

แนวทางการออกแบบพระอุโบสถ สกลช่างอยุธยา : กรณีศึกษา วัดธรรมิกราช
จังหวัดพระนครศรีอยุธยา



นายตึก แสนบุญ

สถาบันวิทยบริการ
จุฬาลงกรณ์มหาวิทยาลัย

วิทยานิพนธ์นี้เป็นส่วนหนึ่งของการศึกษาตามหลักสูตรปริญญาสถาปัตยกรรมศาสตรมหาบัณฑิต

สาขาวิชาสถาปัตยกรรม ภาควิชาสถาปัตยกรรมศาสตร์

คณะสถาปัตยกรรมศาสตร์ จุฬาลงกรณ์มหาวิทยาลัย

ปีการศึกษา 2546

ISBN 974-17-4961-9

ลิขสิทธิ์ของจุฬาลงกรณ์มหาวิทยาลัย

**DESIGN GUIDELINES FOR AYUTTHAYA STYLE BUDDHIST TEMPLE : A CASE
STUDY OF WAT THAMMIKKARAT PHRA NAKHON SI AYUTTHAYA PROVINCE**

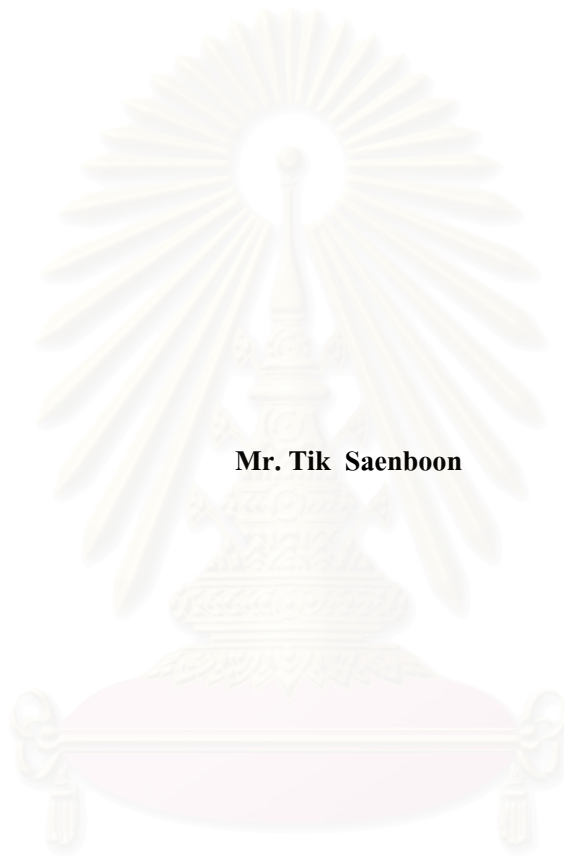

Mr. Tik Saenboon

สถาบันวิทยบริการ
จุฬาลงกรณ์มหาวิทยาลัย

A Thesis Submitted in Partial Fulfillment of the Requirements

for the Degree of Master of in Architecture

Department of Architecture

Faculty of Architecture

Chulalongkorn University

Academic Year 2003

ISBN 974-17-4961-9

นายดีก แสนบุญ : แนวทางการออกแบบพระอุโบสถ สกulptช่างอยุธยา : กรณีศึกษา วัดธรรมิกราช จังหวัดพระนครศรีอยุธยา. (Design Guidelines for Ayutthaya Style Buddhist Temple : A Case Study of Wat Thammikarat Phra Nakhon Si Ayutthaya Province) อาจารย์ที่ปรึกษา : รองศาสตราจารย์ ดร.ภิญโญ สุวรรณคีรี, อาจารย์ที่ปรึกษาร่วม : รองศาสตราจารย์ สมใจ นิ้มเล็ก 484 หน้า. ISBN. 974-17-4961-9

การศึกษาวิจัยในหัวข้อเรื่อง แนวทางการออกแบบพระอุโบสถสกulptช่างอยุธยา : กรณีศึกษาวัดธรรมิกราช จังหวัดพระนครศรีอยุธยา มีจุดมุ่งหมายที่สำคัญคือ ศึกษาถึงพัฒนาการของสถาปัตยกรรมพระอุโบสถสกulptช่างอยุธยา ทั้งนี้ยังศึกษาถึงลักษณะทางศิลปอื่นที่เกี่ยวข้องกับพระอุโบสถ โดยมีขอบเขตการศึกษาอยู่ในเขตพื้นที่ภาคกลาง โดยมีจำนวนวัดที่อยู่ในสภาพสมบูรณ์ที่คัดเลือกมาศึกษาจำนวน 26 วัด และวัดที่เป็นซากโบราณสถานอีกจำนวนหนึ่ง

วิธีวิจัยเน้นการสำรวจข้อมูลภาคสนามและข้อมูลทางด้านเอกสารทั้งที่เป็นข้อมูลปฐมภูมิและข้อมูลทุติยภูมิ โดยนำมาศึกษาวิเคราะห์ด้วยวิธีเชิงคุณภาพตามหลักพื้นฐานทางสถาปัตยกรรม และได้เสนอแนะแนวทาง การออกแบบพระอุโบสถ วัดธรรมิกราช จังหวัดพระนครศรีอยุธยา เป็นกรณีศึกษาผลการวิจัยแบ่งเป็นภาคข้อมูลและภาคการออกแบบ โดยภาคข้อมูล (เฉพาะเรื่องรูปแบบพระอุโบสถ) สามารถสรุปลักษณะทางสถาปัตยกรรมรูปทรงตามยุคสมัยดังนี้

สมัยอยุธยายุคต้น (สมัยพระเจ้าอู่ทอง-สมเด็จพระไชยราชา พ.ศ. 1893-2089 รวมระยะเวลา 196 ปี) จำแนกลักษณะรูปแบบพระอุโบสถได้ 2 ลักษณะ คือ 1. *รูปทรงมุขโถง หลังคาจั่วกันสาดและหลังคาจั่วเปิด* 2. *รูปทรงมุขเด็จ* โดยมีองค์ประกอบที่สำคัญคือ **ส่วนฐาน** นิยมทำ ฐานปัทม์ (ไม่ตกท้องลำเภา) **ส่วนเรือน** เสา นิยมทำเป็นเสาน้ำตัดแปดเหลี่ยมหรือเสากลมโดยมีบัวหัวเสาเป็นบัวโถ คันทวยมี ลักษณะหยักลูกคลื่น ช่องเปิดด้านข้างนิยม ทำแบบช่องแสง **ส่วนยอด** หน้าบันจำหลักเป็นรูปเทพหรือยักษ์ไม่นิยมทำลวดลาย

สมัยอยุธยายุคกลาง (สมัยพระยอดฟ้า-สมเด็จพระศรีสุธรรมราชา พ.ศ. 2089-2199 รวมระยะเวลา 110 ปี) จำแนกลักษณะรูปแบบพระอุโบสถได้ 4 ลักษณะคือ 1. *รูปทรงมุขโถงหลังคาจั่วเปิด* 2. *รูปทรงทรงโรงหลังคาจั่วเปิด (ทรงคฤห์)* 3. *รูปทรงจันทับ (ด้านหน้า-ด้านหลัง)* 4. *รูปทรงหลังคามุขประเจิด* โดยมีองค์ประกอบที่สำคัญคือ **ส่วนฐาน** ยังคงลักษณะรูปแบบฐานปัทม์ และเริ่มทำฐานตกท้องลำเภาในช่วงปลาย **ส่วนเรือน** เสาหน้าตัดเริ่มทำเสา สี่เหลี่ยมย่อมุม บัวหัวเสาแบบบัวจกกล ช่องเปิดด้านข้างเริ่มทำช่องเปิดแบบบานหน้าต่าง **ส่วนยอด** หน้าบันไม้จำหลักลวดลายกนกกันขดและหน้าบันแบบเครื่องก่อประดับด้วยขามเงิน

สมัยอยุธยายุคปลาย (สมัยสมเด็จพระนารายณ์ – พระเจ้าเอกทัศ พ.ศ. 2199 – 2310 รวมระยะเวลา 111 ปี) จำแนกลักษณะรูปแบบพระอุโบสถได้ 5 ลักษณะคือ 1. *รูปทรงมุขเด็จ* 2. *รูปทรงมุขโถง หลังคาจั่วเปิด* 3. *รูปทรงมุขโถงหลังคาจั่วกันสาด* 4. *รูปทรงจันทับ* ซึ่งแบ่งย่อยได้ 2 ลักษณะคือ *ทรงวิลันดาและทรงคฤห์* 5. *ทรงโรงแบ่งย่อยออกได้ 2 ลักษณะคือ ทรงวิลันดา และทรงคฤห์* โดยมีองค์ประกอบที่สำคัญคือ **ส่วนฐาน** มีลักษณะแบบฐานปัทม์แบบตกท้องลำเภา และมีการทำฐานสิงห์ **ส่วนเรือน** เสาหน้าตัดสี่เหลี่ยมย่อมุมบัวหัวเสาแบบบัวจกกล ช่องเปิดด้านข้างทำช่องเปิดแบบบานหน้าต่าง มีการตกแต่ง ชุ่มช่องเปิด **ส่วนยอด** หน้าบันไม้ จำหลักลวดลายละเอียดมากขึ้นและหน้าบันเครื่องก่อมีอิทธิพลศิลปะต่างชาติเข้ามาผสมผสาน ภาคการออกแบบและวางผังสรุปได้ว่าวัดธรรมิกราชเป็นวัดที่มีรูปแบบสถาปัตยกรรมแบบอยุธยายุคต้น (ซึ่งมีอิทธิพลศิลปะอยุธยา) ถึงสมัยอยุธยายุคกลาง ดังนั้นกรอบแนวความคิดในการออกแบบต่างๆ จึงสามารถเชื่อมโยงกับรูปแบบศิลปะอยุธยาในช่วงระยะเวลาดังกล่าว โดยมีขอบเขตของงานออกแบบ คือ 1.ออกแบบพระอุโบสถหลังใหม่ (รวมถึงอาคารบริวารซึ่งอยู่ในเขตพุทธาวาส) 2.ออกแบบปรับปรุงผังบริเวณ ภายใต้บริบทในสภาพปัจจุบัน อย่างไรก็ตามเนื้อหาภาคข้อมูลและภาคการออกแบบสามารถใช้เป็นข้อมูลอ้างอิงทั้งในเรื่องของรูปแบบและประวัติศาสตร์สถาปัตยกรรมตลอดจนศิลปะอื่นที่มีความเกี่ยวข้องเกี่ยวกับพระอุโบสถเพื่อใช้เป็นแนวทางใน การออกแบบพระอุโบสถสกulptช่างอยุธยาที่ถูกต้องเหมาะสม อันเป็นการสืบสานมรดกทางวัฒนธรรมไทยให้ยั่งยืนสืบไป

ภาควิชา สถาปัตยกรรมศาสตร์

สาขาวิชา สถาปัตยกรรม

ปีการศึกษา 2546

##4474145025 : MAJOR ARCHITECTURE

KEYWORD: AYUTTHAYA STYLE BUDDHIST TEMPLE

MR. TIK SAENBOON : DESIGN GUIDELINES FOR AYUTTHAYA STYLE BUDDHIST TEMPLE :
A CASE STUDY OF WAT THAMMIKKARAT PHRA NAKHON SI AYUTTHAYA PROVINCE. :
THESIS ADVISOR : ASST.PROF.DR. PINYO SUWANKIRI : ASST.PROF. SOMJAI NIMLEK
484 PAGE. ISBN. 974-4961-9

The purpose is the study about the development of Thai architecture, Ayutthaya style Buddhist Temple. Including study about the character of other arts which is about the Buddhist temple. I choice the 26 perfect temples and come of the ancient places in the middle of Thailand.

The Method of this research focuses on the details of documents and activities., both primary and secondary details by analyzing the quality of the basic architecture and offering the design Guidelines for Ayutthaya style Buddhist temple at wat thommikkarat, it's the case study of the research which divide in the part of detail and design.

Era of Early Ayutthaya (king U-tong and king Chairacha in the year 1893-2089. Period of time is 196 years). The temples were devided in 2 shapes 1. Muk-Thong ; Gun sard triangular end of a roof and opening triangular end of a roof 2. Muk-Dej ; the important part is a base and the popular one is "Patm" base, the body : the popular pillars are on octagon pillan and a round pillar. The top of the pillar is Bua-Tho, Kuntauy is wavy, the opening hole is chong saeng and the top is an ogre or a god

Era of middle Ayutthaya (King Yord-Fah, King Sri-Su-Tam-Ma-Ra-Cha in a year 2089-2193. The period of time 110 years) The buddhist temples were divided in 4 shapes 1 Muk-Thong the opening triangle end of roof 2 round the opening triangle end of roof 3.j Chun-Hub (front -back) 4. Muk-Pracherd roof, the important part is a base which is called "Patm" the house; the square pillar was abridge, the top of pillar is like Bua-Chong-Klon, the aside hole was opened lime a window. The top; the wood's surface is a golden decorative design which was decorated with the Chinese bowls.

Era of terminal Ayutthaya (king Narhai-King Eakatad in a year 2199-2310. Period of time is 111 years. The buddhist temple were divided in shapes 1. Muk-Dej 2. Muk-Thong, the opening triangle end of roof 3.Muk - Thong, Gunsard triangle end of room. 4. Chun-hub, which was divided in 2 shapes, there are wilanda and kreau 5 roang, was devided in 2 shapes, there're wilanda and kreau. Its important part is bases which are called "Patm" and "Singh" The house; the square pillar's abridged the corner Bua-Hua-Sao like Bua-Chong Kol, the aside hole was opened like a window with some decorations at the opening archway. The top; the wood' s surface has got more detail and Nha Ban Kreaung Kor had been influenced about design and plan layout by the other countries.

The result; wat thammikkarat's form is quite era of terminal Ayutthay (Accepted from the art of Ayothayo, to era of middle Ayutthaya, so the method of design links to these art's forms. The defination are ; 1 design the new Buddhist temple including the building in the area 2.design to improve the surroundings at this moment however, the details of document and design refer both of form and history of architecture as well as the other arts which are about the Buddhist temple to be the guidelines for designing the Buddhist temple of people in Ayutthaya suitably and to continue the Thai culture forever.

Faculty Architecture

Department Architecture

Academic Year 2003

กิตติกรรมประกาศ

วิทยานิพนธ์ฉบับนี้สำเร็จลุล่วงลงได้ด้วยความช่วยเหลือและการให้คำแนะนำอย่างดียิ่งของ รองศาสตราจารย์ ดร.ภิญโญ สุวรรณคีรี (ศิลปินแห่งชาติและราชบัณฑิต) อาจารย์ที่ปรึกษาวิทยานิพนธ์และ ท่านรองศาสตราจารย์ สมใจ นิ้มเล็ก (ราชบัณฑิต) อาจารย์ที่ปรึกษาร่วม ศาสตราจารย์ ม.ร.ว. แฉ่งน้อย ศักดิ์ศรี ซึ่งได้กรุณาให้คำปรึกษาชี้แนะและร่วมเป็นกรรมการตรวจวิทยานิพนธ์ รวมทั้งศาสตราจารย์ผู้สดี ทิพทัส ประธานกรรมการตรวจวิทยานิพนธ์ อาจารย์เฝ้า สุวรรณศักดิ์ศรี อาจารย์ อาวุธ เงินชูกลิ่น (ศิลปินแห่งชาติ) ซึ่งได้กรุณาสละเวลาร่วมเป็นกรรมการตรวจทั้งในช่วงของแบบร่าง และตรวจวิทยานิพนธ์ ทั้งนี้ยังได้รับความเมตตาจากท่านศาสตราจารย์ ไชแสง สุขะวัฒน์ะ ในการตรวจทานในภาคข้อมูล ผู้วิจัยขอกราบขอบพระคุณเป็นอย่างสูงมา ณ ที่นี้ด้วย

นอกจากนั้น การทำวิทยานิพนธ์ฉบับนี้ยังได้รับความอนุเคราะห์จากบุคคลและหน่วยงานหลายแห่ง โดยเฉพาะการอำนวยความสะดวกในด้านข้อมูลและการถ่ายภาพอีกทั้งทุนสนับสนุนด้านการวิจัยซึ่งผู้วิจัยใคร่ขอกราบนมัสการและขอขอบพระคุณหน่วยงานและบุคคลดังนี้

ท่านเจ้าอาวาสและคณะสงฆ์ของวัดที่คัดเลือกมาทำการศึกษาทั้ง 26 แห่ง เจ้าหน้าที่ของสำนักอุทยานประวัติศาสตร์พระนครศรีอยุธยา โดยเฉพาะกองงานสถาปัตยกรรมของกรมศิลปากร

นอกจากนี้ผู้วิจัยขอขอบพระคุณทุนอุดหนุนการวิจัยของบัณฑิตวิทยาลัย จุฬาลงกรณ์มหาวิทยาลัย และทุนอุดหนุนการวิจัยของทบวงมหาวิทยาลัย ซึ่งช่วยสนับสนุนด้านเงินทุนในการทำวิทยานิพนธ์ฉบับนี้ ผู้วิจัยใคร่ขอขอบพระคุณผู้ที่ได้กรุณาให้ความช่วยเหลือทั้งทางด้านกำลังกายและกำลังใจดังนี้

คุณพ่อ คุณแม่ พี่ชาย คุณน้า และญาติ ๆ ที่บ้านทุกคน

คุณเนตรสุรางค์ สายยนต์ และคุณสมโชค ที่ช่วยตรวจทานภาคข้อมูลและแบบ

เพื่อนร่วมชั้นเรียนในระดับบัณฑิตศึกษาโดยเฉพาะคุณศรัทธา และคุณพิศิษฐ์

รวมทั้งบุคคลที่มีได้เอ่ยนามซึ่งได้กรุณาให้ความช่วยเหลือจนทำให้วิทยานิพนธ์ฉบับนี้สำเร็จลุล่วงลงได้

สถาบันวิทยบริการ
จุฬาลงกรณ์มหาวิทยาลัย

สารบัญ

	หน้า
บทคัดย่อ.....	ง
Abstract.....	จ
กิตติกรรมประกาศ.....	ฉ
สารบัญ.....	ช
สารบัญภาพประกอบ.....	ฌ
สารบัญลายเส้น.....	ด
สารบัญแผนผัง.....	พ
สารบัญผังพื้น.....	ม
บทที่ 1 บทนำ.....	1
1.1 ความเป็นมาและความสำคัญของโครงการ.....	1
1.2 วัตถุประสงค์ของการศึกษา.....	3
1.3 ขอบเขตของการศึกษา.....	4
1.4 วิธีดำเนินการศึกษา.....	5
1.5 ประโยชน์ที่จะได้รับจากการศึกษา.....	6
1.6 ข้อตกลงเบื้องต้น.....	7
1.7 นิยามของคำต่าง ๆ.....	8
บทที่ 2 ความเป็นมาของพระอุโบสถและโบสถ์ในพระพุทธศาสนา.....	12
2.1 ความหมายและมูลเหตุความเป็นมาของพระอุโบสถ.....	12
2.2 คตินิยมในการสร้างพระอุโบสถ.....	13
2.3 ความหมายและความเป็นมาของโบสถ์ (สีมา).....	17
บทที่ 3 การศึกษาพัฒนาการรูปแบบพระอุโบสถสกุลช่างอยุธยา.....	25
3.1 หลักเกณฑ์ในการแบ่งยุคสมัยทางศิลปและสถาปัตยกรรมสมัยอยุธยา.....	25
3.2 สมัยอยุธยายุคต้น.....	26
3.2.1 การศึกษาทางทฤษฎีและภูมิหลังทางด้านประวัติศาสตร์สถาปัตยกรรม (พระอุโบสถ).....	27
3.2.1.1 การวางผังบริเวณ (ตำแหน่งที่ตั้งพระอุโบสถ).....	35
3.2.1.2 รูปแบบสถาปัตยกรรมและองค์ประกอบทางสถาปัตยกรรม (ส่วนฐาน ส่วนเรือน ส่วนยอด).....	45
3.2.1.3 การศึกษาวิเคราะห์ทางด้านงานโครงสร้าง (ส่วนฐาน ส่วนเรือน ส่วนยอด).....	120
3.2.1.4 สรุปรูปแบบและเอกลักษณ์สถาปัตยกรรมพระอุโบสถสมัยอยุธยายุคต้น.....	133
3.2.2 การศึกษารูปแบบและลักษณะทางศิลปะอื่นที่เกี่ยวข้องกับพระอุโบสถ.....	143
3.3 สมัยอยุธยายุคกลาง.....	160
3.3.1 การศึกษาทฤษฎีและภูมิหลังทางด้านประวัติศาสตร์สถาปัตยกรรม (พระอุโบสถ).....	161
3.3.1.1 การวางผังบริเวณ (ตำแหน่งที่ตั้งพระอุโบสถ).....	168

สารบัญ (ต่อ)

	หน้า
3.3.1.2 รูปแบบสถาปัตยกรรมและองค์ประกอบทางสถาปัตยกรรม (ส่วนฐาน ส่วนเรือน ส่วนยอด).....	178
3.3.1.3 การศึกษาวิเคราะห์ทางด้านงานโครงสร้าง (ส่วนฐาน ส่วนเรือน ส่วนยอด)	234
3.3.1.4 สรุปลักษณะสถาปัตยกรรมพระอุโบสถสมัยอยุธยายุคกลาง.....	236
3.3.2 การศึกษารูปแบบและลักษณะทางศิลปะอื่นที่เกี่ยวข้องกับพระอุโบสถ.....	248
3.4 สมัยอยุธยาปลาย.....	262
3.4.1 การศึกษาทฤษฎีและภูมิหลังทางด้านประวัติศาสตร์สถาปัตยกรรม (พระอุโบสถ)	263
3.4.1.1 การวางผังบริเวณ (ตำแหน่งที่ตั้งพระอุโบสถ).....	273
3.4.1.2 รูปแบบสถาปัตยกรรมและองค์ประกอบทางสถาปัตยกรรม..... (ส่วนฐาน ส่วนเรือน ส่วนยอด).....	281
3.4.1.3 การศึกษาวิเคราะห์ทางด้านงานโครงสร้าง (ส่วนฐาน ส่วนเรือน ส่วนยอด)	356
3.4.2 การศึกษารูปแบบและลักษณะทางศิลปะอื่นที่เกี่ยวข้องกับพระอุโบสถ.....	363
บทที่ 4 ความเป็นมาของโครงการและวิเคราะห์รูปแบบสถาปัตยกรรมวัดที่ออกแบบ.....	380
4.1 ความเป็นมาและความสำคัญของโครงการ (ส่วนการออกแบบ).....	391
4.2 ประวัติความเป็นมา.....	391
4.3 การวางผังบริเวณของวัดและสภาพแวดล้อมในเขตพื้นที่ใกล้เคียง.....	398
4.4 รูปแบบสถาปัตยกรรมในเขตพุทธาวาสและสังฆาวาส.....	405
4.5 วิเคราะห์สรุปรูปแบบทางสถาปัตยกรรมกับยุคสมัย.....	425
4.6 ขอบเขตการออกแบบ.....	424
4.7 แนวความคิดในการออกแบบ.....	425
4.7.1 การปรับปรุงผังบริเวณวัด.....	425
4.7.2 รูปแบบทางสถาปัตยกรรมและส่วนประดับตกแต่ง.....	425
4.7.3การตกแต่งภายในและงานออกแบบศิลปะอื่นที่เกี่ยวข้องกับพระอุโบสถ.....	428
บทที่ 5 บทสรุปและข้อเสนอแนะ.....	429
5.1 สรุปผลการวิจัย.....	429
5.1.1 ด้านการศึกษาวิจัย.....	434
5.1.2 ด้านการออกแบบ.....	434
5.2 ข้อเสนอแนะ.....	434
5.2.1 การนำผลการศึกษาวิจัยไปใช้ประโยชน์.....	434
5.2.2 การวิจัยในขั้นต่อไป.....	435
รายการอ้างอิง.....	
ประวัติผู้เขียนวิทยานิพนธ์.....	

สารบัญภาพประกอบ

	หน้า
ภาพที่ 1. โบสถ์วัดมหาธาตุ เมืองสุโขทัย.....	15
ภาพที่ 2. โบสถ์มังกกร เมืองสุโขทัย.....	15
ภาพที่ 3. พนักระเบียงแบบทึบของวิหารวัดเชิงท่า.....	57
ภาพที่ 4. ลักษณะของพนักระเบียงโปร่งแบบลูกกรงวัดศาลาปูน.....	58
ภาพที่ 5. พนักระเบียงโปร่งแบบใช้กระเบื้องปูเคลือบสีแบบจีนประดับ.....	58
ภาพที่ 6. พนักระเบียงโปร่งแบบใช้การเจาะเป็นลวดลายช่องตึนกาพระวิหารพระมงคลบพิตร.....	59
ภาพที่ 7. พนักระเบียงแบบช่องเจาะเป็นลวดลายช่องวงรี วัดพุทธไสสวรรคย์.....	59
ภาพที่ 8. ลักษณะเสาและบัวหัวเสาพระอุโบสถวัดพุทธไสสวรรคย์.....	63
ภาพที่ 9. ลักษณะเสาและบัวหัวเสานางเรียง วัดหน้าพระเมรุ.....	64
ภาพที่ 10. ลักษณะเสาแปดเหลี่ยม วัดศาลาปูน.....	65
ภาพที่ 11. ลักษณะเสาและบัวหัวเสา วิหารหลวง วัดราชบูรณะ.....	65
ภาพที่ 12. คันทวยวัดหน้าพระเมรุ.....	70
ภาพที่ 13. คันทวยวัดศาลาปูน (มุขเด็จด้านหน้า).....	71
ภาพที่ 14. คันทวยวัดศาลาปูน (มุขเด็จด้านหลัง).....	72
ภาพที่ 15. คันทวยวัดกษัตราธิราช.....	73
ภาพที่ 16. คันทวยจำหลักไม้ธรรมมาสน์ วัดพระพุทธชินราช.....	74
ภาพที่ 17. ลักษณะลายของรอยระกา หน้าบันปราสาทพนมรุ้ง.....	75
ภาพที่ 18. ลักษณะรูปแบบการตกแต่งประตูกลาง วัดหน้าพระเมรุ.....	77
ภาพที่ 19. ลักษณะรูปแบบการตกแต่งประตูกลาง วัดศาลาปูน.....	77
ภาพที่ 20. ลักษณะรูปแบบการตกแต่งประตูกลาง ด้านหน้าวัดศาลาปูน.....	77
ภาพที่ 21. ลักษณะรูปแบบการตกแต่งประตูกลาง ด้านหลัง วัดศาลาปูน.....	77
ภาพที่ 22. ลักษณะรูปแบบการตกแต่งประตูกลาง วัดกษัตราธิราช ปี 2520.....	78
ภาพที่ 23. ลักษณะรูปแบบการตกแต่งประตูกลาง วัดกษัตราธิราช ปี 2544.....	78
ภาพที่ 24. ลักษณะและรูปแบบลวดลายซุ้มประตูกลางวัดภูเขาทอง.....	78
ภาพที่ 25. ลักษณะและรูปแบบการตกแต่งประตูกลาง วัดกุฎีดาว.....	79
ภาพที่ 26. ลักษณะและรูปแบบการตกแต่งประตูกลาง ด้านข้างวัดศาลาปูน.....	79
ภาพที่ 27. ลักษณะและรูปแบบการตกแต่งประตูกลาง ด้านข้างวัดกษัตราธิราช.....	80
ภาพที่ 28. รูปแบบลักษณะประตูด้านหลัง วัดมเหยงคณ์.....	80
ภาพที่ 29. รูปแบบลักษณะประตูด้านหน้า วัดหน้าพระเมรุ.....	80
ภาพที่ 30. ลักษณะช่องเปิดกลางด้านสกัดด้านหลัง วิหารทรงธรรมวัดธรรมิกราช.....	81

สารบัญภาพประกอบ (ต่อ)

	หน้า
ภาพที่ 31. บานประติรูปเทวดาถือพระขรรค์.....	83
ภาพที่ 32. บานประติรูป วัดพระศรีรัตนมหาธาตุ จ.สุโขทัย.....	83
ภาพที่ 33. ทวารบาลศิลปะอยุธยายุคต้น.....	83
ภาพที่ 34. ทวารบาลประติรูป ทางเข้าฐานประติรูปหิน เจดีย์พระบรมธาตุ จ.นครศรีธรรมราช.....	84
ภาพที่ 35. ทวารบาลศิลปะอยุธยายุคต้น วัดหันตรา จ.อยุธยา.....	84
ภาพที่ 36. วิหารวัดไผ่ จ.ลพบุรี.....	85
ภาพที่ 37. ลักษณะช่องแสง.....	86
ภาพที่ 38. ลักษณะช่องแสงผนังสกัดด้านหลัง วิหารวัดไผ่.....	86
ภาพที่ 39. ผนังลูกกรงมะหวดเหลี่ยม.....	88
ภาพที่ 40. ลักษณะของลวดลายลูกมะหวดเหลี่ยม.....	88
ภาพที่ 41. ลักษณะลวดลายปูนปั้นประดับช่องแสงวิหารของวัดนางพญา จ.สุโขทัย.....	89
ภาพที่ 42. ซากกำแพง และช่องแสง วิหารหลวงวัดพระศรีสรรเพชญ์.....	90
ภาพที่ 43. ซากกำแพง และช่องแสงของวิหารแถบด้านหลัง วัดพระศรีสรรเพชญ์.....	90
ภาพที่ 44. ลักษณะช่องแสง วัดพระศรีสรรเพชญ์.....	91
ภาพที่ 45. ลักษณะฝ้าเพดาน พระอุโบสถวัดหน้าพระเมรุ.....	94
ภาพที่ 46. ลักษณะฝ้าเพดาน พระอุโบสถวัดกษัตราธิราช.....	95
ภาพที่ 47. ลักษณะฝ้าเพดาน พระอุโบสถวัดศาลาปูน.....	96
ภาพที่ 48. ลักษณะหน้าบันวัดหน้าพระเมรุ.....	99
ภาพที่ 49. หน้าบันวัดแม่นางปลื้ม.....	100
ภาพที่ 50. หน้าบันวัดพุทธไสยาสน์.....	101
ภาพที่ 51. รูปปั้นอาคารหน้าบัน ที่ถ้ำกาญจดิษฐ์ จ.สุราษฎร์ธานี.....	103
ภาพที่ 52. รูปดินเผาเคลือบ จ้วหน้าพรหม ที่ศรีสัชนาลัย.....	103
ภาพที่ 53. หน้าบันอุโบสถวัดพายัพ จ.นครราชสีมา.....	104
ภาพที่ 54. หน้าบันอุโบสถวัดพายัพ (ด้านหน้า) ศิลปะสมัยอยุธยายุคต้น.....	104
ภาพที่ 55. หน้าบันวิหารแก้ววัดเขียน จ.อ่างทอง.....	105
ภาพที่ 56. ลักษณะและลวดลายการจำหลักไม้หน้าบันวัดศาลาปูน.....	106
ภาพที่ 57. ลักษณะหน้าบันและอุโบสถ วัดกษัตราธิราช.....	107
ภาพที่ 58. ลักษณะเครื่องล่ำยอง (รูปทรงมุขเด็จ).....	112
ภาพที่ 59. ลักษณะหลังคาด้านข้างวัดหน้าพระเมรุ.....	114
ภาพที่ 60. ลักษณะรูปทรงหลังคา วัดศาลาปูน.....	115
ภาพที่ 61. รูปทรงหลังคาด้านข้าง วัดกษัตราธิราช.....	116

สารบัญภาพประกอบ (ต่อ)

	หน้า
ภาพที่ 62. ลักษณะรูปทรงหลังคาด้านสกัดด้านหลัง วัดพุทธโสธรวรยศ.....	117
ภาพที่ 63. ลักษณะรูปทรงหลังคาด้านสกัดด้านหน้า วัดพุทธโสธรวรยศ.....	117
ภาพที่ 64. แสดงส่วนที่เสียหายจากความชื้นที่มีผลต่อผนังอาคาร.....	124
ภาพที่ 65. แสดงการเสริมหินแลงก่อสลับนชั้นกับอิฐ.....	124
ภาพที่ 66. ลักษณะการทำเสาอิงหรือเสาเสริม วัดกษัตราธิราช.....	126
ภาพที่ 67. ลักษณะการทำช่องเปิดส่วนผนังด้านข้าง.....	127
ภาพที่ 68. ลักษณะโครงสร้างทับหลังไม้ส่วนช่องเปิดประตู.....	128
ภาพที่ 69. ลักษณะโครงสร้างหลังคาเครื่องประดับ วัดกษัตราธิราช.....	130
ภาพที่ 70. ลักษณะโครงสร้างหลังคาเครื่องประดับ วัดหน้าพระเมรุ.....	131
ภาพที่ 71. ลักษณะโครงสร้างหลังคาเครื่องประดับ รูปทรงแบบมุขโถง วัดพุทธโสธรวรยศ.....	132
ภาพที่ 72. ลักษณะใบเสมาสมัยอยุธยาสุพรรณภูมิ (ยุคปลาย) วัดพระจันทร์ลอย ปราสาท..... นครหลวง จ.อยุธยา.....	145
ภาพที่ 73. ใบเสมาหินชนวนสมัยอยุธยายุคต้น.....	146
ภาพที่ 74. ใบเสมาคู่วัดหน้าพระเมรุ.....	147
ภาพที่ 75. พระพุทธรูปสัมฤทธิ์ปางมารวิชัย อ.สรรคบุรี จ.ชัยนาท.....	149
ภาพที่ 76. เศียรพระพุทธรูปสัมฤทธิ์ วัดธรรมิกราช.....	149
ภาพที่ 77. พระพุทธรูปสัมฤทธิ์ อ.สรรคบุรี จ.ชัยนาท.....	149
ภาพที่ 78. เศียรพระพุทธรูปสัมฤทธิ์ (อุททองบริสุทธ์).....	149
ภาพที่ 79. พระพุทธรูปสัมฤทธิ์ พิพิธภัณฑสถานแห่งชาติสมเด็จพระนารายณ์ จ.ลพบุรี.....	150
ภาพที่ 80. เศียรพระพุทธรูปพระประธานวัดป่าเลไลยก์ จ.สุพรรณบุรี.....	150
ภาพที่ 81. พระพุทธรูปสัมฤทธิ์ ปางมารวิชัย วัดเสารทอง จ.ลพบุรี.....	150
ภาพที่ 82. พระพุทธรูปสัมฤทธิ์อุททองรุ่งนพระระเบียง วัดพระเชตุพนฯ จ.กรุงเทพฯ.....	150
ภาพที่ 83. พระพุทธรูปสัมฤทธิ์ปางมารวิชัย ศิลปะแบบอุททอง.....	151
ภาพที่ 84. พระพุทธรูปสัมฤทธิ์อุททองรุ่งนที่ 3 วัดพระเชตุพนฯ จ.กรุงเทพฯ.....	151
ภาพที่ 85. พระพุทธรูปปางสมาธิราบ วัดมหาธาตุ จ.อยุธยา.....	152
ภาพที่ 86. พระพุทธรูปศิลา (อุททองรุ่งนที่ 3) วัดมหาธาตุ จ.ราชบุรี.....	152
ภาพที่ 87. พระพุทธรูปจำหลักศิลาทราย จ.ลพบุรี.....	152
ภาพที่ 88. เศียรพระพุทธรูปอุททองรุ่งนที่ 3 วัดนครโกษา จ.ลพบุรี.....	152
ภาพที่ 89. หลวงพ่อโต วัดพนัญเชิง.....	153
ภาพที่ 90. หลวงพ่อมงคลบพิตร วัดพระศรีสรรเพชญ์.....	153
ภาพที่ 91. เศียรพระศิลาทราย วัดเกต จ.อยุธยา.....	154

สารบัญภาพประกอบ (ต่อ)

	หน้า
ภาพที่ 92. เคียรพระศิลาทราย ศิลปอุทอง รุ่น 3.....	154
ภาพที่ 93. พระพุทธรูปแบบอยุธยายุคต้น วัดพระราม จ.อยุธยา.....	154
ภาพที่ 94. พระประธานวิหารวัดไผ่ จ.ลพบุรี.....	154
ภาพที่ 95. รูปเรือนแก้วในซุ้มปราสาททิศตะวันตก วัดมหาธาตุ จ.อยุธยา.....	156
ภาพที่ 96. จิตรกรรมฝาผนัง วัดมหาธาตุ จ.อยุธยา.....	156
ภาพที่ 97. พนักระเบียงแบบที่วัดรัตนชัย.....	192
ภาพที่ 98. พนักระเบียงแบบที่วัดคูสิดาราม.....	192
ภาพที่ 99. พนักระเบียงแบบที่วัดตึก.....	192
ภาพที่ 100. พนักระเบียงแบบโปร่งวัดพนมยงค์.....	192
ภาพที่ 101. ลักษณะการใช้เสาร่วมในประธาน วัดวรเชษฐาราม.....	194
ภาพที่ 102. ลักษณะเสาหอนสี่เหลี่ยมย่อมุม 12 วัดมหาธาตุ จ.อยุธยา.....	194
ภาพที่ 103. เสาเก็จด้านสกัดด้านหลัง พระอุโบสถวัดตึก.....	195
ภาพที่ 104. เเชิงเสาของเสาสี่เหลี่ยมย่อมุม 12 วัดไชยวัฒนาราม.....	195
ภาพที่ 105. บัวหัวเสาแบบบัววงหรือบัวจงกล วัดไชยวัฒนาราม.....	195
ภาพที่ 106. ตำแหน่งที่ตั้งเสาสี่เหลี่ยมย่อมุม 12.....	198
ภาพที่ 107. คันทวย วัดปราสาท จ.นนทบุรี.....	199
ภาพที่ 108. ลักษณะตำแหน่งที่ตั้ง และรูปแบบช่องเปิดประตูกลางวัดปราสาท จ.นนทบุรี.....	202
ภาพที่ 109. ลักษณะรูปแบบช่องเปิด วัดรัตนชัย.....	203
ภาพที่ 110. ลักษณะรูปแบบช่องเปิด วัดวรเชษฐาราม.....	203
ภาพที่ 111. ลักษณะรูปแบบช่องเปิด ด้านข้างวัดปราสาท.....	203
ภาพที่ 112. ลักษณะรูปแบบช่องเปิด สี่เหลี่ยมเรียบ วัดรัตนชัย.....	203
ภาพที่ 113. ลักษณะรูปแบบช่องเปิด ด้านข้างแบบโค้งกลีบบัว วัดตึก.....	204
ภาพที่ 114. ลักษณะรูปแบบช่องเปิด แบบช่องแสงเรียบ วัดกวิศราราม.....	204
ภาพที่ 115. ลักษณะบรรยากาศภายในและตำแหน่งช่องเปิดประตูกลาง.....	206
ภาพที่ 116. บ้านประตู่วิหารน้อย วัดหน้าพระเมรุ.....	208
ภาพที่ 117. บ้านประตู่วิหารกลบ วัดท่าพระ ธนบุรี.....	208
ภาพที่ 118. บ้านประตู่วิหาร วัดพนัญเชิง.....	208
ภาพที่ 119. บ้านประตู่วัดพระฝาง จ.อุตรดิตถ์.....	208
ภาพที่ 120. บ้านประตู่วัดคงคาราม จ.ราชบุรี.....	208
ภาพที่ 121. บ้านประตู่วัดใหญ่จอมปราสาท จ.สมุทรสาคร.....	208

สารบัญภาพประกอบ (ต่อ)

	หน้า
ภาพที่ 122. ลักษณะช่องเปิดแบบช่องแสงลูกมะหวดเหลี่ยม วัดไชยวัฒนาราม.....	209
ภาพที่ 123. ลักษณะช่องเปิดหน้าต่างหรือช่องแสง (ยุคกลาง).....	211
ภาพที่ 124. ลักษณะฝ้าเพดานเมรุทิศ วัดไชยวัฒนาราม.....	213
ภาพที่ 125. ลักษณะฝ้าเพดานภายในห้องกลางเจดีย์ วัดใหม่ประชุมพล จ.อยุธยา.....	213
ภาพที่ 126. ฝ้าเพดานห้องเสาที่ 1 วัดสระบัว จ.เพชรบุรี.....	213
ภาพที่ 127. ฝ้าเพดานห้องเสาที่ 2-4 วัดสระบัว จ.เพชรบุรี.....	213
ภาพที่ 128. ลักษณะฝ้าเพดานห้องเสาที่ 5 วัดสระบัว จ.เพชรบุรี.....	214
ภาพที่ 129. ลักษณะฝ้าเพดานวัดปราสาท.....	214
ภาพที่ 130. หน้าบันปูนปั้นเมรุรายวัดไชยวัฒนาราม.....	216
ภาพที่ 131. ลานหน้าบันปูนปั้นมณฑปวัดโรงช้างราชบุรี.....	216
ภาพที่ 132. หน้าบันจำหลักไม้วัดพระพุทธรบาท จ.สระบุรี.....	216
ภาพที่ 133. ขยายลวดลายก้านขดปลาย วัดพระพุทธรบาท จ.สระบุรี.....	216
ภาพที่ 134. หน้าบันวัดบึง (ด้านสกัดด้านหน้า) จ.นครราชสีมา.....	217
ภาพที่ 135. ขยายลวดลายหน้าบันวัดบึง.....	217
ภาพที่ 136. หน้าบันด้านหลัง วัดปราสาท จ.นนทบุรี.....	219
ภาพที่ 137. ชูดปีกนกด้านสกัด วัดปราสาท จ.นนทบุรี.....	219
ภาพที่ 138. หน้าบันด้านหน้าวัดราชบรรทม จ.อยุธยา.....	220
ภาพที่ 139. ภาพรวมรูปหน้าบันด้านหน้าวัดราชบรรทม.....	220
ภาพที่ 140. ภาพรวมหน้าบันด้านหลัง วัดราชบรรทม.....	221
ภาพที่ 141. ลักษณะหน้าบัน วัดดุสิตาราม.....	221
ภาพที่ 142. ลักษณะหน้าบันวัดวรเชษฐาราม (ในเกาะเมือง).....	222
ภาพที่ 143. เครื่องล่ายของวัดปราสาทของเดิมก่อนบูรณะ.....	224
ภาพที่ 144. เครื่องล่ายของวัดตึก (บูรณะใหม่).....	224
ภาพที่ 145. เครื่องล่ายของวัดพนมยงค์ (บูรณะใหม่).....	224
ภาพที่ 146. ชูดเครื่องล่ายของจั่วเปิดมุขโถงด้านหน้าวัดปราสาท จ.นนทบุรี.....	225
ภาพที่ 147. ขยายหางหงส์ (สภาพหลังการบูรณะซ่อมแซม).....	225
ภาพที่ 148. ขยายลวดลายการจำหลักไม้ส่วนที่เป็นรวงผึ้ง.....	225
ภาพที่ 149. ขยายลวดลายบริเวณเสาหรือราวผึ้ง.....	225
ภาพที่ 150. รูปทรงหลังคาด้านข้างวัดปราสาท.....	226
ภาพที่ 151. รูปทรงหลังคาทรงจันทน์ (เฉพาะด้านหน้า) วัดดุสิตาราม.....	227
ภาพที่ 152. รูปทรงหลังคาด้านสกัดด้านหลังวัดพนมยงค์.....	227

สารบัญภาพประกอบ (ต่อ)

	หน้า
ภาพที่ 153. รูปสกัดด้านหลังวัดตึก.....	228
ภาพที่ 154. รูปทรงหลังคาด้านข้างวัดรัตนชัย.....	228
ภาพที่ 155. รูปหลังคาด้านหลังวัดราชบรรทม.....	229
ภาพที่ 156. รูปหลังคาด้านหน้าวัดกวิศราราม.....	229
ภาพที่ 157. รูปหลังคาด้านข้างวัดกวิศราราม.....	229
ภาพที่ 158. ภาพปูนปั้นวัดไชยวัฒนาราม.....	233
ภาพที่ 159. ภาพปูนปั้นวัดไผ่.....	233
ภาพที่ 160. โครงหลังคาเครื่องประดับ แบบช่อประชาชน พาดบนผนัง วัดปราสาท.....	235
ภาพที่ 161. บริเวณพื้นที่ร่วมนอกภายในพระอุโบสถ.....	242
ภาพที่ 162. บริเวณพื้นที่เสาร่วมในประธาน.....	242
ภาพที่ 163. ลักษณะบรรยากาศภายในของที่ว่างของโบสถ์แบบมหาอุด วัดปราสาท จ.นนทบุรี.....	243
ภาพที่ 164. ลักษณะบรรยากาศภายในของที่ว่างของวัดเขabanไดอิฐ จ.เพชรบุรี.....	243
ภาพที่ 165. ใบเสมาวัดสบสวรรค์ (ของเดิม).....	248
ภาพที่ 166. ใบเสมาวัดสนามไชย.....	248
ภาพที่ 167. ใบเสมาวัดสบสวรรค์ (ของใหม่).....	249
ภาพที่ 168. ใบเสมาวัดไชยวัฒนาราม.....	249
ภาพที่ 169. พระพุทธรูปสมัยอยุธยายุคกลาง.....	252
ภาพที่ 170. พระพุทธรูปสมัยอยุธยายุคกลางปางมารวิชัย วัดพระศรีสรรเพชญ์.....	252
ภาพที่ 171. พระมณฑปพิตร ศิลปอยุธยายุคกลาง.....	252
ภาพที่ 172. พระโลกนาถ ศิลปอยุธยายุคกลาง.....	252
ภาพที่ 173. เศียรพระพุทธรูปทรงเครื่องน้อย วัดพระศรีสรรเพชญ์.....	253
ภาพที่ 174. พระพุทธรูปทรงเครื่องบนฐานชุกชี ในเมรุทิศตะวันตก วัดหน้าพระเมรุ.....	256
ภาพที่ 175. ลักษณะพนักกระเบื้องแบบทึบและแบบโปร่ง (สมัยอยุธยาปลาย).....	304
ภาพที่ 176. ลักษณะเสาด้านหน้าพระวิหารหลวง วัดมหาธาตุ.....	306
ภาพที่ 177. ลักษณะเสาสี่เหลี่ยมย่อมุม เสามุขเด็จ วัดบรมพุทธาราม.....	306
ภาพที่ 178. เสามุขเด็จด้านหน้าวัดมเหยงคณ์.....	307
ภาพที่ 179. ลักษณะตำแหน่งที่ตั้งเสาด้าน วัดสุวรรณดาราราม.....	307
ภาพที่ 180. เสาหน้าวิหารวัดกุฎีดาว.....	307
ภาพที่ 181. ขยายรายละเอียดบัวหัวเสา แบบบัวจกกล.....	307
ภาพที่ 182. ลักษณะเสาและบัวหัวเสา (ผังพื้นแบบมุขโถงจั่วเปิด).....	309
ภาพที่ 183. ลักษณะคันทวยแบบเทพพนม วัดกลาง จ.สมุทรปราการ.....	314

สารบัญภาพประกอบ (ต่อ)

	หน้า
ภาพที่ 184. คันทวยวัดทองศาลางาม.....	315
ภาพที่ 185. ลักษณะประตูกลาง (ด้านหน้า) วัดท่ากார้อง จ.อยุธยา.....	317
ภาพที่ 186. ลักษณะประตูกลาง (ด้านหน้า) วัดช่องนนทรี จ.กรุงเทพฯ.....	317
ภาพที่ 187. ลักษณะประตูกลาง (ด้านหน้า) วัดช่องนนทรี จ.กรุงเทพฯ.....	317
ภาพที่ 188. ลักษณะช่องเปิดกลาง วัดกลาง จ.สมุทรปราการ.....	317
ภาพที่ 189. ลักษณะช่องเปิดประตูกลาง-ข้าง วัดโพธิ์ประทับช้าง จ.พิจิตร.....	318
ภาพที่ 190. ลักษณะประตูด้านข้างวัดท่ากார้อง จ.อยุธยา.....	319
ภาพที่ 191. ลักษณะประตูด้านข้างวัดป่าเกต จ.สมุทรปราการ.....	319
ภาพที่ 192. ลักษณะประตูด้านข้างวัดกลาง จ.สมุทรปราการ.....	319
ภาพที่ 193. ช่องเปิดสี่เหลี่ยม เรียบประดับด้วยขามจีน วัดแม่นางปลื้ม จ.อยุธยา.....	319
ภาพที่ 194. ลักษณะประตูด้านข้างวัดตูม จ.อยุธยา.....	320
ภาพที่ 195. ลักษณะประตูด้านข้าง วัดหลวงสุทธาราม จ.อ่างทอง.....	320
ภาพที่ 196. ขยายรายละเอียดซุ้มประตูด้านข้าง วัดธรรมาราม จ.อยุธยา.....	320
ภาพที่ 197. ลักษณะประตูด้านข้างวัดโพธิ์ประทับช้าง จ.พิจิตร.....	320
ภาพที่ 198. ลักษณะการตกแต่งซุ้มประตูซุ้มบันแถลง วัดแจ้งร้อน จ.กรุงเทพฯ.....	321
ภาพที่ 199. ลักษณะการตกแต่งซุ้มประตูซุ้มบันแถลง วัดยาง จ.กรุงเทพฯ.....	321
ภาพที่ 200. ลักษณะช่องประตูด้านข้างและประตูกลาง วัดกุฎีดาว จ.อยุธยา.....	322
ภาพที่ 201. ขยายซุ้มประตูด้านข้างวัดกลาง.....	323
ภาพที่ 202. ขยายซุ้มประตูวัดหลวงสุทธาราม (ซุ้มบันแถลง).....	323
ภาพที่ 203. บานประตูจำหลักไม้วัดพระฝาง จ.อุดรดิตถ์.....	324
ภาพที่ 204. บานประตูจำหลักไม้วัดเขายี่สาร จ.สมุทรสงคราม.....	324
ภาพที่ 205. บานประตูหอไตรวัดระฆังโฆสิตาราม จ.กรุงเทพฯ.....	325
ภาพที่ 206. บานประตูวิหารยอด วัดป่าโมก จ.อ่างทอง.....	325
ภาพที่ 207. ตู้พระไตรปิฎก วัดบรมพุทธาราม จ.อยุธยา.....	325
ภาพที่ 208. ประตูลายรดน้ำ ตำนกพระเจ้าเสือ วัดไทรธนนบุรี จ.กรุงเทพฯ.....	326
ภาพที่ 209. ลักษณะช่องหน้าต่าง วัดใหม่เทพนิมิตร (ก่อนบูรณะ).....	328
ภาพที่ 210. ขยายซุ้มบันแถลงหน้าต่างวัดใหม่เทพนิมิตร.....	328
ภาพที่ 211. ลักษณะช่องเปิดหน้าต่างวัดสิงห์ จ.กรุงเทพฯ.....	328
ภาพที่ 212. ลักษณะช่องเปิดหน้าต่างวัดชมพูเวก จ.นนทบุรี.....	329
ภาพที่ 213. ลักษณะการทำช่องเจาะภายในวิหารวัดเสาชิงช้า.....	330
ภาพที่ 214. ช่องทรงสามเหลี่ยมกลีบบัว พระอุโบสถวัดพระยาแมน.....	330

สารบัญภาพประกอบ (ต่อ)

	หน้า
ภาพที่ 215. ลักษณะช่องเปิดหน้าต่าง “รูปโค้งแหลม” ศาลาการเปรียญ วัดตองปุ จ.ลพบุรี.....	332
ภาพที่ 216. ขยายลักษณะหน้าต่างอาคาร วัดตองปุ.....	332
ภาพที่ 217. ลักษณะและตำแหน่งของฝ้าเพดานจำหลักไม้วัดช่องนนทรี.....	334
ภาพที่ 218. ลักษณะดาวเพดานพระอุโบสถวัดสุวรรณดาราราม.....	334
ภาพที่ 219. หน้าบันอุโบสถวัดสุวรรณดาราราม (ทรงมุขโค้งจั่วกันสาด).....	335
ภาพที่ 220. หน้าบันอุโบสถวัดท่ากาห้อง (ทรงมุขโค้งจั่วเปิด).....	335
ภาพที่ 221. ขยายหน้าอุคตปีกนก วัดท่ากาห้อง.....	336
ภาพที่ 222. หน้าบันอุโบสถ วัดช่องนนทรี.....	336
ภาพที่ 223. ขยายลักษณะลวดลายหน้าบันวัดธรรมาราม.....	338
ภาพที่ 224. หน้าบันพระอุโบสถ วัดธรรมาราม (ทรงวิลันดา).....	338
ภาพที่ 225. ลักษณะหน้าบันวัดตูม (ทรงจันทับ แบบทรงวิลันดา).....	339
ภาพที่ 226. ลักษณะหน้าบันวัดสุทธาราม (ทรงจันทับ แบบทรงวิลันดา).....	339
ภาพที่ 227. หน้าบันพระอุโบสถ วัดป่าโมก จ.อ่างทอง.....	340
ภาพที่ 228. ขยายหน้าบัน วัดป่าโมก จ.อ่างทอง.....	340
ภาพที่ 229. หน้าบันวัดพรหมนิवास จ.อยุธยา (รูปทรงแบบทรงโรง แบบทรงคฤห์).....	341
ภาพที่ 230. หน้าบันวัดกลาง จ.สมุทรปราการ (รูปทรงแบบทรงโรง แบบทรงวิลันดา).....	341
ภาพที่ 231. หน้าบันพระอุโบสถ วัดใหญ่สุวรรณาราม.....	343
ภาพที่ 232. หน้าบันปูนปั้นพระอุโบสถ วัดสระบัว จ.เพชรบุรี.....	343
ภาพที่ 233. ลวดลายในกรอบซุ้มบันแถลงวัดบรมพุทธราราม จ.อยุธยา.....	343
ภาพที่ 234. ลวดลาย “Tree of Life” บนพรมเปอร์เซีย.....	344
ภาพที่ 235. เครื่องตกแต่งรวงผึ้งงานจำหลักไม้วัดท่ากาห้อง จ.อยุธยา.....	345
ภาพที่ 236. เครื่องตกแต่งรวงผึ้งวัดป่าเกต จ.สมุทรปราการ.....	345
ภาพที่ 237. ลักษณะเครื่องล่ายของ วัดพรหมนิवास จ.อยุธยา.....	346
ภาพที่ 238. ลักษณะเครื่องล่ายของ วัดช่องนนทรี จ.กรุงเทพฯ.....	346
ภาพที่ 239. ขยายบริเวณรวบจอมแบบเทพนม วัดทองศาลางาม กรุงเทพฯ.....	346
ภาพที่ 240. ลักษณะเครื่องล่ายของปูนปั้น วัดทองศาลางาม จ.กรุงเทพฯ.....	346
ภาพที่ 241. ขยายบริเวณรวบจอม วัดธรรมาราม จ.อยุธยา.....	347
ภาพที่ 242. ลักษณะเครื่องล่ายของ วัดกลาง จ.สมุทรปราการ.....	347
ภาพที่ 243. ขยายบริเวณรวบจอม วัดหลวงสุทธาราม จ.อ่างทอง.....	347
ภาพที่ 244. ขยายลักษณะหางหงส์เทพนม วัดสิงห์ จ.กรุงเทพฯ.....	347
ภาพที่ 245. ลักษณะเครื่องล่ายของหน้าบันวัดสิงห์ จ.กรุงเทพฯ.....	348

สารบัญภาพประกอบ (ต่อ)

	หน้า
ภาพที่ 246. ลักษณะรูปทรงอาคาร หลังคาแบบมุขเด็จ วัดโพธิ์ประทับช้าง จ.พิจิตร.....	349
ภาพที่ 247. ลักษณะช่องเปิดประตูของวัดกุฎีดาว (ไค้กงลับบัว).....	361
ภาพที่ 248. ลักษณะรูปทรงซุ้มประตู วัดสุทัศน์.....	361
ภาพที่ 249. จำลองลักษณะบรรยากาศ ภายในของที่ว่างแบบมีเสาร่วมในประธาน.....	372
ภาพที่ 250. ลักษณะที่ว่างแบบมีเสาร่วมในประธาน วัดพุทธโสธรวรยศ.....	372
ภาพที่ 251. ลักษณะที่ว่างแบบมีเสาร่วมในประธานที่พบมากในยุคปลาย.....	372
ภาพที่ 252. ลักษณะที่ว่างแบบไม่มีเสาร่วมในประธาน.....	372
ภาพที่ 253. ใบเสมาวัดเชิงท่า จ.อยุธยา.....	381
ภาพที่ 254. ใบเสมาวัดประตูทรงธรรม จ.อยุธยา.....	381
ภาพที่ 255. พระพุทธรูป ทรงเครื่องใหญ่ ปางห้ามสมุทร วัดราบบางบัว.....	383
ภาพที่ 256. พระพุทธรูปทรงเครื่องใหญ่ปางห้ามสมุทร วัดกลางนครชัยศรี จ.นครปฐม.....	383
ภาพที่ 257. พระพุทธรูปทรงเครื่องใหญ่พิพิธภัณฑสถานแห่งชาติพระนคร.....	384
ภาพที่ 258. พระพุทธรูปทรงเครื่องน้อยพิพิธภัณฑสถานแห่งชาติพระนคร.....	384
ภาพที่ 259. พระพุทธรูปทรงเครื่องใหญ่ประทับนั่ง ศิลปอยุธยายุคปลาย.....	385
ภาพที่ 260. พระพุทธรูปทรงเครื่องใหญ่ ศิลปสมัยอยุธยาบ้านพลูหลวง.....	385
ภาพที่ 261. พระพุทธรูปทรงเครื่องใหญ่ประทับนั่ง ศิลปะอยุธยายุคกลาง.....	385
ภาพที่ 262. พระพุทธรูปทรงเครื่องใหญ่ศิลปะสมัยอยุธยาบ้านพลูหลวง.....	385
ภาพที่ 263. เศียรพระพุทธรูปพระประธานวัดธรรมิกราช.....	393
ภาพที่ 264. เจดีย์ประธานวัดธรรมิกราช ก่อนการบูรณะ.....	403
ภาพที่ 265. ภาพถ่ายทางอากาศฝั่งบริเวณ วัดธรรมิกราช.....	404
ภาพที่ 266. ส่วนยอดบริเวณปล้องไฉนของเจดีย์องค์เดิม.....	404
ภาพที่ 267. มุมมองจากด้านทิศเหนือ วัดธรรมิกราช จ.อยุธยา.....	407
ภาพที่ 268. มุมมองจากวิหารหลวงด้านมุขเด็จทิศตะวันออก วัดธรรมิกราช.....	407
ภาพที่ 269. วิหารหลวงวัดธรรมิกราช (ปัจจุบัน).....	412
ภาพที่ 270. การตกแต่งช่องแสงของผนังด้านหน้า วัดธรรมิกราช.....	412
ภาพที่ 271. ลักษณะองค์ประกอบทางสถาปัตยกรรม วัดธรรมิกราช.....	413
ภาพที่ 272. รูปสันนิษฐานพระวิหารหลวง.....	419
ภาพที่ 273. รูปด้านหน้าพระอุโบสถ.....	420
ภาพที่ 274. รูปด้านหลังพระอุโบสถ.....	420
ภาพที่ 275. มุมมองด้านทิศเหนือ.....	421
ภาพที่ 276. ภายในวิหารพระนอน.....	422

สารบัญลายเส้น

	หน้า
ภาพลายเส้นที่ 1. ลักษณะทางสถาปัตยกรรมของวิหาร.....	30
ภาพลายเส้นที่ 2. ลักษณะพระวิหารของวัดพระคลัง.....	30
ภาพลายเส้นที่ 3. ลักษณะรูปทรงพระอุโบสถวัดหน้าพระเมรุ.....	32
ภาพลายเส้นที่ 4. ลักษณะรูปทรงพระอุโบสถวัดศาลาปูน.....	32
ภาพลายเส้นที่ 5. รูปแบบสันนิษฐานตามรูปแบบเดิมของโบสถ์วัดศาลาปูน.....	33
ภาพลายเส้นที่ 6. ลักษณะรูปทรงอาคารพระอุโบสถวัดพุทไธสวรรย์.....	33
ภาพลายเส้นที่ 7. ลักษณะรูปแบบโบสถ์หรือวิหารสมัยอยุธยายุคต้น.....	34
ภาพลายเส้นที่ 8. ลักษณะรูปทรงพระอุโบสถวัดกษัตราธิราช.....	34
ภาพลายเส้นที่ 9. ส่วนฐานตัวเรือน ผังพื้นแบบมุขเด็จ.....	52
ภาพลายเส้นที่ 10. ส่วนฐานตัวเรือน ผังพื้นแบบมุขโถง.....	53
ภาพลายเส้นที่ 11. ส่วนฐานตัวเรือนทั้งหมด (ผังพื้นแบบมุขเด็จ).....	54
ภาพลายเส้นที่ 12. ลักษณะเสาและบัวหัวเสา วัดพุทไธสวรรย์.....	63
ภาพลายเส้นที่ 13. ลักษณะเสาเก็จ วัดศาลาปูน.....	64
ภาพลายเส้นที่ 14. ลักษณะเสาเก็จและบัวหัวเสาวัดกุฎีดาว.....	65
ภาพลายเส้นที่ 15. เสาร่วมในประธาน วัดกษัตราธิราช.....	66
ภาพลายเส้นที่ 16. ลักษณะเสาและบัวหัวเสาส่วนมุขเด็จ วัดกษัตราธิราช.....	66
ภาพลายเส้นที่ 17. คันทวยวัดหน้าพระเมรุ.....	70
ภาพลายเส้นที่ 18. คันทวยวัดศาลาปูน (มุขเด็จด้านหน้า).....	71
ภาพลายเส้นที่ 19. คันทวยวัดศาลาปูน (มุขเด็จด้านหลัง).....	72
ภาพลายเส้นที่ 20. คันทวยวัดกษัตราธิราช.....	73
ภาพลายเส้นที่ 21. คันทวยธรรมาสนีในวิหารหลวงวัดพระพุทธชินราช.....	74
ภาพลายเส้นที่ 22. ลักษณะรูปแบบการตกแต่งประตูด้านข้าง วัดศาลาปูน.....	79
ภาพลายเส้นที่ 23. ลักษณะรูปแบบการตกแต่งประตูด้านข้าง วัดกษัตราธิราช.....	80
ภาพลายเส้นที่ 24. ลักษณะช่องแสงวัดกษัตราธิราช.....	87
ภาพลายเส้นที่ 25. ลักษณะช่องแสงวัดหน้าพระเมรุ.....	87
ภาพลายเส้นที่ 26. ลักษณะช่องแสงวิหารน้อย วัดพระศรีสรรเพชญ์.....	91
ภาพลายเส้นที่ 27. ลักษณะฝ้าเพดาน พระอุโบสถวัดหน้าพระเมรุ.....	95
ภาพลายเส้นที่ 28. ลักษณะฝ้าเพดาน พระอุโบสถวัดกษัตราธิราช.....	96
ภาพลายเส้นที่ 29. ลายมুমดาวเพดานในเมรุทิศ เมรุรายวัดไชยวัฒนาราม.....	97
ภาพลายเส้นที่ 30. ขยายลายมুমดาวเพดาน วัดหน้าพระเมรุ.....	97
ภาพลายเส้นที่ 31. ขยายหน้าบันวัดหน้าพระเมรุ.....	100

สารบัญลายเส้น (ต่อ)

	หน้า
ภาพลายเส้นที่ 32 แบบขยายหน้าบันมุขเด็จวัดหน้าพระเมรุ.....	A3
ภาพลายเส้นที่ 33 หน้าบันวัดแม่นางปลื้ม.....	101
ภาพลายเส้นที่ 34 ลักษณะและลวดลายหน้าบันพระอุโบสถวัดศาลาปูน.....	105
ภาพลายเส้นที่ 35 ลักษณะหน้าบันพระอุโบสถวัดกษัตราธิราช.....	108
ภาพลายเส้นที่ 36 ส่วนวงผึ้ง และสาหร่ายวงผึ้งวัดกษัตราธิราช.....	108
ภาพลายเส้นที่ 37 ทางหงส์วัดศาลาปูน.....	113
ภาพลายเส้นที่ 38 ทางหงส์วัดหน้าพระเมรุ.....	113
ภาพลายเส้นที่ 39 ทางหงส์วัดกษัตราธิราช.....	113
ภาพลายเส้นที่ 40 ซ่อฟ้าแบบปากนก (ปากครุฑ).....	114
ภาพลายเส้นที่ 41 ซ่อฟ้าแบบปากปลา (ปากหงส์).....	114
ภาพลายเส้นที่ 42 ลักษณะหลังคามุมมองด้านสกัดด้านหน้า.....	115
ภาพลายเส้นที่ 43 ลักษณะรูปทรงหลังคาวัดศาลาปูน.....	115
ภาพลายเส้นที่ 44 รูปทรงหลังคารูปสกัดด้านหลัง วัดกษัตราธิราช.....	116
ภาพลายเส้นที่ 45 รูปสกัดด้านหน้าวัดกษัตราธิราช.....	116
ภาพลายเส้นที่ 46 ลักษณะรูปทรงหลังคาจั่วกันสาด วัดพุทธโสธรวรวิชัย.....	117
ภาพลายเส้นที่ 47 ภาพรวมหลังคารูปทรงมุขเด็จ.....	118
ภาพลายเส้นที่ 48 ภาพรวมหลังคารูปทรงมุขจั่วกันสาดผสมกับรูปทรงจั่วเปิด.....	119
ภาพลายเส้นที่ 49 ลักษณะรูปทรงหลังคารูปทรงจั่วเปิด.....	120
ภาพลายเส้นที่ 50 ฐานรากแผ่ยึดด้วยหินยอย อีฐหัก.....	121
ภาพลายเส้นที่ 51 ฐานรากแผ่เรียงด้วยซุงหรือไฉ่.....	121
ภาพลายเส้นที่ 52 ลักษณะแผนผังอาคาร ระบบโครงสร้าง 2 ระบบ.....	122
ภาพลายเส้นที่ 53 ลักษณะแนวคานฐานราก (คานคอดิน).....	123
ภาพลายเส้นที่ 54 ลักษณะการก่ออิฐแบบเฟลมพิชบอนด์.....	125
ภาพลายเส้นที่ 55 ลักษณะการทำเสาอิงหรือเสาเสริมผนัง (Pilaster).....	126
ภาพลายเส้นที่ 56 ทับหลังไม้หน้าแบน.....	128
ภาพลายเส้นที่ 57 แสดงการเข้าลิ้นของคานไม้ทับหลังหน้าแบน ช่องเปิดประตู – หน้าต่าง.....	129
ภาพลายเส้นที่ 58 แสดงการประกอบไม้กรอบบานประตู – หน้าต่าง.....	129
ภาพลายเส้นที่ 59 ลักษณะโครงสร้างเสาแปดเหลี่ยมและเสากลม.....	129
ภาพลายเส้นที่ 60 โครงหลังคาแบบเครื่องประดับแบบมีไม้ยึดโครง.....	131
ภาพลายเส้นที่ 61 รูปทรงและการเข้าไม้โครงหลังคา.....	131
ภาพลายเส้นที่ 62 การถ่ายน้ำหนักของโครงสร้างเครื่องประดับ.....	132

สารบัญลายเส้น (ต่อ)

	หน้า
ภาพลายเส้นที่ 63 ลักษณะการใช้ที่ว่างภายในพระอุโบสถวัดหน้าพระเมรุ.....	139
ภาพลายเส้นที่ 64 รูปแบบสันนิษฐานภาพรวมพระอุโบสถสมัยยุคต้น (รูปทรงมุขโถง).....	140
ภาพลายเส้นที่ 65 รูปแบบสันนิษฐานลักษณะรูปทรงและที่ว่าง (โบสถ์วิหาร).....	141
ภาพลายเส้นที่ 66 รูปแบบสันนิษฐานภาพรวมพระอุโบสถสมัยอยุธยายุคต้น (รูปแบบมุขเด็จ).....	142
ภาพลายเส้นที่ 67 โบราณวัตถุก่อนอยุธยา (สมัยอโยธยา สุพรรณภูมิ).....	144
ภาพลายเส้นที่ 68 โบราณวัตถุแทนวัดป่าโมก จ.อ่างทอง.....	147
ภาพลายเส้นที่ 69 พระอติตพุทธเจ้า วัดราชบูรณะ.....	157
ภาพลายเส้นที่ 70 พระพุทธสาวกยืนถือดอกบัว วัดพระศรีรัตนมหาธาตุ จ.ราชบุรี.....	157
ภาพลายเส้นที่ 71 ฮกลกชีวิภายในองค์ปราสาทวัดราชบูรณะ.....	158
ภาพลายเส้นที่ 72 ภาพจำลองลายเส้นรูปพระอติตพุทธเจ้า วัดพระศรีรัตนมหาธาตุ จ.ราชบุรี.....	158
ภาพลายเส้นที่ 73 ลักษณะรูปทรงของพระอุโบสถ และโครงสร้างอาคาร.....	163
ภาพลายเส้นที่ 74 ลักษณะผังพื้นพระอุโบสถ.....	163
ภาพลายเส้นที่ 75 ลักษณะรูปทรงพระอุโบสถ วัดปราสาท จ.นนทบุรี.....	164
ภาพลายเส้นที่ 76 ลักษณะรูปทรงพระอุโบสถ วัดราชบรรทม จ.อยุธยา.....	165
ภาพลายเส้นที่ 77 ลักษณะรูปทรงพระอุโบสถ วัดกวิศราราม จ.ลพบุรี.....	165
ภาพลายเส้นที่ 78 ลักษณะรูปทรงพระอุโบสถ วัดตึก จ.อยุธยา.....	166
ภาพลายเส้นที่ 79 ลักษณะรูปทรงพระอุโบสถ วัดดุสิตาราม จ.อยุธยา.....	166
ภาพลายเส้นที่ 80 ลักษณะรูปทรงพระอุโบสถ วัดพนมยงค์ จ.อยุธยา.....	167
ภาพลายเส้นที่ 81 ลักษณะรูปทรงพระอุโบสถ วัดรัตนชัย จ.อยุธยา.....	167
ภาพลายเส้นที่ 82 ส่วนฐานตัวเรือน ผังพื้นแบบมุขโถง หลังคาจั่วเปิด.....	187
ภาพลายเส้นที่ 83 ส่วนฐานตัวเรือน ผังพื้นแบบทรงโรงหลังคาจั่วเปิด.....	188
ภาพลายเส้นที่ 84 ส่วนฐานตัวเรือน ผังพื้นแบบทรงจั่วหีบ (ด้านหน้า ด้านหลัง).....	189
ภาพลายเส้นที่ 85 ส่วนฐานรองรับตัวเรือนทั้งหมด.....	189
ภาพลายเส้นที่ 86 ลักษณะเสาสี่เหลี่ยมย่อมุมและบัวหัวเสา เสาทานและเสาเก็จ.....	194
ภาพลายเส้นที่ 87 ลักษณะเสาร่วมในประธาน วัดกวิศราราม จ.ลพบุรี.....	195
ภาพลายเส้นที่ 88 เสาเก็จซึ่งมีบัวหัวเสาและบัวแวง วัดตึก จ.อยุธยา.....	195
ภาพลายเส้นที่ 89 ลักษณะการจำหลักไม้คันทวย วัดปราสาท จ.นนทบุรี.....	199
ภาพลายเส้นที่ 90 ลักษณะและรูปแบบคันทวย วัดใหญ่สุวรรณาราม จ.เพชรบุรี.....	201
ภาพลายเส้นที่ 91 ลักษณะและรูปแบบคันทวย วัดเขานันไดอิฐ จ.เพชรบุรี.....	201
ภาพลายเส้นที่ 92 ลักษณะและรูปแบบคันทวย วัดสระบัว จ.เพชรบุรี.....	201
ภาพลายเส้นที่ 93 ลักษณะรูปแบบการตกแต่งประตูกลางวัดปราสาท.....	205

สารบัญลายเส้น (ต่อ)

		หน้า
ภาพลายเส้นที่ 94	รูป 3 มิติลักษณะการก่อช่องแสง แบบลูกมะหวดเหลี่ยม.....	209
ภาพลายเส้นที่ 95	หน้าบันด้านสกัดด้านหน้า วัดปราสาท จ.นนทบุรี.....	218
ภาพลายเส้นที่ 96	รายละเอียดลายเส้นงานจำหลักไม้หน้าบันด้านหน้า วัดราชบรรมม.....	219
ภาพลายเส้นที่ 97	รายละเอียดลวดลายหน้าบันด้านหลัง วัดราชบรรมม.....	220
ภาพลายเส้นที่ 98	หางหงส์ วัดประสาธ (ของเดิม).....	224
ภาพลายเส้นที่ 99	รูปด้านข้างวัดปราสาท จ.นนทบุรี.....	226
ภาพลายเส้นที่ 100	รูปทรงหลังคาวัดดุสิตาราม.....	227
ภาพลายเส้นที่ 101	รูปทรงหลังคาวัด พนมยงค์.....	227
ภาพลายเส้นที่ 102	รูปสกัดด้านหน้าวัดตึก.....	228
ภาพลายเส้นที่ 103	รูปทรงหลังคาด้านหน้า วัดรัตนชัย.....	228
ภาพลายเส้นที่ 104	รูปทรงหลังคาด้านหน้า วัดราชบรรมม.....	229
ภาพลายเส้นที่ 105	รูปสันนิษฐาน ภาพรวมหลังคาทรงโรงหลังคาจั้วเปิด (ทรงคฤห์).....	231
ภาพลายเส้นที่ 106	ภาพรวมหลังคาทรงจันทับ (ด้านหน้า-ด้านหลัง).....	232
ภาพลายเส้นที่ 107	โครงหลังคาเครื่องประดับแบบช่อประธานพาดบนผนัง.....	235
ภาพลายเส้นที่ 108	รูปแบบสันนิษฐานภาพรวมพระอุโบสถสมัยอยุธยายุคกลาง (ทรงคฤห์).....	244
ภาพลายเส้นที่ 109	รูปแบบสันนิษฐานภาพรวมพระอุโบสถสมัยอยุธยายุคกลาง (รูปทรงจันทับ).....	245
ภาพลายเส้นที่ 110	รูปแบบสันนิษฐานภาพรวมพระอุโบสถสมัยอยุธยายุคกลาง (รูปทรงโรงหลังคามุขประเจ็ด)	246
ภาพลายเส้นที่ 111	รูปแบบสันนิษฐานภาพรวมพระอุโบสถสมัยอยุธยายุคกลาง (รูปทรงโรงหลังคามุขโถงจั้วเปิด (ทรงคฤห์) วัดปราสาท.....	247
ภาพลายเส้นที่ 112	ใบเสมาวัดภูเขาทอง.....	248
ภาพลายเส้นที่ 113	ลักษณะใบเสมานิ่งแท่น (ยุคกลาง).....	250
ภาพลายเส้นที่ 114	พระพุทธรูปทรงเครื่องใหญ่ ปางมารวิชัย วัดหน้าพระเมรุ.....	255
ภาพลายเส้นที่ 115	เค้าโครงโดยรวมของพระพุทธรูปทรงเครื่องฐานชุกชี วัดไชยวัฒนาราม.....	256
ภาพลายเส้นที่ 116	ภาพปฐมโพธิ์ปลองค์ วัดเกาะแก้วสุทธาราม จ.เพชรบุรี.....	258
ภาพลายเส้นที่ 117	เทวดานั่งพนมมือสลัประดับเจดีย์ วัดใหม่ประชุมพล จ.อยุธยา.....	258
ภาพลายเส้นที่ 118	ภาพผนังด้านหน้าวัดข้างใหญ่ จ.อยุธยา.....	259
ภาพลายเส้นที่ 119	ภาพเทพชุมนุมที่ผนังอุโบสถ วัดข้างใหญ่ จ.อยุธยา.....	259
ภาพลายเส้นที่ 120	รูปมารผจญ ด้านหลังพระประธาน อุโบสถวัดข้างใหญ่ จ.อยุธยา.....	260
ภาพลายเส้นที่ 121	ภาพเทวดาของเทพชุมนุม วัดข้างใหญ่ จ.อยุธยา.....	260
ภาพลายเส้นที่ 122	ลักษณะรูปทรงพระอุโบสถแบบวิลันดา.....	265
ภาพลายเส้นที่ 123	โบสถ์เก่าอัสสัมชัญ.....	265

สารบัญลายเส้น (ต่อ)

		หน้า	
ภาพลายเส้นที่	124	หุ่นจำลองโบสถ์วิหารศิลปอยุธยายุคปลาย.....	266
ภาพลายเส้นที่	125	พระอุโบสถวัดธรรมาราม จ.อยุธยา.....	267
ภาพลายเส้นที่	126	พระอุโบสถ วัดกลางวรวิหาร จ.สมุทรปราการ.....	267
ภาพลายเส้นที่	127	พระอุโบสถ วัดชมพูเวก จ.นนทบุรี.....	268
ภาพลายเส้นที่	128	พระอุโบสถ วัดหลวงสุนทราราม จ.อ่างทอง.....	268
ภาพลายเส้นที่	129	พระอุโบสถ วัดตุม จ.อยุธยา.....	268
ภาพลายเส้นที่	130	พระอุโบสถ วัดแม่นางปลื้ม จ.อยุธยา.....	269
ภาพลายเส้นที่	131	พระอุโบสถ วัดป่าเกต จ.สมุทรปราการ.....	269
ภาพลายเส้นที่	132	พระอุโบสถ วัดท่าการ้อง จ.อยุธยา.....	270
ภาพลายเส้นที่	133	พระอุโบสถ วัดพรหมนิวาส จ.อยุธยา.....	270
ภาพลายเส้นที่	134	พระอุโบสถ วัดสุวรรณดาราราม จ.อยุธยา.....	271
ภาพลายเส้นที่	135	พระอุโบสถ วัดป่าโมก จ.อ่างทอง.....	271
ภาพลายเส้นที่	136	พระอุโบสถ วัดช่องนนทรี จ.กรุงเทพฯ.....	272
ภาพลายเส้นที่	137	พระอุโบสถ วัดใหม่เทพนิมิตร จ.กรุงเทพฯ.....	272
ภาพลายเส้นที่	138	ส่วนฐานตัวเรือนผังพื้นแบบมุขเด็จ.....	273
ภาพลายเส้นที่	139	ส่วนฐานตัวเรือนผังพื้นแบบมุขโถงจั่วเปิด.....	295
ภาพลายเส้นที่	140	ส่วนฐานตัวเรือนผังพื้นแบบมุขโถงจั่วกันสาด.....	296
ภาพลายเส้นที่	141	ส่วนฐานตัวเรือนผังพื้นแบบทรงจันทับ (วัดสันดา).....	297
ภาพลายเส้นที่	142	ส่วนฐานตัวเรือนผังพื้นแบบทรงจันทับ (ทรงคฤห์).....	298
ภาพลายเส้นที่	143	ส่วนฐานตัวเรือนผังพื้นแบบทรงโรง (ทรงวัดสันดา).....	299
ภาพลายเส้นที่	144	ส่วนฐานตัวเรือนผังพื้นแบบทรงโรง (ทรงคฤห์).....	299
ภาพลายเส้นที่	145	รูปแบบของคันทวยผังพื้นแบบมุขโถงจั่วกันสาด วัดสุวรรณดาราราม.....	300
ภาพลายเส้นที่	146	รูปแบบของคันทวยผังพื้นแบบมุขโถงจั่วเปิด.....	311
ภาพลายเส้นที่	147	รูปแบบคันทวยทรงจันทับแบบทรงวัดสันดา วัดสิงห์ กรุงเทพฯ.....	312
ภาพลายเส้นที่	148	รูปแบบคันทวยทรงจันทับแบบทรงคฤห์ วัดป่าโมก จ.อ่างทอง.....	313
ภาพลายเส้นที่	149	คันทวยวัดกลาง จ.สมุทรปราการ.....	314
ภาพลายเส้นที่	150	คันทวยวัดพรหมนิวาส จ.อยุธยา.....	314
ภาพลายเส้นที่	151	คันทวยวัดพระนอน จ.เพชรบุรี.....	315
ภาพลายเส้นที่	152	คันทวยวัดม่วงหวาน จ.อยุธยา.....	315
ภาพลายเส้นที่	153	คันทวยในมุขเด็จด้านหลัง วัดม่วงหวาน จ.อยุธยา.....	315
ภาพลายเส้นที่	154	ประตูกลางวัดพระยาแมน จ.อยุธยา.....	318

สารบัญลายเส้น (ต่อ)

	หน้า	
ภาพลายเส้นที่ 155	แบบสันนิษฐานสภาพสมบุรณ์ของซุ้มประตู – หน้าต่าง วัดบรมพุทธาราม.....	318
ภาพลายเส้นที่ 156	รูป 3 มิติของซุ้มประตูด้านข้าง (ซุ้มบันแถลง).....	322
ภาพลายเส้นที่ 157	ลักษณะช่องหน้าต่างวัดมเหยงคณ์ จ.อยุธยา.....	327
ภาพลายเส้นที่ 158	ลักษณะช่องหน้าต่างวัดพระยาแมน จ.อยุธยา.....	327
ภาพลายเส้นที่ 159	ลักษณะช่องหน้าต่างวัดบรมพุทธาราม จ.อยุธยา.....	327
ภาพลายเส้นที่ 160	ลักษณะช่องหน้าต่างวัดกลาง จ.สมุทรปราการ.....	327
ภาพลายเส้นที่ 161	ลักษณะช่องหน้าต่างวัดโพธิ์ประทับช้าง จ.พิจิตร.....	328
ภาพลายเส้นที่ 162	ลักษณะช่องหน้าต่างวัดหลวงสุทธาราม จ.อ่างทอง.....	329
ภาพลายเส้นที่ 163	ลักษณะช่องหน้าต่างวัดแม่นางปลื้ม จ.อยุธยา.....	329
ภาพลายเส้นที่ 164	ลักษณะช่องหน้าต่างวัดชมพู่เวก จ.นนทบุรี.....	329
ภาพลายเส้นที่ 165	หน้าบันวัดใหม่เทพนิมิตร (ทรงมุขโถงจั่วเปิด).....	336
ภาพลายเส้นที่ 166	หน้าบันวัดป่าเกต (ทรงมุขโถงจั่วเปิด).....	337
ภาพลายเส้นที่ 167	หน้าบันวัดแม่นางปลื้ม (ทรงวิลันดา).....	337
ภาพลายเส้นที่ 168	หน้าบันวัดสิงห์ (ทรงวิลันดา).....	338
ภาพลายเส้นที่ 169	หน้าบันพระอุโบสถ วัดตูม จ.อยุธยา.....	339
ภาพลายเส้นที่ 170	ลักษณะหน้าบันวัดชมพู่เวก (รูปทรงจันทับและทรงวิลันดา).....	339
ภาพลายเส้นที่ 171	หน้าบัน (ด้านหลัง) พระอุโบสถวัดหลวงสุทธาราม จ.อ่างทอง.....	340
ภาพลายเส้นที่ 172	หน้าบันพระอุโบสถวัดพรหมนิवास จ.อยุธยา.....	341
ภาพลายเส้นที่ 173	ขยายลักษณะหน้าบันพระอุโบสถวัดกลาง จ.สมุทรปราการ.....	342
ภาพลายเส้นที่ 174	ลักษณะลวดลายปูนปั้นหน้าบัน วัดตะเว็ด จ.อยุธยา.....	344
ภาพลายเส้นที่ 175	ลักษณะรูปทรงหลังคาแบบมุขโถงจั่วเปิด วัดใหม่เทพนิมิตร จ.กรุงเทพฯ.....	350
ภาพลายเส้นที่ 176	ลักษณะรูปทรงหลังคาวัดสุวรรณดาราราม จ.อยุธยา.....	349
ภาพลายเส้นที่ 177	ลักษณะรูปทรงหลังคาแบบมุขโถงจั่วเปิด วัดท่ากาฬอง จ.อยุธยา.....	350
ภาพลายเส้นที่ 178	ลักษณะรูปทรงหลังคา วัดแม่นางปลื้ม จ.อยุธยา.....	350
ภาพลายเส้นที่ 179	ลักษณะรูปทรงหลังคา วัดตูม จ.อยุธยา.....	350
ภาพลายเส้นที่ 180	ลักษณะรูปทรงหลังคา วัดธรรมาราม จ.อยุธยา.....	350
ภาพลายเส้นที่ 181	ลักษณะรูปทรงหลังคา วัดสิงห์ จ.กรุงเทพฯ.....	351
ภาพลายเส้นที่ 182	ลักษณะรูปทรงหลังคา วัดหลวงสุทธาราม จ.อ่างทอง.....	351
ภาพลายเส้นที่ 183	ลักษณะรูปทรงหลังคา วัดป่าโมก จ.อ่างทอง.....	351
ภาพลายเส้นที่ 184	ลักษณะรูปทรงหลังคา วัดกลาง จ.สมุทรปราการ.....	351
ภาพลายเส้นที่ 185	ลักษณะรูปทรงหลังคา วัดพรหมนิवास จ.อยุธยา.....	352

สารบัญลายเส้น (ต่อ)

		หน้า
ภาพลายเส้นที่	186 ลักษณะรูปทรงหลังคาแบบทรงมุขเด็จ.....	352
ภาพลายเส้นที่	187 ลักษณะรูปทรงหลังคาจั่วเปิด.....	353
ภาพลายเส้นที่	188 ลักษณะรูปทรงหลังคาแบบจั่วกันสาด.....	353
ภาพลายเส้นที่	189 ลักษณะรูปทรงหลังคาแบบทรงวิลันดา.....	354
ภาพลายเส้นที่	190 ลักษณะรูปทรงหลังคาแบบทรงคฤห์.....	355
ภาพลายเส้นที่	191 ลักษณะรูปทรงหลังคาแบบทรงโรง (แบบทรงวิลันดา).....	355
ภาพลายเส้นที่	192 ลักษณะรูปทรงหลังคาแบบทรงโรง (แบบทรงคฤห์).....	356
ภาพลายเส้นที่	193 รูปแบบการก่ออิฐเป็นซุ้มโค้งแหลม (Pointed Arch).....	359
ภาพลายเส้นที่	194 รูปแบบการทำคานทับหลังหน้าแบน (Wood Lintel).....	359
ภาพลายเส้นที่	195 ลักษณะซุ้มโค้งสันเหลี่ยม (Corbell Arch).....	359
ภาพลายเส้นที่	196 ขยายส่วนจบของการทำคานทับ หลังหน้าแบน.....	359
ภาพลายเส้นที่	197 ลักษณะโค้งประดับ.....	359
ภาพลายเส้นที่	198 โครงหลังคาแบบเครื่องประดับ (ชื่อประธานพาดบนผนัง).....	360
ภาพลายเส้นที่	199 การถ่านน้ำหนัก เครื่องประดับชื่อประธานพาดบนผนัง.....	362
ภาพลายเส้นที่	200 รูปแบบสันนิษฐานภาพรวมพระอุโบสถ สมัยอยุธยายุคปลาย (วัดโพธิ์ประทับช้าง).....	362
ภาพลายเส้นที่	201 รูปแบบสันนิษฐานภาพรวมพระอุโบสถ สมัยอยุธยายุคปลาย (วัดบรมพุทธาราม).....	374
ภาพลายเส้นที่	202 รูปแบบสันนิษฐานภาพรวมพระอุโบสถ สมัยอยุธยายุคปลาย (ทรงโรง (ทรงคฤห์).....	375
ภาพลายเส้นที่	203 รูปแบบสันนิษฐานภาพรวมพระอุโบสถ สมัยอยุธยายุคปลาย (ทรงโรงแบบทรงวิลันดา).....	376
ภาพลายเส้นที่	204 รูปแบบสันนิษฐานภาพรวมพระอุโบสถ สมัยอยุธยายุคปลาย (ทรงจันทับ แบบทรงวิลันดา).....	377
ภาพลายเส้นที่	205 รูปแบบสันนิษฐานภาพรวมพระอุโบสถ สมัยอยุธยายุคปลาย (ทรงจันทับ).....	378
ภาพลายเส้นที่	206 ใบเสมาวัดพรหมนิवास จ.อยุธยา.....	379
ภาพลายเส้นที่	207 เสมานั่งแทนวัดกษัตราธิราช จ.อยุธยา.....	381
ภาพลายเส้นที่	208 เสมานั่งแทน วัดสุวรรณดาราราม จ.อยุธยา.....	381
ภาพลายเส้นที่	209 ซุ้มเสมาวัดปราสาท จ.นนทบุรี.....	381
ภาพลายเส้นที่	210 ลักษณะซุ้มเสมาวัดแม่นางปลื้ม จ.อยุธยา.....	382
ภาพลายเส้นที่	211 ลักษณะซุ้มจตุรมุขยอดเจดีย์ วัดใหม่เทพนิมิตร จ.กรุงเทพฯ.....	382
ภาพลายเส้นที่	212 ลักษณะซุ้มเสมาวัดช่องนนทรี จ.กรุงเทพฯ.....	382
ภาพลายเส้นที่	213 ใบเสมาวัดกลาง จ.สมุทรปราการ (รูปทูลช้าง).....	383
ภาพลายเส้นที่	214 เทพชุนนมในพระอุโบสถ วัดใหญ่สุวรรณาราม จ.เพชรบุรี.....	387
ภาพลายเส้นที่	215 ขยายเทพชุนนม (ไม่ใช่ด้านสกัด).....	387
ภาพลายเส้นที่	216 รูปเขียนลายเส้น องค์ประกอบและการจัดวางภาพของวิหาร.....	388

สารบัญลายเส้น (ต่อ)

		หน้า
ภาพลายเส้นที่	217 รูปแม่ธรณีบีบมวยผม วัดชมพูนุท จ.นนทบุรี.....	388
ภาพลายเส้นที่	218 ลักษณะจิตรกรรมฝาผนังวัดไชยทิศ จ.กรุงเทพฯ.....	389
ภาพลายเส้นที่	219 เศียรพระพุทธรูปสัมฤทธิ์ วัดธรรมิกราช จ.อยุธยา.....	394
ภาพลายเส้นที่	220 เจดีย์องค์เดิมของเจดีย์สิงห์ล้อม.....	404
ภาพลายเส้นที่	221 แสดงผังพื้นเจดีย์ (สิงห์ล้อม) และรูปด้าน.....	407
ภาพลายเส้นที่	222 รูปด้านเจดีย์สิงห์ล้อมที่ทำการสันนิษฐาน.....	408
ภาพลายเส้นที่	223 สิงห์ล้อมเจดีย์ วัดธรรมิกราช (ด้านทิศเหนือ).....	409
ภาพลายเส้นที่	224 สิงห์ล้อมเจดีย์ วัดธรรมิกราช (ด้านตะวันตก).....	410
ภาพลายเส้นที่	225 รูปด้านราวบันไดหัวนาคด้านทิศใต้.....	411
ภาพลายเส้นที่	226 แสดงรูปด้านวิหารหลวง.....	414
ภาพลายเส้นที่	227 แสดงรูปด้านวิหารหลวง.....	415
ภาพลายเส้นที่	228 แสดงรูปด้านวิหารหลวง.....	416
ภาพลายเส้นที่	229 รูปสันนิษฐานด้านสกัดวิหารทรงธรรม.....	417
ภาพลายเส้นที่	230 รูปสันนิษฐานด้านข้างวิหารทรงธรรม.....	418
ภาพลายเส้นที่	231 มุมมองจากทางด้านทิศใต้วิหารหลวง.....	422
ภาพลายเส้นที่	232 หลังคาทรงมุขโถงหลังคาจั่วกันสาดและจั่วเปิด.....	430
ภาพลายเส้นที่	233 หลังคาทรงมุขเด็จ.....	430
ภาพลายเส้นที่	234 หลังคาทรงมุขโถงจั่วเปิด.....	431
ภาพลายเส้นที่	235 หลังคาทรงมุขโรงหลังคาจั่วเปิด (คฤห์).....	431
ภาพลายเส้นที่	236 หลังคาทรงจันทับ (ด้านหน้า-ด้านหลัง).....	431
ภาพลายเส้นที่	237 หลังคาทรงมุขประเจ็ด.....	431
ภาพลายเส้นที่	238 หลังคาทรงมุขเด็จ.....	432
ภาพลายเส้นที่	239 หลังคาทรงมุขโถงหลังคาจั่วเปิด.....	432
ภาพลายเส้นที่	240 หลังคาทรงมุขโถงหลังคาจั่วกันสาด.....	433
ภาพลายเส้นที่	241 หลังคาทรงจันทับ (แบบทรงวิไลนดา).....	433
ภาพลายเส้นที่	242 หลังคาทรงจันทับ (แบบคฤห์).....	433
ภาพลายเส้นที่	243 หลังคาทรงโรง (แบบทรงวิไลนดา).....	433
ภาพลายเส้นที่	244 หลังคาทรงโรง (แบบทรงคฤห์).....	433
ภาพลายเส้นที่	245 รูปด้านสกัด (ด้านหน้า-ด้านหลัง) พระอุโบสถและศาลาราย.....	440
ภาพลายเส้นที่	246 รูปด้านข้างพระอุโบสถและศาลาราย.....	441
ภาพลายเส้นที่	247 แนวรูปตัดด้านสกัด พระอุโบสถและศาลาราย.....	442

สารบัญลายเส้น (ต่อ)

		หน้า
ภาพลายเส้นที่ 248	แนวรูปตัดด้านข้าง พระอุโบสถและศาลาราย.....	443
ภาพลายเส้นที่ 249	แบบขยายเสาร่วมในประธาน.....	444
ภาพลายเส้นที่ 250	แบบขยายเสาเก็จภายนอกภายใน.....	444
ภาพลายเส้นที่ 251	แบบขยายคันทวย.....	445
ภาพลายเส้นที่ 252	แบบขยายซุ้มประตูทางเข้า.....	446
ภาพลายเส้นที่ 253	แบบขยายบานประตู.....	447
ภาพลายเส้นที่ 254	แบบขยายช่องแสงลูกมะหวดเหลี่ยม.....	448
ภาพลายเส้นที่ 255	แบบขยายหน้าบัน.....	449
ภาพลายเส้นที่ 256	แบบขยายฝ้าเพดาน.....	450

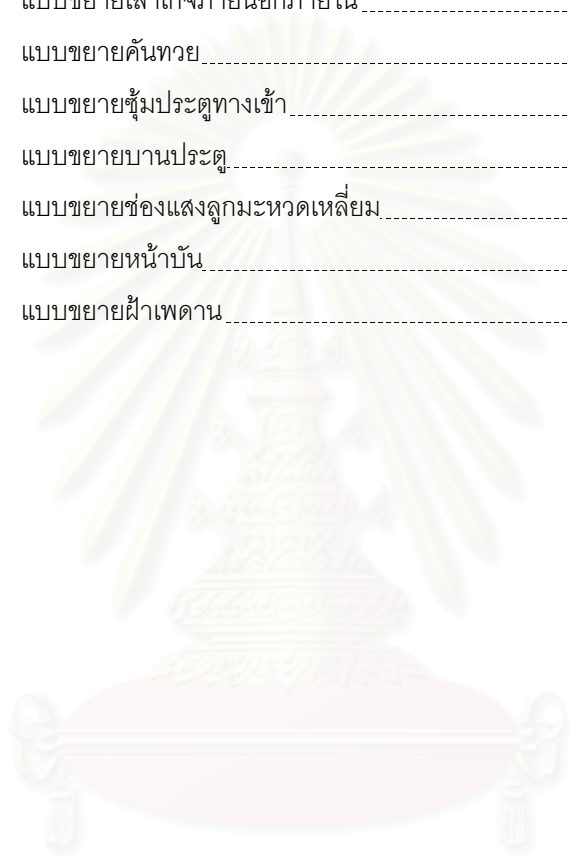

สถาบันวิทยบริการ
จุฬาลงกรณ์มหาวิทยาลัย

สารบัญแผนผัง

	หน้า
แผนผังที่ 1. ผังพื้นโบสถ์วัดช้างล้อม เมืองสุโขทัย.....	14
แผนผังที่ 2. ผังพื้นโบสถ์วัดสระศรี เมืองสุโขทัย.....	14
แผนผังที่ 3. การกำหนดรูปแบบนิมิตเสมา.....	20
แผนผังที่ 4. ตำแหน่งที่ตั้งพระอุโบสถ วัดพุทธไสสวรรคย์.....	36
แผนผังที่ 5. ตำแหน่งที่ตั้งการอุโบสถ วัดกุฎีดาว.....	37
แผนผังที่ 6. ตำแหน่งที่ตั้งการอุโบสถ วัดมเหยงคณ์.....	37
แผนผังที่ 7. ตำแหน่งที่ตั้งการอุโบสถ วัดใหญ่ชัยมงคล.....	37
แผนผังที่ 8. ตำแหน่งที่ตั้งการอุโบสถ วัดราชบูรณะ.....	38
แผนผังที่ 9. ตำแหน่งที่ตั้งการอุโบสถ วัดมหาธาตุ.....	38
แผนผังที่ 10. ตำแหน่งที่ตั้งการอุโบสถ วัดกษัตราธิราช.....	38
แผนผังที่ 11. ตำแหน่งที่ตั้งการอุโบสถ วัดกุเขาทอง.....	39
แผนผังที่ 12. ตำแหน่งที่ตั้งการอุโบสถ วัดศาลาปูน.....	39
แผนผังที่ 13. พระอุโบสถวัดหน้าพระเมรุ.....	40
แผนผังที่ 14. พระอุโบสถวัดธรรมิกราช.....	40
แผนผังที่ 15. วัดพระราม.....	40
แผนผังที่ 16. ภาพรวมลักษณะการวางผังบริเวณและตำแหน่งที่ตั้งพระอุโบสถสมัยอยุธยายุคต้น.....	41
แผนผังที่ 17. วัดไชยวัฒนาราม.....	169
แผนผังที่ 18. วัดวังชัย.....	169
แผนผังที่ 19. วัดวรเชษฐาราม (นอกเมือง).....	170
แผนผังที่ 20. วัดกวีศาราม.....	170
แผนผังที่ 21. วัดหลังคาดำ.....	170
แผนผังที่ 22. วัดตะไกร.....	171
แผนผังที่ 23. วัดตึก.....	171
แผนผังที่ 24. วัดวรเชษฐาราม (ในเกาะเมือง).....	171
แผนผังที่ 25. วัดดุสิตาราม.....	171
แผนผังที่ 26. วัดปราสาท.....	172
แผนผังที่ 27. วัดชุมพลนิกายาราม.....	172
แผนผังที่ 28. วัดราชบรรพต.....	172
แผนผังที่ 29. วัดรัตนชัย.....	172
แผนผังที่ 30. วัดพนมยงค์.....	172
แผนผังที่ 31. ภาพรวมลักษณะการวางผังบริเวณ ยุคกลาง.....	173

สารบัญแผนผัง (ต่อ)

	หน้า
แผนผังที่ 32 ภาพรวมลักษณะการวางผังรูปแบบที่ 2.....	174
แผนผังที่ 33 ภาพรวมลักษณะการวางผังรูปแบบที่ 3.....	175
แผนผังที่ 34 วัดตูม จ.อยุธยา.....	275
แผนผังที่ 35 วัดช่องนนทรี จ.กรุงเทพฯ.....	275
แผนผังที่ 36 วัดใหม่เทพนิมิตร กรุงเทพฯ.....	275
แผนผังที่ 37 วัดกลาง จ.สมุทรปราการ.....	276
แผนผังที่ 38 วัดป่าเกิด จ.สมุทรปราการ.....	276
แผนผังที่ 39 วัดสุวรรณดาราราม จ.อยุธยา.....	276
แผนผังที่ 40 วัดสิงห์ จ.กรุงเทพฯ.....	276
แผนผังที่ 41 วัดพระยาแมน จ.อยุธยา.....	276
แผนผังที่ 42 วัดแม่นางปลื้ม จ.อยุธยา.....	277
แผนผังที่ 43 วัดธรรมาราม จ.อยุธยา.....	277
แผนผังที่ 44 วัดท่าก่าร้อง จ.อยุธยา.....	277
แผนผังที่ 45 วัดป่าโมก จ.อ่างทอง.....	278
แผนผังที่ 46 วัดพรหมนิवास จ.อยุธยา.....	278
แผนผังที่ 47 วัดบรมพุทธาราม จ.อยุธยา.....	278
แผนผังที่ 48 วัดหลวงสุทธาราม จ.อ่างทอง.....	278
แผนผังที่ 49 วัดชมพู่เวก จ.นนทบุรี.....	279
แผนผังที่ 50 พระอุโบสถวัดบรมพุทธาราม.....	283
แผนผังที่ 51 พระอุโบสถวัดโพธิ์ประทับช้าง จ.พิจิตร.....	284
แผนผังที่ 52 พระอุโบสถวัดสุวรรณดาราราม จ.อยุธยา.....	285
แผนผังที่ 53 พระอุโบสถวัดท่าก่าร้อง จ.อยุธยา.....	286
แผนผังที่ 54 พระอุโบสถวัดใหม่เทพนิมิตร จ.กรุงเทพฯ.....	286
แผนผังที่ 55 พระอุโบสถวัดช่องนนทรี จ.กรุงเทพฯ.....	286
แผนผังที่ 56 พระอุโบสถวัดป่าเกิด จ.สมุทรปราการ.....	287
แผนผังที่ 57 พระอุโบสถวัดธรรมาราม จ.อยุธยา.....	288
แผนผังที่ 58 พระอุโบสถวัดแม่นางปลื้ม จ.อยุธยา.....	288
แผนผังที่ 59 พระอุโบสถวัดตูม จ.อยุธยา.....	288
แผนผังที่ 60 พระอุโบสถวัดสิงห์ จ.กรุงเทพฯ.....	289
แผนผังที่ 61 พระอุโบสถวัดชมพู่เวก จ.นนทบุรี.....	289
แผนผังที่ 62 พระอุโบสถวัดหลวงสุทธาราม จ.อ่างทอง.....	289

สารบัญแผนผัง (ต่อ)

	หน้า
แผนผังที่ 63 พระอุโบสถวัดป่าโมก จ. อ่างทอง.....	290
แผนผังที่ 64 พระอุโบสถวัดกลาง จ. สมุทรปราการ.....	291
แผนผังที่ 65 พระอุโบสถวัดพระยาแมน จ. อโยธยา.....	292
แผนผังที่ 66 พระอุโบสถวัดพรหมนิวาส จ. อโยธยา.....	293
แผนผังที่ 67 ผังบริเวณโดยรอบวัดธรรมิกราช.....	395
แผนผังที่ 68 แสดงตำแหน่งที่ตั้งของวัดจากแผนที่บริเวณเกาะเมือง.....	396
แผนผังที่ 69 แสดงตำแหน่งที่ตั้งโบราณสถานของวัดธรรมิกราช.....	398
แผนผังที่ 70 ผังบริเวณวัดธรรมิกราช (ปี 2500).....	402
แผนผังที่ 71 ผังบริเวณหน้าวัดธรรมิกราช (ปัจจุบัน).....	403
แผนผังที่ 72 ผังบริเวณเดิม (สภาพปัจจุบัน) วัดธรรมิกราช.....	437
แผนผังที่ 73 ผังบริเวณภายหลังการออกแบบปรับปรุงใหม่.....	438

สถาบันวิทยบริการ
จุฬาลงกรณ์มหาวิทยาลัย

สารบัญผังพื้น

	หน้า
ผังพื้นที่ 1. วิหารทรงธรรม วัดธรรมิกราช จ.อุบลราชธานี.....	47
ผังพื้นที่ 2. พระอุโบสถวัดหน้าพระเมรุ จ.อุบลราชธานี.....	47
ผังพื้นที่ 3. พระอุโบสถวัดศาลาลำปูน จ.อุบลราชธานี.....	47
ผังพื้นที่ 4. พระอุโบสถวัดมเหยงคณ์ จ.อุบลราชธานี.....	48
ผังพื้นที่ 5. พระอุโบสถวัดพุทธไสยาสน์ จ.อุบลราชธานี.....	49
ผังพื้นที่ 6. พระอุโบสถวัดราชบูรณะ จ.อุบลราชธานี.....	49
ผังพื้นที่ 7. พระอุโบสถวัดมหาธาตุ จ.อุบลราชธานี.....	49
ผังพื้นที่ 8. พระอุโบสถวัดกษัตริย์ราช จ.อุบลราชธานี.....	50
ผังพื้นที่ 9. พระอุโบสถวัดภูเขาทอง จ.อุบลราชธานี.....	50
ผังพื้นที่ 10. พระอุโบสถวัดกุฎีดาว จ.อุบลราชธานี.....	50
ผังพื้นที่ 11. พระอุโบสถวัดปราสาท จ.นนทบุรี.....	178
ผังพื้นที่ 12. พระอุโบสถวัดวรเชษฐาราม (นอกเมือง) จ.อุบลราชธานี.....	178
ผังพื้นที่ 13. พระอุโบสถวัดไชยวัฒนาราม จ.อุบลราชธานี.....	179
ผังพื้นที่ 14. พระอุโบสถวัดหลังคาดำ จ.อุบลราชธานี.....	180
ผังพื้นที่ 15. พระอุโบสถวัดตะไกร จ.อุบลราชธานี.....	180
ผังพื้นที่ 16. พระอุโบสถวัดวรเชษฐาราม (ในเกาะเมือง) จ.อุบลราชธานี.....	181
ผังพื้นที่ 17. พระอุโบสถวัดรัตนชัย จ.อุบลราชธานี.....	182
ผังพื้นที่ 18. พระอุโบสถวัดตึก จ.อุบลราชธานี.....	182
ผังพื้นที่ 19. พระอุโบสถวัดดุสิตาราม จ.อุบลราชธานี.....	182
ผังพื้นที่ 20. พระอุโบสถวัดพนมยงค์ จ.อุบลราชธานี.....	183
ผังพื้นที่ 21. พระอุโบสถวัดราชบรรพต จ.อุบลราชธานี.....	184
ผังพื้นที่ 22. พระอุโบสถวัดกวีศราราม จ.อุบลราชธานี.....	184
ผังพื้นที่ 23. พระวิหารหลวง.....	413
ผังพื้นที่ 24. ผังพื้นพระอุโบสถและศาลารายบริเวณลานประทักษิณ.....	439

บทที่ 1

บทนำ

1.1 ความเป็นมาและความสำคัญของโครงการ

กรุงศรีอยุธยาได้รับการสถาปนาขึ้นเป็นราชธานีของไทยโดยสมเด็จพระรามาธิบดีที่ 1 (พระเจ้าอู่ทอง) ทรงเป็นปฐมวงศ์ตั้งแต่ปี พ.ศ. 1893 และมีพระมหากษัตริย์ปกครองสืบต่อกันมารวมทั้งสิ้น 33 พระองค์ จนกระทั่งเสียกรุงศรีอยุธยาให้แก่พม่าในปี พ.ศ. 2310 รวมระยะเวลาได้ 417 ปี ในช่วงแห่งการดำรงฐานะความเป็นราชธานีของไทยนั้น กรุงศรีอยุธยาจัดได้ว่าเป็นราชธานีที่เจริญรุ่งเรืองที่สุดราชธานีหนึ่งในภูมิภาคเอเชียอาคเนย์ สิ่งที่ยืนยันได้ คือเอกสารทางประวัติศาสตร์ทั้งของชาวไทย และชาวต่างชาติจำนวนมากที่มีบันทึกเป็นจดหมายเหตุ เช่น แอนเนลเบอรัท แกมปีเฟอร์ ได้กล่าวถึงความยิ่งใหญ่แห่งราชอาณาจักรสยามไว้ดังนี้ “...ในบรรดาชาติผิวคล้ำแห่งเอเชียทั้งหลายราชอาณาจักรสยามเป็นราชอาณาจักรอันเกรียงไกรใหญ่ยิ่งที่สุด และราชสำนักนั้นเล่าก็วิจิตรมหิฬารหาที่สุดเสมอเหมือนมิได้...”¹ ซึ่งสะท้อนให้เห็นถึงความเจริญรุ่งเรืองทางอารยธรรม และแสนยานุภาพทางการทหารโดยเฉพาะอย่างยิ่งงานสถาปัตยกรรมประเพณีวัดและวังที่มีความโดดเด่นและลักษณะเฉพาะตัวในเชิงช่าง สิ่งต่าง ๆ เหล่านี้ล้วนเป็นหลักฐานที่สำคัญทางอารยธรรม ซึ่งแสดงให้เห็นถึงความเจริญรุ่งเรือง และความเป็นปึกแผ่นของราชธานีที่มีอายุยาวนานที่สุดช่วงหนึ่งในประวัติศาสตร์เอเชียอาคเนย์ เอกลักษณ์ของกรุงศรีอยุธยาในด้านศิลปกรรม และการก่อสร้างต่าง ๆ ถือได้ว่ามีคุณค่าต่อการศึกษาถึงพัฒนาการของมวลมนุษยชาติ ทำให้องค์การการศึกษาวิทยาศาสตร์ และวัฒนธรรมแห่งสหประชาชาติ (UNESCO) มีมติให้ขึ้นทะเบียนนครประวัติศาสตร์พระนครศรีอยุธยาเป็นมรดกโลกเมื่อวันที่ 13 ธันวาคม 2534²

หนึ่งในความเจริญทางด้านศิลปวัฒนธรรมในงานช่างประเพณีศาสนสถานสถาปัตยกรรม “พระอุโบสถ” ถือได้ว่าเป็นมรดกทางศิลปสถาปัตยกรรมแขนงหนึ่งที่มีเอกลักษณ์เฉพาะแบบ “สกุลช่างอยุธยา” ซึ่งถือว่าสมัยอยุธยาเป็นจุดเปลี่ยนที่มีความสำคัญอย่างยิ่งของอาคารทางศาสนาประเภทนี้ กล่าวคือ ตั้งแต่สมัยสุโขทัยเป็นต้นมา พระอุโบสถยังไม่มีคุณค่าเท่าใดนัก³ และมีขนาดเล็กเมื่อเทียบกับขนาดและความสำคัญของวิหาร ต่อมาเมื่อมาถึงสมัยอยุธยา พระอุโบสถเริ่มมีความสำคัญมากขึ้นตามลำดับ เห็นชัดจากในสมัยอยุธยาตอนกลางในรัชกาลสมเด็จพระบรมไตรโลกนาถ (พ.ศ. 1991 – 2031) ทรงเป็นพระมหากษัตริย์ที่ศรัทธาในพระพุทธศาสนา จนถึงกับเสด็จออกบวชชั่วคราวหนึ่ง จึงเกิดเป็นธรรมเนียมและประเพณีที่นิยมว่าลูกชายต้องบวชเรียน ทำให้พระสงฆ์มีมากขึ้นจนถือได้ว่าพระอุโบสถกลายเป็นอาคารสำคัญแทนวิหารอย่างเด่นชัดในสมัยอยุธยาตอนปลาย⁴ และสืบเนื่องมาจนถึงสมัยรัตนโกสินทร์ในปัจจุบัน

ฉะนั้นกล่าวได้ว่าสถาปัตยกรรมพระอุโบสถ “แบบสกุลช่างอยุธยา” มีเอกลักษณ์เฉพาะที่โดดเด่น สะท้อนให้เห็นถึงภูมิปัญญาในการสร้างสรรค์งานที่มีเอกลักษณ์เฉพาะตัว ซึ่งมีหลักฐานจากบันทึกและจด

¹ เอนเนลเบอรัท แกมปีเฟอร์, ไทยในจดหมายเหตุแกมปีเฟอร์, แปลโดย อัมพร สายสุวรรณ : (กรมศิลปากร, 2487), หน้า 22.

² กรมศิลปากร, นำชมอุทยานประวัติศาสตร์พระนครศรีอยุธยา (กรุงเทพฯ : ศรีเมืองการพิมพ์, 2543), หน้า 1.

³ กรมศิลปากร, วิวัฒนาการพุทธสถานของไทย (กรุงเทพฯ : อมรินทร์พริ้นติ้งกรุ๊ป, 2533), หน้า 100.

⁴ เรื่องเดียวกัน, หน้า 100.

หมายเหตุของชาวต่างชาติที่เข้ามาทำการติดต่อค้าขายในยุคสมัยอยุธยา* ซึ่งจะขอยกตัวอย่างเรื่องราวความสนใจที่เกี่ยวข้องกับพระอุโบสถจากบันทึกต่าง ๆ ดังนี้

โยส เขาเต็น กล่าวว่ พระนครศรีอยุธยาจึงเป็นนครที่โอ้อ่า เต็มไปด้วยโบสถวิหาร ซึ่งมีจำนวนมากกว่า 300** และก่อสร้างขึ้นอย่างวิจิตรพิศดารที่สุด โบสถวิหารเหล่านี้มีปราศรัยเจดีย์ และรูปปั้นหล่ออย่างมากมาย ใช้ทองฉาบอยู่ภายนอก สีเหลืองอร่ามทั่วทั้งหมด...ยังไม่มีพระมหากษัตริย์องค์ใดในแถบนี้ของโลกจะมีเมืองหลวงใหญ่โตมโหฬารวิจิตรพิศดาร และสมบูรณ์พูนสุขเหมือนกับพระมหากษัตริย์ ณ ราชอาณาจักรนี้

หมอแกมบีเฟอร์ ก็มีความเห็นเช่นเดียวกับ เขาเต็น คือ

“...ฉันจะกล่าวถึงโบสถ์และโรงเรียนในกรุงนี้ ซึ่งมีมากมายยิ่งนัก ค่าที่ประเทศนี้มีสมณะที่พรหมณ์ล้นหลามยิ่ง ในกรุงนี้มีโบสถ์วิหารอยู่ทั่วทุกหนทุกแห่ง มีบริเวณพอสวมกับถนนและเต็มไปด้วยสถาปัตยกรรมที่ประณีตต่าง ๆ ความใหญ่โตเท่าโบสถ์ของเรา แต่ความงามภายนอกนั้นยิ่งกว่ามากนัก เพราะมีซุ้มหลังคาซ้อนชั้นซับซ้อนเป็นอันมาก ด้านหน้าเปิดทอง มีบันไดลาด มีเสาค้ำเสาสลิม และเครื่องประดับประดาอื่น ๆ อีกภายในโบสถ์ประดับด้วยประติมาต่าง ๆ ใหญ่เท่าตัวคนจริง ๆ ก็มีใหญ่กว่าก็มี บันไดปูนชั้นน้ำมันประสมกับผม พายนอกหลังแล้วเปิดทองตั้งเรียงรายเป็นหลายแถวอยู่บนแท่นซึ่งตั้งที่บูชา...”

นิโคลัส แชรแวล กล่าวถึงฝีมือการตกแต่งองค์ประกอบทางสถาปัตยกรรมของโบสถ์ไว้ดังนี้

“...มีบานประตูเก่า ๆ ของโบสถ์แห่งหนึ่งซึ่งนับว่าเป็นงานชิ้นที่หาได้ยาก ฝีมือเยี่ยมที่สุดเท่าที่จะหาได้ในชมพูทวีป...มองเจริญตานัก เกะเป็นดอกไม้และใบไม้สามแถวสอดเกี่ยวกันอย่างมีศิลปะที่สุด ใครได้เห็นแล้วเป็นไม่ว่าจะชมเลย...”⁶

นอกจากนี้บรรดาผู้จดบันทึกต่าง ๆ ที่เกี่ยวข้องกับโบสถ์ ท่านบาทหลวงบูเวต์ได้เขียนเกี่ยวกับวัดของชาวสยามไว้มากกว่าคนอื่น ๆ ซึ่งท่านได้บันทึกไว้ว่า

“...ข้าพเจ้าไม่รู้ว่าชาวสยามนำเอาสิ่งที่ใช้ในการก่อสร้างตกแต่งเจดีย์ โบสถ์ วิหารของเขามาจากไหนเมื่อเปรียบเทียบกับโบสถ์ของชาวยุโรปแล้ว ต้องยอมรับว่าโบสถ์ของชาวสยามสวยงามมาก และต้องยอมรับว่าอดประหลาดใจไม่ได้ว่าท่ามกลางบ้านเรือนที่เป็นกระท่อมหรือกระท่อที่เรียกอย่างนี้เพราะเห็นว่ามันสมควรเรียกว่าบ้าน บ้านเมืองสยามจะเต็มไปด้วยโบสถ์ วิหาร เจดีย์ ที่น่าชื่นชมเช่นในยุโรป และเชื่อว่าโบสถ์จะมีอยู่ในหมู่บ้าน และในเมืองคงจะมีมากเท่า ๆ กับโบสถ์ในปารีสทีเดียว ไม่มีโบสถ์แห่งไหนที่จะไม่ทาสีภายใน

* ตั้งแต่สมัยสมเด็จพระนารายณ์มหาราชซึ่งเป็นช่วงสมัยปลายอยุธยา (ผู้วิจัย)

** แต่จากการศึกษาเรื่องผังเมืองอยุธยาโบราณโดย ดร.สุเมธ ชุมสาย ณ อยุธยา กล่าวว่า มีวัดวาอาราม 531 แห่ง รวมพระราชวัง 3 แห่ง ดูรายละเอียดเพิ่มเติมได้ในกรมศิลปากร “ผังเมืองอยุธยาโบราณ” ในสมเด็จพระนารายณ์และพระเจ้าหลุยส์ที่ 14 บทวิเคราะห์ทางวิชาการเกี่ยวกับสัมพันธภาพไทย – ฝรั่งเศส รัชสมัยสมเด็จพระนารายณ์ (กรุงเทพฯ : อมรินทร์พริ้นติ้ง, 2530), หน้า 19 – 21.

⁵ โยส เขาเต็น, ประชุมพงศาวดารภาคที่ 76 : จดหมายเหตุของโยส เขาเต็น, แปลโดย ขจร สุขพานิช (พระนคร : ศึกษาภัณฑ์พาณิชย์, 2513), หน้า 151.

⁶ นิโคลัส แชรแวล, ประวัติศาสตร์ธรรมชาติและการเมืองแห่งราชอาณาจักรสยาม, แปลโดย สันต์ ท. โกมลบุตร ครั้งที่ 1.(พระนคร : อักษรสัมพันธ์, 2506), หน้า 102.

ภายในโบสถ์จะเห็นพระพุทธรูปทองคำซึ่งมีสัดส่วนพอเหมาะ การประดับตกแต่งทุกอย่างเป็นสิ่งทองซึ่งประเทศฝรั่งเศสไม่มีเหมือนที่นี่...”⁷

จากบันทึกต่าง ๆ ที่ได้ยกตัวอย่างมานี้ทำให้ทราบถึงความรู้สึกและมุมมองของชนชาติอื่นที่มีต่ออาคารทางพุทธศาสนาประเภทนี้ สะท้อนให้เห็นถึงภูมิปัญญาของช่างหลวงซึ่งมีอยุธยาเป็นศูนย์กลาง ภูมิปัญญาเหล่านี้เกิดจากการสะสมประสบการณ์จากอดีต และผสมผสานวัฒนธรรมอื่น ๆ จนก่อเกิดเป็นรูปแบบที่มีเอกลักษณ์ของ “สกุลช่างอยุธยา” ถือได้ว่าส่งอิทธิพลต่อรูปแบบสถาปัตยกรรมในสมัยต่อ ๆ มาจนถึงปัจจุบัน เพื่อเป็นการริเริ่มในการศึกษาสถาปัตยกรรมพระอุโบสถสกุลช่างอยุธยาอย่างละเอียด จึงเห็นสมควรเสนอหัวข้อการศึกษาวิจัยเรื่องแนวทางการออกแบบพระอุโบสถสกุลช่างอยุธยา กรณีศึกษา : วัดธรรมิกราช จังหวัดพระนครศรีอยุธยา โดยการศึกษาครั้งนี้จะเป็นการศึกษาถึงมูลเหตุความเป็นมาของพระอุโบสถ และวิวัฒนาการรูปแบบทางสถาปัตยกรรมตลอดจนประเด็นการศึกษาวิเคราะห์ทางด้านประวัติศาสตร์ โดยมุ่งเน้นด้านสถาปัตยกรรมเป็นหลัก รวมถึงแนวความคิดด้านการวางผังตลอดจนเอกลักษณ์สำคัญของพระอุโบสถ “สกุลช่างอยุธยา” ซึ่งแตกต่างกันไปตามแต่ลักษณะรูปร่างทางสถาปัตยกรรมในแต่ละยุคสมัย และทำายสุดเป็นการเสนอโครงการออกแบบพระอุโบสถวัดธรรมิกราช จังหวัดพระนครศรีอยุธยา ซึ่งเป็นวัดหนึ่งซึ่งมีคุณค่าในด้านของประวัติศาสตร์ ทางโบราณคดี และด้านศิลปะสถาปัตยกรรม โดยอาศัยข้อมูลที่ทำการศึกษาวิเคราะห์มาประมวลเป็นแนวทางในการออกแบบ เพื่อให้เป็นผลงานการออกแบบซึ่งผ่านกระบวนการการศึกษาวิเคราะห์อย่างเป็นระบบบนพื้นฐานการออกแบบสร้างสรรค์ลักษณะสถาปัตยกรรมไทยประเพณี (สกุลช่างอยุธยา)

1.2 วัตถุประสงค์ของการศึกษา

- 1.2.1 เพื่อศึกษามูลเหตุและความเป็นมาของพระอุโบสถในพระพุทธศาสนา
- 1.2.2 เพื่อศึกษาประวัติความเป็นมาและพัฒนารูปแบบทางสถาปัตยกรรมพระอุโบสถในประเทศไทยโดยเฉพาะเขตพื้นที่ภาคกลาง
- 1.2.3 เพื่อศึกษาถึงพัฒนาการและการเปลี่ยนแปลงทางสถาปัตยกรรมพระอุโบสถสมัยอยุธยา
- 1.2.4 เพื่อศึกษารูปแบบลักษณะทางสถาปัตยกรรมและลักษณะทางโครงสร้างวัสดุก่อสร้างตลอดจนส่วนประดับตกแต่งที่เป็นเอกลักษณ์ของพระอุโบสถ “สกุลช่างอยุธยา”
- 1.2.5 เพื่อศึกษารูปแบบและลักษณะทางศิลปะอื่นที่เกี่ยวข้องกับพระอุโบสถ เช่น ใบเสมาพระพุทธรูป และงานจิตรกรรมภายในพระอุโบสถสมัยอยุธยา
- 1.2.6 เพื่อเสนอโครงการออกแบบพระอุโบสถของวัดธรรมิกราช จังหวัดพระนครศรีอยุธยา ให้มีความเหมาะสมกับการใช้สอยในสภาพแวดล้อมปัจจุบัน และโดยเฉพาะอย่างยิ่งเพื่อเป็นการสืบสานรูปแบบสถาปัตยกรรมพระอุโบสถ “สกุลช่างอยุธยา” ที่มีเอกลักษณ์ที่สำคัญของรูปแบบ ทางสถาปัตยกรรมไทยประเพณี ทำเนียบช่างหลวงให้มีพัฒนาการที่มีความสัมพันธ์เชื่อมโยงกับรูปแบบสถาปัตยกรรมไทยอดีต

⁷ กรมศิลปากร, สมเด็จพระนารายณ์และพระเจ้าหลุยส์ที่ 14 (กรุงเทพฯ ฯ : อมรินทร์พริ้นติ้ง, 2530), หน้า 17.

1.3 ขอบเขตการศึกษา

1.3.1. ทำการศึกษามุ่งเน้นรูปแบบสถาปัตยกรรมพระอุโบสถ ที่มีลักษณะเฉพาะที่เป็นเอกลักษณ์สำคัญของรูปแบบ “สกุลช่างอยุธยา” ที่สร้างหรือบูรณะขึ้นตั้งแต่ช่วงสมัยอยุธยายุคต้นถึงสมัยอยุธยายุคปลาย ทั้งนี้รวมถึงการบูรณะซ่อมแซมที่เกิดขึ้นในสมัยรัตนโกสินทร์ด้วย

1.3.2. ทำการศึกษาอุโบสถที่มีลักษณะสมบูรณ์หรือหากมีการบูรณะเปลี่ยนแปลงก็ยังไม่เสียรูปแบบทางสถาปัตยกรรมเดิม โดยคำนึงถึงภาพรวมทางสถาปัตยกรรมที่มีลักษณะของ “สกุลช่างอยุธยา” เป็นหลัก

1.3.3. พระอุโบสถที่เลือกมาทำการศึกษามีหลักเกณฑ์ในการพิจารณา คือ ความสำคัญในเชิงประวัติศาสตร์ โดยทำการศึกษาพระอุโบสถของวัดที่ตั้งอยู่ในเขตพื้นที่ภาคกลาง โดยมุ่งเน้นที่จังหวัดพระนครศรีอยุธยาซึ่งเป็นราชธานีเดิมเป็นหลัก (ซึ่งมีทั้งที่เป็นโบราณสถานที่มีการใช้งานอยู่และไม่ได้ใช้งาน) และจังหวัดใกล้เคียงเพื่อให้เห็นลักษณะเฉพาะ หรือเอกลักษณ์สำคัญของพระอุโบสถ “สกุลช่างอยุธยา” (เพราะในจังหวัดพระนครศรีอยุธยาหลังจากเสียกรุงแล้วสภาพวัดวาอารามได้ถูกทำลายลงไปด้วย การบูรณะซ่อมแซมส่วนที่เห็นอยู่ในสภาพปัจจุบันเป็นการทำขึ้นในสมัยหลัง แต่ก็ยังมีเค้าโครงรูปแบบสถาปัตยกรรมให้ศึกษาได้) โดยมีรายชื่อของวัดที่เลือกพิจารณาทำการศึกษาลักษณะทางสถาปัตยกรรมพระอุโบสถ (ที่อยู่ในสภาพสมบูรณ์) ดังนี้คือ

จังหวัดพระนครศรีอยุธยา			
1	วัดหน้าพระเมรุ	9	วัดราชบรรณดม
2	วัดศาลาปูน	10	วัดพรหมนิवास
3	วัดกษัตราธิราช	11	วัดท่ากาห้อง
4	วัดธรรมาราม	12	วัดรัตนชัย
5	วัดแม่นางปลื้ม	13	วัดพุทไธสวรรย์
6	วัดตูม	14	วัดสุวรรณดาราราม
7	วัดคูลีตาราม	15	วัดตึก
8	วัดพนมยงค์	16	วัดธรรมิกราช

จังหวัดอ่างทอง			
1	วัดป่าโมก	2	วัดหลวงสุทธาราม

จังหวัดกรุงเทพมหานคร			
1	วัดสิงห์	2	วัดช่องนนทรี
		3	วัดใหม่เทพนิมิตร

จังหวัดนนทบุรี			
1	วัดชมพูเวก	2	วัดปรางสาท

จังหวัดลพบุรี	
1	วัดกวีศราราม

จังหวัดสมุทรปราการ			
1	วัดกลาง	2	วัดป่าเกต

รวมวัดที่เลือกมาเป็นกรณีศึกษาวิเคราะห์ทางสถาปัตยกรรมพระอุโบสถสกุลช่างอยุธยาทั้งหมด 26 วัด (นอกจากนี้ยังศึกษาเปรียบเทียบจากส่วนที่เป็นโบราณสถานอีกจำนวนหนึ่ง ซึ่งไม่มีพระสงฆ์จำพรรษา โดยมุ่งประเด็นการศึกษาวิเคราะห์ในหัวข้อที่ 1 – 4 ยกเว้นเรื่องของหลังคาเพราะไม่เหลือหลักฐานทางโครงสร้างและวัสดุมุง หรือส่วนอื่นที่สมบูรณ์พอที่จะศึกษาอ้างอิง)

1.3.3.1. การศึกษามุ่งเน้นในหัวข้อดังนี้คือ

1. การวางผังบริเวณในส่วนของพุทธาวาสเป็นหลัก (โดยเฉพาะตำแหน่งที่ตั้งพระอุโบสถ) และความสัมพันธ์กับส่วนอื่น ๆ เป็นประเด็นรอง รูปแบบทางสถาปัตยกรรมของพระอุโบสถ เช่น ผังพื้น รูปด้าน ตลอดจนรูปทรงและที่ว่างภายในอาคาร

2. องค์ประกอบทางสถาปัตยกรรมและส่วนประดับตกแต่ง ตั้งแต่ส่วนฐาน ส่วนเรือน และส่วนยอด (หลังคา)

3. โครงสร้างอาคารและวัสดุก่อสร้าง

1.3.3.2. เสนอแนะปรับปรุงการวางผังบริเวณของวัดธรรมิกราช จังหวัดพระนครศรีอยุธยา ทั้งในส่วนของพุทธาวาส และสังฆาวาส โดยส่วนของพุทธาวาสจะทำการออกแบบพระอุโบสถ (รวมถึง งานออกแบบองค์พระประธาน งานตกแต่งภายใน และโอบเสมา) ศาลาราย หอกลอง หอระฆัง ส่วนสังฆาวาสจะเป็นการวางผังอาคารเป็นหลัก

1.4 วิธีดำเนินการศึกษา

1.4.1 ทำการศึกษาสำรวจคัดเลือกตัวอย่าง “พระอุโบสถ” ที่จะใช้ในการศึกษา โดยศึกษาจากเอกสารขั้นต้น และสำรวจสภาพความเป็นจริงของอาคาร และนำมาพิจารณาคัดเลือกโดยอาศัยหลักเกณฑ์ที่กำหนดไว้ในขอบเขตของการศึกษาเป็นประเด็นในการพิจารณา

1.4.2 การค้นคว้าข้อมูลทางด้านเอกสาร (Documentary Research) โดยแบ่งการค้นคว้าเป็น

1.4.2.1 ข้อมูลขั้นต้น หรือปฐมภูมิ (Primary Sources) ได้แก่จดหมายเหตุพระราชพงศาวดาร และพระธรรมวินัยที่เกี่ยวข้องกับหัวข้อที่ทำการศึกษา

1.4.2.2 ข้อมูลชั้นสอง หรือทุติยภูมิ (Secondary Sources) ได้แก่ เอกสาร บทความ ตำรา งานวิจัย วิทยานิพนธ์ และเอกสารอื่นที่สามารถอ้างอิงเพื่อการสืบค้นได้ และมีความน่าเชื่อถือในด้านข้อมูล

1.4.3 การเก็บรวบรวมข้อมูลภาคสนาม (Field Research) ได้แก่

1.4.3.1 การสัมภาษณ์ โดยทำการสัมภาษณ์ผู้ทรงคุณวุฒิทางวิชาการทั้งในพื้นที่ และนอกพื้นที่ รวมถึงเจ้าอาวาส หรือบุคคลที่เกี่ยวข้องและมีความน่าเชื่อถือ ที่สามารถให้ข้อมูลของวัดที่ทำการศึกษาได้ ในเรื่องของประวัติความเป็นมา การซ่อมแซมบูรณะ ตลอดจนสภาพการใช้งานของอาคารที่ศึกษา

1.4.3.2 การสำรวจจริงวัด แบ่งเป็น

- Visual Survey คือ การบันทึกข้อมูลต่าง ๆ ด้วยภาพถ่าย หรือแผนผัง จากทางราชการ
- Measured Survey คือ การสำรวจจริงวัด และการสำรวจภาคสนาม

1.4.4 จัดลำดับความสำคัญของข้อมูลที่ได้รับจากการเก็บรวบรวมโดยทำการแยกแยะจัดกลุ่มและแบ่งประเภทเพื่อใช้เป็นโครงร่างสำหรับการศึกษา

1.4.5 การวิเคราะห์ข้อมูลที่ได้อย่างมีหลักการและเป็นเหตุเป็นผลโดยอาศัยความรู้ทางวิชาการสถาปัตยกรรม และประเด็นความรู้อื่นที่มีความเกี่ยวข้องมาประกอบการศึกษาวิเคราะห์

1.4.6 สรุปผลจากการศึกษาที่แสดงถึงวิวัฒนาการของพระอุโบสถแต่ละรูปแบบและชนิดประเภท รวมถึงเอกลักษณ์เฉพาะของพระอุโบสถสกุลช่างอยุธยา เพื่อเป็นแนวทางในการออกแบบที่เหมาะสมกับการใช้งานในปัจจุบัน

1.4.7 นำข้อมูลและบทสรุปของการศึกษา มาดำเนินการทำแบบร่างและเสนอผลงานขั้นสุดท้าย เป็นงานออกแบบสถาปัตยกรรมพระอุโบสถ ศาลารายหอกลอง หอระฆังในเขตพุทธาวาส และวงผังส่วนสังฆาวาสของวัดธรรมิกราช จังหวัดพระนครศรีอยุธยา

1.5 ประโยชน์ที่ได้รับจากการศึกษา

1.5.1 ทำให้ทราบถึงมูลเหตุที่มาของรูปแบบสถาปัตยกรรม พระอุโบสถ เนื่องในพระพุทธศาสนา

1.5.2 เป็นการศึกษารวบรวมรูปแบบ และจำแนกหมวดหมู่พระอุโบสถ "สกุลช่างอยุธยา" ในเขตพื้นที่จังหวัดพระนครศรีอยุธยาและจังหวัดใกล้เคียง

1.5.3 ทราบถึงวิวัฒนาการและเอกลักษณ์ทางสถาปัตยกรรมพระอุโบสถ "สกุลช่างอยุธยา" ในช่วงตั้งแต่สมัยอยุธยายุคต้นถึงอยุธยายุคปลาย

1.5.4 ทราบถึงลักษณะและรูปแบบทางศิลปอื่นที่เกี่ยวข้องกับพระอุโบสถ เช่น ใบเสมา พระพุทธรูป เพื่อใช้เป็นข้อมูลประกอบการศึกษาหรือออกแบบให้มีความเกี่ยวเนื่องเชื่อมโยงกับยุคสมัยทางศิลปและสถาปัตยกรรมพระอุโบสถ

1.5.5 เพื่อใช้เป็นหลักฐานข้อมูลที่เป็นองค์ความรู้ในการศึกษา และอนุรักษ์พระอุโบสถที่ยังหลงเหลืออยู่หรือใช้เป็นแนวทางในการสร้างสรรค์รูปแบบสถาปัตยกรรมในลักษณะเดียวกัน

1.5.6 ผลการศึกษาวิเคราะห์ทางสถาปัตยกรรมนี้ สามารถตรวจสอบกับองค์ความรู้เดิม และเปิดประเด็นใหม่ทางด้านประวัติศาสตร์สถาปัตยกรรม (พระอุโบสถ)

1.5.7 ผลการศึกษาซึ่งประกอบด้วยภาพถ่าย และลายเส้นที่ใช้ประกอบอ้างอิงสามารถใช้เป็นหลักฐานทดแทน กรณีที่เกิดเหตุอันไม่พึงประสงค์ใด ๆ ที่ทำให้พระอุโบสถเหล่านั้นชำรุดเสียหาย หรือถูกตัดแปลงลักษณะไปเป็นอื่น

1.5.8 โครงการออกแบบพระอุโบสถวัดธรรมิกราช จังหวัดพระนครศรีอยุธยาเป็นโครงการตัวอย่างนำร่องในการเสนอแนะการออกแบบงานสถาปัตยกรรมไทยประเพณีซึ่งมีลักษณะเฉพาะของสกุลช่างอยุธยาให้มีความต่อเนื่องไปในทิศทางที่ถูกต้องและยังเป็นการปรับปรุงพัฒนาวัดซึ่งมีคุณค่าและมีความสำคัญวัดหนึ่งของจังหวัดพระนครศรีอยุธยา ทั้งทางด้านประวัติศาสตร์และคุณค่าทางสถาปัตยกรรม ให้มีความเหมาะสมกับสภาพแวดล้อมและสังคมเป็นการสร้างสรรค์ และสืบสานรูปแบบสถาปัตยกรรมที่มีเอกลักษณ์ของชาติประเภทศาสนสถานให้ดำรงอยู่สืบไป

1.6 ข้อตกลงเบื้องต้น

1.6.1 การศึกษาวิจัยนี้มุ่งเน้นที่รูปแบบทางสถาปัตยกรรมพระอุโบสถ “สกุลช่างอยุธยา” โดยเป็นการศึกษาวิเคราะห์ตามลักษณะร่วมทางสถาปัตยกรรม โดยแยกเป็นกลุ่มตามลักษณะร่วมรูปทรง และรายละเอียดทางสถาปัตยกรรมมุ่งเน้นโดยเฉพาะในสมัยอยุธยายุคต้น (ซึ่งมีความเชื่อมโยงกับวัดที่เป็นกรณีศึกษา) ขณะเดียวกันก็ทำการศึกษาในยุคกลาง – ยุคปลาย แต่จะไม่ลงลึกในรายละเอียดเท่ากับในยุคต้น ซึ่งอาจมีความแตกต่างในรูปแบบศิลปะของยุคสมัยอันอาจมาทำการบูรณะซ่อมแซมในสมัยหลัง

1.6.2 การศึกษาวิเคราะห์ทางสถาปัตยกรรมในเรื่องของผังบริเวณ รูปแบบสถาปัตยกรรม หรือองค์ประกอบ และส่วนประดับตกแต่ง ตลอดจนลักษณะทางโครงสร้างอาคารและวัสดุก่อสร้าง จะเป็นการศึกษาจากสภาพปัจจุบัน และศึกษาเปรียบเทียบกับของเดิมที่เป็นโบราณสถาน โดยเฉพาะในส่วนงานโครงสร้างอาคารและวัสดุก่อสร้าง จะเป็นการศึกษาเปรียบเทียบกับโบราณสถานต่าง ๆ ที่อยู่ในยุคสมัยเดียวกัน หรือมีลักษณะร่วมทางสถาปัตยกรรมเดียวกัน

1.6.3 การศึกษาหากมีการกล่าวอ้างถึงงานสถาปัตยกรรมประเภทอื่นเข้ามาเกี่ยวข้องในเขตพุทธาวาส เช่น เจดีย์ต่าง ๆ เสามา หอระฆัง วิหารต่าง ๆ หรือสถาปัตยกรรมอื่น ๆ ที่มีความเชื่อมโยงกับพระอุโบสถเป็นไปเพื่อให้เกิดความเข้าใจต่อการศึกษาเรื่องพระอุโบสถมากขึ้น โดยเฉพาะการศึกษารูปแบบและลักษณะทางศิลปะอื่นที่เกี่ยวข้องกับพระอุโบสถ เช่น ใบเสมา พระพุทธรูป และงานจิตรกรรมภายในที่ตกแต่งพระอุโบสถเป็นการศึกษาโดยสังเขปให้เห็นภาพรวมเป็นหลัก ไม่เจาะลึกในรายละเอียด

1.6.4 คำเรียกชื่อองค์ประกอบทางสถาปัตยกรรมจะยึดถือจากพจนานุกรมศัพท์ศิลปกรรมฉบับราชบัณฑิตยสถาน หรือคำเรียกของช่างราชสำนัก (ช่างหลวง) เป็นสำคัญ

1.6.5 ระยะเวลาสูงของพระอุโบสถ (ส่วนเรือนและส่วนยอด) รวมถึงขนาดหน้าต่างความกว้างความยาวของโครงสร้างหลังคาเป็นระยะประมาณการอันเนื่องมาจากข้อจำกัดในการทำงานและอุปกรณ์ในการวัด

1.6.6 ข้อมูลในการอ้างอิงทางประวัติศาสตร์ศิลปะ และสถาปัตยกรรมจะยึดถือแนวทางที่ได้ รับการยอมรับในวงการวิชาการ และที่ใช้เป็นข้อมูลอ้างอิงอยู่ในปัจจุบัน (พ.ศ. 2546) ด้วยเหตุว่าข้อมูลทาง ประวัติศาสตร์ทั้งในด้านศิลปะ และโบราณคดีอาจมีการเปลี่ยนแปลงได้เมื่อหลักฐานใหม่ไม่ว่าจะเป็นทางด้าน เอกสาร หรือโบราณวัตถุ ย่อมมีผลต่อข้อมูลอยู่ได้ตลอดเวลาทั้งในด้านบวก และด้านลบ

1.7 นิยามของคำต่าง ๆ

ในการศึกษาวิจัยฉบับนี้ ผู้ศึกษาได้ให้นิยามของคำต่าง ๆ ทั้งที่ปรากฏอยู่ในหัวข้อเรื่อง และ ในเนื้อหาของการศึกษา เพื่อให้ผู้อ่านสามารถเข้าใจในเนื้อหา และภาพรวมของการศึกษาวิจัยไปในแนวทาง เดียวกัน ซึ่งคำที่ได้กำหนดนิยามมีดังนี้

- “สกุลช่างอยุธยา” หมายถึง ช่างฝีมือที่ผลิตงานในด้านศิลปะที่เป็นไปในทางที่คล้ายคลึงกันหรือกล่าวได้ว่า ร่วมครุเดียวกัน⁸ ในที่นี้หมายถึงสถาปัตยกรรมพระอุโบสถที่มีรูปแบบหรือลักษณะเฉพาะ ของช่างอยุธยา โดยมีพัฒนาการสืบทอดมาตั้งแต่สมัยอยุธยาจนถึงปัจจุบัน
- “สถาปัตยกรรมแบบอย่างอยุธยา” หมายถึง สถาปัตยกรรมซึ่งสร้างหรือบูรณะในสมัยอยุธยาซึ่งต่อมามีการ บูรณะในสมัยหลังหรือสร้างใหม่ โดยมีการเปลี่ยนแปลงรายละเอียดทางสถาปัตยกรรม และการตกแต่ง แต่ยังคงไว้ซึ่งรูปแบบ และภาพรวมทางสถาปัตยกรรม สกุลช่างอยุธยา
- “ฐานานุศักดิ์” หมายถึง ตามควรแก่เกียรติศักดิ์ เช่น โดยลำดับฐานานุศักดิ์⁹
- “ฐานานุรูป” หมายถึง ตามสมควรแก่ตำแหน่ง¹⁰
- “เครื่องประดับ” หมายถึง เครื่องหลังคาที่ประดับด้วยไม้จริง เช่น ที่วัดใหญ่สุวรรณาราม จังหวัดเพชรบุรี¹¹ กล่าวคือ เป็นชื่อเรียกระบบโครงสร้างหลังคาแบบหนึ่งของสถาปัตยกรรมไทย ช่างไทย โดยทั่วไปยังนิยมเรียกอีกชื่อหนึ่งว่า แบบชื่อเอกชื่อโท¹²
- “ทรงคฤห์” หมายถึง ทรงหลังคาเรือนหลวงแบบหนึ่ง คล้ายกับทรงหลังคาเรือนทรงจั่ว มีหลังคา 2 ตับกระหนาบพนมปลายเข้าหากัน¹³ หรือสิ่งที่มีรูปเป็นเรือน ในสถาปัตยกรรมไทยมักใช้

⁸ โชติ กัลยาณมิตร, พจนานุกรมสถาปัตยกรรมและศิลปะเกี่ยวเนื่อง (กรุงเทพฯ : การไฟฟ้าฝ่ายผลิตแห่งประเทศไทย, 2518), หน้า 713.

^{*} อธิบายความโดยผู้วิจัยจากการสัมภาษณ์ ร.ศ.สมใจ นิมเล็ก (ราชบัณฑิต) อาจารย์ที่ปรึกษาวิทยานิพนธ์ วันที่ 30 พ.ศ. 2546

⁹ ราชบัณฑิตยสถาน, พจนานุกรมฉบับราชบัณฑิตยสถาน พิมพ์ครั้งที่ 11 (พระนคร : หน่วยพิมพ์และจำหน่าย ศาสนาภัณฑ์, 2513), หน้า 358.

¹⁰ เรื่องเดียวกัน, หน้า 358.

¹¹ สมเด็จพระเจ้าฟ้ากรมพระยานริศรานุวัดติวงศ์, จดหมายระยะทางไปพิษณุโลก (พิมพ์เป็นอนุสรณ์ในการฉลองวัน ประสูติครบ 100 ปี 28 เม.ย. 2506), หน้า 4.

¹² สมใจ นิมเล็ก, เครื่องประดับและกระเบื้องกาบ (กรุงเทพฯ : โรงพิมพ์แห่งจุฬาลงกรณ์มหาวิทยาลัย, 2546), หน้า 9.

- คำนี้ผนวกเข้ากับคำอื่น แต่ไม่ใช่เรียกกับเรือนที่เป็นที่อยู่อาศัย เช่น รถคฤหา ประตูกฤหา ฯลฯ¹⁴ โดยรวมของความหมายที่ใช้ในการศึกษาวิจัยครั้งนี้หมายถึงรูปทรงลักษณะหลังคาแบบเรือนไทย มีส่วนประกอบเครื่องลายองและมีไซร่าหน้าจั่วเป็นสำคัญ
- “ทรงวิลันดา”** หมายถึง แบบแผนของอาคารอุโบสถสมัยอยุธยาตอนปลาย ที่เรียกว่าทรงวิลันดานี้มีลักษณะการก่อสร้างดังนี้คือ ผนังหุ้มกลอง ไม่มีหน้าบันจำหลักไม้แต่ก่อนหน้าเป็นทรงสามเหลี่ยม ขอบหลังคายอดแหลมชนอกไก่ ทั้งด้านหน้าและด้านหลัง ส่วนผนังด้านข้างมีหน้าต่างวางคานหรือซื่อ เครื่องบนรับน้ำหนักชายคา ไม่มีเสาร่วมในรูปทรงกะทัดรัดแบบอาคารทรงตึก บางแห่งไม่มีประตูด้านข้างเป็นลักษณะแบบมหาธาตุก็มี เช่น วัดท่าหลวง จังหวัดอ่างทอง วัดยาง จังหวัดกรุงเทพฯ วัดกลาง จังหวัดสมุทรปราการ เป็นต้น นอกจากนี้ยังนิยมบันลายนูนปั้นที่หน้าบันเป็นลายฝรั่งบ้าง ลายไทยเครือเถาบ้าง ไม่ลงรักปิดทอง มีการประดับจานกระเบื้องเคลือบ ซ่อฟ้าหงษ์นิยมทำเป็นรูปเทพพนม ซึ่งรัชกาลที่ 5 และสมเด็จพระเจ้าบรมวงศ์เธอกรมพระยาวิเศษฯ ทรงเรียกว่าอาคารแบบวิลันดา¹⁵ เช่น พระอุโบสถเดิมของวัดราชาธิวาส จากบันทึกเก่าบอกว่า เป็นอุโบสถทรงวิลันดา ลักษณะรูปทรงวิลันดานิยมทำหลังคาต่อเป็นเพิงด้านหน้า ทำให้เป็นลักษณะรูปทรงแบบจันทับ (ดูความหมายในอธิบายคำนิยามศัพท์)
- “ทรงโรง”** หมายถึง อาคารที่มีผังพื้นเป็นรูปสี่เหลี่ยมผืนผ้าที่ไม่มีเฉลียงทั้งมุขด้านหน้าและด้านหลัง มีทางเข้าออกอยู่ที่ผนังด้านสกัด หรือจะเป็นแบบมหาธาตุ อาคารลักษณะนี้มีทั้งที่มีเสาร่วมในประธานและไม่มี** โดยมีลักษณะภาพรวมของรูปทรงทั้งที่เป็นแบบทรงคฤหา เช่นที่วัดพรหมนิวาส จังหวัดอยุธยา และทรงโรงแบบทรงวิลันดา เช่นที่วัดกลาง จังหวัดสมุทรปราการ เป็นต้น นอกจากนี้รูปทรงของหลังคายังมีทั้งที่เป็นแบบหลังคามุขประเจิดและหลังคาจั่วกันสาด
- “รูปทรงมุขเด็จ”** หมายถึง อาคารที่มีผังพื้นเป็นรูปสี่เหลี่ยมผืนผ้า มีหลังคาคลุมอย่างคฤหาด้านสกัดทั้งสองด้านหน้าและด้านหลัง ที่ส่วนฐานมีการย่อมุมหรือย่อเด็จ และยกระดับพื้นที่ห้องกลาง

¹³ ราชบัณฑิตยสถาน, พจนานุกรมศัพท์ศิลปกรรมอักษร ข – ฉ ฉบับราชบัณฑิตยสถาน พิมพ์ครั้งที่ 1 (กรุงเทพฯ : ราชบัณฑิตยสถานจัดพิมพ์, 2530), หน้า 62.

¹⁴ โชติ กัลยาณมิตร, พจนานุกรมสถาปัตยกรรมและศิลปเกี่ยวเนื่อง, หน้า 186.

¹⁵ ประยูร อุสุชาภู (น.ณปากน้ำ), สมุดภาพประวัติศาสตร์ศิลปะสยามประเทศศิลปะสมัยกรุงศรีอยุธยา (กรุงเทพฯ : ศรีบุญอุตสาหกรรมการพิมพ์, 2543), หน้า 81.

* วิลันดา เป็นชื่อที่มาจากคำเรียกชาวเนเธอร์แลนด์หรือชาวฮอลันดา โดยเรียกรูปแบบสถาปัตยกรรมที่เข้ามาอิทธิพลในด้านศิลปสถาปัตยกรรมสมัยพระนารายณ์มหาราช เมื่อครั้งฮอลันดาเข้ามาตั้งห้างร้านปลูกสร้างอาคารแบบยุโรปแถวบริเวณถัดจากวัดพนัญเชิงไปทางใต้เช่นที่วัดระวีดิ ริมคลองประจาม (อธิบายความโดยผู้วิจัย)

** สัมภาษณ์ ร.ศ.สมใจ นิ่มเล็ก (ราชบัณฑิต) อาจารย์ที่ปรึกษาวิทยานิพนธ์ วันที่ 25 ธ.ค. 2545

- ของด้านสกัดให้สูงขึ้นก่อเสามีหลังคาคลุมไม่ก่อผนังปิด (ถ้าก่อผนังปิดเรียกมุขทับ) * ตัวอย่างเช่น วัดหน้าพระเมรุ วัดศาลาปูน จังหวัดอยุธยา เป็นต้น
- “รูปทรงจันทับ”** หมายถึง อาคารที่มีผังพื้นเป็นรูปสี่เหลี่ยมผืนผ้า โดยผังพื้นเป็นแบบทรงโรงที่มีเสาร่วมใน และไม่มีเสารวมใน มีการต่ออาจมุขด้านสกัดทั้งด้านหน้าและด้านหลัง โดยมาจะมีเฉพาะทางด้านหน้าหลักด้านหน้า โดยส่วนที่เป็นมุขที่มีหลังคาคลุมจะเรียกว่า “เพิงหน้า”¹⁶ หรือเรียกว่า “บังสาด” ลักษณะหลังคาคงกล่าวนี้นิยมเรียกกันโดยทั่วไปว่า “จันทับ”¹⁷ เป็นแบบอย่างที่พบทั้งแบบรูปทรงวิลันดา เช่นวัดชมพูเวก จังหวัดนนทบุรี วัดหลวงสุนทรารามจังหวัดอ่างทอง หรือวัดตุ้ม และวัดตึก เป็นต้น ส่วนรูปแบบทรงคฤหิมีตัวอย่าง เช่น วัดดุสิตาราม วัดรัตนชัย วัดพนมยงค์ จังหวัดอยุธยา
- “รูปทรงมุขประเจิด”** หมายถึง อาคารที่มีผังพื้นเป็นรูปสี่เหลี่ยมผืนผ้าโดยมีส่วนยอด (เครื่องบนหลังคา) เป็นหลังคาชนิดที่มี 2 ตับ หรือ 3 ตับ ทางด้านยาวเฉพาะตบที่ 2 ทางด้านสกัด ซึ่งเป็นหลังคาแบบจั่วกันสาดและมีหลังคาลาด หรือมุขขนาดเล็กยื่นออกมาจากกึ่งกลางของหน้าบันโดยมีช่ออยู่ในระดับเดียวกับหลังคาประธานและมีเสาดที่ตั้งจากหลังคากันสาดขึ้นไปรับหลังคาที่ยื่น¹⁸ นอกจากนี้ยังมีชื่อเรียกลักษณะเฉพาะของหลังคาแบบมุขประเจิดอีกหลายชื่อ เช่น สมเด็จพระเจ้าฟ้ากรมพระยานริศรานุวัดติวงศ์ ทรงเรียกว่า “หลังคามุขลดตั้งเตาหม้อ” หรือ “มุขทะเลช่อ”^{***} ก็เรียก มีตัวอย่างที่พระที่นั่งทรงธรรมวัดเบญจมบพิตร กรุงเทพฯ หรือศาลาการเปรียญวัดใหญ่สุวรรณาราม จังหวัดเพชรบุรี และที่วัดราชบรรมม จังหวัดอยุธยา เป็นต้น
- “รูปทรงมุขโถงจั่วเปิด”** หมายถึง อาคารที่มีผังพื้นเป็นรูปสี่เหลี่ยมผืนผ้าที่มีการต่อเฉลียงที่ด้านสกัดทั้งด้านหน้าและด้านหลัง (บางแห่งมีด้านหน้าด้านเดียวก็มีเช่นวัดช่องนนทรี กรุงเทพฯ) ทำเป็น

* อธิบายความโดยผู้วิจัย จากการสัมภาษณ์ ร.ศ.ดร.ภิญโญ สุวรรณคีรี (ศิลปินแห่งชาติ) อาจารย์ที่ปรึกษาวิทยานิพนธ์ วันที่ 6 มิ.ย. 2545.

¹⁶ สมเด็จพระเจ้าฟ้ากรมพระยานริศรานุวัดติวงศ์, จดหมายเหตุระยะทางไปพิษณุโลก, หน้า 4.

¹⁷ สงวน รอดบุญ, พุทธศิลป์รัตนโกสินทร์ (กรุงเทพฯ : โรงพิมพ์รุ่งวัฒนา, 2526), หน้า 23.

¹⁸ ราชบัณฑิตยสถาน, พจนานุกรมศัพท์ศิลปกรรมฉบับราชบัณฑิตยสถานอักษร ฉ – ช (กรุงเทพฯ : อรุณการพิมพ์, 2539), หน้า 30.

** เป็นชื่อที่พระองค์ทรงเรียกชื่อรูปทรงหลังคาพระอุโบสถ วัดท่าเสา จังหวัดอุตรดิตถ์ (ปัจจุบันชื่อวัดใหญ่ท่าเสา) ว่า หลังคามุขลดตั้งเตาหม้อ อย่างศาลาลูกขุน สมเด็จพระเจ้าฟ้ากรมพระยานริศรานุวัดติวงศ์, จดหมายเหตุระยะทางไปพิษณุโลก (พิมพ์เป็นอนุสรณ์ในการฉลองวันประสูติครบ 100 ปี 28 เม.ย. 2506), หน้า 39.

*** สัมภาษณ์ ร.ศ.ดร.ภิญโญ สุวรรณคีรี (ศิลปินแห่งชาติ) อาจารย์ที่ปรึกษาวิทยานิพนธ์ วันที่ 6 มิ.ย. 2545

มุขโถงโดยมีเสาดาน (หรือเสาสดมภ์ก็เรียก)^{*} รองรับส่วนยอด (เครื่องบนหลังคา) อยู่ 4 ต้น รองรับแผงหน้าจั่วของด้านสกัดทั้งด้านหน้าและด้านหลังโดยไม่มีหลังคากันสาดมาปิดในด้านสกัดทั้ง 2 ตัวอย่างเช่น วัดท่าการ้อง วัดประดู่ทรงธรรม จังหวัดอยุธยา วัดใหม่เทพนิมิตร วัดช่องนนทรี (มีด้านเดียว) จังหวัดกรุงเทพฯ และที่วัดปราสาท จังหวัดนนทบุรี^{**}

“รูปทรงมุขโถงจั่วกันสาด” หมายถึง อาคารที่มีผังพื้นเป็นรูปสี่เหลี่ยมผืนผ้ามีการต่อเฉลียงที่ด้านสกัดทั้งด้านหน้าและด้านหลัง (บางแห่งมีด้านใดด้านหนึ่งเพียงด้านเดียว) โดยทำเป็นมุขโถงมีเสาดาน หรือเสาสดมภ์รองรับเครื่องบนหลังคาโดยมีจำนวนเสา 4 ถึง 8 ต้น รองรับโครงสร้างหลังคาที่คลุมในส่วนมุขโถง โดยมีการทำหลังคากันสาด (หรือที่เรียกปีกนก) ปิดล้อมที่ด้านสกัด ตัวอย่างเช่น วัดสุวรรณดาราราม วัดพุทธไสยาสน์ จังหวัดอยุธยา หรือที่วัดสุวรรณาราม กรุงเทพฯ^{***}

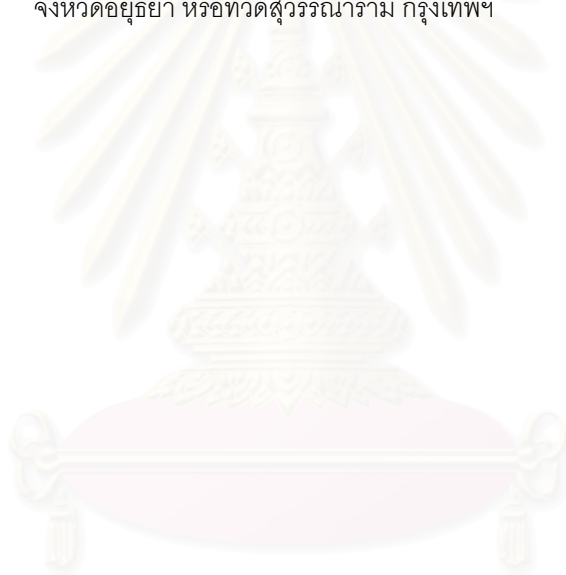

สถาบันวิทยบริการ จุฬาลงกรณ์มหาวิทยาลัย

^{*} เสาสดมภ์ เป็นเสาที่ทำหน้าที่เป็นส่วนโครงสร้างอาคาร อาจทำหน้าที่รับน้ำหนักที่ถ่ายลงจากคาน, โครงสร้างหลังคาจะไม่ใช่เสาเดี่ยว ๆ คือจะต้องมีตั้งแต่ 2 เสาขึ้นไป โดยมีชื่อเรียกตามลักษณะของบัวที่ตกแต่งอยู่ที่ปลายเสาแตกต่างกันไป เช่น เสาบัวเกสร เสาบัวกลุ่ม เสาบัวกลีบขนุน เสาบัวจงกล เป็นต้น ภิญโญ สุวรรณคีรี, *ลายไทย พิมพ์ครั้งที่ 1* (กรุงเทพฯ : โรงพิมพ์จุฬาลงกรณ์มหาวิทยาลัย, 2541), หน้า 26.

^{**} อธิบายความโดยผู้วิจัยจากการสัมภาษณ์ ร.ศ.สมใจ นิ่มเล็ก (ราชบัณฑิต) อาจารย์ที่ปรึกษาวิทยานิพนธ์ วันที่ 25 ธ.ค. 2545

^{***} อธิบายความโดยผู้วิจัยจากการสัมภาษณ์ ร.ศ.ดร.ภิญโญ สุวรรณคีรี (ศิลปินแห่งชาติ) อาจารย์ที่ปรึกษาวิทยานิพนธ์ วันที่ 6 มิ.ย. 2545

บทที่ 2

ความเป็นมาของพระอุโบสถและโบสถ์ในพระพุทธศาสนา

2.1 ความหมายและมูลเหตุความเป็นมาของพระอุโบสถ

พระอุโบสถ เป็นชื่อเรียกในงานสถาปัตยกรรมไทยประเภทหนึ่ง ซึ่งหมายถึงสถานที่สำหรับพระภิกษุสงฆ์ใช้ในการทำสังฆกรรม ซึ่งมีที่มาจากคำว่า “อุโบสถ” เป็นชื่อของการบำเพ็ญพรตอย่างหนึ่งเนื่องด้วยอดอาหาร แปลว่า การเข้าอยู่ซึ่งตรงกับภารกิจของเราเป็นธรรมเนียมมีมาก่อนพุทธกาลกำหนดให้สมาทานที่ตรงกับขึ้น 15 ค่ำ แรม 15 ค่ำ หรือ 14 ค่ำ และขึ้น 8 ค่ำ แรม 8 ค่ำ โดยลำดับครั้งพุทธกาลพระศาสดาทรงอนุมติธรรมเนียมดังกล่าวให้เป็นที่ประชุมกัน กล่าวฟังธรรมและเป็นที่สมาทานอุโบสถของคฤหัสถ์ แต่ในฝ่ายภิกษุทรงอนุญาตให้ทำอุโบสถ เฉพาะวันจันทร์เพ็ญ พระจันทร์ดับ 15 วัน หรือ 14 วัน ต่อครั้งหนึ่ง¹

“...ครั้งปฐมโพธิกาล พระองค์ประทานพระบรมพุทโธวาทในที่ชุมนุมสงฆ์ด้วยพระองค์เอง ทรงยกคุณธรรมอันเป็นหัวใจพระศาสนาบางอย่างขึ้นแสดง ดังมีแจ้งในโอวาทปาติโมกข์ในภายหลังประทานพระพุทธานุญาตให้ภิกษุสงฆ์ทำอุโบสถตามลำพัง ให้ภิกษุรูปหนึ่งสวดสิกขาบทหมวดหนึ่ง ที่จัดไว้สำหรับเรียกว่า ปาติโมกข์ในที่ชุมนุมสงฆ์ ในบาลีเล่าเหตุทรงเลิกแสดงโอวาทปาติโมกข์ว่าเพราะมีภิกษุไม่บริสุทธิ์ป็นอยู่ในหมู่สงฆ์ ใครครวญตามอนุรูปเหตุน่าจะเห็นว่า เมื่อทรงมอบอำนาจให้สงฆ์เป็นใหญ่ในสังฆกรรมและโปรดให้สวดปาติโมกข์ ทรงพระอนุญาตให้ทำอุโบสถเป็นพิเศษบ้างก็มี ในคราวที่ภิกษุผู้แตกกันปรองดองกันเข้าได้ เช่นภิกษุชาวกรุงโกสัมพี นี้เรียกสามัคคีอุโบสถ นอกจากวันกำหนดนี้ ห้ามไม่ให้ทำอุโบสถพร่ำเพรื่อ โดยนัยนี้ วันอุโบสถจึงมี 3 วัน คือ วันที่ 14 วันที่ 15 และวันสามัคคี...”²

* สังฆกรรม หมายถึง กิจที่พระสงฆ์ตั้งแต่ 4 รูปขึ้นไปร่วมกันทำภายในเขตสีมาตามพระวินัยมี 4 อย่าง คือ

1. **อุปโลกนกรรม** ได้แก่ การที่ทำเพียงบอกในที่ประชุมสงฆ์ไม่ต้องตั้งญัตติหรือสวดอนุสาวนา เช่นการแจ้งลงพรหมทัณฑ์แก่พระภิกษุ
 2. **ญัตติกรรม** ได้แก่ งานที่ทำด้วยการตั้งข้อเสนอให้พิจารณาหรือกรรมอันสงฆ์ทำด้วยการตั้งญัตติ (ข้อเสนอให้พิจารณาเพื่อลงมติ เช่น การลงโบสถ์การพิจารณา
 3. **ญัตติทุติยกรรม** ได้แก่ งานที่ทำด้วยการสวดประกาศมีญัตติเป็นที่สอง เช่น การสมมติสีมา การรับผ้ากฐิน
 4. **ญัตติจตุตถกรรม** ได้แก่ งานที่ทำด้วยการตั้งญัตติแล้วประกาศให้สงฆ์ทราบถึงสามครั้ง เช่น การอุปสมบทเป็นต้น
- ในการทำสังฆกรรมทั้งสี่นั้น **อุปโลกนกรรม** ทำที่ไหนก็ได้ไม่จำกัดสถานที่ ส่วนกรรมอีกสามอย่างที่เหลือมีพระพุทธรูปบัญญัติให้ทำในสถานที่กำหนดไว้ จะทำนอกเขต กำหนดไม่ได้เป็นอันขาด ซึ่งเขตสถานที่ทรงอนุญาตให้ทำสังฆกรรมนั้นเรียกว่าสีมา สมเด็จพระมหาสมณเจ้ากรมพระยาวชิรญาณวโรรส, วินัยมุขเล่ม 3 พิมพ์ครั้งที่ 25 (กรุงเทพฯ : โรงพิมพ์มหามกุฏราชวิทยาลัย, 2538), หน้า 1-4.

¹ สมเด็จพระมหาสมณเจ้ากรมพระยาวชิรญาณวโรรส, วินัยมุขเล่ม 2 พิมพ์ครั้งที่ 31 (กรุงเทพฯ : โรงพิมพ์มหามกุฏราชวิทยาลัย, 2543) หน้า 90.

² เรื่องเดียวกัน, หน้า 90-91.

อันึ่งธรรมเนียมแห่งอุโบสถกรรมมีโดยกำหนดว่า

“...ภิกษุชุมนุมกันตั้งแต่ 4 รูปขึ้นไป ตรัสให้สวดปาติโมกข์มีเพียง 3 รูป 2 รูปเรียกว่าคณะ
ตรัสให้บอกความบริสุทธิ์ของตนแก่กันและกัน มีรูปเดียวให้อธิษฐานใจเอาโดยนัยนี้ก็ไ้การก็คือผู้ทำเป็น 3 คือ
สงฆ์ คณะบุคคล และได้อาการอันพึงทำเป็น 3 คือ สวดปาติโมกข์ บอกความบริสุทธิ์ และอธิษฐาน...”

การที่พระสงฆ์มีธรรมเนียมที่จะต้องทำอุโบสถกรรมโดยเฉพาะการสวดปาติโมกข์เป็นปกติ
ดังกล่าว ...ในอาวาสหนึ่งๆ (ที่มีเสมา) ให้มีโรงไว้แห่งหนึ่งเป็นที่สงฆ์ประชุมทำอุโบสถ กำหนดให้ภิกษุได้ไม่น้อย
กว่า 21 รูป เมื่อถึงวันกำหนดให้ประชุมกันทำในที่นั้นนี้ เรียกว่า “โรงอุโบสถ” สถานที่ที่เราเรียกว่าอุโบสถหรือโบสถ์
อันเป็นหลักของวัดในบัดนี้นั้นคือโรงอุโบสถนั่นเอง

นอกจากนี้พระอุโบสถหรือโบสถ์มีกำหนดจำนวนการสร้างจำกัดต่างๆ กว่า “พระวิหาร” ซึ่ง
อาจสร้างขึ้นได้ภายหลังไม่จำกัดจำนวนที่จะมีภายในอาวาสแต่ละแห่ง แต่พระอุโบสถหรือโบสถ์ “...ในอาวาส
เดียวห้ามไม่ให้มีโรงอุโบสถมากกว่าหนึ่ง ใช้แห่งหนึ่งอยู่ก่อนภายหลังใช้แห่งอื่นให้เลิกแห่งเดิมเสีย และห้ามไม่ให้
เที่ยวทำอุโบสถตามบริเวณนั้นๆ...”³

2.2 คตินิยมในการสร้างพระอุโบสถ

พระอุโบสถเป็นสถาปัตยกรรมที่เกิดขึ้นภายหลัง โดยก่อนหน้านั้นนิยมที่จะสร้างพระวิหารเป็น
หลักมากกว่า พระอุโบสถที่เป็นอาคารถาวรในสมัยแรกๆ “ก็เป็นเล็กๆ ขนาดพอพระสงฆ์ทำสังฆกรรมได้สัก 10
รูป และมักไปสร้างไว้ตอนมุมกำแพงข้างในบริเวณพระเจดีย์ วิหารจะชี้ตัวอย่างได้ในเวลานี้ เช่น วัดพระฝางใน
แขวงอุดรดิตถ์เป็นต้น”⁴ และเพราะเหตุว่า “โบสถ์นั้นใช้ชั่วคราวแต่การประชุมสงฆ์ทำให้สังฆกรรมย่อมจะทรงสังเกต
มาได้แล้วว่าโบสถ์นั้นเป็นของไม่สำคัญเลย วัดเก่าๆ โบสถ์ไปอยู่ไหนๆ เพิ่มจะเอามาทำเป็นที่สำคัญแทนวิหารขึ้น
ในภายหลัง” การก่อสร้างพระอุโบสถขึ้นเมื่อสมัยแรกทีกล่าวมานี้ถ้าพิจารณาโดยวัตถุประสงค์แต่ละขั้นต้นฟังจะ
เห็นได้ว่า

...บางคนซึ่งอยู่ในที่เป็นศาสนูปถัมภกหรือเป็นผู้มีกำลังศรัทธามากขึ้นสร้างโบสถ์อย่างเป็นทางการ
การสงเคราะห์พระสงฆ์ เพราะฉะนั้นพระภิกษุยังมีน้อยอยู่เพียงวัดละ 2 องค์ 3 องค์ ถึงเวลาจะทำสังฆกรรมไป
ร่วมกันทำที่วัดมีโบสถ์อันใกล้กันก็พอแก่การ⁵

ในด้านรูปแบบหรือการตกแต่งของพระอุโบสถในพระบาลีหรือพระวินัยบัญญัติมิได้กำหนด
กฎเกณฑ์ว่าต้องสร้างในด้านรูปแบบหรือการตกแต่งเรื่องขนาดความกว้างความยาวหรือความสูงก็มีได้กำหนด
กฎเกณฑ์เอาไว้ ด้วยเหตุนี้รูปแบบของพระอุโบสถจึงมีรูปแบบที่หลากหลายตามแต่สกุลช่างและยุคสมัย

³ เรื่องเดียวกัน, หน้า 91.

⁴ สาส์นสมเด็จฯ เล่ม 18 อ้างถึงใน เนตรนภิศ นาควัชร และคณะ, วัดในกรุงเทพฯ (กรุงเทพฯ : โรงพิมพ์จุฬาลงกรณ์มหาวิทยาลัย, 2525), หน้า 124.

⁵ เรื่องเดียวกัน, หน้า 12.

พระอุโบสถที่สร้างขึ้นในสมัยแรกๆ ในที่นี้จะยกตัวอย่างพระอุโบสถที่สร้างขึ้นสมัยสุโขทัยมาเป็นตัวอย่างเพื่อให้เห็นถึงพัฒนาการของพระอุโบสถในประเทศไทยในภาพรวมของลักษณะรูปแบบในยุคต้นๆ เพื่อที่จะสามารถเห็นถึงพัฒนาการที่มีต่อมาในสมัยอยุธยาโดยลำดับ

สมัยสุโขทัย รูปแบบขนาดและสัดส่วนรูปทรงพระอุโบสถน้ำ เช่นที่วัดสระศรี โบสถ์จะอยู่บนเกาะหรือที่วัดช้างล้อมก็มีน้ำล้อมรอบเสมือนอยู่บนเกาะ ถึงแม้จะเป็นโบสถ์น้ำไม่จำเป็นต้องปักเสมา แต่ก็นิยมปักใบเสมาหินชนวนรอบโบสถ์อยู่ดี โดยทั่วไปที่ตั้งของโบสถ์น้ำจะแตกต่างหากจากอาคารอื่นๆ ในเขตพุทธาวาส

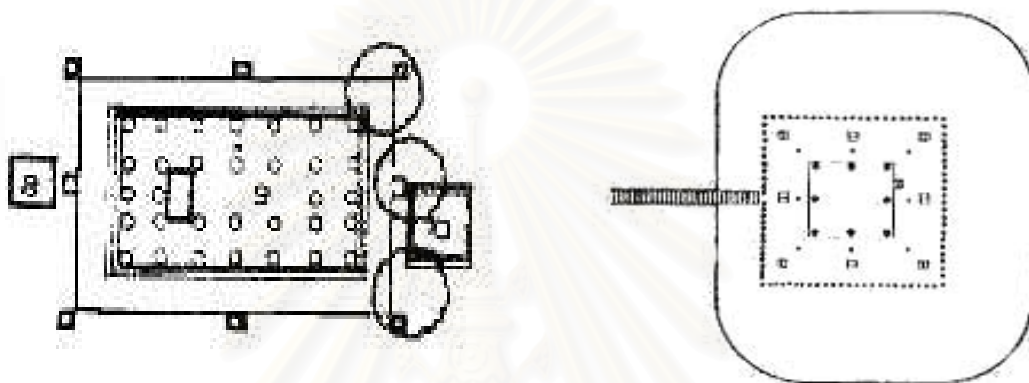

แผนผังที่ 1 ผังพื้นโบสถ์วัดช้างล้อม เมืองสุโขทัย เป็นตัวอย่างการขุดสระน้ำล้อมรอบ
ที่มารูป : ธาดา สุทธิธรรม, สถาปัตยกรรมสุโขทัย (กรุงเทพฯ โรงพิมพ์บริษัทฉลองรัตน์, 2536), หน้า 83.

แผนผังที่ 2 ผังพื้นโบสถ์วัดสระศรี เมืองสุโขทัย อยู่อยู่บนเกาะกลางสระพังการ ต้องข้ามสะพาน
ที่มารูป : เรื่องเดียวกัน

นอกจากนี้ยังมีโบสถ์บก* ซึ่งจะมีเสมาหินชนวนปักอยู่รอบอาคารที่ตั้ง ลักษณะภาพรวมทางรูปแบบสถาปัตยกรรมพระอุโบสถในยุคสุโขทัยนิยมสร้างเป็นอาคารทรงโถง ซึ่งมีสาเหตุที่มาจาก การสันนิษฐานดังต่อไปนี้⁶

* โบสถ์น้ำหรือที่เรียกว่าอุทกเขปสีมา หมายถึง โบสถ์ที่สร้างอยู่ในน้ำอันขังอยู่ในสระที่เรียกว่า “ชาตสระ” หรือสระที่เกิดขึ้นเองตามธรรมชาติและห่างจากฝั่ง ช่วงวิดน้ำไม่ถึง โบสถ์ลักษณะนี้อาจใช้อุปสมบทในถิ่นทุรกันดารเมื่อหาโบสถ์บกไม่ได้หรือตามแต่ธรรมเนียมนิยม ตัวโบสถ์จะใช้เรือหรือแพผูกต่อกันก็ได้ เช่นในการอุปสมบทใหม่พระสงฆ์ที่เดินทางไปศึกษาพระศาสนาในประเทศลังกาในเรือขนานในแม่น้ำกัลยาณี หรือจะตั้งเสถถาวรลงไปในน้ำแล้วมีหลังคาคลุมก็ได้ ทั้งนี้ถือว่าถูกต้องบริสุทธิไม่ขัดต่อพระธรรมวินัย ธาดา สุทธิธรรม, สถาปัตยกรรมสุโขทัย (กรุงเทพฯ : โรงพิมพ์บริษัทฉลองรัตน์, 2536), หน้า 83.

**โบสถ์บกหรือที่เรียกว่า พัทธสีมาและอพัทธสีมา โบสถ์ที่มีพัทธสีมา จะเป็นโบสถ์ที่เราเห็นอยู่โดยทั่วไปซึ่งจะมีหลักเขตหรือเสมาปักอยู่โดยรอบ อพัทธสีมานั้นจะหมายถึงสิ่งหนึ่งสิ่งใดเป็นหลัก เช่น หลักวัด และเมื่อกำหนดขอบเขตเขาก็สามารถอุปสมบทในเขตนั้นได้ ซึ่งแท้จริงไม่จำเป็นต้องมีอาคาร ปัจจุบันอพัทธสีมาอย่างที่เห็น เรื่องเดียวกัน, หน้า 8.

⁶ เตนรณิกิต นาควิธระ และคณะ วัดในกรุงเทพฯ, หน้า 125.

1. พระอุโบสถเป็นสถานที่ประกอบศาสนกิจในส่วนที่เกี่ยวข้องกับพระสงฆ์โดยตรงไม่ปะปนร่วมด้วยฆราวาส แต่กระนั้นก็ได้มีการทำสังฆกรรมตามนิกายลังกาวงศ์เป็นไปในลักษณะที่ควรเปิดเผยให้เป็นที่ปรากฏแต่สายตาของสัปบุรุษเพื่อเป็นสิ่งที่ควรแก่การเจริญศรัทธา

2. พระอุโบสถในกรณีที่ได้ใช้เป็นที่ประกอบกรบรพชาหรืออุปสมบทเป็นที่ชุมนุมของบรรดาญาติวงศ์ของผู้บวชนั้นมาร่วมพิธีเพื่ออนุโมทนาการ และชื่นชมในบุญกิริยาแห่งกิจนั้นก็ดี แต่คติทางฝ่ายพระสงฆ์ทั้งในนิกายรามัญวงศ์และนิกายลังกาวงศ์แต่เดิม ไม่ยอมให้สัปบุรุษล่วงล้ำขึ้นไปร่วมในเขตวิสุทธคามสีมาหรือบนพระอุโบสถคติเช่นนี้ เป็นเหตุให้จำต้องสร้างพระอุโบสถเป็นแบบอาคาร

3. พระอุโบสถเป็นสถานที่สร้างขึ้นเป็นโรงเปล่า ประดิษฐานไว้แต่พระพุทธรูปปฏิมาเป็นประธาน ไม่มีสิ่งอุปโภคอะไรที่มีค่าอยู่ภายในนั้นพอที่จะให้หมายปองสำหรับโจร จึงทำพระอุโบสถเป็นทรงโถงไม้กั้นฝา ซึ่งต่างกว่าในสมัยต่อมาที่ต้องทำฝากันรอบตัวอาคาร ทั้งนี้เนื่องมาจากแต่สัปบุรุษศรัทธาต่อการสร้างสิ่งอุปโภคด้วยสิ่งที่เป็นเครื่องมหัสยภัณฑ์มีค่าต่างๆ ถวายขึ้นไว้เป็นที่บูชาภายในพระอุโบสถ สิ่งเหล่านี้ล้วนมีค่าพอจะเป็นที่หมายปองแห่งโจร จึงจำเป็นต้องทำฝากันล้อมตัวพระอุโบสถในภายหลัง

4. พระอุโบสถสมัยแรกสร้างนั้นก็โดยวัตถุประสงค์ให้เป็นแต่เพียง "โรง" เปล่าเพื่อเป็นที่ชุมนุมสงฆ์ใช้ทำอุโบสถกรรม เป็นที่พอกแก้ความสะดวกและสบายพอแก่ภิกษุภาวะในระหว่างประกอบศาสนกิจ และให้มีความสอดคล้องเหมาะสมกับสภาพลมฟ้าอากาศแห่งพื้นถิ่น จึงทำพระอุโบสถเป็นอาคารรูปทรงโถงคือไม้กั้นฝาเพื่อมิให้เกิดความอบอ้าวภายในตัวอาคารนั้นนั่นเอง



ภาพที่ 1 โบสถ์วัดมหาธาตุ เมืองสุโขทัย

ที่มารูป : ธาดา สุทธิธรรม, สถาปัตยกรรมสุโขทัย,
หน้า 87.



ภาพที่ 2 โบสถ์วัดมังกร เมืองสุโขทัย ลักษณะอาคาร
รูปทรงโถง

ที่มารูป : เรื่องเดียวกัน, หน้า 89.

ครั้นต่อมาภายหลังคตินิยมในการสร้างพระอุโบสถมีความสำคัญเพิ่มมากขึ้นจึงเกิดการสร้างอาคารประเภทนี้แพร่หลายกว้างออกไป จนเกิดมีพระอุโบสถประจำขึ้นแต่แต่ละวัดเนื่องจากความเจริญของพระศาสนา พาให้มีจำนวนพระภิกษุมากขึ้น ขนาดโบสถ์ที่สร้างไว้เล็กไปไม่พอจะนั่งทำสังฆกรรม จึงเป็นสาเหตุหนึ่งที่

ทำให้เกิดการสร้างโบสถ์มากขึ้น จนทำให้โบสถ์กลายเป็นอาคารประธานของวัด แทนที่วิหาร ซึ่งสมัยโบราณได้มีการทำให้โบสถ์มีความเพียงพอกับจำนวนพระซึ่งสันนิษฐานว่าแต่โบราณทำกัน 3 อย่างคือ⁷

1. รื้อโบสถ์เดิมสร้างโบสถ์ใหม่ให้ใหญ่โต ตัวอย่างมีอยู่ที่วัดพุทไธศวรรย์ พระนครศรีอยุธยา แห่งหนึ่ง วัดพระศรีรัตนมหาธาตุเมืองลพบุรีแห่งหนึ่ง รวมถึงวัดพระพุทธรชินราชเมืองพิษณุโลกและวัดมหาธาตุเมืองนครศรีธรรมราชล้วนมีโบสถ์ใหญ่แต่อยู่นอกบริเวณพระเจดีย์วิหารทั้ง 4 แห่ง
2. สร้างโบสถ์ใหม่เพิ่มขึ้นในบริเวณพระเจดีย์และพระวิหาร ตัวอย่างมีที่วัดพระศรีสรรเพชญ์ พระนครศรีอยุธยา และที่วัดมหาธาตุเมืองสุโขทัย
3. ผูกสีมาวิหารเดิมแปลงเป็นโบสถ์ สังเกตดูวัดชั้นเก่าบางวัดมีโบสถ์อยู่หน้าพระเจดีย์แทนวิหาร เช่น วัดมเหยงค์และวัดกุฎีดาว ที่กรุงศรีอยุธยา และมีบางวัดที่อยู่ในเมืองสุโขทัยและเมืองศรีสัชนาลัย แรกสร้างคงสร้างตามวิหารตามแบบเดิม ต่อมาภายหลังเมื่อใครจะให้เป็นโบสถ์ขึ้นในวัดนั้น จึงแปลงวิหารเดิมเป็นโบสถ์ เพราะสะดวกกว่าการสร้างโบสถ์ใหม่ และคงเป็นต้นแบบอย่างของการสร้างวัดมีโบสถ์เป็นประธานแทนวิหารเดิม ถ้าหากจะสร้างวิหารด้วยก็ไปสร้างทางข้างด้านหลังพระเจดีย์ ส่วนการสร้างโบสถ์เป็นประธานของวัดน่าจะเกิดขึ้นปลายสมัยกรุงศรีอยุธยาแล้วถือสืบมาจนถึงรัตนโกสินทร์

2.2.1 ข้อแตกต่างระหว่างพระอุโบสถและวิหาร⁸

1. อุโบสถให้เป็นที่ประกอบสังฆกรรมดังนั้นจึงจำเป็นต้องมีขอบเขตที่แน่นอนเรียกว่า “สีมา” ตามข้อบัญญัติของสงฆ์ ส่วนวิหารนั้นเป็นที่อยู่อาศัยของภิกษุสงฆ์มาแต่เดิมจึงไม่จำเป็นต้องมีสีมากำหนดขอบเขต
2. ภายในประดิษฐานพระพุทธรูปเป็นประธานเหมือนกัน แต่ในปัจจุบันพระประธานภายในโบสถ์มักเป็นพระพุทธรูปประทับนั่งปางสมาธิหรือปางมารวิชัยองค์เดียวและเห็นเด่นชัด ส่วนภายในวิหารจะประดิษฐานพระพุทธรูปได้หลายองค์ในปางต่างๆ กัน เช่น พระพุทธรูปปางไสยาสน์ ปางลีลา ปางห้ามสมุทร ปางประทานอภัย ปางป่าเลไลย์ เป็นต้น
3. อุโบสถเป็นอาคารสำหรับประกอบพิธีทางศาสนา สามารถใช้ได้ทั้งพระสงฆ์และฆราวาส เช่น พระสงฆ์ใช้เป็นที่ “ลงโบสถ์” เป็นประจำ (หรือเรียกว่าอุโบสถกรรม) ตลอดจนการสวดปาติโมกข์ การอุปสมบท การใช้เป็นที่ประกอบพิธีสงฆ์ในวันสำคัญทางศาสนาและการรับกฐิน ส่วนฆราวาสสามารถใช้เป็นที่ประชุมฟังพระธรรมเทศนาในวันพระได้เป็นต้น ส่วนวิหารนั้นฆราวาสจะไม่มีกิจเข้าไปเกี่ยวข้องด้วยเนื่องจากเป็นที่พักอาศัยของสงฆ์
4. วัดหรือพระอารามแห่งหนึ่งจะมีอุโบสถได้เพียงหลังเดียว แม้ว่าบางวัดจะมีอุโบสถเก่าแต่เมื่อทำการสร้างอุโบสถใหม่จะต้องทำการกำหนดเขตขณขสีมาที่อุโบสถหลังที่สร้างขึ้นใหม่เพื่อใช้เป็นที่ประกอบสังฆกรรมเพียงแห่งเดียว ส่วนวิหารนั้นแต่ละวัดสามารถมีได้หลายหลังหรือไม่มีก็ได้

⁷ เนตรนภิศ นาควัชระ และคณะ วัดในกรุงเทพฯ, หน้า 128.

⁸ กรมศิลปากร, วิวัฒนาการพุทธสถานไทย (กรุงเทพฯ : บริษัทอมรินทร์ พริ้นติ้งกรุ๊ป จำกัด, 2533), หน้า 101.

5. พระอุโบสถและวิหารนิยมสร้างหันหน้าไปทางทิศตะวันออกเพื่อประดิษฐานพระพุทธรูปให้หันพระพักตร์ไปทางทิศนั้น การนิยมทำเช่นนี้เนื่องมาจากความเชื่อที่ว่าทิศที่ประสูติ ตรัสรู้และปรินิพพานของพระพุทธเจ้า ณ ประเทศอินเดียและเนปาลอยู่ทางทิศตะวันตกของประเทศไทย เมื่อศาสนิกชนเข้าไปสักการะพระประธานภายในอุโบสถหรือวิหาร ก็จะเป็นการสักการะพระพุทธรูปไปในทิศทางนั้นด้วย แต่ต่อมาภายหลังได้มีการยกเว้นการตั้งแนวทิศของอุโบสถหรือวิหาร เฉพาะในกรณีที่ตั้งอยู่ใกล้ทางสัญจรไม่ว่าจะเป็นทางบกหรือทางน้ำ ก็จะวางอาคารให้หันไปทางทิศดังกล่าว เนื่องจากความต้องการให้มีความสะดวกในการเข้าถึงอาคารและให้ความสำคัญในด้านความสง่างามเมื่อมองดูจากเส้นทางสัญจรที่ผ่านมาจากด้านหน้า

6. วัดโดยมากจะสร้างพระอุโบสถหรือพระวิหารอยู่คู่กัน นอกเสียจากบางวัดที่สร้างเฉพาะเขตพุทธาวาส ไม่มีพระสงฆ์อยู่ เช่น วัดพระศรีรัตนศาสดาราม จึงไม่มีการสร้างวิหารเพราะอยู่ในเขตพระราชฐาน แต่หลักเกณฑ์นี้มิได้ยึดเป็นกฎตายตัวเช่นในสมัยกรุงศรีอยุธยา ที่วัดพระศรีสรรเพชญ์อันเป็นวัดที่ตั้งอยู่ในเขตพระราชฐานเช่นกันก็มีการสร้างวิหารใหญ่เป็นที่ประดิษฐานพระศรีสรรเพชญ์ ส่วนอุโบสถสร้างเป็นอาคารหลังเล็ก เนื่องจากในช่วงดังกล่าวมีคติที่ให้ความสำคัญและยกย่องให้สถูปเจดีย์เป็นประธานของพระอาราม

7. สำหรับวัดบางแห่งจะมีสีมา 2 ชั้น เช่น วัดมกุฏกษัตริยาราม และวัดโสมนัส สามารถเรียกประชุมพระภิกษุเพื่อทำสังฆกรรมที่อุโบสถหรือวิหารก็ได้เพราะถือว่าอยู่ในเขตสีมาเดียวกัน หรือที่เรียกว่า “มหาสีมา” แต่ถ้าประกอบสังฆกรรมภายในวิหาร พระสงฆ์ทั้งหมดภายในวัดจะต้องลงประชุม รูปใดอาพาธไม่สามารถร่วมประชุมได้จะต้องเข้าไปอยู่ในอุโบสถซึ่งอยู่ภายในเขตชัณฑสีมาด้วยกัน และขณะที่พระสงฆ์ประกอบสังฆกรรมภายในวิหารจะต้องให้สามเณรหรือเด็กวัดคอยเฝ้าประตูวัดเพื่อมิให้พระสงฆ์จากที่อื่นล่วงเข้ามาภายในเขตมหาสีมาของวัด ถ้ามีพระสงฆ์จากที่อื่นเข้ามาขณะนั้นจะถือว่าการประชุมทำสังฆกรรมครั้งนั้นใช้ไม่ได้ เนื่องจากพระวินัยบัญญัติไว้ว่า ภิกษุทุกภาพที่อยู่ในเขตชัณฑสีมาเดียวกันเข้าร่วมประชุมพร้อมเพรียงกัน ฉะนั้นวิหารจึงใช้เป็นที่ประกอบสังฆกรรมเพียงแค่การรับกฐินเพียงอย่างเดียว แต่โดยมากแต่ละวัดจะใช้เพียงแคเป็นที่ประดิษฐานพระพุทธรูป การประกอบสังฆกรรมทั้งหมดจึงนิยมประกอบในอุโบสถเนื่องจากมีการกำหนดขอบเขตที่แน่นอนและควบคุมได้สะดวกกว่า

2.3 ความหมายและความเป็นมาของโบสถ์ (สีมา)

โบสถ์ (สีมา) หมายถึง นิमित หรือเครื่องหมายอย่างหนึ่งซึ่งใช้กำหนดเขตพระอุโบสถอันเป็นที่ทำสังฆกรรมของพระสงฆ์ การใช้โบสถ์เป็นเครื่องหมายดังกล่าวนี้เป็นความนิยมในระยะหลังแต่เดิมมานั้นมีกำหนดในพระวินัยว่าการทำอุโบสถ ปวารณา หรือสังฆกรรม ซึ่งพระสงฆ์พร้อมเพรียงกันทำนั้น ต้องกำหนดด้วยเขตที่หมายรู้กัน เรียกว่า *สีมา* แบ่งได้ 2 ประเภทคือ

1. *พัทธสีมา* คือ เขตอันสงฆ์กำหนดเอาเอง แปลว่า แดนที่ผู้กและเขตอันเขากำหนดไว้โดยปกติของบ้านเมือง ทรงพระอนุญาตให้สงฆ์กำหนดเขตเอาเองตามความพอใจ แต่มีจำกัดที่สุดข้างเล็กข้างใหญ่ไว้ โดยห้ามมิให้สมมติสีมาเล็กเกินไปจนภิกษุ 21 รูป นั่งได้หัตถบาสนกันไม่ได้ และห้ามมิให้สมมติสีมาใหญ่เกินไปกว่า 3 โยชน์ สีมาเล็กเกินไปใหญ่เกินไปอย่างนี้เป็นสีมาวิบัติใช้ไม่ได้ สาเหตุที่ต้องมีข้อกำหนดเพราะว่าสังฆกรรมต้องการสงฆ์มีจำนวนมากที่สุด 20 รูป และกรรมนี้คืออัปทานสวดระงับอาบัติสังฆาติเสสของภิกษุ นับ

⁹ การศาสนา, กรม. *พระไตรปิฎก ฉบับหลวง, เล่ม 4*, (กรุงเทพฯ : กรมการศาสนา, 2514), หน้า 202 – 212.

ทั้งภิกษุหนึ่งด้วยเป็น 21 รูป สี่มาเล็กเกินไปไม่พอจะทำอภยานได้ และสาเหตุที่ห้ามสี่มาใหญ่เกินไปกว่า 3 โยชน์ เพราะเข้าใจว่าน่าจะเห็นว่าสงฆ์ยอมได้ประโยชน์คุ้มค่าจะต้องบริหาร กล่าวคือ ได้ขยายเขตไม่อยู่ปราศจาก ไตรจีวรได้กว้างออกไป ดังนั้นพื้นที่อันสงฆ์กำหนดเป็นสี่มานั้นน่าเห็นว่าเป็นที่จับจอง เช่นเดียวกับสถานที่สร้าง กุฏิ แต่คำสมมติสี่มาให้เป็นแดนไม่อยู่ปราศจากไตรจีวร เรียกไตรจีวรวิปวาส บ่งว่าหาใช้อย่างนั้นไม่ ในคำนี้มี ข้อยกเว้นบ้าน และอุปจารบ้าน โดยอธิบายว่า เขตอันสงฆ์กำหนดเป็นสี่มานั้น มีบ้านตั้งอยู่ในนั้น เมื่อจะสมมติ สี่มานั้นให้เป็นแดนไม่อยู่ปราศจากไตรจีวร เว้นบ้านและอุปจารบ้านไว้ กำหนดเอาที่นอกจากนั้นเป็นไตรจีวรวิป วาส และที่นั้นคงเป็นป่าหาผู้จับจองมิได้ ต่อมาภายหลังเขตพัทธสี่มามีจำกัด จนการจับจองต้องได้รับอนุญาต จากอณาจักรด้วย¹⁰

2. **อพัทธสี่มา** คือ เขตที่พระสงฆ์ไม่ได้กำหนดเองคือกำหนดเอาเขตที่ทางการบ้านเมือง กำหนดไว้เป็นเขตบ้านตำบล หรือแต่ที่ดินที่พระเจ้าแผ่นดินพระราชทานให้ถ้าเป็นในน้ำก็กำหนดเขตเอาชั้ววกน้ำ สาดถ้าเป็นในป่าก็กำหนดเขตเอาชั้ว 7 ลูกธนู อพัทธสี่มาแยกเรียกชื่อตามประเภทเป็นคามสี่มา นิคมสี่มา อุททุก เขปสี่มา วิสูงคามสี่มา เป็นต้น สี่มาเหล่านี้ไม่ต้องทำพิธีผูก ใช้ทำสังกรรมได้เลย

วิธีกำหนดเขตสี่มานั้นให้หมายเหตุด้วยวัตถุนั้น ๆ ในการกำหนดเขตสี่มา โดยทรงพระ อนุญาตให้หมายด้วยวัตถุบางอย่างที่เรียกว่า นิमित ซึ่งแปลว่าเครื่องหมาย วัตถุอันควรใช้เป็นนิमितนั้นระบุไว้ใน บาลี 8 ชนิด¹¹ คือ

1) **ภูเข** มี 3 ชนิด ภูเขาดินล้วน เช่น เรียกว่า ควน 2 ภูเขาศิลาล้วน และ 3 ภูเขา ศิลาปนดิน ซึ่งใช้เป็นนิमितทั้ง 3 ชนิด ศิลาแท่นหรือศิลาเจือแร่ ใช้ได้ทั้งนั้น โดยมีขนาดมาตรฐานโตไม่ถึงข้าง ขนาด เท่าศิระชะโค ศิระชะกระบือเขื่อง ๆ เป็นศิลาแท่งเดียว อย่างเล็กขนาดเท่าก้อนน้ำอ้อยหนัก 32 ปะสะใช้ได้

2) **ศิลาหรือกองศิลา** เช่นศิลาอยู่เอามาก่อเป็นภูเขาหรืออย่างอื่นไม่ได้ แต่ศิลา ดาด ศิลาเทือก ศิลาตวัด คือตั้งสูงขึ้นไปบนพื้นดิน ใช้ได้ ท่านห้ามไม่ให้ใช้ศิลาก่อนโตกว่ามาตรฐานข้างเป็นนิमित นั้น โดยท่านวินิจฉัยว่าศิลาท่านนั้นจัดเป็นภูเขา จำจะกำหนดโดยชื่อว่าภูเขา จะกำหนดโดยชื่อว่าศิลาไม่ได้ โดย ท่านกำหนดศิลาอย่างเล็กขนาดเท่าก้อนน้ำอ้อย

3) **ป่าไม้ ให้ใช้หมู่ไม้มีแก่น** เช่น ต้นสัก และต้นรัง หรือเป็นไม้ที่มีแก่น คือเป็นไม้ เนื้อแน่น และถ้าเป็นพวกต้นไทร และต้นมะม่วงกะล่อนที่ขึ้นเป็นกลุ่ม 4 – 5 ต้น ก็ใช้ได้

4) **ต้นไม้ ห้ามไม่ให้ใช้ต้นไม้ที่เป็นไม้เปลือกแข็งแต่ข้างในซุย** เช่น ต้นตาล และต้น มะพร้าว แต่ต้นตาลเขาใช้เป็นเครื่องหมายเขตนา น่าจะใช้ได้ ไม้ที่ใช้ต้องเป็นต้นไม้ที่ยังไม่ตาย หรือเป็นต้นไม้ที่ เอลงดินแล้ว ถ้ายังอยู่ในกระถางแม้ได้ขนาดก็ใช้ไม่ได้

5) **หนทาง** ให้เป็นทางเดินหรือทางเคลื่อนที่ยังใช้อยู่ ผ่านไปเพียงระยะทาง 2 – 3 บ้านก็ใช้ได้ แต่ทางแยกจากทางใหญ่ไปหน่อย แล้วกลับเข้ามาบรรจบทางใหญ่อีก หรือทางที่ไม่ได้ใช้แล้ว นี้ถือว่า ใช้ไม่ได้

¹⁰ สมเด็จพระมหาสมณเจ้ากรมพระยาวชิรญาณวโรรส, วินัยมุขเล่ม 3 พิมพ์ครั้งที่ 25 (กรุงเทพฯ : โรง พิมพ์มหามกุฏราชวิทยาลัย, 2538), หน้า 14.

¹¹ เรื่องเดียวกัน, หน้า 15 – 18.

6) *จอมปลวก* มีลักษณะเท่าเขาโคก็ใช้ได้ หรืออย่างเล็กสุดเมื่อตั้งขึ้นต้องสูงไม่น้อยกว่า 8 นิ้ว

7) *แม่น้ำ* หมายถึงแม่น้ำที่มีกระแสน้ำไหลอยู่ไม่ใช่แม่น้ำตัน

8) *น้ำ* หมายถึงน้ำนิ่งไม่ไหล ในหนอง ในบึง ในสระ ในบ่ออันธกอร์รถกาปกรรภ์
 เก่า ห้ามไม่ให้ถือเอาน้ำในบ่อลึกอันต้องใช้คันโพงหรืออะไรตกเป็นนิมิต

วัตถุอื่นนอกเหนือจาก 8 ชนิดนี้ ท่านห้ามไม่ให้กำหนดเป็นนิมิต แม้ใช้ก็ไม่นับเขาเป็นนิมิต นิมิตนั้นไม่มีจำกัดชัดว่าเท่าไร แต่ที่มีอยู่โดยบรรยาย ต้องมีตั้งแต่ 3 ขึ้นไป ถึงจะใช้ได้ จำนวนมากเท่าใดไม่มีกำหนด แต่ถ้ามีเพียง 2 ชักแนวบรรจบไม่ถึงกัน ถือว่าใช้ไม่ได้ สีมามีนิมิต 3 แห่ง มีลักษณะเป็นกงจาก ดังตัวอย่าง

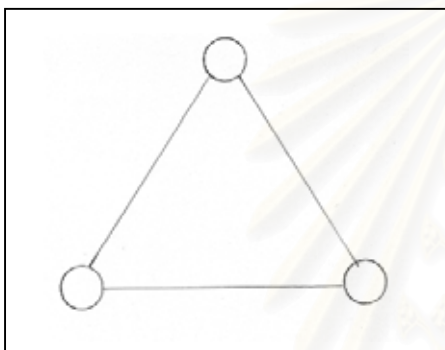

แผนผัง กงจากตรง

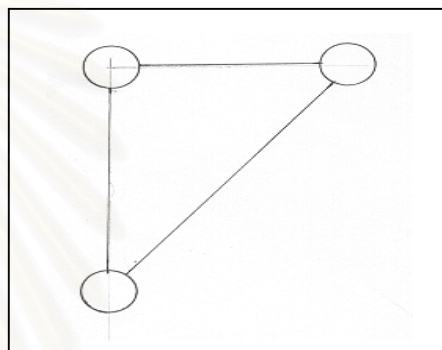

แผนผัง กงจากเฉียง

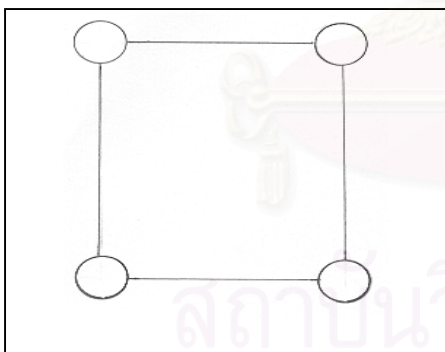

แผนผัง สีเหลี่ยมจัตุรัส

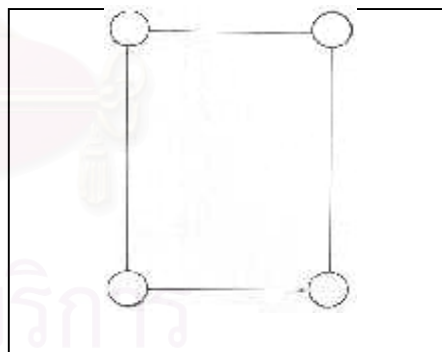

แผนผัง สีเหลี่ยม

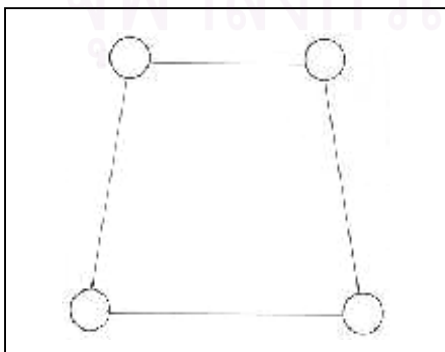

แผนผัง สีเหลี่ยมสอบ

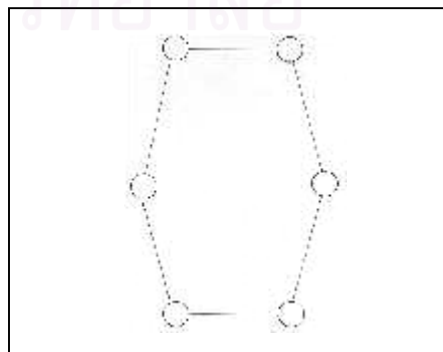

แผนผัง มีลักษณะจุดตะโพน มีนิมิต 6
 มีลักษณะเป็นรูปต่าง ๆ

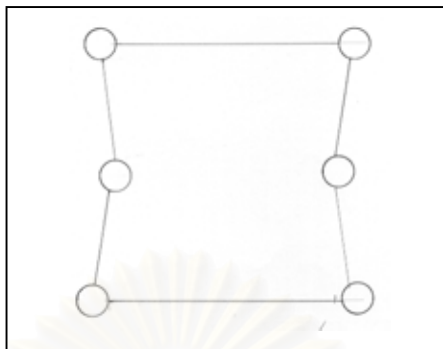

ในบาลี ในคำกริยาริวิสาว่า สมมติสี่มามีนิมิตชาตก็ดี มีฉายาเป็นนิมิตก็ดี หานนิมิตมิได้เลยก็ดี ถือเป็นสี่มาวิบัติ

สี่มามีนิมิตชาตนั้น ได้แก่ มีนิมิตแนวเดียว ชักแนวบรรจบไม่ถึงกันใช้ไม่ได้ ดังตัวอย่าง

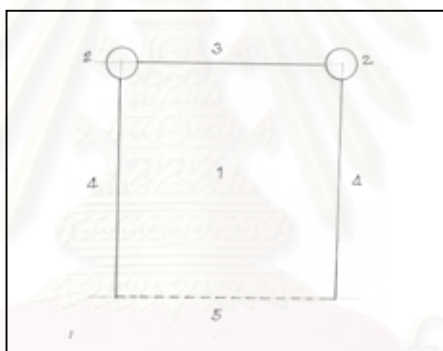

1. พื้นที่สี่มา
2. นิมิต
3. แนวนิมิตในระหว่างแห่งกัน
4. แนวนิมิตนอกระหว่าง
5. แนวชาต

แผนผังที่ 3 การกำหนดรูปแบบนิมิตรเสมา

ในระหว่างนิมิต 2 แห่งนั้น อาจชักแนวถึงกันดังหมายเลข 3 นอกกระหว่างก็อาจชักแนวตรงออกไป ดังหมายเลข 4 แต่จะไปสุดตรงไหน ไม่มีที่กำหนดจึงชักแนวอีกด้านหนึ่งซึ่งหมายเลข 5 หาได้ไม่ เช่นนี้และเป็นสี่มามีนิมิตชาต แม้ว่า 2 แห่งแต่มีแนวชาตเช่นนี้ ก็ใช้ไม่ได้

เกี่ยวกับวัตถุที่ใช้เป็นนิมิตนี้ สมเด็จพระมหาสมณเจ้ากรมพระยาวชิรญาณวโรรส ทรงอธิบายไว้ดังนี้

“...วัตถุอันเป็นนิมิต ต้องจัดหาเตรียมไว้ก่อน ในบัดนี้มักใช้คิลากันเป็นพื้นเพราะเป็นของสะดวกกว่าอย่างอื่น ประมาณตามอรรถกถาอยู่ข้างเล็ก ข้าพเจ้าพอใจคิลาก้อนใหญ่จึงย้ายจากที่ยาก ในบัดนี้ใช้

ศิลากลม ผังลงหลุม ภายหลังกลบแล้วก่อฐาน หรือขุ้มตั้งลูก หรือใบสีมาไว้บนนั้น ศิลากลมกลิ้งได้สะดวก หากข้าพเจ้าไม่พอใจ แต่ก็ใช้กันมาจนคืบแล้ว ผังลงหลุมนั้นมีฐานอยู่อย่างหนึ่ง ล่วงกาลนานไปหากวัดนั้นร้างนิมิตยังอยู่ที่ พอเป็นทางจะค้าหาว่าเขตสีมาอยู่แคไหน นิมิตอยู่ข้างบน อาจโยกย้ายไปจากเขตง่ายกว่า แต่ความมุ่งหมายเดิมต้องการให้เป็นของที่แลเห็นอยู่ เช่น หลักหมายเขตของเมืองที่เรียกว่าเสมาหิน วัดโบราณที่เมืองกำแพงเพชร และเมืองสุโขทัย ใช้ใบสีมาใหญ่มากปักอยู่บนพื้นดิน ข้าพเจ้าได้ขุดดูที่วัดมหาธาตุเมืองสุโขทัย ได้ใบสีมาลงไปไม่พบลูกนิมิต ได้ความว่า ใช้ใบสีมานั้นเองเป็นนิมิต ถูกตามแบบเก่า พระมติของสมเด็จพระมหาสมณเจ้ากรมพระยาปวเรศวริยาลงกรณ์เสด็จพระอุปัชฌายะของข้าพเจ้า ศิลาชนิดนั้นควรจะให้เป็นของแน่นอยู่กับที่ก่อน อย่าให้จมดินลงไป ต้องเปิดเผยให้เห็นได้ในเวลาทักนิมิต...”¹²

ความนิยมใช้ศิลาเป็นนิมิต หรือเครื่องหมายสำหรับกำหนดเขตสีมาซึ่งเรียกกันว่า ใบสีมา หรือใบเสมานี้ ปรากฏว่ามีการใช้กันมานานแล้ว ในดินแดนประเทศไทย เท่าที่พบหลักฐานทางโบราณคดีว่ามีพระพุทธรูปศาสนาเผยแผ่เข้ามาในสมัยทวารวดีก็พบหลักฐานว่ามีการใช้ศิลาเป็นใบสีมา¹³ และพบสืบต่อมาอีกหลายสมัย

แต่การใช้เสมาศิลานี้ เท่าที่พบในระยะแรก ๆ ปรากฏว่ามีได้ใช้เฉพาะเป็นเครื่องหมายกำหนดสีมาอย่างเดียวแต่จำแนกหน้าที่ของสีมาได้เป็น 3 อย่างด้วยกัน

1. แสดงบริเวณเขตศักดิ์สิทธิ์ในทางศาสนา ได้แก่

- 1.1 ล้อมรอบพระอุโบสถอันเป็นที่ทำสังกรรมของพระภิกษุในพระพุทธศาสนา
- 1.2 ล้อมรอบบริเวณสถูปเจดีย์ที่เคารพบูชา ซึ่งอาจเป็นเนินดิน หรือที่มีสิ่งก่อสร้างทางสถาปัตยกรรม
- 1.3 ปักเป็นเครื่องหมายของสถานที่ศักดิ์สิทธิ์ เช่น ปักกลางเนินดิน หรือปักทั่ว ๆ ไปในเขตเนินดิน

เขตเนินดิน

2. สร้างขึ้นเพื่อการกุศล แล้วนำไปปักไว้ในเขตศักดิ์สิทธิ์ บางแห่งถึงพบเสมาริน

จำนวนมากปักอยู่บริเวณเดียวกัน บางแห่งปักเรียงกันเป็นกลุ่ม เสมาที่สลักเป็นรูปสถูปภาพชาดก และพุทธประวัติเป็นสิ่งที่ผู้สร้างอุทิศในพุทธศาสนาทั้งสิ้น ทำนองเดียวกันกับการสร้างพระเจดีย์ และการสร้างภาพชาดกหรือภาพพระบดในสมัยหลัง ๆ

3. เสมารินที่มีขนาดใหญ่เกินกว่าที่จะเป็นหลักเขต มีลักษณะเป็นสิ่งศักดิ์สิทธิ์ที่สมบูรณ์ในตัวเอง บางแห่งปักรวมเป็นกลุ่ม บางแห่งปักเพียงแห่งเดียว เสมาดังกล่าวนี้นำหน้าที่เช่นเดียวกับพระสถูปเจดีย์ หรือพระพุทธรูป เทวรูป ซึ่งคนกราบไหว้บูชา¹⁴

การจะสมมติเขตสีมา มีเป็นธรรมเนียมว่า ให้สวดถอนก่อนทำดูว่าพื้นที่นั้นเป็นสีมาอยู่ก่อนแล้ว โดยอธิบายว่า ถ้าไม่ทำเช่นนั้น และถ้าที่นั้นเป็นสีมาอยู่เดิมหรือคาบเกี่ยวกับสีมาเดิมจักเสียการ

เมื่อสวดถอนสีมาต้องประชุมพระสงฆ์ในแต่ที่สมมติแล้วสวดถอนเป็นแห่ง ๆ ไปกว่าจะเห็นค่าพอดี ในสมัยก่อนใช้จักไม้ไผ่ขัดเป็นตาตารางพอภิกษุหนึ่งได้รูปหนึ่ง ๆ เชื่อมหัดตบาสถึงกันทั่วพื้นที่ สมัยต่อมาให้

¹² เรื่องเดียวกัน, หน้า 30 – 31.

¹³ ศรีตักกร วัลลิโกดม, “เสมาริน” ในวารสารเมืองโบราณ, ปีที่ 1 ฉบับที่ 2 (ม.ค. – มี.ค. 2518), หน้า 89–116.

¹⁴ เรื่องเดียวกัน, หน้า 114.

ภิกษุหนึ่งรายแถวจะระยาะพอสมควรสวดนอกกลางสี่มาจบหนึ่ง แล้วสวดที่สุดเขตแต่ละแห่ง ๆ ละจบการ สวดถอนนี้ทำในวันผูกพัทธสีมาหรือสวดล่วงหน้าก่อนก็ได้¹⁵

การกำหนดนิมิตหรือเสมา คือ เครื่องหมายของเขตพัทธสีมา ควรจัดไว้ตามที่สมควรไม่จำเป็นต้องครบ 8 ทิศ เป็นแต่มีจำนวนพอจะชักแนวได้อย่างที่ได้กล่าวไว้ แต่ส่วนใหญ่ใช้กัน 8 ทิศ เนื่องจากต้องการกำหนดในแนวทิศใหญ่ นอกจากสีมาเล็กที่ไม่กำหนดตามทิศใหญ่ก็ใช้เพียง 4 อยู่มุมทั้ง 4 เมื่อสมมติสีมา ต้องประชุมภิกษุอยู่ภายในนิมิตพร้อมกัน ตามธรรมเนียมทำสังฆกรรมจัดผู้คอยห้ามภิกษุอื่นอย่าให้ผ่านเข้าไปในเวลานั้นแล้วทำพิธีทักษิณิมิตก่อนโดยภิกษุ 4 รูป แยกจากที่ประชุมไปทำหน้าที่ทักษิณิมิต เริ่มจากทิศตะวันออก ยืนห่างจากนิมิตพอสมควร หันหน้าไปทางนิมิตให้นิมิตอยู่ทางตะวันออกเช่นกัน แล้วสวดทักษิณิมิตเป็นภาษาบาลีว่า ในทิศตะวันออกอะไรเป็นนิมิต แล้วก็มีผู้ตอบซึ่งอาจเป็นภิกษุหรือคฤหัสถ์ก็ได้ตอบเป็นภาษาบาลีเช่นกันว่า ศิลาข้าพเจ้า ในกรณีที่ใช้ศิลาเป็นเสมา ภิกษุผู้ทักษิณิมิตว่าศิลานั้นเป็นนิมิต แล้วก็เลื่อนไปทักษิณิมิตอื่นเรียงตามลำดับไปตามทักษิณิมิต วัตร จนมาทักษิณิมิตตะวันออกซ้ำอีกครั้งหนึ่งเป็นสมบุรณ์ ผู้ทักษิณิมิตกลับเข้าสู่ที่ประชุมสงฆ์

ต่อจากนั้นภิกษุรูปหนึ่งก็สวดกรรมวาจาสมมติเขตภายในนิมิตเป็นสมานสังวาสสีมา ด้วยญัตติทุติยกรรมวาจา ตามแบบในอุโบสถขันธ ในคัมภีร์มหาวรรคจนจบก็เป็นอันว่าพื้นที่ภายในนิมิตนั้นเป็นพัทธสีมา¹⁶ นิมิตหรือเครื่องหมายที่แสดงเขตพัทธสีมานั้น ปัจจุบันใช้ก้อนกลมเรียกว่า ลูกนิมิตฝังลงหลุมไว้ตามตำแหน่ง เมื่อกลับแล้วจึงก่อฐานตั้งโบเสมาไว้ข้างบน และยังมีธรรมเนียมเก่าที่ทำสืบกันมาอีกคือการฝังลูกนิมิตศิลาไว้ตรงกลางอุโบสถเป็นเครื่องหมายว่าสงฆ์ได้สวดสมมติตรงนั้น การฝังลูกนิมิตกลางอุโบสถนี้ ไม่มีกล่าวไว้ในบาลีหรือรรถกถาเลย บางทีก็เรียกนิมิตกลางโบสถ์นี้ว่า “สะคือโบสถ์” นอกจากนี้ยังมีชื่อเรียกเสมาที่อยู่ทางด้านหน้าพระอุโบสถ (เสมาที่อยู่กลาง) นี้ว่า “เสมาชัยหรือเสมาเอกก็เรียก” โดยเสมานี้เวลามีการบวชนาคผู้เป็นนาคจะต้องมาทำความเคารพหรือที่เรียกว่า “วันทาเสมา” ก่อนเข้าโบสถ์เสมือนหนึ่งว่าได้ทำความเคารพต่อสถานที่นั้น ๆ นั่นเอง นอกจากนี้การผูกพัทธสีมาของไทยดังกล่าวนี้ก็คล้ายคลึงกับวิธีการของพม่า ต่างกันตรงที่ของพมานั้นไม่ใช่ลูกนิมิต โบราณใช้วิธีขุดคูโดยรอบทั้งสี่ด้าน ระยะเวลาหลังใช้ขุดเป็นแปดบ่อแล้วตักน้ำใส่ขังไว้ ใช้น้ำเป็นนิมิตเมื่อผูกเสร็จแล้วก็กลับบ่อ แล้วเอาหลักศิลาปักเป็นเสมาเครื่องหมายต่อไป วิธีผูกพัทธสีมาของพมานี้ทำตามแบบอย่างที่พระเจ้าธรรมเจดีย์ กษัตริย์มอญแห่งหงสาวดีได้ตั้งไว้ และมีจารึกในศิลาภักษยา แต่ภายหลังแก้ไขเปลี่ยนแปลง

¹⁵ เรื่องเดียวกัน, หน้า 13.

¹⁶ เรื่องเดียวกัน, หน้า 34.

* เรื่องเดียวกัน, หน้า 34. ส่วนการทำบุญปิดทองลูกนิมิตก็ไม่ใช่ส่วนของพุทธบัญญัติแต่เป็นส่วนของวัฒนธรรมประเพณีที่เป็นกิจการทางพุทธศาสนาที่ให้พุทธบริษัท 4 แม้จะเป็นเรื่องของสงฆ์ก็เปิดโอกาสให้ญาติโยมคฤหัสถ์มีส่วนร่วมจึงเป็นที่มาของการทำบุญในการผูกพัทธสีมาและเกิดมีพิธีปิดทองลูกนิมิตตามมา โดยพุทธศาสนิกชนจะนำสิ่งของมีค่ามาใส่ในหลุมเพื่อเป็นพุทธบูชาเมื่อเสร็จสิ้นพิธีถึงเวลาจะฝังลูกนิมิตโดยมากจะฝังเวลากลางคืนหรือเช้าตรู่ พิธีปิดทองฝังลูกนิมิตนิยมทำกัน 7 วัน 7 คืน โดยหลังจากการตัดฝังลูกนิมิต ผู้เข้าร่วมพิธีจะนำถวายที่เป็นสาหร่ายห้อยลูกนิมิตกลับไปบูชาเพื่อเป็นศิริมงคล. ธรรมจักร, (รวบรวม), เรื่องอานิสงส์ต่าง ๆ ฉบับสมบุรณ์ (พระนคร : สำนักพิมพ์พิทยาคาร, 2514), หน้า 88 – 89.

แปลงพิธีการไปมาก คัมภีร์จากจารึกกัลยาณีนี้พระบาทสมเด็จพระจอมเกล้าเจ้าอยู่หัวทรงได้รับจากพระสุเมธมุนี
ชาวมอญด้วย¹⁷ เรื่องโบเสมา ซึ่งใช้เป็นเครื่องหมายแสดงขอบเขตอุโบสถนี้ มีทั้งที่ปักตำแหน่งละใบและปักเป็นคู่
เรื่องนี้สมเด็จพระเจ้าบรมวงศ์เธอ กรมพระยาดำรงราชานุภาพ ทรงสันนิษฐานไว้ดังนี้

...ที่ใบเสมาพระอุโบสถ บรรดาวัดซึ่งสร้างแต่ครั้งกรุงสุโขทัยมา แม้จนถึงกรุงรัตนโกสินทร์นี้
ถ้าเป็นวัดหลวงมักทำใบเสมา 2 แผ่นปักซ้อนกัน ถ้าเป็นวัดราษฎร์ทำเสมาแต่แผ่นเดียว สันนิษฐานว่าเดิมคงปัก
เสมาแต่แผ่นเดียวเหมือนกันหมด ครั้นพวกพระสงฆ์ลังกาวงศ์เข้ามา ตั้งข้อรังเกียจสมณวงศ์ในประเทศสยามดัง
กล่าวมาแล้ว จึงรังเกียจเสมาซึ่งพระสงฆ์สยามผูกไว้ ไม่ยอมทำสังฆกรรม เช่น ให้อุปสมบทในวัดเดิม ข้อนี้นิยม
เป็นความลำบากแก่พวกที่เคยอุปสมบทบุตรหลานในวัดสำหรับตระกูล หรือซึ่งเคยให้อยู่วัดใกล้บ้านเรือน
อุปการะกันง่ายมาแต่ก่อนคงอาศัยเหตุเหล่านี้ เป็นต้น พระเจ้าแผ่นดินจึงทรงอาราธนาพระสงฆ์ลังกาวงศ์ให้ผูก
เสมาบรรดาวัดหลวงซ้ำอีกครั้งหนึ่งเพื่อให้ทำสังฆกรรมได้ทั้งนิกายเดิม และนิกายลังกาวงศ์ วัดใดที่ผูกเสมาซ้ำ
แล้วจึงให้ปักเสมาเพิ่มขึ้นเป็น 2 ใบ เป็นสำคัญ โบสถ์ที่มีใบเสมา 2 ใบจึงเป็นวัดหลวงเป็นพื้น¹⁸

เกี่ยวกับจำนวนใบเสมานี้ท่านอาจารย์ น. ณ ปากน้ำ ซึ่งกล่าวได้ว่าเป็นบุคคลแรกที่ทำการ
ศึกษาในเรื่องของใบเสมาทั้งในด้านโบราณคดี และวิวัฒนาการทางศิลปะ ได้กล่าวถึงในเรื่องของจำนวนของใบ
เสมาดังนี้

...การกำหนดว่าเสมาจะต้องมี 8 อันตามทิศทั้ง 8 นั้น น่าจะเป็นคติรุ่นหลัง ด้วยของโบราณ
บางที่อาจจะไม่จำเป็นนัก อาจมีเพียง 4 มุมก็พอแล้ว บางแห่งมีหินปูนเพื่อยกก็มีมากกว่า 8 อันก็มี ส่วนคติใบ
เสมาคู่ นั้นไม่น่าจะเกี่ยวกับการเปลี่ยนนิกายใหม่เพราะนิกายที่เปลี่ยนใหม่รูปเสมาก็ต้องเปลี่ยนไปตามสมัย เช่น
การเปลี่ยนจากมหายานมาสู่อินยานนั้นก็เห็นชัด ๆ อยู่แล้ว ใบเสมาของสองนิกายนี้แตกต่างกันอย่างมากจึงไม่
จำเป็นจะต้องทำใบคู่ บางแห่งเขาถอนอันเดิมออกแล้วเอาลัทธิใหม่ สมัยใหม่ปักแทนลงไปดังตัวอย่างปรากฏที่
วัดเสลียงในอยุธยา เป็นต้น ที่วัดหลายแห่งในเชียงใหม่บางที่ก็ปักเสมา 3 อัน ซ้อนกันก็มี การทำเสมามากมายนี้
น่าจะทำเพื่ออันใดแตกหักเสียหายไปอีกอันหนึ่งก็ยังคงอยู่แบบนี้จะถูกต้องมากกว่า ส่วนการที่มีบางคนเข้าใจว่า
การปักเสมาคู่เป็นวัดหลวง เสมาเดี่ยววัดราษฎร์อะไรทำนองนี้เป็นการไม่ถูกต้องเพราะพิสูจน์แล้วไม่เป็นความ
จริง¹⁹ ...

จากข้อมูลทั้ง 2 ด้านที่ได้ยกตัวอย่างทำให้เห็นถึงข้อคิดหรือข้อสันนิษฐานจากท่านผู้รู้ทั้ง 2
ท่านนี้ ล้วนแต่มีเหตุผลรองรับที่น่ารับฟังมาพิจารณา ไม่ว่าจะเป็นอย่างใดก็ตามในด้านหนึ่งด้านใดซึ่งผู้วิจัยจะไม่ขอ
สรุปชี้ชัดว่าเหตุผลของผู้หนึ่งผู้ใดถูกต้อง แต่จะใช้ฐานข้อมูลทั้ง 2 ด้านนี้ประกอบการอ้างอิงในเรื่องจำนวนของใบ
เสมา ดังนั้นในการศึกษาถึงความหมาย และความเป็นมาของใบเสมา จึงขอจบเนื้อหาในหัวข้อดังกล่าวเพียงเท่า
นี้ ส่วนการศึกษาถึงรูปแบบหรือวิวัฒนาการทางด้านรูปแบบของใบเสมา (โดยเฉพาะในสมัยอยุธยา) ดูเนื้อหา

¹⁷ สมเด็จพระเจ้าบรมวงศ์เธอกรมพระยาดำรงราชานุภาพ, เที่ยวเมืองพม่า (กรุงเทพฯ : แพร่พิทยา, 2514),
หน้า 108 – 110.

¹⁸ สมเด็จพระเจ้าบรมวงศ์เธอ กรมพระยาดำรงราชานุภาพ, ตำนานพระพุทธเจดีย์ พิมพ์ครั้งที่ 7 (พระนคร :
ห้างหุ้นส่วนจำกัดศิวพร, 2510), หน้า 89 – 90. (พิมพ์ในงานพระราชทานเพลิงศพ นิตยธรรม เนตราคม วัดเทพศิ
รินทราวาส พ.ศ. 2510)

¹⁹ ประยูร อุลุชาฎะ (น. ณ. ปากน้ำ), ศิลปบนใบเสมา (กรุงเทพฯ : สำนักพิมพ์เมืองโบราณ, 2524), หน้า 11.

และรายละเอียดในบทที่ 3 ซึ่งอยู่ในหัวข้อเรื่องการศึกษารูปแบบและลักษณะทางศิลปะอันที่เกี่ยวเนื่องกับพระ
อุโบสถ (ในหัวข้อรูปแบบและลักษณะของโบสถ์มาในแต่ละยุคสมัย)



สถาบันวิทยบริการ
จุฬาลงกรณ์มหาวิทยาลัย

บทที่ 3

การศึกษาพัฒนาการรูปแบบพระอุโบสถสกุลช่างอยุธยา

3.1 หลักเกณฑ์ในการแบ่งยุคสมัยทางศิลปะและสถาปัตยกรรมสมัยอยุธยา

กรุงศรีอยุธยาได้รับการสถาปนาขึ้นเป็นราชธานีของไทยรวมระยะเวลากว่า 417 ปี ในช่วงแห่งการดำรงฐานะความเป็นราชธานีของไทยนั้น พระนครศรีอยุธยาจัดได้ว่าเป็นราชธานีที่รุ่งเรืองที่สุดแห่งหนึ่งในภูมิภาคเอเชียอาคเนย์ พัฒนาการด้านต่าง ๆ ทั้งในด้านการเมือง การปกครอง การทูต การศาสนา และศิลปวัฒนธรรม โดยเฉพาะอย่างยิ่งด้านศิลปวัฒนธรรม งานช่างหลวงที่เกี่ยวข้องกับพระพุทธศาสนา และพระมหากษัตริย์ มีพัฒนาการที่จะใช้เป็นประเด็นในการศึกษา โดยในที่นี้จะเน้นการศึกษาไปที่สถาปัตยกรรมที่เกี่ยวข้องกับทางพระพุทธศาสนา โดยเฉพาะสถาปัตยกรรมพระอุโบสถหรือพระวิหาร ซึ่งมีลักษณะทางสถาปัตยกรรมที่คล้ายคลึงกัน ซึ่งมีอยู่เป็นจำนวนมากทั้งที่สร้างขึ้นโดยองค์พระมหากษัตริย์ ขุนนาง และสามัญชน โดยรูปแบบทางสถาปัตยกรรม และคติ การสร้างในสมัยอยุธยานั้นส่วนใหญ่แสดงให้เห็นถึงการได้รับอิทธิพลทางด้านรูปแบบการก่อสร้างมาจากอาณาจักรใกล้เคียงที่รุ่งเรืองมาก่อน และอาณาจักรที่เจริญรุ่งเรืองอยู่ในช่วงเวลาเดียวกัน เช่น อาณาจักรเขมร และอาณาจักรสุโขทัย เนื่องด้วยช่วงเวลาว่า 417 ปี ของราชธานีอยุธยา ดังนั้นจึงแบ่งช่วงการศึกษาวิวัฒนาการทางศิลปะสถาปัตยกรรมที่มีความเกี่ยวข้องเนื่องกับพระอุโบสถโดยการแบ่งการศึกษาเป็นยุคสมัยตามทฤษฎีที่อาจารย์ประยูร อุลุชาฎะ (น.ณ. ปากน้ำ) ได้แบ่งไว้ 3 ยุคคือ*

3.2 สมัยอยุธยายุคต้น ตั้งแต่สมเด็จพระรามาธิบดีที่ 1 (พระเจ้าอู่ทอง) ถึงสมัยของสมเด็จพระไชยราชาธิราช คือตั้งแต่ พ.ศ. 1893 – 2089 รวมเป็นระยะเวลา 196 ปี

3.3 สมัยอยุธยายุคกลาง ตั้งแต่พระยอดฟ้าถึงสมัยสมเด็จพระศรีสุธรรมราชา คือตั้งแต่ พ.ศ. 2089 – 2199 รวมเป็นระยะเวลา 110 ปี

3.4 สมัยอยุธยายุคปลาย ตั้งแต่สมเด็จพระนารายณ์มหาราชถึงสมเด็จพระที่นั่งสุริยาศน์อมรินทร์ หรือพระเจ้าเอกทัศ คือตั้งแต่ พ.ศ. 2199 – 2310 รวมเป็นระยะเวลา 111 ปี

ในการแบ่งยุคสมัยของอยุธยาทั้ง 3 ยุคนี้จะใช้เป็นเกณฑ์ในการแบ่งยุคสมัยที่ใช้กับการศึกษาวิเคราะห์ในทั้ง 3 ประเด็นของการศึกษาซึ่งประกอบด้วย

- การวางผังบริเวณ (ตำแหน่งที่ตั้งพระอุโบสถ)
- รูปแบบสถาปัตยกรรมและองค์ประกอบทางสถาปัตยกรรม (ส่วนฐาน ส่วนเรือน ส่วนยอด)
- การศึกษาวิเคราะห์ทางด้านโครงสร้าง (ส่วนฐาน ส่วนเรือน ส่วนยอด)

โดยในแต่ละยุคสมัย ได้คัดเลือกวัดที่มาทำการศึกษาทั้งส่วนที่เป็นโบราณสถานที่มีพระสงฆ์จำพรรษาและที่ไม่มีพระสงฆ์จำพรรษา โดยมีเกณฑ์ในการคัดเลือกวัดที่มีประวัติหรือภูมิหลังที่มีการอ้างอิงว่า

* การแบ่งยุคทางศิลปะสถาปัตยกรรมสมัยอยุธยา มีหลายทฤษฎี เช่น สมเด็จพระเจ้าบรมวงศ์เธอกรมพระยาดำรงราชานุภาพ ทรงแบ่งเป็น 4 ยุค รวมถึง มจ.สุภัทสวัสดิ์ ดิสกุล ก็แบ่งไว้เป็น 4 ยุคเช่นเดียวกัน ต่อมาอาจารย์ตรี อมาตยกุล ได้ย่นย่อเหลือ 3 ยุค เช่นเดียวกับกับอาจารย์ น.ณ. ปากน้ำ ซึ่งในแต่ละทฤษฎีได้ให้เหตุผลซึ่งแตกต่างกันไป ซึ่งมีตัวแปรอยู่ในการจัดแบ่งตามยุคสมัย ลำดับพระมหากษัตริย์เป็นหลัก ซึ่งมีผลต่อการเปลี่ยนแปลงในเรื่องของวิวัฒนาการทางศิลปะและสถาปัตยกรรมเช่นเดียวกัน (ผู้วิจัย)

เป็นวัดที่สร้างขึ้นในช่วงระยะเวลาดังกล่าว (ยุคต้น ยุคกลาง ยุคปลาย) นอกจากนี้ยังใช้ทฤษฎีที่มีผู้ศึกษามาก่อนหน้านี้ซึ่งเป็นข้อสังเกตหรือเป็นสมมุติฐานต่าง ๆ ที่ได้มีการศึกษาไว้ มาเป็นเกณฑ์ในการคัดเลือกวัดเพื่อใช้ศึกษาวิเคราะห์ในแต่ละยุคสมัย

3.2 สมัยอยุธยายุคต้น

ตั้งแต่สมเด็จพระรามาธิบดีที่ 1 (พระเจ้าอู่ทอง) ถึงสมัยของสมเด็จพระไชยราชาธิราช คือตั้งแต่ พ.ศ. 1893 – 2089 รวมระยะเวลา 196 ปี ดินแดนแห่งนี้ไม่ใช่อาณาจักรอันเกิดขึ้นใหม่ แท้จริงแล้วในแง่อารยธรรมของกลุ่มแม่น้ำเจ้าพระยา โดยเฉพาะภาคกลางมีเมืองสุพรรณภูมิ และอโยธยาที่มีความเจริญรุ่งเรืองในดินแดนแถบนี้มาก่อน โดยมีร่องรอยหลักฐานศิลปะวัตถุ และสิ่งก่อสร้าง ดังที่มัยบันทึกอยู่ในพระราชพงศาวดารเหนือ กล่าวถึงอาณาจักรหนึ่งซึ่งมีความเก่าแก่ยิ่งกว่ากรุงศรีอยุธยา นั่นคือเมืองอโยธยาซึ่งเป็นเมืองใหญ่ ด้วยมีบันทึกอ้างอิงหลายแห่งด้วยกัน ทั้งจากคำให้การชาวกรุงเก่า กล่าวว่าพระเจ้าอู่ทองซึ่งสถาปนากรุงศรีอยุธยานั้นทรงเป็นกษัตริย์องค์ที่ 16 ของอโยธยา จากแต่เดิมที่เชื่อว่าบ้านเมืองไทยนั้นมีเมืองสุโขทัยเป็นราชธานีแรก แล้วต่อมาก็เป็นพระนครศรีอยุธยา แต่จากหลักฐานใหม่ทางโบราณคดีได้ชี้ให้เห็นว่า ก่อนพุทธศตวรรษที่ 20 ไม่มีเมืองใดเป็นราชธานีที่เป็นศูนย์กลางทางการเมือง และการปกครองของประเทศ แต่บ้านเมืองแบ่งออกเป็นรัฐ ๆ ทั้งทางภาคเหนือ ภาคใต้ ภาคกลาง และภาคตะวันออกเฉียงเหนือ ซึ่งแต่ละรัฐมีเมืองสำคัญของตนเอง¹ เช่น ภาคใต้มีเมืองนครศรีธรรมราช ภาคกลางมีเมืองสุพรรณภูมิ และอโยธยา ภาคเหนือตอนบนมีเมืองเชียงใหม่ และภาคเหนือตอนล่างมีเมืองสุโขทัย เป็นต้น

เมื่อเกิดกรุงศรีอยุธยาแล้ว ในพุทธศตวรรษที่ 20 การเปลี่ยนแปลงทางการเมืองก็เกิดขึ้น รัฐต่าง ๆ เหล่านั้นก็ค่อย ๆ หดไปเกิดเป็นราชอาณาจักรขึ้น โดยมีกรุงศรีอยุธยาเป็นราชธานีที่เป็นศูนย์กลางทางการเมือง และการปกครอง เมืองที่เคยเป็นเมืองสำคัญของรัฐอิสระต่าง ๆ ก็ถูกลดฐานะลงมาเป็นหัวเมืองของราชอาณาจักรไป เพราะฉะนั้นถ้ามองในแง่ทางการเมืองแล้ว กรุงศรีอยุธยาก็คือราชธานีแห่งแรกของเมืองไทย² ซึ่งได้ถ่ายทอดคติทางการเมืองปกครองความเจริญทางเทคโนโลยี และศิลปวัฒนธรรมให้กับกรุงเทพมหานคร โดยตรงที่สุด

การสถาปนากรุงศรีอยุธยาในปี พ.ศ.1893 นั้น เป็นการเริ่มต้นให้เกิดราชธานีซึ่งเป็นศูนย์กลางของกลุ่มรัฐทั้งสองในลุ่มน้ำเจ้าพระยา ในระยะนี้จดหมายเหตุจีนกล่าวว่า กลุ่มบ้านเมืองที่เรียกว่า เสียมลั่วอู่กู่ ได้รวมกับหลอฮกก็กเป็น เสียมหลอฮกก็กแล้ว และจากที่ได้กล่าวถึงเมืองอโยธยาไว้ข้างต้นแล้วว่าเป็นเมืองเก่าซึ่งมีมาก่อนการสถาปนากรุงศรีอยุธยาในดินแดนแห่งนี้ ดังนั้นเมื่อจะกล่าวถึงรูปแบบศิลปะหรือ

¹ ศรีศักร วัลลิโภดม, กรุงศรีอยุธยาของเรา (กรุงเทพฯ : โรงพิมพ์พิมพ์เนตส พรินติ้ง เซ็นเตอร์, 2541), หน้า 3.

² เรื่องเดียวกัน, หน้า 4.

* เรื่องราวเกี่ยวกับเมืองอโยธยายังหาข้อสรุปไม่ได้ว่าเป็นเมืองที่มีมาก่อนอยุธยาหรือไม่ หรืออาจจะเป็นชื่อเดียวกับอยุธยา อ่านผลสำรวจศึกษาเกี่ยวกับศิลปะอยุธยาของอาจารย์ประยูร อุษุชาภา (น.ณ. ปากน้ำ), ศิลปะกรรมแห่งอาณาจักรศรีอยุธยา (พระนคร : ห้างหุ้นส่วนจำกัดโอเดียนสโตร์, 2516), หน้า 10. และอ่านเพิ่มเติมเกี่ยวกับอยุธยามีมาก่อนกรุงศรีอยุธยา ในเรื่องเดียวกัน, หน้า 1 – 4 และอาจารย์ศรีศักร วัลลิโภดม ศึกษาจากโบราณสถานโบราณวัตถุ และเอกสารโดยเชื่อว่าเมืองอโยธยาซึ่งมีมาก่อนกรุงศรีอยุธยา และน่าจะอยู่ทางฝั่งแม่น้ำด้านตะวันออกของอยุธยา ดู “กรุงอโยธยา

สถาปัตยกรรมของอยุธยาในยุคต้นนี้จึงเป็นการผสมผสานศิลปะทวารวดี ซึ่งเริ่มต้นมาตั้งแต่ก่อนพุทธศตวรรษที่ 12 ผ่านมาจนถึงพุทธศตวรรษที่ 17 – 18 วัฒนธรรมขอมจึงแพร่หลายเข้ามาครอบงำ โดยมีเมืองลพบุรีเป็นแหล่งหนึ่งซึ่งมีความสำคัญ รวมทั้งเมืองสุโขทัย แต่การครอบงำก็เสื่อมถอยไปในปลายพุทธศตวรรษที่ 18 อันเป็นเวลาหลังการสวรรคตของพระเจ้าชัยวรมันที่ 7 มหาราชาองค์สุดท้ายของประเทศกัมพูชา ซึ่งเป็นศูนย์กลางของอาณาจักรขอมช่วงเวลาใกล้เคียงกัน อาณาจักรอันรุ่งโรจน์อีกแห่งหนึ่งคือพุกามของพม่า ซึ่งเจริญอย่างยิ่งอยู่ทางตะวันตกเฉียงเหนือของไทยมาตั้งแต่พุทธศตวรรษที่ 16 ก็ต้องล่มสลายจากการรุกรานของกองทัพมองโกล ชาวสุโขทัยจึงได้สถาปนาเมืองตนเป็นราชธานี และหลังจากนั้นพันธมิตรของสุโขทัยคือ แคว้นล้านนาก็มีราชธานีของตนเองคือ เชียงใหม่ซึ่งราชธานีแห่งนี้เชื่อมโยงอยู่กับวัฒนธรรมพุกามมากกว่าสุโขทัย ซึ่งมีวัฒนธรรมขอมผสมผสานอยู่ด้วย³ ดังนั้นจึงกล่าวได้ว่าพื้นฐานศิลปะแขนงต่าง ๆ ของอยุธยาเป็นการผสมผสานวัฒนธรรมจากอาณาจักรข้างเคียงที่อยู่ร่วมสมัยเดียวกัน โดยศิลปะอยุธยาเริ่มเด่นชัดในช่วงปลายพุทธศตวรรษที่ 19 เมื่อวัฒนธรรมขอมที่จางลงมาก และจากลพบุรียังเป็นแรงบันดาลใจสำคัญของช่างอยุธยา เช่นเดียวกับการเกี่ยวข้องกับสุโขทัย และล้านนา อันเป็นโยงโยงในเครือข่ายวัฒนธรรมพุกาม ดังนั้นในการศึกษาถึงมรดกทางศิลปวัฒนธรรมโดยเฉพาะอย่างยิ่งทางด้านสถาปัตยกรรมทางพระพุทธศาสนาในการศึกษารูปแบบพระอุโบสถสกุลช่างอยุธยาที่สร้างหรือบูรณะขึ้นตั้งแต่ในยุคต้นถึงยุคปลายจะตั้งประเด็นการศึกษาดังต่อไปนี้เพื่อให้เห็นถึงพัฒนาการในแต่ละยุคสมัย

3.2.1 การศึกษาทฤษฎีและภูมิหลังทางด้านประวัติศาสตร์สถาปัตยกรรม (พระอุโบสถ)

การศึกษาในหัวข้อดังกล่าวนี้ ผู้วิจัยได้ทำการศึกษาค้นคว้าเอกสารทางด้านข้อมูลจากแหล่งต่าง ๆ มาประมวลอีกทั้งการสำรวจจากสถานที่จริง โดยมีผู้ที่ทำการศึกษามาก่อนหน้านี้ได้สรุปลักษณะทางสถาปัตยกรรมพระอุโบสถ (รวมถึงวิหาร) ในสมัยอยุธยายุคต้น เป็นทฤษฎีหรือสมมุติฐานเพื่อเป็นข้อสังเกตในการกำหนดรูปแบบหรือเอกลักษณ์พระอุโบสถในแต่ละยุคสมัยของอยุธยา ดังนี้คือ

ประยูร อุลุชาฎะ (น. ณ ปากน้ำ)⁴ ได้อธิบายลักษณะของพระอุโบสถในสมัยอยุธยายุคต้นไว้ดังนี้ “... สมัยอยุธยาตอนต้นเริ่มสร้างอาณาจักรใหม่ทำให้ความรุ่งเรืองทางศิลปอย่างสุดยอดของอยุธยาเกี่ยวกับพุทธทศวรรษที่ 12-13 อยุธยาเริ่มต้นศิลปอย่างง่าย ๆ เช่น ทำใบเสมาเรียบ ๆ ไม่มีลวดลายวิจิตรพิสดารพระอุโบสถพระวิหารก็ทำเรียบ ๆ ง่าย ๆ ไม่มีลวดลายตกแต่ง แต่อย่างไรก็มีแต่บัวหัวเสาเป็นบัวกลุ่มตกแต่งอย่างพิสดารเพียงเท่านั้น ในสมัยอยุธยาตอนต้นแทนที่จะทำลวดลายตกแต่งบนลูกกรงหน้าต่าง (ซึ่งมีตัวอย่างอยู่ที่ช่องลมหน้าต่างวิหารวัดนางพญาที่ศรีสัชชาลัย จังหวัดสุโขทัย และลวดลายช่องลมหน้าต่างวิหารวัดไผ่ที่ท่าวัง จังหวัดลพบุรี เป็นต้น) ก็กลับพลิกแพลงลงคือทำลายปูนปั้นเป็นรูปดอกจันหรือสลักกันไปอย่างโปร่งภายในช่องลมนั้น เพื่อประสงค์จะให้แสงสว่างเข้าอาคารได้น้อย “แต่มีช่อง” โปร่งไว้เพื่อระบายลมด้วย ดังเช่นหน้าต่างพระวิหารรายวัด

ในประวัติศาสตร์ ในสมัยสมเด็จพระบรมไตรโลกนาถ” ในข้อขัดแย้งเกี่ยวกับประวัติศาสตร์ชาติไทย(กรุงเทพฯ : สำนักพิมพ์เมืองโบราณ,2524), หน้า 27 – 48.

³ สันติ เล็กสุขุม, ศิลปะอยุธยางานช่างหลวงแห่งแผ่นดิน (กรุงเทพฯ : ด้านสุทธาการพิมพ์, 2542), หน้า 22.

⁴ ประยูร อุลุชาฎะ (น. ณ ปากน้ำ), “วิวัฒนาการของพระอุโบสถและวิหาร” ในศิลปกับโบราณคดีในสยาม (กรุงเทพฯ : สำนักพิมพ์โอเดียนสโตร์, 2520), หน้า 84.

พระศรีสรรเพชญ์ทางใต้ของวิหารหลวง และวิหารรายที่อยู่รายรอบ การออกแบบช่องหน้าต่างที่เจาะไว้เป็นลวดลายแบบเรขาคณิตอันงดงามที่เป็นรูปกากบาทก็มี หรือเจาะเป็นเหลี่ยมหยักให้ยักเยื้องกันไปมา และอาคารสมัยเก่า (หมายถึงพระอุโบสถและพระวิหาร) สมัยอยุธยาตอนต้นขึ้นไปเป็นอาคารใหญ่มาก หน้าต่างช่องลมจึงมีหลังคาคลุมอยู่เพื่อป้องกันฝนสาดเข้าไปข้างใน...”

นอกจากนี้ ประยูร อุลุชาฎะ (น. ณ ปากน้ำ) ยังได้ให้รายละเอียดในเรื่องขององค์ประกอบทางสถาปัตยกรรมในยุคนี้นี้ (ยุคต้น) ซึ่งจะเรียบเรียงสรุปดังนี้⁵

1. เสานิยมทำเป็นเสากลม หรือเป็นเสาแปดเหลี่ยม โดยมีบัวหัวเสาเป็นบัวกลุ่มหรือบัวโก
2. เพดานจำหลักไม้เป็นรูปดาว ดอกจอก และลวดลายต่าง ๆ ดังปรากฏที่หน้าวัดพระเมรุ วัดกษัตราธิราช วัดศาลาปูน เป็นต้น
3. หน้าบันไม่นิยมทำลวดลาย แต่จะสลักไม้เป็นรูปเทวดา หรือกุมภภัณฑ์ล้อมรอบ เบื้องบนเป็นรูปฉัตรหลายชั้น เช่นที่วัดหน้าพระเมรุ และวัดแม่นางปลื้ม
4. คันทวยสลักไม้ ทำเป็นหยักลูกคลื่น คล้ายนาคนาคสะดุ้งอยู่ที่วัดหน้าพระเมรุ วัดศาลาปูน วัดกษัตราธิราช
5. บานประตู (ทวารบาล) ทำรูปทวารบาลตัวโตยืนค้ำบานประตู มือถือพระขรรค์ นิยมทำรัศมีที่มีศิวะเป็นรูปทรงเรียวแกว่ง สวมชฎาเทริด ลวดลายประกอบมีเพียงส่วนน้อย จะให้ความสำคัญเทวดาทวารบาลหรือรูปเสี้ยววงตัวใหญ่ ๆ มากกว่า

ตรี อมาตยกุล ได้กล่าวถึงลักษณะของพระอุโบสถในสมัยอยุธยายุคต้นในภาพกว้าง ๆ ได้ดังนี้ “...โบสถ์วิหารในยุคนี้นี้ นิยมสร้างแบบที่บ ๗ คือ ไม่เจาะบานหน้าต่าง คงเจาะเป็นช่องที่ผนังตอนบนพอให้แสงสว่างลอดเข้าไปข้างในได้เพียงสลัว ๆ ที่เชิงผนังก็ไม่นิยมทำลวดลายอย่างใด คงทำแต่ลวดบัวเป็นเส้น ๆ รอบผนังทั้ง 4 ด้าน ตรงกลางลวดบัวทำโค้งลงจากเส้นระดับเล็กน้อย ไม่ตัดเป็นเส้นตรงเหมือนอย่างลวดบัวในสมัยรัตนโกสินทร์ ตัวอย่างโบสถ์วิหารที่ทำเป็นช่องที่ผนังแทนหน้าต่างซึ่งพอจะใช้ดูเป็นแบบอย่างได้ในปัจจุบันคือ ซากผนังวัดมหาธาตุ และพระอุโบสถวัดหน้าพระเมรุ...”⁶

สงวน รอดบุญ⁷ ได้กล่าวถึงลักษณะของพระอุโบสถในสมัยอยุธยายุคต้นไว้ดังนี้ “...การสร้างโบสถ์วิหารในสมัยอยุธยานั้น ไม่แน่ใจว่าจะมีโบราณสถานแห่งใดมีความเก่าแก่ถึงสมัยอยุธยาตอนต้น เพราะแต่ละแห่งต้องมีการบูรณะปฏิสังขรณ์อยู่ตลอดเวลา โดยเฉพาะเครื่องบนหลังคาหรือ “เครื่องประดับ” ไม่คงทนถาวร ต้องเปลี่ยนอยู่เสมอในช่วงเวลา 50 – 70 ปี แม้แต่สันหลังคาเข้าใจว่าในสมัยอยุธยาตอนต้นและตอนกลาง ยังมีการประดับบราลีอยู่ ซ่อฟ้าอาจใช้ดินเผาแบบไม่เคลือบ เช่น ที่พบอยู่ที่จังหวัดสิงห์บุรี กระเบื้องมุงหลังคาคงจะยังไม่มีการเคลือบสี หน้าต่างคงเจาะเป็นช่อง ๆ แบบลูกตั้งเหมือนหน้าต่างแบบสุโขทัย เพราะยังไม่ต้องการแสง

⁵ ประยูร อุลุชาฎะ (น. ณ ปากน้ำ), ศิลปกรรมแห่งอาณาจักรศรีอยุธยา, หน้า 94 – 95.

⁶ ตรี อมาตยกุล, “ศิลปอยุธยา” ในศิลปสมัยอยุธยา ศิลปสมัยอยุธยา ศิลปสมัยรัตนโกสินทร์ (พระนคร : กรมศิลปากร, 2510), หน้า 45 (กรมศิลปากรจัดพิมพ์ในงานเสด็จพระราชดำเนินทรงเปิดพิพิธภัณฑสถานแห่งชาติพระนคร 25 พ.ค. 2510)

⁷ สงวน รอดบุญ, ศิลปกรรมไทย (กรุงเทพฯ : โรงพิมพ์การศาสนา, 2529), หน้า 130.

สว่างเพื่อให้ผู้เข้าไปนมัสการหรือกระทำพิธีสมาธิ เกิดความรู้สึกศักดิ์สิทธิ์ที่มีความเลื่อมใสศรัทธายิ่งขึ้นอันเป็นพุทธจิตวิทยาที่สำคัญประการหนึ่ง...”

นอกจากนี้ สงวน รอดบุญ ยังอธิบายถึงลักษณะของเสาในสมัยอยุธยายุคต้น และยุคกลาง นิยมใช้เสากลมและเสาแปดเหลี่ยม และมีบัวหัวเสาเป็น “บัวโถ” หรือ “บัวกลม” ซึ่งมีลักษณะใกล้เคียงกับบัวหัวเสาสมัยสุโขทัย

สันติ เล็กสุขุม⁸ ได้กล่าวถึงลักษณะของพระอุโบสถในสมัยอยุธยายุคต้นไว้ดังนี้ “...อุโบสถที่มีขนาดเล็กกว่าก่อไว้ทางทิศตะวันตกถัดจากเจดีย์ประธาน มีการเจาะผนังด้านข้างเป็นช่องยาวในแนวตั้ง เรียงกันเป็นชุดคล้ายผนังลูกกรงน่าจะมีความเกี่ยวข้องกับการทำของลูกกรงผนังวิหารในศิลปะสุโขทัยที่ลูกกรงของผนังวิหารหลวงวัดมหาธาตุ ประดับเป็นจังหวะในแนวตั้งด้วยดอกเหลี่ยมงานประดับผนังลูกกรงเช่นนี้อาจมีอยู่ในยุคต้นหรือทำขึ้นในคราวบูรณะในยุคกลาง แต่ย่อไม่ใช่งานที่บูรณะยุคปลายครั้งรัชกาลสมเด็จพระเจ้าปราสาททอง และย่อไม่ใช่แบบอย่างที่ช่างในรัชกาลนั้น (พระเจ้าปราสาททอง) ริเริ่มดังที่เคยเข้าใจกันมาก่อน เพราะงานประดับแบบนี้ซึ่งเรียกว่า ผนังลูกกรงมะหวดเหลี่ยม หรือลูกกรงประดับดอกเหลี่ยม มีมาแล้วอย่างช้าในยุคกลาง...”

จากทฤษฎีหรือสมมุติฐานต่าง ๆ ที่ได้ยกตัวอย่างมานี้ ผู้วิจัยจะได้สรุปให้เห็นภาพรวมทางสถาปัตยกรรมพระอุโบสถสมัยอยุธยายุคต้น (อาจรวมถึงพระวิหารด้วย) เพื่อให้เป็นข้อมูลเบื้องต้นไปประกอบการวิเคราะห์ในรายละเอียดทางสถาปัตยกรรมซึ่งสรุปได้ดังนี้

1. ลักษณะรูปทรงทางสถาปัตยกรรมมีลักษณะใกล้เคียงกับพระวิหาร (แตกต่างกันที่ขนาดอาคาร ตำแหน่งที่ตั้งและใบเสมา)
2. นิยมทำเสา (เสาพาไล หรือเสานางเรียง และเสาร่วมในประธาน) เป็นเสาแปดเหลี่ยมและเสากลมโดยมีบัวหัวเสาเป็นบัวโถ หรือบัวกลม
3. ส่วนประดับเครื่องบนหลังคา สันนิษฐานว่าอาจมีการใช้ราลี และช่อฟ้าทำเป็นดินเผาแบบสุโขทัย
4. หน้าบันนิยมสลักไม้เป็นรูปเทวดา หรือกุมภภัณฑ์ เต็มหน้าบันไม่นิยมทำลวดลาย เช่นวัดแม่นางปลื้ม (ปัจจุบันจัดแสดงอยู่ที่พิพิธภัณฑสถานเจ้าสามพระยา) และวัดหน้าพระเมรุ
5. คันทวย สลักไม้ทำเป็นหยักลูกคลื่นคล้ายนาศะดั่ง หรือมีรูปร่างแบบคชกริช
6. ผนังนิยมทำเป็นช่องลมเรียบ ๆ แบบสุโขทัยหรือมีลวดลายแบบลูกฟัก หรือแบบลูกกรงมะหวดเหลี่ยม ไม่นิยมทำเป็นหน้าต่างบานเปิด

จากทฤษฎีหรือสมมุติฐานนี้เมื่อนำไปศึกษาเปรียบเทียบกับข้อมูลที่ชาวต่างชาติได้บันทึกไว้เป็นภาพวาดลายเส้นที่มีความเกี่ยวข้องกับลักษณะของโบสถ์หรือวิหาร ทำให้สามารถเชื่อมโยงกับยุคสมัยทางสถาปัตยกรรม ดังตัวอย่างต่อไปนี้

⁸ สันติ เล็กสุขุม, ศิลปะอยุธยางานช่างหลวงแห่งแผ่นดิน, หน้า 120 – 121.

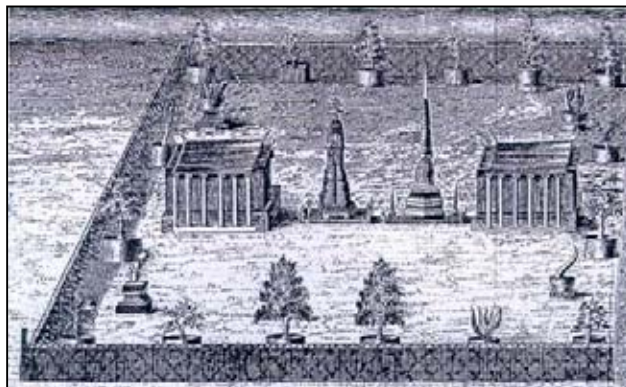

ภาพลายเส้นที่ 1 ลักษณะทางสถาปัตยกรรมของวิหาร (เพราะไม่มีโบสถ์) ซึ่งมีลักษณะแบบอยุธยายุคต้น ซึ่งมีรูปทรงและองค์ประกอบ เช่น เสานางเรียงด้านข้าง รูปทรงหลังคาแบบจั่วเปิดแบบทรงโรง แต่ไม่เห็นการเจาะช่องแสงที่ผนังด้านข้าง รูปนี้เป็นภาพลายเส้นของวัดพระคลังวาตโดยนายแพทย์แคมป์เฟอร์ (Kaempfer) วาดขึ้นในปี พ.ศ. 2233 (ค.ศ. 1690)

ที่มารูป : พริยะ ไกรฤกษ์, “ศิลปะอยุธยา” ในอยุธยาภิวาทย์ (กรุงเทพฯ : โรงพิมพ์มหาวิทยาลัยธรรมศาสตร์, 2542), หน้า 72.

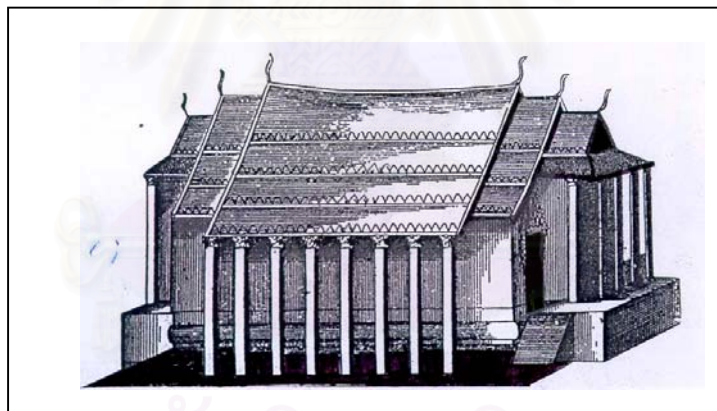

ภาพลายเส้นที่ 2 ขยายลักษณะพระวิหารของวัดพระคลังอีกรูปหนึ่งซึ่งอยู่ในรูปใหญ่ ซึ่งมีลักษณะและองค์ประกอบทางสถาปัตยกรรมแบบอยุธยายุคต้นโดยอ้างอิงจากทฤษฎีข้อมูลที่มีผู้ให้คำจำกัดความถึงลักษณะสำคัญของพระอุโบสถหรือพระวิหารในสมัยอยุธยายุคต้นโดยจะเห็นถึงลักษณะของการใช้เสานางเรียงหรือเสาพาไลรับหลังคากันสาดด้านข้าง หรือการทำมุขหลังคาแบบมุขเด็จหรืออาจเป็นมุขโถงจั่วกันสาดก็ได้ (เพราะมีเสานางรับหลังคามุขโถง) และการใช้กระเบื้องหน้าจั่ว แต่ไม่มีการเจาะช่องแสงที่ผนังด้านข้าง

ที่มารูป : พริยะ ไกรฤกษ์, “ศิลปะอยุธยา” ในอยุธยาภิวาทย์ (กรุงเทพฯ : โรงพิมพ์มหาวิทยาลัยธรรมศาสตร์, 2542), หน้า 86.

จากภาพถ่ายเส้นของวัดพระคลังที่นายแพทย์แคมป์เฟอร์ (Kaemfer) วาดขึ้นในปี พ.ศ. 2233⁹ (ค.ศ. 1690) ได้แสดงให้เห็นถึงลักษณะร่วมทางสถาปัตยกรรมยุคต้น แม้ภาพวาดนี้จะวาดขึ้นในปี พ.ศ. 2233 (ค.ศ. 1690) แต่ก็ได้หมายความว่าสิ่งก่อสร้างเหล่านั้นเพิ่งจะมาสร้างขึ้นในยุคนั้น (ปีที่วาด) แต่อาจเป็นสิ่งก่อสร้างที่มีอยู่เก่าก่อนซึ่งในขั้นตอนนี้ได้นำเอาข้อมูลภาพถ่ายเส้นนี้มาเสนออีกเพื่อให้เห็นถึงลักษณะทางสถาปัตยกรรมของยุคต้น โดยอาศัยข้อมูลหรือทฤษฎีต่าง ๆ ที่มีผู้ศึกษาไว้นำมาวิเคราะห์เปรียบเทียบ เพื่อจะให้เห็นภาพในลักษณะ 3 มิติ ซึ่งจะให้เห็นภาพได้มากขึ้น แต่ทั้งนี้ทั้งนั้นการอ้างอิงบันทึกจากภาพเขียน ยังมีข้อจำกัดในหลายด้าน เช่น ไม่สามารถเก็บรายละเอียดได้เท่ากับภาพถ่าย ฝีมือการวาดและความเข้าใจต่อสถาปัตยกรรมทำให้การถ่ายทอดหรือการนำเสนอไม่เหมือนจริงเท่าที่ควรจะเป็น ดังนั้นหลักฐานภาพวาดหรือภาพถ่ายเส้นจึงไม่อาจจะใช้เป็นหลักฐานอ้างอิงที่สมบูรณ์ที่สุดแต่น่าจะเป็นส่วนหนึ่งในการประกอบการพิจารณาวิเคราะห์ร่วมกับเอกสารหรือบันทึกอื่น ๆ ทางโบราณคดีประกอบกันเพื่อให้ข้อมูลมีความถูกต้องหรือผิดพลาดน้อยที่สุด



สถาบันวิทยบริการ
จุฬาลงกรณ์มหาวิทยาลัย

⁹ เรื่องเดียวกัน, หน้า 71.

ตัวอย่างลักษณะและรูปทรงพระอุโบสถ(ที่อยู่ในสภาพสมบูรณ์)

ตัวอย่างภาพลายเส้นพระอุโบสถที่มีรูปทรงรวมถึงลักษณะองค์ประกอบทางสถาปัตยกรรมแบบอยุธยายุคต้น (ที่ยังมีการใช้งานหรืออยู่ในสภาพสมบูรณ์)



ภาพลายเส้นที่ 3 ลักษณะรูปทรงพระอุโบสถวัดหน้าพระเมรุ เป็นศิลปะสถาปัตยกรรมยุคต้น แต่องค์ประกอบช่องแสง นักประวัติศาสตร์ศิลปะสันนิษฐานว่าได้รับการบูรณะสมัยพระเจ้าปราสาททอง เนื่องจากหลักฐานด้านศิลปะวัตถุไม่ว่าจะเป็นพระประธาน ลักษณะช่องที่เหมือนกับวัดไชยวัฒนาราม ซึ่งเป็นวัดที่ซึ่งสถาปนาโดยพระเจ้าปราสาททอง กล่าวได้ว่าพระอุโบสถหลังนี้เป็นศิลปะสมัยอยุธยายุคต้นที่ยังมีความสมบูรณ์อยู่มากที่สุดในอยุธยา ลักษณะของหลังคาจั่วเล็กที่กลุ่มประตูด้านข้างเป็นการทำขึ้นในภายหลังสมัยการบูรณะซ่อมแซมในสมัย ร.3 รวมถึงลักษณะกระเบื้องปรางที่ผนังกระเบื้องโดยรอบซึ่งเป็นลักษณะศิลปะจีนในสมัย ร.3 ซึ่งเป็นที่นิยมในขณะนั้น



ภาพลายเส้นที่ 4 ลักษณะรูปทรงพระอุโบสถวัดศาลาลำปูน (สภาพปัจจุบันปี 2545) ซึ่งกล่าวได้ว่าเป็นพระอุโบสถขนาดกลางที่มีความคล้ายคลึงกับพระอุโบสถวัดหน้าพระเมรุไม่ว่าจะเป็นรูปทรงและองค์ประกอบทางสถาปัตยกรรม แต่อาจารย์ น. ณ ปากน้ำ ผู้เชี่ยวชาญศิลปะอยุธยาได้กล่าวว่าพระอุโบสถหลังนี้ได้รับการบูรณะและผูกเสมาใหม่ในสมัยพระเจ้าปราสาททอง และในสมัยรัตนโกสินทร์ก็ได้มีการบูรณะซ่อมแซมเรื่อยมาตั้งแต่สมัย ร.3 จึงปรากฏอิทธิพลศิลปะสมัยรัตนโกสินทร์ และแต่เดิมด้านข้างมีเสานางเรียงแต่ทางวัดได้ตัดออกไปเมื่อ 40 กว่าปีที่ผ่านมานี้เอง ซึ่งทั้งหมดนี้เป็นสิ่งที่ น. ณ ปากน้ำ ได้กล่าวไว้ในหนังสือ 5 เดือนกลางซากอิฐปูนอยุธยา (รูปแบบที่สันนิษฐานจากข้อมูล ดูภาพลายเส้นที่ 5)

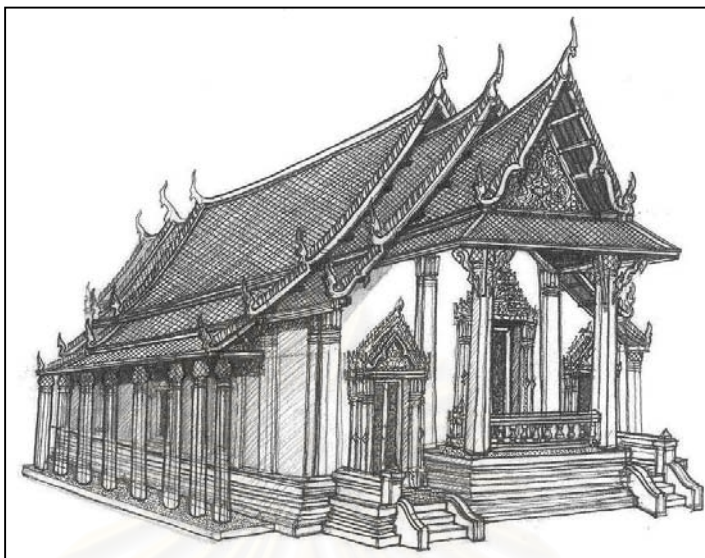

ภาพลายเส้นที่ 5 รูปแบบสันนิษฐานตามรูปแบบเดิมของโบสถ์วัดศาลาปูน^{*} ในขณะที่เสานางเรียงยังอยู่ในสภาพสมบูรณ์



ภาพลายเส้นที่ 6 ลักษณะรูปทรงอาคารพระอุโบสถวัดพุทไธสวรรย์ จ.อยุธยา เป็นรูปแบบสถาปัตยกรรมยุคต้นอีกลักษณะรูปทรงหนึ่งซึ่งไม่มีมุขเด็จด้านหน้าแต่เป็นมุขโถงหลังคาจั่วกันสาด และไม่มีเสานางเรียงด้านข้าง แต่ยังมีลักษณะรวมคือการใช้เสาร่วมในประธาน และบัวหัวเสาแบบบัวกลุ่มหรือบัวโถ แต่องค์ประกอบอื่น ๆ เช่นช่องแสงหรือหน้าต่างยังหาข้อสรุปไม่ได้ แต่ก็เป็นวัดที่สร้างขึ้นในสมัยอยุธยายุคต้นเช่นเดียวกัน

^{*} จากกรบันทึกของ น. ณ ปากน้ำ กล่าวว่า "...ตัวพระอุโบสถวัดศาลาปูนขนาดกะทัดรัดเล็กกว่าพระอุโบสถวัดหน้าพระเมรุ แต่ทำหลังคาซ้อนสามชั้นหน้าอุโบสถมีประตูทางเข้าสองทาง ด้านข้างมีชายคายื่นออกและมีเสาแปดเหลี่ยมรับชายคาด้านละ 8 ต้น..." อ้างถึงจาก ประยูร อุลุชาฎะ (น. ณ ปากน้ำ), ความงามในศิลปะไทย (พระนคร : อมรรการพิมพ์, 2510), หน้า 371.

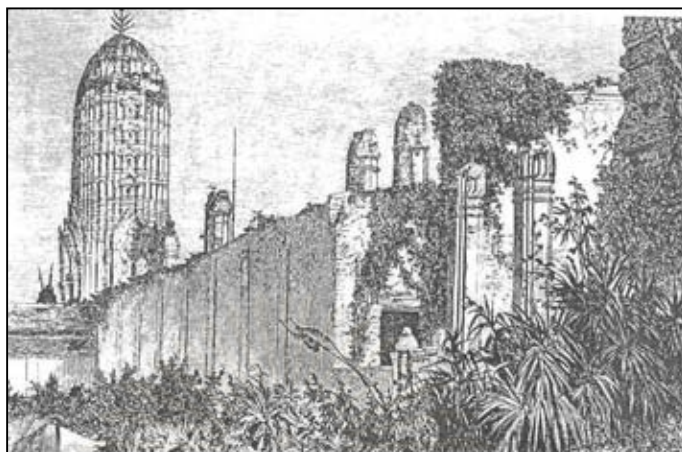

ภาพลายเส้นที่ 7 ลักษณะและรูปแบบโบสถ์หรือวิหารอีกรูปแบบหนึ่งของสมัยอยุธยายุคต้นที่มีลักษณะแบบรูปทรงมุขโถงจั่วกันสาด หรือมุขโถงจั่วเปิด ในรูปเป็นภาพลายเส้นของวัดแห่งหนึ่ง (สันนิษฐานว่าเป็นโบสถ์หรือวิหารวัดพุทไธสวรรย์ หรืออาจเป็นโบสถ์ของวัดราชบูรณะ และวัดมหาธาตุก็ได้) โดยจะเห็นการใช้เสาร่วมในเป็นเสาแปดเหลี่ยมมีบัวหัวเสาเป็นบัวโถหรือบัวกลุ่ม ขณะที่เสาด้านหน้าเป็นเสาสี่เหลี่ยมย่อมุมโดยบัวหัวเสาเป็นบัวจงกล (ซึ่งพบมากในสมัยอยุธยายุคปลาย) โดยไม่มีเสานางเรียงหรือเสาพาไลด้านข้าง ซึ่งโบสถ์รูปทรงดังกล่าวนี้เป็นอีกรูปแบบหนึ่งของลักษณะของโบสถ์ในยุคต้น เช่นที่วัดพุทไธสวรรย์

ที่มารูป : อเนก นาวิกมูล, ภาพสยามของอองรี มูโอต์ (กรุงเทพฯ

: สำนักพิมพ์แสงดาว, 2542), หน้า 75.

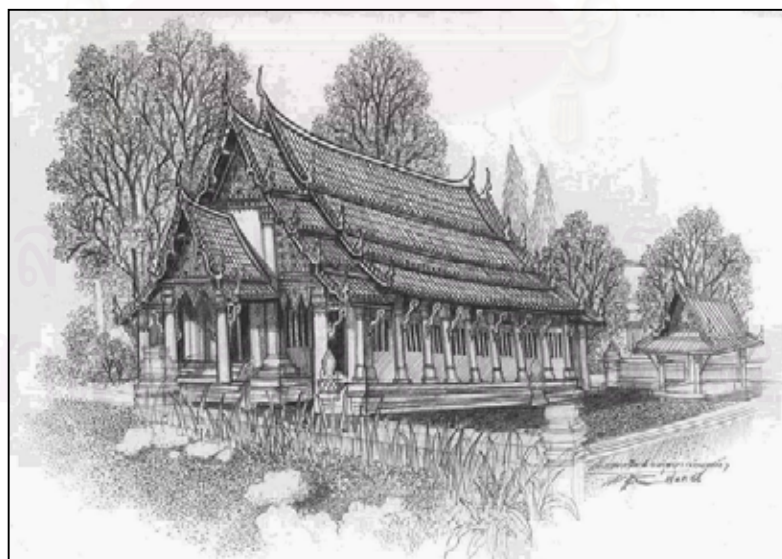

ภาพลายเส้นที่ 8 ลักษณะรูปทรงพระอุโบสถวัดกษัตราธิราช จ.อยุธยา (ในภาพเป็นรูปด้านหลัง) ซึ่งมีรายละเอียดทางสถาปัตยกรรม เช่นช่องแสง และลักษณะผังพื้น รวมถึงรูปทรงแบบศิลปะอยุธยายุคต้น แต่ลวดลายตกแต่งหน้าบันเป็นแบบรัตนโกสินทร์ รูปทรงด้านหลังเป็นมุขเด็จ (มุขโถง) ด้านหน้าเป็นรูปทรงแบบจั่วเปิด

สำหรับการศึกษาในเรื่องสถาปัตยกรรมจะแยกการศึกษาและวิเคราะห์ออกเป็น 3 หัวข้อใหญ่ ๆ ดังนี้

- 3.2.1.1 การวางผังบริเวณ (ตำแหน่งที่ตั้งพระอุโบสถ)
- 3.2.1.2 รูปแบบสถาปัตยกรรมและองค์ประกอบทางสถาปัตยกรรม (ส่วนฐาน ส่วนเรือน ส่วนยอด)
- 3.2.1.3 การศึกษาวิเคราะห์ทางด้านโครงสร้าง (ส่วนฐาน ส่วนเรือน ส่วนยอด)

3.2.1.1 เรื่องการวางผังบริเวณ (ตำแหน่งที่ตั้งพระอุโบสถ)

วัดที่คัดเลือกมาศึกษาในเรื่องของการวางผังบริเวณ (ตำแหน่งที่ตั้งพระอุโบสถ) ในสมัยอยุธยายุคต้นนี้ เป็นวัดที่มีคุณสมบัติตามหลักเกณฑ์การแบ่งยุคสมัยที่ได้กล่าวไว้ในข้อตกลงแล้วในเบื้องต้น ซึ่งประกอบด้วยวัด

1. วัดใหญ่ชัยมงคล	จังหวัดพระนครศรีอยุธยา
2. วัดราชบูรณะ	จังหวัดพระนครศรีอยุธยา
3. วัดพระราม	จังหวัดพระนครศรีอยุธยา
4. วัดภูเขาทอง	จังหวัดพระนครศรีอยุธยา
5. วัดมหาธาตุ	จังหวัดพระนครศรีอยุธยา
6. วัดธรรมิกราช	จังหวัดพระนครศรีอยุธยา
7. วัดกุฎีดาว	จังหวัดพระนครศรีอยุธยา
8. วัดมเหยงคณ์	จังหวัดพระนครศรีอยุธยา
9. วัดหน้าพระเมรุ	จังหวัดพระนครศรีอยุธยา
10. วัดศาลาปูน	จังหวัดพระนครศรีอยุธยา
11. วัดกษัตราธิราช	จังหวัดพระนครศรีอยุธยา
12. วัดพุทไธสวรรย์	จังหวัดพระนครศรีอยุธยา

เมื่อแรกสร้างวัด ย่อมเริ่มต้นที่การกำหนดตำแหน่งที่ตั้งของสิ่งก่อสร้างหลักเสียก่อน สิ่งก่อสร้างแวดล้อมย่อมตามมาภายหลัง ทั้งหมดประกอบกันในเกณฑ์สมมาตรคือ สัดส่วนที่เท่ากันของพื้นที่โดยมีแกนสำคัญของวัดเป็นหลัก ความสมดุลของพื้นที่ในแนวราบย่อมสัมพันธ์กับแนวตั้งของสิ่งก่อสร้างด้วย บรรยากาศอันศักดิ์สิทธิ์ของศาสนสถานจึงชัดเจน แต่หลักการดังกล่าวนี้หาตัวอย่างสมบูรณ์ได้ยากเพราะการก่อสร้างเพิ่มเติมในระยะหลังทำให้ระเบียบของพื้นที่แปรเปลี่ยนไปจากเดิม แต่ที่กล่าวมานี้ก็เพื่อให้เห็นวิวัฒนาการในเรื่องของผังในแต่ละยุคสมัย ตำแหน่งสิ่งก่อสร้างหลักของวัดในยุคต้นมีระเบียบเด่นชัดคือ เจดีย์ประธานซึ่งนิยมสร้างเป็นปราสาท โดยมีระเบียงคดล้อมพื้นที่เป็นบริเวณโดยเฉพาะด้านตะวันออกของระเบียงคือ วิหารหลวง ทำวิหารหลวงล้ำแนวระเบียงคดเข้ามาในบริเวณของ

* แต่ทรวดทรงมีความแตกต่างจากปราสาทที่เป็นศิลปะแบบขอม โดยช่างอยุธยาได้แก้ไขทรวดทรงให้สูงชะลูดขึ้นทำยอดมุงมากขึ้น และทำฐานสูงเกือบเท่าองค์อ้างจาก ตรี อมาตยกุล, "ศิลปะสมัยอยุธยา" ในศิลปะอุไทย ศิลปะอยุธยาและรัตนโกสินทร์, (กรุงเทพฯ : กรมศิลปากร, 2510), หน้า 45.

เจดีย์ประธานด้านตะวันตกของระเบียงคดคือ อุโบสถ ด้านหน้าของอุโบสถจึงอยู่ทางทิศตะวันตก¹⁰ และมักมีขนาดที่เล็กกว่าวิหารหลวง* การทำระเบียงคดต่อเชื่อมถึงกันระหว่างพระอุโบสถกับพระวิหารหลวง บางวัดก็ไม่มีการต่อเชื่อมกัน หรือบางแห่งก็ไม่มีการทำระเบียงคดเลยก็มี

กลุ่มตัวอย่างของวัดที่พระอุโบสถอยู่ในแนวแกนตะวันออกและตะวันตก (โดยที่พระอุโบสถไม่มีการเชื่อมต่อแนวระเบียงคด) ประกอบด้วย

1. วัดพุทไธสวรรย์ (มีระเบียงคดในแผนผัง)
2. วัดกุฎีดาว (ไม่มีระเบียงคดในแผนผัง)
3. วัดมเหยงคณ์ (ไม่มีระเบียงคดในแผนผัง)
4. วัดใหญ่ชัยมงคล (มีระเบียงคดในแผนผัง)
5. วัดราชบูรณะ (มีระเบียงคดในแผนผัง)
6. วัดมหาธาตุ (มีระเบียงคดในแผนผัง)
7. วัดกษัตราธิราช (ไม่มีระเบียงคดในแผนผัง)
8. วัดกุฎีทอง (ไม่มีระเบียงคดในแผนผัง)

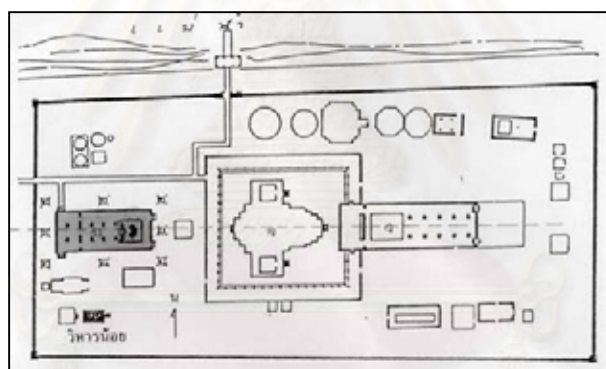

แผนผังที่ 4 วัดพุทไธสวรรย์ ตำแหน่งที่ตั้งพระอุโบสถ หันหน้าไปทางทิศตะวันตก โดยไม่มีการเชื่อมต่อกับระเบียง แต่อยู่ในแนวแกนทิศตะวันออกและตะวันตก

ที่มารูป : พวงทอง สิริสาตี, “วัดพุทไธสวรรย์” ในพระราชวัง และวัดโบราณ
ในจังหวัดพระนครศรีอยุธยา (กรุงเทพฯ : กรมศิลปากร, 2511), หน้า 38.

¹⁰ สันติ เล็กสุขุม, ศิลปะอยุธยาทางหลวงแห่งแผ่นดิน, หน้า 44.

* วิหารหลวง รัชกาลที่ 4 (พระบาทสมเด็จพระจอมเกล้าเจ้าอยู่หัว) ทรงอธิบายไว้ว่า “พระวิหารใหญ่ที่ต่อกับพระเจดีย์หรือพระปรางค์ ในหลวงจะสร้างก็ดี ผู้อื่นสร้างก็ดี ชื่อว่าวิหารหลวงเป็นชื่อของ ไม่เป็นชื่อตามความจริง ก็พระวิหารอื่นถึงจะใหญ่โตในหลวงจะทรงสร้าง ถ้าไม่มีพระเจดีย์ พระปรางค์อยู่หลัง มีพระระเบียงล้อมแล้วก็ไม่ชื่อว่าวิหารหลวง” อ้างถึงใน พระครูวิจิตรกาล โกศล สถาปัตยกรรมไทยคำโคลง, (กรุงเทพฯ : พิมพ์เป็นอนุสรณ์งานพระราชทานเพลิงศพ พระธรรมเทศนาจารย์อดีตเจ้าอาวาสวัดชัยพฤกษามาลา, 2516), หน้า 28.

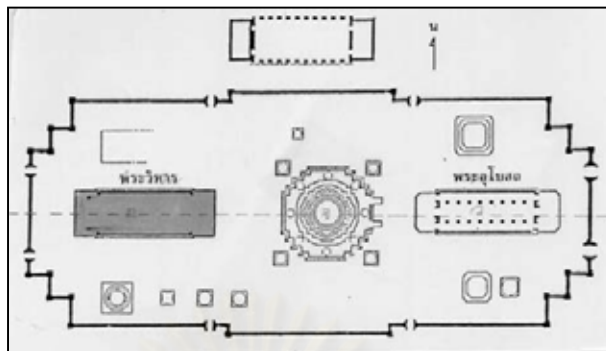

แผนผังที่ 5 วัดกุฎีดาว พระอุโบสถซึ่งอยู่ในแนวแกนตะวันออก ตะวันตก โดยไม่มีระเบียงคดที่เชื่อมต่อทั้งพระวิหารและอุโบสถ

ที่มารูป : ชูศรี สาทร, “วัดกุฎีดาว” เรื่องเดียวกัน, หน้า 43.

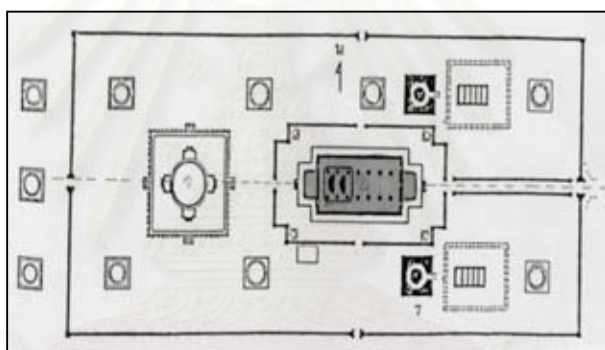

แผนผังที่ 6 วัดมเหยงคณ์ พระอุโบสถหันหน้าไปทางทิศตะวันออก ตามแนวแกนตะวันออกตะวันตก โดยไม่มีวิหาร หรือระเบียงคดล้อมรอบเจดีย์

ที่มารูป : เทพ สุขรัตน์, “วัดมเหยงคณ์” เรื่องเดียวกัน, หน้า 143.

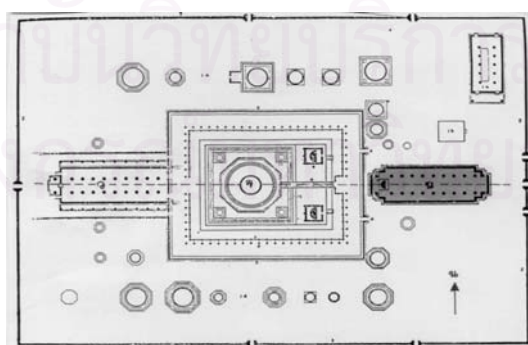

แผนผังที่ 7 วัดใหญ่ชัยมงคล พระอุโบสถหันหน้าไปทางทิศตะวันออกตามแนวแกนตะวันออกตะวันตก โดยมีระเบียงคดล้อมรอบเจดีย์ ตัววิหารมีการเชื่อมต่อกับระเบียงคด

ที่มารูป : สมพร อยู่โพธิ์, “วัดใหญ่ชัยมงคล” เรื่องเดียวกัน, หน้า 55.

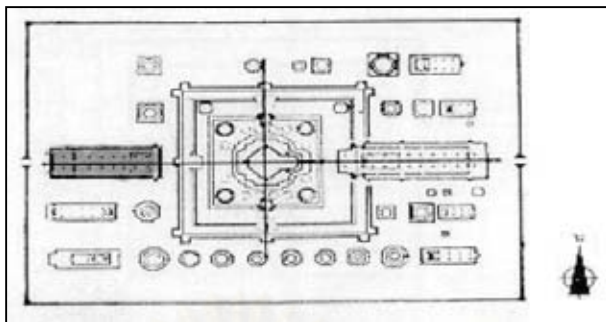

แผนผังที่ 8 วัดราชบูรณะ พระอุโบสถหันหน้าไปทางทิศตะวันตก แต่อยู่ในแนวแกนตะวันออก ตะวันตก โดยไม่มีการเชื่อมต่อกับระเบียงคด

ที่มารูป : มานิต วัลลิโกดม, "วัดราชบูรณะ" เรื่องเดียวกัน, หน้า 38.

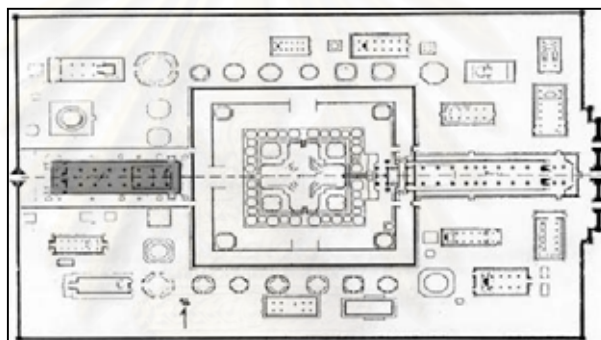

แผนผังที่ 9 วัดมหาธาตุ พระอุโบสถอยู่ในแนวแกนด้านตะวันตก โดยผังพื้นอยู่ใกล้ชิดกับแนวระเบียงคดแต่ไม่ได้เชื่อมติดต่อกันโดยตรง

ที่มารูป : ตริ อมาตยกุล, "วัดมหาธาตุ" เรื่องเดียวกัน, หน้า 37.

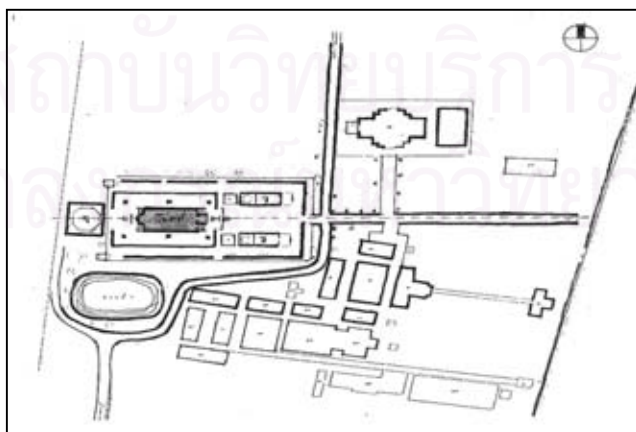

แผนผังที่ 10 วัดกษัตราธิราช พระอุโบสถหันด้านหน้าไปทางทิศตะวันออก และยังเป็นทิศทางเดียวกับเส้นทางการสัญจรทางน้ำซึ่งเป็นแม่น้ำเจ้าพระยา

ที่มารูป : กรมศิลปากร สำนักงานอุทยานประวัติศาสตร์พระนครคีรีอยุธยา

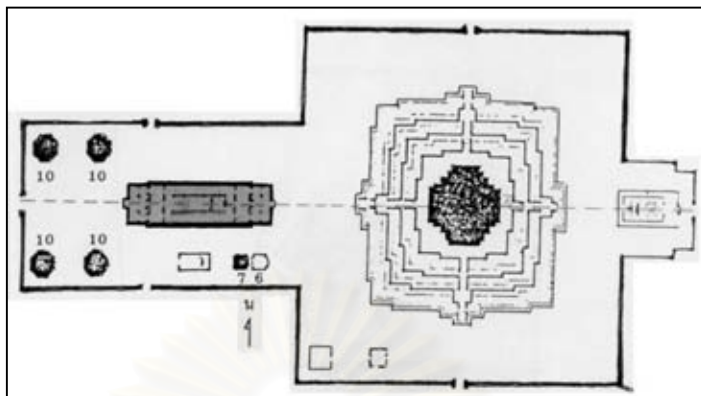

แผนผังที่ 11 วัดกุเขาทอง พระอุโบสถตั้งหันหน้าไปทางทิศตะวันตก โดยมีเจดีย์ประธานอยู่ตรงกลาง ด้านทิศตะวันออกเป็นพระวิหาร ซึ่งอยู่ในแนวแกนตะวันออก ตะวันตก

ที่มารูป : เทพ สุจริตนี้, "วัดกุเขาทอง" ในพระราชวังและวัดโบราณในจังหวัด พระนครศรีอยุธยา, หน้า 121.

กลุ่มตัวอย่างของวัดที่ พระอุโบสถไม่ได้อยู่ในแนวแกนตะวันออกและตะวันตก ประกอบด้วย

1. วัดศาลาปูน (ไม่มีระเบียงคดอยู่ในแผนผัง)
2. วัดหน้าพระเมรุ (ไม่มีระเบียงคดอยู่ในแผนผัง)
3. วัดธรรมิกราช (ไม่มีระเบียงคดอยู่ในแผนผัง)
4. วัดพระราม (มีระเบียงคดอยู่ในแผนผัง)

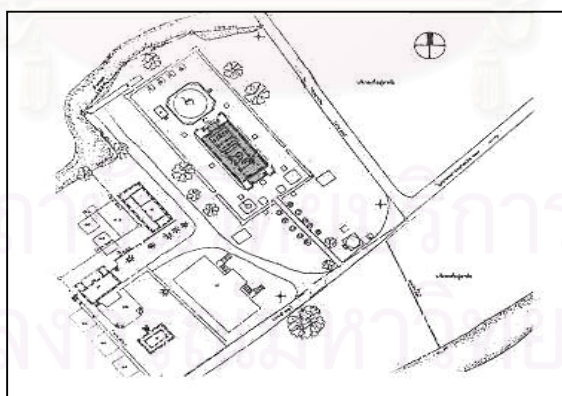

แผนผังที่ 12 พระอุโบสถวัดศาลาปูน หันด้านหน้าไปทางทิศใต้ทางแม่น้ำลพบุรี โดยมีเจดีย์ประธานอยู่ด้านหลัง

ที่มารูป : แผนกสถาปัตยกรรม, อุทยานประวัติศาสตร์พระนครศรีอยุธยา

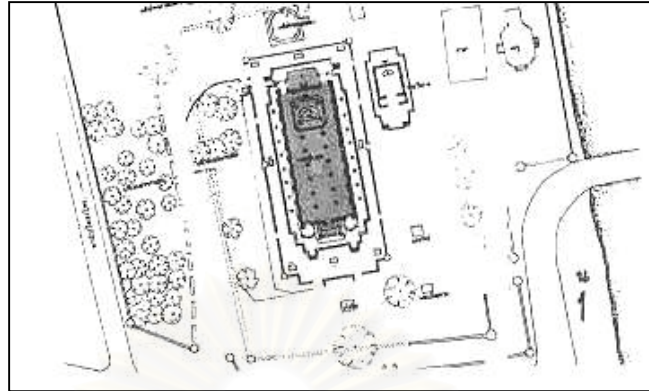

แผนผังที่ 13 พระอุโบสถหันด้านหน้าไปทางทิศใต้ซึ่งเป็นแม่น้ำลพบุรีโดยไม่อิงกับแนวแกนทิศตะวันออก ทิศตะวันตก

ที่มารูป : บรรจบ เทียมทัต “วัดหน้าพระเมรุ” เรื่องเดียวกัน, หน้า 79.

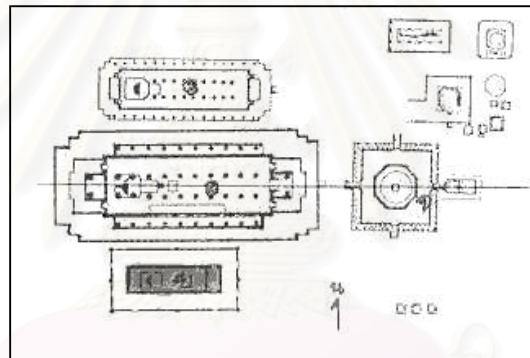

แผนผังที่ 14 พระอุโบสถวัดธรรมิกราช อยู่นอกแนวแกนประธาน

ที่มารูป : บรรจบ เทียมทัต “วัดธรรมิกราช” เรื่องเดียวกัน, หน้า 75.

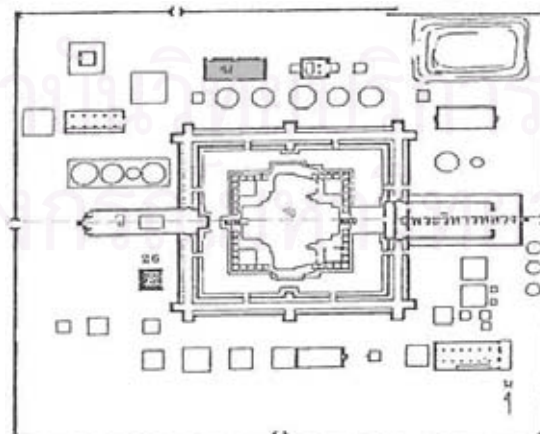

แผนผังที่ 15 วัดพระราม พระอุโบสถอยู่นอกแนวแกนพระประธาน และมีขนาดเล็ก

ที่มารูป : กุลทรัพย์ ชื่นรุ่งโรจน์ “วัดพระราม” เรื่องเดียวกัน, หน้า 47.

การวิเคราะห์สรุปการวางผังบริเวณ (ตำแหน่งที่ตั้งพระอุโบสถ) สมัยอยุธยายุคต้น

จากการแบ่งกลุ่มตามลักษณะของการวางผังทั้งในส่วนของวัดที่เป็นโบราณสถานที่มีพระสงฆ์จำพรรษาอยู่และที่ไม่มีพระสงฆ์จำพรรษาของวัดที่เลือกมาศึกษาวิเคราะห์ในเรื่องของการวางผังบริเวณโดยมุ่งเน้นประเด็นการศึกษาไปที่ตำแหน่งที่ตั้งของพระอุโบสถของวัดทั้งหมด 12 วัด สามารถจำแนกวางผังได้ 2 รูปแบบคือ

รูปแบบที่ 1 กลุ่มตัวอย่างของวัดที่พระอุโบสถอยู่ในแนวแกนของทิศตะวันออกและทิศตะวันตก โดยที่พระอุโบสถไม่มีการเชื่อมต่อกับแนวระเบียงคด ซึ่งพระอุโบสถในกลุ่มนี้จะมีขนาดใกล้เคียงกับพระวิหาร โดยมีลำดับตำแหน่งที่ตั้งวิหารหลวงอยู่ทางด้านทิศตะวันออก โดยมีเจดีย์ประธานอยู่ในตำแหน่งถัดมา นอกจากนี้ยังมีระเบียงคดล้อมรอบที่เชื่อมต่อกับส่วนท้ายของพระวิหาร โดยมีพระอุโบสถอยู่ในตำแหน่งสุดท้ายทางด้านทิศตะวันตก โดยพระอุโบสถจะหันด้านหน้าของพระอุโบสถไปทางทิศตะวันตก ซึ่งมีตัวอย่างดังเช่น วัดพุทธไสยาสน์ วัดราชบูรณะ วัดมหาธาตุ ซึ่งวัดเหล่านี้ล้วนเป็นวัดหลวงขนาดใหญ่ที่มีประวัติการสร้างหรือบูรณะในสมัยยุคต้นของอยุธยาทั้งสิ้น โดยมีลักษณะที่สำคัญคือการมีระเบียงคดล้อมรอบ* เจดีย์ประธาน โดยวิหารหลวงอยู่ทางด้านหน้าสุดของแนวแกนตะวันออกและตะวันตก

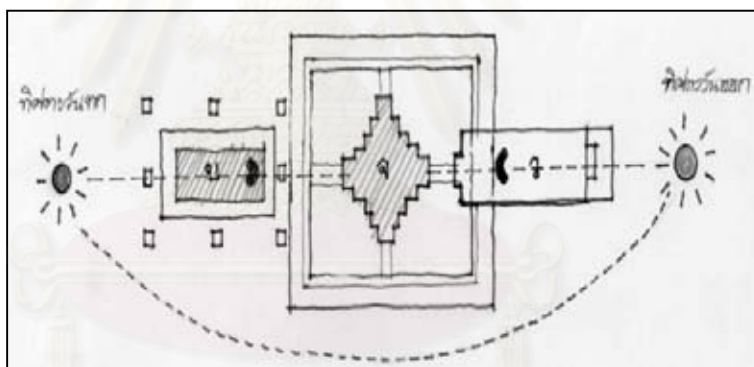

แผนผังที่ 16 ภาพรวมลักษณะการวางผังบริเวณและตำแหน่งที่ตั้งพระอุโบสถสมัยอยุธยายุคต้น ซึ่งอยู่ในกลุ่มที่ 1 ซึ่งมีองค์ประกอบสำคัญคือวิหารหลวง เจดีย์ และระเบียงคด โดยมีพระอุโบสถอยู่ทางทิศตะวันตก ซึ่งไม่มีส่วนเชื่อมโยงกับระเบียงคด

* ในทางสถาปัตยกรรมไทยนั้นนิยมวางรูปแบบวิหารและเจดีย์โดยให้พระวิหารหันหน้าไปทางทิศตะวันออก เพื่อตั้งพระพุทธรูปปฏิมากรให้หันพระพักตร์ไปทางทิศนั้นโดยเชื่อว่าเป็นทิศที่พระเจ้าประสูติ ตรัสรู้ และปรินิพพาน ดังนั้นเมื่อพุทธศาสนานานเข้าไปแล้ววาลักษณ์การะพระประธานในวิหารก็จะได้ลักษณะทั้งองค์พระเจดีย์และทิศที่พระองค์ประสูติ ตรัสรู้ และปรินิพพาน ไปด้วยพร้อมกัน, โชติ กัลยาณมิตร, สถาปัตยกรรมแบบไทยเดิม (กรุงเทพฯ : โรงพิมพ์ธรรมศาสตร์, 2539), หน้า 98.

** การทำระเบียงคดล้อมรอบเจดีย์ประธานในยุคนี้ น่าจะสืบทอดคติและแนวความคิดมาจากลักษณะสถาปัตยกรรมในวัฒนธรรมขอมมากกว่าวัฒนธรรมจากสุโขทัย เพราะไม่พบการทำระเบียงคดในวัฒนธรรมสุโขทัย ยกเว้นการทำแนวกำแพงแก้วหรือการขุดเป็นตะพังน้ำเพื่อกำหนดขอบเขตของวัดหรือแยกระหว่างเขตพุทธาวาสกับเขตสังฆาวาส (ทัศนษฐ์ วิจัย)

ลักษณะการวางผังลักษณะนี้สันนิษฐานได้ว่า พระอุโบสถซึ่งอยู่ทางด้านทิศตะวันตกของแนวแกนที่ไม่มีส่วนของระเบียงคดเชื่อมต่อกับตัวพระอุโบสถ น่าจะมีมูลเหตุมาจากการใช้พื้นที่เกี่ยวเนื่องกับ ศาสนพิธี เช่นการทักษิณาวัตรรอบตัวพระอุโบสถ หรือการเดินประทักษิณทำให้ต้องมีพื้นที่ว่างเพื่อทำศาสนพิธีดังกล่าว* อีกนัยหนึ่งน่าจะเป็นการแบ่งแยกเขตระหว่างพระสงฆ์กับฆราวาสในการใช้พื้นที่ในการประกอบศาสนกิจ โดยพระอุโบสถซึ่งมีความเกี่ยวข้องโดยตรงกับการประกอบศาสนกิจที่เกี่ยวกับพระสงฆ์เป็นส่วนใหญ่ ส่วนการที่ท้ายวิหารหลวงผ่านระเบียงคดเข้ามาในบริเวณของเจดีย์ประธานคงมีนัยสำคัญ แม้ปัจจุบันจะยังไม่มีคำอธิบายที่แน่ชัด แต่อย่างน้อยก็พอนึกถึงความสะดวกบางประการ เช่น เสร็จจากกิจพิธีทางศาสนาในพระวิหารหลวงหากจะเข้าสู่บริเวณของเจดีย์ประธานก็ผ่านไปทางประตูท้ายวิหารหลวงโดยไม่ต้องกลับไปออกทางประตูหน้าของวิหารหลวงเพื่อย้อนไปเข้าทางประตูระเบียงคด¹¹ จากลักษณะและตำแหน่งที่ตั้งของผังบริเวณ จะเห็นได้ว่าพระวิหารหลวงซึ่งมีตำแหน่งที่ตั้งอยู่ทางด้านหน้าสุดของผังน่าจะมีความเกี่ยวข้องเชื่อมโยงกับคติการวางผังในวัฒนธรรมสมัยสุโขทัย ซึ่งให้ความสำคัญกับวิหารและเจดีย์ประธานมากกว่าพระอุโบสถในเรื่องของตำแหน่งที่ตั้งรวมถึงรายละเอียดและรูปลักษณะทางสถาปัตยกรรม

รูปแบบที่ 2 กลุ่มตัวอย่างของวัดที่พระอุโบสถไม่ได้อยู่ในแนวแกนตะวันออกและตะวันตก (เน้นหันหน้าไปตามเส้นทางการสัญจรทางน้ำ) กลุ่มวัดในรูปแบบนี้จากการศึกษาพบว่าจะหันด้านหน้าของพระอุโบสถไปตามเส้นทางการสัญจรทางน้ำซึ่งในยุคสมัยดังกล่าวการคมนาคมส่วนใหญ่จะเป็นเส้นทางการสัญจรทางน้ำเป็นหลัก วัดตัวอย่างที่คัดเลือกมาศึกษาในกรณีดังกล่าวพบว่ามีอยู่ 2 วัด คือวัดหน้าพระเมรุ กับวัดศาลาปูน ซึ่งหันหน้าพระอุโบสถไปตามเส้นทางการสัญจรทางน้ำนั้นคือแม่น้ำลพบุรีเก่า (ปัจจุบันคือคลองเมืองด้านเหนือ) ซึ่งเป็นทิศใต้ ซึ่งแนวความคิดในการหันหน้าวัดไปทางเส้นทางการสัญจรซึ่งคือแม่น้ำหรือการหันหน้าวัดไปทางทิศตะวันออกนี้ ท่านอาจารย์ประยูร อุลุชาฎะ (น.ณ. ปากน้ำ) ได้กล่าวไว้ดังนี้คือ "... วัดสมัยอยุธยาตอนต้นจะหันสู่ทิศตะวันออกตามตัวเสมอ ทั้งนี้เนื่องด้วยพระเจ้าอู่ทองทรงวางผังเมืองใหม่กำหนดให้ด้านลำคูชื่อหน้าเป็นหน้าบ้าน หรือหน้าเมืองศรีอยุธยาซึ่งอยู่ทางทิศตะวันออก ดังนั้นไม่ว่าจะเป็นพระราชวัง หรือวัดวาอารามในสมัยอยุธยาตอนต้นจะเบนหน้าสู่ทิศหัวลำภาของนาวาอยุธยา ทางด้านทิศตะวันออกทั้งนั้น ในขณะที่เดียวกันวัดที่สร้างก่อนกรุงศรีอยุธยาจะนิยมหันหน้าสู่สายน้ำสำคัญ เช่น วัดหน้าพระเมรุ..."¹²

นอกเหนือจากการหันหน้าวัดหรือหน้าพระอุโบสถไปตามเส้นทางการสัญจรทางน้ำแล้ว ยังพบว่ามีกรวางผังที่มีการกำหนดตำแหน่งที่ตั้งพระอุโบสถในลักษณะขนานข้างหรือขนานไปกับแนวแกนทิศตะวันออก ตะวันตก ซึ่งมีทั้งขนานข้างพระวิหารหลวงไปตามแนวแกนทิศตะวันออก ทิศตะวันตก เช่น วัดธรรมิกราช และไม่ได้ขนานข้างกับแนวแกนพระประธานแต่อยู่ในบริเวณอาคารในเขตพุทธาวาส เช่น วัดพระราม (ดูรูปแผนผังที่ 12) ซึ่งพระอุโบสถอยู่ทางด้านทิศเหนือซึ่งไม่ได้อยู่ในตำแหน่งที่สำคัญในแนวแกนประธานของผัง ซึ่งผัง

* สัมภาษณ์ ร.ศ.สมใจ นิมเล็ก (ราชบัณฑิต) อาจารย์ที่ปรึกษาวิทยานิพนธ์ เมื่อวันที่ 17 สิงหาคม พ.ศ. 2546 โดยผู้วิจัย

¹¹ สันติ เล็กสุขุม, ศิลปะอยุธยางานช่างหลวงแห่งแผ่นดิน, หน้า 44.

¹² ประยูร อุลุชาฎะ (น.ณ. ปากน้ำ), ศิลปกรรมแห่งอาณาจักรศรีอยุธยา, หน้า 96.

ลักษณะนี้มีลักษณะคล้ายคลึงกับผังของวัดหลวงขนาดใหญ่ในสมัยสุโขทัยที่ตำแหน่งที่ตั้งของพระอุโบสถจะอยู่นอกแนวแกนประธานและมีขนาดเล็กเมื่อเปรียบเทียบกับเจดีย์ประธานและพระวิหาร

สำหรับพระอุโบสถที่หันหน้าไปตามเส้นทางการสัญจรทางน้ำทั้งวัดศาลาปูนและวัดหน้าพระเมรุซึ่งทิศที่หันเป็นทิศใต้ หรือวัดกษัตราธิราชก็หันหน้าไปทางแม่น้ำเจ้าพระยา (ซึ่งเป็นทิศตะวันออก) โดยวัดเหล่านี้เป็นวัดที่มีขนาดของวัดเป็นวัดขนาดกลาง (ยกเว้นวัดหน้าพระเมรุที่มีพระอุโบสถขนาดใหญ่ ซึ่งสันนิษฐานได้ว่าเดิมทีน่าจะเป็นวินิจฉัยต่อมาได้แปลงเป็นพระอุโบสถในภายหลัง)¹³ ซึ่งไม่ใช่วัดขนาดใหญ่ โดยมีพระอุโบสถเป็นอาคารประธานอยู่ด้านหน้าเจดีย์ เช่น วัดศาลาปูน วัดกษัตราธิราช หรือแม้แต่วัดหน้าพระเมรุ (ซึ่งมีซากเจดีย์อยู่ด้านหลังพระอุโบสถ) โดยกลุ่มวัดเหล่านี้จะผ่านการบูรณะซ่อมแซมมาอย่างต่อเนื่องเช่นกัน ดังนั้นแผนผังหรือผังบริเวณของวัดในกลุ่มนี้ อาคารบางหลังอาจถูกบูรณะซ่อมแซมเปลี่ยนแปลงการใช้งาน โดยเฉพาะตำแหน่งที่ตั้งพระอุโบสถ ถ้ายึดถือตามหลักเกณฑ์หรือทฤษฎีที่มีผู้ศึกษาไว้ที่กล่าวว่า ในสมัยอยุธยาคุณค่านิยมสร้างพระวิหารมากกว่าพระอุโบสถอันเป็นคติที่เชื่อมโยงกับวัฒนธรรมสุโขทัย ก็อาจกล่าวได้ว่า พระอุโบสถที่เห็นอยู่ในยุคสมัยหลัง ๆ นี้ก็อาจจะเป็นการแปลงอาคารที่เคยเป็นวิหารมาก่อนอันเนื่องมาจากคตินิยมที่เปลี่ยนแปลงไป (ซึ่งจะเห็นได้ชัดเจนในช่วงยุคปลายของสมัยอยุธยา) ดังตัวอย่างตำแหน่งที่ตั้งพระอุโบสถของวัดที่มีประวัติและศิลปแบบศิลปสถาปัตยกรรมแบบยุคต้นที่ถูกบูรณะเปลี่ยนแปลงเป็นศิลปสถาปัตยกรรมในยุคปลาย เช่น วัดกุฎีดาว และวัดมเหยงคณ์ (ดูรายละเอียดลักษณะทางสถาปัตยกรรมในยุคปลาย)

ดังนั้นอาจสรุปได้ว่าการวางผังบริเวณโดยเฉพาะตำแหน่งที่ตั้งพระอุโบสถในยุคต้นนี้ ถ้าเป็นวัดหลวงขนาดใหญ่จะพบว่าพระอุโบสถจะอยู่ในตำแหน่งสุดท้ายของแนวแกนซึ่งอยู่ทางด้านทิศตะวันตก และหันหน้าพระประธานไปทางทิศตะวันตกด้วย โดยมีเจดีย์ประธานอยู่กึ่งกลางล้อมรอบด้วยระเบียงคด โดยมีส่วนท้ายของวิหารหลวงยื่นล้ำต่อเชื่อมกับระเบียงคด แต่สำหรับพระอุโบสถจะไม่มีส่วนหนึ่งส่วนใดยื่นล้ำเชื่อมต่อกับระเบียงคดเหมือนกับวิหารหลวง ซึ่งลักษณะของการวางผังลักษณะนี้ ตรี อมาตยกุล กล่าวว่าเป็น “...คตินิยมในการสร้างพระเจดีย์แต่โบราณนั้นมักจะนิยมสร้างไว้ทางด้านหลังโบสถ์วิหาร หรือจะพูดให้ตรงทีเดียวก็คือ มักจะสร้างไว้ข้างหลังพระประธาน เมื่อกระทำความเคารพพระประธานในโบสถ์วิหารแล้ว ก็เหมือนทำความเคารพพระเจดีย์ไปด้วยในตัว เพราะอยู่ในทางเดียวกัน ถ้ามาสร้างไว้ทางด้านหน้าเมื่อกระทำความเคารพพระประธานก็ย่อมหันหลังให้เจดีย์เช่นนี้คนโบราณจึงไม่นิยมสร้างไว้ทางด้านหน้าของโบสถ์วิหาร...”¹⁴ ส่วนการวางผังอีกลักษณะหนึ่งก็คือ การหันหน้าพระอุโบสถไปตามเส้นทางการสัญจร ซึ่งในยุคสมัยดังกล่าวนี้ก็คือ เส้นทางน้ำ

¹³ ปัทมา วิจิตรจรรยา, “การศึกษาแผนผังวัดสมัยอยุธยาในเขตจังหวัดพระนครศรีอยุธยา”, (วิทยานิพนธ์ปริญญาโท มหาวิทยาลัยศิลปากร, 2545), หน้า 278.

* งานบูรณะที่วัดมเหยงคณ์คงทำบนฐานรากเดิมซึ่งอาจเป็นวิหารหลวงของยุคต้นมาก่อน ปีบูรณะระบุไว้ในเอกสารเก่าในพงศาวดารกรุงศรีอยุธยาฉบับพันจันทนุมาศ (เจิม), “ในประชุมพงศาวดาร, เล่มที่ 39, หน้า 241 และดู เทพ สุขรัตน์ “วัดมเหยงคณ์” ในพระราชวังและวัดโบราณในจังหวัดพระนครศรีอยุธยา, หน้า 145 และสำหรับโบสถ์วัดกุฎีดาวก็คงบูรณะวิหารหลวงแห่งยุคต้นมาเป็นโบสถ์เช่นกันดู เรื่องเดียวกัน, หน้า 241.

¹⁴ ตรี อมาตยกุล (ต.อมาตยกุล), “วิจารณ์พระมงคลพิตร” ใน ของดีในประวัติศาสตร์และโบราณคดี (พระนคร : โรงพิมพ์รุ่งวัฒนา, 2513), หน้า 139.

ซึ่งเห็นเส้นทางการคมนาคมหลัก ซึ่งกลุ่มวัดขนาดใหญ่จะไม่พบลักษณะการวางผังในลักษณะนี้แม้แต่วัดพุทธไสยวรรยซึ่งอยู่ติดกับแม่น้ำเจ้าพระยา แต่ก็ไม่ได้หันหน้าวัดหรือแนวแกนหลักของวัดไปตามแม่น้ำเจ้าพระยา แต่กลับหันหน้าแนวแกนขนานตามทิศตะวันออก – ตะวันตก ซึ่งสอดคล้องกับลักษณะการวางผังของกลุ่มวัดขนาดใหญ่ในเมืองอยุธยา หรือแม้แต่วัดในเขตเมืองอยุธยาเช่นวัดมเหยงคณ์ วัดกุฎีดาว วัดอโยธยา (วัดเดิม) ซึ่งล้วนแต่หันแนวแกนหลักไปตามทิศตะวันออกและทิศตะวันตกเป็นส่วนใหญ่ โดยมีข้อน่าสังเกตคือถ้าเป็นวัดที่ไม่มีวิหารหลวงก็จะพบว่าพระอุโบสถจะอยู่ด้านหน้าเจดีย์ประธาน และหันหน้าพระอุโบสถรวมถึงองค์พระประธานหันไปทางทิศตะวันออก* แต่ถ้ามีวิหารหลวงและมีเจดีย์ประธานอยู่ตรงกลางแนวแกนพระอุโบสถจะหันด้านหน้าและองค์พระประธานจะหันไปทิศตะวันตก สำหรับกรณีที่พระอุโบสถอยู่ด้านหน้าเจดีย์ เช่น วัดมเหยงคณ์ และวัดกุฎีดาว (โดยเฉพาะวัดกุฎีดาว มีตำแหน่งที่ตั้งของวิหารทั้ง 2 หลัง โดยไม่พบใบเสมา** ซึ่งยังไม่สามารถสรุปได้ว่าพระอุโบสถนั้นเป็นอาคารที่อยู่ด้านหน้าเจดีย์หรืออาคารที่อยู่หลังเจดีย์) หรือวัดอื่น ๆ นั้น สมเด็จเจ้ากรมพระยานครานุวัตติวงศ์ทรงประทานอธิบายว่า “...เรื่องโบสถ์ว่ายกขึ้นเป็นประธานสำคัญเมื่อไรนั้นดินนักเกล้ากระหม่อมก็เป็นแต่สังเกตเห็นแต่ไม่ทราบอายุว่ายกกันขึ้นเมื่อไร ในการที่สร้างพระเจดีย์ไว้หลังโบสถ์ก็มาแต่วิหารที่นมัสการพระเจดีย์นั่นเอง หากถูกแก้ไขเป็นโบสถ์เสียในภายหลัง วัดทางเหนือเห็นใช้โบสถ์น้ำทำเป็นแพกันเกลื่อนกลาด ดูเป็นไม่นับถือโบสถ์จริง ๆ...”¹⁵

สถาบันวิทยบริการ จุฬาลงกรณ์มหาวิทยาลัย

* การหันหน้าพระอุโบสถไปทางทิศตะวันออกนั้นเป็นลัทธิมหายาน เพราะเขาถือว่าพระอมิตาภะประทับอยู่ ณ สุขาวดีทางตะวันตกแห่งโลกเรา เมื่อไหว้พระจะได้ตรงถูกทิศที่พระพุทธเจ้าประทับอยู่ ออกจาก สมเด็จเจ้าฟ้ากรมพระยานริศรานุวัตติวงศ์, และสมเด็จกรมพระยาดำรงราชานุภาพ, สาส์นสมเด็จ (พระนคร : คลังวิทยา, 2499), หน้า 22.

** ใบเสมาวัดกุฎีดาว บางส่วนได้ถูกขนย้ายไปไว้ที่วัดพรหมนิवासซึ่งอยู่ติดกับวัดศาลาปูน อ้างถึงจากประยูร อุลุชาฎะ (น.ณ ปากน้ำ), “วัดกุฎีดาว” ใน ความสัมพันธ์ทางศิลปะ (กรุงเทพฯ : ดวงดีการพิมพ์, 2522), หน้า 129.

¹⁵ กรมศิลปากร, “เรื่องพระอุโบสถและวิหาร” ใน เรื่องพระปฐมเจดีย์, พิมพ์ครั้งที่ 2 (กรุงเทพฯ : กรมศิลปากร, 2528), หน้า 118. (พิมพ์เนื่องในงานพระราชทานเพลิงศพพระธรรมสิริชัย เจ้าอาวาสวัดปฐมเจดีย์ พ.ศ. 2528).

3.2.1.2 รูปแบบสถาปัตยกรรมและองค์ประกอบทางสถาปัตยกรรม (ส่วนฐาน ส่วนเรือน ส่วนยอด)

ในการศึกษาในหัวข้อดังกล่าวนี้ได้แบ่งการศึกษาวិเคราะห์ในรายละเอียดทางสถาปัตยกรรม โดยแบ่งออกเป็น 3 ส่วน ซึ่งในแต่ละส่วนจะมีประเด็นการศึกษาในหัวข้อย่อย ดังต่อไปนี้

ก. ส่วนฐานซึ่งประกอบด้วย

1. รูปแบบผังพื้น
2. รูปแบบฐานอาคาร

ข. ส่วนเรือนซึ่งประกอบด้วย

1. รูปแบบของผนังกระเบื้อง
2. รูปแบบเสาและบัวหัวเสา
3. รูปแบบคันทวย
4. รูปแบบช่องเปิด
5. รูปแบบฝ้าเพดาน

ค. ส่วนยอดซึ่งประกอบด้วย

1. รูปแบบหน้าบัน
2. รูปแบบเครื่องลำยอง
3. รูปแบบรูปทรงหลังคา

ในการศึกษาและวิเคราะห์รูปแบบทั้ง 3 ส่วนประกอบนี้ (ส่วนฐาน ส่วนเรือน ส่วนยอด) ได้คัดเลือกวัดมาใช้ประกอบการศึกษาวิเคราะห์ โดยอาศัยหลักเกณฑ์เดียวกับการศึกษาวิเคราะห์เครื่องผัง ซึ่งประกอบด้วยวัดต่าง ๆ ดังนี้ (จะทำการศึกษาเฉพาะในส่วนที่อยู่ในสภาพที่สมบูรณ์ในแต่ละส่วน (ฐาน เรือน ยอด)

- | | |
|-------------------|------------------------|
| 1. วัดหน้าพระเมรุ | จังหวัดพระนครศรีอยุธยา |
| 2. วัดกษัตราธิราช | จังหวัดพระนครศรีอยุธยา |
| 3. วัดศาลาปูน | จังหวัดพระนครศรีอยุธยา |
| 4. วัดมเหยงคณ์ | จังหวัดพระนครศรีอยุธยา |
| 5. วัดกุฎีดาว | จังหวัดพระนครศรีอยุธยา |
| 6. วัดพุทไธสวรรย์ | จังหวัดพระนครศรีอยุธยา |
| 7. วัดธรรมิกราช | จังหวัดพระนครศรีอยุธยา |
| 8. วัดราชบูรณะ | จังหวัดพระนครศรีอยุธยา |
| 9. วัดภูเขาทอง | จังหวัดพระนครศรีอยุธยา |
| 10. วัดมหาธาตุ | จังหวัดพระนครศรีอยุธยา |

ก. ส่วนฐานซึ่งประกอบด้วย

1. รูปแบบผังพื้น
2. รูปแบบฐานอาคาร

1. รูปแบบผังพื้น

ลักษณะของผังพื้นพระอุโบสถสมัยอยุธยายุคต้น แบ่งออกได้ 2 รูปแบบคือ

1.1 ผังพื้นแบบมุขเด็จ (ด้านหน้าด้านหลัง)

1.2 ผังพื้นแบบมุขโถง (หลังคา จั่วกันสาด หลังคาจั่วเปิด)

1.1 ผังพื้นแบบมุขเด็จ (ด้านหน้าด้านหลัง)

เป็นรูปแบบผังพื้นที่พบมากรูปแบบหนึ่ง กับอาคารพระอุโบสถหรือพระวิหาร ที่มีประวัติการสร้างอยู่ในยุคนี้ โดยถ้าเป็นพระอุโบสถหรือพระวิหารขนาดใหญ่ จะมีด้านยาวอยู่ระหว่าง 8 – 11 ห้องเสา ส่วนด้านสกัด 3 ห้องเสาโดยมีส่วนประกอบที่สำคัญของผังพื้นแบบมุขเด็จในยุคนี้คือ

1.1.1 มีมุขเด็จทั้งด้านหน้าและด้านหลังของด้านสกัดและยกพื้นสูงมีช่องประตู* และมีประตูเข้าทางด้านข้างของด้านสกัดโดยมีบันไดทางขึ้นขนาดทั้ง 2 ทางเข้า

1.1.2 มีเสาร่วมในหรือเสาประธานอยู่ 2 แถวตามยาวภายในตัวเรือนและด้านนอกเพื่อรับหลังคามุขเด็จของด้านสกัดหน้าห้อง – หลัง ลักษณะของเสานิยมทำเป็นเสาแปดเหลี่ยมหรือเสากลม ทำบัวหัวเสาเป็นบัวโถหรือบัวกลุ่ม

1.1.3 มีเสาพาไลหรือเสานางเรียงรองรับหลังคากันสาดของด้านข้าง (ด้านยาว) ทั้งสองด้าน นิยมทำเสาเป็นเสาแปดเหลี่ยมหรือเสากลม และมีบัวหัวเสาแบบบัวโถหรือบัวกลุ่ม เสาางเรียงหรือเสาพาไลสมัยต่อมาไม่ค่อยนิยมทำ

1.1.4 ฐานชุกชีพระประธานจะอยู่ระหว่าง 2 – 3 ห้องเสาสุดท้ายของห้องเสาในสุด

1.1.5 มีฐานไฟ** รองรับตัวอาคารหรือตัวเรือนและฐานประทักษิณ*** โดยรอบ

1.1.6 ช่องเปิดด้านข้างนิยมทำเป็นช่องแสง (ดูรายละเอียดเพิ่มเติมในเรื่องช่องแสงในยุคต้น)

1.1.7 ลักษณะผังเป็นรูปสี่เหลี่ยมผืนผ้าด้านสกัดมีการยกเก็จเพื่อทำเป็นมุขเด็จทางด้านสกัดหน้า – หลัง

1.1.8 ช่องทางเข้าหลัก (บันได) จะขนานทั้งมุขเด็จ (ช่องกลาง ซึ่งส่วนมากจะยกพื้นสูง)

* ช่องประตูกลางนี้หากวิเคราะห์ถึงความถึงเรื่องฐานานุศักดิ์ทางสถาปัตยกรรมก็สามารถอธิบายได้ว่า ประตูกลางย่อมเป็นทางเฉพาะสำหรับเสด็จพระราชดำเนินเท่านั้น ขุนนาง ข้าราชการจะใช้ประตูข้าง อ่างจาก นิจ หิฎฐีระนันท์, “สถาปัตยกรรม : ฐานานุศักดิ์” ใน ปาฐกถาชุดสิรินธรครั้งที่ 9 เรื่องสถาปัตยกรรมไทย (กรุงเทพฯ : โรงพิมพ์จุฬาลงกรณ์มหาวิทยาลัย, 2537), หน้า 8.

** คำว่าไฟที่ มาจากเวที เป็นชื่อเรียกตามการใช้งานเช่นเดียวกับฐานประทักษิณ ความหมายของฐานไฟที่ได้แก่ฐานที่รองรับสิ่งก่อสร้างหลายชนิดรวมกัน. สมเด็จพระเจ้าบรมวงศ์เธอเจ้าฟ้ากรมพระยานริศรานุวัดติวงศ์, บันทึกเรื่องความรู้ต่าง ๆ พิมพ์ครั้งที่ 2 เล่ม 3 (กรุงเทพฯ : สำนักพิมพ์ไทยวัฒนาพานิช, 2521), หน้า 96.

*** ชื่อฐานประทักษิณ มีชื่อเรียกสั้น ๆ ว่าฐานทักษิณ ทักษิณแปลได้ว่าขวาดังนั้นฐานประทักษิณคือฐานสำหรับเดินเวียนขวาหรือที่เรียกสั้นฐานประทักษิณก็มี ดังนั้นจึงรวมความว่าฐานที่มีพื้นที่เป็นลานสำหรับเดินเวียนประทักษิณ โดยไม่จำกัดรูปแบบของฐานซึ่งอาจเป็นแบบฐานบัวแบบต่าง ๆ. (ผู้วิจัย)

ตัวอย่างผังพื้นแบบมุขเด็จ

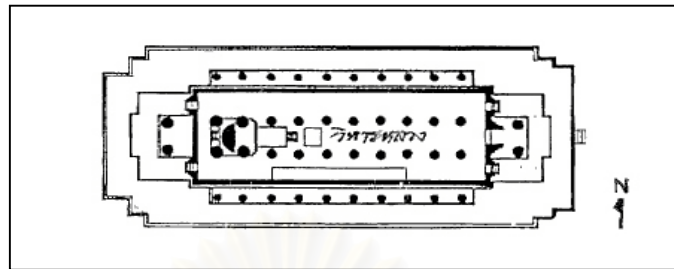

ผังพื้นที่ 1 วิหารทองธรรม วัดธรรมิกราชมีลักษณะผังพื้นเหมือนกับโบสถ์
วัดหน้าพระเมรุขนาดกว้าง 19 เมตร ยาว 53 เมตร
ที่มารูป : บรรจบ เทียมทัต, “วัดธรรมิกราช” ในพระราชวังและวัด
โบราณในจังหวัดพระนครศรีอยุธยา, หน้า 75.

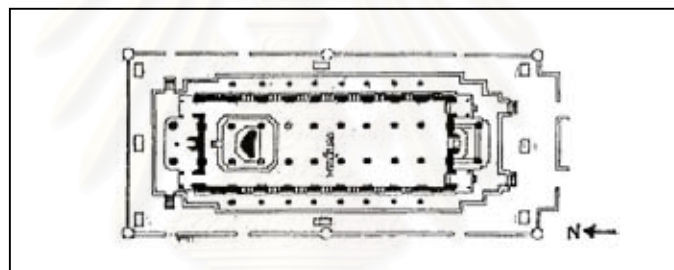

ผังพื้นที่ 2 พระอุโบสถวัดหน้าพระเมรุ กว้าง 17.50 เมตร ยาว 41.50 เมตร
ที่มารูป : บรรจบ เทียมทัต, “วัดหน้าพระเมรุ” ในเรื่องเดียวกัน, หน้า 79.

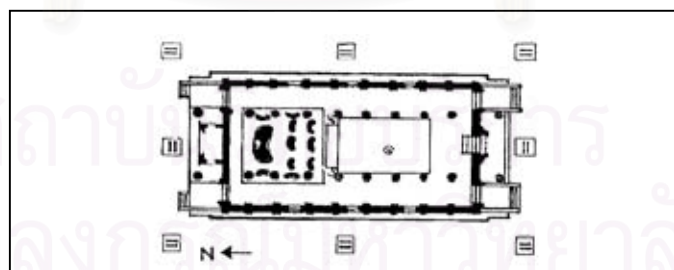

ผังพื้นที่ 3 พระอุโบสถวัดศาลาปูน กว้าง 12.00 เมตร ยาว 25.00 เมตร
ที่มารูป : (ผู้วิจัย)

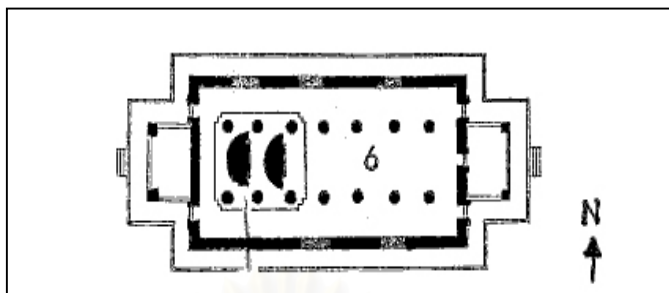

ผังพื้นที่ 4 พระอุโบสถวัดมเหยงคณ์ กว้าง 17.00 เมตร ยาว 35.50 เมตร

ที่มารูป : เทพ สุขรัตน์, “วัดมเหยงคณ์” ในเรื่องเดียวกัน, หน้า 143.

1.2 ผังพื้นแบบมุขโถง (หลังคาจั่วกันสาด หลังคาจั่วเปิด)

เป็นรูปแบบผังพื้นอีกลักษณะหนึ่งที่อยู่ในยุคต้น รูปแบบผังลักษณะนี้มักพบอยู่กับวัดหลวงขนาดใหญ่ที่มีองค์ประกอบในผังที่สมบูรณ์คือ มิวหารหลวง และผังพื้นพระอุโบสถในกลุ่มนี้จะอยู่ทางด้านทิศตะวันตก (รวมถึงการหันด้านหน้าโบสถ์ด้วย) ลักษณะของผังพื้นลักษณะนี้จะมีด้านยาวอยู่ประมาณ 8 – 10 ห้องเสา โดยด้านสกัดมี 3 ห้องเสา ส่วนประกอบที่สำคัญของลักษณะผังพื้นแบบมุขโถงคือ

1.2.1 นิยมทำมุขโถง บริเวณโถงทางเข้าด้านหน้าเพียงด้านเดียว และมีช่องประตูทางเข้าทางด้านมุขหน้า 3 ช่องโดยช่องเปิดด้านสกัดส่วนหลังนิยมทำทางเข้าทั้งทางด้านสกัดและที่ด้านข้าง

1.2.2 มีการใช้เสาร่วมในประธานเป็นเสากลม เสาแปดเหลี่ยม เสาหอนด้านหน้ามีทั้งที่เป็นเสาแปดเหลี่ยมย่อมุม (โดยเสาสี่เหลี่ยมย่อมุมน่าจะเป็นงานก่อสร้างบูรณะในสมัยยุคกลาง – ยุคปลายสมัยอยุธยา) โดยบัวหัวเสามีทั้งที่เป็นบัวจก และบัวกลม (หรือบางแห่งเสาเป็นเสารูปทรงแปดเหลี่ยมแต่บัวหัวเสาเป็นบัวจกก็มี เช่น เสาหอน พระวิหารหลวงวัดราชบูรณะ เป็นต้น)

1.2.3 ไม่พบหลักฐานการใช้เสานางเรียงหรือเสาพาไลกับผังพื้นลักษณะแบบนี้

1.2.4 ไม่พบการใช้ฐานพาไลที่รองรับตัวเรือน (หรือฐานประทักษิณ แต่จะพบการเว้นวางพื้นที่โดยรอบผังพื้นสำหรับเดินประทักษิณ)

1.2.5 ไม่พบหลักฐานการทำช่องเปิดที่ผนังด้านข้าง ยกเว้นผังของวัดพุทธโสธรวรย์ ซึ่งเป็นของที่ทำขึ้นใหม่ (ดูรายละเอียดในหัวข้อรูปแบบของช่องเปิด)

1.2.6 ผังพื้นมีลักษณะเป็นรูปสี่เหลี่ยมผืนผ้าไม่พบการย่อมุมหรือยกเก็จที่ผังพื้น (ยกเว้นวัดกษัตราธิราช ซึ่งมีมุขเด็จด้านหลัง)

1.2.7 การเว้นช่องมุขโถงด้านหน้าจะเว้นพื้นที่โล่งประมาณ 2 ห้องเสาของด้านยาวและด้านสกัด 3 ห้องเสา สำหรับแบบมุขโถงหลังคาจั่วกันสาด แต่ถ้าเป็นหลังคาจั่วเปิด เช่น วัดกุฎีดาวและวัดกษัตราธิราช จะมีพื้นที่โล่งสำหรับทำเป็นมุขโถงเพียง 1 ห้องเสา (ด้านยาวถ้าด้านสกัดก็จะเป็น 3 ช่องเสาเหมือนกัน)

ตัวอย่างผังพื้นแบบมุขโถง (หลังคาจั่วกันสาด หลังคาจั่วเปิด)

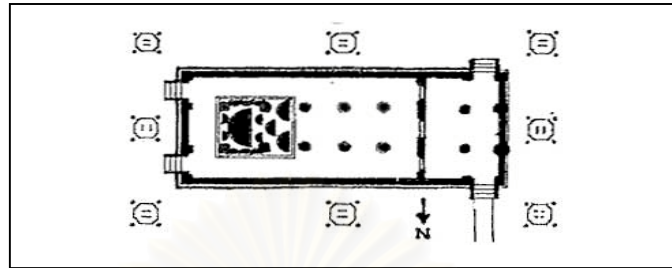

ผังพื้นที่ 5 พระอุโบสถวัดพุทไธสวรรย์ กว้าง 14.00 เมตร ยาว 32.00 เมตร
ที่มารูป: พวงทอง สิริสาดี, “วัดพุทไธสวรรย์” ในเรื่องเดียวกัน, หน้า 39.

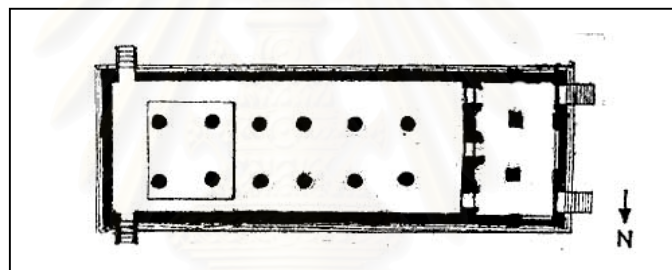

ผังพื้นที่ 6 พระอุโบสถวัดราชบูรณะ กว้าง 17.50 เมตร ยาว 47.50 เมตร
ที่มารูป: มานิต วัลลิโกดม, “วัดราชบูรณะ” ในเรื่องเดียวกัน, หน้า 37.

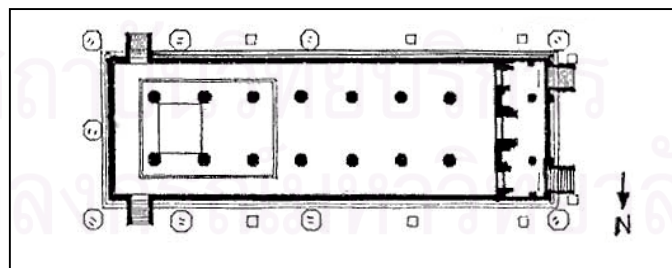

ผังพื้นที่ 7 พระอุโบสถวัดมหาธาตุ กว้าง 16.50 เมตร ยาว 48.50 เมตร
ที่มารูป: ศรี อมาตยกุล, “วัดมหาธาตุ” ในเรื่องเดียวกัน, หน้า 31.

ตัวอย่างผังพื้นแบบมุขโถง (หลังคาจั่วเปิด)

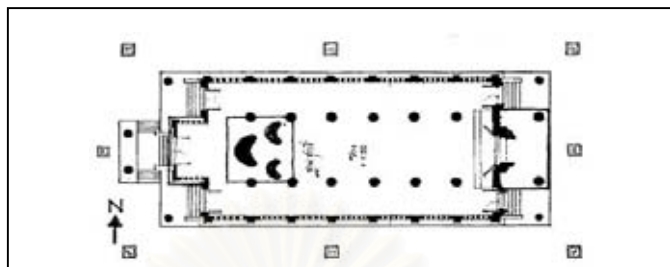

ผังพื้นที่ 8 พระอุโบสถวัดกษัตราธิราช กว้าง 14.00 เมตร ยาว 33.00 เมตร
ที่มารูป : (ผู้วิจัย)

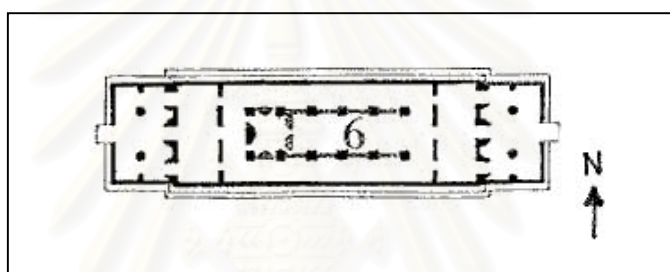

ผังพื้นที่ 9 พระอุโบสถวัดกุฎีเขาทอง กว้าง 11.00 เมตร ยาว 40.00 เมตร
ที่มารูป : เทพ สุขรัตน์, "วัดกุฎีเขาทอง" ในเรื่องเดียวกัน, หน้า 121.

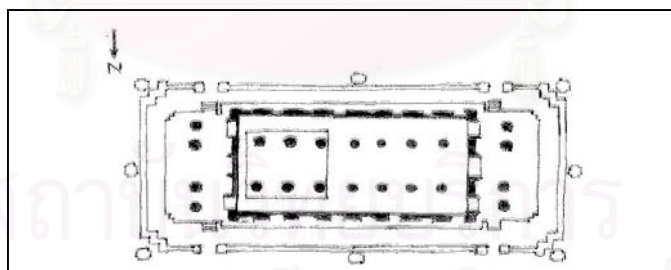

ผังพื้นที่ 10 พระอุโบสถวัดกุฎีดาว กว้าง 13.00 เมตร ยาว 40.00 เมตร
ที่มารูป : (ผู้วิจัย)

การวิเคราะห์สรุปเรื่องรูปแบบผังพื้น (สมัยอยุธยาตอนต้น)

รูปแบบผังพื้นจำแนกได้ 2 รูปแบบคือ

1. ผังพื้นแบบมุขเด็จ (ด้านหน้าด้านหลัง)
2. ผังพื้นแบบมุขโถง (หลังคาจั่วกันสาด หลังคาจั่วเปิด)

ประเด็นการศึกษาวิเคราะห์จะกล่าวถึงเรื่องความเหมือนหรือต่างกัน ในเรื่องต่าง ๆ ดังนี้

- มีการใช้เสาร่วมในประธาน เหมือนกันแต่ต่างกันตรงการทำมุขโถงหรือมุขเด็จ

- ผังพื้นแบบมุขเด็จเหลือหลักฐานการใช้เสานางเรียงหรือเสापาลาด้านข้าง (ยกเว้นวัดมเหยงคณ์ ซึ่งมีประวัติการซ่อมแซมบูรณะสมัยยุคปลาย) ส่วนผังพื้นแบบมุขโถงทั้งสองแบบไม่พบหลักฐานการใช้เสานางเรียง

- ช่องเจาะผนังด้านข้างพบมากกับผังพื้นแบบมุขเด็จ แต่ผังพื้นแบบมุขโถงทั้งสองแบบแทบไม่พบการทำช่องเจาะด้านข้างเลย (ยกเว้นวัดกษัตราธิราชและวัดกุฎีดาว)

- ฐานไฟทีหรือฐานประทักษิณจะพบในส่วนของผังพื้นแบบมุขเด็จ

- ลักษณะรูปแบบของการใช้เสาแปดเหลี่ยมหรือเสากลมเหมือนกัน (รวมถึงการใช้บัวหัวเสาแบบบัวกลุ่ม แต่พบว่าผังพื้นแบบมุขโถงมีรูปแบบเสาและบัวหัวเสาที่ต่างกันมากกว่า (โดยเฉพาะในส่วนที่อยู่ด้านนอกตัวเรือนที่เป็นมุขโถง) ซึ่งจะพบว่าเป็นเสาสี่เหลี่ยมย่อมุมและมีบัวหัวเสาเป็นบัววงกล (ซึ่งพบมากในยุคปลาย) เช่น วัดราชบูรณะ วัดมหาธาตุ และวัดกุฎีดาว เป็นต้น (ซึ่งวัดเหล่านี้ล้วนมีประวัติในการซ่อมแซมบูรณะในยุคปลายทั้งสิ้นดูในรายละเอียดเรื่องรูปแบบเสา)

- ลักษณะของผังพื้นที่แตกต่างกัน เช่น การทำย่อมุมหรือย่อเก็จของผังพื้นแบบมุขเด็จ (ด้านหน้า – หลัง) ขณะที่มุขโถงทั้งสองแบบแทบจะไม่มีการย่อมุมโดยผังมีลักษณะเป็นรูปสี่เหลี่ยมผืนผ้าธรรมดา ช่วงยาวมุขเด็จมีช่วงยาวประมาณ 8 – 11 ห้องเสา (ระยะความยาวเป็นเมตรต่ำสุดคือ 26.00 เมตร ที่วัดศาลาปูน และยาวสุดคือ 53.00 เมตร ที่วิหารทรงธรรมวัดธรรมิกราช) สำหรับมุขโถงมีช่วงยาวประมาณ 8 – 10 ห้องเสา (ระยะความยาวเป็นเมตรต่ำสุดคือ 32.00 เมตร ที่วัดพุทไธสวรรย์ และยาวสุดคือ 48.50 เมตร ที่วัดมหาธาตุ) และด้านสกัดของมุขเด็จต่ำสุดคือ 12.00 เมตร ที่วัดศาลาปูน และยาวสุด 19.00 เมตร ที่วิหารทรงธรรมวัดธรรมิกราช สำหรับมุขโถงด้านสกัดต่ำสุดคือ 11.00 เมตร ที่วัดภูเขาทอง และยาวสุด 17.50 เมตร ที่วัดราชบูรณะ

- ลักษณะเฉพาะของช่องทางเข้ารูปแบบมุขโถงมีความหลากหลายกว่ามุขเด็จ (ที่เน้นทางเข้าหน้าข้างของมุขเด็จเป็นหลัก) ในขณะที่มุขโถงทางเข้าจะมีทั้งจากทางด้านข้างจากทางด้านหน้าซึ่งมีความหลากหลายกว่า

- ลักษณะของตำแหน่งที่ตั้งองค์พระประธานจะอยู่ระหว่าง 1 – 2 ห้องเสา ซึ่งเหมือนกันทั้งสองรูปแบบ (ก่อนห้องเสาสุดท้ายจะเหลือพื้นที่ไว้ประมาณครึ่งหรือ 1 ห้องเสาสำหรับเป็นทางเดิน)

จากการศึกษาวิเคราะห์จะเห็นได้ว่าลักษณะของผังพื้นในยุคต้นนี้ (ทั้งสองรูปแบบ) รูปแบบที่ดูจะเห็นได้ชัดที่มีการเปลี่ยนแปลงรูปแบบ ส่วนประกอบบางส่วนของผังพื้นคือกลุ่มของวัดที่มีประวัติการซ่อมแซมบูรณะในสมัยหลัง เช่น วัดราชบูรณะ วัดมหาธาตุ วัดศาลาปูน วัดกษัตราธิราช วัดมเหยงคณ์ วัดกุฎีดาว ล้วนแต่มีหลักฐานร่องรอย จากการเปลี่ยนแปลงรูปแบบจากรูปแบบที่นิยมทำในยุคต้น (ดูรายละเอียดในเนื้อหา) มาเป็นศิลปสถาปัตยกรรมที่นิยมทำในสมัยอยุธยาปลายที่เห็นได้ชัดจนที่สุดก็คือเรื่องของการทำเสาสี่เหลี่ยมย่อมุมและมีบัวหัวเสาเป็นแบบบัววงกล หรือการทำช่องเปิดหน้าต่างลักษณะของฐานโค้งท้องสำภาของวัดกุฎีดาว และวัดมเหยงคณ์ เป็นต้น ซึ่งลักษณะรูปแบบสถาปัตยกรรมดังกล่าวไม่ใช่รูปแบบที่พบในศิลปสถาปัตยกรรมในยุคต้น โดยเฉพาะผังพื้นโบสถ์วัดศาลาปูน ซึ่งแต่เดิมมีเสานางเรียงหรือเสापาลาด้านข้าง 2 ข้าง ๆ ละ 8 ต้น (ตามที่อาจารย์ น. ณ ปากน้ำ ได้บันทึกไว้) ซึ่งปัจจุบันเสาทั้งหมดได้ถูกตัดออกไปหมดจึงทำให้เอกลักษณ์ที่สำคัญหรือคุณค่าทางศิลปสถาปัตยกรรมของยุคต้นบิดเบือนไปรวมถึงโบสถ์ของวัดกษัตราธิราชด้วยเช่นกัน (ดูประกอบการวิเคราะห์ในหัวข้ออื่น ๆ ของโบสถ์หลังนี้)

2. รูปแบบฐานอาคาร

สามารถจำแนกฐานอาคารในยุคนี้ออกเป็น 2 ส่วน คือ

2.1 ส่วนฐานตัวเรือน (รวมถึงฐานที่เป็นมุขทั้งด้านหน้า และด้านหลัง)

2.2 ส่วนฐานที่รองรับตัวเรือนทั้งหมด (เรียกว่าฐานไพที หรือฐานประทักษิณ)

2.1 ส่วนฐานตัวเรือน (รวมถึงฐานที่เป็นมุขทั้งด้านหน้า และด้านหลัง)

คือส่วนที่เป็นฐานรองรับตัวเรือน หรือรองรับผนังทั้งสี่ด้านของอาคาร (รวมถึงฐานที่เป็นมุขด้านหน้า - หลัง) ในสมัยอยุธยายุคต้น เมื่อจำแนกตามลักษณะผังพื้น ซึ่งมีอยู่ 2 แบบคือ

- ผังพื้นแบบมุขเด็จ
- ผังพื้นแบบมุขโถง (หลังคาจั่วเปิด หลังคาจั่วกันสาด)

ตัวอย่าง ส่วนฐานตัวเรือน ผังพื้นแบบมุขเด็จ

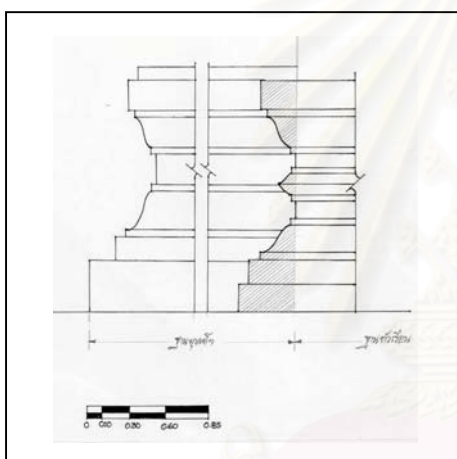

วัดหน้าพระเมรุ

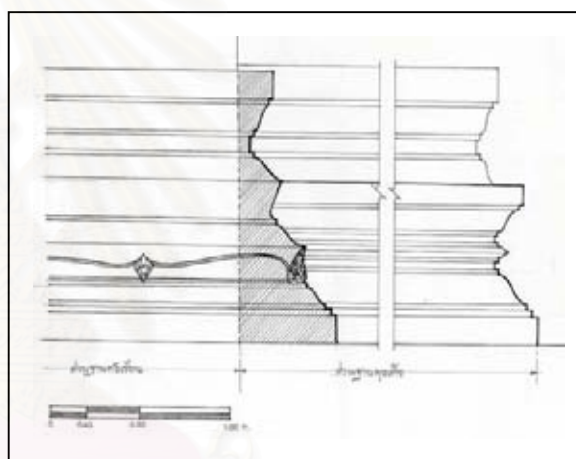

วัดศาลาปูน

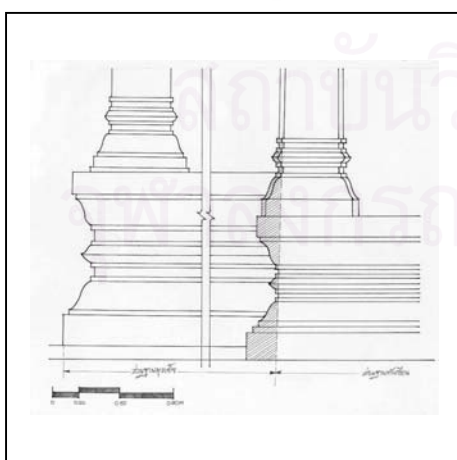

วัดกษัตราธิราช

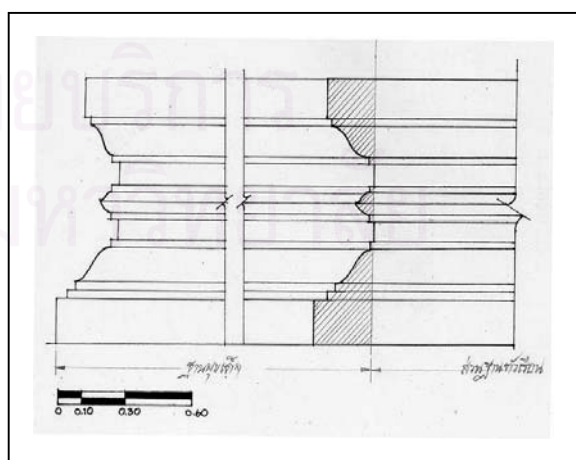

วัดมเหยงคณ์

ภาพลายเส้นที่ 9 ส่วนฐานตัวเรือน ผังพื้นแบบมุขเด็จ

ที่มารูป : จากการสำรวจภาคสนาม (โดยผู้วิจัย)

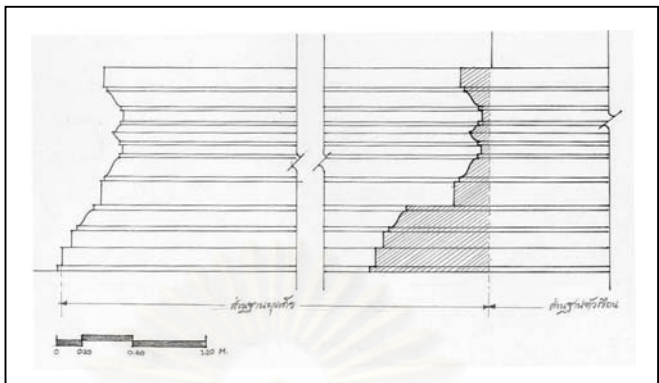

วัดธรรมิกราช (อยู่ในกลุ่มผังพื้นแบบมุขเด็จ)

ตัวอย่าง ส่วนฐานตัวเรือน ผังพื้นแบบมุขโทง (หลังคาจั่วกันสาด หลังคาจั่วเปิด)

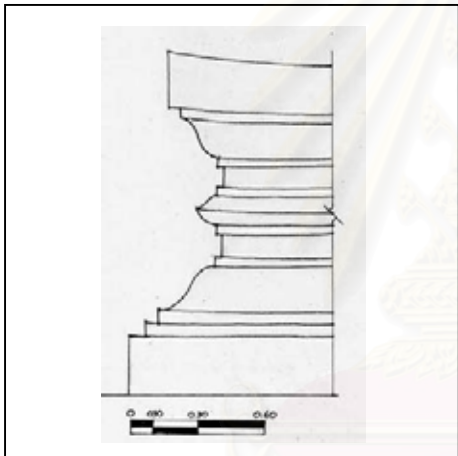

วัดกุฎีดาว

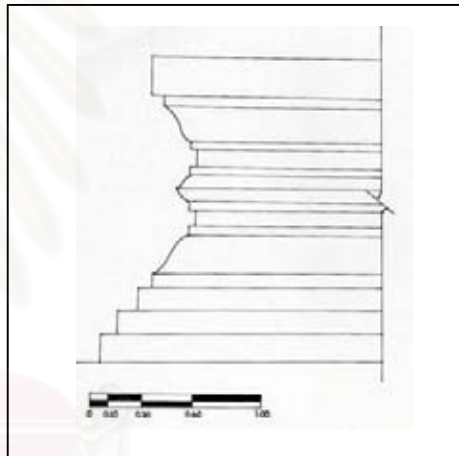

วัดราชบูรณะ

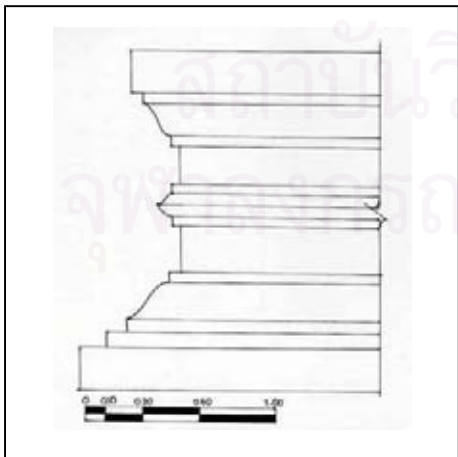

วัดมหาธาตุ

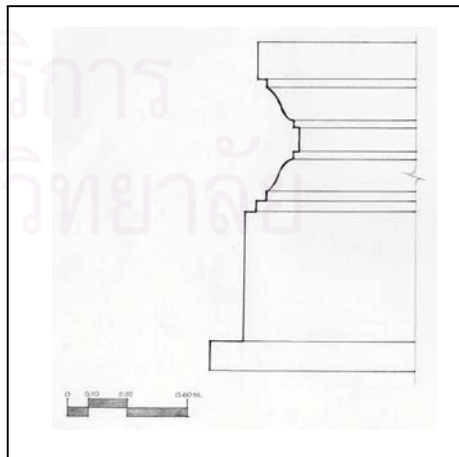

วัดพุทธไสสวรรคย์

ภาพลายเส้นที่ 10 ส่วนฐานตัวเรือน ผังพื้นแบบมุขโทง (หลังคาจั่วกันสาด หลังคาจั่วเปิด)

ที่มารูป : จากการสำรวจภาคสนาม (โดยผู้วิจัย)

2.2 ส่วนฐานรองรับตัวเรือนทั้งหมด (เรียกว่าฐานไพที หรือฐานประทักษิณ)

คือส่วนที่รองรับฐานตัวเรือนทั้งหมด นอกจากนี้ฐานส่วนนี้ยังทำหน้าที่เป็นส่วนที่ใช้ประกอบกิจกรรมในการเดินประทักษิณโดยรอบพระอุโบสถ ในสมัยอยุธยาตอนต้นจะพบลักษณะของฐานนี้ เฉพาะที่เป็นผังพื้นแบบมุขเด็จ (จากวัดที่เลือกมาทำการศึกษาทั้ง 9 วัดในยุคต้น) ซึ่งมีอยู่ 3 วัด ดังต่อไปนี้

1. วัดหน้าพระเมรุ
2. วัดธรรมิกราช
3. วัดมเหยงคณ์

ตัวอย่าง ส่วนฐานรองรับตัวเรือนทั้งหมด (เรียกว่าฐานไพทีหรือฐานประทักษิณ)

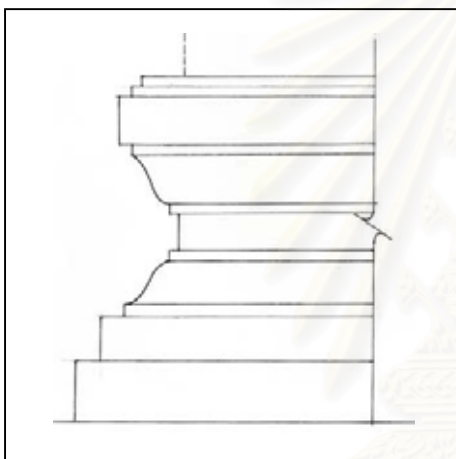

1. วัดหน้าพระเมรุ

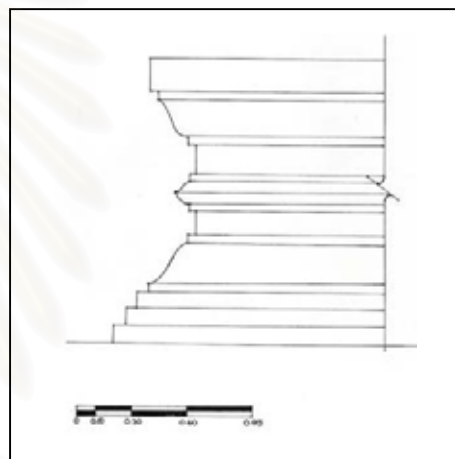

2. วัดธรรมิกราช

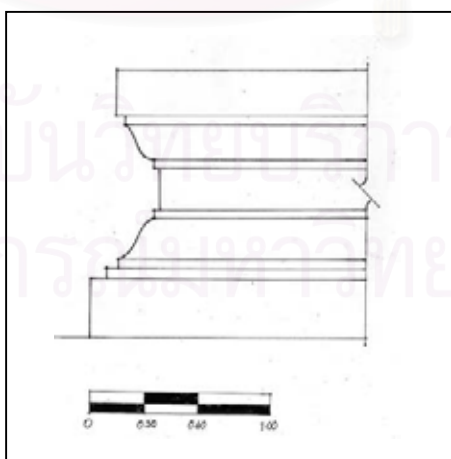

3. วัดมเหยงคณ์

ภาพลายเส้นที่ 11 ส่วนฐานรองรับตัวเรือนทั้งหมด (ผังพื้นแบบมุขเด็จ)
ที่มารูป : จากการสำรวจภาคสนาม (โดยผู้วิจัย)

การวิเคราะห์สรุป เรื่องรูปแบบฐานอาคาร (สมัยอยุธยาตอนต้น)

จากรูปแบบฐานอาคาร (พระอุโบสถ) ในยุคนี้ซึ่งแบ่งออกเป็น 2 ส่วนคือ

1. ส่วนฐานตัวเรือน (รวมถึงฐานที่เป็นมุขทั้งด้านหน้า และด้านหลัง)
2. ส่วนฐานที่รองรับตัวเรือนทั้งหมด (เรียกว่าฐานไพที หรือฐานประทักษิณ)

1. ส่วนฐานตัวเรือน (รวมถึงฐานที่เป็นมุขทั้งด้านหน้า และด้านหลัง)

- ผังพื้นมุขเด็จ จากลักษณะของฐานอาคารพระอุโบสถที่เลือกมาศึกษาทั้ง 5 วัด พบว่าส่วนฐานที่รองรับตัวเรือน มีลักษณะอย่างที่เราเรียกกันโดยทั่วไปว่า “ฐานบัวลูกแก้ว (1 ลูกแก้ว)” ซึ่งลักษณะของฐานนี้มีพัฒนาการมาจาก ฐานบัว ฐานบัวคว่ำบัวหงาย ฐานบัวทึบ หรือฐานบัวทึบ โดยชื่อทั้งหมดนี้มีความหมายอย่างเดียวกัน แต่สำหรับหมู่ช่างจะนิยมเรียกว่า ฐานบัว ซึ่งฐานบัวนี้เองก็ได้รับการพัฒนามาจากฐานหน้ากระดาน โดยเพิ่มองค์ประกอบบัวหงายและบัวคว่ำเข้าไปใต้หน้ากระดานบนเหนือหน้ากระดานล่าง ทั้งนี้ต้องมีเส้นลวดกำกับบัวคว่ำบัวหงายที่เพิ่มขึ้นนี้ รูปทรงเอามาจากลักษณะของกลีบบัวหลวงที่กำลังบานกลีบบัวนี้จะเป็แบบผิวเรียบ ๆ หรือมีลวดลายก็ได้¹⁶ โดยฐานบัวลูกแก้ว (1 ลูกแก้ว) ที่พบจากกรณีศึกษาทั้ง 5 แห่งนี้พบว่า ในส่วนที่เป็นฐานตัวเรือน (ไม่ใช่ฐานมุขเด็จ) นิยมทำฐานบัวลูกแก้วอกไก่ ยกเว้นวัดศาลาปูนเพียงแห่งเดียวที่มีลักษณะของฐานแตกต่างจากวัดอื่น ๆ คือมีลักษณะของฐานบัวผสมกับฐานสิงห์ซึ่งน่าจะเป็นส่วนที่มาจากฐานการบูรณะซ่อมแซมในสมัยหลัง ** สำหรับฐานตัวเรือนที่เป็นฐานของมุขเด็จที่ยื่นออกมาทั้งด้านหน้า และด้านหลังนั้น มีลักษณะและรูปแบบเหมือนกับฐานที่รองรับตัวเรือนแตกต่างกันไม่มากนัก เช่นอาจมีความสูงมากกว่าฐานที่ตัวเรือนเล็กน้อย และมีลักษณะของชุดฐานแบบเดียวกัน ความสูงของฐานจะเพิ่มหรือลดจะทำในส่วนที่เป็นส่วนหน้ากระดานล่างให้มีจำนวนชั้นมากขึ้น (เพื่อเพิ่มระยะความสูงของฐาน) หรือเพิ่มเส้นลวดบัว แต่จากแบบฐานทั้ง 5 วัด พบว่า ส่วนของบัวลูกแก้วอกไก่ จะมีการใช้เพียง 1 ลูก ในส่วนของฐานรองรับตัวเรือน หรือฐานรองรับมุขเด็จทั้งด้านหน้า และด้านหลัง สำหรับฐานของวัดศาลาปูนนี้มีความแตกต่างทั้งส่วนฐานตัวเรือน และฐานมุขเด็จ ซึ่งฐานตัวเรือนเป็นฐานผสมฐานสิงห์ และฐานรองรับมุขเด็จเป็นฐานบัวลูกแก้วอกไก่ซ้อนกัน 2 ชั้น

ข้อน่าสังเกตอีกอย่างหนึ่งที่พบฐานในกลุ่มนี้ ลักษณะของฐานไม่ตักห้องข้างหรือห้องสำเภา ยกเว้นวัดมเหยงคณ์ซึ่งมีประวัติการบูรณะซ่อมแซมในสมัยอยุธยาตอนปลาย^{***} จึงปรากฏลักษณะของฐานที่ตักห้องข้างแตกต่างจากฐานของวัดอื่น ๆ ในกลุ่มที่เลือกมาศึกษา ดังนั้นจึงน่าจะสรุปได้ว่ารูปแบบของฐานอาคารแบบผังพื้นมุขเด็จ ส่วนฐานตัวเรือน (รวมถึงฐานที่เป็นมุขด้านหน้า – หลัง) นิยมทำฐานบัว ลูกแก้วอกไก่ (1 ลูก) รวมถึงฐานรองรับมุขเด็จหน้าหลังด้วย และลักษณะของฐานยังไม่นิยมทำฐานที่ตักห้องข้าง หรือห้องสำเภา

¹⁶ สมใจ นิมเล็ก, “ฐานอาคารสถาปัตยกรรมไทย” ในวารสารหน้าจั่ว 18 (ปีการศึกษา 2544) : 20.

* ด้วยลักษณะของลูกแก้วที่มีแถบนูนเป็นเส้นลวดประดับท้องไม้ แถบนูนเป็นเส้นนี้คือคล้ายอกไก่ จึงเรียกชื่อฐานบัวลักษณะนี้ว่า “ฐานบัวลูกแก้วอกไก่” แต่หากเป็นบัวลูกแก้ว จะหมายถึงลวดบัวมีลักษณะคล้ายหวายฝักข้าง จากสมเด็จพระเจ้าบรมวงศ์เธอ เจ้าฟ้ากรมพระยานริศรานุวัดติวงศ์, หม่อมเจ้าหญิงพิไลยเลขา. (พระนคร : วัชรินทร์การพิมพ์, 2512), หน้า 36 (พิมพ์เนื่องในวันประสูติครบ 6 รอบ 8 สิงหาคม 2512)

** ประยูร อุตุชาฎะ (น.ณ.ปากน้ำ), ความงามในศิลปะไทย, หน้า 371.

*** พงศาวดารกรุงศรีอยุธยา ฉบับพันจันทนุมาศ (เจิม) ประชุมพงศาวดาร, เล่ม 145, หน้า 241.

- **ผังพื้นแบบมุขโถง** (หลังคาจั่วกันสาด หลังคาจั่วเปิด) วัดที่มีลักษณะผังพื้นดังกล่าวนี้มีตัวอย่างที่เลือกมาศึกษาวิเคราะห์อยู่ 4 วัด พบว่า ส่วนฐานที่รองรับตัวเรือน และส่วนที่เป็นฐานรองรับมุขโถงมีลักษณะแบบเดียวกัน คือเป็นฐานบัวลูกแก้วอกไก่ (1 ลูก) มีอยู่ 3 วัด คือวัดกุฎีดาว วัดราชบูรณะ วัดมหาธาตุ ยกเว้น วัดพุทไธสวรรย์ซึ่งมีลักษณะฐานบัวธรรมดาไม่มีลูกแก้วอกไก่ โดยมีขนาดของหน้ากระดานล่างสูงมากเกือบเท่ากับชุดฐานบัว (ซึ่งฐานลักษณะนี้ไม่ค่อยพบกับอาคารตัวอย่างที่ได้เลือกมาทำการศึกษา) และลักษณะของฐานก็ยังไม่ตอกห้องข้าง หรือห้องสำเนาเช่นกัน ยกเว้น วัดกุฎีดาว ซึ่งมีการบูรณะปฏิสังขรณ์ในยุคปลาย (ดูเชิงอรรถที่ 86)

2. ส่วนฐานที่รองรับตัวเรือนทั้งหมด (เรียกว่าฐานไพทีหรือฐานประทักษิณ)

ฐานลักษณะนี้จากวัดที่เลือกมาทำการศึกษาวิเคราะห์พบว่ามีเพียง 3 วัดเท่านั้นที่มีการใช้ฐานดังกล่าวนี้ซึ่งประกอบด้วยวัดหน้าพระเมรุ วัดธรรมิกราช วัดมเหยงคณ์ ซึ่งทั้ง 3 วัดนี้จัดอยู่ในกลุ่มของผังพื้นแบบรูปทรงมุขเด็จ ซึ่งมีเอกลักษณ์หนึ่งซึ่งเห็นได้ชัดเจนคือมีการใช้เสานางเรียง หรือเสापาลาด้านข้าง และมีพื้นที่เพียงพอสำหรับการเดินประทักษิณโดยรอบ แต่สำหรับวัดมเหยงคณ์ ที่ปัจจุบันไม่เหลือหลักฐานของเสานางเรียงมีเพียงพื้นที่ว่างด้านข้างซึ่งสันนิษฐานว่าเดิมน่าจะมีเสานางเรียงด้านข้าง รูปแบบโดยทั่วไปของฐานยังคงเป็นรูปแบบของฐานบัว มีทั้งที่บัวลูกแก้วอกไก่ (1 ลูก) เช่น วัดธรรมิกราช อีก 2 วัดที่เหลือไม่มีลูกแก้วอกไก่ ลักษณะโดยทั่วไปของฐานก็เป็นฐานบัวธรรมดาไม่ตอกห้องข้าง เป็นที่น่าสังเกตว่าทั้ง 3 วัดนี้ ซึ่งมีรูปแบบทางสถาปัตยกรรมยุคต้น มีลักษณะร่วมเหมือนกันหลายอย่าง เช่น มีผังพื้นแบบมุขเด็จ ขนาดของอาคารที่ใหญ่โต โดยเฉพาะประเด็นในหัวข้อนี้เรื่องของฐานก็น่าจะเป็นข้อมูลหนึ่งซึ่งสนับสนุนได้ว่าอาคารทั้ง 3 หลังนี้น่าจะเป็นวิหารมาก่อน (โดยวัดธรรมิกราชนี้ก็วิหารหลวงอยู่แล้ว) ก่อนที่จะมาแปลงเป็นโบสถ์ในสมัยหลัง เช่น วัดหน้าพระเมรุ หรือวัดมเหยงคณ์

ดังนั้นอาจสรุปได้ว่าลักษณะของฐานในส่วนที่รองรับตัวเรือนทั้งหมด จากวัดที่เลือกมาศึกษาวิเคราะห์เปรียบเทียบทั้ง 9 วัด พบว่ามีเพียง 3 วัดเท่านั้นที่มีการใช้ฐานในลักษณะดังกล่าวโดยลักษณะของฐานเป็นฐานบัวธรรมดา และพบเฉพาะกับผังพื้นแบบรูปทรงมุขเด็จ และลักษณะของฐานไม่ตอกห้องข้าง เช่น วัดหน้าพระเมรุ วัดธรรมิกราช และฐานนี้มีความสูงอยู่ที่ประมาณ 1.50 – 1.65 เมตร นอกจากการเพิ่มหรือลดความสูงของฐานจะมีตัวแปรอยู่ในส่วนของฐานหน้ากระดานล่างเช่นกัน

ข. **ส่วนเรือน** การศึกษาวิเคราะห์ในสมัยอยุธยายุคต้นสามารถจำแนกเป็นส่วนต่าง ๆ ซึ่งประกอบด้วย

1. รูปแบบผนังกระเบื้อง
2. รูปแบบเสาและบัวหัวเสา
3. รูปแบบคันทวย
4. รูปแบบช่องเปิด (ประตู หน้าต่าง ช่องแสงรวมถึงลักษณะการตกแต่ง)
5. รูปแบบฝ้าเพดาน

* ข้อมูลเสริมที่เชิงอรรถที่ 85. นอกจากนั้นงานบูรณะซ่อมแซมวัดมเหยงคณ์โดยกรมศิลปากรได้มีการสันนิษฐานรูปแบบของอุโบสถหลังนี้ไว้ในแต่ละยุคสมัย โดยการใส่เสานางเรียงอยู่ในยุคที่ 2 ดูรายละเอียดได้ใน ห้างหุ้นส่วนจำกัด สุรศักดิ์ก่อสร้าง, รายงานการขุดแต่งและออกแบบเพื่อบูรณะวัดมเหยงคณ์ ตำบลไผ่ลิง อำเภอพระนครศรีอยุธยา ปีงบประมาณ 2540 (ัดสำเนา), หน้า 294 – 295.

1. รูปแบบพนักรูป (สมัยอยุธยาตอนต้น)

ในสมัยอยุธยาตอนต้นจากการศึกษาข้อมูลภาคสนามและข้อมูลภาคเอกสาร พบว่าพนักรูปจะพบมากในส่วนที่เป็นมุขโถงและส่วนที่เป็นฐานรองรับตัวเรือนทั้งหมด (ส่วนที่เป็นฐานประทักษิณหรือฐานไพที) ซึ่งสามารถจำแนกได้ 2 ลักษณะคือ

- 1.1 พนักรูปแบบทึบ (ไม่มีการทำช่องเจาะที่พนักรูป)
- 1.2 พนักรูปแบบโปร่ง (มีลวดลายของช่องเจาะ)

ตัวอย่าง พนักรูป แบบทึบ



ภาพที่ 3 พนักรูปแบบทึบของวิหารวัดเชิงท่า จ.อยุธยา

1.2 พนักรูปแบบโปร่ง (มีลวดลายของช่องเจาะ)

รูปแบบและลักษณะของพนักรูป ลักษณะดังกล่าวนี้มีรูปแบบที่หลากหลายซึ่งจำแนกตามรูปแบบและลักษณะได้ดังนี้

- 1.2.1 พนักรูปแบบลูกกรง
- 1.2.2 พนักรูปแบบใช้กระเบื้องปูละเอียดแบบจีนประดับ
- 1.2.3 พนักรูปแบบใช้การเจาะเป็นลวดลาย

1.2.1 พนักรูปแบบลูกกรง

พนักรูปแบบนี้ โดยเมื่อศึกษาเปรียบเทียบจากวัดที่เลือกมาทำการศึกษาทั้ง 10 วัด พบว่ามีอยู่เพียงหนึ่งวัดเท่านั้นที่พบการใช้กระเบื้องปูละเอียดแบบลูกกรงคือ วัดศาลาลำปูน ซึ่งมีการใช้อยู่ในตำแหน่งที่เป็นโถงมุขเด็จด้านหน้า (และมีเฉพาะด้านสกัดด้านเดียวเท่านั้น)

ตัวอย่าง พนักมู ข ไปรุ่งแบบลูกทรง



ภาพที่ 4 ลักษณะของพนักกระเบื้องไปรุ่งแบบลูกทรงวัดศาลาปูน

1.2.2 พนักมูรูปแบบไปรุ่งแบบใช้กระเบื้องปูเคลือบสีแบบจีนประดับ

พนักมูรูปแบบนี้เมื่อเปรียบเทียบกับจากวัดที่เลือกมาศึกษาทั้ง 10 วัดพบว่ามียู่เพียงหนึ่งวัดที่พบการใช้พนักกระเบื้องไปรุ่งแบบใช้กระเบื้องปูเคลือบสีแบบจีนประดับคือ วัดหน้าพระเมรุ โดยพนักมูดังกล่าวจะอยู่ในบริเวณส่วนที่เป็นพนักของฐานประทักษิณ และส่วนที่เป็นพนักของฐานส่วนมุขเด็จ

ตัวอย่าง พนักมู ข ไปรุ่งแบบใช้กระเบื้องปูเคลือบสีแบบจีนประดับ



ภาพที่ 5 พนักมูไปรุ่งแบบใช้กระเบื้องปูเคลือบสีแบบจีนประดับทั้งในส่วนที่เป็นพนักมูที่ฐานชั้นประทักษิณ และพนักมูส่วนที่เป็นมุขเด็จ ของพระอุโบสถวัดหน้าพระเมรุ

1.2.3 พนักมุขโปร่งแบบใช้การเจาะเป็นลวดลาย

พนักกระเบื้องกลุ่มนี้สามารถจำแนกตามลักษณะของช่องเจาะดังนี้

- ช่องเจาะเป็นลวดลายช่องตีนกา
- ช่องเจาะเป็นลวดลายช่องวงรี

ตัวอย่าง พนักมุข **ข** โปร่งแบบใช้การเจาะเป็นลวดลาย



ภาพที่ 6 พนักมุขโปร่งแบบใช้การเจาะเป็นลวดลาย “แบบช่องเจาะเป็นลวดลายช่องตีนกา” ที่พระวิหารพระมงคลบพิตร



ภาพที่ 7 พนักมุขแบบใช้การเจาะเป็นลวดลาย “แบบช่องเจาะเป็นลวดลายช่องวงรี” ที่พระอุโบสถวัดพุทธโสธร

การวิเคราะห์สรุป เรื่องรูปแบบพนักรมุข (สมัยอยุธยายุคต้น)

จากตัวอย่างของรูปแบบพนักรมุข ซึ่งในที่นี้สามารถจำแนกได้ 2 ลักษณะคือ

1.1 พนักรมุขแบบทึบ (ไม่มีการทำช่องเจาะที่พนักรเบียง)

1.2 พนักรมุขแบบโปร่ง (มีลวดลายของช่องเจาะ)

1.1 พนักรมุขแบบทึบ นิยมใช้กันโดยทั่วไปโดยเฉพาะในส่วนที่เป็นผนังแบบมุขโถง (หลังคาจั่วกันสาด) อีกทั้งโบสถ์ที่มีรูปทรงอื่น ๆ ที่จะกล่าวถึงในยุคต่อ ๆ ไป (ยุคกลาง ยุคปลาย) ในขณะเดียวกัน พนักรมุขแบบทึบนี้ยังพบว่ามีการใช้กับส่วนที่เป็นพนักรเบียงของพื้นที่ ๆ เป็นทางเดินประทักษิณของเจดีย์ขนาดใหญ่ ๆ หรือส่วนที่เป็นพนักรเบียงโดยรอบหอรพะซึ่งก็พบการใช้พนักรเบียงแบบนี้เช่นกัน

1.2 พนักรมุขแบบโปร่ง (มีลวดลายของช่องเจาะ) ลักษณะรูปแบบของพนักรเบียงแบบโปร่ง ดังตัวอย่างภาพที่นำเสนอสามารถจำแนกตามรูปแบบศิลปกรรมดังนี้

1.2.1 พนักรมุขโปร่งแบบลูกกรง

1.2.2 พนักรมุขโปร่งแบบใช้กระเบื้องปฐุเคลือบสีแบบจีนประดับ

1.2.3 พนักรมุขโปร่งแบบใช้การเจาะเป็นลวดลาย

1.2.1 พนักรมุขโปร่งแบบลูกกรง พนักรมุขลักษณะนี้พบว่ามีการใช้ในส่วนที่เป็นมุขเด็จเพียงวัดเดียวคือที่ วัดศาลาปูน (ซึ่งมีส่วนนี้เพียงด้านสกัดด้านหน้าด้านเดียว ดูภาพที่4) โดยพระอุโบสถหลังนี้มีประวัติการบูรณะครั้งสำคัญช่วงสมัยรัชกาลที่ 3 - 4 ของกรุงรัตนโกสินทร์ โดยเฉพาะช่วงรัชกาลที่ 4 อีกทั้งลักษณะรูปแบบของลูกกรงลักษณะนี้ยังปรากฏอยู่ตามงานสถาปัตยกรรมที่สร้างหรือบูรณะในช่วงสมัยของรัชกาลที่ 4 เป็นส่วนใหญ่ ดังนั้นอาจกล่าวได้ว่าพนักรมุขโปร่งแบบลูกกรงที่ปรากฏอยู่กับอาคารตัวอย่างในยุคต้นนี้ไม่ใช่รูปแบบสมัยสร้าง แต่เป็นรูปแบบที่ต่อเติมเสริมแต่งในยุคสมัยของรัตนโกสินทร์เป็นส่วนใหญ่

1.2.2 พนักรมุขโปร่งแบบใช้กระเบื้องปฐุเคลือบสีแบบจีนประดับ เป็นพนักรมุขหนึ่งซึ่งพบการใช้ในหลากหลายรูปทรงเช่น รูปทรงมุขเด็จ ในส่วนที่เป็นพนักรมุขทางด้านของฐานประทักษิณ และที่เป็นพนักรมุขในส่วนของมุขเด็จ (ดูภาพที่5) พนักรมุขลักษณะนี้มีลักษณะที่โดดเด่นอยู่ที่ลวดลายของช่องปฐุซึ่งเป็นศิลปะจีน ซึ่งมีหลากหลายรูปแบบ มีปรากฏหลักฐานการใช้ที่เด่นชัดอยู่ที่พระอุโบสถวัดหน้าพระเมรุ (ดูภาพที่ 5) ลวดลายของกระเบื้องปฐุมีลักษณะเดียวกับกระเบื้องปฐุที่วัดราชโอรส ซึ่งเป็นวัดที่สถาปนาขึ้นโดยรัชกาลที่ 3 และเป็นวัดประจำรัชกาลอีกด้วย ซึ่งข้อมูลตรงนี้ยังสามารถเชื่อมโยงกับประวัติการซ่อมแซมบูรณะวัดหน้าพระเมรุ ซึ่งมีหลักฐานข้อมูลการบันทึกอยู่ในแผ่นหินชนวนที่อยู่ภายในพระอุโบสถและวิหารน้อย ที่กล่าวว่ามีการซ่อมแซมบูรณะครั้งใหญ่ในสมัยรัชกาลที่ 3 ซึ่งยังหลงเหลือหลักฐานทางศิลปกรรมจีนที่ปรากฏอยู่ ซึ่งในที่นี้ก็คือลักษณะของ

* กระเบื้องชนิดนี้ตั้งแต่แรกเริ่มเรื่อยมาเป็นของที่สั่งเข้ามาจากเมืองจีนในรัชสมัยรัชกาลที่ 3 เมื่อได้ตั้งเตาเคลือบขึ้นที่วัดสระเกศ และได้ช่างจีนมาเป็นครูก็เข้าใจว่าจะมีการผลิตกระเบื้องปฐุเคลือบที่นั่นบ้างไม่มากนัก กระเบื้องปฐุเคลือบที่ใช้กันทั่ว ๆ ไปมีทั้งที่เป็นลายจีนและลายไทยที่แฉ่งไว้ด้วยฝีมือช่างจีน (ที่เป็นดังนี้เพราะช่างไทยเป็นคนออกแบบแล้วให้ช่างจีนทำ) ลายที่พบมากที่สุดคือ ลายรูปสัตว์ตึกะ ลายดอกไม้แบบจีน ลายแก้วชิงดวง ลายประจำยามแปลง กระเบื้องเหล่านี้มักใช้ประดับพนักรเบียงและกำแพงแก้วของโบสถ์วิหาร มีขนาดความกว้างอยู่ที่ประมาณ 33 ซม. ถึง 35 ซม. และมีความหนาตั้งแต่ 3 ซม. อ้างถึงใน ไชแสง สุชะวันณะ, วัดพุทธศาสนาที่ได้รับอิทธิพลศิลปะจีนในสมัยต้นกรุงรัตนโกสินทร์, (กรุงเทพฯ : โรงพิมพ์จุฬาลงกรณ์มหาวิทยาลัย, 2526), หน้า 48.

พนักมูขโปรงแบบใช้กระเบื้องปูเคลือบสีแบบจีนประดับ ซึ่งข้อมูลตรงส่วนนี้ย่อมจะเป็นหลักฐานยืนยันได้ว่า ลักษณะที่ปรากฏอยู่ทุกวันนี้เป็นส่วนที่มาจากการบูรณะซ่อมแซมในสมัยหลัง (ยุครัตนโกสินทร์ตอนต้นช่วง ร.3) ไม่ใช่รูปแบบดั้งเดิมสมัยแรกสร้าง นอกเหนือจากวัดหน้าพระเมรุแล้ว ยังพบว่ามีการใช้กระเบื้องปูอีกหลายแห่ง (ซึ่งจะกล่าวถึงในเนื้อหาของยุคกลางและยุคปลายต่อไป)

1.2.3 พนักมู ข โป ร ง แบบใช้การเจาะเป็นลวดลาย พนักมู ข ลักษณะ นี้ อาจกล่าวได้ว่าเป็นลักษณะเฉพาะอย่างหนึ่งของพนักมู ข สมัย อ ยุทธยา (ซึ่งยังไม่อาจชี้ชัดได้ว่าเป็นศิลปะที่จัดอยู่ในยุคสมัยใดของอยุธยา) ซึ่งในที่นี้มีอยู่ 2 รูปแบบคือ

- ช่องเจาะเป็นลวดลายช่องตีนกา *
- ช่องเจาะเป็นลวดลายช่องวงรี
- ช่องเจาะเป็นลวดลายช่องตีนกา เป็นลักษณะที่พบทั้งในส่วนที่เป็นพนักมูขของโบสถ์วิหารอีกทั้งส่วนที่เป็นพนักมูขของเจดีย์หรือแม้แต่หอระฆังก็พบลักษณะของการทำช่องเจาะแบบช่องตีนกา โดยเฉพาะอย่างยิ่งพบว่ามีการทำช่องเจาะแบบนี้ตามช่องกำแพงประตูเมือง หรือส่วนที่เป็นกำแพงแก้วที่ล้อมรอบพระอุโบสถ และพระวิหารอีกด้วย สำหรับการใส่รูปแบบของพนักมูขลักษณะดังกล่าวนี้ โดยเฉพาะฝั่งพื้นแบบมุขเด็จและฝั่งพื้นแบบมุขโถง (หลังค้ำจั่วกันสาด หลังค้ำจั่วเปิด) ซึ่งเป็นแบบแผนของฝั่งพื้นในยุคต้น ที่เลือกมาทำการศึกษาทั้ง 9 วัด ไม่หลงเหลือหลักฐานการใช้พนักมูขลักษณะนี้เลย ดังนั้นจึงได้ยกเอาตัวอย่างของวัดที่มีการใช้ลักษณะพนักมูขแบบโปรงที่เป็นลวดลายช่องตีนกาที่หลงเหลือหลักฐานที่มีความสมบูรณ์ที่สุดคือ พระวิหาร^{**} มงคลพิตร ซึ่งมีลักษณะทางสถาปัตยกรรมแบบอย่างอยุธยายุคต้น

- ช่องเจาะเป็นลวดลายช่องวงรี เป็นลักษณะที่พบอยู่ในส่วนที่เป็นพนักมูขในด้านสกัด หรือด้านข้างของมุขโถงทั่วไป เป็นลักษณะการเจาะที่มีลักษณะเดียวกับพนักมูขโปรงแบบลูกกรง แต่มีความแตกต่างกันตามลักษณะของช่องเจาะที่มีลักษณะโค้งมนแบบวงรีคล้ายกับ ลูกมะหวด ลักษณะใกล้เคียงกับส่วนที่เป็นกำแพงแก้ว รอบโบสถ์เจดีย์ “วัดมังกร” ที่สุโขทัย ต่างกันที่ที่พบที่วัดมังกรเป็นลักษณะกำแพงแก้วเคลือบด้วยสีชาวมืดอยู่และช่องสวมต่อกันเป็นท่อน ๆ และที่พบในอยุธยาจะเป็นช่องเจาะ (ดูภาพที่ 7) แบบวัดพุทไธสวรรย์กับที่พระอุโบสถของวัดประดู่ทรงธรรมอีกวัดหนึ่งนอกเหนือจากนี้ไม่พบ การใช้ในส่วนของพนักมูขในกลุ่มฝั่งพื้นมุขเด็จและมุขโถงอื่นในยุคต้น

จากการวิเคราะห์แจกแจงลักษณะของพนักมูขที่ปรากฏเป็นหลักฐานและข้อมูลที่ได้นำมาเสนอนี้ ยังไม่อาจจะสรุปได้ว่าในสมัยอยุธยาเริ่มต้นนี้พนักมูขชนิดใดเป็นรูปแบบหรือเอกลักษณ์เฉพาะของยุคสมัยนี้ 100 % แต่ก็มีข้อสังเกตหนึ่งซึ่งน่าจะมีน้ำหนักก็คือ ลักษณะแบบที่บและแบบโปรงแบบมีลวดลายช่อง

* ช่องตีนกา หมายถึงช่องเจาะที่เป็นรูปกากบาททะลุกำแพงเมือง บ่อม หรือกำแพงพระบรมมหาราชวัง เพื่อประโยชน์ทางยุทธวิธีในสมัยโบราณ หรือเพื่อการตกแต่งส่วนช่องตีนกาที่มีตามผนังอื่น ๆ เจาะขึ้นเพื่อใช้เป็นที่ระบายอากาศ และเพื่อให้เกิดความสวยงาม ในราชบัณฑิตยสถาน, พจนานุกรมศัพท์ศิลปกรรม ฉบับราชบัณฑิตยสถาน อักษร ๑-๒ (กรุงเทพฯ : อรุณการพิมพ์, 2539), หน้า 16.

** วิหารวัดมงคลพิตรมีประวัติการสร้างปรากฏอยู่ในพงศาวดารฉบับหลวงประเสริฐ ในรัชสมัยแผ่นดินสมเด็จพระไชยราชาธิราช (ซึ่งอยู่ในยุคต้นช่วงปลายตามการจัดแบ่งยุคสมัยทางศิลปะในหัวข้อวิจัยนี้) ดูรายละเอียดการสร้างวัดได้ใน ตีร อมาตยกุล, “วิจารณ์พระมงคลพิตร” ใน ของดีในประวัติศาสตร์และโบราณคดี, หน้า 131 – 145.

ตื่นกันว่าพบมากในยุคนี้ เช่นตามพนักมูขของฐานประทักษิณของเจดีย์หรือพนักมูขของหอรบะฆัง และกำแพงเมือง เป็นต้น ส่วนรูปแบบอื่น ๆ โดยเฉพาะการใช้กระเบื้องปฐเคลือบแบบจีนประดับ ซึ่งมีหลักฐานข้อมูลที่แสดงให้เห็นได้ว่าเป็นรูปแบบในสมัยหลัง (กรุงรัตนโกสินทร์ตอนต้นเป็นส่วนใหญ่) ที่เป็นการเสริมแต่งตามอิทธิพลทางศิลปะจีนรวมถึงรูปแบบวัสดุการก่อสร้างที่เป็นหลักฐานข้อมูลที่สำคัญในการจำแนกยุคสมัยทางศิลปะ

2. รูปแบบเสาศาและบัวหัวเสาศา (สมัยอยุธยาตอนต้น)

รูปแบบเสาศาและบัวหัวเสาศาในยุคต้นส่วนใหญ่เป็นเสาศาแปดเหลี่ยม หรือมีฉนวนั้นก็เป็นเสากลม¹⁷ บัวหัวเสาก็เป็นบัวกลุ่มรูปโถ มีกลีบเล็ก ๆ ละเอียดแบบบัวเสาศาวัดหน้าพระเมรุ บัวหัวเสาศาในยุคนี้ยังมีลักษณะใกล้เคียงกับบัวหัวเสาศาสมัยสุโขทัย^{**} สำหรับวัดในยุคต้นที่เลือกมาทำการศึกษากัน 10 วัด จำแนกได้ 3 ลักษณะคือ

- 2.1 เสาศาแปดเหลี่ยมบัวหัวเสาศาเป็นบัวกลุ่ม (บัวกลุ่มหรือบัวโถ)
- 2.2 เสาศาแปดเหลี่ยมบัวหัวเสาศาเป็นบัวแวง (บัวกลีบยาว)
- 2.3 เสากลมบัวหัวเสาศาเป็นบัวกลุ่ม (บัวกลุ่มหรือบัวโถ)

สถาบันวิทยบริการ จุฬาลงกรณ์มหาวิทยาลัย

¹⁷ ประยูร อุลุชาฎะ (น. ณ ปากน้ำ), ศิลปะกับโบราณคดีในสยาม, หน้า 99.

* บัวหัวเสาศาที่เรียกว่า “บัวกลุ่ม บัวกลุ่ม หรือบัวโถ” มีความหมายอย่างเดียวกัน โดยชื่อ “บัวกลุ่ม” ชื่อนี้คล้ายกับที่เรียก “บัวกลุ่ม” โดยบัวชนิดนี้ที่ยอดปราสาทและบุษบกจะเรียกว่าบัวกลุ่มพอไปได้ เพราะทำซ้อนกันไว้ห้าหกเจ็ดดอกเป็นกลุ่มกันแต่เมื่อเอามาทำในที่อื่นเป็นดอกเดี่ยว เห็นชัดช่องที่จะเรียกว่า บัวกลุ่ม จึงสืบสวนได้ความว่าโบราณเรียก “บัวกลุ่ม” ก็พอใจ โดยสมเด็จพระเจ้าบรมวงศ์เธอเจ้าฟ้ากรมพระยานริศรานุวัดติวงศ์ อ้างถึงใน สมภพ ภิรมย์, วารสารวัฒนธรรมไทย ปีที่ 30 ฉบับที่ 1 (ต.ค. 2533 – ม.ค. 2534) : 22.

** อ้างถึงแล้วในเชิงอรรถที่ 44.

ตัวอย่าง เสาแปดเหลี่ยมบัวหัวเสาเป็นบัวกลุ่ม (บัวกลุ่มหรือบัวโถ)

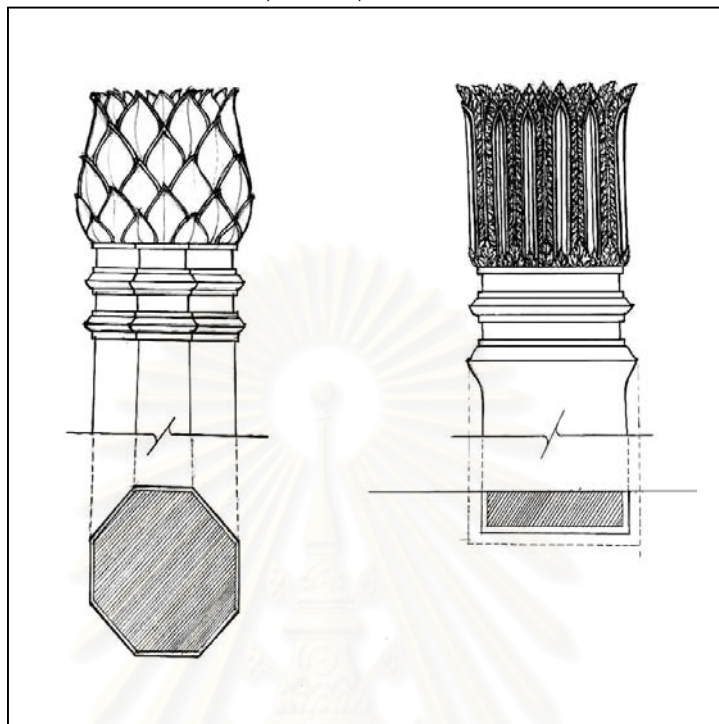

ภาพลายเส้นที่ 12 ลักษณะเสาและบัวหัวเสา (ภาพถ่าย) ลักษณะของเสาเก็จและบัวหัวเสา (ภาพขาว) รูปนี้เป็นลักษณะเสาของวัดพุทธโสธรวรย์



ภาพที่ 8 ลักษณะเสาและบัวหัวเสาพระอุโบสถวัดพุทธโสธรวรย์



ภาพที่ 9 ลักษณะเสาและบัวหัวเสานางเรียง (รูปซ้าย) และเสาร่วมในประธาน (รูปขวา)
พระอุโบสถวัดหน้าพระเมรุ

ตัวอย่าง เสาแปดเหลี่ยมบัวหัวเสาเป็นบัวแฉก (บัวกลีบยาว)

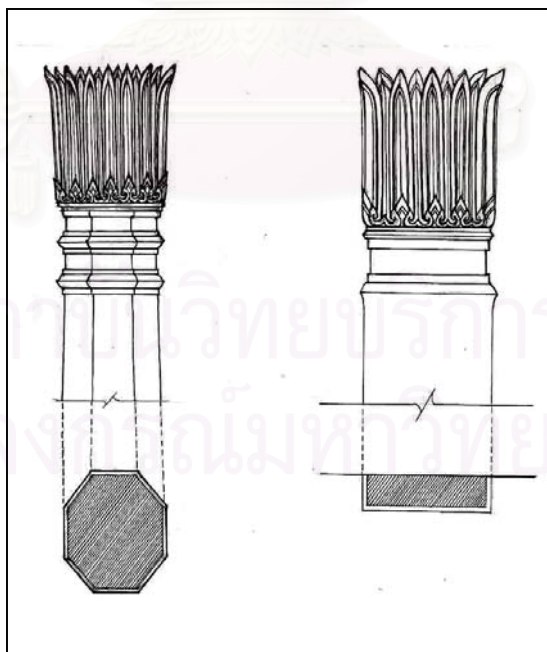

ภาพลายเส้นที่ 13 ลักษณะเสาและบัวหัวเสา (ภาพซ้าย) ลักษณะเสาเก็จ รูปนี้เป็นลักษณะ
ของเสาพระอุโบสถวัดศาลาปูน



ภาพที่ 10 ลักษณะเสาแปดเหลี่ยม บัวหัวเสา เป็นบัววง (บัวกลีบยาว) เสาร่วมในประธาน พระอุโบสถวัดศาลาปูน

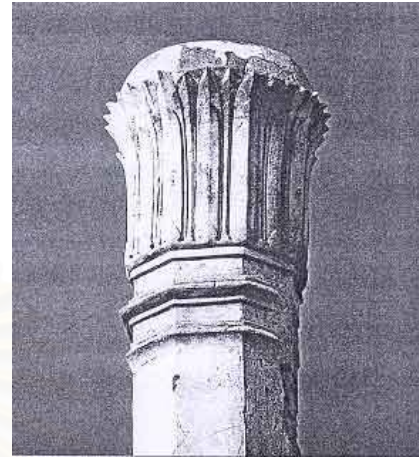

ภาพที่ 11 ลักษณะเสาและบัวหัวเสา วิหารหลวง วัดราชบูรณะอยุธยา

ตัวอย่าง เสากลม บัวหัวเสาเป็นบัวกลุ่ม (บัวกลุ่มหรือบัวถ่อ)

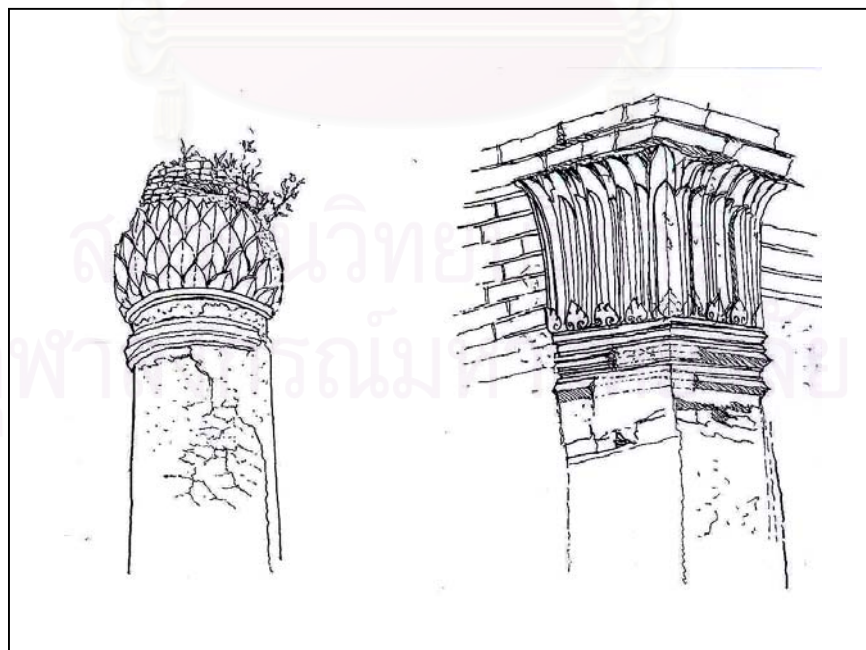

ภาพลายเส้นที่ 14 ลักษณะเสาและบัวหัวเสา (ถ่ายซ้าย) ลักษณะของเสาเก็จและบัวหัวเสา (ภาพขวา) รูปนี้เป็นลักษณะของเสาวัดกุฎีดาว

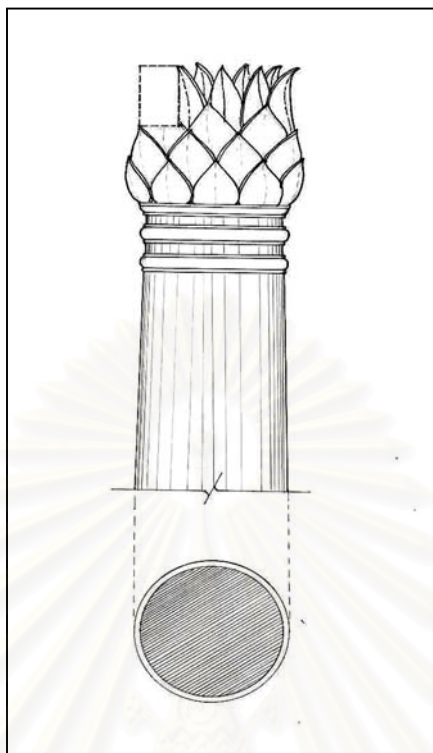

ภาพลายเส้นที่ 15 เสาและบัวหัวเสา (เสาร่วมในประธานวัดกษัตราธิราช)

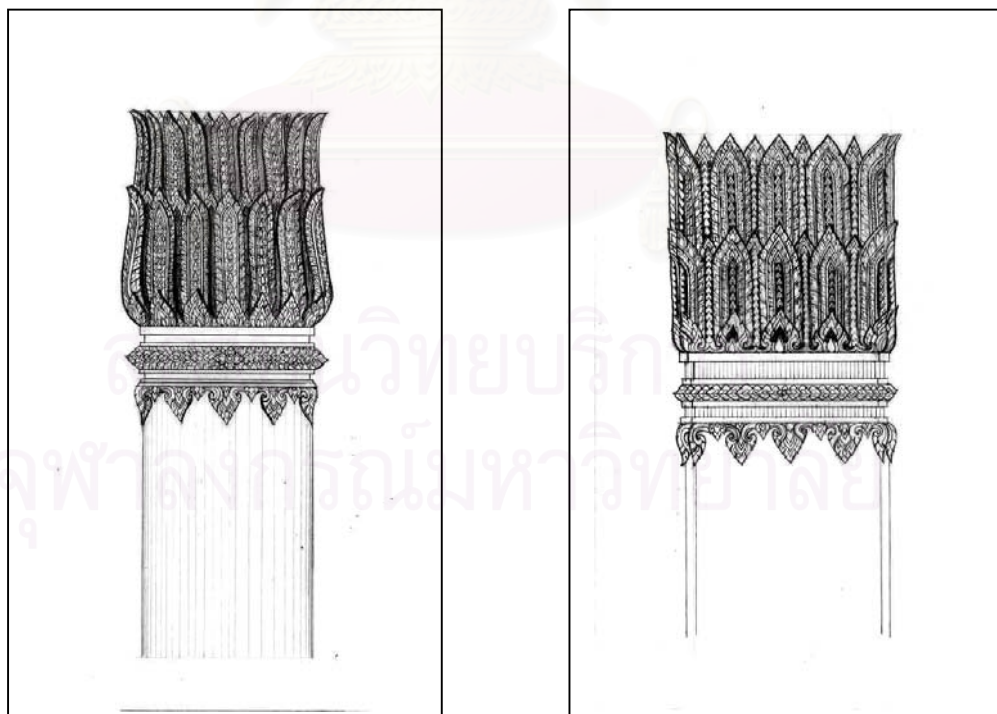

ภาพลายเส้นที่ 16 ลักษณะเสาและบัวหัวเสาส่วนมุขเด็จ (ภาพซ้าย) ลักษณะเสาเก็จผนัง
ภายนอก พระอุโบสถวัดกษัตราธิราช

การวิเคราะห์รูปร่างรูปแบบเสาและบัวหัวเสา (สมัยอยุธยายุคต้น)

ลักษณะเสาและบัวหัวเสาในยุคนี้จากที่ได้จำแนกออกเป็น 3 ลักษณะคือ

2.1 เสาแปดเหลี่ยมบัวหัวเสาเป็นบัวกลุ่ม (บัวกลุ่มหรือบัวโถ)

2.2 เสาแปดเหลี่ยมบัวหัวเสาเป็นบัววง (บัวกลีบยาว)

2.3 เสากลมบัวหัวเสาเป็นบัวกลุ่ม (บัวกลุ่มหรือบัวโถ)

2.1 เสาแปดเหลี่ยมบัวหัวเสาเป็นบัวกลุ่ม (บัวกลุ่มหรือบัวโถ) ลักษณะเสาแบบนี้จากกล่าวได้ว่าเป็นรูปแบบดั้งเดิมของลักษณะเสาสมัยอยุธยายุคต้น โดยมีส่วนประกอบที่สำคัญคือ

- ผนังเสาเป็นรูปแปดเหลี่ยมรูปทรงสอบเข้าหาศูนย์กลางเล็กน้อย โดยมีขนาดเฉลี่ยเส้นผ่านศูนย์กลาง 0.80 – 1.30 เมตร (โดยเฉพาะโบสถ์หรือวิหารหลวงขนาดใหญ่)

- สำหรับเสาอยู่ในประธานนั้น ถ้าอยู่ในสภาพที่สมบูรณ์คงจะมีการเขียนลวดลายประดับ เช่น ลายพุ่มทรงข้าวบิณฑ์ก้านแย่ง ปลายเสาและเชิงเสาอาจมีลวดลายเชิงประดับ¹⁸

- ลักษณะบัวหัวเสา (ส่วนบน) เป็นพุ่มแบบบัวโถ ซึ่งมีกลีบบัวเล็ก ๆ

- ส่วนใต้บัวหัวเสามีเส้นลวดและบัวลูกแก้วอกไก่ 2 ชั้น

- ส่วนบัวหัวเสาไม่พบการตกแต่งประดับกระຈສີมีเพียงการลงรักปิดทอง (โดยเฉพาะเสาภายใน เช่น เสาร่วมในประธาน หรือเสาเก็ภายใน)

กลุ่มวัดตัวอย่างทั้ง 10 วัดในยุคต้นที่เลือกมาศึกษาพบว่ามีการใช้ลักษณะของเสาดังกล่าวนี้ซึ่งประกอบด้วย วัดหน้าพระเมรุ วัดพุทไธสวรรย์ วัดธรรมิกราช (ใช้เฉพาะที่เป็นเสานางเรียง เสา मुखเด็จ) วัดมเหยงคณ์ (ใช้เฉพาะเสาร่วมในประธาน) วัดภูเขาทอง (ใช้เฉพาะที่เป็นเสานางในส่วนที่เป็น मुखโถง) วัดมหาธาตุ (ใช้เฉพาะเสาร่วมในประธาน) วัดศาลาปูน (ทั้งเสาร่วมในประธานและเสานางเรียงด้านนอก ปัจจุบันได้ถูกซ่อมแซมและตัดเสานางเรียงด้านข้างออก โดยบัวหัวเสาของเดิมเป็นบัวกลุ่มได้ถูกแก้ไขตัดแปลงเป็นบัววง) วัดที่ปรากฏชื่ออยู่ทั้ง 5 วัด (รวมวัดศาลาปูนด้วย) จากทั้งหมด 10 วัดที่เลือกมาทำการศึกษา มีข้อสังเกตหนึ่งที่น่าสนใจคือ วัดที่มีประวัติในการบูรณะในสมัยหลังพบที่มีการดัดแปลงลักษณะของเสาเช่น วัดมเหยงคณ์ ซึ่งเสาร่วมในประธานเป็นเสาแปดเหลี่ยม แต่ส่วนเสาที่เป็น मुखเด็จกลับเป็นเสาสี่เหลี่ยมย่อมุม (ซึ่งพบมากในยุคปลาย) ซึ่งสอดคล้องกับเอกสารที่ระบุว่าได้มีการบูรณะซ่อมแซมในสมัยพระเจ้าอยู่หัวท้ายสระ หรือที่วัดมหาธาตุ ก็พบว่าในส่วนที่เป็น मुखโถงด้านหน้าใช้เสาสี่เหลี่ยมย่อมุม (ดูรายละเอียดเรื่องเสาในสมัยยุคปลาย) ดังนั้นจึงกล่าวได้ว่าการใช้เสาแปดเหลี่ยมโดยมีบัวหัวเสาเป็นบัวกลุ่ม (บัวกลุ่มหรือบัวโถ) นั้นเป็นลักษณะดั้งเดิมและเป็นเอกลักษณ์เฉพาะของสกุลช่างอยุธยา โดยเฉพาะในยุคต้นที่ชัดเจนอีกรูปแบบหนึ่ง

2.2 เสาแปดเหลี่ยม บัวหัวเสาเป็นบัววง ลักษณะเสาและบัวหัวเสารูปแบบนี้จากกล่าวได้ว่าเป็นรูปแบบผสมระหว่างยุคต้น – ยุคปลาย โดยมีส่วนประกอบที่สำคัญคือ

- ผนังเสาเป็นรูปแปดเหลี่ยม รูปทรงสอบเข้าหาศูนย์กลางเล็กน้อย โดยมีขนาดเฉลี่ยเส้นผ่านศูนย์กลาง 0.60 – 0.90 เมตร (ลดหลั่นตามขนาดอาคาร)

¹⁸ สงวน รอดบุญ, ศิลปกรรมไทย, หน้า 141.

- ลักษณะบัวหัวเสา (ส่วนบน) เป็นบัววง *
- ลักษณะส่วนใต้บัวหัวเสา มีเส้นลวดบัว และลูกแก้วอกไก่ 1 – 2 ชั้น โดยชั้นล่างสุดจะทำเป็นบัวปากปลิง เช่นที่วิหารหลวงวัดราชบูรณะ
- การประดับตกแต่งไม่พบหลักฐาน มีเพียงลักษณะของปูนปั้นธรรมดาเกลี้ยง ๆ ไม่มีลวดลายมากนัก

สำหรับวัดในยุคนี้ทั้ง 10 วัดที่เลือกมาศึกษาพบว่ามีการใช้เสาและลักษณะของบัวหัวเสา ลักษณะดังกล่าวอยู่ 2 วัด คือวัดราชบูรณะ (วิหารหลวง) และวัดศาลาปูน (พระอุโบสถ) กรณีของวัดราชบูรณะ พระอุโบสถพบว่ามีเสา 2 ลักษณะ คือส่วนที่เป็นมุขโถงด้านหน้าเป็นเสาสี่เหลี่ยมย่อมุม ส่วนเสาร่วมในประธานเป็นเสากลม (ไม่หลงเหลือบัวหัวเสา) สำหรับพระวิหารหลวงที่พบการใช้รูปแบบเสาแปดเหลี่ยมบัวหัวเสาแบบบัวจกกลนี้ไม่พบกับวัดที่เหลือทั้ง 8 วัด โดยมีวัดศาลาปูนอีกหนึ่งแห่งที่พบการใช้ลักษณะเสาดังกล่าวซึ่งก็เป็นสิ่งที่มาทำในภายหลัง (ดูคำอธิบายในเชิงอรรถที่ 64) ดังนั้นจึงอาจกล่าวได้ว่าลักษณะของเสาแปดเหลี่ยมที่มีบัวหัวเสาเป็นบัววง เป็นรูปแบบที่เกิดขึ้นจากการบูรณะซ่อมแซมในสมัยปลายของยุคกลาง และก็ไม่ได้ใช้กับตัวพระอุโบสถ (เพราะที่พบที่วัดราชบูรณะเป็นวิหารหลวงโดยส่วนที่เป็นพระอุโบสถเป็นเสาสี่เหลี่ยมย่อมุมและเสากลม) ดังนั้นจึงสรุปได้ว่าลักษณะเสาแปดเหลี่ยมบัวหัวเสาเป็นบัววงไม่ใช่รูปแบบหรือเอกลักษณ์ของเสาในยุคต้น แต่เป็นรูปแบบเสาอีกรูปแบบหนึ่งซึ่งเกิดจากการบูรณะซ่อมแซมในสมัยยุคกลางช่วงปลาย (จึงน่าจะเป็นลักษณะเสาอีกรูปแบบหนึ่งซึ่งอยู่ในยุคกลางช่วงปลาย)

2.3 เสากลมบัวหัวเสาเป็นบัวกลุ่ม (บัวกลุ่มหรือบัวโถ) เสาแบบนี้ถือได้ว่าเป็นรูปแบบดั้งเดิมอีกแบบหนึ่งของยุคต้น นอกจากเสาแปดเหลี่ยมบัวหัวเสาเป็นบัวกลุ่ม ซึ่งมีส่วนประกอบที่สำคัญคือ

- ผนังเสาเป็นรูปวงกลมรูปทรงสอบเข้าหาศูนย์กลางเสาด้านน้อย มีเส้นผ่านศูนย์กลาง 0.80-1.30 เมตร
- ลักษณะบัวหัวเสา (ส่วนบน) เป็นพุ่มแบบบัวโถซึ่งมีกลีบบัวเล็ก ๆ
- ส่วนใต้บัวหัวเสามีเส้นลวดบัวและลูกแก้ว 2 ชั้น (ต่างจากเสาแปดเหลี่ยมจะนิยมทำลูกแก้วแบบอกไก่ 2 ชั้น)

กลุ่มตัวอย่างทั้ง 10 วัดในยุคต้นพบว่ามียอดที่ใช้เสาลักษณะดังกล่าวนี้ทั้งหมด 4 วัดซึ่งประกอบด้วยวัดกุฎีดาว (เฉพาะเสาร่วมในประธาน) วัดกษัตราธิราช (เฉพาะเสาร่วมในประธาน) วัดธรรมิกราช (วิหารทรงธรรมใช้เฉพาะเสาร่วมในประธาน) วัดราชบูรณะ (เฉพาะเสาร่วมในประธาน) โดยรูปแบบของเสาและบัวหัวเสาของทั้ง 5 วัด (บางส่วนไม่เหลือหลักฐานในส่วนที่เป็นบัวหัวเสา เช่น วัดธรรมิกราช วัดราชบูรณะ) มีลักษณะร่วมเดียวกัน สำหรับวัดกษัตราธิราชในส่วนที่เป็นเสาด้าน และเสามุขเด็จด้านหน้าและหลังมีบัวหัวเสาบวมแต่กลีบบัว เป็นกลีบบัววง (บัวกลีบยาว) หรือบัวกาบขนุน ซึ่งแตกต่างจากบัวหัวเสากลุ่มซึ่งน่าจะเป็นส่วนที่ได้รับการบูรณะซ่อมแซมและถูกตัดแปลงเป็นลักษณะดังกล่าว (ซึ่งส่วนที่เป็นมุขของโบสถ์วัดกษัตราธิราชล้วนได้รับการซ่อมจากช่างในยุคของรัตนโกสินทร์มาอย่างต่อเนื่อง) ดังนั้นจึงกล่าวได้ว่าลักษณะเสากลม บัวหัวเสาเป็นบัวกลุ่มเป็นเอกลักษณ์หนึ่งของลักษณะเสาในสมัยยุคต้น

จากการศึกษาวิเคราะห์รูปแบบเสาและบัวหัวเสา (สมัยอยุธยายุคต้น) จากวัดที่เลือกมาทำการศึกษาในยุคต้นเรื่องของเสาทั้ง 10 วัด สรุปได้ว่ารูปแบบเสาแปดเหลี่ยมบัวหัวเสาเป็นบัวกลุ่มและเสากลมบัว

* แวงษาชมรแปลว่ายาว บัววงจึงหมายถึงบัวกลีบยาว อ้างจาก สงวน รอดบุญ, ศิลปกรรมไทย, หน้า 141.

หัวเสาเป็นบัวกลุ่ม เป็นเอกลักษณ์เฉพาะของเสาในยุคต้น ส่วนเสาแปดเหลี่ยมบัวหัวเสาเป็นบัวแวงนั้นเป็นรูปแบบที่มาจากการบูรณะซ่อมแซมในสมัยปลายของยุคกลาง (ส่วนนี้จึงน่าจะอยู่ในรูปแบบของยุคปลายของยุคกลางมากกว่า) สำหรับเสาอิงหรือเสาเก็จนั้นพบอยู่ทั้งในอาคารและนอกโดยมีลักษณะเป็นบัวแวง (บัวหัวเสา) ซึ่งพบอยู่โดยทั่วไปสำหรับการศึกษาในเชิงประวัติศาสตร์ยังไม่อาจสรุปได้ว่าในยุคต้นนี้มีการทำเสาอิงหรือเสาอิงหรือยัง แต่อย่างน้อยน่าจะมีการทำมาแล้วในสมัยพระเจ้าปราสาททอง (ซึ่งอยู่ในยุคกลางช่วงปลาย) ซึ่งปรากฏหลักฐานการใช้เสาสี่เหลี่ยมย่อมุมและการใช้เสาเก็ชโดยมีบัวหัวเสาเป็นบัวแวงที่วัดไชยวัฒนาราม (ส่วนที่เป็นนางเรียงและเสาเก็ชที่ระเบียงคด) ซึ่งสร้างขึ้นในสมัยพระเจ้าปราสาททอง หรืออาจจะมีการทำมาก่อนหน้านี้ก็ได้ เรื่องรูปแบบและลักษณะของเสาในยุคนี้หากวิเคราะห์ตีความในมิติคุณค่าความงามทางศิลปะจะเป็นได้ว่าช่างโบราณได้นำเอาธรรมชาติมาปรุงแต่งดัดแปลงเป็นงานศิลปะก่อสร้าง โดยเลือกใช้ดอกบัวซึ่งเป็นสัญลักษณ์หนึ่งที่สำคัญทางพระพุทธศาสนา อีกทั้งลักษณะรูปทรง ซึ่งมีลักษณะแบบดอกบัวตูม (ซึ่งเป็นที่มาอีกชื่อหนึ่งของการเรียกชื่อลักษณะเสาและบัวหัวเสาแบบนี้ว่า เสาบัวตูม) ซึ่งเป็นลักษณะของบัวที่กำลังเจริญเติบโตก่อนที่จะกลายเป็นบัวบาน ซึ่งเสมือนหนึ่งการเริ่มต้น (สอดคล้องกับยุคแห่งการสร้างบ้านแปลงเมืองในยุคต้น) โดยในทางพุทธศาสดาดอกบัวจึงเป็นสัญลักษณ์ของความสำเร็จ ความดี ความบริสุทธิ์ผุดผ่องปราศจากมลทิน** ดังนั้นจึงกล่าวได้ว่าในยุคต้นของสมัยอยุธยาซึ่งถือได้ว่าเป็นจุดเริ่มต้นทางศิลปะก่อนที่จะวิวัฒนาการคลี่คลายกลายเป็นศิลปะสมัยต่อ ๆ มาจนถึงในปัจจุบันเสมือนหนึ่งดอกบัวตูมซึ่งค่อย ๆ บ่งบาน

สถาบันวิทยบริการ จุฬาลงกรณ์มหาวิทยาลัย

* เป็นชื่อที่ท่านอาจารย์ ดร.ประเวศ ลิ้มปริงซี่ (ศิลปินแห่งชาติ) เรียกลักษณะเสานี้ (เสาบัวกลุ่ม) อ้างถึงในธาดา สุทธิธรรม, สถาปัตยกรรมไทย (ขอนแก่น : ขอนแก่นพิมพ์วัฒนา, 2542), หน้า 144.

** ความหมายของดอกบัวมีรายละเอียดแปลกแยกกันไปหลากหลายในนิยายปลีกย่อยของพุทธศาสนาปรากฏรายละเอียดในเอเดรียน สอนอดกราส, (ภัทรพร สิริกาญจน์บรรณาธิการในการแปล), สัญลักษณ์แห่งพระสฤป (กรุงเทพฯ : โรงพิมพ์มหาวิทยาลัยธรรมศาสตร์, 2537), หน้า 194 – 200.

3. รูปแบบคันทวย (สมัยอยุธยา-ยุคต้น)

ลักษณะและรูปแบบของคันทวยในยุคนี้ (ยุคต้น) จากวัดที่เลือกมาทำการศึกษาทั้ง 10 วัด พบว่ามีการใช้คันทวยอยู่ 3 วัด ประกอบด้วย วัดหน้าพระเมรุ วัดศาลาปูน วัดกษัตราธิราช ส่วนวัดอื่น ๆ ไม่หลงเหลือหลักฐานมีเพียงหลักฐานร่องรอยทางโครงสร้าง เช่น ฐานเต้า และร่องรอยตำแหน่งส่วนที่ติดตั้งทวยเป็นส่วนใหญ่ดังตัวอย่างต่อไปนี้

ตัวอย่าง รูปถ่ายและลายเส้นคันทวยวัดในยุคต้น



ภาพลายเส้นที่ 17 คันทวยวัดหน้าพระเมรุ



ภาพที่ 12 คันทวยวัดหน้าพระเมรุ



ภาพลายเส้นที่ 18 คันทวยวัดศาลาปูน
(मुखเด็จด้านหน้า)



ภาพที่ 13 คันทวยวัดศาลาปูน
(मुखเด็จด้านหน้า)



ภาพที่ 14 คันทวยวัดศาลาปูน
(มุขเด็จด้านหลัง)

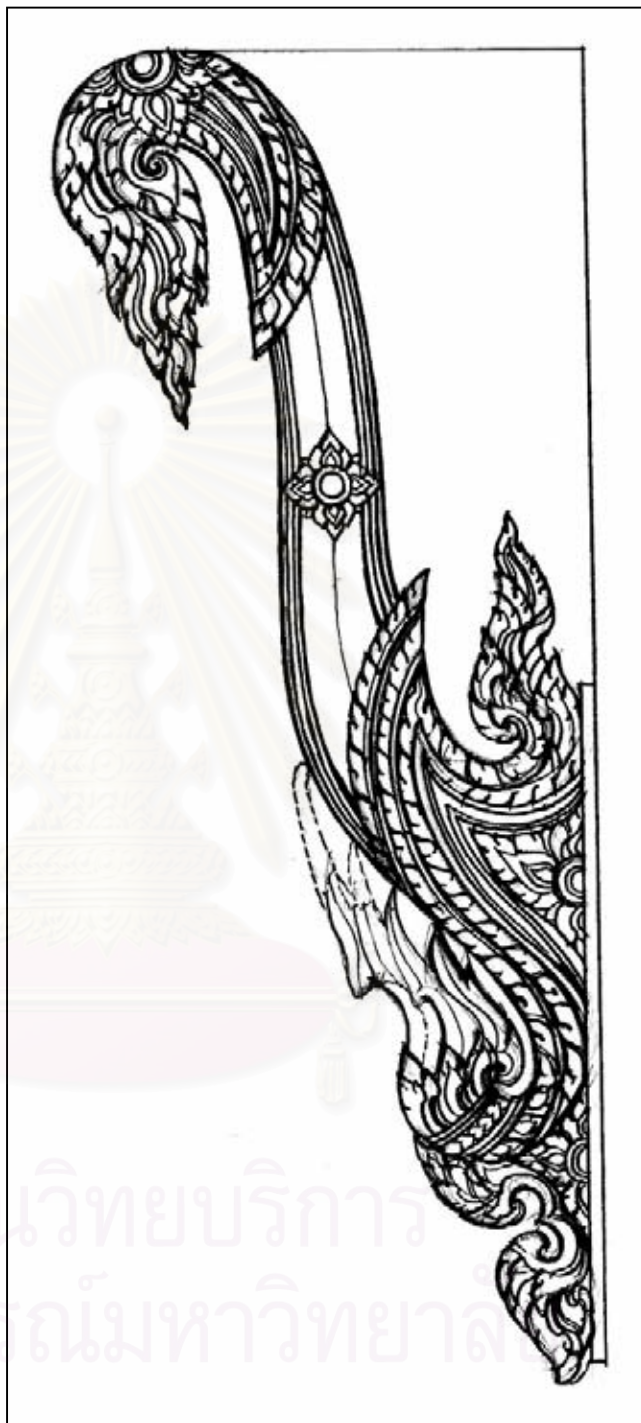

ภาพลายเส้นที่ 19 คันทวยวัดศาลาปูน
(มุขเด็จด้านหลัง)

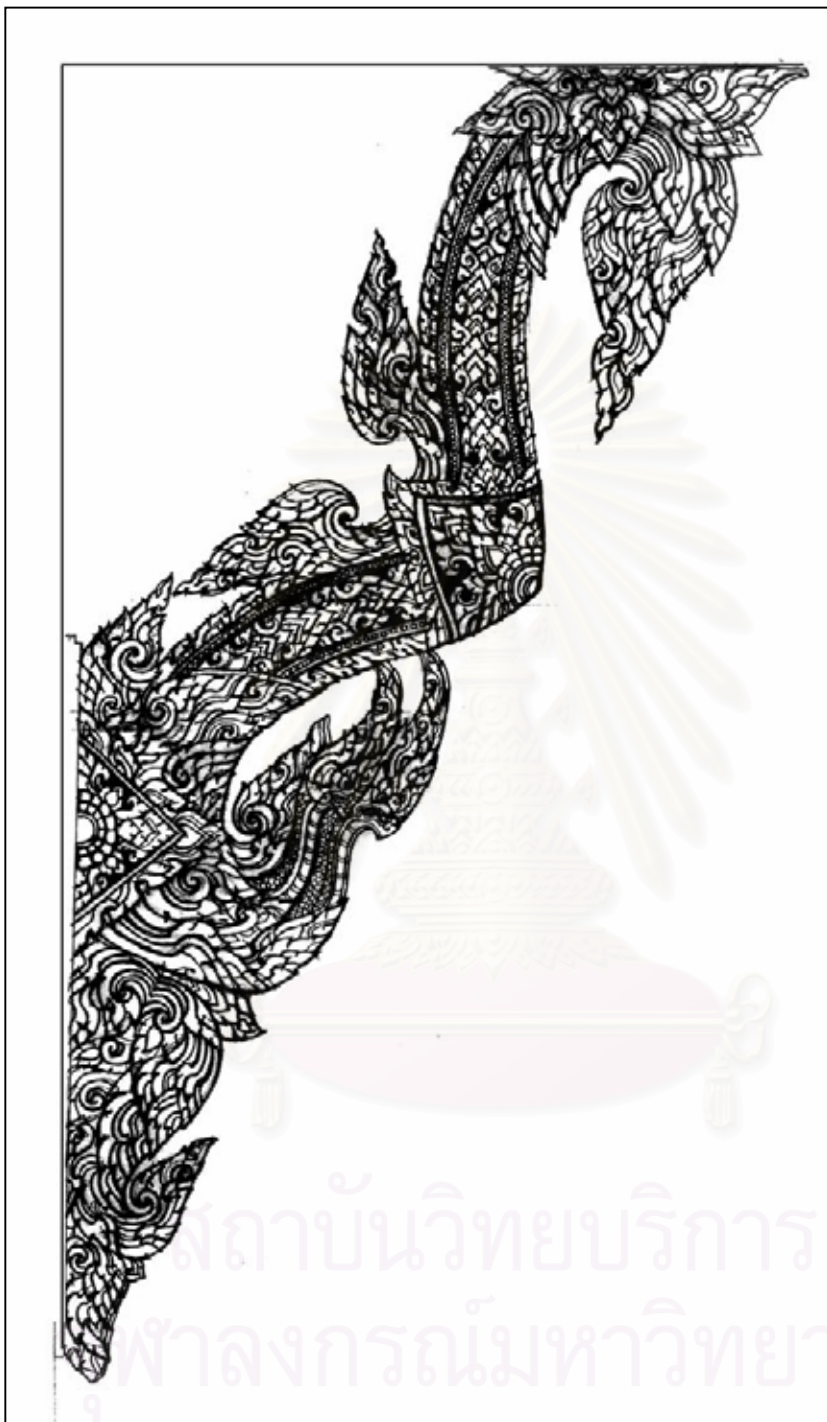

ภาพที่ 15 คันทวยวัดกษัตราธิราช

ภาพลายเส้นที่ 20 คันทวยวัดกษัตราธิราช

การวิเคราะห์สรุปเรื่องรูปแบบคันทวย (สมัยอยุธยายุคต้น)

คันทวยหรือทวยคือ ไม้ค้ำยันชายคาด้านปีกของอาคารพระอุโบสถและพระวิหาร ซึ่งแต่เดิมสมัยอยุธยาตอนต้นไม่มี สมัยสุโขทัย คู่ทองไม่มี¹⁷ ด้วยเทคนิคการก่อสร้างแบบโบราณไม่ใช้ทวยแต่ใช้เสา (เสานางเรียง) รับชายคาหลังคาหันสาดโดยเสาดังกล่าวจะมีขนาดเล็กกว่าเสาร่วมในประธานและเสารับมุขเด็จด้านหน้า – หลัง ระบบการใช้เสาค้ำยันนี้เป็นระบบเก่ากว่าทวย สำหรับการใช้น้คันทวยในยุคต้นนี้จะพบอยู่เฉพาะส่วนที่เป็นเสามุขเด็จทั้งด้านหน้าและด้านหลัง (หรือด้านสกัด) มีตัวอย่างเช่นที่วัดหน้าพระเมรุ และวัดศาลาปูน และวัดกษัตราธิราช (เป็นคันทวยรองรับหลังคาหันสาดด้านข้าง) โดยคันทวยทั้ง 3 วัดนี้ ส่วนที่เป็นรูนเก่าแก่ที่สุดน่าจะอยู่ที่อุโบสถ วัดหน้าพระเมรุ¹⁹ โดยคันทวยวัดศาลาปูนจะมีลักษณะและรูปแบบที่ใกล้เคียงกันแต่อยู่ในรุ่นหลังกว่าและมีขนาดเล็ก โดยคันทวยทั้ง 2 วัดนี้ อาจารย์ประยูร อุลุชาฎะ เรียกว่า “คันทวยแบบคดกริชและหยักลูกคลื่น” ซึ่งยังมีปรากฏอยู่อีกแห่งหนึ่งคือ คันทวยของธรรมาสน์เก่า ที่วิหารหลวงพระพุทธรชินราช (ดูภาพที่16 และภาพลายเส้นประกอบ)

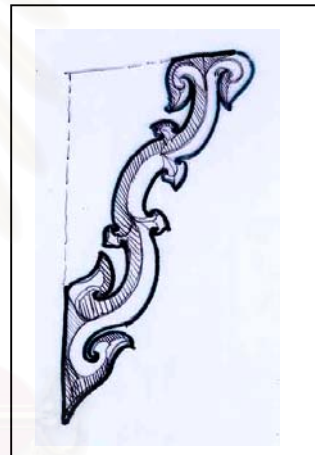

ภาพที่ 16 คันทวยจำหลักไม้ธรรมาสน์ในพระวิหารหลวงวัดพระพุทธรชินราช จ.พิษณุโลก มีลักษณะรูปทรงคล้ายกับคันทวยวัดหน้าพระเมรุ และวัดศาลาปูน

ภาพลายเส้นที่ 21 คันทวยธรรมาสน์ในวิหารหลวงวัดพระพุทธรชินราช

^{*} ประยูร อุลุชาฎะ (น. ณ ปากน้ำ), *ศิลปกับโบราณคดีในสยาม*, หน้า 94. นอกจากนี้ยังมีข้อคิดเห็นที่ต่างออกไปเช่น อ.บัญชา ชุ่มเกษร ได้กล่าวว่าอาคารสมัยสุโขทัยนั้นไม่มีทั้งแบบที่ไม่ใช้คันทวยและแบบที่ใช้คันทวย อ้างจาก บัญชา ชุ่มเกษร, “การใช้ระบบโครงสร้างไม้เป็นแนวทางการกำหนดรูปทรงอาคารในสมัยสุโขทัย” *วารสารสารคดี* 44 ฉบับที่ 1 (2544) : 134.

¹⁹ ประยูร อุลุชาฎะ (น. ณ ปากน้ำ), *งานจำหลักไม้ศิลปะและสถาปัตยกรรมไทย* (กรุงเทพฯ : ด้านสุทธาการพิมพ์, 2537), หน้า 16.

สำหรับคันทวยวัดกษัตราธิราชมีความแตกต่างกับ 2 วัดแรกคือ คันทวยใช้รับชายคากันสาด ด้านข้างและมีขนาดใหญ่ โดยมีลักษณะรูปร่างและการจำลัดกลดลายที่งดงามมาก ลวดลายที่ทวยวัดนี้เป็น ลายอยุธยารุ่นเก่า ด้วยลักษณะลายคล้ายคลึงกับลายบนบานประตู สถูปสามองค์ในวัดพระศรีสรรเพชญ์มาก* (ดูรูปประกอบได้ในเนื้อหาของบานประตูในสมัยยุคต้น) สำหรับลักษณะร่วมที่สำคัญของคันทวยทั้ง 3 แห่งนี้ได้ แก่

- ลักษณะลายจำหลัก ประเภทลายรักร้อยคือลายเนื้ออยู่ในประเภทลายต่อเนื่องคือ รูป สามเหลี่ยมเรียงเป็นแถบยาวคล้ายหน้ากระดาน นิยมใช้ประดับแนวตั้งหรือแนวเฉียงของกรอบหน้าบัน (หรือส่วน ที่เป็นรอยระกา) ปราสาทแบบขอมมาก่อน (ดูภาพที่ 17 ประกอบ) โดยมีเส้นลวดบัวขนานด้วยไขปลาเรียงต่อเนื่องเป็น แนวและครีบกะหนกซึ่งมีรูปแบบและลักษณะร่วมสมัยกับลวดลายที่ปรากฏอยู่ที่บานประตูของสถูปสามองค์ ของวัดพระศรีสรรเพชญ์ ดังที่กล่าวไว้แล้วในเบื้องต้น



ภาพที่ 17 ลักษณะลวดลายของรอยระกาที่หน้าบันปราสาทพนมรุ้ง ซึ่งเป็นศิลปะเขมร

- ลักษณะรูปทรงของคันทวยโดยเฉพาะวัดหน้าพระเมรุ วัดศาลาปูน และทวยธรรมาสันเก่าที่ วิหารหลวงพระพุทธรชินราช มีลักษณะรูปทรงใกล้เคียงกันมากที่สุด ไม่ว่าจะเป็นจังหวะการคดโค้งของรูปทรง (ดัง ที่อาจารย์ประยูร อุลุชาฎะ หรือ น. ณ ปากน้ำ ได้เรียกว่า “คันทวยคดกริชและหยักลูกคลื่น”) ต่างกับคันทวยของ วัดกษัตราธิราชซึ่งมีรูปทรงคล้ายคลึงกับคันทวยในสมัยหลัง (ยุคกลาง – ยุคปลาย) ซึ่งมีลักษณะการคดโค้งที่ต่าง

* ประยูร อุลุชาฎะ (น. ณ ปากน้ำ), ศิลปะกับโบราณคดีในสยาม, หน้า 95. ลักษณะลวดลายที่ปรากฏอยู่ที่คันทวยแห่ง นี้ อาจารย์สันติ เล็กสุขุม ได้กำหนดอายุอยู่ราวพุทธศตวรรษที่ 22 – 23 อ้างจาก สันติ เล็กสุขุม, กระหนกในดินแดนไทย พิมพ์ครั้งที่ 2 (กรุงเทพฯ : ด่านสุทธาคารพิมพ์, 2545), หน้า 20.

ออกไป และการใช้เสี้ยนาคเป็นส่วนประกอบร่วมกับคันทวยซึ่งใน 2 วัดแรกไม่พบการใช้ขนาดเป็นส่วนประกอบของคันทวย* (เน้นการใช้ตัวกระหนกเป็นหลักทั้งในส่วนบนและส่วนล่างของคันทวย)

ดังนั้นกล่าวโดยสรุปได้ว่าคันทวยในสมัยอยุธยาในยุคต้น** (ซึ่งมีตัวอย่างอยู่ 3 วัด) มีลักษณะคันทวยที่แตกต่างอยู่ 1 วัด คือ วัดกษัตราธิราช ส่วนวัดหน้าพระเมรุและวัดศาลาปูน มีลักษณะที่ใกล้เคียงกันอีกทั้งรูปทรงและลวดลายการจำหลักไม้ อีกทั้งตำแหน่งการติดตั้งของคันทวยก็เหมือนกัน ซึ่งอาศัยมูลเหตุเหล่านี้ในการตั้งสมมุติฐานว่าคันทวยของวัดหน้าพระเมรุและวัดศาลาปูน น่าจะเป็นแบบฉบับหนึ่งของลักษณะของคันทวยในยุคต้น ส่วนของวัดกษัตราธิราชน่าจะเป็นพัฒนาการในสมัยหลังกว่า (ยุคปลายของยุคต้น – ยุคกลางช่วงต้น) แต่คันทวยของทั้ง 3 วัดนี้ก็กล่าวได้ว่าเป็นเอกลักษณ์เฉพาะของศิลปะอยุธยาที่มีความโดดเด่นมาก และมีความชัดเจนในเรื่องของรูปแบบ และฝีมือในการจำหลักลวดลายลงเป็นคันทวยที่มีความวิจิตรตระการตามากกว่าในยุคต่อ ๆ มาในสมัยหลัง

4. รูปแบบช่องเปิด (ประตู หน้าต่าง ช่องแสง รวมถึงลักษณะการตกแต่ง)

ยุคต้นจำแนกหัวข้อการศึกษาออกเป็น 2 หัวข้อคือ

4.1 ประตู

4.2 หน้าต่าง หรือช่องแสง

4.1 ประตู ในยุคต้นนี้รูปแบบช่องเปิดของส่วนที่เป็นประตูสำหรับอาคารที่มีผังพื้นแบบมุขเด็จด้านหน้าหลัง พบว่าจะทำช่องเปิดในด้านสกัดด้านหน้าบัน 3 ช่องเปิด โดยส่วนใหญ่ที่อยู่ช่องกลางจะยกฐานสูงขึ้นไปมีทางขึ้นทางด้านนี้ (ยกเว้นบางแห่งมีบันไดทางขึ้นจากข้างในเช่นที่ วัดศาลาปูนซึ่งเป็นผังพื้นแบบมุขเด็จ) ส่วนด้านสกัดด้านหลังจะปิดทึบหรือมีการทำช่องแสงเช่นที่วิหารทรงธรรม วัดธรรมิกราช ด้วยเหตุนี้ในการศึกษาวิเคราะห์รูปแบบของช่องเปิดเรื่องประตูจึงแบ่งลักษณะของประตูและการตกแต่งออกเป็น 2 ส่วนคือ

- ประตูกลาง
- ประตูด้านข้าง

ประตูกลาง ในยุคต้นจากการศึกษาอาคารตัวอย่างและข้อมูลภาคเอกสาร พบว่าลักษณะของช่องประตูทางเข้าในช่องกลาง ซึ่งศึกษาเปรียบเทียบกับผังพื้นแบบมุขเด็จ และผังพื้นแบบมุขโถง (หลังคาจั่วกันสาด หลังคาจั่วเปิด) พบว่าผังพื้นแบบมุขเด็จดังที่ได้กล่าวไว้ในเบื้องต้นแล้วว่าช่องกลางนี้จะยกฐานสูงขึ้นและไม่มีการขึ้นทางด้านหน้า และด้านในอีกทั้งด้านหลังก็จะไม่มีช่องเปิดซึ่งมีตัวอย่างอยู่ที่ วัดหน้าพระเมรุ วัดธรรมิกราช

*ที่วัดศาลาปูนมีคันทวยซึ่งอยู่ที่มุขเด็จด้านหลังมีรูปแบบและลักษณะที่แตกต่างจากคันทวยมุขเด็จด้านหน้า โดยคันทวยที่อยู่มุขเด็จด้านหลังนั้นเป็นคันทวยที่มีขนาดเป็นส่วนประกอบและมีลักษณะแบบคันทวยในยุคปลาย เช่นที่วัดหันตาวจ.อยุธยา หรือคันทวยที่วัดม่วงหวาน จ.อยุธยา เช่นกัน (ดูรูปเปรียบเทียบกับคันทวยในยุคปลาย)

** การใช้คันทวยในยุคต้นนี้อาจารย์พิริยะ ไกรฤกษ์ ได้แสดงความคิดเห็นที่แตกต่างออกไป โดยอธิบายว่าการใช้คันทวยรองรับชายคาปีกนกนั้นน่าจะเกิดขึ้นในสมัยพระเจ้าท้ายสระจนถึงการเสียกรุงครั้งที่ 2 โดยกล่าวอีกว่าการใช้คันทวยนี้น่าจะนำเข้ามาจากประเทศอินเดียโดยเฉพาะคันทวยของวัดหน้าพระเมรุเป็นรูปแบบเดียวกับที่ใช้ในสมัยราชวงศ์ โมกุล พ.ศ. 2069 – 2410 อ้างจาก พิริยะ ไกรฤกษ์, “ศิลปะอยุธยา” ในอยุธยา กับ เอเชีย (กรุงเทพฯ : มูลนิธิโตโยต้าประเทศไทย, 2542), หน้า 87.

ราช วัดศาลาปูน (มีบันไดทางขึ้นด้านในของมุขหน้า) วัดกษัตราธิราช วัดมเหยงคณ์ (ไม่อยู่ในสภาพที่สมบูรณ์ที่สามารถศึกษารูปแบบได้) เป็นต้น

ตัวอย่าง รูปแบบช่องเปิดประตูกลาง (ผังพื้นแบบมุขเด็จยุคต้น)



ภาพที่ 18 ลักษณะรูปแบบการตกแต่งประตูกลางวัดหน้าพระเมรุ



ภาพที่ 19 ลักษณะรูปแบบการตกแต่งประตูกลางวัดศาลาปูน (ก่อนการบูรณะในปีพ.ศ. 2544)



ภาพที่ 20 ลักษณะรูปแบบการตกแต่งประตูกลางด้านหน้าวัดศาลาปูน (ภายหลังการบูรณะในปีพ.ศ. 2545)



ภาพที่ 21 ลักษณะรูปแบบการตกแต่งประตูกลางด้านหลังวัดศาลาปูน



ภาพที่ 22 ลักษณะรูปแบบการตกแต่งประตู
กลางวัดกษัตราธิราช (รูปถ่ายเก่าประมาณปี
2520



ภาพที่ 23 ลักษณะรูปแบบการตกแต่งประตู
กลางวัดกษัตราธิราชปี 2544 - ปัจจุบัน

ตัวอย่าง รูปแบบช่องเปิดประตูกลาง (ผังพื้นแบบมุขโถง หลังคาจั่วกันสาด หลังคาจั่วเปิด ยุคต้น)



ภาพที่ 24 ลักษณะและรูปแบบลวดลายซุ้มประตูกลางวัดภูเขาทอง



ภาพที่ 25 รูปแบบและลักษณะการตกแต่งประตูกลาง (ผังพื้นแบบมุข
โถงจั่วเปิด) วัดกุฎีดาว ทั้งก่อนการบูรณะและหลังการบูรณะ

ประตูด้านข้าง ในยุคต้นมีลักษณะและรูปแบบการตกแต่งซึ่งจำแนกได้ 2 ลักษณะคือ

- ชุ่มทรงบันแถลง
- ชุ่มทรงเครื่องยอด

ตัวอย่าง รูปแบบประตูด้านข้าง ชุ่มทรงเป็นบันแถลง (ผังพื้นแบบมุขเด็จ ยุคต้น)



ภาพลายเส้นที่ 22 ลักษณะรูปแบบการตกแต่งประตู
ด้านข้าง วัดศาลาปูน



ภาพที่ 26 ลักษณะรูปแบบการตกแต่งประตู
ด้านข้าง วัดศาลาปูน



ภาพที่ 27 ลักษณะรูปแบบการตกแต่งประตู
ด้านข้าง วัดกษัตราธิราช



ภาพลายเส้นที่ 23 ลักษณะรูปแบบการตกแต่ง
ประตูด้านข้าง วัดกษัตราธิ
ราช



ภาพที่ 28 รูปแบบลักษณะประตูตั้งด้านหลัง
วัดมเหยงคณ์



ภาพที่ 29 รูปแบบลักษณะประตูข้างด้านหน้า
วัดหน้าพระเมรุ

การวิเคราะห์เรื่องรูปแบบช่องเปิด (ประตู และลักษณะการตกแต่ง) ยุคต้น

ประตูในยุคต้นแบ่งเป็น 2 ลักษณะคือ ประตูกลางและประตูด้านข้าง ในส่วนของประตูกลาง ผังพื้นแบบมุขเด็จ จะพบว่ามีลักษณะที่สำคัญคือ ยกฐานสูงไม่มีทางขึ้นลง ในส่วนด้านสกัดด้านหลังไม่มีช่องเปิด ประตู อีกทั้งข้างก็ไม่มีการทำซุ้มตกแต่งซึ่งมีตัวอย่างอยู่ที่วัดศาลาปูน (ทำซุ้มเล็กอยู่ภายในมุขเด็จประดิษฐานพระพุทธรูปปางป่าเลไลยก์ซึ่งมีการตกแต่งซุ้มมีอิทธิพลศิลปะจีนสมัยราชกาลที่ 3) วัดหน้าพระเมรุ (ด้านหลังมีซุ้มพระประดิษฐานเป็นพระพุทธรูปทรงเครื่องขนาดเล็กมีเครื่องยอดไม่ลงรักปิดทอง) วัดกษัตราธิราช (ไม่มีซุ้มแต่มีการต่อเติมมุขเด็จขนาดเล็กมีประตูซึ่งทั้งหมดนี้อยู่ในด้านสกัดด้านหลัง) วัดมเหยงคณ์ (ด้านหน้ามีร่องรอยของซุ้มที่ประตูกลาง แต่ในส่วนของเครื่องยอดไม่หลงเหลือหลักฐานที่สมบูรณ์ ส่วนด้านหลังปิดทึบไม่มีการทำซุ้ม) วัดธรรมิกราช ด้านสกัดด้านหน้าทำช่องเปิดมีร่องรอยการตกแต่งด้วยเครื่องยอด ส่วนด้านหลังไม่มีการทำช่องเปิด แต่เป็นช่องแสงมีร่องรอยการอุดในบางช่องลักษณะของช่องมีลวดลายเหมือนลูกมะหวดเหลี่ยม แต่แตกต่างจากที่อื่น (ดูภาพที่30) นอกจากนี้ยังมีร่องรอยปูนที่ฉาบปูนเป็นร่องดินข้างและกรอบรัดเกล้าด้านบนผนัง



ภาพที่ 30 ลักษณะช่องเปิดกลางด้านสกัดด้านหลัง วิหารทรงธรรมวัดธรรมิกราช ซึ่งเป็นลักษณะช่องแสงแบบลูกมะหวดเหลี่ยม (ที่มีรูปแบบแตกต่างจากที่อื่น)

ในส่วนของช่องเปิด ประตูกลางในกลุ่มผังพื้นแบบมุขโถง พบว่ามีทั้งที่ตกแต่งซุ้มแบบเครื่องยอดและแบบเรียบ ๆ ไม่มีการตกแต่ง เช่นกลุ่มที่มีการตกแต่งซุ้มแบบเครื่องยอด มีตัวอย่างเช่น วัดราชบูรณะ วัดมหาธาตุ วัดภูเขาทอง วัดกุฎีดาว (มีเฉพาะด้านหน้า) ส่วนวัดกษัตราธิราชในรูปถ่ายเก่าเป็นการตกแต่งซุ้มแบบบันแถลง (เหมือนกับพระวิหารหลวงวัดราชบูรณะ จ.อยุธยา) แต่ต่อมาได้เปลี่ยนเป็นซุ้มแบบเครื่องยอด วัดพุทไธสวรรย์ ลักษณะการตกแต่งจะไม่มีเป็นช่องเปิดเรียบ ๆ อีกทั้งด้านสกัดด้านหลังก็ไม่มีประตูกลาง (มีเพียงประตูด้านข้าง) ลักษณะของช่องเปิดประตูของวัดพุทไธสวรรย์อาจตั้งข้อสันนิษฐานได้ว่าเดิมที่ก่อนการบูรณะน่าจะมีการตกแต่งซุ้มประตูแบบเครื่องยอดโดยเปรียบเทียบกับกลุ่มวัดที่อยู่ในชุดนี้ และมีลักษณะรวมในเรื่องของผังพื้นและส่วนประกอบอื่นที่มีลักษณะเดียวกันเช่นที่ วัดราชบูรณะ วัดมหาธาตุ ซึ่งล้วนแต่มีหลักฐานว่ามีการทำซุ้มตกแต่งช่องประตูนี้ อีกนัยหนึ่งซึ่งน่าสนใจก็คือประตูกลาง จะมีความสูงและความกว้างมากกว่าประตูด้านข้างทั้งสอง โดยเฉพาะกรณีที่มีผังพื้นแบบมุขเด็จ จะเป็นการสร้างนัยยะสำคัญในช่องเปิดในส่วนนี้ซึ่งอาจเป็นเรื่อง

ฐานานุศักดิ์ทางสถาปัตยกรรม (ดูคำอธิบายในเชิงอรรถที่ 79) หรือความเชื่อที่ว่าเป็นช่องประตูทางเข้าสำหรับ เทวดา ด้วยมูลเหตุดังกล่าวนี้ทำให้ลักษณะและรูปแบบการตกแต่งซุ้มประตูของช่องเปิดนี้มีการตกแต่งอย่าง วิจิตรงดงาม ซึ่งส่งเสริมเหตุผลตามนัยยะดังที่ได้กล่าวมาข้างต้น ในส่วนของวัดกุฎีดาวลักษณะและรูปแบบทาง โครงสร้าง เช่นลักษณะของการก่ออิฐแบบโค้งปลายแหลม (pointed arch) ซึ่งเป็นลักษณะทางโครงสร้างที่พบ มากในสมัยอยุธยาในยุคปลาย รูปแบบที่ปรากฏจึงน่าจะเป็นรูปแบบในยุคปลาย (ดูรายละเอียดในสมัยยุค ปลาย) ในช่วงการปฏิสังขรณ์ เช่น สมัยพระเจ้าท้ายสระและพระเจ้าบรมโกศ ไม่อาจสันนิษฐานได้ว่า การ ปฏิสังขรณ์ในแต่ละครั้งจะลงแบบอย่างสถาปัตยกรรมแต่เดิมออกจนหมดสิ้นหรือว่ายังคงเหลือร่องรอยเดิมอยู่ บ้าง²⁰ ในส่วนของช่องเปิดประตูด้านข้างในกลุ่มผังพื้นแบบมุขเด็จ พบว่าวัดต่าง ๆ เช่น วัดหน้าพระเมรุ วัดศาลา ปูน วัดกษัตราธิราช (อยู่ทั้งในกลุ่มมุขเด็จและมุขโถงจั่วเปิด) วัดมเหยงคณ์ วัดธรรมิกราช ซึ่งกลุ่มวัดต่าง ๆ เหล่า นี้ล้วนถูกบูรณะซ่อมแซมมาอย่างต่อเนื่องยกเว้น วัดธรรมิกราช วัดมเหยงคณ์ ซึ่งสภาพของช่องประตูน่าจะเป็น ของเดิม (แม้อาจจะถูกบูรณะในสมัยอยุธยา เช่น วัดมเหยงคณ์) ด้วยเหตุที่เป็นโบราณสถานที่ไม่มีการใช้งานแล้ว การบูรณะซ่อมแซมจึงจะปรากฏอยู่เฉพาะวัดที่มีการใช้งานเป็นส่วนใหญ่ ดังนั้นรูปแบบของซุ้มประตูด้านข้างของ วัดธรรมิกราช และวัดมเหยงคณ์จึงอาจกล่าวได้ว่าเป็นรูปแบบของประตูด้านข้าง (รวมถึงลักษณะการตกแต่ง) ที่ มีความน่าเชื่อถือมากที่สุดโดยเฉพาะวัดธรรมิกราช ลักษณะซุ้มประตูซึ่งยังหลงเหลือหลักฐานให้ศึกษาได้ (มี ลักษณะซุ้มแบบเครื่องยอด) นอกจากลักษณะของประตูและรูปแบบการตกแต่งแล้ว จะได้นำเสนอข้อมูลเกี่ยวกับ บานประตู ซึ่งมีรูปแบบทางศิลปกรรมที่น่าสนใจและเป็นเอกลักษณ์หนึ่งในแต่ละยุคสมัยของอยุธยา

บานประตู (ทวารบาล)

ในสมัยอยุธยายุคต้น การทำทวารบาลจะเริ่มทำบานประตูก่อนเป็นปฐม ด้วยอาคารพระ อุโบสถหรือพระวิหารในยุคต้นใช้ระบบก่อสร้างโดยเฉพาะช่องเจาะด้านข้าง นิยมทำเป็นช่องกลมมากกว่าหน้าต่าง จึงเป็นอีกเหตุผลหนึ่งซึ่งสนับสนุนแนวความคิดนี้โดยมี รูปแบบและลักษณะของบานประตู (ทวารบาล) ไม่ จำหลักเป็นรูปเทวดา 2 แบบด้วยกันคือเทวดาแต่งกายอย่างไทย และถืออาวุธอย่างไทย และเรียกว่า “ที่มีใบ หน้าการแต่งกาย และถืออาวุธอย่างจีน ยืนบนสัตว์ประหลาดหรือบนหลังสิงโตแบบจีน สำหรับบานประตูอุโบสถ ในยุคนี้ มีหลักฐานหลงเหลืออยู่เช่น ทวารบาลจำหลักไม้ซึ่งนำมาจากวิหารหลวงวัดพระศรีสรรเพชญ์ หรืออาจ เป็นไปได้ว่าบานประตูบานนี้ได้มาจากประตูของมุขหรือซุ้มคูหาเจดีย์องค์ใดองค์หนึ่ง นอกจากนี้อาจกำหนดอายุ ได้จากเทริดที่เศียรเทวดา ซึ่งเป็นแบบเดียวกับเทริดของพระโพธิสัตว์สัมฤทธิ์ 500 ชาติ ที่สมเด็จพระบรมไตร โลกนาถโปรดเกล้าฯ ให้สร้างขึ้นในเวลาใกล้เคียงกันคือในปี พ.ศ. 2001

²⁰ ชูศรี สาร, “วัดกุฎีดาว” ใน พระราชวังและวัดโบราณในจังหวัดพระนครศรีอยุธยา, หน้า 44.

* ทวารบาลที่มีอิทธิพลความเชื่อจากอารยธรรมอินเดียและอารยธรรมจีน ดูเนื้อหาโดยละเอียดได้จากกรมศิลปากร, ทวารบาล ผู้รักษาศาสนสถาน (กรุงเทพฯ : อมรินทร์พริ้นติ้งแอนด์พับลิชชิ่ง, 2546), หน้า 8 – 13.

** เป็นชื่อเรียกทวารบาลที่มีอิทธิพลจากศิลปะจีน “เซี่ยวกวาง” อาจมาจากคำว่า กวางเสี่ยว หรืออาจมาจากภาษาจีน (แต่จิว) ว่าเซากัง แปลว่า ยืนยาม เฝ้ายามพอมารักษาในศิลปะไทยก็เลยเพี้ยนมาเป็นคำว่า เซี่ยวกวาง ในที่สุด เรื่องเดียวกัน, หน้า 12.

* เรื่องเดียวกัน, หน้า 47.



ภาพที่ 31 บานประตูรูปเทวดาทรงเครื่องสวมเทริดแบบพระโพธิสัตว์ หัตถ์ข้างหนึ่งถือพระขรรค์ อีกข้างหนึ่งทำท่าประทานพระสูง 193 ซม. กว้าง 115 ซม. จัดแสดงอยู่ที่พิพิธภัณฑสถานเจ้าสามพระยา จ.อยุธยา
ที่มารูป : เรื่องเดียวกัน, หน้า 47.



ภาพที่ 32 บานประตูได้จากมหาธาตุเจดีย์วัดพระศรีรัตนมหาธาตุ จ.สุโขทัย ปัจจุบันจัดแสดงอยู่ที่พิพิธภัณฑสถานแห่งชาติรามคำแหง จ.สุโขทัย
ที่มารูป : เรื่องเดียวกัน, หน้า 37.



ภาพที่ 33 ทวารบาลศิลปอยุธยายุคต้น จากพิพิธภัณฑสถานแห่งชาติเจ้าสามพระยา จ.อยุธยา
ที่มารูป : แฉ่งน้อย ปัญจพรรค และคณะ, ศิลปะไม้แกะสลักสุโขทัย อยุธยา รัตนโกสินทร์ (กรุงเทพฯ : เจ ฟิล์มโปรดักส์, 2535) หน้า 68.



ภาพที่ 34 ทวารบาลประตูทางเข้าฐานประทักษิณ
เจดีย์พระบรมธาตุ จ.นครศรีธรรมราช
ที่มารูป : เรื่องเดียวกัน, หน้า 69.



ภาพที่ 35 ทวารบาลศิลปะอยุธยายุคต้นได้มาจากวัด
หันตรา จ.อยุธยา จัดแสดงอยู่ที่พิพิธภัณฑสถานแห่งชาติเจ้า
สามพระยา
ที่มารูป : กรมศิลปากร, ทวารบาล ผู้รักษาศาสนสถาน,
หน้า 36

ดังนั้นกล่าวโดยสรุปได้ว่าบานประตูหรือทวารบาลในยุคนี้คงทำรูปทวารบาลประทับหน้าบานประตูทั้งสองข้างมือถือพระขรรค์แบบเดียวกับสมัยอยุธยา แต่ลดรายละเอียดการพิสดารมากกว่า

ความแตกต่างของทวารบาลสมัยอยุธยายุคต้นกับสมัยอยุธยาหรืออุททองปลายคือ

1. ชฎาเทริดเหมือนกัน แต่ของอยุธยาตอนต้นทรงยอดแหลมมากกว่า หน้ายาวเรียวยาวไปมากกว่า
2. อยุธยาตอนต้น มักนิยมทำรัศมีเป็นทรงเรียวแกว่ง ซึ่งคิดนี้น่าจะสืบเนื่องมาจากศิลปะสมัยอยุธยาที่ปรากฏหลักฐานจากภาพปูนปั้นที่วัดนครโกษา และที่วัดไผ่ จ.ลพบุรี แต่สมัยอุททองหรืออยุธยาจะเจาะพื้นลึกลงไปเป็นรูปรัศมีทรงโค้งมนรอบรัศมีเป็นรูปดอกไม้ใบไม้ยื่นลงมา
3. เบื้องบนรัศมีของสมัยอยุธยาตอนต้นมีลักษณะวิจิตรพิสดารคือ มีฉัตรสองชั้นที่ฉัตรเป็นผ้าจีบระย้า และทำลายอุบะดอกไม้ระยงระยงรอบ ใต้ฉัตรเป็นผ้ายาวรีร้อยลงมาเกี่ยวตระหวัดกัน ลักษณะของผ้าห้อยใต้ฉัตรนี้เลียนแบบมาจากอุททองตอนปลาย หรือสมัยลพบุรีที่เก่าแก่กว่า เพราะเทวดาวิไลใส่ชฎารุ่นเก่าเป็นแบบที่เห็นในภาพสลักลายเส้นสุโขทัยที่พระพุทธรูปทศบาล มีรัศมีโค้งมน ลายประกอบเป็นลายเก๋เกี้ยว ซึ่งพบตามโบสถ์สมัยก่อนกรุงศรีอยุธยาทั่วไป
4. เทวดาทวารบาล สมัยอยุธยาตอนต้นมือข้างหนึ่งจับช่อกระหนก ซึ่งเป็นลักษณะพิเศษของศิลปะอยุธยาโดยเฉพาะซึ่งเราจะพบเทวดาถือช่อกระหนกนี้ทั่วไป เช่น ภาพเขียนทวารบาลหลังบานประตูระอุโบสถวัดสุวรรณาราม เพชรบุรี และบานตู้ของสมัยอยุธยาทุกแห่ง

5. เทวดาทวารบานสมัยอยู่ทองประทับยืนบนแท่นสี่เหลี่ยมลวดลายดอกไม้ใบไม้ประกอบฐานนั้น ส่วนเทวดาทวารสมัยอยุธยาชั้นบนบนแท่นฐานสิงห์²¹

ช่องเปิดหน้าต่างหรือช่องแสง และลักษณะการตกแต่ง (ยุคต้น)

การทำช่องเปิดโดยเฉพาะด้านข้างในสมัยอยุธยายุคต้น นิยมทำเป็นลักษณะแบบช่องแสงแทนช่องหน้าต่างแบบบานเปิด ซึ่งการที่ช่องแสงลักษณะนี้ กล่าวได้ว่าเป็นการสืบทอดรูปแบบมาจากสมัยสุโขทัยซึ่งมีพัฒนาการมาจากช่องแสงของเทวสถานหรือปราสาทของขอมโบราณที่เรียกกันว่า ช่องแสงลูกมะหวดเหลี่ยมหรือช่องแสงแบบลูกฟัก

แต่ในสมัยอยุธยาถึงแม้การใช้ช่องแสงแทนหน้าต่างจะเป็นรูปแบบอิทธิพลจากขอม และสุโขทัย แต่อยุธยาก็ได้สร้างสรรค์รูปแบบของช่องแสงที่เป็นเอกลักษณ์ของอยุธยา ซึ่งมีอยู่หลายรูปแบบ ดังรูปตัวอย่างต่อไปนี้ ด้วยเหตุดังกล่าวข้างต้น ทำให้ข้อมูลหรือหลักฐานที่มีอยู่ในปัจจุบันอาจจะเป็นของที่ทำขึ้นมาใหม่หรือขนย้ายมาจากแหล่งอื่น เพราะฉะนั้นการศึกษาวិเคราะห์ในส่วนของทวารบาลในยุคนี้ (และยุคอื่น ๆ ของอยุธยา) จะเป็นการศึกษาและเรียบเรียงจากข้อมูลที่ได้มีผู้ศึกษาไว้ก่อนหน้านี้เป็นหลักซึ่งส่วนใหญ่เป็นการศึกษาในเชิงประวัติศาสตร์สถาปัตยกรรมเป็นสำคัญ ด้วยเหตุนี้จึงจะไม่พบการศึกษาเปรียบเทียบในเรื่องทวารบาลกับวัดที่เป็นกรณีศึกษา (โดยวัดที่เป็นกรณีศึกษาบางส่วนเป็นซากโบราณสถานซึ่งไม่มีพระสงฆ์จำพรรษาอยู่)



ภาพที่ 36 วิหารวัดไถ่ย์ ลพบุรี ลักษณะการใช้ช่องแสงที่มีการตกแต่งลวดลายประดับปูนปั้นเป็นลวดลาย และเรื่องราวโดยเฉพาะลวดลายปูนปั้นลักษณะเดียวกับวัดนางพญาศรีสุชนาลัย จังหวัดสุโขทัย
ที่มารูป : สันติ เล็กสุขุม, ศิลปะอยุธยา งานช่างหลวงแห่งแผ่นดิน, หน้า 133.

²¹ ประยูร อุกุชฎา (น. ณ ปากน้ำ), ศิลปะกับโบราณคดีในสยาม, หน้า 110 – 111.

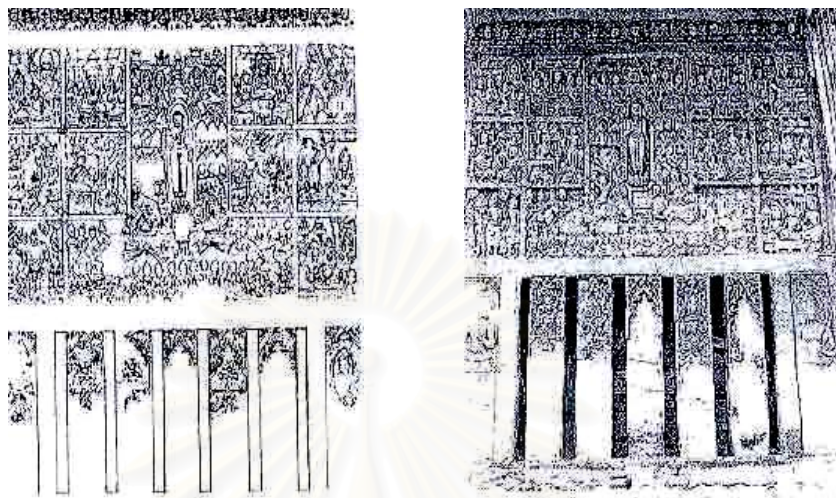

ภาพที่ 37 ลักษณะช่องแสงซึ่งอาจารย์ น. ณ ปากน้ำ กล่าวว่าเป็นศิลปะของถึงอยุธยาตอนต้น โดยมีภาพปูนปั้นเป็นเรื่องราวเกี่ยวกับพุทธประวัติเป็นปางเสด็จลงจากดาวดึงส์
ที่มารูป : เรื่องเดียวกัน, หน้า 166.

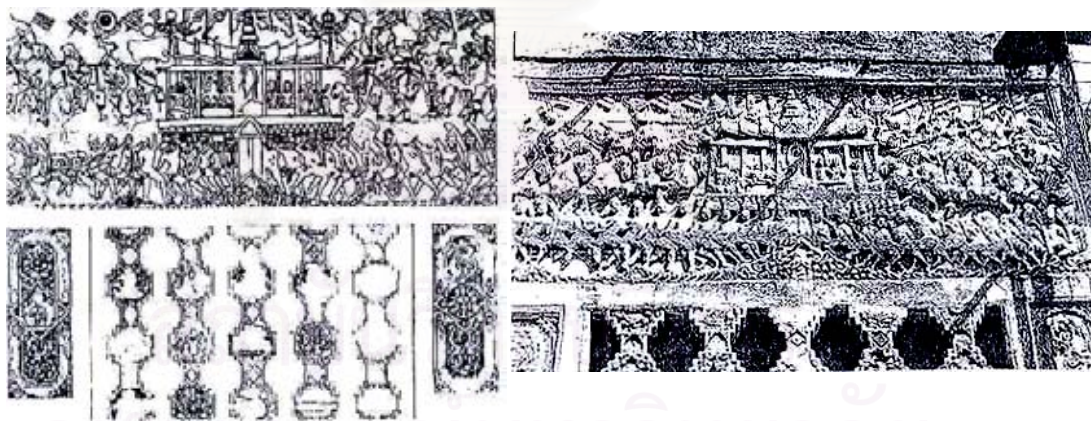

ภาพที่ 38 รูปลักษณะของช่องแสงผนังสกัดด้านหลัง วิหารวัดไผ่ เป็นเรื่องราวมโหสถชาดก ตอนสงครามเก้าทัพ จะเห็นการตกแต่งลวดลายปูนปั้นที่ลูกกรงช่องแสงลูกมะหวดเหลี่ยม
ที่มารูป : เรื่องเดียวกัน, หน้า 167.

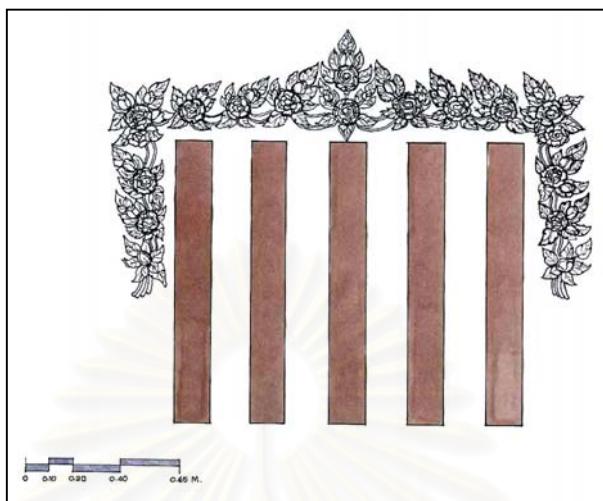

ภาพลายเส้นที่ 24 ลักษณะช่องแสงวัดกษัตราธิราช

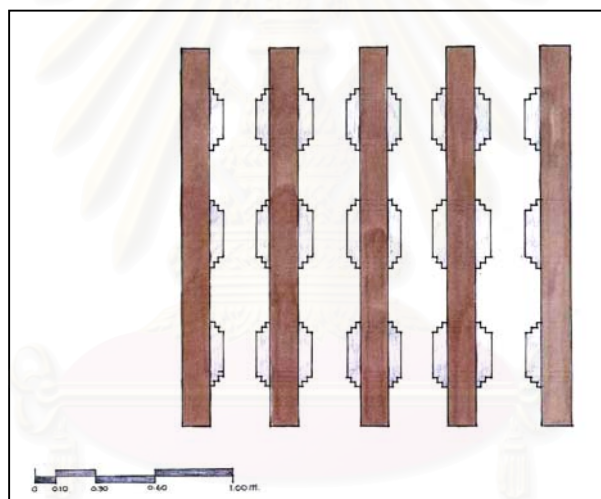

ภาพลายเส้นที่ 25 ลักษณะช่องแสงวัดหน้าพระเมรุ

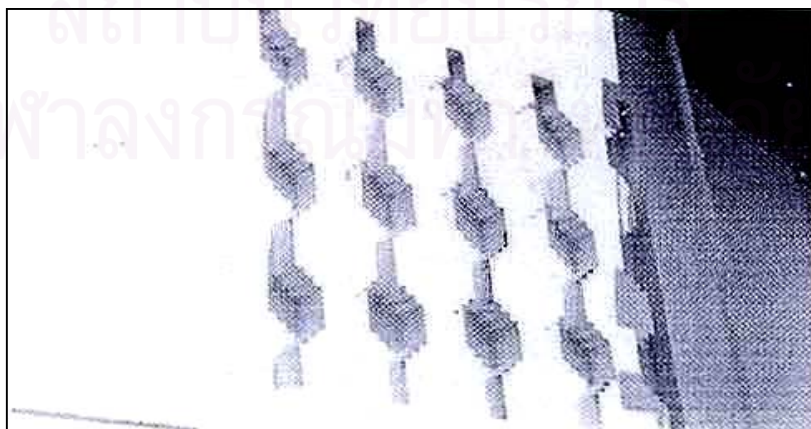

ผนังลูกมะหวดเหลี่ยมหรือลูกกรงประดับดอกเหลี่ยมแบบที่บ พระอุโบสถวัดหน้าพระเมรุ

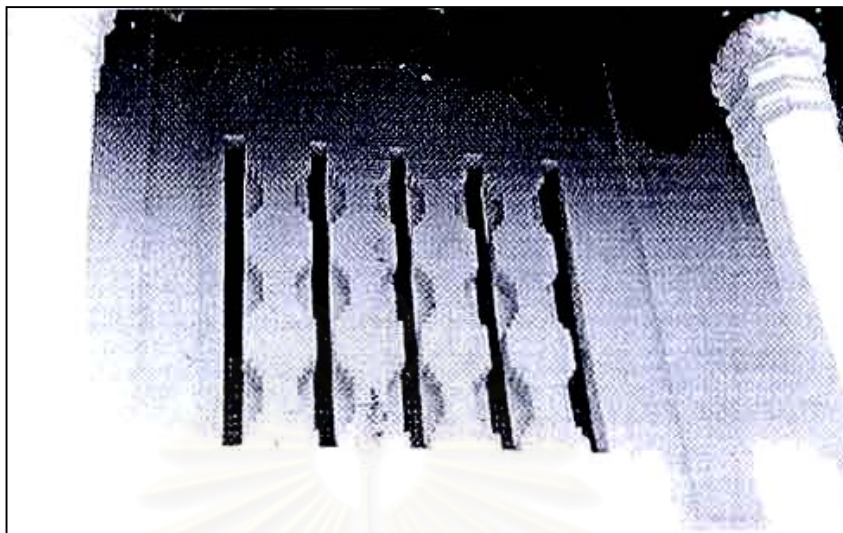

ภาพที่ 39ผนังลูกกรงมะหวดเหลี่ยมชนิดมีช่องแสงในรูปจะเห็นคล้ายการติดเหล็ก
ตาข่ายในสมัยปัจจุบันเพื่อช่วยป้องกันอีกชั้นหนึ่ง ลักษณะการทำช่อง
แสงลักษณะนี้มีลักษณะเดียวกับวัดไชยวัฒนารามที่สร้างในสมัยพระเจ้า
ปราสาททองโดยเชื่อมโยงกับรูปแบบศิลปะที่ปรากฏอยู่ที่วัดไชยวัฒนา
รามไม่ว่าจะเป็นพระพุทธรูปหรือรายละเอียดทางสถาปัตยกรรม



ภาพที่ 40 ลักษณะที่มาของลวดลายลูกมะหวดเหลี่ยมตามข้อเสนอของ อาจารย์
พิริยะ ไกรฤกษ์ ในรูปลายผ้าที่นำเข้ามาจากอินเดีย
ที่มารูป : พิริยะ ไกรฤกษ์, “ศิลปะอยุธยา” ในกรุงศรีอยุธยากับเอเชีย, หน้า 90.

ลักษณะของช่องเปิดที่เป็นช่องแสงด้านข้างที่ปรากฏอยู่ที่วัดหน้าพระเมรุ และวัดไชยวัฒนาราม ลักษณะของลวดลายดังกล่าวที่เรียกกันว่าลูกมะหวดเหลี่ยม อาจารย์พิริยะ ไกรฤกษ์ ได้เสนอว่าเป็นลวดลายสมัยราชวงศ์โมกุลในประเทศอินเดียที่เป็นที่นิยมในช่วงเวลา (พ.ศ. 2069 – 2410 / ค.ศ. 1526 – 1858) ซึ่งเป็นลักษณะลายกากบาทเพิ่มเก็จ ซึ่งกรุงศรีอยุธยานิยมใช้ประดับเสาของมวิหารเรียงต่อกันตามแนวตั้ง เช่น พระวิหารหลวงวัดมหาธาตุ จ.อยุธยา วิหารวัดไผ่ จ.ลพบุรี ลวดลายนี้คงจะนำเข้ามาจากทางอินเดียโดยผ่านทางลพบุรี ซึ่งอาจารย์พิริยะ กำหนดอายุช่วงสมัยของสมเด็จพระเจ้าบรมโกศถึงการเสียกรุงศรีอยุธยาครั้งที่ 2 ซึ่งข้อเสนอในยุคสมัยแตกต่างกับท่านอาจารย์ น. ณ ปากน้ำ และท่านอาจารย์สันติ เล็กสุขุม ซึ่งก็ถือเป็นข้อเสนอหนึ่งซึ่งต้องพิจารณาเช่นกัน

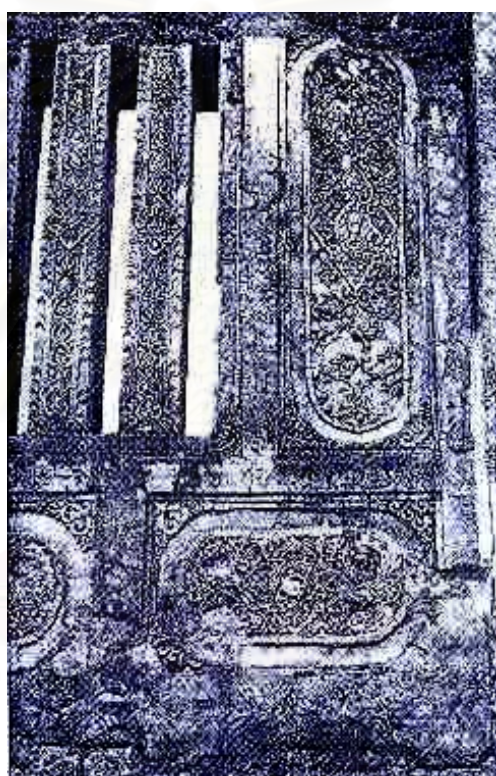

ภาพที่ 41 ลักษณะลวดลายปูนปั้นประดับช่องแสงวิหารของวัดนางพญา อ.ศรีสัชนาลัย จ.สุโขทัย ที่มีลักษณะทางศิลปะรวมสมัยกับวัดไผ่ จ.ลพบุรี ซึ่ง น. ณ ปากน้ำ กล่าวว่า เป็นศิลปะสมัยอุทู่ทองถึงอยุธยายุคต้น
ที่มารูป : ประยูร อุลุชาฎะ (น. ณ ปากน้ำ), ลวดลายปูนปั้นมณฑลศิลปอันเลิศแห่งสยาม (กรุงเทพฯ : ด้านสุทธาคารพิมพ์, 2543), หน้า 37.

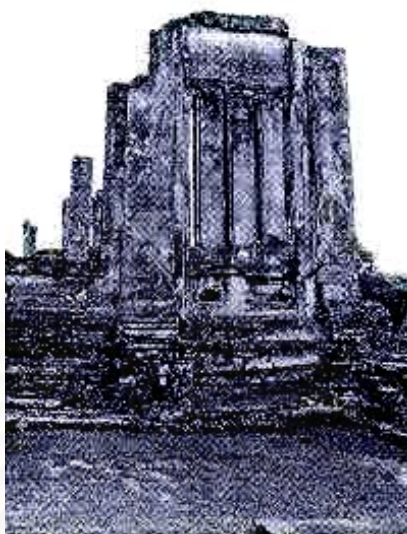

ภาพที่ 42 ซากกำแพง และช่องแสงของพระวิหารหลวงภายในวัดพระศรีสรรเพชญ์มีการแบ่งช่วงของผนังโดยมีร่องดินข้างที่มีการเจาะเป็นรูปสี่เหลี่ยมขนมเปียกปูน ห้องเสาะละ 2 ช่อง เจาะด้านบนมีกรอบรัดเกล้า ลักษณะดังกล่าวนี้ น่าจะมีแบบแผนเดียวกับผนังด้านหลังของวิหารหลวงวัดธรรมิกราชซึ่งคล้ายกับลักษณะการตกแต่งผนังเช่นเดียวกับวัดนางพญา ที่สุโขทัย และวัดไผ่ที่ลพบุรี



ภาพที่ 43 ซากกำแพง และลักษณะของช่องแสงของวิหารแถบด้านหลังของวัดพระศรีสรรเพชญ์ เป็นลักษณะการเจาะช่องแสงอีกลักษณะหนึ่ง ซึ่งน่าจะมีความเชื่อมโยงกับลักษณะการทำช่องแสงในยุคต้นเช่นกัน โดยเป็นช่องเจาะสี่เหลี่ยมขนมเปียกปูน ลักษณะย่อมุมหรือที่เรียกกันว่า “ผนังลับแล”

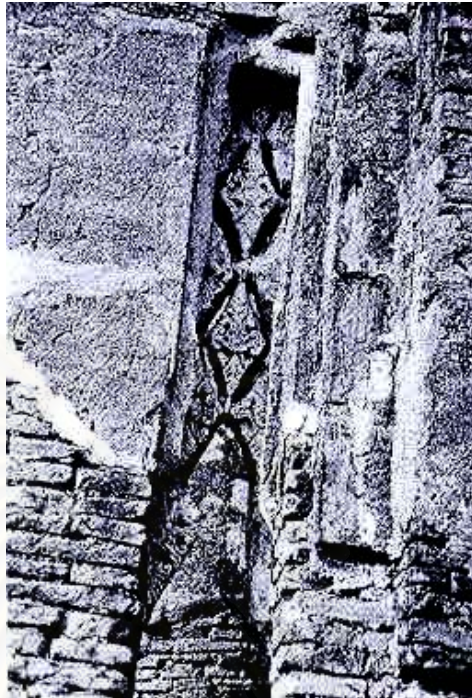

ภาพที่ 44 ลักษณะช่องแสง และการตกแต่งลวดลายปูนปั้นปฐเป็นช่องให้โปร่งเพื่อระบายอากาศ และรับแสงจากด้านนอกของวิหารน้อย วัดพระศรีสรรเพชญ์ โดยผิวผนังด้านนอกไม่มี ลวดลายจะมีเฉพาะที่เป็นช่องแสงเท่านั้น

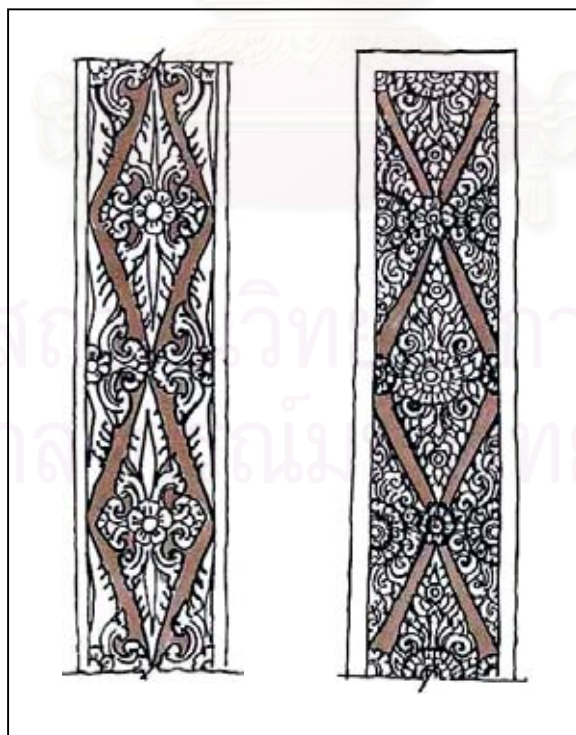

ภาพลายเส้นที่ 26 ลักษณะช่องแสงวิหารน้อย วัดพระศรีสรรเพชญ์ (เขียนใน ลักษณะที่อยู่ในสภาพที่สมบูรณ์)

การวิเคราะห์สรุป เรื่องรูปแบบช่องเปิด (หน้าต่างหรือช่องแสง และลักษณะการตกแต่งในยุคต้น)

ลักษณะและรูปแบบของช่องเปิดด้านข้างที่เรียกว่าช่องแสงในยุคต้นดังที่ได้นำเสนอข้อมูล และภาพประกอบสามารถแยกเป็นกลุ่มดังนี้

1. ช่องแสงแบบลูกทรงเรียบ
2. ช่องแสงแบบลูกทรงเรียบ (มีลวดลายประกอบ)
3. ช่องแสงแบบช่องปฏู

1. *ช่องแสงแบบลูกทรงเรียบ* เป็นลักษณะเฉพาะที่ปรากฏอยู่ตามโบสถ์หรือวิหารที่มีประวัติการสร้างอยู่ในช่วงก่อนสถาปนากรุงศรีอยุธยาหรือที่เรียกกันโดยทั่วไปว่า อยุธยา – สุพรรณภูมิ ถึงช่วงสมัยอยุธยา ยุคต้น^{*} อีกทั้งช่องแสงลักษณะดังกล่าวนี้ยังปรากฏอยู่ตามโบราณสถานในสุโขทัยรวมถึงหัวเมืองทางเหนือที่สำคัญ เช่นที่พิษณุโลก กำแพงเพชร เป็นต้น สำหรับตัวอย่างของวัดที่เลือกมาทำการศึกษาค้นคว้าทั้ง 10 วัด พบว่ามีการใช้ช่องแสงแบบลูกทรงเรียบ เช่น วัดธรรมิกราช (ส่วนที่เป็นช่องแสงด้านข้าง) วัดกษัตราธิราช ส่วนวัดอื่น ๆ อีก 8 วัด มีลักษณะของช่องแสงและหน้าต่างที่ต่างออกไป เช่น วัดมเหยงคณ์ วัดกุฎีดาว วัดศาลาปูน ซึ่งมีลักษณะของช่องเปิดแบบหน้าต่างต่าง (ซึ่งดูรายละเอียดในการวิเคราะห์ช่องหน้าต่างในยุคปลาย) ดังนั้นเมื่อเปรียบเทียบกับข้อมูลที่นำมาเสนอและรูปภาพของโบสถ์วิหารที่ใช้ช่องแสงลักษณะดังกล่าวนี้ (รวมถึงวัดที่เป็นกรณีศึกษาทั้ง 10 วัด) อาจกล่าวได้ว่าลักษณะของช่องแสงแบบลูกทรงเรียบ เป็นรูปแบบที่มีความเก่าแก่กว่าช่องแสงในลักษณะอื่น ๆ ซึ่งอยู่ในช่วงการสถาปนาราชธานี (ซึ่งอยู่ร่วมสมัยกับอาณาจักรสุโขทัย) ซึ่งอาจเป็นที่นิยมทำมาจนถึงสมัยสมเด็จพระนารายณ์ตามข้อสันนิษฐานของ มจ.สุภัทรดิศ ดิสกุล ข้อสันนิษฐานนี้ผู้วิจัยเห็นว่าการสร้างสรรคงานในยุคหลัง อาจมีการหยิบยืมรูปแบบที่เคยนิยมทำในอดีต กลับมาทำใหม่หรือการเป็นการผสมผสานรูปแบบใหม่กับส่วนที่เป็นของเดิมในอดีตก็เป็นได้ เพราะที่ลพบุรีโบราณสถานประเภทโบสถ์วิหารที่มีประวัติศาสตร์การก่อสร้างที่เก่าแก่กว่าอยุธยาจะพบลักษณะของการทำช่องแสงลักษณะนี้เป็นจำนวนมากนอกเหนือจากวัดนครโกษาที่มีการกล่าวถึงเพียงวัดเดียว

2. *ช่องแสงแบบลูกทรงเรียบ (มีลวดลายประกอบ)* เป็นลักษณะของช่องแสงที่มีความหลากหลายอีกรูปแบบหนึ่งซึ่งจำแนกออกตามลักษณะลวดลายที่ประกอบเช่น

* เกี่ยวกับการทำช่องแสงแบบลูกทรงเรียบ ท่านม.จ.สุภัทรดิศ ดิสกุล ได้แสดงความคิดเห็นไว้ดังนี้ “...อาคารที่เจาะผนังเป็นช่อง น. ณ ปากน้ำ มักกล่าวว่าอาคารคือโบสถ์หรือวิหารที่เจาะฝาผนังเป็นช่องให้แสงสว่างส่องลอดเข้ามาได้นั้น อยู่ในสมัยอยุธยาตอนต้นหรือก่อนสมัยสมเด็จพระนารายณ์ ข้อนี้ข้าพเจ้าไม่เห็นพ้องด้วย เพราะมีพยานหลักฐานอยู่ว่า พระอุโบสถหรือวิหารที่วัดนครโกษา จ.ลพบุรีนั้น มีผนังด้านข้างทางทิศเหนือและใต้เจาะเป็นช่อง แต่ผนังด้านสกัดทางด้านตะวันตกนั้นจะเป็นหน้าต่างวงโค้งยอดแหลม น. ณ ปากน้ำเองก็ยอมรับว่าหน้าต่างวงโค้งยอดแหลมนั้นเริ่มมีขึ้นตั้งแต่รัชกาลสมเด็จพระนารายณ์ เหตุนี้จึงจำต้องกล่าวด้วยว่า อาคารที่เจาะผนังเป็นช่องนั้นอย่างน้อยที่สุดก็มีลงมาจนถึงสมัยสมเด็จพระนารายณ์หรือในระยะต้นสมัยอยุธยาปลาย” อ้างถึงในประยูร อุลุชาฎะ (น. ณ ปากน้ำ), ศิลปรส (กรุงเทพฯ : โรงพิมพ์ศิลาธรรม, 2513), หน้า 243.

2.1 *ช่องแสงแบบลูกกรงมะหวดเหลี่ยมหรือลูกกรงประดับดอกเหลี่ยม* เป็นรูปแบบที่ถือได้ว่าเป็นลักษณะเฉพาะของศิลปะอยุธยาที่เป็นเอกลักษณ์ของตัวเอง เช่นที่วิหารหลวงวัดมหาธาตุ (แตกต่างกับช่องแสงแบบลูกกรงเรียบซึ่งศิลปะสุโขทัยนิยมใช้) โดยทั่วไปแล้วจะเข้าใจกันว่าเป็นลักษณะเฉพาะของศิลปะในยุครัตนโกสินทร์เจ้าปราสาททอง แต่รูปแบบดังกล่าวนี้อาจมีอยู่ในยุคต้นหรือทำขึ้นในคราวบูรณะในยุคคลงแต่ย่อมไม่ใช่งานที่เกิดขึ้นคราวบูรณะในยุคปลายครั้งรัชกาลสมเด็จพระเจ้าปราสาททอง** และย่อมไม่ใช่แบบอย่างของช่างในสมัยพระเจ้าปราสาททอง วิถีเริ่มดังที่เคยเข้าใจกันมาก่อน เพราะรูปแบบดังกล่าวนี้มีมาอย่างช้าในยุคก่อนอยุธยาถึงยุคคลง เช่นที่วิหารวัดไผ่ จ.ลพบุรี (ดูรูปประกอบเปรียบเทียบกับวัดหน้าพระเมรุ) กลุ่มวัดตัวอย่างที่คัดเลือกมาศึกษาทั้ง 10 วัด ในยุคต้นพบการใช้ลักษณะของช่องแสงลักษณะนี้ประกอบด้วย วัดหน้าพระเมรุ วัดธรรมิกราช (มีเฉพาะด้านสกัดด้านหลังและเป็นลักษณะเฉพาะ) สำหรับวัดมหาธาตุ พบการใช้ในส่วนที่เป็นพระวิหารหลวง นอกจากนี้ยังพบลักษณะช่องแสงแบบลูกกรงมะหวดเหลี่ยมกับวัดที่สถาปนาในยุครัตนโกสินทร์สมเด็จพระเจ้าปราสาททอง เช่น วัดไชยวัฒนาราม และที่ปราสาทนครหลวง ซึ่งล้วนแต่ปรากฏการทำช่องแสงลักษณะดังกล่าว

2.2 *ช่องแสงแบบตกแต่งลวดลายปูนปั้น* เป็นรูปแบบที่ไม่ค่อยพบหรือไม่ปรากฏเลยสำหรับพระอุโบสถ มีเพียงพระวิหารหลวงหรือวิหารธรรมมาเท่านั้นที่พบการใช้ลักษณะช่องแสงดังกล่าวนี้ เช่น วัดนางพญา จ.สุโขทัย วัดพระศรีสรรเพชญ์ (ตกแต่งในช่องลมทำเป็นปูนปั้นดอกชี่กดอกช่อนที่มีช่องปรูให้แสง และอากาศสามารถถ่ายเทได้) นอกจากนี้ยังมีวัดไผ่ จ.ลพบุรี ที่มีการใช้ลวดลายปูนปั้นซึ่งคล้ายกับที่วัดนางพญาที่ จ.สุโขทัย

ดังนั้นจึงอาจกล่าวได้ว่าลักษณะของช่องแสงแบบตกแต่งลวดลายปูนปั้นเป็นลักษณะเฉพาะที่ใช้กับวิหาร สำหรับโบสถ์จึงไม่พบหลักฐาน ดังนั้นจึงไม่อาจสรุปได้ว่าโบสถ์มีการใช้ช่องแสงแบบตกแต่งลวดลายปูนปั้นหรือไม่

3. *ช่องแสงแบบช่องปรู* (ผนังลับแล) เป็นลักษณะหนึ่งของช่องแสงที่พบอยู่ที่วัดพระศรีสรรเพชญ์ (ส่วนที่เป็นวิหารแกลบ) จะเห็นลักษณะของการทำช่องแสงแบบช่องปรู ซึ่งเป็นอิทธิพลทางศิลปะสถาปัตยกรรมจากชาวอิหร่านซึ่งนำเทคนิคของการเรียงอิฐให้เป็นช่องปรูให้ลมเข้ามา คนไทยก็นำเอาสิ่งนี้มาสร้างเป็นโบสถ์วิหาร ซึ่งสรุปว่าช่องปรูไม่เคยมีในวัฒนธรรมไทย แต่นำวัฒนธรรมมาจากอิหร่าน²² (ซึ่งเป็นอิทธิพลของศิลปะสถาปัตยกรรมเปอร์เซีย)

* เป็นลักษณะลูกกรงที่มีพัฒนาการมาจากลักษณะของช่องแสงของเทวสถานของขอมที่เรียกชื่อลักษณะรูปทรงของลูกกรงที่เป็นช่องแสงนั้นว่า *เสาลูกมะหวด* โดยชื่อที่ใช้เรียกลักษณะของช่องแสงข้างต้นนี้เป็นชื่อที่เรียกโดย ศ.ดร.สันติ เล็กสุขุม นอกจากนี้ยังมีชื่อเรียกที่ต่างออกไปเช่น อาจารย์ประยูร อุลุชาฎะ เรียกว่า *ลูกกรงหน้าต่ารูปดอกจันทร์สลั* (ผู้วิจัย)

** การบูรณะวัดมหาธาตุในรัชกาลสมเด็จพระเจ้าปราสาททอง ดู “พระราชพงศาวดารกรุงศรีอยุธยาฉบับจันทนุมาศ (เจิม)” ใน *ประชุมพงศาวดาร*, เล่ม 39 (พระนคร : องค์การค้าของคุรุสภา, 2512), หน้า 115 – 116.

²² พิทยา บุญนา, “อิทธิพลของศิลปะเปอร์เซียในสถาปัตยกรรมของอยุธยา” ใน *เจ้าพระยาบวรราชนายกกับประวัติศาสตร์สยาม* (กรุงเทพฯ : ศูนย์วัฒนธรรมสารานุกรมรัฐอิสลามแห่งอิหร่าน, 2538), หน้า 79.

จากลักษณะช่องเปิด (หน้าต่างหรือช่องแสงและลักษณะการตกแต่งในยุคต้น) ในยุคต้นทั้ง 3 กลุ่มพบว่า ช่องแสงที่พบมากที่สุดที่ใช้กับพระอุโบสถคือ ช่องแสงแบบลูกกรงมะหวดเหลี่ยมกับช่องแสงแบบลูกกรงเรียบ โดยช่องแสงแบบลูกกรงเรียบจะเป็นรูปแบบที่เก่ากว่าช่องแสงแบบลูกกรงมะหวดเหลี่ยม นอกเหนือจากช่องทั้ง 3 รูปแบบแล้ว ยังมีประเด็นที่น่าสนใจคือพระอุโบสถที่เป็นวัดหลวงขนาดใหญ่ เช่น วัดมหาธาตุ วัดราชบูรณะ วัดพุทไธสวรรย์ ซึ่งมีผังพื้นแบบมุขโถง (หลังคาจั่วเปิดและจั่วกันสาด) จะไม่พบการทำช่องเปิดแม้แต่ช่องแสงหรือเป็นหน้าต่าง (ซึ่งน่าจะเป็นการบูรณะซ่อมแซมในสมัยหลัง) สำหรับวัดพุทไธสวรรย์ในรูปถ่ายเก่าของภาพถ่ายจากหอจดหมายเหตุแห่งชาติ ไม่มีช่องเจาะอย่างที่พบในปัจจุบัน (ที่เป็นช่องสี่เหลี่ยม เล็ก ๆ) ภาพรวมของการทำช่องเปิด (หน้าต่างหรือช่องแสง) ในยุคต้นนี้ได้ถูกวิเคราะห์ตีความในหลายมิติเช่น ตรี อมาตยกุล ได้กล่าวว่า "...โบสถ์วิหารในยุคนี้ นิยมสร้างแบบทึบ ๆ คือไม่เจาะบานหน้าต่าง คงเจาะเป็นช่องลูกกรงที่ผนังตอนบนพอให้แสงสว่างเข้าไปข้างในได้เพียงสลัว ๆ..."* เพราะไม่ต้องการแสงสว่างเพื่อให้ผู้เข้าไปนมัสการหรือกระทำพิธีสมาธิเกิดความรู้สึกศักดิ์สิทธิ์ มีความเลื่อมใสศรัทธายิ่งขึ้น อันเป็นพุทธจิตวิทยาที่สำคัญประการหนึ่ง**

5. รูปแบบฝ้าเพดาน (สมัยอยุธยา-ยุคต้น)

ลักษณะและรูปแบบฝ้าเพดานในยุคนี้ (ยุคต้น) จากวัดที่เลือกมาทำการศึกษาทั้ง 10 วัด พบว่ามีเพียง 3 วัดเท่านั้นที่ยังหลงเหลือฝ้าเพดานที่มีการตกแต่งด้วยงานจำหลักไม้ที่สมบูรณ์ประกอบด้วย วัดหน้าพระเมรุ วัดกษัตราธิราช วัดศาลาลปูน และวัดพุทไธสวรรย์ (เป็นฝ้าเพดานธรรมดาไม่มีงานจำหลักไม้ตกแต่ง) ที่เหลืออีก 4 วัดไม่พบหลักฐาน (เนื่องจากเป็นซากโบราณสถานเป็นส่วนใหญ่)

ตัวอย่าง รูปถ่ายและลายเส้นรูปแบบฝ้าเพดาน



ภาพที่ 45 ลักษณะฝ้าเพดานภายในพระอุโบสถวัดหน้าพระเมรุ

* อ้างถึงแล้วในเชิงอรรถที่ 43.

** อ้างถึงแล้วในเชิงอรรถที่ 44.



ภาพลายเส้นที่ 27 ลักษณะฝ้าเพดานภายในพระอุโบสถวัดหน้าพระเมรุ



ภาพที่ 46 ลักษณะฝ้าเพดานภายในพระอุโบสถวัดกษัตราธิราช

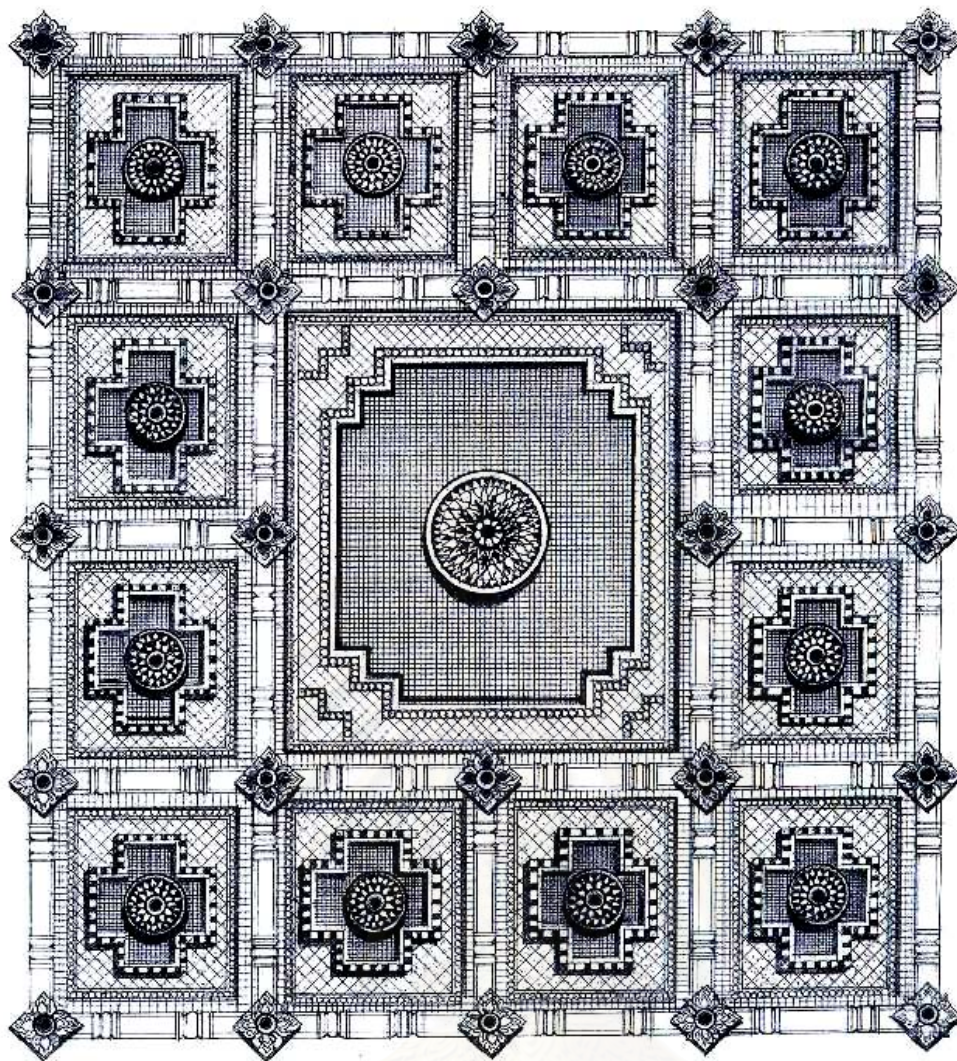

ภาพลายเส้นที่ 28 ลักษณะฝ้าเพดานภายในพระอุโบสถวัดกษัตราธิราช



ภาพที่ 47 ลักษณะฝ้าเพดานภายในพระอุโบสถวัดศาลาปูน

การวิเคราะห์สรุปเรื่องรูปแบบฝ้าเพดาน (สมัยอยุธยายุคต้น)

ในสมัยอยุธยายุคต้นรูปแบบฝ้าเพดาน นิยมทำลวดลายเพดานด้วยงานจำหลักไม้เป็นลายดอกบัวกับดอกจอก ดังเช่น ลายเพดานวัดหน้าพระเมรุ วัดกษัตราธิราช ความนิยมใช้ดอกบัวเป็นลายดาวเพดานนี้เข้าใจว่าเดิมทีเดียวก็เป็นลายดอกไม้ ไม้ไม้ธรรมดา แต่ต่อมาก็ผันแปรกลายเป็นลายดอกบัวไป และมีลายประจำสีมูม²³ สำหรับลายดาวเพดานจำหลักไม้ที่พระอุโบสถวัดหน้าพระเมรุศิลปะสมัยอยุธยายุคต้น จะเห็นถึงความ เป็นศิลปะอยุธยาเต็มๆ ที่เห็นกรอบลายชั้นในทรงย่อมุมสิบสอง กรอบย่อมุมเช่นนี้จะเห็นที่ลายเขียนเสาศิลปะอยุธยาตอนปลายที่วัดใหญ่สุวรรณาราม เพชรบุรี แต่ลายมูมที่เรียกว่าลายค้างคาวเป็นระเบียบลายศิลปะจีนมาแต่โบราณ ดังได้เห็นลายมูมเช่นนี้ถูกนำมาใช้ตั้งแต่ศิลปะสุโขทัยแล้ว²⁴

สำหรับรูปแบบเพดานวัดหน้าพระเมรุโดยเฉพาะในส่วนที่เป็นลายประดับมูม เมื่อเปรียบเทียบกับลวดลายประดับมูมดาวเพดานในเมรุทิศ เเมรุมุม วัดไชยวัฒนาราม ที่สถาปนาใน พ.ศ. 2173 รัชกาลสมเด็จพระเจ้าปราสาททอง จะเห็นได้ว่ามีลักษณะ และรูปแบบที่เหมือนกับทั้งลักษณะของตัวลายและการย่อมุม (ดูรูปลายเส้นเปรียบเทียบ) ดังนั้นข้อมูลในส่วนนี้ยังช่วยสนับสนุนแนวความคิดที่ว่าพระเจ้าปราสาททองทรงมาบูรณะและปฏิสังขรณ์วัดหน้าพระเมรุ ซึ่งมีส่วนประกอบอื่น ๆ ที่เป็นข้อมูลเชื่อมโยงกับยุคสมัยทางศิลปะ เช่น พระพุทธรูปทรงเครื่อง และลักษณะของช่องแสงแบบลูกมะหวดเหลี่ยม และลวดลายการจำหลักไม้ที่ลายมูมดาวเพดาน เป็นต้น

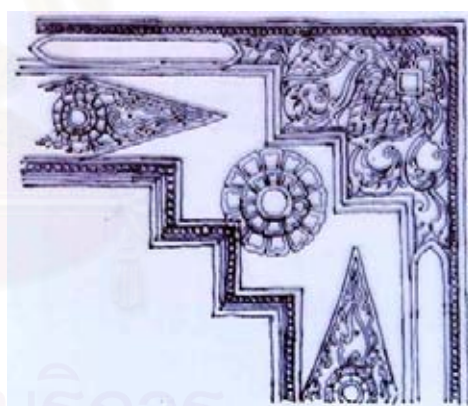

ภาพลายเส้นที่ 29 ลายมูมดาวเพดานในเมรุทิศ เเมรุ มุม วัดไชยวัฒนาราม

ภาพลายเส้นที่ 30 ขยายลายมูมดาวเพดาน วัดหน้าพระเมรุ

ที่มารูป : สันติ เล็กสุขุม, กระจกในดินแดนไทย, หน้า 140.

ในส่วนของวัดกษัตราธิราช รูปแบบของดาวเพดานและแผนผังการจัดวางมีลักษณะเหมือนกับการตกแต่งดาวเพดานในเมรุทิศ เเมรุราย วัดไชยวัฒนารามเช่นกัน นอกจากนี้ยังเหมือนกับเพดานในช่องเจดีย์เหลี่ยมย่อมุมไม้ 12 สมัยพระเจ้าปราสาททอง ที่วัดนครหลวง โดยมีคานไม้ขวางเป็นตาราง ในช่องตารางเหล่านี

²³ ประยูร อุชฺชาฎะ (น. ณ ปากน้ำ), “ธรรมมาสน์สมัยต่าง ๆ” ในศิลปะกับโบราณคดีในสยาม, หน้า 133.

²⁴ ประยูร อุชฺชาฎะ (น. ณ ปากน้ำ), งานจำหลักไม้ศิลปะและสถาปัตยกรรมไทย, หน้า 36.

นั้นเขียนลายดอกบัวคล้ายเพดานธรรมาสน์ และช่องเล็กก็เขียนเป็นรูปดอกจันทร์อันมีรัศมี 4 แฉก จึงมีความเป็นไปได้ว่าลวดลายงานจำหลักไม้ดาวเพดานที่ปรากฏอยู่ที่วัดกษัตราธิราช น่าจะอยู่ร่วมสมัยในยุคสมัยพระเจ้าปราสาททองเป็นอย่างน้อย

วัดศาลาปูนลักษณะรูปแบบของดาวเพดาน ในส่วนที่เป็นกรอบย่อมุม (กรอบใน) มีลักษณะเดียวกับวัดหน้าพระเมรุ ทั้งนี้ยังรวมถึงงานจำหลักไม้ในส่วนที่เป็นดอกบัวเล็ก ๆ ล้อมรอบดอกบัวใหญ่ กลีบละเอียดแหลมซึ่งเป็นดอกประธาน ซึ่งเป็นเสมือนรูปดาวล้อมเดือน

ดังนั้นแม้รูปแบบและลักษณะของเพดานของทั้ง 3 วัดนี้จะมีความแตกต่างกันแต่มีลักษณะร่วมที่สำคัญคือ ต้องมีดอกบัวใหญ่อยู่ศูนย์กลางและรายล้อมด้วยดอกบัวดอกเล็ก ๆ เป็นบริวาร ในการกำหนดอายุหรือยุคสมัยทางศิลปะนั้น อาจสันนิษฐานได้ว่าเพดานจำหลักไม้ของวัดหน้าพระเมรุ และวัดกษัตราธิราช เป็นรูปแบบเพดานในยุคต้น แต่ถ้าศึกษาเปรียบเทียบลวดลายจะพบว่าอยู่ร่วมสมัยกับศิลปะสถาปัตยกรรมสมัยสมเด็จพระเจ้าปราสาททอง (ดังเหตุผลที่ได้อธิบายแล้วในเรื่องลวดลาย) ซึ่งอยู่ในยุคปลายของยุคกลาง ในส่วนวัดศาลาปูนอายุสมัยทางศิลปน่าจะอยู่ในรุ่นหลังกว่า โดยดูจากส่วนประกอบอื่นทางสถาปัตยกรรมด้วยเช่นรูปแบบลวดลายหน้าบันหรือนอกจากนี้ รูปแบบดังกล่าวอาจเป็นรูปแบบที่ผ่านการบูรณะซ่อมแซมในสมัยหลัง แต่ทั้งนี้ทั้งนั้นก็กล่าวได้ว่าเพดานของวัดทั้ง 3 แห่งนี้จัดได้ว่าเป็นงานจำหลักไม้เพดานที่งดงามที่ยังหลงเหลืออยู่ในปัจจุบันที่ ๑.อยุธยา สำหรับรูปแบบของเพดานในสมัยอยุธยาที่เก่าแก่มิตัวอย่างอยู่ที่กรุในพระปรางค์วัดราชบูรณะ ๑.อยุธยา ซึ่งมีภาพเขียนประดับเป็นรูปดวงดาวต่าง ๆ ประกอบด้วยลายเครือเถา ซึ่งก็พอเห็นเค้าว่าดอกบัวหรือดอกไม้ที่จริงก็ตั้งใจทำเป็นรูปดาว ถ้าเราแหงนหน้าดูเพดาน ก็คล้ายเราแหงนดูท้องฟ้า ย่อมเห็นดวงดาวอันดารดาษ แต่การจำหลักไม้นั้นทำดวงดาวกลม ๆ อย่างเดียวย่อมไม่ได้ผลงดงามทางสุนทรีย์ะ นายช่างศิลป์จึงประดิษฐ์เป็นรูปดอกไม้ ดอกบัว และลวดลายใบไม้ต่าง ๆ ให้วิจิตรพิสดารขึ้น ด้วยดอกไม้หรือดอกบัวนั้นมีลักษณะคล้ายดาวกล่าวคือมีแกนกลางคือเกสรเป็นกลุ่มกลม กลีบที่สยายออกรอบข้างแม่เป็นรัศมีรอบวงกลมก็คล้ายกับรัศมีของดวงดาวนั่นเอง อนึ่งนอกจากการตกแต่งเพดานโบสถ์วิหาร ยังพบว่าที่เพดานธรรมาสน์ก็จะพบรูปแบบการจำหลักลวดลายดาวเพดาน ซึ่งมีลักษณะแบบแผนเดียวกัน ดังนั้นเราอาจศึกษาเปรียบเทียบยุคสมัยทางศิลปะสถาปัตยกรรมกับเพดานธรรมาสน์ เพื่อให้เห็นถึงพัฒนาการทางด้านรูปแบบกับยุคสมัย

ค. ส่วนยอด ซึ่งประกอบด้วย

1. รูปแบบหน้าบัน
2. รูปแบบเครื่องล้ายอง
3. รูปแบบรูปทรงหลังคา

1. รูปแบบหน้าบัน (สมัยอยุธยายุคต้น)

ลักษณะและรูปแบบหน้าบันในยุคนี (ยุคต้น) จากวัดที่เลือกมาทำการศึกษาทั้ง 10 วัด พบว่ามีเพียง 1 วัดเท่านั้นที่มีข้อมูลสนับสนุนและอ้างถึงว่าเป็นรูปแบบเฉพาะของสมัยอยุธยายุคต้นคือ วัดหน้าพระเมรุ นอกจากนี้ยังปรากฏข้อมูลอยู่ที่หนึ่งวัดคือวัดแมนางปลื้ม (ปัจจุบันจัดแสดงอยู่ที่พิพิธภัณฑ์แห่งชาติเจ้าสามพระยา ๑.อยุธยา) ซึ่งไม่ได้อยู่ในกลุ่มตัวอย่างที่คัดเลือกมาทำการศึกษาในยุคนีทั้ง 10 วัด โดยในกลุ่มที่คัดเลือกมาทำการศึกษาทั้ง 10 วัด และมีหลักฐานทางด้านข้อมูลสนับสนุนหรืออ้างอิงถึงก็คือ วัดหน้าพระเมรุ นอกเหนือจากนั้นทั้ง 9 วัดที่เหลือมีรูปแบบและองค์ประกอบของลายละเอียดซึ่งแตกต่างกันอีกทั้งเป็นรูปแบบที่มา

จากการบูรณะในสมัยหลังเช่น วัดกษัตราธิราช นอกจากนี้ยังมีวัดพุทธไสสวรรคย์อีกหนึ่งวัดที่จัดอยู่ในยุคต้น ซึ่งลักษณะของหน้าบันมีความแตกต่าง (ดูรายละเอียดในส่วนวิเคราะห์สรุป) ส่วนวัดศาลาปูนลักษณะการจำหลักไม้ก็มีความแตกต่างกับ 2 วัดแรกเช่นกัน และในส่วนที่เหลือ 6 วัด เป็นโบราณสถานที่ไม่มีการใช้งานและเป็นลักษณะซากโบราณสถานที่ไม่หลงเหลือหลักฐานให้ศึกษาได้ (ดูรายละเอียดในส่วนวิเคราะห์สรุป)

ตัวอย่าง รูปถ่ายและลายเส้นรูปแบบหน้าบัน



ภาพที่ 48 ลักษณะหน้าบันวัดหน้าพระเมรุ

สถาบันวิทยบริการ
จุฬาลงกรณ์มหาวิทยาลัย



ภาพลายเส้นที่ 31 ขยายหน้าบันวัดหน้าพระเมรุ รูปนารายณ์ทรงครุฑขุดนาคร และอยู่เหนือราหู
ท่ามกลางเทพชุมนุม



ภาพที่ 49 หน้าบันวัดแม่นางปลื้ม

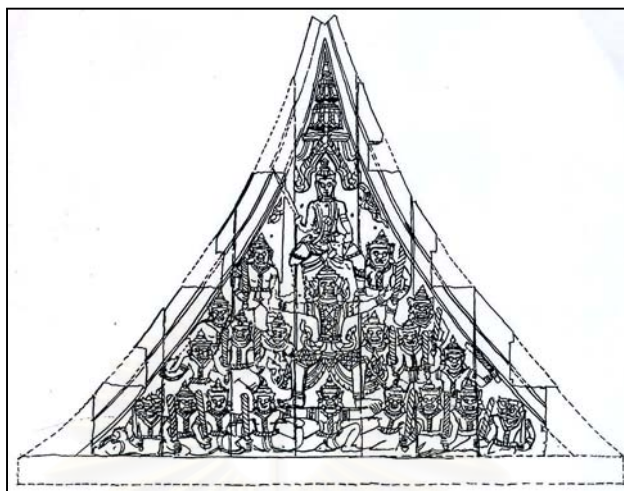

ภาพลายเส้นที่ 33 หน้าบันวัดแม่นางปลื้ม



ภาพที่ 50 ลักษณะหน้าบันวัดพุทธโสธรร้อย

สถาบันวิทยบริการ
จุฬาลงกรณ์มหาวิทยาลัย

การวิเคราะห์สรุปเรื่องรูปแบบหน้าบัน (สมัยอยุธยาตอนต้น)

จากลักษณะหน้าบันทั้งหมดที่ได้ยกตัวอย่างพบว่าหน้าบันของวัดหน้าพระเมรุและวัดแม่นางปลื้มมีรายละเอียดตลอดจนรูปแบบที่โดดเด่น โดยวัดหน้าพระเมรุมีลักษณะการจำหลักไม้ที่น่าสนใจคือทำเป็นรูปนารายณ์ทรงครุฑกางปีกมี 4 กร ยืนล้อมสี่พระครุฑ ทำเหยียบบนแขนครุฑสองข้าง เนื้อเศียรพระนารายณ์มีเรือนแก้วและฉัตรสามชั้นอยู่เหนือเรือนแก้วขึ้นไปจนจรดอกไก่ ส่วนครุฑยืนอยู่บนตัวนาค นาคมีสามเศียรโผล่ออกมาตรงระหว่างขาครุฑได้ลงไปเป็นตัวเกียรติมูข สองข้างมีเทวดาในท่าเหาะสามแถวมีพัตต์คั่นกลางระหว่างเทวดาเป็นจังหวัดลายอันงดงามตรงแผ่นไม้ใต้หน้าบันมีกระจังเรียงรายโดยตลอดหลังกระจังสลักรูปเทพนมครึ่งท่อนขนาดสัดส่วนของเทพนมก็เท่ากับเทวดาซุ่มนมโดยรอบนั้น

สำหรับวัดแม่นางปลื้ม (ปัจจุบันจัดแสดงอยู่ที่พิพิธภัณฑสถานเจ้าสามพระยา) ซึ่งไม่ได้ระบุว่าเป็นหน้าบันวิหารหรือหน้าบันพระอุโบสถ (แต่รูปทรงพระอุโบสถเป็นรูปแบบทรงวิลันดา) โดยลักษณะของหน้าบันมีรูปนารายณ์ยืนบนแขนครุฑซึ่งยื่นกางแขนแบบเดียวกับวัดหน้าพระเมรุ ครุฑยืนอยู่บนแขนยักษ์ซึ่งกางแขนรับรอบ ๆ เป็นหมูยักษ์ถือกระบองสามแถว คล้ายกับยักษ์เป็นบริวารของพระนารายณ์

ลักษณะร่วมที่สำคัญของหน้าบันทั้ง 2 วัดนี้คือ การจำหลักไม้เป็นรูปคนหรือเทพ และยักษ์ไม่นิยมจำหลักลอยตาย โดยมีลักษณะการจำหลักไม้แบบลอยตัว (Round Relief) โดยเฉพาะส่วนประธานที่เป็นรูปพระนารายณ์ทรงครุฑ ในส่วนอื่น ๆ จะเป็นรูปจำหลักแบบนูนสูง (High Relief) ลักษณะของรูปแบบหน้าบันที่นิยมทำเป็นรูปภาพหรือยักษ์จนเต็มหน้าบันนี้ สามารถเทียบเคียงได้กับคติหรือรูปแบบหน้าบันเทวสถานของศิลปะขอมเช่นหน้าบันพระวิหารหรือระเบียงคดปราสาทนครวัด ล้วนเป็นรูปเทวดาขนาดเล็กมาเรียงกันเป็นแถวและไม่มีลวดลายแทรก ส่วนประธานของหน้าบันคือ พระนารายณ์ทรงครุฑมีที่มาและคติที่น่าสนใจซึ่ง จุลทรรณพ พยาขรณนที²⁵ ได้อธิบายว่า “...สมัยแผ่นดินพระบาทสมเด็จพระบรมไตรโลกนาถ เกิดมีความคิดและคตินิยมในการทำหน้าบันพระอุโบสถและพระวิหารแตกต่างออกไปกว่าเก่าคือ เริ่มมีการทำรูปภาพพระนารายณ์ทรงครุฑ โดยมีเหตุผลอันควรเชื่อได้อยู่ 2 ประการคือ

1. การยกวังทำเป็นวัดพระศรีสรรเพชญ์มีเหตุผลเกี่ยวกับการทำรูปภาพพระนารายณ์ทรงครุฑอย่างไร กล่าวคือ วังหรือพระราชวังย่อมมีการสร้างพระมหาปราสาท พระราชมณเฑียรเป็นที่ประทับของพระมหากษัตริย์ราช โดยมีความเชื่อเกี่ยวกับสมมุติเทวราช เหตุตั้งนี้ที่ประทับต่าง ๆ จึงถูกสร้างขึ้นประหนึ่งดังแดนสวรรค์ แล้วทำรูปสมมุติเทวราชทรงพญาครุฑราชพาหนะประดับติดไว้เป็นเครื่องหมายแสดงให้เห็นถึงว่าเป็นสถานที่สถิตโดยเฉพาะพระมหากษัตริย์ที่เป็นสมมุติเทวราช จึงเกิดรูปภาพพระนารายณ์ทรงครุฑขึ้นแก่หน้าบันพระมหาปราสาทเป็นปฐม ครั้งถึงรัชสมัยพระบาทสมเด็จพระบรมไตรโลกนาถ ทรงยกวังทำเป็นวัดพระศรีสรรเพชญ์ ดังนั้นพระมหาปราสาทและพระราชมณเฑียรย่อมถูกเปลี่ยนแปลงหน้าทีไปทำเป็นพระอุโบสถบ้าง พระวิหารบ้าง รูปแบบอาคารเดิมจึงถูกเปลี่ยนไปกับการใช้งานใหม่ ภายใต้อารมณ์และลักษณะเดิมของอาคารที่เป็นพระมหาปราสาทหรือพระราชมณเฑียร

2. ต่อมาเมื่อมีการสร้างโบสถ์หรือวิหาร ก็ได้ลอกเลียนรูปแบบพระมหาปราสาทมาทำการตกแต่งรวมถึงรูปภาพนารายณ์ทรงครุฑก็ได้ถูกนำมาตกแต่งหน้าบันกับโบสถ์วิหารในสมัยต่อมา...”

²⁵ จุลทรรณพ พยาขรณนที, “คตินิยมในการทำรูปพระนารายณ์ทรงครุฑ” ใน *ร้อยคำร้อยความ* (กรุงเทพฯ : โรงพิมพ์แห่งจุฬาลงกรณ์มหาวิทยาลัย, 2543), หน้า 255.

สำหรับหน้าบันของวัดแมงป่องและวัดหน้าพระเมรุ ยังมีลักษณะการจำหลักไม้ (ลักษณะของตัวลายและตัวคนหรือเทพเทวดา) คล้ายคลึงกับรูปจำหลักไม้ที่บ้านประตูวัดพระศรีสรรเพชญ์ จ.อยุธยา โดยเฉพาะลักษณะการแต่งตัวเครื่องศิวาภรณ์ ทำเป็นทรงเทริดซึ่งเป็นศิลปะในยุคต้นจึงเป็นอีกเหตุผลหนึ่งซึ่งสนับสนุนในการกำหนดยุคสมัยของศิลปะอยุธยา กล่าวได้ว่าหน้าบันของทั้ง 2 วัดนี้จัดอยู่ในยุคต้นดังเหตุผลที่ได้เสนอมา (โดยดูเปรียบเทียบลักษณะลวดลายกับส่วนที่เป็นงานจำหลักไม้บ้านประตูในยุคต้น)

นอกเหนือจากหน้าบันของทั้ง 2 วัดนี้แล้ว รูปแบบของหน้าบันวัดพุทธไสสวรรคย์ (พระอุโบสถ) ซึ่งเป็นลักษณะของหน้าบันระบบเก่าอีกลักษณะหนึ่งซึ่งมีปรากฏมาก่อนกับเรือนพักอาศัยประเภทเครื่องสับ แต่ขยายส่วนมีขนาดใหญ่โตกว่าเดิม อาจมีตัวไม้หลังคาของอุโบสถและวิหาร จึงมักทำอย่างเครื่องประดับ และโครงสร้างหลังคาทำอย่างเครื่องประดับนี้เองเป็นเหตุบังคับให้หน้าบันจำต้องทำกรุไม้เป็นอย่างถูกพักในระหว่างโครงสร้าง²⁶ มีลักษณะแบบที่เรียกกันโดยทั่วไปว่า “จั่วหน้าพรหม” ซึ่งนิยมใช้เป็นหน้าบันอาคารอุโบสถวิหารมาแต่โบราณ²⁷ ซึ่งมีหลักฐานทางโบราณคดีดังตัวอย่างรูป



ภาพที่ 51 รูปปั้นอาคารหน้าบันเป็นจั่วหน้าพรหมศิลปะแบบทวารวดีที่ถ้ำกาญจนดิษฐ์ สุราษฎร์ธานี พุทธศตวรรษที่ 11 – 21

ที่มารูป : ประยูร อุลุชาฎะ (น. ณ ปากน้ำ), แบบแผน

บ้านเรือนในสยาม (กรุงเทพฯ : อักษร สัมพันธ์, 2531), หน้า 21.

ภาพที่ 52 รูปดินเผาเคลือบ จั่วหน้าพรหม สมัยสุโขทัย พบที่ศรีสัชนาลัย สมัยพุทธศตวรรษที่ 18

ที่มารูป : เรื่องเดียวกัน, หน้า 22.

²⁶ เรื่องเดียวกัน, หน้า 253.

²⁷ ประยูร อุลุชาฎะ (น. ณ ปากน้ำ), งานจำหลักไม้ศิลปะและสถาปัตยกรรมไทย, หน้า 18.

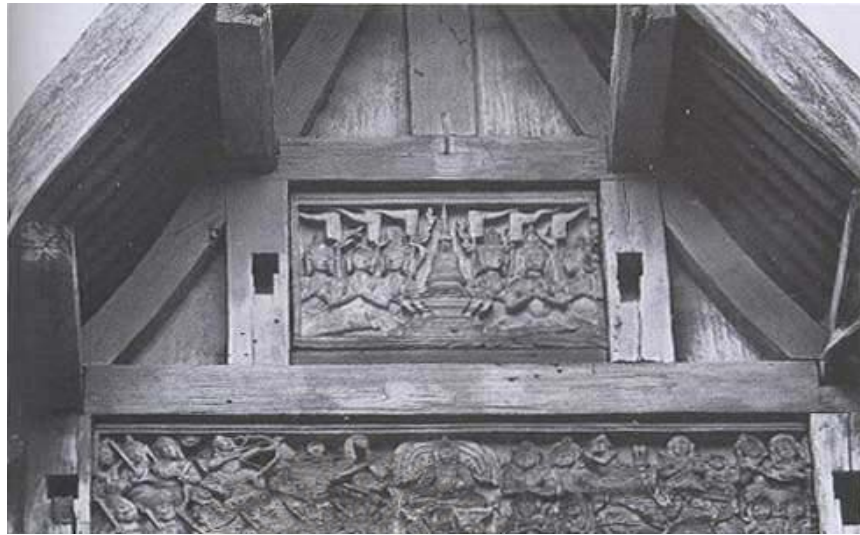

ภาพที่ 53 หน้าบันอุโบสถวัดพายัพ จ.นครราชสีมา สมัยอยุธยายุคต้น ช่องบนรูปเทวดา
เหาะไปบูชาเจดีย์จุฬามณี ช่องล่างรูปมารผจญ



ภาพที่ 54 หน้าบันอุโบสถวัดพายัพ (ด้านหน้า) ศิลปะสมัยอยุธยายุคต้น คือชฎาของเทวดา
เป็นชฎาเทริด ลักษณะเดียวกับเทวดาที่หน้าบันพระอุโบสถวัดหน้าพระเมรุ

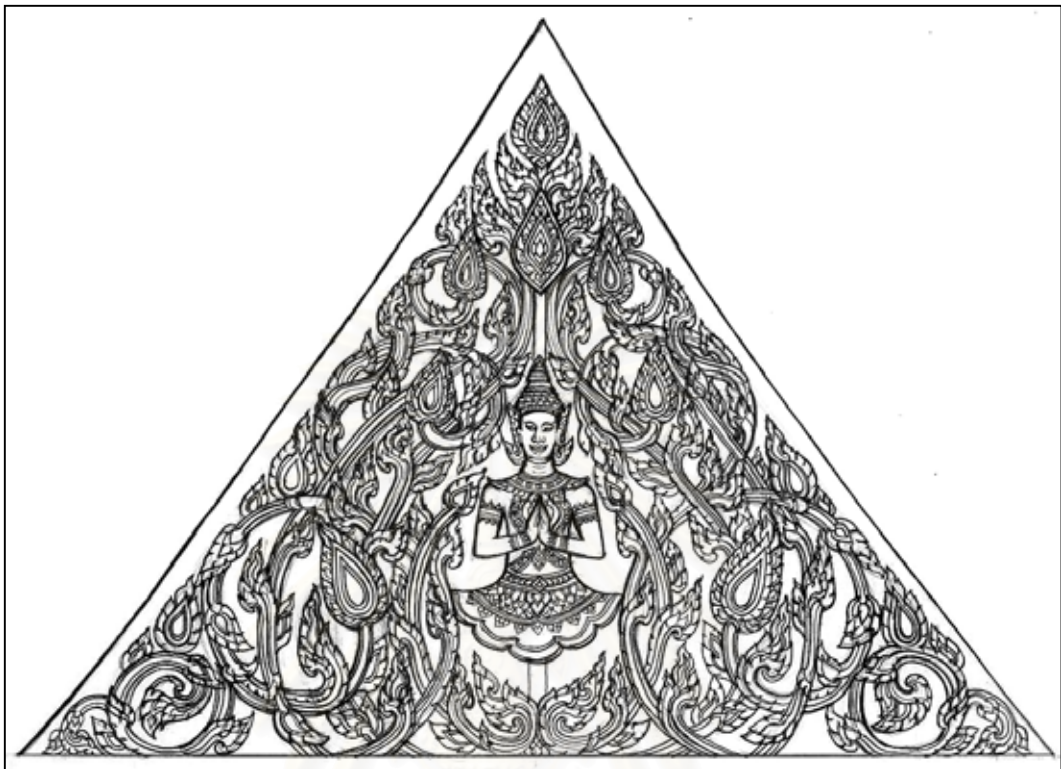

ภาพลายเส้นที่ 34 ลักษณะและลวดลายหน้าบันพระอุโบสถวัดศาลาปูน



ภาพที่ 55 หน้าบันวิหารเก่าวัดเข็ญ จ.อ่างทอง

สำหรับหน้าบันที่เหลือ เช่นวัดศาลาปูน วัดกษัตราธิราช ซึ่งเป็นหน้าบันที่ยังอยู่ในสภาพที่สมบูรณ์ แต่มีลักษณะและรูปแบบที่ต่างออกไป ซึ่งจะพูดถึงต่อไปในการวิเคราะห์ ส่วนวัดที่เหลืออีก 6 วัด ไม่หลงเหลือหลักฐานให้ศึกษา ดังนั้นจะวิเคราะห์เฉพาะวัดศาลาปูน และวัดกษัตราธิราช

วัดศาลาปูน มีลักษณะลวดลายการจำหลักหน้าบันซึ่งมีความแตกต่างไปจากรูปแบบของวัดหน้าพระเมรุ วัดแม่นางปลื้ม หรือวัดพุทธไสสวรรคย์ กล่าวคือ ลักษณะการจำหลักลวดลายแบบนูนสูง (High Relief) (ดูรูปถ่ายและภาพลายเส้นประกอบ) ลักษณะตัวลายเป็นลายกนกก้านชดช่อหางโต โดยมีเทพพนมเป็นองค์ประกอบประธานของหน้าบัน แต่เทพพนมปัจจุบันที่ติดอยู่เป็นของที่ทำขึ้นมาใหม่ไม่ใช่งานจำหลักไม้แบบของดั้งเดิม ซึ่งสามารถดูเปรียบเทียบได้กับหน้าบันวิหารเก่าของวัดเขียน จ.อ่างทอง ซึ่งมีรูปแบบลักษณะเดียวกับวัดศาลาปูน โดยลักษณะที่สำคัญพบว่ายังไม่พบรูปเทพพนมประกอบในส่วนที่เป็นส่วนจบของก้านชดของตัวลาย โดยมีลักษณะเป็นพุ่มข้าวบิณฑ์ล้วน ๆ ไม่มีรูปสัตว์ประกอบในส่วนตัวลายเหมือนยุคปลายที่จะพบว่ามีการใช้รูปสัตว์วิหังพานและรูปเทพพนมเป็นส่วนจบของปลายลาย ด้วยเหตุนี้จึงอาจสรุปได้ว่าลักษณะของหน้าบันวัดศาลาปูนเป็นรูปแบบของหน้าบันในยุคกลางถึงยุคปลายที่มีการจำหลักเป็นลวดลายกนกสอดแทรกไปในองค์ประกอบของหน้าบันอีกทั้งลักษณะของการจำหลักแบบนูนสูง (High Relief)



ภาพที่ 56 ลักษณะและลวดลายการจำหลักไม้หน้าบันพระอุโบสถวัดศาลาปูน

วัดกษัตราธิราช ลักษณะลวดลายการจำหลักหน้าบันมีรูปแบบศิลปะสมัยรัตนโกสินทร์ แบบอย่างศิลปะสมัยรัชกาลที่ 3 – 4 โดยเฉพาะในช่วงรัชกาลที่ 3 นิยมทำหน้าบันที่มีการประดับตกแต่งด้วยลายดอกไม้ ดอกพุดตาน และมีเส้นแบ่งกรอบหน้าบันเล็ก โดยคติที่นำลายดอกพุดตานมาเป็นส่วนประกอบของลายหน้าบันเป็นคติที่รับอิทธิพลมาจากศิลปะจีน โดยสามารถเปรียบเทียบลักษณะรูปแบบลวดลายหน้าบันวัดกษัตราธิราชกับวัดปฐมคงคา กรุงเทพฯ (วิหารคด) หรือหน้าบันอุโบสถวัดศิริไสสวรรคย์ ธนบุรี กรุงเทพฯ เป็นต้น ซึ่งจะพบว่า มีแบบแผนลักษณะเดียวกัน ในส่วนลวดลายของสาหร่ายรวงผึ้งเป็นของที่บูรณะในสมัยหลัง (ไม่ต่ำกว่าปี

2520 ซึ่งรูปถ่ายเก่าพบว่ามียอดลายคนละอย่างโดยของเก่าจะมีรูปเทพพนมประกอบอยู่ในส่วนที่เป็นรวงผึ้ง ดูรูปประกอบที่ 22) ดังนั้นจึงสรุปได้ว่าหน้าบันของวัดกษัตราธิราชเป็นศิลปะสมัยรัตนโกสินทร์ตอนต้น (สมัยร.3 – ร.4) ซึ่งมีหลักฐานหนึ่งคือส่วนที่เป็นช่อฟ้าบริเวณพวงนกระจ่ายมีเครื่องหมายประจำพระองค์ตามพระนามเดิมคือ เจ้าฟ้ามังกุฎ ซึ่งนิยมแพร่หลายตลอดรัชกาลที่ 4 โดยมีลักษณะที่สำคัญคือเป็นรูปมงกุฎอยู่บนพานแว่นฟ้า ขนาบข้างด้วยฉัตร 5 ชั้น (บางแห่งไม่มีฉัตรขนาบด้านข้างก็มี เช่นหน้าบันอุโบสถ วัดชัยพฤกษ์มาลา กรุงเทพฯ)



ภาพที่ 57 ลักษณะหน้าบันพระอุโบสถ วัดกษัตราธิราช

สถาบันวิทยบริการ
จุฬาลงกรณ์มหาวิทยาลัย

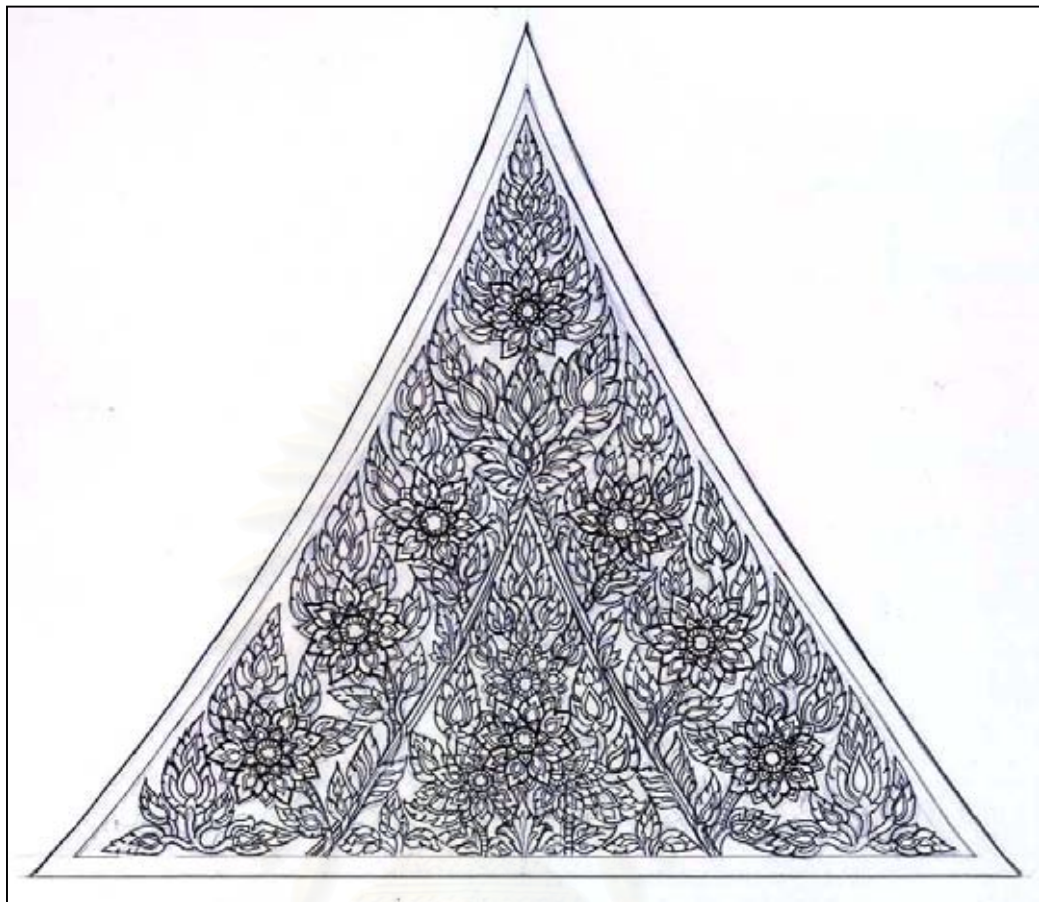

ภาพลายเส้นที่ 35 ลักษณะหน้าบ้านพระอุโบสถวัดกษัตราธิราช



ภาพลายเส้น 36 ส่วนวงผึ้งและสาหร่ายวงผึ้งวัดกษัตราธิราช

ดังนั้นกล่าวโดยสรุปได้ว่ารูปแบบหน้าบันพระอุโบสถสมัยอยุธยายุคต้น มีอยู่ 2 รูปแบบคือ

1. หน้าบันที่เป็นงานจำหลักไม้ที่จำหลักเป็นรูปเทพหรือรูปยักษ์ โดยมีรูปพระนารายณ์ทรงครุฑเป็นส่วนประธานของหน้าบันรายล้อมด้วยเทพชุมนุม หรือเป็นยักษ์ยังไม่นิยมจำหลักลอย (มีเพียงส่วนน้อย โดยเฉพาะตกแต่งซุ้มเรือนแก้ว) โดยหน้าบันลักษณะนี้ได้รับอิทธิพลมาจากหน้าบันเทวสถานของศิลปะขอม ซึ่งมีตัวอย่างอยู่ที่วัดหน้าพระเมรุ และวัดแม่นางปลื้ม

2. หน้าบันแบบจั่วหน้าพรหม เป็นลักษณะของหน้าบันระบบเก่า ซึ่งมีหลักฐานทางด้านโบราณคดีอ้างอิงประกอบกับหลักฐานที่ยังหลงเหลืออยู่คือหน้าบันพระอุโบสถ วัดพุทธไสยาสน์ ซึ่งเป็นระบบโครงสร้างแบบเครื่องประดับ โดยส่วนที่เป็นช่องว่าง (กรอบลูกฟัก) มีการจำหลักไม้แบบแผนเดียวกับแบบที่ 1 แต่มีขนาดเล็กกว่า (ตามข้อจำกัดของช่องลูกฟัก) และอาศัยดูเปรียบเทียบเครื่องแต่งกายกับรูปร่างเทพที่จำหลัก ซึ่งมีลักษณะร่วมสมัยกับหน้าบันในแบบที่ 1 เป็นต้น ซึ่งมีตัวอย่างอยู่ที่ หน้าบันอุโบสถวัดพายัพ จ.นครราชสีมา

สำหรับหน้าบันวัดศาลาปูนและวัดกษัตราธิราชเป็นรูปแบบหน้าบันในสมัยหลัง โดยเฉพาะอย่างยิ่งหน้าบันวัดกษัตราธิราช รูปแบบและลักษณะเป็นศิลปะสมัยรัตนโกสินทร์ (ซึ่งมีประวัติการซ่อมแซมบูรณะวัดมาอย่างต่อเนื่องในสมัยรัตนโกสินทร์)

2. รูปแบบเครื่องล่ายอง (สมัยอยุธยายุคต้น)

เครื่องล่ายองเป็นชื่อเรียกในงานตกแต่งสถาปัตยกรรม หมายถึง ตัวนาคที่ทำอาคารสะดุ้ง ทำเป็นวงเกี่ยวและทอดตัวขึ้นไปจนถึงอกไก่นี้เรียกว่า “ล่ายอง” หรือ ตัวล่ายอง ถ้ารวมทั้งหางหงส์นาคเป็นนาคเอนใบระกา ซ่อฟ้าหรือล่ายองที่ดับที่ 2, 3 หรือ 4 ซึ่งมีเพียงวงอย่างเดียว ไม่มีนาคสะดุ้งเข้าด้วยกันจะเรียกรวมกันว่า “เครื่องล่ายอง”²⁸ แต่สำหรับตัวนาคที่ทอดตัวตรง ๆ หรือตกแต่งให้เป็นแบบอื่นที่ไม่มีนาคสะดุ้งวงจะเรียกสั้นลงชนิดนี้ว่า “รวย” แต่ถ้าตัวนาคที่ทำอาคารพักหรือสะดุ้ง เกี่ยวกระหวัดรัดแปดด้วยวง²⁹ จะเรียกว่า “ล่ายอง” ฉะนั้น “รวย” กับล่ายองจึงเป็นองค์ประกอบของสถาปัตยกรรมไทยคนละชนิดกัน

สำหรับที่มาของซ่อฟ้าและหางหงส์ เสถียรโกเศศ ได้อธิบายไว้ว่า “...ต้นเหตุของซ่อฟ้าแบบหางหงส์ว่าถ่ายแบบเอามาจากวิมานพระอินทร์ที่ทำเป็นครุฑจับนาค ว่าซ่อฟ้าคือหัวครุฑหลังคาคือปีกครุฑ ตัวไม้ที่เหยียบตรงลงมาเป็นรูปจันทันจนถึงเดือนนาคเรียกว่าตัวรวย คือเป็นแขนครุฑ ตอนถัดลงมาเป็นรูปนาคคดขึ้นลง เรียกว่า นาคสะดุ้ง คือตัวนาคตรงที่สุดซึ่งอนเชิดเป็นหางหงส์คือหัวนาค ดังนั้นจะได้อธิบายต้นเหตุเป็นอย่างลวกเข้าความแล้วยกย้ายทำรูปให้มีงอยปากซ่อฟ้าเป็นปากนก และทำดุ้งดุ้งเป็นตัวนาคขึ้น เพียงแต่อธิบายว่าวิมานพระอินทร์ทำเป็นรูปครุฑจับนาคก็เข้ากันไม่ได้สนิทกับคติในลัทธิศาสนาฮินดู เพราะครุฑจับนาคเป็นเครื่องหมายของพระนารายณ์ ซึ่งเป็นของพระอินทร์ไฉนพระอินทร์จะกล้าเอาครุฑมาเป็นเครื่องหมายของพระองค์ นอกจากจะได้อนุมัติจากพระ

²⁸ สมใจ นิ่มเล็ก, “ล่ายอง เครื่องล่ายอง” ในเครื่องบนและงานประดับของสถาปัตยกรรมไทย (กรุงเทพฯ : อมรินทร์พริ้นติ้ง, 2539), หน้า 43.

²⁹ เรื่องเดียวกัน, หน้า 43.

นารายณ์ แต่ก็ไม่ปรากฏว่าเป็นเช่นนั้น ช่อฟ้าและหางหงส์จะแปลมาจากเขาสัตว์กระมัง...”³⁰ นอกจากนี้ในเรื่องฐานานุกัตติทางสถาปัตยกรรมเกี่ยวกับการใช้เครื่องลายองการใช้ช่อฟ้าจะมีได้ก็แต่เรือนหลวงหรือเรือนเจ้าใหญ่นายโต หรือโบสถ์วิหารสิ่งปลูกสร้างของวัด คนสามัญจะทำเรือนมีช่อฟ้าไม่ได้เป็นห้ามโดยปริยายว่าถ้าขึ้นทำจะเป็นเสียดจัญไร เพราะอาจเอื้อมไปจึงมีช่อฟ้าไม่ได้³¹

ในเรื่องรูปแบบของเครื่องลายองในยุคนี้ได้มีผู้ศึกษาและอธิบายความถึงลักษณะและรูปแบบที่ต่างกันไปเช่น ประยูร อุลุชาฎะ (น. ณ ปากน้ำ) อธิบายว่า “...การที่สถาปัตยกรรมสมัยอยุธยาใช้บ้านลมแบบมีนาคสะดุ้งและใบระกาเป็นหยัก ๆ เนื่องจากอยู่ใกล้ชิดกับอาณาจักรนครหลวงของขอมจึงได้รับอิทธิพลมาจากขอม หรือมีฉะนั้นต่างก็แลกเปลี่ยนความคิดในศิลปะสถาปัตยกรรมด้วยกันทั้ง 2 ฝ่าย สังเกตว่าปราสาทหินทุกแห่ง (เฉพาะพระระเบียงหรือพระวิหารที่มียอดจั่วแหลม) การสร้างเลียนแบบเครื่องไม้ แม้ว่าจะเป็ศิลปะทั้งหมดก็ตาม หัวแปที่รับปลายหางนาคเกี่ยวเป็นลักษณะไม่อย่างชัดเจน ผิดกับตัวปราสาทและยอดปราสาทซึ่งเป็นงานศิลา แต่ถึงกระนั้นช่างผู้ชำนาญการก่อสร้างก็ยังยืนยันว่าเดิมเลียนแบบมาจากเครื่องไม้ทั้งนั้น...”³² ซึ่งแตกต่างกับสุโขทัยที่หน้าบันสังคโลกก็มีลักษณะหน้าจั่วเป็นแบบจั่วหน้าพรหม บ้านลมเป็นรอยระกามีได้เป็นนาคสะดุ้ง³³

สันติ เล็กสุขุม ได้กล่าวถึงลักษณะของเครื่องลายองของวิหารวัดไผ่ จังหวัดลพบุรี (ซึ่งผู้วิจัยได้นำมาเป็นกรณีศึกษาในยุคต้นในเรื่องของช่องเปิดแบบช่องแสง) “...หลังคาลาดลดชั้น กรอบหน้าบันประดับช่อฟ้า ใบระกา และหางหงส์ ย่อมไม่ใช่แบบอย่างในสมัยสร้างกล่าวคือ ช่อฟ้าควรเคยมีลักษณะคล้ายหยดน้ำคือยังไม่ยาวเพรียว ปลายไม่น่าจะสะบัดมากนัก และส่วนที่เรียกว่าหางหงส์อาจเคยเป็นรูปหัวพญานาคมาก่อน...”³⁴

สงวน รอดบุญ ได้กล่าวว่า “...การสร้างโบสถ์วิหาร สันหลังคาเข้าใจว่าในสมัยอยุธยาตอนต้นและตอนกลาง ยังมีการประดับบราลืออยู่ ช่อฟ้าอาจใช้ดินเผาแบบไม่เคลือบ เช่นที่พบอยู่ที่จังหวัดสิงห์บุรี กระเบื้องมุงหลังคาคงจะยังไม่มีการเคลือบสี...”^{*}

สถาบันวิทยบริการ จุฬาลงกรณ์มหาวิทยาลัย

³⁰ เสถียรโกเศศ, ประเพณีเกี่ยวกับชีวิต (ปลูกเรือน — แต่งงาน) พิมพ์ครั้งที่ 2 (พระนคร : โรงพิมพ์ของสมาคมสังคมศาสตร์, 2514), หน้า 98.

³¹ เรื่องเดียวกัน, หน้า 99.

³² ประยูร อุลุชาฎะ (น. ณ ปากน้ำ), งานจำหลักไม้ศิลปะและสถาปัตยกรรมไทย, หน้า 18.

³³ เรื่องเดียวกัน, หน้า 18.

³⁴ สันติ เล็กสุขุม, ศิลปะอยุธยาทางหลวงแห่งแผ่นดิน, หน้า 133.

* อ้างถึงแล้วในเชิงอรรถที่ 44.

ตัวอย่างรูป ลักษณะเครื่องลำยอง (รูปทรงมุขเด็จ)



วัดกษัตราธิราชด้านสกัดด้านหลัง



วัดกษัตราธิราชด้านสกัดด้านหน้า



หางหงส์วัดหน้าพระเมรุ (ขณะถอดลงมาซ่อมแซมในปี 2546)



ข้อฟ้าวัดหน้าพระเมรุ (ขณะถอดลงมาซ่อมแซมในปี 2546)



เครื่องล่ายของมุขเด็จพระวัดศาลาปูน



วัดศาลาปูนด้านสกัดด้านหน้า

ภาพที่ 58 ลักษณะเครื่องล่ายของ (รูปทรงมุขเด็จ)

การวิเคราะห์สรุปเรื่องรูปแบบเครื่องล่ายของ (สมัยอยุธยายุคต้น)

สำหรับวัดที่เลือกมาทำการศึกษาทั้ง 10 วัด พบว่ามีวัดที่มีการใช้เครื่องล่ายของในส่วนยอดที่อยู่ในสภาพที่สมบูรณ์เพียง 3 วัด ซึ่งประกอบด้วยวัดหน้าพระเมรุ วัดกษัตราธิราช วัดศาลาปูน ทั้ง 3 วัดนี้ได้รับการบูรณะซ่อมแซมในสมัยรัตนโกสินทร์ตลอดมา ดังนั้นจึงไม่อาจสรุปยืนยันได้ว่าส่วนที่เป็นเครื่องล่ายของที่เห็นอยู่ในปัจจุบันนั้นเป็นรูปแบบสมัยสร้างหรือเป็นรูปแบบที่มาจากการบูรณะในสมัยหลัง^{*} ดังนั้นข้อมูลที่น่าเสนอเป็นทฤษฎีตามที่มีผู้ตั้งข้อสังเกตหรือตั้งสมมุติฐาน จึงไม่มีปรากฏเป็นหลักฐานให้ศึกษาวิเคราะห์ ด้วยเหตุนี้ผู้ศึกษาจะศึกษาวิเคราะห์ตามหลักฐานที่มีอยู่ตามสภาพปัจจุบัน ซึ่งจากรูปแบบของเครื่องล่ายของของทั้ง 3 วัดนี้พบว่า ส่วนที่เป็นช่อฟ้าของทั้ง 3 วัดนี้เป็นช่อฟ้าแบบปากนก (ปากครุฑ) ส่วนหางหงส์หรือหัวนาคมีลักษณะแบบหางหงส์แบบปากปลา ซึ่งเหมือนกันสองวัดคือวัดหน้าพระเมรุและวัดศาลาปูน ส่วนวัดกษัตราธิราช หางหงส์มีลักษณะแบบหางหงส์แบบปากนกหรือปากครุฑ

^{*} สำหรับประเด็นการทำช่อฟ้าหรือหางหงส์ ซึ่งเรียกรวมกันว่าเครื่องล่ายของนั้นอย่างน้อยที่สุดได้มีการทำมาแล้วในสมัยอยุธยาซึ่งมีการบรรยายถึงการทำเครื่องล่ายของไว้ว่า “ภายในพระราชวังจันทน์บวรนั้น พระที่นั่งต่าง ๆ หลายหลังมีช่อฟ้า (ช่อฟ้า) หางหงส์ มุขซ้อน แต่หัวยอดซุ้มมิได้มีทุกหลัง...” แสดงให้เห็นถึงการใช้เครื่องล่ายของทั้งในอาคารที่เป็นพระที่นั่งต่าง ๆ อ่างจาก คณะกรรมการชำระประวัติศาสตร์ไทย และคณะกรรมการจัดพิมพ์เอกสารทางประวัติศาสตร์สำนักนายกรัฐมนตรี, แดงงานประวัติศาสตร์เอกสารทางโบราณคดี ปีที่ 3 เล่มที่ 2 (พฤษภาคม 2512) : 32 – 33.

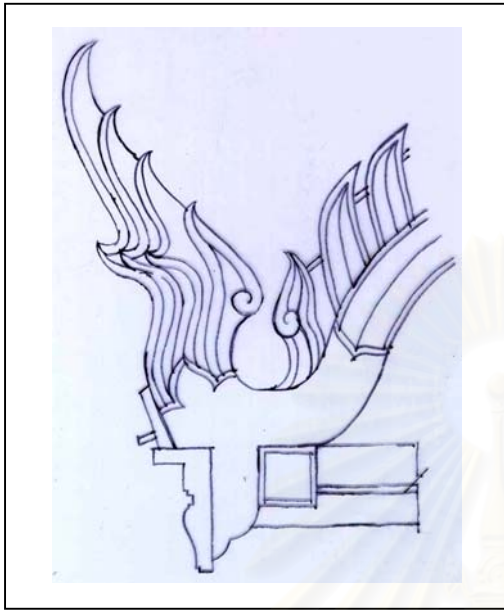

ภาพลายเส้นที่ 37 หางหงส์วัดศาลาปูน

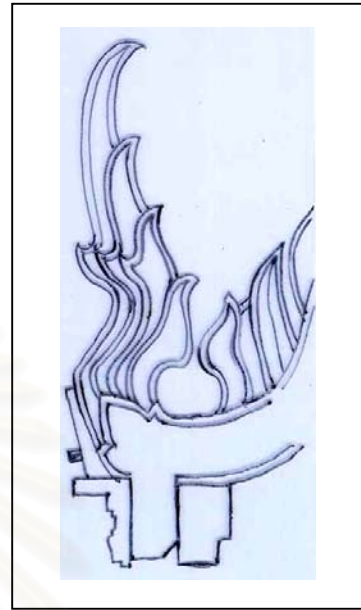

ภาพลายเส้นที่ 38 หางหงส์วัดหน้าพระเมรุ

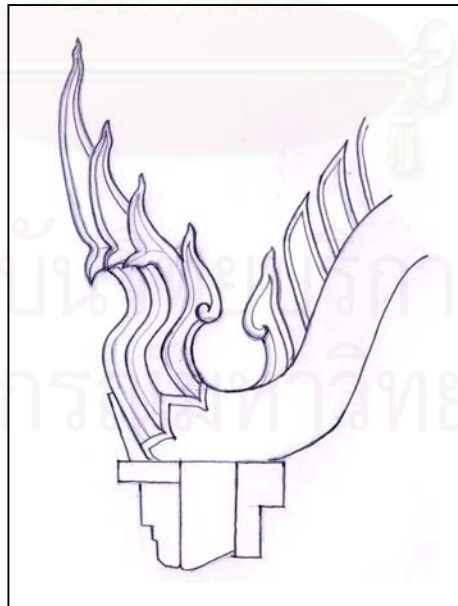

ภาพลายเส้นที่ 39 หางหงส์วัดกษัตราธิราช

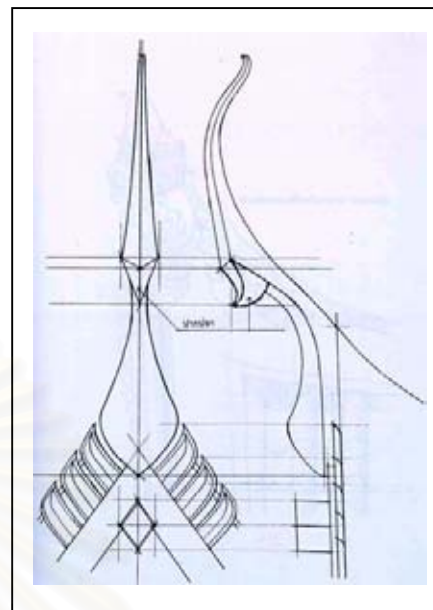
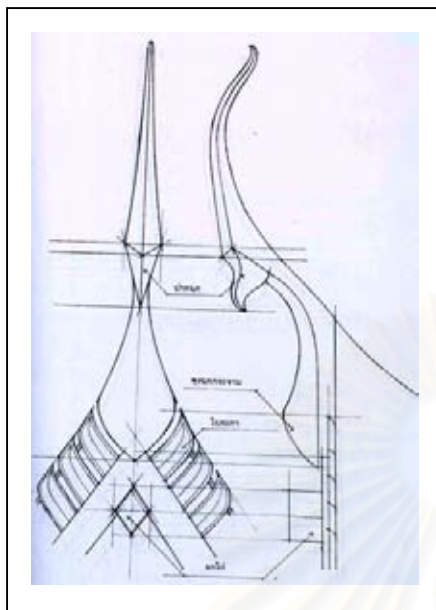

ภาพลายเส้นที่ 40 ซ่อฟ้าแบบปากนก (ปากครุฑ)
ที่มารูป : สมใจ นิ่มเล็ก เครื่องบนและงานประดับของ
สถาปัตยกรรมไทย (กรุงเทพฯ : อมรินทร์พ
รินติ้ง, 2539), หน้า 50.

ภาพลายเส้นที่ 41 ซ่อฟ้าแบบปากปลา (ปากหงส์)
ที่มารูป : เรื่องเดียวกัน, หน้า 51.

3. รูปแบบรูปทรงหลังคา (สมัยอยุธยา-ยุคต้น)

ลักษณะรูปทรงหลังคาในยุคต้นจำแนกตามลักษณะผังพื้นได้ 2 รูปแบบคือ

- 3.1 รูปทรงมุขเด็จ
- 3.2 รูปทรงจั่วกันสาด, รูปทรงจั่วเปิด

ตัวอย่าง รูปทรงหลังคา (รูปทรงมุขเด็จ)



ภาพที่ 59 ลักษณะหลังคาด้านข้างวัดหน้าพระเมรุ

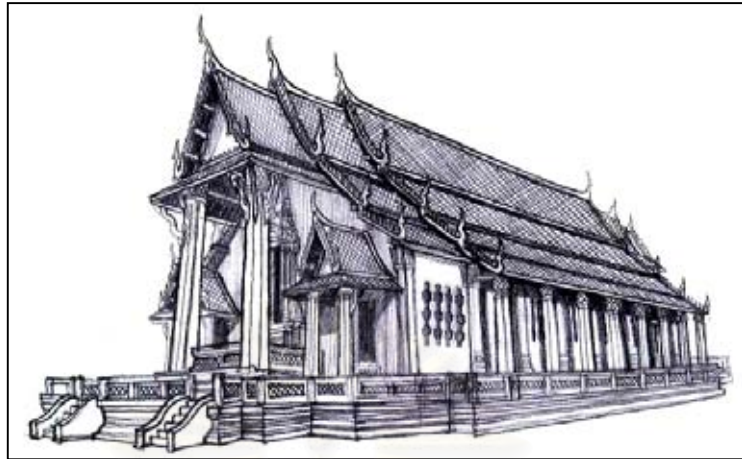

ภาพลายเส้นที่ 42 ลักษณะหลังคามุมมองจากด้านสกัดด้านหน้า

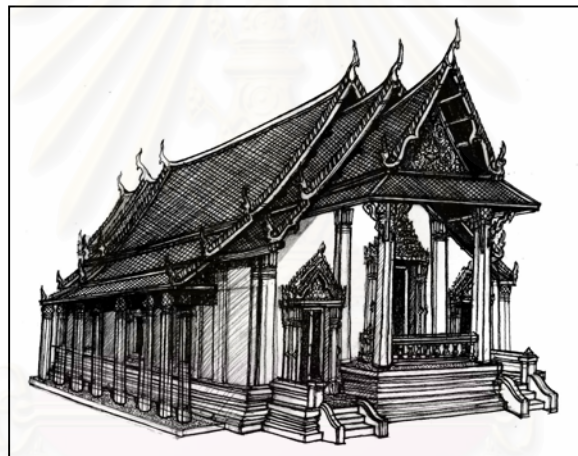

ภาพลายเส้นที่ 43 ลักษณะรูปทรงหลังคาวัดศาลาปูน มุมมองจากด้านสกัดด้านหน้า



ภาพที่ 60 ลักษณะรูปทรงหลังคาวัดศาลาปูน มองจากด้านสกัดด้านหน้า จากสภาพปัจจุบัน พ.ศ. 2546



ภาพลายเส้นที่ 44 รูปทรงหลังคาอุปถัมภ์ด้านหลัง วัดกษัตราธิราช มีลักษณะหลังคาแบบมูขเด็จ (แบบมูขลดได้ชื่อ)



ภาพที่ 61 รูปทรงหลังคาด้านข้าง วัดกษัตราธิราช



ภาพลายเส้นที่ 45 รูปด้านสกัดด้านหน้าวัดกษัตราธิราช มีลักษณะหลังคาแบบจั่วเปิด (โดยผังพื้นแบบมูขเด็จ)

ตัวอย่าง รูปทรงหลังคา (รูปทรงจั่วกันสาด)

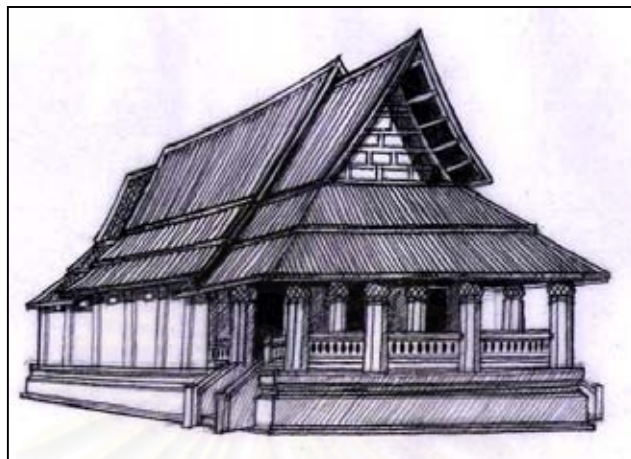

ภาพลายเส้นที่ 46 ลักษณะรูปทรงหลังคาจั่วกันสาด มุมมองจากด้านสกัดด้านหน้า พระอุโบสถวัดพุทไธสวรรย์



ภาพที่ 62 ลักษณะรูปทรงหลังคาด้านสกัดด้านหลัง เป็นลักษณะจั่วเปิด (วัดพุทไธสวรรย์)

ภาพที่ 63 ลักษณะรูปทรงหลังคาด้านหน้า มองจากทางด้านข้างรูปทรงหลังคาแบบจั่วกันสาด (มีเฉพาะมุขโถงด้านหน้า)

การวิเคราะห์สรุปเรื่องรูปทรงหลังคา (สมัยอยุธยาตอนต้น)

จากการจำแนกลักษณะรูปทรงหลังคาในยุคนี้ซึ่งแบ่งได้ 2 รูปแบบคือ

1. หลังคารูปทรงมุขเด็จ
2. หลังคารูปทรงจั่วกันสาด, รูปทรงจั่วเปิด

1. หลังคารูปทรงมุขเด็จ

จากวัดที่เลือกมาทำการศึกษาทั้ง 10 วัด พบว่ามีการใช้ลักษณะของหลังคาแบบมุขเด็จอยู่ 5 วัด ประกอบด้วย วัดหน้าพระเมรุ วัดกษัตราธิราช (ใช้เฉพาะด้านสกัดด้านหลังและเป็นมุขเด็จแบบมุขลดได้ชื่อ) วัดศาลาปูน วัดมเหยงคณ์ (สันนิษฐานรูปทรงหลังคาจากลักษณะผังพื้นที่มีลักษณะแบบมุขเด็จ) และวัดธรรมิกราช (วิหารทรงธรรม) ลักษณะของหลังคารูปทรงมุขเด็จ เป็นลักษณะรูปทรงหลังคาที่เป็นเอกลักษณ์ของยุคต้นอีกรูป

แบบหนึ่งซึ่งยังปรากฏการใช้หลังคารูปทรงนี้อยู่ เช่น วัดหน้าพระเมรุ วัดศาลापูน ซึ่งมีลักษณะที่ใกล้เคียงกันมาก จะแตกต่างกันเฉพาะขนาดของตัวอาคารและองค์ประกอบทางสถาปัตยกรรมบางส่วน โดยหลังคารูปทรงมุขเด็จนี้มีลักษณะและรูปแบบที่สำคัญดังนี้คือ (ดูภาพลายเส้นหลังคามุขเด็จประกอบ)

- หลังคาคลุมตัวเรือนใหญ่ จะมีหลังคาจั่วเปิดใหญ่ 2 ชั้นหลังคาโดยเป็นหลังคาใหญ่มี 4 ชั้นหลังคา จั่วเปิดที่ 2 มีพื้นหลังคา 3 ชั้นหลังคา สำหรับส่วนหลังคามุขเด็จที่เป็นจั่วกันสาดซึ่งอยู่ในชั้นลดที่ 3 จะเป็นส่วนที่เรียกว่ามุขเด็จหรือมุขโถง

- หลังคากันสาด (ดับที่ 4 ล่างสุดที่มีเสานางเรียงหรือเสापาไลรับ) ซึ่งเป็นลักษณะของหลังคาที่พบมากในยุคต้น เช่น วัดหน้าพระเมรุ วัดธรรมิกราช (วิหารทองธรรม) วัดศาลापูนของเดิมมีหลังคากันสาดและมีเสานางเรียงหรือเสापาไลรับ (ปัจจุบันเสาทั้ง 8 ต้นได้ถูกตัดออกไปและแก้ไขบัวหัวเสาเป็นบัววง จากเดิมที่เป็นบัวกลุ่มหรือบัวโถ) หลังคาในส่วนนี้ยังปรากฏจากหลักฐานการใช้กับวัดหลวงขนาดใหญ่ (ที่เป็นวิหารหลวง) เช่น วัดราชบูรณะ วัดมหาธาตุ

- หลังคารูปทรงมุขเด็จ จะพบว่าส่วนที่เป็นมุขเด็จจะทำเหมือนกันทั้งด้านสกัดหน้าและหลัง

- ระดับการลดชั้นหลังคา (มุขลดหลังคา) จะเท่า ๆ กัน อีกทั้งเส้นแนวสันหลังคาที่เป็นหลบปูนเป็นแนวระดับเส้นตรงไม่ตกท้องช้าง (หรือถ้ามีก็เพียงเล็กน้อย เช่น วัดกษัตราธิราช) ส่วนวัดอื่น ๆ เช่น วัดหน้าพระเมรุ วัดศาลापูน (ดูรูปประกอบ) จะเห็นว่าสันหลังคาที่เป็นหลบปูนเป็นเส้นตรงหรือมีระดับเท่ากัน

- ลักษณะหลังคาคลุมที่เป็นส่วนมุขเด็จนิยมทำเป็นหลังคาจั่วกันสาดมากกว่าจั่วเปิดตัวอย่างเช่น วัดหน้าพระเมรุ และวัดศาลापูน ส่วนวัดกษัตราธิราช เป็นจั่วเปิดและเป็นแบบมุขลดได้ชื่อ (ส่วนสกัดด้านหลัง)

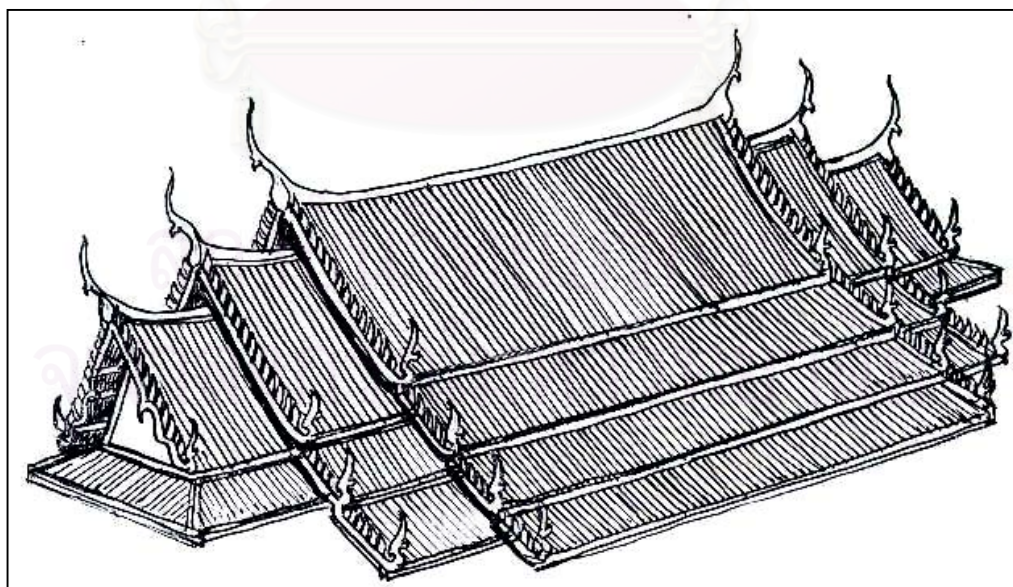

ภาพลายเส้นที่ 47 ภาพรวมหลังคารูปทรงมุขเด็จ

2. หลังคา รูปทรงจั่วกันสาด, รูปทรงจั่วเปิด

กลุ่มวัดที่ใช้รูปแบบหลังคารูปทรงจั่วกันสาด และรูปทรงจั่วเปิดมีอยู่ 2 รูปแบบคือ

2.1 หลังคารูปทรงจั่วกันสาดผสมกับรูปทรงจั่วเปิด

2.2 หลังคารูปทรงจั่วเปิด (ด้านสกัดด้านหน้าและด้านหลัง)

2.1 หลังคารูปทรงจั่วกันสาดผสมกับรูปทรงจั่วเปิด

ลักษณะรูปทรงหลังคาชนิดนี้ เป็นรูปทรงหลังคาอีกรูปแบบหนึ่งซึ่งพบมากตามพระอารามหลวงขนาดใหญ่ เช่น วัดพุทไธสวรรย์ (อยู่ในสภาพที่สมบูรณ ซึ่งผ่านการบูรณะมาแล้ว) วัดราชบูรณะ วัดมหาธาตุ ซึ่ง 2 วัดนี้ไม่อยู่ในสภาพที่สมบูรณ เป็นซากโบราณสถานแต่มีผังพื้นรูปแบบเดียวกันอีกทั้งจัดอยู่ในกลุ่มที่มีอายุและยุคสมัยการสร้างอยู่ในยุคเดียวกัน ดังนั้นจึงนำมาศึกษาเพื่อให้เห็นถึงลักษณะของหลังคาเดิม ซึ่งอยู่ในสภาพที่สมบูรณโดยศึกษาอ้างอิงจากวัดพุทไธสวรรย์เป็นหลัก ซึ่งมีลักษณะที่สำคัญของรูปทรงของหลังคาคือ

- หลังคาคลุมตัวเรือน (ส่วนที่มีผนังล้อมรอบ) เป็นหลังคาจั่วเปิดมุขลด 2 ชั้นแบ่งเป็นชั้นละ 3 ตับหลัง คาลดหล่น ในส่วนที่เป็นห้องทำายของด้านหลังนิยมทำเป็นหลังคาจั่วเปิดไม่มีมุขโง (เป็นผนังก่อสูงเกือบถึงอกไก่) โดยส่วนนี้จะเป็นส่วนด้านหลังของพระอุโบสถ

- ส่วนที่เป็นมุขโงด้านหน้าจะเป็นหลังคาจั่วกันสาดโดยรอบ 2 ตับหลังคา และทำเป็นหลังคาจั่วมุขลด ซึ่งมีตัวอย่างที่สมบูรณ เช่น วัดพุทไธสวรรย์ และวัดสุวรรณดาราราม ซึ่งเป็นวัดในสมัยหลังกว่าแต่มีการใช้หลังคารูปทรงเดียวกันกับวัดพุทไธสวรรย์ แตกต่างกันตรงที่วัดสุวรรณดารารามมีมุขโงทั้งด้านสกัดด้านหน้าและหลัง

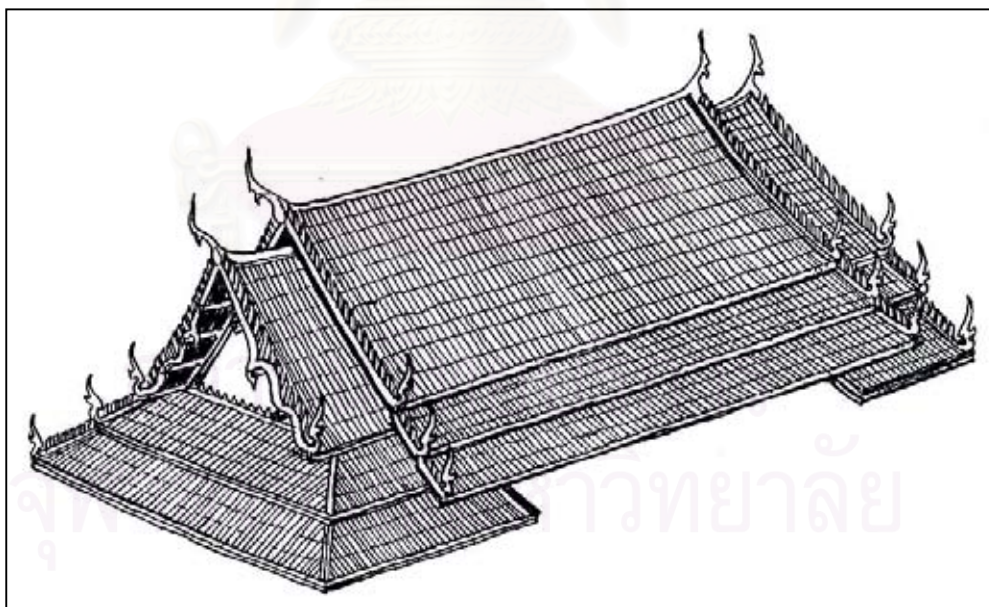

ภาพลายเส้นที่ 48 ภาพรวมหลังคารูปทรงจั่วกันสาดผสมกับรูปทรงจั่วเปิด

2.2 หลังคารูปทรงจั่วเปิด (ด้านสกัดด้านหน้าและด้านหลัง)

ลักษณะรูปทรงหลังคาชนิดนี้ เป็นรูปแบบของหลังคาที่ไม่ค่อยพบ ในยุคต้น มีเพียงส่วนน้อยโดยวัดที่คัดเลือกมาศึกษาในยุคต้นทั้ง 10 วัด พบว่ามีเพียง 2 วัดที่มีการใช้ (สันนิษฐานจากผังพื้น) คือวัดกุฎีเขาทอง และวัดกุฎีดาว โดยในส่วนของวัดกุฎีดาวมีส่วนประกอบอื่น ๆ ทางสถาปัตยกรรม เช่น การใช้เสาสีเหลี่ยมย่อมุม และบัวหัวเสาแบบบัวจกกล หรือบัววงซึ่งเป็นศิลปะสมัยยุคกลางถึงยุคปลาย ส่วนวัดกษัตริราชแม้จะมีผังพื้นแบบมุขเด็จแต่กลับทำหลังคาแบบมุขโถงจั่วเปิด (ด้านสกัดด้านหน้า) และส่วนหลังต่อเสริมทำมุขเด็จ (แบบมุขลดได้ชื่อ) สำหรับวัดกุฎีเขาทองเมื่อดูจากผังพื้นแล้ว สันนิษฐานได้ว่าลักษณะรูปทรงหลังคาน่าจะเป็น หลังคาทรงจั่วเปิด โดยเฉพาะตำแหน่งเสาหันทัง 4 ต้น ด้านหน้าน่าจะเป็นส่วนที่รองรับเครื่องบนหลังคา ลักษณะจั่วเปิดมากที่สุด ซึ่งจั่วเปิดนี้มีทั้ง 2 ด้านสกัดทั้งด้านหน้าและด้านหลัง (ดูภาพลายเส้นหลังคาทรงจั่วเปิดประกอบ) ลักษณะที่พบกับรูปทรงจั่วเปิดที่น่าสนใจคือ ถ้าแนวเสาหันทัน (ตัวริมนอก) ไม่ตรงกับแนวของผนัง (ริมใน) จะไม่ค่อยพบการทำหลังคาในดับที่ 3 (ส่วนที่เป็นหลังคาอุดเต้า) ซึ่งจะจบในส่วนที่เป็นอุดปีกนกเท่านั้น ซึ่งพอดีกับตำแหน่งเสาหันทันตัวริมใน มีตัวอย่างที่วัดปราสาท จ.นนทบุรี เป็นต้น

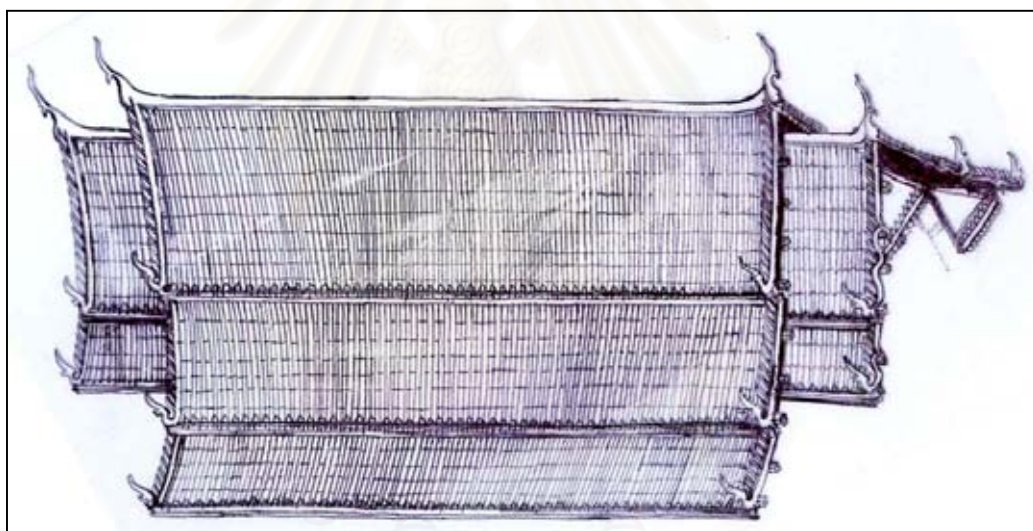

ภาพลายเส้นที่ 49 ลักษณะรูปทรงหลังคารูปทรงจั่วเปิด (ด้านสกัดด้านหน้าและด้านหลัง)

3.2.1.3 การศึกษาวิเคราะห์ทางด้านงานโครงสร้าง (ส่วนฐาน ส่วนเรือน ส่วนยอด) ยุคต้น

สำหรับการศึกษาวิเคราะห์ในประเด็นดังกล่าวนี้จะมุ่งเน้นศึกษาถึงและภาพรวมของระบบโครงสร้างตามที่ปรากฏในรูปแบบของอาคาร โดยจะแบ่งการศึกษาวิเคราะห์ออกเป็น 3 ส่วนใหญ่ ๆ ซึ่งประกอบด้วย

ก. ส่วนฐาน ประกอบด้วย

1. รูปแบบโครงสร้างผังพื้นและฐานราก

ข. ส่วนเรือน ประกอบด้วย

1. รูปแบบโครงสร้างผนังและช่องเปิด
2. รูปแบบโครงสร้างเสา

ค. ส่วนยอด ประกอบด้วย

1. รูปแบบโครงสร้างหลังคา

ก. ส่วนฐาน ประกอบด้วย

1. รูปแบบโครงสร้างฝังพื้นและฐานราก

1. รูปแบบโครงสร้างฝังพื้นและฐานราก (สมัยอยุธยา-ยุคต้น)

การศึกษาโครงสร้างฝังพื้นจะศึกษาถึงลักษณะทางโครงสร้างอาคารในส่วนของโครงสร้างของฐานราก อาคารในสมัยโบราณ ฐานรากหมายถึงเบาะรองรับน้ำหนักอาคารก่อนกระจายลงดิน ลักษณะฐานรากของ โบราณสถานไทยแบ่งออกเป็น 2 ลักษณะคือ³⁵

- ฐานรากแผ่อัดด้วยหินย่อย อิฐหัก กากปูน ทราวยบอัดแน่น

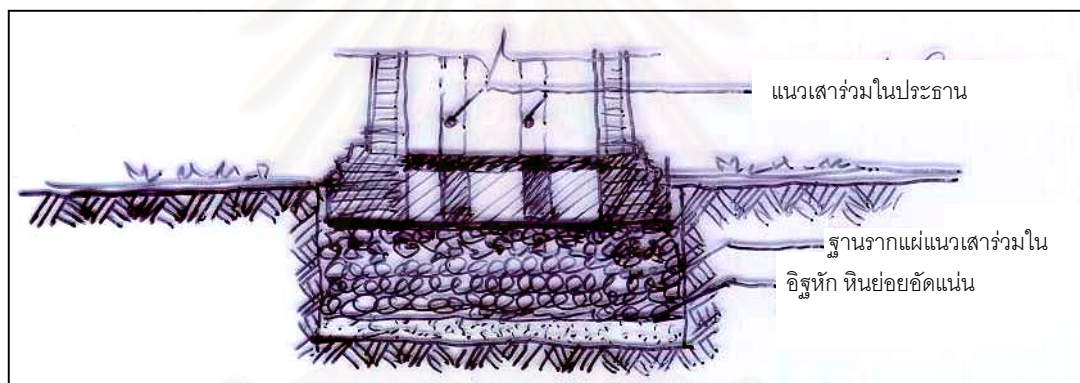

ภาพลายเส้นที่ 50 ฐานรากแผ่อัดด้วยหินย่อย อิฐหัก

- ฐานรากแผ่เรียงด้วยซุงหรือไฉ่ (ดูภาพลายเส้นประกอบ)

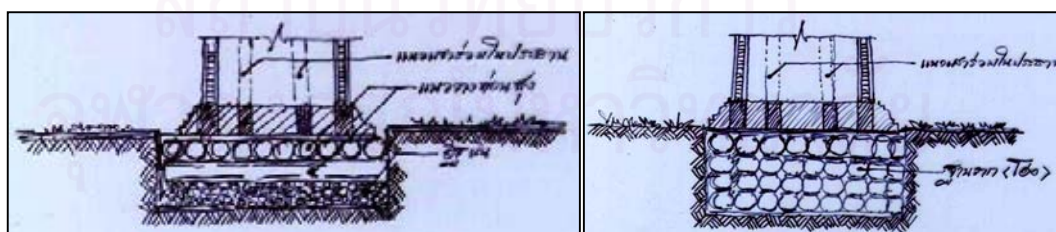

ภาพลายเส้นที่ 51 ฐานรากแผ่เรียงด้วยซุงหรือไฉ่

³⁵ สมชาติ จิ่งศิริอารักษ์, “โครงสร้างของโบราณสถาน” ใน INSPECTIONS & REPORTS (เอกสารไม่ตีพิมพ์เผยแพร่), หน้า 6.

ลักษณะของฐานรากของอาคาร ทั้ง 2 ลักษณะนี้ฐานรากแผ่ที่เรียงด้วยซุงและไถ่ จะช่วยกระจายน้ำหนักสู่เบื้องล่างได้ดี อีกทั้งมีน้ำหนักที่เบา สำหรับระบบฐานรากท่อน (ค.ส.ล) จะใช้ในกรณีที่ดินมีความต้านทานน้อย แต่อาคารมีน้ำหนักมากจนที่สร้างอาคารมีเนื้อที่ไม่พอสำหรับทำฐานรากแผ่ และระบบคดองรากอิฐวางบนเข็ม ซึ่งทั้ง 2 ระบบนี้เป็นเทคโนโลยีของฝรั่ง โดยการทำฐานรากท่อนนี้พบการใช้ที่พระที่นั่งอนันตสมาคม³⁶ ส่วนฐานแบบคดองรากอิฐวางบนเข็ม เริ่มมีสมัยรัชกาลที่ 5 เป็นเทคโนโลยีตะวันตก

สำหรับฐานรากของพระอุโบสถในยุคต้นที่เลือกมาทำการศึกษาทั้ง 10 วัด สันนิษฐานว่าน่าจะเป็นระบบฐานรากแบบฐานแผ่ซึ่งมีความเป็นไปได้ทั้ง 2 รูปแบบ

ลักษณะทางโครงสร้างของผังพื้น ในยุคต้นกลุ่มวัดที่เลือกมาศึกษาทั้ง 10 วัด ซึ่งจำแนกได้ 2 ลักษณะของผังพื้นที่ประกอบด้วย 1. ผังพื้นแบบมุขเด็จ 2. ผังพื้นแบบมุขโถง (หลังคาจั่วกันสาด หลังคาจั่วเปิด) ดูรายละเอียดได้ในเรื่องผังพื้นยุคต้น ซึ่งผังพื้นที่ทั้ง 2 แบบในยุคต้นนี้เป็นแผนผังที่มีการออกแบบให้มีพื้นที่องค์ประกอบย่อยมีศูนย์กลางความถ่วงของพื้นที่ย่อยตามแนวแกน X - X และ Y - Y มีการแยกโครงสร้างของมุขและหลังคาให้มีการลดหลั่นระดับแผนผังอาคารแสดงให้เห็นถึงระบบโครงสร้างสองระบบอยู่ร่วมกัน ในลักษณะระบบร่วมสมบูรณแบบขององค์ประกอบตามแนวแกนของพื้นที่หลัก หรือพื้นที่ประธานลดหลั่นระดับจึงจะมี C.G ร่วมถือถือว่าเป็น C.G หลักหรือประธานของโครงสร้างทั้งหมด

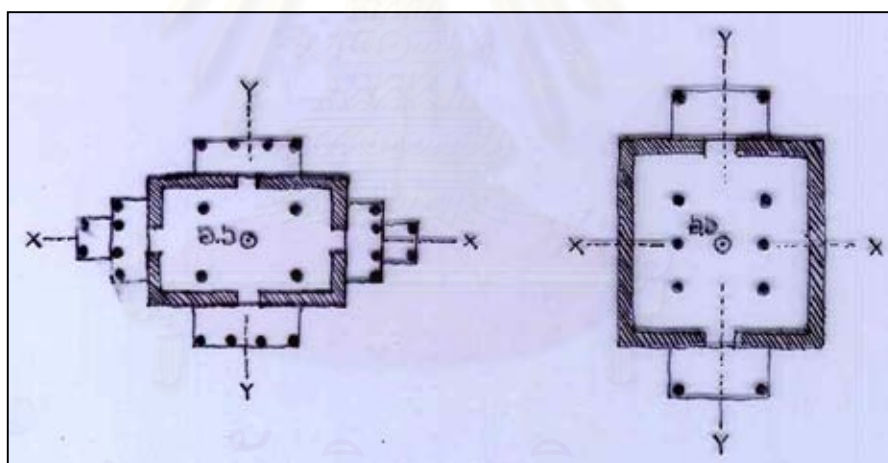

ภาพลายเส้นที่ 52 ลักษณะแผนผังอาคารแสดงให้เห็นถึงระบบโครงสร้าง 2 ระบบอยู่ด้วยกัน

³⁶ เรื่องเดียวกัน, หน้า 7.

* อาคารที่สร้างด้วยวัสดุก่อและวัสดุอื่นผสม มีลักษณะผสมระหว่างโครงสร้างรับน้ำหนักทำหน้าที่เป็นเชิงฐาน และผนังผสมกับโครงสร้างอีกระบบหนึ่งคือ ระบบเสาและคาน (Post & Lintel) แต่ละระบบมีความสมบูรณ์ในระบบของตนเอง และเป็นระบบของโครงสร้างหลักด้วยกัน สำหรับระบบเสาและคาน ตัวเสาใช้วัสดุก่อ (ศิลาหรืออิฐ) หรือไม้คานทับหลังใช้ศิลาตัด (Cut Stone) หรือไม้สำหรับโครงสร้างเป็นหลังคาใช้ไม้เป็นวัสดุ ออกจากเรื่องศักดิ์ กันตะบุตร, “วิเคราะห์โครงสร้างอาคารในประเทศไทยในอดีต” ในเอกลักษณ์สถาปัตยกรรมในประเทศไทย (กรุงเทพฯ : โรงพิมพ์ธรรมศาสตร์, 2527), หน้า 138.

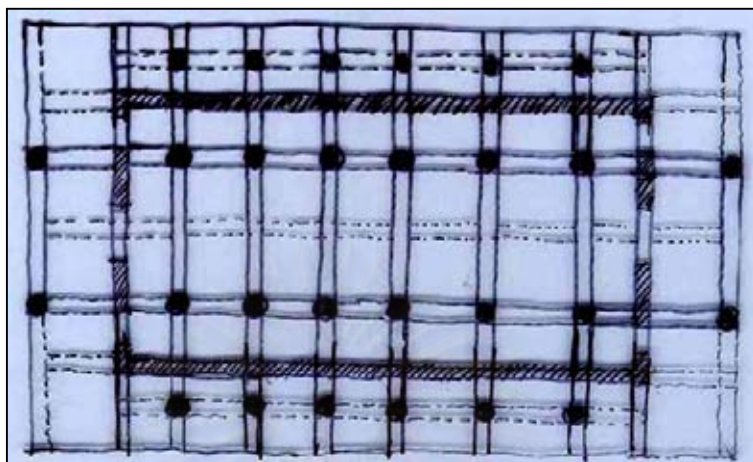

ภาพลายเส้นที่ 53 ลักษณะแนวคานฐานราก (คานคอดิน)

ลักษณะแนวคานคอดิน ซึ่งมีคุณสมบัติสำคัญในการทำหน้าที่ยึดตรึงรัดรอบขอบอาคารแรงอัดของวัสดุถมจะถูกจำกัดอยู่เฉพาะในช่องตารางแต่ละช่อง เทคนิคนี้แตกต่างจากฐานรากอาคารแบบก่ออิฐหรือใช้วัสดุถมเต็ม เพราะอาคารไม่สามารถก่อให้มีความสูงมากได้เนื่องจากน้ำหนักของวัสดุก่อหรือถมจะทำให้เกิดแรงดันฐานอาคารให้ระเบิดแยกปริออกได้ง่าย³⁷

จากลักษณะแผนผังแสดงให้เห็นถึงความรู้ความเข้าใจของสถาปนิกไทยในอดีตในการสร้างสรรค์ผลงานซึ่งมีคุณลักษณะของสัมพันธ์ภาพต่อกัน (Interrelation) ระหว่างระบบโครงสร้าง แผนผัง การใช้สอยอาคาร และรูปทรงอาคารทางสุนทรียลักษณะ แผนผังของอาคารแสดงให้เห็นถึงแผนผังของแรงที่เป็นระบบอย่างชัดเจน มีคุณค่าสูงในด้านวิศวกรรมโครงสร้างพื้นฐาน เป็นตัวอย่างที่ควรศึกษาอย่างยิ่งในเรื่องนี้ สัมพันธ์ภาพระหว่างสถาปัตยกรรมและงานวิศวกรรม ศิลปกรรม ซึ่งแสดงออกทางสัจจะในธรรมชาติร่วมกัน คุณลักษณะเยี่ยงนี้หาได้ยากสำหรับงานสถาปัตยกรรมในประเทศไทยในปัจจุบัน³⁸

ข. ส่วนเรือน ประกอบด้วย

1. รูปแบบโครงสร้างผนังและช่องเปิด
2. รูปแบบโครงสร้างเสา

³⁷ โชติ กัลยาณมิตร, “วิวัฒนาการทางเทคโนโลยีการก่อสร้างสถาปัตยกรรมไทย” ในหน้าจั่ววารสารวิชาการคณะสถาปัตยกรรมศาสตร์ มหาวิทยาลัยศิลปากร, ฉบับที่ 2 (2525) : 72

³⁸ เรื่องเดียวกัน, หน้า 143.

1. รูปแบบโครงสร้างผนังและช่องเปิด (สมัยอยุธยายุคต้น)

ผนังก่อของอยุธยาในยุคนี้มีความหนามาก เนื่องจากการก่อแบบใช้ผนังรับน้ำหนักเพราะฉะนั้นการเจาะช่องแสงหรือช่องระบายอากาศจึงใช้วิธีเจาะช่องตามแนวตั้งสูงวิธีเดียวกันกับแบบผนังสุโขทัยร่วมสมัยเดียวกัน เนื่องจากอยุธยาใช้อิฐเป็นวัสดุก่อดังนั้นจึงประสบปัญหาเรื่องความชื้นในดินขึ้นมาสู่ผิวผนัง เมื่ออาคารมีอายุใช้งานนานเข้า ความเปียกที่ผิวปูนผนังจะเกิดเป็นแนวให้เห็นได้ชัด และต้องกระเทาะผิวปูนที่เสียหายแล้วฉาบผิวปูนใหม่อยู่เสมอ (ดูรูปซ้ายมือ)



ภาพที่ 64 แสดงส่วนที่เสียหายจากความชื้นที่มีผล

ต่อผนังอาคาร

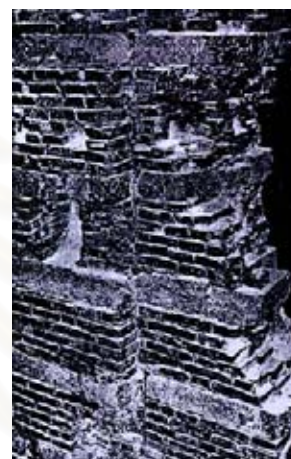

ภาพที่ 65 แสดงการเสริมหินแลงก่อสลับชั้นกับอิฐ เพื่อช่วยป้องกันความชื้นจากดิน

ปัญหาของอาคารอิฐก่อของอยุธยาอีกปัญหาหนึ่งก็คือการทรุดตัวของอิฐก่อในพื้นผนังใหญ่ เมื่อเกิดการทรุดตัวของดินไม่เท่ากัน ส่วนที่ทรุดก็จะพาให้ผนังส่วนเฉพาะตอนนั้นทรุดตามด้วย ทำให้ผนังแตกร้าว ช่างอยุธยาพบเทคโนโลยีในการก่อสร้างใหม่ที่ใช้แก้ปัญหาทั้งสองนี้ได้พอสมควรคือ ใช้ก้อนศิลาแลงก่อเป็นแนวในระดับขนานกับพื้นหรือแนวนอน แนวศิลาแลงนี้จะสลับกับชั้นก่ออิฐเป็นช่วง ๆ ตามความสูงของผนัง แนวศิลาแลงนี้จะให้ประโยชน์เป็นทั้งแนวเสริมการรับน้ำหนักอิฐตอนบนให้แผ่ไปตามแนวศิลาแลงเท่า ๆ กัน เพื่อช่วยป้องกันการทรุดตัวเป็นจุด ๆ กับเป็นแนวกันไม่ให้อิฐดูดความชื้นจากดินได้ และช่วยทำให้อายุความคงทนผนังมีมากกว่าเดิม³⁹

สำหรับระบบการก่ออิฐ ในสมัยอยุธยาตอนต้นตั้งแต่สมัยพระเจ้าอู่ทองลงมาจนถึงก่อนหน้าสมัยสมเด็จพระมหาจักรพรรดิ ใช้การก่ออิฐแบบสกลช่างอุทอง อยู่ แต่เมื่อเริ่มตั้งแต่สมัยสมเด็จพระมหาจักรพรรดิ

³⁹ โชติ กัลยาณมิตร, “วิวัฒนาการทางเทคโนโลยีการก่อสร้างสถาปัตยกรรมไทย” ในหน้าจั่ว : วารสารวิชาการคณะสถาปัตยกรรมศาสตร์ มหาวิทยาลัยศิลปากร, : 71.

* การเรียงอิฐแบบสกลช่างอุทองหมายถึงสกลช่างในที่ราบลุ่มภาคกลางของประเทศไทยระหว่างพุทธศตวรรษที่ 18 ต้น พุทธศตวรรษที่ 20 ส่วนใหญ่จะศึกษาได้จากเจดีย์และปรางค์เป็นหลักใช้ระเบียบอิงลิชบอนด์

ด้ลงมา สกulptช่างอยุธยาจะใช้ระเบียบก่ออิฐสี่เหลี่ยมยาวตลอดทุกแนวอิฐเป็นชั้น ซึ่งเป็นแบบก่ออิฐแบบหนึ่งของ ทวารวดี อาทิเช่น ที่วัดโขลง คูบัว ราชบุรี และคล้ายคลึงกับแบบการก่ออิฐแบบเฟลมมิชบอนด์ของตะวันตก โดยขนาดอิฐที่ใช้ก่อมีหลากหลายขนาดโดยเฉลี่ยกว้าง 15 – 18 ซม. ยาว 30 – 36 ซม. และหนา 4 – 6 ซม. อิฐเผาสุกทั่วทั้งก้อนการก่ออิฐปูนสอหนา 2 – 3 ซม. และฉาบปูนปิดทับแนวก่อเรียงทั้งหมด โดยใช้ปูนดำเป็นปูนฉาบผิวผนัง ซึ่งปูนดำมีคุณสมบัติในการระบายอากาศสูง เพราะเป็นวัสดุเคลือบผิวที่มีรูอากาศอยู่ในตัว ซึ่งช่วยให้ความชื้นในอิฐระเหยได้ง่าย

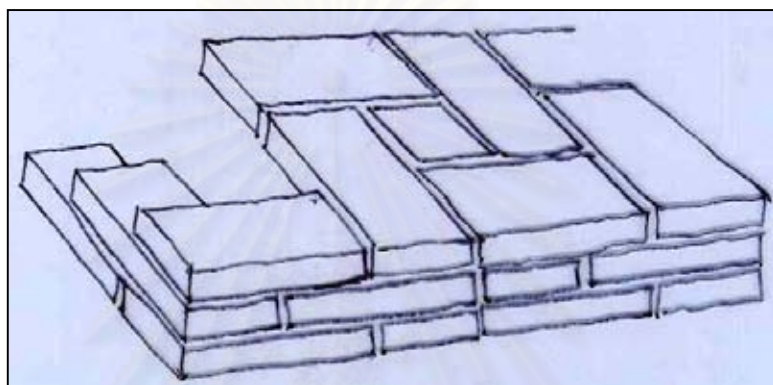

ภาพลายเส้น 54 ลักษณะการก่ออิฐแบบเฟลมมิชบอนด์

นอกจากการก่ออิฐในส่วนของผนังอาคารแล้วยังพบว่าการก่ออิฐเสริมความแข็งแรงให้ผนังกำแพงที่หัวมุมและช่วงกลางระหว่างช่วงความกว้างของผนัง เป็นการสอดคล้องกับการออกแบบทางสุทธยลักษณะของสถาปัตยกรรม อาจเรียกว่าเสาเสริมผนัง (Pilaster) เป็นไปตามจุดประสงค์ที่เหมือนกันระหว่างสถาปัตยกรรมของยุโรปและเอเชียที่ใช้วัสดุก่อเป็นโครงสร้างรับน้ำหนัก (Bearing Structure) เสาเสริม (Pilaster) นี้ใช้กับโบสถ์ วิหาร เจดีย์ พระราชฐานที่เป็นอาคารก่ออิฐฉนวน (Brick Masonry) การเรียงอิฐเพื่อก่อเสาเสริมไม่เป็นไปตามทฤษฎีโครงสร้างของวัสดุก่อเหมือนทางยุโรป เนื่องจากมีการนิยมถือปูนตกแต่งเป็นลวดบัวและลวดลาย จึงมุ่งให้เป็นงานศิลปกรรมมากกว่าอย่างอื่น งานศิลปกรรมนี้ถือได้ว่าเป็นองค์ประกอบที่สำคัญในงานสถาปัตยกรรมด้วย แต่ก็เป็นที่แน่นอนที่เสาเสริม (Pilaster) มีส่วนเพิ่มความมั่นคงแข็งแรงให้แก่ผนังกำแพงถึงจะไม่มีคุณสมบัติทางด้านโครงสร้างก่ออิฐฉนวนก็ตาม นอกจากนี้ประโยชน์ของการทำเสาเสริม (Pilaster) นี้ยังทำหน้าที่ช่วยรับโครงสร้างจั่วหลังคาและทำให้เรามองเห็นจังหวะโครงสร้างของอาคารจากภายนอก วิธีการเช่นนี้ทำให้สามารถกำหนดขนาดของอาคารได้โดยนับเป็นขนาดห้อง (หมายถึง ขนาดความกว้างของผนังในระหว่างเสา) เช่น นับขนาดโบสถ์เป็นโบสถ์ห้าห้องหรือวิหารเก้าห้อง เป็นต้น การทำเสาเสริม (Pilaster) พบว่ามีร่องรอยการทำทั้ง

สตินบาง เจดีย์จะก่อกลวง เทคนิคการก่อช่างานงานสูง ได้แก่ปัญหารอยต่อมุมชนทั้งภายในและภายนอกบางส่วนที่สมัยก่อน ๆ ไม่ได้แก้ปัญหาไว้ แต่ไม่มีการขัดอิฐแบบสกulptช่างเขมร อ้างจาก อนุวิทย์ เจริญศุภกุล, “การศึกษาระบบโครงสร้างและระบบการก่ออิฐในอาคารโบราณสถาน” ในโบราณคดี ปีที่ 5, ฉบับ 4 (พฤศจิกายน 2517) : 370.

อาคารขนาดใหญ่เช่น วิหารทรงธรรมวัดธรรมิกราช วัดหน้าพระเมรุ ฯลฯ ดังนั้นจึงกล่าวได้ว่าการทำเสาเสริมลักษณะนี้มีการทำมาแล้วอย่างน้อยตั้งแต่สมัยยุคต้น

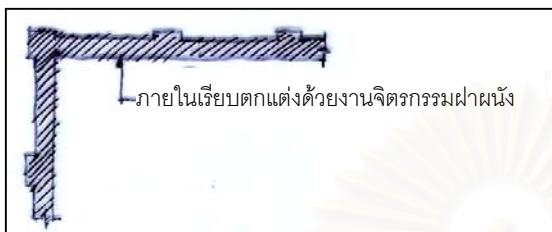

ภาพลายเส้นที่ 55 ลักษณะการทำเสาอิงหรือเสาเสริมผนัง (Pilaster)

ภาพที่ 66 ลักษณะการทำเสาอิงหรือเสา

ช่องเปิด สำหรับโบสถ์ (วิหาร) ในสมัยอยุธยายุคต้น สำหรับผนังด้านข้างพบว่าไม่ค่อยมีการทำช่องเปิดหรือบางแห่งเป็นผนังทึบเลยก็มี เช่น วัดหลวงขนาดใหญ่ อาทิวัดพุทธไสยาสน์ วัดราชบูรณะ วัดมหาธาตุ เป็นต้น ซึ่งล้วนแต่มีร่องรอยของการทำผนังทึบ ส่วนที่ทำช่องเปิดในด้านข้างอาคารนิยมทำอยู่ 2 ลักษณะคือ ช่องแสงแบบลูกกรงเรียบ และช่องแสงลูกกรงเรียบที่มีการตกแต่งเป็นรูปดอกจันทร์หรือที่เรียกกันว่าลูกมะหวดเหลี่ยม (ดูรายละเอียดในเรื่องรูปแบบหน้าต่างหรือช่องแสงและการตกแต่ง) แต่ในหัวข้อโครงสร้างนี้จะกล่าวถึงประเด็นวิวัฒนาการทางเทคโนโลยีทางการก่อสร้างของช่องแสงในยุคต้นซึ่งในยุคนี้ลักษณะช่องแสงได้รับอิทธิพลทางรูปแบบและเทคนิคการก่อสร้างมาจากสุโขทัยซึ่งเป็นระบบการก่อสร้างที่เรียกกันว่าผนังรับน้ำหนัก ซึ่งคุณสมบัติของการสร้างผนังชนิดนี้คือ ความแข็งแรงของอิฐหรือศิลาแลงที่ก่อจับตัวกันเป็นผืนแผ่นทึบโดยตลอด ฉะนั้นการเปิดช่องแสงสว่างหรือช่องระบายอากาศจึงมีขนาดที่ต้องจำกัดตามความยาวของแผ่นอิฐหรือศิลาแลง จะเปิดช่องกว้างเกินกว่าขนาดอิฐหรือศิลาแลงที่มีอยู่ไม่ได้ เพราะหากเปิดกว้างกว่าขนาดของอิฐหรือศิลาแลงแล้ว ช่องเปิดจะมีรอยต่อเชื่อมปรากฏอยู่ในระหว่างช่องอันอาจเป็นสาเหตุสำคัญที่ทำให้ผนังพังลงได้ง่ายเพราะความรู้เช่นนี้จึงปรากฏว่าการเจาะช่องแสงหรือช่องระบายอากาศทำได้เพียงช่องแคบ ๆ เปิดขึ้นไปตามความสูงของผนัง ซึ่งมีตัวอย่างอยู่ตามวัดที่เลือกมาทำการศึกษาในเรื่องของช่องเปิดด้านข้าง และในส่วนช่องเปิดในด้านสกัดทั้งด้านหน้าและด้านหลัง

* ชาติ กัลยาณมิตร, “วิวัฒนาการทางเทคโนโลยีการก่อสร้างสถาปัตยกรรมไทย “ในหน้าจั่ว : วารสารวิชาการคณะสถาปัตยกรรมศาสตร์ มหาวิทยาลัยศิลปากร, : 61. ในประเด็นของข้อจำกัดทางด้านโครงสร้างที่มีต่อช่องแสงแบบช่องลูกกรงเรียบมีความคิดเห็นที่แตกต่างออกไป เช่น สงวน รอดบุญ ได้อธิบายถึงการทำช่องเปิดด้านข้างแบบช่องแสงว่า มีเจตนาที่จะให้บังเกิดผลทางจิตใจ และสร้างบรรยากาศให้มีความศักดิ์สิทธิ์มากกว่ามีข้อจำกัดจากเทคโนโลยีทางการก่อสร้างเพราะช่างในสมัยสุโขทัยก็มีการใช้ระบบเสาและคาน เช่น การก่อกำแพงและประตูเข้าวิหารและมณฑป วัดพระเชตุพน เป็นต้น (ซึ่งใช้ระบบเสาและคานหินชนวน) อ้างจาก สงวน รอดบุญ, พุทธศิลป์สุโขทัย (กรุงเทพฯ : สำนักพิมพ์โอเดียนสโตร์, 2533), หน้า 72.

พระอุโบสถ การใช้เทคโนโลยีทางการก่อสร้างในส่วนนี้พบว่า จะใช้ไม้ทำทับหลัง (ทำหน้าที่เหมือนคาน) เนื่องจากอยุธยาเป็นอาณาจักรที่ก่อตั้งบนพื้นที่ลุ่มเพราะเหตุนี้ช่างอยุธยาจึงมีความชำนาญในการใช้ไม้มากกว่าการใช้หินซึ่งหาได้ยากและผลิตยาก* โดยช่างอยุธยารู้จักใช้ไม้ทำคานทับหลังคาช่องเปิดตามซุ้มทิศของปราสาทและประตูโบสถ์วิหารด้วย การรู้จักใช้ไม้ก่อนทำคานทับหลังช่องเปิดเช่นที่ขอมใช้หินนั้นทำให้เกิดการเปลี่ยนแปลงรูปแบบสถาปัตยกรรมโดยไม่ต้องทำเป็นช่องเปิดยอดแหลมแบบสุโขทัยและการใช้ไม้เป็นท่อนทับหลัง ช่องเปิดเช่นนี้ทำให้ช่องกว้างได้ในทุกที่ของผนังอาคาร โดยไม่จำกัดว่าจะต้องทำได้เฉพาะด้านข้างกลองหรือด้านสกัดตั้งสมัยก่อน แต่ในยุคต้นผนังด้านข้างยังไม่นิยมทำเป็นช่องเปิดแบบหน้าต่างเหมือนในสมัยหลัง



ภาพที่ 67 ลักษณะการทำช่องเปิดส่วนผนังด้านข้าง ซึ่งมีลักษณะแบบผนังลูกกรงเรียบ

ลักษณะของทับหลังไม้ (Wood Lintel) ใช้กับอาคารก่ออิฐฉลุฉนวน ใช้เหนือช่องประตู หน้าต่าง ไม่นิยมแกะสลักที่ทับหลังไม้ (เนื่องจากจะทำให้ประสิทธิภาพในการรับน้ำหนักด้อยลง) งานช่างไม้ประณีตได้แก่ การลอกคิ้วหรือบัวขอบ สำหรับช่องประตูหน้าต่าง ทับหลัง วงกบ หน้าบันจะช่วยเสริมคานทับหลังให้แข็งแรงขึ้นด้วย

การก่ออิฐให้เชื่อมกันโดยมีระเบียบและหลักเกณฑ์ทางทฤษฎีจะช่วยป้องกันมิให้น้ำหนักมวลที่อยู่นอกเหนือที่สามเหลี่ยม ABC ถ่ายลงบนทับหลังไม้หน้าแบนได้ จึงทำให้ลักษณะของคานทับหลังแบบนี้ มีสัดส่วนสัมพันธ์กับส่วนอื่น ๆ ของอาคารอย่างงดงาม และวางในตำแหน่งที่ได้ใช้น้ำแบนสัมผัสกับเนื้อผิวรับน้ำหนักของเสาหรือกำแพง

* เรื่องเดียวกัน, หน้า 72.

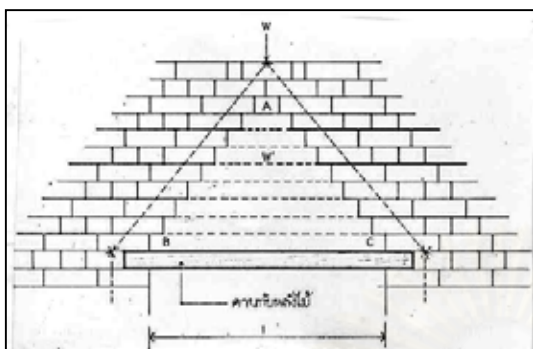

ภาพลายเส้นที่ 56 ทับหลังไม้หน้าแบน หนาเท่ากับอิฐ 1 แผ่น หรือ 2 แผ่น วางตามนอน รับน้ำหนักอิฐที่ก่อเหนือทับหลัง เฉพาะที่อยู่ในเนื้อที่สามเหลี่ยม $ABC = W$

ที่มารูป : เรื่องศักดิ์ กันตะบุตร "วิเคราะห์โครงสร้างอาคารในประเทศไทยในอดีต" ในเอกลักษณ์สถาปัตยกรรมในประเทศไทย, หน้า 149.



ภาพที่ 68 ลักษณะโครงสร้างทับหลังไม้ในส่วนช่องเปิดประตู

นอกจากนี้ในส่วนช่องช่องเปิดก็มีเสาเสริมอีกแบบหนึ่ง ทำขึ้นเพื่อเป็นตัวรับน้ำหนักของซุ้มซุ้มยอดทางเข้า ซุ้มคูหา ตัวรับซุ้มนี้มีได้ทำหน้าที่ช่วยเพิ่มความมั่นคงแข็งแรงให้แก่กำแพงผนังเหมือนกับเสาเสริม เพราะมีลักษณะบอบบาง การเรียงอิฐไม่เป็นระเบียบเป็นส่วนใหญ่ ต้องอาศัยปูนถือและปูนปั้นตกแต่งให้เกิดความเรียบร้อยสวยงามอีกชั้นหนึ่ง ศิลปการออกแบบซุ้มต่าง ๆ เป็นงานศิลปกรรมและปฏิมากรรมร่วมกันอิฐที่เรียงทำซุ้มจะเป็นการเรียงแบบหลวมกันเพื่อก่อให้เกิดรูปทรงของซุ้ม ระยะที่หลวมกันเป็นไปตามสุนทรียลักษณะมากกว่าตามทฤษฎีโครงสร้างอิฐก่อ⁴⁰ ส่วนคานทับหลังไม้เหนือช่องเปิดประตูหน้าต่าง จะซ่อนอยู่ในผนังอาคารมีความหนาประมาณ 20 – 25 ซม. อาจใช้เป็นไม้แผ่นเดียวหรือหลายแผ่นวางพาดเหนือประตู – หน้าต่าง เท่ากับความหนาของผนังอาคาร กรณีที่ใช้ไม้หลายแผ่นจะทำเดือย เข้าลิ้นประกบกัน โดยคานทับหลังไม้จะประกบติดกับไม้กรอบของบานประตู – หน้าต่าง ซึ่งส่วนล่างของช่องประตู – หน้าต่าง ได้วางพาดคานไม้สอดเข้าไปในผนังด้วยทำเป็นธรณีสำหรับยึดกับไม้กรอบบานประตูหน้าต่างเช่นเดียวกับคานไม้ทับหลัง

⁴⁰ เรื่องศักดิ์ กันตะบุตร, "วิเคราะห์โครงสร้างอาคารในประเทศไทยในอดีต" ในเอกลักษณ์สถาปัตยกรรมในประเทศไทย, หน้า 148.

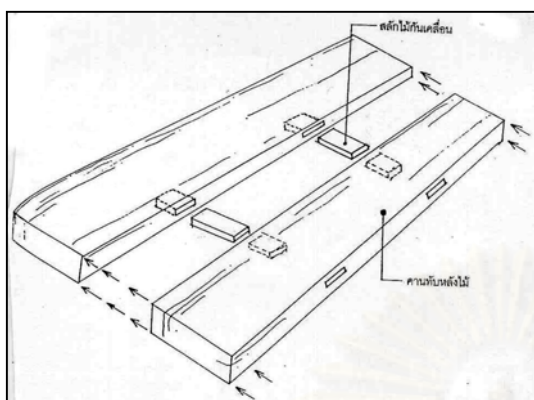

ภาพลายเส้นที่ 57 แสดงการเข้าลิ้นของคานไม้ทับหลัง
เหนือช่องเปิดประตู - หน้าต่าง

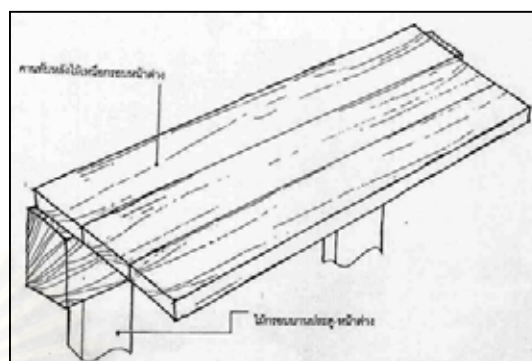

ภาพลายเส้นที่ 58 แสดงการประกอบไม้กระดานบาน
ประตู - หน้าต่าง เข้ากับคานทับ
หลังไม้

2.3 รูปแบบโครงสร้างเสา

จากรูปแบบเสาซึ่งนิยมทำในสมัยอยุธยายุคต้นคือ เสาแปดเหลี่ยม และเสากลมการก่ออิฐเสากลม และเสาแปดเหลี่ยมนั้นจะต้องใช้อิฐที่ทำขึ้นเป็นพิเศษคือ มีอิฐเดี่ยวแบบกลีบส้ม เมื่อก่อแล้วจะลงตัวพอดีเช่นเดียวกับเสาแปดเหลี่ยมซึ่งใช้วิธีเดียวกัน อีกทั้งการก่อเรียงซ้อนขึ้นไปจนถึงส่วนปลายเสา ซึ่งตกแต่งด้วยบัวกลม โดยโครงสร้างเสาของอยุธยาจะใช้อิฐเผาเป็นวัสดุหลักในการก่อขึ้นรูปแล้วตกแต่งผิวภายนอกด้วยปูนดำซึ่งไม่พบการใช้เสาไม้เสริมแกนกลางอย่างสุโขทัย

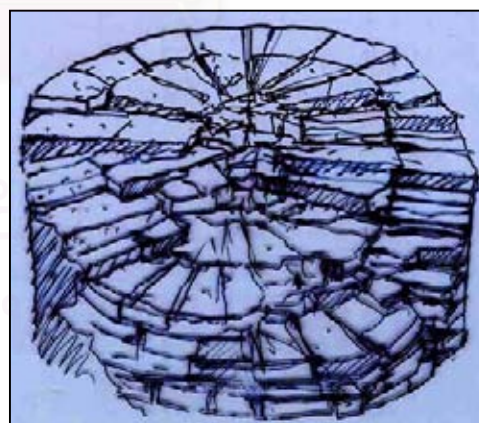
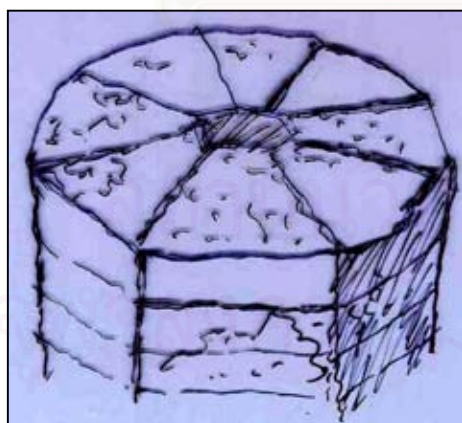

ภาพลายเส้นที่ 59 ลักษณะโครงสร้างเสาแปดเหลี่ยมและเสากลม

ค. ส่วนยอด ประกอบด้วย

1. รูปแบบโครงสร้างหลังคา

1. รูปแบบโครงสร้างหลังคา

ลักษณะรูปแบบทางโครงสร้างที่เป็นพระอุโบสถตั้งแต่สมัยสุโขทัยจนถึงสิ้นสุดสมัยกรุงศรีอยุธยา เป็น *โครงสร้างหลังคาแบบเครื่องประดู่*⁴¹ ซึ่งมีวิวัฒนาการมาตามลำดับ มีการปรับปรุงผสมผสานกับโครงสร้างระบบอื่น ซึ่งรองศาสตราจารย์สมใจ นิ่มเล็ก (ราชบัณฑิต)⁴² ได้แบ่งกลุ่มโครงสร้างหลังคาเครื่องประดู่ออกเป็น 3 แบบ ประกอบด้วย

1. โครงสร้างหลังคาเครื่องประดู่

1.1 แบบช่อประธานพาดบนปลายผนัง

1.2 แบบเสาประธานรับช่อเอก

1.3 แบบมีไม้ยึดโครง

1.4 แบบมีจันทันต่อรับแปเสริม

2. โครงสร้างหลังคาแบบเครื่องประดู่ผสมจันทัน

3. โครงสร้างหลังคาแบบชื่อกับจันทัน

จากการศึกษารูปทรงหลังคาในยุคต้นซึ่งแบ่งออกเป็น 2 รูปแบบคือ

- รูปทรงหลังคาแบบมุขเด็จ

- รูปทรงหลังคาแบบมุขโถง (หลังคาจั่วกันสาด หลังคาจั่วเปิด)

รูปทรงหลังคาแบบมุขเด็จ

จากการศึกษาเปรียบเทียบกับกลุ่มวัดที่อยู่ในสภาพสมบูรณ์ซึ่งประกอบด้วย วัดหน้าพระเมรุ วัดศาลาปูน วัดกษัตราธิราช พบว่ามีลักษณะโครงสร้างหลังคาแบบ *เครื่องประดู่* ตัวอย่าง ลักษณะโครงสร้างหลังคาเครื่องประดู่ แบบมีไม้ยึดโครง *รูปทรงมุขเด็จ*



ภาพที่ 69 ลักษณะโครงสร้างหลังคาเครื่องประดู่แบบมีไม้ยึดโครง วัดกษัตราธิราช

⁴¹ สมใจ นิ่มเล็ก, *เครื่องประดู่และกระเบื้องกาบูน* พิมพ์ครั้งที่ 1 (กรุงเทพฯ : โรงพิมพ์แห่งจุฬาลงกรณ์มหาวิทยาลัย, 2546), หน้า 16.

⁴² *เรื่องเดียวกัน*, หน้า 32.



ภาพที่ 70 ลักษณะโครงสร้างหลังคาเครื่องประดับ วัดหน้าพระเมรุ

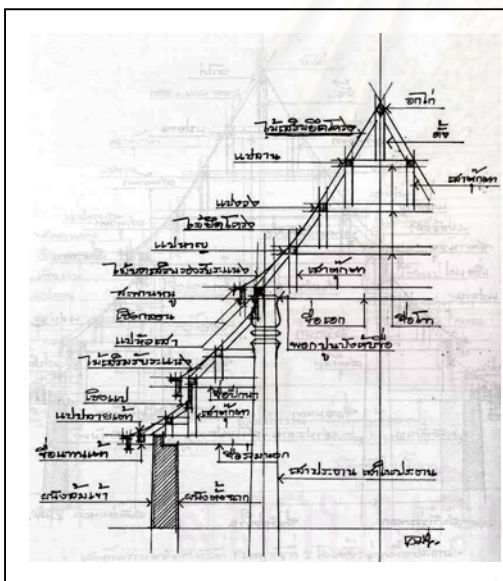

ภาพลายเส้นที่ 60 โครงหลังคาแบบเครื่องประดับ
แบบมีไม้ยึดโครง

ที่มารูป : สมใจ นิมเล็ก, เครื่องประดับและกระเบื้องกาบ
, หน้า 38.

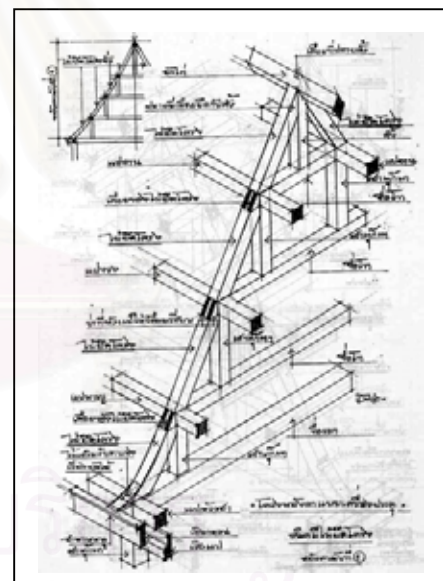

ภาพลายเส้นที่ 61 รูปทรงและการเข้าไม้โครง
หลังคาแบบเครื่องประดับ

ที่มารูป : เรื่องเดียวกัน, หน้า 45.

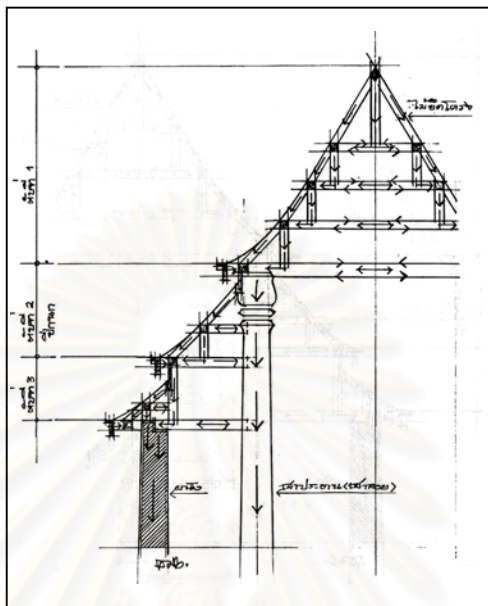

ภาพลายเส้นที่ 62 การถ่ายน้ำหนักของโครงสร้างเครื่องประดับ
 ที่มารูป : เรืองเดียวกัน, หน้า 63.

รูปทรงหลังคาแบบมุขโถง (หลังคาจั่วกันสาด หลังคาจั่วเปิด)

จากการศึกษาเปรียบเทียบกับกลุ่มวัดที่อยู่ในสภาพสมบูรณ์ซึ่งมีเพียงวัดเดียวคือวัดพุทธโสธรวรวิชัย ซึ่งมีลักษณะที่น่าสนใจคือในส่วนตัวเรือนมีการใช้โครงสร้างหลังคาแบบมีไม้ยึดโครง เหมือนกับโครงสร้างหลังคาของรูปทรงมุขเด็จ



ภาพที่ 71 ลักษณะโครงสร้างหลังคาเครื่องประดับแบบมีไม้ยึดโครง รูปทรง
 หลังคาแบบมุขโถง (หลังคาจั่วกันสาด หลังคาจั่วเปิด) วัดพุทธโส
 สวรรวิชัย

การถ่ายนํ้าหนักของโครงสร้างหลังคา

ลักษณะการถ่ายนํ้าหนักของโครงสร้างหลังคา โดยเฉพาะรูปแบบอาคารพระอุโบสถในยุคต้นซึ่งระบบทางโครงสร้างผสมกันระหว่างระบบผนังรับนํ้าหนักและระบบเสาและคาน ดังตัวอย่างของพระอุโบสถที่เลือกมาทำการศึกษาทั้ง 10 วัด ที่มีการใช้เสาร่วมในประธานและเสาระเบียงหรือเสาพาไลด้านข้าง (มีตัวอย่างคือวัดหน้าพระเมรุ และวัดธรรมิกราช) หรือวัดอื่น ๆ ที่ไม่มีเสาระเบียงก็ล้วนแล้วแต่มีระบบโครงสร้างแบบผสม สำหรับโครงสร้างหลังคาแบบเครื่องประดับซึ่งเป็นโครงสร้างหลังคาที่สมบูรณ์แบบ มีลักษณะการถ่ายนํ้าหนักเป็นทอด ๆ (ดูรูปลายเส้นการถ่ายนํ้าหนักทางโครงสร้างประกอบ) จนถึงเสาร่วมในประธานหรือเสาพาไลและผนังต่อไป

วัสดุคุมง

จากหลักฐานข้อมูลที่พบอยู่กับอาคารที่เลือกมาทำการศึกษาพบว่าวัสดุคุมงมีการใช้อยู่ 2 รูปแบบคือ 1. กระเบื้องกาบูน (กระเบื้องกาบกล้วย) มีการใช้ที่วัดพุทไธสวรรย์ วัดกษัตราธิราช 2 กระเบื้องหางมมมีการใช้ที่วัดหน้าพระเมรุ วัดศาลาปูน

3.2.1.4 สรุปรูปแบบและเอกลักษณ์สถาปัตยกรรมพระอุโบสถสมัยอยุธยายุคต้น

สถาปัตยกรรมพระอุโบสถสมัยอยุธยายุคต้น ซึ่งมีขอบเขตของช่วงระยะเวลาตั้งแต่สมเด็จพระรามาธิบดีที่ 1 (พระเจ้าอู่ทอง) คือสมัยของสมเด็จพระเจ้าไชยราชาธิราชคือตั้งแต่ พ.ศ. 1893 – 2089 รวมเป็นระยะเวลา 196 ปี โดยช่วงเวลาดังกล่าวนี้จะใช้เป็นเกณฑ์ในการแบ่งยุคสมัยที่ใช้กับการศึกษาวิเคราะห์ในทั้ง 3 ประเด็นของการศึกษาซึ่งประกอบด้วย

1. การวางผังบริเวณ (ตำแหน่งที่ตั้งพระอุโบสถ)
2. รูปแบบสถาปัตยกรรมและองค์ประกอบทางสถาปัตยกรรม (ส่วนฐาน ส่วนเรือน ส่วนยอด)
3. การศึกษาวิเคราะห์ทางด้านโครงสร้าง (ส่วนฐาน ส่วนเรือน ส่วนยอด)

ในการศึกษาของแต่ละหัวข้อได้คัดเลือกวัดที่มาทำการศึกษาโดยมีส่วนที่เป็นโบราณสถานที่มีพระสงฆ์จำพรรษาและที่ไม่มีพระสงฆ์จำพรรษา โดยมีหลักเกณฑ์ในการคัดเลือกวัดที่มีประวัติหรือภูมิหลังที่มีการอ้างอิงว่าเป็นวัดที่สร้างขึ้นในยุคต้น นอกจากนี้ยังใช้ทฤษฎีที่มีผู้ศึกษามาก่อนเป็นสมมุติฐานและเป็นเกณฑ์ในการคัดเลือกวัด หรือใช้ศึกษาวิเคราะห์ในแต่ละประเด็น โดยในยุคต้นมีวัดที่นำมาศึกษาวิเคราะห์ซึ่งประกอบด้วย

1. วัดใหญ่ชัยมงคล	จ.พระนครศรีอยุธยา	7. วัดกุฎีดาว	จ.พระนครศรีอยุธยา
2. วัดราชบูรณะ	จ.พระนครศรีอยุธยา	8. วัดมเหยงคณ์	จ.พระนครศรีอยุธยา
3. วัดพระราม	จ.พระนครศรีอยุธยา	9. วัดหน้าพระเมรุ	จ.พระนครศรีอยุธยา
4. วัดภูเขาทอง	จ.พระนครศรีอยุธยา	10. วัดศาลาปูน	จ.พระนครศรีอยุธยา
5. วัดมหาธาตุ	จ.พระนครศรีอยุธยา	11. วัดกษัตราธิราช	จ.พระนครศรีอยุธยา
6. วัดธรรมิกราช	จ.พระนครศรีอยุธยา	12. วัดพุทไธสวรรย์	จ.พระนครศรีอยุธยา

* ดูเนื้อหาโดยละเอียดได้ใน สมใจ นิมเล็ก, “กาบูน” ในเครื่องประดับและกระเบื้องกาบูน, หน้า 67 – 94.

หมายเหตุ การศึกษาในแต่ละประเด็นอาจจะไม่ครบทั้ง 12 วัด ทั้งนี้เนื่องด้วยสภาพของตัวอาคารที่ทำการศึกษามีบางส่วนที่สมบูรณ์และไม่สมบูรณ์ นอกจากนี้ยังอาจมีการศึกษาจากวัดอื่น ๆ ที่ไม่ได้ อยู่ในรายชื่อของวัดทั้ง 12 แห่งนี้ เพื่อนำมาศึกษาประกอบและเติมเต็มในส่วนของคุณสมบัติและทฤษฎีที่ขาดหายไป เพื่อให้ได้ผลสรุปที่มีความน่าเชื่อถือมากที่สุด

1. การวางผังบริเวณ (ตำแหน่งที่ตั้งพระอุโบสถ)

ลักษณะของการวางผังทั้งในส่วนของวัดที่เป็นโบราณสถานที่มีพระสงฆ์จำพรรษาและไม่มีนั้นพบว่า มีลักษณะของการวางผังอยู่ 2 แบบคือ

1.1 อิงตามแนวแกนทิศตะวันออกและทิศตะวันตก โดยมีตำแหน่งที่ตั้งของพระอุโบสถอยู่ทางด้านทิศตะวันตก (รวมถึงหันด้านหน้าพระอุโบสถไปทางทิศตะวันตกด้วย) ซึ่งวัดที่อยู่ในกลุ่มนี้จะเป็นวัดหลวงขนาดใหญ่ โดยที่ตั้งของโบสถ์จะอยู่ในส่วนท้ายของผัง และไม่เชื่อมต่อกับระเบียงคด มีตัวอย่างเช่น วัดพุทธไสยาสน์ วัดราชบูรณะ วัดมหาธาตุ วัดภูเขาทอง วัดมเหยงคณ์ วัดกุฎีดาว เป็นต้น

1.2 ไม่ได้อิงตามแนวแกนทิศตะวันออกและทิศตะวันตก (เน้นหันหน้าไปตามเส้นทางการสัญจรทางน้ำ) วัดในกลุ่มนี้จะเน้นหันด้านหน้าพระอุโบสถไปตามเส้นทางการสัญจรทางน้ำ โดยวัดในกลุ่มนี้เป็นวัดขนาดกลาง ซึ่งไม่มีเจดีย์ประธานและการใช้ระเบียงคดเหมือนในกลุ่มวัดขนาดใหญ่ (รวมถึงการสร้างพระวิหารอยู่เป็นส่วนประธานด้านหน้าทางทิศตะวันออก) ตัวอย่างเช่น วัดศาลาปูน วัดกษัตราธิราช (หันหน้าไปทางทิศตะวันออก ซึ่งเป็นเส้นทางการสัญจรทางน้ำด้วย) วัดหน้าพระเมรุ

นอกจากการวางผังในลักษณะดังกล่าวทั้ง 2 รูปแบบนี้แล้ว ยังพบการวางผังที่ตำแหน่งที่ตั้งของพระอุโบสถ ยังอยู่ในแนวแกนทิศตะวันออก – ตะวันตก แต่ตัวพระอุโบสถไม่ได้อยู่ในแนวแกนหลักของผัง โดยที่ตั้งของพระอุโบสถจะอยู่ในส่วนใดส่วนหนึ่งในผังหลักของแนวเขตพุทธาวาส และพระอุโบสถก็มีขนาดเล็กกว่าพระวิหาร มีตัวอย่างเช่น วัดพระราม (ดูภาพประกอบในแผนผังที่ 14) และวัดธรรมิกราช (ภาพประกอบในแผนผังที่ 13) ซึ่งลักษณะของผังลักษณะนี้คล้ายคลึงกับผังของวัดหลวงขนาดใหญ่ในสมัยสุโขทัย ซึ่งจะพบว่าตำแหน่งที่ตั้งของพระอุโบสถจะไม่ได้อยู่ในแนวแกนหลักของผังของวัดหลวงขนาดใหญ่ในสมัยสุโขทัย ซึ่งจะพบว่าตำแหน่งที่ตั้งของพระอุโบสถจะไม่ได้อยู่ในแนวแกนหลักของผังและมีขนาดเล็ก โดยลักษณะของผังรูปแบบดังกล่าวนี้ น่าจะเป็นคติที่มีความเกี่ยวข้องเชื่อมโยงกับการวางผังในวัฒนธรรมสุโขทัย

2. รูปแบบสถาปัตยกรรมและองค์ประกอบทางสถาปัตยกรรม (ส่วนฐาน ส่วนเรือน ส่วนยอด)

ก. ส่วนฐาน ซึ่งประกอบด้วย รูปแบบของผังพื้นและรูปแบบของฐานอาคาร

1. รูปแบบของผังพื้น ในยุคต้นจำแนกลักษณะของผังพื้นได้ 2 รูปแบบคือ

1.1 ผังพื้นแบบมุขเด็จ (ด้านหน้าด้านหลัง)

1.2 ผังพื้นแบบมุขโถง (หลังคา จั่วกันสาด หลังคาจั่วเปิด)

โดยภาพรวมของผังพื้นทั้ง 2 รูปแบบมีลักษณะเฉพาะและลักษณะร่วมที่เหมือนกันคือ

- การใช้เสารวมในประธานเหมือนกันแต่ต่างกันตรงมุขโถงในส่วนด้านสกัดทั้งด้านหน้าและด้านหลัง

- การใช้เสานางเรียง (เสาฟาไล) มีการใช้ทั้งสองรูปแบบแต่สำหรับผังพื้นแบบมุขโถง (หลังคาจั่วกันสาด หลังคาจั่วเปิด) ไม่ปรากฏหลักฐานการใช้แต่พบที่อาคารอื่น เช่น พระวิหารหลวงของวัดราช

บุรณะ หรือวัดมหาธาตุ ในส่วนผังพื้นแบบมุขเด็จพบการใช้เสานางเรียงเป็นส่วนใหญ่ (ยกเว้นวัดมเหยงคณ์ ซึ่งมีประวัติการซ่อมแซมบุรณะในสมัยยุคปลาย)

- ฐานไพทีหรือฐานประทักษิณจะพบมากกับผังพื้นแบบมุขเด็จ
- ลักษณะของผังพื้นที่ทั้งสองรูปแบบมีลักษณะของการใช้เสาแบบเสากลมและเสาแปดเหลี่ยมโดยมีบัวหัวเสาเป็นบัวกลุ่มหรือบัวโก

เหลี่ยมโดยมีบัวหัวเสาเป็นบัวกลุ่มหรือบัวโก

2. รูปแบบของฐานอาคาร ในยุคต้นจำแนกฐานอาคารพระอุโบสถได้ 2 รูปแบบคือ

- 2.1 ส่วนฐานตัวเรือน (รวมถึงฐานที่เป็นมุขหน้าและมุขหลัง)
- 2.2 ส่วนฐานที่รองรับตัวเรือนทั้งหมด (เรียกว่าฐานไพทีหรือฐานประทักษิณ)

ลักษณะของฐานทั้ง 2 รูปแบบนี้มีลักษณะที่สำคัญคือ ไม่นิยมทำฐานตอกท้องช้าง หรือท้องลำเภา รูปแบบของฐานมีลักษณะแบบฐานบัวลูกแก้วออกเป็นหลัก

ข. ส่วนเรือน การศึกษาวิเคราะห์ในสมัยอยุธยายุคต้นสามารถจำแนกเป็นส่วนต่าง ๆ ซึ่งประกอบด้วย

1. รูปแบบพนักรมุข
2. รูปแบบเสาและบัวหัวเสา
3. รูปแบบคันทวย
4. รูปแบบช่องเปิด (ประตู หน้าต่าง ช่องแสงรวมถึงการตกแต่ง)
5. รูปแบบฝ้าเพดาน

1. รูปแบบพนักรมุข ในยุคต้นจำแนกได้ 2 ลักษณะคือ

- 1.1 พนักระเบียงแบบทึบ (ไม่มีการทำช่องเจาะที่พนักระเบียง)
- 1.2 พนักระเบียงแบบโปร่ง (มีลวดลายของช่องเจาะ)

รูปแบบของพนักระเบียงแบบทึบและแบบโปร่ง แบบมีลวดลายของตีนกาเป็นรูปแบบที่พบมากในยุคนี้ อีกทั้งยังพบการทำพนักระเบียงลักษณะดังกล่าวกับพนักระเบียงของเจดีย์ หอระฆังต่าง ๆ เป็นต้น

2. รูปแบบเสาและบัวหัวเสา ในยุคนี้มีรูปแบบที่ชัดเจนอยู่ 2 ลักษณะคือเสาแปดเหลี่ยมบัวหัวเสาแบบบัวกลุ่ม และเสากลม อีกทั้งในส่วนของเสาเก็จหรือเสาอิง ก็พบกับอาคารพระอุโบสถในยุคนี้ ส่วนรูปแบบบัววง (บัวลึบยาว) ที่ปรากฏอยู่น่าจะเป็นรูปแบบที่มาจากการบูรณะซ่อมแซมในสมัยหลัง

3. รูปแบบคันทวย มีลักษณะและรูปแบบคล้ายส่วนที่เป็นรอยระกานำบ้านเทวสถานของขอม โดยเฉพาะจังหวัดพระนครศรีอยุธยา และแบบแผนของการจำหลักลวดลายที่ใช้ลวดลายกระหนกเป็นส่วนประกอบหลัก เช่นวัดหน้าพระเมรุ และวัดศาลาปูน โดยยังไม่พบการใช้ขนาดเป็นส่วนประกอบเหมือนกับวัดกษัตราธิราช ซึ่งน่าจะเป็นสมัยหลังกว่า โดยตำแหน่งที่ตั้งของคันทวยจะอยู่ในส่วนที่เป็นเสารับหลังคาในส่วนที่เป็นมุขเด็จและมีเสาเป็นเสาแปดเหลี่ยม และติดตั้งต้นละ 3 อัน (ตามเหลี่ยมมุมด้านนอกของแต่ละต้น)

4. รูปแบบช่องเปิด (ประตู หน้าต่าง ช่องแสง รวมถึงการตกแต่ง) จำแนกหัวข้อการศึกษาได้ 2 หัวข้อคือ

- 4.1 ประตู
- 4.2 หน้าต่างหรือช่องแสง

4.1 ประตู มี 2 ลักษณะคือ ประตูกลางและประตูด้านข้าง สำหรับผังพื้นแบบมุขเด็จช่องกลางจะยกฐานสูงและไม่มีทางขึ้นในส่วนนี้ (ยกเว้นบางแห่งมีทางขึ้นทางด้านใน) สำหรับช่องเปิดในช่องประตูกลางนี้

ผังพื้นทั้ง 2 รูปแบบมีลักษณะที่เหมือนกันคือช่องเจาะประตูกลางจะมีเฉพาะด้านหน้าส่วนด้านหลังไม่มีจะเป็นผนังปิดทึบเป็นส่วนใหญ่ การตกแต่งเท่าที่หลงเหลือหลักฐานพบว่านิยมตกแต่งเป็นซุ้มแบบเครื่องยอดทรงจอมแห และในส่วนของเสาอิงหรือเสาเสริมที่รองรับเครื่องยอดนี้มีการตกแต่งลวดลายปูนปั้นที่วิจิตรงดงาม เช่นที่ลวดลายปูนปั้นของซุ้มประตูกลางของวัดภูเขาทองเป็นต้น *ประตูด้านข้าง* มี 2 รูปแบบคือ ซุ้มทรงบันแถลงและซุ้มทรงเครื่องยอด ซุ้มทรงบันแถลงเป็นซุ้มที่พบมากที่สุดแม้ว่าบางส่วนอาจจะไม่ใช่รูปแบบดั้งเดิม แต่สำหรับวัดธรรมิกราชมีลักษณะการตกแต่งซุ้มประตูทางเข้าแบบเครื่องยอดแม้จะไม่อยู่ในสภาพที่สมบูรณ์ แต่ก็นับได้ว่าเป็นหลักฐานที่สำคัญชิ้นหนึ่ง นอกจากนี้ยังมีที่วัดมเหยงคณ์อีกแห่งที่พบร่องรอยการทำซุ้มประตูทางเข้าด้านข้างเป็นซุ้มแบบเครื่องยอด แต่ลักษณะโครงสร้างและการเรียงอิฐน่าจะจะเป็นเทคโนโลยีทางการก่อสร้างในยุคปลาย

นอกเหนือจากการศึกษาในเรื่องของช่องเปิดในส่วนของประตูแล้วจะได้ทำการศึกษาข้อมูลที่เกี่ยวข้องกับลักษณะของการตกแต่งและการทำลวดลายจำหลักไม้ที่บานประตู ซึ่งสรุปได้ดังนี้

ในยุคต้นรูปแบบการตกแต่งบานประตูหรือทวารบาลยังไม่นิยมทำเป็นลวดลายมากนัก แต่กลับนิยมจำหลักไม้ที่บานประตูเป็นรูปคนหรือเทวดาอย่างไทยกับเกี่ยวทางที่มีใบหน้ารวมถึงการแต่งกายและถืออาวุธอย่างอื่น โดยการจำหลักไม้ในยุคนี้เป็นลักษณะรูปจำหลักแบบนูนสูงผสมกับรูปจำหลักแบบลอยตัว

4.2 หน้าต่างหรือช่องแสง ลักษณะและรูปแบบของช่องแสงในยุคนี้มี 3 รูปแบบคือ

4.2.1 ช่องแสงแบบลูกกรงเรียบ

4.2.2 ช่องแสงแบบลูกกรงเรียบ (มีลวดลายประกอบ)

4.2.3 ช่องแสงแบบช่องปรู

รูปแบบช่องแสงที่พบการใช้มากที่สุดกับอาคารพระอุโบสถคือช่องแสงแบบลูกกรงเรียบ (มีลวดลายประกอบแบบที่เรียกว่าลูกมะหวดเหลี่ยมหรือดอกจันทร์สลัป) และแบบลูกกรงเรียบ ๆ ธรรมดา สำหรับวัดหลวงขนาดใหญ่ เช่น วัดมหาธาตุ วัดราชบูรณะ วัดพุทธไสยาสน์ ซึ่งจะมีผังพื้นแบบมุขโถง (หลังคาจั่วกันสาดหลังคาจั่วเปิด) จะไม่พบการทำช่องแสงหรือหน้าต่างบานเปิด โดยจะเห็นว่าเป็นผนังทึบทั้งหมดมีการเจาะเฉพาะช่องเปิดของประตูเท่านั้น

5. รูปแบบฝ้าเพดาน (สมัยอยุธยา-ยุคต้น)

ลักษณะร่วมที่สำคัญ หรือเอกลักษณ์ของรูปแบบฝ้าเพดานในยุคนี้คือ ต้องมีดอกบัวใหญ่อยู่ศูนย์กลางซึ่งเป็นส่วนประกอบหลักของเพดาน โดยมีดอกบัวเล็ก ๆ รายล้อมเป็นบริวาร โดยมีรูปแบบอยู่ 2 ลักษณะคือ รายล้อมในลักษณะวงกลมรัศมีโดยมีกรอบสี่เหลี่ยมจัตุรัสล้อม เช่นวัดหน้าพระเมรุ กับอีกลักษณะหนึ่ง คือรายล้อมในลักษณะเป็นตาราง เช่นที่วัดกษัตราธิราช

ค. ส่วนยอด ซึ่งประกอบด้วย

1. รูปแบบหน้าบัน
2. รูปแบบเครื่องลាយอง
3. รูปแบบรูปทรงหลังคา

1. รูปแบบหน้าบัน สรุปได้ว่ารูปแบบหน้าบันพระอุโบสถสมัยอยุธยา-ยุคต้นมี 2 รูปแบบคือ

1.1 หน้าบันที่เป็นงานจำหลักไม้ที่จำหลักเป็นรูปเทพ หรือรูปยักษ์ โดยมีองค์ประกอบหลัก

ของหน้าบันคือเป็นรูปพระนารายณ์ทรงครุฑ โดยหน้าบันลักษณะนี้ได้รับอิทธิพลมาจากหน้าบันเทวสถานของศิลปะขอม มีตัวอย่างที่วัดหน้าพระเมรุ และวัดแมนางปลื้ม

1.2 **หน้าบันแบบจั่วหน้าพรหม** เป็นลักษณะของหน้าบันระบบเก่า มีหลักฐานอ้างอิงทางโบราณคดีอีกทั้งยังมีหลักฐานที่ยังหลงเหลืออยู่คือหน้าบันพระอุโบสถ วัดพุทธโสธรวรวิหาร โดยบางแห่งมีการจำลองลดทอนเป็นรูปคนหรือเทวดาขมุนมประดับ ในส่วนที่เป็นพื้นที่ช่องว่างของกรอบลูกฟักที่หน้าบัน ซึ่งมีอยู่ที่อุโบสถวัดพายัพ จ.นครราชสีมา

2. รูปแบบเครื่องลำยอง

ลักษณะของเครื่องลำยองของพระอุโบสถในยุคนี้ สันนิษฐานว่าได้รับอิทธิพลทางด้านรูปแบบมาจากศิลปะขอมซึ่งจะทำหน้าบันที่มีใบระกาและนาคสะดุ้ง แต่เนื่องด้วยวัสดุที่ทำเป็นไม้ทำให้ไม่มีหลักฐานรูปแบบสมัยสร้างหลงเหลือเป็นหลักฐาน ดังนั้นการวิเคราะห์สรุปจึงเป็นการวิเคราะห์จากสภาพปัจจุบันซึ่งพบว่าส่วนช่อฟ้าเป็นช่อฟ้าแบบปากนก (ปากครุฑ) ส่วนหางหงส์หรือหัวนาคมีลักษณะแบบหางหงส์แบบปากปลาและหางหงส์แบบปากนกหรือปากครุฑ

3. **รูปแบบรูปทรงหลังคา** จากการจำแนกลักษณะรูปทรงหลังคาในยุคนี้ ซึ่งแบ่งได้ 2 รูปแบบคือ

3.1 **หลังคารูปทรงมุขเด็จ** เป็นลักษณะรูปทรงหลังคาที่เป็นเอกลักษณ์ของยุคต้นอีกรูปแบบหนึ่ง ซึ่งมีจุดเด่นอยู่ที่การทำมุขเด็จด้านหน้าและด้านหลัง โดยนิยมทำหลังคามุขเด็จนี้เป็นหลังคาแบบจั่วกันสาดมากกว่าจั่วเปิด โดยมีเสารองรับเป็นเสาแปดเหลี่ยม มีบัวหัวเสาเป็นบัวโถหรือบัวกลุ่ม เส้นแนวหลบปูนที่สันหลังคามีระดับเท่ากันไม่ตกท้องช้าง

3.2 **หลังคารูปทรงจั่วกันสาด, รูปทรงจั่วเปิด** เป็นรูปทรงหลังคาที่พบอยู่ตามพระอารามหลวงขนาดใหญ่เป็นลักษณะหลังคาที่ผสมระหว่างหลังคาจั่วกันสาด ซึ่งนิยมทำอยู่ในส่วนที่เป็นมุขหน้า และหลังคาจั่วเปิดจะอยู่ในส่วนที่เป็นด้านหลัง มีตัวอย่างเช่น วัดพุทธโสธรวรวิหาร วัดราชบูรณะ และวัดมหาธาตุ ซึ่ง 2 วัดหลังนี้มีผังพื้นเหมือนกับวัดพุทธโสธรวรวิหารจึงสันนิษฐานลักษณะรูปทรงหลังคาอยู่ในกลุ่มเดียวกัน

นอกจากนี้ยังพบรูปทรงหลังคาแบบจั่วเปิดทั้งด้านหน้าและด้านหลัง (ซึ่งอาศัยข้อมูลจากลักษณะของผังพื้นซึ่งต้องมีตัวอย่างอยู่ 2 วัดคือ วัดภูเขาทอง และวัดกุฎีดาว แต่เนื่องจากไม่มีหลักฐานของอาคารที่อยู่ในสภาพที่สมบูรณ์จึงอาศัยการสันนิษฐานจากผังพื้น และหลังคาที่มีลักษณะใกล้เคียงคือ หลังคาของวัดปราสาท จ.นนทบุรี และวัดกษัตราธิราช (มุขด้านหน้า) ประกอบการสันนิษฐานรูปทรงหลังคาตัวอย่างแบบหลังคาจั่วเปิด (ดังภาพลายเส้นที่ 52)

3. การศึกษาวิเคราะห์ทางด้านโครงสร้าง (ส่วนฐาน ส่วนเรือน ส่วนยอด)

ส่วนฐาน รูปแบบของงานโครงสร้างอาคารโดยเฉพาะในส่วนของฐานรากสันนิษฐานว่าน่าจะเป็นระบบฐานรากแผ่ซึ่งใช้อิฐหัก กากปูนทรายบดอัดแน่น และใช้ซุงหรือโองรองรับอีกชั้นหนึ่ง โดยส่วนการใช้ซุงหรือโองน่าจะให้กับอาคารที่มีขนาดใหญ่ ส่วนอาคารขนาดเล็กคงใช้เพียงอิฐหักกากปูนอัดแน่นเป็นฐานแผ่ธรรมดา

ลักษณะทางโครงสร้างของผังพื้นที่เป็นผังพื้นแบบมุขเด็จแลผังพื้นแบบมุขโถง (หลังคาจั่วกันสาดและหลังคาจั่วเปิด เป็นระบบโครงสร้างสองระบบคือใช้โครงสร้างผนังรับน้ำหนักทำหน้าที่เป็นเชิงฐานและระบบโครงสร้างเสาและคาน

ส่วนเรือน รูปแบบโครงสร้างผนังช่องเปิดคือใช้ระเบียบก่ออิฐสลับยาวตลอดทุกแนวอิฐซึ่งคล้ายคลึงกับการก่ออิฐแบบเฟลมมิชบอนด์ของตะวันตก โดยมีการเสริมความมั่นคงให้กับอาคารด้วยการทำเสาเสริมหรือเสาเก็จ หรือแม้แต่การตกแต่งซุ้มประตูทางเข้าของด้านสกัด ซึ่งนอกจากจะเป็นการตกแต่งทาง

สถาปัตยกรรม และประโยชน์ใช้สอยแล้ว ยังช่วยเสริมความมั่นคงแข็งแรงให้กับตัวอาคารอีกด้วย โดยในส่วนของเปิดด้านสกัดใช้ระบบคานทับหลังไม้ และส่วนที่เป็นโครงสร้างเสาซึ่งในยุคนี้นิยมทำเสาแปดเหลี่ยมและเสากลม ซึ่งจะต้องใช้อิฐที่ทำเป็นพิเศษคือ มีอิฐเดี่ยวแบบกลีบสั้มนกก่อเรียงตามรัศมีโดยมีปลายเสาสอบเข้า

ส่วนยอด ลักษณะรูปแบบโครงสร้างหลังคา เป็นโครงสร้างแบบเครื่องประดับ (แบบมีไม้ยึดโครง) โดยระบบโครงสร้างดังกล่าวนี้พบอยู่ในอาคารตัวอย่างทั้งรูปทรงมุขเด็จ และรูปทรงมุขโถง (หลังคาจั่วกันสาด หลังคาจั่วเปิด) โดยวัสดุมุ่ง พบการใช้ทั้งกระเบื้องกาบ (กระเบื้องกาบกล้วย) และกระเบื้องหางมน

ลักษณะที่ว่าง (Space)

ลักษณะที่ว่าง (Space) ของผังพื้นที่ 2 รูปแบบ (ผังพื้นแบบมุขเด็จและผังพื้นแบบมุขโถงจั่วกันสาด จั่วเปิด) ซึ่งส่วนใหญ่จะมีทางเข้าในส่วนด้านข้างของทั้ง 2 ดั่ง เมื่อแรกเดินเข้าไปภายในพระอุโบสถ เราจะไม่สามารถมองเห็นองค์พระประธานได้เลย นอกจากเราจะเดินเข้าไปตามห้องเสาศา และมองไปยังจุดศูนย์กลางที่อยู่ปลายสุดนั่นคือองค์พระประธาน และเช่นกันเมื่อเรานั่งอยู่ในส่วนของห้องกลาง เสาร่วมในประธานก็จะมองไม่เห็นผู้คนที่เดินผ่านไปมาในส่วนของช่องทางเดินของทั้งสองข้าง (กรณีนี้ต้องอยู่ที่ตำแหน่งองศาของมุมมองของผู้มองด้วย) ซึ่งลักษณะที่กล่าวมานี้ถือว่ามีช่วยป้องกันการรบกวนทางสายตาได้อย่างดี (โดยเฉพาะช่วงประกอบพิธี) โดยอาศัยขนาดของเสาระยะห่างระหว่างเสาศา นอกจากนี้ยังสร้างสรรคบรรยากาศในการเข้าถึงรูปเคารพอย่างมีมิติตามลำดับ อีกทั้งการใช้ช่องแสงแทนการใช้หน้าต่างช่วยทำให้ปริมาณแสงในช่องทางเดินพอดีลงตัวทั้งในเรื่องประโยชน์ใช้สอยและมิติทางอารมณ์สร้างบรรยากาศภายในให้ดูศักดิ์สิทธิ์ ในส่วนการแบ่งแยกการใช้พื้นที่ระหว่างสงฆ์และฆราวาสที่แสดงออกโดยการเล่นระดับพื้นที่ซึ่งมีนัยในเรื่องคติ** แฝงอยู่คือเรื่องฐานานุศักดิ์ของพื้นที่ ตัวอย่างเช่น รูปเคารพซึ่งเป็นองค์พระประธานมีการยกพื้นสูงและตกแต่งอย่างวิจิตรตระการตา อันดับต่อมาคือที่ว่างของพระสงฆ์ซึ่งบางแห่งมีอาสนสงฆ์สำหรับนั่งโดยเฉพาะถาวร แต่บางแห่งก็ใช้พื้นที่บริเวณหน้าองค์พระประธานยกพื้น (เป็นลักษณะฐานเขียง) ส่วนนี้ถ้าเวลามีพิธีก็จะแบ่งแยกระหว่างพระสงฆ์กับฆราวาส โดยส่วนพื้นที่ของพระสงฆ์จะมีการปูเสื่อหรือปูพรม ซึ่งก็จะรู้กันโดยทั่วไปว่าพื้นที่ในส่วนนั้นเป็นของพระสงฆ์ซึ่งฆราวาสก็จะนั่งอยู่ในพื้นที่ด้านนอกไม่เข้าไปนั่งในเขตพื้นที่ดังกล่าว ในส่วนของฆราวาสจะนั่งรวมกันในระดับเดียวกันซึ่งมีนัยที่น่านสนใจคือ แสดงให้เห็นถึงความเสมอภาคไม่แบ่งแยกชนชั้นไม่ว่าจะยากดีมีจน เมื่อเข้าสู่สถานที่ศักดิ์สิทธิ์ (พระอุโบสถ) ทุกคนต้องนั่งในระดับเสมอกัน (ยกเว้นพระสงฆ์ซึ่งมีสถานภาพแตกต่างจากฆราวาสและเป็นเสมือนหนึ่งตัวแทนของพระองค์สมเด็จพระสัมมาพุทธเจ้า ในการ

* ข้างในสมัยอยุธยายุคต้นได้รับอิทธิพลในการออกแบบโดยเฉพาะช่องแสงแบบสุโขทัยที่เน้นเรื่องช่องแสงสว่างที่สัมพันธ์กับองค์พระพุทธรูปเพื่อให้ผู้เข้าไปกราบไหว้บูชาเกิดศรัทธาเลื่อมใส (โดยอาศัยการสร้างบรรยากาศภายในให้มีความสัมพันธ์กันระหว่างแสงและองค์พระพุทธรูป) ซึ่งต่างกับสมัยหลังซึ่งนิยมทำหน้าต่างให้แสงสว่างเข้าไปมากที่สุดเพื่อความสะดวกแก่ผู้เข้าไปกราบไหว้บูชาเป็นหลัก ทำให้สูญเสียบรรยากาศที่ช่วยส่งเสริมศรัทธาเลื่อมใสเมื่อเข้าไปภายในพระอุโบสถหรือพระวิหารในอดีต (ผู้วิจัย)

** อ่านเพิ่มเติมได้ใน “พื้นที่ในคติไทย” โดย นิธิ เอียวศรีวงศ์ จากวารสารศิลปวัฒนธรรม ฉบับเดือนธันวาคม พ.ศ.

ถ่ายทอดหลักธรรมคำสอนแก่ประชาชน) เป็นภาพที่สะท้อนปรัชญาทางศาสนากับสังคม (ที่ไม่แบ่งแยกชนชั้นหรือวรรณะ)

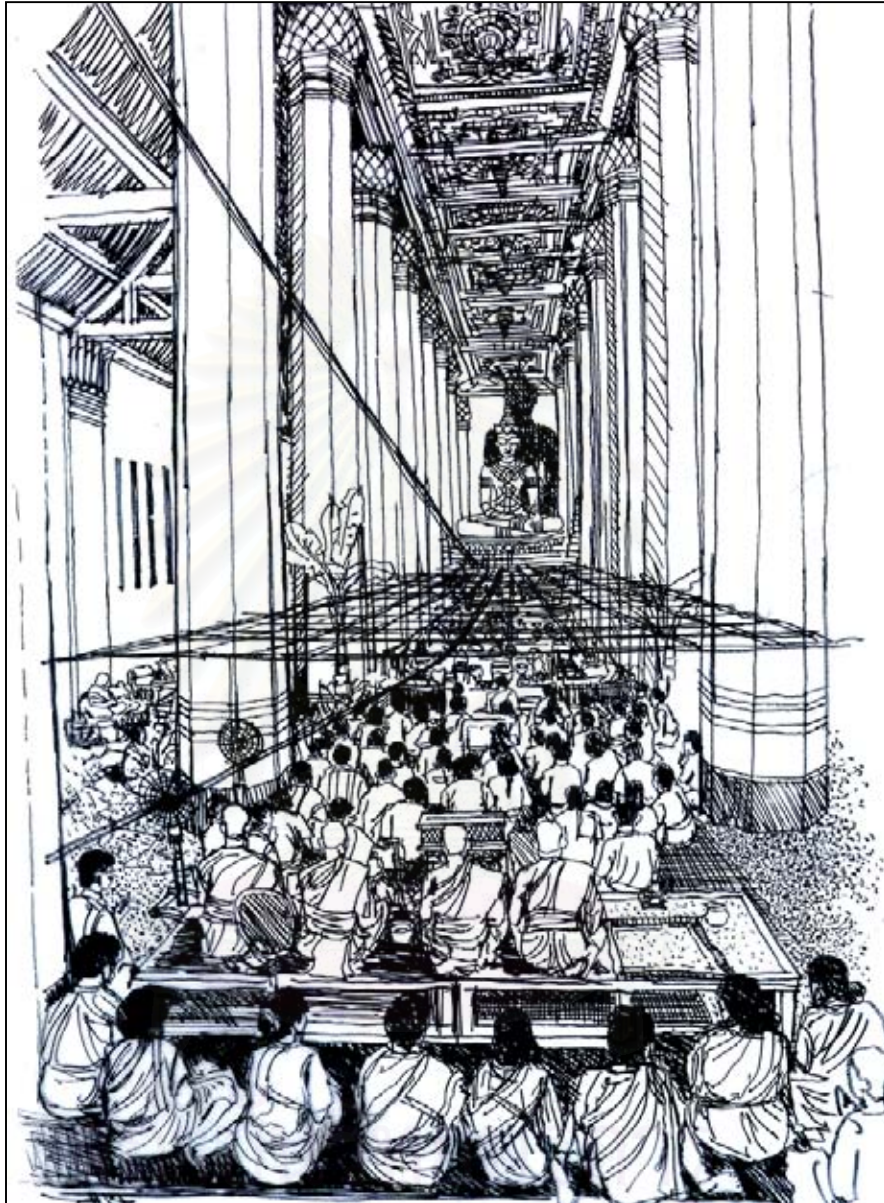

ภาพลายเส้นที่ 63 ลักษณะการใช้ที่ว่างภายในพระอุโบสถวัดหน้าพระเมรุ ซึ่งจะเห็นแนวเสาร่วมในประธานเป็นเสาแปดเหลี่ยม และการแบ่งแยกการใช้พื้นที่ระหว่างพระสงฆ์และฆราวาสในพิธีงานบุญพระเวสเทมมหาชาติ

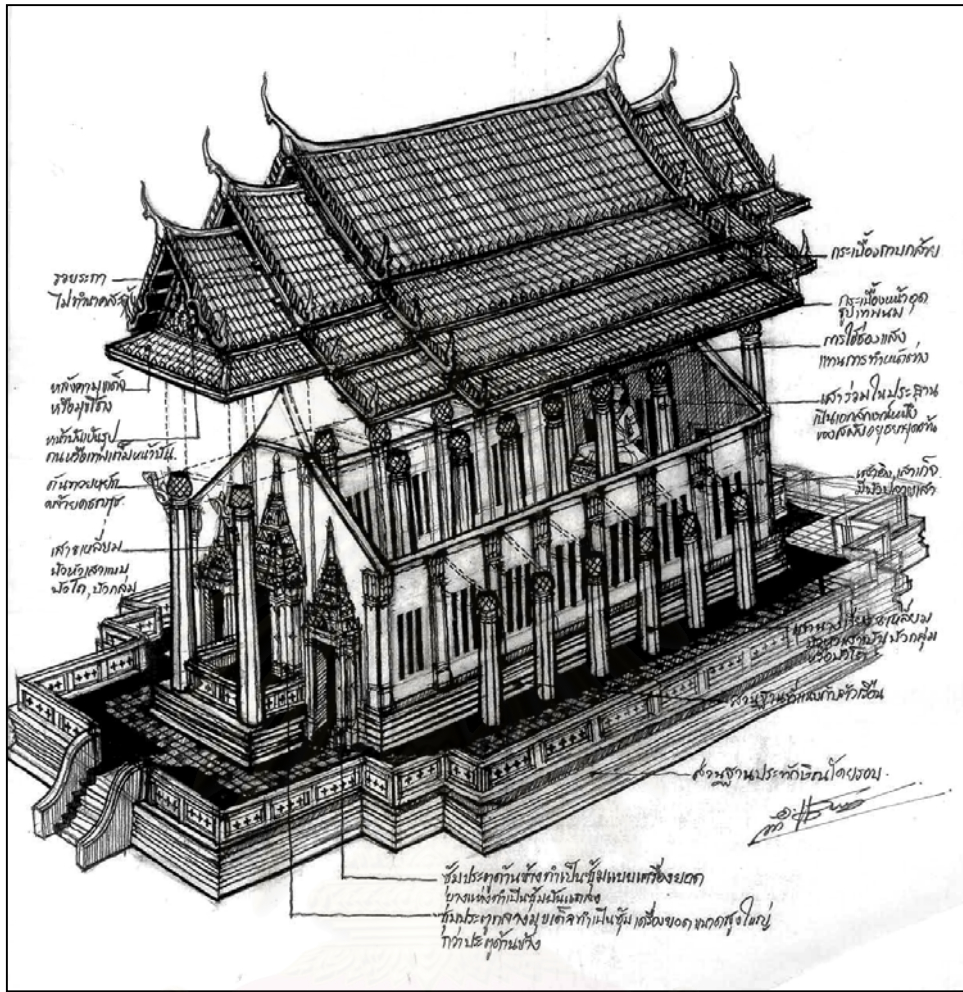

ภาพลายเส้นที่ 66 รูปแบบสันนิษฐานภาพรวมพระอุโบสถสมัยอยุธยายุคต้น (รูปทรงมุขเด็จ)

3.2.2 การศึกษารูปแบบและลักษณะทางศิลปะอื่นที่เกี่ยวข้องกับพระอุโบสถ (สมัยอยุธยายุคต้น)

3.2.2.1 รูปแบบและลักษณะของโบสถ์

3.2.2.2 รูปแบบและลักษณะของพระพุทธรูป

3.2.2.3 รูปแบบและแบบแผนการตกแต่งภายในด้วยงานจิตรกรรม

3.2.2.1 รูปแบบและลักษณะโบสถ์ (สมัยอยุธยายุคต้น)

โบสถ์ในยุคนี้นี้มีรูปแบบและลักษณะของโบสถ์ที่ได้รับอิทธิพลมาจากสุโขทัย ซึ่งนิยมทำด้วยหินชนวนสีซีขาวขนาดใหญ่หนาและรูปทรงเหมือนสุโขทัยด้วย⁴³ แต่ก่อนที่โบสถ์สมัยอยุธยาจะปรากฏโฉมขึ้นนั้น ได้มีแบบอย่างโบสถ์สมัยอยุธยาสุพรรณภูมิปรากฏอยู่ก่อนแล้วโดยสังเกตได้ว่าที่ใดมีโบสถ์แบบอยุธยาสุพรรณภูมิปรากฏอยู่จะมีโบราณวัตถุสถานรุ่นเก่าแก่ถึงอุ้งท้องรับพร้อมกันอยู่ทุกแห่งดังนี้



โบสถ์วัดหลุมดิน จ.ราชบุรี

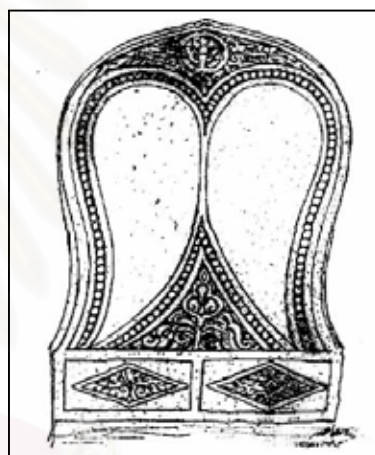

โบสถ์วัดเขางู จ.ราชบุรี



โบสถ์วัดธรรมามูล จ.ชัยนาท



โบสถ์วัดพระแก้ว จ.ชัยนาท

⁴³ ประยูร อรุณานุกุล (น.ณ ปากน้ำ), “ศิลปะบนโบสถ์อยุธยา” ในศิลปะกับโบราณคดีในสยาม (พระนคร : โอเดียนสโตร์, 2520) หน้า 220.

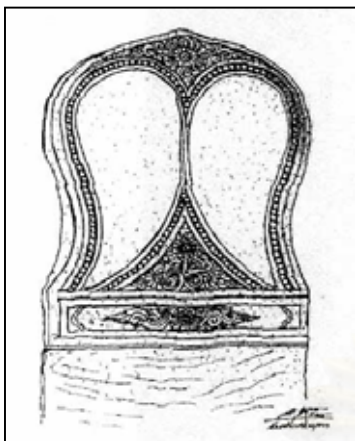

โบสถ์มาวัดเสด็จ จ.อยุธยา

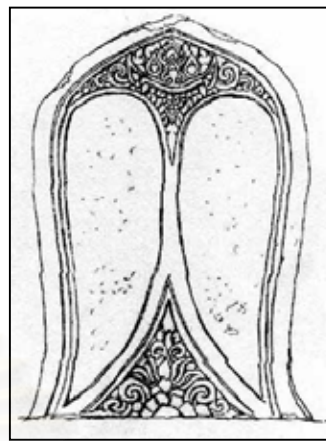

โบสถ์มาวัดกลาง จ.อยุธยา

ภาพลายเส้นที่ 67 โบสถ์มายุคก่อนอยุธยา (สมัยอยุธยา สุพรรณภูมิ)

จากตัวอย่าง (ภาพลายเส้น) ที่ได้นำมาเสนอนี้ (ทั้งที่อยู่ในจังหวัดพระนครศรีอยุธยาและที่อื่น ๆ ซึ่งล้วนแต่มีลักษณะเฉพาะที่เป็นลักษณะพิเศษของโบสถ์มาสมัยอยุธยาสุพรรณภูมิ คือ จะมีลวดลาย ซึ่งลวดลายนั้นเป็นดอกไม้ และเครือเถา ซึ่งเป็นปฐมบทลายกนก โดยลายตรงป่าเสมาส่วนบนรูปไม้ทอดไปตามมุมแหลมได้หยักบากสลับกันเหมือนปลายกนกเปลว ส่วนลายช่อดอกไม้ในขอบวงกลมตรงส่วนยอดที่แหลมมักจะนิยมใช้กันมาก และเคยปรากฏในลายสุโขทัย⁴⁴ ส่วนวัสดุและรูปทรงนั้นนิยมทำด้วยหินทรายแดง และหินทรายขาว มีลักษณะรูปทรงอ่อนป้อมมีส่วนหนามาก ส่วนล่างหรือแท่นเสมาถ้าได้รับอิทธิพลศิลปะลพบุรีมักจะทำลายเป็นดอกจันทร์เรียงกันเป็นแถวประมาณ 4-5 ดอก เช่น วัดเสด็จ จ.อยุธยา และมักจะทำเป็นเม็ดเล็ก ๆ เป็นขอบรอบเสมา ซึ่งแสดงถึงอิทธิพลสมัยลพบุรีโดยตรง หรือมีฉนวนกั้นแบ่งช่องตรงฐานเป็นรูปสี่เหลี่ยมขนมเปียกปูน 2 ช่อง สำหรับโบสถ์มาสมัยอยุธยาสุพรรณภูมิช่วงปลาย มีตัวอย่างปรากฏอยู่ที่วัดพระจันทร์ลอยที่ปราสาทนครหลวงอยุธยาทำด้วยหินทรายแดงขนาด 76x40x9 ซม. เป็นเสมาที่มีขนาดบางและเอวคอด ลวดลายวิจิตรพิสดารบ่งบอกถึงความรุ่งโรจน์สุดขีดของศิลปอยุธยา⁴⁵ การหมดชุดของโบสถ์มาสมัยอยุธยา เข้าใจว่าจะก่อนกรุงศรีอยุธยาตอนต้นมีมาก่อนกรุงศรีอยุธยาแล้วโบสถ์มาชนิดนี้อาจจะเป็นโบสถ์มาแบบหินยานลังกาก็ได้ อันเกิดขึ้นในปลายของสมัยอยุธยาเมื่อครั้งรับลัทธิเข้ามา

⁴⁴ เรื่องเดียวกัน, หน้า 213.

⁴⁵ ดูรายละเอียดเพิ่มเติมได้ใน ประยูร อุตุชาวะ (น.ณ ปากน้ำ), “โบสถ์มาสมัยอยุธยา” ในศิลปบนโบสถ์มา (กรุงเทพฯ : โรงพิมพ์อักษรสัมพันธ์, 2524), หน้า 30-37.

⁴⁵ ประยูร อุตุชาวะ (น.ณ ปากน้ำ), ศิลปะกับโบราณคดีในสยาม, หน้า 214.



ภาพที่ 72 ลักษณะโบสถ์สมัยอยุธยาสุพรรณภูมิ (ยุคปลาย) วัดพระจันทร์ลอย ที่ปราสาทนครหลวง

จ. พระนครศรีอยุธยา

ที่มารูป : ประยูร อุลุชาฎะ (น.ณ ปากน้ำ), ศิลปบนโบสถ์มา (กรุงเทพฯ : โรงพิมพ์อักษรสัมพันธ์, 2524), หน้า 174-175.

สำหรับสมัยอยุธยายุคต้นดังที่ได้กล่าวไว้ว่า นิยมทำด้วยหินชนวนลักษณะเดียวกับสมัยสุโขทัย โดยสามารถตรวจสอบจากวัดที่มีชื่อปรากฏอยู่ในพระราชพงศาวดารกรุงศรีอยุธยา ว่าสร้างขึ้นในสมัยอยุธยายุคต้น พบว่ามีรูปร่างขนาดและวัสดุเหมือนกัน คือทำด้วยหินชนวน มีขนาดใหญ่ ปักบนดิน ไม่มีฐาน (ทำเพียงยกพื้นเพียงเล็กน้อย ส่วนที่ทำเป็นฐานสูงน่าจะเป็นการทำในสมัยหลัง) ไม่มีลวดลาย ดังเช่นที่ วัดพุทธไสยาสน์ วัดหน้าพระเมรุ วัดพระศรีสรรเพชญ์ และวัดอื่นแถบเมืองอยุธยาเดิม ซึ่งล้วนแต่มีลักษณะของโบสถ์มาเหมือนกับโบสถ์มาในเมืองเก่าสุโขทัย เช่น ที่วัดตะพานหิน วัดมังกร นอกจากข้อมูลข้างต้นที่กล่าวมาแล้วนี้ยังมีข้อถกเถียงถึงเรื่องของรูปแบบ และลวดลายของโบสถ์มาระหว่างสมัยก่อนอยุธยาหรืออยุธยากับสมัยอยุธยายุคต้น ถ้าพิจารณาในแง่วิวัฒนาการทางศิลปะแล้ว แบบอย่างของศิลปะในระยะเวลาแรกๆ น่าจะมีลักษณะเรียบง่ายและถึงมีการตกแต่งเพิ่มลวดลายในระยะต่อมาตามลำดับ แต่ไม่ปรากฏโบสถ์มาแบบอยุธยายุคต้นในสุพรรณบุรี แต่พบโบสถ์มาอยุธยาตอนปลายที่สุพรรณบุรี⁴⁶ แทนโดยโบสถ์หินทรายของอยุธยา อาจเป็นแบบอย่างของเมืองสุพรรณบุรีโดยเฉพาะ และแผ่อิทธิพลมาสู่กรุงศรีอยุธยาโดยกษัตริย์จากราชวงศ์สุพรรณภูมิก็เป็นได้⁴⁷

⁴⁶ สงวน รอดบุญ, ศิลปกรรมไทย, หน้า 110.

⁴⁷ เรื่องเดียวกัน, หน้า 11.

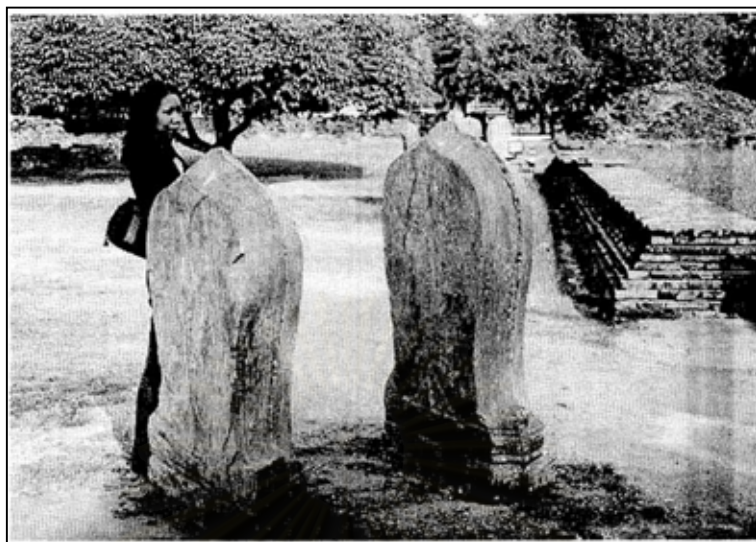

ลักษณะของใบเสมาคู่ของวัดพระศรีสรรเพชญ์ ซึ่งเป็นวัดที่อยู่ในยุคต้น
(ดูขนาดของใบเสมาเทียบกับสัดส่วนของมนุษย์)



ใบเสมาหินชนวนวัดตะพานหิน จ.สุโขทัย



ใบเสมาหินชนวนวัดสามวิหาร จ.อยุธยา

ภาพที่ 73 ใบเสมาหินชนวนสมัยอยุธยายุคต้น

รายละเอียดและลักษณะของใบเสมาในยุคต้นซึ่งทำจากหินชนวนนี้ มีลักษณะที่สำคัญคือ ขอบนอกทั้งสองข้างเป็นส่วนบัว และเว้าขึ้นไปเป็นส่วนที่อาจเรียกว่าคอ ต่อจากนั้นผายออกที่ส่วนบนและสอบเข้าบรรจบกันเป็นตุ่มแหลมที่กึ่งกลางของส่วนยอดสุดของใบเสมา ขอบนอกของใบเสมาลบมุมทั้งสองด้าน ฝั่งหน้าใบเสมา

อาจารย์ น.ณ ปากน้ำ เรียกส่วนนี้ว่า *เอวเสมา* คือ ส่วนล่างของเสมาเหนือลายฐานบัวโดยหลังจากสมัยลพบุรีเป็นต้นมักนิยมทำเอวเว้าเข้าไปเล็กน้อย ใบเสมาคู่ทอง สุโขทัย อยุธยาล้วนเป็นใบเสมาประเภทมีเอวทั้งนั้น อ้างถึงในประยูร อุดชาภา (น. ณ ปากน้ำ), *ศิลปะกับโบราณคดีในสยาม*, หน้า 205.

แบ่งออกเป็น 2 ส่วน ตรงกลางมีเส้นรอบรูปเป็นรูปสี่เหลี่ยมขนมเปียกปูน ด้านล่างเป็นรูปสามเหลี่ยมรวมถึงด้านบนโดยเป็นเส้นรอบรูปเกลี้ยง ๆ ไม่มีลวดลายใด ๆ

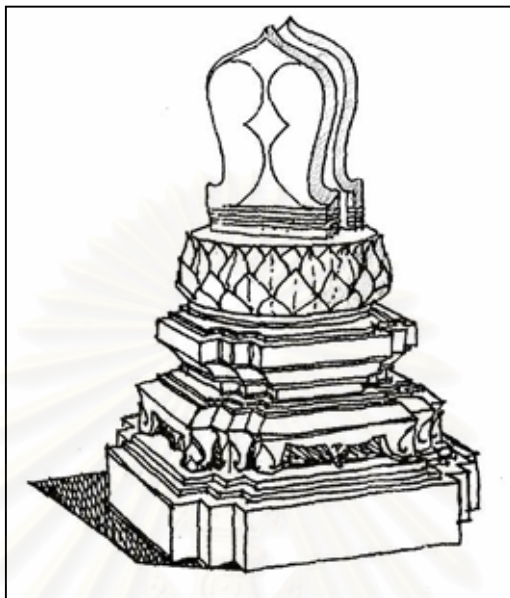

ภาพลายเส้นที่ 68 โบราณนั่งแทนวัดป่าโมก จ.อ่างทอง ตัวโบสมาเป็นหินชนวนรูปแบบสมัยอยุธยายุคต้น

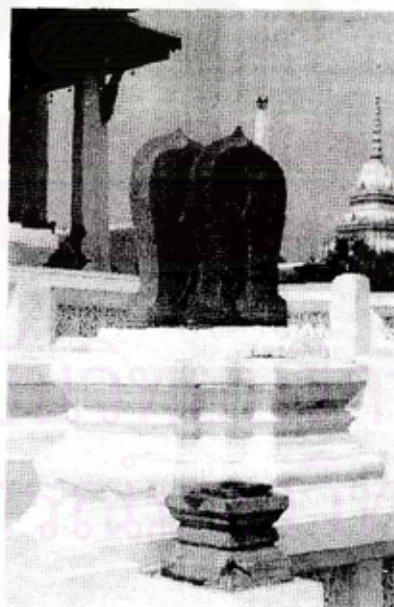

ภาพที่ 74 โบสมาคู่ วัดหน้าพระเมรุ จ.พระนครศรีอยุธยา

สำหรับวัดที่มีโบสมาจัดอยู่ในยุคต้นมีตัวอย่างดังต่อไปนี้

- วัดราชบูรณะ จ.พระนครศรีอยุธยา ขนาด 118x64x20 ซม. ทำด้วยหินชนวนสีเทา
- วัดพระศรีสรรเพชญ์ จ.พระนครศรีอยุธยา ขนาด 150x105x23 ซม. ทำด้วยหินชนวนสีเทา
- วัดพุทไธสวรรย์ จ.พระนครศรีอยุธยา ขนาด 127x92x23.5 ซม. ทำด้วยหินชนวนสีเทา

- วัดหน้าพระเมรุ จ.พระนครศรีอยุธยา ขนาด 133x103x20 ซม. ทำด้วยหินชนวนสีเทา
- วัดมหาธาตุ จ.พระนครศรีอยุธยา ขนาด 120x68x11 ซม. ทำด้วยหินชนวนสีเทา
- วัดมเหยงคณ์ จ.พระนครศรีอยุธยา ขนาด 136x99x19 ซม. ทำด้วยหินชนวน
- วัดป่าโมกข์ จ.อ่างทอง ขนาด 78.5x48x11.5 ซม. ทำด้วยหินชนวน

อนึ่งสำหรับใบเสมาคู่ที่พบในยุคนี้นั้นส่วนใหญ่มักจะพบอยู่ตามวัดใหญ่ ๆ ตั้งแต่สมัยสุโขทัย และอยุธยา ใบเสมาเดี่ยวมักพบอยู่โดด ๆ เช่น ใบเสมาฝายมหายาน ดังเช่น ใบเสมาสมัยลพบุรีพบที่พิมาย ใบเสมาสมัยทวารวดีที่วัดชนอน ปากคลองมหาพรหมณ์ กรุงศรีอยุธยาซึ่งมีครบอยู่ทุกใบ ดังตามทิศ 8 ทิศตามตำรา เป็นใบเสมาขนาดใหญ่ และเป็นใบเสมาเดี่ยว

สำหรับการทำใบเสมาคู่ นั้น มีหลักฐานทางโบราณคดีกล่าวคือได้พบใบเสมาสมัยอยุธยา รุ่นแรก หรือ ลพบุรีตอนปลายที่วัดโคกหม้อ ราชบุรี เป็นใบเสมาคู่ มีอยู่ 8 คู่ รอบโบสถ์ บ่งว่าใบเสมาคู่มีมาก่อน สุโขทัยแล้ว⁴⁸ ดังนั้นการผูกพัทธสีมาคู่โดยการนับถือลัทธิหินยานลังกาเป็นข้อสันนิษฐานอันถูกต้อง แต่ลัทธิหินยานลังกาได้แพร่เข้าสู่อาณาจักรในกลุ่มแม่น้ำเจ้าพระยามานานแล้ว คงจะพร้อมๆ กับนครศรีธรรมราช สมัยต่อมาเมื่อพ่อขุนรามคำแหงเสด็จลงไปรบกับอาณาจักรแถบใต้ จึงได้นิมนต์พระสงฆ์หินยานลังกาขึ้นไปแพร่หลายในสมัยสุโขทัยอย่างเป็นทางการ⁴⁹

3.2.2.2 รูปแบบและลักษณะพระพุทธรูป (สมัยอยุธยายุคต้น)

สมัยอยุธยายุคต้น นับตั้งแต่พระเจ้าอู่ทองตั้งกรุงศรีอยุธยาขึ้นเมื่อปี พ.ศ. 1893 เป็นต้นมาพระพุทธรูปในยุคนี้นี้ยังคงนับถือแบบอย่างสมัยลพบุรีอยู่ยิ่งกว่าแบบสุโขทัย⁵⁰ โดยมีพุทธลักษณะคล้ายอย่างพระขอมหรือที่เรียกกันว่าแบบ “พระเมืองสรรค์”^{*} ซึ่งได้มีการแบ่งพระพุทธรูปแบบนี้ ออกได้เป็น 3 หมวด คือ⁵¹

1. มีอิทธิพลของศิลปทวารวดี และเขมรผสมกัน อายุราวพุทธศตวรรษที่ 17 - 18

⁴⁸ ประยูร อุลุชาฎะ (น. ณ ปากน้ำ), ศิลปะกับโบราณคดีในสยาม, หน้า 204.

⁴⁹ เรื่องเดียวกัน, หน้า 205.

⁵⁰ สมเด็จพระเจ้าบรมวงศ์เธอ กรมพระยาดำรงราชานุภาพ, ตำนานพระพุทธรูปเจดีย์, หน้า 119.

^{*} เป็นลักษณะพระพุทธรูปที่พบครั้งแรก ๆ ที่เมืองสรรค์บุรี (ปัจจุบันเป็นอำเภออยู่ในจังหวัดชัยนาท และจังหวัดสุพรรณบุรี) นอกจากนี้ยังมีชื่อที่แจ่มแจ้งไปตามลักษณะอีกว่า “พระเมืองสรรค์แข่งคบบ้าง” พระเมืองสรรค์คางคนหน้าหนุ่มหน้าแก่บ้าง” มานิต วัลลิโภคม “ศิลปะสมัยอู่ทอง” ในศิลปะสมัยอู่ทอง ศิลปะสมัยอยุธยา ศิลปะสมัยรัตนโกสินทร์, หน้า 1.

⁵¹ สมเด็จพระเจ้าบรมวงศ์เธอ กรมพระยาดำรงราชานุภาพ, ตำนานพระพุทธรูปเจดีย์, หน้า 120.



ภาพที่ 75 พระพุทธรูปสัมฤทธิ์ปางมารวิชัย พบที่อำเภอสรรคบุรี จังหวัดชัยนาทเป็นศิลปะแบบอู่ทอง รุ่นที่ 1 พุทธศตวรรษที่ 17 – 19 (หมวด 1)

ที่มารูป : สมเด็จพระเจ้าบรมวงศ์เธอกรมพระยาดำรงราชานุภาพ, ตำนานพระพุทธรูปเจดีย์

นอกจากนี้ อาจารย์ น.ณ. ปากน้ำ ได้กล่าวเพิ่มเติมถึงพุทธลักษณะของพระพุทธรูปในยุคนี้ (พุทธศตวรรษที่ 16 ช่วงปลาย) คงเกิดพระพุทธรูปแบบวัดธรรมิกราชขึ้น คือมีลักษณะเส้นพระขนง (คิ้ว) เส้นขอบพระพักตร์ (หน้า) พระโอษฐ์ (ปาก) พระนาสิก (จมูก) เป็นเหลี่ยมสั้นมากกว่าส่วนพระรัศมีที่หักหายไปแล้ว น่าเชื่อว่าเป็นรูปแปลว⁵²



ภาพที่ 76 เศียรพระพุทธรูปสัมฤทธิ์ พระพักตร์สี่เหลี่ยมแบบอู่ทอง รุ่นที่ 1 – 2 พบที่วัดธรรมิกราช (ปัจจุบันอยู่ที่พิพิธภัณฑ์เจ้าสามพระยา อยุธยา)



ภาพที่ 7 พระพุทธรูปสัมฤทธิ์ พบที่อำเภอสรรคบุรี จ.ชัยนาท เป็นศิลปะอู่ทองรุ่นที่ 1
ที่มารูป : เขียน ยิ้มศิริ และคณะ พุทธานุกรณ ตำนาน เชียงแสน ตำนานทริภุชชัย, (พระนคร : บุญสงการพิมพ์, 2500), ภาพที่ 71.

⁵²สันติ เล็กสุขุม, ศิลปะอยุธยา งานช่างหลวงแห่งแผ่นดิน, หน้า 139.

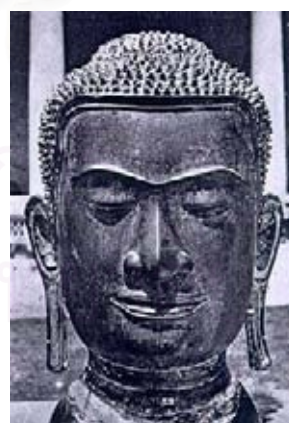

ภาพที่ 78 เศียรพระพุทธรูปสัมฤทธิ์เป็นศิลปะอู่ทองรุ่นที่ 1 (อู่ทองบริสุทธิ์)
ที่มารูป : เรื่องเดียวกัน, รูปที่ 83.



ภาพที่ 79 พระพุทธรูปสัมฤทธิ์ อยู่ที่พิพิธภัณฑสถานแห่งชาติ สมเด็จพระนารายณ์ จ.ลพบุรี ศิลปะอู่ทองรุ่นที่ 1
ที่มารูป : ประยูร อุลุชาฎะ (น. ณ ปากน้ำ), พระพุทธรูป (กรุงเทพฯ : ด้านสุทธาคารพิมพ์, 2543), หน้า 71.



ภาพที่ 80 เศียรพระพุทธรูปพระประธานวัดป่าเลไลยก์ จ.สุพรรณบุรี
ที่มารูป : เรื่องเดียวกัน, หน้า 78.

2. มีอิทธิพลของศิลปะเขมรมากยิ่งขึ้น พระรัศมีบนพระเกตุมาลาเป็นเปลว อายุราวพุทธศตวรรษที่ 18 – 19



ภาพที่ 81 พระพุทธรูปสัมฤทธิ์ ปางมารวิชัย ได้มาจากวัดเสาชิงช้า จังหวัดลพบุรี ศิลปะแบบอู่ทองรุ่นที่ 2 พุทธศตวรรษที่ 18 – 19
ที่มารูป : สมเด็จพระเจ้าบรมวงศ์เธอกรมพระยาดำรงราชานุภาพ, ตำนานพุทธเจดีย์, รูปที่ 54



ภาพที่ 82 พระพุทธรูปสัมฤทธิ์อู่ทองรุ่นที่ 2 พระระเบียง วัดพระเชตุพนฯ
ที่มารูป : ประยูร อุลุชาฎะ (น. ณ ปากน้ำ), พุทธประวัติมากรวมในประเทศไทย (กรุงเทพฯ : ด้านสุทธาคารพิมพ์, 2543), หน้า 53.

พระรัศมีหรือยอดพระเกตุมาลาที่มีทั้งแบบกลมและเหลี่ยมต่าง ๆ กันไม่น้อยกว่า 7 – 8 แบบ ส่อว่าจะเพิ่ม มีการริเริ่มทำกันในพระพุทธรูปแบบอู่ทองรุ่นที่ 2 ก่อน ในที่สุดจึงคลี่คลายเป็นเปลวเพลิงอย่างที่มีในพระพุทธรูปแบบสุโขทัย อ่างจาก มานิต วัลลิโกคม, เขียน ยิ้มศิริ, “ศิลปะอู่ทอง” ในประมวลภาพประติมากรรม (กรุงเทพฯ : ม.ป.ท., 2507), หน้า 33. พิมพ์เนื่องในงานพระราชทานเพลิงศพ ฯพณฯ จอมพลสฤษดิ์ ธนะรัชต์ วันที่ 17 มี.ค. 2507

3. อิทธิพลของศิลปะสุโขทัยจะเข้ามาป็นยิ่งขึ้นทุกที จนพระพักตร์กลายเป็นรูปไข่ พระขนงโค้ง และลักษณะเดิมมักจะเหลืออยู่แต่เพียงไรพระศกเท่านั้น อายุราวพุทธศตวรรษที่ 19 – 20

ลักษณะสำคัญของพระพุทธรูปแบบอู่ทองก็คือ มีไรพระศก (เส้นผม) ชายจีวรหรือสังฆาฏิตัดเป็นเส้นตรง และฐานซึ่งเรียกว่า ฐานหน้ากระดานแฉ่นเป็นร่องเข้าข้างใน มักทำปางมารวิชัยเป็นพื้นสำหรับพระพุทธรูปในศิลปะอยุธยายุคต้น มักจะเป็นศิลปะอู่ทองรุ่นที่ 2 จนถึงสมัยสมเด็จพระบรมไตรโลกนาถ จึงค่อย ๆ เปลี่ยนไปเป็นแบบอยุธยา⁵³ นอกจากนี้ยังมีพระพุทธรูปแบบอู่ทองสลักหินทรายขนาดใหญ่องค์หนึ่งประดิษฐานทางด้านตะวันตกของปราสาทมหาธาตุ วัดมหาธาตุ ซึ่งเป็นปางประทับขัดสมาธิราบบนฐานปัทมาสน์ มีพระพักตร์รูปไข่ พระขนงโค้ง (คิ้ว) ไม่มีพระไรศก รัศมีรูปเปลวคือภาพรวมของแบบอู่ทองรุ่นที่ 3



ภาพที่ 83 พระพุทธรูปสัมฤทธิ์ปางมารวิชัย ศิลปะแบบอู่ทอง รุ่นที่ 3 พุทธศตวรรษที่ 19 - 20 ที่มารูป : สมเด็จพระเจ้าบรมวงศ์เธอกรมพระยาดำรงราชานุภาพ, ตำนานพุทธเจดีย์, รูปที่ 54



ภาพที่ 84 พระพุทธรูปสัมฤทธิ์อู่ทองรุ่นที่ 3 ที่พระระเบียง วัดพระเชตุพนฯ ที่มารูป : ประยูร อุลุชาฎะ (น. ณ ปากน้ำ), พุทธประติมากรรมในประเทศไทย (กรุงเทพฯ : ด้านสุทธาการพิมพ์, 2543), หน้า 53.

⁵³ สมเด็จพระเจ้าบรมวงศ์เธอกรมพระยาดำรงราชานุภาพ, ตำนานพระพุทธรูปเจดีย์, หน้า 120.



ภาพที่ 85 พระพุทธรูปปางสมาธิราบ ทำจากหินทราย ศิลปอุทธรุ่นที่ 3 วัดมหาธาตุ ออยุธยา
ที่มารูป : ประยูร อุลุชาฎะ (น. ณ ปากน้ำ), พุทธประวัติมากรรมในประเทศไทย, หน้า 64.



ภาพที่ 86 พระพุทธรูปศิลา (อุทธรุ่นที่ 3)
จากวัดมหาธาตุ จ.ราชบุรี
ที่มารูป : เรื่องเดียวกัน, หน้า 64.

นอกจากพระพักตร์รูปไข่แบบอุทธรุ่นที่ 3 พระพักตร์ค่อนข้างกว้างมนลงเกิดจากรูปทรงลักษณะเหลี่ยมผสมรูปไข่ เช่น พระพุทธรูปยืน ปั้นด้วยปูน ประดิษฐานในซุ้มจระนำของปราสาทประธานวัดพระราม เป็นพุทธลักษณะของพระพักตร์ที่คลี่คลายจากเหลี่ยมแบบขอมมาเป็นรูปไข่ในอิทธิพลศิลปะสุโขทัย และกลายเป็นลักษณะกว้างมนดังกล่าว (ดูเปรียบเทียบกับพระประธานวิหารวัดไผ่ จังหวัดลพบุรี)

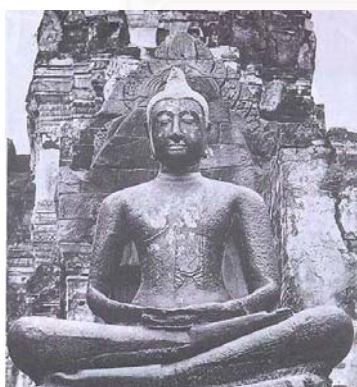

ภาพที่ 87 พระพุทธรูปจำหลักศิลาทราย พระประธานวิหารหน้าพระปรางค์สามยอด จ.ลพบุรี
ที่มารูป : ประยูร อุลุชาฎะ (น. ณ ปากน้ำ), พระพุทธรูป (กรุงเทพฯ : ด้านสุทธาการพิมพ์, 2543), หน้า 69.



ภาพที่ 88 เศียรพระพุทธรูปอุทธรุ่นที่ 3 จากวัดนครโกษา จ.ลพบุรี
ที่มารูป : ประยูร อุลุชาฎะ (น. ณ ปากน้ำ), พุทธประวัติมากรรมในประเทศไทย, หน้า 62.

ดังนั้นพระพุทธรูปในสมัยอยุธยายุคต้น โดยเฉพาะพระประธานในพระอุโบสถ หรือพระวิหาร ส่วนใหญ่ยังคงเป็นพระพุทธรูปปูนปั้น และสำริดองค์ขนาดใหญ่มาก ดังเช่น พระมณฑลปิตร และหลวงพ่โต วัดพนัญเชิง



ภาพที่ 89 หลวงพ่โต วัดพนัญเชิง ศิลปะอู่ทอง รุ่น 2 - 3
ที่มารูป : โดยผู้วิจัย



ภาพที่ 90 หลวงพอมงคลปิตร วัดพระศรีสรรเพชญ์ ศิลปะอู่ทอง รุ่น 2 - 3
ที่มารูป : ประยูร อุลุชาฎะ (น. ณ ปากน้ำ), พุทธประวัติมากรวมในประเทศไทย, หน้า 90.

นอกจากนี้พระพุทธรูปในยุคต้นยังนิยมทำเป็นพระยืนด้วยเช่นกัน ซึ่งได้รับอิทธิพลมาจากศิลปะปาละ⁵⁴ เช่น พระโลกนาถสร้างในรัชกาลพระรามาธิบดีที่ 2 ปัจจุบันอยู่ที่วิหารทิศตะวันออกของพระอุโบสถ วัดพระเชตุพนฯ กรุงเทพฯ หรือพระยืนในซุ้มปรางค์ทิศเหนือ วัดมหาธาตุ และพระยืนที่ซุ้มปรางค์ใหญ่วัดพระราม

โดยลักษณะของพระพักตร์พระพุทธรูปสมัยอยุธยายุคต้นนี้จะดูคล้ายคลึงกัน เช่นที่วัดราชบูรณะ วัดมหาธาตุ และวัดมณฑลปิตร ล้วนเป็นพระพุทธรูปที่มีพระพักตร์กลมหรือไข่แบบที่เรียกว่าหน้านาง ซึ่งเป็นศิลปะที่อยู่รวมสมัยกับสุโขทัย เชียงใหม่ตอนต้น และอู่ทองตอนปลาย ซึ่งมีพุทธลักษณะเกี่ยวข้องซึ่งกันและกัน

⁵⁴ประยูร อุลุชาฎะ (น. ณ ปากน้ำ), พุทธประวัติมากรวมในประเทศไทย, พิมพ์ครั้งที่ 3 (กรุงเทพฯ : ด่านสุทธาการพิมพ์, 2543), หน้า 86.



ภาพที่ 91 เศียรพระศิลาทราย ศิลปอุทอง รุ่น 3
จากวัดเกต จ.อุยธยา
ที่มารูป : เรืองเดียงกัน, หน้า 90.



ภาพที่ 92 เศียรพระศิลาทราย ศิลปอุทอง รุ่น 3
ที่มารูป : เรืองเดียงกัน, หน้า 63.



ภาพที่ 93 พระพุทธรูปแบบอุยธยา, ปูนปั้น
อุยธยายุคต้น หรืออุทองรุ่น 3 (ปัจจุบันเศียรหัก
หายแล้ว) ประดิษฐานอยู่ในซุ้มจระนำ ด้านเหนือ
ของปราศรัยประธานวัดพระราม จ.อุยธยา
ที่มารูป : ประยูร อุลุชาฎะ (น. ณ ปากน้ำ), พระ
พุทธรูป (กรุงเทพฯ : ด้านสุทธาการพิมพ์, 2543),
หน้า 76.



ภาพที่ 94 พระประธานวิหารวัดไผ่ จ.ลพบุรี
ศิลปอุทองรุ่น 3
ที่มารูป : ผู้วิจัย

หากวิเคราะห์ตีความพิจารณาทางลักษณะของศิลปะและคุณค่าของพระพุทธรูปในยุคนี้ (อยุธยายุคต้น) ซึ่งนักโบราณคดีได้จัดให้เป็นสกุลช่างแบบอู่ทอง คือทำตามแบบอย่างสกุลช่างสกุลหนึ่งซึ่งมีอยู่ก่อนหน้าที่พระเจ้าอู่ทองสร้างกรุงศรีอยุธยาเป็นราชธานี กล่าวได้ว่าพระพุทธรูปอู่ทองนั้นมีทรวดทรงดูแข็งแกร่งราวพระพักตร์ดูแสดงความเคร่งเครียด มีสมาธิจิตที่จะเอาชนะโลกีย์ ค้นหาทางหลุดพ้นวิญญูสงสาร เพื่อให้ถึงวิมุตติสุข และลักษณะแสดงออกของฝีมือช่างเป็นของประชาชนชาวไทย ซึ่งตรงกันข้ามกับศิลปะพระพุทธรูปในสมัยสุโขทัย ซึ่งมีส่วนนอกอ่อนช้อยนุ่มนวล ประสานกลมกลืนกันดี มีความประณีตอ่อนหวานในรายละเอียดแห่งส่วนต่าง ๆ ของพระรูปโฉมของสมเด็จพระสัมมาสัมพุทธเจ้า ซึ่งแสดงให้เห็นถึงความมุ่งหมายของศิลปินผู้สร้าง ว่ามีอุดมคติมุ่งจะสร้างรูปขึ้นแทนความตรัสรู้ หลุดพ้นไปจากโลกนี้ของพระพุทธองค์ แต่ถือได้ว่าศิลปะอู่ทองนั้นทรงไว้ซึ่งคุณค่าทัดเทียมกับช่างฝีมือสมัยสุโขทัย ซึ่งเป็นศิลปะที่มีคุณค่ายิ่งกว่าฝีมือช่างสมัยอยุธยา และสมัยรัตนโกสินทร์⁵⁵

นอกจากนี้พระพุทธรูปที่หล่อด้วยเครื่องสำริดของศิลปะสมัยอู่ทอง จัดว่าหล่อได้อย่างปราณีต และมีความบางชนิดที่เรียกว่า บางอย่างเปลือกไข่⁵⁶ จัดว่าเป็นศิลปะแบบยอดเยี่ยม โดยพบเป็นบางส่วนที่เมืองสรรคบุรี จ. ชัยนาท ดังนั้นพระพุทธรูปทั้ง 3 หมวด หรือทั้ง 3 แบบ ที่มีพัฒนาการมาจากพระพุทธรูปที่คล้ายจากรูปเหลี่ยมอันสืบเนื่องมาจากอิทธิพลศิลปะขอม มาเป็นรูปไข่หรือหน้านางในอิทธิพลศิลปะสุโขทัย ก่อนจะกลายลักษณะกว้างมนดังที่กล่าว อาจไม่ได้เฉพาะการเปลี่ยนแปลงในเชิงช่าง แต่น่าจะพร้อม หรือควบคู่กับการขยับปรับปรุงใหม่ ๆ ในบริบททางสังคมของสมัยอยุธยาจุดต่อ ๆ มาด้วย

สถาบันวิทยบริการ จุฬาลงกรณ์มหาวิทยาลัย

⁵⁵ คำว่าอู่ทองเราใช้เรียกศิลปะประติมากรรมที่เกี่ยวข้องกับพระพุทธรูปที่สร้างก่อนสมัยกรุงศรีอยุธยาว่าอู่ทอง (แต่คำว่าอู่ทองนี้มีได้มีความสัมพันธ์กับแบบสมัย หรือศิลปะสมัยอู่ทองแต่อย่างใด) ซึ่งมีอิทธิพลทางศิลปะสกุลช่างสมัยทวารวดี ลพบุรี และสุโขทัย ซึ่งเป็นระยะเวลาไล่เลี่ยกับศิลปะสมัยเชียงแสน และสุโขทัย อ้างจาก เสนอ นิลเดช, “ศิลปะสมัยอู่ทอง พุทธศตวรรษที่ 17 – 20”, ใน เอกลักษณะไทย ปีที่ 1 ฉบับที่ 1 (มกราคม 2520) : 107.

⁵⁶ มานิต วัลลิโกดม, “ศิลปะสมัยอู่ทอง” ในศิลปะสมัยอู่ทอง ศิลปะสมัยอยุธยา ศิลปะสมัยรัตนโกสินทร์, หน้า 2.

⁵⁷ ข้อสังเกตอีกอย่างหนึ่งกล่าวว่าโลหะสมัยนั้นคงมีราคาสูงกว่าค่าแรงช่าง หากหล่อนานจะสิ้นเปลืองโลหะ อ้างจาก สมเกียรติ โภททรัพย์, พระพุทธรูปศิลปะสมัยอยุธยา (กรุงเทพฯ : บริษัทวิบูลย์, 2539), หน้า 180.

3.2.2.3 รูปแบบและแบบแผนการตกแต่งภายในด้วยงานจิตรกรรม (สมัยอยุธยายุคต้น)

รูปแบบการตกแต่งภายในพระอุโบสถหรือพระวิหาร ในยุคนี้ที่เป็นงานจิตรกรรมฝาผนังไม่มีหลงเหลือให้ศึกษา⁵⁶ ซึ่งเหตุผลหนึ่งซึ่งอาจารย์ประยูร อุลุชาฎะ (น. ณ ปากน้ำ) ให้เหตุผลไว้ดังนี้คือ “...อาคารอุโบสถ วิหาร ซึ่งมีขนาดใหญ่ก็จริงแต่ผนังด้านหลังจะมีพระพุทธรูปประธานประดิษฐานอยู่เต็มผนังบางส่วนผนังเสียสิ้น เพราะพระพุทธรูปสมัยอยุธยาตอนต้นมักเป็นพระก่ออิฐเป็นปูนจนคูบัวโบสถ์ค้ำวิหาร อีกประการหนึ่งในสมัยปลายของศิลปะอยุธยา หรืออุทอง หรือสุโขทัย มักนิยมทำพระพุทธรูปมีเรือนแก้วอยู่เบื้องหลังองค์พระดังเช่น พระวิหารพระพุทธชินราช (พิษณุโลก) พระวิหารหลวง (พระอุโบสถเดิม) ของวัดไชโย อำเภอกาฬวิเศษ จังหวัดลพบุรี ก็เป็นพระมีเรือนแก้วอยู่เบื้องหลังพระประธานเป็นเหตุผลให้ผนังเบื้องหลังไม่สามารถจะมีภาพเขียนได้ ส่วนผนังด้านข้างทั้งสองข้างก็ขีดช่องเพราะผนังอาคารอุโบสถ วิหาร รุ่นก่อนกรุงศรีอยุธยาและอยุธยาตอนต้นจะนิยมทำหน้าต่างแบบเจาะเป็นช่องลมยาวลงมาเป็นชุดเต็มไปหมดที่ช่องเสากลางด้านในย่อมจะไม่มีโอกาสเขียนภาพได้ ผนังด้านหน้านั้นก็เช่นเดียวกัน คือจะมีประตูเข้า 2 ประตู ส่วนกลางระหว่างประตูบางแห่งก็มีช่องหน้าต่างยาวเป็นแถวเช่นเดียวกันด้านข้างบางแห่งเช่น วัดหน้าพระเมรุ อยุธยา ก็มีการเจาะช่องหน้าต่างสี่เหลี่ยมเพื่อให้แสงสว่างเข้ามาภายในอย่างเต็มที่ เป็นเหตุให้เกิดความขัดข้องในการเขียนภาพประดับผนังด้านนี้เช่นเดียวกัน...”

ส่วนงานจิตรกรรมที่ยังหลงเหลือหลักฐานอยู่ส่วนมากจะเขียนไว้ตามเรือนธาตุ หรือห้องปราสาทเจดีย์ หรือตามผนังกรุซึ่งอยู่ลึก ๆ ใต้เรือนธาตุลงไป ซึ่งผลงานอันวิจิตรของจิตรกรรมสมัยอยุธยายุคต้น มีตัวอย่างหรือหลักฐานอยู่ที่ จ.อยุธยา ดังรูปตัวอย่างต่อไปนี้

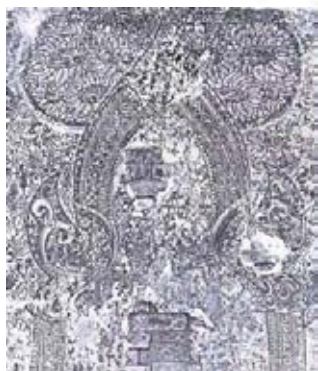

ภาพที่ 95 รูปเรือนแก้วในซุ้มปราสาททิศตะวันตกของพระปราสาทใหญ่ วัดมหาธาตุ จ.อยุธยา
ที่มารูป : ม.จ.สุภัทรดิศ ดิศกุล, วิวัฒนาการแห่งจิตรกรรมฝาผนังไทย (กรุงเทพฯ : กรมศิลปากร, 2502), รูปที่ 11.

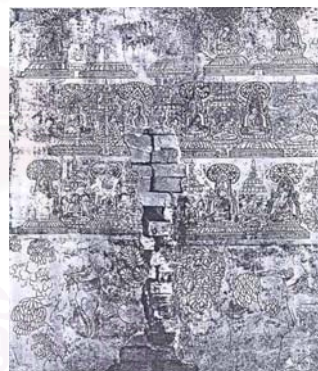

ภาพที่ 96 พระอดีตพุทธเจ้า จิตรกรรมฝาผนังในพระเจดีย์ทิศใต้ วัดมหาธาตุ จ.อยุธยา (พังแล้ว)
ที่มารูป : เรื่องเดียวกัน, รูปที่ 52.

⁵⁶สันติ เล็กสุขุม, ศิลปะอยุธยา งานช่างหลวงแห่งแผ่นดิน, หน้า 173.

ประยูร อุลุชาฎะ (น. ณ ปากน้ำ), จิตรกรรมอยุธยา (กรุงเทพฯ : ด้านสุทธาการพิมพ์, 2543), หน้า 15. นอกจากนี้อาจารย์ตรี อมาตยกุล ยังได้กล่าวถึงงานจิตรกรรมฝาผนังในยุคนี้ไว้ว่า “...ยังไม่เคยพบตัวอย่าง (งานจิตรกรรมฝาผนัง) ที่เขียนไว้ตามโบสถ์วิหาร คงพบแต่ที่เขียนไว้ในปราสาทเท่านั้น เช่นที่วัดมหาธาตุ และวัดราชบูรณะ จังหวัดพระนครศรีอยุธยา...” อ้างจาก ตรี อมาตยกุล, “ศิลปะสมัยอยุธยา” ใน ศิลปะสมัยอยุธยา ศิลปะสมัยสุโขทัย ศิลปะสมัยรัตนโกสินทร์, หน้า 46.

จิตรกรรมฝาผนังคูหาปราสาทประจำทิศตะวันตกเฉียงเหนือของปราสาทประธานวัดมหาธาตุได้รับการอนุรักษ์ไว้ภายหลังจากชำรุดไปมากแล้ว ภาพเรือนแก้วบนผนังตรงข้ามประตูทางเข้าคูหาอ้อมवादไว้เพื่อเป็นฉากหลังของพระพุทธรูป⁵⁷ หล่อด้วยสำริดจึงถูกเคลื่อนย้ายออกไปโดยไม่หลงเหลือร่องรอย ผนังทางด้านซ้ายคือ แถวพระอดีตพุทธเจ้า ภาพเหล่าพระอดีตพุทธเจ้าดังกล่าวมีจำนวน 14 พระองค์ เรียงในแถวนอนสาม แถวจากตอนบนของผนังคูหาลงมา แต่ละพระองค์สลักด้วยพระสาวก สภาพจิตรกรรมที่ลบเลือนไปเกือบหมดของผนังตรงกันข้ามยังเหลือเส้นกลาง ๆ ของแถวนอน อันแสดงถึงองค์ประกอบภาพแบบเดียวกันและย่อมหมายถึงว่าผนังที่จิตรกรรมลบเลือนไปหมดแล้ว เคยมีภาพพระอดีตพุทธเจ้าอีก 14 พระองค์ รวมจำนวนพระอดีตพุทธเจ้า 28 พระองค์ อันเป็นชุดที่กล่าวไว้ในคัมภีร์พุทธวงศ์⁵⁸

นอกเหนือจากวัดมหาธาตุแล้วยังมีงานจิตรกรรมฝาผนัง ซึ่งปรากฏอยู่ตามวัดต่าง ๆ ทั้งในจังหวัดพระนครศรีอยุธยา และต่างจังหวัด ซึ่งอยู่ในยุคต้น เช่น วัดราชบูรณะ (อยู่ที่ปราสาทประธาน) วัดพระราม (อยู่ที่ฝาผนังมุขของปราสาทประธาน) วัดพระศรีสรรเพชญ์ (อยู่ที่ผนังคูหาเจดีย์ประธานองค์ตะวันออก) และวัดมหาธาตุ จ.ราชบุรี



ภาพลายเส้นที่ 69 พระอดีตพุทธเจ้าอยู่ที่ผนัง
กรุภายในองค์พระปราสาท วัดราชบูรณะ
(จำลองลายเส้นเพื่อให้เห็นชัดเจน)
ที่มารูป : เรื่องเดียวกัน, รูปที่ 49.

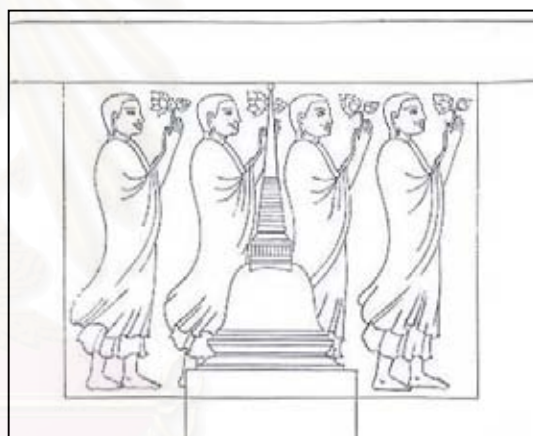

ภาพลายเส้นที่ 70 พระพุทธสาวกยืนถือ
ดอกบัว อยู่ที่วัดพระศรีสรรเพชญ์ บนแผ่นหิน
กรุผนังคูหาภายในองค์เจดีย์องค์ตะวันออก
ที่มารูป : เรื่องเดียวกัน, รูปที่ 54.

⁵⁷ สันติ เล็กสุขุม, ศิลปอยุธยางานช่างหลวงแห่งแผ่นดิน, หน้า 173.

⁵⁸ เรื่องเดียวกัน, หน้า 174.

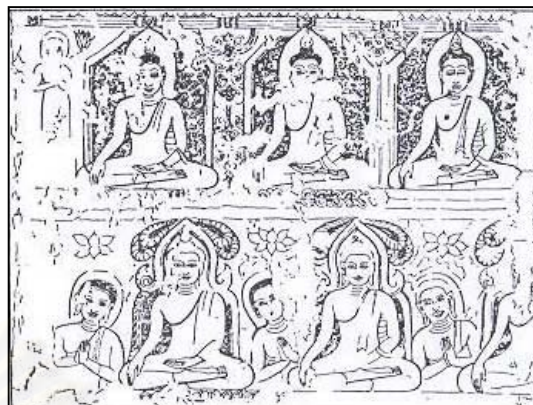

ภาพลายเส้นที่ 71 สก ลก ชิว ภายในองค์
ปราสาทวัดราชบูรณะ
ที่มารูป : เรื่องเดียวกัน, รูปที่ 47.

ภาพลายเส้นที่ 72 ภาพจำลองลายเส้นรูปพระ
อดีตพุทธเจ้า ในคูหาปราสาทวัดพระศรีรัตนมหาธาตุ
จ.ราชบุรี
ที่มารูป : เรื่องเดียวกัน, รูปที่ 57.

รูปแบบในการเขียนงานจิตรกรรมที่ปรากฏหลักฐานอยู่ตามผนังกรุงของปราสาทตามวัดต่าง ๆ ซึ่งพอสรุปให้เห็นเป็นเอกลักษณ์ที่สำคัญ ดังนี้คือ

- นิยมเขียนตามห้องปราสาทประธาน หรือปราสาททิศ เช่น ปราสาททิศที่วัดมหาธาตุ หรือภายในกรุลึกลงใต้เรือนธาตุของปราสาทวัดราชบูรณะ เป็นต้น
- รูปเขียนนิยมเขียนเป็นรูปพระอดีตพุทธเรียงกันเป็นชั้น ๆ เป็นแถวตามเส้นขนาน
- ลวดลายต่างยังมีเค้าดอกไม้ ใบไม้ ซึ่งยังมีอิทธิพลเหมือนธรรมชาติ มิได้ประดิษฐ์เป็นลายไทยเหมือนที่เราเห็นกันในสมัยหลัง
- ภาพแบ่งเป็นช่อง ๆ สีเหลี่ยมตามคติการแบ่งภาพสมัยโบราณ เช่น ภาพทศชาติชาดกปูนปั้นที่ผนังวิหารวัดไชย จ.ลพบุรี ตัวอย่างการแบ่งช่องภาพอยู่ที่กรุปราสาทมหาธาตุ วัดราชบูรณะอยุธยา ยังไม่แบ่งภาพด้วยเส้นหยัก ๆ ที่เรียกว่าลันทาเหมือนในสมัยหลัง (ยุคกลาง — ยุคปลาย)
- มีอิทธิพลศิลปะจีนปรากฏอยู่ที่บนงานจิตรกรรม เช่น ที่กรุวัดราชบูรณะที่เป็นภาพพระอรหันต์แบบจีน และมีการเขียนภาษาจีนประกอบไว้ด้วย
- ทรวดทรงของซุ้มเรือนแก้วที่เป็นภาพเขียนมีลักษณะเป็นซุ้มโค้งแหลม (Pointed Arch) แบบเดียวกับซุ้มโค้งแหลมของศิลปะก่อนกรุงศรีอยุธยา เช่น ซุ้มเรือนแก้วสมัยสุโขทัย ที่พระพุทธชินราช พิษณุโลก และซุ้มยอดแหลมสมัยลพบุรีตอนปลายที่ซุ้มเรือนแก้วพระประธานวัดไชย จ.ลพบุรี
- สีที่ใช้เขียนนิยมใช้สีดำ และขาว เหลือง และสีแดง แต่โดยทั่วไปวรรณะของสีเหล่านี้ยังคงเป็นเอกลักษณ์ ยังไม่มีการปิดทอง ใช้วิธีการเขียนรูปลงบนปูนเปียกหรือวิธีเฟรสโก ซึ่งมีความคงทนมาก

การเขียนพระพุทธรูปเรียงแถวเป็นแนวซ้อนกัน อาจจะได้แบบอย่างมาจากพระพิมพ์หรือประเพณีโบราณในการสลักภาพตามหน้าถ้ำ เจดีย์สถาน และถ้ำวิหารทางพุทธศาสนาในประเทศอินเดีย อ้างจาก ม.จ.สุภัทรดิศ ดิศกุล, วิวัฒนาการแห่งจิตรกรรมฝาผนังของไทย, หน้า 16.

- พระพุทธสาวกเหล่านี้มีหนวดและขนคิ้ว (รูปลายเส้นพระพุทธสาวกยืนถือดอกบัว ภายใต้อาสนวิหารด้านตะวันออก วัดพระศรีสรรเพชญ์)
- การประดับพื้นหลังภาพ นิยมทำภาพลายดอกไม้ร่วง
- ความละเอียดปราณีตยังมีไม่มากนัก (เนื่องจากการเขียนแบบเฟรสโก^{*} หรือเขียนบนปูนเปียกมีข้อจำกัดในเรื่องระยะเวลาในการเขียน ซึ่งต้องเขียนด้วยความชำนาญและมีความมั่นใจ^{**})



ชาวไทยเรารู้จักวิธีเขียนภาพจิตรกรรมปูนเปียก (Fresco) มาจากช่างจีน ภาพเขียนแบบนี้เหมาะสำหรับใช้เขียนภาพใหญ่ ๆ เพราะต้องเขียนสีลงบนผนังที่ฉาบด้วยปูนและทรายเมื่อยังเปียกอยู่ เมื่อปูนอยู่ตัวเสียแล้วจะเขียนสีบนฝาผนังต่อไปไม่ได้ เพราะพื้นผนังฉาบปูนนั้นจะไม่ดูดสีที่ละลายน้ำ เพราะเหตุนี้จึงทำให้คนไทยไม่สามารถใช้วิธีนี้ในการเขียนรูปขนาดเล็ก ซึ่งมีเส้นและลวดลายละเอียดมากและต้องใช้เวลาเขียนนาน ในชมพูท พงษ์ประยูร, “หลักวิชาในการเขียนภาพจิตรกรรมฝาผนัง” ใน จิตรกรรมไทย (กรุงเทพฯ : ห้างหุ้นส่วนศิริพร, 2512), หน้า 2 – 3.

^{**}ท่านอาจารย์ศิลป์ พีระศรีได้แสดงทัศนคติกล่าวถึงวิธีการเขียนนี้ไว้ว่า “...วิธีการใช้พู่กันก็กล้าแน่นอน มั่นใจ แสดงให้เห็นว่าศิลปินมีความสามารถทางศิลปะและมีฝีมือสูงยิ่งชวนให้น่านิยมเสียจริง ๆ ว่าศิลปินเหล่านี้ท่านเขียนภาพอย่างอิสระและอย่างมีมือชั้นอาจารย์ทีเดียว การเขียนภาพด้วยวิธีเส้นร่างเช่นนี้ เป็นงานที่จะกระทำกันได้เฉพาะบรรดาศิลปินชั้นอาจารย์ที่มีความรู้สึกสำนึกทางจิตใจอันสูงส่งเท่านั้น...” อ้างจาก ศิลป์ พีระศรี, “การค้นพบจิตรกรรมไทยครั้งใหม่” ใน จิตรกรรมและศิลปะวัตถุในกรุงพระปรางค์วัดราชบูรณะจังหวัดพระนครศรีอยุธยา, แปลโดย เขียน ยิ้มศิริ (พระนคร : กรมศิลปากร, 2501), หน้า 29.

3.3 สมัยอยุธยายุคกลาง

ตั้งแต่พระยอดฟ้าถึงสมัยสมเด็จพระศรีสุธรรมราชาคือตั้งแต่ พ.ศ. 2089 – 2199 รวมเวลา 110 ปี ภายหลังจากสิ้นสุดยุคของสมเด็จพระไชยราชาในปีพ.ศ. 2089 ซึ่งถือได้ว่าเป็นการสิ้นสุดสมัยของนักรบยุคทหารอันเกรียงไกรของอยุธยาซึ่งเคยส่งกองทัพไปรุกรานอาณาจักรต่าง ๆ รอบทิศสิ้นสุดลงด้วยชัยชนะ เมืองลำพูนและเมืองเชียงใหม่ สมเด็จพระไชยราชาได้เสด็จสวรรคตลงกลางทางขณะที่ยกทัพกลับคืนยังกรุงศรีอยุธยา นับแต่นั้นไปก็เกิดวุ่นวายจลาจลภายในเมืองกรุงศรีอยุธยาเริ่มอ่อนแอ ณ ยุคสมัยอันวุ่นวายนี้ กรุงศรีอยุธยาเริ่มปั่นป่วนเกิดศึกภายในและภายนอกความรุ่งโรจน์ของศิลปะหยุดชะงักลง อิทธิพลศิลปะจากยุโรปได้เริ่มแพร่หลายเข้ากรุงศรีอยุธยาตั้งแต่ปลายสมัยพระไชยราชาเป็นต้นมา จนสู่สมัยพระนเรศวรมหาราชก็เป็นยุคที่บ้านเมืองเกิดทุกข์ด้วยไทยเสียเอกราชแก่พม่า 16 ปี ถูกชนเอาอาวุธยุทโธปกรณ์ทรัพย์สมบัติไปจนหมดสิ้น พระอารามซึ่งสร้างขึ้นในสมัยสมเด็จพระเอกาทศรถจึงเป็นวัดที่เล็ก⁵⁹

ต่อมาในสมัยพระเจ้าทรงธรรม บ้านเมืองอยู่ในสภาพเรียบร้อยมีชาวต่างชาติหลายภาษาเข้ามาทำสัญญาต้าขาย ทางกรุงศรีอยุธยาเองก็ส่งทูตไปเจริญไมตรียังต่างประเทศเช่น อังกฤษและฮอลันดา ในระยะนี้กรุงศรีอยุธยาเริ่มกลายเป็นแหล่งที่พ่อค้านานาชาติพากันเข้ามาตั้งหลักแหล่งและสร้างคลังสินค้า สมเด็จพระเจ้าทรงธรรมโปรดพระราชทานที่ตั้งบ้านเรือน วัดและโรงเรียน จนเป็นชุมชนของแต่ละชาติแต่ละภาษาขึ้นตามริมลำน้ำรอบ ๆ พระนครศรีอยุธยา ไม่ทรงรังเกียจเด็ดขันธ์ในเรื่องศาสนา และทรงอุปถัมภ์โดยทั่วถึงกัน ชาวต่างชาติที่ใกล้ชิดที่สุดในยุคนี้ได้แก่พวกญี่ปุ่น ด้านการศาสนามีการติดต่อกับพระสงฆ์ทางลังกาทำให้ทราบถึงเรื่องรอยพระพุทธบาทที่มีอยู่ก่อนแล้วแต่สมัยทวารวดีในเขตจังหวัดสระบุรี โปรดให้ค้นหาจนพบแล้วเสด็จไปนมัสการโปรดให้สร้างวัดและพระมณฑปครอบเป็นเหตุให้เกิดประเพณีการไหว้พระพุทธบาทกันในสมัยต่อมา จนมาถึงแผ่นดินสมเด็จพระเจ้าปราสาททองทรงสร้างความเจริญและนำกรุงศรีอยุธยาเข้าสู่ยุคใหม่ทั้งในด้านการเมือง การค้าขายติดต่อกับนานาชาติ และการสร้างศิลปวัฒนธรรมที่มีรูปแบบและเป็นแบบอย่างสืบมาจนถึงสมัยหลัง ๆ⁶⁰ สมัยสมเด็จพระเจ้าปราสาททอง กรุงศรีอยุธยาแม้ตั้งสมบูรณบ้านเมืองเป็นศูนย์กลางทางการค้านานาชาติที่ใหญ่ที่สุดแห่งหนึ่งในภูมิภาคเอเชียตะวันออกเฉียงใต้ ชาวยุโรปที่เข้ามาทั้งที่เป็นพ่อค้า และนักการทูตเป็นจำนวนมาก ภายในพระนครมีถนนและลำคลองที่ใช้ประโยชน์ทั้งการระบายน้ำและการคมนาคมตัดกันไปมา แบ่งฝั่งเมืองออกเป็นเขต ๆ เช่น เขตพระราชวัง เขตวัด เขตที่อยู่อาศัยของเจ้านาย เขตย่านการค้าต่าง ๆ ล้วนเต็มไปด้วยสิ่งก่อสร้างที่มีระเบียบเรียบร้อย ริมลำแม่น้ำรอบ ๆ พระนครมีวัด มีย่านที่อยู่อาศัยของชุมชนต่าง ๆ เช่น หมู่บ้านของพวกชาวฮอลันดา อังกฤษ ญี่ปุ่น ริมแม่น้ำเจ้าพระยาทางด้านใต้ห่างจากแม่น้ำรอบเมืองออกไปมีแม่น้ำและลำคลองขุดอยู่ทั่วไป โดยเหตุนี้จึงมีการกล่าวถึงพระนครศรีอยุธยาว่าเป็นเมืองเวนิสตะวันออก⁶¹ คือเป็นเมืองที่มีความสวยงามอุดมสมบูรณ์ด้วยปราสาทราชวัง วัดวาอาราม ตึกรามบ้านช่อง ดังนั้นจึงกล่าวได้ว่าในยุคสมัยของพระเจ้าปราสาททอง (ซึ่งอยู่ในช่วงปลายของยุคกลางตามเกณฑ์การแบ่งยุคสมัยทางศิลปะในงานวิจัยขึ้นนี้) มีพัฒนาการในด้านการก่อสร้างสถาปัตยกรรมในด้านปราสาทราชวังอันเป็นการเฉลิมพระเกียรติยศของ

⁵⁹ ประยูร อุลุชาฎะ (น. ณ ปากน้ำ), *ศิลปกรรมแห่งอาณาจักรศรีอยุธยา*, หน้า 107.

⁶⁰ ศรีศักร วัลลิโภคม, *กรุงศรีอยุธยาของเรา*, หน้า 82 – 83.

⁶¹ *เรื่องเดียวกัน*, หน้า 83.

พระมหากษัตริย์ตลอดจนกิจกรรมที่เป็นสาธารณประโยชน์มากขึ้นอย่างเห็นได้ชัดแตกต่างไปจากยุคต้น ๆ ซึ่งการสร้างสิ่งถาวรวัตถุนั้นมุ่งเน้นไปในเรื่องทางศาสนาเป็นส่วนใหญ่

นอกเหนือจากสิ่งก่อสร้างภายในพระนครแล้ว ยังครอบคลุมไปถึงพื้นที่รอบนอกเขตกรุงศรีอยุธยาออกไป ส่วนมากเป็นเรื่องของการสร้างวัดวาอารามและการบูรณะปฏิสังขรณ์วัดเก่า ๆ ที่เคยมีมาก่อน นอกจากนี้ยังมีเรื่องของการมีพระราชพิธีต่าง ๆ ทั้งที่เกี่ยวกับพระศาสนา พระมหากษัตริย์การปกครองและระบบความเชื่ออื่น ๆ โดยเฉพาะประเพณีการเสด็จประพยุหายตราทั้งทางน้ำและทางบกไปนมัสการพระพุทธบาทที่สระบุรี มีการสร้างเรือพระที่นั่ง เรือกิ่ง เรือชัยเป็นรูปสัตว์และรูปภาพในวรรณคดีเป็นขบวนเรือที่สวยงามซึ่งยังคงสืบมาจนถึงทุกวันนี้ และประเพณีการถวายพระเพลิงพระบรมศพพระมหากษัตริย์ด้วยการสร้างพระเมรุมาศขนาดใหญ่ สร้างพระราชรถที่อัญเชิญพระบรมศพและพระโกศทองเป็นต้น ความแตกต่างระหว่างสมเด็จพระเจ้าปราสาททองกับพระมหากษัตริย์องค์ก่อน ๆ นั้นอยู่ที่ว่าพระองค์ไม่ได้เป็นผู้มีสิทธิอันชอบธรรมในราชสมบัติ หากได้มาด้วยการช่วงชิงมาจากสมเด็จพระเชษฐาธิราชและพระศรีศิลป์เมื่อขึ้นครองราชย์แล้วจึงต้องทรงกระทำบางสิ่งบางอย่างให้เป็นที่ยอมรับแก่คนทั้งหลายในสังคม โดยโครงสร้างทางสังคมในยุคนั้นประกอบด้วยคนรุ่นใหม่ ๆ ที่มีทั้งชาวต่างประเทศที่เป็นพวกพ่อค้า และพวกที่กวาดต้อนเป็นเชลยศึกเข้ามาเป็นประชาชนอีกมากมาย ลักษณะทางค่านิยมและความรู้สึกนึกคิดจึงแตกต่างไปจากคนรุ่นก่อนเสียกรุงทั้งสิ้น⁶² ประการสำคัญทางการค้าขายติดต่อกับต่างประเทศได้เพิ่มความมั่งคั่ง ความเจริญและความต้องการทางวัตถุให้แก่ชาวอยุธยาเป็นอย่างมาก เพื่อให้เหมาะสมกับสถานการณ์พระเจ้าปราสาททองจึงไม่ทรงเน้นการปฏิบัติพระองค์เป็นพระธรรมราชาอย่างเช่นพระมหากษัตริย์องค์ก่อน ๆ เช่น สมเด็จพระบรมไตรโลกนาถและพระเจ้าทรงธรรมเป็นอาทิ หากทรงแสดงให้เห็นว่าพระองค์คือพระเจ้าจักรพรรดิราชที่ทรงพระราชอำนาจยิ่งใหญ่ในแผ่นดินไทยและประเทศใกล้เคียง เพราะฉะนั้นสิ่งที่พระองค์ทรงสร้างขึ้นจึงมีทั้งทางโลกและทางธรรม แต่ที่มักจะเน้นในการแสดงออกทางวัตถุโดยเฉพาะสิ่งก่อสร้างที่สำคัญได้แก่ วัดไชยวัฒนาราม พระนครหลวง พระที่นั่งจักรวรรดิไพชยนต์ พระที่นั่งวิหารสมเด็จ หรือการสร้างพระพุทธรูปทรงเครื่องที่ประดิษฐานอยู่บริเวณสระเบียงคดวัดไชยวัฒนาราม (ดูรายละเอียดทางสถาปัตยกรรมที่มีความสอดคล้องกับแนวคิดดังกล่าว เช่นการทำช่องแสงหรือลวดลายประดับต่าง ๆ ประกอบ)

3.3.1 การศึกษาทฤษฎีและภูมิหลังทางด้านประวัติศาสตร์สถาปัตยกรรม (พระอุโบสถ)

การศึกษาในหัวข้อดังกล่าวนี้ ผู้วิจัยได้ทำการศึกษาค้นคว้าเอกสารข้อมูลจากแหล่งต่าง ๆ มาประมวลอีกทั้งการสำรวจภาคสนาม อีกทั้งยังศึกษาจากสมมติฐานและทฤษฎีจากผู้ที่เคยศึกษามาก่อนเพื่อใช้เป็นแนวทางในการกำหนดรูปแบบหรือเอกลักษณ์พระอุโบสถในยุคกลางโดยมีทฤษฎีและสมมติฐานดังต่อไปนี้

ประยูร อุลุชาฎะ (น. ณ ปากน้ำ) ได้อธิบายลักษณะของพระอุโบสถในสมัยอยุธยายุคกลางไว้ดังนี้ “...พระอุโบสถพระวิหารสมัยอยุธยาตอนกลางได้เปลี่ยนแปลงโฉมหน้าไปจากอยุธยาตอนต้นหลายประการ กล่าวคือ เลิกระบบเสาด้านข้างโดยเด็ดขาด แล้วใช้ทวยรับน้ำหนักชายคาปีกนกขนาดอาคารก็เล็กลงกว่าอยุธยาตอนต้น เนื่องจากอาคารเล็กจึงนิยมก่อผนังที่บ้นไม่มีหน้าต่าง เสาข้างในไม่มี ล่องมาสมัยกลางของอยุธยาตอนกลางจึงเจาะหน้าต่างสี่เหลี่ยมเล็ก ๆ ตรงกลางบานเดียวบ้าง สองบานบ้าง สามบานบ้าง แต่รูปทรงยังคงรักษา

⁶² เรื่องเดียวกัน, หน้า 99.

แบบแผนจากอยุธยาตอนต้นอยู่ คือใช้เสาหน้า เสาหลังด้านละ 4 เสา เป็นเสาแปดเหลี่ยมบัวหัวเสาเป็นบัวกลุ่ม แบบอยุธยาตอนต้น...”⁶³

นอกจากนี้ประยูร อุลุชาฎะ (น. ณ ปากน้ำ) ยังแบ่งลักษณะตัวอาคาร (พระอุโบสถ) สมัยอยุธยาตอนกลางออกเป็น 3 แบบ แบบที่ 1 เป็นสมัยต้น แบบที่ 2 เป็นสมัยกลาง แบบที่ 3 เป็นสมัยปลายดังนี้

แบบที่ 1 พระอุโบสถขนาดย่อม ผนังด้านข้างที่บไม่มีหน้าต่าง ผนังด้านหลังที่บเป็นแบบมหาอุด เครื่องบนหลังคา เสาตั้งบนปีกนกอีกต่อหนึ่ง พระอุโบสถแบบนี้ปรากฏที่วัดราชบรรพต พระอุโบสถวัดตึก วัดวรเชษฐาราม เป็นต้น

แบบที่ 2 ก็เช่นเดียวกับแบบที่ 1 แต่มีเจาะประตูออกด้านข้างสองข้างหรือมีหน้าต่างเล็ก ข้างละบาน ผนังคงเป็นมหาอุดมีเสาน้ำสองเสา เช่นพระวิหารวัดราชคฤห์ ธนบุรี หรือผนังด้านข้างตันแต่มีประตูออกหลังวิหารคือพระอุโบสถ เช่นวัดเกาะ เพชรบุรี และวัดอีกหลายวัดในธนบุรี

แบบที่ 3 วิวัฒนาการจากแบบที่ 2 ด้านข้างแทนที่จะมีหน้าต่างหรือประตูบานเดียวกลับจะเป็น 2 บานหรือ 2 บาน แต่ไม่เจาะถึเป็นต้นแบบอยุธยาตอนปลาย มีประตูเข้าสองทางหรือสามทางทั้งหน้าและหลัง อาคารแบบนี้เห็นได้ทั่วไปทุกหนทุกแห่ง⁶⁴

ตรี อมาตยกุล ได้กล่าวถึงรายละเอียดในส่วนองค์ประกอบสถาปัตยกรรมพระอุโบสถไว้ดังนี้ “...เครื่องปูนปั้นที่ประดับเสาโบสถ์วิหารชอบทำเป็นกลีบบัวที่ตอนปลายเสาดังมีตัวอย่างอยู่ที่วัดพนัญเชิง จังหวัดพระนครศรีอยุธยา บางแห่งทำเป็นกระจังล่าง และลายกระจังบนได้บัวหน้ากระดานก็มี ผนังโบสถ์วิหารไม่นิยมทำลวดลายประดับคงฉาบปูนเกลี้ยง ๆ เท่านั้น...”⁶⁵

สงวน รอดบุญ ได้กล่าวถึงรายละเอียดและส่วนขององค์ประกอบทางสถาปัตยกรรมพระอุโบสถไว้ว่า “... การเจาะช่องแสงสว่างให้อาคารทางพระพุทธศาสนาเช่นโบสถ์ - วิหาร ในสมัยอยุธยาตอนต้นและตอนกลาง เข้าใจว่าคงทำช่องหน้าต่างแบบลูกตั้งเหมือนสมัยสุโขทัยไม่ใช้บานปิด - เปิดเหมือนสมัยอยุธยาตอนปลาย...”⁶⁶

จากทฤษฎีหรือสมมุติฐานต่าง ๆ ที่ได้ยกตัวอย่างมานี้ ผู้วิจัยจะได้สรุปให้เห็นภาพรวมของสถาปัตยกรรมพระอุโบสถสมัยอยุธยายุคกลางเพื่อใช้เป็นข้อมูลเบื้องต้นไปประกอบการวิเคราะห์ในรายละเอียดทางสถาปัตยกรรมซึ่งสรุปได้ดังนี้

1. ตัวอาคาร (พระอุโบสถ) มีขนาดรูปทรงที่มีความหลากหลายมากขึ้นกว่ายุคต้นคือมีทั้งขนาดใหญ่ขนาดกลาง และขนาดเล็ก

⁶³ประยูร อุลุชาฎะ (น. ณ ปากน้ำ), “วิวัฒนาการของพระอุโบสถและวิหาร” ในศิลปกับโบราณคดีในสยาม, หน้า 86.

⁶⁴ประยูร อุลุชาฎะ (น. ณ ปากน้ำ), ศิลปกรรมแห่งอาณาจักรศรีอยุธยา, หน้า 109.

⁶⁵ตรี อมาตยกุล, “ศิลปอยุธยา” ในศิลปสมัยอยุธยา ศิลปสมัยอยุธยา ศิลปสมัยรัตนโกสินทร์, หน้า 49.

⁶⁶สงวน รอดบุญ, ศิลปกรรมไทย, หน้า 138.

2. การใช้เสารวมในประธานน้อยกว่าในยุคต้นหรือบางแห่งไม่มีเลยโดยมีการใช้เสาสี่เหลี่ยมย่อมุม และบัวหัวเสาเป็นบัวจวงกล หรือบัววง (เพิ่มเติมจากที่นิยมใช้เสาแปดเหลี่ยม หรือเสากลม หรือการใช้บัวหัวเสาเป็นบัวกลุ่ม หรือบัวโถ)

3. มีการทำช่องเปิดด้านข้างแบบบานหน้าต่าง เพิ่มเติมจากที่เคยนิยมทำช่องแสงแบบลูกกรง (ที่ตกแต่งลวดลายเป็นลูกมะหวดเหลี่ยม หรือรูปดอกจันทร์) บางแห่งก็ไม่มีการเจาะช่องเปิดที่ด้านข้างของผนังทั้ง 2 ด้าน

4. คันทวยมีลักษณะบอบบางกว่าสมัยอยุธยายุคต้น

จากทฤษฎีที่ได้สรุปนี้เมื่อได้นำไปศึกษาเปรียบเทียบกับข้อมูลที่ชาวต่างชาติได้บันทึกไว้เป็นภาพลายเส้นที่เกี่ยวข้องกับพระอุโบสถ ทำให้สามารถเชื่อมโยงกับยุคสมัยทางสถาปัตยกรรมดังตัวอย่างต่อไปนี้

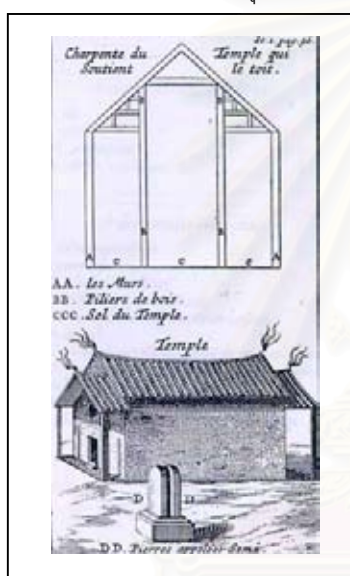

ภาพลายเส้นที่ 73 ลักษณะรูปทรงของพระอุโบสถ และโครงสร้างภายในอาคารโดยมีลักษณะแบบโบสถ์ “แบบมุขโถงหลังคาจั่วเปิด”

คำอธิบายภาพโครงสร้างพระอุโบสถ

- AA. ผนัง
- BB. เสาไม้แก่น
- CCC. พนพระอุโบสถ
- DD. หลักศิลา เรียกว่าเสมา

ที่มารูปและคำอธิบาย : มร.เดอลาลูแบร์, ราชอาณาจักรสยาม, แปลโดย สันต์ ท. โกมลบุตร (พระนคร : โรงพิมพ์รุ่งเรืองรัตน์, 2510), หน้า 144.

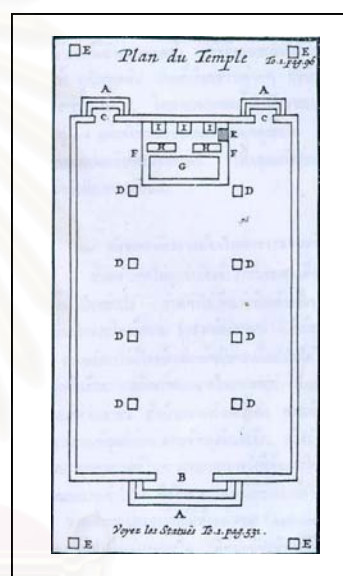

ภาพลายเส้นที่ 74 ลักษณะผังพื้นพระอุโบสถ

คำอธิบายภาพแผนผังพระอุโบสถ

- A. บันไดทางขึ้นพระอุโบสถ
- B. ประตูทางเข้า
- CC. ประตูด้านหลัง 2 ประตู
- D. เสาไม้แก่นที่รับหลังคาพระอุโบสถ
- E. เสาไม้แก่นที่รับพะไลหน้าและหลังของพระอุโบสถ
- FF. แท่นชุกชี
- G. พระพุทธรูปพระสมณโคดม เป็นพระประธานอยู่ด้านหน้าของแท่น
- HH. พระปฏิมากรพระโมคคัลลาน์กับพระสารีบุตร ขนาดย่อมกว่าและคงอยู่บนฐานชุกชีที่ต่ำกว่าพระพุทธรูปปฏิมากร
- III. พระปฏิมากรพระสาวกองค์อื่น ๆ ขนาดย่อมกว่า
- K. บันไดในฐานแท่นเพื่อก้าวขึ้นไปสู่แท่นชุกชีด้วยอิฐถือปูน สูงประมาณ 4 ฟุต

ที่มารูปและคำอธิบาย : เรื่องเดียวกัน, หน้า 145 – 146.

ตัวอย่างลักษณะและรูปทรงพระอุโบสถ (ที่อยู่ในสภาพสมบูรณ์)

ตัวอย่างภาพลายเส้นพระอุโบสถที่มีรูปทรง รวมถึงลักษณะองค์ประกอบทางสถาปัตยกรรมแบบสมัย
อยุธยายุคกลาง (ที่ยังมีการใช้งานหรืออยู่ในสภาพสมบูรณ์)

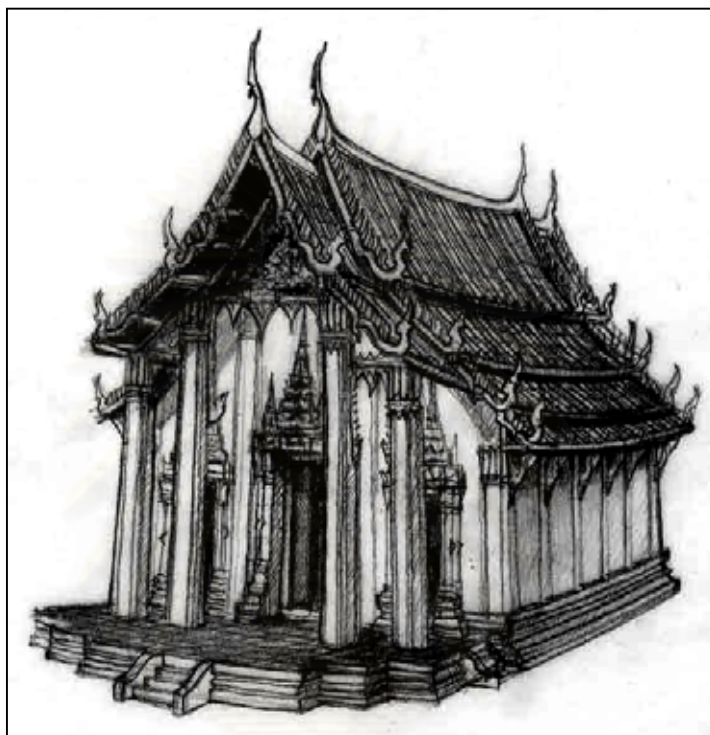

ภาพลายเส้นที่ 75 ลักษณะรูปทรงพระอุโบสถวัดปราสาท จังหวัดนนทบุรี เป็นศิลปสถาปัตยกรรมแบบอย่าง
อยุธยาในยุคกลาง ซึ่งมีลักษณะรูปทรงแบบโบสถ์มหาอุดที่มีความสมบูรณ์อีกแห่งหนึ่ง โดยมี
รูปทรงแบบมุขโถงจั่วเปิด ไม่มีหน้าต่างหรือช่องแสงด้านข้างมีประตูเฉพาะด้านสกัดด้านหน้า
(ซึ่งลักษณะดังกล่าวนี้พบมากกับโบสถ์ในยุคกลาง)

สถาบันวิทยบริการ
จุฬาลงกรณ์มหาวิทยาลัย



ภาพลายเส้นที่ 76 ลักษณะรูปทรงพระอุโบสถวัดราชบรรทม จังหวัดพระนครศรีอยุธยา เป็นรูปแบบของพระอุโบสถอีกลักษณะหนึ่งซึ่งพบน้อยมากอาจกล่าวได้ว่าเป็นรูปทรงเดียวที่ยังหลงเหลืออยู่ในจังหวัดพระนครศรีอยุธยา โดยมีผังพื้นแบบทรงโรงและมีหลังคาแบบมุขประเจ็ด (ของเดิมมีเสาร่วมในประธานและผนังทับ)

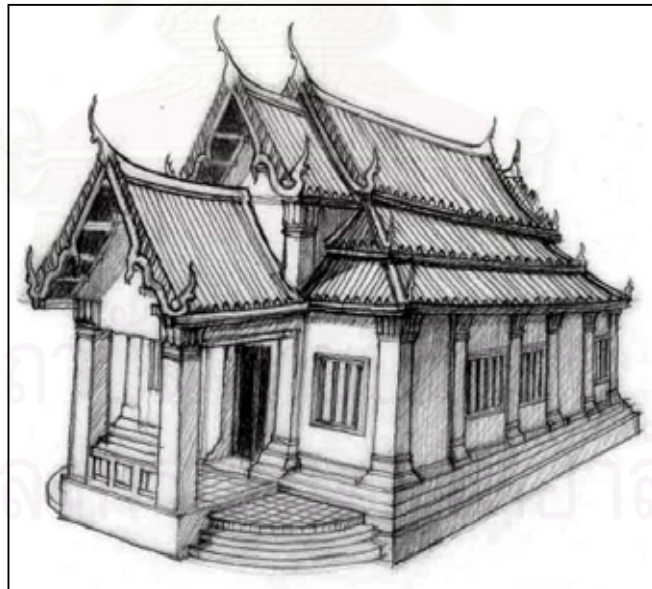

ภาพลายเส้นที่ 77 ลักษณะรูปทรงพระอุโบสถวัดกวีศราราม จังหวัดลพบุรี มีรูปทรงเดียวกับวัดราชบรรทม ต่อมามีการเพิ่มมุขเด็จด้านหน้าในสมัยการซ่อมแซมบูรณะตั้งแต่สมัยรัชกาลที่ 4 นอกจากนี้ยังพบว่ามีการใช้เสาร่วมในประธานเป็นเสาแปดเหลี่ยม และใช้ช่องแสงลูกกรงเรียบซึ่งเป็นลักษณะสถาปัตยกรรมแบบอย่างอยุธยายุคต้น



ภาพลายเส้นที่ 78 ลักษณะรูปทรงพระอุโบสถวัดตึก มีลักษณะแบบอย่างศิลป

สถาปัตยกรรมสมัยอยุธยายุคกลาง ซึ่งจะเห็นการทำช่องเปิดประตูด้านสกัดด้านหน้า ซึ่งเป็นศิลปสถาปัตยกรรมแบบเปอร์เซีย (ดูเนื้อหาโดยละเอียดในบทวิเคราะห์) โดยที่ผนังทั้ง 3 ด้านไม่มีการทำช่องเปิด และฐานอาคารมีลักษณะที่เรียกว่าห้องสำเภา)



ภาพลายเส้นที่ 79 ลักษณะรูปทรงพระอุโบสถวัดดุสิตาราม มีลักษณะทางสถาปัตยกรรมแบบอย่างในยุคกลาง ซึ่งไม่มีประตูด้านหลังและทำช่องเปิดบานหน้าต่างน้อยซึ่งเริ่มตั้งแต่ 1 บาน จนถึง 3 บาน เป็นลักษณะพระอุโบสถขนาดเล็ก



ภาพลายเส้นที่ 80 ลักษณะรูปทรงพระอุโบสถวัดพนมยงค์ เริ่มทำช่องเปิดบานหน้าต่างมาขึ้น โดยยังไม่มี การประดับตกแต่งซุ้มหน้าต่างหรือประตูเหมือนในสมัยหลัง การทำหลังคาเพิ่มด้านหน้าจะเป็นพัฒนาการในสมัยหลัง มากกว่า

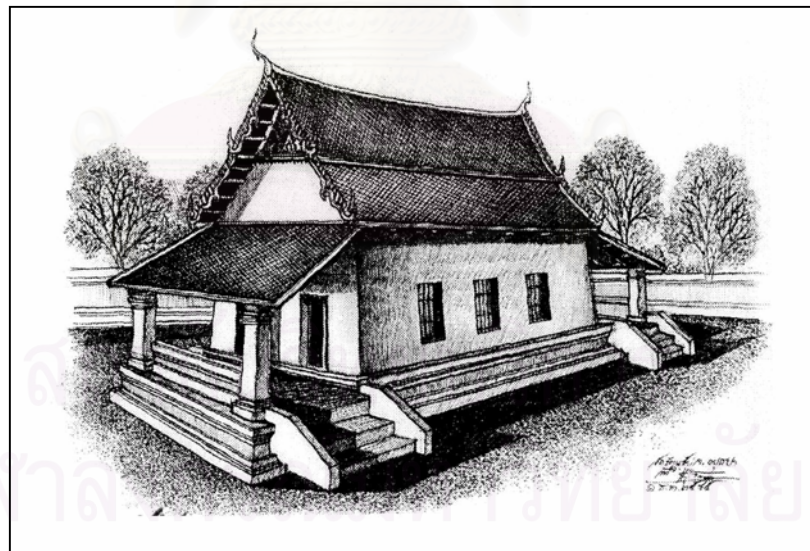

ภาพลายเส้นที่ 81 ลักษณะรูปทรงพระอุโบสถวัดรัตนชัย จะเห็นการทำช่องเปิดบานหน้าต่างมากขึ้น รวมถึงการทำเพิงทั้งด้านสกัดด้านหน้าและด้านหลัง (ซึ่งเป็นพัฒนาการอีกขั้นหนึ่งของรูปทรงแบบจันทน์ทับ)

สำหรับการศึกษาในเรื่องสถาปัตยกรรมจะแยกการศึกษาและวิเคราะห์ออกเป็น 3 หัวข้อใหญ่ ๆ ดังนี้

3.3.1.1 การวางผังบริเวณ (ตำแหน่งที่ตั้งพระอุโบสถ)

3.3.1.2 รูปแบบสถาปัตยกรรมและองค์ประกอบทางสถาปัตยกรรม (ส่วนฐาน ส่วนเรือน ส่วนยอด)

3.3.1.3 การศึกษาวิเคราะห์ทางด้านโครงสร้าง (ส่วนฐาน ส่วนเรือน ส่วนยอด)

3.3.1.1 การวางผังบริเวณ (ตำแหน่งที่ตั้งพระอุโบสถ)

วัดที่เลือกมาทำการศึกษาในเรื่องของการวางผังบริเวณ (ตำแหน่งที่ตั้งพระอุโบสถ) ในสมัยอยุธยายุคกลางนี้ เป็นวัดที่มีคุณสมบัติตามหลักเกณฑ์การแบ่งยุคสมัยที่ได้กล่าวไว้ในข้อตกลงเบื้องต้น ซึ่งประกอบด้วย

1. วัดปราสาท	จ.นนทบุรี
2. วัดวรเชษฐาราม (ในเกาะเมือง)	จ.พระนครศรีอยุธยา
3. วัดวรเชษฐาราม (นอกเกาะเมือง)	จ.พระนครศรีอยุธยา
4. วัดไชยวัฒนาราม	จ.พระนครศรีอยุธยา
5. วัดชุมพลนิกายาราม	จ.พระนครศรีอยุธยา
6. วัดรัตนชัย	จ.พระนครศรีอยุธยา
7. วัดพนมยงค์	จ.พระนครศรีอยุธยา
8. วัดราชบรรม	จ.พระนครศรีอยุธยา
9. วัดตึก	จ.พระนครศรีอยุธยา
10. วัดตะไกร	จ.พระนครศรีอยุธยา
11. วัดวังชัย	จ.พระนครศรีอยุธยา
12. วัดหลังค้ำ	จ.พระนครศรีอยุธยา
13. วัดคูสิตาราม	จ.พระนครศรีอยุธยา
14. วัดกวีศราราม	จ.ลพบุรี

การวางแผนผังโบสถ์ — วิหาร พระปราสาทหรือเจดีย์ในสมัยอยุธยายุคต้นและยุคกลาง คงยึดถือระบบเดียวกัน ด้วยการจัดผังในแนวตั้งมีแกนเป็นเส้นตรงจากแนวทิศตะวันตกออกไปสู่ทิศตะวันออก ขณะเดียวกันรูปแบบและขนาดของเจดีย์ประธานกับเจดีย์รายเริ่มแสดงให้เห็นถึงความไม่ชัดเจนด้วยขนาดของการสร้างซึ่งมีขนาดย่อมลง และรูปแบบที่เปลี่ยนแปลงจากเจดีย์ทรงปราสาท (แบบงานนิยม) มาเป็นเจดีย์ทรงระฆัง ซึ่งน่าจะสืบเนื่องมาตั้งแต่สมัยสมเด็จพระบรมไตรโลกนาถ ซึ่งได้รับอิทธิพลของศิลปะสุโขทัย ด้วยความเปลี่ยนแปลงจากขนาดและรูปแบบที่เปลี่ยนแปลงไปนั้นจึงเป็นมูลเหตุหนึ่งซึ่งไม่สามารถที่จะระบุชัดเจนไปว่าเป็นเจดีย์ประธานหรือไม่ โดยบางวัดมีเจดีย์ขนาดกลางอยู่ในตำแหน่งกึ่งกลางของวัดที่มีทั้งเป็นเจดีย์ที่สร้างคู่กันอาจเป็นทั้งด้านหน้าและด้านหลัง

โดยตำแหน่งที่ตั้งของพระอุโบสถในยุคนี้ (ยุคกลาง) เริ่มมีความสำคัญมากขึ้นภายในแผนผังไม่ว่าจะเป็นตำแหน่งที่ตั้ง (ดูตำแหน่งที่ตั้งพระอุโบสถจากผังตัวอย่างประกอบ) หรือขนาดที่มีลักษณะใกล้เคียงกันกับพระวิหาร ทั้งนี้ขึ้นอยู่กับขนาดของวัดด้วยว่าเป็นวัดขนาดใหญ่หรือเป็นวัดขนาดเล็ก

ดังนั้นอาจกล่าวได้ว่าวัดที่สร้างมาตั้งแต่สมัยอยุธยายุคต้นถึงยุคกลาง ส่วนใหญ่จะสร้างพระอุโบสถเพิ่มเติมภายในวัดยุคกลาง โดยการจัดวางตำแหน่งให้อยู่ใกล้กับวิหารหรือหันทิศทางไปในทางเดียวกับทิศทางหลักของผังเดิมของวัด โดยเฉพาะในยุคกลาง (ช่วงปลายสมัยพระเจ้าปราสาททอง) จะเห็นได้ว่าแผนผังของวัดได้เปลี่ยนแปลงไปอย่างมาก เช่น วัดไชยวัฒนาราม และวัดชุมพลนิกายาราม ซึ่งเป็นวัดที่สถาปนาขึ้นโดยพระเจ้าปราสาททอง พระอุโบสถจะอยู่ในแนวแกนประธานแทนวิหารหลวงและมีขนาดใหญ่โดยเฉพาะ วัดไชยวัฒนารามเป็นต้น (ดูแผนผังประกอบ)

รูปแบบที่ 1

วัดที่พระอุโบสถอยู่ในแนวแกนหลักทิศตะวันออกและทิศตะวันตก โดยมีตำแหน่งที่ตั้งของพระอุโบสถหันด้านหน้าไปยังทิศตะวันออก โดยมีเจดีย์ประธานอยู่ในแนวแกนเดียวกับพระอุโบสถซึ่งประกอบด้วย

1. วัดไชยวัฒนาราม
2. วัดวังชัย
3. วัดวรเชษฐาราม (นอกเมือง)
4. วัดกวีศราราม
5. วัดหลังคาตำ

ตัวอย่างผังบริเวณ

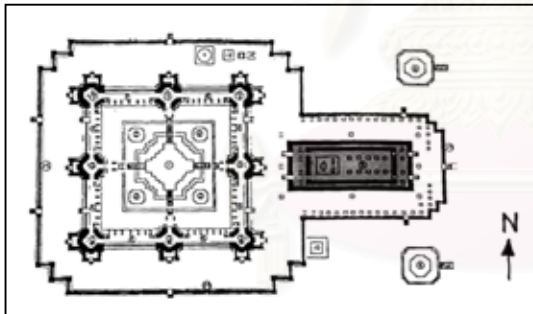

แผนผังที่ 17 วัดไชยวัฒนาราม

ที่มารูป : มานิต วัลลิโกตม, "วัดไชยวัฒนาราม" ใน

พระราชวังและวัดโบราณในจังหวัด

พระนครศรีอยุธยา (กรุงเทพฯ : กรมศิลปา

กร, 2511), หน้า 53.

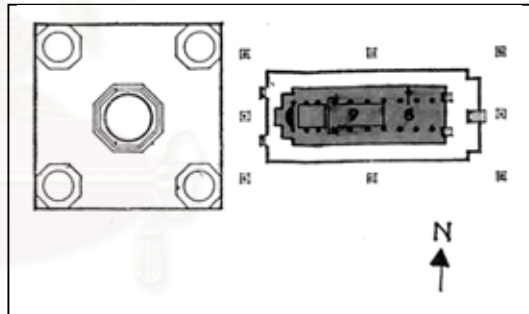

แผนผังที่ 18 วัดวังชัย

ที่มารูป : บรรจบ เทียมทัต, "วัดวังชัย" ในเรื่องเดียวกัน,

หน้า 87.

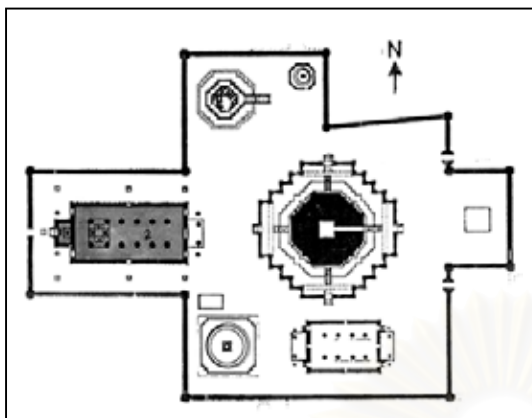

แผนผังที่ 19 วัดวรเชษฐาราม (นอกเมือง)
ที่มารูป : (ผู้วิจัย)

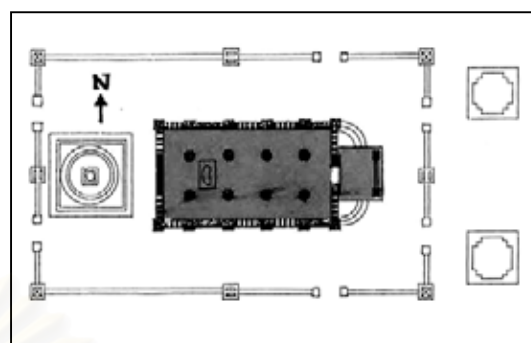

แผนผังที่ 20 วัดกวิสaram
ที่มารูป : (ผู้วิจัย)

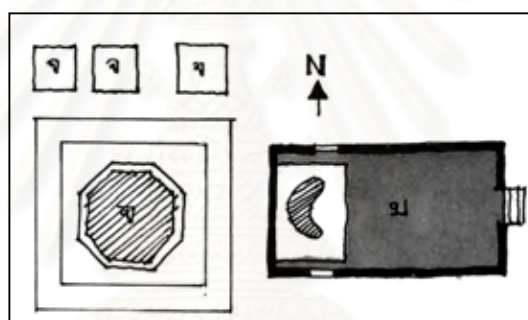

แผนผังที่ 21 วัดหลังคาดำ
ที่มารูป : (ผู้วิจัย)

รูปแบบที่ 2

ตำแหน่งที่ตั้งพระอุโบสถไม่ได้อยู่ในแนวแกนหลักของผังแต่หันด้านหน้าพระอุโบสถไปตามแนวแกนทิศตะวันออก — ตะวันตก โดยมีตำแหน่งที่ตั้งของพระอุโบสถเป็นส่วนประกอบหนึ่งของเขตพุทธาวาสซึ่งประกอบด้วยวัดดังต่อไปนี้

1. วัดตะไกร
2. วัดวรเชษฐาราม (ในเกาะเมือง)
3. วัดตึก
4. วัดดุสิตาราม

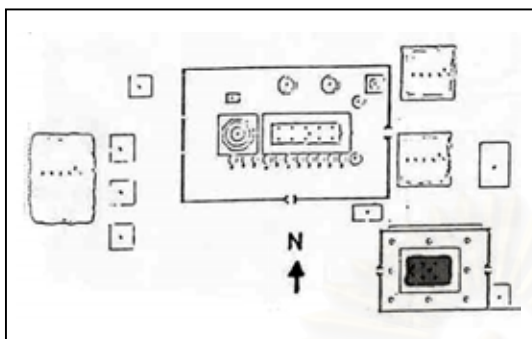

แผนผังที่ 22 วัดตะไกร
ที่มารูป : เทพ สุขรัตน์, “วัดตะไกร” ในเรื่องเดียวกัน,
หน้า 129.

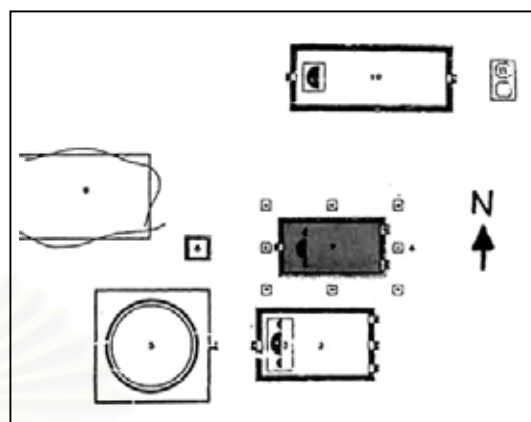

แผนผังที่ 23 วัดวรเชษฐาราม (ในเกาะเมือง)
ที่มารูป : บรรจบ เทียมทัด, “วัดวรเชษฐาราม” ใน
เรื่องเดียวกัน, หน้า 103.

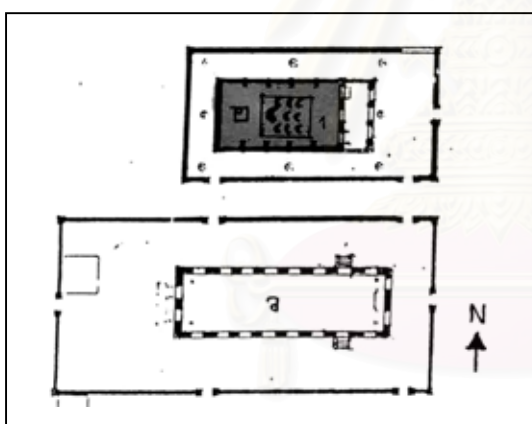

แผนผังที่ 23 วัดตึก
ที่มารูป : (ผู้วิจัย)

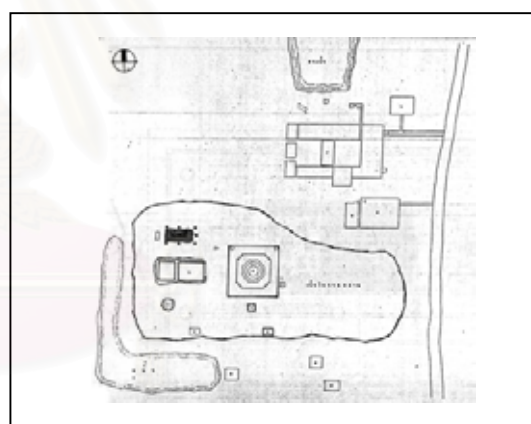

แผนผังที่ 24 วัดดุสิตาราม
ที่มารูป : (ผู้วิจัย)

รูปแบบที่ 3

ตำแหน่งที่ตั้งพระอุโบสถเป็นส่วนประธานในเขตกำแพงแก้วส่วนพุทธาวาส และอยู่ในแนวแกนทิศตะวันออก – ตะวันตก ซึ่งประกอบด้วยวัดดังต่อไปนี้

1. วัดปราสาท
2. วัดราชบรรทม
3. วัดชุมพลนิกายาราม
4. วัดรัตนชัย
5. วัดพนมยงค์

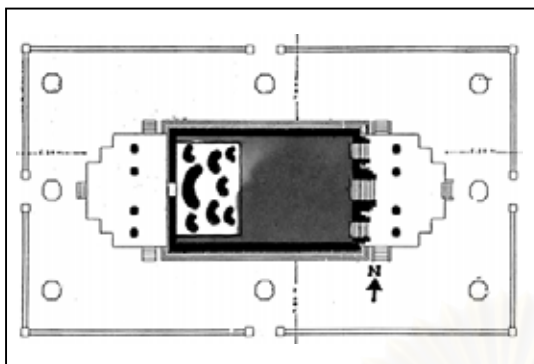

แผนผังที่ 26 วัดปราสาท
ที่มารูป : (ผู้วิจัย)

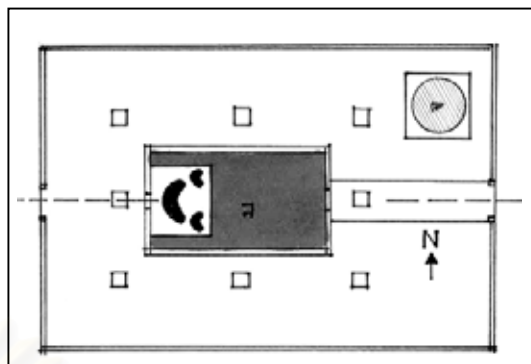

แผนผังที่ 28 วัดราชบรรพต
ที่มารูป : (ผู้วิจัย)

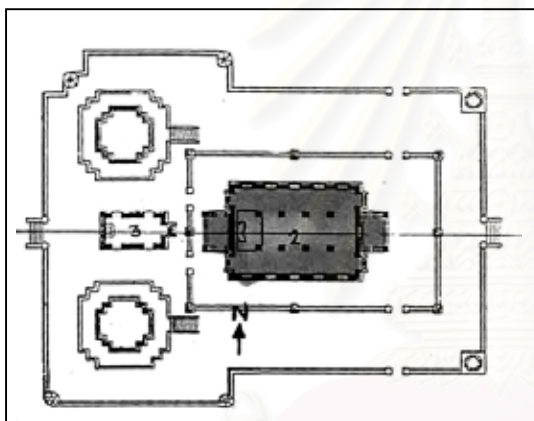

แผนผังที่ 27 วัดชุมพลนิกายาราม
ที่มารูป : (ผู้วิจัย)

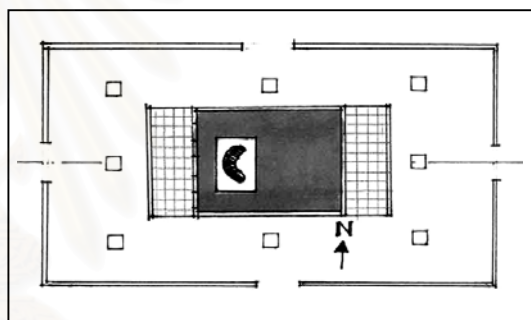

แผนผังที่ 29 วัดรัตนชัย
ที่มารูป : (ผู้วิจัย)

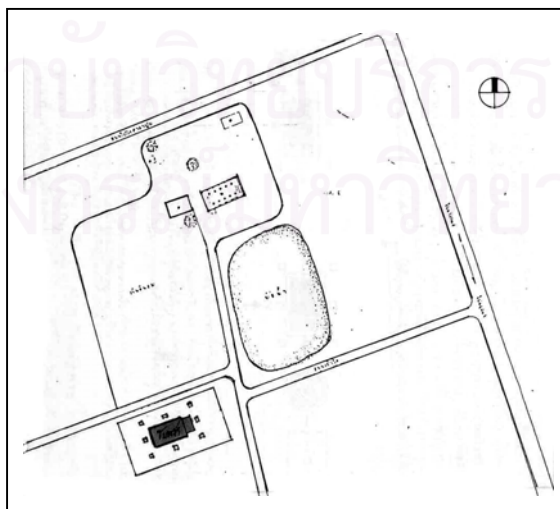

แผนผังที่ 30 วัดพนมยงค์
ที่มารูป : (ผู้วิจัย)

การวิเคราะห์สรุปการวางผังบริเวณ (ตำแหน่งที่ตั้งพระอุโบสถ) สมัยอยุธยายุคกลาง

จากการแบ่งกลุ่มตามลักษณะของการวางผังทั้งในส่วนของวัดที่เป็นโบราณสถานที่มีพระสงฆ์จำพรรษาอยู่และไม่มีพระสงฆ์จำพรรษาของวัดที่เลือกมาศึกษาวิเคราะห์ในเรื่องของการวางผังบริเวณโดยมุ่งประเด็นการศึกษาไปที่ตำแหน่งที่ตั้งของพระอุโบสถของวัดทั้งหมด 14 วัด สามารถจำแนกการวางผังได้ 3 รูปแบบคือ

รูปแบบที่ 1

พระอุโบสถอยู่ในแนวแกนหลักทิศตะวันออกและทิศตะวันตก และมีตำแหน่งที่ตั้งในผังอยู่ในส่วนประธานร่วมกับตำแหน่งของเจดีย์ประธานและอยู่ด้านทิศตะวันออกแทนที่วิหารหลวง ซึ่งในยุคต้นจะพบว่าวิหารหลวงจะอยู่ในตำแหน่งดังกล่าวนี้ แต่ในยุคกลางตำแหน่งดังกล่าวกับเป็นที่ตั้งของพระอุโบสถตัวอย่างที่ชัดเจนคือ วัดวังชัย วัดหลังคาดำ และวัดไชยวัฒนาราม (นอกเมือง) และวัดกวิศรารามที่จังหวัดลพบุรี โดยเฉพาะอย่างยิ่ง วัดวรเชษฐาราม (นอกเมือง) ถึงแม้พระอุโบสถจะอยู่ในแนวแกนหลักของวัดแต่ก็มีเจดีย์ประธาน (แบบปรางค์) อยู่ทางด้านหน้าที่ตั้งของพระอุโบสถ โดยที่ไม่มีวิหารหลวงอยู่ทางด้านหน้าของเจดีย์ประธานแบบในยุคต้น จึงอาจสันนิษฐานได้ว่าพื้นที่บริเวณด้านหน้าพระปรางค์ซึ่งเป็นพื้นที่โล่งว่างยาวประมาณ 20 เมตรน่าจะมีสิ่งก่อสร้างอยู่ทางด้านหน้าอีกหลังหนึ่ง ตามหลักของการวางผังวัดในแนวแกนเดียวกัน (กรณีนี้มีลักษณะเหมือนกับการวางผังของวัดธรรมิกราช)

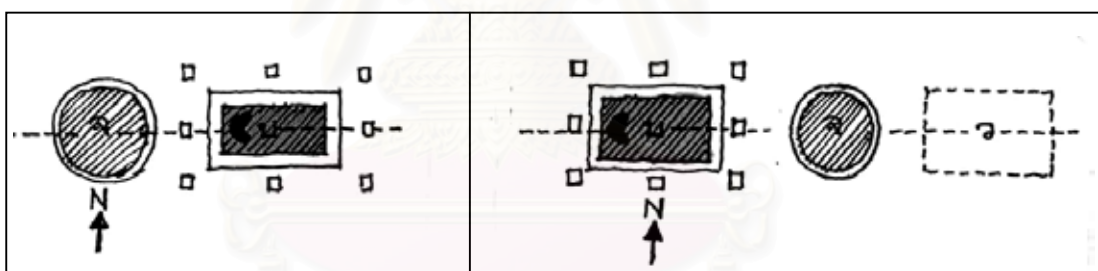

แผนผังที่ 31 ภาพรวมลักษณะการวางผังบริเวณ (ตำแหน่งที่ตั้งพระอุโบสถ) ยุค

กลาง รูปแบบที่ 1 ซึ่งมีองค์ประกอบสำคัญคือเจดีย์ประธาน และพระอุโบสถเริ่มเข้ามาแทนที่วิหาร (ทั้งในเรื่องของความสำคัญของตำแหน่งที่ตั้งในผัง) รูปซ้ายจะเห็นถึงตำแหน่งที่ตั้งของพระอุโบสถที่เข้ามาแทนที่วิหาร รูปขวาลักษณะของผังที่ตั้งของโบสถ์อยู่หลังเจดีย์ประธาน ซึ่งยังอยู่ในแนวแกนหลักของผังและการหันด้านหน้าไปยังทิศตะวันออก

สำหรับวัดกวิศราราม จังหวัดลพบุรี ซึ่งมีแบบแผนการวางผังลักษณะเดียวกับรูปแบบที่ 1 โดยมีพระอุโบสถอยู่ด้านหน้าเจดีย์ อีกทั้งหันด้านหน้าพระประธานไปในแนวแกนทางด้านทิศตะวันตก — ตะวันออก (ลักษณะผังในส่วนพุทธาวาสนี้อาจเป็นแบบแผนที่มาจากการบูรณะซ่อมแซมในสมัยหลังก็เป็นได้)

รูปแบบที่ 2

ตำแหน่งที่ตั้งพระอุโบสถไม่ได้อยู่ในแนวแกนหลักของผังแต่หันด้านหน้าพระอุโบสถไปตามแนวแกนทิศตะวันออก – ตะวันตก โดยมีตำแหน่งที่ตั้งของพระอุโบสถเป็นส่วนประกอบรองของผัง (ในเขตพุทธาวาส) โดยมีตัวอย่าง เช่น วัดตะไกร และวัดวรเชษฐาราม (ในเกาะเมือง) วัดตะไกรมีลักษณะของการวางผังที่มีความชัดเจนโดยแยกพื้นที่ของพระอุโบสถออกมาจากพื้นที่ของแนวแกนหลักของผังโดยมีลักษณะของผังที่ให้ความสำคัญกับเจดีย์ประธาน และพระวิหารโดยมีแนวกำแพงแก้วล้อมรอบ การวางผังตามแนวแกนทิศตะวันออก – ตะวันตก สำหรับวัดวรเชษฐาราม (ในเกาะเมือง) ก็มีรูปแบบของการวางผังในลักษณะเดียวกัน ต่างกันแต่เพียงว่าวัดตะไกรมีกำแพงแก้วล้อมรอบแยกพื้นที่ระหว่างพระวิหารและพระอุโบสถออกจากกัน นอกจากนี้ยังมีผังบริเวณที่ไม่มีส่วนขององค์เจดีย์ประธานในผังโดยมีเพียงพระอุโบสถและเจดีย์ประกอบ (ขนาดกลาง)

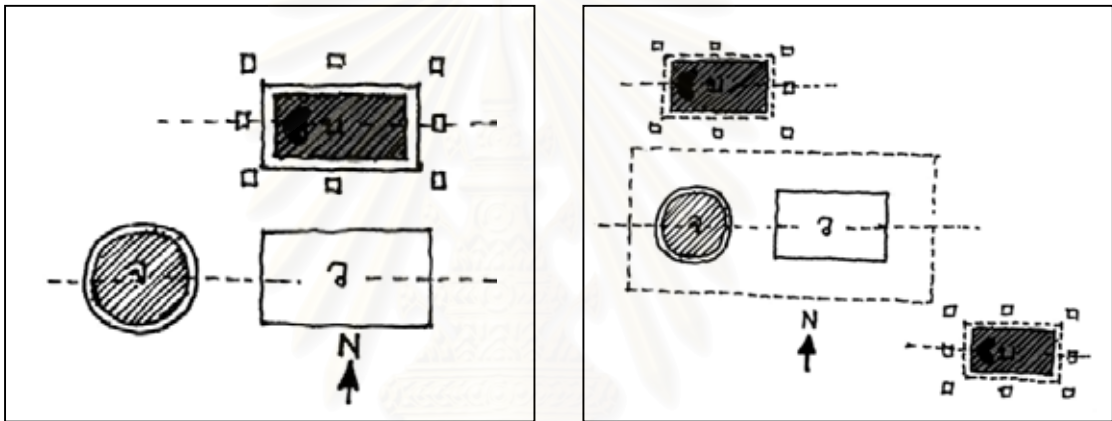

แผนผังที่ 32 ภาพรวมลักษณะการวางผังรูปแบบที่ 2 ซึ่งพระอุโบสถไม่ได้อยู่ในแนวแกนหลัก (รูปซ้าย) จะเห็นถึงตำแหน่งที่ตั้งของพระอุโบสถที่ตั้งขนานข้างตามแนวแกนหลัก (รูปขวา) ตำแหน่งที่ตั้งของพระอุโบสถอาจตั้งอยู่ในส่วนใดส่วนหนึ่งของผัง (เขตพุทธาวาส) โดยที่ผังพื้นที่ตั้งพระอุโบสถยังอิงกับแนวแกนทิศตะวันออก – ตะวันตก

ซึ่งลักษณะผังดังกล่าวนี้อาจมีสถาปัตยกรรมอื่น ๆ ประกอบในผังอีก แต่เนื่องจากความเสียหายจากสงคราม และการบุพผังตามธรรมชาติ ประกอบกับการบูรณะซ่อมแซมในสมัยต่าง ๆ ย่อมมีผลต่อแผนผังดั้งเดิมสมัยสร้าง จึงไม่อาจชี้ชัดได้ว่าผังดังกล่าวนี้เป็นรูปแบบดั้งเดิมของวัด แต่สภาพปัจจุบันลักษณะของผังดังกล่าวนี้มีส่วนประกอบที่สำคัญคือ พระอุโบสถ วางตำแหน่งที่ตั้งโดยอิงแนวแกนทิศตะวันออก – ตะวันตก เช่น ตัวอย่างแผนผังของวัดตึกที่พระอุโบสถตั้งขนานกับวิหาร (เดิมที่เป็นตำหนัก)

รูปแบบที่ 3

ตำแหน่งที่ตั้งพระอุโบสถเป็นส่วนประธานในเขตกำแพงแก้วส่วนพุทธาวาสและอยู่ในแนวแกนทิศตะวันออก – ตะวันตก วัดในกลุ่มนี้มีลักษณะของผังบริเวณที่ให้ความสำคัญกับตำแหน่งที่ตั้งของพระอุโบสถมากที่สุด โดยจะเห็นได้ว่าที่ตั้งของพระอุโบสถมีขอบเขตแนวกำแพงแก้วแบ่งแยกจากส่วนอื่น ๆ ซึ่งจะไม่พบเจดีย์ประธานขนาดใหญ่ในผังรูปแบบนี้จะมีเพียงเจดีย์รายที่มีขนาดเล็ก ซึ่งอาจอยู่ในส่วนใดส่วนหนึ่งของผัง

(ซึ่งบางแห่งอาจอยู่ด้านหน้าพระอุโบสถหรือขนานข้างก็มี) ดังตัวอย่าง วัดชุมพลนิกายาราม จะเห็นได้ว่าพระอุโบสถตั้งส่วนในส่วนที่เป็นประธานของผังโดยมีเจดีย์รายขนานข้างซ้ายขวาด้านหลังพระอุโบสถ วัดปราสาท และวัดราชบรรทม ซึ่งล้วนแล้วแต่มีพระอุโบสถเป็นส่วนที่เป็นประธานในผังบริเวณวัดเหล่านี้เป็นวัดขนาดกลาง ไม่พบการทำวิหารทิศประกอบในแผนผังหรือแม้แต่สถาปัตยกรรมอื่น ๆ

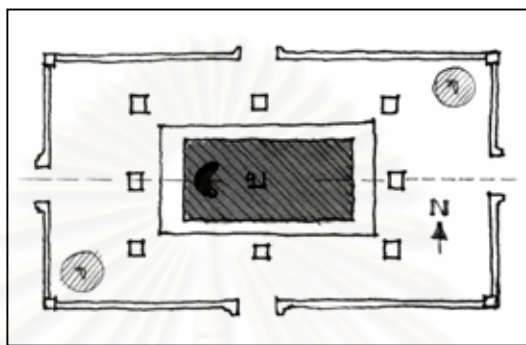

แผนผังที่ 33 ภาพรวมลักษณะการวางผังบริเวณรูปแบบที่ 3 ซึ่งจะมีพระอุโบสถเป็นส่วนประธาน แทนตำแหน่งที่ตั้งเจดีย์ประธาน หรือพระวิหาร โดยหันด้านหน้าพระอุโบสถไปตามทิศตะวันออก – ตะวันตก และอาจมีเจดีย์รายขนาดเล็กเป็นส่วนประกอบร่วมในแผนผัง

จากการศึกษาวิเคราะห์ถึงลักษณะของการวางผังทั้ง 3 รูปแบบของผังบริเวณ (ตำแหน่งที่ตั้งพระอุโบสถ) สรุปได้ว่าพระอุโบสถเริ่มเข้ามามีบทบาทสำคัญในผังบริเวณส่วนของพุทธาวาสมากขึ้นกว่าในยุคต้น ไม่ว่าจะเป็นตำแหน่งที่ตั้งที่ให้ความสำคัญกับพระอุโบสถมากขึ้นเช่น วัดไชยวัฒนาราม ซึ่งจะเห็นได้ว่าพระอุโบสถตั้งอยู่ในแนวแกนหลักของผังอีกทั้งมีขนาดที่ใหญ่โตเทียบเท่าได้กับพระวิหารหลวงในยุคต้น (กรณีที่เป็นพระอารามหลวงขนาดใหญ่) อีกทั้งขนาดของเจดีย์ประธานกับเจดีย์รายเริ่มมีความเปลี่ยนแปลงในผังจากที่เคยเป็นนัยแห่งศูนย์กลางจักรวาลเช่นในสมัยอยุธยายุคต้น แต่พอมาถึงในยุคกลางคติดังกล่าวเริ่มคลายความนิยมลงเป็นลำดับ กล่าวคือขนาดของเจดีย์ประธานมีขนาดย่อมลงกว่ายุคต้น อีกทั้งตำแหน่งที่ตั้งของเจดีย์ประธานเริ่มมีความเปลี่ยนแปลง ไม่มีตำแหน่งที่แน่นอน เช่นอาจเป็นเจดีย์รายขนาดกลางหรือขนาดเล็ก วัดส่วนใหญ่เป็นวัดขนาดกลางถึงขนาดเล็ก โดยมีองค์ประกอบที่สำคัญในผังบริเวณซึ่งประกอบด้วยพระอุโบสถ เจดีย์ วิหาร (ซึ่งมีตั้งแต่ขนาดกลางถึงขนาดเล็ก) อีกทั้งยังไม่พบการทำระเบียงคดเหมือนในยุคต้น แต่จะพบการทำแนวกำแพงแก้วแสดงขอบเขตของพระอุโบสถหรือเป็นขอบเขตของส่วนพุทธาวาสแทน นอกจากนี้ยังมีข้อที่น่าสังเกตว่าพระอารามหลวงขนาดใหญ่ที่มีเจดีย์ประธานแบบทรงปราสาท จะพบการทำระเบียงคดเป็นส่วนใหญ่ ซึ่งมีตัวอย่างเช่นในยุคต้นมีวัดมหาธาตุ วัดราชบูรณะ วัดพุทธโสธรวรยศ เป็นต้น ซึ่งล้วนแล้วแต่มีระเบียงคดล้อมรอบทั้งสิ้น ส่วนในยุคกลางมีเฉพาะวัดไชยวัฒนารามซึ่งเป็นวัดขนาดใหญ่ อีกทั้งเป็นวัดที่เป็นการรื้อฟื้นเอาศิลปะสถาปัตยกรรมเขมรมาใช้ในการออกแบบในสมัยพระเจ้าปราสาททอง ส่วนวัดอื่น ๆ ซึ่งเป็นวัดขนาดกลางถึงขนาดเล็กจะไม่พบการทำระเบียงคดในผังบริเวณเขตพุทธาวาส อีกทั้งเจดีย์ประธาน (หรืออาจเป็นเพียงเจดีย์ราย) ก็มีรูปแบบเจดีย์ที่นิยมทำเป็นทรงระฆังหรือเจดีย์สี่เหลี่ยมย่อมุม

3.3.1.2 รูปแบบสถาปัตยกรรมและองค์ประกอบทางสถาปัตยกรรม (ส่วนฐาน ส่วนเรือน ส่วนยอด)

ในการศึกษาในหัวข้อดังกล่าวนี้จะได้แบ่งการศึกษาวิเคราะห์ในรายละเอียดทางสถาปัตยกรรมโดยแบ่งการศึกษาออกเป็น 3 ส่วนซึ่งในแต่ละส่วนจะมีประเด็นการศึกษาในหัวข้อย่อยดังต่อไปนี้

ก. ส่วนฐาน ซึ่งประกอบด้วย

1. รูปแบบผังพื้น
2. รูปแบบฐานอาคาร

ข. ส่วนเรือน ซึ่งประกอบด้วย

1. รูปแบบของพนักระเบียง
2. รูปแบบเสาและบัวหัวเสา
3. รูปแบบคันทวย
4. รูปแบบช่องเปิด
5. รูปแบบฝ้าเพดาน

ค. ส่วนยอด ซึ่งประกอบด้วย

1. รูปแบบหน้าบัน
2. รูปแบบเครื่องลำยอง
3. รูปแบบทรงหลังคา

ในการศึกษาและวิเคราะห์รูปแบบทั้ง 3 ส่วนประกอบนี้ (ส่วนฐาน ส่วนเรือน ส่วนยอด) ได้เลือกวัดมาใช้ประกอบการศึกษาวิเคราะห์ โดยอาศัยหลักเกณฑ์เดียวกับการศึกษาวิเคราะห์เรื่องผังซึ่งประกอบด้วยวัดต่าง ๆ ดังนี้ (จะทำการศึกษาเฉพาะในส่วนที่อยู่ในสภาพที่สมบูรณ์ในแต่ละส่วน (ฐาน เรือน ยอด)

- | | |
|--------------------------------|------------------------|
| 1. วัดปราสาท | จังหวัดนนทบุรี |
| 2. วัดกวิศราราม | จังหวัดลพบุรี |
| 3. วัดวรเชษฐาราม (ในเกาะเมือง) | จังหวัดพระนครศรีอยุธยา |
| 4. วัดวรเชษฐาราม (นอกเมือง) | จังหวัดพระนครศรีอยุธยา |
| 5. วัดไชยวัฒนาราม | จังหวัดพระนครศรีอยุธยา |
| 6. วัดรัตนชัย | จังหวัดพระนครศรีอยุธยา |
| 7. วัดพนมยงค์ | จังหวัดพระนครศรีอยุธยา |
| 8. วัดราชบรรม | จังหวัดพระนครศรีอยุธยา |
| 9. วัดตะไกร | จังหวัดพระนครศรีอยุธยา |
| 10. วัดหลังคาดำ | จังหวัดพระนครศรีอยุธยา |
| 11. วัดดุสิตาราม | จังหวัดพระนครศรีอยุธยา |
| 12. วัดตึก | จังหวัดพระนครศรีอยุธยา |

ก. ส่วนฐาน ซึ่งประกอบด้วย

1. รูปแบบผังพื้น
2. รูปแบบฐานอาคาร

1. รูปแบบผังพื้น (สมัยอยุธยาอยุธยา) (สมัยอยุธยาอยุธยา)

ลักษณะของผังพื้นพระอุโบสถสมัยอยุธยาอยุธยา แบ่งออกได้ 4 รูปแบบคือ

- 1.1 ผังพื้นแบบมุขโถง หลังคาจั่วเปิด
- 1.2 ผังพื้นแบบทรงโรง หลังคาจั่วเปิด (ทรงคฤหี)
- 1.3 ผังพื้นแบบทรงจันทับ (ด้านหน้า ด้านหลัง)
- 1.4 ผังพื้นแบบทรงโรง หลังคามุขประเจิด

1.1 ผังพื้นแบบมุขโถง หลังคาจั่วเปิด

วัดที่เลือกมาทำการศึกษากัน 12 วัดพบว่ามียุคสมัยที่มีลักษณะผังพื้นแบบมุขโถงหลังคาจั่วเปิดอยู่ 3 วัดซึ่งประกอบด้วย วัดปราสาท จ.นนทบุรี วัดวรเชษฐาราม (นอกเมือง) จ.พระนครศรีอยุธยา และวัดไชยวัฒนาราม สำหรับวัดไชยวัฒนาราม ผังพื้นดั้งเดิมในหนังสือพระราชวังและวัดโบราณในจังหวัดพระนครศรีอยุธยา พบว่าไม่มีตำแหน่งเสาร่วมใน แต่ภายหลังการบูรณะจนถึงสภาพปัจจุบันมีตำแหน่งของเสา ร่วมในและเสาด้านหน้า (ด้านตะวันออก) ดังนั้นในการศึกษาวิเคราะห์เรื่องผังพื้นของวัดไชยวัฒนารามจะ ยึดถือลักษณะของผังในสภาพปัจจุบัน ซึ่งมีลักษณะแบบมุขโถงหลังคาจั่วเปิดซึ่งมีส่วนประกอบและรายละเอียด ในผังพื้นดังนี้

1.1.1 ยังคงใช้เสาร่วมในประธานเป็นเสาแปดเหลี่ยม หรือเสากลมและตกแต่งบัวหัวเสาแบบ บัวกลุ่มเหมือนในยุคต้น (กรณีที่ใช้เสาร่วมในประธาน) ซึ่งพบมากเฉพาะพระอุโบสถหรืออาจเป็นวิหารมาก่อน ซึ่งในยุคต้นก็พบลักษณะผังพื้นลักษณะเดียวกันนี้เช่น วัดภูเขาทอง และวัดกุฎีดาว

1.1.2 ถ้าเป็นพระอุโบสถขนาดกลางหรือขนาดเล็กจะไม่พบการใช้เสาร่วมในประธาน นอก จากนี้เสาด้านหน้าทั้ง 4 ต้นเริ่มนิยมทำเป็นเสาสี่เหลี่ยมย่อมุมโดยมีบัวหัวเสาแบบบัววงหรือบัววงกล ดัง ปรากฏอยู่ที่วัดปราสาท จังหวัดนนทบุรี หรือเสาระเบียงคตวัดไชยวัฒนาราม จ.อยุธยา เป็นต้น

1.1.3 เสาพาไลหรือเสานางเรียงในยุคนี้ไม่พบหลักฐานการใช้เหมือนอย่างในยุคต้น

1.1.4 เริ่มมีการทำช่องเปิดแบบบานหน้าต่าง แทนการทำช่องแสงแบบลูกกรงเรียบหรือแบบ ลูกมะหวดเหลี่ยม

1.1.5 ถ้าเป็นพระอุโบสถขนาดกลางถึงขนาดเล็กอาจมีทางเข้าเฉพาะด้านสกัดด้านหน้าเพียง ด้านเดียว โดยผนังด้านสกัดด้านหลังปิดทึบ

1.1.6 ไม่พบการทำฐานประทักษิณกับพระอุโบสถขนาดกลางถึงขนาดเล็กแต่จะพบเฉพาะวัด หลวงขนาดใหญ่เช่นวัดไชยวัฒนาราม

1.1.7 หันหน้าพระประธานและด้านหน้าของพระอุโบสถไปยังทิศตะวันออก

ตัวอย่างผังพื้นแบบมุขโถงหลังคาจั่วเปิด

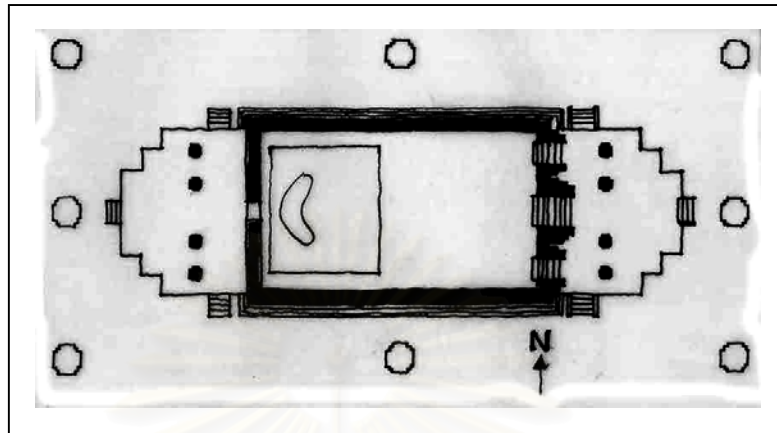

ผังพื้นที่ 11 พระอุโบสถวัดปราสาท จังหวัดนนทบุรี กว้าง 8.80 เมตร ยาว 23.00 เมตร
ที่มารูป : (ผู้วิจัย)

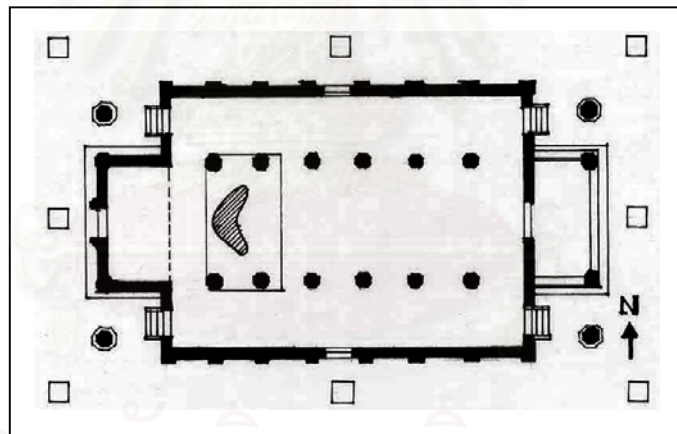

ผังพื้นที่ 12 พระอุโบสถวัดวรเชษฐาราม (นอกเมือง) จังหวัดพระนครศรีอยุธยา กว้าง 14.50 เมตร
ยาว 27.00 เมตร
ที่มารูป : (ผู้วิจัย)

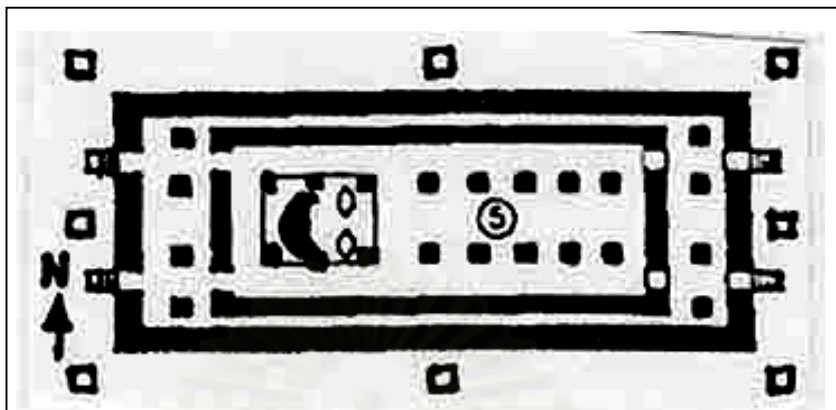

ผังพื้นที่ 13 พระอุโบสถวัดไชยวัฒนาราม จังหวัดพระนครศรีอยุธยา กว้าง 20.00 เมตร ยาว 52.75 เมตร

ที่มารูป : จัดทำโดยกรมศิลปากรอ้างถึงในพิธีะ ไกรฤกษ์, ศิลปะสุโขทัยและอยุธยา ภาพลักษณะที่ต้องเปลี่ยนแปลง (กรุงเทพฯ : อมรินทร์พริ้นติ้ง, 2545), หน้า 191.

1.2 ผังพื้นแบบทรงโรง หลังคาจั่วเปิด (ทรงคฤห์)

วัดที่มีลักษณะผังพื้นดังกล่าวนี้มีอยู่ 3 วัด ซึ่งประกอบด้วยวัดหลังคาดำ วัดตะไกร วัดวรเชษฐาราม (ในเกาะเมือง) ผังพื้นลักษณะนี้จะเป็นพระอุโบสถขนาดกลางถึงขนาดเล็ก โดยมีส่วนประกอบที่สำคัญของผังพื้นดังต่อไปนี้

1.2.1 มีเส้นกรอบรอบนอกที่เป็นผนังด้านสกัดและด้านข้างเป็นรูปสี่เหลี่ยมผืนผ้า ไม่มีการทำมุขหน้า – หลัง หรือการทำเฉลียงด้านสกัด

1.2.2 ไม่นิยมทำเสาร่วมในประธาน (สำหรับพระอุโบสถขนาดเล็ก) แต่พระอุโบสถขนาดกลางยังมีการใช้เสาร่วมในประธานอยู่ เช่น พระอุโบสถของวัดตะไกร

1.2.3 ช่องเปิดหน้าต่างยังมีน้อย โดยมากจะมีช่องหน้าต่างต่าง 1 – 2 ช่องของด้านข้าง ในส่วนด้านสกัดหน้ามีช่องเปิด 3 ช่องเป็นประตูทางเข้าด้านข้าง 2 ช่อง และช่องกลางเป็นช่องเปิดขนาดเล็ก ๆ คล้ายบานหน้าต่างส่วนด้านหลัง ช่องเปิดประตูมีเฉพาะด้านข้างหรือบางแห่งก็ไม่ทำช่องประตูเลยก็มีเช่นวัดหลังคาซึ่งมีประตูทางเข้าและออกด้านหน้าเพียงประตูเดียว

1.2.4 ไม่พบการทำฐานไพทีหรือฐานประทักษิณในผังพื้นแบบทรงโรง หลังคาจั่วเปิด (ทรงคฤห์) มีเฉพาะฐานที่รองรับตัวเรือนของพระอุโบสถเท่านั้น

1.2.5 หันด้านหน้าพระประธานและด้านหน้าพระอุโบสถไปยังทิศตะวันออก

ตัวอย่างผังพื้นแบบทรงโรง หลังคาจั่วเปิด (ทรงคฤห์)

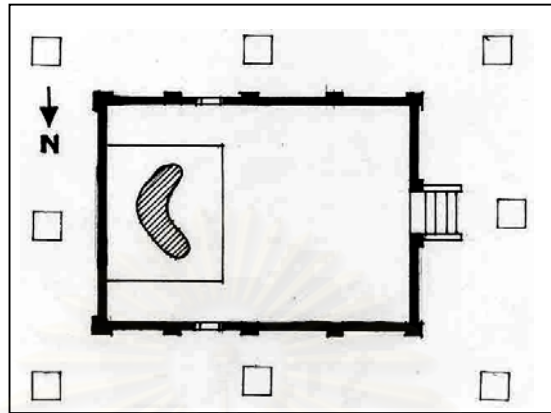

ผังพื้นที่ 14 พระอุโบสถวัดหลังคาดำ จังหวัดพระนครศรีอยุธยา กว้าง 6.50 เมตร ยาว
11.50 เมตร
ที่มารูป : (ผู้วิจัย)

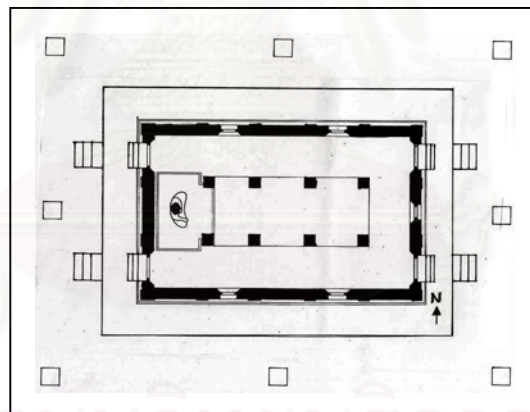

ผังพื้นที่ 15 พระอุโบสถวัดตะไกร จังหวัดพระนครศรีอยุธยา กว้าง 8.80 เมตร ยาว
12.80 เมตร
ที่มารูป : (ผู้วิจัย)

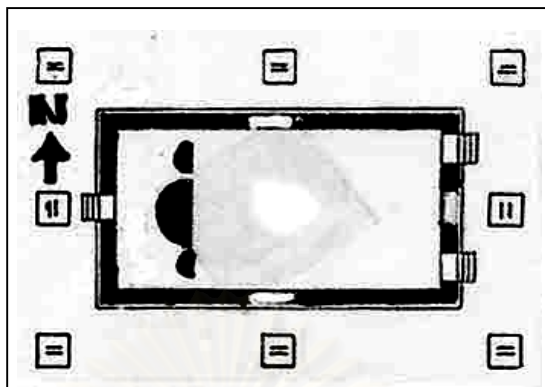

ผังพื้นที่ 16 พระอุโบสถวัดวรเชษฐาราม (ในเกาะเมือง) จังหวัดพระนครศรีอยุธยา กว้าง

9.50 เมตร ยาว 16.50 เมตร

ที่มารูป : (ผู้วิจัย)

1.3 ผังพื้นแบบทรงจันทับ (ด้านหน้า ด้านหลัง)

วัดที่มีลักษณะผังพื้นดังกล่าวนี้มีอยู่ 4 วัด ซึ่งประกอบด้วย วัดรัตนชัย วัดตึก วัดดุสิตาราม และวัดพนมยงค์ ซึ่งมีส่วนประกอบที่สำคัญของผังพื้นดังต่อไปนี้

- 1.3.1 มีการทำมุขหน้า – หลัง (เป็นส่วนที่ต้องมีหลังคาคลุม) ส่วนมากจะนิยมทำเฉพาะมุขหน้า
- 1.3.2 ไม่นิยมทำเสาร่วมในประธาน แต่มีการทำเสาเสริมหรือเสาเก็จแบ่งเป็นห้องเสา
- 1.3.3 การทำช่องเปิดเริ่มมีมากขึ้นเป็นการทำช่องเปิดหน้าต่างในส่วนผนังด้านข้าง 1 – 3 บาน โดยในส่วนของด้านสกัดมีทั้งที่ปิดทึบ (มีทางเข้าออกทางเดียวเฉพาะด้านหน้า)
- 1.3.4 ทางขึ้นและทางเข้ามีทั้งทางด้านข้างและด้านหน้า
- 1.3.5 ไม่พบการทำฐานประทักษิณหรือฐานไฟที่ส่วนฐานรองรับตัวเรือนและส่วนฐานรองรับมุขหน้า – มุขหลัง

1.3.6 หันพระประธานและด้านพระอุโบสถไปยังทิศตะวันออก (ยกเว้นวัดดุสิตารามที่หันไปทางทิศตะวันตกซึ่งวัดนี้มีลักษณะผังคล้ายในยุคต้น ซึ่งพระอุโบสถไม่ได้อยู่ในแนวแกนหลักและหันด้านหน้าไปทางทิศตะวันตกโดยมีตำแหน่งที่ตั้งของโบสถ์เป็นส่วนประกอบรองในผังอีกทั้งมีขนาดเล็ก)

ตัวอย่างผังพื้นแบบทรงจันทับ (ด้านหน้า ด้านหลัง)

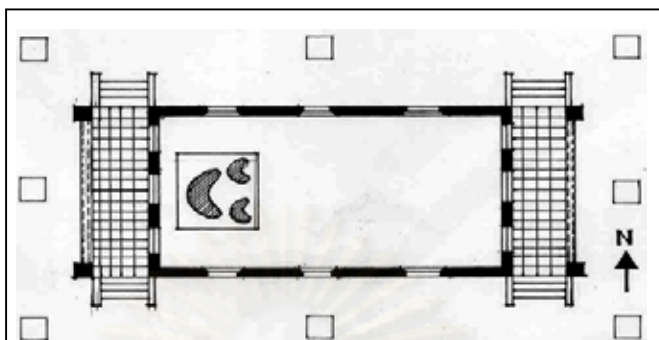

ผังพื้นที่ 17 พระอุโบสถวัดรัตนชัย จังหวัดพระนครศรีอยุธยา กว้าง 9.00 เมตร ยาว 25.25 เมตร

ที่มารูป : (ผู้วิจัย)

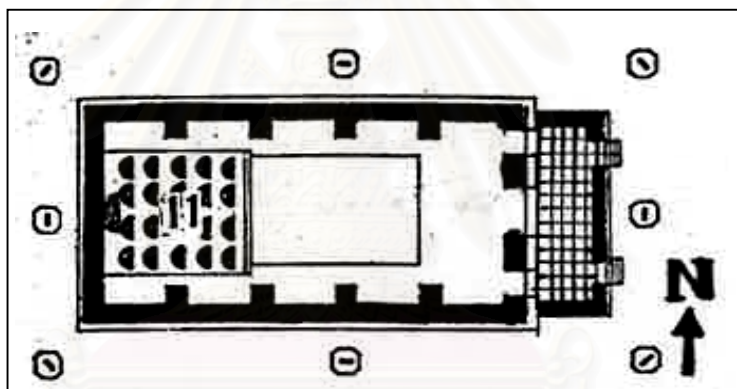

ผังพื้นที่ 18 พระอุโบสถวัดตึก จังหวัดพระนครศรีอยุธยา กว้าง 8.50 เมตร ยาว 16.00 เมตร

ที่มารูป : (ผู้วิจัย)

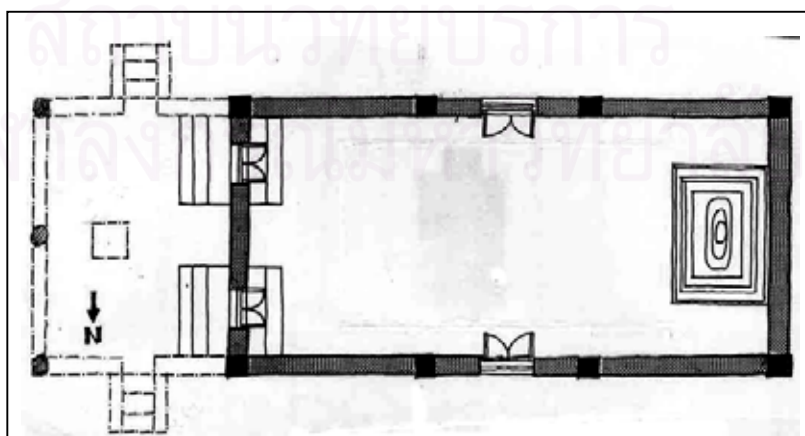

ผังพื้นที่ 19 พระอุโบสถวัดดุสิตาราม จังหวัดพระนครศรีอยุธยา กว้าง 6.00 เมตร ยาว 17.00 เมตร

ที่มารูป : (ผู้วิจัย)

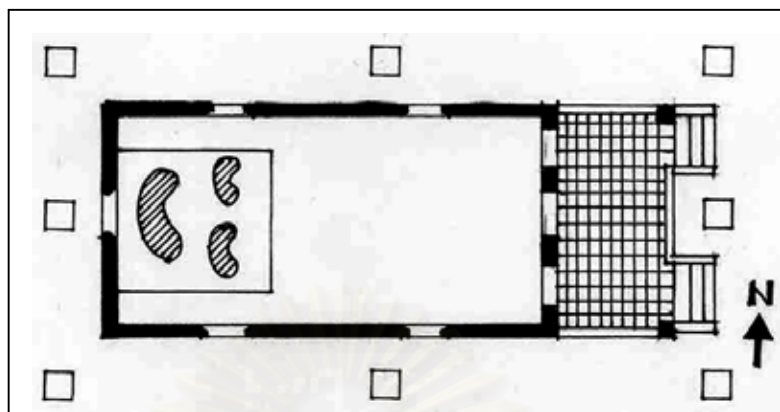

ผังพื้นที่ 20 พระอุโบสถวัดพนมยงค์ จังหวัดพระนครศรีอยุธยา กว้าง 7.55 เมตร ยาว

19.00 เมตร

ที่มารูป : (ผู้วิจัย)

1.4 ผังพื้นแบบทรงโรง หลังคามุขประเจิด

วัดที่มีลักษณะผังพื้นดังกล่าวนี้มีอยู่ 2 วัดคือ วัดกวิศราราม จังหวัดลพบุรี และวัดราชบรรพต จังหวัดพระนครศรีอยุธยา โดยมีส่วนประกอบที่สำคัญของผังพื้นดังต่อไปนี้

1.4.1 มีเส้นกรอบรอบนอกที่เป็นผนังด้านสกัดและด้านข้างเป็นรูปสี่เหลี่ยมผืนผ้าไม่มีการทำมุขหน้า – หลัง ในส่วนของวัดกวิศรารามที่มีมุขเด็จด้านหน้าเป็นรูปแบบที่มาจากการบูรณะในสมัยหลัง (ช่วงการบูรณะสมัยรัชกาลที่ 4 ถึงรัชกาลที่ 5)

1.4.2 มีการใช้เสาร่วมในประธานอีกทั้งยังเป็นการใช้เสารูปแบบที่นิยมใช้ในยุคต้น เช่น เสาแปดเหลี่ยม ดังตัวอย่างที่วัดกวิศราราม โดยมีบัวหัวเสาเป็นบัววงกลหรือบัววง

1.4.3 ช่องเปิดในส่วนด้านสกัดด้านหน้านิยมทำช่องเปิดประตูเพียงประตูเดียวในส่วนด้านสกัดด้านหลังนิยมปิดทึบ ส่วนด้านข้างมีช่องเปิดน้อยบางแห่งทำเป็นช่องแสงแบบลูกกรงเรียบ (ไม่ตกแต่งลวดลาย) เช่นวัดกวิศราราม จังหวัดลพบุรี

1.4.4 ไม่มีการทำฐานประทักษิณหรือฐานไฟที่มีเพียงฐานรองรับตัวเรือนของพระอุโบสถ

1.4.5 ลักษณะผังพื้นมีขนาดพื้นที่เล็กถึงขนาดกลาง ซึ่งคล้ายกับผังพื้นของพระอุโบสถในวัฒนธรรมสุโขทัยซึ่งนิยมสร้างพระอุโบสถขนาดเล็ก ๆ อีกทั้งที่ตั้งไม่ได้อยู่ในตำแหน่งสำคัญของผังในเขตพุทธาวาส

1.4.6 หันด้านหน้าพระประธานและด้านหน้าพระอุโบสถไปยังทิศตะวันออก

1.4.7 มีการทำเสาเสริมหรือเสาเก็บบังห้องเสาเป็นช่วง ๆ ทั้งทางด้านสกัดและด้านข้าง

ตัวอย่างผังพื้นแบบทรงโรง หลังคามุขประเจ็ด

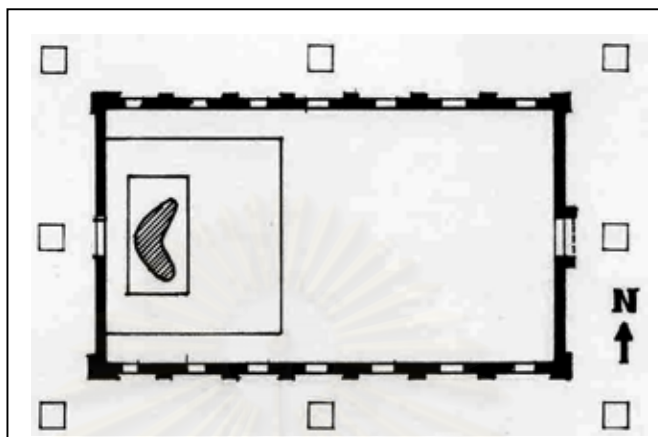

ผังพื้นที่ 21 พระอุโบสถวัดราชบวรธรรม จังหวัดพระนครศรีอยุธยา กว้าง 10 เมตร ยาว 18.00 เมตร

ที่มารูป : (ผู้วิจัย)

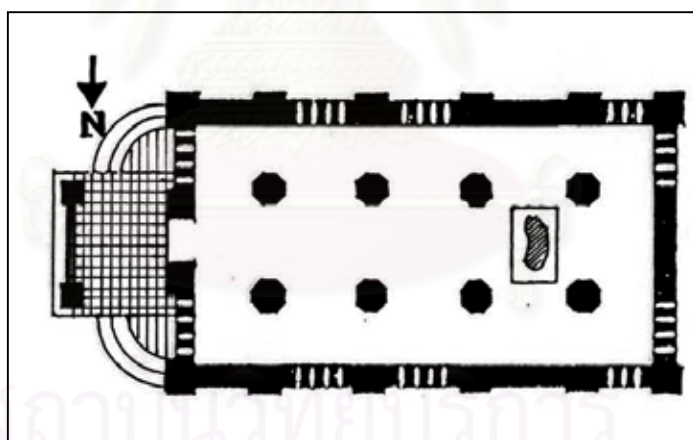

ผังพื้นที่ 22 พระอุโบสถวัดกวีศราราม จังหวัดพระนครศรีอยุธยา กว้าง 7.70 เมตร ยาว 16.80 เมตร

ที่มารูป : (ผู้วิจัย)

การวิเคราะห์สรุปเรื่องรูปแบบผังพื้น (สมัยอยุธยายุคกลาง)

รูปแบบผังพื้นจำแนกได้ 4 รูปแบบคือ

1. ผังพื้นแบบมุขโถง หลังคาจั่วเปิด
2. ผังพื้นแบบทรงโรง หลังคาจั่วเปิด (ทรงคฤห์)
3. ผังพื้นแบบทรงจันทับ (ด้านหน้า ด้านหลัง)
4. ผังพื้นแบบทรงโรง หลังคามุขประเจ็ด

ประเด็นการศึกษาวิเคราะห์จะกล่าวถึงเรื่องความเหมือนหรือต่างกันในเรื่องต่าง ๆ ดังนี้

- การใช้เสาร่วมในประธานน้อยลงกว่ายุคต้น แต่ยังมีการใช้อยู่บ้างเช่นวัดไชยวัฒนาราม ซึ่งเป็นพระอุโบสถขนาดใหญ่ หรือพระอุโบสถขนาดกลาง เช่นวัดกวิศราราม วัดราชบรรม (ของเดิมเคยมีการใช้เสาร่วมในประธาน)

- การใช้เสาร่วมในประธานรูปแบบเสาและบัวหัวเสายังมีอิทธิพลของศิลปะยุคต้นอยู่ เช่นเป็นเสาแปดเหลี่ยม แต่ผังพื้นแบบทรงจันทับ (ด้านหน้า ด้านหลัง) ไม่พบการใช้เสาร่วมในประธาน มีเพียงเสาหน้าด้านหน้า

- ผนังด้านสกัดด้านหลังนิยมปิดทึบ โดยให้มีทางเข้าออกทางด้านสกัดด้านหน้าเพียงด้านเดียว ลักษณะดังกล่าวนี้พบอยู่ในผังพื้นแบบมุขโถงหลังคาจั่วเปิด รวมถึงผังพื้นที่เหลือแบบอื่น ๆ ซึ่งก็จะพบลักษณะการทำผนังด้านสกัดด้านหลังปิดทึบ *

- การทำช่องเปิดหน้าต่างด้านข้างยังมีไม่มาก ส่วนใหญ่จะมีอยู่ประมาณ 1 ถึง 3 บาน บางแห่งทำช่องแสงเรียบ ๆ เช่นวัดกวิศราราม แต่ไม่พบการทำช่องแสงแบบลูกมะหวดเหลี่ยมเหมือนในยุคต้น ยกเว้นวัดที่มีประวัติการสร้างในสมัยพระเจ้าปราสาททอง (ซึ่งในการศึกษานี้จัดอยู่ในยุคกลางช่วงปลาย) ซึ่งจะพบการทำช่องแสงแบบลูกมะหวดเหลี่ยม (ซึ่งได้กล่าวถึงรายละเอียดแล้วในเรื่องช่องแสงของยุคต้น)

- ช่องเปิดด้านหน้าที่เป็นประตูทางเข้าออกนิยมทำตั้งแต่ 1 – 3 ประตู โดยผังพื้นแบบทรงโรงหลังคาจั่วเปิด ผังพื้นแบบทรงจันทับ และผังพื้นแบบทรงโรงหลังคามุขประเจิด นิยมทำประตูทางเข้าออกเพียงประตูเดียว (ทางด้านสกัดด้านหน้า)

- ลักษณะผังพื้นแบบทรงโรงและแบบทรงจันทับมีลักษณะของผังพื้นที่คล้ายคลึงกันมากที่สุด โดยผังพื้นทรงโรงน่าจะเป็นพัฒนาการแรกก่อนจะมีการเพิ่มมุขทางด้านหน้าและด้านหลัง จนกลายเป็นลักษณะผังพื้นแบบทรงจันทับในที่สุด ส่วนผังพื้นแบบทรงโรงหลังคามุขประเจิดก็เช่นกัน แต่แตกต่างกันตรงที่ผังพื้นแบบทรงโรงหลังคามุขประเจิดจะมีเสาร่วมในประธาน แต่ถ้าเป็นผังพื้นแบบทรงจันทับและผังพื้นแบบทรงโรงหลังคาจั่วเปิด จะไม่ค่อยพบการทำเสาร่วมในประธาน นอกจากนี้ยังไม่พบการใช้เสานางเรียงหรือเสาพาไลด้านข้างเหมือนในยุคต้น

- ลักษณะพื้นที่ของผังพื้นในแต่ละรูปแบบซึ่งมีขนาดที่แตกต่างกันดังนี้

ผังพื้นแบบมุขโถงหลังคาจั่วเปิด ช่วงยาวด้านข้างยาวสุดคือ 52.75 เมตร ที่วัดไชยวัฒนาราม และที่สั้นที่สุดคือ 23.00 เมตร ที่วัดปราสาท ส่วนด้านสกัดสูงสุดคือ 20.00 เมตร ที่วัดไชยวัฒนาราม และด้านสกัดที่ต่ำสุดคือ 8.80 เมตร ที่วัดปราสาท

ผังพื้นแบบทรงโรง หลังคาจั่วเปิด (ทรงคฤห์) ช่วงยาวด้านข้างยาวสุดคือ 16.50 เมตร ที่วัดวรเชษฐาราม (ในเกาะเมือง) และสั้นที่สุดคือ 11.50 เมตร ที่วัดหลังคาดำ ส่วนด้านสกัดที่สูงที่สุดคือ 9.50 เมตร ที่วัดวรเชษฐาราม (ในเกาะเมือง) ด้านสกัดที่ต่ำที่สุดคือ 6.50 เมตร ที่วัดหลังคาดำเช่นกัน

* นอกจากนี้ยังพบการทำช่องประตูทางด้านข้างซึ่งลักษณะดังกล่าวนี้พบอยู่ที่วัดเขานันไดอิฐ วัดสระบัว จังหวัดเพชรบุรี หรือที่วัดราชคฤห์ ธนบุรี

ผังพื้นแบบทรงจันทับ (ด้านหน้า ด้านหลัง) ช่องยาวด้านข้างยาวที่สุดคือ 27.00 เมตร ที่วัดรัตนชัย และที่สั้นที่สุดคือ 17.00 เมตร ที่วัดดุสิตาราม ส่วนด้านสกัดสูงสุดคือ 8.50 เมตร ที่วัดตึก และด้านสกัดที่ต่ำสุดคือ 6.00 เมตร ที่วัดดุสิตาราม

ผังพื้นแบบทรงโรง หลังคามุขประเจิด ช่วงยาวด้านข้างยาวที่สุดคือ 18.00 เมตร ที่วัดราชบรรทม และสั้นที่สุดคือ 16.80 เมตร ที่วัดกวิศราราม ส่วนด้านสกัดที่สูงที่สุดคือ 10.00 เมตร ที่วัดราชบรรทม และด้านสกัดที่ต่ำสุดคือ 7.70 เมตร ที่วัดกวิศราราม

เมื่อดูข้อมูลจากการเปรียบเทียบขนาดความกว้างความยาวแสดงให้เห็นว่าผังพื้นแบบมุขโรงหลังคาจั่วเปิดมีขนาดพื้นที่ใหญ่ที่สุด ในขณะที่ผังพื้นแบบอื่นที่เหลืออีก 3 แบบนั้นมีขนาดความกว้างความยาวที่ใกล้เคียงกัน ไม่แตกต่างกันมาก (ยกเว้นการทำมุขหน้าหลังเพิ่มเข้ามาซึ่งทำให้พื้นที่โดยรวมมากขึ้นด้วย ซึ่งถ้าวัดจากขนาดของตัวเรือนจริง ๆ ก็จะมีขนาดที่ไม่แตกต่างกันมากนัก ดังนั้นจากการศึกษาวิเคราะห์จะเห็นได้ว่าผังพื้นทั้ง 4 รูปแบบในยุคกลางนี้ ผังพื้นที่มีพัฒนาการเชื่อมโยงกับยุคต้นมากที่สุดคือผังพื้นที่มีการใช้เสาร่วมในประธานที่มีลักษณะรูปแบบเป็นเสาแปดเหลี่ยมซึ่งปรากฏอยู่กับผังพื้นในยุคนี้ (ยุคกลาง) ซึ่งได้แก่ ผังพื้นแบบมุขโรงหลังคาจั่วเปิด เช่นวัดวรเชษฐาราม (นอกเมือง) และวัดไชยวัฒนาราม ส่วนวัดปราสาทน่าจะเป็นรูปแบบที่ชัดเจนรูปแบบหนึ่งของผังพื้นในกลุ่มนี้ในยุคกลาง ส่วนผังพื้นแบบทรงโรงที่ปรากฏการใช้เสาร่วมในประธานเช่นวัดกวิศราราม และวัดราชบรรทม น่าจะมีความเกี่ยวข้องกับลักษณะของโบสถ์ขนาดเล็กในยุคต้นที่อยู่ร่วมสมัยกับยุคสุโขทัย (ซึ่งพบว่าเป็นโบสถ์ขนาดเล็กและมีลักษณะผังพื้นคล้ายกันกับโบสถ์ในยุคกลาง) นอกจากนี้ผังพื้นแบบทรงโรงน่าจะเป็นรูปแบบผังพื้นที่มีพัฒนาการต่อเนื่องจนกลายเป็นผังพื้นลักษณะอื่น ๆ เช่น ผังพื้นแบบทรงโรง หลังคาจั่วเปิด (ทรงคฤห์) ผังพื้นแบบทรงจันทับ ซึ่งเป็นผังพื้นที่มีการเพิ่มมุขหน้าหรือมุขหลังจึงก่อให้เกิดเป็นผังพื้นที่เรียกว่า ทรงจันทับ เช่นเดียวกับผังพื้นแบบทรงโรง หลังคามุขประเจิด ซึ่งไม่ค่อยพบการทำมุขหน้าหลัง (ยกเว้นวัดกวิศราราม) มีส่วนประกอบสำคัญของผังพื้นลักษณะนี้คือการทำเสาร่วมในประธานและมีรูปทรงหลังคาแบบมุขประเจิด ดังนั้นความแตกต่างของผังพื้นแบบทรงโรงคือการเพิ่มเติมมุขหน้าหรือมุขหลังและลักษณะรูปแบบของรูปทรงหลังคาที่ใช้ซึ่งทำให้เกิดเป็นรูปแบบอื่นที่ต่างออกไปจากผังพื้นแบบทรงโรงดั้งเดิมซึ่งมีหลังคาคลุมเฉพาะส่วนที่เป็นตัวเรือน (ที่เป็นผนัง)

สถาบันวิทยบริการ
จุฬาลงกรณ์มหาวิทยาลัย

2. รูปแบบฐานอาคาร

สามารถจำแนกฐานอาคารในยุคกลางนี้ออกเป็น 2 ส่วน (เหมือนกับยุคต้น) คือ

2.1 ส่วนฐานตัวเรือน (รวมถึงฐานที่เป็นมุขทั้งด้านหน้าและด้านหลัง)

2.2 ส่วนฐานที่รองรับตัวเรือนทั้งหมด (เรียกว่าฐานไพที หรือฐานประทักษิณ)

2.1 ส่วนฐานตัวเรือน (รวมถึงฐานที่เป็นมุขทั้งด้านหน้าและด้านหลัง)

คือส่วนที่เป็นฐานรองรับตัวเรือนหรือรองรับผนังทั้ง 4 ด้านของอาคาร (รวมถึงฐานที่เป็นมุขด้านหน้า - หลัง) ในสมัยอยุธยาอยุธยา ยุคกลาง เมื่อจำแนกตามลักษณะผังพื้นซึ่งมีอยู่ 4 แบบคือ

- ผังพื้นแบบมุขโถง หลังคาจั่วเปิด
- ผังพื้นแบบทรงโรง หลังคาจั่วเปิด (ทรงคฤหี)
- ผังพื้นแบบทรงจันทับ (ด้านหน้าด้านหลัง)
- ผังพื้นแบบทรงโรง หลังคามุขประเจ็ด

ตัวอย่าง ส่วนฐานตัวเรือน ผังพื้นแบบมุขโถง หลังคาจั่วเปิด

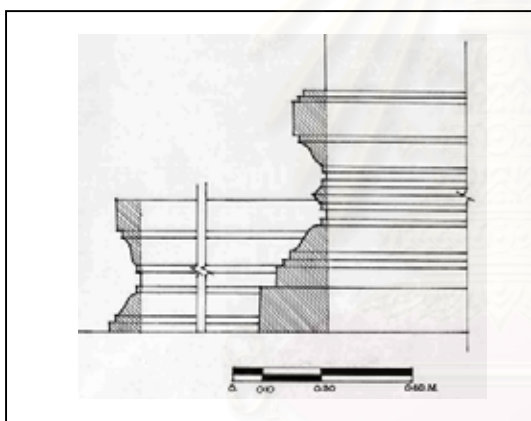

วัดปราสาท

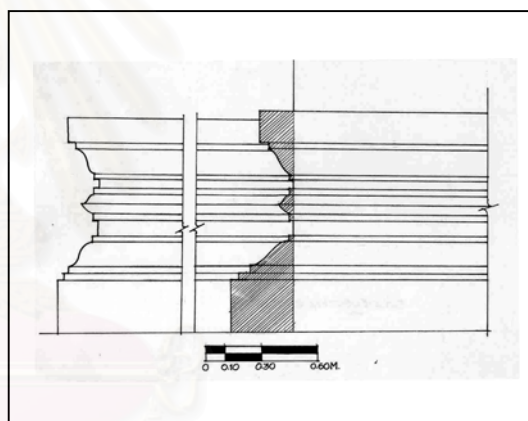

วัดวรเชษฐาราม (นอกเมือง)

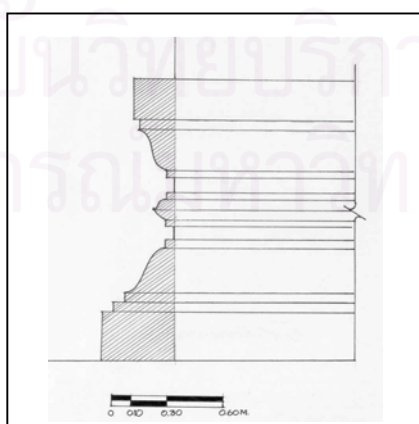

วัดไชยวัฒนาราม

ภาพลายเส้นที่ 82 ส่วนฐานตัวเรือน ผังพื้นแบบมุขโถง หลังคาจั่วเปิด
ที่มารูป : จากการสำรวจภาคสนาม (โดยผู้วิจัย)

ตัวอย่าง ส่วนฐานตัวเรือนผังพื้นแบบทรงโรง หลังคาจั่วเปิด (ทรงคฤห์)

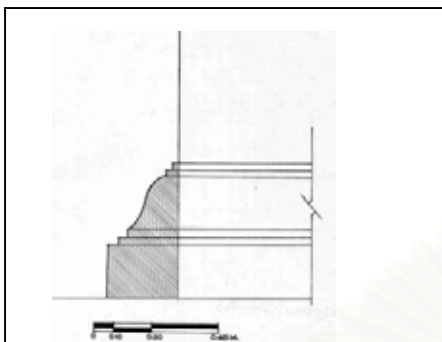

วัดวรเชษฐาราม (ในเกาะเมือง)

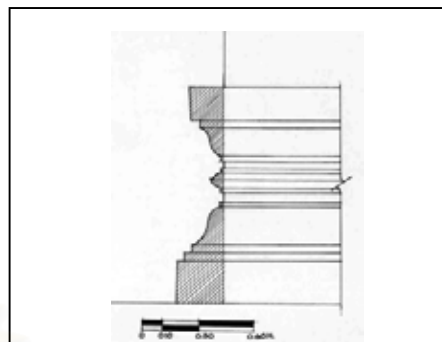

วัดตะไกร

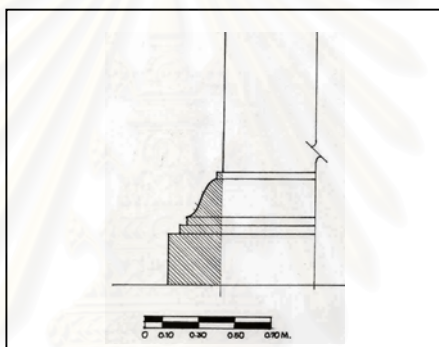

วัดหลังคาตำ

ภาพลายเส้นที่ 83 ส่วนฐานตัวเรือน ผังพื้นแบบทรงโรงหลังคาจั่วเปิด (ทรงคฤห์)

ที่มารูป : จากการสำรวจภาคสนาม (โดยผู้วิจัย)

ตัวอย่าง ส่วนฐานตัวเรือน ผังพื้นแบบทรงจันทับ (ด้านหน้า ด้านหลัง)

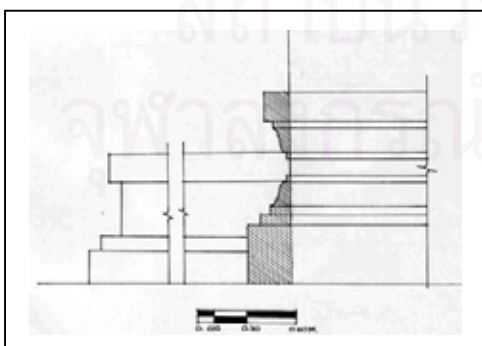

วัดรัตนชัย

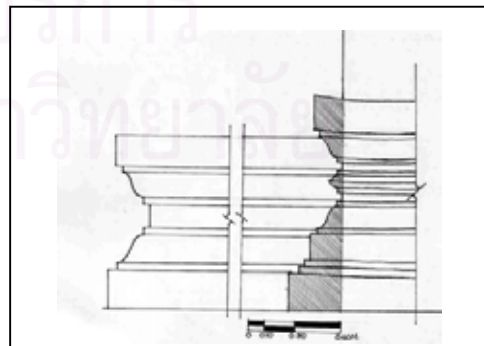

วัดพนมยงค์

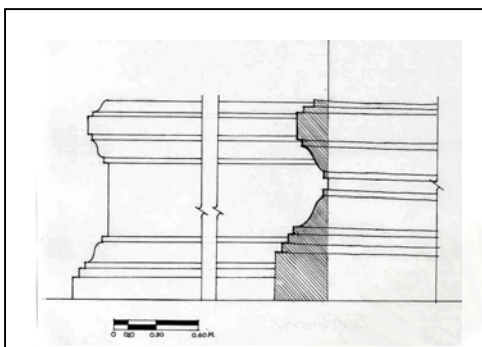

วัดดุสิตาราม

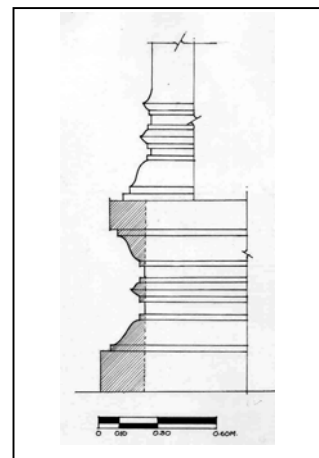

วัดตึก

ภาพลายเส้นที่ 84 ส่วนฐานตัวเรือน ผังพื้นแบบทรงจันทับ (ด้านหน้า ด้านหลัง)
 ที่มารูป : จากการสำรวจภาคสนาม (โดยผู้วิจัย)

ตัวอย่าง ส่วนฐานตัวเรือน ผังพื้นแบบทรงโรง หลังคามุขประเจ็ด

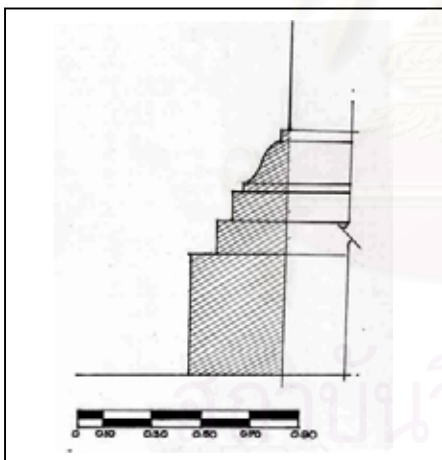

วัดกวีศราราม

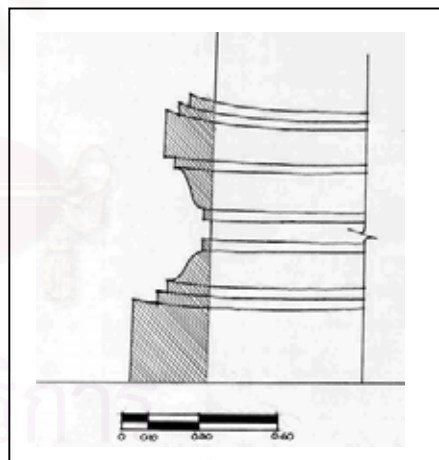

วัดราชบรรทม

ภาพลายเส้นที่ 85 ส่วนฐานรองรับตัวเรือนทั้งหมด (ผังพื้นแบบมุขโถงหลังคาจั่วเปิด)
 ที่มารูป : จากการสำรวจภาคสนาม (โดยผู้วิจัย)

การวิเคราะห์สรุป เรื่องรูปแบบฐานอาคาร (สมัยอยุธยายุคกลาง)

จากรูปแบบฐานอาคาร (พระอุโบสถ) ในยุคนี้ซึ่งแบ่งออกเป็น 2 ส่วนคือ

1. ส่วนฐานตัวเรือน (รวมถึงฐานที่เป็นมุขทั้งด้านหน้า และด้านหลัง)
2. ส่วนฐานรองรับตัวเรือนทั้งหมด (เรียกว่าฐานไพที หรือฐานประทักษิณ)

1. ส่วนฐานตัวเรือน (รวมถึงฐานที่เป็นมุขทั้งด้านหน้าและด้านหลัง)

ลักษณะร่วมที่สำคัญในส่วนฐานตัวเรือนในยุคกลางคือ ยังคงสืบทอดรูปแบบของฐานตัวเรือนเช่นเดียวกับยุคต้น ดังลักษณะที่เรียกว่าฐานปัทม์หรือฐานบัวซึ่งจะพบได้ในผังพื้นทั้ง 4 รูปแบบของยุคกลาง ซึ่งมีรายละเอียดดังต่อไปนี้

- ผังพื้นแบบมุขโถงหลังคาจั่วเปิด มีลักษณะของฐานเป็นฐานปัทม์ หรือฐานบัว ซึ่งมีส่วนที่เป็นหน้ากระดานบนซึ่งได้ลงมาคือบัวหงายและหน้ากระดานล่างไล่เรียงขึ้นไปเป็นบัวคว่ำ และมีเส้นลวดบัวคั่นต่อมาเป็นท้องไม้ โดยมีลูกแก้วอกไก่ (1 ลูก) สำหรับวัดทั้ง 3 ที่อยู่ในกลุ่มผังพื้นนี้ซึ่งประกอบด้วย วัดปราสาท ตัวฐานอาคารที่รองรับตัวเรือนมีลักษณะฐานแบบที่เรียกว่า “ตกท้องลำภาหรือตกท้องช้าง” ส่วน 2 วัดที่เหลือฐานมีลักษณะฐานธรรมดาคือไม่ตกท้องลำภาหรือตกท้องช้างแต่จะแตกต่างกันที่ขนาดความสูงของฐานโดยเฉพาะวัดไชยวัฒนารามซึ่งตั้งอยู่ริมแม่น้ำเจ้าพระยาจึงเห็นได้ว่ามีการทำฐานไพทีหรือฐานประทักษิณให้สูงพื้หน้าในฤดูน้ำหลาก

- ผังพื้นแบบทรงโรง หลังคาจั่วเปิด (ทรงคฤห์) ฐานของพระอุโบสถวัดในกลุ่มนี้ซึ่งมีอยู่ 3 วัด ประกอบด้วยวัดวรเชษฐาราม (ในเกาะเมือง) วัดตะไกร และวัดหลังคาดำ มีรูปแบบที่แตกต่างจากฐานพระอุโบสถในยุคต้น คือเป็นฐานบัวกลา เป็นฐานปัทม์หรือฐานบัวอีกชนิดหนึ่งที่มีองค์ประกอบค่อนข้างน้อยโดยมีเพียงฐานบัวคว่ำชั้นเดียว ตั้งซ้อนบนหน้ากระดานล่าง วัดที่พบการใช้ฐานลักษณะดังกล่าว (ซึ่งมีอยู่ 3 วัด) ประกอบด้วยวัดวรเชษฐาราม (ในเกาะเมือง) และวัดหลังคาดำ ส่วนวัดตะไกรฐานตัวเรือนเป็นฐานปัทม์ธรรมดา

- ผังพื้นแบบทรงจันทับ (ด้านหน้า ด้านหลัง) ฐานของพระอุโบสถในกลุ่มนี้มีอยู่ 4 วัดประกอบด้วย 1. วัดรัตนชัย 2. วัดพนมยงค์ 3. วัดดุสิตาราม 4. วัดตึก ซึ่งทั้ง 4 วัดนี้มีลักษณะร่วมที่สำคัญคือ ฐานตัวเรือนเป็นฐานปัทม์โดยมีลักษณะที่แตกต่างกันบ้างก็เพียงส่วนที่เรียกว่าท้องไม้ ซึ่งทั้ง 4 วัด ส่วนที่เป็นท้องไม้มีการทำลูกแก้วอกไก่ (โดยเฉลี่ยไม่เกิน 1 ลูก) ซึ่งปรากฏอยู่ตามวัดดังต่อไปนี้ วัดพนมยงค์และวัดตึก ส่วนอีก 2 วัดที่เหลือในส่วนที่เป็นท้องไม้ไม่มีการทำลูกแก้วอกไก่

ในส่วนของฐานที่เป็นมุขโถงทางด้านหน้าและด้านหลังของผังพื้นแบบทรงจันทับในกลุ่มนี้มีทั้งทำเป็นฐาน ฐานปัทม์บัวกลา และเป็นฐานเชิงธรรมดา โดยฐานในส่วนนี้น่าจะเป็นส่วนที่มำทำเพิ่มเติมในสมัยหลังมากกว่า โดยดูได้จากตำแหน่งที่ตั้งของใบเสมาในด้านสกัดทั้งด้านหน้าและด้านหลัง ซึ่งโดยปกติทั่วไปแนวที่ตั้งใบเสมาจะตรงแนวกัน ดังนั้นส่วนที่เป็นมุขโถงที่มำทำเพิ่มเติมที่หลังจึงต้องทำทับลงในตำแหน่งที่ตั้งของใบเสมาด้วยจึงปรากฏให้เห็นใบเสมาตั้งอยู่ภายในมุขโถงนี้ด้วย ตัวอย่างเช่น วัดดุสิตาราม ซึ่งผังพื้นเดิมน่าจะเป็นผังพื้นแบบทรงโรงมาก่อน โดยจากตำแหน่งที่ตั้งใบเสมาและโครงสร้างของมุขโถงด้านหน้าจะเห็นถึงลักษณะ

รูปแบบของฐานอาคารแบบโค้งท้องลำภาในสมัยปลายอยุธยาพบว่ามีการทำฐานลักษณะนี้อย่างกว้างขวางทั้งภายในราชธานีและนอกราชธานี เป็นที่นิยมสืบเนื่องมาจนถึงต้นสมัยรัตนโกสินทร์

โครงสร้างที่แตกต่างกันโดยเฉพาะส่วนฐานตัวเรือน และฐานของ मुखหน้า (ส่วนที่เป็นเพิงหลังคากลุ่ม मुखโถงด้านหน้า)

- ผังพื้นแบบทรงโรง หลังคามุขประเจิด ฐานของพระอุโบสถของวัดในกลุ่มนี้มีอยู่ 2 วัดคือ วัดกวิศราราม และวัดราชบรรทม ซึ่งฐานทั้ง 2 วัดนี้มีลักษณะรูปแบบของฐานที่แตกต่างกันโดยฐานของวัดกวิศรารามเป็นฐานปัทม์บัวกลมมีฐานหน้ากระดานล่างสูง ส่วนฐานวัดราชบรรทมนั้นมีลักษณะฐานปัทม์แบบประเพณีนิยมทั่วไปอีกทั้งยังมีลักษณะตักห้องสำเภามาก

จากลักษณะของฐานตัวเรือนของพระอุโบสถทั้ง 4 รูปแบบผังพื้นของทั้ง 12 วัดจะเห็นได้ว่ามีลักษณะที่สำคัญของฐานเกิดขึ้นในยุคนี้คือ

- ฐานส่วนตัวเรือนมีฐานที่มีลักษณะแบบฐานปัทม์บัวคว่ำ บัวหงาย และฐานปัทม์บัวกลม (บัวคว่ำ)

- ผังพื้นแบบทรงโรงนิยมทำฐานปัทม์บัวกลม (บัวคว่ำ) เช่น วัดหลังคาดำ วัดกวิศราราม วัดวรเชษฐาราม (ในเกาะเมือง)

- ฐานปัทม์ (บัวคว่ำ บัวหงาย) พบอยู่โดยทั่วไปกับฐานของผังพื้นแบบต่าง ๆ ในยุคกลางโดยเฉพาะผังพื้นแบบ मुखโถง หลังคาจั่วเปิด ผังพื้นแบบทรงจันทับ เป็นต้น

- ฐานในส่วนตัวเรือน เริ่มมีการทำฐานอาคารแบบโค้งห้องสำเภา เช่น วัดปราสาท วัดพนมยงค์ วัดดุสิตาราม วัดตึก วัดราชบรรทม แต่ในกลุ่มที่มีฐานแบบฐานปัทม์บัวกลม ฐานตัวเรือนไม่ทำโค้งห้องสำเภาเหมือนกับกลุ่มอื่น ๆ

- ส่วนฐานไฟหรือฐานประทักษิณ พบเพียงวัดเดียวที่มีการทำฐานลักษณะดังกล่าว ซึ่งก็คือ วัดไชยวัฒนาราม ส่วนวัดอื่น ๆ ที่เหลืออีก 11 วัด ไม่มีการใช้ฐานประทักษิณหรือฐานไฟ ดังนั้นจึงอาจกล่าวได้ว่าการทำฐานไฟหรือฐานประทักษิณนั้นจะพบเฉพาะกับวัดหลวงขนาดใหญ่ ในกลุ่มวัดขนาดกลางและขนาดเล็กจะไม่พบการทำฐานลักษณะนี้เลย

ข. ส่วนเรือน ซึ่งประกอบด้วย

1. รูปแบบของพนักรมุข
2. รูปแบบเสาและบัวหัวเสา
3. รูปแบบคันทวย
4. รูปแบบช่องเปิด
5. รูปแบบฝ้าเพดาน

1. รูปแบบเฉพาะของพนักรมุข (สมัยอยุธยาตอนกลาง)

รูปแบบของพนักรมุขในยุคกลาง เมื่อศึกษาจากลักษณะของผังพื้นที่ทั้ง 4 รูปแบบ ซึ่งประกอบไปด้วย 1. ผังพื้นแบบ मुखโถง หลังคาจั่วเปิด 2. ผังพื้นแบบทรงโรง หลังคาจั่วเปิด (ทรงคฤห์) 3. ผังพื้นแบบทรงจันทับ (ด้านหน้า ด้านหลัง) และ 4. ผังพื้นแบบทรงโรง หลังคามุขประเจิด พบว่ามีการทำพนักรมุขเฉพาะผังพื้นแบบทรงจันทับ (ด้านหน้าด้านหลัง) และทรงโรงหลังคามุขประเจิด แต่เนื่องจากว่าผังพื้นแบบทรงโรง หลังคามุขประเจิด พนักรมุขในส่วนที่เป็นมุขเด็จเป็นรูปแบบที่มาจากกรบูรณะในสมัย ร.4 – ร.5 จึงไม่นำมาศึกษาวิเคราะห์เปรียบเทียบในประเด็นดังกล่าวนี้ พนักรมุขที่พบอยู่ตามผังพื้นแบบทรงจันทับ (ด้านหน้าด้านหลัง) ซึ่งมีอยู่ 4 วัด

พบว่าการทำพนักรูจะพบมากในส่วนที่เป็นมุขโถงทั้งทางด้านหน้า (บางแห่งมีด้านหลังด้วย) ซึ่งจำแนกได้ 2 ลักษณะแบบเดียวกับยุคต้นคือ

1.1 พนักรูแบบทึบ (ไม่มีการทำช่องเจาะที่พนักรู)

1.2 พนักรูแบบโปร่ง

ตัวอย่าง พนักรูแบบทึบ (ไม่มีการทำช่องเจาะที่พนักรู)



ภาพที่ 97 พนักรูแบบทึบ วัดรัตนชัย



ภาพที่ 99 พนักรูแบบทึบ วัดตึก

ตัวอย่าง พนักรูแบบโปร่ง



ภาพที่ 98 พนักรูแบบทึบ วัดดุสิตาราม



ภาพที่ 100 พนักรูแบบโปร่ง วัดพนมยงค์

การวิเคราะห์สรุป เรื่องรูปแบบพนักมูข (สมัยอยุธยาตอนกลาง)

จากลักษณะของพนักมูขทั้ง 2 รูปแบบ ทั้งพนักมูขแบบทึบและแบบโปร่งในยุคกลาง จากตัวอย่างของโบสถ์ที่คัดเลือกมาศึกษาทั้ง 12 วัด พบการทำพนักมูขอยู่เพียง 4 วัด และพบเฉพาะผังพื้นแบบทรงจันทับ เหตุผลหนึ่งซึ่งเป็นเหตุปัจจัยที่ทำให้พนักมูขในยุคนี้พบน้อยเนื่องจากรูปแบบของพระอุโบสถเปลี่ยนแปลงไปรวมถึงขนาดของพระอุโบสถ โดยจะปรากฏพนักมูขกับส่วนที่เป็นมุขหน้าหรือมุขหลังที่เป็นมุขโถง โดยส่วนที่เป็นพนักมูขแบบทึบ มีลักษณะรูปแบบเหมือนกับในยุคต้นมีแตกต่างเฉพาะส่วนของการปิดล้อมเท่านั้น (ซึ่งส่วนใหญ่จะปิดล้อมทางด้านสกัดด้านหน้าเป็นหลัก ส่วนด้านข้างก็จะเปิดพื้นที่เป็นบันไดทางขึ้น ส่วนพนักมูขแบบโปร่งที่พบวัดพนมยงค์เป็นพนักมูขโปร่งแบบลูกกรงธรรมดา ดังนั้นจึงกล่าวได้ว่าพนักมูขแบบทึบน่าจะเป็นรูปแบบเฉพาะที่มีแบบแผนน่าเชื่อถือมากที่สุดโดยเฉพาะวัดดุสิตาราม ซึ่งมีรูปแบบที่เชื่อมโยงกับพนักมูขแบบทึบดังที่ปรากฏอยู่ในยุคต้น

2. รูปแบบเสาและบัวหัวเสา (สมัยอยุธยาตอนกลาง)

รูปแบบเสาและบัวหัวเสาในยุคกลาง ยังคงใช้เสาแบบอยุธยาตอนต้นอยู่ คือเสาแปดเหลี่ยม และเสากลม ส่วนเสาสี่เหลี่ยมย่อมุม 12 นั้น คงจะเกิดขึ้นในยุคปลายของสมัยอยุธยาตอนกลาง ดังปรากฏที่วัดไชยวัฒนาราม (ในส่วนที่เป็นเสาระเบียงคดโดยรอบองค์ปราสาทประธาน) สำหรับวัดในยุคกลางที่คัดเลือกมาทำการศึกษากัน 12 วัด จำแนกรูปแบบของเสาและบัวหัวเสาได้ 2 ลักษณะคือ

- 2.1 เสาแปดเหลี่ยมบัวหัวเสาแบบบัวกลุ่ม (บัวกลุ่มหรือบัวโถ)
- 2.2 เสาสี่เหลี่ยมย่อมุม 12 บัวหัวเสาเป็นบัววง (บัวกลีบยาวหรือบัวจกกล)

ตัวอย่าง เสาแปดเหลี่ยมบัวหัวเสาแบบบัวกลุ่ม

ประยูร อุลลาอะ (น. ณ ปากน้ำ), “วิวัฒนาการของอุโบสถและวิหาร” ในศิลปกับโบราณคดีในสยาม, หน้า 96. นอกจากนี้ อาจารย์น. ณ ปากน้ำ ยังกล่าวว่าสมัยพระเจ้าทรงธรรมอาจจะเริ่มเปลี่ยนหรือยังซึ่งยังไม่มีหลักฐาน (หมายถึงการใช้เสาสี่เหลี่ยมย่อมุม) แต่ที่รู้แน่ชัดก็คือสมัยพระนเรศวรมหาราชและสมัยพระเอกาทศรถ ยังคงใช้เสาแปดเหลี่ยม แบบอยุธยาตอนต้นอยู่ด้วยปรากฏเสาแปดเหลี่ยมตรงซุ้มประตูใหญ่ 4 ทิศทางเข้าวิหารวัดบ้านน้อย ต.ดอนเจดีย์ อ.พนมทวน จ.กาญจนบุรี ที่มีชื่อสมัยพระนเรศวรซึ่งสร้างเป็นอนุสรณ์สงครามครั้งนั้น อ้างถึงใน เรื่องเดียวกัน, หน้า 97.



ภาพที่ 101 ลักษณะการใช้เสาร่วมในประธาน เป็นเสาแปดเหลี่ยมที่มีฐานที่เชิงเสา ของวัดวรเชษฐาราม (นอกเมือง)



ภาพที่ 102 ลักษณะเสาเหลี่ยมเหลี่ยมอมม 12 บัว หัวเสาเป็นบัววง วัดมหาธาตุ จ. ออยุธยา (สมัยพระเจ้าปราสาททองซึ่ง อยู่ในยุคกลางช่วงปลาย*)

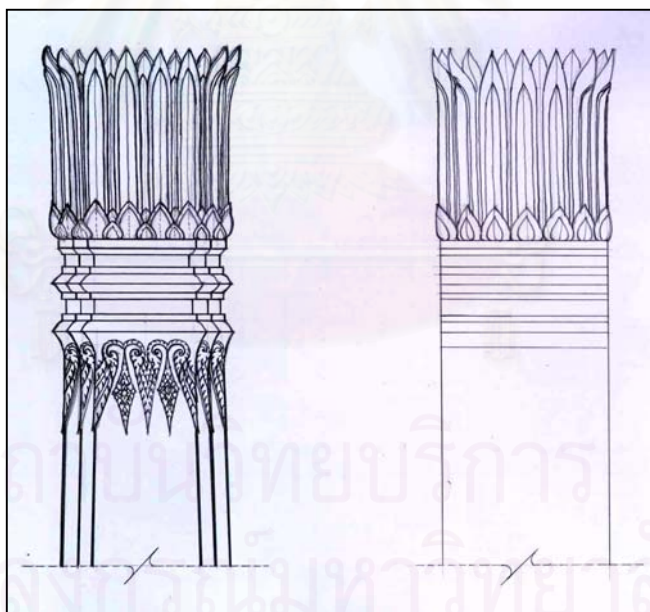

ภาพลายเส้นที่ 86 ลักษณะเสาเหลี่ยมอมม และบัวหัวเสา เสาหอน (รูปซ้าย) และเสาเก็จ (รูปขวา) โดยมีบัว หัวเสาเป็นบัววงหรือบัวจก วัดปราสาท จังหวัดนนทบุรี

* วัดมหาธาตุนี้การบูรณะซ่อมแซมในครั้งสุดท้ายมีในสมัยพระเจ้าปราสาททองโดยที่ปรากฏเรื่องราวในพงศาวดารฉบับพระราชหัตถเลขา หลังจากพระเจ้าปราสาททองแล้วไม่ปรากฏเรื่องราวของวัดมหาธาตุอีก อ้างจาก ตริ อมาตยกุล, “วัดมหาธาตุ” ใน พระราชวังและวัดโบราณในจังหวัดพระนครศรีอยุธยา, หน้า 31.

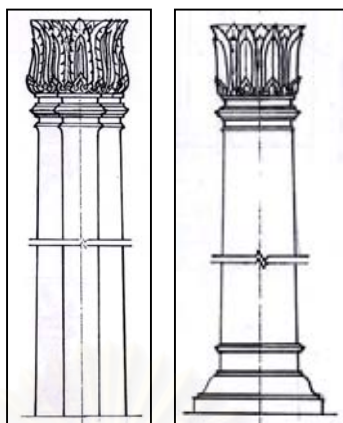

ภาพลายเส้นที่ 87 ลักษณะเสาโรมันในประธาน และบัวหัวเสาแบบแปดเหลี่ยม โดยมีบัวหัวเสาเป็นบัวแฉก (รูปซ้าย) และเสาเก็จซึ่งมีบัวหัวเสาแบบบัวแฉก (รูปขวา) วัดกวิศราราม จังหวัดลพบุรี

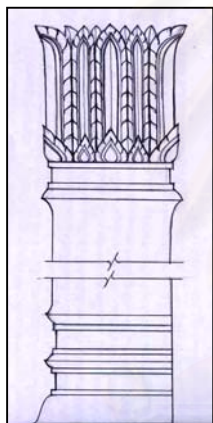

ภาพลายเส้นที่ 88 เสาเก็จซึ่งมีบัวหัวเสาแบบบัวแฉก วัดตึก



ภาพที่ 103 เสาเก็จด้านสกัดด้านหลังพระอุโบสถวัดตึก



ภาพที่ 104 เเทงเสาของเสาสี่เหลี่ยมย่อมุม 12 วัดไชยวัฒนาราม (เสาระเบียงคด)

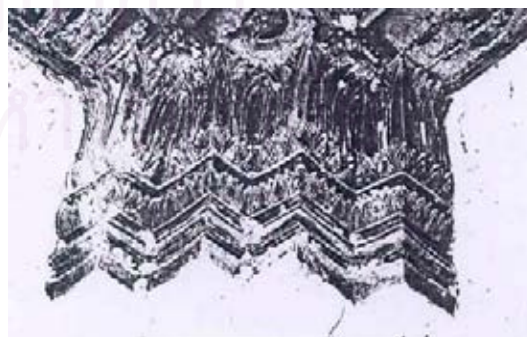

ภาพที่ 105 บัวหัวเสาแบบบัวแฉกหรือบัวจกกลของเสาเก็จภายในเมรุทิศของวัดไชยวัฒนาราม

การวิเคราะห์เรื่องรูปแบบเสาและบัวหัวเสา (สมัยอยุธยายุคกลาง)

จากลักษณะเสาและบัวหัวเสาในยุคกลาง สามารถจำแนกออกเป็น 2 ลักษณะคือ

2.1 เสาแปดเหลี่ยมบัวหัวเสาแบบบัวกลุ่ม

2.2 เสาสี่เหลี่ยมย่อมุม 12 บัวหัวเสาแบบบัวแฉก

2.1 เสาแปดเหลี่ยมบัวหัวเสาแบบบัวกลุ่ม

เสาลักษณะดังกล่าวนี้เป็นลักษณะรูปแบบของเสาที่สืบทอดรูปแบบมาจากยุคต้น (ซึ่งถือได้ว่าเป็นเสาลักษณะเฉพาะของยุคต้น) แต่ในยุคกลางรูปแบบเสาลักษณะนี้ (เสาแปดเหลี่ยม) จะพบอยู่ไม่มากนัก ซึ่งยังคงมีส่วนประกอบที่สำคัญเหมือนกับยุคต้นทุกอย่าง* และสำหรับกลุ่มของวัดที่เลือกมาทำการศึกษาในยุคกลางทั้ง 12 วัด พบว่ามีการใช้เสาแปดเหลี่ยมบัวหัวเสาแบบบัวกลุ่มอยู่เพียง 2 วัด คือ 1.วัดวรเชษฐาราม (นอกเกาะเมือง) และ 2.วัดกวิศราราม จังหวัดลพบุรี แต่สำหรับวัดกวิศรารามนั้นมีบัวหัวเสาแบบบัวแฉกหรือบัววงกล ซึ่งลักษณะดังกล่าวนี้เป็นรูปแบบที่พบว่ามีมาจากอิทธิพลของการบูรณะวัดยุคต้นในสมัยอยุธยายุคปลายซึ่งปรากฏเสาลักษณะดังกล่าวนี้อยู่หลายแห่งเช่น วัดราชบูรณะ จังหวัดพระนครศรีอยุธยา (ส่วนที่เป็นวิหารหลวง) และสำหรับวัดวรเชษฐาราม (นอกเกาะเมือง) ซึ่งส่วนที่เป็นพระอุโบสถก็ใช้เสาแปดเหลี่ยมแต่ไม่เหลือหลักฐานร่องรอยของบัวหัวเสาให้ศึกษา นอกจากนี้ยังพบมีการใช้เสาแปดเหลี่ยมกับพระอุโบสถนอกวิหารานี้ เช่นที่วัดราชคฤห์ (พระวิหาร)** ซึ่งตำแหน่งที่ตั้งของเสามีลักษณะเดียวกับวัดปราสาทที่จังหวัดนนทบุรี โดยเป็นผังพื้นแบบมุขโถงหลังคาจั่วเปิดโดยมีเสานาน 4 ต้น ซึ่งมีทั้งด้านสกัดด้านหน้าและด้านสกัดด้านหลัง (บางแห่งมีเฉพาะด้านสกัดด้านหน้าเพียงด้านเดียว)

2.2 เสาสี่เหลี่ยมย่อมุม 12 บัวหัวเสาแบบบัวแฉก

เสาสี่เหลี่ยมย่อมุม 12 เป็นรูปแบบเสาที่มีเอกลักษณ์ที่เกิดขึ้นใหม่ในยุคกลาง*** และอยู่ในช่วงปลายของยุคกลางในสมัยของพระเจ้าปราสาททอง โดยมีหลักฐานเป็นประจักษ์พยานอยู่ที่เสารายของระเบียงคด และเสากึ่งของเมรุทิศของวัดไชยวัฒนาราม ซึ่งเป็นวัดที่สร้างขึ้นในสมัยพระเจ้าปราสาททอง สำหรับวัดที่เป็นกรณีศึกษาทั้ง 12 วัด ที่มีการใช้เสาสี่เหลี่ยมย่อมุม 12 ในยุคกลางนี้มีอยู่ 1 วัด คือวัดปราสาท ซึ่งมีผังพื้นแบบมุขโถงจั่วเปิด ส่วนผังพื้นที่เหลืออีก 3 รูปแบบ จะพบการใช้เพียงส่วนที่เป็นบัวหัวเสาที่เป็นเสากึ่งที่แนบอยู่กับตัวเรือนพระอุโบสถเป็นหลัก หรือบางแห่งที่ไม่ใช้เสากึ่งเช่นผังพื้นแบบทรงจันทน์ของวัดรัตนชัย วัดพนมยงค์ ซึ่งผนังด้านข้างเป็นผนังเรียบ ๆ ไม่มีการแบ่งห้องเสาจึงไม่พบการทำเสากึ่งแบบมีบัวหัวเสาเป็นบัวแฉก

* ดูเนื้อหาโดยละเอียดได้ในเรื่องของเสาในยุคต้น และดูชื่อเรียกที่ต่างออกไปได้ใน สมภพ ภิรมย์, *วารสารวัฒนธรรมไทย*, หน้า 22.

** วัดราชคฤห์เป็นวัดเก่ามีมาแต่สมัยกรุงศรีอยุธยาตอนกลาง มาปฏิสังขรณ์ครั้งใหญ่สมัยรัชกาลที่ 1 โดยเจ้าพระยาคลัง (หน) อ้างถึงใน ประยูร อุลุชาฎะ (น. ณ ปากน้ำ), “วิวัฒนาการของอุโบสถและวิหาร” ใน *ศิลปกับโบราณคดีในสยาม*, หน้า 92.

*** เดิมทีก็มีการใช้เสาสี่เหลี่ยมมาก่อนหน้านี้แล้ว ในอาณาจักรทวารวดี และในยุคสมัยสุโขทัยโดยเฉพาะเมืองกำแพงเพชรซึ่งเป็นเมืองหน้าด่านระหว่างอยุธยากับสุโขทัย ซึ่งจะพบการใช้เสาสี่เหลี่ยมขนาดใหญ่มีทั้งที่เป็นวัสดุก่อสร้างจากอิฐเผาและศิลาแลง ซึ่งมีตัวอย่างอยู่หลายแห่งเช่นวัดพระนอนหรือที่วัดสี่อิฐบาท และวัดช้างรอบที่เมืองกำแพงเพชร โดยเสาสี่เหลี่ยมดังกล่าวยังไม่พบการย่อมุมเหมือนในช่วงยุคปลายของสมัยอยุธยายุคกลาง

นอกเหนือจากเสาทั้ง 2 รูปแบบดังกล่าวนี้ยังพบการใช้เสาสี่เหลี่ยมที่วัดกวิศราราม เสาเก็จมุขด้านหน้า วัดไชยวัฒนาราม วัดตะไกร ซึ่งวัดดังกล่าวในกลุ่มนี้ล้วนมีประวัติการบูรณะซ่อมแซมในสมัยรัตนโกสินทร์ อีกทั้งบางแห่งไม่อยู่ในสภาพสมบูรณ์ในการวิเคราะห์ศึกษาเช่นผังพื้นของวัดไชยวัฒนาราม (พระอุโบสถ) แผนผังเดิมไม่พบตำแหน่งเสา (จากหนังสือเรื่องวัดไชยวัฒนารามในพระราชวังและวัดโบราณในจังหวัดพระนครศรีอยุธยา) ตำแหน่งเสาในปัจจุบันเป็นตำแหน่งที่มาจากการบูรณะซ่อมแซมโดยกรมศิลปากร ซึ่งเป็นเพียงฐานเสาสี่เหลี่ยมก่ออิฐธรรมดาไม่พบลักษณะของการย่อมุมของเสา

สำหรับเสาสี่เหลี่ยมย่อมุม 12 บั้วหัวเสาแบบบัววง ที่อยู่นอกราชอาณาจักร เช่น เสาสี่เหลี่ยมย่อมุมที่เป็นเสานานของพระอุโบสถวัดปราสาท มีลักษณะที่แตกต่างกับเสาลักษณะเดียวกันในอยุธยาคือมีการตกแต่งลวดลายปูนปั้นในส่วนที่ต่อจากเส้นลวดบัว ซึ่งทำเป็นปูนปั้นลายเฟืองอุบะ (กระจังคอเสื้อ) ซึ่งรูปแบบและลักษณะดังกล่าวนี้พบมาก กับรูปแบบเสาเก็จที่ปรากฏอยู่ตามโบสถ์วิหารในเขตจังหวัดเพชรบุรี เช่นวัดไผ่ล้อม วัดสระบัว และวัดอื่น ๆ อีกหลายแห่ง ซึ่งลักษณะการตกแต่งลวดลายปูนปั้นลักษณะที่ว่าเป็นลายเฟืองอุบะ (กระจังคอเสื้อ) โดยเฉพาะเขตพื้นที่ของอยุธยา จะไม่พบการตกแต่งในลักษณะนี้ โดยจะไปพบอยู่กับส่วนที่เป็นซุ้มจระนมของเจดีย์แทน หรือไม่ก็พบอยู่ในส่วนที่ตกแต่งซุ้มประตู เช่นลวดลายปูนปั้นของซุ้มประตูทางเข้าของโบสถ์วัดภูเขาทองที่จังหวัดพระนครศรีอยุธยา

เสาสี่เหลี่ยมย่อมุม 12 โดยเฉพาะในเขตพื้นที่ภายในเกาะเมืองอยุธยา รูปแบบของเสาเก็จ (บางที่เสาอิงหรือเสาเสริม) บั้วหัวเสาซึ่งนิยมทำเป็นบัววงหรือบัวจกกล ซึ่งล้วนแล้วแต่มีลักษณะเรียบไม่มีการทำลวดลายปูนปั้น แบบเฟืองอุบะ (กระจังคอเสื้อ) เช่นเดียวกับส่วนเสาสี่เหลี่ยมย่อมุมซึ่งเป็นเสานานนอกจากนี้การเกิดรูปแบบเสาสี่เหลี่ยมย่อมุม 12 ในยุคกลางช่วงปลายนี้ยังสามารถสันนิษฐานตามหลักฐานโบราณวัตถุ เช่นลักษณะของเสาระเบียงคดและเสาเก็จที่เมรุทิศที่วัดไชยวัฒนารามซึ่งสร้างในสมัยพระเจ้าปราสาททอง และยังสามารถเทียบเคียงได้กับลักษณะของการเกิดเจดีย์สี่เหลี่ยมย่อมุม 12 ซึ่งมีข้อมูลทางโบราณคดีระบุว่ามีการมาตั้งแต่ครั้งสมัยพระมหาจักรพรรดิซึ่งก็คือเจดีย์พระศรีสุริโยทัย⁶⁷ ดังนั้นจึงอาจเป็นไปได้ว่าเสาสี่เหลี่ยมย่อมุม 12 น่าจะเป็นรูปแบบที่อย่างน้อยที่สุดน่าจะอยู่ร่วมสมัยในยุคกลางช่วงต้น (สมัยพระมหาจักรพรรดิ)

สถาบันวิทยบริการ
จุฬาลงกรณ์มหาวิทยาลัย

⁶⁷ ประยูร อุลุชาฎะ (น. ณ ปากน้ำ), สังสรรค์ศิลป์ (กรุงเทพฯ : สโมสรการโฆษณา, 2523), หน้า 149.

รูปตัวอย่างตำแหน่งที่ตั้งของเสาสี่เหลี่ยมย่อมุม 12



วัดปราสาท จังหวัดนนทบุรี มีตำแหน่งที่ตั้งของเสาสี่เหลี่ยมย่อมุม 12 ซึ่งอยู่ในสภาพที่สมบูรณ์มากที่สุดแห่งหนึ่ง



วัดพิชัยสงคราม จังหวัดสมุทรปราการ (เป็นวัดที่ไม่ได้อยู่ในกรณีศึกษาแต่มีลักษณะรูปแบบที่สอดคล้องกับวัดที่เป็นกรณีศึกษา)

ภาพที่ 106 ตำแหน่งที่ตั้งเสาสี่เหลี่ยมย่อมุมไม้ 12 ของผัง

3. รูปแบบคันทวย (สมัยอยุธยาตอนกลาง)

สมัยอยุธยาตอนกลางคันทวยมีลักษณะใหญ่กว่าสมัยยุคต้น ดังเช่นคันทวยศาลาการเปรียญวัดใหญ่สุวรรณาราม เพชรบุรี ซึ่งอาจารย์ประยูร อุลุชาฎะ (น. ณ ปากน้ำ) กล่าวว่า "...คันทวยศาลาการเปรียญวัดใหญ่สุวรรณารามซึ่งโดยทั่วไปเห็นว่าเป็นฝีมือช่างสมัยพระเจ้าเสือ แต่ตรวจสอบคันทวยแล้วเห็นว่าเป็นฝีมือช่างสมัยอยุธยาตอนกลาง ซึ่งประวัติกล่าวว่า สมเด็จพระเจ้าเอกทัศเสด็จจากเพชรบุรี ไปเทศนาในกรุงศรีอยุธยาสมัยพระเจ้าเสือต่อหน้าพระที่นั่ง พระเจ้าแผ่นดินโปรดปรานมากจึงถวายตำแหน่งหนึ่งในพระราชวังให้มา ช่างเพชรบุรีจึงไปรื้อคันทวยหลังนั้นมาทำเป็นศาลาการเปรียญ นั้นแสดงว่าคันทวยเดิมอาจจะสร้างขึ้นในสมัยกลางมาแล้ว สมดังศิลปวัตถุอันปรากฏแสดงให้เห็นคงจะมีใช้ฟุ้งสร้างขึ้นในสมัยพระเจ้าเสือเป็นแน่..."⁶⁸

ลักษณะพิเศษของคันทวยในยุคคลางก็คือ ตัวทวยเป็นเส้นโค้งแบบเดียวกับทวยรุ่นหลัง แต่ขอบบางกว่าสมัยอยุธยาตอนต้น เริ่มประดิษฐ์คันทวยเป็นรูปนาคแบบเดียวกับบันไดธรรมาสน์ โดยให้หัวนาคห้อยลงชั้นคอติดกับเสา ส่วนหางนาครับน้ำหนักชายคา หางนาคที่ย้อยลงตัวกนกยังเป็นกาบอยู่ยังไม่ได้ประดิษฐ์วิจิตรพิสดารเหมือนสมัยปลาย หัวนาคทำรูปร่างเหมือนช่อฟ้ามีใบนาคจริง ๆ และมีหลายเศียร มีตัวกนกที่เรียกว่าตัวเหงาอกรับสองข้าง ไม่มีชอกนกงอนออก ด้านในตรงโดนเสาเหมือนสมัยปลาย กนกแบบนี้ก็มีปรากฏอยู่ที่ธรรมาสน์สมัยอยุธยาตอนกลางทุกแห่งที่วัดสระบัว เพชรบุรี คันทวยก็เป็นแบบดังกล่าว ด้วยสร้างขึ้นในสมัยอยุธยาตอนกลาง

⁶⁸ ประยูร อุลุชาฎะ (น. ณ ปากน้ำ), "วิวัฒนาการของอุโบสถและวิหาร" ในศิลปกับโบราณคดีในสยาม, หน้า 97.

คันทวยอยุธยาตอนกลางรุ่นหลัง ประมาณสมัยพระเจ้าทรงธรรมและสมัยพระเจ้าปราสาททอง ได้เปลี่ยนแปลงแบบแผนมาเป็นคันทวยดังที่เห็นในสมัยปลายทั่วไป จะมีข้อสังเกตที่ความแตกต่างก็คือทวยสมัยปลายม มีรูปร่างบอบบางกว่า แต่ทวยสมัยกลางเข้มแข็งตัวอ้วนกว่ากันมากดังคันทวยวัดปราสาท นนทบุรี⁶⁹



ภาพที่ 107 คันทวยรูปแบบต่างๆ ที่ปรากฏอยู่ที่พระอุโบสถวัดปราสาท จังหวัดนนทบุรี

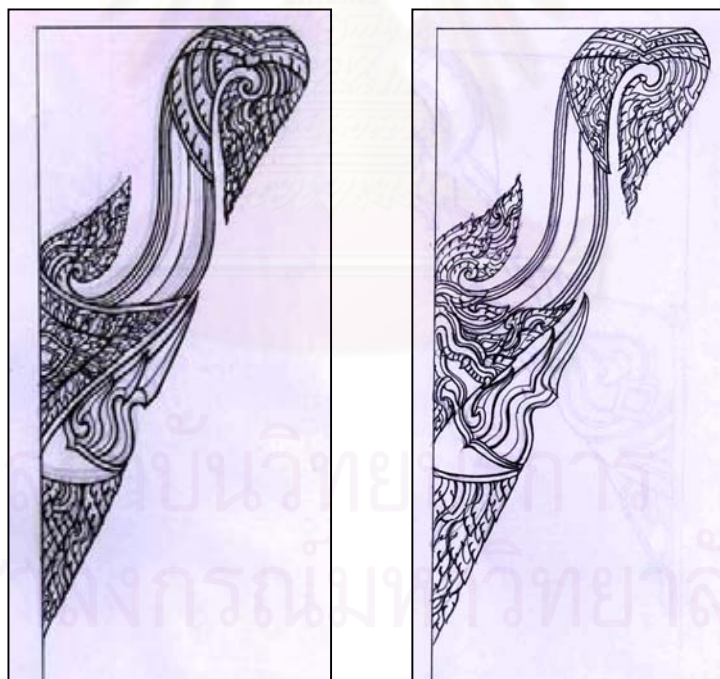

ภาพลายเส้นที่ 89 ลักษณะการจำหลักไม้คันทวยซึ่งมีรายละเอียดดลวดลายที่มีลูกเล่น ที่แตกต่างกันของพระอุโบสถวัดปราสาท จังหวัดนนทบุรี (ดูประกอบรูปถ่าย)

ที่มารูป : โดยผู้วิจัย

⁶⁹ เรื่องเดียวกัน, หน้า 97.

การวิเคราะห์สรุปเรื่องรูปแบบคันทวย (สมัยอยุธยายุคกลาง)

สำหรับวัดที่เลือกมาทำการศึกษาในยุคกลางทั้ง 12 วัด พบหลักฐานการใช้คันทวยซึ่งมีอยู่เพียง 1 แห่ง คือ วัดปราสาท จังหวัดนนทบุรี ซึ่งมีทฤษฎีทางประวัติศาสตร์ศิลปะสถาปัตยกรรมจัดอยู่ในยุคกลางรุ่นปลายดัง ข้อมูลที่ได้นำเสนอมาในเบื้องต้น ซึ่งสามารถเทียบเคียงได้กับคันทวยในยุคต้นคือวัดกษัตราธิราช ซึ่งจะเริ่มมีการใช้หวนมาเข้ามาใช้ในส่วนประกอบของคันทวย แต่คันทวยของวัดปราสาทหวนามีลักษณะการจำหลักไม่เกลี้ยง ๆ คล้ายส่วนที่เรียกว่าหางหงส์ ในองค์ประกอบสถาปัตยกรรมไทยในส่วนยอด ในองค์ประกอบอื่นของการจำหลักตัวทวย ลักษณะลายกนกมีความละเอียดของตัวลายที่เรียบง่ายกว่าตัวลายกนกที่จังหวัดพระนครศรีอยุธยา (เมื่อเปรียบเทียบกับลวดลายกนกในงานจำหลักไม้คันทวยในยุคต้น)

นอกจากนี้การจำหลักลวดลายคันทวยของพระอุโบสถวัดปราสาทยังมีลวดลายที่ไม่เหมือน ซึ่งจำแนกได้ 3 ลักษณะดังตัวอย่างและรูปลายเส้น ซึ่งจะเห็นได้ว่ามีลูกเล่นในการจำหลักไม้ที่งดงามมีเอกลักษณ์แตกต่างจากที่อื่น ๆ สำหรับคันทวยยุคกลางในเขตพื้นที่จังหวัดพระนครศรีอยุธยาแม้จะไม่มีหลักฐานคันทวยในยุคกลางให้ศึกษา (จากวัดที่เป็นกรณีศึกษาทั้ง 12 วัด) โดยเฉพาะพระอุโบสถขนาดกลางถึงขนาดเล็ก แม้โบสถ์ที่ยังอยู่ในสภาพใช้งานก็ไม่พบหลักฐานการใช้คันทวยรวมถึงตัวคันทวยเองด้วย ซึ่งตรงกันข้ามกับพระอุโบสถที่อยู่นอกพระราชธานี (ที่ไม่ได้เป็นกรณีศึกษา) แต่มีลักษณะร่วมสมัยหรือสอดคล้องกับข้อมูลการศึกษาของผู้ศึกษามาก่อนได้ตั้งเป็นสมมุติฐานหรือทฤษฎีต่าง ๆ เช่นในเขตจังหวัดเพชรบุรี จะพบการใช้คันทวยซึ่งมีรูปแบบที่คล้ายคลึงกันมาก กล่าวคือจะมีรูปทรงและเส้นรอบรูปภายนอกคล้ายคดกริชหรือหยักลูกคลื่นเหมือนในยุคต้นโดยเฉพาะในเขตพระนครศรีอยุธยา (ดูเปรียบเทียบกับเรื่องคันทวยในยุคต้น) แต่ลวดลายการจำหลักไม้ที่อยุธยามีรายละเอียดมากกว่า แต่ก็อาจสันนิษฐานได้ว่าในอยุธยานี้เองนั้นก็น่าจะมีลักษณะรูปแบบคันทวยลักษณะดังกล่าว (เนื่องด้วยคันทวยและศาลาการเปรียญของเดิมเป็นตำหนักที่พระเจ้าเสือพระราชทานมอบให้มาจึงน่าจะเป็นฝีมือช่างหลวงในอยุธยาที่สร้างไว้ก่อนหน้านี้อแล้ว) ก่อนจะเป็นต้นแบบให้ช่างท้องถิ่นทำตามแบบอย่างในสมัยหลังจนกลายเป็นเอกลักษณ์ของคันทวยในจังหวัดเพชรบุรีในเวลาต่อมา ซึ่งลักษณะคันทวยของศาลาการเปรียญวัดใหญ่สุวรรณาราม ซึ่งมีชื่อเรียกในสมัยหลังนี้ว่าคันทวย “ลายหน้าตักแตน” ดังนั้นจึงกล่าวได้ว่าคันทวยในยุคกลางได้เริ่มคลี่คลายรูปแบบคันทวยในยุคต้นโดยเฉพาะคันทวยของวัดหน้าพระเมรุ และวัดศาลาปูน ซึ่งถือว่าเป็นลักษณะเฉพาะของยุคต้นซึ่งยังไม่พบการจำหลักเศียรนาคในองค์ประกอบของคันทวย แต่มาปรากฏการจำหลักเศียรนาคในองค์ประกอบของคันทวยที่วัดกษัตราธิราช (ซึ่งเป็นวัดที่คาบเกี่ยวกับยุคกลางโดยเฉพาะการไม่ใช้เสาศาไลด้านข้าง) อีกทั้งวัดในยุคกลางที่ยังหลงเหลือการใช้คันทวยอยู่ เช่นวัดปราสาท ก็ให้เห็นถึงพัฒนาการทางด้านรูปแบบที่เริ่มเปลี่ยนแปลงไปอย่างชัดเจน (ดูรูปและภาพลายเส้นเปรียบเทียบกับยุคต้น)

ตัวอย่าง รูปแบบคันทวยที่อยู่ร่วมสมัย (อยุธยายุคกลาง) ที่ไม่ได้อยู่ในกลุ่มวัดที่เป็นกรณีศึกษา

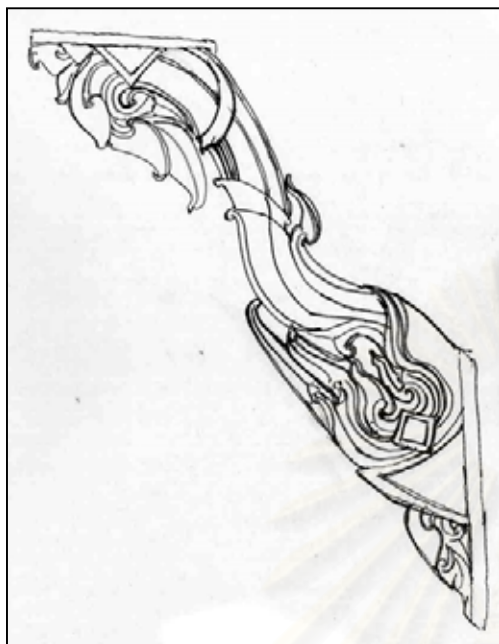

ภาพลายเส้นที่ 90 ลักษณะและรูปแบบคันทวย
ศาลาการเปรียญวัดใหญ่
สุวรรณาราม จ.เพชรบุรี

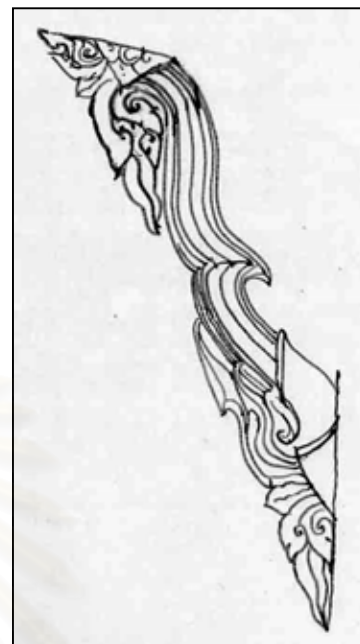

ภาพลายเส้นที่ 91 ลักษณะและรูปแบบคันทวย
พระอุโบสถวัดเขานันไดอิฐ
จ. เพชรบุรี



ภาพลายเส้นที่ 92 ลักษณะและรูปแบบคันทวยพระอุโบสถวัดสระบัว

4. รูปแบบช่องเปิด (ประตู หน้าต่าง ช่องแสง รวมถึงลักษณะการตกแต่ง) สมัยอยุธยา-ยุคกลาง

ยุคกลางจำแนกหัวข้อการศึกษาออกเป็น 2 หัวข้อคือ

4.1 ประตู

4.2 หน้าต่างหรือช่องแสง

4.1 ประตู

ในยุคกลางรูปแบบของช่องเปิดของส่วนที่เป็นประตู สำหรับผนังในยุคนี้อันซึ่งแบ่งออกได้ 4 รูปแบบ คือ

- ผนังแบบมุขโถง หลังคาจั่วเปิด
- ผนังแบบทรงโรง หลังคาจั่วเปิด (ทรงคฤห์)
- ผนังแบบทรงจันทับ (ด้านหน้า ด้านหลัง)
- ผนังแบบทรงโรง หลังคามุขประเจิด

โดยลักษณะของประตูของผนังทั้ง 4 รูปแบบจะแบ่งเป็น 2 ส่วนคือ

- ประตูกลาง
- ประตูด้านข้าง (ด้านสกัดด้านหน้า - หลัง และด้านข้าง)

ประตูกลาง ในยุคกลางของผนังทั้ง 4 รูปแบบ พบว่าผนังแบบมุขโถงหลังคาจั่วเปิดมีลักษณะการตกแต่งที่งดงามโดยเฉพาะประตูกลางของวัดปราสาท จังหวัดนนทบุรี กล่าวได้ว่ามีรูปแบบที่เป็นเอกลักษณ์เฉพาะแตกต่างจากแหล่งอื่น ๆ นอกเหนือจากลักษณะของประตูทางเข้าลักษณะดังกล่าวนี้แล้วยังพบว่ามีลักษณะของช่องประตูกลางที่มีลักษณะเป็นมุขทึบ เช่นที่วัดวรเชษฐาราม (นอกเกาะเมือง) ในส่วนที่เป็นมุขทึบด้านหลังโดยด้านหน้าเป็นมุขโถงมีลักษณะช่องเปิดแบบเรียบ และยังมีช่องเปิดแบบทรงโรงหลังคาจั่วเปิด (ทรงคฤห์) เช่น วัดตะไกร วัดวรเชษฐาราม (ในเกาะเมือง) และช่องเปิดแบบโค้งกลีบบัว เช่นวัดตึก (ดูรูปในส่วนประตูด้านข้าง)

ตัวอย่าง รูปแบบช่องเปิดประตูกลาง



ภาพที่ 108 ลักษณะตำแหน่งที่ตั้งและรูปแบบช่องเปิดประตูกลางวัดปราสาท (แบบผนังแบบมุขโถง หลังคาจั่วเปิด)



ภาพที่ 109 ลักษณะรูปแบบช่องเปิด (ประตู
กลาง) วัดรัตนชัย (ผังพื้นแบบทรง
จันทน์ (ด้านหน้า ด้านหลัง)



ภาพที่ 110 ลักษณะรูปแบบช่องเปิด (ลักษณะ
แบบช่องหน้าต่าง) วัดวรเชษฐาราม
(ในเกาะเมือง) รูปถ่ายปี 2516

ประตูด้านข้าง ในยุคกลางมีลักษณะรูปแบบการตกแต่ง ซึ่งจำแนกได้ 4 ลักษณะคือ

- ชุ่มทรงเครื่องยอด
- ช่องเปิดสี่เหลี่ยมเรียบไม่มีการประดับตกแต่ง
- ช่องเปิดแบบโค้งกลีบบัว
- ช่องเปิดแบบช่องแสงเรียบไม่มีการตกแต่ง

ตัวอย่าง รูปแบบช่องเปิดประตูด้านข้าง



ภาพที่ 111 ลักษณะรูปแบบช่องเปิดด้านข้าง
แบบชุ่มทรงเครื่องยอดของวัด
ปราสาท (ผังพื้นแบบมุขโถง
หลังคาจั่วเปิด)



ภาพที่ 112 ลักษณะรูปแบบช่องเปิดสี่เหลี่ยม
เรียบไม่มีการประดับตกแต่ง
วัดรัตนชัย



ภาพที่ 113 ลักษณะรูปแบบช่องเปิดด้านข้าง
แบบโค้งกลีบบัว ของวัดตึก



ภาพที่ 114 ลักษณะรูปแบบช่องเปิดแบบช่องแสง
เรียบไม่มีการตกแต่ง (เป็นลักษณะ
ช่องเปิดแบบหน้าต่าง) ของวัดกวิศรา
ราม

การวิเคราะห์ เรื่องรูปแบบช่องเปิด (ประตูและลักษณะการตกแต่ง) ยุคกลาง

ประตูในยุคกลางนี้แบ่งเป็น 2 ลักษณะ (เช่นเดียวกับในยุคต้น) คือประตูกลางและประตูด้านข้าง ประตูกลางในยุคนี้จะเป็นประตูที่ไม่มีนัยมยฐานขึ้นสูงเหมือนอย่างในยุคต้น โดยมีลักษณะอยู่ในระดับเดียวกันกับประตูทางด้านข้าง ส่วนในเรื่องของรูปแบบและการตกแต่งสามารถจำแนกได้ดังนี้คือ ชุ่มทรงเครื่องยอด ช่องเปิดแบบเรียบไม่มีการตกแต่ง และแบบที่เป็นโค้งกลีบบัว ดังนั้นเมื่อวิเคราะห์ในเรื่องการตกแต่งชุมประตูกลางจะเห็นได้ว่า ชุ่มประตูกลางของวัดปราสาทจังหวัดนนทบุรีมีรูปแบบการตกแต่งลวดลายปูนปั้นที่งดงาม (ดูภาพลายเส้นประกอบ) โดยมีลักษณะที่เด่นคือทรงยอดแหลมมียอดแหลมเจดีย์ขนาดเล็กอยู่สองข้าง ทั้บหลังเป็นไม้ย่อมุม

สถาบันวิทยบริการ
จุฬาลงกรณ์มหาวิทยาลัย

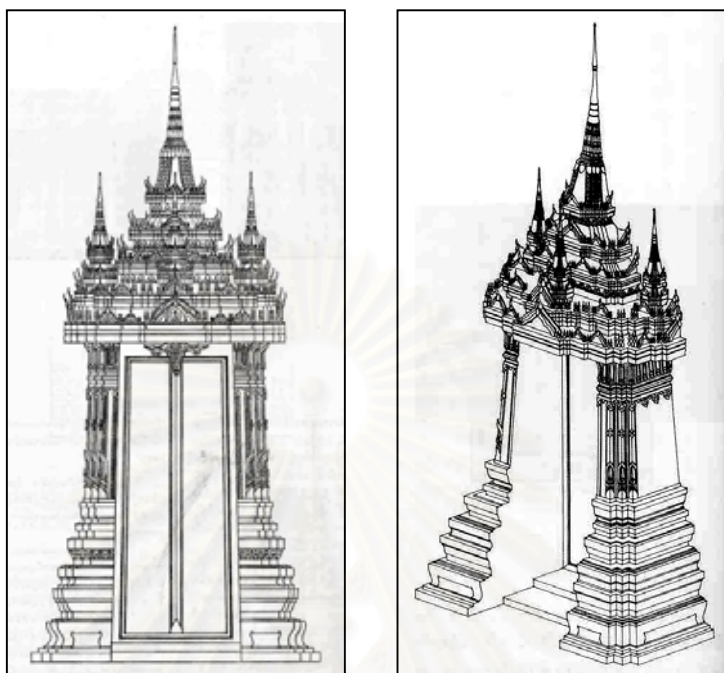

ภาพลายเส้น 93 ลักษณะรูปแบบการตกแต่งประตูกลางวัดปราสาท

ที่มารูป : สมคิด จิระทัศนกุล, คติ สัญลักษณ์และความหมายของ “ซุ้มประตู – หน้าต่าง” ไทย (กรุงเทพฯ : อมรินทร์พริ้นติ้งแอนด์พับลิชชิ่ง, 2546), หน้า 270, 264.

ซุ้มทรงปราสาทแบบนี้ต่อมาได้กลายเป็นแบบแผนยอดปราสาทสมัยอยุธยาตอนปลายและรัตนโกสินทร์ตอนต้น รวมทั้งยอดธรรมาส์ทรงยอดปราสาทสมัยอยุธยาทุกแห่ง⁷⁰ สำหรับช่องเปิดแบบเรียบไม่มีการตกแต่งเป็นรูปแบบที่พบอยู่หลายแห่งเช่น วัดวรเชษฐาราม (นอกเกาะเมืองและในเกาะเมือง) หรือ เกือบทุกวัดที่เป็นกรณีศึกษาในยุคนี้ โดยลักษณะของช่องเปิดลักษณะนี้แม้ว่าจะไม่มีการตกแต่งแต่ก็มีลักษณะที่แสดงถึงนัยยะสำคัญในเรื่องฐานานุศักดิ์ทางสถาปัตยกรรมโดยจะมีความสูงและขนาดความกว้างที่มากกว่าประตูทางเข้าด้านข้างทั้ง 2 ช่อง เป็นต้น ในส่วนของช่องเปิดแบบโค้งกลีบบัว (Pointed Arch) เป็นรูปแบบช่องเปิดที่มีวิวัฒนาการมาจากโค้งกลม (Arch) ของโรมันและในวัฒนธรรมอิสลาม ซึ่งมาบรรลุนิยมสูงสุดในสมัยโกธิค (Gothic) ราวพุทธศตวรรษที่ 18⁷¹ ก่อนที่จะแพร่หลายออกไปอย่างกว้างขวางในยุคกลางของสมัยอยุธยาที่มีการติดต่อกับชาวต่างชาติทั้งชาวเปอร์เซีย และยุโรป ซึ่งน่าจะได้รับอิทธิพลดังกล่าวเข้ามาด้วย (ก่อนสมัยสมเด็จพระนารายณ์) สำหรับบางวัดมีทางเข้าหลักของโบสถ์เพียงช่องประตูกลางเพียงช่องเดียว และไม่มีทางเข้าออกใน

⁷⁰ประยูร อุลุชาฎะ (น.ณ ปากน้ำ), ลายปูนปั้น มรดกศิลปโบราณคดีแห่งสยาม (กรุงเทพฯ : ด้านสถาปัตยกรรม, 2543), หน้า 63.

⁷¹อนุวิทย์ เจริญศุกุล, “การศึกษาาระบบโครงสร้างและระเบียบการก่อสร้างในอาคารโบราณสถาน” วารสารโบราณคดี, หน้า 16.

ด้านหลังองค์ประธานซึ่งรูปแบบดังกล่าวนี้ พบมากในยุคกลางโดยเฉพาะกลุ่มพระอุโบสถขนาดกลางถึงขนาดเล็ก เช่นวัดหลังคาดำ หรือจะเป็นรูปแบบที่มีทางเข้าออกหลักทางด้านสกัดด้านหน้าเพียงด้านเดียวโดยมีประตูทางเข้าทางด้านสกัดด้านหน้าตั้งแต่ 2 – 3 ช่องทาง ซึ่งมีตัวอย่างเช่น วัดคูสิดาราม (มีประตูทางเข้าเฉพาะด้านสกัดด้านหน้า 2 ประตู) วัดปราสาท (มี 3 ประตูเฉพาะด้านสกัดด้านหน้า) วัดตึก (มี 3 ประตู เฉพาะด้านสกัดด้านหน้า) วัดราชบรรทม (มี 1 ช่องทางเข้าเฉพาะด้านสกัดด้านหน้า) โดยลักษณะเฉพาะของการทำช่องเปิดในลักษณะนี้ยุคกลางถือได้ว่าแบบเป็นเอกลักษณ์สำคัญซึ่งเป็นที่มาของคำว่า โบสถ์แบบมหาอุด กล่าวคือเป็นลักษณะรูปแบบของโบสถ์ที่มีลักษณะการปิดล้อมที่ว่างทั้ง 4 ด้าน โดยมีการทำช่องเปิดน้อยโดยมากมีเฉพาะทางเข้าทางด้านสกัดด้านหน้าและมีช่องเปิด 1 – 3 ช่องเปิด โดยไม่มีการทำช่องเปิดด้านข้างหรือถ้ามีก็เพียง 1 – 2 บานต่อด้านเท่านั้น ลักษณะดังกล่าวนี้ซึ่งพบมากในยุคนี้กล่าวกันว่า ความมั่งคั่งของนครกรุงศรีอยุธยาในยุคกลางนี้ มีครอบคลุมไปทั่วแผ่นดินนับตั้งแต่คนชั้นสูงจนถึงสามัญชน ดังกรณีที่พระเจ้าปราสาททองทรงได้ชื่อว่าเป็นผู้มีวิชาคงกระพันและเชี่ยวชาญทางด้านไสยเวทย์ผู้หนึ่ง ดังนั้นในคราวที่ทรงประกอบพระราชพิธีปลงศพพระธิดาแล้วพบก้อนเนื้อที่เฝือกแล้วไม่ไหม้ไฟ ทำให้ทรงมั่นพระทัยว่าพระธิดาต้องคุณไสยอย่างแน่นอน ถึงกับรับสั่งให้หาผู้กระทำผิดมารับโทษ เป็นเหตุให้ผู้คนเกิดแตกตื่นกลัวความผิด พากันเอาตำราคุณไสยไปโยนทิ้งน้ำเสียสิ้น⁷²



ภาพที่ 115 ลักษณะบรรยากาศภายในและตำแหน่งช่องเปิดประตูกลางและลักษณะพิธีกรรมภายในพระอุโบสถ แบบที่เรียกว่า “มหาอุด”
ที่มารูป : สมเด็ด จิระทัศนกุล, คติ สัญลักษณ์ และความหมายของ “ตู้มประตู – หน้าต่าง” ไทย, หน้า 257.

⁷²กรมศิลปากร, พระราชพงศาวดารกรุงศรีอยุธยา ฉบับพันจันทนุมาศ (เจิม) กับพระจักรพรรดิพงศ์ (จาด) (พระนคร : โรงพิมพ์อักษรบริการ, 2507), หน้า 349

บานประตู (ทวารบาล) สมัยยุคกลาง

ในสมัยยุคกลางความนิยมในการทำเทวดาทวารบาลตัวใหญ่ ๆ ค่อยหายไป นายช่างแกะสลักเริ่มประดิษฐ์เป็นลายกนก มีพุ่มข้าวบิณฑ์เทพพนมนั่งบนดอกบัว และช่อหางโต ข้างบนเป็นซุ้มประดิษฐานเทพพนมและมีกระจับป้งข้างหน้า ข้างล่างเป็นกระจับป้งลายหน้ากระดานและฐานสิงห์ ดั้งบนประตูวัดหน้าพระเมรุ ที่พระวิหารน้อยเป็นต้น ลักษณะตัวลายเข้าใจว่าเป็นฝีมือช่างสมัยพระเจ้าปราสาททอง หรือถ้าอายุสูงกว่าก็ไม่เกินสมัยพระเจ้าทรงธรรม เพราะลักษณะตัวลายจุกจิกละเอียดมากจะบ่งว่าอยู่ในยุคปลายของสมัยอยุธยาตอนกลาง⁷³

นอกจากนี้ยุคกลางในช่วงต้น บานประตูบางแห่งยังคงนิยมทำรูปเทวดายืนเต็มบานแบบเดียวกับยุคต้น เช่นบานประตูวิหารน้อย วัดท่าพระ ธนบุรี เป็นรูปเทวดาทวารบาลถือพระขรรค์ มีซุ้มเรือนแก้วด้วยโดยเทวดายืนอยู่บนฐานสิงห์ และมียักษ์แบบฐานสิงห์อีกต่อหนึ่ง⁷⁴

ที่บานประตูวิหารหลวงพ่อโตวัดพนัญเชิง มีลักษณะลวดลายพุ่มข้าวบิณฑ์กับช่อหางโต ปลายลายกลางหมวด บางทีก็เป็นหัวสิงห์ไม่มีเทพพนม ตัวลายเข้มแข็ง ตรงแข็งสิงห์ลักษณะเดียวกับวัดหน้าพระเมรุและใหญ่กว่า ลายกระจับป้งและกระจับป้งเหนือแข็งสิงห์มีลักษณะเรียบ ๆ ง่าย ๆ ซึ่งแสดงว่ามีอายุสูงกว่าวัดหน้าพระเมรุเล็กน้อย จึงเข้าใจว่าน่าจะอยู่ในสมัยพระเจ้าทรงธรรมหรือสูงกว่านั้นก็ไม่เกินสมัยพระมหาธรรมราชาขึ้นไป บางทีอาจจะเป็นสมัยพระมหาธรรมราชาก็ได้ด้วยทรงเอาเอกลักษณ์ลายเก่าแบ่งว่าคาบเกี่ยวกับสมัยอยุธยาตอนต้น⁷⁵

นอกจากนี้ยังมีตัวอย่างของบานประตูในยุคกลางอีกหลายแห่ง เช่นบานประตูใหญ่อยู่ที่อุตรดิตถ์เป็นบานประตูของวัดพระฝาง แต่นำมาไว้ยังวัดธรรมธิปไตยในตัวเมือง บานประตูนี้มีลักษณะพิเศษคือทำเป็นลายพุ่มข้าวบิณฑ์กับช่อหางโต บนกลางลายพุ่มข้าวบิณฑ์มีเทพพนมเล็ก ๆ บรรจุอยู่ด้วย แต่ตรงกลางเอกลายทำรูปเทพพนมซ้อน ๆ กันที่รัศมีเทพพนมทำเรือนแก้วแบบอยุธยาสมัยกลาง

บานประตูยุคกลางช่วงระยะปลาย มีการจำหลักลวดลายวิจิตรพิสดารเป็นรูปดอกไม้ เครือเถาดอกพุดตานมีสัตว์ได้เดินตามกิ่งและเถาไม้ เช่นที่วัดใหญ่จอมปราสาท มหาชัย วัดคงคาราม ราชบุรี ดังนั้นจึงกล่าวได้ว่าบานประตู (ทวารบาล) ในยุคนี้มีความวิจิตรงดงามแม้ว่าตัวลายจะละเอียดจุกจิกบอกถึงการคลี่คลายของศิลปะอย่างสุดขีด และแสดงอารมณ์ความขลังอยู่มาก

⁷³ ประยูร อุลุชาฎะ (น.ณ ปากน้ำ), ศิลปะกับโบราณคดีไทย, หน้า 111.

⁷⁴ เรื่องเดียวกัน, หน้า 114.

⁷⁵ เรื่องเดียวกัน, หน้า 111.

ตัวอย่าง บานประตู (ทวารบาล) สมัยอยุธยาตอนกลาง



ภาพที่ 116 บานประตูวิหารน้อย วัดหน้าพระเมรุ



ภาพที่ 117 บานประตูวิหารเกลบ วัดท่าพระ ธนบุรี



ภาพที่ 118 บานประตูวิหาร วัดพนัญเชิง

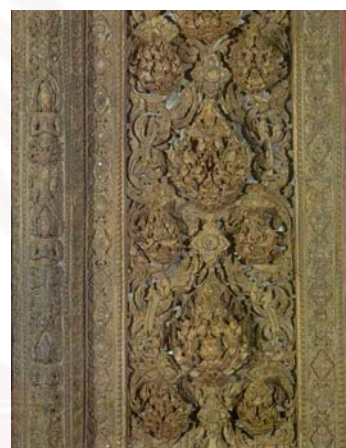

ภาพที่ 119 บานประตู วัดพระฝาง จ.อุตรดิตถ์



ภาพที่ 120 บานประตู วัดคงคาราม จ.ราชบุรี



ภาพที่ 121 บานประตู วัดใหญ่จอมปราสาท
จ.สมุทรสาคร

4.2 หน้าต่างหรือช่องแสง (ยุคกลาง)

การทำช่องเปิดโดยเฉพาะด้านข้างในสมัยอยุธยา-ยุคกลาง ถือได้ว่าเป็นจุดเปลี่ยนแปลงที่สำคัญยุคหนึ่งขององค์ประกอบทางสถาปัตยกรรมไทย กล่าวคือ ในยุคต้นลักษณะช่องเปิดโดยเฉพาะด้านข้างนิยมทำเป็นช่องแสงแบบศิลปะสุโขทัยหรือบางแห่งมีการทำลวดลาย ประดับที่ช่องเป็นรูปลักษณะที่เรียกว่า ลูกมะหวดเหลี่ยม^{*} หรือลวดลายแบบดอกจันทร์ แต่มาในยุคกลางความนิยมช่องแสงในลักษณะดังกล่าวก็ยังมิได้อยู่โดยเฉพาะงานก่อสร้างที่สร้างในสมัยพระเจ้าปราสาททองก็พบว่ามีการใช้ช่องแสงแบบลูกมะหวดเหลี่ยมอีกทั้งปรากฏหลักฐานการใช้อยู่หลายแห่ง เช่น วัดไชยวัฒนาราม ปราสาทนครหลวง ฯลฯ หรือวัดอื่น ๆ ที่พระองค์ทรงบูรณะปฏิสังขรณ์และสถาปนาขึ้นมาใหม่

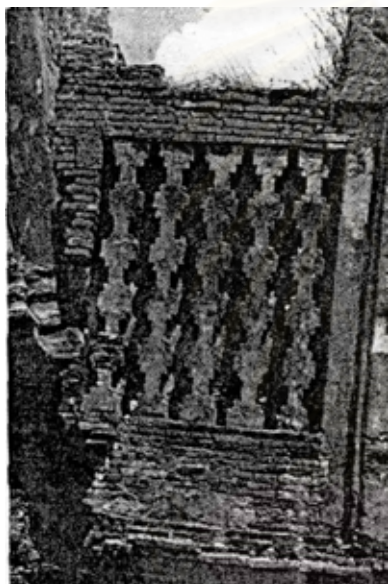

ภาพที่ 122 ลักษณะช่องเปิดแบบช่องแสงลูกมะหวดเหลี่ยมวัดไชยวัฒนาราม

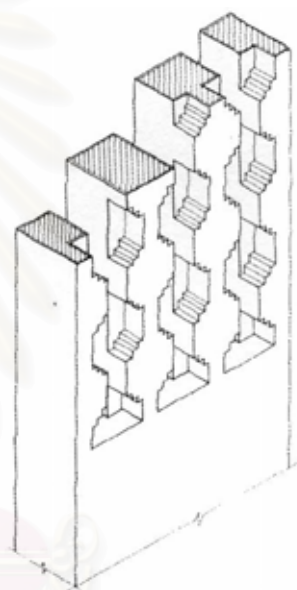

ภาพลายเส้นที่ 94 มิติลักษณะการก่อช่องแสงแบบลูกมะหวดเหลี่ยม

และสำหรับอาคารประเภทพระอุโบสถโดยเฉพาะกลุ่มที่เป็นกรณีศึกษาในยุคนี้ทั้งหมดซึ่งมีอยู่ 12 วัด และจำแนกจัดกลุ่มตามลักษณะผังพื้นและรูปทรงได้ 4 รูปแบบ ดังนี้

1. ผังพื้นแบบมุขโถงหลังคาจั่วเปิด พบว่าลักษณะของช่องเปิดในส่วนผนังด้านข้าง มีรูปแบบช่องเปิดแบบช่องเปิดเรียบไม่มีการตกแต่ง เช่น ที่วัดวรเชษฐาราม (นอกเมือง) ส่วนวัดปราสาทไม่มีการทำช่องเปิดใด ๆ ในส่วนผนังด้านข้างทั้ง 2 สำหรับวัดไชยวัฒนารามไม่หลงเหลือหลักฐานเพียงพอให้ศึกษา (เหลือเพียงส่วนฐาน)

^{*} ลักษณะรูปแบบช่องแสงลักษณะนี้ยังมีชื่อเรียกที่ต่างออกไปเช่น อาจารย์สมคิด จิระทัศนกุล เรียกลักษณะช่องแสงลักษณะนี้ว่า “ลายกุดั่น” หรือผนังบางแห่งเช่น วิหารรายวัดพระศรีสรรเพชญ์ จ.อยุธยา ก็มีชื่อเรียกว่า “แผงดับแล” หรือ “ช่องปฐุ” และ “ช่องตีนกา” ซึ่งลักษณะการทำผนังลักษณะนี้นอกจากจะได้รับอิทธิพลทางศิลปะจากเปอร์เซียแล้ว ยังพบอยู่ตามผังผนังของเจดีย์ในอาณาจักรพุกามของประเทศพม่าอีกหลายแห่งด้วยกัน (ผู้วิจัย)

2. ผังพื้นแบบทรงโรงหลังคาจั่วเปิด (ทรงคฤหี) กลุ่มวัดเหล่านี้มีลักษณะช่องเปิดด้านข้าง ลักษณะแบบบานหน้าต่าง และมีจำนวนน้อยคือ 1-2 บาน โดยตำแหน่งของช่องเจาะมีทั้งที่อยู่บริเวณห้องเสาดียวกันองค์ประธานและบริเวณทางเข้า เช่น วัดตะไกร หรือมีช่องเจาะหน้าต่างเฉพาะห้องเสาดียวกันด้านหน้าองค์ประธาน เช่น วัดหลังคาดำ และวัดวรเชษฐาราม (ในเกาะเมือง) โดยลักษณะทั้งหมดของช่องเปิดในกลุ่มนี้จะเป็นช่องเปิดเรียบ ๆ ไม่มีการตกแต่งซุ้มหน้าต่าง

3. ผังพื้นแบบทรงจันทับ (ด้านหน้าด้านหลัง) วัดในกลุ่มนี้ก็เช่นกันมีช่องเปิดแบบบานหน้าต่าง ซึ่งมีจำนวนตั้งแต่ 1 บาน จนถึง 3 บาน และบางวัดก็ไม่มีเลยก็มีเช่นวัดตึก และวัดรัตนชัยมีมากที่สุดคือ 3 ช่องเปิด หรือ 2 ช่องเปิด เช่น ที่วัดพนมยงค์

4. ผังพื้นแบบทรงโรงหลังคามุขประเจ็ด วัดกลุ่มนี้มีช่องเปิด 2 ลักษณะ คือ เป็นช่องเปิดเรียบแบบบานหน้าต่าง เช่น ที่วัดราชบรรทม จ.อยุธยา และแบบช่องเปิดแบบช่องแสงเรียบไม่มีการตกแต่งลวดลายเช่นวัดกวีศราราม ที่ จ.ลพบุรี สำหรับวัดราชบรรทมมีประวัติว่าเดิมผนังมีช่องเปิด 1 – 2 บาน แต่การบูรณะสมัยหลังมีการบูรณะซ่อมแซมมีการทำช่องเปิดเพิ่มขึ้น

ตัวอย่างรูปแบบช่องเปิดหน้าต่างหรือช่องแสงและลักษณะการตกแต่ง (ยุคกลาง)



วัดปราสาทไม่ทำช่องเปิดด้านข้างมีลักษณะแบบโบสถ์มหาอุด



วัดตึกไม่ทำช่องเปิดด้านข้างเป็นโบสถ์แบบมหาอุดเช่นเดียวกับ วัดปราสาท



วัดดุสิตาราม ทำช่องเปิดเพียงช่องเดียว



วัดรัตนชัย ทำช่องเปิด 3 ช่อง



วัดกวิสรากรม ทำช่องเปิดแบบช่องแสงเรียบไม่
มีการประดับตกแต่ง
(ศิลปะอยุธยายุคต้น-ยุคกลาง)



วัดราชบรรณมเดิมมีช่องหน้าต่างเพียง 2 ช่อง ภาย
หลังบูรณะได้แก้ไขทำช่องหน้าต่างเพิ่ม

ภาพที่ 123 ลักษณะช่องเปิดหน้าต่างหรือช่องแสง (ยุคกลาง)

สถาบันวิทยบริการ
จุฬาลงกรณ์มหาวิทยาลัย

การวิเคราะห์สรุปเรื่องรูปแบบช่องเปิด (หน้าต่างหรือช่องแสงและลักษณะการตกแต่งในยุคคลง)

โดยเฉพาะวัดที่เป็นกรณีศึกษาจำแนกออกเป็น 3 รูปแบบคือ

1. แบบปิดทึบไม่มีช่องเปิด
2. แบบช่องเปิดเรียบไม่มีการตกแต่ง
3. ช่องเปิดแบบช่องแสงเรียบไม่มีการตกแต่งลวดลาย

1. **แบบปิดทึบไม่มีช่องเปิด** ลักษณะของผนังที่ไม่ทำช่องเปิดโดยเฉพาะทางด้านข้างหรือด้านสกัดเป็นที่มาของโบสถ์แบบมหาอุด (ดังที่กล่าวไว้แล้วในเบื้องต้น) ลักษณะการปิดทึบในลักษณะนี้ ยังปรากฏอยู่ตามโบสถ์ในยุคต้นอีกหลายแห่งด้วยกันเช่น วัดพุทธโสธรชัย (ของเดิมปิดทึบหมดช่องเจาะที่เห็นอยู่ในปัจจุบันเป็นของที่ทำขึ้นใหม่ในการบูรณะครั้งหลังนี้เอง) วัดราชบูรณะหรือวัดมหาธาตุ ซึ่งล้วนแล้วแต่มีลักษณะของผนังที่ปิดทึบเช่นกัน ดังนั้นจึงกล่าวได้ว่าคติในการทำช่องเปิดในลักษณะที่ปิดทึบของอาคารพระอุโบสถในยุคคลงนั้น ได้รับอิทธิพลสืบเนื่องมาจากยุคต้น หรือไม่ก็อาจเป็นรูปแบบจากยุคคลง เข้าไปมีอิทธิพลต่อรูปแบบของยุคต้นสมัยที่มีการบูรณะปฏิสังขรณ์ สิ่งหนึ่งที่เป็นปัญหาสำหรับอาคารในลักษณะปิดทึบไม่มีช่องเปิดก็คือ ควันธูปเทียน จะไม่สามารถระบายอากาศได้ดี อีกทั้งควันจากธูปเทียนนี้เองที่มีส่วนทำให้งานตกแต่งจิตรกรรมภายในเสียหายก่อนเวลาอันควร อีกทั้งเมื่อเข้าไปประกอบพิธีจะรู้สึกแสบตา ทำให้ต่อมามีการทำช่องเปิดเพื่อให้มีสุขอนามัยที่ดีขึ้น แต่ส่วนดีของการปิดทึบอีกอย่างหนึ่งก็คือ ทำให้ผู้อยู่ภายในไม่ถูกรบกวนทางสายตาทั้งในรูปของเสียง หรือสิ่งรบกวนอื่น ๆ ทำให้บรรยากาศภายในดูศักดิ์สิทธิ์ หรือผู้ที่เข้าไปปฏิบัติธรรมได้รับความสงบมากขึ้น ทำให้การปฏิบัติธรรม หรือการประกอบพิธีเป็นไปอย่างราบรื่นและดูศักดิ์สิทธิ์

2. **แบบช่องเปิดเรียบไม่มีการตกแต่ง** ลักษณะของช่องเปิดลักษณะนี้ถือได้ว่าเป็นจุดเปลี่ยนที่สำคัญของการทำช่องหน้าต่างในสมัยหลัง (ยุคปลาย) หรืออาจกล่าวได้ว่าเป็นจุดเริ่มต้น ที่มีการทำช่องเปิดแบบหน้าต่างแทนที่การทำช่องแสงแบบในยุคต้น โดยการทำช่องเปิดในลักษณะนี้จากวัดที่เป็นกรณีศึกษาจะเห็นได้ว่ายังมีจำนวนช่องเปิดน้อยคือตั้งแต่ 1-3 บาน เท่านั้น อีกทั้งพระอุโบสถมีขนาดที่ไม่ใหญ่โตเหมือนในยุคต้น โดยเป็นพระอุโบสถขนาดกลางถึงขนาดเล็ก อีกทั้งตำแหน่งของการทำช่องเปิด จะให้ตำแหน่งของแสงสว่างลงไปในส่วนบริเวณองค์พระประธานหรือบริเวณทางเข้าก็มี หรือหากจะวิเคราะห์อีกนัยยะหนึ่งในเรื่องของฐานศักดิ์ก็อาจจะเป็นที่ว่าการไปตกแต่งซุ้มช่องเปิดของหน้าต่างอาจเนื่องด้วยเป็นวัดราษฎร์ไม่ใช่วัดหลวง จึงถือเป็นธรรมเนียมปฏิบัติเป็นหลักทั่วไปก็ได้

3. **ช่องเปิดแบบช่องแสงเรียบไม่มีการตกแต่งลวดลาย** ลักษณะของช่องเปิดรูปแบบดังกล่าวนี้ เป็นรูปแบบที่สืบทอดมาจากยุคต้น (ลักษณะเดียวกับยุคสุโขทัย) โดยมีลักษณะตำแหน่งของช่องเจาะลักษณะเดียวกับสมัยสุโขทัย เช่นด้านสกัดด้านหน้าและด้านหลัง รูปแบบดังกล่าวนี้ไม่ค่อยพบกับโบสถ์ที่อยู่ในยุคคลงโดยเฉพาะเขตพื้นที่จังหวัดอยุธยา แต่ที่ลพบุรีนั้นพบอยู่หลายแห่ง เช่นที่วัดโกษาवास และอีกหลายแห่งในเขตพื้นที่ลพบุรี อาจสันนิษฐานได้ว่ารูปแบบดังกล่าวนี้เป็นรูปแบบของช่องแสงที่นิยมทำให้ยุคต้นมากกว่าในยุคคลง โดยเฉพาะเมื่อเริ่มมีการทำช่องเปิดเรียบไม่มีการตกแต่งเข้ามาแทนที่

4. รูปแบบฝ้าเพดาน (สมัยอยุธยา-ยุคคลง)

ลักษณะและรูปแบบฝ้าเพดานในยุคนี้ (ยุคคลง) จากวัดที่เลือกมาทำการศึกษาทั้ง 12 วัดพบว่ามีเพียง 1 วัด เท่านั้นที่ยังหลงเหลือหลักฐานให้ศึกษาที่เหลือไม่หลงเหลือหลักฐานและเป็นซากโบราณสถานเป็น

ส่วนใหญ่ ดังนั้นการศึกษาในหัวข้อดังกล่าวจะได้กล่าวถึงทฤษฎีที่เกี่ยวข้องทางด้านศิลปกรรมที่อยู่ร่วมสมัยเดียวกันกับยุคนี้ (ยุคกลาง) เช่นดาวประดับเพดานภายในห้องกลางเจดีย์ของวัดใหม่ประชุมพล ซึ่งเป็นศิลปะที่อยู่ร่วมสมัยเดียวกัน (สมัยพระเจ้าปราสาททอง) วัดสระบัว จ.เพชรบุรี ซึ่งวัดนี้ก็มีลักษณะพระอุโบสถแบบศิลปะในยุคกลาง จึงได้นำมาศึกษาเปรียบเทียบ

ตัวอย่าง รูปแบบฝ้าเพดานในยุคกลาง



ภาพที่ 124 ลักษณะฝ้าเพดานเมรุทิศ วัดไชย
วัฒนาราม



ภาพที่ 125 ลักษณะฝ้าเพดานภายในห้องกลางเจดีย์
วัดใหม่ประชุมพล



ภาพที่ 126 ฝ้าเพดานห้องเสาที่ 1 ของวัดสระบัว
จ. เพชรบุรี



ภาพที่ 127 ฝ้าเพดานห้องเสาที่ 2-4 วัดสระบัว
จ.เพชรบุรี



ภาพที่ 128 ลักษณะผ้าเพดานห้องเสาที่ 5 วัดสระบัว
จ.เพชรบุรี



ภาพที่ 129 ลักษณะผ้าเพดานวัดปราสาท

การวิเคราะห์สรุปเรื่องรูปแบบผ้าเพดาน (สมัยอยุธยาตอนกลาง)

รูปแบบผ้าเพดานจากที่ได้ยกตัวอย่างมาและวัดที่เป็นกรณีศึกษา 1 วัด คือ วัดปราสาท จ.นนทบุรี เมื่อศึกษาเปรียบเทียบกับผ้าเพดานในยุคต้น จะเห็นได้ว่าเป็นความแตกต่างอย่างสิ้นเชิง ทั้งในเรื่องของฝีมือ และการออกแบบอีกทั้งรายละเอียดที่เรียบง่ายกว่ามาก แต่เมื่อศึกษาข้อมูลประวัติศาสตร์สถาปัตยกรรมโดยเปรียบเทียบกับแหล่งอื่น ๆ ที่ไม่ใช่โบสถวิหาร เช่น ผ้าเพดานที่เมรุราย เมรุทิศของวัดไชยวัฒนาราม จะเห็นได้ว่าแบบแผนการจัดวางและการจำหลักไม้ที่ยังคงความวิจิตรงดงาม เทียบเคียงได้กับยุคต้น โดยเฉพาะวัดหน้าพระเมรุมีร่องรอยแบบแผนของลายแบบเดียวกับวัดไชยวัฒนาราม และการจัดวางผังแบบตารางยังคงคล้ายกับผ้าเพดานของวัดกษัตราธิราช และผ้าเพดานภายในห้องกลางเจดีย์ของวัดใหม่ประชุมพล โดยวัดเหล่านี้เป็นวัดที่สร้างหรือบูรณะขึ้นในสมัยพระเจ้าปราสาททอง (ซึ่งอยู่ในช่วงปลายของยุคกลาง) ดังนั้นอิทธิพลทางศิลปย่อมปรากฏอยู่ตามสิ่งก่อสร้างในยุคนี้ๆ ไม่น่าจะน้อย

นอกเหนือจากการจำหลักไม้ของผ้าเพดานแล้ว ยังพบการทำลวดลายตกแต่งผ้าเพดานด้วยการลงรักปิดทองเป็นลวดลายต่างๆ โดยเฉพาะที่วัดสระบัวผ้าเพดานห้องเสาที่ 2-4 มีแบบแผนลวดลายเพดานเหมือนกับวัดไชยวัฒนาราม และลักษณะของลายดาวเพดานมีลักษณะพิเศษ คือ การเขียนลายกลีบบัวเริ่มใช้รูปบัวกลีบขาวเรียวแหลม แทนรูปกลีบบัวใหญ่ป้าน และภายในกลีบบัวมีลวดลายละเอียดประดับอยู่ ซึ่งเป็นการแสดงลักษณะของความปราณีตอ่อนหวานชั้นสูง วัดแห่งนี้มีรูปแบบของผ้าเพดานหลายแบบเช่นในส่วนห้ององค์พระประธาน (ห้องที่ 1) ส่วนห้องที่ 2-4 ก็มีรูปแบบที่แตกต่าง (ดูรูปประกอบ) จนมาถึงห้องที่ 5 รูปแบบมีลักษณะคล้ายกับผ้าเพดานวัดหน้าพระเมรุ จ.อยุธยา (โดยเฉพาะลักษณะของการย่อมุมที่มุมกรอบของแต่ละช่อง)

ดังนั้นจึงกล่าวได้ว่าฝ้าเพดานในยุคกลางยังคงสืบทอดรูปแบบมาจากยุคต้นโดยมีการเพิ่มการลงรักปิดทอง ประกอบการจำหลักไม้ซึ่งเป็นรูปตารางโดยมีรูปดาวเพดานดวงใหญ่ เป็นส่วนประธาน และนิยมติดตั้งฝ้าเพดานไว้บริเวณช่อโท ซึ่งช่วยในการแบ่งห้องเสาชของฝ้าเพดานในแต่ละห้องเสาชช่วยให้เกิดจังหวะในการจัดองค์ประกอบบริเวณระนาบด้านบนของอาคารแทนที่จะติดตั้งไว้บริเวณช่อเอก ซึ่งจะทำให้ฝ้าเพดานแบบยาวไม่มีจังหวะอีกทั้งมิติมุมมองไม่น่าสนใจเท่ากับการติดตั้งไว้บริเวณช่อโท

ค. ส่วนยอดซึ่งประกอบด้วย

1. รูปแบบหน้าบัน (สมัยอยุธยาตอนกลาง)

หน้าบันอยุธยาสมัยอยุธยาตอนกลาง ส่วนใหญ่ถูกทำลายสูญหายไปหมดเหลือปรากฏที่พระอุโบสถ วัดพระพุทธรบาท ซึ่งสลักไม้รูปนารายณ์ทรงครุฑแต่มีลายล้อมรอบ ซึ่งพอจะเห็นข้อแตกต่างกับสมัยอยุธยาตอนต้นคือ สมัยนี้ไม่นิยมทำรูปคนเต็มทั้งหน้าบันแบบอยุธยาตอนต้น คงเหลือเฉพาะส่วนสำคัญคือนารายณ์ทรงครุฑ ส่วนเบื้องหลังประดิษฐานเป็นลายไทยประกอบ ซึ่งพื้จะปรากฏตัวลายไทยเพื่อผู้ตั้งแต่สมัยอยุธยาตอนกลางเป็นต้นไป⁷⁶ โดยมีหลักฐานยืนยันได้ที่วัดไชยวัฒนาราม ซึ่งเป็นวัดที่สร้างในสมัยพระเจ้าปราสาททองซึ่งอยู่ในช่วงปลายของยุคกลาง ลายปูนปั้น หน้าบันพระเมรุทิศ เมรุรายรอบองค์มหาธาตุเป็นกนกผสมเครือเถา ประดิษฐานแบบอิสระ เป็นที่น่าสังเกตว่าลายในสมัยพระเจ้าปราสาททองนั้นเริ่มเป็นกนกแล้วโดยสมบูรณ์ แบบเดียวกับที่ปรากฏบนลายเสมาของวัดนี้ เพียงแต่ว่าการออกลายอิสระไม่ใช่แบบสองข้างเท่ากัน เหมือนกับที่ปรากฏในสมัยอยุธยาตอนปลายทั่ว ๆ ไป

สถาบันวิทยบริการ จุฬาลงกรณ์มหาวิทยาลัย

⁷⁶ประยูร อุลุชาฎะ (น.ณ.ปากน้ำ) , “หน้าบันในสถาปัตยกรรมไทย” ใน ศิลปกับโบราณคดีในสยาม, หน้า 66.

* อันที่จริงลายล้วน ๆ ที่บรรจุบนหน้าบันนั้นมิใช่เพิ่งเกิดขึ้นในยุคกลางหากแต่ว่ามีมานานแล้ว ดังปรากฏบนลายหน้าบันซุ้มปราสาท วัดราชบูรณะในยุคต้น ลายปูนปั้นนั้นเป็นลายแบบเครือเถาอันเลียนแบบมาจากลายในยุคอยุธยา และยังปรากฏบนลายหน้าบันปราสาทเรือนแก้วที่ผนังด้านหลังพระวิหารวัดไถ่สมัยลพบุรีตอนปลายลายปูนปั้น เป็นลายดอกไม้ ใบไม้ แบบเดียวกับที่ปรากฏในลายของในเสมาสมัยอุททองหรืออยุธยาทั่ว ๆ ไปนั่นเองอ้างจาก ประยูร อุลุชาฎะ (น.ณ.ปากน้ำ) เรื่องเดียวกัน หน้า 66.

ตัวอย่าง หน้าบัน (สมัยอยุธยาตอนกลาง)



ภาพที่ 130 หน้าบันปูนปั้น เมรุราย วัดไชยวัฒนาราม
ที่มารูป : ศูนย์ข้อมูลเมืองโบราณ



ภาพที่ 131 ลายหน้าบันปูนปั้นมณฑปวัดโรงช้าง
ราชบุรี
ที่มารูป : ศูนย์ข้อมูลเมืองโบราณ



ภาพที่ 132 หน้าบันจำหลักไม้วัดพระพุทธบาท
จ. สระบุรี



ภาพที่ 133 ขยายลวดลายก้านขดปลายลายเป็น
เทพพื่อนร่าหน้าบัน วัดพระพุทธบาท จ. สระบุรี



ภาพที่ 134 หน้าบันวัดบึง (ด้านสกัดด้านหน้า)
จ.นครราชสีมา



ภาพที่ 135 ขยายลวดลายหน้าบันวัดบึง

จากตัวอย่างรูปภาพของหน้าบันที่อยู่ร่วมสมัย (ยุคกลาง) จะเห็นได้ว่าคตินิยมในยุคกลางได้ตัดส่วนอันรุ่งรังของคนออกไปจนหมด เหลือเพียงส่วนประธานนอกนั้นก็เอาตัวลายมาประกอบเป็นฉากหลัง ดังเช่นตัวลายปูนปั้นที่วัดไชยวัฒนาราม สมัยพระเจ้าปราสาททอง ตัวลายกนกลักษณะเป็นกาบใหญ่ กาบกนกแบ่งเป็นฉากหลายฉาก ตัวลายใหญ่และแน่นแข็งแรง หรือลักษณะของการจำหลักไม้ที่หน้าบันโดยเฉพาะองค์นารายณ์ทรงครุฑเป็นลักษณะการจำหลักแบบลอยตัว (Round Relief) คือเห็นได้รอบตัวในขณะที่ลายประกอบก็มีลักษณะแบ่งนูนสูง (High Relief) ตัวอย่างเช่นหน้าบันวัดพระพุทธรบาท จ.สระบุรี มีรูปพระนารายณ์ทรงครุฑอยู่กลางแผ่นสามเหลี่ยมของหน้าบัน พระนารายณ์มี 4 กร ประทับยืนบนบาศครุฑ สวมชฎาเทริดยอดแหลมสูง แต่เศียรครุฑดูจะใหญ่กว่าองค์พระนารายณ์มาก ลักษณะครุฑเป็นครุฑขนาด ลายที่ถูกรอบ ๆ เป็นลายขมวดก้านม้วนแบบเครือเถา ตรงกลางลายคือรูปจำหลักหัวคชสีห์

นอกจากนี้ การจำหลักหน้าบันด้วยไม้ในยุคกลางที่พบ นิยมทำรูปสัตว์หิมพานต์ เช่น ครุฑ คชสีห์ หงส์ หรือ นกหัสดีลิงค์ และรูปเทพพนม หรือเทพในลักษณะพ้องจำเช่นวัดพระพุทธรบาท จ.สระบุรี เป็นต้น สำหรับวัดบึงจะเห็นลักษณะร่วมที่สำคัญคือแบบแผนการจัดวางลวดลายเป็นลายกนกก้านขดม้วนเป็นจังหวะจนถึงบริเวณยอดครอบจอมของหน้าบัน โดยมีปลายลายกนกก้านขดเป็นรูปสัตว์หิมพานต์เช่น คชสีห์ หงส์ หรือนกหัสดีลิงค์

* คติในการจำหลักไม้เป็นรูปสัตว์หิมพานต์ในสมัยสุโขทัยหรืออยุธยายุคต้นน่าจะมีมาแล้ว การปรากฏในไตรภูมิพระร่วงสมัยสุโขทัยก็มีกล่าวถึงครุฑ นาค สิงห์ กิณี หงส์อันเป็นสัตว์หิมพานต์แต่ยุคต้น หรือในวัฒนธรรมขอมก็ยังปรากฏ รูปภาพ สัตว์หิมพานต์ เช่น ครุฑ นาค ฯลฯ อื่น ๆ อยู่ตามส่วนของค้ำประกอบทางสถาปัตยกรรม หรือส่วนที่เป็นทับหลังของปราสาทหินต่าง ๆ ดูเนื้อหาเกี่ยวกับเรื่องสัตว์หิมพานต์โดยละเอียดได้ในสมบัติพลายน้อย (ส.พลายน้อย) สัตว์หิมพานต์ พิมพ์ครั้งที่ 1 (กรุงเทพฯ : แสงศิลป์การพิมพ์, 2532)

สำหรับหน้าบันของวัดที่เป็นกรณีศึกษาทั้ง 12 วัดในยุคกลางนี้ มีหน้าบันที่มีความสมบูรณ์และคงแบบแผนรูปแบบดั้งเดิมได้สมบูรณ์ที่สุด เพื่อนำมาศึกษาวิเคราะห์เปรียบเทียบให้เห็นเอกลักษณ์ที่สำคัญของหน้าบันในยุคกลางเพียง 4 วัด คือ วัดปราสาท วัดราชบรรทม วัดดุสิตาราม วัดวรเชษฐาราม (ในเกาะเมือง) โดยวัดที่เหลือบางแห่งถึงแม้จะมีหน้าบันอยู่แต่ก็เป็นการซ่อมดัดแปลงเปลี่ยนรูปแบบไปอย่างเห็นได้ชัดเช่น วัดรัตนชัย วัดตึก วัดพนมยงค์ วัดกวิศราราม ส่วนวัดที่อื่น ๆ ไม่หลงเหลือหลักฐานให้ศึกษา (เป็นซากโบราณสถานเป็นส่วนใหญ่)

ตัวอย่าง หน้าบัน (สมัยอยุธยาในยุคกลางที่เป็นกรณีศึกษา)

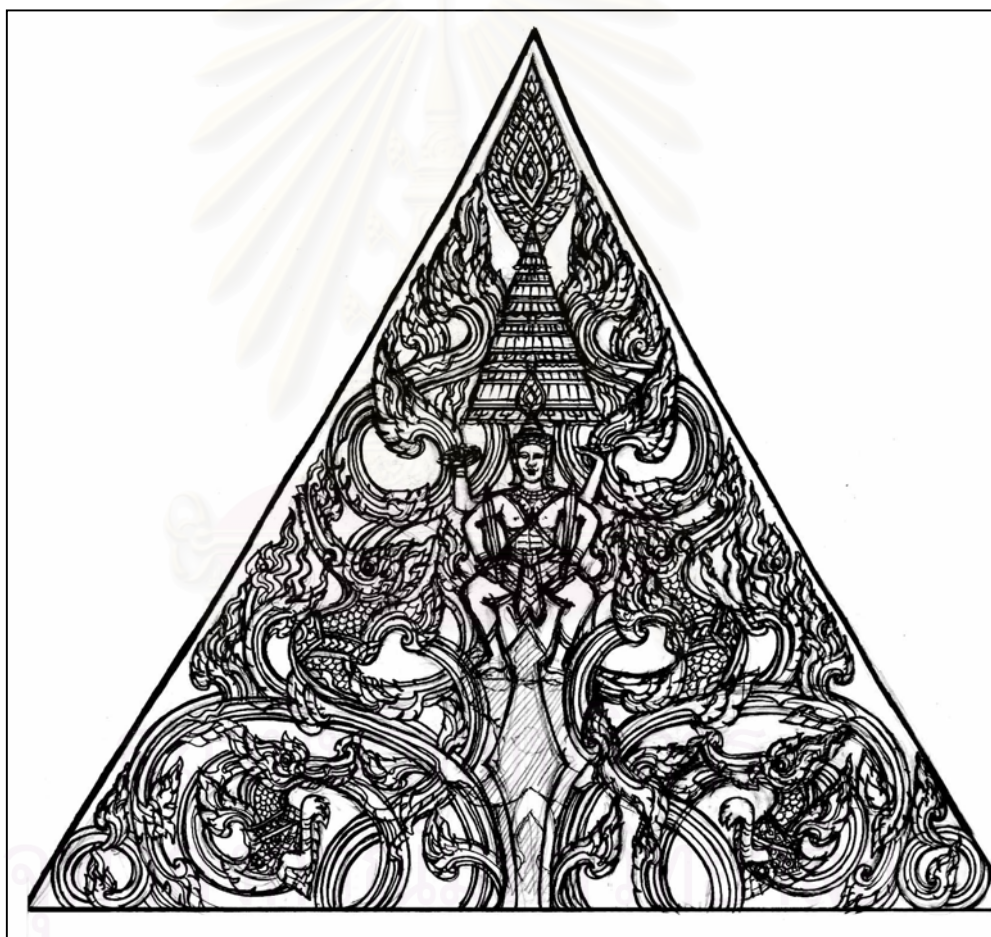

ภาพลายเส้นที่ 95 หน้าบันด้านสกัดด้านหน้า (ครุฑถูกขโมยไปแล้ว) วัดปราสาท จ.นนทบุรี



ภาพที่ 136 หน้าบันด้านหลังวัดปราสาท จ.นนทบุรี



ภาพที่ 137 ซูดปีกนกด้านสกัดวัดปราสาท จ.นนทบุรี



ภาพลายเส้นที่ 96 แสดงรายละเอียดลายเส้นงานจำหลักไม้หน้าบันด้านหน้า วัดราชบรรม



ภาพที่ 138 ขยายรายละเอียดหน้าบ้านด้านหน้า
วัดราชบรรม



ภาพที่ 139 ภาพรวมรูปหน้าบ้านด้านหน้า
วัดราชบรรม

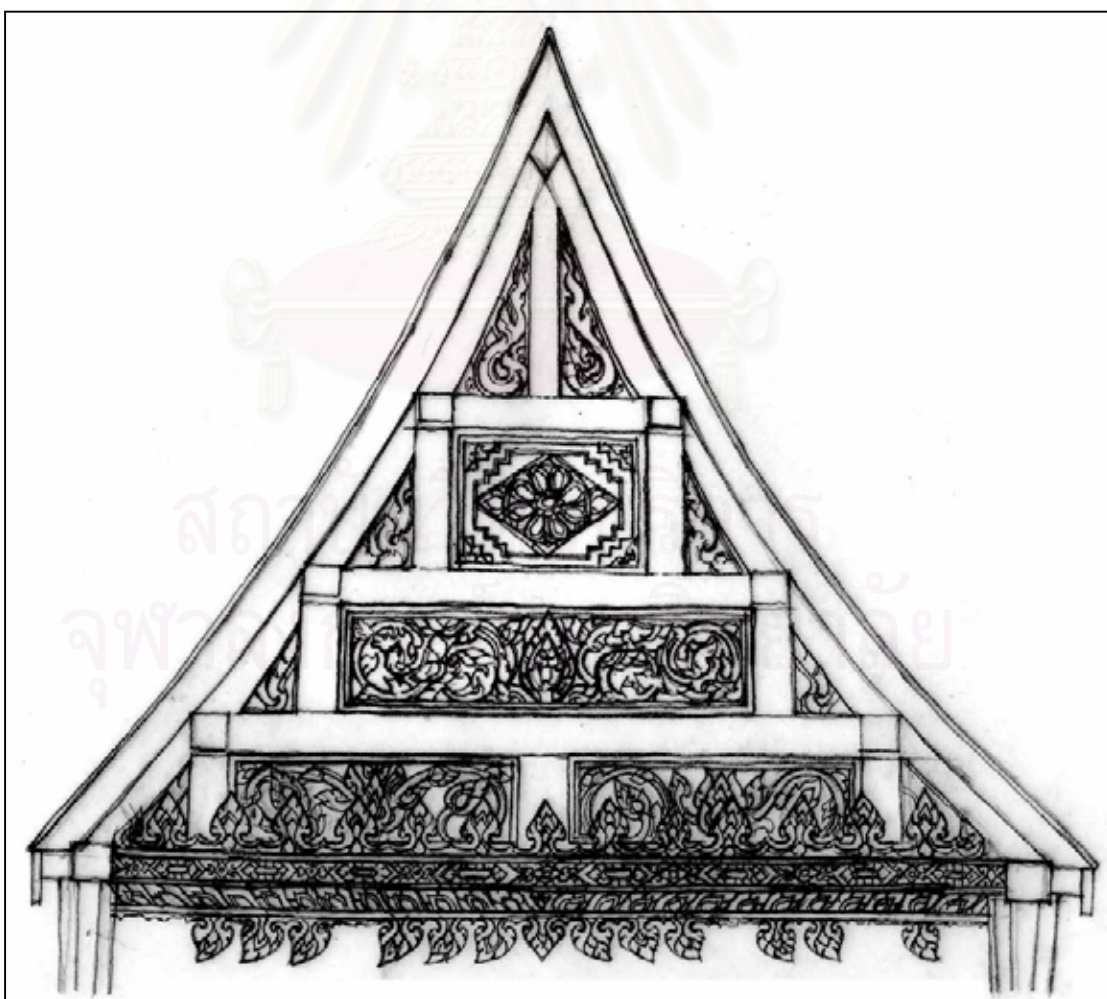

ภาพลายเส้นที่ 97 แสดงรายละเอียดดลของหน้าบ้านด้านหลัง วัดราชบรรม



รูปถ่ายที่ 140 ภาพรวมหน้าบ้านด้านหลัง วัดราชบรรทม



ภาพที่ 141 ลักษณะหน้าบ้าน วัดดุสิตาราม



ภาพที่ 142 ลักษณะหน้าบันวัดวรเชษฐาราม (ในเกาะเมือง)

การวิเคราะห์สรุปเรื่องรูปแบบหน้าบัน (สมัยอยุธยาตอนกลาง)

รูปแบบหน้าบันสมัยอยุธยาตอนกลางดังที่ได้กล่าวได้แล้วในเบื้องต้นว่า นิยมจำหลักลวดลายแทนที่เดิมซึ่งนิยมจำหลักเป็นรูปภาพหรือรูปคนเต็มหน้าบัน การวิเคราะห์จะเป็นการเปรียบเทียบวัดที่เป็นกรณีศึกษากับข้อมูลหรือทฤษฎีทางด้านประวัติศาสตร์ศิลป์ โดยจำแนกลักษณะหน้าบันได้ 2 รูปแบบคือ

1. หน้าบันแบบจำหลักไม้ (มีลวดลายก้านขดกนกช่อหางโต)
2. หน้าบันแบบประดับถ้วยชามจีน

1. หน้าบันแบบจำหลักไม้ (มีลวดลายก้านขดกนกช่อหางโต)

รูปแบบหน้าบันลักษณะนี้มีแบบแผนการจำหลักไม้ที่เป็นพัฒนาการในยุคแรก ๆ ดังที่กล่าวไว้ในเบื้องต้นแล้วว่าการทำลวดลายประกอบหน้าบันนั้นมีการทำมาตั้งแต่ในยุคต้น ๆ แล้ว แต่ลวดลายในยุคกลาง โดยเฉพาะหน้าบันแบบจำหลักไม้ (มีลวดลายก้านขดกนกช่อหางโต) ตัวก้านขดมีลักษณะอ้วนหนาและมีลายกระหนกประกอบตัวก้านขดลื้อไปตามกรอบสามเหลี่ยมหน้าบันซึ่งจะแบ่งออกเป็น 2 ข้าง ซ้ายขวา มีลักษณะก้านขดซ้อนอยู่ 3-4 ชั้น โดยกึ่งกลางลายยังมีการทำนารายณ์ทรงครุฑเป็นส่วนประธานเหมือนในยุคต้น ตัวลายประกอบของก้านขดมีลักษณะคล้ายกันเช่นลายปูนปั้นที่หน้าบันกับลายก้านขดของวัดราชบรรทม วัดพระพุทธบาทหรือวัดอื่น ๆ ที่อยู่ในยุคกลาง คือตัวลายมีลักษณะอ้วน ฐานสูง ส่วนที่เป็นปลายลาย (ช่อหางโต) มีทั้งที่เป็นลายกนกแบบกรอบลายพุ่มข้าวบิณฑ์ และการทำช่อปลายกนกเป็นรูปสัตว์หิมพานต์ซึ่งโดยมากจะมีรูปครุฑ คชสีห์ หงส์ และนกสีดิลิงค์ หรือ รูปเทพ เช่นตัวอย่างแบบวัดที่ได้นำเสนอ สำหรับวัดราชบรรทมหน้าบันเป็นลักษณะแบบจั่ว หน้าพรหมซึ่งเป็นหน้าบันอาคารอุโบสถหรือวิหารมาแต่โบราณ (ดูเนื้อหาโดยละเอียดเรื่องหน้าบันยุคต้น) แต่ลวดลายที่บรรจุอยู่ที่ลูกฟักเป็นลักษณะลายแบบยุคกลาง (ดูเปรียบเทียบกับหน้าบันปูนวัดไชยวัฒนาราม)

2. **หน้าบันแบบประดับด้วยขามเงิน** หน้าบันลักษณะนี้เป็นจุดเปลี่ยนหรือจุดเริ่มต้นที่ทำให้เกิดการทำให้โบสถ์แบบที่เรียกว่า “วิไลนดา” (ซึ่งพบมากในยุคปลาย) แต่ในยุคสมัยพระเจ้าปราสาททองก็ได้มีการนำกระเบื้องเคลือบมาใช้ในองค์ประกอบต่าง ๆ ทางสถาปัตยกรรมคู่หลักฐานได้จากประวัติการบูรณะวัดมหาธาตุในรัชกาลสมเด็จพระเจ้าปราสาททองแล้วไม่ปรากฏหลักฐานการบูรณะวัดแห่งนี้อีก^๑ ดังนั้นการประดับด้วยขามที่หน้าบันโดยเฉพาะวัดวรเชษฐาราม (ในเกาะเมือง) และวัดราชบูรณะน่าจะเป็นการบูรณะปฏิสังขรณ์ใหม่ในสมัยพระเจ้าบรมโกศ^๒ สำหรับการประดับกระเบื้องเคลือบที่วัดวรเชษฐาราม (ในเกาะเมือง) จะเห็นได้ว่าเป็นการก่อผนังหน้าบันยื่นออกไป ไม่มีหลังคาทึบหรือปีกนกล้อมรอบอาคารอย่างในสมัยพระนารายณ์ โดยหลังคาเป็นแบบลักษณะจั่วเปิด (สันนิษฐานจากลักษณะตัวเรือนและอาคารที่มีลักษณะใกล้เคียงกัน) โดยมีไขราหน้าจั่วซึ่งจะไม่พบในอาคารในลักษณะที่เรียกว่าทรงวิไลนดา อีกทั้งไม่พบลายปูนปั้นประกอบตัวด้วยขามอย่างในสมัยพระนารายณ์มีเพียงการประดับตัวขามเป็นรูปดอกไม้ที่ลายประธานกึ่งกลางหน้าบันโดยมีถ้วยขามเล็ก ๆ ประกอบจนเต็มหน้าบัน ดังนั้นสันนิษฐานได้ว่าการประดับด้วยขามที่หน้าบันของวัดวรเชษฐาราม (ในเกาะเมือง) เป็นพัฒนาการขั้นแรกก่อนที่จะกลายเป็นรูปแบบเฉพาะของสมัยยุคปลายอีกลักษณะหนึ่ง^๓



สถาบันวิทยบริการ จุฬาลงกรณ์มหาวิทยาลัย

^๑ โดยวัดมหาธาตุ ปรากฏการใช้กระเบื้องเคลือบที่ผนังโบสถ์วิหาร ดังนั้นการใช้ถ้วยขามประดับน่าจะเกิดขึ้นในช่วงสมัยพระเจ้าปราสาททองและอีกยุคหนึ่งในรัชสมัยของสมเด็จพระเจ้าบรมโกศอ้างจาก ตรี อมาตยกุล ศิลปสมัยอยุธยา ในศิลปสมัยอยุธยาของศิลปสมัยอยุธยา ศิลปสมัยรัตนโกสินทร์, หน้า 53.

^๒ เรื่องเดียวกัน, หน้า 54.

^๓ รูปแบบหน้าบันและรูปทรงพระอุโบสถของวัดวรเชษฐาราม (ในเกาะเมือง) สามารถพบได้อีก ซึ่งก็คือวัดลาดเป็ด จ.อ่างทอง ซึ่งมีลักษณะรูปทรงและการใช้ขามประดับที่หน้าบันแต่วัดลาดเป็ดมีการต่อเพิงหน้ากลายเป็นทรงจันทับ

2. รูปแบบเครื่องล้ายอง (ยุคกลาง)

เครื่องล้ายองในยุคนี้ ยังคงสืบทอดรูปแบบมาจากในยุคต้น กล่าวคือได้รับอิทธิพลทางศิลปะมาจากขอมโดยการผสมผสานกับศิลปะท้องถิ่น ที่เลียนแบบมาจากอาคารประเภทเครื่องไม้ มากกว่าอิทธิพลของศิลปะจากสุโขทัย

ตัวอย่างเครื่องล้ายอง (วัดที่เป็นกรณีศึกษา)



ภาพที่ 143 เครื่องล้ายองวัดปราสาทของเดิมก่อนการบูรณะ

ภาพลายเส้นที่ 98 ทางหงส์ วัดปราสาท(ของเดิม)



ภาพที่ 144 เครื่องล้ายองวัดตึก (บูรณะใหม่)



ภาพที่ 145 เครื่องล้ายองวัดพนมยงค์ (บูรณะใหม่)

เครื่องลำยองในยุคกลางหรือในยุคต้นที่มีลักษณะเก่าแก่และสันนิษฐานว่าเป็นของเดิมสมัยสร้างน่าจะเป็นเครื่องลำยองชุดเดิมของวัดปราสาท จ.นนทบุรี (ดูรูปของเดิมประกอบ) ส่วนที่เป็นเครื่องลำยองในปัจจุบันนี้เป็นของที่บูรณะซ่อมแซมในสมัยหลังไม่กี่สิบปีนี้เอง โดยที่มณฑลที่บูรณะเป็นช่างจากเพชรบุรี ดังนั้น จึงจะเห็นได้ว่ามีอิทธิพลของช่างเพชรบุรี ปรากฏอยู่เช่นการประดับปลายวงอัยราหรือส่วนเป็นปลายหางหงส์ (ดูรูปถ่ายจากสภาพปัจจุบัน ปี 2546) ซึ่งลักษณะรูปแบบดังกล่าวนี้ถือได้ว่าเป็นเอกลักษณ์เฉพาะของช่างเพชรบุรี โดยปรากฏอยู่หลายแห่ง



ภาพที่ 146 ชุดเครื่องลำยองบริเวณจั่วเปิดมุขโถง
ด้านหน้าวัดปราสาท จ.นนทบุรี



ภาพที่ 147 ขยายหางหงส์ (สภาพหลังการบูรณะ
ซ่อมแซม)



ภาพที่ 148 ขยายลวดลายการจำหลักไม้ส่วนที่เป็น
รวงผึ้ง



ภาพที่ 149 ขยายลวดลายบริเวณสำหรับวางรวงผึ้ง

การวิเคราะห์สรุปเรื่องรูปแบบเครื่องลายอง (สมัยอยุธยา-ยุคกลาง)

ถึงแม้วัดที่เป็นกรณีศึกษาทั้งหมดจะผ่านการบูรณะซ่อมแซมรวมถึงการดัดแปลง จนไม่เหลือรูปแบบดั้งเดิมให้ศึกษาแต่ก็อาศัยข้อมูลที่เป็นรูปถ่ายซึ่งเป็นข้อมูลสำคัญที่ทำให้เห็นถึงรูปแบบดั้งเดิมสมัยสร้างหรืออาจจะเป็นการบูรณะในสมัยหลังต่อ รูปแบบที่ปรากฏจากข้อมูลรูปถ่ายเก่าของวัดปราสาททำให้เห็นว่ารูปแบบของเครื่องลายองในยุคกลาง (หรืออาจเชื่อมโยงถึงยุคต้น" มีลักษณะที่สำคัญคือ หางหงส์มีลักษณะแบบหัวนาคจริง ๆ อีกทั้งบริเวณที่เป็นใบระกาก็มีระยະช่องไฟที่ห่างกันพอสมควร นอกจากนี้ยังพบการตกแต่งทั้งในส่วนที่เป็นพวงนกระจาบหรือแม้แต่บริเวณที่เป็นดินเผา รูปแบบลักษณะดังกล่าวนี้ยังพบอยู่ตามวัดในเขตพื้นที่อ่างทอง เช่น วัดมรุทธ ซึ่งอยู่ริมถนนสายเอเชีย ซึ่งปัจจุบันได้ถูกบูรณะเปลี่ยนแปลงไปเช่นเดียวกับวัดปราสาท จากข้อมูลที่ได้นำเสนอนี้สามารถตั้งเป็นสมมุติฐานได้ว่าเครื่องลายองในยุคต้น - ยุคกลาง น่าจะมีรูปแบบหรือแบบแผนเดียวกัน แตกต่างกันตรงรายละเอียดปลีกย่อยเช่นตัวอย่างของวัดปราสาทเป็นต้น แต่รูปแบบในปัจจุบันก็ไม่ได้มีความแตกต่างมากนักเพียงแต่ลดทอนในรายละเอียดของการจำหลักไม่ให้อู้อู๋ขยับขึ้น (ดังเช่นวัดที่เป็นกรณีศึกษา)

3. รูปแบบรูปทรงหลังคา (สมัยอยุธยา-ยุคกลาง)

ลักษณะรูปทรงหลังคาในยุคกลางจำแนกตามลักษณะผังพื้นและรูปทรงได้ 4 รูปแบบคือ

- 3.1 มุขโถง หลังคาจั่วเปิด
- 3.2 ทรงโรง หลังคาจั่วเปิด (ทรงคฤห์)
- 3.3 ทรงจันทับ (ด้านหน้า-ด้านหลัง)
- 3.4 ทรงโรง หลังคามุขประเจ็ด

ตัวอย่าง รูปทรงหลังคา มุขโถงหลังคาจั่วเปิด

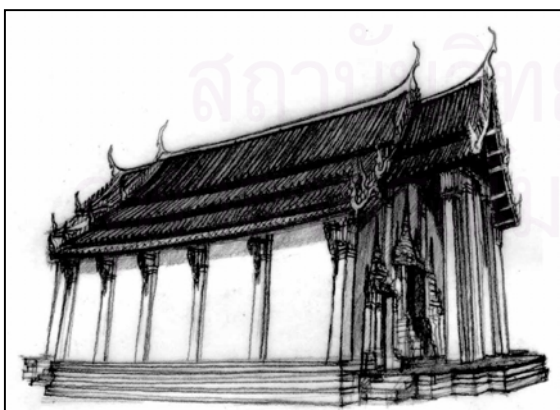

ภาพลายเส้นที่ 99 รูปด้านข้างวัดปราสาท



ภาพที่ 150 รูปทรงหลังคาด้านข้างวัดปราสาท

ตัวอย่างรูปทรงหลังคา

ทรงโรงหลังคาจั่วเปิด (ทรงคฤหี) เป็นรูปแบบหลังคาที่ต่อเชื่อมกับผนังจนถึงหน้าบันมีรูปแบบที่คาบเกี่ยวกับยุคกลาง ซึ่งมีอิทธิพลศิลปะตะวันตก โดยตัวอย่างของวัดวรเชษฐาราม (ในเกาะเมือง) เป็นตัวอย่างเดียวที่เป็นกรณีศึกษาในยุคนี้ ซึ่งอาคารลักษณะนี้พบมากในยุคปลายแต่ของวัดวรเชษฐารามแห่งนี้ ปรากฏการประดับกระเบื้องเคลือบซึ่งมีอิทธิพลศิลปะ (ดูรูปประกอบได้ในเรื่องช่องเปิดประตูกลางของยุคกลาง)

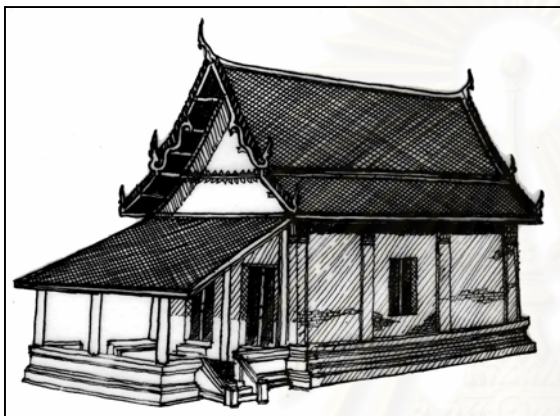

ภาพลายเส้นที่ 100 รูปทรงหลังคาวัดดุสิตาราม

ภาพที่ 151 รูปทรงหลังคาทรงจันทน์
(มีเฉพาะด้านหน้า) วัดดุสิตาราม



ภาพลายเส้นที่ 101 รูปทรงหลังคาวัดพนมยงค์

ภาพที่ 152 รูปทรงหลังคาด้านสกัดด้านหลังวัดพนมยงค์

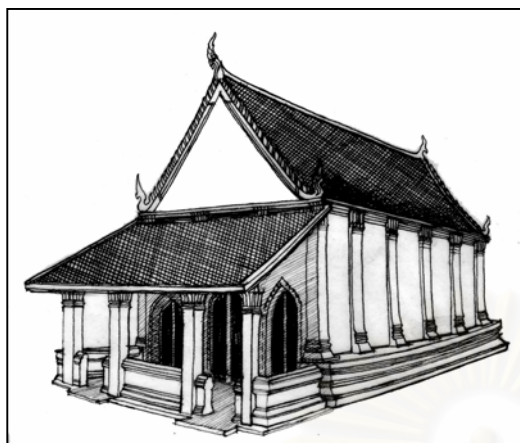

ภาพลายเส้นที่ 102 รูปสกัดด้านหน้าวัดตึก



ภาพที่ 153 รูปสกัดด้านหลังวัดตึก

ตัวอย่างรูปทรงจันทน์ที่มีทั้งด้านหน้าและด้านหลัง (วัดรัตนชัย)

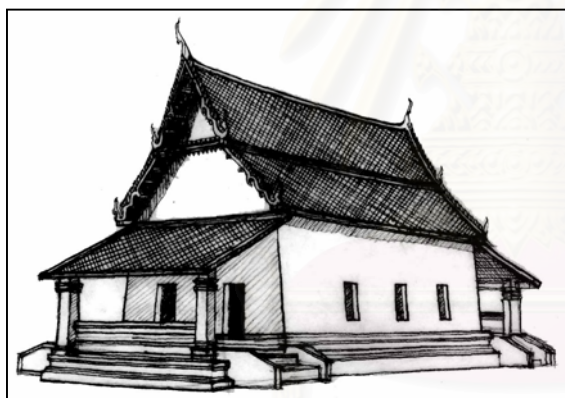

ภาพลายเส้นที่ 103 รูปทรงหลังคาด้านหน้าวัดรัตนชัย



ภาพที่ 154 รูปทรงหลังคาด้านข้างวัดรัตนชัย

สถาบันวิจัยบริการ
จุฬาลงกรณ์มหาวิทยาลัย

ตัวอย่างทรงโรง หลังคามุขประเจ็ด (วัดราชบวรธรรมและวัดกวีศราราม)

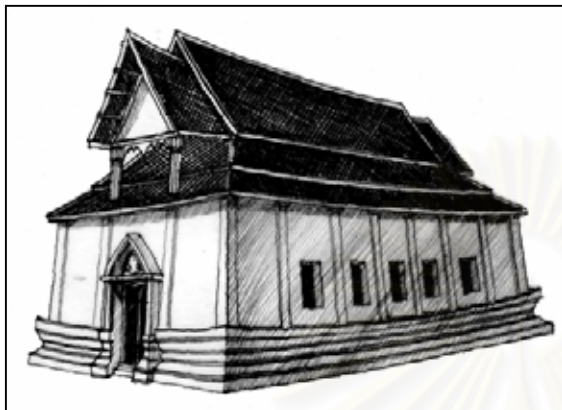

ภาพลายเส้นที่ 104 รูปทรงหลังคาด้านหน้า
วัดราชบวรธรรม

ภาพที่ 155 ทรงหลังคาด้านหลังวัดราชบวรธรรม



ภาพที่ 156 รูปทรงหลังคาด้านหน้าวัดกวีศราราม

ภาพที่ 157 รูปทรงหลังคาด้านข้างวัดกวีศราราม

วิเคราะห์สรุปเรื่องรูปแบบรูปทรงหลังคา (สมัยอยุธยา-ยุคกลาง)

จากการจำแนกลักษณะรูปทรงหลังคาในยุคนี้ซึ่งแบ่งได้ 4 รูปแบบคือ

1. มุขโถง หลังคาจั่วเปิด
2. ทรงโรงหลังคาจั่วเปิด (ทรงคฤห์)
3. ทรงจันทับ (ด้านหน้า-ด้านหลัง)
4. ทรงโรง หลังคามุขประเจิด

1. มุขโถง หลังคาจั่วเปิด

จากวัดที่เลือกมาทำการศึกษา 12 วัด พบว่ามีการใช้ลักษณะของหลังคาแบบมุขโถงหลังคาจั่วเปิดอยู่ 3 วัด ประกอบด้วย วัดปราสาท วัดไชยวัฒนาราม (สันนิษฐานจากลักษณะของผังพื้น) วัดวรเชษฐาราม (นอกเมือง) โดยหลังคามุขโถงหลังคาจั่วเปิดมีลักษณะและรูปแบบที่สำคัญดังนี้ (ดูภาพหลายเส้นที่ 52 ประกอบและเนื้อหาเรื่องหลังหารูปทรงจั่วเปิดในหัวข้อ 2.2)

2. ทรงโรงหลังคาจั่วเปิด (ทรงคฤห์)

รูปทรงหลังคาลักษณะนี้ในยุคกลาง ถือได้ว่าพบอยู่หลายแห่ง อีกทั้งเป็นพัฒนาการเริ่มแรกของอาคารที่มีรูปทรงหลังคาแบบจันทับ (ทั้งด้านหน้าและด้านหลัง) โดยตรวจสอบได้จากตำแหน่งที่ตั้งโบสถ์สำหรับวัดในกลุ่มนี้ที่เป็นกรณีศึกษา มีอยู่ 3 วัด ประกอบด้วยวัดหลังคาดำ วัดตะไกร และวัดวรเชษฐาราม (ในเกาะเมือง) โดยทั้ง 3 วัดนี้เป็นซากโบราณสถานที่ไม่อยู่ในสภาพสมบูรณ์และไม่มีส่วนที่เป็นหลังคาแต่การจัดกลุ่มเพื่อการศึกษาวิเคราะห์นี้ได้ศึกษากับอาคารที่มีลักษณะเดียวกันเช่นลักษณะผังพื้น ตลอดจนองค์ประกอบอื่น ๆ เช่นขนาดตัวเรือน โดยเปรียบเทียบกับ รูปทรงหลังคาอื่น ๆ ที่มีลักษณะที่ใกล้เคียงกัน โดยมีรูปแบบที่สำคัญดังนี้

- เป็นหลังคาจั่วเปิดซึ่งอาจมีชั้นลด 1-2 ชั้น โดยผืนหลังคาทั้งหมดคลุมอยู่ที่ตัวเรือน (ผนังปิดล้อม) โดยไม่มีมุขโถงทั้งด้านหน้าและด้านหลัง
- ชายคาสั้นบางแห่งไม่มีการใช้คันทวย แต่มีไซร่าหน้าจั่วเสมอถ้าไม่มีจะเป็นลักษณะทรง “วิลันดา”
- ไม่มีการทำหลังคากันสาดในด้านสกัดส่วนใหญ่เป็นหลังคาจั่วเปิด (โดยเฉพาะวัดที่เป็นกรณีศึกษา)
- เป็นพัฒนาการขั้นแรกของโบสถ์ขนาดเล็กก่อนจะขยายพื้นที่โถงด้านสกัดและทำเป็นหลังคาที่เรียกกันว่าทรงจันทับ
- การทำตับหลังคาโดยเฉลี่ย 1-3 ตับต่อ 1 ชั้นซ้อนหรือบางแห่งเป็นหลังคาเพียงจั่วเดียวไม่มีชั้นซ้อนและนิยมทำตัวหลังคา 2 ตัวเช่น วัดคูสิดาราม (เปรียบเทียบเฉพาะตัวเรือนและหลังคา)

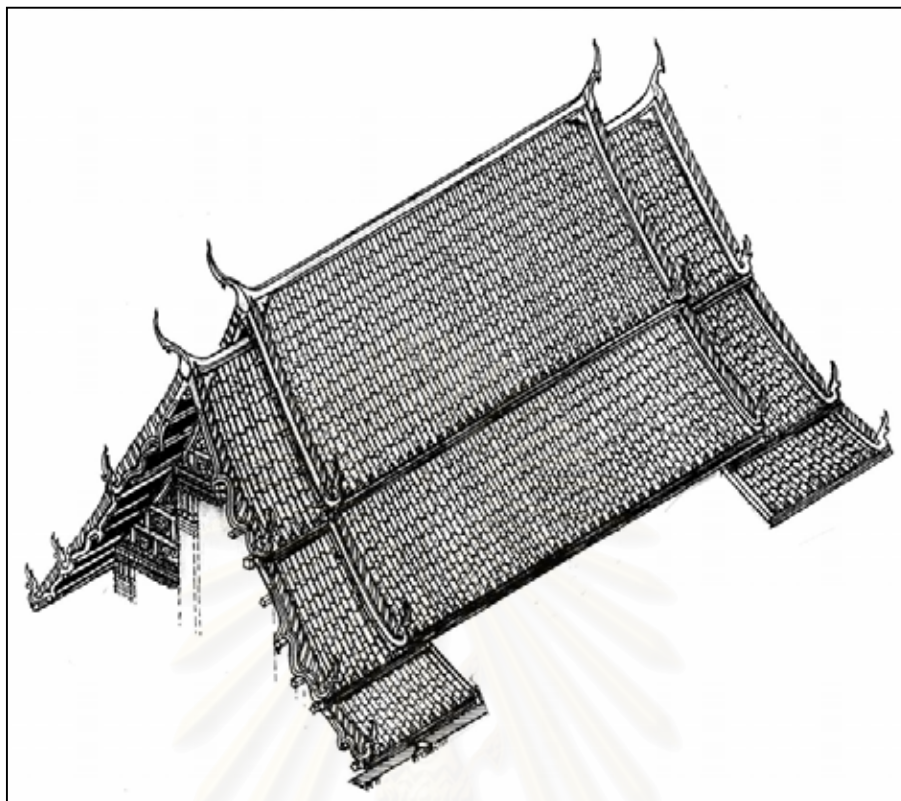

ภาพลายเส้นที่ 105 รูปสันนิษฐานภาพรวมหลังคาทรงโรงหลังคาจั่วเปิด (ทรงคฤห์)

3. ทรงจันทับ (ด้านหน้า – ด้านหลัง)

รูปทรงหลังคาจันทับนี้เป็นพัฒนาการต่อเนื่องมาจากหลังคาทรงโรงหลังคาจั่วเปิด (ทรงคฤห์) โดยจะเห็นได้ว่ามีลักษณะและรูปแบบที่เหมือนกันทุกอย่าง แต่หลังคาทรงจันทับก็มีรูปแบบหรือเอกลักษณ์ที่สำคัญดังต่อไปนี้คือ

- มีการขยายพื้นที่โถงพาไลด้านหน้า (เป็นส่วนใหญ่มีส่วนห้อยทำพาไลด้านหลังเช่นวัดรัตนชัย) มีหลังคาคลุมเป็นเพิงลาดเทลงมาด้านหน้า
- ยังไม่ทำผนังช่องปิดส่วนบนหลังคาที่เป็นเพิงคลุม (เช่นโบสถ์วัดแม่นางปลื้มมีการทำผนังก่อชนถึงส่วนบนสุดของหลังคา)
- หลังคาคลุมตัวเรือนใหญ่นิยมทำชั้นลด 2 ชั้น หรือบางแห่งไม่ทำเลยก็มีเช่นวัดรัตนชัย วัดดุสิตาราม ซึ่งไม่ทำชั้นลดโดยทำเป็นจั่วเดี่ยวแต่เพิ่มดับหลังคาหรือไม่ทำดับหลังคาเช่นวัดตึก
- การทำเพิงเชื่อมต่อกับตัวเรือนจะเชื่อมต่อกับผนังตัวเรือนโดยไม่มีหลังคาปีกนกเหมือนอย่างในสมัยหลัง (รัตนโกสินทร์) ส่วนหลังคาเพิงไม่ค่อยพบการทำเครื่องลำยองแต่ก็มีบางแห่งที่ทำเช่นวัดพนมยงค์
- หน้าที่นบของหลังคาทรงจันทับ จะอยู่พอดีกับส่วนที่เป็นดับบนของหลังคาส่วนตัวที่ 2 บางแห่งทำเป็นลวดลายจำหลักไม้หรือปูนปั้น (ช่วงอุดปีกนกของหลังคาเช่นวัดป่าโมกซึ่งอยู่ในยุคปลาย) แต่วัดที่เป็นกรณีศึกษาจะพบการทำหน้าบันอยู่เฉพาะส่วนดับบนของหลังคาเป็นส่วนใหญ่เช่นวัดดุสิตาราม วัดรัตนชัย วัดพนมยงค์ เป็นต้น

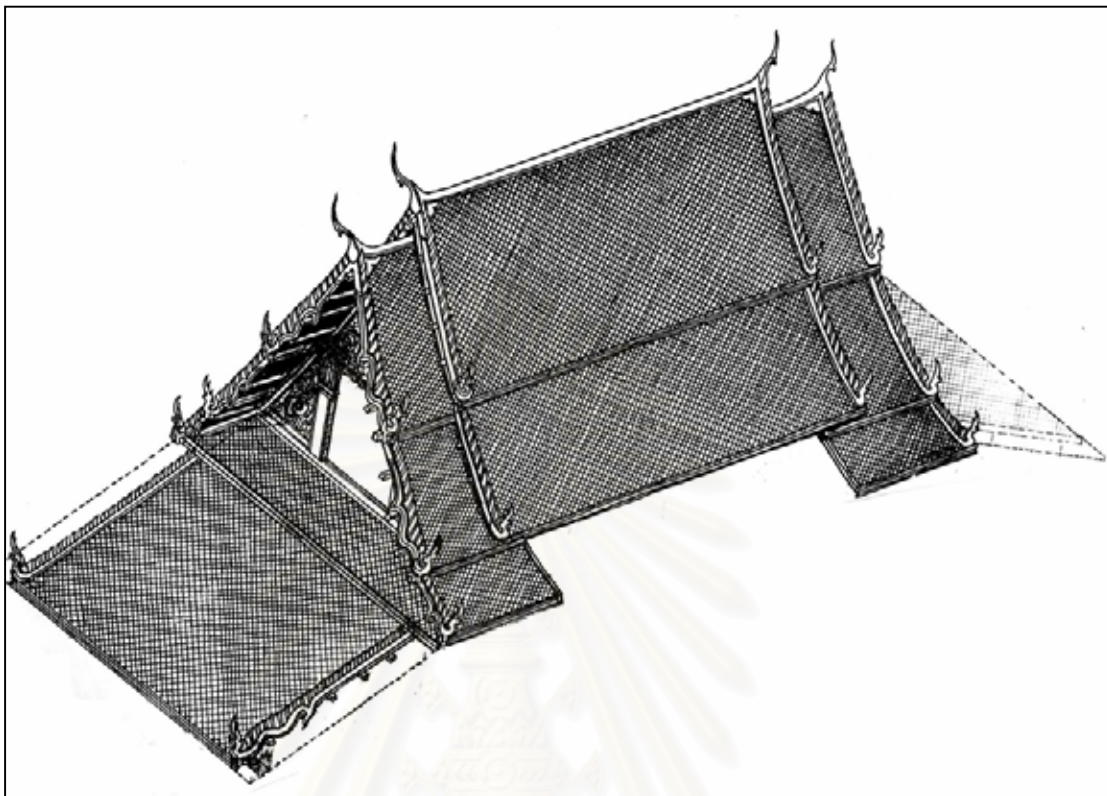

ภาพลายเส้น 106 ภาพรวมหลังคาทรงจันทับ (ด้านหน้า – ด้านหลัง)

4. ทรงโรง หลังคามุขประเจิด

รูปทรงหลังคามุขประเจิดนี้ในทางประวัติศาสตร์สถาปัตยกรรมนั้นกล่าวได้ว่ามีมานานแล้ว ดังเช่น ภาพปูนปั้นวัดไผ่ จ.ลพบุรี ที่มีรูปปราสาททุกหลังในภาพเป็นปราสาทหลังคาซ้อนมีทั้ง 2 ชั้น 3 ชั้น เป็นปราสาทโถงมีมุขประเจิดระบุว่าเก่าแก่กว่าสมัยอยุธยา⁷⁷ และโดยเฉพาะในสมัยอยุธยายุคกลางได้ปรากฏหลักฐานอีกแห่งคือภาพปูนปั้นเรื่องพุทธประวัติประดับผนังด้านนอกเมรุทิศวัดไชยวัฒนารามในด้านผนังเมรุราย ทิศตะวันออก จะเห็นการทำศาลาโถงที่มีหลังคาเป็นมุขประเจิด และมียอดปราสาททรงกู่กาครยอดแหลม ดังนั้น น่าจะเป็นข้อยืนยันได้ว่าหลังคามุขประเจิดเป็นรูปแบบหลังคากระบบเก่าแก่อีกรูปแบบหนึ่งโดยเฉพาะสมัยอยุธยา ยังได้ปรากฏการทำหลังคามุขประเจิดกับสถาปัตยกรรมทางพระพุทธศาสนาขนาดเล็ก ๆ เช่นธรรมาสน์ยาวหรือสังเค็ด วัดพระพุทธชินราช วัดเชิงท่า เป็นต้น

⁷⁷ ประยูร อุลุชาฎะ (น.ณ.ปากน้ำ) ,ลายปูนปั้น มัณฑนศิลป์อันเลิศแห่งสยาม (กรุงเทพฯ : ด่วนสุทธาการพิมพ์, 2543) , หน้า 31



ภาพที่ 158 ภายปูนปั้นวัดไชยวัฒนารามซึ่งเป็นยุคกลางช่วงปลายของอยุธยาที่ปรากฏการใช้หลังคามุขประเจ็ด

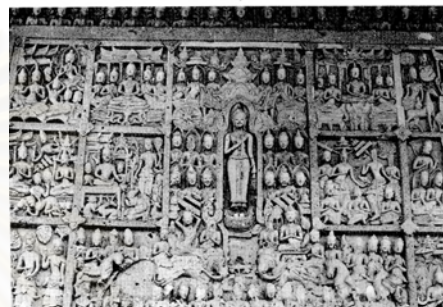

ภาพที่ 159 ภายปูนปั้นวัดไผ่ซึ่งเป็นศิลปะก่อนอยุธยาปรากฏภาพหลังคามุขประเจ็ด

สำหรับวัดที่เป็นกรณีศึกษาซึ่งมีหลังคาแบบมุขประเจ็ด มีอยู่ 2 วัด คือ วัดราชบูรรม และวัดกวิศราราม จ.ลพบุรี

โดยลักษณะเฉพาะของหลังคามุขประเจ็ดคือ

- พบอยู่ตามลักษณะของอาคารแบบทรงโรง(ไม่มีมุขหรือพาไลด้านหน้าหรือด้านหลัง) กรณีของวัดกวิศรารามน่าจะมาจากกรการบูรณะซ่อมแซมในสมัย ร.4-ร.5 แห่งกรุงรัตนโกสินทร์
- หลังคาจั่วที่ยื่นออกมาจะยื่นออกมาโดยมีเสา 2 ต้น ซึ่งอยู่ในแนวกำแพงด้านสกัดด้านหน้าหรืออาจจะไม่ได้อยู่ในแนวกำแพงก็มี โดยหลังคาคลุมตัวเรือนใหญ่มีลักษณะเป็นหลังคาจั่วกันสาดโดยรอบ (พอดีกับตัวเรือนไม่มีเสารับหลังคาแบบเสาพาไล)
- การทำชั้นลดจะมีแค่หลังคาตัวเรือนใหญ่และหัวหลังคามุขประเจ็ด ตับหลังคาจั่วใหญ่โดยทั่วไปมี 3 ตับ ส่วนหลังคาที่เป็นมุขประเจ็ดไม่มีตับหลังคา (เป็นจั่วเดียว) และไม่มีปีกนกหรืออุดปีกนก

* ดูชื่อเรียกที่ต่างออกไปได้ในบทนำ 1.7 เรื่องคำนิยามต่าง ๆ

3.3.1.3 การวิเคราะห์ทางด้านงานโครงสร้าง (ส่วนฐาน ส่วนเรือน ส่วนยอด) ยุคกลาง

สำหรับการศึกษาวิเคราะห์ในประเด็นดังกล่าวนี้จะมุ่งเน้นศึกษาถึงภาพรวมของระบบโครงสร้างตามที่ปรากฏในรูปแบบของอาคารโดยจะแบ่งการศึกษาวิเคราะห์ออกเป็น 3 ส่วนใหญ่ๆ ซึ่งประกอบด้วย

ก. ส่วนฐานประกอบด้วย

- รูปแบบโครงสร้างผังพื้นและฐานราก

ข. ส่วนเรือนประกอบด้วย

- รูปแบบโครงสร้างผนังและช่องเปิด

ค. ส่วนยอดประกอบด้วย

- รูปแบบโครงสร้างหลังคา

ก. ส่วนฐานประกอบด้วย

1. รูปแบบโครงสร้างผังพื้นและฐานราก (สมัยอยุธยา-ยุคกลาง)

การศึกษาในหัวข้อดังกล่าวนี้จะศึกษาเปรียบเทียบกับข้อมูลและทฤษฎีเกี่ยวกับระบบโครงสร้างแบบเดียวกับในยุคต้น สำหรับวัดที่เป็นกรณีศึกษาทั้ง 12 วัด จะแบ่งการศึกษาวิเคราะห์ตามลักษณะของผังพื้นในแต่ละแบบดังต่อไปนี้

- ผังพื้นแบบมุขโถงหลังคาจั่วเปิด
- ผังพื้นแบบทรงโรงหลังคาจั่วเปิด (ทรงคฤห์)
- ผังพื้นแบบทรงจันทับ (ด้านหน้า – ด้านหลัง)
- ผังพื้นแบบทรงโรงหลังคามุขประเจิด

ลักษณะของฐานรากของอาคารทั้ง 4 รูปแบบ สันนิษฐานว่า น่าจะเป็นระบบฐานรากแบบฐานแผ่ เช่นเดียวกับหลักการสันนิษฐานในยุคต้น สำหรับกลุ่มอาคารที่มีขนาดเล็ก น่าจะเป็นระบบฐานรากแผ่ยึดด้วยหินย้อยอิฐหัก (ดูรูปภาพประกอบในยุคต้น) อีกทั้งจากการบูรณะซ่อมแซมส่วนใหญ่มักพบว่า เป็นระบบฐานรากแผ่เป็นส่วนใหญ่

ลักษณะทางโครงสร้างของพื้น

ผังพื้นแบบมุขโถงหลังคาจั่วเปิด เป็นผังพื้นที่มีการออกแบบให้มีพื้นที่องค์ประกอบย่อยมีศูนย์กลางความถ่วงของพื้นที่ย่อยตามแนวแกน X-X และ Y-Y มีโครงสร้างสองระบบมีจุดศูนย์กลางความถ่วงร่วมกัน คือระบบกำแพงรับน้ำหนัก (Bearing Wall) อยู่รอบนอก (ส่วนที่เป็นตัวเรือน) กับระบบเสาและคาน (Post and Lintel) ที่มุขโถงด้านหน้าและด้านหลัง ส่วนภายในตัวเรือนไม่มีเสา (ยกเว้นวัดวรเชษฐาราม (นอกเมือง) และวัดไชยวัฒนาราม ซึ่งมีเสาร่วมในประธานเป็นเสาแปดเหลี่ยมแบบในยุคต้น) วัดปราสาทเป็นรูปแบบผสมแบบไม่สมบูรณ์โดยตัวเรือนเป็นระบบกำแพงรับน้ำหนัก

นอกจากผังพื้นในกลุ่มนี้แล้วที่เป็นระบบโครงสร้างสองระบบ ยังพบว่ามีกลุ่มผังพื้นแบบทรงโรงหลังคามุขประเจิด เช่น วัดกวิศราราม และวัดราชบรรทม (ของเดิมมีเสาร่วมในประธาน ปัจจุบันถูกตัดออกทำเป็นระบบคานคอนกรีตเสริมเหล็ก)

สำหรับกลุ่มผังพื้นแบบทรงโรงหลังจั่วเปิด (ทรงคฤห์) และผังพื้นแบบทรงจันทับ (ด้านหน้า – ด้านหลัง) เป็นระบบที่ใช้กำแพงรับน้ำหนัก (Bearing Wall) โดยมีระบบเสาและคานจะอยู่ในส่วนที่เป็นมุขโถง ด้านหน้าหรือด้านหลัง บางแห่งมีการแยกโครงสร้างโดยตั้งเสาอีกชุดหนึ่งเพื่อรับตัวชุดหลังคาที่เป็นเพิงคลุมพื้นที่ โถง

ข. ส่วนเรือนประกอบด้วย

- รูปแบบโครงสร้างผนังและช่องเปิด

รูปแบบโครงสร้างผนังและช่องเปิด (สมัยอยุธยา-ยุคกลาง)

ผนังก่อของอยุธยาในยุคกลางยังคงใช้ระเบียบแบบแผนเหมือนกับในยุคต้นทุกอย่างรวมถึงการ นำเสาเสริมผนัง (Pilaster)

- ช่องเปิด สำหรับโบสถ์ในสมัยอยุธยา-ยุคกลางพบว่าเริ่มมีการทำช่องเปิดในด้านข้างตั้งแต่ 1 ถึง 3 บานโดยไม่พบการทำซุ้มหน้าต่าง (โดยเฉพาะกลุ่มวัดที่เป็นกรณีศึกษา) ในด้านโครงสร้างของช่องเปิดยังคงใช้ลักษณะของทับหลังไม้ (Wood Lintel) ดูภาพประกอบโครงสร้างของช่องเปิดหน้าต่างได้ในเรื่องเดียวกันกับ ยุคต้นซึ่งก็มีการใช้ในส่วนที่เป็นช่องเปิด (ที่เป็นประตูทางด้านสกัด)

ค. ส่วนยอดประกอบด้วย

- รูปแบบโครงสร้างหลังคา

ลักษณะโครงสร้างหลังคาในยุคกลางจะทำการศึกษา เปรียบเทียบกับทฤษฎีของเครื่องประดู เช่นเดียวกับยุคต้น โดยจำแนกออกตามลักษณะของผังพื้นและรูปทรงหลังคา

ผังพื้นแบบมุขโถงหลังคาจั่วเปิด กลุ่มวัดที่เป็นกรณีศึกษาที่ยังเหลือส่วนโครงสร้างหลังคามี เพียงวัดปราสาทเพียงวัดเดียว ซึ่งเมื่อเปรียบเทียบกับทฤษฎีและแบบแผนของเครื่องประดูจัดอยู่ในกลุ่มของเครื่องประดูชื่อประธานพาดบนผนัง

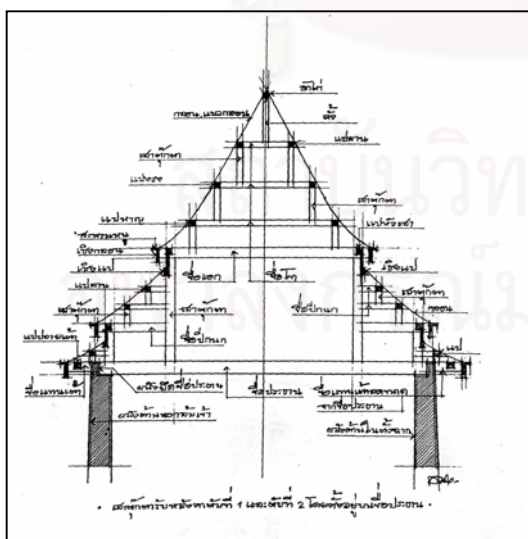

ภาพลายเส้นที่ 107 โครงหลังคาเครื่องประดูแบบชื่อประธานพาดบนผนัง

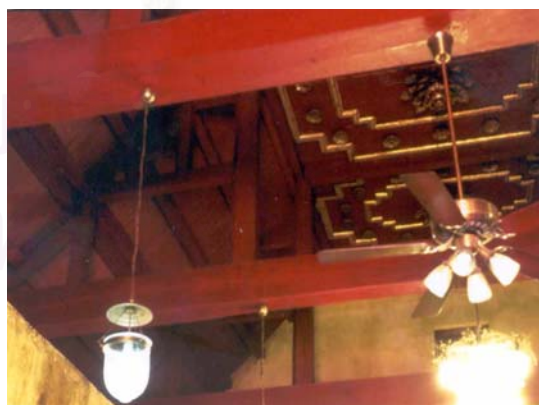

ภาพที่ 160 โครงหลังคาเครื่องประดูแบบชื่อประธานพาดบนผนังวัดปราสาท

ที่มารูป : สมใจ นิมเล็ก, เครื่องประดูและกระเบื้องกาบ, หน้า 36.

3.3.1.4 สรุปลักษณะสถาปัตยกรรมพระอุโบสถสมัยอยุธยายุคกลาง

สถาปัตยกรรมพระอุโบสถสมัยอยุธยายุคกลางได้ทำการศึกษาในประเด็นต่างๆ ซึ่งประกอบด้วย

- 1) การวางผังบริเวณ (ตำแหน่งที่ตั้งพระอุโบสถ)
- 2) รูปแบบสถาปัตยกรรมและองค์ประกอบทางสถาปัตยกรรม (ส่วนฐาน ส่วนเรือน ส่วนยอด)

1. การวางผังบริเวณ (ตำแหน่งที่ตั้งพระอุโบสถ)

การวางผังบริเวณ (ตำแหน่งที่ตั้งพระอุโบสถ) ในสมัยอยุธยายุคกลางจำแนกได้ 3 รูปแบบสรุปได้ว่าพระอุโบสถเริ่มเข้ามามีบทบาทสำคัญในผังบริเวณในส่วนพุทธาวาสมากขึ้นกว่าในยุคต้น ดังตัวอย่าง เช่น วัดไชยวัฒนาราม โดยเฉพาะกลุ่มวัดขนาดเล็กเจดีย์ประธานจะมีขนาดเล็กลงตามขนาดของกำแพงแก้ว เป็นสัดส่วนต่างหากบางแห่งก็เป็นส่วนประธานของวัด นอกจากนี้ยังมีข้อสันนิษฐานว่าพระอารามหลวงที่มีเจดีย์ประธานแบบทรงปราสาท จะพบการทำมุขคดเป็นส่วนใหญ่ดังตัวอย่างวัดไชยวัฒนาราม ซึ่งยอดกลับไปเอาคติแบบเขมร ซึ่งนิยมทำโดยเฉพาะพระอารามหลวงขนาดใหญ่ (เฉพาะในช่วงสมัยสมเด็จพระเจ้าปราสาททอง)

2. รูปแบบสถาปัตยกรรมและองค์ประกอบทางสถาปัตยกรรม (ส่วนฐาน ส่วนเรือน ส่วนยอด)

2.1 ส่วนฐาน ประกอบด้วย

2.1.1 รูปแบบผังพื้น

2.1.2 รูปแบบฐานอาคาร

2.1.1 รูปแบบผังพื้นจำแนกได้ 4 รูปแบบคือ

- ผังพื้นแบบมุขโถง หลังคาจั่วเปิด
- ผังพื้นแบบทรงโรง หลังคาจั่วเปิด (ทรงคฤหี)
- ผังพื้นแบบทรงจันทับ (ด้านหน้า ด้านหลัง)
- ผังพื้นแบบทรงโรง หลังคามุขประเจิด

ผังพื้นแบบมุขโถง หลังคาจั่วเปิด มีส่วนประกอบของผังพื้นดังต่อไปนี้

- ยังคงใช้เสาร่วมในประธาน เป็นเสาแปดเหลี่ยม หรือเสากลมและตกแต่งบัวหัวเสา แบบบัวกลุ่มเหมือนในยุคต้น

- ถ้าเป็นพระอุโบสถขนาดกลางหรือขนาดเล็กจะไม่พบการใช้เสาร่วมในประธานอีกทั้งเริ่มมีการใช้เสาสี่เหลี่ยมย่อมุมโดยมีบัวหัวเสาเป็นบัววงเช่นวัดปราสาท และวัดไชยวัฒนาราม

- ไม่พบการใช้เสาพาไลหรือเสานางเรียง
- เริ่มมีการทำช่องเปิดแบบบานหน้าต่างมีลักษณะแบบโบสถ์มหาอุด
- ไม่พบการทำฐานประทักษิณโดยเฉพาะพระอุโบสถขนาดกลางถึงขนาดเล็ก
- หันหน้าพระประธานและหน้าโบสถ์ไปยังทิศตะวันออก

ผังพื้นแบบทรงโรงหลังคาจั่วเปิด (ทรงคฤหี)

- ไม่นิยมทำเสาร่วมในประธาน ยกเว้น โบสถ์ขนาดกลางเช่นวัดตะไกรยังมีการใช้เสาอยู่
- ผังพื้นไม่นิยมทำพาไลหรือเฉลียงทางด้านสกัด
- ช่องเปิดหน้าต่างมีน้อย 1-3 บาน มีลักษณะคล้ายโบสถ์มหาอุด
- ไม่นิยมทำฐานไฟที่อีกทั้งหันหน้าพระประธานและโบสถ์ไปยังทิศตะวันออก

ผังพื้นแบบทรงจันทับ (ด้านหน้า ด้านหลัง)

- ทำมุขโถงด้านหน้า (บางแห่งทำทั้งด้านหน้าและด้านหลัง)
- ไม่ทำเสาร่วมในประธาน
- ทำช่องเปิดด้านข้างมากขึ้นบางแห่งยังคงเป็นแบบโบสถ์มหาอุด เช่น วัดตึก
- ไม่ทำฐานประทักษิณ และส่วนใหญ่ยังหันหน้าโบสถ์หรือพระประธานไปทางทิศตะวันออก

ผังพื้นแบบทรงโรง หลังคามุขประเจิด

มีองค์ประกอบเหมือนกับทรงโรงและทรงจันทับทุกอย่าง

2.1.2 รูปแบบฐานอาคาร

ลักษณะของฐานตัวเรือนของพระอุโบสถทั้ง 4 รูปแบบมีลักษณะที่สำคัญของฐาน คือ

- ฐานส่วนตัวเรือนมีฐานที่มีลักษณะแบบฐานปัทม์บัวคว่ำ บัวหงาย และฐานปัทม์บัวถลา
- ผังพื้นแบบทรงโรงนิยมทำฐานปัทม์บัวถลา (บัวคว่ำ) เช่น วัดหลังคาดำ วัดกวิศราราม วัดวร

เชษฐาราม (ในเกาะเมือง)

- ฐานปัทม์ เป็นฐานที่พบมากที่สุดในยุคนี้
- เริ่มนิยมทำฐานในลักษณะที่เรียกว่าตอกทองสำเภา
- ฐานไพทีมีเฉพาะวัดหลวงขนาดใหญ่ เช่น วัดไชยวัฒนาราม

2.2 ส่วนเรือน ประกอบด้วย

2.2.1 รูปแบบของพนักรมุข

2.2.2 รูปแบบเสาและบัวหัวเสา

2.2.3 รูปแบบคันทวย

2.2.4 รูปแบบช่องเปิด

2.2.5 รูปแบบฝ้าเพดาน

2.2.1 รูปแบบของพนักรมุข

การทำพนักรมุขในยุคนี้มี 2 รูปแบบ คือ พนักรมุขแบบทึบและแบบโปร่ง โดยแบบทึบมีลักษณะเหมือนกับยุคต้นแตกต่างกันเฉพาะการปิดล้อมเท่านั้น ส่วนมากจะพบอยู่เฉพาะกลุ่มวัดที่มีรูปทรงแบบทรงจันทับ อีกทั้งรูปแบบของพนักรมุขแบบทึบ มีแบบแผนที่มีความต่อเนื่องกับยุคต้นมากที่สุด ดังเช่น พนักรมุขของวัดดุสิตาราม

2.2.2 รูปแบบเสาและบัวหัวเสา

ลักษณะเสาที่ปรากฏอยู่ในยุคกลางและวัดที่เป็นกรณีศึกษาสามารถจำแนกได้ 2 ลักษณะ คือ เสาแปดเหลี่ยมบัวหัวเสาแบบบัวกลุ่ม เป็นรูปแบบเสาที่สืบทอดรูปแบบมาจากยุคต้น แต่พบไม่มากนัก โดยมากพบอยู่กับผังพื้นแบบมุขโถงหลังคาจั่วเปิด เช่น วัดวรเชษฐาราม (นอกเมือง วัดกวิศราราม (มีแบบแผนศิลปะอยุธยายุคต้น)

เสาสี่เหลี่ยมย่อมุม 12 เป็นรูปแบบที่เกิดขึ้นในยุคกลาง (ในสมัยพระเจ้าปราสาททองหรืออาจจะมีมาก่อนหน้านั้น) เช่นที่วัดไชยวัฒนาราม และวัดปราสาทโดยทำบัวหัวเสาเป็นบัวแฉกหรือบัวจก

2.2.3 รูปแบบคันทวย

ในสมัยยุคกลางโดยเฉพาะวัดที่เป็นกรณีศึกษาหลงเหลืออยู่เพียงแห่งเดียวคือวัดปราสาท อ.นนทบุรี ซึ่งได้เริ่มคลี่คลายรูปแบบคันทวยในยุคต้นโดยเฉพาะคันทวยของวัดหน้าพระเมรุ และวัดศาลาปูน โดยคันทวยในยุคนี้เริ่มประดิษฐ์ปลายคันทวยเป็นรูปนาคแบบเดียวกับบันไดธรรมาสันโดยให้หัวนาคห้อยลงชั้นคอติดกับกำแพงผนัง โดยหัวนาคทำรูปร่างคล้ายกับส่วนที่เป็นหางหงส์ของเครื่องลายของเครื่องบนหลังคาไม่ใช่หัวนาคแบบนาคจริงๆ ลักษณะที่เด่นอีกอย่างของคันทวยในยุคกลางคือ จะมีลักษณะอ้วนดูเข้มแข็งกว่าในยุคปลายที่จะดูอบบางกว่าในยุคกลาง

2.2.4 รูปแบบช่องเปิด (ประตูหน้าต่างช่องแสงรวมถึงการตกแต่ง)

- ประตู
- หน้าต่างหรือช่องแสง

ประตู สมัยยุคกลางรูปแบบของช่องเปิดส่วนที่เป็นประตู ซึ่งประกอบด้วยประตูทางเข้าทางด้านข้าง และประตูทางเข้าทางด้านข้าง โดยเฉพาะประตูกลางจะมีนัยยะที่ให้ความสำคัญเช่นขนาดความกว้าง ความสูง ซึ่งจะมีมากกว่าประตูทางเข้าทางด้านข้างการตกแต่งขุ้มประตูพบว่ามีเพียงแห่งเดียว (ที่เป็นกรณีศึกษา) คือ วัดปราสาท ส่วนวัดอื่น ๆ เป็นช่องเปิดเรียบไม่มีการตกแต่งขุ้ม ในส่วนจำนวนช่องถ้าเป็นอาคารขนาดเล็กพบว่ามีการทำประตูทางเข้ากลางเพียงประตูเดียวไม่มีประตูทางด้านหลัง หรือมีบางแห่งทำเป็นช่องเปิดแบบบานหน้าต่างโดยมีตัวอย่างที่วัดตะไกร วัดวรเชษฐาราม (ในเกาะเมือง) หรือบางแห่งก็ไม่มีประตูกลาง มีเพียงประตูทางด้านข้าง เช่น วัดดุสิตาราม (เป็นลักษณะโบสถ์แบบมหาอุด)

ผังพื้นแบบทรงโรง หลังคาจั่วเปิด (ทรงคฤห์) กลุ่มวัดที่เป็นกรณีศึกษาไม่หลงเหลือหลักฐานส่วนหลังคาให้ศึกษา แต่สันนิษฐานจากลักษณะรูปทรง (ส่วนตัวเรือน) และผังพื้นพอสันนิษฐานได้ว่าหลังคาของวัดในกลุ่มนี้มีลักษณะหลังคาเป็นแบบโครงเครื่องประตูชื่อประธานพาดบนผนัง เนื่องด้วยไม่มีการใช้เสาร่วมใน

ผังพื้นแบบทรงจันทับ (ด้านหน้า ด้านหลัง) มีลักษณะโครงสร้างหลังคาแบบชื่อประธานพาดบนผนัง เนื่องด้วยไม่มีการใช้เสาร่วมในประธาน โดยใช้ระบบกำแพงช่วยทำหน้าที่รับน้ำหนักแทนเสา

ผังพื้นแบบทรงโรงหลังคามุขประเจิด มีลักษณะโครงสร้างหลังคาแบบเสาประธานรับช่อเอก

ดังนั้นจึงอาจกล่าวได้ว่าโครงสร้างหลังคาที่มีการใช้เสาร่วมในประธานถ้าเป็นอาคารขนาดกลางถึงขนาดเล็ก เช่น วัดกวีศาราม วัดวรเชษฐาราม (นอกเมือง) หรือวัดตะไกรนิยมทำโครงสร้างหลังคาเครื่องประตูแบบเสาประธานรับช่อเอก แต่ถ้าเป็นอาคารขนาดกลางที่ไม่มีการใช้เสาร่วมในโครงสร้างหลังคาจะเป็นแบบชื่อประธานพาดบนผนัง

หน้าต่างหรือช่องแสง

สมัยยุคกลางถือได้ว่าเป็นจุดเปลี่ยนที่สำคัญต่อพัฒนาการของหน้าต่างโดยเริ่มทำช่องเปิดแบบหน้าต่างแทนที่การทำช่องแสง (ซึ่งได้รับอิทธิพลจากสุโขทัย) โดยในยุคนี้เริ่มทำช่องเปิดแบบบานหน้าต่างตั้งแต่ 1 ช่อง – 3 ช่อง (โดยเฉพาะกลุ่มอาคารที่เป็นกรณีศึกษา) โดยเป็นช่องเปิดธรรมดา ยังไม่มีการประดับตกแต่งเป็นขุ้มหน้าต่างเหมือนในสมัยหลัง นอกจากนี้ยังมีการทำผนังเรียบแบบไม่มีช่องเปิด ซึ่งลักษณะดังกล่าวในยุคต้นปรากฏการใช้อยู่แล้ว เช่น พระอุโบสถวัดมหาธาตุ วัดราชบูรณะ และวัดพุทธไสยาสน์ เป็นต้น แต่ในยุคกลางวัด

ที่เป็นกรณีศึกษาที่มีลักษณะดังกล่าวประกอบด้วยวัดปราสาท วัดตึก โดยทั้งทั้ง 2 วัดนี้จัดได้ว่าเป็นโบสถ์แบบมหาธาตุที่สมบูรณ์ที่สุด (ของวัดที่เป็นกรณีศึกษา) นอกจากนี้ยังพบการทำช่องแสงเรียบแบบไม่มีการตกแต่งเช่น วัดกวิศราราม ซึ่งยังคงรูปแบบสถาปัตยกรรมยุคต้นซึ่งคาบเกี่ยวกับยุคกลาง

2.2.5 รูปแบบฝ้าเพดาน

สมัยยุคกลางที่เป็นกรณีศึกษาเหลืออยู่เพียงแห่งเดียว คือ วัดปราสาทโดยมีรูปแบบและการจัดวางตำแหน่งดาวเพดานคล้ายกับวัดศาลาปูน แต่มีรูปแบบที่เรียบง่ายกว่า (รวมถึงความวิจิตรงดงาม) สำหรับการศึกษาเปรียบเทียบกับประวัติศาสตร์ทางศิลปกรรมที่อยู่ร่วมสมัย (โดยเฉพาะในสมัยพระเจ้าปราสาททองซึ่งอยู่ในยุคกลางช่วงปลาย) พบว่าในยุคนี้การทำฝ้าเพดานมีทั้งที่จำหลักไม้และการลงรักปิดทองเป็นลวดลายประดับ โดยเฉพาะลักษณะผังแบบเป็นตารางพบอยู่หลายแห่งเช่น ฝ้าเพดานที่ห้องเสาที่ 2-4 ของวัดสระบัว ฝ้าเพดานเมรุทิศที่วัดไชยวัฒนาราม หรือที่ห้องกลางเจดีย์วัดใหม่ประทุมพล โดยมีเอกลักษณ์ที่สำคัญคือ จะมีส่วนประธานเป็นดอกบัวใหญ่อยู่กลางล้อมรอบด้วยตารางเล็กภายในตารางเล็กเหล่านั้นมีดอกบัวบรรจุอยู่ที่กลางช่องตาราง นอกจากนี้ยังมีฝ้าเพดานที่ยังสืบทอดรูปแบบมาจากศิลปะอยุธยาตอนต้น เช่น วัดปราสาท หรือวัดสระบัวที่ห้องเสาที่ 5 เป็นต้น

2.3 ส่วนยอด ประกอบด้วย

2.3.1 รูปแบบหน้าบัน

2.3.2 รูปแบบเครื่องล่ายอง

2.3.3 รูปแบบรูปทรงหลังคา

2.3.1 รูปแบบหน้าบัน

จำแนกตามลักษณะหน้าบันได้ 2 รูปแบบคือ

- หน้าบันแบบจำหลักไม้ (มีลวดลายก้านขดกนกช่อหางโต)
- หน้าบันแบบประดับด้วยชามจีน

หน้าบันแบบจำหลักไม้ (มีลวดลายก้านขดกนกช่อหางโต)

นิยมจำหลักไม้เป็นลวดลายแทนการจำหลักเป็นรูปคนหรือภาพอย่างในยุคต้น โดยลวดลายที่จำหลักนิยมทำเป็นก้านขดกนกที่มีลักษณะอ่อน โดยเฉพาะตัวก้านลาย และมีลักษณะการจำหลักแบบนูนสูง โดยส่วนที่เป็นปลายช่อลาย (ช่อหางโต) มีทั้งที่เป็นลายกนกแบบกรอบลายพุ่มข้าวบิณฑ์ และการทำช่อลายกนกเป็นรูปสัตว์หิมพานต์ เช่น ครุฑ คชสีห์ หงส์ และนกหัสติลิงค์ หรือรูปภาพดังปรากฏอยู่ที่วัดราชบวรทม (เป็นลวดลายก้านขดกนกช่อหางโต บรรจุอยู่ในช่วงลูกฟักของหน้าบัน หรือที่วัดพระพุทธรูปบาทสระบุรี ซึ่งมีรูปสัตว์หิมพานต์อยู่ที่ปลายช่อลาย รวมถึงวัดปราสาทที่เป็นกรณีศึกษาด้วย

หน้าบันแบบประดับด้วยชามจีน

พบอยู่เพียงแห่งเดียวที่เป็นกรณีศึกษาในยุคนี้คือ วัดวรเชษฐาราม (ในเกาะเมือง) การประดับด้วยถ้วยชามจีนนั้นปรากฏหลักฐานอยู่หลายแห่ง เช่น ที่วัดมหาธาตุ และวัดราชบูรณะโดยการใช้กระเบื้องถ้วยชามจีนนั้นปรากฏหลักฐานทางประวัติศาตร์อยู่ 2 ช่อง คือ ช่วงแรกสมัยพระเจ้าปราสาททองและอีกช่วงในสมัยสมเด็จพระเจ้าบรมโกศ สำหรับพระอุโบสถที่มีการใช้ถ้วยชามจีนประดับ เช่น วัดวรเชษฐาราม (ในเกาะเมือง)

หรือวัดลาดเปิดที่ จ.อ่างทอง แบบแผนที่เป็นเอกลักษณ์หนึ่งของการทำหน้าบันลักษณะนี้คือ ไม่พบการทำลวดลาย (แบบลายก้านขด) ประกอบที่ตัวกระเบื้องทำเพียงการแปะด้วยขามลงไปทำหน้าที่ โดยมีส่วนประธานอยู่กึ่งกลางหน้าบัน เป็นรูปคล้ายดอกไม้ลักษณะดาวล้อมเดือนเป็นส่วนประธาน และพื้นที่ที่เหลือจะประดับเป็นถ้วยขามขนาดเล็ก เช่นสีต่าง ๆ โดยไม่พบลวดลายประกอบ โดยมีไชราหน้าจั่ว (มีหลักฐานคือส่วนหลังคาวัดวรเชษฐาราม (ในเกาะเมือง) มิใช่แปะเป็นไชราหน้าจั่วเช่นเดียวกับวัดลาดเปิดที่ จ.อ่างทอง

2.3.2 รูปแบบเครื่องลำยอง

มีตัวอย่างที่เป็นหลักฐานที่สำคัญคือเครื่องลำยองของวัดปราสาท (ของเดิมก่อนบูรณะใหม่โดยช่างเพชรบุรี) โดยดูจากภาพถ่ายเก่า (ดูรูปแบบก่อน) ของเมืองโบราณ จะเห็นได้ว่าส่วนที่เป็นเครื่องลำยองทั้งหมดมีรูปแบบที่แตกต่างกับส่วนที่บูรณะใหม่เช่น ระยะเวลาของไฟและใบระกาของเดิมจะห่างกว่า อีกทั้งส่วนที่เป็นหางหงส์ มีลักษณะเป็นหัวนาคจริง ๆ (ดูรูปประกอบ) และฟุ้งนกระจาบมีการจำหลัก ลวดลายและมีลูกเล่นมากกว่าของที่ซ่อมใหม่ อาศัยรูปถ่ายของเครื่องลำยองของวัดปราสาท สามารถเชื่อมโยงกับข้อสันนิษฐานของเครื่องลำยองในยุคต้นได้ว่าน่าจะมีความต่อเนื่องกันหรือร่วมสมัยหรืออาจจะเป็นรูปแบบของเครื่องลำยองอีกรูปแบบหนึ่งในศิลปะอยุธยาช่วงยุคต้น – ยุคกลาง

2.3.3 รูปแบบทรงหลังคา

ลักษณะรูปร่างหลังคาในยุคกลางแบ่งได้ 4 รูปแบบ คือ

- มุขโถง หลังคาจั่วเปิด
- ทรงโรงหลังคาจั่วเปิด (ทรงคฤห์)
- ทรงจันทับ (ด้านหน้า – ด้านหลัง)
- ทรงโรง หน้าคามุขประเจ็ด

มุขโถง หลังคาจั่วเปิด

เป็นรูปแบบหลังคาที่อาจมีมาแล้วในยุคต้นเช่นวัดภูเขาทอง (สันนิษฐานจากลักษณะผังพื้น) หรือวัดไชยวัฒนาราม สำหรับในยุคกลางที่เป็นตัวอย่างให้เป็นกรณีศึกษา คือ วัดปราสาท เอกลักษณ์สำคัญอย่างหนึ่งของรูปร่างหลังคาลักษณะนี้คือ การทำมุขโถงด้านหน้า – ด้านหลัง คล้ายกับรูปทรงมุขเด็จ แต่มีหลังคาตลับที่ 2 และมีอุดปีกนกโดยไม่ทำเต้าต่อเพื่อใส่คันทวย (จะมีเสานานมารับ) ตัวอย่างเช่น ที่วัดปราสาทและวัดช่องนนทรี มุขโถงด้านหน้า (ของเดิมไม่มีคันทวยในตลับล่างเป็นของใหม่ที่มาจากการบูรณะในสมัยหลัง)

ทรงโรงหลังคาจั่วเปิด (ทรงคฤห์)

เป็นพัฒนาการขั้นแรกของรูปทรงจันทับ โดยมีลักษณะรูปร่างของหลังคาที่สำคัญคือ มีการยื่นไชราหน้าจั่ว มีเครื่องลำยองประกอบแบบไทยประเพณี โดยไม่มีการทำมุขด้านหน้าจะมีหลังคา เฉพาะตัวเรือนซึ่งมีการทำชั้นลด 1-2 ชั้นลดบางก็เป็นจั่วเดี่ยวมีตลับหลังคา 1 – 2 ตับ

ทรงจันทับ (ด้านหน้า – ด้านหลัง)

มีรูปร่างหลังคาลักษณะเดียวกับทรงโรงหลังคาจั่วเปิด ซึ่งถือได้ว่าเป็นพัฒนาการขั้นที่ 2 ก่อนจะเปลี่ยนแปลงเป็นรูปแบบอื่นที่เรียกว่าทรงวิลันดา มุขโถงด้านหน้าที่มีหลังคาเป็นเพิงมาคลุมเป็นลักษณะที่เป็นที่มาของชื่อเรียกว่าทรงจันทับ บางแห่งมีทั้งด้านหน้าด้านหลัง เช่น วัดรัตนชัย เป็นพัฒนาการที่ต่อเนื่องจนมาถึงสมัยรัตนโกสินทร์รัชกาลที่ 3 ยังไม่นิยมทำหลังคาที่เป็นเพิงคลุม เช่น วัดแมนางปลื้มมีการทำผนังก่อนจนถึงส่วนบนสุดของขอบบนเป็นลักษณะช่องกบ

ทรงโรง หนึ่งคามุขประเจ็ด

รูปทรงหลังคาดังกล่าวในทางประวัติศาสตร์ถือว่าเป็นรูปแบบหลังคาที่เก่าแก่รูปแบบหนึ่งของศิลปะอยุธยา ดังปรากฏหลักฐานทางโบราณคดี คือ งานปูนปั้นที่วิหารวัดไผ่ และปูนปั้นที่เมรุทิศวัดไชยวัฒนาราม ลักษณะรูปทรงหลังคา โดยเฉพาะตัวเรือนใหญ่มี 3 ชั้น หลังคา ส่วนที่เป็นมุขของหลังมุขประเจ็ดจะเป็นหลังคาที่ไม่มีชั้นลดและไม่มีชั้นหลังคา นอกจากนี้ยังนิยมทำเป็นหลังคาอาคารทางพระพุทธศาสนาขนาดเล็ก เช่น ธรรมาสถูปวัดเชิงท่า วัดพระพุทธชินราช

ลักษณะของที่ว่าง (Space) ยุคกลาง

รูปแบบของที่ว่างโดยเฉพาะลักษณะและผังพื้นและรูปทรงอาคารทำให้เกิดรูปแบบการใช้ที่ว่างของพระอุโบสถซึ่งมีอยู่ 4 รูปแบบ (ในยุคกลางโดยเฉพาะที่เป็นกรณีศึกษา) โดยมีลักษณะของที่ว่างมีอยู่ 2 แบบคือ

1. ที่ว่างแบบมีเสาร่วมในประธาน
2. ที่ว่างแบบไม่มีเสาร่วมในประธาน

1. ที่ว่างแบบมีเสาร่วมในประธาน

เป็นรูปแบบลักษณะแบบเดียวกับในยุคต้นซึ่งยังคงสืบเนื่องมาจนถึงยุคกลางเช่นวัดวรเชษฐาราม (นอกเกาะเมือง) วัดกวีศราราม วัดตะไกร จะเห็นได้ว่ารูปแบบสถาปัตยกรรมของวัดในกลุ่มนี้มีทั้งที่เป็นอาคารใหญ่ถึงขนาดเล็ก โดยเฉพาะกลุ่มรูปทรงแบบมุขเด็จ หรือรูปทรงมุขโถงจั่วเปิด และอาคารที่มีลักษณะเป็นรูปแบบทรงโรง ซึ่งล้วนแล้วแต่มีการใช้เสาร่วมในประธานเป็นเสากลมหรือเสาแปดเหลี่ยม (ซึ่งเป็นศิลปะอยุธยาที่พบมากในยุคต้น – ยุคกลาง) อีกทั้งในเรื่องของนัยยะแห่งการใช้พื้นที่ระหว่างพระสงฆ์กับฆราวาส โดยเฉพาะการสร้างสรรคับริยภาคภายในของการเข้าถึงรูปเคารพอย่างมีมิติและจังหวะโดยเฉพาะกลุ่มอาคารขนาดเล็ก ซึ่งมีพื้นที่ค่อนข้างเล็กเมื่อเข้าไปในอาคาร โดยเฉพาะผนังด้านข้างซึ่งไม่มีช่องเปิดใด ๆ อาศัยเพียงช่องประตูด้านหลัง อีกทั้งการใช้เสาร่วมในประธานยังสร้างมิติแห่งการรับรู้



ภาพที่ 161 บริเวณพื้นที่ร่วมนอกรภายในพระอุโบสถ
(ดูลักษณะกิจกรรมการใช้พื้นที่ภายใน)
วัดกษัตราธิราช จ.อยุธยา



ภาพที่ 162 บริเวณพื้นที่เสาร่วมในประธาน
(ดูเปรียบเทียบกิจกรรมและบรรยากาศภายใน)
วัดกษัตราธิราช จ.อยุธยา

ในพื้นที่ว่าง อย่างมีลำดับชั้นโดยส่วนที่เป็นพื้นที่ร่วมนอกรจะเป็นพื้นที่ที่มีนัยยะแบ่งแยกระหว่างกิจกรรมภายใน (พิธีการที่ต้องการบรรยากาศที่ดูศักดิ์สิทธิ์ และความสงบเงียบสำหรับกริยาวาจาของผู้ใช้อาคาร) โดยพื้นที่ร่วมนอกรเป็นส่วนที่สร้างจุดเปลี่ยนทางอารมณ์ความรู้สึกด้วยลักษณะทางกายภาพของช่องทางที่บีบแคบและแนวซื่อที่พาดต่ำ ไม่สามารถมองเห็นองค์พระประธานในภาวะที่สมบุรณ์ ต่อเมื่อได้เข้าไปในแนวเขตพื้นที่เสาร่วมในจะเห็นจุดเปลี่ยนแปลงในพฤติกรรมของผู้ใช้อาคาร (ดู 2 รูป บนประกอบ) ตลอดจนที่ว่างภายในที่สูงโปร่งทำให้ที่ว่างภายในไม่อึดอัดเป็นการเปลี่ยนระยะความสูงของที่ว่างภายในที่สอดรับกับกิจกรรมที่แตกต่างระหว่างพื้นที่ด้านนอกและด้านใน (กรณีนี้ต้องขึ้นอยู่กับตำแหน่งช่องเปิดของประตูทางเข้าด้วยโดยมากจะเข้าทางด้านข้างไม่เข้าทางประตูกลาง)

2. ที่ว่างแบบไม่มีเสาร่วมในประธาน

เป็นรูปแบบที่อาจกล่าวได้ว่าพบมากในยุคกลาง - ยุคปลาย โดยเฉพาะในยุคกลาง ลักษณะที่ว่างแบบนี้พบอยู่กับกลุ่มรูปทรง พระอุโบสถหลายรูปแบบ โดยเฉพาะอย่างยิ่งกลุ่มรูปทรงขนาดกลางถึงขนาดเล็ก ซึ่งนิยมกันอย่างแพร่หลายอาจด้วยในยุคกลางนี้เป็นจุดเปลี่ยนที่เริ่มมีการสร้างพระอุโบสถแทนการสร้างวิหาร และเนื่องด้วยเป็นพระอุโบสถขนาดกลาง - เล็ก จึงไม่มีความจำเป็นที่ต้องทำเสาร่วมในประธานซึ่งจะเห็นได้จากรูปแบบพระอุโบสถทั้ง 4 รูปแบบในยุคนี้ (ยุคกลาง) จะไม่ค่อยพบการทำเสาร่วมในประธาน อีกทั้งยังเป็นช่วงเริ่มต้นในการทำช่องเปิดที่ผนังด้านข้างของพระอุโบสถ 1-3 บาน โดยเป็นช่องเปิดเรียบ ๆ ไม่มีการตกแต่งซุ้ม

การทำช่องเปิดดังกล่าวย่อมส่งผลต่อบรรยากาศภายในของพระอุโบสถ โดยบางแห่งไม่มีการทำช่องเปิดเลยทั้งด้านข้างและด้านสกัดด้านหลังโดยมีประตูทางเข้าออกเข้าด้านสกัดด้านหน้า 1-3 ประตู ดังเช่นวัดตึก วัดปราสาท หรือวัดหันตรา โดยรูปทรงดังกล่าวนี้เป็นรูปแบบที่เรียกรูปแบบพระอุโบสถ “แบบมหาอุด” ที่เน้นพิธีกรรมทั้งในด้านบวกและลบการปิดล้อมที่ว่างในลักษณะดังกล่าวนี้ช่วยส่งเสริมบรรยากาศในขณะประกอบพิธีให้มีความขลังและดุศักดิ์สิทธิ์ อีกทั้งกลิ่นธูปควันเทียนและเสียงบทสวดช่วยส่งเสริมบรรยากาศได้อย่างดียิ่ง (เป็นบรรยากาศแห่งความศรัทธาที่เกี่ยวข้องกับไสตประสาทสัมผัสทั้งห้า) โดยลักษณะสำคัญของที่ว่าง (Space) รูปแบบนี้จะเป็นที่ว่างที่รับรู้ได้อย่างตรงไปตรงมาไม่ซับซ้อน เหมือนกับลักษณะที่ว่างแบบที่มีเสาร่วมในประธานและเนื่องด้วยขนาดของพระอุโบสถที่เล็กการทำฝ้าเพดานในส่วนที่เป็นช่อโทจะช่วยทำให้ที่ว่าง (Space) ภายในมีความโปร่งมากกว่าการทำฝ้าเพดานที่ช่อเอก (โดยเฉพะอย่างยิ่งการบูรณะซ่อมแซมในสมัยหลังได้มีการซ่อมแซมฝ้าเพดานหลายแห่งติดตั้งอยู่ในบริเวณที่เป็นช่อเอก ทำให้ที่ว่างภายในมีมวลที่แคบและเล็กลงต่างกับรูปแบบในสมัยสร้าง ซึ่งมีสวนช่วยให้ที่ว่างได้หลังคาโปร่งไม่รู้สึกรัดอึด โดยทำให้ที่ว่างภายในโดยรวมมีมวลมากขึ้น ส่วนนัยยะในเรื่องของการใช้พื้นที่ ยังคงแบบแผนเดียวกันกับยุคต้น เพียงแต่ถ้าเป็นโบสถ์มหาอุดพื้นที่ของส่วนที่เป็นพระประธานจะปิดพื้นที่ผนังด้านสกัดทั้งหมดโดยมีการเจาะช่องลมเพื่อระบายอากาศภายใน



ภาพที่ 163 ลักษณะบรรยากาศภายในของที่ว่างของโบสถ์แบบมหาอุด ที่ไม่มีช่องเปิดด้าน หลังและด้านข้างฝ้าเพดานอยู่ที่ช่อโททำให้ที่ว่างด้านบนดูโปร่ง (วัดปราสาท จ.นนทบุรี)



ภาพที่ 164 ลักษณะบรรยากาศภายในที่ว่างของโบสถ์ที่มีการทำช่องเปิดด้านข้าง 1-2 บาน (วัดเขานันไดอิฐ จ.เพชรบุรี)

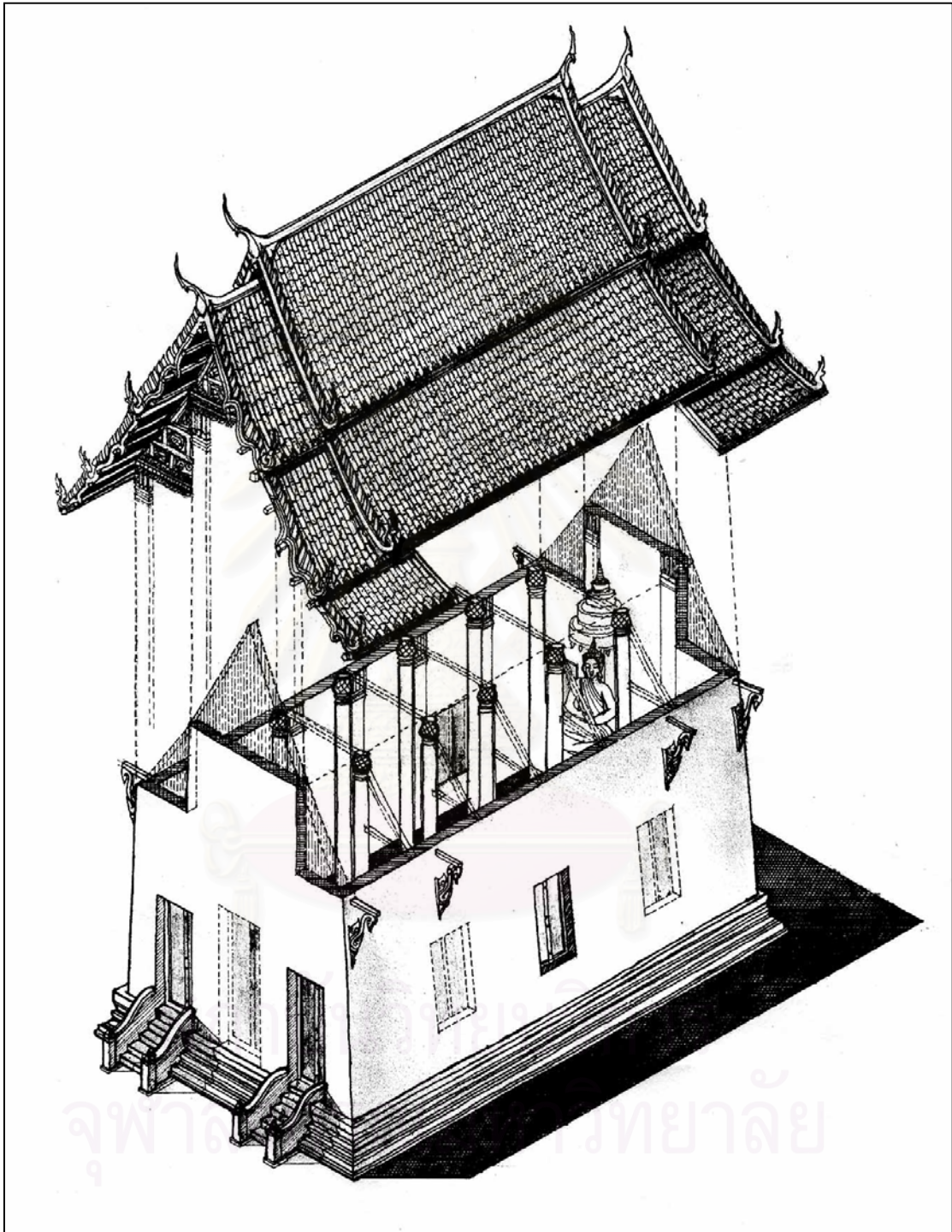

ภาพลายเส้นที่ 108 รูปแบบสันนิษฐานภาพรวมพระอุโบสถสมัยอยุธยายุคกลาง
(ทรงโรงหลังคาจั่วเปิด (ทรงคฤห์))

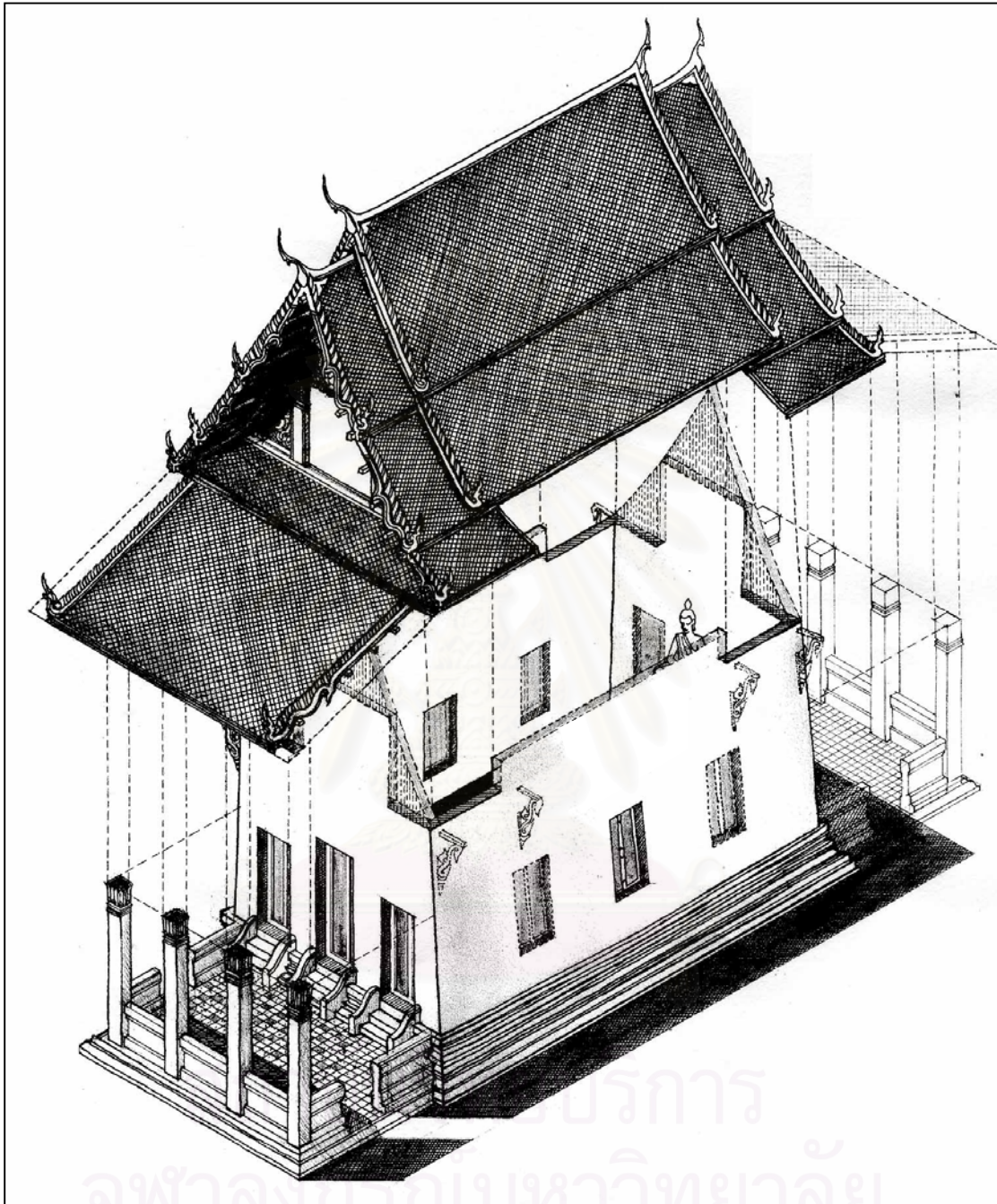

ภาพลายเส้นที่ 109 รูปแบบสันนิษฐานภาพรวมพระอุโบสถสมัยอยุธยายุคกลาง
(รูปทรงจันทับ (ด้านหน้า - ด้านหลัง))

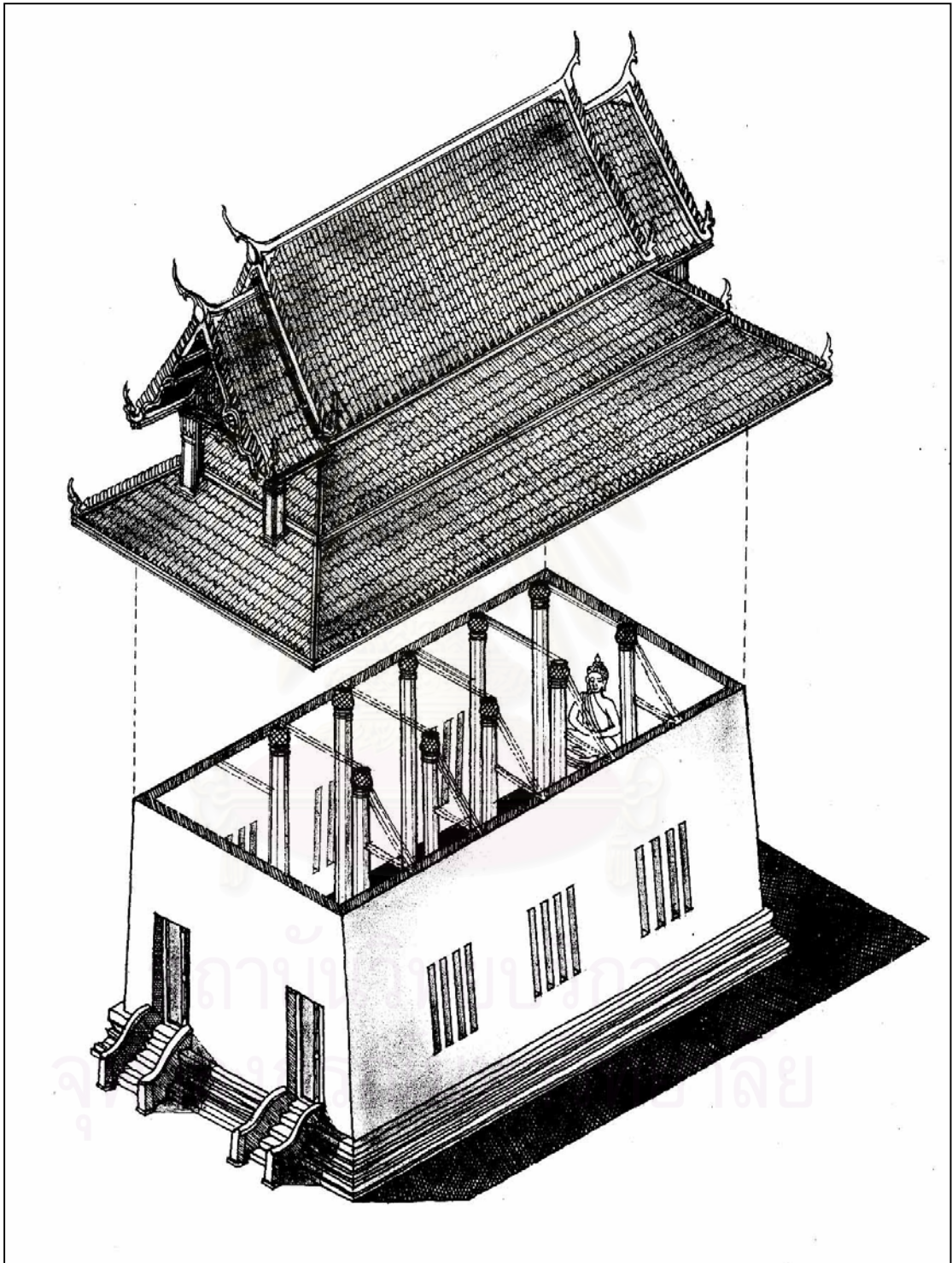

ภาพลายเส้นที่ 110 รูปแบบสันนิษฐานภาพรวมพระอุโบสถสมัยอยุธยายุคกลาง
(รูปทรงแบบทรงโรงหลังคามุขประเจ็ด)

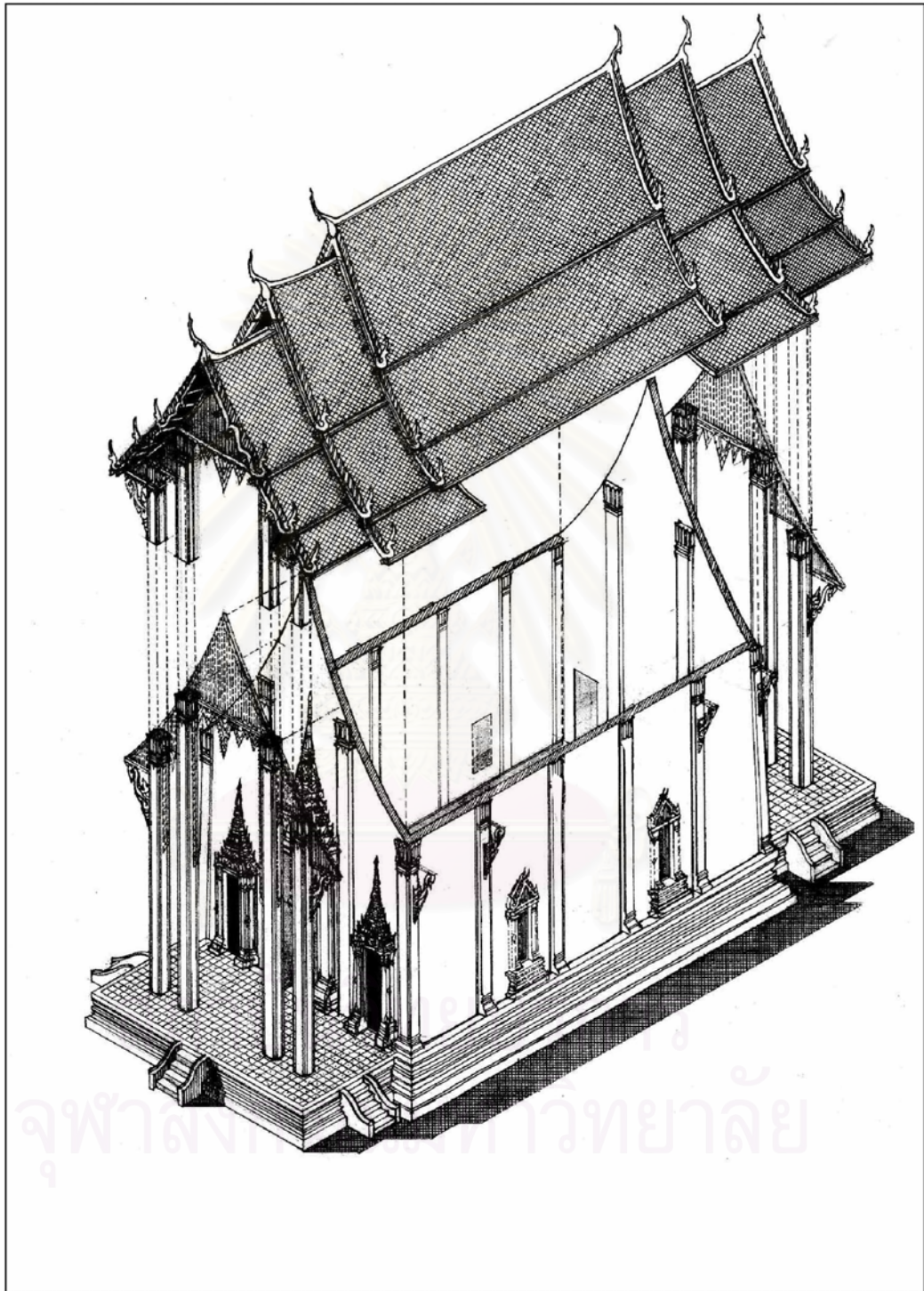

ภาพลายเส้นที่ 111 รูปแบบต้นนิษฐานภาพรวมพระอุโบสถสมัยอยุธยายุคกลาง
(รูปทรงแบบทรงโรงหลังคามุขโถงจั่วเปิด (ทรงคฤห์)) วัดปราสาท

3.3.2 การศึกษารูปแบบและลักษณะทางศิลปะอื่นที่เกี่ยวข้องกับพระอุโบสถ ยุคกลาง

3.3.2.1 รูปแบบและลักษณะของโบสถ์

3.3.2.2 รูปแบบและลักษณะพระพุทธรูป

3.3.2.3 รูปแบบและแบบแผนการตกแต่งภายในด้วยงานจิตรกรรม

3.3.2.1 รูปแบบและลักษณะของโบสถ์

ในช่วงสมัยอยุธยา ยุคกลางนี้รูปแบบและลักษณะของโบสถ์ยังคงรูปแบบ และวัสดุหินชนวนเนื้อสีเขียวเทาที่นำมาทำเหมือนกับในยุคต้น แต่มีขนาดเล็กกว่าและส่วนหนาน้อยกว่า ทรวดทรงและสัดส่วนดูระหงกว่า เสากรุ่นนี้คงใช้เส้นเรียบ ๆ ง่าย ๆ ไม่มีลวดลายแต่อย่างไร จะเริ่มใช้ลวดลายก็ตั้งแต่สมัยพระเจ้าปราสาททองเป็นต้นมา⁷⁸ ในยุคต้น ๆ ของยุคกลางนี้ รูปสี่เหลี่ยมขนมเปียกปูนตรงกลางโบสถ์หายไป แต่มีเส้นขอบและมีอิทธิพลของโบสถ์สมัยสุโขทัยเข้ามาด้วยคือที่ฐานเสมาทำเป็นบัวหงาย ตื่น ๆ บางแห่งตรงเองเสมามีเส้นงอนขึ้นอย่างอ่อนช้อย ต่อมาในสมัยพระเจ้าปราสาททอง



ภาพที่ 165 โบสถ์วัดสพสวรรค์

(ของเดิม)

ที่มา : น.ณ.ปากน้ำ, ศิลปบนโบสถ์

(กรุงเทพฯ : โรงพิมพ์อักษรสัมพันธ์, 2524)

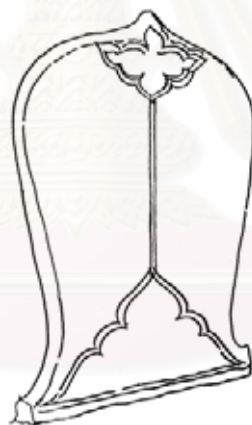

ภาพลายเส้นที่ 112 โบสถ์วัดกุ

เขาทอง



ภาพที่ 166 โบสถ์วัดสนามไชย

ที่มา : เรื่องเดียวกัน

เริ่มมีการทำลวดลาย เช่น ทำขอบเสมาหนา ทำร่องอกเสมาเป็นร่องลึก ตรงกลางนำรูปดอกจันทร์ แต่ประดิษฐ์คล้ายทับทรวง ซึ่งในยุคต้นเคยติดรูปสี่เหลี่ยมขนมเปียกปูนมาก่อน แต่ในสมัยนี้ใส่ลายวิจิตรแต่ยังไม่ได้ทำลายกนกออกสองข้างของเสมา และลักษณะของลวดลายแม้จะประดิษฐ์ให้กลายเป็นลายกนกมากแล้วก็ยังนิยมทำ

⁷⁸ น.ณ. ปากน้ำ, "ศิลปบนโบสถ์โบราณ" ศิลปะกับโบราณคดีในสยาม, หน้า 225

เป็นลายอันเลียนแบบธรรมชาติอยู่โดยลักษณะลายบางแห่งที่ขมวดด้านนอกเป็นแบบธรรมชาติคงรักษาแบบแผนลายสมัยอยุธยายุคต้นไว้โดยสมบูรณ์ ดังลายบนใบเสมาวัดไชยวัฒนารามเป็นต้น จากการศึกษาลวดลายที่สำคัญนี้เป็นกฎแจดอกสำคัญใบหนึ่งให้เราทราบว่า อันการประดิษฐ์ตัวลายไทยโดยสมบูรณ์ เช่น มีลายเครือเถาตัวนกคาบ ซ่อหางโต และกนกแบบต่าง ๆ นั้นต้องเป็นผลงานของช่างตั้งแต่สมัยพระนารายณ์ เป็นต้นมา⁷⁹

ต่อมาในสมัยของพระเจ้าทรงธรรมเริ่มมีการทำฐานใบเสมา (อันเนื่องมาจากใบเสมามีขนาดเล็กลงกว่าในยุคต้น) เพื่อให้สามารถแสดงขอบเขตของตำแหน่งขอบใบเสมา ขณะเดียวกันก็เพื่อให้มีความมั่นคงแข็งแรงของตำแหน่งที่ตั้งไม่ให้เกิดเคลื่อนย้ายไปโดยง่าย หรือที่เรียกกันโดยทั่วไปว่า “เสมานั่งแท่น” นอกจากนี้การปิดทองบนใบเสมาก็เริ่มมีในสมัยอยุธยายุคกลาง โดยพบร่องรอยการลงรักปิดทองหลายแห่ง⁸⁰ โดยพัฒนาการลักษณะใบเสมาวัดไชยวัฒนารามซึ่งเป็นวัดที่สร้างในสมัยพระเจ้าปราสาททองมีลักษณะลวดลายคล้ายคลึงกับใบเสมาวัดศาลापูน ซึ่งทำจากหินทรายขาวนับว่าเป็นครั้งแรกที่ใบเสมาอยุธยาเริ่มเปลี่ยนจากหินชนวนมาเป็นหินทรายขาว⁸¹



ภาพที่ 167 ใบเสมาวัดสบสวรรค์ (ของใหม่)

ที่มา : เรื่องเดียวกัน



ภาพที่ 168 ใบเสมาวัดไชยวัฒนาราม

ที่มา : น.ณ ปากน้ำ, ศิลปกรรมแห่งอาณาจักรศรีอยุธยา, หน้า 51

⁷⁹ น.ณ. ปากน้ำ, ศิลปกรรมแห่งอาณาจักรศรีอยุธยา, หน้า 117

⁸⁰ น.ณ.ปากน้ำ, ศิลปบนใบเสมา, หน้า 48

⁸¹ เรื่องเดียวกัน. หน้า 48

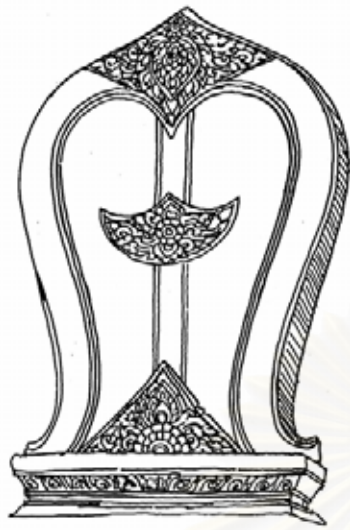

ไบเสมาวัดศาลาปูน

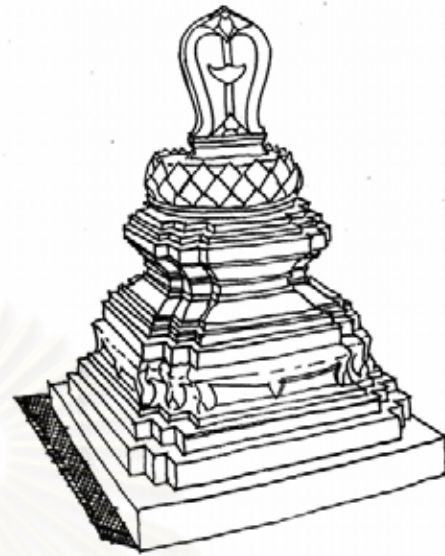

ไบเสมาและฐาน



สถาบันส่งเสริมการ
จุฬาลงกรณ์มหาวิทยาลัย

ภาพลายเส้นที่ 113 ลักษณะไบเสมานั่งแท่น (ยุคกลาง)

3.3.2.2 รูปแบบและลักษณะพระพุทธรูป

สมัยอยุธยายุคกลาง รูปแบบและลักษณะของพระพุทธรูปในยุคนี้ มีลักษณะใกล้เคียงกับพระพุทธรูปในยุคปัจจุบัน และถือได้ว่าเป็นศิลปะอยุธยาแท้ๆ ได้เกิดขึ้นแล้วตั้งแต่แผ่นดินสมเด็จพระบรมไตรโลกนาถ พระพุทธรูปอันเป็นศิลปะในยุคนี้ มักทำวงพระพักตร์และพระรัศมีตามแบบอย่างสุโขทัย⁸² ด้วยในสมัยของสมเด็จพระบรมไตรโลกนาถได้ เสด็จขึ้นไปปกครองเมืองพิษณุโลก ซึ่งเป็นเมืองใหญ่หน้าด่านกันชน ระหว่างไทยเหนือศูนย์กลางอยู่ที่เชียงใหม่กับไทยใต้ศูนย์กลางอยู่ที่อยุธยา ในระหว่าง พ.ศ. 2006 สกุนช่างพระพุทธรูปภูมิภาคอย่างสุโขทัยก็เริ่มแผ่อิทธิพลเข้ามาด้วยเหตุผลทางการเมืองที่จะรวมไทยสุโขทัยให้มาขึ้นตรงต่ออยุธยา เพราะเวลานั้นพระเจ้าติโลกราชมีพระราชประสงค์ให้อาณาจักรสุโขทัยมาอยู่ภายใต้การปกครองของเชียงใหม่ จึงน่าจะเป็นพระราชกำหนดกุศโลบายที่แอบแฝงอยู่ในรูปลักษณะพระพุทธรูปของอยุธยาในช่วงระยะเวลา⁸³ แต่สิ่งที่แตกต่างของลักษณะพระพุทธรูปในยุคนี้ (ยุคกลาง) กับยุคต้นคือ จะมีใครพระศกทำเป็นเส้นเล็ก ๆ ไม่ทำใหญ่เหมือนแบบคูทอง ส่วนสังฆาภินันท์ทำใหญ่กว่าสังฆาภิแบบสุโขทัยและไม่นิยมทำชายสังฆาภิให้เป็นรูปโค้งเป็นเขี้ยวตะขาบเหมือนแบบอย่างแบบสุโขทัยคงทำเพียงตัดเป็นเส้นตรงเหมือนอย่างสมัยคูทองบ้าง หรือทำเป็นสองแฉกห้อยชายตรงลงมาบ้าง⁸⁴ ลักษณะดังกล่าวนี้ไม่งามเท่าแบบสุโขทัยคือภูมิชีวิตจิตใจน้อยกว่า แต่ฐานันั้นมีลวดลายเครื่องประดับมากมาย⁸⁵

สถาบันวิทยบริการ
จุฬาลงกรณ์มหาวิทยาลัย

* โดยประติมากรรมที่สร้างในรัชกาลนี้เป็นหัวเลี้ยวหัวต่อจากศิลปะทองคือมีทั้งศิลปะทองและศิลปะอยุธยาปนกัน

⁸²ตรี อมาตยกุล, “ศิลปะสมัยอยุธยา” ในศิลปะสมัยอยุธยา ศิลปะสมัยอยุธยา ศิลปะสมัยรัตนโกสินทร์, หน้า 59.

⁸³คือเดช กันตามระ, การศึกษาวิวัฒนาการและการวิเคราะห์ความสัมพันธ์ของศิลปะและสังคมจากรูปลักษณะ

พระพุทธรูปภูมิภาค สถาบันไทยศึกษาจุฬาลงกรณ์มหาวิทยาลัย (เอกสารอัดสำเนา, 2535), หน้า 119.

⁸⁴ตรี อมาตยกุล, เรื่องเดิม, หน้า 49.

⁸⁵หม่อมเจ้า สุภัทรวดี ดิศกุล, ศิลปะในประเทศไทย, พิมพ์ครั้งที่ 9 (กรุงเทพฯ : อมรินทร์ พริ้นติ้งกรุ๊ป, 2534), หน้า 32.



ภาพที่ 169 พระพุทธรูปสมัยอยุธยายุคกลางที่มีชายสัง
ฆาฏิเป็นเส้นตรงจากพิพิธภัณฑ์สถานแห่งชาติ
พระนคร
ที่มา : ศรี อมาตยกุล, เรื่องเดียวกัน, ภาพที่ 16



ภาพที่ 170 พระพุทธรูปสมัยอยุธยายุคกลางปางมาร
วิชัย มีพระสาวกประกอบ 2 ข้างพบจากวัดพระศรี
สรรเพชญ์
ที่มา : เรื่องเดียวกัน, ภาพที่ 18

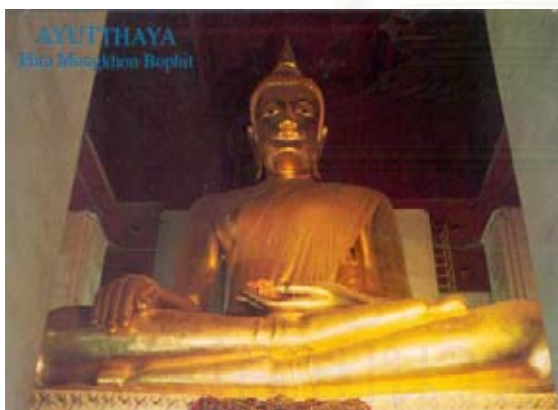

ภาพที่ 171 พระมงคลบพิตร ศิลปอยุธยายุคกลาง



ภาพที่ 172 พระโลกนาถ ศิลปอยุธยายุคกลาง
ที่มา : สมเด็จพระเจ้าบรมวงศ์เธอ กรมพระยาดำรงรา
ชาณุภาพ, ตำนานพระพุทธเจดีย์, ภาพที่ 57

ลักษณะพระพุทธรูปในยุคกลาง ส่วนมากทำเป็นปางมารวิชัย เช่น พระมงคลบพิตร นอกจากนี้ยังมีปางปา
เลไลย์ และปางประทานอภัย เช่น พระโลกนาถ ซึ่งเดิมที่ประดิษฐานอยู่ที่วัดพระศรีสรรเพชญ์ จังหวัด
พระนครศรีอยุธยา ในสมัยพระบาทสมเด็จพระพุทธยอดฟ้าจุฬาโลกโปรดให้นำมาประดิษฐานไว้ที่วิหารทิศ

ตะวันตก (มุขหลัง) วัดพระเชตุพนที่กรุงเทพฯ)⁸⁶ นอกจากนี้ยังมีพระพุทธรูปทรงเครื่องซึ่งเริ่มนิยมทำกันมากในสมัยพระเจ้าทรงธรรมและสมเด็จพระเจ้าปราสาททอง เช่น พระพุทธรูปทรงเครื่องน้อย สวมมงกุฎทรงน้ำเต้าอย่างสุโขทัย ได้ถูกค้นพบที่วัดพระศรีสรรเพชญ์มากมาย

คติการสร้างพระพุทธรูปทรงเครื่องจักรพรรดิราชาธิราช มิใช่การเลียนแบบเขมรเสียทีเดียวนัก อาณาจักรสุโขทัยก็มีการสร้างพระพุทธรูปทรงเครื่อง การสร้างพระพุทธรูปทรงเครื่องมีมาตั้งแต่สมัยสุโขทัยปางละ⁸⁷ ความนิยมในการสร้างพระพุทธรูปทรงเครื่องของอยุธยาสันนิษฐานว่าน่าจะปรากฏอยู่ 3 คราว เมื่อขุนหลวงพระงั่ว ยกทัพไปปราบเขมรมาไว้ในพระราชอำนาจของพระเจ้าอู่ทอง สมเด็จพระบรมราชาธิราชที่ 2 (เจ้าสามพระยา) ก็ทรงโปรดให้ยกทัพไปปราบเขมรอีกเป็นครั้งที่ 2 และในสมัยพระเจ้าปราสาททองก็ทรงนำทัพไปปราบเขมรไว้ในพระราชอำนาจอีก การทำสงครามกับเขมร และมีชัยชนะก็คือการสร้างพระบรมราชานุภาพ เพราะเขมรเคยเป็นประเทศของอาณาจักรขอมที่รุ่งเรือง และมีศิลปะวัฒนธรรมที่ยิ่งใหญ่ ดังเช่น ปราสาทนครวัดนครธม โดยการที่กองทัพขุนหลวงพระงั่วทำราบ ได้นั้นเท่ากับเป็นการเสริมพระบรมเดชานุภาพให้กับพระเจ้าอู่ทอง แต่การยกทัพไปตีเขมรของกษัตริย์อยุธยาในรัชการต่อมา เป็นการปราบปรามที่เขมรกระด้างกระเดื่องเมื่อมีการเปลี่ยนแผ่นดินเท่ากับเป็นการทำลายพระราชอำนาจกษัตริย์อยุธยาองค์ใหม่ จึงจำเป็นที่พระองค์จะต้องส่งกองทัพไปปราบ เมื่อกองทัพมีชัยชนะกลับมาเป็นสัญลักษณ์นิยมให้รู้ว่าเป็นประเทศราชอีกครั้ง และเพื่อเป็นการสร้างพระบารมีบุญสมภารของพระองค์ให้มั่นคงยิ่งขึ้น เพราะเขมรนิยมสร้างพระพุทธรูปทรงเครื่องปางประทานอภัยหรือปางห้ามสมุทรมากกว่าพระพุทธรูปทรงเครื่องปางอื่น ๆ⁸⁸



ภาพที่ 173 เศียรพระพุทธรูปทรงเครื่องน้อยพบที่วัดพระศรีสรรเพชญ์
ที่มา : น.ณ. ปากน้ำ, พุทธประวัติมากรรมในประเทศไทย, พิมพ์ครั้งที่ 3.
(กรุงเทพฯ ด้านสุทธาการพิมพ์, 2543), หน้า 92

⁸⁶ ตรี อมาตยกุล “ศิลปะสมัยอยุธยา” ในศิลปะสมัยอยุธยา ศิลปะสมัยรัตนโกสินทร์, หน้า 50.

⁸⁷ คึกเดช กันตมาระ, การศึกษาวิวัฒนาการและการวิเคราะห์ความสัมพันธ์ของศิลปะและสังคมจากรูปลักษณะพระพุทธรูปภูมิภากร, หน้า 120.

⁸⁸ เรื่องเดียวกัน, หน้า 121

พระพุทธรูปทรงเครื่องน้อย คือ ทรงอาภรณ์เครื่องประดับอย่างน้อย และพระพุทธรูปทรงเครื่องใหญ่ซึ่งหมายถึง ทรงอาภรณ์และเครื่องประดับมาก พระพุทธรูปทรงเครื่องใหญ่นิยมสร้างกันทั้งในอิริยาบถยืนพระกรทั้งสองข้าง ยกขึ้นระดับศอก เรียกกันว่า ปางประทานอภัย หรือในอิริยาบถนั่ง พระหัตถ์แสดงปางมารวิชัย ในสมัยพระเจ้าปราสาททอง นิยมทำพระทรงเครื่องกันมาก เช่นวัด ตูม วัดใหญ่ประชุมพล และพระพุทธรูปที่ประดิษฐานอยู่ เมรุทิศ เมรุราย วัดไชยวัฒนาราม ซึ่งมีพุทธลักษณะเหมือนกับพระประธานภายในพระอุโบสถวัดหน้าพระเมรุ*



สถาบันวิทยบริการ จุฬาลงกรณ์มหาวิทยาลัย

* พระพุทธรูปทรงเครื่องใหญ่องค์นี้ มีพุทธลักษณะเหมือนกับพระพุทธรูปก่ออิฐในเมรุทิศเมรุรายวัดไชยวัฒนาราม ซึ่งสร้างโดยพระเจ้าปราสาททอง จึงมีการเชื่อมโยงคติการสร้างและรูปแบบอยู่ในยุคเดียวกัน โดยอาจารย์ น.ณ ปากน้ำได้กล่าวว่พระพุทธรูปองค์นี้ได้ถูกนอกรทบองค์พระเดิมไว้ชั้นในดูเพิ่มเติมใน, น.ณ.ปากน้ำ, ศิลปกรรมแห่งอาณาจักรศรีอยุธยา, หน้า 118.



รูปลายเส้นที่ 114 พระพุทธรูปทรงเครื่องใหญ่ประทับปางสมาธิราบ ปางมารวิชัย ปูนปั้นปิดทองใน
อุโบสถวัดหน้าพระเมรุ*

ที่มา : โดยผู้วิจัย

* ดูเปรียบเทียบเครื่องทรงอาภรณ์และเครื่องประดับกับศิลปะขอมใน หม่อมเจ้าสุภัทรดิศ ดิศกุล, ศิลปะขอม,
(กรุงเทพฯ : โรงพิมพ์คุรุสภาลาดพร้าว, 2539), หน้า 371-410



ภาพที่ 174 พระพุทธรูปทรงเครื่องบนฐานชุกชีในเมรุ
ทิศตะวันตก

(ดูเปรียบเทียบพุทธลักษณะกับวัดหน้าพระเมรุ)

ที่มารูป : สันติ เล็กสุขุม, ลวดลายปูนปั้นแบบอยุธยา
ตอนปลาย (กรุงเทพฯ : อมรินทร์พริ้นติ้ง, 2532), หน้า

145



ภาพลายเส้น 115 คำโครงโดยรวมของบรรดาพระ
พุทธรูปทรงเครื่องฐานชุกชี และเรือนแก้วในเมรุทิศเมรุ
รายวัด ไชยวัฒนาราม

ที่มารูป : เรื่องเดียวกัน, หน้า 14

สถาบันวิทยบริการ
จุฬาลงกรณ์มหาวิทยาลัย

3.2.2.3 รูปแบบและแบบแผนการตกแต่งภายในด้วยงานจิตรกรรม (สมัยอยุธยาอยุธยา)ยุคกลาง)

รูปแบบการตกแต่งภายในพระอุโบสถ หรือพระวิหาร ในยุคนี้ยังปรากฏหลักฐาน ส่วนหนึ่งอันเนื่องมาจากการที่พระอุโบสถ วิหาร สมัยอยุธยาอยุธยายุคกลางเริ่มมีการเจาะช่องหน้าต่างสี่เหลี่ยมด้านข้าง 2 หรือ 3 บานบ้าง จึงทำให้ภายในอาคารพอมองเห็นที่ผนังด้านหน้ากับด้านข้างที่จะเขียนภาพประดับภายในอาคารได้ที่ผนังด้านข้างจะเขียนตรงส่วนบนอันยาวเหยียดเหนือขอบหน้าต่างขึ้นไป ส่วนผนังด้านข้างเขียนผนังช่วงระหว่างหน้าต่าง ล่วงมาปลายของอยุธยาอยุธยายุคกลางการสร้างพระพุทธรูปประธานมีขนาดเล็กลง ก็เลยเกิดมีความนิยมเขียนภาพบนผนังด้านหลังพระประธานด้วยตั้งแต่สมัยพระเจ้าปราสาททอง⁸⁹ ซึ่งมีตัวอย่างอยู่ที่ พระอุโบสถวัดปราสาท จ.นนทบุรี ในปลายสมัยสมเด็จพระเจ้าทรงธรรมต่อกับสมัยพระเจ้าปราสาททอง กับผนังอุโบสถ วัดช่องนนทรี กรุงเทพฯ และวัดเกาะแก้วสุทธาราม จ.เพชรบุรี

สมัยอยุธยาอยุธยาอารยราชกาลสมเด็จพระเจ้าทรงธรรมลงมา ผนังเบื้องบนด้านข้างอยู่เหนือหน้าต่างขึ้นไป แรก ๆ ไม่นิยมเขียนภาพเป็นเรื่องราวต่าง ๆ ตัวภาพคนก็จะมีขนาดเล็กมาก ผู้คนที่ยืนบนพื้นพระอุโบสถย่อมจะมองไม่เห็นด้วยตัวเล็กนั้น ประการหนึ่งประการสำคัญผนังเหนือหน้าต่างค่อนข้างมืด จำเป็นจะต้องเขียนให้เป็นภาพโต ๆ ขนาดเท่าคนจริง หรือใหญ่กว่า⁹⁰ จึงมีการวางผังเขียนภาพพระอติตพุทธะเป็นชั้น ๆ โดยแบ่งเป็น 2 ชั้น หรือ 3 ชั้น เรียงไปตามลำดับ รูปพระอติตพุทธะประทับนั่งขัดสมาธิปางมารวิชัย บนแท่นมีผ้าทิพย์ห้อย เบื้องหลังเป็นเรือนแก้วและโพธิพฤกษ์ สองข้างอติตพุทธะเป็นพระอัครสาวกนั่งประนมมือ จัดภาพแบบนี้เรียงไปตามแถวแนวอันยาวเหยียดตั้งแต่ข้างหน้าไปสุดพระอุโบสถ ต่อมานิยมลัทธิไตรภูมิป่าแก้วอย่างแพร่หลาย จึงเป็นเหตุจูงใจให้เกิดการเปลี่ยนแปลงขึ้นโดยการเขียนภาพเทพชุมนุมแทนภาพพระอติตพุทธะ ซึ่งก็คงเขียนบนแถวแนวยาว ๆ แบ่งเป็นริ้ว ๆ เป็นชั้น ๆ 3 หรือ 4 ชั้น ตามระเบียบเดิม แต่แปลงเป็นเทพชุมนุม ส่วนผนังด้านหน้าพระประธานมักเขียนรูปขนาดขนาดใหญ่เต็มผนัง เช่น ตอนเสด็จลงมาจกดาวดึงส์ ดังเช่น อุโบสถวัดข้างใหญ่ จ.อยุธยา ส่วนผนังด้านหลังเขียนรูปมารผจญ

ภาพเทพชุมนุมสมัยอยุธยาที่แห่งอื่น แถวบนมักจะเขียนเป็นเทวดาชั้นสูง เช่นเทวดาจากพรหมโลก แถวสองเป็นรูปเทวดาจากชั้นยาม ชั้นดุสิต และแถวล่างเป็นรูปเทวดาชั้นจาตุมหาราช หรือชั้นจตุโลกบาล จิตรกรรมสมัยอยุธยาอยุธยาที่ยังหลงเหลือหลักฐานอยู่ส่วนใหญ่อยู่ในสมัยพระเจ้าปราสาททอง

⁸⁹ ประยูร อุลุชาฎะ (น. ณ ปากน้ำ), *จิตรกรรมอยุธยา*, หน้า 16.

⁹⁰ *เรื่องเดียวกัน*, หน้า 17.

* คติการเขียนภาพพระอติตพุทธะในยุคนี้คงสืบทอดแนวความคิดมาจากยุคต้นเช่นภาพเขียนในกรุพระปรางค์มหาธาตุ ทั้งที่ จ.ราชบุรี และอยุธยา

ตัวอย่างภาพจิตรกรรมภายในพระอุโบสถสมัยอยุธยายุคกลาง



ภาพลายเส้นที่ 116 ภาพปฐุม โทธิปลุลงค์ หรือทรงผจญมารและทวยทรวงเสวยวิมุตติสุข จากวัดเกาะแก้วสุทธาราม จ.เพชรบุรี (คัดลอกโดย นายเกียรติศักดิ์ สุพรรณพงศ์) ที่มารูป : ภาพปก สี่สถาบันศิลปกรรม ปีที่ 3 เล่มที่ 2 พ.ศ. 2545.

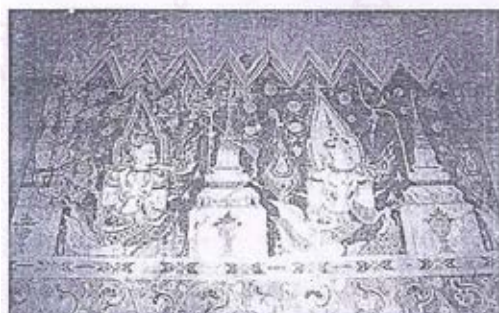
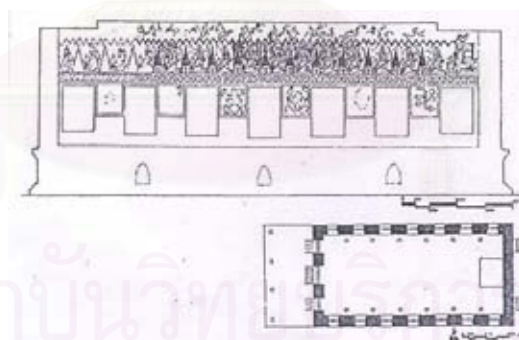

ภาพลายเส้นที่ 117 เทวดานั่งพนมมือสลัปเจดีย์ (เจดีย์หมายถึงอดีตพุทธเจ้า) อุโบสถหลังเดิม วัดใหม่ประชุมพล อ.นครหลวง จ.อยุธยา (ยุคสมัยพระเจ้าปราสาททอง ซึ่งจัดอยู่ในยุคกลางช่วงปลาย

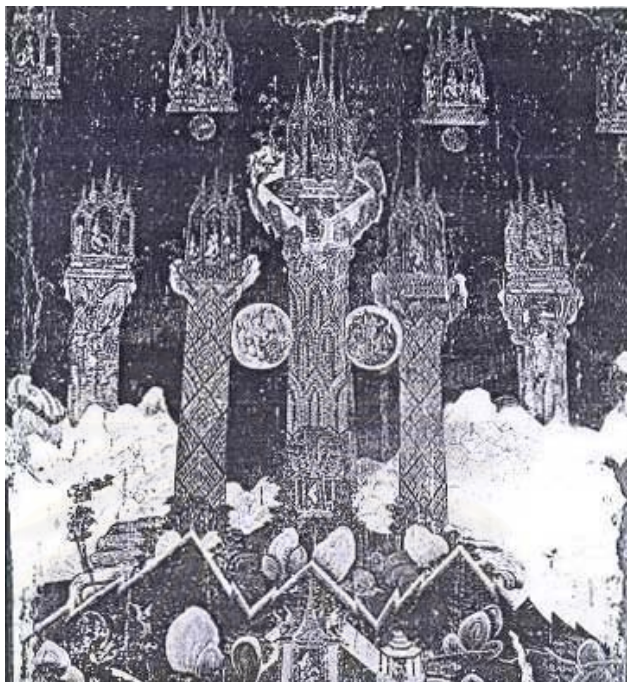

ภาพลายเส้นที่ 118 ภาพผนังด้านหน้าวัดช้างใหญ่ จ.อยุธยา เขียนภาพหิมพานต์ มีเขาพระสุเมรุ และภูเขาบริวารทั้งหลายอันมีดาวพระเคราะห์โคจรระหว่างช่องเขาเหล่านั้น



ภาพลายเส้นที่ 119 ภาพเทพชุมนุมที่ผนังอุโบสถ วัดช้างใหญ่ จ.อยุธยา ผนังด้านหลัง ระบายด้วยสีแดงชาดผสมดินแดง

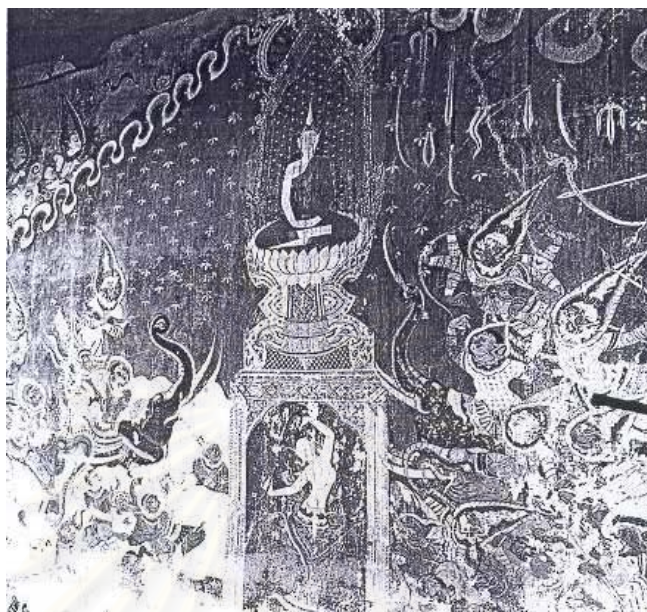

ภาพลายเส้นที่ 120 รูปมหารมณัญที่ด้านหลังพระประธาน ภายในพระอุโบสถวัดช้างใหญ่
จ.อยุธยา (ดูลักษณะเส้นดินเทามีลักษณะเห็นก้อนเมฆ)

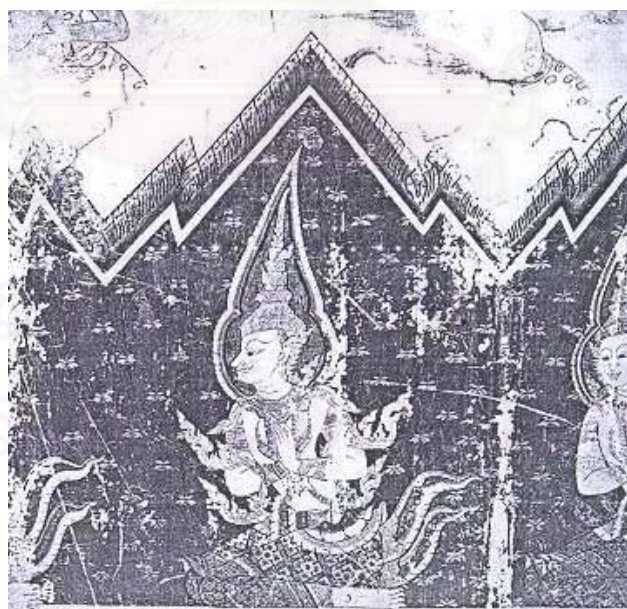

ภาพลายเส้นที่ 121 ภาพเทวดาของเทพชุมนุม วัดช้างใหญ่ จ.อยุธยา
(ลักษณะเส้นดินเทามีลักษณะครีบน้ำร้อน)

รูปแบบในการเขียนงานจิตรกรรมที่ปรากฏหลักฐานอยู่ตามพระอุโบสถ ซึ่งพอจะสรุปให้เห็นเป็นเอกลักษณ์ที่สำคัญ ดังนี้คือ

- นิยมเขียนภาพมารผจญที่ผนังด้านหน้า ส่วนผนังด้านหลังพระประธานเขียนเรื่องสวรรค์ หิมพานต์ และนรก⁹¹ บางแห่งก็เขียนสลับกันเอาภาพมารผจญมาไว้ที่หลังพระประธาน เช่นวัดเกาะ วัดช้างใหญ่
- ผนังด้านข้างเหนือระดับแนวหน้าต่าง จะเขียนภาพเทพชุมนุม 1 แถวหรือ 2 แถว ใต้ภาพเทพชุมนุมลงมาจนถึงขอบหน้าต่างด้านบนมักจะเขียนเรื่องพุทธประวัติ ส่วนผนังด้านข้างระหว่างช่องหน้าต่างมักจะนิยมเขียนภาพทศชาติชาดก
- ถ้าผนังไม่มีหน้าต่างก็จะใช้เส้นลันทา คั่นระหว่างตอนจนจบ (ลักษณะเส้นมีทั้งครีบกและก้อนเมฆ)
- ภาพเทพชุมนุม ผนังด้านข้างพื้นเบื้องหลังภพระบายด้วยสีแดงชาด หรือสีดินแดงผสมชาด
- นิยมเขียนภาพยักษ์มารในมารผจญเป็นแบบโขน หรือหนังใหญ่แบบรามเกียรติ์ เช่นที่วัดช้างใหญ่ จ.อยุธยา ในช่องเทพชุมนุมก็มีภาพหนุมาน สุครีพ พาลี สลับกันไป
- ระยะเวลาของยุคกลางใช้วิธีทำเป็นช่องคั่นระหว่างผนังด้านยาวเหยียดแล้วเขียนเป็นภาพเวทดาเยินบนแท่นถือช่อกระหนก ดังภาพที่ผนังอุโบสถวัดปราสาท หรือเขียนลายรักร้อยยาวลงมาดังเช่นภาพผนังอุโบสถวัดช่องนนทรี หรือภาพเจดีย์ขนาดใหญ่ในช่องลันทาสลับกันที่ผนังอุโบสถวัดเกาะแก้วสุทธาราม จ.เพชรบุรี
- การวางเรื่องราวเนื้อหาภายในภาพรวมถึงตำแหน่งที่ตั้งของภาพ มีความหลากหลายแตกต่างกันไปในแต่ละคตินิยมของท้องถิ่น และจินตนาการของช่างเขียนเป็นหลัก
- วิธีการเขียนสีใช้วิธีเขียนรูปแบบสีฝุ่นผสมกาว (Tempera) สีที่ใช้ในยุคนี้แม้จะมีสีมากกว่าในยุคก่อน แต่สำหรับภาพเขียนในพระอุโบสถ จะพบว่าสีแดงใช้ระบายบนพื้นว่าง เช่น ในภาพประสาธบนท้องฟ้า และบนพื้นหลังของภาพเทพชุมนุม ภาพมารผจญ หรือบางส่วนก็จะระบายรูปต้นไม้ ไร่นา พื้นดินด้วยสีบาง ๆ บนพื้นผนังที่เตรียมไว้ด้วยสีขาว อีกทั้งช่างเขียนจะเขียนอย่างอิสระ (Freehand drawing) ลักษณะภาพจะมีลักษณะแบน ๆ ไม่ได้เป็นระบบการรวมภาพแบบ Perspective

⁹¹ ประยูร อุลุชาฎะ (น. ณ ปากน้ำ), จิตรกรรมอยุธยา, หน้า 63.

* ลินทาทำหน้าที่คั่นฉากเหตุการณ์ต่าง ๆ ให้เป็นส่วน แต่ในขณะที่เดียวกันเส้นของลันทาก็มีส่วนช่วยเสริมให้องค์ประกอบในภาพมีความสมบูรณ์ลงตัว หนึ่งความหมายและที่มาของชื่อลันทาไม่ปรากฏหลักฐานที่มาของชื่อเป็นเพียงชื่อที่เรียกสืบต่อกันมาในภาษาของช่างเขียน (ผู้วิจัย)

** เรื่องเดียวกัน, หน้า 67. ผิดกับมารผจญรุ่นอยุธยาปลายที่บรรดาเสนาพญามารล้วนเขียนเป็นทหารต่างชาติ พวกเดียวกัณฑ์หรือพวกนับถือศาสนาต่าง ๆ เช่น เป็นทหารอาหรับขี่ม้า ทหารฝรั่งเศสแต่งตัวสวยงาม ซึ่งคาบเกี่ยวอยู่ระหว่างยุคกลางและยุคปลาย เช่นที่วัดเกาะแก้วสุทธาราม จ.เพชรบุรี และวัดตะปอนน้อย อ.ขลุง จ.จันทบุรี ดูเนื้อหาภาพได้ใน น. ณ ปากน้ำ, สยามศิลปะจิตรกรรมและสถาปัตยกรรม, หน้า 141 – 153.

3.4 สมัยอยุธยาปลาย

ตั้งแต่สมเด็จพระนารายณ์มหาราชถึงสมเด็จพระที่นั่งสุริยาศน์อมรินทร์หรือพระเจ้าเอกทัศคือตั้งแต่ พ.ศ. 2199-2310 รวมเวลา 111 ปีช่วงสมัยของสมเด็จพระนารายณ์มหาราชซึ่งได้จัดอยู่ในช่วงปลายสมัยอยุธยา เป็นช่วงระยะเวลาที่มีความสัมพันธ์กับราชสำนักพระเจ้าหลุยส์ที่ 14 แห่งฝรั่งเศส มีขุนนางข้าราชการที่เป็น ชาวต่างประเทศรวมทั้งนักวิชาการ ท่านนำเทคโนโลยีแบบทางยุโรปเข้ามาช่วยเหลือ ทั้งในด้านการค้าขายและการก่อสร้างสิ่งใหม่ ๆ มากมาย โดยเฉพาะป้อมปราการ อุทยานในพระราชวังและอาคารสถานที่ราชการอื่น ๆ นับเป็นยุคที่มีอิทธิพลศิลปกรรมและเทคนิควิทยาการของชาวยุโรปเข้ามาผสมผสานอย่างแท้จริง และขณะเดียวกันก็มีอิทธิพลทางด้านศิลปวิทยาการก่อสร้างจากพวกอิสลามเช่นกัน ดังจะเห็นได้จากการฉลองพระองค์และทรงเหน็บกุศด้วย⁹² จนถึงสิ้นรัชกาลสมเด็จพระนารายณ์ เกิดความขัดแย้งภายในอันเนื่องมาจากการแย่งชิงราชสมบัติและความเป็นใหญ่อยู่เนื่อง ๆ ทำให้การติดต่อกับต่างชาติชบเซาไปบ้างแต่ก็ไม่ขาดหายหรือหมดไป สภาพบ้านเมืองและความรุ่งเรืองทางศิลปวัฒนธรรมก็ยังคงสืบเนื่องเรื่อยมา จนในที่สุดก็พุ่งถึงขีดสุดในรัชกาลของสมเด็จพระเจ้าบรมโกศ⁹³ โดยในช่วงรัชกาลนี้ได้มีการบูรณะปฏิสังขรณ์ปราสาทราชวังและวัดวาอารามที่เคยมีมาในสมัยก่อน ๆ ทั้งในพระนครและตามหัวเมืองต่าง ๆ ในขณะเดียวกัน ก็มีการสร้างขึ้นมาใหม่ในรูปแบบใหม่อีกมากมาย มีความเจริญในด้านศิลปกรรมต่าง ๆ โดยเฉพาะศิลปปะทางด้านการตกแต่ง เช่น การช่างประดับมุก การประดับกระจก การลงรักปิดทองและอื่น ๆ รวมทั้งการเกิดประเพณีพิธีกรรมที่ปรุงแต่งขึ้นมาใหม่หลายอย่าง ความแตกต่างที่เห็นได้ชัดของประเพณีที่เกิดขึ้นในยุคนี้ คือจะเน้นในเรื่องความเปลือยเปลือยและหย่อนใจมากขึ้น และในยุคของพระเจ้าบรมโกศนี้เองซึ่งถือได้ว่าเป็นการคลี่คลายทางวัฒนธรรมที่นำไปสู่การยึดมั่นในสิ่งที่เป็นวัตถุธรรมและทางโลกอย่างเห็นได้ชัด ฉะนั้นพระนครศรีอยุธยาในยุคสมเด็จพระเจ้าบรมโกศ ก็คือบ้านเมืองที่มีความสนุกสนานรื่นเริงสนุกสนานยิ่งกว่ายุคใด ๆ ทั้งสิ้น⁹⁴ ดังนั้นสมเด็จพระเจ้าบรมโกศจึงได้รับการยกย่องจากประชาชนทั้งชาวไทยและชาวต่างประเทศที่อยู่ในราชอาณาจักรว่าเป็นพระมหากษัตริย์เต็มไปด้วยคุณธรรม และบ้านเมืองก็มีความสุขอย่างแท้จริง อย่างไรก็ตามท่ามกลางความสงบสุขและรุ่งเรืองทางศิลปวัฒนธรรมในยุคนี้ ก็แฝงไว้ด้วยความขัดแย้งที่ค่อย ๆ ก่อตัวขึ้น ด้วยเหตุปัจจัยดังกล่าวนี้ คงจะเป็นปัจจัยสำคัญที่ทำให้ผู้ปกครองบ้านเมืองและไพร่ฟ้าประชาชน หลงระเิงอยู่กับสิ่งที่เป็นโลกีย์สุขจนเกินไป เป็นเหตุให้เกิดการแตกแยกแข่งขันชิงดีชิงเด่นขาดความปรองดองสามัคคีที่จะรวมพลังกันปกป้องบ้านเมืองโดยความขัดแย้งทางสังคมที่มีมาตั้งแต่รัชกาลสมเด็จพระเจ้าทรงธรรม ได้เพิ่มพูนขึ้นจนสังคมไม่สามารถรักษาดุลยภาพไว้ได้ถึงจุดของการเปลี่ยนแปลงเอาในรัชกาลของสมเด็จพระเจ้าเอกทัศซึ่ง

⁹² พลับพลึง มูลศิลป์, "ความสัมพันธ์ทางด้านศิลปวิทยา" ใน ความสัมพันธ์ไทย-ฝรั่งเศสอยุธยา (กรุงเทพฯ : ดวงดีการพิมพ์, 2523), หน้า 132

⁹³ ศรีศักร วัลลิโภคม , นครหลวงของไทย, หน้า 201

⁹⁴ เรื่องเดียวกัน , หน้า 202

เป็นเวลาที่น่าอ่อนแอ⁹⁵ ไม่สามารถสร้างความเป็นปึกแผ่นภายในได้ในที่สุดจึงถูกพม่าเข้าตีมาทำลายพินาศไป

3.4.1 การศึกษาทฤษฎีและภูมิหลังทางด้านประวัติศาสตร์สถาปัตยกรรม สมัยอยุธยายุคปลาย

การศึกษาในหัวข้อดังกล่าวนี้ ผู้วิจัยได้ทำการศึกษาค้นคว้าเอกสารทางด้านข้อมูลจากแหล่งต่าง ๆ มาประมวลอีกทั้งการสำรวจจากสถานที่จริง โดยมีผู้ที่ทำการศึกษามากขึ้น หน้านี้ ได้สรุปลักษณะทางสถาปัตยกรรมพระอุโบสถ (รวมถึงวิหาร) ในสมัยอยุธยายุคปลายมาเป็นทฤษฎีหรือสมมุติฐาน เพื่อเป็นข้อสังเกตในการกำหนดรูปแบบหรือเอกลักษณ์พระอุโบสถในแต่ละยุคสมัยของอยุธยา ดังนี้คือ

ประยูร อุลุชาฎะ (น.ณ ปากน้ำ)⁹⁶ ได้อธิบายลักษณะของพระอุโบสถในสมัยอยุธยายุคปลายไว้ดังนี้ “...พระอุโบสถและพระวิหารในสมัยอยุธยาตอนปลายแยกลักษณะออกเป็นสองแบบคือ แบบที่ 1 เป็นพระอุโบสถขนาดย่อมถ่อมผนังหุ้มกลองหน้าหลังเชื่อมผนังเป็นหน้าบันยื่นออกไป และปั้นปูนเป็นรูปลายเครือเถาประดับด้วยชาม และปั้นปูนลวดลายในตรงที่เป็นช่อฟ้าใบระกา แบบที่ 2 เป็นพระอุโบสถ เจาะหน้าต่างที่มีเสารับชายคาปีกนกด้านหน้าและด้านหลังด้านละสองเส้า เส้าเป็นแบบย่อมุมสิบสองบัวหัวเส้ากลีบยาวหลังคาสลักไม้มีช่อฟ้าใบระกา มีลายสลักไม้ที่หน้าบัน...

มจ. สุภัทรดิศ ดิศกุล⁹⁷ ได้ประธานอธิบายลักษณะของพระอุโบสถและพระวิหารในสมัยอยุธยายุคปลายได้ดังนี้ “...ในระยะปลายมักทำฐาน และหลังคาเป็นเส้นอ่อนโค้ง นอกจากนี้มักใช้เสากลมก่อด้วยอิฐส่วนใหญ่มียาวหัวเส้าเป็นรูปบัวตูมไม่เหมือนกับบัวจกกลในสมัยรัตนโกสินทร์ ทั้งนี้เห็นจะสืบเนื่องมาจากครั้งกรุงสุโขทัย แต่เป็นแบบบังจกกลก็มีบ้าง นอกจากนี้ยังมีการเจาะผนังเป็นลูกกรงเล็ก ๆ แทนช่อหน้าต่างในโบสถ์วิหารสมัยอยุธยา บางหลังด้วย การเจาะผนังเป็นช่องลูกกรงดังกล่าวเข้าใจว่าทำสืบกันลงมาจนถึงรัชกาลสมเด็จพระนารายณ์ กระเบื้องเคลือบคงเริ่มมีใช้แพร่หลายในแผ่นดินพระบาทสมเด็จพระจอมเกล้าเจ้าอยู่หัว

ตรี อมาตยกุล⁹⁸ ได้กล่าวถึงลักษณะบางส่วนของโบสถ์วิหารไว้ดังนี้ “...ศิลปการประดับด้วยชาม และกระเบื้องเคลือบแผ่นเล็ก ๆ ตามผนังโบสถ์วิหารเข้าใจว่าคงจะเกิดขึ้นในสมัยอยุธยายุคที่ 3 ตั้งแต่สมัยพระเจ้าปราสาททองเป็นต้นมา และมาในสมัยพระเจ้าบรมโกศ...

⁹⁵ ศรีศักร วัลลิโภดม, กรุงศรีอยุธยาของเรา, หน้า 137.

⁹⁶ ประยูร อุลุชาฎะ (น.ณ ปากน้ำ), ศิลปกรรมแห่งอาณาจักรศรีอยุธยา, หน้า 127.

⁹⁷ มจ. สุภัทรดิศ ดิศกุล, ศิลปะในประเทศไทย, หน้า 36.

⁹⁸ ตรี อมาตยกุล, “ศิลปสมัยอยุธยา” ใน ศิลปสมัยอยุธยา สมัยรัตนโกสินทร์, หน้า 53.

สงวน รอดบุญ⁹⁹ ได้กล่าวถึงลักษณะของโบสถ์วิหารไว้ดังนี้ “...การทำฐาน อาคารต่าง ๆ นิยมทำเส้นอ่อนโค้งให้สัมพันธ์กับส่วนอื่น ๆ เช่น ฐานโบสถ์ วิหาร ทำเส้นโค้งแบบ “โค้งท้องช้าง” หรือ “โค้งสำเภา” ซึ่งดูแล้วทำให้อาคาร หรือโบราณสถานนั้นรู้สึกเบาลอย อันมีผลทางพุทธจิตวิทยาด้วย...”

สมใจ นิมเล็ก¹⁰⁰ ได้กล่าวถึงลักษณะบางส่วนของโบสถ์ไว้ดังนี้ “...สถาปัตยกรรมสมัยอยุธยาตอนปลายมีลักษณะเฉพาะที่เด่นชัดและยึดถือกันมากก็คือเส้นทุกเส้นของฐานสถาปัตยกรรมแบบอุโบสถ วิหาร มีลักษณะอ่อนตลกหรือหย่อน ปลายเส้นทั้ง 2 ข้างของฐานจะสูงกว่าเส้นส่วนอื่นทั้งด้านข้างและด้านสกัด เรียกว่า ตกท้องช้าง...”

สันติ เล็กสุขุม ได้อธิบายลักษณะไว้ดังนี้ “...อุโบสถในยุคนี้มีความสำคัญมากกว่าวิหาร मुखโง่งยื่นออกมาทางด้านหน้าและด้านหลังเช่นวัดบรมพุทธาราม วัดมเหยงคณ์ วัดกุฎีดาว ซึ่งทั้ง 3 วัดนี้เป็นตัวอย่างมีลักษณะร่วมกันคือช่องประตูสามช่องที่ผนังสกัดหน้าช่องประตูกลางมีขนาดใหญ่เป็นช่องประธาน ผนังสกัดหลังมักมี 2 ช่องประตูส่วนผนังด้านข้างเจาะช่องหน้าต่างรูปสี่เหลี่ยมผืนผ้า แบบอย่างช่องประตูกลางอยู่ในประเภทประตูคอคคือประตูที่มีงานประดับ ยอดด้วยทรงกรวยแหลม อันเป็นรูปสัญลักษณ์ของยอดปราสาทแต่ที่เป็นประตูขุ้มทรงนับแฉ่ง คือทรงจั่วหลังคาที่มี กรอบขุ้มประกอบจากวงโค้งเข้าวงโค้งออกจังหวะโค้งยื่นแย้งกันอย่างคมคาย ได้จังหวะ ส่วนช่องหน้าต่างรูปสี่เหลี่ยมผืนผ้า นิยมตลอดมาในยุคปลายมักหันหน้าต่างโดยมีขุ้มบันแฉ่งด้วย¹⁰¹

จากทฤษฎีหรือสมมุติฐานต่าง ๆ ที่ได้ยกตัวอย่างมานี้ ผู้วิจัยจะได้สรุปให้เห็นภาพรวมของสถาปัตยกรรมพระอุโบสถสมัยอยุธยายุคปลาย เพื่อใช้เป็นข้อมูลเบื้องต้นไปประกอบการวิเคราะห์ในรายละเอียดทางสถาปัตยกรรมซึ่งสรุปได้ดังนี้

1. รูปทรงพระอุโบสถมีความหลากหลาย เช่น การก่อผนังหน้าบันยื่นออกไป ที่เรียกว่าทรงตึกหรือทรงวิลันดา และแบบที่เจาะหน้าต่างก็มีเสาด้านหน้า
2. ฐานตัวเรือนนิยมทำฐานในลักษณะที่เรียกว่า “ท้องสำเภา” หรือ “ตกท้องช้าง”
3. ยังมีการทำช่องเปิดในลักษณะช่องแสงแบบเรียบอยู่จนถึงสมัยสมเด็จพระนารายณ์
4. มีการประดับกระเบื้องถ้วยชามจีนเช่นที่บริเวณหน้าบันหรือส่วนอื่น ๆ
5. เสานิยมทำเป็นเสาสี่เหลี่ยมย่อมุมโดยทำบัวหัวเสาแบบบัวจงกลหรือบัวแฉ่ง
6. มีการทำขุ้มประกอบประตูหน้าต่างมากขึ้น โดยเฉพาะการทำช่องเปิดหน้าต่างที่ถี่ขึ้น
7. นิยมทำรูปทรงโบสถ์แบบเป็น मुखโง่งทางด้านสกัดหน้า – หลัง
8. ให้ความสำคัญกับพระอุโบสถมากกว่าพระวิหาร

จากทฤษฎีที่ได้สรุปนี้ เมื่อนำไปศึกษาเปรียบเทียบกับข้อมูลที่เป็นหลักฐานอื่น ๆ ที่เกี่ยวข้องกับลักษณะทางสถาปัตยกรรมในยุคนี้ ทำให้สามารถศึกษาค้นพบรายละเอียดอื่น ๆ ทางสถาปัตยกรรม ดังตัวอย่าง

⁹⁹ สงวน รอดบุญ , “ศิลปกรรมไทย” , หน้า 140.

¹⁰⁰ สมใจ นิมเล็ก , “สถาปัตยกรรมสมัยอยุธยาตอนปลาย” ในวารสารราชบัณฑิตยสถาน ปีที่ 25 ฉบับที่ 3 : 131.

¹⁰¹ สันติ เล็กสุขุม , ศิลปะอยุธยาช่วงหลวงแห่งแผ่นดิน , หน้า 128-131.

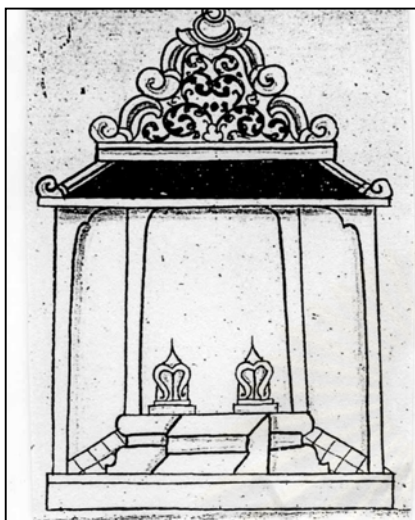

ภาพลายเส้นที่ 122 ลักษณะรูปทรงพระอุโบสถแบบ “วิไลندا” ที่เป็นอิทธิพลศิลปทั้งจากตะวันตกและศิลปะเปอร์เซียเป็นพระอุโบสถแบบทรงตึกที่ไม่มีไชราหน้าจั่ว ซึ่งเป็นรูปแบบหนึ่ง ซึ่งพบมากในยุคปลาย
ที่มารูป : ประยูร อุลุชาฎะ (น.ณ ปากน้ำ) สี่มณฑลสมุดช่วยวัดสุทัศน์ทวารวราม (กรุงเทพฯ : ศรีบุญอุตสาห
กรรมกรพิมพ์, 2540), หน้า 68, 76



ภาพลายเส้นที่ 123 โบสถ์เก่าอัสสัมชัญที่มีลักษณะสถาปัตยกรรมไทยแบบที่เรียกว่า “วิไลندا” วาดโดยจิตรกรชาวปารีสชื่อ E.Boudier โดยเปรียบเทียบกับรูปแบบที่บันทึกไว้ในโบราณวัตถุทัศน์ จะเห็นได้ว่ามีลักษณะหน้าบันที่ใกล้เคียงกันมากโดยเฉพาะส่วนเครื่องลายอง
ที่มารูป : หอจดหมายเหตุแห่งชาติ

ตัวอย่างลักษณะและรูปทรงพระอุโบสถ (ที่อยู่ในสภาพสมบูรณ์)

ตัวอย่างภาพถ่ายเส้นพระอุโบสถที่มีรูปทรง รวมถึงลักษณะองค์ประกอบทางสถาปัตยกรรมแบบอย่างสมัยอยุธยาอยุธยาปลาย (ที่ยังมีการใช้งานหรืออยู่ในสภาพสมบูรณ์)

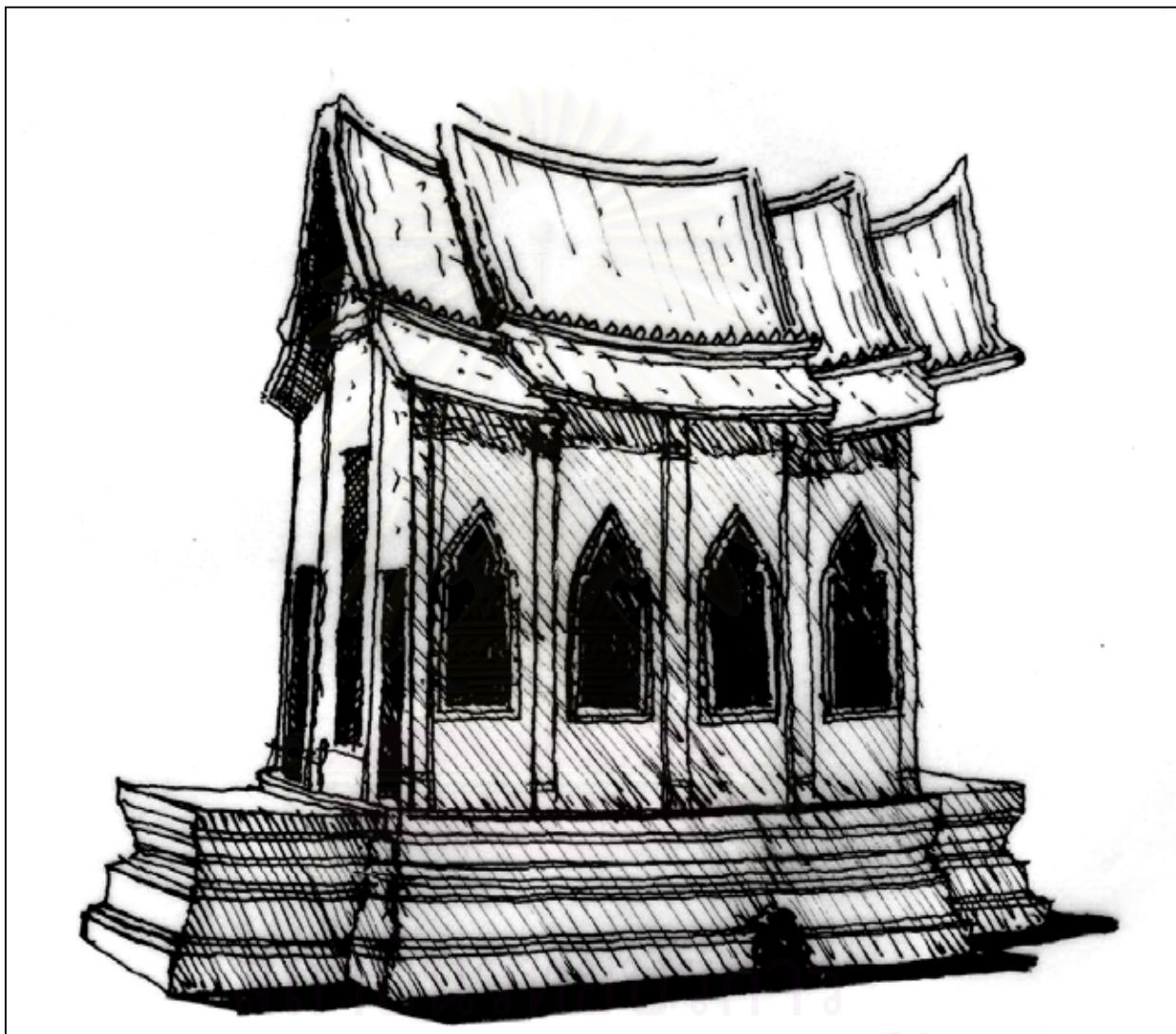

ภาพถ่ายเส้นที่ 124 ทุ่งจำลองโบสถ์วิหารศิลปอยุธยาอยุธยาปลายจะเห็นถึงลักษณะการทำฐานโค้งแบบตักห้องสำเภา และลักษณะการทำฐานสิงห์ตลอดจนการทำมุขเด็จและช่องหน้าต่างซึ่งจะพบอยู่ในช่วงอยุธยาอยุธยาปลายที่มา रूप : วาดจากรูปภายใน กรมศิลปากร, ศิลปอยุธยา (กรุงเทพฯ : กรมศิลปากร, 2499),



ภาพลายเส้นที่ 125 พระอุโบสถวัดธรรมาราม จ.อยุธยา มีรูปทรงแบบทรงวิลันดา ซึ่งไม่มีชักราหน้าจั่วอาคารหลังนี้ได้รับการบูรณะโดยเฉพาะส่วนหลังคาโดยเพิ่มชั้นลดของหลังคา เช่น ด้านหน้า ที่หลังคาจั่ว ซึ่งไม่ใช่ลักษณะแบบจันทับ แต่ลักษณะของหน้าบันลวดลายปูนปั้นเป็นของเดิมศิลปะสมัยสมเด็จพระนารายณ์เป็นต้นมา ช่องเปิดหน้าต่างรูปถ่ายเก่ามีลักษณะประดับตกแต่งด้วยชามหรือกระเบื้องเคลือบเหมือนกับวัดแม่นางปลื้ม และวัดหลวงสุนทราราม จ.อ่างทอง



ภาพลายเส้นที่ 126 พระอุโบสถวัดกลางวรวิหาร จ.สมุทรปราการ กล่าวได้ว่ามีรูปแบบทรงวิลันดาที่สมบูรณ์ที่สุดแห่งหนึ่งที่ยังหลงเหลืออยู่โดยเฉพาะลักษณะหน้าบัน ที่มีลวดลายปูนปั้น คล้ายกับที่วัดตะเว็ดอยุธยา ซึ่งเป็นต้นแบบอาคารทรงตึกอย่างที่เรียกว่าทรงวิลันดาในสมัยต่อ ๆ มา โดยเฉพาะอย่างยิ่ง ชุ่มประตู่หน้าต่างที่เป็นศิลปะไทยผสมผสานกับศิลปะตะวันตก อีกทั้งองค์ประกอบทางสถาปัตยกรรมอื่นของพระอุโบสถเช่นคันทวยแบบทวยพนม ที่ได้รับการบูรณะซ่อมแซมจนอยู่ในสภาพที่สมบูรณ์และคงรูปแบบดั้งเดิม

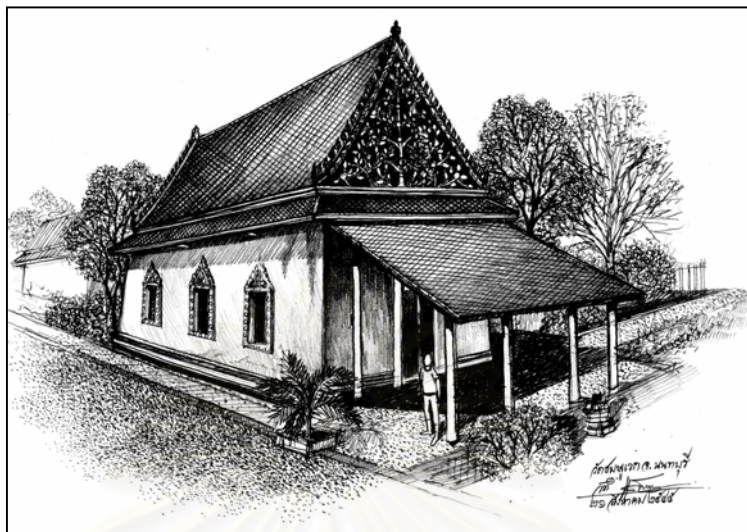

ภาพลายเส้นที่ 127 พระอุโบสถวัดชมพูนุท จ.นนทบุรี มีรูปแบบที่จัดอยู่ในกลุ่มรูปทรงจันทน์แบบทรงวิไลندا โดยเป็นรูปทรงที่มีการผสมผสานสถาปัตยกรรมไทยกับตะวันตกหรือศิลปะเปอร์เซียโดย เฉพาะลวดลายปูนปั้นที่ หน้าบัน ยังคงเอกลักษณ์คือไม่มีช่อฟ้าหน้าจั่ว และยังคงมีหลังคาปีกนกหรือกรอบอาคารซึ่งเป็น เอกลักษณ์เฉพาะของรูปทรงนี้ และที่โดดเด่นก็คือซุ้มประตูทางเข้าและซุ้มหน้าต่างซึ่งมีรูปแบบงานปูนปั้นที่ งดงาม

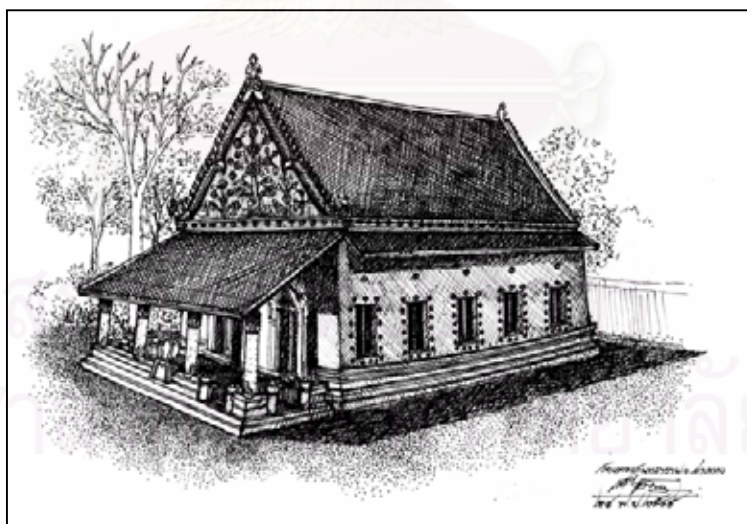

ภาพลายเส้นที่ 128 วัดหลวงสุนทราราม (วัดท่าหลวงเดิม) จ.อ่างทอง เป็นรูปแบบอีกลักษณะหนึ่ง (เป็นทรง จันทน์) ซึ่งพบมาในยุคกลาง โดยพบการทำรูปคน (เป็นรูปฝรั่งใส่หมวกบริเวณรอบจอมแหแทนการทำช่อฟ้า แบบไทย) ส่วนเครื่องลายองก็มีเป็นรูปคนรูปเทพอยู่ในส่วนประกอบของสถาปัตยกรรมโดยพบอยู่หลายส่วนเช่น หน้าบันด้านหลัง ซุ้มประตูส่วนเครื่องลายองเป็นต้น

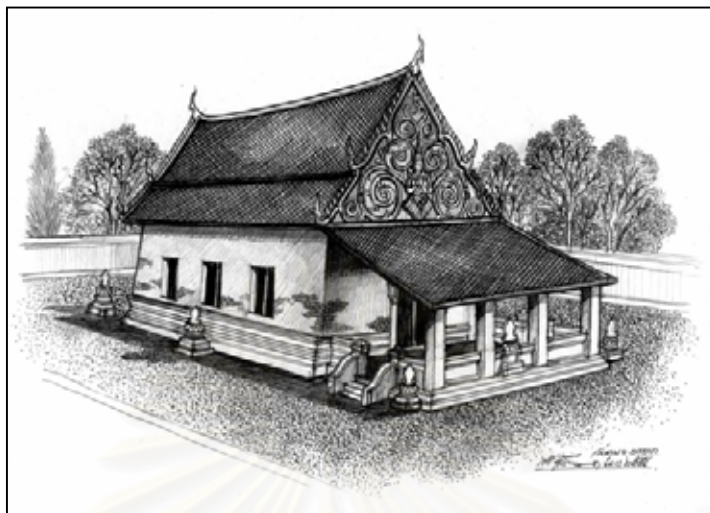

ภาพลายเส้นที่ 129 พระอุโบสถวัดตูม จ.พระนครศรีอยุธยา เป็นรูปแบบพระอุโบสถ ทรงจันทับแบบไม่มี ไซราหน้าจันแต่ทำส่วนที่เป็นเครื่องลายองแบบไทยประเพณีโดยจะเห็นถึงการนำเอาลักษณะลวดลายหน้าบัน แบบไทยผสมผสานกับลักษณะศิลปะอื่น (ลักษณะของหน้าบัน) โดยเฉพาะ การทำหน้าบันปูนปั้น เป็นเทพพนมประกอบลวดลายของกระหนกก้านขด

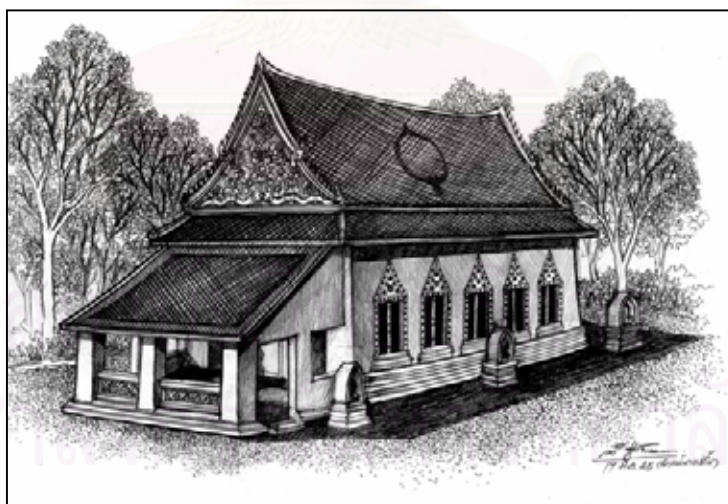

ภาพลายเส้นที่ 130 พระอุโบสถ วัดแม่นางปลื้ม จ. พระนครศรีอยุธยา เป็นศิลปะอยุธยาที่ผ่านการบูรณะครั้งใหญ่สมัยรัชกาลที่ 4 โดยส่วนที่เป็นผนังต่อเชื่อมกับส่วนที่เป็นหลังคาเพิง (จันทับ) พบมาก กับอาคาร รูปทรงลักษณะนี้โดยเฉพาะช่วงรัชกาลที่ 3-4 แต่ยังคงปรากฏลักษณะศิลปะอยุธยาปลายเช่นรูปแบบหน้าบันและช่องเปิดประตู หน้าต่าง ซึ่งเหมือนกับวัดธรรมาราม หรือวัดหลวงสุนทราราม (ลักษณะการนำถัวยขามสี่ประดับเป็นกรอบซุ้มประตูหน้าต่าง)



ภาพลายเส้นที่ 131 พระอุโบสถ วัดป่าเกต จ.สมุทรปราการ เป็นรูปทรงหนึ่งในยุคปลายที่มีพัฒนาการมาจากยุคกลาง เช่นวัดปราสาทเป็นรูปทรงแบบมุขโถงหลังคาจั่วเปิด แต่มีการเพิ่มตับหลังคากลางทำให้ ต่องใส่คันทวยและหน้าอุคเต้าทำให้ในส่วนนี้มี 3 ตับ หลังคา ซึ่งมีพัฒนาการมาจนถึงสมัยปัจจุบัน อีกทั้งมีงานจำหลักไม้ที่หน้าบันที่ยังคงความสมบูรณ์มากที่สุดอีกแห่งหนึ่งซึ่งยังหลงเหลืออยู่โดยเฉพาะพระนารายณ์ทรงครุฑที่ยังสมบูรณ์งดงาม



ภาพลายเส้นที่ 132 พระอุโบสถวัดท่ากร้าร้อง จ. พระนครศรีอยุธยา มีรูปทรงเดียวกับวัดป่าเกตทุกอย่าง (แต่เครื่องบนหลังคามีความสมบูรณ์มากกว่าวัดป่าเกต) แต่ไม่พบการใช้คันทวย มีงานจำหลักลวดลายแบบนูนต่ำที่มีภาพสัตว์ประหลาดเช่นลิง ยักษ์



ภาพลายเส้นที่ 133 พระอุโบสถวัดพรหมนิवास จ.พระนครศรีอยุธยา เป็นรูปแบบพระอุโบสถแบบทรงโรง (ทรงคฤห์) มีโชนาหน้าจั่ว อีกทั้งมีงานจำหลักไม้หน้าบันแบบจั่วหน้าพรหม โดยมีลวดลายก้านขดประกอบอยู่ในส่วนที่เป็นลูกฟักคล้ายกับลักษณะหน้าบันวัดป่าโมก การตกแต่งซุ้มประตูเป็นของที่เพิ่งทำขึ้นใหม่ เมื่อไม่นานมานี้ ของเดิมจากรูปถ่ายและบันทึกของ น.ณ ปากน้ำ กล่าวว่า เป็นช่องเปิดแบบเรียบและมีเสาร่วมในประธาน (ปัจจุบัน) ถูกรื้อออกไปแล้ว



ภาพลายเส้นที่ 134 พระอุโบสถวัดสุวรรณดาราราม จ. พระนครศรีอยุธยา เป็นรูปแบบผสมผสานกับศิลปะรัตนโกสินทร์ตอนต้น โดยมีรูปแบบศิลปสถาปัตยกรรมสกุลช่างวังหน้า กับศิลปะอยุธยาโดยวัดนี้ได้รับการบูรณะหลังจากที่รัชกาลที่ 1 ขึ้นครองราชย์ 3 ปี โดยเป็นวัดประจำราชวงศ์จักรี ที่สำคัญอีกวัดหนึ่ง มีรูปแบบมุขโถงจั่วกันสาดแบบเดียวกับลักษณะพระอุโบสถของวัดหลวงสมัยอยุธยาเช่นวัดราชบูรณะ วัดมหาธาตุ แต่ของวัดเหล่านี้จะมีมุขโถงจั่วกันสาด เฉพาะด้านหน้า แต่ของวัดสุวรรณดารารามมีทั้งด้านหน้า และด้านหลัง แต่ยังไม่มีการทำเสาด้านหลังแบบสมัยรัตนโกสินทร์

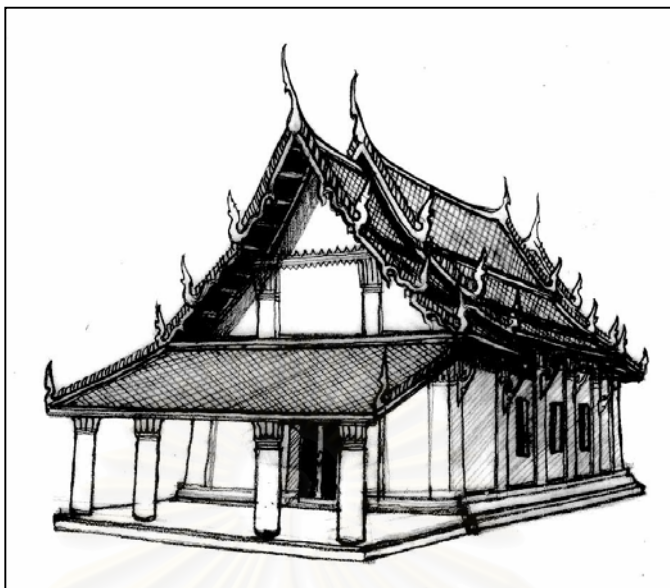

ภาพลายเส้นที่ 135 พระอุโบสถวัดป่าโมก จ.อ่างทอง เป็นรูปแบบพระอุโบสถแบบทรงจันทน์ ทรงแทงคู้คือมี ไขราหน้าจั่วแบบไทยประเพณีและมีการทำเพิงแบบที่เรียกว่าจันทน์ ซึ่งเป็นรูปแบบอาคารที่พบ มากรูปแบบ หนึ่งในยุคปลายสงอิทธิพลมาจากจนถึงสมัยรัตนโกสินทร์ตอนต้น และมีเอกลักษณ์ที่โดดเด่นคืองานจำหลักไม่มีลวด ลายหน้าบัน เป็นศิลปอยุธยายุคปลายที่ยังหลงเหลืออยู่ในสภาพที่สมบูรณ์เป็นกุญแจสำคัญในการศึกษาลวด ลาย ของหน้าบันอีกลักษณะหนึ่งในยุคปลาย

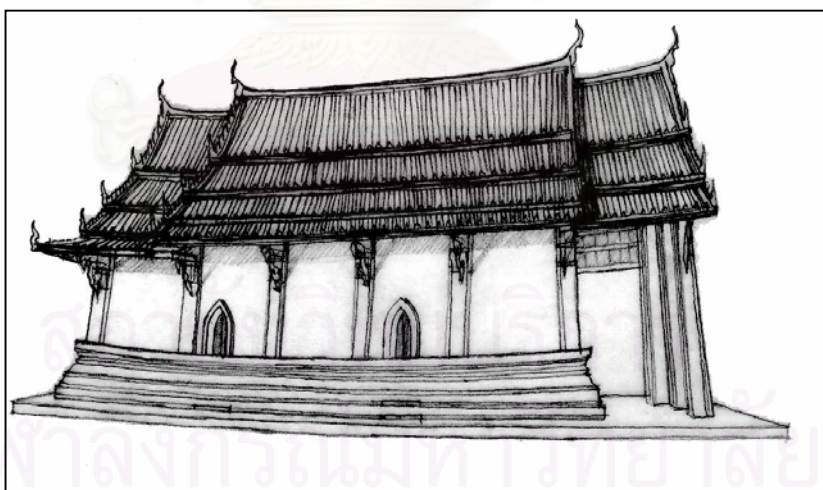

ภาพลายเส้นที่ 136 พระอุโบสถวัดช่องนนทรี กรุงเทพฯ เป็นรูปแบบอาคารพระอุโบสถที่ผสมผสานระหว่างรูป ทรงแบบทรงโรง กับแบบทรงมุขโถงจั่วเปิด (ซึ่งทำเฉพาะด้านสกัดด้านหน้า) ซึ่งรูปแบบที่เห็นอยู่ในปัจจุบันได้ ผ่านการบูรณะมาแล้วทำให้รูปแบบมีความเปลี่ยนแปลงไปจากเดิมมากพอสมควรเช่นการเพิ่มทับหลังคาและ การเปลี่ยนรูปแบบของค้ำยันแบบแขนนาง (เหล็ก) มาเป็นไม้จำหลักคันทวยที่เป็นศิลปะสกุลช่างเพชรบุรี

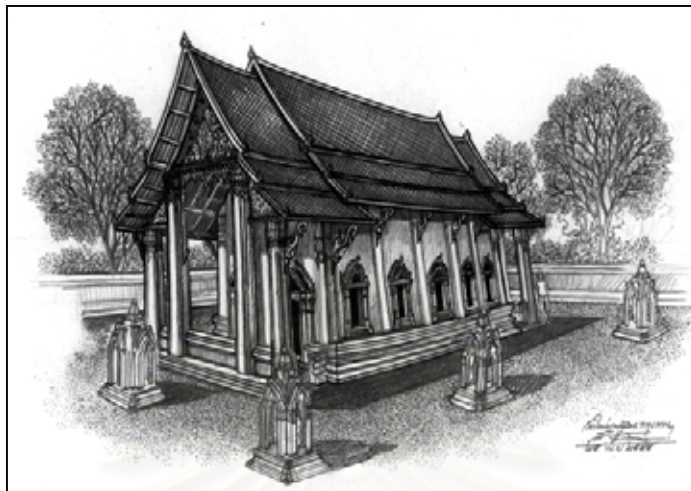

ภาพลายเส้นที่ 137 พระอุโบสถวัดใหม่เทพนิมิตร์ กรุงเทพฯ เป็นรูปแบบเดียวกับวัดท่ากาห้อง และวัดป่าเกด ซึ่งเป็นรูปแบบที่พบบ่อยอีกรูปแบบหนึ่งแม้กระทั่งในต่างจังหวัดที่เพชรบุรีที่วัดยางก็มีรูปแบบและลักษณะทางองค์ประกอบที่เหมือนหรือใกล้เคียงกันมากที่สุดอีกแห่งหนึ่ง ส่วนเครื่องลี้ยงองเป็นรูปแบบใหม่ที่มาจากการบูรณะซ่อมแซม รูปทรงและองค์ประกอบมีความเป็นศิลปะอยุธยายุคปลาย ที่สมบูรณมากอีกแห่งหนึ่ง

สำหรับการศึกษาในเรื่องสถาปัตยกรรมจะแยกการศึกษาและวิเคราะห์ออกเป็น 3 หัวข้อใหญ่ ดังนี้

3.4.1.1 การวางผังบริเวณ (ตำแหน่งที่ตั้งพระอุโบสถ)

3.4.1.2 รูปแบบสถาปัตยกรรมและองค์ประกอบทางสถาปัตยกรรม (ส่วนฐาน ส่วนเรือน ส่วนยอด)

3.4.1.3 การศึกษาวิเคราะห์ทางด้านโครงสร้าง (ส่วนฐานส่วนเรือนส่วนยอด)

3.4.1.1 การวางผังบริเวณ (ตำแหน่งที่ตั้งพระอุโบสถ)

วัดที่เลือกมาทำการศึกษาในเรื่องของการวางผังบริเวณ (ตำแหน่งที่ตั้งพระอุโบสถ) ในสมัยอยุธยายุคปลายนี้ เป็นวัดที่มีคุณสมบัติตามหลักเกณฑ์การแบ่งยุคสมัยที่ได้กล่าวไว้ในข้อตกลงเบื้องต้นซึ่งประกอบด้วย

1. วัดธรรมาราม จังหวัดพระนครศรีอยุธยา
2. วัดแม่นางปลื้ม จังหวัดพระนครศรีอยุธยา
3. วัดตูม จังหวัดพระนครศรีอยุธยา
4. วัดท่ากาห้อง จังหวัดพระนครศรีอยุธยา
5. วัดสุวรรณดาราราม จังหวัดพระนครศรีอยุธยา
6. วัดพระยาแมน จังหวัดพระนครศรีอยุธยา
7. วัดบรมพุทธาราม จังหวัดพระนครศรีอยุธยา
8. วัดพรหมนิवास จังหวัดพระนครศรีอยุธยา
9. วัดป่าโมก จังหวัดอ่างทอง
10. วัดหลวงสุทธาราม จังหวัดอ่างทอง

11. วัดสิงห์ จังหวัดกรุงเทพฯ
12. วัดช่องนนทรี จังหวัดกรุงเทพฯ
13. วัดใหม่เทพนิมิตร จังหวัดกรุงเทพฯ
14. วัดชุมพลุเวก จังหวัดนนทบุรี
15. วัดป่าเกด จังหวัดสมุทรปราการ
16. วัดกลาง จังหวัดสมุทรปราการ
17. วัดโพธิ์ประทับช้าง จ.พิจิตร

การวางผังบริเวณ และตำแหน่งที่ตั้งพระอุโบสถในสมัยอยุธยายุคปลาย พระอุโบสถมีความสำคัญมากขึ้น โดยสังเกตได้ตั้งแต่สมัยอยุธยายุคกลางโดยเฉพาะในสมัยพระเจ้าปราสาททอง ดังจะเห็นได้จากการวางผังของวัดไชยวัฒนาราม วัดชุมพลนิกายาราม ซึ่งมีพระอุโบสถเป็นส่วนประธานแทนที่วิหารหลวงดังที่เคยเป็นมาในยุคต้น อีกทั้งในยุคปลายคติดังกล่าวเริ่มมีความชัดเจนมากยิ่งขึ้น ความสำคัญของเจดีย์ประธานหรือพระธาตุเจดีย์รูปแบบต่าง ๆ ได้ถูกลดบทบาทลงไปอย่างมากจนเกือบหมดไป เพราะไม่ปรากฏหลักฐานว่าสร้างขึ้นในสมัยอยุธยายุคปลาย แต่มีคตินิยมในการสร้างอุโบสถเป็นจำนวนมาก¹⁰² กล่าวคือในสมัยอยุธยาปลายนี้พระอุโบสถจัดได้ว่าเป็นอาคารที่มีความสำคัญมากที่สุด และสืบทอดมาถึงกรุงรัตนโกสินทร์

สาเหตุที่ชัดเจนเกี่ยวกับการเปลี่ยนแปลงรูปแบบของการจัดวางแผนผังโดยเฉพาะในช่วงอยุธยายุคกลางและยุคปลาย ปัจจุบันยังไม่มีข้อมูลใดที่จะบ่งบอกสาเหตุที่ชัดเจนได้ การตีความว่าสิ่งก่อสร้างใดจะมีความสำคัญมากน้อยจะสังเกตจากขนาด ตำแหน่ง และปริมาตรของสิ่งก่อสร้างซึ่งมีความสัมพันธ์กันตามลำดับสันนิษฐานว่าน่าจะเนื่องมาจากในสมัยอยุธยาให้ความสำคัญกับวิหารที่จะประกอบพิธีกรรมมากกว่า เจดีย์ประธานที่ไม่สามารถเอื้อประโยชน์ใช้สอยอื่นได้ นอกจากนี้จะมีความหมายในฐานะที่เป็นธาตุเจดีย์ (ซึ่งมีลักษณะเป็นสถาปัตยกรรมปิดทึบเป็นส่วนใหญ่) ซึ่งมีจำนวนไม่มากนักที่จะเป็นพระมหาธาตุ หรือเจดีย์ที่บรรจุพระบรมสารีริกธาตุ ซึ่งต้องหาได้ยากจึงน่าจะเป็นสาเหตุสำคัญที่เจดีย์ในสมัยหลัง ๆ เริ่มถูกลดบทบาทในตำแหน่งที่ตั้งรวมถึงขนาดขององค์เจดีย์ที่มีขนาดเล็กลง โดยมีการสร้างพระอุโบสถมากขึ้นตามลำดับ คงเป็นความเจริญของพระพุทธศาสนาทำให้มีจำนวนพระภิกษุสงฆ์มากขึ้น ขนาดโบสถ์ที่สร้างไว้เล็กไปไม่พอที่จะนั่งทำสังฆกรรมมากขึ้น ขนาดโบสถ์ที่สร้างไว้เล็กไปไม่พอที่จะนั่งทำสังฆกรรม (ซึ่งก่อนหน้านี้ผู้ที่สร้างวัดยังไม่นิยมสร้างโบสถ์ส่วนใหญ่จะสร้างเป็นในการทำสังฆกรรม เพราะในยุคก่อนภิกษุสงฆ์ยังมีน้อย อยู่เพียงวัดละ 2-3 รูป)¹⁰³ ด้วยโบสถ์ที่มีน้อยแห่งเมื่ออยู่ไกล ๆ กันลำบากแก่สงฆ์ที่จะไปร่วมสังฆกรรม ข้อนี้เป็นมูลเหตุที่จะต้องสร้างโบสถ์มากขึ้นอีกทั้งขนาดที่ต้องให้ใหญ่ขึ้นเพียงพอที่จะให้พระทำสังฆกรรมได้สะดวก

¹⁰² ปัทมา วิจิตรจตุฎ, การศึกษาแผนผังวัดสมัยอยุธยาในเขตจังหวัดพระนครศรีอยุธยา, หน้า 552.

¹⁰³ สารานุกรมเด็ฯฯ ฉบับวันที่ 11 มิ.ย. พ.ศ. 2488 อ้างถึงในเรื่องพระปฐมเจดีย์, หน้า 114.

นอกเหนือจากที่พระอุโบสถจะมีความสำคัญมากในยุคนี้ (ยุคปลายโดยเฉพาะวัดที่มีผังขนาดกลางถึงขนาดเล็ก) ยังมีเจดีย์รายเป็นองค์ประกอบในผังบริเวณ (โดยเฉพาะเขตพุทธาวาส) สันนิษฐานว่าเพื่อบรรจุอัฐิของบิดามารดาผู้สร้าง เพื่อแสดงความกตัญญูทศเวทิตาอุทิศถวายเป็นพุทธานุชาหรือเป็นพุทธานุสรณ์

ตัวอย่างการวางผังบริเวณ (เขตพุทธาวาส) วัดที่เป็นกรณีศึกษาทั้ง 16 วัด

รูปแบบที่ 1

วัดที่พระอุโบสถอยู่ในแนวแกนหลักทิศตะวันออก และทิศตะวันตก โดยมีตำแหน่งที่ตั้งของพระอุโบสถเป็นส่วนประธานในผัง อีกทั้งหันด้านหน้าพระอุโบสถหรือพระประธานไปยังทิศตะวันออก ซึ่งประกอบด้วย

1. วัดตุม
2. วัดกลาง
3. วัดช่องนนทรี
4. วัดป่าเกด
5. วัดใหม่เทพนิมิตร
6. วัดสุวรรณดาราราม
7. วัดสิงห์
8. วัดพระยาแมน

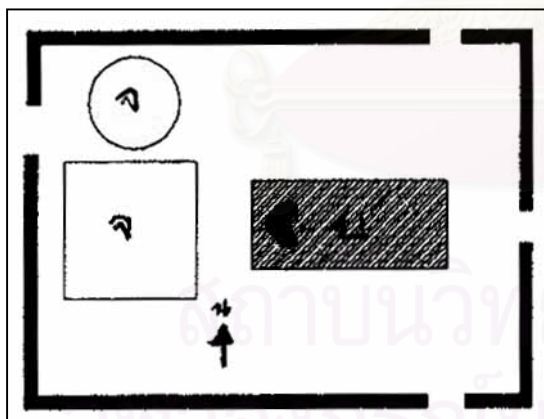

แผนผังที่ 34 วัดตุม จังหวัดพระนครศรีอยุธยา

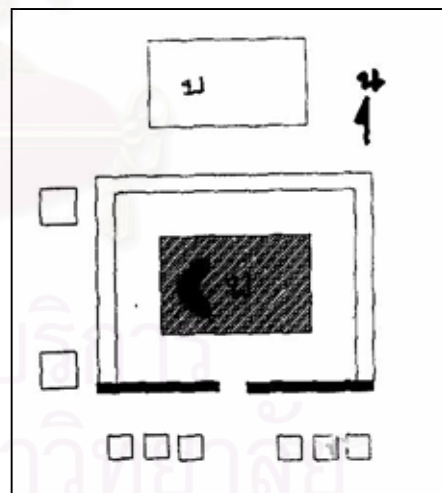

แผนผังที่ 35 วัดกลาง จังหวัดสมุทรปราการ

ดูคำอธิบายในเรื่องคติหรือความเป็นมาของการหันด้านหน้าพระอุโบสถไปทางทิศตะวันออก หรือเรื่องที่เกี่ยวข้องอื่น ๆ (เรื่องการวางผัง) ได้ในช่วงเชิงอรรถที่ 68-78.

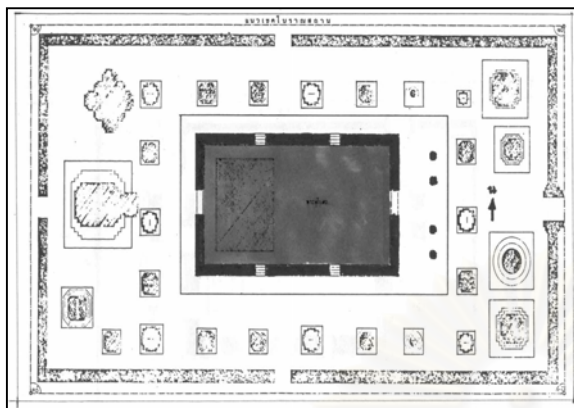

แผนผังที่ 36 วัดช่องนนทรี กรุงเทพฯ

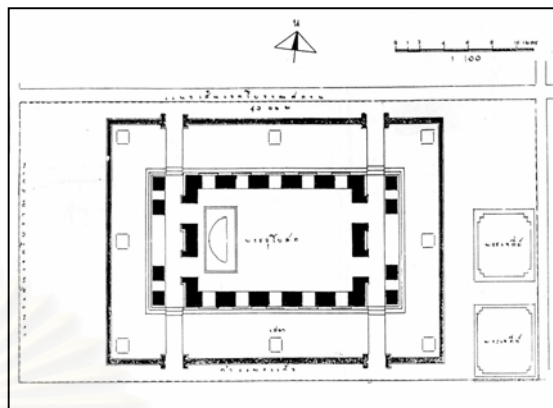

แผนผังที่ 37 วัดป่าเกด จังหวัดสมุทรปราการ

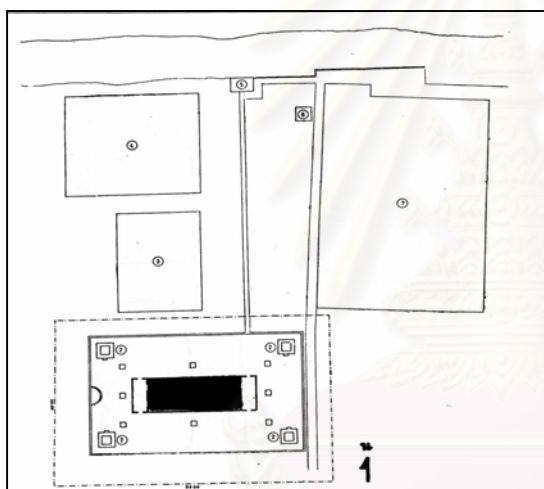

แผนผังที่ 38 วัดใหม่เทพนิมิตร กรุงเทพฯ

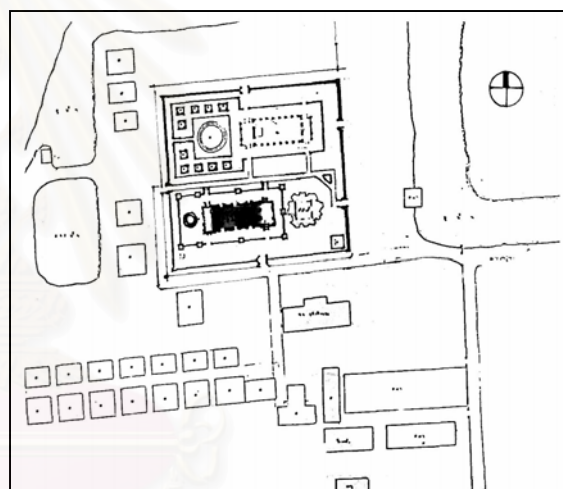

แผนผังที่ 39 วัดสุวรรณดาราราม
จ.พระนครศรีอยุธยา

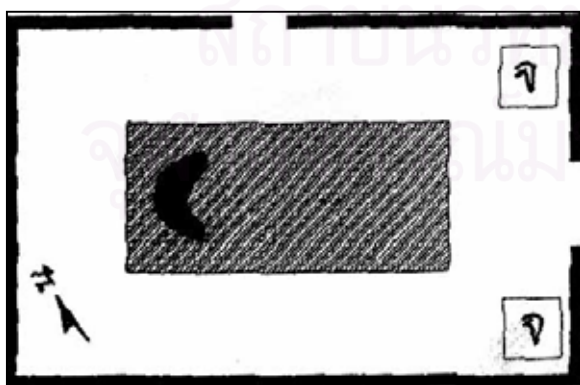

แผนผังที่ 40 วัดสิงห์ กรุงเทพฯ

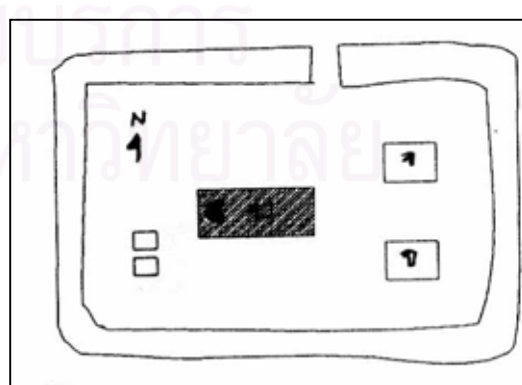

แผนผังที่ 41 วัดพระยาแมน จ. พระนครศรีอยุธยา



แผนผังที่ 42 วัดแม่นางปลื้ม จ.พระนครศรีอยุธยา

รูปแบบที่ 2

วัดที่พระอุโบสถหันด้านหน้า และแนวแกนเข้าหาเส้นทางสัญจร (ทางน้ำ) และอาจจะอยู่ในแนวแกนทิศ ตะวันออก-ตะวันตก โดยหันหน้าพระอุโบสถไปทางทิศตะวันออกประกอบด้วย

1. วัดธรรมาราม
2. วัดป่าโมก
3. วัดท่ากาห้อง
4. วัดพรหมนิวาส

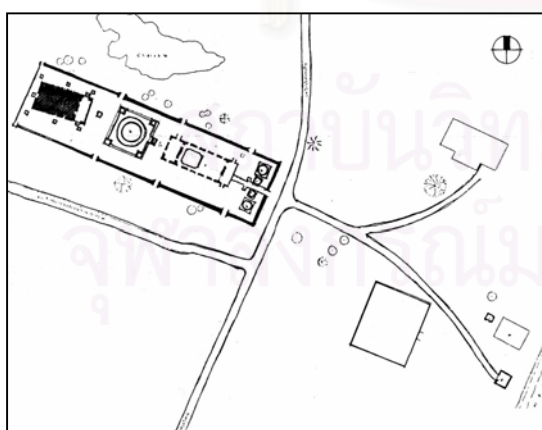

แผนผังที่ 43 วัดธรรมาราม จังหวัดพระนครศรีอยุธยา

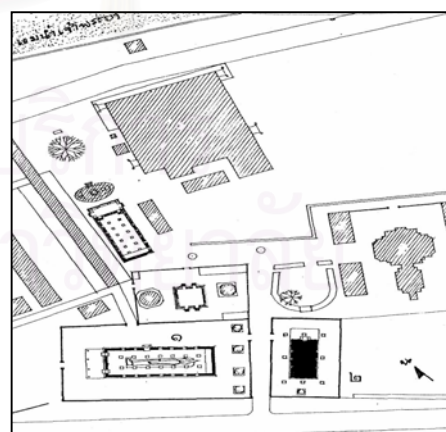

แผนผังที่ 44 วัดป่าโมก จังหวัดอ่างทอง



แผนผังที่ 44 วัดท่ากร่อง จ. พระนครศรีอยุธยา

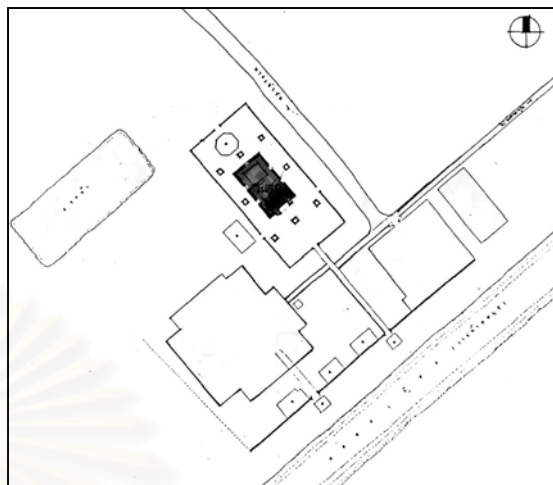

แผนผังที่ 46 วัดพรหมนิवास จ. พระนครศรีอยุธยา

รูปแบบที่ 3

วัดที่พระอุโบสถไม่ได้อิงแนวแกนทิศหรืออิงเส้นทางการสัญจรทางน้ำประกอบด้วย

1. วัดบรมพุทธาราม
2. วัดหลวงสุทธาราม
3. วัดชมพูเวก

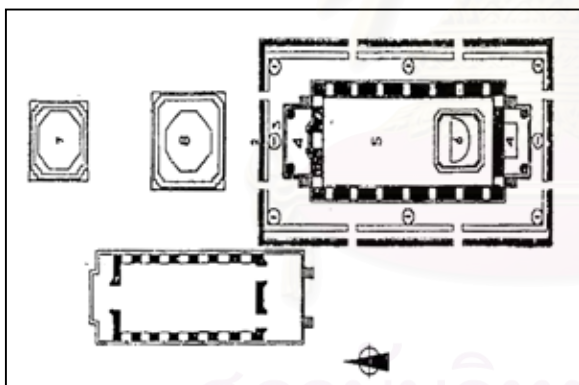

แผนผังที่ 47 วัดบรมพุทธาราม จ. พระนครศรีอยุธยา

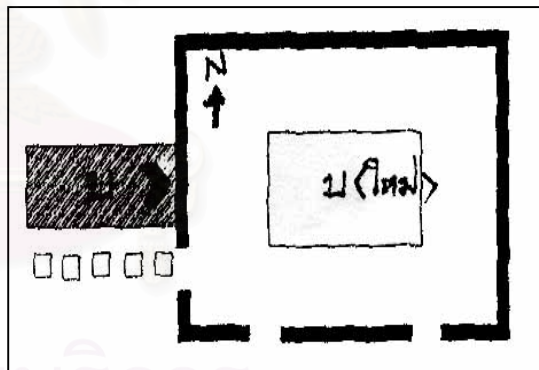

แผนผังที่ 48 วัดหลวงสุทธาราม จ. อ่างทอง

จุฬาลงกรณ์มหาวิทยาลัย

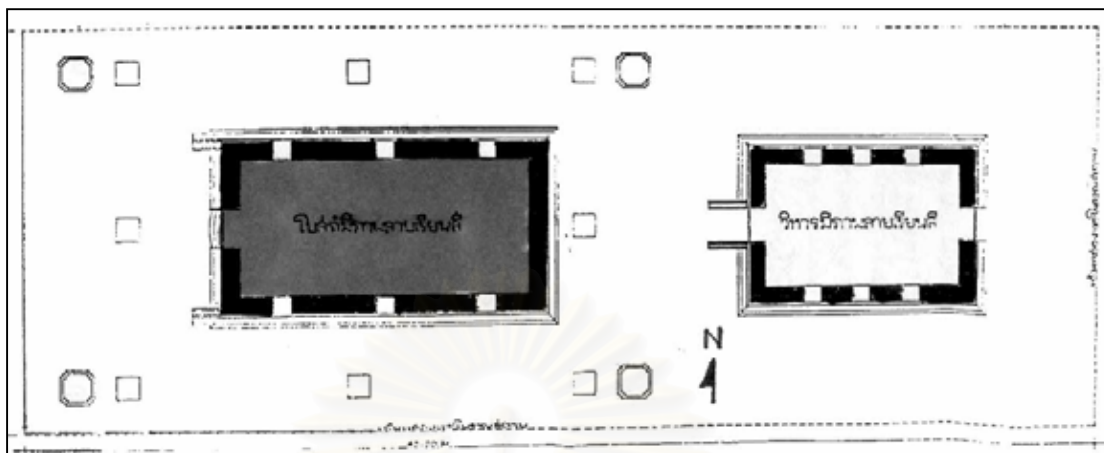

แผนผังที่ 49 วัดชมพูเวก จ. นทบุรี

การวิเคราะห์สรุปการวางผังบริเวณ (ตำแหน่งที่ตั้งพระอุโบสถ) สมัยอยุธยา-ยุคปลาย

จากการแบ่งกลุ่มตามลักษณะของการวางผังทั้งในส่วนของวัดที่เป็นโบราณสถานที่มีพระสงฆ์จำพรรษา และที่ไม่มีพระสงฆ์จำพรรษาของวัดที่เลือกมาศึกษาวิเคราะห์ในเรื่องของการวางผังบริเวณโดยมุ่งเน้นประเด็นการศึกษาไปที่ตำแหน่งที่ตั้งของพระอุโบสถเป็นสิ่งสำคัญ ซึ่งมีวัดทั้งหมด 16 วัด สามารถจัดแบ่งลักษณะของการวางผังบริเวณได้ 3 รูปแบบคือ

รูปแบบที่ 1 การวางผังที่มีพระอุโบสถวางอยู่ในแนวแกนทิศตะวันออก-ตะวันตกโดยมีตำแหน่งที่ตั้งของพระอุโบสถเป็นส่วนประธานในผัง และหันด้านหน้าพระอุโบสถหรือพระประธานไปยังทิศตะวันออก รูปแบบดังกล่าวนี้เป็นพัฒนาการที่ต่อเนื่องมาจากยุคกลาง ซึ่งเป็นจุดเปลี่ยนที่สำคัญที่ทำให้เกิดการเปลี่ยนแปลงกับคตินิยมในการวางผังบริเวณของวัด (ซึ่งได้อธิบายไว้แล้วในเบื้องต้น) ถึงแม้ว่าพระอุโบสถจะเป็นส่วนประธานในเขตพุทธาวาส แต่บางแห่งก็มีสถาปัตยกรรมอื่นประกอบในผังบริเวณ (ส่วนพุทธาวาส) เช่นเจดีย์ราย แนวกำแพงแก้ว และซุ้มประตูทางเข้าสำหรับกลุ่มวัดที่เป็นกรณีศึกษา (วัด) พบว่าเป็นกลุ่มวัดที่เป็นขนาดกลาง ถึงขนาดเล็ก โดยเฉพาะวัดขนาดเล็ก (พระอุโบสถ) นิยมการทำกำแพงแก้วเป็นขอบเขตส่วนของพุทธาวาส เช่น วัดตูม วัดช่องนนทรี วัดป่าเกด วัดใหญ่เทพนิมิตร และวัดสุวรรณดาราราม อีกทั้งนิยมการทำเจดีย์อยู่ด้านหลังพระอุโบสถบางแห่ง ไม่มีเจดีย์อยู่ด้านหลังพระอุโบสถแต่มีเจดีย์รายแทน เช่น วัดใหม่เทพนิมิตร และบางแห่งก็มีพระอุโบสถกับแนวกำแพงแก้ว โดยไม่มีเจดีย์อยู่ในกำแพงแก้วแต่กลับทำเจดีย์อยู่ภายนอกเขตกำแพงแก้ว ตัวอย่างเช่นวัดกลาง (มีแนวระเบียงคดล้อมรอบ) ซึ่งน่าจะเป็นของที่ทำขึ้นสมัยหลังมากกว่า และวัดป่าเกดบางกรณีก็ใช้คูน้ำเป็นขอบเขตของพุทธาวาสแทนแนวกำแพงแก้วก็มี เช่น วัดพญาแมน เป็นต้น แต่ทั้งนี้ทั้งนั้นการวางผังในภาพรวมของกลุ่มนั้นก็คือ การให้ความสำคัญกับอาคารพระอุโบสถมากกว่าสิ่งอื่น ๆ ที่ประกอบในผังรวมถึงการหันด้านหน้าพระอุโบสถ และองค์ประธานไปทางทิศตะวันออก ซึ่งในยุคต้นจะไม่พบคดี ดังกล่าวตรงกันข้ามกลับหัน ด้านหน้าพระอุโบสถไปยังทิศตะวันตก และถูกแยกออกจากส่วนประธานภายในผังพุทธาวาส

นอกจากนี้ยังมีประเด็นการวางผังบริเวณของวัดในกลุ่มนี้ที่น่าสนใจอยู่อีก 1 วัด คือ วัดแม่นางปลื้ม ซึ่งมีรูปแบบของผังที่ต่างกับวัดอื่น ๆ กล่าวคือ พระอุโบสถยังวางอยู่ในแนวแกนทิศตะวันออก - ตะวันตก และแต่ไม่

ได้อยู่ในแนวแกนหลักของผังโดยมีวิหารอยู่ทางด้านหน้า ซึ่งรูปแบบดังกล่าวนี้พบอยู่ทั้งในยุคต้น และยุคกลาง ซึ่งสอดคล้องกับหลักฐานทางด้านโบราณคดีที่ระบุว่าวัดแม่ปางปลื้มเป็นวัดที่จัดอยู่ในยุคก่อนกรุงศรีอยุธยา (อโยธยา) ถึงยุคกลางของกรุงศรีอยุธยา แต่ด้วยรูปแบบของพระอุโบสถซึ่งเป็นศิลปะสมัยอยุธยาตอนปลาย จึงน่าจะสันนิษฐานได้ว่าวัดนี้คงได้รับการบูรณะมาอย่างต่อเนื่อง (จนถึงสมัยรัตนโกสินทร์สมัย ร.4)

รูปแบบที่ 2 การวางผังบริเวณที่หันแนวแกนเข้าหาเส้นทางสัญจรทางน้ำคือการหันด้านหน้าของแนวแกนหลัก เข้าหาเส้นทางสัญจร หรือทางแม่น้ำกล่าวได้ว่าเป็นคติโบราณที่ยึดถือปฏิบัติกันตามวิถีการดำรงชีวิต และการคมนาคมในสมัยก่อน วัดที่เป็นกรณีศึกษาในยุคปลายมีอยู่ 4 วัดที่พบการวางผังบริเวณ (สวนพุทธรักษา) ในลักษณะดังกล่าว โดยมีรายละเอียดปลีกย่อยในผังบริเวณ ดังนี้

วัดธรรมาราม พระอุโบสถไม่ได้เป็นส่วนประธานในผังสวนพุทธรักษาแต่มีเจดีย์ประธานและวิหารเป็นพระประธานหลัก แต่พระอุโบสถยังอยู่ในแนวแกนหลักนี้ด้วย โดยมีลำดับชั้นคือวิหารอยู่ทางด้านหน้าต่อมาก็เป็นเจดีย์ประธานขนาดใหญ่ และท้ายสุดคือพระอุโบสถรูปแบบการวางผังในลักษณะนี้มีความเหมือนหรือคล้ายกับวัดกุฎีดาว ดังนั้นอาจกล่าวได้ว่าวัดธรรมารามเป็นวัดโบราณที่มีมาแต่สมัยยุคต้น และได้รับการบูรณะซ่อมแซมเรื่อยมา จนกลายเป็นสถาปัตยกรรมแบบอย่างสมัยหลัง โดยแนวแกนอาคารทั้งหมดทั้ง 3 ส่วน หันหน้าเข้าหาแม่น้ำอีกทั้งทางดังกล่าวก็เป็นทิศตะวันออก ซึ่งถือได้ว่าเป็นวัดที่มีการวางผังที่แผ่คตินิยมไว้ได้อย่างครบถ้วน เช่นเดียวกับวัดอื่น ๆ ที่มีลักษณะการวางผังที่หันด้านหน้าวัดเข้าสู่แม่น้ำสำคัญในยุคสมัยนั้น ๆ โดยส่วนประกอบของผังได้ลดขนาดลงมีเพียงแค่นวกำแพงแก้ว หรือเจดีย์ (ไม่ใช่เจดีย์ประธาน) กับพระอุโบสถซึ่งตัวอย่างก็คือ วัดป่าโมก วัดท่ากรัง และวัดพรหมนิवास โดยทั้ง 3 วัดนี้เป็นแบบแผนที่เป็นเอกลักษณ์ของผังบริเวณในยุคที่พบได้ทั่ว ๆ ไปที่หันด้านหน้าและแนวแกนหลักของวัดเข้าสู่แม่น้ำ

รูปแบบที่ 3 การวางผังบริเวณของวัดโดยเฉพาะเขตพุทธรักษาที่ไม่อิงแนวแกนทิศตะวันออก-ตะวันตก หรือ อิงเส้นทางสัญจรทางน้ำ เป็นการวางผังซึ่งมีความแตกต่างกับ 2 รูปแบบแรกกล่าวคือ วัดในกลุ่มนี้ซึ่งมีอยู่ 3 วัด ประกอบด้วยวัดบรมพุทธราม วัดหลวงสุทธาราม และวัดชมพูเวก โดยวัดบรมพุทธรามหันด้านหน้าพระอุโบสถไปทางทิศเหนือ ซึ่งมีเจดีย์อยู่ทางด้านหน้าและขนานข้างด้วยพระวิหาร โดยในเขตพื้นที่พระอุโบสถมีแนวกำแพงแก้วแสดงขอบเขต การหันด้านหน้าพระอุโบสถในลักษณะนี้ไม่ค่อยปรากฏโดยเฉพาะอย่างยิ่งพระอารามที่ได้รับการสถาปนาจากพระมหากษัตริย์ (หรืออาจจะเป็นทิศเดียวกับแม่น้ำลพบุรีเดิมจึงหันด้านหน้าพระอุโบสถเข้าสู่แม่น้ำ) ลักษณะของผังมีสิ่งก่อสร้างอยู่ค่อนข้างแออัด อาจเป็นเพราะเป็นพระอารามหลวงที่สถาปนาโดยพระเจ้าแผ่นดินจึงปรากฏการสร้างสถานต่าง ๆ อยู่ค่อนข้างติด ๆ กัน วัดหลวงสุทธาราม หรือวัดท่าหลวงเดิมมีสิ่งก่อสร้างสำคัญเพียงพระอุโบสถเพียงอย่างเดียวส่วนที่เหลือเป็นของที่สร้างขึ้นใหม่ เช่นพระอุโบสถหลังใหม่ และแนวรั้วกำแพงแก้วโดยรอบส่วนพระอุโบสถหลังเดิมนั้น เป็นพระอุโบสถที่ตั้งอยู่โดด ๆ ไม่มีอาคารบริวารหรือส่วนประธานอื่น ๆ ประกอบกับการหันด้านหน้าไปยังทิศตะวันตก (ซึ่งพบในยุคต้นสำหรับอาคารขนาดใหญ่ เช่น วัด พุทโธศวรรย์ วัดราชบูรณะ วัดมหาธาตุ เป็นต้น) แต่กับวัดขนาดเล็กไม่ค่อยพบมากนัก สำหรับวัดชมพูเวก ลักษณะจัดได้ว่าพระอุโบสถนั้นมีความสำคัญมากกว่าพระวิหารด้วยขนาด และที่ตั้งแต่การหันด้านหน้าพระอุโบสถไปทางทิศตะวันตก (เช่นเดียวกับวัดหลวงสุทธาราม) ยังมีอาจหาข้อสรุปได้แน่นอน ซึ่ง

ต้องดูบริบท โดยรอบซึ่งบริเวณทิศทางด้านกล่าวอาจเป็นเส้นทางการสัญจรทางน้ำในอดีตหรือเป็นคนอื่น ๆ ที่ต่างออกไปก็ยังไม่อาจสรุปได้

ดังนั้นอาจกล่าวโดยสรุปได้ว่าการวางผังในสมัยอยุธยาตอนปลายเป็นส่วนที่สืบเนื่องมาจากในยุคกลาง โดยมีความแตกต่างในรายละเอียดเล็ก ๆ น้อย ๆ แต่ก็แสดงให้เห็นได้อย่างชัดเจนว่าพระอุโบสถคือส่วนประธานในผังบริเวณโดยเฉพาะในเขตพุทธาวาสในสมัยอยุธยาปลาย

3.4.1.2 รูปแบบสถาปัตยกรรมและองค์ประกอบทางสถาปัตยกรรม (ส่วนฐานส่วนเรือนส่วนยอด)

ในการศึกษาในหัวข้อดังกล่าวนี้ ได้แบ่งการศึกษาวิเคราะห์ในรายละเอียดทางสถาปัตยกรรมโดยแบ่งออกเป็น 3 ส่วน ซึ่งในแต่ละส่วนจะมีประเด็นการศึกษาในหัวข้อย่อยดังต่อไปนี้

ก. ส่วนฐาน ซึ่งประกอบด้วย

1. รูปแบบผังพื้น
2. รูปแบบฐานอาคาร

ข. ส่วนเรือนซึ่งประกอบด้วย

1. รูปแบบของพนักระเบียง
2. รูปแบบของเสาและบัวหัวเสา
3. รูปแบบคันทวย
4. รูปแบบช่องเปิด
5. รูปแบบผังเพดาน

ค. ส่วนยอดซึ่งประกอบด้วย

1. รูปแบบหน้าบัน
2. รูปแบบเครื่องลำยอง
3. รูปแบบรูปทรงหลังคา

ในการศึกษาและวิเคราะห์รูปแบบทั้ง 3 ส่วนประกอบนี้ (ส่วนฐาน ส่วนเรือน ส่วนยอด) ได้คัดเลือกวัดมา ใช้ประกอบการศึกษาวิเคราะห์โดยอาศัยหลักเกณฑ์เดียวกับการศึกษาวิเคราะห์เรือนผิง ซึ่งประกอบด้วยวัดต่าง ๆ ดังนี้ (จะทำการศึกษาเฉพาะในส่วนที่อยู่ในสภาพที่สมบูรณ์ในแต่ละส่วน)

- | | |
|---------------------|------------------------|
| 1. วัดธรรมาราม | จังหวัดพระนครศรีอยุธยา |
| 2. วัดแม่นางปลื้ม | จังหวัดพระนครศรีอยุธยา |
| 3. วัดตูม | จังหวัดพระนครศรีอยุธยา |
| 4. วัดพรหมนิวาส | จังหวัดพระนครศรีอยุธยา |
| 5. วัดท่ากาเรือ | จังหวัดพระนครศรีอยุธยา |
| 6. วัดสุวรรณดาราราม | จังหวัดพระนครศรีอยุธยา |
| 7. วัดบรมพุทธาราม | จังหวัดพระนครศรีอยุธยา |
| 8. วัดพระยาแมน | จังหวัดพระนครศรีอยุธยา |
| 9. วัดป่าโมก | จังหวัดอ่างทอง |
| 10. วัดหลวงสุทธาราม | จังหวัดอ่างทอง |

11. วัดสิงห์	จังหวัดกรุงเทพฯ ฯ
12. วัดช่องนนทรี	จังหวัดกรุงเทพฯ ฯ
13. วัดใหม่เทพนิมิตร	จังหวัดกรุงเทพฯ ฯ
14. วัดชมพูเวก	จังหวัดนนทบุรี
15. วัดหลวง	จังหวัดสมุทรปราการ
16. วัดป่าเกต	จังหวัดสมุทรปราการ
17. วัดโพธิ์ประทับช้าง	จังหวัดพิจิตร

ก. ส่วนฐานซึ่งประกอบด้วย

1. รูปแบบผังพื้น
2. รูปแบบฐานอาคาร

1. รูปแบบผังพื้น

ลักษณะของผังพื้นพระอุโบสถสมัยอยุธยายุคปลาย แบ่งออกได้ 5 รูปแบบคือ

- 1.1 ผังพื้นแบบมุขเด็จ (ด้านหน้าด้านหลัง)
- 1.2 ผังพื้นแบบมุขโถง จั่วกันสาด
- 1.3 ผังพื้นแบบมุขโถงจั่วเปิด
- 1.4 ผังพื้นแบบทรงจันทับ
 - 1.4.1 แบบทรงวิลันดา
 - 1.4.2 แบบทรงคฤห์
- 1.5 ผังพื้นแบบทรงโรง
 - 1.5.1 แบบทรงวิลันดา
 - 1.5.2 แบบทรงคฤห์

1.1 ผังพื้นแบบมุขเด็จ (ด้านหน้า ด้านหลัง) สมัยอยุธยายุคปลาย

เป็นรูปแบบผังพื้นที่พบมากโดยเฉพาะในยุคต้น - ยุคกลาง สำหรับในยุคนี้ (ยุคปลาย) ได้ปรากฏหลักฐานการทำอาคารหรือผังพื้นที่มีลักษณะดังกล่าวนี้ ปรากฏอยู่หลายแห่งเช่นกัน เช่นที่วัดบรมพุทธารามซึ่งสถาปนาในสมัยพระเพทราชาและวัดโพธิ์ประทับช้าง ที่จังหวัดพิจิตร (ซึ่งไม่ได้อยู่ในกรณีศึกษาแต่นำมาเปรียบเทียบ) นอกจากนี้ยังมีอาคารเดิมซึ่งสันนิษฐานกันว่าเป็นศิลปะก่อนสมัยอยุธยา (หรือที่เรียกกันว่ายุคคอคอยธยา)

ซึ่งอยู่นอกเกาะเมือง เช่น วัดมเหยงคณ์ วัดกุฎีดาว ซึ่งทั้ง 2 วัดนี้เป็นวัดขนาดใหญ่ โดยเฉพาะวัดมเหยงคณ์ ซึ่งได้รับการบูรณะครั้งใหญ่สมัยอยุธยายุคปลายโดยพระเจ้าท้ายสระ ก็มีผังพื้นพระอุโบสถแบบที่เรียกว่ามุขเด็จทั้งทางด้านหน้าและด้านหลัง ซึ่งมีองค์ประกอบสำคัญของผังลักษณะนี้คือ

- นิยมทำเสาร่วมในประธานเป็นเสากลมหรือเสา 8 เหลี่ยม มีบัวหัวเสาแบบบัวโถหรือบัวกลุ่มก็เรียก
- มีการยกพื้นสูงในส่วนที่เป็นมุขเด็จโดยไม่มีทางขึ้นทางด้านหน้าโดยมีทางขึ้นไปได้เฉพาะบันไดจากด้านใน (เป็นฐานนุศัคดีทางสถาปัตยกรรมลักษณะหนึ่ง)
- มีการทำฐานประทักษิณโดยรอบรองรับตัวพระอุโบสถ

จากข้อมูลเบื้องต้นที่น่าเสนอเป็นลักษณะเฉพาะของรูปแบบมุขเด็จในยุคต้นแต่ในยุคปลายกลับมีองค์ประกอบทางสถาปัตยกรรมที่เปลี่ยนแปลงไปดังต่อไปนี้คือ

- เสารวมในที่เคยทำเป็นเสากลม หรือเสา 8 เหลี่ยมแบบยุคต้นได้เปลี่ยนเป็นเสาสี่เหลี่ยมย่อมุมแทนอีกทั้งบัวหัวเสาก็เปลี่ยนแปลงไปเป็นบัววงหรือบัวจงกล ขณะที่ตัวเสาเป็นเสาแปดเหลี่ยม
- การทำเสาร่วมในเปลี่ยนไปเช่นวัดบรมพุทธารามไม่มีการใช้เสาร่วมในประธาน แต่ที่วัดโพธิ์ประทับช้างมีการใช้เสาร่วมในประธาน เป็นเสาสี่เหลี่ยมย่อมุม
- เสานางเรียงไม่มีเหมือนในยุคต้นใช้ระบบคันทวย
- ช่องเปิดด้านข้างนิยมทำเป็นช่องเปิดแบบบานหน้าต่างอีกทั้งมีการเจาะเป็นช่องเปิดมากขึ้นกว่าในยุคกลาง

นอกจากนี้ยังมีลักษณะการทำซุ้มตกแต่งประตูหน้าต่าง (โดยเฉพาะหน้าต่างดูเนื้อหาโดยละเอียดได้ในหัวข้อดังกล่าว)

ตัวอย่างผังพื้นแบบมุขเด็จ (สมัยอยุธยาปลาย)

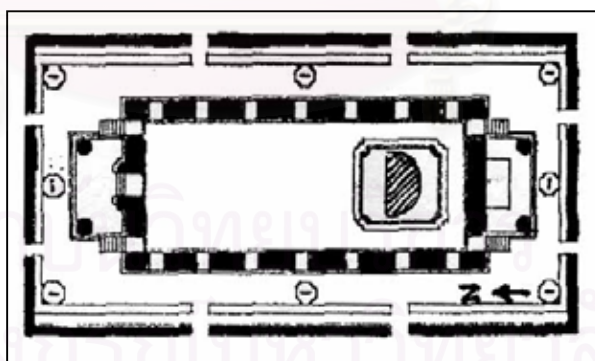

แผนผังที่ 50 พระอุโบสถวัดบรมพุทธาราม กว้าง 12.00 เมตร ยาว 24.20 เมตร

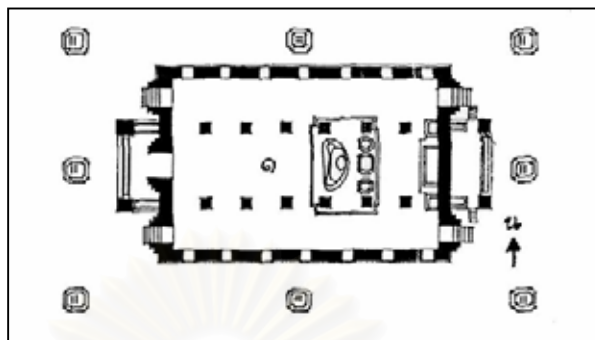

แผนผังที่ 51 พระอุโบสถวัดโพธิ์ประทับช้าง จ.พิจิตร กว้าง 16.70 เมตร ยาว 30.50 เมตร

1.2 ผังพื้นแบบมุขโถงจั่วกันสาด (สมัยอยุธยายุคปลาย)

เป็นรูปแบบผังพื้นชนิดหนึ่งซึ่งจัดอยู่ในยุคต้นคล้ายกับวัดพุทไธสวรรย์ (โดยเฉพาะส่วนมุขโถงด้านหน้า) โดยผังแบบมุขโถงจั่วกันสาด ในยุคปลายเช่นวัด สุวรรณดาราราม มีลักษณะแผนผังซึ่งมีเอกลักษณ์สำคัญคือ

- มีลักษณะผังพื้นที่ผสมผสานระหว่างยุคต้นกับยุคปลาย เช่น การทำมุขโถงโดยมีหลังคาจั่วกันสาดโดยรอบคล้ายวัดพุทไธสวรรย์อีกทั้งวัดมหาธาตุและวัดราชบูรณะ (โดยเฉพาะส่วนมุขโถงด้านหน้า)
- ตำแหน่งเสานานด้านสกัด แบบศิลปะยุคต้น แต่ไม่ใช่เสาร่วมในประธาน (ซึ่งเป็นรูปแบบผังในยุคปลาย) อีกทั้งการใช้เสานานแบบเสาสีเหลี่ยมย่อมุม โดยมีบัวหัวเสาเป็นหัวแฉกหรือบัวจกงล
- การทำช่องเจาะหน้าต่างที่มีการตกแต่งซุ้มแบบบันแถลง
- การทำมุขโถงทั้ง 2 ด้านสกัดไม่พบกับผังในสมัยยุคต้น (ยุคต้นทำเฉพาะมุขหน้าด้านเดียว เช่นวัดพุทไธสวรรย์วัดราชบูรณะ วัดมหาธาตุ เป็นต้น) แต่ที่วัดนี้มีการทำมุขโถงทั้ง 2 ด้านสกัด

จุฬาลงกรณ์มหาวิทยาลัย

ตัวอย่างผังพื้นแบบมุขโถงจั่วกันสาด (สมัยอยุธยายุคปลาย)

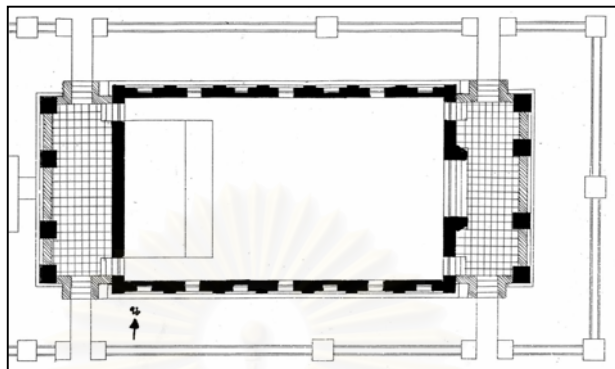

แผนผังที่ 52 พระอุโบสถวัดสุวรรณดาราราม จ.พระนครศรีอยุธยา กว้าง 8.50 เมตร ยาว 21.00 เมตร

1.3 ผังพื้นแบบมุขโถงจั่วเปิด (สมัยอยุธยายุคปลาย)

มีรูปแบบผังพื้นที่มีพัฒนาการมาตั้งแต่ในยุคต้นจนมาถึงในยุคนี้ (ยุคปลาย) ลักษณะผังพื้นรูปแบบดังกล่าวนี้ มีรายละเอียดและเอกลักษณ์ของผังพื้นดังนี้

- มีส่วนพื้นที่โถงด้านหน้าด้านหลัง เป็นมุขโถง (บางแห่งก็มีเพียงเฉพาะมุขโถงด้านหน้าด้านเดียว)
- มีการใช้เสาหอนด้านสกัด 4 ต้น บางแห่งเสาหอนตัวริมอกจะไม่ได้อยู่แนวเดียวกับผนังตัวเรือน โดยจะมีระยะไถลกับเสาหอนคู่ในมากกว่า (โดยมากเสาตัวริมจะรับหลังคาต้นที่ 2 ที่เป็นปีกนกมีบางแห่งเพิ่มต้นหลังคาในส่วนนี้ขึ้นมาอีก 1 ต้น แล้วมีการใช้คันทวยและส่วนที่เป็นอุดเต้าปิดด้านสกัด)
- ส่วนใหญ่บันไดทางขึ้นหลัก (ที่ขึ้นสู่มุขโถง) จะอยู่ทางด้านข้างเป็นส่วนใหญ่) โดยมีการทำผนังกระเบื้องปิดทางขึ้นทางด้านสกัด
- มีการทำช่องเจาะหน้าต่างเกือบทุกห้องเสา (ยกเว้นวัดช่องนนทรี) นอกจากนี้ยังนิยมตกแต่งเป็นซุ้มประตูหน้าต่างในลักษณะต่าง ๆ เช่นวัดช่องนนทรีทำช่องเจาะแบบที่เป็นโค้งกลับบัว (ดูเนื้อหาและรายละเอียดในลักษณะของช่องเปิดยุคปลาย)
- ส่วนฐานรองรับตัวเรือนเป็นฐานปัทม มีทั้งที่ทำเป็นฐานสิงห์หรือฐานปัทมโดยฐานมีลักษณะตักห้องข้างหรือห้องสำเภา แต่ถ้าเป็นอาคารพระอุโบสถขนาดใหญ่ ฐานจะไม่ตักห้องข้างมากหรืออาจทำเป็นฐานตรงธรรมดา
- เสาหอนด้านหน้านิยมทำเป็นเสาสี่เหลี่ยมย่อมุมโดยมีบัวหัวเสาแบบบัวจงกลหรือบัววง

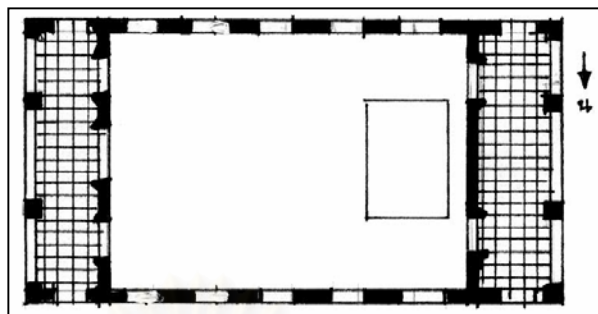

แผนผังที่ 53 พระอุโบสถวัดท่ากาไร่ อ.พระนครศรีอยุธยา กว้าง 11.00 เมตร ยาว 22.00 เมตร

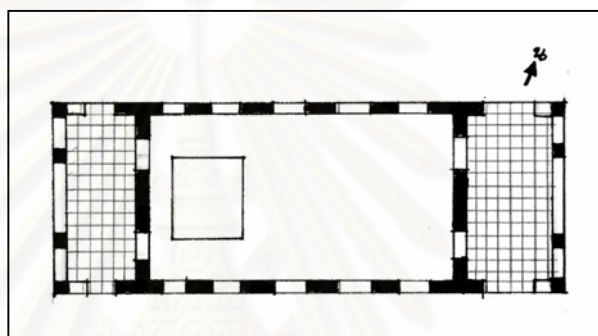

แผนผังที่ 54 พระอุโบสถวัดใหม่เทพนิมิตร์ อ.กรุงเทพฯ กว้าง 7.75 เมตร ยาว 20.30 เมตร

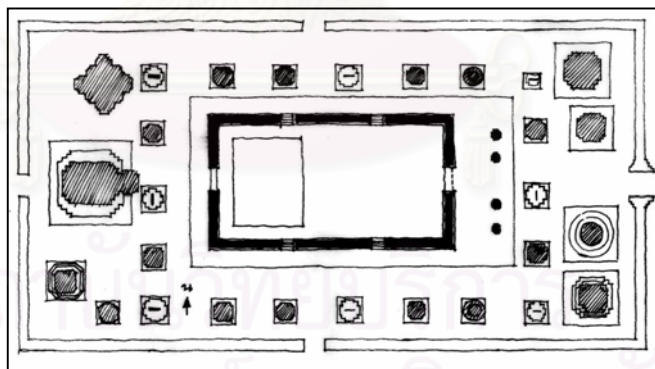

แผนผังที่ 55 พระอุโบสถวัดช่องนนทรี อ.กรุงเทพฯ กว้าง 7.65 เมตร ยาว 14.50 เมตร

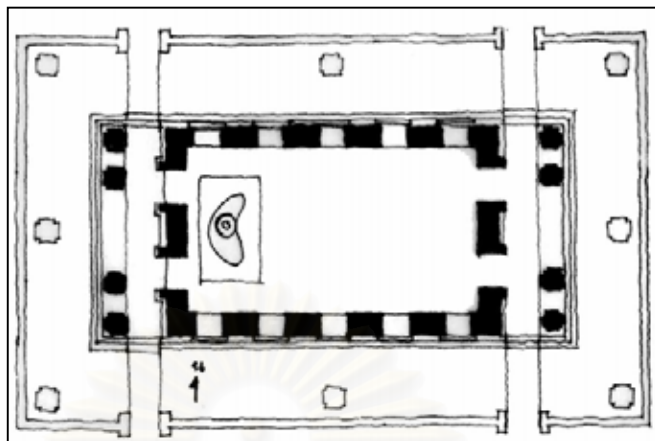

แผนผังที่ 56 พระอุโบสถ วัดป่าเกด จ.สมุทรปราการ กว้าง 9.00 เมตร ยาว 20.45 เมตร

1.4 ผังพื้นแบบทรงจันทับ สามารถจำแนกออกตามลักษณะทางสถาปัตยกรรมได้ 2 รูปแบบคือ

1.4.1 แบบทรงวิลันดา ซึ่งประกอบด้วยวัดธรรมาราม วัดแม่นางปลื้ม วัดตูม วัดสิงห์ วัดชมพู่เวก วัดหลวงสุทธาราม

1.4.2 แบบทรงคฤห์ มีเพียงแห่งเดียว คือวัดป่าโมก (สำหรับวัดที่เป็นกรณีศึกษาในยุคนี)

1.4.1.1 แบบทรงวิลันดา เป็นรูปแบบลักษณะของผังพื้นที่เป็นการผสมผสานอิทธิพลทางศิลปะตะวันตกและศิลปะไทย (นอกจากนี้ยังอาจรวมถึงอิทธิพลทางศิลปะเปอร์เซียอีกทางหนึ่งด้วย) ซึ่งมีส่วนประกอบที่สำคัญของผังพื้นทรงจันทับแบบทรงวิลันดาดังนี้คือ

1.4.1.2 ส่วนภายในตัวเรือนไม่นิยมทำเสาร่วมในประธาน (แบบเดียวกับรูปทรงจันทับโดยทั่วไปรวมถึงในยุคกลางด้วย)

1.4.1.3 มีการทำช่องเปิดมากขึ้นกว่าในยุคกลางโดยเฉพาะทางด้านข้างอาคาร และทางด้านสกัดทางด้านหน้า ส่วนผนังด้านสกัดด้านหลังมีทั้งที่ทำช่องเจาะเป็นประตูทางเข้าออกด้านหลังเช่นวัดตูม วัดธรรมาราม แต่ส่วนใหญ่ไม่นิยมทำโดยเป็นผนังทึบทั้งแผงผนัง เช่น วัดแม่นางปลื้ม วัดสิงห์ วัดชมพู่เวก วัดหลวงสุทธาราม

1.4.1.4 ผนังที่ก่อปิดล้อมเป็นรูปทรงอาคารมีลักษณะที่สอปเข้าหาศูนย์กลางคล้าย ๆ กับการสอบของผนังเรือนไทยภาคกลาง

1.4.1.5 ลักษณะการทำช่องเปิดรูปทรงนี้ (ทรงวิลันดา) ส่วนใหญ่เป็นช่องเปิดแบบมีบานหน้าต่างไม่ใช่ช่องเปิดแบบช่องแสงเรียบ (แบบช่องแสงสุโขทัย)

ตัวอย่างผังพื้นแบบทรงจันทับ (แบบทรงวิลันดา)

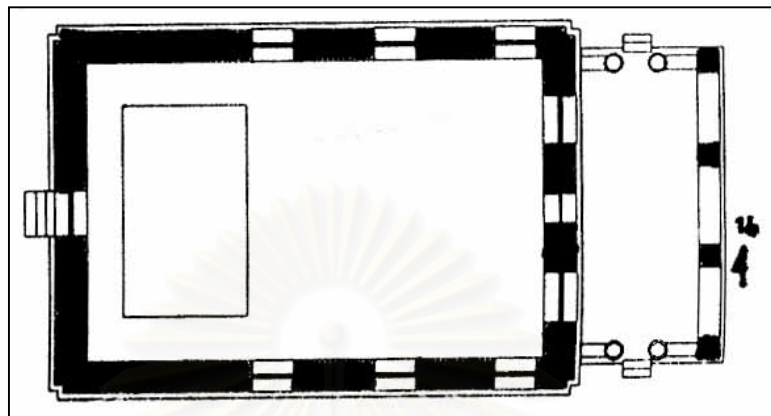

แผนผังที่ 57 พระอุโบสถ วัดธรรมาราม จังหวัดพระนครศรีอยุธยา กว้าง 10.00 เมตร ยาว 14.62 เมตร

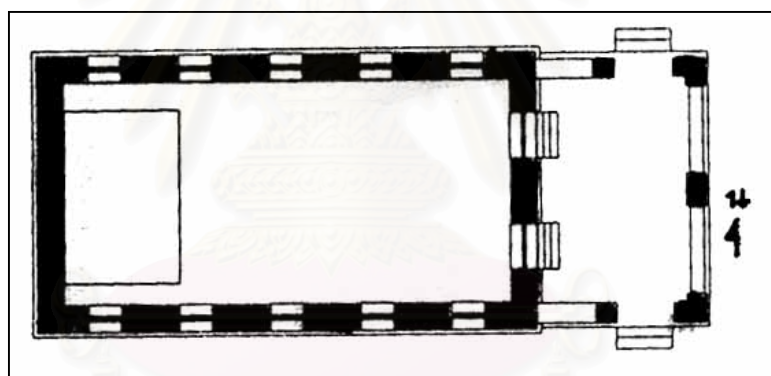

แผนผังที่ 58 พระอุโบสถวัดแม่นางปลื้ม จังหวัดพระนครศรีอยุธยา กว้าง 8.44 เมตร ยาว 15.17 เมตร

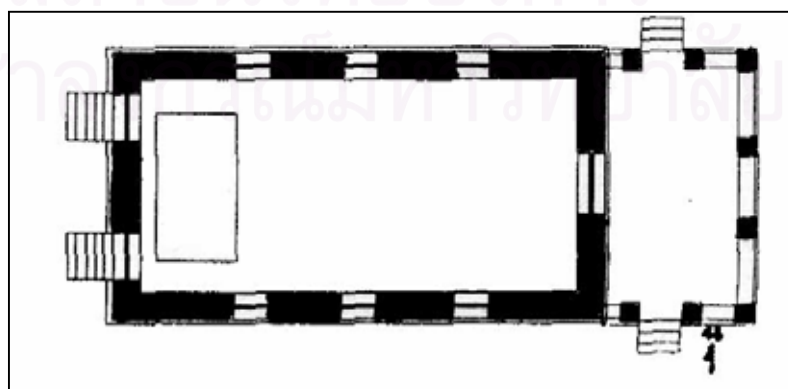

แผนผังที่ 59 พระอุโบสถวัดตูม จังหวัดพระนครศรีอยุธยา กว้าง 9.30 เมตร ยาว 16.50 เมตร

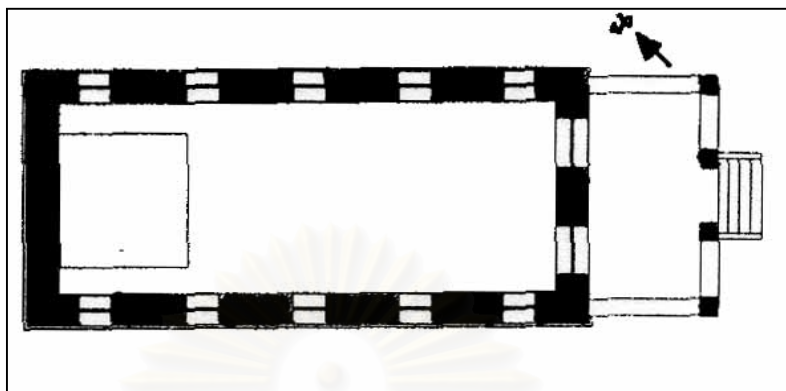

แผนผังที่ 60 พระอุโบสถวัดสิงห์ จังหวัดกรุงเทพฯ กว้าง 6.64 เมตร ยาว 14.10 เมตร

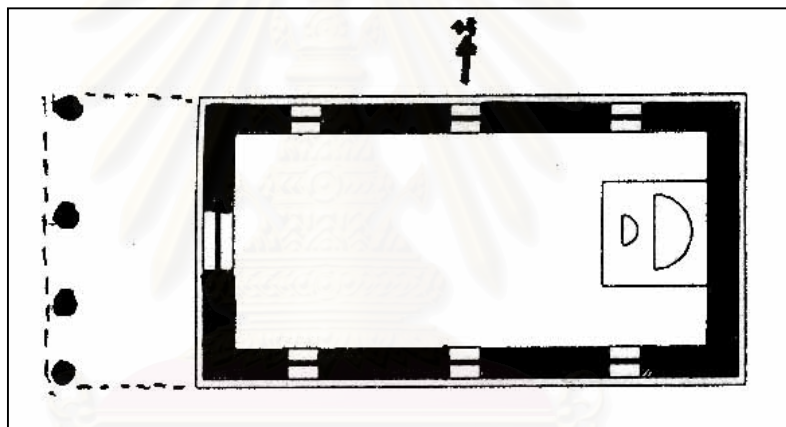

แผนผังที่ 61 พระอุโบสถวัดชมพูเวก จังหวัดนนทบุรี กว้าง 5.70 เมตร ยาว 14.20 เมตร

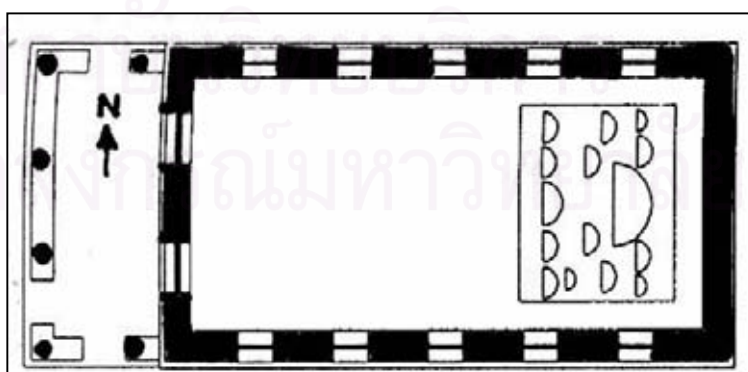

แผนผังที่ 62 พระอุโบสถวัดหลวงสุทธาราม จังหวัดอ่างทอง กว้าง 8.50 เมตร ยาว 16.00 เมตร

1.4.2 **แบบทรงคฤห์** เป็นรูปแบบลักษณะของผังพื้นรูปทรงจันทับอีกรูปแบบหนึ่งที่มีพัฒนาการที่ต่อเนื่องมาตั้งแต่สมัยยุคกลาง (เช่น วัดรัตนชัย วัดดุสิตาราม วัดพนมยงค์ เป็นต้น) แต่ในสมัยยุคปลายนี้มีลักษณะการเจาะช่องเปิดมากกว่าอีกทั้งขนาดอาคารก็มีขนาดใหญ่ขึ้น แต่ในภาพรวมก็ยังคงมีลักษณะคล้ายกับรูปทรงจันทับแบบวิลันดา สำหรับทรงคฤห์ ซึ่งเป็นกรณีศึกษาพบว่ามีลักษณะดังกล่าวนี้เพียง 1 วัด คือ ปาโมก จังหวัดอ่างทอง โดยมีส่วนประกอบที่สำคัญของรูปทรงลักษณะดังกล่าวดังต่อไปนี้คือ (กล่าวอธิบายในขอบเขตเฉพาะเรื่องผังพื้นเป็นหลัก)

- 1.4.2.1 มีส่วนประกอบในแผนผังเหมือนกับทรงวิลันดาทุกอย่าง
- 1.4.2.2 มีการทำช่องเปิดน้อยกว่าทรงวิลันดา
- 1.4.2.3 ไม่ค่อยพบการตกแต่งซุ้มประตูหน้าต่าง
- 1.4.2.4 มีการทำมุขทั้งทางด้านสกัดด้านหน้าและด้านสกัดด้านหลัง (ซึ่งทรงวิลันดาทำเฉพาะด้านหน้าเป็นส่วนใหญ่) รูปแบบดังกล่าวนี้ได้ส่งอิทธิพลต่อโบสถ์สมัยต้นกรุงรัตนโกสินทร์หลายแห่ง เช่น วัดทองธรรมชาติ และวัดอื่นแถวฝั่งธนบุรี

ตัวอย่างผังพื้นแบบทรงจันทับ (แบบทรงคฤห์)

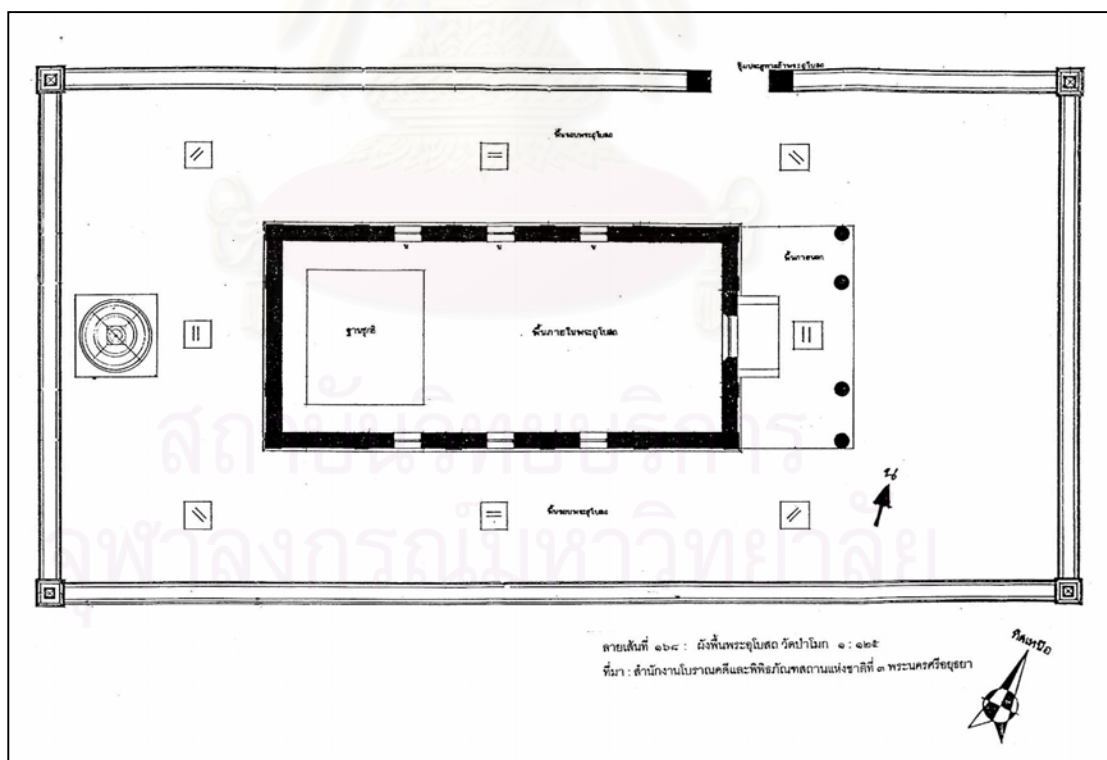

แผนผังที่ 63 พระอุโบสถ วัดป่าโมก จังหวัดอ่างทอง กว้าง 8.00 เมตร ยาว 16.40 เมตร

1.5 ผังพื้นแบบทรงโรง สามารถจำแนกออกตามลักษณะทางสถาปัตยกรรมได้ 2 รูปแบบคือ

1.5.1 แบบทรงวิลันดา ซึ่งประกอบด้วย วัดกลาง จังหวัดสมุทรปราการ

1.5.2 แบบทรงคฤหี ซึ่งประกอบด้วย วัดพระยาแมน และวัดพรหมนิวาส จังหวัดพระนครศรีอยุธยา

1.5.1 แบบทรงวิลันดา รูปลักษณะที่เรียกว่าวิลันดาลักษณะดังกล่าวนี้อาจกล่าวได้ว่าเป็นพัฒนาการเริ่มแรกที่มีลักษณะพระอุโบสถ แบบอาคารทรงตึก ที่เป็นศิลปะที่ผสมผสานกับศิลปะวัฒนธรรมอื่น (ตะวันตก หรือเปอร์เซีย) โดยผังพื้นในลักษณะดังกล่าวนี้ น่าจะเป็นแบบแผนดั้งเดิมของผังพื้นของรูปทรงวิลันดาโดยจะเห็นถึงเอกลักษณ์สำคัญดังต่อไปนี้คือ

1.5.1.1 ไม่มีการทำพาไลหรือระเบียงบริเวณมุขโถงทางด้านสกัด (ทั้งด้านหน้า - ด้านหลัง) ซึ่งกรณีนี้ยังรวมถึงที่มาของรูปทรงจันทับ ทั้ง 2 รูปแบบ

1.5.1.2 ลักษณะการทำช่องเปิดที่มีความหลากหลาย (รูปแบบซุ้มประตูหน้าต่าง)

1.5.1.3 ฐานอาคารมีความสูงไม่มากนัก เมื่อเทียบกับลักษณะรูปทรงเดียวกัน

1.5.1.4 ไม่พบการทำเสาร่วมในประธาน

1.5.1.5 ลักษณะผังพื้นเป็นรูปสี่เหลี่ยมผืนผ้าไม่มีการทำย่อมุมหรือย่อเท้ที่ตัวเรือน

1.5.1.6 มุขทางด้านสกัดด้านหน้าหรือด้านหลัง นิยมทำช่องหน้าต่างหลอดหรือหน้าต่างประดับ (อยู่บริเวณกึ่งกลางของช่องประตูทางเข้า)

1.5.1.7 มีลักษณะการสอบเข้าของผนังทั้ง 4 ด้าน มากกว่าทรงโรงแบบทรงคฤหี

1.5.1.8 ลักษณะของฐานอาคารนิยมทำเป็นฐานบัวคว่ำธรรมดาอีกทั้งไม่ตกท้องลำเอียงแบบฐานเรือนที่เรียกว่าฐานปัทม์หรือฐานบัวที่พบการใช้กับพระอุโบสถทั่วไป

ตัวอย่าง ผังพื้นแบบทรงโรง (แบบทรงวิลันดา)

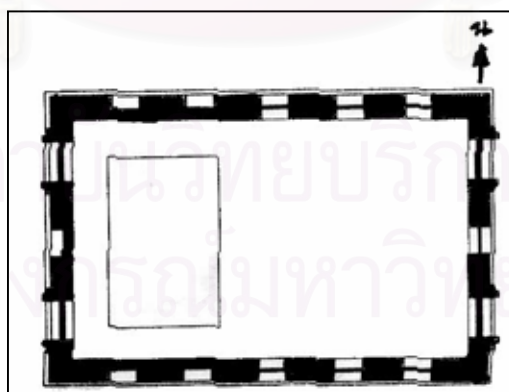

แผนผังที่ 64 พระอุโบสถ วัดกลาง จังหวัดสมุทรปราการ กว้าง 11.65 เมตร ยาว 17.59 เมตร

1.5.2 **แบบทรงคฤห์** รูปลักษณะที่เรียกว่ารูปทรงผังพื้นแบบทรงโรง (ทรงคฤห์) นี้เป็นรูปทรงที่ไม่มีมุขเชื่อมต่อกับตัวเรือน เป็นรูปทรงที่มีผนังปิดล้อมทั้ง 4 ด้าน โดยมีส่วนหลังคาเป็นจั่วเปิดที่มีลักษณะแบบไทยประเพณีซึ่งมีรายละเอียดและส่วนประกอบที่สำคัญในผังพื้นนี้คือ

- ด้านสกัดก่อผนังสูง ยันอกไก่เช่นวัดพระยาแมน (บางกรณีก็ทำหน้าที่ไม้จ้ำหลักกรรมถึงส่วนที่เป็นอุตุปีกนก) มีตัวอย่างที่เช่นวัดพรหมนิवास (มีเฉพาะส่วนช่องที่เป็นหน้าบัน) วัดบึงจ. นครราชสีมา หรือวัดใหญ่สุวรรณาราม เป็นต้น
- มีประวัติการใช้เสาร่วมในประธานเช่นวัดพรหมนิवास (ปัจจุบันได้ตัดออกและใช้ระบบเสาและคานคอนกรีตเสริมเหล็กแทน) นอกจากนี้ยังพบการใช้เสาร่วมในกับอาคารลักษณะเดียวกันเช่นวัดใหญ่สุวรรณาราม จ. เพชรบุรี ที่มีการใช้เสาร่วมในเป็นเสาสี่เหลี่ยมย่อมุมแต่มีบัวหัวเสาเป็นบัวโถ
- มีช่องเปิดมากขึ้นตามลักษณะอิทธิพลศิลปะในยุคปลาย
- มีการตกแต่งซุ้มประตูแบบเครื่องยอด ผังภายในมีการทำช่องตะแบบโค้งกลีบบัว (เฉพาะผนังด้านใน)
- ลักษณะผังพื้นเป็นรูปสี่เหลี่ยมผืนผ้าไม่มีมุขหรือการย่อมุมในส่วนหนึ่งส่วนใดของผนังรัศรอบ
- ฐานรองรับตัวเรือนเป็นฐานปัทมมีลักษณะตักทองสำเภา

ตัวอย่างผังพื้นแบบทรงโรง (แบบทรงคฤห์)

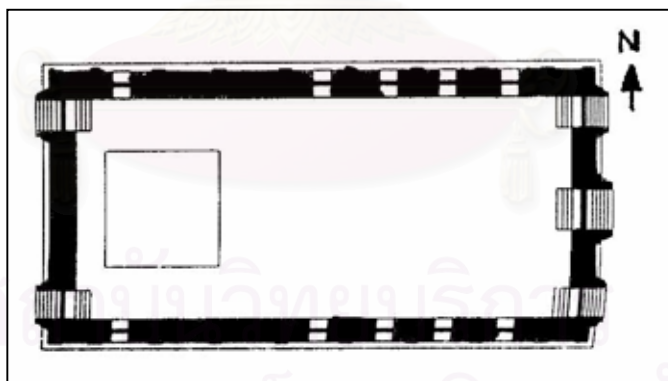

แผนผังที่ 65 พระอุโบสถวัดพระยาแมน จ.พระนครศรีอยุธยา กว้าง 11.55 เมตร ยาว 23.00 เมตร

*จากการสัมภาษณ์ ท่านเจ้าอาวาสองค์ปัจจุบัน เมื่อวันที่ 14 มีนาคม 2545

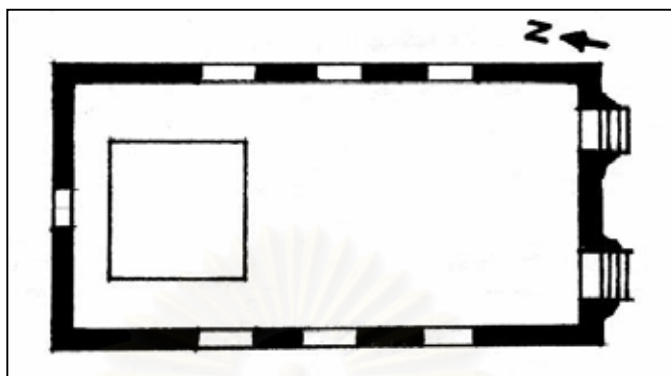

แผนผังที่ 66 พระอุโบสถวัดพรหมนิวาต จ.พระนครศรีอยุธยา กว้าง 12.50 เมตร ยาว 21.50 เมตร

การวิเคราะห์สรุปเรื่องผังพื้น (สมัยอยุธยายุคปลาย)

จากลักษณะของผังพื้นทั้ง 5 รูปแบบซึ่งประกอบด้วย

1. ผังพื้นแบบมุขเด็จ (ด้านหน้าด้านหลัง)
2. ผังพื้นแบบมุขโถงจั่วกันสาด
3. ผังพื้นแบบมุขโถงจั่วเปิด
4. ผังพื้นแบบทรงจันทับ
 - 4.1 แบบทรงวิลันดา
 - 4.2 แบบทรงคฤห์
5. ผังพื้นแบบทรงโรง
 - 5.1 แบบทรงวิลันดา
 - 5.2 แบบทรงคฤห์

ประเด็นการศึกษาวิเคราะห์จะกล่าวถึงเรื่องความเหมือนหรือความต่างในเรื่องต่าง ๆ ดังนี้

- การใช้เสาร่วมในประธานปรากฏเฉพาะกลุ่มที่ 1 (ผังพื้นแบบมุขเด็จ) และกลุ่มที่ 5 (แบบทรงโรง)
- การใช้เสานอนนิยมทำเฉพาะกลุ่ม 2 และ 3 และกลุ่มที่ 4 (รูปทรงจันทับที่ต้องมีเสานอนด้านสกัดมารับส่วนที่เป็นหลังคาคลุมโถงทางเข้า)
- ไม่ปรากฏการใช้เสานางเรียงหรือเสาพาไล แต่มีการใช้ระบบคันทวยเข้ามาแทนที่
- ทำช่องเปิดแบบหน้าต่างโดยมีการตกแต่งซุ้มประตูหน้าต่าง การใช้ระบบช่องแสงแบบลูกมะหวด เหลี่ยมเหลี่ยมความนิยมไป
- แผนผังพระอุโบสถในรูปแบบมหาอุดมีน้อยลง เนื่องจากคตินิยมในการทำช่องเปิดแบบหน้าต่างมากขึ้นตั้งแต่ 3 บาน จนถึง 5 บาน (ส่วนมากจะลงด้วยเลขคี่)
- ผังพื้นแบบทรงจันทับ นิยมทำทางเข้าออกเฉพาะด้านหน้าเป็นส่วนใหญ่ โดยด้านสกัดหลังปิดทึบ หรือมีช่องประตู 1-2 ช่องเป็นอย่างมาก

- ผนังมีความหนาตั้งแต่ 0.65-0.85 ซม. และสอบเข้าหาศูนย์กลางคล้ายกับการล้มสอบของฝาเรือนไทยในเขตภาคกลาง โดยเฉพาะกลางรูปทรงแบบวิไลนดา
- ทรงโรงเป็นรูปแบบเดียวที่ไม่มีการทำมุขโถงด้านหน้าหรือด้านหลัง
- ผนังโดยรวมนั้นมีลักษณะเป็นรูปสี่เหลี่ยมผืนผ้าตรงไปตรงมาไม่พบการยกเก็จหรือย่อมุมมีเพียงผนังแบบมุขเด็จเท่านั้นที่มีลักษณะดังกล่าว
- ผนังแบบทรงโรงมีลักษณะที่จัดได้ว่าเป็นพัฒนาการขึ้นเริ่มต้น ก่อนที่จะกลายเป็นรูปทรงจันทับ โดยดูได้จากตำแหน่งที่ตั้งของใบเสมาเป็นหลัก
- ผนังก่อสูงบางแห่งถึงระดับอกไก่ (เป็นหน้าบันไปในตัวโดยทำลวดลายปูนปั้นประดับส่วนที่เป็นหน้าบัน) ผนังก่อสูงบางกรณีก็เว้นระยะไว้เป็นส่วนหน้าบันจำหลักไม้และหน้าอุคปีกนก
- ผนังแบบมุขเด็จในยุคปลายมีทั้งที่ทำเสาร่วมในและไม่ทำเสาร่วมในเช่นวัดบรมพุทธารามก็ไม่มีการใช้เสาร่วมใน แต่ในส่วนวัดโพธิ์ประทับช้างมีการใช้เสาร่วมในประกอบผนังแบบมุขเด็จ (ที่มีการทำช่องเปิดทางด้านสกัดและด้านข้างด้วยศิลปะสมัยยุคปลาย) โดยใช้เสาสี่เหลี่ยมย่อมุมเป็นเสาร่วมในประธานและใช้บัวหัวเสาแบบบัวจกกล

ลักษณะพื้นที่ใช้สอยของผนังในแต่ละรูปแบบมีขนาดที่แตกต่างกันดังนี้

ผนังแบบมุขเด็จ ช่วงด้านสกัดของวัดโพธิ์ประทับช้างมีขนาดกว้าง 16.70 ในขณะที่วัดบรมพุทธาราม กว้าง 12.00 เมตร ด้านข้างวัดโพธิ์ประทับช้าง ยาว 30.50 เมตร วัดบรมพุทธารามยาว 24.20 เมตร จะเห็นได้ว่าอาจจะเป็นด้วยขนาดของพระอุโบสถของวัดโพธิ์ประทับช้างที่ใหญ่โตจึงทำให้มีการใช้เสาร่วมในประธาน เพื่อช่วยรับน้ำหนักจากเครื่องบนหลังคาซึ่งโดยทั่วไปผนังแบบมุขเด็จที่ปรากฏในยุคปลายไม่นิยมทำเสาร่วมในประธาน บางแห่งก็ก่อผนังบริเวณส่วนที่เป็นมุขเด็จจนกลายเป็นมุขทับแทน โดยเฉพาะอาคารที่สร้างหรือบูรณะขึ้นสมัยยุคปลายช่วงสมัยสมเด็จพระนารายณ์จะพบกลุ่มอาคารลักษณะดังกล่าวอยู่หลายแห่ง

ผนังแบบมุขโถงจั่วกันสาด เป็นลักษณะแผนผังที่ประยุกต์ระหว่างศิลปะอยุธยาตอนต้น และยุคปลาย โดยมีการใช้รูปแบบผนังที่เรียกว่ามุขโถง และการใช้เสานานทั้งชุดแถวหน้าลักษณะเดียวกับวัดราชบูรณะ วัดมหาธาตุ (ซึ่งปรากฏหลักฐานการใช้เสานานเป็นเสาสี่เหลี่ยมย่อมุม) ด้วยขนาดของพระอุโบสถซึ่งมีขนาดกว้าง 8.50 เมตร ถึงได้ว่าเป็นพระอุโบสถขนาดใหญ่ใกล้เคียงกับวัดบรมพุทธาราม

ผนังแบบมุขโถงจั่วเปิด เป็นรูปแบบของผนังที่พบมากรูปแบบหนึ่งในยุคปลายโดยมีขนาดใหญ่สุดที่วัดท่ากร่อง คือ กว้าง 11.00 เมตร และยาว 22.00 เมตร และที่เล็กสุดคือวัดช่องนนทรีคือ กว้าง 7.65 เมตร ยาว 14.50 เมตร

ผนังทรงจันทับ เป็นกลุ่มรูปทรงผนังที่พบมากและมีรูปแบบที่เป็นการผสมผสานศิลปะไทยและศิลปะต่างชาติเข้าด้วยกัน โดยมีขนาดของผนังที่ใหญ่ที่สุดคือ วัดตุม คือขนาดกว้าง 9.30 เมตร ยาว 16.50 เมตร และเล็กสุดคือวัดชมพู่เวกขนาดกว้าง 5.70 เมตร ยาว 14.20 เมตร โดยเฉลี่ยแล้วมีขนาดที่ใกล้เคียงกัน แต่ต่างเฉพาะการทำมุขโถงที่เป็นเพียงจันทับเท่านั้น

ผังพื้นแบบทรงโรง ผังพื้นที่มีขนาดใหญ่ที่สุดคือ วัดพระยาแมนคือมีขนาดกว้าง 11.55 เมตร ยาว 23.00 เมตร และเล็กสุดที่วัดกลางคือมีขนาด กว้าง 11.65 เมตร ยาว 17.59 เมตร

2. รูปแบบฐานอาคาร

2.1 ส่วนฐานตัวเรือน

2.1 ส่วนฐานตัวเรือน

คือ ส่วนที่เป็นฐานรองรับตัวเรือน หรือรองรับผนังทั้ง 4 ด้าน อาคารในสมัยอยุธยายุคปลาย เมื่อจำแนกแยกตามลักษณะของผังพื้น ซึ่งมีอยู่ 5 รูปแบบคือ

1. ผังพื้นแบบมุขเด็จ (ด้านหน้าด้านหลัง)
2. ผังพื้นแบบมุขโถง จั่วเปิด
3. ผังพื้นแบบมุขโถง จั่วกันสาด
4. ผังพื้นแบบทรงจันทับ
 - 4.1 แบบทรงวิลันดา
 - 4.2 แบบทรงคฤห์
5. ผังพื้นแบบทรงโรง
 - 5.1 แบบทรงวิลันดา
 - 5.2 แบบทรงคฤห์

ตัวอย่างส่วนฐานตัวเรือน (ผังพื้นแบบมุขเด็จด้านหน้าด้านหลัง)

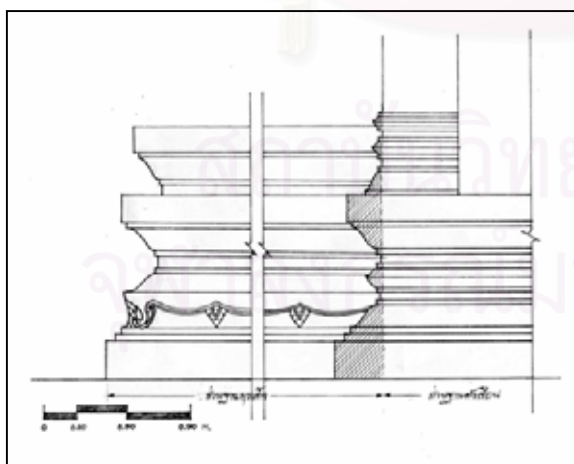

วัดบรมพุทธาราม จ. พระนครศรีอยุธยา

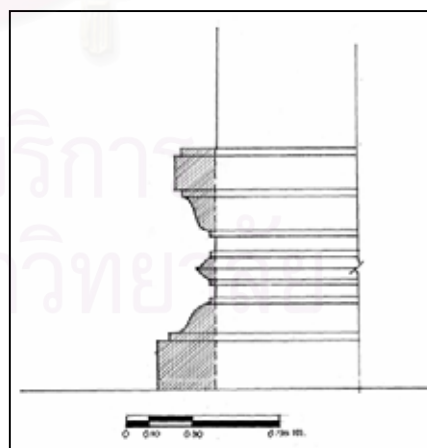

วัดโพธิ์ประทับช้าง จ. พิจิตร

ภาพลายเส้นที่ 138 ส่วนฐานตัวเรือนผังพื้นแบบมุขเด็จ
ที่มารูป : จากการสำรวจภาคสนาม (โดยผู้วิจัย)

ตัวอย่างส่วนฐานตัวเรือน (ผนังแบบमुखโถงจั่วเปิด)

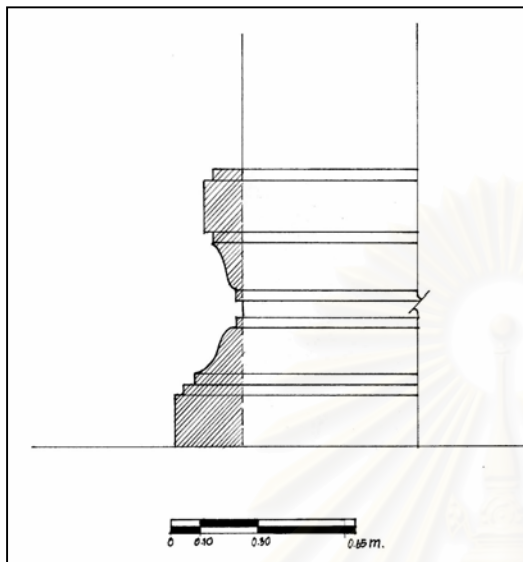

วัดท่ากาฬรัง จ.พระนครศรีอยุธยา

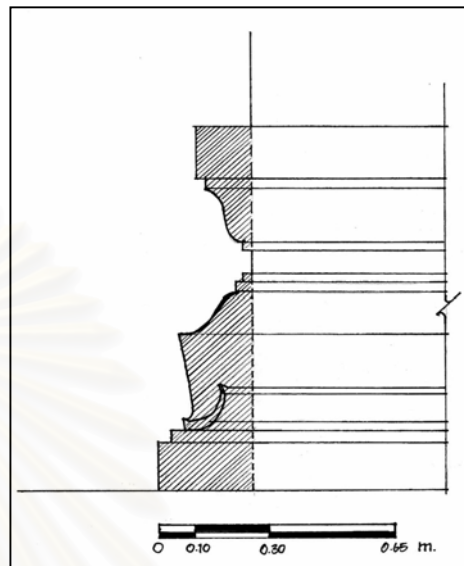

วัดใหม่เทพนิมิตร จ.กรุงเทพฯ

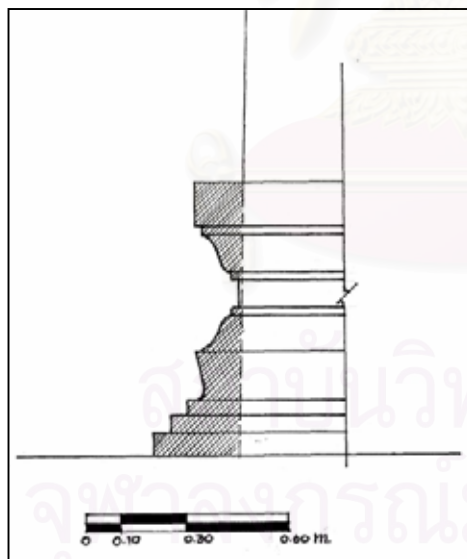

วัดป่าเกต จ.สมุทรปราการ

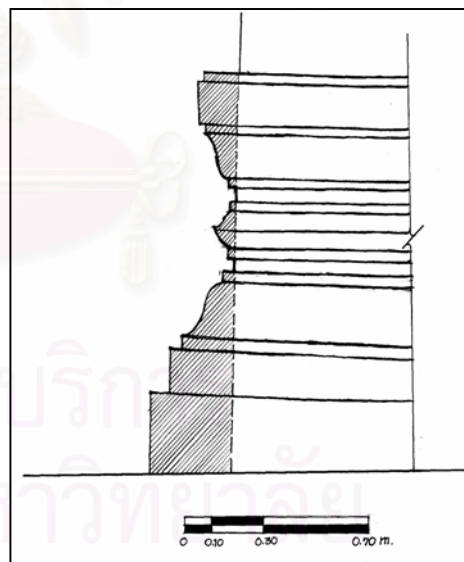

วัดชองนนทรี จ.กรุงเทพฯ

ภาพลายเส้นที่ 139 ส่วนฐานตัวเรือนผนังแบบमुखโถงจั่วเปิด
ที่มารูป : จากการสำรวจภาคสนาม (โดยผู้วิจัย)

ตัวอย่างส่วนฐานตัวเรือน (ฝังพื้นแบบมุขโถงจั่วกันสาด)

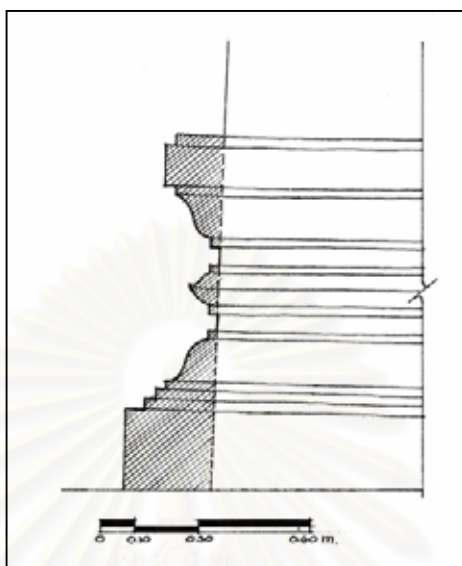

วัดสุวรรณดาราราม จ.พระนครศรีอยุธยา

ภาพลายเส้นที่ 140 ส่วนฐานตัวเรือน (ฝังพื้นแบบมุขโถงจั่วกันสาด)

ที่มารูป : จากการสำรวจภาคสนาม (โดยผู้วิจัย)

ตัวอย่างส่วนฐานตัวเรือน (ฝังพื้นแบบทรงจันทับ) แบบทรงวิลันดา

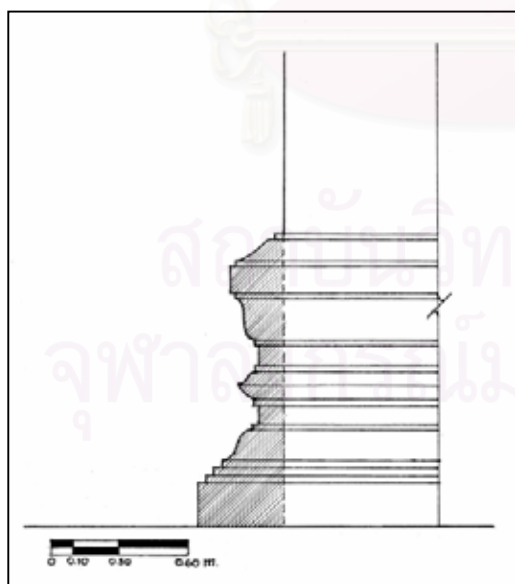

วัดธรรมาราม จ.พระนครศรีอยุธยา

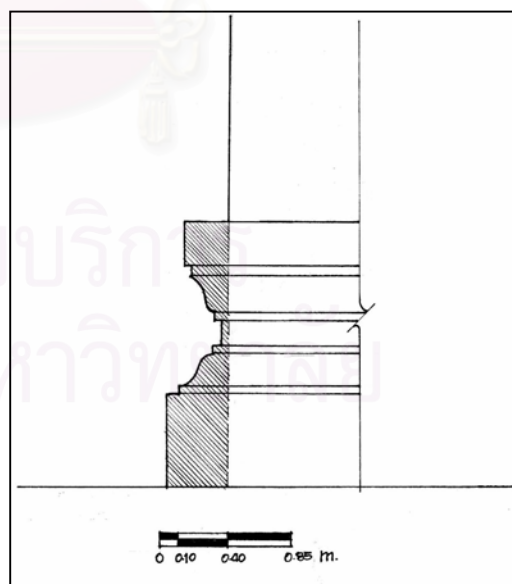

วัดแม่นางปลื้ม จ.พระนครศรีอยุธยา

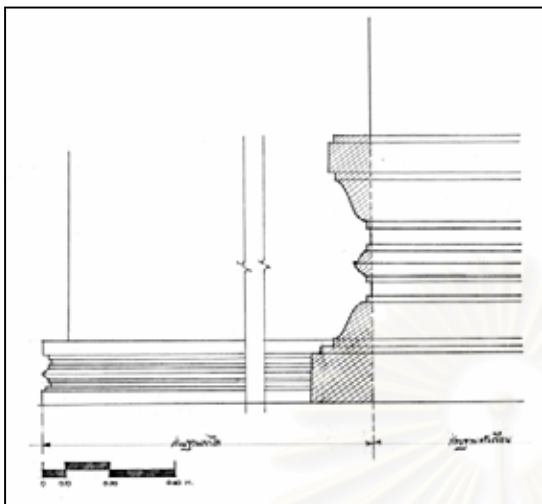

วัดตูม จ.พระนครศรีอยุธยา

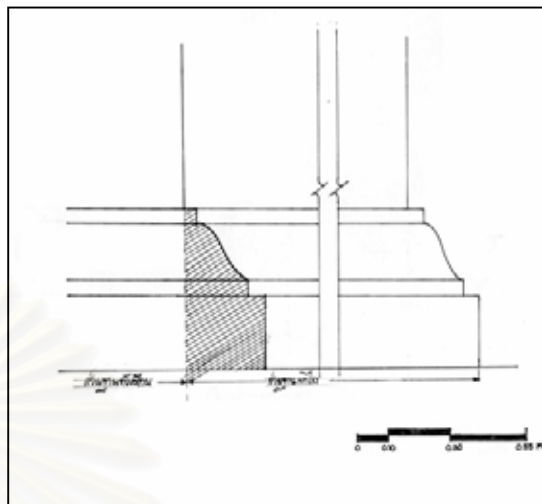

วัดสิงห์ จ.กรุงเทพฯ

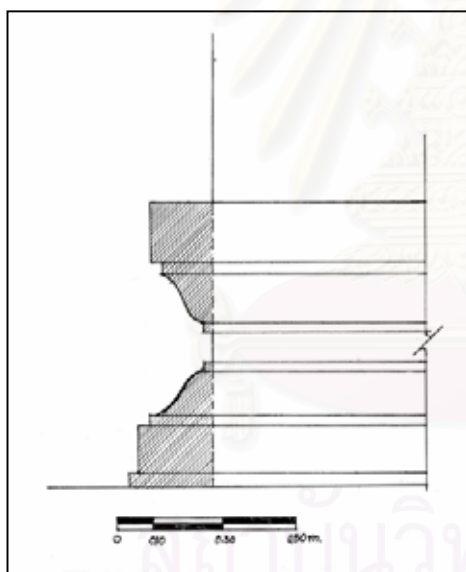

วัดชมพูเวก จ.นนทบุรี

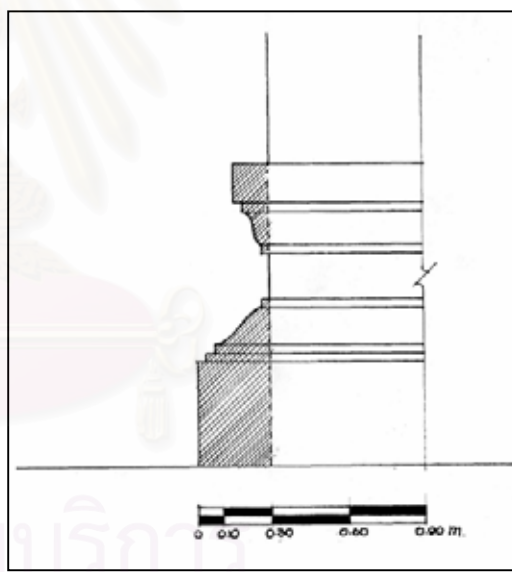

วัดหลวงสุทธาราม จ.อ่างทอง

ภาพลายเส้นที่ 141 ส่วนฐานตัวเรือน (ผังพื้นแบบทรงจันทน์) แบบทรงวิไลندا
ที่มารูป : จากการสำรวจภาคสนาม (โดยผู้วิจัย)

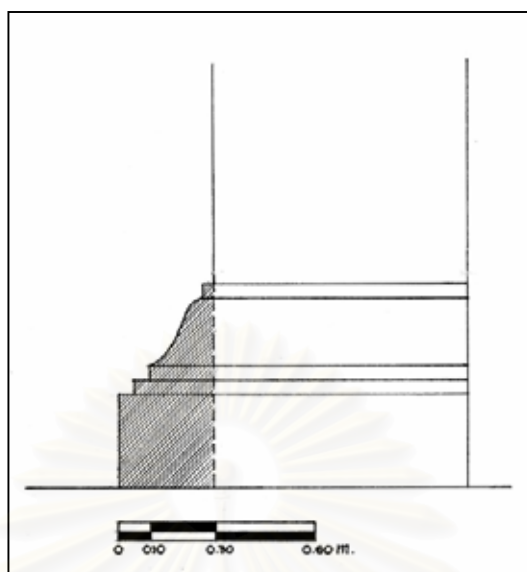

วัดป่าโมก จ.อ่างทอง

ภาพลายเส้นที่ 142 ส่วนฐานตัวเรือน (ผังพื้นแบบทรงจันทับ) แบบทรงคฤห์
ที่มารูป : จากการสำรวจภาคสนาม (โดยผู้วิจัย)

ตัวอย่าง ส่วนฐานตัวเรือน (ผังพื้นแบบทรงโรง) แบบทรงวิลันดา

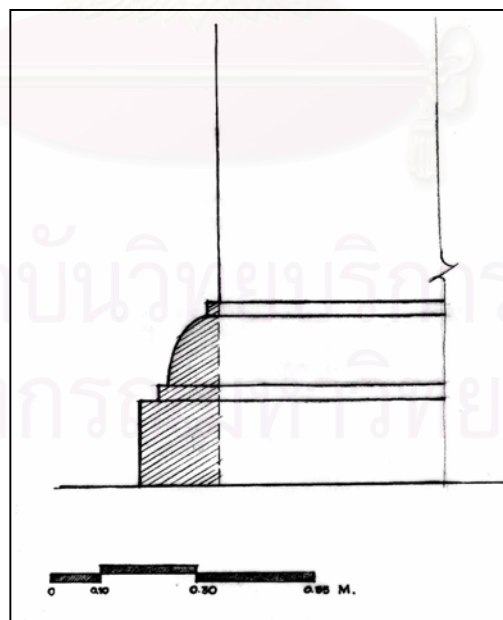

วัดกลาง จ.สมุทรปราการ

ภาพลายเส้นที่ 143 ส่วนฐานตัวเรือน (ผังพื้นแบบทรงโรง) แบบทรงวิลันดา
ที่มารูป : จากการสำรวจภาคสนาม (โดยผู้วิจัย)

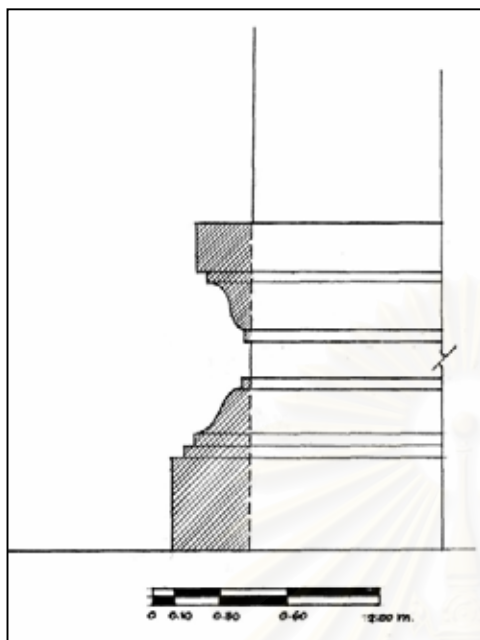

วัดพระยาแมน จ.พระนครศรีอยุธยา

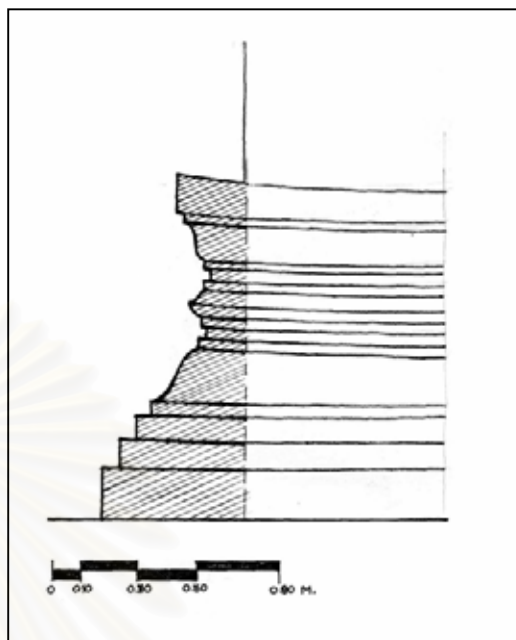

วัดพรหมนิवास จ.พระนครศรีอยุธยา

ภาพลายเส้น 144 ส่วนฐานตัวเรือน (ผังพื้นแบบทรงโรง) แบบทรงคฤห์

ที่มา : จากการสำรวจภาคสนาม (โดยผู้วิจัย)

การวิเคราะห์สรุปเรื่องรูปแบบฐานอาคาร (สมัยอยุธยายุคปลาย)

ส่วนฐานตัวเรือน (รวมถึงฐานที่เป็นมุขด้านหน้าและด้านหลัง)

- ผังพื้นแบบมุขเด็จ จากวัดที่เป็นกรณีศึกษาซึ่งมีอยู่ 2 วัด ประกอบด้วยวัดบรมพุทธารามและวัดโพธิ์ประทับช้าง โดยส่วนฐานตัวเรือน เป็นฐานปัทม์ (ซึ่งพบโดยทั่วไปกับฐานอาคารในวัฒนธรรมอยุธยา) หรือฐานบัวลูกแก้วอกไก่ (มี 1 ลูก) ลักษณะตอกท้องสำเภาเพียงเล็กน้อยจนเกือบจะเป็นระดับเดียวกันตลอดแนวฐาน ส่วนมุขเด็จที่ยื่นออกมาทางด้านหน้าและด้านหลังมีการทำฐานสิงห์ ซึ่งไม่ค่อยพบในส่วนที่เป็นฐานตัวเรือนในสมัยอยุธยายุคต้นถึงยุคกลาง แต่ในทางโบราณคดี ต้นเค้าของขาสิงห์อาจมีมาแล้วในศิลปะทวารวดีซึ่งได้พบบนภาพสลักหินของใบสีมา¹⁰⁴ อีกทั้งในศิลปะสุโขทัยมีหลักฐานชัดเจนที่ภาพจารึกลายเส้นบนแผ่นหิน มีภาพตั้ง หรือแท่นมีขารูปคล้ายขาสิงห์¹⁰⁵ เป็นที่น่าสังเกตว่าแม้ว่าการทำลายแข่งสิงห์นี้จะปรากฏมีมานานแล้วในศิลปะไทย แต่ในส่วนฐานอาคารที่รองรับตัวเรือนกับไม่ปรากฏการทำฐานสิงห์ในลักษณะดังกล่าว (โดยเฉพาะที่เป็นกรณีศึกษา)

* ที่มาของฐานสิงห์ยังมีความคลุมเครือว่าได้มาจากขาเตี้ยในศิลปะจีนที่แกะเป็นรูปขาสิงห์ และมีหน้าสิงห์ประกอบอยู่ด้วย อ้างจาก สมเด็จพระเจ้าบรมวงศ์เธอเจ้าฟ้ากรมพระยานริศรานุวัดติวงศ์ สมเด็จพระเจ้าบรมวงศ์เธอกรมพระยาดำรงราชานุภาพ, สาส์นสมเด็จพระเจ้าบรมวงศ์เธอเจ้าฟ้ากรมพระยานริศรานุวัดติวงศ์, หน้า 46-47.

¹⁰⁴ ประยูร อุลุชาฎะ (น.น. ปากน้ำ), ศิลปะบนใบสีมา, หน้า 89, 94.

¹⁰⁵ สำนักนายกรัฐมนตรี, คณะกรรมการจัดพิมพ์เอกสารทางประวัติศาสตร์, ประชุมศิลาจารึกภาคที่ 5 (กรุงเทพฯ : นครหลวงกรุงเทพธนบุรี, 2515), ภาพแผ่นหินที่ 77.

แต่กลับปรากฏการทำฐานสิงห์ในส่วนประกอบอื่น เช่น ฐานชุกชี (หรือรัตนบัลลังค์) เช่นฐานพระพุทธรูปศิลาวางอยู่หน้าวัดมงคลพิตร ซึ่งเป็นฐานสิงห์รุ่นเก่าลวดลายบ่งว่าอยู่ในสมัยอยุธยาตอนต้น¹⁰⁶ แข็งสิงห์หรือหน้าสิงห์รุ่นเก่าสมัยอยุธยายุคต้น ปรากฏที่แข็งสิงห์ฐานพระวิหารหน้าประตูทางเข้าด้านหน้าวัดพระศรีสรรเพชญ์กับแข็งสิงห์ปูนปั้นฐานชุกชีวิหารราย¹⁰⁷

สำหรับลักษณะของฐานสิงห์ที่ปรากฏอยู่ที่มุขเด็จของวัดบรมพุทธาราม รูปแบบลวดลายประดับยังเป็นแบบเดียวกับพระราชวังนารายณ์นิเวศน์ เพราะแม้ที่ฐานอุโบสถวัดกุฎีดาวสมัยพระเจ้าท้ายสระกับเจดีย์รุ่นหลังล้วนเป็นแข็งสิงห์ชนิดมีกนกตัวเดียวแทบทั้งนั้น¹⁰⁸

สำหรับในส่วนฐานสิงห์ของวัดโพธิ์ประทับช้างไม่มีการทำลวดลายหรือลักษณะของฐานสิงห์ทั้งในส่วนที่เป็นฐานรองรับตัวเรือนและฐานมุขเด็จ นอกจากนี้วัดบรมพุทธาราม ยังมีการทำฐานเชิงบาตรด้านบนผู้วิจัยสันนิษฐานว่าของเดิมในสภาพสมบูรณ์อาจมีครุฑประดับบริเวณดังกล่าวคล้ายกับพระอุโบสถวัดพระแก้วที่กรุงเทพฯ และเป็นที่น่าสนใจอีกอย่างหนึ่งคือ ฐานตัวเรือนไม่ตกท้องลำเภา (ทั้ง 2 ตัวอย่างที่เป็นกรณีศึกษา)

- ผังพื้นแบบมุขโถงจั่วเปิด ลักษณะของฐานตัวเรือนที่เป็นกรณีศึกษาทั้ง 4 วัด มีลักษณะฐานที่ค่อนข้างจะแตกต่างจากลักษณะของฐานปัทม์โดยทั่วไปโดยเฉพาะวัดป่าเกต และวัดใหม่เทพนิมิตร์มีลักษณะการทำฐานแบบฐานปัทม์ผสมกับฐานสิงห์ ซึ่งลักษณะดังกล่าวนี้ไม่ค่อยพบกับลักษณะฐานอาคาร (แต่จะเริ่มเห็นได้ชัดเจนในช่วงต้นสมัยรัตนโกสินทร์ ซึ่งคาบเกี่ยวกับยุคปลาย) อีกทั้งลักษณะฐานที่ไม่สูงนักเมื่อเทียบกับลักษณะของฐานปัทม์ และลักษณะของฐานก็ไม่ตกท้องลำเภา สำหรับวัดที่เหลืออีก 2 วัดคือวัดท่าการ้องและวัดช่องนนทรี ยังคงใช้ลักษณะฐานปัทม์แต่วัดช่องนนทรีฐานมีลักษณะตกท้องลำเภาอย่างชัดเจน และสูงโดยเฉพาะส่วนที่เป็นฐานหน้ากระดานล่าง จะยกสูงมากกว่าปกติ (กรณีที่ทำฐานแบบตกท้องลำเภา) ซึ่งฐานตกท้องลำเภาหรือตกท้องช้างนี้ส่วนมากจะพบเฉพาะฐานบัวและฐานบัวลูกแก้วเท่านั้น** นอกจากนี้แนวระดับพื้นจริงของด้านในก็จะอยู่คนละระดับกับแนวฐานบัวที่วัดรอบ

- ผังพื้นแบบมุขโถงจั่วกันสาด เป็นลักษณะของฐานปัทม์แบบตกท้องลำเภา ลักษณะเดียวกับวัดช่องนนทรี แต่ด้วยขนาดของพระอุโบสถ ที่มีขนาดใหญ่กว่าดังนั้นลักษณะของแนวเส้นโค้งที่ฐานจึงมีน้อยกว่าอีกทั้งระดับพื้นภายในกับแนวฐานบัวภายนอกก็ไม่ต่างกันมากเหมือนกับวัดช่องนนทรี

- ผังพื้นแบบทรงจันทับ (ทรงวิลันดา และทรงคฤห์) มีลักษณะของฐานอยู่ 2 ลักษณะคือ ลักษณะแบบฐานปัทม์ (ฐานบัวโดยทั่วไป และลักษณะแบบฐานบัวคว่ำ (บัวถลา) มีลักษณะสำคัญ คือ ฐานจะไม่ตกท้องลำเภาโดยวัดที่เป็นกรณีศึกษา 5 วัด ซึ่งล้วนแต่ไม่ทำฐานตกท้องลำเภา โดยมีฐานที่มีลักษณะแบบฐานบัวคว่ำ

¹⁰⁶ ประยูร อุลุชาฎะ (น.ณ. ปากน้ำ), "ฐานสิงห์" ในศิลปกับโบราณคดีในสยาม, หน้า 149.

¹⁰⁷ เรื่องเดียวกัน, หน้า 150.

¹⁰⁸ เรื่องเดียวกัน, หน้า 151.

* เป็นที่น่าสนใจอีกอย่างถ้ามีการทำฐานในลักษณะที่ "ตกท้องลำเภา" จะไม่พบลักษณะการทำฐานสิงห์ (ผู้วิจัย)

** สัมภาษณ์ ร.ศ สมใจ นิมเล็ก (ราชบัณฑิต) อาจารย์ที่ปรึกษาวิทยานิพนธ์ วันที่ 30 พ.ค. 2546.

(บัวถลา) มีเพียงวัดสิงห์เพียงวัดเดียว (แต่วัดที่มีรูปทรงจันทน์แบบคฤหีคือวัดป่าโมกก็มีการทำฐานในลักษณะเดียวกันนี้)

- ผังพื้นแบบทรงโรง (ทรงวิลันดาและทรงคฤหี) โดยเฉพาะวัดที่เป็นกรณีศึกษาทั้ง 3 วัด ซึ่งประกอบด้วย วัดกลาง วัดพระยาแมน และวัดพรหมนิวาส แยกรูปแบบของลักษณะฐานได้ 2 ลักษณะ เช่นเดียวกับรูปทรงจันทน์ คือฐานปัทม์ และฐานบัวคว่ำ (บัวถลา) โดยฐานที่เป็นบัวคว่ำนี้ปรากฏหลักฐานอยู่ที่วัดกลาง มีรูปแบบในรายละเอียดค่อนข้างแตกต่างกับฐานบัวคว่ำโดยทั่วไปที่พบ กล่าวคือ ลักษณะของบัวคว่ำมีลักษณะที่อ่อนป้อม ไม่อ่อนช้อยเท่ากับฐานบัวในลักษณะไทยประเพณีทั่วไป อาจเป็นด้วยศิลปะรูปแบบทางสถาปัตยกรรมวัดกลาง ได้รับอิทธิพลจากศิลปะภายนอกเช่น ศิลปะตะวันตกที่เข้ามาเมื่อมีอิทธิพลอย่างมาก (รวมถึงศิลปะเปอร์เซีย) ดังนั้นจึงส่งอิทธิพลต่อรูปแบบภายนอกและภายในรวมถึงงานตกแต่งอื่นของพระอุโบสถหลังนี้ โดยวัดอีก 2 แห่งมีเหลือที่เป็นกรณีศึกษาคือวัดพระยาแมนและวัดพรหมนิวาส ยังคงสืบทอดรูปแบบฐานปัทม์แบบอยุธยา โดยเฉพาะวัดพรหมนิวาสตัวฐานปัทม์มีลักษณะฐานแบบห้องสำเภา

ข. ส่วนเรือน การศึกษาวิเคราะห์ในสมัยอยุธยายุคปลายสามารถจำแนกเป็นส่วนต่างๆ ซึ่งประกอบด้วย

1. รูปแบบพนักรมุข
2. รูปแบบเสาและบัวหัวเสา
3. รูปแบบคันทวย
4. รูปแบบช่องเปิด (ประตูหน้าต่าง ช่องแสงรวมถึงลักษณะการตกแต่ง)

1. รูปแบบพนักรมุข (สมัยอยุธยายุคปลาย)

ในสมัยอยุธยายุคปลาย จากการศึกษาข้อมูลภาคสนามและข้อมูลทางภาคเอกสาร พบว่าพนักรมุข จะพบมากในส่วนที่เป็นมุขโถงด้านสกัด (หรือถ้าเป็นทรงจันทน์ก็จะนิยมทำพนักรมุขล้อมรอบบริเวณที่เป็นโถงทางเข้าที่มีหลังคาเป็นเพิงมาปิด) โดยยังคงลักษณะรูปแบบเดียวกับยุคที่ผ่าน ๆ มาที่ได้กล่าวไว้แล้วในเรื่องของพนักรมุข คือ จะมีอยู่ 2 รูปแบบ ประกอบด้วย

- 1.1 พนักรมุขแบบทึบ (ไม่มีการทำช่องเจาะที่พนักรมุข)
- 1.2 พนักรมุขแบบโปร่ง (มีลวดลายของช่องเจาะ)

ดั่งที่ได้กล่าวไว้แล้วในเบื้องต้นว่ารูปแบบพนักรมุขจะปรากฏอยู่เฉพาะรูปแบบผังพื้นที่มีการทำมุขด้านหน้าหรือด้านหลัง อาจจะใช้เรียกว่าพาไลหรือมุข (แต่บางส่วนก็ไม่ทำพนักรมุขก็มีเช่นวัดป่าเกต วัดช่องนนทรี วัดบรมพุทธราม เป็นต้น นอกจากนี้ยังมีชื่อที่นำสังเกตโดยเฉพาะรูปทรงแบบทรงจันทน์นิยมทำพนักรมุขแบบทึบมากกว่าแบบโปร่งมีตัวอย่างเช่นวัดป่าโมก วัดธรรมาราม วัดตูม วัดสิงห์ วัดหลวงสุทธาราม เป็นต้น

1.2 พนักรมุขแบบโปร่ง (มีลวดลายของช่องเจาะ)

รูปแบบของพนักรมุขลักษณะนี้เท่าที่ปรากฏ (โดยเฉพาะวัดที่เป็นกรณีศึกษา) พบว่าเป็นรูปแบบที่มาจากการบูรณะซ่อมแซมในสมัยหลัง ซึ่งมีหลักฐานทางวัตถุ คือ รูปแบบทางศิลปกรรม เช่นการใช้

กระเบื้องปรางแบบจีนประดับ* ดังตัวอย่างที่วัดแมนางปลื้มส่วนที่เป็นพนักรมมีลักษณะแบบโปร่งโดยใช้กระเบื้องปรางแบบจีนประดับ นอกจากนี้ยังพบอีกหนึ่งแห่งเป็นรูปแบบผังพื้นแบบมุขโถงจั่วเปิดคือวัดท่าการ้อง

ตัวอย่างรูปแบบพนักรมแบบทึบ



วัดตุม จ.พระนครศรีอยุธยา
(พนักรมแบบทึบ)



วัดธรรมาราม จ.พระนครศรีอยุธยา
(พนักรมแบบทึบ)



วัดสิงห์ จ.กรุงเทพฯ
(พนักรมแบบทึบ)



วัดสุวรรณดาราราม จ.พระนครศรีอยุธยา
(พนักรมแบบทึบ)

* อ้างถึงแล้วในเชิงอรรถที่ 87



วัดใหม่เทพนิมิตร จ.กรุงเทพฯ
(พนักรมุขแบบทึบ)



วัดป่าเกิด จ.สมุทรปราการ
(ไม่มีการทำพนักรมุข)



วัดท่าการ้อง จ.พระนครศรีอยุธยา
(พนักรมุขแบบโปร่ง)



วัดแม่นางปลื้ม จ.พระนครศรีอยุธยา
(พนักรมุขแบบโปร่ง)

ภาพที่ 175 ลักษณะพนักรมุขแบบทึบและแบบโปร่ง (สมัยอยุธยายุคปลาย)

รูปแบบเสาศลึงและบัวหัวเสาศลึง (สมัยอยุธยายุคปลาย)

ในสมัยอยุธยายุคปลายรูปแบบเสาศลึงและบัวหัวเสาศลึงได้สืบทอดรูปแบบตลอดจนพัฒนาการมาจากยุคกลางที่เริ่มทำเสาศลึงเหลี่ยมย่อมุม โดยมีบัวหัวเสาศลึงแบบบัววง อาจมีรูปทรงค่อนข้างแข็งแรงกระด้างไปบ้าง ในระยะหลังจึงมีการประดิษฐ์รูปทรงของกลีบบัวให้อ่อนช้อยสวยงามขึ้นเรียกว่า "บัวจงกล" (บัวสาย) บัวหัวเสาศลึงจะเป็นปูนปั้น ดินเผา (ตั้งบัวหัวเสาศลึงในวิหารหลวงวัดพระศรีสรรเพชญ์ จ.พระนครศรีอยุธยา สมัยพระนารายณ์เสาศลึงเหลี่ยมคงใช้ทั่วไป ดังปรากฏในงานสถาปัตยกรรมสมัยพระนารายณ์แบบทุกแห่ง วัดที่สร้างในสมัยพระเพทราชา เช่น วัดบรมพุทธารามใช้เสาศลึงเหลี่ยมแบบย่อไม้มุม 12 โดยเข้ามามีบทบาทแทนที่เสากลมกับเสาศลึงเหลี่ยม เมื่อเทียบกันแล้วจะเห็นข้อแตกต่างกันชัดเจน เพราะเสาศลึงเหลี่ยมย่อไม้มุม 12 มีขนาดเล็กกว่าเสาศลึงก่อนๆ ทั้งนี้ก็

เพราะว่าในสมัยหลังจากพระเจ้าทรงธรรมเป็นต้นมาความนิยมสร้างอาคารพระอุโบสถพระวิหารมีขนาดใหญ่ได้
ผันแปรไปเสียแล้วเนื่องจากมีความนิยมสร้างวัดวาอารามกันมากขึ้น เนื้อที่น้อยอาณาเขตของวัดเบียดกระชั้นชิด
กันมาก ทำให้ต้องย่อส่วนสถาปัตยกรรมลงมา¹⁰⁹



สถาบันวิทยบริการ จุฬาลงกรณ์มหาวิทยาลัย

¹⁰⁹ ประยูร อุลุชาฎะ (น.ณ ปากน้ำ), ศิลปกรรมไทย, หน้า 100.

การวิเคราะห์สรูปแบบเสาและบัวหัวเสา (สมัยอยุธยาอยุธยา)

สำหรับพระอุโบสถที่เป็นกรณีศึกษาทั้ง 17 วัด โดยมีวัดที่มีการใช้รูปแบบของเสาแบบเสาสีเหลี่ยมย่อมุม ซึ่งแยกตามลักษณะรูปแบบผังพื้นและรูปทรงหลังคาซึ่งแบ่งได้ 5 รูปแบบ

- **ผังพื้นแบบมุขเด็จ** ซึ่งประกอบด้วย วัดบรมพุทธาราม และวัดโพธิ์ประทับช้าง 2 วัดนี้ มีรูปแบบของเสาสีเหลี่ยมย่อมุมทั้ง 2 วัด โดยวัดบรมพุทธารามมีเสาสีเหลี่ยมเฉพาะที่เป็นเสามุขเด็จด้านสกัดส่วนเสาอื่นไม่มี แต่ที่วัดโพธิ์ประทับช้างมีการใช้เสาสีเหลี่ยมย่อมุมทั้งในส่วนที่เป็นเสามุขเด็จ และเสาอื่นในประธาน โดยทั้ง 2 วัดนี้ไม่พบการตกแต่งบัวเชิงเสา แต่การทำบัวเชิงเสาได้ปรากฏว่ามีการทำมาแล้วที่วัดไชยวัฒนาราม ในส่วนที่เป็นเสานางเรียงหรือเสาพาไลบริเวณทางเดินของระเบียงคด ซึ่งปรากฏว่าเป็นเสาสีเหลี่ยมย่อมุมบัววงเชิงเสา (ดูรูปประกอบในเรื่องเสาชองยุคกลาง)

- **ผังพื้นแบบมุขโถงจั่วกันสาด** มีตัวอย่างที่เป็นกรณีศึกษา 1 วัด คือ วัดสุวรรณดาราราม จ.พระนครศรีอยุธยา โดยมีลักษณะเสาแบบเสาสีเหลี่ยมย่อมุม และมีบัวหัวเสาแบบบัววงหรือบัวจกก็เรียก โดยบัวหัวเสาและรูปแบบเสาตลอดจนตำแหน่งเสาของวัดสุวรรณดาราราม ยังสามารถเทียบเคียงได้กับรูปแบบเสาที่เป็นซากโบราณสถานดังเช่นวัดมหาธาตุ และวัดราชบูรณะที่พระนครศรีอยุธยา (ดูรูปประกอบ)



ภาพที่ 176 ลักษณะเสาทางด้านหน้าพระวิหารหลวง วัดมหาธาตุ (บูรณะสมัยอยุธยาอยุธยา)

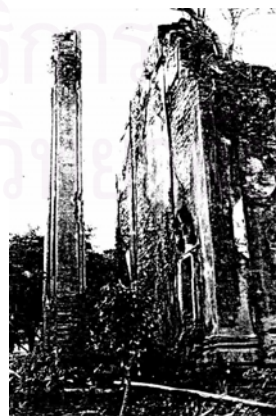

ภาพที่ 177 ลักษณะเสาสีเหลี่ยมย่อมุมเสามุขเด็จวัดบรมพุทธาราม



ภาพที่ 178 เสามุขเด็จด้านหน้าวัดมเหยงคณ์
(บูรณะสมัยอยุธยาปลาย)



ภาพที่ 180 เสาหอนวิหानวัดกุฎีดาว
(บูรณะสมัยอยุธยาปลาย)



ภาพที่ 179 ลักษณะตำแหน่งที่ตั้งเสาหอนของ
วัดสุวรรณดารารามคล้ายกับวัดมหาธาตุ และ
วัดราชบูรณะ



ภาพที่ 181 ขยายรายละเอียดบัวหัวเสาแบบบัวจกกล
หรือบัวแวง

- **ผังพื้นแบบมุขโถงจั่วเปิด** มีเสาและบัวหัวเสาที่จัดได้ว่าย่างหลงเหลือรูปแบบและหลักฐานให้ศึกษาได้หลายแห่งโดยเฉพาะวัดที่เป็นกรณีศึกษา ซึ่งประกอบด้วยวัดใหม่เทพนิมิตร วัดท่ากาไร่ วัดช่องนนทรี และวัดป่าเกด ซึ่งทั้ง 4 วัดนี้ มีลักษณะร่วมกันยกเว้นเพียงวัดช่องนนทรี ซึ่งรูปแบบบัวหัวเสามีลักษณะคล้ายวัดปราสาทไม่เหมือนหัวเสาที่พบในเขตอยุธยาคือมีลักษณะอ้วนป้อม รวมถึงองค์ประกอบทางสถาปัตยกรรมส่วนต่างๆ ลักษณะที่น่าสังเกตประการหนึ่งของกลุ่มเสารูปทรงดังกล่าวนี้ ถ้าไม่ทำหน้ากระเบื้องก็จะทำเสาหอนสี่เหลี่ยมเกลี้ยง ๆ (บริเวณเชิงเสาโดยไม่มีการทำบัวเชิงเสาอย่างในสมัยหลังหรือในรัตนโกสินทร์) นอกจากนี้ถ้าเป็นพระอุโบสถขนาดกลางถึงขนาดใหญ่ จะเห็นขนาดของเสาที่ใหญ่และมีลักษณะล้มสอปลายเสาเข้าหาศูนย์กลาง

* อ่านข้อคิดเห็นการบูรณะครั้งนี้ได้ใน สมใจ นิ่มเล็ก, “สถาปัตยกรรมสมัยอยุธยาตอนปลาย” ในวารสารราชบัณฑิตยสถาน ปีที่ 25 ฉบับที่ 3 : 130-143.

กลาง อีกทั้งยังพบร่องรอยการประดับกระจกสีเช่นที่วัดท่ากาฬารัง วัดใหม่เทพนิมิตร วัดป่าเกต โดยทั้ง 3 วัดนี้มีลักษณะการตกแต่งรวมถึงรูปแบบของการตกแต่งบัวหัวเสาที่คล้ายกันและตกแต่งบริเวณปลายบัวปากปิงคล้ายกรวยเชิงประดับแต่ไม่ยาวมากเหมือนทางเพชรบุรี

- **ผังพื้นแบบทรงจันทับ** (แบบวิไลนดาและแบบคฤห์) ลักษณะรูปแบบของเสาที่ปรากฏ อยู่กับลักษณะผังพื้นนี้มีลักษณะที่หลากหลายโดยเฉพาะรูปแบบทรงวิไลนดาที่มีทั้งที่เป็นเสาสี่เหลี่ยมเรียบแบบไม่มีการตกแต่งใด ๆ เช่น วัดธรรมาราม วัดแม่นางปลื้ม วัดตุ้มที่เหลื่อ เช่น วัดสิงห์ วัดชมพูเวก วัดหลวงสุทธาราม และวัดป่าโมก (เป็นทรงจันทับทรงคฤห์) มีลักษณะของเสาและยังหัวเสาที่แตกต่างกันไปดังเช่นวัดสิงห์ เป็นเสาสี่เหลี่ยมตกแต่งบัวแบบจกกล มีร่องรอยการประดับกระจกสีอยู่แต่รูปแบบของบัวหัวเสา สันนิษฐานรูปแบบดังกล่าวน่าจะเป็นรูปแบบที่มาจากการบูรณะซ่อมแซมในสมัยหลังโดยการต่อเพิงด้านหน้าเป็นทรงจันทับ ของเดิมมีตำแหน่งของใบเสมาอยู่ทางด้านหน้าพระอุโบสถ (ดูแนวเขตเสมาเป็นหลัก) ปัจจุบันใบเสมาถูกถอนย้ายไปติดตั้งพร้อมพระอุโบสถหลังใหม่และส่วนวัดชมพูเวกก็ไม่พบการทำเสา (ปัจจุบันมีเพียงเสาไม้รองรับโครงสร้างหลังคาเพิง) สันนิษฐานว่ารูปทรงเดิมคงเป็นลักษณะแบบทรงโรงแบบทรงวิไลนดา และเมื่อมีการทำเพิงด้านหน้าจึงกลายเป็นทรงแบบจันทับ ส่วนวัดหลวงสุทธารามรูปแบบบัวหัวเสาได้รับการบูรณะจนผิดรูปแบบเดิมไปมาก ส่วนเสาวัดป่าโมกเป็นเสากลมมีบัวหัวเสาเป็นบัวโถแบบอยุธยายุคต้นโดยน่าจะเป็นรูปแบบที่มาจากการบูรณะในสมัยหลัง โดยเฉพาะเสาที่รองรับส่วนหลังคาจันทับ อาจกล่าวได้ว่าเป็นรูปแบบที่เป็นพัฒนาการ ในสมัยหลัง โดยเฉพาะเมื่อเปรียบเทียบกับลักษณะทางศิลปกรรม ที่อยู่ร่วมสมัยจะพบว่ามีความแตกต่างในเชิงช่างและฝีมืออย่างชัดเจน



วัดช่องนนทรี จ.กรุงเทพฯ



วัดใหม่ เทพนิมิตร จ.กรุงเทพฯ



วัดป่าเกต จ. สมุทรปราการ



วัดท่าการ้อง จ. พระนครศรีอยุธยา

ภาพที่ 182 ลักษณะเสาและบัวหัวเสา (ผังพื้นแบบมุขโถงจั่วเปิด)

- **ผังพื้นแบบทรงโรง** (ทรงวิลันดาและทรงคฤห์) แม้รูปทรงดังกล่าวนี้จะไม่มียอดประกอบที่เป็นเสาแบบลอยตัว (ที่เป็นโครงสร้างส่วนหนึ่งส่วนใด) แต่ก็มีเสาอีกรูปแบบหนึ่งที่สามารถปรากฏอยู่ในองค์ประกอบทางสถาปัตยกรรมนั้นก็คือ เสาอิง หรือเสาเก็จ บางทีก็เรียกว่าเสาเสริม รูปแบบทางศิลปะของเสายังคงคล้ายกับเสาที่เป็นโครงสร้างนั้นคือมีบัวหัวเสาเป็นบัววง เสาเสริมนี้เป็นส่วนสำคัญส่วนหนึ่งที่ช่วยสร้างเสริมความลงตัวให้กับรูปด้านข้างโดยเป็นตัวช่วย แบ่งช่วง ห้องเสาสร้างจังหวะอีกทั้งยังช่วยทอนความยาวของอาคารให้ดูสั้นลง หรือลดขนาดความใหญ่โตของรูปทรงอาคาร นั้นจะเป็นตัวเสริมกำลังส่วนหนึ่งของโครงสร้างอาคารไปในตัว แต่การนำไปใช้ก็ต้องดูความเหมาะสม และสุนทรียภาพทางความงามทางด้านรูปทรงอาคารประกอบกันด้วย สำหรับทางวิลันดาไม่นิยมทำเสาเก็จหรือเสาอิงส่วนทรงคฤห์นั้นนิยมทำเป็นส่วนใหญ่ เช่น วัดพระยาแมน วัดพรหมนิวาส เป็นต้น

รูปแบบคันทวย (สมัยอยุธยายุคปลาย)

คันทวยสมัยอยุธยายุคปลาย มีรูปร่างแบบบาง และลวดลาย วิจิตรพิสดารขึ้นมีลักษณะพิเศษในแต่ละรัชกาลดังนี้¹¹⁰

1. คันทวยสมัยพระนารายณ์ ปรากฏอยู่ที่วัดกลางวรวิหารสมุทรปราการ ลักษณะคันทวยอ้วน เข้มแข็ง เหมือนวัดปราสาท นนทบุรี ปลายหางนาคที่ย้อยลงมาสลักเปิดกนก สามตัวหลายชั้นเชิง ที่ส่วนอันจะเป็นหัวนาคกลายเป็นท่าพนมแทนที่ ด้วยในสมัยพระนารายณ์นิยมนำรูปคนเข้าไปประกอบในลาย ซึ่งเป็นคติอันรับมาจากฝรั่งเศษ

ดังเช่นลายหน้าบันวัดตะเว็ด

¹¹⁰ ประยูร อุลุชาฎะ (น.ณ ปากน้ำ), "วิวัฒนาการของอุโบสถ และวิหาร" ในศิลปกับโบราณคดีในสยาม, หน้า 98-99.

2. สมัยพระเจ้าท้ายสระ มีข้อสังเกตว่า สมัยนี้ทำตัวกนกสลักไม้ ยาวมากและปลายแหลม ดังปรากฏหลักฐานบนลายหน้าบันวัดป่าโมก อ่างทอง และคันทวยที่วัดสิงห์ ซึ่งยังอยู่ครบสมบูรณ์มีลักษณะเส้นยาวแบบบางยี่ด บ่งว่าเป็นของรุ่นหลังกว่า บางที่คันทวยที่นี้เป็นสมัยพระเทพราชา ด้วยตัวกนกยังอ้วนอยู่ไม่ยาวแหลมเหมือนสมัยพระเจ้าท้ายสระ

3. คันทวยที่สง่างามของสมัยอยุธยาตอนปลาย คือคันทวยวัดม่วงหวาน อยู่ที่คลองมหาพรหมย์ด้วยตัวคันทวย อ่อนช้อย เข้มแข็งพอดี ที่หัวนาคก็เป็นนาคแบบช่องฟ้ามี 5 เศียร ฝีมือเก๋กว่าทวยวัดสิงห์ธนบุรี จึงสันนิษฐานว่า ทวยอันนี้เป็นทวยสมัยปลายของพระนารายณ์ก็ได้

4. คันทวยสมัยพระบรมโกศ ไม่มีปรากฏเหลือให้เห็น นอกจากธรรมาสน์สมัยอยุธยาตอนปลายสุด ซึ่งพอจะสังเกตได้ว่าลักษณะแบบบางยาว ยิ่งสมัยพระบรมโกศตอนปลาย คันทวยลงมีลวดลายวิจิตรพิศดารมากแล้ว คงมีเถาวัลย์พันเกี่ยวรุงรัง อันเป็นแบบฉบับให้แก่คันทวยสมัยรัตนโกสินทร์ตอนต้น ดังเช่น คันทวยพระอุโบสถ วัดมหาธาตุ กับทวย วัดตองปุ (วัดชนะสงคราม) * ซึ่งรูปแบบคันทวยลักษณะดังกล่าวนี้ได้กลายมาเป็นรูปแบบที่เป็นเอกลักษณ์ของช่างวังหน้ารูปแบบหนึ่งเรียกคันทวยลักษณะนี้ว่า คันทวยแบบเถาวัลย์พันเกี่ยว

การวิเคราะห์สรุปรูปแบบคันทวย (สมัยอยุธยาตอนปลาย)

การศึกษาวิเคราะห์รูปแบบคันทวยในยุคนี้ จากวัดที่เป็นกรณีศึกษาซึ่งมีอยู่ 17 วัด พบว่ามีคันทวยหลงเหลืออยู่เป็นหลักฐานให้ศึกษามีอยู่เพียง 8 แห่ง ซึ่งประกอบด้วย

- | | |
|---------------------|-----------------|
| 1. วัดสุวรรณดาราราม | 6. วัดกลาง |
| 2. วัดป่าโมก | 7. วัดป่าเกต |
| 3. วัดสิงห์ | 8. วัดพรหมนิวาส |
| 5. วัดใหม่เทพนิมิตร | |

นอกจากนี้ยังมีพระอุโบสถที่พบว่ามีย่องรอยของการใช้คันทวยด้วยหลักฐานจากส่วนที่เป็นโครงสร้างที่ปรากฏร่องรอยการใช้คันทวยอยู่ โดยมีที่ปรากฏหลักฐานดังกล่าว (ที่เป็นกรณีศึกษา) ซึ่งมีรายชื่อดังต่อไปนี้ คือ

1. วัดบรมพุทธาราม
2. วัดพระยาแมน
3. วัดโพธิ์ประทับช้าง

สำหรับการใช้คันทวยของวัดที่เป็นกรณีที่ยังปรากฏหลักฐานการใช้อยู่ในปัจจุบันซึ่งมีอยู่ 8 แห่งโดยจะแยกศึกษาวิเคราะห์ตามลักษณะของผังพื้นซึ่งมีอยู่ 5 รูปแบบดังต่อไปนี้

-ผังพื้นแบบมุขเด็จ ไม่หลงเหลือหลักฐานมีเพียงตำแหน่งของคันทวยเดิม ซึ่งพบทั้งในส่วนที่เป็นมุขเด็จด้านสกัด ซึ่งมีร่องรอยของตำแหน่งคันทวยทั้งทางด้านสกัดด้านหน้า และด้านข้าง (นอก) คล้ายกับที่วัดโพธิ์ประทับช้าง ส่วนที่เป็นตัวเรือนก็พบร่องรอยการใช้มุกช่องห้องเสาศูนย์กัน

* นอกจากนี้ยังปรากฏอยู่ในอีกหลายแห่งที่เป็นฝีมือของช่างวังหน้าเช่นวัดสุวรรณดาราราม จ.อยุธยา และพระพุทโธสวรรค์เป็นต้น (ผู้วิจัย)

-ผังพื้นแบบแบบมุขโถงจั่วกันสาด พบตัวอย่างการใช้ที่สมบูรณ์ที่สุดโดยอ้างอิงจากข้อมูลทางด้านประวัติศาสตร์ คือ วัดสุวรรณดาราราม จ.พระนครศรีอยุธยา ซึ่งในประวัติของวัดนี้นั้นสร้างขึ้นในสมัยพระเจ้าบรมโกศ โดยสมเด็จพระปฐมบรมชนกนาถ (พระนามเดิม-ทองดี) และสถาปนาบูรณะขึ้นใหม่โดยรัชกาลที่ 1 แห่งกรุงรัตนโกสินทร์ (ภายหลังจากขึ้นครองราชย์ได้ 3 ปี) ดังนั้นรูปแบบทางศิลปกรรมและงานประณีตศิลป์อื่นน่าจะได้รับอิทธิพลทางศิลปะอยุธยาในยุคนั้น (ซึ่งเป็นของเดิมสมัยสร้าง) ไม่มากก็น้อย โดยลักษณะของคันทวยของวัดนี้มีรูปแบบที่เป็นเอกลักษณ์โดยเฉพาะการทำเครื่องถอบตัวคันทวย ซึ่งมีลวดลายการจำหลักไม้ที่มีความละเอียดประณีต โดยมีการติดตั้งอยู่ทุกห้องเสา (ดูรูปประกอบ)

ตัวอย่างรูปแบบคันทวย (แบบมุขโถงจั่วกันสาด)



ภาพลายเส้นที่ 145 รูปแบบของคันทวยผังพื้นแบบมุขโถงจั่วกันสาด
(วัดสุวรรณดาราราม จ.พระนครศรีอยุธยา)

-ผังพื้นแบบมุขโถงจั่วเปิด เป็นรูปแบบหนึ่งซึ่งพบว่ามีการใช้คันทวย และยังคงเหลือหลักฐานให้ศึกษา ซึ่งมีตัวอย่างของวัดที่เป็นกรณีศึกษาอยู่ประกอบด้วย วัดใหม่เทพนิมิตร วัดป่าเกิด วัดช่องนนทรี มีลักษณะคันทวยเดิมตำแหน่งเป็นหลักแบบขนนางที่ใช้กับเรือนไทย แต่ในปัจจุบันได้ถูกบูรณะใหม่โดยเป็นรูปแบบคันทวยศิลปสกุลช่างเพชรบุรี นอกจากนี้ยังพบว่าอาจจะไม่มีการใช้คันทวย เช่น วัดท่าการ้อง จ.พระนครศรีอยุธยา

ตัวอย่างรูปแบบคันทวย (แบบมุขโถงจั่วเปิด) สมัยอยุธยายุคปลาย



คันทวยวัดป่าเกิด จ. สมุทรปราการ



คันทวยวัดใหม่เทพนิมิตร จ. กรุงเทพฯ



คันทวยวัดช่องนนทรี จ. กรุงเทพฯ

เป็นรูปแบบสกุลช่างเพชรบุรี ที่มาบูรณะของเดิมเป็นหลักแบบขนนางแบบเรือนไทย

ภาพลายเส้นที่ 146 รูปแบบคันทวยแบบมุขโถงจั่วเปิด (สมัยอยุธยายุคปลาย)

- ผังพื้นทรงจันทน์หับ (ทรงวิลันดา และทรงคฤห์) รูปแบบคันทวยที่พบในรูปทรงดังกล่าวนี้พบการใช้อยู่เพียง 2 แห่ง คือ วัดสิงห์ (ทรงวิลันดา) และวัดป่าโมก (ทรงคฤห์) เป็นที่น่าสังเกตว่ารูปทรงในกลุ่มนี้มีอยู่หลายแห่งแต่กลับพบว่ามีการใช้คันทวยหรือมีร่องรอยของการใช้คันทวยอยู่ในจำนวนน้อยอีกทั้งรูปแบบของทั้ง 2 กรณีศึกษานี้ก็มีรูปแบบที่แตกต่างกันไป เช่น วัดของสิงห์ส่วนที่เป็นหัวนาคมีลักษณะแบบนาคที่เป็นหางหงส์ ขณะที่วัดป่าโมกเป็นรูปหัวนาคแบบเหมือนจริง แต่ข้อมูลทางประวัติศาสตร์ศิลป์ได้กล่าวว่าคันทวยของวัดสิงห์เป็นรูปแบบคันทวยประมาณสมัยอยู่ในสมัยของพระเพทราชา นอกเหนือจากนี้ก็ไม่พบหลักฐานหรือข้อสมมติฐานทางประวัติศาสตร์ศิลป์ ดังนั้นอาจกล่าวได้ในเบื้องต้นว่ารูปทรงแบบทรงจันทน์หับ โดยเฉพาะที่เป็นทรงวิลันดาไม่นิยมทำคันทวย แต่สำหรับทรงคฤห์นั้นน่าจะมีการใช้คันทวย ซึ่งมีอยู่หลายแห่ง (ที่ไม่ได้เป็นกรณีศึกษา) แต่ส่วนมากเป็นรูปทรงศิลปะสถาปัตยกรรมในสมัยรัตนโกสินทร์ โดยเฉพาะช่วงต้นรัชกาลที่ 1 ถึงประมาณต้นรัชกาลที่ 4 เป็นต้น

ตัวอย่างรูปแบบคันทวย (ผังพื้นทรงจันทน์หับ ทรงวิลันดา และทรงคฤห์) สมัยอยุธยาตอนปลาย



ภาพลายเส้นที่ 147 รูปแบบคันทวยทรงจันทน์หับแบบ
ทรงวิลันดา (วัดสิงห์ จ.กรุงเทพฯ)

ภาพลายเส้นที่ 148 รูปแบบคันทวยทรงจันทน์หับแบบ
ทรงคฤห์ (วัดป่าโมก จ.อ่างทอง)

- ผังพื้นแบบทรงโรง (ทรงวิลันดาและทรงคฤห์) รูปแบบคันทวยในรูปดังกล่าวมีอยู่ 2 แห่ง คือวัดกลางวรวิหาร และวัดพรหมนิवास ซึ่งยังมีวัดอยู่ในกลุ่มนี้อีก 1 แห่งที่ปรากฏร่องรอยของการใช้คันทวย คือวัดพระยาแมน โดยมีหลักฐานร่องรอยบริเวณรู้ตำแหน่งที่ตั้งบริเวณเสาแก้วโดยลักษณะรูปทรงของวัดพระยาแมนมีรูปแบบทรงโรง (แบบทรงคฤห์) คือ มีลักษณะที่เป็นแบบไทยประเพณีมากกว่า (รวมถึงวัดพรหมนิवासด้วย) แต่สำหรับวัดกลางวรวิหารแม้ในทางข้อมูลประวัติศาสตร์ทางศิลปะสถาปัตยกรรมจะได้กล่าวว่าเป็นรูปแบบคันทวยในยุคสมัยสมเด็จพระนารายณ์มหาราช แต่เมื่อเปรียบเทียบกับกลุ่มอาคารที่เป็นรูปทรงวิลันดาเหมือนกันกับ

ไม่พบลักษณะการใช้คันทวย ดังนั้นในการศึกษาวิเคราะห์ในที่นี้สันนิษฐานในเบื้องต้นว่า ลักษณะของคันทวยของวัดกลางนี้ อาจจะเป็นรูปแบบทางศิลปะกรรมในสมัยหลังมากกว่าจะเป็นรูปแบบสมัยแรกสร้างทีเดียว (ซึ่งอาจจะอยู่ในช่วงปลายสุดของสมัยอยุธยาถึงต้นรัตนโกสินทร์ตอนต้นรัชกาลที่ 1-3)

ตัวอย่างรูปแบบคันทวย (ฝั่งพื้นแบบทรงโรงทรงวิไล้งดาและทรงคฤห์)



ภาพลายเส้นที่ 149 คันทวยวัดกลาง จ.สมุทรปราการ



ภาพที่ 183 ลักษณะคันทวยแบบเทพพนม วัดกลาง
จ.สมุทรปราการ

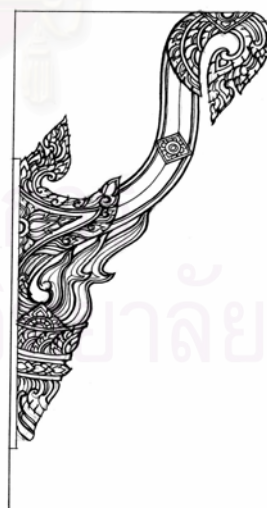

ภาพลายเส้นที่ 150 คันทวยวัดพรหมนิวาส
จ.พระนครศรีอยุธยา
(เป็นของทำใหม่จากการบูรณะ)

สำหรับคันทวยในสมัยยุคปลายยังปรากฏอยู่ตามสถานที่ต่าง ๆ อื่นนอกจากวัดที่เป็นกรณีศึกษา ดังจะได้นำตัวอย่างของคันทวยที่อยู่ร่วมสมัยมานำเสนอเพื่อให้เห็นถึงลักษณะเฉพาะของศิลปะสมัยอยุธยาตอนปลาย เพื่อช่วยเสริมข้อมูลในส่วนที่ขาดหายไป ดังตัวอย่างต่อไปนี้



ภาพลายเส้นที่ 151 คันทวยวัดพระนอน จ.เพชรบุรี (วิหารพระนอน) มีรูปแบบและแบบแผนอย่างเดียวกัน คันทวยในสมัยอยุธยา



ภาพที่ 184 คันทวย วัดทองศาลางามมีรูปแบบคล้ายกับวัดกลางที่มีการใช้รูปคนเข้าไปอยู่ในองค์ประกอบทางสถาปัตยกรรม ซึ่ง น.ณ ปากน้ำจัดให้อยู่ในยุคของศิลปะสมัยสมเด็จพระนารายณ์ ซึ่งได้รับอิทธิพลทางศิลปะแบบตะวันตก



ภาพลายเส้นที่ 152 คันทวยวัดม่วงหวาน จ.พระนครศรีอยุธยา (มีลักษณะเดียวกับคันทวยวัดหันตราที่ปัจจุบันเก็บรักษาไว้ที่พิพิธภัณฑสถานแห่งชาติเจ้าสามพระยา)



ภาพลายเส้นที่ 153 คันทวยในมุขเด็จด้านหลังซึ่งมีลักษณะเดียวกับวัดม่วงหวานและวัดพระนอน

จากรูปแบบและลักษณะคันทวยที่นำเสนอจะเห็นได้ว่าคันทวยลักษณะดังกล่าวโดยเฉพาะแบบคันทวยของวัดม่วงหวาน ซึ่งอาจารย์ น.ณ. ปากน้ำได้กล่าวว่าเป็นคันทวยในสมัยอยุธยาปลายที่งดงามที่สุด โดยรูปแบบดังกล่าวยังมีลักษณะเหมือนกับคันทวยของวัดศาลาลปูน วัดพระนอนและวิหารด้านหน้าวัดกษัตราธิราช และที่เห็นได้ชัดเจนอีกแห่งหนึ่ง คือ วัดเบญจมบพิตรที่กรุงเทพฯ ซึ่งมีแบบแผนลวดลายอย่างเดียวกันกับที่เป็นของดั้งเดิมที่อยู่ที่ยุทธยาที่ได้ยกตัวอย่าง

4. รูปแบบช่องเปิด (ประตูหน้าต่าง ช่องแสงรวมถึงลักษณะการตกแต่ง)

ยุคปลายจำแนกหัวข้อการศึกษาเป็น 2 หัวข้อ คือ

4.1 ประตู

4.2 หน้าต่างหรือช่องแสง

4.1 ประตู ในยุคปลายรูปแบบช่องเปิดเมื่อแยกศึกษาตามลักษณะรูปแบบของผังพื้น ซึ่งมีอยู่ 5 รูปแบบ โดยจำแนกรูปแบบของประตูออกเป็น 2 ลักษณะ คือ

- ประตูกลาง
- ประตูด้านข้าง

ประตูกลาง ในยุคปลายของผังพื้นที่ 5 รูป แบบพบว่ากลุ่มผังพื้นแบบมุขเด็จ แบบมุขโถง จั่วกันสาด ผังพื้นแบบมุขโถงจั่วเปิด และผังพื้นแบบทรงโรง (ทรงคฤห์) เป็นกลุ่มที่มีการทำช่องของส่วนที่เป็นประตูกลางที่มีรูปแบบและการตกแต่งที่คล้ายคลึงกัน เป็นส่วนใหญ่คือ นิยมตกแต่งเป็นซุ้มเครื่องยอดทรงจอมแห โดยเฉพาะกลุ่มผังพื้นแบบมุขเด็จ กลุ่มผังพื้นแบบมุขโถงจั่วกันสาด หรือจั่วเปิด จะเห็นได้ว่ากลุ่มวัดเหล่านี้นิยมทำช่องประตูกลางและตกแต่งซุ้มประตู ดังตัวอย่างของวัดที่เป็นกรณีศึกษา

ตัวอย่างรูปแบบช่องเปิด (ประตูกลาง) สมัยอยุธยายุคปลาย

ในยุคปลายมีลักษณะรูปแบบและการตกแต่งซึ่งจำแนกได้ 5 รูปแบบคือ

- ซุ้มทรงเครื่องยอด
- ช่องเปิดสี่เหลี่ยมเรียบไม่มีการประดับตกแต่ง
- ช่องเปิดแบบโค้งกลีบบัว
- ซุ้มบันแถลง
- ช่องเปิดประดับ



ภาพที่ 185 ลักษณะประตูกลาง (ด้านหน้า) ทรงเครื่องยอด วัดท่ากาฬารอง จ.พระนครศรีอยุธยา



ภาพที่ 186 ลักษณะประตูกลาง (ด้านหน้า) แบบโค้งกลีบบัว วัดช่องนนทรี จ.กรุงเทพฯ



ภาพที่ 187 ลักษณะประตูกลาง (ด้านหน้า) ทรงบันแถลง วัดชมพูนุท จ.นนทบุรี



ภาพที่ 188 ลักษณะช่องเปิดกลาง (ช่องเปิดประดับ) วัดกลาง จ.สมุทรปราการ

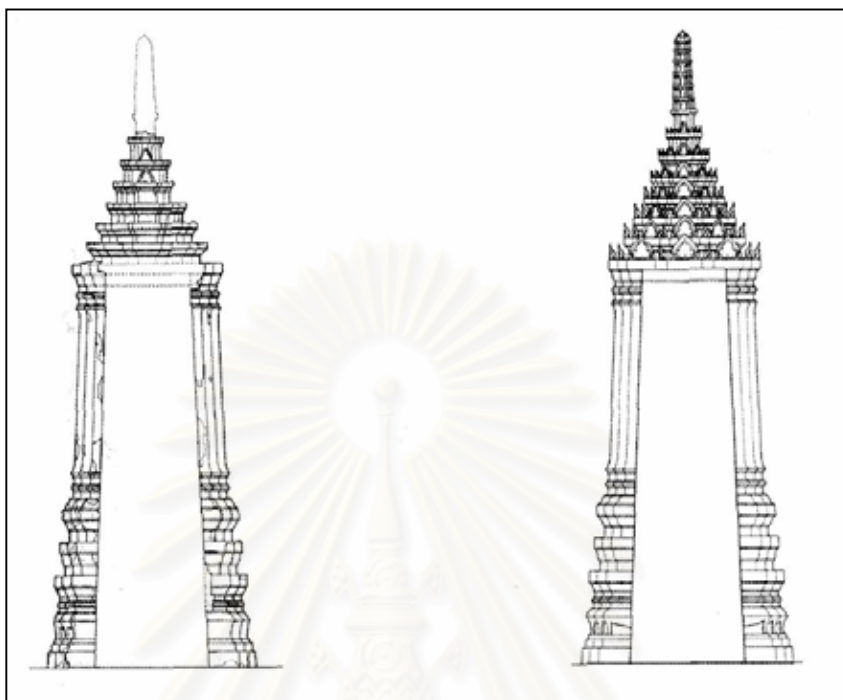

ภาพลายเส้นที่ 154 ประตูกกลาง วัดพระยาแมน จ.พระนครศรีอยุธยา
ที่มารูป : กรมศิลปากร

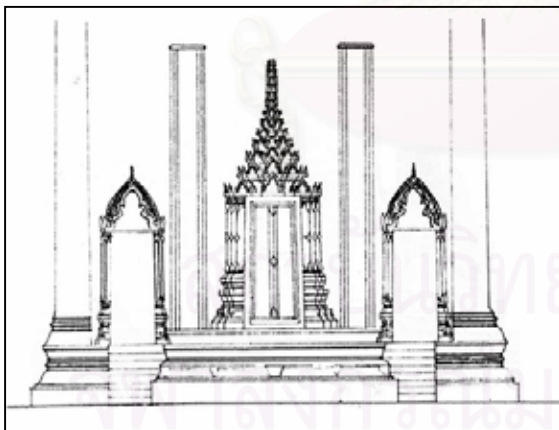

ภาพลายเส้นที่ 155 แบบสันนิษฐานสภาพสมบูรณ
รูปด้านหน้าแสดงลักษณะซุ้มประตู
- หน้าต่าง วัดบรมพุทธาราม จ.พระนครศรีอยุธยา
ที่มารูป : กรมศิลปากร

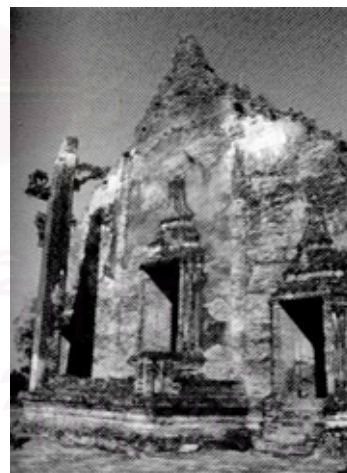

ภาพที่ 189 ลักษณะช่องเปิดประตูกกลางและประตู
ด้าน ซ่างวัดโพธิ์ประทับช้าง จ.พิจิตร

ตัวอย่างรูปแบบช่องเปิด (ประตูด้านข้าง)

ในยุคปลายมีลักษณะรูปแบบและการตกแต่งได้ซึ่งจำแนกตามลักษณะได้ 4 รูปแบบคือ

- ชุ้มทรงเครื่องยอด
- ช่องเปิดสี่เหลี่ยมเรียบไม่มีการประดับตกแต่ง
- บันแถลง
- ช่องเปิดสี่เหลี่ยมเรียบประดับด้วยซามจีนทรงจั่ว



ภาพที่ 190 ลักษณะประตูด้านข้างวัดท่าการ้องทรงบันแถลง จ.พระนครศรีอยุธยา



ภาพที่ 191 ลักษณะประตูด้านข้างวัดป่าเกตทรงบันแถลง จ.สมุทรปราการ



ภาพที่ 192 ลักษณะประตูด้านข้างวัดกลาง จ.สมุทรปราการ (ทรงบันแถลง)



ภาพที่ 193 ช่องเปิดสี่เหลี่ยมเรียบประดับด้วยซามจีนทรงจั่ว วัดแม่นางปลื้ม จ.พระนครศรีอยุธยา



ภาพที่ 194 ลักษณะประตูด้านข้างวัดตุม จ.
พระนครศรีอยุธยา (ช่องเปิดสี่เหลี่ยมเรียบไม่มีการ
ประดับตกแต่ง)



ภาพที่ 195 ลักษณะมีประตูด้านข้าง
วัดหลวงสุทธาราม จ.อ่างทอง (ซุ้มบันแถลง)



ภาพที่ 196 ขยายรายละเอียดซุ้มประตูด้านข้าง
วัดธรรมาราม จ.พระนครศรีอยุธยามีลักษณะเดียวกับ
วัดแม่นางปลื้ม (รูปถ่ายเก่าก่อนการบูรณะ)
ที่มารูป : ศูนย์ข้อมูลเมืองโบราณ

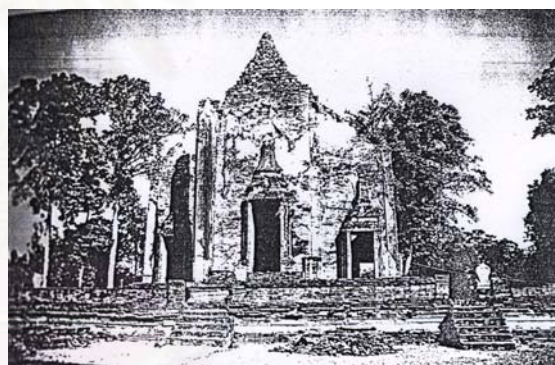

ภาพที่ 197 ลักษณะประตูด้านข้าง (แบบซุ้มเครื่อง
ยอด) วัดโพธิ์ประทับช้าง จ.พิจิตร

ศูนย์ข้อมูลเมืองโบราณ
จุฬาลงกรณ์มหาวิทยาลัย

การวิเคราะห์เรื่องรูปแบบช่องเปิด (ประตูและลักษณะการตกแต่ง) ยุคปลาย

ประตูในยุคปลายแบ่งเป็น 2 ลักษณะ (เช่นเดียวกับยุคที่ผ่านมา) คือ ประตูกลางและประตูด้านข้างประตูกลางในยุคปลายนี้มีหลากหลายรูปแบบ ทั้งที่เป็นช่องประตูหลักเพียงช่องเดียวไม่มีประตูด้านข้าง เช่น วัดช่องนนทรี (ดูรูปประกอบ) วัดชมพูเวก โดยทั้งสองวัดนี้ยังมีลักษณะการทำช่องเปิดที่ต่างกันดังเช่นวัดช่องนนทรี ทำช่องเปิดแบบที่เรียกว่า “โค้งแหลมหรือโค้งกลีบบัว” * ส่วนวัดชมพูเวก ช่องเปิดประตูมีลักษณะการตกแต่งที่ผสมผสานกันระหว่างศิลปะไทยและเทศ (ตะวันตก) เป็นศิลปะสมัยสมเด็จพระนารายณ์มหาราชโดยมีลักษณะลายเครือเถาแบบฝรั่ง ภาพรวมของลักษณะช่องเปิดประตูกลางรูปแบบดังกล่าวมีอิทธิพลทั้งอิทธิพลจากตะวันตกและอิทธิพล จากวัฒนธรรมอิสลาม (โดยเฉพาะช่องเปิดประตูกลางของวัดช่องนนทรี)



ภาพที่ 198 ลักษณะการตกแต่งซุ้มประตูแบบซุ้มบันแถลงวัดแจ้งรัตนกรุงเทพที่มีอิทธิพลจากศิลปะตะวันตกที่มีลักษณะเดียวกับวัดชมพูเวก (ปัจจุบันถูกตัดแปลงไปแล้ว)

ที่มารูป : หอจดหมายเหตุแห่งชาติ



ภาพที่ 199 ลักษณะการตกแต่งซุ้มประตูแบบซุ้มบันแถลงวัด ยางกรุงเทพฯ (ปัจจุบันถูกตัด แปลงไปแล้ว) ที่มารูป : หอจดหมายเหตุแห่งชาติ

สำหรับกลุ่มรูปทรงแบบทรงวิลันดาบางส่วน เช่น วัดแม่นางปลื้ม วัดสิงห์ วัดหลวงสุทธารามหรือวัดชมพูเวก การทำช่องเปิดด้านหลังไม่นิยมทำโดยจะปิดทึบ มีทางเข้าออกเฉพาะด้านหน้าเป็นหลัก (รวมถึงทรงจันทน์แบบทรงคฤห์เช่นวัดป่าโมก) เป็นที่สังเกตว่ารูปทรงลักษณะที่กล่าวมาทั้งหมดนี้ล้วนแต่สืบทอดแนวความคิด มาจากโบสถ์แบบมหาอุด (ซึ่งนิยมทำมากในยุคกลาง) ในส่วนของรูปทรงอื่นๆ การทำช่องเปิดในส่วนที่เป็นช่องเปิดประตูกลาง ส่วนใหญ่ยังคงนิยม ตกแต่งเป็นซุ้มแบบเครื่องยอดทรงจอมแห เช่น วัดสุวรรณดาราราม วัดท่ากาบัง วัดพระยาแมนวัดโพธิ์ประทับช้าง วัดบรมพุทธาราม โดยลักษณะของกลุ่มวัดต่างๆ เหล่านี้ ล้วนมีลักษณะแบบไทยประเพณี (ไม่มีอิทธิพลจากศิลปะอื่นๆ ดังเช่นกลุ่มรูปทรงวิลันดา)

* อ้างถึงแล้วในเรื่องช่องเปิดประตูในยุคกลาง

นอกจากนี้ยังปรากฏการทำช่องเปิดระดับบริเวณช่องกลางที่เป็นตำแหน่งของประตูกลาง ดังเช่นวัดกลาง ซึ่งลักษณะดังกล่าวนี้อาจเปรียบเทียบกับในยุคกลาง ซึ่งมีลักษณะเดียวกันนี้ เช่นวัดวรเชษฐาราม (ในเกาะเมือง) และวัดตะโก จ.พระนครศรีอยุธยา เป็นต้น แต่มีความแตกต่างกันที่ 2 วัด นี้เป็นช่องแบบหน้าต่างจริงไม่ใช่บานหน้าต่างหลอกอย่างของวัดกลาง

ประตูด้านข้าง ในสมัยอยุธยายุคปลาย ซึ่งมีอยู่ 4 รูปแบบโดยรูปแบบแรกคือ**ซุ้มทรงเครื่องยอด** ส่วนใหญ่จะปรากฏอยู่ตาม วัดที่ได้รับการสถาปนาหรือบูรณะขึ้นโดยพระเจ้าแผ่นดิน เช่น วัดพระยาแมน วัดกุฎีดาว วัดโพธิ์ ประทับข้าง เป็นต้น ซึ่งล้วนแล้วแต่มีการประดับตกแต่งเป็น**ซุ้มแบบเครื่องยอด** แต่บางกรณีก็ใช้เป็นซุ้มแบบบันแถลง เช่น วัดบรมพุทธาราม หรือวัดมเหยงคณ์ เป็นต้น แต่ทั้งนี้ทั้งนั้นจะเห็นได้ว่ารูปแบบดังกล่าวไม่ใช่กฎเกณฑ์ หรือข้อบังคับที่ตายตัวขึ้นอยู่กับความเหมาะสม และความสวยงามลงตัวทางศิลปะเป็นสำคัญ

ส่วนช่องประตูเรียบไม่มีการประดับตกแต่งก็ยังพบอยู่เช่น วัดตุ้ม (มีประตูกลางประตูเดียว) วัดสิงห์ วัดพรหมนิवास (ซึ่งของเดิมไม่มีการตกแต่ง แต่ในปัจจุบันได้ถูกดัดแปลงรูปแบบเป็นซุ้มเครื่องยอดทรงจอมแห)

ซุ้มบันแถลง เป็นอีกหนึ่งของการทำช่องเปิดที่นิยมกันมากรูปแบบหนึ่ง ซึ่งมีอยู่หลายกลุ่มรูปทรง ดังเช่นมุขโถงจั่วกันสาดของวัดสุวรรณดาราราม และกลุ่มมุขโถงจั่วเปิดวัดท่ากาห้อง วัดใหม่เทพนิมิตร์ วัดป่าเกต โดยทั้ง 3 วัดนี้มีลักษณะของการตกแต่งซุ้มบันแถลงที่มีความคล้ายคลึงกันมาก และโดยเฉพาะวัดท่ากาห้องมีการทำซุ้มแบบทรงเครื่องยอด เฉพาะประตูกลางด้านสกัดด้านหน้า ส่วนด้านหลังมีเพียงช่องประตูทางด้านข้าง 2 ช่อง เป็นรูปทรงแบบบันแถลงเป็นที่สังเกตว่า ซุ้มบันแถลง จะพบการทำมากเป็นพิเศษโดยเฉพาะประตูทางเข้าทางด้านข้างทั้ง 2 ช่อง ส่วนกลุ่ม



ภาพลายเส้นที่ 156 รูป 3 มิติของซุ้มประตูด้านข้างแบบซุ้มบันแถลง

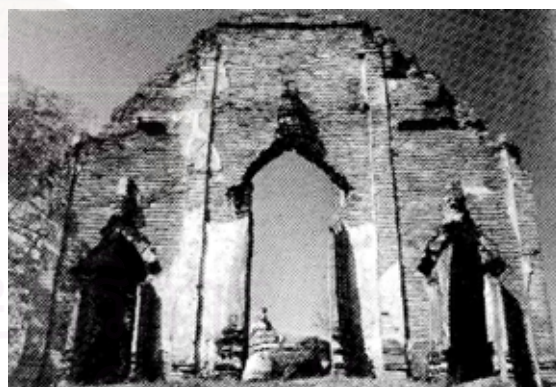

ภาพที่ 200 ลักษณะช่องประตูด้านข้างและประตูกลาง วัดกุฎีดาว จ.พระนครศรีอยุธยา
ที่มา : มรดกโลกอยุธยาของกรมศิลปากร

* ลักษณะของช่องประตูกลาง เชื่อว่าคงจะไม่น่าทำขึ้นเพียงแต่เฉพาะให้เป็นไปตามคติที่ว่าสำหรับให้เทวดาและบรรดามนุษย์ใช้เป็นทางเข้ามาฟังธรรม แต่น่าจะมีจุดประสงค์สำคัญ เพื่อให้ทำนายฤดูกาลที่เปลี่ยนไปตามช่วงเวลา สำหรับยังประโยชน์ต่อวิถีการดำรงชีวิตของชุมชน อ่างจากสมคิด จิระทัศนกุล, คติ สัญลักษณ์และความหมายของซุ้มประตู - หน้าต่างไทย, หน้า 29.

อื่นไม่พบการทำซุ้มลักษณะดังกล่าว ส่วนช่องเปิดสี่เหลี่ยมเรียบประดับด้วยชามอื่นทรงจั่ว รูปแบบดังกล่าวนี้พบอยู่หลายแห่ง ซึ่งโดยเฉพาะกลุ่มรูปทรงที่มีอิทธิพลจากตะวันตกที่เรียก ทรงวิลันดา จะพบอยู่ เช่น วัดธรรมาราม (ดูรูปถ่ายเก่าประกอบ) วัดแม่นางปลื้มลักษณะที่สำคัญของรูปแบบดังกล่าวคือ การนำเอาถ้วยชามจีนสีต่าง ๆ มาแปะประดับส่วนที่เป็นกรอบบาน และส่วนที่เป็นยอด 3 เหลี่ยมโดยบางแห่งมีการประดับลวดลายปูนปั้นผสมผสาน เช่น ที่วัดชมพูเวก (แต่ประดับเฉพาะส่วนที่เป็นซุ้มหน้าต่างทรงจั่ว) สำหรับประตูด้านข้างที่มีรูปแบบการตกแต่งแบบซุ้มบันแถลงแต่มีลักษณะรูปแบบทางศิลปะกรรมที่ผสมผสานกับศิลปะตะวันตก เช่น วัดกลาง และ วัดหลวงสุทธาราม ซึ่งมีลวดลายเป็นศิลปะแบบตะวันตกและมีรูปคนเป็นส่วนประกอบในตัวลาย ซึ่งของวัดหลวงสุทธาราม บริเวณที่รวบจ่อมและหางหงส์ ทำเป็นรูปคนแทนซ้อฟ้าและหางหงส์แบบเดิม วัดกลางมีรูปคนอ้วนครึ่งตัวอยู่บริเวณรวบจ่อมแต่หางหงส์มีลักษณะเป็นกนกแบบด้านขดลายผักกูด



ภาพที่ 201 ขยายซุ้มประตูด้านข้างวัดกลาง (ซุ้มแบบ บันแถลง) ลวดลายศิลปะแบบตะวันตกผสมผสาน กับ ศิลปะไทย
ภาพที่ 202 ขยายซุ้มประตูวัดหลวงสุทธาราม (ซุ้มบันแถลง) มีรูปคนอยู่ในองค์ประกอบของซุ้ม

บานประตู (ทวารบาล) สมัยยุคลาย

รูปแบบทางศิลปะกรรมของบานประตูในยุคลาย มักจะลวดลายที่ระเอียดมากขึ้น และเป็นลายล้วน ๆ ไม่มีลายประธานบานประตูในยุคนี้ ตัวลายจะเท่า ๆ กัน ดังเช่น บานประตูศาลาการเปรียญ วัดใหญ่ สุวรรณาราม จ. เพชรบุรี ซึ่งเดิมเป็นตำหนักอยู่ในพระราชวังกรุงศรีอยุธยา ลักษณะเป็นลายสมัยกลางในยุคลาย บานประตูสมัยอยุธยาตอนปลาย ถ้าเป็นวัดใหญ่ ๆ เช่น วัดพระเจ้าแผ่นดินทรงสร้างหรือสถาปนา คงจะเป็นบานประตูประดับมุก¹¹¹ เป็นพื้น แต่การสลักไม้ เป็นลวดลายต่างๆ คงยังไม่เลิกกันไป อีกทั้งบางแห่งได้จำหลักไม้ตามคติเดิมแบบตอนต้นอยู่บ้าง ดังเช่น บานประตู วัดท่าพระ (วิหารแถลง) ธนบุรี (ดูรูปจากยุคกลาง) โดยมีลักษณะคือทวารบาลขนาดใหญ่เต็มบาน ยืนบนแท่นซึ่งมียักษ์แบก องค์เทวดาสวมขมาเทริดสูง¹¹² มีกรรเจี๊ยกงอน และมีเรือนแก้วข้างหลังลายข้างบนเป็นลายกระหนกก้านขด ยังคงทำตามคติแบบสมัยอยุธยา

¹¹¹ ประยูร อุลุชาฎะ (น.ณ ปากน้ำ), ศิลปะกับโบราณคดีในสยาม, หน้า 112.

¹¹² ประยูร อุลุชาฎะ (น.ณ ปากน้ำ), งานจำหลักไม้ศิลปะและสถาปัตยกรรมไทย, หน้า 25.

ตอนต้น นอกจากนี้พระอุโบสถบางแห่งจะมีตัวบานประตูไม้ลงรักเขียนลายทองแต่ตรงอกเสาและตรงนมประตู จำหลักลายผสมกันก็มี หรือทำเป็นลายรดน้ำอย่างเดียวกันก็มี เช่นที่ ตำหนักวัดไทรธนนบุรี ส่วนการทำลายประดับ มุกที่ได้กล่าวถึงไว้ในเบื้องต้นมีตัวอย่างอยู่หลายแห่งด้วยกัน เช่น ที่บานประตูวัดบรมพุทธาราม ปัจจุบันได้นำเอา บานประตูนี้มาไว้ในกรุงเทพฯ และดัดแปลงเป็นบานประตู ตู้พระไตรปิฎก* อยู่ในพิพิธภัณฑ์สถานโดยมีลักษณะ ลายเป็นรูปวงกลมเรียงกัน กลางวงกลมเป็นรูปชดสีห์ และลายหุ้มนาน มีลายหูช้างลายแบบนี้ลักษณะคล้ายกับ บานประตูวิหารหลวงวัดพระพุทธชินราช จ.พิษณุโลก ซึ่งมีจารึกว่าทำขึ้นในสมัยพระบรมโกศ และบานประตู มณฑปพระพุทธบาทก็เป็นบานประดับมุขเช่นกันมีระเบียบแบบแผนคล้ายกัน แต่ที่พระพุทธบาทเป็นรูปเทพเจ้า ต่างๆ อยู่ในช่องกลมเป็นลายรุ่นเก่ามาก



ภาพที่ 203 บานประตูจำหลักไม้วัดพระฝาง
จ.อุตรดิตถ์

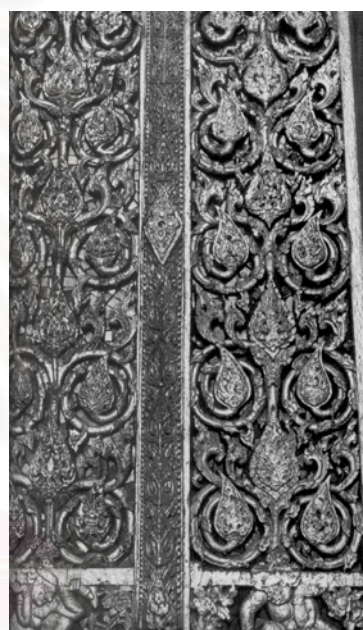

ภาพที่ 204 บานประตูจำหลักไม้วัดเขายี่สาร
จ.สมุทรสงคราม

สถาบันวิทยบริการ
จุฬาลงกรณ์มหาวิทยาลัย

* ความสั้นยาวของชฎาของทวารบาล ความแตกต่างระหว่างรูปทรงของรัศมีกับเครื่องแต่งกายยังเป็นตัวกำหนด อายุสมัยด้วย

** บานประตูวัดบรมพุทธารามหลังนี้บางท่านกล่าวว่าสร้างสมัยพระเจ้าบรมโกศและปัจจุบันได้นำมาเป็นบาน ประตูหอมณเฑียรธรรมคู่งกลาง อ้างจาก ภาษิต จิตรภาษา, “พระนอนป่าโมกที่เมืองอ่างทอง” ในวารสารศิลปวัฒนธรรม, ฉบับที่ 12 ต.ค. 2532 : 98.



ภาพที่ 205 บานประตูหอไตรวัดระฆังโฆสิตาราม
ศิลปสมัยสมเด็จพระนารายณ์ จ.กรุงเทพฯ

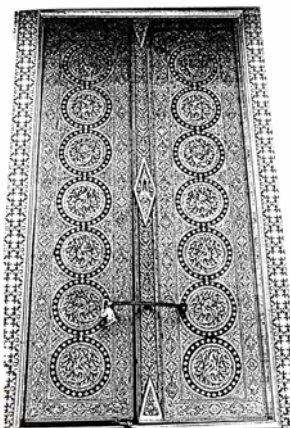

ภาพที่ 206 บานประตูวิหารยอด ซึ่งเดิมเป็นประตูการ
เปรียญวัดป่าโมก จ.อ่างทอง (ปัจจุบันเป็นบานประตู
วิหารคูกลางวัดพระศรีรัตนศาสดาราม กรุงเทพฯ)

นอกจากนี้ยังมีบานประตูประดับมุกอีกแห่งคือบานประตูของการเปรียญ วัดป่าโมกที่พระเจ้าบรมโกศทรงสร้าง
ปัจจุบันบานประตูนี้ได้นำมาเป็นบานประตูวิหารยอดในวัดพระศรีรัตนศาสดารามโดยบานประตูนี้ได้เป็นแบบ
แผนให้กับบานประตูประดับมุกอีกหลายคู่ ทั้งในวัดพระแก้วและในที่อื่น



ภาพที่ 207 ตู้พระไตรปิฎก ทำจากบานประตูประดับมุก วัดบรมพุทธาราม จ.พระนครศรีอยุธยา
ที่มารูป : กรมศิลปากร, ศิลปอยุธยา (พระนคร : กรมศิลปากร, 2499)

* เรื่องเดียวกัน, หน้า 98.



ภาพที่ 208 ประติมากรรมรดน้ำที่ผนังตำหนักพระเจ้าเสือ วัดไตรมิตรบุรี กรุงเทพฯ

4.2 หน้าต่างหรือช่องแสง (ยุคกลาง)

การทำช่องเปิดโดยเฉพาะด้านข้างในสมัยอยุธยายุคปลาย เป็นรูปแบบที่มีพัฒนาการมาจากในยุคกลางซึ่งเริ่มเจาะช่องหน้าต่างมากขึ้น มาในยุคปลายเริ่มมีความชัดเจนมากขึ้น นอกจากจะมีการเจาะช่องหน้าต่างมากขึ้นแล้วยังมีการตกแต่งซุ้มหน้าต่างในลักษณะที่แตกต่างกันรวมถึงมีความโดดเด่นในแต่ละรูปแบบอันเป็นเอกลักษณ์เฉพาะ การศึกษาวิเคราะห์ในหัวข้อดังกล่าวนี้จะได้ทำการศึกษาแยกตามลักษณะกลุ่มรูปทรงและลักษณะของผังพื้นที่ ในยุคนี้มีอยู่ 5 รูปแบบสามารถจำแนกรูปแบบของหน้าต่างหรือช่องแสงได้ 4 รูปแบบคือ

- ซุ้มบันแถลง
- ช่องเปิดสี่เหลี่ยมเรียบไม่มีการประดับตกแต่ง
- ช่องเปิดสี่เหลี่ยมเรียบประดับด้วยชามจีนทรงจั่ว
- ช่องเปิดแบบโค้งกลีบบัว

ตัวอย่างรูปแบบหน้าต่างหรือช่องแสง (ยุคปลาย) แบบชุ้มบันแถลง

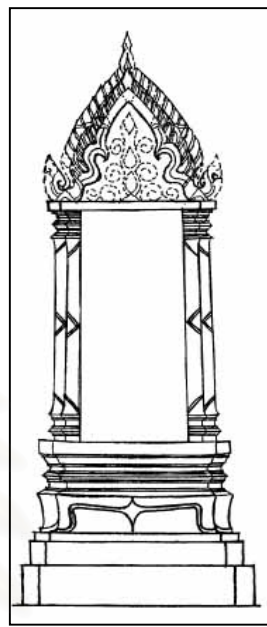
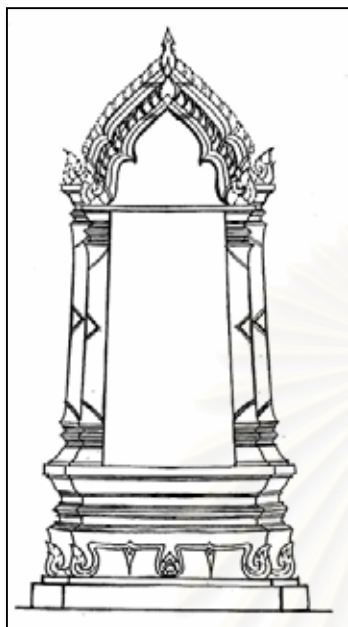

ภาพลายเส้นที่ 157 ลักษณะช่องหน้าต่างวัดมเหยงคณ์ ภาพลายเส้นที่ 158 ลักษณะช่องหน้าต่างวัดพระยาแมน

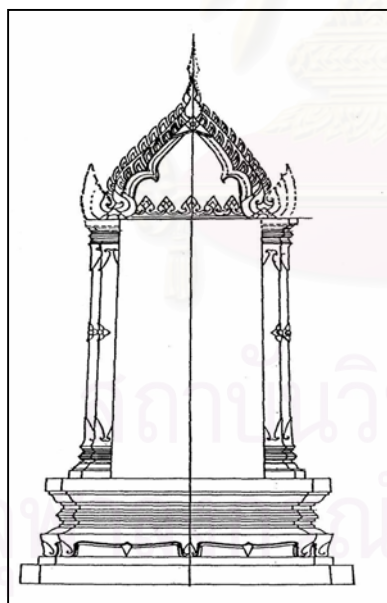

ภาพลายเส้นที่ 159 ลักษณะช่องหน้าต่างวัดบรม
พุทธาราม

ภาพลายเส้นที่ 160 ลักษณะช่องหน้าต่างวัดกลาง



ภาพที่ 209 ลักษณะช่องหน้าต่าง วัดใหม่เทพนิมิตร์
(ก่อนบูรณะ)

ที่มารูป : ศูนย์ข้อมูลเมืองโบราณ

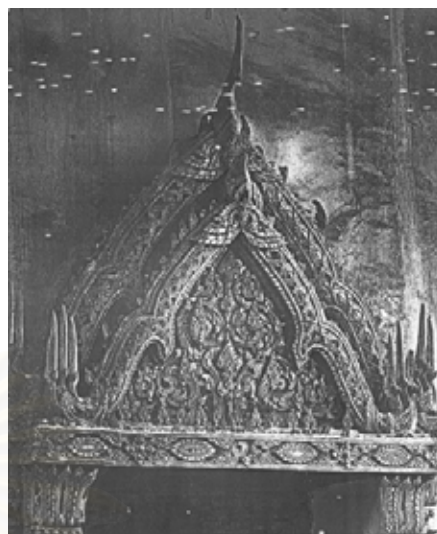

ภาพที่ 210 ขยายซุ้มบันแถลงหน้าต่างวัดใหม่
เทพนิมิตร์

ที่มารูป : ศูนย์ข้อมูลเมืองโบราณ

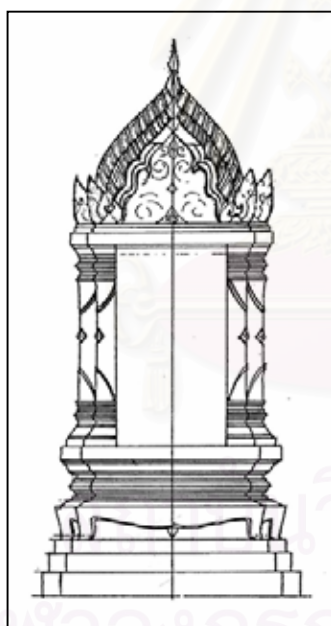

ภาพลายเส้นที่ 161 ลักษณะช่องหน้าต่างวัดโพธิ์
ประทับช้าง



ภาพที่ 211 ลักษณะช่องเปิดหน้าต่างวัดสิงห์

ตัวอย่างรูปแบบหน้าต่างหรือช่องแสง (ยุคปลาย) แบบช่องเปิดสี่เหลี่ยมเรียบประดับด้วยขามจีนทรงจั่ว

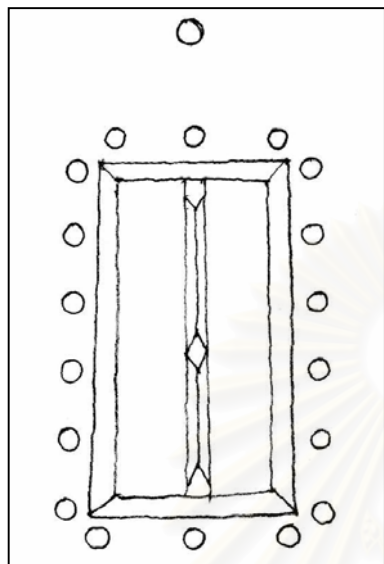

ภาพลายเส้นที่ 162 ลักษณะช่องหน้าต่างต่าง
วัดหลวงสุทธาราม

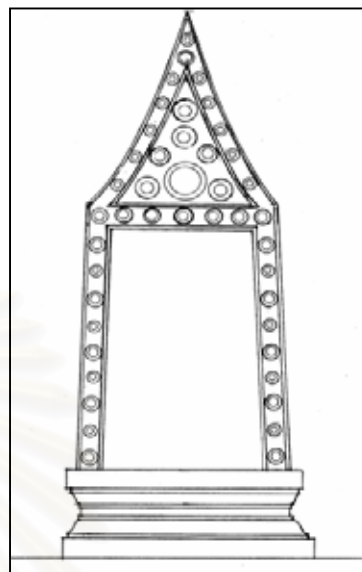

ภาพลายเส้นที่ 163 ลักษณะช่องหน้าต่างต่างวัดแม่
นางปลื้ม



ภาพลายเส้นที่ 164 ลักษณะช่องหน้าต่างต่างวัดชมพูเวก



ภาพที่ 212 ลักษณะช่องหน้าต่างต่างวัดช่องนนทรี

นอกจากนี้การทำช่องเปิดในยุคปลายนอกเหนือจากช่องแสงต่าง ๆ ที่เป็นประตูหรือหน้าต่างประดับที่ได้กล่าวถึงไว้แล้วในเมืองต้นนี้ ยังพบการทำช่องเปิดอีกลักษณะหนึ่ง ซึ่งไม่สามารถมองเห็นทะลุได้จากภายนอกแต่เป็นช่องเจาะเฉพาะภายใน โดยเฉพาะอย่างยิ่งส่วนที่เป็นผนังทั้งทางด้านสกัดและด้านข้าง มีลักษณะของการทำช่องเจาะแบบโค้งแหลมเล็ก (โค้งกลีบบัว) ที่เชิงผนังด้านล่างสันนิษฐานว่าเดิมที่อาจจะเป็นที่ประดิษฐานพระพุทธรูปองค์ขนาดเล็ก หรือไว้ตั้งตะเกียงให้แสงสว่าง ดังเช่นกำแพงวังนารายณ์ราชนิเวศน์ที่ลพบุรีก็มีลักษณะการใช้งานอย่างเดียวกันคือในวันสำคัญที่มีการเฉลิมฉลองก็จะมีการประดับตะเกียงให้แสงสว่างในยามค่ำคืน รูปแบบการทำช่องเจาะในลักษณะนี้โดยเฉพาะลักษณะการทำช่องเจาะที่กำแพงเมืองของวังนารายณ์ราชนิเวศน์ น่าจะเป็นอิทธิพลมาจากรูปแบบศิลปกรรมก่อสร้างจากชาวเปอร์เซีย มากกว่าจะเป็นอิทธิพลของทางตะวันตก ดังที่เคยรับรู้มาจากอดีต สำหรับพระอุโบสถที่มีลักษณะการทำช่องเจาะลักษณะนี้ โดยเฉพาะอย่างยิ่งวัดที่เป็นกรณีศึกษาพบว่ามีเพียง 1 แห่งคือ พระอุโบสถของวัดพระยาแมน ซึ่งมีช่วงระยะเวลาาก่อสร้างในสมัยพระเพทราชา นอกจากนี้ในเขตพื้นที่จังหวัดลพบุรีได้พบการทำช่องเจาะลักษณะดังกล่าวนี้อีกหลายแห่ง ดังตัวอย่างที่วิหารวัดเสาธงทอง จ.ลพบุรี (ดูรูปประกอบ)

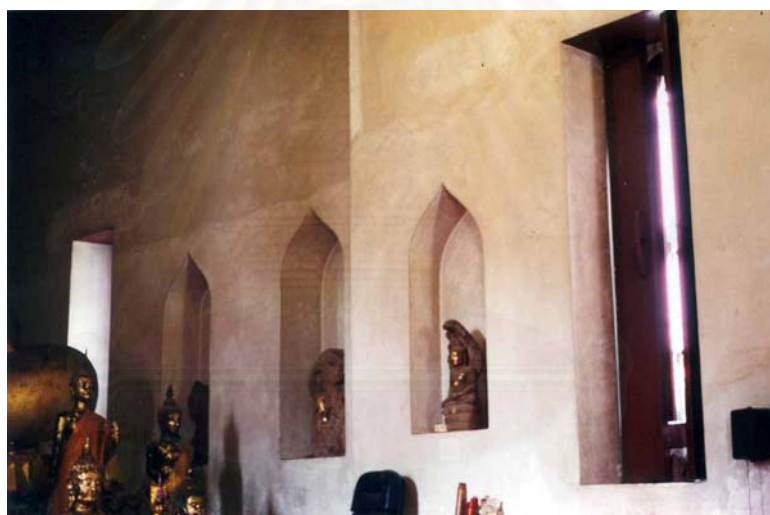

ภาพที่ 213 ลักษณะการทำช่องเจาะภายในพระวิหารวัดเสาธงทอง ศิลปะสมัยสมเด็จพระนารายณ์

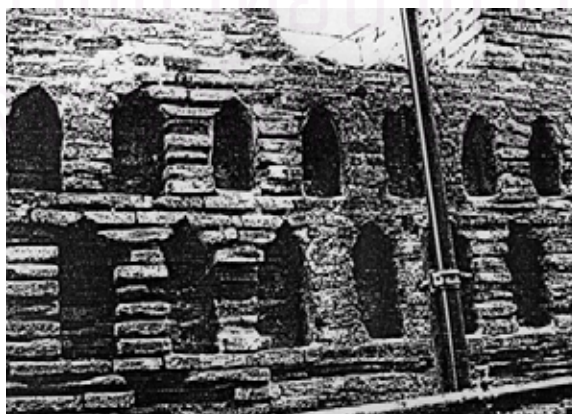

ภาพที่ 214 ช่องทรงสามเหลี่ยมกลีบบัวที่ผนังด้านในพระอุโบสถวัดพระยาแมน

การวิเคราะห์สรุปเรื่องรูปแบบช่องเปิด (หน้าต่างหรือช่องแสง) สมัยอยุธยายุคปลาย

รูปแบบของช่องเปิดหน้าต่างในสมัยอยุธยายุคปลาย เมื่อจำแนกตามลักษณะรูปร่างซึ่งในยุคนี้แบ่งได้ 5 รูปแบบโดยมีลักษณะของช่องเปิดหน้าต่างในสมัยอยุธยายุคปลาย เมื่อจำแนกตามลักษณะรูปร่างซึ่งในยุคนี้แบ่งได้ 5 รูปแบบโดยมีลักษณะของช่องเปิด ที่มีรูปแบบที่แตกต่างกันไป ซึ่งสามารถจำแนกตามลักษณะรูปแบบได้ดังต่อไปนี้คือ

- แบบซุ้มบันแถลง
- แบบโค้งกลีบบัว
- แบบช่องเปิดเรียบไม่มีการประดับตกแต่ง
- แบบช่องเปิดเรียบมีการตกแต่งประดับด้วยชามจีนทรงจั่ว
- **แบบซุ้มบันแถลง ยังสามารถจำแนกออกเป็น 2 ลักษณะคือ**
 - ซุ้มบันแถลงแบบผสมศิลปะตะวันตก
 - ซุ้มบันแถลงแบบไทยประเพณี

ซุ้มบันแถลงแบบผสมศิลปะตะวันตก เป็นรูปแบบของช่องเปิดที่มีการผสมผสานศิลปะแบบตะวันตก โดยมีลักษณะลวดลายผสมผสานกันระหว่างไทยกับเทศโดยเฉพาะลวดลายแบบโรโคโคईของฝรั่งเศส ซึ่งมีลักษณะเป็นใบอะแคนตัส โดยเฉพาะลวดลายหน้าบันของซุ้มบันแถลงที่เป็นหน้าบันของซุ้มหน้าต่างของวัดกลาง นอกจากนี้ยังประยุกต์การใช้ลวดลายกนก ซึ่งมีลักษณะคล้ายกนกผกูด โดยมีองค์ประกอบส่วนหนึ่งเป็นรูปคนเข้าไปสอดแทรกอยู่ในองค์ประกอบเหล่านั้น บางแห่งมีด้วยชามประดับ (วัดกลางส่วนที่เป็นบันแถลงประตูด้านข้าง) แต่สำหรับช่องหน้าต่างถ้ามีการทำซุ้มลักษณะบันแถลงและเป็นรูปแบบศิลปะตะวันตกส่วนที่เป็นด้วยชามจะไม่ค่อยพบการใช้ประดับในองค์ประกอบส่วนหนึ่งส่วนใดของซุ้ม ทั้งนี้ทั้งนั้นรูปแบบและลวดลายของช่องหน้าต่างลักษณะดังกล่าวนี้ก็มีแบบแผนเดียวกับส่วนที่เป็นช่องประตูทางด้านสกัดสำหรับตัวอย่างที่สมบูรณ์ที่สุดในยุคกลางที่มีการใช้ลักษณะของซุ้มดังกล่าวคือ วัดกลาง จ.สมุทรปราการและส่วนที่เป็นประตูกลางของวัดชมพูนุท จ.นนทบุรี

ซุ้มบันแถลงแบบไทยประเพณี เป็นรูปแบบช่องเปิดหน้าต่างที่พบได้มากที่สุด ในการทำซุ้มลักษณะนี้เป็นลักษณะของการจำลองรูปด้านหน้าของหลังคาทรงคฤห์หรือทรงจั่ว ซึ่งแท้จริงแล้วคำว่า “บันแถลง” เป็นศัพท์ช่างที่ใช้เรียกองค์ประกอบตกแต่งอย่างหนึ่งที่ทำเป็นรูปจั่วเล็ก ๆ อย่างที่เรียกกันอีกอย่างหนึ่งว่า “ซุ้มรังไก่อ” ประดับบนชั้นเชิงกลอนของหลังคา ลักษณะเด่นอยู่ตรงยอดซุ้มมีโครงรูปของเครื่องลายของทำเป็นรูปโค้งกลีบบัวแทนที่จะเป็นรูปทรงจั่วแหลมอย่างเครื่องประกอบหลังคาจริง การใช้รูปทรงดังกล่าวนี้เห็นได้ชัดเจนว่าได้อิทธิพลหรือแนวความคิด จากลักษณะของ “โคปุระหรือซุ้มประตูที่เป็นทางเข้าตัวปราสาทในงานสถาปัตยกรรมแพร์”¹¹³ กลุ่มวัดที่เป็นกรณีศึกษาที่พบการใช้ซุ้มประตูลักษณะนี้คือกลุ่มรูปทรงแบบมุขโถงจั่วกันสาด (วัดสุวรรณดาราราม) มุขโถงจั่วเปิด (วัดท่าการ้อง วัดใหม่เทพนิมิตร วัดป่าเกต) กลุ่มรูปทรงแบบมุขเด็จ (วัดบรมพุทธาราม วัดโพธิ์ประทับช้าง) ทรงโรง (ทรงคฤห์ วัดพระยาแมน)

¹¹³ สมคิด จิระทัศนกุล, *คติสัญลักษณ์และความหมายของซุ้มประตู-หน้าต่างไทย*, หน้า 107

เป็นที่น่าสังเกตว่ารูปทรงแบบทรงจันทน์ทับกับไม่พบการทำช่องเปิดลักษณะนี้เลย ส่วนใหญ่จะพบการทำกับเฉพาะอาคารที่มีลักษณะไทยประเพณี

-แบบโค้งกลับบัว เป็นรูปแบบที่ได้กล่าวถึงไว้แล้วในเรื่องของประตูซึ่งมีลักษณะแบบเดียวกันแต่สำหรับส่วนที่เป็นช่องหน้าต่างจะพบลักษณะของช่องหน้าต่างในลักษณะนี้ได้หลายแห่งในยุคสมัย สมเด็จพระนารายณ์ ซึ่งถือได้ว่าเป็นยุคเริ่มต้นของการศึกษารูปแบบของงานสถาปัตยกรรมที่ค่อนข้างสมบูรณ์เพราะสถาปัตยกรรมหลายแห่งได้ปรากฏร่องรอยโครงสร้างที่เหลือให้ศึกษาเช่นพระอุโบสถ วัดตองปุ หรืออุโบสถวัดเชิงท่า รูปแบบและลักษณะดังกล่าวนี้เป็นรูปแบบที่ผสมผสานจากวัฒนธรรมภายนอกที่เข้ามามีบทบาททั้งทางด้านการเมือง เศรษฐกิจและสังคม เช่น อิหร่าน อังกฤษ โปรตุเกส ฮอลันดา หรือญี่ปุ่น โดยเฉพาะอย่างยิ่งกับชาวฝรั่งเศส ที่มีอิทธิพลอย่างมากทางด้านการเมือง และความสัมพันธ์ ส่วนหนึ่งซึ่งมาจากวิทยาการการก่อสร้างในยุคนี้คือ การก่อสร้างอาคารแบบทรงตึกโดยเฉพาะรูปแบบของช่องเปิดที่เป็นซุ้มประตู – หน้าต่าง ซึ่งถือเป็นก้าวใหม่ที่มีความสำคัญต่อการทำช่องเปิดในงานสถาปัตยกรรมไทย เพราะการใช้โครงสร้างระบบช่องเปิดแบบโค้งแหลม (Pointed Arch) และสันโค้งกลม (Arch) ทำให้ได้มาซึ่งรูปลักษณะของหน้าต่างเป็นช่องกว้างรูป 4 เหลี่ยมใหญ่ แทนช่องลม ที่ใช้กันมานานหลายยุคสมัย ซึ่งการทำช่องเปิดกว้างลักษณะนี้ น่าจะมีผลมาจากคุณลักษณะของการเน้นช่องมองระหว่างภายในและภายนอก ตลอดจนความสว่างไสว ภายในอาคารที่ทำให้เกิดความโอ่อ่าภูมิฐานตามแบบอย่างสถาปัตยกรรมตะวันตก¹¹⁴



ภาพที่ 215 ลักษณะช่องเปิดหน้าต่าง “รูปโค้งแหลม” หรือโค้งกลับบัวศาลาการเปรียญวัดตองปุ จ.ลพบุรี



ภาพที่ 216 ขยายลักษณะหน้าต่างอาคารหลังเดียวกัน

และจากวัดที่เป็นกรณีศึกษาที่มีลักษณะของการทำช่องเปิด (หน้าต่างแบบโค้งกลับบัว) ซึ่งมีการใช้เพียงแห่งเดียว โดยมีลักษณะรูปแบบลักษณะเดียวกับวัดตองปุ แต่วัดในยุคกลางที่เลือกมาศึกษาพบว่ามีการใช้อยู่อีก 1 แห่ง คือ วัดตึก ซึ่งมีเฉพาะที่เป็นประตูทางด้านสกัดด้านหน้าเท่านั้น ในส่วนของช่องหน้าต่าง ไม่พบการทำช่อง

¹¹⁴ เรื่องเดียวกัน, หน้า 239.

เจาะลักษณะดังกล่าว และส่วนของวัดช่องนนทรีก็ทำช่องเจาะเพียง 2 ช่อง (ทั้งนี้อาจเป็นด้วยลักษณะของอาคารที่มีขนาดเล็ก)

- **แบบช่องเปิดเรียบไม่มีการประดับตกแต่ง** รูปแบบดังกล่าวนี้มีพัฒนาการที่ต่อเนื่องมาจากยุคกลาง เหตุผล เช่นเดียวกับลักษณะของช่องเปิดที่เป็นประตูเช่นกัน แต่เป็นที่น่าสังเกตว่ากลุ่มรูปทรงซึ่งนิยมทำช่องเปิดลักษณะนี้จะพบมากับอาคารที่มีลักษณะรูปทรงแบบทรงโรง และทรงจันทน์ทับ (ทรงวิลันดา และทรงคฤห์) ซึ่งทั้ง 2 รูปทรงมีพัฒนาการที่มีความเชื่อมโยงต่อเนื่องกัน

- **แบบช่องเปิดเรียบมีการตกแต่งประดับด้วยขามจีนทรงจั่ว** รูปแบบของช่องเปิดลักษณะนี้น่าจะมีอิทธิพลมาจากการใช้กระเบื้องถ้วยขามจีนประดับส่วนหน้าบันซึ่งพบมาแล้วในยุคกลาง เช่น วัดวรเชษฐาราม (ในเกาะเมือง) หรือวัดลาดเปิด จ.อ่างทอง ฯลฯ โดยการตกแต่งในลักษณะดังกล่าวนี้มีทั้งที่เป็นถ้วยขามจีนประดับล้วน ๆ โดยไม่มีลวดลายปูนปั้นประกอบ กับอีกลักษณะหนึ่งคือ การทำลวดลายปูนปั้นประดับผสมผสานกับกระเบื้องถ้วยขามสี เช่น วัดชมพูเวก โดยเฉพาะส่วนที่เป็นกระเบื้องถ้วยขามล้วน ๆ นั้นปรากฏการใช้อยู่หลายแห่ง เช่น วัดธรรมาราม (ก่อนการบูรณะ) วัดแม่นางปลื้ม วัดหลวงสุทธาราม ซึ่งวัดเหล่านี้ล้วนเป็นวัดที่ได้รับอิทธิพลจากศิลปะภายนอกเป็นส่วนใหญ่ โดยมีลักษณะเป็นถ้วยขามสีต่าง ๆ แปะติดไปตามลักษณะของกรอบบานหน้าต่างบางแห่งก็ทำลวดลายผสมและใช้ถ้วยขามแปะล้อมไปตามรูปทรงกรอบบานหน้าต่างดังเช่นวัดแม่นางปลื้ม เป็นต้น

สถาบันวิทยบริการ
จุฬาลงกรณ์มหาวิทยาลัย

4. รูปแบบผ้าเพดาน (สมัยอยุธยา-ยุคปลาย)

ลักษณะรูปแบบผ้าเพดานในยุคปลาย นิยมทำเป็นลายเพดานดอกเล็ก ๆ เช่นดอกบัวกลีบแหลมมีดอกบัวเล็กหรือดอกจอกล้อมรอบ ดังเช่น ลายเพดานธรรมาสน์วัดบางขุนเทียนนอก เป็นต้น ผิดกับดอกบัวแบบอยุธยาตอนต้น เป็นกลีบใหญ่แบบเดียวกับลายศิลาบนเพดาน ช่องผนังวัดศรีชุม และวัดมหาธาตุสุวรรคโลก บัวกลีบใหญ่นี้เข้าใจว่าน่าจะรับอิทธิพลมาจากทวารวดี¹¹⁵ สำหรับวัดที่เป็นกรณีศึกษาในยุคนี้พบหลักฐานส่วนที่เป็นผ้าเพดานที่อยู่ในสภาพสมบูรณ์ 2 แห่ง คือ วัดสุวรรณดาราราม และวัดช่องนนทรี ซึ่งวัดสุวรรณดารารามแบบแผนการทำผ้าเพดานมีลักษณะที่พบอยู่หลายแห่ง ซึ่งเป็นศิลปะสกุลช่างวังหน้า โดยยังคงแบบแผนและรูปแบบคล้ายคลึงกับศิลปะสมัยอยุธยา โดยเฉพาะวัดช่องนนทรีทำผ้าเพดานอยู่บริเวณช่อโท โดยวัดเก่า ๆ นิยมทำผ้าเพดานเฉพาะ 2 ห้อง เสา คือ ห้องพระประธานและด้านหน้าพระประธาน ส่วนวัดอื่นไม่พบหลักฐานผ้าเพดานให้ศึกษา มีเพียงระบบโครงสร้างแบบโครงเครื่องประดับ แบบช่อประธานพาดบนผนัง ลักษณะอีกอย่างหนึ่งของลายมุมค้ำคาวเป็นระเบียบลายของศิลปะจีน ซึ่งแสดงให้เห็นว่าคนไทยนิยมเอาแบบแผนของจีนมาแต่โบราณ ดังจะเห็นได้ว่าลายมุมเช่นนี้ถูกนำมาใช้ตั้งแต่ศิลปะสุโขทัยแล้ว แต่ลักษณะลายดาวเพดานของวัดช่องนนทรี ยังมีลักษณะแบบแผนคล้ายกับวัดศาลาปูน (ดูรูปเรื่องเพดานในยุคต้นเปรียบเทียบ) แต่ลักษณะดอกบัวดอกเล็ก ๆ ที่ล้อมรอบดอกบัวประธานมีกลีบที่แหลมยาว ซึ่งพบมากในกลุ่มดาวเพดานที่พระอุโบสถ จ.เพชรบุรี เช่น วัดเกาะ ดังนั้นรูปแบบของเพดานในยุคปลายน่าจะสืบทอดแนวความคิด และมีมือช่างจากช่วงอยุธยา ยุคกลาง และสร้างสรรค้จนเป็นเอกลักษณ์เฉพาะในยุคกลาง



ภาพที่ 217 ลักษณะและตำแหน่งของผ้าเพดาน
จำหลักไม้ วัดช่องนนทรี

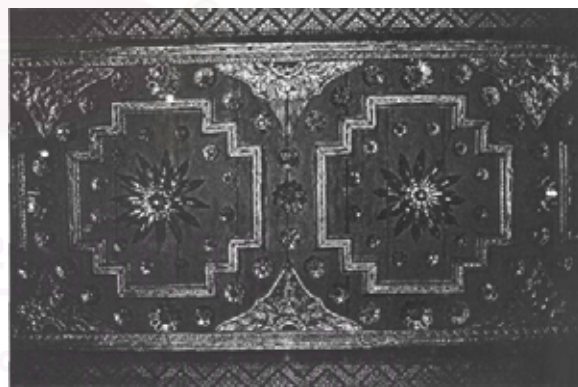

ภาพที่ 218 ลักษณะดาวเพดานพระอุโบสถวัด
สุวรรณ ดาราราม จ.พระนครศรีอยุธยา
“ศิลปะช่างวังหน้า”

¹¹⁵ ประยูร อุตุชาฎะ (น.ณ ปากน้ำ) “ธรรมมาสน์สมัยต่าง ๆ” ในศิลปะกับโบราณคดีในสยาม, หน้า 132.

ค. ส่วนยอด ซึ่งประกอบด้วย

1. รูปแบบหน้าบัน
2. รูปแบบเครื่องลำยอง
3. รูปแบบรูปทรงหลังคา

1. รูปแบบหน้าบัน (สมัยอยุธยาอยุธยาปลาย)

ลักษณะรูปแบบหน้าบันในยุคคลาย ซึ่งเริ่มตั้งแต่สมัยสมเด็จพระนารายณ์มหาราช ปรากฏพระอุโบสถอีกแบบหนึ่งเกิดขึ้น อันเป็นผลจากการนำเอาระบบการก่อสร้างแบบตะวันตกมาใช้ กล่าวคือ ก่อผนังหุ้มกลองด้านหน้าและด้านหลัง สูงขึ้นไปเป็นรูปจั่วจนยันอกไก่แล้วใส่ลายปูนปั้นที่หน้าบันนั้น พระอุโบสถแบบนี้สมัยเริ่มแรกใช้ลายแบบฝรั่งล้วน ๆ ดังเช่นหน้าบันพระวิหาร วัดตะเว็ด ออยุธยา เขาลายแบบโรโกโก (Rococo) ของฝรั่งเศส มาประดิษฐ์ติดที่หน้าบัน เช่น ใบอะแคนทัส (Acanthus) และตรกรอบปั้นลมก็เป็นลายฝรั่งมีหน้าฝรั่งผอมยาวประกอบในตัวลายด้วยพระอุโบสถแบบนี้นิยมทำกันทั่วไปในสมัยสมเด็จพระนารายณ์มหาราช แต่ในวันที่เป็นอาคารแบบไทยประเพณี กลับปรากฏว่ามีการทำลวดลายดังเช่น หน้าบันวัดเขาน้ำใส เพชรบุรี มีลวดลายปูนปั้นที่งดงามหรือจะเป็นวัดอื่น ๆ อีกหลายแห่งในจังหวัดเพชรบุรี ซึ่งนิยมทำลวดลายปูนปั้น เช่น วัดเกาะ วัดไผ่ล้อม วัดสระบัว เป็นต้น แต่สำหรับลวดลายปูนปั้นที่หน้าบันที่มีลักษณะแบบลายไทยกลับไม่ค่อยพบ หรือพบก็อยู่ตามองค์ประกอบของสถาปัตยกรรมประเภทอื่น เช่น เจดีย์ ชุ่มประตู่หน้าต่าง หรือบัวหัวเสา สำหรับลวดลายที่เป็นงานจำหลักไม้ในส่วนที่เป็นหน้าบันพระอุโบสถหรือพระวิหาร มีตัวอย่างที่สมบูรณ์อยู่ที่วัดป่าโมก จ.อ่างทอง เป็นฝีมือช่างสมัยสมเด็จพระเจ้าท้ายสระ ทำหน้าบันเลียนแบบหน้าจั่วบ้าน คือ รูปไม้ลูกฟักแล้วประจุตัวลายลงช่องลูกฟัก ลายจั่นปรากฏเป็นลายพุ่มข้าวบิณฑ์ ซ่อหางโต และกระหนกเครือเถาตัวกระหนกมีลักษณะปลายแหลมมากซึ่งเป็นลักษณะพิเศษของฝีมือช่างในยุคนี้

ตัวอย่างหน้าบันของวัดที่เป็นกรณีศึกษา (สมัยอยุธยาอยุธยาปลาย)



ภาพที่ 219 หน้าบันอุโบสถวัด สุวรรณดาราราม
จ.พระนครศรีอยุธยา (ทรงมุขโค้งจั่วกันสาด)



ภาพที่ 220 หน้าบัน อุโบสถวัดท่ากาห้อง
จ.พระนครศรีอยุธยา (ทรงมุขโค้งจั่วเปิด)



ภาพที่ 221 ขยายหน้าอุคปิณกวัดท่าการ้อง



ภาพที่ 222 หน้าบันอุโบสถวัดช่องนนทรี
จ.กรุงเทพฯ (ทรงมุขโถงจั่วเปิด)

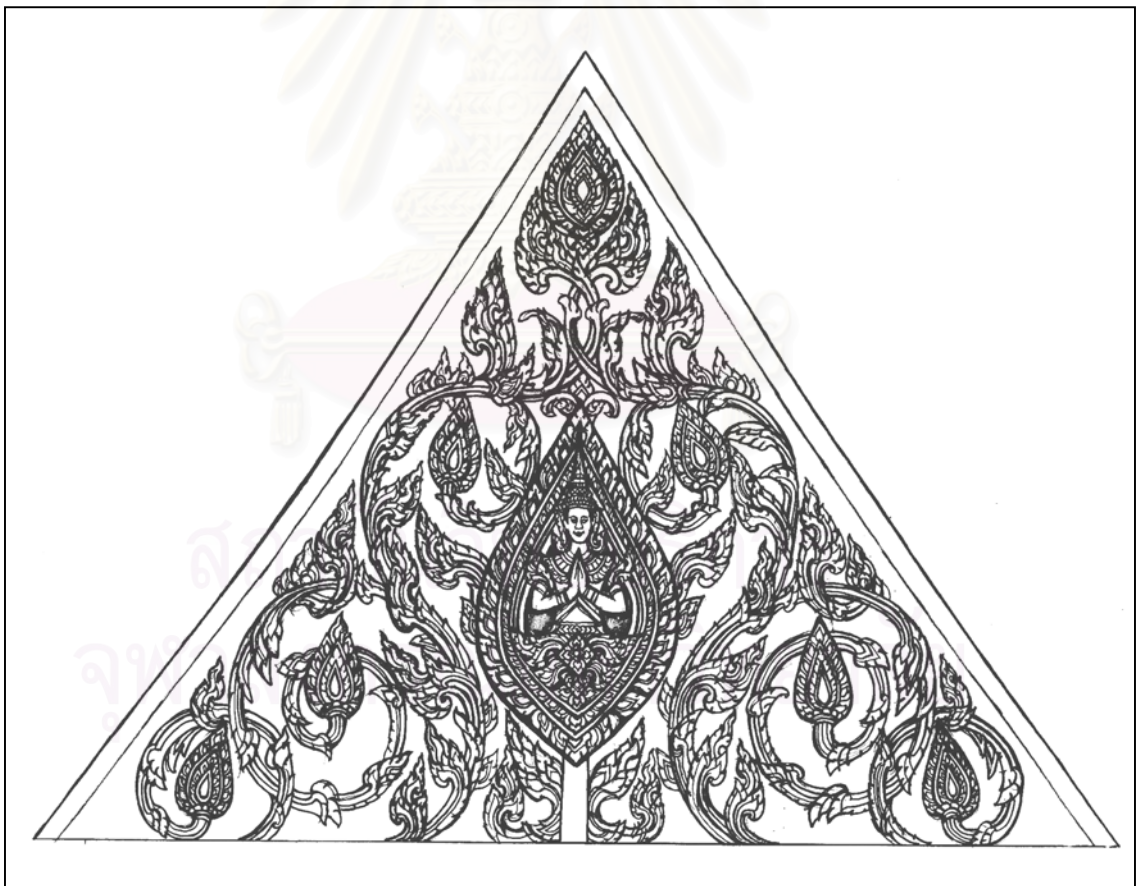

ภาพลายเส้นที่ 165 หน้าบันวัดใหม่เทพนิมิตร จ.กรุงเทพฯ
(รูปทรงแบบมุขโถงจั่วเปิด)

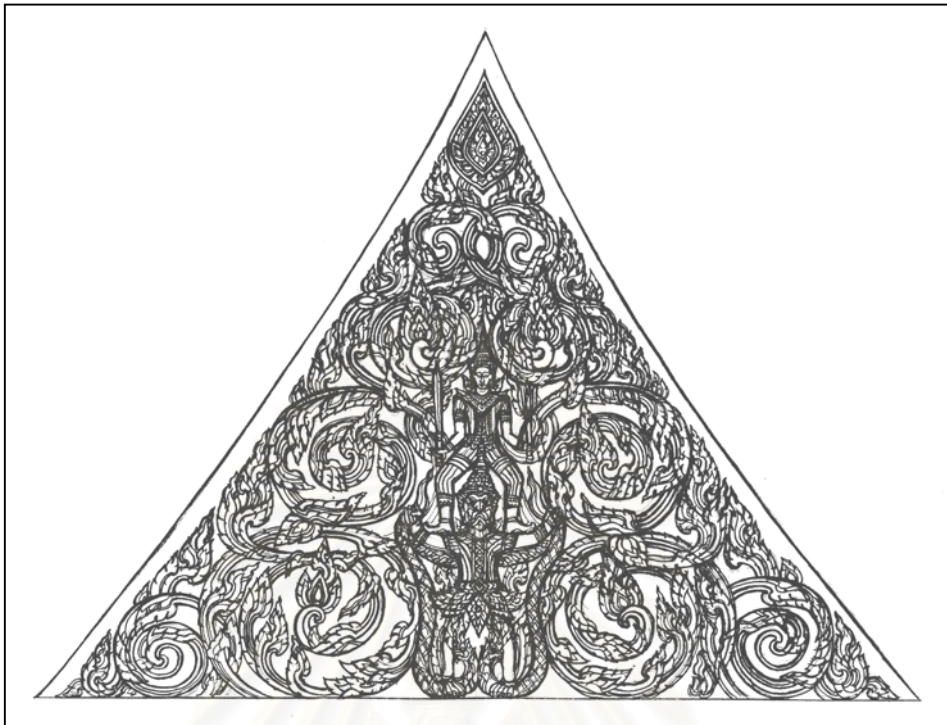

ภาพลายเส้นที่ 166 หน้าบันวัดป่าเกต จ.สมุทรปราการ
(รูปทรงแบบमुखโขงจั่วเปิด)

ตัวอย่างหน้าบันทรงจันทน์หีบ

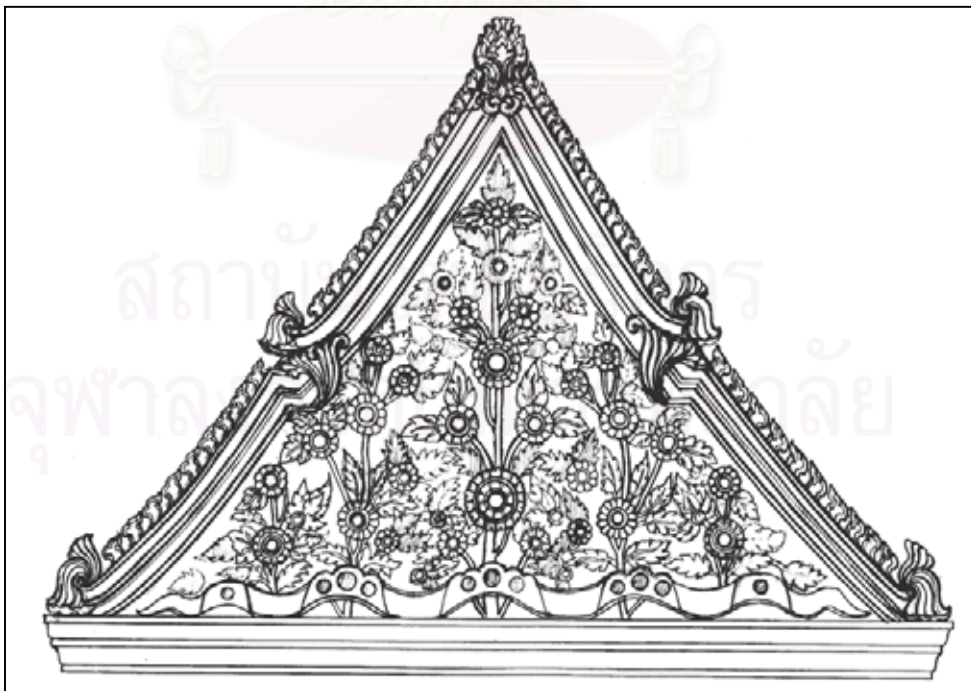

ภาพลายเส้นที่ 167 หน้าบันวัดแม่นางปลื้ม จ.พระนครศรีอยุธยา
(รูปทรงจันทน์หีบ แบบทรงวิลันดา)

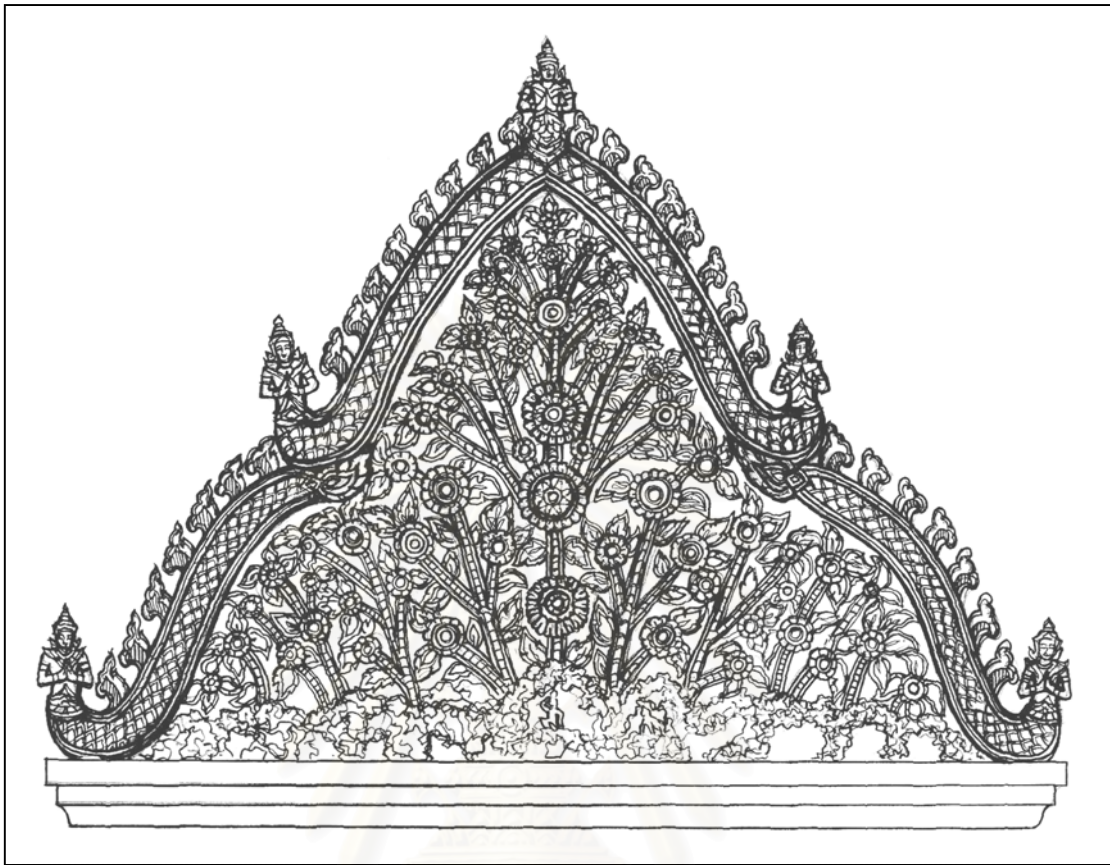

ภาพลายเส้นที่ 168 หน้าบ้านวัดสิงห์ จ.กรุงเทพฯ
(รูปทรงจันทน์หีบแบบทรงวิลันดา)



ภาพที่ 223 ลักษณะหน้าบ้านพระอุโบสถวัดธรรมาราม
จ.พระนครศรีอยุธยา (รูปทรงจันทน์หีบแบบทรงวิลันดา)



ภาพที่ 224 ขยายลักษณะลวดลายหน้าบ้านวัดเดียว
กันลักษณะลวดลายเครือเถาที่มีรูปสัตว์ประกอบ



ภาพที่ 225 ลักษณะหน้าบ้านวัดตูม
จ.พระนครศรีอยุธยา
(รูปทรงจันทน์หีบแบบทรงวิไลندا)

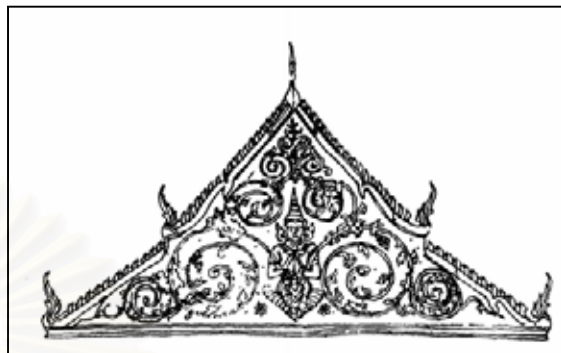

ภาพลายเส้นที่ 169 หน้าบ้านพระอุโบสถวัดตูม (รูป
ทรงจันทน์หีบแบบทรงวิไลندا)

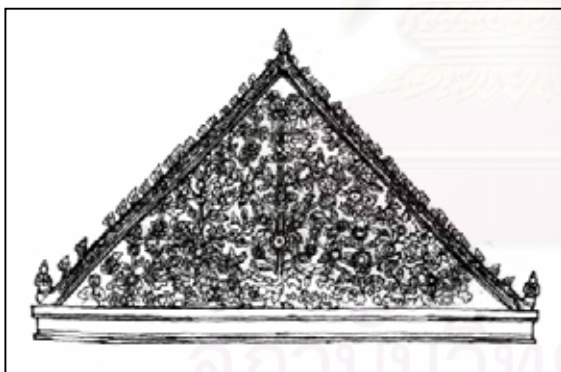

ภาพลายเส้นที่ 170 ลักษณะหน้าบ้านวัดชมพู่เวก
จ.นนทบุรี (รูปทรงจันทน์หีบแบบทรงวิไลندا)



ภาพที่ 226 ลักษณะหน้าบ้านวัดหลวงสุทธาราม
จ.อ่างทอง (รูปทรงจันทน์หีบแบบทรงวิไลندا)

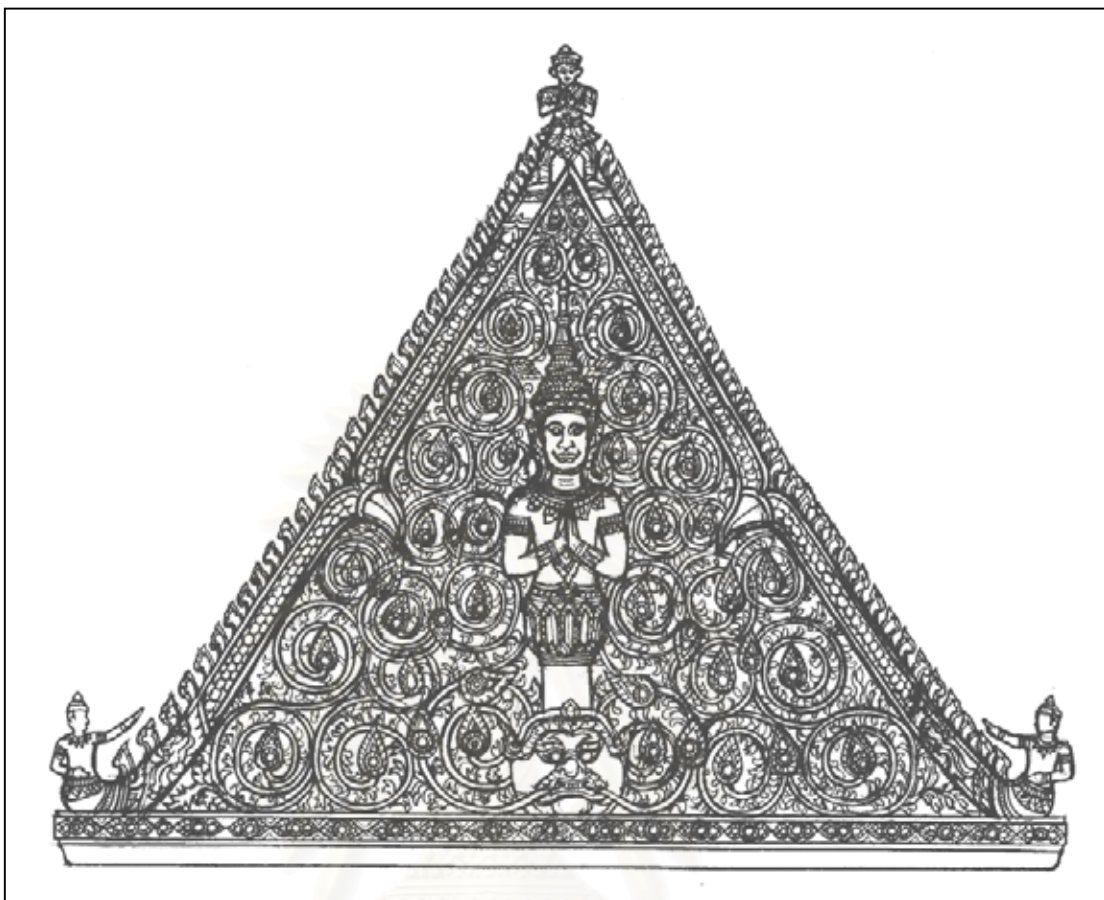

ภาพลายเส้นที่ 171 หน้าบัน (ด้านหลัง) พระอุโบสถวัดหลวงสุทธาราม จ.อ่างทอง
(รูปทรงจันทน์หีบแบบทรงวิไลندا)



ภาพที่ 227 หน้าบันพระอุโบสถวัดป่าโมก จ.อ่างทอง
(รูปทรงจันทน์หีบแบบทรงคฤหิ์)



ภาพที่ 228 ขยายหน้าบัน (วัดเดียวกัน)

ตัวอย่างหน้าบันทรงโรง

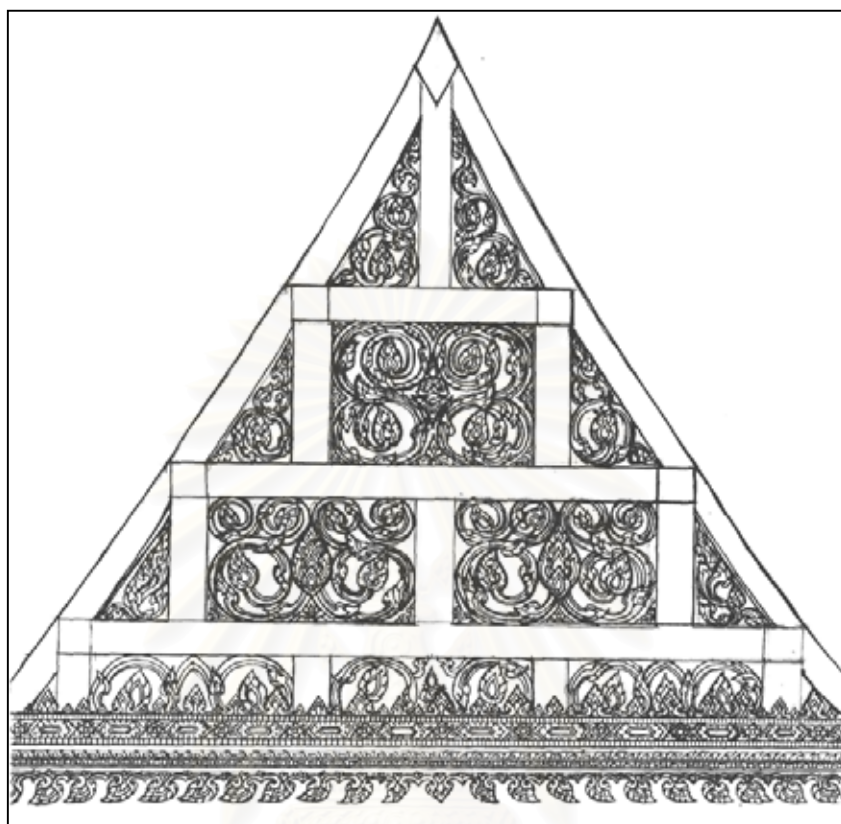

ภาพลายเส้นที่ 172 หน้าบันพระอุโบสถวัดพรหมนิวาส จ.พระนครศรีอยุธยา
(รูปทรงแบบทรงโรง แบบทรงคฤห์)



ภาพที่ 229 หน้าบันวัดพรหมนิวาส
จ.พระนครศรีอยุธยา
(รูปทรงแบบทรงโรง แบบทรงคฤห์)



ภาพที่ 230 หน้าบันวัดกลาง จ.สมุทรปราการ
(รูปทรงแบบทรงโรงแบบทรงวิลันดา)

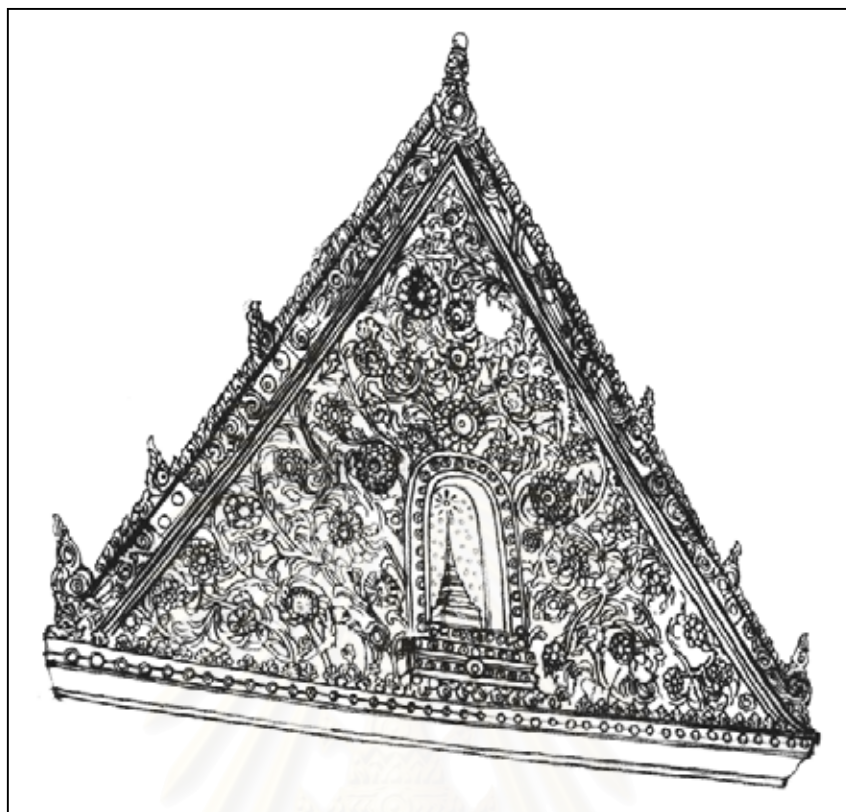

ภาพลายเส้นที่ 173 ขยายลักษณะหน้าบันพระอุโบสถวัดกลาง จ.สมุทรปราการ
(รูปทรงแบบทรงโรงแบบทรงวิลันดา)

การวิเคราะห์สรุปเรื่องแบบหน้าบัน (สมัยอยุธยาปลาย)

โดยเฉพาะกลุ่มวัดที่เป็นกรณีศึกษาทั้ง 5 รูปแบบ มีลักษณะหน้าบันซึ่งจำแนกตามลักษณะรูปแบบแบ่งได้ ดังนี้ คือ

- หน้าบันไม้จำหลักลวดลายไทย
- หน้าบันปูนปั้นลวดลายไทย
- หน้าบันปูนปั้นลวดลายอย่างเทศ
- หน้าบันจั่วหน้าพรหมเรียบไม่มีลวดลายประกอบ
- หน้าบันไม้จำหลักลวดลายไทย เป็นรูปแบบและลักษณะของหน้าบันที่มีการจำหลักลวดลายใน

ลักษณะไทย เช่น การทำลวดลายลักษณะพุ่มข้าวบิณฑ์ หรือ ลวดลายกนกช่อหางโต โดยเฉพาะลวดลายที่บรรจุอยู่ในลูกพักของหน้าบันแบบจั่วหน้าพรหม ฝีมือช่างสมัยสมเด็จพระเจ้าท้ายสระทำหน้าบันเลียนแบบหน้าจั่วบ้านลวดลายที่บรรจุอยู่ในลูกพักเป็นลายพุ่มข้าวบิณฑ์ช่อหางโต และกระหนกเครือเถา ตัวกระหนกมีลักษณะปลายแหลมมากซึ่งเป็นลักษณะพิเศษของฝีมือช่างสมัยนี้ สำหรับวัดในกลุ่มต่าง ๆ ทั้ง 5 รูปแบบพบว่ามีการทำหน้าบันไม้จำหลักลวดลายไทย โดยมีส่วนประธานอยู่ตรงกลางหน้าบันทำเป็นรูปนารายณ์ทรงครุฑ หรือเป็นรูปปักษีและเทพพนม โดยตัวลายบริวารมีลักษณะกระหนกเปลว โดยมีตัวจบปลายลายเป็นรูปนาค หรือเป็นรูปหน้าสิงห์

- **หน้าบันปูนปั้นลวดลายไทย** เป็นรูปแบบหน้าบันที่มีลักษณะการทำลวดลายเป็นปูนปั้นแทนการจำหลักไม้ โดยมากพบอยู่ตามลักษณะรูปทรงโรง ผสมผสานกับทรงจันทน์ ดังเช่นวัดในเขตจังหวัดเพชรบุรี หลาย ๆ แห่ง อาทิ วัดเกาะ วัดสระบัว วัดเขานันไดอิฐ วัดใหญ่สุวรรณาราม เป็นที่น่าสังเกตว่าวัดในเขตจังหวัดอยุธยาไม่ค่อยปรากฏการทำลวดลายปูนปั้นที่หน้าบันอาคาร ส่วนที่พบส่วนใหญ่เป็นลวดลายปูนปั้นที่อยู่ตามส่วนประกอบตกแต่งช่องเปิด เช่น ชุ่มหน้าต่างพระอุโบสถวัด มเหยงคณ์ วัดบรมพุทธาราม โดยลักษณะลวดลายละเอียดมาก คล้ายกับหน้าบันวัดป่าโมก สำหรับวัดที่เป็นกรณีศึกษาพบการทำลวดลายปูนปั้นลวดลายไทย เช่น วัดตูม (ดูรูปประกอบ) โดยเป็นลักษณะ



ภาพที่ 231 หน้าบันพระอุโบสถ
วัดใหญ่สุวรรณาราม
ด้านตะวันออก



ภาพที่ 232 หน้าบันปูนปั้นพระ
อุโบสถ ด้านตะวันตก วัดสระบัว
จ.เพชรบุรี



ภาพที่ 233 ลวดลายในกรอบชุ่ม
บันแถลงวัดบรมพุทธาราม
จ.พระนครศรีอยุธยา

หน้าบันปูนปั้นกนกกันขดถึงแม้จะไม่อาจยืนยันได้ว่าเป็นศิลปะสมัยแรกสร้างแต่ลักษณะของหน้าบันยังคงพยายามสืบทอดรูปแบบในอดีต โดยเมื่อพิจารณาทางด้านฝีมือช่างจะดีกว่า

- **หน้าบันปูนปั้นลวดลายอย่างเทศ** เป็นลักษณะลวดลายที่ได้รับอิทธิพลจากศิลปะภายนอก ซึ่งมีทั้งรูปแบบที่เป็นการผสมผสานและรูปแบบที่มีลักษณะอย่างเทศ ดังเช่น ลวดลายปูนปั้นของหน้าบันวัดตะเว็ดอยุธยา ซึ่งเป็นลวดลายฝรั่งล้วน ๆ เป็นลายแบบโรโกโก (Rococo) ของฝรั่งเศสมาประดิษฐ์ติดที่หน้าบัน เช่น ใบอะแคนทัส (Acanthus) และนอกเหนือจากลักษณะลวดลายดังกล่าวแล้วยังปรากฏลักษณะของลวดลายหน้าบันปูนปั้นลวดลายอย่างเทศอีกลักษณะหนึ่งคือ ลวดลาย Tree, of Life ซึ่งเป็นสัญลักษณ์ของ "สวรรค์" ลวดลายดังกล่าวนี้ได้พบในการออกแบบพรมเปอร์เซีย ซึ่งเป็นลวดลายศิลปะที่นิยมใช้ในอินเดียเปอร์เซีย จีน และยุโรป ลักษณะของลายเป็นรูปต้นไม้ไม่มีดอก โดยจะจัดวางที่กึ่งกลางภาพรอบ ๆ ประกอบด้วยสัตว์ชนิดต่างๆ พบมากในพุทธศตวรรษที่ 22 ถึงต้นพุทธศตวรรษที่ 24 ในความหมายทางศาสนาคริสต์และอิสลามนั้น เป็นลวดลายต้นไม้ที่นิยมว่ามีคุณค่าทางศาสนา โดยเป็นที่นิยมใช้ประดับตกแต่งบ้านพวกขุนนางชั้นสูงและกษัตริย์ใน

สมัยสมเด็จพระนารายณ์มหาราชเป็นต้นมา โดยลวดลายดังกล่าวได้ส่งอิทธิพลต่อรูปแบบ งานประณีตศิลป์อื่นๆ เช่น การทำลายตู้พระธรรม¹¹⁶ ส่วนรูปแบบของหน้าบัน ซึ่งได้รับอิทธิพลในแนวความคิดดังกล่าวได้ปรากฏอยู่หลายแห่งเช่นหน้าบันด้านสกัดด้านหน้าพระอุโบสถวัดหลวงสุทธาราม



ภาพลายเส้นที่ 174 ลักษณะลวดลายปูนปั้นหน้าบัน วัดตะเว็ด จ.พระนครศรีอยุธยา

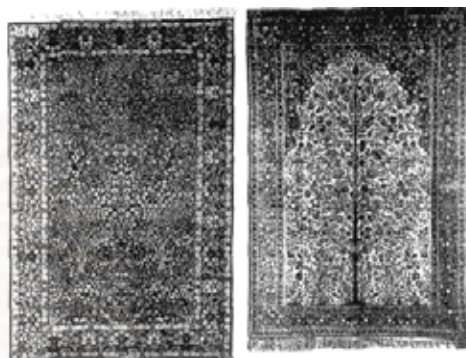

ภาพที่ 234 ลวดลาย “Tree of Life” บนพรม เปอร์เซียซึ่งมีอิทธิพลต่อการทำลวดลายหน้าบัน

วัดชมพูเวก จ.นนทบุรี โดยมีลักษณะรูปแบบที่มีความหมายเช่นในทางคริสต์ศาสนา และศาสนาอิสลามนั้น หมายถึงการเชื่อมโยงติดต่อกันระหว่างโลกทั้งสาม คือ สวรรค์ โลกมนุษย์ และพื้นพิภพ โดยเชื่อว่าต้นไม้เป็นแกนกลางที่เชื่อมโลกทั้ง 3 เข้าหากันและเป็นศูนย์กลางของจักรวาล และจากความหมายของต้นไม้แห่งชีวิตนี้ช่างไทยได้นำเอามาประยุกต์ใช้ให้เข้ากับคติของไทยที่มีความเชื่อเกี่ยวกับไตรภูมิในทางพุทธศาสนา โดยนำต้นไม้เป็นศูนย์กลางและเชื่อมโยงระหว่างภพภูมิทั้งสาม เช่นเดียวกับความเชื่อของศาสนาคริสต์และอิสลาม ลักษณะของต้นไม้ที่พวยพุ่งยอดขึ้นสู่เบื้องสูงนี้จึงหมายถึงการเชื่อมต่อกันระหว่างดินแดนของมนุษย์และสวรรค์เบื้องบน โดยมีรูปสัตว์ต่างๆ เช่น นกสิง และผีเสื้อ ซึ่งแสดงถึงดินแดนของมนุษย์ภูมิ ส่วนโคนหินและพื้นดินที่แสดงบนรูปนั้นคงหมายถึงดินแดนที่อยู่ต่ำกว่ามนุษย์ภูมิลงไปอีก เช่น นรกภูมิต่างๆ เมื่อช่างไทยได้นำแนวความคิดและสัญลักษณ์ต่างๆ เข้ามาใช้ ในการประดับบริเวณหน้าบันอาคารพระวิหารและพระอุโบสถแล้ว จึงทำให้เกิดความหมายสมบูรณในหน้าที่ของอาคารเพิ่มขึ้นไปอีก ซึ่งหน้าที่เชิงสัญลักษณ์ของอาคารในทางพระพุทธศาสนาก็คือการนำพุทธบริษัททั้งปวงให้มุ่งสู่การหลุดพ้นและไปสู่นิพพาน¹¹⁷

นอกจากนี้ยังได้ปรากฏการทำหน้าบันในลักษณะดังกล่าวนี้ที่หน้าบันพระอุโบสถวัดธรรมารามแต่เป็นลักษณะลวดลายเครือเถาที่มีรูปสัตว์เช่น ลิงป็นปายอยู่ตามลวดลายของหน้าบันโดยจะพบอยู่ตามส่วนด้านล่างของหน้าบัน โดยรูปแบบดังกล่าวนี้น่าจะเป็นพัฒนาการที่มีความสร้างสรรค์ในลักษณะที่มีความเป็นไทยมากขึ้นแล้ว โดยบางแห่งยังคงลักษณะลวดลายแบบตะวันตกแต่มีวัสดุตกแต่งด้วยถ้วยชาม จีนประดับ

¹¹⁶ ชุมพล เพิ่มแสงสุวรรณ, “พระอุโบสถและพระวิหารที่ได้รับอิทธิพลตะวันตกสมัยอยุธยาตอนปลาย” ในวารสารหน้าจั่ว ฉบับประวัติศาสตร์สถาปัตยกรรมและสถาปัตยกรรมไทย ปีที่ 1 ฉบับที่ 1 ม.ค. 2547:93

¹¹⁷ เรื่องเดียวกัน, หน้า 94.

- หน้าบันจั่วหน้าพรหมเรียบไม่มีลวดลายประกอบ เป็นลักษณะหน้าบันซึ่งมีประวัติทางโบราณคดีว่ามีตั้งแต่ในสมัยทวารวดี โดยในสมัยอยุธยาที่ยังหลงเหลืออยู่โดยเฉพาะกลุ่มที่เป็นกรณีศึกษาในครั้งนี้มีวัดของนนทรี วัดพรหมนิवास และวัดป่าโมก โดยทั้ง 3 วัดนี้มีลักษณะหน้าบันแบบเดียวกันคือหน้าบันจั่วหน้าพรหมแต่ วัดพรหมนิवास และวัดป่าโมกมีงานจำหลักไม้บรรจุนอยู่ที่ช่องลูกฟัก ซึ่งแตกต่างจากวัดชองนนทรีก่อนหน้าก็มีปรากฏอยู่ที่หน้าบันวัดพุทไธสวรรย์ (ซึ่งไม่มีการตกแต่งลวดลายเช่นกัน) วัดราชบรรณม (มีลวดลายประกอบลูกฟัก)

รูปแบบเครื่องล้ายอง (สมัยอยุธยาปลาย)

มีลักษณะรูปแบบซึ่งจำแนกตามลักษณะของการจำแนกลักษณะหน้าบันแบ่งได้ 2 ลักษณะคือ

- เครื่องล้ายองแบบลักษณะไทยประเพณี
- เครื่องล้ายองแบบปูนปั้นลวดลายอย่างเทศ

แบบแผนอย่างที่ทำกันโดยทั่วไปคือ เช่นการทำซ่อฟ้าเป็นแบบปากนก หรือปากปลา มีหางหงส์แบบหัวนาค ฯลฯ ซึ่งรูปแบบดังกล่าวนี้พบอยู่ในกลุ่มรูปทรงที่มีลักษณะไทยประเพณี เช่น ทรงมุขโถงหลังคาจั่วกันสาด มุขโถงหลังคาจั่วเปิด ทรงโรง ทรงจันทับ (แบบทรงคฤห์)

ตัวอย่างรูปแบบเครื่องล้ายอง (แบบลักษณะไทยประเพณี)



ภาพที่ 235 เครื่องตกแต่งรวงผึ้งงานจำหลักไม้
ลักษณะไทยประเพณี วัดท่ากาห้อง
จ.พระนครศรีอยุธยา



ภาพที่ 236 เครื่องตกแต่งสาหร่ายรวงผึ้งวัดป่าเกิด
จ. สมุทรปราการ



ภาพที่ 237 ลักษณะเครื่องลำยองวัดพรหมนิวาส
จ.พระนครศรีอยุธยา



ภาพที่ 238 ลักษณะเครื่องลำยองวัดช่องนนทรี
จ. กรุงเทพฯ

รูปแบบเครื่องลำยอง (แบบปูนปั้นลวดลายอย่างเทศ)



ภาพที่ 239 ขยายบริเวณรวมจอมแบบเทพพนม
วัดทองศาลางาม จ.กรุงเทพฯ



ภาพที่ 240 ลักษณะเครื่องลำยอง ปูนปั้นลวดลาย
อย่างเทศวัดทองศาลางาม จ.กรุงเทพฯ



ภาพที่ 241 ขยายบริเวณรอบจอมและลักษณะ
ใบระกาแบบรยระกาและช่อฟ้าปั้นลมวัดธรรมาราม
จ.พระนครศรีอยุธยา



ภาพที่ 242 ลักษณะเครื่องลำยองของวัดกลาง
จ.สมุทรปราการ



ภาพที่ 243 ขยายลักษณะรอบจอม
วัดหลวงสุทธาราม จ.อ่างทอง



ภาพที่ 244 ขยายลักษณะหางหงส์เทพพนม วัดสิงห์
จ. กรุงเทพฯ



ภาพที่ 245 ลักษณะเครื่องลายของหน้าบันวัดสิงห์ จ.กรุงเทพฯ

- เครื่องลายของแบบปูนปั้นลวดลายอย่างเทศ

ลักษณะรูปแบบของเครื่องลายของแบบปูนปั้นลักษณะนี้ดังที่ได้กล่าวไว้แล้วในเบื้องต้นว่าเป็นรูปแบบที่ได้รับอิทธิพลจากศิลปะภายนอก โดยช่างไทยได้ประยุกต์ใช้รูปแบบตามธรรมเนียมของช่างผู้ออกแบบโดยมีการประยุกต์ใช้รูปคนเข้าไปอยู่ในส่วนต่าง ๆ ในองค์ประกอบของเครื่องลายของ ดังเช่นส่วนที่เป็นช่อฟ้าก็ปรับเปลี่ยนเป็นรูปคน หรือรูปเทพพนม แทนอีกทั้งส่วนที่เป็นหางหงส์ก็มีลักษณะเดียวกันคือทำเป็นรูปเทพพนม (ดูรูปประกอบของวัดสิงห์กรุงเทพฯ)

การวิเคราะห์สรูปรูปแบบของเครื่องลายของ (สมัยอยุธยายุคปลาย)

จากการจำแนกลักษณะของเครื่องลายของซึ่งแบ่งได้ 2 ลักษณะคือ

- เครื่องลายของแบบลักษณะไทยประเพณี โดยเฉพาะกลุ่มวัดที่เป็นกรณีศึกษาทั้ง 5 รูปแบบ

จากการศึกษาพบว่ารูปแบบดังกล่าวนี้มีลักษณะแบบแผนทางศิลปะที่มีพัฒนาการมาจากศิลปะแบบขอม (ใน ส่วนที่เป็นหน้าบัน โดยเฉพาะส่วนที่เป็นเครื่องลายของ) โดยช่างไทยได้ดัดแปลงรูปแบบ จนกลายเป็นรูปแบบเฉพาะของช่างในสมัยต่อมา โดยวัดที่ใช้เครื่องลายของแบบไทยประเพณีนี้พบอยู่ตามลักษณะรูปทรงที่มีลักษณะอย่างสถาปัตยกรรมไทยประเพณี เช่น รูปทรงแบบมุขโถงจั่วกันสาด มุขโถงจั่วเปิด ผังพื้นทรงจันทับ ผังพื้นทรงโรง หรือผังพื้นแบบทรงมุขเด็จ โดยส่วนประกอบที่สำคัญเช่น ช่อฟ้า ใบระกา หางหงส์ ส่วนเครื่องลายของที่เป็นสำหรับวางมุ้งมีลักษณะแหลมยาว โดยไม่ปรากฏหลักฐานส่วนที่เป็นหางหงส์ที่มีลักษณะเป็นหัวนาคที่พบในยุคกลางที่วัดปราสาท จ.นนทบุรี นอกจากนี้ ยังพบลักษณะของหางหงส์ที่มีลักษณะแบบหางหงส์ปากนก ซึ่งมีลักษณะเหมือนกันอยู่หลายแห่ง เช่นที่วัดพรหมนิวาส วัดท่าการ้อง หรือวัดกษัตราธิราช (ซึ่งเป็นศิลปะอยุธยาต้น)

- เครื่องลายของแบบปูนปั้นลวดลายอย่างเทศ เป็นลักษณะของเครื่องลายของที่ปรากฏอยู่มากในสมัยอยุธยา ยุคปลายโดยวัดที่เป็นกรณีศึกษาที่พบการทำเครื่องลายของลักษณะดังกล่าวมากที่สุด คือกลุ่มรูปทรงที่เรียกว่า "ทรงวิลันดา" ซึ่งปรากฏรูปแบบอยู่ทั้งรูปแบบทรงจันทับ และรูปแบบทรงโรงโดยมีเอกลักษณ์ที่สำคัญคือ การไม่

ทำไพเราะหน้าจั่ว ส่วนใหญ่เป็นรูปทรงที่ก่อผนังยื่นออกไป โดยดัดแปลงส่วนที่เป็นรอยระกา และใบระกาในลักษณะของเครื่องปูน โดยเฉพาะส่วนที่เป็นช่อฟ้า และหางหงส์ มีการดัดแปลงรูปแบบทั้งแบบที่เป็นรูปคนหรือเทพพนม (ดูรูปตัวอย่าง) และแบบกระหนกแบ่งช่วงจังหวะแบบรอยระกา

3. รูปแบบรูปทรงหลังคา (สมัยอยุธยาอยุธยา)

ลักษณะรูปทรงหลังคาในยุคคลายจำแนกตามลักษณะผังพื้นและรูปทรงได้

- 3.1 มุขเด็จ (ด้านหน้าด้านหลัง) เป็นรูปแบบที่สันนิษฐานจากลักษณะผังพื้นและรูปทรง
- 3.2 ทรงมุขโถงหลังคาจั่วเปิด
- 3.3 ทรงมุขโถงหลังคาจั่วกันสาด
- 3.4 ทรงจันทับ (ด้านหน้า ด้านหลัง)
 - 3.4.1 ทรงวิลันดา
 - 3.4.2 ทรงคฤห์
- 3.5 ทรงโรง
 - 3.5.1 ทรงวิลันดา
 - 3.5.2 ทรงคฤห์

ตัวอย่างรูปทรงมุขเด็จ

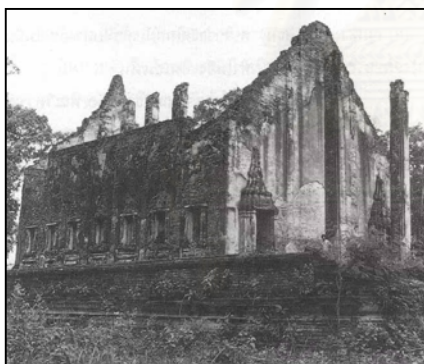

ภาพที่ 246 ลักษณะรูปทรงอาคารที่มีลักษณะของหลังคาแบบมุขเด็จวัดโพธิ์ประทับช้าง จ.พิจิตร

ตัวอย่างรูปทรงแบบมุขโถงหลังคาจั่วเปิด

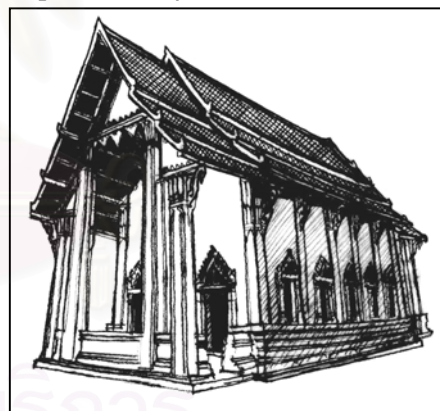

ภาพลายเส้นที่ 175 ลักษณะรูปทรงหลังคาแบบมุขโถงหลังคาจั่วเปิดวัดใหม่เทพนิมิตร จ.กรุงเทพฯ



ภาพลายเส้นที่ 176 ลักษณะรูปทรงหลังคา
วัดสุวรรณดาราราม จ.พระนครศรีอยุธยา

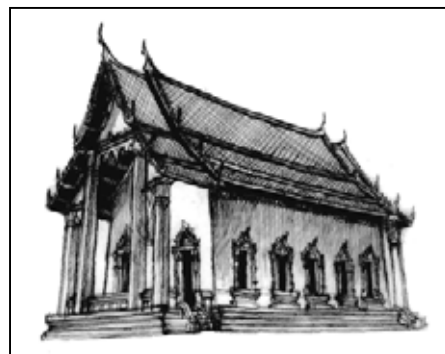

ภาพลายเส้นที่ 177 ลักษณะรูปทรงหลังคาแบบมุข
โถงหลังคาจั่วเปิด วัดท่ากาห้อง จ.พระนครศรีอยุธยา

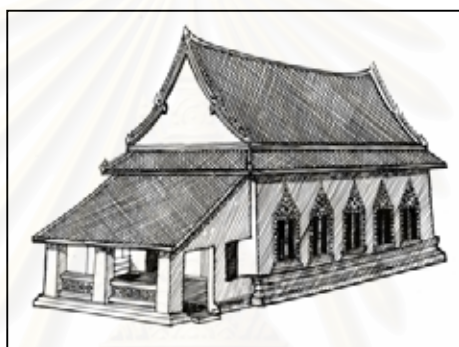

ภาพลายเส้นที่ 178 ลักษณะรูปทรงหลังคาวัดแม่นางปลื้ม จ.พระนครศรีอยุธยา

ตัวอย่างรูปทรงจันทับ (ทรงวิลันดา)

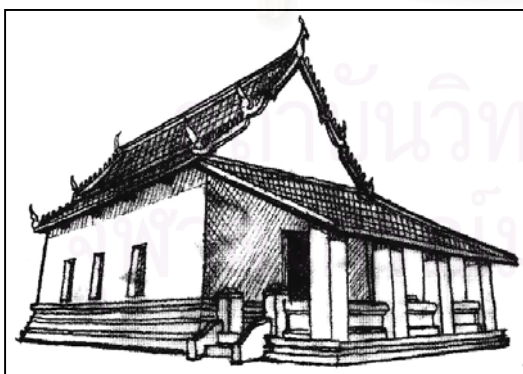

ภาพลายเส้นที่ 179 ลักษณะรูปทรงหลังคาวัด
ตุ้มจ.พระนครศรีอยุธยา



ภาพลายเส้นที่ 180 ลักษณะรูปทรงหลังคา
วัดธรรมาราม จ.พระนครศรีอยุธยา



ภาพลายเส้นที่ 181 ลักษณะรูปทรงหลังคาวัดสิงห์
จ.กรุงเทพฯ

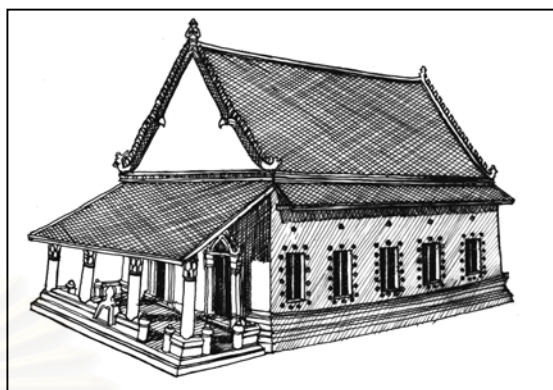

ภาพลายเส้นที่ 182 ลักษณะรูปทรงหลังคา
วัดหลวงสุทธาราม จ.อ่างทอง

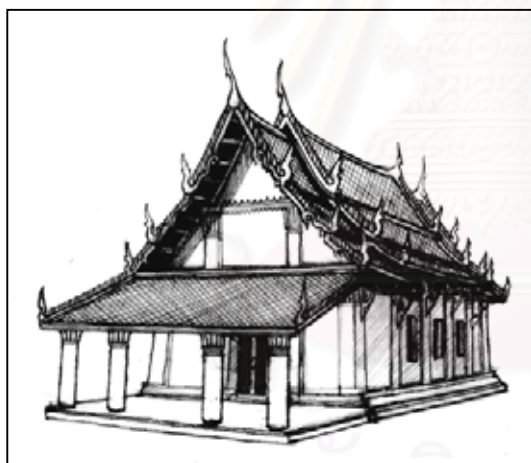

ภาพลายเส้นที่ 183 ลักษณะรูปทรงหลังคาวัดป่าโมก
จ.อ่างทอง



ภาพลายเส้นที่ 184 ลักษณะรูปทรงหลังคา
วัดกลาง จ.สมุทรปราการ



ภาพลายเส้นที่ 185 ลักษณะรูปทรงหลังคาวัดพรหมนิวาส จ.พระนครศรีอยุธยา

การวิเคราะห์สรุปเรื่องรูปแบบรูปทรงหลังคา (สมัยอยุธยาปลาย)

จากการจำแนกลักษณะรูปทรงหลังคาในยุคนี้ซึ่งแบ่งได้ 5 รูปแบบ (ดังที่ได้กล่าวไว้แล้วในเบื้องต้น) ประกอบด้วย

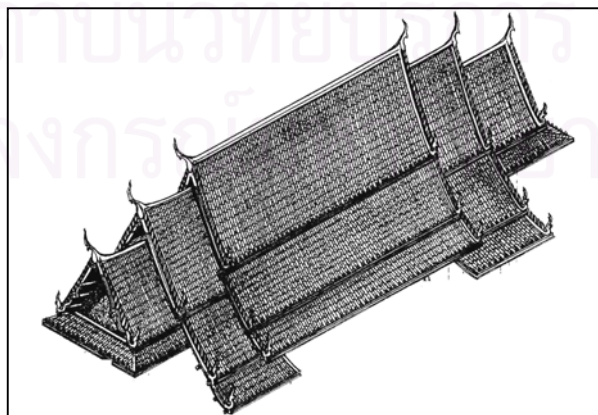

ภาพลายเส้นที่ 186 ลักษณะรูปทรงหลังคาแบบทรงมุขเด็จ

1. **ทรงมุขเด็จ** (ด้านหน้า ด้านหลัง) เป็นลักษณะหลังคามุขเด็จที่เป็นรูปแบบที่มาจากการสันนิษฐาน ลักษณะผังพื้นและรูปทรงอาคารที่ยังหลงเหลืออยู่โดยเปรียบเทียบกับรูปแบบอาคารที่มีลักษณะทางองค์ประกอบต่าง ๆ คล้ายคลึงกัน ซึ่งวัดที่เป็นกรณีศึกษามีอยู่ 2 แห่ง คือ วัดโพธิ์ประทับช้าง และวัดบรมพุทธาราม ซึ่งทั้งสองวัดนี้มีแบบแผนที่ใกล้เคียงกัน กล่าวคือ มีการทำมุขเด็จทางด้านสกัดแต่วัดโพธิ์ประทับช้างมีการใช้เสาร่วมในประธาน เนื่องด้วยพระอุโบสถมีขนาดใหญ่กว่าวัดบรมพุทธาราม (วัดบรมพุทธารามไม่มีเสาร่วมในประธาน) และลักษณะร่วมอีกอย่างหนึ่ง คือ ไม่มีการใช้เสานางเรียงหรือเสาฟาไลด้านข้างอย่างในยุคต้น (ดูรูปประกอบหลังคาในยุคต้น)

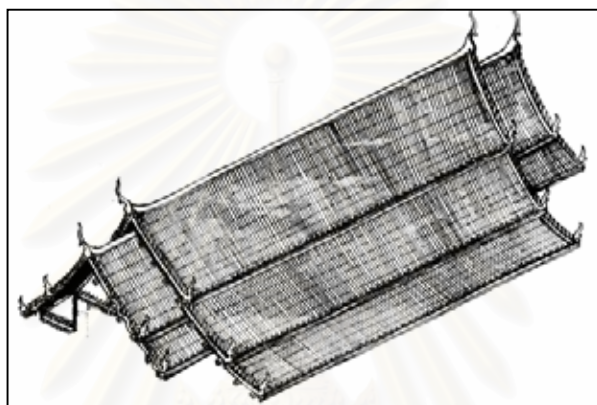

ภาพลายเส้นที่ 187 ลักษณะรูปทรงหลังคัจั่วเปิด

2. **ทรงมุขโถงหลังคัจั่วเปิด** เปิดรูปแบบหลังคาที่สันนิษฐานว่าอาจจะมีการทำมาตั้งแต่ในยุคต้นแต่ไม่หลงเหลือหลักฐานให้ศึกษา โดยมาพบตัวอย่างในยุคกลางที่วัดปราสาท แต่ในยุคปลายมีวัดที่มีลักษณะรูปทรงหลังคาดังกล่าวอยู่หลายแห่ง เช่น วัดท่ากาห้อง วัดใหม่เทพนิมิตร วัดช่องนนทรี วัดป่าเกต โดยมีลักษณะของหลังคาที่เป็นเอกลักษณ์ดังนี้ คือ

- ส่วนตัวเรือนมีหลังคัจั่วใหญ่คลุม และมีทับหลังคา 3 ทับ ต่อ 1 ชั้นลดโดยมากนิยมทำ 2 ชั้นลดโดยเฉพาะมุขโถงด้านหน้าดับสุดท้ายจะใส่อุดเต้าและมีคันทวยรองรับ

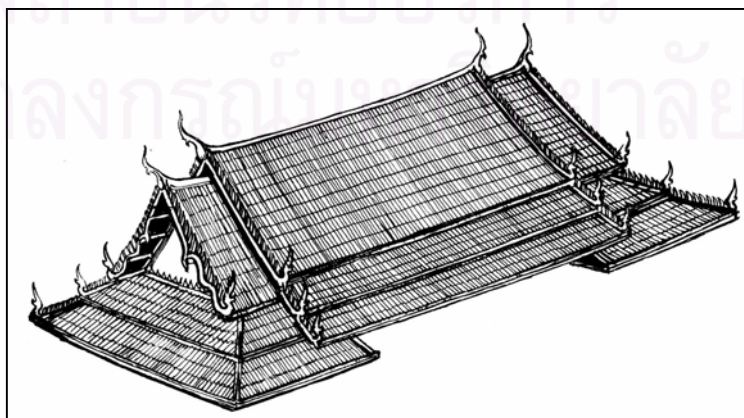

ภาพลายเส้นที่ 188 ลักษณะรูปทรงหลังคาแบบหลังคัจั่วกันสาด

3. **มุขโถงหลังคาจั่วกันสาด** เป็นอีกลักษณะหลังคาแบบหนึ่งซึ่งสันนิษฐานว่าอยู่ในยุคต้นโดยเปรียบเทียบกับรูปทรงหลังคาและลักษณะของผังพื้น วัดพุทธโศภนารามกับวัดที่เป็นกรณีศึกษา คือวัดสุวรรณดาราราม ซึ่งวัดดังกล่าวมีลักษณะรูปแบบที่เชื่อมโยงกับวัดหลวงเช่นวัดมหาธาตุ วัดราชบูรณะ ซึ่งทั้ง 2 วัดนี้มีลักษณะศิลปะแบบอยุธยาปลายปรากฏอยู่หลายแห่งในส่วนขององค์ประกอบทางสถาปัตยกรรม จึงเป็นเหตุผลหนึ่ง ซึ่งจะเชื่อมโยงให้เห็นถึงลักษณะของรูปแบบสถาปัตยกรรมยุคปลายโดยเฉพาะรูปทรงของหลังคาแต่ในวัดที่เป็นกรณีศึกษาพบว่ามีความแตกต่างกับในยุคต้น กล่าวคือ ในยุคต้นๆ นิยมทำมุขโถง หลังคาจั่วกันสาดเฉพาะด้านหน้าเป็นส่วนใหญ่ เช่น วัดพุทธโศภนาราม วัดมหาธาตุ วัดราชบูรณะ ส่วนวัดสุวรรณดาราราม มีชื่อแตกต่าง คือ มีการทำมุขโถงจั่วกันสาดทั้ง 2 ด้าน อีกทั้งไม่มีเสาร่วมในประธาน และการทำช่องเปิดหน้าต่างถี่ (ซึ่งเป็นเอกลักษณ์สำคัญอย่างหนึ่งในยุคปลาย)

4. ทรงจันทับแบ่งย่อยออกได้ 2 ลักษณะคือ

4.1 ทรงวิลันดา

4.2 ทรงคฤห์

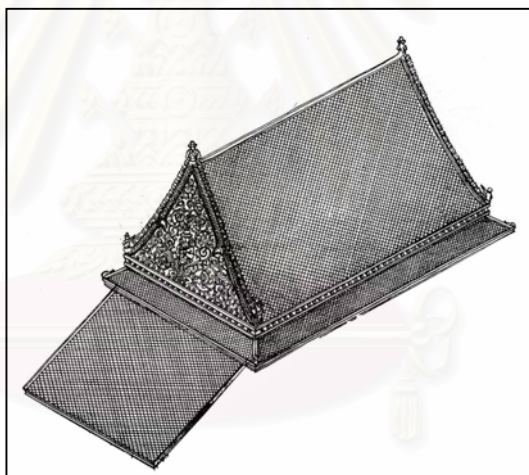

ภาพลายเส้นที่ 189 ลักษณะรูปทรงหลังคาแบบทรงวิลันดา

4.1 **ทรงวิลันดา** มีหลังคาจั่วใหญ่คลุมตัวเรือนไม่นิยมทำชั้นลด (ส่วนที่มีน่าจะมาจากรูปแบบการบูรณะในสมัยหลัง) หลังคาจั่วใหญ่จะมีหลังคาจั่วกันสาดโดยรอบอีกชั้นหนึ่ง และมีหลังคาคกลมโถง หรือมุขโถงด้านหน้าเป็นเพียงลักษณะที่เรียกว่า “จันทับ” และไม่มีการยื่นไขราหน้าจั่ว โดยมากนิยมทำหลังคาจันทับเฉพาะด้านหน้าเป็นส่วนใหญ่แต่บางแห่งก็ทำทั้งด้านหน้าด้านหลัง เช่น วัดบางขุนเทียนนอก กล่าวคือลักษณะของหลังคาจะมีลักษณะแบบที่บตัน (เพราะไม่มีชั้นซ้อน)

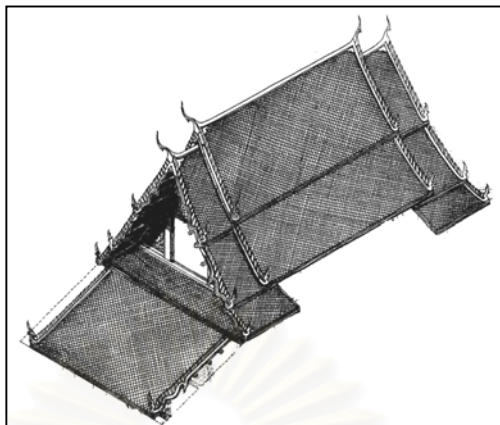

ภาพลายเส้นที่ 190 ลักษณะรูปทรงหลังคาแบบทรงคฤห์

4.2 **ทรงคฤห์** มีลักษณะของการซ้อนของหลังคา คือมี 2 ชั้นลด ชั้นลดละ 3 ตับ หลังคาโดยมีเพิงด้านหน้าคลุมโถงบริเวณทางเข้า ลักษณะที่สำคัญของรูปทรงหลังคารูปแบบดังกล่าวนี้ก็คือ การยื่นไขราหน้าจั่วทำให้มีลักษณะรูปทรงหลังคาแบบไทยมากกว่าทรงวิลันดา (ซึ่งไม่มีการยื่นไขราหน้าจั่ว) ตัวอย่างที่เป็นกรณีศึกษารูปทรงดังกล่าว คือวัดป่าโมก จ.อ่างทอง

5. ทรงโรง แบ่งย่อยออกได้ 2 ลักษณะ คือ

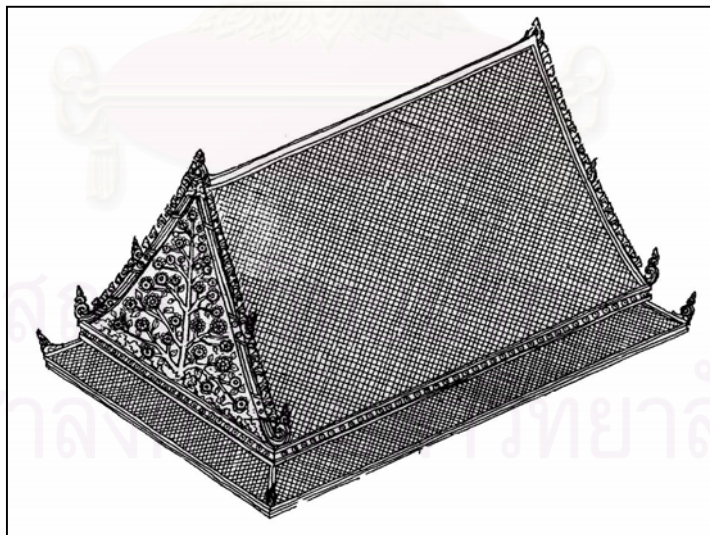

ภาพลายเส้นที่ 191 ลักษณะรูปทรงหลังคาแบบทรงโรง (แบบทรงวิลันดา)

5.1 **ทรงวิลันดา** มีลักษณะเดียวกันกับทรงจันทน์แบบทรงวิลันดาทุกอย่างต่างกันเพียงไม่มีการทำมุขโถงด้านหน้าที่เป็นหลังคาเพิงจันทน์เท่านั้น

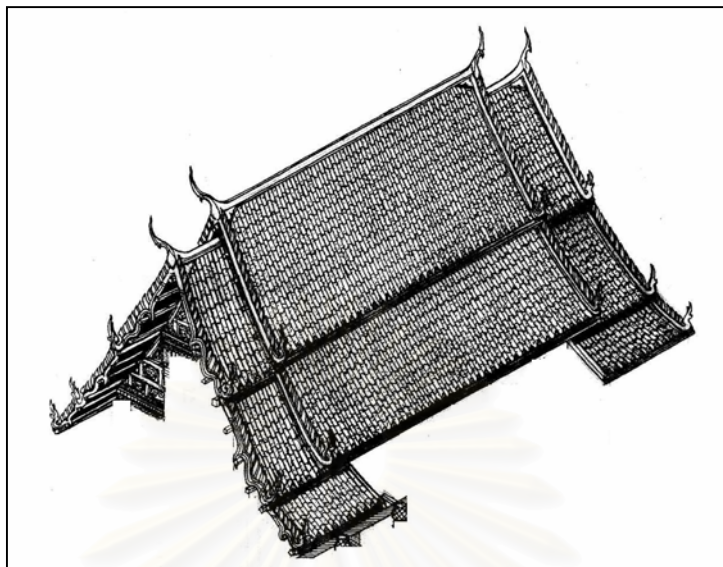

ภาพลายเส้นที่ 192 ลักษณะรูปทรงหลังคาแบบทรงโรง (แบบทรงคฤหี)

5.2 ทรงคฤหี มีลักษณะเดียวกันกับ ทรงจันทับแบบทรงวิไลندا เช่นกันและก็ต่างกันแต่เพียงการทำมุขโถงด้านหน้า ซึ่งรูปแบบที่เป็นทรงโรงจะไม่มีการทำโดยมีหลังคาคลุมเฉพาะตัวเรือนเท่านั้น

3.4.1.3 การศึกษาวิเคราะห์ทางด้านงานโครงสร้าง (ส่วนฐาน ส่วนเรือน ส่วนยอด) ยุคปลาย

สำหรับการวิเคราะห์ในประเด็นดังกล่าวนี้จะมุ่งเน้นศึกษาถึงภาพรวมของระบบโครงสร้างตามที่ปรากฏในรูปแบบของอาคาร โดยจะแบ่งการศึกษานี้วิเคราะห์เป็น 3 ส่วนใหญ่ ๆ ซึ่งประกอบด้วย

- ก. ส่วนฐาน ประกอบด้วย
 - รูปแบบโครงสร้างฝังพื้น และฐานราก
- ข. ส่วนเรือนประกอบด้วย
 - รูปแบบโครงสร้างผนังและช่องเปิด
- ค. ส่วนยอดประกอบด้วย
 - รูปแบบโครงสร้างหลังคา

- ก. ส่วนฐานประกอบด้วย
 - รูปแบบโครงสร้างฝังพื้นและฐานราก (สมัยอยุธยา-ยุคปลาย)

การศึกษาในหัวข้อดังกล่าวนี้จะศึกษาเปรียบเทียบกับข้อมูลและทฤษฎีที่เกี่ยวข้องกับระบบโครงสร้างแบบเดียวกับยุคต้นและยุคกลาง สำหรับวัดที่เป็นกรณีศึกษาในยุคปลายซึ่งมีอยู่ 16 วัด (เฉพาะวัดซึ่งเป็นกรณีศึกษาหลัก) โดยจะแบ่งการศึกษานี้วิเคราะห์ตามลักษณะของฝังพื้นในแต่ละแบบดังต่อไปนี้

1. ฝังพื้นแบบมุขเด็จ
2. ฝังพื้นแบบมุขโถงจั่วกันเสา
3. ฝังพื้นแบบมุขโถงจั่วเปิด

4. ผังพื้นแบบทรงจันทับ

4.1 แบบทรงวิลันดา

4.2 แบบทรงคฤห์

5. ผังพื้นแบบทรงโรง

5.1 แบบทรงวิลันดา

5.2 แบบทรงคฤห์

ลักษณะของฐานรากอาคารพระอุโบสถของผังพื้นทั้ง 5 รูปแบบเมื่อศึกษาเปรียบเทียบในเบื้องต้นสันนิษฐานว่า น่าจะเป็นระบบฐานรากแบบฐานแผ่เช่นเดียวกับหลักการสันนิษฐานในยุคต้นและยุคกลาง สำหรับกลุ่มอาคารที่มีขนาดเล็ก สันนิษฐานว่าน่าจะเป็นระบบฐานรากแผ่อัดด้วยหินยอยอิฐหัก (ดูรูปภาพประกอบเกี่ยวกับระบบฐานรากดังกล่าวได้ในเรื่องเดียวกันนี้ในยุคต้น)

ลักษณะทางโครงสร้างของพื้น ซึ่งมีระบบที่ใช้โดยทั่วไปอยู่ 2 ระบบคือ

1. ระบบโครงสร้างแบบ 2 ระบบ (กำแพงรับน้ำหนัก (Bearing wall) และระบบเสาและคาน (Post and Lintel)

2. ระบบกำแพงรับน้ำหนัก (Bearing wall)

1. ระบบโครงสร้างแบบ 2 ระบบ (กำแพงรับน้ำหนัก (Bearing wall) และระบบเสาและคาน (Post and Lintel) เป็นระบบโครงสร้างที่มีจุดศูนย์กลางความถ่วงร่วมกันคือส่วนที่เป็นกำแพงรับน้ำหนัก ซึ่งอยู่ที่กรอบรอบนอกกับระบบเสาและคาน ในส่วนที่เป็นแนวเสาร่วมในประธาน และเสาในส่วนที่เป็นมุขโถง ซึ่งกลุ่มวัดที่มีลักษณะดังกล่าวนี้ประกอบด้วยกลุ่มผังพื้นแบบมุขเตจ ผังพื้นแบบจันทันสาด ผังพื้นแบบจั่วเปิด ผังพื้นแบบทรงจันทับ

2. ระบบกำแพงรับน้ำหนัก (Bearing wall) เป็นระบบโครงสร้างที่มีจุดศูนย์กลางความถ่วงรวมกันคือส่วนที่เป็นกำแพงน้ำหนักกลุ่มวัดที่เป็นกรณีศึกษาที่มีการใช้ระบบดังกล่าวคือกลุ่มผังพื้นแบบทรงโรง (ชนิดที่ไม่มีเสาร่วมในประธาน)

ข. ส่วนเรือนประกอบด้วย

- รูปแบบผนังและช่องเปิด

รูปแบบโครงสร้างผนังและช่องเปิด (สมัยอยุธยายุคปลาย)

ผนังก่อของยุคนี้ยังคงแบบแผนเดียวกันกับยุคต้นและยุคกลางรวมถึงการทำเสาเสริมผนัง (Pilaster) หรือบ้างก็เรียกว่าเสาอิงหรือเสาเก็จ

- ส่วนช่องเปิด สำหรับพระอุโบสถในสมัยอยุธยาตอนปลายนี้พบว่ามีการทำช่องเปิดมากขึ้นกว่าในยุคกลางโดยส่วนใหญ่จะทำบานหน้าต่างทุกห้องเสาโดยมีการทำขั้มตกแต่ง ขณะเดียวกัน ลักษณะของผนังในยุคปลายนิยมทำผนังสอบเข้าหาศูนย์กลาง จึงมีผลดีในด้านกรถ่ายแรงของโครงสร้างก็คือ ผนังหรือเสานั้นจะไม่มีโอกาสล้มหรือพังออกไปทางด้านนอกของอาคารได้ง่ายเมื่อเกิดแรงถีบจากโครงสร้างหลังคา การล้มผนังเข้าหาภายในลักษณะนี้ทำให้เกิดแรงอัดกระชับที่บริเวณขอบในของอาคาร นอกจากขอบในของอาคารจะยึดกับอยู่ได้

ด้วยความเหนียวของปูนก่อแล้ว ขอบในของอาคารยังได้แรงอัดเข้าหาภายในเพิ่มขึ้นอีกส่วนหนึ่ง ซึ่งไม่มีรูปแบบของสถาปัตยกรรมอื่นนี่คือ เทคโนโลยีอันเป็นผลพลอยได้ของสถาปัตยกรรมไทย¹¹⁸

สำหรับการตกแต่งซุ้มประตูหน้าต่าง (โดยเฉพาะประตู) มีลักษณะเสาเสริมอีกแบบหนึ่งทำขึ้นเพื่อเป็นตัวรับน้ำหนัก (Support) ของซุ้ม ซุ้มยอดทางเข้าซุ้มคูหา ซุ้มหน้าต่างและซุ้มจรณะ ตัวรับซุ้มนี้มิได้ทำหน้าที่ช่วยเพิ่มความมั่นคงแข็งแรงให้แก่กำแพงผนังเหมือนกับเสาเสริม Pilaster เพราะมีลักษณะขอบบาง การเรียงอิฐไม่เป็นระเบียบเป็นส่วนใหญ่ ต้องอาศัยปูนถือและปูนปั้นตกแต่งให้เกิดความเรียบร้อยสวยงามอีกชั้นหนึ่ง ศิลปะการออกแบบซุ้มต่างๆ เป็นงานศิลปะกรรมและปฏิมากรรมร่วมกัน อิฐที่เรียงทำซุ้มจะเป็นการเรียงแบบเหลื่อมกันเพื่อก่อให้เกิดรูปทรงของซุ้มระยะที่เหลื่อมกันเป็นไปตามสุนทรียลักษณะมากกว่าตามทฤษฎีโครงสร้างอิฐก่อ¹¹⁹



สถาบันวิทยบริการ จุฬาลงกรณ์มหาวิทยาลัย

¹¹⁸ ชาติ กัลยาณมิตร, “วิวัฒนาการ เทคโนโลยีการก่อสร้างสถาปัตยกรรมไทย” ในหน้าจั่ว : วารสารวิชาการ คณะสถาปัตยกรรมศาสตร์ มหาวิทยาลัยศิลปากร, : 76.

¹¹⁹ เรื่องศักดิ์ กันตะบุตร, “วิเคราะห์โครงสร้างอาคารในประเทศไทยในอดีต” ใน เอกลักษณ์สถาปัตยกรรมในประเทศไทย, หน้า 148.

ตัวอย่างลักษณะทางโครงสร้างของช่องเปิด (หน้าต่างประตู) สมัยอยุธยา-ยุคปลาย

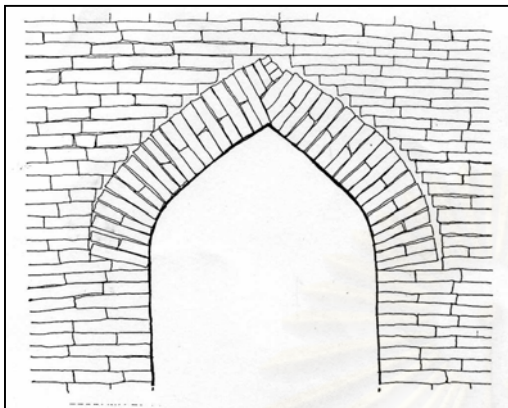

ภาพลายเส้นที่ 193 รูปแบบการก่ออิฐเป็นซุ้มโค้งแหลม (Pointed Arch)

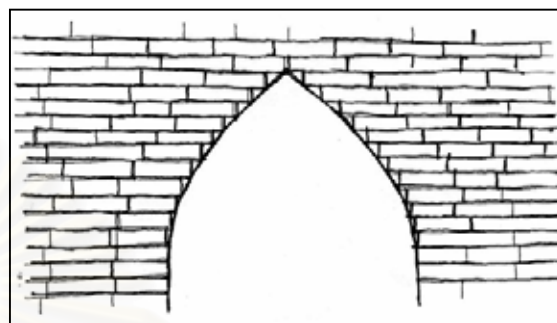

ภาพลายเส้นที่ 194 ลักษณะซุ้มโค้งสันเหลี่ยม (Corbell Arch)

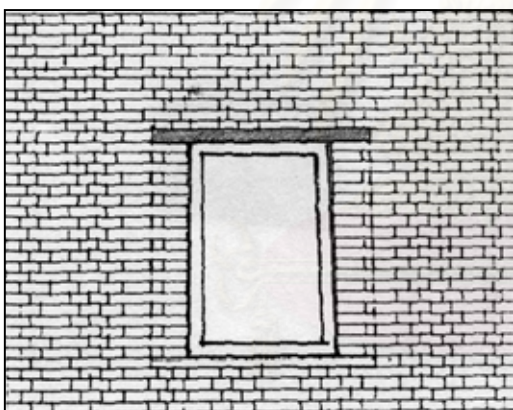

ภาพลายเส้นที่ 195 รูปแบบการทำคานทับหลังหน้าแบน (Wood Lintel) ในช่องเปิดแบบสี่เหลี่ยม

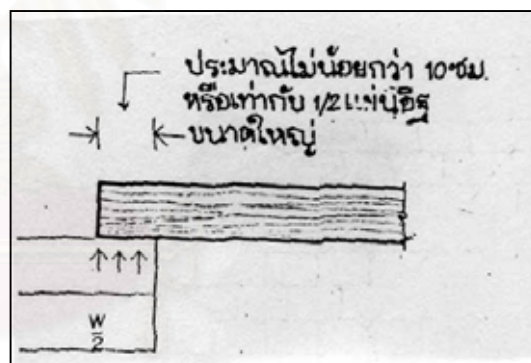

ภาพลายเส้นที่ 196 ขยายส่วนจบของการทำคานทับหลังหน้าแบน (ช่วงพาดต่อเชื่อมกับพื้นผนังช่องเจาะ)

สำหรับลักษณะทางโครงสร้างของช่องเปิดที่ได้ยกตัวอย่างซึ่งมีลักษณะคุณสมบัติดังต่อไปนี้

- ซุ้มโค้งแหลม (Pointed Arch) คือโค้งแหลมซึ่งเดิมเราได้เคยมีรูปแบบโค้งแหลม (Pointed arch) ซึ่งเราเรียกว่า “โค้งกลีบบัว” หรือโค้งพนมแต่เดิมเราทำอิฐเรียงโค้งกลีบบัวด้วยวิธีเรียงแบบสันเหลี่ยมคล้ายแบบที่เรียกว่า Corbelling ทางยุโรปได้มีการใช้กับโค้งประดับหรือตกแต่งเช่นโค้งจะระนำเป็นส่วนใหญ่ มีลักษณะเป็นโค้งแหลมที่มีการเรียงอิฐตามแบบฉบับของโค้งอิฐ ซึ่งต้นกำเนิดมาจากสถาปัตยกรรมกอทิก (Gothic Arch) และที่น่าสังเกตประการหนึ่งคือ อิฐเรียงโค้งก่อนสุดท้ายที่ยอดโค้ง (Crown) ตามเทคนิควิทยาของโค้งวัสดุก่อ เรียกว่า “Key brick” จะเป็นโค้งแบบใดก็ตาม จากหลักฐานไม่มีการผลิตหรือออกแบบอิฐชิ้นส่วนนี้ให้มีลักษณะพิเศษให้

เห็นเด่นชัดตามเทคนิควิทยาการเรียงอิฐเหมือนทางยุโรป นอกจากทำเลียนแบบ Key brick โดยประกอบด้วยอิฐสามัญหลายก้อนก่อเข้าด้วยกัน ให้ดูเป็นรูป key¹²⁰

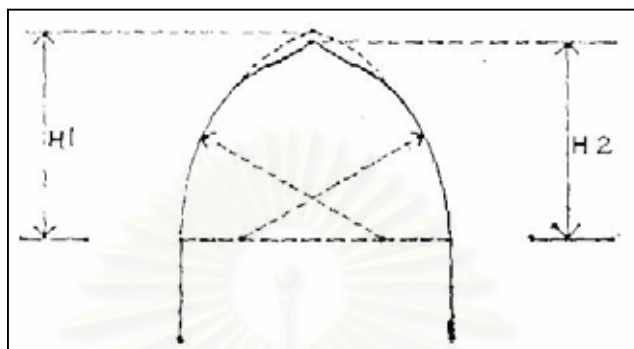

ภาพลายเส้นที่ 197 ลักษณะโค้งประดับ H1 เท่ากับระยะ Riser ของโค้งแหลมยุโรป H2 เท่ากับระยะ Riser ของโค้งกลีบบัวหรือโค้งพนม ซึ่งเป็นโค้งแหลมแบบไทยระยะ H2 จะย่อต่ำกว่า H1 เล็กน้อยให้ความงามตามลักษณะธรรมชาติของกลีบบัว และมีลักษณะคล้ายกับพนมมือที่สุภาพสวยงามแบบไทยด้วย

นอกจากนี้การพัฒนาารูปแบบโค้งของไทยยังมีความสัมพันธ์กันทางความคิดกับการพัฒนารูปแบบโค้งของอินเดีย ในขณะที่ถ้าเป็นรูปแบบของวัฒนธรรมมุสลิมเองโค้งพวกนี้เขาจะไม่ใส่ประตูเพราะเมืองเขาไม่ค่อยมีฝนที่จะสาดเข้ามาในบ้านแต่จะมีลายฉลุเพื่อกันไม่ให้แดดเข้ามากระทบประตูของเอเชียใช้เป็นระบบเปลือกยี่ข้างล่างข้างบน และมีธรณีรับข้างล่าง และมีทับหลังรับข้างบนไม่ใช้บานพับ ประตูแบบอิหร่านก็ใช้แบบนี้จันก็ใช้แบบนี้ เขมรก็ใช้แบบนี้เป็นระบบของตะวันออก ดังนั้นเวลาจะใส่ประตูหรือหน้าต่างเขาก็จะแบ่งโค้งซุ้มออกเป็นสองตอนโดยเป็นการแก้ปัญหาที่จะแต่งประตูหรือหน้าต่างในโค้ง วิธีดังกล่าวนี้แตกต่างกับตะวันตกซึ่งจะใช้บานพับและขณะที่คนไทยเรารับซุ้มแบบนี้มักมากทำเป็น 2 ตอนเหมือนกัน อย่างเช่นที่วัดกุฎีดาว” คือด้านบนแทนที่จะใส่ลายฉลุก็ทำเป็นปูนปั้นบริเวณส่วนที่เป็นหน้าบันของประตูทางเข้าหรือส่วนที่เป็นช่องหน้าต่าง โดยส่วนตอนล่างก็มีทับหลังแบนเป็นธรณีบันสำหรับฝังเดือยหน้าต่างบานเปิด ซึ่งเป็นระบบเดียวกับของอิหร่านและอินเดีย โดยคนไทยดัดแปลงจนมีรูปแบบและเอกลักษณ์ของตนเอง (ดูรูปตัวอย่าง)

¹²⁰ เรื่องศักดิ์กันตะบุตร “วิเคราะห์โครงสร้างอาคารในประเทศไทยในอดีต”, หน้า 158.

* โค้งลักษณะดังกล่าวนี้เป็นเทคนิคของอิสลามที่ได้รับการพัฒนามาและคนไทยก็รับมาอีกทีหนึ่ง โค้งที่คนไทยได้รับมานี้จะมีลักษณะพิเศษอยู่อย่างหนึ่งคือเป็นโค้งแบบยอดตัด ไม่ได้เป็นยอดโค้งแหลมธรรมดาที่มีการตัดวัดนิดหน่อยจะสังเกตได้จากหน้า ประตูพระราชวังของเมืองลพบุรี อ่างจาก พิทยา บุนนาค, “อิทธิพลของศิลปะเปอร์เซียในสถาปัตยกรรมของอยุธยา” ในเจ้าพระยาบวรราชนายกับประวัติศาสตร์สยาม, หน้า 70.

** เรื่องเดียวกัน, หน้า 74-75.



ภาพที่ 247 ลักษณะช่องเปิดประตูของวัดกุฎีดาวซึ่งมีลักษณะของช่องเปิดแบบโค้งแหลมหรือโค้งกลีบบัว (Pointed Arch)

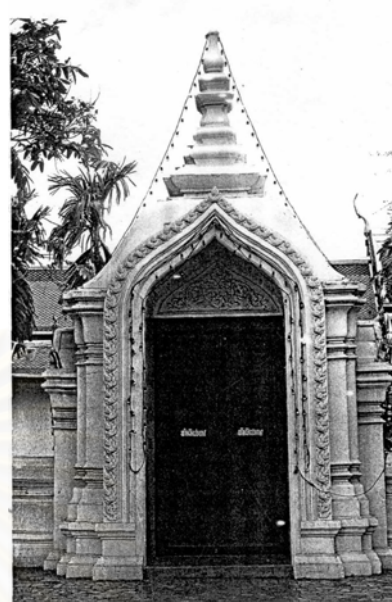

ภาพที่ 248 ลักษณะรูปทรงซุ้มประตูทางเข้าวัดสุทัศนซึ่งมีลักษณะและรูปแบบที่มีสันนิษฐานว่าน่าจะเป็นรูปแบบของวัดกุฎีดาวเมื่ออยู่ในสภาพที่สมบูรณ์

และในส่วนของวัดที่เป็นกรณีศึกษาเมื่อวิเคราะห์เปรียบเทียบในเรื่องของลักษณะทางโครงสร้างของช่องเปิดพบว่า การทำคานทับหลังหน้าแบน (Wood Lintel) ยังเป็นระบบที่ใช้กับส่วนที่เป็นช่องเปิดทั้งด้านสกัดและด้านข้างของพระอุโบสถยกเว้นเพียงบางแห่งที่มีการใช้รูปแบบของช่องเปิดในลักษณะอื่นที่แตกต่างออกไป เช่น วัดช่องนนทรี ซึ่งมีการทำช่องเปิดทั้งทางด้านสกัดและด้านข้างเป็นแบบโค้งแหลมซึ่งสันนิษฐานได้ 2 แนวทางว่าอาจจะโค้งแหลมแบบโค้งกลีบบัว (Pointed Arch) หรือเป็นลักษณะแบบซุ้มโค้งสันเหลี่ยม (Corbell Arch) แต่ถ้าอิงกับยุคที่นิยมทำช่องเปิดแบบโค้งแหลมโดยเฉพาะยุคปลายสมัยสมเด็จพระนารายณ์ จะมีลักษณะแบบโค้งกลีบบัว (Pointed Arch) เป็นส่วนใหญ่

สถาบันวิทยบริการ จุฬาลงกรณ์มหาวิทยาลัย

* ลักษณะซุ้มประตูและโครงสร้างแบบนี้จึงเป็นแบบที่หาดูอย่างเหมือนได้ยากมากในบรรดาโบราณสถานทั้งหลายในกรุงศรีอยุธยา และเมื่อศึกษาเปรียบเทียบกับประตูทางเข้าวัดสุทัศนเทพวราราม จะเห็นได้ว่ามีลักษณะใกล้เคียงกันมาก กล่าวคือเป็นประตูแบบที่โครงสร้างส่วนปูนก่อเป็นโค้งแหลมประดับยอดประตูด้วยปลียอดสัดส่วนค่อนข้างลำสันไม่แหลมเพรียว ส่วนหน้าบันประตูหรืออุดหน้าพื้นที่ใต้โค้งแหลมมีการก่ออิฐปิดเพื่อปั้นลายประดับแต่ก็เป็นผนังบางไม่หนาจนเต็มหน้าความกว้างคานโค้งฉะนั้นจึงเห็นบางส่วนของท้องคานโค้งฉาบปูนเรียบเหมือนกับลักษณะที่วัดกุฎีดาว อ้างถึงในสมชาติจึงสิริอารักษ์, "วัดกุฎีดาวหลังการบูรณะ ในปี พ.ศ. 2544 ปัญหาจินตภาพ และความถูกต้องทางประวัติศาสตร์สถาปัตยกรรม" ในวารสารเมืองโบราณ, : 13.

ค. ส่วนยอดประกอบด้วย

-รูปแบบโครงสร้างหลังคา

ลักษณะรูปแบบโครงสร้าง หลังคาของวัดที่เป็นกรณีศึกษาในยุคปลายนี้ จะเป็นการศึกษาเปรียบเทียบกับทฤษฎีของเครื่องประดู่ เช่นเดียวกับยุคต้น ยุคกลาง โดยจำแนกตามลักษณะของผังพื้นและรูปทรงหลังคา ซึ่งในยุคนี้มีอยู่ 5 รูปแบบคือ

-ผังพื้น แบบ มุขเต็ จ วัดที่เป็นกรณีศึกษา ซึ่งมีอยู่ 2 วัดคือ วัดบรมพุทธาราม จ.พระนครศรีอยุธยา และวัดโพธิ์ประทับช้าง จ.พิจิตร ซึ่งทั้ง 2 วัดนี้ ไม่มีส่วนเครื่องบนที่เป็นหลังคาให้ศึกษา แต่อาศัยจากส่วนที่เป็นซากจากโครงสร้างเมื่อนำมาเปรียบเทียบกับกลุ่มรูปทรงเครื่องประดู่พบว่าวัดบรมพุทธารามมีความเป็นไปได้ว่าน่าจะเป็นเครื่องประดู่แบบช่อประธานพาดบนผนัง เพราะเนื่องด้วยไม่มีการใช้เสาร่วมในประธานเหมือนโครงเครื่องประดู่แบบอื่นๆ (ดูรูปได้ในเรื่องเดียวของยุคกลางส่วนวัดโพธิ์ประทับ) นั้นสันนิษฐานได้เป็น 5 กรณี คือเป็นโครงหลังคาเครื่องประดู่ที่มีการใช้เสาร่วมในทั้ง 5 รูปแบบ

- ผังพื้นแบบมุขโถงจั่วกันสาด มีกรณีศึกษาอยู่เพียง 1 แห่ง คือ วัดสุวรรณดาราราม ซึ่งเมื่อเปรียบเทียบกับรูปแบบลักษณะของเครื่องประดู่ทั้ง 6 รูปแบบ พบว่าน่าจะเป็นรูปแบบ เครื่องประดู่แบบ “ช่อประธานพาดบนผนัง” โดยเฉพาะส่วนที่เป็นตัวเรือน ซึ่งพื้นที่ภายในไม่มีการใช้เสาร่วมในประธาน (ดูรูปโครงสร้างได้ในเรื่องโครงสร้างระบบเดียวกัน)

- ผังพื้นแบบมุขโถงจั่วเปิด ลักษณะทางโครงสร้างของหลังคาในกลุ่มรูปทรงนี้มีลักษณะเดียวกันกับกลุ่มแรก คือ เป็นโครงสร้างหลังคาแบบเครื่องประดู่ (แบบช่อประธานพาดบนผนัง) ซึ่งอาศัยการวิเคราะห์เปรียบเทียบกับโครงสร้างประดู่ทั้ง 6 รูปแบบ และเนื่องจากลักษณะทางโครงสร้างของกลุ่มวัดที่เป็นกรณีศึกษามีลักษณะร่วมเหมือนกัน จึงกล่าวได้ว่าโครงสร้างหลังคาแบบเครื่องประดู่ (แบบช่อประธานพาดบนผนัง) เป็นลักษณะเฉพาะอย่างหนึ่งของโครงสร้างของรูปทรงผังพื้นแบบมุขโถงจั่วเปิด (ดูรูปการวิเคราะห์ทางโครงสร้างและการถ่ายน้ำหนัก)

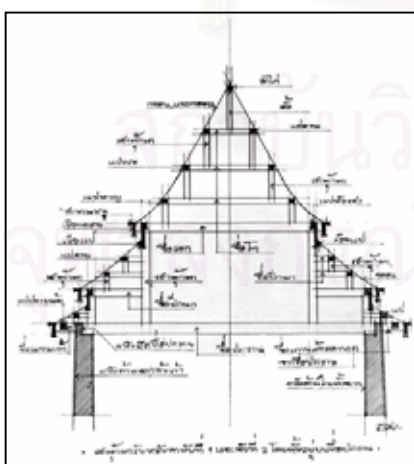

ภาพลายเส้นที่ 198 โครงหลังคาแบบเครื่องประดู่ (ช่อประธานพาดบนผนัง)

ที่มารูป : สมใจ นิมเล็ก, เครื่องประดู่และกระเบื้องกาบูน, หน้า 36

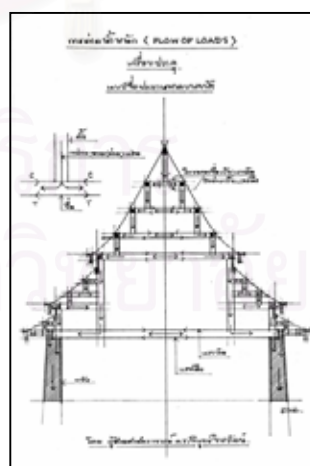

ภาพลายเส้นที่ 199 การถ่ายน้ำหนัก เครื่องประดู่แบบ ช่อประธานพาดบนผนัง

ที่มารูป : สมใจ นิมเล็ก, เครื่องประดู่และกระเบื้องกาบูน, หน้า 59

- ผังพื้นแบบทรงจันทับ
 - แบบทรงวิลันดา
 - แบบทรงคฤห์
- แบบทรงวิลันดา ถ้าเป็นรูปทรงหลังคา (ตัวเรือน) ที่ทำดับหลังคาแบ่งเป็น 2 ดับ จะเป็นรูปแบบที่เรียกว่า โครงจันทันต่อลดชั้นหลังคา ระดับหลังจันทันต่อลาดเอียงรับวัสดุมุง และโครงหลังคาปลายจันทันต่อตัวล่างยึดยันกับปลายชื่อนอก แนวผนังดังตัวอย่าง เช่น วัดตุม
- แบบทรงคฤห์ มีลักษณะทางโครงสร้างหลังคาภายในแบบช่อประธานพาดบนผนัง หรือเป็นระบบโครงจันทันต่อ หลังคาสองชั้น ซึ่งมีตัวอย่างอยู่ที่วัดพรหมนิवास

สถาปัตยกรรมในสมัยอยุธยายุคปลายโดยเฉพาะสมัยสมเด็จพระนารายณ์ ได้รับอิทธิพลจากชาติมุสลิม คือระบบโครงสร้างหลังคาที่ประกอบรูปทรงสถาปัตยกรรม โดยในสมัยสมเด็จพระนารายณ์ การใช้จันทันเป็นส่วนรับน้ำหนักของหลังคาและทำหน้าที่ยึดยันโครงสร้างหลังคา แต่ก่อนหน้านั้นในสมัยพระเจ้าปราสาททองนั้นเป็นแบบโครงประคูด ไม่มีจันทันเป็นองค์ประกอบ ความแตกต่างของไม้ค้ำโครงจั่วกับจันทันคือไม้ค้ำโครงจั่วไม่ได้ทำหน้าที่รับน้ำหนักจากหลังคา โดยหน้าที่ยึดยันโครงจั่วเพียงเท่านั้น ส่วนจันทันทำหน้าที่รับน้ำหนักจากระบบโครงสร้าง และวัสดุหลังคาบนแปลนที่วางพาดอยู่บนจันทัน และคำว่าจันทันพบว่าเป็นคำเรียกไม้โครงสร้างที่ทำหน้าที่รับระบบโครงหลังคาและวัสดุหลังคาในโครงสร้างมุสลิมประเทศมาเลเซีย¹²¹

3.4.1.4 สรุปลักษณะสถาปัตยกรรมพระอุโบสถสมัยอยุธยายุคปลาย

สถาปัตยกรรมพระอุโบสถสมัยอยุธยายุคปลายได้ทำการศึกษาในประเด็นต่าง ๆ ซึ่งประกอบด้วย

- 1.) การวางผังบริเวณ (ตำแหน่งที่ตั้งพระอุโบสถ)
- 2.) รูปแบบสถาปัตยกรรมและองค์ประกอบทางสถาปัตยกรรม (ส่วนฐาน ส่วนเรือน ส่วนยอด)

1.การวางผังบริเวณ (ตำแหน่งที่ตั้งพระอุโบสถ)

1.1 การวางผังบริเวณ (ตำแหน่งที่ตั้งพระอุโบสถ) ในสมัยอยุธยายุคปลายจำแนกได้ 3 รูปแบบคือ ส่วนประธานของผัง แต่มีบางส่วนเช่นวัดแม่นางปลื้มที่พระอุโบสถไม่ได้อยู่ในแนวแกนประธาน แต่ยังคงวางตัวอาคารขนานไปตามแนวแกนของทิศตะวันออก-ตะวันตก ในภาพรวมการวางผังในกลุ่มนี้จะให้ความสำคัญกับพระอุโบสถมากกว่าสถาปัตยกรรมอื่น ๆ ในผัง (ในเขตพุทธาวาส) โดยเฉพาะการทำแนวกำแพงแก้วล้อมรอบพระอุโบสถ และมีเจดีย์รายเป็นส่วนประกอบในผังแทนที่เจดีย์ประธานและวิหาร

1.2 การวางผังบริเวณที่อิงแนวแกนหลักของวัดเข้าหาเส้นทางการสัญจรทางน้ำ หรือแม่น้ำสายหลักซึ่งเป็นคตินิยม ในเรื่องของการวางผังวัดในสมัยโบราณ สำหรับกลุ่มวัดที่พบการวางผังในลักษณะดังกล่าวนี้ส่วนใหญ่มีที่ตั้งของวัดใกล้กับแม่น้ำลำคลองสายหลัก เช่น วัดธรรมาราม วัดป่าโมก วัดท่ากรัง และวัดพรหมนิवास เป็นต้น

¹²¹ บัญชา ชุ่มเกษร , “ระบบโครงสร้างไม้ในสมัยพระนารายณ์” ในสารคดีศาสตร์ : การประชุมวิชาการประจำปีสถาปัตยกรรมและศาสตร์เกี่ยวเนื่องครั้งที่ 6 (กรุงเทพฯ : ศูนย์ถ่ายอินเตอร์, 2546), หน้า 205.

1.3 การวางผังบริเวณของวัดโดยไม่อิงแนวแกนทิศตะวันออก-ตะวันตก และเส้นทางการสัญจรทางน้ำ หรือแม่น้ำสายหลัก การวางผังในลักษณะนี้ยังหาข้อสรุปที่แน่นอนชัดเจนไม่ได้ เช่น วัดบรมพุทธาราม ซึ่งสถาปนาโดยพระเพทราชา หันด้านของพระอุโบสถไปทางทิศเหนือ อีกทั้งมีเจดีย์ทรงปรางค์ตั้งอยู่ทางด้านหน้าพระอุโบสถ แต่ถ้ามองจากตำแหน่งที่ตั้งของเมืองก็จะเห็นได้ว่าวัดบรมพุทธารามนั้นหันด้านหน้าพระอุโบสถและแนวแกนผังไปยังเส้นทางการสัญจรทางน้ำ นั่นคือแม่น้ำลพบุรี แต่สำหรับวัดชมพูเวก และวัดหลวงสุทธารามยังไม่สามารถหาข้อสรุปได้ ดังนั้นการวางผังในกลุ่มนี้ต้องศึกษาถึงบริบทรอบ ๆ ที่ตั้งที่กว้างออกไปซึ่งสภาพแวดล้อมของที่ตั้งอาจมีการเปลี่ยนแปลงจากอดีตอย่างเช่น แม่น้ำลำคลองอาจเปลี่ยนทิศทางหรือถมปรับเปลี่ยนเป็นถนนหรืออื่น ๆ

ดังนั้นอาจกล่าวโดยสรุปได้ว่า การวางผัง (โดยเฉพาะเขตพุทธาวาส) ในสมัยอยุธยายุคปลาย เป็นรูปแบบแผนผัง ซึ่งมีพัฒนาการที่สืบเนื่องมาแต่ยุคกลาง โดยมีความแตกต่างในพัฒนาการของคตินิยม และสังคมวัฒนธรรมนั้น ๆ ในแต่ละยุคสมัย โดยในยุคปลายนี้เป็นยุคที่พระอุโบสถได้เข้ามาแทนที่บทบาทของวิหารหลวง และเจดีย์ประธานอย่างชัดเจน ดูได้จากจำนวนวัดที่มีมากขึ้นโดยเฉพาะการสร้างพระอุโบสถให้เป็นส่วนประธานในแผนผัง และการกำหนดขอบเขตด้วยการทำกำแพงแก้วเป็นขอบเขตเฉพาะโดยมีเจดีย์รายประกอบหรืออยู่ด้านหลังพระอุโบสถเป็นต้น แบบแผนและคตินิยมดังกล่าวนี้ยังส่งผลสืบเนื่องมาจนถึงสมัยปัจจุบัน

2. รูปแบบสถาปัตยกรรมและองค์ประกอบทางสถาปัตยกรรม (ส่วนฐาน ส่วนเรือน ส่วนยอด)

ในการศึกษาหัวข้อดังกล่าวนี้ ได้แบ่งการศึกษาวิเคราะห์ออกเป็น 3 ส่วน ซึ่งในแต่ละส่วนจะมีประเด็นการศึกษาในหัวข้อย่อย ดังต่อไปนี้คือ

2.1 ส่วนฐานประกอบด้วย

2.1.1 รูปแบบผังพื้น

2.1.2 รูปแบบฐานอาคาร

2.1.1 รูปแบบผังพื้น จำแนกได้ 5 รูปแบบคือ

- ผังพื้นแบบมุขเด็จ (ด้านหน้า ด้านหลัง)
- ผังพื้นแบบมุขโถง จั่วกันสาด
- ผังพื้นแบบมุขโถงจั่วเปิด
- ผังพื้นแบบทรงจันทับ
 - แบบทรงวิลันดา
 - แบบทรงคฤห์
- ผังพื้นแบบทรงโรง
 - แบบทรงวิลันดา
 - แบบทรงคฤห์

รูปแบบหรือลักษณะสำคัญของผังพื้นทั้ง 5 รูปแบบคือ

- การทำเสาร่วมในประธานพบอยู่เฉพาะกลุ่มผังพื้นแบบมุขเด็จ และผังพื้นแบบทรงโรง (ทรงคฤห์)

- การทำเสาทานพบมากกับกลุ่มรูปทรงผังพื้นแบบมุขโถงจั่วกันสาด ผังพื้นแบบมุขโถงจั่วเปิดและผังพื้นแบบทรงจันทับ

- มีการใช้คันทวยเข้ามาแทนที่ระบบเสานางเรียงหรือเสาทาได้

- นิยมทำช่องเปิดแบบบานหน้าต่างแทนช่องแสง อีกทั้งมีการตกแต่งซุ้มประตูหน้าต่างเป็นรูปทรงต่าง ๆ

- ทรงจันทับและทรงโรงด้านสกัดด้านหลังไม่นิยมทำช่องเปิด (คล้าย ๆ กับพระอุโบสถแบบมหาอุดแต่เป็นรูปแบบที่คลี่คลายมามากแล้ว

- ผนังหนา เพราะเป็นระบบผนังรับน้ำหนัก (ไม่ใช่เสาร่วมในประธานโดยเฉพาะมุขโถงจั่วเปิด และทรงจันทับและกลุ่มรูปแบบวิลันดา ลักษณะผนังจะล้อมรอบเข้าหาศูนย์กลาง โดยเฉพาะกลุ่มรูปทรงวิลันดาหรือทรงโรงและทรงจันทับ ซึ่งลักษณะร่วมของรูปทรงเหล่านี้ มีลักษณะอ้วนป้อม โดยเฉพาะการก่อผนังยัน ออกไป และการไม่มีไซหาหน้าจั่ว มีส่วนทำให้อาคารดูทึบหนักแบบอาคารทรงตึก

- ลักษณะผังพื้นมีลักษณะแบบสี่เหลี่ยมผืนผ้า การย่อมุมหรือย่อเก็จมีการเฉพาะผังพื้นมุขเด็จ ช่องเปิดเข้าออกนิยมทำเฉพาะด้านสกัดด้านหน้า

2.1.2 รูปแบบฐานอาคาร (สมัยอยุธยาปลาย)

ลักษณะของฐานตัวเรือน ของพระอุโบสถทั้ง 5 รูปมีลักษณะที่สำคัญของฐาน คือ

- ผังพื้นแบบมุขเด็จ พบการทำฐานในลักษณะฐานสิงห์ ส่วนที่เป็นมุขเด็จของด้านสกัดวัดบรมพุทธารามส่วนอีก 1 แห่งคือวัดโพธิ์ประทับช้างไม่มีการทำฐานสิงห์ และฐานรองรับตัวเรือนและฐานประทักษิณไม่ตกท้องลำเภา

- ผังพื้นแบบมุขโถงจั่วเปิด มีลักษณะของฐานปรากฏอยู่ 3 ลักษณะ คือ 1 เป็นฐานปัทม์ผสมฐานสิงห์ และ 2 เป็นฐานปัทม์ที่ตกท้องลำเภาและ 3 เป็นฐานปัทม์ หรือฐานบัวธรรมดาที่ไม่ตกท้องลำเภา โดยฐานที่ค่อนข้างแตกต่างที่สุด คือ ฐานปัทม์ผสมฐานสิงห์ ซึ่งพบมากในช่วงอยุธยาปลายสุดถึงต้นรัตนโกสินทร์ ซึ่งในกรณีศึกษานี้มีอยู่ 2 แห่ง คือ 1 วัดป่าเกต 2. วัดใหม่เทพนิมิตร

- ผังพื้นแบบมุขโถงจั่วกันสาด มีลักษณะแบบฐานปัทม์แบบตกท้องลำเภาลักษณะเดียวกับวัดช่องนนทรี

- ผังพื้นแบบทรงจันทับ (ทรงคฤห์ ทรงวิลันดา) มีฐานอยู่ 2 ลักษณะ คือ 1. ฐานปัทม์ทั่วไป 2. ฐานบัวคว่ำ หรือฐานหัวถลา ซึ่งทั้ง 2 รูปแบบไม่ทำฐานที่มีลักษณะตกท้องลำเภา

- ผังพื้นแบบทรงโรง (ทรงคฤห์ ทรงวิลันดา) ฐานในกลุ่มนี้มีความหลากหลายทั้งที่เป็นฐานปัทม์แบบโค้งท้องลำเภา คือที่วัดพรหมนิवास ส่วนวัดพระยาแมนเป็นฐานปัทม์ธรรมดาไม่ตกท้องลำเภา และวัดกลางซึ่งมีลักษณะแบบทรงวิลันดาฐานเป็นบัวคว่ำ หรือบัวถลาลักษณะอ้วน

* การทำฐานสิงห์ในส่วนที่เป็นมุขโถงด้านหน้ายังพบอยู่อีกหนึ่งแห่งคือ ที่ฐานมุขโถงด้านหน้าวัดกุฎีดาว ซึ่งมีลักษณะของฐานสิงห์เหมือนหรือใกล้เคียงกับวัดบรมพุทธารามแต่แตกต่างเพียงลักษณะมุขด้านหน้าและด้านหลังของวัดบรมพุทธารามมีฐานบัวเชิงบาตรอยู่ด้านบน ขณะที่วัดกุฎีดาวเป็นฐานมุขโถงไม่ใช่มุขเด็จ และไม่มีฐานบัวเชิงบาตรที่ด้านบนอีกทั้งมีฐานในลักษณะตกท้องลำเภามาก (แบบศิลปะอยุธยาปลาย)

2.2 ส่วนเรือน ประกอบด้วย

2.2.1 รูปแบบของพนังกมฺข

2.2.2 รูปแบบเสาและบัวหัวเสา

2.2.3 รูปแบบคันทวย

2.2.4 รูปแบบช่องเปิด

2.2.5 รูปแบบฝ้าเพดาน

2.2.1 รูปแบบของพนังกมฺข

ยังคงสืบทอดรูปแบบของพนังกมฺขที่เคยทำมาตั้งแต่ในยุคต้น ซึ่งมีอยู่ 2 ลักษณะคือ แบบทึบและแบบโปร่ง โดยที่รูปแบบในลักษณะแบบทึบมีรูปแบบที่มีความชัดเจนในเรื่องของความเก่าแก่หรือเป็นลักษณะดั้งเดิมมากกว่ารูปแบบโปร่ง ซึ่งมีหลักฐานในเรื่องของวัสดุ เช่น การใช้กระเบื้องปรุแบบจีนประดับซึ่งเป็นรูปแบบวัสดุที่พบอยู่หลายแห่งโดยเฉพาะวัดที่มีประวัติการซ่อมแซมบูรณะในสมัยรัตนโกสินทร์ตั้งแต่ช่วงรัชกาลที่ 3 ลงมาโดยช่วงเวลาดังกล่าวนี้ เป็นช่วงที่มีอิทธิพลศิลปะจีนเข้ามามากทั้งในด้านวัสดุการตกแต่งและรูปแบบสถาปัตยกรรม และโดยเฉพาะรูปทรงจันทับนิยมทำพนังกมฺขที่ทึบมากกว่าแบบโปร่ง

2.2.2 รูปแบบเสาและบัวหัวเสา

รูปแบบของเสาและบัวหัวเสาในยุคปลาย นิยมทำเป็นเสาสี่เหลี่ยมย่อมุม โดยเฉพาะรูปทรงแบบมุขเด็จหรือมุขโถงต่าง ๆ โดยเสาสี่เหลี่ยมย่อมุมโดยมากอยู่ในตำแหน่งที่เป็นเสาทาน และเสาร่วมในประธาน กลุ่มวัดที่พบการใช้เสาสี่เหลี่ยมย่อมุมและมีบัวหัวเสาแบบบัววง ได้แก่ กลุ่มผังพื้นแบบมุขเด็จ ผังพื้นแบบมุขโถงจั่วกัน สาด

ผังพื้นแบบมุขโถงจั่วเปิด สำหรับรูปทรงจันทับและทรงโรงรูปแบบการทำเสาและบัวหัวเสายังไม่มีความชัดเจนในรูปแบบ (อันเนื่องมาจากการบูรณะซ่อมแซมและต่อเติมในสมัยหลัง) สำหรับวัดที่เป็นกรณีศึกษาทั้ง 17 วัดในยุคปลาย รูปแบบเสาที่พบจะเป็นเสาสี่เหลี่ยมย่อมุม และมีบัวหัวเสาแบบจวงกลหรือบัววง นอกจากนี้ยังพบว่ามีรูปแบบเสาคี่ลักษณะหนึ่งคือ ลักษณะเป็นแปดเหลี่ยมแต่มีบัวหัวเสาแบบบัววงหรือบัวจวงกล ซึ่งวิเคราะห์ได้ว่าเป็นรูปแบบของเสายุคต้นที่ถูกบูรณะซ่อมแซม และดัดแปลงส่วนบัวหัวเสาจากที่เคยเปิดบัวโถหรือบัวกลุ่มโดยช่างได้ดัดแปลงเป็นบัววงหรือบัวจวงกล ซึ่งเป็นศิลปะในยุคปลาย (ดูรูปถ่ายเส้นได้ในเรื่องของเสาในยุคต้น) ดังตัวอย่างซึ่งเป็นเสาวิหารหลวงวัดราชบูรณะอยุธยา และเสาร่วมในประธานเสามุขเด็จ พระอุโบสถวัดศาลาลปูน (เสาวัดศาลาลปูนของเดิมเป็นบัวหัวเสาแบบบัวกลุ่ม) ได้ถูกดัดแปลงเป็นบัววง** สำหรับบัวหัวเสาแบบบัววงหรือบัวจวงกลในยุคปลายจะไม่บานออกมากเหมือนอย่างในสมัยรัตนโกสินทร์

* เสาสี่เหลี่ยมย่อมุมมีการใช้มาก่อนแล้วดังที่ปรากฏเสาสี่เหลี่ยมย่อมุมมีบัวหัวเสาแบบบัวจวงกลที่วัดไชยวัฒนาราม ซึ่งสถาปนาในสมัยพระเจ้าปราสาททอง (อยู่ในช่วงปลายของยุคกลาง)

** อ้างถึงแล้วในเชิงอรรถที่ 64 นอกจากนี้การบูรณะซ่อมครั้งใหญ่ในสมัยรัชกาลที่ 4 ยังมีเสารับชายคาปีกนกแบบอุโบสถวัดหน้าพระเมรุ เสาเป็นแปดเหลี่ยม บัวหัวเสาเป็นรูปบัวกลุ่ม อ้างถึงใน ประยูร อุลุชาฎะ (น.ถ.ปากน้ำ), หัวเดือนกลางซากอิฐปูนที่อยุธยา, หน้า 88.

2.2.3 รูปแบบคันทวย

จำนวนตามลักษณะรูปแบบได้ดังนี้

- คันทวยแบบมีเครือเถารัตรอบทวย เป็นศิลปะสมัยพระเจ้าบรมโกศส่งอิทธิพลต่อรูปแบบ “สกุลช่างวังหน้า”
- คันทวยหัวนาค (แบบหางหงส์) เป็นศิลปะไทยประเพณีที่พบโดยทั่วไปในช่วงยุคปลาย (สมัยอยุธยา)
- คันทวยแบบรูปเทพพนมหรือรูปคน เป็นศิลปะสมัยสมเด็จพระนารายณ์มหาราช (มีอิทธิพลศิลปะจากมุสลิมและตะวันตก)

2.2.4 รูปแบบช่องเปิด

ยุคปลายจำแนกหัวข้อการศึกษาเป็น 2 หัวข้อคือ

2.2.4.1 ประตู (ประตูกลางและประตูด้านข้าง)

2.2.4.2 หน้าต่างหรือช่องแสง

2.2.4.1 ประตู ในสมัยยุคปลายรูปแบบของประตู (ทั้งประตูกลางและประตูด้านข้าง) มีลักษณะรูปแบบ ดังนี้

-ประตูกลาง จำแนกได้ 5 รูปแบบ คือ

- *ซุ้มเครื่องยอด* นิยมทำเฉพาะด้านสกัดด้านหน้า และมีนัยยะแห่งฐานานุศักดิ์ที่สูงกว่าประตูด้านข้าง

- *ช่องเปิดสี่เหลี่ยมเรียบไม่มีการประดับตกแต่ง* เป็นช่องเปิดแบบทั่ว ๆ ไปพบอยู่กับช่องเปิดที่เน้นความเรียบง่าย

- *ช่องโค้งกลีบบัว* มีอิทธิพลทางศิลปะจากภายนอก (ตะวันตกและศิลปะเปอร์เซีย)

- *ซุ้มบันแถลง* มีทั้งลักษณะแบบไทยประเพณี และลักษณะที่ได้รับอิทธิพลจากภายนอก

- *ช่องเปิดประดับ* มีลักษณะคล้ายหน้าต่างหรือช่องเปิดมีการประดับตกแต่ง แต่ไม่สามารถเปิดได้จริง

-ประตูด้านข้าง จำแนกได้ 4 รูปแบบ คือ

- *ซุ้มทรงเครื่องยอด* นิยมทำโดยเฉพาะพระอุโบสถที่มีนัยยะแห่งฐานานุศักดิ์ทางสถาปัตยกรรม

- *ช่องเปิดสี่เหลี่ยมเรียบไม่มีการประดับตกแต่ง* เป็นช่องเปิดที่ได้รับอิทธิพลสืบเนื่องมาจากในยุคกลาง

- *บันแถลงมีทั้งที่เป็นศิลปะแบบไทย* และมีอิทธิพลจากศิลปะจากภายนอก นิยมทำโดยเฉพาะส่วนประตูด้านข้าง

- *ช่องเปิดสี่เหลี่ยมเรียบประดับด้วยชามจีนทรงจั่ว* เป็นรูปแบบที่ได้รับอิทธิพลทางศิลปะจากภายนอกนิยมทำโดยเฉพาะรูปทรงแบบวิลันดา

บานประตู (ทวารบาล) สมัยอยุธยา-ยุคปลาย

จำแนกตามลักษณะรูปแบบได้ 3 รูปแบบคือ

- บานประตูจำหลักไม้ มีลวดลายที่ละเอียดมากขึ้นแทนส่วนลายประธานโดยตัวลายจำหลักจะเท่าๆ กันมีบางแห่งที่นำคติเดิมในยุคต้น ๆ กลับมาใช้เช่น บานประตู วัดท่าพระหรือมีอิทธิพลศิลปะอื่น เช่น บานประตู หอไตร วัดระฆังโฆสิตาราม

- บานประตูประดับมุก^{*} สันนิษฐานว่าเป็นที่นิยมโดยเฉพาะวัดหลวงที่พระเจ้าแผ่นดินทรงสถาปนา ดังเช่น วัดบรมพุทธาราม วัดป่าโมก และบานประตูวิหารหลวงวัดพระพุทธชินราช จ.พิษณุโลก

- บานประตูไม้ลงรักเขียนลายรดน้ำ เป็นรูปแบบที่มีการผสมกับการจำหลักไม้บริเวณอกเลาและตรงนมประตูดังตัวอย่าง เช่นตำหนักวัดไทรธนูบุรี

2.2.4.2 หน้าต่างหรือช่องแสง ซึ่งสามารถจำแนกรูปแบบได้เป็น 4 ลักษณะคือ

- ชุ่มบันแถลง
- ช่องเปิดสี่เหลี่ยมเรียบไม่มีการประดับตกแต่ง
- ช่องเปิดสี่เหลี่ยมเรียบประดับด้วยขามเงินทรงจั่ว
- ช่องเปิดแบบโค้งกลีบบัว

ลักษณะรูปแบบและการตกแต่งของหน้าต่างต่างทั้ง 4 รูปแบบยังคงแบบแผนและลักษณะแบบเดียวกับส่วนที่เป็นช่องเปิดแบบบานประตูทุกอย่างแตกต่างกันเพียงประโยชน์การใช้สอย ซึ่งมีลักษณะการใช้งานที่ต่างกันและตำแหน่งที่ตั้ง นอกจากนี้ในยุคปลายยังปรากฏการทำช่องเจาะในส่วนผนังภายในพระอุโบสถ อันเป็นอิทธิพลทางศิลปะจากภายนอก (ศิลปะเปอร์เซียและตะวันตก) ดังตัวอย่างเช่นผนังภายในพระอุโบสถ (ส่วนด้านล่างของผนังกำแพงวัดพระยาแมน จ.พระนครศรีอยุธยา) ซึ่งสันนิษฐานว่าคงใช้เป็นประดิษฐานพระพุทธรูปขนาดเล็ก ๆ หรือไม่อาจใช้ช่องเจาะนี้เป็นที่วางตะเกียงให้แสงสว่างภายใน (เหมือนกับที่ปรากฏอยู่ที่กำแพงของวังนารายณ์ที่ลพบุรี)

2.2.5 รูปแบบฝ้าเพดาน

นิยมทำลายเพดานดอกเล็ก ๆ เช่นดอกบัวกลีบแหลมมีดอกบัวเล็กหรือดอกจอกล้อมรอบ ซึ่งผิดกับดอกบัวแบบอยุธยายุคต้น ซึ่งกลีบใหญ่แบบเดียวกับลายศิลาบนเพดาน ช่องผนังวัดศรีชุม และวัดมหาธาตุ สวรรคโลก บัวกลีบใหญ่นี้ได้รับอิทธิพลมาจากศิลปะสมัยทวารวดี สำหรับวัดที่เป็นกรณีศึกษารูปแบบของฝ้าเพดานยังคงสืบทอดแนวความคิดที่ต่อเนื่องมาจากยุคกลาง โดยเฉพาะการมีดอกบัวใหญ่เป็นประธาน รอบๆ ด้วยดอกบัวเล็ก ๆ โดยดอกบัวมีทั้งที่ทำเป็นกลีบแหลมยาว และแบบบัวกลีบใหญ่แต่ในช่วงของยุคปลายดอกบัว

* การประดับมุกนี้เชื่อว่ามีขึ้นในสมัยอยุธยา เพราะไม่ปรากฏหลักฐานและเพิ่งมาปรากฏการประดับเอาเมื่อตอนปลาย (ยุคปลาย) นี้เอง การประดับมุกของไทยหาได้เลียนแบบของจีนเพราะวิธีผิดกันมาก แม้จีนจะมีหลักฐานว่ารู้จักการประดับมุกมาตั้งแต่ พ.ศ. 1910 ออกจาก วิทย์ พิณคันเงิน, "การประดับมุก" ในศิลปกรรมและการช่างของไทย (พระนคร : โอเดียนสโตร์, 2503), หน้า 131.

ที่ประกอบมีลักษณะดอกที่แหลมยาว และหากดูในลักษณะแผนผังของลายจะเห็นได้ว่ามีลักษณะรูปแบบที่เหมือนกัน แตกต่างเพียงองค์ประกอบบางส่วน

2.3 ส่วนยอดซึ่งประกอบด้วย

2.3.1 รูปแบบหน้าบัน

2.3.2 รูปแบบเครื่องล่ายอง

2.3.3 รูปแบบทรงหลังคา

2.3.1 รูปแบบหน้าบัน

ในยุคปลายจำแนกตามลักษณะหน้าบันได้ 5 รูปแบบคือ

- หน้าบันไม้จำหลักลวดลายไทย
- หน้าบันปูนปั้นลวดลายไทย
- หน้าบันปูนปั้นลวดลายอย่างเทศ
- หน้าบันจั่วหน้าพรหมเรียบไม่มีลวดลายประกอบ
- หน้าบันไม้จำหลักลวดลายไทย

เป็นหน้าบันที่มีการจำหลักลวดลายในลักษณะไทย คือการทำลวดลายลักษณะพุ่มข้าวบิณฑ์หรือลวดลายกนกช่อหางโต โดยเฉพาะลวดลายที่บรรจุอยู่ในลูกฟักของหน้าบันแบบจั่วหน้าพรหม วัดที่เป็นกรณีศึกษาทั้ง 5 รูปแบบพบว่าการทำหน้าบันไม้จำหลักลวดลายไทย โดยตรงกลางทำเป็นรูปนารายณ์ทรงครุฑ หรือเป็นรูปเทพพนม โดยตัวลายบริวารมีลักษณะกระหนกเปลว

- หน้าบันปูนปั้นลวดลายไทย

เป็นรูปแบบหน้าบันที่มีลักษณะรูปแบบแบบไทยประเพณีเหมือนหรือคล้ายงานจำหลักไม้ แต่เป็นวัสดุจากปูนปั้นซึ่งพบมากกับวัดที่อยู่นอกราชอาณาจักร เช่น จังหวัดเพชรบุรีในเขตพื้นที่อยุธยาพบอยู่ตามช่องเปิดเป็นส่วนใหญ่ (ตกแต่งหน้าบันซุ้มประตูหน้าต่าง)

- หน้าบันปูนปั้นลวดลายอย่างเทศ

เป็นลักษณะลวดลายหน้าบันที่มีอิทธิพลศิลปะจากภายนอก (ศิลปะเปอร์เซียและตะวันตก) ซึ่งแฝงคติความเชื่อของศาสนาเข้ามาในส่วนของลวดลายและองค์ประกอบตลอดจนวัสดุและรูปแบบ

- หน้าบันจั่วหน้าพรหมเรียบไม่มีลวดลายประกอบ

เป็นรูปแบบหน้าจั่วโบราณเหมือนกับที่วัดพุทธโสธร โดยไม่มีส่วนประกอบของลายเข้าไปอยู่ในองค์ประกอบของหน้าบัน ซึ่งเป็นรูปแบบหนึ่งซึ่งพบอยู่ที่หน้าบันของสถาปัตยกรรมบริวารต่าง ๆ ของวัดพุทธโสธร

2.3.2 รูปแบบเครื่องลายอง มีลักษณะรูปแบบจำแนกตามลักษณะของการจำแนกลักษณะหน้าบ้านแบ่งได้ 2 ลักษณะคือ

- เครื่องลายองแบบลักษณะไทยประเพณี (เครื่องไม้)
- เครื่องลายองแบบปูนปั้นลวดลายอย่างเทศ (เครื่องก่ออิฐถือปูน)
- เครื่องลายองแบบลักษณะไทยประเพณี เป็นรูปแบบของเครื่องลายองที่พบอยู่โดยทั่วไปในงานสถาปัตยกรรมไทยประเพณีในทุกรูปทรงอาคารเช่นการใช้ช่อฟ้า ใบระกา หางหงส์ ฯลฯ โดยวัสดุส่วนใหญ่ทำจากไม้เป็นวัสดุหลัก อาจมีการประดับกระจกสี เพื่อช่วยยืดอายุการใช้งานให้มีความคงทน
- เครื่องลายองแบบปูนปั้นลวดลายอย่างเทศ เป็นลักษณะของเครื่องลายองของอาคารที่มีลักษณะแบบเครื่องก่อ (ก่ออิฐถือปูน) โดยส่วนเครื่องลายองแบบปูนปั้นที่พบในยุคปลาย พบว่ามีอิทธิพลทางศิลปะจากภายนอก เช่นการนำรูปปั้นคนเข้าไปอยู่ในองค์ประกอบทางสถาปัตยกรรม ตัวอย่างที่เห็นได้ค่อนข้างชัดเจน คือ เครื่องลายองของวัดสิงห์ที่กรุงเทพฯ วัดหลวงสุทธาราม โดยมีรูปคนหรือเทพพนมอีกทั้งรูปฝรั่งใส่หมวกอยู่บนรอบจอมแทนการใช้ช่อฟ้าส่วนที่เป็นใบระกาทำเป็นกระหนกแบบผักกูด เลียนแบบแทนใบระกาอย่างของลักษณะไทยประเพณี ลักษณะที่สำคัญของเครื่องลายองก็มีลักษณะคล้ายนาคนาคสะดุ้งแบบอาคารเครื่องไม้

2.3.3 รูปแบบรูปทรงหลังคา

ในยุคปลายจำแนกลักษณะรูปทรงหลังคาได้ 5 รูปแบบ (ตามลักษณะร่วมของผังพื้นอาคาร)

- ทรงมุขเด็จ เป็นลักษณะที่สันนิษฐานจากผังพื้นอาคารและเปรียบเทียบกับอาคารที่มีลักษณะรวมเหมือนกัน แต่มุขเด็จในยุคปลายจะไม่พบการใช้เสานางเรียง (มีการเจาะหน้าต่างและใช้ระบบคันทวยแทนการใช้เสานางเรียง) ซึ่งแตกต่างกับยุคต้น

- ทรงมุขโถงหลังคัจฉ์เปิด เป็นลักษณะรูปทรงหลังคาที่สันนิษฐานว่ามีการทำมาตั้งแต่ในยุคต้นมีหลังคัจฉ์ใหญ่คลุมตัวเรือน มีหลังคา 3 ตับ ต่อ 1 ชั้นลด ชั้นลดนิยมทำ 2 ชั้นลด โดยเฉพาะมุขโถงด้านหน้าหรือด้านหลัง ถ้าเป็นอาคารขนาดเล็ก เช่น วัดช่องนนทรีจะสังเกตได้ว่าจะขีดขึ้นและมีลักษณะชะงอกแต่ถ้าเป็นอาคารขนาดกลางเช่น วัดท่าการ้อง วัดใหม่เทพนิมิตร ก็จะมีลักษณะธรรมดา

- ทรงมุขโถงหลังคัจฉ์กั้นสาด เป็นลักษณะรูปทรงของหลังคาที่สันนิษฐานว่ามีการทำมาแล้วตั้งแต่ในยุคต้น เช่นพระอุโบสถวัดพุทธโสธรหรือวัดในยุคต้นที่ปรากฏร่องรอยศิลปะในยุคปลายเช่นวัดราชบูรณะวัดมหาธาตุ (ดูตำแหน่งของเสานาง ซึ่งมีลักษณะและตำแหน่งแบบเดียวกับวัดสุวรรณดาราราม) แต่วัดในยุคต้นจะทำให้หลังคามุขโถงจั่วกั้นสาดเฉพาะด้านหน้าส่วนด้านหลังทำเป็นจั่วเปิด แต่วัดสุวรรณดารารามมีการทำมุขโถงหลังคัจฉ์กั้นสาดทั้งด้านหน้าและด้านหลัง

- ทรงจันทน์ แบ่งตามลักษณะรูปทรงได้ 2 รูปแบบ คือ
- ทรงวิลันดา มีลักษณะหลังคาแบบจั่วเดียวไม่มีการแบ่งดับหลังคามีเพียงการทำหลังคาปีกนกโดยรอบและมีการทำหลังคาคลุมด้านหน้าอย่างที่เราเรียกว่าจันทน์ โดยมิลักษณะรูปทรงที่สำคัญ คือ การไม่มีไชราหน้าจั่ว (ซึ่งเป็นลักษณะเฉพาะของทรงวิลันดา) มีลักษณะอาคารแบบทรงตึก

-ทรงคฤห์ หลังคาคลุมตัวเรือนใหม่นิยมทำ 2 ชั้นลด แต่ละชั้นลดโดยเฉพาะชั้นลดมุขหน้านิยม แบ่งดับหลังคาเป็น 3 ดับ ส่วนหลังคาชั้นลดบนสุดแบ่ง 2 ดับ ส่วนที่เป็นมุขหน้าทำหลังคาคลุมแต่ไม่นิยมทำหลังคาปีกนก ลักษณะสำคัญของรูปทรงคฤห์ คือ การยื่นไขราหน้าจั่ว และมีลักษณะอาคารแบบไทยประเพณี

-ทรงโรง แบ่งตามลักษณะรูปทรงได้ 2 รูปแบบคือ

-ทรงวิลันดา มีลักษณะหลังคาเหมือนกับทรงจันทับทุกอย่างเพียงแต่ไม่มีการทำหลังคาคลุมมุขหน้า

-ทรงคฤห์ มีลักษณะหลังคาเหมือนกับทรงจันทับเช่นกันต่างกันเพียงการทำหลังคาคลุมมุขโถงด้านหน้า

ลักษณะที่ว่าง (Space) ยุคปลาย

รูปแบบของที่ว่างโดยเฉพาะลักษณะและผังพื้นรูปทรงอาคารทำให้เกิดรูปแบบการใช้ที่ว่างของพระอุโบสถซึ่งมีอยู่ 5 รูปแบบ (ของยุคปลายโดยเฉพาะวัดที่เป็นกรณีศึกษา) ซึ่งยังคงมีลักษณะสำคัญของลักษณะที่ว่างเช่นเดียวกับในยุคกลางกล่าวคือ เป็นลักษณะของที่ว่างแบบมีเสาร่วมในประธาน และที่ว่างแบบไม่มีเสาร่วมในประธานซึ่งลักษณะเฉพาะของที่ว่างแบบมีเสาร่วมในประธาน และมีการปิดล้อมที่บัพทุกหรือมีลักษณะแบบโบสถ์มหาอุดซึ่งในยุคต้นก็พบอยู่หลายแห่ง เช่น วัดมหาธาตุ วัดราชบูรณะ หรือวัดพุทธไสยาสน์ ซึ่งคุณสมบัติของที่ว่างในลักษณะดังกล่าวนี้พบว่าการปิดล้อมในลักษณะแบบที่บัพตัน มิติดัดเพราะต้องการความเป็นสัดส่วนอย่างมาก ฉะนั้นการเข้าทางเข้าเพื่อเข้ามาสู่ภายในที่ว่างในลักษณะดังกล่าวจึงนิยมให้มีการเข้าสู่อาคารในด้านข้าง ดังที่ได้อธิบายเหตุผลไว้แล้วในหัวข้อเดียวกันของยุคก่อนหน้านี

และในยุคปลายลักษณะของที่ว่างถึงแม้จะมีลักษณะเกี่ยวเนื่องกันกับยุคกลาง แต่มีความแตกต่างในเรื่องของการทำช่องเปิด ซึ่งในยุคกลางเป็นช่วงเริ่มต้นในการทำช่องเจาะที่มีลักษณะแบบหน้าต่าง แทนการทำช่องแสงแบบในยุคต้นแต่ในยุคกลางได้มีการทำช่องเจาะแบบช่องหน้าต่างด้านข้าง 1-3 บาน ต่อมาในยุคปลายการทำช่องประตูและหน้าต่างเริ่มมีมากขึ้นโดยเกือบทุกห้องเสาทั้งทางด้านสกัดและด้านข้าง จึงมีผลอย่างมากต่อการเปลี่ยนแปลงลักษณะของที่ว่างและบรรยากาศภายในอาคาร ดังเช่น ลักษณะของที่ว่างภายในที่มีเสาร่วมในประธานและมีการทำช่องเปิดแบบบานหน้าต่างทุกห้องเสาซึ่งลักษณะดังกล่าวนี้ปรากฏอยู่ที่พระอุโบสถวัดโพธิ์ประทับช้าง จ.พิจิตร ผู้วิจัยจึงได้ลองเปรียบเทียบโดยจำลองสถานการณ์ในปัจจุบันที่มีลักษณะที่ว่างในลักษณะเดียวกันดังตัวอย่างในรูปบนซ้ายมือจะเห็นได้ถึงคตินิยมในการทำช่องเปิดภายในที่เปลี่ยนแปลงไป โดยลักษณะที่ว่างภายในมีลักษณะที่ดูสว่างและความโปร่งของช่องที่ว่างภายในเสาร่วมใน



ภาพที่ 249 จำลองลักษณะบรรยากาศภายในของที่ว่างแบบมีเสาร่วมในประธานและมีการทำช่องเปิดที่ผนังด้านข้าง (เช่นวัดโพธิ์ประทับช้าง จ.พิจิตรซึ่งเป็นรูปแบบที่ว่างอีกลักษณะหนึ่งในยุคปลาย



ภาพที่ 250 ลักษณะที่ว่างแบบมีเสาร่วมในประธานและไม่มีการทำช่องเปิดภายใน ตัวอย่างวัดพุทธไสยาสน์ซึ่งเป็นที่ว่างแบบในยุคต้น



ภาพที่ 251 ลักษณะที่ว่างแบบไม่มีเสาร่วมในประธานและมีช่องเปิดมากซึ่งพบมากในยุคปลาย



ภาพที่ 252 ลักษณะที่ว่างแบบไม่มีเสาร่วมในประธานและทำช่องเปิดมากขณะทำพิธีบวช

แต่ในขณะเดียวกันในยุคปลายนี้ได้สูญเสียแนวความคิดที่ส่งเสริมบรรยากาศภายในที่ดูโอ่โอ๋มีสงบนและเป็นส่วนตัวส่งเสริมบรรยากาศให้ดูศักดิ์สิทธิ์ในขณะประกอบพิธี (ซึ่งมีความสำคัญในการสร้างเสริมศรัทธาต่อผู้เข้าร่วมพิธี)

โดยยุคปลายลักษณะของที่ว่างนอกจากจะมีขนาดเล็ก (กรณีที่เป็นวัดราษฎร์ขนาดเล็ก) ที่ว่างภายในยังมีลักษณะที่โปร่งโล่งเพื่อสนองต่อการประกอบศาสนพิธี เช่นการบวชและพิธีการอื่นๆ ซึ่งพระอุโบสถมีจำนวนมากขึ้นเพื่อสนองต่อคตินิยมในการบวชเรียนของคนในยุคนี้ดังจะเห็นได้ว่าการทำช่องเปิดหน้าต่างหรือประตูโดยเฉพาะในสมัยหลังนี้ ล้วนแต่ได้สืบทอดคตินิยมที่เปลี่ยนแปลงมาจากสังคมในอดีตจนถึงยุคปัจจุบัน

และลักษณะของมวลที่ว่างโดยเฉพาะกลุ่มรูปทรงแบบมุขโถงจั่วเปิด มุขเด็จ มุขโถงจั่วกันสาดลั่นแล้ว แต่มีขนาดของมวลที่ว่างภายในที่ใหญ่โต โดยเฉพาะการทำฝ้าเพดานที่ชื่อเอก* เป็นการช่วยเพิ่มปริมาณของมวลที่ว่างภายในอาคารได้เป็นอย่างดี ถึงแม้จะมีการทำช่องเปิดด้านข้างหรือไม่ก็ตาม สำหรับอาคารพระอุโบสถรูปแบบทรงจันทน์ และทรงโรง ซึ่งมีขนาดตั้งแต่ขนาดกลางถึงขนาดเล็กไม่นิยมทำฝ้าเพดานแต่การบูรณะซ่อมแซมในสมัยหลังมีการทำฝ้าเพดานปิดตั้งแต่บริเวณที่เป็นชื่อประธาน ลักษณะดังกล่าวนี้เองทำให้คุณลักษณะของที่ว่างเล็กแคบลงไปมาก ต่างจากของดั้งเดิมซึ่งจะไม่นิยมทำฝ้าเพดานหรือถ้ามีการทำก็จะทำในส่วนที่เป็นชื่อเอก ซึ่งลักษณะดังกล่าวช่วยทำให้ภายในอาคารดูไม่เล็กหรืออึดอัดอันเป็นวิธีที่ช่างโบราณได้คิดค้นและสร้างสรรค์ในเรื่องคุณค่าของที่ว่างในส่วนบนซึ่งเป็นส่วนยอดแม้ว่าจะไม่ทำฝ้าเพดานแต่การสร้างสรรค์ของช่างได้ทำผ่านงานโครงสร้างโดยการเขียนลดหลาดยเข้าไปในส่วนไม้ที่เป็นโครงสร้างหลังคาอาคาร อันเป็นรูปแบบการตกแต่งภายในแนวคิดทางโครงสร้างอาคารของไทยที่มีลักษณะที่เปิดเผยตรงไปตรงมา โดยอาศัยระเบียบแบบแผนทางโครงสร้างไม้ที่มีความงามทางด้านสุนทรียศาสตร์นั่นเอง เป็นตัวส่งเสริมคุณค่าของอาคารนั้นๆ โดยแนวคิดดังกล่าวนี้ยังปรากฏให้เห็นได้ในเรือนพักอาศัยโดยเฉพาะในวัฒนธรรมภาคกลาง เป็นต้น



สถาบันวิทยบริการ จุฬาลงกรณ์มหาวิทยาลัย

* การทำฝ้าเพดานถ้าเป็นอาคารขนาดกลางถึงขนาดเล็กที่ไม่มีเสาร่วมในประธาน นิยมทำฝ้าเพดานในส่วนที่เป็นชื่อเอก แต่ถ้าเป็นอาคารที่มีผังพื้นแบบมีเสาร่วมในประธานนิยมทำฝ้าเพดานบริเวณที่เป็นชื่อโท (ผู้วิจัย)

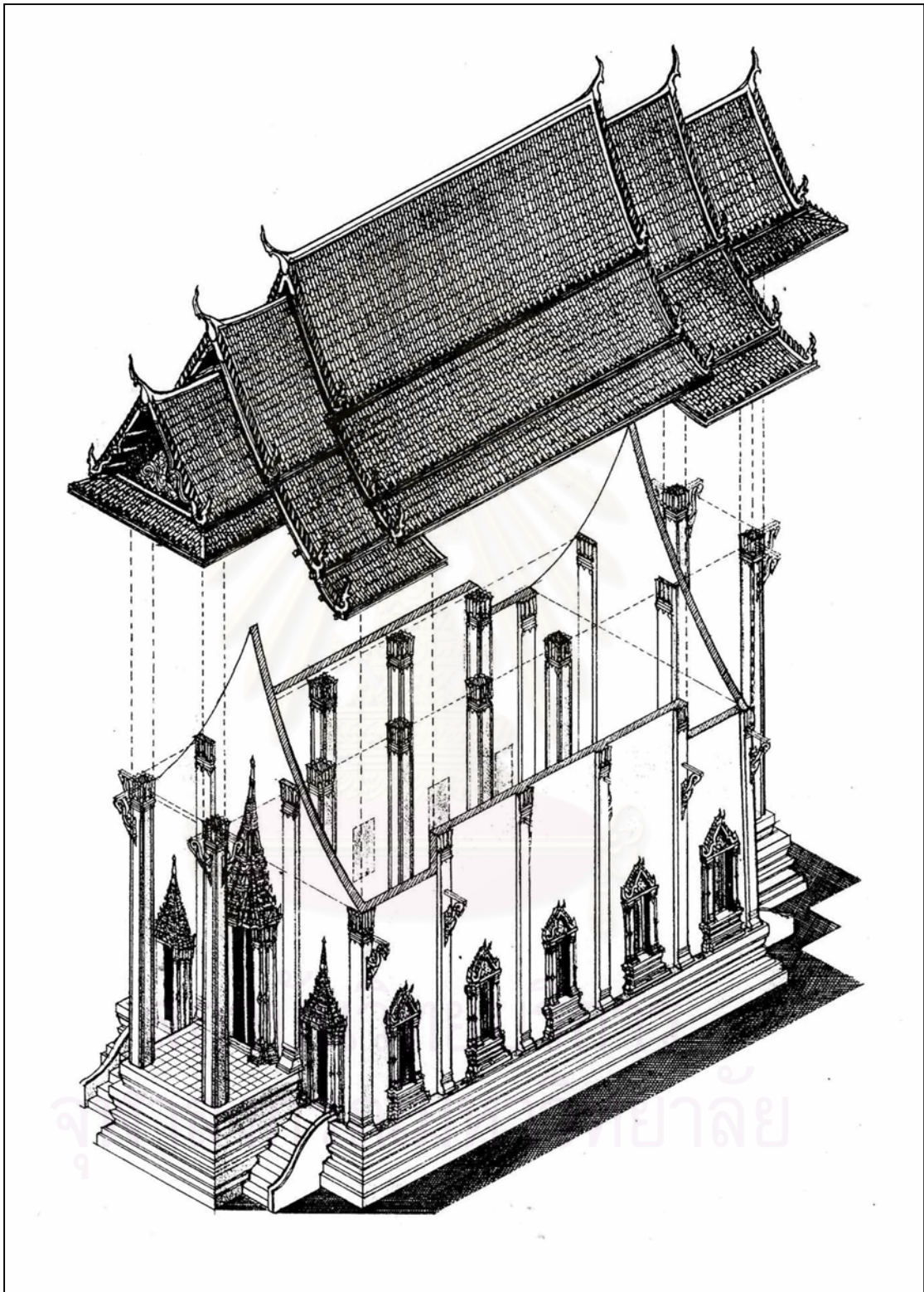

ภาพลายเส้นที่ 200 รูปแบบสันนิษฐานภาพรวมพระอุโบสถสมัยอยุธยายุคปลาย
(รูปทรงมุขเด็จ แบบมีเสาร่วมในประธานแบบวัดโพธิ์ประทับช้าง)

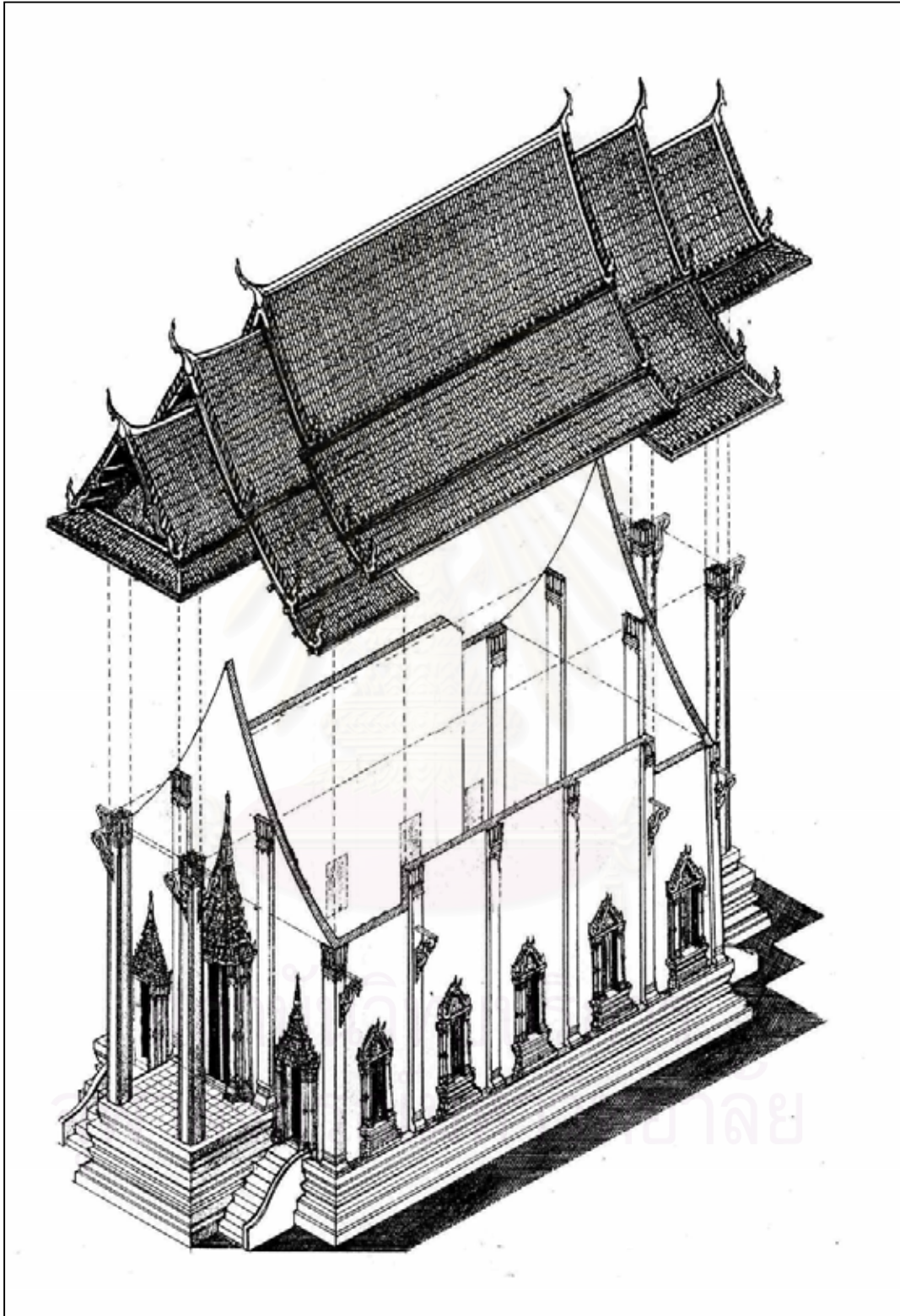

ภาพลายเส้นที่ 201 รูปแบบต้นนิษฐานภาพรวมพระอุโบสถสมัยอยุธยายุคปลาย
(รูปทรงมุขเด็จ แบบไม่มีเสาร่วมในประธานแบบวัดบรมพุทธาราม)

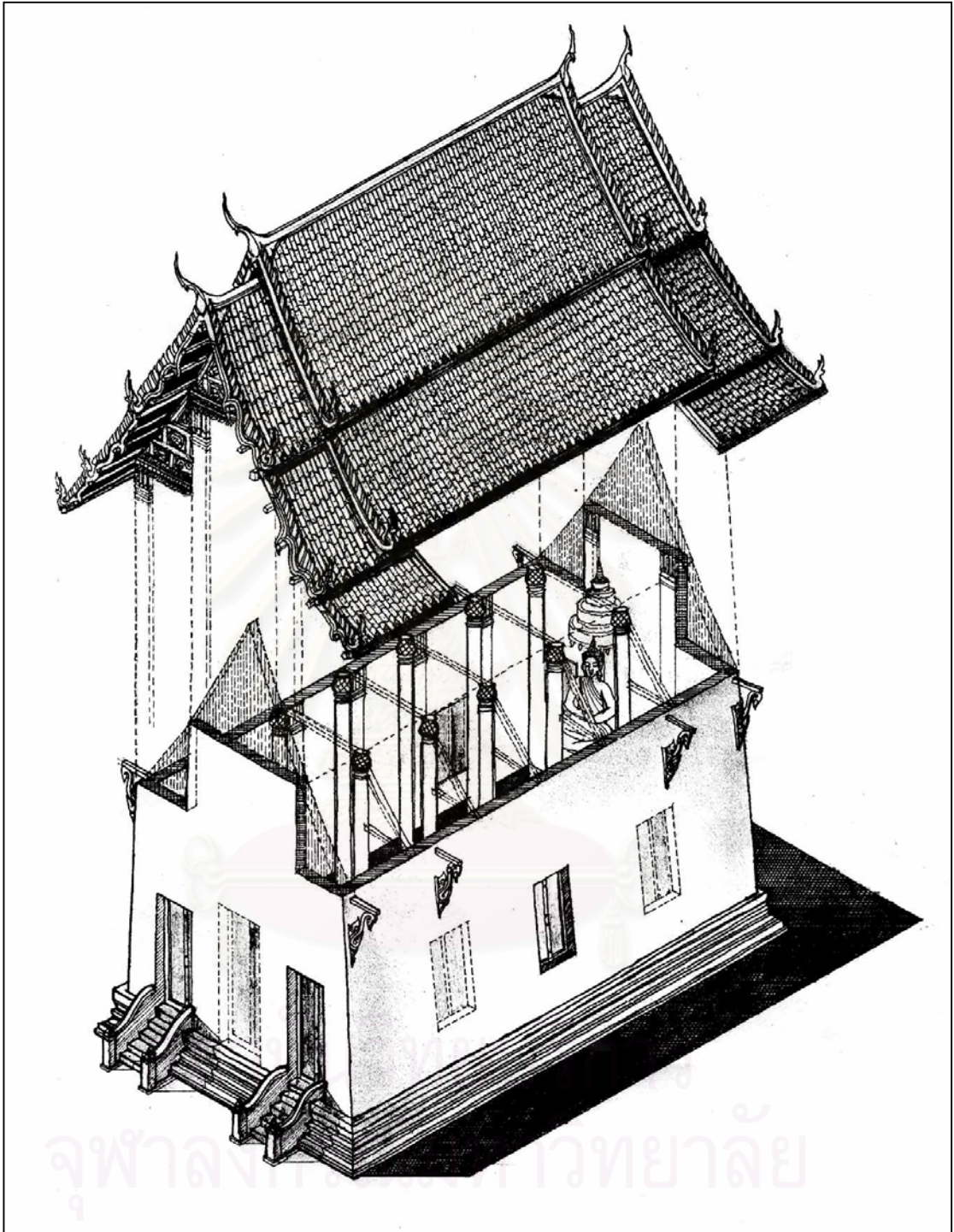

ภาพลายเส้นที่ 202 รูปแบบสันนิษฐานภาพรวมพระอุโบสถสมัยอยุธยาอยุธยา
(ทรงโรง (ทรงคฤห์))

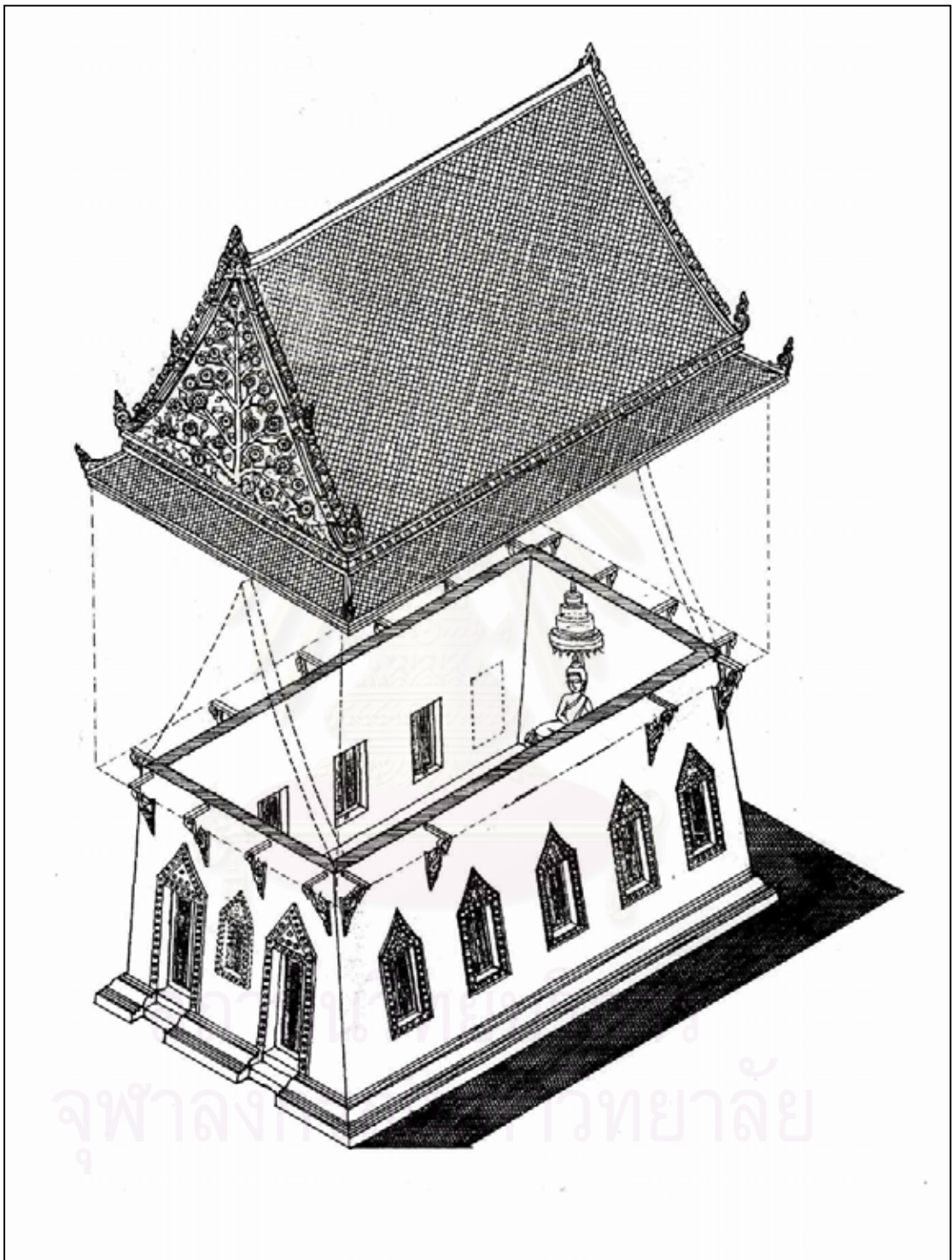

ภาพลายเส้นที่ 203 รูปแบบสันนิษฐานภาพรวมพระอุโบสถสมัยอยุธยาคลาย
(รูปทรงแบบทรงโรงแบบทรงวัดินดา)

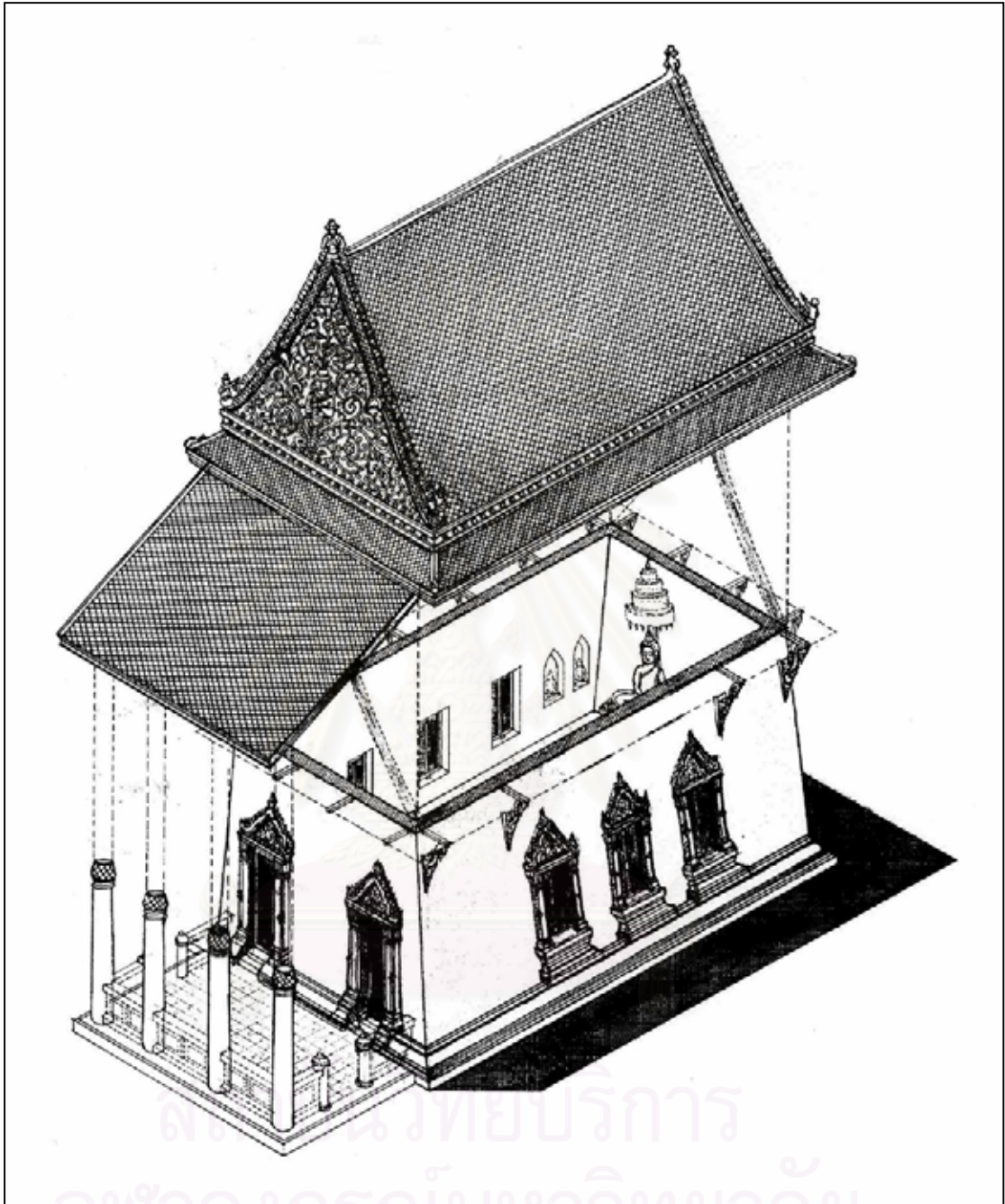

ภาพลายเส้นที่ 204 รูปแบบสันนิษฐานภาพรวมพระอุโบสถสมัยอยุธยายุคปลาย
(รูปทรงจันทน์แบบทรงวิไลندا)

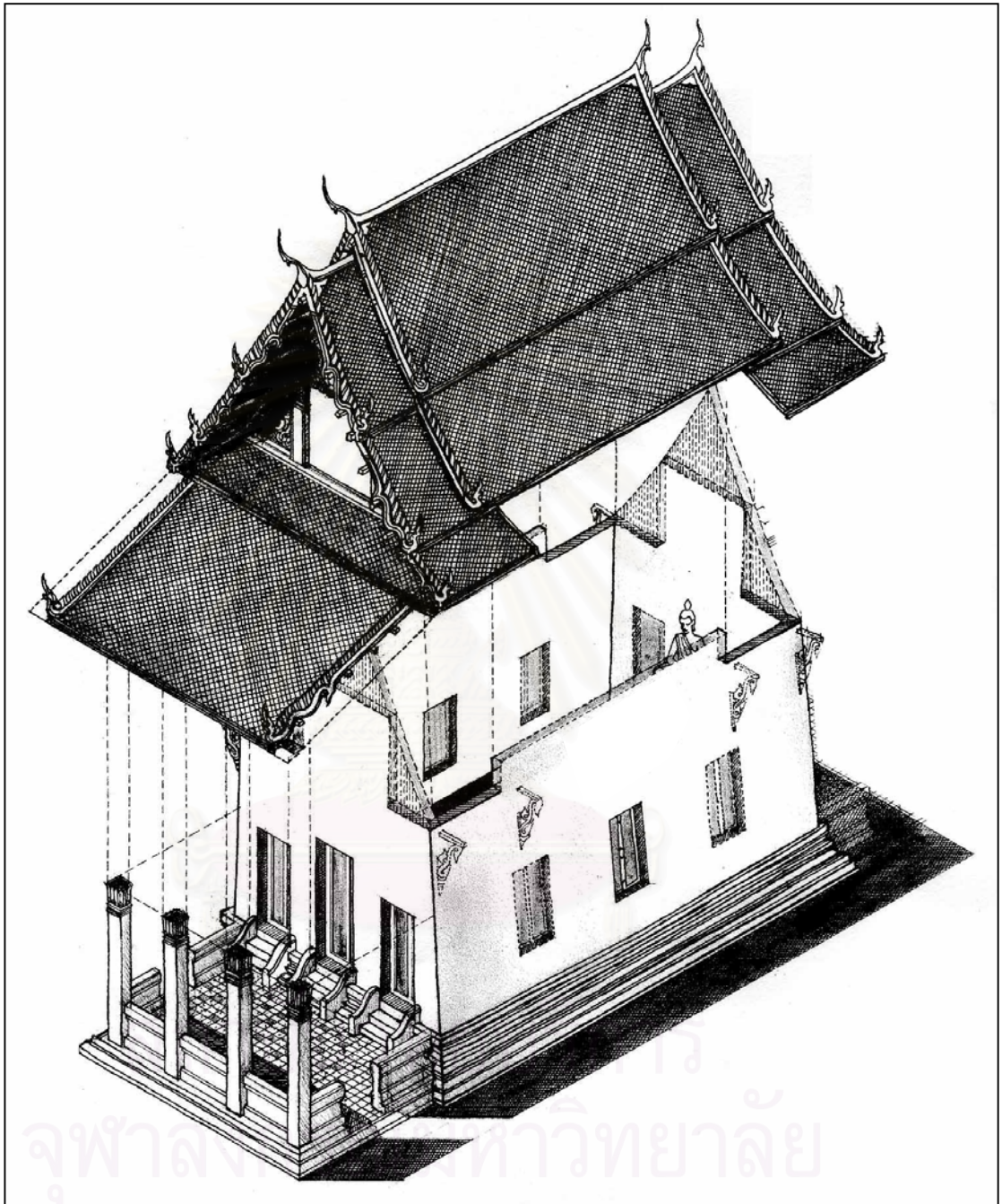

ภาพลายเส้นที่ 205 รูปแบบสันนิษฐานภาพรวมพระอุโบสถสมัยอยุธยายุคปลาย
(รูปทรงจันทับ (ด้านหน้า)

3.4.2 การศึกษารูปแบบและลักษณะทางศิลปะอื่นที่เกี่ยวกับพระอุโบสถ (สมัยอยุธยาปลาย)

3.4.2.1 รูปแบบและลักษณะของโบสถ์

3.4.2.2 รูปแบบและลักษณะพระพุทธรูป

3.4.2.3 รูปแบบและแบบแผนการตกแต่งภายในด้วยงานจิตรกรรม

3.4.2.1 รูปแบบและลักษณะของโบสถ์

ในช่วงสมัยอยุธยาปลายเป็นช่วงระยะที่บ้านเมืองเจริญรุ่งเรือง ตั้งแต่สมัยพระนารายณ์ ยุคนี้มีการค้าขายและสมาคมกับชาวยุโรปและต่างชาติต่างศาสนา ไม่ว่าจะเป็นชาวอาหรับ ญี่ปุ่น ฝรั่งเศส จีน รูปแบบและลักษณะของโบสถ์ในยุคนี้นี้ มีขนาดเล็กลงยิ่งกว่าเดิมรูปทรงก็เพรียวบางกว่าเดิมและมีกนกนอกสองข้างของเสมา และเริ่มประดิษฐ์เป็นโบสถ์นั่งแทนโดยรับอิทธิพลจากศิลปะเขมรเข้ามาผสมผสานด้วย แบบโบสถ์นั่งแทนเลยกลายเป็นแบบประจำของสมัยอยุธยาตอนปลาย (ซึ่งการก่อสร้างรองรับเสมาน่าจะมีมาตั้งแต่สมัยอยุธยาตอนกลางและเช่นที่วัดศาลาปูน)

ลักษณะและรูปแบบตามพัฒนาการของโบสถ์มีข้อสังเกตดังนี้¹²²

โบสถ์อยุธยาปลายรุ่นแรก ตรงเอวเสมาไม่มีตัวเหงาหรือจะมีตัวเหงาก็เล็กมากสมัยอยุธยาปลายจะมีแถบเส้นกลางขนาดใหญ่เท่าขอบเสมา บางอันยอดแหลมบางอันยอดตัดตามความนิยมของท้องถิ่น แต่ที่พิเศษจะมีรูปสี่เหลี่ยมเล็กตั้งตะแคงตรงกลางอกเสมาซึ่งเรียกว่านมเสมา ลักษณะทับทรวงของเสมาสมัยพระเจ้าทรงธรรมกับพระเจ้าปราสาททองหายไป โดยมีวิวัฒนาการมาเป็นรูปสี่เหลี่ยมเล็กตั้งตะแคง ในสมัยพระนารายณ์กับสมัยพระเพทราชา โบสถ์สองรุ่นนี้คล้ายกันมาก ล่วงมาถึงสมัยพระบรมโกศ โบสถ์ได้พลิกแพลงไปบ้างคือ ตัวเหงาเปลี่ยนเป็นหัวนาคบางแบบก็มีหลายหัวส่วนยอดเสมาทำเป็นรูปมงกุฎครอบ บางแห่งทำรูปดอกไม้กลมสองข้างอกเสมาดังเช่นที่วัดพรหมนิวาส จ.อยุธยา และวัดสิงห์ ฝั่งธนบุรีที่มีจารึกว่าทำจากกวางตั้งโดยทำแบบพิมพ์ส่งไปจากเมืองไทยแล้วหล่อศิลาส่งมา¹²³ โดยโบสถ์รุ่นพระบรมโกศตอนปลายหันมานิยมทำเลียนแบบโบสถ์อุทองและใช้หินทรายแดง มีเชิงหรือฐานสี่เหลี่ยมไม่มีตัวเหงา แต่ยังคงมีลายครอบตรงยอดรูปกลีบดอกไม้ หรือมงกุฎโบสถ์รุ่นนี้พบมาก และสังเกตว่าหินทรายแดงที่นำจำหลักนั้นเป็นหินมีคุณภาพต่ำคล้ายจะเป็นวัสดุผสมมิใช่หินธรรมชาติซึ่งแตกต่างกับสมัยอุทองอย่างมาก

¹²²น.ณ ปากน้ำ ศิลปะโบสถ์, หน้า 49-50

¹²³น.ณ ปากน้ำ, "ศิลปะโบสถ์โบราณ" ในศิลปะกับโบราณคดีในสยาม, หน้า 233.



ภาพลายเส้นที่ 206 โบราณวัตถุ
พระหมื่นวาส จ.อยุธยา



ภาพที่ 253 โบราณวัตถุเชิงท่า
จ.อยุธยา



ภาพที่ 254 โบราณวัตถุประดิษฐ์
ทรงธรรม จ.อยุธยา

ในสมัยอยุธยายุคปลายมีลักษณะพิเศษกว่าสมัยอื่น ๆ คือมีการทำซุ้มเสมาหลากหลายรูปแบบ เช่น ทำเป็นรูปกุบข้าง (วัดช่องนนทรี) หรือเป็นซุ้มธรรมดา (วัดปราสาท) หรือเป็นซุ้มจตุรมุขยอดเจดีย์ (วัดใหญ่เทพนิมิตรและวัดใหญ่จอมปราสาท) การทำซุ้มเสมาในยุคปลายน่าจะมูลเหตุมาจากที่โบเสมามีขนาดเล็กลงเป็นลำดับ โดยบางแห่งมีการปิดทองดั่งนั้นเพื่อไม่ให้ทองที่ปิดลอกออกได้ง่ายและป้องกันการผุกร่อนจากแดดฝน จึงต้องมีการทำซุ้มเพื่อป้องกันและรักษาให้อยู่ในสภาพที่สมบูรณ์

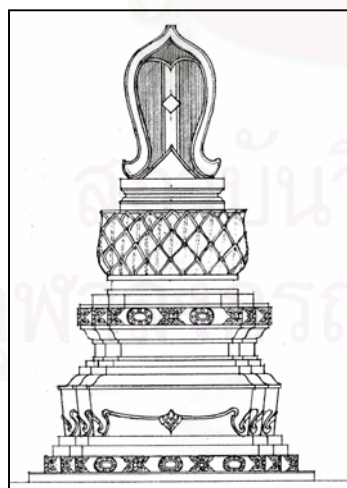

ภาพลายเส้นที่ 207 เสนานั่งแทนวัดกษัตราธิราช
จ. พระนครศรีอยุธยา



ภาพลายเส้นที่ 208 เสนานั่งแทนวัดสุวรรณดาราราม
จ.พระนครศรีอยุธยา

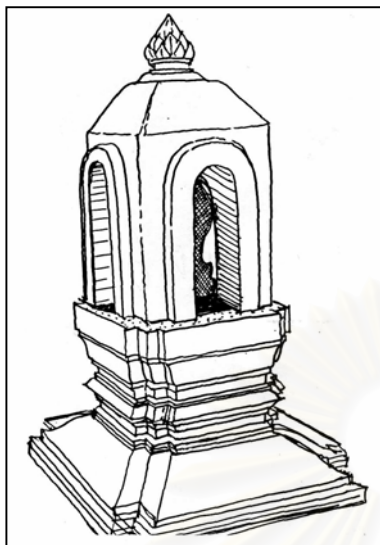

ภาพลายเส้นที่ 209 ชุ่มเสมาวัดปราสาท จ.นนทบุรี
เป็นชุ่มจตุรมุขแบบช่องโค้ง

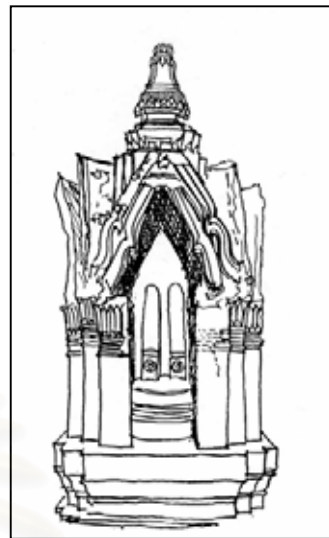

ภาพลายเส้นที่ 210 ลักษณะชุ่มจตุรมุขยอดเจดีย์วัด
ใหม่เทพนิมิตร (เป็นต้นแบบชุ่มเสมาวัดพระแก้ว)

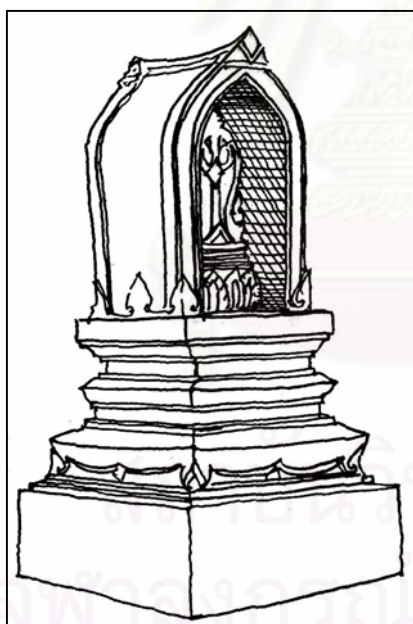

ภาพลายเส้นที่ 211 ลักษณะชุ่มเสมาวัดแม่นางปลื้ม
จ. พระนครศรีอยุธยา



ภาพลายเส้นที่ 212 ลักษณะชุ่มเสมาวัดช่องนนทรี
จ.กรุงเทพฯ มีลักษณะชุ่มกุบข้างมียอดประดับตรง
กลาง

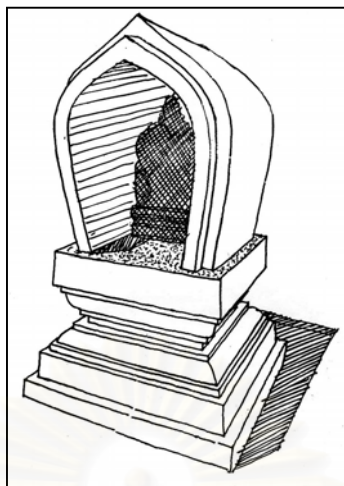

ภาพลายเส้นที่ 213 โบสถ์วัดกลางจังหวัดสมุทรปราการ มีซุ้มเสมารูปทรงแฉกร

3.4.2.2 รูปแบบและลักษณะพระพุทธรูป

สมัยอยุธยาปลาย ยังคงสืบทอดคตินิยมในการทำพระพุทธรูปทรงเครื่อง ต่อเนื่องกับยุคกลาง แต่ฝีมือช่างในการสร้างพระพุทธรูปไม่ได้ดีขึ้นกว่าเดิม เนื่องจากในยุคนี้ศิลปินต่างประเทศทั้งในด้านสถาปัตยกรรมและจิตรกรรมได้เข้ามามีอิทธิพลอยู่ในกรุงศรีอยุธยาเป็นอันมาก¹²⁴ หนึ่งในพระพุทธรูปทรงเครื่องที่นิยมทำในยุคนี้ คือแบบทรงเครื่องใหญ่และทรงเครื่องน้อย ส่วนมากเป็นปางประทานอภัย¹²⁵ และนิยมสร้างเป็นแบบทรงเครื่องใหญ่



ภาพที่ 255 พระพุทธรูปทรงเครื่องใหญ่
ปางห้ามสมุทร จากวัดรวดบางบ่อ
ที่มารูป : น.ณ.ปากน้ำ.พุทธประวัติมากรรมในประเทศไทย หน้า 96.



ภาพที่ 256 พระพุทธรูปทรงเครื่องใหญ่ปางห้ามสมุทร
วัดกลางนครชัยศรี จ.นครปฐม
ที่มารูป : เรื่องเดียวกัน , หน้า 97.

¹²⁴ ตริ อมาตยกุล "ศิลปสมัยอยุธยา" ในศิลปสมัยอยุธยาของ ศิลปสมัยอยุธยาศิลปสมัยรัตนโกสินทร์, หน้า 54.

¹²⁵ เรื่องเดียวกัน, หน้า 54



ภาพที่ 257 พระพุทธรูปทรงเครื่องใหญ่พิพิธภัณฑสถานแห่งชาติพระนคร
ที่มารูป : สมเกียรติ โฉมเพชรรัตน์, พระพุทธรูปศิลป์สมัยอยุธยา, หน้า 294

ภาพที่ 258 พระพุทธรูปทรงเครื่องน้อย พิพิธภัณฑสถานแห่งชาติพระนคร
ที่มารูป : เรื่องเดียวกัน , หน้า 255

ทั้งนี้ น่าจะเป็นเพราะได้รับคติความเชื่อในแบบอย่างอารยธรรมเขมรว่าพระเจ้าแผ่นดินก็คือพระโพธิสัตว์ที่มาจุติบนโลกมนุษย์ หรือ ภายหลังที่พระมหากษัตริย์เสด็จสวรรคต คือการเข้าสู่สุสานจะไปจุติเป็นอนาคตพระพุทธเจ้า จึงจับแปลงพระพุทธรูปประดับประดาเครื่องทรงอย่างกษัตริย์กอบกับราชนิยมของกษัตริย์เองก็ดีกว่าถ้าสร้างพระพุทธรูปทรงเครื่องอย่างจักรพรรดิราชอาณาตามหีมาที่ประดิษฐานไว้ในโบสถ์หรือวิหาร คือ การสร้างพระบรมราชานุสรณ์ ประกาศสำแดงพระบรมเดชานุภาพกระทำให้สถานะของพระองค์นั้น เป็นจักรพรรดิราชหรือพุทธราชา บ้านเมืองอยู่อย่างอุดมสมบูรณ์ สามารถจัดสรรหาอัญมณีล้ำค่ามาประดับตกแต่งถวายเป็นพุทธบูชาให้แก่รูปเคารพทางศาสนาเป็นการเสริมสร้างพระบารมี อันมีพระพุทธรูปปฏิมากรเป็นสื่อกลางความสัมพันธ์ระหว่างพระองค์และราษฎรของพระองค์ ถ้าสร้างพระพุทธรูปทรงเครื่องบูชาขนาดองค์น้อย หมายถึง การสร้างอุทิศถวายให้แก่พระประยูรญาติผู้ล่วงลับไปแล้วเพื่อเป็นการแสดงความกตัญญูตเวที หรือ สร้างเพื่อเป็นการต่อพระชนม์ชีพ¹²⁶ แต่ถ้ามองในด้านสังคมและการเมืองแล้ว การสร้างปูชนียวัตถุหรือปูชนียสถานให้เป็นที่ราชสักการ ถือเป็นราชกรณียกิจเกื้อกูลต่อสังคม ให้เป็นศูนย์รวมทางใจ โดยมีองค์พระมหากษัตริย์เป็นองค์เอกอัครศาสนูปถัมภกอีกทั้งยังเป็นการสร้างบุญสมภารให้สิทธิธรรมของผู้ปกครองประชากรราษฎรมั่นคงยิ่งขึ้น

¹²⁶คึกเดช กันตามระ, การศึกษาวิวัฒนาการและการวิเคราะห์ความสัมพันธ์ของศิลปะและสังคมจากรูปลักษณะพระพุทธรูปปฏิมากร, หน้า 130.

อนึ่ง สมัยอยุธยายุคหลัง ส่วนใหญ่จะนิยมทำพระพุทธรูปทรงเครื่องประทับยืนปางประทานอภัยหรือปางห้ามสมุทร ประดับประดาด้วยเครื่องถนิมพิมาภรณ์อลังการ¹²⁷รูปแบบทางศิลปะ



ภาพที่ 259 พระพุทธรูปทรงเครื่องใหญ่ประทับนั่ง
ศิลปะอยุธยายุคปลาย(คาบเกี่ยวกับยุคกลางช่วงปลาย)



ภาพที่ 260 พระพุทธรูปทรงเครื่องใหญ่ประทับนั่ง
ศิลปะอยุธยากลาง-ยุคกลาง

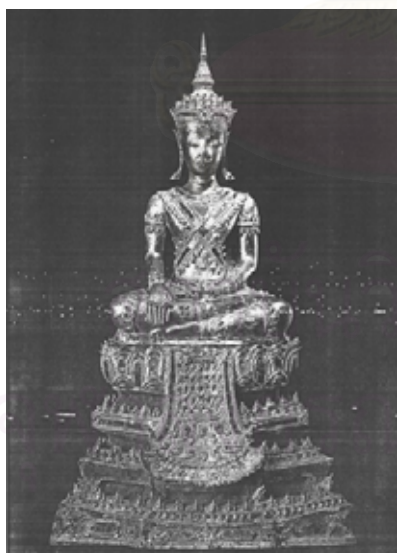

ภาพที่ 261 พระพุทธรูปทรงเครื่องใหญ่ (ศิลปะสมัย
อยุธยาบ้านพลูหลวง)
ที่มารูป : เรื่องเดียวกัน, หน้า 329

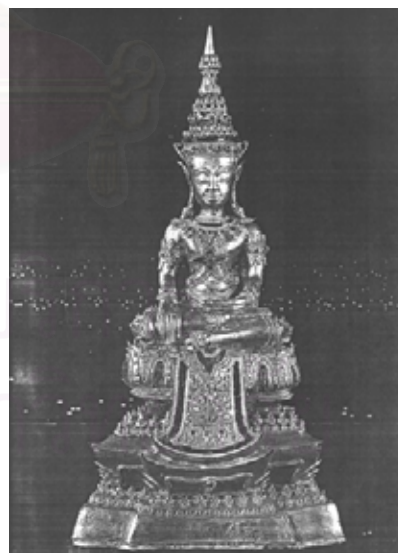

ภาพที่ 262 พระพุทธรูปทรงเครื่องใหญ่(ศิลปะสมัย
อยุธยาบ้านพลูหลวง)
ที่มารูป : เรื่องเดียวกัน, หน้า 331

¹²⁷ เรื่องเดียวกัน, หน้า 126

ของพระพุทธรูปสมัยยุคปลายโดยเฉพาะช่วงของราชวงศ์บ้านพลูหลวง ได้พัฒนาสืบต่อจากสมัยอยุธยายุคกลาง (ช่วงสมัยพระเจ้าปราสาททอง ฉะนั้นจึงมีรูปแบบศิลปะที่ค่อนข้างจะคล้ายคลึงกันทั้ง 3 แบบ คือ แบบทรงเครื่องใหญ่ แบบทรงจิ๋วเรียบ และแบบทรงเครื่องน้อย โดยมีข้อแตกต่างกับสมัยยุคกลางช่วงปลาย (สมัยพระเจ้าปราสาททอง) ดังนี้คือ

- การประดับศิราภรณ์หรือพระมงกุฎศิลปะสมัยอยุธยา-บ้านพลูหลวงจะเป็นรูปทรงพระเกี้ยวหรือทรงฉัตรที่เป็นเอกลักษณ์ของศิลปะอยุธยาโดยสามารถสลักภาพทรงเทริดอทิพศิลปะเขมรออกไปได้ และไม่นิยมประดับกรรณเจียกจนรูปสามเหลี่ยมตัวฉาบติดตาย หากประดับจะพบเป็นจำนวนน้อยมาก อีกทั้งกระจังหน้าพระมงกุฎก็มีขนาดเล็ก และมีส่วนคล้ายวงแหวนรัดรอบพระเศียร

- พระพักตร์ (หน้า) ศิลปะสมัยอยุธยา - บ้านพลูหลวง เป็นรูปรีคล้ายใบหน้านามนุษย์ พระนาสิกโด่งแต่ไม่งุ้มงอ และพระโอษฐ์เล็กกลมแถมพระสรวลเล็กน้อย

- กรองศกและสังวาลย์ศิลปะบ้านพลูหลวงนิยมประดับกรรณรูปโค้งครึ่งวงกลมหล่อลอยตัวและประดับสังวาลย์ห้อยต่ำลงมาถึงทับทรวงหล่อลอยตัว¹²⁸ พระพุทธรูปสมัยนี้มีความงามเป็นเลิศทั้งส่วนของศิลปะพุทธรูปและฐานพระพุทธรูปและกล่าวได้ว่าเป็น “ศิลปะอยุธยาบริสุทธิ์”¹²⁹ เป็นศิลปะแห่งชาติไทยอย่างแท้จริงและเป็นแม่แบบให้แก่ศิลปะไทยสมัยต่อมา

3.4.2.3 รูปแบบและแบบแผนการตกแต่งภายในด้วยงานจิตรกรรม (สมัยอยุธยายุคปลาย)

การตกแต่งภายในพระอุโบสถด้วยงานจิตรกรรมยุคปลายนี้ นับได้ว่าเป็นสมัยที่งานจิตรกรรมสมัยอยุธยาวิวัฒนาการที่รุ่งโรจน์หรือหาและเปลี่ยนแปลงไปมากกว่าเดิมซึ่งมีตัวแปรคือ¹³⁰

1. อาคารอุโบสถ วิหาร มีขนาดใหญ่ขึ้นกว่าเดิมคือยุคกลาง โบสถ์หรือวิหารมีขนาดย่อมเยาลง โดยยุคปลายนี้เกิดรูปแบบที่นิยมเรียกว่าตึกวิไลนดา คือการก่อสร้างใช้ผนังทั้งสี่ก่อสูงขึ้นไป เหาผนังด้านข้างเป็นที่รองรับน้ำหนักตัวไม้ชื่อเครื่องบนหลังคา ส่วนผนังด้านหน้าและหลังที่เรียกว่าผนังหุ้มกลองก็ก่อสูงจากผนังด้านข้างสอบขึ้นเป็นรูปสามเหลี่ยมหน้าจั่ว ทำหน้าที่เป็นหน้าบันปูนปั้นเสียเลย ส่วนยอดสามเหลี่ยมใช้เป็นที่ยาวออกไถ่ยอดสันหลังคาและจันทัน วิธีการก่อสร้างแบบนี้ไม่ต้องใช้หน้าจั่ว หรือหน้าบันไม้ ไม่ต้องใช้เสานางเรียงแต่ใช้คันทวยรับน้ำหนักชายคาปีกนกแทน

2. ผนังด้านข้างมีการเจาะช่องหน้าต่างสี่เหลี่ยมโดยก่อเป็นช่องสี่เหลี่ยมยอดแหลมแบบกอทิก (Gothic) ของฝรั่งช่องโค้งแหลมใช้ระบบการเรียงอิฐโค้งเป็นช่อง (Pointed Arch) นี้ไม่ต้องเปลืองไม้คาน ทำให้มีช่องผนังระหว่างบานหน้าต่างเพิ่มขึ้นอีก ไม่จำเป็นจะต้องมีการเขียนลายคันทวยผนังด้านข้างอันยาวเหยียดแต่อย่างใด

¹²⁸ สมเกียรติ โลหเพชรรัตน์, พระพุทธรูปศิลปะสมัยอยุธยา (กรุงเทพฯ : ด้านสุทธาคารพิมพ์, 2539), หน้า 328.

¹²⁹ เรื่องเดียวกัน, หน้า 479

¹³⁰ ประยูร อุลุชาฎะ (น. ณ ปากน้ำ), จิตรกรรมอยุธยา, หน้า 43 - 44.

ตัวอย่างงานจิตรกรรมที่หลงเหลือหลักฐาน ทั้งที่อยู่ภายในจังหวัดพระนครศรีอยุธยาและในต่างจังหวัด ดังรูปตัวอย่างต่อไปนี้



ภาพลายเส้นที่ 214 เทพชุมนุมในพระอุโบสถ วัดใหญ่สุวรรณาราม จ.เพชรบุรี



ภาพลายเส้นที่ 215 ขยายเทพชุมนุมในพระอุโบสถวัดใหญ่สุวรรณาราม จ.เพชรบุรี
อยู่บริเวณส่วนผนังด้านข้างองค์ประธาน (ไม่ใช่ด้านสกัด)

* ดูเนื้อหาของงานจิตรกรรมฝาผนังสมัยอยุธยาโดยละเอียดในแต่ละวัดได้ ในกรมศิลปากร, จิตรกรรมสมัยอยุธยา (กรุงเทพฯ : อัมรินทร์พรินตึงกรุ๊ป, 2535), หน้า 59 – 113.

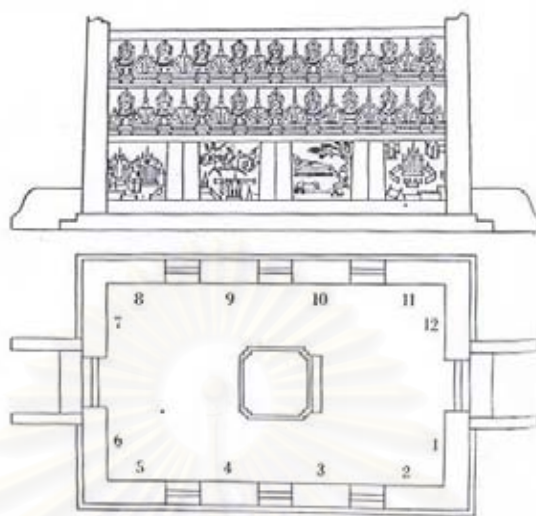

ภาพลายเส้นที่ 216 รูปเขียนลายเส้นแสดงให้เห็นถึงองค์ประกอบและการจัดวางภาพ
ของวิหาร วัดชมพูนุท จังหวัดนนทบุรี
ที่มารูป : ชมพูนุท พงษ์ประยูร, จิตรกรรมไทย, ภาพที่ 44.



ภาพลายเส้นที่ 217 ขยายรูปแม่ธรณีบีบมวยผม วัดชมพูนุท จ.นนทบุรี
(รูปด้านสกัดด้านหน้าเหนือประตูทางเข้าด้านตรงข้ามพระประธานภายใน
โบสถ์เก่า)



ภาพลายเส้นที่ 218 ลักษณะจิตรกรรมฝาผนังวัดไชยทิศ กรุงเทพฯ

เป็นรูปด้านสกัดตรงข้ามพระประธาน เป็นตอนมารผจญ

รูปแบบในการเขียนงานจิตรกรรมซึ่งปรากฏหลักฐานอยู่ตามผนังพระอุโบสถซึ่งพอสรุปให้เห็นเป็นเอกลักษณ์ที่สำคัญ ดังนี้คือ

- ผนังหุ้มกลอง เดิมทีเขียนเรื่องสวรรค์ เขาพระสุเมรุ ต่อมาก็เปลี่ยนเป็นภาพมารผจญ ดังเช่น วัดช้างใหญ่ อโยธยา จะเขียนภาพมารผจญอยู่ด้านหลังพระประธาน
- ผนังหุ้มกลองด้านหน้าพบส่วนมากจะเขียนรูปมารผจญ และหลังพระประธานเขียนรูปไตรภูมิ หรือรูปตอนเสด็จจากสวรรค์ดาวดึงส์ ผนังด้านข้างเฉพาะส่วนบนติดกับเพดานจะเขียนเป็นภาพเทพชุมนุม มักจะแบ่งเป็นข้างละ 3 แถว เขียนภาพเทพชุมนุมทั้งสิ้น ผนังด้านข้างระหว่างช่องหน้าต่าง เขียนเรื่องทศชาติชาดก หรือบางทีก็เขียนเรื่องพุทธประวัติ¹³¹ นอกจากนี้บางแห่งก็เล่าเหตุการณ์ เช่น ที่ตำหนักพุทธโฆษาจารย์ วัดพุทธไสยาสน์ จ. อโยธยา เป็นต้น
- สีที่วาดนิยมใช้สีหลายสี นิยมปิดทองลงบนรูปและลวดลาย แต่การเขียนภาพต้นไม้ ภูเขา และน้ำนั้นแสดงให้เห็นถึงอิทธิพลของศิลปะจีนอยู่บ้าง¹³²
- เส้นที่แบ่งภาพพุทธประวัติที่ดี หรือทศชาติที่ดี จะเป็นเส้นหยักที่เรียกว่า “สินเทา” ซึ่งในยุคปลายจะมีเส้นสินเทาแบบคดโค้งคล้ายก้อนเมฆ ซึ่งน่าจะได้รับอิทธิพลจากจีน (บางส่วนเส้นครีบกจะถี่มาก)

¹³¹ ประยูร อุลุชาฎะ (น. ณ ปากน้ำ), จิตรกรรมอโยธยา, หน้า 59.

¹³² มจ.สุภัทรวดีศ ดิศกุล, ศิลปะในประเทศไทย พิมพ์ครั้งที่ 9 (กรุงเทพฯ : อมรินทร์พริ้นติ้ง, 2534), หน้า 34.

- ภาพเขียนบนฝาผนังจะเป็นภาพเขียนสีฝุ่นผสมกาวที่เรียกว่า เทมเพอรา (Tempera) เท่านั้น ที่เป็นภาพเขียนบนผนังปูนเปียกแบบเฟรสโก (Fresco) นั้นไม่มี คงปรากฏอยู่บางตอนในกรุวัดราชบูรณะเท่านั้น¹³³ ยุคกลางถึงยุคปลาย นิยมเขียนด้วยสีจากธรรมชาติผสมกาวยางไม้ (Tempera)

- มักเขียนพื้นด้วยสีแดง เช่นเบื้องหลังไตรภูมิ มารผจญ เบื้องหลังปราสาทเป็นต้น แต่บางส่วนก็จะระบายรูปต้นไม้ ภูเขาหิน พื้นดินด้วยสีบาง ๆ บนพื้นที่ผนังที่เตรียมไว้ด้วยสีขาว ซึ่งเป็นระบบการเขียนเช่นเดียวกับสมุดข่อย¹³⁴

- แบบแผนการวางตำแหน่งของเรื่องราว มีความหลากหลายมากขึ้น ไม่มีกฎเกณฑ์ตายตัว
- ยังคงวิธีการเขียนแบบลักษณะภาพแบน ๆ ไม่ใช่แบบ Perspective



สถาบันวิทยบริการ จุฬาลงกรณ์มหาวิทยาลัย

¹³³ ประยูร อุกุชาภะ (น. ณ ปากน้ำ), สยามศิลปะ จิตรกรรมและสถาปัตยกรรม, หน้า 73.

¹³⁴ เรื่องเดียวกัน, หน้า 71.

บทที่ 4

ความเป็นมาของโครงการ และการวิเคราะห์รูปแบบสถาปัตยกรรมของวัดที่ทำการออกแบบ

4.1 ความเป็นมาและความสำคัญของโครงการ (ส่วนการออกแบบ)

ในการศึกษารูปแบบของสถาปัตยกรรมพระอุโบสถนั้น ในยุคสมัยแห่งการดำรงอยู่ของราชอาณาจักรอยุธยา ถือได้ว่าเป็นจุดเปลี่ยนแปลงที่มีความสำคัญยิ่งของอาคารทางศาสนา เช่น พระอุโบสถ ที่มีการพัฒนาการในด้านรูปแบบ และรายละเอียดการตกแต่งทางสถาปัตยกรรมที่เป็นการผสมผสานศิลปจากอาณาจักรที่เจริญรุ่งเรืองมาก่อนหรืออยู่ร่วมสมัย จนก่อเกิดเป็นรูปแบบที่มีเอกลักษณ์เฉพาะตนที่ไม่เหมือนแห่งอื่น หรือที่เรียกว่า “สกุลช่างอยุธยา” ประจักษ์พยานต่าง ๆ ทั้งจากบันทึกของชาวต่างชาติที่ได้สัมผัสเห็นถึงความเจริญรุ่งเรืองในยุคสมัยของกรุงศรีอยุธยาที่ถูกถ่ายทอดบันทึกลงในภาพเขียนและจดหมายเหตุต่าง ๆ ย่อมเป็นเครื่องพิสูจน์ให้เห็นถึงฝีมือทางด้านศิลปการก่อสร้างของไทยในอดีตที่ผ่านมา

ในบรรดาวัดที่เป็นวัดโบราณต่าง ๆ ในจังหวัดพระนครศรีอยุธยาวัดหนึ่งที่มีความสำคัญในอันดับต้น ๆ ไม่ว่าจะเป็นคุณค่าทางประวัติศาสตร์ และศิลปสถาปัตยกรรม หนึ่งในจำนวนนั้นคงต้องปรากฏชื่อ “วัดธรรมิกราช” อยู่อย่างแน่นอน วัดนี้เป็นพระอารามหลวงวัดหนึ่งครั้งกรุงศรีอยุธยาเป็นราชธานี (ดูเนื้อหาโดยละเอียดในหัวข้อที่ 4.2 เรื่องราวประวัติความเป็นมาของวัด) โบราณสถานต่าง ๆ ไม่ว่าจะเป็นพระวิหารหลวง วิหารนอน หรือเจดีย์สี่เหลี่ยม และเจดีย์บริวารอีกจำนวนหนึ่ง และพระอุโบสถ ในปัจจุบันโบราณสถานต่าง ๆ เหล่านี้ได้ถูกบูรณะซ่อมแซมตามหลักวิชาการแล้วทั้งสิ้น ซึ่งถือได้ว่าเป็นสิ่งที่ถูกต้องในการต่ออายุให้โบราณสถานเหล่านั้นไว้เป็นมรดกให้ชนรุ่นหลังได้ภาคภูมิใจ ในสิ่งที่บรรพชนได้สร้างสมไว้ให้เป็นมรดกของชาติและมรดกของโลก สิ่งหนึ่งซึ่งทำให้โบราณสถานต่าง ๆ เหล่านี้ดูด้อยค่าลงไปจะด้วยเหตุผลอันใดก็ตามแต่นั้นคือ รูปแบบของพระอุโบสถที่ได้ถูกบูรณะปฏิสังขรณ์ขึ้นมาใหม่โดยหน่วยงานราชการ รูปแบบดังกล่าวที่ปรากฏอยู่ทุกวันนี้ทำให้คุณค่าทางสถาปัตยกรรมไทยลดน้อยถอยลงอย่างมาก (อาจจะเป็นตัวประกอบของการอนุรักษ์) ซึ่งจะพบลักษณะอาคารที่มีลักษณะนี้ทุกแห่งที่มีการบูรณะโบราณสถานในจังหวัดพระนครศรีอยุธยา

มูลเหตุที่มาดังที่ได้กล่าวนี้จึงเป็นที่มาในการเสนอแนวทางการออกแบบพระอุโบสถที่มีเอกลักษณ์ของอยุธยา (หรือเป็นศิลปสมัยอยุธยา) โดยมีวัดธรรมิกราชเป็นกรณีศึกษา เพื่อใช้เป็นแนวทางการออกแบบกับอาคารที่มีลักษณะเดียวกัน (ศิลปสกุลช่างอยุธยา) ต่อไป ซึ่งเป็นการสืบสานรูปแบบสถาปัตยกรรมไทยประเพณีทำเนียบช่างหลวงให้มีการพัฒนาการที่มีความสัมพันธ์เชื่อมโยงกับรูปแบบสถาปัตยกรรมไทยในอดีตไปในทิศทางที่ถูกต้อง

4.2 ประวัติความเป็นมา

วัดธรรมิกราชในสมัยกรุงศรีอยุธยาเป็นราชธานีเป็นวัดหลวงขนาดใหญ่^{*} ตั้งอยู่ตำบลท่าวาสุกรี อำเภอพระนครศรีอยุธยา จังหวัดพระนครศรีอยุธยา ทิศตะวันออกติดกับวิทยาลัยเทคนิคพระนครศรีอยุธยา ทิศตะวันตกจรดพระราชวังโบราณ ติดประตูจักรมहिมา และประตูศรีไชยศักดิ์ ทิศเหนือติดถนนอุทง ทิศใต้จรดถนนเจ้าพรหม วัดนี้มีชื่อปรากฏอยู่ในพงศาวดารเหนือ¹ กล่าวถึงวัดนี้ว่าเป็นวัดที่สร้างขึ้นก่อนการสถาปนากรุงศรีอยุธยา โดยพระยาธรรมิกราช^{**} ซึ่งเป็นพระราชบุตรแห่งพระเจ้าสามน้ำผึ้ง ในรัชกาลของพระองค์ได้ช้างเผือก 2 เชือก เมื่อแรกสถาปนาขึ้นขนานนามว่า “วัดมุขราช” แต่ต่อมาภายหลังได้เปลี่ยนชื่อเป็นวัด ธรรมิกราช ซึ่งสอดคล้องตามชื่อผู้สร้าง และมีหลักฐานทางด้านโบราณวัตถุชิ้นสำคัญที่พบภายในวัดเมื่อปี พ.ศ. 2442 ได้แก่ เศียรพระพุทธรูปศิลปะอุทงที่มีอายุราวพุทธศตวรรษที่ 19² ซึ่งคล้ายคลึงกับพระพุทธรูปไตรรัตนนายก (หลวงพ่อด) วัดพนัญเชิง ซึ่งสร้างก่อนสถาปนากรุงศรีอยุธยา 26 ปี ฉะนั้นหลักฐานชิ้นนี้ได้ยืนยันถึงอายุพระพุทธรูปที่พบที่วัดธรรมิกราช^{***} นั้นว่าควรสร้างขึ้นก่อนการสถาปนากรุงศรีอยุธยา ซึ่งอายุรุ่นราวคราวเดียวกับวัดพนัญเชิง นอกเหนือจากนี้ไม่มีหลักฐานอื่นใดที่บอกได้ว่าวัดนี้สร้างขึ้นเมื่อใด ในพงศาวดารมอญกล่าวไว้ว่าเมื่อสมเด็จพระเจ้าบรมโกศเสด็จสวรรคตใน พ.ศ. 2301 เจ้าสามกรม คือ กรมหมื่นสุนทรเทพ กรมหมื่นเสวกศักดิ์ และกรมหมื่นจิตสุนทรต่างก็จะตั้งตัวเป็นกษัตริย์ ซ่องสุมผู้คนจะแย่งชิงราชสมบัติกัน และในเย็นวันนั้นพระราชอา

^{*} ในรายชื่อพระอารามหลวงในกรุงศรีอยุธยา เรียกว่า “วัดธรรมปริหาร” เป็นวัดหลวงอันดับที่ 8 ใน “ตำนานและทำเนียบต่าง ๆ ในกรุงศรีอยุธยา” กรมศิลปากร, *คำให้การชาวกรุงเก่า* คำให้การขุนหลวงหาวัด และพระราชพงศาวดารฉบับหลวงประเสริฐอักษรนิติ์ (พระนคร : โรงพิมพ์รุ่งเรืองธรรม, 2510) หน้า 214. และยังมีหลักฐานที่ปรากฏในหนังสือว่าด้วยแผนที่กรุงศรีอยุธยา ในประชุมพงศาวดารภาคที่ 37 เรื่องกรุงเก่า ของพระยาโบราณราชธานินทร์ (พร เดชะคุปต์) ได้กล่าวถึงข้อความตอนหนึ่งถึง “ค่ายพนมจำหล่ง” หรือค่ายพลตระเวนรักษากรณีในเขตพระกำแพงพระนครระบุว่า “ตรงวัดธรรมฤกราช ตรงกำแพงคันทองสนามหน้าจักรวติ มีค่ายพนมจำหล่งรักษากรณีอยู่อีกจุดหนึ่งด้วย” ดังนั้นชื่อวัด “มุขราช” และ “ธรรมฤกราช” และธรรมิกราชนั้น อาจจะเป็นชื่อของวัดเช่นเดียวกัน

¹ กรมศิลปากร, *พระราชพงศาวดารกรุงศรีอยุธยาฉบับหลวงประเสริฐอักษรนิติ์* สมเด็จพระมหาสมณเจ้า กรมพระปรมานุชิตโนรธ, *พระราชพงศาวดารเหนือฉบับพระวิเชียรปรีชา* (น้อย) เล่ม 2, (พระนคร : โรงพิมพ์คุรุสภา 2504), หน้า 371.

^{**} นอกจากทรงสร้างวัดธรรมิกราชแล้วพระองค์ได้บูรณะวัดป่าเลไลยก์ที่จังหวัดสุพรรณบุรี ซึ่งมีพระพุทธรูปนั่งห้อยพระบาทเป็นศิลปะอุทงเช่นเดียวกับเศียรพระพุทธรูปวัดธรรมิกราช และหลวงพ่อดวัดพนัญเชิง มาנית วัลลิโกดม “ศิลปะสมัยอุทง”, ในศิลปะสมัยอุทง ศิลปะสมัยอยุธยา ศิลปะสมัยรัตนโกสินทร์ (พระนคร : กรมศิลปากร, 2510), หน้า 13

² ปฏิพัทธ์ พุ่มพงษ์แพทย์, “เจดีย์สิงห์ล้อมวัดธรรมิกราช”, *วารสารศิลปากร* ปีที่ 3 ฉบับที่ 3 (ก.ค. – ส.ค. 30) : 34

^{***} ปัจจุบันกรมศิลปากรได้นำไปจัดแสดงอยู่ที่พิพิธภัณฑสถานเจ้าสามพระยา จังหวัดพระนครศรีอยุธยา

[†] เกี่ยวกับพระพุทธรูปวัดพนัญเชิง หรือหลวงพ่อด ได้มีการเปิดประเด็นถึงเรื่องการนำเอาลักษณะพระพักตร์ไปใช้กำหนดอายุสมัย โดยกล่าวถึงการซ่อมสร้างใหม่โดยเฉพาะพระพักตร์เดิมได้พังทลายลงมาใน พ.ศ. 2471 และใช้เวลาซ่อมแซมบูรณะถึง 1 ปี ดูรายละเอียดเพิ่มเติมใน เทพมนตรี ลิ้มปยอม, “มุมมองใหม่ในการกำหนดอายุสมัยหลวงพ่อดวัดพนัญเชิง”, *ศิลปวัฒนธรรม* (มกราคม 2540) : 156 – 160.

คณะห้ารูปคือ พระธรรมโคดม วัดธรรมิกราช³ หนึ่ง พระธรรมเจดีย์วัดสวนหลวงสบสวรรค์หนึ่ง พระพุทธโฆษาจารย์มุนีนั้น มีวัดสามากกว่า จึงเป็นประธานไปเกลี้ยกล่อมว่ากล่าวให้เจ้าสามกรมสมัครสมานสามัคคี และกระทำสัตย์สาบานถวายทั้ง 3 องค์ แสดงให้เห็นว่าวัดธรรมิกราชเป็นวัดหลวงที่สำคัญวัดหนึ่งในสมัยกรุงศรีอยุธยาเป็นราชธานี ซึ่งมีพระราชาคณะเป็นพระเถระชั้นผู้ใหญ่ที่สำคัญปกครอง



ภาพที่ 263 เศียรพระพุทธรูปพระประธานวัดธรรมิกราช

ที่มา : น.ณ. ปากน้ำ พระพุทธรูป, (กรุงเทพฯ : ด้านสุทธาคารพิมพ์, 2543), หน้า 89.

สถาบันวิทยบริการ
จุฬาลงกรณ์มหาวิทยาลัย

³บรรจบ เทียมทัต, "วัดธรรมิกราช", ในพระราชวังและวัดโบราณในจังหวัดพระนครศรีอยุธยา, หน้า 75.



รูปลายเส้นที่ 219 เศียรพระพุทธรูปสัมฤทธิ์ สันนิษฐานว่าเป็นเศียรพระประธานวัดธรรมิกราช ศิลปกรรมสมัยอยุธยาตอนต้น พระพักตร์กว้าง 1.40 เมตร สูง 1.80 เมตร พระยาโบราณราชธานินทร์

สถาบันวิทย์บริการ จุฬาลงกรณ์มหาวิทยาลัย

พระยาโบราณราชธานินทร์ (พร เตชะคุปต์) สันนิษฐานว่า ส่วนอื่น ๆ นอกจากเศียรแล้ว “บางที่จะถูกย่อยส่งกลับไปขายเมืองจีน จึงมีความในแผ่นดินพระเจ้ากรุงธนบุรีว่า ครั้งหนึ่งเสด็จออกทรงพิพากษาเรื่องจีนแสบบรรทุกทองลงสำเภา ครั้งนั้นแผ่นดินไหว ถ้าเป็นพระยืนคงจะสูงราว 7 วาเศษ นื่อง ๆ กับพระศรีสรรเพชญ์ ซึ่งสมเด็จพระรามาธิบดีที่ 2 กรุงศรีอยุธยาทรงสร้างไว้ในพระวิหารหลวงพระศรีสรรเพชญ์” เทพมนตรี ลิมปพยอม “วัดธรรมิกราช” ในลักษณะทางกายภาพของกรุงศรีอยุธยา (ม.ป.ป., 2535), หน้า 34.

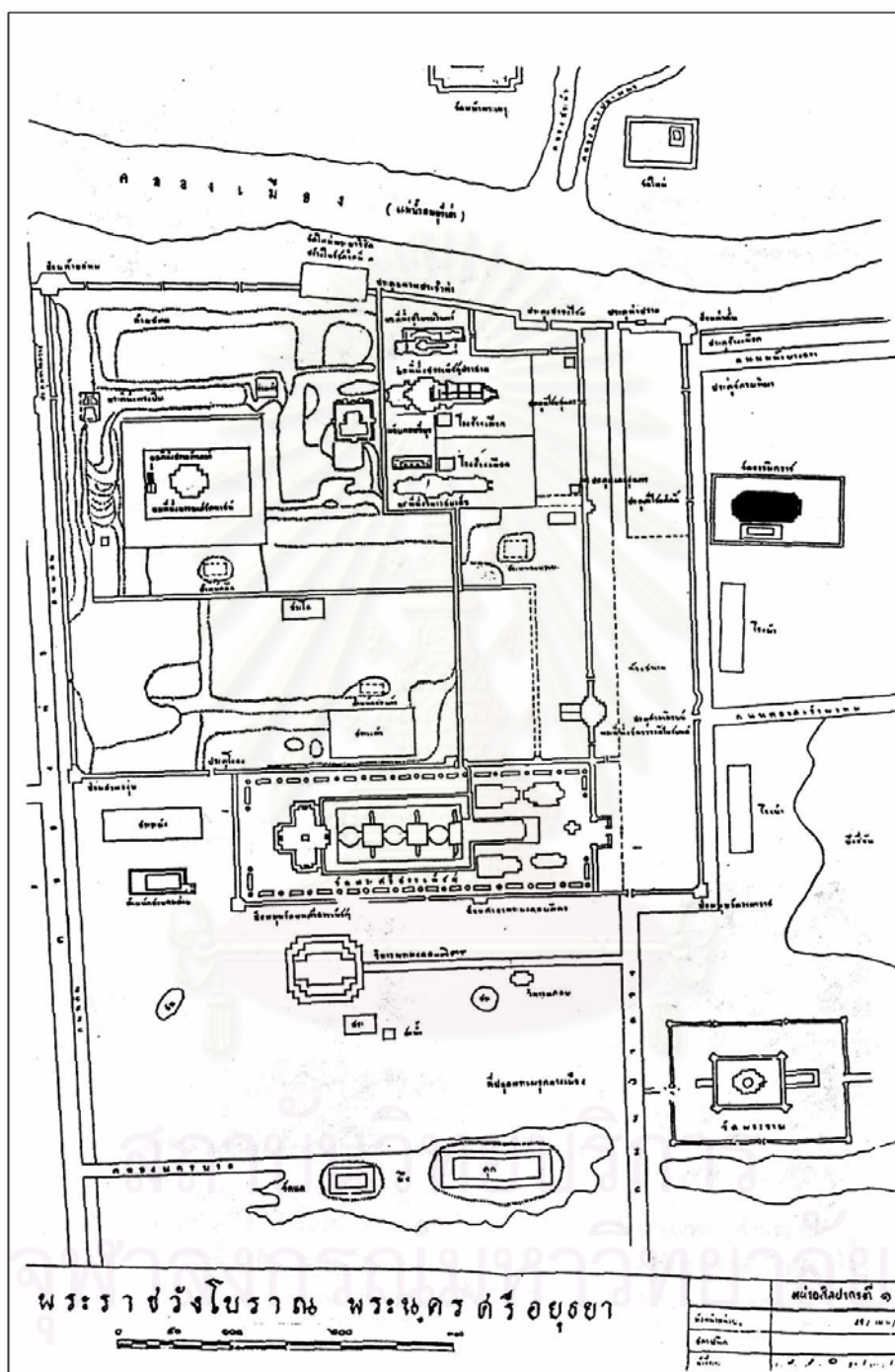

แผนผังที่ 67 ผังบริเวณโดยรอบวัดธรรมิกราชที่ตั้งอยู่ติดกับพระราชวังโบราณ
ที่มีารูป : กรมศิลปากร, พระราชวังและวัดโบราณในจังหวัดพระนครศรีอยุธยา

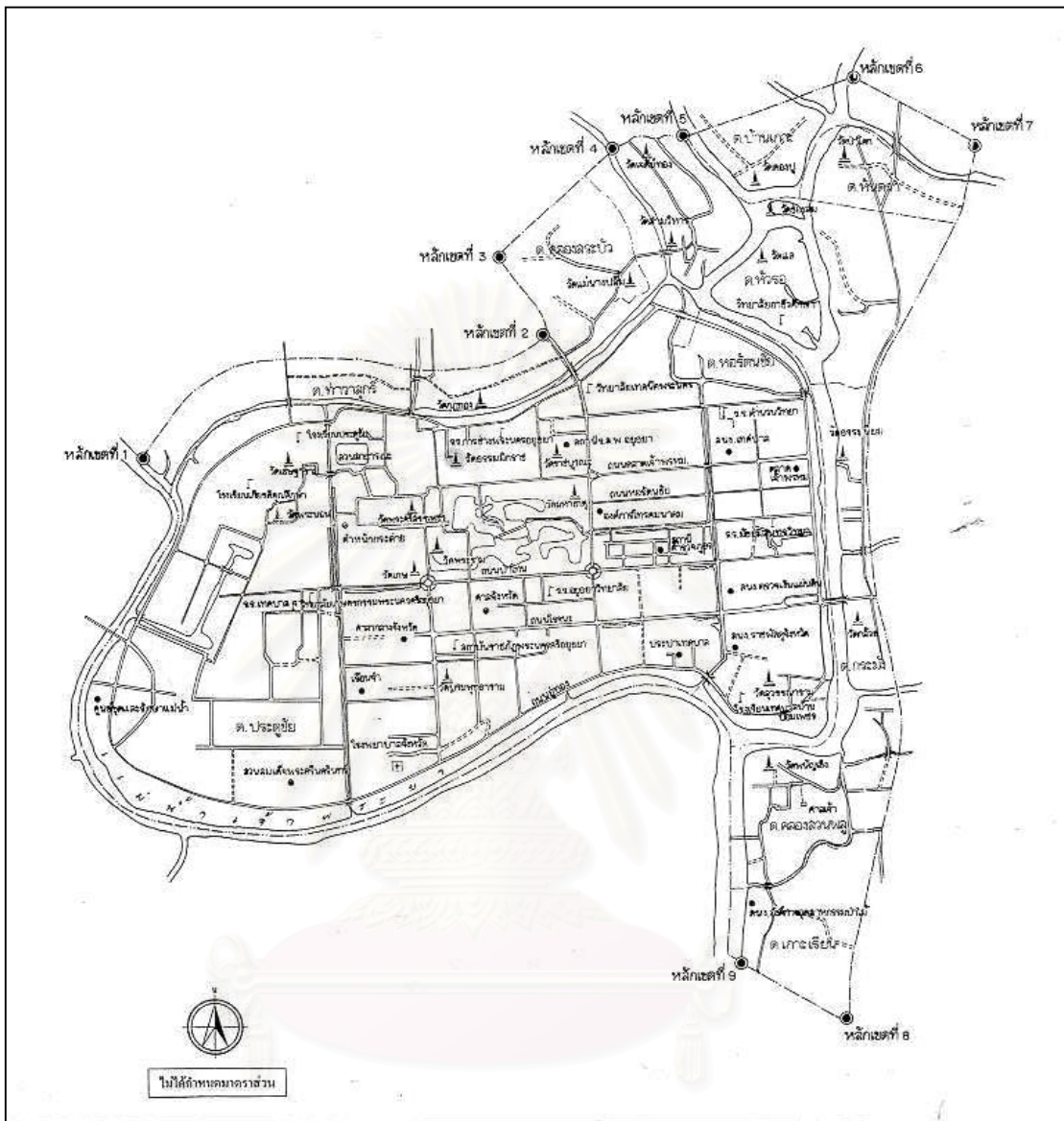

แผนผังที่ 68 แสดงตำแหน่งที่ตั้งของวัดจากแผนที่บริเวณเกาะเมือง

วัดธรรมิกราชเป็นวัดที่มีพระสงฆ์จำพรรษา ที่ตั้งอยู่ชิดกำแพงพระราชวังหลวงด้านตะวันออก และต้องเป็นวัดที่สร้างอยู่ก่อนที่สมเด็จพระบรมไตรโลกนาถทรงย้ายพระราชวังหลวงจากบริเวณวัดพระศรีสรรเพชญ์มาสร้างพระราชวังใหม่ทางด้านทิศเหนือ เพราะถ้าวัดนี้ไม่ได้สร้างอยู่ก่อนแล้ว คงขยายอาณาเขตพระราชวังมาทางด้านตะวันออกกว้างขวางออกไปอีก⁴ และคงจะเป็นวัดเก่าแก่ สร้างในสมัยเดียวกับวัดพนัญเชิง เมื่อเสียกรุงครั้งสุดท้าย พ.ศ. 2310 วัดนี้ถูกไฟไหม้เสียหายเช่นเดียวกับวัดอื่น

⁴บรรจบ เข็มทัด "วัดธรรมิกราช" ในพระราชวังและวัดโบราณในจังหวัดพระนครศรีอยุธยา, หน้า 75.

กรุงศรีอยุธยาถูกทิ้งร้างมาเป็นระยะเวลายาวนาน สภาพราชธานีอันรุ่งเรืองกลายเป็นป่าดงพงเสื่อ เป็นแหล่งของนักขุดหาของเก่า วัดธรรมิกราชไม่ปรากฏหลักฐานการปฏิสังขรณ์เลยตั้งแต่ยุคราชสมัยสภาพบ้านเมืองร้าง จากคำให้การของขุนหลวงหาวัดกล่าวว่าเมื่อพระเจ้าอู่ทุมพระราชาทรงสละราชสมบัติให้แก่เจ้าฟ้าเอกทัศผู้เป็นพระเชษฐาธิราชแล้ว ก็ทรงผนวชอยู่ที่วัดธรรมิกราชนี้ โดยมีมหาดเล็กหุ้มแพรคู่พระทัยชื่อ “นายหงส์” ติดตามออกบวชด้วย ในแผ่นดินพระเจ้าเอกทัศนั้นต้องทำสงครามกับพม่าอยู่เนือง ๆ ก่อนเสียกรุงศรีอยุธยาเพียงเล็กน้อย “นายหงส์” ได้ลอบหนีไปกับพระยาตากเพื่อเตรียมกอบกู้กรุงศรีอยุธยา ในหนังสือลัทธิธรรมนิยมต่าง ๆ ว่าด้วยเรื่อง “ตำราแบบธรรมเนียมในราชสำนัก ตอนต้น ซึ่งสมเด็จพระเจ้ากรุงธนบุรีมีรับสั่งให้เจ้าพระยาจักรีรวบรวมผู้มีชื่อต่าง ๆ ที่คุ้นเคยกับธรรมเนียมในพระราชวังมาร่วมชำระ ในจำนวนนั้นผู้มีชื่อเหล่านั้นมีชื่อ “นายหงส์” เสมียนนครบาล ร่วมอยู่ด้วย ต่อมานายหงส์ผู้นี้ได้รับบรรดาศักดิ์เป็น “พระยาเพชรพิชัย (หงส์) และมีบุตรชายได้ตำแหน่งเป็นพระยาเพชรพิชัย (หนู) เป็นต้นสกุล “เกตุทัต” ในราวสมัยรัชกาลที่ 5 ด้วยเหตุที่ตระกูลนี้มีความสัมพันธ์กับวัดธรรมิกราชนี้อยู่บ้าง “คุณหญิงแจ่ม” ภริยาของพระยาเพชรพิชัย (หนู) ได้มาบูรณะปฏิสังขรณ์ซากปรักหักพังของวัดธรรมิกราช โดยก่อเป็นแบบก่ออิฐถือปูน เพื่อให้มีความมั่นคงถาวรสืบไปไม่ว่าจะเป็นกุฏิสงฆ์หรือเสนาสนะต่าง ๆ

ปัจจุบันวัดธรรมิกราชกลายเป็นวัดราษฎร์ และมีพระสงฆ์ฝ่ายมหานิกายจำพรรษาอยู่ 16 รูป โดยมีพระครูพิทักษ์พรหมธรรม (หลี่) เป็นเจ้าอาวาสปัจจุบันซึ่งมีอายุถึง 91 ปี ท่านพระครูได้กล่าวว่า ในช่วงระยะเวลาที่คุณหญิงแจ่มมาปฏิสังขรณ์วัดธรรมิกราชนั้น อยู่ในช่วงสมัยรัชกาลที่ 5 แห่งกรุงรัตนโกสินทร์ ในขณะนั้นมีพระครูธรรมิการคุณ (พิก) เป็นเจ้าอาวาส เล่ากันว่าพระครูธรรมิการคุณ เป็นที่โปรดปรานของสมเด็จพระพุทธเจ้าหลวงเป็นอย่างยิ่ง ถึงขนาดเสด็จมาเยือนทุกครั้งที่เสด็จอยุธยา แม้เมื่อจะเสด็จประพาสยุโรปก็ยังเสด็จมาลาถึงวัด⁵ ภายหลังจากการปฏิสังขรณ์ครั้งนั้นแล้ว ก็ได้มีผู้ใดมาบูรณะปฏิสังขรณ์อีก สิ่งต่าง ๆ ที่คุณหญิงแจ่มได้บูรณะไว้ นั้นชำรุดทรุดโทรมลงเรื่อย ๆ เจ้าอาวาสถัด ๆ มาจำเป็นต้องเปลี่ยนแปลงสิ่งก่อสร้างเหล่านั้นเสียใหม่โดยใช้ไม้ปลูกสร้างแทนของเดิม และในปลายปี พ.ศ. 2490 จอมพล ป. พิบูลสงคราม นายกรัฐมนตรี ได้มาบูรณะวังโบราณ และบริเวณเกาะเมืองอยุธยา ได้มีโครงการที่จะปฏิสังขรณ์เสนาสนะต่าง ๆ ภายในวัดให้ด้วยพอสร้างรั้วและกำแพงวัดเสร็จ ความผันผวนทางการเมืองที่เกิดขึ้น จอมพล ป. พิบูลสงคราม ต้องเดินทางออกนอกประเทศทำให้โครงการบูรณะปฏิสังขรณ์วัดธรรมิกราชต้องหยุดชะงักลง และในช่วงเวลากลางดึกเมื่อปลายปี พ.ศ. 2520 ขณะที่ฝนตก มหาเจดีย์สิงห์ล้อมก็ถึงกาลแตกดับ ยอดเจดีย์ (ปล้องไฉน) ได้หักลงกระแทกพื้นลานประทักษิณ แล้วกลิ้งตกลงไปกระทบกับสิ่งที่ยังขังบันได ทางด้านทิศใต้ ได้รับความเสียหายไปด้วย ซึ่งสภาพดังกล่าวยังปรากฏอยู่ทุกวันนี้ ท่านพระครูพิทักษ์ พรหมธรรม เจ้าอาวาสผู้อยู่ใกล้กับที่เกิดเหตุกล่าวให้ฟังในที่สุด⁶

⁵ “ประวัติวัดธรรมิกราช”, (ม.ป.ป, มปป).

⁶ ปฏิพัทธ์ พุ่มพงษ์แพทย์, ในรายงานการขุดแต่ง และบูรณะเจดีย์สิงห์ล้อมวัดธรรมิกราช เอกสารอัดสำเนา กรมศิลปากร 2530 หน้า 7 – 8.

4.3 การวางผังบริเวณของวัด และสภาพแวดล้อมในเขตพื้นที่ใกล้เคียง

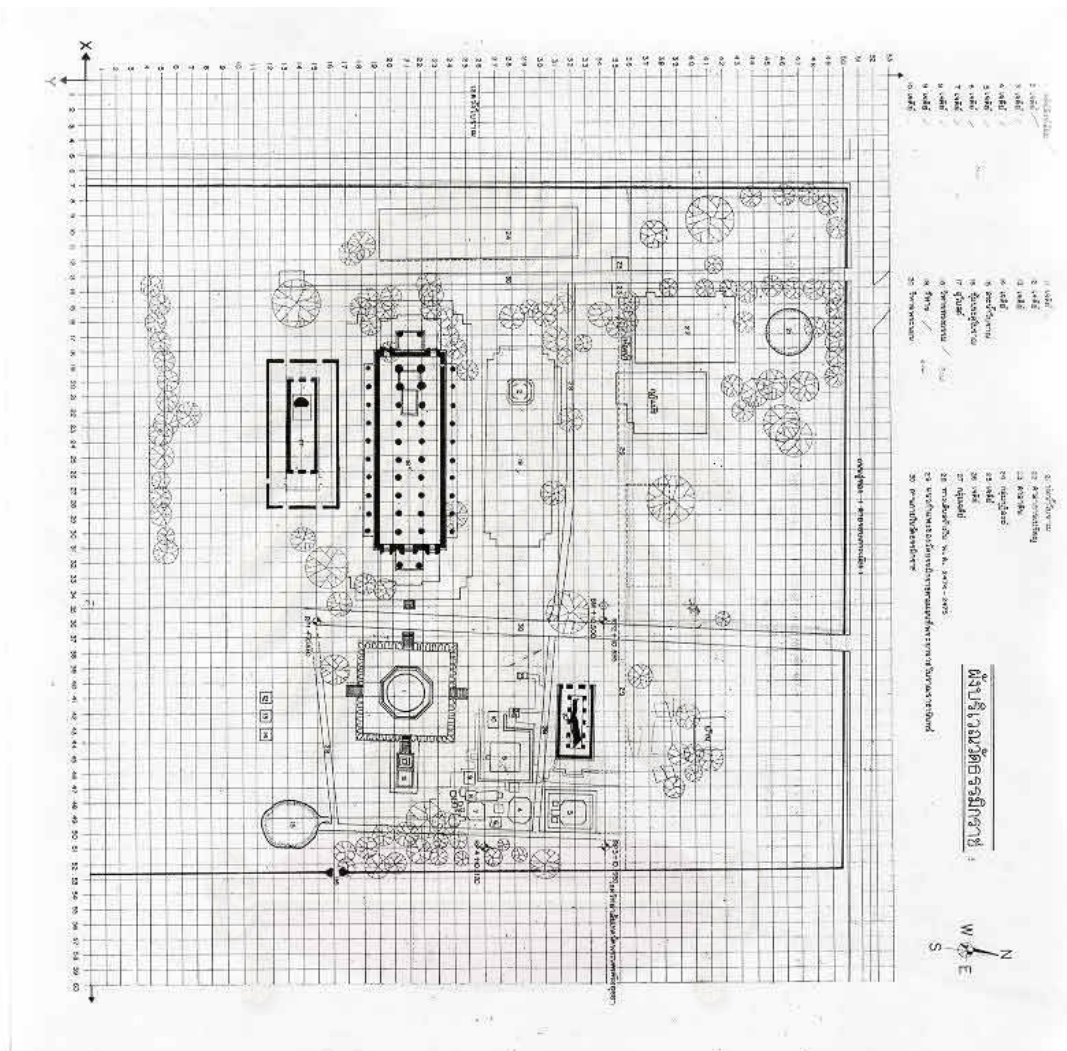

แผนผังที่ 69 แสดงตำแหน่งที่ตั้งโบราณสถานของวัดธรรมิกราช

ที่มา : ฝ่ายสถาปัตยกรรม สำนักงานอุทยานประวัติศาสตร์กรมศิลปากร จังหวัดพระนครศรีอยุธยา

1. ตำแหน่งที่ตั้งวัดกับตำแหน่งของเมือง

ตั้งอยู่ห่างจากกำแพงชั้นนอกของพระราชวังหลวงไปทางทิศตะวันออก โดยห่างจากรากฐานพระที่นั่งวิหารสมเด็จไปทางทิศตะวันออกประมาณ 200 เมตร ในบริเวณที่ตั้งวัดธรรมิกราชนี้เป็นย่านที่มีถนนสายสำคัญตัดผ่าน โดยเฉพาะทางด้านทิศตะวันตกของวัดนั้นเป็นถนนหลวงขนาดใหญ่ เรียกว่า “ถนนหน้าวังตรา” (ถนนศรีสรรเพชญ์ในปัจจุบัน) ซึ่งเป็นถนนที่ใช้ในการพระราชพิธีสำคัญต่าง ๆ นอกจากนี้ในบริเวณใกล้เคียงยังเป็นย่านที่เรียกว่า “ย่านตลาดหน้าวังตรา” มีสินค้าพวกหมากพลูตรวยเมี่ยงห่อสำหรับบวชนาค ของชำ และข้าวแกงขายให้แก่คนราชการ รวมทั้งเป็นย่านที่มีอาหารสดขายทั้งเช้าและเย็น⁷ ปัจจุบันทางด้านทิศใต้ของวัดมีสระน้ำขนาดใหญ่ อันเป็นร่องรอยแนวเดิมของบึงพระราม

2. การจัดวางทิศทางของแผนผัง (เขตพุทธาวาส)

แผนผังวัดตั้งหันหน้าไปสู่ทิศตะวันออก โดยแผนผังของสถาปัตยกรรมหลัก คือวิหารทรงธรรม วิหาร ทางด้านทิศเหนือของวิหารทรงธรรม และเจดีย์สิงห์ล้อม ได้ถูกกำหนดให้หันหน้าไปสู่ทิศตะวันออก ด้วยการทำคูหาทางด้านตะวันออกขององค์ระฆัง และการทำทางเข้าสู่อาคาร รวมทั้งการหันพระพักตร์พระประธานภายในอาคารไปสู่ทิศตะวันออก ส่วนเจดีย์รายที่สร้างขึ้นในช่วงอยุธยาตอนปลายทางด้านทิศตะวันออกเฉียงเหนือของวัดนั้นบางองค์เหลือหลักฐานแสดงให้เห็นการทำทางเข้า และบันไดทางด้านทิศใต้ เพื่อให้หันเข้าสู่องค์เจดีย์ประธาน

3. สถาปัตยกรรมหลักของแผนผัง

พื้นที่ของวัดธรรมิกราชในปัจจุบันจะแบ่งออกเป็น 2 ส่วน คือ เขตพุทธาวาสที่มีแนวกำแพงล้อมรอบ (ปรากฏหลักฐานทางด้านทิศเหนือ และตะวันออกบางส่วน) และส่วนที่เป็นเขตสังฆาวาสจะอยู่ทางด้านทิศตะวันออกเฉียงเหนือของเขตพุทธาวาส ภายในเขตพุทธาวาส ปรากฏสถาปัตยกรรมหลักของแผนผัง คือ

1. **เจดีย์สิงห์ล้อม** ตั้งอยู่ทางด้านตะวันออกห่างจากวิหารทรงธรรม 14 เมตร จากการขุดแต่งพบว่าเจดีย์องค์ที่เห็นในปัจจุบัน ได้สร้างครอบทับเจดีย์ทรงกลมฐานเตี้ยไม่มีเสาด้านแบบเก่าไว้ภายในลักษณะของเจดีย์องค์ใน เปรียบเทียบได้กับเจดีย์ที่มีหลักฐานอ้างถึงว่ามีอายุเก่าขึ้นไปถึงสมัยอยุธยาตอนต้น เช่น ที่วัดมเหยงคณ์ และวัดพลับพลาไชย เป็นต้น⁷ ส่วนลักษณะของเจดีย์นอกนั้นเทียบได้กับเจดีย์ประธานวัดพระศรีสรรเพชญ์ จึงอาจจัดได้ว่าเจดีย์องค์นอกนี้ได้สร้างครอบทับเจดีย์ทรงกลมองค์เดิมในช่วงปลายสมัยอยุธยาตอนต้นหรือในสมัยอยุธยาตอนกลาง (ไม่ควรต่ำกว่ารัชกาลสมเด็จพระรามาธิบดีที่ 2 ราว พ.ศ. 2017

⁷ พื้นที่บางส่วนทางด้านทิศใต้ของวัดธรรมิกราช แต่เดิมเป็นส่วนหนึ่งของ “บึงซีซัน” หรือ “บึงพระราม” ดังปรากฏหลักฐานในแผนที่พระยาโบราณราชธานินทร์สมัยรัชกาลที่ 5 แต่ในปัจจุบันเป็นพื้นที่เกิดจากการถมบึงพระราม ซึ่งคงเกิดขึ้นอย่างต่อเนื่องหลังปี พ.ศ. 2486 เมื่อรัฐบาลออกพระราชบัญญัติอนุญาตให้กระทรวงการคลังขายที่ดินในเกาะเมืองพระนครศรีอยุธยาแก่บุคคลทั่วไป

⁷ ปฏิพัทธ์ พุ่มพงษ์แพทย์, “เจดีย์สิงห์ล้อมวัดธรรมิกราช”, *วารสารศิลปากร* ปีที่ 3 ฉบับที่ 3 (กรกฎาคม – สิงหาคม 2530) : 34 – 35.

ลงมา)⁸ ส่วนการขุดแต่งพื้นที่ทางด้านทิศตะวันออก และด้านทิศเหนือขององค์เจดีย์เพื่อหาร่องรอยของรากฐานอาคาร ตามข้อสันนิษฐานว่าอาจมีพระวิหารอยู่ทางด้านหน้าขององค์เจดีย์ตามหลักการสร้างวัดในสมัยอยุธยาตอนต้นนั้น ไม่ปรากฏว่ามีร่องรอยของอาคารใด

นอกจากนี้การขุดแต่งส่วนของฐานประทักษิณสี่เหลี่ยมที่ประกอบด้วยบันไดนาคและสิ่งนั้น พบว่าฐานดังกล่าวได้สร้างพอกทับประกบเข้าไปกับฐานเจดีย์ทรงแปดเหลี่ยมอีกครั้งหนึ่ง ซึ่งน่าจะเป็นการสร้างเพิ่มเติมในรัชกาลสมเด็จพระเจ้าปราสาททอง เนื่องจากเป็นช่วงที่นิยมนำแบบอย่างศิลปะแบบขอมมาสร้างงานสถาปัตยกรรม ต่อมาภายหลังปรากฏร่องรอยของการบูรณะด้วยพอกปูนทับบนเจดีย์สี่เหลี่ยม และที่บันไดนาคอีกครั้งหนึ่ง ซึ่งน่าจะเป็นงานบูรณะในรัชกาลสมเด็จพระเจ้าอยู่หัวบรมโกศ⁹

2. **วิหารทรงธรรม** (หมายเลข 2) เป็นวิหารขนาดใหญ่แบบสมัยอยุธยาตอนต้น คือ มีการเจาะช่องแสงแทนหน้าต่าง ภายในก่อเสากลม 2 แถว ภายนอกมีแถวเสารองรับชายคาพาไลปีกนอกทางด้านข้างอาคาร¹⁰ และตั้งอยู่บนฐานรูปสี่เหลี่ยมผืนผ้าบริเวณมุมมีการล้อมรั้วทั้งสี่ด้าน เช่น วัดใหญ่ชัยมงคล วัดพระราม วัดหน้าพระเมรุ เป็นต้น นอกจากนี้ภายในวิหารยังเป็นที่ประดิษฐานพระอัฐฐารสขนาดใหญ่เป็นประธานดังปรากฏเศียรขององค์พระพุทธรูปซึ่งมีลักษณะพระพักตร์แบบอุททอง ทำให้พอจะสันนิษฐานได้ว่าวิหารหลังนี้น่าจะได้รับการสร้างมาแต่สมัยอยุธยาตอนต้นแล้ว

3. **วิหาร** (หมายเลข 3) ลักษณะของผังอาคารคล้ายคลึงลักษณะผังในสภาพปัจจุบันกับวิหารทรงธรรม น่าจะได้รับการสร้างขึ้นในช่วงเวลาเดียวกันแต่ตำแหน่ง และลักษณะผังพื้นมีการเปลี่ยนแปลงจากผังเดิมที่กรมศิลปากรทำไว้ในปี พ.ศ. 2511

4. **พระอุโบสถ** (หมายเลข 4) อยู่ทางด้านทิศใต้ของวิหารทรงธรรม ลักษณะเป็นพระอุโบสถที่ได้รับการบูรณะขึ้นในราวสมัยรัชการที่ 3 ซึ่งสอดคล้องกับลักษณะของใบเสมาหิน ขนวนที่พบซึ่งมีขนาดสูง 78 เซนติเมตร กว้าง 29 เซนติเมตร ตั้งอยู่บนกำแพงแก้วของพระอุโบสถ สันนิษฐานว่าอาคารดังกล่าวน่าจะสร้างอยู่บนรากฐานพระวิหารหรือพระอุโบสถเดิม เพราะจากการขุดแต่งทางด้านใต้ของวิหารทรงธรรมได้พบรากฐานบางส่วนของอาคารด้วย¹¹

สถาบันวิทยบริการ
จุฬาลงกรณ์มหาวิทยาลัย

⁸ ปฏิพัฒน์ พุ่มพวงษ์แพทย์, “เจดีย์สี่เหลี่ยมวัดธรรมิกราช”, วารสารศิลปากร ปีที่ 3 ฉบับที่ 3 (กรกฎาคม – สิงหาคม 2530) : หน้า 37

⁹ เรื่องเดียวกัน, หน้า 38 – 39.

¹⁰ ประยูร อุลูชาฎะ (น. ณ. ปากน้ำ), ศิลปกรรมแห่งอาณาจักรศรีอยุธยา, หน้า 63.

¹¹ ปฏิพัฒน์ พุ่มพวงษ์แพทย์, “เจดีย์สี่เหลี่ยมวัดธรรมิกราช” วารสารศิลปากร, หน้า 39.

4. โครงสร้างผัง

การวางตำแหน่งอาคารสำคัญกับแนวแกนของโครงสร้างผัง

แผนผังเขตพุทธาวาสวัดธรรมิกราช เหลือหลักฐานแนวกำแพงแก้วล้อมเพียงด้านเหนือและ ตะวันออกเท่านั้น แกนประธานของผังเป็นแกนตั้งในแนวทิศตะวันออก – ตะวันตก อันเป็นแนวแกนหลักแกนเดียวที่ลากผ่านอาคารสำคัญของผัง ได้แก่ พระวิหารทรงธรรม โดยมีเจดีย์ทรงกลมขนาดเล็กซึ่งสันนิษฐานว่าแต่เดิมอาจเป็นเจดีย์รายองค์หนึ่งของวัด ตั้งอยู่ทางด้านหน้าของวิหารทรงธรรมในแนวแกนเดียวกันด้วย โดยมีพระวิหาร 2 หลัง (หลังทางใต้อาจเป็นพระอุโบสถ) ซึ่งเป็นอาคารรองวางตัวขนานกับแนวแกนประธานขนานพระวิหารทรงธรรมทางด้านเหนือและใต้

การวางตำแหน่งอาคารที่สร้างขึ้นระยะต่อมากับแนวแกนของโครงสร้างผัง

การปฏิสังขรณ์อาคารภายหลังการสร้างวัด เป็นการบูรณะหรือสร้างใหม่บนรากฐานเดิม การบูรณะเจดีย์รายทรงกลมทางด้านหน้าพระวิหารทรงธรรมให้เป็นเจดีย์ฐานสิงห์ล้อมทำให้เจดีย์มีขนาดใหญ่ และมีความสำคัญมากขึ้นด้วยขนาดและตำแหน่งของเจดีย์ที่ตั้งอยู่บนแนวแกนประธานเดียวกับพระวิหารทรงธรรม ส่วนสิ่งก่อสร้างที่สร้างขึ้นเพิ่มเติมระยะต่อมา ได้แก่ เจดีย์ราย ซึ่งส่วนใหญ่ได้ถูกจัดวางให้อยู่ในตำแหน่งที่ไม่สัมพันธ์กับแนวแกนของผัง โดยจัดวางเป็นกลุ่มอยู่ทางด้านตะวันออกเฉียงเหนือ และด้านใต้ของเจดีย์สิงห์ล้อม

สถาบันวิทยบริการ
จุฬาลงกรณ์มหาวิทยาลัย

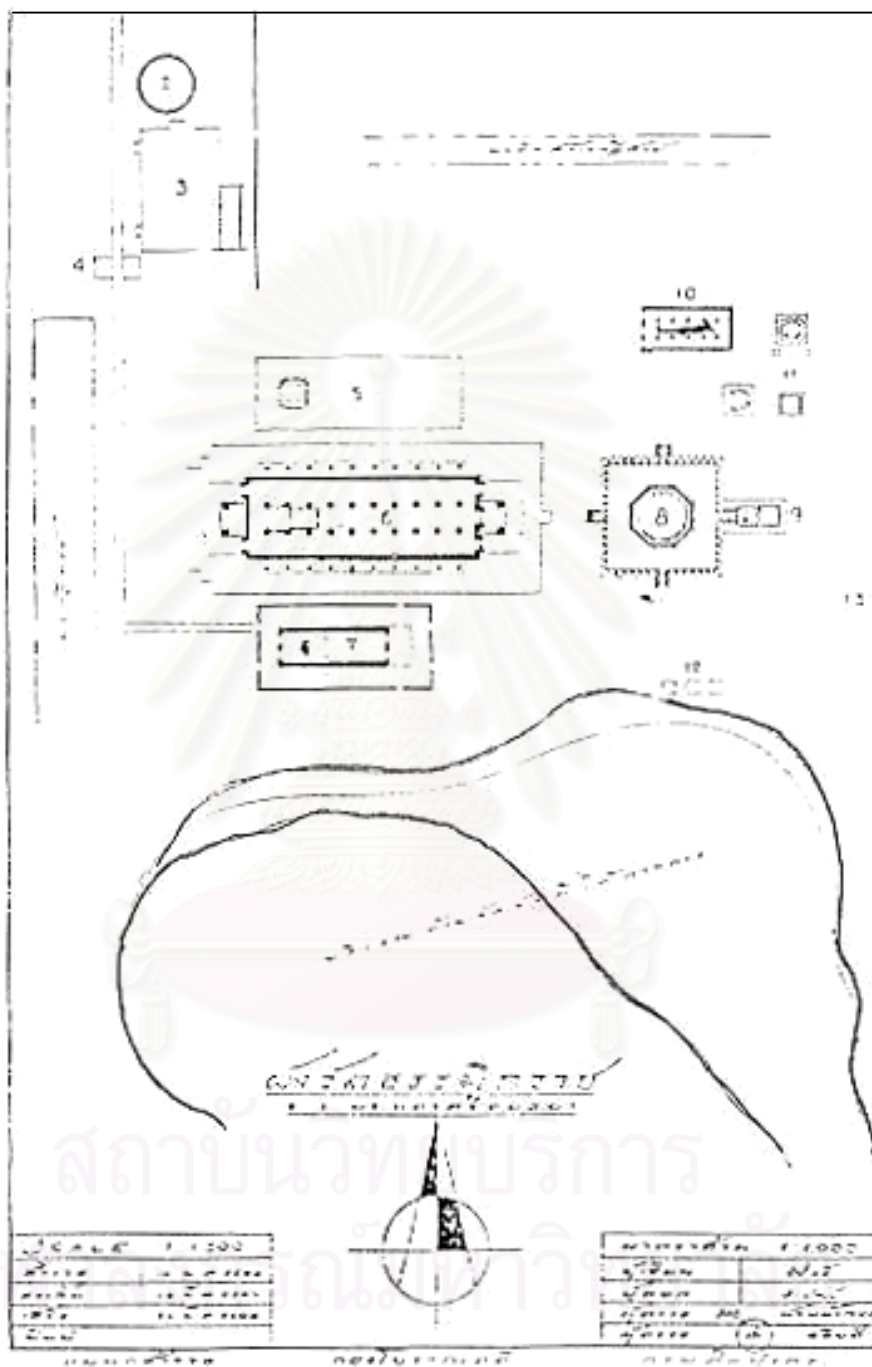

แผนผังที่ 70 แผนผังบริเวณวัดธรรมิกราช ที่จัดทำขึ้นเมื่อปี พ.ศ. 2500

ที่มา : บรรจบ เทียมทัต "วัดธรรมิกราช" ในพระราชวัง และวัดโบราณจังหวัดพระนครศรีอยุธยา พร้อมทั้งรูปถ่าย และแผนผัง 2511

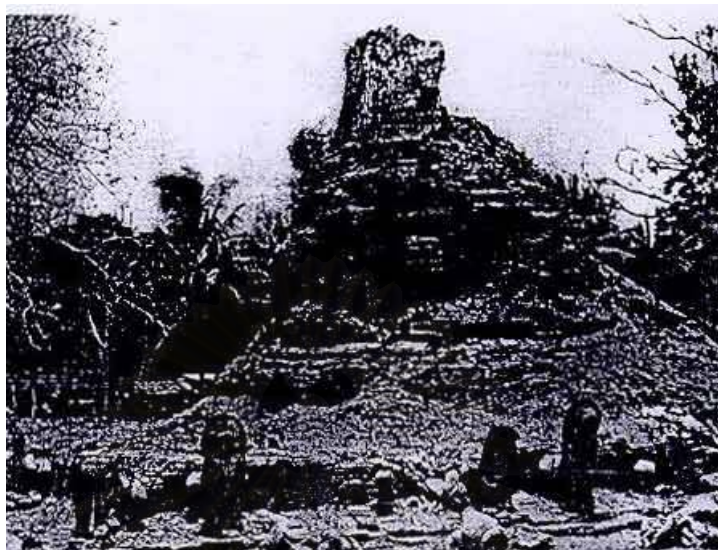

ภาพที่ 264 เจดีย์ประธานวัดธรรมมิกราชก่อนการบูรณะในปี พ.ศ. 2530
ที่มา : อุทยานประวัติศาสตร์พระนครศรีอยุธยา

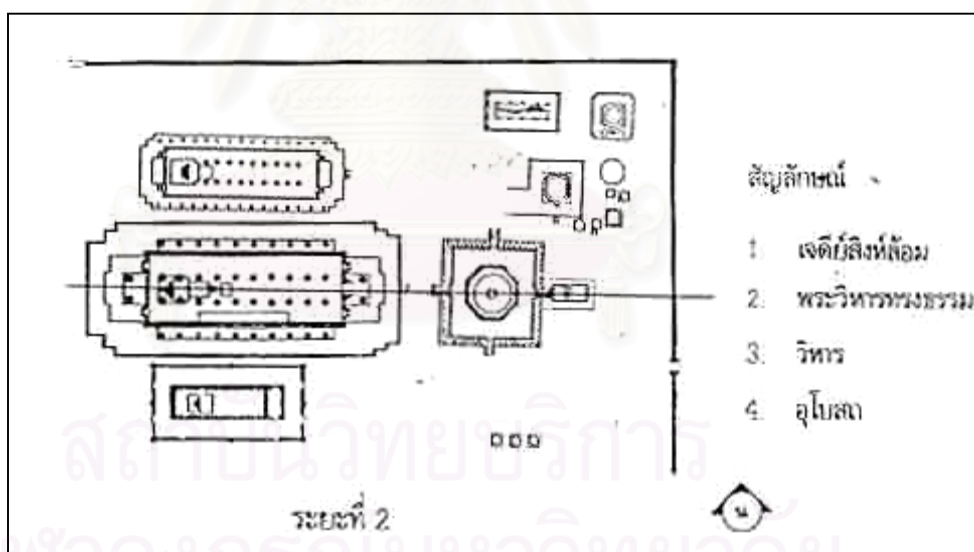

แผนผังที่ 71 บริเวณหน้า วัดธรรมมิกราชในปัจจุบัน (เฉพาะเขตพุทธาวาส)

ที่มา : บรรจบ เทียมทัต "วัดธรรมมิกราช", ในพระราชวังและวัดโบราณจังหวัดพระนครศรีอยุธยา, หน้า 78.

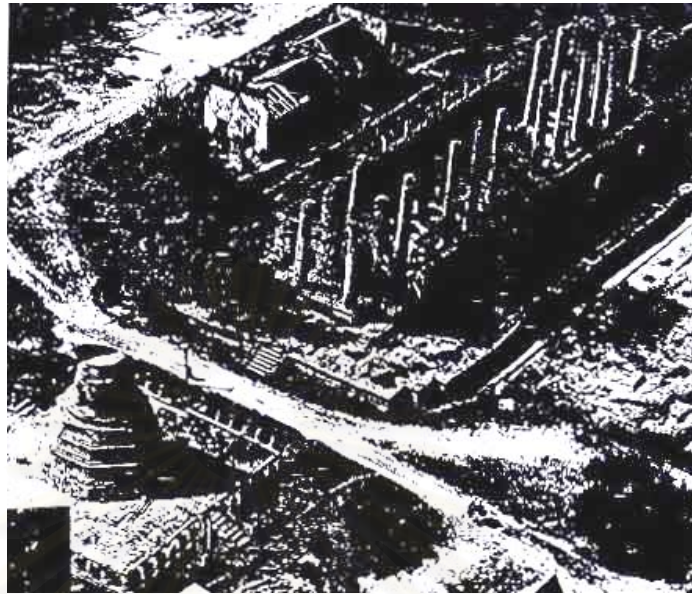

ภาพที่ 265 ทางอากาศฝั่งบริเวณวัดธรรมิกราช

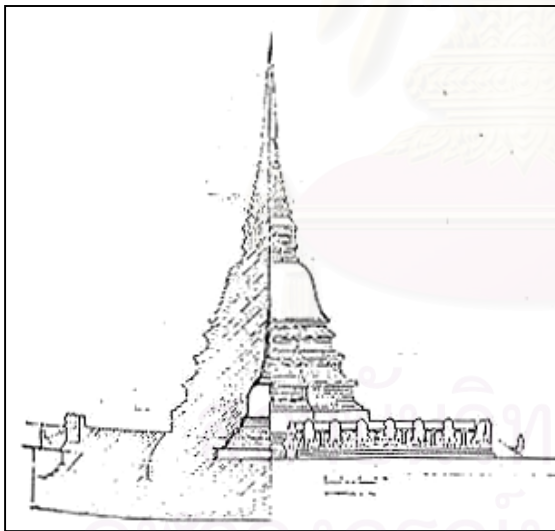

ภาพลายเส้นที่ 220 ของเจดีย์องค์เดิมที่ถูก
องค์เดิมเจดีย์สิงห์ล้อมสร้างครอบทับ



ภาพที่ 266 ส่วนยอดบริเวณปล้องไฉนของเจดีย์

ที่มา : อุทยานประวัติศาสตร์พระนครศรีอยุธยา

5. สรุปวิเคราะห์ลักษณะการวางผัง (โดยเฉพาะส่วนที่เป็นโบราณสถานเขตพุทธาวาส)

ลักษณะทิศทางการสร้างอาคารต่าง ๆ จะเห็นได้ว่า อาคารต่าง ๆ ล้วนหันหน้าไปตามแนวแกนไปทางทิศตะวันออก และทิศตะวันตกอันเป็นแบบฉบับของความนิยมการจัดทิศทางในสมัยหลังสมเด็จพระบรมไตรโลกนาถลงมา (ดูได้จากการตั้งพระอุโบสถของวัดพระศรีสรรเพชญ์เป็นตัวอย่าง) การกำหนดทิศทางให้พระอุโบสถหันหน้าไปทางทิศตะวันออกอย่างแท้จริงนั้น คงจะเริ่มขึ้นเป็นครั้งแรกในรัชกาลนี้ เพราะสมัยก่อนหน้านั้นทิศทางของพระอุโบสถไม่กำหนดไว้แน่นอน ทั้งนี้ขึ้นอยู่กับพระมหาสุทนต์ เจริญ และพระวิหารเป็นหลัก จึงทำให้ตัวพระอุโบสถมักหันทิศทางไปทางทิศอื่นที่ไม่ใช่ทิศตะวันออกเสมอไป เช่น พระอุโบสถวัดมหาธาตุ พระอุโบสถวัดราชบูรณะ เป็นต้น¹² ความขัดแย้งในเรื่องของผังที่ปรากฏขึ้นที่วัดธรรมิกราช คือ พระมหาเจดีย์ตั้งอยู่ทางด้านหน้าของมหาวิหาร และพระอุโบสถอันเป็นการผิดปกติทุกประการไม่ว่าจะใช้เกณฑ์ในการพิจารณาแบบใดก็ตาม เมื่อความขัดแย้งในหลักหรือประธานของวัดเป็นเช่นนี้ หากพิจารณากำหนดทิศทางให้พระเจดีย์สิงห์ล้อมเป็นหลักก็ย่อมยืนยันได้ว่า สิ่งก่อสร้างอื่น ๆ ที่สร้างขึ้นพร้อมกับพระเจดีย์ได้สูญสลายไปหมดแล้ว อาจเป็นไปได้ว่า ซากอาคารหลังหนึ่งจมอยู่ใต้ดินด้านทิศตะวันออกของเจดีย์หรืออาจจมอยู่ทางด้านทิศเหนือของเจดีย์ อันหมายถึง ทิศทางของวัดหันหน้าไปทางทิศเหนือโดยยึดเอาเส้นทางคมนาคม คือแม่น้ำลพบุรีเป็นหลัก แต่จากรายงานการขุดแต่ง ไม่ปรากฏว่าพบซากอาคารใด ๆ ได้นั้นเลย นอกจากร่องรอยของอาคารที่สร้างขึ้นในสมัยรัตนโกสินทร์เมื่อประมาณไม่เกิน 100 ปีมานี้ ที่เชื่อมต่อก่อออกมาจากแนวฐานทักษิณด้านทิศตะวันออก การสร้างอาคารส่วนนี้คงใช้เป็นฐานรองรับเจดีย์ที่สร้างขึ้นใหม่ ในส่วนของเขตสังฆาวาสในผังบริเวณจะเห็นว่าอยู่ทางด้านทิศตะวันตก ซึ่งอยู่ด้านหลังวิหารหลวง ต่อมากรมศิลปากรได้ย้ายอาคารต่าง ๆ ในเขตสังฆาวาสเดิมไปอยู่ทางด้านทิศเหนือติดกับแนวถนนอุทอง ผังเดียวกับพระวิหารปางไสยาสน์ซึ่งติดกับวิทยาลัยเทคนิคพระนครศรีอยุธยา ในปัจจุบัน ซึ่งทำให้พื้นที่โบราณสถานติดกับพระราชวังโบราณมีความต่อเนื่องเชื่อมโยงกันระหว่างโบราณสถานทั้ง 2 แห่ง ส่วนด้านหลังด้านทิศใต้ติดกับบึงพระราม โดยมีพื้นที่ด้านทิศเหนือที่ติดกับแนวถนนอุทองเป็นพื้นที่ว่างเปล่าซึ่งจะใช้เป็นพื้นที่ในการออกแบบพระอุโบสถหลังใหม่ และทำการวางผังปรับปรุงบริเวณเขตสังฆาวาสปัจจุบัน โดยบริเวณแนวถนนอุทองเป็นพื้นที่ที่มีชุมชนอาศัยอยู่หนาแน่นใกล้บริเวณวัดจึงเสนอแนะการปรับปรุงบริเวณดังกล่าวให้มีความเหมาะสมเชื่อมโยงเป็นส่วนหนึ่งของชุมชนโดยรอบ

4.4 รูปแบบสถาปัตยกรรมในเขตพุทธาวาส และสังฆาวาส

ในการศึกษาวิเคราะห์จะเน้นศึกษาที่อาคารที่มีความเกี่ยวข้องกับการออกแบบพระอุโบสถเป็นหลัก ส่วนสถาปัตยกรรมประเภทอื่น เช่น เจดีย์ต่าง ๆ จะเป็นการศึกษาประกอบเพื่อให้เห็นถึงวิวัฒนาการ และรูปแบบองค์รวมของยุคสมัยทางสถาปัตยกรรมที่ปรากฏอยู่ภายในวัดธรรมิกราชเพื่อนำมาประกอบเชื่อมโยงกับการกำหนดรูปแบบทางสถาปัตยกรรมของงานที่จะออกแบบ ซึ่งโบราณสถานที่สำคัญของวัดธรรมิกราชที่มีอยู่ 4 แห่งซึ่งเป็นโบราณสถานซึ่งอยู่ในเขตพุทธาวาสประกอบด้วย

¹² ปฏิพัฒน์ พุ่มพวงษ์แพทย์ ในรายงานการขุดแต่งและบูรณะเจดีย์สิงห์ล้อมวัดธรรมิกราช (เอกสารอัดสำเนา, 2530), หน้า 3.

1. พระเจดีย์ทรงระฆังคว่ำมีสิงห์ล้อม
2. พระวิหารหลวง
3. พระอุโบสถ
4. วิหารพระพุทธรูปไสยาสน์

ส่วนอาคารในเขตสังฆาวาสในปัจจุบัน รูปแบบอาคารต่าง ๆ เป็นของที่ทำขึ้นใหม่ทั้งหมด และมีรูปแบบทางสถาปัตยกรรมแบบสมัยใหม่โดยเฉพาะกฎีกาต่าง ๆ ซึ่งยกเว้นศาลาการเปรียญที่ยังเป็นลักษณะไทยประเพณี

1. พระเจดีย์ทรงระฆังคว่ำมีสิงห์ล้อม

พระเจดีย์อยู่หน้าวิหารหลวงห่างจากกำแพงแก้ว 14 เมตร ฐานเจดีย์กว้างยาวด้านละ 23 เมตร มีบันไดนาคขึ้นทั้ง 4 ด้าน ตัวฐานเจดีย์ (ตัวฐานของระฆังชั้นล่าง) ϕ 14 เมตร อาจารย์ น.ณ. ปากน้ำ¹³ ได้กล่าวถึงเจดีย์สิงห์ล้อมวัดธรรมิกราชไว้ว่า “เลียนแบบเจดีย์ข้างล้อมของสุโขทัย ซึ่งเลียนแบบดังกล่าวมาอีกต่อหนึ่ง เป็นเจดีย์ทรงลังกา องค์ระฆังทรงกลม แต่ได้เจดีย์ก่อถึง 8 เหลี่ยม ฐานบัวซ้อนกับแบบเจดีย์วัดใหญ่ชัยมงคล คงเป็นฝีมือเก่ากว่านั้น จึงพออนุมานได้ว่าเจดีย์แห่งนี้เป็นศิลปกรรมสมัยอยุธยาตอนต้นที่องค์ระฆังมีรอยพอกปูนซ้อนกันถึง 2 ชั้น คงจะมีการบูรณะปฏิสังขรณ์ในสมัยหลังอีก 2 ครั้ง โดยการบูรณะปฏิสังขรณ์ของช่างอยุธยาโบราณท่านเดินตามแบบครูเก่า คือพยายามรักษาแบบแผนเดิมไว้” และจากการขุดแต่งของกรมศิลปากร พบว่าเจดีย์องค์ที่เห็นสภาพอยู่ในปัจจุบันได้สร้างครอบทับเจดีย์ทรงลังกาแบบเก่าไว้ภายใน ซึ่งสอดคล้องกับที่อาจารย์ น.ณ. ปากน้ำ ได้สันนิษฐานไว้ โดยลักษณะของเจดีย์องค์ในดังกล่าวเป็นเจดีย์ทรงลังกาแบบฐานเดี่ยว องค์ระฆังไม่ผายแบบโอคว่ำ และไม่มีเสาด้าน เมื่อนำเอาลักษณะของเจดีย์องค์ในไปเปรียบเทียบกับเจดีย์ที่มีลักษณะเช่นเดียวกัน ส่วนใหญ่มีหลักฐานที่อ้างถึงว่ามีอายุเก่าขึ้นไปจนถึงสมัยอยุธยาตอนต้นเช่นเดียวกับวัดมเหยงคณ์ และเจดีย์พลับพลาไชย ดังนั้นการกำหนดรูปแบบลักษณะทางสถาปัตยกรรมเจดีย์แบบนี้ได้ว่าเป็นเจดีย์ในสมัยอยุธยาตอนต้นแม้จะไม่สามารถยืนยันให้เกินขึ้นไปถึงก่อนสมัยอยุธยา และในส่วนของฐานเจดีย์ (ลานประทักษิณ) ข้อมูลที่ได้จากรายงานการขุดแต่งพบว่าฐานประทักษิณสี่เหลี่ยมขนาด 25 x 25 เมตร มีบันไดทางขึ้นลงทั้ง 4 ด้าน ประกอบด้วยสิงห์ล้อมจำนวน 52 ตัวนี้สร้างพอกทับประกบเข้าไปกับฐานเจดีย์องค์แปดเหลี่ยมองค์ในอีกครั้งหนึ่งมิได้สร้างขึ้นมาในสมัยเดียวกัน ปัญหาที่ตามมาคือฐานประทักษิณประกอบด้วยบันไดนาคและสิงห์ทั้ง 52 ตัวนี้สร้างขึ้นเมื่อใด ศาสตราจารย์ ดร.สันติ เล็กสุขุม¹⁴ กล่าวว่า รูปสิงห์ปูนปั้นคล้ายศิลปะขอมเทียบเคียงได้กับสิงห์ที่ปราสาทนครวัด สิงห์เหล่านี้รายล้อมรอบเจดีย์ทรงแปดเหลี่ยมอันเป็นเจดีย์ประธานของวัดธรรมิกราช สิงห์เหล่านี้ได้รับการบูรณะแล้วในอดีตเช่นเดียวกับองค์เจดีย์ลวดลายประดับของสิงห์บางตัวแสดงถึงงานช่างในยุคต้น นอกจากนี้ในรายงานการขุดแต่งของกรมศิลปากรยังเชื่อมโยงถึงอิทธิพลของสถาปัตยกรรม

¹³ ประยูร อุกุชาภา (น.ณ. ปากน้ำ), ห้าเดือนกลางซากอิฐปูนที่อยุธยา พิมพ์ครั้งที่ 3 (กรุงเทพฯ : ด้านสุภากรพิมพ์), หน้า 98.

¹⁴ สันติ เล็กสุขุม, ศิลปะอยุธยาช่างหลวงแห่งแผ่นดิน (กรุงเทพฯ : ด้านสุภากรพิมพ์, 2542), หน้า 149.

เขมรซึ่งเป็นที่นิยมในสมัยพระเจ้าปราสาททอง จากปฏิมากรรมปูนปั้นสิงห์ล้อมที่ปรากฏอยู่ที่ฐานประทักษิณทั้ง 52 ตัวที่มีลวดลายต่าง ๆ ไม่ซ้ำแบบกันเลย (ดูภาพลายเส้นสิงห์ล้อมในแต่ละทิศที่กรมศิลปากรได้ทำไว้)



ภาพที่ 267 มุมมองที่มองจากทางด้านทิศเหนือ (บริเวณติดกับถนนคูทอง) มองเข้าสู่วัด



ภาพที่ 268 มุมมองจากวิหารหลวงด้านมุขเด็จ ด้านตะวันออก มองเห็นเจดีย์สิงห์ล้อมที่ได้รับการบูรณะแล้วด้านหลังถัดไป (ตึกด้านหลัง) เป็นวิทยาลัยเทคนิคพระนครศรีอยุธยา

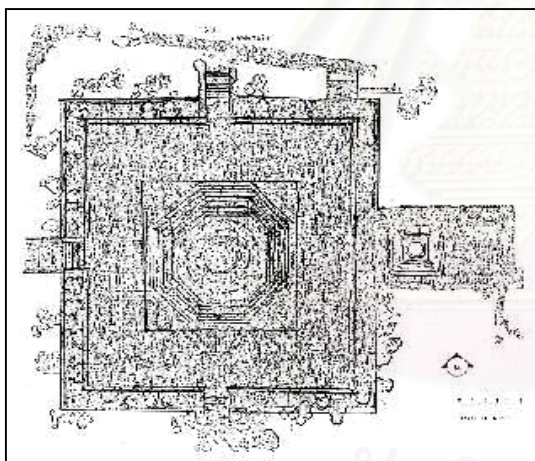

ผังพื้นเจดีย์สิงห์ล้อม

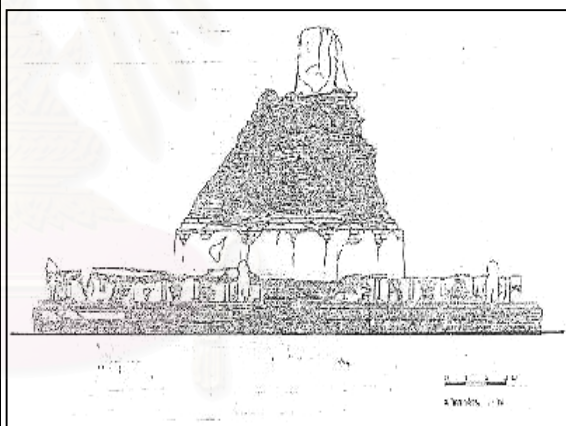

สถาปณูปด้านตั้งทางทิศตะวันออก

ภาพลายเส้นที่ 221 แสดงผังพื้นเจดีย์ (สิงห์ล้อม) และรูปด้าน

ที่มา : ปฏิพัทธ์ พุ่มพงษ์แพทย์ ในรายงานการขุดแต่ง และบูรณะเจดีย์สิงห์ล้อม วัดธรรมิกราช

• ดังเช่นเมื่อพระองค์ทรงได้ราชสมบัติกรุงศรีอยุธยา วัดที่ทรงสถาปนาขึ้นครั้งแรกในปี พ.ศ. 2173 คือวัดไชยวัฒนาราม โดยเป็นการฟื้นฟูรูปแบบสถาปัตยกรรมเขมรกลับมาอีกครั้งหนึ่ง อีกทั้งยังทรงให้ช่างออกไปถ่ายแบบอย่างพระนครหลวง และปราสาทกัมพูชา (เขมร) เข้ามาโดยเป็นพระราชวังประทับร้อน และสำหรับเสด็จขึ้นไปนมัสการพระพุทธบาท จึงเอานามเดิมซึ่งถ่ายมาให้เป็นชื่อพระราชวังว่า ปราสาทพระนครหลวง (ข้อคิดจากเห็นจากผู้วิจัย)

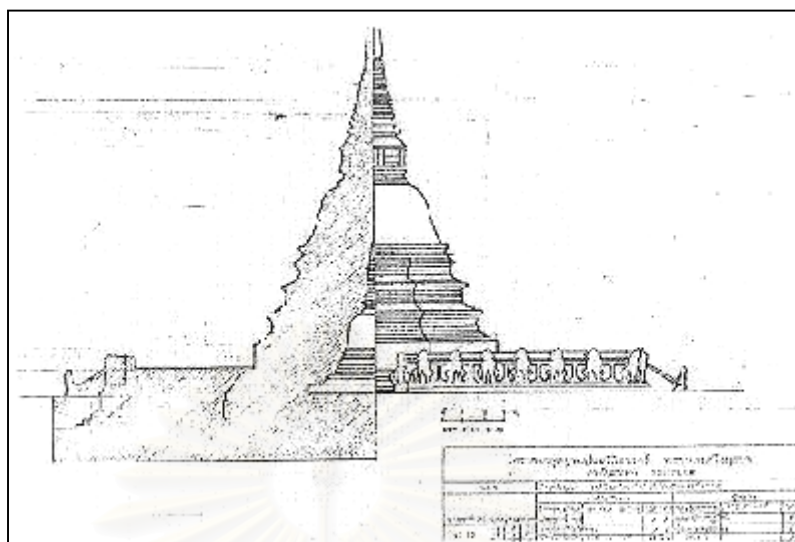

รูปด้านที่กรมศิลปากรทำการสันนิษฐาน (จะเห็นองค์เจดีย์องค์เดิมอยู่ภายใน)

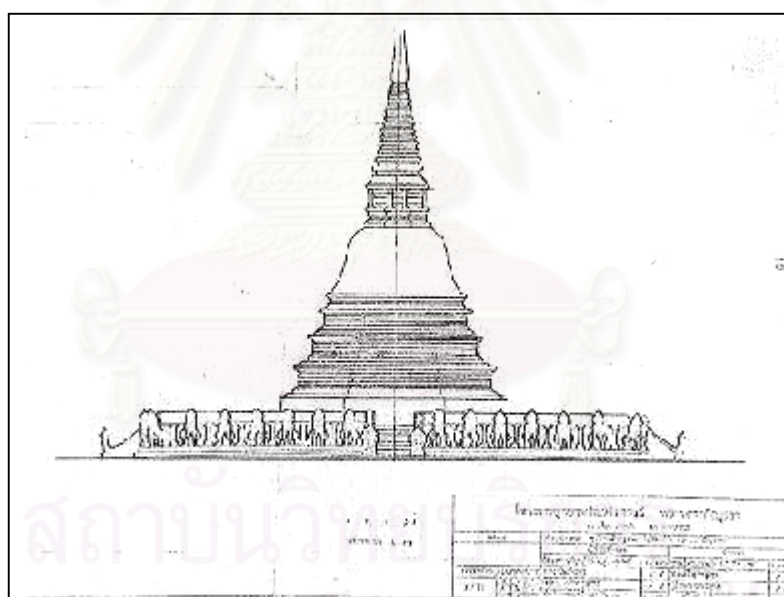

รูปด้านที่กรมศิลปากรทำการสันนิษฐาน

ภาพลายเส้นที่ 228 รูปด้านเจดีย์สิงห์ล้อมที่ทำการสันนิษฐาน

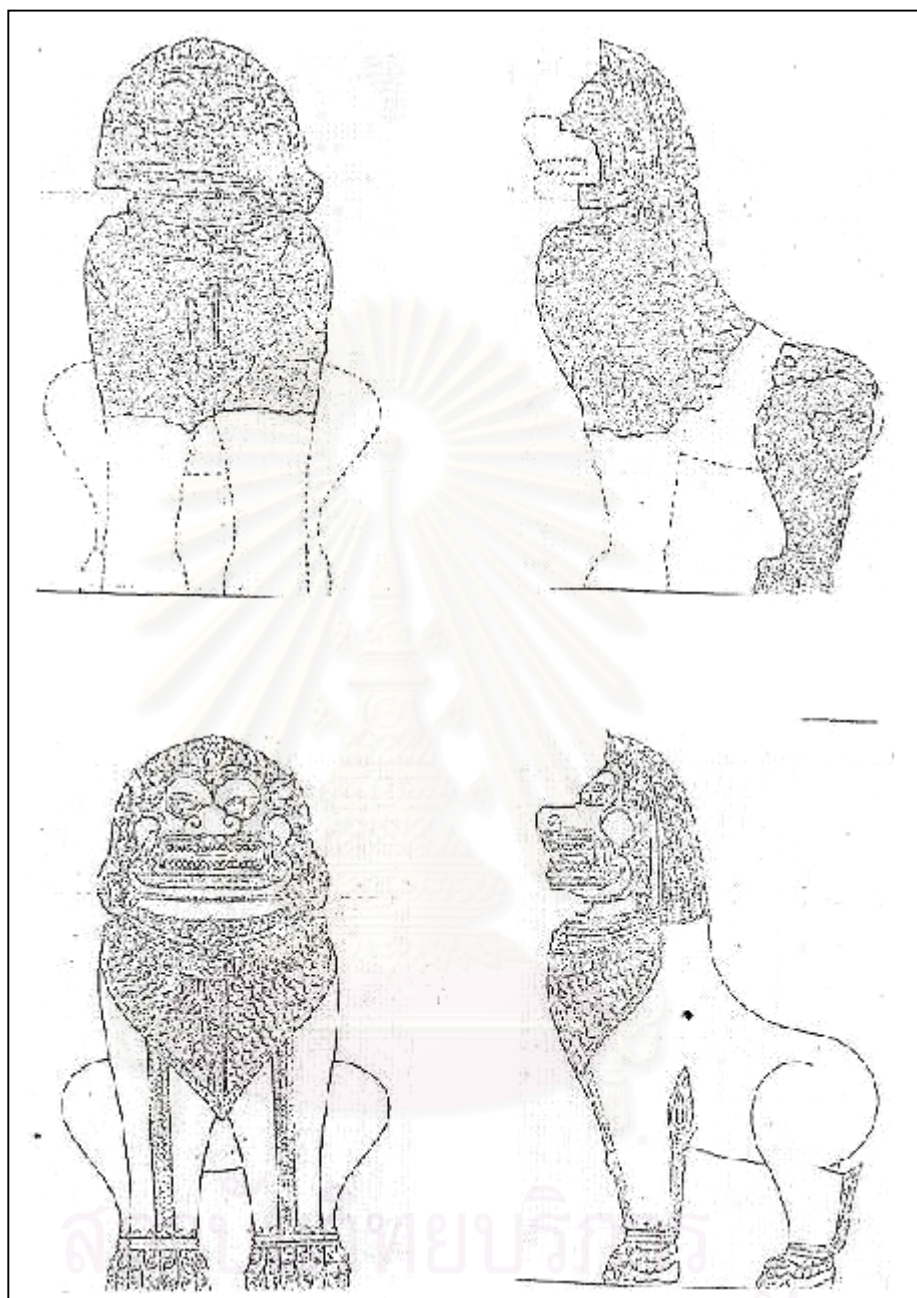

จุฬาลงกรณ์มหาวิทยาลัย

ภาพลายเส้นที่ 223 สิงห์ล้อมเจดีย์ วัดธรรมิกราช ด้านทิศเหนือ
ที่มา : เรื่องเดียวกัน

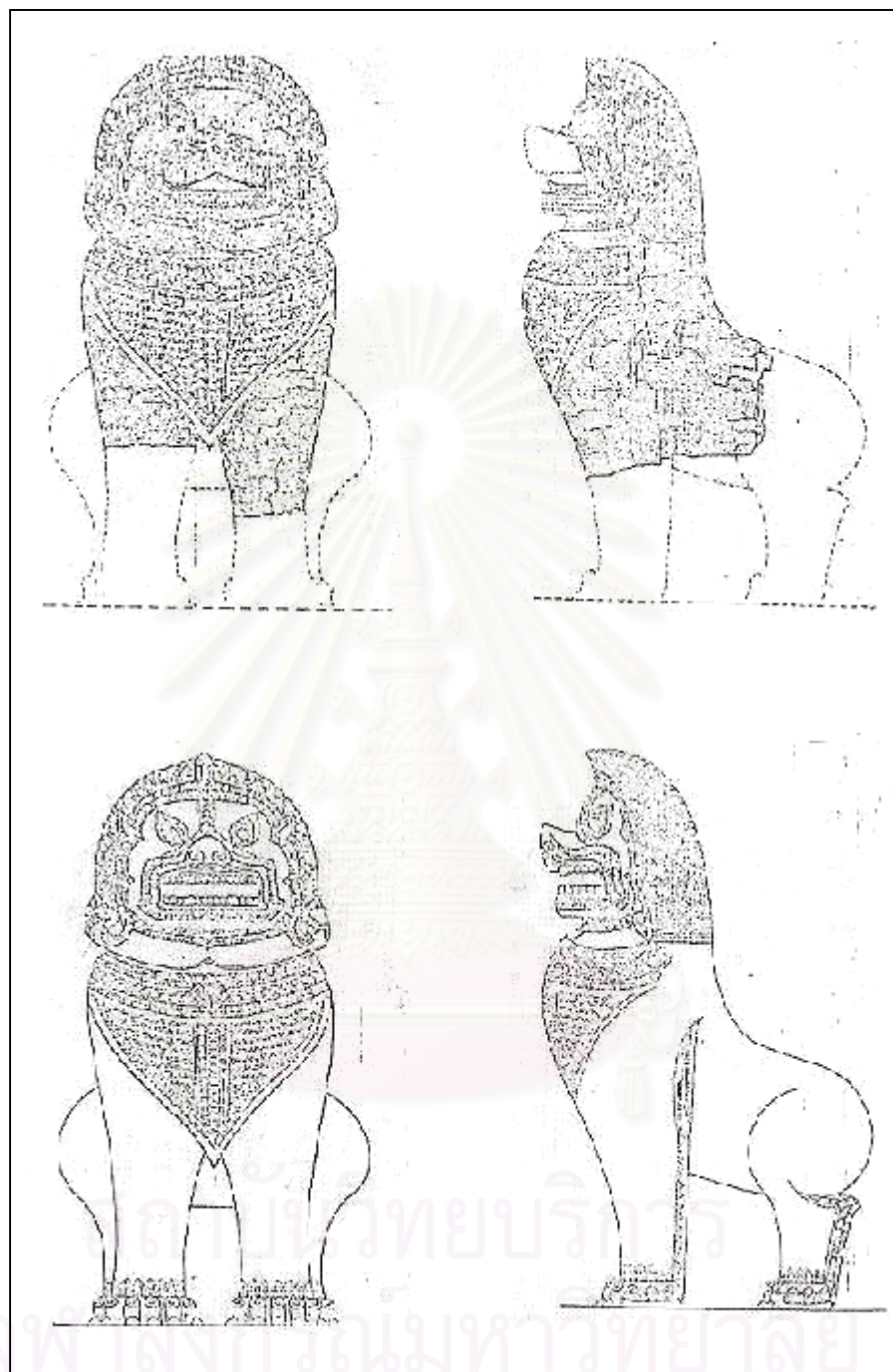

ภาพลายเส้นที่ 224 สิงห์ล้อมเจดีย์ วัดธรรมิกราช ด้านตะวันตก
ที่มา : เรื่องเดียวกัน

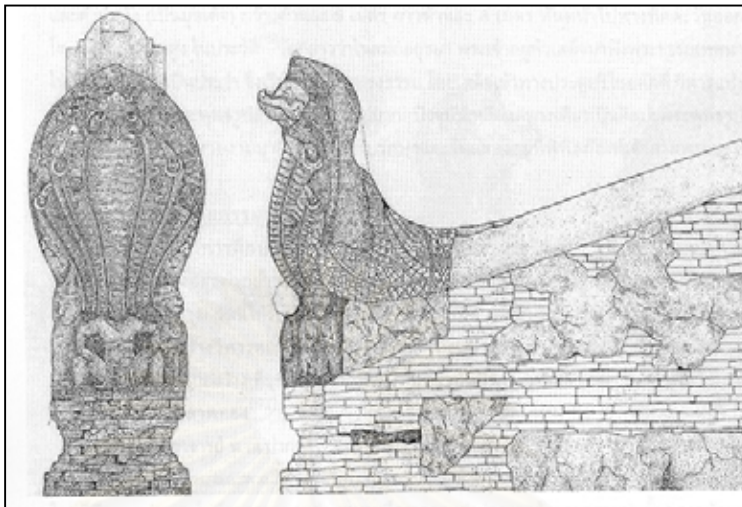

ภาพลายเส้นที่ 225 รูปด้านราวบันไดห้วนาคด้านทิศใต้

2. พระวิหารหลวง (วิหารทรงธรรม)

อยู่ทางด้านทิศตะวันตกขององค์เจดีย์สิงห์ล้อมเป็นพระวิหารขนาดใหญ่ โดยมีกำแพงแก้วกว้าง 33 เมตร ยาว 80 เมตร ตัววิหารกว้าง 19 เมตร ยาว 53 เมตร มีมุขยื่นด้านหน้า และด้านหลัง (เป็นมุขเด็จ) กว้างด้านละ 5 เมตร ยาวด้านละ 8 เมตร หันหน้าไปทางทิศตะวันออก โดยตั้งอยู่บนฐานสูง ในประวัติ¹⁵ วัตถุประสงค์ว่าในสมัยอยุธยา พระเจ้าอยู่หัวเสด็จมาฟังพระธรรมเทศนาในวันธรรมสวนะเป็นประจำ จึงเรียกว่าวิหารทรงธรรม โดยเสด็จเข้าทางประตูศรีไชยศักดิ์ วิหารแห่งนี้เคยประดิษฐานพระพุทธรูปสำคัญขนาดใหญ่มาก ปัจจุบันเหลือแต่พระเศียรเป็นศิลปะพระพุทธรูปสมัยสุโขทัยอยู่ที่สวยงามมาก ปัจจุบันเก็บรักษาและจัดแสดงอยู่ที่พิพิธภัณฑสถานเจ้าสามพระยา

ลักษณะทางสถาปัตยกรรม

จากการศึกษาจากข้อมูลที่มีผู้รู้หรือนักวิชาการได้ทำการศึกษาลักษณะทางสถาปัตยกรรมของอยุธยาแล้วถึงลักษณะทางสถาปัตยกรรมของพระวิหารหลวงแห่งนี้ไว้ เช่น อาจารย์สันติ เล็กสุขุม วัดนี้ได้รับการบูรณะมาแล้วหลายครั้ง ครั้งสำคัญในสมัยกรุงศรีอยุธยาตอนปลายคราวนั้นคงสร้างวิหารหลวงขึ้นใหม่บนที่เดิม ช่องหน้าต่างแบบลูกกรง และลักษณะสัดส่วนบางประการของงานก่อสร้างเทียบได้กับงานประเภทเดียวกันที่วัดไชยวัฒนาราม ซึ่งสร้างในรัชกาลสมเด็จพระเจ้าปราสาททอง¹⁶

¹⁵ บรรจบ เทียมทัด “วัดธรรมิกราชในพระราชวัง และวัดโบราณในจังหวัดพระนครศรีอยุธยา, หน้า 77.

¹⁶ สันติ เล็กสุขุม เรื่องสันนิษฐานรูปแบบศิลปะ และโบราณคดีวัดธรรมิกราชในมรดกโลกอยุธยา (กรุงเทพฯ : ทวีวัฒนาการพิมพ์), หน้า 60.

อาจารย์ น.ณ. ปากน้ำ¹⁷ ได้จัดให้วิหารของวัดธรรมิกราชอยู่ในช่วงสมัยอยุธยาตอนต้น โดยอธิบายว่าพระอุโบสถและพระวิหารทำเรียบ ๆ ดังเช่นวัดหน้าพระเมรุ แม้วัดธรรมิกราชที่มาปฏิสังขรณ์ใหม่ก็เรียบ ๆ ง่าย ๆ ไม่มีลวดลายตกแต่ง (หมายถึงการตกแต่งช่องแสงด้วยลวดลายปูนปั้น) จากข้อมูลดังกล่าวและจากหลักฐานทางโบราณคดี สามารถสรุปได้ว่า พระวิหารหลวงวัดธรรมิกราชเป็นลักษณะสถาปัตยกรรมสมัยอยุธยาตอนต้น หรืออาจจะก่อนสมัยอยุธยา และมีการบูรณะซ่อมแซมมาเป็นระยะจนถึงสมัยพระเจ้าปราสาททอง ข้อสันนิษฐานนี้สอดคล้องกับการซ่อมแซมบูรณะวัดหน้าพระเมรุ ซึ่งมีการเชื่อมโยงรูปแบบทางสถาปัตยกรรมในเรื่องของรูปทรง และองค์ประกอบส่วนประดับที่มีส่วนที่คล้ายคลึงกันมาก โดยวัดหน้าพระเมรุอาศัยลักษณะขององค์ประกอบทางสถาปัตยกรรมของช่องแสงแบบลูกฟัก และองค์พระประธานภายในพระอุโบสถที่มีลักษณะเดียวกับพระที่อยู่ที่ซุ้มปรางค์ของวัดไชยวัฒนาราม ซึ่งเป็นพระพุทธรูปทรงเครื่องแบบกษัตริย์ ซึ่งเป็นเหตุผลหนึ่งซึ่งทำให้นักโบราณคดีนำมาเชื่อมโยงกับวัดหน้าพระเมรุ และวัดธรรมิกราชที่มีลักษณะทางรูปทรง และองค์ประกอบทางสถาปัตยกรรมที่คล้ายคลึงกันมาก (ดูรูปจากการสันนิษฐานของอาจารย์สันติ เล็กสุขุม)



ภาพที่ 269 สภาพปัจจุบันของวิหารหลวงวัดธรรมิกราชที่ได้รับการบูรณปฏิสังขรณ์จากกรมศิลปากรแล้ว มุมมองจากทางด้านทิศเหนือ จะเห็นว่าเสาร่วมในและมุขเด็จด้านหน้า

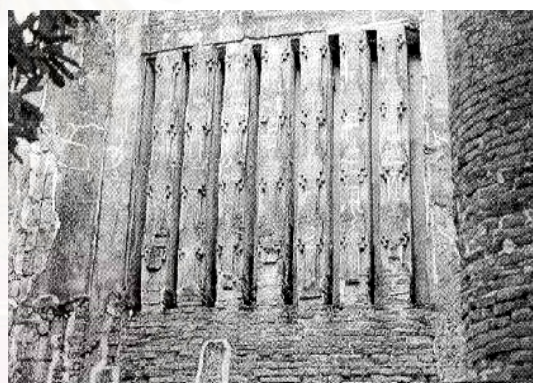

ภาพที่ 270 แสดงรายละเอียดของการตกแต่งช่องแสงของผนังด้านหลัง เป็นช่องแสงแบบลูกฟักที่มีลักษณะการตกแต่งลวดลายที่มีเอกลักษณ์ต่างจากวัดอื่น ๆ ที่มีการใช้ช่องแสงลักษณะเดียวกัน เช่นที่วัดหน้าพระเมรุ หรือวัดมหาธาตุ วัดพระศรีสรรเพชญ์

¹⁷น.ณ. ปากน้ำ เรื่องวัฒนธรรมการของพระอุโบสถ และพระวิหารในศิลปะกับโบราณคดีในสยาม (พระนคร : สำนักพิมพ์โอเดียนสโตร์, 2520), หน้า 84.



ภาพที่ 271 แสดงลักษณะองค์ประกอบทางสถาปัตยกรรม เช่น ช่องแสง ที่ได้รับอิทธิพลจากสุโขทัย การใช้เสานางเรียงด้านข้าง และแนวเสาร่วมในที่เป็นแบบแผนของโบสถ์ วิหาร สมัยอยุธยายุคต้น ซึ่งพบเห็นได้ทั่วไปกับอาคารที่ร่วมสมัยในยุคนี้ เช่น วิหารหลวงวัดพระศรีสรรเพชญ์ หรือวิหารหลวงวัดมหาธาตุ

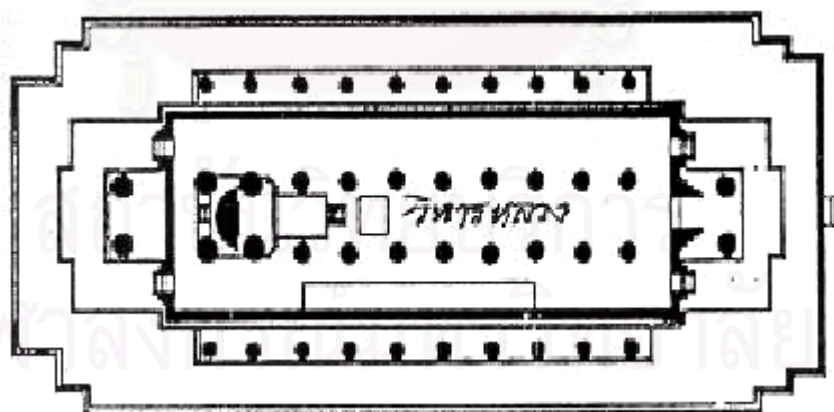

ผังพื้นที่ 23 ผังพื้นพระวิหารหลวง

ที่มา : บรรจบ เทียมทัต, "วัดพระธรรมมิกราช" ในพระราชวังและวัดโบราณจังหวัดพระนครศรีอยุธยา, หน้า 78

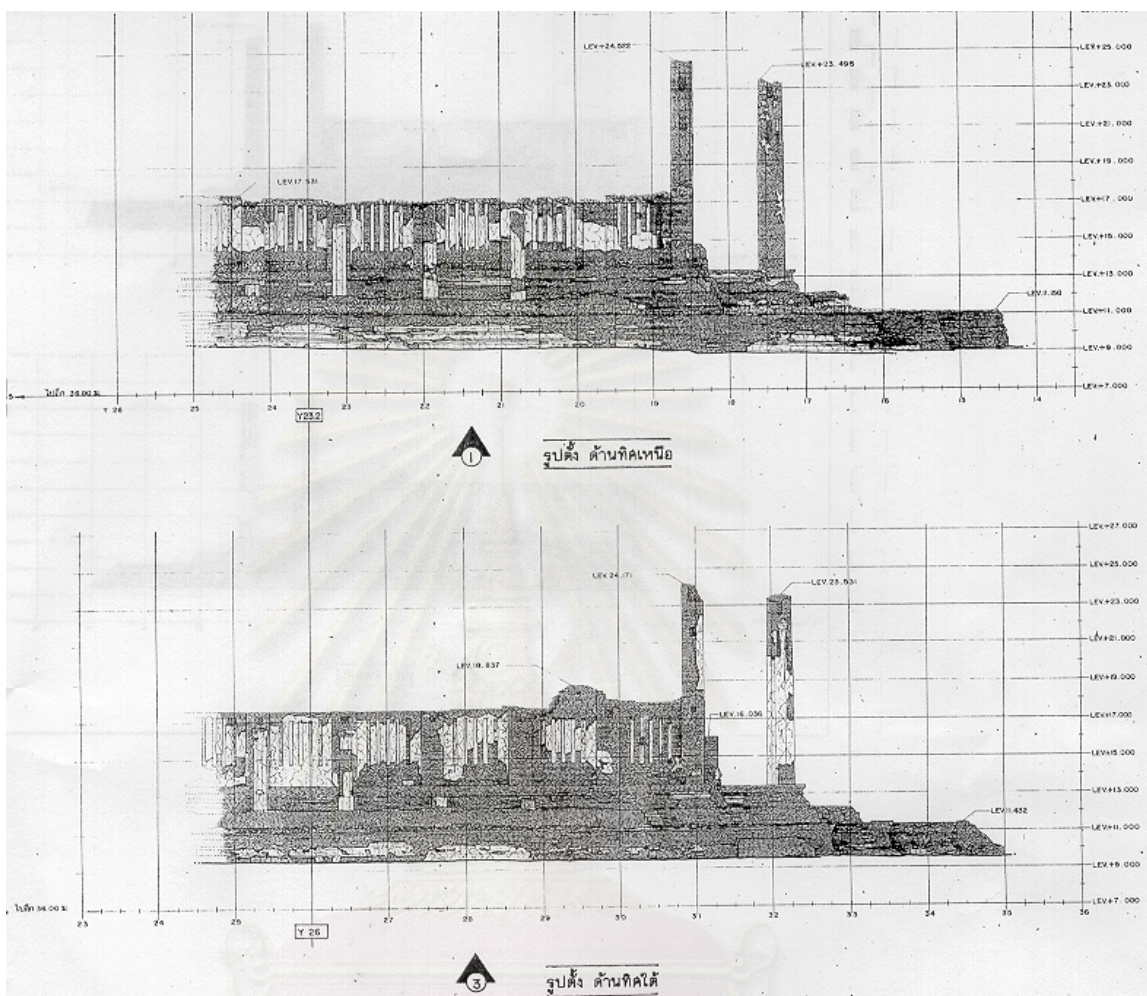

สถาปัตย์
จุฬาลงกรณ์มหาวิทยาลัย

ภาพลายเส้นที่ 226 แสดงรูปด้านวิหารหลวง
ที่มา : อุทยานประวัติศาสตร์พระนครศรีอยุธยา

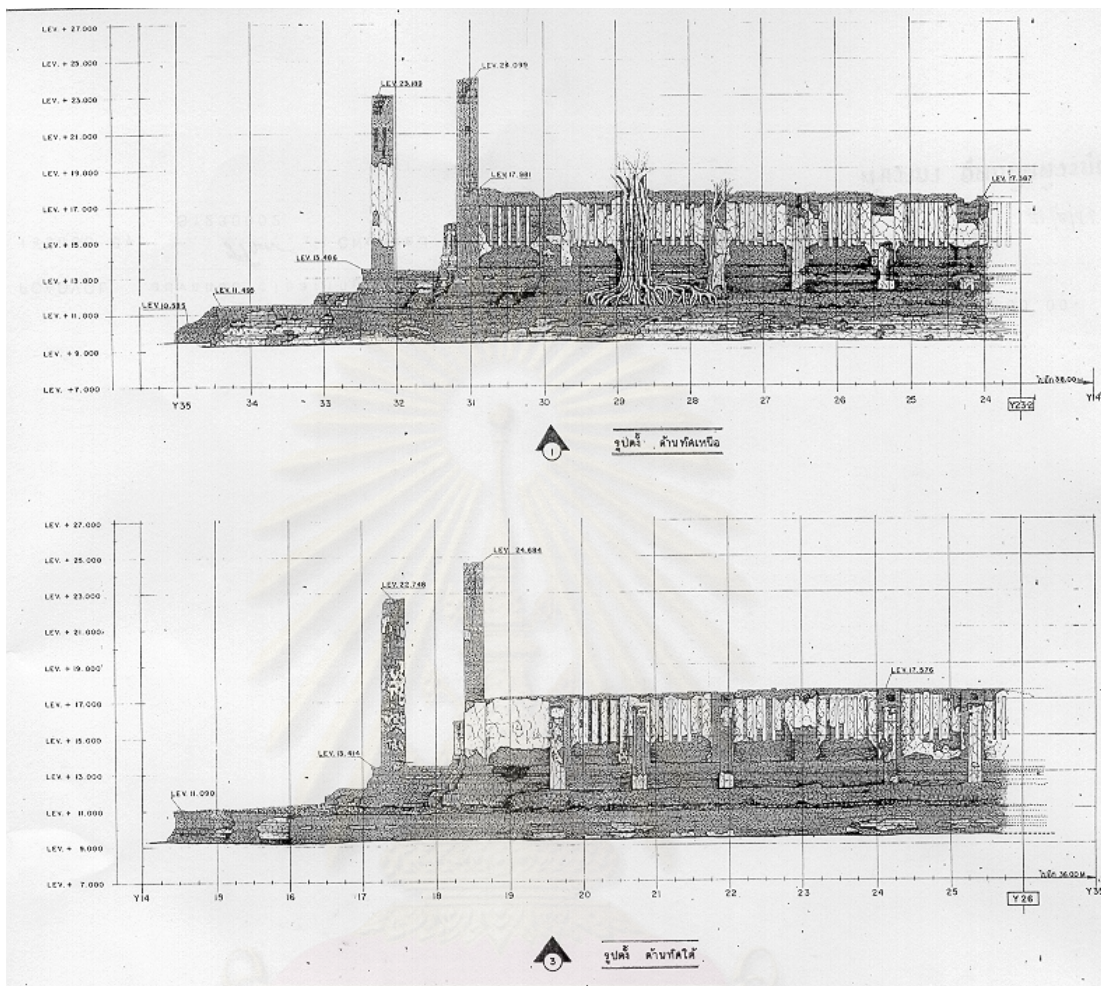

ภาพลายเส้นที่ 227 แสดงรูปด้านวิหารหลวง
ที่มา : เรื่องเดียวกัน

สถาบันวิทยบริการ
จุฬาลงกรณ์มหาวิทยาลัย

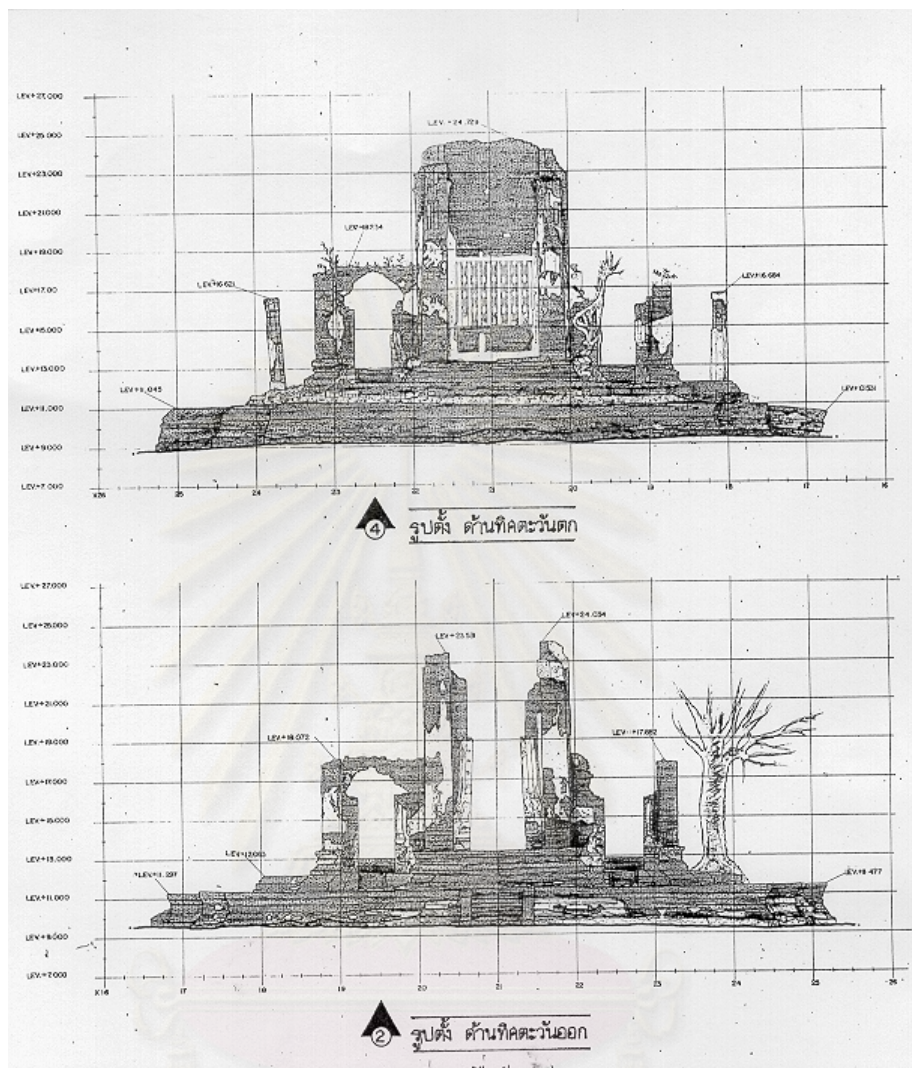

ภาพลายเส้นที่ 228 แสดงรูปด้านวิหารหลวง

ที่มา : เรื่องเดียวกัน

สถาบันบูรณะปฏิสังขรณ์
จุฬาลงกรณ์มหาวิทยาลัย

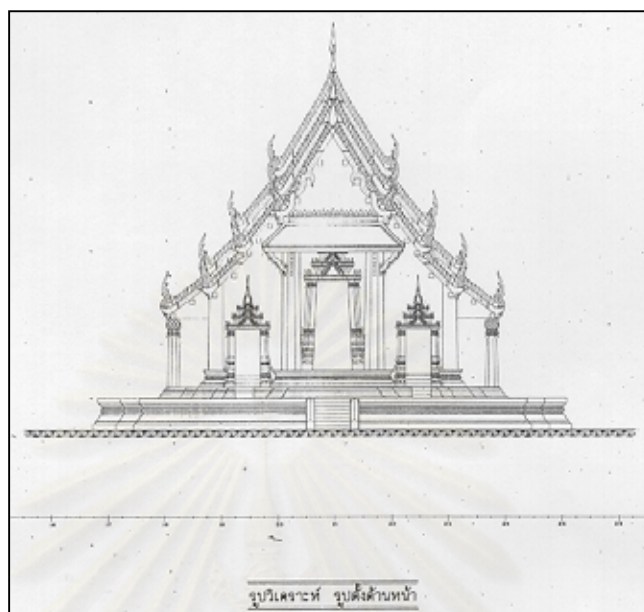

แสดงรูปวิหารหลวง
ที่มา : เรื่องเดียวกัน

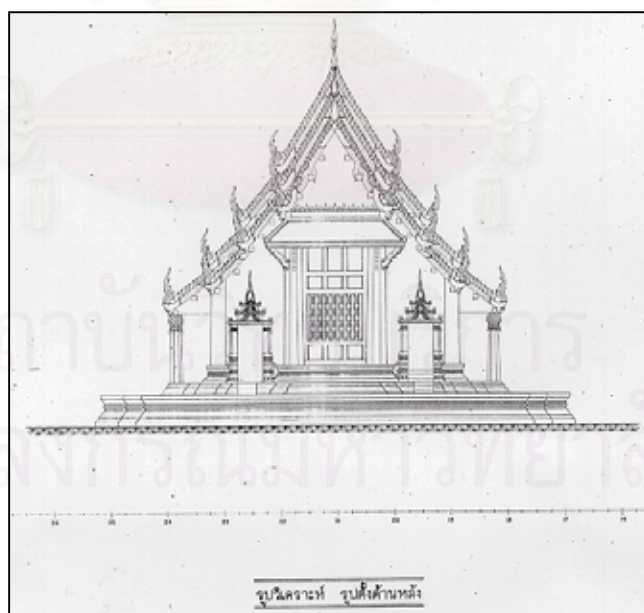

แสดงรูปวิหารหลวง
ที่มา : เรื่องเดียวกัน

ภาพลายเส้นที่ 229 รูปสันนิษฐานด้านสกัด วิหารทรงธรรม วัดธรรมิกราช

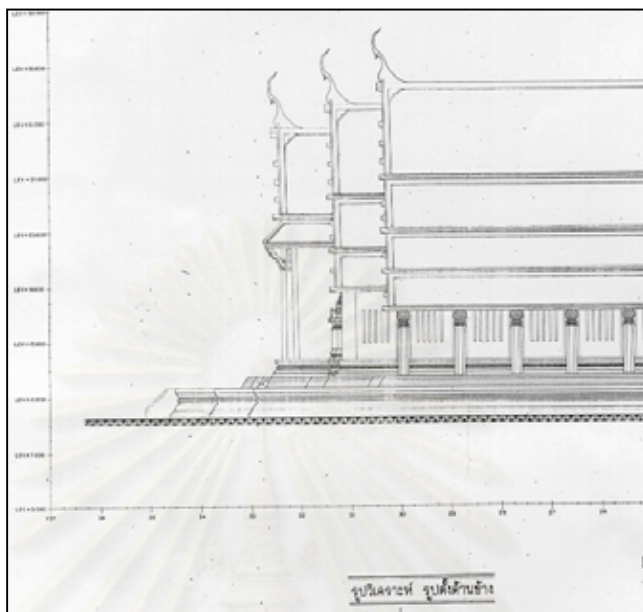

แสดงรูปวิหารหลวง
ที่มา : เรืองเดียวกัน

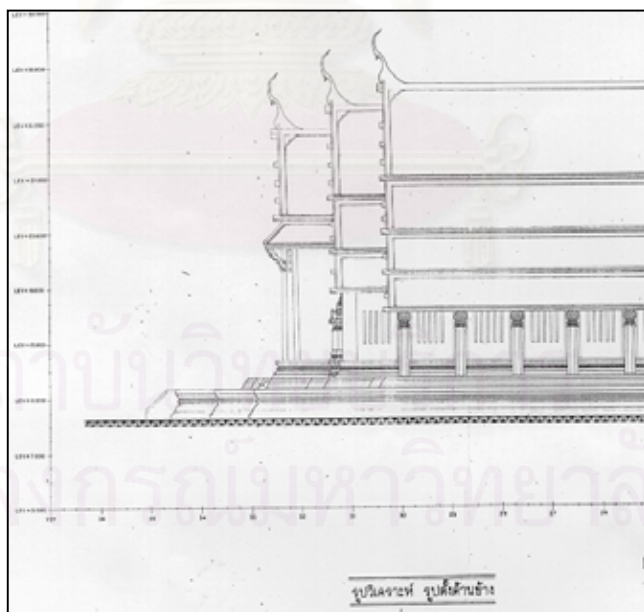

แสดงรูปวิหารหลวง
ที่มา : เรืองเดียวกัน

ภาพถ่ายเส้นที่ 230 รูปสันนิษฐานด้านข้างวิหารทรงธรรม



ภาพที่ 272 รูปสันนิษฐานพระวิหารหลวงมีลักษณะทางสถาปัตยกรรมแบบวัดหน้าพระเมรุ
ที่มา : “การท่องเที่ยวแห่งประเทศไทย”, มรดกโลกอยุธยา. (กรุงเทพฯ : ทวีวัฒนาการพิมพ์), หน้า 62

จากรูปแบบสันนิษฐาน¹⁸ และภาพถ่ายตัววิหารจะเห็นว่า ลักษณะเดิมของซากอาคารยังเหลือร่องรอยของโครงสร้างอาคารในส่วนของฐานเรือนให้สามารถศึกษาได้ เช่น ฐานของช่อเตົ่า ตลอดจนความสูงของเสาและผนัง ซึ่งเป็นส่วนสำคัญในการสันนิษฐานทรวดทรง ความสูง ความลาดของหลังคาที่สัมพันธ์กับจำนวนชั้นและจำนวนทับของหลังคา จากรูปจะเห็นลักษณะการทำมุขเด็จ ชุ่มของประตูทางเข้าเป็นชุ่มเครื่องยอดทรงมณฑป* ซึ่งเชื่อว่านิยมทำในรัชกาลสมเด็จพระเจ้าปราสาททอง ตลอดจนรายละเอียดขององค์ประกอบสถาปัตยกรรมเช่น คันทวย ลักษณะเสาและบัวหัวเสาเครื่องล่ายองต่าง ๆ เป็นลักษณะเดียวกับวัดหน้าพระเมรุ แต่ลักษณะหน้าบ้านต่างกัน โดยแทนที่จะเป็นลักษณะแบบเทพชุมนุม แต่แบบที่สันนิษฐานเป็นลักษณะลายกนก ก้านชดช่อหางโต แบบวัดศาลาปูน ซึ่งสอดคล้องกับที่อาจารย์ น.ณ. ปากน้ำ กล่าวว่าวัดศาลาปูนได้รับการบูรณปฏิสังขรณ์ในสมัยพระเจ้าปราสาททอง ซึ่งมีองค์ประกอบทางสถาปัตยกรรม เช่น คันทวย ลักษณะเสา บัวหัวเสา และใบเสมาของวัดมีลักษณะเดียวกับวัดไชยวัฒนารามซึ่งสร้างในสมัยพระเจ้าปราสาททอง

3. พระอุโบสถ

อยู่ใกล้กับพระวิหารหลวงทางด้านทิศใต้ ในปี พ.ศ. 2484** พระอุโบสถเดิม พระประธานเป็นศิลปะสมัยรัตนโกสินทร์ ผนังด้านตะวันออกเขียนเป็นภาพพุทธประวัติโดยนายช่างแซ่ ก่อนจะทูลดัดแปลงหลังคาได้ทูลดลงมาก่อน และทางวัดได้มุงสังกะสีไว้ ยังไม่ทันบูรณะผนังพระอุโบสถก็ทูลดพังลง ทางวัดเตรียมการจะบูรณะแต่ทางกรมศิลปากรได้เข้ามาทำการบูรณะซ่อมแซมต่อ ขนาดของโบสถ์มีความกว้าง 8.50 เมตร ยาว

¹⁸ สันติ เล็กสุขุม เรื่องสันนิษฐานรูปแบบศิลปะ และโบราณคดีวัดธรรมิกราชในมรดกโลกอยุธยา : 62

* ลักษณะการทำชุ่มประตูทางเข้าด้านข้างลักษณะนี้ยังพบอยู่อีกหลายแห่ง เช่น วัดกุฎีดาว โดยเชื่อมโยงถึงประตูทางเข้าด้านข้างของวัดหน้าพระเมรุ ซึ่งน่าจะเป็นลักษณะเดียวกันที่มีชุ่มเป็นเครื่องยอด (ทัศนะของผู้วิจัย)

** “ประวัติวัดธรรมิกราช”, (เอกสารแผ่นพับจัดทำโดยถอดคำเจ้าอาวาสวัด)

24.50 เมตร โดยมีกำแพงแก้วกว้าง 19 เมตร ยาว 39.50 เมตร สูง 77 ซม. หน้า 59 ซม. มีใบเสมาหินชนวนสูง 78 ซม. กว้าง 29 ซม.¹⁹ ตั้งอยู่บนกำแพงแก้ว

ลักษณะทางสถาปัตยกรรม

จากการศึกษาข้อมูลจากแผนผังพระอุโบสถและรูปถ่ายเก่า และนำไปเปรียบเทียบกับลักษณะทางสถาปัตยกรรมกับพระอุโบสถที่มีลักษณะของแผนผังและภาพที่ตั้งอยู่ รวมสมัยกันพอที่จะหาเค้าโครงของรูปแบบสถาปัตยกรรมของพระอุโบสถหลังนี้ได้ว่า น่าจะเทียบเคียงกับลักษณะของพระอุโบสถวัดพุทธไสยาสน์ โดยเฉพาะในส่วนของหลังคาที่มีมุขโถงเฉพาะด้านหน้าเหมือนกัน แต่ลักษณะของเสามีความแตกต่างกัน เช่นลักษณะของเสาหน้าและเสารวมใน ซึ่งโบสถ์ของวัดธรรมิกราชไม่มีเสารวมใน และลักษณะของช่องผนังก็ไม่อาจยืนยันได้ เพราะไม่เหลือหลักฐานให้พิจารณา แต่จากข้อมูลทีในการสร้างพระพุทธรูปและงานจิตรกรรม ด้านตะวันออกย่อมจะแสดงให้เห็นว่าน่าจะมีการบูรณะซ่อมแซมในช่วงสมัยรัตนโกสินทร์เช่นกัน เพราะผู้เขียนคือช่างเขียนที่มีฝีมือชั้นครูคนหนึ่ง ซึ่งได้เขียนภาพเขียนสีเรื่องพุทธประวัติไว้ที่ผนังของศาลาการเปรียญวัดเชิงท่า²⁰ แสดงให้เห็นว่าพระอุโบสถหลังนี้คงจะได้รับการบูรณะพร้อม ๆ กับวัดด้วยในสมัยรัตนโกสินทร์



ภาพที่ 273 รูปด้านหน้าพระอุโบสถที่บูรณะปฏิสังขรณ์ โดยกรมศิลปากร บนรากฐานอาคารเดิม แต่รูปแบบทางสถาปัตยกรรมไม่ใช่ศิลปอยุธยา



ภาพที่ 274 รูปด้านหน้าหลังพระอุโบสถ ซึ่งตั้งอยู่ทางด้านใต้ของพระวิหารหลวง

¹⁹ บรรจบ เทียมทัต “วัดธรรมิกราช”, ในพระราชวัง และวัดโบราณในจังหวัดพระนครศรีอยุธยา 2511 : 77

²⁰ เรื่องเดียวกัน, หน้า 77.

4. วิหารพระพุทไธยาสน์ (พระนอน)

อยู่ทางด้านทิศเหนือของพระเจดีย์ข้างล้อม ห่าง 25 เมตร มีขนาดกว้าง 11 เมตร ยาว 20 เมตร หันหน้าไปทางทิศตะวันออก มีประตูทางเข้าอยู่ทางด้านทิศตะวันตก 3 ช่อง ประตูกลางกว้าง 1.50 เมตร สูง 2.57 เมตร ประตูกว้าง 1.25 เมตร สูง 2.15 เมตร วิหารแห่งนี้มีลักษณะทางสถาปัตยกรรมแบบสมัยยุคต้นคือมีลักษณะการใช้ช่องแสงแทนหน้าต่าง และแนวเสาร่วมในประธาน เป็นต้น รูปทรงหลังคาแบบจั่วบังนง ไม่พบการประดับตกแต่งลวดลายปูนปั้นใด ๆ

การบูรณะซ่อมแซมใหม่เมื่อ พ.ศ. 2499 ภายในมีพระพุทธรูปไสยาสน์ ก่ออิฐถือปูนสมัยอยุธยาหันพระพักตร์ไปทางทิศเหนือ ยาว 12 เมตร ที่ฝาพระบาทรอยพระพุทธรูปเปิดทองประดับกระจกสี อย่างวิจิตรตามวิหารของพระพุทธรูปไสยาสน์องค์นี้ ในประวัติของวัดซึ่งเป็นเอกสารแผ่นพับได้กล่าวไว้ว่า พระวิหารพระพุทไธยาสน์ สร้างโดยพระมเหสีของสมเด็จพระบรมไตรโลกนาถ โดยมีที่มาว่าพระราชธิดาของพระองค์ทรงพระประชวร และพระมเหสีทรงอธิษฐานไว้ว่าถ้าพระราชธิดาหายจะทรงสร้างวิหารถวาย จึงเป็นที่มาของพระวิหารองค์นี้ แต่ทั้งนี้ทั้งนั้นก็ไม่มีแหล่งที่มาของข้อมูลนี้ทำให้ความน่าเชื่อถือไม่มีน้ำหนักในเชิงวิชาการมากนัก



ภาพที่ 275 มุมมองด้านทิศเหนือมองเห็นพระวิหารพระพุทไธยาสน์ และองค์เจดีย์สี่เหลี่ยมล้อม

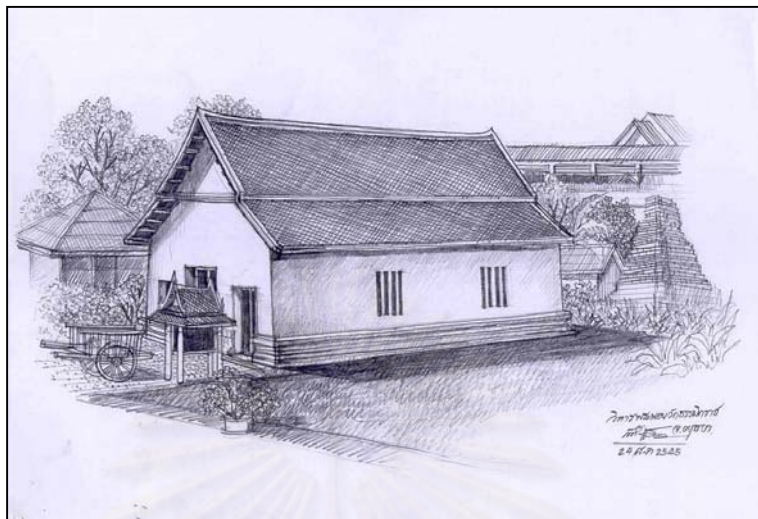

ภาพถ่ายเส้น 231 มุมมองจากทางด้านทิศใต้จากวิหารหลวง จะเห็นลักษณะการใช้หน้าต่างแบบช่อง

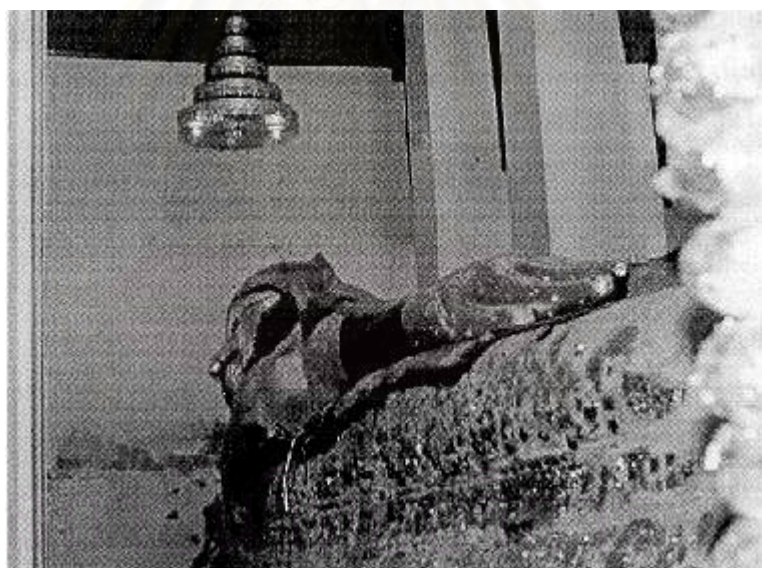

ภาพที่ 276 ภายในวิหารพระนอน จะเห็นแนวเสาร่วมในประธาน

4.5 วิเคราะห์สรุปรูปแบบทางสถาปัตยกรรมกับยุคสมัย

จากการศึกษาประวัติความเป็นมาของวัดธรรมิกราช อีกทั้งการศึกษาวิเคราะห์สถาปัตยกรรมในส่วนต่างๆ ที่อยู่ภายในเขตพื้นที่ของวัดธรรมิกราช โดยแยกเป็น 3 ส่วน ประกอบด้วย

1. ส่วนอาคารโบราณสถาน ซึ่งประกอบด้วย

- 1.1 วิหารทรงธรรม
- 1.2 วิหารพระนอน
- 1.3 พระอุโบสถ
- 1.4 ซากพระวิหาร
- 1.5 เจดีย์สิงห์ล้อม
- 1.6 กลุ่มซากเจดีย์

2. ส่วนเขตสังฆาวาส (ปัจจุบัน)

- 2.1 กลุ่มกุฏิ จำนวน 8 หลัง
- 2.2 ส่วนบ้านพักและสวนเก็บของ
- 2.3 ส่วนศาลาการเปรียญ
- 2.4 ส่วนหอระฆัง

3. ส่วนธรณีสงฆ์ (พื้นที่ว่างเปล่า)

จากส่วนประกอบที่สำคัญของวัดซึ่งส่วนใหญ่เป็นโบราณสถานซึ่งมีขนาดใหญ่โตและมีประวัติความเป็นมาที่เก่าแก่โดยเฉพาะประวัติความเป็นมาที่ตั้งได้กล่าวถึงไว้แล้ว ในข้างต้นว่ามีช่วงอายุการสร้างก่อนการสถาปนากรุงศรีอยุธยา อีกทั้งประจักษ์พยานทางด้านวัตถุที่มีช่วงอายุเทียบได้กับศิลปะสมัยก่อนกรุงศรีอยุธยา โดยเฉพาะเศียรพระพุทธรูปศิลปะสมัยอู่ทองซึ่งเป็นหลักฐานสำคัญ ซึ่งชี้ให้เห็นถึงอายุของวัด ซึ่งยังมีหลักฐานทางด้านอื่นอีกที่สนับสนุนเช่นในพงศาวดารเหนือ ซึ่งเป็นพงศาวดารที่กล่าวถึงเรื่องราวในช่วงก่อนสมัยกรุงศรีอยุธยาเป็นหลัก นอกจากนี้หากวิเคราะห์ในส่วนของงานสถาปัตยกรรมก็จะเห็นได้ว่าส่วนอาคารที่เป็นพระวิหารทรงธรรมนั้นมีลักษณะแผนผังและผังพื้นตลอดจนองค์ประกอบอื่นๆ ทางสถาปัตยกรรม เช่น การใช้เสาร่วมในประธานแบบเสากลาง และลักษณะผังพื้นแบบมุขเด็จ มีการทำเสานางเรียง หรือเสापาลิ ตลอดจนลักษณะการทำช่องแสงแบบสุโขทัย (ที่ไม่ใช่แบบหมวดเหลี่ยมแบบที่วัดหน้าพระเมรุ) ซึ่งลักษณะของช่องแสงแบบสุโขทัยน่าจะเป็นรูปแบบของช่องแสงที่มีความเก่าแก่มากกว่าช่องแสงแบบลูกมะหวดเหลี่ยม

และจากข้อมูลของการบูรณะซ่อมแซมต่างๆ กล่าวได้ว่า รูปแบบทางศิลปกรรมต่าง ๆ ของวัดธรรมิกราชแห่งนี้เป็นรูปแบบศิลปะตั้งแต่ก่อนการสถาปนากรุงศรีอยุธยาจนมาถึงช่วงของสมเด็จพระเจ้าปราสาททอง (อยู่ในยุคกลางช่วงปลาย) ดังนั้นจึงจะได้นำข้อสรุปแห่งยุคสมัยทางศิลปะนี้มาเป็นตัวกำหนดแนวทางในการออกแบบของโครงการเพื่อให้ความเหมาะสมถูกต้องกับประวัติศาสตร์สถาปัตยกรรมและศิลปกรรมของวัดตลอดจนยุคสมัยที่มีความเหมาะสมถูกต้องกับประวัติศาสตร์สถาปัตยกรรมและศิลปกรรมของวัดตลอดจนยุคสมัยที่มีความเกี่ยวข้องกับวัดแห่งนี้

สำหรับเขตสังฆาวาสสิ่งก่อสร้างต่างล้วนเป็นของที่ทำขึ้นมาใหม่ในสมัยหลังเป็นส่วนใหญ่ดังนั้นจึงไม่นำมาเป็นแนวทางในการออกแบบ หรือประกอบแนวคิดในการวางผังใหม่ของวัดและในส่วนอื่น ๆ (ส่วนธรณีสงฆ์) จะยึดถือตามแผนผังขอบเขตที่ดินของวัดในสภาพและสถานะในปัจจุบันในการออกแบบและวางผัง

4.6 ขอบเขตการออกแบบ

ในการออกแบบผู้วิจัยได้กำหนดขอบเขตโดยเฉพาะกรณีศึกษาวัดธรรมิกราช เพื่อทำการออกแบบพระอุโบสถเป็นหลักทั้งนี้ยังมีส่วนประกอบอื่น ๆ ในรายละเอียดดังต่อไปนี้

- ออกแบบพระอุโบสถหลังใหม่ ในขอบเขตของวัดโดยไม่ไปปรับเปลี่ยนส่วนที่เป็นโบราณสถานเดิมของวัด มีเพียงการปรับปรุงภูมิทัศน์ภายในวัดที่จะเป็นการช่วยส่งเสริมคุณค่าของโบราณสถานต่างๆ เหล่านั้นให้มีคุณค่ามากขึ้น โดยอยู่ภายใต้กรอบของการอนุรักษ์เชิงสร้างสรรค์

- ออกแบบปรับปรุงผังบริเวณของวัดโดยไม่มีการปรับเปลี่ยนหรือทำการใด ๆ ในส่วนที่เป็นโบราณสถานของวัด

- ออกแบบส่วนประกอบที่มีความเกี่ยวข้องกับพระอุโบสถ เช่น การตกแต่งภายในพระอุโบสถงานออกแบบพระประธานภายในพระอุโบสถ ออกแบบส่วนประกอบต่างๆ ของโอบเสมาตลอดจนส่วนที่เป็นแนวกำแพงแก้วบริเวณสวนพุทธาวาส

- ออกแบบอาคารบริวารเช่น ศาลาราย

- ออกแบบวางผังในเขตสังฆาวาส เช่น ภูมิเจ้าอาวาส และพระลูกวัด ตลอดจนส่วนประกอบอื่นๆ เช่น หอกลอง ศาลาการเปรียญ ศาลาต่างๆ ห้องน้ำ – ส้วม นอกจากนี้ยังออกแบบบางผังปรับปรุงสภาพแวดล้อมภายในวัดให้เป็นประโยชน์กับชุมชนใกล้เคียงให้ชุมชนมีส่วนร่วมในการพัฒนาให้วัดกับชุมชนกลับมามีบทบาทในการสร้างสรรค์ชุมชนให้มีความเข้มแข็ง

สถาบันวิทยบริการ
จุฬาลงกรณ์มหาวิทยาลัย

4.7 แนวความคิดในการออกแบบ

4.7.1 การปรับปรุงผังบริเวณวัด

การปรับปรุงผังบริเวณวัดธรรมิกราชมีกรอบแนวความคิดหลักซึ่งอ้างอิงจากข้อมูลเรื่องการวางผังในยุคต้นซึ่งมี 2 รูปแบบ คือ การวางผังที่พระอุโบสถอยู่ในแนวแกนหลักของวัดในทิศตะวันออก-ตะวันตก โดยมีเจดีย์ประธานและพระวิหารหลวงเป็นส่วนประกอบที่สำคัญในแผนผัง และการวางผังที่แนวแกนหลักของวัดหันเข้าสู่เส้นทางสัญจร ทางน้ำหรือแม่น้ำสำคัญ การปรับปรุงผังบริเวณของวัดธรรมิกราชเลือกใช้แบบที่อิงเส้นทางการสัญจรทางน้ำ (โดยหันหน้าพระอุโบสถไปทางแม่น้ำลพบุรี ซึ่งอยู่ทางทิศเหนือของผังบริเวณวัด และในขณะเดียวกันบริเวณทิศดังกล่าวนี้ยังเป็นทางเข้าหลักของวัดที่เป็นถนนใหญ่ (ถนนรอบเมือง) ซึ่งมีชุมชนอยู่จำนวนมาก โดยการวางตำแหน่งพระอุโบสถให้อยู่ในแนวแกนที่มีเจดีย์ประธาน (เจดีย์สิงห์ล้อม) เป็นส่วนสำคัญของแนวแกนซึ่งรูปแบบดังกล่าวนี้ได้ปรากฏอยู่กับลักษณะของแผนผังเดิมของวัดโดยจะเห็นได้ว่าพระวิหารทรงธรรมและพระอุโบสถหลังเดิมนั้นล้วนแล้วแต่หันด้านหน้าองค์พระประธาน และด้านหน้าพระอุโบสถเข้าหาเจดีย์สิงห์ล้อม อีกทั้งทิศทางด้านดังกล่าวเป็นทิศที่เป็นมงคล (ทิศตะวันออก) แต่ด้วยข้อจำกัด และสภาพแวดล้อมในปัจจุบันของวัดซึ่งเป็นข้อจำกัดหนึ่ง ซึ่งมีผลต่อการวางผังในสภาพปัจจุบัน โดยเฉพาะด้านทิศตะวันออก ซึ่งปัจจุบันเป็นที่ตั้งของอาคารเรียนของวิทยาลัยเทคนิคพระนครศรีอยุธยา

ส่วนการปรับปรุงผังบริเวณโดยเฉพาะส่วนสังฆาวาส ซึ่งในสภาพปัจจุบันพื้นที่ดังกล่าวอยู่ติดกับชุมชนและถนนใหญ่ ซึ่งไม่เหมาะสมกับการดำเนินชีวิตของพระสงฆ์ ซึ่งต้องการความเงียบสงบ เพื่อบำเพ็ญเพียรและประกอบศาสนกิจของสงฆ์ โดยผู้วิจัยได้ย้ายไปอยู่ในตำแหน่งที่มีความเงียบสงบ เหมาะสมกับการบำเพ็ญเพียรของสงฆ์ ขณะเดียวกันพื้นที่เดิมซึ่งอยู่ติดกับชุมชนและถนนใหญ่ (ด้านทิศเหนือ) ผู้วิจัยได้ปรับเปลี่ยนเป็นส่วนสาธารณะ ซึ่งสามารถให้ชุมชนบริเวณดังกล่าวได้เข้ามาใช้เป็นพื้นที่พักผ่อน ออกกำลังกายให้ชุมชนและวัดได้มีการปฏิสัมพันธ์กันมากขึ้นเหมือนดังในอดีต โดยทางเข้าหลักยังคงเป็นเส้นทางบริเวณทางด้านทิศเหนือ ซึ่งอยู่ติดกับถนนใหญ่ (ถนนรอบเมือง) ปรับปรุงพื้นที่บริเวณดังกล่าวให้มีภูมิทัศน์ที่สวยงาม ร่มรื่นโดยจัดแบ่งพื้นที่จอดรถที่เป็นระเบียบ สำหรับพื้นที่สังฆาวาสที่ได้ปรับเปลี่ยนใหม่ ได้วางตำแหน่งที่ตั้งของศาลาการเปรียญให้มีความเหมาะสมกับการใช้งานอยู่ในบริเวณที่มีการเข้าถึงได้สะดวกซึ่งอยู่ติดกับถนนตลาดเจ้าพรหม ซึ่งมีระยะห่างของตัวอาคารกับส่วนที่เป็นโบราณสถานพอสมควร เพื่อไม่ให้ไปเบียดบังและ ทำลายภูมิทัศน์โบราณสถานต่างๆ ที่อยู่ภายในวัด แต่ขณะเดียวกันก็สามารถตอบสนองการใช้งานทางศาสนพิธีได้อย่างคล่องตัวเช่นกัน (ดูรูปผังบริเวณที่ออกแบบปรับปรุงประกอบ)

4.7.2 รูปแบบทางสถาปัตยกรรมและส่วนประดับตกแต่ง

ส่วนที่ออกแบบที่สำคัญคือ พระอุโบสถมีแนวความคิดหลักมาจากการศึกษาทางด้านประวัติศาสตร์สถาปัตยกรรม และประวัติศาสตร์สถาปัตยกรรม และประวัติศาสตร์ทางโบราณคดี ซึ่งสรุปได้ว่าลักษณะสถาปัตยกรรมของวัดธรรมิกราช มีรูปแบบศิลปแบบอยุธยายุคต้น (ซึ่งเกี่ยวข้องกับเชื่อมโยงกับสมัยอยุธยา ซึ่งเป็นศิลปะที่มีมาก่อนสมัยอยุธยา) จนถึงสมัยอยุธยายุคกลาง (ในช่วงสมัยพระเจ้าปราสาททอง) ซึ่งเป็นช่วงสุดท้ายที่

อิทธิพลศิลปะเขมร กลับมาเฟื่องฟูอีกครั้งหนึ่ง โดยเฉพาะส่วนที่เป็นสิ่งหล่อมซึ่งสิ่งหลักขณะดังกล่าวมีลักษณะแบบเดียวกับสิ่งของที่ปราสาทนครวัด ดังที่ได้กล่าวไว้แล้วในเบื้องต้น เรื่องเจดีย์สิ่งหล่อมของวัดธรรมิกราช ดังนั้นกรอบแนวความคิดหลักในการนำมาเป็นแนวทางการออกแบบจึงสามารถเชื่อมโยงได้กับการศึกษารูปแบบพระอุโบสถสกุลช่างอยุธยา สมัยยุคต้น-ยุคกลาง

โดยกรอบแนวความคิดจะอธิบายตามองค์ประกอบต่างๆ ดังนี้ (ฐาน, เรือน, ยอด)

ส่วนฐานแบ่งได้เป็น

-รูปผังพื้น นำเอาลักษณะผังพื้นแบบมุขเด็จ และผังพื้นแบบมุขโรงหลังคาจั่วกันสาด ซึ่งมีทั้งข้อดีและข้อด้อยมาเติมเต็มโดยยังคงไว้ซึ่งลักษณะของผังพื้น ในยุคต้น เช่น การทำเสาร่วมในประธานเป็นเสาแปดเหลี่ยม (ซึ่งในยุคต้นมีทั้งเสาแปดเหลี่ยมและเสากลม) และอีกเหตุผลหนึ่งของการใช้เสาร่วมในก็คือเนื่องจากเป็นอาคารขนาดใหญ่การทำเสาร่วมในยังเป็นโครงสร้างที่สำคัญในการรับเครื่องบนหลังคา

-รูปแบบฐานอาคาร มีลักษณะการทำฐาน 2 ลักษณะฐานของลานประทักษิณและฐานที่รองรับตัวเรือน ซึ่งฐานประทักษิณไม่นิยมทำพนักระเบียงดังตัวอย่างวัดธรรมิกราช แต่การออกแบบผู้วิจัยได้ใช้การปลูกต้นไม้เป็นแนวกันทำหน้าที่แทนพนักระเบียง ซึ่งช่วยในเรื่องป้องกันความปลอดภัย เนื่องจากฐานมีความสูงถึง 1.65 เมตร ทางด้านรูปแบบฐานในยุคต้นที่ทำการศึกษามีลักษณะฐานแบบฐานปัทม์ที่ไม่ตกท้องลำเอา จึงนำลักษณะดังกล่าวนี้มาใช้ในส่วนของฐานอาคารพระอุโบสถหลังนี้ด้วย โดยการประยุกต์ใช้การทำลวดลายของช่องเจาะ ซึ่งเป็นเอกลักษณ์หนึ่งของศิลปะอยุธยา คือ ช่องเจาะแบบที่เรียกว่า “ช่องตีนกา” โดยนำมาใช้ในส่วนที่เป็นฐานประทักษิณ ซึ่งยังสามารถช่วยระบายความร้อนของส่วนฐานอาคารได้อีกทางหนึ่ง

ส่วนตัวเรือนแบ่งได้เป็น

-รูปแบบของช่องเปิด บริเวณที่เป็นด้านสกัดนำลักษณะของช่องเปิดอาคารแบบทรงมุขเด็จที่มีทางเข้าทางด้านสกัดได้ 2 ข้างของทางเข้าโดยช่องประตูกลางเป็นช่องที่มีฐานานุศักดิ์ทางสถาปัตยกรรมการตกแต่งรูปแบบของช่องเปิดมีทั้งที่เป็นซุ้มแบบทรงเครื่องยอด (โดยเฉพาะประตูกลาง) และเป็นซุ้มแบบบันแถลงโดยผู้วิจัยได้เลือกที่จะใช้การตกแต่งซุ้มแบบเครื่องยอดซึ่งเหตุผลหนึ่งก็คือ วัดธรรมิกราชแห่งนี้ตามประวัติศาสตร์ในพงศาวดารเหนือได้กล่าวไว้ว่าสร้างขึ้นโดยพระยาธรรมิกราช ซึ่งเป็นราชบุตรของพระเจ้าสายน้ำผึ้ง ด้วยเหตุดังกล่าวนี้จึงส่งผลต่อแนวความคิดด้านสถาปัตยกรรมในเรื่องของฐานานุศักดิ์ โดยเฉพาะในเรื่องการตกแต่งซุ้มช่องเปิดด้านข้าง นำเอาคติการทำช่องแสงแบบอยุธยายุคต้น โดยการประยุกต์ใช้วัสดุในปัจจุบันเป็นหลักัดขึ้นรูป ทำเป็นลวดลายที่ช่องประตู อีกทั้งลวดลายภายนอกเป็นลวดลายแบบลุ่มมะหวดเหลี่ยมของวิหารทรงธรรมของวัดธรรมิกราชมาประยุกต์ใช้

* อยุธยาได้รับอิทธิพลหรือนำเอาแบบอย่างศิลปะเขมรหรือขอมเข้ามา 3 ครั้งใหญ่ คือ 1. สมัยพระเจ้าอู่ทอง 2. สมัยเจ้าสามพระยา 3. สมัยพระเจ้าปราสาททอง โดยทั้ง 3 ครั้งนี้เป็นการทำสงครามซึ่งกรุงศรีอยุธยาได้รับชัยชนะจึงได้มีการนำเอาศิลปะหรือพิธีกรรมทางพหุวัฒนธรรมเข้ามาประยุกต์ใช้กับพระพุทธศาสนาโดยเฉพาะในเรื่องของอิทธิพลทางศิลปะ ดังที่ปรากฏศิลปะเขมรในงานสถาปัตยกรรมไทยและศิลปกรรมแขนงอื่น ๆ (ผู้วิจัย)

-**เสา**ใช้เสาแปดเหลี่ยมโดยมีบัวหัวเสาแบบบัวโถโดยเฉพาะส่วนเสาร่วมในซึ่งมีขนาดใหญ่อันเป็นเอกลักษณ์ที่สำคัญของเสาในยุคต้น ผู้วิจัยได้ออกแบบลวดลายปูนปั้นประกอบเข้าไปในส่วนที่เป็นบัวหัวเสา (ดูแบบลายเส้น) คันทวย ประยุกต์รูปแบบมาจากวัดศาลาปูนและวัดกษัตราธิราชโดยนำลักษณะลวดลายและทรวดทรงจังหวะการคดโค้งของเส้นรอบนอก มาเป็นแนวทางการออกแบบ

-**ส่วนฝ้าเพดาน**ผูกลวดลายใหม่โดยยังคงแบบแผนของวัดหน้าพระเมรุ เป็นต้น แบบของแนวความคิด

ส่วนยอดแบ่งได้เป็น

-**รูปแบบหน้าบัน** นำลักษณะหน้าบันแบบจั่วหน้าพรหมมาใช้โดยลวดลายการจำหลักเป็นรูปเทพบรรจุกอยู่ตามช่องของลูกฟัก โดยรูปแบบของการจำหลักไม้ส่วนที่เป็นองค์เทพมีลักษณะแบบวัดหน้าพระเมรุ โดยมีองค์ประกอบของเครื่องลายองแบบลักษณะไทยประเพณี แต่ใช้วัสดุก่อสร้างเป็นคอนกรีตเสริมเหล็กเลียนแบบเครื่องไม้ โดยมีการนำบราลีเข้ามาใช้ในส่วนที่เป็นสันหลังคา (ซึ่งยุคดังกล่าวนี้อยู่ร่วมสมัยกับสุโขทัย ซึ่งพบหลักฐานการใช้อยู่เป็นจำนวนมาก)

-**รูปทรงหลังคา** นำลักษณะรูปทรงหลังแบบมุขเด็จผสมผสานกับรูปทรงหลังคาแบบมุขโถงหลังคาจั่วกันสาด (ซึ่งเป็นรูปแบบของหลังคาในยุคต้น) โดยมีหลังคาแบบมุขประเจ็ดเพิ่มเติมเข้าไปในงานออกแบบ เพื่อสร้างนัยสำคัญให้กับส่วนรูปทรงหลังคา

ลักษณะรูปทรงและที่ว่างภายใน

รูปทรงของอาคารพระอุโบสถที่ออกแบบมีที่มาที่ก่อรูปขึ้นจากแผนผังการปิดล้อมของผนังทั้ง 4 ด้าน โดยมีองค์ประกอบต่างๆ ทางสถาปัตยกรรม ส่งเสริมก่อตัวขึ้นเป็นรูปทรงที่มีลักษณะเฉพาะแม้จะเป็นงานออกแบบใหม่ ซึ่งอาศัยข้อมูลที่ได้ทำการศึกษาวิจัยเป็นข้อมูลหลักในการอ้างอิง แต่ลักษณะรูปทรงภายนอกของอาคารโดยเฉพาะกันสาด เนื่องจากอาคารมีขนาดใหญ่ โดยเฉพาะด้านสกัดทั้งหมดด้านหน้าและด้านหลัง ผู้วิจัยพยายามใช้เส้นตั้งเพื่อจะช่วยเหลือเสริมให้อาคารมีลักษณะที่สูงเพรียวขึ้น ดังเช่นส่วนที่เป็นซุ้มประตูทางเข้าทั้ง 3 ช่อง โดยทำเป็นช่องเปิดที่มีการประดับตกแต่งซุ้มแบบเครื่องยอด (สร้างแนวเส้นตั้ง) อีกทั้งการยกฐานอาคารในส่วนที่เป็นมุขเด็จเพื่อสร้างนัยสำคัญให้กับรูปด้านสกัด ขนาดเสาด้านหน้าตัดแปดเหลี่ยมขนาดใหญ่ที่รองรับส่วนที่เป็นหลังคา ซึ่งเสาลักษณะดังกล่าวนี้จะเห็นได้จากวัดพุทธโสธรวรวิหาร และวัดหน้าพระเมรุ หรือแม้ว่าวัดธรรมิกราชก็มีขนาดเสาที่ใหญ่โต ซึ่งนอกเหนือจากเหตุผลทางด้านโครงสร้างแล้วน่าจะมีความหมายในเรื่องของความงดงามทางศิลปอีกประการหนึ่ง สำหรับส่วนด้านข้าง ลักษณะรูปแบบจะแบ่งเป็นห้องเสาดั้งเดิมซึ่งนิยมนั่งทำเป็นเลขคี โดยแต่ละห้องเสามีขนาดความกว้างประมาณ 3.20 - 3.50 เมตร โดยการแบ่งห้องเสาดังกล่าวด้วยการทำเสาเก็จ หรือเสาดิ่ง การทำเสาดังกล่าวเรียงหรือเสาด้านข้างเพื่อป้องกันแดดฝนที่จะพัดมาเข้ามาภายในอาคารแล้วยังช่วยทำให้รูปด้านข้างมีมิติความลึกเกิดแสงเงาให้กับอาคาร ในส่วนที่เป็นช่องเปิดด้านข้าง นอกจากเรื่องของประโยชน์ใช้สอยแล้ว ยังช่วยทำให้รูปด้านข้างมีรายละเอียดในองค์ประกอบที่น่าสนใจ ดังเช่น การทำช่องแสงแบบลูกมะหวดเหลี่ยม ซึ่งอยู่ในแนวของเส้นตั้งช่วยให้อาคารไม่ดูแบนหรือยาว ในส่วนที่เป็นหลังคามีการซ้อนและแบ่งช่วงหลังคาเป็นดับ ๆ (ซึ่งมาจากข้อจำกัดทางด้านโครงสร้างอาคาร ซึ่งเป็นไม้ในอดีต) แต่เมื่อวิเคราะห์ในเรื่องคุณค่าความงาม จะเห็นได้ว่าช่วยทอนความใหญ่โตของหลังคาออกมาเป็นหน่วยย่อย ๆ หรือที่เรียกว่าเป็น

การแตกปริมาตรของรูปทรงอาคารโดยเฉพาะส่วนยอดที่เป็นส่วนของหลังคา ในส่วนของเครื่องลำยองและงานจำหลักไม้ในองค์ประกอบต่าง ๆ ยังสะท้อนคติความเชื่อผสมผสานกับความคิดสร้างสรรค์ รูปแบบในยุคต้นที่ว่างภายใต้ได้นำรูปแบบและแนวความคิดมาจากรูปแบบของลักษณะที่ว่างของรูปทรงแบบมุขเด็จและรูปทรงแบบมุขโถง หลังคาจั่วกันสาดและหลังคาจั่วเปิดในสมัยอยุธยายุคต้น ซึ่งมีรูปแบบลักษณะที่ว่างภายในที่เหมือนกัน กล่าวคือ มีเสาร่วมในประธานขนาดใหญ่มีพื้นที่ร่วมนอก (อยู่ระหว่างผนังถึงแนวเสาร่วมในประธาน) การใช้พื้นที่โดยเฉพาะในช่วงการประกอบพิธีทางศาสนิก จะใช้พื้นที่ที่เป็นบริเวณพื้นที่ร่วมในประธาน (ดูเนื้อหาโดยละเอียดได้ในเรื่องที่ว่างในยุคต้น) เป็นหลัก

4.7.3 การตกแต่งภายในและงานออกแบบศิลปะอื่นที่เกี่ยวข้องกับพระอุโบสถ ประกอบด้วย

รูปแบบและลักษณะของโบสถ์ นำรูปแบบและลักษณะของโบสถ์โดยเฉพาะในเรื่องของขนาดซึ่งในยุคต้นโบสถ์มีขนาดใหญ่ (หินชนวนซึ่งมีอิทธิพลหรืออยู่ร่วมสมัยกับสุโขทัย) แต่ในขนาดเดียวกันก็นำเอารูปแบบของลวดลายศิลปอยุธยาซึ่งอยู่ในชองคาบเกี่ยวกับยุคต้น ซึ่งลวดลายนั้นเป็นดอกไม้และเครือเถา ซึ่งเป็นปฐมบทลายกนก มาประยุกต์ใช้กับการออกแบบ อีกทั้งการทำฐานโบสถ์แบบที่เรียกว่า “เสมานั่งแท่น” เพื่อความเหมาะสมกับคตินิยมในปัจจุบัน ซึ่งยังช่วยให้ตำแหน่งที่ตั้งของโบสถ์มีความโดดเด่นสวยงามมากยิ่งขึ้น

รูปแบบและลักษณะของพระประธานภายในพระอุโบสถ มีแนวทางการออกแบบโดยเชื่อมโยงกับประวัติวัด และผู้สร้างซึ่งเป็นพระมหากษัตริย์ (พระยาธรรมมิกราชซึ่งเป็นพระราชโอรสของพระเจ้าสายน้ำผึ้ง) ด้วยเหตุดังกล่าวนี้ จึงได้นำเอารูปแบบของพระพุทธรูปทรงเครื่องมาประยุกต์ใช้ในการออกแบบผสมผสานกับรูปแบบทางศิลปะขององค์พระพุทธรูป (ส่วนเศียร) มากเป็นรูปแบบหลักของพระพักตร์ (ศิลปะแบบอู่ทอง) ในส่วนของพระประธานของพระอุโบสถที่ทำการออกแบบ สำหรับส่วนการตกแต่งด้วยงานจิตรกรรมภายในพระอุโบสถเป็นผนังไม่มีการตกแต่ง (สอดคล้องกับข้อมูลการศึกษา) มีเพียงส่วนที่เป็นเสาร่วมในที่มีลวดลาย (ลักษณะเดียวกับวัดหน้าพระเมรุ)

สถาบันวิทยบริการ
จุฬาลงกรณ์มหาวิทยาลัย

บทที่ 5

บทสรุปและข้อเสนอแนะ

5.1 สรุปผลการวิจัย

การศึกษาวิจัยในหัวข้อเรื่อง แนวทางการออกแบบพระอุโบสถสกุลช่างอยุธยา : กรณีศึกษาวัดธรรมิกราช จังหวัดพระนครศรีอยุธยา มุ่งศึกษาเนื้อหาหลักโดยเฉพาะด้านสถาปัตยกรรมพระอุโบสถสกุลช่างอยุธยา นอกจากนี้ยังศึกษาข้อมูลที่มีความเกี่ยวข้องกับพระอุโบสถเช่นเรื่องของใบมา พระพุทธรูป และการตกแต่งภายในด้วยงานจิตรกรรม (ซึ่งไม่ลงลึกเท่ากับประเด็นในเรื่องของพระอุโบสถ) โดยขอบเขตการศึกษาอยู่ในเขตพื้นที่ภาคกลางโดยเฉพาะจังหวัดพระนครศรีอยุธยา และจังหวัดใกล้เคียง ซึ่งจำนวนวัดที่เลือกมาทำการศึกษาที่อยู่ในสภาพสมบูรณ์ 26 วัด โดยมีวัดที่เป็นซากโบราณสถานอีกจำนวนหนึ่ง ซึ่งนำมาศึกษาเปรียบเทียบ โดยเฉพาะองค์ประกอบในส่วนฐาน ส่วนเรือน ซึ่งมีความน่าเชื่อถือมากกว่าส่วนอื่น ๆ ด้วยเหตุที่ว่าส่วนยอดที่เป็นส่วนของหลังคาไม่หลงเหลือหลักฐานให้ทำการศึกษา โดยแนวทางการศึกษาวิจัยใช้วิธีการวิจัยที่เน้นการสำรวจข้อมูลภาคสนาม และข้อมูลทางด้านเอกสารทั้งที่เป็นข้อมูลปฐมภูมิ อันได้แก่ จดหมายเหตุ พระราชพงศาวดาร หรือจะเป็นข้อมูลทุติยภูมิ ได้แก่ บทความ หนังสือ งานวิจัยที่ความน่าเชื่อถือ โดยนำมาศึกษาวิเคราะห์เปรียบเทียบ ด้วยวิธีเชิงคุณภาพตามหลักพื้นฐานทางสถาปัตยกรรม ดังเช่น การแบ่งกลุ่มตามลักษณะของผังพื้นรูปทรงตลอดจนองค์ประกอบทางสถาปัตยกรรมที่มีลักษณะร่วมเหมือนกัน อีกทั้งการอ้างอิงข้อมูลทางด้านประวัติศาสตร์ทางโบราณคดี เพื่อสนับสนุนในเรื่องของยุคสมัย เพื่อให้ผลการศึกษามีความน่าเชื่อถือมากที่สุด สำหรับผลการศึกษาวิจัยในส่วนของภาคข้อมูลซึ่งเน้นเฉพาะรูปแบบสถาปัตยกรรม พระอุโบสถโดยเฉพาะอย่างยิ่งในยุคต้น (ซึ่งมีความเกี่ยวข้องโดยตรงในประเด็นเรื่องของประวัติศาสตร์สถาปัตยกรรม) โดยในส่วนของยุคกลางและยุคปลายเป็นการศึกษาเพื่อให้เห็นถึงพัฒนาการของรูปแบบในแต่ละยุคสมัยของอยุธยาโดยสามารถสรุปลักษณะทางสถาปัตยกรรม และรูปทรงตามยุคสมัยดังนี้

สมัยอยุธยายุคต้น (สมัยพระเจ้าอู่ทอง – สมัยสมเด็จพระไชยราชา พ.ศ. 1893-2089 รวมระยะเวลา 196 ปี) สามารถจำแนกลักษณะรูปแบบพระอุโบสถได้ 2 ลักษณะคือ

1. รูปทรงมุขโถง หลังคาจั่วกันสาดและหลังคาจั่วเปิด
2. รูปทรงมุขเด็จ

จุฬาลงกรณ์มหาวิทยาลัย

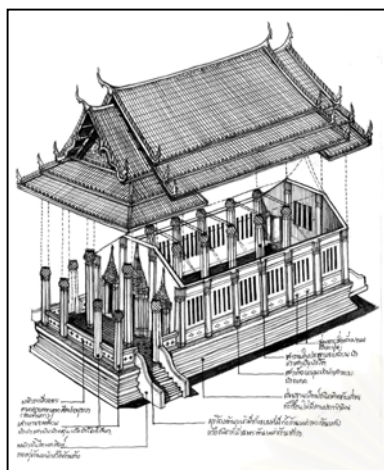

ภาพลายเส้นที่ 232 รูปทรงมุขโถงหลังคาจั่วกันสาด และหลังคาจั่วเปิด

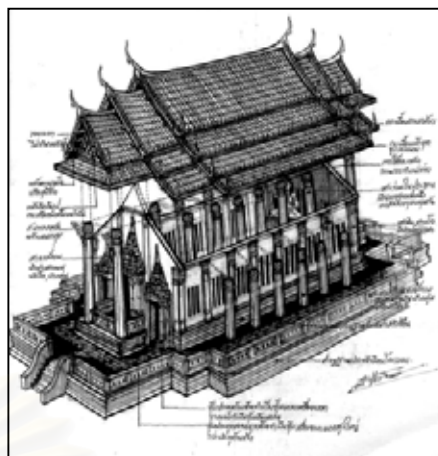

ภาพลายเส้นที่ 233 รูปทรงมุขเด็จ

มีรูปแบบและลักษณะที่สำคัญคือ ส่วนฐาน ซึ่งนิยมทำฐานปัทม์ ทั้งส่วนที่เป็นฐานของตัวเรือน และส่วนที่เป็นฐานประทักษิณ และที่สำคัญคือไม่นิยมทำฐานแบบที่เรียกว่าตอกห้องสำเภา โดยเฉพาะรูปทรงแบบมุขโถงหลังคาจั่วกันสาดและหลังคาจั่วเปิดไม่พบการทำฐานในส่วนขอประทักษิณ ส่วนเรือนเสานิยมทำเป็นเสาแปดเหลี่ยม หรือเสากลมโดยบัวหัวเสาเป็นบัวโถ คันทวยมีลักษณะหยักลูกคลื่น โดยเฉพาะช่องเปิดด้านข้างนิยมทำแบบช่องแสง ส่วนยอดหน้าบันจำลองเป็นรูปเทพ หรือยักษ์ ไม่นิยมทำลวดลาย รูปทรงอาคารมีขนาดใหญ่ใกล้เคียงกับพระวิหาร โดยมีลักษณะตำแหน่งที่ตั้งในแผนผังซึ่งมี 2 ลักษณะคือ หันด้านหน้าไปในด้านทิศตะวันตก โดยอิงแนวแกนหลักของผังตั้งเช่นวัดราชบูรณะ วัดพุทธโสธรวรย์ หรือวัดมหาธาตุ เป็นต้น โดยวัดเหล่านี้ล้วนมีองค์ประกอบที่สำคัญในแผนผัง คือ เจดีย์ประธาน พระวิหารหลวง ระเบียงคด โดยพระอุโบสถจะอยู่นอกระเบียงคด และหันด้านหน้าของพระอุโบสถไปยังทิศตะวันตก ซึ่งรูปทรงแบบมุขโถงหลังคาจั่วกันสาดและจั่วเปิดจะพบการวางผังในลักษณะดังกล่าวนี้ โดยส่วนที่เป็นรูปทรงมุขเด็จโดยเฉพาะวัดที่เป็นกรณีศึกษานิยมหันด้านหน้าพระอุโบสถ หรือแนวแกนของวัดเข้าหาแม่น้ำ หรือเส้นทางการสัญจรทางน้ำ

สมัยอยุธยาตอนกลาง (สมัยพระยอดฟ้า – สมัยสมเด็จพระศรีสุธรรมราชา พ.ศ. 2089-2199 รวมระยะเวลา 110 ปี) สามารถจำแนกลักษณะรูปแบบพระอุโบสถได้ 4 ลักษณะ คือ

1. รูปทรงมุขโถงหลังคาจั่วเปิด
2. รูปทรงทรงโรงหลังคาจั่วเปิด (ทรงคฤห์)
3. รูปทรงจันทับ (ด้านหน้า – ด้านหลัง)
4. รูปทรงหลังคามุขประเจ็ด

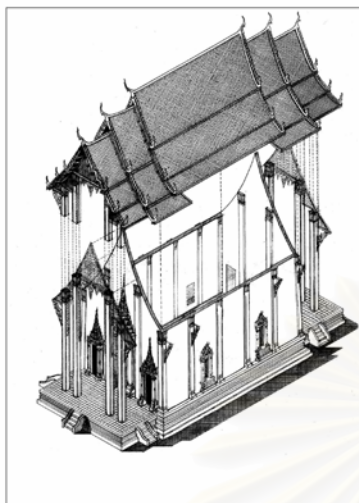

ภาพลายเส้นที่ 234 รูปทรงมุขโถงหลังคาจั่วเปิด

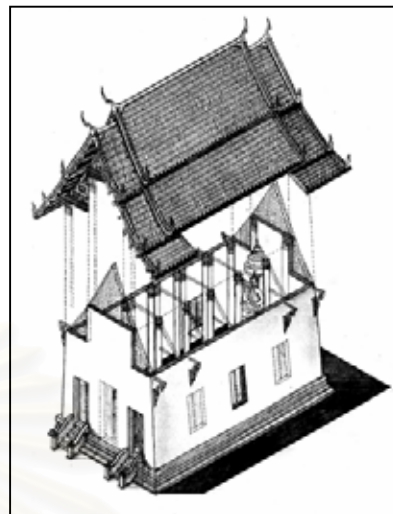

ภาพลายเส้นที่ 235 รูปทรงทรงโรงหลังคาจั่วเปิด (ทรงคฤหา)

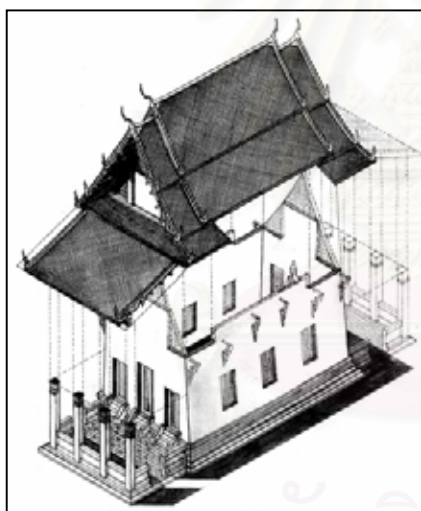

ภาพลายเส้นที่ 236 รูปทรงจันหับ (ด้านหน้า-ด้านหลัง)

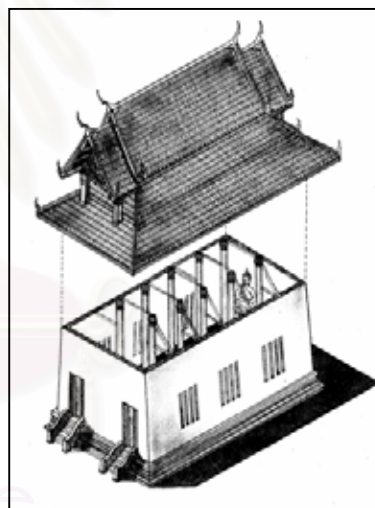

ภาพลายเส้นที่ 237 รูปทรงหลังคามุขประเจ็ด

มีรูปแบบและลักษณะที่สำคัญคือ ส่วนฐานซึ่งนิยมทำฐานปัทม์ เริ่มมีรูปแบบอย่างที่เราเรียกว่าตอกห้องสำเภา ในช่วงปลายของยุคกลาง มบางแห่งทำเป็นฐานบัวกลาหรือฐานบัวคว่ำ ส่วนเรือน เสาเริ่มทำเสาสี่เหลี่ยม ย่อมุมโดยบัวหัวเสาเป็นบัวจกกล ช่องเปิดหน้าต่างเข้ามามีบทบาทแทนที่ช่องแสง ขณะเดียวกันก็ยังมีการใช้ช่องเปิดแบบช่องแสงโดยเฉพาะในสมัยพระเจ้าปราสาททอง มีลักษณะช่องแสงแบบลูกมะหวดเหลี่ยม ลักษณะของช่องเปิดของหน้าต่างมี 1-3 บาน หรือไม่มีการทำช่องเปิดเลยก็มีเป็นโบสถ์แบบมหาอุด การทำช่องเปิดโดยเฉพาะส่วนที่เป็นหน้าต่างไม่นิยมตกแต่งซุ้มหน้าต่าง แต่สำหรับซุ้มประตูนั้นมีการทำซุ้มและตกแต่งมาเล็กน้อยในยุคต้น ส่วนยอด หน้าบันไม่มีลวดลายด้านซอซอหางโตโดยปลายลายมีรูปแบบหรือสัตว์หิมพานต์เข้าไปอยู่ในองค์ประกอบของลวดลาย ซึ่งรวมถึงหน้าบันที่เป็นเครื่องก่อมีลวดลาย และการประดับตกแต่ง ที่มีอิทธิพลทางศิลปะ

ต่างชาติเข้ามาผสมผสาน โดยเฉพาะรูปทรงอาคารมีรูปแบบที่หลากหลายและขนาดที่เล็กลงกว่าในยุคต้นอีกทั้งบางรูปทรงก็ได้รับอิทธิพลจากศิลปต่างชาติเข้ามาผสมผสานจนก่อเกิดเป็นรูปแบบที่ต่างออกไปจากที่เคยมีมา โดยการวางผังในยุคกลางนี้ พระอุโบสถได้เริ่มเข้ามามีบทบาทแทนที่วิหารหลวงไม่ว่าจะเป็นเรื่องของขนาดและตำแหน่งที่ตั้งในเขตพุทธาวาส โดยเฉพาะในสมัยพระเจ้าปราสาททอง ซึ่งมีความชัดเจนมากที่สุด (ซึ่งอยู่ในช่วงปลายของสมัยอยุธยายุคกลาง) แต่ยังมีส่วนประกอบที่สำคัญอยู่เช่น เจดีย์ประธาน ยังมีขนาดใหญ่ บางแห่งยังมีตำแหน่งของวิหารอยู่ร่วมในแนวแกน เช่น วัดวรเชษฐาราม (นอกเมือง) โดยอิงแนวแกนทิศตะวันออก-ทิศตะวันตกแต่พระอุโบสถเริ่มนิยมหันด้านหน้าเข้ามาทางทิศตะวันออก (ต่างจากเดิมซึ่งในยุคต้นหันไปทางทิศตะวันตก) หรือไม่ก็หันเข้าหาเส้นทางจราจรทางน้ำ

สมัยอยุธยาปลาย (สมัยสมเด็จพระนารายณ์ – สมัยพระเจ้าเอกทัศน์ พ.ศ. 2199-2310 รวมระยะเวลา 111 ปี) สามารถจำแนกรูปแบบพระอุโบสถได้ 5 ลักษณะคือ

1. รูปทรงมุขเด็จ
2. รูปทรงมุขโถง หลังคาจั่วเปิด
3. รูปทรงมุขโถงหลังคาจั่วกันสาด
4. รูปทรงจันทับ แบ่งย่อยได้ 2 ลักษณะ คือ
 - 4.1 ทรงวิลันดา
 - 4.2 ทรงคฤห์
5. รูปทรงแบบทรงโรง แบ่งย่อยได้ 2 ลักษณะ คือ
 - 5.1 ทรงวิลันดา
 - 5.2 ทรงคฤห์

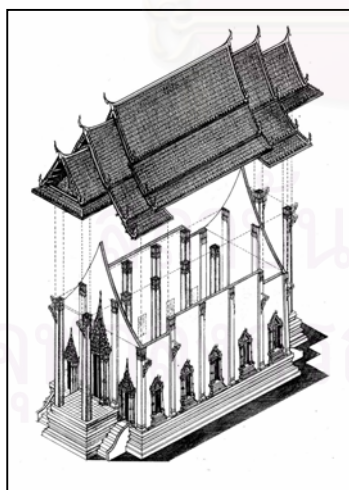

ภาพลายเส้นที่ 238 รูปทรงมุขเด็จ

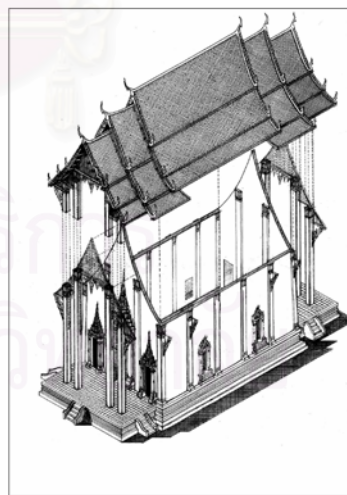

ภาพลายเส้นที่ 239 รูปทรงมุขโถงหลังคาจั่วเปิด

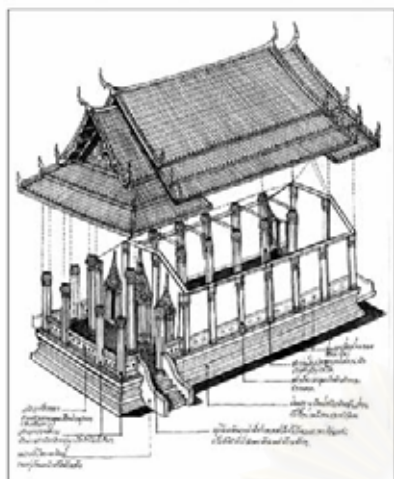

ภาพลายเส้นที่ 240 รูปทรงมุขโถงหลังคาจั่วกันสาด

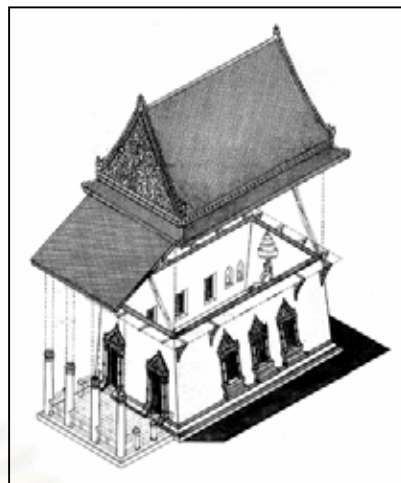

ภาพลายเส้นที่ 241 รูปทรงจันทับ (แบบทรงวิลันดา)



ภาพลายเส้นที่ 242 รูปทรงจันทับ แบบทรงคฤหา

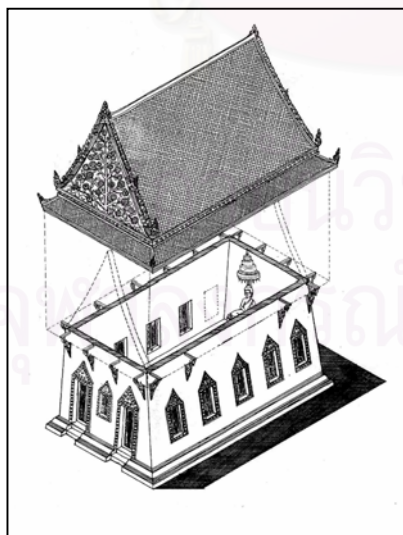

ภาพลายเส้นที่ 243 รูปทรงแบบทรงโรง (แบบทรงวิลันดา)

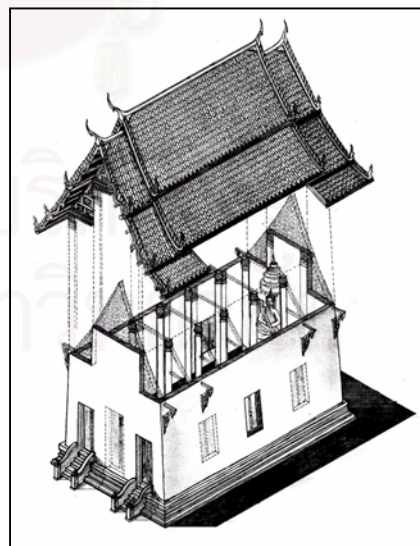

ภาพลายเส้นที่ 244 รูปทรงแบบทรงโรง (แบบทรงคฤหา)

รูปแบบและลักษณะที่สำคัญคือส่วนฐาน มีลักษณะรูปแบบแบบฐานปัทม์ที่ตกแต่งอย่างประณีต มีทั้งที่เป็นฐานปัทม์และฐานบัวกลม (บัวคว่ำ) โดยมีการทำฐานสิงห์เข้ามาผสมโดยมากจะปรากฏอยู่เฉพาะส่วนที่เป็นมุขหน้าหลัง ดังตัวอย่างเช่น วัดบรมพุทธาราม วัดกุฎีดาว เป็นต้น ส่วนตัวเรือน นิยมทำเสาน้ำตดสี่เหลี่ยมย่อมุม โดยมีบัวหัวเสาเป็นบัวจกกล ช่องเปิดทั้งด้านสกัดและด้านข้าง โดยเฉพาะด้านข้างมีช่องเปิดแบบบานหน้าต่าง เกือบทุกห้องเสามีการตกแต่งซุ้มประตูและหน้าต่างที่มีรูปแบบอิทธิพลศิลปะต่างชาติ เช่นกระเบื้องถ้วยชามจีน อีกทั้งแบบแผนลวดลายที่มีรูปแบบของชาติตะวันตก และศิลปะเปอร์เซีย (อิสลาม) แต่ในขณะเดียวกันรูปแบบที่เป็นศิลปะไทยเองก็มีรูปแบบที่โดดเด่นเช่นเดียวกัน ส่วนยอดก็มีลักษณะเดียวกันกับส่วนเรือน โดยเฉพาะรูปแบบหน้าบันที่เป็นเครื่องก่อลวดมีข้อมูลอ้างอิงสนับสนุนได้ว่ามีอิทธิพลศิลปะจากภายนอก เข้ามาผสมผสานรูปทรงอาคารมีพัฒนาการที่มีความหลากหลายมากขึ้น อาคารมีขนาดที่แตกต่างกันไปตามแต่ชนิดรูปทรง โดยมีตำแหน่งที่ตั้งของพระอุโบสถ ที่อยู่ในตำแหน่งสำคัญในแผนผังแทนที่พระวิหารหลวง หรือเจดีย์ประธาน โดยมีขอบเขตของแนวกำแพงแก้วแยกเป็นสัดส่วนที่ชัดเจน โดยการหันด้านหน้าโบสถ์และพระประธานไปทางทิศตะวันออกเป็นส่วนใหญ่รวมถึงการหันเข้าหาเส้นทางสัญจรทางน้ำด้วยเช่นเดียวกัน แต่ขนาดของแผนผังส่วนพุทธาวาสมีขนาดที่เล็กลง ตามขนาดของวัดด้วยเช่นเดียวกัน

อนึ่งนอกเหนือจากการศึกษาที่มุ่งเน้นไปที่ตัวสถาปัตยกรรมพระอุโบสถโดยศึกษาตั้งแต่ในเรื่องของตำแหน่งที่ตั้งในผังบริเวณของวัด (เน้นเฉพาะเขตพุทธาวาส) และการศึกษาวิเคราะห์ในประเภทขององค์ประกอบต่างๆ ทางสถาปัตยกรรมในแต่ละยุคสมัยแล้ว ยังมีส่วนของข้อมูลการศึกษาทางศิลปะอื่นที่เกี่ยวข้องกับพระอุโบสถอันได้แก่ เนื้อหา เรื่องรูปแบบและลักษณะของโบสถ์ เสาหิน และเรื่องการตกแต่งภายในพระอุโบสถด้วยงานจิตรกรรม โดยเนื้อหาการศึกษาในหัวข้อต่าง ๆ เหล่านี้ จะเป็นการศึกษาข้อมูลที่ได้เรียบเรียงไม่ได้วิเคราะห์เจาะลึกเหมือนประเด็นการศึกษาทางสถาปัตยกรรมพระอุโบสถ โดยเนื้อหาข้อมูลที่ได้เรียบเรียงสรุปนี้จะเป็นข้อมูลพื้นฐานเพื่อใช้ประกอบการอ้างอิงเพื่อการออกแบบพระอุโบสถให้มีความเหมาะสมสอดคล้องกับยุคสมัยทางศิลปะหรือประวัติศาสตร์โบราณคดี

5.1.2 ด้านการออกแบบ

เนื้อหาการศึกษาเป็นการวิเคราะห์ถึงรูปแบบสถาปัตยกรรมกับยุคสมัยทางประวัติศาสตร์ของวัดที่เน้นกรณีศึกษา เพื่อนำมากำหนดเป็นแนวความคิดในการออกแบบ ซึ่งจะได้เป็นข้อมูลอ้างอิง ในการออกแบบและวางผัง ซึ่งจากข้อมูลที่ได้ศึกษาวิเคราะห์สรุปได้ว่า วัดธรรมิกราช มีประวัติศาสตร์ และรูปแบบสถาปัตยกรรมแบบอย่างอยุธยายุคต้น (ซึ่งมีอิทธิพลศิลปะอโยธยา) ถึงสมัยอยุธยายุคกลาง ด้วยเหตุดังกล่าวนี้ จะได้นำมาเป็นกรอบแนวความคิดในการออกแบบสถาปัตยกรรม (ดูรายละเอียดได้ในขอบเขตการออกแบบ) ซึ่งขอบเขตการออกแบบนี้แบ่งเป็น 2 ลักษณะ คือ 1. ออกแบบพระอุโบสถหลังใหม่ (รวมถึงอาคารบริวาร ซึ่งอยู่ในเขตพุทธาวาส และ 2. ออกแบบปรับปรุงผังบริเวณภายใต้บริบทในสภาพปัจจุบัน

5.2 ข้อเสนอแนะ

5.2.1 การนำผลการศึกษาวิจัยไปใช้ประโยชน์

5.2.1.1 เนื้อหาสาระอันเป็นผลที่ได้จากการวิจัย แม้จะเป็นเพียงการศึกษาเฉพาะสถาปัตยกรรมพระอุโบสถ แต่ก็ถือได้ว่าเป็นการเติมเต็มในส่วนที่ขาดหาย สืบเนื่องด้วยการศึกษาสถาปัตยกรรม

ที่เกี่ยวข้องกับสมัยอยุธยาส่วนใหญ่จะมุ่งศึกษาทางด้านประวัติศาสตร์ และโบราณคดีเป็นสำคัญ หรือหากจะมีการศึกษาในด้านสถาปัตยกรรมก็จะพบว่ามุ่งเน้นไปที่สถาปัตยกรรมประเภทเจดีย์ ทั้งนี้ทั้งนั้นอาจเป็นด้วยข้อมูลหลักฐานที่เกี่ยวข้องกับพระอุโบสถ ไม่อยู่ในสภาพที่สมบูรณ์เมื่อเทียบกับสถาปัตยกรรมประเภทเจดีย์ซึ่งยังคงมีหลักฐานที่หลงเหลืออยู่มากกว่า ดังนั้นผลที่ได้จากการวิจัยนี้ สามารถที่จะทำให้เราเห็นถึงความเจริญรุ่งเรืองโดยเฉพาะงานช่างด้านการก่อสร้าง ซึ่งในแต่ละยุคสมัยจะมีรูปแบบที่มีพัฒนาการที่แตกต่างกันไป ทั้งนี้ทั้งนั้นยังมีปัจจัยภายนอก เช่น การติดต่อค้าขายกับชาวต่างชาติทำให้เกิดการถ่ายทอดและการผสมผสานทางวัฒนธรรมถึงเทคนิควิทยาในสาขาต่าง ๆ ซึ่งล้วนแล้วแต่มีผลต่อการพัฒนาของบ้านเมืองในที่นี่หมายถึง สิ่งก่อสร้างที่เรียกว่าสถาปัตยกรรม ซึ่งผลที่ได้จากการวิจัยนี้ยังสามารถใช้เป็นข้อมูลอ้างอิงประกอบเป็นแนวทางการออกแบบหรือประกอบการเรียนการสอนทางด้านสถาปัตยกรรมไทย และสถาปัตยกรรมพื้นถิ่น (สกุลช่างอยุธยา) หรือแม้แต่นสาขาที่เกี่ยวข้องอย่างประวัติศาสตร์ศิลป์หรือสถาปัตยกรรม เนื่องด้วยมีเนื้อหาเชื่อมโยงกับงานศิลป์อื่น ๆ ที่มีความเกี่ยวเนื่องกันในแต่ละยุคสมัยของอยุธยา

5.2.1.2 องค์ความรู้ในการศึกษาวิจัยสามารถใช้เป็นข้อมูลหรือหลักฐานอ้างอิงเกี่ยวกับทฤษฎีที่ยังเป็นข้อถกเถียงในเรื่องสถาปัตยกรรมพระอุโบสถสกุลช่างอยุธยา โดยเฉพาะหลักฐานทางด้านรูปถ่าย หรือภาพถ่ายเส้นสามารถใช้เป็นข้อมูลหลักฐาน หากเกิดเหตุไม่พึงประสงค์กับสถาปัตยกรรมที่เกี่ยวข้องกับการศึกษาในอนาคตข้างหน้า

5.2.1.3 ผลการวิจัยนี้เป็นฐานข้อมูลในการขยายองค์ความรู้เกี่ยวกับสถาปัตยกรรมพระอุโบสถสกุลช่างอยุธยา ให้กว้างขวางต่อไป ซึ่งผู้ที่มีความสนใจในการศึกษาสถาปัตยกรรมสกุลช่างอยุธยา (โดยเฉพาะพระอุโบสถหรือพระวิหาร) อาจใช้เป็นข้อมูลในการศึกษาเชิงเปรียบเทียบกับการวิจัยพระอุโบสถ ที่มีลักษณะเดียวกัน ทั้งที่อยู่ในพื้นที่และนอกพื้นที่ เพื่อวิเคราะห์ความเหมือนหรือความแตกต่าง ซึ่งจะช่วยให้เห็นประเด็นที่มีความหลากหลาย

5.2.2 การวิจัยในขั้นต่อไป

เนื้อหาสาระที่อยู่ในการวิจัยนี้ เป็นเพียงหน่วยเล็ก ๆ หน่วยหนึ่งของเนื้อหาสาระศิลปะสถาปัตยกรรมที่เกี่ยวข้องกับอยุธยา วิจัยในขั้นต่อไป เพื่อขยายองค์ความรู้ด้านนี้ให้กว้างขวางโดยเฉพาะประเด็นต่าง ๆ ดังต่อไปนี้

1. เมื่อถือเอาขอบเขตการศึกษาซึ่งงานวิจัยนี้ครอบคลุมพื้นที่จังหวัด ได้แก่ พระนครศรีอยุธยา อ่างทอง กรุงเทพมหานคร นนทบุรี ลพบุรี สมุทรปราการ ยังไม่ได้ศึกษาครอบคลุมหรือลงลึกในอีกหลายพื้นที่ในเขตภาคกลาง ดังนั้นน่าจะสนับสนุนให้มีการศึกษาวิจัยในหัวข้อลักษณะเดียวกันนี้ให้ครอบคลุมทั่วไปในอีกหลายพื้นที่ในเขตพื้นที่ภาคกลาง หรือในเขตพื้นที่อื่น ๆ ที่ปรากฏอิทธิพลศิลปะอยุธยา

2. เมื่อถือเอายุคสมัยของอยุธยา เป็นขอบเขตของการศึกษาจะพบว่ามีการศึกษาในเรื่องราวลักษณะเดียวกันนี้มากโดยเฉพาะในยุคปลาย แต่สำหรับในยุคต้น และยุคกลางไม่ค่อยมีการศึกษาวิจัยในประเด็นที่หลากหลายเท่ากับในยุคปลาย ด้วยเหตุผลดังกล่าวนี้จึงขอเสนอแนะว่าควรจะสนับสนุนให้มีการศึกษาวิจัยศิลปะสถาปัตยกรรมในยุคต้น หรือยุคกลางให้มากขึ้นกว่าที่เป็นอยู่ในปัจจุบัน

3. จากการลงพื้นที่สำรวจภาคสนามโดยเฉพาะขอบเขตพื้นที่ที่ทำการศึกษได้พบศิลปสถาปัตยกรรมอื่น ๆ อาทิเช่น ธรรมมาสน์ หอระฆัง หอไตร ศาลาการเปรียญ และโบราณสถาน มีเอกลักษณ์โดดเด่นและทรงคุณค่าของความเป็นศิลปอยุธยา หรือแม้แต่งานสถาปัตยกรรมที่ถูกสร้างขึ้นหรือบูรณะในสมัยหลังก็ล้วนแล้วแต่มีเอกลักษณ์และคุณค่าทางศิลปะที่น่าจะสนับสนุนให้มีการศึกษาวิจัยในเชิงวิชาการก่อนที่จะมีความรู้เหล่านั้นจะสูญหายหรือถูกทำลายไปก่อนเวลาอันควร



สถาบันวิทยบริการ
จุฬาลงกรณ์มหาวิทยาลัย

รายการอ้างอิง

ภาษาไทย

การศาสนา, กรม. พระไตรปิฎกฉบับหลวง, เล่ม 4. กรุงเทพมหานคร : กรมการศาสนา, 2514.

ไชแสง ศุขะวัฒน์. วัดพุทธศาสนาที่ได้รับอิทธิพลศิลปะจีนในสมัยต้นกรุงรัตนโกสินทร์. กรุงเทพมหานคร : อรุณการพิมพ์, 2539.

คึกเดช กันตามระ. การศึกษาวิวัฒนาการและการวิเคราะห์ความสัมพันธ์ของศิลปะ และสังคมจากรูปลักษณะศิลปะพุทธปฏิมากร. สถาบันไทยศึกษาจุฬาลงกรณ์มหาวิทยาลัย, (อัสสาเนา), 2535.

จุลทรรศน์ พยาฆรานนท์. คตินิยมในการทำรูปพระนารายณ์ทรงครุฑ. ใน ร้อยคำร้อยความ. กรุงเทพมหานคร : โรงพิมพ์แห่งจุฬาลงกรณ์มหาวิทยาลัย, 2543.

โชติ กัลยาณมิตร. พจนานุกรมสถาปัตยกรรมและศิลปะเกี่ยวเนื่อง. กรุงเทพมหานคร : การไฟฟ้าฝ่ายผลิต แห่งประเทศไทย, 2518.

โชติ กัลยาณมิตร. วิวัฒนาการทางเทคโนโลยีการก่อสร้างสถาปัตยกรรมไทย. หน้าจั่ววารสารวิชาการคณะสถาปัตยกรรมศาสตร์ มหาวิทยาลัยศิลปากร. ฉบับที่ 2 (2525) : 72.

โชติ กัลยาณมิตร. สถาปัตยกรรมแบบไทยเดิม. กรุงเทพมหานคร : โรงพิมพ์ธรรมศาสตร์, 2539.

ชมพูนุท พงษ์ประยูร. หลักวิชาการในการเขียนภาพจิตรกรรมฝาผนัง. จิตรกรรมไทย. กรุงเทพมหานคร : ห้างหุ้นส่วน ศิวพร, 2512.

ชุมพล เพิ่มแสงสุวรรณ. พระอุโบสถและพระวิหารที่ได้รับอิทธิพลตะวันตกสมัยอยุธยาตอนปลาย. วารสารหน้าจั่วฉบับประวัติศาสตร์สถาปัตยกรรมและสถาปัตยกรรมไทยปีที่ 1. ฉบับที่ 1 (มกราคม 2547) : 93.

ดำรงราชานุภาพ, สมเด็จพระเจ้าบรมวงศ์เธอ กรมพระยา. ตำนานพระพุทธรูปเจดีย์. พิมพ์ครั้งที่ 7 พระนคร : ห้างหุ้นส่วนจำกัดศิวพร, 2510 (พิมพ์ในงานพระราชทานเพลิงศพนิติธรรม เนตราคม วัดเทพศิรินทราวาส พ.ศ. 2510).

ดำรงราชานุภาพ, สมเด็จพระเจ้าบรมวงศ์เธอ กรมพระยา. เที่ยวเมืองพม่า. กรุงเทพมหานคร : แพร่พิทยา, 2514.

ตรี อมาตยกุล. วิจารณ์พระมงคลบพิตร.งานดีในประวัติศาสตร์และโบราณคดี. พระนคร : โรงพิมพ์รุ่งวัฒนา, 2513.

ตรี อมาตยกุล. ศิลปะสมัยอุทอง ศิลปะสมัยอยุธยา ศิลปะสมัยรัตนโกสินทร์. พระนคร : กรมศิลปากร, 2510 (จัดพิมพ์ในงานเสด็จพระราชดำเนินทรงเปิดพิพิธภัณฑ์สถานแห่งชาติพระนคร 25 พ.ค. 2510).

เทพ สุขรัตน์. วัดมเหยงคณ์. พระราชวังและวัดโบราณในจังหวัดพระนครศรีอยุธยา. พระนคร : โรงพิมพ์สำนักทำเนียบนายกรัฐมนตรี, 2511.

เทพมนตรี ลิมปพยอม. มุมมองใหม่ในการกำหนดอายุสมัยหลวงพ่โตวัดพนัญเชิง. ศิลปวัฒนธรรม (มกราคม 2540) : 156-160.

เทพมนตรี ลิมปพยอม. ลักษณะทางกายภาพของกรุงศรีอยุธยา. (ม.ป.ท.), 2535.

ธาดา สุทธิธรรม. สถาปัตยกรรมสุโขทัย. กรุงเทพมหานคร : โรงพิมพ์บริษัทฉลองรัตน, 2536.

ธาดา สุทธิธรรม. สถาปัตยกรรมไทย. ขอนแก่น : ขอนแก่นพิมพ์วัฒนา, 2542.

ธรรมจักร, (รวบรวม). เรื่องอันศักดิ์ต่างๆ ฉบับสมบูรณ์. พระนคร : สำนักพิมพ์พิทยาคาร, 2514.

เนตรนภิศ นาควัชระ และคณะ. วัดในกรุงเทพฯ. กรุงเทพมหานคร : โรงพิมพ์จุฬาลงกรณ์มหาวิทยาลัย, 2525.

ภาษาไทย (ต่อ)

นริศรา นุวัตติวงศ์, สมเด็จพระเจ้าบรมวงศ์เธอเจ้าฟ้ากรมพระยา. จดหมายระยะทางไปพิษณุโลก. ในอนุสรณ์
การฉลองวันประสูติครบ 100 ปี 28 เมษายน 2506).

นริศรา นุวัตติวงศ์, สมเด็จพระเจ้าบรมวงศ์เธอเจ้าฟ้ากรมพระยา. บันทึกเรื่องความรู้ต่างๆ. 3 เล่ม. พิมพ์ครั้งที่ 2.
กรุงเทพมหานคร : สำนักพิมพ์ไทยวัฒนาพานิช, 2521.

นริศรา นุวัตติวงศ์, สมเด็จพระเจ้าบรมวงศ์เธอเจ้าฟ้ากรมพระยา. และดำรงราชานุภาพ, สมเด็จพระเจ้าบรมวงศ์
เธอกรมพระยา. สาส์นสมเด็จพระนคร. คลังวิทยา, 2499.

นริศรา นุวัตติวงศ์, สมเด็จพระเจ้าบรมวงศ์เธอเจ้าฟ้ากรมพระยา. หม่อมเจ้าหญิงพิไลยเลขา. พระนคร : วัชรินทร์
การพิมพ์, 2512.

นิจ ใหญ่ธีระนันท์. ปาฐกถาชุดสิรินธร ครั้งที่ 9 เรื่อง สถาปัตยกรรมไทย. กรุงเทพมหานคร : โรงพิมพ์จุฬาลง
กรณ์มหาวิทยาลัย, 2537.

นินิ เอียวศรีวงศ์. พื้นที่ในคดีไทย. วารสารศิลปวัฒนธรรม (ธันวาคม 2534) : 180-192.

นินิ เอียวศรีวงศ์. การใช้ระบบโครงสร้างไม้เป็นแนวทางกำหนดรูปทรงอาคารในสมัยสุโขทัย. วารสารสาธิต
ศาสตร์ 44 ฉบับที่ 1 (2544) : 134.

นิโคลาส แชรเวล. ประวัติศาสตร์ธรรมชาติและเมืองแห่งราชอาณาจักรสยาม. แปลโดยจร สุขพานิช.
พระนคร: 2530) : 34-35.

บัญญัติ ชุ่มเกษร. ระบบโครงสร้างไม้ในสมัยพระนารายณ์. สารศาสตร์ : การประชุมวิชาการประจำปี
สถาปัตยกรรมและศาสตร์เกี่ยวเนื่องครั้งที่ 6. กรุงเทพมหานคร : ศูนย์ถ่ายอินเตอร์, 2546.

บรรจบ เทียมทัต. วัดธรรมิกราช. ในพระราชวังและวัดโบราณในจังหวัดพระนครศรีอยุธยา. (ม.ป.ป.).

ปฏิพัฒน์ พุ่มพงษ์แพทย์. รายงานการขุดแต่งและบูรณะเจดีย์มีสิงห์ล้อมวัดธรรมิกราช (เอกสารอัดสำเนา).
กรุงเทพมหานคร : กรมศิลปากร, 2530.

ปฏิพัฒน์ พุ่มพงษ์แพทย์. เจดีย์สิงห์ล้อมวัดธรรมิกราช, วารสารศิลปากร. ปีที่ 3 ฉบับที่ 3 (กรกฎาคม-สิงหาคม
2530) : 34-35.

ปัทมา วิชิตจรรณ. การศึกษาแผนผังวัดสมัยอยุธยาในเขตจังหวัดพระนครศรีอยุธยา. วิทยานิพนธ์ปริญญา
มหาบัณฑิต ภาควิชาประวัติศาสตร์ สถาปัตยกรรม บัณฑิตวิทยาลัย มหาวิทยาลัยศิลปากร, 2545.

ประยูร อุลุชาฎะ (น.ณ ปากน้ำ). ความงามในศิลปะไทย. พระนคร : อมรการพิมพ์, 2510.

ประยูร อุลุชาฎะ (น.ณ ปากน้ำ). งานจำหลักไม้ศิลปะ และสถาปัตยกรรมไทย. กรุงเทพมหานคร : ด้านสุทธา
การพิมพ์, 2537.

ประยูร อุลุชาฎะ (น.ณ ปากน้ำ). จิตกรรมอยุธยา. กรุงเทพมหานคร : ด้านสุทธาการพิมพ์, 2543.

ประยูร อุลุชาฎะ (น.ณ ปากน้ำ). พุทธประวัติมากรรมในประเทศไทย. พิมพ์ครั้งที่ 3. กรุงเทพมหานคร : ด้านสุทธา
การพิมพ์, 2543.

ประยูร อุลุชาฎะ (น.ณ ปากน้ำ). ลายปูนปั้นผนังศาสนสถานแห่งสยาม. กรุงเทพมหานคร : ด้านสุทธา
การพิมพ์, 2543.

ประยูร อุลุชาฎะ (น.ณ ปากน้ำ). วัดกุฎีดาว. ใน ความสัมพันธ์ทางศิลปะ. กรุงเทพมหานคร : ดวงดีการพิมพ์, 2522.

ประยูร อุลุชาฎะ (น.ณ ปากน้ำ). วิวัฒนาการของพระอุโบสถและวิหาร. ใน ศิลปะกันโบราณคดีในสยาม.
กรุงเทพมหานคร : สำนักพิมพ์โอเดียนสโตร์, 2520.

ภาษาไทย (ต่อ)

- ประยูร อุลุชาฎะ (น.ณ ปากน้ำ). ศิลปกรรมแห่งอาณาจักรศรีอยุธยา. พระนคร : ห้างหุ้นส่วนจำกัดไอดีเอ็นเอสโตร์, 2516.
- ประยูร อุลุชาฎะ (น.ณ ปากน้ำ). ศิลปบนใบเสมาโบราณ. ในศิลปกับโบราณคดีในสยาม. พระนคร : ไอดีเอ็นเอสโตร์, 2520.
- ประยูร อุลุชาฎะ (น.ณ ปากน้ำ). ศิลปรส. กรุงเทพมหานคร : โรงพิมพ์ศิวิลธรรม, 2513.
- ประยูร อุลุชาฎะ (น.ณ ปากน้ำ). สมุดภาพประวัติศาสตร์ศิลปะสยามกรุงศรีอยุธยา. กรุงเทพมหานคร : ศรีบุญอุตสาหกรรรมการพิมพ์, 2543.
- ประยูร อุลุชาฎะ (น.ณ ปากน้ำ). สังสรรค์ศิลป์. กรุงเทพมหานคร : สมานการโฆษณา, 2523.
- ประยูร อุลุชาฎะ (น.ณ ปากน้ำ). ห้าเดือนกลางซากอิฐปูนที่อยุธยา. พิมพ์ครั้งที่ 3. กรุงเทพมหานคร : ด่านสุทธาการพิมพ์, 2543.
- ประยูร อุลุชาฎะ (น.ณ ปากน้ำ). หน้าบันในสถาปัตยกรรมไทย. ในศิลปกับโบราณคดีในสยาม. กรุงเทพมหานคร : สำนักพิมพ์ไอดีเอ็นเอสโตร์, 2520.
- พระราชพงศาวดารกรุงศรีอยุธยาฉบับจันทนุมาศ (เจิม). ประชุมพงศาวดาร. 39 เล่ม. พระนคร : องค์การค้ำครุสภา, 2512.
- พิทยา นუნาค. อิทธิพลของศิลปะเปอร์เซียในสถาปัตยกรรมของอยุธยาในเจ้าพระยาบวรราชนายกกับประวัติศาสตร์สยาม. กรุงเทพมหานคร : ศูนย์วัฒนธรรมสาธาณรัฐอิสลามแห่งอิหร่าน, 2538.
- พิทักษ์ พรหมธรรม, พระครู. เจ้าอาวาสวัดธรรมิกราช จังหวัดพระนครศรีอยุธยา สัมภาษณ์. 14 มีนาคม 2545.
- พิริยะ ไกรฤกษ์. อยุธยากับเอเชีย. กรุงเทพมหานคร : มุลนิธิโตโยต้าประเทศไทย, 2542.
- พลับพลึง มุลศิลป์. ความสัมพันธ์ทางด้านศิลปวิทยา. ในความสัมพันธ์ไทย-ฝรั่งเศสอยุธยา. กรุงเทพมหานคร : ดวงดีการพิมพ์, 2523.
- ภิญโญ สุวรรณคีรี. ลายไทย. พิมพ์ครั้งที่ 1. กรุงเทพมหานคร : โรงพิมพ์จุฬาลงกรณ์มหาวิทยาลัย, 2541.
- ภิญโญ สุวรรณคีรี. รองศาสตราจารย์ ดร. (ราชบัณฑิตและศิลปินแห่งชาติ) อาจารย์ที่ปรึกษาวิทยานิพนธ์. สัมภาษณ์ 6 มิถุนายน 2545.
- ภาษิต จิตรภาษา. พระนอนป่าโมกที่เมืองอ่างทอง : วารสารศิลปวัฒนธรรม ฉบับที่ 12 (12 ตุลาคม 2532) : 98. มานิต วัลลิโกดม และ เขียน ยัมศิริ. ประมวลภาพประติมา. กรุงเทพ : ม.ป.ท., 2507 (เนื่องในงานพระราชทานเพลิงศพ ฯพณฯ จอมพลสฤษดิ์ ธนะรัชต์ 17 มี.ค. 2507).
- มานิต วัลลิโกดม. ศิลปสมัยอุทอง ศิลปะสมัยอยุธยา ศิลปะสมัยรัตนโกสินทร์, พระนคร : กรมศิลปกร, 2510.
- โยส เซาเต็น. ประชุมพงศาวดาร ภาคที่ 76 : จดหมายเหตุของโยส เซาเต็น. แปลโดยขจร สุขพานิช. กรุงเทพมหานคร : ศึกษาภัณฑ์พานิชย์, 2513.
- ราชบัณฑิตยสถาน. พจนานุกรมฉบับราชบัณฑิตยสถาน. พิมพ์ครั้งที่ 11. พระนคร : หน่วยพิมพ์และจำหน่ายศาสนภัณฑ์, 2513.
- ราชบัณฑิตยสถาน. พจนานุกรมศัพท์ศิลปกรรมอักษร ข-จ ฉบับราชบัณฑิตยสถาน. พิมพ์ครั้งที่ 1. กรุงเทพมหานคร : ราชบัณฑิตยสถาน, 2530.
- ราชบัณฑิตยสถาน. พจนานุกรมศัพท์ศิลปกรรมฉบับราชบัณฑิตยสถานอักษร ฉ-ซ. กรุงเทพมหานคร : อรุณการพิมพ์, 2539.

ภาษาไทย (ต่อ)

เรื่องศักดิ์ กันตะบุตร. วิเคราะห์โครงสร้างอาคารในประเทศไทยในอดีต. ใน เอกลักษณ์สถาปัตยกรรมในประเทศไทย.

วิจิตรกาล โกศล, พระครู. สถาปัตยกรรมไทยคำโคลง. กรุงเทพมหานคร (พิมพ์เป็นอนุสรณ์งานพระราชทานเพลิงศพพระธรรมเทศนาจารย์อดีตเจ้าอาวาสวัดชัยพฤกษามาลา), 2516.

วชิรญาณวโรส, สมเด็จพระมหาสมณเจ้ากรมพระยา. วินัยมุขเล่ม 2. พิมพ์ครั้งที่ 31. กรุงเทพมหานคร : โรงพิมพ์มหามกุฏราชวิทยาลัย, 2543.

วชิรญาณวโรส, สมเด็จพระมหาสมณเจ้ากรมพระยา. สมเด็จพระมหาสมณเจ้ากรมพระยา. วินัยมุขเล่ม 3. พิมพ์ครั้งที่ 25. กรุงเทพมหานคร : โรงพิมพ์มหามกุฏราชวิทยาลัย, 2538.

วิทย์ พิณคันเงิน. การประดับมุขศิลปกรรมและการช่างของไทย. พระนคร : โอเดียนสโตร์, 2503.

ศิลป์ พีระศรี. จิตรกรรมและศิลปวัตถุในกรุงพระปรางค์วัดราชบูรณะจังหวัดพระนครศรีอยุธยา. พระนคร : กรมศิลปากร, 2501.

ศิลปากร, กรม. คำให้การชาวกรุงเก่าคำให้การขุนหลวงหาวัด และพระราชพงศาวดารฉบับหลวงประเสริฐอักษรนิติ์. พระนคร : โรงพิมพ์รุ่งเรืองธรรม, 2510.

ศิลปากร, กรม. ทวารบาลผู้รักษาศาสนสถาน. กรุงเทพมหานคร : อมรินทร์พริ้นติ้งแอนด์พับลิชชิ่ง, 2546.

ศิลปากร, กรม. นำชมอุทยานประวัติศาสตร์พระนครศรีอยุธยา. กรุงเทพมหานคร : ศรีเมืองการพิมพ์, 2543.

ศิลปากร, กรม. ผังเมืองอยุธยาโบราณ. ใน สมเด็จพระนารายณ์และพระเจ้าหลุยส์ที่ 14. กรุงเทพมหานคร : อมรินทร์พริ้นติ้ง, 2530.

ศิลปากร, กรม. พระปฐมเจดีย์. พิมพ์ครั้งที่ 2. กรุงเทพมหานคร : กรมศิลปากร, 2528. (เนื่องในงานพระราชทานเพลิงศพพระธรรมสิริชัย เจ้าอาวาสวัดปฐมเจดีย์ พ.ศ. 2528).

ศิลปากร, กรม. พระราชพงศาวดารกรุงศรีอยุธยาฉบับหลวงประเสริฐอักษรนิติ์ สมเด็จพระมหาสมณเจ้ากรมปรมาธิบดีชินโรส. พงศาวดารเหนือฉบับพระวิเชียรปรีชา (น้อย). 2 เล่ม. พระนคร : โรงพิมพ์คุรุสภา, 2504.

ศิลปากร, กรม. พระราชพงศาวดารกรุงศรีอยุธยาฉบับพันจันทนุมาศ (เจิม) กับพระจักรพรรดิพงศ์ (จาด). พระนคร : โรงพิมพ์อักษรบริการ, 2507.

ศิลปากร, กรม. พระราชวังและวัดโบราณในจังหวัดพระนครศรีอยุธยา. กรุงเทพมหานคร : กรมศิลปากร, 2511.

ศิลปากร, กรม. วิวัฒนาการพุทธสถานของไทย. กรุงเทพมหานคร : อมรินทร์พริ้นติ้งกรุ๊ป, 2533.

ศิลปากร, กรม. ศิลปสมัยอุทอง ศิลปสมัยอยุธยา ศิลปสมัยรัตนโกสินทร์. พระนคร : กรมศิลปากร, 2510. (กรมศิลปากร จัดพิมพ์ในงานเสด็จพระราชดำเนินทรงเปิดพิพิธภัณฑ์สถานแห่งชาติพระนคร 25 พฤษภาคม 2510).

ศรีศักร วัลลิโภดม. กรุงศรีอยุธยาของเรา. กรุงเทพมหานคร : โรงพิมพ์พิมพ์เนศพริ้นติ้งเซ็นเตอร์, 2541.

ศรีศักร วัลลิโภดม. ข้อขัดแย้งเกี่ยวกับประวัติศาสตร์ชาติไทย. กรุงเทพมหานคร : สำนักพิมพ์เมืองโบราณ, 2524.

ศรีศักร วัลลิโภดม. เสมาอีสาน. วารสารเมืองโบราณ. ปีที่ 1 ฉบับที่ 2 (มกราคม – มีนาคม 2518) : 89-116.

สงวน รอดบุญ. พุทธศิลปรัตนโกสินทร์. กรุงเทพมหานคร : โรงพิมพ์รุ่งวัฒนา, 2526.

สงวน รอดบุญ. ศิลปกรรมไทย. กรุงเทพมหานคร : โรงพิมพ์การศาสนา, 2529.

สมเกียรติ โล่ห์เพชรรัตน์. พระพุทธรูปศิลปะสมัยอยุธยา. กรุงเทพมหานคร : ด่านสุทธาคารพิมพ์, 2539.

ภาษาไทย (ต่อ)

- สมคิด จิระทัศนกุล. คติสัญลักษณ์และความหมายของซุ้มประตูหน้าต่างไทย. กรุงเทพมหานคร : อมรินทร์พริ้นติ้งแอนด์พับลิชชิ่ง, 2546.
- สมใจ นิ่มเล็ก. เครื่องบนและงานประดับของสถาปัตยกรรมไทย. กรุงเทพมหานคร : อมรินทร์พริ้นติ้ง, 2539.
- สมใจ นิ่มเล็ก. เครื่องประดับและกระเบื้องกาบู่. พิมพ์ครั้งที่ 1. กรุงเทพมหานคร : โรงพิมพ์แห่งจุฬาลงกรณ์มหาวิทยาลัย, 2546.
- สมใจ นิ่มเล็ก. ฐานอาคารสถาปัตยกรรมไทย. วารสารหน้าจั่ว 18 (ปีการศึกษา 2544) : 20.
- สมใจ นิ่มเล็ก. สถาปัตยกรรมสมัยอยุธยาตอนปลาย. วารสารราชบัณฑิตสถาน ปีที่ 25 ฉบับที่ 3.
- สมใจ นิ่มเล็ก. รองศาสตราจารย์ (ราชบัณฑิต). อาจารย์ที่ปรึกษาวิทยานิพนธ์. สัมภาษณ์ 30 พฤษภาคม 2546.
- สมใจ นิ่มเล็ก. รองศาสตราจารย์ (ราชบัณฑิต). อาจารย์ที่ปรึกษาวิทยานิพนธ์. สัมภาษณ์ 17 สิงหาคม 2546.
- สมชาติ จิ่งสิริอารักษ์. โครงสร้างของโบราณสถาน. INSPECTIONS & REPORTS (เอกสารไม่ตีพิมพ์).
- สมบัติพลายน้อย (ส.พลายน้อย). สัตว์นิมพานต์. พิมพ์ครั้งที่ 1. กรุงเทพมหานคร : แสงศิลป์การพิมพ์, 2532.
- สมภพ ภิรมย์. วารสารวัฒนธรรมไทย ปีที่ 30 ฉบับที่ 1 (ตุลาคม 2533 – มกราคม 2534) : 22.
- สำนักนายกรัฐมนตรื, คณะกรรมการชำระประวัติศาสตร์ไทย และคณะกรรมการจัดพิมพ์เอกสารทางประวัติศาสตร์ สำนักนายกรัฐมนตรื. แถลงงานประวัติศาสตร์ เอกสารทางโบราณคดี ปีที่ 3 เล่ม 2 (พฤษภาคม 2512) : 32-33.
- สำนักนายกรัฐมนตรื, คณะกรรมการจัดพิมพ์เอกสารทางประวัติศาสตร์. ประชุมศิลาจารึกภาคที่ 5. กรุงเทพมหานคร : นครหลวงกรุงเทพธนบุรี, 2515, ภาพแผ่นหินที่ 77.
- สันติ เล็กสุขุม. กระหนกในดินแดนไทย. พิมพ์ครั้งที่ 2. กรุงเทพมหานคร : ด้านสุทธนาการพิมพ์, 2545.
- สันติ เล็กสุขุม. ศิลปะอยุธยาช่างหลวงแห่งแผ่นดิน. กรุงเทพมหานคร : ด้านสุทธนาการพิมพ์, 2542.
- สุภัทรดิศ ดิศกุล, หม่อมเจ้า. ศิลปะขอม. กรุงเทพมหานคร : โรงพิมพ์คุรุสภา ลาดพร้าว, 2539.
- สุภัทรดิศ ดิศกุล, หม่อมเจ้า. ศิลปะขอม. ศิลปะในประเทศไทย. พิมพ์ครั้งที่ 9. กรุงเทพมหานคร : อมรินทร์พริ้นติ้งกรุ๊ป, 2534.
- สุรศักดิ์ก่อสร้าง, ห้างหุ้นส่วนจำกัด. รายงานการขุดแต่งและออกแบบเพื่อบูรณะวัดมเหยงคณ์ ตำบลไผ่ลิง อำเภอพระนครศรีอยุธยา ปีงบประมาณ 2540 (อัดสำเนา).
- เสถียร โกเศศ. ประเพณีเกี่ยวกับชีวิต (ปลูกเรือน-แต่งงาน). พิมพ์ครั้งที่ 2. พระนคร : โรงพิมพ์ของสมาคมสังคมศาสตร์, 2514.
- เสนอ นิลเดช. ศิลปะสมัยอุทงพุทธศตวรรษที่ 17-20. เอกลักษณ์ไทย ปีที่ 1. ฉบับที่ 1 (มกราคม 2520) : 107.
- เอเดรียน สอนอดกราส. สัญลักษณ์แห่งพระสถูป. แปลโดย ภัทราพร สิริกาญจน์. กรุงเทพมหานคร : โรงพิมพ์มหาวิทยาลัยธรรมศาสตร์, 2537.
- เอเยิลเบอร์ต แกมบีเฟอร์. ไทยในจดหมายเหตุแกมบีเฟอร์, แปลโดย อัมพร สายสุวรรณ. กรุงเทพมหานคร : กรมศิลปากร, 2487.
- อนุวิทย์ เจริญคุณกุล. การศึกษาระบบโครงสร้างและระเบียบการก่อสร้างในอาคารโบราณสถาน. วารสารโบราณคดี (ม.ป.ป.).

ประวัติผู้เขียนวิทยานิพนธ์

นายตึก แสตนบุญ เกิดเมื่อวันที่ 19 ธันวาคม 2516 ที่จังหวัดนครสวรรค์ สำเร็จการศึกษาหลักสูตรปริญญาสถาปัตยกรรมศาสตรบัณฑิตจากคณะสถาปัตยกรรมศาสตร์ สาขาออกแบบสถาปัตยกรรม มหาวิทยาลัยเกษมบัณฑิต ปีการศึกษา 2543 และเข้าศึกษาในหลักสูตรปริญญาสถาปัตยกรรมศาสตร มหาบัณฑิตภาควิชาสถาปัตยกรรมศาสตร์ สาขาวิชาสถาปัตยกรรมไทย ปีการศึกษา 2544 ประสบการณ์ผลงานได้รับรางวัลดีเด่นจากการประกวดออกแบบบ้านในระบบเศรษฐกิจพอเพียงจัดโดยนิตยสารบ้านและสวน ปี 2543 และได้รับรางวัลที่ 2 จากการประกวดออกแบบบ้านอีสานร่วมสมัย จัดโดยคณะสถาปัตยกรรมศาสตร์ มหาวิทยาลัยขอนแก่นร่วมกับบริษัทพิมานกรุ๊ป ปี 2545



สถาบันวิทยบริการ
จุฬาลงกรณ์มหาวิทยาลัย