

## รายการอ้างอิง

### ภาษาไทย

- กมลรัตน์ หล้าสุวรรณ. จิตวิทยาการศึกษา. ฉบับปรับปรุงใหม่. กรุงเทพมหานคร: ห้างหุ้นส่วน  
จำกัดศรีเคชา, 2528.
- กัญดา ชรรวมภค. การประเมินผลการเรียนการสอนวิชาการอ่านด้วยตนเองตามความสามารถ  
แต่ละบุคคลในวิชาภาษาอังกฤษพื้นฐาน. กรุงเทพมหานคร: สถาบันภาษา จุฬาลงกรณ์  
มหาวิทยาลัย, 2522.
- คณะกรรมการการศึกษาแห่งชาติ, สำนักงาน. สรุปรายงานการวิจัยเรื่องประสิทธิภาพของการ  
อาชีวศึกษา. กรุงเทพมหานคร: สำนักนายกรัฐมนตรี, 2538.
- คณาพร คมตัน. การพัฒนารูปแบบการเรียนรู้ด้วยการนำตนเองในการอ่านภาษาอังกฤษเพื่อความ  
เข้าใจสำหรับนักเรียนมัธยมศึกษาตอนปลาย. วิทยานิพนธ์ปริญญาคุณวุฒิปรัชญา สาขาวิชา  
หลักสูตรและการสอน บัณฑิตวิทยาลัย จุฬาลงกรณ์มหาวิทยาลัย, 2540.
- จุฬารัตน์ วิภูผล. ความสัมพันธ์ระหว่างความพร้อมในการเรียนรู้ด้วยการนำตนเองกับความ  
สามารถในการอ่านและการเขียนภาษาอังกฤษของนักเรียนชั้นมัธยมศึกษาปีที่ 5 โรงเรียน  
สาธิต สังกัดทบวงมหาวิทยาลัย กรุงเทพมหานคร. วิทยานิพนธ์ปริญญามหาบัณฑิต  
ภาควิชามัธยมศึกษา บัณฑิตวิทยาลัย จุฬาลงกรณ์มหาวิทยาลัย, 2539.
- ชาติ แจ่มนุช, วิลาสินี ถึงศิริ และ นงเยาว์ อุทุมพร. นักเรียนเป็นศูนย์กลางคืออะไร. ใน  
นักเรียนเป็นศูนย์กลางนั้นอย่างไร, น.5-42. กรุงเทพมหานคร: หน่วยศึกษานิเทศก์  
กรมสามัญศึกษา, (ม.ป.ป.).
- ดวงเดือน พันธุมนาวิน. การวัดและการวิจัยทัศนคติที่เหมาะสมตามหลักวิชาการ. วารสาร  
ศึกษาศาสตร์ปริทัศน์ 5 (1 มิถุนายน 2531): 62 – 81.
- นภาพร เมษรักขาวนิช. ความสัมพันธ์ระหว่างนิสัยในการเรียน ทัศนคติในการเรียน กับสัมฤทธิ์  
ผลทางการเรียน. วิทยานิพนธ์ปริญญามหาบัณฑิต แผนกวิชาจิตวิทยา บัณฑิตวิทยาลัย  
จุฬาลงกรณ์มหาวิทยาลัย, 2514.

- นรินทร์ บุญชู. **ลักษณะการเรียนรู้ด้วยการนำตนเองของนักศึกษามหาวิทยาลัยรามคำแหง.**  
วิทยานิพนธ์ปริญญาศึกษาศาสตรมหาบัณฑิต บัณฑิตวิทยาลัย มหาวิทยาลัยศิลปากร,  
2532 .
- เนาวรัตน์ พงษ์เกษมพรกุล. **ระดับความสามารถด้านการฟังภาษาอังกฤษของนักเรียนระดับมัธยมศึกษาตอนปลาย.** วิทยานิพนธ์ปริญญามหาบัณฑิต ภาควิชามัธยมศึกษา บัณฑิตวิทยาลัย  
จุฬาลงกรณ์มหาวิทยาลัย, 2530.
- บุญชม ศรีสะอาด. **วิธีการทางสถิติสำหรับการวิจัย.** พิมพ์ครั้งที่ 2. กรุงเทพมหานคร: สุวีริยาสาส์น,  
2534.
- บุญธรรม กิจปริดาบริสุทธิ. **คู่มืออาจารย์ การวัดและประเมินผลการเรียนการสอน.**  
กรุงเทพมหานคร: ภาควิชาศึกษาศาสตร์ คณะสังคมศาสตร์และมนุษยศาสตร์ มหาวิทยาลัย  
มหิดล, 2524.
- ประคอง วรรณสุด. **สถิติเพื่อการวิจัยทางพฤติกรรมศาสตร์.** พิมพ์ครั้งที่ 2. กรุงเทพมหานคร:  
สำนักพิมพ์จุฬาลงกรณ์มหาวิทยาลัย, 2538.
- ประภาเพ็ญ สุวรรณ. **ทัศนคติ : การวัด การเปลี่ยนแปลง และพฤติกรรมอนามัย.** พิมพ์ครั้งที่ 2.  
กรุงเทพมหานคร: โอเดียนสโตร์, 2526.
- ปรียาพร วงศ์อนุตรโรจน์. **จิตวิทยาการศึกษา.** กรุงเทพมหานคร: ศูนย์สื่อเสริมกรุงเทพ, 1996.
- พร้อมพรรณ อุดมสิน. **การวัดและประเมินผลการเรียนการสอนคณิตศาสตร์.** กรุงเทพมหานคร:  
โรงพิมพ์จุฬาลงกรณ์มหาวิทยาลัย, 2538.
- พวงรัตน์ ทวีรัตน์. **วิธีการวิจัยทางพฤติกรรมศาสตร์และสังคมศาสตร์.** กรุงเทพมหานคร: บริษัท  
ฟิงเกอร์ปรีนแอนด์ มีเดีย จำกัด, 2535.
- พวงรัตน์ ทวีรัตน์. **วิธีการวิจัยทางพฤติกรรมศาสตร์และสังคมศาสตร์.** พิมพ์ครั้งที่ 7.  
กรุงเทพมหานคร: สำนักทดสอบทางการศึกษาและจิตวิทยา มหาวิทยาลัย  
ศรีนครินทรวิโรฒประสานมิตร, 2540.

- พิทักษ์ นิลนพคุณ. รูปแบบความสัมพันธ์เชิงสาเหตุของตัวแปรกวดวิธีการเรียนและผลสัมฤทธิ์ทางการเรียนวิชาภาษาอังกฤษของนักเรียนระดับมัธยมศึกษาปีที่ 5 กรุงเทพมหานคร. วิทยานิพนธ์ปริญญาคุณวุฒิปรัชญา สาขาหลักสูตรและการสอน บัณฑิตวิทยาลัย จุฬาลงกรณ์มหาวิทยาลัย, 2539.
- พิมพ์ภรณ์ เครื่องกำแหง. ความสัมพันธ์ระหว่างทัศนคติกับผลสัมฤทธิ์ทางการเรียนภาษาอังกฤษของนักศึกษาในวิทยาลัยพณิชยการจังหวัดเชียงใหม่. วิทยานิพนธ์ปริญญาโท บัณฑิตวิทยาลัย มหาวิทยาลัยเกษตรศาสตร์, 2522.
- ไพบุลย์ อินทรวินชา. หัดและวิธีการวัดเจตคติ. กรุงเทพมหานคร: กองการวิจัยการศึกษา สำนักงานคณะกรรมการการศึกษาแห่งชาติ, 2517.
- มาลินี จันทวิมล, อ้อยทิพย์ กรมกุล และ กิ่งกมน ทวีชาติวิทยาภตุ. การสำรวจความต้องการและเจตคติของบุคคลในสาขาอาชีพต่าง ๆ เกี่ยวกับความสำคัญของภาษาอังกฤษในงานอาชีพและชีวิตประจำวัน. วารสารภาษาปริทัศน์ 17 (2541): 66-71.
- ล้วน อังคณา สายยศ. เทคนิคการวิจัยทางการศึกษา. กรุงเทพมหานคร: สำนักพิมพ์ศูนย์ส่งเสริมวิชาการม 2536.
- วรรณดี แสงประทีปทอง. การวัดเจตคติ. วารสารการวัดผลการศึกษา 14 ฉบับที่ 12 (มกราคม – เมษายน 2536): 52 – 72.
- วิญญา วิศาลาภรณ์. การวิจัยทางการศึกษา: หัดการและแนวทางปฏิบัติ. กรุงเทพมหานคร: คอมแพคท์พริ้นท์, 2540.
- วาสนา โกวิทยา. การประเมินผลการเรียนการสอนและภาษาอังกฤษ. กรุงเทพมหานคร: ภาควิชาสารัตถศึกษา คณะครุศาสตร์ จุฬาลงกรณ์มหาวิทยาลัย, 2525.
- วิเชียร เกตุสิงห์. สถิติวิเคราะห์สำหรับการวิจัย. พิมพ์ครั้งที่ 3. (ม.ป.ท., ม.ป.ป.).
- วิไล อาชวอาภรณ์. การเปรียบเทียบผลของการฝึกการประเมินตนเองกับผลของการใช้การเสริมแรงบวกที่มีผลต่อการเพิ่มและการคงอยู่ของพฤติกรรมตั้งใจเรียนของนักเรียนชั้นมัธยมศึกษาปีที่ 2. วิทยานิพนธ์ปริญญาโท บัณฑิตวิทยาลัย ภาควิชาจิตวิทยา บัณฑิตวิทยาลัย จุฬาลงกรณ์มหาวิทยาลัย, 2531.

- ศิริชัย กาญจนวาที. การเรียนรู้ของผู้เรียนกับการวัดและประเมินผลการศึกษา. ใน เอกสารการสอน  
ชุดวิชา จิตวิทยาและสังคมวิทยาพื้นฐานเพื่อการวัดและประเมินผลการศึกษา, หน้า 77-78.  
นนทบุรี: มหาวิทยาลัยสุโขทัยธรรมาธิราช, 2534.
- ศิริพร พัวพันธ์. ระดับความสามารถด้านการเขียนภาษาอังกฤษของนักเรียนระดับมัธยมศึกษา  
ตอนปลาย. วิทยานิพนธ์ปริญญาโทมหาบัณฑิต ภาควิชามัธยมศึกษา บัณฑิตวิทยาลัย  
จุฬาลงกรณ์มหาวิทยาลัย, 2531.
- ศึกษาธิการ, กระทรวง. กรมสามัญศึกษา. พระราชบัญญัติการศึกษาแห่งชาติ พุทธศักราช 2542.  
กรุงเทพมหานคร: โรงพิมพ์คุรุสภาลาดพร้าว, 2542.
- ศึกษาธิการ, กระทรวง. กรมอาชีวศึกษา. แผนพัฒนาอาชีวศึกษา ระยะที่ 8 (พ.ศ. 2540-2544) ของ  
กรมอาชีวศึกษา. กรุงเทพมหานคร: แผนกการพิมพ์ วิทยาลัยสารพัดช่างพระนคร, 2541.
- ศึกษาธิการ, กระทรวง. แนวทางการปฏิรูปการศึกษาของกระทรวงศึกษาธิการ พ.ศ.2539-2540.  
(ม.ป.ท., ม.ป.ป.). (อัครสำเนา)
- ศุทธิรัตน์ ภัทรานนท์. ระดับความสามารถด้านการพูดภาษาอังกฤษของนักเรียนระดับมัธยมศึกษา  
ตอนปลาย. วิทยานิพนธ์ปริญญาโทมหาบัณฑิต ภาควิชามัธยมศึกษา บัณฑิตวิทยาลัย  
จุฬาลงกรณ์มหาวิทยาลัย, 2532.
- สงวนศรี วิรัชชัย. จิตวิทยาสังคมเพื่อการศึกษา. กรุงเทพมหานคร: วิคตอรีเพาเวอร์พอยท์, 2527.
- สมหวัง พิธิยานุวัฒน์ และ นิยะดา ศรีจันทร์. การสร้างแบบวัดทัศนคติต่อวิชาชีพครู.  
กรุงเทพมหานคร: กองวิชาการ ทบวงมหาวิทยาลัย, 2523.
- สุชา จันทร์เอม. จิตวิทยาทั่วไป. กรุงเทพมหานคร: บริษัทโรงพิมพ์ไทยวัฒนาพานิช, 2541.
- สุพัฒน์ ตุกมลสันต์. การอภิเคราะห์และการสังเคราะห์งานวิจัยที่เกี่ยวข้องกับการเรียนการสอน  
ภาษาอังกฤษ ในระหว่างปี 2515-2530. กรุงเทพมหานคร: โครงการเผยแพร่ผลงานวิจัย  
ฝ่ายวิจัย จุฬาลงกรณ์มหาวิทยาลัย, 2535.
- สุภมาส ทองใส. การศึกษาอักษณการเรียนรู้ด้วยการนำตนเองของผู้เรียนนอกระบบโรงเรียน  
ประเภทอาชีวศึกษา สังกัดสำนักงานคณะกรรมการการศึกษาเอกชน. วิทยานิพนธ์  
ปริญญาโทมหาบัณฑิต บัณฑิตวิทยาลัย จุฬาลงกรณ์มหาวิทยาลัย, 2536.

- สุมณฑา วิรุฒญาณ. ระดับความสามารถด้านการอ่านภาษาอังกฤษของนักเรียนระดับมัธยมศึกษาตอนปลาย. วิทยานิพนธ์ปริญญาโท สาขาวิชาศึกษาศาสตร์ ภาควิชามัธยมศึกษา บัณฑิตวิทยาลัย จุฬาลงกรณ์มหาวิทยาลัย, 2531.
- สุมน อมรวิวัฒน์. ทำไมต้องปฏิรูปการเรียนรู้. การปฏิรูปการเรียนรู้ตามแนวคิด 5 ท. กรุงเทพมหานคร: โอเดียนสแควร์, 2541.
- สุวรรณา ยะหะกร. ความคิดเห็นของครูผู้สอนและนักศึกษาผู้ใหญ่เกี่ยวกับการเรียนด้วยการนำตนเอง ในโรงเรียนผู้ใหญ่ชายสามัญ กรุงเทพมหานคร. วิทยานิพนธ์ปริญญาโท สาขาวิชาศึกษาศาสตร์ บัณฑิตวิทยาลัย จุฬาลงกรณ์มหาวิทยาลัย, 2533.
- อมรวิรัช นาคทรพรพ. ความฝันของแผ่นดิน. กรุงเทพมหานคร: บริษัทโรงพิมพ์ตะวันออกจำกัด, 2540.
- อังฉรา วงศ์โสธร. แนวทางการสร้างข้อสอบภาษา. กรุงเทพมหานคร: สำนักพิมพ์จุฬาลงกรณ์มหาวิทยาลัย, 2538.
- อังฉรา วงศ์โสธรและคณะ. การศึกษาความสัมพันธ์ของวิธีเรียนและความถนัดในการเรียนภาษาของผู้เรียนภาษาอังกฤษกับความสำเร็จในการเรียนภาษาอังกฤษตามความสามารถของแต่ละบุคคล. กรุงเทพมหานคร: สถาบันภาษา จุฬาลงกรณ์มหาวิทยาลัย, 2525.
- อังฉรา วงศ์โสธรและคณะ. การศึกษาเปรียบเทียบการเรียนการสอนภาษาอังกฤษระดับบัณฑิตศึกษา แบบเรียนโดยมีผู้สอน แบบเรียนด้วยตนเอง และแบบผู้เรียนเลือกวิธีเรียนเอง. กรุงเทพมหานคร: สถาบันภาษา จุฬาลงกรณ์มหาวิทยาลัย, 2527.
- อาชีวศึกษา, กรม. ศึกษานิเทศก์. ศูนย์การเรียนรู้ภาษาอังกฤษแบบพึ่งตนเอง การเรียนรู้แบบพึ่งตนเองและการจัดตั้ง. กรุงเทพมหานคร: กรมอาชีวศึกษา, 2541. (อัดสำเนา)

## ภาษาอังกฤษ

- Allen, Edward D. The teacher as catalyst : Motivation in the classroom. In Frank M. Grittner (ed.), **Student Motivation and the Foreign Language Teacher**, pp. 1-10. Illinois: National Textbook , 1978.
- Allport, Gordon W. Attitudes. In C. Murchison (ed.), **Handbook of Social Psychology**, pp. 798-884. Worcester, MA : Clark University Press, 1935.
- Anastasi, Anne. **Psychological testing**. New York: Macmillan, 1967.
- Anastasi, Anne. **Psychological testing**. 4<sup>th</sup> ed. New York: Macmillan, 1976.
- Anchalee Chayanuvat. **Constructing your course materials for effective English teaching**. Bangkok: Chulalongkorn University Press, 1996.
- Benson, Phil. Concepts of autonomy in language learning. In Richard Pemberton; Edwards S. L. Li; and Winnie W. F. Or; and Herbert D. Pierson (eds), **Taking Control : Autonomy in Language Learning**, pp. 27-34. Hong Kong: Hong Kong University Press, 1996.
- Benson, Phil. "What is Autonomy and independence in Language Learning." (Online). Available: <http://ec.hku.hk/autonomy> 1998.
- Benson, Phil and Voller, Peter. Introduction: Autonomy and independence in language learning. In Phil Benson; and Peter Voller (eds.), **Autonomy and independence in language learning**, pp. 1-12. New York: Addison Wesley Longman , 1997.
- Boud, David. Toward student responsibility for Learning. In David Boud (ed.), **Developing student autonomy in learning**, pp. 21-37. London: Kogan Page, 1982.
- Burstall, Clare. Factors affecting foreign language learning : A consideration of some recent research findings. **Language Teaching and Linguistics Abstracts**, 1975.

- Coker, L. S. C. An investigation of cognitive learning styles in the nurse learner. **Dissertation Abstracts International**. 44 (February 1984): 2373-A.
- Collins **COBUILD English Language Dictionary**. John Sinclair (ed.), London: Collins, 1987.
- Cotterall, Sara. Developing a course strategy for learner autonomy. **ELT Journal** 49/3 (July 1995): 219-227.
- Cronbach, Lee J. **Essentials of psychological testing**. New York: Harper Row Publishers, 1970.
- Dickinson, Leslie. Autonomy and motivation : A literature review. **System** 23/2 (1995): 165-174.
- Dickinson, Leslie. Culture, autonomy and common-sense. . **Autonomy 2000 : The development of learning independence in language learning, Proceedings of the international conference, Bangkok, 1996**. pp.41-54 Bangkok: KMIT and the British Council Thailand, 1996.
- Dickinson, Leslie. **Self-Instruction in language learning**. Cambridge: Cambridge University Press. 1987.
- Dickinson, Leslie. Preparing learning : Toolkit requirement for preparing/ orienting learner. In Edith Esch (ed.), **Self-access and the adult language learner**. pp. 39-49. London: Bourne Press, 1994.
- Dulay, Heidi; Burt, Marina; and Krashen, Stephen. **Language two**. New York: Oxford University Press, 1982.
- Ellis, G. and Sinclair, B. **Learning to learn English : A course in learner training**. Cambridge: Cambridge University Press, 1989.
- Edwards, Allen L. **Techniques of Attitude Scale Construction**. New York: Appleton-Century-Crofts, 1957.



- Ellis, Rod. **Understanding second language acquisition**. Oxford: Oxford University Press, 1985.
- Feldman, S. S. and Rosenthal, D. A. Age expectation of behavioural autonomy in Hong Kong, Australian, and American youth : The influence of family variables and adolescents' values. **International Journal of Psychology** 26(1): 1-23.
- Gable, Robert K. and Wolf Marian B. **Instrument development in the affective domain**. 2<sup>nd</sup> ed. Boston: Kluwer Academic Publishers, 1993.
- Gardner, Robert C. Language attitudes and language learning. In Ellen Bouchard and Howard Giles (eds.), **Attitudes language variation**. London: Edward Arnold, 1982.
- Gardner, Robert C. **Social psychology and second language learning : The role of attitudes and motivation**. London: Edward Arnold, 1985.
- Good, Carter V. **Dictionary of Education**. New York: McGraw-Hill Book, 1973.
- Gremmo, Marie-Jose and Riley, Philip. Autonomy, self-direction and self access in language teaching and learning : The history of an idea. **System** 23/2 (1995): 151-164.
- Guildford, J.P. **Personality**. New York: McGraw-Hill Book, 1959.
- Hadley, Alice Omaggio. **Teach Language in Context**. Boston, Massachusetts: Heinle & Heinle Publishers, 1993.
- Hall, David and Beggs, Erin. Defining learner autonomy. In Willy A. Renandya; and George M. Jacobs (eds.), **Learners and Language Learning**, pp. 26-39. Singapore: SEAMEO Regional Language Centre, 1998.
- Henner-Stanchina, Carolyn and Riley, Philip. Aspects of Autonomous Learning. **ELT Documents** 103 (1978): 75-97.
- Hergenhahn, B. R. **An Introduction to Theories of Personality**. New Jersey: Prentice-Hall, 1980.



- Hilgard, Ernest R. et al. **Introduction to psychology**. 5<sup>th</sup> ed. New York: Harcourt Brace Jovanovich, 1971.
- Hill, C. A. Factors related to the attitude of nine-grade boys in Arkansas toward physical education. **Dissertation Abstracts International** 32 (August 1971): 771-A.
- Ho, Judy and Crookall, David. Breaking with Chinese cultural traditions : Learner autonomy in English language teaching. **System** 23/2 (1995) 235-243.
- Holec, Henry. **Autonomy and foreign language learning**. Oxford: Pergamon Press, 1981.
- Hothersall, David and others. **Psychology**. New York: Bell & Howell, 1985.
- Jakobovits, Leon A. **Foreign language learning : A psycholinguistic analysis of the issues**. Rowley, Massachusetts: Newbury House, 1971.
- Kahle, A. L. and Kelly, M. L. Children's homework problems : A comparison of goal setting and parent training. **Behavior Therapy** 25 (1994): 275-290.
- Katz, Daniel. The functional approach to the study of attitudes. **Public Opinion Quarterly** 24 (1960): 163-204.
- Kenny, Brian. For more autonomy. **System** 21/4 (1993): 431-442.
- Khan, S. B. Affective correlates of academic achievement. **Journal of Education Psychology** 60 (1969): 216-221.
- Knowles, Malcolm S. Preface. In David Boud (ed.), **Developing student autonomy in learning**. pp. 7-9. London: Kogan Page, 1982.
- Lamb, Terry. Self-management in the secondary school languages classroom. **Autonomy 2000 : The development of learning independence in language learning, Proceedings of the international conference, Bangkok, 1996**. Bangkok: KMIT and the British Council Thailand, 1996.

- Langston, Linda Cubbedge. **Self-directed learning, achievement, and satisfaction.** Doctoral dissertation, University of Georgia, 1989. **Dissertation Abstracts International.** 50/12 (1990) : 3824.
- Lefton, Lester A. **Psychology.** 3<sup>rd</sup> ed. Massachusetts: Allyn and Bacon, 1979.
- Legutke, Michael and Thomas, Howard. **Process and experience in the language classroom.** London: Longman, 1991.
- Little, David. **Autonomy in language learning : Some theoreticall and practical considerations.** In Ian Gathercole (ed.), **Autonomy in language learning** , p.7. London: Bourne Press, 1990.
- Little, David. **Learner autonomy 1 : Definitions, issues, problems.** Dublin: Authentik. 1991.
- Little, David. **Learning as dialogue : The dependence of learner autonomy on teacher autonomy.** **System** 23/2 (1995): 175-181
- Littlewood, William. **Autonomy : An anatomy and a framework.** **System** 24/4 (1996): 427-435.
- Littlewood, William. **Autonomy in communication and learning in the Asian context.** **Autonomy 2000 : The development of learning independence in language learning, Proceedings of the international conference, Bangkok, 1996.** pp.124-140. Bangkok: KMIT and the British Council Thailand, 1996.
- Littlewood, William. **Defining and developing autonomy in East Asian contexts.** **Applied Linguistics** 20/1 (1999): 71-94.
- McCarthy, Ciaran P. **"Learner Training for Learner Autonomy on Summer Language Courses."** (Online). Available: <http://lw7fd.law7.hotmail.msn.com>. 1998.
- Morris, F. L. **The validity of the Brown-Holtzman survey of study habits and attitudes 1960 experimental revision for grade 7-12. Unpublished Master's Thesis.** Wayne State University, 1961.

- Murray, Judith Ann. The effect of a clinical internship on the self-directed learning readiness of baccalaureate nursing students. Doctoral Dissertation of the University of Iowa, 1987. **Dissertation Abstracts International**. 49 : 1036.
- Neale, D. C., Gill , N. and Tismer, W. Relationship between attitudes toward school subjects and school achievement. **The Journal of Education Research** 63 (1970): 232-237.
- NuantipTantisawetrat, and Vithida Chongsuphajaisiddhi. Evaluation of KMIT SALL. **Proceedings of KMIT's seminar on "Self access learning and learner independence : A South East Asian perspective"**, pp. 131-154. Bangkok: School of Liberal Arts, KMIT, 1996.
- Nunnally, Jum C. **Tests and measurements : Assessment and prediction**. New York: McGraw-Hill Book, 1959.
- Pemberton, Richard. Introduction. In Richard Pemberton; Edwards S. L. Li; and Winnie W. F. Or; and Herbert D. Pierson (eds), **Taking control : autonomy in language learning**, pp. 1-8. Hong Kong: Hong Kong University Press, 1996.
- Penaflorida, Andrea H. Non-traditional forms of assessment and response student writing: A step towards learner autonomy. In Willy A. Renandya and George M. Jacobs (eds.), **Learners and language learning**, pp. 72-88, Singapore: SEAMEO Regional Language Centre, 1998.
- Pornapit Darasawang. A proposal to evaluate a learner training programme. **Autonomy 2000 : The development of learning independence in language learning**, **Proceedings of the international conference, Bangkok, 1996**. pp. 34-40. Bangkok: KMIT and the British Council Thailand, 1996.
- Reeve, Johnmarshall. **Motivating others : Nurturing inner motivational resources**. Boston: Allyn and Bacon. 1996.
- Sartain, Aaron Quinn. **Psychology : Understanding human behavior**. 4<sup>th</sup> ed. New York: McGraw-Hill Book, 1973.

- Savignon, Sandra J. **Communicative competence : Theory and classroom practice.**  
Massachusetts: Addison-Wesley, 1983.
- Savignon, S. **Communicative competence : An experiment in foreign language teaching.**  
Montreal: Marcel Didier, 1972.
- Scott, William A. Attitude Measurement. In **the Handbook of Social Psychology**,  
2<sup>nd</sup> ed. pp.206-210. Massachusetts: Addison-Wesley Publishing Company, 1968.
- Shaw, Marvin E. and Wright, Jack M. **Scales for the measurement of attitudes.**  
New York: McGraw-Hill Book, 1967.
- Sheerin, Susan. **Self-access.** Oxford: Oxford University Press, 1990.
- Stevens, P. **Teaching English as an international language : From practice to principle.** Oxford: Pergamon Press, 1980.
- Thaler, S.C. The relationship of the knowledge of study perceived learning style preference,  
study habit and attitude to achievement of college freshman in small urban university.  
**Dissertation Abstracts International.** 43 (October 1987): 872-A.
- Triandis, Harry C. **Attitude and attitude change.** New York: John Wiley and Sons, 1971.
- Valette, Rebecca M. **Modern language testing.** New York: Harcourt Brace Jovanovich, 1977.
- Wenden, Anita. **Learner strategies for learner autonomy.** Helms Hempstead: Prentice Hall  
International, 1991.
- Yamane, Taro. **Statistics : An introduction analysis.** 2<sup>nd</sup> ed. New York: Harper and Row,  
1970.



ภาคผนวก ก  
รายนามผู้ทรงคุณวุฒิ

สถาบันวิทยบริการ  
จุฬาลงกรณ์มหาวิทยาลัย

## รายนามผู้ทรงคุณวุฒิ

### แบบวัดทัศนคติต่อการเรียนรู้ภาษาอังกฤษด้วยตนเอง

1. รองศาสตราจารย์ ดร.ชุมพร บงกิตติกุล  
คณะจิตวิทยา จุฬาลงกรณ์มหาวิทยาลัย
2. รองศาสตราจารย์ ดร.อังฉรา วงศ์โสธร  
สถาบันภาษา จุฬาลงกรณ์มหาวิทยาลัย
3. ผู้ช่วยศาสตราจารย์ ดร.เสงี่ยม ไตรรัตน์  
ภาควิชาหลักสูตรและวิธีสอน คณะศึกษาศาสตร์ มหาวิทยาลัยศิลปากร
4. ดร.มานิต บุญประเสริฐ  
รองอธิการบดีฝ่ายพัฒนา มหาวิทยาลัยรังสิต
5. ดร.คณาพร คมสัน  
หมวดวิชาภาษาต่างประเทศ โรงเรียนราชวินิตบางแก้ว สมุทรปราการ

### แบบทดสอบความสามารถทางภาษาอังกฤษ

1. รองศาสตราจารย์ ดร.อังฉรา วงศ์โสธร  
สถาบันภาษา จุฬาลงกรณ์มหาวิทยาลัย
2. ผู้ช่วยศาสตราจารย์ ดร.จันทร์ทรงกลด กษเสนี สุทธิพิบูลย์  
ภาควิชาสารัตถศึกษา คณะครุศาสตร์ จุฬาลงกรณ์มหาวิทยาลัย
3. อาจารย์เรณู ผลสวัสดิ์  
ภาควิชาภาษาอังกฤษธุรกิจ คณะมนุษยศาสตร์ มหาวิทยาลัยหอการค้าไทย
4. อาจารย์ปราวณี งามเนียม  
แผนกวิชาภาษาอังกฤษ วิทยาลัยเทคนิคคอนเมือง
5. Mr. David Folland  
ภาควิชาภาษาต่างประเทศ คณะมนุษยศาสตร์และสังคมศาสตร์ สถาบันราชภัฏ  
อุครธานี

ผู้ทรงคุณวุฒิตรวจสอบแบบทดสอบแบบอัตโนมัติที่วัดทักษะการพูดและการเขียน เพื่อหา  
ความสอดคล้องในการตรวจ

1. ผู้ช่วยศาสตราจารย์ สมาน วีรกุล  
รองอธิการบดีฝ่ายวิจัยและบริการวิชาการ สถาบันราชภัฏอุครธานี



ภาคผนวก ข  
หนังสือขอความร่วมมือในการทำวิจัย

สถาบันวิทยบริการ  
จุฬาลงกรณ์มหาวิทยาลัย





## บันทึกข้อความ

ส่วนราชการ สำนักงานฝ่ายจัดการศึกษา คณะครูศาสตร์ โทร. ๘๒๖๘๒

ที่ ทม๐๓๐๓(๒๗๐๐.๑๕๑)๓๐๒๔ วันที่ ๒ มกราคม ๒๕๕๓

เรื่อง ขอเรียนเชิญเป็นผู้ทรงคุณวุฒิตรวจสอบเครื่องมือวิจัย

เรียน รองศาสตราจารย์ ดร.อังฉรา วงศ์โสธร

ด้วย นางชนิตา สร้อยน้ำ นิสิตชั้นปริญญาโทมหาบัณฑิต ภาควิชามัธยมศึกษา สาขาวิชาการสอนภาษาอังกฤษ อยู่ในระหว่างการดำเนินงานวิจัยเพื่อเสนอวิทยานิพนธ์เรื่อง “การศึกษาทัศนคติต่อการเรียนรู้ภาษาอังกฤษด้วยตนเองของ นักศึกษาระดับประกาศนียบัตรวิชาชีพชั้นสูงในวิทยาลัยเทคนิค สังกัดกรมอาชีวศึกษา เขตการศึกษา ๙” โดยมี อาจารย์ สุจิตรา สวัสดิวงษ์ เป็นอาจารย์ที่ปรึกษา ในการนี้จึงขอเรียนเชิญท่านเป็นผู้ทรงคุณวุฒิตรวจสอบเครื่องมือวิจัยที่นิสิตสร้างขึ้นตาม ที่แนบมาพร้อมกันนี้

จึงเรียนมาเพื่อขอความอนุเคราะห์จากท่านโปรดเป็นผู้ทรงคุณวุฒิดังกล่าว เพื่อประโยชน์ทางวิชาการต่อไป และขอขอบคุณมาในโอกาสนี้

๑๕๐๕๕๕ ๑๕๐๕๕๕

(รองศาสตราจารย์ ดร.เรจรัชณี นิ่มนวล)

รองคณบดีฝ่ายจัดการศึกษา

สถาบันวิทยบริการ  
จุฬาลงกรณ์มหาวิทยาลัย



## บันทึกข้อความ

ส่วนราชการ สำนักงานฝ่ายจัดการศึกษา คณะครุศาสตร์ โทร. ๘๒๖๘๒

ที่ ทม๐๓๐๓(๒๗๐๐.๑๕๑)๓๐๒๕ วันที่ ๖ มกราคม ๒๕๕๓

เรื่อง ขอเรียนเชิญบุคลากรในสังกัดเป็นผู้ทรงคุณวุฒิตรวจสอบเครื่องมือวิจัย

เรียน คณบดีคณะจิตวิทยา

ด้วย นางชนิดา สร้อยน้ำ นิสิตชั้นปริญญาโทมหาบัณฑิต ภาควิชามัธยมศึกษา สาขาวิชาการสอนภาษาอังกฤษ อยู่ในระหว่างการดำเนินงานวิจัยเพื่อเสนอวิทยานิพนธ์เรื่อง “การศึกษาทัศนคติต่อการเรียนรู้ภาษาอังกฤษด้วยตนเองของ นักศึกษาระดับประกาศนียบัตรวิชาชีพชั้นสูงในวิทยาลัยเทคนิค สังกัดกรมอาชีวศึกษา เขตการศึกษา ๙” โดยมี อาจารย์ สุจิตรา สวัสดิวงษ์ เป็นอาจารย์ที่ปรึกษา ในการนี้จึงขอเรียนเชิญ รองศาสตราจารย์ ดร.ทุมพร ขงกิตติกุล เป็นผู้ทรงคุณวุฒิตรวจสอบ เครื่องมือวิจัยที่นิสิตสร้างขึ้นตามที่แนบมาพร้อมกันนี้

จึงเรียนมาเพื่อขอความอนุเคราะห์จากท่านโปรดอนุญาตให้ รองศาสตราจารย์ ดร.ทุมพร ขงกิตติกุล เป็นผู้ทรงคุณวุฒิดังกล่าว เพื่อประโยชน์ทางวิชาการต่อไป และขอขอบคุณมาในโอกาสนี้

1๕๐๕๕๖ ๕๓๔๖๖

(รองศาสตราจารย์ ดร.เรจรัชนี นิ่มนวล)

รองคณบดีฝ่ายจัดการศึกษา

สถาบันวิทยบริการ  
จุฬาลงกรณ์มหาวิทยาลัย



## บันทึกข้อความ

ส่วนราชการ สำนักงานฝ่ายจัดการศึกษา คณะครูศาสตร์ โทร. ๘๒๖๘๒

ที่ ทม๐๓๐๓(๒๗๐๐.๑๕๑)๓๐๒๕ วันที่ ๖ มกราคม ๒๕๕๓

เรื่อง ขอเรียนเชิญเป็นผู้ทรงคุณวุฒิตรวจสอบเครื่องมือวิจัย

เรียน ผู้ช่วยศาสตราจารย์ ดร.จันทร์ทรงกลด คชเสนี สุทธิพิบูลย์

ด้วย นางชนิดา สร้อยน้ำ นิลิตชั้นปริญญามหาบัณฑิต ภาควิชามัธยมศึกษา สาขาวิชาการสอนภาษาอังกฤษ อยู่ในระหว่างการดำเนินงานวิจัยเพื่อเสนอวิทยานิพนธ์เรื่อง “การศึกษาทัศนคติต่อการเรียนรู้ภาษาอังกฤษด้วยตนเองของ นักศึกษาระดับประกาศนียบัตรวิชาชีพชั้นสูงในวิทยาลัยเทคนิค สังกัดกรมอาชีวศึกษา เขตการศึกษา ๙” โดยมี อาจารย์ สุจิตรา สวัสดิวงษ์ เป็นอาจารย์ที่ปรึกษา ในกรณีจึงขอเรียนเชิญท่านเป็นผู้ทรงคุณวุฒิตรวจสอบเครื่องมือวิจัยที่นิสิตสร้างขึ้นตาม ที่แนบมาพร้อมกันนี้

จึงเรียนมาเพื่อขอความอนุเคราะห์จากท่านโปรดเป็นผู้ทรงคุณวุฒิดังกล่าว เพื่อประโยชน์ทางวิชาการต่อไป และขอขอบคุณมาในโอกาสนี้

รองศาสตราจารย์ ดร.เรจรัชณี นิ่มนวล

(รองศาสตราจารย์ ดร.เรจรัชณี นิ่มนวล)

รองคณบดีฝ่ายจัดการศึกษา

สถาบันวิทยบริการ  
จุฬาลงกรณ์มหาวิทยาลัย

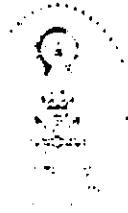

ที่ ทม ๐๓๐๒(๒๗๐๐.๑๕๑)๓๐๒๖

สำนักงานฝ่ายจัดการศึกษา คณะครุศาสตร์  
จุฬาลงกรณ์มหาวิทยาลัย  
ถนนพญาไท กรุงเทพฯ ๑๐๓๓๐

๒ มกราคม ๒๕๕๓

เรื่อง ขอเรียนเชิญบุคลากรในสังกัดเป็นผู้ทรงคุณวุฒิตรวจสอบเครื่องมือวิจัย

เรียน คณบดีคณะศึกษาศาสตร์ มหาวิทยาลัยศิลปากร

สิ่งที่ส่งมาด้วย แบบทดสอบความสามารถทางภาษาอังกฤษ

ด้วย นางชนิตา สร้อยน้ำ นิสิตชั้นปริญญาโทมหาบัณฑิต ภาควิชามัธยมศึกษา สาขาวิชาการสอนภาษาอังกฤษ อยู่ในระหว่างการดำเนินงานวิจัยเพื่อเสนอวิทยานิพนธ์เรื่อง “การศึกษาทัศนคติต่อการเรียนรู้ภาษาอังกฤษด้วยตนเองของ นักศึกษาระดับประกาศนียบัตรวิชาชีพชั้นสูงในวิทยาลัยเทคนิค สังกัดกรมอาชีวศึกษา เขตการศึกษา ๙” โดยมี อาจารย์ สุจิตรา สวัสดิวงษ์ ป็นอาจารย์ที่ปรึกษา ในการนี้จึงขอเรียนเชิญ ผู้ช่วยศาสตราจารย์ ดร.เสงี่ยม ไตรรัตน์ ภาควิชาหลักสูตรและวิธีสอน เป็นผู้ทรงคุณวุฒิตรวจสอบเครื่องมือวิจัยที่นิสิตสร้างขึ้นตามที่แนบมาพร้อมกันนี้

จึงเรียนมาเพื่อขอความอนุเคราะห์จากท่านโปรดอนุเคราะห์ให้ ผู้ช่วยศาสตราจารย์ ดร.เสงี่ยม ไตรรัตน์ เป็นผู้ทรงคุณวุฒิดังกล่าว เพื่อประโยชน์ทางวิชาการต่อไป และขอขอบคุณมาในโอกาสนี้

ขอแสดงความนับถือ

1/๒๕๕๓ ๕๒๖๖

(รองศาสตราจารย์ ดร.เจงรัชนี นิ่มนวล)  
รองคณบดีฝ่ายจัดการศึกษา  
ปฏิบัติราชการแทนคณบดีคณะครุศาสตร์

สำนักงานฝ่ายจัดการศึกษา (ระดับบัณฑิตศึกษา)

โทร.๒๑๔๒๖๔๒



ที่ ทม ๐๓๐๒(๒๗๐๐.๑๕๑)๓๐๒๗

สำนักงานฝ่ายจัดการศึกษา คณะครุศาสตร์  
จุฬาลงกรณ์มหาวิทยาลัย  
ถนนพญาไท กรุงเทพฯ ๑๐๓๓๐

๖ มกราคม ๒๕๕๓

เรื่อง ขอเรียนเชิญเป็นผู้ทรงคุณวุฒิตรวจสอบเครื่องมือวิจัย

เรียน รองอธิการบดีฝ่ายพัฒนา มหาวิทยาลัยรังสิต (ดร.มานิต บุญประเสริฐ)

สิ่งที่ส่งมาด้วย แบบวัดทัศนคติต่อการเรียนรู้ภาษาอังกฤษด้วยตนเอง

ด้วย นางชนิดา สร้อยน้ำ นิสิตชั้นปริญญาโทมหาบัณฑิต ภาควิชามัธยมศึกษา สาขาวิชาการสอนภาษาอังกฤษ อยู่ในระหว่างการดำเนินงานวิจัยเพื่อเสนอวิทยานิพนธ์เรื่อง “การศึกษาทัศนคติต่อการเรียนรู้ภาษาอังกฤษด้วยตนเองของ นักศึกษาระดับประกาศนียบัตรวิชาชีพชั้นสูงในวิทยาลัยเทคนิค สังกัดกรมอาชีวศึกษา เขตการศึกษา ๙” โดยมี อาจารย์ สุจิตรา สวัสดิวงษ์ เป็นอาจารย์ที่ปรึกษา ในกรณีจึงขอเรียนเชิญท่านเป็นผู้ทรงคุณวุฒิตรวจสอบเครื่องมือวิจัยที่นิสิตสร้างขึ้นตามที่แนบมาพร้อมกันนี้

จึงเรียนมาเพื่อขออนุญาตความอนุเคราะห์จากท่านโปรดเป็นผู้ทรงคุณวุฒิดังกล่าว เพื่อประโยชน์ทางวิชาการต่อไป และขอขอบคุณมาในโอกาสนี้

ขอแสดงความนับถือ

๑๖/๑๑/๕๓

(รองศาสตราจารย์ ดร.เร็งรัชนี้ นิ่มนวล)

รองคณบดีฝ่ายจัดการศึกษา

ปฏิบัติราชการแทนคณบดีคณะครุศาสตร์

สำนักงานฝ่ายจัดการศึกษา (ระดับบัณฑิตศึกษา)

โทร.๒๑๔๒๖๔๒

ที่ ทม ๐๓๐๒(๒๗๐๐.๑๕๑)๓๐๒๘

สำนักงานฝ่ายจัดการศึกษา คณะครุศาสตร์  
จุฬาลงกรณ์มหาวิทยาลัย  
ถนนพญาไท กรุงเทพฯ ๑๐๓๓๐

๒ มกราคม ๒๕๕๓

เรื่อง ขอเรียนเชิญบุคลากรในสังกัดเป็นผู้ทรงคุณวุฒิตรวจสอบเครื่องมือวิจัย

เรียน ผู้อำนวยการโรงเรียนราชวินิตบางแก้ว

สิ่งที่ส่งมาด้วย แบบวัดทัศนคติต่อการเรียนรู้ภาษาอังกฤษด้วยตนเอง

ด้วย นางชนิดา สร้อยน้ำ นิสิตชั้นปริญญาโทมหาบัณฑิต ภาควิชามัธยมศึกษา สาขาวิชาการสอนภาษาอังกฤษ อยู่ในระหว่างการดำเนินงานวิจัยเพื่อเสนอวิทยานิพนธ์เรื่อง “การศึกษาทัศนคติต่อการเรียนรู้ภาษาอังกฤษด้วยตนเองของ นักศึกษาระดับประกาศนียบัตรวิชาชีพชั้นสูงในวิทยาลัยเทคนิค สังกัดกรมอาชีวศึกษา เขตการศึกษา ๙” โดยมี อาจารย์ สุจิตรา สวัสดิวงศ์ เป็นอาจารย์ที่ปรึกษา ในกรณีนี้จึงขอเรียนเชิญ ดร.คณาพร คมสัน หัวหน้างานวิจัยฝ่ายวางแผนและพัฒนา เป็นผู้ทรงคุณวุฒิตรวจสอบเครื่องมือวิจัยที่นิสิตสร้างขึ้นตามที่แนบมาพร้อมกันนี้

จึงเรียนมาเพื่อขอความอนุเคราะห์จากท่านโปรดเป็นผู้ทรงคุณวุฒิดังกล่าว เพื่อยุติประโยชน์ทางวิชาการต่อไป และขอขอบคุณมาในโอกาสนี้

ขอแสดงความนับถือ

๑๕ ธันวาคม ๒๕๕๒

(รองศาสตราจารย์ ดร.เรจรัชณี นิมนวล)  
รองคณบดีฝ่ายจัดการศึกษา  
ปฏิบัติราชการแทนคณบดีคณะครุศาสตร์

สำนักงานฝ่ายจัดการศึกษา (ระดับบัณฑิตศึกษา)  
โทร.๒๑๔๒๖๘๒

ที่ ทม ๐๓๐๒(๒๗๐๐.๑๔๑)๓๐๓๐



สำนักงานฝ่ายจัดการศึกษา คณะครุศาสตร์  
จุฬาลงกรณ์มหาวิทยาลัย  
ถนนพญาไท กรุงเทพฯ ๑๐๓๓๐

๖ มกราคม ๒๕๔๓

เรื่อง ขอเรียนเชิญเป็นผู้ทรงคุณวุฒิตรวจสอบเครื่องมื่อวิจัย

เรียน อาจารย์เรณู ผลสวัสดิ์

สิ่งที่ส่งมาด้วย แบบทดสอบความสามารถทางภาษาอังกฤษ

ด้วย นางชนิดา สร้อยน้ำ นิลิตชั้นปริญญาโทมหาบัณฑิต ภาควิชามัธยมศึกษา สาขาวิชาการสอนภาษาอังกฤษ อยู่ในระหว่างการดำเนินงานวิจัยเพื่อเสนอวิทยานิพนธ์เรื่อง “การศึกษาทัศนคติต่อการเรียนรู้ภาษาอังกฤษด้วยตนเองของ นักศึกษาระดับประกาศนียบัตรวิชาชีพชั้นสูงในวิทยาลัยเทคนิค สังกัดกรมอาชีวศึกษา เขตการศึกษา ๔” โดยมี อาจารย์ สุจิตรา สวัสดิ์วงษ์ เป็นอาจารย์ที่ปรึกษา ในกรณีนี้จึงขอเรียนเชิญท่านเป็นผู้ทรงคุณวุฒิตรวจสอบเครื่องมื่อวิจัยที่นิสิตสร้างขึ้นตาม ที่แนบมาพร้อมกันนี้

จึงเรียนมาเพื่อขอความอนุเคราะห์จากท่านโปรดเป็นผู้ทรงคุณวุฒิดังกล่าว เพื่อประโยชน์ทางวิชาการต่อไป และขอขอบคุณมาในโอกาสนี้

ขอแสดงความนับถือ

(รองศาสตราจารย์ ดร.เวียงรัช นิมมवल)

รองคณบดีฝ่ายจัดการศึกษา

ปฏิบัติราชการแทนคณบดีคณะครุศาสตร์

สำนักงานฝ่ายจัดการศึกษา (ระดับบัณฑิตศึกษา)

โทร. ๒๑๔๒๖๔๒



ที่ ทม ๐๓๐๒(๒๗๗๐.๐๖๐๓)๔๔๔



สำนักงานฝ่ายจัดการศึกษา คณะครูศาสตร์  
จุฬาลงกรณ์มหาวิทยาลัย  
ถนนพญาไท กรุงเทพฯ ๑๐๓๓๐

๕๕ กุมภาพันธ์ ๒๕๔๓

เรื่อง ขอเรียนเชิญเป็นผู้ทรงคุณวุฒิตรวจสอบเครื่องมือวิจัย

เรียน รองอธิการบดีฝ่ายวิจัยและบริการวิชาการ สถาบันราชภัฏสุราษฎร์ธานี (อาจารย์สมาน วิรุฑ)

สิ่งที่ส่งมาด้วย แบบทดสอบความสามารถทางภาษาอังกฤษ

ด้วย นางชนิดา สร้อยน้ำ นิสิตชั้นปริญญาโทบัณฑิต ภาควิชามัธยมศึกษา สาขาวิชาการสอนภาษาอังกฤษ เป็นภาษาต่างประเทศ อยู่ในระหว่างการดำเนินงานวิจัยเพื่อเสนอวิทยานิพนธ์เรื่อง “การศึกษาทัศนคติต่อการเรียนรู้ภาษาอังกฤษด้วยตนเองของนักศึกษาระดับประกาศนียบัตรวิชาชีพชั้นสูง ในวิทยาลัยเทคนิค สังกัดกรมอาชีวศึกษา เขตการศึกษา ๔” โดยมี อาจารย์ สุจิตรา สวัสดิวงษ์ เป็นอาจารย์ที่ปรึกษา ในการนี้จึงขอเรียนเชิญท่านเป็นผู้ทรงคุณวุฒิตรวจสอบให้คะแนนข้อทดสอบภาษาอังกฤษแบบอัตนัยตามที่แนบมา

จึงเรียนมาเพื่อขอความอนุเคราะห์จากท่านโปรดเป็นผู้ทรงคุณวุฒิดังกล่าว เพื่อประโยชน์ทางวิชาการต่อไป และขอขอบคุณมาในโอกาสนี้

ขอแสดงความนับถือ

130325 5543

(รองศาสตราจารย์ ดร.เรจรัชณี นิ่มนวล)

รองคณบดีฝ่ายจัดการศึกษา

ปฏิบัติราชการแทนคณบดีคณะครูศาสตร์

สำนักงานฝ่ายจัดการศึกษา (ระดับบัณฑิตศึกษา)

โทร.๒๑๔๒๖๔๒

ที่ ทม ๐๓๐๒(๒๗๐๐.๑๕๑)๓๐๓๑

สำนักงานฝ่ายจัดการศึกษา คณะครุศาสตร์  
จุฬาลงกรณ์มหาวิทยาลัย  
ถนนพญาไท กรุงเทพฯ ๑๐๓๓๐

๒๗ ธันวาคม ๒๕๕๒

เรื่อง ขอเรียนเชิญบุคลากรในสังกัดเป็นผู้ทรงคุณวุฒิตรวจสอบเครื่องมือวิจัย

เรียน ผู้อำนวยการวิทยาลัยเทคนิคดอนเมือง

สิ่งที่ส่งมาด้วย แบบทดสอบความสามารถทางภาษาอังกฤษ

ด้วย นางชนิตา สร้อยน้ำ นิสิตชั้นปริญญาโทบัณฑิต ภาควิชามัธยมศึกษา สาขาวิชาการสอนภาษาอังกฤษ อยู่ในระหว่างการดำเนินงานวิจัยเพื่อเสนอวิทยานิพนธ์เรื่อง “การศึกษาทัศนคติต่อการเรียนรู้ภาษาอังกฤษด้วยตนเองของ นักศึกษาระดับประกาศนียบัตรวิชาชีพชั้นสูงในวิทยาลัยเทคนิค สังกัดกรมอาชีวศึกษา เขตการศึกษา ๙” โดยมี อาจารย์ สุจิตรา สวัสดิวัฒน์ เป็นอาจารย์ที่ปรึกษา ในการนี้จึงขอเรียนเชิญ อาจารย์ปราณี งามเนียม หัวหน้าแผนกวิชาสัมพันธ์ เป็นผู้ทรงคุณวุฒิตรวจสอบเครื่องมือวิจัยที่นิสิตสร้างขึ้นตามที่แนบมาพร้อมกันนี้

จึงเรียนมาเพื่อขอความอนุเคราะห์จากท่านโปรดอนุญาตให้ อาจารย์ปราณี งามเนียม เป็นผู้ทรงคุณวุฒิดังกล่าว เพื่อประโยชน์ทางวิชาการต่อไป และขอขอบคุณมาในโอกาสนี้

ขอแสดงความนับถือ

๒๕๕๒ ๒๗ ๑๒

(รองศาสตราจารย์ ดร.เว็รชนี นิมนวล)

รองคณบดีฝ่ายจัดการศึกษา

ปฏิบัติราชการแทนคณบดีคณะครุศาสตร์

สำนักงานฝ่ายจัดการศึกษา (ระดับบัณฑิตศึกษา)

โทร.๒๑๔๒๖๔๒



ที่ ทม ๐๓๐๒(๒๗๐๐.๑๕๑)๓๐๓๔

สำนักงานฝ่ายจัดการศึกษา คณะครุศาสตร์  
จุฬาลงกรณ์มหาวิทยาลัย  
ถนนพญาไท กรุงเทพฯ ๑๐๓๓๐

๒๕ มกราคม ๒๕๕๓

เรื่อง ขออนุญาตทดสอบเครื่องมือวิจัย

เรียน ผู้อำนวยการวิทยาลัยเทคนิคร้อยเอ็ด

สิ่งที่ส่งมาด้วย ๑. แบบวัดทัศนคติต่อการเรียนรู้ภาษาอังกฤษด้วยตนเอง  
๒. แบบทดสอบความสามารถทางภาษาอังกฤษ

ด้วย นางชนิดา สร้อยน้ำ นิสิตชั้นปริญญาโทบัณฑิต ภาควิชามัธยมศึกษา สาขาการสอนภาษาอังกฤษ อยู่ในระหว่างการดำเนินงานวิจัยเพื่อเสนอวิทยานิพนธ์เรื่อง “การศึกษาทัศนคติต่อการเรียนรู้ภาษาอังกฤษด้วยตนเองของนักศึกษา ระดับประกาศนียบัตรวิชาชีพชั้นสูงในวิทยาลัยเทคนิค สังกัดกรมอาชีวศึกษา กรุงเทพมหานคร” โดยมี อาจารย์ สุจิตรา สวัสดิวงษ์ เป็นอาจารย์ที่ปรึกษา ในกรณีนี้ นิสิตมีความจำเป็นต้องทดสอบเครื่องมือวิจัยกับนักศึกษาระดับประกาศนียบัตรวิชาชีพชั้นสูง ชั้นปีที่ ๒ ของวิทยาลัยเทคนิค สังกัดกรมอาชีวศึกษา เขตการศึกษา ๔ ตามแบบวัดทัศนคติและแบบทดสอบที่แนบมาพร้อมกันนี้

จึงเรียนมาเพื่อขอความอนุเคราะห์จากท่านโปรดอนุญาตให้ นางชนิดา สร้อยน้ำ ดำเนินการดังกล่าว เพื่อประโยชน์ทางวิชาการต่อไป และขอขอบคุณมาในโอกาสนี้

ขอแสดงความนับถือ

สถาบันวิทยบริการ  
จุฬาลงกรณ์มหาวิทยาลัย

(รองศาสตราจารย์ ดร.เจงรัชนี้ นิ่มนวล)  
รองคณบดีฝ่ายจัดการศึกษา  
ปฏิบัติราชการแทนคณบดีคณะครุศาสตร์

สำนักงานฝ่ายจัดการศึกษา (ระดับบัณฑิตศึกษา)  
โทร. ๒๕๔๒๖๔๒



ที่ ทม ๐๓๐๒(๒๗๗๐.๐๖๐๓) ๔๘๒

สำนักงานฝ่ายจัดการศึกษา คณะครุศาสตร์  
จุฬาลงกรณ์มหาวิทยาลัย  
ถนนพญาไท กรุงเทพฯ ๑๐๓๓๐

๕๕ กุมภาพันธ์ ๒๕๕๓

เรื่อง ขออนุญาตทดลองเครื่องมือวิจัย

เรียน ผู้อำนวยการวิทยาลัยเทคนิคมหาสารคาม

สิ่งที่ส่งมาด้วย ๑. แบบวัดทัศนคติ  
๒. แบบทดสอบความสามารถทางภาษาอังกฤษ

ด้วย นางชนิดา สร้อยน้ำ นิสิตชั้นปริญญาโทบัณฑิต ภาควิชามัธยมศึกษา สาขาวิชาการสอนภาษาอังกฤษ เป็นภาษาต่างประเทศ อยู่ในระหว่างการดำเนินงานวิจัยเพื่อเสนอวิทยานิพนธ์เรื่อง “การศึกษาทัศนคติต่อการเรียนรู้ภาษาอังกฤษด้วยตนเองของนักศึกษาระดับประกาศนียบัตรวิชาชีพชั้นสูง ในวิทยาลัยเทคนิค สังกัดกรมอาชีวศึกษา เขตการศึกษา ๙” โดยมี อาจารย์ สุจิตรา สวัสดิวงษ์ เป็นอาจารย์ที่ปรึกษา ในกรณีนี้ นิสิตมีความจำเป็นต้องรวบรวมข้อมูลและทดลองใช้ เครื่องมือวิจัยกับกลุ่มตัวอย่างซึ่งเป็นนักศึกษาระดับประกาศนียบัตรวิชาชีพชั้นสูงของวิทยาลัยฯ ซึ่ง นิสิตจะประสานงานใน รายละเอียดกับวิทยาลัยฯ ต่อไป

จึงเรียนมาเพื่อขอความอนุเคราะห์จากท่านโปรดอนุญาตให้ นางชนิดา สร้อยน้ำ รวบรวมข้อมูลและทดลองใช้ เครื่องมือวิจัยดังกล่าว เพื่อประโยชน์ทางวิชาการต่อไป และขอขอบคุณมาในโอกาสนี้

ขอแสดงความนับถือ

(รองศาสตราจารย์ ดร.เจียรณี นิ่มนวล)

รองคณบดีฝ่ายจัดการศึกษา

ปฏิบัติราชการแทนคณบดีคณะครุศาสตร์

สำนักงานฝ่ายจัดการศึกษา (ระดับบัณฑิตศึกษา)

โทร. ๒๑๔๒๖๘๒



ที่ ทม ๐๓๐๒(๒๗๐๐.๑๕๑)/๓๐๓๓

สำนักงานฝ่ายจัดการศึกษา คณะครุศาสตร์  
จุฬาลงกรณ์มหาวิทยาลัย  
ถนนพญาไท กรุงเทพฯ ๑๐๓๓๐

๒๕ มกราคม ๒๕๕๓

เรื่อง ขออนุญาตรวบรวมข้อมูลเพื่อการวิจัย

เรียน อธิบดีกรมอาชีวศึกษา

สิ่งที่ส่งมาด้วย ๑. แบบวัดทัศนคติต่อการเรียนรู้ภาษาอังกฤษด้วยตนเอง  
๒. แบบทดสอบความสามารถทางภาษาอังกฤษ

ด้วย นางชนิดา สร้อยน้ำ นิสิตชั้นปริญญาโทบัณฑิต ภาควิชามัธยมศึกษา สาขาวิชาการสอนภาษาอังกฤษ อยู่ในระหว่างการดำเนินงานวิจัยเพื่อเสนอวิทยานิพนธ์เรื่อง “การศึกษาทัศนคติต่อการเรียนรู้ภาษาอังกฤษด้วยตนเองของนักศึกษาระดับประกาศนียบัตรวิชาชีพชั้นสูงในวิทยาลัยเทคนิค สังกัดกรมอาชีวศึกษา กรุงเทพมหานคร” โดยมี อาจารย์ สุจิตรา สวัสดิวงษ์ เป็นอาจารย์ที่ปรึกษา ในกรณีนี้ นิสิตมีความจำเป็นต้องรวบรวมข้อมูลจากกลุ่มตัวอย่างซึ่งเป็นนักศึกษาระดับประกาศนียบัตรวิชาชีพชั้นสูง ชั้นปีที่ ๒ ในวิทยาลัยเทคนิค สังกัดกรมอาชีวศึกษา เขตการศึกษา ๕ ตามแบบวัดทัศนคติฯ และแบบทดสอบฯ ที่แนบมาพร้อมกันนี้

จึงเรียนมาเพื่อขอความอนุเคราะห์จากท่านโปรดอนุญาตให้ นางชนิดา สร้อยน้ำ ดำเนินการดังกล่าว เพื่อประโยชน์ทางการศึกษาต่อไป และขอขอบคุณมาในโอกาสนี้

ขอแสดงความนับถือ

๒๕๕๓ ๒๕๕๓

(รองศาสตราจารย์ ดร.เริงรัชนี นิ่มนวล)

รองคณบดีฝ่ายจัดการศึกษา

ปฏิบัติราชการแทนคณบดีคณะครุศาสตร์

สำนักงานฝ่ายจัดการศึกษา (ระดับบัณฑิตศึกษา)

โทร. ๒๕๔๒๖๔๒



ที่ ศบ 0907/ 6 ๕๕

กองวิทยาลัยเทคนิค กรมอาชีวศึกษา  
กระทรวงศึกษาธิการ กทม. 10300

๕ กุมภาพันธ์ 2543

เรื่อง ขออนุญาตรวบรวมข้อมูลเพื่อการวิจัย

เรียน ผู้อำนวยการวิทยาลัยเทคนิคอุดรธานี

- สิ่งที่ส่งมาด้วย
1. สำเนาบันทึกข้อความกองวิทยาลัยเทคนิคลงวันที่ 2 กุมภาพันธ์ 2543
  2. แบบสอบถาม จำนวน 1 ชุด

ด้วยนางชนิดา ศรีอ่อนน้ำ ข้าราชการครูวิทยาลัยเทคนิคอุดรธานี ซึ่งเป็นนักศึกษาปริญญาโท สาขาวิชาการสอนภาษาอังกฤษ คณะครุศาสตร์จุฬาลงกรณ์มหาวิทยาลัย กำลังดำเนินการทำวิจัย เรื่อง "การศึกษาทัศนคติต่อการเรียนรู้ภาษาอังกฤษด้วยตนเองของนักศึกษาระดับประกาศนียบัตรวิชาชีพชั้นสูง ในวิทยาลัยเทคนิค สังกัดกรมอาชีวศึกษา เขตการศึกษา 9" ประสงค์จะเก็บข้อมูลเพื่อประกอบการทำวิจัย เรื่องดังกล่าวจากนักศึกษาระดับ ปวส. 2 ในสถานศึกษาแห่งนี้

ในการนี้ กรมอาชีวศึกษาพิจารณาอนุญาตให้นางชนิดา ศรีอ่อนน้ำ เก็บข้อมูลได้ ดังสำเนา บันทึกข้อความที่แนบมาพร้อมนี้ หากดำเนินการเสร็จแล้ว กรุณาส่งคืนผู้วิจัยด้วย จักขอบคุณมาก

จึงเรียนมาเพื่อโปรดทราบ และให้ความร่วมมือในการเก็บข้อมูลครั้งนี้ด้วย

เรียน เสนอ ผอ.วท.อุดรธานี

เพื่อโปรด

๑. ทราบ

ขอแสดงความนับถือ

(นายวิจิตร ดิฉันทิก)

ศึกษานิเทศก์ 9 ศึกษาราชการแทน  
ผู้อำนวยการกองวิทยาลัยเทคนิค

ฝ่ายพัฒนาการศึกษา  
โทร. 2822551-2 ต่อ 1509  
โทรสาร 2829354

คุณนางชนิดา ศรีอ่อนน้ำ  
อ.เนติภพ

๒๕ ก.พ. ๔๓



หน่วยศึกษานิเทศก์	139
รับที่ 2056	
วันที่ 2 ก.พ. 43	
เวลา	

# บันทึกข้อความ

ส่วนราชการ                      กองวิทยาลัยเทคนิค                      โทร.2822551-2

ที่    วันที่ 4 กุมภาพันธ์ 2543

เรื่อง ขออนุญาตรวบรวมข้อมูลเพื่อการวิจัย

เรียน อธิบดีกรมอาชีวศึกษา ผ่าน สม.

ด้วย นางชนิดา ทรัพย์น้ำ ข้าราชการครูวิทยาลัยเทคนิคอุดรธานี ซึ่งเป็นนักศึกษาปริญญาโท สาขาวิชาการสอนภาษาอังกฤษ คณะครุศาสตร์ จุฬาลงกรณ์มหาวิทยาลัย ประสงค์จะเก็บข้อมูลเพื่อทำวิจัย เรื่อง "การศึกษาทัศนคติต่อการเรียนรู้ภาษาอังกฤษด้วยตนเองของนักศึกษาระดับประกาศนียบัตรวิชาชีพชั้นสูง ในวิทยาลัยเทคนิค สังกัดกรมอาชีวศึกษา เขตการศึกษา 9" โดยใช้แบบสอบถามกับนักศึกษา ระดับ ปวศ.2 ในวิทยาลัยเทคนิค เขตการศึกษา 9

กองวิทยาลัยเทคนิคพิจารณาแล้ว เห็นสมควรอนุญาตให้ นางชนิดา ทรัพย์น้ำ เพื่อประกอบการทำวิจัยในเรื่องดังกล่าวได้

จึงเรียนมาเพื่อโปรด

1. อนุญาต ให้ นางชนิดา ทรัพย์น้ำ เก็บข้อมูลได้
2. ลงนาม ในหนังสือถึงคณบดีคณะครุศาสตร์ จุฬาลงกรณ์มหาวิทยาลัย จำนวน 1 ฉบับ ดังแนบ
3. มอบ กองวิทยาลัยเทคนิคแจ้งสถานศึกษา

*(ลายเซ็น)*

1. อนุญาต
2. ลงนามแล้ว
3. มอบ กท.

(นายวิจิตร คิรินทร์)  
ศึกษานิเทศก์ 9 รักษาการแทน  
ผู้อำนวยการกองวิทยาลัยเทคนิค

*(ลายเซ็น)*

(นางพัชรี สว่างทรัพย์)  
ศึกษานิเทศก์ 8 รักษาการในตำแหน่ง  
หัวหน้าหน่วยศึกษานิเทศก์  
ปฏิบัติราชการแทน อธิบดีกรมอาชีวศึกษา

1 4 ก.พ. 2543



รับที่..... 758 /...../.....  
วันที่..... 25 ก.พ. 2543 /.....  
เวลา..... 10.20 : ผู้รับ.....

ที่ ทม ๐๓๐๒(๒๗๐๐.๑๕๑)/๓๐๓๔

สำนักงานฝ่ายจัดการศึกษา คณะครุศาสตร์  
จุฬาลงกรณ์มหาวิทยาลัย  
ถนนพญาไท กรุงเทพฯ ๑๐๓๓๐

๓๑ มกราคม ๒๕๔๓

เรื่อง ขออนุญาตรวบรวมข้อมูลเพื่อการวิจัย

เรียน ผู้อำนวยการวิทยาลัยเทคนิคอุตรธานี

- สิ่งที่ส่งมาด้วย ๑. แบบวัดทัศนคติต่อการเรียนรู้ภาษาอังกฤษด้วยตนเอง
- ๒. แบบทดสอบความสามารถทางภาษาอังกฤษ

ด้วย นางชนิดา สร้อยน้ำ นิสิตชั้นปริญญาโทบัณฑิต ภาควิชามัธยมศึกษา สาขาวิชาการสอนภาษาอังกฤษ อยู่ในระหว่างการดำเนินงานวิจัยเพื่อเสนอวิทยานิพนธ์เรื่อง "การศึกษาทัศนคติต่อการเรียนรู้ภาษาอังกฤษด้วยตนเองของนักศึกษา ระดับประกาศนียบัตรวิชาชีพชั้นสูงในวิทยาลัยเทคนิค สังกัดกรมอาชีวศึกษา เขตการศึกษา ๙" โดยมี อาจารย์ สุจิตรา สวัสดิวงษ์ เป็นอาจารย์ที่ปรึกษา ในการนี้ นิสิตมีความจำเป็นต้องรวบรวมข้อมูลจากกลุ่มตัวอย่างซึ่งคือนักศึกษาระดับประกาศนียบัตรวิชาชีพชั้นสูง ชั้นปีที่ ๒ ในวิทยาลัยเทคนิค สังกัดกรมอาชีวศึกษา เขตการศึกษา ๙ ตามแบบวัดทัศนคติ และแบบทดสอบฯ ที่แนบมาพร้อมกันนี้

จึงเรียนมาเพื่อขอความอนุเคราะห์จากท่านโปรดอนุญาตให้ นางชนิดา สร้อยน้ำ ดำเนินการดังกล่าว เพื่อประโยชน์ทางวิชาการต่อไป และขอขอบคุณมาในโอกาสนี้

เรียน แทน ผอ.วท.อุตรธานี  
เพื่อโปรด  
๑. ทราบ  
๒.

ขอแสดงความนับถือ

สถาบันวิทยบริการ  
จุฬาลงกรณ์มหาวิทยาลัย  
130325 5440

(รองศาสตราจารย์ ดร.เจงรัชณี นิ่มนวล)  
รองคณบดีฝ่ายจัดการศึกษา  
ปฏิบัติราชการแทนคณบดีคณะครุศาสตร์

สำนักงานฝ่ายจัดการศึกษา (ระดับบัณฑิตศึกษา)  
โทร.๒๑๔๒๖๔๒

Handwritten signatures and dates at the bottom right of the page.

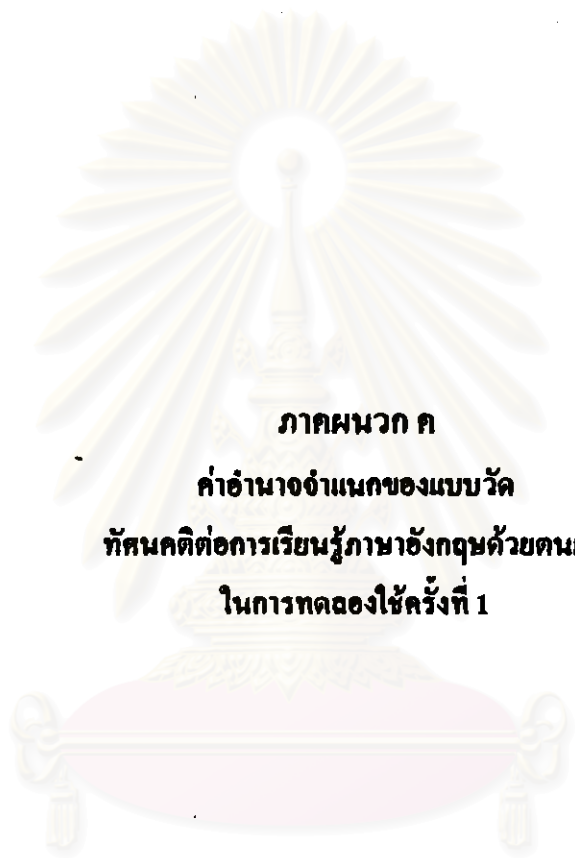

ภาคผนวก ก

คำอ่านออกเสียงของแบบวัด

ทัศนคติต่อการเรียนรู้ภาษาอังกฤษด้วยตนเอง

ในการทดลองใช้ครั้งที่ 1

สถาบันวิทยบริการ  
จุฬาลงกรณ์มหาวิทยาลัย

ตารางที่ 18 ค่าอำนาจจำแนกของแบบวัดทัศนคติต่อการเรียนรู้ภาษาอังกฤษด้วยตนเองเป็นรายข้อ โดยทดสอบค่าที (t-test) ในการทดลองใช้ครั้งที่ 1

ข้อ	t	ข้อ	t
1	2.32	26	6.58
2	5.09	27	3.61
3	0.39	28	3.16
4	2.38	29	3.55
5	2.94	30	2.70
6	2.09	31	4.42
7	2.00	32	4.08
8	15.17	33	4.23
9	7.58	34	4.91
10	2.94	35	2.60
11	4.83	36	4.60
12	2.30	37	4.83
13	2.94	38	6.48
14	3.99	39	5.58
15	4.52	40	5.76
16	9.50	41	7.50
17	4.73	42	5.02
18	5.93	43	1.03
19	4.32	44	2.05
20	4.96	45	4.56
21	0.75	46	4.96
22	4.20	47	2.40
23	2.11	48	1.49
24	4.96	49	3.11
25	5.04	50	3.31

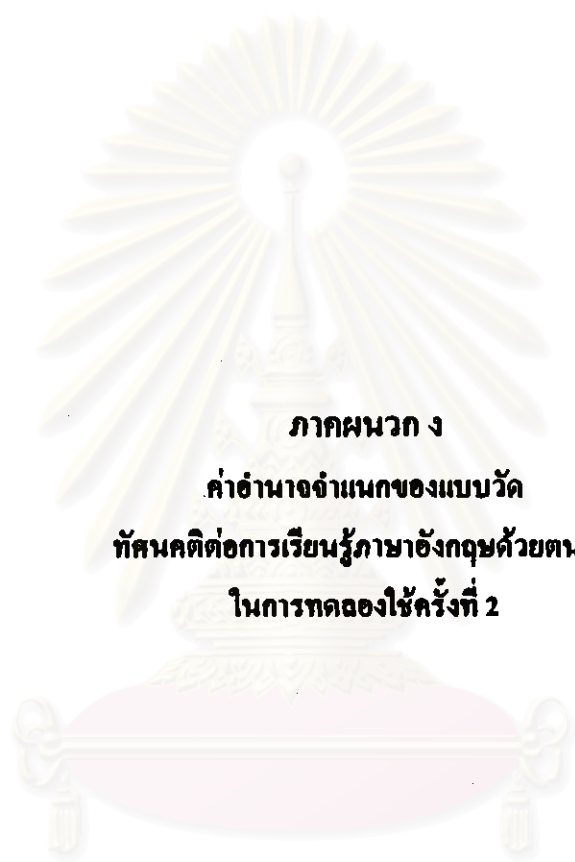

ภาคผนวก ง  
คำอ่านาจำแนกของแบบวัด  
ทัศนคติต่อการเรียนรู้ภาษาอังกฤษด้วยตนเอง  
ในการทดลองใช้ครั้งที่ 2

สถาบันวิทยบริการ  
จุฬาลงกรณ์มหาวิทยาลัย

ตารางที่ 19 ค่าอำนาจจำแนกของแบบวัดทัศนคติต่อการเรียนรู้ภาษาอังกฤษด้วยตนเองเป็นรายข้อ โดยทดสอบค่าที (t-test) ในการทดลองใช้ครั้งที่ 2

ข้อ	t	ข้อ	t
1	2.83	24	8.198
2	2.88	25	0.14
3	6.66	26	4.61
4	4.05	27	4.96
5	4.73	28	3.19
6	3.36	29	3.41
7	2.45	30	5.74
8	5.20	31	6.68
9	3.63	32	3.66
10	6.45	33	5.09
11	1.04	34	3.89
12	2.85	35	3.81
13	0.88	36	4.84
14	5.00	37	7.75
15	2.67	38	8.80
16	3.31	39	4.08
17	4.68	40	3.31
18	3.79	41	3.02
19	7.82	42	0.44
20	5.45	43	4.31
21	4.09	44	5.39
22	2.56	45	6.19
23	4.48	46	0.99

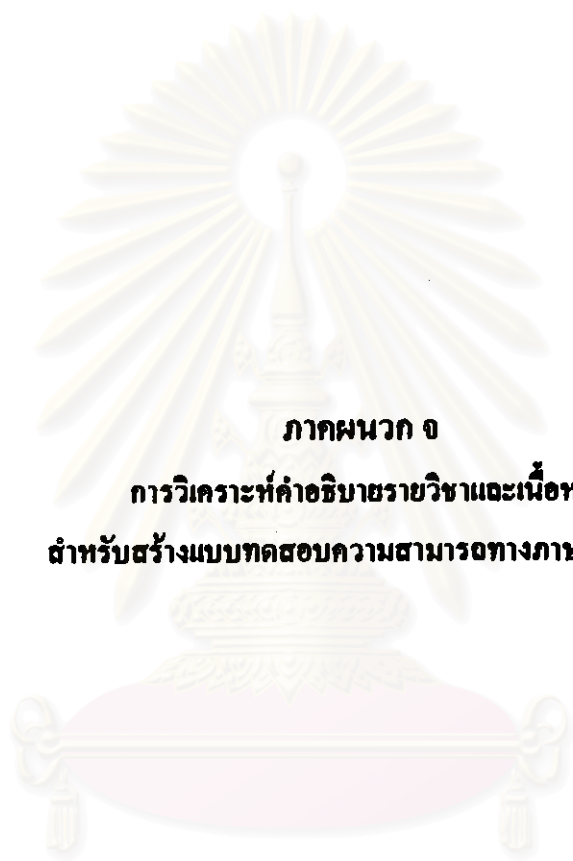

**ภาคผนวก จ**

**การวิเคราะห์คำอธิบายรายวิชาและเนื้อหา  
สำหรับสร้างแบบทดสอบความสามารถทางภาษาอังกฤษ**

**สถาบันวิทยบริการ  
จุฬาลงกรณ์มหาวิทยาลัย**

ตารางที่ 20 การวิเคราะห์คำอธิบายรายวิชาและเนื้อหา สำหรับสร้างแบบทดสอบความสามารถ  
ทางภาษาอังกฤษ

คำอธิบายรายวิชา	เนื้อหาทางภาษาในหนังสือเรียน	ความถี่ที่ปรากฏในหนังสือ	จำนวนข้อสอบ	เลขที่ข้อสอบ
<b>การฟัง</b>				
1. ฟังข้อความที่ผู้อื่นพูดหรือบันทึกเสียงไว้ และสรุปความ หรือตอบคำถามที่เกี่ยวกับเรื่องที่ได้ฟัง	1.1 ฟังคำบรรยายเกี่ยวกับคุณสมบัติของวัตถุ 1.2 ฟังการบรรยายลักษณะและวิธีใช้อุปกรณ์หรือเครื่องมือ 1.3 ฟังบทสนทนาเกี่ยวกับการสัมภาษณ์	3 6 1	2 4 1	6-7 1-3, 8 15
2. ฟังและปฏิบัติคำสั่งทางช่าง	2.1 ฟังคำพูดและบทสนทนาที่เกี่ยวกับการให้คำแนะนำ วิธีการ ในการผลิต ปฏิบัติงาน ใช้อุปกรณ์เครื่องมือ	10	8	4-5, 9-14
	รวม	20	15	
<b>การพูด</b>				
1. สนทนาได้ตอบตามสถานการณ์	1.1 บทสนทนาและการบรรยายคุณสมบัติของวัตถุ 1.2 บทสนทนาเกี่ยวกับการบรรยายลักษณะของสิ่งของ สินค้า อุปกรณ์ เครื่องมือ 1.3 บทสนทนาตามบทสัมภาษณ์	8 15 2	4 6 1	1-4 1-5 (Direct) 9-10



## ตารางที่ 20 (ต่อ)

คำอธิบายรายวิชา	เนื้อหาทางภาษาในหนังสือเรียน	ความถี่ที่ปรากฏในหนังสือ	จำนวนข้อสอบ	เลขที่ข้อสอบ
2. อธิบายขั้นตอนวิธีการปฏิบัติงาน	2.1 บทสนทนาเกี่ยวกับกรรมวิธีในการผลิต	1	-	-
3. ให้คำแนะนำ ขอคำแนะนำ	3.1 บทสนทนาเกี่ยวกับคำแนะนำขั้นตอนในการปฏิบัติงาน	10	5	6-10 (Direct)
4. พูดติดต่อกับผู้ว่าจ้าง และการรับงานช่าง	4.1 บทสนทนาเกี่ยวกับการรายงานการปฏิบัติงาน	10	4	5-8
	รวม	46	20	
<b>การอ่าน</b>				
1. อ่านเพื่อเข้าใจข้อความ หรือเรื่องราวที่อ่านเกี่ยวกับช่างอุตสาหกรรม และเก็บใจความสำคัญ	1.1 คำบรรยายคุณสมบัติของวัสดุ	6	5	16-20
	1.2 ลักษณะของสิ่งของ เครื่องมือ อุปกรณ์	9	6	1-6
	1.3 รายงานการปฏิบัติงาน	4	3	7-9
	1.4 การรับสมัครงาน	7	4	25-28
2. อ่านคำแนะนำ คู่มือการปฏิบัติงาน	2.1 คำแนะนำ ขั้นตอนการปฏิบัติงานต่าง ๆ	11	9	21-24 29-33
	2.2 การทำงานของเครื่องมือ	9	6	10-15

## ตารางที่ 20 (ต่อ)

คำอธิบายรายวิชา	เนื้อหาทางภาษาในหนังสือเรียน	ความถี่ที่ปรากฏในหนังสือ	จำนวนข้อสอบ	เลขที่ข้อสอบ
3. อ่านหน่วยมาตรวัดอักษรย่อ ตัวเลข สัญลักษณ์ที่ปรากฏในตำรา หรือเอกสารทางช่าง	3.1 การอ่านมาตรวัด อักษรย่อ ตัวเลข สัญลักษณ์ ปรากฏอยู่ในเนื้อหาที่อ่านในข้อ 1 และ 2 ไม่มีอ่านโดยตรง	-	-	-
	รวม	46	33	
<b>การเขียน</b>				
1. เขียนข้อความสั้น ๆ โดยเก็บใจความจากการอ่าน หรือการฟังนั้น ๆ	1.1 เขียนคำแนะนำ ขั้นตอนวิธีการปฏิบัติต่าง ๆ 1.2 เขียนบรรยายคุณสมบัติของวัสดุ 1.3 เขียนบรรยายลักษณะของสิ่งของ 1.4 เขียนบรรยายการทำงานของอุปกรณ์ เครื่องมือ	7 6 1 2	5 4 1 1	3-7 8-11 1 2
2. เขียนรายงานข้อมูลที่ได้ปฏิบัติแล้ว กรอกแบบฟอร์ม กรอกข้อมูลในงานช่าง	2.1 กรอกแบบฟอร์มรายงานการปฏิบัติงาน	3	2	12-13
3. เขียนจดหมายสมัครงาน	3.1 กรอกแบบฟอร์มสมัครงาน 3.2 เขียนจดหมายสมัครงาน	2 2	1 1	14-15
4. เขียนประกาศ	-	-	-	-
	รวม	23	15	

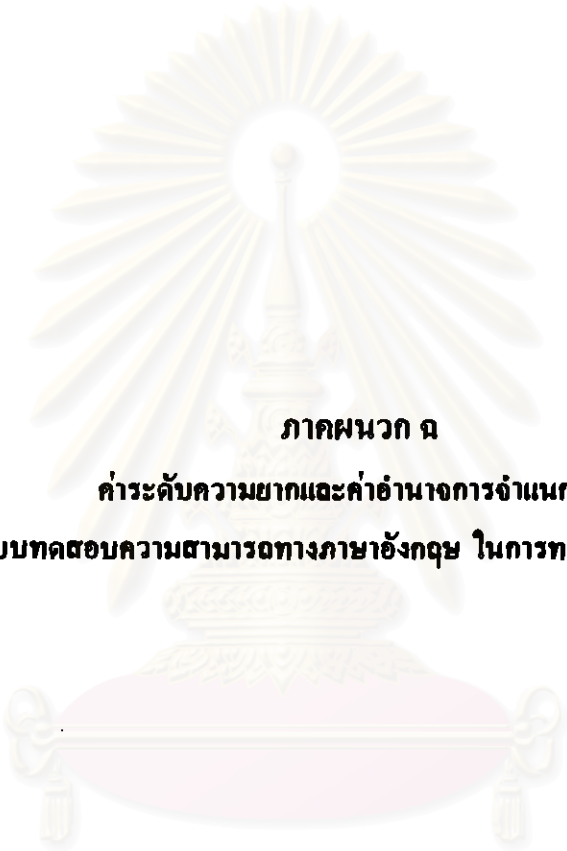

**ภาคผนวก ฉ**  
**คำระดับความยากและคำอำนวยการจำแนกของ**  
**แบบทดสอบความสามารถทางภาษาอังกฤษ ในการทดลองใช้ครั้งที่ ๑**

**สถาบันวิทยบริการ**  
**จุฬาลงกรณ์มหาวิทยาลัย**

ตารางที่ 21 ค่าระดับความยาก (P) และค่าอำนาจจำแนก (D) ของแบบทดสอบความสามารถทางภาษาอังกฤษแบบปรนัย ที่วัดทักษะการฟัง การพูด และการอ่าน ในการทดลองใช้ครั้งที่ 1

ข้อที่	$R_U$	$R_L$	P	D
1	22	13	0.63	0.32
2	24	16	0.71	0.29
3	13	14	0.48	0.04
4	3	2	0.09	0.04
5	6	5	0.20	0.04
6	15	9	0.43	0.21
7	12	14	0.46	0.07
8	13	14	0.48	0.04
9	22	12	0.61	0.36
10	23	14	0.66	0.32
11	17	4	0.38	0.46
12	16	9	0.45	0.25
13	19	10	0.52	0.32
14	13	4	0.30	0.32
15	12	3	0.27	0.32
16	6	8	0.25	0.07
17	15	4	0.34	0.39
18	17	4	0.38	0.46
19	16	7	0.41	0.32
20	13	2	0.27	0.39

## ตารางที่ 21 (ต่อ)

ข้อที่	$R_U$	$R_L$	P	D
21	17	8	0.45	0.32
22	14	6	0.36	0.29
23	15	8	0.41	0.25
24	16	10	0.46	0.21
25	23	14	0.66	0.32
26	24	15	0.70	0.32
27	27	16	0.77	0.39
28	20	14	0.61	0.21
29	1	4	0.09	0.11
30	13	5	0.32	0.29
31	4	4	0.14	0.00
32	5	1	0.11	0.14
33	25	8	0.59	0.61
34	19	11	0.54	0.29
35	17	10	0.48	0.25
36	11	10	0.38	0.04
37	20	16	0.64	0.14
38	21	13	0.61	0.29
39	7	6	0.23	0.04
40	10	1	0.20	0.32

สถาบันวิทยบริการ  
จุฬาลงกรณ์มหาวิทยาลัย

ตารางที่ 21 (ต่อ)

ข้อที่	$R_U$	$R_L$	P	D
41	21	12	0.59	0.32
42	12	5	0.30	0.25
43	9	2	0.20	0.25
44	21	9	0.54	0.43
45	23	13	0.64	0.36
46	15	8	0.41	0.25
47	28	15	0.77	0.46
48	24	18	0.75	0.21
49	22	9	0.55	0.46
50	24	16	0.71	0.29
51	25	16	0.73	0.32
52	24	12	0.64	0.43
53	24	12	0.64	0.43
54	27	15	0.75	0.43
55	27	15	0.75	0.43

สถาบันวิทยบริการ  
จุฬาลงกรณ์มหาวิทยาลัย

ตารางที่ 22 ค่าระดับความยาก (P) และค่าอำนาจจำแนก (D) ของแบบทดสอบความสามารถทาง  
ภาษาอังกฤษแบบอัตนัย ที่วัดทักษะการพูด ในการทดลองใช้ครั้งที่ 1

ข้อที่	$P_H\%$	$P_L\%$	P	D
1	92.86	73.21	0.83	0.20
2	76.79	57.14	0.67	0.20
3	89.29	89.29	0.89	0.00
4	55.36	35.71	0.46	0.20
5	94.64	62.50	0.79	0.32
6	89.29	67.86	0.79	0.21
7	53.57	28.57	0.41	0.25
8	17.86	26.79	0.22	0.09
9	42.86	10.71	0.27	0.32
10	44.64	10.71	0.28	0.34

สถาบันวิทยบริการ  
จุฬาลงกรณ์มหาวิทยาลัย



ตารางที่ 23 ค่าระดับความยาก (P) และค่าอำนาจจำแนก (D) ของแบบทดสอบความสามารถทาง  
ภาษาอังกฤษแบบอัตนัย ที่วัดทักษะการเขียน ในการทดลองใช้ครั้งที่ 1

ข้อที่	$P_H\%$	$P_L\%$	P	D
1	39.29	25.00	0.32	0.14
2	44.64	21.43	0.33	0.23
3	39.29	0.00	0.20	0.39
4	42.86	17.86	0.30	0.25
5	46.43	17.86	0.32	0.29
6	17.86	0.00	0.09	0.18
7	39.29	10.71	0.25	0.29
8	89.29	62.50	0.76	0.27
9	87.50	58.93	0.73	0.29
10	92.86	57.14	0.75	0.36
11	85.71	62.50	0.74	0.23
12	96.43	71.43	0.84	0.25
13	94.64	71.43	0.83	0.23
14	92.86	42.86	0.68	0.50
15	64.29	39.29	0.52	0.25

สถาบันวิทยบริการ  
จุฬาลงกรณ์มหาวิทยาลัย

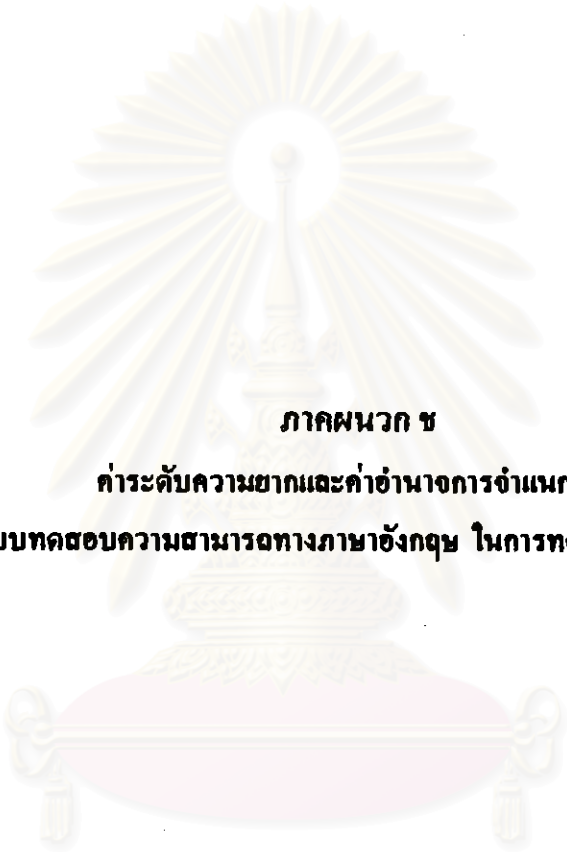

**ภาคผนวก ข**  
**ค่าระดับความยากและค่าอำนาจการจำแนกของ**  
**แบบทดสอบความสามารถทางภาษาอังกฤษ ในการทดลองใช้ครั้งที่ 2**

**สถาบันวิทยบริการ**  
**จุฬาลงกรณ์มหาวิทยาลัย**

ตารางที่ 24 ค่าระดับความยาก (P) และค่าอำนาจจำแนก (D) ของแบบทดสอบความสามารถ  
ทางภาษาอังกฤษแบบปรนัย ที่วัดทักษะการฟัง การพูด และการอ่าน  
ในการทดลองใช้ครั้งที่ 2

ข้อที่	$R_U$	$R_L$	P	D
1	30	12	0.68	0.58
2	30	16	0.74	0.45
3	30	18	0.77	0.39
4	30	12	0.68	0.58
5	30	17	0.76	0.42
6	30	12	0.68	0.58
7	26	19	0.73	0.23
8	20	2	0.35	0.58
9	21	8	0.47	0.42
10	20	5	0.40	0.48
11	26	14	0.65	0.39
12	13	4	0.27	0.29
13	24	14	0.61	0.32
14	17	6	0.37	0.35
15	25	9	0.55	0.52
16	19	11	0.48	0.26
17	17	9	0.42	0.26
18	19	10	0.47	0.29
19	17	9	0.42	0.26
20	24	13	0.60	0.35

ตารางที่ 24 (ต่อ)

ข้อที่	$R_U$	$R_L$	P	D
21	19	5	0.39	0.45
22	31	16	0.76	0.48
23	31	18	0.79	0.42
24	29	13	0.68	0.52
25	30	17	0.76	0.42
26	20	11	0.50	0.29
27	17	7	0.39	0.32
28	29	12	0.66	0.55
29	15	2	0.27	0.42
30	20	9	0.47	0.35
31	30	18	0.77	0.39
32	25	14	0.63	0.35
33	28	10	0.61	0.58
34	25	11	0.58	0.45
35	15	5	0.32	0.32
36	23	11	0.55	0.39
37	19	11	0.48	0.26
38	22	5	0.44	0.55
39	26	11	0.60	0.48
40	26	15	0.66	0.35

ตารางที่ 24 (ต่อ)

ข้อที่	$R_U$	$R_L$	P	D
41	16	6	0.35	0.32
42	31	15	0.74	0.52
43	24	12	0.58	0.39
44	24	15	0.63	0.29
45	24	8	0.52	0.52
46	31	18	0.79	0.42
47	27	9	0.58	0.58
48	24	7	0.50	0.55
49	27	10	0.60	0.55
50	27	11	0.61	0.52

สถาบันวิทยบริการ  
จุฬาลงกรณ์มหาวิทยาลัย

ตารางที่ 25 ค่าระดับความยาก (P) และค่าอำนาจจำแนก (D) ของแบบทดสอบความสามารถทาง  
ภาษาอังกฤษแบบอัตนัย ที่วัดทักษะการพูด ในการทดลองใช้ครั้งที่ 2

ข้อที่	P <sub>H</sub> %	P <sub>L</sub> %	P	D
1	96.77	56.45	0.77	0.40
2	93.55	37.10	0.65	0.56
3	100.00	51.61	0.76	0.48
4	77.42	25.81	0.52	0.52
5	96.77	45.16	0.71	0.52
6	100.00	32.26	0.66	0.68
7	56.45	4.84	0.31	0.52
8	66.13	11.29	0.39	0.55
9	69.35	27.42	0.48	0.42
10	64.52	14.52	0.40	0.50

สถาบันวิทยบริการ  
จุฬาลงกรณ์มหาวิทยาลัย

ตารางที่ 26 ค่าระดับความยาก (P) และค่าอำนาจจำแนก (D) ของแบบทดสอบความสามารถทาง  
ภาษาอังกฤษแบบอัตนัย ที่วัดทักษะการเขียน ในการทดลองใช้ครั้งที่ 2

ข้อที่	P <sub>H</sub> %	P <sub>L</sub> %	P	D
1	60.48	32.26	0.46	0.28
2	77.42	56.29	0.67	0.21
3	91.94	53.23	0.73	0.39
4	83.87	62.90	0.73	0.21
5	85.48	52.42	0.69	0.33
6	85.28	64.84	0.72	0.21
7	87.10	58.87	0.73	0.28
8	96.77	62.90	0.80	0.34
9	95.16	58.06	0.77	0.37
10	88.71	23.39	0.56	0.65
11	95.16	40.32	0.68	0.55
12	51.61	0.00	0.26	0.52
13	95.16	58.06	0.77	0.37
14	80.65	25.81	0.53	0.55
15	70.97	35.48	0.53	0.35

สถาบันวิทยบริการ  
จุฬาลงกรณ์มหาวิทยาลัย



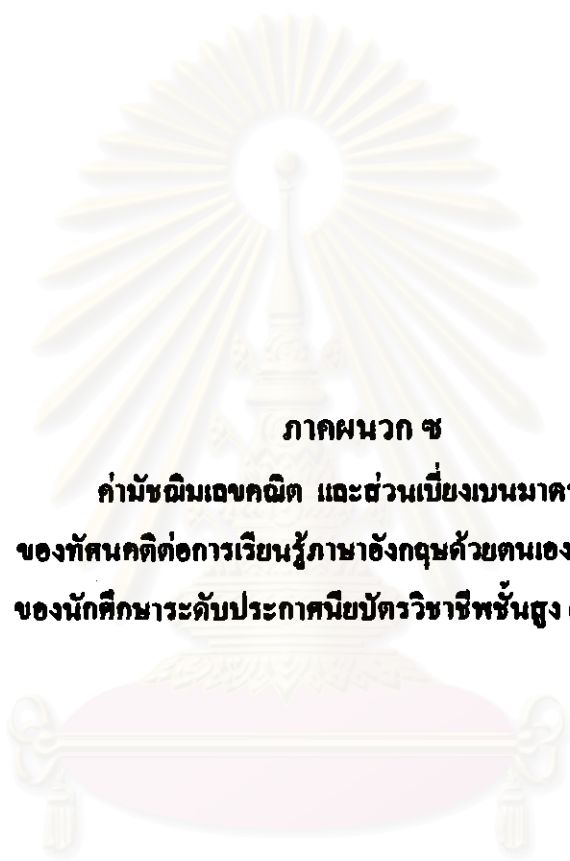

**ภาคผนวก ช**

**คำนำขณินเดขคณิต และส่วนเบี่ยงเบนมาตรฐาน  
ของทัศนคติต่อการเรียนรู้ภาษาอังกฤษด้วยตนเอง เป็นรายข้อ  
ของนักศึกษาระดับประกาศนียบัตรวิชาชีพชั้นสูง (ปวส.) ปีที่ 2**

**สถาบันวิทยบริการ  
จุฬาลงกรณ์มหาวิทยาลัย**

ตารางที่ 27 ค่ามัธยฐานเลขคณิต ( $\bar{X}$ ) ส่วนเบี่ยงเบนมาตรฐาน (S.D.) และการแปลความหมายของ  
ทัศนคติต่อบทบาทของตนเองในกระบวนการเรียนรู้ภาษาอังกฤษ ในเรื่องการเรียนรู้  
อย่างมีอิสระ ของนักศึกษาระดับประกาศนียบัตรวิชาชีพชั้นสูง (ปวส.) ปีที่ 2

ข้อความ	นักศึกษาระดับ ปวส. ปีที่ 2		
	$\bar{X}$	S.D.	ความหมาย
1. ข้าพเจ้าชอบแก้ปัญหาต่าง ๆ ในการเรียนรู้ ภาษาอังกฤษด้วยตนเอง	2.96	0.44	ไม่แน่ใจ
2. ข้าพเจ้าคาดหวังให้ครูผู้สอนบอกทุกอย่าง แก่ข้าพเจ้า	2.89	1.26	ไม่แน่ใจ
3. ครูผู้สอนเป็นผู้เหมาะสมที่สุดในการกำกับดูแล ความก้าวหน้าในการเรียนภาษาอังกฤษของ ผู้เรียน	2.00	0.89	เห็นด้วย
4. ข้าพเจ้าพยายามฟังรายการต่าง ๆ และอ่านข่าว ประกาศ โฆษณา คำแนะนำในการใช้ของต่างๆ ที่เป็นภาษาอังกฤษ	3.54	0.86	เห็นด้วย
5. ข้าพเจ้าไม่ชอบเรียนรู้ภาษาอังกฤษเพิ่มเติม นอกชั้นเรียน	3.48	0.97	ไม่เห็นด้วย
6. ข้าพเจ้าหาโอกาสที่จะฝึกฝนภาษาอังกฤษ ด้วยตนเอง	3.69	0.78	เห็นด้วย
7. ข้าพเจ้าต้องการให้ครูบอกว่าจะต้องทำอะไรบ้าง เพื่อเรียนภาษาให้เก่งขึ้น	2.06	0.87	เห็นด้วย
รวม	2.95	0.44	ปานกลาง

ตารางที่ 28 ค่ามัชฌิมเลขคณิต ( $\bar{X}$ ) ส่วนเบี่ยงเบนมาตรฐาน (S.D.) และการแปลความหมายของทัศนคติต่อบทบาทของตนเองในกระบวนการเรียนรู้ภาษาอังกฤษ ในเรื่องการริเริ่มด้วยตนเอง ของนักศึกษาระดับประกาศนียบัตรวิชาชีพชั้นสูง (ปวส.) ปีที่ 2

ข้อความ	นักศึกษาระดับ ปวส. ปีที่ 2		
	$\bar{X}$	S.D.	ความหมาย
1. ข้าพเจ้ามีวิธีการวัดความก้าวหน้าในการเรียนรู้ภาษาอังกฤษโดยไม่ต้องให้ครูบอก	2.47	0.93	ไม่เห็นด้วย
2. ข้าพเจ้าไม่ชอบเป็นผู้ริเริ่มในการกระทำสิ่งใด ๆ จนกว่าผู้อื่นจะทำสำเร็จ	3.74	0.90	ไม่เห็นด้วย
3. ผู้เรียนควรริเริ่มหาวิธีการ และกลวิธีในการเรียนรู้ภาษาอังกฤษ	4.10	0.64	เห็นด้วย
4. การทดลองใช้กลวิธีแปลกใหม่ในการเรียนภาษาอังกฤษเป็นสิ่งสำคัญ	4.12	0.79	เห็นด้วย
5. ข้าพเจ้าจะหาทางเรียนรู้ภาษาอังกฤษเพิ่มเติม ถึงแม้วิทยาลัยจะไม่เปิดสอนในภาคเรียนนั้น ๆ	3.51	0.80	เห็นด้วย
6. ข้าพเจ้าไม่เคยคิดหาทางที่จะเป็นนักศึกษาในโครงการแลกเปลี่ยนนักศึกษาในประเทศที่ใช้ภาษาอังกฤษ	3.33	1.07	ไม่แน่ใจ
7. ข้าพเจ้าพยายามที่จะค้นหาอุปสรรคเพื่อปรับปรุงแก้ไขการเรียนรู้อังกฤษของข้าพเจ้า	3.80	0.73	เห็นด้วย
8. การเรียนรู้วิธีในการเรียนเป็นสิ่งสำคัญสำหรับข้าพเจ้า	4.31	0.66	เห็นด้วย
รวม	3.67	0.43	ดี

ตารางที่ 29 ค่ามัธยฐานเลขคณิต ( $\bar{X}$ ) ส่วนเบี่ยงเบนมาตรฐาน (S.D.) และการแปลความหมายของทัศนคติต่อบทบาทของตนเองในกระบวนการเรียนรู้ภาษาอังกฤษ ในเรื่องการมีความรับผิดชอบ ของนักศึกษาระดับประกาศนียบัตรวิชาชีพชั้นสูง (ปวส.) ปีที่ 2

ข้อความ	นักศึกษาระดับ ปวส. ปีที่ 2		
	$\bar{X}$	S.D.	ความหมาย
1. ข้าพเจ้าไม่ทราบว่าควรเรียน หรือฝึกหัดภาษาอังกฤษในเรื่องใดเพิ่มบ้าง	2.38	0.95	เห็นด้วย
2. ผู้เรียนภาษาอังกฤษควรจะต้องเป้าหมายในการเรียนรู้ภาษาอังกฤษของตนเอง	3.96	0.81	เห็นด้วย
3. การหาโอกาสให้ตนเองได้ใช้ภาษาอังกฤษเป็นเรื่องเสียเวลา	4.13	0.80	ไม่เห็นด้วย
4. ข้าพเจ้าคาดหวังให้ครูรับผิดชอบในการวัดประเมินผลการเรียนรู้ภาษาอังกฤษของข้าพเจ้า	2.59	1.02	ไม่แน่ใจ
5. การเลือกหนังสือ แบบฝึกหัด วัสดุ อุปกรณ์ในการเรียนรู้ภาษาอังกฤษให้ผู้เรียน เป็นความรับผิดชอบของครู	3.00	1.10	ไม่แน่ใจ
6. ข้าพเจ้าตั้งใจจะทำอะไรแล้ว ข้าพเจ้าจะไม่ย่อห้อยต่อการทำงานหนักเพื่อให้บรรลุเป้าหมายนั้น	4.06	0.69	เห็นด้วย
7. ข้าพเจ้าเชื่อว่า ความสำเร็จในการเรียนรู้ภาษาอังกฤษขึ้นอยู่กับสิ่งที่ข้าพเจ้าศึกษาเรียนรู้ นอกชั้นเรียนด้วย	4.00	0.77	เห็นด้วย
รวม	3.45	0.39	ปานกลาง

ตารางที่ 30 ค่ามัธยเทศขคณิต ( $\bar{X}$ ) ส่วนเบี่ยงเบนมาตรฐาน (S.D.) และการแปลความหมายของทัศนคติต่อความสามารถของตนเองในการเรียนรู้ภาษาอังกฤษ ในเรื่องความสามารถของตนเองในการเรียนรู้ภาษาอังกฤษโดยทั่วไป ของนักศึกษาระดับประกาศนียบัตรวิชาชีพชั้นสูง (ปวส.) ปีที่ 2

ข้อความ	นักศึกษาระดับ ปวส. ปีที่ 2		
	$\bar{X}$	S.D.	ความหมาย
1. ข้าพเจ้าไม่สามารถช่วยเพื่อนในการแก้ไขข้อผิดพลาดในการเรียนรู้ภาษาอังกฤษ	2.76	1.01	ไม่แน่ใจ
2. ข้าพเจ้ามั่นใจว่า ข้าพเจ้าจะได้คะแนนภาษาอังกฤษสูงขึ้นในการสอบครั้งต่อไป	3.49	0.78	ไม่แน่ใจ
3. ข้าพเจ้ารู้สึกท้อถอยเมื่อพบข้อผิดพลาดมากมายในการใช้ภาษาอังกฤษของตนไม่ว่าจะเป็นการฟัง พูด อ่าน หรือเขียน	2.55	1.15	ไม่แน่ใจ
4. ข้าพเจ้าไม่สามารถทำงานให้ดีขึ้นด้วยตนเองได้	3.95	0.95	ไม่เห็นด้วย
5. ข้าพเจ้าไม่กลัวที่จะทำผิดในการใช้ภาษาอังกฤษต่อหน้าครู และเพื่อน ๆ	3.48	0.92	ไม่แน่ใจ
6. ข้าพเจ้ารู้สึกวิตกกังวล และขาดความมั่นใจเมื่อพูดภาษาอังกฤษ	2.38	0.95	เห็นด้วย
7. เมื่อผู้เรียนมีอุปสรรคในการเรียนภาษาอังกฤษในตอนเริ่มต้น เขาจะไม่สามารถเรียนภาษาอังกฤษได้ดีต่อไป	2.94	1.34	ไม่แน่ใจ
8. เมื่อข้าพเจ้าไม่เข้าใจในบทเรียนภาษาอังกฤษ ข้าพเจ้ากลัวว่าจะเรียนไม่ได้	2.58	1.06	ไม่แน่ใจ
9. ข้าพเจ้าไม่ทราบว่าตนเองเรียนภาษาอังกฤษได้ดีแค่ไหน	2.52	0.91	ไม่แน่ใจ
10. ข้าพเจ้าเชื่อมั่นว่าตนเองสามารถเรียนและประสบความสำเร็จในการเรียนภาษาอังกฤษ	3.55	0.78	เห็นด้วย
รวม	3.02	0.52	ปานกลาง

ตารางที่ 31 ค่ามัชฌิมเลขคณิต ( $\bar{X}$ ) ส่วนเบี่ยงเบนมาตรฐาน (S.D.) และการแปลความหมายของทัศนคติต่อความสามารถของตนเองในการเรียนรู้ภาษาอังกฤษ ในเรื่องความสามารถของตนเองในการเรียนรู้ภาษาอังกฤษด้วยตนเอง ของนักศึกษาระดับประกาศนียบัตรวิชาชีพชั้นสูง (ปวส.) ปีที่ 2

ข้อความ	นักศึกษาระดับ ปวส. ปีที่ 2		
	$\bar{X}$	S.D.	ความหมาย
1. ข้าพเจ้าสามารถเลือกวิธีการฝึกภาษาอังกฤษได้ด้วยตนเอง	3.40	0.92	ไม่แน่ใจ
2. ข้าพเจ้าสามารถที่จะเรียนรู้ด้วยตนเองได้เกือบทุกเรื่องที่ตนเองสนใจ	3.43	0.90	ไม่แน่ใจ
3. ข้าพเจ้าสามารถที่จะหาแหล่งความรู้ในการเรียนภาษาอังกฤษเพิ่มเติมด้วยตนเอง	3.55	0.76	เห็นด้วย
4. ข้าพเจ้าไม่สามารถเลือกแบบฝึกหัดหรือหนังสือภาษาอังกฤษให้เหมาะสมกับความรู้ความสามารถของตนเองได้	2.81	1.01	ไม่แน่ใจ
5. ข้าพเจ้ามั่นใจว่าตนเองสามารถตรวจหาข้อผิดพลาดในแบบฝึกหัดของตนเองได้	3.01	0.85	ไม่แน่ใจ
6. การเห็นความก้าวหน้าของตนเองในการเรียนภาษาอังกฤษเป็นเรื่องสำคัญ	4.24	0.66	เห็นด้วย
7. ข้าพเจ้าคิดว่าตนเองสามารถวางแผนในการเรียนรู้ภาษาอังกฤษได้	3.23	0.84	ไม่แน่ใจ
8. ข้าพเจ้าไม่มั่นใจว่าจะสามารถตั้งเป้าหมายในการเรียนรู้ภาษาอังกฤษได้	2.90	0.86	ไม่แน่ใจ
9. ข้าพเจ้าไม่ชอบฝึกฝน หรือแลกเปลี่ยนความรู้ภาษาอังกฤษกับผู้อื่น	3.32	0.95	ไม่แน่ใจ
รวม	3.32	0.43	ปานกลาง



**ภาคผนวก ฅ**

**คำนำชมินเอชคณิต และส่วนเบี่ยงเบนมาตรฐาน  
ของทัศนคติต่อการเรียนรู้ภาษาอังกฤษด้วยตนเอง เป็นรายชื่อ  
ของนักศึกษาที่มีระดับความสามารถทางภาษาอังกฤษแตกต่างกัน**

สถาบันวิทยบริการ  
จุฬาลงกรณ์มหาวิทยาลัย



ตารางที่ 32 ค่ามัธยเลขคณิต ( $\bar{X}$ ) ส่วนเบี่ยงเบนมาตรฐาน (S.D.) และการแปลความหมายของทัศนคติต่อบทบาทของตนเองในกระบวนการเรียนรู้ภาษาอังกฤษ ในเรื่องการเรียนรู้ อย่างมีอิสระ ของนักศึกษาในกลุ่มที่มีระดับความสามารถทางภาษาอังกฤษสูงและกลุ่มที่มีระดับความสามารถทางภาษาอังกฤษต่ำ

ข้อความ	กลุ่มความสามารถสูง			กลุ่มความสามารถต่ำ		
	$\bar{X}$	S.D.	ความหมาย	$\bar{X}$	S.D.	ความหมาย
1. ข้าพเจ้าชอบแก้ปัญหาต่าง ๆ ในการเรียนรู้ภาษาอังกฤษด้วยตนเอง	3.36	0.80	ไม่แน่ใจ	2.92	0.84	ไม่แน่ใจ
2. ข้าพเจ้าคาดหวังให้ครูผู้สอนบอกทุกสิ่งทุกอย่างแก่ข้าพเจ้า	2.98	1.21	ไม่แน่ใจ	2.94	1.22	ไม่แน่ใจ
3. ครูผู้สอนเป็นผู้เหมาะสมที่สุดใน การกำกับดูแลความก้าวหน้าใน การเรียนภาษาอังกฤษของผู้เรียน	2.07	0.82	เห็นด้วย	2.08	0.96	เห็นด้วย
4. ข้าพเจ้าพยายามฟังรายการต่าง ๆ และอ่านข่าว ประกาศ โฆษณา คำแนะนำ ในการใช้ของต่างๆ ที่เป็นภาษาอังกฤษ	3.70	0.81	เห็นด้วย	3.60	0.77	เห็นด้วย
5. ข้าพเจ้าไม่ชอบเรียนรู้ภาษาอังกฤษเพิ่มเติมนอกชั้นเรียน	3.77	0.91	ไม่เห็นด้วย	3.24	0.88	ไม่แน่ใจ
6. ข้าพเจ้าหาโอกาสที่จะฝึกฝนภาษาอังกฤษด้วยตนเอง	3.68	0.74	เห็นด้วย	3.52	0.90	เห็นด้วย
7. ข้าพเจ้าต้องการให้ครูบอกว่าจะต้องทำอะไรบ้างเพื่อเรียนภาษาให้เก่งขึ้น	2.08	0.87	เห็นด้วย	2.08	0.91	เห็นด้วย
รวม	3.09	0.42	ปานกลาง	2.91	0.41	ปานกลาง

ตารางที่ 33 ค่ามัธยิมเลขคณิต ( $\bar{X}$ ) ส่วนเบี่ยงเบนมาตรฐาน (S.D.) และการแปลความหมายของทัศนคติต่อบทบาทของตนเองในกระบวนการเรียนรู้ภาษาอังกฤษ ในเรื่องการริเริ่มด้วยตนเอง ของนักศึกษากลุ่มที่มีระดับความสามารถทางภาษาอังกฤษสูงและกลุ่มที่มีระดับความสามารถทางภาษาอังกฤษต่ำ

ข้อความ	กลุ่มความสามารถสูง			กลุ่มความสามารถต่ำ		
	$\bar{X}$	S.D.	ความหมาย	$\bar{X}$	S.D.	ความหมาย
1. ข้าพเจ้ามีวิธีการวัดความก้าวหน้าในการเรียนรู้ภาษาอังกฤษโดยไม่ต้องให้ครูบอก	2.63	0.81	ไม่แน่ใจ	2.41	0.95	ไม่เห็นด้วย
2. ข้าพเจ้าไม่ชอบเป็นผู้ริเริ่มในการกระทำสิ่งใดๆ จนกว่าผู้อื่นจะทำสำเร็จ	3.90	0.76	ไม่เห็นด้วย	3.61	0.96	ไม่เห็นด้วย
3. ผู้เรียนควรริเริ่มหาวิธีการ และกลวิธีในการเรียนรู้ภาษาอังกฤษ	4.08	0.72	เห็นด้วย	3.97	0.70	เห็นด้วย
4. การทดลองใช้กลวิธีแปลกใหม่ในการเรียนภาษาอังกฤษเป็นสิ่งสำคัญ	4.18	0.73	เห็นด้วย	3.96	0.83	เห็นด้วย
5. ข้าพเจ้าจะหาทางเรียนรู้ภาษาอังกฤษเพิ่มเติม ถึงแม้วิทยาลัยจะไม่เปิดสอนในภาคเรียนนั้น ๆ	3.54	0.79	เห็นด้วย	3.61	0.84	เห็นด้วย
6. ข้าพเจ้าไม่เคยคิดหาทางที่จะเป็นนักศึกษาในโครงการแลกเปลี่ยนนักศึกษาในประเทศที่ใช้ภาษาอังกฤษ	3.57	0.96	ไม่เห็นด้วย	3.10	0.96	ไม่แน่ใจ
7. ข้าพเจ้าพยายามที่จะค้นหาอุปสรรคเพื่อปรับปรุงแก้ไขการเรียนรู้อังกฤษของข้าพเจ้า	3.80	0.66	เห็นด้วย	3.54	0.92	เห็นด้วย
8. การเรียนรู้วิธีในการเรียนเป็นสิ่งสำคัญสำหรับข้าพเจ้า	4.32	0.62	เห็นด้วย	4.15	0.71	เห็นด้วย
รวม	3.75	0.41	ดี	3.54	0.44	ดี

ตารางที่ 34 ค่ามัธยฐานเลขคณิต ( $\bar{X}$ ) ส่วนเบี่ยงเบนมาตรฐาน (S.D.) และการแปลความหมายของทัศนคติต่อบทบาทของตนเองในกระบวนการเรียนรู้ภาษาอังกฤษ ในเรื่องการมีความรับผิดชอบ ของนักศึกษากลุ่มที่มีระดับความสามารถทางภาษาอังกฤษสูงและกลุ่มที่มีระดับความสามารถทางภาษาอังกฤษต่ำ

ข้อความ	กลุ่มความสามารถสูง			กลุ่มความสามารถต่ำ		
	$\bar{X}$	S.D.	ความหมาย	$\bar{X}$	S.D.	ความหมาย
1. ข้าพเจ้าไม่ทราบว่าจะควรเรียน หรือฝึกหัดภาษาอังกฤษในเรื่องใดเพิ่มบ้าง	2.22	0.85	เห็นด้วย	2.47	0.88	เห็นด้วย
2. ผู้เรียนภาษาอังกฤษควรจะต้องเป้าหมายในการเรียนรู้ภาษาอังกฤษของตนเอง	4.10	0.75	เห็นด้วย	3.77	0.89	เห็นด้วย
3. การหาโอกาสให้ตนเองได้ใช้ภาษาอังกฤษเป็นเรื่องเสียเวลา	4.30	0.65	ไม่เห็นด้วย	3.80	0.87	ไม่เห็นด้วย
4. ข้าพเจ้าคาดหวังให้ครูรับผิดชอบในการวัดประเมินผลการเรียนรู้ภาษาอังกฤษของข้าพเจ้า	2.47	1.01	เห็นด้วย	2.42	0.94	เห็นด้วย
5. การเลือกหนังสือ แบบฝึกหัด วัสดุอุปกรณ์ในการเรียนรู้ภาษาอังกฤษให้ผู้เรียน เป็นความรับผิดชอบของครู	3.09	1.07	ไม่แน่ใจ	2.72	1.07	ไม่แน่ใจ
6. ข้าพเจ้าตั้งใจจะทำอะไรแล้ว ข้าพเจ้าจะไม่ย่อหือต่อการทำงานหนักเพื่อให้บรรลุเป้าหมายนั้น	4.11	0.49	เห็นด้วย	3.91	0.86	เห็นด้วย
7. ข้าพเจ้าเชื่อว่า ความสำเร็จในการเรียนรู้ภาษาอังกฤษขึ้นอยู่กับสิ่งที่ข้าพเจ้าศึกษา เรียนรู้ นอกชั้นเรียนด้วย	4.20	0.68	เห็นด้วย	3.69	0.81	เห็นด้วย
รวม	3.50	0.37	ดี	3.25	0.37	ปานกลาง

ตารางที่ 35 ค่ามัชฌิมเลขคณิต ( $\bar{X}$ ) ส่วนเบี่ยงเบนมาตรฐาน (S.D.) และการแปลความหมายของทัศนคติต่อความสามารถของตนเองในการเรียนรู้ภาษาอังกฤษ ในเรื่องความสามารถของตนเองในการเรียนรู้ภาษาอังกฤษโดยทั่วไป ของนักศึกษาในกลุ่มที่มีระดับความสามารถทางภาษาอังกฤษสูงและกลุ่มที่มีระดับความสามารถทางภาษาอังกฤษต่ำ

ข้อความ	กลุ่มความสามารถสูง			กลุ่มความสามารถต่ำ		
	$\bar{X}$	S.D.	ความหมาย	$\bar{X}$	S.D.	ความหมาย
1. ข้าพเจ้าไม่สามารถช่วยเพื่อนในการแก้ไขข้อผิดพลาดในการเรียนรู้ภาษาอังกฤษ	2.95	1.01	ไม่แน่ใจ	2.57	0.89	ไม่แน่ใจ
2. ข้าพเจ้ามั่นใจว่า ข้าพเจ้าจะได้คะแนนภาษาอังกฤษสูงขึ้นในการสอบครั้งต่อไป	3.57	0.79	เห็นด้วย	3.37	0.72	ไม่แน่ใจ
3. ข้าพเจ้ารู้สึกท้อถอยเมื่อพบข้อผิดพลาดมากมายในการใช้ภาษาอังกฤษของคนที่ไม่ว่าจะเป็นการฟัง พูด อ่าน หรือเขียน	2.95	1.12	ไม่แน่ใจ	2.47	1.08	เห็นด้วย
4. ข้าพเจ้าไม่สามารถทำงานให้คิดด้วยตนเองได้	3.96	0.94	ไม่เห็นด้วย	3.65	0.90	ไม่เห็นด้วย
5. ข้าพเจ้าไม่กลัวที่จะทำผิดในการใช้ภาษาอังกฤษต่อหน้าครู และเพื่อน ๆ	3.51	0.84	เห็นด้วย	3.36	1.01	ไม่แน่ใจ
6. ข้าพเจ้ารู้สึกวิตกกังวล และขาดความมั่นใจ เมื่อพูดภาษาอังกฤษ	2.48	0.95	เห็นด้วย	2.37	0.96	เห็นด้วย
7. เมื่อผู้เรียนมีอุปสรรคในการเรียนภาษาอังกฤษในตอนเริ่มต้น เขาจะไม่สามารถเรียนภาษาอังกฤษได้ดีต่อไป	3.41	1.30	ไม่แน่ใจ	2.78	1.24	ไม่แน่ใจ
8. เมื่อข้าพเจ้าไม่เข้าใจในบทเรียนภาษาอังกฤษข้าพเจ้ากลัวว่าจะเรียนไม่ได้	2.97	1.05	ไม่แน่ใจ	2.52	0.95	ไม่แน่ใจ
9. ข้าพเจ้าไม่ทราบว่าตนเองเรียนภาษาอังกฤษได้ดีแค่ไหน	2.64	0.98	ไม่แน่ใจ	2.45	0.76	เห็นด้วย
10. ข้าพเจ้าเชื่อมั่นว่าตนเองสามารถเรียนและประสบความสำเร็จในการเรียนภาษาอังกฤษ	3.76	0.57	เห็นด้วย	3.42	0.87	ไม่แน่ใจ
รวม	3.22	0.50	ปานกลาง	2.90	0.49	ปานกลาง

ตารางที่ 36 ค่ามัชฌิมเลขคณิต ( $\bar{X}$ ) ส่วนเบี่ยงเบนมาตรฐาน (S.D.) และการแปลความหมายของทัศนคติต่อความสามารถของตนเองในการเรียนรู้ภาษาอังกฤษ ในเรื่องความสามารถของตนเองในการเรียนรู้ภาษาอังกฤษด้วยตนเอง ของนักศึกษาในกลุ่มที่มีระดับความสามารถทางภาษาอังกฤษสูงและกลุ่มที่มีระดับความสามารถทางภาษาอังกฤษต่ำ

ข้อความ	กลุ่มความสามารถสูง			กลุ่มความสามารถต่ำ		
	$\bar{X}$	S.D.	ความหมาย	$\bar{X}$	S.D.	ความหมาย
1. ข้าพเจ้าสามารถเลือกวิธีการฝึกภาษาอังกฤษได้ด้วยตนเอง	3.51	0.92	เห็นด้วย	3.23	0.86	ไม่แน่ใจ
2. ข้าพเจ้าสามารถที่จะเรียนรู้ด้วยตนเองได้เกือบทุกเรื่องที่ตนเองสนใจ	3.38	0.81	ไม่แน่ใจ	3.34	0.90	ไม่แน่ใจ
3. ข้าพเจ้าสามารถที่จะหาแหล่งความรู้ในการเรียนภาษาอังกฤษเพิ่มเติมด้วยตนเอง	3.65	0.79	เห็นด้วย	3.55	0.85	เห็นด้วย
4. ข้าพเจ้าไม่สามารถเลือกแบบฝึกหัดหรือหนังสือภาษาอังกฤษให้เหมาะสมกับความรู้ความสามารถของตนเองได้	3.04	1.03	ไม่แน่ใจ	2.84	0.85	ไม่แน่ใจ
5. ข้าพเจ้านั่นใจว่าตนเองสามารถตรวจหาข้อผิดพลาดในแบบฝึกหัดของตนเองได้	3.16	0.84	ไม่แน่ใจ	2.90	0.82	ไม่แน่ใจ
6. การเห็นความก้าวหน้าของตนเองในการเรียนภาษาอังกฤษเป็นเรื่องสำคัญ	4.30	0.57	เห็นด้วย	4.09	0.76	เห็นด้วย
7. ข้าพเจ้าคิดว่าตนเองสามารถวางแผนในการเรียนรู้ภาษาอังกฤษได้	3.35	0.75	ไม่แน่ใจ	3.16	0.85	ไม่แน่ใจ
8. ข้าพเจ้าไม่มั่นใจว่าจะสามารถตั้งเป้าหมายในการเรียนรู้ภาษาอังกฤษได้	3.14	0.90	ไม่แน่ใจ	2.84	0.86	ไม่แน่ใจ
9. ข้าพเจ้าไม่ชอบฝึกฝน หรือแลกเปลี่ยนความรู้ภาษาอังกฤษกับผู้อื่น	3.63	0.84	ไม่เห็นด้วย	3.24	0.97	ไม่แน่ใจ
รวม	3.46	0.42	ปานกลาง	3.24	0.44	ปานกลาง

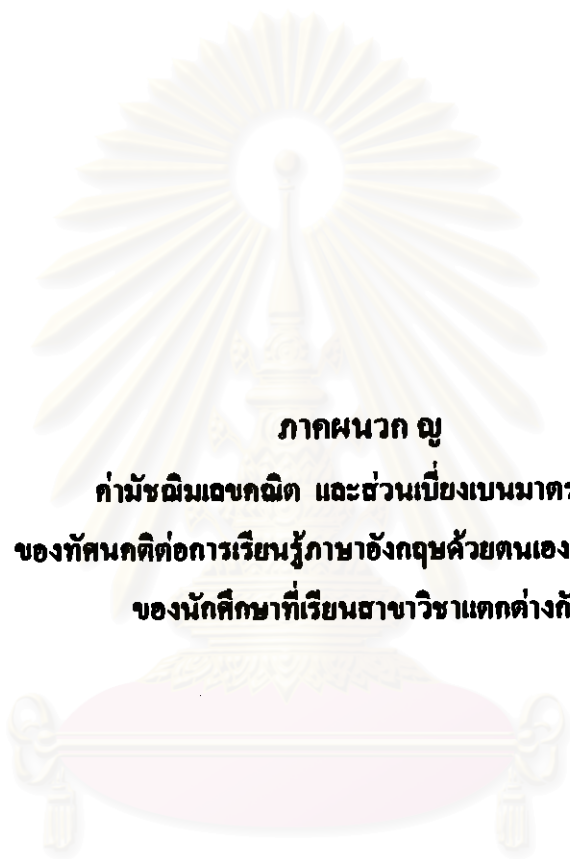

**ภาคผนวก ญ**  
**คำชี้แจงเดขกฉิต และส่วนเบี่ยงเบนมาตรฐาน**  
**ของทัศนคติต่อการเรียนรู้ภาษาอังกฤษด้วยตนเอง เป็นรายชื่อ**  
**ของนักศึกษาที่เรียนสาขาวิชาแตกต่างกัน**

**สถาบันวิทยบริการ**  
**จุฬาลงกรณ์มหาวิทยาลัย**

ตารางที่ 37 ค่ามัธยฐานเลขคณิต ( $\bar{X}$ ) ส่วนเบี่ยงเบนมาตรฐาน (S.D.) และการแปลความหมายของทัศนคติต่อบทบาทของตนเองในกระบวนการเรียนรู้ภาษาอังกฤษ ในเรื่องการเรียนรู้อย่างมีอิสระ ของนักศึกษา 6 สาขาวิชา

ข้อความ	ชนิด		เทคนิคการผลิต		เทคนิคโลหะ		ไฟฟ้ากำลัง		อิเล็กทรอนิกส์		ก่อสร้าง	
	$\bar{X}$	S.D.	$\bar{X}$	S.D.	$\bar{X}$	S.D.	$\bar{X}$	S.D.	$\bar{X}$	S.D.	$\bar{X}$	S.D.
1. ข้าพเจ้าชอบแก้ปัญหาต่าง ๆ ในการเรียนรู้ภาษาอังกฤษด้วยตนเอง	2.97	0.75	2.84	0.91	3.00	0.89	3.05	0.85	3.39	0.88	3.01	0.77
2. ข้าพเจ้าคาดหวังให้ครูผู้สอนบอกทุกสิ่งทุกอย่างแก่ข้าพเจ้า	2.64	1.21	3.34	1.23	2.69	1.30	2.84	1.30	3.05	1.28	2.92	1.09
3. ครูผู้สอนเป็นผู้เหมาะสมที่สุดใน การกำกับดูแลความก้าวหน้าใน การเรียนภาษาอังกฤษของผู้เรียน	2.02	0.96	2.00	0.95	2.22	0.83	1.97	0.86	1.89	0.90	1.94	0.80
4. ข้าพเจ้าพยายามทั้งรายการต่าง ๆ และอ่านข่าว ประกาศ โฆษณา คำแนะนำ ในการใช้ของต่างๆ ที่เป็นภาษาอังกฤษ	3.64	0.78	3.73	0.86	3.33	0.82	3.39	0.88	3.69	0.93	3.46	0.82
5. ข้าพเจ้าไม่ชอบเรียนรู้ภาษาอังกฤษเพิ่มเติมนอกชั้นเรียน	3.33	0.92	3.60	0.97	3.36	0.96	3.43	0.87	3.87	0.99	3.33	1.07

ตารางที่ 37 (ต่อ)

ข้อความ	ยนต์		เทคนิคการผลิต		เทคนิคโลหะ		ไฟฟ้ากำลัง		อิเล็กทรอนิกส์		ก่อสร้าง	
	$\bar{X}$	S.D.	$\bar{X}$	S.D.	$\bar{X}$	S.D.	$\bar{X}$	S.D.	$\bar{X}$	S.D.	$\bar{X}$	S.D.
6. ข้าพเจ้าหาโอกาสที่จะฝึกฝนภาษาอังกฤษด้วยตนเอง	3.70	0.77	4.02	0.71	3.58	0.87	3.70	0.71	3.62	0.82	3.53	0.77
7. ข้าพเจ้าต้องการให้ครูบอกว่าจะต้องทำอะไรบ้างเพื่อเรียนภาษาให้เก่งขึ้น	2.04	0.81	1.97	0.97	2.13	0.99	2.00	0.89	2.14	0.86	2.09	0.72
รวม	2.91	0.39	3.07	0.42	2.90	0.47	2.91	0.42	3.09	0.48	2.90	0.43
ความหมาย	ปานกลาง		ปานกลาง		ปานกลาง		ปานกลาง		ปานกลาง		ปานกลาง	

สถาบันวิทยบริการ  
จุฬาลงกรณ์มหาวิทยาลัย



ตารางที่ 38 ค่ามัธยฐานเลขคณิต ( $\bar{X}$ ) ส่วนเบี่ยงเบนมาตรฐาน (S.D.) และการแปลความหมายของ ทักษะคิดต่อบทบาทของตนเองในกระบวนการเรียนรู้ ภาษาอังกฤษ ในเรื่องการเริ่มต้นด้วยตนเอง ของนักศึกษา 6 สาขาวิชา

ข้อความ	ยนต์		เทคนิคการผลิต		เทคนิคโลหะ		ไฟฟ้ากำลัง		อิเล็กทรอนิกส์		ก่อสร้าง	
	$\bar{X}$	S.D.	$\bar{X}$	S.D.	$\bar{X}$	S.D.	$\bar{X}$	S.D.	$\bar{X}$	S.D.	$\bar{X}$	S.D.
1. ข้าพเจ้ามีวิธีการวัดความก้าวหน้าในการเรียนรู้ภาษาอังกฤษโดยไม่ต้องให้ครูมาบอก	2.42	0.88	2.52	0.82	2.22	0.86	2.54	0.96	2.62	1.03	2.38	0.93
2. ข้าพเจ้าไม่ชอบเป็นผู้ริเริ่มในการกระทำสิ่งใดๆ จนกว่าผู้อื่นจะทำสำเร็จ	3.64	0.85	3.73	0.97	4.00	0.75	3.76	0.80	3.73	1.05	3.63	0.97
3. ผู้เรียนควรริเริ่มหาวิธีการ และกลวิธีในการเรียนรู้ภาษาอังกฤษ	4.02	0.71	4.26	0.55	4.00	0.58	4.06	0.62	4.21	0.52	4.03	0.73
4. การทดลองใช้กลวิธีแปลกใหม่ในการเรียนภาษาอังกฤษเป็นสิ่งสำคัญ	3.98	0.95	4.21	0.90	3.86	0.72	4.15	0.58	4.28	0.73	4.17	0.83
5. ข้าพเจ้าจะหาทางเรียนรู้ภาษาอังกฤษเพิ่มเติม ถึงแม้วิทยาลัยจะไม่เปิดสอนในภาคเรียนนั้นๆ	3.39	0.86	3.57	0.75	3.58	0.80	3.47	0.82	3.76	0.83	3.36	0.62

ตารางที่ 38 (ต่อ)

ข้อความ	ยนต์		เทคนิคการผลิต		เทคนิคโลหะ		ไฟฟ้ากำลัง		อิเล็กทรอนิกส์		ก่อสร้าง	
	$\bar{X}$	S.D.	$\bar{X}$	S.D.	$\bar{X}$	S.D.	$\bar{X}$	S.D.	$\bar{X}$	S.D.	$\bar{X}$	S.D.
6. ข้าพเจ้าไม่เคยคิดหาทางที่จะเป็น นักศึกษาในโครงการแลกเปลี่ยน นักศึกษาในประเทศที่ใช้ภาษาอังกฤษ	3.17	1.09	3.31	1.11	3.19	0.92	3.34	1.09	3.53	1.06	3.36	1.08
7. ข้าพเจ้าพยายามที่จะค้นหาอุปสรรค เพื่อปรับปรุงแก้ไขการเรียนรู้ภาษา อังกฤษของข้าพเจ้า	3.80	0.77	3.92	0.58	3.75	0.80	3.79	0.67	3.89	0.75	3.63	0.76
8. การเรียนรู้วิธีการเรียนเป็นสิ่งสำคัญ สำหรับข้าพเจ้า	4.33	0.63	4.42	0.59	4.13	0.86	4.29	0.59	4.39	0.65	4.25	0.71
รวม	3.60	0.44	3.74	0.39	3.59	0.42	3.68	0.40	3.80	0.45	3.60	0.43
ความหมาย	ดี		ดี		ดี		ดี		ดี		ดี	

สถาบันวิทยบริการ  
จุฬาลงกรณ์มหาวิทยาลัย

ตารางที่ 39 ค่ามัธยฐานเลขคณิต ( $\bar{X}$ ) ส่วนเบี่ยงเบนมาตรฐาน (S.D.) และการแปลความหมายของ ทักษะคิดค้นบทบาทของตนเองในกระบวนการเรียนรู้  
ภาษาอังกฤษ ในเรื่องการเรียนรู้ความรับผิดชอบ ของนักศึกษา 6 สาขาวิชา

ข้อความ	คณิต		เทคนิคการผลิต		เทคนิคโลหะ		ไฟฟ้ากำลัง		อิเล็กทรอนิกส์		ก่อสร้าง	
	$\bar{X}$	S.D.	$\bar{X}$	S.D.	$\bar{X}$	S.D.	$\bar{X}$	S.D.	$\bar{X}$	S.D.	$\bar{X}$	S.D.
1. ข้าพเจ้าไม่ทราบว่าควรเรียน หรือ ฝึกหัดภาษาอังกฤษในเรื่องใดเพิ่มบ้าง	2.52	0.99	2.18	0.92	2.63	0.93	2.23	0.84	2.50	0.95	2.26	1.03
2. ผู้เรียนภาษาอังกฤษควรจะต้องเป้าหมาย ในการเรียนรู้ภาษาอังกฤษของตนเอง	3.85	0.79	4.21	0.81	3.80	0.88	3.97	0.68	4.08	0.74	3.86	0.97
3. การหาโอกาสให้ตนเองได้ใช้ภาษา อังกฤษเป็นเรื่องเสียเวลา	3.97	0.82	4.13	0.66	4.16	0.87	4.11	0.83	4.32	0.85	4.13	0.65
4. ข้าพเจ้าคาดหวังให้ครูรับผิดชอบใน การวัดประเมินผลการเรียนรู้ภาษา อังกฤษของข้าพเจ้า	2.61	1.05	2.71	1.22	2.47	0.90	2.55	0.97	2.53	1.02	2.67	1.00
5. การเลือกหนังสือ แบบฝึกหัด วัสดุ อุปกรณ์ในการเรียนรู้ภาษาอังกฤษ ให้ผู้เรียน เป็นความรับผิดชอบของครู	3.00	1.15	3.15	1.05	3.11	1.11	2.76	1.12	3.10	1.00	3.05	1.09

ตารางที่ 39 (ต่อ)

ข้อความ	ยนต์		เทคนิคการผลิต		เทคนิคโลหะ		ไฟฟ้ากำลัง		อิเล็กทรอนิกส์		ก่อสร้าง	
	$\bar{X}$	S.D.	$\bar{X}$	S.D.	$\bar{X}$	S.D.	$\bar{X}$	S.D.	$\bar{X}$	S.D.	$\bar{X}$	S.D.
6. ข้าพเจ้านัดใจจะทำอะไรแล้ว ข้าพเจ้าจะไม่ย่อท้อต่อการทำงานหนักเพื่อให้บรรลุเป้าหมายนั้น	4.05	0.84	4.10	0.68	3.86	0.72	4.03	0.65	4.14	0.58	4.11	0.61
7. ข้าพเจ้าเชื่อว่า ความสำเร็จในการเรียนรู้ภาษาอังกฤษขึ้นอยู่กับสิ่งที่ข้าพเจ้าศึกษา เรียนรู้ นอกชั้นเรียนด้วย	3.85	0.81	4.07	0.81	3.63	0.96	4.11	0.64	4.17	0.66	4.01	0.77
รวม	3.41	0.43	3.51	0.46	3.38	0.44	3.40	0.34	3.55	0.36	3.44	0.31
ความหมาย	ปานกลาง		ดี		ปานกลาง		ปานกลาง		ดี		ปานกลาง	

สถาบันวิทยบริการ  
จุฬาลงกรณ์มหาวิทยาลัย

ตารางที่ 40 ค่ามัธยฐานเลขคณิต ( $\bar{X}$ ) ส่วนเบี่ยงเบนมาตรฐาน (S.D.) และการแปลความหมายของ ทักษะคิดต่อความสามารถของตนเองในการเรียนรู้  
ภาษาอังกฤษ ในเรื่องความสามารถของตนเองในการเรียนรู้ภาษาอังกฤษโดยทั่วไป ของนักศึกษา 6 สาขาวิชา

ข้อความ	ยนต์		เทคนิคการผลิต		เทคนิคโลหะ		ไฟฟ้ากำลัง		อิเล็กทรอนิกส์		ก่อสร้าง	
	$\bar{X}$	S.D.	$\bar{X}$	S.D.	$\bar{X}$	S.D.	$\bar{X}$	S.D.	$\bar{X}$	S.D.	$\bar{X}$	S.D.
1. ข้าพเจ้าไม่สามารถช่วยเพื่อนในการ แก้ไขข้อผิดพลาดในการเรียนรู้ภาษา อังกฤษ	2.73	1.04	2.76	1.02	2.72	0.84	2.74	0.89	2.91	1.01	2.65	1.21
2. ข้าพเจ้ามั่นใจว่า ข้าพเจ้าจะได้คะแนน ภาษาอังกฤษสูงขึ้นในการสอบครั้ง ต่อไป	3.26	0.68	3.55	0.79	3.55	0.73	3.55	0.79	3.58	0.73	3.48	0.89
3. ข้าพเจ้ารู้สึกท้อถอยเมื่อพบข้อผิดพลาด มากมายในการใช้ภาษาอังกฤษของตน ไม่ว่าจะเป็นการฟัง พูด อ่าน หรือเขียน	2.54	1.16	2.78	1.09	2.33	1.06	2.48	1.12	2.83	1.12	2.32	1.24
4. ข้าพเจ้าไม่สามารถทำงานให้ดีขึ้นด้วย ตนเองได้	3.88	0.93	4.18	0.89	3.77	0.92	3.91	0.93	4.03	0.89	3.92	1.09
5. ข้าพเจ้าไม่กลัวที่จะทำผิดในการใช้ ภาษาอังกฤษต่อหน้าครู และเพื่อน ๆ	3.50	0.88	3.73	0.92	3.38	0.87	3.52	0.99	3.39	0.92	3.36	0.86

ตารางที่ 40 (ต่อ)

ข้อความ	ชนด์		เทคนิคการผลิต		เทคนิคโลหะ		ไฟฟ้ากำลัง		อิเล็กทรอนิกส์		ก่อสร้าง	
	$\bar{X}$	S.D.	$\bar{X}$	S.D.	$\bar{X}$	S.D.	$\bar{X}$	S.D.	$\bar{X}$	S.D.	$\bar{X}$	S.D.
6. ข้าพเจ้ารู้สึกวิตกกังวล และขาดความ มั่นใจเมื่อพูดภาษาอังกฤษ	2.38	1.02	2.47	0.95	2.27	0.77	2.53	0.96	2.30	0.89	2.17	0.96
7. เมื่อผู้เรียนมีอุปสรรคในการเรียน ภาษาอังกฤษในคอนเริ่มค้น เขาจะ ไม่สามารถเรียนภาษาอังกฤษได้ดีต่อไป	2.95	1.39	3.31	1.37	2.91	1.13	2.72	1.31	3.14	1.36	2.80	1.37
8. เมื่อข้าพเจ้าไม่เข้าใจในบทเรียนภาษา อังกฤษ ข้าพเจ้ากลัวว่าจะเรียนไม่ได้	2.58	1.10	2.71	1.01	2.55	0.96	2.53	1.10	2.76	1.09	2.38	0.95
9. ข้าพเจ้าไม่ทราบว่าตนเองเรียนภาษา อังกฤษได้ดีแค่ไหน	2.57	0.81	2.47	0.97	2.55	0.77	2.59	0.92	2.55	0.87	2.30	1.05
10. ข้าพเจ้าเชื่อมั่นว่าตนเองสามารถเรียน และประสบความสำเร็จในการเรียน ภาษาอังกฤษ	3.50	0.78	3.57	0.72	3.30	0.85	3.68	0.75	3.69	0.76	3.36	0.76
รวม	2.99	0.49	3.15	0.47	2.93	0.50	3.03	0.52	3.12	0.48	2.87	0.57
ความหมาย	ปานกลาง		ปานกลาง		ปานกลาง		ปานกลาง		ปานกลาง		ปานกลาง	

ตารางที่ 41 ค่ามัธยิมเลขคณิต ( $\bar{X}$ ) ส่วนเบี่ยงเบนมาตรฐาน (S.D.) และการแปลความหมายของ ทศมคคคือความสามารถของตนเองในการเรียนรู้ ภาษาอังกฤษ ในเรื่องความสามารถของตนเองในการเรียนรู้ภาษาอังกฤษด้วยตนเอง ของนักศึกษา 6 สาขาวิชา

ข้อความ	ยนต์		เทคนิคการผลิต		เทคนิคโลหะ		ไฟฟ้ากำลัง		อิเล็กทรอนิกส์		ก่อสร้าง	
	$\bar{X}$	S.D.	$\bar{X}$	S.D.	$\bar{X}$	S.D.	$\bar{X}$	S.D.	$\bar{X}$	S.D.	$\bar{X}$	S.D.
1. ข้าพเจ้าสามารถเลือกวิธีการศึกษาภาษาอังกฤษได้ด้วยตนเอง	3.48	0.93	3.44	1.03	3.19	0.88	3.43	0.83	3.37	1.00	3.36	0.88
2. ข้าพเจ้าสามารถที่จะเรียนรู้ด้วยตนเองได้เกือบทุกเรื่องที่ตนเองสนใจ	3.48	0.81	3.52	0.76	3.33	0.95	3.44	0.83	3.46	1.11	3.32	0.92
3. ข้าพเจ้าสามารถที่จะหาแหล่งความรู้ในการเรียนภาษาอังกฤษเพิ่มเติมด้วยตนเอง	3.52	0.67	3.52	0.86	3.52	0.87	3.58	0.69	3.75	0.79	3.36	0.71
4. ข้าพเจ้าไม่สามารถเลือกแบบฝึกหัดหรือหนังสือภาษาอังกฤษให้เหมาะสมกับความรู้ความสามารถของตนเองได้	2.88	0.90	2.86	1.09	2.83	0.84	2.87	0.91	2.87	1.19	2.48	1.07
5. ข้าพเจ้ามั่นใจว่าตนเองสามารถตรวจหาข้อผิดพลาดในแบบฝึกหัดของตนเองได้	3.05	0.86	3.28	0.92	2.88	0.82	3.03	0.71	3.16	0.80	2.63	0.95

ตารางที่ 41 (ต่อ)

ข้อความ	ยนต์		เทคนิคการผลิต		เทคนิคโลหะ		ไฟฟ้ากำลัง		อิเล็กทรอนิกส์		ก่อสร้าง	
	$\bar{X}$	S.D.	$\bar{X}$	S.D.	$\bar{X}$	S.D.	$\bar{X}$	S.D.	$\bar{X}$	S.D.	$\bar{X}$	S.D.
6. การเห็นความก้าวหน้าของตนเองใน การเรียนภาษาอังกฤษเป็นเรื่องสำคัญ	4.13	0.77	4.31	0.66	4.11	0.74	4.20	0.61	4.42	0.53	4.25	0.62
7. ข้าพเจ้าคิดว่าตนเองสามารถวางแผน ในการเรียนรู้ภาษาอังกฤษได้	3.39	0.86	3.26	0.82	3.08	0.77	3.23	0.91	3.25	0.74	3.05	0.82
8. ข้าพเจ้าไม่มั่นใจว่าจะสามารถตั้ง เป้าหมายในการเรียนรู้ภาษาอังกฤษได้	2.83	0.82	2.81	0.86	2.91	0.77	3.01	0.87	2.96	0.89	2.78	0.91
9. ข้าพเจ้าไม่ชอบฝึกฝน หรือแลกเปลี่ยน ความรู้ภาษาอังกฤษกับผู้อื่น	3.17	0.91	3.36	0.94	3.44	0.96	3.33	0.91	3.41	1.00	3.28	1.01
<b>รวม</b>	<b>3.33</b>	<b>0.38</b>	<b>3.38</b>	<b>0.49</b>	<b>3.25</b>	<b>0.43</b>	<b>3.35</b>	<b>0.41</b>	<b>3.40</b>	<b>0.49</b>	<b>3.17</b>	<b>0.42</b>
<b>ความหมาย</b>	<b>ปานกลาง</b>		<b>ปานกลาง</b>		<b>ปานกลาง</b>		<b>ปานกลาง</b>		<b>ปานกลาง</b>		<b>ปานกลาง</b>	

สถาบันวิทยบริการ  
จุฬาลงกรณ์มหาวิทยาลัย





ภาคผนวก ฏ  
เครื่องมือที่ใช้ในการวัดทัศนคติต่อการเรียนรู้ภาษาอังกฤษด้วยตนเอง

สถาบันวิทยบริการ  
จุฬาลงกรณ์มหาวิทยาลัย



## แบบวัดทัศนคติต่อการเรียนรู้ภาษาอังกฤษด้วยตนเอง

คำชี้แจง แบบวัดทัศนคตินี้มี 2 ตอน

ตอนที่ 1 สถานภาพของนักศึกษา

ตอนที่ 2 แบบสอบถามเกี่ยวกับทัศนคติของนักศึกษาที่มีต่อการเรียนรู้ภาษาอังกฤษด้วยตนเอง

ตอนที่ 1 สถานภาพของนักศึกษา

คำสั่ง โปรดขีดเครื่องหมาย ✓ ลงใน ○ หน้าข้อความที่ตรงกับความเป็นจริงของนักศึกษา

1. ขณะนี้กำลังศึกษาอยู่ในวิทยาลัยเทคนิค

- อุดรธานี
- ขอนแก่น
- สกลนคร
- หนองคาย
- เลย

2. สาขาวิชา

- ช่างยนต์
- ช่างเทคนิคการผลิต
- ช่างเทคนิคโลหะ
- ช่างไฟฟ้ากำลัง
- ช่างอิเล็กทรอนิกส์
- ช่างก่อสร้าง

ตอนที่ 2 แบบสอบถามเกี่ยวกับทัศนคติของนักศึกษาที่มีต่อการเรียนรู้ภาษาอังกฤษด้วยตนเอง

คำชี้แจง แบบสอบถามชุดนี้ประกอบด้วยข้อความที่เป็นความคิดเห็น ความรู้สึก หรือความเชื่อของนักศึกษาที่เกี่ยวกับการเรียนรู้ภาษาอังกฤษด้วยตนเอง แต่ละข้อมีคำตอบให้เลือก

5 คำตอบ คือ

เห็นด้วยอย่างยิ่ง

เห็นด้วย

ไม่แน่ใจ

ไม่เห็นด้วย

ไม่เห็นด้วยอย่างยิ่ง

เมื่อนักศึกษาอ่านข้อความแต่ละข้อแล้ว ให้เขียนเครื่องหมาย ✓ ลงในช่องคำตอบที่ตรงกับความรู้สึกของนักศึกษาที่มีต่อข้อความนั้น

ตัวอย่าง

ลำดับ ที่	ข้อความ	เห็น ด้วย อย่างยิ่ง	เห็น ด้วย	ไม่ แน่ ใจ	ไม่ เห็น ด้วย	ไม่เห็น ด้วย อย่าง ยิ่ง
0	อายุเป็นอุปสรรคในการเรียนรู้ภาษา				✓	

แต่ละข้อ ไม่มีคำตอบที่ผิดหรือถูก เพราะเป็นความคิดเห็นส่วนตัวของนักเรียน คำตอบของนักเรียนถือเป็นความลับเฉพาะ เพื่อจะนำไปใช้ในการวิจัยทางวิชาการเท่านั้น ไม่มีผลเกี่ยวข้องกับผลการเรียนหรือคะแนนสอบของนักเรียนแต่ประการใด ขอให้นักเรียนตอบตามความรู้สึกที่แท้จริงของนักเรียนและตอบให้ครบทุกข้อ

ขอขอบคุณในความร่วมมืออย่างดียิ่ง

ลำดับ ที่	ข้อความ	ฉัน ด้วย อย่างยิ่ง	ฉัน ด้วย	ไม่ เิน ใด	ไม่ ฉัน ด้วย	ไม่ เห็น ด้วย อย่าง ชัด
1	ข้าพเจ้าชอบแก้ปัญหาต่าง ๆ ในการเรียนรู้ภาษาอังกฤษด้วยตนเอง					
2	ข้าพเจ้ามีวิธีการวัดความก้าวหน้าในการเรียนรู้ภาษาอังกฤษโดยไม่ต้องให้ครูมาบอก					
3	ข้าพเจ้าไม่ทราบว่าควรเรียน หรือฝึกหัดภาษาอังกฤษในเรื่องใดเพิ่มบ้าง					
4	ข้าพเจ้าไม่สามารถช่วยเพื่อนในการแก้ไขข้อผิดพลาดในการเรียนรู้ภาษาอังกฤษ					
5	ข้าพเจ้าสามารถเลือกวิธีการฝึกภาษาอังกฤษได้ด้วยตนเอง					
6	ข้าพเจ้าคาดหวังให้ครูผู้สอนบอกทุกสิ่งทุกอย่างแก่ข้าพเจ้า					
7	ข้าพเจ้าไม่ชอบเป็นผู้ริเริ่มในการกระทำสิ่งใด ๆ จนกว่าผู้อื่นจะทำสำเร็จ					
8	ผู้เรียนภาษาอังกฤษควรจะต้องตั้งเป้าหมายในการเรียนรู้ภาษาอังกฤษของตนเอง					
9	ข้าพเจ้านั่นใจว่า ข้าพเจ้าจะได้คะแนนภาษาอังกฤษสูงขึ้นในการสอบครั้งต่อไป					
10	ข้าพเจ้าสามารถที่จะเรียนรู้ด้วยตนเองได้เกือบทุกเรื่องที่ตนเองสนใจ					
11	ผู้เรียนควรริเริ่มหาวิธีการ และกลวิธีในการเรียนรู้ภาษาอังกฤษ					
12	ข้าพเจ้ารู้สึกท้อถอยเมื่อพบข้อผิดพลาดมากมายในการใช้ภาษาอังกฤษของตน ไม่ว่าจะเป็นการฟัง พูด อ่าน หรือ เขียน					

ลำดับ ที่	ข้อความ	ฉัน ด้วย อย่างยิ่ง	ฉัน ด้วย	ไม่ เ เ	ไม่ ฉัน ด้วย	ไม่ เห็น ด้วย อย่าง ชัด
13	ข้าพเจ้าสามารถที่จะหาแหล่งความรู้ในการเรียนภาษาอังกฤษเพิ่มเติมด้วยตนเอง					
14	ข้าพเจ้าไม่สามารถเลือกแบบฝึกหัด หรือหนังสือภาษาอังกฤษให้เหมาะสมกับความรู้ความสามารถของตนเองได้					
15	ข้าพเจ้ามั่นใจว่าตนเองสามารถตรวจหาข้อผิดพลาดในแบบฝึกหัดของตนเองได้					
16	การทดลองใช้กลวิธีแปลกใหม่ในการเรียนภาษาอังกฤษเป็นสิ่งสำคัญ					
17	ครูผู้สอนเป็นผู้เหมาะสมที่สุดในการกำกับดูแลความก้าวหน้าในการเรียนภาษาอังกฤษของผู้เรียน					
18	ข้าพเจ้าจะหาทางเรียนรู้ภาษาอังกฤษเพิ่มเติม ถึงแม้วิทยาลัยจะไม่เปิดสอนในภาคเรียนนั้น ๆ					
19	ข้าพเจ้าพยายามฟังรายการต่าง ๆ และอ่านข่าวประกาศ โฆษณา คำแนะนำในการใช้ของต่าง ๆ ที่เป็นภาษาอังกฤษ					
20	การหาโอกาสให้ตนเองได้ใช้ภาษาอังกฤษเป็นเรื่องเสียเวลา					
21	ข้าพเจ้าไม่สามารถทำงานให้คิดด้วยตนเองได้					
22	ข้าพเจ้าคาดหวังให้ครูรับผิดชอบในการวัดประเมินผลการเรียนรู้ภาษาอังกฤษของข้าพเจ้า					
23	ข้าพเจ้าไม่ชอบเรียนรู้ภาษาอังกฤษเพิ่มเติมนอกชั้นเรียน					
24	ข้าพเจ้าไม่เคยคิดหาทางที่จะเป็นนักศึกษาในโครงการแลกเปลี่ยนนักศึกษาในประเทศที่ใช้ภาษาอังกฤษ					

ลำดับ ที่	ข้อความ	ฉัน ด้วย อย่างยิ่ง	ฉัน ด้วย	ไม่ แน่ ใด	ไม่ ฉัน ด้วย	ไม่ ฉัน ด้วย เช่น นี้
25	การเลือกหนังสือ แบบฝึกหัด วัสดุ อุปกรณ์ในการ เรียนรู้ภาษาอังกฤษให้ผู้เรียน เป็นความรับผิดชอบ ของครู					
26	ข้าพเจ้าไม่กลัวที่จะทำผิดในการใช้ภาษาอังกฤษต่อ หน้าครู และเพื่อน ๆ					
27	ข้าพเจ้ารู้สึกวิตกกังวล และขาดความมั่นใจเมื่อพูด ภาษาอังกฤษ					
28	การเห็นความก้าวหน้าของตนเองในการเรียนภาษา อังกฤษเป็นเรื่องสำคัญ					
29	เมื่อผู้เรียนมีอุปสรรคในการเรียนภาษาอังกฤษใน ตอนเริ่มต้น เขาจะไม่สามารถเรียนภาษาอังกฤษได้ ดีต่อไป					
30	ข้าพเจ้าหาโอกาสที่จะฝึกฝนภาษาอังกฤษด้วยคน เอง					
31	ข้าพเจ้าพยายามที่จะค้นหาอุปสรรค เพื่อปรับปรุง แก้ไขการเรียนรู้ภาษาอังกฤษของข้าพเจ้า					
32	ข้าพเจ้าตั้งใจจะทำอะไรแล้ว ข้าพเจ้าจะไม่ย่อท้อต่อ การทำงานหนักเพื่อให้บรรลุเป้าหมายนั้น					
33	ข้าพเจ้าต้องการให้ครูบอกว่าจะต้องทำอะไรบ้าง เพื่อเรียนภาษาอังกฤษให้เก่งขึ้น					
34	การเรียนรู้วิธีในการเรียนเป็นสิ่งสำคัญสำหรับ ข้าพเจ้า					
35	เมื่อข้าพเจ้าไม่เข้าใจในบทเรียนภาษาอังกฤษ ข้าพเจ้ากลัวว่าจะเรียนไม่ได้					
36	ข้าพเจ้าคิดว่าตนเองสามารถวางแผนในการเรียนรู้ ภาษาอังกฤษได้					

ลำดับ ที่	ข้อความ	เห็น ด้วย อย่างยิ่ง	เห็น ด้วย	ไม่เห็น	ไม่เห็น ด้วย	ไม่เห็น ด้วย อย่าง ชัด
37	ข้าพเจ้าไม่ทราบว่าตนเองเรียนภาษาอังกฤษได้ดีแค่ไหน					
38	ข้าพเจ้าเชื่อว่า ความสำเร็จในการเรียนรู้ภาษาอังกฤษขึ้นอยู่กับสิ่งที่ข้าพเจ้าศึกษา เรียนรู้ นอกชั้นเรียนด้วย					
39	ข้าพเจ้าเชื่อมั่นว่าตนเองสามารถเรียนและประสบความสำเร็จในการเรียนภาษาอังกฤษ					
40	ข้าพเจ้าไม่มั่นใจว่าจะสามารถตั้งเป้าหมายในการเรียนรู้ภาษาอังกฤษได้					
41	ข้าพเจ้าไม่ชอบฝึกฝน หรือแลกเปลี่ยนความรู้ภาษาอังกฤษกับผู้อื่น					

สถาบันวิทยบริการ  
จุฬาลงกรณ์มหาวิทยาลัย



ภาคผนวก ก

เครื่องมือที่ใช้ในการทดสอบความสามารถทางภาษาอังกฤษ

สถาบันวิทยบริการ  
จุฬาลงกรณ์มหาวิทยาลัย



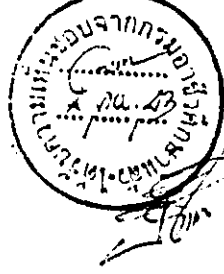

**แบบทดสอบความสามารถทางภาษาอังกฤษ**  
**ระดับประกาศนียบัตรวิชาชีพชั้นสูง ประเภทวิชาช่างอุตสาหกรรม**

คะแนน 75 คะแนน

เวลา 1 ชั่วโมง 30 นาที

ข้อสอบ 75 ข้อ

**คำชี้แจง**

1. แบบทดสอบนี้มีทั้งหมด 20 หน้า
2. แบบทดสอบนี้มีทั้งหมด 75 ข้อ แบ่งออกเป็น 4 ตอน ดังนี้

ตอนที่ 1	ทักษะการฟัง	11	ข้อ	11	คะแนน
ตอนที่ 2	ทักษะการพูด	20	ข้อ	20	คะแนน
	- การพูดแบบอ้อม	10	ข้อ		
	- การพูดแบบตรง	10	ข้อ		
ตอนที่ 3	ทักษะการอ่าน	29	ข้อ	29	คะแนน
ตอนที่ 4	ทักษะการเขียน	15	ข้อ	15	คะแนน
3. ก่อนตอบคำถามให้นักศึกษาเขียนชื่อ ระดับ แผนก เลขที่ และวิทยาลัยลงในกระดาษ

**คำตอบ**

4. ให้นักศึกษาอ่านข้ออธิบายในแต่ละตอนให้เข้าใจและทำแบบทดสอบในกระดาษคำตอบ แต่ละข้อจะมีคำตอบที่ถูกต้องหรือเหมาะสมที่สุดเพียงคำตอบเดียว
5. แบบทดสอบชุดนี้ใช้วัดความสามารถทางภาษาอังกฤษของนักศึกษา คะแนนที่ได้จากการทำแบบทดสอบนี้ไม่มีผลต่อการเรียนภาษาอังกฤษของนักศึกษา แต่จะนำไปใช้ในการวิจัยเท่านั้น ขอให้นักศึกษาทำแบบทดสอบอย่างเต็มความสามารถ

**ขอขอบคุณในความร่วมมือนันต์ยิ่ง**

แบบทดสอบความสามารถทางภาษาอังกฤษ

**SECTION 1 : LISTENING**

**PART 1**

**Directions :** Listen to each statement twice and choose the best answer a, b, c or d from the pictures given.

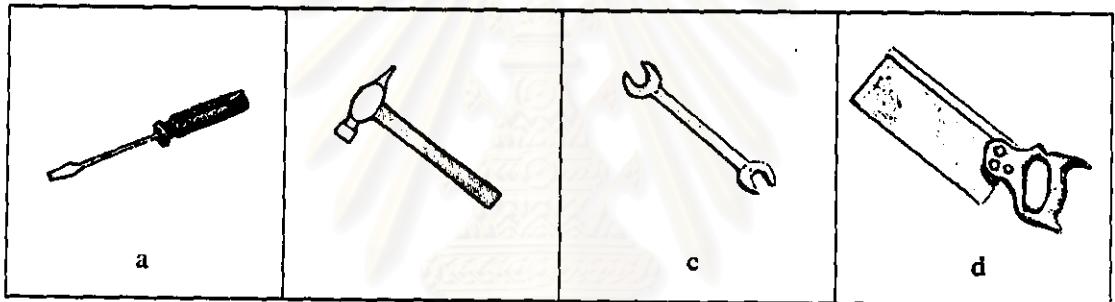

**Statement 1**

1. a                      b                      c                      d

**Statement 2**

2. a                      b                      c                      d

**Statement 3**

3. a                      b                      c                      d

**PART 2**

**Directions :** Listen carefully to the statement twice and choose the answer.

**Statement 4**

4. What is never used for making girders?

- a. Cast iron.
- b. Steel.
- c. Both a and b.
- d. Neither a nor b.

**PART 3**

**Directions :** Look at each diagram and listen carefully to the passage twice. Then choose the most appropriate answer.

**Passage 1**

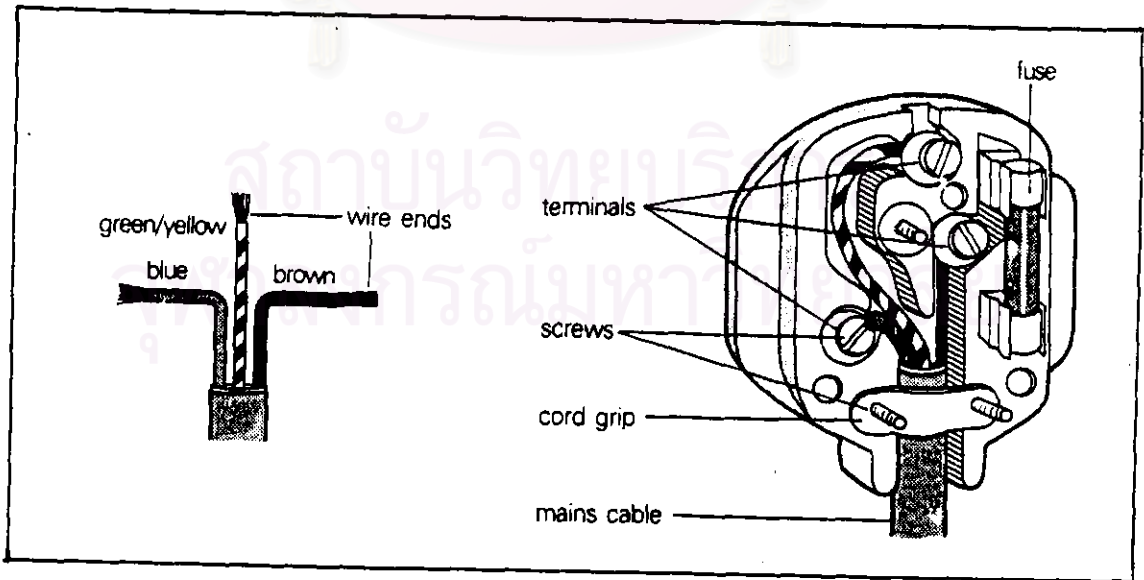

5. What do you do first?
- Slide the wires under the cord grip.
  - Twist the ends of the wires.
  - Bend the wires.
  - Tighten the terminal and cord grip screws.
6. Finally what do you do?
- Twist the ends of the wires.
  - Bend the wires.
  - Tighten the terminal and cord grip screws.
  - Push the ends of the wires into the terminals.

### Passage 2

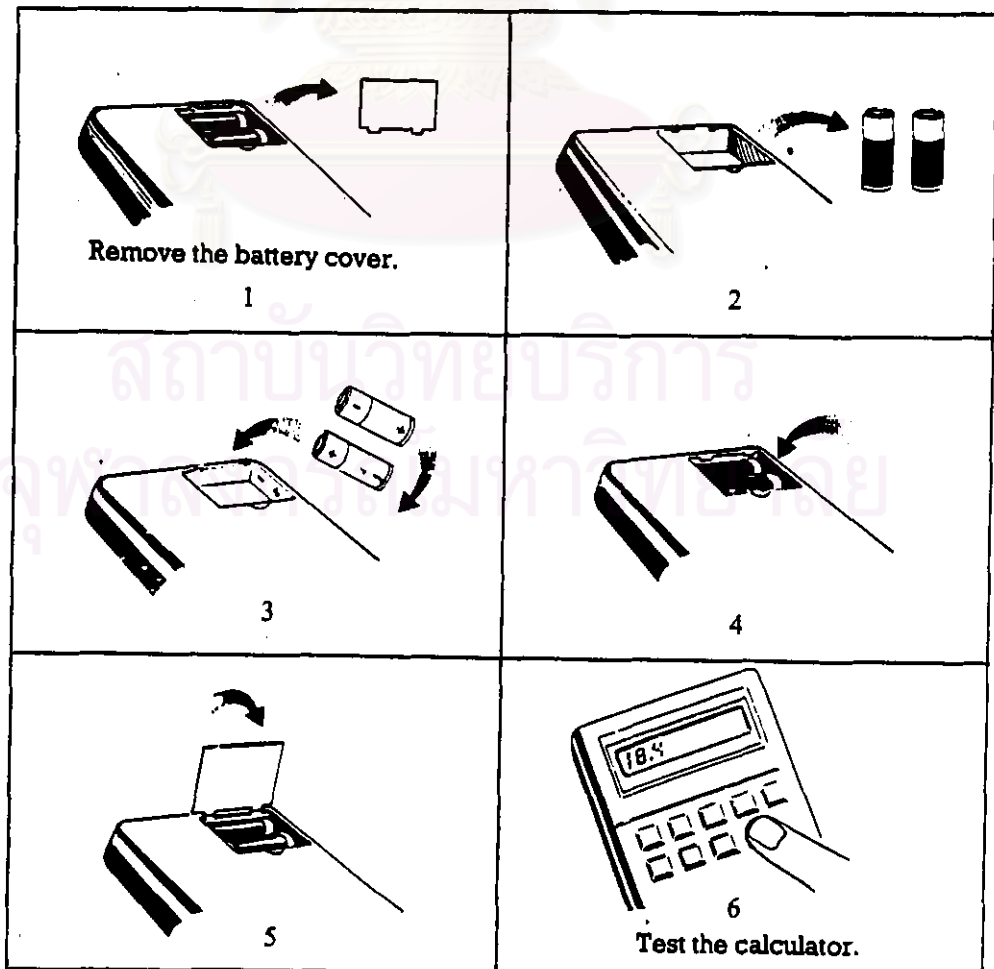

7. What should you do after removing the battery cover?
- Test the calculator.
  - Insert the new batteries.
  - Replace the battery cover.
  - Remove the batteries.
8. Before testing the calculator, what should you do?
- Test the calculator.
  - Insert the new batteries.
  - Replace the battery cover.
  - Remove the batteries.
9. Should you check the polarity to the batteries?
- Yes, after its insertion.
  - Yes, of course.
  - No, it's not necessary.
  - No, I shouldn't.
10. What is the title of the passage?
- How to change batteries in a calculator.
  - How to repair batteries in a calculator.
  - How to remove the battery cover from a calculator.
  - How to repair a calculator.

#### PART 4

Directions : Listen carefully to the conversation twice and choose the best answer for the question.

#### Conversation

11. How did Pracha know about the job application?
- He talked to his teacher.
  - He heard about it when he was in Udon Thani.
  - He read about it in the newspaper.
  - He wanted to apply for the position of welder.

<b>SECTION 2 : SPEAKING</b>
-----------------------------

**PART 1**

**Directions :** Choose the best answer a, b, c or d to fill in each blank of the dialogue.

**Dialogue 1**

Pongsak : Excuse me. \_\_\_\_\_ (12)

Sompong : Oh, yes, it's a hacksaw.

Pongsak : Is its blade made of aluminium?

Sompong : No, absolutely not. Because it is too soft.

Pongsak : \_\_\_\_\_ (13)

Sompong : It's made of steel.

12. a. What is this?  
 b. What do you think of this tool?  
 c. Do you know this tool?  
 d. Is that your hacksaw?
13. a. What kind of material is a hacksaw made of?  
 b. What kind of a tool is it?  
 c. What tool is not made of aluminium?  
 d. What kind of material is the blade of a hacksaw made of?

**Dialogue 2**

Student : What special property does rubber have?

Teacher : \_\_\_\_\_ (14) . All materials have some elasticity.

Student : \_\_\_\_\_ (15) .

Teacher : That's right, but only some steels are. They are just quite elastic, not very elastic.

14. a. It is not expensive.  
 b. It is extremely elastic.  
 c. It is used to make a fan belt.  
 d. It is very special.

15. a. Is it right?  
 b. Is steel durable?  
 c. So all steels have a special property.  
 d. This means steel is also elastic, doesn't it?

### Dialogue 3

Customer : \_\_\_\_\_ (16)

Mechanic : Yes, I did. I checked it yesterday.

Customer : What's wrong with it?

Mechanic : The spark plug didn't work.

Customer : \_\_\_\_\_ (17)

Mechanic : I checked the ignition system and changed the spark plug.

Your motorcycle is O.K. now.

16. a. When did you check my motorcycle?  
 b. Why didn't my motorcycle work?  
 c. Did you check my motorcycle?  
 d. Did you start my motorcycle?
17. a. What did you do?  
 b. Why did you check the ignition system?  
 c. Did you check the ignition system?  
 d. Let's check the ignition system.

### Dialogue 4

Electrician : \_\_\_\_\_ (18)

Customer : My electric blender doesn't work.

Electrician : I'll have to check what is wrong with it.

Customer : How long will it take?

Electrician : \_\_\_\_\_ (19) . Please fill in this form.

Customer : All right.

18. a. Your electric blender looks old.  
 b. You should have your electric blender repaired.  
 c. How can I check your electric blender?  
 d. What can I do for you?
19. a. It's thirteen inches long.  
 b. I think just one week.  
 c. You shouldn't ask me such a question.  
 d. Don't worry about it.

### Dialogue 5

Manager : What position do you want to apply for?

Applicant : Toolmaker.

Manager : \_\_\_\_\_ (20)

Applicant : At Sakonnakorn Technical College.

Manager : \_\_\_\_\_ (21)

Applicant : March 21, 1980.

20. a. Where is your college?  
 b. Where did you study?  
 c. What college will you go to?  
 d. What kind of college did you go to?
21. a. What time were you born?  
 b. When were you born?  
 c. When did you finish your study?  
 d. When did you start your study in this college?



**SECTION 3 : READING**

**PART 1**

**Directions :** Read the statement and choose the correct words from the words given to label the picture.

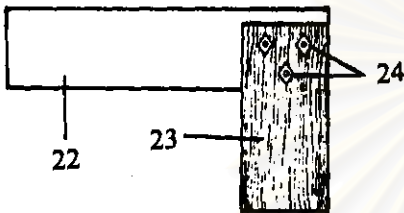

A try square has a steel blade that is fixed to a wooden handle by rivets.

- |             |                    |
|-------------|--------------------|
| a. rivets   | b. a steel blade   |
| c. a square | d. a wooden handle |

- |       |   |   |   |
|-------|---|---|---|
| 22. a | b | c | d |
| 23. a | b | c | d |
| 24. a | b | c | d |

**PART 2**

**Directions :** Read the description of the device and choose the correct answers.

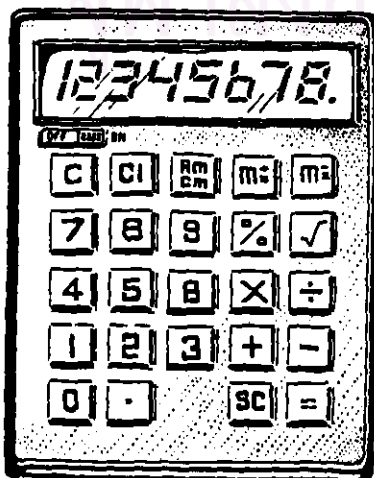

This is an electronic calculator. It has a display, an on/off \_\_\_\_\_ (25) \_\_\_\_\_ and twenty-four keys. It has eight digits in the display. The digits in this display are liquid crystal. A liquid crystal \_\_\_\_\_ (26) \_\_\_\_\_ (or LCD) is black.

25. a. switch  
 c. calculator
26. a. diode  
 c. device
- b. battery  
 d. organizer
- b. display  
 d. digit

### PART 3

**Directions :** Read the foreman's job report that he has just made after repairing a customer's car and then answer the questions.

First, the tyres were changed. Then the dents were removed. The lights and windscreen were replaced. The exhaust was straightened and the body was resprayed.



27. How many things did the mechanics repair?

- a. 2  
 c. 6
- b. 4  
 d. 8

28. What was the first thing the mechanics did?

- a. They replaced the lights and windscreen.  
 b. They removed the dents.

- c. They resprayed the body.
  - d. They changed the tyres.
29. How should the car look now?
- a. It should be checked again.
  - b. It should look like a new car.
  - c. It is still in bad condition.
  - d. It looks very old.

#### PART 4

Directions : Read the following passage and choose the best answer to complete each statement.

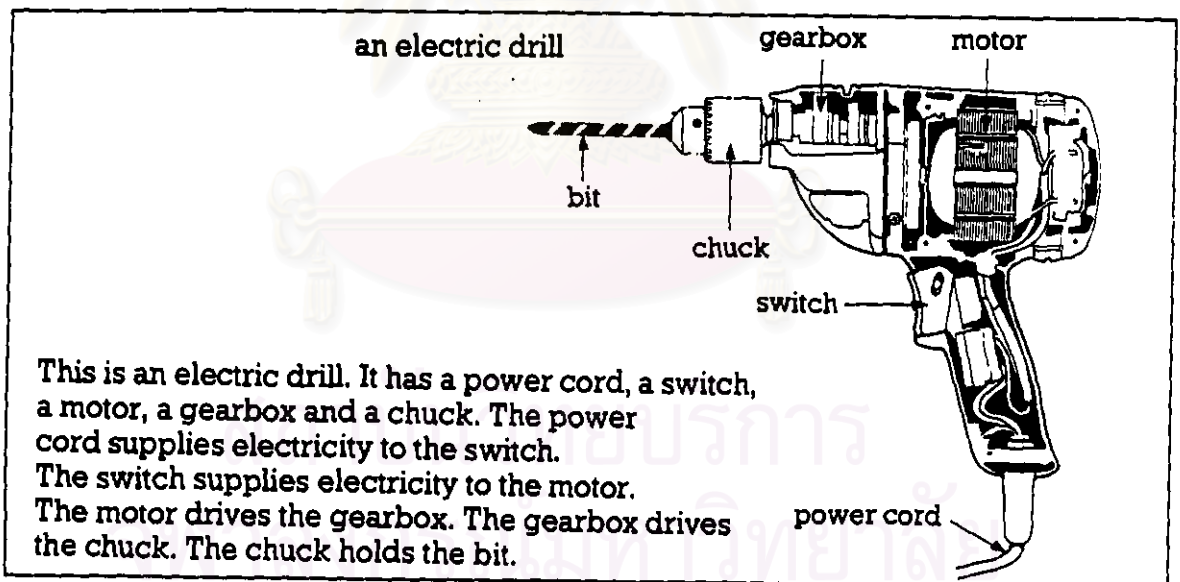

30. An electric drill is operated by \_\_\_\_\_.
- a. a gearbox
  - b. electricity
  - c. a motor
  - d. a bit
31. Electricity is supplied from the power cord first to \_\_\_\_\_.
- a. the switch
  - b. the motor
  - c. the gearbox
  - d. the chuck

32. The bit is fixed to\_\_\_\_\_.

- a. the switch
- b. the motor
- c. the gearbox
- d. the chuck

**PART 5**

Directions : Study the diagram carefully and choose the appropriate answer to fill in the blanks of the passage.

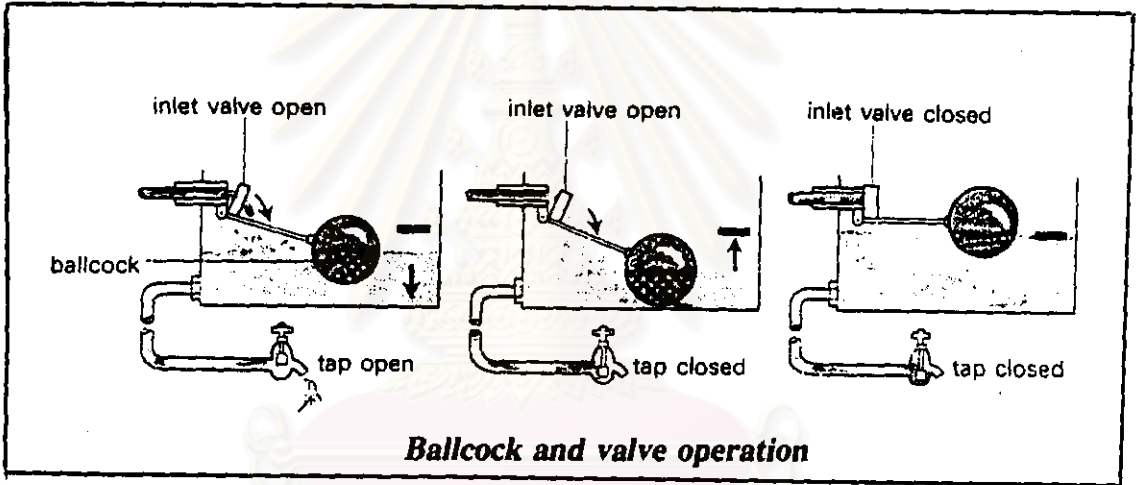

When water flows out of the tank, the level falls and the (33) moves down. The downward movement of the ballcock opens the inlet valve and water flows into the tank. When the outward flow of water stops, the tank water level rises and (34) the ballcock up. The inward flow of water does not stop until the ballcock reaches the maximum level and (35) the inlet valve.

- 33. a. ballcock      b. inlet valve      c. tap      d. water
- 34. a. closes      b. pulls      c. opens      d. pushes
- 35. a. opens      b. stops      c. closes      d. flows

**PART 6**

**Directions :** Read the following passage and choose the correct answers.

We may distinguish two groups of metals. Those which contain mainly iron are called ferrous metals, and those in which the basic material is a metal other than iron are termed non-ferrous metals. The former include cast iron, wrought iron, and steel. Copper, tin, zinc and lead are examples of non-ferrous metals. When some metals are combined, they form an alloy. Non-ferrous alloys include brass, which is made from copper and zinc, and bronze, which is made from copper and tin.

36. The two groups of metals are \_\_\_\_\_ .
- a. cast iron and wrought iron
  - b. ferrous metals and non-ferrous metals
  - c. alloy and ferrous metal
  - d. alloy and non-ferrous metal
37. A/An \_\_\_\_\_ consists of two or more metals.
- a. ferrous metal
  - b. zinc
  - c. non-ferrous metal
  - d. alloy
38. Examples of non-ferrous alloys are \_\_\_\_\_ .
- a. cast iron and brass
  - b. copper and zinc
  - c. brass and bronze
  - d. copper and tin

**PART 7**

**Directions :** Read the instructions on how to use a key to open a door and complete the flow chart by choosing the answer a, b, c or d.

First, the key is selected and inserted into the lock. The key is then turned and the door opened. Once the door is open, the key should be removed from the lock. If the key does not turn in the lock, it should be removed from the lock and the correct one should be selected.

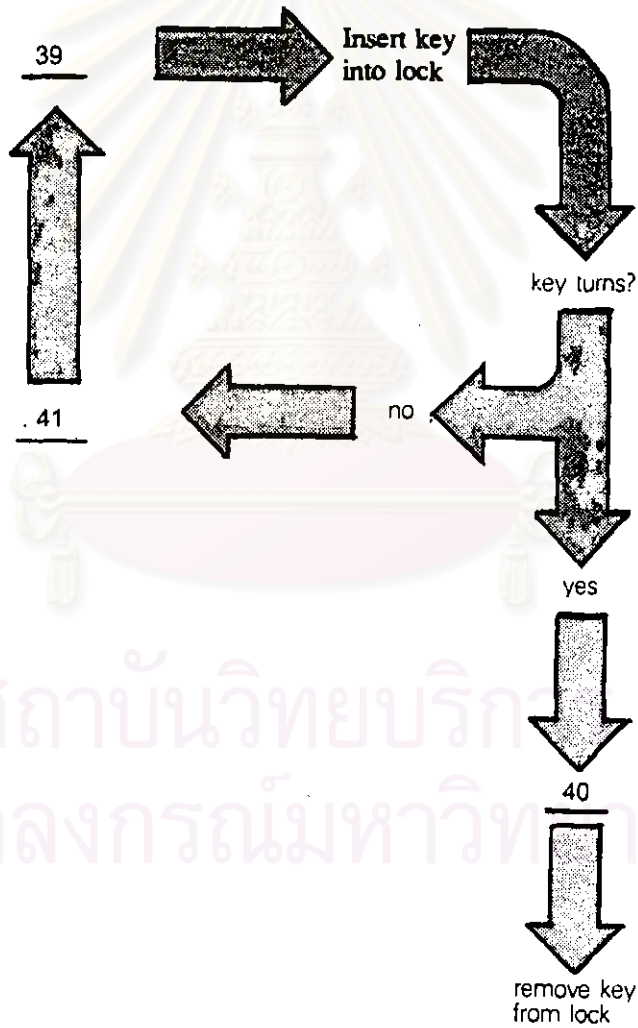

- |                         |                         |
|-------------------------|-------------------------|
| a. insert key into lock | b. open door            |
| c. select key           | d. remove key from lock |

39.     a.                                 b                                 c                                 d
40.     a.                                 b                                 c                                 d
41.     a.                                 b                                 c                                 d

**PART 8**

**Directions :** Read the following job advertisement and answer whether the statements are true or false. If they are true, write “T”. If they are false, write “F”.

We are electronics PCB. assembly company looking for candidates who are familiarized with electronics field. The positions which are required as

- 1. TECHNICIAN**
- 2. P.O. & BOI OFFICER**
- 3. PRODUCTION SUPERVISOR**

The above positions can use both spoken & written English and experience 3-5 yrs. in related field. Japanese knowledge will be an advantage. Any candidates who are interested, please send your resume in English to

**The General Admin. Manager.**  
**Maspro Amtech Corp.Ltd.**  
 121/2 Moo 4, T. Bangprakru. A. Nakorn-Luang,  
 Ayutthaya Prov. (Saha Rattana Nakorn Industrial Estate)  
 Tel. (035) 360-155-7 Fax. (035) 360-154

42. There are 3 positions required in this advertisement.
43. The candidates should have knowledge of electronics.
44. Spoken and written English are not necessary to apply for the job.
45. The candidates can write their resume in any language.



**PART 0**

**Directions :** Read the process of assembling cars and arrange the pictures in the correct order by writing the letter A....E in the spaces provided on your answer sheet. The first and last pictures are already done for you.

First, we weld the body. Then we spray the car with paint. Next, we fit the wires and lights. After that, we assemble the engine and gearbox. Then, we join all the parts and bolt on the wheels. Next, we fit the carpets and seats. Finally, we test the car.

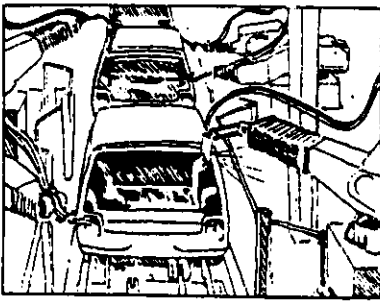

First we weld the body.

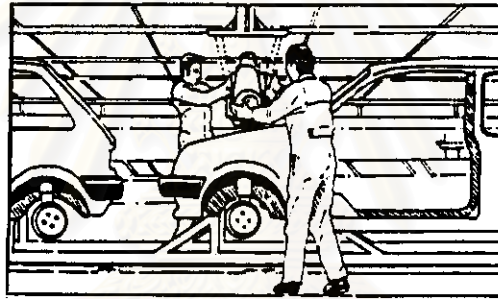

A

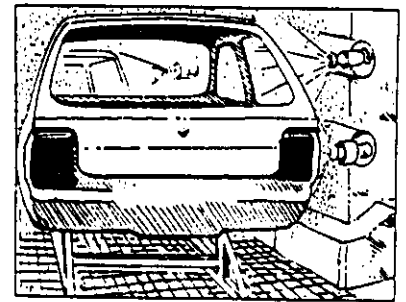

B



C

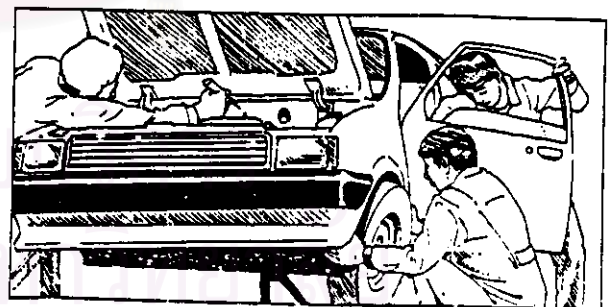

D

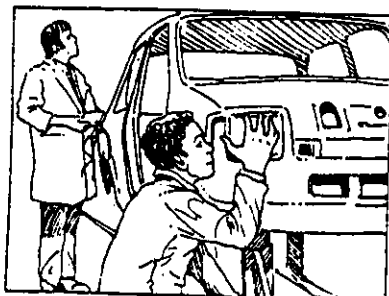

E

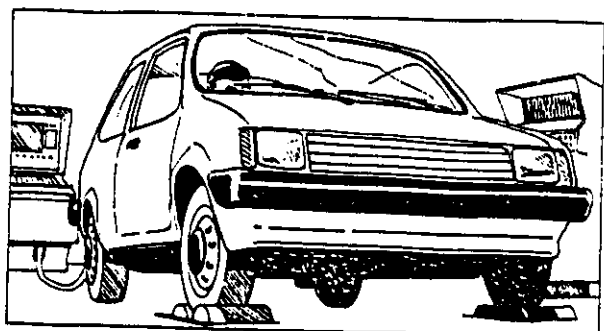

Finally, we test the car.



## SECTION 4 : WRITING

### PART 1

**Directions :** Look at the pictures of the devices and complete the sentences with the words provided.

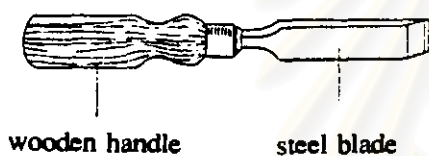

51. a steel blade / fixed to / which is /  
a wooden handle

A chisel has \_\_\_\_\_.

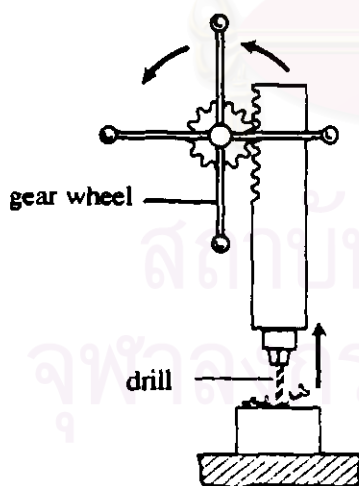

52. anticlockwise / the gearwheel / to raise /  
the drill

Turn \_\_\_\_\_.

**PART 2**

Directions : Rearrange the words to make the instructions for painting.



53. the lid / remove / the can / from

\_\_\_\_\_

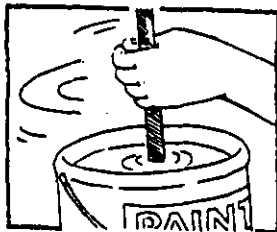

54. the paint / stir / thoroughly

\_\_\_\_\_

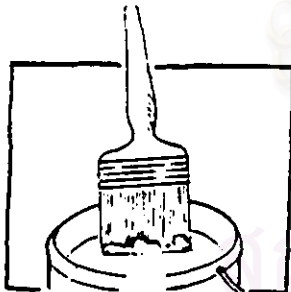

55. in to the paint / dip / the brush / the tip of

\_\_\_\_\_



56. the can / the rim of / against / slowly wipe it

\_\_\_\_\_

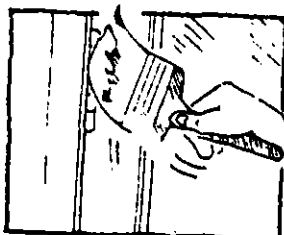

57. evenly / spread / the paint

\_\_\_\_\_

**PART 3**

**Directions :** Look at the example. Then make sentences with or without 'not' from the pictures in the same way.

**Example**

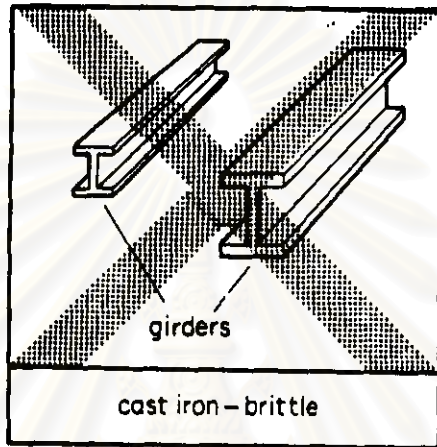

*Cast iron is not used for making girders because it is brittle.*

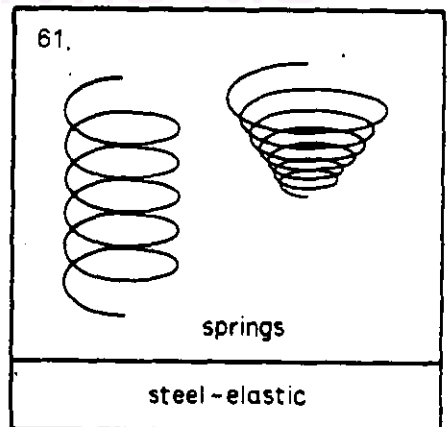
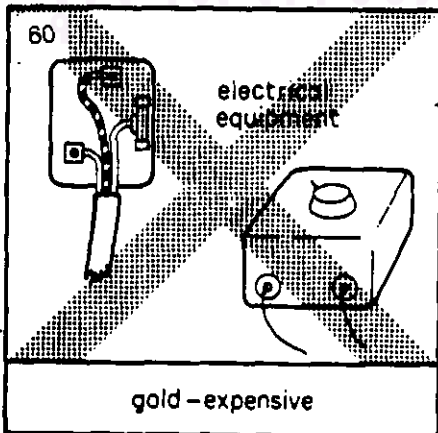
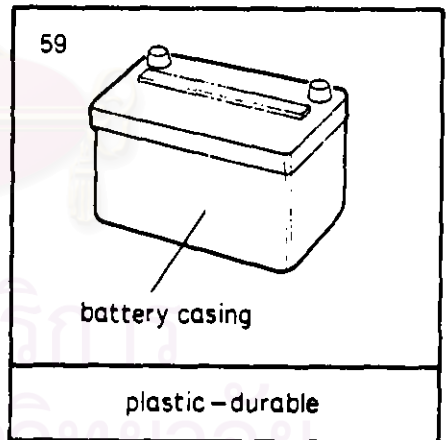
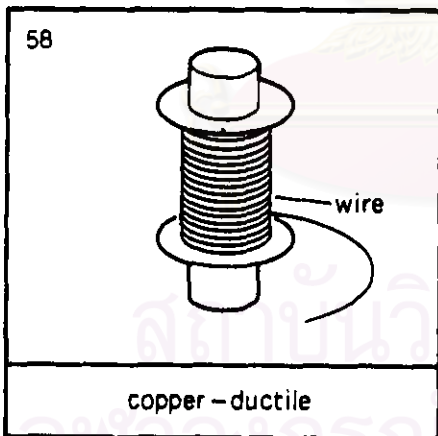

**PART 4**

Directions : Fill in the job report form, using the information given.

Somsak is a building construction apprentice. He has to write a report today about his job which was finished yesterday. He started painting the window frames. Then he tiled the floor and the roof. After that he connected the water supply. Finally, he installed the bath and the sink.

<b>SAMSEN BUILDING AND CONSTRUCTION</b>			
<i>92-92 Samsen Rd. Dusit, Bangkok 10300</i>			
Date <u>Jan 12, 2000</u>			
Customer	<u>Sittidet Kanokwannarat</u>		
	<u>812/6 Nakornchaisri Rd., Dusit, Bangkok 10300</u>		
Date began	<u>Jan 6, 2000</u>	Date finished	<u>(62)</u>
Job done	<ol style="list-style-type: none"> <li>1. <u>Paint the window frames.</u></li> <li>2. <u>Tile the roof and the floor.</u></li> <li>3. <u>(63)</u></li> <li>4. <u>Install the bath and the sink.</u></li> </ol>		
Job carried out by	<u>Somsak</u>		

**PART 5**

**Directions :** Read the advertisement and fill in the form for Suchat who graduated from Loei Technical College.

**URGENTLY REQUIRED**

***Auto - cad operators 3 positions***

- Male, over 22 years of age
- Higher Certificate in Vocational Education  
or Bachelor's Degree in Mechanical  
Engineering
- Good command of spoken and written  
English

*Please Contact Tel : 6315373*

Position applied for \_\_\_\_\_ (64)

Name \_\_\_\_\_ *Suchat Wongta*

Age \_\_\_\_\_ *23*

Sex \_\_\_\_\_ *male*

Education \_\_\_\_\_ (65)

English ability : Speaking \_\_\_\_\_ *Good*

Writing \_\_\_\_\_ *Good*

**ANSWER SHEET**

ชื่อ..... เลขที่.....แผนก.....  
 ระดับ.....กลุ่มที่.....วิทยาลัย.....

**LISTENING**

	a	b	c	d
1				
2				
3				
4				
5				
6				
7				
8				
9				
10				
11				

**SPEAKING**

	a	b	c	d
12				
13				
14				
15				
16				
17				
18				
19				
20				
21				

**READING**

	a	b	c	d
22				
23				
24				
25				
26				
27				
28				
29				
30				
31				
32				
33				
34				
35				
36				
37				
38				
39				
40				
41				

- 42. \_\_\_\_\_
- 43. \_\_\_\_\_
- 44. \_\_\_\_\_
- 45. \_\_\_\_\_
- 46. \_\_\_\_\_
- 47. \_\_\_\_\_
- 48. \_\_\_\_\_
- 49. \_\_\_\_\_
- 50. \_\_\_\_\_

สถาบันวิทยบริการ  
 จุฬาลงกรณ์มหาวิทยาลัย

ชื่อ..... เลขที่.....แผนก.....  
ระดับ.....กลุ่มที่.....วิทยาลัย.....

- 51. A chisel has \_\_\_\_\_
- 52. Turn \_\_\_\_\_
- 53. \_\_\_\_\_
- 54. \_\_\_\_\_
- 55. \_\_\_\_\_
- 56. \_\_\_\_\_
- 57. \_\_\_\_\_
- 58. \_\_\_\_\_
- 59. \_\_\_\_\_
- 60. \_\_\_\_\_
- 61. \_\_\_\_\_
- 62. \_\_\_\_\_
- 63. \_\_\_\_\_
- 64. \_\_\_\_\_
- 65. \_\_\_\_\_



## DIRECT SPEAKING TEST

- คำชี้แจง** แบบทดสอบความสามารถในการพูดแบบตรง ประกอบด้วยรูปภาพ 3 รูป ผู้ทดสอบจะถามคำถามเกี่ยวกับรูปภาพแต่ละรูปรวม 10 คำถาม ซึ่งนักศึกษาจะมีเวลาในการตอบคำถามข้อละ 45 วินาที เมื่อหมดเวลาผู้ทดสอบจะถามคำถามในข้อต่อไป
- หมายเหตุ** ก่อนที่ผู้ทดสอบจะถามคำถามเพื่อทดสอบการพูดแบบตรงเกี่ยวกับรูปภาพแต่ละรูปนั้น ผู้ทดสอบจะเริ่มต้นด้วยการทักทาย ซึ่งเป็นขั้น Warm up เพื่อให้ให้นักศึกษาคลายความเครียด หรือความวิตกกังวลที่เกิดขึ้น และเป็นการสร้างความคุ้นเคยและสร้างบรรยากาศในการสนทนา

### คำถามสำหรับผู้ทดสอบ

(Warm up) Good morning / afternoon. How are you today? What is your name?

You will be given 3 pictures, one at a time. Look at each picture carefully and please answer me about the pictures.

#### Picture 1

1. What is this?
2. How many blades does an electric fan have?
3. What is number 1?

#### Picture 2

1. What does a spring balance have?
2. How long is it?

#### Picture 3

1. How many steps are there in making a box?
2. In step 1, is the man measuring the wood?
3. Tell me the names of two handtools being used in the picture.
4. What is the man doing in the second step?
5. In step 3, what is the man hitting into the box?



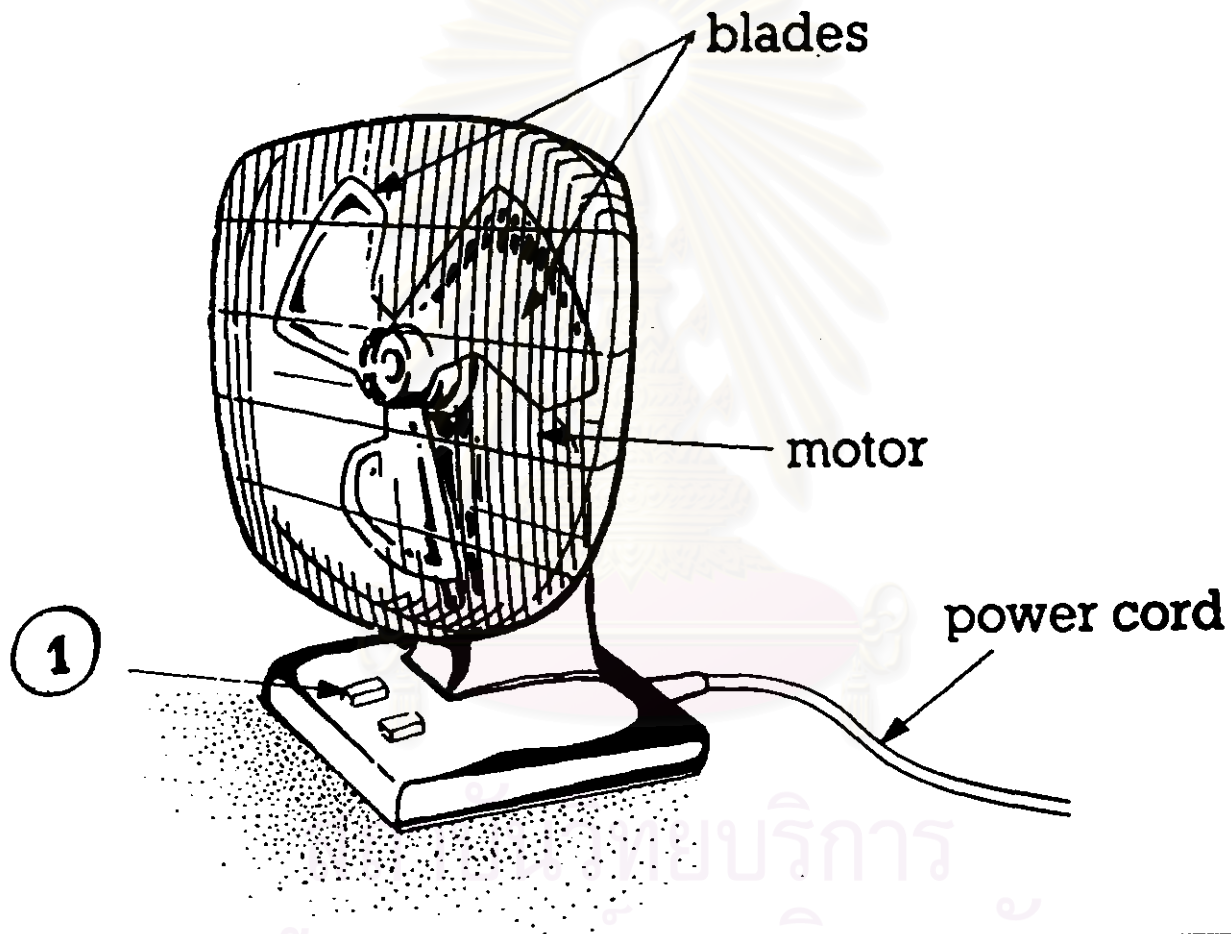

an electric fan

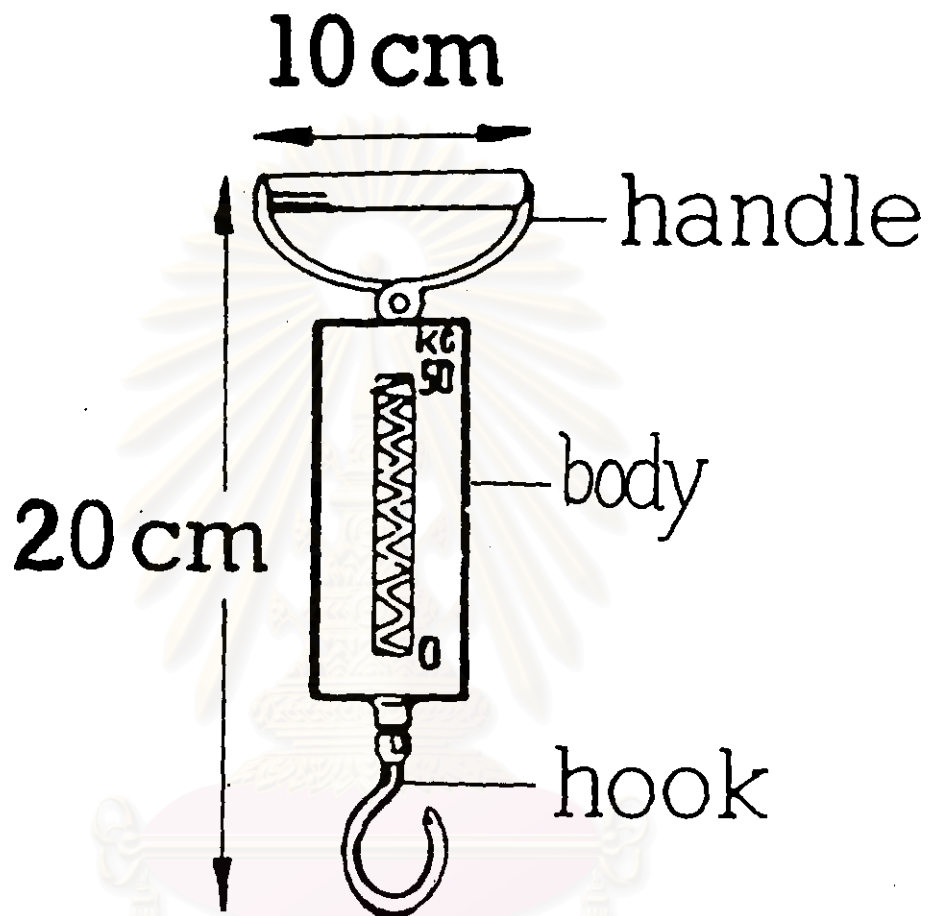

---

a spring balance

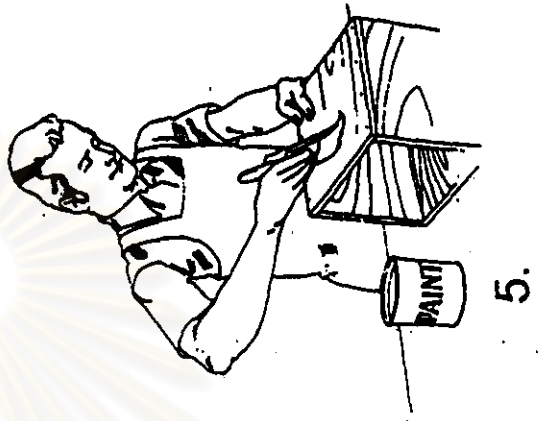
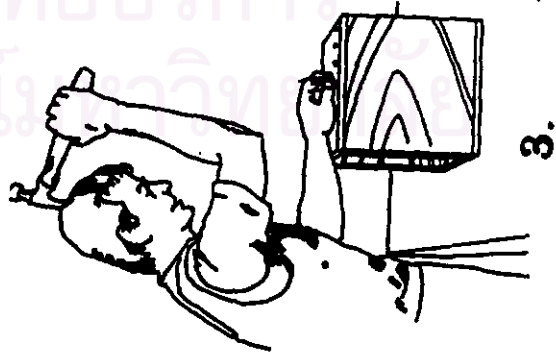
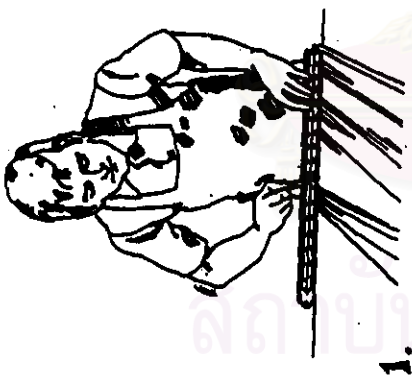

สถาบันวิทยบริการ  
จุฬาลงกรณ์มหาวิทยาลัย

## ประวัติผู้เขียนวิทยานิพนธ์

นางชนิตา ศรีอ่อนน้ำ เกิดเมื่อวันที่ 20 ตุลาคม 2496 ที่กรุงเทพมหานคร สำเร็จการศึกษาระดับปริญญาตรี สาขาวิชาการสอนภาษาอังกฤษ คณะครุศาสตร์ จุฬาลงกรณ์มหาวิทยาลัย ในปีการศึกษา 2518 และเข้าศึกษาต่อในสาขาวิชาการสอนภาษาอังกฤษเป็นภาษาต่างประเทศ ภาควิชามัธยมศึกษา บัณฑิตวิทยาลัย จุฬาลงกรณ์มหาวิทยาลัย ในปีการศึกษา 2540 ปัจจุบันเป็นอาจารย์หมวดวิชาภาษาอังกฤษ วิทยาลัยเทคนิคอุดรธานี จังหวัดอุดรธานี



สถาบันวิทยบริการ  
จุฬาลงกรณ์มหาวิทยาลัย