

การศึกษาขั้นมูลฐาน

ภาพ

รูปภาพเป็นอุปกรณ์การสอนที่มีคุณค่ามากอย่างหนึ่ง มีลักษณะเป็นสากล ไม่ว่าผู้เรียนจะเป็นใคร อยู่ในวัยใด ก็สามารถตีความหมายจากภาพได้ นอกจากนี้ภาพยังเป็นวัสดุที่ใช้ง่ายที่สุด ราคาถูกที่สุด และเป็นอุปกรณ์การสอนที่ใช้กันมานานแล้ว แทบจะเรียกได้ว่า เป็นอุปกรณ์การสอนที่เก่าแก่ที่สุด การใช้รูปภาพเพื่อสื่อความหมายได้กระทำกันมานานก่อนที่จะมีตัวอักษรเสียอีก และโดยความจริงแล้วตัวพยัญชนะต่าง ๆ ที่มีรากฐานมาจากภาษาละติน ก็ดัดแปลงมาจากภาพนั่นเอง เช่น ในอักษรฮีโรกลิฟิค (Heroglyphic) หรืออักษรภาพของชาวอียิปต์ เขียนรูปนกฮูกแทนคำว่า "Mulak" ซึ่งหมายถึงนกฮูกหรือสิ่งที่เกี่ยวข้องกับนกฮูก ต่อมาก็ค่อย ๆ แปลงมาเป็นตัว M ในภาษากรีก จากนั้นโรมันก็รับไปใช้ต่อ และอังกฤษก็นำมาใช้โดยได้รับอิทธิพลจากโรมันอีกทีหนึ่ง

ตัวอักษรตัวหนึ่งก็ใช้แทนเสียง ๆ หนึ่ง และเมื่อผสมกับตัวอักษรอื่น ๆ ก็กลายเป็นคำ สามารถแทนสิ่งที่เป็นรูปธรรมหรือนามธรรมได้ เช่น คน สัตว์ สิ่งของ สภาพการณ์ ความคิด ฯลฯ ดังนั้นคำต่าง ๆ ก็เป็นแต่เพียงสัญลักษณ์ ซึ่งมีความสำคัญอย่างมากในการแสดงความคิดที่เป็นนามธรรมทั้งหลาย ซึ่งภาพไม่สามารถจะแสดงได้ ยิ่งกว่านั้นยังสามารถทำให้เกิดความรู้สึกนึกคิดนอกเหนือไปจากคำที่เห็นเสียอีก โดยรู้สึกได้ยินเสียง ได้กลิ่น รส เป็นต้น นั่นก็หมายความว่าผู้อ่านเคยมีประสบการณ์เกี่ยวข้องกับคำนั้นมาก่อน

F.L. Lemler, "Pictures Help Vocaburary Development,"

How to Teach with Picture (Michigan : Informative Classroom Picture Publisher, 1951), pp. 33 - 38.

คำทั้งหลายที่เป็นตัวอักษรจะไม่มีความหมายเลย ถ้าไม่มีความสัมพันธ์กับประสบการณ์รูปธรรมที่มีมาก่อนของผู้เรียน และก็เช่นเดียวกับการเรียนการสอนส่วนมากที่ไม่เกิดสัมฤทธิ์ผลก็เนื่องมาจากสาเหตุนี้ ครูสอนควยคำพูดแต่เพียงอย่างเดียว โดยลืมนึกไปว่านักเรียนมีประสบการณ์จำกัด นักเรียนจึงไม่สามารถสื่อความหมายจากสิ่งที่ครูสอนได้ อาจเกิดเป็นความเข้าใจผิดต่อไปเรื่อย ๆ หรือรู้จักคำนั้นแต่เพียงอย่างเดียว แต่ไม่เข้าใจความหมายเลย ทำให้ความรู้ที่ได้ไปประโยชน์ มีกลอนบทหนึ่งของชาวจีน กล่าวว่า^๒

“เมื่อไคยนี้ก็เพียงแคครู
เมื่อไคยก็จึงเกิดความจำ
เมื่อไคยก็ยิ่งเข้าใจ”

หน้าที่สำคัญของรูปภาพก็คือ ทำสิ่งที่เป็นตัวอักษรให้กลับเป็นรูปธรรมที่มีความหมายเป็นที่เข้าใจกันได้ และนี่ก็เป็นเหตุผลในการนำภาพมาใช้เป็นอุปกรณ์การสอนในประวัติของโสคทัตศึกษา ชิเซโร^๓ (Cicero ก่อน ค.ศ. ๑๐๖ - ๑๔๓) ก็เห็นควยและสนับสนุนการใช้รูปภาพเพื่อช่วยความจำเกี่ยวกับสิ่งที่เป็นนามธรรม และคอมมีเนียส^๔ (Comenius) เป็นบุคคลแรกที่ผลิตตำราเรียนเล่มแรกที่มีภาพประกอบ

^๒ Mary H. Young, "Examples of Media Use in Elementary Education. To Teach Attitudes, Skills and Understanding," A-V Instruction, (Vol. 13, No. 6, 1965), p. 585.

^๓ Edcar Dale, "What Can Audio-Visual Do?," Audiovisual Methods in Teaching (Revised ed., New York : The Dryden Press, 1957), p. 58.

^๔ Ibid.

ชื่อ "Obis Pictus" (World of Pictures) ตีพิมพ์ในปี ค.ศ. ๑๖๘๕ มีภาพทั้งหมด ๑๕๐ ภาพ เขาถูกยกย่องว่าเป็นนักการศึกษาคนแรกทางตะวันตกที่นำเอาภาพเข้ามาใช้ในการสอนงานของเขามีอิทธิพลแพร่หลายมาจนถึงปัจจุบัน

ความหมายและชนิดของภาพ

ภาพ หมายถึง ^๕ ภาพนิ่ง หรือ Still Pictures เป็นวัสดุ ๒ มิติที่บันทึกหรือแสดงเหตุการณ์ สถานที่ บุคคลหรือสิ่งของ อาจมีลักษณะเป็นภาพถ่าย ภาพสเกตช์ ภาพวาด การปั้น ภาพผนัง (mural) รวมทั้งแผนภูมิ แผนสถิติ และแผนที่ รูปภาพสามารถใช้ในการสอนเป็นรายบุคคลหรือใช้กลุ่มในขณะที่เดียวกันได้ หรือจะใช้จัดแสดงเป็นนิทรรศการหรือใช้ตกแต่งบนป้ายนิเทศก็ได้

ชนิดของภาพ อาจแบ่งออกเป็นประเภทต่าง ๆ ได้ดังนี้ คือ ^๖

๑. ภาพทึบแสง (Opaque Pictures) ได้แก่ ภาพวาด ภาพถ่าย ภาพระบายสี ฯลฯ ที่เขียนหรือพิมพ์บนกระดาษ หรือวัสดุทึบแสง สามารถดูได้โดยไม่ต้องใช้เครื่องฉาย หรือจะฉายโดยเครื่องฉายภาพทึบแสง (Opaque Projector) ก็ได้

๒. फिल्मสตริป (Filmstrips) เป็นภาพชุดที่ถ่ายบนฟิล์มขนาด ๓๕ มิลลิเมตร มีเรื่องราวติดต่อกันไปเป็นลำดับ ต้องใช้กับเครื่องฉายฟิล์มสตริป (Film-strip Projectors)

^๕ Vernon S. Gerlach and Donald P. Ely, Teaching and Media : A Systematic Approach (New Jersey : Prentice-Hall Inc., 1971), p. 365.

^๖ James W. Brosn and Others, op.cit., p. 197.

๓. สไลด์ (Slides) เป็นภาพที่ถ่ายลงบนฟิล์มขนาด ๓๕ มิลลิเมตร เช่นกัน มีขนาด ๒" x ๒" ต้องใช้กับเครื่องฉายสไลด์ (Slide Projector)

๔. ภาพฉายอื่น ๆ เช่น สไลด์ขนาด ๓ $\frac{1}{2}$ " x ๔" (Lantern Slides) และภาพ ๓ มิติ (Stereo reels)

ภาพที่บ่งแสงเป็นวัสดุที่ใช้กันมากในการสอน เพราะเป็นสิ่งที่หาได้ง่ายที่สุดจากแหล่งต่าง ๆ วิธีใช้ก็สะดวก มีบทบาททางภาษาศิลปะและการแสดงออกในการสร้างสรรค์ สร้างทัศนคติ นอกจากนี้ยังช่วยให้ผู้เรียนเกิดสุนทรียภาพอีกด้วย

คุณค่าของภาพ

ภาพเป็นวัสดุสื่อความหมายที่มีอิทธิพลมาก ดังคำกล่าวของ ชงจื่อ นักปราชญ์จีน ที่ว่า "รูปภาพรูปเดียวสามารถแทนคำพูดได้พันคำ" ภาพช่วยสร้างอารมณ์ สามารถจูงใจให้เกิดการเรียนรู้ ภาพจะรวบรวมความรู้ ความคิด และบรรยายให้ทราบถึงเหตุการณ์นั้น ๆ ได้

คินเคอร์ กล่าวถึงคุณค่าของรูปภาพว่า "รูปภาพเป็นทัศนวัสดุที่ราคาถูกที่สุด และหาง่ายที่สุดในบรรดาทัศนวัสดุทั้งหลาย คุณค่าของรูปภาพก็คือ ครูสามารถใช้เป็นสื่อจูงใจ ทำให้เกิดการเรียนรู้ได้ง่าย มีชีวิตชีวาขึ้น รูปภาพจะทำให้ความคิดที่คลุมเคลือ

^๓ Louis Shores, The World of Graphics Instruction Materials

(New York : The Ronald Press Comp., 1949), p. 19.

^๔ James S. Kinder, Using Audio-Visual in Education,

pp. 29 - 30.

อยู่แต่เดิมแจ่มชัดขึ้น เช่น เรื่องที่เกี่ยวกับสิ่งของต่าง ๆ สถานที่ ประเพณี และความคิด ที่ไกลจากสิ่งที่เราพบเห็นอยู่ แม้กระทั่งเรื่องภายในความคิดเห็นของคน รูปภาพก็จะให้ความเป็นจริงที่ถูกต้องได้ รูปภาพมีคุณค่าในแง่ของกาลเวลาควย คือสามารถชี้แสดง เหตุการณ์ในอดีตได้ เป็นการยากที่จะพูดว่า ภาพอย่างไรจึงจะเหมาะสมกับเนื้อหาวิชา ใดในหลักสูตรที่ใช้อยู่ แต่รูปภาพก็มีคุณค่าแก่นักเรียนทุกระดับ ไม่จำเป็นต้องใช้อยู่ใน ระดับเดียว สามารถจะนำภาพไปใช้ได้ในจุดประสงค์ต่าง ๆ กัน ในหลายวิธี"

วิททิช และ ชูลเลอร์^๔ อธิบายคุณค่าของรูปภาพประกอบการสอนดังนี้ คือ

๑. ถึงแม้ภาพจะเป็นวัสดุ ๒ มิติ แต่ก็สามารถทำให้ผู้ดูเข้าใจในลักษณะ ของมิติที่ ๓ ได้ โดยใช้เทคนิคในเรื่อง เพอร์สเปกทีฟ (perspective) แสง สี และ เงา เข้าช่วย ทำให้ภาพมองดูลึก ขึ้น ไกล และไกล ได้
๒. สามารถแสดงสิ่งที่ไม่มีการเคลื่อนไหวให้พิจารณารายละเอียดได้อย่าง ชัดเจน เช่น ภาพทิวทัศน์ ภูเขา ป่า ต้นไม้ ตึก วัตถุ หรือคน สัตว์ ที่อยู่ในอริยบทต่าง ๆ นักเรียนสามารถจะนำมาดูซ้ำหรือดูนานเท่าไรก็ได้ ภาพนั้นก็จะไม่เปลี่ยนไปจากเดิม
๓. สามารถทำให้มีความรู้สึกในเรื่องการเคลื่อนไหวได้ เช่น ภาพคนเดิน ม้าวิ่ง กิ่งไม้กำลังแกว่งไปมาควยแรงลม
๔. สามารถเน้นความรู้สึกนึกคิดของผู้ผลิตภาพได้ เช่น ความโกรธ ความกลัว
๕. สามารถใช้เพื่อการเรียนเป็นรายบุคคลได้ โดยนักเรียนสามารถจะนำ ไปศึกษารายละเอียดนานเท่าไรหรือบ่อยเท่าไรก็ได้ตามที่ต้องการ

^๔ Wittich and Schuller, Audio-Visual Materials, 2nd ed., (New York : Harper and Brothers Publisher, 1957), pp. 75 - 79.

๖. สามารถใช้ประกอบการสอนได้หลายวิชา และใช้ได้สำหรับเด็กทุกชั้น
ทุกวัย

ประโยชน์ของภาพ

ภาพ เป็นวัสดุที่นักเรียนคุ้นเคยที่สุด จะพบเห็นได้จากแหล่งทั่วไป จะสังเกตเห็น
วารสารหนังสือพิมพ์ หรือหนังสืออื่น ๆ จะยอมเสียเนื้อที่สำหรับตีพิมพ์ภาพประกอบเป็น
จำนวนมาก จึงเป็นที่ยอมรับกันว่าภาพมีบทบาทต่อการสื่อความหมายเป็นอย่างดี ประโยชน์
สำคัญของภาพต่อการเรียนการสอนก็คือ ๑๐

๑. ช่วยให้นักเรียนรำลึกถึงประสบการณ์เก่า ๆ เพื่อนำมาสัมพันธ์กับ
ประสบการณ์ใหม่ที่ได้รับ โดยให้นักเรียนอ่านจากภาพและแสดงความคิดเห็นได้อย่าง
อิสระ

๒. ช่วยให้เห็นรายละเอียดของสิ่งซึ่งธรรมชาติไม่สามารถทำได้ เช่น
ภาพถ่ายทางอากาศ ภาพถ่ายจากกล้องจุลทรรศน์ ภาพเอกซ-เรย์ เป็นต้น

๓. ช่วยแก้ไขความเข้าใจผิด ทั้งนี้เนื่องจากนักเรียนยังมีประสบการณ์
จำกัด การตีความหมายจากคำพูดหรือคำอธิบายของครูแต่เพียงอย่างเดียว อาจทำให้
เกิดความเข้าใจที่ผิด ๆ ได้ ภาพที่เลือกมาอย่างดีจะช่วยแก้ปัญหาได้ เช่น นักเรียนอาจ
จะเคยมีความเข้าใจว่า ชาวแอฟริกาทั้งหมดเป็นพวกป่าเถื่อน คร่ำคร่า ความเป็นอยู่ที่
ล้าหลังต่อความเจริญ ต่อเมื่อได้ดูภาพถ่ายเกี่ยวกับความเป็นอยู่ของชาวพื้นเมือง จะเห็น
ว่า ชาวแอฟริกาก็มีความเป็นอยู่เช่นเดียวกับประชาชนทั่วโลก มีบ้านช่อง ตึกใหญ่โตเช่นกัน

๑๐

Catharine M. Williams, Learning from Pictures, 2nd ed.,

(Washington, D.C. : NEA, 1968), pp. 5 - 17.

แสดงว่า ชาวแอฟริกาบางส่วนก็มีความเป็นอยู่อย่างเจริญ มีโซฟาเลื่อนไปทั้งหมด และเพื่อเป็นการป้องกันความเข้าใจผิดที่อาจเกิดขึ้นได้ขณะที่ครูสอน ครูที่ฉลาดควรจะคาดการณ์ล่วงหน้าไว้ว่า เด็กจะไม่รู้หรือเข้าใจทุกอย่างที่สอนทั้งหมด ดังนั้นควรเตรียมรูปภาพเอาไว้ให้ดูด้วย

๘. สามารถเปรียบเทียบให้เห็นความขัดแย้งหรือความสอดคล้องของเหตุการณ์ หรือเรื่องราวต่าง ๆ ได้โดยใช้ภาพที่ละ ๒ ภาพ หรือมากกว่าให้นักเรียนดูพร้อม ๆ กัน เพื่อเปรียบเทียบความเหมือนหรือแตกต่างให้เห็นอย่างเด่นชัด

๙. ช่วยสร้างประสบการณ์ใหม่ เช่น นำภาพเรือรบให้เด็กดูว่ามีลักษณะเป็นอย่างไร หรือทำงานอย่างไรบ้าง

๑๐. ช่วยแปลความหมายของคำที่เป็นตัวอักษร เช่น ภาพไก่ ทำให้นักเรียนทราบความหมายของคำที่เขียนว่า "ไก่" ข้างล่างภาพนั้นได้

๑๑. แสดงหรือสาธิตให้เห็นขบวนการหรือวิธีการได้ เช่น แสดงเป็นไดอะแกรมให้เห็นความเจริญเติบโตของไก่ตั้งแต่ยังเป็นตัวอ่อนอยู่ในไข่ จนกระทั่งออกมาเป็นตัว ตามลำดับชั้น

๑๒. ช่วยการตัดสินใจ ภาพบางภาพทำให้เกิดความเห็นคล้อยตามหรือขัดแย้งได้ มีส่วนโน้มนำการตัดสินใจให้ปฏิเสธหรือเห็นด้วย

๑๓. ช่วยสร้างบรรยากาศ ห้องเรียนที่น่าเบื่อจะดูสดใส น่าสนใจขึ้น โดยการจัดกระดานนิเทศ จัดภาพประดับผนังห้องเรียน เป็นต้น

๑๔. ช่วยเตรียมประสบการณ์ให้นักเรียน เช่น การจะนำนักเรียนไปศึกษานอกสถานที่ ครูอาจจะนำภาพที่เกี่ยวกับสถานที่ที่จะไปมาให้เด็กดูก่อน และว่าไปถึงแล้วควรจะทำสิ่งใดบ้าง มีอะไรเป็นสิ่งสำคัญที่ควรรู้

๑๕. จูงใจในการเรียนรู้ โดยนำภาพมาเป็นสิ่งเร้าให้นักเรียนอยากที่จะแสดงความคิดเห็น หรือสนใจเรื่องราวที่เรียนยิ่งขึ้น

๑๒. ทำให้นักเรียนมีความสนใจต่อสิ่งที่อยู่รอบตัว เช่น นำภาพแสดง เหตุการณ์ต่าง ๆ ที่เกิดขึ้นมาติดไว้ที่ป้ายนิเทศให้นักเรียนดู หรือให้นักเรียนช่วยกันหามา

๑๓. พัฒนาความรู้สึกเห็นคุณค่า ภาพที่วาดหรือถ่ายโดยพวกศิลปินจะทำให้ ผู้ดูสามารถเข้าใจในอารมณ์หรือความหมายของสิ่งนั้น ๆ ซึ่งตามสายตาธรรมชาติของเด็ก หรือครูไม่เคยเห็นหรือสนใจมาก่อน เช่น ความสดชื่นของเด็ก ความนวลตัวของสงคราม จากภาพเหล่านี้ จะทำให้ผู้ดูมีอารมณ์คล้อยตามและเห็นคุณค่าในชีวิตรอบตัวยิ่งขึ้น

๑๔. ช่วยตั้งปัญหาหรือคำถาม โดยใช้ภาพเป็นสิ่งที่นำให้เด็กหาคำตอบจาก ภาพนั้น

๑๕. ใช้เป็นสิ่งอ้างอิงได้ เพราะภาพเป็นเครื่องหมายที่เหตุการณ์หรือสิ่ง ต่าง ๆ ที่เกิดขึ้นได้ตรงตามความเป็นจริงที่สุด

๑๖. ช่วยให้นักเรียนมีส่วนร่วมในกิจกรรมและการเรียน โดยอาจให้นักเรียน ช่วยกันจัดกระดานนิเทศ แสดงเรื่องราวอย่างใดอย่างหนึ่ง หรือส่งเสริมให้มีการอภิปราย รูปภาพจะช่วยให้ผู้เรียนมีความสนใจและอาจมองศึกษากันคนละแง่มุม ผลจากการใช้ ประสบการณ์เช่นนี้ จะช่วยให้ผู้เรียนได้แลกเปลี่ยนประสบการณ์ซึ่งกันและกัน

๑๗. รูปภาพสามารถเปลี่ยนทัศนคติหรือเร้าอารมณ์ของผู้เรียนได้ ทำให้เกิด ความคิดสร้างสรรค์ มโนภาพ หรือเปลี่ยนความคิด เช่น ภาพแสดงความจริงตรงงามของ สถาปัตยกรรมไทย มีสีสันสวยงาม จูงใจให้ผู้ดูหลงใหล และนิยมชมชอบ เกิดความภาคภูมิใจ ในสมบัติและวัฒนธรรมอันล้ำค่าของชาติเพิ่มขึ้น

๑๘. ภาพนำเอาสิ่งที่ผู้เรียนไม่เคยพบเห็นหรืออยู่ไกลเข้ามาสู่ห้องเรียน สามารถจำลองเอาความจริงมาให้ศึกษารายละเอียดได้

๑๙. รูปภาพช่วยในการสรุปบทเรียน เนื่องจากรูปภาพใช้แสดงเนื้อหาเฉพาะ ที่คลุ้มใจความสำคัญของสิ่งที่เรียนมาช่วยประกอบการเรียนการสอน จึงสามารถนำมาใช้ สำหรับการสรุปบทเรียนได้อีก ทำให้ผู้เรียนจำหัวข้อสำคัญหรือเนื้อหาวิชาได้ดียิ่งขึ้น

ความจำกัดของการใช้ภาพ

^{๑๒} ถึงแม้ภาพจะมีประโยชน์มากมาย แต่ก็มีข้อจำกัดในบางเรื่องที่ทำให้การนำใช้ไม่สมบูรณ์ได้ เช่น

๑. ไม่สามารถแสดงขนาดหรือระยะทางให้เห็นได้
๒. บางภาพที่ไม่มีสีทำให้ผู้ดูไม่สามารถตีความหมายได้ถูกต้อง
๓. เด็กนักเรียนอาจจะแปลความหมายจากรูปภาพไม่เป็น ทำให้ภาพที่ใช้เป็นสิ่งไร้ประโยชน์ไป

^{๑๓} เอ็ดการ์ เดล ให้ความเห็นโดยทั่วไปว่าในการเรียนการสอน นักเรียนส่วนมากสามารถ "อ่าน" งานที่ครูให้ได้ แต่ไม่รู้ว่ามันมีความหมายอย่างไร นักเรียนสามารถที่ "พูด" คำต่าง ๆ ได้ แต่ไม่เข้าใจความหมายของมันเลย ตัวอย่างต่าง ๆ มิใช่เป็นสัญลักษณ์ที่ทำให้เข้าใจได้แจ่มแจ้งได้เสมอไป เช่น นักเรียนอ่านพบคำว่า "เรือสำเภา" ก็เพียงแต่ทราบว่าเป็นเรือชนิดหนึ่ง แต่มีลักษณะขนาดเป็นอย่างไรไม่เคยทราบ บางทีการอ่านคำที่พบทำให้ความเข้าใจคลาดเคลื่อนไปก็มี เช่น คำว่า "ดอกเบ๊ยะ" เด็ก ๆ อาจจะคิดว่าเป็นชื่อดอกไม้ชนิดหนึ่งก็ได้

การเข้าใจความหมายของสิ่งต่าง ๆ บางทีรู้ได้จากประสบการณ์ตรงจากประสาทที่สัมผัสโดยตรง ๆ เด็กจะแน่ใจได้ว่า นำ หมายถึงอะไร ขนมีรสเป็นอย่างไร กล้ามมีกลิ่นหอมแค่ไหน จะเห็นว่ามีอีกหลายอย่างที่ไม่สามารถรับรู้ได้จากประสบการณ์ตรงเลยทีเดียว แต่เราเข้าใจความหมายของมันได้ดี

^{๑๒}

Vernon S. Gerlach, op.cit., p. 366.

^{๑๓}

Edcar Dale, op.cit., pp. 1 - 10.

ภาพกับความจำ

จากการศึกษาวิจัยตามแนวทางวิทยาศาสตร์ และประสบการณ์การสอนในห้องเรียน เอกการ์ เกล ยืนยันให้เห็นว่า วิธีการสอนโดยใช้ภาพมีคุณค่าอีกอย่างหนึ่งก็คือ การทำให้นักเรียนล้มบทเรียนน้อยลง ทำให้การเรียนรู้ถาวรมากขึ้น เขาได้ศึกษาเกี่ยวกับเรื่องนี้ และรวบรวมเป็นกฎ ดังนี้ ^{๑๔}

๑. ผู้เรียนมีแนวโน้มที่จะลืม ถ้าไม่มีความเข้าใจที่แท้จริงในสิ่งที่เรียน รูปภาพจะช่วยแปลสิ่งที่ป็นนามธรรม เป็นรูปธรรม ที่ทำให้เข้าใจได้ชัดเจนขึ้น
๒. ผู้เรียนมีแนวโน้มที่จะลืมในสิ่งที่ดูเหมือนว่าไม่มีความสำคัญสำหรับเขา รูปภาพสามารถสร้างความสนใจ ทำให้เห็นความสำคัญ ทำให้เหตุการณ์ดูเหมือนเป็นจริงมากขึ้น และสามารถทำให้เกิดความเกี่ยวโยงระหว่างสิ่งที่รู้มากอนกับสิ่งที่ไม่รู้
๓. ผู้เรียนมักจะลืมสิ่งที่ไม่เคยได้พบเห็นหรือใช้ในวิถีประจำวัน เพราะเหตุว่ารูปภาพจำลองสิ่งต่าง ๆ ไว้ได้เหมือนจริงมาก มันจึงโยงสิ่งที่เรียนจากห้องเรียนกับประสบการณ์จริงในชีวิตประจำวันของผู้เรียนเข้าด้วยกันได้ รู้ว่า ฟูจี คืออะไร ก็จากการดูรูปภาพในหนังสือ ก่อนที่จะได้เห็นจริง ๆ เสียอีก รู้สึกถึงความหนาวเย็น เมื่อได้เห็นรูปบ้านที่มีหิมะปกคลุมหลังคาชาวโพลนทั่ว ๆ ไป ทั้ง ๆ ที่ไม่เคยเห็นหิมะมาก่อน รู้ว่า ตัวสก็ง มีลักษณะพิเศษอย่างไรก็จากการบอกเล่าที่เคยได้ยินมาหรือได้เห็นภาพเหล่านี้เป็นความรู้ได้จาก "ประสบการณ์รอง" ดังนั้นจะเห็นว่า รูปภาพใช้แทนของจริงได้ บางทีก็ใช้สำหรับการเตือนความจำเก่า ๆ เพื่อศึกษาเรื่องต่อ ๆ ไป ภาพทำให้ความจำแจ่มใส ชัดเจนอยู่เสมอ

๑๔

Edcar Dale, How to Teach with Pictures, op.cit.,

การใช้รูปภาพแทนประสบการณ์ตรง ผู้เป็นครูจะต้องระมัดระวังมิให้เกิดความคลาดเคลื่อนในความเข้าใจ นักเรียนบางคนอาจจะเข้าใจว่าวัวมีขนาดเท่า ๆ กับหนู เมื่อดูจากรูปภาพ ครูต้องระวังในเรื่องนี้ให้มาก พยายามทำให้ประสบการณ์ใหม่ของนักเรียนสัมพันธ์กับความเข้าใจที่ถูกต้องเสมอ โดยแนะให้นักเรียนสามารถจับความสำคัญออกมาจากภาพได้เสมอ เช่น

๑. กะประมาณจำนวนและขนาดได้ เช่น นกฝูงหนึ่ง
๒. ทราบว่ากำลังทำอะไร เช่น วัวกินหญ้า มาวิ่ง
๓. อาจตีความหมายที่นอกเหนือไปได้อีก เช่น ความแข็งแรง ความอุดมสมบูรณ์ของทุ่งหญ้าในภาพ

ในทางกลับกัน ในการสร้างภาพให้ที่น่าสนใจ จะต้องพยายามใส่ความหมายลงไปในภาพ เพื่อผู้ดูจะได้ตีความหมายนั้นออกมาจากภาพได้ตามจุดมุ่งหมายของผู้สร้างภาพ

การอ่านภาพ

การใช้ภาพประกอบการสอน ช่วยทำให้เด็กได้รับประสบการณ์ที่ลึกซึ้งและกว้างขวาง ขยายความหมายที่คลุมเครือให้ชัดเจนยิ่งขึ้น เราให้นักเรียนแสดงออกทางคำพูด อีกทั้งเป็นจุดรวมและขยายความสนใจของนักเรียนเป็นรายบุคคลหรือเป็นกลุ่ม แต่ภาพจะไม่มีประโยชน์เลย ถ้าเด็กอ่านภาพและตีความหมายไม่เป็น การสอนให้เด็กอ่านภาพได้ จึงเป็นจุดเริ่มต้นที่สำคัญยิ่งในการใช้ภาพประกอบการสอนให้เกิดสัมฤทธิ์ผล

^{๑๕} เด็กส่วนมากที่อยู่ในวัยที่เริ่มเข้าโรงเรียนได้ อายุ ๒ - ๓ ขวบ มักจะมีประสบการณ์ในการดูรูปภาพมาแล้วจากหนังสือที่มีอยู่ในบ้าน และผู้ใหญ่ พ่อแม่ก็มักจะสอน

^{๑๕} Mary M. Bartlette, How to Teach with Picture, op.cit., pp. 12 - 14.

ให้เด็กรู้ว่านี่เป็นรูปเด็ก นั่นเป็นรูปลูกแมว ของเล่น ฯลฯ เมื่อมีอายุ ๕ ขวบเด็กก็จะรู้จักและจำรูปที่เกี่ยวกับชีวิตประจำวันได้มากมายทีเดียว มีความสนใจรูปต่าง ๆ ที่อยู่ในหนังสือที่ใหญ่เข้ามาจนทำให้เริ่มเห็นและสังเกตสภาพสิ่งแวดล้อมที่แตกต่างไปจากที่เคยเห็น และก็จะคอย ๆ เพิ่มความสนใจ ความอยากรู้อยากเห็นเกี่ยวกับภาพที่เห็นขึ้นเรื่อย ๆ เด็กที่มีพัฒนาการถึงขั้นนี้จะมีความคุ้นเคยกับรูปภาพ คอย ๆ เรียนรู้การตีความหมายและจับความสำคัญจากแต่ละภาพ รูปร่างภาพที่มีสี่ขาคว่ำและเป็น ๒ มิตินี้หมายถึงอะไร เคาไคววาของจริงที่เป็น ๓ มิติมีขนาดเป็นอย่างไร จากการนำมาสัมพันธ์กับสิ่งที่พบเห็นในชีวิตประจำวัน สามารถเปรียบเทียบขนาดจากรูปกับของจริงได้ เช่น เห็นภาพเด็กถือเครื่องบินอยู่ในมือก็เข้าใจไคววาเครื่องบินนั้นเป็นของเล่น สามารถเดาสภาพการณ์ในรูปนั้นได้ เช่น พายุกำลังพิค เด็กบางคนกำลังเดิน บางคนกำลังหยกอยู่กับที่ เข้าใจ perspective ทั้ง ๆ ที่ไม่รู้จักคำนี้ ไม่สงสัยว่าทำไมเด็กที่อยู่ข้างหน้าจึงดูตัวโตกว่าเด็กที่ยืนอยู่ข้างหลัง

เด็กในวัยเข้าโรงเรียนส่วนมากจะเข้าใจสิ่งเหล่านี้ได้ มีเป็นเพียงส่วนน้อยที่ไม่เคยชินหรือมีความคุ้นเคยกับรูปภาพมาก่อน เนื่องจากสภาพสิ่งแวดล้อมทางบ้านหรือสังคมไม่อำนวย ดังนั้นจึงเป็นหน้าที่ของครูที่จะต้องคอยช่วยเหลือ เพื่อพัฒนาความสามารถเหล่านี้ให้ทันเพื่อน

ภาพที่ใช้สำหรับเด็กเล็กใช้เพื่อช่วยให้เด็กหัดตีความหมายไควมากว่าที่ใช้เป็นเครื่องมือเพื่อให้ความรู้ใหม่ ๆ การเลือกภาพสำหรับเด็กเล็กที่เริ่มเรียนจึงจำเป็นต้องเป็นภาพเกี่ยวกับความรู้ที่เด็กเคยทราบมาแล้ว เด็กที่อยู่ไกลเมื่อนำจะตีความหมายจากรูปภาพที่มีแม่น้ำและเรือไค้ทันที ส่วนเด็กที่อยู่ในป่าอาจจะไม่รู้จักสิ่งเหล่านี้เลย

ในการดูรูปครั้งแรก เด็กมักจะตอบสนองโดยการให้ชื่อภาพเป็นอันดับแรกเสมอ การรู้จักเรียกชื่อเป็นขั้นเริ่มแรกซึ่งเด็กคุ้นเคยและให้ความสนใจมากที่สุด เป็นหน้าที่ของครูที่จะชักนำให้เด็กสังเกตสิ่งนอกเหนือไปจากนั้นด้วยการตั้งคำถามให้เด็กตอบว่านั่นเป็นอะไรบ้าง เด็กจะนึกถึงสิ่งที่ตนเคยทำเช่นเดียวกับในรูปภาพ ครูควรจะเร้าให้เด็กรู้จัก

เปรียบเทียบและพูดออกมา จากนั้นครูควรส่งเสริม ไม่ใช่บังคับให้เด็กเห็นความสัมพันธ์ของสิ่งที่อยู่ในภาพ เช่น ชูหญิงเป็นแม่ของเด็กคนนั้น คนนี้เป็นคนชาย ตอนนี้เป็นฤดูหนาว เพราะเด็กใส่เสื้อกันหนาว

ถ้าเด็กกลุ่มนี้เป็นเด็กที่เริ่มหัดอ่าน ครูควรจะช่วยเพิ่มเติมสิ่งที่ไม่สามารถอ่านได้จากภาพ เพื่อเพิ่มเติมการวาดภาพในใจของเด็ก เช่น วันนี้เป็นวันเกิดของเด็กในรูป แม่จะซื้อรองเท้าให้เขาเป็นของขวัญ มีเด็กหลายคนสามารถวาดภาพจากความคิดคำนึงเพิ่มเติมมากกว่าที่ได้เห็นเสียอีก เด็กเหล่านี้จะเอาต่อไปว่าแม่กำลังพูดอะไร เด็กบอกว่าอยากได้อะไร แม่และเด็กกำลังจะไปไหนต่อ ถ้ามีเด็กที่มีความสามารถเช่นนี้ ครูควรให้เด็กคนอื่นฟังเด็กคนนี้ และช่วยกันเพิ่มเติม แต่ต้องให้เด็กแยกได้ว่าเป็นแค่เพียงสิ่งสมมุติหรือคาดเอาเท่านั้น ความเห็นที่แตกต่างกันของเด็กจะไม่ได้ขัดแย้งกัน เมื่อให้ช่วยกันออกความเห็นแล้วครูควรเขียนเอาไว้ แล้วให้เด็กคนหนึ่งหรือครูอ่านเรื่องที่ช่วยกันคิดให้ทั้งชั้นฟังอีกทีหนึ่ง

ถ้าเรื่องที่ช่วยกันแต่งมีเนื้อเรื่องที่น่าสนใจ ครูควรเขียนคิดเอาไว้ให้เด็กอ่านนาน ๆ เพื่อเด็กจะได้มีความภาคภูมิใจ และอยากที่จะทำเช่นนี้อีก

สรุปแล้ว ลำดับขั้นในการอ่านภาพ จะเป็นดังนี้ ๑๖

๑. ให้ชื่อภาพ
๒. สังเกตสิ่งที่มีอยู่ในภาพว่ามีอะไรบ้าง
๓. ศึกษารายละเอียดของภาพ
๔. นำประสบการณ์เดิมมาเกี่ยวข้องกับรูปที่เห็น

๕. สันนิษฐานหรือลงความเห็นเพิ่มเติมในสิ่งที่เห็นในภาพ
๖. เพิ่มเติมเรื่องราวตามความคิดคำนึง
๗. จัดกิจกรรมต่อเนื่อง

ในการสอนครูควรจะช่วยให้เด็กได้พัฒนาไปทีละขั้น และไม่จำเป็นต้องทำทุกขั้นเสมอไป ชั้นที่ ๒ และ ๓ เป็นชั้นที่สำคัญที่สุด ครูที่ฉลาดจะใช้ภาพเพื่อเพิ่มประสบการณ์ทักษะ และเลือกกิจกรรมที่เหมาะสมกับเด็ก สิ่งเหล่านี้ทำให้การเรียนการสอนมีคุณค่า

หลักในการคัดเลือกลักษณะของภาพที่ดี

การคัดเลือกลักษณะที่ดีของภาพ เอกการ์ เดล ให้หลักไว้ดังนี้ ^{๑๗}

๑. ต้องเหมาะสมกับจุดประสงค์ของการเรียนการสอน
๒. สามารถถ่ายทอดลักษณะตรงกับสภาพความเป็นจริง
๓. มีความถูกต้องในเรื่องของขนาดและสัดส่วน
๔. ก่อให้เกิดความคิดสร้างสรรค์ เพิ่มความสนใจในเนื้อหาบทเรียน
๕. กระตุ้นให้เกิดการสร้างจินตนาการต่อเนื่อง
๖. มีคุณภาพด้านศิลปะ มีเทคนิคในการสร้างที่ดี มีส่วนประกอบภาพดี
๗. เนื้อเรื่องภายในภาพต้องมุ่งที่จุดสำคัญเพียงอย่างเดียว
๘. ภาพต้องมีรายละเอียดให้ไว้อย่างเพียงพอ

มีการวิจัยที่น่าสนใจเกี่ยวกับผลของการใช้ภาพเพื่อจุดประสงค์ต่าง ๆ โดยเปรียบเทียบกับวัสดุอุปกรณ์การสอนชนิดอื่น ดังในตารางข้างล่างนี้ ^{๑๘}

^{๑๗} Edcar Dale, A-V Methods in Teaching, op.cit., pp.269 -274.

^{๑๘} William H. Allen, "Media Stimulus and Types of Learning," A-V Instruction, (Vol. 12, No. 1, 1967), p. 28.

ตารางที่ ๑

ความสัมพันธ์ระหว่างการใช้สื่อทัศนวัสดุอุปกรณ์เป็นสิ่งเร้า
กับความมุ่งหมายของการสอน

ชนิดของ สื่อทัศน วัสดุอุปกรณ์	ความมุ่งหมายของการสอน					
	ให้ความรู้ ที่เป็นจริง	คูเหมือน ของจริง	ให้หลัก ทัศนคติและ กฎเกณฑ์	เห็น กระบวนการ	สอนทักษะ การทำงาน ของโลก	พัฒนาความ คิดเห็น การ ตัดสินใจและ เป็นสิ่งจูงใจ
ภาพนิ่ง	ปานกลาง	มาก	ปานกลาง	ปานกลาง	น้อย	น้อย
ภาพยนตร์	ปานกลาง	มาก	มาก	มาก	ปานกลาง	ปานกลาง
โทรทัศน์	ปานกลาง	ปานกลาง	มาก	ปานกลาง	น้อย	ปานกลาง
วัสดุ ๓ มิติ	น้อย	มาก	น้อย	น้อย	น้อย	น้อย
เครื่องบันทึกเสียง	ปานกลาง	น้อย	น้อย	ปานกลาง	น้อย	ปานกลาง
โปรแกรมการสอน	ปานกลาง	ปานกลาง	ปานกลาง	มาก	น้อย	ปานกลาง
การสาธิต	น้อย	ปานกลาง	น้อย	มาก	ปานกลาง	ปานกลาง
หนังสือแบบเรียน	ปานกลาง	น้อย	ปานกลาง	ปานกลาง	น้อย	ปานกลาง
การสอนปากเปล่า	ปานกลาง	น้อย	ปานกลาง	ปานกลาง	น้อย	ปานกลาง

การเลือกภาพเพื่อใช้ในการสอน

การที่จะตัดสินว่าภาพใดเหมาะที่จะใช้ในการสอนหรือไม่ ครูจะต้องพิจารณา ทั้งในแง่การศึกษาและศิลป์ โดยยึดหลักดังนี้^{๑๘}

๑. ต้องคำนึงถึงลักษณะของผู้เรียน
๒. ให้ความรู้ตามที่ต้องการหรือไม่
๓. จะใช้ภาพอย่างไรจึงจะได้ผลดีที่สุด
๔. ภาพนั้นเหมาะกับสภาพการเรียนหรือไม่
๕. คุณภาพทางศิลป์เป็นอย่างไร
๖. ภาพนั้นถูกต้องแน่นอนหรือไม่
๗. ภาพนั้นมีจุดเด่นจุดสนใจอยู่ที่ใด
๘. ภาพนั้นให้รายละเอียดเพียงพอหรือไม่
๙. ภาพนั้นมีขนาดใหญ่เพียงพอหรือไม่
๑๐. สีเส้นที่ใหม่คุณค่าในทางความเข้าใจเพียงพอหรือไม่

จากการวิจัยของ ฟิรนุช ภาสุรภัทร ได้ให้ข้อเสนอแนะในการเลือกภาพประกอบการสอนว่า^{๒๐} "การเลือกภาพจะต้องคำนึงถึงคุณค่าทางการศึกษา ทั้งในด้านลักษณะและสีของภาพ ตลอดจนรายละเอียดที่อยู่ในภาพที่ปรากฏให้เห็นนั้น จะต้องให้ความเกี่ยวข้อง กับประสบการณ์เดิมของนักเรียนด้วย นอกจากนี้นักเรียนยังชอบภาพสี แสดงว่าสีในภาพช่วยเพิ่มความสนใจและเพิ่มความเป็นจริง มองดูสะดุดตา ทำให้การเรียนรู้ดีขึ้น"

จุฬาลงกรณ์มหาวิทยาลัย

^{๑๘} อุตัย บุญประเสริฐ, วิจารณ์หนังสือเรื่อง A Manual of Audio-Visual Techniques : โดย R.E. de Kieffer and Lee W. Cochran.

^{๒๐} ฟิรนุช ภาสุรภัทร, งานชิ้นเดิม, หน้า ๑๐๑.

ข้อควรระวังในการใช้ภาพประกอบการสอน

การร่วมมือกันระหว่างครูและนักเรียนเป็นปัจจัยสำคัญในการทำให้การเรียนการสอนประสบความสำเร็จ การเลือกภาพและการใช้อย่างระมัดระวังมีคุณค่าทั้งในด้านการสนองต่อวัตถุประสงค์ต่าง ๆ ของครู และในด้านการใช้สอนเด็กหลายระดับอายุ ผู้เป็นครูจะพบว่า ถ้าจะใช้ภาพในการสอนแล้ว สามารถใช้ภาพแทรกได้ทุกช่วงเวลา ระหว่างการสอนนั้น เช่น ในการนำเข้าสู่บทเรียน ใช้เป็นสิ่งจูงใจสำหรับการเรียนเรื่องใหม่ การทำให้ความคิดเห็นและภาพในใจของเด็กถูกต้องชัดเจนขึ้น หรือใช้เป็นความรู้พื้นฐานสำหรับการเรียนขั้นต่อไป แต่การใช้ภาพประกอบการสอนควรระวังในเรื่องต่อไปนี้ ๒๑

๑. ใช้ภาพที่สนองต่อความต้องการของนักเรียน ตัวนักเรียนเอง เป็นผู้รู้ตัวว่าตนเองเข้าใจอะไรหรือไม่ เข้าใจอะไร ทางที่ดีควรให้นักเรียนช่วยพิจารณาเลือกภาพที่เขาต้องการและยอมรับฟังข้อเสนอแนะบาง

๒. อย่าใช้ภาพที่ละมาก ๆ เพราะจะทำให้เด็กเกิดความสับสน และการใช้ภาพนั้นจะไม่มีคุณค่าเท่าที่ควร

๓. ควรใช้ภาพเพื่อทำให้การสอนควยคำพูดน้อยลง แต่ต้องให้แน่ใจว่า ภาพนั้นจะแสดงความหมายหรือสิ่งที่ต้องการได้ชัดเจนกว่าการอธิบายด้วยคำพูด

การวางแผนการสอนโดยใช้ภาพ

รูปภาพจะมีประโยชน์แก่การสอนก็ต่อเมื่อครูพิจารณาถึงประโยชน์โดยธรรมชาติของมัน พิจารณาถึงระดับชั้นของผู้เรียน ตลอดจนสภาพการณ์ของการเรียนในขณะนั้นแล้ว มีการเตรียมการสอนเพื่อนำภาพออกไปใช้ให้ถูกวิธี มีการดำเนินงาน ๒๒ ดังนี้

๑. การเตรียมตัวนักเรียน

โดยปกติภาพไม่ไ้กระตุ้นความสนใจของนักเรียนโดยทันทีทันใด ครูต้องพยายามจูงใจให้นักเรียนเกิดมีอารมณ์ร่วมและพร้อมที่จะเรียน อาจจะโดยการกล่าวถึงปัญหาซึ่งนักเรียนจะได้คำตอบจากภาพ หรืออาจใช้วิธีบอกให้นักเรียนทราบว่าภาพที่จะดูนั้น ควรจะดูตรงไหนบ้าง รูปภาพจะให้ประโยชน์หรือมีความสำคัญขึ้นมากก็เพราะนักเรียนรู้สึกว่าเขาจะได้ประโยชน์จากมัน

๒. นำภาพออกแสดง

เวลาที่จะใช้รูปภาพอธิบายให้ผู้เรียนเข้าใจได้ถูกต้องก็ ครูควรจะดำเนินการอธิบายประกอบไปที่ละอย่าง ๆ ตามเนื้อเรื่องและเหตุผล วิธีนำภาพมาแสดงต่อนักเรียนควรพิจารณาสถานการณ์ และสภาพแวดล้อมควรวางวิธีใดจึงจะเหมาะสม วิธีที่ใช้กันอยู่ทั่วไป มีดังนี้

ก. ใช้ศึกษาเป็นรายบุคคลหรือเป็นกลุ่ม ภาพขนาด ๘" x ๑๐" เหมาะสำหรับทั้งคนหรือทีละกลุ่ม ถ้าจะให้ให้นักเรียนดูได้พร้อมกันทั้งชั้นก็ควรจะใช้ภาพที่ใหญ่กว่านี้ และขณะที่ครูพูดหรืออธิบาย ไม่ควรส่งภาพให้นักเรียนดูต่อ ๆ กันไป เพราะอาจเป็นการขัดจังหวะการสอนได้

ข. ใ้ใช้กับเครื่องฉายทึบแสง รูปภาพเล็ก ๆ ขนาดโปสการ์ดนั้น สามารถขยายให้เห็นได้ใหญ่กว่าเค็มหลายเท่าด้วยเครื่องฉายภาพทึบแสง ทำให้นักเรียน ทั้งชั้นมองเห็นได้พร้อมกัน

ค. ใ้ใช้กับบนป้ายนิเทศ หลังจากใ้ให้นักเรียนดูแล้วครูอาจนำรูปภาพ เหล่านั้นไปติดไว้บนป้ายนิเทศอีก นักเรียนจะได้มีโอกาสมาศึกษาเพิ่มเติม

๓. นำความรู้มาใช้และทดสอบความเข้าใจของนักเรียน

ครูควรเปิดโอกาสใ้ให้นักเรียนใ้ใช้ความรู้ที่ใ้ได้รับจากรูปภาพโดยทันที อยา่ทิ้งไว้นาน เช่น หลังจากใ้ดูรูปภาพที่เกี่ยวกับนิทานแล้ว ก็ใ้ให้นักเรียนเขียนเรียงความ หรือทำรายงาน นอกจากนี้ครูควรตรวจสอบความรู้ การกระทำ และความรวดเร็วในการ ทำงานของนักเรียนอย่างถี่ถ้วน สิ่งใ้ใ้ที่นักเรียนแสดงออกมาผิด ครูต้องแก้ไขใ้ถูกต้องทันที แม้จะต้องเรียนกันใหม่

๔. ทบทวน

ครูอาจแสดงรูปภาพใ้ให้นักเรียนดูซ้ำอีก เมื่อเห็นว่าจะทำให้ใ้นักเรียนเข้าใจ คิ่ขึ้น หรือแก้ไขความเข้าใจผิดใ้ถูกต้อง

การผลิตและการจัดหาภาพ

ภาพที่ผลิตหรือจัดหามาใช้ใ้ในการสอนมีหลายลักษณะ อาจเป็นภาพถ่าย ภาพวาด ลายเส้น หรือภาพระบายสีก็ได้ แต่ละชนิดก็เหมาะกับการใ้ใช้สำหรับเรื่องบางเรื่อง ไม่เหมาะที่จะใ้ใช้กับทุกเรื่องเสมอไป เช่น ^{๒๓} ภาพถ่ายเหมาะสำหรับนำไปใ้ใช้ในเรื่องราว

^{๒๓} จินตนา ยันทร ศาสตร, งานชิ้นเดิม, หน้า ๒๒.

ของทิวทัศน์ธรรมชาติ แสดงให้เห็นความหยาบละเอียดของพื้นผิว การแสดงออกของ
อารมณ์ในลักษณะต่าง ๆ ภาพที่เกี่ยวกับด้านเทคโนโลยีและมีจุดมุ่งหมายทางวิทยาศาสตร์
เช่น ภาพส่วนประกอบของเครื่องจักร ควรจะใช้ภาพวาดเพื่อเน้นให้เห็นส่วนสำคัญได้อย่าง
ชัดเจน ภาพวาดที่จะต้องตัดรายละเอียดที่ไม่จำเป็นที่อยู่ในภาพทิ้งเสีย และการจัด
รายละเอียดภายในรูป จะต้องเป็นไปอย่างมีระเบียบ ชัดเจน มีความประณีตถูกต้อง
คุณสมบัติที่กล่าวมานี้มีความสำคัญในการแปลความหมายของภาพทั้งนั้น

การจัดหาและผลิตภาพควรจะให้ตรงกับความต้องการของเด็กแต่ละวัยด้วย มีการ
วิจัยหลายเรื่องที่ทำการศึกษาเกี่ยวกับเรื่องนี้ พบว่า ^{๒๔} ภาพสำหรับเด็กอนุบาลหรือชั้น
ประถมศึกษาตอนต้น ควรจะเป็นภาพวาดหยาบ ๆ ที่สร้างจินตนาการ มีขนาดใหญ่ และสี
สดใสสะดุดตา เพื่อเร้าความสนใจ ^{๒๕} สำหรับนักเรียนชั้นประถมศึกษาตอนปลายชอบ
ภาพถ่ายสี เพราะเด็กกำลังอยู่ในวัยที่กำลังอยากรู้อยากเห็น และชอบแสวงหาความจริง
สำหรับนักเรียนที่โตขึ้นโดยเฉพาะชั้นมัธยมศึกษาตอนปลาย ^{๒๖} ชอบภาพวาดเหมือนของจริง
มีหลายสีตามธรรมชาติ ที่เน้นรายละเอียดเฉพาะที่สำคัญ

การจัดหาภาพเพื่อใช้ในการสอน สามารถจัดหาได้ง่าย อาจจะนำมาจากหนังสือ
พิมพ์ วารสาร ปฏิทิน โปสเตอร์ หรือไปลิ่วโฆษณา สิ่งเหล่านี้โดยมากมักจะเป็นสิ่งที่
ได้เปล่า อาจจะมีขอมมาจากแหล่งต่าง ๆ แล้วนำมาสะสมไว้ ซึ่งมีประโยชน์ต่อการสอน
นานปีการ นอกจากนี้ครูอาจจะผลิตขึ้นเองด้วยการถ่ายภาพโดยใช้กล้องถ่ายรูปหรือด้วย

^{๒๔} สุนันท์ จุฑะศิริ, งานชิ้นเดิม, หน้า ง.

^{๒๕} วุฒิ แตรสังข์, งานชิ้นเดิม, หน้า ง.

^{๒๖} พิรณัฐ ภาสุรภัทร, งานชิ้นเดิม, หน้า ง.

กรรมวิธีต่าง ๆ อีกหลายอย่าง ซึ่งจะกล่าวต่อไป หรือขอความช่วยเหลือร่วมมือจากครูอื่น ๆ ที่ถนัด เช่น ครูศิลปะ ครูวาดเขียน เป็นต้น

เทคนิคในการผลิต

การผลิตภาพไม่ใช่เป็นงานของผู้มีฝีมือทางวาดเขียนและศิลปะแต่เพียงฝ่ายเดียว ครูทั่วไปสามารถผลิตได้ด้วยตนเอง ถ้ามีความสนใจหมั่นฝึกฝน และรู้เทคนิคอีกเล็กน้อย เพราะการผลิตภาพสำหรับการสอนไม่ได้อิงที่จะดูฝีมือหรือความคิดสร้างสรรค์ทางศิลปะเสมอไป บางทีเพียงเพื่อนำมาใช้ในการสื่อความหมายให้เป็นที่เข้าใจกันเท่านั้น เพราะฉะนั้นครูจึงสามารถผลิตภาพได้ด้วยวิธีการต่าง ๆ ตั้งแต่ การลอกแบบ การวาดลายเส้นอย่างง่าย ไปจนถึงการวาดภาพระบายสี ทั้งนี้ขึ้นอยู่กับจุดมุ่งหมายและลักษณะของการสอนเช่นกัน

ภาพลายเส้น ๒๗

เป็นภาพที่ใช้เทคนิคในการวาดง่ายที่สุด ผู้วาดเพียงแต่เรียนรู้เรื่องสัดส่วนและแบบพื้นฐานของภาพเพียงเล็กน้อยเท่านั้น และพยายามฝึกฝนให้วาดได้ด้วยมือเปล่าจนคล่อง ภาพแบบนี้จะขึ้นอยู่กับเส้นเท่านั้น ไม่จำเป็นต้องทำให้เด่นขึ้นมาโดยอาศัยสีเข้มหรือสีทึบ หรืออาศัยแสงเงา ใช้เพียงเส้นที่เป็นขาวดำหรือสีเท่านั้น หรือถ้าจะระบายสีก็ใช้สีเดียวตลอดทั้งภาพได้ ภาพชนิดนี้ใช้เป็นภาพประกอบการสอน ในฐานะที่เป็นสัญลักษณ์ของรูปภาพซึ่งเป็นที่เข้าใจกันระหว่างครูและนักเรียน ไม่ได้เน้นเรื่องความเหมือนจริง เช่น ภาพแบบที่เรียกว่า ภาพก้านไม้ขีด (matchstick) ภาพการ์ตูนง่าย ๆ (cartoon) เป็นต้น ซึ่งไม่ต้องเกี่ยวข้องกับการแสดงความลึกตื้นของภาพ อาจใช้สอนโดยเขียนลงบนกระดานดำเลยหรือวาดบนกระดาษเพื่อติดหน้าชั้นให้นักเรียนดูก็ได้

สำหรับผู้ที่ต้องการหัดวาดภาพ มีข้อเสนอแนะในการเริ่มต้นก็คือ

๑. ศึกษาหลักเบื้องต้นของการวาดภาพตามคำแนะนำ
๒. หมั่นฝึกฝนเพื่อเพิ่มพูนทักษะอยู่เสมอ
๓. ฝึกตัว ก ค ร วัตถุโดยสังเกตโครงร่างทั่วไปของมัน แล้วพยายามวาดให้ได้

ภาพที่เริ่มต้นฝึก ควรจะวาดภาพง่าย ๆ ๓ ชนิดนี้ก่อน คือ (ดูภาพที่ ๑)

๑. รูปร่าง ท่าทางโดยทั่วไป
๒. การแสดงสีหน้า
๓. วัตถุหรือสิ่งของง่าย ๆ

ในตอนแรกควรจะฝึกวาดแยกเป็นอย่าง ๆ ไป เมื่อชำนาญขึ้นแล้วจึงนำมาวาดรวมกันเป็นเรื่องราว

ศูนย์วิทยทรัพยากร
จุฬาลงกรณ์มหาวิทยาลัย

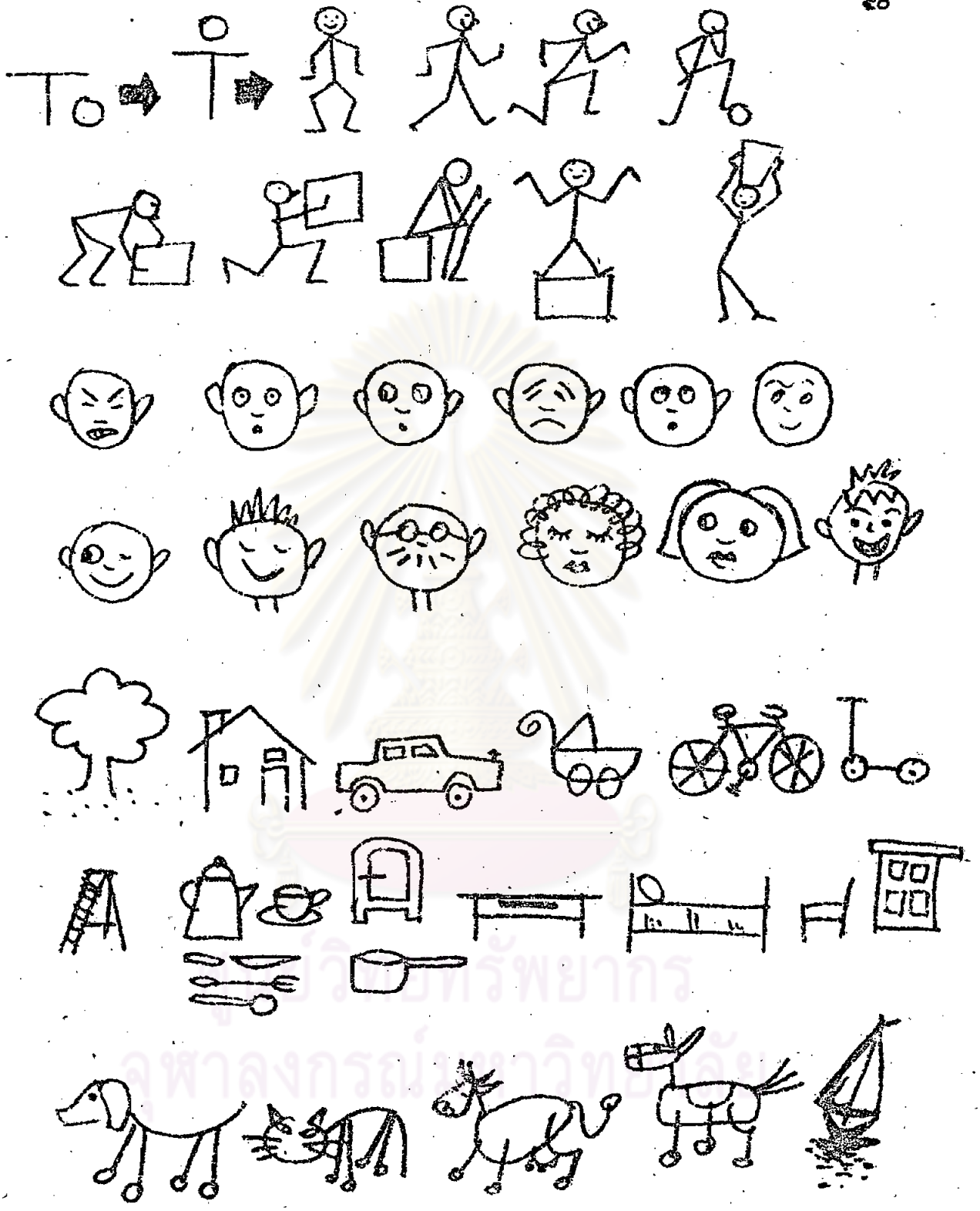

ภาพที่ 1 : ภาพฝึกหัดเขียนต้น

ภาพที่ 2 : ตัวอย่างภาพก้านไม้ขีด



ยืน



เดิน



วิ่ง

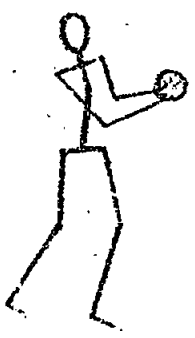

เล่น



เดินเล่น

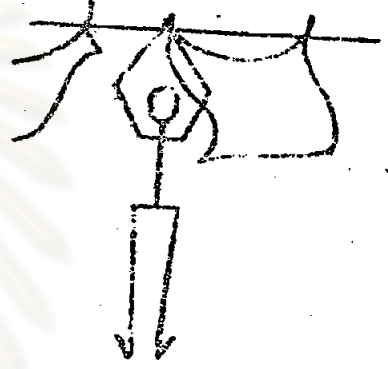

ตากผ้า

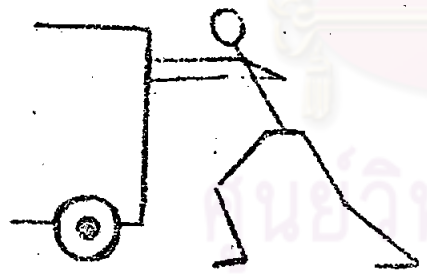

ผลัก



ปลุกต้นไม้

ศูนย์วิทยบริการ
ศาลากลางกรมมณฑล



เตะ



หยิบ



กางร่มเพื่อตาก

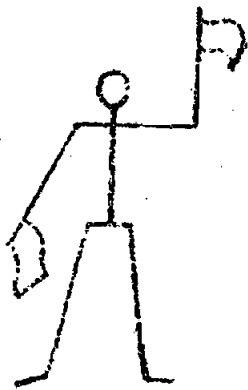

ถือธง



กวาดพื้น



ขว้างลูก



ขนของ



อ่าน



ดึง

ภาพที่ 3 : แบบพื้นฐานในการวาดภาพ

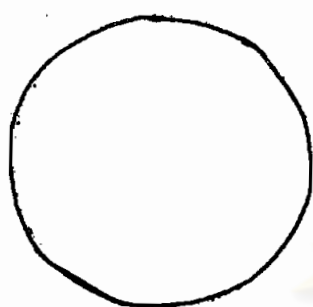

วงกลม



ครึ่งวงกลม



สี่เหลี่ยมจัตุรัส



สามเหลี่ยม



สี่เหลี่ยมผืนผ้า



วงรี



เส้น



ภาพที่ 4
การใช้แบบพื้นฐานในการวาดภาพ

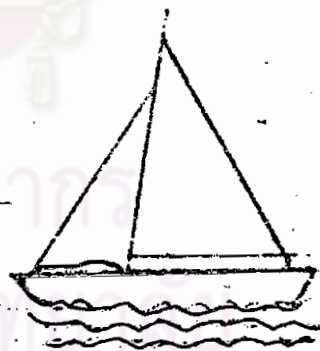
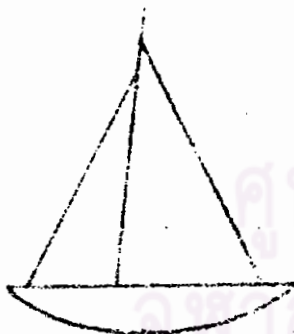
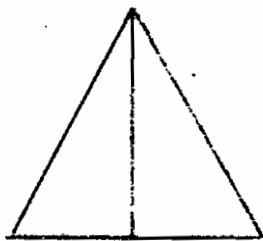
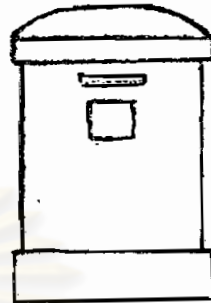
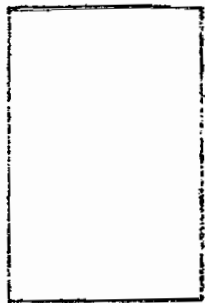

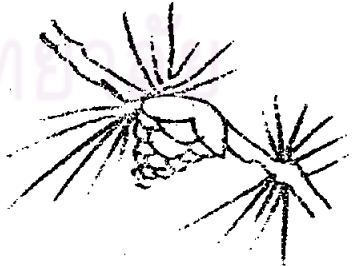
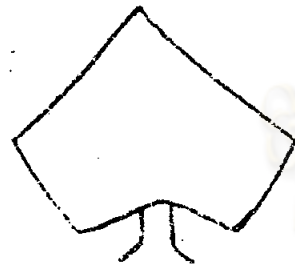
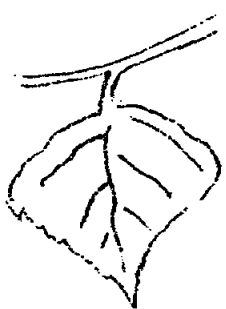
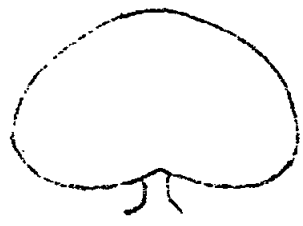

ศูนย์วิทยทรัพยากร
จุฬาลงกรณ์มหาวิทยาลัย



ภาพซ้ายแสดงคนอีธิยาบดได้

“ร่วมมือกันพายถึงที่หมายเร็ว”

ภาพที่ ๕ : ภาพก้านไม้ขีดที่สามารถเสียดอีธิยาบด และความรู้ที่ได้

ภาพวาดและภาพระบายสี ^{๒๘}

เป็นภาพที่ดูเหมือนจริงมากกว่าชนิดที่แล้ว ซึ่งจะทำให้เหมือนแค่ไหนขึ้นอยู่กับ การให้แสง สี และเงา เป็นภาพที่ใช้เส้นหลาย ๆ เส้นลากตามแนวต่าง ๆ ใช้เทคนิคทางศิลปะเกี่ยวกับ perspective เพื่อทำให้ภาพดูเหมือนมีความลึก ความตัน วัตถุไกลหรือไกลออกไปได้ โดยวาดให้สิ่งที่อยู่ใกล้มีขนาดใหญ่ สิ่งที่อยู่ไกลจะต้องเล็กลดหลั่นกันไป ภาพชนิดนี้เป็นภาพที่เด็กชอบ เพราะสามารถทำให้เห็นรายละเอียดแค่นั้นก็ได้ เพราะบางทีการที่มีรายละเอียดเหมือนของจริงมาก ทำให้ผู้ดูเกิดความสับสน

การลอกแบบและการขยายภาพ (copying and enlarging).

ในกรณีที่ครูไม่สามารถวาดภาพใดด้วยวิธีดังกล่าวมาแล้ว ก็สามารถจะผลิตภาพใดโดยการลอกแบบตามที่มีอยู่ โดยการใส่กระดาษลอกลาย หรือกระดาษคาร์บอน เข้าช่วย และถ้าต้องการให้ภาพที่จะลอกนั้นมีขนาดใหญ่ขึ้น ก็มีวิธีขยายด้วยกรรมวิธีต่าง ๆ ดังนี้

๑. วิธีตาราง ^{๒๙} (the method of squares) วิธีนี้ส่วนมากใช้กับการวาดแผนที่หรือภาพทัศนแบบมีเส้นโครงร่างที่เห็นได้ชัดเจน นำภาพต้นแบบมาตีเป็นตารางเล็ก ๆ ขนาด $\frac{1}{2} \times \frac{1}{2}$ แล้วตีตารางบนกระดาษที่จะวาดใหม่ให้มีขนาดใหญ่ขึ้นตามอัตราส่วน เช่นต้องการให้มีขนาดใหญ่กว่าเดิม ๔ เท่า ก็ทำตาราง $\frac{1}{4} \times \frac{1}{4}$ จากนั้นก็ลากเส้นลงในกระดาษที่จะขยายภาพทีละเล็กทีละน้อยให้เหมือนกับต้นแบบเดิม ตารางต่อตาราง เมื่อเสร็จแล้วลบรอยตารางออกให้หมดเหลือแต่ภาพตามขนาดที่ต้องการ (ดูภาพที่ ๖)

^{๒๘} F.E. Compton, "Drawing," Compton's Pictured Encyclopedia, (Vol. 5, 1960), pp. 178 - 179.

^{๒๙} W.R. Lee and Hellen Coppen, op.cit., p. 64.

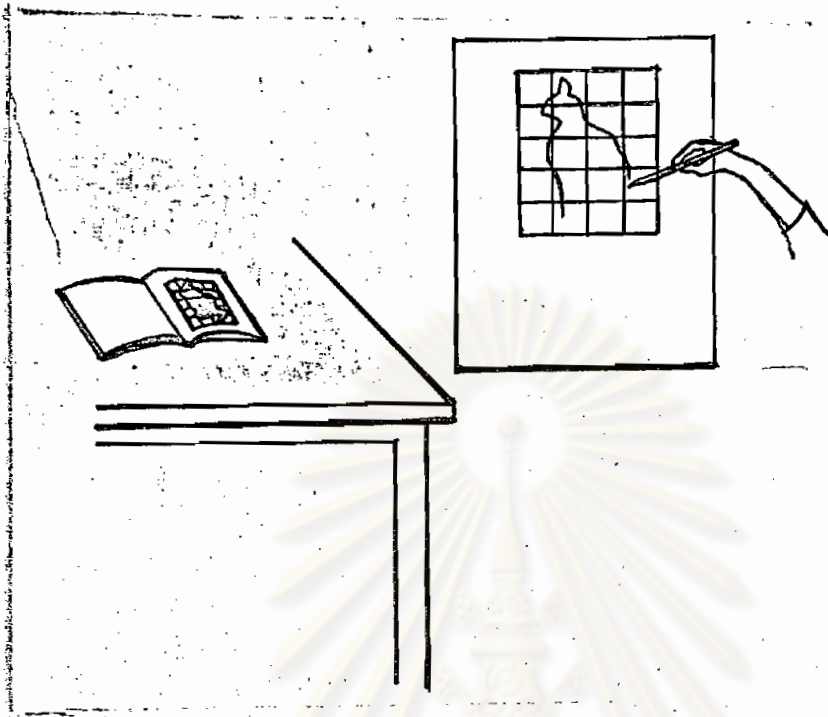

รูปที่ ๖ วิธีขยายภาพโดยคีตาราง

๒. วิธีขยายภาพโดยใช้เครื่องฉาย ^{๓๐} (The Method of Projections)

เครื่องฉายที่ขยายภาพได้คือ เครื่องฉายภาพนิ่งทุกชนิด ได้แก่ เครื่องฉายสไลด์ เครื่องฉายฟิล์มสตริป เครื่องฉายภาพขำศีรษะ เครื่องฉายภาพทึบแสง ก็นิยมใช้กันมาก หรือแม้แต่เครื่องอัดรูปที่ใช้กันในท้องมืค วิธีนี้เป็นวิธีที่สะดวกมาก เพียงแต่ฉายภาพต้นแบบไปยังจอซึ่งมีกระดาษหรือวัสดุที่สำหรับวาดติดอยู่ แล้วลากเส้นตามแบบที่ปรากฏบนจอ นั้น

จุฬาลงกรณ์มหาวิทยาลัย

^{๓๐} W. Lee and Helen Coppen, op.cit., p. 64.

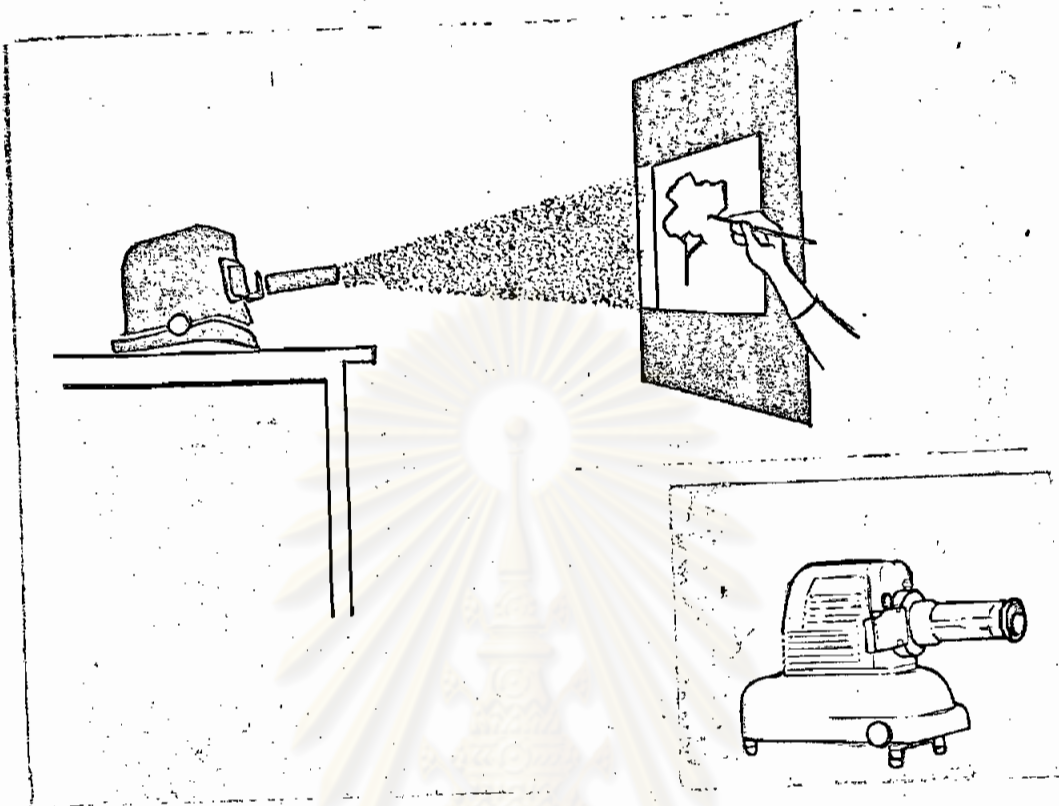

รูปที่ ๗ ขยายภาพด้วยเครื่องฉายสไลด์

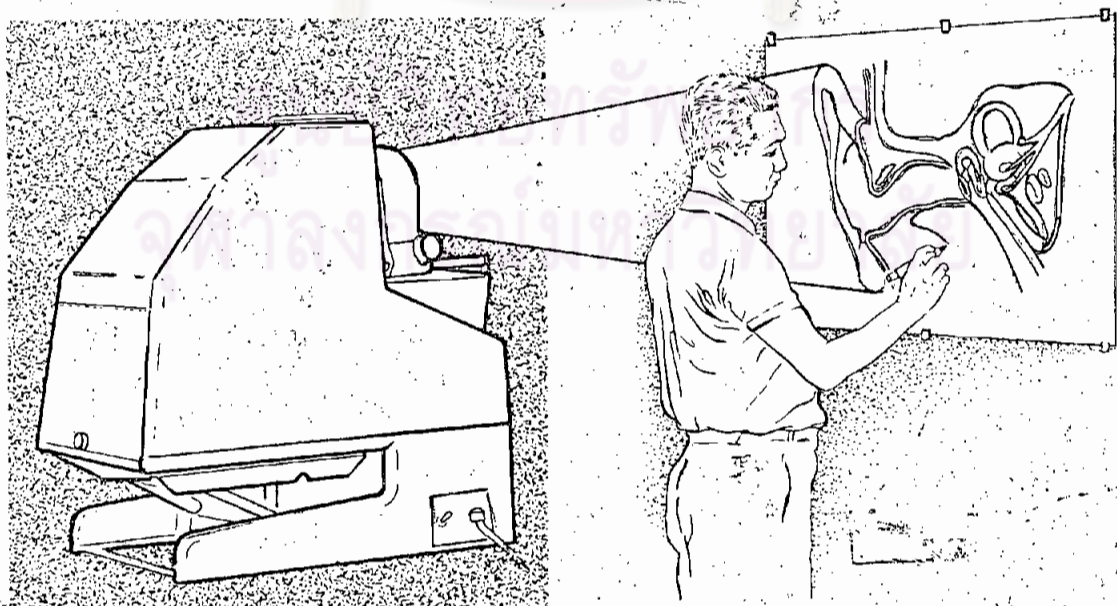

รูปที่ ๘ ขยายภาพด้วยเครื่องฉายภาพทึบแสง

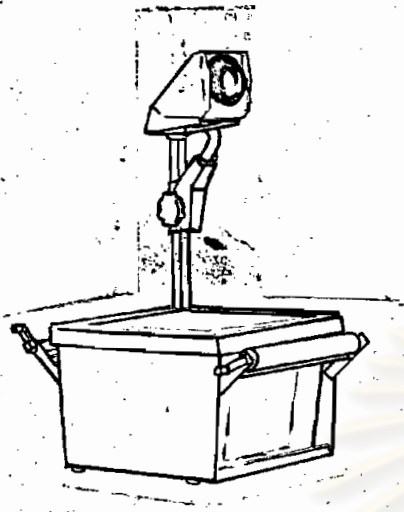

รูปที่ ๙ เครื่องฉายภาพข้ามศีรษะ

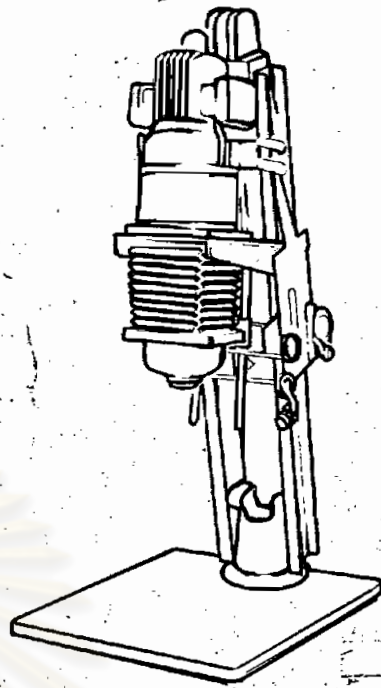

รูปที่ ๑๐ เครื่องฉายรูป

๓. วิธีขยายภาพโดยใช้แพนโตกราฟ ^{๓๑} (Pantograph) แพนโตกราฟ เป็นเครื่องมือง่าย ๆ ที่ผลิตขึ้นให้ใช้ได้สะดวก (ดูภาพที่ ๑๑) ที่จุด D และ E สามารถตรึงให้แน่นได้โดยหมุดที่ติดอยู่ และจะปรับให้ตรึงอยู่ ณ จุดใดก็ได้ ซึ่งมีผลต่อการทำให้ภาพใหญ่เล็กตามต้องการ จุด A ตรึงอยู่กับที่ตลอดเวลา เป็นตัวที่ยึดเครื่องมือให้คงที่ ที่จุด B มีเหล็กปลายแหลมเล็ก ๆ สำหรับวาดตามรอยภาพต้นแบบ จุด C เป็นที่สำหรับใส่คินสอเพื่อวาดภาพที่ต้องการลงบนกระดาษ เวลาใช้เครื่องมือนี้จะตอกคอกอยู่ที่จุด B และ C โดยลากเข็มที่จุด B ไปตามรอยบนต้นแบบ ในขณะที่เดียวกันคินสอที่จุด C ก็จะทำงานไปด้วยโดยวาดภาพที่ขยายใหญ่กว่าเดิมเหมือนภาพเดิมทุกประการ

^{๓๑} C.N. Botham, Audio-Visual Aids For Cooperative Education and Training (Rome : FAO, 1967), pp. 35 - 37.

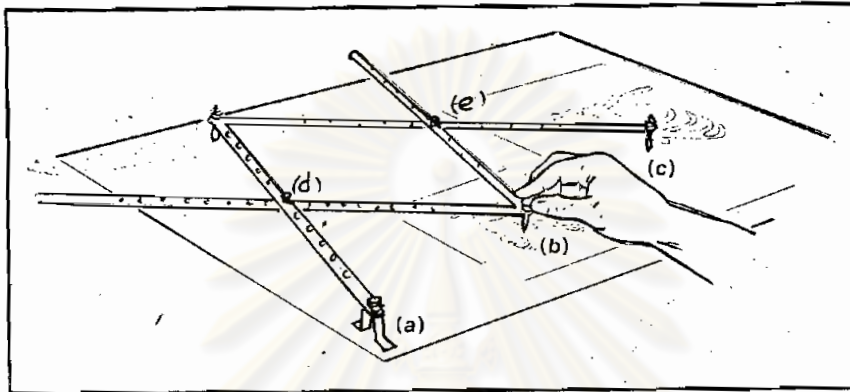

รูปที่ ๑๑ การใช้แพนโตกราฟขยายภาพ

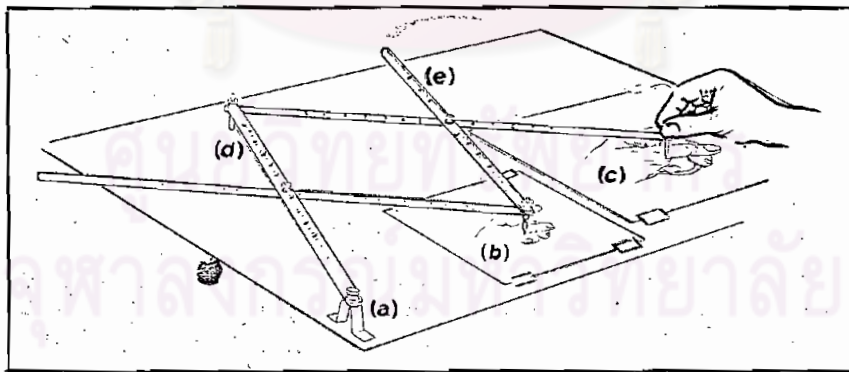

รูปที่ ๑๒ การใช้แพนโตกราฟย่อภาพ

หมายเหตุ

วิธีที่ ๑ และ ๓ ใช้สำหรับการขยายภาพให้ใหญ่ หรือลดขนาดให้เล็กลง หรือทำให้เท่ากับต้นแบบเดิมได้.

การใช้สื่อกับภาพ

เอ็ดการ์ เคล ไคกล่าวถึงหลักที่ครูควรพิจารณาในการใช้ภาพสีหรือข้อความประกอบการสอนไว้ว่า ^{๓๒} "ภาพที่ดึงดูดใจจะเร้าอารมณ์ของผู้ดูนั้นควรจะเป็นภาพสี ส่วนภาพที่เป็นความจริงอย่างแน่แท้ควรจะเป็นภาพขาวดำ นอกจากนี้เมื่อเห็นว่าสีจะช่วยเพิ่มความเป็นจริง และทำให้ข้อเท็จจริงนั้นเข้าใจง่ายขึ้น จึงควรจะใช้ภาพสี"

เชช สปอดคิง ก็กล่าวว่า ^{๓๓} "ถึงแม้ภาพสีจะดึงดูดความสนใจได้มากกว่าภาพขาวดำก็ตาม แต่ก็ไม่ใช่ว่าเป็นการเลือกที่ดีที่สุด เพราะภาพสีไม่ได้ทำให้การเรียนรู้มีประสิทธิภาพดีเสมอไป แต่ถาการสอนนั้นจำเป็นต้องมีสีเข้ามาเกี่ยวข้องด้วย เพื่อทำให้เกิดความเป็นจริงก็ควรนำสีเข้ามาใช้ เด็กจะเรียนได้ดีที่สุด และจะชอบรูปภาพซึ่งมองดูแล้วให้ความเป็นจริงมากที่สุด"

เวอร์นอน ได้ให้ความคิดเห็นเกี่ยวกับการให้สีสำหรับภาพประกอบการสอนดังนี้ ^{๓๔} "การให้สี พยายามให้สีที่ดึงดูดความสนใจของเด็กได้มาก สีที่เข้ากับเด็กเล็กไม่ควรเป็นสีฉูดฉาด เพราะเด็กในวัยนี้ชอบความสดใสร่าเริง ฉะนั้นสีปฐมภูมิจึงเหมาะสำหรับเด็กมาก ต่อเมื่อเด็กโตขึ้น มีพัฒนาการทางร่างกายขึ้นแล้ว รู้จักสนใจภาพจากความเป็นจริงตามธรรมชาติ จึงควรใช้สีฉูดฉาดในภาพ แต่ต้องพยายามให้คล้ายคลึงกับธรรมชาติให้มากที่สุดเท่าที่จะทำได้ และไม่ควรรีใช้สีมากเกินไป เพราะจะทำให้เห็นไม่เด่นชัด โดยเฉพาะกับ

^{๓๒} Edcar Dale and East, Display for Learning (New York : Dryden Press, 1957), p. 66.

^{๓๓} จริยา ปันนราช, งานชิ้นเดิม, หน้า ๒๕.

^{๓๔} Magdalen D. Vernon, "The Value of Pictorial Illustration," British Journal Educational Psychology, (Vol. 18, Part 3, Nov., 1953), p. 8.

เด็กวัย ๑๐ - ๑๕ ขวบ ควรเลือกสีที่มีความกลมกลืนพอเหมาะและมีศิลปะ เพื่อเป็นการปลูกฝังความคิดคำนึงด้านศิลปะ และสุนทรียภาพให้แก่เด็กในการที่จะเป็นผู้มีรสนิยมดีในอนาคตต่อไป

เป็รื่อง กุมุท ได้ให้ทฤษฎีเกี่ยวกับการให้สี ดังนี้ ^{๓๕}

๑. สีมีคุณสมบัติที่สำคัญ ๓ ประการคือ Hue Value และ Choma
๒. สีจะช่วยให้เกิดทัศนวิสัยที่แจ่มชัดที่สุดเมื่อนำมาใช้ดังนี้
 - สีอ่อนตัดกับสีแก่
 - สีสดตัดกับสีจืด
 - สีอ่อนตัดกับสีเย็น
๓. สีที่ตัดกันเองอยู่แล้วตามปกติ มี
 - สีดำบนพื้นสีเหลือง
 - สีเหลืองบนพื้นสีดำ
 - สีแดงบนพื้นขาว
 - สีเหลืองบนพื้นน้ำเงิน
 - สีส้มบนพื้นน้ำตาล
 - สีชมพูบนพื้นดำ
๔. สีสามารถทำให้เห็นว่า เขามาไกลหรือห่างออกไปได้ ตามปกติสีอ่อนซึ่งใดแก่สีแดงส้ม และสีเหลือง ดูแล้วคล้ายกับว่า เขามาใกล้ตัวผู้ดู ในขณะที่สีเย็นคือสีน้ำเงินน้ำเงินเขียว และสีม่วงถอยห่างจากตัวผู้ดูออกไป

^{๓๕} เป็รื่อง กุมุท, "สีกับอุปกรณ์", อุปกรณ์การศึกษา, (ปีที่ ๒, เลขที่ ๕, กันยายน - ตุลาคม, ๒๕๐๖), หน้า ๒๒ - ๒๔.

๕. สีที่เมื่อเราใช้ในพื้นผิวมาก ๆ แล้วไม่นานนั้น ถ้าใช้เพียงเล็กน้อยอาจทำให้มาสนใจขึ้น และอาจเสริมความนาดูให้แก่อื่นได้
๖. เมื่อใช้สีเข้มจืดกับสีอ่อนจืด จะทำให้แลเห็นเด่นชัด และมีชีวิตชีวากว่าการใช้สีที่เข้มค้ำของความเข้มหรือความจางใกล้เคียงกันมาก
๗. สีที่มีความสกลไสพอ ๆ กัน เมื่อใช้ด้วยกันจะช่วยดึงดูดความสนใจได้เร็ว มักใช้ในการออกแบบป้ายหรือภาพโฆษณา
๘. หลักในเรื่องความเด่นของสี มีอยู่ว่าควรจะต้องมีสีชนิดใดชนิดหนึ่งปรากฏเด่นออกมามากกว่าเพื่อน จะเป็นสีอ่อนหรือสีเข้มก็แล้วแต่การใช้สีที่ไม่นาดูอย่างหนึ่งก็คือ แต่ละสีที่ใช้มีปริมาณเท่ากันไปหมด ถ้าให้ปริมาณหรือเนื้อสีเปลี่ยนไป สีที่กินที่มากย่อมเด่นกว่า นอกจากนี้ยังขึ้นอยู่กับค่าแปรเปลี่ยนและความสกลไสของสีอีกด้วย

การเก็บรักษาภาพ

ภาพที่ครูเลือกมาใช้ในการสอน จะช่วยวิธีให้เด็กดูโดยครูถือให้ดูหน้าชั้น หรือติดบนป้ายนิเทศ หรือจะโดยวิธีใดก็ตาม บางภาพขอบบาง นึกขาดไคงาย สิ่งที่จะช่วยเสริมให้ภาพนั้นดูแข็งแรงประณีตเรียบร้อย รู้สึกว่ามีคุณค่า น่าสนใจมากขึ้นก็คือ "การฉีกภาพ" การฉีกภาพนอกจากจะทำให้ภาพนั้นดูแล้ว ยังทำให้คงทนและสะดวกต่อการเก็บสะสมและนำมาใช้อีกด้วย

เพื่อจัดหาหรือผลิตภาพมาได้ ควรจะตัดขอบภาพให้เรียบร้อย จากนั้นนำไปฉีกบนกระดาษแข็งหรือผ้า โดยใช้กาวหรือสารสำหรับยึดให้ติดกัน (adhesives) ประเภทต่าง ๆ เขาช่วย ในการฉีกก็มีขอควรปฏิบัติดังนี้ ๓๖

๑. ควรเลือกรูปที่ขอบทั้ง ๔ ของกระดาษรองภาพไว้ให้มากที่สุดพอสมควร เพื่อทำให้ภาพดูเด่น น่าสนใจ และดูมีคุณค่ายิ่งขึ้น ความยาวและความกว้างของกระดาษรองภาพควรให้ใกล้เคียงกับภาพ ให้ภาพอยู่ห่างจากขอบของกระดาษรองภาพเท่ากันทุกด้าน นอกจากขอบภาพด้านล่างนิยมให้เว้นเนื้อที่ขอบล่างไว้มากกว่าด้านอื่น เพราะอาจจะใช้เขียนชื่อภาพ หรือคำอธิบายสั้น ๆ ควบ

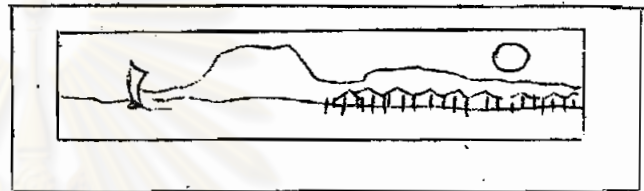
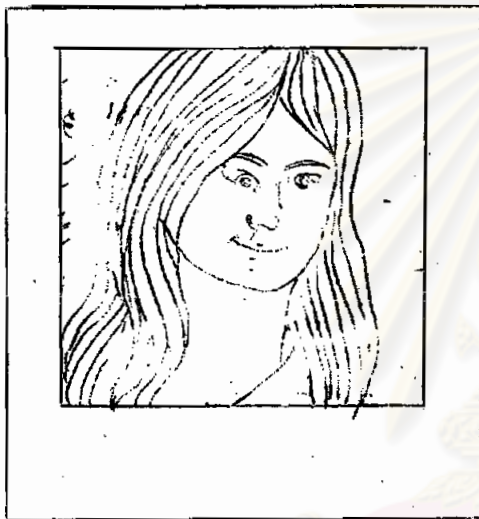

ภาพที่ ๑๓ การฉีกภาพ

๒. อย่าให้สีของกระดาษรองภาพเด่นสะดุดตากว่าตัวภาพ เพราะจะเป็นการแย่งความสนใจจากภาพไป และทำให้ภาพไม่เด่นเท่าที่ควร ทางที่ดีควรใช้กระดาษรองภาพที่ไม่มีลวดลายและมีสีอ่อนกว่าตัวภาพ กระดาษสีขาวนวล เป็นสีที่ใช้ได้กับทุกภาพ

๓. มีข้อยกเว้นว่า ถ้ากระดาษรองภาพที่มีลวดลายจะช่วยเสริมความน่าสนใจให้แก่ภาพที่ฉีก ก็ควรจะนำมาใช้ เช่น นำภาพชุดที่เกี่ยวกับประวัติศาสตร์มาฉีกบนแผ่นที่เก่า ๆ ภาพที่เกี่ยวกับการประดับตกแต่งบ้าน ฉีกบนกระดาษปิดผนัง เป็นต้น

วิธีนี้กับภาพที่ประหยัด ทำได้ง่ายและรวดเร็วกว่าวิธีดังกล่าวมาแล้ว ทำได้โดยเพียงแค่อะกระดาษหรือมาส์กเทป (masking tape) หุ้มขอบภาพทั้ง ๔ ด้านก็จะทำให้ภาพนั้นดูเรียบรอยนำใช้เช่นกัน แต่เหมาะสำหรับใช้กับภาพที่ค่อนข้างแข็งแรง ไม่บอบบาง มิฉะนั้นก็อาจฉีกขาดได้ง่ายเช่นกัน

ภาพที่ครูจัดทำมาหรือใช้เรียบร้อยแล้ว ควรจะจัดเก็บเอาไว้อย่างมีระเบียบ เพื่อสะดวกในการค้นคว้าหรือนำมาใช้ในครั้งต่อไป ในการจัดเก็บมีข้อควรปฏิบัติดังนี้ ^{๓๗}

๑. จัดไว้ตามหมวดวิชา และเรียงลำดับภาพไว้ให้เรียบร้อย
๒. มีที่เก็บที่เหมาะสม สามารถนำภาพมาใช้ได้สะดวก เช่น ทำเป็นแฟ้มเก็บไว้ในตู้ หรือทำเป็นราวแขวน เป็นต้น
๓. การทำแฟ้มสำหรับเก็บภาพนั้น ควรทำเพื่อไว้ตามขนาดของภาพที่มีขนาดใหญ่ที่สุด
๔. การฉีกภาพควรทำให้มีขนาดเท่า ๆ กันที่เป็นมาตรฐาน เช่น ขนาด ๘" x ๑๐" หรือ ๑๐" x ๑๔" เพื่อสะดวกในการจัดเก็บ
๕. จัดทำรายการเรียงตามลำดับชื่อภาพสำหรับการนำมาใช้

การสอนภาษาไทยในชั้นประถมศึกษาตอนต้น

เมื่อพูดถึงคำว่า ภาษาไทย คนโดยมากมักเห็นว่าเป็นเรื่องที่ยาก ๆ และน่าเบื่อ เพราะเราใช้กันอยู่แล้วทุกวัน เด็กไทยทุกคนเกิดมาก็เรียนรู้ภาษาจากบิดามารดาและครูใกล้ชิดพออยู่แล้ว แต่ถาพพิจารณากันให้ลึกซึ้งแล้ว ภาษาเป็นเครื่องมืออย่างหนึ่งของมนุษย์

^{๓๗}

Herbert E. Scuzorzo, Visual Hand Book For Teachers

(New York : Parker Publishing Com. Inc., 1969), p. 89.

ใช้เพื่อสื่อความหมาย ความคิดเห็น ให้เกิดการรับรู้ เป็นที่เข้าใจกัน อีกประการหนึ่ง ภาษาก็เป็นความงามของธรรมชาติ จัดเป็นวัฒนธรรม คือความเจริญงอกงามอย่างหนึ่งของคนไทย และเป็นภาษาที่มีระเบียบแบบแผนที่ต้องศึกษาและทำนุบำรุงรักษาเอาไว้ การใช้ภาษาได้ดี ถูกต้อง จะช่วยให้เกิดความเข้าใจกันได้ดี การทำงานก็มีผลสำเร็จ สามารถดำรงชีพอยู่ได้ ถ้าการใช้ภาษาคคลาดเคลื่อน ก็จะทำให้เกิดผลเสียหลายอย่าง เช่น อาจทำให้แตกความสามัคคี การไม่ตรงต่อเวลา หรืออ่านคำสั่งผิด เป็นต้น ดังนั้น การสอนภาษาไทยจึงมีไว้แต่เพียงเพื่อให้อ่านออกเขียนได้ จะคงให้ยูเรียนเข้าใจความหมายอย่างแท้จริง เพื่อแสดงออกและรับรู้ได้ถูกต้องตรงกัน ได้ใช้ประโยชน์ในชีวิตประจำวันมากที่สุด ครูจึงต้องตระเตรียมการสอนอย่างดีและสอนอย่างระมัดระวัง

ความมุ่งหมายในการสอนภาษาในปัจจุบัน เพื่อ ^{๓๘}

๑. ตระเตรียมให้เด็กมีความสามารถใช้ทักษะทั้ง ๔ ได้จริง คือสามารถ ใช้ภาษาได้ดีทางการพูด ฟัง อ่าน เขียน เพื่อช่วยสื่อความหมายได้

๒. จัดประสบการณ์ที่ช่วยให้เจริญเติบโต คือฝึกหัดให้ใช้ทักษะทั้ง ๕ (ฟัง พูด อ่าน เขียน และ คิด) ให้เหมาะกับวัย เช่น วัยเด็กเล็กแรกเข้าโรงเรียน มีความสามารถ มีประสบการณ์ในสิ่งใกล้ตัวในชั้นแรกก็ฝึกให้พร้อมที่จะฟัง พูด อ่าน เขียน โดยให้เรียนด้วยภาพ เช่น เรื่องโรงเรียน บ้าน การเล่น มีคำประกอบภาพ ดูเข้าใจ ความหมาย ต่อไปฝึกให้พูดคำเมื่อเห็นภาพ อ่านประกอบภาพ เขียนคำประโยคง่าย ๆ จากที่เรียนไปแล้ว ครูต้องคำนึงถึงความแตกต่างของเด็ก เช่น ลักษณะตัวเด็ก อวัยวะที่ใช้ฝึกทักษะ ความสมบูรณ์ของร่างกาย ความบกพร่อง ความเร็วช้าในการสังเกต

^{๓๘} แผนกวิชาการประถมศึกษา คณะครุศาสตร์, "การสอนภาษาไทยในระดับชั้นประถมศึกษา ๑ - ๔", วิสามัญศึกษา, (ฉบับที่ ๔, สิงหาคม, ๒๕๐๔), หน้า ๕ - ๑๐.

แบ่งหมู่สอนตามความสามารถบ้าง และส่งเสริมความเจริญเติบโตทางค่านอื่น คือพัฒนา การทางสังคม อารมณ์ จักมีระเบียบวินัย เช่น คำว่า เขาแถว เขาเรียน พักรับประทานอาหาร อาหาร จักของ มารยาท สวัสดิ์ ไหว้ ฯลฯ

๓. จักสนองความต้องการของเด็ก เด็กต้องการที่จะแสดงให้ผู้อื่นเข้าใจ ต้องการเป็นส่วนหนึ่งของสังคม เป็นที่ยอมรับของผู้อื่น เป็นผู้นำบ้าง ครูต้องพยายามจัด กิจกรรมให้สนองกับสิ่งเหล่านี้ ให้เด็กได้นำไปใช้ในชีวิตจริงได้ โดยจัดการดังนี้

ก. ส่งเสริมทักษะทั้ง ๔ สำหรับการฟังให้รู้จักฟังอย่างตั้งใจ นำมาคิดพิจารณาเปรียบเทียบ การพูด สามารถค้นตามเสียงคำในภาษาไทย มีความ สามารถแสดงความคิดเห็นและซักถามได้เป็น เรื่องเป็นราว การอ่านให้มีจังหวะ อ่าน แล้วเข้าใจความหมาย สามารถเก็บความได้ การเขียนใช้สื่อความหมายถ่ายทอดให้ผู้อื่น เข้าใจความคิดเห็นของตนได้ สามารถบันทึก บรรยาย หรือย่อความได้

ข. ขยายความรู้ให้กว้างขวาง ด้วยการฟังเรื่องที่ควรรู้ ตอบให้ ตรงปัญหา เลือกหนังสือที่ต้องการค้นความหมายของศัพท์ เชื่อในสิ่งที่ควรเชื่อ จดจำ ภาสิตได้

ค. ภูคุณภาความสงบงามและศิลปะทางภาษา ภูรสไฟเราะซาบซึ้งใน บทประพันธ์ วรรณคดี คัดลายมือไค้งาม มีระเบียบ

ง. ภูจักใช้เวลาว่างให้เป็นประโยชน์ เช่น หาหนังสืออ่านในห้องสมุด เขียนนิทาน ทำหนังสือพิมพ์

จ. ฝึกการใช้ภาษา อภิปรายหัวข้อสั้น ๆ ฟังรายการวิทยุ โทรทัศน์ ฟังเทศน์ คั้งปัญหา โควาที

ฉ. ให้เห็นความสำคัญของภาษาไทยว่าเป็นภาษาประจำชาติของตน คนไทยทุกคนควรนิยมใช้ รักษาระเบียบของภาษาใช้ให้ถูกต้อง เหมาะกับโอกาส เช่น การต้อนรับบุคคล การแนะนำ แสดงความยินดี เสียใจ การติดตอธุรกิจ

จุดมุ่งหมายสูงสุดของการสอนภาษาไทย ก็คือ ให้เด็กสามารถใช้ภาษาได้แม่นยำ รวดเร็ว ครูจึงต้องหาวิธีสอนแบบต่าง ๆ เพื่อฝึกสอนให้เด็กเกิดความสามารถ และส่งเสริมความสามารถนั้นให้เป็นประโยชน์

ทางด้านการเขียน อาจารย์รองรัตน์ อิศรภักดี และอาจารย์เทือก กุสุมา ณ อุชยา ได้ร่วมกันค้นคว้าเกี่ยวกับการสร้างเสริมทักษะการเขียน โดยกล่าวถึงความสำคัญของการเขียนว่า ^{๓๔}

การเขียนเป็นทักษะสำคัญอย่างหนึ่งสำหรับแสดงความคิดเห็น และความหมายที่ผู้เขียนคิด และแสดงความเข้าใจด้วยการถ่ายทอดออกมาเป็นลายลักษณ์อักษร เพื่อให้ผู้อื่นเกิดความเข้าใจ ในการสร้างทักษะการเขียนนี้ต้องอาศัยการฝึกหัดอยู่เสมอ ตามหลักพัฒนาการทางร่างกายของเด็ก เช่น การฝึกถือปากกา ฝึกความจำตัวอักษร และฝึกประดิษฐ์ตัวอักษร ต้องใช้เวลาเป็นปี ๆ เพราะทักษะเหล่านี้เป็นปัจจัยสำคัญของการเขียนเพื่อแสดงความคิดเห็นออกมาให้ผู้อื่นเข้าใจ ถ้าขาดทักษะเหล่านี้การแสดงความคิดเห็นอ่านต่าง ๆ ออกมาเป็นลายลักษณ์อักษรย่อมพร่องไปค่าย เช่น เด็กที่เขียนแล้วผู้อื่นอ่านไม่ออก การฝึกหัดเขียนให้รวดเร็วสวยงาม และอ่านง่ายต้องทำตลอดเวลา และในการแก้ไขข้อบกพร่องของการเขียนนั้น ทำได้ด้วยการฝึกหัดเขียนคำหรือประโยคที่เด็กคุ้นและเข้าใจอย่างคืบแล้วและใจเสมอ โดยครูเขียนให้ดูเป็นตัวอย่าง เพื่อเด็กจะได้ใช้ในการแก้ความ ถ้าจะให้เด็กเขียนอย่างมีความหมายถูกต้องกับความเข้าใจของเด็ก เราควรให้เด็กฝึกหัดหรือเขียนคำประโยคที่เด็กทราบความหมาย ในการฝึกเขียนเราเพียง

^{๓๔} รองรัตน์ อิศรภักดี และ เทือก กุสุมา ณ อุชยา, "วิธีสอนภาษาไทยตอน ๑", วิธีสอนภาษาไทย, (องค์การการศึกษาศาสตรา, ๒๕๐๔), บทที่ ๕.

ถึงความเร็วและรูปของตัวอักษรอยู่แล้ว ถ้าเราให้เด็กเขียนคำที่เด็กไม่ทราบความหมาย ย่อมจะได้ประโยชน์เพียงอย่างเดียว คือ ได้ทักษะ แต่ขาดความหมาย จะทำให้การเขียนของเด็กเจริญก้าวหน้าได้ยาก

เกี่ยวกับการเขียนสะกดตัว ท่านได้แนะนำไว้ว่า เด็กต้องรู้จักสะกดคำใดถูกต้อง ก่อนจะเขียนเรื่องราวได้ ขณะที่เด็กเขียนตัวสะกดของคำต่าง ๆ นั้น เด็กย่อมจะเคยชินกับคำที่ใช้อยู่ ๆ และมีความแม่นยำในการเขียนตัวสะกดนั้น ความมุ่งหมายในการสะกดตัวในชั้นประถม มีดังนี้

๑. ช่วยให้เด็กรู้จักคำต่าง ๆ ที่จำเป็นในชีวิตประจำวัน เพื่อให้เด็กเขียนเป็นเรื่องเป็นราวได้
๒. ช่วยให้เด็กรู้จักสะกดคำต่าง ๆ ให้ถูกต้อง
๓. ส่งเสริมให้เด็กรู้จักใช้คำต่าง ๆ ให้กว้างขวางขึ้น
๔. ช่วยให้เด็กค้นคว้า และคิดหาคำใหม่ ๆ ตามที่เด็กต้องการ.

ศูนย์วิทยทรัพยากร
จุฬาลงกรณ์มหาวิทยาลัย