

บทที่ 2

ข้อมูลเบื้องต้นเกี่ยวกับพระอุโบสถในเขตภาคกลางของประเทศไทย

ในการศึกษาเพื่อทำการออกแบบพระอุโบสถวัดเสาชิงช้า จังหวัดลพบุรี มีความจำเป็นอย่างยิ่งที่ต้องกล่าวถึง ความหมายและความสำคัญของพระอุโบสถ รวมถึงวิวัฒนาการของรูปแบบสถาปัตยกรรมของพระอุโบสถที่มีมาตั้งแต่อดีต และสามารถนำมาประยุกต์ใช้กับงานออกแบบพระอุโบสถวัดเสาชิงช้า ให้มีความสอดคล้องกับสถาปัตยกรรมที่ปรากฏอยู่ในพื้นที่ ประวัติความเป็นมาและความสำคัญของวัดเสาชิงช้า ซึ่งตั้งอยู่ในเขตจังหวัดลพบุรี จึงกำหนดขอบเขตของการศึกษาความหมายและวิวัฒนาการของรูปแบบพระอุโบสถในเขตภาคกลางของประเทศไทย โดยข้อมูลเบื้องต้นที่จะทำการศึกษามีดังต่อไปนี้

2.1 ความหมายและความสำคัญของพระอุโบสถ

คำว่า “พระอุโบสถ” หรือ “โบสถ์” ในปัจจุบันนี้ เป็นชื่อที่ใช้เรียกสิ่งก่อสร้างหรือสถาปัตยกรรมที่ตั้งอยู่ในเขตพุทธาวาส หรือตั้งเป็นตำแหน่งประธานของวัด สำหรับประกอบพิธีกรรมของพระภิกษุสงฆ์ในวาระต่างๆ สิ่ง que แสดงขอบเขตของพื้นที่ที่ใช้ประกอบสังฆกรรมนี้เรียกว่า “พัทธสีมา” หรือ “โบสถสีมา” ดังจะกล่าวต่อไป

ความหมายของคำว่า “อุโบสถ” พบว่าแท้จริงแล้วมีที่มาจากคำว่า “อุโบสถกรรม” หมายถึงพิธีกรรมในศาสนาตามพระวินัยบัญญัติ เป็นชื่อของการบำเพ็ญพรตของสงฆ์ เนื่องด้วยการอดอาหาร เป็นธรรมเนียมที่มีมาแล้วก่อนสมัยพุทธกาล กำหนดให้สมาทานในวันพระจันทร์เพ็ญ พระจันทร์ดับ และพระจันทร์ครึ่งดวง ตรงกับวันขึ้น 15 ค่ำ แรม 15 ค่ำ และวันขึ้น 8 ค่ำ แรม 8 ค่ำ ตามลำดับ เมื่อถึงสมัยพุทธกาล สมเด็จพระสัมมาสัมพุทธเจ้าทรงอนุมัติธรรมเนียมนั้น ทรงให้วันดังกล่าวเป็นที่ประชุมกันกล่าวฟังธรรม และสมาทานอุโบสถของคฤหัสถ์ แต่ในฝ่ายภิกษุสงฆ์ ทรงอนุญาตให้ทำอุโบสถกรรมเฉพาะในวันพระจันทร์เพ็ญ พระจันทร์ดับ 14 วัน หรือ 15 วัน ต่อครั้ง และเหตุให้เกิดประเพณีหรือธรรมเนียมในการทำ “อุโบสถกรรม” ได้แก่

“ครั้งปฐมโพธิกาล สมเด็จพระสัมมาสัมพุทธเจ้ามีพระบรมพุทโธวาทในที่ชุมนุมสงฆ์ ด้วยพระองค์เอง ทรงยกคุณธรรมอันเป็นหัวใจพระศาสนาบางอย่างขึ้นแสดง ดังมีแจ้งในโอวาทปาติโมกข์ ในภายหลังประธานพระพุทธานุญาตให้ภิกษุสงฆ์ทำอุโบสถตามลำพัง ให้ภิกษุรูปหนึ่ง สวดสิกขาบทหมวดหนึ่ง ที่จัดไว้สำหรับเรียกว่าปาติโมกข์ในที่ชุมนุมสงฆ์ ในบาลีเล่าเหตุทรงเลิกแสดงโอวาทปาติโมกข์ว่า เหตุเพราะมีภิกษุไม่บริสุทธิ์ป็นอยู่ในหมู่สงฆ์ ใคร่ครวญตามอนุรูปเหตุว่า

จะเห็นว่า เมื่อทรงมอบอำนาจให้สงฆ์เป็นใหญ่ในสังฆกรรม และโปรดให้สวดปาติโมกข์ ก็เพื่อจะให้ฟังจนชินจะได้จำได้ เพราะการเรียนการทรงธรรมวินัย ใช้การฟังแล้วจำไว้เป็นทาง นอกจากนี้ 2 วันนี้ พระองค์ทรงอนุญาตให้ทำอุโบสถในวันพิเศษก็มีบ้าง ในคราวที่ภิกษุผู้แตกกันปรองดองเข้ากันได้ เช่น ภิกษุชาวโกสัมพี นี้เรียกว่าสามัคคีอุโบสถ นอกจากวันกำหนดนี้ห้ามไม่ให้ทำอุโบสถพร่ำเพื่อ ภิกษุชุมนุมกันตั้งแต่ 4 รูปขึ้นไป ตรัสให้สวดปาติโมกข์ มีเพียง 2 รูป 3 รูป เรียกว่าคณะ ตรัสให้บอกความบริสุทธิ์ของตนแก่กันและกัน มีรูปเดียว เรียกบุคคล ให้อธิษฐานใจเอา”

โดยกำหนดว่าในวัดๆ หนึ่ง จะสามารถมีพระอุโบสถได้เพียงแห่งเดียว และถือเป็นอาคารหลักของวัด หากใช้แห่งหนึ่งอยู่ก่อนแล้วมีการเปลี่ยนแปลงหรือสร้างขึ้นใหม่ให้เล็กใช้ที่เดิมสามารถรองรับพระภิกษุสงฆ์ได้อย่างน้อย 21 รูป และห้ามมิให้ประกอบสังฆกรรมบริเวณอื่นๆ นอกเขตนอกเขตพัทธสีมา แต่จะอนุญาตสำหรับพระภิกษุที่อาพาธหรือเจ็บหนักให้ประกอบสังฆกรรมนอกเขตพัทธสีมาได้⁴

ก่อนที่ความนิยมในการก่อสร้างพระอุโบสถเป็นสถาปัตยกรรมหลักของวัด ซึ่งเริ่มขึ้นในสมัยสมเด็จพระบรมไตรโลกนาถแห่งกรุงศรีอยุธยา หลักฐานทางโบราณสถานพบว่าการสร้างพระอุโบสถตั้งแต่สมัยสุโขทัย ซึ่งมีพระวิหารเป็นสถาปัตยกรรมหลักร่วมกับพระปราสาทหรือพระเจดีย์ ส่วนพระอุโบสถมีลักษณะขนาดพอจุพระสงฆ์ได้ 10 รูป และมักไปสร้างไว้ข้างนอกหรือตอนมุมกำแพงข้างในบริเวณพระเจดีย์ ได้แก่ วัดพระฝางในแขวงอุดรดิตถ์ เป็นต้น พระอุโบสถนั้นใช้ในการประชุมสงฆ์ประกอบสังฆกรรมจะเห็นว่าพระอุโบสถในสมัยสุโขทัยนั้นยังไม่มี การให้ความสำคัญเท่ากับพระวิหาร เนื่องจากโบสถ์จะสร้างในพื้นที่ที่ไม่เด่นชัด และมีขนาดเล็ก แสดงให้เห็นว่าพระภิกษุสงฆ์ในสมัยนั้นมีจำนวนไม่มาก เมื่อถึงเวลาจะประกอบสังฆกรรมจะไปรวมทำกันในวัดที่มีพระอุโบสถที่อยู่บริเวณใกล้เคียง⁵

ในปัจจุบันรูปแบบสถาปัตยกรรมของพระอุโบสถกับพระวิหารนั้น มีลักษณะคล้ายคลึงหรือมีลักษณะเหมือนกัน แต่รูปแบบสถาปัตยกรรมที่ชัดเจนของพระวิหารนั้นมีมาก่อน ความหมายของพระวิหารนั้นคือเป็นที่สำหรับพระภิกษุสงฆ์พักอาศัย ซึ่งในวัดหนึ่งๆ นั้นจะมีพระอุโบสถได้เพียงแห่งเดียวแต่พระวิหารนั้นมีได้ไม่จำกัดจำนวน การสร้างพระอุโบสถในสมัยแรกเริ่มนั้นทำเป็นขนาดเล็กๆ ส่วนรูปแบบและทรวดทรงของพระอุโบสถนั้นไม่ปรากฏในพระบาลีหรือพระวินัยบัญญัติว่าต้องสร้างออกมาอย่างไร และพระอุโบสถนี้จะมีการสร้างในเฉพาะในบางวัดไม่มีประจำทุกวัด แต่

⁴ สมเด็จพระมหาสมณเจ้า กรมพระยาวชิรญาณวโรรส. วินัยมูข เล่ม 2. (กรุงเทพฯ: มหามกุฏราชวิทยาลัย, 2538.) หน้า 90-92.

⁵ องค์การคุรุสภา. ศาสนสมเด็จฯ เล่ม 18. (กรุงเทพมหานคร: โรงพิมพ์คุรุสภา, 2505.) หน้า 171.



ต่อมาในภายหลังความสำคัญของพระอุโบสถมีเพิ่มมากขึ้น จนเกิดการสร้างพระอุโบสถประจำเป็นหลักของแต่ละวัด สาเหตุแห่งความนิยมในการก่อสร้างพระอุโบสถขึ้นมาเป็นหลักของแต่ละวัดนั้น เนื่องจากความเจริญของพระพุทธศาสนาทำให้มีพระภิกษุสงฆ์เพิ่มมากขึ้น ขนาดและจำนวนของพระอุโบสถมีไม่เพียงพอ อีกประการหนึ่งคือพระภิกษุสงฆ์ในสมัยนั้นเมื่อบวชเรียนมีความตั้งใจที่จะศึกษาพระธรรมวินัย ปฏิบัติธรรม และสอนศาสนาไปตลอดชีวิต ทำให้มีวิชาความรู้ในด้านต่าง จนทำให้ประชาชนหรือชาวบ้านในบริเวณวัดเกิดความนับถือ มีการส่งบุตรหลานไปถวายเป็นลูกศิษย์เพื่อรับใช้พระภิกษุสงฆ์ และเมื่อบุตรหลานมีความรู้มากขึ้นจึงมีการขออนุญาตลาบวชเรียนเป็นสามเณรชั่วคราว สามเณรบางรูปบวชไปจนอายุครบอุปสมบทเป็นพระหรือตลอดชีวิตก็มี ทำให้การบวชเณรและการอุปสมบทเป็นประเพณีและเป็นส่วนหนึ่งในการศึกษาของบุตร

ในสมัยช่วงปลายกรุงศรีอยุธยา ในรัชสมัยสมเด็จพระเจ้าบรมโกศมีความเข้มงวดในการบวชเป็นอย่างมาก หากใครมิได้บวชหรืออุปสมบทจะมีทรงแต่งตั้งให้เป็นขุนนาง ประเพณีการบวชหรือการอุปสมบทจึงแพร่หลายมากขึ้น จำนวนของพระอุโบสถและขนาดของพระอุโบสถจำเป็นต้องมากขึ้น รวมถึงมีประเพณีการสร้างพระอุโบสถในพระมหाराชวัง ได้แก่ วัดมหาธาตุเมืองสุโขทัย, วัดพระศรีสรรเพชญ์ รวมถึงวัดพระศรีรัตนศาสดารามในสมัยกรุงรัตนโกสินทร์⁶

ต่อมาเมื่อพระอุโบสถมีความสำคัญมากขึ้น จนเกิดเป็นธรรมเนียมในการสร้างพระอุโบสถขึ้นเป็นอาคารประธาน แทนองค์พระประธานหรือพระสถูปเจดีย์ดังที่เคยมีมาในสมัยโบราณ การสร้างพระอุโบสถในสมัยโบราณมี 3 ลักษณะ ได้แก่ การสร้างพระอุโบสถหลังใหม่ทับไปบนพระอุโบสถหลังเดิม ได้แก่ พระอุโบสถวัดพุทธไสยาสน์ พระนครศรีอยุธยา, วัดพระศรีรัตนมหาธาตุ จังหวัดลพบุรี, วัดพระพุทธชินราช จังหวัดพิษณุโลกฯ ลักษณะที่สองคือการสร้างพระอุโบสถเพิ่มขึ้นใหม่ในเขตพระเจดีย์และพระวิหาร ได้แก่ วัดพระศรีสรรเพชญ์ พระนครศรีอยุธยา, วัดมหาธาตุเมืองสุโขทัยฯ และลักษณะสุดท้ายคือ การผูกพัทธสีมาพระวิหารที่มีอยู่แล้วเพื่อเปลี่ยนแปลงให้เป็นพระอุโบสถ ได้แก่ วัดมเหยงค์และวัดกุฎีดาว พระนครศรีอยุธยา เป็นการสะดวกกว่าการสร้างพระอุโบสถใหม่ และเป็นต้นแบบของการที่พระอุโบสถเป็นประธานแทนที่พระวิหาร จนในสมัยรัตนโกสินทร์มีการแก้ไขการทำสังฆกรรมให้สะดวก โดยการผูกเป็นมหาสีมาทั้งวัด ได้แก่ วัดมกุฏฯ, วัดโสมนัสฯ, และวัดราชประดิษฐ์⁷

⁶ องค์การศาสนา, สาสนสมเด็จฯ เล่ม 18. (กรุงเทพมหานคร: โรงพิมพ์คุรุสภา, 2505.) หน้า 175.

⁷ เรื่องเดียวกัน หน้า 184.

จากที่ได้กล่าวมาแล้วจะเห็นได้ว่าพระอุโบสถกับพระวิหารนั้นมีความแตกต่างกันทั้งในเรื่องของวัตถุประสงค์ในการก่อสร้างและประโยชน์ใช้สอย ในบางวัดถ้ามีการก่อสร้างพระอุโบสถกับพระวิหารอยู่คู่กัน จะมองเห็นลักษณะภายนอกที่เหมือนกัน เนื่องมาจากรูปแบบสถาปัตยกรรมพระอุโบสถนั้นมาจากพระวิหาร ดังนั้นสามารถสรุปความแตกต่างของพระอุโบสถกับพระวิหารได้ดังนี้

1. พระอุโบสถใช้เป็นที่ประกอบสังฆกรรม จึงจำเป็นต้องมีขอบเขตพื้นที่แน่นอนเรียกว่า “พัทธสีมา” หรือ “โบสถ์สีมา” ตามข้อบัญญัติของสงฆ์ ส่วนพระวิหารนั้นเป็นที่อยู่อาศัยของภิกษุสงฆ์มาแต่เดิม จึงไม่จำเป็นต้องมีสีมากำหนดขอบเขต

2. ภายในพระอุโบสถและพระวิหาร เป็นที่ประดิษฐานพระพุทธรูปเป็นองค์ประธานเหมือนกัน แต่ในปัจจุบัน พระประธานในพระอุโบสถมักเป็นพระพุทธรูปปางประทับนั่งแสดงปางมารวิชัย องค์เดียวเป็นพระประธาน ส่วนในพระวิหารจะประดิษฐานพระพุทธรูปได้หลายๆ องค์ ในปางต่างๆ เช่น พระวิหารพระพุทธรูปไสยาสน์ ปางประทับยืน ปางประทานอภัย หรือปางห้ามสมุทร เป็นต้น

3. พระอุโบสถเป็นอาคารสำหรับประกอบพิธีทางศาสนา สามารถใช้ได้ทั้งพระสงฆ์ร่วมกับฆราวาส พระสงฆ์ใช้เป็นที่ลงพระอุโบสถเป็นประจำ (เรียกว่าอุโบสถกรรม) ตลอดจนการสวดปาติโมกข์ การอุปัชฌาย์ การทำกิจพิธีทางสงฆ์ในวันสำคัญทางศาสนา ส่วนฆราวาสสามารถใช้เป็นที่ประชุมฟังเทศน์ในวันพระ

4. วัดหนึ่งๆ จะมีพระอุโบสถเพียงแห่งเดียว แม้ว่าบางวัดจะมีพระอุโบสถเก่า ก็สามารถสร้างพระอุโบสถใหม่ขึ้นมาแทนแต่ใช้เป็นที่ประกอบสังฆกรรมแห่งเดียว ส่วนพระวิหารนั้นในวัดหนึ่งสามารถมีได้หลายหลัง

5. พระอุโบสถและพระวิหาร นิยมสร้างหันหน้าไปทางทิศตะวันออก เพื่อตั้งพระพุทธรูปหันหน้าไปทางตะวันออกด้วย การที่นิยมทำเช่นนี้ เนื่องมาจากความเชื่อที่ว่า ทิศที่ประสูติ ตรัสรู้ และปรินิพพานของพระพุทธเจ้าอยู่ทางทิศตะวันตก เมื่อพุทธศาสนิกชนเข้าไปสักการะพระพุทธรูปประธานภายในพระอุโบสถและพระวิหาร ก็จะเป็นการสักการะพระพุทธเจ้าด้วย แต่ต่อมาในภายหลังได้มีข้อยกเว้นในการตั้งแนวทิศของพระอุโบสถหรือพระวิหาร เฉพาะกรณีที่ตั้งอยู่ใกล้ทางสัญจร ไม่ว่าจะผ่านทางน้ำหรือทางบก พระอุโบสถหรือพระวิหารจะหันหน้าไปสู่เส้นทางนั้น เพราะต้องการให้พระอุโบสถหรือพระวิหารมีความสำคัญและมีความสง่างามเมื่อมองเห็นจากภายนอกเส้นทางคมนาคมที่ผ่านด้านหน้า

6. สำหรับวัดบางแห่งมีสีมา 2 ชั้น เช่น วัดมกุฏกษัตริยาราม และวัดโสมนัสพระวิหาร สามารถเรียกประชุมพระภิกษุประกอบสังฆกรรมที่พระอุโบสถหรือพระวิหารก็ได้ เพราะถือว่าอยู่ในเขตสีมาเดียวกัน คือ มหาสีมา ขณะที่พระสงฆ์ประกอบสังฆกรรมภายในพระวิหาร จะต้องให้เด็กวัดหรือสามเณรเฝ้าประตูวัด เพื่อมิให้พระสงฆ์จากที่อื่นล่วงล้ำเข้ามาในเขตมหาสีมาของวัด ถ้ามีพระสงฆ์อื่นเข้ามาในขณะนั้น จะถือว่าการประชุมสังฆกรรมในครั้งนั้นใช้ไม่ได้ เพราะพระวินัยบัญญัติไว้ว่า ภิกษุทุกรูปอยู่ในเขตขันฑสีมาเดียวกันจะต้องเข้าประชุมพร้อมเพรียงกัน ฉะนั้นพระวิหารจึงใช้เป็นเพียงประกอบสังฆกรรมรับพระภิกษุเพียงอย่างเดียว หรือบางวัดจะไม่ใช้ทำอะไรเลย นอกจากประดิษฐานพระพุทธรูป การประกอบสังฆกรรมอื่นๆ จะกระทำภายในพระอุโบสถเพราะบริเวณแคบสามารถดูแลได้สะดวกกว่า



ศูนย์วิทยทรัพยากร
จุฬาลงกรณ์มหาวิทยาลัย

2.2 รูปแบบผังพื้นพระอุโบสถและรูปแบบโบสถema

ในโครงการนี้มีการออกแบบพระอุโบสถเป็นอาคารหลักของวัด จึงได้มีการรวบรวมรูปแบบผังพื้นของพระอุโบสถรวมถึงรูปแบบโบสถema เพื่อเป็นข้อมูลเบื้องต้นที่สามารถนำมาประยุกต์ใช้กับงานออกแบบได้อย่างถูกต้อง

2.2.1 รูปแบบผังพื้นพระอุโบสถ จากหลักฐานตั้งแต่อดีตจนถึงปัจจุบัน ผังพื้นพระอุโบสถมีรูปแบบต่างๆ ซึ่งเป็นพัฒนาการในการใช้สอยพื้นที่ภายในและภายนอกอาคาร ซึ่งในขั้นต้น ผังพื้นพระอุโบสถจะมีขนาดเล็กเนื่องจากในอดีตพระอุโบสถยังไม่มีมีความสำคัญ แต่ในปัจจุบันพระอุโบสถถือเป็นอาคารที่มีความสำคัญ จึงถูกออกแบบให้มีความซับซ้อนและวิจิตรงดงามจนถือว่าเป็นอาคารหลักของวัด ผังพื้นพระอุโบสถจากอดีตถึงปัจจุบันที่มีพัฒนาการสืบเนื่องกันมา ได้แก่⁸

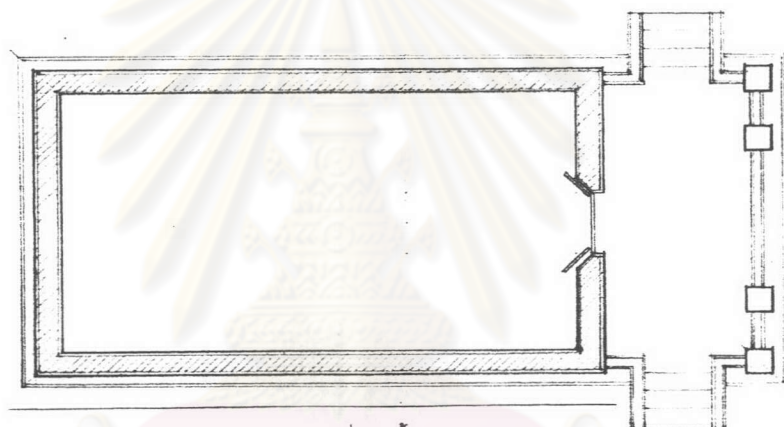

ภาพลายเส้นที่ 2.1 ผังพื้นพระอุโบสถแบบมหาอุด

เป็นอาคารที่มีลักษณะที่บตัน มีทางเข้า-ออก ทางเดียว โดยไม่มีช่องเปิด

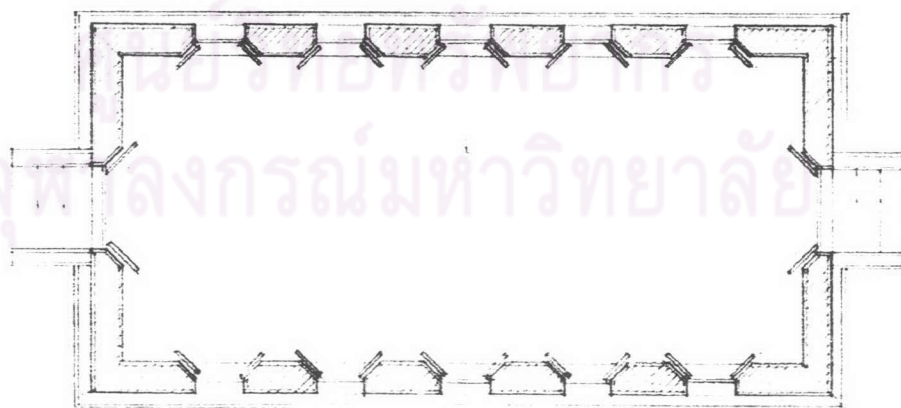

ภาพลายเส้นที่ 2.2 ผังพื้นพระอุโบสถแบบทรงโรง

มีช่องเปิดประตูหน้าต่างได้หลายทาง มีฐานอาคารขึ้นมาจากพื้นดินลักษณะเป็นโรง

⁸ รัต. สมใจ นิมเล็ก. เอกสารประกอบการบรรยายวิชา เขียนแบบสถาปัตยกรรมไทยชั้นสูง 1.(กรุงเทพมหานคร, 2544.)

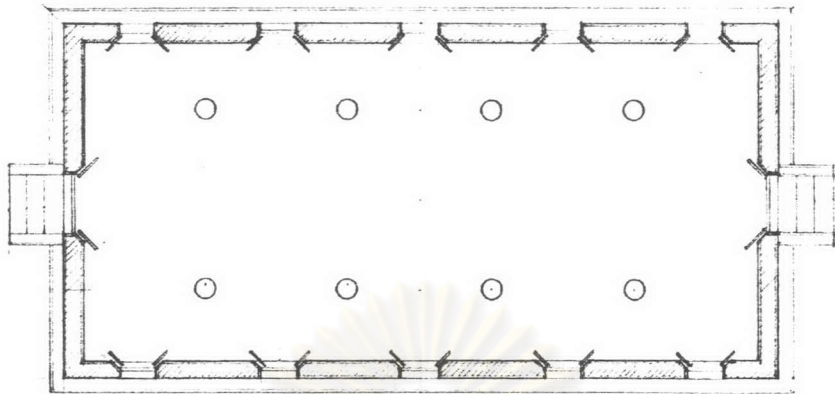

ภาพลายเส้นที่ 2.3 ผังพื้นแบบทรงโรงมีเสาร่วมใน

รูปทรงของอาคารที่เกิดจากผังพื้นลักษณะแบบมหาอุด, แบบทรงโรง และแบบทรงโรงมีเสาร่วมใน จะเกิดรูปทรงอาคารได้หลายลักษณะ แตกต่างกันตามจำนวนชั้นของหลังคา, การทำหลังคาปีกนกบริเวณด้านสกัดด้านหน้าและด้านหลัง รวมถึงการทำหลังคากันสาดรอบอาคาร ดังตัวอย่าง

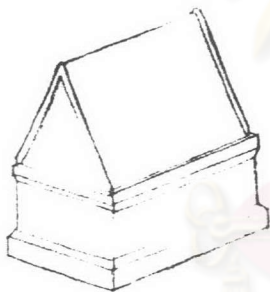

ภาพลายเส้นที่ 2.4 อาคารทรงเครื่องก่อ

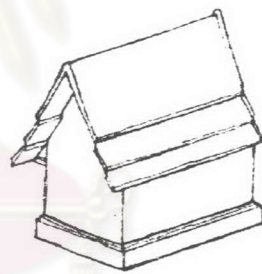

ภาพลายเส้นที่ 2.5 แบบมีหลังคา 3 ชั้นไม่ลดชั้นหลังคา

ศูนย์วิทยุทรัพยากร
จุฬาลงกรณ์มหาวิทยาลัย

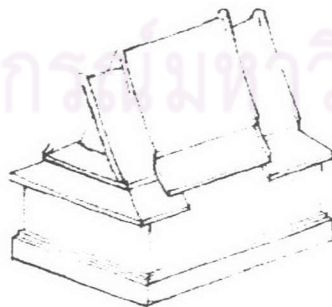

ภาพลายเส้นที่ 2.6 หลังคาแบบมีชั้นลด มีปีกนกด้านสกัด มีกันสาดรอบอาคาร

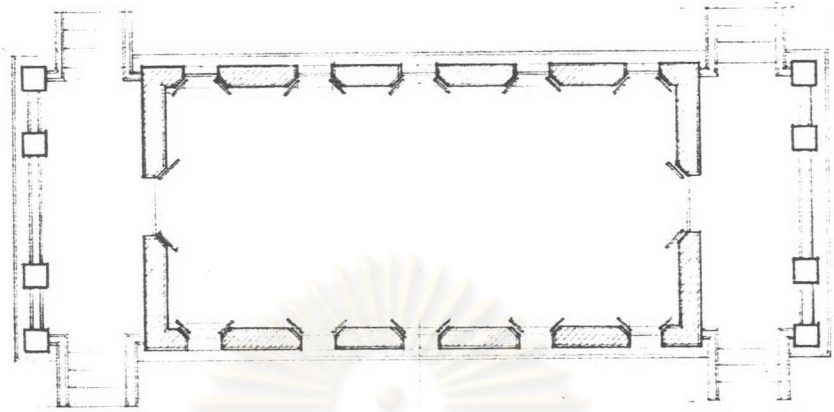

ภาพลายเส้นที่ 2.7 ผังพื้นพระอุโบสถแบบทรงโรงมีมุขหน้า-หลัง

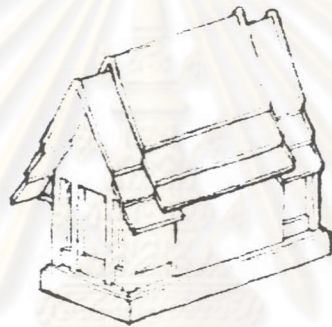

ภาพลายเส้นที่ 2.8 รูปทรงอาคารแบบมีมุขหน้า-หลัง

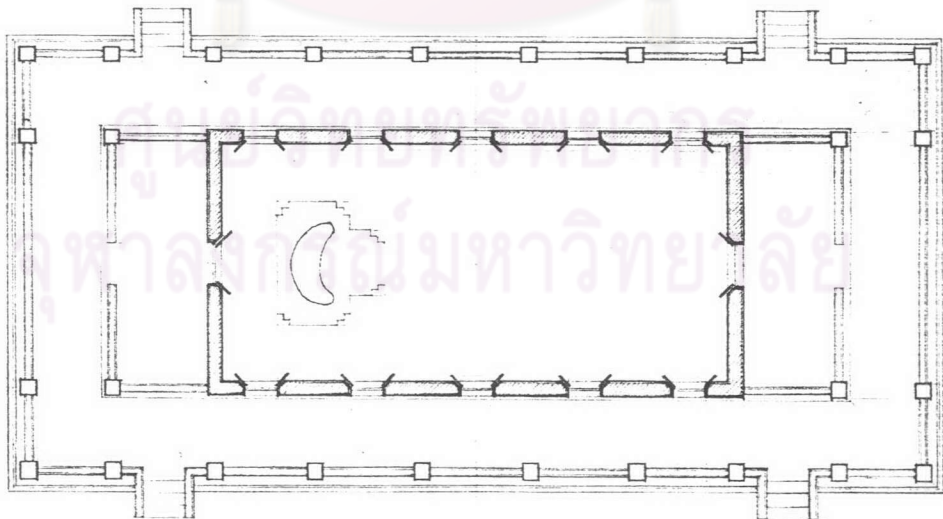

ภาพลายเส้นที่ 2.9 ผังพื้นแบบมีมุขหน้า - หลัง มีระเบียงรอบ

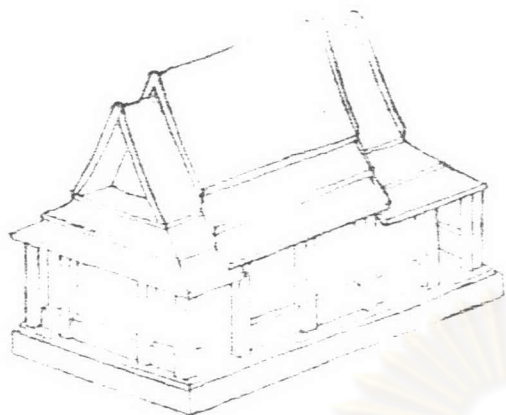

ภาพลายเส้นที่ 2.10 รูปทรงอาคารแบบมีมุขหน้า - หลัง มีระเบียงรอบ

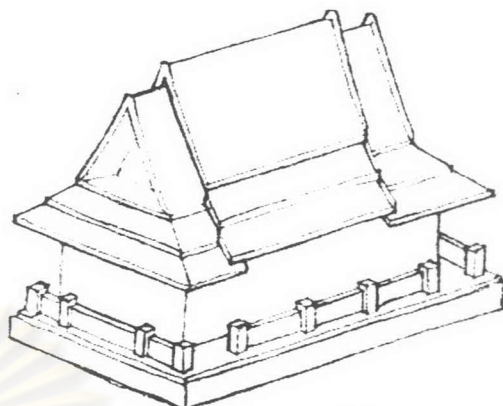

ภาพลายเส้นที่ 2.11 รูปทรงอาคารแบบมี ระเบียงรอบไม่มีเสาพระระเบียง

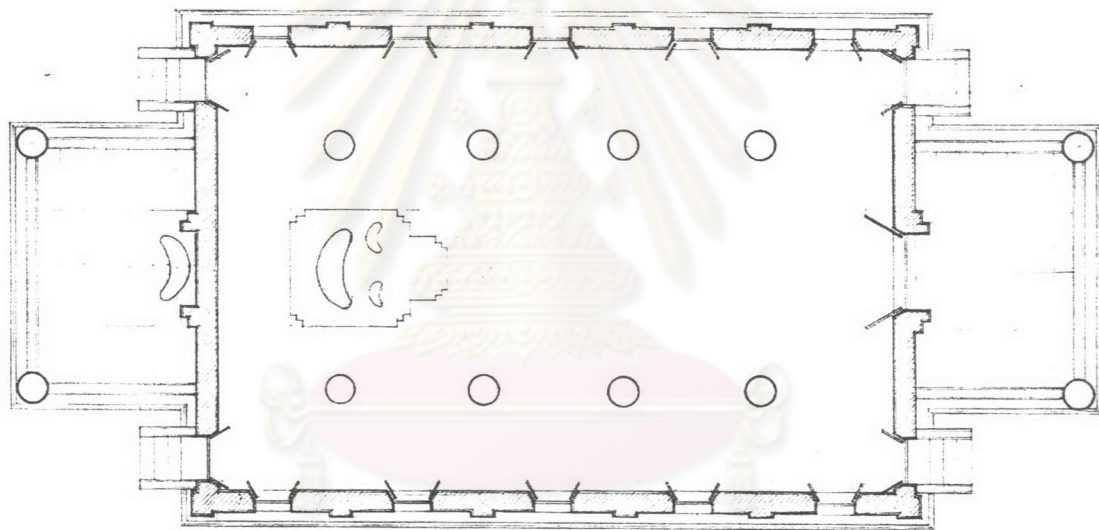

ภาพลายเส้นที่ 2.12 ผังพื้นพระอุโบสถแบบมีมุขเด็จหน้า-หลัง

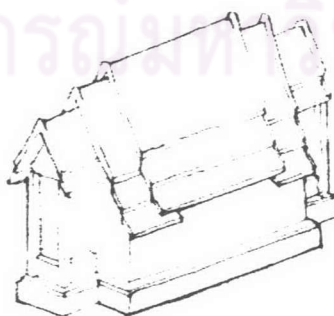

ภาพลายเส้นที่ 2.13 รูปทรงอาคารแบบมีมุขเด็จหน้า-หลัง

ศูนย์วิทยทรัพยากร
จุฬาลงกรณ์มหาวิทยาลัย

2.2.3 ความหมายและรูปแบบของโบสถ์

เสมาหรือสีมาหมายถึงองค์เครื่องหมายแสดงเขตสำหรับการทำสังฆกรรมของพระภิกษุสงฆ์ ในเขตพระอาราม การกำหนดเขตในการทำสังฆกรรมของพระภิกษุนั้นจะกำหนดด้วยวัตถุต่างๆ หรือเรียกว่า "นิมิต" วัตถุที่สามารถใช้เป็นนิมิตตามพระวินัยนั้นมี 8 ชนิด ได้แก่ ภูเขา, ศิลาหรือหิน, ป่าไม้, ต้นไม้, จอมปลวก, ถนนหนทาง, แม่น้ำ และน้ำ เมื่อมีการประกอบสังฆกรรมอยู่ในเขตของการประกอบสังฆกรรม พระภิกษุรูปอื่น ๆ ที่ก้าวล้ำเข้ามาในเขตดังกล่าวจะต้องเข้าร่วมประกอบสังฆกรรมด้วยทันที ด้วยเหตุนี้พระภิกษุที่ไม่พร้อมหรือไม่ต้องการที่จะร่วมประกอบสังฆกรรมต้องระวังมิให้ล่วงล้ำเข้าไปในเขต มิฉะนั้นจะเป็นเหตุให้การประกอบสังฆกรรมที่เกิดขึ้นเป็นโมฆะ และเหตุผลอีกประการของการกำหนดเขตสีมาขึ้นเพื่อให้เกิดความเป็นระเบียบสำหรับพระภิกษุสงฆ์ในขณะประกอบสังฆกรรมอย่างพร้อมเพรียงกัน

ข้อกำหนดในการวางผังเสมานั้นไม่มีจำกัดว่าต้องมีพื้นที่เท่าไร ทรงพระอนุญาตให้พระภิกษุสงฆ์กำหนดขอบเขตตามความพอใจ แต่มีให้กำหนดเสมาเล็กเกินไปจนไม่เพียงพอกับภิกษุ ๒๑ รูป และห้ามไม่ให้กำหนดเสมาใหญ่เกินไปกว่า ๓ โยชน์ ส่วนจำนวนจุดที่ทำการปักเสมานั้นต้องมีตั้งแต่ ๓ จุดขึ้นไป ตัวอย่างการกำหนดขอบเขตโบสถ์ดังนี้

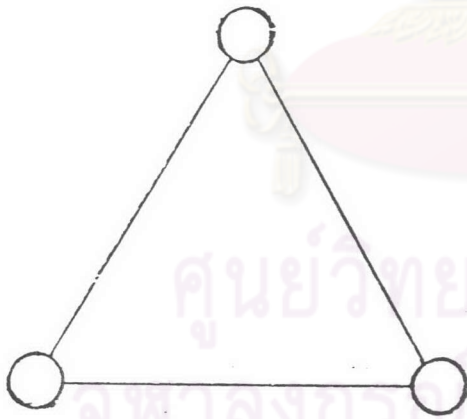

ภาพลายเส้นที่ 2.14 เสมา 3 จุดแบบกงจาก

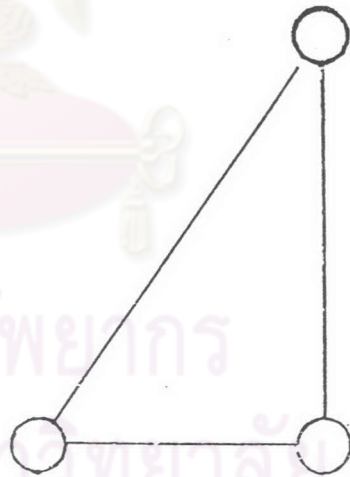

ภาพลายเส้นที่ 2.15 เสมา 3 จุดแบบกงจากเสี้ยว

⁹ สมเด็จพระมหาสมณเจ้า กรมพระยาวชิรญาณวโรรส. วินัยมุข เล่ม 3. (กรุงเทพมหานคร: มหามกุฏราชวิทยาลัย,

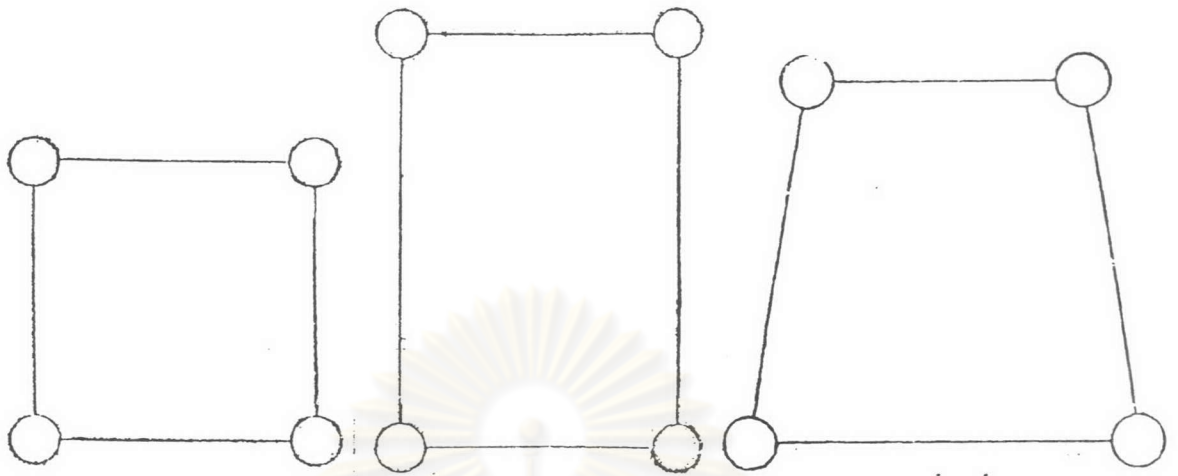

ภาพลายเส้นที่ 2.16 การกำหนดตำแหน่งเสมา 4 จุด

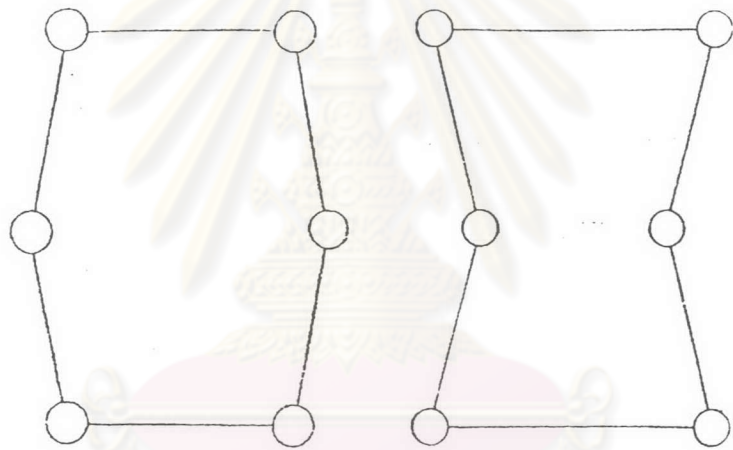

ภาพลายเส้นที่ 2.17 การกำหนดตำแหน่งเสมา 6 จุด

ศูนย์วิทยทรัพยากร
จุฬาลงกรณ์มหาวิทยาลัย



ภาพลายเส้นที่ 2. 18 การกำหนดตำแหน่งเสมาแบบ 8 จุด

ต่อมาเมื่อพระพุทธศาสนาได้รับการยอมรับและมีคนบวชเป็นภิกษุมากขึ้น กฎระเบียบทางสงฆ์ได้รับการปรับปรุงให้รัดกุมยิ่งขึ้น การกำหนดตำแหน่งโบเสมาจึงเกิดเป็นแบบแผน จะเห็นได้ชัดเจนจากวัดในประเทศไทยตั้งแต่ในสมัยสุโขทัย การวางตำแหน่งโบเสมาถูกกำหนดลงตรงตำแหน่งทิศทั้ง ๘ ล้อมเป็นพื้นที่รูป ๔ เหลี่ยมผืนผ้า เป็นการวางตำแหน่งให้สอดคล้องกับรูปแบบผังพื้นพระอุโบสถ และยังมีลักษณะการวางตำแหน่งโบเสมาแบบพิเศษที่เกิดขึ้นในสมัยพระบาทสมเด็จพระจอมเกล้าเจ้าอยู่หัว เรียกว่า “มหาเสมา” คือการวางตำแหน่งเสมาขนาดใหญ่ล้อมรอบเสมาเล็กรอบพระอุโบสถไว้อีกทีหนึ่ง เพื่อให้ทุกพื้นที่ในเขตมหาเสมาสามารถเลือกประกอบสังฆกรรมได้ เช่น พระวิหาร ศาลาราย ศาลาการเปรียญ หรือแม้แต่ในกุฏิสงฆ์ หากกำหนดมหาเสมาล้อมรอบทั้งวัด วัดที่มีการวางตำแหน่งแบบมหาเสมา ได้แก่ วัดราชประดิษฐสถิตมหาสีมารามที่ถูกสถาปนาขึ้นในสมัยรัชกาลที่ ๔ และวัดราชบพิธสถิตมหาสีมารามสถาปนาขึ้นในสมัยรัชกาลที่ ๕ ทั้งสองวัดตั้งอยู่ในเขตกรุงเทพมหานคร

เนื่องจากการกำหนดพื้นที่การประกอบสังฆกรรมด้วยโบเสมาตั้งแต่สมัยโบราณ จึงเกิดเป็นศิลปะการประดับตกแต่งลวดลายบนพื้นโบเสมาขึ้น รูปร่างและลวดลายที่ประดับตกแต่งกันตามยุคสมัย ในประเทศไทยพบหลักฐานโบเสมาตั้งแต่สมัยทวารวดีจะพบมากในเขตเมืองโบราณฟ้าแดดสูงยาง จังหวัดกาฬสินธุ์ เป็นโบเสมาที่มีขนาดใหญ่แกะสลักด้วยหิน ลวดลายบนโบเสมาจะสลักเป็นรูปชาดกหรือรูปสถูปบริเวณแกนกลางโบ



ภาพที่ 2.1 โบเสมาแบบทวารวดี
ที่เมืองฟ้าแดดสูงยาง จังหวัดกาฬสินธุ์
ที่มาของภาพ: น. ณ ปากน้ำ. ศิลปบนโบเสมา. (กรุงเทพมหานคร: โรงพิมพ์อักษรสัมพันธ์, 2524.)



ภาพที่ 2.2 โบเสมาแบบอู่ทอง
วัดถ้ำเขาวง จังหวัดราชบุรี

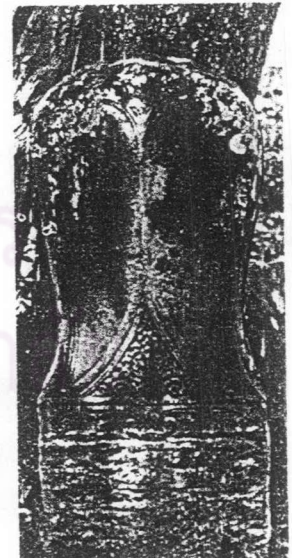

ภาพที่ 2.3 โบเสมาแบบอู่ทอง
วัดบางลี่เจริญธรรม จังหวัดราชบุรี

ในสมัยสุโขทัยมีการใช้หินชนวนขนาดใหญ่นำมาแกะสลัก ต่อมาในสมัยก่อนกรุงศรีอยุธยาหรือสมัยอู่ทอง ในเขตจังหวัดลพบุรี, สิงห์บุรี, ราชบุรีกาญจนบุรี, นครปฐมฯ พบใบเสมาขนาดใหญ่ แกะด้วยศิลาทรายขาวและศิลาทรายแดง มีความหนามาก สูงตั้งแต่ 60 เซนติเมตร ไปจนถึง 1 เมตร การแกะสลักลวดลายบนใบเสมากระทำอย่างวิจิตรงดงามจะมีลวดลายบริเวณด้านบนและด้านล่างของใบเสมา

จนถึงสมัยอยุธยาตอนต้นใช้หินชนวนขนาดใหญ่แต่มีลวดลายน้อยเนื่องจากชนิดของหินไม่อำนวยต่อการแกะสลัก สมัยอยุธยากลางยังคงใช้หินชนวนขนาดใหญ่อยู่แต่มีการเริ่มใช้หินทรายเนื้อละเอียดแกะสลักลวดลาย เมื่อถึงสมัยอยุธยาปลายใบเสมามีขนาดเล็กลงแต่มีการทำฐานขึ้นมารองรับใบเสมาเรียกโดยรวมว่า “เสมานั่งแท่น” ลักษณะของฐานที่ขึ้นมารองรับเสมาจะเป็นฐานสิงห์ ตอนบนของฐานจะเป็นบัวโค้งขึ้นไปรับใบเสมา



ภาพที่ 2.4 ใบเสมาแบบอยุธยาตอนต้น
วัดป่าโมก พระนครศรีอยุธยา

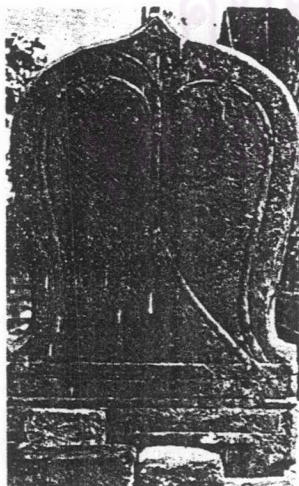

ภาพที่ 2.5 ใบเสมาแบบอยุธยาตอนต้น
วัดใหม่ พระนครศรีอยุธยา

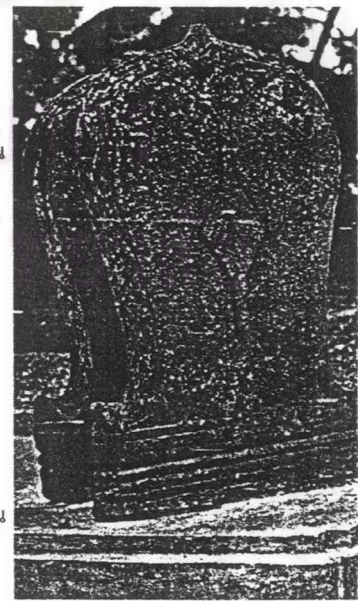

ภาพที่ 2.6 ใบเสมาแบบอยุธยาตอนต้น
วัดสามวิหาร พระนครศรีอยุธยา

ที่มาของภาพ: น. ณ ปากน้ำ. ศิลปบนใบเสมา. (กรุงเทพมหานคร: โรงพิมพ์อักษรสัมพันธ์, 2524.)

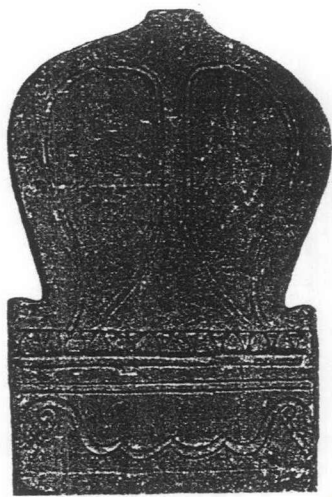

ภาพที่ 2.7 โบสถ์สมัยอยุธยาตอนกลาง วัดสนามไชย พระนครศรีอยุธยา โบสถ์เริ่มมีขนาดเล็กลงและมีลวดลายมากขึ้น



ภาพที่ 2.8 โบสถ์วัดสบสวรรค์ สมัยอยุธยาตอนกลาง โบสถ์มีขนาดเล็กกว่าสมัยอยุธยาตอนต้น



ภาพที่ 2.9 โบสถ์สมัยอยุธยา กลาง รัชสมัยสมเด็จพระเจ้าปราสาททอง โบสถ์เล็กลงและมีการแกะสลักลวดลายวิจิตรงดงาม

ในสมัยอยุธยาตอนปลายจนถึงปัจจุบันยังมีการเพิ่มเติมในส่วนของซุ้มเสมาขึ้นมาครอบโบสถ์ ซุ้มเสมานี้มีการประดับตกแต่งอย่างวิจิตรงดงามดังเช่น ซุ้มเสมาวัดพระศรีรัตนศาสดาราม กรุงเทพฯ เป็นซุ้มเสมา ๕ ยอดปิดทองประดับกระจกสี เป็นต้น นอกจากนี้ในภายหลังยังปรากฏรูปแบบซุ้มเสมาแบบต่าง ๆ อีกหลายแบบ ได้แก่ ซุ้มเสมายอดเจดีย์, ซุ้มเสมายอดมณฑป, ซุ้มเสมาทรงกุ่ม, ซุ้มเสมาทรงเกี้ยว, ซุ้มเสมาทรงปราสาท และซุ้มเสมาทรงคฤหาสน์



ภาพที่ 2.10 เสมาอยุธยาตอนปลาย วัดพระพุทธรบาท จังหวัดสระบุรี



ภาพที่ 2.11 เสมาอยุธยาตอนปลาย วัดทอง เขตธนบุรี กรุงเทพมหานคร



ภาพที่ 2.11 เสมาอยุธยาตอนปลาย วัดกาญจนสิงหาสน์ กรุงเทพมหานคร

ที่มาของภาพ: น. ณ ปากน้ำ. ศิลปบนโบสถ์. (กรุงเทพมหานคร: โรงพิมพ์อักษรสัมพันธ์, 2524.)

ภาพแสดงลักษณะต่างๆ ของซุ้มเสมา

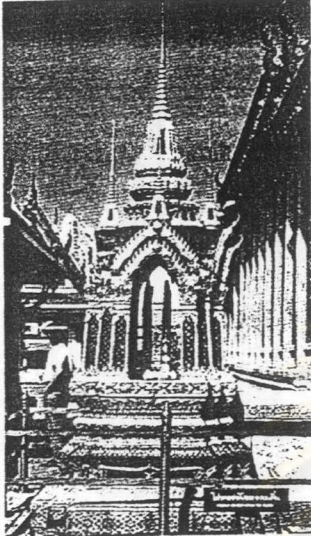

ภาพที่ 2.13 ซุ้มเสมา
วัดพระศรีรัตนศาสดา
-ราม
กรุงเทพมหานคร



ภาพที่ 2.14 ซุ้มเสมา
ทรงมณฑป
วัดพระเชตุพนฯ
กรุงเทพมหานคร

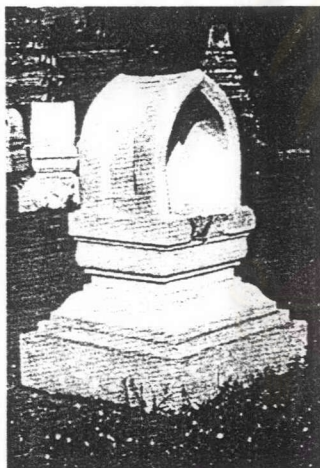

ภาพที่ 2.15 ซุ้มเสมา
ทรงกูป วัดท่อ เพชรบุรี



ภาพที่ 2.16 ซุ้มเสมา
ทรงปราสาท วัดพิชัยญาติ
กรุงเทพมหานคร

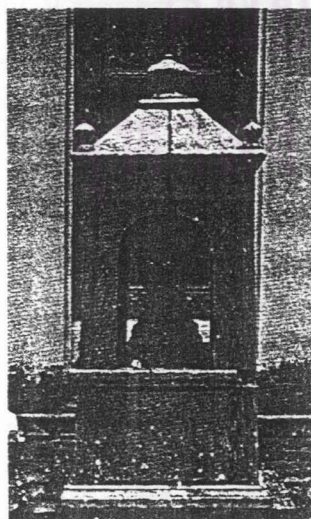

ภาพที่ 2.17 ซุ้ม
เสมาทรงเกี้ยว
แบบจีน วัดราช
โอรส
กรุงเทพมหานคร



ภาพที่ 2.18 ซุ้มเสมา
ทรงเจดีย์จอมแห
วัดราชนันทดา
กรุงเทพมหานคร

2.3 รูปแบบพระวิหารและพระอุโบสถในสมัยอยุธยา

ในสมัยอยุธยาพระอุโบสถเริ่มมีความสำคัญมากขึ้น แต่โดยมากรูปแบบการก่อสร้างจะเลียนแบบพระวิหาร สามารถแบ่งช่วงวิวัฒนาการของรูปแบบสถาปัตยกรรมได้เป็น 3 ช่วง ได้แก่ ช่วงที่ 1 (พ.ศ. 1893 –พ.ศ. 2031 ในรัชสมัยสมเด็จพระรามาธิบดีที่ 1 – สมเด็จพระบรมไตรโลกนาถ) ถือเป็นช่วงอยุธยาตอนต้น แบบอย่างของสถาปัตยกรรมในยุคนี้ได้รับอิทธิพลจากศิลปะขอมโดยมีการดัดแปลงจนเป็นลักษณะเฉพาะ มีการสร้างพระปราสาทแบบขอมเป็นประธานของวัดแต่สัดส่วนขององค์ปราสาทจะสูงกว่าและมีการย่อมุมมากกว่า พระปราสาทในยุคนี้ได้แก่ พระปราสาทวัดพุทไธสวรรย์, พระปราสาทวัดพระราม, พระปราสาทวัดราชบูรณะ เป็นต้น

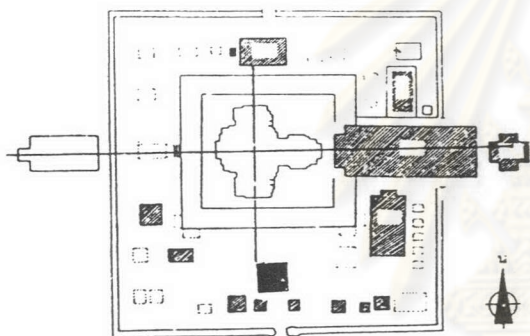

แผนผังที่ 2.1 ผังวัดพระศรีรัตนมหาธาตุ จ. ลพบุรี
ที่มา: สันติ เล็กสุขุม. ศิลปะอยุธยา.(กรุงเทพมหานคร:
ด้านสหราชอาณาจักรพิมพ์.) หน้า 46

ภาพที่ 2.19 ภาพถ่ายด้านหน้าวัดมหาธาตุ จังหวัดลพบุรี
พระวิหารด้านหน้าถูกบูรณะปฏิสังขรณ์ในสมัยสมเด็จพระนารายณ์
หันหน้าพระวิหารไปทางทิศตะวันออก ด้านหลังเป็นพระปราสาท

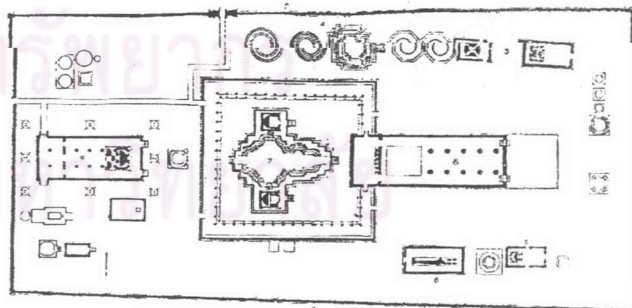
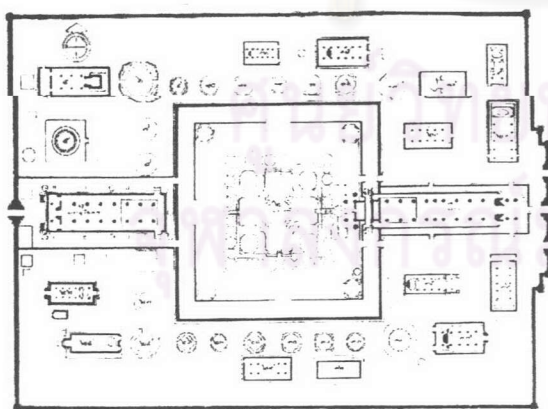

แผนผังที่ 2.2 ผังวัดมหาธาตุ พระนครศรีอยุธยา ที่มา: ศิลปากร, กรม.
ศิลปกรรมสมัยอยุธยา. (กรุงเทพมหานคร: โรงพิมพ์การศาสนา, 2514.)
หน้า 71

แผนผังที่ 2.3 ผังวัดพุทไธสวรรย์ พระนครศรีอยุธยา ที่มา: ศิลปากร,
กรม. ศิลปกรรมสมัยอยุธยา. (กรุงเทพมหานคร: โรงพิมพ์การ
ศาสนา,2514.) หน้า 72

จากผังของวัดในสมัยอยุธยาตอนต้น จะเห็นได้ว่าอาคารที่เป็นสถาปัตยกรรมหลักของวัด ได้แก่ พระวิหารและพระปราสาท ส่วนพระอุโบสถมีความสำคัญมากขึ้นกว่าในสมัยสุโขทัย สังเกตได้จากการวางตำแหน่งพระอุโบสถให้เข้ามาอยู่ในแนวแกนหลักของวัดแล้ว แต่ตั้งอยู่ทางด้านหลัง และมีขนาดเล็กกว่าพระวิหาร หากเป็นวัดหลวงที่มีขนาดใหญ่และมีความสำคัญ จะมีการสร้างพระวิหารและพระปราสาทขนาดเล็กไว้ภายในบริเวณวัดอีกมากมาย

พระวิหารและพระอุโบสถโดยทั่วไปผังอาคารเป็นรูปสี่เหลี่ยมผืนผ้าก่ออิฐถือปูน ฐานยกสูงจากพื้นดินเล็กน้อยเป็นฐานบัวโดยรอบอาคาร มีประตูทางเข้าเพียงด้านเดียวเรียกผังแบบนี้ว่า “แบบมหาอุด” ผังด้านข้างมีการเปิดช่องลูกทรงหรือซี่ลวดเลียนแบบมาจากอาคารสมัยสุโขทัย ได้แก่ พระอุโบสถวัดมหาธาตุ, วัดหน้าพระเมรุ, พระวิหารวัดพระศรีสรรเพชญ์, และวัดธรรมิกราช จังหวัดพระนครศรีอยุธยา เป็นต้น หลังคาเป็นจั่วลดชั้น ไม่นิยมสร้างให้มีชายคายื่นออกมาจากหัวเสามาก หลังคามุงกระเบื้องดินเผาหรือกระเบื้องกาบกล้วย หน้าบันอาคารเป็นไม้แกะสลักลวดลาย รวมถึงแกะลวดลายบริเวณหน้าอุดปีกนกทั้งสองข้าง ได้แก่ พระวิหารวัดธรรมาราม, วัดพรหมนิวาส, และวัดหน้าพระเมรุ จังหวัดพระนครศรีอยุธยา เป็นต้น ภายในอาคารมีเสาร่วมใน 2 แถว เป็นเสากลมหรือเสาแปดเหลี่ยม ขึ้นไปรับน้ำหนักจั่วด้านใน ชายคาด้านนอกจะไม่ใช้คันทวยรับน้ำหนักโดยมีการใช้เสาพาไลแทน ทำให้สามารถเดินประทักษิณได้รอบอาคาร จากลักษณะดังกล่าว จะเห็นได้ว่าลักษณะพระอุโบสถในสมัยอยุธยาตอนต้นได้มีการนำแบบอย่างมาจากสุโขทัย

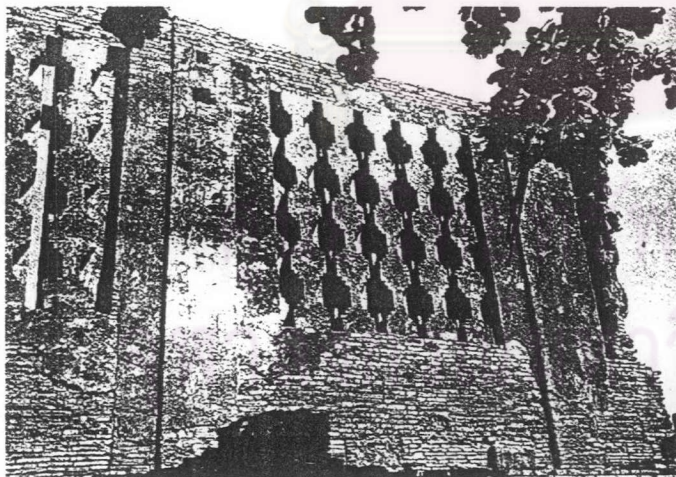

ภาพที่ 2.21 รูปด้านสันนิษฐานพระอุโบสถวัดพระศรีสรรเพชญ์ สมัยอยุธยาตอนต้น

ที่มา: เสนอ นิลเดช. ประวัติศาสตร์สถาปัตยกรรมไทย.

(กรุงเทพมหานคร: โรงพิมพ์มหาวิทยาลัยธรรมศาสตร์, 2541.) หน้า

76.

ภาพที่ 2.20 ช่องเปิดแบบลูกมะหวด บริเวณผนังด้านข้างของพระวิหารหลวงวัดมหาธาตุ พระนครศรีอยุธยาตอนต้น เป็นแบบที่ได้รับอิทธิพลมาจากศิลปะชอม

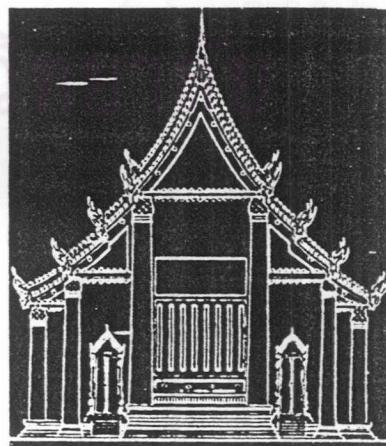

ช่วงที่ 2 (พ.ศ. 2034-2171 ในรัชสมัยสมเด็จพระรามาธิบดีที่ 2-สมเด็จพระเจ้าทรงธรรม)

ในสมัยนี้มีการสร้างพระเจดีย์ทรงลังกาตามแบบอย่างที่ตั้งขึ้นแพร่หลายในสุโขทัย เนื่องจากสมเด็จพระรามาธิบดีที่ 2 พระราชโอรสของสมเด็จพระบรมไตรโลกนาถ ทรงประสูติ ณ เมืองพิษณุโลก เมื่อครั้งสมเด็จพระราชบิดาเสด็จไปครองเมืองพิษณุโลกอันเป็นหัวเมืองฝ่ายเหนือ ทรงได้เห็นแบบอย่างขนบธรรมเนียมและสถาปัตยกรรมต่างๆ ของกรุงสุโขทัยและทรงนำแบบอย่างนั้นมาก่อสร้างในกรุงศรีอยุธยา ซึ่งมีการพัฒนาองค์ระฆังของพระเจดีย์ให้สูงกว่าและแผ่กว้างกว่าพระเจดีย์แบบสุโขทัย

มีการสร้างบัลลังก์แปดเหลี่ยมและเพิ่มเสานางหรือเสาลูกมะหวดแล้วจึงต่อเป็นปล้องโงน และมีหยาดน้ำค้างบนยอดสุดของพระเจดีย์ ได้แก่ พระเจดีย์ใหญ่สามองค์ที่วัดพระศรีสรรเพชญ์, พระเจดีย์วัดใหญ่ไชยมงคล, พระเจดีย์วัดวรเชษฐาราม

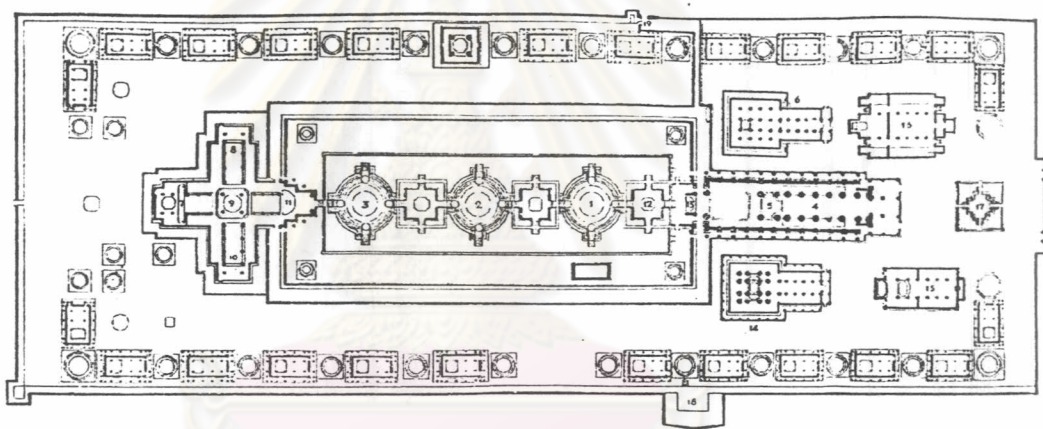

แผนผังที่ 2.4 ผังวัดพระศรีสรรเพชญ์ สมัยอยุธยากลางที่มา: ศิลปากร, กรม. ศิลปกรรมสมัยอยุธยา. กรุงเทพมหานคร: โรงพิมพ์การศาสนา.2514. หน้า 73



ภาพที่ 2.22 พระเจดีย์วัดพระศรีสรรเพชญ์ พระนครศรีอยุธยาที่มา: ศิลปากร, กรม. ศิลปกรรมสมัยอยุธยา. กรุงเทพมหานคร: โรงพิมพ์การศาสนา.2514. หน้า 76

รูปทรงของพระอุโบสถและพระวิหาร จะมีลักษณะคล้ายกับศิลปะอยุธยาตอนต้นเป็นส่วนใหญ่ คือตัวอาคารประกอบด้วยเสาด้านหน้าและด้านหลัง ด้านละ 4 ต้น ผนังด้านนอกไม่มีการตกแต่ง หันมาตกแต่งภายในเพื่อลดความคับแคบของตัวอาคารภายใน ลักษณะที่เปลี่ยนแปลงไปบ้างคือ ระบบเสาดำเนินทางด้านข้างหายไป อาคารมีขนาดเล็กลง มีการใช้คันทวยในการรับน้ำหนักชายคาปีกนก คันทวยมีขนาดใหญ่ เช่นที่วัดกษัตริย์าราม หน้าต่างยังคงเจาะเป็นที่ลูกกรงตามเดิม ในบางวัดผนังนิยมก่อทึบหนา เพราะไม่มีเสาร่วมใน จึงต้องใช้ผนังรองรับน้ำหนักทั้งหมดของเครื่องบน ฉะนั้นจึงมีการเจาะช่องหน้าต่างเล็กๆ ตอนกลางเพียง 2-3 บาน



ภาพที่ 2.23 พระอุโบสถวัดหน้าพระเมรุ พระนครศรีอยุธยา สมัยอยุธยากลาง ที่มา: สันติ เล็กสุขุม. ศิลปะอยุธยา. (กรุงเทพมหานคร: ด้านสถาการพิมพ์.) หน้า 126

ภาพที่ 2.24 พระอุโบสถวัดหน้าพระเมรุ ที่มา: สันติ เล็กสุขุม. ศิลปะอยุธยา. (กรุงเทพมหานคร: ด้านสถาการพิมพ์.) หน้า 126

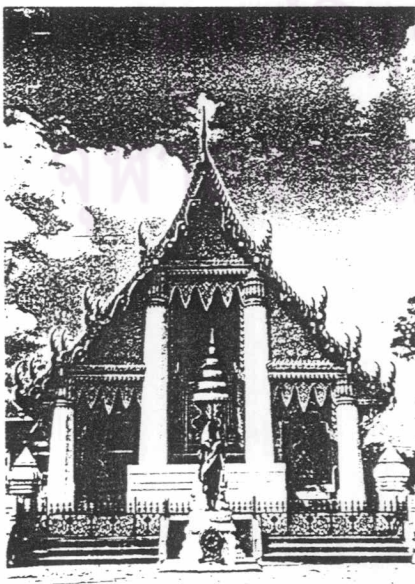

ภาพที่ 2.25 พระอุโบสถวัดกษัตริย์าราม พระนครศรีอยุธยา ที่มา: ตริ่งใจ บูรณสมภพ และคณะ. การศึกษาสถาปัตยกรรมตะวันตก ที่มีอิทธิพลต่อสถาปัตยกรรมไทย ในแผ่นดินสมเด็จพระนารายณ์มหาราช จ. ลพบุรี. (กรุงเทพมหานคร.) หน้า 98

ช่วงที่ 3 (พ.ศ. 2173-2310 ในรัชสมัยสมเด็จพระเจ้าปราสาททอง-สมเด็จพระเจ้าเอกทัศ)

ในสมัยอยุธยาตอนปลายนี้ รูปแบบของพระอุโบสถ (พระวิหารไม่ค่อยมีความสำคัญ ในบางวัดจะไม่มีพระวิหาร) ได้รับการเปลี่ยนแปลงเป็นอย่างมาก อันเกิดจากคตินิยมและอิทธิพลจากตะวันตก โดยเฉพาะในรัชสมัยสมเด็จพระนารายณ์มหาราช (พ.ศ. 2199-2231) ซึ่งยังพอมีหลักฐานอยู่หลายแห่งที่ลพบุรีและอยุธยา ส่งผลต่อรูปแบบสถาปัตยกรรมในสมัยต่อมา

ช่วงก่อนรัชสมัยสมเด็จพระนารายณ์มหาราช ลักษณะบางประการได้เปลี่ยนแปลงไปบ้างแล้ว เช่น ในรัชสมัยสมเด็จพระเจ้าทรงธรรม ผนังอาคารด้านข้าง เปลี่ยนจากการเจาะช่องลม เป็นช่องหน้าต่างเล็กๆ เว้นระยะห่างกันมาก ทวยที่ผนังด้านข้างสำหรับรับน้ำหนักชายคาปีกนกมีขนาดเล็กลง และในรัชสมัยสมเด็จพระเจ้าปราสาททอง เสาภายในอาคารได้มีการนำกลับมาใช้อีก แต่เปลี่ยนจากเสากลมหรือเสาแปดเหลี่ยมเป็นเสาสี่เหลี่ยมย่อมุมสิบสอง เป็นต้น

อิทธิพลของศิลปะจากชาติตะวันตก ลักษณะที่สำคัญๆ คือ เริ่มมีอาคารสองชั้นแบบตึก เจาะหน้าต่างโค้งทรงพนมและไม่มีซุ้มหน้าต่าง เช่น พระอุโบสถวัดตะเว็ด และวัดตึก จังหวัดพระนครศรีอยุธยา อาคารก่อผนังด้านหุ้มกลอง(ด้านสกัด) ถึงส่วนบนสุดคือ ออกไก่ หน้าบันประดับปูนปั้นเป็นลายเทศ รวมถึงหน้าต่างปีกนกทั้งสองข้างด้วย ภายในอาคารไม่มีเสารับน้ำหนักเพราะโครงสร้างเครื่องบนที่แข็งแรง นอกจากหน้าต่างโค้งทรงพนมแล้วยังมีหน้าต่างแบบสี่เหลี่ยม เช่น พระอุโบสถวัดบรมพุทธาราม และวัดกุฎีดาว จังหวัดพระนครศรีอยุธยาอยุธยา เป็นต้น ในอาคารที่มีขนาดกว้างขวางขึ้นก็จำเป็นต้องใช้เสาร่วมในแบบกลมและแปดเหลี่ยมเช่นเดิม แต่หน้าบันยังคงเป็นแบบเก่า

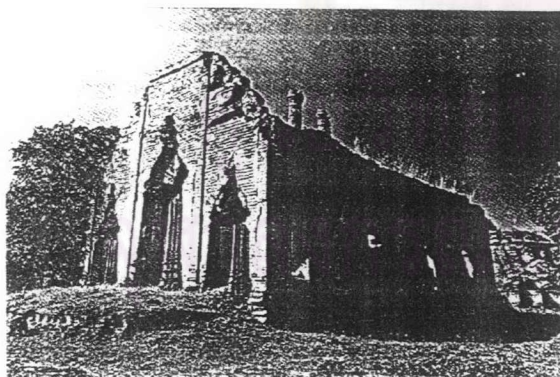

ภาพที่ 2.26 ผนังด้านสกัดด้านหน้า
พระอุโบสถวัดกุฎีดาว พระนครศรีอยุธยา

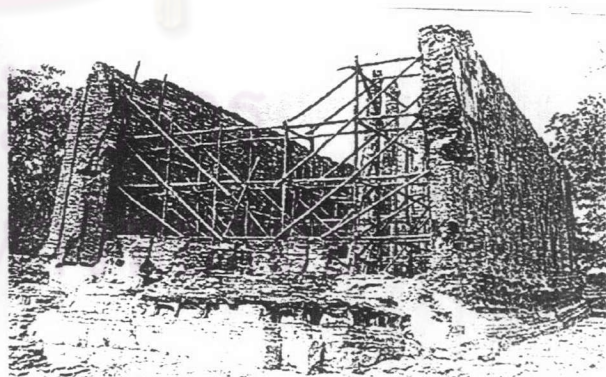

ภาพที่ 2.27 ผนังด้านสกัดด้านหลัง
พระอุโบสถวัดกุฎีดาว พระนครศรีอยุธยา

ที่มาของภาพ: สันติ เล็กสุขุม. ศิลปะอยุธยา. (กรุงเทพมหานคร:ด้านสุทธาการพิมพ์.)

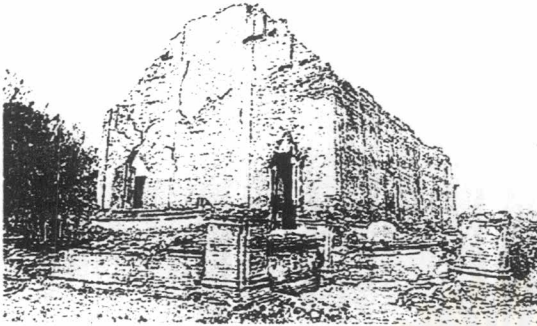

ภาพที่ 2.28 พระอุโบสถวัดมเหยงค์ พระนครศรีอยุธยา

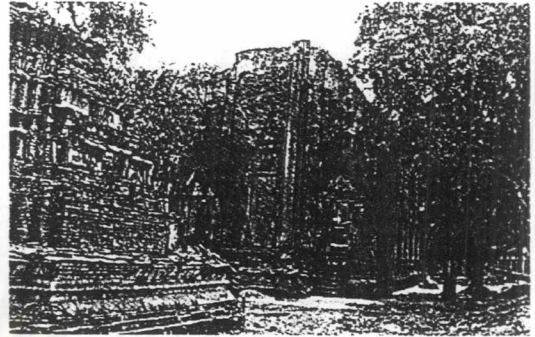

ภาพที่ 2.29 พระอุโบสถวัดบรมพุทธาราม พระนครศรีอยุธยา



ภาพที่ 2.30 พระอุโบสถวัดเกาะแก้วสุทธารามจังหวัดเพชรบุรี

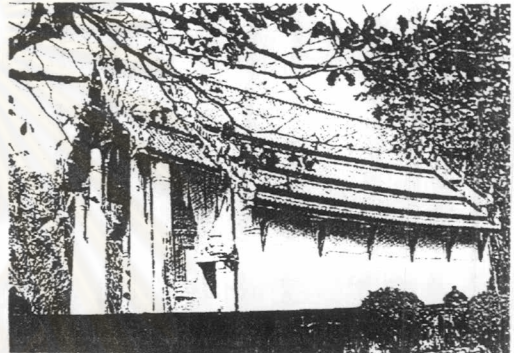

ภาพที่ 2.31 พระอุโบสถวัดปราสาทจังหวัดเพชรบุรี

ที่มาของภาพ: สันติ เล็กสุขุม. ศิลปะอยุธยา. (กรุงเทพมหานคร:ด้านสุทธากรพิมพ์.)

ในรัชสมัยสมเด็จพระเจ้าบรมโกศ ตัวอาคารเริ่มเปลี่ยนไป รูปทรงอาคารขยายกว้างหลังคาลาดต่ำ หน้าบันประดับลวดลายปูนปั้นทั้งด้านหน้าและด้านหลังซึ่งมีขนาดใหญ่ขึ้น ตามแนวหลังคาที่ลาดต่ำลงมา ลักษณะลวดลายปูนปั้นนี้เป็นที่นิยมกันแพร่หลายไปตามจังหวัดที่ใกล้เคียงต่างๆ เช่น วัดยางสุทธาวาส วัดแจรงร้อน จังหวัดธนบุรี วัดกลาง จังหวัดสมุทรปราการ วัดท่าหลวง จังหวัดอ่างทอง วัดชมพู จังหวัดนนทบุรี วัดธรรมาราม จังหวัดพระนครศรีอยุธยา และวัดบางขุนเทียนนอก กรุงเทพฯ เป็นต้น นอกจากนี้ยังมีการประดับซุ้มประตูหน้าต่างอย่างวิจิตรพิสดารมากขึ้น รวมทั้งให้ความสำคัญกับเสาโดยการประดับลายปูนปั้นตามส่วนต่างๆ เช่น หัวเสา ฐานและบนเสา ตลอดจนจันทน์อาคารด้านนอก เช่น ผนังพระวิหารวัดมหาธาตุ จังหวัดนครศรีธรรมราช และผนังพระอุโบสถวัดไผ่ล้อม จังหวัดเพชรบุรี

วิวัฒนาการต่อมาของรูปทรงอาคาร คือ มีการเสริมหลังคาทางด้านหน้าให้มีลักษณะคล้ายเพิงเอียงลาดลงมา เรียกว่า “จันทับ” หรือมีทั้งด้านหน้าและด้านหลัง เสาที่รองรับเพิงนี้ เป็นเสาย่อมุมไม้สิบสอง หัวเสาเป็นบัวกลุ่มหรือบัวกลีบยาว มีบันไดออกทางด้านข้างของชานชาลาที่ยื่นออกมาทั้งสองด้าน มีทวยรับชายคาปีกนก ฐานอาคารมีลักษณะเด่นชัดประจำยุคสมัยคือเป็นฐานบัวและตักท้องข้างหรือแอ่นท้องสำเภา



ภาพที่ 2.32 พระอุโบสถวัดชมพูเวก จังหวัดนนทบุรี

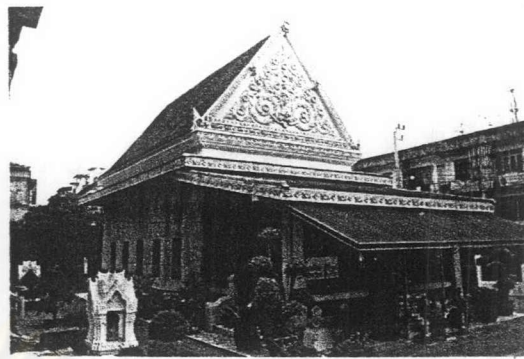

ภาพที่ 2.33 พระอุโบสถวัดยางสุทธาราม กรุงเทพมหานคร

ลักษณะอื่นๆ นอกเหนือจากการกล่าวข้างต้นอันแสดงถึงเอกลักษณ์ของอยุธยาตอนปลาย คือ ตัวอาคารตั้งอยู่บนฐานสิงห์หรือฐานบัวที่มีแอ่นโค้ง ทรวดทรงชะลูดสอบขึ้นด้านบน อาคารด้านหน้าเข็ด ลวดลายที่ตกแต่งส่วนต่างๆ ของอาคารจะมีความอ่อนช้อยเป็นธรรมชาติมากกว่า ลวดลายต่างๆ ในสมัยรัตนโกสินทร์ที่เป็นลวดลายประดิษฐ์ ตัวอย่างของพระอุโบสถในสมัยนั้นนอกเหนือจากที่จังหวัดพระนครศรีอยุธยา ยังมีอิทธิพลแพร่หลายออกไปยังจังหวัดต่างๆ เช่น พระอุโบสถวัดเขมาภิรตาราม จังหวัดอยุธยา พระอุโบสถวัดกลางและวัดพระแท่นศิลาอาสน์ จังหวัดอุตรดิตถ์ เป็นต้น

ศูนย์วิทยทรัพยากร
จุฬาลงกรณ์มหาวิทยาลัย