

เอกสารอ้างอิง

1. จุฬาลงกรณ์มหาวิทยาลัย. หน่วยวิจัยสถาบัน ฝ่าขวางแผนและพัฒนา. ระบบสารสนเทศเพื่อการบริหารจุฬาลงกรณ์มหาวิทยาลัยพจนานุกรมข้อมูล. กรุงเทพมหานคร : สถาบันบริการคอมพิวเตอร์ จุฬาลงกรณ์มหาวิทยาลัย, 2520.
2. เรวดี ชนวนานิช. "การประยุกต์คอมพิวเตอร์กับงานทะเบียนครุภัณฑ์" วิทยานิพนธ์มหาบัณฑิต สาขาวิทยาศาสตร์คอมพิวเตอร์ บัณฑิตวิทยาลัย จุฬาลงกรณ์มหาวิทยาลัย, 2527
3. สวัสดิการสำนักงานปลัดสำนักนายกรัฐมนตรี "ระเบียบสำนักนายกรัฐมนตรีว่าด้วยการพัสดุ พ.ศ. 2521."
4. สถาบันฝึกอบรมและปรับปรุงการบริหารสำนักงานงบประมาณสำนักนายกรัฐมนตรี "คู่มือการกำหนดหมายเลขพัสดุ"
5. Date, C.J. An Introduction to Database Systems. Volume 1 Third Edition : Addison-Wesley Publishing Company, Inc., 1981.
6. Fleming, Candace C., and Von Halle, Babara. Handbook of Relational Database Design. : Addison-Wesley Publishing Company, Inc., 1989
7. Howe, D.R. Data Analysis for Data Base Design. : Edward Arnold (Publishers) Ltd. 1983
8. Loomis, Mary E.S. The Database Book. United States of America : Macmillan Publishing company., 1987
9. Philip J. Pratt and Joseph J. Adamski, Database Systems Management and Design. Boyd & Fraser Publishing Company., 1987
10. Ralph B. Bisland, Jr., Database Management Developing Application Systems Using ORACLE. Prectice-Hall, Inc., 1989
11. Vetter, M. Strategy for Data Modelling (application-and enterprise wide). : John Wiley and Sons, 1987



ภาคผนวก

ศูนย์วิทยทรัพยากร
จุฬาลงกรณ์มหาวิทยาลัย

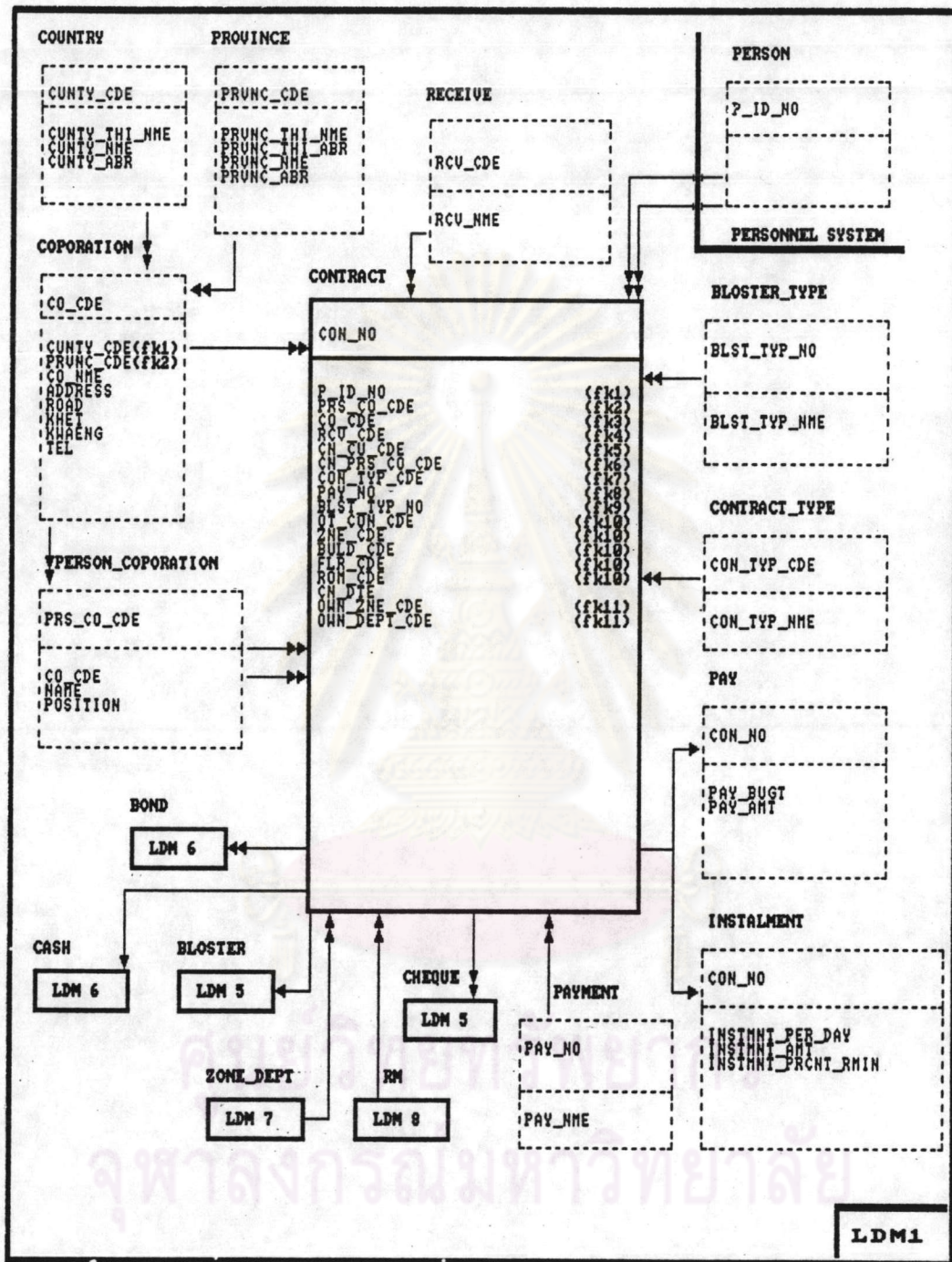

รูปที่ ก.1 แสดงโมเดลข้อมูลเชิงตรรกะระบบข้อมูลสำหรับงานบริหารอาคารสถานที่และพัสดุภัณฑ์ (ภาษาอังกฤษ) รูปที่ 1

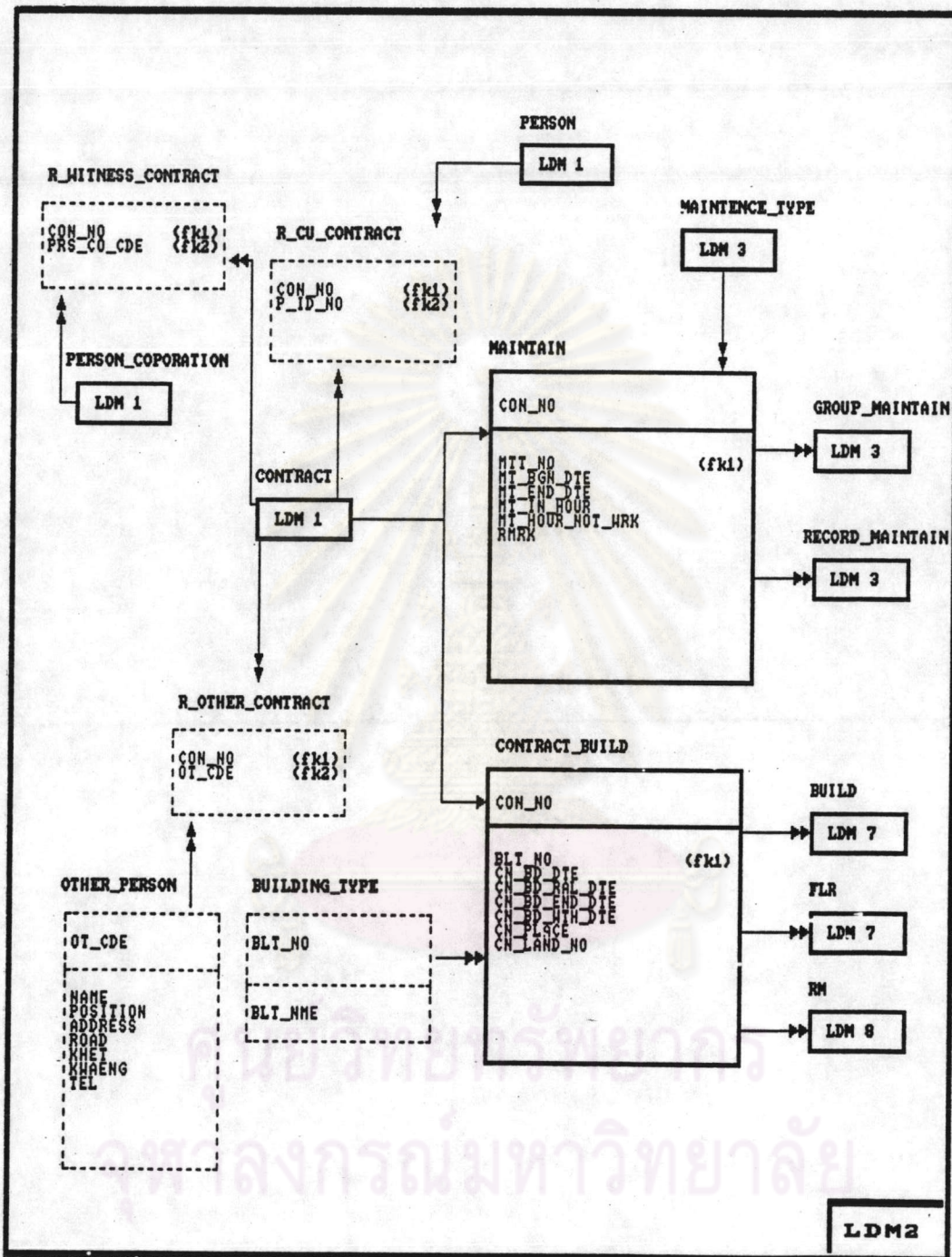

รูปที่ ก.2 แสดงโมเดลข้อมูลเชิงตรรกะแบบข้อสัญญา สำหรับงาน
บริหารอาคารสถานที่และพัสดุภัณฑ์ (ภาษาอังกฤษ) รูปที่ 2

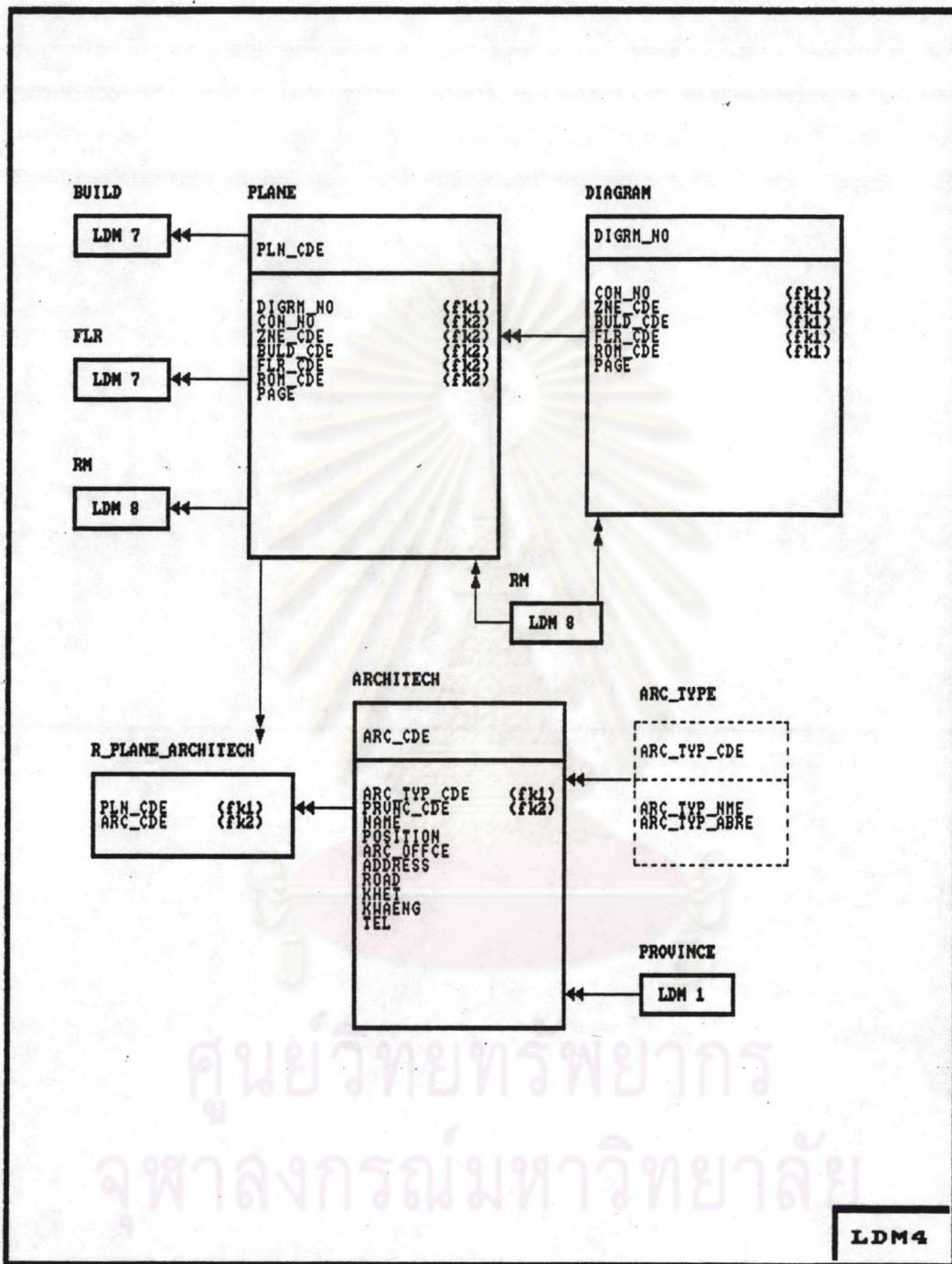

รูปที่ ก.4 แสดงโมเดลข้อมูลเชิงตรรกะแบบข้อสัญญา สำหรับงานบริหารอาคารสถานที่และพัสดุครุภัณฑ์ (ภาษาอังกฤษ) รูปที่ 4

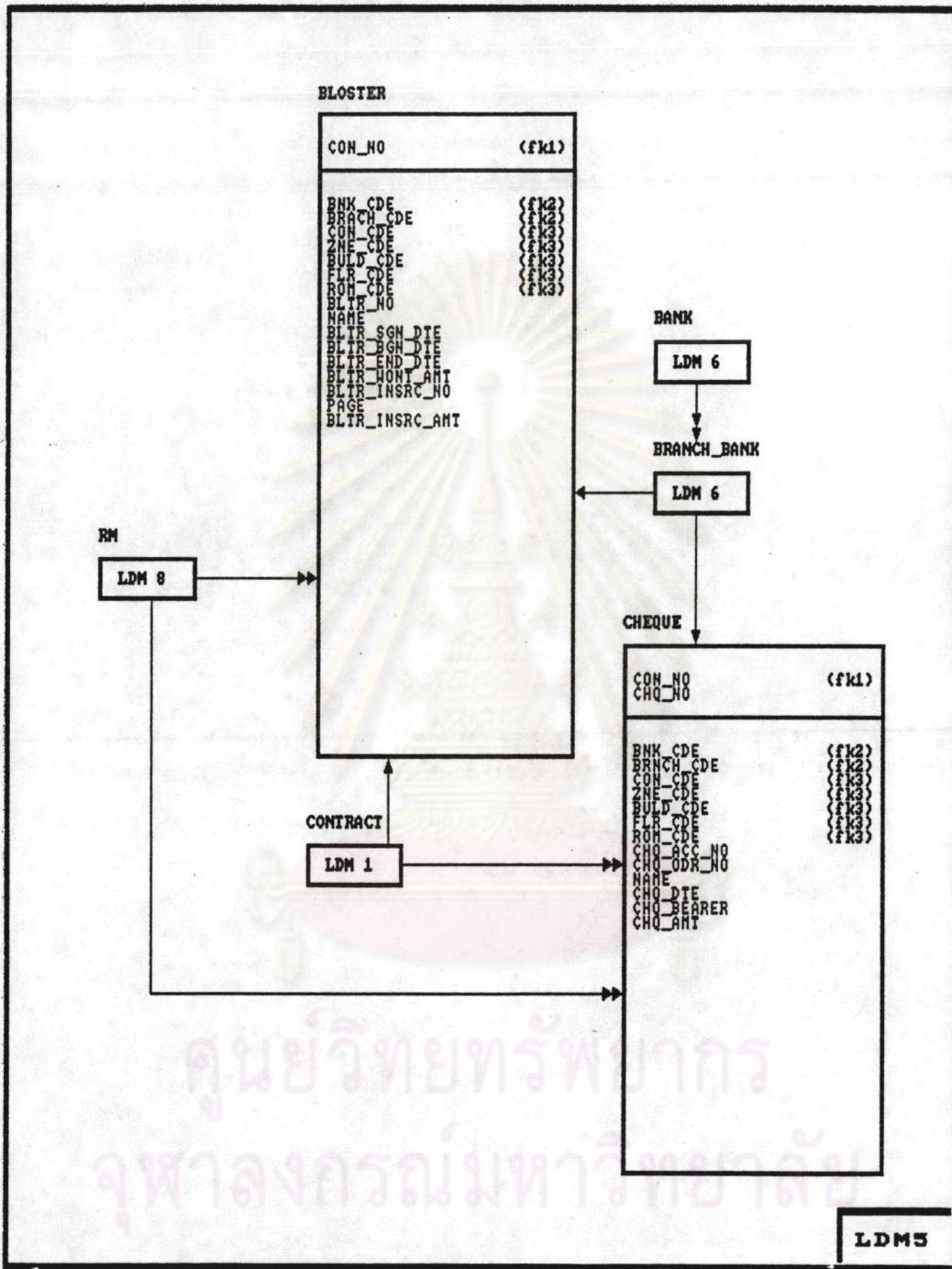

รูปที่ ก.5 แสดงโมเดลข้อมูลเชิงตรรกะระบบย่อยสัญญา สำหรับงานบริหารอาคารสถานที่และพัสดุครุภัณฑ์ (ภาษาอังกฤษ) รูปที่ 5

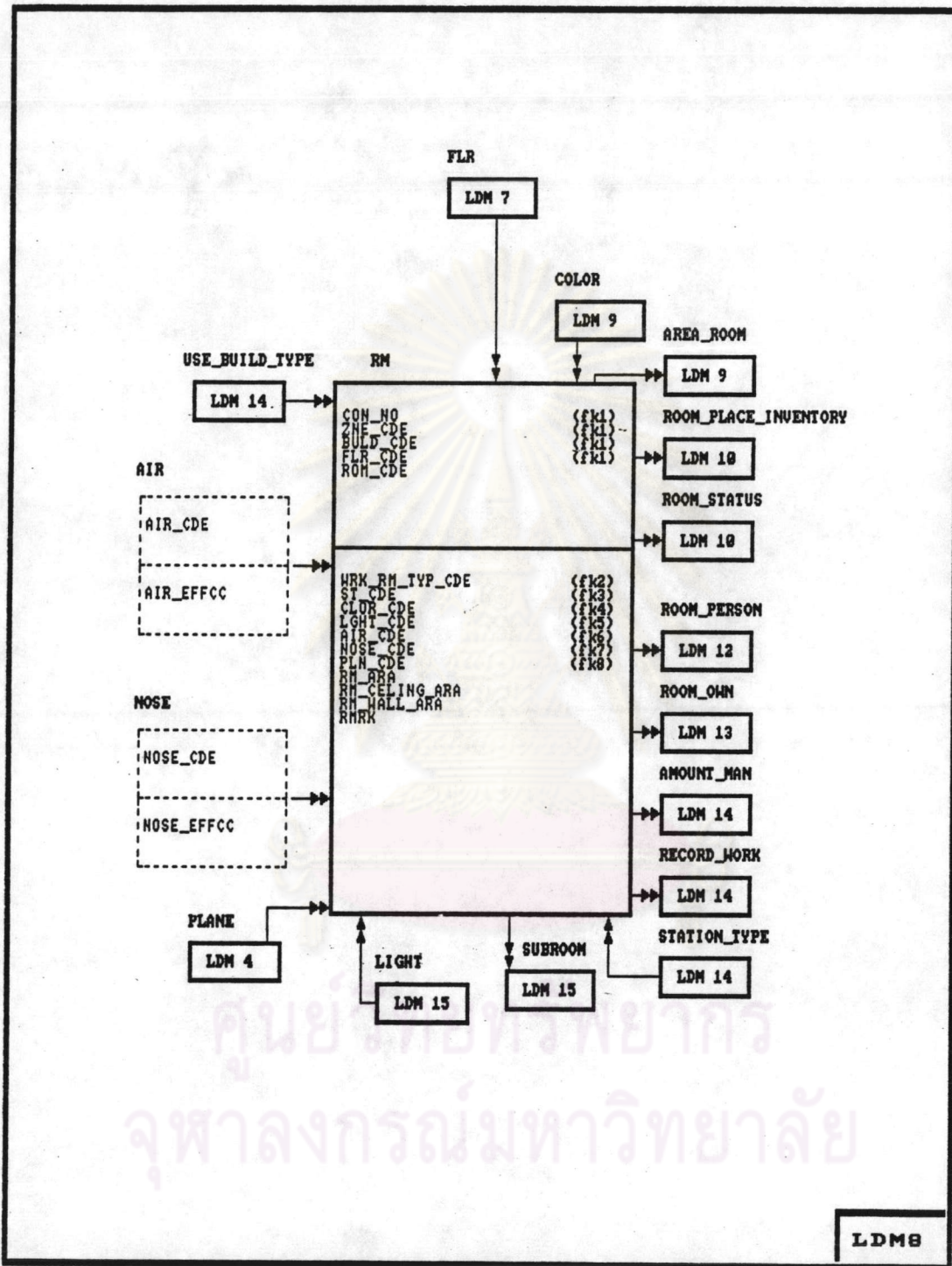

รูปที่ ก.8 แสดงโมเดลข้อมูลเชิงตรรกะแบบข้ออาคาร สำหรับงาน
บริหารอาคารสถานที่และพัสดุครุภัณฑ์ (ภาษาอังกฤษ) รูปที่ 2

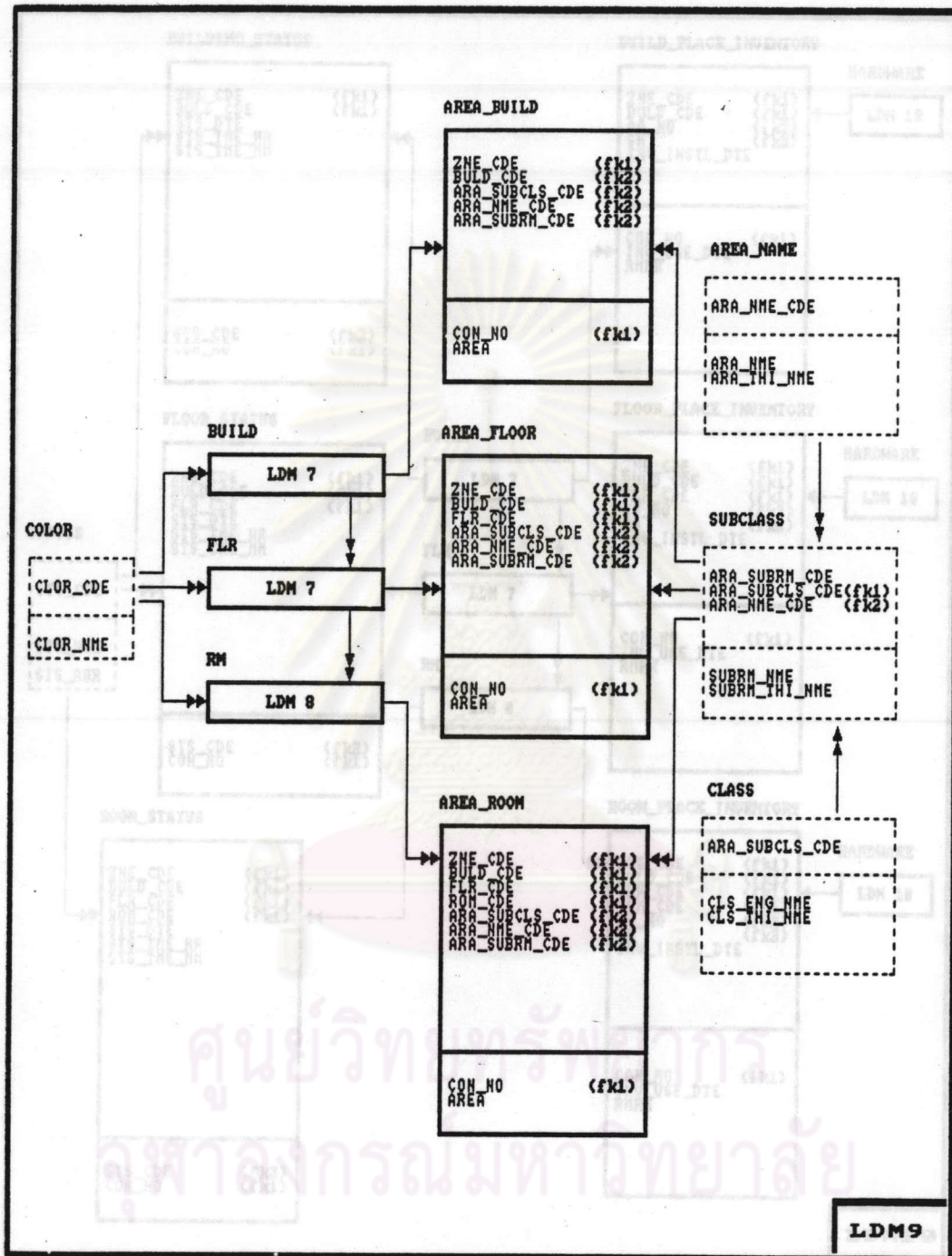

รูปที่ ก.9 แสดงโมเดลข้อมูลเชิงตรรกะระบบย่อยอาคาร สำหรับงานบริหารอาคารสถานที่และพัสดุครุภัณฑ์ (ภาษาอังกฤษ) รูปที่ 3

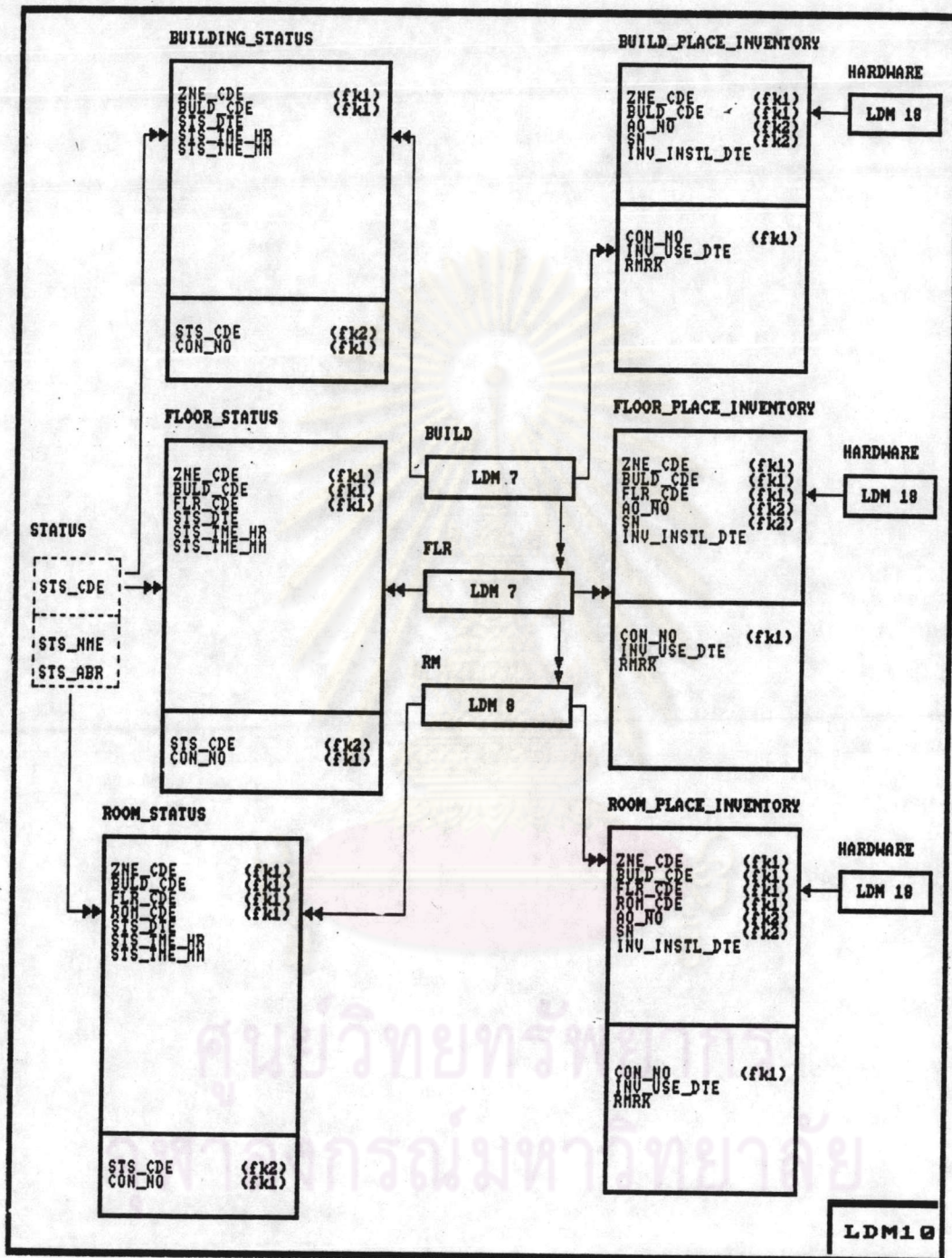

รูปที่ ก.10 แสดงโมเดลข้อมูลเชิงตรรกะระบบย่อยอาคาร สำหรับงานบริหารอาคารสถานที่และพัสดุครุภัณฑ์ (ภาษาอังกฤษ) รูปที่ 4

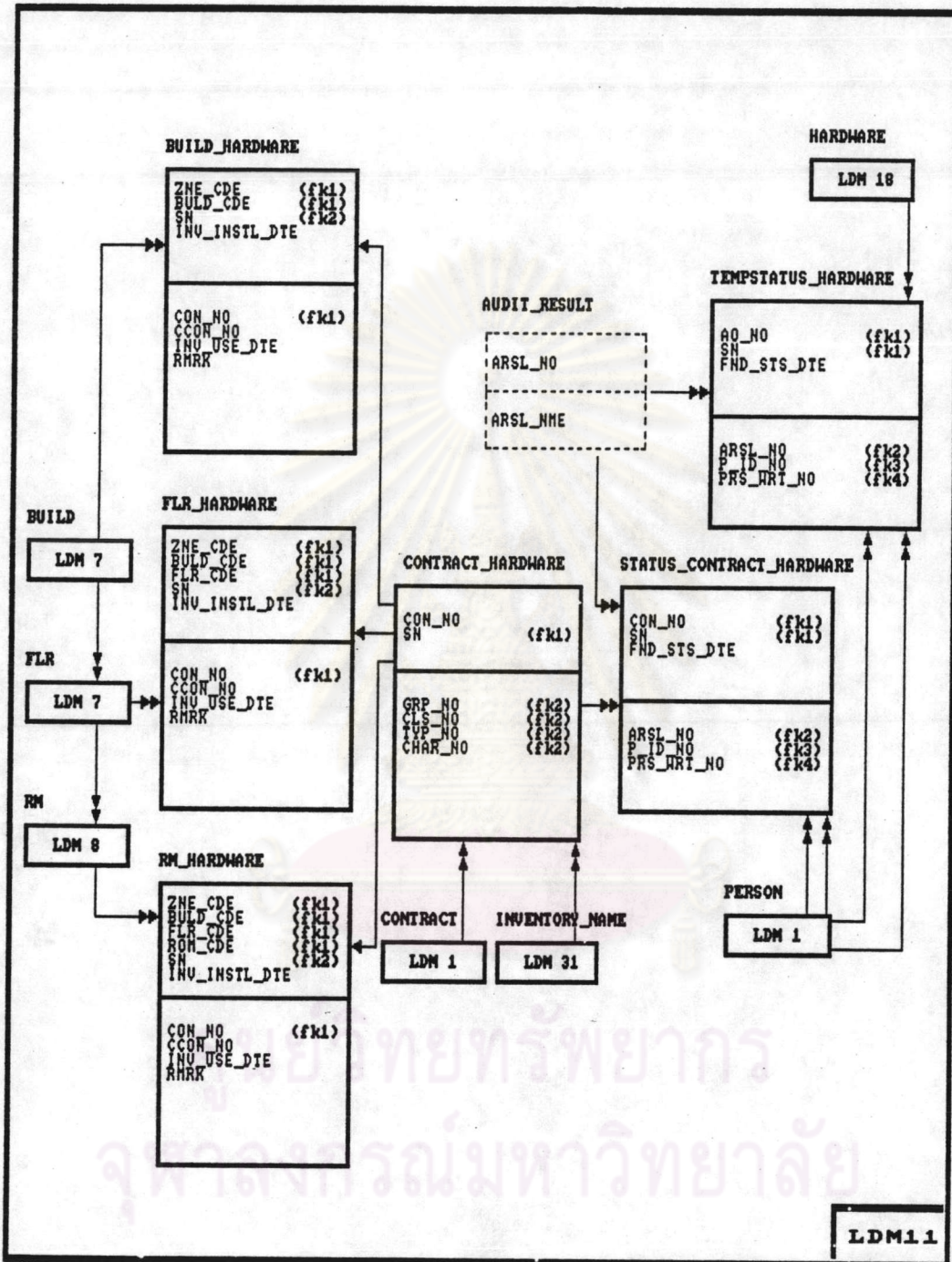

รูปที่ ก.11 แสดงโมเดลข้อมูลเชิงตรรกะระบบห้องอาคาร สำหรับงานบริหารอาคารสถานที่และพัสดุภัณฑ์ (ภาษาอังกฤษ) รูปที่ 5

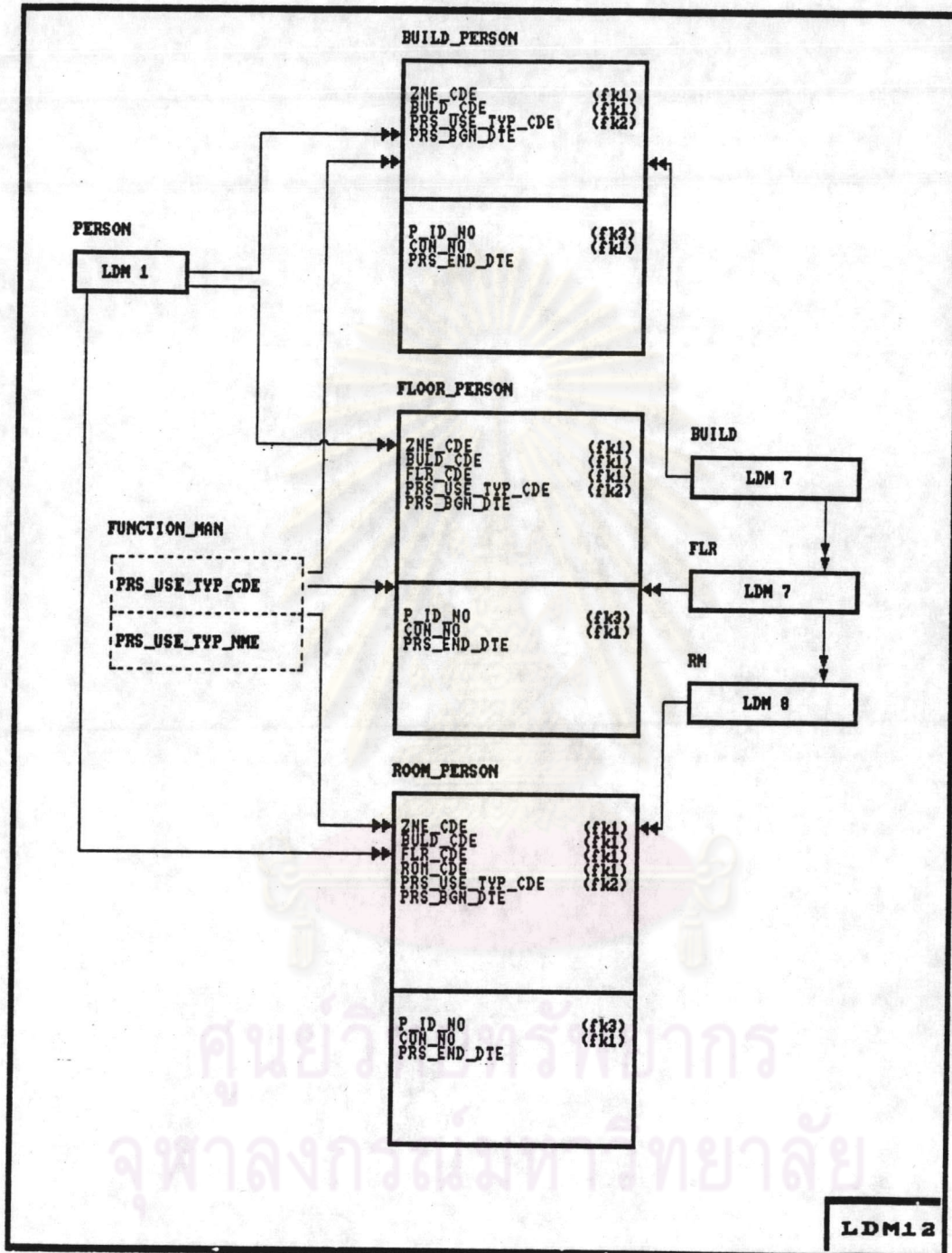

รูปที่ ก.12 แสดงโมเดลข้อมูลเชิงตรรกะแบบย่ออาคาร สำหรับงานบริหารอาคารสถานที่และพัสดุครุภัณฑ์ (ภาษาอังกฤษ) รูปที่ 6

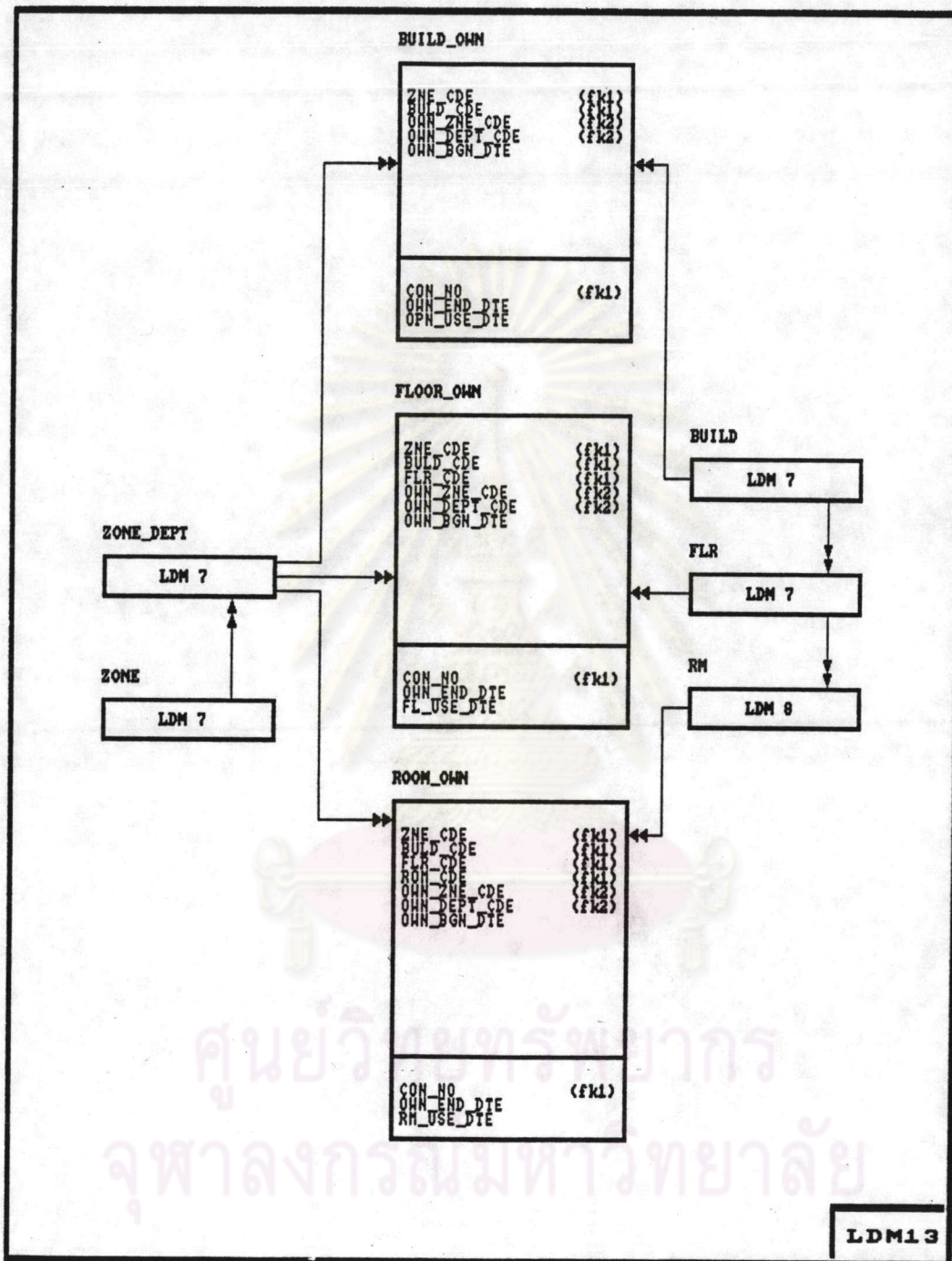

รูปที่ ก.13 แสดงโมเดลข้อมูลเชิงตรรกะระบบย่อยอาคาร สำหรับงานบริหารอาคารสถานที่และพัสดุครุภัณฑ์ (ภาษาอังกฤษ) รูปที่ 7

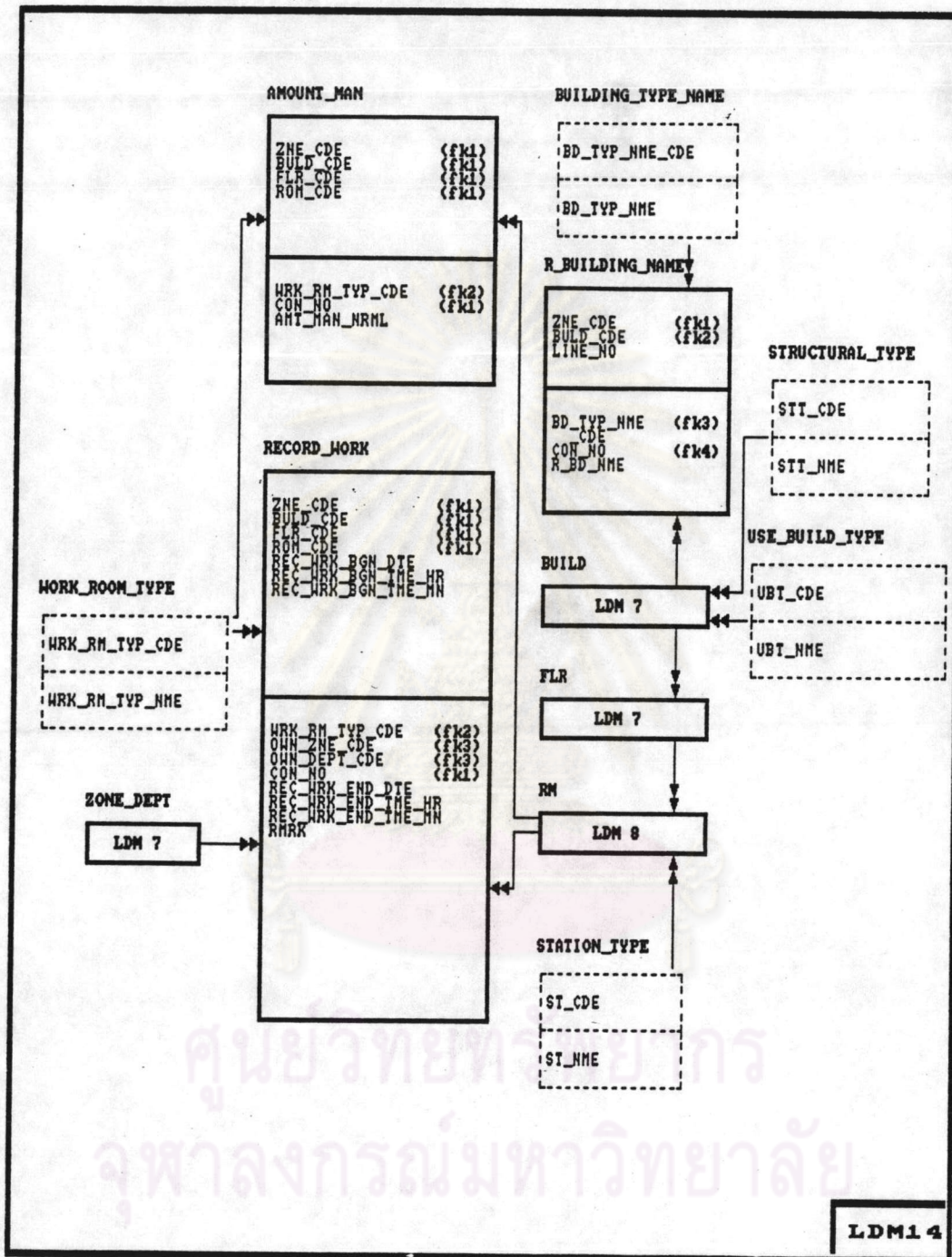

รูปที่ ก.14 แสดงโมเดลข้อมูลเชิงตรรกะระบบก่อสร้าง สำหรับงานบริหารอาคารสถานที่และพัสดุครุภัณฑ์ (ภาษาอังกฤษ) รูปที่ 8

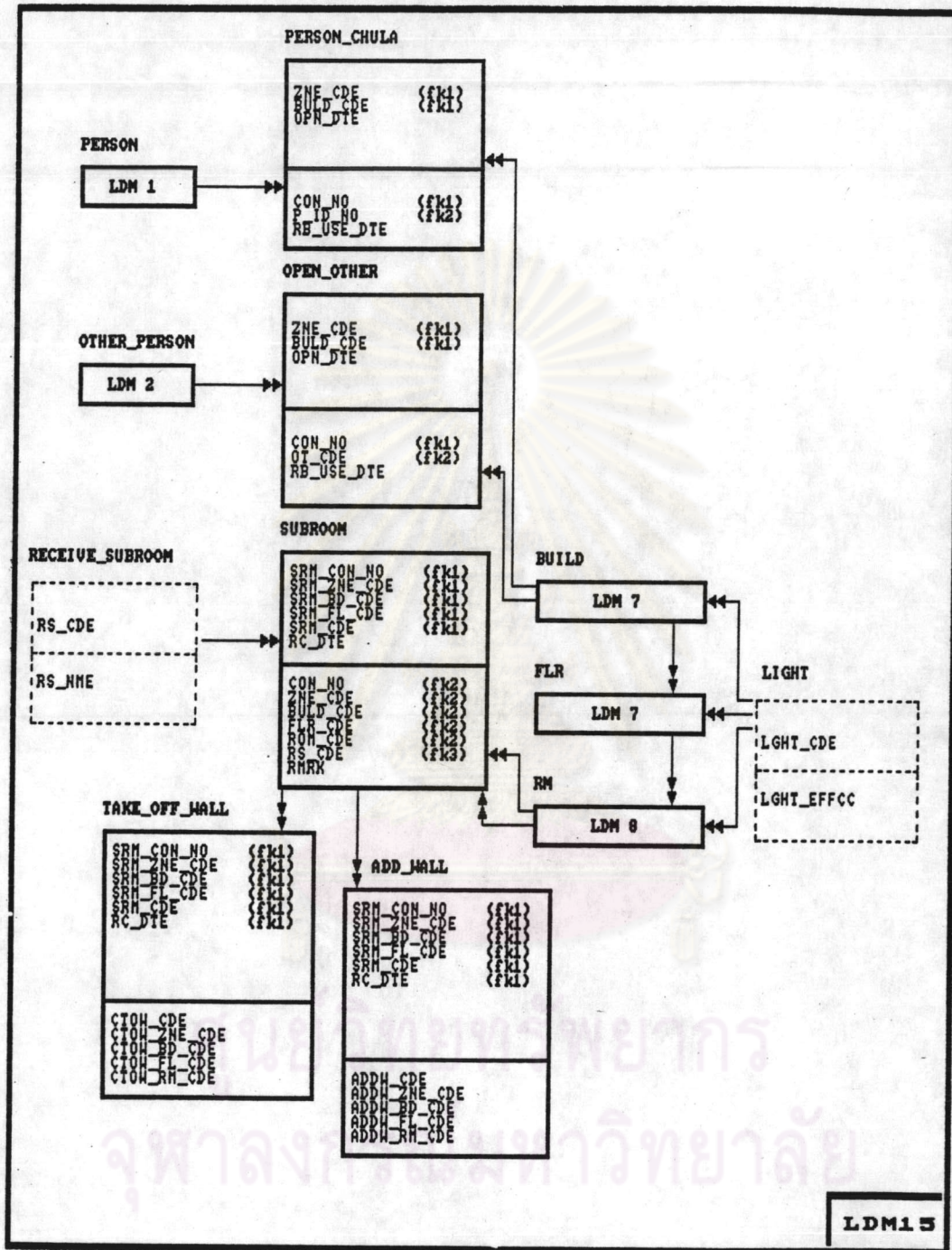

รูปที่ ก.15 แสดงโมเดลข้อมูลเชิงตรรกะระบบย่อยอาคาร สำหรับงาน
บริหารอาคารสถานที่และพัสดุครุภัณฑ์ (ภาษาอังกฤษ) รูปที่ 9

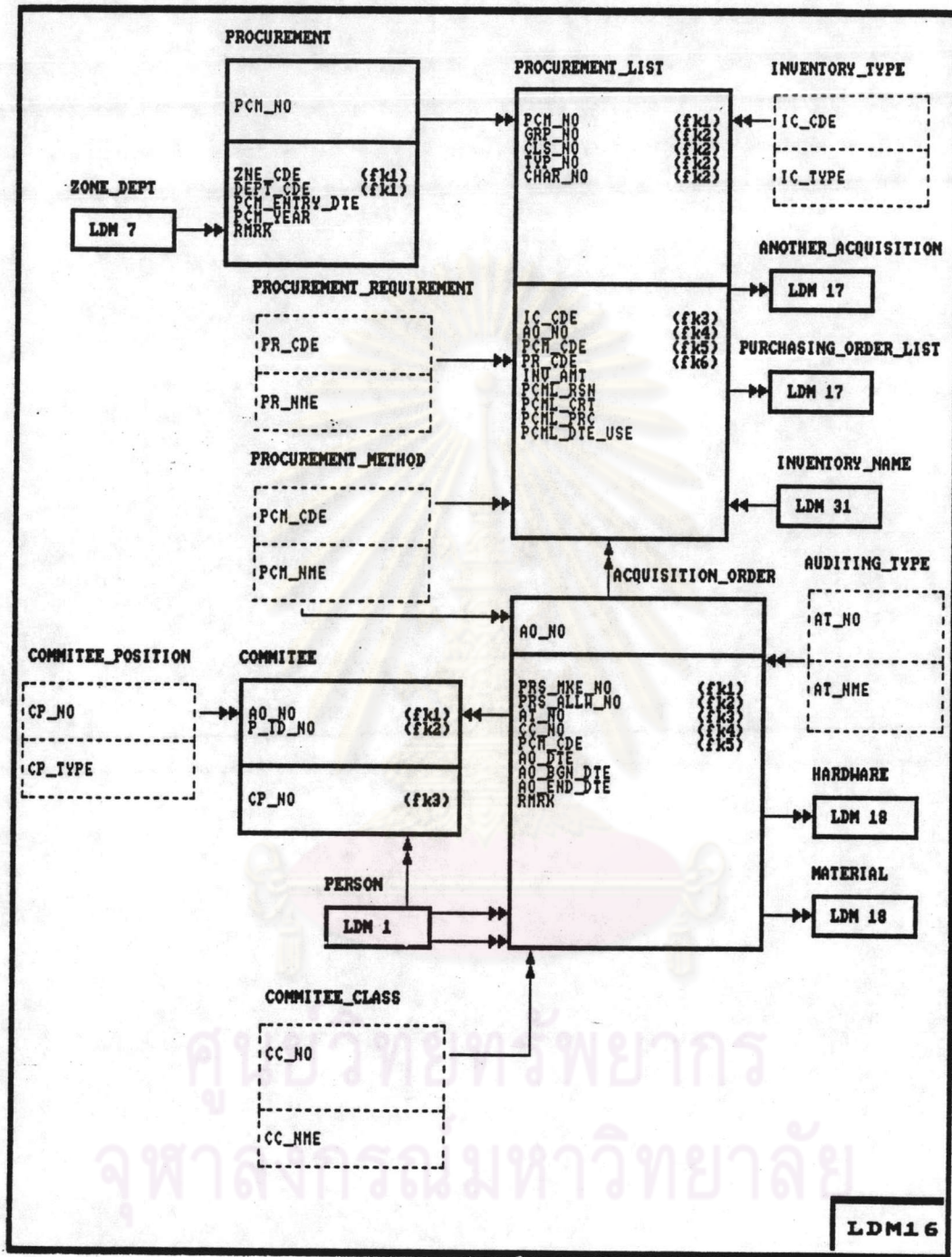

รูปที่ ก.16 แสดงโมเดลข้อมูลเชิงตรรกะระบบข้อพิพัส สำหรับงาน
บริหารอาคารสถานที่และพัสดุภัณฑ์ (ภาษาอังกฤษ) รูปที่ 1

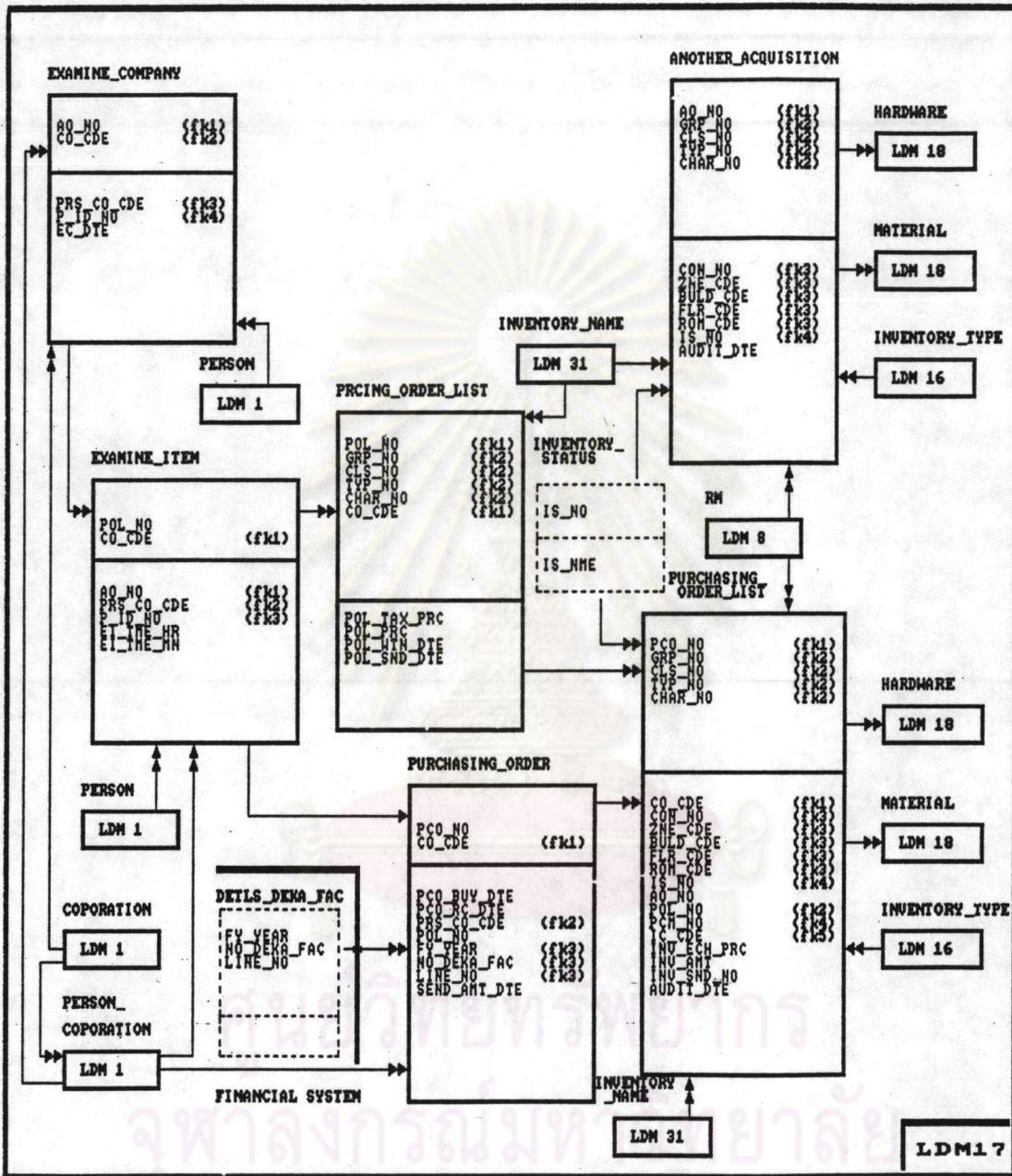

รูปที่ ก.17 แสดงโมเดลข้อมูลเชิงตรรกะแบบอ็อบเจกต์ สำหรับงานบริหารอาคารสถานที่และพัสดุครุภัณฑ์ (ภาษาอังกฤษ) รูปที่ 2

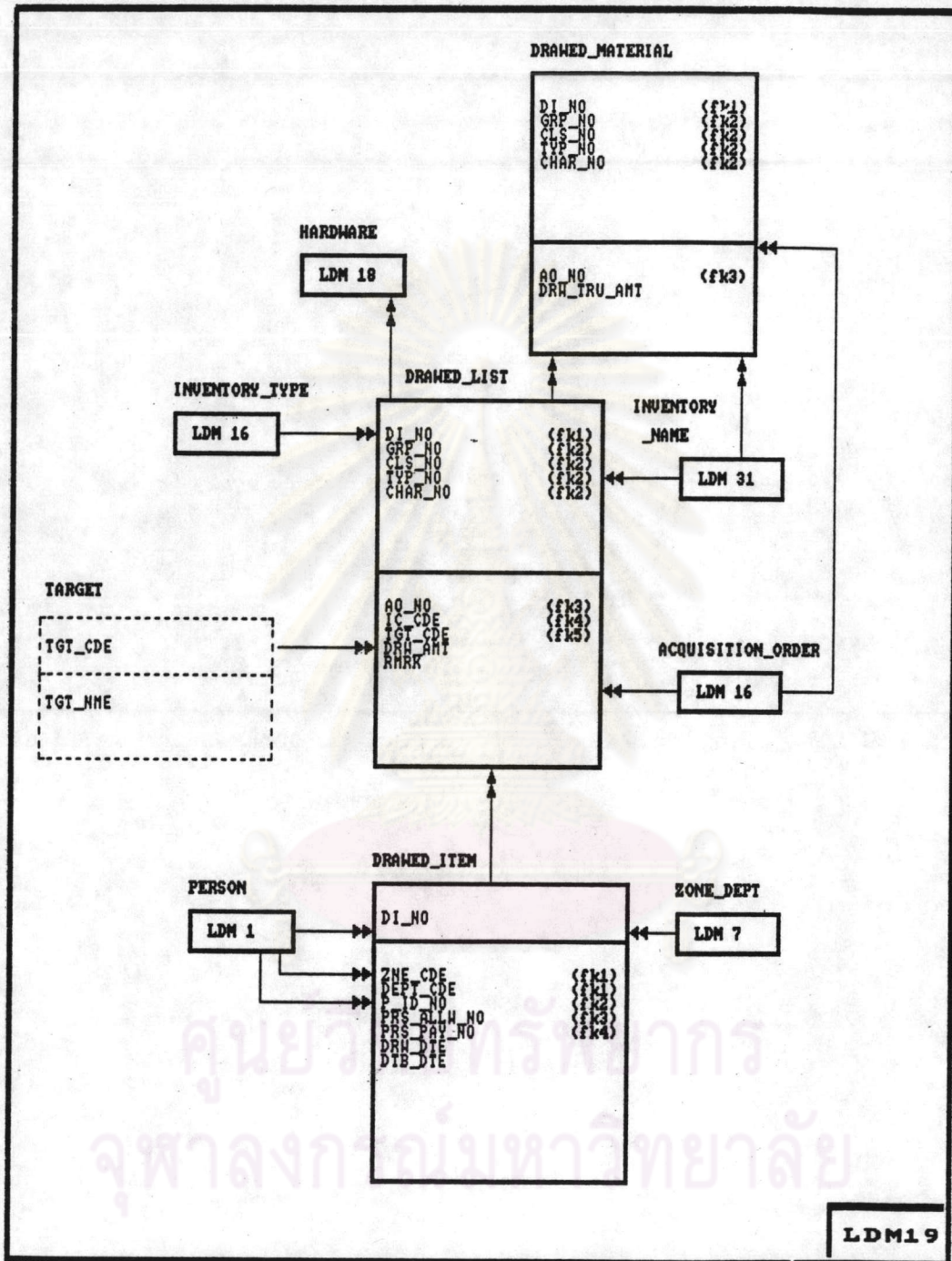

รูปที่ ก.19 แสดงโมเดลข้อมูลเชิงตรรกะระบบข้อผิดพลาด สำหรับงานบริหารอาคารสถานที่และพัสดุครุภัณฑ์ (ภาษาอังกฤษ) รูปที่ 4

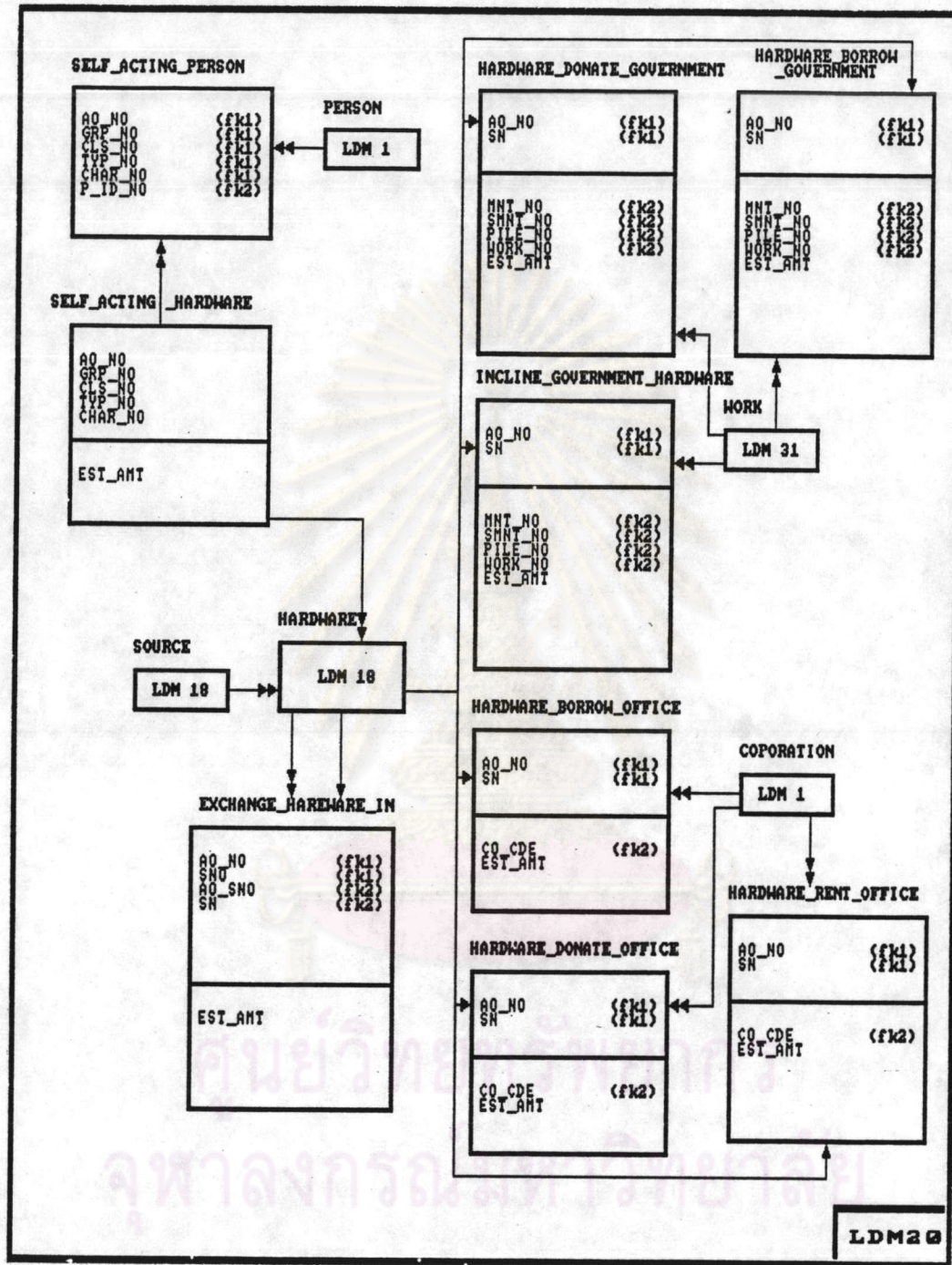

รูปที่ ก.20 แสดงโมเดลข้อมูลเชิงตรรกะแบบย่อที่สุด สำหรับงานบริหารอาคารสถานที่และพัสดุครุภัณฑ์ (ภาษาอังกฤษ) รูปที่ 5

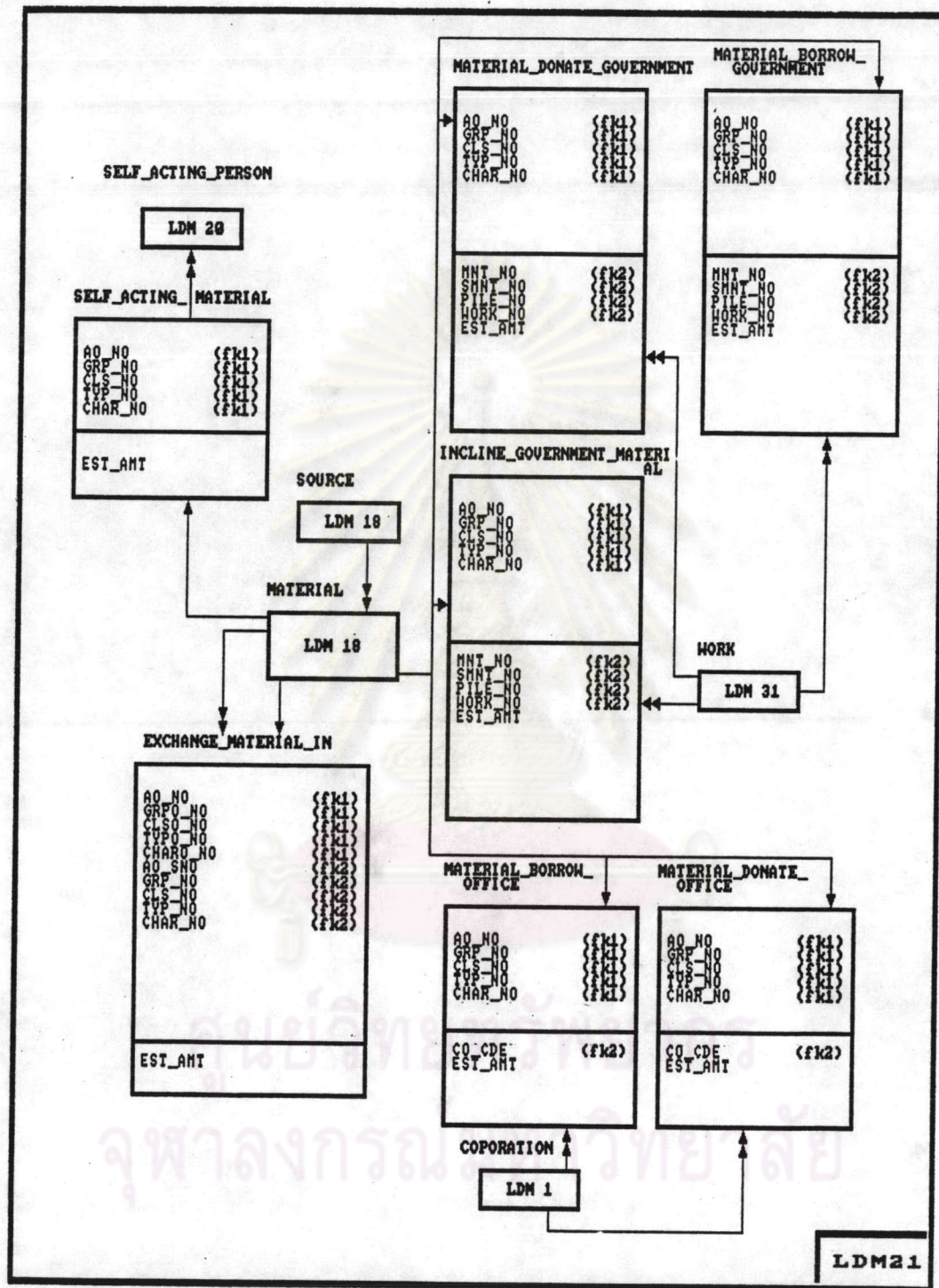

รูปที่ ก.21 แสดงโมเดลข้อมูลเชิงตรรกะระบบข้อมูล สำหรับงาน
บริหารอาคารสถานที่และพัสดุครุภัณฑ์ (ภาษาอังกฤษ) รูปที่ 6

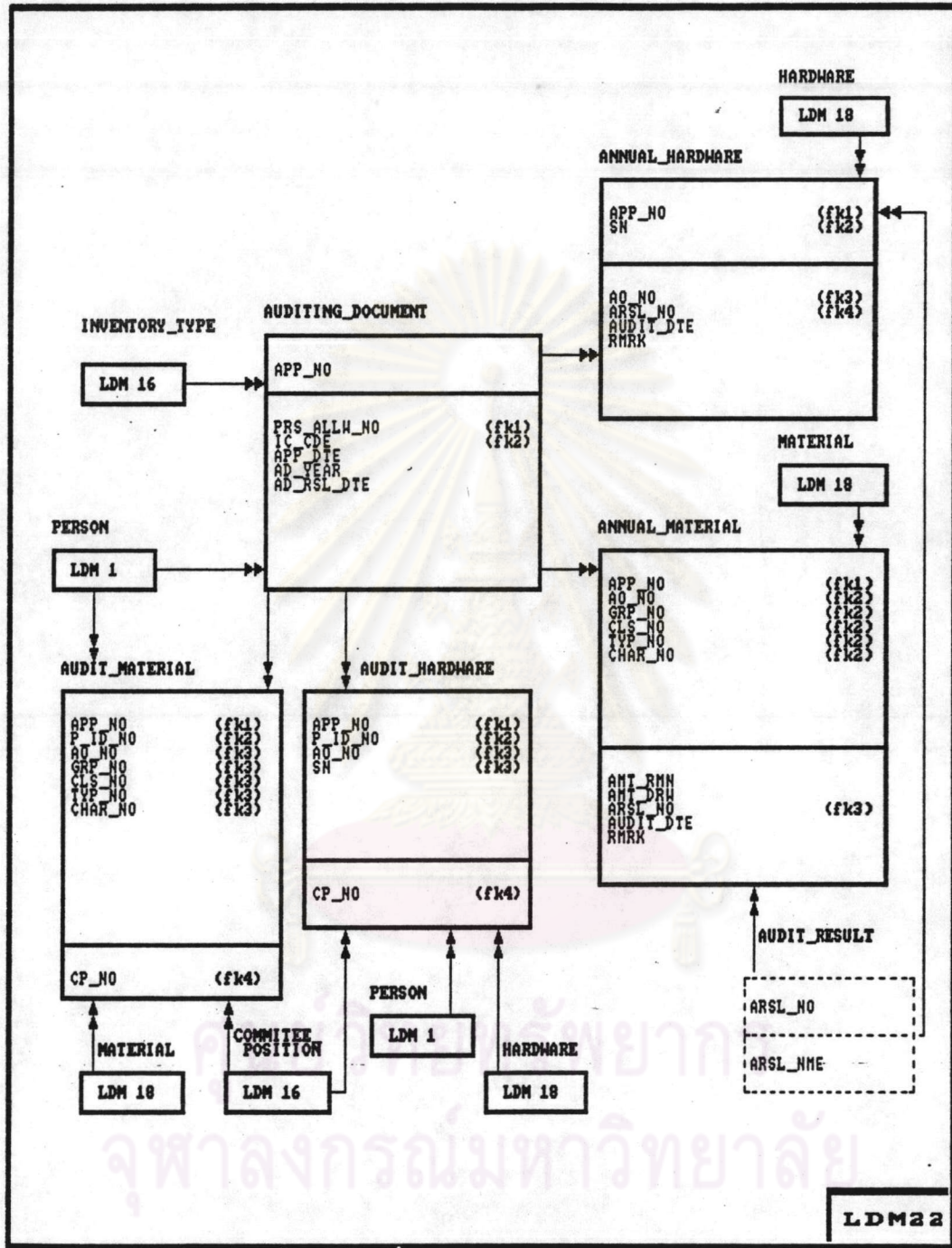

รูปที่ ก.22 แสดงโมเดลข้อมูลเชิงตรรกะแบบข้อผิดพลาด สำหรับงานบริหารอาคารสถานที่และพัสดุครุภัณฑ์ (ภาษาอังกฤษ) รูปที่ 7

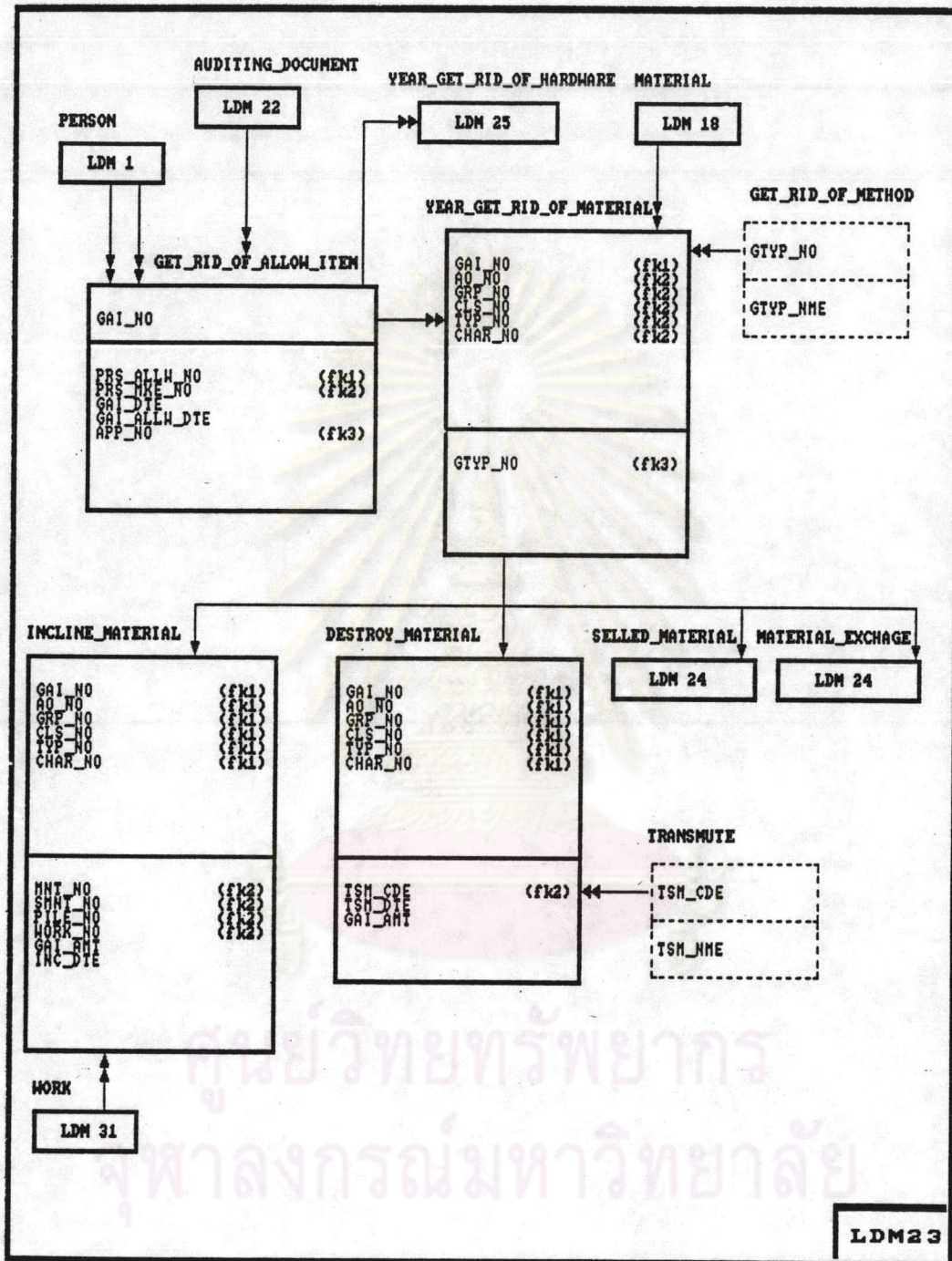

รูปที่ ก.23 แสดงโมเดลข้อมูลเชิงตรรกะระบบข้อพิงศ สำหรับงานบริหารอาคารสถานที่และพัสดุภัณฑ์ (ภาษาอังกฤษ) รูปที่ 8

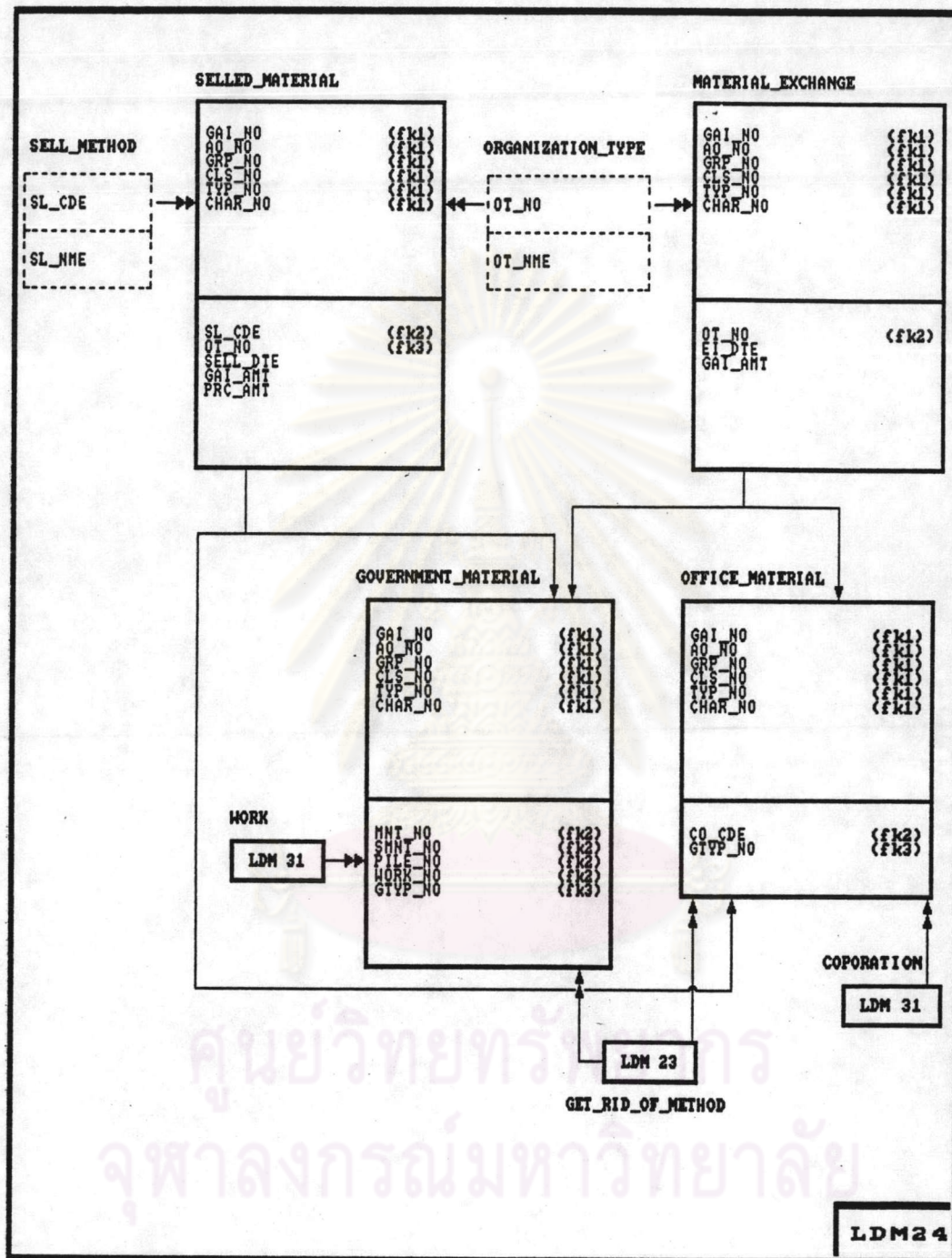

รูปที่ ก.24 แสดงโมเดลข้อมูลเชิงตรรกะแบบย่อที่สุด สำหรับงานบริหารอาคารสถานที่และพัสดุครุภัณฑ์ (ภาษาอังกฤษ) รูปที่ 9

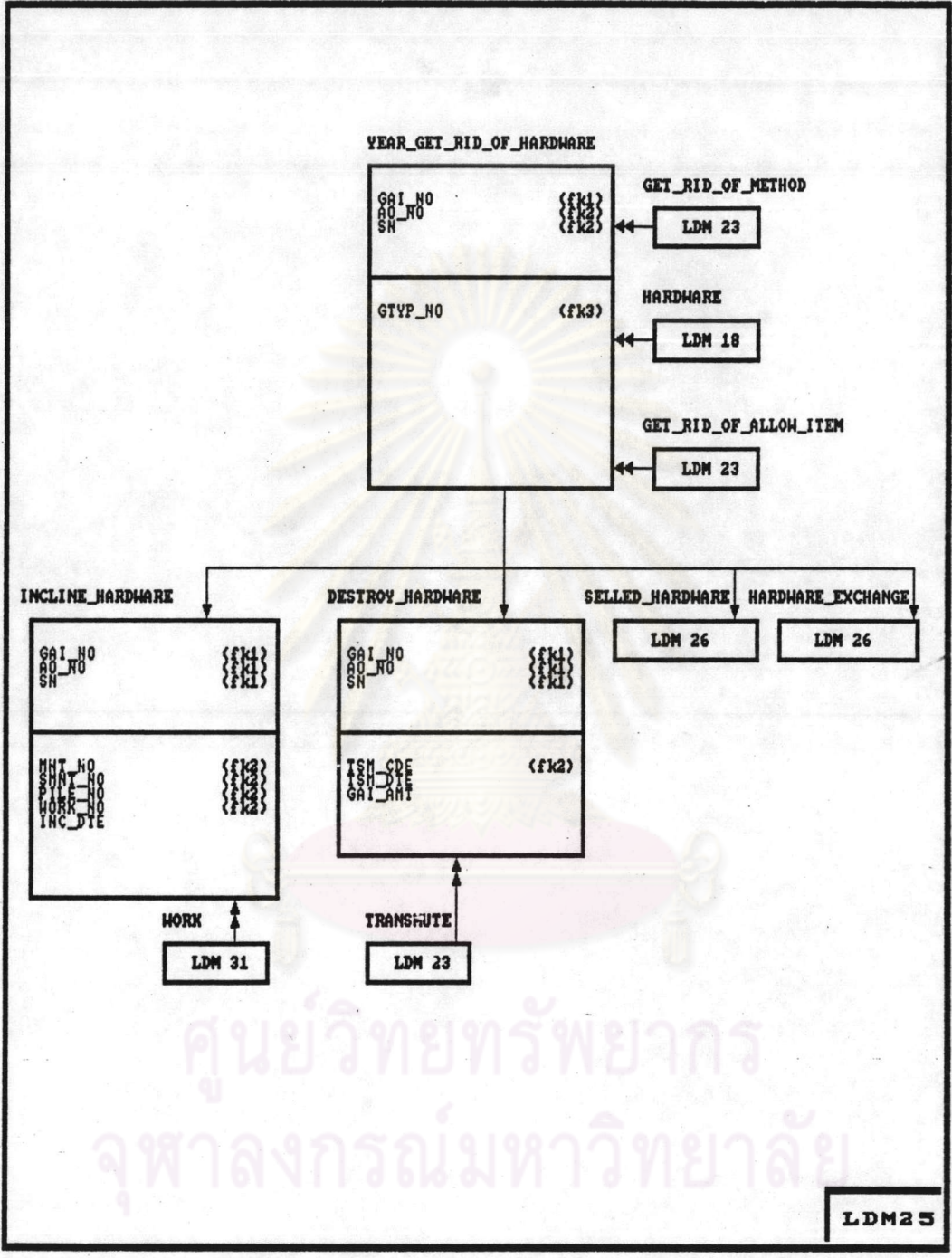

รูปที่ ก.25 แสดงโมเดลข้อมูลเชิงตรรกะระบบย่อยพัสดุ สำหรับงานบริหารอาคารสถานที่และพัสดุครุภัณฑ์ (ภาษาอังกฤษ) รูปที่ 10

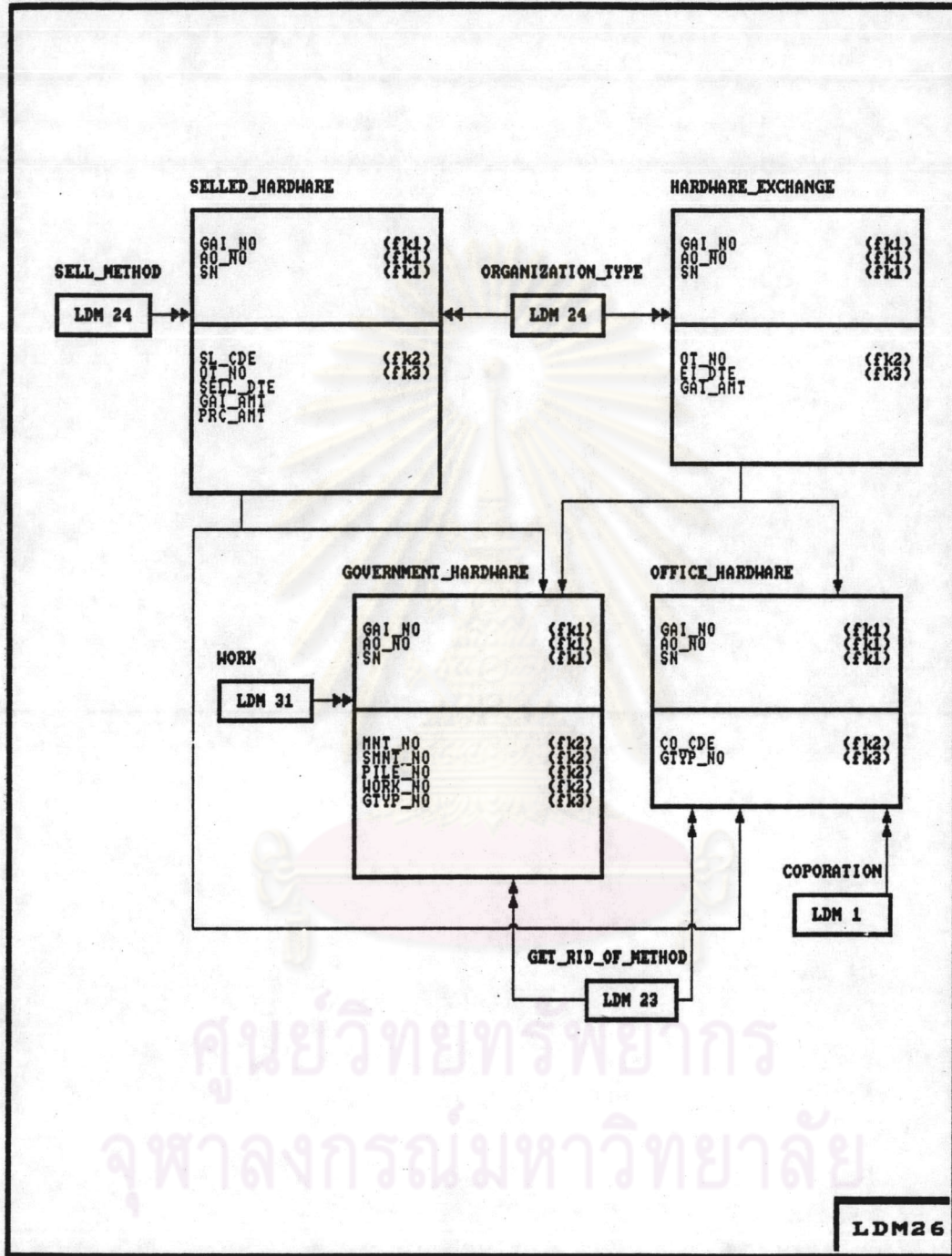

รูปที่ ก.26 แสดงโมเดลข้อมูลเชิงตรรกะแบบย่อยพีสด์ สำหรับงานบริหารอาคารสถานที่และพัสดุครุภัณฑ์ (ภาษาอังกฤษ) รูปที่ 11

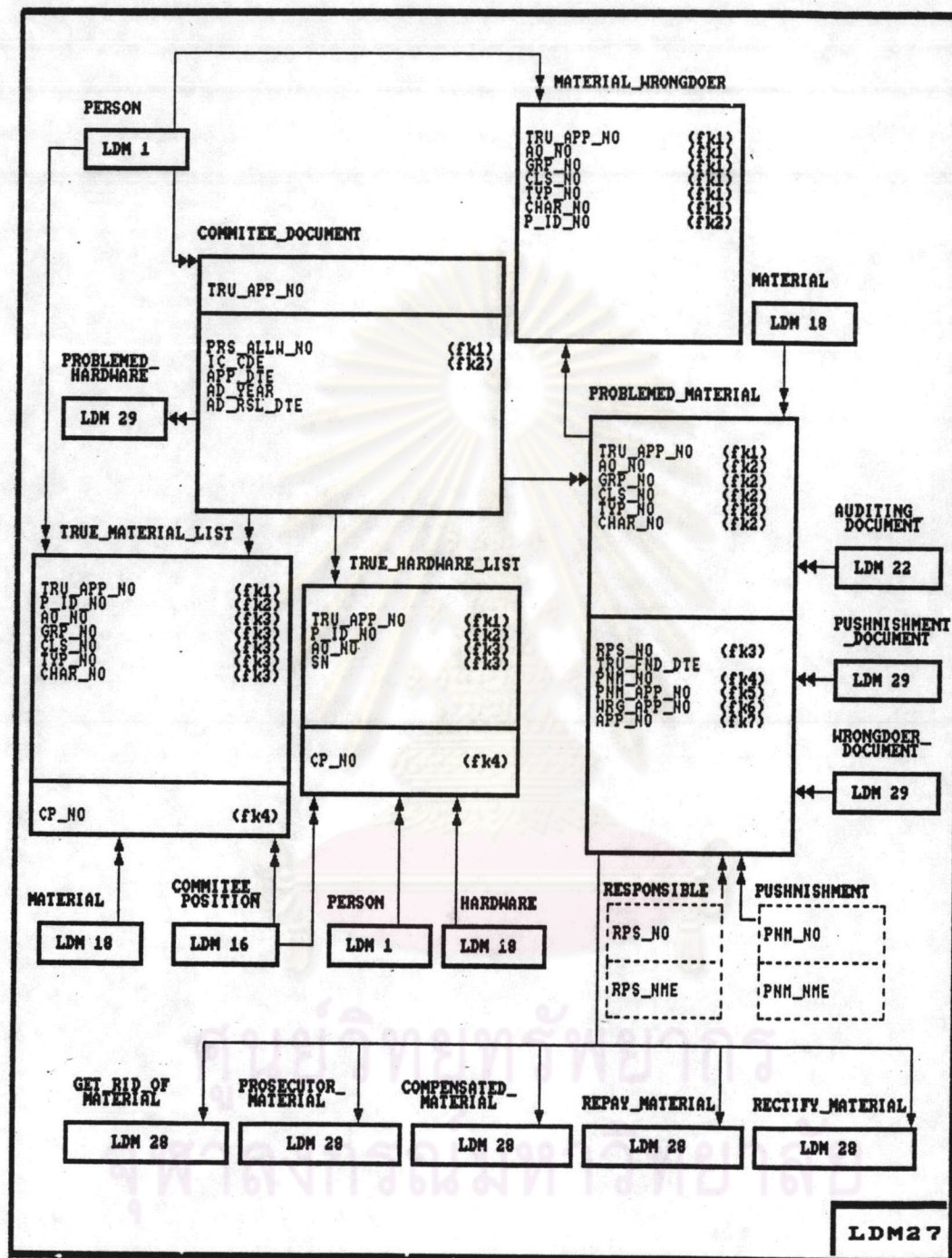

รูปที่ ก.27 แสดงโมเดลข้อมูลเชิงตรรกะระบบข้อพิพาศ สำหรับงาน
บริหารอาคารสถานที่และพัสดุครุภัณฑ์ (ภาษาอังกฤษ) รูปที่ 12

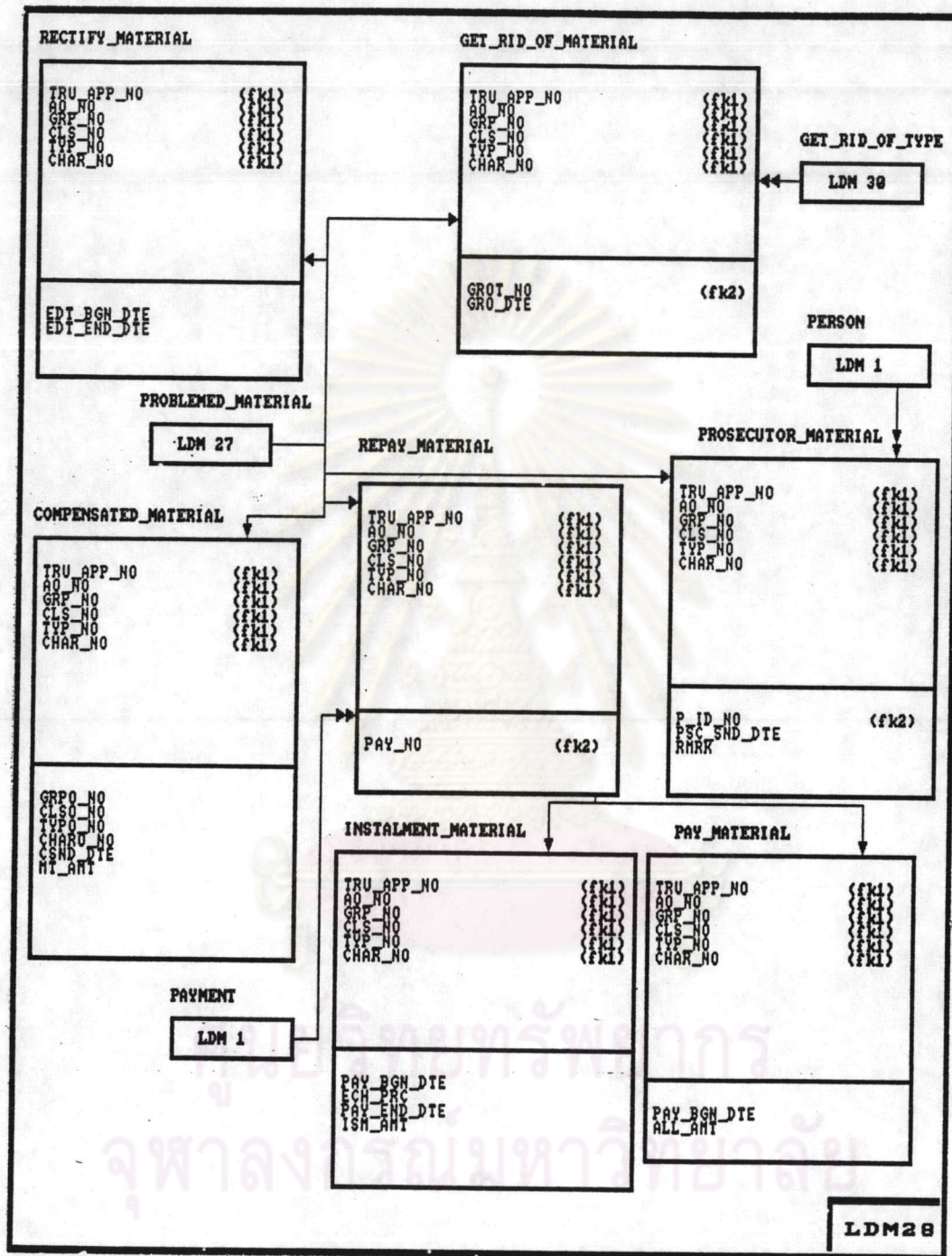

รูปที่ ก.28 แสดงโมเดลข้อมูลเชิงตรรกะแบบย่อที่สุด สำหรับงาน
บริหารอาคารสถานที่และพัสดุครุภัณฑ์ (ภาษาอังกฤษ) รูปที่ 13

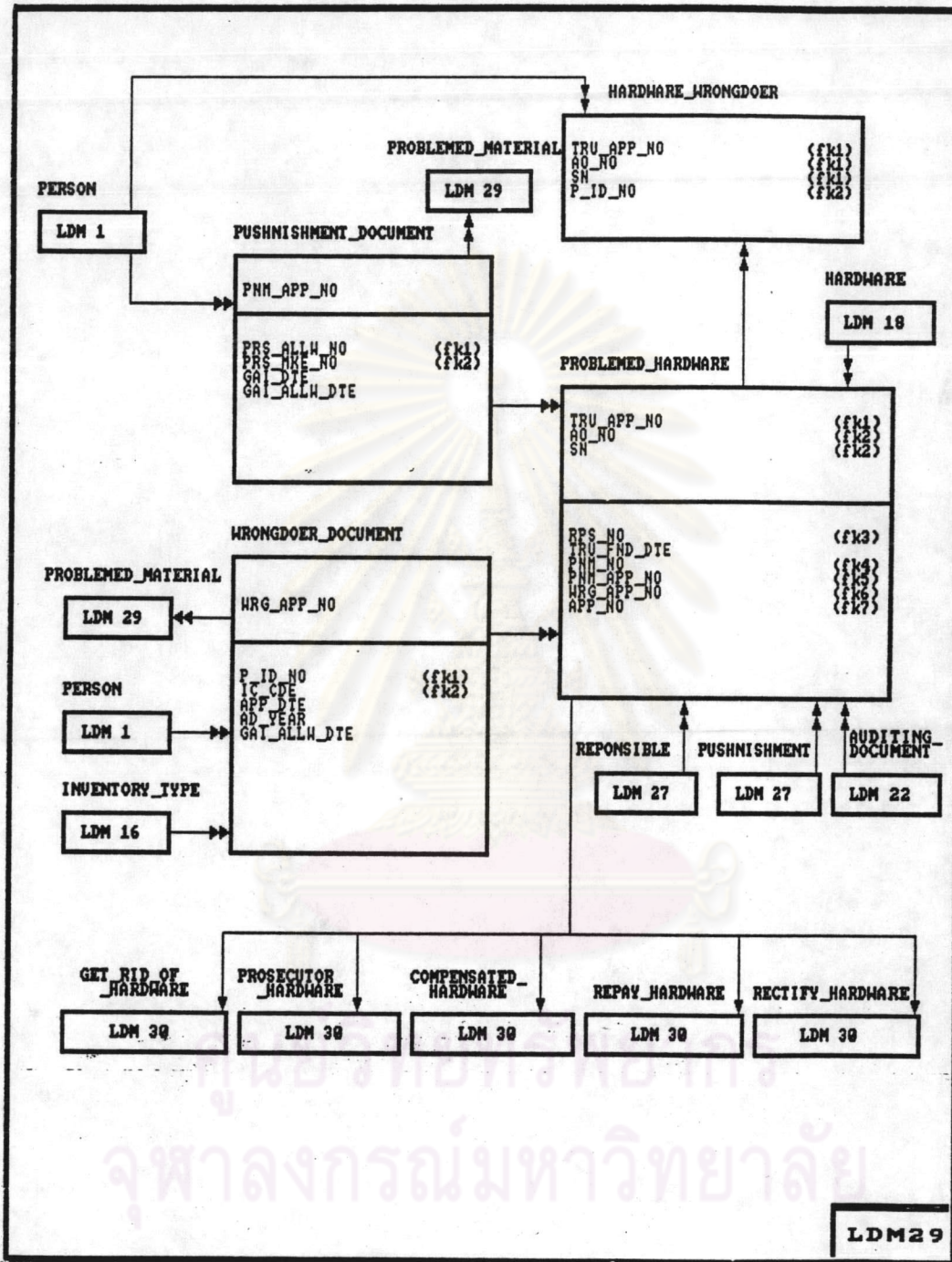

รูปที่ ก.29 แสดงโมเดลข้อมูลเชิงตรรกะระบบย่อยพัสดุ สำหรับงาน
บริหารอาคารสถานที่และพัสดุครุภัณฑ์ (ภาษาอังกฤษ) รูปที่ 14

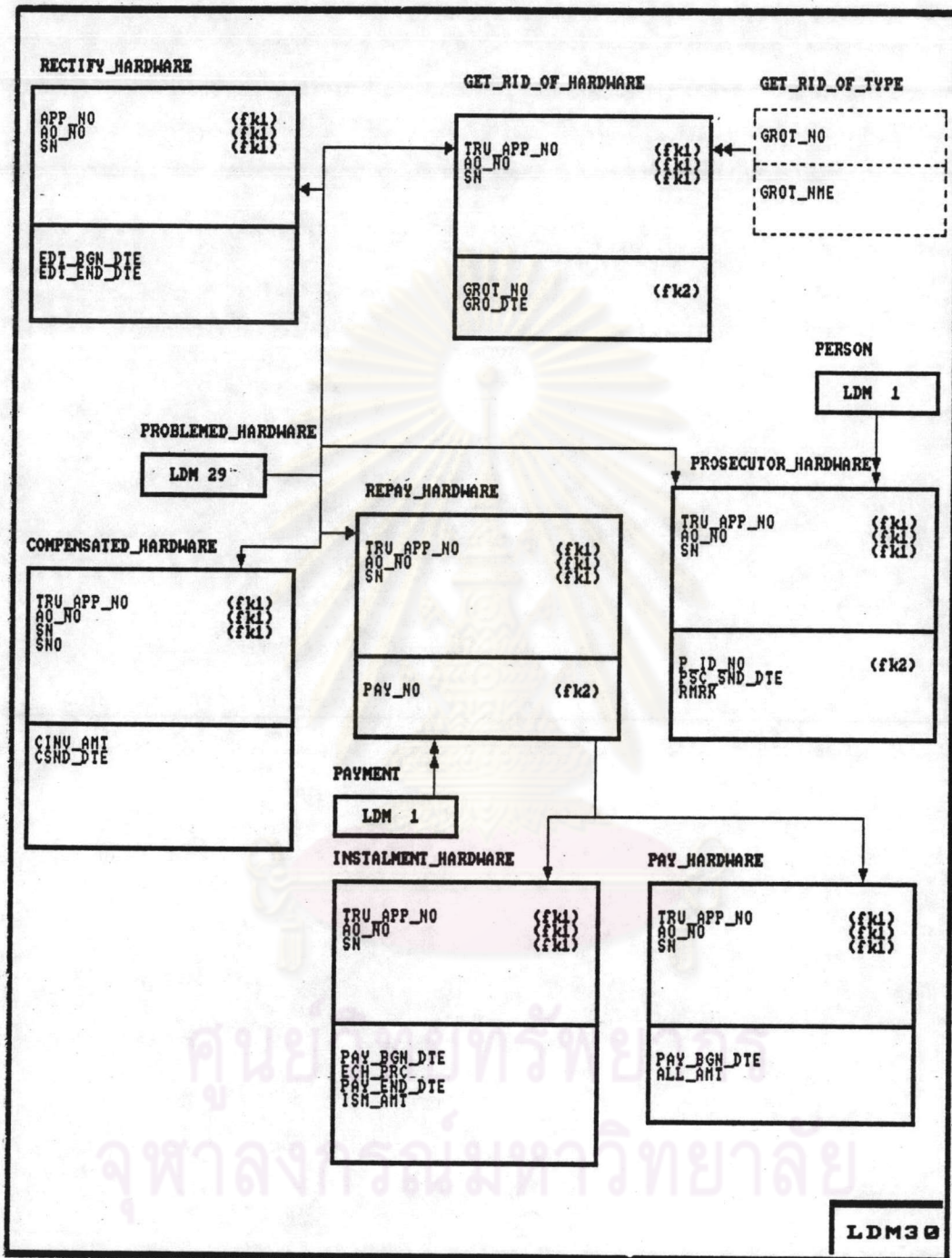

รูปที่ ก.30 แสดงโมเดลข้อมูลเชิงตรรกะระบบข้อพิพาท สำหรับงาน
บริหารอาคารสถานที่และพัสดุครุภัณฑ์ (ภาษาอังกฤษ) รูปที่ 15

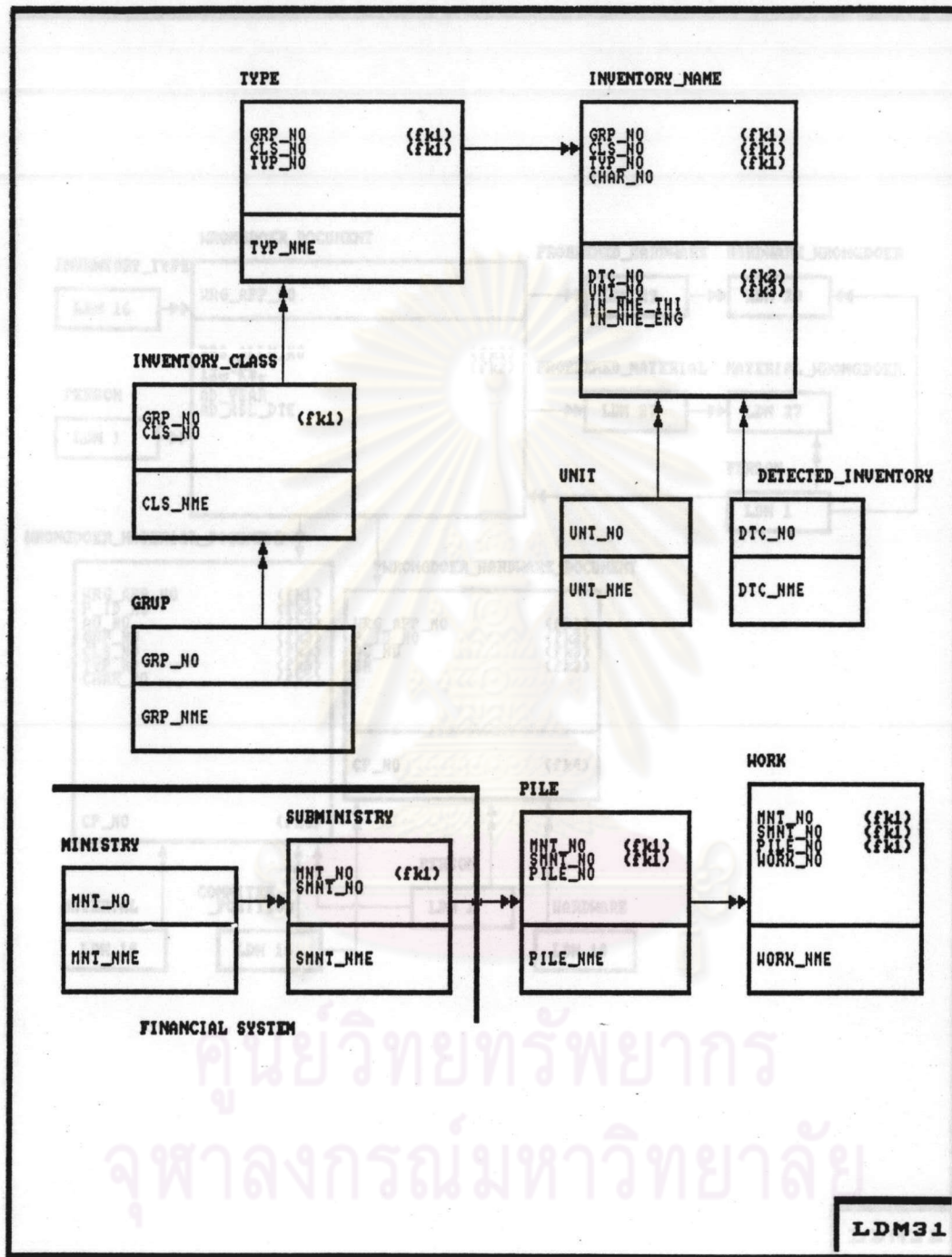

รูปที่ ก.31 แสดงโมเดลข้อมูลเชิงตรรกะระบบข้อพิสศุ สำหรับงาน
บริหารอาคารสถานที่และพัสดุภัณฑ์ (ภาษาอังกฤษ) รูปที่ 16

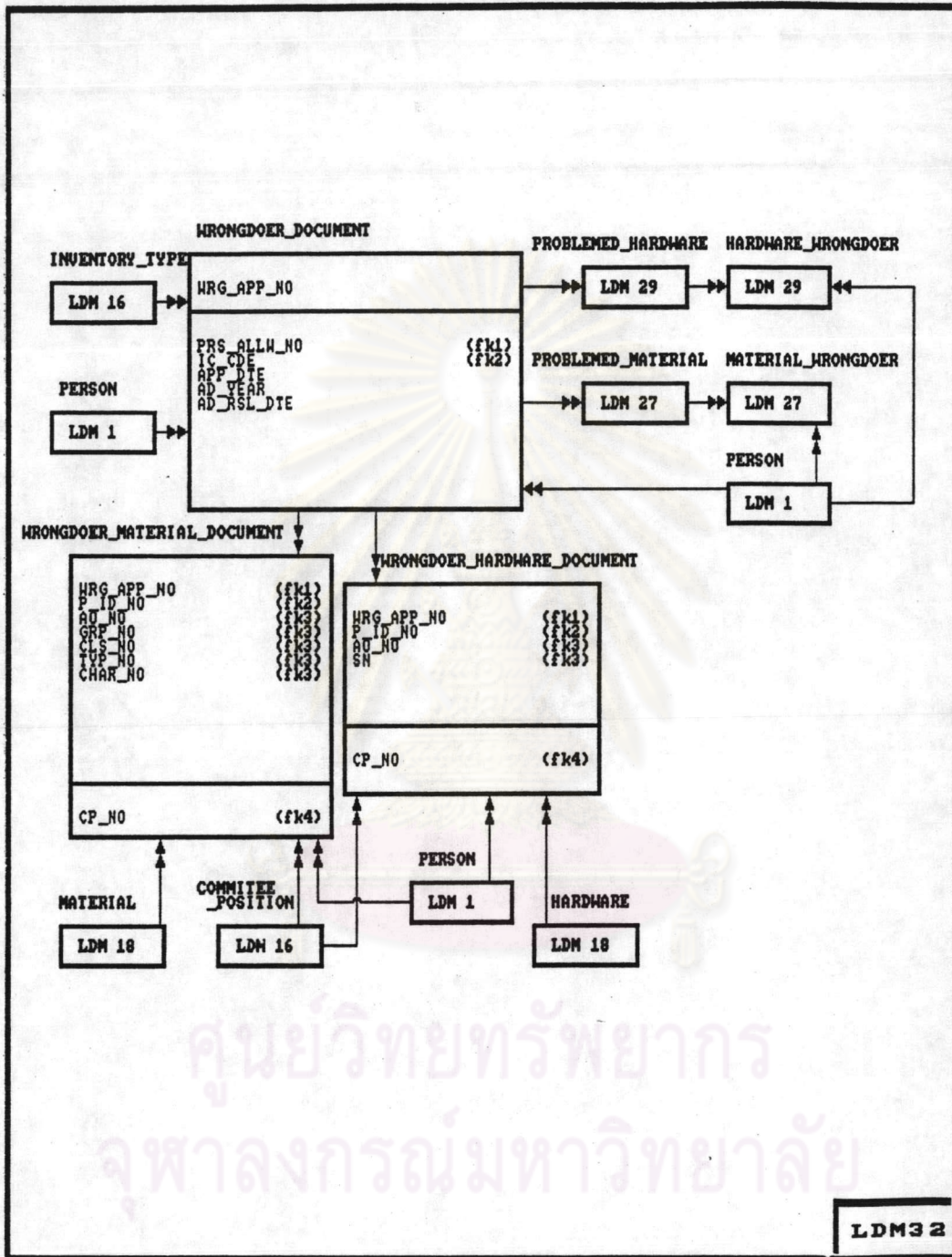

ศูนย์วิทยทรัพยากร
จุฬาลงกรณ์มหาวิทยาลัย

LDM32

รูปที่ ก.32 แสดงโมเดลข้อมูลเชิงตรรกะระบบข้อผิดพลาด สำหรับงานบริหารอาคารสถานที่และพัสดุครุภัณฑ์ (ภาษาอังกฤษ) รูปที่ 17

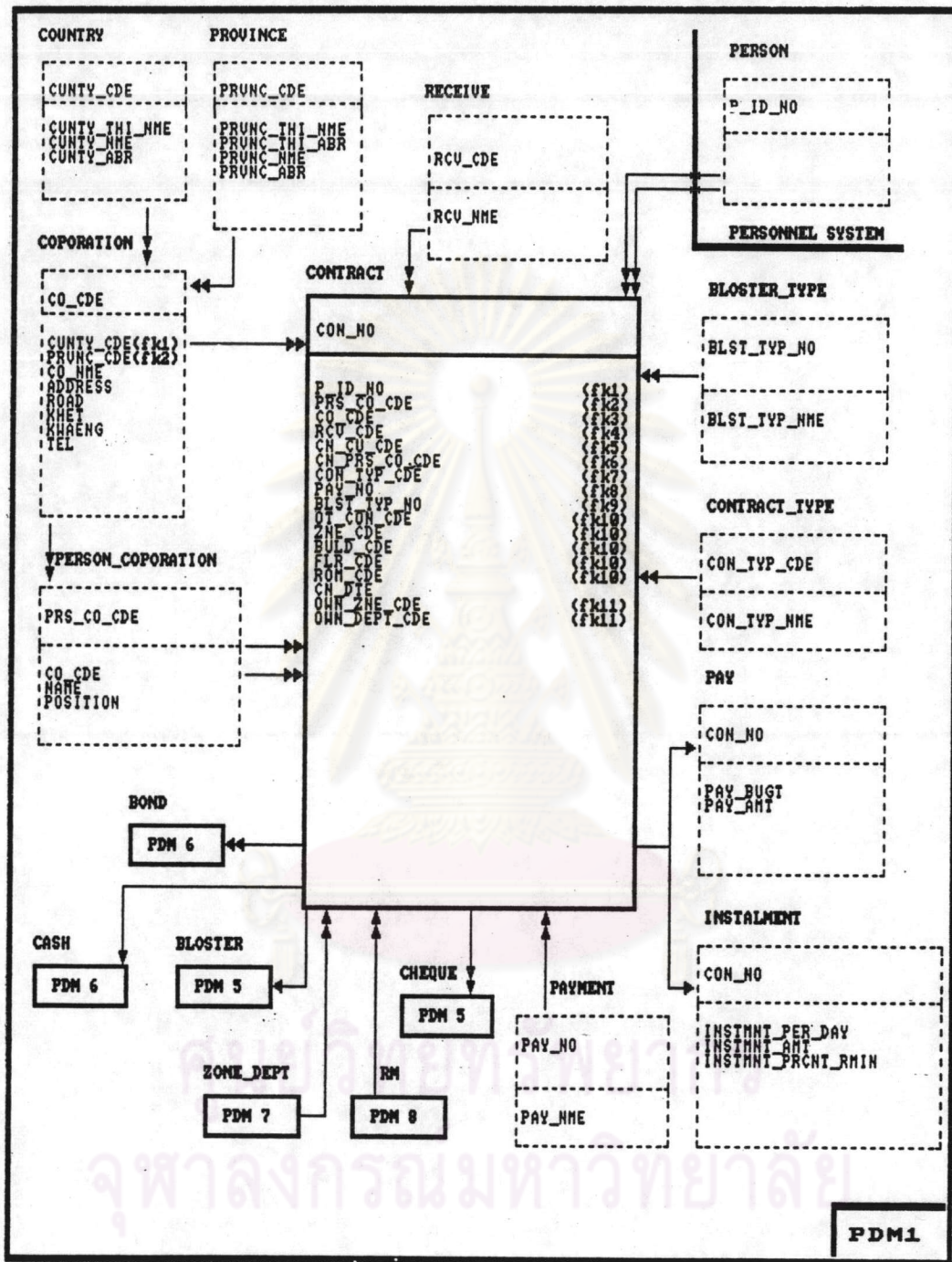

รูปที่ ก.33 แสดงโมเดลข้อมูลเชิงกายภาพระบบข้อสัญญา สำหรับงาน
บริหารอาคารสถานที่และพัสดุครุภัณฑ์ (ภาษาอังกฤษ) รูปที่ 1

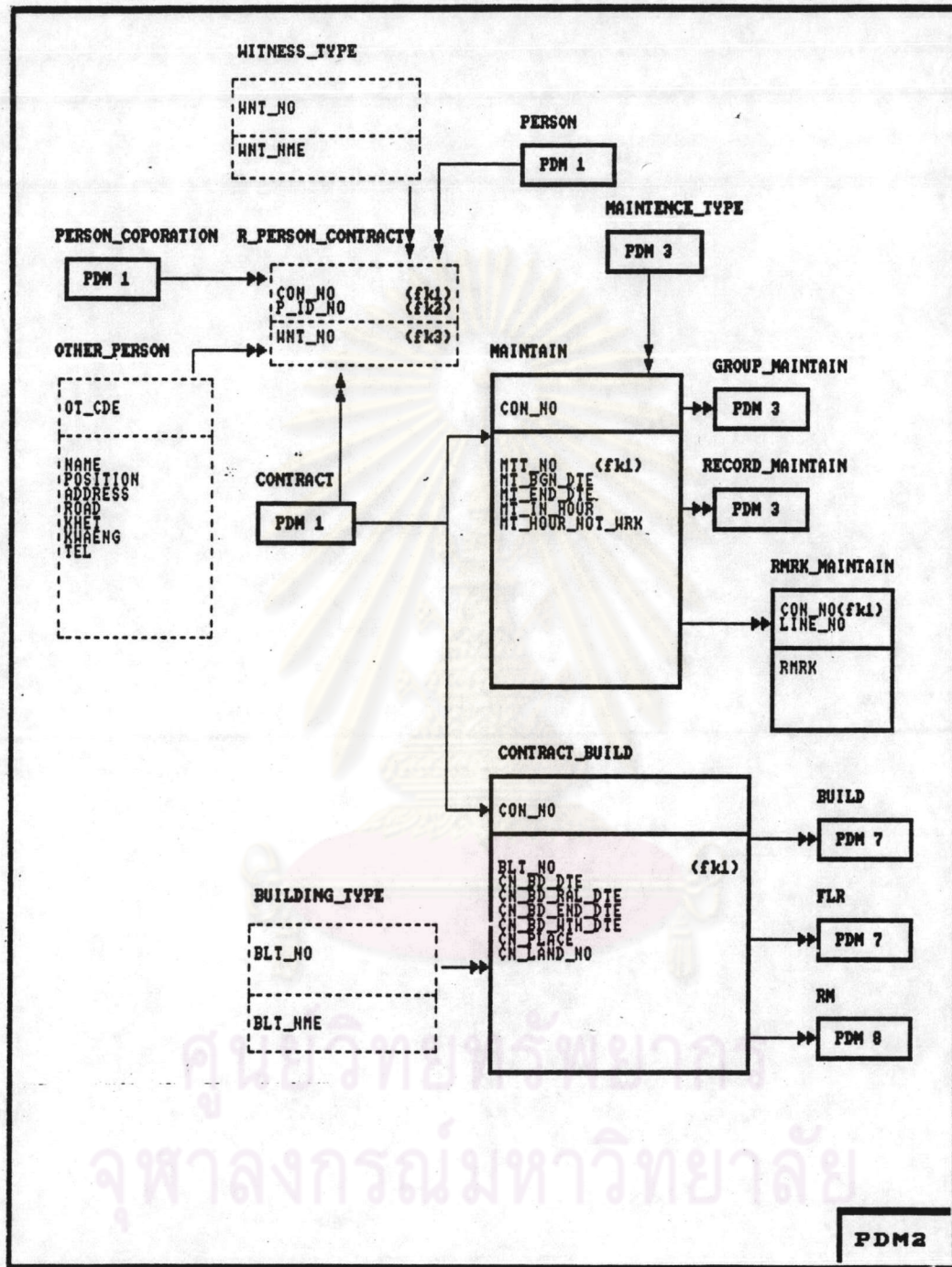

รูปที่ ก.34 แสดงโมเดลข้อมูลเชิงกายภาพระบบข้อสัญญา สำหรับงาน
บริหารอาคารสถานที่และพัสดุภัณฑ์ (ภาษาอังกฤษ) รูปที่ 2

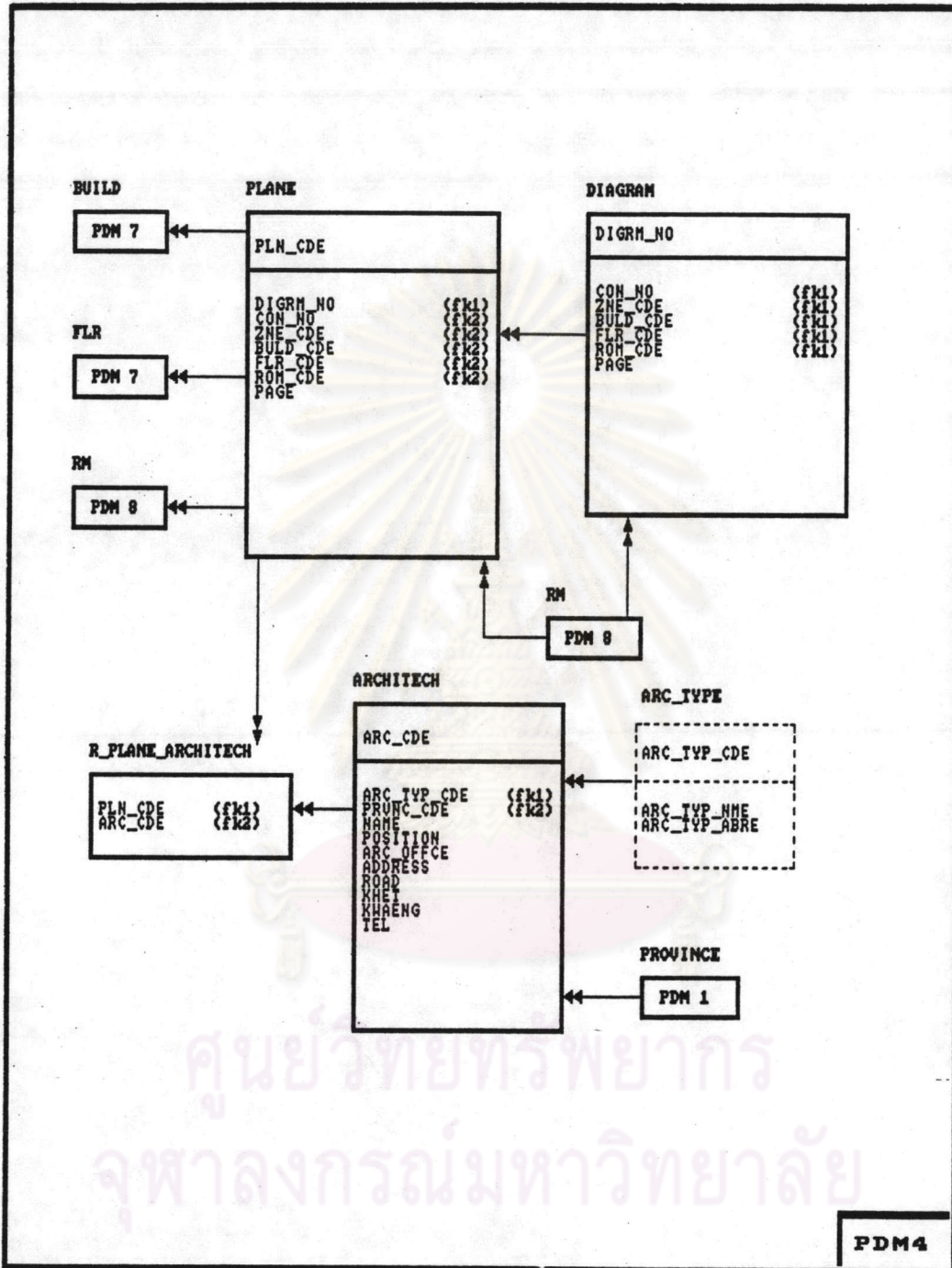

รูปที่ ก.36 แสดงโมเดลข้อมูลเชิงกายภาพระบบข้อมูล สำหรับงานบริหารอาคารสถานที่และพัสดุภัณฑ์ (ภาษาอังกฤษ) รูปที่ 4

PDM4

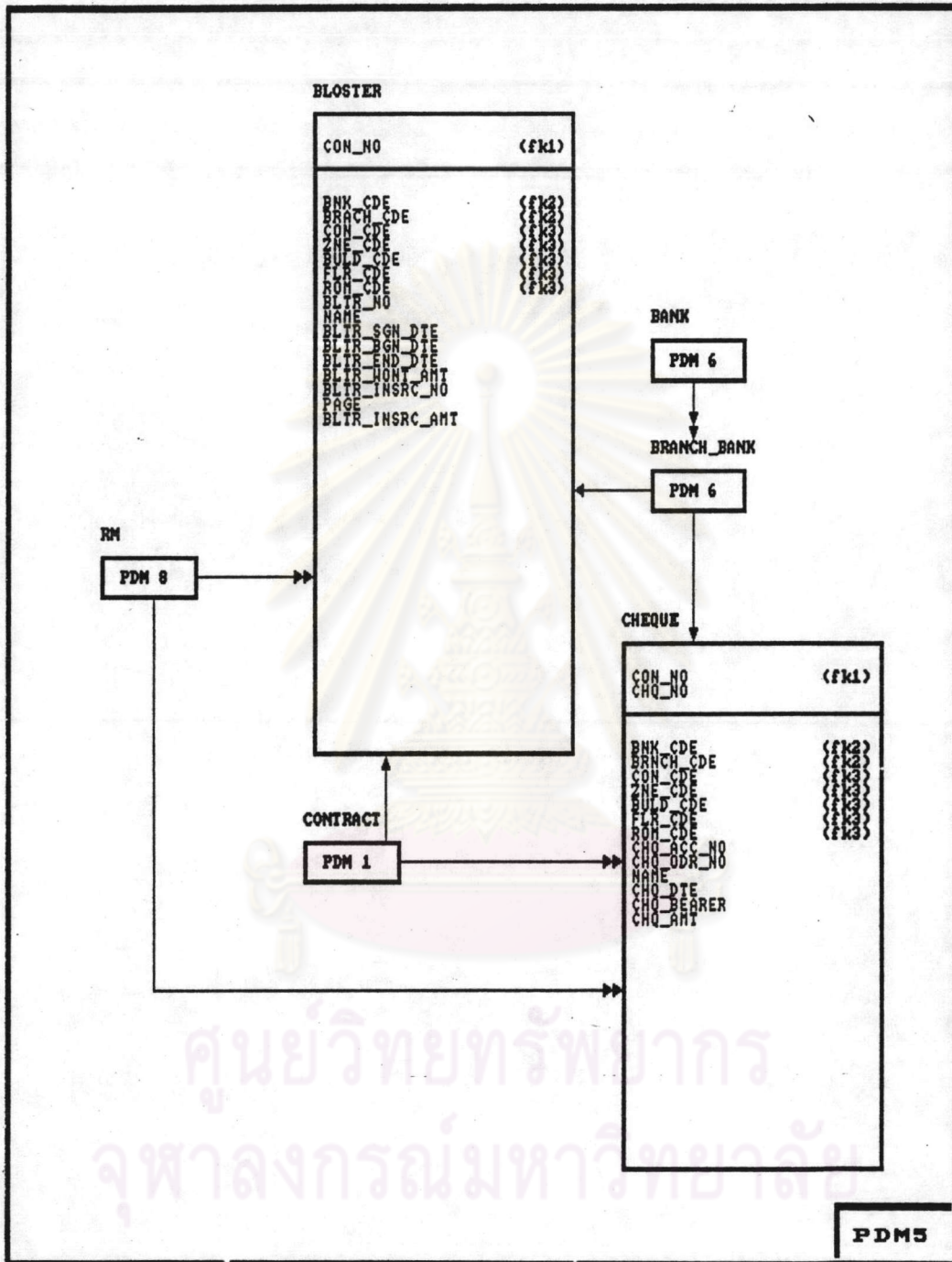

รูปที่ ก.37 แสดงโมเดลข้อมูลเชิงกายภาพระบบต่อสัญญา สำหรับงาน
 บริหารอาคารสถานที่และพัสดุครุภัณฑ์ (ภาษาอังกฤษ) รูปที่ 5

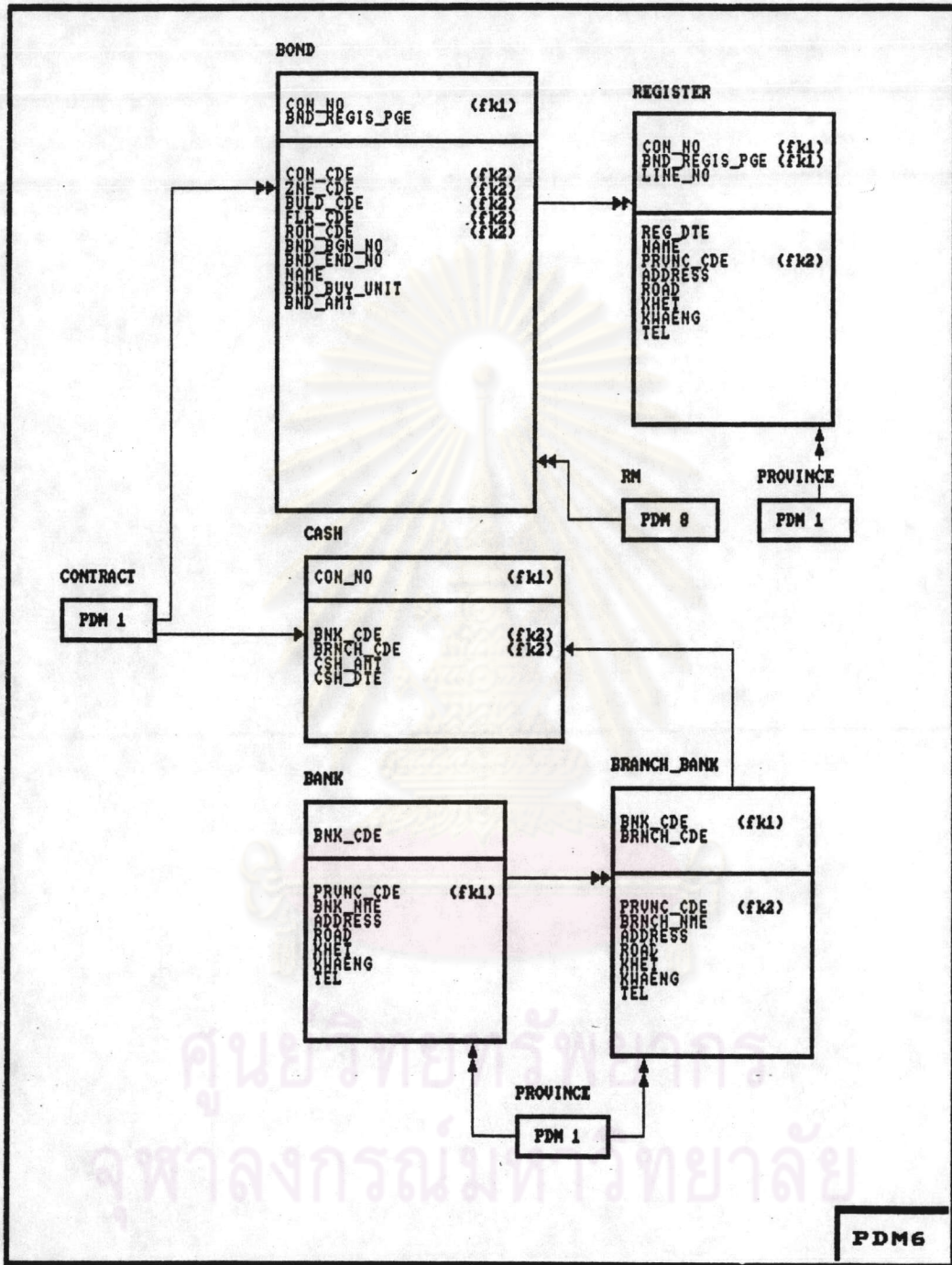

รูปที่ ก.38 แสดงโมเดลข้อมูลเชิงกายภาพระบบค่อสัญญา สำหรับงานบริหารอาคารสถานที่และพัสดุครุภัณฑ์ (ภาษาอังกฤษ) รูปที่ 6

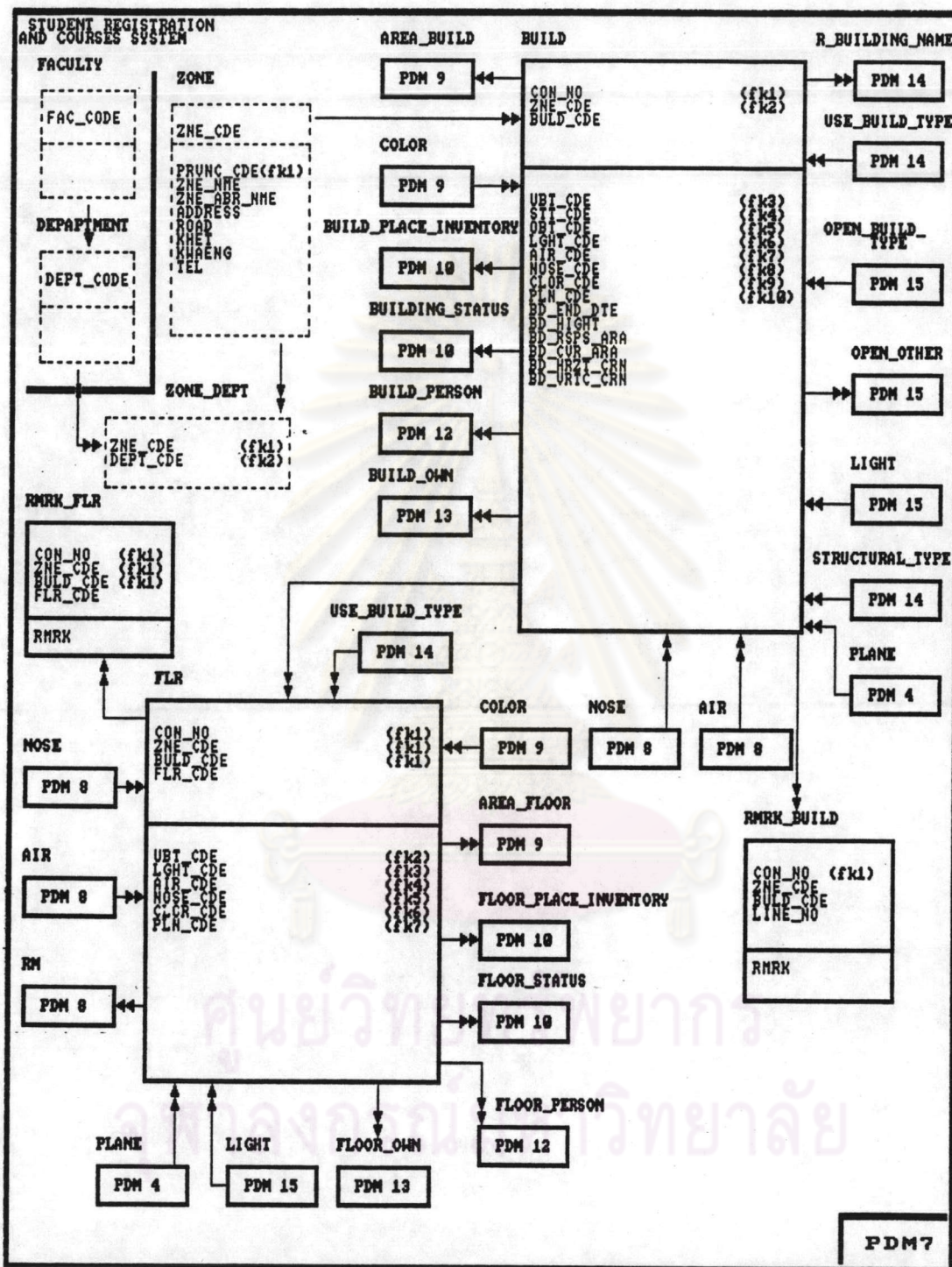

รูปที่ ก.39 แสดงโมเดลข้อมูลเชิงกายภาพระบบห้องอาคาร สำหรับงานบริหารอาคารสถานที่และพัสดุครุภัณฑ์ (ภาษาอังกฤษ) รูปที่ 1

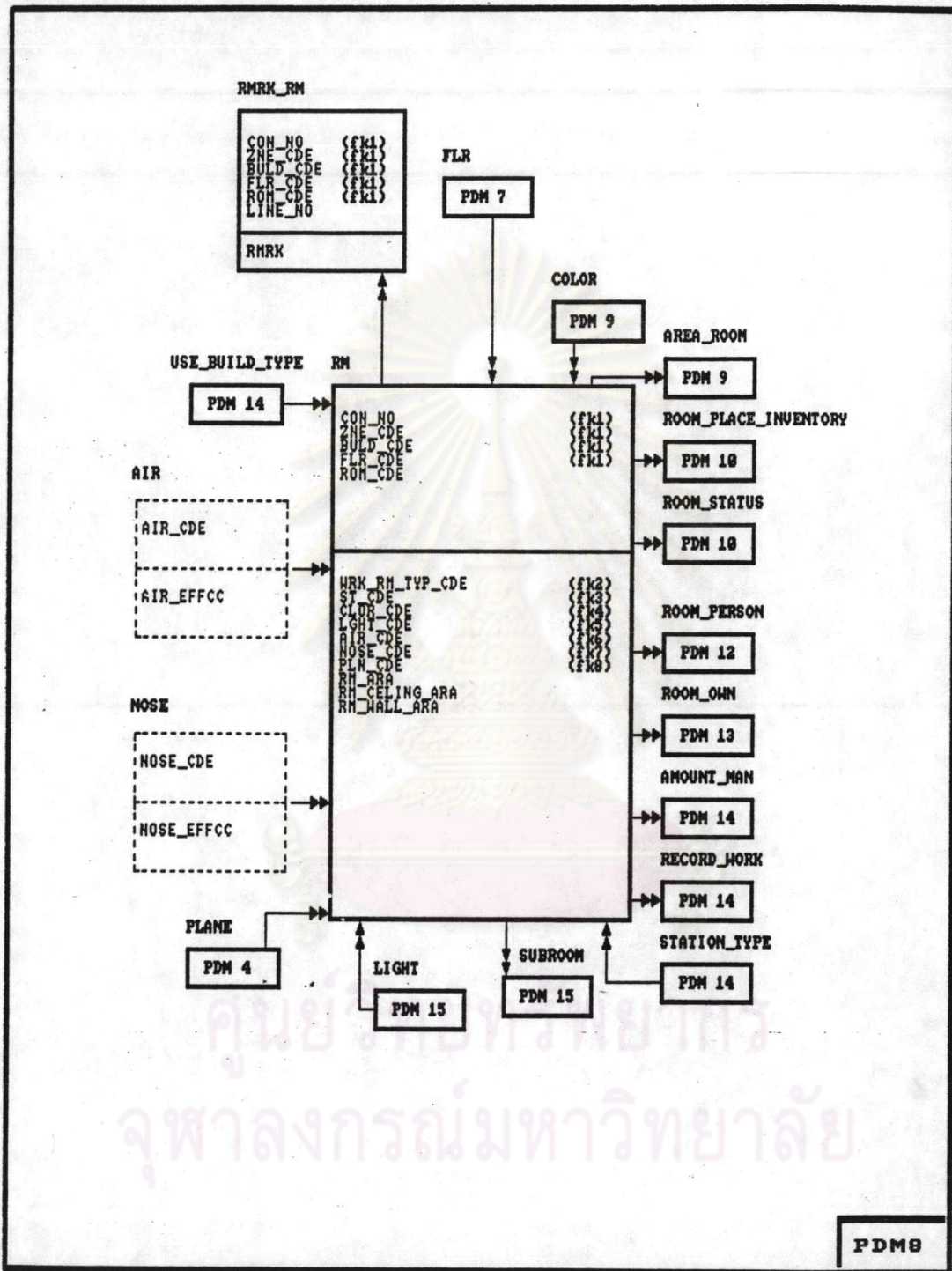

รูปที่ ก.40 แสดงโมเดลข้อมูลเชิงกายภาพระบบย่อยอาคาร สำหรับงาน
บริหารอาคารสถานที่และพัสดุครุภัณฑ์ (ภาษาอังกฤษ) รูปที่ 2

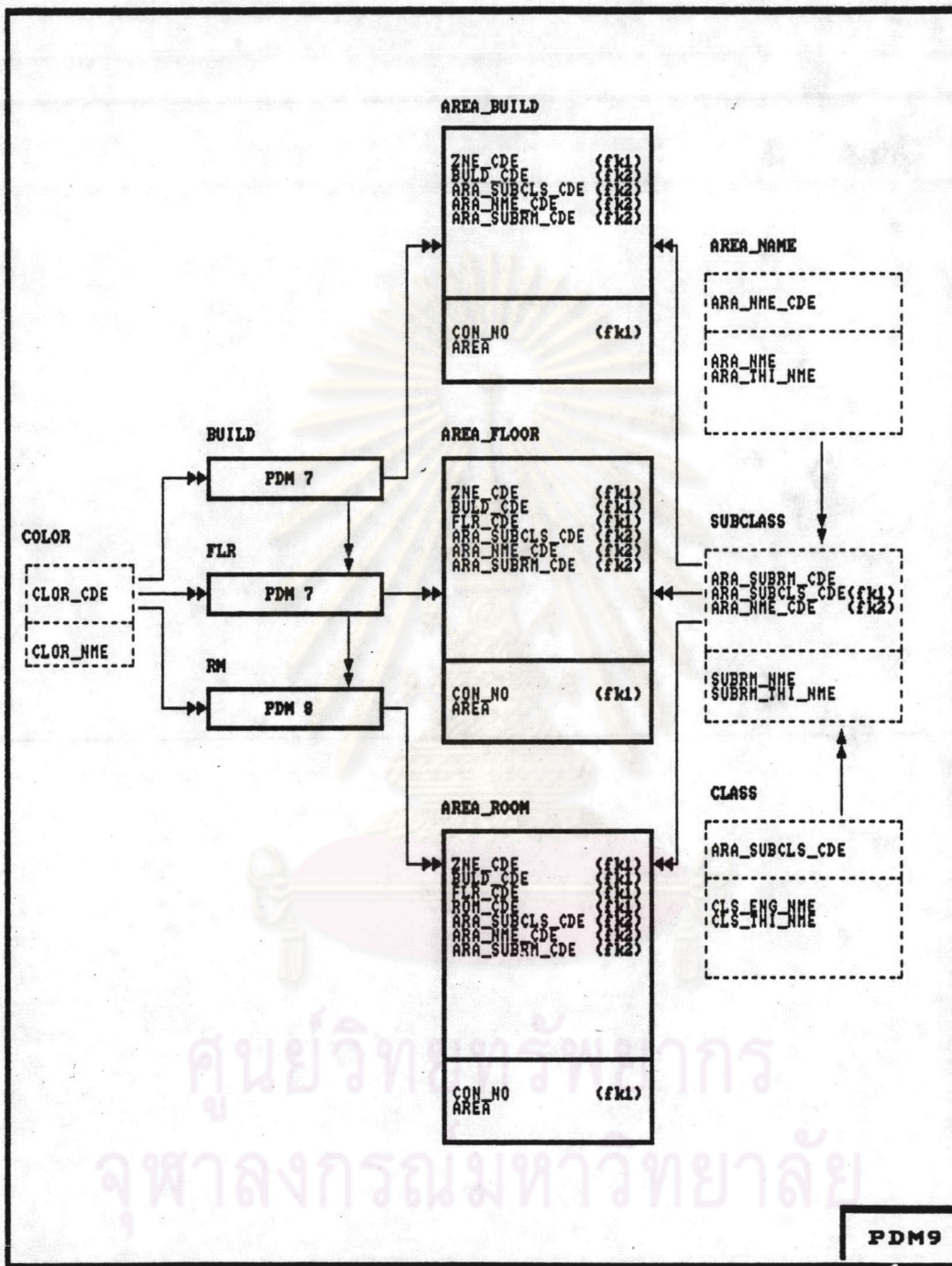

PDM9

รูปที่ ก.41 แสดงโมเดลข้อมูลเชิงกายภาพระบบย่อยอาคาร สำหรับงานบริหารอาคารสถานที่และพัสดุครุภัณฑ์ (ภาษาอังกฤษ) รูปที่ 3

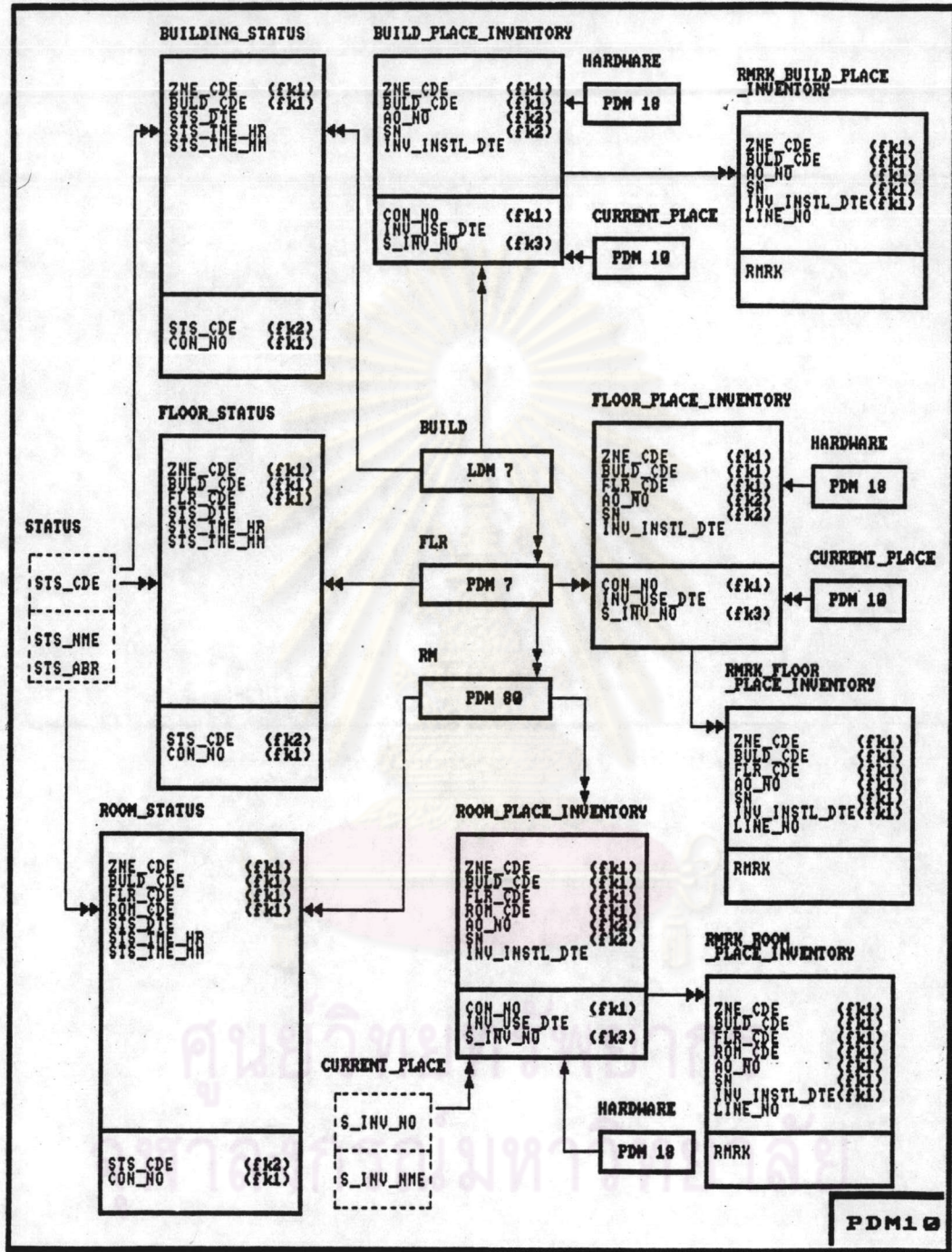

รูปที่ ก.42 แสดงโมเดลข้อมูลเชิงกายภาพระบบย่อยอาคาร สำหรับงาน
บริหารอาคารสถานที่และพัสดุครุภัณฑ์ (ภาษาอังกฤษ) รูปที่ 4

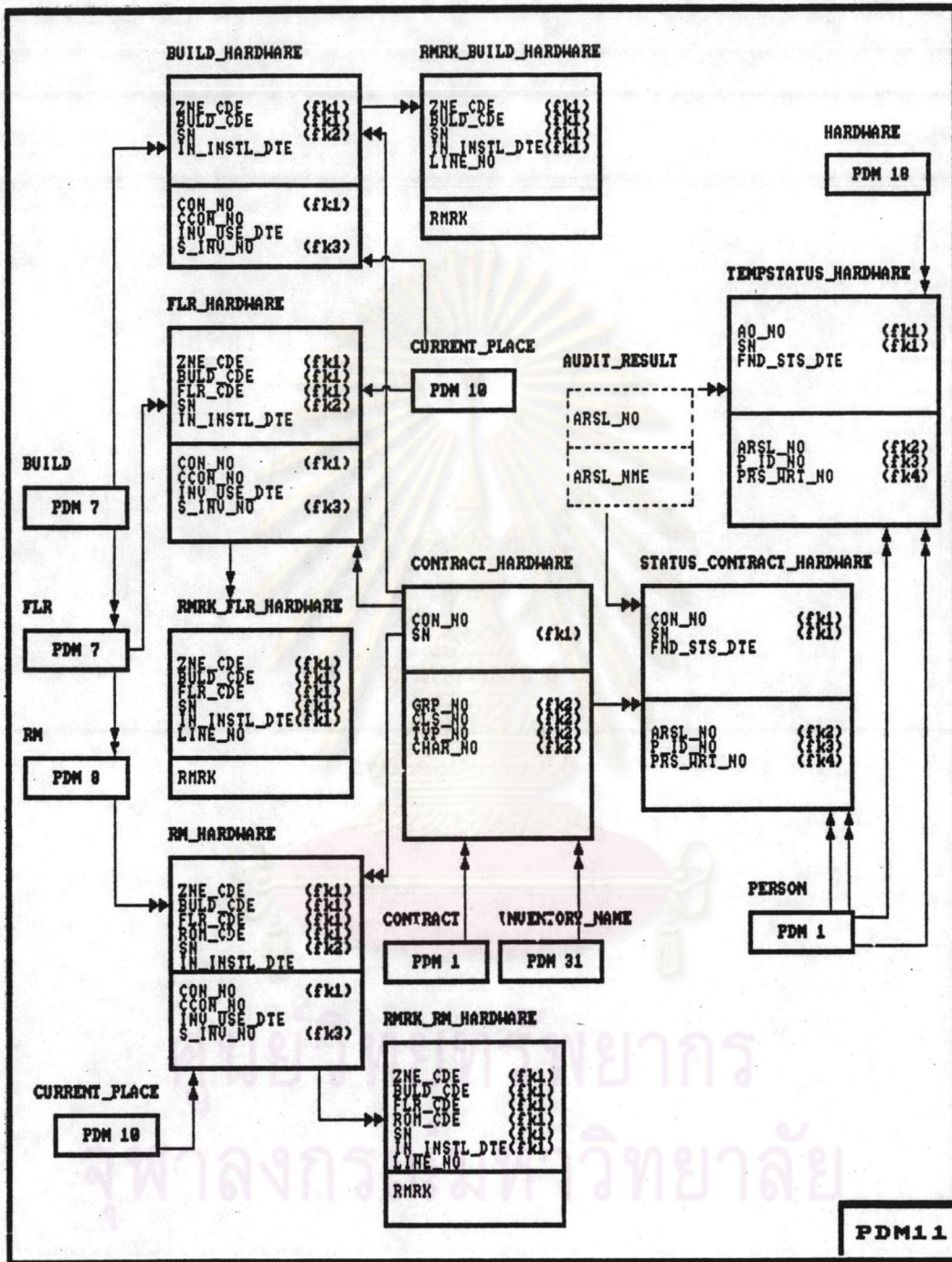

รูปที่ ก.43 แสดงโมเดลข้อมูลเชิงกายภาพระบบข้ออาคาร สำหรับงานบริหารอาคารสถานที่และพัสดุภัณฑ์ (ภาษาอังกฤษ) รูปที่ 5

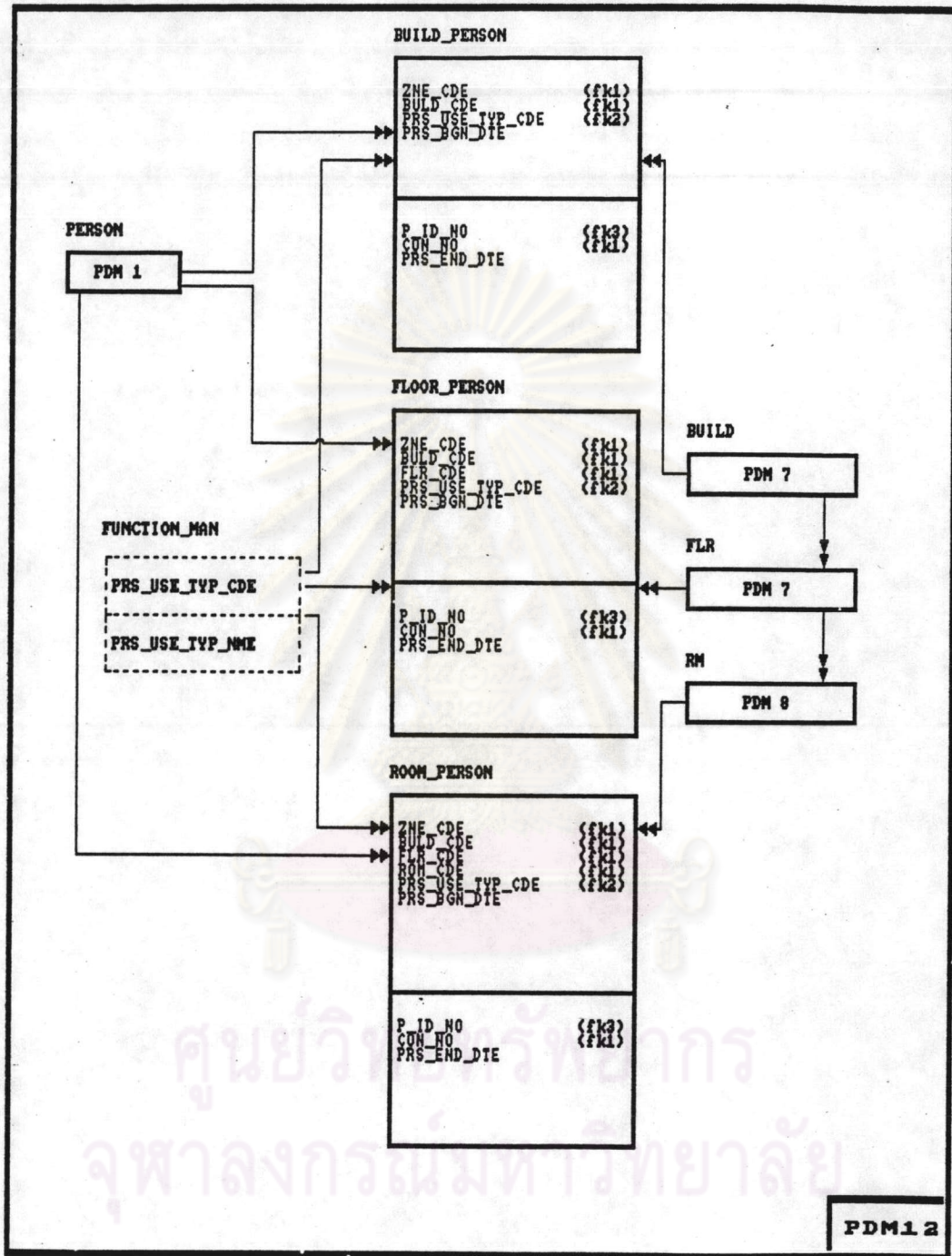

รูปที่ ก.44 แสดงโมเดลข้อมูลเชิงกายภาพระบบย่อยอาคาร สำหรับงาน
บริหารอาคารสถานที่และนิตศุครุภัณฑ์ (ภาษาอังกฤษ) รูปที่ 6

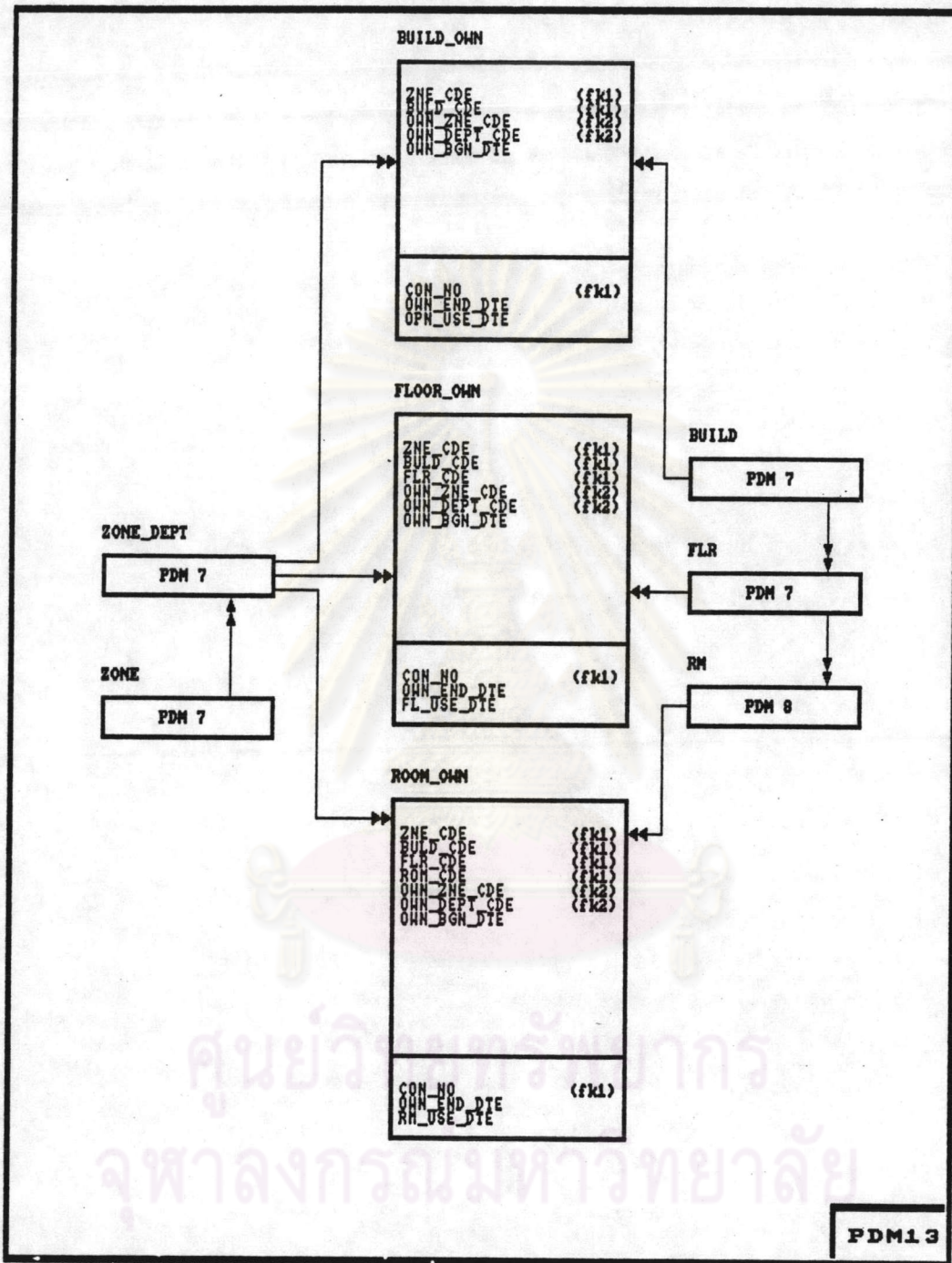

รูปที่ ก.45 แสดงโมเดลข้อมูลเชิงภาพระบบย่อยอาคาร สำหรับงาน
บริหารอาคารสถานที่และพัสดุภัณฑ์ (ภาษาอังกฤษ) รูปที่ 7

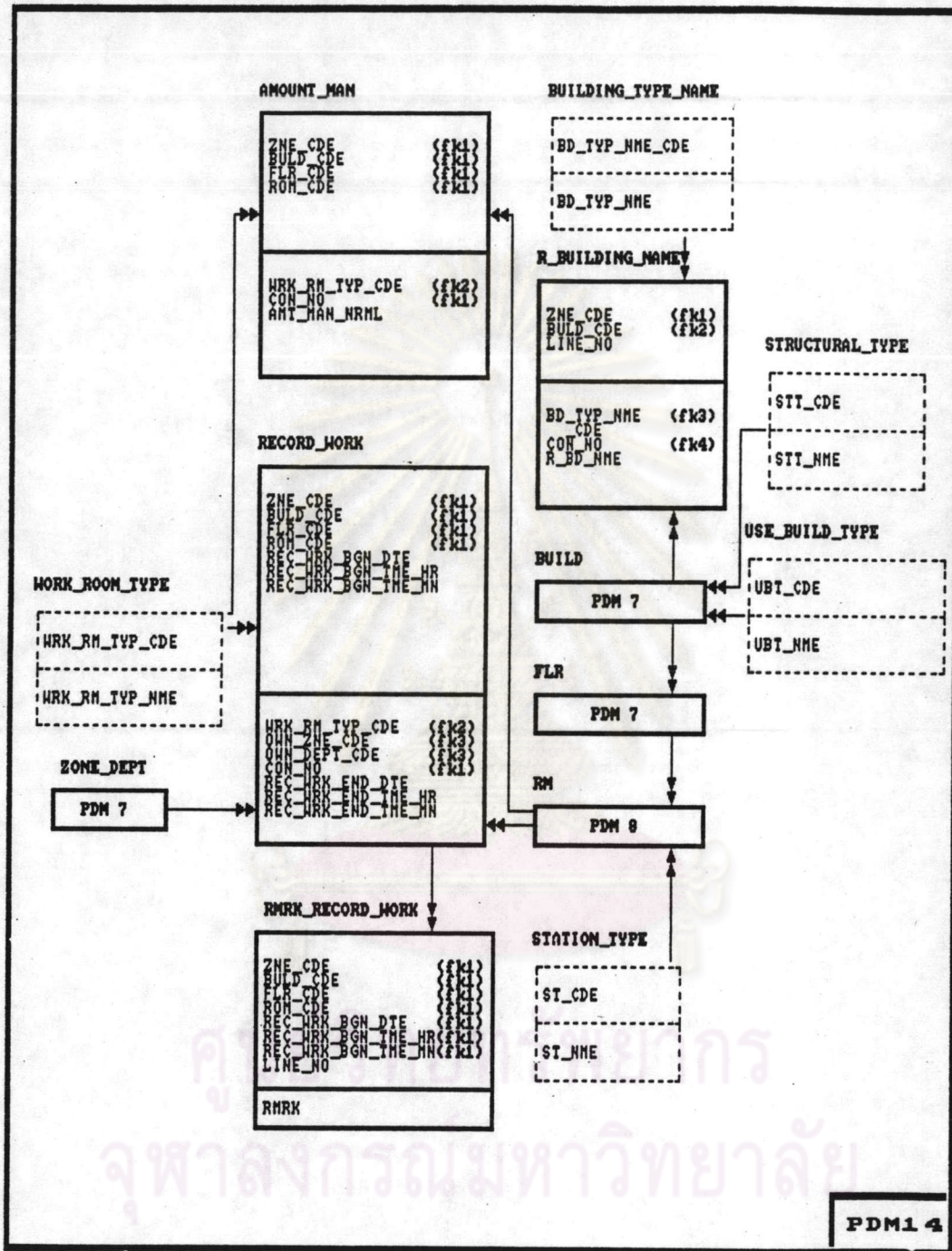

PDM1 4

รูปที่ ก.46 แสดงโมเดลข้อมูลเชิงภาพระบบก่อสร้างอาคาร สำหรับงานบริหารอาคารสถานที่และพัสดุครุภัณฑ์ (ภาษาอังกฤษ) รูปที่ 8

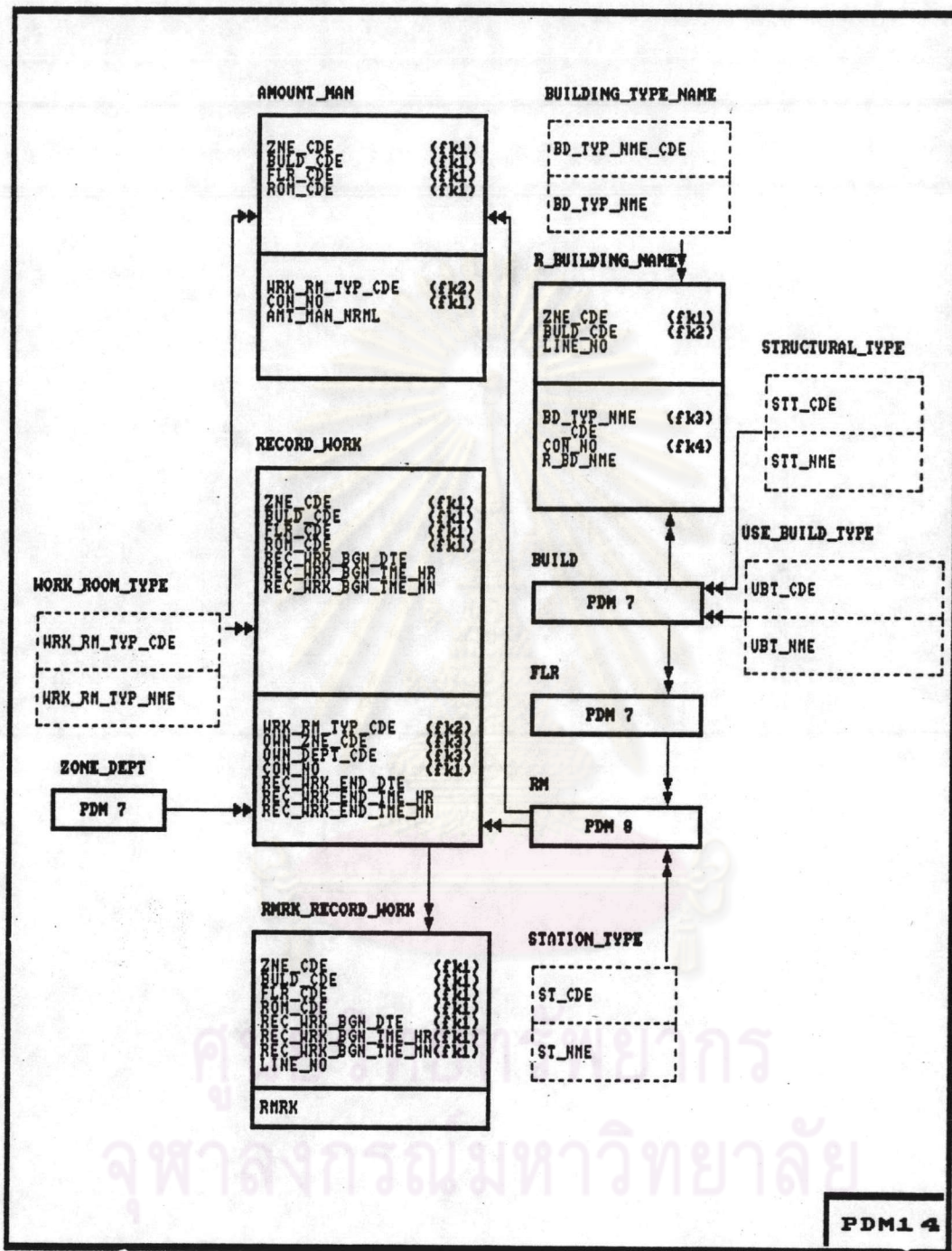

รูปที่ ก.46 แสดงโมเดลข้อมูลเชิงภาพระบบข้อมูลอาคาร สำหรับงานบริหารอาคารสถานที่และพัสดุภัณฑ์ (ภาษาอังกฤษ) รูปที่ 8

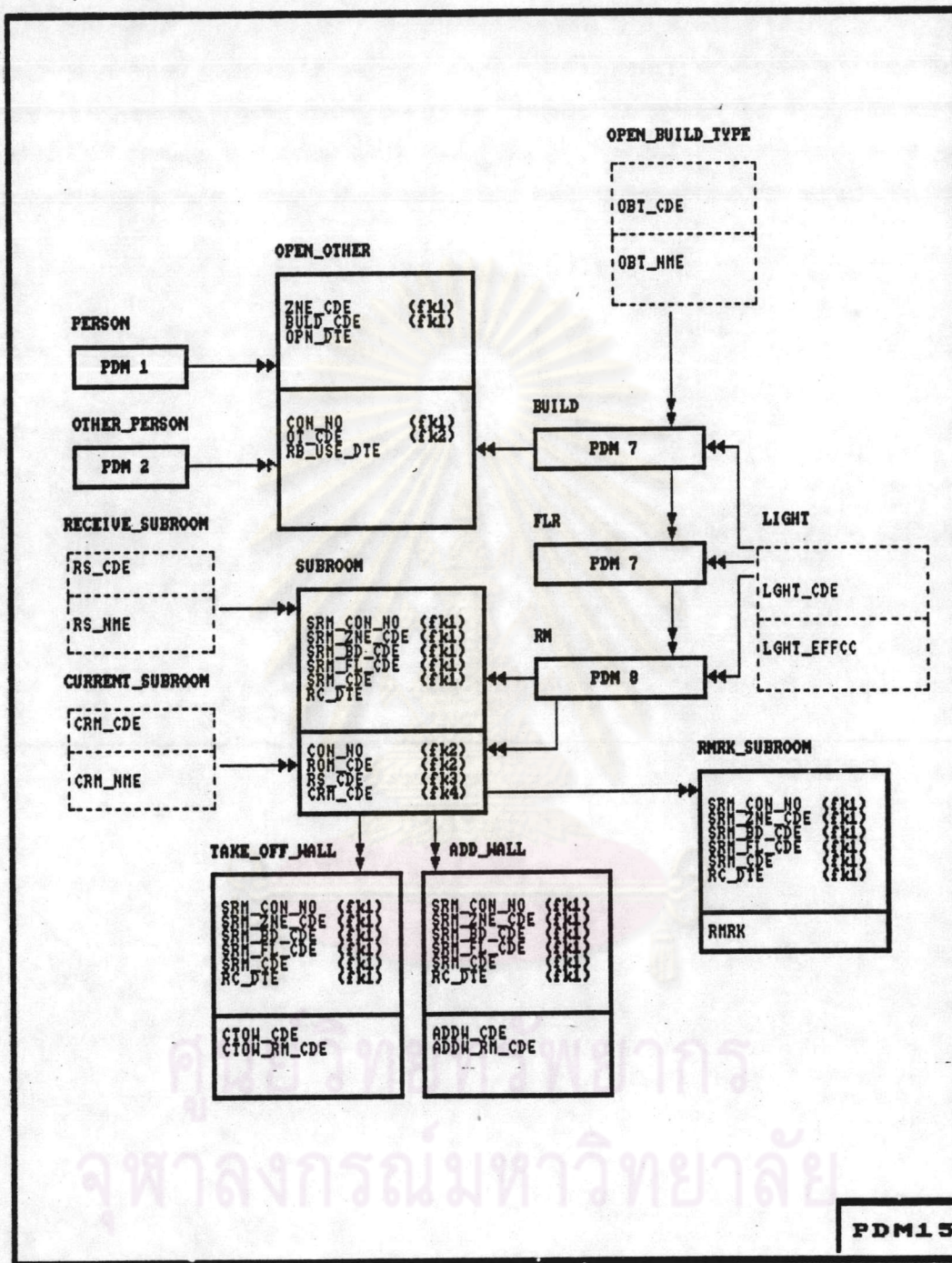

รูปที่ ก.47 แสดงโมเดลข้อมูลเชิงภาพระบบข้อมูลอาคาร สำหรับงานบริหารอาคารสถานที่และพัสดุภัณฑ์ (ภาษาอังกฤษ) รูปที่ 9

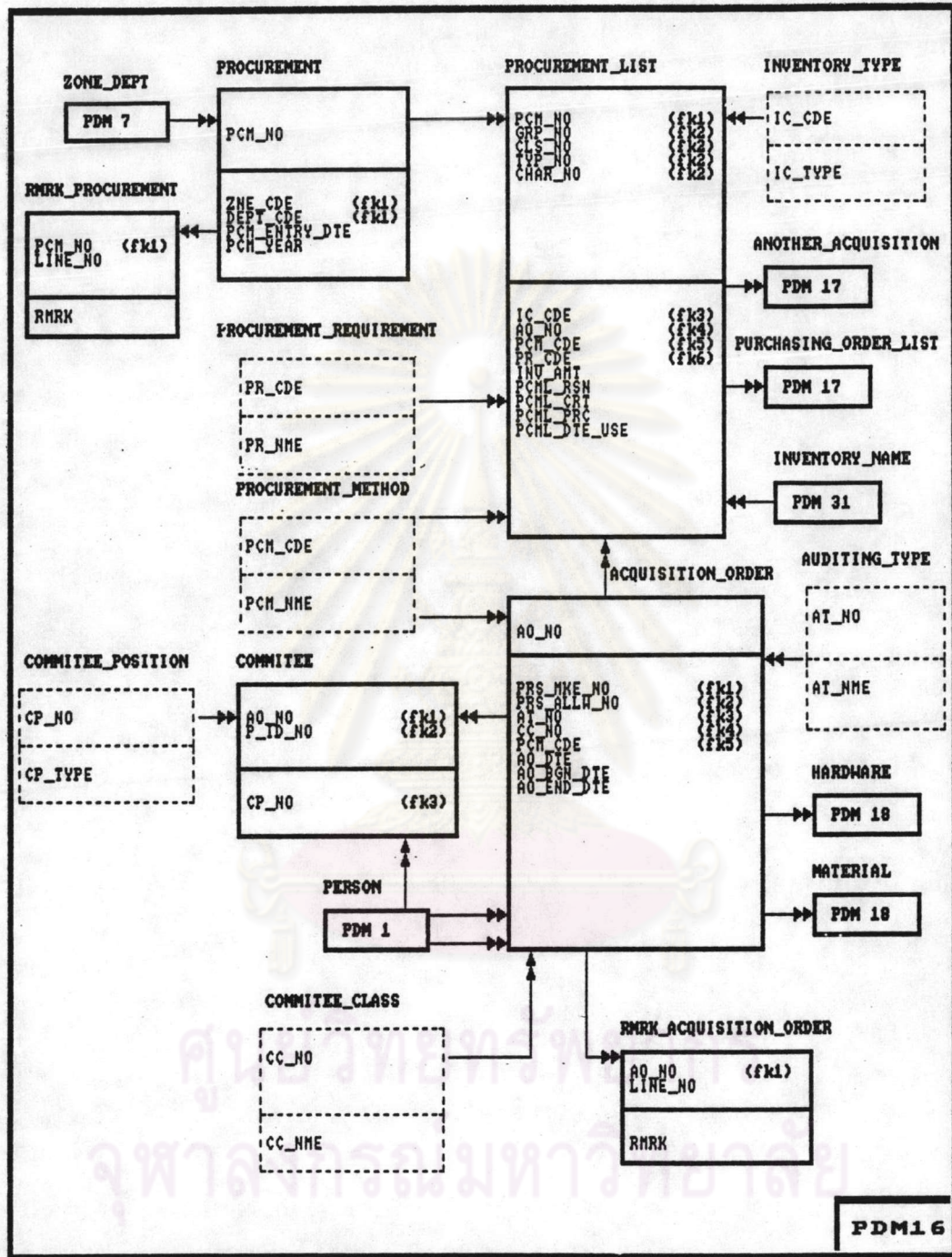

รูปที่ ก.48 แสดงโมเดลข้อมูลเชิงกายภาพระบบข้อพิพัสต์ สำหรับงานบริหารอาคารสถานที่และพัสดุครุภัณฑ์ (ภาษาอังกฤษ) รูปที่ 1

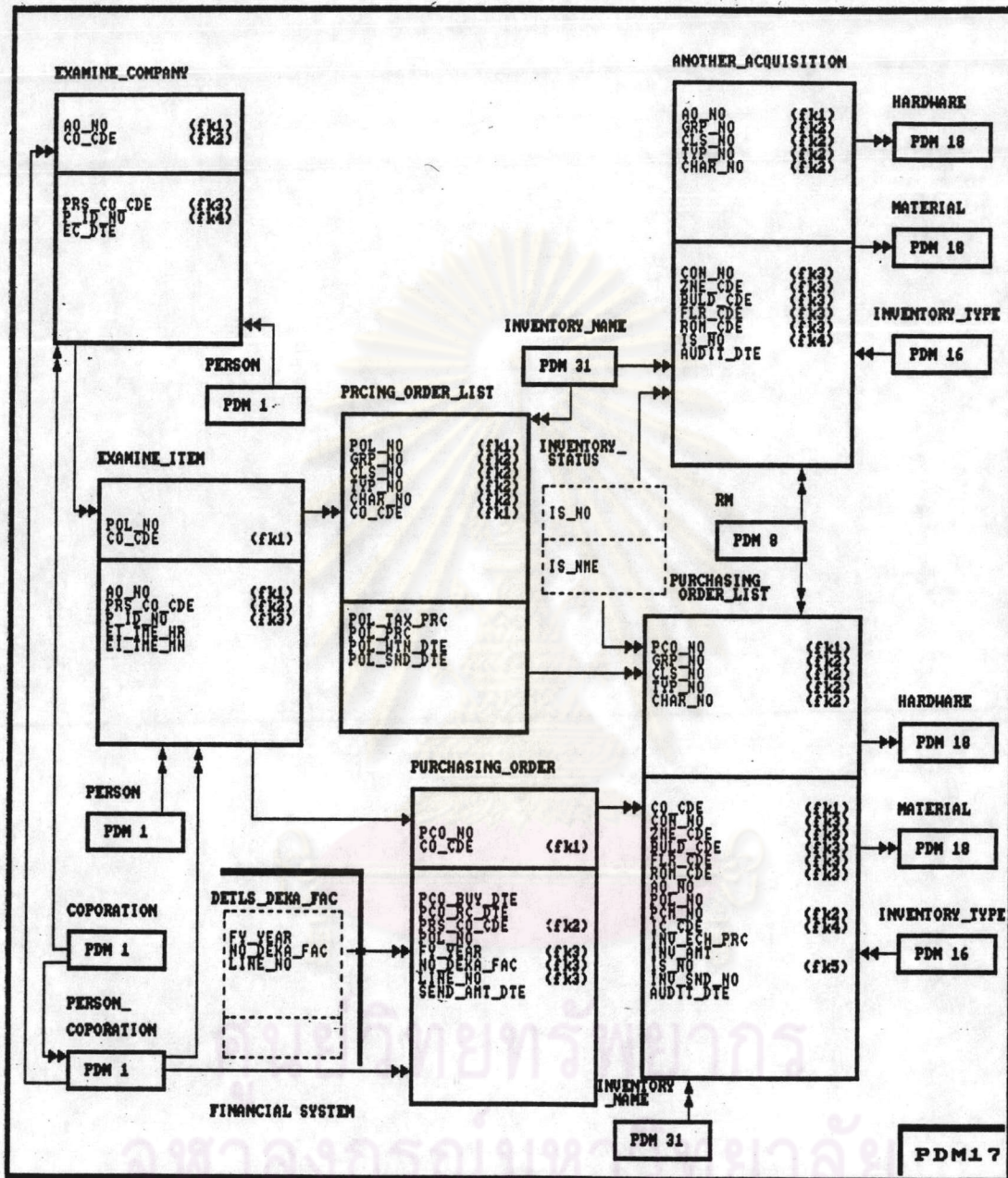

รูปที่ ก.49 แสดงโมเดลข้อมูลเชิงกายภาพระบบข้อผิดพลาด สำหรับงานบริหารอาคารสถานที่และพัสดุครุภัณฑ์ (ภาษาอังกฤษ) รูปที่ 2

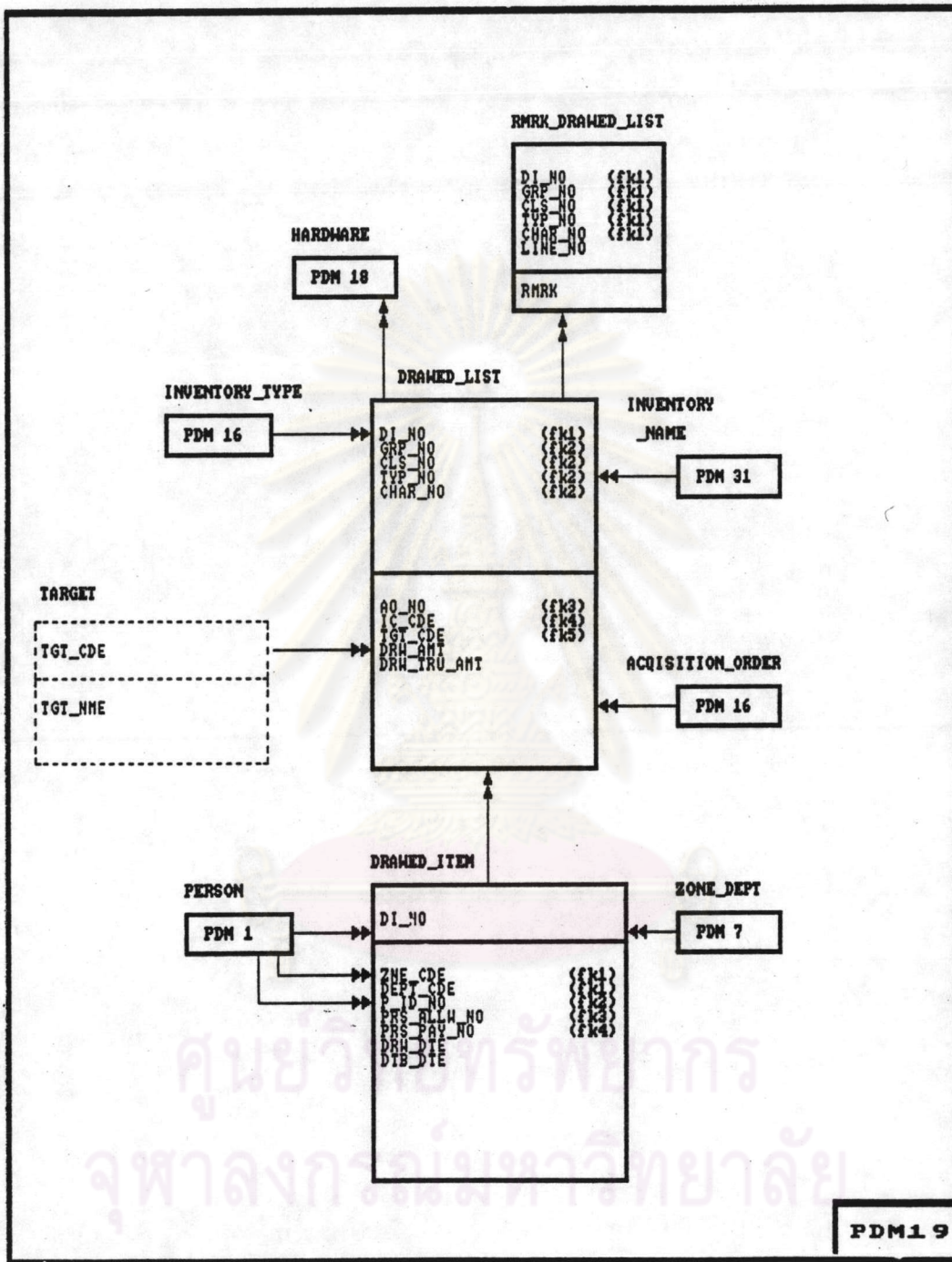

รูปที่ ก.51 แสดงโมเดลข้อมูลเชิงกายภาพระบบข้อพิงศ สำหรับงาน
บริหารอาคารสถานที่และพัสดุครุภัณฑ์ (ภาษาอังกฤษ) รูปที่ 4

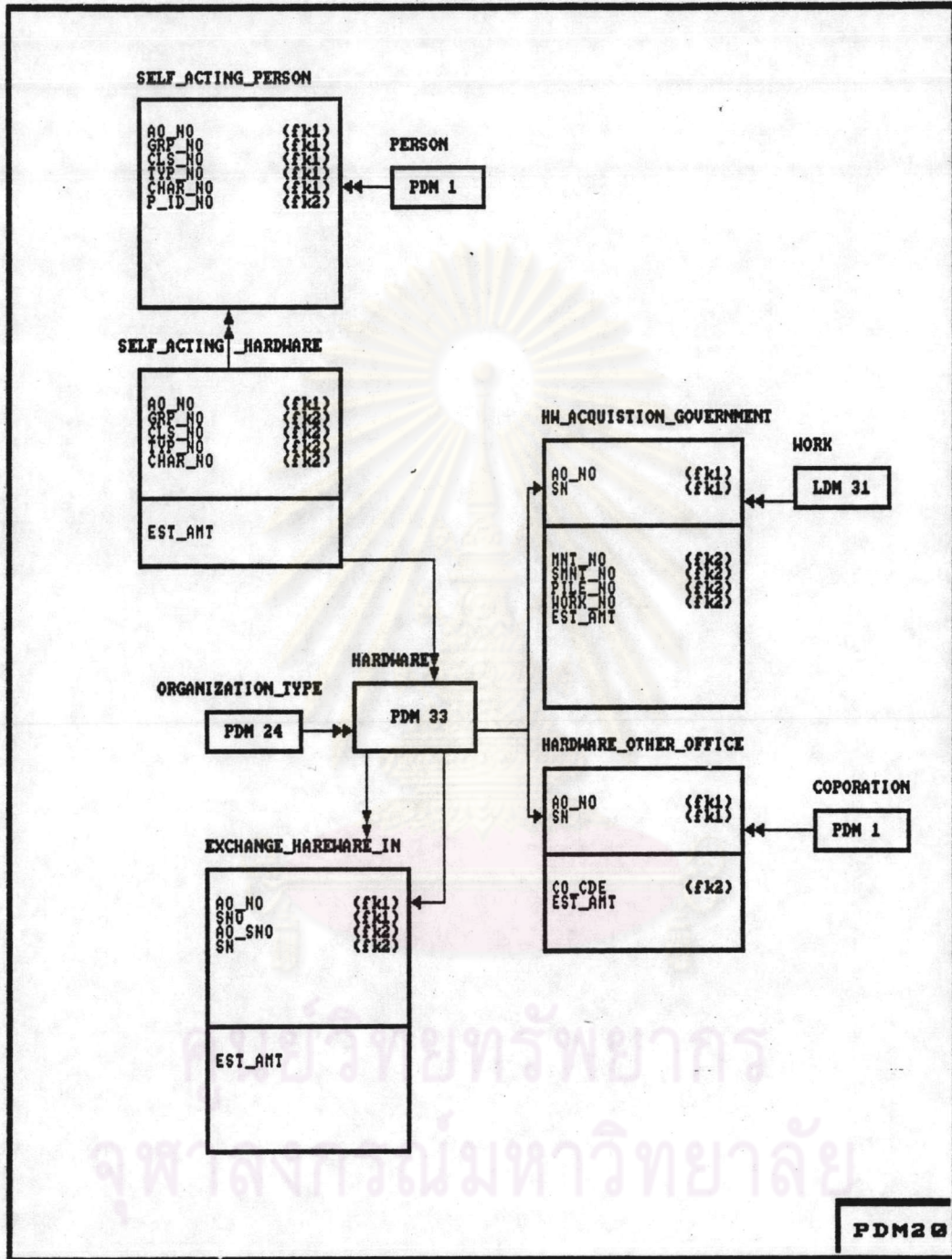

รูปที่ ก.52 แสดงโมเดลข้อมูลเชิงกายภาพระบบข้อพิสศุ สำหรับงานบริหารอาคารสถานที่และพัสดุครุภัณฑ์ (ภาษาอังกฤษ) รูปที่ 5

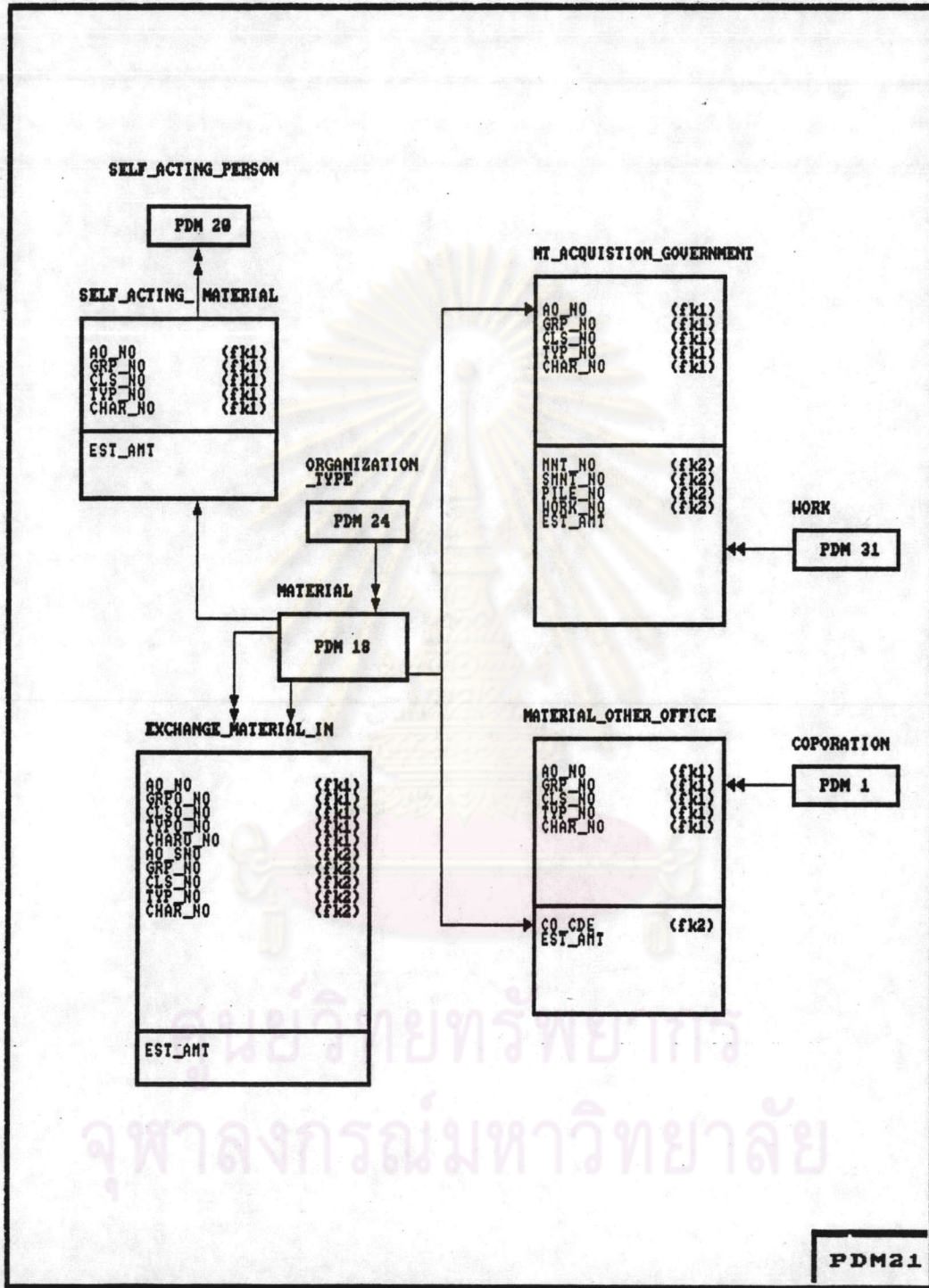

รูปที่ ก.53 แสดงโมเดลข้อมูลเชิงกายภาพระบบข้อพิพาท สำหรับงาน
บริหารอาคารสถานที่และพัสดุครุภัณฑ์ (ภาษาอังกฤษ) รูปที่ 6

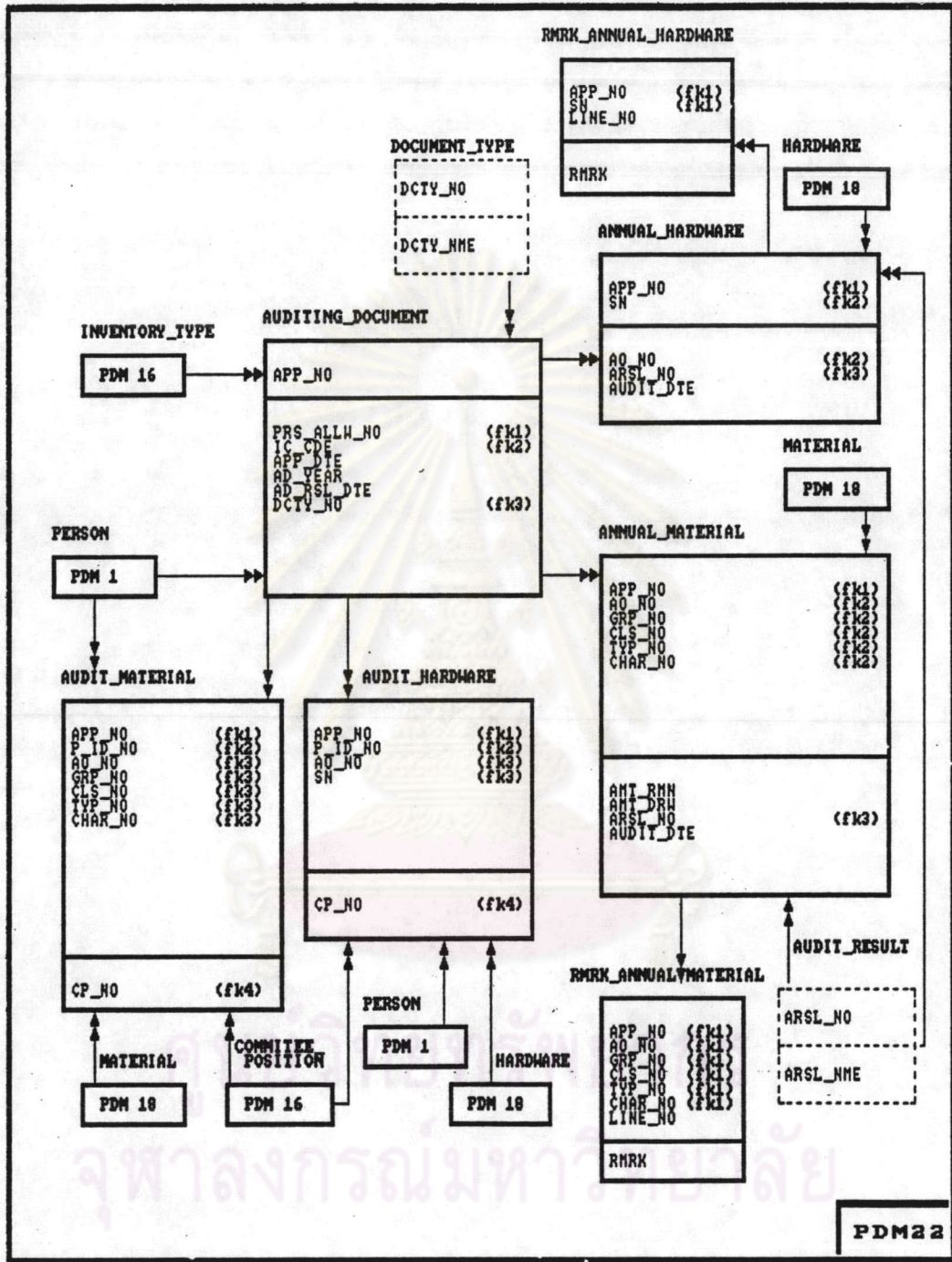

รูปที่ ก.54 แสดงโมเดลข้อมูลเชิงกายภาพระบบข้อพิพาท สำหรับงานบริหารอาคารสถานที่และพัสดุครุภัณฑ์ (ภาษาอังกฤษ) รูปที่ 7

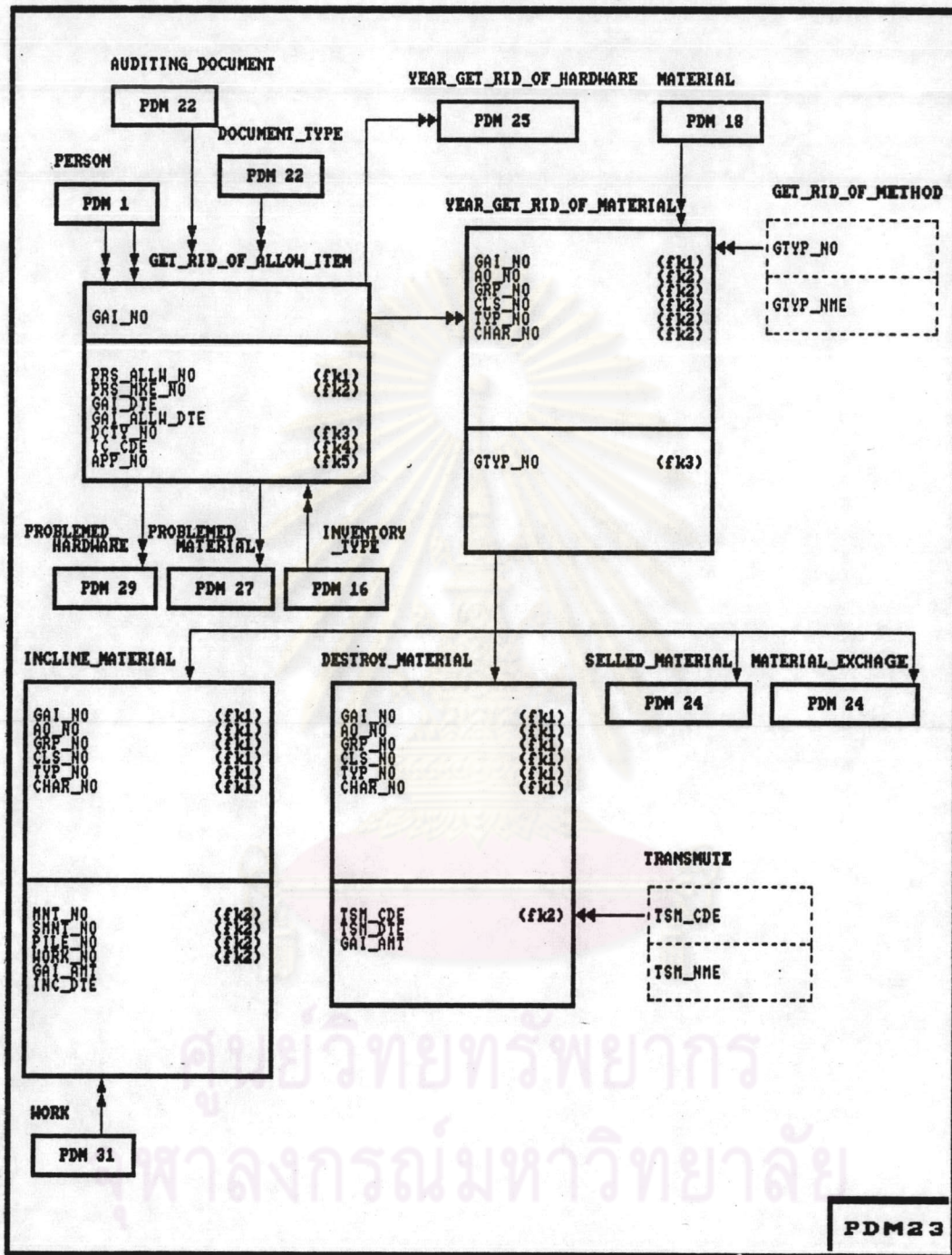

รูปที่ ก.55 แสดงโมเดลข้อมูลเชิงภาพระบอบข้อพิพาท สำหรับงาน
บริหารอาคารสถานที่และพัสดุครุภัณฑ์ (ภาษาอังกฤษ) รูปที่ 8

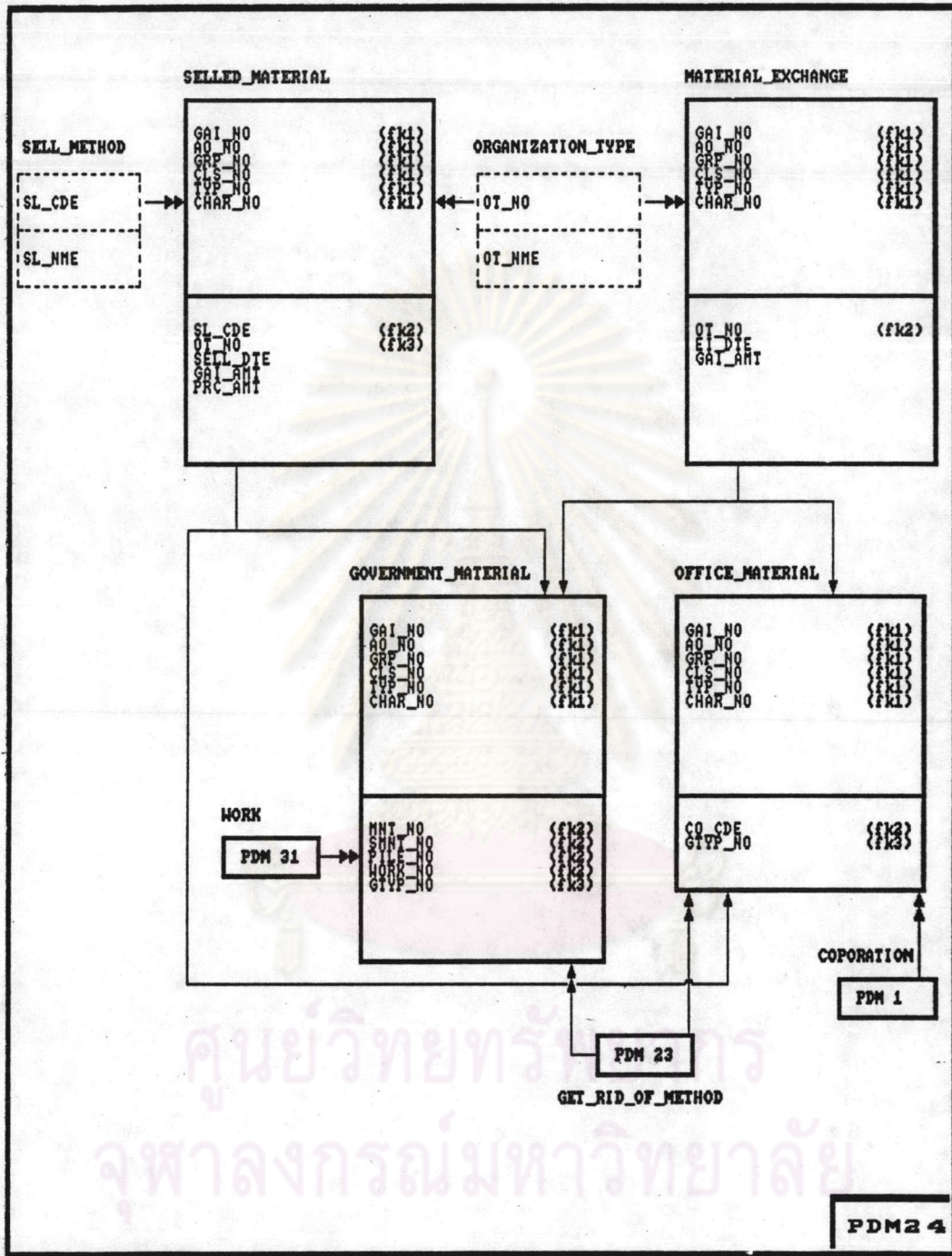

รูปที่ ก.56 แสดงโมเดลข้อมูลเชิงภาพระบบข้อผิดพลาด สำหรับงาน
บริหารอาคารสถานที่และพัสดุครุภัณฑ์ (ภาษาอังกฤษ) รูปที่ 9

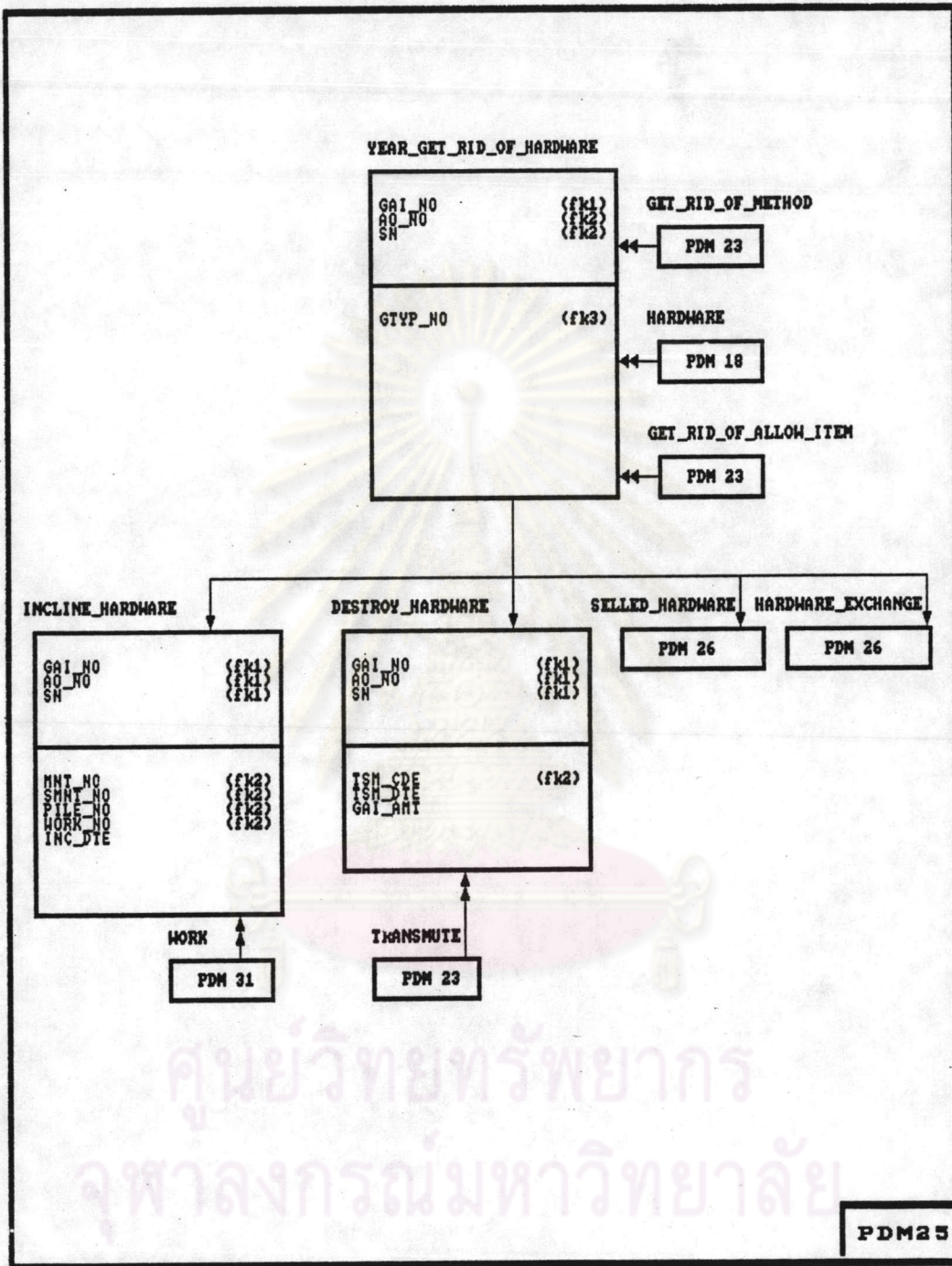

รูปที่ ก.57 แสดงโมเดลข้อมูลเชิงกายภาพระบบย่อยพัสดุ สำหรับงานบริหารอาคารสถานที่และพัสดุครุภัณฑ์ (ภาษาอังกฤษ) รูปที่ 10

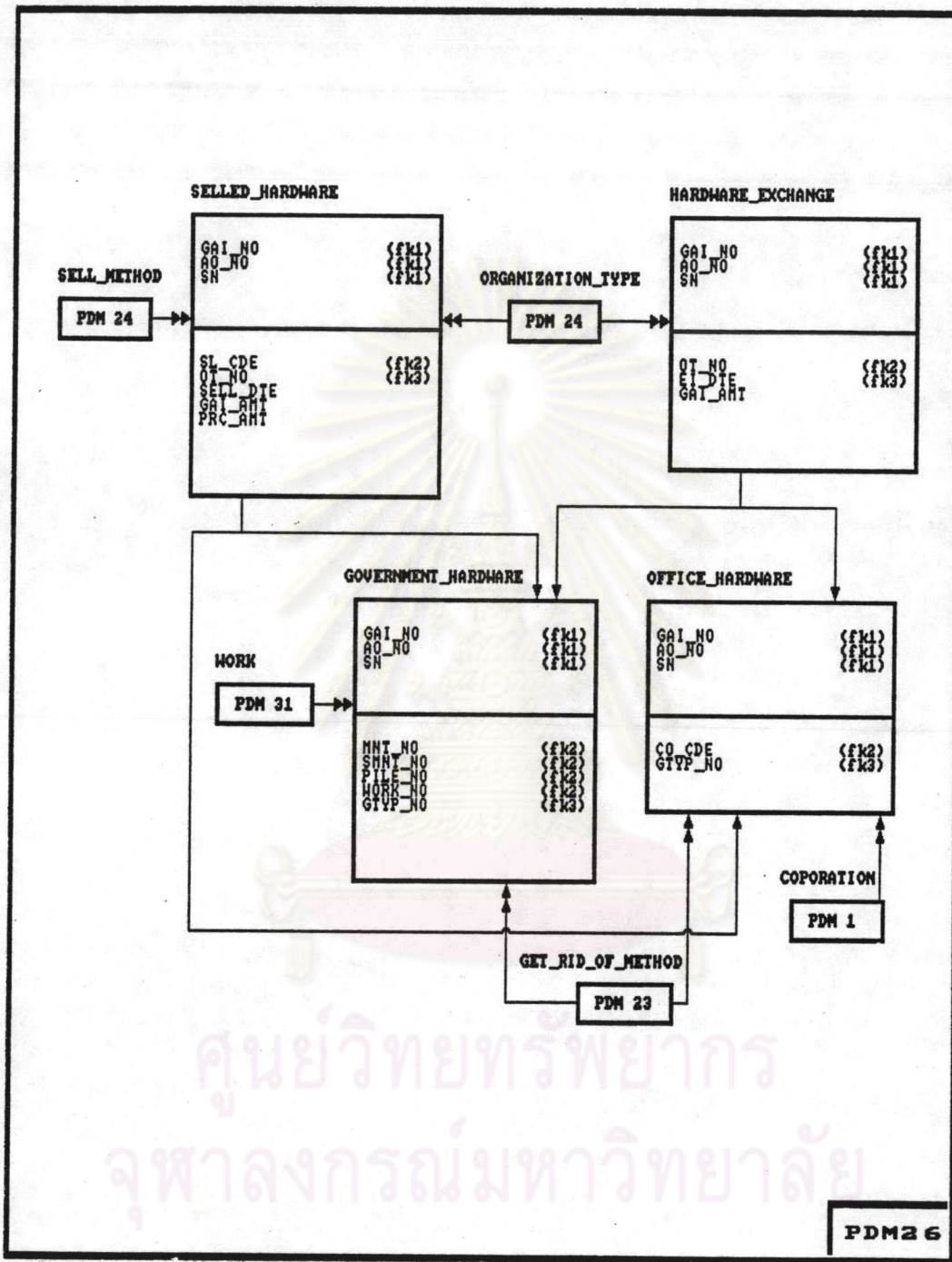

รูปที่ ก.58 แสดงโมเดลข้อมูลเชิงภาพระบบข้อพิสศ สำหรับงาน
บริหารอาคารสถานที่และพัสดุครุภัณฑ์ (ภาษาอังกฤษ) รูปที่ 11

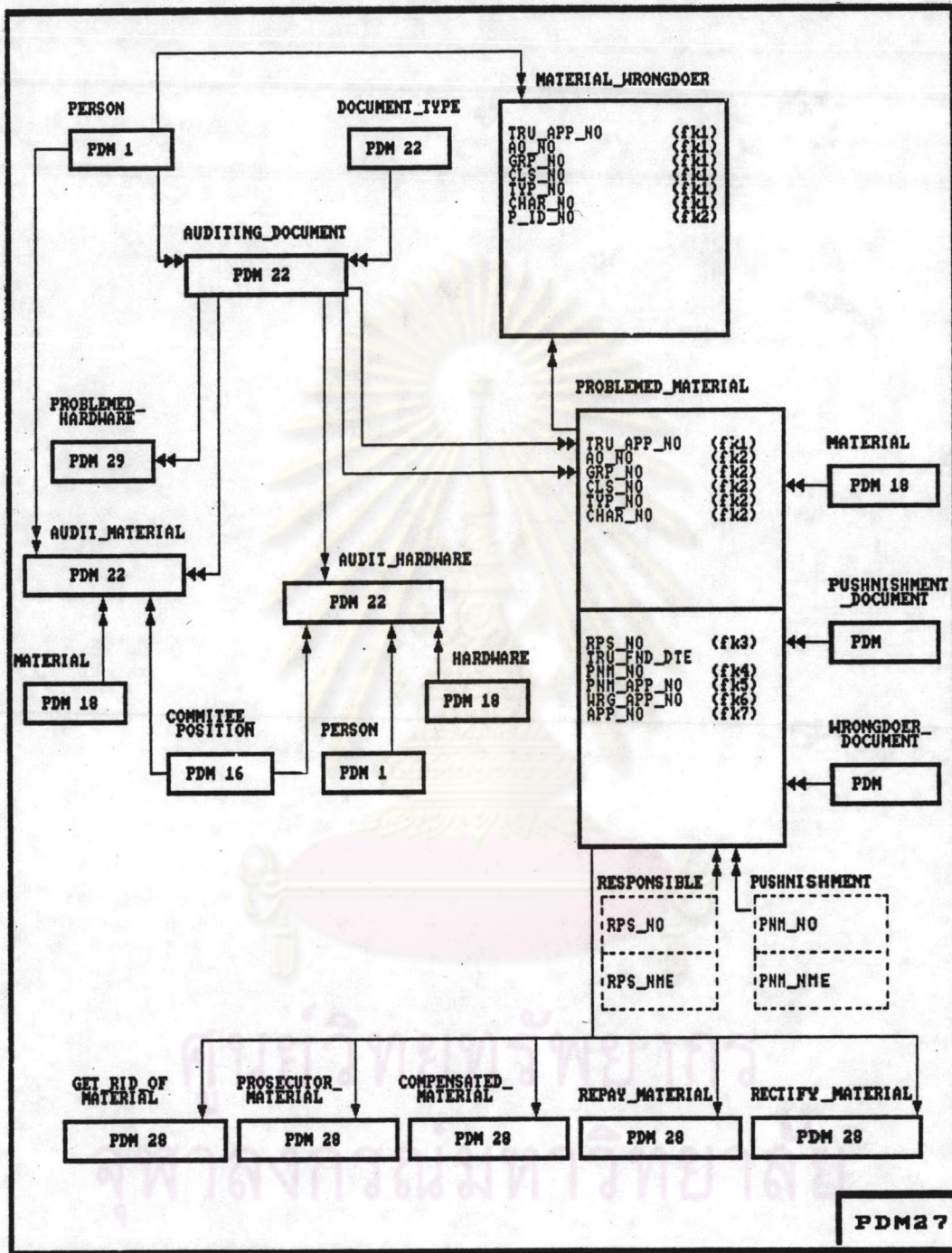

รูปที่ ก.59 แสดงโมเดลข้อมูลเชิงกายภาพระบบข้อพิพาท สำหรับงาน
บริหารอาคารสถานที่และพัสดุครุภัณฑ์ (ภาษาอังกฤษ) รูปที่ 12

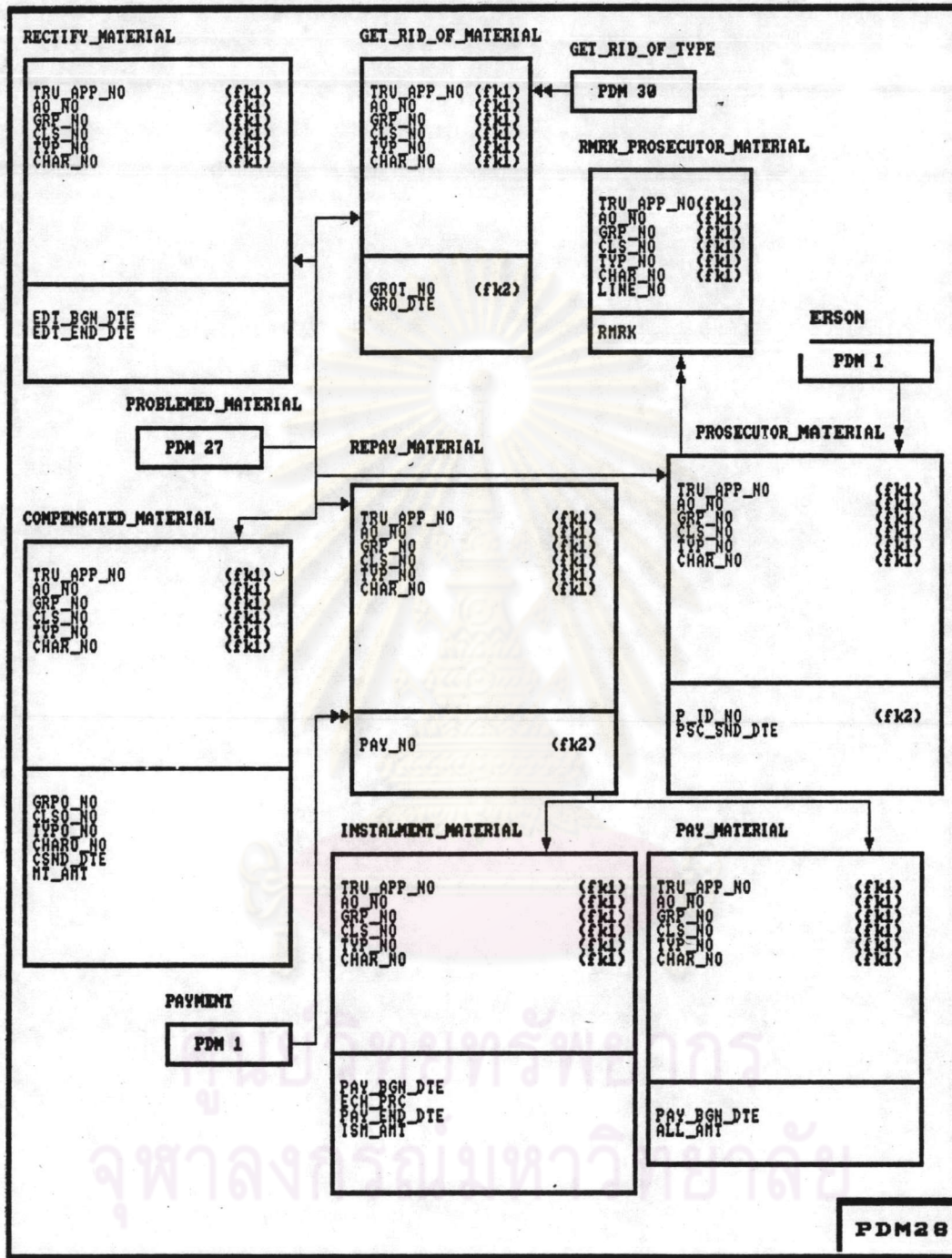

รูปที่ ก.60 แสดงโมเดลข้อมูลเชิงกายภาพระบบข้อพิพาท สำหรับงาน
บริหารอาคารสถานที่และพัสดุครุภัณฑ์ (ภาษาอังกฤษ) รูปที่ 13

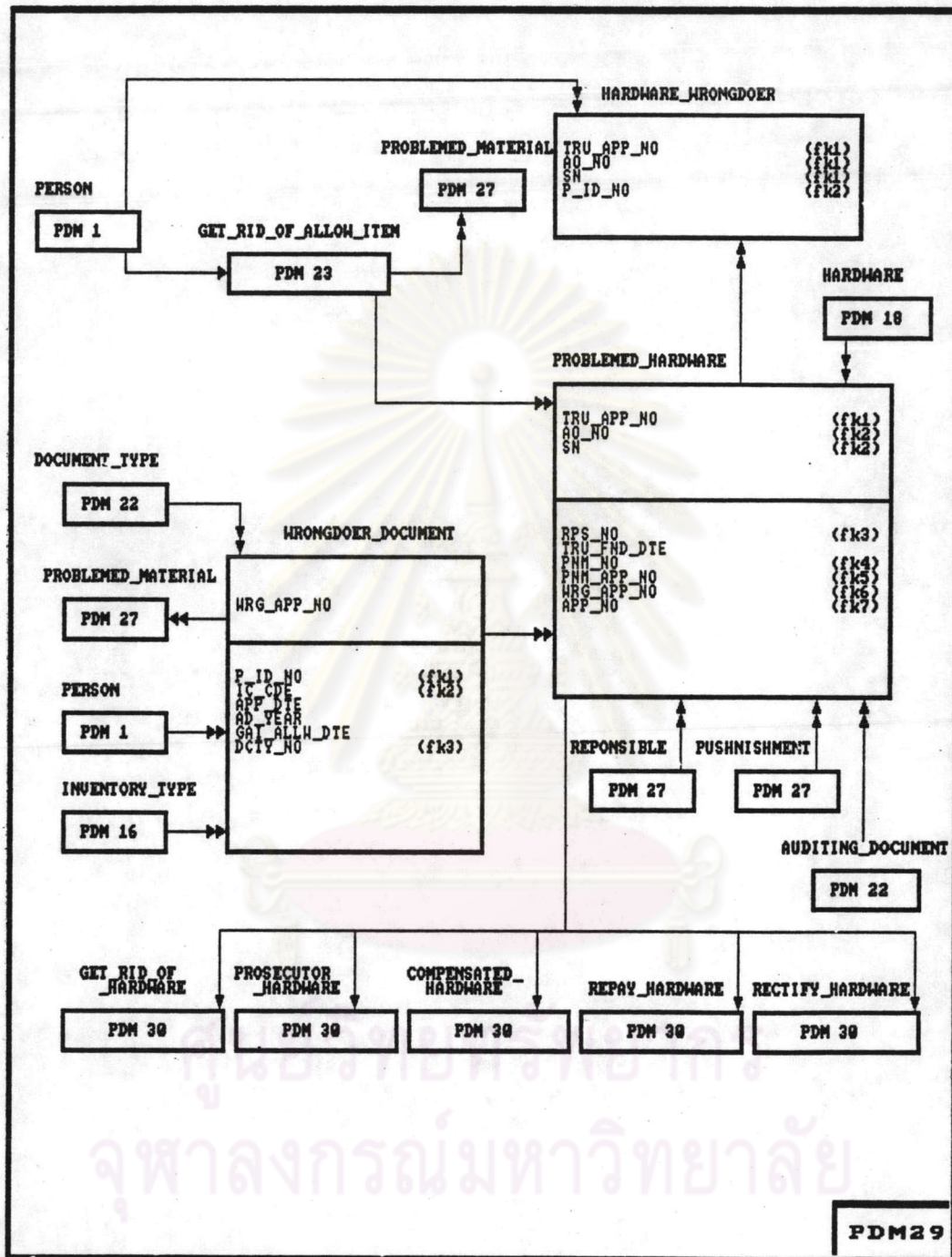

รูปที่ ก.61 แสดงโมเดลข้อมูลเชิงภาพระบบข้อพิพัสต์ สำหรับงาน
บริหารอาคารสถานที่และพัสดุภัณฑ์ (ภาษาอังกฤษ) รูปที่ 14

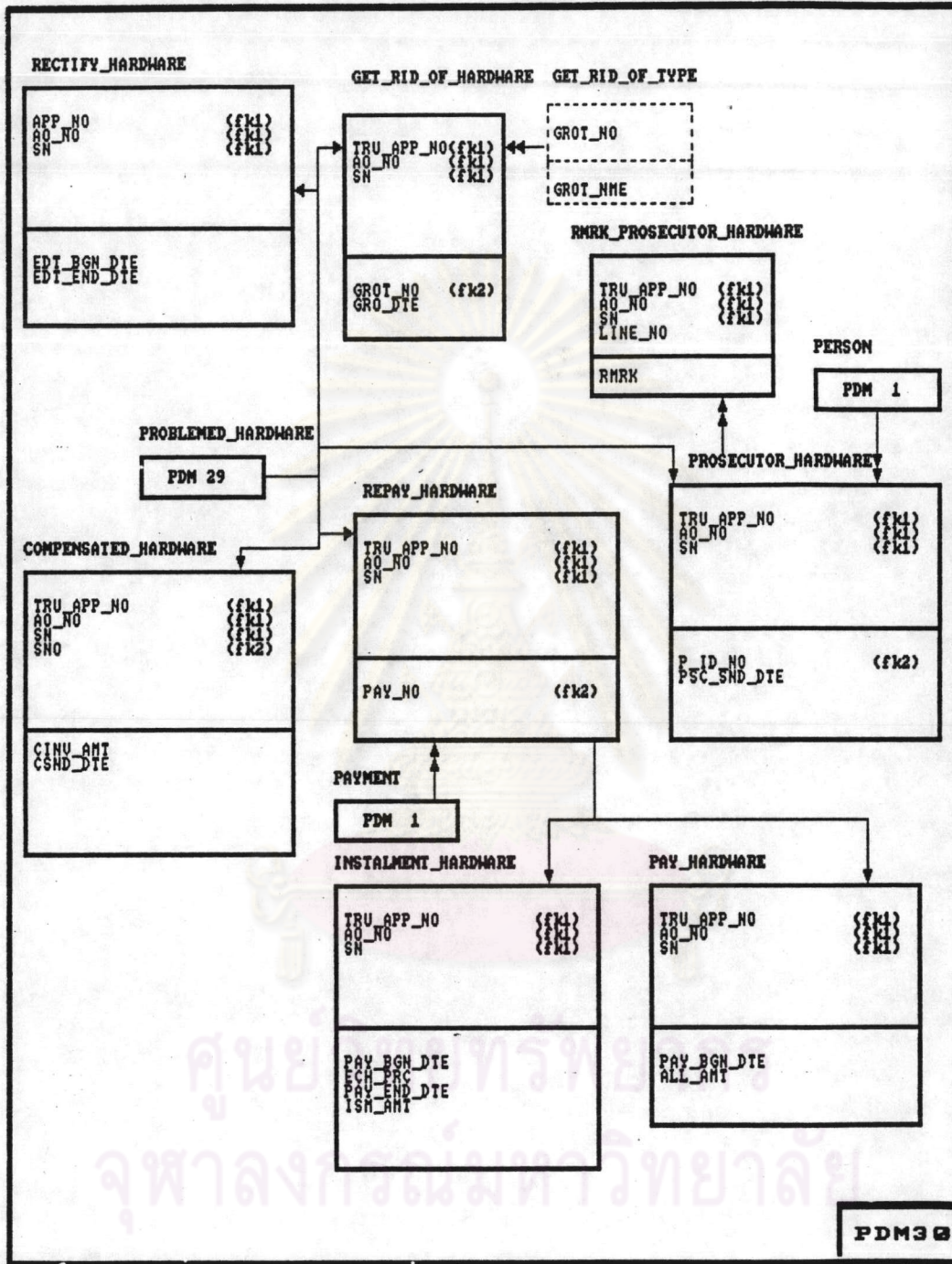

รูปที่ ก.62 แสดงโมเดลข้อมูลเชิงกายภาพระบบข้อหนี้คดี สำหรับงาน
บริหารอาคารสถานที่และหนี้คดีครุภัณฑ์ (ภาษาอังกฤษ) รูปที่ 15

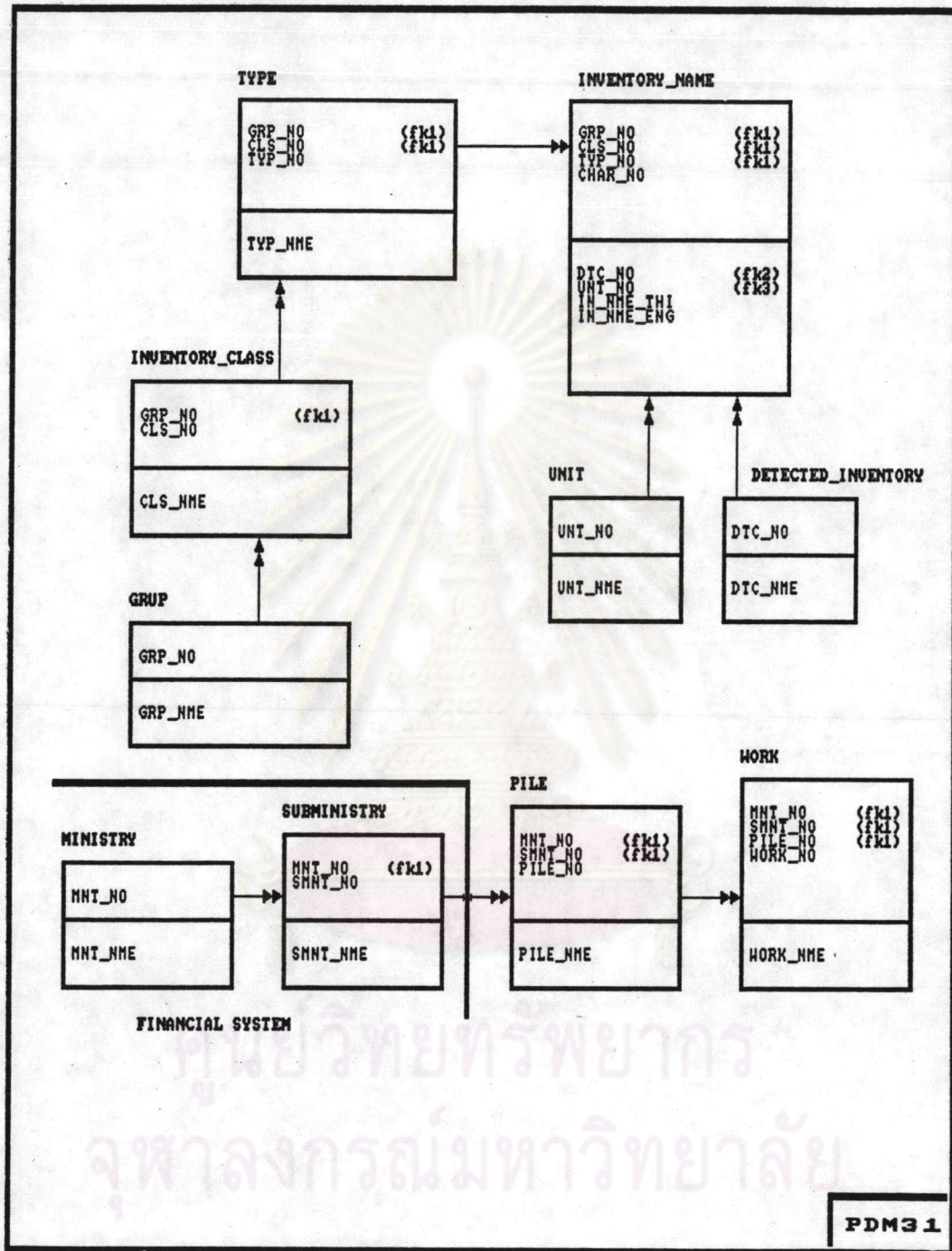

รูปที่ ก.63 แสดงโมเดลข้อมูลเชิงภาพระบบข้อผิดพลาด สำหรับงาน
บริหารอาคารสถานที่และพัสดุครุภัณฑ์ (ภาษาอังกฤษ) รูปที่ 16

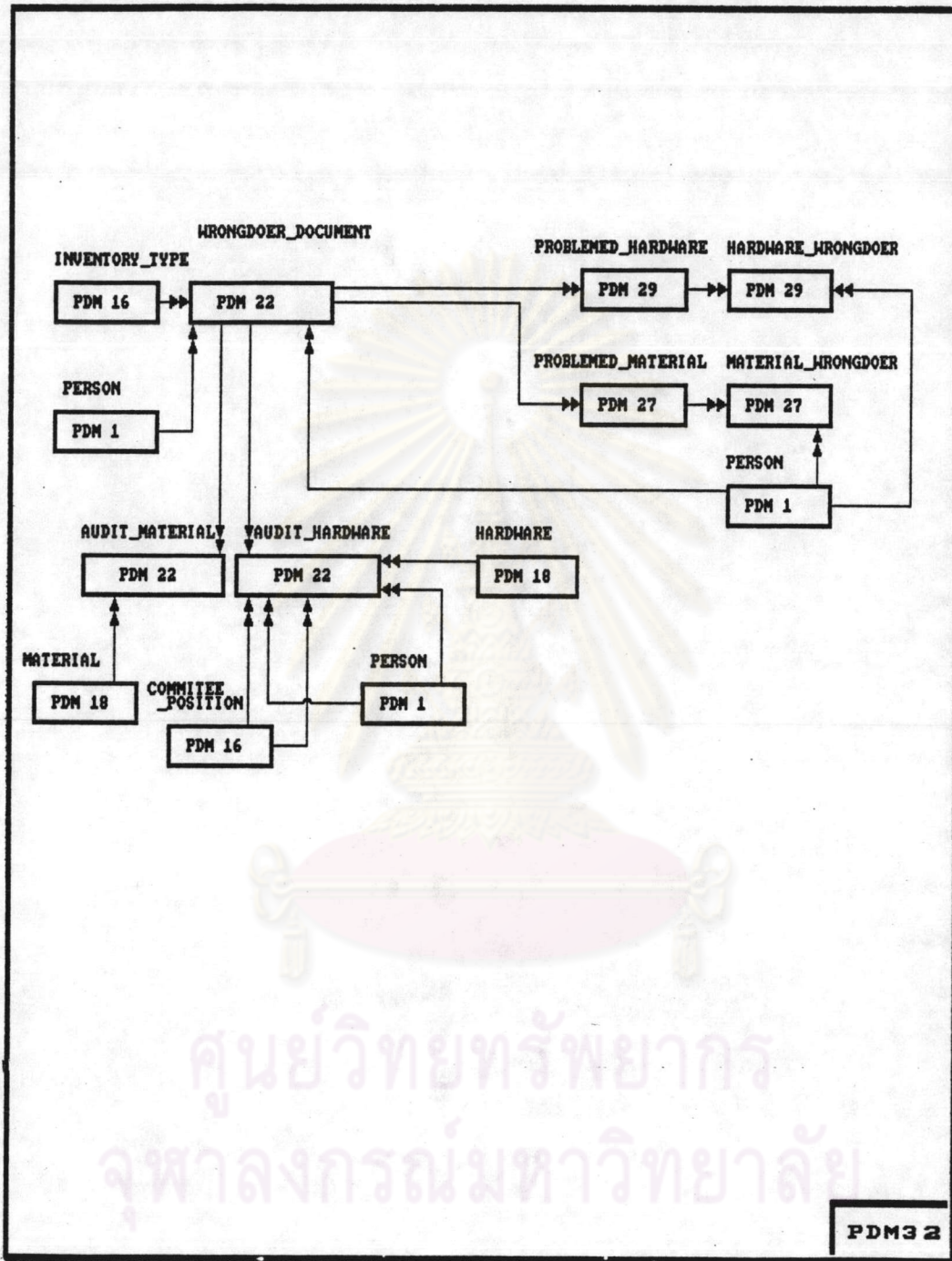

รูปที่ ก.64 แสดงโมเดลข้อมูลเชิงภาพระบบข้อผิดพลาด สำหรับงาน
บริหารอาคารสถานที่และพัสดุครุภัณฑ์ (ภาษาอังกฤษ) รูปที่ 17

ความหมายของเอนต์ในระบบอาคารสถานที่และวัสดุครุภัณฑ์

ชื่อ : ACQUISITION_ORDER (ใบจัดหา)

ความหมาย : เก็บรายละเอียดของใบจัดหา

ชื่อ : ADD_WALL (กั้นห้อง)

ความหมาย : เก็บรายละเอียดห้องที่มีการกั้นห้องด้วยฝาผนัง

ชื่อ : AIR (ประสิทธิภาพด้านระบายอากาศ)

ความหมาย : เก็บรายละเอียดประสิทธิภาพด้านระบายอากาศ

ชื่อ : AMOUNT_MAN (บอกจำนวนคน)

ความหมาย : เก็บข้อมูลบอกถึงความจุห้อง

ชื่อ : ANNUAL_HARDWARE (ครุภัณฑ์ตรวจพัสดุกลางประจำปี)

ความหมาย : เก็บรายละเอียดสถานะครุภัณฑ์ที่เก็บอยู่พัสดุกลาง ณ ช่วงเวลาตรวจสอบประจำปี และที่เบิกไป

ชื่อ : ANNUAL_MATERIAL (วัสดุตรวจพัสดุกลางประจำปี)

ความหมาย : เก็บรายละเอียดสถานะวัสดุที่เก็บอยู่พัสดุกลาง ณ ช่วงเวลาตรวจสอบประจำปี และที่เบิกไป

ชื่อ : ANOTHER_ACQUISITION (รายการจัดหาอื่นๆ)

ความหมาย : เก็บรายละเอียดของรายการจัดหาพัสดุต่างๆด้วยวิธีอื่นๆ เช่น แลกเปลี่ยน โอนบริจาค จัดทำเอง

ชื่อ : ARCHITECH (รายละเอียดสถาปนิก วิศวกร ผู้อนุมัติแบบ ผู้เขียนแบบ)

ความหมาย : เก็บข้อมูลของสถาปนิก วิศวกร ผู้อนุมัติแบบ ผู้เขียนแบบในการดำเนินการตาม

สัญญาอาคาร ชั้น ห้องต่างๆ

- ชื่อ : ARC_TYPE (ประเภทสถาปนิก)
 ความหมาย : เก็บประเภทสถาปนิก วิศวกร ผู้อนุมัติแบบ ผู้เขียนแบบ
- ชื่อ : AREA_BUILD (พื้นที่อาคาร)
 ความหมาย : เก็บรายละเอียดข้อมูลพื้นที่อาคาร
- ชื่อ : AREA_FLOOR (พื้นที่ชั้น)
 ความหมาย : เก็บรายละเอียดข้อมูลพื้นที่ชั้น
- ชื่อ : AREA_NAME (ประเภทชื่อพื้นที่)
 ความหมาย : เก็บรายละเอียดข้อมูลประเภทชื่อพื้นที่
- ชื่อ : AREA_ROOM (พื้นที่ห้อง)
 ความหมาย : เก็บรายละเอียดข้อมูลพื้นที่ห้อง
- ชื่อ : AUDITED_INVENTORY_CLASS (ประเภทพัสดุที่ตรวจ)
 ความหมาย : เก็บประเภทพัสดุที่ตรวจพัสดุประจำปี หรือสอบหาข้อเท็จจริง
- ชื่อ : AUDITING_DOCUMENT (เอกสารแต่งตั้งตรวจพัสดุ)
 ความหมาย : เก็บรายละเอียดของเอกสารแต่งตั้งตรวจพัสดุ
- ชื่อ : AUDITING_TYPE (ประเภทการตรวจ)
 ความหมาย : เก็บรายละเอียดประเภทการตรวจพัสดุ
- ชื่อ : AUDIT_HARDWARE (รายการแต่งตั้งตรวจครุภัณฑ์)
 ความหมาย : เก็บรายละเอียดพนักงานเจ้าหน้าที่รับการแต่งตั้งให้ตรวจครุภัณฑ์

ชื่อ : AUDIT_MATERIAL (รายการแต่งตั้งตรวจสอบ)
 ความหมาย : เก็บรายละเอียดพนักงานผู้รับการแต่งตั้งให้ตรวจสอบ

ชื่อ : AUDIT_RESULT (ผลการตรวจสอบ)
 ความหมาย : เก็บรายละเอียดผลการตรวจสอบ

ชื่อ : BANK (ธนาคาร)
 ความหมาย : เก็บข้อมูลของธนาคารสำนักใหญ่

ชื่อ : BLOSTER_TYPE (ประเภทหลักทรัพย์ค้ำประกัน)
 ความหมาย : เก็บประเภทหลักทรัพย์ค้ำประกันที่บริษัทนำมาค้ำประกัน

ชื่อ : BOLSTER (หลักทรัพย์ค้ำประกันหนังสือค้ำประกัน)
 ความหมาย : เก็บข้อมูลของหลักทรัพย์หนังสือค้ำประกัน

ชื่อ : BOND (หลักทรัพย์ค้ำประกันพันธบัตร)
 ความหมาย : เก็บข้อมูลของหลักทรัพย์ค้ำประกันพันธบัตร

ชื่อ : BRANCH_BANK (สาขา-ธนาคาร)
 ความหมาย : เก็บข้อมูลของสาขา-ธนาคาร

ชื่อ : BRAND (ชื่อ)
 ความหมาย : เก็บชื่อชื่อของพัสดุ

ชื่อ : BUILD (รายละเอียดอาคาร)
 ความหมาย : เก็บรายละเอียดข้อมูลอาคารเฉพาะอาคารที่มีการดำเนินงาน

ชื่อ : BUILDING_STATUS (สถานะอาคาร)

ความหมาย : เก็บสถานะอาคารแต่ละอาคาร

ชื่อ : BUILDING_TYPE (ประเภทสัญญาอาคาร)

ความหมาย : เก็บประเภทสัญญาอาคาร

ชื่อ : BUILDING_TYPE_NAME (ประเภทชื่ออาคาร)

ความหมาย : เก็บประเภทชื่ออาคารกรณีอาคารมีหลายชื่อ

ชื่อ : BUILD_OWN (สิทธิครอบครองอาคาร)

ความหมาย : เก็บข้อมูลหน่วยงานที่ครอบครองอาคาร

ชื่อ : BUILD_PERSON (บุคคลากรผู้เช่าที่ดูแลอาคาร)

ความหมาย : เก็บข้อมูลของบุคคลากรผู้เช่าที่ดูแลอาคาร

ชื่อ : BUILD_PLACE_INVENTORY (ที่ตั้งพัสดุอาคาร)

ความหมาย : เก็บข้อมูลที่ตั้งพัสดุของอาคารแต่ละชั้น

ชื่อ : CASH (หลักทรัพ์ค่าประกันเงินสด)

ความหมาย : เก็บข้อมูลของหลักทรัพ์ค่าประกันเงินสด

ชื่อ : CHEQUE (หลักทรัพ์ค่าประกันเช็ค)

ความหมาย : เก็บข้อมูลของหลักทรัพ์ค่าประกันเช็ค

ชื่อ : CLASS (ประเภทชื่อหมวดหมู่)

ความหมาย : เก็บรายละเอียดข้อมูลประเภทชื่อหมวดหมู่

ชื่อ : COLOR (สี)

ความหมาย : เก็บรายชื่อสีที่มีอยู่

ชื่อ : COMMITTEE (คณะกรรมการ)

ความหมาย : เก็บรายชื่อกรรมการในการจัดหาพัสดุ

ชื่อ : COMMITTEE_CLASS (ประเภทคณะกรรมการ)

ความหมาย : เก็บรายชื่อประเภทคณะกรรมการ

ชื่อ : COMMITTEE_DOCUMENT (เอกสารแต่งตั้งหาซื้อเท็จจริง)

ความหมาย : เก็บรายละเอียดเอกสารแต่งตั้งกรรมการเพื่อหาซื้อเท็จจริง หลังจากตรวจพัสดุประจำปีและพบว่าพัสดุมีปัญหา

ชื่อ : COMMITTEE_POSITION (ตำแหน่งกรรมการ)

ความหมาย : เก็บรายละเอียดของตำแหน่งกรรมการในการจัดหาพัสดุ การตรวจรับพัสดุ หรือตรวจพัสดุประจำปี

ชื่อ : COMPENSATED_HARDWARE (การชดเชยด้วยครุภัณฑ์)

ความหมาย : เก็บรายละเอียดการชดเชยครุภัณฑ์ หลังจากตรวจสอบหาผู้รับผิดชอบทางแพ่งและพบผู้รับผิดชอบ ดังนั้นจึงขออนุมัติให้ผู้รับผิดชอบชดเชยครุภัณฑ์

ชื่อ : COMPENSATED_MATERIAL (การชดเชยด้วยวัสดุ)

ความหมาย : เก็บรายละเอียดการชดเชยวัสดุ หลังจากตรวจสอบหาผู้รับผิดชอบทางแพ่งและพบผู้รับผิดชอบ ดังนั้นจึงขออนุมัติให้ผู้รับผิดชอบชดเชยวัสดุ

ชื่อ : CONTRACT (รายละเอียดสัญญาทั่วไป)

ความหมาย : เก็บรายละเอียดข้อมูลของสัญญาทั่วไปที่ต้องมี

ชื่อ : CONTRACT_BUILD (รายละเอียดสัญญาอาคารทั่วไป)

ความหมาย : เก็บรายละเอียดข้อมูลสัญญาอาคารทั่วไป

ชื่อ : CONTRACT_HARDWARE (ครุภัณฑ์มาจากการสร้างอาคาร)

ความหมาย : เก็บรายละเอียดครุภัณฑ์ที่มาจากการสร้างอาคาร

ชื่อ : CONTRACT_TYPE (ประเภทสัญญา)

ความหมาย : เก็บประเภทสัญญาที่มีใช้ในหน่วยงาน

ชื่อ : COPORATION (บริษัทผู้รับจ้าง)

ความหมาย : เก็บข้อมูลของบริษัทผู้รับจ้าง บริษัทผู้ขาย หรือบริจาด หรือโอน หรือเช่า หรือแลกเปลี่ยนพัสดุ

ชื่อ : COUNTRY (ประเทศ)

ความหมาย : เก็บชื่อประเทศของบริษัทว่าเป็นบริษัทต่างชาติ หรือบริษัทในประเทศไทย

ชื่อ : CURRENT_PLACE (สถานที่ตั้งปัจจุบัน)

ความหมาย : เก็บชื่อสถานที่ตั้งของพัสดุว่าปัจจุบันอยู่ที่ไหนหรือไม่

ชื่อ : CURRENT_SUBROOM (ห้องย่อยปัจจุบัน)

ความหมาย : เก็บชื่อสถานที่ตั้งของพัสดุว่าปัจจุบันอยู่ที่ห้องย่อยปัจจุบันหรือไม่

ชื่อ : DESTROY_HARDWARE (ครุภัณฑ์แปรสภาพทำลาย)

ความหมาย : เก็บรายละเอียดครุภัณฑ์ถูกแปรสภาพทำลาย เมื่อพัสดุดหมดความจำเป็น ฯลฯ

ชื่อ : DESTROY_MATERIAL (วัสดุแปรสภาพทำลาย)

ความหมาย : เก็บรายละเอียดวัสดุถูกแปรสภาพทำลาย เมื่อพัสดุดหมดความจำเป็น ฯลฯ

ชื่อ : DETECTED_INVENTORY (การจำแนกพัสดุ)

ความหมาย : เก็บการจำแนกพัสดุว่าเป็นชนิดใดบ้าง

ชื่อ : DIAGRAM (แบบแผนผัง)

ความหมาย : เก็บแบบแผนผังเกี่ยวอาคาร ชั้น ห้อง ที่ใช้ในระบบ

ชื่อ : DOCUMENT_TYPE (ประเภทเอกสาร)

ความหมาย : เก็บประเภทเอกสารแต่งตั้ง

ชื่อ : DONATE_BORROW_OFFICE_MATERIAL (วัสดุบริจาคจากเอกชน)

ความหมาย : เก็บรายละเอียดวัสดุที่รับบริจาคจากหน่วยงานเอกชน

ชื่อ : DRAWED (การเบิกพัสดุ)

ความหมาย : เก็บรายละเอียดของพัสดุที่มีการเบิกไปใช้งานหรือยัง

ชื่อ : DRAWED_ITEM (ใบเบิกพัสดุ)

ความหมาย : เก็บรายละเอียดใบเบิกพัสดุ

ชื่อ : DRAWED_LIST (รายการใบเบิกพัสดุ)

ความหมาย : เก็บรายละเอียดของแต่ละพัสดุของใบเบิกพัสดุ

ชื่อ : DRAWED_MATERIAL (วัสดุที่เบิกไป)

ความหมาย : เก็บรายละเอียดของแต่ละวัสดุที่หน่วยงานเบิกไป

ชื่อ : EXAMINE_COMPANY (บริษัทที่มาขอใบสอบราคา)

ความหมาย : เก็บรายละเอียดของบริษัทที่มาขอใบสอบราคา

ชื่อ : EXAMINE_ITEM (บริษัทที่ยื่นใบสอบราคา)

ความหมาย : เก็บรายละเอียดของการยื่นใบเสนอราคาของบริษัท

ชื่อ : EXCHANGE_HARDWARE_IN (ครุภัณฑ์แลกเปลี่ยนมา)

ความหมาย : เก็บรายละเอียดครุภัณฑ์ที่หน่วยงานจู่โจมแลกเปลี่ยนกับหน่วยงานต่างๆ

ชื่อ : EXCHANGE_MATERIAL_IN (วัสดุแลกเปลี่ยนมา)

ความหมาย : เก็บรายละเอียดวัสดุที่หน่วยงานจู่โจมแลกเปลี่ยนกับหน่วยงานต่างๆ

ชื่อ : FLOOR_OWN (สิทธิครอบครองชั้น)

ความหมาย : เก็บข้อมูลหน่วยงานที่ครอบครองชั้น

ชื่อ : FLOOR_PERSON (บุคลากรจู่โจม ที่ดูแลชั้น)

ความหมาย : เก็บข้อมูลของบุคลากรจู่โจมที่ดูแลชั้น

ชื่อ : FLOOR_PLACE_INVENTORY (ที่ตั้งพัสดุชั้น)

ความหมาย : เก็บข้อมูลที่ตั้งพัสดุของชั้นแต่ละชั้น

ชื่อ : FLOOR_STATUS (สถานะชั้น)

ความหมาย : เก็บสถานะชั้นของแต่ละชั้น

ชื่อ : FLR (รายละเอียดชั้น)

ความหมาย : เก็บรายละเอียดข้อมูลของแต่ละชั้นที่มีการดำเนินงาน

ชื่อ : FUNCTION_MAN (ประเภทหน้าที่บุคลากร)

ความหมาย : เก็บประเภทหน้าที่บุคลากร

ชื่อ : GET_RID_OF_ALLOW_ITEM (ใบอนุญาตการจำหน่ายพัสดุหลังตรวจพัสดุประจำปี)

ความหมาย : เก็บรายการใบอนุญาตการจำหน่ายพัสดุ

ชื่อ : GET_RID_OF_HARDWARE (การจำหน่ายสูญครุภัณฑ์)

ความหมาย : เก็บรายละเอียดครุภัณฑ์ที่จำเป็นต้องการจำหน่ายสูญ เนื่องจากไม่สามารถ

แก้ไขได้ไม่ว่าจะเป็นกรณี สอบหาผู้รับผิดชอบทางแพ่งแล้วพบว่าไม่มีผู้รับผิดชอบหรือไม่ก็ตาม

ชื่อ : GET_RID_OF_MATERIAL (การจำหน่ายวัสดุ)

ความหมาย : เก็บรายละเอียดวัสดุที่จำเป็นต้องจำหน่ายวัสดุ เนื่องจากไม่สามารถแก้ไขได้ไม่ว่าจะเป็นกรณี สอบหาผู้รับผิดชอบทางแพ่งแล้วพบว่าไม่มีผู้รับผิดชอบหรือไม่ก็ตาม

ชื่อ : GET_RID_OF_METHOD (วิธีจำหน่าย)

ความหมาย : เก็บประเภทวิธีการจำหน่าย เพื่อให้หลังจากตรวจสอบประจำปี

ชื่อ : GET_RID_OF_TYPE (ประเภทจำหน่าย)

ความหมาย : เก็บรายละเอียดประเภทของการจำหน่ายวัสดุว่า เป็นกรณีจำหน่ายแบบมีผู้รับผิดชอบหรือจำหน่ายแบบไม่มีผู้รับผิดชอบ หลังจากสอบหาผู้รับผิดชอบทางแพ่งแล้ว

ชื่อ : GOVERNMENT_HARDWARE (หน่วยงานราชการกับครุภัณฑ์)

ความหมาย : เก็บรายละเอียดของครุภัณฑ์กับหน่วยงานราชการ ตามประเภทวิธีจำหน่ายเมื่อมีการจำหน่ายหลังตรวจสอบประจำปี

ชื่อ : GOVERNMENT_MATERIAL (หน่วยงานราชการกับวัสดุ)

ความหมาย : เก็บรายละเอียดของวัสดุกับหน่วยงานราชการ ตามประเภทวิธีจำหน่าย เมื่อมีการจำหน่ายหลังตรวจสอบประจำปี

ชื่อ : GRUP (กลุ่มพัสดุ)

ความหมาย : เก็บรายชื่อกลุ่มพัสดุ ซึ่งคู่มือการกำหนดหมายเลขพัสดุจัดทำโดยสถาบันฝึกอบรมและปรับปรุงการบริหาร สำนักงบประมาณสำนักนายกรัฐมนตรี แบ่งพัสดุดัง 76 กลุ่ม เช่น กลุ่มพัสดุหมายเลข 71 หมายถึงเครื่องตกแต่ง

ชื่อ : GROUP_MAINTAIN (รายละเอียดสัญญาบำรุงรักษาเป็นกลุ่มอุปกรณ์)

ความหมาย : เก็บข้อมูลของสัญญาบำรุงรักษาประเภทบำรุงรักษาเป็นกลุ่มอุปกรณ์

- ชื่อ : HARDWARE (ครุภัณฑ์)
 ความหมาย : เก็บรายการครุภัณฑ์ที่อยู่พัสดุกลาง หรือครุภัณฑ์ที่เบิกไปใช้งาน
- ชื่อ : HW_ACQUISITION_GOVERNMENT (ครุภัณฑ์จากราชการ)
 ความหมาย : เก็บรายละเอียดครุภัณฑ์ที่มาจากหน่วยงานราชการ
- ชื่อ : HARDWARE_BORROW_GOVERNMENT (ครุภัณฑ์ยืมจากราชการ)
 ความหมาย : เก็บรายละเอียดครุภัณฑ์ที่ยืมจากหน่วยงานราชการ
- ชื่อ : HARDWARE_BORROW_OFFICE (ครุภัณฑ์ยืมจากเอกชน)
 ความหมาย : เก็บรายละเอียดครุภัณฑ์ที่ยืมจากหน่วยงานเอกชน
- ชื่อ : HARDWARE_DONATE_GOVERNMENT (ครุภัณฑ์บริจาคจากราชการ)
 ความหมาย : เก็บรายละเอียดครุภัณฑ์ที่บริจาคจากหน่วยงานราชการ
- ชื่อ : HARDWARE_DONATE_OFFICE (ครุภัณฑ์บริจาคจากเอกชน)
 ความหมาย : เก็บรายละเอียดครุภัณฑ์ที่บริจาคจากหน่วยงานเอกชน
- ชื่อ : HARDWARE_EXCHANGE (ครุภัณฑ์แลกเปลี่ยน)
 ความหมาย : เก็บข้อมูลครุภัณฑ์แลกเปลี่ยนกับพัสดุอื่น กรณีหลังตรวจพัสดุประจำปี
- ชื่อ : HARDWARE_OTHER_OFFICE (ครุภัณฑ์จากเอกชน)
 ความหมาย : เก็บรายละเอียดครุภัณฑ์ที่มาจากหน่วยงานเอกชน
- ชื่อ : HARDWARE_RENT_OFFICE (ครุภัณฑ์เช่าจากเอกชน)
 ความหมาย : เก็บรายละเอียดครุภัณฑ์ที่เช่าจากหน่วยงานเอกชน
- ชื่อ : HARDWARE_WRONGDOER (พนักงานรับผิดชอบสำหรับครุภัณฑ์)

ความหมาย : เก็บรายชื่อพนักงานที่ทำผิดกรณีครุภัณฑ์

ชื่อ : INCLINE_GOVERNMENT_HARDWARE (ครุภัณฑ์โอนจากราชการ)

ความหมาย : เก็บรายละเอียดของครุภัณฑ์ที่รับโอนจากหน่วยงานราชการ

ชื่อ : INCLINE_GOVERNMENT_MATERIAL (วัสดุโอนจากราชการ)

ความหมาย : เก็บรายละเอียดวัสดุที่รับโอนจากหน่วยงานราชการ

ชื่อ : INCLINE_HARDWARE (ครุภัณฑ์โอน)

ความหมาย : เก็บข้อมูลการโอนครุภัณฑ์ให้กับหน่วยงานราชการ กรณีหลังตรวจพัสดุประจำปี

ชื่อ : INCLINE_MATERIAL (วัสดุโอน)

ความหมาย : เก็บข้อมูลการโอนวัสดุให้กับหน่วยงานราชการ กรณีหลังตรวจพัสดุประจำปี

ชื่อ : INSTALMENT (ลักษณะการจ่ายเงินแบบงวด)

ความหมาย : เก็บข้อมูลของการจ่ายเงินแบบงวดให้บริษัท

ชื่อ : INSTALMENT_HARDWARE (การชดใช้เงินครุภัณฑ์เป็นงวด)

ความหมาย : เก็บรายละเอียดการชดใช้เงินเป็นงวดสำหรับครุภัณฑ์ ที่ทราบผู้รับผิดชอบหลังจาก
สอบหาผู้รับผิดชอบทางแห่งแล้ว

ชื่อ : INSTALMENT_MATERIAL (การชดใช้เงินวัสดุเป็นงวด)

ความหมาย : เก็บรายละเอียดการชดใช้เงินเป็นงวดสำหรับวัสดุ ที่ทราบผู้รับผิดชอบหลังจาก
สอบหาผู้รับผิดชอบทางแห่งแล้ว

ชื่อ : INVENTORY_CLASS (ประเภทพัสดุ)

ความหมาย : เก็บประเภทพัสดุ

- ชื่อ : INVENTORY_NAME (ชื่อพัสดุ)
 ความหมาย : เก็บชื่อพัสดุ ซึ่งบอกให้ทราบถึงรายละเอียดของพัสดุนั้นๆ เป็นตัวเลข 4 หลัก โดยกำหนดตัวเลขชุดนี้ให้เรียงลำดับกันและต้องไม่ซ้ำกัน เช่น 7110-002-0001 หมายถึงเครื่องตกแต่งสำนักงานตู้เก็บเอกสาร 4 ลิ้นชัก
- ชื่อ : INVENTORY_STATUS (สถานะพัสดุ)
 ความหมาย : เก็บสถานะของพัสดุที่เป็นไปได้
- ชื่อ : INVENTORY_TYPE (ประเภทพัสดุ)
 ความหมาย : เก็บประเภทพัสดุว่าเป็นวัสดุ หรือครุภัณฑ์
- ชื่อ : LIGHT (ประสิทธิภาพด้านแสงสว่าง)
 ความหมาย : เก็บรายละเอียดประสิทธิภาพด้านแสงสว่าง
- ชื่อ : MAINTAIN (รายละเอียดสัญญาบำรุงรักษา)
 ความหมาย : เก็บข้อมูลของสัญญาบำรุงรักษา
- ชื่อ : MAINTENCE_TYPE (ประเภทสัญญาบำรุงรักษา)
 ความหมาย : เก็บประเภทสัญญาบำรุงรักษา
- ชื่อ : MATERIAL (วัสดุ)
 ความหมาย : เก็บรายการวัสดุที่อยู่พัสดุกกลาง
- ชื่อ : MT_ACQUISTION_GOVERNMENT (วัสดุจากราชการ)
 ความหมาย : เก็บรายละเอียดวัสดุที่มาจากหน่วยงานราชการ
- ชื่อ : MATERIAL_BORROW_GOVERNMENT (วัสดุืมจากราชการ)
 ความหมาย : เก็บรายละเอียดวัสดุที่ืมจากหน่วยงานราชการ

ชื่อ : MATERIAL_BORROW_OFFICE (วัสดุยืมจากเอกชน)

ความหมาย : เก็บรายละเอียดวัสดุที่ยืมจากหน่วยงานเอกชน

ชื่อ : MATERIAL_DONATE_GOVERNMENT (วัสดุบริจาคจากราชการ)

ความหมาย : เก็บรายละเอียดวัสดุที่บริจาคจากหน่วยงานราชการ

ชื่อ : MATERIAL_DONATE_OFFICE (วัสดุบริจาคเอกชน)

ความหมาย : เก็บรายละเอียดวัสดุที่บริจาคจากหน่วยงานเอกชน

ชื่อ : MATERIAL_EXCHANGE (วัสดุแลกเปลี่ยน)

ความหมาย : เก็บข้อมูลวัสดุแลกเปลี่ยนกับพัสดุอื่น กรณีหลังตรวจพัสดุประจำปี

ชื่อ : MATERIAL_OTHER_OFFICE (วัสดุจากเอกชน)

ความหมาย : เก็บรายละเอียดวัสดุที่มาจากหน่วยงานเอกชน

ชื่อ : MATERIAL_WRONGDOER (พนักงานรับผิดชอบวัสดุ)

ความหมาย : เก็บรายชื่อพนักงานที่ทำผิดกรณีวัสดุ

ชื่อ : MINISTRY (กระทรวง)

ความหมาย : เก็บชื่อกระทรวงของหน่วยงานราชการ

ชื่อ : NAME_OPEN_OTHER (รายชื่อบุคคลอื่นๆที่เปิดอาคาร)

ความหมาย : เก็บข้อมูลของบุคคลอื่นๆที่เปิดอาคาร ซึ่งไม่ใช่พนักงานเจ้าหน้าที่

ชื่อ : NOSE (ประสิทธิภาพด้านเสียง)

ความหมาย : เก็บรายละเอียดประสิทธิภาพด้านเสียง

ชื่อ : OFFICE_HARDWARE (บริษัทกับครุภัณฑ์)

ความหมาย : เก็บรายละเอียดของครุภัณฑ์กับบริษัท ตามประเภทวิธีจำหน่ายเมื่อมีการจำหน่าย
หลังตรวจสอบประจำปี

ชื่อ : OFFICE_MATERIAL (บริษัทกับวัสดุ)

ความหมาย : เก็บรายละเอียดของวัสดุกับบริษัท ตามประเภทวิธีจำหน่าย เมื่อมีการจำหน่าย
หลังตรวจสอบประจำปี

ชื่อ : OPEN_BUILD_TYPE (ประเภทบุคลากรที่เปิดอาคาร)

ความหมาย : เก็บประเภทบุคลากรที่เปิดอาคาร

ชื่อ : OPEN_OTHER (บุคลากรอื่นๆที่เปิดอาคาร)

ความหมาย : เก็บข้อมูลของบุคลากรอื่นๆที่เปิดอาคารใช้งาน

ชื่อ : ORGANIZATION_TYPE (ประเภทหน่วยงาน)

ความหมาย : เก็บประเภทหน่วยงาน

ชื่อ : PAY (ลักษณะการจ่ายเงินแบบจ่ายทั้งหมด)

ความหมาย : เก็บข้อมูลการจ่ายเงินแบบทั้งหมดให้บริษัท

ชื่อ : PAYMENT (ลักษณะการจ่ายเงิน)

ความหมาย : เก็บประเภทลักษณะการจ่ายเงิน ว่าจ่ายเป็นงวด หรือจ่ายแบบทั้งหมด

ชื่อ : PAY_HARDWARE (การชดใช้เงินครุภัณฑ์ทั้งหมด)

ความหมาย : เก็บรายละเอียดการชดใช้เงินทั้งหมดสำหรับครุภัณฑ์ ที่ทราบผู้รับผิดชอบหลังจาก
สอบหาผู้รับผิดชอบทางแพ่งแล้ว

ชื่อ : PAY_MATERIAL (การชดใช้เงินวัสดุทั้งหมด)

ความหมาย : เก็บรายละเอียดการชดใช้เงินทั้งหมดสำหรับวัสดุ ที่ทราบผู้รับผิดชอบหลังจาก
สอบหาผู้รับผิดชอบทางแพ่งแล้ว

ชื่อ : PERSON_CHULA (บุคคลากรผู้ค้า ที่เปิดอาคาร)

ความหมาย : เก็บข้อมูลของบุคคลากรผู้ค้าที่เปิดอาคารใช้งาน

ชื่อ : PERSON_COPORATION (พนักงานบริษัทผู้รับจ้าง)

ความหมาย : เก็บข้อมูลของพนักงานบริษัทผู้รับจ้าง บริษัทผู้ขาย หรือบริจาด หรือโอน หรือเช่า หรือแลกเปลี่ยนพัสดุ

ชื่อ : PILE (กอง)

ความหมาย : เก็บชื่อกองของหน่วยงานราชการ

ชื่อ : PLANE (แบบแปลน)

ความหมาย : เก็บแบบแปลนเกี่ยวอาคาร ชั้น ห้อง ที่ใช้ในระบบ

ชื่อ : PRICING_ORDER_LIST (รายการในใบเสนอราคา)

ความหมาย : เก็บรายละเอียดของพัสดุแต่ละรายการในใบเสนอราคาจากบริษัท

ชื่อ : PROBLEMED_HARDWARE (ครุภัณฑ์มีปัญหา)

ความหมาย : เก็บรายละเอียดของการปฏิบัติเมื่อตรวจพัสดุครุภัณฑ์แล้วพบปัญหา

ชื่อ : PROBLEMED_MATERIAL (วัสดุมีปัญหา)

ความหมาย : เก็บรายละเอียดของการปฏิบัติเมื่อตรวจพัสดุวัสดุแล้วพบปัญหา

ชื่อ : PROCUREMENT (หัวข้อจัดหาพัสดุ)

ความหมาย : เก็บรายละเอียดของหน่วยงานที่ต้องการให้จัดหาพัสดุ

ชื่อ : PROCUREMENT_REQUIREMENT (ความต้องการจัดหา)

ความหมาย : เก็บรายละเอียดความต้องการจัดหารายการพัสดุว่าเป็นความต้องการเริ่มต้น หรือ ความต้องการทดแทน

- ชื่อ : PROCUREMENT_LIST (รายการพัสดุ)
 ความหมาย : เก็บรายละเอียดรายการของพัสดุที่จัดหา
- ชื่อ : PROCUREMENT_METHOD (วิธีการจัดหาพัสดุ)
 ความหมาย : เก็บรายละเอียดวิธีการจัดหาพัสดุ
- ชื่อ : PROSECUTOR_HARDWARE (การส่งเรื่องครุภัณฑ์ให้อัยการ)
 ความหมาย : เก็บรายละเอียดการดำเนินการส่งเรื่องให้อัยการสำหรับครุภัณฑ์ ที่สอบหาผู้รับ
 ผิดทางแพ่งและพบผู้รับผิด จึงขออนุมัติให้ส่งเรื่องให้อัยการดำเนินการต่อไป
- ชื่อ : PROSECUTOR_MATERIAL (การส่งเรื่องวัสดุให้อัยการ)
 ความหมาย : เก็บรายละเอียดการดำเนินการส่งเรื่องให้อัยการสำหรับวัสดุ ที่สอบหาผู้รับ
 ผิดทางแพ่งและพบผู้รับผิด จึงขออนุมัติให้ส่งเรื่องให้อัยการดำเนินการต่อไป
- ชื่อ : PROVINCE (จังหวัด)
 ความหมาย : เก็บข้อมูลจังหวัด
- ชื่อ : PURCHASING_ORDER (ใบสั่งซื้อ)
 ความหมาย : เก็บรายละเอียดของใบสั่งซื้อที่ออกโดยพัสดุกลาง
- ชื่อ : PURCHASING_ORDER_LIST (รายการในใบสั่งซื้อ)
 ความหมาย : เก็บรายละเอียดของพัสดุแต่ละรายการในใบสั่งซื้อของพัสดุกลาง
- ชื่อ : PUSHNISHMENT (บทลงโทษ)
 ความหมาย : เก็บรายการบทลงโทษเมื่อพบผู้รับผิดหลังจากทราบผู้รับผิดแล้ว
- ชื่อ : PUSHNISHMENT_DOCUMENT (ใบอนุมัติให้ลงโทษ)
 ความหมาย : เก็บรายละเอียดของใบอนุมัติให้ลงโทษเมื่อพบผู้รับผิดทางแพ่ง

- ชื่อ : RECEIVE (ระบุประเภทการได้มาซึ่งบริษัท)
 ความหมาย : เก็บประเภทการเข้ามาได้ของบริษัท
- ชื่อ : RECEIVE_SUBROOM (ที่มาของห้องย่อย)
 ความหมาย : เก็บรายละเอียดที่มาของห้องย่อยว่าเกิดจากการกั้นห้อง หรือรื้อห้อง
- ชื่อ : RECORD_MAINTAIN (รายละเอียดสัญญาบำรุงรักษาเป็นรายอุปกรณ์)
 ความหมาย : เก็บข้อมูลของสัญญาบำรุงรักษาประเภทบำรุงรักษาเป็นรายอุปกรณ์
- ชื่อ : RECORD_WORK (บันทึกการใช้งาน)
 ความหมาย : เก็บบันทึกการใช้งานห้อง
- ชื่อ : RECTIFY_HARDWARE (การแก้ไขครุภัณฑ์)
 ความหมาย : เก็บรายละเอียดการดำเนินการแก้ไขครุภัณฑ์ หลังจากสอบหาผู้รับผิดชอบทางแพ่ง และพบผู้รับผิดชอบนั้นจึงขออนุมัติให้มีการแก้ไขครุภัณฑ์
- ชื่อ : RECTIFY_MATERIAL (การแก้ไขวัสดุ)
 ความหมาย : เก็บรายละเอียดการดำเนินการแก้ไขวัสดุ หลังจากสอบหาผู้รับผิดชอบทางแพ่งและพบผู้รับผิดชอบ นั้นจึงขออนุมัติให้แก้ไขวัสดุ
- ชื่อ : REGISTER (รายการโอนพันธบัตร)
 ความหมาย : เก็บรายการโอนแต่ละรายการของพันธบัตร
- ชื่อ : REPAY_HARDWARE (การชดใช้เงินครุภัณฑ์)
 ความหมาย : เก็บรายละเอียดการชดใช้เงินสำหรับครุภัณฑ์ หลังจากสอบหาผู้รับผิดชอบทางแพ่ง และมีผู้รับผิดชอบจึงอนุมัติให้ชดใช้ด้วยเงินสำหรับครุภัณฑ์นั้นๆ
- ชื่อ : REPAY_MATERIAL (การชดใช้เงินวัสดุ)

ความหมาย : เก็บรายละเอียดการชดใช้เงินสำหรับวัสดุ หลังจากสอบหาผู้รับผิดชอบทางแพ่ง และมีผู้รับผิดชอบอนุมัติให้ชดใช้ด้วยเงินสำหรับวัสดุนี้

ชื่อ : RESPONSIBLE (ความรับผิดชอบ)

ความหมาย : เก็บประเภทความรับผิดชอบสำหรับกรรมการหาผู้รับผิดชอบใช้สรุปผลการสอบสวน

ชื่อ : RGCON_HARDWARE (ความสัมพันธ์สัญญากับบุคลากรฯ)

ความหมาย : เก็บบุคลากรฯที่เป็นพยานของแต่ละสัญญา

ชื่อ : RM (รายละเอียดห้อง)

ความหมาย : เก็บรายละเอียดข้อมูลของแต่ละห้อง

ชื่อ : RMRK_ACQUISITION_ORDER (ใบจัดหา)

ความหมาย : เก็บข้อความหมายเหตุรายละเอียดของใบจัดหา ซึ่งปรากฏในโมเดลข้อมูลเชิงกายภาพ

ชื่อ : RMRK_ANNUAL_HARDWARE (ครุภัณฑ์ตรวจสอบประจำปี)

ความหมาย : เก็บข้อความหมายเหตุรายละเอียดสถานะครุภัณฑ์ที่เก็บอยู่ปีละกลาง ๗ ช่วงเวลา ตรวจสอบประจำปี และที่เบิกไปซึ่งปรากฏในโมเดลข้อมูลเชิงกายภาพ

ชื่อ : RMRK_ANNUAL_MATERIAL (วัสดุตรวจสอบประจำปี)

ความหมาย : เก็บข้อความหมายเหตุรายละเอียดสถานะวัสดุที่เก็บอยู่ปีละกลาง ๗ ช่วงเวลา ตรวจสอบประจำปี และที่เบิกไปซึ่งปรากฏในโมเดลข้อมูลเชิงกายภาพ

ชื่อ : RMRK_BUILD (รายละเอียดอาคาร)

ความหมาย : เก็บข้อความหมายเหตุรายละเอียดข้อมูลอาคารเฉพาะอาคารที่มีการดำเนินงาน ซึ่งปรากฏในโมเดลข้อมูลเชิงกายภาพ

- ชื่อ : RMRK_BUILD_PLACE_INVENTORY (ที่ตั้งพัสดุอาคาร)
 ความหมาย : เก็บข้อความหมายเหตุข้อมูลที่ตั้งพัสดุของอาคารแต่ละชั้น ซึ่งปรากฏในโมเดลข้อมูลเชิงกายภาพ
- ชื่อ : RMRK_DRAWED_LIST (รายการใบเบิกพัสดุ)
 ความหมาย : เก็บข้อความหมายเหตุรายละเอียดของแต่ละพัสดุของใบเบิกพัสดุ ซึ่งปรากฏในโมเดลข้อมูลเชิงกายภาพ
- ชื่อ : RMRK_FLOOR_PLACE_INVENTORY (ที่ตั้งพัสดุชั้น)
 ความหมาย : เก็บข้อความหมายเหตุข้อมูลที่ตั้งพัสดุของชั้นแต่ละชั้น ซึ่งปรากฏในโมเดลข้อมูลเชิงกายภาพ
- ชื่อ : RMRK_FLR (รายละเอียดชั้น)
 ความหมาย : เก็บข้อความหมายเหตุรายละเอียดข้อมูลของแต่ละชั้นที่มีการดำเนินงาน ซึ่งปรากฏในโมเดลข้อมูลเชิงกายภาพ
- ชื่อ : RMRK_MAINTAIN (รายละเอียดสัญญาบำรุงรักษา)
 ความหมาย : เก็บข้อความหมายเหตุข้อมูลของสัญญาบำรุงรักษา ซึ่งปรากฏในโมเดลข้อมูลเชิงกายภาพ
- ชื่อ : RMRK_PROCUREMENT (หัวข้อจัดหาพัสดุ)
 ความหมาย : เก็บข้อความหมายเหตุของรายการพัสดุที่หน่วยงานให้จัดหาพัสดุ ซึ่งปรากฏในโมเดลข้อมูลเชิงกายภาพ
- ชื่อ : RMRK_PROSECUTOR_HARDWARE (การส่งเรื่องครุภัณฑ์ให้อัยการ)
 ความหมาย : เก็บข้อความหมายเหตุรายละเอียดการดำเนินการส่งเรื่องให้อัยการสำหรับครุภัณฑ์ที่สอบถามผู้รับผิดชอบและพบผู้รับผิดชอบ จึงขออนุมัติให้ส่งเรื่องให้อัยการดำเนินการต่อไป ซึ่งปรากฏในโมเดลข้อมูลเชิงกายภาพ

- ชื่อ : RMRK_PROSECUTOR_MATERIAL (การส่งเรื่องวัสดุให้อัยการ)
 ความหมาย : เก็บข้อความหมายเหตุรายละเอียดการดำเนินการส่งเรื่องให้อัยการสำหรับวัสดุ ที่
 สอบหาผู้รับผิดชอบและผู้รับผิดชอบ จึงขออนุมัติให้ส่งเรื่องให้อัยการดำเนินการ
 ต่อไป ซึ่งปรากฏในโมเดลข้อมูลเชิงกายภาพ
- ชื่อ : RMRK_RECORD_WORK (บันทึกการใช้งาน)
 ความหมาย : เก็บข้อความหมายเหตุบันทึกการใช้งานห้องซึ่งปรากฏในโมเดลข้อมูลเชิงกายภาพ
- ชื่อ : RMRK_RM (รายละเอียดห้อง)
 ความหมาย : เก็บข้อความหมายเหตุรายละเอียดข้อมูลของแต่ละห้อง ซึ่งปรากฏในโมเดลข้อมูล
 เชิงกายภาพ
- ชื่อ : RMRK_ROOM_PLACE_INVENTORY (ที่ตั้งพัสดุห้อง)
 ความหมาย : เก็บข้อความหมายเหตุข้อมูลที่ตั้งพัสดุของห้องแต่ละชั้น ซึ่งปรากฏในโมเดลข้อมูลเชิง
 กายภาพ
- ชื่อ : ROOM_OWN (สิทธิครอบครองห้อง)
 ความหมาย : เก็บข้อมูลหน่วยงานที่ครอบครองห้อง
- ชื่อ : ROOM_PERSON (บุคลากรประจำที่ดูแลห้อง)
 ความหมาย : เก็บข้อมูลของบุคลากรประจำที่ดูแลห้อง
- ชื่อ : ROOM_PLACE_INVENTORY (ที่ตั้งพัสดุห้อง)
 ความหมาย : เก็บข้อมูลที่ตั้งพัสดุของห้องแต่ละชั้น
- ชื่อ : ROOM_STATUS (สถานะห้อง)
 ความหมาย : เก็บสถานะห้องของแต่ละห้อง

ชื่อ : R_BUILDING (ความสัมพันธ์เอนติตีอาคารกับเอนติตีรายละเอียดสัญญาอาคาร)

ความหมาย : เก็บข้อมูลของอาคารกับรายละเอียดสัญญาอาคาร

ชื่อ : R_BUILDING_NAME (ชื่ออาคาร)

ความหมาย : เก็บข้อมูลชื่อแต่ละอาคาร

ชื่อ : R_CU_CONTRACT (ความสัมพันธ์สัญญากับบุคลากรผู้เช่า)

ความหมาย : เก็บบุคลากรผู้เช่าที่เป็นพยานของแต่ละสัญญา

ชื่อ : R_FLOOR (ความสัมพันธ์เอนติตีอาคารกับเอนติตีรายละเอียดสัญญาชั้น)

ความหมาย : เก็บข้อมูลของอาคารกับรายละเอียดสัญญาชั้น

ชื่อ : R_PERSON_CONTRACT (ความสัมพันธ์สัญญากับบุคลากรที่เป็นพยาน)

ความหมาย : เก็บบุคลากรที่เป็นพยานซึ่งอาจเป็นบุคลากรผู้เช่า พนักงานบริษัท บุคคลอื่นๆของแต่ละสัญญา

ชื่อ : R_OTHER_CONTRACT (ความสัมพันธ์สัญญากับบุคลากรอื่นๆ)

ความหมาย : เก็บบุคลากรอื่นๆที่เป็นพยานของแต่ละสัญญา

ชื่อ : R_PLANE_ARCHITECH (ความสัมพันธ์แบบแปลนกับสถาปนิก)

ความหมาย : เก็บสถาปนิก วิศวกร ผู้ออกแบบ ผู้เขียนแบบของแต่ละแบบแปลน

ชื่อ : R_ROOM (ความสัมพันธ์เอนติตีอาคารกับเอนติตีรายละเอียดสัญญาห้อง)

ความหมาย : เก็บข้อมูลของอาคารกับรายละเอียดสัญญาห้อง

ชื่อ : R_WITNESS_CONTRACT (ความสัมพันธ์สัญญากับพนักงานบริษัท)

ความหมาย : เก็บพนักงานบริษัทที่เป็นพยานของแต่ละสัญญา

ชื่อ : SELF_ACTING_HARDWARE (ครุภัณฑ์จัดทำเอง)

ความหมาย : เก็บรายละเอียดครุภัณฑ์ที่หน่วยงานจัดหาจัดทำเอง

ชื่อ : SELF_ACTING_MATERIAL (วัสดุจัดทำเอง)

ความหมาย : เก็บรายละเอียดวัสดุที่หน่วยงานจัดหาทำขึ้นใช้เอง

ชื่อ : SELF_ACTING_PERSON (บุคคลที่จัดทำวัสดุเอง)

ความหมาย : เก็บรายละเอียดของวัสดุที่บุคลากรจัดหาจัดทำเอง

ชื่อ : SELLED_HARDWARE (ครุภัณฑ์ขาย)

ความหมาย : เก็บรายละเอียดครุภัณฑ์ที่ขาย เมื่อครุภัณฑ์หมดความจำเป็น ฯลฯ

ชื่อ : SELLED_MATERIAL (วัสดุขาย)

ความหมาย : เก็บรายละเอียดวัสดุที่ขาย เมื่อวัสดุหมดความจำเป็น ฯลฯ

ชื่อ : SELL_METHOD (วิธีขายไป)

ความหมาย : เก็บวิธีขายไป เมื่อวัสดุหมดความจำเป็น ฯลฯ ในการใช้งาน

ชื่อ : SOURCE (แหล่งที่มา)

ความหมาย : บอกแหล่งที่ได้มาของวัสดุ ว่าได้มาด้วยวิธีใดจากไหน

ชื่อ : STATION_TYPE (ชนิดที่นั่ง)

ความหมาย : เก็บชนิดที่นั่งที่มีอยู่ในห้อง

ชื่อ : STATUS (ระบุสถานะของห้อง ชั้น อาคาร)

ความหมาย : เก็บสถานะห้อง ชั้น อาคาร

ชื่อ : STATUS_CONTRACT_HARDWARE (สถานะครุภัณฑ์มาจากสร้างอาคาร)

ความหมาย : เก็บสถานะของครุภัณฑ์ที่มากับอาคารตอนก่อสร้าง

ชื่อ : STATUS_SUBROOM (ที่มาของห้องย่อย)

ความหมาย : เก็บที่มาของห้องย่อย

ชื่อ : STRUCTURAL_TYPE (ชนิดโครงสร้างอาคาร)

ความหมาย : เก็บชนิดของโครงสร้างที่เป็นไปได้ของอาคารต่างๆ

ชื่อ : SUBCLASS (ประเภทชื่อห้อง)

ความหมาย : เก็บรายละเอียดข้อมูลประเภทชื่อห้อง

ชื่อ : SUBMINISTRY (กรม)

ความหมาย : เก็บชื่อกรมของหน่วยงานราชการ

ชื่อ : SUBROOM (ห้องย่อย)

ความหมาย : เก็บความสัมพันธ์ระหว่างห้องย่อยกับห้อง

ชื่อ : TAKE_OFF_WALL (รื้อห้อง)

ความหมาย : เก็บรายละเอียดห้องที่รื้อฝาผนังออก

ชื่อ : TARGET (วัตถุประสงค์)

ความหมาย : เก็บรายละเอียดวัตถุประสงค์ของการเบิกพัสดุไป

ชื่อ : TEMPSTATUS_HARDWARE (สถานะครุภัณฑ์ระหว่างปี)

ความหมาย : เก็บสถานะที่เกิดขึ้นของครุภัณฑ์ระหว่างปีก่อนมีการตรวจพัสดุประจำปี

ชื่อ : TRANSMUTE (วิถีนแปรสภาพ)

ความหมาย : เก็บวิถีนแปรสภาพ เมื่อพัสดุหมดความจำเป็น ฯลฯ ในการใช้งาน

ชื่อ : TRUE_HARDWARE_LIST (รายการแต่งตั้งตรวจครุภัณฑ์หาซื้อเท็จจริง)

ความหมาย : เก็บรายการต่างๆเกี่ยวกับการแต่งตั้งตรวจครุภัณฑ์หาซื้อเท็จจริง

ชื่อ : TRUE_MATERIAL_LIST (รายการแต่งตั้งตรวจวัสดุหาซื้อเท็จจริง)

ความหมาย : เก็บรายการต่างๆเกี่ยวกับการแต่งตั้งตรวจวัสดุหาซื้อเท็จจริง

ชื่อ : TYPE (ชนิดพัสดุ)

ความหมาย : เก็บชนิดพัสดุของประเภทพัสดุในกลุ่มพัสดุ เช่น 7110-002 หมายถึงเครื่องตกแต่งสำนักงานตู้เก็บเอกสารลิ้นชัก

ชื่อ : TYPE_OF_RECEIVE (ประเภทการได้มาซึ่งครุภัณฑ์)

ความหมาย : เก็บประเภทการได้มาซึ่งครุภัณฑ์

ชื่อ : UNIT (หน่วยนับ)

ความหมาย : เก็บหน่วยนับที่เป็นไปได้ของพัสดุ

ชื่อ : USE_BUILD_TYPE (ประเภทการใช้อาคาร)

ความหมาย : เก็บจุดประสงค์หลักของประเภทการใช้อาคารนั้นๆ

ชื่อ : WITNESS (บุคคลที่เป็นพยาน)

ความหมาย : เก็บข้อมูลของบุคคลที่เป็นพยานและไม่ใช่พนักงานของจุฬาลงกรณ์มหาวิทยาลัย

ชื่อ : WITNESS_TYPE (ประเภทพยาน)

ความหมาย : เก็บประเภทพยานในการทำสัญญา

ชื่อ : WORK (งาน)

ความหมาย : เก็บชื่องานของหน่วยงานราชการ

ชื่อ : WORK_ROOM_TYPE (ประเภทการใช้งาน)

ความหมาย : เก็บประเภทการใช้งานของห้อง

ชื่อ : WRONGDOER_DOCUMENT (เอกสารแต่งตั้งหาผู้รับผิดชอบ)

ความหมาย : เก็บรายละเอียดของเอกสารแต่งตั้งหาผู้รับผิดชอบ

ชื่อ : WRONGDOER_HARDWARE_DOCUMENT

(รายการแต่งตั้งตรวจครุภัณฑ์หาผู้รับผิดชอบ)

ความหมาย : เก็บรายละเอียดของเอกสารแต่งตั้งหาผู้รับผิดชอบสำหรับครุภัณฑ์

ชื่อ : WRONGDOER_MATERIAL_DOCUMENT (รายการแต่งตั้งตรวจวัสดุหาผู้รับผิดชอบ)

ความหมาย : เก็บรายละเอียดของเอกสารแต่งตั้งหาผู้รับผิดชอบสำหรับวัสดุ

ชื่อ : YEAR_GET_RID_OF_HARDWARE (ครุภัณฑ์จำหน่ายประจำปี)

ความหมาย : เก็บครุภัณฑ์ที่จำหน่ายด้วยวิธีต่างๆประจำปี

ชื่อ : YEAR_GET_RID_OF_MATERIAL (วัสดุจำหน่ายประจำปี)

ความหมาย : เก็บวัสดุที่จำหน่ายด้วยวิธีต่างๆประจำปี

ชื่อ : ZONE (เขตการศึกษา)

ความหมาย : เก็บรายละเอียดประเภทชื่อห้อง

ชื่อ : ZONE_DEPT (เขตการศึกษา_ภาควิชา)

ความหมาย : เป็นความสัมพันธ์ของภาควิชากับเขตการศึกษา

ความหมายของแอตทริบิวในระบบอาคารสถานที่และพัสดุครุภัณฑ์

- ชื่อ : ADDRESS (เลขที่ตั้ง)
- รูปแบบ : CHAR(08)
- ความหมาย : เลขที่ตั้งของบริษัทต่างๆ ธนาคาร
-
- ชื่อ : ADDW_BD_CDE (รหัสอาคารของห้องที่กิน)
- รูปแบบ : CHAR(06)
- ความหมาย : รหัสซึ่งใช้แทนอาคารที่กินห้อง
-
- ชื่อ : ADDW_CDE (รหัสสัญญาของห้องที่กิน)
- รูปแบบ : CHAR(06)
- ความหมาย : รหัสซึ่งใช้แทนสัญญาของห้องที่กิน
-
- ชื่อ : ADDW_FL_CDE (รหัสชั้นของห้องที่กิน)
- รูปแบบ : CHAR(02)
- ความหมาย : รหัสซึ่งใช้แทนชั้นของห้องที่กินห้อง
-
- ชื่อ : ADDW_RM_CDE (รหัสห้องที่กิน)
- รูปแบบ : CHAR(02)
- ความหมาย : รหัสซึ่งใช้แทนห้องที่กิน
-
- ชื่อ : ADDW_ZNE_CDE (รหัสเขตการศึกษาของห้องที่กิน)
- รูปแบบ : CHAR(02)
- ความหมาย : รหัสซึ่งใช้แทนเขตการศึกษาที่กินห้อง
-
- ชื่อ : AD_RSL_DTE (ว/ค/ป ที่ต้องแจ้งผลการตรวจ)
- รูปแบบ : DATE

ความหมาย : วันที่ที่คณะกรรมการต้องแจ้งผลการตรวจพัสดุ

ชื่อ : AD_YEAR (ปีที่ตรวจพัสดุ)

รูปแบบ : CHAR(04)

ความหมาย : ปีที่คณะกรรมการทำการตรวจพัสดุ หรือปีที่คณะกรรมการหาข้อเท็จจริงกรณีพัสดุมีปัญหา

ชื่อ : AIR_CDE (รหัสประสิทธิภาพด้านระบาสอากาศ)

รูปแบบ : CHAR(02)

ความหมาย : รหัสซึ่งใช้แทนประสิทธิภาพด้านระบาสอากาศ

ชื่อ : AIR_EFFCC (ประสิทธิภาพด้านระบาสอากาศ)

รูปแบบ : CHAR(25)

ความหมาย : ชื่อประสิทธิภาพด้านระบาสอากาศ

1 = ปานกลาง

2 = น้อย

3 = ดีมาก

ชื่อ : ALL_AMT (จำนวนเงินที่ชำระทั้งหมด)

รูปแบบ : NUMBER(10,2)

ความหมาย : จำนวนเงินที่ชำระแบบทั้งหมด กรณีการลงโทษเป็นแบบชดใช้เงินทั้งครุภัณฑ์และวัสดุ

ชื่อ : AMT_DRW (จำนวนที่เบิกไปประจำปี)

รูปแบบ : NUMBER(8,2)

ความหมาย : จำนวนพัสดุที่หน่วยงานเบิกไปใช้ประจำปี

ชื่อ : AMT_IN_P_HR (ค่าบำรุงรักษาต่อชั่วโมงในเวลาราชการ จันทร์-ศุกร์)

รูปแบบ : NUMBER(11,02)

ความหมาย : ค่าบำรุงรักษาต่อชั่วโมงในเวลาราชการในวันจันทร์-ศุกร์

ชื่อ : AMT_MAN_NRML (จำนวนคนที่जूได้ในสภาวะปกติ)

รูปแบบ : NUMBER(05)

ความหมาย : จำนวนคนที่जूได้มากที่สุดของลักษณะการใช้ห้องนั้นตามสภาพปกติ

ชื่อ : AMT_OUT_P_HR (ค่าบำรุงรักษาต่อชั่วโมงนอกเวลาราชการ จันทร์-ศุกร์)

รูปแบบ : NUMBER(11,02)

ความหมาย : ค่าบำรุงรักษาต่อชั่วโมงนอกเวลาราชการในวันจันทร์-ศุกร์

ชื่อ : AMT_RMN (จำนวนที่เหลือ ณ พีสักกลางประจำปี)

รูปแบบ : NUMBER(8,2)

ความหมาย : จำนวนพัสดุที่เหลือจากการเบิกจ่ายประจำปี

ชื่อ : AMT_SAT_P_HR (ค่าบำรุงรักษาต่อชั่วโมง เสาร์)

รูปแบบ : NUMBER(11,02)

ความหมาย : ค่าบำรุงรักษาต่อชั่วโมงในวันเสาร์

ชื่อ : AMT_SUN_P_HR (ค่าบำรุงรักษาต่อชั่วโมง อาทิตย์)

รูปแบบ : NUMBER(11,02)

ความหมาย : ค่าบำรุงรักษาต่อชั่วโมงในวันอาทิตย์

ชื่อ : AO_BGN_DTE (ว/ด/ป เริ่มสอบราคา)

รูปแบบ : DATE

ความหมาย : วันที่ที่ให้เริ่มประกวดสอบราคาได้

ชื่อ : AO_DTE (ว/ด/ป ออกใบจัดหา)

รูปแบบ : DATE

ความหมาย : วันที่ที่พัสดุกลางออกใบอนุมัติจัดหา

ชื่อ : AO_END_DTE (ว/ด/ป สิ้นสุดสอบราคา)

รูปแบบ : DATE

ความหมาย : วันที่ที่กำหนดสิ้นสุดการสอบราคา

ชื่อ : AO_NO (เลขที่ใบอนุมัติจัดหาพัสดุ)

รูปแบบ : CHAR(06)

ความหมาย : รหัสซึ่งใช้แทนใบอนุมัติจัดหาพัสดุ

ชื่อ : AO_SNO (เลขที่ใบอนุมัติจัดหาของพัสดุที่เลิกไป)

รูปแบบ : CHAR(06)

ความหมาย : รหัสซึ่งใช้แทนใบอนุมัติจัดหาพัสดุที่เลิกไปกับหน่วยงาน หลังจากผ่านการตรวจพัสดุประจำปี

ชื่อ : APP_DTE (ว/ด/ป แต่งตั้ง)

รูปแบบ : DATE

ความหมาย : วันที่ที่แต่งตั้งกรรมการของผู้มีอำนาจอนุมัติ

ชื่อ : APP_NO (เลขที่เอกสารแต่งตั้งตรวจพัสดุ)

รูปแบบ : CHAR(06)

ความหมาย : รหัสซึ่งใช้แทนเอกสารแต่งตั้งตรวจพัสดุ

ชื่อ : ARA_NME (ชื่อพื้นที่ภาษาอังกฤษ)

รูปแบบ : CHAR(30)

ความหมาย : ชื่อพื้นที่ต่างๆของอาคารเป็นภาษาอังกฤษ

ชื่อ : ARA_NME_CDE (รหัสชื่อพื้นที่)

รูปแบบ : CHAR(02)

ความหมาย : รหัสซึ่งใช้แทนพื้นที่ของแต่ละหมู่ย่อยของห้อง

ชื่อ : ARA_SUBCLS_CDE (รหัสหมวดหมู่)

รูปแบบ : CHAR(05)

ความหมาย : รหัสซึ่งใช้แทนหมวดหมู่ของห้องต่างๆ

ชื่อ : ARA_SUBRM_CDE (รหัสหมู่ย่อยของห้อง)

รูปแบบ : CHAR(05)

ความหมาย : รหัสซึ่งใช้แทนหมู่ย่อยของห้องแต่ละห้องภายในหมวดหมู่

ชื่อ : ARA_THI_NME (ชื่อพื้นที่ภาษาไทย)

รูปแบบ : CHAR(35)

ความหมาย : ชื่อพื้นที่ต่างๆของอาคารเป็นภาษาไทย มีดังนี้

1 = พื้นที่ใช้สอย

4 = พื้นที่ห้องเครื่อง

2 = พื้นที่ดูแลรักษา

5 = พื้นที่โครงสร้าง

3 = พื้นที่สัญจร

6 = พื้นที่ห้องน้ำ

ชื่อ : ARC_CDE (รหัสสถาปนิก)

รูปแบบ : CHAR(03)

ความหมาย : รหัสสถาปนิกที่ออกแบบแปลนอาคาร ชั้น ห้อง

ชื่อ : ARC_OFFCE (ชื่อที่ทำงาน)

รูปแบบ : CHAR(35)

ความหมาย : ชื่อที่ทำงานของบุคลากรต่างๆ

ชื่อ : ARC_TYP_ABRE (ชื่อวุฒิของสถาปนิก วิศวกร ผู้เขียนแบบ ผู้อนุมัติแบบ)

รูปแบบ : CHAR(10)

ความหมาย : ชื่อวุฒิการศึกษาของสถาปนิก วิศวกร ผู้เขียนแบบ ผู้อนุมัติแบบ

ชื่อ : ARC_TYP_CDE (รหัสประเภทสถาปนิก)

รูปแบบ : CHAR(02)

ความหมาย : รหัสประเภทสถาปนิก วิศวกร ผู้อนุมัติแบบ ผู้เขียนแบบ เช่น สถาปนิกภายใน สถาปนิกภายนอก วิศวกรสาขาภิบาล ฯลฯ

ชื่อ : ARC_TYP_NME (ชื่อประเภทสถาปนิก วิศวกร ผู้เขียนแบบ ผู้อนุมัติแบบ)

รูปแบบ : CHAR(35)

ความหมาย : ชื่อประเภทสถาปนิก วิศวกร ผู้เขียนแบบ ผู้อนุมัติแบบ เช่น สถาปนิกภายใน สถาปนิกภายนอก วิศวกรสาขาภิบาล ฯลฯ

ชื่อ : AREA (พื้นที่ (ตารางเมตร))

รูปแบบ : NUMBER(9,2)

ความหมาย : พื้นที่อาคาร ชั้น ห้อง

ชื่อ : ARSL_NME (ชื่อผลการตรวจสอบ)

รูปแบบ : CHAR(30)

ความหมาย : ชื่อผลการตรวจสอบ มีดังนี้

- | | |
|-----------------------------|---|
| 1 = ชำรุด | 5 = หากใช้ในราชการจะสิ้นเปลืองค่าใช้จ่ายมาก |
| 2 = สดุดหาย | 6 = สภาพดี |
| 3 = เสื่อมคุณภาพ | 7 = จำนวนตรงตามที่รายงาน |
| 4 = หมดความจำเป็นใช้งาน ฯลฯ | 8 = จำนวนไม่ตรงตามที่รายงาน |

ชื่อ : ARSL_NO (รหัสผลการตรวจสอบ)

รูปแบบ : CHAR(02)

ความหมาย : รหัสซึ่งใช้แทนผลการตรวจสอบพัสดุของคณะกรรมการตรวจรับ

ชื่อ : AT_NME (ชื่อประเภทการตรวจ)

รูปแบบ : CHAR(35)

ความหมาย : ประเภทการตรวจ มีดังนี้

1 = ตรวจการจ้าง

2 = ตรวจรับสิ่งของ

ชื่อ : AT_NO (รหัสประเภทการตรวจ)

รูปแบบ : CHAR(01)

ความหมาย : รหัสซึ่งใช้แทนประเภทการตรวจรับพัสดุว่าเป็นแบบตรวจการจ้าง หรือตรวจรับสิ่งของ

ชื่อ : AUDIT_DTE (ว/ค/ป ตรวจพัสดุ)

รูปแบบ : DATE

ความหมาย : วันที่ที่คณะกรรมการตรวจพัสดุ

ชื่อ : BD_CVR_ARA (พื้นที่อาคารคลุมดิน)

รูปแบบ : NUMBER(8,2)

ความหมาย : พื้นที่ชั้นแรกของอาคาร คิดจากพื้นที่ห้องและพื้นที่สัญจรรวมกัน

ชื่อ : BD_END_DTE (ว/ค/ป ที่เลิกใช้อาคาร)

รูปแบบ : DATE

ความหมาย : วันที่ที่เลิกใช้อาคารตลอดไป

ชื่อ : BD_HIGHT (ความสูงอาคาร)

รูปแบบ : NUMBER(4,2)

ความหมาย : ความสูงของอาคารหน่วยเป็นเมตร

ชื่อ : BD_HRZT_CRN (เลขที่พิกัดที่อาคารที่อยู่ในแนวราบ)

รูปแบบ : CHAR(03)

ความหมาย : เป็นเลขที่พิกัดในแนวราบของอาคารที่ตั้งอยู่บนแผนผัง

ชื่อ : BD_RSPS_ARA (พื้นที่ดินในความรับผิดชอบ)

รูปแบบ : NUMBER(8,2)

ความหมาย : พื้นที่ดินที่ตั้งอาคารทั้งหมด และที่ว่างใกล้เคียงที่ใช้ประกอบกิจการซึ่งอยู่ในความรับผิดชอบของคณะหรือหน่วยงานต่างๆ

ชื่อ : BD_TYP_NME (ชื่อประเภทอาคาร)

รูปแบบ : CHAR(20)

ความหมาย : เป็นชื่อประเภทอาคารมีดังนี้

1 = ไม่เป็นทางการ

2 = เป็นทางการ

ชื่อ : BD_TYP_NME_CDE (รหัสประเภทชื่ออาคาร)

รูปแบบ : CHAR(01)

ความหมาย : รหัสซึ่งใช้แทนประเภทชื่ออาคาร

ชื่อ : BD_VRTC_CRN (เลขที่พิกัดที่อาคารที่อยู่ในแนวตั้ง)

รูปแบบ : CHAR(03)

ความหมาย : เป็นเลขที่พิกัดในแนวตั้งของอาคารที่ตั้งอยู่บนแผนผัง

ชื่อ : BLST_TYP_NME (ชื่อประเภทหลักทรัพย์ค้ำประกัน)

รูปแบบ : CHAR(40)

ความหมาย : ชื่อหลักทรัพย์ค้ำประกันที่ใช้ในการทำสัญญา

1 = พันธบัตร

8 = เงินสด และ เช็ค

2 = เงินสด

9 = เงินสด และหนังสือค้ำประกัน

3 = เช็ค

10 = เช็ค และหนังสือค้ำประกัน

- 4 = หนังสือค้ำประกัน 11 = พันธบัตร เงินสด และเช็ค
 5 = พันธบัตร และเงินสด 12 = พันธบัตร เงินสด และหนังสือค้ำประกัน
 6 = พันธบัตร และเช็ค 13 = เงินสด เช็ค และหนังสือค้ำประกัน
 7 = พันธบัตร และหนังสือค้ำประกัน 14 = พันธบัตร เช็ค และหนังสือค้ำประกัน

ชื่อ : BLST_TYP_NO (รหัสประเภทหลักทรัพย์ค้ำประกัน)

รูปแบบ : CHAR(02)

ความหมาย : รหัสซึ่งใช้แทนหลักทรัพย์ค้ำประกันที่ใช้ในระบบ

ชื่อ : BLTR_BGN_DTE (ว/ด/ป ที่เริ่มประกัน)

รูปแบบ : DATE

ความหมาย : วันที่ที่เริ่มประกันตามกฎหมาย

ชื่อ : BLTR_END_DTE (ว/ด/ป ที่สิ้นสุดประกัน)

รูปแบบ : DATE

ความหมาย : วันที่ที่สิ้นสุดประกันตามกฎหมาย

ชื่อ : BLTR_INSRC_AMT (จำนวนเงินประกันไม่เกิน)

รูปแบบ : NUMBER(11,02)

ความหมาย : เป็นจำนวนเงินที่ผู้เข้าเอาประกันจากธนาคารกรณีมีปัญหา

ชื่อ : BLTR_INSRC_NO (เลขที่กรมธรรม์)

รูปแบบ : CHAR(10)

ความหมาย : เลขที่กรมธรรม์สำหรับหลักทรัพย์ค้ำประกันแบบหนังสือค้ำประกัน

ชื่อ : BLTR_NO (เลขที่หนังสือค้ำประกัน)

รูปแบบ : CHAR(06)

ความหมาย : เลขที่ซึ่งใช้แทนหนังสือค้ำประกัน

ชื่อ : BLTR_SGN_DTE (ว/ค/ป ที่ทำสัญญาค่าประกัน)
 รูปแบบ : DATE
 ความหมาย : วันที่ที่มีการลงนามสัญญาค่าประกันระหว่างผู้รับจ้างและผู้ว่าจ้าง

ชื่อ : BLTR_WONT_AMT (ค่าธรรมเนียม ค่าอากรแสตมป์)
 รูปแบบ : NUMBER(7,2)
 ความหมาย : เป็นค่าธรรมเนียมในการทำสัญญา

ชื่อ : BLT_NME (ชื่อประเภทสัญญาอาคาร)
 รูปแบบ : CHAR(20)
 ความหมาย : ชื่อประเภทสัญญาอาคารที่ระบุสัญญานั้นๆ

1 = ห้อง	5 = ห้อง อาคาร
2 = ชั้น	6 = ชั้น อาคาร
3 = อาคาร	7 = ห้อง ชั้น อาคาร
4 = ห้อง ชั้น	

ชื่อ : BLT_NO (รหัสประเภทสัญญาอาคาร)
 รูปแบบ : CHAR(01)
 ความหมาย : รหัสซึ่งใช้แทนประเภทสัญญาอาคารว่าเป็นสัญญาเกี่ยวกับอาคาร ชั้น ห้อง

ชื่อ : BND_AMT (จำนวนเงิน)
 รูปแบบ : NUMBER(11,02)
 ความหมาย : จำนวนเงินของหลักทรัพ์ค่าประกันแบบพันธบัตร

ชื่อ : BND_BGN_NO (เลขที่พันธบัตรเริ่มต้น)
 รูปแบบ : CHAR(12)
 ความหมาย : เป็นเลขที่ใช้ระบุถึงพันธบัตรเริ่มต้นในการค่าประกัน

ชื่อ : BND_BUY_UNIT (จำนวนหน่วยที่ซื้อ)

รูปแบบ : NUMBER(06)

ความหมาย : จำนวนหน่วยของพันธบัตรที่ซื้อ

ชื่อ : BND_CDE (รหัสชื่อ)

รูปแบบ : CHAR(04)

ความหมาย : รหัสซึ่งใช้แทนชื่อของพัสดุต่างๆ

ชื่อ : BND_END_NO (เลขที่พันธบัตรสิ้นสุด)

รูปแบบ : CHAR(12)

ความหมาย : เป็นเลขที่ที่ใช้ระบุถึงพันธบัตรสิ้นสุดในการค้าประกัน

ชื่อ : BND_NME (ชื่อชื่อ)

รูปแบบ : CHAR(40)

ความหมาย : ชื่อชื่อของพัสดุ

ชื่อ : BND_REGIS_PGE (เลขหน้าทะเบียน)

รูปแบบ : CHAR(12)

ความหมาย : เลขหน้าทะเบียนหลักทรัพ์ค้าประกันแบบพันธบัตร

ชื่อ : BNK_CDE (รหัสธนาคาร)

รูปแบบ : CHAR(02)

ความหมาย : รหัสซึ่งใช้แทนชื่อธนาคารที่เก็บหลักทรัพ์ค้าประกันแบบเงินสด ที่สั่งจ่ายเช็ค ที่เก็บหนังสือค้าประกัน

ชื่อ : BNK_NME (ชื่อธนาคาร)

รูปแบบ : CHAR(30)

ความหมาย : ชื่อธนาคาร

ชื่อ : BRNCH_CDE (รหัสสาขา)
 รูปแบบ : CHAR(03)
 ความหมาย : รหัสซึ่งใช้แทนสาขาของธนาคารที่เก็บหลักทรัพย์ค้ำประกันแบบเงินสด ที่สิ่งจ่ายเช็ค
 ที่เก็บหนังสือค้ำประกัน

ชื่อ : BRNCH_NME (ชื่อสาขา)
 รูปแบบ : CHAR(20)
 ความหมาย : ชื่อสาขาธนาคาร

ชื่อ : BULD_CDE (รหัสอาคาร ที่เก็บสัญญาค้ำประกัน)
 รูปแบบ : CHAR(06)
 ความหมาย : รหัสซึ่งใช้แทน อาคาร ที่เก็บสัญญาค้ำประกัน เก็บพันธบัตร เก็บแบบแปลน
 เก็บแผนผัง สถานที่ตั้งนามสัญญา หรือความหมายเขตการศึกษาต่างๆไป

ชื่อ : CCON_NO (รหัสสัญญาที่ได้มาซึ่งพัสดุ)
 รูปแบบ : CHAR(06)
 ความหมาย : รหัสซึ่งใช้แทนสัญญาที่ได้มาซึ่งพัสดุดอนสร้างอาคาร

ชื่อ : CC_NME (ชื่อประเภทคณะกรรมการ)
 รูปแบบ : CHAR(35)
 ความหมาย : ประเภทกรรมการ มีดังนี้

- 1 = กรรมการจัดซื้อ/จัดจ้าง
- 2 = กรรมการตรวจรับของ
- 3 = กรรมการตรวจการจ้าง

ชื่อ : CC_NO (รหัสประเภทคณะกรรมการ)
 รูปแบบ : CHAR(01)
 ความหมาย : รหัสซึ่งใช้แทนประเภทคณะกรรมการ

ชื่อ : CD_YEAR (ปีที่สอบหาข้อเท็จจริง)

รูปแบบ : CHAR(04)

ความหมาย : ปีที่สอบหาข้อเท็จจริง

ชื่อ : CHARO_NO (รหัสลักษณะพัสดุที่แลกไป)

รูปแบบ : CHAR(04)

ความหมาย : รหัสซึ่งใช้แทนลักษณะพัสดุที่ออกไป หรือชุดใช้

ชื่อ : CHAR_NO (รหัสลักษณะพัสดุ)

รูปแบบ : CHAR(04)

ความหมาย : รหัสซึ่งใช้แทนลักษณะของพัสดุ หรือลักษณะของพัสดุที่แลกเปลี่ยนมา

ชื่อ : CHQ_ACC_NO (เลขที่บัญชี)

รูปแบบ : CHAR(10)

ความหมาย : เลขที่บัญชีของผู้สั่งจ่ายเช็ค

ชื่อ : CHQ_AMT (จำนวนเงิน)

รูปแบบ : NUMBER(11,02)

ความหมาย : จำนวนเงินหน้าเช็ค

ชื่อ : CHQ_BEARER (ผู้ถือเช็ค)

รูปแบบ : CHAR(35)

ความหมาย : รายชื่อผู้ถือเช็ค

ชื่อ : CHQ_DTE (วันที่เช็ค)

รูปแบบ : DATE

ความหมาย : วันที่ในเช็ค

ชื่อ : CHQ_NO (เลขที่เช็ค)
 รูปแบบ : CHAR(08)
 ความหมาย : เลขที่เช็คซึ่งผู้รับจ้างนำมาค้าประกันตามสัญญาว่าจ้าง

ชื่อ : CHQ_ODR_NO (เลขที่ผู้สั่งจ่าย)
 รูปแบบ : CHAR(10)
 ความหมาย : เลขที่ผู้สั่งจ่ายเช็ค

ชื่อ : CHR (ลักษณะ)
 รูปแบบ : CHAR(30)
 ความหมาย : ลักษณะครุภัณฑ์หรือวัสดุ

ชื่อ : CINV_AMT (ราคาประมาณ)
 รูปแบบ : NUMBER (11,02)
 ความหมาย : ราคาประมาณของครุภัณฑ์ใหม่ที่ชดใช้

ชื่อ : CLOR_CDE (รหัสสี)
 รูปแบบ : CHAR(02)
 ความหมาย : รหัสซึ่งใช้แทนสี ของ อาคาร ชั้น ห้อง หรือ ครุภัณฑ์

ชื่อ : CLOR_NME (ชื่อสี)
 รูปแบบ : CHAR(30)
 ความหมาย : ชื่อสี

ชื่อ : CLSO_NO (รหัสประเภทวัสดุที่แลกไป)
 รูปแบบ : CHAR(02)
 ความหมาย : รหัสซึ่งใช้แทนประเภทวัสดุที่แลกไป หรือชดใช้

ชื่อ : CLS_ENG_NME (ชื่อหมวดหมู่ภาษาอังกฤษ)

รูปแบบ : CHAR(30)

ความหมาย : ชื่อหมวดหมู่ของห้องต่างๆเป็นภาษาอังกฤษ

ชื่อ : CLS_NME (ชื่อประเภทพัสดุ)

รูปแบบ : CHAR(35)

ความหมาย : ชื่อประเภทพัสดุ

ชื่อ : CLS_NO (รหัสประเภทพัสดุ)

รูปแบบ : CHAR(02)

ความหมาย : รหัสซึ่งใช้แทนประเภทของพัสดุ หรือประเภทของพัสดุที่แลกเปลี่ยนมา

ชื่อ : CLS_THI_NME (ชื่อหมวดหมู่ภาษาไทย)

รูปแบบ : CHAR(40)

ความหมาย : ชื่อหมวดหมู่ของห้องต่างๆเป็นภาษาไทย

ชื่อ : CN_BD_DTE (ว/ด/ป ที่เริ่มก่อสร้างตามสัญญา)

รูปแบบ : DATE

ความหมาย : วันที่ที่บริษัทเริ่มก่อสร้างตามสัญญา

ชื่อ : CN_BD_END_DTE (ว/ด/ป ที่ครบกำหนดเสร็จ)

รูปแบบ : DATE

ความหมาย : วันที่ที่ครบกำหนดเสร็จของสัญญา

ชื่อ : CN_BD_RAL_DTE (ว/ด/ป ที่เริ่มก่อสร้างจริง)

รูปแบบ : DATE

ความหมาย : วันที่ที่บริษัทเริ่มก่อสร้างตามความเป็นจริง

ชื่อ : CN_BD_WTH_DTE (ว/ด/ป ที่เริ่มก่อสร้างต้องอยู่ภายใน ว/ด/ป)

รูปแบบ : DATE

ความหมาย : วันที่ที่กำหนดไว้ว่าการก่อสร้างต้องเริ่มอยู่ภายในวันที่กำหนดนี้

ชื่อ : CN_CU_CDE (รหัสพนักงานเจ้าหน้าที่ติดต่อสัญญา)

รูปแบบ : CHAR(13)

ความหมาย : รหัสซึ่งใช้แทนพนักงานเจ้าหน้าที่ติดต่อสัญญา

ชื่อ : CN_DTE (ว/ด/ป ที่ทำสัญญา)

รูปแบบ : DATE

ความหมาย : วันที่ทำสัญญากันระหว่างเจ้าหน้าที่กับบริษัท

ชื่อ : CN_LAND_NO (เลขที่โฉนด)

รูปแบบ : CHAR(10)

ความหมาย : เลขที่โฉนดของพื้นที่ของอาคาร

ชื่อ : CN_PLCE (สถานที่ตั้งที่ให้ก่อสร้าง)

รูปแบบ : CHAR(10)

ความหมาย : สถานที่ตั้งที่ให้ดำเนินการตามสัญญา

ชื่อ : CN_PRS_CO_CDE (รหัสพนักงานบริษัทที่ติดต่อสัญญา)

รูปแบบ : CHAR(13)

ความหมาย : รหัสซึ่งใช้แทนพนักงานบริษัทที่ดำเนินการร่างสัญญาและติดต่อเจ้าหน้าที่ในการทำสัญญา

ชื่อ : CON_NO (รหัสสัญญา)

รูปแบบ : CHAR(06)

ความหมาย : รหัสซึ่งใช้แทนสัญญา ต่างๆ เช่น สัญญาเกี่ยวกับการบำรุงรักษา สัญญาเกี่ยวกับอาคารทั่วไปที่เก็บแบบแปลน หรือแผนผัง หรือเช็ค หรือหนังสือค้ำประกัน หรือ

พันธบัตร

ชื่อ : CON_TYP_CDE (รหัสประเภทสัญญา)

รูปแบบ : CHAR(02)

ความหมาย : รหัสซึ่งใช้แทนประเภทสัญญาว่าเป็นสัญญาประเภทไหน

ชื่อ : CON_TYP_NME (ชื่อประเภทสัญญา)

รูปแบบ : CHAR(35)

ความหมาย : เป็นชื่อประเภทสัญญา ดังนี้

1 = สัญญาบำรุงรักษา

4 = สัญญาปรับปรุง

2 = สัญญาก่อสร้าง

5 = สัญญาต่อเติม

3 = สัญญาซ่อมแซม

ชื่อ : CO_CDE (รหัสบริษัท)

รูปแบบ : CHAR(04)

ความหมาย : รหัสซึ่งใช้แทนชื่อบริษัทผู้รับจ้าง บริษัทขายพัสดุต่างๆ

ชื่อ : CO_NME (ชื่อบริษัทผู้รับจ้าง)

รูปแบบ : CHAR(40)

ความหมาย : เป็นชื่อของบริษัทผู้รับจ้าง บริษัทขายพัสดุ

ชื่อ : CP_NO (รหัสตำแหน่งกรรมการ)

รูปแบบ : CHAR(01)

ความหมาย : รหัสซึ่งใช้แทนตำแหน่งของกรรมการในคณะกรรมการ

ชื่อ : CP_TYPE (ชื่อตำแหน่งกรรมการ)

รูปแบบ : CHAR(35)

ความหมาย : ตำแหน่งของกรรมการ มีดังนี้

- 1 = ประธานกรรมการ
 2 = กรรมการ
 3 = กรรมการและเลขานุการ

ชื่อ : CSH_AMT (จำนวนเงินสด)
 รูปแบบ : NUMBER(11,02)
 ความหมาย : จำนวนเงินสดที่เป็นหลักทรัพย์ค้ำประกันแบบเงินสดซึ่งบริษัทนำมาค้ำประกันไว้

ชื่อ : CSH_DTE (ว/ด/ป ที่รับเงิน)
 รูปแบบ : DATE
 ความหมาย : วันที่ผู้ว่าจ้างได้รับเงินสดจากผู้รับจ้างสำหรับค้ำประกันตามสัญญาว่าจ้าง

ชื่อ : CSND_DTE (ว/ด/ป ส่งมอบ)
 รูปแบบ : DATE
 ความหมาย : วันที่ผู้รับผลิตใช้พัสดุเมื่อพบพัสดุมีปัญหาหลังตรวจพัสดุประจำปี

ชื่อ : CSR_CDE (รหัสแสดงห้องข้อสอบปัจจุบัน)
 รูปแบบ : CHAR(01)
 ความหมาย : รหัสซึ่งใช้แสดงห้องข้อสอบว่าเป็นห้องข้อสอบปัจจุบัน

ชื่อ : CSR_NME (แสดงห้องข้อสอบปัจจุบัน)
 รูปแบบ : CHAR(20)
 ความหมาย : รหัสซึ่งใช้แสดงห้องข้อสอบว่าเป็นห้องข้อสอบปัจจุบัน

ชื่อ : CTOW_BD_CDE (รหัสอาคารของห้องที่รอ)
 รูปแบบ : CHAR(06)
 ความหมาย : รหัสซึ่งใช้แทนอาคารที่ห้องรอ

ชื่อ : CTOW_CDE (รหัสสัญญาของห้องที่เรือ)

รูปแบบ : CHAR(06)

ความหมาย : รหัสซึ่งใช้แทนสัญญาของห้องที่เรือ

ชื่อ : CTOW_FL_CDE (รหัสชั้นของห้องที่เรือ)

รูปแบบ : CHAR(02)

ความหมาย : รหัสซึ่งใช้แทนชั้นของห้องที่เรือ

ชื่อ : CTOW_RM_CDE (รหัสห้องที่เรือ)

รูปแบบ : CHAR(02)

ความหมาย : รหัสซึ่งใช้แทนห้องที่เรือ

ชื่อ : CTOW_ZNE_CDE (รหัสเขตการศึกษาของห้องที่เรือ)

รูปแบบ : CHAR(02)

ความหมาย : รหัสซึ่งใช้แทนเขตการศึกษาที่ห้องที่เรือ

ชื่อ : CUNTY_ABR (ชื่อย่อประเทศแบบภาษาอังกฤษ)

รูปแบบ : CHAR(05)

ความหมาย : เป็นชื่อย่อประเทศภาษาอังกฤษ

ชื่อ : CUNTY_CDE (รหัสประเทศ)

รูปแบบ : CHAR(03)

ความหมาย : รหัสซึ่งใช้แทนประเทศ

ชื่อ : CUNTY_NME (ชื่อประเทศแบบภาษาอังกฤษ)

รูปแบบ : CHAR(35)

ความหมาย : เป็นชื่อประเทศภาษาอังกฤษ

ชื่อ : CUNTY_THI_NME (ชื่อประเทศแบบภาษาไทย)

รูปแบบ : CHAR(35)

ความหมาย : เป็นชื่อประเทศภาษาไทย

ชื่อ : DCTY_NME (ชื่อประเภทเอกสาร)

รูปแบบ : CHAR(40)

ความหมาย : ชื่อประเภทเอกสารในแต่ละรายการซึ่งปรากฏในโมเดลกายภาพเท่านั้น

1 = เอกสารแต่งตั้งตรวจพัสดุประจำปี

2 = เอกสารแต่งตั้งกรรมการหาซื้อเท็จจริง

3 = เอกสารแต่งตั้งกรรมการสอบหาผู้รับผิดชอบ

4 = เอกสารอนุมัติจำหน่ายพัสดุหลังตรวจพัสดุประจำปี

5 = เอกสารอนุมัติบทลงโทษหลังพบผู้รับผิดชอบ

ชื่อ : DCTY_NO (รหัสประเภทเอกสาร)

รูปแบบ : CHAR(01)

ความหมาย : รหัสซึ่งใช้แทนประเภทเอกสารในแต่ละรายการซึ่งปรากฏในโมเดลกายภาพเท่านั้น

ชื่อ : DIGRM_NO (เลขที่แบบแผนผัง)

รูปแบบ : CHAR(10)

ความหมาย : เลขที่ซึ่งใช้แทนแบบแผนผังของสถานที่ก่อสร้าง

ชื่อ : DI_NO (เลขที่เอกสารเบิกพัสดุ)

รูปแบบ : CHAR(02)

ความหมาย : เลขที่ซึ่งใช้แทนเอกสารการเบิกพัสดุจากหน่วยงานต่างๆ

ชื่อ : DRW_AMT (จำนวนขอเบิก)

รูปแบบ : NUMBER(08)

ความหมาย : จำนวนพัสดุที่หน่วยงานขอเบิกจากพัสดุดกลาง

ชื่อ : DRW_CDE (รหัสการเบิกพัสดุ)
 รูปแบบ : CHAR(01)
 ความหมาย : รหัสซึ่งใช้แทนการเบิกพัสดุของแต่ละชั้น

ชื่อ : DRW_DTE (ว/ด/ป เบิกพัสดุ)
 รูปแบบ : DATE
 ความหมาย : วันที่ที่หน่วยงานเบิกพัสดุไป

ชื่อ : DRW_NME (รายการเบิกพัสดุ)
 รูปแบบ : CHAR(35)
 ความหมาย : รายการเบิกพัสดุ มีดังนี้
 1 = หน่วยงานเบิกไปใช้แล้ว
 2 = อยู่ที่พัสดุกกลาง

ชื่อ : DRW_TRU_AMT (จำนวนที่จ่ายจริง)
 รูปแบบ : NUMBER(08)
 ความหมาย : จำนวนพัสดุที่พัสดุกกลางจ่ายพัสดุให้กับหน่วยงานไปจริงๆ

ชื่อ : DTB_DTE (ว/ด/ป จ่ายพัสดุ)
 รูปแบบ : DATE
 ความหมาย : วันที่ที่พนักงานพัสดุกกลางจ่ายพัสดุไป

ชื่อ : DTC_NME (ชื่อจำแนกพัสดุ)
 รูปแบบ : CHAR(30)
 ความหมาย : ชื่อจำแนกพัสดุ มีดังนี้

1 = วัสดุสิ้นเปลือง

3 = ครุภัณฑ์กำหนดอายุ

2 = วัสดุถาวร

4 = ครุภัณฑ์ไม่กำหนดอายุ

ชื่อ : DTC_NO (รหัสจำแนกพัสดุ)
 รูปแบบ : CHAR(02)
 ความหมาย : รหัสซึ่งใช้จำแนกประเภทพัสดุ ว่าเป็นวัสดุหรือครุภัณฑ์ประเภทใด

ชื่อ : ECH_PRC (จำนวนเงินที่ชำระในแต่ละงวด)
 รูปแบบ : NUMBER(10,2)
 ความหมาย : จำนวนเงินที่พนักงานผู้รับผิดชอบชำระในแต่ละงวด

ชื่อ : EC_DTE (ว/ด/ป ที่มาขอ)
 รูปแบบ : DATE
 ความหมาย : วันที่ที่พนักงานจากบริษัทมาขอใบสอบราคา

ชื่อ : EDT_BGN_DTE (ว/ด/ป เริ่มแก้ไข)
 รูปแบบ : DATE
 ความหมาย : วันที่ที่แก้ไขพัสดุ

ชื่อ : EDT_DTE (ว/ด/ป แลกเปลี่ยน)
 รูปแบบ : DATE
 ความหมาย : วันที่ที่แลกเปลี่ยนพัสดุ

ชื่อ : EDT_END_DTE (ว/ด/ป แก้ไขแล้วเสร็จ)
 รูปแบบ : DATE
 ความหมาย : วันที่ที่กำหนดให้แก้ไขแล้วเสร็จ

ชื่อ : EI_TME_HR (เวลาที่รับของเป็นชั่วโมง)
 รูปแบบ : CHAR(02)
 ความหมาย : เวลาเป็นชั่วโมงที่กรรมการเปิดซองรับของสอบราคาจากแต่ละบริษัท

ชื่อ : EI_TME_MN (เวลาที่รับช่องเป็นนาที)

รูปแบบ : CHAR(02)

ความหมาย : เวลาเป็นนาทีที่กรรมการเปิดช่องรับช่องสอบราคาจากแต่ละบริษัท

ชื่อ : EST_AMT (ราคาประเมิน)

รูปแบบ : NUMBER(10,2)

ความหมาย : ราคาประเมินครุภัณฑ์ หรือวัสดุ

ชื่อ : EXP_DTE (ว/ด/ป ที่หมดอายุ)

รูปแบบ : DATE

ความหมาย : วันที่ที่พัสดุหมดอายุ

ชื่อ : FLR_CDE (รหัสชั้น ที่เก็บสัญญาค่าประกัน)

รูปแบบ : CHAR(02)

ความหมาย : รหัสซึ่งใช้แทน ชั้น ที่เก็บสัญญาค่าประกัน เก็บพันธบัตร เก็บแบบแปลน เก็บแผนผัง สถานที่ที่ลงนามสัญญา หรือความหมายเขตการศึกษาต่างๆไป

ชื่อ : FL_USE_DTE (ว/ด/ป ที่ชั้นใช้)

รูปแบบ : DATE

ความหมาย : วันที่ที่ชั้นใช้งานจริงๆ

ชื่อ : FND_STS_DTE (ว/ด/ป สถานะครุภัณฑ์ที่พบ)

รูปแบบ : DATE

ความหมาย : วันที่ที่พบสถานะครุภัณฑ์ในระหว่างปี

ชื่อ : FORM (แบบ)

รูปแบบ : CHAR(30)

ความหมาย : แบบครุภัณฑ์หรือวัสดุ

ชื่อ : FY_YEAR (ปีงบประมาณที่ซื้อ)

รูปแบบ : CHAR(02)

ความหมาย : ปีงบประมาณที่ซื้อพัสดุ

ชื่อ : GAI_ALLW_DTE (ว/ด/ป อนุมัติ)

รูปแบบ : DATE

ความหมาย : วันที่ผู้มีอำนาจอนุมัติให้จำหน่ายพัสดุ หรืออนุมัติแต่งตั้งกรรมการผู้รับผิดชอบทางแพ่ง

ชื่อ : GAI_AMT (จำนวน)

รูปแบบ : NUMBER(08)

ความหมาย : จำนวนพัสดุที่โอน หรือทำลาย หรือขาย หรือแลกเปลี่ยน

ชื่อ : GAI_DTE (ว/ด/ป ใบนุมัติ)

รูปแบบ : DATE

ความหมาย : วันที่ที่ใบนุมัติจำหน่ายพัสดุ หรือใบนุมัติให้ลงโทษ

ชื่อ : GAI_NO (เลขที่ใบนุมัติจำหน่ายพัสดุ)

รูปแบบ : CHAR(06)

ความหมาย : รหัสซึ่งใช้แทนใบนุมัติจำหน่ายพัสดุ

ชื่อ : GROT_NME (ชื่อประเภทจำหน่ายสัญญา)

รูปแบบ : CHAR(35)

ความหมาย : ประเภทของการจำหน่ายสัญญาพัสดุ มีดังนี้

1 = จำหน่ายสัญญากรณีที่มีผู้รับผิดชอบ

2 = จำหน่ายสัญญากรณีที่ไม่มีผู้รับผิดชอบ

ชื่อ : GROT_NO (รหัสประเภทจำหน่ายสัญญา)

รูปแบบ : CHAR(01)

ความหมาย : รหัสซึ่งใช้แทนประเภทของการจำหน่ายสัญญา ว่ามีผู้รับผิดชอบหรือไม่ กรณีตรวจพัสดุประจำปีและมีปัญหาเกิดขึ้น

ชื่อ : GRO_DTE (ว/ด/ป จำหน่ายสัญญา)

รูปแบบ : DATE

ความหมาย : วันที่ที่จำหน่ายสัญญาพัสดุ

ชื่อ : GRPO_NO (รหัสกลุ่มพัสดุที่แลกไป)

รูปแบบ : CHAR(02)

ความหมาย : รหัสซึ่งใช้แทนกลุ่มพัสดุที่ออกไป หรือชุดใช้

ชื่อ : GRP_NME (ชื่อกลุ่มพัสดุ)

รูปแบบ : CHAR(50)

ความหมาย : ชื่อกลุ่มพัสดุ

ชื่อ : GRP_NO (รหัสกลุ่มพัสดุ)

รูปแบบ : CHAR(02)

ความหมาย : รหัสซึ่งใช้แทนกลุ่มของพัสดุ หรือกลุ่มของพัสดุที่แลกเปลี่ยนมา

ชื่อ : GTYP_NME (วิธีการจำหน่าย)

รูปแบบ : CHAR(20)

ความหมาย : วิธีการจำหน่ายพัสดุ มีดังนี้

1 = ขาย

3 = โอน

2 = แลกเปลี่ยน

4 = แปรสภาพ

ชื่อ : GTYP_NO (รหัสวิธีการจำหน่าย)

รูปแบบ : CHAR(01)

ความหมาย : รหัสซึ่งใช้แทนวิธีการจำหน่ายพัสดุ

ชื่อ : HH_BGN (เวลาเริ่มต้นบำรุงรักษา จ.-ศ. เป็นชั่วโมง)
 รูปแบบ : CHAR(02)
 ความหมาย : เวลาที่เป็นชั่วโมงเริ่มต้นบำรุงรักษาครุภัณฑ์ในวันจันทร์-ศุกร์

ชื่อ : HH_END (เวลาสิ้นสุดบำรุงรักษา จ.-ศ. เป็นชั่วโมง)
 รูปแบบ : CHAR(02)
 ความหมาย : เวลาที่เป็นนาทีเริ่มต้นบำรุงรักษาครุภัณฑ์ในวันจันทร์-ศุกร์

ชื่อ : IC_CDE (รหัสจำแนกชนิดพัสดุ)
 รูปแบบ : CHAR(01)
 ความหมาย : รหัสซึ่งใช้จำแนกชนิดของพัสดุว่าเป็นครุภัณฑ์หรือวัสดุ

ชื่อ : IC_NME (รหัสจำแนกชนิดพัสดุ)
 รูปแบบ : CHAR(40)
 ความหมาย : รหัสซึ่งใช้จำแนกชนิดของพัสดุว่าเป็นครุภัณฑ์หรือวัสดุ

ชื่อ : IC_TYPE (ชื่อจำแนกชนิดพัสดุ)
 รูปแบบ : CHAR(20)
 ความหมาย : ชื่อจำแนกชนิดพัสดุ

1 = ครุภัณฑ์

2 = วัสดุ

ชื่อ : INC_DTE (ว/ด/ป ที่โอน)
 รูปแบบ : DATE
 ความหมาย : วันที่ที่โอนพัสดุ

ชื่อ : INSTMNT_AMT (จำนวนงวด)
 รูปแบบ : NUMBER(03)

ความหมาย : จำนวนงวดที่ผู้เช่าต้องจ่ายให้บริษัทผู้รับจ้าง

ชื่อ : INSTMNT_PER_DAY (จ่ายเป็นงวดงวดละภายในกำหนด(วัน))

รูปแบบ : NUMBER(02)

ความหมาย : จำนวนวันซึ่งผู้เช่าต้องจ่ายเงินเป็นงวดให้กับบริษัทผู้รับจ้างภายในจำนวนวันที่กำหนด

ชื่อ : INSTMNT_PRCNT_RMIN

(โดยแต่ละงวดคิดเป็นจำนวนเปอร์เซ็นต์ของจำนวนเงินที่เหลือ)

รูปแบบ : NUMBER(6,2)

ความหมาย : จำนวนเปอร์เซ็นต์ที่ผู้เช่าจ่ายให้บริษัทผู้รับจ้าง โดยแต่ละงวดคิดเป็นเปอร์เซ็นต์

ชื่อ : INV_AMT (จำนวน)

รูปแบบ : NUMBER(04)

ความหมาย : จำนวนพัสดุที่หน่วยงานขอให้จัดหา หรือจำนวนพัสดุที่สั่งซื้อ

ชื่อ : INV_ECH_PRC (ราคาวัสดุแต่ละชิ้น)

รูปแบบ : NUMBER(10,2)

ความหมาย : ราคาของวัสดุแต่ละชิ้น

ชื่อ : INV_GAIN_NME (ชื่อประเภทการได้มาซึ่งครุภัณฑ์)

รูปแบบ : CHAR(35)

ความหมาย : ชื่อประเภทการได้มาซึ่งครุภัณฑ์

1 = มีมาตั้งแต่สร้างอาคาร

2 = เบิกจากพัสดุกกลาง

3 = อื่นๆ

ชื่อ : INV_GAIN_TYP (รหัสประเภทการได้มาซึ่งพัสดุ)

รูปแบบ : CHAR(01)

ความหมาย : รหัสซึ่งใช้แทนประเภทการได้มาซึ่งพัสดุ

ชื่อ : INV_INSTL_DTE (ว/ด/ป ที่ติดตั้งพัสดุนั้นๆ)

รูปแบบ : DATE

ความหมาย : วันที่ที่ติดตั้งพัสดุประเภทครุภัณฑ์ ณ อาคาร หรือชั้น หรือห้องนั้นๆ

ชื่อ : INV_SXD_NO (เลขที่ใบส่งสินค้า)

รูปแบบ : CHAR(06)

ความหมาย : รหัสซึ่งใช้แทนใบส่งสินค้า

ชื่อ : INV_USE_DTE (ว/ด/ป ที่ใช้พัสดุนั้นๆ)

รูปแบบ : DATE

ความหมาย : วันที่ที่มีการใช้พัสดุนั้นๆ

ชื่อ : IN_NME_ENG (ชื่อพัสดุภาษาอังกฤษ)

รูปแบบ : CHAR(40)

ความหมาย : ชื่อพัสดุภาษาอังกฤษ

ชื่อ : IN_NME_THI (ชื่อพัสดุภาษาไทย)

รูปแบบ : CHAR(40)

ความหมาย : ชื่อพัสดุภาษาไทย

ชื่อ : ISM_AMT (จำนวนงวดที่ต้องชำระ)

รูปแบบ : NUMBER(02)

ความหมาย : จำนวนครั้งที่พนักงานผู้รับผิดชอบชำระ

ชื่อ : ISR_YEAR (จำนวนปีที่รับประกัน)

รูปแบบ : NUMBER(01)

ความหมาย : จำนวนปีที่บริษัทรับประกันพัสดุ

ชื่อ : IS_NME (ชื่อสถานะพัสดุ)

รูปแบบ : CHAR(35)

ความหมาย : ชื่อสถานะพัสดุ มีดังนี้

1 = สภาพดี

3 = ไม่ถูกต้องตามความต้องการ

2 = ถูกต้องตามความต้องการ

4 = สภาพชำรุด

ชื่อ : IS_NO (รหัสสถานะพัสดุ)

รูปแบบ : CHAR(02)

ความหมาย : รหัสซึ่งใช้แทนสถานะพัสดุ

ชื่อ : KHET (เขต)

รูปแบบ : CHAR(15)

ความหมาย : ชื่อเขต

ชื่อ : KWAENG (แขวง)

รูปแบบ : CHAR(15)

ความหมาย : ชื่อแขวง

ชื่อ : LGHT_CDE (รหัสประสิทธิภาพด้านแสงสว่าง)

รูปแบบ : CHAR(02)

ความหมาย : รหัสซึ่งใช้แทนประสิทธิภาพด้านแสงสว่าง

ชื่อ : LGHT_EFFCC (ประสิทธิภาพด้านแสงสว่าง)

รูปแบบ : CHAR(25)

ความหมาย : ชื่อประสิทธิภาพด้านแสงสว่าง

1 = ปานกลาง

2 = น้อย
3 = ดีมาก

ชื่อ : LINE_NO (ลำดับรายการ)

รูปแบบ : NUMBER(02)

ความหมาย : เลขจำนวนนับเรียงลำดับจากน้อยไปมากเพื่อแสดงลำดับรายการ ลำดับที่ของชื่ออาคาร หรือลำดับที่ของฤดูกาลที่นำมาใช้

ชื่อ : MM_BGN (เวลาเริ่มต้นบำรุงรักษา จ.-ศ. เป็นนาที)

รูปแบบ : CHAR(02)

ความหมาย : เวลาที่เป็นนาทีเริ่มต้นบำรุงรักษาครุภัณฑ์ในวันจันทร์-ศุกร์

ชื่อ : MM_END (เวลาสิ้นสุดบำรุงรักษา จ.-ศ. เป็นนาที)

รูปแบบ : CHAR(02)

ความหมาย : เวลาที่เป็นนาทีสิ้นสุดบำรุงรักษาครุภัณฑ์ในวันจันทร์-ศุกร์

ชื่อ : MNT_NME (ชื่อกระทรวง)

รูปแบบ : CHAR(35)

ความหมาย : ชื่อกระทรวง

ชื่อ : MNT_NO (รหัสกระทรวง)

รูปแบบ : CHAR(02)

ความหมาย : รหัสซึ่งใช้แทนกระทรวงซึ่งเป็นหน่วยงานราชการ หรือกระทรวงที่โอนพัสดุให้พัสดุกกลาง หรือแลกเปลี่ยนพัสดุ

ชื่อ : MTT_NME (ชื่อประเภทสัญญาบำรุงรักษา)

รูปแบบ : CHAR(20)

ความหมาย : ชื่อประเภทสัญญาบำรุงรักษา ดังนี้

1 = รายอุปกรณ์

2 = กลุ่มอุปกรณ์

ชื่อ : MTT_NO (รหัสประเภทสัญญาบำรุงรักษา)

รูปแบบ : CHAR(01)

ความหมาย : รหัสซึ่งใช้แทนประเภทสัญญาบำรุงรักษาครุภัณฑ์ว่าเป็นกลุ่มอุปกรณ์หรือรายอุปกรณ์

ชื่อ : MT_AMT (จำนวน)

รูปแบบ : NUMBER(08)

ความหมาย : จำนวนวัสดุซึ่งพัสดุกกลางรับจากการสั่งซื้อ

ชื่อ : MT_BGN_DTE (ว/ค/ป ที่เริ่มบังคับ)

รูปแบบ : DATE

ความหมาย : วันที่เริ่มบังคับในการบำรุงรักษาครุภัณฑ์

ชื่อ : MT_END_DTE (ว/ค/ป ที่สิ้นสุดการบังคับ)

รูปแบบ : DATE

ความหมาย : วันที่สิ้นสุดบังคับในการบำรุงรักษาครุภัณฑ์

ชื่อ : MT_HOUR_NOT_WRK (จำนวนชั่วโมงที่ซ่อมให้ขัดข้องได้ภายใน 1 เดือน)

รูปแบบ : NUMBER(02)

ความหมาย : จำนวนชั่วโมงที่ผู้ซ่อมให้ขัดข้องได้ใน 1 เดือน

ชื่อ : MT_IN_HOUR (จำนวนชั่วโมงที่ผู้รับจ้างต้องแก้ไขให้แล้วเสร็จ)

รูปแบบ : NUMBER(02)

ความหมาย : จำนวนชั่วโมงที่บริษัทผู้รับจ้างต้องบำรุงรักษาให้แล้วเสร็จ

ชื่อ : NAME (ชื่อสถานี)

รูปแบบ : CHAR(35)

ความหมาย : ชื่อของสถาปนิก วิศวกร ผู้อนุมัติแบบ ผู้เขียนแบบ ชื่อบุคลากรอื่นๆที่เปิดอาคาร ชื่อบุคคลที่โอนพันชั้ตร ชื่อผู้ค้าประกันสัญญา ชื่อผู้ซื้อพันชั้ตร ชื่อผู้ส่งจ่าย เช็ค พนักงานบริษัท ชื่อผู้ซื้อพันชั้ตร

ชื่อ : NOSE_CDE (รหัสประสิทธิภาพด้านเสียง)

รูปแบบ : CHAR(02)

ความหมาย : รหัสซึ่งใช้แทนประสิทธิภาพด้านเสียง

ชื่อ : NOSE_EFFCC (ประสิทธิภาพด้านเสียง)

รูปแบบ : CHAR(25)

ความหมาย : ชื่อประสิทธิภาพด้านเสียง

1 = ปานกลาง

2 = น้อย

3 = ดีมาก

ชื่อ : NO_DEKA_FAC (เลขที่ฎีกาคณะ)

รูปแบบ : CHAR(20)

ความหมาย : เลขที่ฎีกาคณะของแต่ละคณะ

ชื่อ : OBT_CDE (รหัสประเภทบุคลากรที่เปิดอาคาร)

รูปแบบ : CHAR(01)

ความหมาย : รหัสซึ่งใช้แทนประเภทบุคลากรที่เป็นประธานในการเปิดอาคาร

ชื่อ : OBT_NME (ชื่อประเภทบุคลากรที่เปิดอาคาร)

รูปแบบ : CHAR(20)

ความหมาย : ชื่อประเภทบุคลากรที่เปิดอาคาร

1 = พนักงานจุฬีฯ

2 = บุคคลอื่นๆ

ชื่อ : OPN_DTE (ว/ด/ป ที่เปิดอาคาร)

รูปแบบ : DATE

ความหมาย : วันที่ที่เปิดอาคาร

ชื่อ : OPN_USE_DTE (ว/ด/ป ที่อาคารใช้งานจริง)

รูปแบบ : DATE

ความหมาย : วันที่ที่อาคารใช้งานกันจริงๆ

ชื่อ : OT_CDE (รหัสบุคลากรอื่นๆ)

รูปแบบ : CHAR(13)

ความหมาย : รหัสซึ่งใช้แทนบุคลากรอื่นๆ หรือบุคคลที่เป็นพยานในการทำสัญญา หรือเป็นบุคคลที่
เปิดอาคาร

ชื่อ : OT_CON_NO (รหัสของอาคารที่ทำสัญญา)

รูปแบบ : CHAR(06)

ความหมาย : รหัสซึ่งใช้แทนสัญญาของอาคารที่ทำสัญญา

ชื่อ : OT_NME (ชื่อประเภทหน่วยงาน)

รูปแบบ : CHAR(35)

ความหมาย : ชื่อประเภทหน่วยงาน มีดังนี้

1 = ราชการ

2 = เอกชน

ชื่อ : OT_NO (รหัสประเภทหน่วยงาน)

รูปแบบ : CHAR(01)

ความหมาย : รหัสซึ่งใช้แทนประเภทหน่วยงานว่าเป็นหน่วยงานราชการหรือเอกชน

ชื่อ : OWN_BGN_DTE (ว/ด/ป ที่เริ่มครอบครอง)
 รูปแบบ : DATE
 ความหมาย : วันที่ที่ภาควิชานั้นเริ่มเข้ามาครอบครองอาคาร หรือชั้น หรือห้อง

ชื่อ : OWN_DEPT_CDE (รหัสภาควิชา ที่ครอบครองห้อง)
 รูปแบบ : CHAR(03)
 ความหมาย : รหัสซึ่งใช้แทนภาควิชาศึกษาที่ครอบครองอาคาร หรือชั้น หรือห้อง หรือเขตการศึกษาที่ใช้ห้อง หรือเขตการศึกษาที่เป็นเจ้าของเรื่องสัญญา

ชื่อ : OWN_END_DTE (ว/ด/ป ที่เลิกครอบครอง)
 รูปแบบ : DATE
 ความหมาย : วันที่ที่ภาควิชาสิ้นสุดการครอบครองอาคาร หรือชั้น หรือห้อง

ชื่อ : OWN_ZNE_CDE (รหัสเขตการศึกษา ที่ครอบครองห้อง)
 รูปแบบ : CHAR(02)
 ความหมาย : รหัสซึ่งใช้แทนเขตการศึกษาที่ครอบครองอาคาร หรือชั้น หรือห้อง หรือเขตการศึกษาที่ใช้ห้อง หรือเขตการศึกษาที่เป็นเจ้าของเรื่องสัญญา

ชื่อ : PAGE (จำนวนแผ่น)
 รูปแบบ : NUMBER(02)
 ความหมาย : จำนวนแผ่นของสัญญาค่าประกัน'แบบแปลน แบบแผนผัง

ชื่อ : PAY_AMT (จำนวนเงินทั้งหมด)
 รูปแบบ : NUMBER(11,02)
 ความหมาย : จำนวนเงินทั้งหมดที่จ่าย

ชื่อ : PAY_BGN_DTE (ว/ด/ป เริ่มชำระเงิน)
 รูปแบบ : DATE

ความหมาย : วันที่ที่เริ่มชำระเงินเป็นงวด หรือวันที่ที่ชำระเงินทั้งหมดกรณีชดใช้เงินแทนครุภัณฑ์ หรือวัสดุ

ชื่อ : PAY_BUDGT (งบประมาณที่ใช้)

รูปแบบ : CHAR(30)

ความหมาย : จำนวนเงินที่ใช้จ่ายในการดำเนินตามสัญญา

ชื่อ : PAY_END_DTE (ว/ด/ป ที่สิ้นสุดการชำระ)

รูปแบบ : DATE

ความหมาย : วันที่ที่พนักงานผู้รับผิดชอบชำระเงินให้ครบทั้งหมด

ชื่อ : PAY_NME (ลักษณะการจ่ายเงิน)

รูปแบบ : CHAR(20)

ความหมาย : ชื่อลักษณะการจ่ายเงิน ดังนี้

1 = เป็นงวด

2 = ทั้งหมด

ชื่อ : PAY_NO (รหัสลักษณะการจ่ายเงิน)

รูปแบบ : CHAR(01)

ความหมาย : รหัสซึ่งใช้แทนลักษณะจ่ายเงินของเจ้าหน้าที่บริษัทผู้รับจ้าง

ชื่อ : PCML_CRT (ลักษณะ)

รูปแบบ : CHAR(40)

ความหมาย : ลักษณะของพัสดุที่จัดหา

ชื่อ : PCML_DTE_USE (ว/ด/ป ที่กำหนดใช้)

รูปแบบ : DATE

ความหมาย : วันที่ที่หน่วยงานต้องใช้พัสดุที่ขอให้พัสดุกกลางจัดหา

ชื่อ : PCML_PRC (ราคาประมาณ)
 รูปแบบ : NUMBER(10,2)
 ความหมาย : ราคาประมาณของพัสดุที่จัดหามา

ชื่อ : PCML_RSN (เหตุผลที่ขอจัดหา)
 รูปแบบ : CHAR(40)
 ความหมาย : เหตุผลที่หน่วยงานผู้ขอจัดหา

ชื่อ : PCM_CDE (รหัสวิธีการจัดหาพัสดุ)
 รูปแบบ : CHAR(02)
 ความหมาย : รหัสซึ่งใช้แทนวิธีการจัดหาพัสดุ

ชื่อ : PCM_ENTRY_DTE (ว/ด/ป ที่ขอให้จัดหา)
 รูปแบบ : DATE
 ความหมาย : วันที่ที่หน่วยงานผู้ขอให้พัสดุกกลางจัดหาพัสดุ

ชื่อ : PCM_NME (วิธีการจัดหาพัสดุ)
 รูปแบบ : CHAR(30)
 ความหมาย : วิธีการจัดหาพัสดุ มีดังนี้

- | | |
|----------------|--------------------|
| 1 = โอน | 6 = ชื้อ |
| 2 = แลกเปลี่ยน | 7 = จ้าง |
| 3 = บริจาค | 8 = เช่า |
| 4 = ทำเอง | 9 = ไม่อนุญาตจัดหา |
| 5 = อื่น | |

ชื่อ : PCM_NO (เลขที่เอกสารแจ้งความจำนง)
 รูปแบบ : CHAR(06)
 ความหมาย : เลขที่ซึ่งใช้สำหรับเอกสารแจ้งความจำนงจัดหาพัสดุของหน่วยงานผู้ขอ

ชื่อ : PCM_YEAR (ประจำปี)
 รูปแบบ : CHAR(04)
 ความหมาย : เป็นปีที่แสดงให้ทราบว่าพัสดุที่จัดหาเข้ามานั้นเป็นการจัดหาเข้ามาประจำปีใด

ชื่อ : PCO_BUY_DTE (ว/ค/ป สั่งซื้อ)
 รูปแบบ : DATE
 ความหมาย : วันที่ลงในใบสั่งซื้อ

ชื่อ : PCO_NO (เลขที่ใบสั่งซื้อ)
 รูปแบบ : CHAR(06)
 ความหมาย : เลขที่ซึ่งใช้แทนใบสั่งซื้อพัสดุ

ชื่อ : PCO_RC_DTE (ว/ค/ป รับใบสั่งซื้อ)
 รูปแบบ : DATE
 ความหมาย : วันที่ที่พนักงานบริษัทมารับใบสั่งซื้อ

ชื่อ : PILE_NME (ชื่อกอง)
 รูปแบบ : CHAR(35)
 ความหมาย : ชื่อกองของหน่วยงานราชการ

ชื่อ : PILE_NO (รหัสกอง)
 รูปแบบ : CHAR(02)
 ความหมาย : รหัสซึ่งใช้แทนกองซึ่งเป็นหน่วยงานราชการ

ชื่อ : PLN_CDE (เลขที่แบบแปลน)
 รูปแบบ : CHAR(06)
 ความหมาย : เลขที่ซึ่งใช้แทนแบบแปลน

ชื่อ : PNM_APP_NO (เลขที่ใบอนุมัติลงโทษ)

รูปแบบ : CHAR(06)

ความหมาย : เลขที่ซึ่งใช้แทนใบอนุมัติลงโทษ

ชื่อ : PNM_NME (ชื่อบทลงโทษ)

รูปแบบ : CHAR(35)

ความหมาย : ชื่อบทลงโทษ มีดังนี้

1 = แก้ไขพัสดุ

3 = จำหน่ายสูญ

2 = ชดใช้เงิน

4 = ส่งเรื่องให้อัยการ

ชื่อ : PNM_NO (รหัสบทลงโทษ)

รูปแบบ : CHAR(01)

ความหมาย : รหัสซึ่งใช้แทนบทลงโทษเมื่อพบผู้รับผิดชอบทางแพ่ง

ชื่อ : POL_NO (เลขที่ใบเสนอราคา)

รูปแบบ : CHAR(06)

ความหมาย : เลขที่ซึ่งใช้แทนใบเสนอราคาของบริษัท

ชื่อ : POL_PRC (ราคาชกวันภาษี)

รูปแบบ : NUMBER(10,2)

ความหมาย : ราคาของพัสดุที่บริษัทเสนอมาโดยชกวันภาษี

ชื่อ : POL_SND_LTE (กำหนดส่งของ (วัน))

รูปแบบ : NUMBER(03)

ความหมาย : จำนวนวันที่บริษัทต้องส่งพัสดุภายในกำหนดหลังจากได้รับใบสั่งซื้อแล้ว

ชื่อ : POL_TAX_PRC (ราคารวมภาษี)

รูปแบบ : NUMBER(10,2)

ความหมาย : ราคาของพัสดุที่บริษัทเสนอมาโดยคิดรวมภาษี

ชื่อ : POL_WTN_DTE (กำหนดขึ้นราคา (วัน))

รูปแบบ : NUMBER(02)

ความหมาย : จำนวนวันที่บริษัทขึ้นราคาพัสดุที่เสนอมา

ชื่อ : POSITION (ตำแหน่ง)

รูปแบบ : CHAR(30)

ความหมาย : ชื่อตำแหน่งของบุคลากรต่างๆ เช่น สถาปนิก วิศวกร ผู้อนุมัติแบบ ผู้เขียนแบบ พนักงานบริษัทผู้รับจ้าง บุคคลที่เป็นพยาน รายชื่อบุคลากรอื่นๆที่เปิดอาคาร

ชื่อ : PRC_AMT (ราคาขาย)

รูปแบบ : NUMBER(11,02)

ความหมาย : ราคาขายของพัสดุ

ชื่อ : PRS_ALLW_NO (รหัสพนักงานอนุมัติ)

รูปแบบ : CHAR(13)

ความหมาย : รหัสซึ่งใช้แทนพนักงานเจ้าหน้าที่ใบอนุญาตจัดหา หรือพนักงานเจ้าหน้าที่เบิกพัสดุ หรือพนักงานอนุมัติจำหน่ายพัสดุ หรือพนักงานเจ้าหน้าที่แต่งตั้งผู้ตรวจพัสดุ หรือพนักงานเจ้าหน้าที่ตั้งกรรมการหาซื้อเท็จจริง หรือพนักงานเจ้าหน้าที่ตั้งกรรมการหาผู้รับผิดชอบ หรือพนักงานเจ้าหน้าที่ให้ลงโทษ

ชื่อ : PRS_BGN_DTE (ว/ค/ป ที่เริ่มดูแลอาคาร)

รูปแบบ : DATE

ความหมาย : วันที่ที่บุคลากรเจ้าหน้าที่เริ่มดูแลอาคาร หรือขึ้น หรือห้อง

ชื่อ : PRS_CO_CDE (รหัสพนักงานบริษัท)

รูปแบบ : CHAR(13)

ความหมาย : รหัสซึ่งใช้แทนพนักงานบริษัท หรือพนักงานผู้ขอใบสอบราคา หรือพนักงานผู้ยื่นซอง หรือพนักงานผู้รับใบสั่งซื้อ หรือตัวแทนของผู้รับจ้าง หรือพนักงานบริษัทที่เป็นพยาน

ชื่อ : PRS_END_DTE (ว/ค/ป ที่เลิกดูแลอาคาร)

รูปแบบ : DATE

ความหมาย : วันที่ที่บุคลากรจรรยาสิ้นสุดการดูแลอาคาร หรือขึ้น หรือห้อง

ชื่อ : PRS_MKE_NO (รหัสพนักงานจัดทำใบอนุญาต)

รูปแบบ : CHAR(13)

ความหมาย : รหัสซึ่งใช้แทนพนักงานจรรยาจัดทำใบอนุญาต

ชื่อ : PRS_PAY_NO (รหัสพนักงานจ่ายพัสดุ)

รูปแบบ : CHAR(13)

ความหมาย : รหัสซึ่งใช้แทนพนักงานจรรยาจ่ายพัสดุ

ชื่อ : PRS_USE_TYP_CDE (รหัสประเภทหน้าที่บุคลากร)

รูปแบบ : CHAR(02)

ความหมาย : รหัสซึ่งใช้แทนประเภทหน้าที่ของบุคลากรจรรยา

ชื่อ : PRS_USE_TYP_NME (ชื่อประเภทหน้าที่บุคลากร)

รูปแบบ : CHAR(35)

ความหมาย : เป็นชื่อประเภทหน้าที่ของบุคลากร

1 = พนักงานจรรยาที่ดูแลอาคาร

4 = พนักงานจรรยาที่ทำความสะอาดชั้น

2 = พนักงานจรรยาที่ทำความสะอาดอาคาร

5 = พนักงานจรรยาที่ดูแลห้อง

3 = พนักงานจรรยาที่ดูแลชั้น

6 = พนักงานจรรยาที่ทำความสะอาดห้อง

ชื่อ : PRS_WRT_NO (รหัสพนักงานจรรยาที่บันทึก)

รูปแบบ : CHAR(13)

ความหมาย : รหัสซึ่งใช้แทนพนักงานเจ้าหน้าที่บนบกสถานะครุภัณฑ์

ชื่อ : PRVNC_ABR (ชื่อย่อจังหวัด)

รูปแบบ : CHAR(03)

ความหมาย : ชื่อย่อจังหวัดภาษาอังกฤษ

ชื่อ : PRVNC_CDE (รหัสจังหวัด)

รูปแบบ : CHAR(02)

ความหมาย : รหัสซึ่งใช้แทนจังหวัดต่างๆในประเทศไทย

ชื่อ : PRVNC_NME (ชื่อจังหวัด)

รูปแบบ : CHAR(20)

ความหมาย : ชื่อจังหวัดภาษาอังกฤษ

ชื่อ : PRVNC_THI_ABR (ชื่อย่อจังหวัดภาษาไทย)

รูปแบบ : CHAR(03)

ความหมาย : ชื่อย่อจังหวัดภาษาไทย

ชื่อ : PRVNC_THI_NME (ชื่อจังหวัดภาษาไทย)

รูปแบบ : CHAR(20)

ความหมาย : ชื่อจังหวัดภาษาไทย

ชื่อ : PSC_SND_DTE (ว/ค/ป ส่งเรื่อง)

รูปแบบ : DATE

ความหมาย : วันที่ที่พนักงานเจ้าหน้าที่ส่งเรื่องให้อัยการ

ชื่อ : PR_CDE (รหัสความต้องการจัดหา)

รูปแบบ : CHAR(01)

ความหมาย : รหัสซึ่งใช้แทนความต้องการจัดหาพัสดุว่าเป็นแบบทดแทนหรือ

ชื่อ : PR_NME (ความต้องการจัดหา)

รูปแบบ : CHAR(20)

ความหมาย : รหัสชื่อความต้องการจัดหาพัสดุว่าเป็นแบบทดแทนหรือ

01 = ความต้องการขึ้นต้น

02 = ความต้องการทดแทน

ชื่อ : P_ID_NO (รหัสบุคลากรเจ้าหน้าที่)

รูปแบบ : CHAR(13)

ความหมาย : รหัสซึ่งใช้แทนพนักงานเจ้าหน้าที่ที่รับการแต่งตั้ง หรือบุคลากรเจ้าหน้าที่หรือพนักงานเจ้าหน้าที่ขอเบิกพัสดุ หรือพนักงานเจ้าหน้าที่มอบใบสอบราคา หรือพนักงานเจ้าหน้าที่รับใบสอบราคา หรือพนักงานเจ้าหน้าที่ผิดทางแพ่ง หรือพนักงานเจ้าหน้าที่ดำเนินเรื่อง หรือพนักงานเจ้าหน้าที่จัดทำพัสดุ หรือพนักงานเจ้าหน้าที่แจ้งสถานะครุภัณฑ์ระหว่างปี หรือพนักงานเจ้าหน้าที่เป็นพยานในการทำสัญญา หรือรหัสตัวตนของผู้นำจ้างหรือบุคลากรเจ้าหน้าที่ดูแล อาคาร ชั้น ห้อง หรือบุคลากรเจ้าหน้าที่เปิดอาคาร

ชื่อ : RB_USE_DTE (ว/ค/ป ที่อาคารเปิดใช้)

รูปแบบ : DATE

ความหมาย : วันที่ที่อาคารใช้งานจริง

ชื่อ : RCV_CDE (รหัสประเภทการได้มาซึ่งบริษัท)

รูปแบบ : CHAR(02)

ความหมาย : รหัสซึ่งใช้แทนประเภทการได้มาของบริษัทผู้นำจ้าง ว่าได้มาด้วยวิธีต่างๆเช่น วิธีประกวดราคา วิธีพิเศษ ฯลฯ

ชื่อ : RCV_NME (ชื่อประเภทการได้มาซึ่งบริษัท)

รูปแบบ : CHAR(20)

ความหมาย : ชื่อประเภทการได้มาซึ่งบริษัทด้วยวิธีดังนี้

01 = ประภาคารราคา

02 = สอบราคา

03 = กรณีพิเศษ

ชื่อ : RC_DTE (ว/ด/ป บันทึกที่มา)

รูปแบบ : DATE

ความหมาย : วันที่ทำการบันทึกที่มาห้องย่อย

ชื่อ : REC_DTE (ว/ด/ป รับพัสดุ)

รูปแบบ : DATE

ความหมาย : วันที่รับพัสดุทั้งประเภทครุภัณฑ์และวัสดุ

ชื่อ : REC_WRK_BGN_DTE (ว/ด/ป ที่เริ่มใช้)

รูปแบบ : DATE

ความหมาย : วันที่เริ่มใช้ห้อง

ชื่อ : REC_WRK_BGN_TME_HR (เวลาที่เริ่มใช้เป็นชั่วโมง)

รูปแบบ : CHAR(02)

ความหมาย : เวลาที่เริ่มใช้ห้องเป็นชั่วโมง

ชื่อ : REC_WRK_BGN_TME_MN (เวลาที่เริ่มใช้เป็นนาที)

รูปแบบ : CHAR(02)

ความหมาย : เวลาที่เริ่มใช้ห้องเป็นนาที

ชื่อ : REC_WRK_END_DTE (ว/ด/ป ที่สิ้นสุดการใช้)

รูปแบบ : DATE

ความหมาย : วันที่สิ้นสุดการใช้ห้อง

ชื่อ : REC_WRK_END_TME_HR (เวลาที่สิ้นสุดการใช้เป็นชั่วโมง)

รูปแบบ : CHAR(02)

ความหมาย : เวลาที่สิ้นสุดการใช้ห้องเป็นชั่วโมง

ชื่อ : REC_WRK_END_TME_MN (เวลาที่สิ้นสุดการใช้เป็นนาที)

รูปแบบ : CHAR(02)

ความหมาย : เวลาที่สิ้นสุดการใช้ห้องเป็นนาที

ชื่อ : REG_DTE (ว/ค/ป ที่โอน)

รูปแบบ : DATE

ความหมาย : วันที่ที่โอนหลักทรัพย์ค่าประกันแบบพันธบัตร

ชื่อ : RMRK (หมายเหตุ)

รูปแบบ : CHAR(50)

ความหมาย : เป็นข้อความบันทึกต่างๆที่เกี่ยวข้องกับรายการนั้นๆ

ชื่อ : RM_ARA (พื้นที่ห้อง (ตารางเมตร))

รูปแบบ : NUMBER(5,2)

ความหมาย : พื้นที่ของห้องคิดเฉพาะเนื้อที่ส่วนที่เป็นพื้นที่ซึ่งสามารถใช้ประโยชน์ได้

ชื่อ : RM_CELNG_ARA (พื้นที่เพดาน (ตารางเมตร))

รูปแบบ : NUMBER(5,2)

ความหมาย : พื้นที่ของห้องย่อยคิดเฉพาะส่วนที่เป็นเพดานห้องเท่านั้น

ชื่อ : RM_USE_DTE (ว/ค/ป ที่ห้องใช้งานจริง)

รูปแบบ : DATE

ความหมาย : วันที่ภาควิชาใช้ห้องจริง

ชื่อ : RM_WALL_ARA (พื้นที่ฝาผนัง (ตารางเมตร))

รูปแบบ : NUMBER(5,2)

ความหมาย : พื้นที่ของห้องคิดเฉพาะส่วนที่เป็นฝาผนังเท่านั้น

ชื่อ : ROAD (ถนน)

รูปแบบ : CHAR(15)

ความหมาย : ชื่อถนนของบริษัทต่างๆที่ตั้งอยู่ ธนาคาร

ชื่อ : ROM_CDE (รหัสห้อง ที่เก็บสัญญาค่าประกัน)

รูปแบบ : CHAR(02)

ความหมาย : รหัสซึ่งใช้แทน ห้องที่เก็บสัญญาค่าประกัน เก็บพันธบัตร เก็บแบบแปลน เก็บแผนผัง
สถานที่ที่ลงนามสัญญา หรือความหมายเขตการศึกษาต่างๆไป

ชื่อ : RPS_NME (ชื่อรายการ)

รูปแบบ : CHAR(20)

ความหมาย : ชื่อรายการความรับผิดชอบ มีดังนี้

1 = มีผู้รับผิดชอบ

2 = ไม่มีผู้รับผิดชอบ

ชื่อ : RPS_NO (รหัสความรับผิดชอบ)

รูปแบบ : CHAR(01)

ความหมาย : รหัสซึ่งใช้แทนความรับผิดชอบต่อหนี้สุ หลังจากพบว่ามีปัญหา ว่าต้องมีผู้รับผิดชอบหรือไม่

ชื่อ : RSL_RMRK (ผลการส่งเรื่อง)

รูปแบบ : CHAR(40)

ความหมาย : ผลการสอบของอัยการ

ชื่อ : RS_CDE (รหัสที่มาของห้องย่อย)

รูปแบบ : CHAR(02)

ความหมาย : รหัสซึ่งใช้แทนที่มาของห้องย่อยว่าเป็นการกินห้อง หรือรื้อห้อง

ชื่อ : RS_NME (ชื่อที่มาของห้องย่อย)

รูปแบบ : CHAR(20)

ความหมาย : ระบุชื่อที่มาของห้องย่อย

01 = กินห้อง 02 = รื้อห้อง

ชื่อ : R_BD_NME (ชื่ออาคาร)

รูปแบบ : CHAR(30)

ความหมาย : ชื่ออาคารแต่ละอาคาร

ชื่อ : SELL_DTE (ว/ด/ป ที่ขายไป)

รูปแบบ : DATE

ความหมาย : วันที่ที่ขายครุภัณฑ์หรือวัสดุไป

ชื่อ : SEND_AMT_DTE (จำนวนวันที่กำหนดส่ง)

รูปแบบ : NUMBER(03)

ความหมาย : จำนวนวันที่กำหนดให้บริษัทผู้รับใบสั่งซื้อต้องส่งพัสดุภายในกำหนด

ชื่อ : SEND_DTE (ว/ด/ป ใบส่งสินค้า)

รูปแบบ : DATE

ความหมาย : วันที่ที่ใบส่งสินค้า

ชื่อ : SHH_BGN (เวลาเริ่มต้นบำรุงรักษาในวันเสาร์ เป็นชั่วโมง)

รูปแบบ : CHAR(02)

ความหมาย : เวลาที่เป็นชั่วโมงเริ่มต้นบำรุงรักษาครุภัณฑ์ในวันเสาร์

ชื่อ : SHH_END (เวลาสิ้นสุดบำรุงรักษาในวันเสาร์ เป็นชั่วโมง)
 รูปแบบ : CHAR(02)
 ความหมาย : เวลาที่เป็นชั่วโมงสิ้นสุดบำรุงรักษาครุภัณฑ์ในวันเสาร์

ชื่อ : SIZE (ขนาด)
 รูปแบบ : CHAR(30)
 ความหมาย : ขนาดครุภัณฑ์หรือวัสดุ

ชื่อ : SL_CDE (รหัสวิถีที่ขาย)
 รูปแบบ : CHAR(01)
 ความหมาย : รหัสซึ่งใช้แทนวิถีที่ขายพัสดุไป

ชื่อ : SL_NME (วิถีที่ขาย)
 รูปแบบ : CHAR(20)
 ความหมาย : วิถีที่ขายพัสดุไป มีดังนี้

- 1 = ประกวราคา
- 2 = ขายทอดตลาด
- 3 = หน่วยงานอื่นมาขอซื้อไป

ชื่อ : SMM_BGN (เวลาเริ่มต้นบำรุงรักษาในวันเสาร์ เป็นนาที)
 รูปแบบ : CHAR(02)
 ความหมาย : เวลาที่เป็นนาทีเริ่มต้นบำรุงรักษาครุภัณฑ์ในวันเสาร์

ชื่อ : SMM_END (เวลาสิ้นสุดบำรุงรักษาในวันเสาร์ เป็นนาที)
 รูปแบบ : CHAR(02)
 ความหมาย : เวลาที่เป็นนาทีสิ้นสุดบำรุงรักษาครุภัณฑ์ในวันเสาร์

ชื่อ : SMNT_NME (ชื่อกรม)

รูปแบบ : CHAR(35)

ความหมาย : ชื่อกรม

ชื่อ : SMNT_NO (รหัสกรม)

รูปแบบ : CHAR(02)

ความหมาย : รหัสซึ่งใช้แทนกรมซึ่งเป็นหน่วยงานราชการ

ชื่อ : SN (หมายเลขทะเบียน)

รูปแบบ : CHAR(15)

ความหมาย : หมายเลขทะเบียนพัสตูประเภทครุภัณฑ์

ชื่อ : SNO (หมายเลขทะเบียนครุภัณฑ์อื่นๆ)

รูปแบบ : CHAR(15)

ความหมาย : หมายเลขทะเบียนพัสตูประเภทครุภัณฑ์ ซึ่งเคยมีอยู่ที่จุดอื่นๆ และแลกเปลี่ยนไปกับหน่วยงานอื่น

ชื่อ : SRC_CDE (รหัสแหล่งที่มา)

รูปแบบ : CHAR(02)

ความหมาย : รหัสซึ่งใช้แทนแหล่งที่มาของพัสตูดังกล่าวได้มาอย่างไร

ชื่อ : SRC_NME (ชื่อแหล่งที่มา)

รูปแบบ : CHAR(40)

ความหมาย : แสดงชื่อแหล่งที่มาของพัสตูดังกล่าว

1 = สืม

2 = บริจาค

3 = โอน

4 = เช่า

5 = แลกเปลี่ยน

6 = จัดทำเอง

7 = จัดซื้อ

8 = จัดจ้าง

ชื่อ : SRM_BD_CDE (รหัสอาคารของห้องย่อย)

รูปแบบ : CHAR(06)

ความหมาย : รหัสซึ่งใช้แทนอาคารของห้องย่อย

ชื่อ : SRM_CDE (รหัสห้องย่อย)

รูปแบบ : CHAR(02)

ความหมาย : รหัสซึ่งใช้แทนห้องย่อย

ชื่อ : SRM_CON_NO (รหัสสัญญาของห้องย่อย)

รูปแบบ : CHAR(06)

ความหมาย : รหัสซึ่งใช้แทนสัญญารายละเอียดเกี่ยวกับอาคารทั่วไปของห้องย่อย

ชื่อ : SRM_FL_CDE (รหัสชั้นของห้องย่อย)

รูปแบบ : CHAR(02)

ความหมาย : รหัสซึ่งใช้แทนชั้นของห้องย่อย

ชื่อ : SRM_ZNE_CDE (รหัสเขตการศึกษาของห้องย่อย)

รูปแบบ : CHAR(02)

ความหมาย : รหัสซึ่งใช้แทนเขตการศึกษาของห้องย่อย

ชื่อ : STS_ABR (ชื่อย่อสถานะ)

รูปแบบ : CHAR(05)

ความหมาย : ชื่อย่อสถานะของห้อง ชั้น อาคาร

1 = ด้

3 = ปรับปรุง

2 = ซ่อมแซม

4 = ต่อเติม

ชื่อ : STS_CDE (รหัสสถานะของห้อง ชั้น อาคาร)

รูปแบบ : CHAR(02)

ความหมาย : รหัสซึ่งใช้แทนสถานะของห้อง ขึ้น อาคาร

ชื่อ : STS_DTE (ว/ค/ป ของสถานะที่เกิดขึ้น)

รูปแบบ : DATE

ความหมาย : วันที่ที่สถานะของอาคารเกิดขึ้น หรือสถานะของชั้นเกิดขึ้น หรือสถานะของห้องเกิดขึ้น

ชื่อ : STS_NME (ชื่อสถานะ)

รูปแบบ : CHAR(35)

ความหมาย : ชื่อสถานะของห้อง ขึ้น อาคาร

ชื่อ : STS_TME_HR (เวลาเป็นชั่วโมงของสถานะที่เกิดขึ้น)

รูปแบบ : CHAR(02)

ความหมาย : เป็นชั่วโมงที่เกิดขึ้นของสถานะอาคาร หรือของสถานะชั้น หรือของสถานะห้องในระแยะเวลานั้น

ชื่อ : STS_TME_MN (เวลาเป็นนาทีของสถานะที่เกิดขึ้น)

รูปแบบ : CHAR(02)

ความหมาย : เป็นนาทีที่เกิดขึ้นของสถานะอาคาร หรือของสถานะชั้นหรือของสถานะห้องในระแยะเวลานั้น

ชื่อ : STT_CDE (รหัสชนิดโครงสร้าง)

รูปแบบ : CHAR(01)

ความหมาย : รหัสซึ่งใช้แทนชนิดโครงสร้างของอาคาร

ชื่อ : STT_NME (ชื่อชนิดโครงสร้าง)

รูปแบบ : CHAR(35)

ความหมาย : ชื่อชนิดโครงสร้างของอาคาร

1 = คอนกรีตเสริมเหล็ก

3 = ไม้

2 = เหล็ก

4 = อิฐ

ชื่อ : ST_CDE (รหัสชนิดที่นั่ง)

รูปแบบ : CHAR(01)

ความหมาย : รหัสซึ่งใช้แทนชนิดที่นั่ง

ชื่อ : ST_NME (ชื่อชนิดที่นั่ง)

รูปแบบ : CHAR(50)

ความหมาย : ชื่อชนิดที่นั่ง มีดังนี้

1 = โต๊ะ-เก้าอี้ แยกกันนั่งได้คนเดียว

2 = เก้าอี้ชนิดมีที่รองเขียนหนังสือ นั่งได้คนเดียว

3 = โต๊ะ-เก้าอี้ เป็นแถวติดกัน

4 = เก้าอี้ยาวเป็นแถว พนักงานมีที่รองเขียนหนังสือ

5 = เก้าอี้ยาวเป็นแถว ไม่มีที่รองเขียนหนังสือ

6 = เก้าอี้เดี่ยว ไม่มีที่รองเขียนหนังสือ

ชื่อ : SUBRM_NME (ชื่อห้องภาษาอังกฤษ)

รูปแบบ : CHAR(40)

ความหมาย : ชื่อของห้องแต่ละห้องเป็นภาษาอังกฤษ

ชื่อ : SUBRM_THI_NME (ชื่อห้องภาษาไทย)

รูปแบบ : CHAR(50)

ความหมาย : ชื่อของห้องแต่ละห้องเป็นภาษาไทย

รหัสหมวดหมู่

รหัสหมู่ย่อยของห้อง

ชื่อ

00001

00000

ห้องเรียน

<u>รหัสหมวดหมู่</u>	<u>รหัสหมู่ย่อยของห้อง</u>	<u>ชื่อ</u>
	00001	ห้องเรียน
	00002	บริการห้องเรียน
00005	00000	โรงอาหาร
	00001	ที่นั่งรับประทานอาหาร
	00002	ร้านค้าและที่ประกอบอาหาร
00006	00000	ห้องน้ำ
	00001	ห้องน้ำชาย
	00002	ห้องน้ำหญิง
00009	00000	สัญจ
00010	00000	โครงสร้าง
	00001	กันสาด
	00002	เสา
	00003	ห้องใต้ดิน

หมายเหตุ

พื้นที่รวม (GROSS AREA) คือพื้นที่ทั้งหมดของอาคารนับรวมทุกส่วนตั้งแต่ผนังด้านนอกเข้ามา
พื้นที่ใช้สอย (NET ASSIGNABLE AREA) หมายถึงพื้นที่ใช้สอยที่ผู้ใช้เข้าไปใช้ได้ เช่นห้องทำ
 งาน ห้องเก็บเอกสาร ห้องประชุม โรงอาหาร ฯลฯ

พื้นที่ดูแลรักษา (CUSTODIAL AREA) คือพื้นที่อาคารที่ใช้เพื่อการป้องกัน ดูแลระวางรักษา
 และการใช้งานของอาคารนั้น เช่น ห้องเก็บของภารโรง ห้องเก็บเครื่องมือทำความสะอาด
 ป้อมยาม ฯลฯ

พื้นที่สัญจร (CIRCULATION AREA) คือพื้นที่ที่เชื่อมส่วนต่างๆภายในอาคาร เช่นระเบียง
 ทางเดิน ปล่อยลิฟท์ บันได โถงบันได ลานส่งของ

พื้นที่ห้องเครื่อง (MECHANICAL AREA) หมายถึงห้องอุปกรณ์ที่ต่างๆเช่น ปล่อยระบายอากาศ
 ห้องอุปกรณ์เครื่องกลและไฟฟ้า มาตรวัด ปล่อยทิ้งขยะ ฯลฯ

พื้นที่โครงสร้าง (CONSTRUCTION AREA) คือส่วนที่เป็นโครงสร้างของอาคาร เช่นผนังส่วน
 ใต้หลังคา ห้องใต้ดินที่ไม่ได้ใช้ประโยชน์ กันสาด ฯลฯ

พื้นที่ภายใน (INTERIOR AREA) เป็นผลรวมของพื้นที่ใช้สอย พื้นที่ดูแลรักษา พื้นที่สัญจร ห้อง
เครื่อง

ชื่อ : SUN_BHH (เวลาเริ่มต้นบำรุงรักษาในวันอาทิตย์ เป็นชั่วโมง)

รูปแบบ : CHAR(02)

ความหมาย : เวลาที่เป็นชั่วโมงเริ่มต้นบำรุงรักษาครุภัณฑ์ในวันอาทิตย์

ชื่อ : SUN_BMM (เวลาเริ่มต้นบำรุงรักษาในวันอาทิตย์ เป็นนาที)

รูปแบบ : CHAR(02)

ความหมาย : เวลาที่เป็นนาทีเริ่มต้นบำรุงรักษาครุภัณฑ์ในวันอาทิตย์

ชื่อ : SUN_EHH (เวลาสิ้นสุดบำรุงรักษาในวันอาทิตย์ เป็นชั่วโมง)

รูปแบบ : CHAR(02)

ความหมาย : เวลาที่เป็นชั่วโมงสิ้นสุดบำรุงรักษาครุภัณฑ์ในวันอาทิตย์

ชื่อ : SUN_EMM (เวลาสิ้นสุดบำรุงรักษาในวันอาทิตย์ เป็นนาที)

รูปแบบ : CHAR(02)

ความหมาย : เวลาที่เป็นนาทีสิ้นสุดบำรุงรักษาครุภัณฑ์ในวันอาทิตย์

ชื่อ : S_INV_NME (ชื่อที่ตั้งปัจจุบัน)

รูปแบบ : CHAR(20)

ความหมาย : แสดงชื่อที่ตั้งปัจจุบัน

1 = อยู่ที่อาคาร หรือชั้น หรือห้องนี้

2 = เคยอยู่ที่อาคาร หรือชั้น หรือห้องนี้

ชื่อ : S_INV_NO (รหัสสถานะที่ตั้งปัจจุบัน)

รูปแบบ : CHAR(02)

ความหมาย : รหัสซึ่งใช้แทนสถานะที่ตั้งปัจจุบันของพัสดุว่าอยู่ที่อาคาร ชั้น หรือห้องไหน

ชื่อ : TEL (เบอร์โทรศัพท์)

รูปแบบ : CHAR(12)

ความหมาย : เบอร์โทรศัพท์

ชื่อ : TGT_CDE (รหัสวัตถุประสงค์ที่เบิกส่งไป)

รูปแบบ : CHAR(02)

ความหมาย : รหัสซึ่งใช้แทนวัตถุประสงค์ที่หน่วยงานผู้เบิกส่งไปใช้

ชื่อ : TGT_NME (รายการรายละเอียด)

รูปแบบ : CHAR(35)

ความหมาย : รายการรายละเอียดของวัตถุประสงค์ มีดังนี้

01 = ใช้ในการเรียนการสอนโดยตรง

02 = ใช้สำหรับบริหาร

03 = เบิกทดแทนของเดิม

04 = ใช้ประกอบการเรียนการสอน

ชื่อ : TRU_APP_NO (เลขที่เอกสารแต่งตั้งกรรมการหาข้อเท็จจริง)

รูปแบบ : CHAR(06)

ความหมาย : เลขที่ซึ่งใช้แทนเอกสารแต่งตั้งกรรมการหาข้อเท็จจริง เมื่อตรวจพัสดุประจำปีและมีปัญหา

ชื่อ : TRU_FND_DTE (ว/ด/ป สอบหาข้อเท็จ)

รูปแบบ : DATE

ความหมาย : วันที่ที่คณะกรรมการสอบหาข้อเท็จจริง กรณีพัสดุมีปัญหา

ชื่อ : TSM_CDE (รหัสการแปรสภาพ)

รูปแบบ : CHAR(01)

ความหมาย : รหัสซึ่งใช้แทนการแปรสภาพ

ชื่อ : TSM_DTE (ว/ค/ป ที่แปรสภาพ)
 รูปแบบ : DATE
 ความหมาย : วันที่ที่แปรสภาพพัสดุหลังจากตรวจพัสดุประจำปี และพบว่าไม่จำเป็นต้องใช้งานฯลฯ

ชื่อ : TSM_NME (รายการการแปรสภาพ)

รูปแบบ : CHAR(20)

ความหมาย : รายการการแปรสภาพพัสดุ มีดังนี้

1 = เพา

2 = ออัสลาย

ชื่อ : TYPE (ชนิด)

รูปแบบ : CHAR(30)

ความหมาย : ชนิดครุภัณฑ์หรือวัสดุ

ชื่อ : TYPO_NO (รหัสชนิดพัสดุที่แลกไป)

รูปแบบ : CHAR(03)

ความหมาย : รหัสซึ่งใช้แทนชนิดพัสดุที่ออกไป หรือชดใช้

ชื่อ : TYP_NME (ชื่อชนิดพัสดุ)

รูปแบบ : CHAR(35)

ความหมาย : ชื่อชนิดพัสดุ

ชื่อ : TYP_NO (รหัสชนิดพัสดุ)

รูปแบบ : CHAR(03)

ความหมาย : รหัสซึ่งใช้แทนชนิดของพัสดุ หรือชนิดของพัสดุที่แลกเปลี่ยนมา

ชื่อ : UBT_CDE (รหัสประเภทการใช้อาคาร)

รูปแบบ : CHAR(02)

ความหมาย : รหัสซึ่งใช้แทนประเภทการใช้อาคารเมื่อเริ่มสร้างอาคาร

ชื่อ : UBT_NME (ชื่อประเภทการใช้อาคาร)

รูปแบบ : CHAR(35)

ความหมาย : ชื่อประเภทการใช้อาคาร มีดังนี้

- | | |
|---------------------------|---------------------|
| 1 = อาคารเรียน | 6 = อาคารกิจกรรม |
| 2 = อาคารบริหาร | 7 = อาคารสถานพยาบาล |
| 3 = อาคารกีฬา | 8 = อาคารหอพัก |
| 4 = อาคารสถาบันวิทยบริการ | 9 = อาคารธรรมสถาน |
| 5 = อาคารหอประชุม | ฯลฯ |

ชื่อ : UNT_NME (ชื่อหน่วยนับ)

รูปแบบ : CHAR(10)

ความหมาย : ชื่อหน่วยนับพัสดุ มีดังนี้

- 1 = โหล
2 = กล่อง ฯลฯ

ชื่อ : UNT_NO (รหัสหน่วยนับ)

รูปแบบ : CHAR(02)

ความหมาย : รหัสซึ่งใช้แทนหน่วยนับของพัสดุ

ชื่อ : WIT_CDE (รหัสบุคคลที่เป็นพยาน)

รูปแบบ : CHAR(13)

ความหมาย : รหัสซึ่งใช้แทนบุคคลที่เป็นพยาน

ชื่อ : WIT_NAME (ชื่อบุคคลที่เป็นพยาน)

รูปแบบ : CHAR(35)

ความหมาย : ชื่อพยาน

ชื่อ : WNT_NME (ชื่อประเภทพยาน)

รูปแบบ : CHAR(20)

ความหมาย : ชื่อประเภทพยาน มีดังนี้

1 = พนักงานจุฬาลงกรณ์มหาวิทยาลัย

2 = พนักงานบริษัท

3 = อื่นๆ

ชื่อ : WNT_NO (รหัสประเภทพยาน)

รูปแบบ : CHAR(01)

ความหมาย : รหัสซึ่งใช้แทนประเภทพยานว่าเป็น พนักงานจุฬาลงกรณ์มหาวิทยาลัย บริษัท หรืออื่นๆ

ชื่อ : WORK_NME (ชื่องาน)

รูปแบบ : CHAR(35)

ความหมาย : ชื่อกรม

ชื่อ : WORK_NO (รหัสงาน)

รูปแบบ : CHAR(02)

ความหมาย : รหัสซึ่งใช้แทนงานซึ่งเป็นหน่วยงานราชการ

ชื่อ : WRG_APP_NO (เลขที่เอกสารแต่งตั้งหาผู้รับผิดชอบ)

รูปแบบ : CHAR(06)

ความหมาย : เลขที่ซึ่งใช้แทนเอกสารแต่งตั้งคณะกรรมการเพื่อหาผู้รับผิดชอบ

ชื่อ : WRK_RM_TYP_CDE (รหัสประเภทการใช้ห้อง)

รูปแบบ : CHAR(02)

ความหมาย : รหัสซึ่งใช้แทนประเภทการใช้ห้อง หรือประเภทการใช้ห้องจริงในช่วงนั้น

ชื่อ : WRK_RM_TYP_NME (ชื่อประเภทการใช้ห้อง)

รูปแบบ : CHAR(40)

ความหมาย : ชื่อประเภทการใช้ห้อง มีดังนี้

1 = ประชุม

2 = เรือน

3 = ปฏิบัติการ

ชื่อ : ZNE_ABR_NME (ชื่อย่อเขตการศึกษา)

รูปแบบ : CHAR(10)

ความหมาย : ชื่อย่อเขตการศึกษา

ชื่อ : ZNE_CDE (รหัสเขตการศึกษา)

รูปแบบ : CHAR(02)

ความหมาย : รหัสซึ่งใช้แทน เขตการศึกษา ที่เก็บสัญญาค่าประกัน เก็บพันธบัตร เก็บแบบแปลน เก็บแผนผัง สถานที่ที่ลงนามสัญญา หรือความหมายเขตการศึกษาต่างๆไป

ชื่อ : ZNE_NME (ชื่อเขตการศึกษา)

รูปแบบ : CHAR(40)

ความหมาย : ชื่อเขตการศึกษา

ศูนย์วิทยทรัพยากร
จุฬาลงกรณ์มหาวิทยาลัย

ความหมายของรีเลชันชิปในระบบอาคารสถานที่และพัสดุครุภัณฑ์

- ชื่อ : ACQUISITION_LIST:PRICING_ORDER_LIST
(ใบจัดหา:รายการในใบเสนอราคา)
- ความหมาย : รายการพัสดุที่จัดหานั้นสัมพันธ์กับรายการพัสดุที่แต่ละบริษัทเสนอราคาเข้ามา
- สัดส่วนความสัมพันธ์ : 1:N
-
- ชื่อ : ACQUISITION_ORDER:COMMITTEE
(ใบจัดหา:คณะกรรมการ)
- ความหมาย : ใบจัดหาแต่ละใบจะมีกรรมการหลายคนในการตรวจรับ
- สัดส่วนความสัมพันธ์ : 1:N
-
- ชื่อ : ACQUISITION_ORDER:HARDWARE
(ใบจัดหา:ครุภัณฑ์)
- ความหมาย : ใบจัดหาแต่ละใบสามารถจัดหาครุภัณฑ์ได้หลายรายการ
- สัดส่วนความสัมพันธ์ : 1:N
-
- ชื่อ : ACQUISITION_ORDER:MATERIAL (ใบจัดหา:วัสดุ)
- ความหมาย : ใบจัดหาแต่ละใบสามารถจัดหาวัสดุได้หลายรายการ
- สัดส่วนความสัมพันธ์ : 1:N
-
- ชื่อ : AIR:BUILD AIR:FLR AIR:RM
(ประสิทธิภาพด้านระบอบอากาศ:รายละเอียดอาคาร
ประสิทธิภาพด้านระบอบอากาศ:รายละเอียดชั้น
ประสิทธิภาพด้านระบอบอากาศ:รายละเอียดห้อง)
- ความหมาย : ประสิทธิภาพด้านระบอบอากาศ ใช้ระบุอาคาร ชั้น ห้องหลายแห่ง
- สัดส่วนความสัมพันธ์ : 1:N

ชื่อ : ARCHITECH:R_PLANE_CONTACT
(รายละเอียดสถาปนิก:ความสัมพันธ์แบบแปลนกับสถาปนิก)

ความหมาย : สถาปนิก วิศวกร ผู้เขียนแบบ ผู้ออกแบบได้หลายๆอาคาร

สัดส่วนความสัมพันธ์ : 1:N

ชื่อ : ARC_TYPE:ARCHITECH (ประเภทสถาปนิก:รายละเอียดสถาปนิก)

ความหมาย : ประเภทสถาปนิก วิศวกร ผู้เขียนแบบ ผู้ออกแบบ ระบุ สถาปนิก วิศวกร ผู้เขียนแบบ ผู้ออกแบบได้หลายรายการ

สัดส่วนความสัมพันธ์ : 1:N

ชื่อ : AREA_NAME:SUBCLASS (ประเภทชื่อพื้นที่:ประเภทชื่อห้อง)

ความหมาย : ชื่อพื้นที่อ้างอิงหมู่ย่อยของห้องได้หลายห้องหรือหมู่ย่อยของห้องแต่ละหมู่ย่อยนี้จะระบุด้วยชื่อพื้นที่

สัดส่วนความสัมพันธ์ : 1:N

ชื่อ : AUDITING_DOCUMENT:AUDIT_MATERIAL
AUDITING_DOCUMENT:AUDIT_HARDWARE
(เอกสารแต่งตั้งตรวจพิสูจน์:รายการแต่งตั้งตรวจวัสดุ เอกสารแต่งตั้งตรวจพิสูจน์:รายการแต่งตั้งตรวจครุภัณฑ์)

ความหมาย : เอกสารแต่งตั้งตรวจพิสูจน์จะประกอบด้วยพนักงานหลายคน กับรายการครุภัณฑ์ หรือรายการวัสดุ

สัดส่วนความสัมพันธ์ : 1:N

ชื่อ : AUDITING_DOCUMENT:GET_RID_OF_ALLOW_ITEM
(เอกสารแต่งตั้งตรวจพิสูจน์:ใบอนุมัติจำหน่ายวัสดุหลังตรวจพิสูจน์ประจำปี)

ความหมาย : เอกสารแต่งตั้งตรวจพิสูจน์สัมพันธ์กับใบอนุมัติจำหน่ายวัสดุ

สัดส่วนความสัมพันธ์ : 1:N

- ชื่อ : AUDITING_TYPE:ACQUISITION_ORDER
(ประเภทการตรวจ:ใบจัดหา)
- ความหมาย : แต่ละใบจัดหาคะระบุน่าประเภทการตรวจพัสดุเป็นแบบไหน
- สัดส่วนความสัมพันธ์ : 1:N
- ชื่อ : AUDIT_RESULT:ANNUAL_HARDWARE
AUDIT_RESULT:ANNUAL_MATERIAL
(ผลการตรวจสอบ:ครุภัณฑ์ตรวจพัสดุประจำปี
ผลการตรวจสอบ:วัสดุตรวจพัสดุประจำปี)
- ความหมาย : สถานะของพัสดุที่ใช้ระบุครุภัณฑ์ วัสดุที่อยู่พัสดุกกลาง ช่วง
เวลาตรวจสอบประจำปี และครุภัณฑ์ วัสดุที่เบิกไปใช้งาน
- สัดส่วนความสัมพันธ์ : 1:N
- ชื่อ : AUDIT_RESULT:GET_RID_OF_ALLOW_ITEM
(ผลการตรวจสอบ:ใบอนุมัติจำหน่ายพัสดุหลังตรวจพัสดุประจำปี)
- ความหมาย : ผลการตรวจสอบพัสดุสามารถระบุในใบอนุมัติการจำหน่ายพัสดุได้หลาย
รายการ
- สัดส่วนความสัมพันธ์ : 1:N
- ชื่อ : AUDIT_RESULT:TEMPSTATUS_HARDWARE
AUDIT_RESULT:STATUS_CONTRACT_HARDWARE
(ผลการตรวจสอบ:สถานะครุภัณฑ์ระหว่างปี
ผลการตรวจสอบ:สถานะครุภัณฑ์มาจากสร้างอาคาร)
- ความหมาย : ผลการตรวจสอบจะระบุค่าสถานะครุภัณฑ์ระหว่างปีหรือ สถานะครุภัณฑ์มา
จากสร้างอาคารหลายค่า
- สัดส่วนความสัมพันธ์ : 1:N
- ชื่อ : BANK:BRANCH_BANK (ธนาคาร:สาขา-ธนาคาร)

ความหมาย : ธนาคารสำนักงานใหญ่มีสาขาได้หลายสาขา

สัดส่วนความสัมพันธ์ : 1:N

ชื่อ : BLOSTER_TYPE:CONTRACT (ประเภทหลักทรัพย์ค้ำประกัน:สัญญา)

ความหมาย : ประเภทหลักทรัพย์ค้ำประกันแต่ละรายการสามารถอ้างอิงได้ในหลายสัญญา

สัดส่วนความสัมพันธ์ : 1:N

ชื่อ : BOND:REGISTER (หลักทรัพย์ค้ำประกันพันธบัตร:รายการโอนพันธบัตร)

ความหมาย : พันธบัตรหนึ่งใบนั้นประกอบด้วยการโอนกรรมสิทธิ์ได้หลายรายการ

สัดส่วนความสัมพันธ์ : 1:N

ชื่อ : BRANCH_BANK:BLOSTER

(สาขา-ธนาคาร:หลักทรัพย์ค้ำประกันหนังสือค้ำประกัน)

ความหมาย : หลักทรัพย์ค้ำประกันแบบหนังสือค้ำประกันแต่ละชุดค้ำประกันด้วยได้ด้วยสาขา
ธนาคารเพียงแห่งเดียว

สัดส่วนความสัมพันธ์ : 1:1

ชื่อ : BRANCH_BANK:CASH (สาขา-ธนาคาร:หลักทรัพย์ค้ำประกันเงินสด)

ความหมาย : หลักทรัพย์ค้ำประกันเงินสดสำหรับแต่ละสัญญาฝากไว้ที่สาขา ธนาคารเพียง
หนึ่งแห่ง

สัดส่วนความสัมพันธ์ : 1:1

ชื่อ : BRANCH_BANK:CHEQUE (สาขา-ธนาคาร:หลักทรัพย์ค้ำประกันเงินเช็ค)

ความหมาย : หลักทรัพย์ค้ำประกันเช็คสั่งจ่ายด้วยได้ด้วยสาขา ธนาคารเพียงแห่งเดียว

สัดส่วนความสัมพันธ์ : 1:1

ชื่อ : BRAND:HARDWARE (ยี่ห้อ:ครุภัณฑ์)

ความหมาย : แต่ละเครื่องหมายการค้า หรือยี่ห้ออ้างอิงครุภัณฑ์ได้หลายรายการ

สัดส่วนความสัมพันธ์ : 1:N

ชื่อ : BRAND:MATERIAL (ยี่ห้อ:วัสดุ)
 ความหมาย : แต่ละเครื่องหมายการค้า หรือยี่ห้ออ้างอิงวัสดุได้หลายรายการ
 สัดส่วนความสัมพันธ์ : 1:N

ชื่อ : BUILD:AREA_BUILD (รายละเอียดอาคาร:พื้นที่อาคาร)
 ความหมาย : อาคารแต่ละอาคารมีพื้นที่ชนิดต่างๆหลายพื้นที่
 สัดส่วนความสัมพันธ์ : 1:N

ชื่อ : BUILD:BUILDING_STATUS (รายละเอียดอาคาร:สถานะอาคาร)
 ความหมาย : อาคารแต่ละอาคารมีสถานะหลายสถานะเก็บบันทึกไว้
 สัดส่วนความสัมพันธ์ : 1:N

ชื่อ : BUILD:BUILD_OWN (รายละเอียดอาคาร:สิทธิครอบครองอาคาร)
 ความหมาย : อาคารแต่ละอาคารเคยมีคณะ ภาควิชา มากกว่าหนึ่งแห่งครอบครอง
 อาคารไว้
 สัดส่วนความสัมพันธ์ : 1:N

ชื่อ : BUILD:BUILD_PERSON (รายละเอียดอาคาร:บุคคลากรผู้ดูแลอาคาร)
 ความหมาย : อาคารแต่ละอาคารมีบุคลากรหลายคนในการดูแล ซึ่งขึ้นกับหน้าที่
 ของบุคลากรเหล่านั้น
 สัดส่วนความสัมพันธ์ : 1:N

ชื่อ : BUILD:BUILD_PLACE_INVENTORY
 (รายละเอียดอาคาร:ที่ตั้งวัสดุอาคาร)
 ความหมาย : อาคารแต่ละอาคารมีวัสดุหลายอย่างที่ เป็นของอาคารจัดวางไว้ใช้งาน
 สัดส่วนความสัมพันธ์ : 1:N

ชื่อ : BUILD:FLR (รายละเอียดอาคาร:รายละเอียดชั้น)

ความหมาย : อาคารแต่ละอาคารประกอบด้วยชั้นได้หลายชั้น

สัดส่วนความสัมพันธ์ : 1:N

ชื่อ : BUILD:OPEN_OTHER

(รายละเอียดอาคาร:บุคคลากรอื่นๆที่เปิดอาคาร)

ความหมาย : อาคารแต่ละอาคารมีบุคคลากรอื่นๆที่ไม่ใช่บุคลากรเจ้าหน้าที่มา เป็น
ประชาชนเปิดอาคารหลายครั้ง

สัดส่วนความสัมพันธ์ : 1:N

ชื่อ : BUILD:PERSON_CHULA

(รายละเอียดอาคาร:บุคลากรเจ้าหน้าที่เปิดอาคาร)

ความหมาย : อาคารแต่ละอาคารมีบุคลากรเจ้าหน้าที่มา เป็นประชาชนเปิดอาคารหลายครั้ง

สัดส่วนความสัมพันธ์ : 1:N

ชื่อ : BUILD:R_BUILDING_NAME (รายละเอียดอาคาร:ชื่ออาคาร)

ความหมาย : อาคารแต่ละอาคารมีชื่อได้หลายชื่อ

สัดส่วนความสัมพันธ์ : 1:N

ชื่อ : BUILDING_TYPE:CONTRACT_BUILD

(ประเภทสัญญาอาคาร:รายละเอียดสัญญาอาคารทั่วไป)

ความหมาย : ประเภทสัญญาอาคารหนึ่งประเภทกำหนดสัญญาอาคารได้หลายสัญญา

สัดส่วนความสัมพันธ์ : 1:N

ชื่อ : BUILDING_TYPE_NAME:R_BUILDING_NAME

(ประเภทชื่ออาคาร:ชื่ออาคาร)

ความหมาย : ประเภทชื่ออาคารกำหนดชื่อของอาคารนั้นๆว่าเป็นชื่อทางการ
หรือชื่อไม่เป็นทางการ

สัดส่วนความสัมพันธ์ : 1:N

ชื่อ : CLASS:SUBCLASS (ประเภทชื่อหมวดหมู่:หมู่ย่อย)

ความหมาย : หมวดหมู่ของห้องประกอบด้วยหลายหมู่ย่อยของห้อง

สัดส่วนความสัมพันธ์ : 1:N

ชื่อ : COLOR:BUILD COLOR:FLR COLOR:RM

(สี:รายละเอียดอาคาร สี:รายละเอียดชั้น สี:รายละเอียดห้อง)

ความหมาย : สีแต่ละสีใช้ทาอาคาร ชั้น ห้องหลายๆแห่ง

สัดส่วนความสัมพันธ์ : 1:N

ชื่อ : COMMITTEE_CLASS:ACQUISITION_ORDER

(ประเภทคณะกรรมการ:ใบจัดหา)

ความหมาย : ประเภทของกรรมการประเภทหนึ่งๆอาจได้กับในจัดหาหลายรายการ

สัดส่วนความสัมพันธ์ : 1:N

ชื่อ : COMMITTEE_POSITION:AUDIT_HARDWARE

(ตำแหน่งกรรมการ:รายการแต่งตั้งตรวจครุภัณฑ์)

ความหมาย : ตำแหน่งกรรมการของบุคลากรในการตรวจครุภัณฑ์ประจำปี

สัดส่วนความสัมพันธ์ : 1:N

ชื่อ : COMMITTEE_POSITION:AUDIT_MATERIAL

(ตำแหน่งกรรมการ:รายการแต่งตั้งตรวจวัสดุ)

ความหมาย : ตำแหน่งกรรมการของบุคลากรในการตรวจวัสดุประจำปี

สัดส่วนความสัมพันธ์ : 1:N

ชื่อ : COMMITTEE_POSITION:COMMITTEE

(ตำแหน่งกรรมการ:คณะกรรมการ)

ความหมาย : ในการตรวจวัสดุแต่ละครั้งประกอบด้วยกรรมการหลายท่าน แต่ละท่านระบุ
ด้วยตำแหน่งกรรมการ

สัดส่วนความสัมพันธ์ : 1:N

ชื่อ : COMMITTEE_POSITION:TRUE_HARDWARE_LIST
(ตำแหน่งกรรมการ:รายการแต่งตั้งตรวจครุภัณฑ์หาข้อเท็จจริง)

ความหมาย : ตำแหน่งกรรมการของบุคลากรในการตรวจครุภัณฑ์เพื่อหาข้อเท็จจริงว่า มี
ผู้รับผิดชอบหรือไม่

สัดส่วนความสัมพันธ์ : 1:N

ชื่อ : COMMITTEE_POSITION:TRUE_MATERIAL_LIST
(ตำแหน่งกรรมการ:รายการแต่งตั้งตรวจวัสดุหาข้อเท็จจริง)

ความหมาย : ตำแหน่งกรรมการของบุคลากรในการตรวจวัสดุเพื่อหาข้อเท็จจริงว่า มี
ผู้รับผิดชอบหรือไม่

สัดส่วนความสัมพันธ์ : 1:N

ชื่อ : COMMITTEE_POSITION:WRONGDOER_HARDWARE_DOCUMENT
(ตำแหน่งกรรมการ:รายการแต่งตั้งตรวจครุภัณฑ์หาผู้รับผิดชอบ)

ความหมาย : ตำแหน่งกรรมการของบุคลากรผู้ดำเนินการหาผู้รับผิดชอบสำหรับครุภัณฑ์

สัดส่วนความสัมพันธ์ : 1:N

ชื่อ : COMMITTEE_POSITION:WRONGDOER_MATERIAL_DOCUMENT
(ตำแหน่งกรรมการ:รายการแต่งตั้งตรวจวัสดุหาผู้รับผิดชอบ)

ความหมาย : ตำแหน่งกรรมการของบุคลากรผู้ดำเนินการหาผู้รับผิดชอบสำหรับวัสดุ

สัดส่วนความสัมพันธ์ : 1:N

ชื่อ : CONTRACT:BLOSTER (สัญญา:หลักทรัพย์ค้ำประกันหนังสือค้ำประกัน)

ความหมาย : การลงนามสัญญาแต่ละครั้งจะมีหลักทรัพย์ค้ำประกันเสมอถ้าเป็นหลักทรัพย์

ค่าประกันแบบหนังสือค่าประกัน แล้วจะใช้กับสัญญาแต่ละฉบับเท่านั้น

สัดส่วนความสัมพันธ์ : 1:1

ชื่อ : CONTRACT:BOND (สัญญา:หลักทรัพย์ค่าประกันพันธบัตร)

ความหมาย : การลงนามสัญญาแต่ละครั้งจะมีหลักทรัพย์ค่าประกันเสมอ ซึ่งสัญญาแต่ละฉบับสามารถค้ำด้วยหลักทรัพย์ค่าประกันพันธบัตร ได้หลายใบ

สัดส่วนความสัมพันธ์ : 1:N

ชื่อ : CONTRACT:CASH (สัญญา:หลักทรัพย์ค่าประกันเงินสด)

ความหมาย : การลงนามสัญญาแต่ละครั้งจะมีหลักทรัพย์ค่าประกันเสมอถ้าเป็นหลักทรัพย์ค่าประกันเงินสด แล้วจะค้ำได้กับสัญญาเพียงฉบับเดียวเท่านั้น

สัดส่วนความสัมพันธ์ : 1:1

ชื่อ : CONTRACT:CHEQUE (สัญญา:หลักทรัพย์ค่าประกันเช็ค)

ความหมาย : การลงนามสัญญาแต่ละครั้งจะมีหลักทรัพย์ค่าประกันเสมอ ซึ่งสัญญาแต่ละฉบับสามารถค้ำด้วยหลักทรัพย์ค่าประกันเช็ค ได้หลายใบ

สัดส่วนความสัมพันธ์ : 1:N

ชื่อ : CONTRACT:CONTRACT_BUILD (สัญญา:รายละเอียดสัญญาอาคารทั่วไป)

ความหมาย : สัญญาเป็นรายละเอียดสัญญาเกี่ยวกับอาคารทั่วไป

สัดส่วนความสัมพันธ์ : 1:N

ชื่อ : CONTRACT:INSTALMENT (สัญญา:ลักษณะการจ่ายเงินแบบงวด)

ความหมาย : สัญญามีลักษณะการจ่ายเงินแบบเป็นงวดสำหรับการดำเนินข้อตกลงตามสัญญา
นั้นๆแล้ว

สัดส่วนความสัมพันธ์ : 1:1

ชื่อ : CONTRACT:MAINTAIN (สัญญา:รายละเอียดสัญญาบำรุงรักษา)

ความหมาย : สัญญาเป็นรายละเอียดสัญญาเกี่ยวกับการบำรุงรักษา

สัดส่วนความสัมพันธ์ : 1:N

ชื่อ : CONTRACT:PAY (สัญญา:ลักษณะการจ่ายเงินแบบจ่ายทั้งหมด)

ความหมาย : สัญญาที่มีลักษณะการจ่ายเงินแบบทั้งหมดสำหรับการดำเนินข้อตกลงตามสัญญานั้นๆแล้ว

สัดส่วนความสัมพันธ์ : 1:1

ชื่อ : CONTRACT:R_CU_CONTRACT

(สัญญา:ความสัมพันธ์สัญญากับบุคคลากรผู้เช่า)

ความหมาย : สัญญาแต่ละสัญญามีพยานเป็นบุคคลากรผู้เช่าได้หลายคน

สัดส่วนความสัมพันธ์ : 1:N

ชื่อ : CONTRACT:R_OTHER_CONTRACT

(สัญญา:ความสัมพันธ์สัญญากับบุคคลากรอื่นๆ)

ความหมาย : สัญญาแต่ละสัญญามีพยานเป็นบุคคลากรอื่นๆได้หลายคน

สัดส่วนความสัมพันธ์ : 1:N

ชื่อ : CONTRACT:R_WITNESS_CONTRACT

(สัญญา:ความสัมพันธ์สัญญากับพนักงานบริษัท)

ความหมาย : สัญญาแต่ละสัญญามีพยานเป็นพนักงานบริษัทได้หลายคน

สัดส่วนความสัมพันธ์ : 1:N

ชื่อ : CONTRACT_BUILD:BUILD

(รายละเอียดสัญญาอาคารทั่วไป: รายละเอียดอาคาร)

ความหมาย : สัญญาอาคารทั่วไปแต่ละสัญญา มีรายละเอียดสัญญาเกี่ยวกับอาคารได้หลายอาคาร

สัดส่วนความสัมพันธ์ : 1:N

ชื่อ : CONTRACT_BUILD:FLR
 (รายละเอียดสัญญาอาคารทั่วไป:รายละเอียดชั้น)
 ความหมาย : สัญญาอาคารทั่วไปแต่ละสัญญา มีรายละเอียดสัญญาเกี่ยวกับชั้นได้หลายชั้น
 สัดส่วนความสัมพันธ์ : 1:N

ชื่อ : CONTRACT_BUILD:RM
 (รายละเอียดสัญญาอาคารทั่วไป:รายละเอียดห้อง)
 ความหมาย : สัญญาอาคารทั่วไปแต่ละสัญญา มีรายละเอียดสัญญาห้องได้หลายห้อง
 สัดส่วนความสัมพันธ์ : 1:N

ชื่อ : CONTRACT_HARDWARE:BUILD_PLACE_INVENTORY
 CONTRACT_HARDWARE:FLOOR_PLACE_INVENTORY
 CONTRACT_HARDWARE:ROOM_PLACE_INVENTORY
 (ครุภัณฑ์มาจากการสร้างอาคาร:ที่ตั้งพัสดุอาคาร
 ครุภัณฑ์มาจากการสร้างอาคาร:ที่ตั้งพัสดุชั้น
 ครุภัณฑ์มาจากการสร้างอาคาร:ที่ตั้งพัสดุห้อง)
 ความหมาย : ครุภัณฑ์ที่มาจากการสร้างอาคารนั้นจะติดตั้งอยู่ที่อาคาร หรือชั้น หรือห้อง
 เท่านั้น
 สัดส่วนความสัมพันธ์ : 1:1

ชื่อ : CONTRACT_HARDWARE:STATUS_CONTRACT_HARDWARE
 (ครุภัณฑ์มาจากการสร้างอาคาร:สถานะครุภัณฑ์มาจกสร้างอาคาร)
 ความหมาย : สถานะของครุภัณฑ์ที่มาจากสร้างอาคารมีหลายค่า
 สัดส่วนความสัมพันธ์ : 1:N

ชื่อ : CONTRACT_TYPE:CONTRACT (ประเภทสัญญา:สัญญา)
 ความหมาย : ประเภทสัญญาหนึ่งๆสามารถระบุสัญญาว่าเป็น ประเภทสัญญาอะไรได้
 หลายสัญญา

สัดส่วนความสัมพันธ์ : 1:N

ชื่อ : COPORATION:CONTRACT (บริษัท:สัญญา)

ความหมาย : บริษัทผู้รับจ้างแต่ละบริษัทสามารถรับจ้างตามสัญญา ได้หลายสัญญา

สัดส่วนความสัมพันธ์ : 1:N

ชื่อ : COPORATION:EXAMINE_COMPANY (บริษัท:บริษัทที่ขอใบสอบราคา)

ความหมาย : บริษัทที่ขอใบสอบราคาในการจัดหาหลายครั้ง

สัดส่วนความสัมพันธ์ : 1:N

ชื่อ : COPORATION:EXCHANGE_OFFICE_HARDWARE

(บริษัท:ครุภัณฑ์แลกเปลี่ยนกับเอกชน)

ความหมาย : บริษัทซึ่งเป็นหน่วยงานเอกชนที่แลกเปลี่ยนครุภัณฑ์กับจุฬาฯ

สัดส่วนความสัมพันธ์ : 1:N

ชื่อ : COPORATION:EXCHANGE_OFFICE_MATERIAL

(บริษัท:วัสดุแลกเปลี่ยนกับเอกชน)

ความหมาย : บริษัทซึ่งเป็นหน่วยงานเอกชนที่แลกเปลี่ยนวัสดุกับจุฬาฯ

สัดส่วนความสัมพันธ์ : 1:N

ชื่อ : COPORATION:HARDWARE_BORROW_OFFICE

(บริษัท:ครุภัณฑ์ยืมจากเอกชน)

ความหมาย : บริษัทซึ่งเป็นหน่วยงานเอกชนที่ยืมครุภัณฑ์

สัดส่วนความสัมพันธ์ : 1:N

ชื่อ : COPORATION:HARDWARE_DONATE_OFFICE

(บริษัท:ครุภัณฑ์บริจาคจากเอกชน)

ความหมาย : บริษัทซึ่งเป็นหน่วยงานเอกชนที่บริจาคครุภัณฑ์

สัดส่วนความสัมพันธ์ : 1:N

ชื่อ : COPORATION:HARDWARE_OTHER_OFFICE

(บริษัท:ครุภัณฑ์จากเอกชน)

ความหมาย : บริษัทซึ่งเป็นหน่วยงานเอกชนที่บริจาดครุภัณฑ์ หรือเช่าครุภัณฑ์ ฯลฯ

สัดส่วนความสัมพันธ์ : 1:N

ชื่อ : COPORATION:HARDWARE_RENT_OFFICE

(บริษัท:ครุภัณฑ์เช่าจากเอกชน)

ความหมาย : บริษัทซึ่งเป็นหน่วยงานเอกชนให้เช่าครุภัณฑ์

สัดส่วนความสัมพันธ์ : 1:N

ชื่อ : COPORATION:MATERIAL_BORROW_OFFICE

(บริษัท:วัสดุยืมจากเอกชน)

ความหมาย : บริษัทซึ่งเป็นหน่วยงานเอกชนที่ให้ยืมวัสดุ

สัดส่วนความสัมพันธ์ : 1:N

ชื่อ : COPORATION:MATERIAL_DONATE_OFFICE

(บริษัท:วัสดุบริจาคจากเอกชน)

ความหมาย : บริษัทซึ่งเป็นหน่วยงานเอกชนที่บริจาควัสดุ

สัดส่วนความสัมพันธ์ : 1:N

ชื่อ : COPORATION:MATERIAL_OTHER_OFFICE

(บริษัท:วัสดุจากเอกชน)

ความหมาย : บริษัทซึ่งเป็นหน่วยงานเอกชนที่บริจาดวัสดุ หรือเช่าวัสดุ หรือโอนวัสดุฯลฯ

สัดส่วนความสัมพันธ์ : 1:N

ชื่อ : COPORATION:OFFICE_HARDWARE

(บริษัท:บริษัทกับครุภัณฑ์)
 ความหมาย : บริษัทซึ่งเป็นหน่วยงานเอกชนที่มีการขาย หรือแลกเปลี่ยนครุภัณฑ์กับหน่วยงาน
 ราชการ

สัดส่วนความสัมพันธ์ : 1:N

ชื่อ : COPORATION:OFFICE_MATERIAL

(บริษัท:บริษัทกับวัสดุ)

ความหมาย : บริษัทซึ่งเป็นหน่วยงานเอกชนที่มีการขาย หรือแลกเปลี่ยนวัสดุกับหน่วยงาน
 ราชการ

สัดส่วนความสัมพันธ์ : 1:N

ชื่อ : COPORATION:PERSON_COPORATION (บริษัท:พนักงานบริษัท)

ความหมาย : บริษัทผู้รับจ้างแต่ละบริษัทที่มีพนักงานบริษัทได้หลายคน

สัดส่วนความสัมพันธ์ : 1:N

ชื่อ : COUNTRY:BRAND (ประเทศ:ยี่ห้อ)

ความหมาย : ประเทศแต่ละประเทศมีได้หลายผลิตภัณฑ์

สัดส่วนความสัมพันธ์ : 1:N

ชื่อ : COUNTRY:COPORATION (ประเทศ:บริษัท)

ความหมาย : แต่ละบริษัทที่มีมาจากประเทศต่างๆได้

สัดส่วนความสัมพันธ์ : 1:N

ชื่อ : CURRENT_PLACE:BUILD_PLACE_INVENTORY

(สถานที่ตั้งปัจจุบัน:ที่ตั้งพัสดุอาคาร)

ความหมาย : แสดงที่ตั้งปัจจุบันของพัสดุว่าอยู่อาคารนี้หรือไม่

สัดส่วนความสัมพันธ์ : 1:N

- ชื่อ : CURRENT_PLACE:FLOOR_PLACE_INVENTORY
(สถานที่ตั้งปัจจุบัน:ที่ตั้งพัสดุชั้น)
- ความหมาย : แสดงที่ตั้งปัจจุบันของพัสดุว่าอยู่ชั้นนี้หรือไม่
- สัดส่วนความสัมพันธ์ : 1:N
-
- ชื่อ : CURRENT_PLACE:ROOM_PLACE_INVENTORY
(สถานที่ตั้งปัจจุบัน:ที่ตั้งพัสดุห้อง)
- ความหมาย : แสดงที่ตั้งปัจจุบันของพัสดุว่าอยู่ห้องนี้หรือไม่
- สัดส่วนความสัมพันธ์ : 1:N
-
- ชื่อ : CURRENT_PLACE:BUILD_HARDWARE
(สถานที่ตั้งปัจจุบัน:ที่ตั้งพัสดุอาคารมาจากการสร้างอาคาร)
- ความหมาย : แสดงที่ตั้งปัจจุบันของพัสดุที่มาจากอาคารว่าอยู่อาคารนี้หรือไม่
- สัดส่วนความสัมพันธ์ : 1:N
-
- ชื่อ : CURRENT_PLACE:FLR_HARDWARE
(สถานที่ตั้งปัจจุบัน:ที่ตั้งพัสดุชั้นมาจากการสร้างอาคาร)
- ความหมาย : แสดงที่ตั้งปัจจุบันของพัสดุที่มาจากอาคารว่าอยู่ชั้นนี้หรือไม่
- สัดส่วนความสัมพันธ์ : 1:N
-
- ชื่อ : CURRENT_PLACE:RM_HARDWARE
(สถานที่ตั้งปัจจุบัน:ที่ตั้งพัสดุห้องมาจากการสร้างอาคาร)
- ความหมาย : แสดงที่ตั้งปัจจุบันของพัสดุที่มาจากอาคารว่าอยู่ห้องนี้หรือไม่
- สัดส่วนความสัมพันธ์ : 1:N
-
- ชื่อ : CURRENT_SUBROOM:SUBROOM
(ห้องย่อยปัจจุบัน:ห้องย่อย)
- ความหมาย : แสดงรายการห้องย่อยใดที่เป็นห้องย่อยปัจจุบันอยู่

สัดส่วนความสัมพันธ์ : 1:N

ชื่อ : DEPT:ZONE_DEPT (ภาควิชา:ภาควิชา-เขตการศึกษา)

ความหมาย : แต่ละภาควิชาอาจตั้งอยู่ในหลายเขตการศึกษา

สัดส่วนความสัมพันธ์ : 1:N

ชื่อ : DETECTED_INVENTORY:INVENTORY_NAME

(การจำแนกพัสดุ:ชื่อพัสดุ)

ความหมาย : ชนิดการจำแนกพัสดุแต่ละประเภทสามารถระบุพัสดุหลายรายการได้

สัดส่วนความสัมพันธ์ : 1:N

ชื่อ : DIAGRAM:PLANE (แบบแผนผัง:แบบแปลน)

ความหมาย : ข้อมูลแผนผังแต่ละรายการมีหลายแบบแปลน

สัดส่วนความสัมพันธ์ : 1:N

ชื่อ : DRAWED_ITEM:DRAWED_LIST (ใบเบิกพัสดุ:รายการใบเบิกพัสดุ)

ความหมาย : แต่ละใบเบิกพัสดุสามารถประกอบด้วยรายการเบิก ได้หลายรายการ

สัดส่วนความสัมพันธ์ : 1:N

ชื่อ : DRAWED_LIST:HARDWARE (รายการใบเบิกพัสดุ:ครุภัณฑ์)

ความหมาย : รายการพัสดุที่เบิกนั้นเป็นครุภัณฑ์ และหนึ่งรายการที่เบิกอาจมีได้หลายรายการสำหรับครุภัณฑ์ที่จะเบิก

สัดส่วนความสัมพันธ์ : 1:N

ชื่อ : EXAMINE_ITEM:PRICING_ORDER_LIST

(บริษัทที่ยื่นใบเสนอราคา:รายการในใบเสนอราคา)

ความหมาย : รายละเอียดของใบเสนอราคาของแต่ละบริษัท มีรายการพัสดุที่เสนอเข้ามาอะไรบ้าง

สัดส่วนความสัมพันธ์ : 1:N

ชื่อ : EXAMINE_ITEM: PURCHASING_ORDER

(บริษัทที่ซื้อใบสอบราคา: ใบสั่งซื้อ)

ความหมาย : ใบเสนอราคา แต่ละบริษัทจะมีใบสั่งซื้อจากหน่วยงานพัสดุได้เพียงหนึ่งในเท่านั้น

สัดส่วนความสัมพันธ์ : 1:1

ชื่อ : FLR: AREA_FLOOR (รายละเอียดชั้น: พื้นที่ชั้น)

ความหมาย : ชั้นแต่ละชั้นมีพื้นที่ขนาดต่างๆหลายพื้นที่

สัดส่วนความสัมพันธ์ : 1:N

ชื่อ : FLR: FLOOR_OWN (รายละเอียดชั้น: สิทธิครอบครองชั้น)

ความหมาย : ชั้นแต่ละชั้นเคยมีคณะ ภาควิชา มากกว่า 1 แห่งครอบครองชั้นไว้

สัดส่วนความสัมพันธ์ : 1:N

ชื่อ : FLR: FLOOR_PERSON (รายละเอียดชั้น: บุคลากรประจำที่ดูแลชั้น)

ความหมาย : ชั้นแต่ละชั้นมีบุคลากรหลายคนในการดูแล ซึ่งชั้นกับหน้าที่ของบุคลากรเหล่านั้น

สัดส่วนความสัมพันธ์ : 1:N

ชื่อ : FLR: FLOOR_PLACE_INVENTORY (รายละเอียดชั้น: ที่ตั้งพัสดุชั้น)

ความหมาย : ชั้นแต่ละชั้นมีพัสดุหลายอย่างที่ เป็นของชั้นจัดวางไว้ใช้งาน

สัดส่วนความสัมพันธ์ : 1:N

ชื่อ : FLR: FLOOR_STATUS (รายละเอียดชั้น: สถานะชั้น)

ความหมาย : ชั้นแต่ละชั้นมีสถานะหลายสถานะเก็บบันทึกไว้

สัดส่วนความสัมพันธ์ : 1:N

ชื่อ : FLR:RM (รายละเอียดชั้น:รายละเอียดห้อง)
 ความหมาย : ชั้นแต่ละชั้นประกอบด้วยห้องได้หลายห้อง
 สัดส่วนความสัมพันธ์ : 1:N

ชื่อ : FUNCTION_MAN:BUILD_PERSON
 FUNCTION_MAN:FLOOR_PERSON
 FUNCTION_MAN:ROOM_PERSON
 (ประเภทหน้าที่บุคลากร:บุคลากรจุดดูแลอาคาร ประเภทหน้าที่บุคลากร:
 บุคลากรจุดดูแลชั้น ประเภทหน้าที่บุคลากร:บุคลากรจุดดูแลห้อง)
 ความหมาย : หน้าที่ที่กำหนดให้บุคลากรจุดดูแลรับผิดชอบในอาคาร ชั้น ห้อง
 สัดส่วนความสัมพันธ์ : 1:N

ชื่อ : GET_RID_OF_ALLOW_ITEM:YEAR_GET_RID_OF_HARDWARE
 (ใบอนุญาตจำหน่ายพัสดุประจำปี:ครุภัณฑ์จำหน่ายประจำปี)
 ความหมาย : การจำหน่ายครุภัณฑ์หลังตรวจพัสดุประจำปี มีได้หลายรายการสำหรับแต่ละ
 ใบอนุมัติจำหน่าย
 สัดส่วนความสัมพันธ์ : 1:N

ชื่อ : GET_RID_OF_ALLOW_ITEM:YEAR_GET_RID_OF_MATERIAL
 (ใบอนุญาตจำหน่ายพัสดุประจำปี:วัสดุจำหน่ายประจำปี)
 ความหมาย : การจำหน่ายวัสดุหลังตรวจพัสดุประจำปี มีได้หลายรายการสำหรับแต่ละ
 ใบอนุมัติจำหน่าย
 สัดส่วนความสัมพันธ์ : 1:N

ชื่อ : GET_RID_OF_METHOD:GOVERNMENT_HARDWARE
 (วิธีจำหน่าย:หน่วยงานราชการกับครุภัณฑ์)
 ความหมาย : วิธีจำหน่ายแต่ละวิธีนั้นใช้กับครุภัณฑ์ที่จำหน่ายด้วยการขาย หรือแลกเปลี่ยน
 กับหน่วยงานราชการได้หลายหน่วยงาน

สัดส่วนความสัมพันธ์ : 1:N

ชื่อ : GET_RID_OF_METHOD:GOVERNMENT_MATERIAL

(วิธีจำหน่าย:หน่วยงานราชการกับวัสดุ)

ความหมาย : วิธีจำหน่ายแต่ละวิธีนั้นใช้กับวัสดุที่จำหน่ายด้วยการแลกเปลี่ยนกับหน่วยงานราชการได้หลายหน่วยงาน

สัดส่วนความสัมพันธ์ : 1:N

ชื่อ : GET_RID_OF_METHOD:OFFICE_HARDWARE

(วิธีจำหน่าย:บริษัทกับครุภัณฑ์)

ความหมาย : วิธีจำหน่ายแต่ละวิธีนั้นใช้กับครุภัณฑ์ที่จำหน่ายด้วยการขาย หรือการแลกเปลี่ยนกับหน่วยงานเอกชนได้หลายหน่วยงาน

สัดส่วนความสัมพันธ์ : 1:N

ชื่อ : GET_RID_OF_METHOD:OFFICE_MATERIAL

(วิธีจำหน่าย:บริษัทกับวัสดุ)

ความหมาย : วิธีจำหน่ายแต่ละวิธีนั้นใช้กับวัสดุที่จำหน่ายด้วยการแลกเปลี่ยนกับหน่วยงานเอกชนได้หลายหน่วยงาน

สัดส่วนความสัมพันธ์ : 1:N

ชื่อ : GET_RID_OF_METHOD:YEAR_GET_RID_OF_HARDWARE

(วิธีจำหน่าย:ครุภัณฑ์จำหน่ายประจำปี)

ความหมาย : วิธีจำหน่ายแต่ละวิธีนั้นใช้กับครุภัณฑ์ที่อนุมัติด้วยการขาย หรือแลกเปลี่ยน หรือโอน หรือทำลาย ได้หลายรายการ

สัดส่วนความสัมพันธ์ : 1:N

ชื่อ : GET_RID_OF_METHOD:YEAR_GET_RID_OF_MATERIAL

(วิธีจำหน่าย:วัสดุจำหน่ายประจำปี)

ความหมาย : วิธีจำหน่ายแต่ละวิธีนั้นใช้กับวัสดุที่อนุมัติด้วยการขาย หรือแลกเปลี่ยน หรือโอน หรือทำลายได้หลายรายการ

สัดส่วนความสัมพันธ์ : 1:N

ชื่อ : GET_RID_OF_TYPE:GET_RID_OF_HARDWARE
(ประเภทจำหน่ายสูญ:การจำหน่ายสูญครุภัณฑ์)

ความหมาย : ประเภทวิธีการจำหน่ายครุภัณฑ์หนึ่งๆใช้กับครุภัณฑ์ที่จำหน่ายได้หลายรายการ

สัดส่วนความสัมพันธ์ : 1:N

ชื่อ : GET_RID_OF_TYPE:GET_RID_OF_MATERIAL
(ประเภทจำหน่ายสูญ:การจำหน่ายสูญวัสดุ)

ความหมาย : ประเภทของการจำหน่ายสูญว่าแบบมีผู้รับผิดชอบ หรือไม่มีผู้รับผิดชอบ กำหนดสำหรับแต่ละวัสดุ

สัดส่วนความสัมพันธ์ : 1:N

ชื่อ : GROUP:INVENTORY_CLASS (กลุ่มพัสดุ:ประเภทพัสดุ)

ความหมาย : กลุ่มพัสดุระบุประเภทพัสดุหลายรายการ

สัดส่วนความสัมพันธ์ : 1:N

ชื่อ : HARDWARE:EXCHANGE_HARDWARE_IN (ครุภัณฑ์:ครุภัณฑ์แลกเปลี่ยนมา)

ความหมาย : รายการครุภัณฑ์ที่มาจากหน่วยงานต่างๆกับครุภัณฑ์เดิมในพัสดุกกลางที่อนุมัติให้แลกเปลี่ยน

สัดส่วนความสัมพันธ์ : 1:1

ชื่อ : HARDWARE:EXCHANGE_HARDWARE_IN (ครุภัณฑ์:ครุภัณฑ์แลกเปลี่ยนมา)

ความหมาย : รายการครุภัณฑ์เดิมที่แลกเปลี่ยนครุภัณฑ์จากหน่วยงานต่างๆ

สัดส่วนความสัมพันธ์ : 1:N

ชื่อ : HARDWARE:GROUP_MAINTAIN
 (ครุภัณฑ์: รายละเอียดสัญญาบำรุงรักษาเป็นกลุ่มอุปกรณ์)
 ความหมาย : ครุภัณฑ์ที่ทำการบำรุงรักษาด้วยรายละเอียดสัญญาบำรุงรักษาประเภทกลุ่ม
 อุปกรณ์
 สัดส่วนความสัมพันธ์ : 1:N

ชื่อ : HARDWARE:HARDWARE_BORROW_GOVERNMENT
 (ครุภัณฑ์: ครุภัณฑ์ยืมจากราชการ)

ความหมาย : รายการครุภัณฑ์ที่หน่วยงานราชการให้ยืมมา

สัดส่วนความสัมพันธ์ : 1:1

ชื่อ : HARDWARE:HARDWARE_ACQUISITION_GOVERNMENT
 (ครุภัณฑ์: ครุภัณฑ์จากราชการ)

ความหมาย : รายการครุภัณฑ์ที่ได้จากหน่วยงานราชการ ซึ่งปรากฏในโมเดลข้อมูลเชิง
 กายภาพเท่านั้น

สัดส่วนความสัมพันธ์ : 1:1

ชื่อ : HARDWARE:HARDWARE_BORROW_OFFICE (ครุภัณฑ์: ครุภัณฑ์ยืมเอกชน)

ความหมาย : รายการครุภัณฑ์ที่หน่วยงานเอกชนให้ยืมมา

สัดส่วนความสัมพันธ์ : 1:1

ชื่อ : HARDWARE:HARDWARE_DONATE_GOVERNMENT
 (ครุภัณฑ์: ครุภัณฑ์บริจาคจากราชการ)

ความหมาย : รายการครุภัณฑ์ที่หน่วยงานราชการบริจาคมา

สัดส่วนความสัมพันธ์ : 1:1

ชื่อ : HARDWARE:HARDWARE_DONATE_OFFICE
 (ครุภัณฑ์: ครุภัณฑ์บริจาคจากราชการ)

ความหมาย : รายการครุภัณฑ์ที่หน่วยงานเอกชนบริจาคมา
 สัดส่วนความสัมพันธ์ : 1:1

ชื่อ : HARDWARE: HARDWARE_OTHER_OFFICE (ครุภัณฑ์: ครุภัณฑ์จากเอกชน)
 ความหมาย : รายการครุภัณฑ์ที่ได้จากหน่วยงานเอกชน ซึ่งปรากฏในโมเดลข้อมูลเชิง
 กายภาพเท่านั้น
 สัดส่วนความสัมพันธ์ : 1:1

ชื่อ : HARDWARE: INCLINE_GOVERNMENT_HARDWARE
 (ครุภัณฑ์: ครุภัณฑ์โอนจากราชการ)
 ความหมาย : รายการครุภัณฑ์ที่หน่วยงานราชการโอนมาให้
 สัดส่วนความสัมพันธ์ : 1:1

ชื่อ : HARDWARE: RECORD_MAINTAIN
 (ครุภัณฑ์: ราชละเอียดสัญญาบำรุงรักษาเป็นรายอุปกรณ์)
 ความหมาย : วัสดุทำการบำรุงรักษาด้วยรายละเอียดสัญญาบำรุงรักษาประเภทราย
 อุปกรณ์
 สัดส่วนความสัมพันธ์ : 1:N

ชื่อ : HARDWARE_EXCHANGE: GOVERNMENT_HARDWARE
 (ครุภัณฑ์แลกเปลี่ยน: หน่วยงานราชการกับครุภัณฑ์)
 ความหมาย : การแลกเปลี่ยนครุภัณฑ์ราชการนี้เป็นการแลกเปลี่ยนกับหน่วยงานราชการ
 สัดส่วนความสัมพันธ์ : 1:1

ชื่อ : HARDWARE_EXCHANGE: OFFICE_HARDWARE
 (ครุภัณฑ์แลกเปลี่ยน: บริษัทกับครุภัณฑ์)
 ความหมาย : การแลกเปลี่ยนครุภัณฑ์ราชการนี้เป็นการแลกเปลี่ยนกับหน่วยงานเอกชน
 สัดส่วนความสัมพันธ์ : 1:1

ชื่อ : INVENTORY_CLASS:TYPE (ประเภทพัสดุ:ชนิดพัสดุ)
 ความหมาย : ประเภทพัสดุระบุชนิดพัสดุหลายรายการ
 สัดส่วนความสัมพันธ์ : 1:N

ชื่อ : INVENTORY_NAME:ANOTHER_ACQUISITION
 (ชื่อพัสดุ:รายการจัดหาอื่นๆ)
 ความหมาย : ชื่อพัสดุอ้างอิงถึงรายการจัดหาอื่นๆ
 สัดส่วนความสัมพันธ์ : 1:N

ชื่อ : INVENTORY_NAME:DRAWED_LIST (ชื่อพัสดุ:รายการใบเบิกพัสดุ)
 ความหมาย : ชื่อพัสดุอ้างอิงถึงพัสดุในรายการใบเบิกพัสดุ
 สัดส่วนความสัมพันธ์ : 1:N

ชื่อ : INVENTORY_NAME:DRAWED_MATERIAL (ชื่อพัสดุ:วัสดุที่เบิกไป)
 ความหมาย : ชื่อพัสดุอ้างอิงถึงวัสดุที่เบิกไปใช้
 สัดส่วนความสัมพันธ์ : 1:N

ชื่อ : INVENTORY_NAME:PRCING_ORDER_LIST
 (ชื่อพัสดุ:รายการใบใบสอบราคา)
 ความหมาย : ชื่อพัสดุอ้างอิงถึงรายการพัสดุที่ซื้อในใบสอบราคา
 สัดส่วนความสัมพันธ์ : 1:N

ชื่อ : INVENTORY_NAME:PROCUMENT_LIST (ชื่อพัสดุ:รายการพัสดุ)
 ความหมาย : ชื่อพัสดุอ้างอิงถึงรายการพัสดุที่หน่วยงานต้องการ
 สัดส่วนความสัมพันธ์ : 1:N

ชื่อ : INVENTORY_NAME:PURCHASING_ORDER_LIST
 (ชื่อพัสดุ:รายการใบสั่งซื้อ)

ความหมาย : ชื่อพัสดุอ้างอิงรายการพัสดุในใบสั่งซื้อ

สัดส่วนความสัมพันธ์ : 1:N

ชื่อ : INVENTORY_STATUS:ANOTHER_ACQUISITION

(สถานะพัสดุ: รายการจัดหาอื่นๆ)

ความหมาย : แต่ละสถานะของพัสดุที่เกิดขึ้น สามารถอ้างอิงกับผลการตรวจพัสดุหลายรายการ

สัดส่วนความสัมพันธ์ : 1:N

ชื่อ : INVENTORY_STATUS:PURCHASING_ORDER_LIST

(สถานะพัสดุ: รายการในใบสั่งซื้อ)

ความหมาย : แต่ละสถานะของพัสดุที่เกิดขึ้นอ้างอิงรายการในใบสั่งซื้อได้หลายรายการ

สัดส่วนความสัมพันธ์ : 1:N

ชื่อ : INVENTORY_TYPE:DRAWED_LIST (ประเภทพัสดุ: รายการใบเบิกพัสดุ)

ความหมาย : รายการพัสดุที่เบิกไปใช้งานจะเป็นครุภัณฑ์ หรือวัสดุอย่างใดอย่างหนึ่ง

สัดส่วนความสัมพันธ์ : 1:N

ชื่อ : INVENTORY_TYPE:PROCUREMENT_LIST (ประเภทพัสดุ: รายการพัสดุ)

ความหมาย : แต่ละประเภทพัสดุสามารถระบุรายการพัสดุที่หน่วยงานต้องการได้หลายรายการ

สัดส่วนความสัมพันธ์ : 1:N

ชื่อ : LIGHT:BUILD LIGHT:FLR LIGHT:RM

(ประสิทธิภาพด้านแสงสว่าง: รายละเอียดอาคาร

ประสิทธิภาพด้านแสงสว่าง: รายละเอียดชั้น

ประสิทธิภาพด้านแสงสว่าง: รายละเอียดห้อง)

ความหมาย : ประสิทธิภาพด้านแสงสว่าง ใช้ระบุอาคาร ชั้น ห้องหลายแห่ง

สัดส่วนความสัมพันธ์ : 1:N

ชื่อ : MAINTAIN:GROUP_MAINTAIN
 (รายละเอียดสัญญาบำรุงรักษา:รายละเอียดสัญญาบำรุงรักษาเป็นกลุ่มอุปกรณ์)
 ความหมาย : มีการบำรุงรักษา อุปกรณ์เป็นกลุ่มอุปกรณ์ได้หลายหลายกลุ่มอุปกรณ์
 สัดส่วนความสัมพันธ์ : 1:N

ชื่อ : MAINTAIN:RECORD_MAINTAIN
 (รายละเอียดสัญญาบำรุงรักษา:รายละเอียดสัญญาบำรุงรักษาเป็นรายอุปกรณ์)
 ความหมาย : มีการบำรุงรักษาอุปกรณ์เป็นรายอุปกรณ์ได้หลายชิ้น
 สัดส่วนความสัมพันธ์ : 1:N

ชื่อ : MAINTENANCE_TYPE:MAINTAIN
 (ประเภทสัญญาบำรุงรักษา:รายละเอียดสัญญาบำรุงรักษา)
 ความหมาย : ประเภทสัญญาบำรุงรักษาจะกำหนดสัญญาบำรุงรักษาได้หลายสัญญาว่าจะ เป็นสัญญาบำรุงรักษาเป็นกลุ่มอุปกรณ์หรือเป็นรายอุปกรณ์
 สัดส่วนความสัมพันธ์ : 1:N

ชื่อ : MATERIAL:DRAWED_MATERIAL (วัสดุ:วัสดุที่เบิกไป)
 ความหมาย : รายการวัสดุแต่ละรายการเบิกไปใช้ได้ด้วยใบเบิกพัสดุหลายใบ
 สัดส่วนความสัมพันธ์ : 1:N

ชื่อ : MATERIAL:EXCHANGE_MATERIAL_IN (วัสดุ:วัสดุแลกเปลี่ยนมา)
 ความหมาย : รายการวัสดุที่มาจากหน่วยงานต่างๆกับวัสดุเดิมในพัสดุกกลางที่อนุมัติให้แลกเปลี่ยน
 สัดส่วนความสัมพันธ์ : 1:1

ชื่อ : MATERIAL:EXCHANGE_MATERIAL_IN (วัสดุ:วัสดุแลกเปลี่ยนมา)
 ความหมาย : รายการวัสดุเดิมที่แลกเปลี่ยนวัสดุจากหน่วยงานต่างๆ
 สัดส่วนความสัมพันธ์ : 1:1

ชื่อ : MATERIAL:INCLINE_GOVERNMENT_MATERIAL
 (วัสดุ:วัสดุโอนจากราชการ)
 ความหมาย : รายการวัสดุที่หน่วยงานราชการโอนมาให้
 สัดส่วนความสัมพันธ์ : 1:1

ชื่อ : MATERIAL:MATERIAL_ACQUISTION_GOVERNMENT
 (วัสดุ:วัสดุจากราชการ)
 ความหมาย : รายการวัสดุที่ได้จากหน่วยงานราชการ ซึ่งปรากฏในโมเดลข้อมูลเชิงกายภาพเท่านั้น
 สัดส่วนความสัมพันธ์ : 1:1

ชื่อ : MATERIAL:MATERIAL_BORROW_GOVERNMENT
 (วัสดุ:วัสดุยืมจากราชการ)
 ความหมาย : รายการวัสดุที่หน่วยงานราชการให้ยืมมา
 สัดส่วนความสัมพันธ์ : 1:1

ชื่อ : MATERIAL:MATERIAL_BORROW_OFFICE (วัสดุ:วัสดุยืมจากเอกชน)
 ความหมาย : รายการวัสดุที่หน่วยงานเอกชนให้ยืมมา
 สัดส่วนความสัมพันธ์ : 1:1

ชื่อ : MATERIAL:MATERIAL_DONATE_GOVERNMENT
 (วัสดุ:วัสดุบริจาคจากราชการ)
 ความหมาย : รายการวัสดุที่หน่วยงานราชการบริจาคมา
 สัดส่วนความสัมพันธ์ : 1:1

- ชื่อ : MATERIAL:MATERIAL_DONATE_OFFICE
(วัสดุ:วัสดุบริจาคจากเอกชน)
- ความหมาย : รายการวัสดุที่มาจากการบริจาควัสดุของหน่วยงานเอกชน
- สัดส่วนความสัมพันธ์ : 1:1
- ชื่อ : MATERIAL:MATERIAL_OTHER_OFFICE (วัสดุ:วัสดุจากเอกชน)
- ความหมาย : รายการวัสดุที่ได้จากหน่วยงานเอกชน ซึ่งปรากฏในโมเดลข้อมูลเชิงกายภาพเท่านั้น
- สัดส่วนความสัมพันธ์ : 1:1
- ชื่อ : MATERIAL:SELF_ACTING_MATERIAL (วัสดุ:วัสดุจัดทำเอง)
- ความหมาย : รายการวัสดุที่หน่วยงานจัดทำ จัดทำขึ้นเอง
- สัดส่วนความสัมพันธ์ : 1:1
- ชื่อ : MATERIAL_EXCHANGE:GOVERNMENT_MATERIAL
(วัสดุแลกเปลี่ยน:บริษัทกับวัสดุ)
- ความหมาย : การแลกเปลี่ยนวัสดุรายการนี้เป็นการแลกเปลี่ยนกับหน่วยงานราชการ
- สัดส่วนความสัมพันธ์ : 1:1
- ชื่อ : MATERIAL_EXCHANGE:OFFICE_MATERIAL
(วัสดุแลกเปลี่ยน:หน่วยงานราชการกับวัสดุ)
- ความหมาย : การแลกเปลี่ยนวัสดุรายการนี้เป็นการแลกเปลี่ยนกับหน่วยงานเอกชน
- สัดส่วนความสัมพันธ์ : 1:1
- ชื่อ : MINISTRY:SUBMINISTRY (กระทรวง:กรม)
- ความหมาย : กระทรวงหนึ่งๆอาจประกอบด้วยกรมหลายกรม
- สัดส่วนความสัมพันธ์ : 1:N

ชื่อ : NOSE:BUILD NOSE:FLR NOSE:RM
 (ประสิทธิภาพด้านเสียง:รายละเอียดอาคาร
 ประสิทธิภาพด้านเสียง:รายละเอียดชั้น
 ประสิทธิภาพด้านเสียง:รายละเอียดห้อง)
 ความหมาย : ประสิทธิภาพด้านเสียงใช้ระบุอาคาร ชั้น ห้องหลายแห่ง
 สัดส่วนความสัมพันธ์ : 1:N

ชื่อ : OPEN_BUILD_TYPE:BUILD
 (ประเภทบุคลากรที่เปิดอาคาร:อาคาร)
 ความหมาย : เป็นการระบุว่าอาคารที่เปิดนั้นเปิดด้วยบุคลากรประเภทใด
 สัดส่วนความสัมพันธ์ : 1:N

ชื่อ : ORGANIZATION_TYPE:HARDWARE
 (ประเภทหน่วยงาน:ครุภัณฑ์)
 ความหมาย : ครุภัณฑ์มาจากหน่วยงานหลายประเภท
 สัดส่วนความสัมพันธ์ : 1:N

ชื่อ : ORGANIZATION_TYPE:HARDWARE_EXCHANGE
 (ประเภทหน่วยงาน:ครุภัณฑ์แลกเปลี่ยน)
 ความหมาย : ครุภัณฑ์ที่จำหน่ายไปด้วยแลกเปลี่ยนนั้นแลกเปลี่ยนให้กับหน่วยงานหลาย
 ประเภท
 สัดส่วนความสัมพันธ์ : 1:N

ชื่อ : ORGANIZATION_TYPE:MATERIAL
 (ประเภทหน่วยงาน:วัสดุ)
 ความหมาย : วัสดุมาจากหน่วยงานหลายประเภท
 สัดส่วนความสัมพันธ์ : 1:N

- ชื่อ : ORGANIZATION_TYPE:MATERIAL_EXCHANGE
(ประเภทหน่วยงาน: วัสดุแลกเปลี่ยน)
- ความหมาย : วัสดุที่แลกเปลี่ยนมานั้นแลกเปลี่ยนได้จากหน่วยงานหลายประเภท
- สัดส่วนความสัมพันธ์ : 1:N
-
- ชื่อ : ORGANIZATION_TYPE:SELLED_HARDWARE
(ประเภทหน่วยงาน: ครุภัณฑ์ขาย)
- ความหมาย : ครุภัณฑ์ที่จำหน่ายไปด้วยวิธีการขายนั้นขายให้กับหน่วยงานหลายประเภท
- สัดส่วนความสัมพันธ์ : 1:N
-
- ชื่อ : ORGANIZATION_TYPE:SELLED_MATERIAL
(ประเภทหน่วยงาน: วัสดุขาย)
- ความหมาย : วัสดุที่จำหน่ายไปด้วยวิธีการขายนั้นขายให้กับหน่วยงานหลายประเภท
- สัดส่วนความสัมพันธ์ : 1:N
-
- ชื่อ : OTHER_PERSON:OPEN_OTHER
(บุคลากรอื่นๆ: บุคลากรอื่นๆที่เปิดอาคาร)
- ความหมาย : บุคลากรอื่นๆที่ไม่ใช่บุคลากรประจำเป็นประธานในการเปิดอาคารหลายอาคารได้
- สัดส่วนความสัมพันธ์ : 1:N
-
- ชื่อ : OTHER_PERSON:R_OTHER_CONTACT
(บุคคลที่เป็นพยาน: ความสัมพันธ์สัญญากับบุคลากรอื่นๆ)
- ความหมาย : บุคคลภายนอกสามารถเป็นพยานในการเซ็นสัญญาได้หลายสัญญา
- สัดส่วนความสัมพันธ์ : 1:N
-
- ชื่อ : PAYMENT:CONTACT (ลักษณะการจ่ายเงิน: สัญญา)
- ความหมาย : สัญญาอาจมีการจ่ายเงินได้แบบงวด หรือแบบทั้งหมดซึ่งกำหนดด้วยลักษณะ

การจ่ายเงิน

สัดส่วนความสัมพันธ์ : 1:N

ชื่อ : PERSON:ACQUISITION_ORDER (บุคลากร:ใบจัดหา)

ความหมาย : บุคลากรที่จัดทำใบจัดหา

สัดส่วนความสัมพันธ์ : 1:N

ชื่อ : PERSON:ACQUISITION_ORDER (บุคลากร:ใบจัดหา)

ความหมาย : บุคลากรที่อนุมัติให้จัดหาพัสดุ

สัดส่วนความสัมพันธ์ : 1:N

ชื่อ : PERSON:AUDITING_DOCUMENT (บุคลากร:เอกสารแต่งตั้งตรวจพัสดุ)

ความหมาย : บุคลากรผู้เฝ้าที่แต่งตั้งบุคลากรอื่นๆตรวจพัสดุประจำปี

สัดส่วนความสัมพันธ์ : 1:N

ชื่อ : PERSON:AUDIT_HARDWARE (บุคลากร:รายการแต่งตั้งตรวจครุภัณฑ์)

ความหมาย : บุคลากรผู้เฝ้าที่รับการแต่งตั้งตรวจครุภัณฑ์ประจำปี

สัดส่วนความสัมพันธ์ : 1:N

ชื่อ : PERSON:AUDIT_MATERIAL (บุคลากร:รายการแต่งตั้งตรวจวัสดุ)

ความหมาย : บุคลากรผู้เฝ้าที่รับการแต่งตั้งตรวจวัสดุประจำปี

สัดส่วนความสัมพันธ์ : 1:N

ชื่อ : PERSON:BUILD_PERSON

PERSON:FLOOR_PERSON

PERSON:ROOM_PERSON

(บุคลากร:บุคลากรผู้เฝ้าที่ดูแลอาคาร

บุคลากร:บุคลากรผู้เฝ้าที่ดูแลชั้น

บุคลากร:บุคลากรเจ้าหน้าที่ดูแลห้อง)

ความหมาย : บุคลากรเจ้าหน้าที่ดูแลอาคาร ชั้น ห้อง ได้หลายรายการ
 สัดส่วนความสัมพันธ์ : 1:N

ชื่อ : PERSON:COMMITTEE (บุคลากร:คณะกรรมการ)

ความหมาย : บุคลากรเป็นกรรมการชุดต่างๆได้หลายรายการ
 สัดส่วนความสัมพันธ์ : 1:N

ชื่อ : PERSON:COMMITTEE_DOCUMENT (บุคลากร:เอกสารแต่งตั้งหาข้อเท็จจริง)

ความหมาย : บุคลากรเจ้าหน้าที่แต่งตั้งผู้ดำเนินการหาข้อเท็จจริงเมื่อพบ พัสคมีปัญหาลัง
 จากตรวจพัสดุประจำปี

สัดส่วนความสัมพันธ์ : 1:N

ชื่อ : PERSON:CONTRACT (บุคลากร:สัญญา)

ความหมาย : บุคลากรเจ้าหน้าที่เป็นแทนในการทำสัญญาหรือติดต่อสัญญา
 สัดส่วนความสัมพันธ์ : 1:N

ชื่อ : PERSON:DRAWED_ITEM (บุคลากร:ใบเบิกพัสดุ)

ความหมาย : บุคลากรเจ้าหน้าที่ขอเบิกพัสดุ

สัดส่วนความสัมพันธ์ : 1:N

ชื่อ : PERSON:DRAWED_ITEM (บุคลากร:ใบเบิกพัสดุ)

ความหมาย : บุคลากรเจ้าหน้าที่อนุมัติเบิกพัสดุตามใบเบิกพัสดุ

สัดส่วนความสัมพันธ์ : 1:N

ชื่อ : PERSON:DRAWED_ITEM (บุคลากร:ใบเบิกพัสดุ)

ความหมาย : บุคลากรพัสดุกกลางที่จ่ายพัสดุตามใบเบิกพัสดุ

สัดส่วนความสัมพันธ์ : 1:N

ชื่อ : PERSON:EXAMINE_COMPANY (บุคลากรของบริษัทที่ขอใบสอบราคา)
 ความหมาย : บุคลากรที่ส่งกลางที่มอบใบสอบราคาให้บริษัท
 สัดส่วนความสัมพันธ์ : 1:N

ชื่อ : PERSON:EXAMINE_ITEM (บุคลากรของบริษัทที่ยื่นใบสอบราคา)
 ความหมาย : บุคลากรที่ส่งกลางที่รับใบสอบราคาจากบริษัท
 สัดส่วนความสัมพันธ์ : 1:N

ชื่อ : PERSON:GET_RID_OF_ALLOW_ITEM
 (บุคลากร:ใบอนุมัติจำหน่ายพัสดุหลังตรวจพัสดุประจำปี)
 ความหมาย : บุคลากรผู้เข้าที่อนุมัติให้จำหน่ายพัสดุประจำปี
 สัดส่วนความสัมพันธ์ : 1:N

ชื่อ : PERSON:GET_RID_OF_ALLOW_ITEM
 (บุคลากร:ใบอนุมัติจำหน่ายพัสดุหลังตรวจพัสดุประจำปี)
 ความหมาย : บุคลากรผู้เข้าที่จัดทำใบอนุมัติจำหน่ายพัสดุประจำปี
 สัดส่วนความสัมพันธ์ : 1:N

ชื่อ : PERSON:HARDWARE_WRONGDOER
 (บุคลากร:พนักงานรับผิดชอบสำหรับครุภัณฑ์)
 ความหมาย : บุคลากรผู้รับผิดชอบกรณีครุภัณฑ์มีปัญหา หลังจากตรวจพัสดุประจำปี
 สัดส่วนความสัมพันธ์ : 1:N

ชื่อ : PERSON:MATERIAL_WRONGDOER (บุคลากร:พนักงานรับผิดชอบสำหรับวัสดุ)
 ความหมาย : บุคลากรผู้รับผิดชอบกรณีวัสดุมีปัญหาหลังจากตรวจพัสดุประจำปี
 สัดส่วนความสัมพันธ์ : 1:N

ชื่อ : PERSON:PERSON_CHULA (บุคลากร:บุคลากรผู้เข้าที่เปิดอาคาร)

ความหมาย : บุคลากรผู้เข้าเป็นประธานในการเปิดอาคารหลายอาคารได้
 สัดส่วนความสัมพันธ์ : 1:N

ชื่อ : PERSON:PROSECUTOR_HARDWARE
 (บุคลากรกระทำการส่งเรื่องครุภัณฑ์ให้อัยการ)

ความหมาย : บุคลากรผู้เข้าที่ดำเนินการส่งเรื่องของครุภัณฑ์ให้อัยการดำเนินการตามกฎหมาย

สัดส่วนความสัมพันธ์ : 1:N

ชื่อ : PERSON:PROSECUTOR_MATERIAL
 (บุคลากรกระทำการส่งเรื่องวัสดุให้อัยการ)

ความหมาย : บุคลากรผู้เข้าที่ดำเนินการส่งเรื่องของวัสดุให้อัยการดำเนินการตามกฎหมาย

สัดส่วนความสัมพันธ์ : 1:N

ชื่อ : PERSON:PUSHNISHMENT_DOCUMENT (บุคลากร:ใบอนุมัติให้ลงโทษ)

ความหมาย : บุคลากรผู้เข้าที่อนุมัติให้ลงโทษ บุคลากรผู้เข้าที่จัดทำใบอนุมัติให้ลงโทษ

สัดส่วนความสัมพันธ์ : 1:N

ชื่อ : PERSON:SELF_ACTING_PERSON (บุคลากร:บุคคลที่จัดทำพัสดุเอง)

ความหมาย : บุคลากรผู้เข้าที่จัดทำพัสดุขึ้นเอง

สัดส่วนความสัมพันธ์ : 1:N

ชื่อ : PERSON:STATUS_CONTRACT_HARDWARE
 (บุคลากร:สถานะครุภัณฑ์มาจากสร้างอาคาร)

ความหมาย : บุคลากรผู้เข้าที่แจ้งครุภัณฑ์ที่มาจากสร้างอาคารหรือที่บันทึกสถานะครุภัณฑ์ที่มาจากสร้างอาคาร

สัดส่วนความสัมพันธ์ : 1:N

ชื่อ : PERSON:TEMPSTATUS_HARDWARE
 (บุคลากร:สถานะครุภัณฑ์มาจากสร้างอาคาร
 บุคลากร:สถานะครุภัณฑ์ระหว่างปี)
 ความหมาย : บุคลากรรพฐาที่แจ้งสถานะครุภัณฑ์ระหว่างปีหรือบุคลากรที่บันทึกสถานะ
 ครุภัณฑ์ระหว่างปี
 สัดส่วนความสัมพันธ์ : 1:N

ชื่อ : PERSON:TRUE_HARDWARE_LIST
 (บุคลากร:รายการแต่งตั้งตรวจครุภัณฑ์หาข้อเท็จจริง)
 ความหมาย : บุคลากรรพฐาที่รับการแต่งตั้งให้หาข้อเท็จจริงสำหรับครุภัณฑ์
 สัดส่วนความสัมพันธ์ : 1:N

ชื่อ : PERSON:TRUE_MATERIAL_LIST
 (บุคลากร:รายการแต่งตั้งตรวจวัสดุหาข้อเท็จจริง)
 ความหมาย : บุคลากรรพฐาที่รับการแต่งตั้งให้หาข้อเท็จจริงสำหรับวัสดุ
 สัดส่วนความสัมพันธ์ : 1:N

ชื่อ : PERSON:WRONGDOER_DOCUMENT
 (บุคลากร:เอกสารแต่งตั้งหาผู้รับผิดชอบแห่ง)
 ความหมาย : บุคลากรรพฐาที่แต่งตั้งบุคลากรอื่นเพื่อหาผู้รับผิดชอบแห่ง
 สัดส่วนความสัมพันธ์ : 1:N

ชื่อ : PERSON:WRONGDOER_HARDWARE_DOCUMENT
 (บุคลากร:รายการแต่งตั้งตรวจครุภัณฑ์หาผู้รับผิดชอบแห่ง)
 ความหมาย : บุคลากรรพฐาที่รับการแต่งตั้งให้หาผู้รับผิดชอบแห่งสำหรับครุภัณฑ์ที่มีปัญหา
 สัดส่วนความสัมพันธ์ : 1:N

ชื่อ : PERSON:WRONGDOER_MATERIAL_DOCUMENT

- (บุคลากร: ราชการแต่งตั้งตรวจพิสูจน์ผู้รับผิดชอบ)
- ความหมาย : บุคลากรผู้ให้บริการแต่งตั้งให้หาผู้รับผิดชอบสำหรับวัสดุที่มีปัญหา
สัดส่วนความสัมพันธ์ : 1:N
- ชื่อ : PERSON_COPORATION:CONTRACT (พนักงานบริษัทผู้รับจ้าง:สัญญา)
ความหมาย : พนักงานบริษัทสามารถติดต่อในการทำสัญญาได้หลายสัญญา หรือเป็นตัวแทน
ผู้รับจ้างได้หลายครั้ง หรือพนักงานบริษัทติดต่อกับการทำสัญญาได้หลายสัญญา
สัดส่วนความสัมพันธ์ : 1:N
- ชื่อ : PERSON_COPORATION:EXAMINE_COMPANY
(พนักงานบริษัทผู้รับจ้าง:บริษัทที่ขอใบสอบราคา)
ความหมาย : พนักงานบริษัทผู้รับจ้างผู้มาขอใบสอบราคา
สัดส่วนความสัมพันธ์ : 1:N
- ชื่อ : PERSON_COPORATION:EXAMINE_ITEM
(พนักงานบริษัทผู้รับจ้าง:บริษัทที่ขอใบสอบราคา)
ความหมาย : พนักงานบริษัทผู้รับจ้างผู้มาขอใบสอบราคา
สัดส่วนความสัมพันธ์ : 1:N
- ชื่อ : PERSON_COPORATION:PURCHASING_ORDER
(พนักงานบริษัทผู้รับจ้าง:ใบสั่งซื้อ)
ความหมาย : พนักงานบริษัทผู้รับจ้างผู้มารับใบสั่งซื้อ
สัดส่วนความสัมพันธ์ : 1:N
- ชื่อ : PERSON_COPORATION:R_WITNESS_CONTRACT
(พนักงานบริษัทผู้รับจ้าง:ความสัมพันธ์สัญญากับพนักงานบริษัท)
ความหมาย : พนักงานบริษัทแต่ละคนเป็นพยานในการเซ็นสัญญาได้หลายสัญญา
สัดส่วนความสัมพันธ์ : 1:N

- ชื่อ : PILE:WORK (กองงาน)
 ความหมาย : กองหนึ่งๆอาจประกอบด้วยงานหลายงาน
 สัดส่วนความสัมพันธ์ : 1:N
- ชื่อ : PLANE:RM PLANE:FLR PLANE:BUILD
 (แบบแปลน:รายละเอียดห้อง แบบแปลน:รายละเอียดชั้น
 แบบแปลน:รายละเอียดอาคาร)
 ความหมาย : ข้อมูลแบบแปลนแต่ละรายการใช้กับ รายละเอียดสัญญาห้อง ชั้น อาคาร
 ได้หลายครั้ง
 สัดส่วนความสัมพันธ์ : 1:N
- ชื่อ : PLANE:R_PLANE_CONTRACT
 (แบบแปลน:ความสัมพันธ์แบบแปลนกับสถาปนิก)
 ความหมาย : ข้อมูลแบบแปลนแต่ละฉบับนั้นมีสถาปนิก วิศวกร ผู้อนุมัติแบบ ผู้เขียนแบบ
 ได้หลายคน
 สัดส่วนความสัมพันธ์ : 1:N
- ชื่อ : PRICING_ORDER_LIST:PURCHASING_ORDER_LIST
 (รายการในใบเสนอราคา:รายการในใบสั่งซื้อ)
 ความหมาย : รายการพัสดุที่บริษัทเสนอมาจะสัมพันธ์กับรายการพัสดุที่พัสดุกกลางสั่งซื้อ
 สัดส่วนความสัมพันธ์ : 1:N
- ชื่อ : PROBLEMED_HARDWARE:COMPENSATED_HARDWARE
 (ครุภัณฑ์มีปัญหา:การชดใช้ด้วยครุภัณฑ์)
 ความหมาย : ครุภัณฑ์ที่ผู้อนุมัติให้มีการดำเนินการชดใช้ครุภัณฑ์นั้น หลังพบปัญหาตรวจพัสดุ
 ประจำปี
 สัดส่วนความสัมพันธ์ : 1:1

ชื่อ : PROBLEMED_HARDWARE:GET_RID_OF_HARDWARE
(ครุภัณฑ์ที่มีปัญหา: การจำหน่ายสูญครุภัณฑ์)

ความหมาย : ครุภัณฑ์ที่อนุมัติให้มีการดำเนินการจำหน่ายสูญ หลังพบปัญหาตรวจพัสดุประจำปี

สัดส่วนความสัมพันธ์ : 1:1

ชื่อ : PROBLEMED_HARDWARE:PROSECUTOR_HARDWARE
(ครุภัณฑ์ที่มีปัญหา: การส่งเรื่องครุภัณฑ์ให้อัยการ)

ความหมาย : ครุภัณฑ์ที่อนุมัติให้มีการดำเนินการส่งเรื่องให้อัยการ หลังพบปัญหาตรวจพัสดุประจำปี

สัดส่วนความสัมพันธ์ : 1:1

ชื่อ : PROBLEMED_HARDWARE:RECTIFY_HARDWARE
(ครุภัณฑ์ที่มีปัญหา: การแก้ไขครุภัณฑ์)

ความหมาย : ครุภัณฑ์ที่อนุมัติให้มีการดำเนินการแก้ไข หลังพบปัญหาตรวจพัสดุประจำปี

สัดส่วนความสัมพันธ์ : 1:1

ชื่อ : PROBLEMED_HARDWARE:REPAY_HARDWARE
(ครุภัณฑ์ที่มีปัญหา: การชดใช้เงินครุภัณฑ์)

ความหมาย : ครุภัณฑ์ที่อนุมัติให้มีการดำเนินการชดใช้ด้วยเงิน หลังพบปัญหาตรวจพัสดุประจำปี

สัดส่วนความสัมพันธ์ : 1:1

ชื่อ : PROBLEMED_MATERIAL:COMPENSATED_MATERIAL
(วัสดุที่มีปัญหา: การชดใช้ด้วยวัสดุ)

ความหมาย : วัสดุที่อนุมัติให้มีการดำเนินการชดใช้วัสดุนั้นหลังพบปัญหาตรวจพัสดุประจำปี

สัดส่วนความสัมพันธ์ : 1:1

- ชื่อ : PROBLEMED_MATERIAL:GET_RID_OF_MATERIAL
(วัสดุมีปัญหา:การจำหน่ายวัสดุ)
- ความหมาย : วัสดุที่อนุมัติให้มีการดำเนินการจำหน่ายวัสดุ หลังพบปัญหาตรวจพัสดุประจำปี
- สัดส่วนความสัมพันธ์ : 1:1
- ชื่อ : PROBLEMED_MATERIAL:PROSECUTOR_MATERIAL
(วัสดุมีปัญหา:การส่งเรื่องวัสดุให้อัยการ)
- ความหมาย : วัสดุที่อนุมัติให้มีการดำเนินการส่งเรื่องให้อัยการ หลังพบปัญหาตรวจพัสดุประจำปี
- สัดส่วนความสัมพันธ์ : 1:1
- ชื่อ : PROBLEMED_MATERIAL:RECTIFY_MATERIAL
(วัสดุมีปัญหา:การแก้ไขวัสดุ)
- ความหมาย : วัสดุที่อนุมัติให้มีการดำเนินการแก้ไข หลังพบปัญหาตรวจพัสดุประจำปี
- สัดส่วนความสัมพันธ์ : 1:1
- ชื่อ : PROBLEMED_MATERIAL:REPAY_MATERIAL
(วัสดุมีปัญหา:การชดใช้เงินวัสดุ)
- ความหมาย : วัสดุที่อนุมัติให้มีการดำเนินการชดใช้ด้วยเงินหลังพบปัญหาตรวจพัสดุประจำปี
- สัดส่วนความสัมพันธ์ : 1:1
- ชื่อ : PROCUREMENT:PROCUREMENT_LIST (หัวข้อจัดหาพัสดุ:รายการพัสดุ)
- ความหมาย : แต่ละเอกสารการจัดหาพัสดุหนึ่งๆประกอบด้วยรายการพัสดุได้หลายรายการ
- สัดส่วนความสัมพันธ์ : 1:N
- ชื่อ : PROCUREMENT_LIST:ANOTHER_ACQUISITION
(รายการพัสดุ:รายการจัดหาอื่นๆ)
- ความหมาย : รายการพัสดุที่หน่วยงานผู้ใช้ออมา ถ้าเป็นการโอน แลกเปลี่ยน บริจาค

ทำเองของครุภัณฑ์

สัดส่วนความสัมพันธ์ : 1:N

ชื่อ : PROCUREMENT_REQUIREMENT:PROCUREMENT_LIST
(ความต้องการจัดหา:รายการพัสดุ)

ความหมาย : ความต้องการจัดหารายการพัสดุกับรายการพัสดุ

สัดส่วนความสัมพันธ์ : 1:N

ชื่อ : PROVINCE:BANK
PROVINCE:BRANCH_BANK
PROVINCE:REGISTER
PROVINCE:ARCHITECH
(จังหวัด:ธนาคาร
จังหวัด:สาขา-ธนาคาร
จังหวัด:รายการอินเทอร์เน็ต
จังหวัด:รายละเอียดสถาปนิก)

ความหมาย : จังหวัดใช้ระบุถึงธนาคาร สาขาธนาคาร รายการอินเทอร์เน็ต รายละเอียดสถาปนิกได้

สัดส่วนความสัมพันธ์ : 1:N

ชื่อ : PROVINCE:COPORATION (จังหวัด:บริษัท)

ความหมาย : แต่ละบริษัทที่ตั้งตามจังหวัดต่างๆได้

สัดส่วนความสัมพันธ์ : 1:N

ชื่อ : PURCHASING_ORDER:PURCHASING_ORDER_LIST
(ใบสั่งซื้อ:รายการในใบสั่งซื้อ)

ความหมาย : แต่ละใบสั่งซื้อประกอบด้วยรายการพัสดุที่สั่งซื้อได้หลายรายการ

สัดส่วนความสัมพันธ์ : 1:N

ชื่อ : PUSHNISHMENT:PROBLEMED_HARDWARE
(บทลงโทษ:ครุภัณฑ์มีปัญหา)

ความหมาย : ประเภทการลงโทษเช่น แก้อุปกรณ์ที่ ชดใช้เงิน จำนำสูญ หรือส่ง
เรื่องให้อัยการ กรณีครุภัณฑ์มีปัญหา

สัดส่วนความสัมพันธ์ : 1:N

ชื่อ : PUSHNISHMENT:PROBLEMED_MATERIAL
(บทลงโทษ:วัสดุมีปัญหา)

ความหมาย : ประเภทการลงโทษ เช่นแก้อุปกรณ์ที่ชดใช้เงิน จำนำสูญ หรือส่งเรื่องให้
อัยการ กรณีวัสดุมีปัญหาใช้กับวัสดุได้หลายรายการ

สัดส่วนความสัมพันธ์ : 1:N

ชื่อ : RECEIVE:CONTRACT (ระบบประเภทการได้มาซึ่งบริษัท:สัญญา)

ความหมาย : ประเภทการได้มาซึ่งบริษัทสามารถกำหนดสัญญาได้หลายสัญญา

สัดส่วนความสัมพันธ์ : 1:N

ชื่อ : RECEIVE_SUBROOM:SUBROOM (ที่มาของห้องย่อย:ห้องย่อย)

ความหมาย : ที่มาของห้องย่อยระบุแต่ละห้องย่อย

สัดส่วนความสัมพันธ์ : 1:N

ชื่อ : REPAY_HARDWARE:INSTALMENT_HARDWARE
(การชดใช้เงินครุภัณฑ์:การชดใช้เงินครุภัณฑ์เป็นงวด)

ความหมาย : การชดใช้เงินสำหรับครุภัณฑ์แบบจ่ายเป็นงวด

สัดส่วนความสัมพันธ์ : 1:1

ชื่อ : REPAY_HARDWARE:PAY_HARDWARE
(การชดใช้เงินครุภัณฑ์:การชดใช้เงินครุภัณฑ์ทั้งหมด)

ความหมาย : การชดใช้เงินสำหรับครุภัณฑ์เป็นแบบจ่ายทั้งหมด

สัดส่วนความสัมพันธ์ : 1:1

ชื่อ : REPAY_MATERIAL:INSTALMENT_MATERIAL
(การชดใช้เงินวัสดุ:การชดใช้เงินวัสดุเป็นงวด)

ความหมาย : การชดใช้เงินสำหรับวัสดุแบบจ่ายเป็นงวด

สัดส่วนความสัมพันธ์ : 1:1

ชื่อ : REPAY_MATERIAL:PAY_MATERIAL
(การชดใช้เงินวัสดุ:การชดใช้เงินวัสดุทั้งหมด)

ความหมาย : การชดใช้เงินสำหรับวัสดุเป็นแบบจ่ายทั้งหมด

สัดส่วนความสัมพันธ์ : 1:1

ชื่อ : RESPONSIBLE:PROBLEMED_HARDWARE (ความรับผิดชอบ:ครุภัณฑ์ที่มีปัญหา)

ความหมาย : ครุภัณฑ์ที่หน่วยงานเบิกไปใช้งานหรืออยู่ที่พัสดุกลาง หลังตรวจพัสดุประจำปี พบว่ามีปัญหาก็จะสอบสวนหาผู้รับผิดชอบว่ามีหรือไม่

สัดส่วนความสัมพันธ์ : 1:N

ชื่อ : RESPONSIBLE:PROBLEMED_MATERIAL (ความรับผิดชอบ:วัสดุที่มีปัญหา)

ความหมาย : วัสดุที่หน่วยงานเบิกไปใช้งาน หรืออยู่ที่พัสดุกลาง หลังตรวจพัสดุประจำปี พบว่ามีปัญหาก็จะสอบสวนหาผู้รับผิดชอบว่ามีหรือไม่

สัดส่วนความสัมพันธ์ : 1:N

ชื่อ : RM:AMOUNT_MAN (รายละเอียดห้อง:บอกจำนวนคน)

ความหมาย : ห้องแต่ละห้องจะจุจำนวนคนได้หลายค่าซึ่งขึ้นกับประเภทการใช้งานห้องนั้นๆ

สัดส่วนความสัมพันธ์ : 1:N

ชื่อ : RM:AREA_ROOM (รายละเอียดห้อง:พื้นที่ห้อง)

ความหมาย : ห้องแต่ละห้องมีพื้นที่ชนิดต่างๆหลายพื้นที่

สัดส่วนความสัมพันธ์ : 1:N

ชื่อ : RM:BOND RM:BLOSTER RM:CHEQUE

(รายละเอียดห้อง:หลักทรัพย์ค้ำประกันพันธบัตร

รายละเอียดห้อง:หลักทรัพย์ค้ำประกันหนังสือค้ำประกัน

รายละเอียดห้อง:หลักทรัพย์ค้ำประกันเช็ค))

ความหมาย : รายละเอียดห้องมีหลักทรัพย์ค้ำประกันเช่นพันธบัตร หนังสือค้ำประกัน เช็ค

สัดส่วนความสัมพันธ์ : 1:N

ชื่อ : RM:RECORD_WORK (รายละเอียดห้อง:บันทึกการใช้ห้อง)

ความหมาย : ห้องแต่ละห้องมีการใช้งานตลอดเวลา ซึ่งจะมีการบันทึกการใช้งานห้อง
นั้นๆไว้

สัดส่วนความสัมพันธ์ : 1:N

ชื่อ : RM:ROOM_OWN (รายละเอียดห้อง:สิทธิครอบครองห้อง)

ความหมาย : ห้องแต่ละห้องเคยมีคณะ ภาควิชา มากกว่า 1 แห่งครอบครองห้องไว้

สัดส่วนความสัมพันธ์ : 1:N

ชื่อ : RM:ROOM_PERSON (รายละเอียดห้อง:บุคลากรประจำแต่ละห้อง)

ความหมาย : ห้องแต่ละห้องมีบุคลากรหลายคนในการดูแล ซึ่งขึ้นกับหน้าที่ของ
บุคลากรเหล่านั้น

สัดส่วนความสัมพันธ์ : 1:N

ชื่อ : RM:ROOM_PLACE_INVENTORY (รายละเอียดห้อง:ที่ตั้งพัสดุห้อง)

ความหมาย : ห้องแต่ละห้องมีพัสดุหลายอย่างที่ เป็นของห้องจัดวางไว้ใช้งาน

สัดส่วนความสัมพันธ์ : 1:N

ชื่อ : RM:ROOM_STATUS (รายละเอียดห้อง:สถานะห้อง)

ความหมาย : ห้องแต่ละห้องมีสถานะหลายสถานะ เก็บบันทึกไว้

สัดส่วนความสัมพันธ์ : 1:N

ชื่อ : RM:SUBROOM (รายละเอียดห้อง:ห้องย่อย)

ความหมาย : ห้องแต่ละห้องอาจจะประกอบด้วยห้องย่อยได้หลายห้องย่อย หรือห้องย่อยแต่ละห้องย่อยอาจจะอยู่ในห้องได้หลายห้อง

สัดส่วนความสัมพันธ์ : 1:N

ชื่อ : SELF_ACTING_HARDWARE:HARDWARE

(ครุภัณฑ์จัดทำเอง:ครุภัณฑ์)

ความหมาย : รายการครุภัณฑ์ที่หน่วยงานผู้จัดทำขึ้นเอง

สัดส่วนความสัมพันธ์ : 1:N

ชื่อ : SELF_ACTING_HARDWARE:SELF_ACTING_PERSON

(ครุภัณฑ์จัดทำเอง:บุคคลที่จัดทำพัสดุเอง)

ความหมาย : ครุภัณฑ์แต่ละรายการจัดทำโดยบุคลากรผู้จัดทำฯ หลายคนได้

สัดส่วนความสัมพันธ์ : 1:N

ชื่อ : SELF_ACTING_MATERIAL:SELF_ACTING_PERSON

(วัสดุจัดทำเอง:บุคคลที่จัดทำพัสดุเอง)

ความหมาย : วัสดุแต่ละรายการจัดทำโดยบุคลากรผู้จัดทำฯ หลายคนได้

สัดส่วนความสัมพันธ์ : 1:N

ชื่อ : SELLED_HARDWARE:GOVERNMENT_HARDWARE

(ครุภัณฑ์ขาย:หน่วยงานราชการกับครุภัณฑ์)

ความหมาย : การขายครุภัณฑ์ราชการนี้ขายให้กับหน่วยงานราชการ

สัดส่วนความสัมพันธ์ : 1:1

- ชื่อ : SELLED_HARDWARE:OFFICE_HARDWARE
(ครุภัณฑ์ขาย:บริษัทกับครุภัณฑ์)
- ความหมาย : การขายครุภัณฑ์รายการนี้ขายให้กับหน่วยงานเอกชน
- สัดส่วนความสัมพันธ์ : 1:1
- ชื่อ : SELLED_MATERIAL:GOVERNMENT_MATERIAL
(วัสดุขาย:หน่วยงานราชการกับวัสดุ)
- ความหมาย : การขายวัสดุรายการนี้ขายให้กับหน่วยงานราชการ
- สัดส่วนความสัมพันธ์ : 1:1
- ชื่อ : SELLED_MATERIAL:OFFICE_MATERIAL (วัสดุขาย:บริษัทกับวัสดุ)
- ความหมาย : การขายวัสดุรายการนี้ขายให้กับหน่วยงานเอกชน
- สัดส่วนความสัมพันธ์ : 1:1
- ชื่อ : SELL_METHOD:SELLED_HARDWARE (วิธีขายไป:ครุภัณฑ์ขาย)
- ความหมาย : วิธีการขายแต่ละวิธีใช้กับครุภัณฑ์ได้หลายประเภท
- สัดส่วนความสัมพันธ์ : 1:N
- ชื่อ : SELL_METHOD:SELLED_MATERIAL (วิธีขายไป:วัสดุขาย)
- ความหมาย : วิธีการขายแต่ละวิธีใช้กับวัสดุได้หลายประเภท
- สัดส่วนความสัมพันธ์ : 1:N
- ชื่อ : SOURCE:HARDWARE
SOURCE:MATERIAL
(แหล่งที่มา:ครุภัณฑ์
แหล่งที่มา:วัสดุ)
- ความหมาย : แหล่งที่มาของครุภัณฑ์ หรือวัสดุนี้ระบุที่มาของครุภัณฑ์หรือวัสดุ
- สัดส่วนความสัมพันธ์ : 1:N

ชื่อ : STATION_TYPE:RM (ชนิดที่นั่ง:รายละเอียดห้อง)

ความหมาย : ชนิดที่นั่งกำหนดที่นั่งในหลายๆห้อง

สัดส่วนความสัมพันธ์ : 1:N

ชื่อ : STATUS:BUILDING_STATUS STATUS:FLOOR_STATUS

STATUS:ROOM_STATUS

(สถานะ:สถานะอาคาร สถานะ:สถานะชั้น สถานะ:สถานะห้อง)

ความหมาย : สถานะของอาคาร ชั้น ห้องมีหลายสถานะได้หลายค่า

สัดส่วนความสัมพันธ์ : 1:N

ชื่อ : STRUCTURAL_TYPE:BUILD

(ชนิดโครงสร้างอาคาร:รายละเอียดอาคาร)

ความหมาย : โครงสร้างอาคารหนึ่งๆระบุได้ในหลายอาคาร

สัดส่วนความสัมพันธ์ : 1:N

ชื่อ : SUBCLASS:AREA_BUILD (ประเภทชื่อห้อง:พื้นที่อาคาร)

ความหมาย : ชื่อหมู่ย่อยของห้องนั้นอ้างอิงพื้นที่อาคารได้หลายพื้นที่

สัดส่วนความสัมพันธ์ : 1:N

ชื่อ : SUBCLASS:AREA_FLOOR (ประเภทชื่อห้อง:พื้นที่ชั้น)

ความหมาย : ชื่อหมู่ย่อยของห้องนั้นอ้างอิงพื้นที่ชั้นได้หลายพื้นที่

สัดส่วนความสัมพันธ์ : 1:N

ชื่อ : SUBCLASS:AREA_ROOM (ประเภทชื่อห้อง:พื้นที่ห้อง)

ความหมาย : ชื่อหมู่ย่อยของห้องนั้นอ้างอิงพื้นที่ห้องได้หลายพื้นที่

สัดส่วนความสัมพันธ์ : 1:N

ชื่อ : SUBMINISTRY:PILE (กรม:กอง)

ความหมาย : กรมหนึ่งๆอาจประกอบด้วยกองหลายกอง

สัดส่วนความสัมพันธ์ : 1:N

ชื่อ : SUBROOM:ADD_WALL (ห้องย่อย:กั้นห้อง)

ความหมาย : ห้องย่อยเกิดจากการกั้นห้องได้หลายห้อง

สัดส่วนความสัมพันธ์ : 1:N

ชื่อ : SUBROOM:TAKE_OFF_WALL (ห้องย่อย:รื้อห้อง)

ความหมาย : ห้องย่อยเกิดจากการรื้อห้องได้หลายห้อง

สัดส่วนความสัมพันธ์ : 1:N

ชื่อ : TARGET:DRAWED_LIST (วัตถุประสงค์:รายการใบเบิกพัสดุ)

ความหมาย : วัตถุประสงค์แต่ละวัตถุประสงค์ใช้เบิกครุภัณฑ์ได้หลายรายการ

สัดส่วนความสัมพันธ์ : 1:N

ชื่อ : TRANSMUTE:DESTROY_HARDWARE

(วิธีแปรสภาพ:ครุภัณฑ์แปรสภาพทำลาย)

ความหมาย : วิธีแปรสภาพใช้กับครุภัณฑ์ได้หลายครุภัณฑ์

สัดส่วนความสัมพันธ์ : 1:N

ชื่อ : TRANSMUTE:DESTROY_MATERIAL

(วิธีแปรสภาพ:วัสดุแปรสภาพทำลาย)

ความหมาย : วิธีแปรสภาพหนึ่งๆใช้กับวัสดุได้หลายวัสดุ

สัดส่วนความสัมพันธ์ : 1:N

ชื่อ : TYPE:INVENTORY_NAME (ชนิดพัสดุ:ชื่อพัสดุ)

ความหมาย : ชนิดพัสดুরับชื่อพัสดุหลายรายการ

สัดส่วนความสัมพันธ์ : 1:N

ชื่อ : TYPE_OF_RECEIVE:BUILD_PLACE_INVENTORY
 TYPE_OF_RECEIVE:FLOOR_PLACE_INVENTORY
 TYPE_OF_RECEIVE:ROOM_PLACE_INVENTORY
 (ประเภทการได้มาซึ่งครุภัณฑ์ที่ตั้งพัสดุอาคาร
 ประเภทการได้มาซึ่งครุภัณฑ์ที่ตั้งพัสดุชั้น
 ประเภทการได้มาซึ่งครุภัณฑ์ที่ตั้งพัสดุห้อง)

ความหมาย : ระบุที่มาของครุภัณฑ์แต่ละชั้น ซึ่งอยู่ในอาคาร ชั้น ห้อง ว่ามีความเป็นมา
 อย่างไร ดังนี้มาจากสร้างอาคาร มาจากการเบิกพัสดุกลาง

สัดส่วนความสัมพันธ์ : 1:N

ชื่อ : UNIT:INVENTORY_NAME (หน่วยนับ: ชื่อพัสดุ)

ความหมาย : แต่ละหน่วยพัสดุระบุพัสดุหลายรายการได้

สัดส่วนความสัมพันธ์ : 1:N

ชื่อ : USE_BUILD_TYPE:BUILD (ประเภทการใช้อาคาร:รายละเอียดอาคาร)

ความหมาย : ประเภทการใช้อาคารหนึ่งๆระบุได้ในหลายอาคาร

สัดส่วนความสัมพันธ์ : 1:N

ชื่อ : WITNESS_TYPE:CONTRACT (ประเภทพยาน:สัญญา)

ความหมาย : ประเภทพยานจะกำหนดในสัญญาหลายสัญญา

สัดส่วนความสัมพันธ์ : 1:N

ชื่อ : WORK:EXCHANGE_GOVERNMENT_HARDWARE
 (งาน:ครุภัณฑ์แลกเปลี่ยนกับราชการ)

ความหมาย : หน่วยงานราชการอื่นที่แลกเปลี่ยนครุภัณฑ์กับจุฬาลงกรณ์มหาวิทยาลัย

สัดส่วนความสัมพันธ์ : 1:N

ชื่อ : WORK:EXCHANGE_GOVERNMENT_MATERIAL

(งาน: วัสดุแลกเปลี่ยนกับราชการ)

ความหมาย : หน่วยงานราชการอื่นที่แลกเปลี่ยนวัสดุกับจุฬาลงกรณ์มหาวิทยาลัย

สัดส่วนความสัมพันธ์ : 1:N

ชื่อ : WORK:GOVERNMENT_HARDWARE (งาน: หน่วยงานราชการกับครุภัณฑ์)

ความหมาย : หน่วยงานราชการอื่นที่ขาย หรือแลกเปลี่ยนครุภัณฑ์กับจุฬาลงกรณ์มหาวิทยาลัย

สัดส่วนความสัมพันธ์ : 1:N

ชื่อ : WORK:GOVERNMENT_MATERIAL (งาน: หน่วยงานราชการกับวัสดุ)

ความหมาย : หน่วยงานราชการอื่นที่ขาย หรือแลกเปลี่ยนวัสดุกับจุฬาลงกรณ์มหาวิทยาลัย

สัดส่วนความสัมพันธ์ : 1:N

ชื่อ : WORK:HARDWARE_BORROW_GOVERNMENT

(งาน: ครุภัณฑ์ยืมจากราชการ)

ความหมาย : หน่วยงานราชการอื่นที่ยืมครุภัณฑ์กับจุฬาลงกรณ์มหาวิทยาลัย

สัดส่วนความสัมพันธ์ : 1:N

ชื่อ : WORK:HARDWARE_DONATE_GOVERNMENT

(งาน: ครุภัณฑ์บริจาคจากราชการ)

ความหมาย : หน่วยงานราชการอื่นที่บริจาคครุภัณฑ์ให้จุฬาลงกรณ์มหาวิทยาลัย

สัดส่วนความสัมพันธ์ : 1:N

ชื่อ : WORK:INCLINE_GOVERNMENT_HARDWARE

(งาน: ครุภัณฑ์โอนจากราชการ)

ความหมาย : หน่วยงานราชการอื่นที่โอนครุภัณฑ์ให้กับจุฬาลงกรณ์มหาวิทยาลัย

สัดส่วนความสัมพันธ์ : 1:N

ชื่อ : WORK:INCLINE_GOVERNMENT_MATERIAL

(งาน:วัสดุโอนจากราชการ)

ความหมาย : หน่วยงานราชการอื่นที่โอนวัสดุให้จุฬาฯ

สัดส่วนความสัมพันธ์ : 1:N

ชื่อ : WORK:INCLINE_HARDWARE (งาน:ครุภัณฑ์โอน)

ความหมาย : หน่วยงานราชการอื่นที่โอนครุภัณฑ์ให้จุฬาฯ

สัดส่วนความสัมพันธ์ : 1:N

ชื่อ : WORK:INCLINE_MATERIAL (งาน:วัสดุโอน)

ความหมาย : หน่วยงานราชการอื่นที่โอนวัสดุให้จุฬาฯ

สัดส่วนความสัมพันธ์ : 1:N

ชื่อ : WORK:MATERIAL_BORROW_GOVERNMENT (งาน:วัสดุยืมจากราชการ)

ความหมาย : หน่วยงานราชการอื่นที่ยืมวัสดุ

สัดส่วนความสัมพันธ์ : 1:N

ชื่อ : WORK:MATERIAL_DONATE_GOVERNMENT

(งาน:วัสดุบริจาคจากราชการ)

ความหมาย : หน่วยงานราชการอื่นที่บริจาควัสดุให้จุฬาฯ

สัดส่วนความสัมพันธ์ : 1:N

ชื่อ : WORK_ROOM_TYPE:AMOUNT_MAN (ประเภทการใช้งาน:บอกจำนวนคน)

ความหมาย : ประเภทการใช้งานต่างๆ สามารถกำหนดจำนวนคนได้หลายค่าซึ่งขึ้นกับประเภทการใช้ห้องนั้นๆ

สัดส่วนความสัมพันธ์ : 1:N

ชื่อ : WORK_ROOM_TYPE:RECORD_WORK

(ประเภทการใช้งาน:บันทึกการใช้ห้อง)

ความหมาย : ประเภทการใช้งานต่างๆ จะกำหนดห้องที่นำมาใช้งานในขณะนั้นว่าใช้
สำหรับงานอะไร

สัดส่วนความสัมพันธ์ : 1:N

ชื่อ : WRONGDOER_DOCUMENT:PROBLEMED_HARDWARE
(เอกสารแต่งตั้งหาผู้รับผิดชอบทางแพ่ง:ครุภัณฑ์มีปัญหา)

ความหมาย : เอกสารแต่งตั้งหาผู้รับผิดชอบทางแพ่งบันทึกครุภัณฑ์ได้หลายรายการ เมื่อมี
ปัญหาหลังตรวจพิสูจน์แล้ว

สัดส่วนความสัมพันธ์ : 1:N

ชื่อ : WRONGDOER_DOCUMENT:PROBLEMED_MATERIAL
(เอกสารแต่งตั้งหาผู้รับผิดชอบทางแพ่ง:วัสดุมีปัญหา)

ความหมาย : เอกสารแต่งตั้งหาผู้รับผิดชอบทางแพ่งบันทึกวัสดุได้หลายรายการ เมื่อมี
ปัญหาหลังตรวจพิสูจน์แล้ว

สัดส่วนความสัมพันธ์ : 1:N

ชื่อ : WRONGDOER_DOCUMENT:WRONGDOER_HARDWARE_DOCUMENT
(เอกสารแต่งตั้งหาผู้รับผิดชอบทางแพ่ง:รายการแต่งตั้งตรวจครุภัณฑ์หาผู้รับ
ผิดทางแพ่ง)

ความหมาย : เอกสารแต่งตั้งหาผู้รับผิดชอบทางแพ่ง สำหรับครุภัณฑ์หลายคน

สัดส่วนความสัมพันธ์ : 1:N

ชื่อ : WRONGDOER_DOCUMENT:WRONGDOER_MATERIAL_DOCUMENT
(เอกสารแต่งตั้งหาผู้รับผิดชอบทางแพ่ง:รายการแต่งตั้งตรวจวัสดุหาผู้รับ
ผิดทางแพ่ง)

ความหมาย : เอกสารแต่งตั้งหาผู้รับผิดชอบทางแพ่ง สำหรับวัสดุหลายคน

สัดส่วนความสัมพันธ์ : 1:N

- ชื่อ : YEAR_GET_RID_OF_HARDWARE:DESTROY_HARDWARE
(ครุภัณฑ์จำหน่ายประจำปี:ครุภัณฑ์แปรสภาพทำลาย)
- ความหมาย : วิธีจำหน่ายครุภัณฑ์รายการนี้หลังตรวจพัสดุประจำปีคือแปรสภาพครุภัณฑ์นั้นๆ
เมื่อหมดความจำเป็น
- สัดส่วนความสัมพันธ์ : 1:1
- ชื่อ : YEAR_GET_RID_OF_HARDWARE:HARDWARE_EXCHANGE
(ครุภัณฑ์จำหน่ายประจำปี:ครุภัณฑ์แลกเปลี่ยน)
- ความหมาย : วิธีจำหน่ายครุภัณฑ์รายการนี้หลังตรวจพัสดุประจำปี คือการแลกเปลี่ยนกับ
หน่วยงานอื่น
- สัดส่วนความสัมพันธ์ : 1:1
- ชื่อ : YEAR_GET_RID_OF_HARDWARE:INCLINE_HARDWARE
(ครุภัณฑ์จำหน่ายประจำปี:ครุภัณฑ์โอน)
- ความหมาย : วิธีจำหน่ายครุภัณฑ์รายการนี้หลังตรวจพัสดุประจำปี คือการโอนวัสดุนี้ให้กับ
หน่วยงานอื่น
- สัดส่วนความสัมพันธ์ : 1:1
- ชื่อ : YEAR_GET_RID_OF_HARDWARE:SELLED_HARDWARE
(ครุภัณฑ์จำหน่ายประจำปี:ครุภัณฑ์ขาย)
- ความหมาย : วิธีจำหน่ายครุภัณฑ์รายการนี้หลังตรวจพัสดุประจำปี คือการขายให้กับ
หน่วยงานอื่น
- สัดส่วนความสัมพันธ์ : 1:1
- ชื่อ : YEAR_GET_RID_OF_MATERIAL:DESTROY_MATERIAL
(วัสดุจำหน่ายประจำปี:วัสดุแปรสภาพทำลาย)
- ความหมาย : วิธีจำหน่ายวัสดุรายการนี้หลังตรวจพัสดุประจำปี คือแปรสภาพวัสดุนี้ๆเมื่อ
หมดความจำเป็น

สัดส่วนความสัมพันธ์ : 1:1

ชื่อ : YEAR_GET_RID_OF_MATERIAL:INCLINE_MATERIAL

(วัสดุจำหน่ายประจำปี:วัสดุโอน)

ความหมาย : วิธีจำหน่ายวัสดุรายการนี้หลังตรวจพัสดุประจำปี คือการโอนวัสดุนี้ให้กับ
หน่วยงานอื่น

สัดส่วนความสัมพันธ์ : 1:1

ชื่อ : YEAR_GET_RID_OF_MATERIAL:MATERIAL_EXCHANGE

(วัสดุจำหน่ายประจำปี:วัสดุแลกเปลี่ยน)

ความหมาย : วิธีจำหน่ายวัสดุรายการนี้หลังตรวจพัสดุประจำปีคือการแลกเปลี่ยนกับหน่วย
งานอื่น

สัดส่วนความสัมพันธ์ : 1:1

ชื่อ : YEAR_GET_RID_OF_MATERIAL:SELLED_MATERIAL

(วัสดุจำหน่ายประจำปี:วัสดุขาย)

ความหมาย : วิธีจำหน่ายวัสดุรายการนี้หลังตรวจพัสดุประจำปีคือการขายให้กับหน่วยงาน
อื่น

สัดส่วนความสัมพันธ์ : 1:1

ชื่อ : ZONE:ZONE_DEPT (เขตการศึกษา:ภาควิชา-เขตการศึกษา)

ความหมาย : เขตการศึกษาหนึ่งๆจะมีภาควิชาได้หลายภาควิชา

สัดส่วนความสัมพันธ์ : 1:N

ชื่อ : ZONE_DEPART:DRAWED_ITEM (ภาควิชา-เขตการศึกษา:ใบเบิกพัสดุ)

ความหมาย : หน่วยงานมีใบเบิกพัสดุได้หลายใบ

สัดส่วนความสัมพันธ์ : 1:N

ชื่อ

: ZONE_DEPT:BUILD_OWN

ZONE_DEPT:FLOOR_OWN

ZONE_DEPT:ROOM_OWN

(ภาควิชา-เขตการศึกษา:สิทธิครอบครองอาคาร

ภาควิชา-เขตการศึกษา:สิทธิครอบครองชั้น

ภาควิชา-เขตการศึกษา:สิทธิครอบครองห้อง)

ความหมาย : ภาควิชาหนึ่งๆมีสิทธิครอบครองอาคาร ชั้น หรือห้องได้หลายรายการ

สัดส่วนความสัมพันธ์ : 1:N



ศูนย์วิทยทรัพยากร
จุฬาลงกรณ์มหาวิทยาลัย

ประวัติผู้เขียน

นายพิชัย โชติสกุลสุข เกิดเมื่อวันที่ 11 ตุลาคม พ.ศ. 2505 ที่กรุงเทพมหานคร สำเร็จการศึกษาวิทยาศาสตรบัณฑิต(สถิติประยุกต์) คณะวิทยาศาสตร์ สถาบันเทคโนโลยีพระจอมเกล้า เจ้าคุณทหาร ลาดกระบัง ในปีการศึกษา 2529 และเข้าศึกษาต่อในหลักสูตรวิทยาศาสตรมหาบัณฑิต สาขาวิทยาศาสตร์คอมพิวเตอร์ จุฬาลงกรณ์มหาวิทยาลัย เมื่อ พ.ศ. 2530



ศูนย์วิทยทรัพยากร
จุฬาลงกรณ์มหาวิทยาลัย