

## ระบบบัญชีโครงการเงินกู้ต่างประเทศของส่วนราชการที่เสนอแนะ

ระบบบัญชีโครงการเงินกู้ต่างประเทศที่ได้ทำการศึกษาและนำเสนอในรายละเอียดต่อไปนี้ได้จัดทำขึ้นภายในกรอบของระบบวิธีปฏิบัติและหลักเกณฑ์ต่าง ๆ ที่กำหนดในระบบบัญชีชุดส่วนราชการในปัจจุบัน เพื่อให้ส่วนราชการสามารถนำข้อมูลส่วนที่มีอยู่แล้วในระบบบัญชีดังกล่าวแยกมาบันทึกควบคุมและแสดงผลการใช้จ่ายเงินเฉพาะของโครงการเงินกู้ได้โดยสะดวกและเป็นมาตรฐานเดียวกัน รวมทั้งได้ศึกษาถึงปัญหาและแนวทางแก้ไขปัญหาค่าที่คาดว่าจะมีผลกระทบต่อระบบบัญชีที่แสดงนี้ด้วย

### แนวความคิดในการปรับปรุงระบบบัญชีโครงการเงินกู้ต่างประเทศ

ระบบบัญชีโครงการเงินกู้ต่างประเทศมีความจำเป็นต่อส่วนราชการเจ้าของโครงการและหน่วยงานที่มีหน้าที่เกี่ยวข้องกับการตรวจสอบติดตามและประเมินผลโครงการอยู่มาก โดยเฉพาะในปัจจุบันที่การกู้เงินจากต่างประเทศถูกจำกัดให้อยู่ภายในกรอบของวงเงินกู้ตามแผนพัฒนาเศรษฐกิจและสังคมแห่งชาติ รวมทั้งนโยบายการอนุมัติให้กู้เฉพาะโครงการที่มีความสำคัญและจำเป็นต่อการพัฒนาเศรษฐกิจและสังคมของประเทศโดยแท้จริง ซึ่งจะต้องมีผลตอบแทนจากการดำเนินโครงการในอัตราสูง ดังนั้นโครงการเงินกู้ทุกโครงการจึงจำเป็นต้องมีการบันทึกรวบรวมข้อมูลทางการเงินของโครงการอย่างเป็นระบบเพื่อควบคุมการใช้จ่ายเงินให้อยู่ภายในวงเงินและเงื่อนไขที่กำหนดและเพื่อประโยชน์ในการตรวจสอบติดตามผล จากการศึกษารวมทั้งประสบการณ์ในการตรวจสอบบัญชีและรายงานการเบิกจ่ายเงินของโครงการเงินกู้ต่างประเทศพบว่า ลักษณะการบันทึกและควบคุมการใช้จ่ายเงินในปัจจุบันยังไม่เหมาะสมและไม่เป็นระบบเดียวกัน ทำให้มีปัญหาและเป็นภาระต่อการตรวจสอบรับรองความถูกต้องของรายงานการเงินอยู่เสมอ กล่าวคือ ในส่วนของเงินงบประมาณสมทบโครงการ และเงินทศรองราชการเพื่อรองจ่ายตามโครงการเงินกู้จากต่างประเทศ บันทึกควบคุมอยู่ในระบบบัญชีชุดส่วนราชการ โดยกองคลังเป็นผู้รับผิดชอบการบันทึกบัญชี ส่วนเงินกู้ต่างประเทศที่เบิกจากแหล่งเงิน

ภู่นั้นจะบันทึกบัญชีโดยกองที่รับผิดชอบโครงการ ซึ่งมีการบันทึกในรูปของทะเบียน รายละเอียดต่าง ๆ ที่บันทึกในแต่ละระบบมีความแตกต่างกันในสาระสำคัญบางประการ และมีปัญหาในการรวบรวมข้อมูลอยู่ค่อนข้างมาก

จากปัญหาและความจำเป็นดังกล่าวข้างต้น จึงเห็นว่าควรจะได้กำหนดให้มีระบบบัญชี เพื่อให้บันทึกควบคุมการเบิกจ่ายเงินกู้ต่างประเทศให้มีมาตรฐานเดียวกันและรวบรวมข้อมูลการเบิกจ่ายเงินจากระบบบัญชีที่เกี่ยวข้อง มาบันทึกรวมอยู่ในระบบบัญชีสำหรับโครงการเงินกู้โดยเฉพาะ ในการศึกษาเนื้อหาารูปแบบของระบบบัญชีที่เหมาะสมและนำมาใช้กับโครงการเงินกู้ต่างประเทศได้นั้น พบว่า ระบบบัญชีโครงการเงินกู้ปี 2520 ของกระทรวงการคลังที่ยังมีปัญหาและขาดความสมบูรณ์ในขณะนั้น สามารถนำมาแก้ไขปรับปรุงใหม่ให้เหมาะสมกับขั้นตอนการปฏิบัติในปัจจุบันได้ เนื่องจากปัญหาและอุปสรรคที่สำคัญบางประการได้รับการแก้ไขไปบ้างแล้ว เช่น

1. ปัญหาการบันทึกบัญชีเกี่ยวกับเงินทรองราชการ เพื่อรองจ่ายตามโครงการเงินกู้จากต่างประเทศในระบบบัญชีชุดส่วนราชการส่วนกลางและส่วนภูมิภาค ซึ่งในอดีตยังไม่ได้กำหนดวิธีการไว้ชัดเจนนั้น กระทรวงการคลังได้สั่งการให้ส่วนราชการถือปฏิบัติเป็นระบบเดียวกันแล้วตั้งแต่ปี 2530

2. ปัญหาการตั้งงบประมาณสมทบโครงการเงินกู้ซึ่งในระบบงบประมาณแบบเดิม (แบบแสดงรายการ) ส่วนราชการตั้งงบประมาณไว้ไม่ชัดเจน คือ ไม่แยกโครงการ หรือตั้งรวมไว้หลาย ๆ โครงการ ทำให้มีปัญหาต่อการรวบรวมและบันทึกข้อมูลแยกรายโครงการนั้น ในปัจจุบันการตั้งงบประมาณในระบบงบประมาณแบบแผนงาน ทำให้ทราบงบประมาณของโครงการค่อนข้างชัดเจน และไม่มีปัญหาในการรวบรวมและแจกแจงข้อมูลเป็นรายโครงการ

สำหรับปัญหาที่เกิดจากการกำหนดวิธีปฏิบัติในระบบนั้น ได้เสนอแนวทางแก้ไขไว้ในระบบที่เสนอใหม่แล้ว นอกจากนั้นในการศึกษาความต้องการใช้ข้อมูลของเจ้าหน้าที่จากหน่วยงานต่าง ๆ ที่เกี่ยวข้องกับโครงการเงินกู้ต่างประเทศ เพื่อประกอบการพิจารณากำหนดแนวทางการควบคุมและรูปแบบรายงานทางการเงินของโครงการที่เหมาะสมและสอดคล้องกับความต้องการใช้รายงานการเงินนั้น ผลที่ได้จากการศึกษายังไม่อาจนำมาใช้กำหนดลักษณะ

ของความต้องการได้ชัดเจน เนื่องจากส่วนใหญ่ไม่ได้มุ่งที่การควบคุมเฉพาะโครงการโดยถือ  
ว่าเป็นหน้าที่ของส่วนราชการโดยตรง แต่ต้องการมองในภาพรวมของระบบการกู้เงินจาก  
ต่างประเทศทั้งระบบ เช่น ภาพรวมของภาระหนี้ที่เพิ่มขึ้นหรือลดลงในแต่ละปี ภาระการชำระ  
คืนเงินต้นและดอกเบี้ย การกำหนดแผนการกู้เงินประจำปี เป็นต้น ในด้านของแหล่งเงินกู้  
เองก็มีได้กำหนดรูปแบบเฉพาะของการรายงานทางการเงิน และลักษณะความต้องการใช้  
ข้อมูล เพียงแต่มีเงื่อนไขว่าผู้กู้จะต้องมีการควบคุมทางบัญชีที่เหมาะสม และมีการตรวจสอบ  
รับรองรายงานการเงินของโครงการโดยสำนักงานตรวจเงินแผ่นดิน

ดังนั้น ผลจากการศึกษาจึงเห็นว่า การปรับปรุงระบบบัญชีโครงการเงินกู้  
ต่างประเทศนั้น น่าจะยังคงแนวคิดและหลักการพื้นฐานบางส่วนจากระบบบัญชีโครงการเงินกู้  
ต่างประเทศปี 2520 ได้ ระบบบัญชีที่เสนอใหม่นี้ จึงใช้ระบบบัญชีดังกล่าวเป็นแนวทางใน  
การปรับปรุงเพื่อเสนอเป็นระบบบัญชีใหม่ โดยให้มีขั้นตอนต่าง ๆ ที่ง่ายต่อการปฏิบัติยิ่งขึ้น

#### วัตถุประสงค์ในการปรับปรุงระบบบัญชีโครงการเงินกู้ต่างประเทศ

1. เพื่อให้มีระบบบัญชีสำหรับโครงการเงินกู้ต่างประเทศที่สมบูรณ์และเป็น  
มาตรฐานเดียวกัน สำหรับทุกส่วนราชการ
2. เพื่อควบคุมและติดตามผลการรับจ่ายเงินของโครงการซึ่งมีการรับและใช้จ่าย  
จากหลายแหล่งให้เป็นไปตามวัตถุประสงค์ และระเบียบ หลักเกณฑ์ รวมทั้งเงื่อนไขของการ  
ใช้จ่ายเงินตามที่กำหนดในสัญญาเงินกู้
3. เพื่อแสดงผลการรับจ่ายเงินของโครงการและรายงานผลให้แหล่งเงินกู้  
ทราบ ตามระยะเวลาที่กำหนด
4. เพื่อให้มีรายงานทางการเงินสำหรับผู้บริหารโครงการ ใช้เป็นข้อมูลในการ  
ติดตามประเมินผล และวางแผนการดำเนินงาน
5. เพื่อให้สำนักงานตรวจเงินแผ่นดินสามารถตรวจสอบการเบิกจ่ายเงินของ  
โครงการได้โดยสะดวกภายใต้ระบบที่เป็นมาตรฐานเดียวกัน

### หลักการและขอบเขตของระบบ

1. เป็นระบบบันทึกบัญชีรวมที่ส่วนกลาง (Centralized) และใช้ระบบบัญชีคู่หลักเงินสด
2. บันทึกควบคุมการรับเงินแยกแต่ละแหล่งและควบคุมการจ่ายเงินแยกตามลักษณะของรายจ่าย โดยไม่มีการบันทึกควบคุมทรัพย์สินถาวรทางบัญชี แต่จะควบคุมไว้ในลักษณะทะเบียน เช่นเดียวกับระบบบัญชีคู่ส่วนราชการ
3. ให้มีการควบคุมการใช้จ่ายเป็นรายโครงการ รายสัญญา และแยกตามแหล่งเงินกู้
4. กำหนดให้จำแนกบัญชีค่าใช้จ่ายโครงการตามลักษณะของรายจ่ายที่สำคัญ คือ รายจ่ายลงทุน รายจ่ายบริหารและดำเนินโครงการ รายจ่ายในการฝึกอบรมและรายจ่ายสำหรับที่ปรึกษาโครงการ ตามลักษณะการใช้จ่ายเงินของโครงการเงินกู้ต่างประเทศโดยทั่วไป โดยยังคงควบคุมการใช้จ่ายเงินให้อยู่ภายในหมวดรายจ่ายและประเภทรายจ่าย (Category) ตามที่ได้รับอนุมัติหรือเป็นข้อกำหนดในสัญญาไว้ในทะเบียน ทั้งนี้ เพื่อให้บัญชีแยกประเภทรายจ่ายสามารถแสดงลักษณะรายจ่ายที่สำคัญของโครงการให้เห็นได้โดยชัดเจน และสามารถใช้ในการวิเคราะห์สัดส่วนของรายจ่ายโครงการ ในระหว่างโครงการหรือระหว่างส่วนราชการได้ นอกจากนี้ ในกรณีที่โครงการได้รับเงินจากแหล่งอื่นนอกเหนือจากเงินงบประมาณสมทบและเงินกู้โดยตรงแล้วการจำแนกรายจ่ายดังกล่าว ยังสามารถนำไปแสดงรายละเอียดผนวกกับรายจ่ายที่เกิดขึ้นและได้มีการบันทึกไว้ในระบบบัญชีอื่น ๆ เช่น ระบบบัญชีเงินช่วยเหลือจากต่างประเทศ ระบบบัญชีเงินทุนหมุนเวียน ฯลฯ ซึ่งส่วนราชการจำแนกบัญชีแยกประเภทรายจ่ายไว้ในลักษณะเดียวกันได้อีกด้วย
5. ให้มีการบันทึกบัญชีงบประมาณรวมของโครงการรวมอยู่ในระบบบัญชีด้วย





ภาพที่ 7 - 3 โครงสร้างระบบบัญชีที่เสนอแนะ

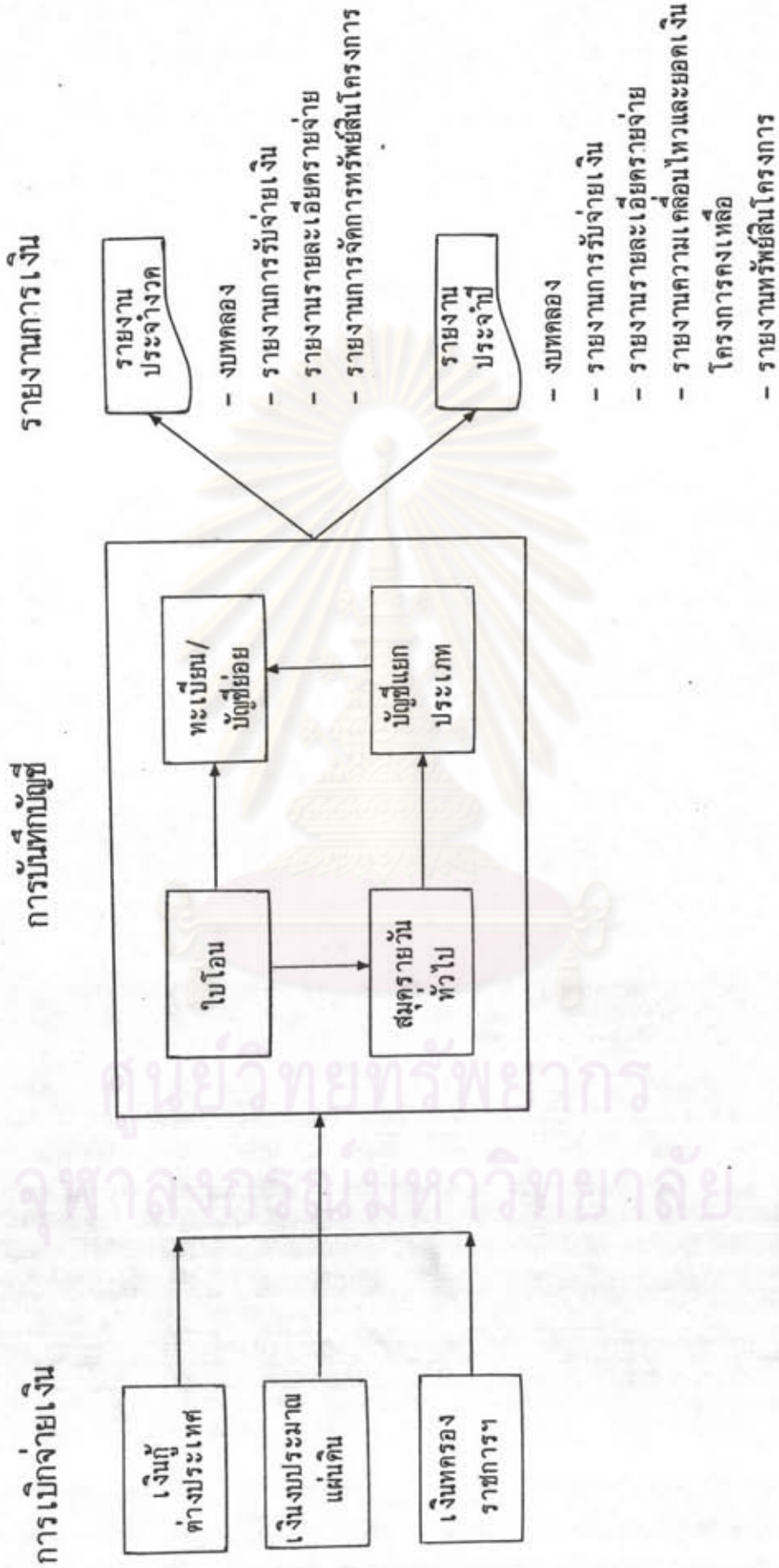

### ขั้นตอนการดำเนินงานและหน่วยงานที่รับผิดชอบ

การปฏิบัติตามระบบบัญชีที่เสนอนี้ กำหนดให้หน่วยงานหรือกองเจ้าของโครงการ เป็นผู้รับผิดชอบติดตามรวบรวมและบันทึกข้อมูล โดยให้หน่วยงานที่เกี่ยวข้องกับการใช้จ่ายเงินโครงการเงินกู้ สรุปการใช้จ่ายเงิน ส่งให้กับหน่วยงานหรือกองเจ้าของโครงการเพื่อ ดำเนินการต่อไป ขั้นตอนการดำเนินงานและหน้าที่ของหน่วยงานที่เกี่ยวข้องในแต่ละขั้นตอน ปรากฏตามภาพที่ 7 - 1

### ผังบัญชี

#### บัญชีงบประมาณ

- บัญชีประมาณการ เงินรับจาก เงินกู้ต่างประเทศ
- บัญชีประมาณการ เงินรับจาก เงินงบประมาณแผ่นดิน
- บัญชีประมาณการรายจ่ายโครงการ
- บัญชีโครงการเงินกู้

#### บัญชีทรัพย์สิน

- บัญชีเงินฝากกองคลัง

#### บัญชีหนี้สิน

- บัญชีเงินกู้ต่างประเทศรับล่วงหน้า

#### บัญชีทุน

- บัญชีเงินโครงการคงเหลือ

#### บัญชีรายได้

- บัญชีเงินรับจาก เงินกู้ต่างประเทศ
- บัญชีเงินรับจาก เงินงบประมาณแผ่นดิน
- บัญชีเงินรับจาก เงินอุดหนุนราชการ
- บัญชีผลต่างจากอัตราแลกเปลี่ยน



### บัญชีรายจ่าย

#### รายจ่ายลงทุน :

- บัญชีรายจ่ายค่าที่ดิน
- บัญชีรายจ่ายค่าก่อสร้างอาคาร
- บัญชีรายจ่ายค่าสิ่งปลูกสร้างอื่น
- บัญชีรายจ่ายค่าครุภัณฑ์

#### รายจ่ายบริหารและดำเนินโครงการ :

- บัญชีเงินเดือนและค่าจ้าง
- บัญชีค่าวัสดุและสิ่งสิ้นเปลือง
- บัญชีค่าซ่อมแซมและบำรุงรักษา
- บัญชีค่าเบี้ยเลี้ยงเดินทางและที่พัก
- บัญชีค่าใช้จ่ายเบ็ดเตล็ด

#### รายจ่ายฝึกอบรม :

- บัญชีค่าใช้จ่ายในการฝึกอบรม

#### รายจ่ายสำหรับที่ปรึกษาโครงการ :

- บัญชีค่าจ้างที่ปรึกษา

### เอกสารประกอบรายการบัญชี

1. มติคณะรัฐมนตรี และเอกสารประกอบการเสนอขออนุมัติดำเนินโครงการ และขอกู้เงินจากต่างประเทศ เป็นเอกสารที่ใช้บันทึกวงเงินลงทุนในโครงการตามที่ได้รับอนุมัติจากคณะรัฐมนตรี
2. สัญญาเงินกู้ (Loan Agreement) เป็นเอกสารที่ใช้บันทึกวงเงินกู้ตามสัญญา
3. พระราชบัญญัติงบประมาณรายจ่ายประจำปีและใบอนุญาตเบิกจ่ายเงิน เป็นเอกสารที่ใช้บันทึกวงเงินงบประมาณแผ่นดินและเงินทรงพระราชกรณียที่ ได้รับประจำปี
4. สัญญาจัดซื้อจัดจ้างและใบแจ้งหนี้ (Invoice) เป็นเอกสารที่ใช้บันทึกวงเงินการก่อหนี้ผูกพันของโครงการ

5. สำเนาใบขอเบิกเงินจากแหล่งเงินทุน (Application) เป็นเอกสารที่ใช้บันทึกควบคุมการขอเบิกเงินจากธนาคารผู้ให้กู้
6. สำเนาใบแจ้งการจ่ายเงินจากแหล่งเงินทุนเป็นเอกสารที่ใช้บันทึกการรับและจ่ายเงินตามที่ขอเบิกจากแหล่งเงินทุน
7. ใบส่งมอบ/รับมอบทรัพย์สิน เป็นเอกสารเกี่ยวกับการส่งมอบและรับมอบทรัพย์สิน ซึ่งจะให้ข้อมูลเกี่ยวกับปริมาณและมูลค่าของทรัพย์สินที่ส่งมอบ
8. รายงานรายจ่ายจากเงินงบประมาณสมทบโครงการ เงินกู้และเงินทศรองราชการเพื่อรองจ่ายตามโครงการเงินกู้ (ภาพที่ 7-4) และสำเนาฎีกาเป็นเอกสารที่ใช้บันทึกการรับและจ่ายเงินงบประมาณสมทบโครงการและเงินทศรองราชการเพื่อรองจ่ายตามโครงการเงินกู้จากต่างประเทศ ที่เบิกจ่ายในส่วนกลางและส่วนภูมิภาค
9. ใบชอกันเงิน เป็นเอกสารที่ใช้บันทึกการกันเงินงบประมาณประจำปีไว้จ่ายในปีงบประมาณถัดไป
10. ใบโอน (ภาพที่ 7-5) เป็นเอกสารที่ใช้จำแนกประเภทบัญชีและการปรับปรุงรายการบัญชีและปีบัญชี

### สมุดบัญชีและทะเบียน

1. สมุดบัญชีรายการขั้นต้น
  - ได้แก่ สมุดรายวันทั่วไป (ภาพที่ 7-6) ใช้บันทึกรายการบัญชีทุกรายการก่อนผ่านไปยังบัญชีแยกประเภทที่เกี่ยวข้อง
2. สมุดบัญชีบันทึกรายการชั้นปลาย
  - ได้แก่ สมุดบัญชีแยกประเภททั่วไป (ภาพที่ 7-7) ใช้บันทึกรายการที่ผ่านจากสมุดบันทึกรายการขั้นต้นมายังบัญชีแยกประเภทต่าง ๆ ดังต่อไปนี้
    - 2.1 บัญชีเงินฝากกองคลัง ใช้สำหรับบันทึกจำนวนเงินที่โครงการได้รับล่วงหน้าจากแหล่งเงินทุน แล้วนำไปฝากไว้ที่ธนาคารแห่งประเทศไทยผ่านกองคลัง ตุลาคม เป็นเคบิต

## ภาพที่ 7 - 4

รายงานการเบิกจ่ายเงินงบประมาณสมทบโครงการเงินกู้

และ

เงินทศรองราชการเพื่อรองจ่ายตามโครงการเงินกู้

โครงการ.....

ประจำเดือน.....พ.ศ.....

 ส่วนกลาง ส่วนภูมิภาค

หมวด รายจ่าย	เลขที่ฎีกา		รายการ	จำนวนเงิน		หมายเหตุ
	เงินงบประมาณ แผ่นดิน	เงิน ทศรอง ราชการ		เงินงบประมาณ แผ่นดิน	เงิน ทศรอง ราชการ	
หมวด....						
รวม						
หมวด....						
รวม						
หมวด....						
รวมทั้งสิ้น						

(ลงชื่อ).....

(.....)

ตำแหน่ง.....

วันที่.....เดือน.....พ.ศ.....

ภาพที่ 7-5

ใบโอน

เลขที่.....

กรม.....

วันที่.....

โครงการ.....

ชื่อบัญชี	หน้าบัญชีแยกประเภท	หน้าบัญชีย่อย	เดบิต	เครดิต

คำอธิบาย

.....

ผู้จัดทำ

ผู้อนุมัติ

เจ้าหน้าที่บัญชี

ภาพที่ 7 - 6  
สมุทราลัยวันทั่วไป

วัน เดือน ปี	เลขที่ เอกสาร	ชื่อบัญชี	หน้าบัญชี แยก ประเภท	หน้าบัญชี ย่อย	เดบิต	เครดิต

ศูนย์วิทยพัชกร  
ภาควิชาการศึกษามหาวิทยาลัย

ภาพที่ 7-7

บัญชีแยกประเภท

วัน เดือน ปี	เลขที่ เอกสาร	รายการ	หน้าบัญชี	เดบิต	เครดิต	คงเหลือ

ศูนย์วิทยทรัพยากร  
จุฬาลงกรณ์มหาวิทยาลัย

2.2 บัญชีเงินกู้ต่างประเทศรับล่วงหน้า ใช้สำหรับบันทึกจำนวนเงินที่รับล่วงหน้าจากแหล่งเงินกู้ไว้ใช้จ่าย รวมทั้งรายการค่าใช้จ่ายที่เกิดจากเงินกู้ที่ได้รับมาล่วงหน้าด้วย คุลปกติเป็นเครดิต

2.3 บัญชีประมาณการเงินรับจากเงินกู้ ใช้สำหรับบันทึกรายการเงินลงทุนในโครงการตามวงเงินกู้ที่ได้รับตามสัญญา รวมทั้งรายการเงินกู้ที่ได้รับมาใช้จ่ายในแต่ละปีงบประมาณ คุลปกติเป็นเดบิต

2.4 บัญชีประมาณการเงินรับจากเงินงบประมาณแผ่นดิน ใช้สำหรับบันทึกรายการเงินลงทุนในโครงการ ในส่วนที่เป็นเงินงบประมาณสมทบโครงการ รวมทั้งบันทึกรายการเปลี่ยนแปลงในแต่ละปี คุลปกติเป็นเดบิต

2.5 บัญชีประมาณการรายจ่ายโครงการ ใช้สำหรับบันทึกประมาณการรายจ่ายทั้งสิ้นของโครงการตามที่ได้รับอนุมัติจากคณะรัฐมนตรี คุลปกติเป็นเครดิต

2.6 บัญชีโครงการเงินกู้ ใช้สำหรับบันทึกวงเงินลงทุนทั้งสิ้นของโครงการตามที่ได้รับอนุมัติจากคณะรัฐมนตรี คุลปกติเป็นเดบิต

2.7 บัญชีเงินโครงการคงเหลือ ใช้สำหรับบันทึกจำนวนเงินของโครงการที่เหลือจ่ายหลังจากที่ได้ดำเนินงานตามโครงการเสร็จสิ้นแล้ว คุลปกติเป็นเครดิต

2.8 บัญชีเงินรับจากเงินกู้ต่างประเทศ ใช้สำหรับบันทึกจำนวนเงินที่ได้รับจากแหล่งเงินกู้ ทั้งที่เป็นการเบิกตรงจากแหล่งเงินกู้และเบิกชดใช้เงินทรงราชการเพื่อรองจ่ายตามโครงการเงินกู้จากต่างประเทศ คุลปกติเป็นเครดิต

2.9 บัญชีเงินรับจากเงินงบประมาณแผ่นดิน ใช้สำหรับบันทึกเงินงบประมาณแผ่นดินประจำปีที่ได้รับมาเพื่อไว้ใช้จ่ายในโครงการ คุลปกติเป็นเครดิต

2.10 บัญชีเงินรับจากเงินทรงราชการ ใช้สำหรับบันทึกจำนวนเงินที่ได้รับจากเงินทรงราชการเพื่อรองจ่ายตามโครงการเงินกู้จากต่างประเทศ รวมทั้งการเบิกเงินกู้ต่างประเทศชดใช้เงินทรงราชการ คุลปกติเป็นเครดิต

2.11 บัญชีผลต่างจากอัตราแลกเปลี่ยน ใช้สำหรับบันทึกผลต่างที่เกิดจากอัตราแลกเปลี่ยนเงินตามสกุลเงินที่แหล่งเงินกู้จ่ายเงินให้ในกรณีขอเบิกค่าใช้จ่ายโครงการฯ โดยคำนวณตามอัตราแลกเปลี่ยน ณ วันที่แหล่งเงินกู้จ่ายเงินเข้าบัญชีให้ คุณสมบัติเป็นได้ทั้งเดบิตและเครดิต

2.12 บัญชีรายจ่ายค่าที่ดิน ใช้สำหรับบันทึกรายจ่ายค่าที่ดินและค่าใช้จ่ายที่เกี่ยวข้องกับการจัดซื้อที่ดินใช้ในโครงการ คุณสมบัติเป็นเดบิต

2.13 บัญชีรายจ่ายค่าก่อสร้างอาคาร ใช้สำหรับบันทึกค่าใช้จ่ายในการก่อสร้างอาคารที่ทำการสำนักงาน อาคารบ้านพัก อาคารที่ทำการ และโรงเรือนต่าง ๆ ที่ใช้ประโยชน์เพื่อดำเนินงานโครงการ คุณสมบัติเป็นเดบิต

2.14 บัญชีรายจ่ายค่าสิ่งปลูกสร้างอื่น ใช้สำหรับบันทึกรายจ่ายในการก่อสร้างสิ่งปลูกสร้างอื่น ๆ ที่ไม่ใช่อาคาร เช่น เขื่อน ถนน ระบบไฟฟ้า ประปา คลองส่งน้ำ เป็นต้น คุณสมบัติเป็นเดบิต

2.15 บัญชีรายจ่ายค่าครุภัณฑ์ ใช้สำหรับบันทึกรายจ่ายในการจัดซื้อครุภัณฑ์รวมทั้งค่าใช้จ่ายที่จ่ายไปในการได้มาซึ่งครุภัณฑ์ เช่น ค่าภาษี ค่าขนส่งครุภัณฑ์ ทั้งนี้ให้จำแนกประเภทบัญชีครุภัณฑ์ตามการจำแนกประเภทครุภัณฑ์ที่กำหนดโดยสำนักงานงบประมาณ เช่น ครุภัณฑ์สำนักงาน ครุภัณฑ์ยานพาหนะและขนส่ง ครุภัณฑ์การเกษตร เป็นต้น คุณสมบัติเป็นเดบิต

2.16 บัญชีเงินเคียนและค่าจ้างใช้สำหรับบันทึกค่าใช้จ่ายเงินเคียนและค่าจ้างของข้าราชการและเจ้าหน้าที่ปฏิบัติงานโครงการโดยได้รับเงินเคียนและค่าจ้างจากโครงการ คุณสมบัติเป็นเดบิต

2.17 บัญชีค่าวัสดุและสิ่งสิ้นเปลือง ใช้สำหรับบันทึกค่าใช้จ่ายในการจัดซื้อวัสดุและสิ่งสิ้นเปลือง เช่น เครื่องเขียนแบบพิมพ์ น้ำมันเชื้อเพลิง เป็นต้น คุณสมบัติเป็นเดบิต

2.18 บัญชีค่าซ่อมแซมและบำรุงรักษา ใช้สำหรับบันทึกค่าใช้จ่ายในการซ่อมแซม และบำรุงรักษาทรัพย์สินถาวรของโครงการ ให้กลับคืนสภาพที่ใช้งานได้ คุณสมบัติเป็นเดบิต



2.19 บัญชีค่าเบี่ยงเบนเส้นทางและที่หัก ใช้สำหรับบันทึกค่าใช้จ่ายในการเดินทางไปปฏิบัติราชการที่เกี่ยวข้องกับโครงการ เช่น การเดินทางไปตรวจรับ-ตรวจสอบงาน ติดตามผล ประเมินผลโครงการ หรือเดินทางไปปฏิบัติงานตามปกติ คุลปกติเป็นเคบิต

2.20 บัญชีค่าใช้จ่ายเบ็ดเตล็ด ใช้สำหรับบันทึกค่าใช้จ่ายเบ็ดเตล็ดของโครงการที่ไม่สามารถจัดประเภทบัญชีตามที่กำหนดไว้ในข้อ 2.12 - 2.19 ได้ คุลปกติเป็นเคบิต

2.21 บัญชีค่าใช้จ่ายในการฝึกอบรม ใช้สำหรับบันทึกรายการค่าใช้จ่ายทั้งสิ้นที่เกิดจากการฝึกอบรมตามโครงการ และรวมถึงค่าใช้จ่ายทุกประเภทในการจัดส่งเจ้าหน้าที่ไปรับการฝึกอบรมทั้งภายในและภายนอกประเทศ คุลปกติเป็นเคบิต

2.22 บัญชีค่าจ้างที่ปรึกษา ใช้สำหรับบันทึกค่าใช้จ่ายในการจ้างที่ปรึกษาโครงการ ตามรายละเอียดวงเงินและขอบเขตการใช้จ่ายที่กำหนดไว้ในสัญญาจ้างที่ปรึกษา คุลปกติเป็นเคบิต

3. ทะเบียน ใช้สำหรับบันทึกควบคุมรายละเอียดของข้อมูลบางประเภทของโครงการเพื่อความสะดวกต่อการติดตาม ตรวจสอบ และควบคุมการใช้จ่ายเงินของโครงการ ประกอบด้วย

3.1 ทะเบียนคุมการเบิกจ่ายเงินกู้ (ภาพที่ 7 - 8) ใช้สำหรับบันทึกควบคุมและติดตามผลการเบิกจ่ายเงินจากแหล่งเงินกู้เพื่อช่วยให้เจ้าหน้าที่และเบิกชดใช้เงินตรงราชการเพื่อรองจ่ายตามโครงการ เงินกู้จากต่างประเทศ

3.2 ทะเบียนคุมการเบิกจ่ายเงินงบประมาณสมทบโครงการ (ภาพที่ 7 - 9) ใช้สำหรับบันทึกรายการเกี่ยวกับวงเงินงบประมาณรายจ่ายของโครงการที่ได้รับตามพระราชบัญญัติงบประมาณรายจ่ายประจำปี พระราชบัญญัติงบประมาณรายจ่ายเพิ่มเติม (ถ้ามี) และบันทึกวงเงินประจำงวดที่ได้รับอนุมัติการก่อกั้นผูกพันและการกันเงินไว้จ่ายในปีงบประมาณถัดไป โดยแยกควบคุมตามหมวดรายจ่าย เพื่อประโยชน์ในการควบคุมการใช้จ่ายให้อยู่ภายในวงเงินงบประมาณและวงเงินประจำงวดที่ได้รับอนุมัติและเพื่อทราบถึงฐานะเงินงบประมาณและเงินประจำงวดคงเหลือได้ทุกขณะ

ทะเบียนคุมการเบิกจ่ายเงินกู้

วัน เดือน ปี	เลขที่เอกสาร	รายการ	วงเงินตามสัญญา	ผูกพัน	จำนวนเงินขอเบิก			คงเหลือ	หลักฐานแจ้งการจ่ายเงิน			ประเภทรายการจ่าย (Category)				หมายเหตุ		
					เบิกตรง	เบิกชดเชย	รวม		จำนวนเงินบาท	จำนวนเงิน US\$	เลขที่บัญชี	วันที่	ค่า..... (วงเงิน)	ค่า..... (วงเงิน)	ค่า..... (วงเงิน)		ค่า..... (วงเงิน)	รวม
		ปี 1 รวมวงเงิน																
		รวมตั้งแต่ต้นปี																
		ไปต่อไป รวมวงเงิน																
		รวมตั้งแต่ต้นปี																
		รวมตั้งแต่ต้นโครงการ																



3.3 ทะเบียนคุมการเบิกจ่ายเงินทรงรชการเพื่อรองจ่ายตามโครงการเงินกู้จากต่างประเทศ (ภาพที่ 7-10) ใช้สำหรับบันทึกควบคุมวงเงินทรงรชการเพื่อรองจ่ายตามโครงการเงินกู้จากต่างประเทศ ซึ่งได้รับอนุมัติให้เบิกจ่ายควบคู่กับเงินงบประมาณสมทบ โดยบันทึกการโอน เพิ่ม ลด และก่องหน้ผูกพัน รวมทั้งบันทึกควบคุมและติดตามรายการที่ได้มีการเบิกชคใช้ และยังไม่ได้รับการเบิกชคใช้จากเงินกู้ต่างประเทศด้วย

3.4 ทะเบียนคุมสัญญา ใช้สำหรับบันทึกควบคุมการจ่ายเงินตามภาระผูกพันให้เป็นไปตามวงเงินและระยะเวลาที่กำหนดในสัญญา โดยแยกควบคุมภาระผูกพันของโครงการเป็น 2 ลักษณะ คือ

3.4.1 ทะเบียนคุมสัญญาจัดซื้อจัดจ้าง (ภาพที่ 7-11) ใช้สำหรับบันทึกควบคุมการเบิกจ่ายเงินตามสัญญาการจัดซื้อหรือสัญญาจ้างแยกเป็นรายสัญญา และแยกตามปีงบประมาณ

3.4.2 ทะเบียนคุมสัญญาจ้างที่ปรึกษา (ภาพที่ 7-12) สำหรับใช้บันทึกควบคุมการจ่ายเงินทุกประเภทแก่บริษัทที่ปรึกษา เพื่อให้เป็นไปตามเงื่อนไขและข้อกำหนดในสัญญา รวมถึงการควบคุมการเบิกจ่ายเงินซื้อทรัพย์สินประเภทครุภัณฑ์ของบริษัทที่ปรึกษา ในระหว่างดำเนินงานโครงการซึ่งจะต้องโอนเป็นของส่วนราชการที่ดำเนินงานโครงการเมื่อโครงการเสร็จสิ้นแล้ว

3.5 ทะเบียนคุมทรัพย์สินโครงการ แยกตามประเภทและลักษณะของทรัพย์สิน คือ

3.5.1 ทะเบียนคุมครุภัณฑ์ (ภาพที่ 7-13) ใช้สำหรับบันทึกคุมทรัพย์สินประเภทครุภัณฑ์ของโครงการ

3.5.2 ทะเบียนคุมอาคารและสิ่งก่อสร้าง (ภาพที่ 7-14) ใช้สำหรับบันทึกรายการทรัพย์สินประเภทอาคารและสิ่งก่อสร้างของโครงการ

3.6 ทะเบียนคุมเงินกู้ต่างประเทศรับล่วงหน้า (ภาพที่ 7-15) ใช้สำหรับบันทึกวงเงินกู้ต่างประเทศที่รับมาล่วงหน้า เพื่อให้ทราบรายละเอียดการใช้จ่ายและวงเงินคงเหลือได้ทุกขณะ



ภาพที่ 7 - 11

ทะเบียนคุมสัญญาจัดจ้าง

ลำดับที่	สัญญาชื่อ/จ้าง		รายการ	ผู้ขาย/ผู้รับจ้าง	วงเงินตามสัญญา		งวดการส่งมอบ		การส่งมอบจริง		การชำระเงิน				หมายเหตุ		
	วันที่ลงวันที่	วันที่			เงินกู้	เงินงบประมาณแผ่นดิน	งวดวันที่	จำนวนเงิน	โดยรับมอบส่งมอบ	จำนวนเงิน	เงินกู้	ต่างประเทศ	เงินงบประมาณแผ่นดิน	เลขที่ฎีกา		จำนวนเงิน	

ศูนย์วิทยทรัพยากร  
จุฬาลงกรณ์มหาวิทยาลัย

ภาพที่ 7 - 12

ทะเบียนคุมสัญญาจ้างที่ปรึกษา

โครงการ.....  
 สัญญาจ้างเลขที่.....ลงวันที่.....  
 ผู้รับจ้าง.....  
 วงเงินตามสัญญา.....  
 ระยะเวลาตามสัญญา.....

วัน เดือน ปี	เลขที่เอกสาร	รายการ	ประเภทรายจ่ายและวงเงินตามสัญญา						หมายเหตุ
			ค่า..... (วงเงิน)	ค่า..... (วงเงิน)	ค่า..... (วงเงิน)	ค่า..... (วงเงิน)	ค่า..... (วงเงิน)	รวม (วงเงิน)	
		รวมงวดนี้							
		รวมทั้งสิ้นปี							
	ปีที่ 1	รวมงวดนี้							
		รวมทั้งสิ้นปี							
	ปีต่อไป	รวมงวดนี้							
		รวมทั้งสิ้นปี							
		รวมทั้งสิ้นโครงการ							





ภาพที่ 7 - 14

ทะเบียนคุณอาคารและสิ่งก่อสร้าง

วัน เดือน ปี	เลขที่เอกสาร	รายการทรัพย์สิน	ผู้รับจ้าง	ราคา			สถานที่ตั้ง
				เงินกู้ ต่างประเทศ	เงินงบประมาณ แผ่นดิน	รวม	

ศูนย์วิทยทรัพยากร  
จุฬาลงกรณ์มหาวิทยาลัย

ภาพที่ 7 - 15

ทะเบียนคุมเงินกู้ต่างประเภทรับล่วงหน้า

โครงการ..... ปีงบประมาณ.....

วัน เดือน ปี	เลขที่เอกสาร	รายการ	รับ	จ่าย				คงเหลือ	หมายเหตุ
				เงินยืมราชการ	ค่า.....	ค่า.....	ค่า.....		

ศูนย์วิทยทรัพยากร  
จุฬาลงกรณ์มหาวิทยาลัย

4. บัญชีย่อย (ภาพที่ 7-16) ใช้เป็นบัญชีแยกประเภทย่อยรายจ่ายในกรณีที่รายจ่ายนั้นจ่ายจากเงินงบประมาณสมทบกับเงินทศรองราชการเพื่อแจกจ่ายค่าใช้จ่ายเข้าตามแหล่งเงิน เพื่อประโยชน์ในการใช้ข้อมูลดังกล่าวในการรายงานและวิเคราะห์การใช้จ่ายเงินต่อไป

#### รายงานการเงินของโครงการ

1. รายงานประจำงวด 4 เดือน เป็นรายงานสำหรับเสนอผู้บริหารโครงการ
  - 1.1 งบทดลอง (ภาพที่ 7-17) เป็นงบที่แสดงยอดคงเหลือและพิสูจน์ความถูกต้องของการบันทึกรายการบัญชี
  - 1.2 รายงานการรับ-จ่ายเงิน (ภาพที่ 7-18) และรายงานรายละเอียดรายจ่ายประจำงวด (ภาพที่ 7-19) เป็นรายงานที่แสดงการรับและจ่ายเงินของโครงการแยกตามแหล่งเงิน และตามลักษณะรายจ่ายเป็นงวด
  - 1.3 รายงานการจัดหาทรัพย์สินโครงการ (ภาพที่ 7-20) เป็นรายงานที่แสดงถึงการจัดหาทรัพย์สินของโครงการที่ได้ทำสัญญาซื้อหรือจ้างแล้ว รวมถึงการส่งมอบ รับมอบทรัพย์สิน และการจ่ายเงินค่าทรัพย์สินนั้น เพื่อควบคุมการจัดหาและการปฏิบัติตามสัญญา
2. รายงานประจำปี เป็นรายงานสรุปผลการรับ-จ่ายและวงเงินคงเหลือของโครงการเงินกู้ในแต่ละปีงบประมาณ และรายละเอียดประกอบอื่นที่จำเป็นสำหรับเสนอผู้บริหาร และเพื่อให้สำนักงานตรวจเงินแผ่นดินตรวจสอบรับรอง ประกอบด้วย
  - 2.1 งบทดลอง (ภาพที่ 7-21) เป็นงบที่แสดงยอดคงเหลือของบัญชีแยกประเภททุกบัญชี ณ วันสิ้นปีงบประมาณ เพื่อพิสูจน์ความถูกต้องของการบันทึกรายการบัญชี
  - 2.2 รายงานการรับจ่ายเงิน (ภาพที่ 7-22) เป็นรายงานที่แสดงการรับและจ่ายเงินของโครงการแยกตามแหล่งเงินและตามลักษณะรายจ่าย โดยแสดงจำนวนการรับจ่ายรวมตลอดทั้งปี และตั้งแต่เริ่มโครงการ
  - 2.3 รายงานรายละเอียดรายจ่าย (ภาพที่ 7-23) เป็นรายงานที่แสดงถึงประเภทค่าใช้จ่ายต่าง ๆ ที่ประกอบเป็นลักษณะรายจ่ายโดยแยกตามแหล่งเงิน โดยแสดงเป็นรายจ่ายรวมทั้งปี

ภาพที่ 7-16

บัญชีย่อย - รายจ่าย

วัน เดือน ปี	เลขที่เอกสาร	รายการ	หน้าบัญชี	เงินงบประมาณ	เงินอุดหนุน	เงินที่ ต่างประเภท	รวม

ศูนย์วิทยทรัพยากร  
จุฬาลงกรณ์มหาวิทยาลัย

## ภาพที่ 7 - 17

กรม.....

โครงการ.....

งบทดลอง

ณ วันที่.....

ชื่อบัญชี	เดบิต	เครดิต
1. บัญชีเงินฝากกองคลัง		
2. บัญชีเงินกู้ต่างประเทศรับล่วงหน้า		
3. บัญชีประมาณการเงินรับจากเงินกู้ต่างประเทศ		
4. บัญชีประมาณการเงินรับจากเงินงบประมาณแผ่นดิน		
5. บัญชีประมาณการรายจ่ายโครงการ		
6. บัญชีโครงการเงินกู้		
7. บัญชีเงินโครงการคงเหลือ		
8. บัญชีเงินรับจากเงินงบประมาณแผ่นดิน		
9. บัญชีเงินรับจากเงินกู้ต่างประเทศ		
10. บัญชีเงินรับจากเงินทศรองราชการ		
11. บัญชีผลต่างจากอัตราแลกเปลี่ยน		
12. บัญชีรายจ่ายค่า..... (ระบุประเภท).....		
รวม		

## ภาพที่ 7 - 18

กรม.....

โครงการ.....

## รายงานการรับจ่ายเงิน

ประจำงวดเดือน.....ถึงเดือน.....พ.ศ.....

1. ระยะเวลาดำเนินโครงการ ตั้งแต่.....ถึง.....

2. ประมาณการรายรับตามโครงการ - เงินกู้ต่างประเทศ      × ×  
 - เงินงบประมาณสมทบ      × ×      × × ×

การรับ-จ่ายเงิน	งวด	ตั้งแต่เริ่มโครงการ
3. <u>รายรับ</u> เงินรับจากเงินงบประมาณแผ่นดิน เงินรับจากเงินอุดหนุนราชการ* เงินรับจากเงินกู้ต่างประเทศ เงินรับล่วงหน้าจากเงินกู้ต่างประเทศ  รวมรับ		
4. <u>รายจ่าย</u> รายจ่ายลงทุน รายจ่ายบริหารและดำเนินโครงการ รายจ่ายฝึกอบรม รายจ่ายสำหรับที่ปรึกษา  รวมจ่าย		
5. ประมาณการรายรับคงเหลือ (2 - 3)		
6. ภาระผูกพันที่ยังมิได้จ่ายเงิน		
7. ประมาณการรายรับคงเหลือสุทธิ - เงินกู้ต่างประเทศ - เงินงบประมาณแผ่นดิน  รวม		

หมายเหตุ \* เฉพาะส่วนที่ยังมิได้เบิกเงินกู้ชุดใช้

กรม.....  
 โครงการ.....  
 รายงานรายละเอียดรายจ่าย  
 ประจำปีงบประมาณ พ.ศ.....

รายการ	งวดปี			ตั้งแต่ต้นปีงบประมาณ		
	เงินงบประมาณแผ่นดิน	เงินที่ราชการ	รวม	เงินงบประมาณแผ่นดิน	เงินที่ราชการต่างประเทศ	รวม
รายจ่ายลงทุน (รวม)						
- รายจ่ายค่า.....						
- รายจ่ายค่า.....						
รายจ่ายบริหารและค่าเป็นโครงการ (รวม)						
- รายจ่ายค่า.....						
- รายจ่ายค่า.....						
รายจ่ายฝึกอบรม (รวม)						
- รายจ่ายค่า.....						
- รายจ่ายค่า.....						
รายจ่ายสำหรับปรึกษา (รวม)						
- รายจ่ายค่า.....						
- รายจ่ายค่า.....						
รวมทั้งสิ้น						
ประมาณการค่าใช้จ่าย						
จ่ายจริงคิดเป็นร้อยละของประมาณการ						

ภาพที่ 7-20

กรม.....  
โครงการ.....

รายงานการจัดหาทรัพย์สินโครงการ

ประจำงวดเดือน.....ถึงเดือน.....พ.ศ.....

ลำดับที่	สัญญา		รายการ	มูลค่าตามสัญญา	กำหนดส่งมอบ			การรับมอบ			จ่ายชำระแล้ว		หมายเหตุ	
	เลขที่	วันที่			งวด	วันที่	จำนวนเงิน	งวด	วันที่	จำนวนเงิน	เงินงบประมาณ	เงินกู้		

(ลงชื่อ).....  
(.....)  
ตำแหน่ง.....  
วันที่.....เดือน.....พ.ศ.....



ภาพที่ 7 - 21

กรม.....

โครงการ.....

งบทดลอง

ณ วันที่.....

ชื่อบัญชี	เดบิต	เครดิต
1. บัญชีเงินฝากกองคลัง		
2. บัญชีเงินกู้ต่างประเทศรับล่วงหน้า		
3. บัญชีประมาณการเงินรับจากเงินกู้ต่างประเทศ		
4. บัญชีประมาณการเงินรับจากเงินงบประมาณแผ่นดิน		
5. บัญชีประมาณการรายจ่ายโครงการ		
6. บัญชีโครงการเงินกู้		
7. บัญชีเงินโครงการคงเหลือ		
8. บัญชีเงินรับจากเงินงบประมาณแผ่นดิน		
9. บัญชีเงินรับจากเงินกู้ต่างประเทศ		
10. บัญชีเงินรับจากเงินทรงรกราชการ		
11. บัญชีผลต่างจากอัตราแลกเปลี่ยน		
12. บัญชีรายจ่ายค่า ..... (ระบุประเภท).....		
รวม		

## ภาพที่ 7 - 22

กรม.....

โครงการ.....

## รายงานการรับจ่ายเงิน

ประจำปีงบประมาณ.....

1. ระยะเวลาดำเนินโครงการ ตั้งแต่.....ถึง.....
2. ประมาณการรายรับตามโครงการ - เงินกู้ต่างประเทศ   × ×  
- เงินงบประมาณสมทบ   × ×                   × × ×

การรับ-จ่ายเงิน	งวดปี	ตั้งแต่เริ่มโครงการ
3. <u>รายรับ</u> เงินรับจากเงินงบประมาณแผ่นดิน เงินรับจากเงินอุดหนุนราชการ* เงินรับจากเงินกู้ต่างประเทศ เงินรับล่วงหน้าจากเงินกู้ต่างประเทศ  รวมรับ		
4. <u>รายจ่าย</u> รายจ่ายลงทุน รายจ่ายบริหารและดำเนินโครงการ รายจ่ายฝึกอบรม รายจ่ายสำหรับที่ปรึกษา  รวมจ่าย		
5. ประมาณการรายรับคงเหลือ (2 - 3)		
6. ภาระผูกพันที่ยังมิได้จ่ายเงิน		
7. ประมาณการรายรับคงเหลือสุทธิ - เงินกู้ต่างประเทศ - เงินงบประมาณแผ่นดิน  รวม		

หมายเหตุ \* เฉพาะส่วนที่ยังมิได้เบิกเงินกู้มาใช้

กรม.....  
 โครงการ.....  
 รายงานรายละเอียดการจ่าย  
 ประจำปีงบประมาณ.....

รายการ	ปี				ตั้งแต่เริ่มโครงการ				รวม
	เงินงบประมาณ	เงินอุดหนุน	เงินที่ต่างประเทศ	รวม	เงินอุดหนุน	เงินที่ต่างประเทศ	รวม	รวม	
รายจ่ายลงทุน (รวม)									
- รายจ่ายค่า.....									
- รายจ่ายค่า.....									
รายจ่ายบริหารและค่าเป็นโครงการ (รวม)									
- รายจ่ายค่า.....									
- รายจ่ายค่า.....									
รายจ่ายฝึกอบรม (รวม)									
- รายจ่ายค่า.....									
- รายจ่ายค่า.....									
รายจ่ายสำหรับที่พัก (รวม)									
- รายจ่ายค่า.....									
- รายจ่ายค่า.....									
<b>รวมทั้งสิ้น</b>									
ประมาณการค่าใช้จ่าย									
จ่ายจริงคิดเป็นร้อยละของประมาณการ									

2.4 รายงานความเคลื่อนไหวและยอดเงินโครงการคงเหลือ (ภาพที่ 7-24) เป็นรายงานที่แสดงให้เห็นถึงแหล่งเงินของโครงการ การใช้จ่ายเงิน และเงินของโครงการที่ได้ก่อกำหนดผู้ผูกพันไว้

2.5 รายงานทรัพย์สินโครงการ (ภาพที่ 7-25) เป็นรายงานที่แสดงถึงมูลค่าและสถานะของทรัพย์สินแต่ละประเภทที่โครงการได้ดำเนินการจัดซื้อตั้งแต่เริ่มโครงการ เพื่อประโยชน์ในการควบคุมและติดตามการใช้ทรัพย์สินโครงการ

รายงานการเงินที่กำหนดให้จัดทำขึ้นนี้มิได้รวมถึงรายงานภายในเพื่อผู้บริหาร ซึ่งอาจต้องการทราบข้อมูลในลักษณะใดลักษณะหนึ่งนอกเหนือจากรายงานที่แสดงไว้นี้ได้ โดยรายงานต่าง ๆ เหล่านี้แต่ละโครงการ สามารถจัดทำขึ้นได้เองตามความต้องการข้อมูลที่ต่างกันของผู้บริหารแต่ละโครงการ

### วิธปฏิบัติในการบันทึกการบัญชี

#### 1. การบันทึกควบคุมวงเงินโครงการ

1.1 เมื่อโครงการได้รับอนุมัติจากคณะรัฐมนตรีแล้ว ใช้มติคณะรัฐมนตรี และรายละเอียดประกอบการพิจารณาอนุมัติโครงการ เป็นหลักฐานบันทึกบัญชีดังนี้

เดบิต บัญชีโครงการเงินกู้

เครดิต บัญชีประมาณการรายจ่ายโครงการ

1.2 เมื่อสัญญาเงินกู้มีผลใช้บังคับแล้ว ใช้สัญญาเงินกู้ซึ่งระบุวงเงินกู้ตามสัญญาและเงินงบประมาณที่คาดว่าจะต้องใช้สมทบโครงการ เป็นหลักฐานบันทึกบัญชีดังนี้

เดบิต บัญชีประมาณการเงินรับจากเงินกู้

บัญชีประมาณการเงินรับจากเงินงบประมาณแผ่นดิน

เครดิต บัญชีโครงการเงินกู้

บันทึกวงเงินกู้ที่จะได้รับตามสัญญาในทะเบียนคุมการเบิกจ่ายเงินกู้

## ภาพที่ 7 - 24

กรม.....

โครงการ.....

รายงานความเคลื่อนไหวและยอดเงินโครงการคงเหลือ  
สำหรับปีงบประมาณ.....

รายการ	เงินงบประมาณแผ่นดิน	เงินอุดหนุน ราชการ	เงินกู้ต่าง ประเทศ	รวม
ประมาณการรายรับตามโครงการทั้งสิ้น *				
<u>บวก</u> รายรับจากเงินงบประมาณแผ่นดิน รายรับจากเงินอุดหนุนราชการ รายรับจากเงินกู้ต่างประเทศ				
<u>หัก</u> รายจ่ายลงทุน รายจ่ายบริหารและดำเนินโครงการ รายจ่ายฝึกอบรม รายจ่ายสำหรับที่ปรึกษา				
ประมาณการรายรับคงเหลือปลายปี				
<u>หัก</u> ภาระผูกพันที่ยังมิได้เบิกจ่าย				
ประมาณการรายรับคงเหลือสุทธิ				

\* หมายถึง วงเงินที่คาดว่าจะใช้ตามโครงการ

ภาพที่ 7 - 25

กรม.....

โครงการ.....

รายงานทรัพย์สินโครงการ

ณ วันที่.....

รายการทรัพย์สิน	แหล่งเงิน		รวม	หมายเหตุ
	เงินงบประมาณแผ่นดิน	เงินกู้ต่างประเทศ		
1. ที่ดิน (รวม)				
.....				
.....				
.....				
2. อาคาร (รวม)				
.....				
.....				
.....				
3. สิ่งปลูกสร้าง (รวม)				
.....				
.....				
.....				
4. ครุภัณฑ์ (รวม)				
.....				
.....				
.....				
รวมทั้งสิ้น				

## 2. การบันทึกบัญชีเงินกู้ต่างประเทศ

2.1 เมื่อก่อนผูกพันโดยทำสัญญาจัดซื้อจัดจ้างในส่วนที่ต้องเบิกจ่ายเงินจากแหล่งเงินกู้แล้ว

ไม่ต้องบันทึกรายการบัญชี แต่ให้ใช้สัญญาซื้อหรือจ้างเป็นหลักฐานในการบันทึกควบคุมการก่อนผูกพันในทะเบียนคุมการเบิกจ่ายเงินกู้และทะเบียนคุมสัญญา สำหรับการจ้างที่ปรึกษานั้นจะใช้สัญญาจ้างที่ปรึกษาเป็นหลักฐานบันทึกทะเบียนคุมสัญญาจ้างที่ปรึกษา

2.2 เมื่อผู้ขายหรือผู้รับจ้างส่งมอบทรัพย์สินหรืองานและคณะกรรมการได้ตรวจรับเรียบร้อยแล้ว

ไม่ต้องบันทึกรายการบัญชี แต่ให้ใช้ใบส่งมอบ-รับมอบและหลักฐานการตรวจรับ บันทึกควบคุมทรัพย์สินที่ซื้อหรือจ้างลงในทะเบียนคุมทรัพย์สินของโครงการ และทะเบียนคุมสัญญาดังนี้

2.2.1 กรณีเป็นการซื้อหรือจ้างทำครุภัณฑ์ซึ่งส่งมอบงานครั้งเดียวให้บันทึกการส่งมอบงานในทะเบียนคุมสัญญา และบันทึกรายละเอียดทรัพย์สินในทะเบียนคุมครุภัณฑ์

2.2.2 กรณีเป็นงานจ้างเหมาซึ่งส่งมอบงานเป็นงวดให้บันทึกการส่งมอบงานในแต่ละงวดในทะเบียนคุมสัญญา และบันทึกรายละเอียดและมูลค่าของทรัพย์สินในทะเบียนคุมอาคารและสิ่งก่อสร้างเมื่อได้มีการส่งมอบงานงวดสุดท้ายแล้ว เพื่อให้มูลค่าของทรัพย์สินในทะเบียนแสดงมูลค่ารวมตามที่แท้จริง

2.3 เมื่อรวบรวมหลักฐานการซื้อหรือจ้างเพื่อจัดทำใบขอเบิกเงินกู้ต่างประเทศแล้ว

ไม่ต้องบันทึกรายการบัญชีแต่บันทึกควบคุมการขอเบิกเงินตามเลขที่ใบขอเบิก ในทะเบียนคุมการเบิกจ่ายเงินกู้

2.4 เมื่อได้รับหลักฐานใบแจ้งการจ่ายเงินให้เจ้าหนี้จากแหล่งเงินกู้แล้ว ให้ใช้ใบแจ้งการจ่ายเงินเป็นหลักฐานในการบันทึกบัญชี ดังนี้

เคบิต บัญชีรายจ่ายค่า.....(ระบุประเภท)

เครคิต บัญชีเงินรับจากเงินกู้ต่างประเทศ

บันทึกในทะเบียนคุมสัญญา ทะเบียนคุมการเบิกจ่ายเงินกู้และบัญชีย่อย

2.5 กรณีที่มีรายจ่ายอื่นที่ไม่ใช่การจัดหาทรัพย์สิน ซึ่งต้องเบิกจ่ายเงินโดยตรงจากผู้ให้กู้

ให้รวบรวมหลักฐานต่าง ๆ ที่เกี่ยวข้อง จัดทำใบขอเบิกจากแหล่งเงินกู้ และบันทึกควบคุมการขอเบิกในทะเบียนคุมการเบิกจ่ายเงินกู้เช่นเดียวกับข้อ 2.3

2.6 เมื่อได้รับแจ้งการจ่ายเงินจากแหล่งเงินกู้ ให้ใช้ใบแจ้งการจ่ายเงินเป็นหลักฐาน ในการบันทึกบัญชีดังนี้

เคบิต บัญชีรายจ่าย.....(ระบุประเภท)

เครคิต บัญชีเงินรับจากเงินกู้ต่างประเทศ

บันทึกในทะเบียนคุมการเบิกจ่ายเงินกู้จากต่างประเทศ ทะเบียนคุมสัญญาจ้างที่ปรึกษา. (กรณีที่เบิกค่าใช้จ่ายของที่ปรึกษา) และบัญชีย่อย

### 3. การบันทึกบัญชีเงินงบประมาณแผ่นดิน

#### 3.1 เมื่อได้รับอนุมัติงบประมาณรายจ่ายประจำปี

ไม่ต้องบันทึกรายการบัญชีแต่ให้บันทึกควบคุมวงเงินที่ได้รับตามพระราชบัญญัติงบประมาณรายจ่ายประจำปีในทะเบียนคุมการเบิกจ่ายเงินงบประมาณสมทบโครงการแยกเป็นรายโครงการและหมวดรายจ่าย

#### 3.2 เมื่อได้รับแจ้งการอนุมัติเงินประจำงวด

ไม่ต้องบันทึกรายการบัญชี แต่ให้ใช้สำเนาใบอนุมัติเงินประจำงวดเป็นหลักฐานบันทึกควบคุมวงเงินประจำงวดที่ได้รับอนุมัติในทะเบียนคุมการเบิกจ่ายเงินงบประมาณสมทบโครงการ



### 3.3 เมื่อก่อนที่ผู้กักกันหรือทำสัญญาจัดซื้อจัดจ้าง

ไม่ต้องบันทึกรายการบัญชี แต่ให้บันทึกการก่อนที่ผู้กักกันในทะเบียนคุมการเบิกจ่ายเงินงบประมาณสมทบโครงการและทะเบียนคุมสัญญา

3.4 เมื่อได้รับของตามสัญญาและคณะกรรมการตรวจรับเรียบร้อยแล้ว ให้ดำเนินการตามขั้นตอนในข้อ 2.2 และส่งหลักฐานให้กองคลังเพื่อวางฎีกาเบิกจ่ายเงินต่อไป รวมทั้งให้บันทึกการขอเบิกในทะเบียนคุมการเบิกจ่ายเงินงบประมาณสมทบโครงการ

3.5 เมื่อมีรายจ่ายอื่นที่ไม่ใช่การจัดหาทรัพย์สิน ซึ่งต้องเบิกจ่ายเงินงบประมาณสมทบ ให้รวบรวมหลักฐานส่งกองคลัง เพื่อดำเนินการและบันทึกการขอเบิกในทะเบียนคุมการเบิกจ่ายเงินงบประมาณสมทบ

3.6 เมื่อได้รับรายงานการเบิกจ่ายเงินงบประมาณสมทบพร้อมกับสำเนาฎีกาเบิกจ่ายเงินจากกองคลังให้ใช้รายงานการเบิกจ่ายเงินงบประมาณดังกล่าวเป็นหลักฐานในการบันทึกบัญชีดังนี้

เดบิต บัญชีรายจ่ายค่า.....(ระบุประเภท)

เครดิต บัญชีเงินรับจากเงินงบประมาณแผ่นดิน

บันทึกทะเบียนคุมการเบิกจ่ายเงินงบประมาณสมทบโครงการ ทะเบียนคุมสัญญา และบัญชีย่อย

3.7 เมื่อได้รับรายงานการเบิกจ่ายเงินงบประมาณสมทบโครงการเงินกู้จากส่วนราชการในส่วนภูมิภาค ให้ใช้รายงานดังกล่าวเป็นหลักฐานในการบันทึกรายการบัญชีเช่นเดียวกับข้อ 3.6

3.8 ในกรณีที่เบิกจ่ายเงินไม่ทันภายในปีงบประมาณ จำเป็นต้องแจ้งให้กองคลังขออนุมัติกันเงินไว้เบิกเหลือมปี ตามที่กำหนดไว้ในระเบียบการเบิกจ่ายเงินจากคลัง เมื่อได้รับแจ้งการอนุมัติให้กันเงินแล้ว ให้ใช้สำเนาใบขอกันเงินเป็นหลักฐานบันทึกทะเบียนคุมการเบิกจ่ายเงินงบประมาณสมทบโครงการและทะเบียนคุมสัญญา

3.9 เมื่อมีการเบิกจ่ายเงินกัน ให้ดำเนินการตามขั้นตอนข้อ 3.4-3.7 เช่นเดียวกับการเบิกจ่ายเงินงบประมาณตามปกติ

#### 4. การบันทึกบัญชีเงินทรงราชการเพื่อรองจ่ายตามโครงการเงินกู้จากต่างประเทศ

4.1 เมื่อได้รับอนุมัติเงินงบประมาณรายจ่ายประจำปี ซึ่งระบุสัดส่วนของวงเงินทรงราชการเพื่อรองจ่ายตามโครงการเงินกู้จากต่างประเทศ

ไม่ต้องบันทึกรายการบัญชี แต่ให้บันทึกควบคุมวงเงินทรงราชการตามที่ระบุในพระราชบัญญัติงบประมาณรายจ่ายประจำปีในทะเบียนคุมการเบิกจ่ายเงินทรงราชการเพื่อรองจ่ายตามโครงการเงินกู้จากต่างประเทศ

4.2 เมื่อได้รับแจ้งการอนุมัติวงเงินประจำงวด

ไม่ต้องบันทึกรายการบัญชี แต่ให้ใช้สำเนาใบอนุมัติเงินประจำงวดบันทึกคุมเงินทรงราชการที่ได้รับอนุมัติในทะเบียนคุมการเบิกจ่ายเงินทรงราชการเพื่อรองจ่ายตามโครงการเงินกู้จากต่างประเทศ

4.3 เมื่อทำสัญญาก่อนนี้ผูกพันหรือทำสัญญาจัดซื้อจัดจ้าง

ไม่ต้องบันทึกรายการบัญชี แต่ให้บันทึกการก่อนนี้ผูกพันในทะเบียนคุมการเบิกจ่ายเงินทรงราชการเพื่อรองจ่ายตามโครงการเงินกู้จากต่างประเทศ และทะเบียนคุมสัญญา

4.4 เมื่อได้รับทรัพย์สินหรืองานจ้างและคณะกรรมการได้ตรวจรับเรียบร้อยแล้ว ให้ดำเนินการตามข้อ 2.2 และส่งหลักฐานให้กองคลังดำเนินการรวมทั้งบันทึกการขอเบิกในทะเบียนคุมการเบิกจ่ายเงินทรงราชการเพื่อรองจ่ายตามโครงการเงินกู้จากต่างประเทศ

4.5 เมื่อมีรายจ่ายอื่น ๆ ที่ไม่ใช่การจัดหาทรัพย์สิน ซึ่งต้องเบิกจ่ายจากเงินทรงราชการฯ ให้รวบรวมหลักฐานส่งกองคลังเพื่อวางฎีกาเบิกจ่ายเงินและบันทึกในทะเบียนคุมการเบิกจ่ายเงินทรงราชการเพื่อรองจ่ายตามโครงการเงินกู้จากต่างประเทศ

4.6 เมื่อได้รับรายงานการเบิกจ่ายเงินทรงราชการฯ จากกองคลังหรือจากส่วนราชการในส่วนภูมิภาค ให้ใช้รายงานดังกล่าวเป็นหลักฐานในการบันทึกรายการบัญชีครั้งนี้

เดบิต บัญชีรายจ่ายค่า.....(ระบุประเภท)

เครดิต บัญชีเงินรับจากเงินทรงรอราชการ

บันทึกทะเบียนคุมการเบิกจ่ายเงินทรงรอราชการเพื่อรองจ่ายตาม  
โครงการเงินกู้จากต่างประเทศ และบัญชีย่อย

4.7 เมื่อได้รับหลักฐานใบแจ้งการจ่ายเงินเข้าบัญชีเพื่อชดใช้เงินทรงรอ  
ราชการเพื่อรองจ่ายตามโครงการเงินกู้จากต่างประเทศ จากแหล่งเงินกู้แล้ว ให้ใช้ใบแจ้ง  
การจ่ายเงินดังกล่าวเป็นหลักฐานในการบันทึกบัญชีดังนี้

4.7.1 เมื่อได้รับเงินมากกว่าที่ขอเบิก

เดบิต บัญชีเงินรับจากเงินทรงรอราชการ

บัญชีผลต่างจากอัตราแลกเปลี่ยน

เครดิต บัญชีเงินรับจากเงินกู้ต่างประเทศ

4.7.2 เมื่อได้รับเงินน้อยกว่าที่ขอเบิก

เดบิต บัญชีเงินรับจากเงินทรงรอราชการ

เครดิต บัญชีเงินรับจากเงินกู้ต่างประเทศ

บัญชีผลต่างจากอัตราแลกเปลี่ยน

บันทึกทะเบียนคุมการเบิกจ่ายเงินทรงรอราชการเพื่อรอง  
จ่ายตามโครงการเงินกู้จากต่างประเทศ ทะเบียนคุมสัญญา และบัญชีย่อย

5. การบันทึกบัญชีเงินกู้ต่างประเทศรับล่วงหน้า

5.1 เมื่อได้รับแจ้งจากกองคลังว่าได้รับเช็คซึ่งแหล่งเงินกู้จ่ายให้ล่วงหน้า  
และได้นำเช็คดังกล่าวฝากเข้าบัญชีเงินฝากธนาคารเรียบร้อยแล้ว ให้ใช้หนังสือแจ้งจาก  
กองคลังเป็นหลักฐานในการบันทึกบัญชีดังนี้

เดบิต บัญชีเงินฝากกองคลัง

เครดิต บัญชีเงินกู้ต่างประเทศรับล่วงหน้า

บันทึกทะเบียนคุมเงินกู้ต่างประเทศรับล่วงหน้า

5.2 เมื่อมีรายจ่ายเกิดขึ้นให้แจ้งกองคลังเบิกจ่ายเงินให้เจ้าหน้าที่หรือผู้มีสิทธิ และเมื่อได้รับหลักฐานการจ่ายชำระหนี้แล้วให้ใช้หลักฐานดังกล่าวและใบสำคัญคู่จ่ายเป็นหลักฐานบันทึกบัญชีดังนี้

เดบิต บัญชีรายจ่ายค่า.....(ระบุประเภท)

เครดิต บัญชีเงินฝากกองคลัง

บันทึกทะเบียนคุมเงินกู้ต่างประเทศรับล่วงหน้า

5.3 เมื่อส่งสำเนาหลักฐานใบสำคัญเพื่อหักล้างจำนวนเงินกู้ที่รับล่วงหน้า ให้ใช้ใบขอเบิก (No Pay Voucher) ที่ได้รับการอนุมัติจากแหล่งเงินกู้แล้วบันทึกบัญชีดังนี้

เดบิต บัญชีเงินกู้ต่างประเทศรับล่วงหน้า

เครดิต บัญชีเงินรับจากเงินกู้ต่างประเทศ

บันทึกทะเบียนคุมเงินกู้ต่างประเทศรับล่วงหน้า

5.4 ในกรณีมีการส่งคืนเงินกู้ต่างประเทศรับล่วงหน้าให้กับแหล่งเงินกู้ ให้ใช้หลักฐานการส่งคืนเงินดังกล่าว บันทึกบัญชีดังนี้

เดบิต บัญชีเงินกู้ต่างประเทศรับล่วงหน้า

เครดิต บัญชีเงินฝากกองคลัง

บันทึกทะเบียนคุมเงินกู้ต่างประเทศรับล่วงหน้า

## 6. การปรับปรุงบัญชีและปิดบัญชี

6.1 การปรับปรุงบัญชี ในกรณีที่มีการบันทึกรายการผิดพลาดต้องปรับปรุงแก้ไข ให้ดำเนินการขออนุมัติจากผู้จัดการโครงการหรือผู้อำนวยการโครงการ และให้จัดทำใบโอนขึ้นเป็นหลักฐานประกอบรายการบันทึกบัญชี โดยแสดงรายการเดบิต และเครดิต บัญชีที่เกี่ยวข้อง

### 6.2 การปิดบัญชีเมื่อสิ้นปีงบประมาณ

6.2.1 ปิดบัญชีเงินรับจากเงินกู้และเงินงบประมาณเข้าบัญชีประมาณการรายรับ โดยใช้ใบโอนเป็นหลักฐานบันทึกบัญชีดังนี้

เดบิต บัญชีเงินรับจากเงินกู้ต่างประเทศ

บัญชีเงินรับจากเงินงบประมาณแผ่นดิน

เครดิต บัญชีประมาณการ เงินรับจากเงินกู้ต่างประเทศ

บัญชีประมาณการ เงินรับจากเงินงบประมาณ

แผ่นดิน

6.2.2 ปิดบัญชีรายจ่ายเข้าบัญชีประมาณการรายจ่ายโครงการโดยใช้ใบโอนเป็นหลักฐานบันทึกบัญชีดังนี้

เดบิต บัญชีประมาณการรายจ่ายโครงการ

เครดิต บัญชีรายจ่ายค่า.....(ระบุประเภท)

6.2.3 ปิดบัญชีผลต่างจากอัตราแลกเปลี่ยนเข้าบัญชีประมาณการเงินรับจากเงินกู้เพื่อรับยกบัญชี โดยใช้ใบโอนเป็นหลักฐานบันทึกรายการดังนี้

6.2.3.1 กรณีที่ได้รับเงินน้อยกว่าที่ขอเบิก

เดบิต บัญชีผลต่างจากอัตราแลกเปลี่ยน

เครดิต บัญชีประมาณการ เงินรับจากเงินกู้ต่างประเทศ

### 6.2.3.2 กรณีได้รับเงินมากกว่าที่ขอเบิก

เดบิต บัญชีประมาณการเงินรับจากเงินกู้ต่างประเทศ

เครดิต บัญชีผลต่างจากอัตราแลกเปลี่ยน

## 6.4 การปิดบัญชีเมื่อสิ้นสุดโครงการ

6.4.1 ปิดบัญชีเงินรับจากเงินกู้ต่างประเทศ เงินงบประมาณแผ่นดิน และผลต่างจากอัตราแลกเปลี่ยนของปีสิ้นสุดโครงการ เข้าบัญชีประมาณการเงินรับ โดยใช้ใบโอนเป็นเอกสารประกอบการบันทึกรายการ ดังนี้

เดบิต บัญชีเงินรับจากเงินกู้ต่างประเทศ

บัญชีเงินรับจากเงินงบประมาณแผ่นดิน

บัญชีผลต่างจากอัตราแลกเปลี่ยน

เครดิต บัญชีประมาณการเงินรับจากเงินกู้ต่างประเทศ

บัญชีประมาณการเงินรับจากเงินงบประมาณแผ่นดิน

6.4.2 ปิดบัญชีรายจ่ายทุกประเภทของปีงบประมาณที่สิ้นสุดโครงการ เข้าบัญชีประมาณการรายจ่ายโครงการ และบันทึกยอดบัญชีเงินโครงการคงเหลือ โดยใช้ใบโอนเป็นเอกสารในการบันทึกรายการ ดังนี้

เดบิต บัญชีประมาณการรายจ่ายโครงการ

เครดิต บัญชีรายจ่าย.....(ระบุประเภท)

บัญชีเงินโครงการคงเหลือ

6.4.3 ปิดบัญชีประมาณการเงินรับจากเงินกู้ต่างประเทศ และบัญชีประมาณการเงินรับจากเงินงบประมาณแผ่นดิน เข้าบัญชีเงินโครงการคงเหลือ เพื่อปิดบัญชีโครงการ โดยใช้ใบโอนเป็นเอกสารในการบันทึกรายการ ดังนี้

เคมิต บัญชีเงินโครงการคงเหลือ

เคมิต บัญชีประมาณการเงินรับจากเงินกู้ต่างประเทศ

บัญชีประมาณการเงินรับจากเงินงบประมาณแผ่นดิน

### การจัดทำรายงานการเงิน

การจัดทำรายงานการเงินของโครงการเงินกู้ต่างประเทศให้ดำเนินการดังนี้

#### 1. รายงานประจำงวด 4 เดือน

ทุกสิ้นงวดให้สรุปยอดบัญชีแยกประเภทแต่ละบัญชีเพื่อหายอดคงเหลือและจัดทำรายงานดังนี้

##### 1.1 งบทดลอง

เป็นรายงานที่แสดงถึงยอดคงเหลือของบัญชีแยกประเภทแต่ละบัญชีเพื่อพิสูจน์ความถูกต้องของการบันทึกรายการบัญชีในแต่ละงวด

##### 1.2 รายงานการรับจ่ายเงินโครงการเงินกู้ต่างประเทศ ประกอบด้วย

###### 1.2.1 รายงานการรับจ่ายเงิน

###### 1.2.2 รายงานรายละเอียดรายจ่าย

เป็นรายงานแสดงยอดการรับจ่ายเงินแยกตามแหล่งเงินและตามประเภทรายจ่ายโดยรวมทั้งภาระผูกพันที่ยังมิได้เบิกจ่ายเงินของแต่ละงวด โดยใช้ข้อมูลจากบัญชีแยกประเภท ทะเบียนคุมสัญญา ทะเบียนคุมการเบิกจ่ายเงิน และบัญชีย่อย

1.3 รายงานการจัดหาทรัพย์สินโครงการ เป็นรายงานที่แสดงถึงผลการจัดหาทรัพย์สินที่ได้ทำสัญญาจัดซื้อหรือจัดจ้างไปแล้วของแต่ละงวด รวมทั้งมูลค่าและการจ่ายเงินชำระมูลค่าทรัพย์สินนั้น โดยใช้ข้อมูลจากทะเบียนคุมสัญญา ทะเบียนคุมทรัพย์สินโครงการ และทะเบียนคุมการเบิกจ่ายเงินประเภทต่าง ๆ

#### 2. รายงานประจำปี

##### 2.1 รายงานการรับจ่ายเงินประจำปี ประกอบด้วย

###### 2.1.1 งบทดลอง

###### 2.1.2 รายงานการรับจ่ายเงิน

###### 2.1.3 รายงานรายละเอียดรายจ่าย

เป็นรายงานที่แสดงผลการรับและจ่ายเงินของโครงการเงินกู้ต่างประเทศประจำปีงบประมาณแต่ละปี แยกตามแหล่งเงินและรายละเอียดการใช้จ่ายเพื่อ

ให้ผู้ใช้ข้อมูลได้ทราบว่าโครงการได้รับเงินจากแหล่งใดบ้าง ในจำนวนเท่าใด ได้ใช้จ่ายเงินดังกล่าวเป็นค่าใช้จ่ายประเภทใด รวมทั้งมีภาระผูกพัน ณ วันสิ้นปีเท่าใด เป็นต้น โดยใช้ข้อมูลจากบัญชีแยกประเภท บัญชีย่อย และทะเบียนต่าง ๆ ที่เกี่ยวข้อง

## 2.2 รายงานความเคลื่อนไหวและยอดเงินโครงการคงเหลือ

เป็นรายงานแสดงสถานะและความเคลื่อนไหวของวงเงินที่โครงการคาดว่าจะได้รับ รับทั้งสิ้น ได้มีการรับจากแหล่งใด และใช้จ่ายไปในด้านใดบ้าง รวมถึงภาระผูกพันที่มีต่อโครงการในแต่ละงวดปีงบประมาณ โดยใช้ข้อมูลจากบัญชีแยกประเภท บัญชีย่อย และทะเบียนที่เกี่ยวข้อง

## 2.3 รายงานทรัพย์สินโครงการ

เป็นรายงานที่แสดงถึงรายละเอียดของทรัพย์สินของโครงการที่มีอยู่ ณ วันสิ้นปีงบประมาณ เพื่อให้ทราบถึงมูลค่าและประเภททรัพย์สินของโครงการทั้งในส่วนที่ได้จัดซื้อไว้เพื่อดำเนินงานโครงการ และในส่วนที่เกิดขึ้นเนื่องจากการดำเนินงานโครงการ โดยสรุปรวบรวมจากทะเบียนทรัพย์สินแต่ละประเภท

## สรุป

ระบบบัญชีที่ปรับปรุงใหม่นี้มีสาระสำคัญเพียงพอที่จะควบคุมการใช้จ่ายเงินของโครงการเงินกู้ต่างประเทศ ให้อยู่ภายในวงเงินและขอบเขตการใช้จ่ายเงินที่กำหนด นอกจากนี้ยังให้ประโยชน์ในการตรวจสอบ ติดตาม และประเมินผลการใช้จ่ายเงินตลอดจนให้ข้อมูลอื่นที่จำเป็นต่อผู้บริหารได้ โดยได้ปรับปรุงสาระสำคัญบางประการจากร่างระบบบัญชีโครงการเงินกู้ต่างประเทศ ที่กระทรวงการคลังได้เคยยกร่างไว้ดังนี้

1. เพิ่มขั้นตอนการบันทึกควบคุมการใช้จ่ายเงินโครงการเพื่อรองจ่ายตามโครงการเงินกู้ต่างประเทศ เพื่อให้ส่วนราชการบันทึกการใช้จ่ายเงินดังกล่าวรวมในระบบบัญชีได้
2. ปรับปรุงการจำแนกบัญชีแยกประเภทรายจ่าย ให้จำแนกตามลักษณะการใช้จ่ายเงินของโครงการ เพื่อมิให้มีปัญหาในการบันทึกบัญชี เช่นเดียวกับที่กำหนดไว้ในร่างเดิม



อย่างไรก็ตาม ยังคงให้มีการควบคุมรายจ่ายแยกตามหมวดและประเภทรายจ่าย (Category) ไว้ในทะเบียนคุมการเบิกจ่ายเงินแต่ละประเภท เพื่อประโยชน์ในการใช้ข้อมูลตามความจำเป็น

3. ลดขั้นตอนการบันทึกบัญชีควบคุมงบประมาณสมทบโครงการประจำปี โดยให้มีการควบคุมทางทะเบียนแทน เช่น เกี่ยวกับการควบคุมในระบบบัญชีคู่ส่วนราชการ
4. ลดขั้นตอนการกระจายค่าใช้จ่ายบริหารโครงการเข้าเป็นต้นทุนโครงการตามร่างระบบเดิม โดยพิจารณาจากการตั้งงบประมาณโครงการในปัจจุบันซึ่งมีการตั้งงบประมาณที่แสดงค่าใช้จ่ายโครงการได้ตรงตามความเป็นจริงมากขึ้น และในกรณีจำเป็นต้องตั้งงบประมาณบางส่วนไว้ต่างหาก และต้องการทราบค่าใช้จ่ายรวมทั้งสิ้นของโครงการก็สามารถไปขอรวบรวมรายจ่ายบริหารในส่วนที่เกี่ยวกับโครงการเงินกู้ ซึ่งบันทึกอยู่ในระบบบัญชีส่วนราชการมาจัดสรรให้เป็นค่าใช้จ่ายบริหารของโครงการเงินกู้ในแต่ละปีงบประมาณได้ตามจริง หรือตามอัตราส่วนที่เหมาะสม
5. กำหนดให้มีการบันทึกควบคุมการซื้อ การจ้าง รวมถึงการจ้างที่ปรึกษาโครงการ เพื่อควบคุมและติดตามผลการเบิกจ่ายเงิน และขอเขตการใช้จ่ายเงินให้เป็นไปตามวัตถุประสงค์
6. ปรับปรุงรูปแบบทะเบียนและรายงานต่าง ๆ ให้เหมาะสมยิ่งขึ้น

ศูนย์วิทยทรัพยากร  
จุฬาลงกรณ์มหาวิทยาลัย

ตารางที่ 7 - 1 ตารางสรุปวิธีการบันทึกบัญชีโครงการเงินกู้ต่างประเทศตามระบบที่เสนอแนะ

ขั้นตอนปฏิบัติ	เอกสารประกอบรายการ	วิธีการบันทึกรายการ	ทะเบียน/บัญชีย่อย
1. การบันทึกวงเงินโครงการ 1.1 เมื่อโครงการได้รับอนุมัติจากกระทรวงมหาดไทย 1.2 เมื่อทำสัญญากู้เงิน	มติคณะรัฐมนตรี  สัญญาเงินกู้	เดบิต บัญชีโครงการเงินกู้ เครดิต บัญชีประมาณการรายจ่ายโครงการ  เดบิต บัญชีประมาณการเงินรับจากเงินกู้ บัญชีประมาณการเงินรับจากเงินงบประมาณแผ่นดิน เครดิต บัญชีโครงการเงินกู้	ทะเบียนคุมการเบิกจ่ายเงินกู้
2. การบันทึกบัญชีเงินกู้ต่างประเทศ 2.1 เมื่อก่อนต้นเดือน 2.1.1 ชื่อหรืออ้างอิงโครงการ 2.1.2 จำนวนเงิน 2.2 เมื่อได้รับทรัพย์สินหรืองานจ้าง 2.2.1 ส่งมอบครั้งเดียว 2.2.2 กรณีจ้างเหมาสร้างเป็นงวด 2.3 เมื่อขอเบิกเงินกู้ต่างประเทศ 2.4 เมื่อได้รับหลักฐานใบแจ้งการจ่ายเงินให้เจ้าหนี้จากแหล่งเงินกู้แล้ว 2.5 กรณีที่รายจ่ายอื่นที่ไม่ใช่การจัดหาทรัพย์สินซึ่งคิดงบบัญชีเงินโดยตรงจากแหล่งเงินกู้ 2.6 เมื่อได้รับแจ้งการจ่ายเงินจากแหล่งเงินกู้	สัญญาหรืออ้างอิง  สัญญาจ้างที่ปรึกษา  ใบส่งมอบ-รับมอบ  ใบส่งมอบ-รับมอบ  ใบขอเบิก  ใบแจ้งการจ่ายเงิน  ใบขอเบิก  ใบแจ้งการจ่ายเงิน	บันทึกกรรมการก่อนผูกพันในทะเบียนคุมการเบิกจ่ายเงินกู้และทะเบียนคุมสัญญา  บันทึกกรรมการก่อนผูกพันในทะเบียนคุมการเบิกจ่ายเงินกู้และทะเบียนคุมสัญญาจ้างที่ปรึกษา  บันทึกการส่งมอบทรัพย์สินในทะเบียนคุมสัญญา และบันทึกการลดเหลือของทรัพย์สินในทะเบียนคุมทรัพย์สิน  บันทึกการส่งมอบงานแต่ละงวดในทะเบียนคุมสัญญา รวมทั้งบันทึกการลดเหลือและมูลค่าของทรัพย์สินในทะเบียนคุมอาคาร และสิ่งก่อสร้างเมื่อได้การส่งมอบงานงวดสุดท้าย  ไม่ต้องบันทึกรายการบัญชี แต่บันทึกการขอเบิกตามเลขที่ใบขอเบิกในทะเบียนคุมการเบิกจ่ายเงินกู้  เดบิต บัญชีรายจ่ายค่า... (ระบุประเภท) เครดิต บัญชีเงินรับจากเงินกู้ต่างประเทศ  บันทึกรายการเช่นเดียวกับข้อ 2.3  เดบิต บัญชีรายจ่าย... (ระบุประเภท) เครดิต บัญชีเงินรับจากเงินกู้ต่างประเทศ	ทะเบียนคุมการเบิกจ่ายเงินกู้ ทะเบียนคุมสัญญา  ทะเบียนคุมการเบิกจ่ายเงินกู้ ทะเบียนคุมสัญญาจ้างที่ปรึกษา  ทะเบียนคุมสัญญา ทะเบียนคุมอาคารและสิ่งก่อสร้าง  ทะเบียนคุมการเบิกจ่ายเงินกู้  ทะเบียนคุมสัญญา ทะเบียนคุมการเบิกจ่ายเงินกู้ บัญชีย่อยรายจ่าย  ทะเบียนคุมการเบิกจ่ายเงิน ทะเบียนคุมสัญญาจ้างที่ปรึกษา บัญชีย่อยรายจ่าย
3. การบันทึกบัญชีเงินงบประมาณแผ่นดิน 3.1 เมื่อได้รับอนุมัติงบประมาณรายจ่ายประจำปี 3.2 เมื่อได้รับแจ้งการอนุมัติเงินประจำงวด 3.3 เมื่อก่อนผูกพัน 3.4 เมื่อได้รับทรัพย์สินสัญญา 3.5 เมื่อส่งหลักฐานขอเบิกเงินงบประมาณ 3.6 เมื่อได้รับแจ้งการจ่ายเงินจากกองคลังและหรือส่วนภูมิภาค 3.7 กรณีที่มีการเกินเงินงบประมาณแต่เบิกจ่ายไม่ทันภายในปีงบประมาณ 3.8 เมื่อมีการเบิกจ่ายเกินงบไว้จ่าย	พระราชบัญญัติงบประมาณรายจ่ายประจำปี  สำเนาใบอนุมัติเงินประจำงวด  สัญญาจัดซื้อจัดจ้าง  ใบแจ้งหนี้, สัญญา ใบส่งมอบ-รับมอบ  รายงานการเบิกจ่ายเงินงบประมาณส่วนราชการ  สำเนาใบขอเกินเงิน  สำเนาใบอนุมัติเงินประจำงวด  สัญญาจัดซื้อจัดจ้าง	ไม่ต้องบันทึกรายการบัญชี แต่บันทึกวงเงินที่ได้รับในทะเบียนคุมการเบิกจ่ายเงินงบประมาณสหกรณ์โครงการแยกเป็นรายโครงการและหมวดรายจ่าย  ไม่ต้องบันทึกรายการบัญชี แต่บันทึกวงเงินประจำงวดที่ได้รับในทะเบียนคุมการเบิกจ่ายเงินงบประมาณสหกรณ์โครงการ  ไม่ต้องบันทึกรายการบัญชี แต่บันทึกการก่อนผูกพันในทะเบียนคุมการเบิกจ่ายเงินงบประมาณสหกรณ์โครงการ และทะเบียนคุมสัญญา  บันทึกการกำหนดวงเงินด้วยข้อ 2.2 บันทึกการขอเบิกในทะเบียนคุมการเบิกจ่ายเงินงบประมาณสหกรณ์โครงการ  เดบิต บัญชีรายจ่ายค่า... (ระบุประเภท) เครดิต บัญชีเงินรับจากเงินงบประมาณแผ่นดิน  บันทึกการเกินเงินงบประมาณไว้จ่ายเพื่อมีใบบันทึกทะเบียนคุมการเบิกจ่ายเงินงบประมาณสหกรณ์โครงการ และทะเบียนคุมสัญญา  กำหนดการเช่นเดียวกับการเบิกจ่ายเงินงบประมาณปกติ ตามข้อ 3.4-3.6	ทะเบียนคุมการเบิกจ่ายเงิน งบประมาณสหกรณ์โครงการ  ทะเบียนคุมการเบิกจ่ายเงิน งบประมาณสหกรณ์โครงการ  บัญชีย่อยรายจ่าย  ทะเบียนคุมการเบิกจ่ายเงิน งบประมาณสหกรณ์โครงการ ทะเบียนคุมสัญญา  ทะเบียนคุมการเบิกจ่ายเงิน งบประมาณสหกรณ์โครงการ  ทะเบียนคุมการเบิกจ่ายเงิน งบประมาณสหกรณ์โครงการ
4. การบันทึกเงินค้ำชดเชยโครงการเพื่อรองจ่ายตามโครงการเงินกู้จากต่างประเทศ 4.1 เมื่อได้รับอนุมัติเงินงบประมาณรายจ่ายประจำปี ซึ่งระบุสัดส่วนวงเงินค้ำชดเชยโครงการ 4.2 เมื่อได้รับแจ้งการอนุมัติวงเงินประจำงวด 4.3 เมื่อทำสัญญาต่อผูกพัน 4.4 เมื่อได้รับทรัพย์สิน 4.5 เมื่อส่งหลักฐานขอเบิกเงินค้ำชดเชยโครงการ 4.6 เมื่อมีรายจ่ายอื่น ๆ ที่ไม่ใช่การจัดหาทรัพย์สิน	พระราชบัญญัติงบประมาณรายจ่ายประจำปี  สำเนาใบอนุมัติเงินประจำงวด  สัญญาจัดซื้อจัดจ้าง  ใบแจ้งหนี้, สัญญา ใบส่งมอบ-รับมอบ  หลักฐานใบสำคัญ	ไม่ต้องบันทึกรายการบัญชี แต่บันทึกเงินค้ำชดเชยโครงการที่ได้รับอนุมัติในทะเบียนคุมการเบิกจ่ายเงินค้ำชดเชยโครงการ  ไม่ต้องบันทึกรายการบัญชี แต่บันทึกเงินค้ำชดเชยโครงการในทะเบียนคุมการเบิกจ่ายเงินค้ำชดเชยโครงการ  บันทึกกรรมการก่อนผูกพันในทะเบียนคุมการเบิกจ่ายเงินค้ำชดเชยโครงการเพื่อรองจ่ายตามโครงการเงินกู้จากต่างประเทศ และทะเบียนคุมสัญญา  บันทึกการกำหนดวงเงินด้วยข้อ 2.2 บันทึกการขอเบิกในทะเบียนคุมการเบิกจ่ายเงินค้ำชดเชยโครงการ  บันทึกรายการเช่นเดียวกับข้อ 4.5	ทะเบียนคุมการเบิกจ่ายเงิน ค้ำชดเชยโครงการเพื่อรองจ่ายตามโครงการเงินกู้จากต่างประเทศ  ทะเบียนคุมการเบิกจ่ายเงิน ค้ำชดเชยโครงการเพื่อรองจ่ายตามโครงการเงินกู้จากต่างประเทศ  ทะเบียนคุมเงินค้ำชดเชยโครงการ เพื่อรองจ่ายตามโครงการเงินกู้จากต่างประเทศ  ทะเบียนคุมสัญญา  ทะเบียนคุมการเบิกจ่ายเงิน ค้ำชดเชยโครงการเพื่อรองจ่ายตามโครงการเงินกู้จากต่างประเทศ  ทะเบียนคุมการเบิกจ่ายเงิน ค้ำชดเชยโครงการเพื่อรองจ่ายตามโครงการเงินกู้จากต่างประเทศ

ตารางที่ 7 - 1 (ต่อ)

ขั้นตอนปฏิบัติ	เอกสารประกอบรายการ	วิธีการบันทึกรายการ	ทะเบียน/บัญชีย่อย
4.7 เมื่อได้รับรายงานการเบิกจ่ายเงิน หรือวงราชการ	รายงานการเบิก จ่ายเงินหรือวง ราชการ สำเนาฎีกา	เดบิต บัญชีรายจ่ายค่า... (ระบุประเภท) เครดิต บัญชีเงินรับจากเงินหรือวงราชการ	ทะเบียนคุมการเบิกจ่ายเงินหรือวง ราชการเพื่อรองจ่ายตามโครงการ เงินกู้จากต่างประเทศ บัญชีย่อยรายจ่าย
4.8 เมื่อได้รับหลักฐานแจ้งการเบิกจ่าย เงินจากแหล่งเงินกู้ใช้เงินหรือวง ราชการ			
4.8.1 กรณีได้รับเงินมากกว่าที่ขอ เบิก	ใบแจ้งการจ่ายเงิน	เดบิต บัญชีเงินรับจากเงินหรือวงราชการ บัญชีผลต่างจากอัตราแลกเปลี่ยน เครดิต บัญชีเงินรับจากเงินกู้ต่างประเทศ	ทะเบียนคุมการเบิกจ่ายเงินหรือวง ราชการเพื่อรองจ่ายตามโครงการ เงินกู้จากต่างประเทศ ทะเบียนคุมสัญญา บัญชีย่อยรายจ่าย
4.8.2 กรณีได้รับเงินน้อยกว่าที่ขอ เบิก	ใบแจ้งการจ่ายเงิน	เดบิต บัญชีเงินรับจากเงินหรือวงราชการ เครดิต บัญชีเงินรับจากเงินกู้ต่างประเทศ บัญชีผลต่างจากอัตราแลกเปลี่ยน	ทะเบียนคุมการเบิกจ่ายเงินหรือวง ราชการ ทะเบียนคุมสัญญา บัญชีย่อยรายจ่าย
5. การบันทึกบัญชีเงินกู้ต่างประเทศรับล่วงหน้า			
5.1 เมื่อได้รับเงินกู้ล่วงหน้า	หนังสือแจ้งการรับ เงิน	เดบิต บัญชีเงินฝากกองคลัง เครดิต บัญชีเงินกู้ต่างประเทศรับล่วงหน้า	ทะเบียนคุมเงินกู้ต่างประเทศรับ ล่วงหน้า
5.2 เมื่อมีการจ่ายเงิน	ใบสำคัญจ่าย	เดบิต บัญชีรายจ่ายค่า... (ระบุประเภท) เครดิต บัญชีเงินฝากกองคลัง	ทะเบียนคุมเงินกู้ต่างประเทศรับ ล่วงหน้า
5.3 เมื่อส่งหลักฐานหักล้างเงินกู้รับล่วงหน้า	ใบขอเบิก ใบสำคัญจ่าย	เดบิต บัญชีเงินกู้ต่างประเทศรับล่วงหน้า เครดิต บัญชีเงินรับจากเงินกู้ต่างประเทศ	ทะเบียนคุมเงินกู้ต่างประเทศรับ ล่วงหน้า
5.4 เมื่อมีการตั้งคืนเงินกู้ต่างประเทศรับ ล่วงหน้า	หนังสือแจ้งการตั้ง คืน	เดบิต บัญชีเงินกู้ต่างประเทศรับล่วงหน้า เครดิต บัญชีเงินฝากกองคลัง	ทะเบียนคุมเงินกู้ต่างประเทศรับ ล่วงหน้า
6. การปรับปรุงบัญชีและปิดบัญชี			
6.1 การปิดบัญชีเมื่อสิ้นปีงบประมาณ			
6.1.1 การปิดบัญชีรายรับ	ใบโอน	เดบิต บัญชีเงินรับจากเงินกู้ต่างประเทศ บัญชีเงินรับจากเงินงบประมาณแผ่นดิน เครดิต บัญชีประมาณการเงินรับจากเงินกู้ต่างประเทศ บัญชีประมาณการเงินรับจากเงินงบประมาณแผ่นดิน	
6.1.2 การปิดบัญชีรายจ่าย	ใบโอน	เดบิต บัญชีประมาณการรายจ่ายโครงการ เครดิต บัญชีรายจ่ายค่า... (ระบุประเภท)	
6.1.3 การปิดบัญชีผลต่างจากอัตรา แลกเปลี่ยน			
6.1.3.1 กรณีได้รับเงินน้อยกว่าที่ขอ เบิก	ใบโอน	เดบิต บัญชีผลต่างจากอัตราแลกเปลี่ยน เครดิต บัญชีประมาณการเงินรับจากเงินกู้ต่างประเทศ	
6.1.3.2 กรณีได้รับเงินมากกว่าที่ขอ เบิก	ใบโอน	เดบิต บัญชีประมาณการเงินรับจากเงินกู้ต่างประเทศ เครดิต บัญชีผลต่างจากอัตราแลกเปลี่ยน	
6.2 การปิดบัญชีเมื่อสิ้นยุคโครงการ			
6.2.1 การปิดบัญชีรายรับ	ใบโอน	เดบิต บัญชีเงินรับจากเงินกู้ต่างประเทศ บัญชีเงินรับจากเงินงบประมาณแผ่นดิน บัญชีผลต่างจากอัตราแลกเปลี่ยน เครดิต บัญชีประมาณการเงินรับจากเงินกู้ต่างประเทศ บัญชีประมาณการเงินรับจากเงินงบประมาณแผ่นดิน	
6.2.2 การปิดบัญชีรายจ่าย	ใบโอน	เดบิต บัญชีประมาณการรายจ่ายโครงการ เครดิต บัญชีรายจ่ายค่า... (ระบุประเภท) บัญชีเงินโครงการคงเหลือ	
6.2.3 การปิดบัญชีเงินโครงการ คงเหลือ	ใบโอน	เดบิต บัญชีเงินโครงการคงเหลือ เครดิต บัญชีประมาณการเงินรับจากเงินกู้ต่างประเทศ บัญชีประมาณการเงินรับจากเงินงบประมาณแผ่นดิน	

ภาพที่ 7-26 ขั้นตอนการบันทึกข้อมูลการได้รับอนุมัติโครงการและเงินงบประมาณ

สำนักงานงบประมาณ

กองคลัง

หน่วยงานโครงการ

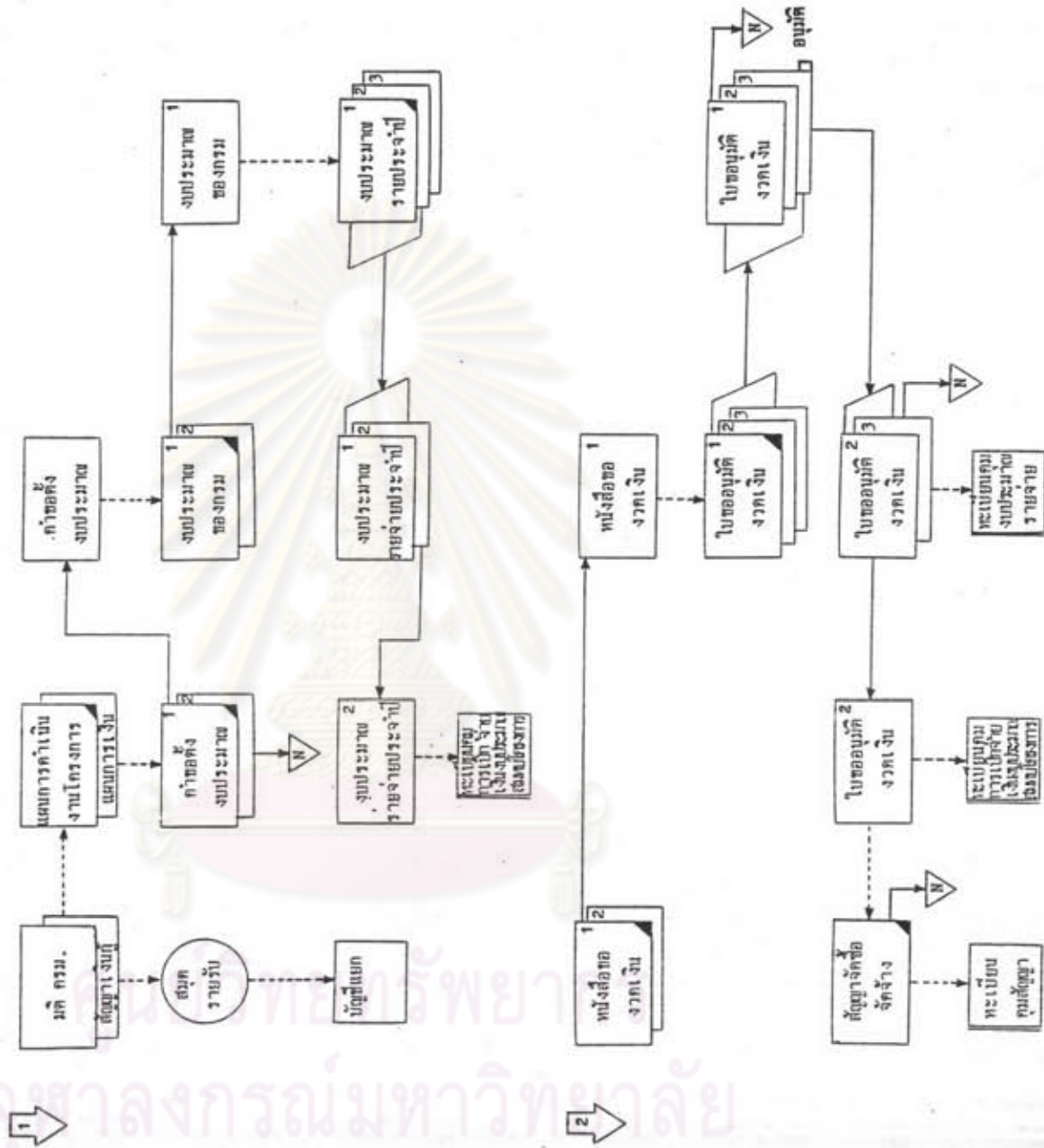

ภาพที่ 7 - 27 ขั้นตอนการบันทึกการถอนและการเบิกจ่ายเงินงบประมาณและเงินอุดหนุนราชการ

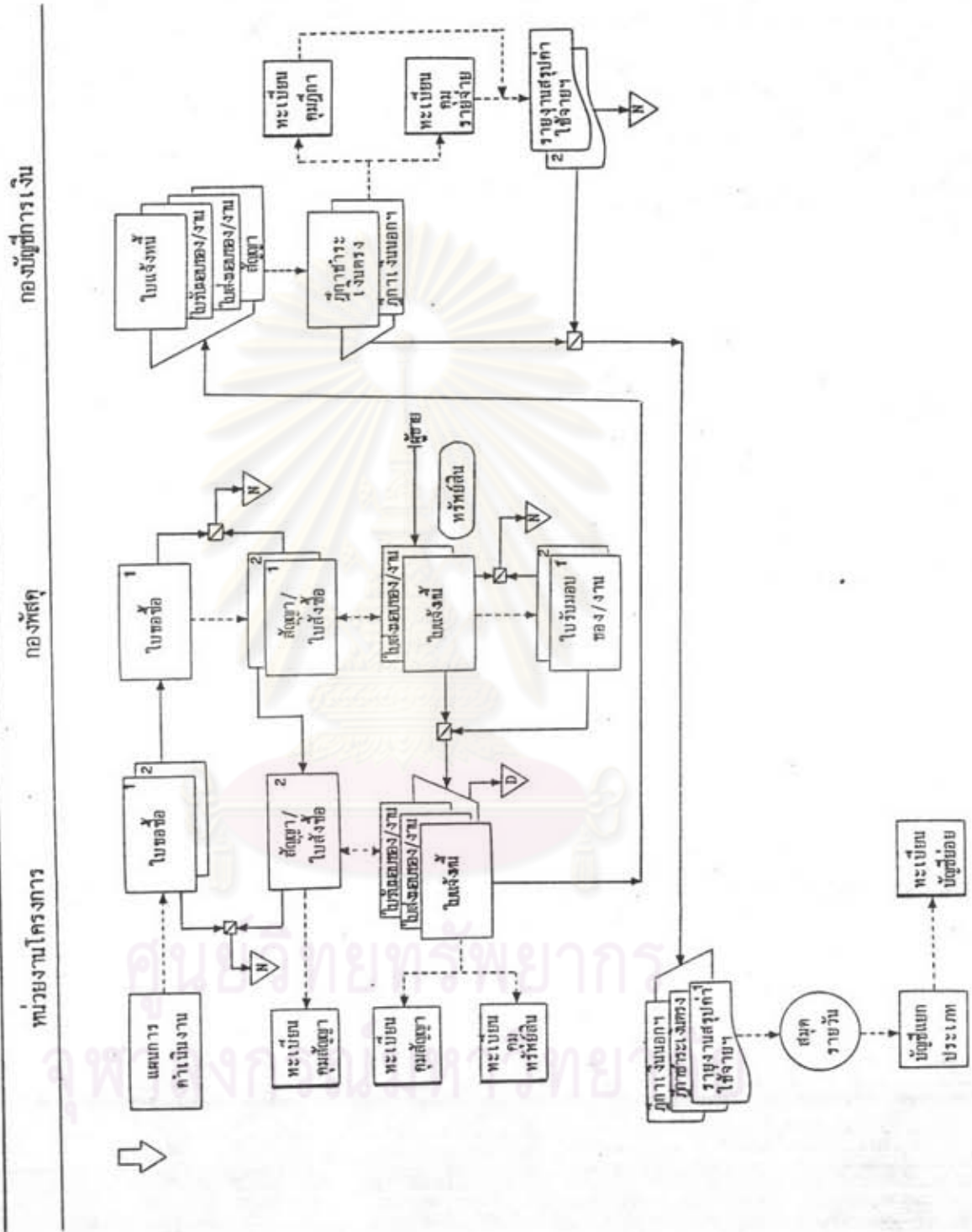



ภาพที่ 7 - 29 ขั้นตอนการบันทึกเงินกันไว้จ่าย

