

## การบันทึกควบคุมการใช้จ่ายเงินของโครงการเงินกู้ต่างประเทศ ในระบบบัญชีส่วนราชการ

ได้กล่าวไว้ในบทก่อนแล้วว่าโครงการเงินกู้ต่างประเทศมีการใช้เงินจาก 3 แหล่ง คือ เงินงบประมาณแผ่นดินสมทบ เงินทรงพระราชการเพื่อรองจ่ายตามโครงการเงินกู้จาก ต่างประเทศ และเงินกู้ต่างประเทศ การควบคุมและบันทึกบัญชีเกี่ยวกับการจ่ายเงินงบประมาณ แผ่นดินสมทบ และเงินทรงพระราชการฯ จะบันทึกอยู่ในระบบบัญชีส่วนราชการส่วนกลาง และ ส่วนภูมิภาคแล้วแต่กรณี สำหรับเงินกู้ต่างประเทศมีการบันทึกแยกไว้ต่างหากโดยหน่วยงาน โครงการ และกรมบัญชีกลางเป็นผู้บันทึกผลการเบิกจ่ายเงินกู้ต่างประเทศทั้งหมดเป็นบัญชีหนี้สินของแผ่นดินในระบบบัญชีรัฐบาล สำหรับในบทนี้จะกล่าวถึงเฉพาะรายละเอียดและวิธีการ บันทึกรายการบัญชีเกี่ยวกับเงินงบประมาณแผ่นดิน สมทบโครงการ และเงินทรงพระราชการฯ ในส่วนที่เกี่ยวข้องกับโครงการเงินกู้ต่างประเทศในระบบบัญชีส่วนราชการ สำหรับการบันทึกควบคุมเงินกู้ต่างประเทศในระบบบัญชีรัฐบาลจะไม่กล่าวถึงในรายละเอียด แต่สรุปให้เห็น โครงสร้างและความสัมพันธ์ของระบบบัญชีทั้ง 2 ระบบ

### โครงสร้างของระบบบัญชีรัฐบาล

การบัญชีรัฐบาลแบ่งระบบการควบคุมทางบัญชีเป็น 2 ส่วน คือ

1. การควบคุมในระบบบัญชีรัฐบาล ได้แก่ การควบคุมการรับจ่ายเงินระหว่าง กระทรวงการคลังกับส่วนราชการ และ
2. การควบคุมในระบบบัญชีส่วนราชการ ได้แก่ การควบคุมการรับจ่ายเงินระหว่างกระทรวงการคลัง กับส่วนราชการ และระหว่างส่วนราชการ กับบุคคลภายนอก ตามผังแสดงความสัมพันธ์ของระบบบัญชีทั้ง 2 ส่วน ตามภาพที่ 5-1

ภาพที่ 5 - 1 ความสัมพันธ์ของระบบบัญชีรัฐบาล

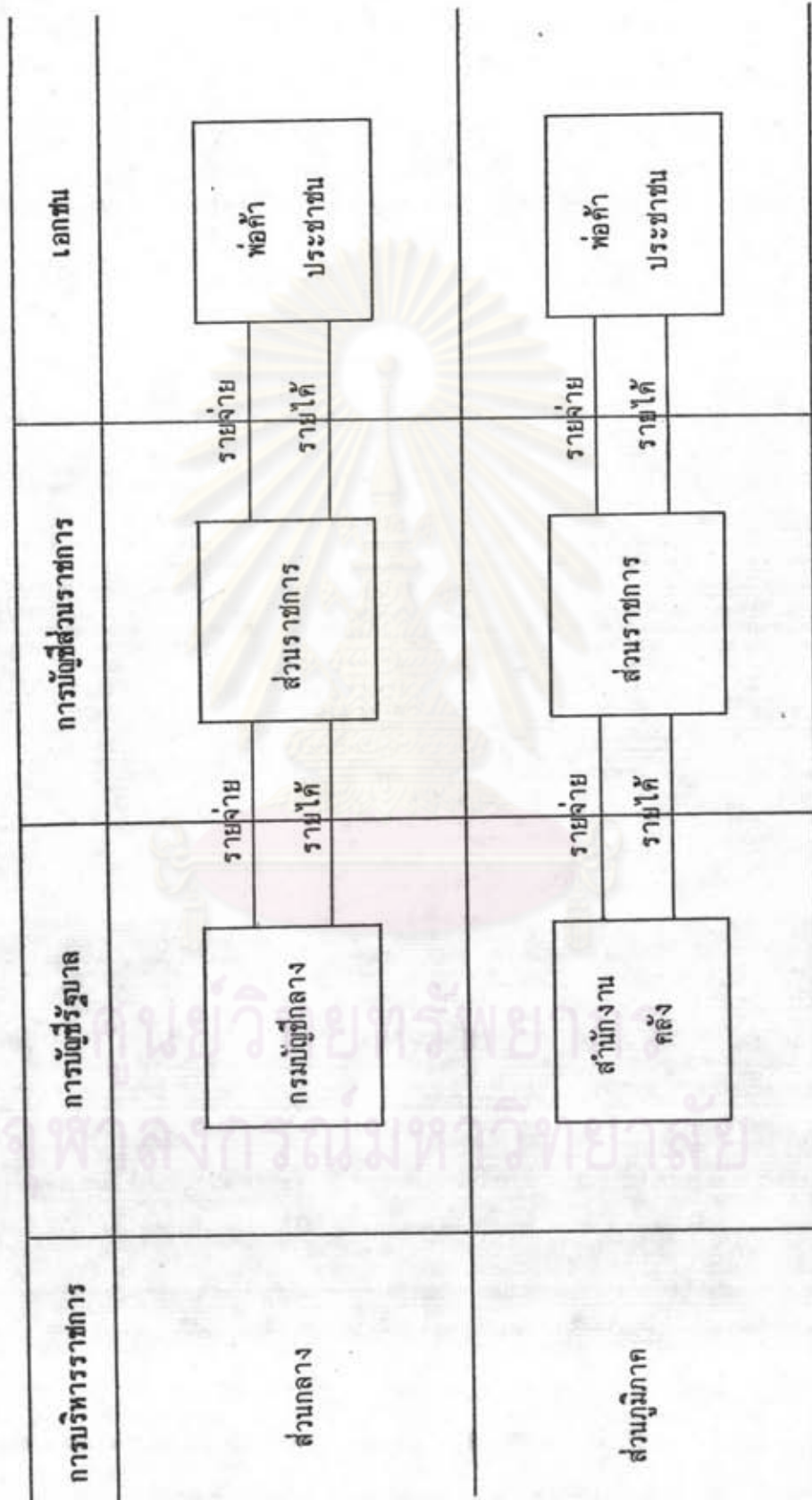

### ระบบบัญชีรัฐบาล

ในระบบบัญชีรัฐบาลกระทรวงการคลังโดยกรมบัญชีกลางกำหนดให้มีการบันทึก รายการเพื่อแสดงผลการรับจ่ายเงินและฐานะการเงินของแผ่นดินในแต่ละปีงบประมาณ และ เนื่องจากการบริหารราชการแผ่นดินได้แบ่งส่วนราชการออกเป็น ส่วนกลางและส่วนภูมิภาค การบันทึกและควบคุมทางบัญชีจึงแบ่งเป็น 2 ส่วน ให้สอดคล้องกัน และสะดวกต่อการควบคุม คือ

ก. การบัญชีรัฐบาลในส่วนกลางสำหรับบันทึกควบคุมการรับจ่ายเงินของส่วนราชการ ในส่วนกลางกับกรมบัญชีกลาง

ข. การบัญชีรัฐบาลในส่วนภูมิภาคสำหรับบันทึกควบคุมการรับจ่ายเงินของ ส่วนราชการในส่วนภูมิภาคกับคลังจังหวัดและคลังอำเภอ

เมื่อสรุปผลการรับจ่ายเงินทั้งในส่วนกลางและในส่วนภูมิภาคแล้วก็จะได้ตัวเลขแสดง รายรับรายจ่ายและฐานะการเงินของแผ่นดิน เมื่อสิ้นปีงบประมาณหนึ่ง ๆ ซึ่งพระราชบัญญัติวิธ การงบประมาณ พ.ศ. 2502 กำหนดให้รายงานเสนอต่อรัฐสภาเพื่อทราบด้วย ข้อมูลจากระบบ บัญชีรัฐบาลดังกล่าวจะช่วยให้ฝ่ายบริหารและฝ่ายนิติบัญญัติ ตรวจสอบควบคุมและประเมินผลการ ใช้จ่ายเงินของรัฐบาล ตลอดจนประเมินประสิทธิภาพในการบริหาร และการดำเนินงานของ รัฐบาลด้วย

### ระบบบัญชีส่วนราชการ

ระบบบัญชีส่วนราชการเป็นระบบที่จัดทำขึ้นเพื่อให้ส่วนราชการบันทึกและควบคุมการ ใช้จ่ายเงินทุกประเภทของทางราชการและรายงานผลการรับจ่ายเงินดังกล่าวเสนอผู้บริหาร และหน่วยงานที่เกี่ยวข้อง ระบบบัญชีที่กระทรวงการคลังกำหนดให้ส่วนราชการถือปฏิบัติใน ปัจจุบัน มี 3 ระบบ คือ

1. ระบบบัญชีส่วนราชการส่วนกลาง เพื่อใช้บันทึกควบคุมการรับเงินและการเบิก จ่ายเงินที่ส่วนราชการในส่วนกลางเบิกจ่ายโดยตรงกับกรมบัญชีกลาง (ภาพที่ 5-2)

ภาพที่ 5 - 2 แผนภูมิระบบบัญชีส่วนราชการส่วนกลาง

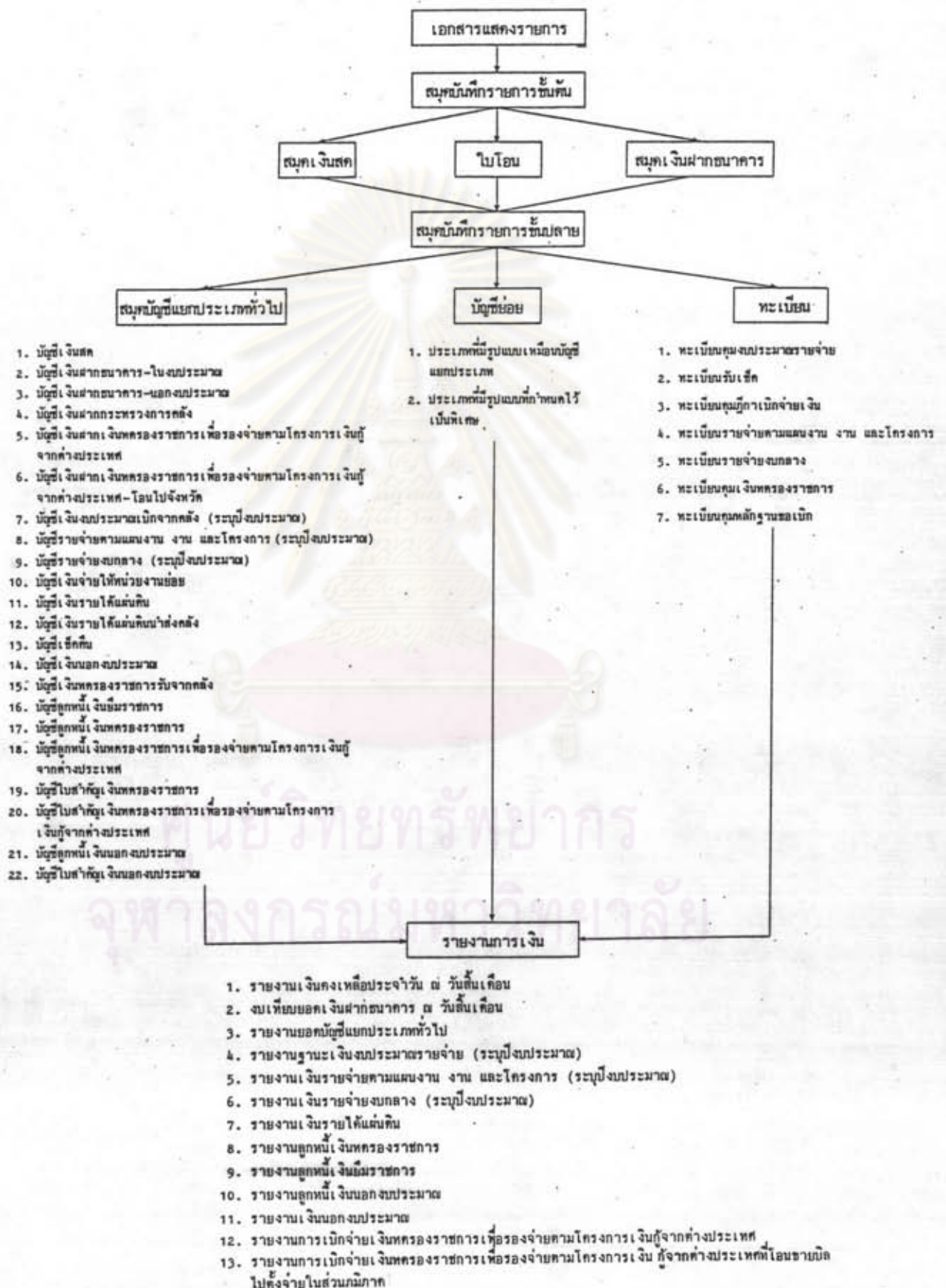

2. ระบบบัญชีส่วนราชการส่วนภูมิภาค เพื่อใช้บันทึกควบคุมการรับเงินและการเบิกจ่ายเงินของส่วนราชการในส่วนภูมิภาคที่เบิกจ่ายเงินโดยตรงกับสำนักงานคลังจังหวัด หรือสำนักงานคลังอำเภอ (ภาคที่ 5-3)

3. ระบบบัญชีหน่วยงานย่อย เพื่อใช้สำหรับส่วนราชการที่เป็นหน่วยงานย่อย ซึ่งเป็นหน่วยงานราชการที่มีการจัดเก็บและนำส่งเงินรายได้แผ่นดิน โดยมีได้มีการเบิกจ่ายเงินงบประมาณแผ่นดินโดยตรงกับกรมบัญชีกลาง หรือสำนักงานคลังจังหวัด สำนักงานคลังอำเภอ แต่จะเบิกจ่ายเงินกับส่วนราชการเจ้าสังกัด ซึ่งเป็นผู้เบิกเงินจากคลัง

ลักษณะของระบบบัญชีส่วนราชการส่วนกลางและส่วนภูมิภาคเป็นระบบแบ่งแยกการควบคุม คือ แต่ละส่วนมีการควบคุมและบันทึกบัญชี ตลอดจนจัดทำรายงานการเงินแยกชุดกัน แต่ทั้งนี้ทุกสิ้นเดือน ส่วนราชการในส่วนภูมิภาค ต้องส่งรายงานการเงินให้ส่วนกลางเพื่อจัดทำรายงานรวมเสนอหัวหน้าส่วนราชการเพื่อทราบและส่งสำนักงานตรวจเงินแผ่นดินตรวจสอบต่อไป ตามผังแสดงวงจรระบบบัญชีที่แสดงไว้ในภาพที่ 5-4

สำหรับการบันทึกบัญชีของส่วนราชการส่วนกลางและส่วนภูมิภาค มีหลักการและวิธีการควบคุมการรับจ่ายเงินทุกประเภทในลักษณะเดียวกันแตกต่างกันเฉพาะในสาระสำคัญสรุปได้ดังนี้

1. ส่วนราชการในส่วนภูมิภาค สามารถเบิกจ่ายเงินสดจากคลังได้ เพื่อจ่ายให้แก่ผู้มีสิทธิรับเงินที่ไม่ใช่เจ้าหน้าที่บุคลากรภายนอก เช่น จ่ายเป็นเงินยืมให้แก่ข้าราชการ เป็นต้น ในขณะที่การเบิกจ่ายเงินของส่วนราชการในส่วนกลาง จะต้องเบิกจ่ายผ่านธนาคารแห่งประเทศไทยทุกกรณี

2. ระบบบัญชีของส่วนราชการในส่วนภูมิภาค มีบัญชีแยกประเภทเงินนอกงบประมาณจำกัดอยู่เพียงเท่าที่กำหนดในระบบบัญชี ในขณะที่ส่วนกลางสามารถเปิดบัญชีเงินนอกงบประมาณได้โดยไม่จำกัด

3. ส่วนราชการส่วนภูมิภาค ใช้ทะเบียนคุมเงินประจำวงส่วนจังหวัดแทนทะเบียนคุมงบประมาณรายจ่าย และไม่ได้กำหนดให้จัดทำทะเบียนรับเช็ค

ภาพที่ 5 - 3 แผนภูมิระบบบัญชีส่วนราชการส่วนภูมิภาค



ภาพที่ 5 - 4 วงจรระบบบัญชีส่วนราชการ

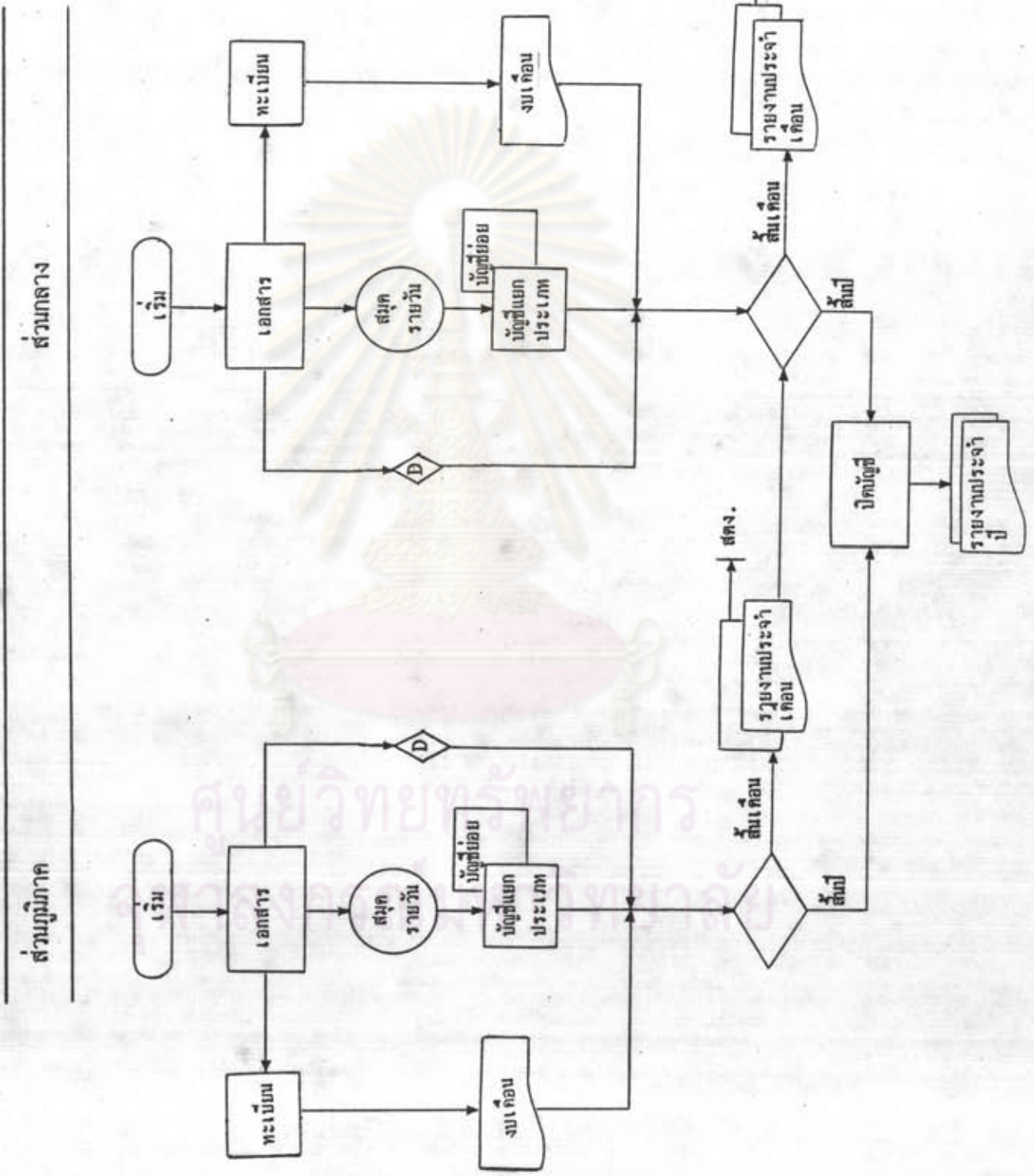

### ขอบเขตการควบคุมการใช้จ่ายเงินในระบอบบัญชีส่วนราชการ

เงินที่ส่วนราชการมีไว้ใช้จ่ายแบ่งได้เป็น 2 ประเภท คือ (เกษม มโนสันต์ และ  
กรี วงศ์พิฒ 2529 : 19 - 20)

1. เงินในงบประมาณ หมายถึง บรรดาเงินที่ส่วนราชการได้รับเป็นกรรมสิทธิ์ ไม่ว่าจะได้รับตามกฎหมาย หรือระเบียบข้อบังคับ หรือได้รับชำระตามอำนาจหน้าที่หรือสัญญา หรือได้รับจากการให้ใช้ทรัพย์สินหรือ เก็บคอกผลจากทรัพย์สินของทางราชการเป็นค่าธรรมเนียมต่าง ๆ ส่วนราชการที่ได้รับเงินดังกล่าวจะต้องนำส่งคลังเป็นส่วนรายได้แผ่นดิน ตามนัยมาตรา 24 แห่งพระราชบัญญัติวิธีการงบประมาณ พ.ศ. 2502 และที่แก้ไขเพิ่มเติม วันแต่จะเข้าช้อยกเว้น หรือที่รัฐมนตรีว่าการกระทรวงการคลังอนุญาตให้ส่วนราชการที่ได้รับเงินไม่ต้องนำส่งคลัง นอกจากนั้นยังหมายถึงเงินงบประมาณรายจ่ายประจำปี ที่อนุญาตให้จ่าย หรือก่อนนี้ผูกพันได้ตามวัตถุประสงค์และภายในระยะเวลาที่กำหนดไว้ในพระราชบัญญัติงบประมาณรายจ่ายประจำปี

2. เงินนอกงบประมาณ หมายถึง เงินต่าง ๆ ที่อยู่ในความรับผิดชอบของส่วนราชการนอกจากเงินงบประมาณรายจ่าย เงินรายได้แผ่นดิน เงินเบิกเกินส่งคืน และเงินเหลือจ่ายปีเก่าส่งคืน เป็นเงินที่ส่วนราชการได้รับไว้เป็นกรรมสิทธิ์ แต่ไม่ต้องนำส่งเป็นรายได้แผ่นดิน ในลักษณะต่อไปนี้

2.1 เงินที่มีกฎหมายกำหนดไว้ไม่ต้องนำส่งคลัง เช่น เงินทุนหมุนเวียนตามพระราชบัญญัติเงินคงคลัง พ.ศ. 2491

2.2 เงินที่มีผู้มอบให้ส่วนราชการ โดยมีวัตถุประสงค์เพื่อให้ส่วนราชการใช้จ่ายในกิจการของส่วนราชการนั้น หรือเงินที่เกิดจากทรัพย์สินซึ่งมีผู้มอบให้เพื่อหาคอกผลใช้จ่ายในกิจการของส่วนราชการนั้น

2.3 เงินที่ส่วนราชการได้รับตามโครงการช่วยเหลือร่วมมือกับรัฐบาลต่างประเทศ องค์การสหประชาชาติ ทบวงการชำนัญพิเศษแห่งสหประชาชาติ องค์การระหว่างประเทศอื่นใด หรือบุคคลอื่นใด ไม่ว่าจะเป็เงินให้กู้ หรือเงินให้เปล่าที่ส่วนราชการได้รับสืบเนื่องจากโครงการช่วยเหลือร่วมมือเช่นว่านั้น และรัฐมนตรีว่าการกระทรวงการคลัง



ให้ออญาตให้ไม่ต้องนำเงินเหล่านี้ส่งคลัง

2.4 เงินที่รัฐมนตรีว่าการกระทรวงการคลังให้ออญาตให้เก็บรักษาไว้ได้โดยไม่ต้องนำส่งคลัง ได้แก่

2.4.1 เงินในลักษณะที่ต้องเก็บไว้จ่ายในลักษณะเงินบูรณะทรัพย์สิน

2.4.2 เงินรายรับของส่วนราชการที่เป็นสถานศึกษาหรือสถานพยาบาลหรือสถานบริการอันอำนวยความสะดวกสาธารณะ ตามระเบียบที่ได้รับอนุมัติจากรัฐมนตรีว่าการกระทรวงการคลัง และผู้อำนวยการสำนักงานประมาณ

2.4.3 เงินในลักษณะผลพลอยได้จากการปฏิบัติหน้าที่ตามระเบียบที่ได้รับอนุมัติจากรัฐมนตรีว่าการกระทรวงการคลัง และผู้อำนวยการสำนักงานประมาณ

การควบคุมการใช้จ่ายเงินทั้ง 2 ประเภทดังกล่าวในระบบบัญชี ส่วนราชการมีขอบเขตการควบคุมแตกต่างกันในสาระสำคัญดังนี้

#### 1. การควบคุมการใช้จ่ายเงินงบประมาณแผ่นดิน

การใช้จ่ายเงินงบประมาณของส่วนราชการจะต้องอยู่ภายในกรอบและขอบเขตที่กำหนดไว้ในพระราชบัญญัติวิธีการงบประมาณ พ.ศ.2502 ระเบียบการบริหารงบประมาณ พ.ศ.2525 และระเบียบอื่น ๆ ที่เกี่ยวข้อง ซึ่งมีข้อกำหนดที่สำคัญดังนี้

1.1 ส่วนราชการจะใช้จ่ายเงินได้ภายในวงเงินที่ได้รับอนุมัติไว้ในพระราชบัญญัติงบประมาณรายจ่ายประจำปี และสามารถก่อกั้นผูกพันภายในวงเงินประจำงวดที่ได้รับอนุมัติจากสำนักงานประมาณ

1.2 ส่วนราชการจะก่อกั้นผูกพันก่อนได้รับอนุมัติเงินประจำงวด หรือเกินกว่าวงเงินที่ได้รับอนุมัติเงินประจำงวดไม่ได้ เว้นแต่จะได้รับอนุมัติจากคณะรัฐมนตรี

1.3 การเบิกจ่ายเงินจากคลังเพื่อใช้จ่ายตามแผนงาน งานโครงการที่ได้รับอนุมัติเงินประจำงวดจากสำนักงานประมาณ จะต้องเป็นไปตามวิธีการที่กระทรวงการคลังกำหนดตามระเบียบการเบิกจ่ายเงินจากคลัง พ.ศ.2520

1.4 การขอเปลี่ยนแปลงรายการในใบอนุมัติเงินประจำงวดให้เป็นไปตามหลักเกณฑ์และวิธีการที่กำหนดในระเบียบการบริหารงบประมาณ พ.ศ.2525

1.5 การบันทึกควบคุมการใช้จ่ายเงินดังกล่าว ตลอดจนการจัดทำรายงานผลการใช้จ่ายเงินให้เป็นไปตามที่กระทรวงการคลังกำหนด ซึ่งกระทรวงการคลังโดยกรมบัญชีกลางได้กำหนดให้มีระบบบัญชีเพื่อควบคุมการใช้จ่ายเงินของส่วนราชการทั้งส่วนกลางและส่วนภูมิภาคดังกล่าวแล้ว

ลักษณะและวิธีการควบคุมการใช้จ่ายเงินงบประมาณแผ่นดินของส่วนราชการจะมีการบันทึกควบคุมรายละเอียดการใช้จ่ายแยกตามแผนงาน งาน โครงการ ตามหมวดรายจ่าย และแยกตามปีงบประมาณ เพื่อให้สอดคล้องกับระบบงบประมาณแบบแผนงาน งาน โครงการ (Planning Programming Budgeting System - PPBS) ที่ใช้อยู่ในปัจจุบัน เพื่อประโยชน์ในการตรวจสอบควบคุม เปรียบเทียบ และประเมินผลการใช้จ่ายเงินให้เป็นไปตามแผนงาน งาน โครงการ และวงเงินงบประมาณที่ส่วนราชการได้รับอนุมัติในแต่ละปี

## 2. การควบคุมการใช้จ่ายเงินนอกงบประมาณ

โดยปกติเงินนอกงบประมาณของส่วนราชการแต่ละประเภทจะมีที่มา และวัตถุประสงค์ในการใช้จ่ายเงินแตกต่างกัน ซึ่งกระทรวงการคลังได้กำหนดขอบเขตการควบคุมเงินนอกงบประมาณของส่วนราชการไว้ 2 ลักษณะ คือ

2.1 เงินนอกงบประมาณที่ได้รับจากการดำเนินงานตามปกติของส่วนราชการ และต้องจ่ายคืนเมื่อครบกำหนด หรือเมื่อทวงถาม เช่น เงินมัดจำของ เงินประกันสัญญา เป็นต้น เงินนอกงบประมาณประเภทนี้ให้ส่วนราชการควบคุมการรับจ่ายอยู่ในระบบบัญชีของส่วนราชการตามปกติ โดยส่วนราชการอาจทำทะเบียนคุมรายละเอียดเพิ่มขึ้นได้ตามความจำเป็น

2.2 เงินนอกงบประมาณที่ส่วนราชการได้รับตามนัยมาตรา 24 แห่งพระราชบัญญัติวิธีการงบประมาณ พ.ศ.2502 และได้รับอนุมัติจากรัฐมนตรีว่าการกระทรวงการคลัง ให้เก็บไว้ใช้จ่ายได้ ซึ่งโดยปกติจะต้องมีระเบียบการควบคุมการใช้จ่ายเงิน

ตลอดจนวัตถุประสงค์ของการใช้จ่ายเงินนอกงบประมาณแต่ละประเภท เช่น เงินบริจาค เงินช่วยเหลือ หรือเงินกู้จากต่างประเทศ เงินบำรุงโรงเรียน โรงพยาบาล หรือเงินกองทุน นอกงบประมาณอื่น ๆ ซึ่งเกิดขึ้นตามกฎหมาย และให้ส่วนราชการบริหาร และใช้จ่ายเงินให้เป็นไปตามวัตถุประสงค์ที่กฎหมายกำหนด เช่น กองทุนสงเคราะห์เกษตรกร กองทุนปฏิรูปที่ดิน เป็นต้น

เงินนอกงบประมาณเหล่านี้ นอกจากจะต้องมีการบันทึกควบคุมยอดรวมการรับจ่ายไว้ในระบบบัญชีคู่ส่วนราชการตามปกติแล้ว กระทรวงการคลังยังได้กำหนดให้ส่วนราชการจัดทำระบบบัญชีเฉพาะเพื่อควบคุมแยกต่างหากจากระบบบัญชีคู่ส่วนราชการ เพื่อควบคุมการใช้จ่ายเงินให้เป็นไปตามวัตถุประสงค์ และเพื่อให้สามารถแสดงผลการรับจ่ายเงิน ผลการดำเนินงาน และฐานะเงินกองทุนในแต่ละรอบปีงบประมาณได้ชัดเจน

สำหรับเงินกู้ต่างประเทศ เป็นเงินนอกงบประมาณประเภทหนึ่งที่ส่วนราชการได้รับไว้ใช้จ่ายภายใต้วัตถุประสงค์ของการกู้เงินที่ระบุไว้ชัดเจนในแต่ละโครงการ และยังมี การใช้จ่ายเงินสมทบกับเงินงบประมาณและเงินอุดหนุนราชการฯ จึงจำเป็นต้องมีระบบการควบคุมแยกต่างหากจากระบบบัญชีคู่ส่วนราชการ ซึ่งรายละเอียดวิธีการควบคุมจะได้กล่าวถึงในบทต่อไป

### การบันทึกการใช้จ่ายเงินของโครงการเงินกู้ต่างประเทศในระบบบัญชีคู่ส่วนราชการ

#### 1. การบันทึกบัญชีเกี่ยวกับเงินงบประมาณสมทบ

โครงการเงินกู้ต่างประเทศที่ได้รับเงินงบประมาณสมทบโครงการที่เป็นการสมทบทั้งจำนวน (100 %) หรือเพียงบางส่วน ถือเป็นโครงการหนึ่งในแผนงาน งานโครงการ ของส่วนราชการในปีงบประมาณที่ได้รับงบประมาณสมทบ ซึ่งกระทรวงการคลังได้สั่งการให้ส่วนราชการควบคุมรายละเอียดการใช้จ่ายเงินงบประมาณสมทบโครงการเงินกู้ไว้ทั้งในลักษณะทะเบียนและบัญชีย่อยรายจ่ายแยกต่างหากจากงบประมาณปกติ ดังนั้นเมื่อมีการเบิกจ่ายเงินมาใช้จ่ายตามโครงการส่วนราชการ จึงต้องบันทึกการใช้จ่ายในระบบบัญชีคู่ส่วนราชการ เพื่อแสดงรายจ่ายตามแผนงาน งานโครงการ ของส่วนราชการในปีงบประมาณนั้น ๆ โดยมีขั้นตอนและวิธีการบันทึกบัญชีทั้งในกรณีที่มีการเบิกจ่ายเงินงบประมาณ

สมทบทั้งจำนวน 100 % และงบประมาณสมทบเป็นสัดส่วนกับเงินกู้ ในส่วนกลางหรือส่วนภูมิภาค ตามตารางที่ 5 - 1 และภาพที่ 5 - 5 ถึงภาพที่ 5 - 6

ในกรณีที่ส่วนราชการไม่สามารถเบิกจ่ายเงินหรือดำเนินโครงการให้เสร็จสิ้น ภายในปีงบประมาณ ส่วนราชการสามารถขออนุมัติกระทรวงการคลัง เพื่อกันเงินงบประมาณที่ได้รับสมทบไว้ดังกล่าว นำไปเบิกจ่ายในปีงบประมาณถัดไปได้ตามหลักเกณฑ์และวิธีการที่กำหนดไว้ในระเบียบการเบิกจ่ายเงินจากคลัง พ.ศ. 2520 และควบคุมการใช้จ่ายเงินที่ได้รับอนุมัติให้กันไว้เบิกเหลือเมื่อแล้วนั้นในทำนองเดียวกัน เพียงแต่แยกการควบคุมโดยบัญชี และทะเบียนให้ทราบว่า เป็นรายจ่ายจากเงินงบประมาณปีก่อนหรือปีปัจจุบัน

## 2. การบันทึกบัญชีเงินทรงรอราชการเพื่อรองจ่ายตามโครงการเงินกู้จากต่างประเทศ

ส่วนราชการในส่วนกลางมีวิธีการบันทึกบัญชีเกี่ยวกับเงินทรงรอราชการเพื่อรองจ่ายตามโครงการเงินกู้ต่างประเทศตามตารางที่ 5-2 และภาพที่ 5-7 ถึงภาพที่ 5-8

สำหรับในกรณีที่โอนขยายเงินทรงรอราชการไปเบิกจ่ายในส่วนภูมิกานั้น จะมีการบันทึกบัญชีคุมการโอนและการรับโอนเงินระหว่างกัน เพื่อให้ส่วนกลางสามารถติดตาม หวงถามใบสำคัญคู่จ่ายมาเบิกชดใช้เงินทรงรอราชการ ให้ครบถ้วนภายในกำหนดเวลา รายละเอียดวิธีการบันทึกบัญชีปรากฏตามตารางที่ 5-3 และภาพที่ 5-9 ถึงภาพที่ 5-12

## 3. การสรุปผลและรายงานการใช้จ่ายเงินของโครงการ

การรายงานสรุปผลการใช้จ่ายเงินของโครงการเงินกู้ตามที่กำหนดไว้ในระบบบัญชี ชุดส่วนราชการในปัจจุบันมีดังนี้

### 3.1 ส่วนราชการส่วนกลาง

#### 3.1.1 รายงานรายจ่ายตามแผนงาน งาน และโครงการ - งบโครงการเงินกู้ (ภาพที่ 5-13)

เป็นรายงานผลการใช้จ่ายเงินงบประมาณสมทบโครงการเงินกู้แยกตามปีงบประมาณ และแยกตามแผนงาน งาน โครงการ จัดทำขึ้นเป็นประจำทุกเดือน โดยใช้ข้อมูลจากทะเบียนรายจ่ายตามแผนงาน งาน และโครงการ

ตารางที่ 5 - 1 ขั้นตอนการบันทึกบัญชีเงินงบประมาณสมทบโครงการเงินกู้ต่างประเทศ (เงินงบประมาณ 100 %)

ขั้นตอนปฏิบัติ	ส่วนกลาง		ส่วนภูมิภาค	
	วิธีการบันทึกรายการ	บัญชีย่อย/ทะเบียน	วิธีการบันทึกรายการ	บัญชีย่อย/ทะเบียน
1. เมื่อได้รับอนุมัติ พ.ร.บ. งบประมาณรายจ่าย ประจำปี	บันทึกเงินงบประมาณใน ทะเบียนคุมงบประมาณรายจ่ายทุกหมวดรายจ่าย แยก ตามงาน/โครงการ	ทะเบียนคุมงบประมาณรายจ่าย - งบโครงการเงินกู้	ไม่บันทึกรายการ	-
2. เมื่อได้รับอนุมัติเงิน งบประมาณ	บันทึกรับเงินประจำงวดใน ทะเบียนคุมงบประมาณรายจ่าย	ทะเบียนคุมงบประมาณรายจ่าย - งบโครงการเงินกู้	บันทึกรับเงินประจำงวดใน ทะเบียนคุมเงินประจำงวด ส่วนจังหวัด	ทะเบียนคุมเงินประจำงวด ส่วนจังหวัด-งบโครงการเงินกู้
3. เมื่อทำสัญญาก่อน สุกพันและวางฎีกาเบิก เงิน	บันทึกการสุกพันและวาง ฎีกาในทะเบียนคุมงบประมาณรายจ่าย	ทะเบียนคุมงบประมาณรายจ่าย - งบโครงการเงินกู้	บันทึกการสุกพันและวางฎีกาใน ทะเบียนคุมเงินประจำงวดส่วน จังหวัด	ทะเบียนคุมเงินประจำงวด ส่วนจังหวัด-งบโครงการเงินกู้

ตารางที่ 5 - 1 (ต่อ)

	ส่วนกลาง		ส่วนภูมิภาค	
	วิธีการบันทึกรายการ	บัญชีย่อย/ทะเบียน	วิธีการบันทึกรายการ	บัญชีย่อย/ทะเบียน
4. เมื่อได้รับเงินงบประมาณตามกฎหมายที่เบิก	เดบิต บัญชีเงินฝากธนาคาร แห่งประเทศไทยใน งบประมาณ เครดิต บัญชีเงินงบประมาณ เบิกจากคลัง ปัจจุบัน	ทะเบียนคุมฎีกาเบิกจ่ายเงิน	เดบิต บัญชีเงินฝากธนาคารใน งบประมาณหรือบัญชีเงิน สด เครดิต บัญชีเงินงบประมาณ เบิกจากคลังปี ปัจจุบัน	ทะเบียนคุมฎีกาเบิกจ่ายเงิน
5. เมื่อจ่ายเงินงบประมาณชำระหนี้	เดบิต บัญชีรายจ่ายตามแผน งานและโครงการปี ปัจจุบัน เครดิต บัญชีเงินฝาก ธนาคารในงบประมาณหรือ บัญชีเงินสด	ทะเบียนคุมฎีกาเบิกจ่ายเงิน ทะเบียนรายจ่ายตามแผนงาน งานและโครงการ-งบโครงการ เงินกู้	เดบิต บัญชีรายจ่ายตามแผนงาน งานและโครงการปี ปัจจุบัน เครดิต บัญชีเงินฝากธนาคาร ในงบประมาณ หรือ บัญชีเงินสด	ทะเบียนคุมฎีกาเบิกจ่ายเงิน ทะเบียนรายจ่ายตามแผนงาน งาน และโครงการ-งบโครงการ เงินกู้







ตารางที่ 5 - 2 ขั้นตอนการบันทึกบัญชีเกี่ยวกับเงินทดรองราชการเพื่อรองจ่ายตามโครงการเงินกู้จากต่างประเทศ (การเบิกจ่ายเฉพาะในส่วนกลาง)

ขั้นตอนบัญชี	วิธีการบันทึกรายการ	บัญชีย่อย/ทะเบียน
<p>1. การขอเบิกเงิน</p> <p>1.1 เมื่อได้รับอนุมัติฎีกาชำระเงินตรง เบิกหักผลส่งเงินฝากเงินทดรองฯ</p> <p>1.2 เมื่อได้รับอนุมัติฎีกาเงินนอกงบประมาณ เบิกเงินฝากเงินทดรองราชการเพื่อรองจ่ายตามโครงการเงินกู้จากต่างประเทศ</p>	<p>วิธีบันทึกรายการ</p> <p>เดบิต บัญชีเงินฝากเงินทดรองราชการเพื่อรองจ่ายตามโครงการเงินกู้ต่างประเทศ เครดิต บัญชีเงินงบประมาณเบิกจากคลังปัจจุบัน (ระบับงบประมาณ)</p> <p>เดบิต บัญชีเงินฝากธนาคารแห่งประเทศไทย - ในงบประมาณ เครดิต บัญชีเงินฝากเงินทดรองราชการเพื่อรองจ่ายตามโครงการเงินกู้จากต่างประเทศ</p>	<p>ทะเบียนอนุมัติฎีกาเบิกจ่ายเงินทดรองราชการ เพื่อรองจ่ายตามโครงการเงินกู้จากต่างประเทศ</p> <p>ทะเบียนอนุมัติฎีกาเบิกจ่ายเงินทดรองราชการ เพื่อรองจ่ายตามโครงการเงินกู้จากต่างประเทศ</p>

ตารางที่ 5 - 2 (ต่อ)

ขั้นตอนปฏิบัติ	วิธีการบันทึกรายการ	บัญชีย่อย/ทะเบียน
<p>1.3 กรณีศึกษา ๗ ที่จ่าย ให้หักจาก ฎีกาเงินออกงบประมาณทั้งจำนวน</p> <p>2. การจ่ายเงิน</p> <p>2.1 เมื่อจ่ายเงินให้เจ้าหน้าที่หรือผู้มีสิทธิรับเงิน และได้รับใบสำคัญผู้จ่ายแล้ว บันทึกแยกตามสัดส่วนที่ได้รับ</p> <p>สมทบ</p>	<p>เดบิต บัญชีใบสำคัญเงินทรงพระราชการเพื่อรองจ่ายตามโครงการเงินกู้จากต่างประเทศ (ภาษี + ค่าปรับ)</p> <p>บัญชีเงินรายได้แผ่นดินนำส่งคลัง (ค่าปรับ)</p> <p>เครดิต บัญชีเงินฝากเงินทรงพระราชการเพื่อรองจ่ายตามโครงการเงินกู้จากต่างประเทศ (ภาษี + ค่าปรับ)</p> <p>บัญชีเงินรายได้แผ่นดิน (ค่าปรับ)</p> <p>เดบิต บัญชีรายจ่ายตามแผนงาน งานและโครงการปีปัจจุบัน (ระบุปีงบประมาณ)</p> <p>บัญชีใบสำคัญเงินทรงพระราชการเพื่อรองจ่ายตามโครงการเงินกู้จากต่างประเทศ</p>	<p>บัญชีย่อยเงินรายได้แผ่นดินนำส่งคลัง</p> <p>บัญชีย่อยเงินรายได้แผ่นดิน</p> <p>ทะเบียนฎีกาเบิกจ่ายเงินทรงพระราชการเพื่อรองจ่ายตามโครงการเงินกู้จากต่างประเทศ</p> <p>ทะเบียนฎีกาเบิกจ่ายเงินทรงพระราชการเพื่อรองจ่ายตามโครงการเงินกู้จากต่างประเทศ</p>

ตารางที่ 5-2 (ต่อ)

ขั้นตอนปฏิบัติ	วิธีการบันทึกรายการ	บัญชีย่อย/ทะเบียน
<p>2.2 การจ่ายเงินยืมจากเงินพระราชการ เพื่อรองจ่ายตามโครงการเงินกู้จากต่างประเทศ และเงินงบประมาณสมทบ</p> <p>2.2.1 เมื่อมีการจ่ายเงิน</p>	<p>เครดิต บัญชีเงินฝากธนาคารแห่งประเทศไทย - ในงบประมาณ หรือ บัญชีเงินสด</p> <p>เดบิต บัญชีลูกหนี้เงินยืมราชการ                      บัญชีลูกหนี้เงินทรงรองราชการเพื่อรองจ่ายตามโครงการเงินกู้จากต่างประเทศ                      เครดิต บัญชีเงินฝากธนาคารแห่งประเทศไทย - ในงบประมาณ หรือ บัญชีเงินสด</p>	<p>บัญชีย่อยลูกหนี้เงินยืมราชการ                      บัญชีย่อยลูกหนี้เงินทรงรองราชการเพื่อรองจ่ายตามโครงการเงินกู้จากต่างประเทศ                      ทะเบียนคุมฎีกาเบิกจ่ายเงินทรงรองราชการเพื่อรองจ่ายตามโครงการเงินกู้จากต่างประเทศ</p>

ตารางที่ 5 - 2 (ต่อ)

ชั้นคอมพิวเตอร์	วิธีการบริหารการ	บัญชีย่อย/ทะเบียน
<p>2.2.2 เมื่อลูกหนี้ส่งใบสำคัญค่าใช้จ่ายนิยม</p>	<p>เดบิต บัญชีรายจ่ายตามแผนงาน งาน และโครงการ ปัจจุบัน (ระบุปีงบประมาณ)</p> <p>บัญชีใบสำคัญเงินทศรอนราชการเพื่อรองจ่ายตามโครงการเงินกู้จากต่างประเทศ</p> <p>เครดิต บัญชีลูกหนี้เงินนิยมราชการ</p> <p>บัญชีลูกหนี้เงินทศรอนราชการเพื่อรองจ่ายตามโครงการเงินกู้จากต่างประเทศ</p>	<p>ทะเบียนคุมฎีกาเบิกจ่ายเงินทศรอนราชการเพื่อรองจ่ายตามโครงการเงินกู้จากต่างประเทศ</p> <p>บัญชีย่อยลูกหนี้เงินนิยมราชการ</p> <p>บัญชีย่อยลูกหนี้เงินทศรอนราชการเพื่อรองจ่ายตามโครงการเงินกู้จากต่างประเทศ</p>
<p>2.2.3 เมื่อมีการนำส่งคืนเงินที่เบิกมาแล้วไม่ได้จ่าย หรือจ่ายไม่หมดภายในเวลาที่จะเบียบกำหนด</p>	<p>เดบิต บัญชีเงินงบประมาณเบิกจากคลังปีปัจจุบัน (ระบุปี)</p> <p>บัญชีเงินฝากเงินทศรอนราชการเพื่อรองจ่ายตามโครงการเงินกู้จากต่างประเทศ</p> <p>เครดิต บัญชีเงินฝากธนาคารแห่งประเทศไทย-ในงบประมาณหรือบัญชีเงินสด</p>	<p>ทะเบียนคุมฎีกาเบิกจ่ายเงินทศรอนราชการเพื่อรองจ่ายตามโครงการเงินกู้จากต่างประเทศ</p>

ตารางที่ 5 - 2 (ต่อ)

ขั้นตอนปฏิบัติ	วิธีการบันทึกรายการ	บัญชีย่อย/ทะเบียน
<p>3. การรวบรวมสำเนาใบสำคัญคู่จ่ายส่งกรมบัญชีกลางเพื่อขอเบิกเงินกู้ยืมใช้เงินนครongราชการเพื่อรองจ่ายตามโครงการเงินกู้จากต่างประเทศ</p>	<p>เคบิต บัญชีเงินฝากเงินนครongราชการเพื่อรองจ่ายตามโครงการเงินกู้จากต่างประเทศ            เกรดิต บัญชีใบสำคัญเงินนครongราชการเพื่อรองจ่ายตามโครงการเงินกู้จากต่างประเทศ</p>	<p>ทะเบียนกฎหมายเบิกจ่ายเงินนครongราชการเพื่อรองจ่ายตามโครงการเงินกู้จากต่างประเทศ</p>

ภาพที่ 5 - 7 การบันทึกบัญชีเงินตราออก รายราย เบิกจ่ายสมทบกับเงินงบประมาณแผ่นดิน - ส่วนกลาง

การบัญชีกลาง

ส่วนราชการส่วนกลาง

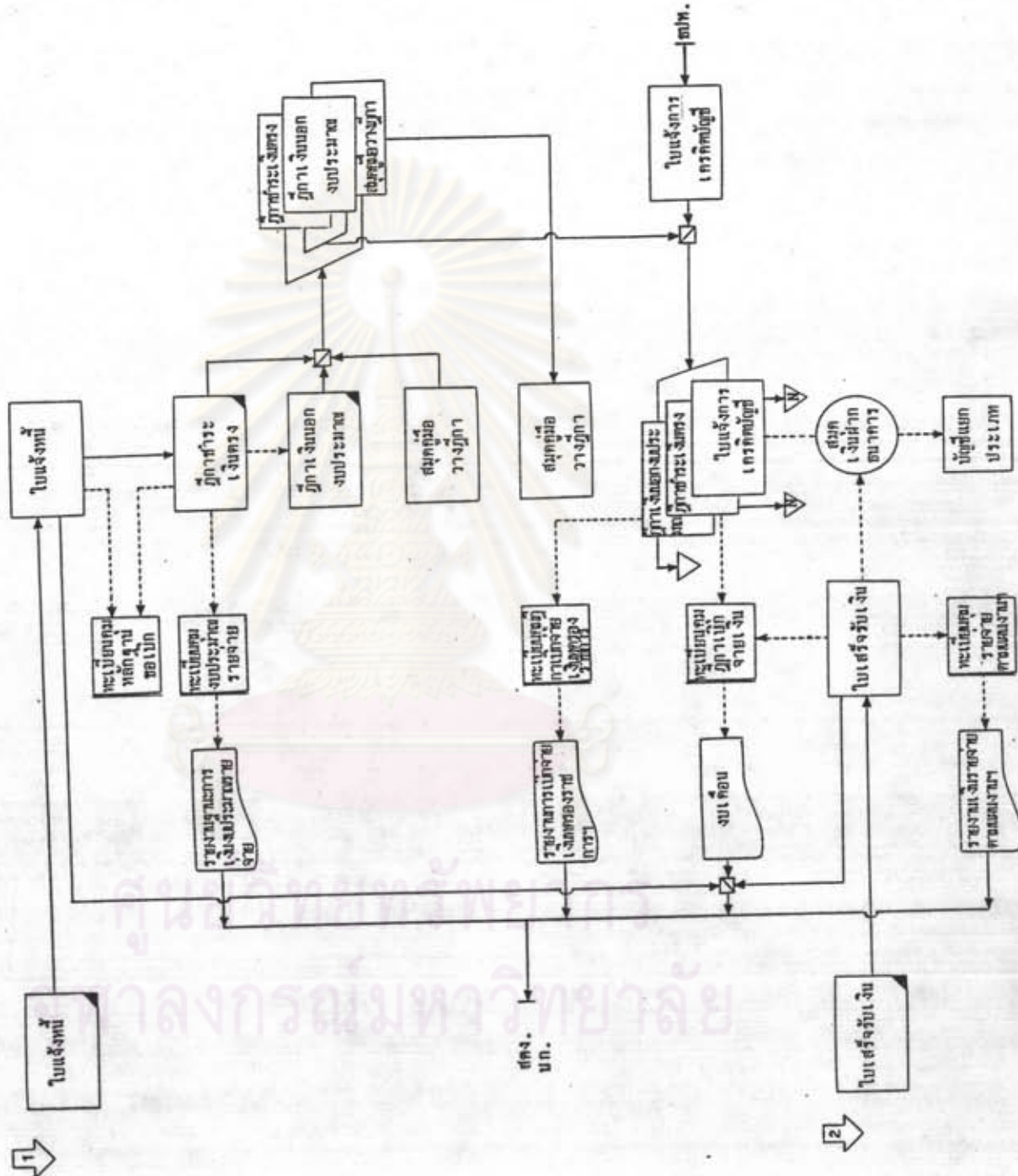

ภาพที่ 5 - 8 การบันทึกบัญชีการจ่ายเงินทรงรองราชการฯ ทั้งจำนวน - ส่วนกลาง

เจ้าหนี้

ส่วนราชการส่วนกลาง

กรมบัญชีกลาง

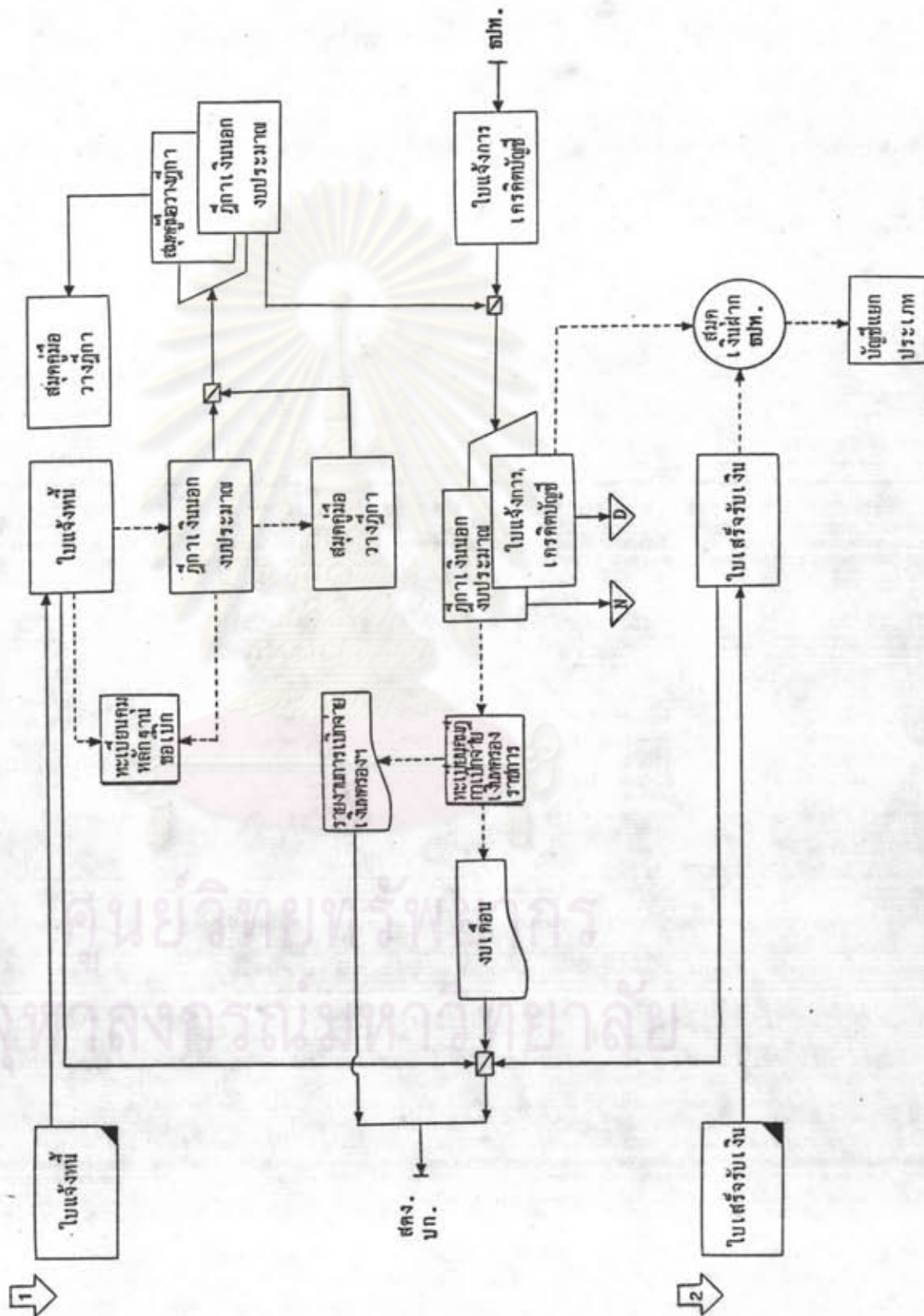

ตารางที่ 5-3 ขั้นตอนการบันทึกบัญชีเกี่ยวกับเงินอุดหนุนราชการเพื่อรองจ่ายตามโครงการเงินกู้จากต่างประเทศ  
(กรณีส่วนราชการในส่วนกลางขอโอนขยายไปตั้งจ่ายส่วนภูมิภาค)

ขั้นตอนปฏิบัติ	ส่วนกลาง		ส่วนภูมิภาค	
	วิธีการบันทึกรายการ	บัญชีย่อย/ทะเบียน	วิธีการบันทึกรายการ	บัญชีย่อย/ทะเบียน
1. การขอโอนขยายไปตั้งจ่าย ส่วนภูมิภาค 1.1 เมื่อส่วนราชการส่วนกลาง ได้รับอนุมัติฎีกาเงินนอกงบ ประมาณเบิกหักคลังส่งไม่ รับตัวเงิน โอนขยายไป ตั้งจ่ายในส่วนภูมิภาค	เดบิต บัญชีเงินฝากเงินทด รองราชการเพื่อ รองจ่ายตามโครงการ การเงินกู้จากต่าง ประเทศ - โอนไป จังหวัด เครดิต บัญชีเงินฝากเงิน อุดหนุนราชการ เพื่อรองจ่ายตาม โครงการเงินกู้ จากต่างประเทศ	ทะเบียนคุมการโอนขยายบิล เงินอุดหนุนราชการเพื่อ รองจ่ายตามโครงการ การเงินกู้จากต่างประเทศ ไปส่วนภูมิภาค	ไม่มีที่กรรายการ	-



ตารางที่ 5-3 (ต่อ)

ขั้นตอนปฏิบัติ	ส่วนกลาง		ส่วนภูมิภาค	
	วิธีการบันทึกรายการ	บัญชีย่อย/ทะเบียน	วิธีการบันทึกรายการ	บัญชีย่อย/ทะเบียน
1.2 เมื่อส่วนราชการส่วนภูมิภาค ได้รับแจ้งการโอน ขยายผลเงินฝากเงินทดรองราชการเพื่อรองจ่ายตามโครงการเงินกู้จากต่างประเทศจากสำนักงานคลังจังหวัด	ไม่บันทึกรายการ	-	เดบิต บัญชีเงินฝากคลัง เครดิต บัญชีเงินฝาก เงินทดรอง ราชการเพื่อ รองจ่ายตาม โครงการเงิน กู้จากต่างประ เทศ - รับโอน จากส่วนกลาง	ทะเบียนคุมการรับโอนขยาย บิลเงินทดรองราชการ เพื่อรองจ่ายตามโครงการ เงินกู้จากต่างประเทศ
2. การรับเงินตามฎีกาที่ขอเบิก 2.1 เมื่อได้รับอนุมัติฎีกาเงิน นอกงบประมาณเพื่อเบิก	ไม่บันทึกรายการ	-	เดบิต บัญชีเงินสด หรือ บัญชีเงินฝากธนาคาร	ทะเบียนคุมเงินประจำงวด ส่วนจังหวัด

ตารางที่ 5-3 (ต่อ)

ขั้นตอนปฏิบัติ	ส่วนกลาง		ส่วนภูมิภาค
	วิธีการบันทึกรายการ	บัญชีย่อย/ทะเบียน	
เงินฝากเงินทรงพระราช การเพื่อรองจ่ายตามโครง การเงินกู้จากต่างประเทศ และฎีกาชำระเงินตรง			เครดิต บัญชีเงินบ ประมาณเบิก จากคลังปี ปัจจุบัน (ระบุ ปีงบประมาณ) บัญชีเงินฝากคลัง (เงินทรงรองฯ)
2.2 กรณีที่ภาษีและค่าปรับหัก ณ ที่จ่าย	ไม่บันทึกรายการ	-	บัญชีย่อยเงินรายได้แผ่นดินนำ ส่งคลัง บัญชีย่อยเงินรายได้แผ่นดิน ทะเบียนคุมรับโอนขายบิลเงิน ทรงรองราชการเพื่อรองจ่าย ตามโครงการเงินกู้จาก

ตารางที่ 5 - 3 (ต่อ)

ขั้นตอนปฏิบัติ	ส่วนกลาง		ส่วนภูมิภาค	
	วิธีการบันทึกรายการ	บัญชีย่อย/ทะเบียน	วิธีการบันทึกรายการ	บัญชีย่อย/ทะเบียน
			บัญชีเงินรายได้แผ่นดิน คินนาส่งคลัง (ค่า ปรับ) เครดิต บัญชีเงินฝาก คลัง (ภาษี + ค่าปรับ) บัญชีเงินรายได้ แผ่นดิน (ค่า ปรับ)	ต่างประเทศ

ตารางที่ 5-3 (ต่อ)

ขั้นตอนปฏิบัติ	ส่วนกลาง		ส่วนภูมิภาค	
	วิธีการบันทึกรายการ	บัญชีย่อย/ทะเบียน	วิธีการบันทึกรายการ	บัญชีย่อย/ทะเบียน
3. การจ่ายเงิน 3.1 จ่ายเงินให้เจ้าหนี้ หรือ ผู้มีสิทธิรับเงินตามสัดส่วน ที่ได้รับสมทบ	ไม่บันทึกรายการ	-	เดบิต บัญชีรายจ่ายตาม แผนงาน งานและ โครงการปัจจุบัน (ระบุปีงบประมาณ) บัญชีใบสำคัญเงินสด รอนรายการเพื่อรอง จ่ายตามโครงการเงิน กู้จากต่างประเทศ (เงินทศรองฯ) เครดิต บัญชีเงินสัหรือ บัญชีเงินฝาก ธนาคาร	ทะเบียนคุมรับโอนขายบิลเงิน ทศรอนรายการเพื่อรองจ่าย ตามโครงการเงินกู้จาก ต่างประเทศ ทะเบียนรายจ่ายตามแผนงาน งาน และโครงการ

ตารางที่ 5 - 3 (ต่อ)

ขั้นตอนปฏิบัติ	ส่วนกลาง		ส่วนภูมิภาค	
	วิธีการบันทึกรายการ	บัญชีย่อย/ทะเบียน	วิธีการบันทึกรายการ	บัญชีย่อย/ทะเบียน
3.2 จ่ายเงินให้ยืมจากเงินทดรองราชการเพื่อรองจ่ายตามโครงการเงินกู้จากต่างประเทศและเงินงบประมาณส่วน	ไม่บันทึกรายการ	-	เคบิต บัญชีลูกหนี้เงินยืมราชการ บัญชีลูกหนี้เงินทดรองราชการเพื่อรองจ่ายตามโครงการเงินกู้จากต่างประเทศ	บัญชีย่อยลูกหนี้เงินยืมราชการ บัญชีย่อยลูกหนี้เงินทดรองราชการเพื่อรองจ่ายตามโครงการเงินกู้จากต่างประเทศ ทะเบียนคุมรับโอนขายบิลเงินทดรองราชการเพื่อรองจ่ายตามโครงการเงินกู้จากต่างประเทศ

ตารางที่ 5-3 (ต่อ)

ขั้นตอนปฏิบัติ	ส่วนกลาง		ส่วนภูมิภาค	
	วิธีการบันทึกรายการ	บัญชีย่อย/ทะเบียน	วิธีการบันทึกรายการ	บัญชีย่อย/ทะเบียน
3.3 เมื่อถูกหนังสือสำคัญคดีใช้เงินยืม	ไม่บันทึกรายการ	-	เดบิต บัญชีรายจ่ายตามแผนงาน งานและโครงการปัจจุบัน (ระบุปีงบประมาณ) บัญชีใบสำคัญเงินทดรองราชการเพื่อ รองจ่ายตามโครงการ เงินกู้จากต่างประเทศ บัญชีย่อยลูกหนี้เงินยืม ราชการ บัญชีย่อยลูกหนี้เงินทดรองราชการเพื่อรองจ่ายตามโครงการเงินกู้จากต่างประเทศ เดบิต บัญชีลูกหนี้เงินยืมราชการ	ทะเบียนคุมรับโอนชาวยึดเงินทดรองราชการเพื่อรองจ่ายตามโครงการ เงินกู้จากต่างประเทศ บัญชีย่อยลูกหนี้เงินยืม ราชการ บัญชีย่อยลูกหนี้เงินทดรองราชการเพื่อรองจ่ายตามโครงการเงินกู้จากต่างประเทศ

ตารางที่ 5-3 (ต่อ)

ขั้นตอนปฏิบัติ	ส่วนกลาง		ส่วนภูมิภาค	
	วิธีการบันทึกรายการ	บัญชีย่อย/ทะเบียน	วิธีการบันทึกรายการ	บัญชีย่อย/ทะเบียน
3.4 การนำเงินที่เบิกมาแล้วไม่ จ่าย หรือจ่ายไม่หมดคืนคลัง ตามสัดส่วนที่ส่งมอบ	ไม่บันทึกรายการ	-	บัญชีลูกหนี้เงิน ทดรองราชการ เพื่อรองจ่าย ตามโครงการ เงินกู้จากต่าง ประเทศ เคดิต บัญชีเงินประมาณ เบิกจากคลังปีปัจจุ บัน (ระบุปีงบประ มาณ) บัญชีเงินฝากคลัง เครดิต บัญชีเงินสดหรือ บัญชีเงินฝาก ธนาคาร	ทะเบียนคุมฎีกาเบิกจ่ายเงิน ทะเบียนคุมเงินประจำงวด ส่วนจังหวัด

ตารางที่ 5-3 (ต่อ)

ขั้นตอนปฏิบัติ	ส่วนกลาง		ส่วนภูมิภาค	
	วิธีการบันทึกรายการ	บัญชีย่อย/ทะเบียน	วิธีการบันทึกรายการ	บัญชีย่อย/ทะเบียน
4. การโอนขายกลับส่วนกลาง 4.1 กรณีนำเงินสดส่งคลังเพื่อ ขอโอนกลับส่วนกลาง	ไม่บันทึกรายการ	-	เดบิต บัญชีเงินฝากเงินสด รอรายการเพื่อรอง จ่ายตามโครงการ เงินกู้จากต่างประเทศ - รับโอนจาก ส่วนกลาง เครดิต บัญชีเงินสด	ทะเบียนคุมรับโอนขาย เงินทดรองราชการเพื่อ รองจ่ายตามโครงการ เงินกู้จากต่างประเทศ
4.2 กรณีเงินทดรองราชการ เพื่อรองจ่ายตามโครงการ การเงินกู้จากต่างประเทศ ยังฝากคลังอยู่และเลยระยะ เวลาที่กำหนดให้ใช้จ่ายได้	ไม่บันทึกรายการ	-	เดบิต บัญชีเงินฝากเงินสด รอรายการเพื่อรองจ่าย ตามโครงการเงินกู้ จากต่างประเทศ - รับโอนจากส่วนกลาง เครดิต บัญชีเงินฝากคลัง	ทะเบียนคุมรับโอนขาย เงินทดรองราชการเพื่อ รองจ่ายตามโครงการ เงินกู้จากต่างประเทศ



ตารางที่ 5 - 3 (ต่อ)

ขั้นตอนปฏิบัติ	ส่วนกลาง		ส่วนภูมิภาค	
	วิธีการบันทึกรายการ	บัญชีย่อย/ทะเบียน	วิธีการบันทึกรายการ	บัญชีย่อย/ทะเบียน
4.3 เมื่อส่วนราชการส่วนกลางได้รับแจ้งการโอน ขยายกลับจากส่วนภูมิภาค	เดบิต บัญชีเงินฝากเงิน หกรองราชการเพื่อ รองจ่ายตามโครงการ การเงินกู้จาก ต่างประเทศ เครดิต บัญชีเงินฝากเงิน หกรองราชการ เพื่อรองจ่ายตาม โครงการเงินกู้ จากต่างประเทศ- โอนไปจังหวัด	ทะเบียนคุมการโอนขยาย เงินหกรองราชการเพื่อ รองจ่ายตามโครงการเงิน กู้จากต่างประเทศไปส่วน ภูมิภาค	ไม่บันทึกรายการ	-

ตารางที่ 5-3 (ต่อ)

ขั้นตอนปฏิบัติ	ส่วนกลาง		ส่วนภูมิภาค	
	วิธีการบันทึกรายการ	บัญชีย่อย/ทะเบียน	วิธีการบันทึกรายการ	บัญชีย่อย/ทะเบียน
5. ส่วนภูมิภาคส่งสำเนาใบสำคัญ จ่ายให้ส่วนกลาง	เดบิต บัญชีใบสำคัญเงินทดรองราชการเพื่อรองจ่ายตามโครงการเงินกู้จากต่างประเทศ	ทะเบียนธนาคารโอนชาวยุโรป เงินทดรองราชการเพื่อรองจ่ายตามโครงการเงินกู้จากต่างประเทศ	เดบิต บัญชีเงินฝากเงินทดรองราชการเพื่อรองจ่ายตามโครงการเงินกู้จากต่างประเทศ - รับโอน	ทะเบียนคุมรับโอนชาวยุโรปเงิน ทดรองราชการ เพื่อรองจ่าย ตามโครงการเงินกู้จาก ต่างประเทศ
5.1 เมื่อส่วนภูมิภาครวบรวม ใบสำคัญคู่จ่ายส่งให้ส่วน กลาง	เดบิต บัญชีใบสำคัญเงิน ทดรองราชการเพื่อรอง จ่ายตามโครงการ เงินกู้จากต่างประเทศ	ทะเบียนธนาคารโอนชาวยุโรป เงินทดรองราชการเพื่อ รองจ่ายตามโครงการ เงินกู้จากต่างประเทศ	เดบิต บัญชีใบสำคัญเงิน ทดรองราชการ เพื่อรองจ่ายตาม โครงการเงินกู้ จากต่างประเทศ	ทะเบียนคุมรับโอนชาวยุโรปเงิน ทดรองราชการ เพื่อรองจ่าย ตามโครงการเงินกู้จาก ต่างประเทศ

ตารางที่ 5-3 (ต่อ)

ขั้นตอนปฏิบัติ	ส่วนกลาง		ส่วนภูมิภาค	
	จัดการบันทึกรายการ	บัญชีย่อย/ทะเบียน	จัดการบันทึกรายการ	บัญชีย่อย/ทะเบียน
5.2 ส่วนกลางรวบรวมสำเนาใบสำคัญผู้จ่ายส่งกรมบัญชีกลาง	เคมิต บัญชีเงินฝากเงินทดรองราชการเพื่อรองจ่ายตามโครงการเงินกู้จากต่างประเทศ เครติค บัญชีใบสำคัญเงินทดรองราชการเพื่อรองจ่ายตามโครงการเงินกู้	ทะเบียนคุมการโอนขายบิลเงินทดรองราชการเพื่อรองจ่ายตามโครงการเงินกู้จากต่างประเทศ ไปส่วนภูมิภาค	ไม่มีที่กรรายการ	-

ภาพที่ 5 - 9 การบันทึกบัญชีเงินตราออกการโอนขายไปส่วนภูมิภาค

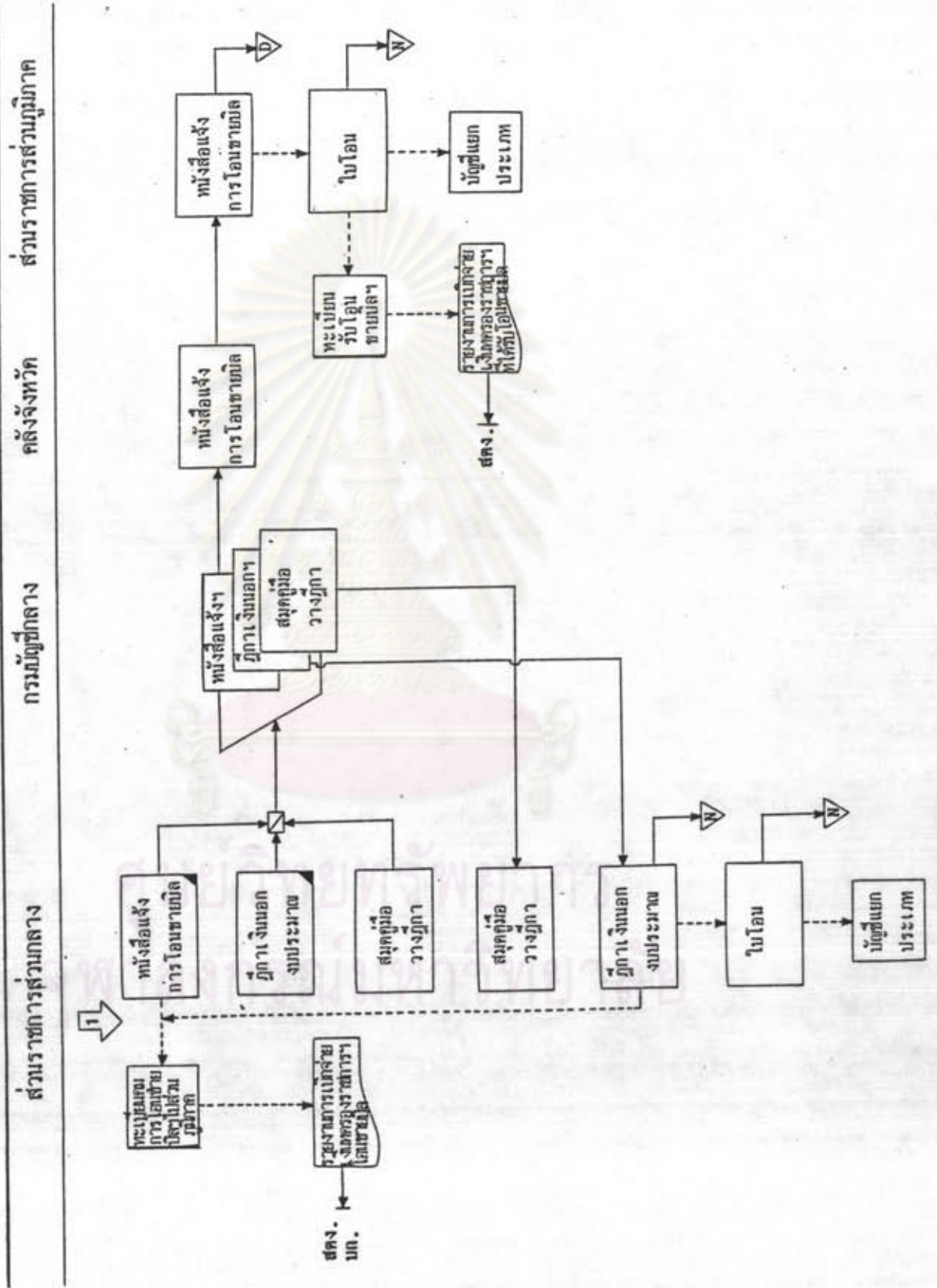





ภาพที่ 5 - 12 การบันทึกบัญชีเงินทรงรอราชการฯ โอนขายกลับส่วนกลาง

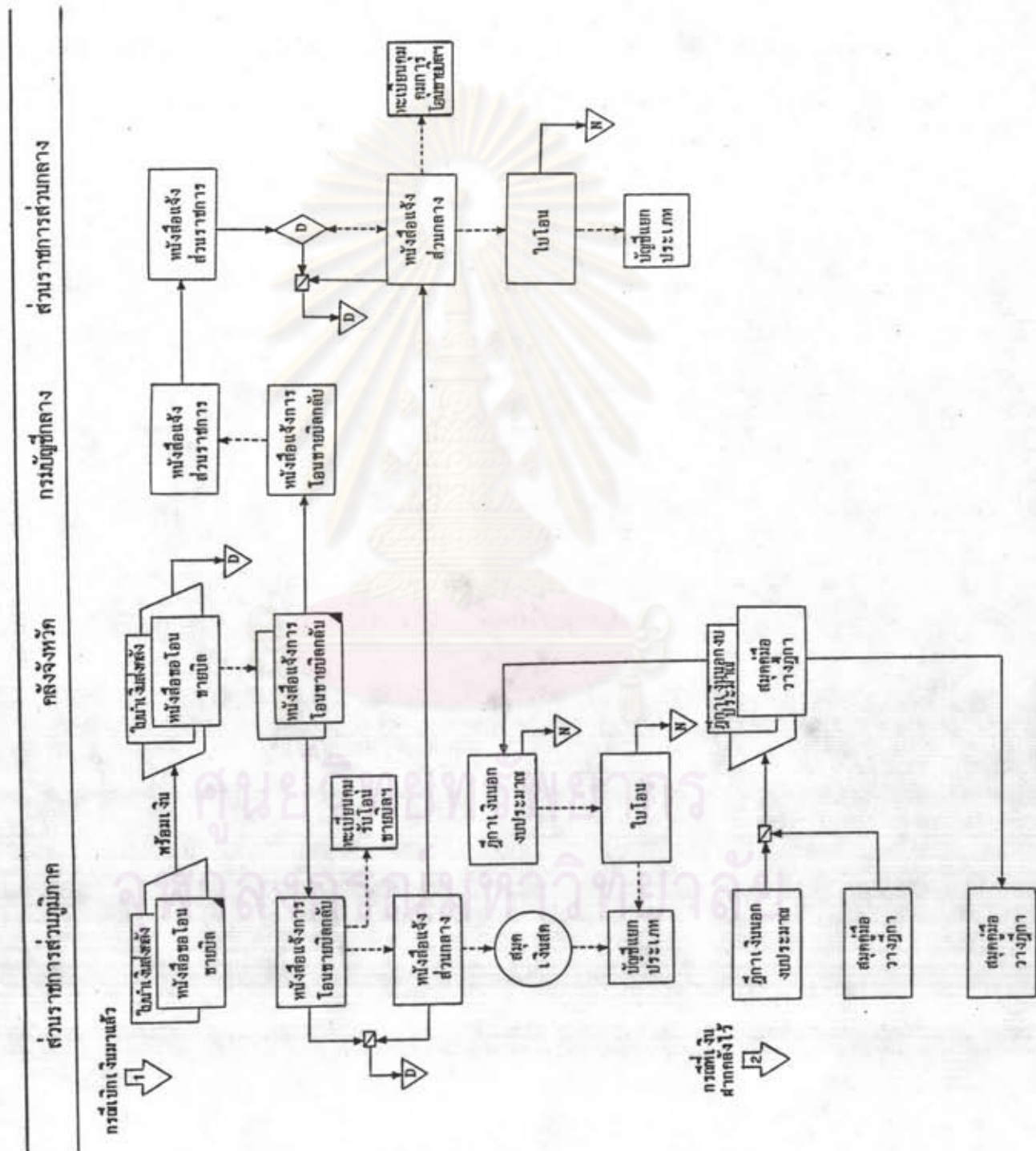

ภาพ 5 - 13

ส่วนราชการ.....  
 รายงานเงินรายจ่ายตามแผนงาน งานหรือโครงการ - งบโครงการเงินกู้  
 ประจำปี.....พ.ศ.....

แผนงาน งานหรือโครงการ	หมวดรายจ่าย						รวม
	100	220	300	410	600	800	
แผนงาน.....							
งาน.....							
รวมเดือน							
รวมแต่ต้นปี							
โครงการ.....							
รวมเดือน							
รวมแต่ต้นปี							
รวมทั้งสิ้นเดือน							
รวมทั้งสิ้นแต่ต้นปี							

(ลงชื่อ).....  
 (.....)  
 ตำแหน่ง.....  
 วันที่.....เดือน.....พ.ศ.....



3.1.2 รายงานฐานะเงินงบประมาณ - งบโครงการเงินกู้ (ภาพที่ 5-14)

เป็นรายงานที่แสดงฐานะเงินงบประมาณรายจ่ายสมทบโครงการเงินกู้ของส่วนราชการที่ได้รับตามพระราชบัญญัติงบประมาณรายจ่ายประจำปี และงบประมาณรายจ่ายที่ได้รับอนุมัติจากสำนักงบประมาณให้โอนลดหรือเพิ่มแล้ว รวมถึงแสดงฐานะวงเงินประจำงวดที่ได้รับอนุมัติ ผูกพัน และเบิกจ่ายแล้วทั้งสิ้น ตั้งแต่ต้นปีงบประมาณจนถึงเดือนที่จัดทำรายงาน รายงานนี้จัดทำขึ้นทุกเดือน โดยใช้ข้อมูลจากทะเบียนคุมงบประมาณรายจ่ายแยกตามโครงการ และหมวดรายจ่ายต่าง ๆ

3.1.3 รายงานการเบิกจ่ายเงินทรงราชการเพื่อรองจ่ายตามโครงการเงินกู้จากต่างประเทศ (ในส่วนกลาง) (ภาพที่ 5-15)

เป็นรายงานประจำงวดปีงบประมาณ เพื่อแสดงผลการเบิกจ่ายเงินทรงราชการเพื่อรองจ่ายตามโครงการเงินกู้จากต่างประเทศ การส่งใช้ใบสำคัญคู่จ่ายให้กรมบัญชีกลาง และการเบิกเงินกู้ชดใช้เงินทรงราชการฯ แยกตามแหล่งเงินกู้ งาน โครงการ และหมวดรายจ่าย โดยใช้ข้อมูลจากทะเบียนคุมฎีกาเบิกจ่ายเงินทรงราชการเพื่อรองจ่ายตามโครงการเงินกู้จากต่างประเทศ

3.1.4 รายงานการเบิกจ่ายเงินทรงราชการเพื่อรองจ่ายตามโครงการเงินกู้จากต่างประเทศที่โอนขยายบิลไปตั้งจ่ายในส่วนภูมิภาค (ภาพที่ 5-16)

เป็นรายงานประจำงวดปีงบประมาณ เพื่อแสดงผลการใช้จ่ายเงินทรงราชการ ตามโครงการเงินกู้จากต่างประเทศที่โอนขยายบิลไปตั้งจ่ายในส่วนภูมิภาค การส่งใช้ใบสำคัญคู่จ่ายหรือการโอนขยายบิลกลับส่วนกลาง การส่งใช้ใบสำคัญคู่จ่ายให้กรมบัญชีกลาง และการเบิกเงินกู้ชดใช้เงินทรงราชการฯ แยกตามแหล่งเงินกู้ งาน โครงการ และหมวดรายจ่าย โดยใช้ข้อมูลจากทะเบียนคุมการโอนขยายบิลเงินทรงราชการเพื่อรองจ่ายตามโครงการเงินกู้จากต่างประเทศไปส่วนภูมิภาค

รายงานต่าง ๆ ดังกล่าวข้างต้นจะจัดทำโดยกองคลังส่งให้กรมบัญชีกลาง สำนักงานตรวจเงินแผ่นดิน และหัวหน้าส่วนราชการ ภายในวันที่ 25 ของเดือนถัดไป จากเดือนที่ต้องจัดทำรายงาน

ภาพที่ 5 - 14

ส่วนราชการ.....  
 รายงานฐานะเงินงบประมาณรายจ่าย - งบโครงการเงินกู้  
 ตั้งแต่ต้นปีถึงสิ้นเดือน.....

รายการ	งบประมาณรายจ่าย			เงินประจำงวด				
	เพิ่ม	ลด	คงเหลือ	เพิ่ม	ผูกพัน	กันไว้เบิก	เบิก	คงเหลือ
แผนงาน งานหรือโครงการ 1. เงินเดือน ค่าจ้างประจำ 2. ค่าจ้างชั่วคราว 3. ค่าตอบแทน ใช้สอย วัสดุ 4. ค่าสาธารณูปโภค 5. ค่าครุภัณฑ์ ค่าที่ดิน และสิ่งก่อสร้าง 6. เงินอุดหนุน 7. รายจ่ายอื่น								

(เสนอหัวหน้าส่วนราชการ)

ลงชื่อ.....  
 (.....)  
 ตำแหน่ง.....  
 วันที่.....เดือน.....พ.ศ.....

ภาพที่ 5 - 15

แบบที่ 4

(สำหรับส่วนกลาง)

รายงานการเบิกจ่ายเงินทรงราชการเพื่อรองจ่ายตามโครงการเงินกู้  
จากต่างประเทศ (ในส่วนกลาง)  
ส่วนราชการ.....

แหล่งผู้ให้กู้.....

สำหรับงวดตั้งแต่วันที่ 1 ตุลาคม 25....ถึงวันที่ 30 กันยายน 25....

รายการ	การเบิกจ่ายเงินทรงราชการเพื่อรองจ่ายตามโครงการเงินกู้จากต่างประเทศ			กรมบัญชีกลางเบิกเงินกู้ชดใช้เงินทศรองราชการแล้ว
	จำนวนเงินเบิก	ส่งใช้ใบสำคัญให้กรมบัญชีกลางแล้ว	คงค้างส่งใบสำคัญให้กรมบัญชีกลาง	
งานหรือโครงการ.....				
หมวดรายจ่าย.....				
หมวดรายจ่าย.....				
รวมงานหรือโครงการ				
งานหรือโครงการ.....				
หมวดรายจ่าย.....				
หมวดรายจ่าย.....				
รวมงานหรือโครงการ				
ฯลฯ				
รวมทั้งสิ้น				

ลงชื่อ.....ผู้เบิก

(.....)

วันที่.....เดือน.....พ.ศ.....

ภาพที่ 5 - 16

แบบที่ 5  
(สำหรับส่วนกลาง)รายงานการเบิกจ่ายเงินทรงราชการเพื่อรองจ่ายตามโครงการเงินกู้  
จากต่างประเทศที่โอนขายบิลไปตั้งจ่ายในส่วนภูมิภาค

ส่วนราชการ.....

แหล่งผู้ให้กู้.....

สำหรับงวด ตั้งแต่วันที่ 1 ตุลาคม 25...ถึงวันที่ 30 กันยายน 25...

รายการ	การเบิกจ่ายเงินทรงราชการเพื่อรองจ่ายตามโครงการเงินกู้จากต่างประเทศ					กรมบัญชีกลางเบิกเงินกู้ชุดใช้เงินทรงราชการแล้ว
	เงินโอนขายบิลไปจังหวัด	จังหวัดส่งใช้ใบสำคัญแล้ว	โอนขายบิลกลับส่วนกลาง	จังหวัดคงค้างส่งใช้ใบสำคัญ	ส่งใช้ใบสำคัญให้กรมบัญชีกลางแล้ว	
งานหรือโครงการ หมวดรายจ่าย...						
หมวดรายจ่าย...						
.....						
รวมงานหรือโครงการ						
งานหรือโครงการ หมวดรายจ่าย...						
หมวดรายจ่าย...						
รวมงานหรือโครงการ						
ฯลฯ						
รวมทั้งสิ้น						

ลงชื่อ.....ผู้เบิก

(.....)

วันที่.....เดือน.....พ.ศ.....

### 3.2 ส่วนราชการส่วนภูมิภาค

3.2.1 รายงานรายจ่ายตามแผนงาน งาน โครงการ - งบโครงการ  
เงินกู้ (ภาพที่ 5 - 13)

เป็นรายงานผลการใช้จ่ายเงินงบประมาณสมทบโครงการ  
เงินกู้ ซึ่งส่วนราชการในส่วนภูมิภาคต้องจัดทำเป็นประจำทุกเดือน โดยใช้ข้อมูลจากทะเบียน  
รายจ่ายตามแผนงาน งาน โครงการ

3.2.2 รายงานการเบิกจ่ายเงินทรงราชการเพื่อรองจ่ายตาม  
โครงการเงินกู้จากต่างประเทศที่เบิกจ่ายในส่วนภูมิภาค (ภาพที่ 5 - 17)

เป็นรายงานประจำงวดปีงบประมาณ แสดงผลการดำเนินงาน  
ที่ได้รับโอนขยายเงินทรงราชการฯ ไปตั้งจ่ายในส่วนภูมิภาค การส่งใช้ใบสำคัญให้  
ส่วนกลาง โดยใช้ข้อมูลจากทะเบียนรับโอนขยายเงินทรงราชการเพื่อรองจ่ายตาม  
โครงการเงินกู้จากต่างประเทศ

3.2.3 รายงานเงินประจำงวดส่วนจังหวัด (ภาพที่ 5 - 18)

รายงานนี้แสดงฐานะเงินประจำงวดของส่วนราชการที่ได้รับ  
ตามที่สำนักงบประมาณกำหนดให้ และที่หัวหน้าส่วนราชการมีอำนาจโอนเงินประจำงวดหรือ  
เพิ่มได้ตามที่ระเบียบกำหนด และแสดงถึงการก่อหนี้ผูกพัน การเบิก การกันไว้เบิก และเงิน  
ประจำงวดคงเหลือของส่วนราชการเป็นประจำทุกเดือน

รายงานเงินประจำงวดส่วนจังหวัดนี้ เก็บตัวเลขจากทะเบียน  
คุมเงินประจำงวดส่วนจังหวัด ณ วันสิ้นเดือน โดยแยกออกตามแผนงาน งาน หรือโครงการ  
และหมวดรายจ่ายที่ได้รับอนุมัติเงินประจำงวดเป็นตัวเลขสะสมตั้งแต่ต้นปีถึงสิ้นเดือนที่จัดทำ  
รายงาน

รายงานดังกล่าวข้างต้นส่วนภูมิภาคจะจัดส่งให้สำนักงานตรวจเงิน  
แผ่นดินภูมิภาค ส่วนราชการเจ้าสังกัด ผู้ว่าราชการจังหวัด ภายในวันที่ 15 ของเดือนถัดจาก  
เดือนที่ต้องจัดทำรายงานการเงิน

ภาพที่ 5 - 17

แบบที่ 6  
(สำหรับส่วนภูมิภาค)รายงานการเบิกจ่ายเงินทรงราชการเพื่อรองจ่ายตามโครงการเงินกู้  
จากต่างประเทศที่ได้รับโอนขายบิลมาตั้งจ่าย

ส่วนราชการ.....

แหล่งผู้ให้กู้.....

สำหรับงวด ตั้งแต่วันที่ 1 ตุลาคม 25... ถึงวันที่ 30 กันยายน 25...

รายการ	การเบิกจ่ายเงินทรงราชการเพื่อรองจ่ายตามโครงการเงินกู้ จากต่างประเทศ			
	เงินโอนขายบิล รับจากส่วนกลาง	ส่งใช้ใบสำคัญ ให้ส่วนกลางแล้ว	โอนขายบิล กลับส่วนกลาง	คงค้างส่งใบสำคัญ ให้ส่วนกลาง
งานหรือโครงการ....				
หมวดรายจ่าย.....				
หมวดรายจ่าย....				
รวมงานหรือโครงการ				
งานหรือโครงการ....				
หมวดรายจ่าย.....				
หมวดรายจ่าย.....				
รวมงานหรือโครงการ				
รวมทั้งสิ้น				

ลงชื่อ.....ผู้เบิก

(.....)

วันที่.....เดือน.....พ.ศ.....

ภาพที่ 5 - 18

ส่วนราชการ.....

รายงานเงินประจำงวดส่วนจังหวัด

ตั้งแต่วันที่ถึงสิ้นเดือน.....พ.ศ.....

รายการ	เพิ่ม	ผูกพัน	กันไว้เบิก	เบิก	คงเหลือ
แผนงาน.....					
งานหรือโครงการ....					
รวมทั้งสิ้น.....บาท					

ตรวจถูกต้องแล้ว

(ลงชื่อ).....  
(.....)

ตำแหน่ง.....

วันที่.....เดือน.....พ.ศ.....