

## เอกสารอ้างอิง

ภาษาไทย

- นันทา รัตนกมล. การออกแบบระบบคอมพิวเตอร์ออนไลน์เพื่อช่วยในการเบิกจ่ายเงินงบประมาณแผ่นดิน. 2526  
 สำนักงบประมาณ. คู่มือปฏิบัติการงบประมาณ. กรุงเทพมหานคร : สำนักพิมพ์ชวนพิมพ์,  
 2530

ภาษาอังกฤษ

- Date, C.J. An Introduction to Database Systems. : Addison-Wesley  
 Publishing Company, 1986
- Elmasri, R. Navathe, and Shamdant, B. Fundamentals of Database Systems.  
 : Benjamin/Cummings Publishing Company, Inc., 1989
- Flemming, Candance C., and Von Halle, Barbara., Handbook of Relational  
 Database Design. : Addison-Wesley Publishing Company, 1989
- Loomis, Mary E.S. The Database Book. United States of America :  
 Macmillan Publishing Company., 1987
- Vetter, M. Strategy for Data Modelling. : John Wiley & Sons Ltd., 1987

ศูนย์มหาวิทยาลัย  
 จุฬาลงกรณ์มหาวิทยาลัย



ศูนย์วิทยทรัพยากร  
จุฬาลงกรณ์มหาวิทยาลัย

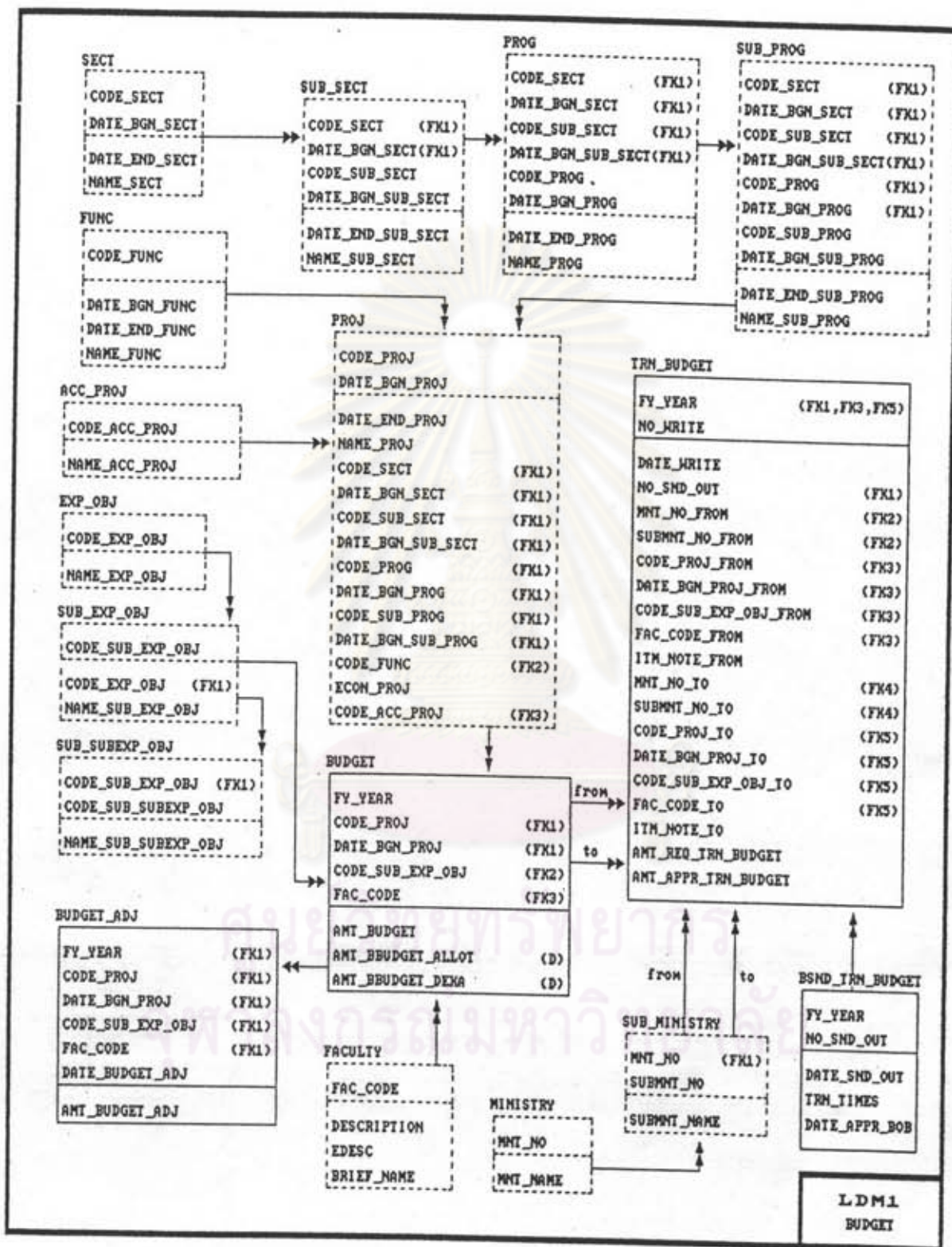

รูปที่ ก.1 แสดงโมเดลข้อมูลเชิงตรรกสำหรับงานด้านการเงิน (ภาษาอังกฤษ) รูปที่ 1

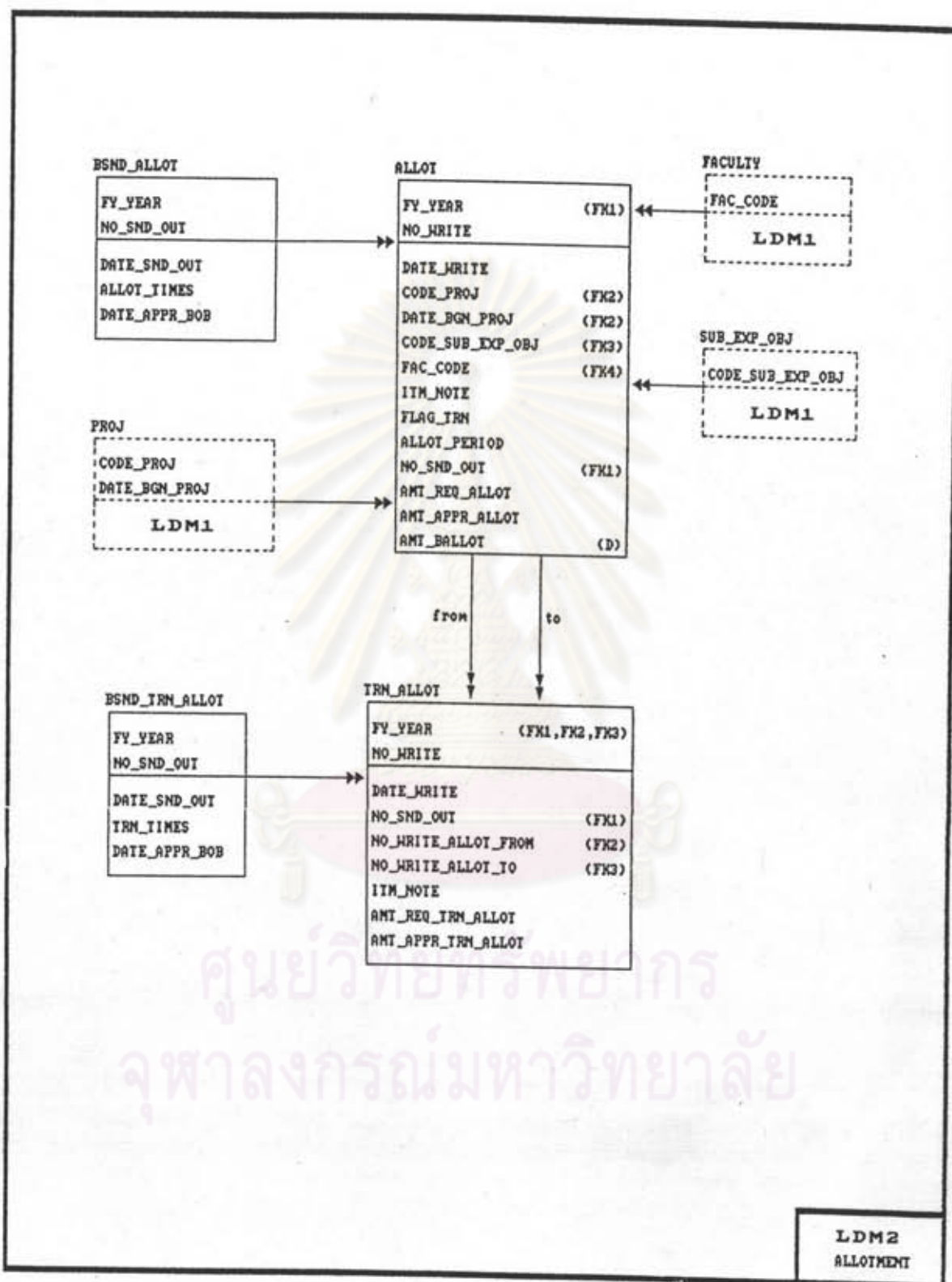

รูปที่ ก.2 แสดงโมเดลข้อมูลเชิงตรรกสำหรับงานด้านการเงิน (ภาษาอังกฤษ) รูปที่ 2

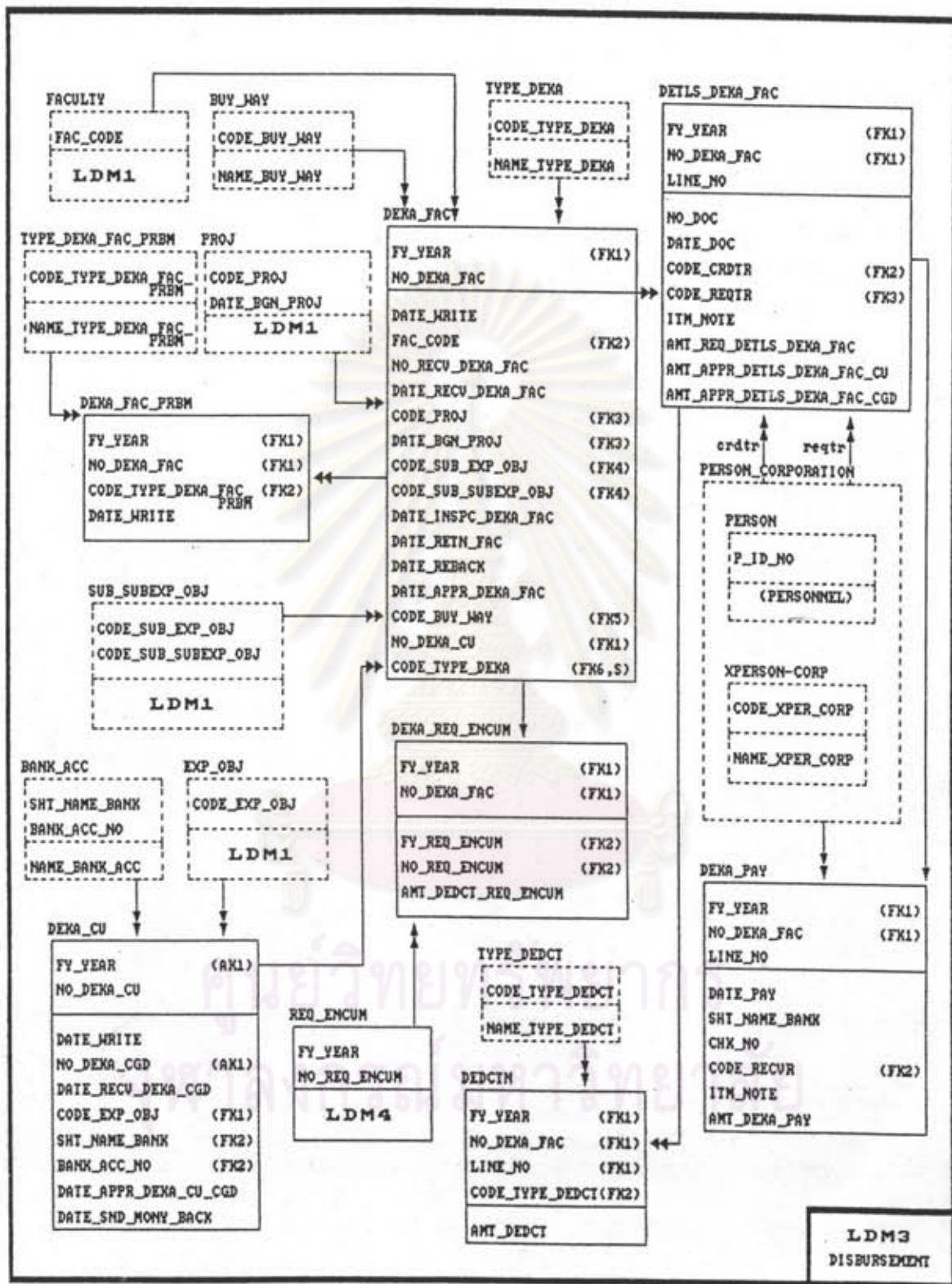

รูปที่ ๓.๓ แสดงโมเดลข้อมูลเชิงตรรกสำหรับงานด้านการเงิน (ภาษาอังกฤษ) รูปที่ 3

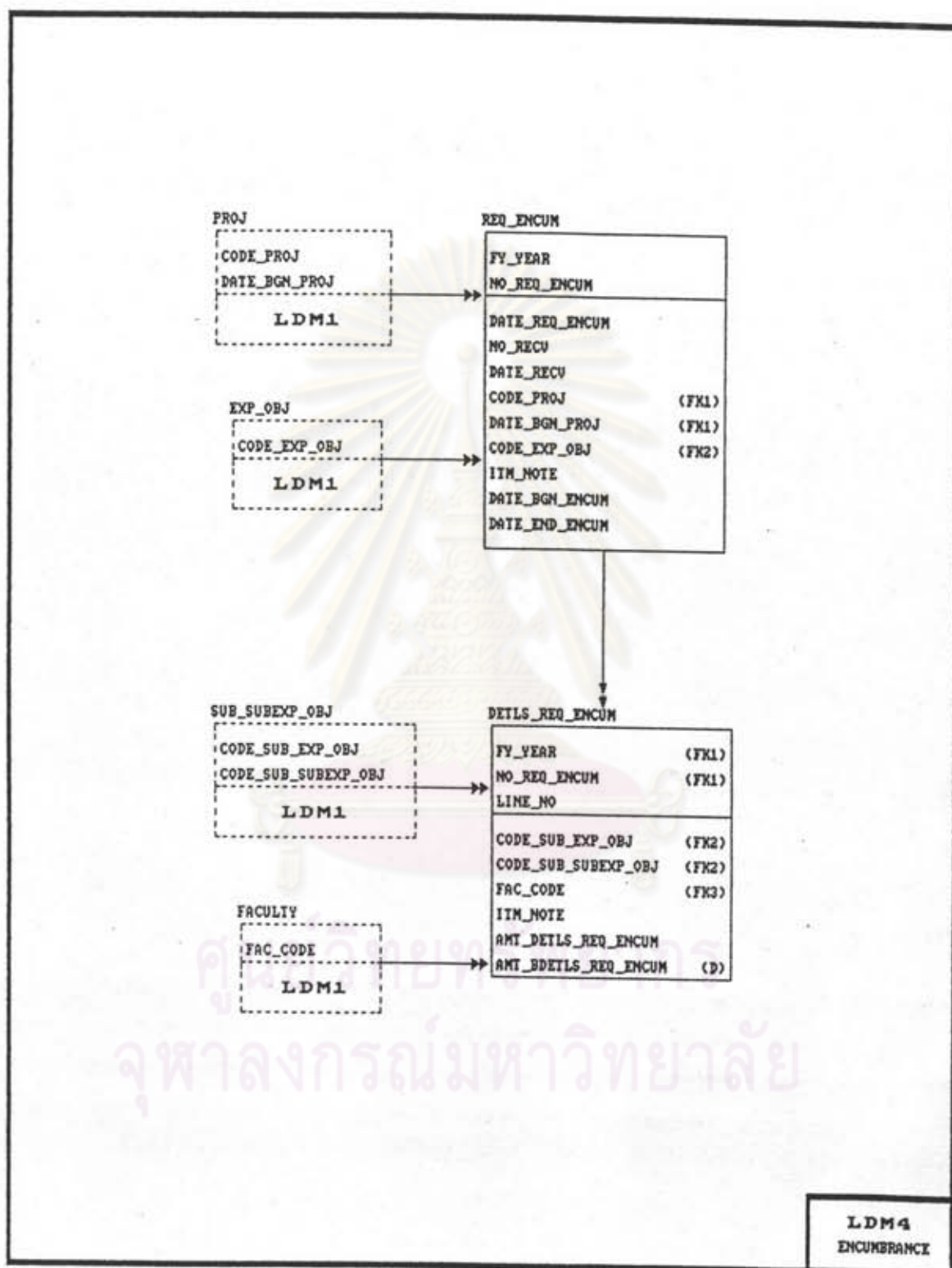

รูปที่ ก.4 แสดงโมเดลข้อมูลเชิงตรรกสำหรับงานด้านการเงิน (ภาษาอังกฤษ) รูปที่ 4

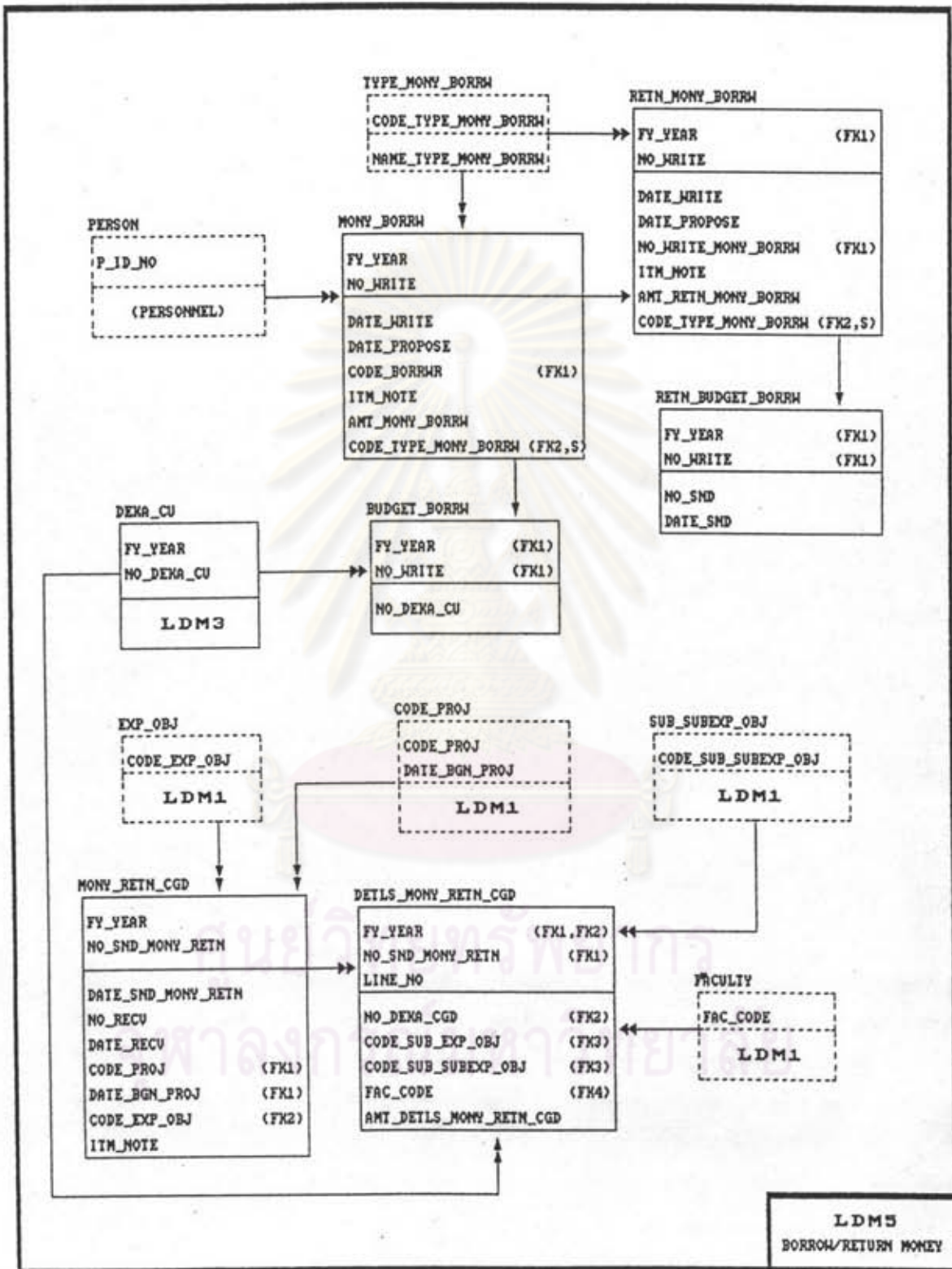

รูปที่ ก.5 แสดงโมเดลข้อมูลเชิงตรรกสำหรับงานด้านการเงิน (ภาษาอังกฤษ) รูปที่ 5

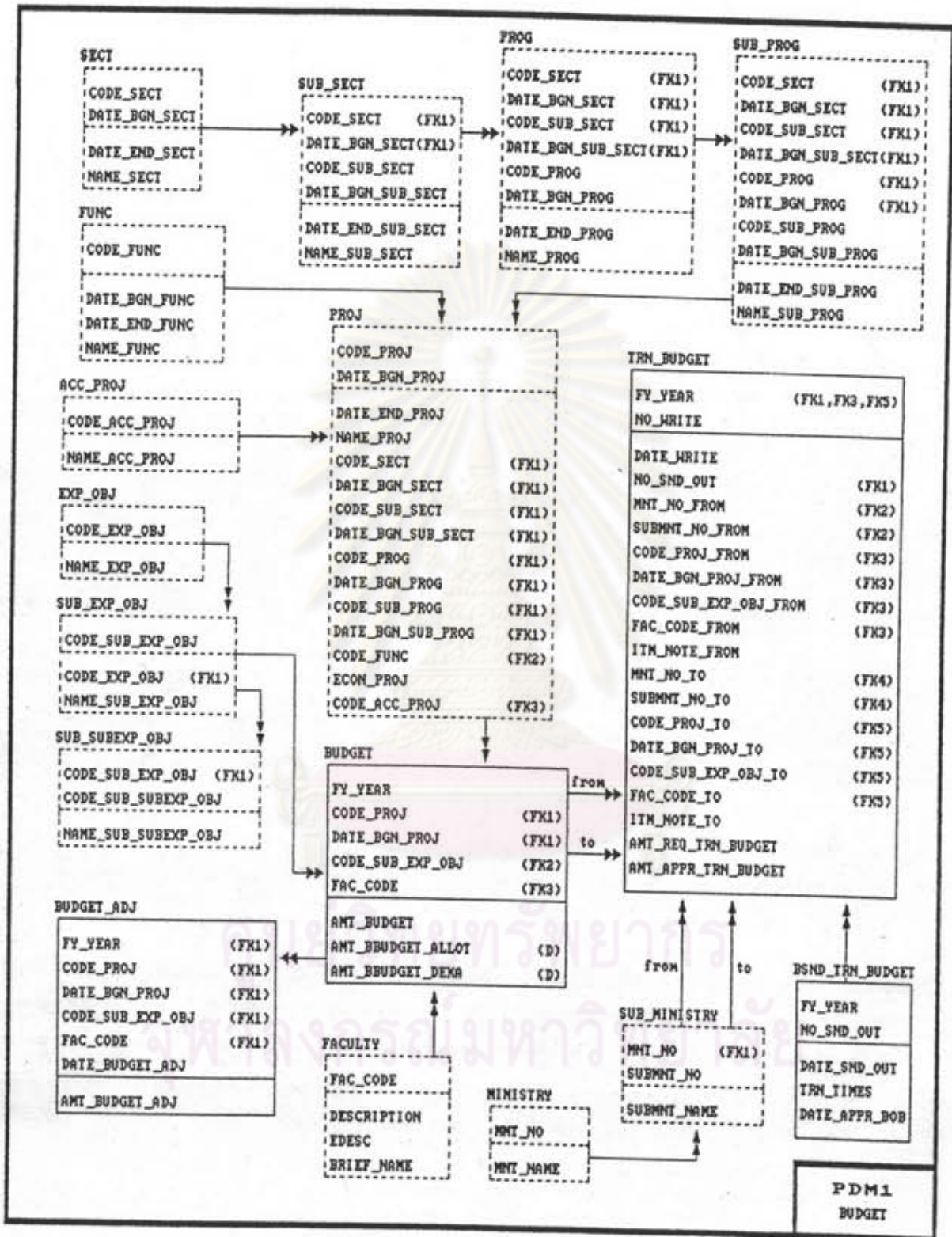

รูปที่ ก.6 แสดงโมเดลข้อมูลเชิงกายภาพสำหรับงานด้านการเงิน (ภาษาอังกฤษ) รูปที่ 1



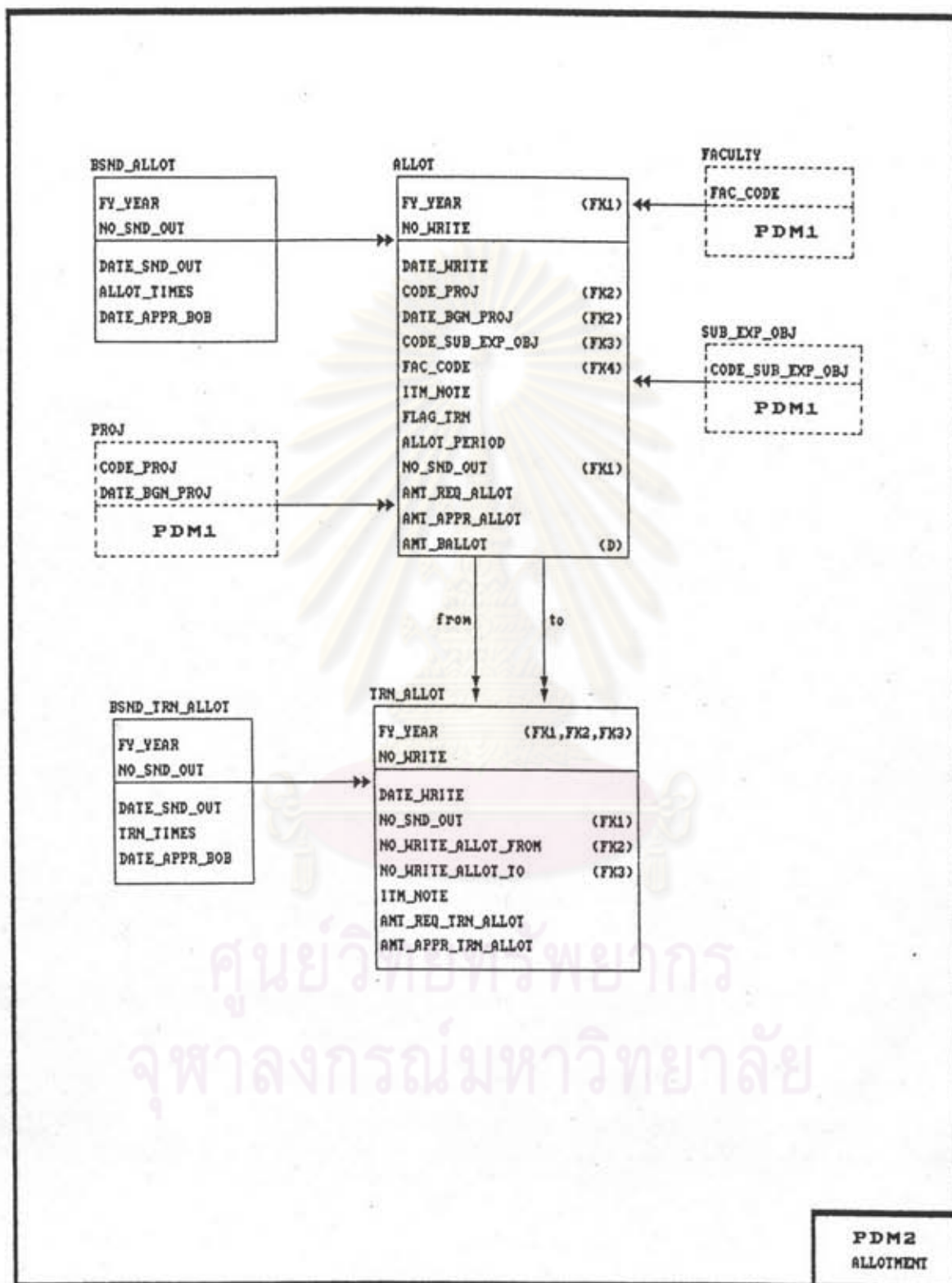

รูปที่ ก.7 แสดงโมเดลข้อมูลเชิงกายภาพสำหรับงานด้านการเงิน (ภาษาอังกฤษ) รูปที่ 2

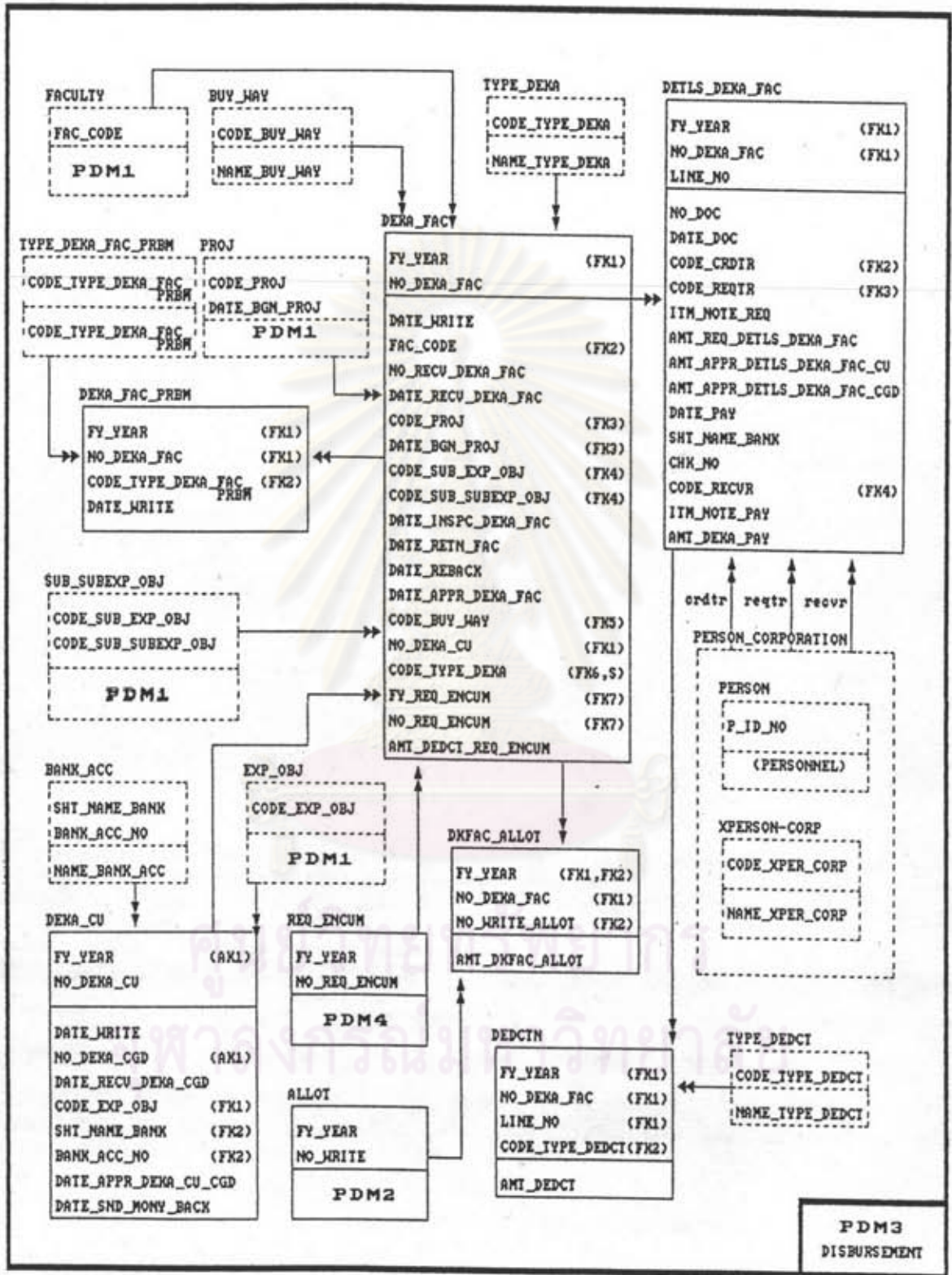

รูปที่ ๘.๘ แสดงโมเดลข้อมูลเชิงกายภาพสำหรับงานด้านการเงิน (ภาษาอังกฤษ) รูปที่ 3

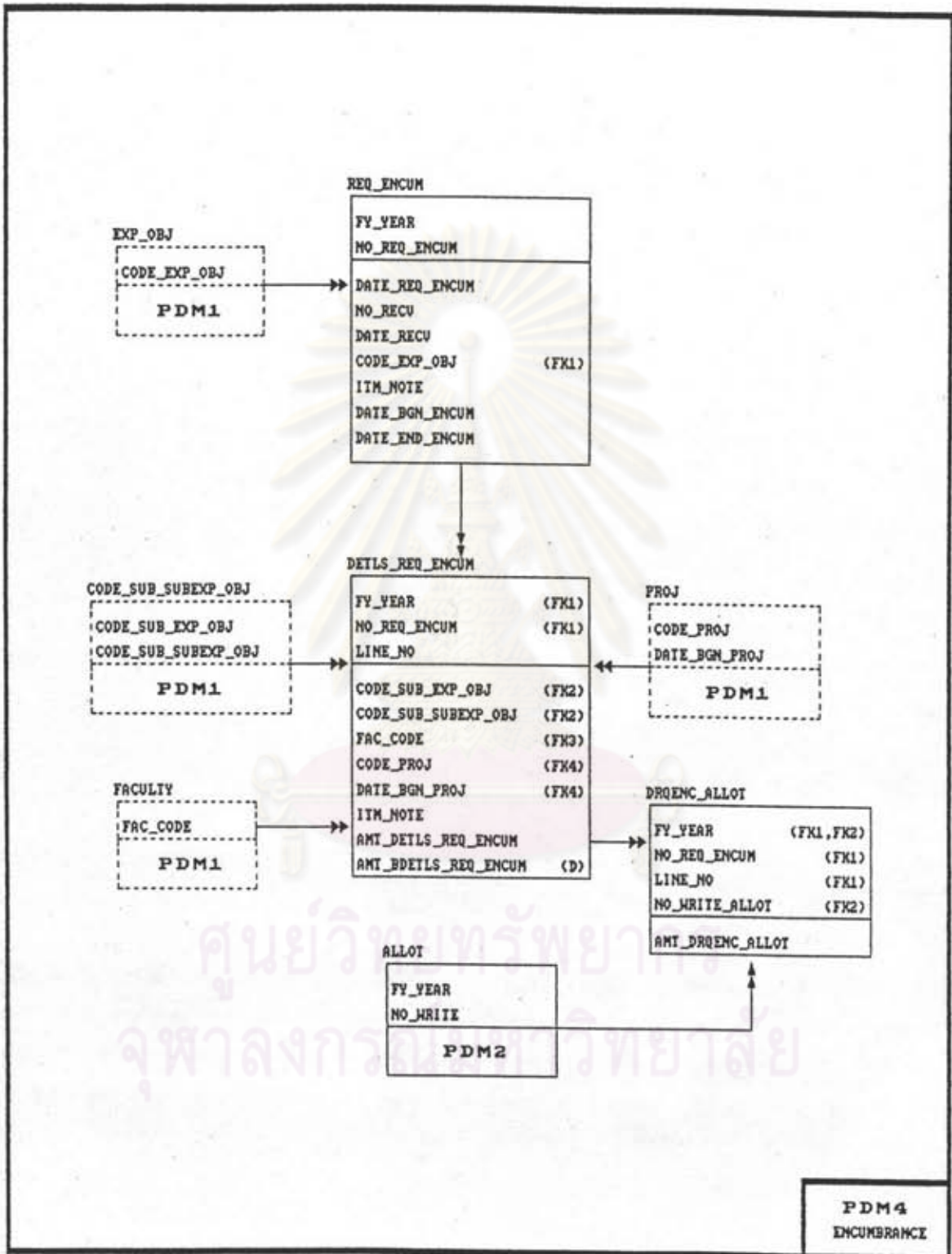

รูปที่ ก.9 แสดงโมเดลข้อมูลเชิงภาพสำหรับงานด้านการเงิน (ภาษาอังกฤษ) รูปที่ 4

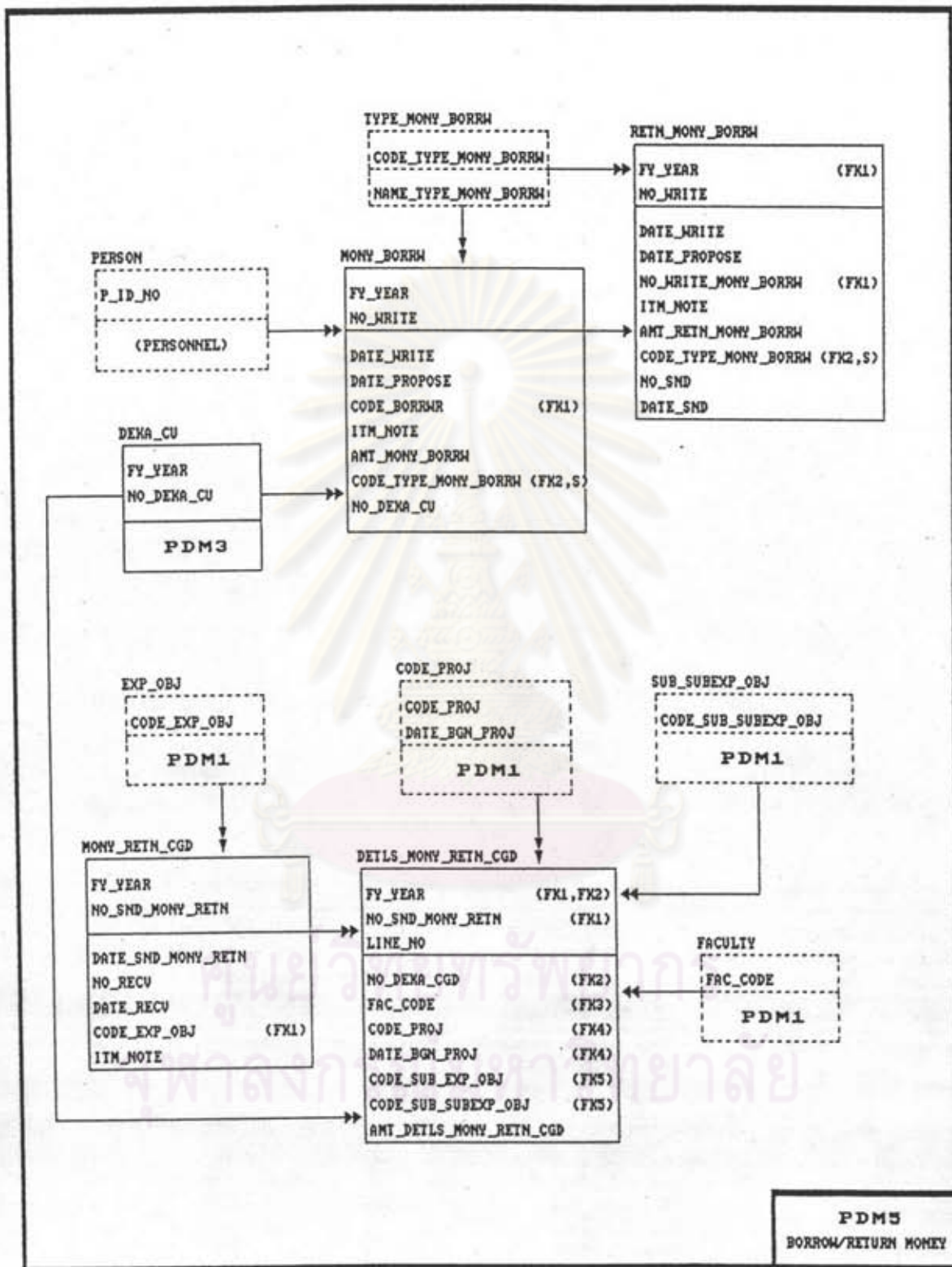

รูปที่ ก.10 แสดงโมเดลข้อมูลเชิงกายภาพสำหรับงานด้านการเงิน (ภาษาอังกฤษ) รูปที่ 5

รายละเอียดของเอนทิตีในระบบบริหารการเงินและงบประมาณ

- ชื่อ : ACC\_PROJ (ประเภทงาน/โครงการ)  
 ความหมาย : ประเภทของงาน/โครงการ เช่น งาน, โครงการ, โครงการเงิน  
 ช่วยเหลือจากต่างประเทศ เป็นต้น
- ชื่อ : ALLOT (เงินประจำงวด)  
 ความหมาย : รายการการขอเบิกและอนุมัติเงินประจำงวด
- ชื่อ : BANK\_ACC (บัญชีธนาคาร)  
 ความหมาย : บัญชีธนาคารในนามของจุฬาลงกรณ์มหาวิทยาลัย
- ชื่อ : BSND\_ALLOT (กลุ่มการส่งเงินประจำงวด)  
 ความหมาย : เก็บรายละเอียดอื่น ๆ นอกเหนือจากเอนทิตี "เงินประจำงวด" สำหรับ  
 กลุ่มการส่งรายการเงินประจำงวดหนึ่ง ๆ ไปยังสำนักงบประมาณ
- ชื่อ : BSND\_TRN\_ALLOT (กลุ่มการส่งการโอนเปลี่ยนแปลงเงินประจำงวด)  
 ความหมาย : เก็บรายละเอียดอื่น ๆ นอกเหนือจากเอนทิตี "การโอนเปลี่ยนแปลงเงิน  
 ประจำงวด" สำหรับกลุ่มการส่งรายการการโอนเงินประจำงวดหนึ่ง ๆ  
 ไปยังสำนักงบประมาณ
- ชื่อ : BSND\_TRN\_BUDGET (กลุ่มการส่งการโอนเปลี่ยนแปลงงบประมาณ)  
 ความหมาย : เก็บรายละเอียดอื่น ๆ นอกเหนือจากเอนทิตี "การโอนเปลี่ยนแปลง  
 งบประมาณ" สำหรับกลุ่มการส่งรายการการโอนงบประมาณหนึ่ง ๆ ไป  
 ยังสำนักงบประมาณ
- ชื่อ : BUDGET (งบประมาณจัดสรร)  
 ความหมาย : รายการงบประมาณแผ่นดินที่ทางจุฬาลงกรณ์มหาวิทยาลัยได้รับจัดสรรมา
- ชื่อ : BUDGET\_ADJ (การปรับเพิ่ม/ลดงบประมาณ)  
 ความหมาย : รายการการปรับเพิ่มหรือลดงบประมาณที่ได้รับจัดสรรมาแล้ว

- ชื่อ : BUDGET\_BORRW (เงินยืมงบประมาณ)  
 ความหมาย : รายการเงินยืมราชการประเภทเงินยืมงบประมาณ เอนคิตันจะ  
 ปรากฏแต่เฉพาะในแผนภาพ LDM เท่านั้น
- ชื่อ : BUY\_WAY (วิธีจัดซื้อ/สั่งจ้าง)  
 ความหมาย : ประเภทการจัดซื้อวัสดุครุภัณฑ์หรือการสั่งจ้างงาน เช่น วิธีการตกลง  
 ราคา, วิธีสอบราคา, วิธีประกวดราคา เป็นต้น
- ชื่อ : DEDCTN (รายการเงินหัก)  
 ความหมาย : รายการการหักเงินต่าง ๆ ของรายการย่อยฎีกาคณะ เช่น การหักจาก  
 ค่าภาษีเงินได้, ภาษีการค้า, ค่าปรับ เป็นต้น
- ชื่อ : DEKA\_CU (ฎีกาค้าง)  
 ความหมาย : กลุ่มรายการฎีกาคณะของหน่วยงาน/คณะต่าง ๆ ที่กองคลังของมหาวิทยาลัย  
 จัดทำเป็นฎีกาค้างส่งไปยังกรมบัญชีกลาง
- ชื่อ : DEKA\_FAC (ฎีกาคณะ)  
 ความหมาย : รายการการขอเบิกและการอนุมัติเงินในชั้นตอนต่าง ๆ ของหน่วยงาน/คณะ  
 ในมหาวิทยาลัย
- ชื่อ : DEKA\_FAC\_PRBM (รายการปัญหาฎีกาคณะ)  
 ความหมาย : รายการปัญหาของฎีกาคณะที่หน่วยงาน/คณะจัดทำไม่เรียบร้อย แล้วส่ง  
 มายังกองคลังของมหาวิทยาลัย
- ชื่อ : DEKA\_PAY (การเบิกจ่ายเงิน)  
 ความหมาย : จะปรากฏอยู่ในเฉพาะแผนภาพ LDM เท่านั้น เป็นข้อมูลรายการการ  
 จ่ายเงินตามฎีกาการขอเบิกเงิน
- ชื่อ : DEKA\_REQ\_ENCUM (ฎีกาการขอเงินไว้เบิกเหลือมปี)  
 ความหมาย : จะปรากฏอยู่ในเฉพาะแผนภาพ LDM เท่านั้น เป็นรายการฎีกาประเภท  
 กันเงินไว้เบิกเหลือมปีซึ่งนอกเหนือจากที่เก็บในเอนคิตัน "ฎีกาคณะ"

- ชื่อ : DETLS\_DEKA\_FAC (รายละเอียดผู้ภาคฯ)  
 ความหมาย : รายการย่อยของผู้ภาคฯแต่ละรายการ
- ชื่อ : DETLS\_MONY\_RETN\_CGD (รายละเอียดเงินเบิกเกินส่งคืน)  
 ความหมาย : รายการย่อยของเงินเบิกเกินส่งคืนแต่ละรายการ
- ชื่อ : DETLS\_REQ\_ENCUM (รายละเอียดการขอเงินไว้เบิกเหลือมปี)  
 ความหมาย : รายการย่อยของการขอเงินไว้เบิกเหลือมปีแต่ละรายการ
- ชื่อ : DKFAC\_ALLOT (ผู้ภาคฯ-เงินประจำงวด)  
 ความหมาย : เอนตี้นี้จะปรากฏอยู่เฉพาะในแผนภาพ PDM เท่านั้น มิได้มีความหมายสำคัญถึงสิ่งใดในระบบการบริหารการเงินและงบประมาณ แต่จะเก็บข้อมูลว่ารายการผู้ภาคฯในขณะนั้น มีผลทำให้เกิดลดลงของเงินประจำงวดรายการใดบ้าง
- ชื่อ : DRQENC\_ALLOT (การขอเงิน-เงินประจำงวด)  
 ความหมาย : เอนตี้นี้จะปรากฏอยู่เฉพาะในแผนภาพ PDM เท่านั้น มิได้มีความหมายสำคัญถึงสิ่งใดในระบบการบริหารการเงินและงบประมาณ แต่จะเก็บข้อมูลว่ารายการย่อยของรายการการขอเงินไว้เบิกเหลือมปีในขณะนั้น มีผลทำให้เกิดลดลงของเงินประจำงวดรายการใดบ้าง
- ชื่อ : EXP\_OBJ (หมวดรายจ่าย)  
 ความหมาย : ประเภทของหมวดรายจ่าย
- ชื่อ : FACULTY (หน่วยงาน/คณะ)  
 ความหมาย : คณะต่าง ๆ รวมทั้งหน่วยงานเทียบเท่าคณะที่ทางมหาวิทยาลัยแบ่งแยกตามความเหมาะสม
- ชื่อ : FUNC (ลักษณะงาน)  
 ความหมาย : การจำแนกงบประมาณรายจ่ายออกเป็นหมวดหมู่ตามลักษณะงาน
- ชื่อ : MINISTRY (กระทรวง)  
 ความหมาย : หน่วยงานราชการในระดับกระทรวง

- ชื่อ : MONY\_BORRW (เงินยืม)  
 ความหมาย : รายการเงินยืมของส่วนราชการที่มีการยืมไปใช้ในการปฏิบัติราชการ ซึ่งอาจจะเป็นข้อมูลเงินงบประมาณ หรือเงินตรงราชการ
- ชื่อ : MONY\_RET\_N\_CGD (เงินเบิกเกินส่งคืน)  
 ความหมาย : รายการเงินที่กองคลังของมหาวิทยาลัยจะต้องส่งคืนกระทรวงการคลัง
- ชื่อ : PROG (แผนงาน)  
 ความหมาย : แผนงานที่ใช้ในระบบงบประมาณราชการ
- ชื่อ : PROJ (งาน/โครงการ)  
 ความหมาย : งานหรือโครงการที่กำหนดให้ใช้ในงานงบประมาณราชการ
- ชื่อ : REQ\_ENCUM (การขอเงินไว้เบิกเหลือมปี)  
 ความหมาย : รายการการขอเงินงบประมาณไว้เบิกเหลือมปี
- ชื่อ : RETN\_BUDGET\_BORRW (การคืนเงินยืมงบประมาณ)  
 ความหมาย : รายการการคืนเงินยืมประเภทเงินยืมงบประมาณที่ยืมไป เอนคิตนี้จะปรากฏแต่เฉพาะในแผนภาพ LDM เท่านั้น
- ชื่อ : RETN\_MONY\_BORRW (การคืนเงินยืม)  
 ความหมาย : รายการการคืนเงินยืมของส่วนราชการที่ยืมไป
- ชื่อ : SECT (ด้าน)  
 ความหมาย : ด้านที่ผูกจ่ายแก่เพื่อประโยชน์ในการบริหารงบประมาณ
- ชื่อ : SUB\_EXP\_OBJ (หมวดรายจ่ายย่อย)  
 ความหมาย : ประเภทของหมวดรายจ่ายย่อย
- ชื่อ : SUB\_MINISTRY (กรม)  
 ความหมาย : หน่วยงานราชการในระดับกรม



- ชื่อ : SUB\_PROG (แผนงานรอง)  
 ความหมาย : องค์ประกอบย่อยของแผนงาน ซึ่งใช้ประโยชน์ในการบริหารงานงบประมาณ
- ชื่อ : SUB\_SECT (สาขา)  
 ความหมาย : องค์ประกอบย่อยของด้าน ซึ่งใช้ประโยชน์ในการบริหารงานงบประมาณ
- ชื่อ : SUB\_SUBEXP\_OBJ (ประเภทหมวดรายจ่ายย่อย)  
 ความหมาย : ประเภทของประเภทหมวดรายจ่ายย่อย ซึ่งเป็นการจำแนกย่อยหมวดรายจ่ายย่อยอีกชั้นหนึ่ง
- ชื่อ : TRN\_ALLOT (การโอนเปลี่ยนแปลงเงินประจำงวด)  
 ความหมาย : รายการการขอเบิกและอนุมัติการโอนเปลี่ยนแปลงเงินประจำงวด
- ชื่อ : TRN\_BUDGET (การโอนเปลี่ยนแปลงงบประมาณ)  
 ความหมาย : รายการการขอเบิกและอนุมัติการโอนเปลี่ยนแปลงเงินงบประมาณ
- ชื่อ : TYPE\_DEDCT (ประเภทเงินหัก)  
 ความหมาย : ประเภทของเงินหักจากฎีกา
- ชื่อ : TYPE\_DEKA (ประเภทฎีกา)  
 ความหมาย : ประเภทของฎีกา
- ชื่อ : TYPE\_DEKA\_FAC\_PRBM (ประเภทปัญหาฎีกา)  
 ความหมาย : ประเภทของปัญหาที่อาจเกิดกับฎีกาคณะ ซึ่งหน่วยงาน/คณะทำการจัดทำส่งไปยังกองคลัง ของมหาวิทยาลัย
- ชื่อ : TYPE\_MONY\_BORRW (ประเภทเงินยืม/คินเงิน)  
 ความหมาย : ประเภทของเงินยืมและการคินเงินยืมของทางราชการ
- ชื่อ : XPERSON\_CORP (บุคคล-บริษัท)  
 ความหมาย : เก็บข้อมูลบุคคลภายนอก ซึ่งมีใช้บุคลากรภายในจุฬาลงกรณ์มหาวิทยาลัย และเก็บข้อมูลบริษัทรับจ้างทั่วไป ที่มาติดต่อกับทางมหาวิทยาลัย

รายละเอียดรีเลชั่นชิปในระบบบริหารการเงินและงบประมาณ

- ชื่อ : ACC\_PROJ:PROJ (ประเภทงาน/โครงการ:งาน/โครงการ)
- ความหมาย : ประเภทงาน/โครงการของงาน/โครงการนั้น ๆ
- สัดส่วนความสัมพันธ์ : 1:M
- 
- ชื่อ : ALLOT:DKFAC\_ALLOT  
(เงินประจำงวด:ฎีกาคณะ-เงินประจำงวด)
- ความหมาย : มีการลดลงของยอดเงินประจำงวดคงเหลือ (ของรายการเงินประจำงวดที่อ้างถึง เนื่องจากรายการฎีกาคณะ) รีเลชั่นชิปนี้จะปรากฏอยู่เฉพาะในแผนภาพ PDM เท่านั้น
- สัดส่วนความสัมพันธ์ : 1:M
- 
- ชื่อ : ALLOT:DRQENC\_ALLOT  
(เงินประจำงวด:การชอกันเงิน-เงินประจำงวด)
- ความหมาย : มีการลดลงของยอดเงินประจำงวดคงเหลือ (ของรายการเงินประจำงวดที่อ้างถึง เนื่องจากรายการชอกันเงินไว้เบิกเหลือในปี) รีเลชั่นชิปนี้จะปรากฏอยู่เฉพาะในแผนภาพ PDM เท่านั้น
- สัดส่วนความสัมพันธ์ : 1:M
- 
- ชื่อ : ALLOT:TRN\_ALLOT(from)  
(เงินประจำงวด:การโอนเปลี่ยนแปลงเงินประจำงวด)-โอนจาก
- ความหมาย : มีการโอนเงินประจำงวดจาก (เอนดิตี "เงินประจำงวด")
- สัดส่วนความสัมพันธ์ : 1:M
- 
- ชื่อ : ALLOT:TRN\_ALLOT(to)  
(เงินประจำงวด:การโอนเปลี่ยนแปลงเงินประจำงวด)-โอนไป
- ความหมาย : มีการโอนเงินประจำงวดไป (เอนดิตี "เงินประจำงวด")
- สัดส่วนความสัมพันธ์ : 1:M

- ชื่อ : BANK\_ACC:DEKA\_CU (บัญชีธนาคาร:ฎีกาลัง)
- ความหมาย : บัญชีธนาคารของฎีกาลังฉบับหนึ่ง ๆ
- สัดส่วนความสัมพันธ์ : 1:M
- 
- ชื่อ : BSND\_ALLOT:ALLOT (กลุ่มการส่งเงินประจำงวด:เงินประจำงวด)
- ความหมาย : กลุ่มการส่งหนึ่งอาจประกอบด้วยรายการเงินประจำงวดหลายรายการ
- สัดส่วนความสัมพันธ์ : 1:M
- 
- ชื่อ : BSND\_TRN\_ALLOT:TRN\_ALLOT  
(กลุ่มการส่งการโอนเปลี่ยนแปลงเงินประจำงวด:การโอนเปลี่ยนแปลงเงินประจำงวด)
- ความหมาย : กลุ่มการส่งหนึ่งอาจประกอบด้วยรายการการโอนเปลี่ยนแปลงเงินประจำงวดหลายรายการ
- สัดส่วนความสัมพันธ์ : 1:M
- 
- ชื่อ : BSND\_TRN\_BUDGET:TRN\_BUDGET  
(กลุ่มการส่งการโอนเปลี่ยนแปลงงบประมาณ:การโอนเปลี่ยนแปลงงบประมาณ)
- ความหมาย : กลุ่มการส่งหนึ่งอาจประกอบด้วยรายการการโอนเปลี่ยนแปลงงบประมาณหลายรายการ
- สัดส่วนความสัมพันธ์ : 1:M
- 
- ชื่อ : BUDGET:BUDGET\_ADJ (งบประมาณ:การปรับเพิ่ม/ลดงบประมาณ)
- ความหมาย : มีการปรับเพิ่มหรือลดงบประมาณรายจ่ายที่ได้รับจัดสรรมาแล้ว
- สัดส่วนความสัมพันธ์ : 1:M
- 
- ชื่อ : BUDGET:TRN\_BUDGET(from)  
(งบประมาณ:การโอนเปลี่ยนแปลงงบประมาณ)-โอนจาก
- ความหมาย : มีการโอนเงินงบประมาณจาก (เอนติตี้ "งบประมาณจัดสรร")
- สัดส่วนความสัมพันธ์ : 1:M

- ชื่อ : BUDGET:TRN\_BUDGET(t๐)  
(งบประมาณ:การโอนเปลี่ยนแปลงงบประมาณ)-โอนไป
- ความหมาย : มีการโอนเงินงบประมาณไป (แนวคิด "งบประมาณจัดสรร")
- สัดส่วนความสัมพันธ์ : 1:M
- ชื่อ : BUY\_WAY:DEKA\_FAC (วิธีจัดซื้อ/สั่งจ้าง:ฎีกาคณะ)
- ความหมาย : มีการจัดซื้อวัสดุครุภัณฑ์โดยวิธี (สำหรับรายการฎีกาคณะหนึ่ง ๆ)
- สัดส่วนความสัมพันธ์ : 1:M
- ชื่อ : DEKA\_CU:BUDGET\_BORRW (ฎีกาลด:เงินยืมงบประมาณ)
- ความหมาย : มีการยืมเงินงบประมาณโดยอ้างอิง (รายการฎีกาลดนั้น ๆ)  
วีเลชันชิปนี้จะปรากฏอยู่เฉพาะในแผนภาพ LDM เท่านั้น
- สัดส่วนความสัมพันธ์ : 1:M
- ชื่อ : DEKA\_CU:DEKA\_FAC (ฎีกาลด:ฎีกาคณะ)
- ความหมาย : ฎีกาลดรายการหนึ่งอาจประกอบด้วยรายการฎีกาคณะหลายรายการ
- สัดส่วนความสัมพันธ์ : 1:M
- ชื่อ : DEKA\_CU:DETL\_S\_MONY\_RET\_N\_CGD  
(ฎีกาลด:รายละเอียดเงินเบิกเกินส่งคืน)
- ความหมาย : มีการส่งคืนเงินเบิกเกินจาก (รายการฎีกาลดนั้น ๆ)
- สัดส่วนความสัมพันธ์ : 1:M
- ชื่อ : DEKA\_CU:MONEY\_BORRW (ฎีกาลด:เงินยืม)
- ความหมาย : มีการยืมเงินงบประมาณโดยอ้างอิง (รายการฎีกาลดนั้น ๆ)  
วีเลชันชิปนี้จะปรากฏอยู่เฉพาะในแผนภาพ PDM เท่านั้น
- สัดส่วนความสัมพันธ์ : 1:M
- ชื่อ : DEKA\_FAC:DEKA\_FAC\_PRBM (ฎีกาคณะ:รายการปัญหาฎีกาคณะ)
- ความหมาย : มีปัญหาความไม่เรียบร้อยเกิดขึ้น (กับรายการฎีกาคณะ)
- สัดส่วนความสัมพันธ์ : 1:M

- ชื่อ : DEKA\_FAC:DEKA\_REQ\_ENCUM  
(ฎีกาคณะ:ฎีกากันเงินไว้เบิกเหลื่อมปี)
- ความหมาย : เป็นฎีกาประเภทกันเงินไว้เบิกเหลื่อมปี รัเลขชั้นปีนี้จะปรากฏอยู่  
เฉพาะในแผนภาพ LDM เท่านั้น
- สัดส่วนความสัมพันธ์ : 1:1
- ชื่อ : DEKA\_FAC:DETLS\_DEKA\_FAC (ฎีกาคณะ:รายละเอียดฎีกาคณะ)
- ความหมาย : รายการฎีกาคณะอาจประกอบด้วยรายการย่อยหลายรายการ
- สัดส่วนความสัมพันธ์ : 1:M
- ชื่อ : DEKA\_FAC:DKFAC\_ALLOT (ฎีกาคณะ:ฎีกาคณะ-เงินประจำงวด)
- ความหมาย : ฎีกาคณะรายการหนึ่งก่อให้เกิดการลดลงของจำนวนเงินประจำงวด  
คงเหลือ (ของรายการเงินประจำงวดรายการหนึ่งหรือหลายรายการ)  
รัเลขชั้นปีนี้จะปรากฏอยู่เฉพาะในแผนภาพ PDM เท่านั้น
- สัดส่วนความสัมพันธ์ : 1:M
- ชื่อ : DETLS\_DEKA\_FAC:DEKA\_PAY  
(รายละเอียดฎีกาคณะ:การเบิกจ่ายเงิน)
- ความหมาย : มีการจ่ายเงินตามรายการย่อยของฎีกาคณะ รัเลขชั้นปีนี้จะปรากฏอยู่  
เฉพาะในแผนภาพ LDM เท่านั้น
- สัดส่วนความสัมพันธ์ : 1:1
- ชื่อ : DETLS\_REQ\_ENCUM:DRQENC\_ALLOT  
(รายละเอียดการชอกันเงินไว้เบิกเหลื่อมปี:การชอกันเงิน-เงิน  
ประจำงวด)
- ความหมาย : รายการย่อยของการชอกันเงินไว้เบิกเหลื่อมปีรายการหนึ่งก่อให้เกิดการ  
ลดลงของจำนวนเงินประจำงวดคงเหลือ (ของรายการเงินประจำงวด  
รายการหนึ่งหรือหลายรายการ) รัเลขชั้นปีนี้จะปรากฏอยู่เฉพาะใน  
แผนภาพ PDM เท่านั้น
- สัดส่วนความสัมพันธ์ : 1:M

ชื่อ : EXP\_OBJ:MONY\_RETN\_CGD (หมวดรายจ่าย:เงินเบิกเกินส่งคืน)  
 ความหมาย : จำแนกหมวดรายจ่ายของรายการเงินเบิกเกินส่งคืน  
 สัดส่วนความสัมพันธ์ : 1:M

ชื่อ : EXP\_OBJ:REQ\_ENCUM (หมวดรายจ่าย:การขอเงินไว้เบิกเหลือปี)  
 ความหมาย : จำแนกหมวดรายจ่ายของรายการการขอเงินไว้เบิกเหลือปี  
 สัดส่วนความสัมพันธ์ : 1:M

ชื่อ : EXP\_OBJ:SUB\_EXP\_OBJ (หมวดรายจ่าย:หมวดรายจ่ายย่อย)  
 ความหมาย : หมวดรายจ่ายหนึ่งอาจประกอบด้วยหลายหมวดรายจ่ายย่อย  
 สัดส่วนความสัมพันธ์ : 1:M

ชื่อ : FACULTY:ALLOT (หน่วยงาน/คณะ:เงินประจำงวด)  
 ความหมาย : เงินประจำงวดแบ่งตามหน่วยงาน/คณะ  
 สัดส่วนความสัมพันธ์ : 1:M

ชื่อ : FACULTY:BUDGET (หน่วยงาน/คณะ:งบประมาณ)  
 ความหมาย : จัดสรรงบประมาณรายจ่ายตามหน่วยงาน/คณะ  
 สัดส่วนความสัมพันธ์ : 1:M

ชื่อ : FACULTY:DEKA\_FAC (หน่วยงาน/คณะ:ฎีกาคณะ)  
 ความหมาย : จำแนกรายการฎีกาคณะตามหน่วยงาน/คณะ  
 สัดส่วนความสัมพันธ์ : 1:M

ชื่อ : FACULTY:DETLS\_REQ\_ENCUM  
 (หน่วยงาน/คณะ:การขอเงินไว้เบิกเหลือปี)  
 ความหมาย : จำแนกรายการการขอเงินไว้เบิกเหลือปีตามหน่วยงาน/คณะ  
 สัดส่วนความสัมพันธ์ : 1:M

ชื่อ : FACULTY:MONY\_RETN\_CGD (หน่วยงาน/คณะ:เงินเบิกเกินส่งคืน)  
 ความหมาย : จำแนกรายการเงินเบิกเกินส่งคืนตามหน่วยงาน/คณะ  
 สัดส่วนความสัมพันธ์ : 1:M

- ชื่อ : FUNC:PROJ (ลักษณะงาน:งาน/โครงการ)  
 ความหมาย : ลักษณะงานของงาน/โครงการ  
 สัดส่วนความสัมพันธ์ : 1:M
- ชื่อ : MINISTRY:SUB\_MINISTRY (กระทรวง:กรม)  
 ความหมาย : กระทรวงอาจประกอบด้วยหลายกรม  
 สัดส่วนความสัมพันธ์ : 1:M
- ชื่อ : MONY\_BORRW:RETN\_MONY\_BORRW (เงินยืม:การคืนเงินยืม)  
 ความหมาย : คืนเงินยืมงบประมาณสำหรับรายการการยืมเงินงบประมาณที่อ้างถึงใน  
 รายการนั้น ๆ  
 สัดส่วนความสัมพันธ์ : 1:1
- ชื่อ : MONY\_RETN\_CGD:DETL\_MONY\_RETN\_CGD  
 (เงินเบิกเกินส่งคืน:รายละเอียดเงินเบิกเกินส่งคืน)  
 ความหมาย : รายการเงินเบิกส่งคืนรายการหนึ่งอาจประกอบด้วยหลายรายการย่อย  
 สัดส่วนความสัมพันธ์ : 1:M
- ชื่อ : PERSON:MONY\_BORRW (บุคคล:เงินยืม)  
 ความหมาย : มีการยืมเงินราชการโดยบุคคลที่อ้างถึง  
 สัดส่วนความสัมพันธ์ : 1:M
- ชื่อ : PERSON\_CORPORATION:DEKA\_PAY  
 (บุคคล-บริษัท:การเบิกจ่ายเงิน)  
 ความหมาย : มีการจ่ายเงินให้แก่บุคคลหรือบริษัท ที่เลขขึ้นปีนี้จะปรากฏอยู่  
 เฉพาะในแผนภาพ LDM เท่านั้น  
 สัดส่วนความสัมพันธ์ : 1:M
- ชื่อ : PERSON\_CORPORATION:DETL\_DEKA\_FAC(crdtr)  
 (บุคคล-บริษัท:รายละเอียดผู้ภาคชะ)-เจ้าหนี้  
 ความหมาย : รายการย่อยของผู้ภาคชะนั้น ๆ เป็นหนี้บุคคลหรือบริษัทที่อ้างถึง  
 สัดส่วนความสัมพันธ์ : 1:M

- ชื่อ : PERSON\_CORPORATION:DETLS\_DEKA\_FAC(recvr)  
(บุคคล-บริษัท:รายละเอียดผู้รับเงิน)
- ความหมาย : มีการจ่ายเงินให้แก่บุคคลหรือบริษัทรับจ้าง วีเลขันชิปนี้จะปรากฏอยู่เฉพาะในแผนภาพ PDM เท่านั้น
- สัดส่วนความสัมพันธ์ : 1:M
- ชื่อ : PERSON\_CORPORATION:DETLS\_DEKA\_FAC(reqtr)  
(บุคคล-บริษัท:รายละเอียดผู้ขอเบิก)
- ความหมาย : ขอเบิกเงินงบประมาณโดยบุคคลหรือบริษัทรับจ้าง
- สัดส่วนความสัมพันธ์ : 1:M
- ชื่อ : PROG:SUB\_PROG (แผนงาน:แผนงานรอง)
- ความหมาย : แผนงานอาจประกอบด้วยหลายแผนงานรอง
- สัดส่วนความสัมพันธ์ : 1:M
- ชื่อ : PROJ:ALLOT (งาน/โครงการ:เงินประจำงวด)
- ความหมาย : จำแนกรายการเงินประจำงวดตามงาน/โครงการ
- สัดส่วนความสัมพันธ์ : 1:M
- ชื่อ : PROJ:BUDGET (งาน/โครงการ:งบประมาณ)
- ความหมาย : จัดสรรงบประมาณตามงาน/โครงการ
- สัดส่วนความสัมพันธ์ : 1:M
- ชื่อ : PROJ:DEKA\_FAC (งาน/โครงการ:ผู้ภาค)
- ความหมาย : จำแนกรายการผู้ภาคตามงาน/โครงการ
- สัดส่วนความสัมพันธ์ : 1:M
- ชื่อ : PROJ:DETLS\_MONY\_RETN\_CGD  
(งาน/โครงการ:รายละเอียดเงินเบิกเกินส่งคืน)
- ความหมาย : จำแนกรายการข้อของเงินเบิกเกินส่งคืนตามงาน/โครงการ วีเลขันชิปนี้จะปรากฏอยู่เฉพาะในแผนภาพ PDM เท่านั้น
- สัดส่วนความสัมพันธ์ : 1:M



- ชื่อ : PROJ:DETLS\_REQ\_ENCUM  
(งาน/โครงการ:รายละเอียดการชอกันเงินไว้เบิกเหลือมปี)
- ความหมาย : จำนวนรายการชอกันเงินไว้เบิกเหลือมปีตามงาน/โครงการ  
ที่เลขชั้นปีนี้จะปรากฏอยู่เฉพาะในแผนภาพ PDM เท่านั้น
- สัดส่วนความสัมพันธ์ : 1:M
- ชื่อ : PROJ:MONY\_RETN\_CGD (งาน/โครงการ:เงินเบิกเกินส่งคืน)
- ความหมาย : จำนวนรายการเงินเบิกเกินส่งคืนตามงาน/โครงการ  
ที่เลขชั้นปีนี้จะปรากฏอยู่เฉพาะในแผนภาพ LDH เท่านั้น
- สัดส่วนความสัมพันธ์ : 1:M
- ชื่อ : PROJ:REQ\_ENCUM (งาน/โครงการ:การชอกันเงินไว้เบิกเหลือมปี)
- ความหมาย : จำนวนรายการการชอกันเงินไว้เบิกเหลือมปีตามงาน/โครงการ  
ที่เลขชั้นปีนี้จะปรากฏอยู่เฉพาะในแผนภาพ LDH เท่านั้น
- สัดส่วนความสัมพันธ์ : 1:M
- ชื่อ : REQ\_ENCUM:DEKA\_FAC (การชอกันเงินไว้เบิกเหลือมปี:ฎีกาณะ)
- ความหมาย : อ้างถึงรายการการชอกันเงินไว้เบิกเหลือมปี (กรณีเป็นฎีกาประเภทกัน  
เงินไว้เบิกเหลือมปี)
- สัดส่วนความสัมพันธ์ : 1:M
- ชื่อ : REQ\_ENCUM:DETLS\_REQ\_ENCUM  
(การชอกันเงินไว้เบิกเหลือมปี:รายละเอียดการชอกันเงินไว้เบิกเหลือมปี)
- ความหมาย : รายการการชอกันเงินไว้เบิกเหลือมปีรายการหนึ่งอาจประกอบด้วยราย  
การชอกันหลายรายการ
- สัดส่วนความสัมพันธ์ : 1:M
- ชื่อ : SECT:SUB\_SECT (ด้าน:สาขา)
- ความหมาย : ด้านอาจประกอบด้วยหลายสาขา
- สัดส่วนความสัมพันธ์ : 1:M

- ชื่อ : SUB\_EXP\_OBJ:ALLOT (หมวดรายจ่ายย่อย:เงินประจำงวด)  
 ความหมาย : จำแนกรายการเงินประจำงวดตามหมวดรายจ่ายย่อย  
 สัดส่วนความสัมพันธ์ : 1:M
- ชื่อ : SUB\_EXP\_OBJ:BUDGET (หมวดรายจ่ายย่อย:งบประมาณ)  
 ความหมาย : จัดสรรเงินงบประมาณตามหมวดรายจ่ายย่อย  
 สัดส่วนความสัมพันธ์ : 1:M
- ชื่อ : SUB\_EXP\_OBJ:SUB\_SUBEXP\_OBJ  
 (หมวดรายจ่ายย่อย:ประเภทหมวดรายจ่ายย่อย)  
 ความหมาย : หมวดรายจ่ายย่อยหนึ่งอาจประกอบด้วยหลายประเภทหมวดรายจ่ายย่อย  
 สัดส่วนความสัมพันธ์ : 1:M
- ชื่อ : SUB\_MINISTRY:TRN\_BUDGET(from)  
 (กรม:การโอนเปลี่ยนแปลงงบประมาณ)-โอนจาก  
 ความหมาย : มีการโอนเงินงบประมาณจาก (กรมที่อ้างอิง)  
 สัดส่วนความสัมพันธ์ : 1:M
- ชื่อ : SUB\_MINISTRY:TRN\_BUDGET(to)  
 (กรม:การโอนเปลี่ยนแปลงงบประมาณ)-โอนไป  
 ความหมาย : มีการโอนเงินงบประมาณไป (กรมที่อ้างอิง)  
 สัดส่วนความสัมพันธ์ : 1:M
- ชื่อ : SUB\_PROG:PROJ (แผนงานรอง:งาน/โครงการ)  
 ความหมาย : แผนงานรองของงาน/โครงการนั้น ๆ  
 สัดส่วนความสัมพันธ์ : 1:M
- ชื่อ : SUB\_SECT:PROG (สาขา:แผนงาน)  
 ความหมาย : สาขาของแผนงานนั้น ๆ  
 สัดส่วนความสัมพันธ์ : 1:M

- ชื่อ : SUB\_SUBEXP\_OBJ:DEKA\_FAC (ประเภทหมวดรายจ่ายย่อย: ฎีกาคณะ)  
 ความหมาย : จำแนกรายการฎีกาคณะตามหน่วยงาน/คณะ  
 สัดส่วนความสัมพันธ์ : 1:M
- ชื่อ : SUB\_SUBEXP\_OBJ:DETLs\_MONY\_RETn\_CGD  
 (ประเภทหมวดรายจ่ายย่อย: รายละเอียดเงินเบิกเกินส่งคืน)  
 ความหมาย : จำแนกรายการย่อยเงินเบิกเกินส่งคืนตามประเภทหมวดรายจ่ายย่อย  
 สัดส่วนความสัมพันธ์ : 1:M
- ชื่อ : SUB\_SUBEXP\_OBJ:DETLs\_REQ\_ENCUM  
 (ประเภทหมวดรายจ่ายย่อย: รายละเอียดการขอเงินไว้เบิกเหลือในปี)  
 ความหมาย : จำแนกรายการย่อยการขอเงินไว้เบิกเหลือในปีตามประเภทหมวด  
 รายจ่ายย่อย  
 สัดส่วนความสัมพันธ์ : 1:M
- ชื่อ : TYPE\_DEDCT:DEDCTN (ประเภทเงินหัก: รายการเงินหัก)  
 ความหมาย : มีการหักเงินที่ต้องจ่ายตามรายการย่อยของฎีกาคณะตามประเภทเงินหักที่  
 อ้างถึง  
 สัดส่วนความสัมพันธ์ : 1:M
- ชื่อ : TYPE\_DEKA:DEKA\_FAC (ประเภทฎีกา: ฎีกาคณะ)  
 ความหมาย : ประเภทของฎีกาคณะ  
 สัดส่วนความสัมพันธ์ : 1:M
- ชื่อ : TYPE\_DEKA\_FAC\_PRBM:DEKA\_FAC\_PRBM  
 (ประเภทปัญหาฎีกาคณะ: รายการปัญหาฎีกาคณะ)  
 ความหมาย : เกิดปัญหากับฎีกาคณะตามประเภทปัญหาที่อ้างถึง  
 สัดส่วนความสัมพันธ์ : 1:M
- ชื่อ : TYPE\_MONY\_BORRW:MONY\_BORRW (ประเภทเงินยืม/คืนเงิน: เงินยืม)  
 ความหมาย : ประเภทการยืมเงินของรายการการยืมเงินราชการ  
 สัดส่วนความสัมพันธ์ : 1:M

ชื่อ : TYPE\_MONY\_BORRW:RETN\_MONY\_BORRW  
(ประเภทเงินยืม/คืนเงิน:การคืนเงินยืม)  
ความหมาย : ประเภทการคืนเงินของรายการการคืนเงินยืมราชการ  
สัดส่วนความสัมพันธ์ : 1:M



ศูนย์วิทยทรัพยากร  
จุฬาลงกรณ์มหาวิทยาลัย

รายละเอียดของแอตทริบิวต์ในระบบบริหารการเงินและงบประมาณ

- ชื่อ : ALLOT\_PERIOD (งวดที่)  
 รูปแบบ : CHAR(1)  
 ความหมาย : งวดที่เงินประจำงวด ซึ่งเป็นไปตามระยะเวลาที่สำนักงานงบประมาณกำหนด
- ชื่อ : ALLOT\_TIMES (ครั้งที่)  
 รูปแบบ : NUMBER(2)  
 ความหมาย : ครั้งที่ของการขอ/อนุมัติเงินประจำงวด
- ชื่อ : AMT\_APPR\_ALLOT (จำนวนเงินที่ได้รับอนุมัติ)  
 รูปแบบ : NUMBER(11,2)  
 ความหมาย : จำนวนเงินประจำงวดที่ได้รับอนุมัติ
- ชื่อ : AMT\_APPR\_DETLS\_DEKA\_FAC\_CGD (จำนวนเงินที่ได้รับอนุมัติจากกรมบัญชีกลาง)  
 รูปแบบ : NUMBER(11,2)  
 ความหมาย : จำนวนเงินฎีกาที่ได้รับอนุมัติจากกรมบัญชีกลาง
- ชื่อ : AMT\_APPR\_DETLS\_DEKA\_FAC\_CU (จำนวนเงินที่ได้รับอนุมัติจากกองคลัง)  
 รูปแบบ : NUMBER(11,2)  
 ความหมาย : จำนวนเงินฎีกาที่ได้รับอนุมัติจากกองคลัง ของมหาวิทยาลัย
- ชื่อ : AMT\_APPR\_TRN\_ALLOT (จำนวนเงินที่ได้รับอนุมัติโอน)  
 รูปแบบ : NUMBER(11,2)  
 ความหมาย : จำนวนเงินที่ได้รับอนุมัติโอนเปลี่ยนแปลงเงินประจำงวด
- ชื่อ : AMT\_APPR\_TRN\_BUDGET (จำนวนเงินที่ได้รับอนุมัติโอน)  
 รูปแบบ : NUMBER(11,2)  
 ความหมาย : จำนวนเงินที่ได้รับอนุมัติโอนเปลี่ยนแปลงงบประมาณ

ชื่อ : AMT\_BALLOT (จำนวนเงินประจำงวดคงเหลือ)

รูปแบบ : NUMBER(11,2)

ความหมาย : จำนวนเงินประจำงวดคงเหลือ ซึ่งจะมีการกำหนดค่าให้เมื่อได้รับอนุมัติเงินประจำงวด จากสำนักงบประมาณ และอาจมีการปรับปรุงค่าเมื่อเกี่ยวข้องกับเหตุการณ์ต่อไปนี้

- มีการขอ/อนุมัติโอนเปลี่ยนแปลงเงินประจำงวด
- มีการตรวจสอบ/อนุมัติฎีกาคณะ
- มีการอนุมัติฎีกากรมบัญชีกลาง
- มีการคืนเงินเบิกเกิน
- มีการกันเงินไว้เบิกเหลือในปี

ชื่อ : AMT\_BBUDGET\_ALLOT (จำนวนเงินงบประมาณคงเหลือ-เงินประจำงวด)

รูปแบบ : NUMBER(11,2)

ความหมาย : จำนวนเงินงบประมาณคงเหลือ ซึ่งอาจมีการปรับปรุงเมื่อเกี่ยวข้องกับเหตุการณ์ต่อไปนี้

- มีการปรับเพิ่ม/ลดเงินงบประมาณ
- มีการขอ/อนุมัติโอนเปลี่ยนแปลงงบประมาณ
- มีการขอ/อนุมัติเงินประจำงวด
- มีการขอ/อนุมัติโอนเปลี่ยนแปลงเงินประจำงวด

ชื่อ : AMT\_BBUDGET\_DEKA (จำนวนเงินงบประมาณคงเหลือ-ฎีกา)

รูปแบบ : NUMBER(11,2)

ความหมาย : จำนวนเงินงบประมาณคงเหลือ ซึ่งอาจมีการปรับปรุงเมื่อเกี่ยวข้องกับเหตุการณ์ต่อไปนี้

- มีการปรับเพิ่ม/ลดเงินงบประมาณ
- มีการขอ/อนุมัติโอนเปลี่ยนแปลงงบประมาณ
- มีการตรวจสอบ/อนุมัติฎีกาคณะ
- มีการอนุมัติฎีกากรมบัญชีกลาง
- มีการคืนเงินเบิกเกิน

- ชื่อ : AMT\_BDETLS\_REQ\_ENCUM (จำนวนเงินที่ช้อกันคงเหลือ)  
 รูปแบบ : NUMBER(11,2)  
 ความหมาย : จำนวนเงินที่ช้อกันเงินไว้เบิกเหลื่อมปีคงเหลือ ซึ่งจะมีการปรับปรุงเมื่อ  
 - มีการขอ/อนุมัติฎีกาที่เป็นประเภทฎีกากันเงินไว้เบิกเหลื่อมปี
- ชื่อ : AMT\_BUDGET (จำนวนเงินงบประมาณจัดสรร)  
 รูปแบบ : NUMBER(11,2)  
 ความหมาย : จำนวนเงินงบประมาณที่ได้รับจัดสรร ของแต่ละปีงบประมาณ จำแนกตาม  
 หน่วยงาน/คณะ, งาน/โครงการ และหมวดรายจ่ายย่อย
- ชื่อ : AMT\_BUDGET\_ADJ (จำนวนเงินปรับเพิ่ม/ลด)  
 รูปแบบ : NUMBER(11,2)  
 ความหมาย : จำนวนเงินงบประมาณที่ปรับเพิ่มหรือลด
- ชื่อ : AMT\_DEDCT (จำนวนเงินหัก)  
 รูปแบบ : NUMBER(11,2)  
 ความหมาย : จำนวนเงินที่หักจากรายการย่อยของฎีกาคณะ
- ชื่อ : AMT\_DEDCT\_REQ\_ENCUM (จำนวนเงินล้างบัญชีเงินกัน)  
 รูปแบบ : NUMBER(11,2)  
 ความหมาย : จำนวนเงินที่หักจากออกจากจำนวนเงินที่ช้อกันคงเหลือ
- ชื่อ : AMT\_DEKA\_PAY (จำนวนเงินที่จ่าย)  
 รูปแบบ : NUMBER(11,2)  
 ความหมาย : จำนวนเงินที่ต้องมีการจ่ายสำหรับรายการย่อยของฎีกาคณะหนึ่ง ๆ หากต้องการ  
 ทราบจำนวนเงินที่จ่ายสุทธิให้กับผู้รับเงินจะสามารถหาได้จากแอคตริบิวต์นี้คำนวณ  
 ร่วมกับแอคตริบิวต์ "AMT\_DEDCT" (จำนวนเงินหัก) ในแอคตริบิวต์ "DEDCTN"  
 (รายการเงินหัก)
- ชื่อ : AMT\_DETLS\_MONY\_RETN\_CGD (จำนวนเงินเบิกเกินส่งคืน)  
 รูปแบบ : NUMBER(11,2)  
 ความหมาย : จำนวนเงินเบิกเกินส่งคืนคลังของรัฐบาล

ชื่อ : AMT\_DETLS\_REQ\_ENCUM (จำนวนเงินที่ขอเกิน)

รูปแบบ : NUMBER(11,2)

ความหมาย : จำนวนเงินที่ขอเกินไว้เบิกเหลือในปี

ชื่อ : AMT\_DKFAC\_ALLOT (จำนวนเงิน)

รูปแบบ : NUMBER(11,2)

ความหมาย : จำนวนเงินบันทึก ซึ่งจะมีค่าเท่ากับจำนวนเงินที่หักจากจำนวนเงินประจำงวดคงเหลือ เมื่อมีการบันทึกรายการเกี่ยวกับฎีกา

ชื่อ : AMT\_DRQENC\_ALLOT (จำนวนเงิน)

รูปแบบ : NUMBER(11,2)

ความหมาย : จำนวนเงินบันทึก ซึ่งจะมีค่าเท่ากับจำนวนเงินที่หักจากจำนวนเงินประจำงวดคงเหลือ เมื่อมีการบันทึกรายการขอเกินเงินไว้เบิกเหลือในปี

ชื่อ : AMT\_MONY\_BORRW (จำนวนเงินยืม)

รูปแบบ : NUMBER(11,2)

ความหมาย : จำนวนเงินยืมงบประมาณ หรือเงินยืมตรงจากราชการแล้วแต่ประเภทเงินยืม

ชื่อ : AMT\_REQ\_ALLOT (จำนวนเงินที่ขออนุมัติ)

รูปแบบ : NUMBER(11,2)

ความหมาย : จำนวนเงินประจำงวดที่ขออนุมัติจากสำนักงบประมาณ

ชื่อ : AMT\_REQ\_DETLS\_DEKA\_FAC (จำนวนเงินที่ขอเบิก)

รูปแบบ : NUMBER(11,2)

ความหมาย : จำนวนเงินในชั้นจัดทำฎีกาคณะโดยหน่วยงาน/คณะ หรือโดยกองคลัง ของมหาวิทยาลัย เพื่อจัดทำฎีกาลงขออนุมัติไปยังกรมบัญชีกลาง

ชื่อ : AMT\_REQ\_TRN\_ALLOT (จำนวนเงินที่ขออนุมัติโอน)

รูปแบบ : NUMBER(11,2)

ความหมาย : จำนวนเงินที่ขออนุมัติโอนเปลี่ยนแปลงเงินประจำงวด



ชื่อ : AMT\_REQ\_TRN\_BUDGET (จำนวนเงินที่ขออนุมัติโอน)

รูปแบบ : NUMBER(11,2)

ความหมาย : จำนวนเงินที่ขออนุมัติโอนเปลี่ยนแปลงเงินงบประมาณ

ชื่อ : AMT\_RETN\_MONY\_BORRW (จำนวนเงินสงัด)

รูปแบบ : NUMBER(11,2)

ความหมาย : จำนวนเงินสงัดเงินอิมงบประมาณ หรือเงินทรองราชการ

ชื่อ : BANK\_ACC\_NO (เลขที่บัญชี-ธนาคาร)

รูปแบบ : CHAR(10)

ความหมาย : เลขที่บัญชีธนาคาร

ชื่อ : CHK\_NO (เลขที่เช็ค)

รูปแบบ : CHAR(7)

ความหมาย : เลขที่เช็คของธนาคาร

ชื่อ : CODE\_ACC\_PROJ (รหัสประเภทงาน/โครงการ)

รูปแบบ : CHAR(1)

ความหมาย : ใช้แทนรหัสประเภทงาน/โครงการ

ชื่อ : CODE\_BORRWR (รหัสประจำตัวผู้ยืม)

รูปแบบ : NUMBER

ความหมาย : ใช้แทนรหัสประจำตัวผู้ยืมเงินอิมของราชการ ซึ่งอาจเป็นเงินอิมงบประมาณ หรือเงินอิมทรองราชการ

ชื่อ : CODE\_BUY\_WAY (รหัสจัดซื้อ/สั่งจ้าง)

รูปแบบ : CHAR(1)

ความหมาย : ใช้แทนรหัสจัดซื้อทรัพย์สิน หรือสั่งจ้าง เช่น

- 1            แทนวิธีตกลงราคา
- 2            แทนวิธีสอบราคา
- 3            แทนวิธีประกวดราคา
- 4            แทนวิธีพิเศษ
- 5            แทนวิธีกรณีพิเศษ

6                    แทนวิธีกำหนดราคา  
เป็นต้น

ชื่อ                 : CODE\_CRDTR (รหัสประจำตัวเจ้าหน้าที่)  
รูปแบบ            : NUMBER  
ความหมาย         : ใช้แทนรหัสประจำตัวของบุคคล ซึ่งอาจจะเป็นบุคลากรภายในจุฬาลงกรณ์  
มหาวิทยาลัย หรือบุคคลภายนอก หรือบริษัท ที่เป็นเจ้าหน้าที่ของมหาวิทยาลัย

ชื่อ                 : CODE\_EXP\_OBJ (รหัสหมวดรายจ่าย)  
รูปแบบ            : CHAR(3)  
ความหมาย         : ใช้แทนรหัสหมวดรายจ่าย ซึ่งมี 7 หมวดคือ  
                      300         แทนหมวดเงินเดือน และค่าจ้างประจำ  
                      220         แทนหมวดค่าจ้างชั่วคราว  
                      300         แทนหมวดค่าตอบแทน ใช้สอย และวัสดุ  
                      410         แทนหมวดค่าสาธารณูปโภค  
                      600         แทนหมวดค่าครุภัณฑ์ ที่ดิน และสิ่งก่อสร้าง  
                      800         แทนหมวดเงินอุดหนุน  
                      900         แทนหมวดรายจ่ายอื่น

ชื่อ                 : CODE\_FUNC (รหัสลักษณะงาน)  
รูปแบบ            : CHAR(3)  
ความหมาย         : ใช้แทนรหัสลักษณะงาน ซึ่งเป็นการจำแนกงบประมาณรายจ่ายออกเป็นหมวดหมู่  
ตามลักษณะงานที่จะดำเนินการของแต่ละงาน/โครงการ เช่น  
                      211         แทนการบริหารการศึกษา  
                      212         แทนการประถมศึกษา  
                      213         แทนการมัธยมศึกษา  
                      214         แทนการอุดมศึกษา  
                      215         แทนการอาชีวศึกษา

เป็นต้น

ชื่อ                 : CODE\_PROG (รหัสแผนงาน)  
รูปแบบ            : CHAR(2)  
ความหมาย         : ใช้แทนรหัสแผนงานหลักของส่วนราชการและรัฐวิสาหกิจ

ชื่อ : CODE\_PROJ (รหัสงาน/โครงการ)  
 รูปแบบ : CHAR(4)  
 ความหมาย : ใช้แทนรหัสงาน/โครงการของส่วนราชการและรัฐวิสาหกิจ

ชื่อ : CODE\_PROJ\_FROM (รหัสงาน/โครงการโอน-จาก)  
 รูปแบบ : CHAR(4)  
 ความหมาย : ใช้แทนรหัสงาน/โครงการที่มีการโอนงบประมาณจาก

ชื่อ : CODE\_PROJ\_TO (รหัสงาน/โครงการ-โอนไป)  
 รูปแบบ : CHAR(4)  
 ความหมาย : ใช้แทนรหัสงาน/โครงการที่มีการโอนงบประมาณไป

ชื่อ : CODE\_RECVR (รหัสประจำตัวผู้รับเงิน)  
 รูปแบบ : NUMBER  
 ความหมาย : ใช้แทนรหัสประจำตัวของบุคคล ซึ่งอาจจะเป็นบุคลากรภายในจุฬาลงกรณ์มหาวิทยาลัย หรือบุคคลภายนอก หรือบริษัท ที่เป็นผู้รับเงิน

ชื่อ : CODE\_REQTR (รหัสประจำตัวผู้ขอเบิก)  
 รูปแบบ : NUMBER  
 ความหมาย : ใช้แทนรหัสประจำตัวของบุคคล ซึ่งอาจจะเป็นบุคลากรภายในจุฬาลงกรณ์มหาวิทยาลัย หรือบุคคลภายนอก หรือบริษัท ที่เป็นผู้ขอเบิกเงินจากอีกภาค

ชื่อ : CODE\_SECT (รหัสด้าน)  
 รูปแบบ : CHAR(2)  
 ความหมาย : ใช้แทนด้านซึ่งใช้ในงานงบประมาณ ปัจจุบันมีทั้งสิ้น 12 ด้าน เช่น

|    |  |
|----|--|
| 05 | แทนด้านการวิทยาศาสตร์ เทคโนโลยี พลังงาน และสิ่งแวดล้อม |
| 06 | แทนด้านการศึกษา  |

เป็นต้น

ชื่อ : CODE\_SUB\_EXP\_OBJ (รหัสหมวดรายจ่ายย่อย)  
 รูปแบบ : CHAR(3)  
 ความหมาย : ใช้แทนรหัสหมวดรายจ่ายย่อย ซึ่งมี 11 หมวดคือ

|     |                               |
|-----|-------------------------------|
| 100 | แทนหมวดเงินเดือน              |
| 210 | แทนค่าจ้างประจำ               |
| 220 | แทนหมวดค่าจ้างชั่วคราว        |
| 300 | แทนหมวดค่าตอบแทน              |
| 400 | แทนหมวดค่าใช้สอย              |
| 410 | แทนหมวดค่าสาธารณูปโภค         |
| 500 | แทนหมวดวัสดุ                  |
| 600 | แทนหมวดค่าครุภัณฑ์            |
| 700 | แทนหมวดที่ดิน และสิ่งก่อสร้าง |
| 800 | แทนหมวดเงินอุดหนุน            |
| 900 | แทนหมวดรายจ่ายอื่น            |

ชื่อ : CODE\_SUB\_EXP\_OBJ\_FROM (รหัสหมวดรายจ่ายย่อย-โอนจาก)

รูปแบบ : CHAR(3)

ความหมาย : ใช้แทนรหัสหมวดรายจ่ายย่อยที่มีการโอนงบประมาณจาก

ชื่อ : CODE\_SUB\_EXP\_OBJ\_TO (รหัสหมวดรายจ่ายย่อย-โอนไป)

รูปแบบ : CHAR(3)

ความหมาย : ใช้แทนรหัสหมวดรายจ่ายย่อยที่มีการโอนงบประมาณไป

ชื่อ : CODE\_SUB\_PROG (รหัสแผนงานรอง)

รูปแบบ : CHAR(2)

ความหมาย : ใช้แทนรหัสแผนงานรองของส่วนราชการและรัฐวิสาหกิจ

ชื่อ : CODE\_SUB\_SECT (รหัสสาขา)

รูปแบบ : CHAR(1)

ความหมาย : ใช้แทนรหัสสาขาของส่วนราชการและรัฐวิสาหกิจ

ชื่อ : CODE\_SUB\_SUBEXP\_OBJ (รหัสประเภทหมวดรายจ่ายย่อย)

รูปแบบ : CHAR(2)

ความหมาย : ใช้แทนรหัสประเภทหมวดรายจ่ายย่อย

ชื่อ : CODE\_TYPE\_DEDCT (รหัสประเภทเงินหัก)

รูปแบบ : CHAR(2)

ความหมาย : ใช้แทนรหัสประเภทเงินหัก เช่น

01 แทนภาษีเงินได้บุคคลธรรมดา

02 แทนภาษีเงินได้นิติบุคคล

03 แทนภาษีการค้า

04 แทนภาษีส่วนท้องถิ่น

05 แทนค่าใช้จ่ายเก็บภาษีท้องถิ่น

06 แทนค่าปรับ

เป็นต้น

ชื่อ : CODE\_TYPE\_DEKA (รหัสประเภทฎีกา)

รูปแบบ : CHAR(1)

ความหมาย : ใช้แทนรหัสประเภทฎีกา คือ

1 แทนประเภทฎีกาปกติ

2 แทนประเภทฎีกากันเงินไว้เบิกเหลือในปี

ชื่อ : CODE\_TYPE\_DEKA\_FAC\_PRBM (รหัสประเภทปัญหาฎีกาคณะ)

รูปแบบ : CHAR(2)

ความหมาย : ใช้แทนรหัสปัญหาที่อาจขึ้นกับฎีกาคณะ ซึ่งจัดทำโดยหน่วยงาน/คณะส่งไปยังกองคลังของมหาวิทยาลัย

ชื่อ : CODE\_TYPE\_MONY\_BORRW (รหัสประเภทเงินยืม/คินเงิน)

รูปแบบ : CHAR(1)

ความหมาย : ใช้แทนรหัสประเภทการเงินยืม หรือการคินเงินที่ยืมมาของทางราชการ ดังนี้คือ

1 แทนเงินยืมงบประมาณ

2 แทนเงินยืมตรงราชการ

ชื่อ : CODE\_XPER\_CORP (รหัสบุคคล-บริษัท)

รูปแบบ : NUMBER

ความหมาย : ใช้แทนรหัสบุคคลภายนอก หรือบริษัททั่วไปที่มาติดต่อกับทางมหาวิทยาลัย

- ชื่อ : DATE\_APPR\_BOB (วันที่ได้รับอนุมัติ)  
 รูปแบบ : DATE  
 ความหมาย : วันที่ได้รับอนุมัติจากการพิจารณาจากสำนักงบประมาณ
- ชื่อ : DATE\_APPR\_DEKA\_CU\_CGD (วันที่อนุมัติฎีกาค้าง)  
 รูปแบบ : DATE  
 ความหมาย : วันที่ได้รับอนุมัติฎีกาค้างจากกรมบัญชีกลาง
- ชื่อ : DATE\_APPR\_DEKA\_FAC (วันที่อนุมัติฎีกาคณะ)  
 รูปแบบ : DATE  
 ความหมาย : วันที่ได้รับอนุมัติฎีกาคณะจากกองคลังของมหาวิทยาลัย
- ชื่อ : DATE\_BGN\_ENCUM (วันที่เริ่มต้นการกันเงิน)  
 รูปแบบ : DATE  
 ความหมาย : วันที่เริ่มต้นการกันเงินไว้เบิกเหลือในปี
- ชื่อ : DATE\_BGN\_FUNC (วันที่เริ่มต้นลักษณะงาน)  
 รูปแบบ : DATE  
 ความหมาย : วันที่เริ่มต้นการใช้รหัสลักษณะงานนั้น ๆ
- ชื่อ : DATE\_BGN\_PROG (วันที่เริ่มต้นแผนงาน)  
 รูปแบบ : DATE  
 ความหมาย : วันที่เริ่มต้นการใช้รหัสแผนงานนั้น
- ชื่อ : DATE\_BGN\_PROJ (วันที่เริ่มต้นงาน/โครงการ)  
 รูปแบบ : DATE  
 ความหมาย : วันที่เริ่มต้นการใช้รหัสงาน/โครงการนั้น ๆ
- ชื่อ : DATE\_BGN\_PROJ\_FROM (วันที่เริ่มต้นงาน/โครงการ-โอนจาก)  
 รูปแบบ : DATE  
 ความหมาย : วันที่เริ่มต้นการใช้รหัสงาน/โครงการนั้น ๆ สำหรับรายการการโอนจาก

ชื่อ : DATE\_BGN\_PROJ\_TO (วันที่เริ่มดำเนินงาน/โครงการ-โอนไป)  
 รูปแบบ : DATE  
 ความหมาย : วันที่เริ่มต้นการใช้รหัสงาน/โครงการนั้น ๆ สำหรับรายการการโอนไป

ชื่อ : DATE\_BGN\_SECT (วันที่เริ่มต้นด้าน)  
 รูปแบบ : DATE  
 ความหมาย : วันที่เริ่มต้นการใช้รหัสด้านนั้น ๆ

ชื่อ : DATE\_BGN\_SUB\_PROG (วันที่เริ่มต้นแผนงานรอง)  
 รูปแบบ : DATE  
 ความหมาย : วันที่เริ่มต้นการใช้รหัสแผนงานรองนั้น ๆ

ชื่อ : DATE\_BGN\_SUB\_SECT (วันที่เริ่มต้นสาขา)  
 รูปแบบ : DATE  
 ความหมาย : วันที่เริ่มต้นการใช้รหัสสาขานั้น ๆ

ชื่อ : DATE\_BUDGET\_ADJ (วันที่ปรับ)  
 รูปแบบ : DATE  
 ความหมาย : วันที่มีการอนุมัติให้มีการปรับเพิ่ม หรือปรับลดงบประมาณ

ชื่อ : DATE\_DOC (วันที่บันทึกใบสำคัญ)  
 รูปแบบ : DATE  
 ความหมาย : วันที่บันทึกใบสำคัญสำหรับในรายละเอียดภาวะ

ชื่อ : DATE\_END\_ENCUM (วันที่สิ้นสุดการกันเงิน)  
 รูปแบบ : DATE  
 ความหมาย : วันที่สุดท้ายที่จะให้เบิกเงินกันนี้ได้

ชื่อ : DATE\_END\_FUNC (วันที่สิ้นสุดลักษณะงาน)  
 รูปแบบ : DATE  
 ความหมาย : วันที่สิ้นสุดการใช้รหัสลักษณะงานนั้น ๆ

- ชื่อ : DATE\_END\_PROG (วันที่สิ้นสุดแผนงาน)  
 รูปแบบ : DATE  
 ความหมาย : วันที่สิ้นสุดการใช้รหัสแผนงานนั้น ๆ
- ชื่อ : DATE\_END\_PROJ (วันที่สิ้นสุดงาน/โครงการ)  
 รูปแบบ : DATE  
 ความหมาย : วันที่สิ้นสุดการใช้รหัสงาน/โครงการนั้น ๆ
- ชื่อ : DATE\_END\_SECT (วันที่สิ้นสุดด้าน)  
 รูปแบบ : DATE  
 ความหมาย : วันที่สิ้นสุดการใช้รหัสด้านนั้น ๆ
- ชื่อ : DATE\_END\_SUB\_PROG (วันที่สิ้นสุดแผนงานรอง)  
 รูปแบบ : DATE  
 ความหมาย : วันที่สิ้นสุดการใช้รหัสแผนงานรองนั้น ๆ
- ชื่อ : DATE\_END\_SUB\_SECT (วันที่สิ้นสุดสาขา)  
 รูปแบบ : DATE  
 ความหมาย : วันที่สิ้นสุดการใช้รหัสสาขานั้น ๆ
- ชื่อ : DATE\_INSPC\_DEKA\_FAC (วันที่ตรวจสอบฎีกาคณะ)  
 รูปแบบ : DATE  
 ความหมาย : วันที่มีการตรวจสอบฎีกาคณะ โดยกองคลังของมหาวิทยาลัย
- ชื่อ : DATE\_PAY (วันที่จ่ายเงิน)  
 รูปแบบ : DATE  
 ความหมาย : วันที่เจ้าหน้าที่ของฎีกานั้นมารับเงิน
- ชื่อ : DATE\_PROPOSE (วันที่ยื่นเรื่อง)  
 รูปแบบ : DATE  
 ความหมาย : วันที่ยื่นเรื่องการขอสินเชื่อเงินหรือการคืนเงินสินเชื่อราชการ



ชื่อ : DATE\_REBACK (วันที่รับฎีกาคืนจากคณะ)  
 รูปแบบ : DATE  
 ความหมาย : วันที่รับฎีกาที่มีการแก้ไขปัญหาแล้วคืนจากคณะ

ชื่อ : DATE\_RECV (วันที่รับ)  
 รูปแบบ : DATE  
 ความหมาย : วันที่กรมบัญชีกลางได้รับเรื่องซึ่งอาจเป็น การขอถอนเงินไว้เบิกเหลื่อมปี หรือ การส่งเงินเบิกเกินคืนกระทรวงการคลัง

ชื่อ : DATE\_RECV\_DEKA\_CGD (วันที่รับฎีกา)  
 รูปแบบ : DATE  
 ความหมาย : วันที่กรมบัญชีกลางรับฎีกาคลังของมหาวิทยาลัย

ชื่อ : DATE\_RECV\_DEKA\_FAC (วันที่รับฎีกาคณะ)  
 รูปแบบ : DATE  
 ความหมาย : วันที่กองคลังรับฎีกาคณะจากหน่วยงาน/คณะ

ชื่อ : DATE\_REQ\_ENCUM (วันที่ขอถอนเงิน)  
 รูปแบบ : DATE  
 ความหมาย : วันที่บันทึกการขอถอนเงินไว้เบิกเหลื่อมปี

ชื่อ : DATE\_RETN\_FAC (วันที่ส่งฎีกาคณะ)  
 รูปแบบ : DATE  
 ความหมาย : วันที่กองคลังส่งฎีกาคณะที่มีปัญหาคืนหน่วยงาน/คณะ

ชื่อ : DATE\_SND (วันที่นำส่ง)  
 รูปแบบ : DATE  
 ความหมาย : วันที่นำส่งกรมบัญชีกลาง

ชื่อ : DATE\_SND\_MONY\_BACK (วันที่ครบกำหนดส่งคืนคลัง)  
 รูปแบบ : DATE  
 ความหมาย : วันที่ครบกำหนดส่งเงินที่เบิกเกินคืนกระทรวงการคลัง

ชื่อ : DATE\_SND\_MONY\_RETN (วันที่นำส่ง)

รูปแบบ : DATE

ความหมาย : วันที่ส่งคืนเงินเบิกเกิน

ชื่อ : DATE\_SND\_OUT (วันที่ส่งออก)

รูปแบบ : DATE

ความหมาย : วันที่ส่งออกแบบฟอร์มการงบประมาณไปยังสำนักงานงบประมาณ

ชื่อ : DATE\_WRITE (วันที่บันทึก)

รูปแบบ : DATE

ความหมาย : วันที่บันทึกรายการ

ชื่อ : ECON\_PROJ (ลักษณะเศรษฐกิจ)

รูปแบบ : DATE

ความหมาย : ใช้แทนลักษณะเศรษฐกิจ ซึ่งเป็นการจำแนกงบประมาณออกเพื่อแสดงให้เห็นผลทางเศรษฐกิจ คือ

0 แทนรายจ่ายลงทุน

1 แทนรายจ่ายประจำ

ชื่อ : FAC\_CODE (รหัสหน่วยงาน/คณะ)

รูปแบบ : CHAR(2)

ความหมาย : ใช้แทนรหัสหน่วยงาน/คณะภายในมหาวิทยาลัย

ชื่อ : FAC\_CODE\_FROM (รหัสหน่วยงาน/คณะ-โอนจาก)

รูปแบบ : CHAR(2)

ความหมาย : ใช้แทนรหัสหน่วยงาน/คณะภายในมหาวิทยาลัยที่มีการโอนงบประมาณจาก

ชื่อ : FAC\_CODE\_TO (รหัสหน่วยงาน/คณะ-โอนไป)

รูปแบบ : CHAR(2)

ความหมาย : ใช้แทนรหัสหน่วยงาน/คณะภายในมหาวิทยาลัยที่มีการโอนงบประมาณไป

ชื่อ : FLAG\_TRN (ชุดโอน/ปกติ)  
 รูปแบบ : CHAR(1)  
 ความหมาย : ใช้จำแนกรายการเงินประจำงวดดังนี้  
                   0            แทนรายการเงินประจำงวดในชั้นตอนปกติทั่วไป  
                   1            แทนรายการเงินประจำงวดที่ได้รับโอนมาจากเงินประจำงวด  
                                   รายการอื่น

ชื่อ : FY\_YEAR (ปีงบประมาณ)  
 รูปแบบ : CHAR(2)  
 ความหมาย : ปีงบประมาณสำหรับการงบประมาณของทางราชการ           มีช่วงระยะเวลาตั้งแต่  
                   1 ตุลาคม ของปีหนึ่งถึง 30 กันยายน ของปีถัดไป

ชื่อ : FY\_REQ\_ENCUM (ปีงบประมาณ-การชอกันเงิน)  
 รูปแบบ : CHAR(2)  
 ความหมาย : เป็นการอ้างอิงถึงปีงบประมาณที่ชอกันเงิน   เมื่อมีรายการขอเบิก/อนุมัติฎีกาประเภท  
                   ฎีกากันเงินไว้เบิกเหลือในปี

ชื่อ : ITM\_NOTE (รายการ)  
 รูปแบบ : CHAR(240)  
 ความหมาย : รายการเพื่อบันทึกข้อความเพิ่มเติม

ชื่อ : ITM\_NOTE\_FROM (รายการ-โอนจาก)  
 รูปแบบ : CHAR(150)  
 ความหมาย : รายการเพื่อบันทึกข้อความเพิ่มเติม สำหรับรายการโอนเปลี่ยนแปลงงบประมาณ  
                   โอนจาก

ชื่อ : ITM\_NOTE\_PAY (รายการ-การจ่ายเงิน)  
 รูปแบบ : CHAR(150)  
 ความหมาย : รายการเพื่อบันทึกข้อความเพิ่มเติม สำหรับรายการการจ่ายเงิน

ชื่อ : ITM\_NOTE\_REQ (รายการ-การเบิกเงิน)  
 รูปแบบ : CHAR(150)  
 ความหมาย : รายการเพื่อบันทึกข้อความเพิ่มเติม สำหรับรายการการเบิกเงิน

ชื่อ : ITM\_NOTE\_TO (รายการ-โอนไป)  
 รูปแบบ : CHAR(150)  
 ความหมาย : รายการเพื่อบันทึกข้อความเพิ่มเติม สำหรับรายการโอนเปลี่ยนแปลงงบประมาณ  
 โอนไป

ชื่อ : LINE\_NO (รายการที่)  
 รูปแบบ : NUMBER(2)  
 ความหมาย : ลำดับที่รายการ

ชื่อ : MNT\_NAME (ชื่อกระทรวง)  
 รูปแบบ : CHAR(70)  
 ความหมาย : ชื่อของกระทรวง

ชื่อ : MNT\_NO (รหัสกระทรวง)  
 รูปแบบ : CHAR(2)  
 ความหมาย : ใช้แทนรหัสกระทรวง

ชื่อ : MNT\_NO\_FROM (รหัสกระทรวง-โอนจาก)  
 รูปแบบ : CHAR(2)  
 ความหมาย : ใช้แทนรหัสกระทรวงที่มีการโอนงบประมาณจาก

ชื่อ : MNT\_NO\_TO (รหัสกระทรวง-โอนไป)  
 รูปแบบ : CHAR(2)  
 ความหมาย : ใช้แทนรหัสกระทรวงที่มีการโอนงบประมาณไป

ชื่อ : NAME\_ACC\_PROJ (ชื่อประเภทงาน/โครงการ)  
 รูปแบบ : CHAR(50)  
 ความหมาย : ชื่อของประเภทงาน/โครงการ

ชื่อ : NAME\_BANK\_ACC (ชื่อบัญชี-ธนาคาร)  
 รูปแบบ : CHAR(50)  
 ความหมาย : ชื่อเจ้าของบัญชีธนาคาร

ชื่อ : NAME\_BUY\_WAY (วิธีจัดซื้อ/สั่งจ้าง)

รูปแบบ : CHAR(70)

ความหมาย : วิธีของการจัดซื้อ/สั่งจ้าง

ชื่อ : NAME\_EXP\_OBJ (ชื่อหมวดราชจ่าย)

รูปแบบ : CHAR(50)

ความหมาย : ชื่อของหมวดราชจ่าย

ชื่อ : NAME\_FUNC (ชื่อลักษณะงาน)

รูปแบบ : CHAR(50)

ความหมาย : ชื่อของลักษณะงาน

ชื่อ : NAME\_PROG (ชื่อแผนงาน)

รูปแบบ : CHAR(70)

ความหมาย : ชื่อของแผนงาน

ชื่อ : NAME\_PROJ (ชื่องาน/โครงการ)

รูปแบบ : CHAR(70)

ความหมาย : ชื่อของงาน/โครงการ

ชื่อ : NAME\_SECT (ชื่อด้าน)

รูปแบบ : CHAR(70)

ความหมาย : ชื่อของด้าน

ชื่อ : NAME\_SUB\_EXP\_OBJ (ชื่อหมวดราชจ่ายย่อย)

รูปแบบ : CHAR(50)

ความหมาย : ชื่อของหมวดราชจ่ายย่อย

ชื่อ : NAME\_SUB\_PROG (ชื่อแผนงานรอง)

รูปแบบ : CHAR(70)

ความหมาย : ชื่อของแผนงานรอง

ชื่อ : NAME\_SUB\_SECT

รูปแบบ : CHAR(70)

ความหมาย : ชื่อของสาขา

ชื่อ : NAME\_SUB\_SUBEXP\_OBJ (ชื่อประเภทหมวดราชจ่ายย่อย)

รูปแบบ : CHAR(50)

ความหมาย : ชื่อของประเภทหมวดราชจ่ายย่อย

ชื่อ : NAME\_TYPE\_DEDCT (ประเภทเงินหัก)

รูปแบบ : CHAR(50)

ความหมาย : ประเภทของเงินหัก

ชื่อ : NAME\_TYPE\_DEKA (ประเภทฎีกา)

รูปแบบ : CHAR(50)

ความหมาย : ประเภทของฎีกา

ชื่อ : NAME\_TYPE\_DEKA\_FAC\_PRBM (ประเภทปัญหาฎีกาคณะ)

รูปแบบ : CHAR(50)

ความหมาย : ประเภทของปัญหาฎีกาคณะ

ชื่อ : NAME\_TYPE\_MONY\_BORRW (ประเภทเงินยืม/คินเงิน)

รูปแบบ : CHAR(35)

ความหมาย : ประเภทของการยืมเงินหรือคินเงินยืมของทางราชการ

ชื่อ : NAME\_XPER\_CORP (ชื่อบุคคล-บริษัท)

รูปแบบ : CHAR(55)

ความหมาย : ชื่อบุคคลภายนอก หรือบริษัททั่วไปที่มาติดต่อกับทางมหาวิทยาลัย

ชื่อ : NO\_DEKA\_CGD (เลขที่รับฎีกา)

รูปแบบ : CHAR(6)

ความหมาย : เป็นเลขที่รับฎีกาลงที่กรมบัญชีกลางออกให้

- ชื่อ : NO\_DEKA\_CU (ที่ผู้เบิก-ฎีกา)  
 รูปแบบ : CHAR(15)  
 ความหมาย : เป็นเลขที่ฎีกากลางที่กองคลังของมหาวิทยาลัยเป็นผู้ออก
- ชื่อ : NO\_DEKA\_FAC (เลขที่ฎีกาคณะ)  
 รูปแบบ : CHAR(20)  
 ความหมาย : เป็นเลขที่ของฎีกาคณะ
- ชื่อ : NO\_DOC (เลขที่ใบสำคัญ)  
 รูปแบบ : CHAR(15)  
 ความหมาย : เลขที่เอกสารแสดงการจ่ายเงินหรือที่สัญญาว่าจะต้องจ่ายเงิน
- ชื่อ : NO\_RECV (เลขที่รับ)  
 รูปแบบ : CHAR(15)  
 ความหมาย : เลขที่รับเรื่องออกโดยกรมบัญชีกลาง
- ชื่อ : NO\_RECV\_DEKA\_FAC (เลขที่รับฎีกาคณะ)  
 รูปแบบ : CHAR(6)  
 ความหมาย : เลขที่รับฎีกาคณะออกโดยกองคลังของมหาวิทยาลัย
- ชื่อ : NO\_REQ\_ENCUM (เลขที่ใบขอเงิน)  
 รูปแบบ : CHAR(15)  
 ความหมาย : เลขที่ของใบขอเงินไว้เบิกเหลือในปี
- ชื่อ : NO\_SND (เลขที่ใบนำส่ง)  
 รูปแบบ : CHAR(5)  
 ความหมาย : เลขที่ใบนำส่งเงินยืมงบประมาณ
- ชื่อ : NO\_SND\_MONY\_RETN (ที่ผู้นำส่ง)  
 รูปแบบ : CHAR(15)  
 ความหมาย : เลขที่นำส่งเงินเบิกเกินส่งคืน

- ชื่อ : NO\_SND\_OUT (เลขที่ส่งออก)  
 รูปแบบ : NUMBER(4)  
 ความหมาย : เลขที่ส่งออกของเอกสารส่งไปยังสำนักงานประมาณ
- ชื่อ : NO\_WRITE (เลขที่บันทึก)  
 รูปแบบ : NUMBER  
 ความหมาย : เลขที่สำหรับรายการบันทึกเพื่อใช้เป็นส่วนหนึ่งของคีย์หลักของเอนคิตินั้น ๆ
- ชื่อ : NO\_WRITE\_ALLOT (เลขที่บันทึก)  
 รูปแบบ : NUMBER  
 ความหมาย : เลขที่บันทึกเงินประจำงวด
- ชื่อ : NO\_WRITE\_ALLOT\_FROM (เลขที่บันทึกเงินประจำงวด-โอนจาก)  
 รูปแบบ : NUMBER  
 ความหมาย : สำหรับอ้างอิงเลขที่บันทึกของเงินประจำงวดที่มีการโอนเปลี่ยนแปลงเงินประจำงวดมาจาก
- ชื่อ : NO\_WRITE\_ALLOT\_TO (เลขที่บันทึกเงินประจำงวด-โอนไป)  
 รูปแบบ : NUMBER  
 ความหมาย : สำหรับอ้างอิงเลขที่บันทึกของเงินประจำงวดที่มีการโอนเปลี่ยนแปลงเงินประจำงวดไป
- ชื่อ : NO\_WRITE\_MONY\_BORRW (เลขที่บันทึกเงินยืม-อ้างอิง)  
 รูปแบบ : NUMBER  
 ความหมาย : สำหรับอ้างอิงเลขที่บันทึกของรายการเงินยืม
- ชื่อ : SHT\_NAME\_BANK (ชื่อย่อธนาคาร)  
 รูปแบบ : CHAR(3)  
 ความหมาย : ชื่อย่อของธนาคาร
- ชื่อ : SUBMNT\_NAME (ชื่อกรม)  
 รูปแบบ : CHAR(70)  
 ความหมาย : ชื่อของกรมในส่วนราชการ



ชื่อ : SUBMNT\_NO (รหัสกรม)  
 รูปแบบ : CHAR(3)  
 ความหมาย : ใช้แทนรหัสกรมในส่วนราชการ โดยค่ารหัสกระทรวง (MNT\_NO) = "14"  
 และ รหัสกรม = "020" หมายถึง "จุฬาลงกรณ์มหาวิทยาลัย"

ชื่อ : SUBMNT\_NO\_FROM (รหัสกรม-โอนจาก)  
 รูปแบบ : CHAR(3)  
 ความหมาย : ใช้แทนรหัสกรมที่มีการโอนงบประมาณมาจาก

ชื่อ : SUBMNT\_NO\_TO (รหัสกรม-โอนไป)  
 รูปแบบ : CHAR(3)  
 ความหมาย : ใช้แทนรหัสกรมที่มีการโอนงบประมาณไป

ชื่อ : TRN\_TIMES (โอนครั้งที่)  
 รูปแบบ : NUMBER(2)  
 ความหมาย : ครั้งที่ของการโอนเปลี่ยนแปลงเงินงบประมาณ หรือเงินประจำงวด

ศูนย์วิทยทรัพยากร  
 จุฬาลงกรณ์มหาวิทยาลัย



ประวัติผู้เขียน

นางสาวพิบูลย์ศรี ณิชรัตน์ เกิดเมื่อวันที่ 1 ตุลาคม พ.ศ. 2507 ที่ กรุงเทพมหานคร สำเร็จการศึกษา สถิติศาสตร์บัณฑิต สาขาประมวลผลข้อมูลด้วยเครื่องคอมพิวเตอร์ คณะพาณิชยศาสตร์และการบัญชี จุฬาลงกรณ์มหาวิทยาลัย ในปีการศึกษา 2529 และเข้าศึกษาต่อในหลักสูตร วิทยาศาสตร์มหาบัณฑิต สาขาวิทยาศาสตร์คอมพิวเตอร์ ที่จุฬาลงกรณ์มหาวิทยาลัย เมื่อพ.ศ. 2530



ศูนย์วิทยทรัพยากร  
จุฬาลงกรณ์มหาวิทยาลัย