

## บทที่ 2

### แนวคิด ทฤษฎี

#### 2. แนวคิดและทฤษฎี

ในการวิจัยเรื่องการวิเคราะห์ ไดอารีออนไลน์จะใช้แนวคิดทฤษฎีดังต่อไปนี้ เป็นกรอบในการศึกษาวิจัย

##### 1. การสื่อสารผ่านคอมพิวเตอร์ (CMC - Computer Mediated Communication)

###### 1.1 แนวคิดเกี่ยวกับ Cyberspace

ช่วยให้เข้าใจลักษณะของการสื่อสารที่เกิดขึ้นผ่านเครือข่ายอินเทอร์เน็ตหรือการสื่อสารแบบออนไลน์ ว่ามีความเหมือน แตกต่างกับการสื่อสารรูปแบบอื่นหรือไม่อย่างไร กล่าวคือ ช่วยในการตอบวัตถุประสงค์ข้อที่ 1 ที่เกี่ยวข้องกับการศึกษา ลักษณะของไดอารีออนไลน์

##### 2. การสื่อสารภายในตัวบุคคล (Intrapersonal Communication)

ทำให้เข้าใจถึงทิศทางของการสื่อสารที่เกิดขึ้นว่าเกิดจากที่ใดไปสู่ที่ใดและมีกระบวนการอย่างไร สื่อสารกับใคร สิ่งใดเป็นสาร ช่องทางอยู่ที่ใด ใครรับสารนั้นในการบันทึก

##### 3. การสื่อสารระหว่างบุคคล (Interpersonal Communication)

###### 3.1 การสื่อสารระหว่างบุคคล (Intercommunication)

###### 3.2 การดึงดูดใจระหว่างบุคคลและการดำรงความสัมพันธ์ระหว่างบุคคล (Interpersonal, Attraction And Relational Maintenance)

เกี่ยวข้องกับทิศทางของการสื่อสารเช่นกัน แตกต่างออกไปในส่วนที่มีการติดต่อสัมพันธ์กับผู้อื่น และเป็นการติดต่อสื่อสารที่เกิดจากการไม่พบหน้าค่าตา ไม่ได้สื่อสารกันด้วยสิ่งดึงดูดใจอย่างการสื่อสารรูปแบบทั่วไป ดังนั้นการสื่อสารที่เกิดขึ้นในรูปแบบของไดอารีออนไลน์นั้น มีใครเป็นผู้ส่งสาร ใครเป็นผู้รับสารบ้าง สารที่ส่งต้องผ่านกระบวนการใดบ้าง ต้องผ่านช่องทางใดบ้าง สิ่งใดที่เป็นสิ่งที่สามารถดึงดูดผู้คนให้เข้ามาทำการสื่อสารผ่านรูปแบบการสื่อสารที่ไม่สามารถรู้จักหน้าตากันได้ในเบื้องต้น เป็นการตอบวัตถุประสงค์ในการศึกษาเกี่ยวกับความแตกต่างระหว่างการใช้ไดอารีแบบเดิมและไดอารีแบบออนไลน์

#### 4. แนวคิดเกี่ยวกับพื้นที่สาธารณะและพื้นที่ส่วนตัว ( Public Sphere and Private Sphere)

ช่วยให้เข้าใจถึงรูปแบบการสื่อสารที่เกิดขึ้น ไม่ว่าจะแตกต่างกันไปหรือเหมือนกับการสื่อสารผ่านไดอารีแบบเดิม รวมทั้งเข้าใจถึงลักษณะของบริบทแห่งการสื่อสารที่เกิดขึ้นในการสื่อสารแบบไดอารีออนไลน์

#### 5. ความเป็นตัวตน (Self)

##### 5.1 การนำเสนอตน (Self Presentation)

##### 5.2 การเปิดเผยตนเอง (Self-Disclosure)

ช่วยในการศึกษาวัตถุประสงค์ข้อที่ว่าด้วยการศึกษาเกี่ยวกับบทบาทและหน้าที่ของไดอารีออนไลน์ที่มีต่อที่มีต่อผู้บันทึก การศึกษา "ความหมาย" จากการเล่าเรื่องผ่านไดอารีออนไลน์ และยังช่วยในการวิเคราะห์ความแตกต่างระหว่างการใช้ไดอารีแบบออนไลน์และแบบเดิม

#### 6. แนวคิดเกี่ยวกับการเล่าเรื่อง (Narrative)

ช่วยในการวิเคราะห์เนื้อหาที่ปรากฏอยู่ว่ามีความหมายอย่างไรและข้อความที่ปรากฏบนไดอารีออนไลน์นั้นสะท้อน "ความจริง" ได้อย่างไรบ้าง

#### 7. จิตวิทยาสังคม (Social Psychology)

##### 7.1 แนวคิดทางสังคมของ Goffman

ช่วยให้เข้าใจถึงบทบาทและหน้าที่ของไดอารีออนไลน์ที่ผู้ใช้บริการอาจใช้เพื่อประโยชน์ในด้านของการฝึกฝนการแสดงบทบาทที่ถูกต้องในสังคมออนไลน์โดยการแลกเปลี่ยนข้อมูลด้านต่าง ๆ กับผู้อื่นและหาข้อมูลของผู้อื่นด้วย

##### 7.2 Social presences

ช่วยให้เข้าใจบทบาทและหน้าที่ของไดอารีออนไลน์ในด้านของการเข้าเป็นส่วนหนึ่งของสังคมออนไลน์ของผู้ใช้บริการและเข้าใจถึงรูปแบบการใช้งานที่เกิดขึ้นอันแตกต่างไปจากการใช้งานแบบเดิม ซึ่งเป็นการศึกษาในแนวทางของวัตถุประสงค์ในการศึกษาที่เกี่ยวข้องกับความแตกต่างของรูปแบบการใช้ไดอารีระหว่างไดอารีออนไลน์และไดอารีแบบเดิม รวมทั้งเข้าใจถึงบทบาทและหน้าที่ของไดอารีออนไลน์ที่มีต่อผู้ใช้บริการ

## 8. แนวคิดเกี่ยวกับจิตวิเคราะห์

### 8.1 แนวคิดเกี่ยวกับการจูงใจ (Motivation)

### 8.2 กลไกในการป้องกันตัว (Defense Mechanism)

ช่วยในการศึกษาวัตถุประสงค์ที่เกี่ยวข้องกับการหา "ความหมาย" ที่มีอยู่ในเนื้อเรื่องที่น่าประหลาด รวมไปถึงวิธีการนำเสนอตนเองของผู้บันทึกด้วย

## 1. การสื่อสารผ่านคอมพิวเตอร์ (CMC - Computer Mediated Communication)

การสื่อสารมีบทบาทในสังคมชนิดที่ปฏิเสธไม่ได้ ไม่ว่าจะเป็นเพื่อการประสานสังคม เพื่อประชาสัมพันธ์ เพื่อถ่ายทอดวัฒนธรรม ฯลฯ การสื่อสารมีการพัฒนารูปแบบไปตามยุค ตามสมัย จากยุคที่ไม่มีภาษา เราสื่อสารด้วยเสียงแล้วพัฒนารูปแบบการออกเสียงจนกลายเป็นคำในภาษาต่าง ๆ ด้านของการเขียน การเกิดอักษรภาพ จนกระทั่งมีตัวอักษรมากมายหลายแบบเกิดขึ้น จนเป็นเอกลักษณ์ของแต่ละชนชาติ การบันทึกข้อมูลมีการพัฒนาไปด้วยเช่นกัน จากการบันทึกภาพลงบนผนังถ้ำ แผ่นหิน แผ่นผ้า ไบลาน กระดาษ จนกระทั่งทุกวันนี้เราสามารถบันทึกข้อมูลลงบนแถบจานแม่เหล็ก (Disk) ได้ รวมไปถึงกรรมวิธีในการสื่อสารก็เปลี่ยนแปลงไปด้วยเช่นกัน การพูดกันตัวต่อตัว การพูดกันเป็นกลุ่ม การส่งจดหมายหากัน การโทรศัพท์หากัน จนวันนี้เพียงเรามีเครื่องคอมพิวเตอร์ โทรศัพท์ Internet account เราสามารถทำการสื่อสารทุกรูปแบบที่กล่าวมาได้ในเวลาเดียวกันโดยผ่านเครือข่ายที่เรียกว่า อินเทอร์เน็ต (Internet)

อินเทอร์เน็ตไม่ได้มีประโยชน์ในการสื่อสารแต่เพียงอย่างเดียว ยังช่วยอำนวยความสะดวกในการหาข้อมูลได้อีกด้วย เช่นการเข้าไปหาข้อมูลจาก World Wide Web หรือ www นั้นเอง ซึ่งข้อมูลเหล่านี้จะมีหลากหลายประเภทตามความสนใจของผู้ที่จัดทำเว็บไซต์เหล่านั้นขึ้นมา

การเกิดเว็บไซต์ต่าง ๆ ขึ้น เกิดการสื่อสารกันในกลุ่มผู้ใช้ ไม่ว่าจะเป็นผ่านการถามตอบ กระดานข่าว ( Web Board) การพูดคุยผ่านห้องสนทนา (Chat Room) การส่งจดหมายอิเล็กทรอนิกส์ (e-mail) ฯลฯ เหล่านี้ทำให้เกิดลักษณะของสังคมอีกสังคมที่จำลองขึ้นมา เรียกกันว่า Cyberspace ซึ่งผู้คนในสังคมจะติดต่อสื่อสารพบปะกันในลักษณะเสมือนจริง พูดคุยกันได้ตามสารทุกข์สุขดิบกันราวกับว่าบุคคลนั้นอยู่ตรงหน้า ราวกับว่ารู้จักบุคคลนั้นมาจริง ๆ ค้นหาข้อมูลจากเว็บไซต์ จากห้องสมุดที่จำลองขึ้นมาในเว็บไซต์ต่าง ๆ เสมือนว่าเรากำลังเดินอยู่ในห้องสมุดหรือร้านหนังสือ ซื้อขายสินค้าและบริการผ่านทางเว็บไซต์ต่าง ๆ ราวกับว่าเป็นหน้าร้านของร้านค้าต่าง ๆ เหล่านี้เองที่ทำให้ สังคมหรือโลกที่เกิดขึ้นในการสื่อสารผ่านเครือข่ายคอมพิวเตอร์ หรือ อินเทอร์เน็ตนั้นถูกขนานนามว่าเป็น **โลกเสมือน(Virtual World)** สังคมของโลกเสมือนนี้มีกระจัด

กระจายอยู่ทั่วทุกมุมโลก ทุกคนที่มีเครื่องคอมพิวเตอร์ โทรศัพท์ Internet Account ก็สามารถเข้าสู่สังคมนี้ได้ ถึงแม้ว่าในปัจจุบันเครื่องมือต่าง ๆ ที่ใช้กับเทคโนโลยีการสื่อสารรูปแบบนี้จะพัฒนาไปจนกระทั่งสามารถส่งภาพ ทั้งภาพนิ่ง ภาพเคลื่อนไหว รวมไปถึงเสียงไปยังผู้รับสารได้แล้ว เราก็ยังถือว่าเป็นสิ่งเสมือนอยู่นั่นเองเพราะสิ่งที่ส่งผ่านเครื่องมือเหล่านั้นไปนั้น เป็นเพียง "ตัวแทน" เท่านั้น

การสื่อสารผ่านตัวกลางคอมพิวเตอร์ (CMC) นั้น Donna L.Hoffman และ Thomas P. ได้ทำการวิจัยเกี่ยวกับ CMC และให้คำนิยาม CMC อย่างไม่เป็นทางการไว้ว่า ...เป็นเครือข่ายคอมพิวเตอร์สำหรับการแจกจ่ายข่าวสารเพื่อให้เข้าถึงข้อมูลได้รวดเร็วและมีข้อมูลหลากหลาย...

รูปแบบการสื่อสารทั่วไปเปรียบได้กับเส้นตรง (Linear) การสื่อสารผ่านเครือข่ายคอมพิวเตอร์เปรียบเหมือนวงก้นหอย(Spiral) ที่ซ้อนทับกัน เพราะผู้ส่งสารสามารถส่งสารให้ผู้รับสารหลายคนในเวลาเดียวกันและรับสารจากหลายคนในเวลาเดียวกัน ที่เรียกกันว่า MUD (Multi User Dimension) อีกทั้งยังรับสารได้หลายรูปแบบ ไม่ว่าจะเป็นการค้นหาข้อมูลจากเว็บไซต์ไปพร้อม ๆ กับการเช็คอี-เมลล์ และการสนทนาผ่านห้องสนทนา หรือโปรแกรมที่ทำหน้าที่เป็นห้องสนทนาโดยเฉพาะ เช่น ICQ, IRC, Yahoo Messenger, MSN เป็นต้น และยังส่งข้อมูลไปยังหลายสถานที่และหลากหลายเวลาอันเนื่องมาจากธรรมชาติของสื่อประเภทนี้ที่ไม่จำกัดเวลาและสถานที่ (Time & Space) นั่นเอง วงก้นหอยที่เกิดขึ้นจึงซ้อนทับกันอยู่อย่างไม่เป็นระเบียบ

Morris (1996) แบ่งรูปแบบของการสื่อสารผ่านเครือข่ายอินเทอร์เน็ตตามเกณฑ์ของการเป็นผู้รับสารและส่งสารได้ 4 ระดับ คือ

1. การสื่อสารระหว่างบุคคลต่อบุคคลแบบไม่พร้อมกัน (One-to-One asynchronous communication) เช่น การใช้จดหมายอิเล็กทรอนิกส์ (e-mail)
2. การสื่อสารระหว่างกลุ่มบุคคลแบบไม่พร้อมกัน (One-to-Many asynchronous communication) เช่น Electronic Bulletin board และ การลงทะเบียนเพื่อเข้าสู่โปรแกรม และสามารถเรียกข้อมูลเฉพาะที่สนใจออกมาได้
3. การสื่อสารแบบพร้อมกันและมีการโต้ตอบในทันทีทันใด (synchronous communication) ทั้งในแบบ One-to-One ไปจนกระทั่งเป็นแบบ One-to-Many เช่น การสนทนาในห้องสนทนา(Chat Room)
4. การสื่อสารแบบไม่พร้อมกัน ทั้งผู้ส่งสารและผู้รับสาร (Asynchronous communication)เป็นการสื่อสารแบบ Many-to-One,One-to-One หรือOne-to-Many ซึ่งเป็น

ลักษณะของการค้นหาข้อมูล ข่าวสาร ต่างโดยที่ผู้รับสารนั้นจะต้อง ค้นหา Site ที่จะไปหาข้อมูล เหล่านั้น

การสื่อสารผ่านคอมพิวเตอร์นั้นเป็นการสื่อสารที่มีลักษณะของการสื่อสารในสังคมเสมือนจริง(Virtual Communication) กล่าวคือ

1. สภาพไร้การขัดขวางและควบคุม (Disinhibition) การสื่อสารแบบ CMC นั้นสามารถแสดงความเป็นตัวตนของแต่ละบุคคลออกมาได้อย่างอิสระมากกว่าในชีวิตจริง เพราะเราจะไม่เห็นหน้าหรือได้ยินเสียง รวมทั้งเราอาจไม่รู้จั๊กผู้ที่เราสื่อสารอยู่ด้วย จึงไม่มีการกำหนดขอบเขตในการสร้างความหมาย (Deconstructing Boundaries)

2. การสลับปรับเพศในการสื่อสารผ่านตัวกลางคอมพิวเตอร์ (Gender Swapping) เนื่องจากธรรมชาติของการสื่อสารที่ไม่รู้ว่าผู้ส่งสารเป็นใครนี่เอง ทำให้การสลับเพศจึงเกิดขึ้นไปเป็นเพศตรงข้าม

3. ความเป็นตัวตนที่หลากหลายรูปแบบ (Multiple Identities) ผู้ที่ทำการสื่อสารผ่านคอมพิวเตอร์นั้นมีความสะดวกในการปลอม หรือ ซ่อนตัว เนื่องจากไม่สามารถเห็นหน้ากัน คนสามารถปลอมตัว(Fictitious) และหลอกลวง (Decption)หรือแสดงออกในสิ่งที่เราอยากเป็นแล้วไม่สามารถแสดงออก หรือเป็นได้ในชีวิตจริง ๆ เราจึงจินตนาการ(Fantasy) ออกมาในบทบาทต่าง ๆ ในสังคม-ชุมชนเสมือนนั่นเอง

การสื่อสารแบบนี้มีลักษณะการสื่อสารที่ไม่มีจุดเริ่มต้นและจุดสิ้นสุด ขยายขอบข่ายแพร่กระจายออกไปสู่ผู้รับสารได้มากกว่า 1 คนในคราวเดียวกัน เป็นการสื่อสารแบบไม่จำกัด ผู้ที่จะเข้าร่วมในการสื่อสารทั้งเพศ วัย ความรู้ ฐานะทางสังคม ผู้ที่สื่อสารกันไม่รู้ว่าเป็นใครอยู่ด้วยเป็นใคร

### 1.1. Cyberspace

สภาพการสื่อสารที่มีลักษณะที่เกิดขึ้นในสภาพแวดล้อมที่ถูกจำลองขึ้นโดยระบบอิเล็กทรอนิกส์ จนเป็นโลกอิเล็กทรอนิกส์ที่เรียกกันว่า cyberspace

มีผู้นิยามของคำว่า cyberspace เอาไว้ไม่น้อย เช่น Philip Elmer - DeWitt (1995) ได้นิยามไว้ในนิตยสาร Times ว่า "การสื่อสารโดยใช้คอมพิวเตอร์นั้น เป็นการใช้เทคโนโลยีใหม่ของมนุษยชาติ โดยในการสื่อสารจะให้ความรู้สึกเหมือนผู้สื่อสารอยู่ในห้องเดียวกัน ทำให้เกิดลักษณะการเป็นผู้ผลิตทางพันธุกรรม (genetically programmed) ซึ่งจะพบได้ว่าการสื่อสาร

ทางจดหมายอิเล็กทรอนิกส์ (electronic mail) จะเป็นการแลกเปลี่ยนข้อมูลข่าวสารติดต่อกัน โดยคนที่ไม่เคยเห็นหน้ากันมาก่อน อีกทั้งเป็นปรากฏการณ์ที่ผู้ส่งสารและผู้รับสารมีการโต้เถียงกัน และแสดงความคิดเห็นที่หาจุดจบไม่ได้เปรียบเสมือนเป็นการสื่อสารในพื้นที่ที่เป็นลักษณะในอุดมคติ สภาพที่ให้ความรู้สึกเหมือนจริง เป็นโลกเสมือน (Virtual reality) ใน cyberspace นั้น จะมีการแสดงความหมายเชิงสัญลักษณ์ (semiosis) บางอย่างและถูกเปรียบเทียบกับระบบที่ซับซ้อน เป็นสังคม สภาพแวดล้อม ที่เสมือนจริง เพื่อหลีกเลี่ยงจากโลกที่หน้าเบื่อ ไม่ว่าจะมาจากภาวะกดดันทางเศรษฐกิจ แรงขับเคลื่อนเรื่องเพศ ความสวยงาม สถานะภาพทางสังคม

## 2. การสื่อสารภายในตัวบุคคล (Intrapersonal Communication)

การสื่อสารภายในบุคคลเป็นรูปแบบที่เกิดขึ้นได้เสมอ และเกือบตลอดเวลา Barnlund(1968) กล่าวไว้ว่าการสื่อสารภายในตัวบุคคลของแต่ละคนจะเป็นอย่างไรนั้น ขึ้นอยู่กับสภาพการณ์ สิ่งแวดล้อม คนเราจะเห็นสิ่งต่าง ๆ ตามวัตถุประสงค์ รู้สึกตามที่อวัยวะรับรู้ยอมรับสัมพันธ์กับรหัสต่าง ๆ ตามพลวัตของบุคลิกภาพของตนเอง

การสื่อสารภายในตัวบุคคลมีองค์ประกอบและรูปแบบกระบวนการสื่อสารเช่นเดียวกันกับการสื่อสารพื้นฐานทั่วไป กล่าวคือ มีผู้ส่งสาร (Sender) สาร (Message) ช่องทางการสื่อสาร (Channel) และ ผู้รับสาร (Receiver) แต่ผู้ส่งสารและผู้รับสารเป็นบุคคลคนเดียวกัน สารเป็นสิ่งที่ผู้ส่งสารคิด ทบทวน คำนึงถึง หรือนึกอยู่ ช่องทางในการสื่อสารคือความคิดคำนึงนึกถึงสิ่งที่ป็นสารของตัวผู้ส่งสารนั่นเอง

ตัวอย่างของรูปแบบการสื่อสารภายในตัวบุคคลได้แก่ การคิด การพูดกับตนเอง การกำหนดลมหายใจตั้งสมาธิ การทบทวนเรื่องราวต่าง ๆ ของบุคคล เป็นต้นและรวมไปถึงการบันทึกไดอารี่อีกด้วย

การบันทึกไดอารี่ก็นับเป็นอีกรูปแบบหนึ่งของการสื่อสารภายในตัวบุคคล เมื่อบุคคลบันทึกข้อความในรูปแบบไดอารี่ ผู้บันทึกจะนึกคิดถึงสารซึ่งได้แก่เรื่องราวที่ต้องการบันทึกขึ้นเสียก่อน ไม่ว่าจะป็น สารประเภทใด (ความคิดเห็น ความรู้สึก อารมณ์ ความสนใจ ทศนคติ ค่านิยม และการมุ่งฝึกทักษะความชำนาญ) จึงถ่ายทอดสารนั้นผ่านทางตัวอักษร ณ ขณะนั้น ผู้บันทึกจึงเป็นทั้งผู้ส่งสารและผู้รับสารในเวลาเดียวกันโดยมีช่องทางการสื่อสารปรากฏเป็นตัวอักษรที่บันทึกเรื่องราวต่าง ๆ ซึ่งก่อนที่จะปรากฏเป็นตัวอักษรที่บันทึก บุคคลต้องทบทวนเรียบเรียงเรื่องราวของสารที่จะส่ง กลับไปกลับมา จัดรูปประโยค คิดหาคำ เรียบเรียงเรื่องราว

นึกถึงเหตุการณ์ที่เกิดขึ้นๆ ผ่านอีกช่องทางคือตัวผู้ส่งสารเองผ่านทางความคิด การทบทวนดังกล่าวเสียก่อน ไม่ว่าจะเป็นการบันทึกในรูปแบบออนไลน์หรือไม่ก็ตาม

ในการบันทึกไดอารี่ปกติ นั้น สารที่ผู้บันทึกบันทึกไปนั้นเป็นการบันทึกในสิ่งที่ตนรู้ สิ่งที่ตนเข้าใจ สิ่งที่ตนพบมา การใช้คำสั้น ๆ ที่ไม่ต้องมีการบรรยายลักษณะ หรือทำวาทกรรมมากนักเป็นไปในลักษณะที่ตนรู้ตนเข้าใจเพียงคนเดียวก็ไม่เป็นไร แต่เมื่อเป็นลักษณะของการบันทึกลงบนพื้นที่สาธารณะในลักษณะของไดอารี่ออนไลน์ รูปแบบการสื่อสารภายในตัวบุคคลที่เกิดขึ้น อาจจะมีข้อแตกต่างออกไปอาจจะผสมผสานคล้ายเดิม หรือเปลี่ยนรูปแบบไปเลยก็ได้ ยกตัวอย่างเช่น การบันทึกในเรื่องที่ผู้บันทึกรู้และเข้าใจ หากบันทึกเป็นบันทึกส่วนตัวที่เป็นสมุดเล่มหรือแบบเดิมนั้น ผู้บันทึกไม่จำเป็นที่จะต้องกล่าวแนะนำ หรือบรรยายถึงพื้นฐานหรือภูมิหลังของสิ่งที่ต้องการบันทึกมากนัก แต่เมื่อผู้บันทึกต้องการส่งสารชุดเดียวกันนี้ออกไปในรูปแบบอารีออนไลน์ อาจต้องคำนึงถึงปัจจัยของบริบทการสื่อสารที่เปลี่ยนช่องทางไป คืออาจจะต้องคำนึงถึงผู้ที่เข้ามาอ่านมากขึ้น อาจมีการคิดจะแนะนำบุคคลในบันทึก แนะนำสถานที่ แนะนำตัวเองต่อผู้อ่านมากขึ้น เป็นต้น

ข้อมูลข่าวสารที่ได้รับผ่านการสื่อสารแบบนี้จะผ่านระบบการกลั่นกรองและมีการจัดระบบภายในความนึกคิดของบุคคลที่เรียกว่า **Self concept** ซึ่งมีแบบแผนเฉพาะตัวแต่ไม่คงที่มีการเปลี่ยนแปลงลง และยังเป็นแก่นสำคัญของการสื่อสารอีกด้วย

### **การนำมาใช้กับการวิเคราะห์ ไดอารี่ออนไลน์**

การสื่อสารในตัวบุคคลนับเป็นการสื่อสารพื้นฐาน เป็นการสื่อสารเริ่มต้นก่อนที่บุคคลจะสื่อสารกับผู้อื่น อีกทั้งเกิดขึ้นได้ตลอดเวลา รูปแบบการสื่อสารในตัวบุคคลจะช่วยให้ผู้วิจัยเข้าใจถึงกระบวนการของการสื่อสารก่อนที่จะส่งสารออกมาในลักษณะของไดอารี่ออนไลน์

### **3. การสื่อสารระหว่างบุคคล (Interpersonal Communication)**

#### **การสื่อสารระหว่างบุคคล (Interpersonal Communication)**

#### **ความหมายของการสื่อสารระหว่างบุคคล**

การสื่อสารระหว่างบุคคล (Interpersonal Communication) เป็นการสื่อสารชนิดหนึ่ง ที่รวมถึงการสื่อสารวัจนภาษาหรืออวัจนภาษา (verbal or non-verbal) ระหว่างคนสองคนหรือ

มากกว่าสองคน (Watson and Hill 1985 : 90) อันเป็นกระบวนการของการติดต่อสื่อสารหรือ การแสดงปฏิกริยาโต้ตอบกัน (Reciprocal interaction)

Dean Barnlund (1982) ได้นิยามไว้ว่า "การสื่อสารระหว่างบุคคลเกี่ยวข้องกับการแสวงหาสถานการณ์ทางสังคม ซึ่งมนุษย์ได้เผชิญซึ่งหน้า มีปฏิสัมพันธ์โดยการแลกเปลี่ยนสัญญาณทางวัจนะ และอวัจนภาษา"

นิยามนี้เน้นมาตรการ 5 ประการด้วยกัน

1. ต้องมีคนอย่างน้อยสองคนในสถานการณ์นั้น โดยต่างก็รู้ตัวว่ามีอีกบุคคลหนึ่งอยู่ด้วย
2. มีการพึงพาอาศัยในการสื่อสารระหว่างกัน
3. มีการแลกเปลี่ยนสาร
4. สารจะเข้ารหัสเป็นวัจนภาษา หรืออวัจนภาษา
5. ไม่มีรูปแบบแน่นอนในการสื่อสารระหว่างบุคคล ไม่เป็นทางการและมีการปรับเปลี่ยนได้เสมอ

วัตถุประสงค์ของการสื่อสารระหว่างบุคคลที่สำคัญมี 6 ประการ ซึ่งวัตถุประสงค์เหล่านี้เราอาจไม่ทราบหรือตระหนักหรือตั้งใจ ในขณะที่ทำการสื่อสารระหว่างบุคคลอยู่ก็ได้ (DeVito. 1986 : 14-15) วัตถุประสงค์ของการสื่อสารระหว่างบุคคลทั้งหกประการมีดังนี้

1. การค้นพบตนเอง (To discover oneself) เมื่อเราทำการสื่อสารระหว่างบุคคล จะช่วยให้เราเรียนรู้เกี่ยวกับตนเองและคนอื่นด้วย การรับรู้เกี่ยวกับตนเอง (self-perceptions) ส่วนใหญ่เป็นผลมาจากการที่เราเรียนรู้เกี่ยวกับตนเองจากการสื่อสารกับคนอื่น การสื่อสารระหว่างบุคคลจะเปิดโอกาสให้เราได้พูดเกี่ยวกับสิ่งที่เราชอบความรู้สึก ความคิด และพฤติกรรมของเรา

2. การค้นพบโลกภายนอก (To Discover the External World) การสื่อสารระหว่างบุคคลทำให้เราเข้าใจโลกภายนอกได้ดีขึ้น ทั้งในด้านวัตถุ เหตุการณ์ ผู้คนถึงแม้ว่าข่าวสารจำนวนมากจะมาถึงเราจากแหล่งของสื่อมวลชน แต่บ่อย ๆ ครั้งนี้เรามักจะอภิปรายและเรียนรู้ในท้ายสุดผ่านทางปฏิสัมพันธ์ระหว่างบุคคล

3. การสร้างและดำรงความสัมพันธ์อันดี (To Establish and Maintain Meaningful Relationships)

ความปรารถนาที่สำคัญมากอันหนึ่งของคนเราก็คือ การสร้างและดำรงความสัมพันธ์อันใกล้ชิดกับคนอื่น ๆ เราใช้เวลาเป็นจำนวนมากในการสื่อสารระหว่างบุคคลก็เพื่อการสร้า และ



ดำรงความสัมพันธ์ทางสังคมกับคนอื่น ซึ่งความสัมพันธ์นี้จะช่วยลดความเหงาและความหดหู่ ช่วยในเรามีความสุขมากขึ้น และทำให้เรามีความรู้สึกในแง่ดีกับตัวเรา

4. เปลี่ยนแปลงทัศนคติและพฤติกรรม (To Change Attitude and Behaviors) บ่อยครั้งที่เราใช้ความพยายามในการเปลี่ยนแปลงทัศนคติของและพฤติกรรมคนอื่น โดยผ่านทาง การสื่อสารระหว่างบุคคลกับการสื่อสารมวลชน ว่า การสื่อสารระหว่างบุคคลจะมีประสิทธิภาพในการเปลี่ยนแปลงทัศนคติและพฤติกรรมเหนือกว่าการสื่อสารมวลชน (Roger. 1971)

5. เพื่อการเล่นและความบันเทิง (To play and Entertain) การพูดคุยกับเพื่อนฝูง เกี่ยวกับกิจกรรมในวันสุดสัปดาห์ การวิจารณ์กีฬา การเล่าเรื่องนิยาย เรื่องตลก การพูดคุยเพื่อฆ่าเวลา เหล่านี้ล้วนเป็นการใช้การสื่อสารระหว่างบุคคลเพื่อการเล่นและความบันเทิง

6. เพื่อการช่วยเหลือ (To Help)

เราสามารถใช้ในการสื่อสารระหว่างบุคคลเพื่อการช่วยเหลือ การรักษาทางใจ เช่น การพูดแนะแนะนักเรียนนักศึกษา การพูดปลอบใจคนอกหัก การปลอบเด็กที่ร้องไห้ ซึ่งเป็นเป็นการใช้การสื่อสารระหว่างบุคคลเพื่อการช่วยเหลือแบบไม่ใช่วิชาชีพ นอกจากนี้ยังมีการใช้แบบเป็นวิชาชีพด้วย เช่นนักจิตวิทยาได้ใช้การสื่อสารระหว่างบุคคลในการรักษาโรคทางจิต

### **การนำมาใช้กับการวิเคราะห์ ไดอารีออนไลน์**

การที่ผู้บันทึกต้องการสื่อสารกับผู้อื่นผ่านรูปแบบไดอารีออนไลน์ ผู้บันทึกย่อมมีวัตถุประสงค์ของการสื่อสารอย่างใดอย่างหนึ่ง หรือมากกว่าหนึ่งอย่าง ทั้งที่เป็นวัตถุประสงค์หลักและวัตถุประสงค์รองลงไป การนำแนวคิด ทฤษฎีเกี่ยวกับการสื่อสารระหว่างบุคคลมาประกอบการวิเคราะห์ในการวิจัยครั้งนี้ จะช่วยให้เข้าใจได้ถึงรูปแบบของการสื่อสารที่เกิดขึ้นและช่วยในการจัดกลุ่มวัตถุประสงค์ของการสื่อสารผ่านการบันทึกไดอารีออนไลน์ของผู้บันทึก

### **หน้าที่ของการสื่อสารระหว่างบุคคล**

(Functional Theory ของ Frank Dance และ Carl Larson)

ทฤษฎีบทนี้ต้องการตอบคำถามว่า การสื่อสารทำหน้าที่ใดในชีวิตมนุษย์ โดยเน้นที่ลักษณะ 5 ประการของการสื่อสารระหว่างบุคคล คือ

1. เนื้อหาเป็นสัญลักษณ์
2. ผลิตโดยมนุษย์
3. ในลักษณะของรหัส

4. มีอีกบุคคลหนึ่งเป็นผู้ได้รับ
5. โดยใช้รหัสเดียวกัน

## หน้าที่ของการสื่อสารตามทฤษฎีของ Dance และ Larson

### 1. หน้าที่เชื่อมโยง (Linking Function)

การสื่อสารทำหน้าที่เชื่อมโยงบุคคลกับสิ่งแวดล้อม มนุษย์สร้างและพัฒนาความผูกพันทางวัฒนธรรม สังคม และสภาวะจิตใจกับโลกภายนอกตัวเอง จากการสื่อสารมนุษย์จะเห็นความแตกต่างระหว่างตนเองกับผู้อื่น ทำให้มองเห็นด้วยว่าผู้อื่นมองเราอย่างไร ด้วยวิธีการนี้เราใช้กระบวนการทางการสื่อสาร 2 แบบคือ

- 1.1 กระบวนการเปลี่ยนการรับรู้เกี่ยวกับสิ่งอื่น (assimilation) เช่นเปลี่ยนความคิดเกี่ยวกับบุคคลอื่นทันทีที่รู้ว่าผู้อื่นมีค่านิยมที่ขัดกับตนเอง
- 1.2 กระบวนการเปลี่ยนแปลงการรับรู้เกี่ยวกับตนเอง (accommodation) เป็นการเปลี่ยนแปลงความคิดเห็นที่เกี่ยวกับตนเองให้สอดคล้องกับความรู้สึที่ผู้อื่นมีต่อตนเอง

การอ่านบันทึกไดอารี่ของผู้อื่น ทำให้ผู้ที่อ่านมองเห็นความแตกต่างระหว่างตนเองกับเจ้าของไดอารี่ และเมื่อมีการลงบันทึกข้อเสนอแนะ (comment) ก็จะทำให้ผู้บันทึกสามารถเข้าใจได้ว่าผู้อื่นแตกต่าง หรือ เหมือนกับตนเองอย่างไรจากสิ่งที่เขาได้บันทึกผ่านไดอารี่ลงไป

### 2. หน้าที่ไตร่ตรอง (Mention Function)

การไตร่ตรองคือ การคิดในเชิงรวบยอด ใช้ความสามารถในการจำ การวางแผน และคาดคะเน รวมทั้งประเมินคุณค่าด้วย

เมื่อมนุษย์ผู้ทำการสื่อสารสามารถใช้ความคิดได้ไม่มีขีดจำกัด โดยอาศัยภาษาและความหมาย สามารถสร้างจินตภาพได้กว้างไกลไปกว่าในสถานที่ ๆ ตนเองอยู่ (Decentering) ซึ่งทำให้มนุษย์สามารถสร้างภาพเกี่ยวกับผู้อื่นได้แม้จะไม่อยู่ในสถานที่ ๆ เดียวกับตน มนุษย์ก็สามารถที่จะใช้ความสามารถเพื่อการไตร่ตรองและนำไปสู่ความสามารถในการเข้าใจผู้อื่น (Empathy)

หน้าที่ในส่วนนี้จะช่วยอธิบายในการที่บุคคลที่ได้ตอบผ่านไดอารี่กันจะรู้สึกสนิทสนมกันราวกับว่าได้พบปะพูดคุยกันในชีวิตประจำวันจริง ๆ จากการที่บุคคลแปลความหมายของสิ่งที่เห็น

ในไดอารี่ด้วยประสบการณ์ที่ใกล้ตัวที่ตนเคยประสบมา แล้วสามารถเข้าใจบุคคลที่ไม่เคยเห็นหน้าค่าตา แต่มีประสบการณ์บางอย่างที่คล้ายคลึงกันโดยตีความผ่านตัวหนังสือ เพราะมนุษย์สามารถจินตนาการไปได้ว่าผู้ที่เขียนหรืออ่านแล้วเกิดการโต้ตอบกันนั้นน่าจะมีภาพลักษณ์ เป็นอย่างไร จากจินตนาการที่กว้างไกลของมนุษย์นั่นเอง

### 3. หน้าที่กำหนดกฎเกณฑ์ (Regulatory Function)

มนุษย์กำหนดกฎเกณฑ์ 3 สิ่งคือ

- ให้ผู้อื่นกำหนดพฤติกรรมตนเอง
- กำหนดพฤติกรรมของตนเอง (Self Regulation)
- กำหนดพฤติกรรมของผู้อื่น

หน้าที่ในส่วนนี้จะอธิบายเกี่ยวกับพฤติกรรมของผู้เขียนไดอารี่ที่ต้องการความคิดเห็นบางอย่างต้องการตัดสินใจบางอย่างแต่ไม่ทำด้วยตนเอง ต้องการให้ผู้อื่นเป็นผู้ตัดสินใจพฤติกรรมให้หรือเพียงแต่เป็นการมาเล่าให้ฟังเกี่ยวกับพฤติกรรมที่ได้ตัดสินใจกระทำลงไปแล้ว และการมาลงบันทึกข้อเสนอนั้นเปรียบได้กับความพยายามที่จะกำหนดพฤติกรรมของผู้ที่เป็นเจ้าของไดอารี่ว่าให้เป็นอย่างไรที่เขาอยากให้เป็น ทำในสิ่งที่เขาอยากให้ทำ เป็นต้น

เมื่อนำมาตรวจการของการสื่อสารระหว่างบุคคลและหน้าที่ของการสื่อสารระหว่างบุคคล มาเปรียบเทียบกันเพื่อให้ได้จุดร่วมและจุดต่างของแนวคิดทั้งสอง พบว่า

มาตราการ 5 ประการของ ตามนियามการสื่อสารระหว่างบุคคลของ Dean Barnlund	ลักษณะ 5 ประการของการสื่อสารระหว่างบุคคลของ Frank Dance และ Carl Larson
4. ต้องมีคนอย่างน้อยสองคนในสถานการณ์นั้น โดยต่างก็รู้ตัวว่ามีอีกบุคคลหนึ่งอยู่ด้วย	A. เนื้อหาเป็นสัญลักษณ์
5. มีการพึ่งพาอาศัยในการสื่อสารระหว่างกัน	B. ผลิตโดยมนุษย์
6. มีการแลกเปลี่ยนสาร	C. ในลักษณะของรหัส
7. สารจะเข้ารหัสเป็นวจนภาษา หรืออวจนภาษา	D. มีอีกบุคคลหนึ่งเป็นผู้ได้รับ
8. ไม่มีรูปแบบแน่นอนในการสื่อสารระหว่างบุคคล ไม่เป็นทางการและมีการปรับเปลี่ยนได้เสมอ	E. โดยใช้รหัสเดียวกัน

ตารางที่ 4 แสดงมาตราการ 5 ประการ และลักษณะ 5 ประการของการสื่อสารระหว่างบุคคลระหว่าง Dean Barnlund และ Frank Dance & Carl Larson

พิจารณาจากความเหมือนและความต่างของแนวคิดในกลุ่มนี้แล้วได้ความว่า 1 ไปกันได้กับ D, 2 ไปกันได้กับ E, 3 ไปกันได้กับ C และ D และ 4 ไปกันได้กับ A

เมื่อเป็นเช่นนี้สรุปความได้ว่า การสื่อสารระหว่างบุคคลจะเกิดขึ้นได้นั้น ต้องมีคนอย่างน้อยสองคนในสถานการณ์นั้นโดยต่างก็รู้ว่ามียังอีกบุคคลอยู่ด้วย มีการแลกเปลี่ยนสารในลักษณะที่เป็นรหัสโดยที่มีอีกบุคคลหนึ่งเป็นผู้ได้รับ และสารที่ส่งจะเข้ารหัสเป็นอวัจนภาษาหรืออวัจนภาษาก็ได้ มีการพึ่งพาอาศัยกันในการสื่อสารโดยใช้รหัสเดียวกันในการสื่อสาร แต่การสื่อสารที่เกิดขึ้นไม่ได้จำเป็นต้องเป็นมนุษย์เป็นผู้ผลิตสารนั้น และไม่จำเป็นต้องมีรูปแบบที่แน่นอน

### การดึงดูดใจระหว่างบุคคลและการดำรงความสัมพันธ์ระหว่างบุคคล

(Interpersonal, Attraction And Relational Maintenance)

ประเด็นต่อไปจะได้กล่าวสรุปถึงทฤษฎีซึ่งเกี่ยวข้องกับเหตุผล ว่าทำไมคนเราจึงสร้างความสัมพันธ์ และทำไมความสัมพันธ์จึงดำรงอยู่หรือจืดจางไป โดยจะกล่าวถึงพื้นฐานทั่วไป

#### พื้นฐานทั่วไป : ปัจจัยที่ทำให้บุคคลสื่อสารและเกิดความสัมพันธ์

สิ่งที่ทำให้คนเรามีความสัมพันธ์ชอบพอหรือดึงดูดใจนั้น สามารถแบ่งพิจารณาออกเป็น 2 แนวทางใหญ่ ๆ คือ

1. พิจารณาจากลักษณะภายในและภายนอกของบุคคล ประกอบด้วย (วิจิตร อวระกุล 2528 : 58-61)
  - 1.1 รูปร่างหน้าตา ร่างกาย ผิวพรรณ เป็นสิ่งที่ดึงดูดสร้างความสัมพันธ์ได้ดี เพราะมองเห็นได้จากภายนอก ผู้ที่มีรูปร่างหน้าตาดีย่อมได้เปรียบ
  - 1.2 เครื่องแต่งกาย อารมณ์ เครื่องประดับ ทรัพย์สินเงินทอง เป็นสิ่งที่เสริมสร้างบุคลิกภาพ ซึ่งช่วยเสริมสร้างมนุษย์สัมพันธ์ได้เช่นกัน
  - 1.3 ท่าทาง กิริยา มารยาท ความประพฤติ ความสุภาพ ผู้ที่มีกิริยาท่าทางสุภาพเรียบร้อย ย่อมเป็นที่น่าคบแก่คนทั่วไป
  - 1.4 จิตใจ ความรู้สึกนึกคิด ความสุขุม คุณธรรม ศีลธรรม ซึ่งถือเป็นบุคลิกภาพในของบุคคล ซึ่งสามารถสร้างและรักษาความสัมพันธ์ได้ยาวนาน และดีกว่าคุณสมบัติอื่น ๆ

### 1.5 ฐานะ เกียรติยศ ชื่อเสียง ตำแหน่งในสังคม หน้าที่ทำงาน เป็นค่านิยมของ คนในสังคมที่ดึงดูดใจทำให้เกิดความสัมพันธ์ขึ้นได้ เพราะคนทั่วไปมักยกย่องเลื่อมใส ศรัทธา คนที่ฐานะ เกียรติยศ ชื่อเสียง ตำแหน่งการงานดี

บุคคลใดมีคุณสมบัติข้างต้นมาก ก็ย่อมจะมีแรงดึงดูดในการสร้างความสัมพันธ์สูง นอกจากนี้ยังเป็นคุณสมบัติที่บุคคลใช้ประเมินเพื่อการสร้างความสัมพันธ์กันอีกด้วย

## 2. พิจารณาตามหลักทฤษฎีว่าด้วยปัจจัยของความดึงดูดใจและการติดต่อสื่อสารกัน

บุคคลมีแนวโน้มที่จะเลือกสื่อสารและมีความสัมพันธ์กับบุคคลบางคนและเพิกเฉยละเลย ไม่สื่อสารกับบางคน เหตุผลที่สามารถนำมาอธิบายพฤติกรรมดังกล่าวนี้ได้ก็คือ ทฤษฎีที่ว่าด้วยปัจจัยในการเลือกสื่อสารระหว่างบุคคล ซึ่งประกอบด้วย

### 2.1 ความคล้ายคลึงกันหรือความเหมือนกัน (Homophily or Similarity) และความแตกต่าง (Heterophily)

โรเจอร์ส (Rogers, 1973) ได้ให้ความหมายของความคล้ายคลึงกันว่าหมายถึง ระดับของความคล้ายคลึงกันระหว่างบุคคลที่มีปฏิสัมพันธ์ (Interaction) กัน ในด้านต่าง ๆ เช่นความเชื่อ ค่านิยม การศึกษา สถานภาพทางสังคม ฯลฯ ส่วนคำว่าแตกต่างหมายถึง ระดับความแตกต่างของบุคคลที่มีปฏิสัมพันธ์กันในด้านต่าง ๆ เช่นความเชื่อ ค่านิยม การศึกษา สถานภาพทางสังคม ฯลฯ

โรเจอร์ ได้กล่าวถึงความสำคัญของความคล้ายคลึงกันของคู่สื่อสาร ในกระบวนการสื่อสารไว้ว่า กฎพื้นฐานที่สุดในการสื่อสารของมนุษย์ก็คือ การสื่อสาร เพื่อแลกเปลี่ยนข่าวสารกันนั้น มักจะเกิดขึ้นบ่อยครั้งที่สุดในคู่สื่อสารที่มีความคล้ายคลึงกัน และยิ่งบุคคลมีความคล้ายคลึงกันมากขึ้นเท่าไร ก็จะมีมีการติดต่อสื่อสารระหว่างกันมากขึ้นเท่านั้น

นอกจากนี้ การสื่อสารที่มีประสิทธิภาพจะเกิดขึ้น เมื่อผู้ส่งสารและผู้รับสารมีความคล้ายคลึงกัน เพราะเมื่อผู้ส่งสารและผู้รับสารมีความคล้ายคลึงกันย่อมมีการแปลความหมายร่วมกัน มีทัศนคติและใช้ภาษาร่วมกัน การสื่อสารก็ย่อมจะมีประสิทธิภาพมากขึ้น

### การนำมาใช้กับการวิเคราะห์ไดอารีออนไลน์

เนื่องมาจากการบันทึกไดอารีออนไลน์เป็นการสื่อสารกันด้วยตัวอักษร และมีผู้บันทึกน้อยท่านที่ใช้ภาพตนเองเป็นภาพแทนตัวใน รูปร่าง หน้าตา ท่าทาง กิริยา มารยาท ขาดิตระกูล จึงเป็นปัจจัยที่จะถูกนำมาพิจารณาในการเกิดการติดต่อสื่อสารกัน ตัวหนังสือและเรื่องราวที่เล่า

ซึ่งแฝงความคล้ายคลึงกันหรือความเหมือนและความแตกต่างกัน จะเป็นปัจจัยหลักที่ทำให้เกิดการติดต่อสื่อสารระหว่างผู้บันทึกและผู้อื่น ผู้ที่มีความคล้ายคลึงกันหรือความเหมือนกันย่อมมีการติดต่อสื่อสารกันมากกว่าผู้ที่มีความแตกต่างกัน ทำให้เกิดการแสดงออกในรูปแบบของการเข้าไปลงบันทึกข้อเสนอแนะในไดอารี่ออนไลน์ของบุคคลที่มีความคล้ายคลึงกันหรือมีความเหมือนกันมากกว่าจะลงบันทึกข้อเสนอแนะแก่ผู้ที่มีความแตกต่างกัน

#### 4. พื้นที่สาธารณะและพื้นที่ส่วนตัว (Public Sphere and Private Sphere)

พื้นที่สาธารณะหรือมณฑลสาธารณะ (Public Sphere) มีรากฐานแนวคิดมาจากการเมืองที่มีการใช้สถานที่ใด สถานที่หนึ่งเป็นที่ชุมนุมกันเพื่อแสดงความคิดเห็นเกี่ยวกับการเมืองโดยอิสระ อาทิเช่น ร้านกาแฟ สภาเมือง ศาลากลาง โรงละคร หอศิลป์ ฯลฯ และที่เป็นลายลักษณ์อักษรได้แก่นิยาย และบทวิจารณ์ต่าง ๆ

Harbermas กล่าวถึงมณฑลสาธารณะ (Public Spheere) ว่าเกิดขึ้นในช่วง ศตวรรษที่ 17 และ 18 ที่ประเทศอังกฤษ ซึ่งเป็นช่วงที่เศรษฐกิจระบบทุนนิยมกำลังเติบโต เป็นสถานที่อันเป็นอิสระจากรัฐบาล และมีการปกครองตนด้วยอำนาจทางเศรษฐกิจ การแสดงความคิดเห็นเรื่องการเมืองเป็นการใช้เหตุผลวิจารณ์อำนาจรัฐ เพื่อข้อสรุปที่เป็นอันหนึ่งอันเดียวกัน ข้อมูลข่าวสารจึงเป็นสิ่งสำคัญสำหรับมณฑลนี้ ประชาชนมีสิทธิ มีความคิดเห็นที่เปิดกว้าง และสามารถเสนอข้อถกเถียงแก่รัฐบาลในขณะนั้นได้ การทำงานของรัฐบาลเปิดเผยออกสู่สาธารณะโดยผ่านการวิจารณ์ และตีพิมพ์เป็นหนังสือพิมพ์

มณฑลสาธารณะเปลี่ยนแปลงไปตามยุคสมัย ไปตามเทคโนโลยีของสื่อที่พัฒนาไป มณฑลสาธารณะปรากฏที่ หนังสือพิมพ์ วิทยุกระจายเสียง โทรทัศน์ และจนมาในปัจจุบันคือตามเว็บไซต์ต่าง ๆ ที่มีการเปิดให้แสดงความคิดเห็นในเรื่องต่าง ๆ

Livingstone (1994) กล่าวว่า สื่อสมัยใหม่เป็นมณฑลสาธารณะจำลอง (Pseudo-Public Sphere) เพราะเป็นการแสดง (Show) ผู้ชมไม่สนใจเรื่องเหตุผลในความคิดเห็นดังกล่าว แต่เป็นเครื่องมือที่ทำให้ติดตามโดยไม่สนใจเนื้อหาที่แท้จริง และผู้ชมจะรู้สึกตื่นเต้นว่าจะเกิดอะไรขึ้นต่อไป ซึ่งเปรียบเหมือนกับฉากหนึ่งในการแสดง เป็นการชมเพื่อความสนุกสนานหรือกล่าวได้ว่า “ดูเขาตีกัน” นอกจากนี้การที่ผู้ชมนั่งอยู่หน้าโทรทัศน์ คอมพิวเตอร์ หรือฟังวิทยุ ก็กลายเป็นสื่อที่แยกผู้คนเฉพาะเชิงกายภาพในสังคมออกจากกัน แทนที่จะรวมกันในสังคมซึ่งแตกต่างจากมณฑลสาธารณะในสมัยก่อนที่รวมผู้คนเอาไว้ด้วยกัน

การดูเขาตีกันตามทัศนะของ Livingstone หากนำมาเป็นกรอบเทียบในการมองผู้ที่เข้ามาใช้ไดอารี่ในลักษณะของผู้ที่อ่านเพียงอย่างเดียว ไม่มีส่วนร่วมในการแสดงความคิดเห็นหรือลงบันทึกข้อเสนอแนะ (comment) ออกมาให้ปรากฏ

แต่ชุมชนที่เกิดขึ้นนั้นเป็นชุมชนเสมือน (Virtual Community) ซึ่งเป็นมณฑลสาธารณะอีกรูปแบบหนึ่งในการสื่อสารผ่านสื่อกลางคอมพิวเตอร์ (CMC – Computer Mediated Communication) ที่มีรูปแบบแตกต่างไปจากมณฑลสาธารณะปกติ กล่าวคือ การสื่อสารในมณฑลสาธารณะแบบปกติเป็นการสื่อสารแบบเผชิญหน้า (Face to Face Communication) แต่ในการสื่อสารแบบ CMC นั้นการเผชิญหน้าที่เกิดขึ้นก็เป็นการเผชิญหน้าแบบเสมือนเช่นเดียวกับลักษณะของมณฑลสาธารณะ ผู้สื่อสารไม่สามารถสังเกตเห็นหน้า แววตา ท่าทาง ที่แท้จริงของผู้ที่ตนสื่อสารอยู่ด้วยได้ แม้จะมีเทคโนโลยีต่าง ๆ เข้ามาช่วย เช่น web cam (web camera) ที่ช่วยให้เราสามารถมองเห็นผู้ที่สื่อสารกับเราได้แต่ก็เป็นในรูปแบบที่เสมือนจริงเท่านั้น ไม่เร้าอารมณ์ ไม่เจาะจงผู้รับสาร ไม่การพูดคุยโต้ตอบในห้องสนทนา หรือโปรแกรมสำหรับสนทนาเราจะไม่ได้เห็นหรือไม่ได้ยินกระทั่งเสียง เพราะเป็นรูปแบบที่ต้องใช้การสื่อสารผ่านตัวหนังสือ แม้จะมีการนำเอาไมโครโฟนและ web cam เข้ามาเพิ่มความเร้าอารมณ์ ในการสื่อสารแต่ก็ยังไม่ได้ทั่วถึงนัก อีกทั้งยังเป็นการส่งสารที่ไม่เจาะจงผู้รับสาร

ริทวีส เกื่อนทอ (2543) กล่าวว่า การใช้สื่อต่าง ๆ ในการสื่อสารจะมีความแตกต่างกันในมิติของความรู้สึกมีส่วนร่วมเป็นสังคม ซึ่งสื่ออิเล็กทรอนิกส์ก็ย่อมมีความแตกต่างกันในความสามารถในการส่งผ่านข้อมูลเกี่ยวกับการแสดงออกทางสีหน้า (facial expression), ทิศทางการมอง (direction of looking), อากา (posture), การแต่งกาย และสัญญาณทางอวัจนภาษาต่าง ๆ (Nonverbal Cues) ดังนั้นการสื่อสารผ่านคอมพิวเตอร์ (CMC) จะมีความรู้สึกได้ร่วมเป็นสังคมต่ำเมื่อเปรียบเทียบกับ การสื่อสารแบบเห็นหน้า (face to face)

ส่วนที่มีการลงบันทึกข้อเสนอแนะ (Comment) ที่มีหน้าที่คล้ายกับเป็นกระดานข่าว หรือเว็บบอร์ด ก็เป็นการอนุญาตให้ผู้อื่นสามารถแสดงความคิดเห็นในเรื่องราวที่ปรากฏอยู่เช่นเดียวกันกับการแสดงความคิดเห็นเรื่องใดเรื่องหนึ่งผ่านมณฑลสาธารณะนั่นเอง

นอกจากความแตกต่างในด้านของลักษณะการพบปะของผู้คนในมณฑลสาธารณะบนโลกอินเทอร์เน็ตกับมณฑลสาธารณะในโลกแห่งความเป็นจริงแล้ว เนื้อหาที่ปรากฏอยู่ยังมีความแตกต่างในแง่ของ "ความเป็นส่วนตัว" เพราะเรื่องราวที่ปรากฏอยู่ในไดอารี่ของแต่ละคนย่อมเป็นเรื่องส่วนตัว เป็นพื้นที่ที่มีเนื้อหาที่แสดงถึงความเป็นส่วนตัว เช่นเดียวกันกับห้องน้ำ กิจกรรมที่ปรากฏในห้องน้ำ (ไม่ว่าจะเป็นห้องน้ำใด) มักไม่ปรากฏในที่สาธารณะ กิจกรรมต่าง ๆ เราทำ

เราจะมั่นใจได้ว่าไม่มีใครเห็น ไม่มีใครรู้ เพราะเป็นที่ที่เรามั่นใจว่าเราอยู่ตามลำพัง เป็นเจ้าของพื้นที่นั้น พื้นที่นั้นกลายเป็นพื้นที่ส่วนตัวของเราไป เมื่อเราอยู่ในห้องน้ำ ห้องเล็ก ๆ ห้องหนึ่งพื้นที่ไม่มาก เราจะรู้สึกปลอดภัย เป็นเจ้าของและทำในสิ่งที่เราทำต่อหน้าคนอื่น ๆ ไม่ได้ เราสามารถถอดเสื้อผ้าทุกชิ้นออกได้โดยไม่ขัดเขิน ในขณะที่ในพื้นที่ทั่ว ๆ ไปเราจะเขินอายแม้ว่าชิปปางเกงเลื่อนลงมาเพียงเล็กน้อยหรือลืมหิดกระดุมบางเม็ดเท่านั้น เช่นเดียวกับการบันทึกไดอารี่ที่โดยทั่วไปไม่มีใครสามารถมาอ่านสิ่งที่เราเขียนได้ อีกทั้งผู้เขียนก็ไม่อยากให้ใครอ่าน แต่เมื่อการบันทึกไดอารี่ปรากฏในรูปแบบออนไลน์ ปรากฏการณ์ที่เปรียบเทียบเหมือนการเปลื้องผ้าในตู้โทรศัพท์สาธารณะ กล่าวคือ แม้พื้นที่จะเล็ก เป็นส่วนตัว แต่พื้นที่นั้น ผนังทุกด้านเป็นวัตถุโปร่งใส ผู้คนสามารถมองเห็นเราได้จากมุมต่าง ๆ

## 5. ความเป็นตัวตน (Self)

Broom และ Selznick กล่าวไว้ว่า ความเป็นตัวตน (Self) เกิดจากการขัดเกลาทางสังคม (Sociology, pp. 84-85) เป็นการที่บุคคลยอมรับเอาคุณค่าของกลุ่ม ซึ่งเป็นผลจากการมีปฏิสัมพันธ์สัมพันธ์กับผู้อื่น และมีการปรับความต้องการและการกระทำของตนให้เข้ากับกลุ่ม ตามสิทธิและหน้าที่ที่สังคมกำหนดหรือยอมรับ จากคำกล่าวนี้ *ความเป็นตัวตน (Self) จึงเป็นผลผลิตทางสังคม*

การสร้างความเป็นตัวตนของมนุษย์เป็นสิ่งสำคัญ เพราะความมีตัวตนเปรียบเสมือนทางเสือเหวที่จะพาชีวิตมนุษย์สู่จุดหมายปลายทาง มนุษย์ต่างจากสัตว์อื่น ๆ เพราะความมีตัวตนนับแต่รู้ความ นับแต่เริ่มรู้เพียงสา คำว่า ของฉัน ของเขา ของพี่ ของน้อง เข้ามาวนเวียนอยู่ในชีวิต เราตอกย้ำให้รู้ว่า "เรา" เป็นใคร แตกต่างจากมนุษย์คนอื่น ๆ ในสังคมอย่างไรซึ่งความรู้สึกเหล่านี้จะเกิดขึ้นก็ต่อเมื่อมีการสังสรรค์ มีปฏิสัมพันธ์กับมนุษย์ผู้อื่นในสังคม

ราวต้น ศตวรรษที่ 20 Charles H. Cooley และ George Herbert Mead เป็นผู้ที่มีอิทธิพลอย่างยิ่งต่อการอธิบายเรื่องกระบวนการมีปฏิสัมพันธ์อันมีผลต่อการพัฒนาบุคลิกภาพ จนทำให้แนวคิดนี้เป็นที่ยอมรับอย่างแพร่หลายออกไป (รศ. สุพัตรา สุภาพ, สังคมวิทยา: 54)

Cooley ได้ให้หลักการคิดเรื่องกระบวนการขัดเกลาโดยใช้หลักมองตัวเองโดยใช้สายตาคนอื่น เหมือนมองตนเองผ่านกระจกเงา กล่าวคือ ความสำนึกของตัวตนเป็นผลสะท้อนจากการมีความสัมพันธ์กับผู้อื่น และจากการที่คนอื่นมองดูเรา สภาวะเช่นนี้จะทำให้บุคคลเกิดความคิดเกี่ยวกับตนเอง (Self Concept) ซึ่งเป็นผลสะท้อนจากการที่บุคคลอื่นมีทัศนคติกับเรา



กล่าวโดยสรุปคือ Cooley แบ่งกระบวนการจัดการความคิดเกี่ยวกับตนเองออกเป็น 3 กระบวนการ คือ

3. คนอื่นมองภาพเราอย่างไร เป็นภาพรวมด้านต่าง ๆ ที่คนอื่นมีความคิดต่อเรา โดยที่ตัวเรายังไม่ได้มีปฏิสัมพันธ์กับบุคคลนั้น

4. เป็นภาพการให้คำจำกัดความกับสิ่งที่ปรากฏออกมา เมื่อมีการปฏิสัมพันธ์กับบุคคลอื่น ๆ การแสดงออกของบุคคลอื่นที่มีต่อตัวเราจะถูกตีความออกมาว่าเขาคิดอย่างไรกับตัวเรา

5. ความรู้สึกที่มีต่อสิ่งใดสิ่งหนึ่ง เมื่อบุคคลอื่นมีการแสดงออกมาขณะที่มีการปฏิสัมพันธ์อยู่กับตัวเรา เมื่อเราตีความว่าเขากำลังชื่นชมว่าเราเก่ง ฉลาด เราก็จะมีความรู้สึกต่อสิ่งที่เราตีความ คือ มีความภาคภูมิใจในตัวเอง

ในด้านความคิดเห็นเกี่ยวกับตนเองหรือทัศนคติที่มีต่อตนเองนี้ สามารถแบ่งออกได้เป็น

- ด้านความคิด เช่น ความฉลาด (Intelligence) ความซื่อสัตย์ (Honesty) ความจริงใจ (Sincerity) ความทะเยอทะยาน (Ambitious) เป็นต้น
- ด้านความรู้สึก ซึ่งเกิดขึ้นได้จากการที่บุคคลมีการประเมินค่าของตนเอง ออกมาว่าดีหรือไม่ดี ในด้านต่าง ๆ อย่างไม่
- ด้านพฤติกรรม เมื่อบุคคลมีการประเมินคุณค่าของตนเองออกมาว่า ดี หรือ ไม่ดีอย่างไรแล้ว พฤติกรรมต่าง ๆ ที่แสดงออกมาจะสอดคล้องกับความรู้สึกของบุคคล

ทฤษฎีของ Mead ประกอบไปด้วยหลักการดังต่อไปนี้

1. มนุษย์โดยทั่วไปจะไม่มีความเป็นตัวตน จนกระทั่งสังคมสร้างความมีตัวตนให้แก่ มนุษย์นับแต่วัยเด็กผ่านมาทางพ่อแม่และกลุ่มเพื่อนฝูง

2. เด็กโดยทั่วไปจะไม่มี ความสำนึกเกี่ยวกับความเป็นตัวของตัวเอง หรือความสำนึกเกี่ยวกับจิตใจของตนเองจนกระทั่งเกิดการมีปฏิภิรยาสัมพันธ์กันทางสังคม โดยเริ่มจากการสอนของพ่อแม่ และต่อมาก็รับรู้แนวความคิดเกี่ยวกับ "บุคคลอื่น" ทั้งนี้เพราะเด็กเริ่มรู้สึกว่าคุณนั้นเป็นคนละส่วนจากบุคคลต่าง ๆ และบุคคลต่าง ๆ ก็แตกต่างจากตนเช่นกัน

3. การขัดเกลาทางสังคมต้องมี "ภาษา" และ "สัญลักษณ์" เป็นเครื่องมือ ซึ่งการขัดเกลาทางสังคมเป็นปัจจัยที่สำคัญยิ่งในการสร้างความเป็นตัวตนทางสังคม

4. เมื่อทารกเติบโตขึ้น สำนึกแห่งความถูกผิดจะพัฒนาขึ้นโดยอ้างอิง "บุคคลอื่น" เป็นเกณฑ์ กล่าวคือบุคคลเริ่มเข้าใจว่า "สังคม" ต้องการให้เขา "ปฏิบัติ"อย่างไร จากผลสะท้อนที่ผู้อื่นกระทำต่อตนเองจะเริ่มรู้จักว่าตัวของตัวคือใครและมีเอกลักษณ์ของตัวเอง (Self Identity) ซึ่งในที่สุดเด็กคนนั้นก็ถูกขัดเกลาให้เรียนรู้วัฒนธรรมของสังคม

5. ความเป็นตัวตนไม่ได้หมายถึงการยอมรับทุกสิ่งทุกอย่าง โดยคำนึงถึง Me ตรงกันข้ามบุคคลยังมี I ซึ่งเป็นลักษณะความเป็นตัวของตัวเองที่สามารถจะสร้างสรรค์สำนึกได้ด้วยตนเอง ดังนั้นในตัวบุคคลจึงมีทั้ง Me ที่ผ่านการหล่อหลอมทางสังคมและ I ที่สามารถจะควบคุมและสร้างสรรค์ความเป็นตัวของตัวเองได้ ทั้งสองส่วนนี้สัมพันธ์กันและมีส่วนช่วยให้บุคคลมีความเป็นมนุษย์อย่างแท้จริง

6. ผลกระทบของการขัดเกลาเริ่มตั้งแต่ยังเด็ก เพราะบุคลิกภาพของแต่ละบุคคลเกิดจากประสบการณ์ตั้งแต่วัยเด็ก ที่สังคมจนสามารถเรียนรู้ได้ว่าตัวเองคือใคร เพราะความเป็นตัวตนนี้ไม่ได้มีมาแต่กำเนิด แต่ถูกสร้างสรรค์โดยผ่านทางสังคมเป็นสำคัญ

ทฤษฎีของ Mead จะเน้นเกณฑ์ที่บุคคลได้เริ่มสร้างสรรค์แนวคิดเกี่ยวกับตัวเองและจิตใจ ประกอบกับความรู้สึกทั่ว ๆ ไป อันเป็นผลมาจากการประกอบสร้างทางสังคมจนกระทั่งสร้างความเป็นตัวตนขึ้น Mead ได้แบ่งตัวตนออกเป็น 2 ประเภท คือ I และ Me

I คือส่วนที่เป็นความคิดสร้างสรรค์ของตนเอง เป็นส่วนที่บุคคลแสดงออก ไม่ได้มาจากความต้องการของสังคม

Me คือส่วนที่รับเอาทัศนคติ ความคิดอ่าน กฎเกณฑ์ ระเบียบประเพณี ที่มีอยู่มาเข้ากับตัวตนโดยไม่คัดค้าน เป็นการรับเอาความต้องการของสังคมเข้ามาไว้ในตัวตน

จะเห็นได้ว่าทั้ง Cooley และ Mead เน้นแหล่งที่หล่อหลอมความเป็นตัวตนของมนุษย์ว่าเกิดจากการมีปฏิสัมพันธ์กันทางสังคม (Social Interaction) บุคลิกภาพของมนุษย์ และความเป็นตัวตน จึงผ่านการขัดเกลาทางสังคมของมนุษย์ที่มีผ่านการมีปฏิสัมพันธ์กัน

เพียร์ส และ แฮร์ริส (Pieres and Harris, 1969) ได้แบ่งความคิดเห็นเกี่ยวกับตนเองออกเป็น 7 องค์ประกอบ เพื่อใช้วัดความคิดเห็นเกี่ยวกับตัวตนของตนเองของเด็กกว่าเป็นอย่างไร คือ

1. องค์ประกอบที่ 1 เกี่ยวกับพฤติกรรม (Behavior)
2. องค์ประกอบที่ 2 เกี่ยวกับสภาพทางสติปัญญา และสถานภาพในโรงเรียน (Intellectual and School Status)

3. องค์ประกอบที่ 3 เกี่ยวกับรูปร่างลักษณะและคุณลักษณะ (Physical Appearance and Attributes)
4. องค์ประกอบที่ 4 เกี่ยวกับความวิตกกังวล (Anxiety)
5. องค์ประกอบที่ 2 เกี่ยวกับความเป็นคนน่านิยม (Popularity)
6. องค์ประกอบที่ 2 เกี่ยวกับความสุข ความพอใจ (Happiness and Satisfaction)
7. องค์ประกอบที่ 2 เกี่ยวกับลักษณะที่เป็นส่วนรวม (Total Scale Scores)

ความคิดเห็นเกี่ยวกับตนเอง เป็นสิ่งที่สามารถเปลี่ยนแปลงได้ตามประสบการณ์ของบุคคล และเปลี่ยนแปลงไปโดยไม่จำกัดอายุ เมื่อบุคคลมีความรู้ ประสบการณ์ และอายุที่เพิ่มขึ้น ความคิดเห็นเกี่ยวกับตนเองก็จะเปลี่ยนไป (Kendler, 1963: 459-461)

### การนำมาใช้กับการวิเคราะห์ ไดอารีออนไลน์

ใน ไดอารีออนไลน์บุคคลที่เข้ามาเปิดเผยตัวเอง หรือบันทึกเรื่องราวของตนเองผ่านไดอารีนั้นก็เช่นกัน สังคมเสมือนของผู้ที่อ่าน ไดอารีออนไลน์มีส่วนในการหล่อหลอมความเป็นตัวตนของบุคคลที่เข้ามาเขียน หรืออ่านไดอารีออนไลน์เช่นเดียวกับการคบเพื่อน การถูกขัดเกลาจากพ่อแม่ การได้แนวคิดจากครูอาจารย์ การได้มุมมองที่แปลกใหม่ออกไป เหล่านี้เป็นสิ่งที่ช่วยให้บุคคลสามารถมองตนเองได้เด่นชัดขึ้นโดยผ่านมุมมองของผู้อื่นที่มีตัวตนในเรื่องราวที่ตนบันทึกลงไป ในไดอารีออนไลน์เช่นกัน

แต่อย่างไรก็ดี การขัดเกลาจากสังคมเสมือน การเข้ามาสัมผัสสังคมเสมือนในลักษณะของไดอารีออนไลน์ นั้นต้องเรียนรู้ในการใช้ถ้อยคำอย่างไร ใช้สัญลักษณ์อย่างไรให้ผู้อ่านสามารถอ่านได้เข้าใจในเรื่องราวที่อยากจะบันทึกลงไป การเลือกภาพที่ช่วยเล่าเรื่องราวได้ชัดเจนขึ้นมาประกอบ เรียนรู้ที่จะใช้สัญลักษณ์ต่าง ๆ เพื่อสะดวกในการ เข้า และ ถอด รหัสของผู้อ่านอีกทั้งสามารถตีความได้ใกล้เคียง หรือตรงกับความหมายที่ต้องการมากที่สุด และสร้างความเป็นตัวตนในโลกเสมือนขึ้นมาด้วย

#### 5.1. การนำเสนอตน (Self Presentation)

คือ กระบวนการจัดการเพื่อให้เกิดความประทับใจ มนุษย์จะได้รับความรู้จากการปฏิสัมพันธ์ระหว่างบุคคลและรับรู้เกี่ยวกับโลกภายนอกตนเองด้วย ในการนี้แรงผลักดันทางวัฒนธรรมก็เข้ามามีบทบาทอย่างสูงด้วย

## การนำมาใช้กับการวิเคราะห์ ไดอารีออนไลน์

การเลือกถ้อยความที่จะบันทึกลงใน ไดอารีออนไลน์ของผู้บันทึกแต่ละคนนั้น ต้องมีผ่านกระบวนการจัดการเพื่อให้ผู้ที่เข้ามาอ่านเกิดความประทับใจ ติดตามอ่านต่อไป จริงอยู่ว่าไดอารีเป็นเรื่องส่วนตัว แต่เมื่อบันทึกผ่านสื่อที่มวลชนสามารถเข้าถึงได้นั้น ถ้อยความที่เลือกใช้อาจไม่ใช่ข้อความชุดเดียวกับที่ใช้บันทึกในไดอารีที่เป็นสมุดเล่ม อีกทั้งเมื่อมีการลงบันทึกข้อเสนอแนะ (comment) ก็จะทำให้สามารถเรียนรู้ตนเองได้ดีขึ้นโดยอาศัยมุมมองของผู้อื่นที่มองผู้บันทึกผ่านการบันทึก ไดอารีออนไลน์

อีกทั้ง ความคิดเห็น หรือแนวคิดเกี่ยวกับตนเองนั้น ส่วนหนึ่งขึ้นอยู่กับประสบการณ์และการเรียนรู้ของบุคคล การที่บุคคลมีปฏิสัมพันธ์กับผู้อื่นในสังคม หรือโดยการเปิดรับสื่อต่าง ๆ สิ่งเหล่านี้เกี่ยวข้องกับการเรียนรู้ทางสังคม และการขัดเกลาทางสังคม ทำให้บุคคลเรียนรู้ที่จะเลือก และค้นหาความเป็นตัวตนของตนเอง ผ่านทางการเรียนรู้จากประสบการณ์ของคนอื่น ผ่านการอ่านไดอารีได้อีกทางหนึ่ง ทั้งยังเป็นการแลกเปลี่ยนประสบการณ์กันโดยการเข้าร่วมเป็นส่วนหนึ่งของสังคมนี้ด้วย

### 5.2. การเปิดตนเอง (Self-Disclosure)

การเปิด (Self-disclosure) เป็นการสื่อสารประเภทหนึ่งที่ข่าวสารเกี่ยวกับตนเอง (ซึ่งโดยปกติมักจะเก็บปกปิดไว้) ได้รับการสื่อสารไปยังบุคคลอื่น (DeVito. 1986 : 99)

การเปิดตนเองนั้นมีแง่มุมหรือคุณลักษณะที่สำคัญอยู่ 4 ประการ คือ (DeVito. 1986 : 100-101)

1. ปริมาณของการเปิดตนเอง (The amount of self-disclosure) โดยดูได้จากความถี่ (frequency) ของการที่บุคคลเปิดตนเอง และระยะเวลา (Duration) ของข่าวสารที่เปิดตนเอง นั่นก็คือ วัดจากระยะเวลาที่ใช้ในการพูดเปิดตนเอง
2. คุณสมบัติทางบวกหรือทางลบ (Valence) การเปิดตนเองในแง่บวกหรือแง่ลบ เราสามารถเปิดตนเองในทางที่ดีและสิ่งที่น่ายกย่องเกี่ยวกับตนเอง หรืออาจเปิดเผยตนเองในสิ่งที่ไม่ดีและไม่น่ายกย่อง ซึ่งย่อมส่งผลกระทบต่อผู้ฟัง
3. ความถูกต้อง (Accuracy) และความซื่อสัตย์ (Honesty) ของการเปิดตนเอง ความถูกต้องในการเปิดตนเองจะจำกัดอยู่ในขอบเขตที่เราารู้เกี่ยวกับตนเอง บางคนอาจรู้จักตนเองเป็นอย่างดี ดังนั้นจึงเปิดตนเองได้ถูกต้องมาก นอกจากนี้เป็นการเปิดตนเองยังแตกต่างกันออกไป

ในแง่ของความซื่อสัตย์ เราอาจจะซื่อสัตย์ในการเปิดตนเองทั้งหมด หรืออาจจะทำให้ดีเกินความเป็นจริง หรือไม่พูดถึงรายละเอียดที่สำคัญ หรืออาจจะโกหก

4. ความตั้งใจ (Intention) คือขอบเขตซึ่งเราตั้งใจเปิดตนเองเป็นขอบเขตที่เราควบคุมสติ เพื่อการเปิดตนเอง บางคนจะเปิดตนเองเป็นอันมาก แต่ไม่ได้ตั้งใจที่จะเปิดเผยเช่นนั้น

5. ความสัมพันธ์ใกล้ชิด (Intimacy) เราสามารถเปิดตัวเองกับคนที่เราสนิทสนมใกล้ชิดได้มากกว่าคนที่ไม่ค่อยสนิทสนม

โดยสรุป ปัจจัยที่มีอิทธิพลต่อการเปิดตนเอง ได้แก่ (DeVito. 1986 : 101-104)

- คู่สื่อสาร (The Dyadic Effect) การเปิดตนเองนั้นเป็นปฏิกริยาสองทาง (neceprocal) หากคนหนึ่งเปิดตนเองแล้ว คู่สื่อสารก็จะเปิดตนเองตามไปด้วย

- ขนาดผู้ฟัง (Audience Effect) เนื่องจากคนเรามักจะเกิดความกลัวในการเปิดตนเอง ดังนั้น การเปิดตนเองจึงมักเกิดขึ้นในกลุ่มเล็ก ๆ มากกว่ากลุ่มใหญ่ ๆ และในระดับคู่สื่อสาร การเปิดตนเองจะเกิดขึ้นได้มากที่สุด

- หัวข้อ (Topic) หัวข้อมีอิทธิพลต่อปริมาณและชนิดของการเปิดตนเอง เรามักจะชอบเปิดตนเองในข้อมูลเกี่ยวกับงานที่ทำงานอดิเรก มากกว่าเรื่องชีวิตเพศและการเงิน

- คุณสมบัติทางบวกหรือทางลบ (Valence) การเปิดตนเองในทางบวก มักเกิดขึ้นบ่อยกว่าการเปิดตนเองในทางลบ ทั้งในคู่สื่อสารที่สนิทสนมกันและไม่สนิทสนมกัน

- เพศ (Sex) ผลวิจัยส่วนใหญ่ชี้ว่า ผู้หญิงเปิดตนเองมากกว่าผู้ชาย แต่ทั้งผู้ชายและหญิงจะเปิดตนเองในแง่ลบในเรื่องเกี่ยวกับความเสมอภาค

- เผ่าพันธุ์ เชื้อชาติ อายุ (Race, Nationality and Age) นักเรียนผิวดำจะเปิดตนเองน้อยกว่านักเรียนผิวขาวอย่างมีนัยสำคัญทางสถิติ และนักเรียนในสหรัฐจะเปิดตนเองมากกว่านักเรียนที่มีลักษณะคล้ายกัน ใน Puerto Rico, Germany, Great Britain และ Middle East สำหรับตัวแปรอายุนั้น การเปิดตนเองต่อเพศตรงข้ามจะเพิ่มขึ้นเมื่ออายุ 17-50 ปี จากนั้นก็จะลดลง

- ความสัมพันธ์กับผู้รับสาร (Receiver Relationship) งานวิจัยส่วนใหญ่พบว่า เรามักจะเปิดตนเองกับคนที่ใกล้ชิดสนิทสนมกับเรา และผลการศึกษาบางครั้งพบว่า เราจะเปิดตนเองบ่อยครั้งมากที่สุดกับคนที่เราชอบ และจะไม่เปิดตนเองกับบุคคลที่เราไม่ชอบ โดยไม่ได้คำนึงถึงว่าบุคคลนั้นใกล้ชิดสนิทสนมกับเราหรือไม่

การเปิดเผยตนเองอาจมีอุปสรรคอยู่บ้างจากอคติของสังคมที่บุคคลอาศัยอยู่ ซึ่งอาจจะไม่ยอมรับ การกลัวการถูกลงโทษจากการเปิดเผยตนเอง และการกลัวการรู้เกี่ยวกับตนเอง (ในแง่ไม่ดีในแง่ลบ) อย่างไรก็ตาม การเปิดเผยตนเองมีประโยชน์อย่างมากต่อการสื่อสารระหว่างบุคคลหลายประการคือ (DeVito. 1986 : 104-108)

- ช่วยให้รู้จักตนเอง (Knowledge of Self) เราจะไม่สามารถรู้จักตนเองได้เต็มที่เลย ถ้าเราไม่ได้เปิดเผยตนเองกับคนอื่น จากการเปิดเผยตนเอง เราจะได้รับรู้ถึงตนเองในแง่มุมใหม่ เข้าใจพฤติกรรมของตนเองได้อย่างลึกซึ้ง
- การเปิดเผยตนเองจะช่วยปรับปรุงความสามารถในการจัดการกับปัญหาและความรู้สึกผิด (Guilt)
- การเก็บความลับไว้กับตนเองโดยไม่เปิดเผยต่อผู้อื่น ย่อมต้องใช้พลังงานจำนวนมาก ทำให้เหลือพลังงานสำหรับทำอย่างอื่นน้อยลง การเปิดเผยตนเองจะช่วยลดพลังงานในส่วนนี้ลง (Energy Release)
- การเปิดเผยตนเองจะช่วยเพิ่มประสิทธิภาพการสื่อสาร การเปิดเผยตนเอง เป็นสิ่งจำเป็นที่ทำให้รู้จักผู้อื่น การรู้จักทำให้เราเข้าใจผู้อื่นและส่งผลให้เราเข้าใจข่าวสารของคู่สื่อสารของเรา
- การเปิดเผยตนเองทำให้ความสัมพันธ์ระหว่างบุคคลเป็นความสัมพันธ์ที่มีความหมายหรือความสำคัญ (meaningfulness of relationship)

ผลการวิจัยโดยนักจิตวิทยาได้แสดงให้เห็นว่า คนที่เปิดเผยตนเองจะไม่ค่อยป่วย การเปิดเผยตนเองดูเหมือนจะช่วยปกป้องร่างกายจากความกดดันและความตึงเครียดที่มีผลร้ายต่อบุคคล

## 6. แนวคิดเกี่ยวกับการเล่าเรื่อง

จะนำแนวคิดเกี่ยวกับการเล่าเรื่อง เรื่องที่เล่า มาอธิบาย และ ค้นหา "ความหมาย" ที่ซ่อนอยู่ในเรื่องของผู้บันทึกเล่าผ่าน ไดอารีออนไลน์

การตั้งชื่อไดอารี การตั้งชื่อหัวข้อในแต่ละวัน การเว้นวรรค การใช้ภาษา การเลือกภาพมาประกอบ เหล่านี้ล้วนเป็นสิ่งที่มีความหมายซ่อนอยู่ในลักษณะของสิ่งต่าง ๆ ที่ประกอบกันเข้ามาเป็นออนไลน์ไดอารี

โดยจะนำแนวคิดนี้มาใช้ ใน 2 ลักษณะคือ การวิเคราะห์เนื้อหาเพื่อหาความหมาย และ ศึกษาการประกอบสร้างเนื้อหาบนไดอารีออนไลน์ว่าเป็นลักษณะอย่างไรบ้าง มีแบบแผนหรือไม่ อย่างไร

ผ่านการอาศัยกรอบการศึกษาเกี่ยวกับการเล่าเรื่องที่ว่า "เรื่องที่เล่า(narrate) หรือประกอบสร้าง (construct) ขึ้น สะท้อนให้เห็นความเป็นจริงอย่างไรบ้าง"

ชีวิตจริง	เรื่องที่เล่า
ขาดสีสัน	เติมไปด้วย "การสร้างความหมาย" มีทั้งการประกอบสร้างเพิ่มเติมเข้าไป หรือตัดทอนส่วนที่ไม่ต้องการออก บางครั้งมีการถอดความหมายเดิมออก ใส่ความหมายใหม่ลงไป
วุ่นวายสับสน	จัดการให้เป็นระเบียบเรียบร้อย ผ่านกระบวนการเล่าเรื่องที่มีลำดับ มีขั้นตอน
เรื่องราวที่เกิดขึ้นเลือกให้เกิดไม่ได้	เลือกเรื่องที่จะนำมาเล่าได้

ตารางที่ 5 แสดงตัวอย่างเรื่องราวในชีวิตจริงกับความหมายที่แฝงอยู่ในเรื่องราวที่เล่า

กระบวนการประกอบสร้างความหมายเกิดขึ้นจากองค์ประกอบหลายด้าน ในการเล่าเรื่อง โดยทั่วไปประกอบด้วย

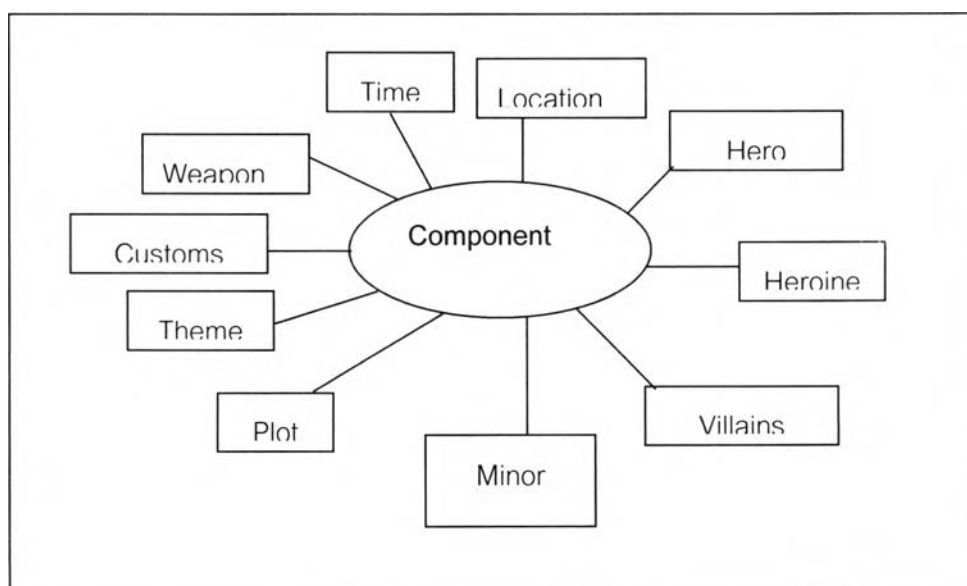

แผนภาพที่ 1 แสดงองค์ประกอบในกระบวนการประกอบสร้างความหมาย

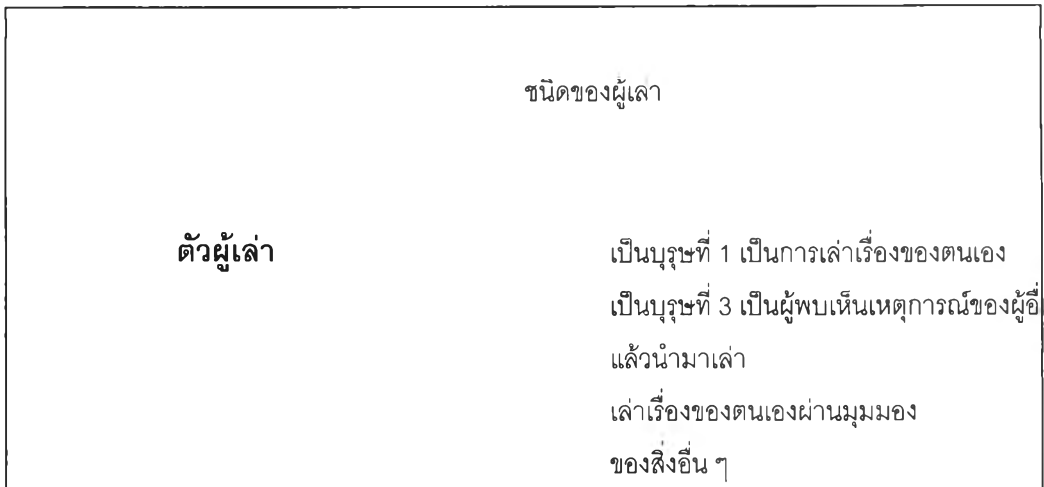

แผนภาพที่ 2 แสดงประเภทของเรื่องที่เล่า

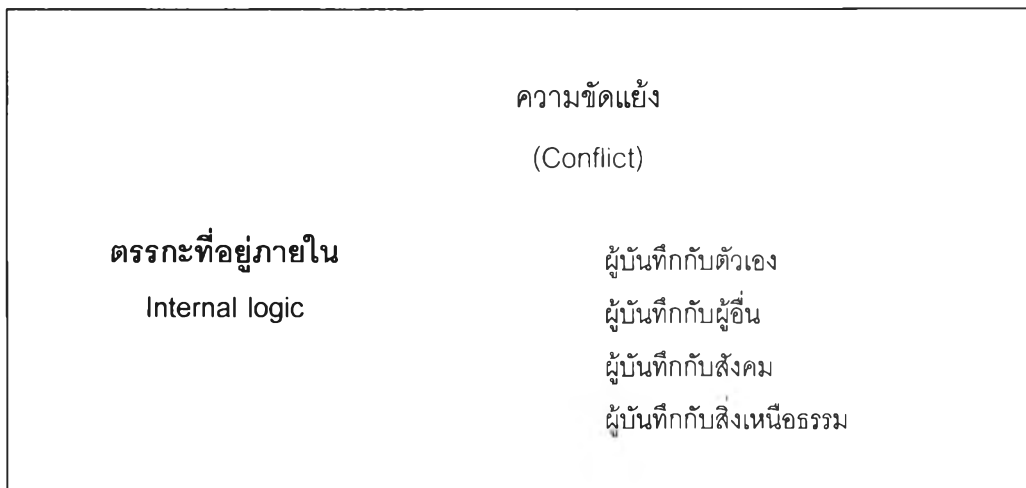

แผนภาพที่ 3 แสดงประเภทของผู้เล่า

Story Development

การพัฒนาเรื่องราวที่เกิดขึ้นในลักษณะของการเล่าเรื่อง จะประกอบไปด้วย การมีสมดุลย์ (Equilibrium) ของตัวละคร เมื่อตัวละครเกิดการเสียสมดุลย์ (Disruption) แล้วปัญหา หรือ เหตุการณ์นั้นก็คลี่คลาย (Equalizing) ชีวิตกลับสู่ภาวะสมดุลย์ อีกครั้ง แล้วเกิดวิกฤตอันใหม่ เข้ามาอีก เป็นอย่างนี้ไปโดยลำดับ

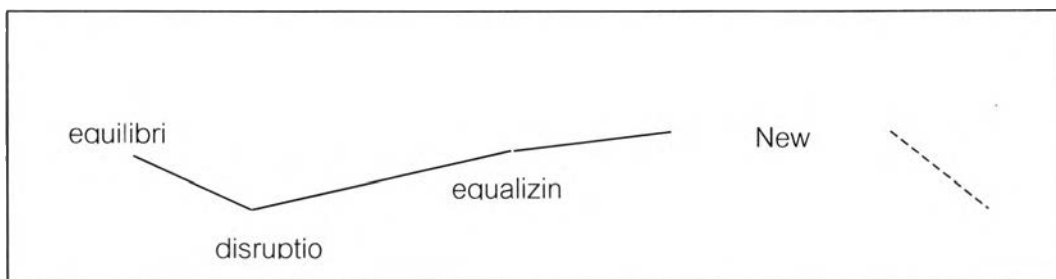

แผนภาพที่ 4 แสดงการพัฒนาเรื่องราวที่เกิดขึ้นในลักษณะของการเล่าเรื่อง



## 7. จิตวิทยาสังคม (Social Psychology)

มนุษย์เป็นสัตว์สังคม มีการสื่อสารรูปแบบต่าง ๆ เพื่อเชื่อมความสัมพันธ์ให้กับผู้คนที่เกี่ยวข้อง การที่เราจะเข้าไปมีส่วนร่วมเป็นส่วนหนึ่งของสังคมได้นั้นเราต้องมีความเข้ากันได้กับสังคมนั้น ไม่ว่าจะเป็ในแง่ของการต้องการ การยอมรับจากสังคมนั้น ต้องการเป็นผู้นำของสังคมนั้น ต้องการได้รับความไว้วางใจในสังคมนั้น อีกทั้งความต้องการที่จะร่วมเป็นหนึ่งในสมาชิกของสังคมนั้น ๆ ด้วยการเข้าสู่สังคมไดอารีออนไลน์ เป็นส่วนหนึ่งของสังคมประเภทนี้ก็จะต้องมีการกระทำ (Action) เกี่ยวกับออนไลน์ไดอารี คือการบันทึก และการโต้ตอบ ในสังคมไดอารีออนไลน์นั้น การอ่านไดอารีจะทำให้ผู้อ่านสามารถเข้าใจ สภาวะของผู้บันทึก ณ ขณะนั้นได้ผ่านเรื่องราวที่นำมาเล่าสู่กันฟังเอาไว้ในไดอารี และใช้รูปแบบของการลงบันทึกข้อเสนอแนะ (comment) แลกเปลี่ยน ข้อเสนอแนะ ให้แก่กัน เช่นในสังคมทั่ว ๆ ไป บ้างมีการตามไปอ่านไดอารีของคนที่มาลงบันทึกข้อเสนอแนะ(comment)ไดอารีของตนจนกระทั่งเกิดเป็นลักษณะกระดานข่าวของหอพักหรือสถานที่ต่าง ๆ ที่ผู้คนที่รู้จักกันจะมาโพสต์ข้อความสั้น ๆ ส่งถึงถึงกันเอาไว้ได้ ให้ความรู้สึกเสมอเป็นสังคมหนึ่งที่มีการทำกิจกรรมร่วมกัน กล่าวผู้ที่จะเป็นส่วนหนึ่งของสังคมออนไลน์ไดอารีได้ก็ต้องอาศัยการสื่อสารผ่าน"สื่อ" อิเลคทรอนิกส์ชนิดนี้นั่นเอง

และหากจะมองในแง่ที่ว่า ไดอารีออนไลน์เป็นปัจจัยเสริมที่ทำให้ผู้ที่เข้ามาสู่ cyberspace รู้สึก "ครบ" กับประโยชน์ที่ได้จากการเข้ามาเป็นส่วนหนึ่ง

ในกรณีที่เรานำเอาทฤษฎีที่ว่าด้วยการเข้าร่วมเป็นสังคมโดยผ่านสื่อมาใช้อธิบายปรากฏการณ์นั้น จะอธิบายได้ว่า สื่อมีหน้าที่อย่างไรในการมีปฏิสัมพันธ์ระหว่างบุคคลอย่างไร ไดอารีออนไลน์มีบทบาทอย่างไรในการใช้ชีวิตในสังคมออนไลน์

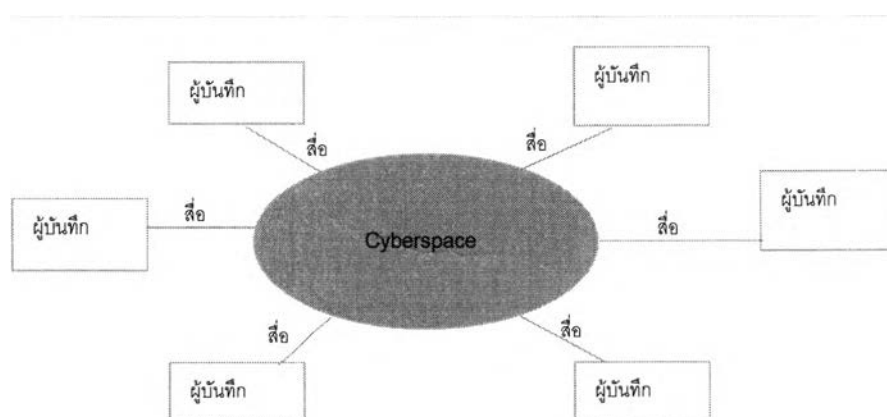

แผนภาพที่ 5 แสดงการเข้าสู่สังคมออนไลน์ของผู้บันทึกผ่านสื่อออนไลน์

## 7.1. แนวคิดทางสังคมของ Goffman

การสื่อสารระหว่างบุคคลเป็นการนำหลาย ๆ ลักษณะของบุคคลมานำเสนอ แสดงออก มนุษย์มักประสบสถานการณ์ซึ่งเขาต้องพยายามเข้าใจมันหรือต้องการจัดการให้เหตุการณ์ต่าง ๆ เข้าจัดการระบบสิ่งต่าง ๆ รอบตัวของมนุษย์เป็นความจริงของเขาขณะนั้น

Goffman ใช้ทฤษฎี เรียกว่า Frame Analysis เพื่อวิเคราะห์ดูว่ามนุษย์จัดระบบประสบการณ์ ของตนอย่างไร

Frame หรือ Framework คือ หน่วยย่อยที่สุดของระบบ ซึ่งมนุษย์มองสถานการณ์รอบตนโดยใช้ Frame ช่วยแยกแยะ จะพยายามทำความเข้าใจ ความหมายของเหตุการณ์ต่าง ๆ ได้แก่

1. **กรอบธรรมชาติ (Natural Framework)** คือ เหตุการณ์ที่เกิดขึ้นโดยไม่มีผู้ใดไปกำหนดหรือจัดการให้เกิด
2. **กรอบทางสังคม (Social Framework)** คือ เหตุการณ์ที่กลุ่มบุคคลที่มีสติปัญญาจัดการ และควบคุมให้เกิดขึ้น มนุษย์มักมีสัญชาตญาณการควบคุม เมื่อได้เข้ามาอยู่ในกรอบของสังคม
3. **กรอบปฐมภูมิ (Primary Framework)** คือ หน่วยย่อยที่สุดของชีวิตสังคม ซึ่งอาจถูกเปลี่ยนแปลงนำไปใช้กับหลักการอื่น ๆ เพื่อวัตถุประสงค์อื่น ๆ ได้อีก กรอบสังคมส่วนใหญ่ไม่ใช้กรอบปฐมภูมิ แต่เป็นกรอบที่ถูกเปลี่ยนมาจากกรอบปฐมภูมิ เป็นพฤติกรรม
4. **ทุติยภูมิ (Secondary Activity)** ซึ่งดัดแปลงมาจากกรอบปฐมภูมิ

### กิจกรรมทางการสื่อสารที่อยู่ในกรอบสังคม

#### 1. การเห็นหน้าค่าตา (Face Engagement)

มนุษย์ที่อยู่ในสถานการณ์ที่เห็นหน้าค่าตากันจะผลัดกันแสดง "ละคร" (Dramas) แก่กัน โดยผู้พูดจะเป็นผู้เสนอบทบาทของตนต่อผู้รับและ "ตัวตน" (Self) จะถูกกำหนดด้วยบทบาทของละครเหล่านี้

เพื่อที่จะเข้าใจสถานการณ์มนุษย์จะต้องผ่านกระบวนการ 2 ส่วน คือ

1. ส่วนแรกหาข้อมูลเกี่ยวกับผู้อื่นในสถานการณ์นั้น ๆ เพื่อแสดงตนได้ถูกต้องสมบทบาทแก่บุคคลเหล่านั้น
2. ให้ข้อมูลเกี่ยวกับตนเองแก่ผู้อื่น

## 7.2. Social presences

คำจำกัดความของคำว่า Social presences

Mason (1994) ได้ให้คำจำกัดความไว้ว่า "เป็นความรู้สึกเช่นเดียวกับที่บุคคลเข้ามาอยู่ร่วมกันในห้องเดียวกัน"

Mclsaac and Gunawardena (1996), เป็นระดับของความรู้สึก ที่บุคคลเข้ามาอยู่ในสังคมร่วมกัน แล้วมีการสื่อสาร มีการถ้อยทีถ้อยอาศัยกัน ซึ่งสอดคล้องกับบริบททางสังคม เช่น แรงจูงใจ เจตคติ การมีปฏิสัมพันธ์กันในสังคม และความเท่าเทียมกันในสังคม

Garrison (1997) กระบวนการคิดที่สำคัญเกี่ยวกับความเข้าใจบริบททางสังคมและการสร้างบรรยายกาศความเป็นสังคม โดยที่เชื่อมโยงระดับความเป็นตัวของตัวเองเข้ากับผู้อื่น โดยเข้าหากัน ทั้งโดยการใช้ภาษาหรือไม่ใช้ก็ได้ (verbal or non verbal)

(อ้างถึงในบทความทางอินเทอร์เน็ตของ Maija Tammelin, From Telepresence to Social Presence: The Role of Presence in a Network-Based)

เช่นเดียวกันกับผู้ที่เข้ามาบันทึกและอ่าน ไดอารีออนไลน์ที่มีการเชื่อมโยงตัวตนเข้าหากันมากบ้าง น้อยบางตนระดับความไว้วางใจที่มีให้แก่กัน ทั้งที่เป็นถ้อยคำ หรือสัญลักษณ์แสดงอารมณ์ความรู้สึกต่างๆ(emoticon)

## 8. แนวคิดเกี่ยวกับจิตวิเคราะห์

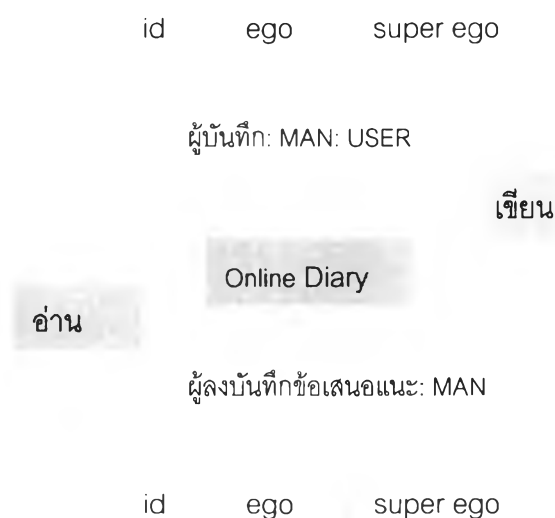

แผนภาพที่ 6 แสดงลักษณะของจิตที่มีผลต่อการบันทึกไดอารีออนไลน์และลงบันทึกข้อเสนอแนะ

แนวคิดนี้จะช่วยให้เราสามารถพอจะมองเห็นได้ว่ามี "อะไร" ในถ้อยคำและข้อความต่าง ๆ ที่ปรากฏในไดอารีออนไลน์หรือไม่ มี "ความหมาย" และ "หมายถึง" สิ่งใด สิ่งใดที่ซ่อนอยู่ภายในเรื่องราวที่เล่าออกมาผ่าน ไดอารีออนไลน์และยังช่วยให้สามารถเข้าใจถึงบทบาท หน้าที่ ของไดอารีออนไลน์ที่มีต่อผู้บันทึกอีกด้วย

ทฤษฎีจิตวิเคราะห์คิดค้นโดย Sigmund Freud (1856-1939) ซึ่งเป็นจิตแพทย์ ชาวเวียนนา ทฤษฎีของเขาได้รับการยอมรับเป็นอย่างมากในยุคนั้น มีแนวคิดต่าง ๆ เกี่ยวกับปัญหาด้านจิตใจที่พัฒนาตามมามากมาย แม้ในปัจจุบันความสำคัญของทฤษฎีจิตวิเคราะห์จะมีบทบาทลดลง ทฤษฎีด้านชีวภาพและการรักษาด้วยยามีบทบาทมากขึ้น แต่ก็ยังเป็นที่ยอมรับกันว่า ทฤษฎีจิตวิเคราะห์เป็นส่วนที่ช่วยให้เข้าใจปรากฏการณ์ต่าง ๆ ของจิตใจได้เป็นอย่างดี

### ทฤษฎีพื้นฐาน

จิตใจของคนเราสามารถแบ่งได้เป็น 3 ระดับตามการรับรู้ ได้แก่

1. จิตสำนึก (The conscious) เป็นส่วนของจิตใจที่คนเรารู้สึกนึกคิดอยู่ในแต่ละขณะ
2. จิตกอนสำนึก (The preconscious) เป็นส่วนของจิตใจที่ตามปกติแล้วเราไม่ได้ตระหนักถึง แต่หากใช้ความตั้งใจก็จะขึ้นมาสู่จิตสำนึกได้ เช่น การพยายามนึกถึงเหตุการณ์บางอย่างในอดีต
3. จิตไร้สำนึก (The unconscious) เป็นความรู้สึกนึกคิด หรือความต้องการที่อยู่ในส่วนลึกของจิตใจ ตามปกติไม่อาจขึ้นมาในระดับจิตสำนึกได้ อาจแสดงออกมาในความฝัน หรือแสดงเป็นอาการต่าง ๆ ของผู้ป่วย ซึ่งจะเบี่ยงเบนไปจากความคิดหรือความต้องการดั้งเดิม และฟรอยด์ยังแบ่งกระบวนการคิดออกเป็น 2 ลักษณะ

- Secondary Process เป็นกระบวนการคิดที่เราคุ้นเคยและใช้กันอยู่ในระดับจิตสำนึกและจิตกอนสำนึกมีกระบวนการคิดเช่นนี้ เป็นการคิดที่ยึดเหตุผล มองสิ่งต่าง ๆ ตามความเป็นจริง (reality principle) เช่น คนเราบางครั้งผิดหวังและบางครั้งก็มีสมหวัง หรือสิ่งที่ต้องการบางอย่างอาจต้องรอคอยบ้าง
- Primary Process เป็นกระบวนการคิดในระดับจิตไร้สำนึก วิธีคิดเป็นแบบเด็ก ๆ ไม่เป็นเหตุเป็นผล ไม่สนใจเรื่องเวลาหรือสถานที่ สิ่งที่ต้องการคือความสุข ความสมหวัง ซึ่งหากต้องการก็จะต้องได้รับการตอบสนองทันทีจึงจะพอใจ โดยไม่คำนึงว่าผลตามมาเป็นอย่างไร (pleasure principle) ตัวอย่างที่เห็นชัดได้แก่การฝัน ซึ่งเหตุการณ์ทุกอย่างสามารถ

เกิดขึ้นได้ สิ่งที่อยู่คนละมิติ คนละเวลากัน สามารถมาอยู่ด้วยกันได้ หากนึกถึงอะไรก็จะได้  
สิ่งนั้น

นอกจากการแบ่งจิตใจออกเป็น 3 ระดับแล้ว ฟรอยด์ยังแบ่งโครงสร้างของจิตใจออกตามหน้าที่  
ออกเป็น 3 ส่วนด้วยกัน ได้แก่

1. Id เป็นส่วนที่อยู่ในจิตไร้สำนึกเท่านั้น เป็นแรงผลักดันดั้งเดิมของเรา แบ่งออกเป็นแรง  
ผลักดันทางเพศ (libidinal drive) และแรงผลักดันทางความก้าวร้าว (aggressive drive)  
การแสดงออกของ id เป็นไปตาม primary process และ pleasure principle

2. Ego เป็นส่วนที่ทำหน้าที่อยู่ทั้ง 3 ระดับของจิตใจ โดยจะควบคุม บริหารจัดการ  
ต่อแรงผลักดันต่าง ๆ ที่มาปฏิบัติสัมพันธ์กัน ทำหน้าที่ประนีประนอมระหว่างแรงผลักดันจาก id  
กับระเบียบหรือข้อจำกัดจากสภาพเป็นจริงภายนอก และแรงต่อต้านจาก superego โดยการทำหน้าที่  
เป็นไปตาม secondary process และ reality principle

3. Superego เป็นส่วนของจิตใจที่พัฒนาขึ้นมาในระยะ edipal แบ่งออกเป็น conscience หรือ  
มโนธรรมซึ่งมีหน้าที่คอยตัดสินความคิด การกระทำว่าถูกหรือผิด และ ego ideal ซึ่งเป็นส่วนของบุคคล  
ในอุดมคติที่เราอยากเป็นหรืออยากเอาแบบอย่าง

แรงจูงใจเป็นสิ่งสำคัญที่ทำให้เกิดการบันทึกและอ่านออนไลน์ไดอารี แรงจูงใจใดที่ก่อให้เกิดการ  
นำพาเรื่องราวที่เป็นส่วนตัวของบุคคลมาเล่าผ่านมณฑลสาธารณะอย่างอินเตอร์เน็ต

หากจะกล่าวว่า การบันทึกเรื่องราวผ่านออนไลน์ไดอารี เป็นเรื่องของพวกที่ชอบโชว์  
(Exhibitionism) ผู้ที่เข้ามาอ่านทั้งที่ลงบันทึกข้อเสนอแนะ (Comment) และพวกที่ไม่ปรากฏ  
ก็น่าจะจัดเป็นพวกที่ชอบแอบดู (voyeurism) หรือพวกที่มีความสุขกับการจ้องมอง (gazing)

การที่มีการโต้ตอบ แนะนำให้อ่านไดอารีของอีกคน การโต้ตอบกันเป็นกลุ่ม การเกิดกลุ่ม  
ที่มีความสนใจบางสิ่งบางอย่างร่วมกัน ดังที่จะสามารถพบเห็นได้จากการการที่มีลงบันทึก  
ข้อเสนอแนะ (Comment) ชื่อเดิม ๆ ปรากฏอยู่ในไดอารีของคนคนหนึ่ง และ เกิดการโต้ตอบกันใน  
ลักษณะของกลุ่มคนที่อ่าน เหมือนกับเป็นกลุ่มสังคมเล็ก ๆ เกิดขึ้น มีการให้ข้อคิดเห็น ข้อเสนอแนะ ให้  
กำลังใจ โยงใยกันเหมือนโครงข่ายของผู้ที่สนใจในสิ่งเดียวกัน

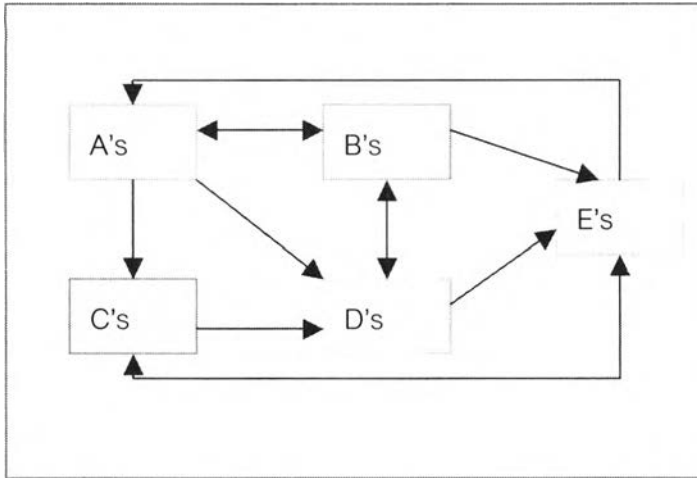

แผนภาพที่ 7 ภาพแสดงตัวอย่าง ทิศทางการ ลงบันทึก ข้อเสนอแนะ(comment) ใน ไดอารีออนไลน์

การที่จะอ่านหรือบันทึก ไดอารีออนไลน์นั้น กล่าวได้ว่าต้องอาศัยแรงจูงใจ ที่อาจแบ่งได้เป็น 2 ส่วน คือ

1. แรงจูงใจด้านสังคม
  2. แรงจูงใจด้านจิตวิทยา
1. **แรงจูงใจด้านสังคม** เพราะมนุษย์นั้นเป็นสัตว์สังคม การใช้ชีวิตในโลกออนไลน์นั้น ก็เช่นกัน มีความต้องการการเป็นส่วนหนึ่งของสังคมนั้น ๆ แม้ว่าจะมองไม่เห็นสมาชิกในสังคมนั้นก็ตาม แต่ก็ยังคงความต้องการการเป็นส่วนหนึ่งของสังคม ต้องการการยอมรับ ต้องการทำความคุ้นเคยกับผู้ที่อยู่ในสังคมนั้นอยู่ดี
  2. **แรงจูงใจด้านจิตวิทยา** มนุษย์ต้องการความอบอุ่น ปลอดภัย การได้รับการยอมรับจากผู้อื่น ในขณะเดียวกัน ความเหงา ความต้องการสร้างความสำคัญให้ตนเอง ในโลกแห่งความเป็นจริง หากสังคมไม่สามารถตอบสนองความต้องการเหล่านี้ได้ แต่ในโลกของอินเทอร์เน็ตนั้น บุคคลสามารถสนองความต้องการเหล่านี้ได้ สามารถมีหลายบุคลิกภาพ ได้อย่างอิสระ สามารถปลอมแปลง ปิดบังตัวตน เพศ ความรู้สึกที่แท้จริง รวมทั้งสามารถ ปลดปล่อยตัวตนที่ไม่สามารถแสดงออกได้จริงในชีวิตจริงได้ โดยอาศัย ธรรมชาติของสื่อประเภคนั้นนั่นเอง โดยแรงจูงใจเหล่านี้ อาจได้แก่
    - 2.1 **ความเหงา** เพราะบุคคลไม่ชอบที่จะอยู่ลำพัง เนื่องจากจะทำให้เกิดความรู้สึกสับสน วิตกกังวลหวาดกลัว ต่อการเข้าสังคมไม่ได้ จึงชอบที่จะรวมกันเป็นกลุ่มกับผู้อื่น การบันทึกไดอารีเป็นการแก้เหงาวิธีหนึ่ง กรณีของ ไดอารีออนไลน์ยังทำให้เกิดการโต้ตอบ คล้ายการพูดคุยผ่าน เว็บบอร์ด ได้อีกด้วย อีกทั้งยังสะดวกเพราะเป็นเว็บบอร์ดส่วนตัว

2.2 ความอยากรู้อยากเห็นของตัวผู้บันทึก มนุษย์มีธรรมชาติของการอยากรู้ อยากลอง เมื่อมีโอกาสเข้าสู่ ไดอารีออนไลน์จึงมีความอยากลองที่จะเขียน อยากที่จะลงบันทึก ข้อเสนอแนะ (comment)

2.3 การหลีกเลี่ยงจากความจริง (Diversion) ในโลกแห่งความเป็นจริงผู้บันทึกอาจไม่มีความสุขในชีวิต เลยค้นหาวิธีหลีกเลี่ยงจากเรื่องที่น่าเบื่อหน่าย ไม่ประสบความสำเร็จ ไม่สมหวัง ในโลกจริง มาระบาย ถ่ายทอดผ่านการบันทึก ไดอารีออนไลน์

2.4 การชอบแสดงออก บุคคลบางประเภทมีความต้องการถ่ายทอดเรื่องราวต่าง ๆ ผ่านตัวหนังสือออกมาให้ผู้อื่นได้รับทราบ

ทฤษฎีจิตวิทยาของ Schutz ซึ่ง กล่าวถึง ความต้องการด้านจิตวิทยาในแง่ต่าง ๆ ของบุคคล

พฤติกรรมด้านการสื่อสาร การรวมกลุ่มกันของบุคคลไว้ดังต่อไปนี้

1. ความต้องการด้านจิตวิทยาส่วนบุคคลต่าง ๆ ของมนุษย์โดยแบ่งไว้เป็น 3 กลุ่ม คือ
  - 1.1 ความต้องการการถูกรวม (Inclusion) คือ ความต้องการที่จะมีความสัมพันธ์อันน่าพึงพอใจกับบุคคลอื่น ๆ
  - 1.2 ความต้องการการควบคุม (Control) คือ ความพยายามให้ผู้อื่นปฏิบัติตามที่ตนต้องการ
  - 1.3 ความต้องการความรัก (Affection) ความต้องการใกล้ชิดผู้อื่นและสร้างความพอใจทางอารมณ์

มนุษย์ต้องการ 3 สิ่งนี้โดยจัดการให้มีความสมดุลระหว่างความต้องการทั้ง 3 ประเภท ดังตารางต่อไปนี้

State Need	Inclusion	Control	Affection
Ideal	Social	Democrat	Personal
↗ Too much	Undersocial	Abdicrat	Over personal
↘ Anxious Too uhle	Over social	Autocrat	Under Personal
Pathological	psychosis	psychopath	neurosis

ตารางที่ 6 แสดงลักษณะของความต้องการแบบต่าง ๆ

2. มนุษย์จะแสดงพฤติกรรมระหว่างบุคคลคล้าย ๆ กันกับที่เขามีประสบการณ์ในด้านการสื่อสารระหว่างบุคคลในวัยต้น เช่นที่เขาแสดงต่อพ่อแม่
3. ความเข้าใจกันได้ (compatibility) เป็นสิ่งสำคัญ ในการปฏิบัติการได้อย่างมีประสิทธิภาพในกลุ่ม

$$\text{Compatibility} = \text{inclusion} + \text{control} + \text{affection}$$

#### 4. การสร้างกลุ่ม (Group Formation)

กลุ่มจะรวมตัวกันได้โดยกระบวนการเป็นขั้นตอน จาก Inclusion ไปสู่ control และ Affection และสลายตัวโดยเริ่มสลายจาก affection ไปสู่ control และ inclusion

### 8.1. การจูงใจ (Motivation)

คำจำกัดความของ การจูงใจ

1. สภาวะที่อินทรีย์ถูกกระตุ้น ให้แสดงพฤติกรรมอย่างใดอย่างหนึ่ง เพื่อบรรลุสู่จุดมุ่งหมายปลายทางที่ตั้งไว้
2. พฤติกรรมที่สนองความต้องการของมนุษย์ และเป็นพฤติกรรมที่นำไปสู่จุดมุ่งหมายปลายทาง
3. พฤติกรรมที่ถูกกระตุ้นโดยแรงขับของแต่ละบุคคล มีแนวโน้มไปสู่จุดมุ่งหมายปลายทางอย่างใดอย่างหนึ่ง และร่างกายอาจสมประสงค์จากแรงขับนั้นได้

### 8.2. กลไกในการป้องกันตัว (Defense Mechanism)

ฟรอยด์และบุตริแอนนาฟรอยด์ ได้แบ่งประเภทกลไกในการป้องกันตัวดังต่อไปนี้

1. การเก็บกด (Repression) หมายถึง การเก็บกดความรู้สึกไม่สบายใจ หรือ ความรู้สึกผิดหวัง ความคับข้องใจไว้ในจิต ใต้สำนึก จนกระทั่งลืม กลไกป้องกันตัวประเภทนี้มีอันตราย เพราะถ้าเก็บกดความรู้สึกไว้มากจะมีความวิตกกังวลใจมากและอาจทำให้เป็นโรคประสาทได้
2. การป้ายความผิดให้แก่ผู้อื่น (Projection) หมายถึง การลดความวิตกกังวล โดยการป้ายความผิดให้แก่ผู้อื่น
3. การหาเหตุผลเข้าข้างตนเอง (Rationalization) หมายถึง การปรับตัวโดยการหาเหตุผลเข้าข้างตนเอง โดยให้คำ อธิบายที่เป็นที่ยอมรับสำหรับคนอื่น ตัวอย่างเช่น พ่อแม่ที่ดีลูกมักจะบอกว่า



การตีเพื่อเด็ก เพราะเด็กต้องการการทำโทษ เป็นบางครั้งจะได้เป็นคนดี พ่อแม่จะไม่ยอมรับว่าตีเพราะ โกรธลูก

4. การถดถอย (Regression) หมายถึงการหนีกลับไปอยู่สภาพอดีตที่เคยทำให้ตนมีความสุข
5. การแสดงปฏิกิริยาตรงข้ามกับความปรารถนาที่แท้จริง (Reaction Formation) หมายถึงกลไกป้องกันตน โดยการ ทุ่มเทในการแสดงพฤติกรรมตรงข้ามกับความรู้สึกของตนเอง ที่ตนเองคิดว่าเป็นสิ่งที่สังคมอาจจะไม่ยอมรับ
6. การสร้างวิมานในอากาศ หรือการฝันกลางวัน (Fantasy หรือ Day Dreaming) กลไกป้องกันตัวประเภทนี้เป็นการ สร้างจินตนาการหรือมโนภาพเกี่ยวกับสิ่งที่ตนมีความต้องการ แต่เป็นไปได้ จะนั้นจึงคิดฝัน หรือสร้างวิมานใน อากาศขึ้นเพื่อสนองความต้องการชั่วขณะหนึ่ง
7. การแยกตัว (Isolation) หมายถึงการแยกตัวให้พ้นจากสถานการณ์ที่นำความคับข้องใจมาให้ โดยการแยกตนออกไป อยู่ตามลำพัง
8. การหาสิ่งมาแทนที่ (Displacement) เป็นการระบายอารมณ์โกรธ หรือคับข้องใจต่อคนหรือสิ่งของที่ไม่ได้เป็นต้น เหตุของความคับข้องใจ เป็นตนว่า บุคคลที่ถูกนายข่มขู่หรือทำให้คับข้องใจ เมื่อกลับมาบ้านอาจจะใช้ภริยา หรือลูก ๆ เป็นแพะรับบาป
9. การเลียนแบบ (Identification) หมายถึงการปรับตัวโดยการเลียนแบบบุคคลที่ตนนิยมยกย่อง การเลียนแบบนอก จากจะเปลี่ยนพฤติกรรมให้เหมือนบุคคลที่ตนเลียนแบบ แม้ยังจะยึดถือค่านิยม และมีความรู้สึกร่วมกับผู้ที่เราเลียน แบบในความสำเร็จ หรือล้มเหลวของบุคคลนั้น การเลียนแบบไม่จำเป็นจะต้องเลียนแบบจากบุคคลจริง ๆ แต่อาจจะ เลียนแบบจากตัวเอกในละครโทรทัศน์ ภาพยนตร์ โดยมีความรู้สึกร่วมกับผู้แสดง เมื่อประสบความสำเร็จ ความโศก เศร้าเสียใจ หรือเมื่อมีความสุขก็พลอยเป็นสุขไปด้วย

กลไกในการป้องกันตัวเป็นวิธีการที่บุคคลใช้ในการปรับตัว เมื่อประสบปัญหาความคับข้องใจ การใช้กลไกการป้องกัน ตัวจะช่วยยืดเวลาในการแก้ปัญหา เพราะจะช่วยให้ผ่อนคลายความเครียด ความไม่สบายใจ ทำให้คิดหาเหตุผลหรือ แก้ไขปัญหาได้

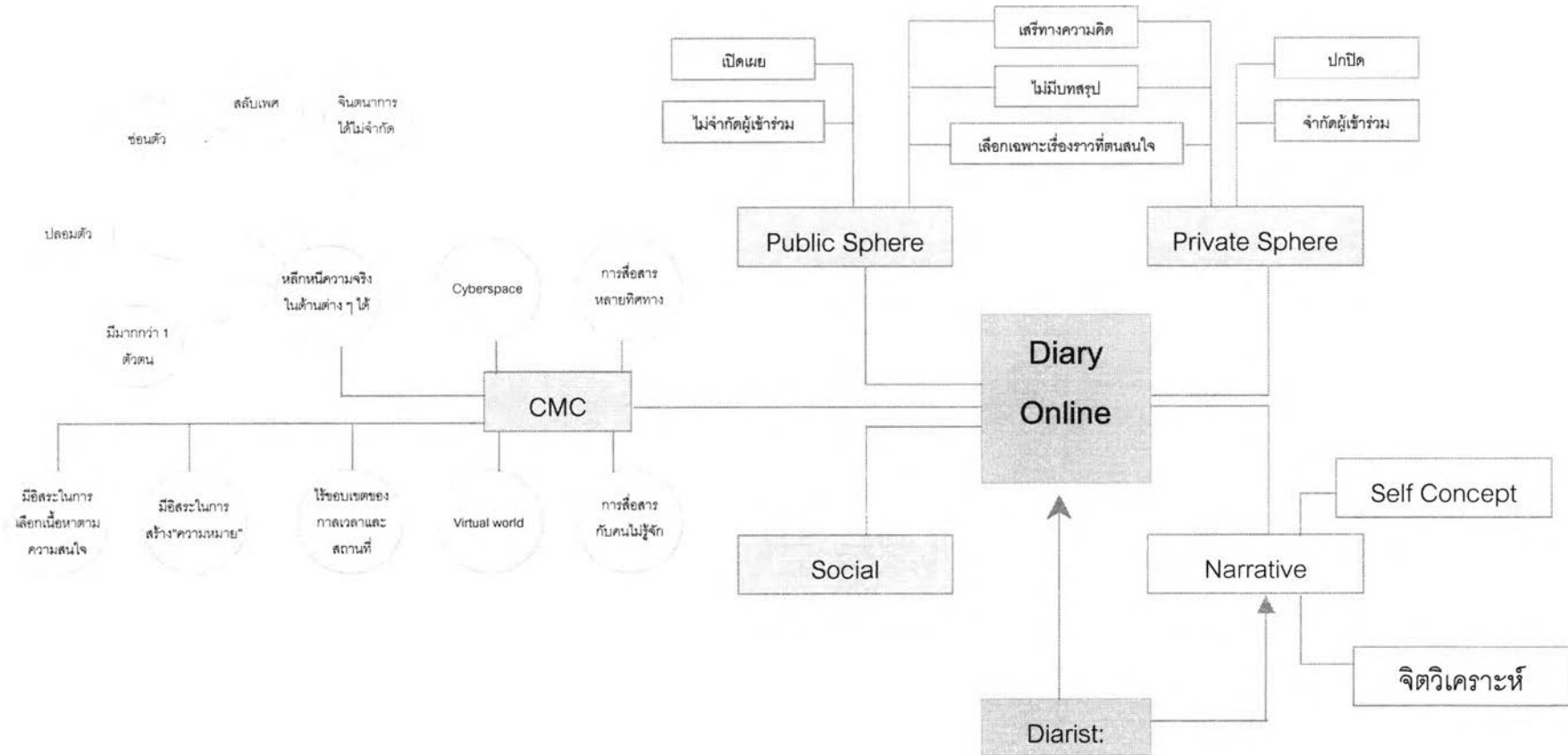

แผนภาพที่ 8 The framework of online diary analysis