



บทที่ 5

บทวิเคราะห์

5.1 ศึกษาประวัติและวิวัฒนาการของกรับเสภา ตั้งแต่สมัยพระบาทสมเด็จพระมงกุฎเกล้าเจ้าอยู่หัว รัชกาลที่ 6 จนถึงปัจจุบัน

กรับเสภา นับเป็นอุปกรณ์สำคัญ ที่ถูกสร้างขึ้นสำหรับใช้ควบคู่กับการเล่นเสภา โดยเฉพาะมาแต่ในอดีต เนื่องจาก “การขับเสภาแต่โบราณ ไม่มีเครื่องดนตรีชนิดใดประกอบ นอกจากกรับที่ผู้ขับขับประกอบแทรกแซงสอดสลับในทำนองขับของคนเท่านั้น”¹ และด้วยเหตุนี้ “กรับจึงเป็นอุปกรณ์ที่สำคัญที่สุดของการขับเสภา”²

ในสมัยพระบาทสมเด็จพระมงกุฎเกล้าเจ้าอยู่หัว รัชกาลที่ 6 นับเป็น “รัชสมัยที่ศิลปวัฒนธรรมของชาติมีพัฒนาการถึงขีดสุดรัชสมัยหนึ่ง โดยเฉพาะด้านดนตรีไทยนับได้ว่าเป็นรัชสมัยที่เป็นยุคทองของดนตรีไทย”³ เนื่องจากพระบาทสมเด็จพระมงกุฎเกล้าเจ้าอยู่หัว ทรงเล็งเห็นถึงความสำคัญของศิลปวัฒนธรรมของชาติ ด้วยเป็นสิ่งที่แสดงให้เห็นถึงความมีอารยธรรมของประเทศ โดยเฉพาะงานด้านเสภา นั้นพระองค์ทรงให้ความสนพระทัยอย่างใกล้ชิด แม้ในเวลาทรงพระเครื่องใหญ่ (ตัดผม) ก็ยังทรงให้...

¹ มนตรี ตราโมท, “เสภาทรงเครื่อง” ใน การละเล่นของไทย (กรุงเทพฯ: กองการสังคีต กรมศิลปากร, 2497), หน้า 29.

² เรื่องเดียวกัน, หน้า 39.

³ ภัทรวดี ภูษฎาภิรมย์, บทบาทของแผนกดุริยางค์ไทย (กองการสังคีต กรมศิลปากร) ต่อสถานภาพของนักดนตรีสมัยจอมพล ป. พิบูลสงคราม (พ.ศ.2481-2500), รายงานผลการวิจัยทุนสถาบันไทยศึกษา พ.ศ.2540, หน้า 5.

พนักงานของกรมพรสพมาจับเสภาทรงเครื่องขึ้นทูลเกล้าฯถวาย... ทั้งนี้เพื่อทรงใช้เวลาตรวจสอบทั้งตัวบทกลอน ทำนองเพลงที่ร้องถวายและทำนองดุริยางคศาสตร์ ว่าเป็นไปถูกแบบฉบับหรือไม่ ทั้งนี้เพื่อรักษาคุณภาพของเดิมอันล้ำค่าให้คงไว้เป็นมาตรฐาน ค่อยไปกลุ่บุตรกุลธิดา จะได้รับมรดกตกทอดจากรรณกรรมและศิลปกรรมที่ถูกต้อง ไม่เที่ยวไปเก็บทำนองกะหลาป่ามาไว้เป็นสมบัติของชาติ⁴

ด้วยความสำคัญดังกล่าว พระองค์จึงทรงให้การส่งเสริมและฟื้นฟูศิลปวัฒนธรรมเพื่อให้เป็นแบบฉบับแก่ชนรุ่นหลัง โดยทรงตั้งกรมพิณพาทย์หลวงขึ้นภายใต้การควบคุมของกรมพรสพ ทั้งนี้เพื่อ “ทำหน้าที่รับผิดชอบงานด้านดนตรีไทยในราชสำนักทั้งหมด ...ทำให้ราชสำนักเป็นศูนย์กลางวัฒนธรรมด้านการดนตรีอันเป็นมาตรฐานของประเทศ”⁵ นอกจากนี้พระองค์ยังทรงสร้างขวัญและกำลังใจแก่ผู้มีความรู้ความสามารถในศิลปด้านต่างๆ โดยให้ “ผู้ที่ทรงคุณวิทยาที่เป็นข้าราชการของกรมนี้ ได้รับพระราชทานบรรดาศักดิ์ไว้เพื่อประดับเกียรติของแต่ละคน ทั้งพระราชทานเหรียญคุณวุฒิมาเป็นเครื่องหมายความชอบเสมอด้วยวิชาการประเภทอื่น”⁶ และในบรรดาผู้ทรงคุณวิทยาดังกล่าวที่ได้รับพระราชทานบรรดาศักดิ์นั้น ปรากฏผู้มีความรู้ความสามารถในวิชาการเสภาที่สำคัญหลายท่าน เช่น หลวงเสียงเสนาะกรรณ (พัน มุกตวาภัย) และหมื่นจับคำหวาน (เจิม นาคะมาลัย) เป็นต้น ที่สำคัญยิ่งคือผู้ทรงคุณวิทยาด้านเสภาดังกล่าวนับเป็นบุคคลที่มีบทบาทสำคัญในการสืบทอดวิชาการด้านการขับและขับกรับเสภาให้คงอยู่สืบมา

เมื่อสิ้นสมัยพระบาทสมเด็จพระมงกุฎเกล้าเจ้าอยู่หัว รัชกาลที่ 6 กอปรกับการที่บ้านเมืองต้องตกอยู่ในภาวะเศรษฐกิจตกต่ำ อันเป็นผลมาจากสงครามโลกครั้งที่ 1 ทำให้กรมพิณพาทย์หลวง ซึ่งทำหน้าที่ดูแลรับผิดชอบและรักษามาตรฐานของงานด้านดนตรีไทยเพื่อเป็นแบบฉบับแก่

⁴ จมื่นอมรรตุมารักษ์ (แจ่ม สุนทรเวช), พระราชกรณียกิจสำคัญในพระบาทสมเด็จพระมงกุฎเกล้าเจ้าอยู่หัว (กรุงเทพฯ: กุรุสภา, 2514), หน้า 134-135.

⁵ ภัทรวดี ภูษฎาภิรมย์, บทบาทของแผนกดุริยางค์ไทย (กองการสังคีต กรมศิลปากร) ต่อสถานภาพของนักดนตรีไทยสมัยจอมพล ป. พิบูลสงคราม (พ.ศ. 2481-2500). รายงานผลการวิจัยทุนสถาบันไทยศึกษา พ.ศ. 2540, หน้า 6.

⁶ จมื่นอมรรตุมารักษ์ (แจ่ม สุนทรเวช), พระราชกรณียกิจสำคัญในพระบาทสมเด็จพระมงกุฎเกล้าเจ้าอยู่หัว. (กรุงเทพมหานคร: กุรุสภา, 2514), หน้า 128.

สังคมนั้นถูกยุบลงด้วยเหตุเพราะ...

ภาวะเงินที่เป็นปัญหาสืบเนื่องติดต่อกันมาเป็นเวลาหลายปี ...ทำให้สถานะทางการคลังของประเทศได้ดุลยภาพด้วยการตัดทอนรายจ่ายลง ...จึงส่งผลกระทบต่องานด้านศิลปการบันเทิงของราชสำนักด้วย ดังปรากฏถึงการยุบกรมมหาดเล็ก กรมมหรสพ กรมพิณพาทย์ กรมโขน ... จึงทำให้ศิลปินในกรมพิณพาทย์หลวงถูกปลดออกไปเป็นจำนวนมาก⁷

จากการที่บ้านเมืองตกอยู่ในภาวะเศรษฐกิจตกต่ำดังกล่าว รวมทั้งเกิดการเปลี่ยนแปลงการปกครองจากระบอบสมบูรณาญาสิทธิราชไปสู่ระบอบประชาธิปไตย ตลอดจนนโยบายของรัฐบาลในสมัยจอมพล ป. พิบูลสงคราม ที่พยายามดำเนินการปรับปรุงวัฒนธรรมดนตรีไทยตามมาตรฐานของวัฒนธรรมดนตรีตะวันตก ทั้งนี้เพื่อให้ประเทศไทยมีความทัดเทียมกับนานาชาติของประเทศด้วยการ...

ปรับปรุงระดับเสียงดนตรีไทยให้เป็นแบบสากล ทำให้การปรับปรุงดนตรีไทยต้องเริ่มตั้งแต่การปรับปรุงเครื่องดนตรีไทย โดยเพิ่มระดับเสียงตามระดับเสียงสากล ...หรือปรับปรุงให้ระยะห่างของเสียงเป็นแบบดนตรีสากล ...และการควบคุมมาตรฐานนักดนตรีไทยตามข้อกำหนดในพระราชกฤษฎีกาทั้งการควบคุมการบรรเลง นักดนตรีต้องมีใบสำคัญเทียบเท่าศิลปิน อีกทั้งนโยบายในการบังคับให้ใช้เครื่องดนตรีไทยแบบใหม่ ...สร้างความเข้าใจแก่นักดนตรีไทยหลายๆ คนว่ารัฐบาลห้ามเล่นดนตรีไทย ทำให้บรรดานักดนตรีอาชีพส่วนใหญ่ขายเครื่องดนตรีเพราะกลัวความผิดในการมีเครื่องดนตรีไว้ในครอบครอง และบางคนถึงกับขูดคินฝิ่งเครื่องดนตรีเพราะกลัวความผิด⁸

ด้วยเหตุดังกล่าวข้างต้น ส่งผลกระทบต่อแบบแผนและการสืบทอดวัฒนธรรมดนตรีไทยเป็นอย่างยิ่ง ที่สำคัญคือเกิดการขาดช่วงในการสืบทอดวิชาการ โดยเฉพาะวิชาการด้านเสภาเป็นระยะเวลาอันยาวนานอย่างต่อเนื่อง จนกระทั่งเสร็จสิ้นสงครามโลกครั้งที่ 2 แล้ว เมื่อบ้าน

⁷ ภัทรวดี ภูษฎาภิรมย์, บทบาทของแผนกดุริยางค์ไทย (กองการสังคีต กรมศิลปากร) ต่อสถานภาพของนักดนตรีไทยสมัยจอมพล ป. พิบูลสงคราม (พ.ศ. 2481-2500), รายงานผลการวิจัยทุนสถาบันไทยศึกษา พ.ศ. 2540, หน้า 6.

⁸ เรื่องเดียวกัน, หน้า 71-96.

เมืองเข้าสู่ภาวะปกติ ศิลปด้านดนตรีที่มีคุณภาพและมาตรฐานตามแบบแผนวัฒนธรรมดนตรีไทย จึงกลับได้รับการสนับสนุนจากรัฐบาลอีกครั้ง โดยบทบาทของกรมศิลปากร เนื่องจาก...

เมื่อสิ้นสุดรัฐบาลจอมพล ป. พิบูลสงคราม ...โครงการดังกล่าวได้ยุติลงไปด้วยเพราะรัฐบาลชุดต่อมาไม่ให้ความสำคัญกับโครงการดังกล่าวอีก ทั้งแบบแผนซึ่งเป็นเอกลักษณ์เฉพาะของเครื่องดนตรีไทยล้วนมีพัฒนาการซึ่งสอดคล้องกับวัฒนธรรมไทย เป็นพัฒนาการที่สร้างสรรค์และผ่านการปรับปรุงมาตลอดระยะเวลาอันยาวนาน จนเป็นลักษณะเฉพาะและมีพัฒนาการถึงขีดสุด ... ตามแบบแผนของวัฒนธรรมไทย จึงเป็นจิตสำนึกที่ยากจะเปลี่ยนแปลง เมื่อแนวความคิดดังกล่าวไม่มีผลบังคับใช้ จึงไม่ปรากฏว่ามีนักดนตรีไทยคิดสร้างสรรค์หรือปรับปรุงเครื่องดนตรีไทยตามแนวคิดที่จะปรับปรุงเครื่องดนตรีไทยตามมาตรฐานเครื่องดนตรีสากลอีก⁹

หลังจากที่กรมศิลปากรรับหน้าที่ในการ อนุรักษ์ สืบทอด และเผยแพร่งานศิลปวัฒนธรรมของชาติ นับเป็นนิมิตอันดีที่วิชาการด้านเสภาได้มีโอกาสนำเสนอสู่ประชาชนในสังคมไทย โดยกรมศิลปากรจัดให้มีการแสดงดนตรีสำหรับประชาชนขึ้น ณ สังกัดศาลา และในการนี้เองได้ปรากฏการจัดการแสดงเสภาครั้งหนึ่ง เมื่อ พ.ศ. 2495 โดยหมื่นขับคำหวาน (เจิม นาคะมาลัย) ผู้ชำนาญการด้านเสภาคนสำคัญเป็นผู้ทำหน้าที่ในการขับและขับกรับเสภา ซึ่งการดำเนินการจัดการแสดงสำหรับประชาชนนั้น มีจุดประสงค์สำคัญดังที่ธนิต อยู่โพธิ์ กล่าวไว้ในการจัดพิมพ์หนังสือการละเล่นของไทย ความว่า...

ศิลปแห่งการเล่นการแสดงของไทยซึ่งเคยมีมาแต่ก่อน หลายอย่างเป็นศิลปะที่หาสูญหายได้ยากในสมัยนี้ และมีหลายอย่างได้เสื่อมสูญหรือใกล้จะเสื่อมสูญอยู่ก็มี ...ศิลปแห่งการเล่นการแสดงเหล่านั้น เท่ากับเคยเป็นชีวิตจิตใจของศิลปะที่เป็นองค์ประธานของชนชาวไทยมาแต่โบราณ ...เท่ากับศิลปแห่งการเล่นการแสดงนั้นๆ มีส่วนช่วยให้ไม่ลืมว่าเรามีความเป็นชาติต่อเนื่องมาจากอดีต ไม่ใช่ชาติที่เกิดใหม่ ...ด้วยเหตุนี้กรมศิลปากรจึงจัดให้มีการแสดงศิลปแห่งการเล่นการแสดงของไทยบางอย่างขึ้น ณ สังกัดศาลา เป็นต้นว่า จัดให้มีเสภารำ, หุ่น, ลิเกทรงเครื่อง,

⁹ ภัทรวดี ภูษฎาภิรมย์, บทบาทของแผนกดุริยางค์ไทย (กองการสังคีต กรมศิลปากร) ต่อสถานภาพของนักดนตรีไทยสมัยจอมพล ป. พิบูลสงคราม (พ.ศ. 2481-2500), รายงานผลการวิจัยทุนสถาบันไทยศึกษา พ.ศ. 2540, หน้า 74.

เพลงพื้นเมือง, จำอวด, สวดคฤหัสถ์ และอื่นๆแล้วแต่โอกาส ...โดยกำหนดเงื่อนไขและความมุ่งหมายกันไว้ว่าให้เป็นไปในทางผดุงรักษาการเล่นที่เป็นแบบแผนและพื้นฟูของเก่า ...เพื่อเป็นประโยชน์แก่การฟื้นฟูส่งเสริมศิลปแห่งการเล่นการแสดงประเภทต่างๆ ...นอกจากจะเป็นทางให้ประชาชนได้มีโอกาสรู้จักทราบซึ่งในศิลปอันเป็นเส้นชีวิตจิตใจบางชนิดของคนไทย ...ยังจะเป็นปัจจัยสำคัญแก่การศึกษาโดยส่วนรวม ...เพื่อศึกษาค้นคว้าพื้นหารากฐานทางวัฒนธรรมของชาติต่อไป¹⁰

แต่ในการนำเสนองานด้านการเล่นเสภาที่ปรากฏนั้น เป็นไปในลักษณะที่เรียกว่า เสภารำ คือ “การเล่นเสภา ประกอบด้วยการร้องส่งที่มีปีพาทย์บรรเลงและมีตัวละครเป็นผู้รำตามบทและเพลง”¹¹ ซึ่งถึงแม้ว่าเสภาจะเริ่มได้รับความนิยมในบรรดาประชาชนโดยทั่วไปมากขึ้นเพียงใดก็ตาม แต่ก็ไม่ใช่ที่แพร่หลายเท่าใดนัก เพราะนอกจากกรมศิลปากรแล้วก็มีเพียงสำนักดนตรีสำคัญที่ประกอบวิชาชีพดนตรี เช่น สำนักดุริยประณีต สำนักหมื่นขับคำหวาน (เจิม นาคะมาลัย) เป็นต้นเท่านั้นที่เสนองานด้านเสภาให้ปรากฏในสังคม ดังมีบุคคลหลายท่านกล่าวไว้ดังต่อไปนี้

...สมัยก่อนที่มีเล่นกันอยู่ก็แค่ 2 แห่งคือ กรมศิลปากรกับบ้านบางลำพู ...แต่ก่อนสมัยครูเหนี่ยวก็มีเล่นบ้างในละคร เสภากรทองดังมาก ครูโชติขับกับครูเหนี่ยวที่โรงละครเก่าที่ไฟไหม้ ...ปีพาทย์ที่มีขับมีขับกรับหรือเสภาส่งปีพาทย์หาไม่ได้เลย แต่ก่อนนอกจากบ้านดุริยประณีตกับกรมศิลปากรแล้วไม่มีที่ไหน ...เพราะไม่ค่อยมีใครได้¹²

...ครูหลวงเสียง ครูหมื่นขับ ท่านเป็นเพื่อนกันท่านอยู่กรมศิลปากรด้วยกัน แต่งานเสภาไม่ค่อยมี มีบางที่ก็งานสังคีตศาลา ครูหมื่นขับยังไปขับโดยมากก็เป็นเสภารำ เล่นเป็นเรื่อง

¹⁰ ธนิต อยู่โพธิ์, “คำนำ” ใน การละเล่นของไทย (กรุงเทพฯ: กองการสังคีต กรมศิลปากร, 2497), หน้า ข-ง.

¹¹ มนตรี ตราโมท, “เสภาทรงเครื่อง” ใน การละเล่นของไทย (กรุงเทพฯ: กองการสังคีต กรมศิลปากร, 2497), หน้า 40.

¹² สัมภาษณ์แจ้ง คล้ายสีทอง, ศิลปินแห่งชาติสาขาศิลปะการแสดง (คีตศิลป์) ปี 2538, 28 มิถุนายน 2540.

และก็มีทีวีแต่ก็เห็นเคียวคอนที่มีทีวีใหม่ๆ ช่วงที่ครูเหนี่ยวยังอยู่ในกรมศิลปากรเล่นพลายเพชร พลายบัวเป็นละคร อย่างที่จับล้วนๆเล่นกับปีพาทย์ไม่มี คนไม่นิยม¹³

...ครูหมื่นจับ เป็นข้าราชการในกรมศิลปากร สมัยก่อนค่านิยมเรื่องเสภาดีมาก ถ้าใครจับเสภาได้ถือว่าเก่ง แต่ก็หาคนจับและขยับกรับได้น้อยมาก โดยมากเขานิยมเล่นเสภารำกัน มีตัวรำ เวลาไปเล่นเสภาก็ไปกับครูหมื่นจับด้วย ...เคยไปกับครูเจือ 2 คนเท่านั้น ครูเจือเขาไปรำเราก็จับให้¹⁴

...เรื่องเสภาใน กรมศิลปากรช่วงหลังที่มีชื่อเสียงมากก็เห็นมีครูเหนี่ยวเท่านั้น เวลากรมศิลปากรจัดแสดงละครก็มีครูเหนี่ยว นอกนั้นก็ไม่มีใครจับและขยับกรับได้ซึ่งครูเหนี่ยวก็อยู่ในสำนักครุฑประณีตด้วยขณะเดียวกันก็เป็นข้าราชการกรมศิลปากรด้วย เพราะฉะนั้นนอกจาก 2 แห่งนี้ก็ไม่เคยเห็นใครเล่นได้ และตรงนี้เองนับเป็นจุดเด่นของบ้านครุฑประณีตมากที่สุด¹⁵

ด้วยเหตุที่วิชาการเสภาเกิดการขาดช่วงในการสืบทอดเป็นระยะเวลาอันยาวนาน กอปรกับในระยะต่อมา แม้ว่าการเล่นเสภาจะได้รับการฟื้นฟูหรือมีโอกาสได้นำเสนอต่อสังคมบ้าง แต่ก็เป็นการนิยมนิยามในลักษณะของ “เสภารำ” ที่มีตัวรำหรือผู้รำที่แสดงการรำรำตามบทในเรื่องอย่างงดงามตระการตา เป็นเหตุให้ประชาชนโดยทั่วไปนิยมที่จะดูการรำรำของผู้แสดงมากกว่าและด้วยเหตุนี้จึงทำให้กรับเสภาซึ่งเคยมีบทบาทในการเล่นเสภาอยู่ส่วนหนึ่งนั้น ค่อยๆหมดความสำคัญลง จนกระทั่งในที่สุดกรับเสภาทั้งหมดก็หมดไปจากการเล่นเสภารำคงเหลือแต่การจับเสภาเพียงอย่างเดียว ดังนั้นกรับเสภาจึงยังคงมีบทบาทสำคัญอยู่ในการเล่นเสภาอีกประเภทเดียว คือ “เสภาทรงเครื่องหรือ เสภาส่งปีพาทย์” ซึ่งมีปรากฏการเล่นตามแบบแผนอยู่เพียงเล็กน้อยเฉพาะในราชสำนักเท่านั้น

¹³ สัมภาษณ์, ม.ล.สุรภย์ สวัสดิกุล, ข้าราชการบำนาญ สถาบันนาฏดุริยางคศิลป์ กรมศิลปากร, 25 ธันวาคม 2540.

¹⁴ สัมภาษณ์, ละม่อม อิศรางกูร ณ อยุธยา, 18 กันยายน 2538.

¹⁵ สัมภาษณ์, บุญช่วย โสวัตร, อาจารย์ประจำภาควิชาดุริยางคศิลป์ คณะศิลปกรรมศาสตร์ จุฬาลงกรณ์มหาวิทยาลัย, 24 มิถุนายน 2540.

เมื่อรับเสภา ที่มีสอคนอยู่ในการเล่นเสภาว่ามีบทบาทน้อยลง ในขณะที่เกี่ยวกับการเล่นเสภาทรงเครื่องหรือเสภาส่งปีพาทย์ ก็ไม่ได้รับความนิยมในหมู่ประชาชนโดยทั่วไปด้วยเช่นกันนั้นจึงส่งผลให้รับเสภาที่เคยได้รับความนิยมมาแต่ในอดีตค่อยๆ หดหายไป จนสามารถกล่าวได้ว่ารับเสภาเป็นเครื่องดนตรีไทยชนิดหนึ่งที่หาคุณหาชมได้ยากเป็นอย่างยิ่ง นอกจากนี้ที่พอจะมีหลงเหลือให้ได้ดูได้ชมอยู่บ้าง ก็อยู่ในขอบเขตจำกัดเนื่องจากนับเป็นสิ่งของซึ่งเป็นที่หวงแหนของผู้เป็นเจ้าของอย่างมาก เพราะเป็นของหายากและไม่สามารถสร้างขึ้นทดแทนได้โดยง่าย แม้ในการเก็บรักษาที่อยู่ในที่มิดชิดหรือหีบจับได้ไม่สะดวก เช่น บนหิ้งบูชาพระ เป็นต้น และด้วยข้อจำกัดต่างๆ มากมายดังกล่าว ทำให้ในปัจจุบัน “รับเสภา” นับเป็นเครื่องดนตรีชนิดหนึ่งที่ชนรุ่นหลังแทบจะไม่มีใครและไม่เคยเห็นว่า รูปร่างลักษณะของรับเสภาเป็นอย่างไร หรือมีความแตกต่างจากรับที่ใช้ในวงปีพาทย์ทั่วไปอย่างไร เป็นต้น

แต่อย่างไรก็ตาม นอกจากกรมศิลปากรจะดำเนินการเผยแพร่ศิลปการเล่นเสภาให้ปรากฏแต่ในลักษณะของเสภารำเพียงอย่างเดียวก็ตาม แต่อีกส่วนหนึ่งซึ่งเป็นส่วนสำคัญที่ทำให้วิชาการเสภาโดยเฉพาะเรื่องรับเสภายังคงเหลืออยู่สืบมาจนปัจจุบัน คือ การจัดการศึกษาเกี่ยวกับศิลปด้านดนตรีตามแบบแผนวัฒนธรรมดนตรีไทย โดยโรงเรียนนาฏศิลป์ซึ่งทำหน้าที่ในการผลิตศิลปิน และในการจัดการศึกษานี้ก็นำศิลปินหรือผู้มีความรู้ความสามารถที่เคยอยู่ในกรมมหรสพและวังเจ้านายมาก่อน เช่น มนตรี ตราโมท และห้วม ประสิทธิ์กุล เป็นต้น เป็นกำลังสำคัญในการสอนและถ่ายทอดความรู้ทางด้านวิชาการดุริยางค์ไทย โดยเฉพาะวิชาการด้านเสภา นั้นห้วม ประสิทธิ์กุล นับเป็นบุคคลสำคัญท่านหนึ่งที่มีความชำนาญการทางด้านเสภา เนื่องจากท่านได้ศึกษาวิชาการเสภามาตั้งแต่เด็กกับบิดาซึ่งเป็นนักเสภา และในสมัยพระบาทสมเด็จพระมงกุฎเกล้าเจ้าอยู่หัว รัชกาลที่ 6 นั้น ท่านได้ศึกษา “การขับรับและขับเสภาเพิ่มเติมกับหมื่นขับคำหวาน (เจิม นาคะมาลัย) ผู้ซึ่งเป็นผู้ขับเสภาถวาย รัชกาลที่ 6 และได้เรียนขับร้องเพิ่มเติมกับหลวงเสนาเสนากรรม คนร้องกรมพิณพาทย์หลวง กรมมหรสพ”¹⁶ และที่สำคัญยิ่งคือ ผู้ทรงคุณวุฒิดังกล่าวนอกจากจะถ่ายทอดความรู้โดยระบบมุขปาฐะดังเช่นที่เคยปฏิบัติสืบต่อกันมาแต่โบราณแล้ว ท่านยังได้ทำการบันทึกหลักวิชาการด้านเสภาที่เป็นลายลักษณ์อักษรไว้ให้ชนรุ่นหลังได้มีโอกาสศึกษาค้นคว้าต่อมา นับเป็นเอกสารชิ้นสำคัญที่กล่าวถึงข้อกำหนดซึ่งเป็น

¹⁶ ห้วม ประสิทธิ์กุล. การขับเสภา ใน อนุสรณ์งานพระราชทานเพลิงศพ ห้วม ประสิทธิ์กุล. (กรุงเทพฯ: อมรินทร์พริ้นติ้งกรุ๊ป, 2535), หน้า 81.

หลักเกณฑ์ทางวิชาการของกรับเสภา ที่ได้ทำการสืบต่อกันมาแต่ในอดีต ส่งผลให้ในปัจจุบันนี้ สามารถศึกษาค้นคว้ารากฐานหรือหลักเกณฑ์เกี่ยวกับกรับเสภา เพื่อนำไปสู่การสืบทอด เผยแพร่ และพัฒนาต่อไปได้ ดังปรากฏหลักฐานต่อไปนี้

...กรับเสภา¹⁷ ตามปรกติทำด้วยไม้ชิงชัน รูปสี่เหลี่ยม แต่ลบเหลี่ยมเสียนิดหน่อย เพื่อมิให้บาดมือ และให้สามารถกึ่งตัวของมันเองกลอกรกระทบได้สะดวก ขนาดของกรับเสภา หนา ด้านละประมาณ 5 ซม. ยาวประมาณ 20 ซม. มีจำนวน 4 อัน กล่าวคือ 2 คู่คือผู้ขับ 1 คน ผู้ขับใช้กรับนี้ถือเรียงไว้ในฝ่ามือของคนข้างละคู่ กล่าวขับไปพลางมือทั้งสองแต่ละมือก็ขับกรับ แต่ละคู่ในมือแต่ละข้างให้กลอกรกระทบกันเข้าจังหวะกับเสียงขับไปพลาง¹⁷

...กรับเสภา เป็นอุปกรณ์ที่สำคัญอย่างหนึ่งของการขับเสภา ไม้กรับเสภาไม่เหมือนกับกรับที่ใช้ตีประกอบการแสดงอื่นๆ ทั่วไป กรับเสภา¹⁷นี้ผู้ขับเสภาจะเป็นผู้ขับกรับเสภาซึ่งถือไว้ในมือทั้ง 2 มือๆละ 1 คู่ รวม 2 คู่ หรือเรียกว่าหนึ่งสำหรับ

ไม้ที่จะนำมาทำเป็นกรับ ต้องใช้ไม้ที่มีเนื้อไม้เป็นแก่นแน่น โบราณนิยมใช้ไม้ชิงชันที่มีอายุยืนนานและเป็นไม้แขนงเดียวกันหรือท่อนเดียวกันทั้ง 4 อัน เพื่อให้มีระดับเสียงเท่ากัน และมีเสียงดีตามธรรมชาติเข้ากับเสียงร้องขับเสภา และเสียงจะก้องกังวาน ...ไม้ที่จะนำมาทำกรับเสภาต้องอยู่ในสภาพที่แห้งเสียก่อนจึงจะทำได้เพราะเสียงจะตรงและคงที่ การที่ใช้ไม้ชิงชันเพราะเสียงจะดีกว่าไม้อื่นๆ แม้จะเป็นไม้เนื้อแก่นก็ตาม ไม้ชิงชันเสียงจะกังวานแหลมเล็กและหนักแน่น กรับเสภาที่ดีจะต้องมีเสียงแกร่งคมดุจเสียงแก้วกระทบกัน มีเสียงกลมกลืนกันทั้งสำหรับ เมื่อเวลาขับเสียงจะไพเราะน่าฟังไม่เพี้ยนแปร่ง

กรับเสภา มีลักษณะเป็นสี่เหลี่ยมด้านเท่า ความยาวของไม้แต่ละอันยาวประมาณ 20 เซนติเมตร ความกว้างแต่ละด้านกว้างประมาณ 4 เซนติเมตร ทำให้เรียบไม่ขรุขระ ลบเหลี่ยมตรงที่เป็นมุมแหลม มีลักษณะมนทั้งสองด้าน อีก 2 มุมคงเหลี่ยมไว้ชัดเจนให้มีคม ส่วนที่มีได้ลบเหลี่ยมจะเป็นหน้าหนึ่ง ต้องทำให้มีลักษณะโค้งมน กรับแต่ละอันอยู่ในลักษณะสี่เหลี่ยม

¹⁷ มนตรี ตรีภท, “เสภาทรงเครื่อง” ใน การละเล่นของไทย (กรุงเทพฯ: กองการสังคีต กรมศิลปากร, 2497), หน้า 38.

คางหมู ดังนั้นการรับเสภาจะมีด้านหน้าใหญ่กว่าด้านหลังเพราะเมื่อขยับกิ้งกลอกกระทบกันจะทำให้เสียงไพเราะกังวาน¹⁸

นอกจากนี้ยังมีบุคคลสำคัญอีกท่านหนึ่ง คือ ธนิต อยู่โพธิ์ อธิบดีอธิบดีกรมศิลปากร ซึ่งให้ความสำคัญกับการศึกษาวิชาการดุริยางค์ไทย โดยการรวบรวมความรู้และจัดพิมพ์เป็นตำราทางด้านดุริยางค์ไทยสำหรับให้ได้ศึกษาค้นคว้า เช่น หนังสือเรื่องเครื่องดนตรีไทย ซึ่งปรากฏหลักฐานเกี่ยวกับเรื่องกรับเสภาอยู่ส่วนหนึ่งในเรื่อง เครื่องดนตรีไทยประเภทเครื่องตีที่ทำด้วยไม้ ความว่า...

กรับเสภา โดยปรกติทำด้วยไม้ชิงชัน ยาวประมาณ 20 ซม. หนาประมาณ 5 ซม. เหลาเป็นรูป 4 เหลี่ยม แต่ลบเหลี่ยมเสียนิดหน่อยเพื่อมิให้บาดมือ และสามารถถลึงตัวของมันเอง กลอกกระทบกันได้สะดวก ใช้ประกอบในการขับเสภาซึ่งผู้กล่าวขับคนหนึ่งจะต้องใช้กรับจำนวน 4 อัน หรือ 2 คู่ ถือเรียงไว้ในฝ่ามือของदनข้างละคู่ กล่าวขับไปพลงมือทั้งสองแต่ละข้างก็ขับกรับแต่ละคู่ในมือแต่ละข้างให้กลอกกระทบกัน เข้าจังหวะกับเสียงขับไปพลง โดยเหตุที่กรับชนิดนี้สร้างขึ้นใช้ประกอบในการขับเสภาโดยเฉพาะ จึงเรียกกันว่า “กรับเสภา”¹⁹

จากหลักฐานสำคัญที่ปรากฏดังกล่าวข้างต้น สามารถสรุปประเด็นสำคัญเกี่ยวกับคุณสมบัติด้านต่างๆ ที่ถือเป็นเกณฑ์มาตรฐานของกรับเสภา ตามระเบียบวิธีการใช้กรับเสภาในวิชาการดุริยางค์ไทยได้ดังต่อไปนี้

¹⁸ ท้วม ประสิทธิกุล. การขับเสภา. ใน อนุสรณ์งานพระราชทานเพลิงศพนางท้วม ประสิทธิกุล. (กรุงเทพฯ: อมรินทร์พริ้นติ้งกรุ๊ป, 2535), หน้า 153.

¹⁹ ธนิต อยู่โพธิ์, เครื่องดนตรีไทย (กรุงเทพฯ: สิวพร, 2500), หน้า 11.

ตารางที่ 5 เกณฑ์มาตรฐานของกรับเสภาตามระเบียบวิธีการใช้กรับเสภาในวิชาการดุริยางค์ไทย

เกณฑ์มาตรฐาน	วัสดุ / รูปลักษณะ / เสียง
1. มาตรฐานด้านชนิดของไม้กรับเสภา	1. ทำด้วยไม้ชิงชัน 2. 1 สำหรับมี 4 อัน หรือ 2 คู่
2. มาตรฐานคุณสมบัติด้านกายภาพของกรับเสภา 1) รูปลักษณะของกรับเสภา 2) ขนาดของกรับเสภา	1. เป็นรูปสี่เหลี่ยมคางหมู 2. หน้ากรับมีลักษณะโค้งนูน 3. มีการลบเหลี่ยมตรงด้านที่ใช้มือถือ 1. มีความยาวประมาณ 20 เซนติเมตร 2. มีความสูงหรือความหนาประมาณ 4 - 5 เซนติเมตร 3. มีน้ำหนักดี
3. มาตรฐานคุณสมบัติด้านเสียงและการใช้กรับเสภา	1. ได้ระดับเสียงเสภา 2. เสียงโปร่งใส กังวาน 3. ใช้สำหรับการเล่นเสภาโดยเฉพาะ 4. ใช้เป็นสำหรับละ 2 คู่ (4 อัน) และใช้ขยับมือละ 1 คู่ (2 อัน)

จากการที่กรมศิลปากรทำหน้าที่ในการ อนุรักษ์ สืบทอด และเผยแพร่ทางด้านวัฒนธรรมดนตรีไทย โดยเฉพาะวิชาการด้านเสภามาเป็นระยะเวลาอันยาวนาน ส่งผลให้ในปัจจุบัน กรมศิลปากรเป็นแหล่งรวบรวมองค์ความรู้ และบุคลากรที่มีความรู้ความชำนาญในวิชาการเสภาที่หลงเหลืออยู่ในสังคมแห่งหนึ่ง กอปรกับการสืบทอดวิชาการภายในสำนักดนตรีสำคัญๆ อีกส่วนหนึ่ง จึงทำให้ปรากฏผู้สืบทอดวิชาการเสภาที่สำคัญต่อมาในชั้นหลังหลายท่านด้วยกัน ซึ่งบุคลากรที่ทำหน้าที่ในการสืบวิชาการด้านเสภาจากแหล่งความรู้ทั้ง 2 แหล่งนี้ นับได้ว่าเป็นบุคลากรสำคัญที่ทำให้วิชาการเสภาว่าด้วยเรื่องกรับเสภายังคงสามารถสืบความรู้ต่อมาอีกทางหนึ่ง

ดังนั้นความสำคัญของบุคลากรทั้ง 2 แห่ง ที่ทำหน้าที่สืบวิชาการโดยระบบมุงปาฐะ ตามลักษณะสังคมไทยในอดีตดังกล่าว จึงมีความสำคัญยิ่งในการที่จะทำให้วิชาการเสภาเชิงเกณฑ์ มาตรฐานของกรับเสภา ตามระเบียบวิธีการใช้กรับเสภาในวิชาการดุริยางค์ไทยนั้น ปรากฏเป็น รูปธรรมที่ชัดเจน และสามารถนำไปสู่การบันทึกที่เป็นลายลักษณ์อักษร ทั้งนี้เพื่อมิให้เกิดการ สูญหายและสืกร่อน พร้อมกับเป็นหลักฐานให้เยาวชนรุ่นหลังได้ศึกษา สืบทอด เผยแพร่ และ พัฒนาการให้คงอยู่ควบคู่กับสังคมวัฒนธรรมดนตรีไทยสืบไป ดังหลักฐานคำกล่าวเกี่ยวกับ เกณฑ์มาตรฐานของกรับเสภา ตามระเบียบวิธีการใช้กรับเสภาในวิชาการดุริยางค์ไทย ดังต่อไปนี้

...การเล่นเสภา โบราณเขาไม่ต้องเคาะเสียงให้คนร้อง สมัยนี้เวลาจะเล่นต้องให้ระนาด เคาะเสียง ครูสอนไว้ว่าเวลาไปเล่นเสภาห้ามเคาะเสียงให้คนร้องเพราะเวลาประชันกันห้ามให้เสียง และต้องเล่นเสียงเสภา ...แต่สมัยนี้กรับหายากมากต้องเป็นไม้ชิงชัน²⁰

...กรับเสภา จะต้องได้เสียงเสภาเพื่อใช้อาศัยแนวเสียงให้นักร้อง ถ้าจะร้องละครในก็ ต้องหาโหม่งให้ได้เสียงละคร เพราะโหม่งนี้เขาตั้งไว้เป็นหลักให้นักร้องอาศัยเสียงเหมือนกัน ถ้า เสียงเข้ากันฟังแล้วก็ชื่นใจ แต่เดี๋ยวนี้เอาโหม่งที่ไม่เข้าเสียงกันไปตี เสียงออกมามันก็กัดกันแยะ เพราะไม่รู้หลักว่าเขาเอาโหม่งเข้าไปตีตอนร้องทำไม²¹

...โดยหลักทางวิชาการเกี่ยวกับเรื่องการบรรเลง-ขับร้อง ระดับเสียงเป็นเรื่องสำคัญที่ จะต้องเกี่ยวข้อง อย่างการเล่นเสภาที่นั่นเนื่องจากกรับเสภาจะมีลักษณะเฉพาะของเขาที่จะต้องมียูปร่าง สัดส่วน ความกว้างยาวเท่าใดจึงจะเรียกว่าเป็นกรับเสภา กรับเสภาจึงต้องได้เสียงเสภาและทั้ง 2 คู่ก็ต้องได้เสียงเดียวกันเพราะจุดประสงค์ในการกรอกรับนั้นต้องการเสียงยาวติดต่อกัน ดังนั้นโดยหลักในทางวิชาการแล้วจะต้องบ่งบอกถึงระดับเสียงเสภาด้วย เหมือนเสียงสองหน้าเพราะ นักร้องจะต้องใช้ชู้ดเป็นหลัก เรื่องระดับเสียงเป็นเรื่องสำคัญเพราะกรับเสภาไม่ได้ใช้ในโอกาสอื่น

²⁰ สัมภาษณ์ เดือน พาทย์กุล, ศิลปินแห่งชาติสาขาศิลปะการแสดง (ดนตรีไทย) ปี 2535, 15 ธันวาคม 2540.

²¹ สัมภาษณ์ ประสิทธิ์ ถาวร, ศิลปินแห่งชาติสาขาศิลปะการแสดง (ดนตรีไทย) ปี 2531, 17 กรกฎาคม 2539.

นอกจากใช้ในการเล่นเสภาโดยเฉพาะ²²

...ข้อกำหนดหรือหลักในทางวิชาการ ที่ได้สืบทอดกันมาในกรมศิลปากรซึ่งถือเป็น ศูนย์กลางทางวิชาการเกี่ยวกับเรื่องเสภา ก็มีส่วนประกอบสำคัญอยู่ 3 ส่วนคือ ต้องเล่นเสียงเสภา สองหน้าต้องเทียบให้ได้เสียงเสภา และกรับเสภาต้องได้เสียงเสภาเพราะเป็นเครื่องมือที่จะช่วยให้ ผู้ขับร้องได้ชี้ระดับเสียงเป็นหลักในการขับ เรื่องกรับเสภานี้เป็นที่กล่าวขานกันมาแต่โบราณแล้วว่าหาไม้มาทำยากมาก เพราะต้องได้ไม้ที่มีเส้นตรงและต้องเป็นไม้ท่อนเดียวกัน มีเสียงโปร่งใส เพราะเขาต้องการให้ได้เสียงเดียวกัน และที่พบมากที่สุดก็เห็นจะเป็นไม้ชิงชัน อย่างในการทำ เครื่องเป่าก็นิยมใช้ไม้ชิงชันเช่นกันเพราะเนื้อละเอียด น้ำหนักดี อย่างไม้พุงก็น้ำหนักพอๆกับ ไม้ชิงชัน แต่คุณสมบัติของเส้นไม้นั้น เส้นไม้ชิงชันจะละเอียดกว่าไม้พุง ไม้พุงเส้นจะโค และหยาบกว่า²³

...ตามที่ได้สืบทอดกันมากกรับเสภาจะทำด้วยไม้ชิงชัน อย่างเป่าก็นิยมใช้ไม้ชิงชันเหมือนกันเพราะกังวลเสียงดี น้ำหนักดี ไม้อะไรก็สู้ไม้ชิงชันไม่ได้ และโดยหลักในทางวิชาการแล้วกรับ เสภาควรจะต้องได้เสียงเสภาเพราะหลักในการบรรเลงเขามีกำหนดไว้แล้ว ปี่พาทย์ก็ต้องบรรเลง ด้วยเสียงเสภา ร้องและขับก็ต้องให้ได้เสียงเสภา สองหน้าก็ต้องเทียบเสียงให้ได้เสียงเสภาด้วย²⁴

...กรับเสภาเสียงต้องสูง โปร่งใสและขยับกรอได้ง่ายไม้ต้องแกร่งด้วย โบราณที่ทำกัน มากก็ใช้ไม้ชิงชัน ไม่เห็นว่ามีไม้อื่น ไม้ชิงชันจะมีคุณภาพดีที่สุด แต่ต้องคัดไม้กันมากและไม้ต้อง น้ำหนักดี เขาๆไม่ตีมันหลอนมือจะหลุดมือ กรับเสภาบางคู่ก็ใหญ่บางคู่ก็เล็ก หน้ากรับจะนู่นไม่ มีเป็นอย่างอื่นกว่านี้ และมีลบบเหลี่ยมให้จับได้ถนัดมือ ที่สำคัญต้องเป็นไม้ท่อนเดียวกันทั้ง 4 อัน เพราะต้องให้ได้ระดับเสียงเดียวกันหรือใกล้เคียงกันมากที่สุด กรับเสภาถ้าได้เสียงเสภาที่ดีแต่มัน

²² สัมภาษณ์ นัฐพงษ์ โสวัตร, อาจารย์ประจำภาควิชาดุริยางค์ไทย สถาบัน นาฏดุริยางคศิลป์ กรมศิลปากร, 2 กุมภาพันธ์ 2541.

²³ สัมภาษณ์ บุญช่วย โสวัตร, อาจารย์ประจำภาควิชาดุริยางคศิลป์ คณะศิลปกรรม ศาสตร์ จุฬาลงกรณ์มหาวิทยาลัย, 24 มิถุนายน 2540.

²⁴ สัมภาษณ์เป๊ป คงลาทอง, ดุริยางคศิลป์ 7 สถาบันนาฏดุริยางคศิลป์ กรมศิลปากร, 27 ธันวาคม 2540.

หายาก ตอนหลังมานี้เอาเสภาเข้าไปใส่เยอะเช่น ในละคร และก็ไม่ได้ใช้เสภาโดยตรง กระจับก็ไม่ได้ใช้แล้วมันก็เลขชักรวนเรไป เสภาเขาต้องขีดเสภาโดยตรงแต่พอมาใช้กับละครบ้าง เล่นวิทยุบ้าง คนจับก็ไม่ใช้คนเสภาบ้าง เสียงมันเลขเปลี่ยนไปแต่ก่อนคนจับจริงๆ เสียงเขาเม่นมากเพราะมีความชำนาญ²⁵

...กระจับเสภา โดยหลักการแล้วต้องได้เสภาเพราะคนร้องต้องใช้ขีดเป็นหลัก ถ้าจับเฉยๆไม่มีดนตรีก็ไม่ต้องหากระจับที่ได้เสียงก็ได้ แต่กระจับเสภาเขาใช้กับเสภาโดยเฉพาะเพราะจะนั่นถ้าเล่นกับปี่พาทย์ต้องหาให้ได้เสภา เวลาจับก็ต้องจับเสภา เวลาจะร้องส่งเพลงพม่าห้าท่อน จระเข้หางยาว สืบท นุหลอน ก็ต้องขึ้นให้ได้เสภาเลย ปี่พาทย์เขาไม่มาเคาะเสียงให้เพราะรูปแบบเขาเป็นอย่างนั้น แต่ไม้ที่จะเอามาทำกระจับนั้นหายากหน่อย ปกติจะใช้ไม้ชิงชันเพราะเนื้อละเอียด เสียงละเอียด น้ำหนักดี ถ้าไม้หนักเบาจะไม่ดีจริงๆไปแล้วจะหลุดมือและเสียงก็ไม่ดีด้วย ถ้ากระจับจะกรองง่าย ผมทำไว้เยอะแต่หาเสียงดีๆไม่ได้ ไม้อื่นผมไม่เคยเอามาทำเพราะได้ขึ้นแล้วสืบต่อกันมาอย่างนี้และโบราณคงทดลองกันมาแล้วว่าไม้ชิงชันดีที่สุด ไม้อื่นๆสู้ไม่ได้ เคยมีไม้มะริดและไม้ค่าๆเอามาลองทำดูก็ใช้ไม่ได้ กังวานเสียงมันไม่ดี ไม้มะริดหนักกว่าไม้ชิงชันแต่เสียงออกมาไม่ดีไมไ่ส มันคงไม่เหมาะที่จะเอามาทำกระจับมันดีแต่สวยอย่างเดียว กระจับเสภาหน้าจะโค้งมนและหน้ากระจับสำคัญมาก ครูศิริ ครูแจ้ง ก็เคยบอกไว้ว่าหน้ากระจับจะต้องแต่งให้เป็นร่องตรงกลางเพื่อให้มันกลอกรกระทบกัน ถ้าคนทำไม่รู้วิธีเสียงก็ไม่ออก เสียงจะทึบเพราะไม่มีการสั่นสะเทือน และกระจับที่ดีจะต้องเสียงโปร่งใสดีแล้วเสียงไม่จม สำหรับขนาดอาจมีสั้น-ยาวต่างกันอยู่บ้างเพราะที่สำคัญคือ เขาต้องการให้ได้เสภาเป็นหลัก²⁶

...กระจับเสภาจะทำด้วยไม้ชิงชันและต้องทำให้ได้เสภา ปี่พาทย์ก็ต้องเล่นเสียงทางนอก สองหน้าก็ต้องเทียบเสียงให้ได้ด้วย ครูหมื่นขับเป็นคนบอกว่าไม้กระจับจะต้องได้เสภาเพราะกระจับเสภาต่างกับกระจับธรรมดาทั่วไป²⁷

²⁵ สัมภาษณ์ ม.ล.สุรภัย สวัสดิกุล, ข้าราชการบำนาญ สถาบันนาฏดุริยางคศิลป์ กรมศิลปากร, 25 ธันวาคม 2540.

²⁶ สัมภาษณ์ สมชาย ทับพร, คีตกวี 7 สถาบันนาฏดุริยางคศิลป์ กรมศิลปากร, 23 ธันวาคม 2540.

²⁷ สัมภาษณ์ ละม่อม อิศรางกูร ณ อยุธยา, 18 กันยายน 2538.

...กรับเสภา จะทำด้วยไม้ชิงชันเพราะเป็นไม้เนื้อแน่น น้ำหนักจะดี นอกจากไม้ชิงชันก็จะมีไม้พยอมแต่ก็สู้ไม้ชิงชันไม่ได้เพราะเสี้ยนไม้จะหยาบกว่า น้ำหนักไม้ชิงชันก็ดีกว่าไม้พยอมหรือ ไม้สักก็เหมือนกันเสี้ยนจะหยาบไม่แน่น เนื้อจะมีช่องว่างนิดๆ เสียงจะโพรกๆ ไม้ดีกรับแต่ละคู่ต้องให้เสียงได้กัน เสียงแหลมก็คู่กับแหลม ที่สำคัญคือต้องคูเสี้ยนไม้ เสี้ยนไม้ต้องตรงจะบิดๆไม่ได้ อย่างไม้มะค่าเสี้ยนไม้จะเป็นวงๆ เสียงออกมาจะดังปุกๆ ใช้ไม่ได้เลยยิ่งถ้าเสี้ยนเป็นวงกลมเสียงจะขึงโกร๊กเลย อีกอย่างไม้เนื้ออ่อนก็ไม่ดีใช้ไม่ได้ เช่น พวกปีกไม้ กิ่งไม้พวกนี้จะเบา น้ำหนักไม่มี เสียงก็ไม่ออกเหมือนกันเพราะเนื้อไม่แน่น ส่วนลักษณะกรับก็เป็นอย่างนี้แหละเป็นรูปสี่เหลี่ยมคางหมู หน้ากรับโค้งนูนและต้องแต่งหน้าให้เป็นร่องตรงกลาง ถ้าไม่มีร่องตรงกลางนี้ก็ใช้ไม่ได้ ไม่เกิดการสั่นสะเทือน และด้านที่ใช้จับต้องลบเหลี่ยม ความยาวความสูงก็ประมาณนี้ (ความยาว 20-21 ซม. ความสูงหรือความหนา 4-5 ซม.) เสียงกรับจะต้องเป็นเสียงโปร่งใสและกรอได้ง่าย และกรับเสภานี้จะใช้กับการเล่นเสภาโดยเฉพาะ สำหรับหนึ่งก็มี 4 อันใช้จับมือละคู่²⁸

...กรับเสภาจะใช้ไม้ชิงชันเพราะไม้ชิงชันเป็นไม้ที่แข็งแรง เนื้อแน่นและเสียงแหลม อาจารย์มนตรี เล่าให้ฟังว่ากรับเสภาจะต้องได้เสียงรอนยอด กรับของฉันที่ใช้ยูก็ ได้เสียงเสภา และโดยหลักเกณฑ์แล้วก็จะต้องให้ได้เสียงเดียวกันทั้ง 4 อัน เพราะเหตุนี้โบราณถึงว่าจะต้องสร้างกรับด้วยไม้ชิ้นเดียวกัน อันนี้ครูโชติและอาจารย์มนตรี เล่าให้ฟังเหมือนกันทั้ง 2 ท่าน ที่สำคัญสิ่งต่างๆเหล่านี้ไม่มีเขียนไว้เป็นลายลักษณ์อักษร มีแต่เล่าสืบทอดกันมาจึงเป็นปัญหาในปัจจุบันแต่เขาต้องมีแบบแผน มีหลักเกณฑ์ของวิชาการ แต่วิธีเล่นก็อาจพลิกเพลงกันไปปรับให้เข้ากับสังคม แต่ฉันยืนยันได้ว่าหลักของเสภาที่คนจับคนร้องต้องใช้เสียงเสภา สองหน้าก็ต้องเทียบให้ได้เสียงเสภาและกรับเสภาที่ต้องได้เสียงเสภาด้วย ฉันเรียนกับครูเจือ ท่านยังบอกว่าได้แล้วอย่าไปเก็บไว้เดี๋ยวมันจะสูญเสียหมดเพราะเขาหวงกันเหลือเกิน เธอช่วยเอาไปเผยแพร่ให้ทีเพราะเธออยู่กรมศิลปากร เป็นที่เผยแพร่ศิลปวัฒนธรรมอยู่แล้ว ...ไม้กรับนี้หน้าจะนูนแล้วจะมีร่องตรงกลาง ความสั้นขาวนี้ฉันว่าก็พอๆกันนี้แหละ ไม่เล็กใหญ่กว่ากันนัก อย่างคู่ของฉันก็ขนาดพอๆกับของครูเลื่อน จันทรมาน นอกนั้นก็เหมือนอย่างที่รู้กันนั่นแหละมีลบเหลี่ยมให้ถนัด ถ้ากรับดีก็จะกรอได้ง่าย เสียงจะใส กรับสำหรับนี้ (กรับคู่มือของครูแจ้ง คล้ายสีทอง) ถิ่นบว่าดีที่สุดในมืออยู่ อายุ

²⁸ สัมภาษณ์ สิริ วิชเวช, อาจารย์พิเศษภาควิชาดุริยางคศิลป์ คณะศิลปกรรมศาสตร์ จุฬาลงกรณ์มหาวิทยาลัย, 2 มกราคม 2541.

ก็ประมาณ 100 ปีแล้ว อยากรจะหาใหม่อีกสักสำหรับแต่คงหาไม่ได้อีกแล้ว²⁹

จากหลักฐานการสืบทอดวิชาการเสภา ในระบบมุขปาฐะจากบุคลากรในแหล่งความรู้สำคัญทั้ง 2 แหล่งดังกล่าวข้างต้น พบประเด็นสำคัญที่ถือเป็นเกณฑ์มาตรฐานของกรับเสภาตามระเบียบวิธีการใช้กรับเสภาในวิชาการสุริยางค์ไทย ซึ่งเมื่อนำมาวิเคราะห์เปรียบเทียบกับหลักฐานด้านเอกสารที่ผู้ทรงคุณวุฒิในวิชาการสุริยางค์ไทยได้บันทึกไว้นั้น ปรากฏเกณฑ์มาตรฐานของกรับเสภา ตามระเบียบวิธีการใช้กรับเสภาในวิชาการสุริยางค์ไทยตรงกันทุกประการ มีองค์ประกอบเพียงประการเดียวที่ปรากฏเพิ่มเติม ดังความที่ขีดเส้นได้ในข้อ 5) ซึ่งปรากฏในตารางเปรียบเทียบดังนี้

²⁹ สัมภาษณ์ แจ่ม คล้ายสีทอง, ศิลปินแห่งชาติสาขาศิลปะการแสดง (คีตศิลป์) ปี 2538, 28 มิถุนายน 2540.

**ตารางที่ 6 แสดงเปรียบเทียบเกณฑ์มาตรฐานของกรับเสภา
ตามระเบียบวิธีการใช้กรับเสภาในวิชาการดุริยางค์ไทย**

เกณฑ์มาตรฐานของกรับเสภาตามระเบียบ วิธีการใช้กรับเสภาในวิชาการดุริยางค์ไทย จากข้อมูลด้านเอกสารของผู้ทรงคุณวุฒิ	เกณฑ์มาตรฐานของกรับเสภาตามระเบียบ วิธีการใช้กรับเสภาในวิชาการดุริยางค์ไทย จากการสืบทอดวิชาการโดยระบบมุขปาฐะ
<p>1. มาตรฐานด้านชนิดของไม้กรับเสภา</p> <ol style="list-style-type: none"> 1) ทำด้วยไม้ชิงชัน 2) 1 สำหรับมี 4 อัน หรือ 2 คู่ <p>2. มาตรฐานคุณสมบัติด้านกายภาพของ กรับเสภา</p> <p style="text-align: center;">รูปลักษณะของกรับเสภา</p> <ol style="list-style-type: none"> 1) เป็นรูปสี่เหลี่ยมคางหมู 2) หน้ากรับมีลักษณะโค้งนูน 3) มีการลบเหลี่ยมตรงด้านที่ใช้มือถือ <p style="text-align: center;">ขนาดของกรับเสภา</p> <ol style="list-style-type: none"> 1) มีความยาวประมาณ 20 เซนติเมตร 2) มีความสูงหรือความหนาประมาณ 4 - 5 เซนติเมตร 3) มีน้ำหนักดี <p>3. มาตรฐานคุณสมบัติด้านเสียงและการใช้ กรับเสภา</p> <ol style="list-style-type: none"> 1) ได้ระดับเสียงเสภา 2) เสียงโปร่งใส กังวาน 3) ใช้สำหรับการเล่นเสภาโดยเฉพาะ 4) ใช้เป็นสำหรับๆละ 2 คู่ (4 อัน) และใช้ ขยับมือละ 1 คู่ (2 อัน) 	<p>1. มาตรฐานด้านชนิดของไม้กรับเสภา</p> <ol style="list-style-type: none"> 1) ทำด้วยไม้ชิงชัน 2) 1 สำหรับมี 4 อัน หรือ 2 คู่ <p>2. มาตรฐานคุณสมบัติด้านกายภาพของ กรับเสภา</p> <p style="text-align: center;">รูปลักษณะของกรับเสภา</p> <ol style="list-style-type: none"> 1) เป็นรูปสี่เหลี่ยมคางหมู 2) หน้ากรับมีลักษณะโค้งนูน 3) มีการลบเหลี่ยมตรงด้านที่ใช้มือถือ <p style="text-align: center;">ขนาดของกรับเสภา</p> <ol style="list-style-type: none"> 1) มีความยาวประมาณ 20 เซนติเมตร 2) มีความสูงหรือความหนาประมาณ 4 - 5 เซนติเมตร 3) มีน้ำหนักดี <p>3. มาตรฐานคุณสมบัติด้านเสียงและการใช้ กรับเสภา</p> <ol style="list-style-type: none"> 1) ได้ระดับเสียงเสภา 2) เสียงโปร่งใส กังวาน 3) ใช้สำหรับการเล่นเสภาโดยเฉพาะ 4) ใช้เป็นสำหรับๆละ 2 คู่ (4 อัน) และใช้ ขยับมือละ 1 คู่ (2 อัน) 5) สามารถขยับเสียงกรอพื้นฐานได้ง่าย

จากปรากฏการณ์ของกรับเสภา ที่ปรากฏข้อมูลทั้งในส่วนของเอกสารที่เป็นงานเขียน และข้อมูลในส่วนของ การสืบทอดวิชาการโดยระบบมุขปาฐะ จากผู้มีความรู้ความสามารถในวิชาการดุริยางค์ไทย ที่ให้การยืนยันข้อมูลเกี่ยวกับคุณสมบัติสำคัญด้านต่างๆของกรับเสภา ทั้งนี้เพื่อใช้เป็นฐานในการดำเนินการวิเคราะห์ เพื่อนำไปสู่เกณฑ์มาตรฐานของกรับเสภา ตามระเบียบวิธีการใช้กรับเสภาในวิชาการดุริยางค์ไทยต่อไป ซึ่งจากการดำเนินการครั้งนี้ผู้วิจัยสามารถสรุปผลคุณสมบัติสำคัญที่ได้จากการศึกษาประวัติและวิวัฒนาการของกรับเสภา เพื่อปรากฏเป็นหลักฐานได้ดังต่อไปนี้

คุณสมบัติสำคัญด้านต่างๆ ของกรับเสภาตามระเบียบวิธีการใช้กรับเสภาในวิชาการดุริยางค์ไทย ประกอบด้วย

1. มาตรฐานด้านชนิดของไม้กรับเสภา
 - 1) ทำด้วยไม้ชิงชัน
 - 2) 1 สำหรับมี 4 อัน หรือ 2 คู่
2. มาตรฐานคุณสมบัติด้านกายภาพของกรับเสภา

รูปลักษณ์ของกรับเสภา

 - 1) เป็นรูปสี่เหลี่ยมคางหมู
 - 2) หน้ากรับมีลักษณะโค้งนูน
 - 3) มีการลบเหลี่ยมตรงด้านที่ใช้มือถือ

ขนาดของกรับเสภา

 - 1) มีความยาวประมาณ 20 เซนติเมตร
 - 2) มีความสูงหรือความหนาประมาณ 4 - 5 เซนติเมตร
 - 3) มีน้ำหนักดี
3. มาตรฐานคุณสมบัติด้านเสียงและการใช้กรับเสภา
 - 1) ได้ระดับเสียงเสภา
 - 2) เสียงโปร่งใส กังวาน
 - 3) สามารถขยับเสียงกรอพื้นฐานได้ง่าย
 - 4) ใช้สำหรับการเล่นเสภาโดยเฉพาะ
 - 5) ใช้เป็นสำหรับทุละ 2 คู่ (4 อัน) และใช้ขยับมือละ 1 คู่ (2 อัน)

และจากข้อสรุปที่ถือเป็นเกณฑ์ในทางวิชาการ ว่าด้วยเรื่องกรับเสภานี้ก็ยังคงใช้ปฏิบัติ สืบมาจนปัจจุบัน ถึงแม้ว่าในอดีตจะมีได้มีการจดบันทึกให้ปรากฏ รวมทั้งเกิดการขาดช่วงขาด ตอนในการสืบทอด จนส่งผลให้วิชาการเสภาเชิงกรับเสภาที่นั้นซบเซาลงอย่างมากก็ตาม แต่ด้วย เหตุดังกล่าวก็มิได้ทำให้วิชาการเสภา ว่าด้วยเรื่องกรับเสภาถึงกับสูญสิ้นจนไม่สามารถฟื้นฟูให้ กลับคืนมาได้ ซึ่งความสำคัญนี้นับเป็นบุญคุณและคุณความดีอันใหญ่หลวงของบรรดาศิลปิน ครูอาจารย์ทุกท่านดังได้กล่าวมาทั้งสิ้น ที่ได้ทำการศึกษาและสืบทอดวิชาการกันสืบมาในหลายๆทาง จนกระทั่งทำให้ชนรุ่นหลังสามารถค้นพบข้อสรุปที่ถือเป็นหลักเกณฑ์ในทางวิชาการ และได้มี โอกาสทำการบันทึกคุณสมบัติสำคัญด้านต่างๆที่ถือเป็นเกณฑ์มาตรฐานของกรับเสภา ตามระเบียบ วิธีการใช้กรับเสภาในวิชาการดุริยางค์ไทยให้ปรากฏเป็นลายลักษณ์อักษรไว้ เพื่อประโยชน์ในการ สืบทอดวิชาการเสภา ว่าด้วยเรื่องกรับเสภาให้คงอยู่ พร้อมทั้งจะเผยแพร่ในสังคมวัฒนธรรม คนตรีไทยได้อย่างกว้างขวาง และในที่สุดคือการก้าวไปสู่การพัฒนาให้เจริญก้าวหน้าได้อย่าง ต่อเนื่องสืบไป

5.2 ศึกษาเกณฑ์มาตรฐานของกรับเสภา ตามระเบียบวิธีการใช้กรับเสภาในวิชาการดุริยางค์ไทย

ในการศึกษาเกณฑ์มาตรฐานของกรับเสภา ตามระเบียบวิธีการใช้กรับเสภาในวิชาการดุริยางค์ไทยนั้น นอกจากหลักฐานที่ได้จากฐานข้อมูลด้านเอกสาร และการสัมภาษณ์บุคคลสำคัญที่มีความรู้ความสามารถในวิชาการดุริยางค์ไทย ซึ่งได้รับการยอมรับจากสังคมวัฒนธรรมดนตรีไทย จนสามารถพบข้อสรุปเกี่ยวกับคุณสมบัติสำคัญในด้านต่างๆ ของกรับเสภาส่วนหนึ่งดังกล่าวแล้ว ผู้วิจัยได้ดำเนินการวิเคราะห์เพื่อให้ได้กรอบของเกณฑ์มาตรฐาน ตามระเบียบวิธีการใช้กรับเสภาในวิชาการดุริยางค์ไทยที่เป็นรูปธรรมชัดเจนอย่างเป็นสากล โดยใช้คุณสมบัติสำคัญด้านต่างๆที่ได้จากการวิเคราะห์เอกสารและการสัมภาษณ์ เป็นฐานข้อมูลในการสัมภาษณ์ประกอบการตอบแบบสอบถามจากผู้ทรงคุณวุฒิดังต่อไปนี้

- 1) ศิริ วิชเวช
- 2) สุรภัย สวัสดิกุล
- 3) แจ่ม คล้ายสีทอง
- 4) สมชาย ทับพร

ดังตัวอย่างแบบสอบถามที่ใช้ในการสัมภาษณ์ ดังนี้

แบบสัมภาษณ์ประกอบการตอบแบบสอบถาม สำหรับผู้ทรงคุณวุฒิด้านวิชาการเสภา
เรื่อง เกณฑ์มาตรฐานของกรับเสภาที่ดี มีคุณภาพตามเกณฑ์มาตรฐานทางวิชาการดุริยางค์ไทย

ตอนที่ 1. ข้อมูลส่วนตัว

- 1.1 ชื่อ นามสกุล
- 1.2 อายุ ปี
- 1.3 เพศ ชาย หญิง
- 1.4 ศึกษาวิชาการเสภาจาก
-
- 1.5 สถานที่ทำงานปัจจุบัน
-
-

**ตอนที่ 2. ความเห็นด้านองค์ประกอบที่ถือเป็นเกณฑ์มาตรฐานของกรับเสภาที่ดี มีคุณภาพตาม
มาตรฐานทางวิชาการดุริยางค์ไทย**

2.1 มาตรฐานของไม้กรับเสภา ด้านชนิดของไม้กรับเสภา

- ทำด้วยไม้ชิงชัน
- อื่นๆ โปรดระบุ
-
- 1 สำหรับมี 4 อันหรือ 2 คู่
- อื่นๆ โปรดระบุ
-

2.2 คุณสมบัติด้านกายภาพของกรับเสภา

2.2.1 รูปลักษณ์ของกรับเสภา

- เป็นรูปสี่เหลี่ยมคางหมู
- อื่นๆ โปรดระบุ
-

- หน้ากรับมีลักษณะโค้งนูน
- อื่นๆ โปรดระบุ
-
- มีการลบเหลี่ยมตรงด้านที่ใช้ถือ
- อื่นๆ โปรดระบุ
-

2.2.2 ขนาดของกรับเสภา

- มีความยาวประมาณ 20 - 21 ซม.
- อื่นๆ โปรดระบุ
-
- มีความสูงหรือความหนาประมาณ 4 - 5 ซม.
- อื่นๆ โปรดระบุ
-
- มีน้ำหนักดี
- อื่นๆ โปรดระบุ
-

2.3 คุณสมบัติด้านเสียงของกรับเสภา

- ได้ระดับเสียงเสภา
- อื่นๆ โปรดระบุ
-
- เสียงโปร่งใส กังวาน
- อื่นๆ โปรดระบุ
-
- สามารถขยับเสียงกรอพื้นฐานได้ง่าย
- อื่นๆ โปรดระบุ
-

2.4 คุณสมบัติด้านเกณฑ์การใช้กรับเสภา

- ใช้สำหรับการเล่นเสภาโดยเฉพาะ
- อื่นๆ โปรดระบุ
-

ใช้เป็นสำหรับ ๗ ละ 2 คู่ (4 อัน)

อื่นๆ โปรดระบุ

.....

ใช้ขยับมือละ 1 คู่ (2 อัน)

อื่นๆ โปรดระบุ

.....

จากการสัมภาษณ์ประกอบการตอบแบบสอบถาม จากผู้ทรงคุณวุฒิดังกล่าวข้างต้น
ปรากฏผลสรุปดังต่อไปนี้

ตารางที่ 7 เปรียบเทียบความคิดเห็นแบบสอบถามของผู้ทรงคุณวุฒิ

คุณสมบัติของกรับเสภา	ความเห็นในการตอบแบบสอบถามของผู้ทรงคุณวุฒิ			
	ศิริ วิหเวช	แจ้ คล้ายสีทอง	สุรภัย สวัสดิกุล	สมชาย ทับพร
1. มาตรฐานด้านชนิดของไม้ กรับเสภา ประกอบด้วย				
1) ทำด้วยไม้ชิงชัน	/	/	/	/
2) 1 ลำรับ มี 4 อัน หรือ 2 คู่	/	/	/	/
2. มาตรฐานคุณสมบัติด้าน กายภาพของกรับเสภา				
รูปลักษณ์ของกรับเสภา				
1) เป็นรูปสี่เหลี่ยมคางหมู	/	/	/	/
2) หน้ากรับมีลักษณะโค้ง นูน	/	/	/	/
3) มีการลบเหลี่ยมตรง ด้านที่ใช้มือถือ	/	/	/	/
ขนาดของกรับเสภา				
1) มีความยาวประมาณ 20-21 ซม.	/	/	/	/
2) มีความสูงหรือความ หนาประมาณ 4-5 ซม.	/	/	/	/
3) มีน้ำหนักดี	/	/	/	/
3. มาตรฐานคุณสมบัติด้าน เสียงของกรับเสภา ประกอบ ด้วย				

ตารางที่ 7 (ต่อ) เปรียบเทียบความคิดเห็นแบบสอบถามของผู้ทรงคุณวุฒิ

คุณสมบัติของกรับเสภา	ความเห็นในการตอบแบบสอบถามของผู้ทรงคุณวุฒิ			
	ศิริ วิหเวช	แจ้ คล้ายสีทอง	สุรักษ์ สวัสดิกุล	สมชาย ทับพร
3. มาตรฐานคุณสมบัติด้าน เสียงของกรับเสภา ประกอบด้วย				
1) ได้ระดับเสียงเสภา	×	/	ถ้าได้ก็ดี	/
2) เสียงโปร่งใส	/	/	/	/
3) สามารถขยับเสียงกรอ พื้นฐานได้ง่าย	/	/	/	/
4. มาตรฐานคุณสมบัติด้าน เกณฑ์การใช้กรับเสภา				
1) ใช้สำหรับการเล่นเสภา โดยเฉพาะ	/	/	/	/
2) ใช้เป็นสำรับๆ ละ 2 คู่ (4 อัน)	/	/	/	/
3) ใช้ขยับมือละ 1 คู่ (2 อัน)	/	/	/	/

ผลการสัมภาษณ์ประกอบการตอบแบบสอบถามของผู้ทรงคุณวุฒิ ซึ่งมาจากฐานข้อมูลที่ได้จากการวิเคราะห์เอกสารและการสัมภาษณ์ดังกล่าวข้างต้นนี้ พบว่าผู้ทรงคุณวุฒิได้ให้การยืนยันตรงกันตามข้อมูลจากเอกสารที่ได้รับการยอมรับในสังคมวัฒนธรรมดนตรีไทย ยกเว้นผู้ทรงคุณวุฒิท่านหนึ่ง คือ อาจารย์ศิริ วิหเวช มีความเห็นต่างจากผู้ทรงคุณวุฒิท่านอื่นในเรื่องระดับเสียง

เสภาหรือเสียงรอกของกรับเสภา อย่างไรก็ตามผลการสัมภาษณ์ผู้ทรงคุณวุฒิส่วนใหญ่ได้ข้อสรุปตรงตามเอกสารสำคัญที่ใช้เป็นหลักฐานในการศึกษาค้นคว้า คือ 1) หนังสือเครื่องดนตรีไทย ของชนิด อยู่โพธิ์ กรมศิลปากรจัดพิมพ์เมื่อปี พ.ศ. 2500 2) หนังสือการละเล่นของไทย ของมนตรี ตราโมท กรมศิลปากรจัดพิมพ์เมื่อ ปี พ.ศ. 2497 และ 3) หนังสืออนุสรณ์ในงานพระราชทานเพลิงศพนางท้วม ประสิทธิ์กุล พ.ศ. 2535 ด้วยเหตุนี้จึงสามารถพิสูจน์ให้เห็นได้ว่าเกณฑ์มาตรฐานของกรับเสภา ตามระเบียบวิธีการใช้กรับเสภาในวิชาการดุริยางค์ไทยที่ได้กำหนดมาแต่ในอดีตจนปัจจุบัน มีปรากฏดังกล่าวข้างต้นจริงทุกประการ

พร้อมกันนี้ ผู้วิจัยได้ทำการสัมภาษณ์ผู้ทรงคุณวุฒิทั้ง 4 ท่านดังกล่าวข้างต้นด้วยการใช้แบบให้ความเห็น เพื่อเป็นการสนับสนุนเกณฑ์ดังกล่าวอีกครั้ง ดังรายละเอียดต่อไปนี้

* ครูศิริ วิชเวช ได้ศึกษาและร่วมทำกรับเสภากับครูเจือ นาคะมาลัย ร่วม 10 ชุดและจากประสบการณ์ทำกรับเสภาด้วยตนเองเป็นเวลาเกือบ 40 ปี ประมาณ 60 สำหรับเป็นกรับที่ดีที่สุดได้แจกจ่ายให้ลูกศิษย์ไป มีความเห็นว่าไม่มีกรับเสภาชุดใดได้เสียงเร(เสียงเสภา)แม้แต่สักชุดเดียว ดังนั้นจึงเห็นว่ากรับที่คืนนอกจากเรื่องเสียงไม้ตรงตามตำราแล้ว ต้องเป็นไม้ที่ทิ้งไว้นานๆมาก เมื่อเอามาทำกรับก็จะได้รับที่เสียงขอดเข็ม และที่ว่าเสียงขอดเข็มคือ เสียงที่เป็นไปตามธรรมชาติ เอื้อต่อการขับเสภา ไม่ว่าจะกรับนั้นจะเป็นเสียงใด สำหรับไม้ที่นำมาทำกรับเสภาไม่จำเป็นต้องเป็นไม้ชิงชันเสมอไป ไม้พุงก็สามารถทำได้คุณภาพดีเท่ากัน กรับเสภาที่ทำจากไม้พุงนี้ก็ได้ที่นายสมชาย ทับพร ซึ่งครูศิริ วิชเวชได้มอบให้ไว้

แบบสัมภาษณ์การให้ความเห็นดังกล่าวข้างต้น เป็นการนำกรับเสภา 3 สำหรับที่มีคุณภาพต่างกันเป็น 3 ระดับคือ

- 1) กรับเสภาสำหรับที่ 1 (กรับที่สร้างโดยครูเจือ นาคะมาลัย) เป็นกรับเสภาที่มีคุณสมบัติตามเกณฑ์มาตรฐานในทางวิชาการทุกประการ
- 2) กรับเสภาสำหรับที่ 2 (กรับจากร้านศึกษาภัณฑ์พานิช) เป็นกรับเสภาที่มีคุณสมบัติด้านกายภาพตามเกณฑ์มาตรฐานในทางวิชาการ แต่หน้ากรับมีเส้นไม้เป็นวง ทำให้เสียงทึบและไม่ได้ระดับเสียงเสภา
- 3) กรับเสภาสำหรับที่ 3 (กรับจากร้านครุยบรรณ) เป็นกรับเสภาที่มีขนาดเล็กกว่ากรับสำหรับที่ 1 และสำหรับที่ 2 ซึ่งไม่ได้แต่งหน้ากรับให้เป็นร่องตรงกลางและมีลักษณะป่องตรงกลางเหมือนเนินเขา ทำให้ขยับเสียงกรอพื้นฐานได้เสียงสั้นๆ และไม่ได้ระดับเสียงเสภา

โดยสรุปคือกรับเสภาทั้ง 3 สำหรับนี้ กรับสำหรับที่ 1 เป็นกรับที่มีคุณภาพดีที่สุด กรับสำหรับที่ 2 เป็นกรับที่มีคุณภาพรองลงมาจากสำหรับที่ 1 และกรับสำหรับที่ 3 เป็นกรับที่มีคุณภาพเป็นลำดับสุดท้าย

ทั้งนี้ผู้วิจัยนำกรับเสภาทั้ง 3 สำหรับดังกล่าว มาขยับเสียงกรอพื้นฐานพร้อมกันบันทึกเสียงลงแถบบันทึกเสียงทีละสำหรับ โดยเรียงลำดับจากสำหรับที่ 1, สำหรับที่ 2, สำหรับที่ 3 และนำมาเปิดให้ผู้ทรงคุณวุฒิฟังและให้ความเห็นพร้อมเหตุผล จากนั้นจึงนำกรับเสภา 3 สำหรับข้างต้นให้ผู้ทรงคุณวุฒิตรวจสอบ ทดลองขยับ และให้ความเห็นพร้อมเหตุผล ทั้งนี้เพื่อนำผลสรุปมาสนับสนุนว่ากรับเสภาที่ดี มีคุณภาพตามเกณฑ์ในทางวิชาการมีคุณสมบัติอย่างไร

จากการใช้แบบให้ความเห็นดังกล่าว พบว่าผู้ทรงคุณวุฒิให้ความเห็นพร้อมเหตุผลเกี่ยวกับคุณสมบัติสำคัญของกรับเสภาที่ดี มีคุณภาพ ตามระเบียบวิธีการใช้กรับเสภาในวิชาการครุวิชาไทย รวมทั้งองค์ประกอบสำคัญที่ส่งผลให้กรับเสภาที่มีคุณสมบัติที่แตกต่างกัน ซึ่งสามารถสรุปได้ดังนี้

1. มาตรฐานคุณสมบัติด้านเสียงของกรับเสภา
 - 1) ได้ระดับเสียงเสภา
 - 2) เสียงโปร่งใส
 - 3) สามารถขยับเสียงกรอพื้นฐานได้ง่าย

2. องค์ประกอบสำคัญที่ส่งผลให้กรับเสกามีคุณสมบัติที่แตกต่างกัน

- 1) เส้นไม้
- 2) การแตงหน้ากรับ

จากหลักฐานข้างต้น พบว่าผลสรุปที่ผู้ทรงคุณวุฒิให้ความเห็นพร้อมเหตุผลเกี่ยวกับคุณสมบัติสำคัญของกรับเสกาคือ มีคุณภาพ รวมทั้งองค์ประกอบสำคัญที่ส่งผลให้กรับเสกามีคุณสมบัติที่แตกต่างกัน ตามระเบียบวิธีการใช้กรับเสกานในวิชาการศุริยวงศ์ไทย เป็นข้อมูลที่ทำให้การสนับสนุนเกณฑ์มาตรฐานของกรับเสกาคตามระเบียบวิธีการใช้กรับเสกานในวิชาการศุริยวงศ์ไทย ให้ปรากฏอีกส่วนหนึ่ง ด้วยเหตุนี้หลักฐานดังกล่าวจึงนับเป็นสิ่งยืนยันข้อพิสูจนได้ว่ากรอบของเกณฑ์มาตรฐานกรับเสกาคตามระเบียบวิธีการใช้กรับเสกานในวิชาการศุริยวงศ์ไทยนั้น จะประกอบด้วยคุณสมบัติสำคัญในด้านต่างๆ ดังกล่าวทุกประการ

ในการเล่นเสกาค โดยเฉพาะเสกาส่งปีพาศหรือเสกาทรงเครื่องนั้น เป็นที่ทราบโดยทั่วไปว่า สิ่งที่ยังบอกถึงเอกลักษณ์หรือลักษณะเฉพาะของการเล่นเสกาคประเภทนี้ คือ ระดับเสียงที่ใช้ในการบรรเลง, กลองสองหน้าและกรับเสกาค ซึ่งในอดีตที่ผ่านมาปรากฏว่ากรับเสกาคได้ประสบกับข้อจำกัดต่างๆหลายประการ ทั้งผลจากการที่บ้านเมืองต้องตกอยู่ในภาวะสงครามก็ดี การขาดช่วงในการสืบต่อวิชาการที่เป็นผลมาจากเศรษฐกิจตกต่ำก็ดี ตลอดจนการไม่ได้รับความนิยมจากสังคมในระยะต่อมาก็ดี เป็นต้นอย่างต่อเนื่องนั้น ส่งผลกระทบต่อ “กรับเสกาค” อย่างมากถึงในระดับที่แทบจะสูญหายไปจากสังคม หรือกลายเป็นเครื่องดนตรีที่หายากไปในที่สุด

อย่างไรก็ตาม ต่อมาเมื่อวิชาการได้รับการฟื้นฟู “กรับเสกาค” ซึ่งเป็นอุปกรณ์ที่ใช้ควบคู่กับการเล่นเสกาคโดยเฉพาะ จึงเริ่มมีปรากฏให้เห็นอยู่บ้างเป็นจำนวนไม่มากนัก และด้วยเหตุที่กรับเสกาคนี้หายไประยะเวลานาน กอปรกับการช่วงการสืบทอดโดยระบบมุขปาฐะตามลักษณะการถ่ายทอดวิชาการในสังคมไทยแต่โบราณ พร้อมกับมีปรากฏการจดบันทึกหลักวิชาการแต่เพียงเล็กน้อยเท่านั้น ด้วยเหตุนี้จึงส่งผลให้หลักเกณฑ์ในทางวิชาการเกี่ยวกับคุณสมบัติสำคัญในด้านต่างๆ ซึ่งถือเป็นเกณฑ์มาตรฐานของกรับเสกาคตามระเบียบวิธีการใช้กรับเสกานในวิชาการศุริยวงศ์ไทย เกิดความไม่ชัดเจนขึ้นในสังคมปัจจุบัน

แต่ด้วยเหตุที่กรับเสกาคเป็นอุปกรณ์สำคัญของการเล่นเสกาคโดยเฉพาะ ดังกล่าวข้างต้น ดังนั้นนอกจากข้อมูลด้านเอกสาร และการสัมภาษณ์ผู้ทรงคุณวุฒิแล้ว กรับเสกาคที่ยังคงมีหลงเหลือในปัจจุบัน นับเป็นหลักฐานสำคัญสิ่งหนึ่งที่จะสามารถบ่งบอกถึงคุณสมบัติสำคัญในด้านต่างๆ

ของกรับเสภา ตามระเบียบวิธีการใช้กรับเสภาในวิชาการดุริยางค์ไทยได้อีกส่วนหนึ่ง และจากการศึกษาข้อมูลภาคสนาม กรณีศึกษากรับเสภาที่มีชื่อเสียงและสามารถสืบแหล่งวิวัฒนาการได้ 7 แห่ง ประกอบด้วย

- 1) กรับเสภาของสำนักพาทย์โกสธ
- 2) กรับเสภาของของครูเจือ นาคะมาลัย
- 3) กรับเสภาของครูศิริ วิชเวช (กรับคู่มือ)
- 4) กรับเสภาของครูแจ้ง คล้ายสีทอง (กรับคู่มือ)
- 5) กรับเสภาของครูเลื่อน จันทรมาน
- 6) กรับเสภาจากร้านศึกษากันท์พานิช
- 7) กรับเสภาจากร้านดุริยบรรณ

พบว่ากรับเสภาที่มีคุณสมบัติตามเกณฑ์ในทางวิชาการนั้น มีปรากฏเพียง 5 แห่ง ประกอบด้วย

- 1) กรับเสภาของสำนักพาทย์โกสธ
- 2) กรับเสภาของของครูเจือ นาคะมาลัย
- 3) กรับเสภาของครูศิริ วิชเวช (กรับคู่มือ)
- 4) กรับเสภาของครูแจ้ง คล้ายสีทอง (กรับคู่มือ)
- 5) กรับเสภาของครูเลื่อน จันทรมาน

ดังหลักฐานต่อไปนี้

ตารางที่ 3 แสดงการเปรียบเทียบชนิดของไม้ / คุณสมบัติด้านเสียง และเกณฑ์การใช้กรับเสภา(กรณีศึกษา 7 แห่ง)

กรับเสภาที่มีชื่อเสียงและสามารถสืบแหล่งวิวัฒนาการได้ (7 แห่ง)	คุณสมบัติของกรับเสภา									
	ทำด้วยไม้ชิงชัน	1 สำหรับมี 4 อันหรือ 2 คู่	เป็นรูปสี่เหลี่ยมคางหมู	หน้ากรับมีลักษณะโค้งนูน	มีการลบเหลี่ยมตรงด้านที่ใช้นิ้วถือ	ได้ระดับเสียงเสภา	เสียงโปร่งใส	สามารถขยับเสียงกรอพื้นฐานได้ง่าย	ใช้สำหรับการเล่นเสภาโดยเฉพาะ	ใช้เป็นสำหรับๆละ 2 คู่ (4 อัน) และใช้ขยับมีอละ 1 คู่ (2 อัน)
1. กรับเสภาของสำนักพาทย์โกศล	/	/	/	/	/	/	/	/	/	/
2. กรับเสภาของครูเจื่อนาคะมาลัย	/	/	/	/	/	/	/	/	/	/
3. กรับเสภาของครูศิริ วิชเวช	/	/	/	/	/	/	/	/	/	/
4. กรับเสภาของครูแจ้งคล้ายสีทอง	/	/	/	/	/	/	/	/	/	/
5. กรับเสภาของครูเลื่อนจันทร์มาน	/	/	/	/	/	/	/	/	/	/
6. กรับเสภาจากร้านศึกษากัมภ์พานิช	/	/	/	/	/	ได้เสียงซอล	×	×	/	/
7. กรับเสภาจากร้านดุริยบรรณ	/	/	/	/	/	ได้เสียงที	/	×	/	/

หมายเหตุ / = มีคุณสมบัติตามที่ระบุ , x = ไม่ได้คุณสมบัติที่ระบุ

ตารางที่ 4 แสดงคุณสมบัติด้านกายภาพของกรับเสภา(กรณีศึกษา 7 แห่ง)

กรับเสภาที่มีชื่อเสียง และสามารถสืบแหล่ง วิวัฒนาการได้ (7 แห่ง)	คุณสมบัติของกรับเสภา											
	น้ำหนักข้างซ้าย		น้ำหนักข้างขวา		ความยาวข้างซ้าย		ความยาวข้างขวา		ความหนา / ความสูง ข้างซ้าย		ความหนา / ความสูง ข้างขวา	
	1	2	3	4	1	2	3	4	1	2	3	4
1. กรับเสภาของสำนัก พาทย์โกสัล	350 กรัม	345 กรัม	355 กรัม	340 กรัม	21.8 ซม.	21.8 ซม.	21.8 ซม.	21.8 ซม.	3.9 ซม.	3.9 ซม.	3.8 ซม.	3.8 ซม.
2. กรับเสภาของครูเจือ นาคะมาลัย	278 กรัม	280 กรัม	275 กรัม	277 กรัม	21.6 ซม.	21.6 ซม.	21.6 ซม.	21.6 ซม.	3.9 ซม.	3.9 ซม.	3.9 ซม.	3.9 ซม.
3. กรับเสภาของครูศิริ วิเศษ	285 กรัม	276 กรัม	274 กรัม	270 กรัม	21.6 ซม.	21.6 ซม.	21.6 ซม.	21.6 ซม.	3.9 ซม.	3.9 ซม.	3.9 ซม.	3.9 ซม.
4. กรับเสภาของครูแจ้ง คล้ายสีทอง	300 กรัม	315 กรัม	325 กรัม	317 กรัม	21.6 ซม.	21.6 ซม.	21.6 ซม.	21.6 ซม.	3.9 ซม.	3.9 ซม.	3.9 ซม.	3.9 ซม.
5. กรับเสภาของครู เลื่อน จันทรมาน	298 กรัม	300 กรัม	295 กรัม	302 กรัม	21.5 ซม.	21.5 ซม.	21.5 ซม.	21.5 ซม.	3.8 ซม.	3.8 ซม.	3.8 ซม.	3.8 ซม.
6. กรับเสภาจากร้าน ศึกษากันต์พานิช	247 กรัม	250 กรัม	220 กรัม	225 กรัม	20.3 ซม.	20.3 ซม.	20.2 ซม.	20.2 ซม.	3.4 ซม.	3.4 ซม.	3.35 ซม.	3.35 ซม.
7. กรับเสภาจากร้าน คุริยบรรณ	240 กรัม	245 กรัม	215 กรัม	230 กรัม	20.3 ซม.	20.4 ซม.	20.3 ซม.	20.3 ซม.	4.15 ซม.	4.15 ซม.	4.2 ซม.	4.2 ซม.

ด้วยเหตุนี้ผู้วิจัยจึงนำข้อมูลของกรับเสภาที่มีชื่อเสียง และสามารถสืบแหล่งวิวัฒนาการ ได้ 5 แห่งดังกล่าว มาดำเนินการวิเคราะห์ตามระเบียบวิธีการใช้กรับเสภาในวิชาการดุริยางค์ไทย สรุปเกณฑ์มาตรฐานดังต่อไปนี้

1. มาตรฐานด้านเสียง

- 1) รองยอด (เสียงเสภา = 1114 รอบ : วินาที)
- 2) กรอได้ดี, เสียงยาวต่อเนื่อง, เสียงโปร่งใส

2. มาตรฐานด้านปฏิบัติ

- 1) ใช้กับการเล่นเสภา
- 2) ใช้ขยับให้กลองกระทบกัน มือละ 1 คู่

3. มาตรฐานด้านวัสดุ

- 1) ไม้ชิงชัน
- 2) น้ำหนักทั้งหมดหนักอันละ 300 กรัม (± 5)
- 3) รูปลักษณะ (ดังภาพแสดงสัดส่วนกรับเสภาในหน้า 115)

ภาพแสดงสัดส่วนกรับเสภา

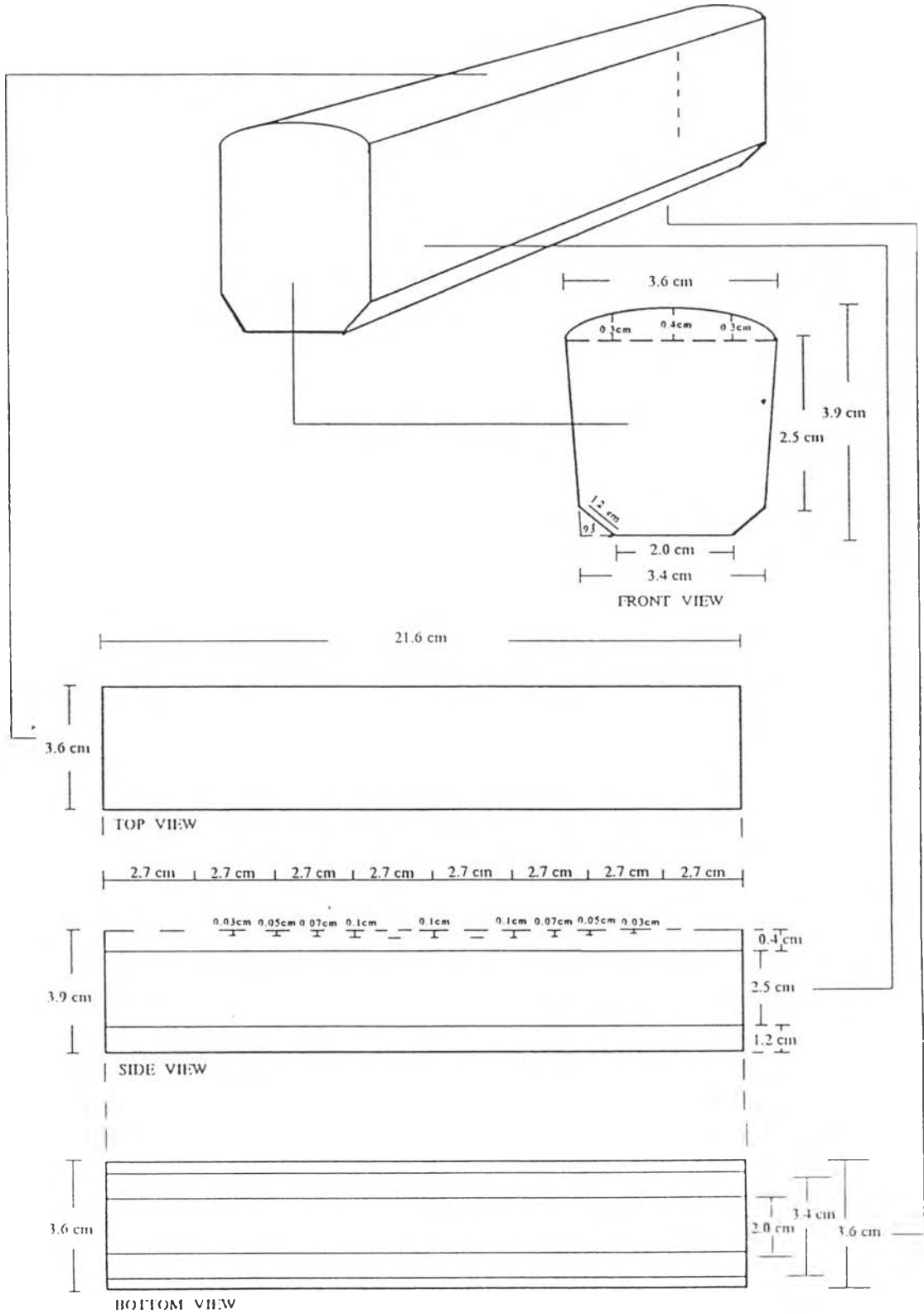

5.8 ศึกษาองค์ประกอบสำคัญที่ส่งผลให้รับเสภามีคุณสมบัติที่แตกต่างกัน

กรับเสภา เป็นเครื่องดนตรีประเภทเครื่องตีที่ทำด้วยไม้ ซึ่งในบรรดาเครื่องตีดังกล่าวที่เรียกว่ากรับด้วยกันนั้น กรับเสภา นับเป็นกรับชนิดเดียวที่มีคุณสมบัติเฉพาะ และมีความซับซ้อนมากกว่ากรับทั่วไปมากที่สุด ซึ่งจากการศึกษาปรากฏการณ์ของกรับเสภาที่มีชื่อเสียงและสามารถสืบแหล่งวิวัฒนาการได้ 7 แห่งดังกล่าวแล้ว พบว่ากรับเสภา 5 แห่งคือ

- 1) กรับเสภาของสำนักพาทย์โกสธ
- 2) กรับเสภาของครูเจือ นาคะมาลัย
- 3) กรับเสภาของครูศิริ วิชเวช (กรับคู่มือ)
- 4) กรับเสภาของครูแจ่ม คล้ายสีทอง (กรับคู่มือ)
- 5) กรับเสภาของครูเลื่อน จันทรมาน

มีคุณสมบัติตามเกณฑ์ในทางวิชาการดังกล่าว ดังนั้นจึงมีกรับเสภาเพียง 2 แห่ง คือ กรับเสภาจากร้านศึกษาภัณฑ์พานิชและกรับเสภาจากร้านศุริยบรรณ ที่มีคุณสมบัติไม่ได้ตามเกณฑ์มาตรฐานในทางวิชาการ เนื่องจากผลการวิเคราะห์พบองค์ประกอบหลายสิ่งส่งผลให้กรับเสภาดังกล่าวมีคุณสมบัติที่แตกต่างกันดังนี้คือ

- 5.3.1 ไม่สามารถยับเสียงกรอพื้นฐานได้ง่าย
- 5.3.2 เสียงไม่โปร่งใส กังวาน
- 5.3.3 ไม่ได้ระดับเสียงเสภา

5.8.1 ไม่สามารถยับเสียงกรอพื้นฐานได้ง่าย

จากการศึกษาคุณสมบัติด้านกายภาพในส่วนของรูปลักษณะของกรับเสภา พบว่าหน้ากรับ หรือส่วนที่มีความโค้งมนนั้นมีความสำคัญมาก เนื่องจากเป็นส่วนที่ทำให้เกิดการกลอกระทบกันระหว่างกรับ 2 อัน จนเกิดการสั่นสะเทือนเป็นเสียงยาวอย่างต่อเนื่อง ซึ่งเป็นผลมาจาก “การแตงหน้ากรับให้เป็นร่องตรงกลาง คล้ายกับเป็นที่เกิดเสียง ให้ด้านหัว-ท้ายกระทบกัน”³⁰ ซึ่งในการสร้างกรับนั้น

³⁰ สัมภาษณ์ ศิริ วิชเวช, อาจารย์พิเศษภาควิชาดุริยางคศิลป์ คณะศิลปกรรมศาสตร์ จุฬาลงกรณ์มหาวิทยาลัย, 2 มกราคม 2541.

เมื่อเหลากรับจนได้ขนาดดีแล้ว ก็ต้องใช้บั้งแต่งให้เรียบเสียก่อนแล้วจึงแต่งหน้ากรับถ้าไม่แต่ง หน้าจะเต็มไปด้วยรอยทำให้ไม้ดูกันไม่เกิดการสันสะท้อน และต้องแต่งให้ชิดกันเฉพาะช่วงหัวกับช่วงท้ายและทำให้มีร่องตรงกลางจึงจะกรอได้ดี แต่เวลาแต่งหน้าทำลำบากมากต้องใจเย็น รีบไม่ได้เดี๋ยวเสีย กว่าจะทำได้แต่ละอันหลายวัน³¹

แต่จากปรากฏการณ์ของกรับเสภาจากร้านศึกษาภัณฑ์พานิช และกรับเสภาจากร้านคุริยบรรณนั้นหน้ากรับมีลักษณะโค้งมนแต่ขาดลักษณะเฉพาะที่สำคัญคือ นอกจากจะไม่ปรากฏการแต่งหน้ากรับให้เป็นร่องตรงกลางแล้ว ความโค้งของหน้ากรับยังเป็นลักษณะป่องตรงส่วนกลางของกรับเหมือนเนินเขา ซึ่งเมื่อมองจากด้านข้างเปรียบเทียบกับกรับเสภาที่มีคุณสมบัติด้านกายภาพถูกต้องตามเกณฑ์ในทางวิชาการแล้ว จะปรากฏลักษณะดังนี้

ภาพเปรียบเทียบคุณสมบัติด้านกายภาพ ส่วนหน้าของกรับเสภา

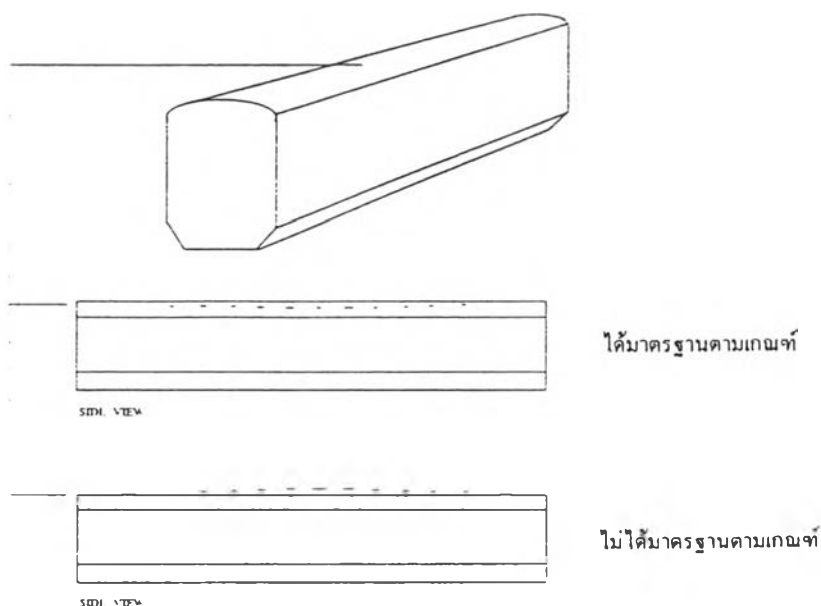

³¹ สัมภาษณ์ ประกิจ จิตตวิระ, 25 ตุลาคม 2538.

ด้วยเหตุนี้จึงทำให้กรับ 2 สำหรับนี้ไม่สามารถขยับให้เกิดเสียงกรอพื้นฐานได้ง่าย เนื่องจากระหว่างการขยับให้น้ำกรับกลอกระทบกันนั้น ส่วนที่สูงขึ้นเหมือนเนินเขาตรงกลางจะทำให้กรับกระเด็นออกเหมือนคนผลัดกัน เป็นผลให้กรับหลุดจากมือได้ง่ายและไม่สามารถควบคุมให้กรับกลอกระทบกันจนเกิดเสียงยาวอย่างต่อเนื่องได้ ทำให้ขาดคุณสมบัติพื้นฐานสำคัญของกรับเสภาที่ดี เป็นเหตุให้กรับเสภาทั้ง 2 สำหรับนี้ไม่สามารถขยับเสียงกรอพื้นฐานได้ง่ายเหมือนเช่นกรับเสภาที่มีชื่อเสียงทั้ง 5 แห่งดังกล่าวข้างต้น

5.3.2 เสียงไม้โปร่งใส กังวาน

จากการศึกษาคุณสมบัติของเสียงกรับเสภา ตามระเบียบวิธีการใช้กรับเสภาในวิชาการดุริยางค์ไทยดังกล่าวแล้ว พบว่ากรับเสภาที่ดี มีคุณภาพต้องมีเสียงโปร่งใส กังวาน ซึ่งในทางวิชาการดุริยางค์ไทยให้ความเห็นว่า เป็นเสียงที่เกิดจากการสั่นสะเทือนติดต่อกันได้นานอย่างต่อเนื่องที่เรียกว่าเสียงไม้ทึบ ดังที่โบราณกล่าวว่า “ฟังคล้ายครวกับเสียงจกจันเรไรหรือร้อง”³² ซึ่งทั้งผู้ชำนาญการด้านเสภาและช่างที่มีความรู้ความสามารถในการสร้างกรับเสภา ต่างให้ความเห็นไว้ตรงกันว่าหน้ากรับนั้นนอกจากจะมีลักษณะเฉพาะคือมีร่องตรงกลางแล้ว สิ่งสำคัญอีกอย่างหนึ่งคือ เส้นไม้ ซึ่งมีผลกับการเกิดเสียงที่มีความโปร่งใส กังวาน เพราะ...

เวลาที่ทำกรับเสภาก่อนอื่นต้องดูเส้นไม้ก่อนเป็นสำคัญ ถ้าเส้นไม้ไม่เรียบก็อย่าคิดว่าเสียเวลาเปล่าเพราะไม่สามารถทำกรับที่เสียงดีได้ เส้นไม้ที่เล็กละเอียดและมีลักษณะตรงเรียงกันสนิทสม่ำเสมอ ไม้ไผ่ไผ่ จึงจะทำให้กรับมีเสียงโปร่งใส แต่ถ้าเส้นไม้ไผ่ไผ่ บิดเบี้ยวไปมาเรียงกันไม่สนิทหรือมีลักษณะเป็นวงๆแล้ว จะทำให้กรับมีเสียงทึบหรือไม้ก็จะมีเสียงคังๆๆ ใช้ไม่ได้ และนอกจากนี้ไม้ที่แห้งสนิทจะทำให้ได้เสียงกรับที่โปร่งใส กังวานเช่นกันแต่ในปัจจุบันนั้น การที่จะหาไม้ที่แห้งซึ่งเป็นไม้ที่มีอายุนานนั้น หาได้ยากมาก ขณะนี้สามารถทำให้ไม้แห้งได้เร็วด้วยวิธีอบ ประมาณ 1 เดือน เพื่อให้ยางที่อยู่ในเนื้อไม้ออกจนหมด ก็จะสามารถได้ไม้ที่มีเสียงโปร่งใส กังวานได้เหมือนกัน³³

³² ท้วม ประสิทธิ์กุล. การจับเสภา. ใน อนุสรณ์งานพระราชทานเพลิงศพ ท้วม ประสิทธิ์กุล. หน้า 115. กรุงเทพฯ: อมรินทร์พริ้นติ้งกรุ๊ป, 2535.

³³ สัมภาษณ์ สิริ วิชเวช, อาจารย์พิเศษภาควิชาดุริยางคศิลป์ คณะศิลปกรรมศาสตร์ จุฬาลงกรณ์มหาวิทยาลัย, 2 มกราคม 2541.

และ กรับเสภานี้ เวลาทำต้องละเอียดเพราะต้องเลือกด้วยว่าจะเอาด้านไหนทำหน้าที่ กรับ คือ เมื่อเหลาไม้เป็นรูปสี่เหลี่ยมธรรมดา ก่อนจนใกล้เคียงกับขนาดที่ต้องการแล้ว จะต้องมาเลือกดูก่อนว่าจะเอาด้านไหนทำเป็นหน้ากรับ เพราะเสี้ยนไม้สำคัญ ต้องเลือกที่เสี้ยนตรง ถ้าเสี้ยนไม่ตรงเสียงจะไม่ดีเสียเวลาทำเปล่าๆ เมื่อเลือกหน้ากรับได้แล้วก็ทำเครื่องหมายไว้แล้วจึงจะเหลาให้ได้ขนาดที่ต้องการ³⁴

จากปรากฏการณ์ของกรับเสภาที่ศึกษาภาคสนามพบว่า กรับเสภาทั้ง 6 แห่งคือ

- 1) กรับเสภาของสำนักพายโกศล
- 2) กรับเสภาของครูเจือ นาคะมาลัย
- 3) กรับเสภาของครูศิริ วิชเวช (กรับคู่มือ)
- 4) กรับเสภาของครูแจ้ง คล้ายสีทอง (กรับคู่มือ)
- 5) กรับเสภาของครูเลื่อน จันทรมาน
- 6) กรับเสภาจากร้านครูยิบรรณ

ที่หน้ากรับมีลักษณะของเสี้ยนไม้ที่ตรงเรียงกันสม่ำเสมอทุกสำหรับ มีเพียงกรับเสภาจากร้านศึกษาภัณฑ์พานิชเพียงสำหรับเดียวที่ปรากฏเสี้ยนไม้มีลักษณะเป็นวงๆ ที่หน้ากรับต่อเนื่องกัน โดยตลอดทั้ง 3 อัน คือ มีกรับเพียงอันเดียวหรือ 1 ใน 4 เท่านั้นที่เสี้ยนไม้มีลักษณะตรงและเรียงกันสม่ำเสมอ ด้วยเหตุนี้จึงทำให้กรับสำหรับนี้ขาดคุณสมบัติของเสียงโปร่งใส กังวาน ดังความเห็นของผู้ชำนาญการที่ได้ให้ความเห็นไว้ข้างต้น

5.3.3 ไม้ได้ระดับเสียงเสภา

เกณฑ์ในทางวิชาการซึ่งกำหนดให้ กรับเสภาเป็นอุปกรณ์สำคัญในการเล่นเสภา โดยเฉพาะนั้น จะต้องมีคุณสมบัติด้านเสียงที่ได้ระดับเสียงเสภา ซึ่งหมายถึง ได้เสียงเข้ากันกับลูกทรงยอดของฆ้องวงใหญ่และ “เสียงลูกทรงยอดนี้เทียบได้กับเสียง เร ของคนตรีสากล”³⁵ และจากปรากฏการณ์ของกรับเสภาทั้ง 7 แห่งดังกล่าว ปรากฏว่ากรับเสภา 5 สำหรับประกอบด้วย

³⁴ สัมภาษณ์ ประกิจ จิตตวิระ, 25 ตุลาคม 2538.

³⁵ มนตรี ตราโมท, “เสภาทรงเครื่อง” ใน การละเล่นของไทย (กรุงเทพฯ: กองการสังคีต กรมศิลปากร, 2497), หน้า 37.

- 1) กรับเสภาของสำนักพาทย์โกสธ
- 2) กรับเสภาของครูเจือ นาคะมาลัย
- 3) กรับเสภาของครูศิริ วิชเวช (กรับคู่มือ)
- 4) กรับเสภาของครูแจ้ง คล้ายสีทอง (กรับคู่มือ)
- 5) กรับเสภาของครูเลื่อน จันทรมาน

ได้ระดับเสียงเสภา ตามเกณฑ์ของคุณสมบัติด้านเสียงของกรับเสภาที่ทางวิชาการกำหนด ส่วนกรับเสภาอีก 2 สำหรับคือ กรับเสภาจากร้านศึกษาภัณฑ์พานิช และกรับเสภาจากร้านคูริยบรรณ ไม่ได้ระดับเสียงเสภา ซึ่งผลจากการวิเคราะห์พบว่ากรับทั้ง 2 สำหรับมีคุณสมบัติด้านกายภาพและคุณสมบัติของเสียงที่ต่างไปจากเกณฑ์มาตรฐานในทางวิชาการมาก และด้วยผลรวมของการขาดคุณสมบัติสำคัญดังกล่าว จึงส่งผลให้กรับเสภามีความแตกต่างกันดังปรากฏข้อมูลที่ได้จากการวิเคราะห์ดังนี้

ตารางที่ 8 ชนิดของไม้ / คุณสมบัติด้านกายภาพ และเกณฑ์การใช้รับเสภา (กรณีศึกษา 2 แห่ง)

กรับเสภากรณีศึกษา (2 แห่ง)	คุณสมบัติกรับเสภา									
	ทำด้วย ไม้ชิงชัน	1 สำหรับมี 4 อันหรือ 2 คู่	เป็นรูป สี่เหลี่ยม คางหมู	หน้ากรับ มีลักษณะ โค้งนูน	มีการ ลบเหลี่ยม ตรงด้านที่ ใช้มือถือ	ได้ระดับ เสียงเสภา	เสียง โปร่งใส	สามารถ ขยับเสียง กรอพื้นฐาน ได้ง่าย	ใช้สำหรับ การเล่น เสภา โดยเฉพาะ	ใช้เป็นสำหรับละ 2 คู่(4 อัน) และใช้ ขยับมือละ 1 คู่ (2 อัน)
1. กรับเสภาจากร้าน ศึกษาภัณฑ์พานิช	/	/	/	/	/	ได้เสียงซอล	×	×	/	/
2. กรับเสภาจากร้านดุริยบรรณ	/	/	/	/	/	ได้เสียงที	/	×	/	/

หมายเหตุ / = มีคุณสมบัติตามที่ระบุ , x = ไม่มีคุณสมบัติตามที่ระบุ

ตารางที่ 9 คุณสมบัติด้านกายภาพของกรับเสภา(กรณีศึกษา 2 แห่ง)

กรับเสภากรณีศึกษา (2 แห่ง)	คุณสมบัติของกรับเสภา											
	น้ำหนักข้างซ้าย		น้ำหนักข้างขวา		ความยาวข้างซ้าย		ความยาวข้างขวา		ความหนา / ความสูง ข้างซ้าย		ความหนา / ความสูง ข้างขวา	
	1	2	3	4	1	2	3	4	1	2	3	4
1. กรับเสภาจากร้าน ศึกษาศาสตร์พานิช	247 กรัม	250 กรัม	220 กรัม	225 กรัม	20.3 ซม.	20.3 ซม.	20.2 ซม.	20.2 ซม.	3.4 ซม.	3.4 ซม.	3.35 ซม.	3.35 ซม.
2. กรับเสภาจากร้าน คูริยบรรณ	240 กรัม	245 กรัม	215 กรัม	230 กรัม	20.3 ซม.	20.4 ซม.	20.3 ซม.	20.3 ซม.	4.15 ซม.	4.15 ซม.	4.2 ซม.	4.2 ซม.
ผลวิเคราะห์ค่าเฉลี่ย เกณฑ์มาตรฐาน	302 กรัม	303 กรัม	305 กรัม	301 กรัม	21.6 ซม.	21.6 ซม.	21.6 ซม.	21.6 ซม.	3.9 ซม.	3.9 ซม.	3.9 ซม.	3.9 ซม.

นอกจากนี้ เส้นไม้ที่มีลักษณะเป็นวงซึ่งปรากฏบนหน้ารับเสภาจากร้านศึกษาภัณฑ์พานิช นับเป็นสิ่งสำคัญที่ทำให้รับเสปามีเสียงทึบ คึงนั้นด้วยปัจจัยสำคัญเหล่านี้จึงส่งผลให้รับเสภาไม่ได้ระดับเสียงเสภาตามเกณฑ์ดังที่นำเสนอแล้วข้างต้น