

## ลักษณะของอุตสาหกรรมข้าวในประเทศไทย

ในบทที่ 6 นี้ ผู้วิจัยจะนำเสนอ ผลการวิเคราะห์ลักษณะของอุตสาหกรรมข้าวในประเทศไทย ทั้งในภาครัฐบาล, รัฐวิสาหกิจ และภาคเอกชนทั้งหมด โดยแบ่งเนื้อหาออกเป็น 4 ส่วน ดังนี้

1. การวิเคราะห์คุณลักษณะในเชิงโครงสร้างและเนื้อหาของอุตสาหกรรม
2. การวิเคราะห์คุณลักษณะทางพฤติกรรมและเนื้อหาของอุตสาหกรรม
3. การวิเคราะห์หลักเกณฑ์สำหรับการดำเนินบทบาทของอุตสาหกรรม
4. การวิเคราะห์เนื้อหาของอุตสาหกรรม

และนำเสนอประเด็นต่างๆ ทั้งหมดของแต่ละส่วนเรียงตามลำดับชื่อ อันได้แก่ อุตสาหกรรมข้าวที่สังกัดสี่สิ่งนิมน์ (หนังสือนิมน์และนิตยสารข้าว), อุตสาหกรรมข้าววิฤกษ์กระจายเสียง และ อุตสาหกรรมข้าววิทยุโทรทัศน์ ดังต่อไปนี้

### คุณลักษณะในเชิงโครงสร้างและเนื้อหาของอุตสาหกรรม

คุณลักษณะในเชิงโครงสร้างของอุตสาหกรรมข้าวมีผลกระทบโดยตรงต่อการผลิต และนำเสนอเนื้อหาของอุตสาหกรรม ดังรายละเอียดที่จะวิเคราะห์ให้เห็นใน 4 ประการ ดังนี้

#### ก. สถานภาพของการเป็นสถาบันสื่อ

คำว่า "สถาบัน" หมายถึง สิ่งซึ่งคนในส่วนรวม คือ สังคม จัดตั้งให้มีขึ้น เพราะเห็นประโยชน์ว่ามีความต้องการ และจำเป็นแก่วิถีชีวิตของตน (พจนานุกรม, 2525 : 767) ทำให้อุตสาหกรรมข้าวต้องมีการพึ่งพิงแลกเปลี่ยนผลประโยชน์กับสถาบันอื่น

ในสังคม ทั้งในลักษณะของการตอบสนองและการประนีประนอมระหว่างความต้องการในการแข่งขัน และความต้องการของกลุ่มผลประโยชน์ในสังคมภายนอก ขณะเดียวกันสภาพดังกล่าวได้ส่งผลให้องค์กรต่างๆ ซึ่งเป็นสมาชิกของอุตสาหกรรมมีการควบคุมการดำเนินงานที่เป็นระบบตามลำดับขั้นทางการปกครองด้วย ดังนั้น เมื่อพิจารณาในภาพรวมจะเห็นว่าอุตสาหกรรมข่าวทั้งระบบมีอิสระในการดำเนินงานได้ในระดับหนึ่ง ทั้งนี้เป็นผลมาจากบริบททั้งภายนอก และภายในองค์กรต่างๆ ซึ่งเป็นสมาชิกของอุตสาหกรรมนั่นเอง ดังรายละเอียดที่จะได้นำเสนอตามลำดับ ต่อไปนี้

#### อุตสาหกรรมข่าวที่สังกัดสื่อสิ่งพิมพ์

1. บริบทภายนอกที่มีผลต่อการผลิตเนื้อหา มี 3 ประเด็นที่สำคัญ ดังนี้

ก. บริบททางกฎหมาย ปัจจุบันกฎหมายและระเบียบข้อบังคับที่เกี่ยวข้องกับหนังสือพิมพ์ และนิตยสารข่าวที่สำคัญ คือ พระราชบัญญัติการพิมพ์ พ.ศ. 2484 และพระราชบัญญัติแก้ไขเพิ่มเติมประมวลกฎหมายอาญา สำหรับคดีหมิ่นประมาทตามมาตรา 326 และ 328 และประมวลกฎหมายแพ่งและพาณิชย์มาตรา 438 และ 447 เกี่ยวกับการเปลี่ยนแปลงโทษให้หนักขึ้น ซึ่งจะมีผลกระทบโดยตรงต่อการเสนอข่าวของสื่อมวลชนทุกแขนง โดยประเด็นสำคัญของพระราชบัญญัติทั้ง 2 ฉบับ ดังกล่าว ซึ่งมีผลโดยตรงต่อการเสนอข่าวสำหรับสมาชิกของอุตสาหกรรมข่าวหนังสือพิมพ์และนิตยสารข่าว มีดังต่อไปนี้

1. พระราชบัญญัติการพิมพ์ พ.ศ. 2484 เป็นกฎหมายที่ถูกนำมาใช้นานที่สุด จนกระทั่งปัจจุบันมี 66 มาตรา แบ่งออกเป็น 5 ส่วน ส่วนที่ 1 เป็นบททั่วไป มาตรา 4-12, ส่วนที่ 2 บัญญัติถึงสิ่งพิมพ์นอกจากหนังสือพิมพ์ มาตรา 13-22, ส่วนที่ 3 เป็นบทว่าด้วยหนังสือพิมพ์ มาตรา 23-46, ส่วนที่ 4 ว่าด้วยความผิดและบทกำหนดลงโทษ มาตรา 47-65, ส่วนที่ 5 เป็นบทเฉพาะกาล ซึ่งในที่นี้จะนำเสนอเฉพาะรายละเอียดที่

สำคัญของ ส่วนที่ 3 ซึ่งมีผลกระทบต่อการผลิตเนื้อหาโดยตรงเพื่อประกอบความเข้าใจ ดังนี้

คำสั่งอธิบดีกรมตำรวจกับเหตุการณ์บางอย่าง

1. เมื่อมีเหตุจำเป็นเพื่อรักษาความสงบเรียบร้อยของประชาชน อธิบดีกรมตำรวจหรือผู้รักษาการแทน มีอำนาจออกคำสั่งชั่วคราวเป็นหนังสือแก่บุคคลใด หรือ มีคำสั่งทั่วไปโดยประกาศในพระราชกิจจานุเบกษาหรือหนังสือพิมพ์รายวันระบุนห้ามการโฆษณา เรื่องใดที่เกี่ยวกับราชการทหารหรือการเมืองระหว่างประเทศ (มาตรา 34)

2. ในคราวที่ประเทศมีเหตุฉุกเฉิน หรือตกอยู่ในภาวะสงคราม อธิบดีกรมตำรวจหรือผู้รักษาการแทน มีอำนาจสั่งเป็นหนังสือแก่บุคคลใด หรือประกาศโดยวิธีใดให้เสนอข้อความทั้งสิ้นที่จะโฆษณาในหนังสือพิมพ์ให้เจ้าหน้าที่ตรวจข่าวก่อน (มาตรา 35)

การโฆษณาในหนังสือพิมพ์ซึ่งอาจจะขัดต่อความสงบเรียบร้อยฯ

มาตรา 36 บัญญัติว่า เมื่อได้การโฆษณาในหนังสือพิมพ์ซึ่งเจ้าพนักงาน

การพิมพ์เห็นว่า อาจจะขัดต่อความสงบเรียบร้อยหรือศีลธรรมอันดีของประชาชนท่านองเดียวกันกับมาตรา 9 เมื่อได้มีการโฆษณาหรือเตรียมการโฆษณาสิ่งพิมพ์ใดๆ ต่างกันที่มาตรา 9 เป็นเรื่องของสิ่งพิมพ์และเตรียมการโฆษณาสิ่งพิมพ์ก็ถือว่าเป็นความผิดแล้ว ส่วนมาตรา 36 ต้องได้มีการโฆษณาในหนังสือพิมพ์ ซึ่งเจ้าพนักงานการพิมพ์เห็นว่าอาจจะขัดต่อความสงบเรียบร้อยหรือศีลธรรมอันดีของประชาชน จึงจะมีความผิด อำนาจในการวินิจฉัยขั้นต้นอยู่ในอำนาจของเจ้าพนักงานการพิมพ์ ในแง่ปฏิบัติอาจมีปัญหากการวินิจฉัยข้อเท็จจริงได้ แต่การโฆษณาในหนังสือพิมพ์นั้นไม่ต้องถึงกับขัดต่อความสงบเรียบร้อยหรือศีลธรรมอันดีของประชาชนเสียทีเดียว หากการโฆษณาอยู่ในข่ายที่เจ้าพนักงานการพิมพ์เห็นว่า อาจจะ ขัดต่อความสงบเรียบร้อยฯ ก็ถือว่าเป็นความผิดแล้ว นอกจากนี้ ความตามมาตรา 36 บัญญัติถึงการโฆษณาที่ฝ่าฝืนคำสั่งห้ามตามความใน มาตรา 34 คือ ห้ามการโฆษณาเรื่องใดที่เกี่ยวกับราชการทหารหรือการเมืองระหว่างประเทศ กฎหมายให้อำนาจเจ้าพนักงานการพิมพ์ดำเนินการอย่างใดอย่างหนึ่ง ตามมาตรา 36 (1) (2) (3)

เมื่อมีความผิดเกิดขึ้นหรือมีการฝ่าฝืนข้อห้ามดังกล่าวข้างต้น เจ้าพนักงานการพิมพ์มีอำนาจ ดังนี้

(1) ให้คำตักเตือนเป็นหนังสือแก่ ผู้โฆษณา บรรณาธิการ และหรือเจ้าของหนังสือพิมพ์ ในการให้คำตักเตือนนี้จะเรียกบุคคลที่กล่าวแล้วไปรับคำอธิบายและให้ลงลายมือชื่อรับทราบด้วยก็ได้ ซึ่งถือเป็นการตักเตือนในขั้นต้นก่อนที่จะมีคำสั่งให้เป็นไปตามมาตรา 36 (2)

(2) สั่งเป็นหนังสือให้ผู้โฆษณา บรรณาธิการ และหรือเจ้าของหนังสือพิมพ์เสนอเรื่องหรือข้อความที่จะโฆษณาในหนังสือพิมพ์ต่อไปให้เจ้าหน้าที่ ตรวจสอบก่อน มีกำหนดเวลาไม่เกินสิบห้าวัน แต่ในการสั่งเช่นนี้จะทำได้ก็ต่อเมื่อได้ให้คำตักเตือนตาม (1) แล้ว และ ผู้ถูกตักเตือนไม่สั่งวรในคำตักเตือนนั้น

(3) ในคราวที่มีเหตุฉุกเฉินภายในราชอาณาจักร หรือมีเหตุคับขันระหว่างประเทศ หรือมีการสงคราม จะสั่งเป็นหนังสือแก่บุคคลใดให้เสนอเรื่องหรือข้อความที่จะโฆษณาในหนังสือพิมพ์ต่อไปให้เจ้าหน้าที่ข่าวตรวจสอบก่อน หรือสั่งให้พักใช้หรือถอนใบอนุญาตหรือสั่งการเป็นผู้โฆษณา บรรณาธิการ และ หรือเจ้าของหนังสือพิมพ์ ซึ่งอยู่ในความรับผิดชอบของผู้ที่บันทึกโดยมีกำหนดเวลาหรือไม่ก็ได้และจะสั่งเปลี่ยนแปลงคำสั่งนั้นภายหลังก็ได้

กรณีตามบทบัญญัติมาตรา 36(3) ให้อำนาจแก่เจ้าพนักงานการพิมพ์ในการตัดสินใจที่จะสั่งการอย่างใดอย่างหนึ่งโดยไม่จำเป็นต้องมีขั้นตอนเหมือนกับมาตรา 36 (2) ซึ่งต้องมีการตักเตือนตามมาตรา 36 (1) เสียก่อน

หนังสือพิมพ์ถูกเตือนหรือถูกตรวจข้อความก่อนโฆษณา

เจ้าพนักงานการพิมพ์มีอำนาจในการตักเตือนหรือสั่งให้หนังสือพิมพ์ฉบับใดส่งเรื่องหรือข้อความที่จะโฆษณาในหนังสือพิมพ์เพื่อให้มีการตรวจสอบก่อนโฆษณา แต่คำสั่งดังกล่าวหากไม่เป็นที่พอใจ ก็อุทธรณ์ต่อรัฐมนตรีว่าการกระทรวงมหาดไทยได้ ถ้ามีการฝ่าฝืนคำสั่ง ให้นำบทบัญญัติในมาตรา 9 วรรค 3 มาใช้บังคับโดยอนุโลมสาระสำคัญของบทบัญญัติในกรณีนี้ มีดังนี้

1. การตักเตือนหรือตรวจสอบก่อนโฆษณา เมื่อผู้โฆษณา บรรณาธิการ หรือเจ้าของหนังสือพิมพ์หลายฉบับ ถูกตักเตือนหรือต้องเสนอเรื่องหรือข้อความที่จะโฆษณาใน

หนังสือพิมพ์ฉบับใดเพื่อตรวจสอบโฆษณา ถ้าหนังสือพิมพ์ฉบับอื่นในความรับผิดชอบของตนได้โฆษณาเรื่อง คล้ายคลึงทำนองเดียวกันนั้น อีก เจ้าพนักงานการพิมพ์มีอำนาจสั่งให้เสนอหนังสือพิมพ์ฉบับใดฉบับหนึ่ง หรือทุกฉบับในความรับผิดชอบของผู้นั้นเพื่อ ตรวจสอบโฆษณา ได้ทีเดียว (มาตรา 37)

2. อุตสาหกรรมคำสั่งต่อรัฐมนตรี ผู้โฆษณา บรรณาธิการหรือเจ้าของหนังสือพิมพ์คนใดไม่พอใจในคำสั่งของเจ้าหน้าที่ตรวจข่าว จะอุทธรณ์ไปยังรัฐมนตรี (หมายถึง รัฐมนตรีว่าการกระทรวงมหาดไทย) ก็ได้ แต่ต้องอุทธรณ์ภายในกำหนด เจ็ดวัน นับแต่วันที่ได้รับคำสั่ง คำสั่งของรัฐมนตรีให้เป็นอันเด็ดขาด แต่ในระหว่างรอนึ่งคำสั่งอยู่นั้น ต้องปฏิบัติตามคำสั่งของเจ้าหน้าที่ตรวจข่าว

3. การไม่ปฏิบัติตามคำสั่ง ถ้าผู้โฆษณา บรรณาธิการหรือเจ้าของหนังสือพิมพ์คนใดได้รับคำสั่งเป็นหนังสือ ให้เสนอหนังสือพิมพ์ให้เจ้าหน้าที่ตรวจข่าว ตรวจสอบ แต่หนังสือพิมพ์นั้นยังออกโฆษณาโดย มิได้ เสนอต่อเจ้าหน้าที่ตรวจข่าวก็ดี ลงข้อความซึ่งเจ้าหน้าที่ตรวจข่าว มิได้อนุญาต ให้โฆษณาตามพระราชบัญญัตินี้ก็ดี หรือ ไม่ปฏิบัติตามกฎต้อง ตามคำสั่งของเจ้าหน้าที่ตรวจข่าวก็ดี เจ้าพนักงานการพิมพ์อาจมีคำสั่งเป็นหนังสือ ห้ามโฆษณา หนังสือพิมพ์ที่ละเมิดนั้นต่อไปและจะยึดหนังสือพิมพ์นั้นทั้งหมดก็ได้ และเมื่อยึดแล้วให้นำบทบัญญัติในมาตรา 9 วรรค 3 (คือ หากพ้นกำหนดสามปี เจ้าพนักงานการพิมพ์อาจสั่งให้ทำลายสิ่งพิมพ์นั้นเสียได้) มาใช้บังคับโดยอนุโลม (มาตรา 39)

หนังสือพิมพ์โฆษณาคลาดเคลื่อนจากความจริง

หนังสือพิมพ์อาจจะมีการโฆษณาเรื่องราวของทางราชการ หรือ กระทั่งส่วนบุคคล คลาดเคลื่อนต่อความเป็นจริง และ อาจจะทำให้เกิดความเสียหายได้ ซึ่งหนังสือพิมพ์จะต้องมีหน้าที่ลงแก้ หรือ ปฏิเสธเรื่องนั้น ดังที่บัญญัติไว้ในมาตรา 40, 41, 42 และมาตรา 43 สารสำคัญของบทบัญญัติในกรณีนี้ มีดังนี้

1. โฆษณาเรื่องราวราชการ หนังสือพิมพ์ใดโฆษณาเรื่องราวราชการ คลาดเคลื่อนจากความจริงและอาจจะเกิดความเสียหายขึ้นได้ กระทั่งหรือกรม เจ้าหน้าที่ที่เกี่ยวข้องในเรื่องนั้น หรือกรมโฆษณาการ หรือเจ้าพนักงานการพิมพ์อาจสั่งเป็นหนังสือให้บรรณาธิการหนังสือพิมพ์นั้นแก้เอง หรือลงพิมพ์หนังสือซึ่งแก้ หรือ ปฏิเสธเรื่องนั้น ภายในวัน เวลา ที่กำหนดไว้ แต่ต้องเป็นวัน เวลา ที่พอจะทันพิมพ์หนังสือนั้น ซึ่งจะออก

โฆษณาต่อไป (มาตรา 40)

2. โฆษณาเรื่องบุคคล หนังสือพิมพ์ใดโฆษณาเรื่องเกี่ยวกับบุคคลใดคลาดเคลื่อนจากความจริงและอาจจะเกิดความเสียหายแก่บุคคลนั้น บุคคลนั้นอาจแจ้งเป็นหนังสือขอให้บรรณาธิการหนังสือพิมพ์นั้น แก้เอง หรือลงพิมพ์หนังสือซึ่งแก้ หรือปฏิเสธเรื่องนั้น การแก้หรือลงพิมพ์หนังสือ ซึ่งแก้หรือปฏิเสธเรื่องที่ว่านี้จะต้องลงพิมพ์ในฉบับที่จะออกโฆษณาต่อไปจากเวลาที่ได้รับคำขอตกลงแล้ว หรือในฉบับที่ถัดไป

เมื่อได้แก้หรือลงพิมพ์หนังสือ ซึ่งแก้หรือปฏิเสธเรื่องที่ว่า โดยถูกต้องแล้ว สิทธิในการฟ้องของบุคคลผู้ขอแก้ทั้งทางแพ่งและทางอาญา เป็นอันระงับลง (มาตรา 41) (นิตินิติศาสตร์ วาฬวณิช, 2532)

2. กฎหมายว่าด้วย ความผิดฐานหมิ่นประมาท ตามที่รัฐบาลได้ได้เสนอร่าง พ.ร.บ. แก้ไขเพิ่มเติมประมวลกฎหมายอาญา และร่าง พ.ร.บ. แก้ไขเพิ่มเติมประมวลกฎหมายแพ่งและพาณิชย์ ซึ่งสภานิติบัญญัติแห่งชาติ ได้เร่งรีบพิจารณาให้ความเห็นชอบ 3 วาระรวมเมื่อวันศุกร์ ที่ 24 มกราคม พ.ศ. 2535 ให้ประกาศใช้เป็นกฎหมาย ได้มีผู้กระทำความผิดฐานหมิ่นประมาท และผู้ทาละเมิดต้องได้รับโทษทั้งทางอาญา และทางแพ่งสูงขึ้นกว่าเดิมมากมายหลายเท่า ดังที่เป็นข่าวปรากฏในหน้าหนังสือพิมพ์หลายฉบับในช่วงเวลาดังกล่าวนั้นได้ก่อให้เกิดผลกระทบอันสำคัญโดยตรงต่อการเสนอข่าวของสื่อมวลชนทุกประเภท โดยการเปลี่ยนแปลงที่สำคัญ มีดังนี้

ก. การเปลี่ยนแปลงโทษทางอาญา พ.ร.บ. แก้ไขเพิ่มเติมประมวลกฎหมายอาญาระบบที่ 11 พ.ศ. 2535 มาตรา 3 ได้ยกเลิกความในมาตรา 326 แห่งประมวลกฎหมายอาญา ซึ่งแก้ไขเพิ่มเติมโดยคำสั่งของคณะปฏิรูปการปกครองแผ่นดินฉบับที่ 41 ลงวันที่ 21 ตุลาคม พ.ศ. 2519 ที่มีข้อความว่า

มาตรา 326 ผู้ใดใส่ความผู้อื่นต่อบุคคลที่สามโดยประการที่น่าจะทำให้ผู้อื่นนั้น เสียชื่อเสียง ถูกดูหมิ่นหรือถูกเกลียดชัง ผู้นั้นกระทำความผิดฐานหมิ่นประมาทต้องระวางโทษ จำคุก ไม่เกินหนึ่งปี หรือไม่เกินสองพันบาท หรือทั้งจำทั้งปรับ โดยให้ใช้ข้อความต่อไปนี้แทน

มาตรา 326 ผู้ใดใส่ความผู้อื่นต่อบุคคลที่สามโดยประการที่

น่าจะทำให้ผู้อื่นนั้น เสียชื่อเสียง ถูกดูหมิ่น หรือถูกเกลียดชัง ผู้นั้นกระทำความผิดฐานหมิ่นประมาท ต้องระวางโทษจำคุกไม่เกิน 1 ปี หรือปรับไม่เกินสองหมื่นบาท หรือทั้งจำทั้งปรับ

หลักเกณฑ์ความรับผิดตามกฎหมายฐานหมิ่นประมาท ยังคงเดิมไม่เปลี่ยนแปลง เพราะฉะนั้น การใส่ความผู้อื่นไม่ว่าข้อความที่กล่าวใส่ความผู้อื่นต่อบุคคลที่สามจะเป็นความจริงหรือความเท็จ ซึ่งทำให้ผู้อื่นเสียชื่อเสียง ถูกดูหมิ่น หรือถูกเกลียดชัง การทำผิดก็มีความผิดฐานหมิ่นประมาทเหมือนเดิม โทษที่จะได้รับที่เป็นโทษจำคุกยังเหมือนเดิม แต่โทษปรับเปลี่ยนไปเป็นสองหมื่นบาท ซึ่งเพิ่มหนักขึ้นกว่าเดิมถึงสิบเท่า

มาตรา 4 ของพระราชบัญญัติแก้ไขเพิ่มเติมประมวลกฎหมายอาญาระบบใหม่ให้ยกเลิกความในมาตรา 328 แห่งประมวลกฎหมายอาญาซึ่งแก้ไขเพิ่มเติมโดยคำสั่งของคณะปฏิรูปการปกครองแผ่นดินฉบับที่ 41 ลงวันที่ 21 ตุลาคม 2519 ซึ่งมีข้อความว่า

มาตรา 328 ถ้าความผิดฐานหมิ่นประมาทได้กระทำโดยการโฆษณาด้วยเอกสาร ภาพวาด ภาพระบายสี ภาพยนตร์ ภาพหรือตัวอักษรที่ทำให้ปรากฏด้วยวิธีใด แผ่นเสียง หรือสิ่งบันทึกเสียงอย่างอื่นกระทำโดยการกระจายเสียง หรือโดยกระทำการป่าวประกาศด้วยวิธีอื่นใด ผู้กระทำความผิดต้องระวางโทษจำคุก ไม่เกินสองปี หรือปรับไม่เกินสี่พันบาท หรือทั้งจำทั้งปรับ โดยให้ใช้ข้อความต่อไปนี้แทน

มาตรา 328 ถ้าความผิดฐานหมิ่นประมาทได้กระทำโดยการโฆษณาด้วยเอกสาร ภาพวาด ภาพระบายสี ภาพยนตร์ ภาพหรือตัวอักษรที่ทำให้ปรากฏไม่ว่าด้วยวิธีใดๆ แผ่นเสียงหรือสิ่งบันทึกเสียง บันทึกภาพ หรือบันทึกอักษร กระทำโดยการกระจายเสียง กระจายภาพ หรือโดยกระทำการป่าวประกาศด้วยวิธีอื่น ผู้กระทำความผิดต้องระวางโทษจำคุกไม่เกินสองปี และปรับไม่เกินสองแสนบาท

โทษตามที่แก้ไขใหม่นี้มีการแก้ไขเพิ่มเติมโทษจากที่กำหนดไว้เดิม ซึ่งกำหนดให้ระวางโทษจำคุกไม่เกินสองปีหรือไม่เกินสี่พันบาท หรือทั้งจำทั้งปรับ ให้เป็นโทษทั้งจำและปรับดังที่กล่าวมา และอัตราโทษปรับได้สูงขึ้นจากเดิม เป็น 50 เท่า

ข. การแก้ไขเปลี่ยนแปลงโทษในทางแห่ง พระราชบัญญัติแก้ไขเพิ่มเติมประมวลกฎหมายแห่งและพาณิชย์ฉบับที่ 11 พ.ศ. 2535 มาตรา 3 ให้ยกเลิกความในวรรคหนึ่งของมาตรา 438 แห่งประมวลกฎหมายแห่งและพาณิชย์และใช้ความต่อไปนี้

มาตรา 438 ภายใต้บังคับมาตรา 447 ทวิ ค่าสินไหมทดแทน จะพึงใช้โดยสถานใดเพียงใดนั้น ให้ศาลวินิจฉัยตามควรแก่พฤติการณ์และความร้ายแรงแห่ง ละเมิด

ในมาตรา 4 ของ พ.ร.บ. แก้ไขเพิ่มเติมประมวลกฎหมาย แห่งและพาณิชย์ใหม่นี้ ให้เพิ่มความต่อไปนี้เป็นมาตรา 447 แห่งประมวลกฎหมายแห่งและ พณิชย์

มาตรา 447 ทวิ ค่าเสียหายตามมาตรา 423 วรรคหนึ่ง ถ้าเป็นการกระทำโดยการโฆษณาด้วยหนังสือพิมพ์ วิทยุกระจายเสียง วิทยุโทรทัศน์ หรือด้วย สื่อมวลชนอย่างอื่น ให้ศาลกำหนดให้เท่ากับเงินจำนวนยี่สิบเท่าของอัตราโทษปรับขั้นสูง ที่ กำหนดในมาตรา 328 แห่งประมวลกฎหมายอาญา เว้นแต่จะมีการพิสูจน์ความเสียหายได้ มากกว่านั้น

กฎหมายใหม่ข้างต้น ได้แก้ไขหลักเกณฑ์เรื่องค่าเสียหาย และตัดดุลพินิจของศาลในการกำหนดความรับผิดทางแพ่ง เป็นการกระทำตามมาตรา 447 ทวิ กำหนดไว้ อันเป็นการกระทำโดยการโฆษณาด้วยหนังสือพิมพ์ วิทยุกระจายเสียง วิทยุโทรทัศน์หรือด้วยสื่อมวลชนอย่างอื่นเท่านั้น ที่ผู้กระทำผิดจะต้องชดใช้เงินค่าเสียหายให้แก่ผู้เสียหาย เป็นจำนวนยี่สิบเท่าของอัตราโทษปรับขั้นสูงที่กำหนดไว้ในมาตรา 328 แห่งประมวลกฎหมายอาญาที่แก้ไขเปลี่ยนแปลงใหม่ (โทษปรับขั้นสูง 200,000 บาท) ซึ่งจะ เท่ากับสี่ล้านบาท เว้นแต่จะมีการพิสูจน์ความเสียหายได้มากกว่านั้น ก็จะได้รับชดใช้เงิน ตามนั้น

ค่าเสียหายจำนวน 4 ล้านบาทนี้ เป็นเงินค่าเสียหายซึ่งศาล จะกำหนดเป็นอย่างอื่นไม่ได้ เพราะกฎหมายไม่ได้ให้อำนาจแก่ศาลที่จะใช้ดุลยพินิจพิจารณา กำหนดเป็นอย่างอื่น หากศาลเห็นว่า การกระทำใส่ความผู้อื่นที่ฝ่าฝืนต่อความจริง ต้องด้วย วิธีการตามมาตรา 447 ทวิ แล้ว ศาลจะต้องพิจารณาให้ผู้กระทำผิดต้องชดใช้ค่าเสียหาย จำนวนสี่ล้านบาทแก่ผู้เสียหาย โดยไม่ต้องคำนึงว่าผู้เสียหายจะเสียหายจริงต่ำกว่า 4 ล้าน บาทหรือไม่ ผู้เสียหายไม่ต้องพิสูจน์ความเสียหาย ก็จะได้รับประโยชน์ตามข้อกำหนดของ กฎหมายโดยเด็ดขาด และจะได้มากกว่านั้น หากพิสูจน์ว่าความจริงคนเสียหายมากกว่านั้น



ลักษณะดังกล่าวก่อให้เกิดผลกระทบต่อผู้ถูกกล่าวหาว่ากระทำผิด และผู้ประกอบการทางด้านสื่อมวลชน ซึ่ง สัก กอ เรืองแสง (2535) กล่าวว่า

เมื่อโทษทางอาญาและความรับผิดชอบที่ได้รับในทางแห่งฐานหมิ่นประมาทต้องรับผิดชอบค่าใช้จ่ายจำนวนมากไม่น้อยกว่าสิบล้านบาทในกรณีกระทำผิดผ่านสื่อมวลชนประเภทต่างๆ จะทำให้ผู้ถูกกล่าวหาว่ากระทำผิดเกิดความกังวลใจในการต่อสู้คดีนั้นเป็นอย่างมากและอาจจะกลายเป็นบุคคลล้มละลายเพราะไม่มีทรัพย์สินพอชำระหนี้ตามคำพิพากษา เมื่อถูกศาลพิพากษาให้แพ้คดีได้ง่าย ผู้ประกอบการด้านสื่อมวลชนจึงต้องระมัดระวังเพิ่มขึ้นเป็นอย่างมากในการเสนอข่าวต่อประชาชน ผู้ทำหน้าที่ด้านสื่อมวลชนจึงตกอยู่ในสถานะที่หวาดผวาทลอดเวลา ต้นทุนการผลิตสื่อมวลชนก็เพิ่มขึ้นแต่ข่าวสารที่ประชาชนได้รับบริการก็มีแต่ข่าวดี ไม่หมิ่นเหม่ต่อความรับผิดชอบทางแห่งฐานหมิ่นประมาทได้ บทบาทของสื่อมวลชนในการเสนอข่าวสารต่อประชาชนจะถูกกระทบกระเทือน ข้อเท็จจริงต่างๆ ที่ประชาชนควรจะได้รับบริการก็จะลดน้อยลงไป เพราะผู้ประกอบการด้านสื่อมวลชนเกิดความกลัวและท้อแท้ต่อการประกอบการอาชีพ. . .

คำกล่าวข้างต้นสอดคล้องกับ คำแถลงการณ์ของสมาคมนักข่าวแห่งประเทศไทย ในวันที่ 25 มกราคม 2535 ซึ่งมีใจความสำคัญดังนี้

ตามที่รัฐบาลได้เสนอร่าง พ.ร.บ. แก้ไขเพิ่มเติมประมวลกฎหมายอาญาและร่าง พ.ร.บ. แก้ไขเพิ่มเติมประมวลกฎหมายแพ่งและพาณิชย์ ซึ่งสภานิติบัญญัติบัญญัติแห่งชาติได้เร่งรีบพิจารณาให้ความเห็นชอบ 3 วาระรวด เมื่อวันที่ 24 มกราคม 2535 ให้ประกาศใช้เป็นกฎหมายได้มีผู้กระทำผิดฐานหมิ่นประมาทและผู้ทาละเมิดต้องได้รับโทษทั้งอาญาและทางแพ่งสูงขึ้นกว่าเดิมมากมายหลายเท่านั้น สมาคมนักข่าวแห่งประเทศไทยในฐานะตัวแทนของผู้ประกอบวิชาชีพหนังสือพิมพ์ทั้งปวงเห็นว่า การกำหนดโทษใดๆ ในทางทฤษฎีนั้นจะต้องคำนึงถึงหลักนิติธรรมอย่างเคร่งครัด มิใช่กำหนดขึ้นเพราะมีโมหจริตเข้าครอบงำหรือเพราะต้องการ

แก้แค้น เช่น ถ้าผู้ใดลักทรัพย์ก็ให้เอาไปประหารชีวิต หากแต่จะต้องเป็นโทษที่เหมาะสมกับความผิดที่ได้กระทำลงไป เว้นเสียแต่ว่ารัฐบาลต้องการให้กฎหมายที่ถูกแก้ไขไปแล้วนี้ เป็นเครื่องมือของผู้ทุจริตและประณัติมิชอบที่จะใช้ตอบโต้และระงับยับยั้งการเปิดโปงหรือการเสนอข่าวของหนังสือพิมพ์

รัฐบาลที่มีได้เกิดขึ้นจากระบอบประชาธิปไตย มักจะกระทำการสวนทางกับความถูกต้องตามทำนองคลองธรรมเสมอ ขณะเดียวกันก็ไม่นำพาต่อการเสนอให้ออกกฎหมายมาคุ้มครองและรับรองเสรีภาพ ในการแสวงหาข่าวสารจากทางราชการ เพื่อที่ประชาชนผู้เป็นเจ้าของประเทศ จะได้ใช้เป็นข้อมูลประกอบการตัดสินใจในทางการเมืองดังที่ได้กล่าวอ้างไว้ว่าจะทำตามอย่างนานาอารยประเทศ

สมาคมนักข่าวแห่งประเทศไทยขอเรียนมายังพี่น้องประชาชนผู้เป็นเจ้าของประเทศทั้งหลายให้ทราบว่าการปฏิบัติหน้าที่ของหนังสือพิมพ์เมื่อเปิดโปงสิ่งชั่วร้ายในบ้านเมืองอาจต้องลดน้อยลงหรือต้องสะดุดหยุดลงจนกว่าสมาชิกสภาผู้แทนราษฎรที่ได้รับเลือกตั้งมาจากประชาชนจะได้ใช้วิจรรณญาณอันเป็นอิสระ ใคร่ครวญด้วยความรอบคอบชอบธรรมและสมเหตุสมผล แก้ไขกฎหมาย ทั้ง 2 ฉบับนั้น เพื่อให้เกิดประโยชน์สูงสุดแก่ประเทศชาติและแก่ประชาชนสืบไป (อ้างถึงใน สมาคมนักข่าวแห่งประเทศไทย เรื่องเดียวกัน, 2535)

ข. บริบททางการเมือง ความเปลี่ยนแปลงทางการเมืองมีผลกระทบต่อการดำเนินงานของสื่อหนังสือพิมพ์และนิตยสารข่าวอย่างเห็นได้ชัด ดังที่ อุตธรรม พลกุล นักหนังสือพิมพ์อาวุโส เคยกล่าววิจารณ์ไว้ว่า "เมื่อความมิตตะหมิ่นขึ้นมาครั้งไร บุคลิกภาพที่ดีงามของหนังสือพิมพ์ก็เปลี่ยนแปลงไปเพื่อความอยู่รอดหรือเพื่อรักษาตัวให้รอด หนังสือพิมพ์ที่มีภาระหน้าที่รับผิดชอบต่อสังคมในด้านการเมืองและการเป็นผู้นำทางความคิด ก็กลายเป็นสิ่งอะไรสิ่งหนึ่งที่ลอยไปลอยมาตามกระแสสังคม" (อ้างถึงใน วิลาลินี นิธิกุล, 2530 : 11)

ด้วยเหตุนี้ผลพวงของความเปลี่ยนแปลงทางการเมืองจึงมีผลกระทบต่อการผลิตเนื้อหาหนังสือพิมพ์โดยตรง ซึ่งสามารถแบ่งออกเป็น 7 ยุคสมัย ดังนี้

1. มุมมิตของหนังสือพิมพ์ พ.ศ. 2475-2488 แบ่งเป็น 3 ยุค คือ

ก. ยุคเปลี่ยนแปลงการปกครองโดยคณะราษฎร หลังการยึดอำนาจของคณะราษฎรในปี พ.ศ. 2475 บ้านเมืองเต็มไปด้วยความวุ่นวาย หน้าที่รัฐบาลในระบอบใหม่ต้องเผชิญ คือ ความแตกแยกในหมู่ประชาชนที่นิยมระบอบเก่าและใหม่ รวมทั้งความไม่เคยชินของรัฐบาลในการจัดองค์กร และบริหารบ้านเมืองตามแบบประชาธิปไตย ความวิตกกังวลของคณะราษฎรจึงกลายมาเป็นการเข้ามาควบคุมหนังสือพิมพ์มากขึ้น โดยประกาศใช้ "พระราชบัญญัติสมุดเอกสารและหนังสือพิมพ์แก้ไขเพิ่มเติม พุทธศักราช 2475" โดยมีสาระสำคัญในมาตราที่ 4, 5 และ 7 ซึ่งระบุถึงการห้ามตีพิมพ์ข้อความที่เป็นความลับของทางราชการ ข่าวดาร และข่าวต่างประเทศ โดยให้อำนาจแก่เจ้าพนักงานในอันที่จะถอนใบอนุญาตปิดโรงพิมพ์ และได้กำหนดบทพ่วงผันโดยให้หนังสือพิมพ์นำข่าวมาให้เจ้าพนักงานตรวจสอบเสียก่อนที่จะลงพิมพ์

ต่อมาเกิดความขัดแย้งภายในคณะราษฎร พระยา

มโนปกรณ์นิติธาดา นายกรัฐมนตรี จึงออกประกาศห้ามข้าราชการเขียนบทความลงหนังสือพิมพ์ ซึ่งมีผลกระทบต่อวงการหนังสือพิมพ์อย่างมาก เพราะเวลานั้นข่าวสารหรือบทวิพากษ์วิจารณ์ต่างๆ ก็ล้วนแต่ได้มาจากข้าราชการผู้นิยมระบอบประชาธิปไตยทั้งสิ้น และเมื่อความขัดแย้งบานปลายขึ้น รัฐบาลจึงสั่งปิดสภาและตราพระราชบัญญัติว่าด้วยคอมมิวนิสต์เป็นครั้งแรกทำให้สมาชิกผู้ก่อการส่วนใหญ่เกิดความไม่พอใจ และลาออกจากตำแหน่งรัฐมนตรี ซึ่งหนังสือพิมพ์ได้เริ่มขุดคุ้ยเบื้องหลังการลาออกครั้งนี้อย่างครึกโครม และแสดงความไว้อาลัยต่อรัฐมนตรีเหล่านั้น พระยามโนปกรณ์นิติธาดา จึงมีคำสั่งปิดและลงโทษหนังสือพิมพ์รวม 27 ฉบับ อันแสดงให้เห็นถึงการใช้อำนาจนอกเหนือต้วบทกฎหมายของรัฐบาล

ข. รัฐประหารของพระยาพหลพลพยุหเสนา (20 มิ.ย. 2476) สมัยนี้ การควบคุม "ปากเสียง" ของหนังสือพิมพ์เริ่มขึ้นอีกครั้งภายหลังเกิด "กบฏบวรเดช" ในเดือน ตุลาคม 2476 ทำให้รัฐบาลเริ่มมีความเคลือบแคลงและก่อให้เกิดการกวาดล้างหนังสือพิมพ์และจับนักหนังสือพิมพ์คนสำคัญ คือ หลุยส์ คีรีวัต และพระยาศรภักษิณพันธ์ ซึ่งออกหนังสือพิมพ์ กรุงเทพฯ เติลเมล์ และถูกปิดโดยไม่มีกำหนด ในขณะที่หนังสือพิมพ์อื่นถูก

ปิด และตรวจสอบเป็นจำนวนมาก เนื้อหาของหนังสือพิมพ์แตกออกเป็นหลายฝ่าย มีทั้งต่อต้าน เป็นกลาง เข้าข้างรัฐบาล ความบีบคั้นและก้าวกำของรัฐบาล ทำให้เนื้อหาของข่าวเริ่มมี แนวโน้มแสวงหากำไร และลดความรับผิดชอบต่อสังคม นำเอาวิธีการเขียนข่าวแบบเร้า อารมณ์มาใช้อย่างแพร่หลาย

ค. ยุคก้าวสู่อำนาจของหลวงพิบูลสงคราม (2482-2486) เป็นยุคเดียวกับสงครามโลกครั้งที่ 2 และความเฟื่องฟูของระบบเผด็จการในเยอรมันของ ฮิตเลอร์และในอิตาลีของมุสโสลินี รัฐบาลของหลวงพิบูลสงครามได้นำแนวคิดดังกล่าวมาใช้ โดยรูปแบบที่ชัดเจนคือ สัทธิชาตินิยม และการใช้สื่อมวลชนในรูปแบบเดียวกับนาซี คือ เป็น เครื่องมือของการโฆษณาชวนเชื่อ หนังสือพิมพ์ใดไม่ปฏิบัติตามก็จะถูกจับกุมด้วยข้อหารุนแรง มีการออกกฎหมายควบคุมหนังสือพิมพ์ และกำหนดเงินทุนขั้นต่ำ ทำให้หนังสือพิมพ์ต้องรวมตัว กัน จากเดิม 24 ฉบับเหลือเพียง 12 ฉบับ เนื้อหาของหนังสือพิมพ์ในช่วงนี้จึงเบนไปสู่ความ เพื่อฝัน ผู้อ่านถูกดึงไปสู่เรื่องลามกอนาจารมากขึ้น หนังสือพิมพ์จิตคิดไม่มีอะไรน่าอ่าน บางฉบับลงโปรแกรมแข่งม้าทั้งหน้า เป็นต้น

2. หนังสือพิมพ์ในยุคทมิฬ (พ.ศ. 2495-2500) ยุคนี้ได้รับการขนานนามว่า "ยุคทมิฬ" เพราะมีการกวาดล้างหนังสือพิมพ์ครั้งใหญ่ และนักหนังสือพิมพ์หัวก้าวหน้าหลายคนถูกลอบสังหาร เช่น อารีย์ สิริระ ผู้ก่อตั้งหนังสือพิมพ์ นิมนต์ไทย ภายหลัง การกลับคืนสู่อำนาจของ จอมพล ป. พิบูลสงคราม เมื่อตำรวจในยุคของ พล.ต.อ. เผ่า ศรียานนท์ สามารถสังจับใครก็ได้โดยไม่มีหมายค้น หนังสือพิมพ์จึงหนีไปสู่ความไร้สาระ จุง คนอ่านให้หนีออกจากความจริงไปสู่ความเหลวไหล โลกีย์วิสัย และอาชญากรรม นำทางไปสู่ ค่านิยมที่ฟุ้งเฟ้อผ่านทางนวนิยายและข่าวคราวความฉาวของดาวสังคมแห่งเมืองบางกอก

ในยุคปลายสมัยของ จอมพล ป. หนังสือพิมพ์หลายฉบับตกอยู่ใน อิทธิพลของนักการเมือง โดยจอมพล ป. มี "ธรรมาธิปไตย" ส่วน พล.ต.อ. เผ่า ศรียานนท์ มี "เผ่าไทย" และ "2500" ขณะที่พลโท สฤษดิ์ ธนะรัชต์ มี "สารเสรี" และ "ไทยรายวัน" เพื่อเขียนวิพากษ์วิจารณ์และสาดโคลนใส่กัน หนังสือพิมพ์จึงไม่ได้ทำหน้าที่เพื่อ

ประชาชนอย่างแท้จริง

3. หนังสือพิมพ์และความอับทึบทางปัญญา (พ.ศ. 2500-2506)  
ยุคปฏิวัติของ จอมพล สฤษดิ์ ธนะรัชต์ (16 ก.ย. 2500) นี้ กล่าวได้ว่าเป็นสมัยแห่งความ  
บิบบันเทิงทางการเมืองและความคิด นักเขียนหัวก้าวหน้าหลายคนต้องหนีไปอยู่ต่างประเทศ หรือ  
บ้างก็ถูกจับกุม เช่น กุหลาบ สายประดิษฐ์ และ จิตร ภูมิศักดิ์ เป็นต้น นอกจากนั้นปรากฏ  
ว่ามีการออก "ประกาศคณะปฏิวัติฉบับที่ 17" ปิดกั้นเสรีในการแสดงออก

หนังสือพิมพ์ในยุคนี้เป็นยุคต่อแห่งความเสื่อมโทรม ตั้งแต่สมัย  
จอมพล ป. โดยหนังสือพิมพ์ยังคงติดขัดอยู่กับเรื่องไร้สาระและการตีแผ่ความเลวร้ายในหน้า  
หนังสือพิมพ์ ซึ่งมีผลให้ จอมพล สฤษดิ์ ธนะรัชต์ สั่งพังก่อนพิมพ์ของหนังสือพิมพ์อิสระรวม  
ทั้งสั่งปิดหนังสือพิมพ์อีกหลายฉบับ คงเหลือเพียง "สารเสรี" และ "ไทยรายวัน" ที่ยังคง  
อยู่ในวงการหนังสือพิมพ์ได้ ขณะที่นักเขียนหัวก้าวหน้าต้องยุติบทบาทของตนอย่างสิ้นเชิง

4. หนังสือพิมพ์กับการต่อสู้ของคนหนุ่มสาว (พ.ศ. 2506-2516)  
ภายหลังการอสัญกรรมของ จอมพล สฤษดิ์ ธนะรัชต์ ในปี 2506 จอมพล ถนอม กิตติขจร  
จอมพล ประภาส จารุเสถียร และพันเอกณรงค์ กิตติขจร ได้ก้าวขึ้นมาใช้อำนาจแทน ความ  
เคลื่อนไหวทางการเมืองเริ่มมีขึ้นอีกครั้ง โดยมีการประกาศใช้รัฐธรรมนูญ 2511 มีการ  
เลือกตั้งสมาชิกสภาผู้แทนราษฎร ปี 2512 และ การตั้งศูนย์กลางนิสิตนักศึกษาแห่งประเทศไทย  
ไทยและการฟื้นฟูวรรณกรรม ตลอดจนการออกสิ่งพิมพ์โดยกลุ่มนิสิตนักศึกษา และมีคนรุ่นใหม่  
ใหม่เข้าสู่วงการหนังสือพิมพ์ อาทิ สุทธิชัย หยุ่น ขรรค์ชัย บุญปาน และสุจิตต์ วงษ์เทศ

แม้คนหนุ่มสาวเริ่มเคลื่อนไหวเพื่อแก้ไขปัญหาบ้านเมือง แต่  
หนังสือพิมพ์ส่วนใหญ่ก็ยังคงจมอยู่กับความไร้สาระและคาวโลกีย์ ซึ่งสั่งสมมาสองทศวรรษแล้ว  
หนังสือพิมพ์เริ่มกลายเป็นระบบนายทุน สะท้อนแต่กิจกรรมส่วนตัวของพวกสังคมนิยม และ  
เรื่องของชาวกรุงเทพฯ เน้นข่าวการประกวดนางสาวไทยติดกันเป็นเดือน ปลุกค่านิยมให้คน  
รักความสบาย ความนุ่มนวล มิได้เตรียมผู้อ่านไปสู่การมีชีวิตในระบบประชาธิปไตย

และแม้จะมีหนังสือพิมพ์บางฉบับที่เสนอข่าวหนัก แต่ก็ไม่ได้ได้รับความสนใจจากประชาชนเท่าที่ควร เช่น หนังสือพิมพ์ประชาธิปไตย หนังสือพิมพ์สยามรัฐและหนังสือพิมพ์ภาษาอังกฤษ เดอะ เนชั่น ประชาชนยังคงสับสนอยู่กับความไม่รู้จริง เมื่อมีการรวมตัวของนิสิต นักศึกษา ในปี 2516 ทั้งหนังสือพิมพ์ และประชาชนจึงยังตกอยู่ในความงงงวย และหนังสือพิมพ์เองก็ไม่สามารถให้ความกระจ่างหรือเป็นผู้นำของประชาชนได้

5. ยุคเสรีภาพของหนังสือพิมพ์ภายหลัง 14 ตุลาคม ภายหลังเหตุการณ์ 14 ตุลา มีการ "เห่อ" เสรีภาพกันมาก นิสิตนักศึกษากลายเป็นวีรบุรุษ และหนังสือพิมพ์ในช่วง ปี 2516-2520 เพิ่มจำนวนขึ้นผิดหูผิดตา โดยมีรายชื่อที่ขอตระเบียนถึง 853 ฉบับ เป็นหนังสือพิมพ์รายวัน 177 ฉบับ แต่ตีพิมพ์และวางจำหน่ายจริงเพียงร้อยละ 10

แม้ว่ายุคนี้ หนังสือพิมพ์จะได้รับเสรีภาพมากอย่างเห็นได้ชัด แต่นักหนังสือพิมพ์ไทยยังไม่เคยชินกับเสรีภาพที่ได้มาใหม่ จึงใช้ไปตามความเคยชินที่ทำมานานสมัยที่มีทหารปกครอง เช่น การเขียนเสียดสี ประชดประชัน โดยไม่มีหลักฐานยืนยัน จนมีเสียงวิจารณ์ถึงการให้เสรีภาพของหนังสือพิมพ์ว่าไม่ต่างอะไรกับเผด็จการ มีการใช้เสรีภาพมากจนเกินขอบเขต นำไปสู่การรังแกผู้อื่นตลอดจนการแบ่งแยกทางความคิดมากขึ้น

จนกระทั่งเดือน ตุลาคม 2519 การกลับมาของ อดีต 3 ผู้นำได้ก่อให้เกิดเหตุการณ์นองเลือดระหว่าง กลุ่มนิสิตนักศึกษา นักหนังสือพิมพ์ นักวิชาการ และกรรมกร กับกลุ่มอนุรักษ์นิยม อันได้แก่ ทหาร ชนชั้นกลาง และชนชั้นสูงบางกลุ่ม กลุ่มนวพล กระทั่งแดงและลูกเสือชาวบ้าน ซึ่งก่อนหน้านี้มีความบาดหมางกันอยู่ ทำให้หนังสือพิมพ์ทุกฉบับได้ประโคมข่าวเหตุการณ์ตื่นเต้นต่างๆ ทำให้หนังสือพิมพ์ขายดี โดยมีได้มีการวิเคราะห์ข้อมูลที่ลึกซึ้งพอ ผู้อ่านจึงไม่ได้รับการชี้นำทางความคิดถูกต้องตามระบอบประชาธิปไตยแต่อย่างใด

6. ยุคปิดหูปิดตาหนังสือพิมพ์สมัยรัฐบาลธานินทร์ นโยบายของรัฐบาลธานินทร์ กรีธาวิเชียร มีลักษณะขวาดัดและต่อต้านคอมมิวนิสต์อย่างจริงจัง จนมีผู้ที่วิจารณ์ว่าไม่มีรัฐบาลชุดใดจะเข้มงวดกับหนังสือพิมพ์เท่ากับรัฐบาลธานินทร์ โดยหลักฐานที่

เห็นได้ชัด คือ การประกาศใช้คำสั่งคณะปฏิรูป ฉบับที่ 42 (ปร. 42) ซึ่งถือเป็นกฎหมาย การพิมพ์ที่เข้มงวด และมีอันตรายต่อผู้ประกอบการอย่างมาก โดยให้อำนาจหน้าที่แก่เจ้า พนักงานการพิมพ์สูงทั้งในการวินิจฉัยว่า ข้อความใดเป็นการกล่าวร้าย เสียดสี หรือ เหยียดหยามประเทศชาติ หรือปวงชน ซึ่งค่อนข้างกว้างขวางและยากแก่การตีความรวมทั้งให้อำนาจ ในการสั่งถอนใบอนุญาตผู้พิมพ์ผู้โฆษณาของหนังสือพิมพ์ ทำให้หนังสือพิมพ์ถูกสั่งปิดแล้วเปิด อยู่ เช่นนี้ไม่เว้นแต่ละเดือน การหาข่าวการเมืองเป็นไปได้ยาก หนังสือพิมพ์จึงหันเข้าหาข่าว อาชญากรรม และมีการพาดหัวข่าวแบบเร้าอารมณ์และมีการตีพิมพ์ภาพหวาดเสียวต่างๆ

7. ยุคใช้ตรวนเส้นไหมของหนังสือพิมพ์สมัยรัฐบาลเกรียงศักดิ์-เปรม ภายหลังการก่อรัฐประหารในวันที่ 20 พ.ค. 2534 พลเอก เกรียงศักดิ์ ชมะนันทน์ ขึ้นมามีอำนาจ แทน ได้มีการแสดงความเข้มงวดแก่หนังสือพิมพ์ โดยการสั่งปิดหนังสือพิมพ์ และใช้เครื่องมือ ในการจัดการหนังสือพิมพ์ คือ กฎหมายการพิมพ์ พ.ศ. 2484 และ ปร. 42 หนังสือพิมพ์ บางฉบับถูกใช้เป็นเครื่องมือ ขณะที่ บางฉบับหันไปลงข่าวอาชญากรรม และตอบปัญหาเพศ อย่างชัดเจน มีการลงนวนิยายกำลังภายใน เป็นต้น

ในสมัย พลเอก เปรม ติณสูลานนท์ แม้จะมีความเข้มงวดแก่ หนังสือพิมพ์อยู่ แต่เนื่องจากปัญหาความตกต่ำทางเศรษฐกิจ ทำให้รัฐบาลหันไปให้ความสนใจ กับสถานการณ์ดังกล่าว หนังสือพิมพ์จึงมีโอกาสนพัฒนาคุณภาพและเริ่มเขียนข่าวอย่างมีรสนิม มากขึ้น หนังสือพิมพ์ได้แสดงบทบาทในการชี้นำประชาธิปไตย และมีการวิเคราะห์วิจารณ์ บ้านเมืองอย่างมีเหตุผล และปรับปรุงการเสนอข่าวในรูปแบบต่างๆ เช่น ข่าวสารการพัฒนา ทำให้ประชาชนหันสนใจข่าวมากขึ้น ในยุคนี้ได้มีการเรียกร้องของกลุ่มนักหนังสือพิมพ์เพื่อให้ ยกเลิกคำสั่ง ปร. 42 โดยมีการเสนอรูปแบบ สภาการหนังสือพิมพ์ขึ้นมาแทน

อย่างไรก็ดี แม้ผู้นำทางการทหารลดอิทธิพลลง แต่หนังสือพิมพ์ก็ ตกอยู่ภายใต้อิทธิพลของคนกลุ่มใหม่ คือ นายทุน และเจ้าของหนังสือพิมพ์ ซึ่งเข้ามามีส่วน กำหนดเนื้อหาและบทบาทของหนังสือพิมพ์ ทำให้หนังสือพิมพ์แปรสภาพเป็นธุรกิจการค้าที่ต้อง แย่งชิงผลประโยชน์กันมากขึ้น การหาโฆษณากลายเป็นหัวใจที่สำคัญพอๆ กับกองบรรณาธิการ

8. ยุคสมัยรัฐบาลชาติชาย-อานันท์ 2 แบ่งได้เป็น 2 ช่วง คือ

ก. รัฐบาลภายใต้การนำของ พล.อ.ชาติชาย ชุณหะวัณ (รัฐบาลที่มาจากการเลือกตั้ง) โดย พล.อ.ชาติชาย ชุณหะวัณ ได้มีการประกะการเลิกใช้คำสั่งคณะปฏิรูปฉบับที่ 42 เพื่อเป็นการลบล้างข้อครหาที่ถูกประณามว่า เป็นรัฐบาลที่มีพฤติกรรมเผด็จการทางรัฐสภา ภายหลังจากการรวมตัวของสื่อมวลชน อันได้แก่ หนังสือพิมพ์ ให้มีการยกเลิก ปร.42 อย่างจริงจัง โดยมีแรงจูงใจจากการสั่งปิดหนังสือพิมพ์แนวหน้า ภายหลังจากเสนอข่าวว่า เจ้าหน้าที่สถานทูตซาอุดีอาระเบียสั่งฆ่าเพื่อนร่วมชาติ 3 คน เมื่อต้นปี 2533

อย่างไรก็ดี รัฐบาลชุดนี้ได้มีการพยายามที่จะร่างพระราชบัญญัติการนิม့်ฉบับใหม่ขึ้นมาอีกแต่ก็ถูกทักท้วงจากนักหนังสือพิมพ์ส่วนใหญ่เสียก่อน รวมถึงการยึดอำนาจโดยคณะบุคคลในกลุ่มทหารซึ่งเรียกตัวเองว่า คณะรักษาความสงบเรียบร้อยแห่งชาติ และต่อมาได้เปลี่ยนชื่อเป็น สภารักษาความสงบเรียบร้อยแห่งชาติ หรือ รสช. เมื่อวันที่ 23 กุมภาพันธ์ 2534 เสียก่อน ทำให้ความคิดดังกล่าวต้องระงับไป

ข. รัฐบาลคุณพฤษภาทมิฬ-อานันท์ 2 ภายหลังจากการเลือกตั้งทั่วไปเมื่อ วันที่ 23 มีนาคม 2535 ซึ่งเกิดปัญหาว่า หัวหน้าพรรคการเมืองที่ได้รับเสียงข้างมาก คือ พรรคสามัคคีธรรม ภายใต้อำนาจนำของหัวหน้าพรรค คือ นายณรงค์ วงศ์วรรณ ไม่สามารถขึ้นดำรงตำแหน่งนายกรัฐมนตรีได้ เนื่องจากถูกกล่าวหาว่ามีส่วนพัวพันกับคดีค้ายาเสพติด จนทำให้ทั่วโลกมีปฏิริยาไม่ยอมรับ การเลือกสรรบุคคลที่เหมาะสมมาดำรงตำแหน่งนายกรัฐมนตรีเป็นไปอย่างล่าช้า ทำให้ประธานสภา รสช. คือ พล.อ.สุนทร คงสมพงษ์ นำความกราบบังคมทูลแต่งตั้ง พล.อ.สุจินดา คราประยูร ขึ้นเป็นนายกรัฐมนตรี ซึ่งได้นำผู้ถูกกล่าวหาว่ามีพฤติกรรมร้ายว่ผิดปกติโดยการสอบสวนของคณะกรรมการป้องกันปราบปรามผู้ทุจริตและประพฤติมิชอบในวงราชการ (ป.ป.ป.) ทำให้เกิดการกระแสวิพากษ์วิจารณ์อย่างรุนแรง จนบานปลายมาถึงการชุมนุมประท้วงโดยพรรคการเมืองต่างๆ อาทิ พรรคพลังธรรม พรรคประชาธิปัตย์ พรรคความหวังใหม่ เป็นต้น และประชาชนทั่วไป จนก่อให้เกิดเหตุการณ์อันน่าสลดในช่วงเดือน พฤษภาคม พ.ศ. 2535



ช่วงเหตุการณ์ดังกล่าว หนังสือพิมพ์และนิตยสารข่าวทุกฉบับต่างพาดหัวเหตุการณ์ชุมนุมประท้วงกันอย่างเสรี บางฉบับมีการออกฉบับพิเศษรอบบ่ายเพิ่มขึ้นตลอดจนใบแทรกต่างๆ และหนังสือพิมพ์ขนาดเล็กสรุปข่าวเหตุการณ์เป็นการอภิปรายกันการแก่ผู้อ่าน กล่าวได้ว่า หนังสือพิมพ์ทุกฉบับขยาดเป็นเทน้ำเทท่า แม้จะมีการเพิ่มยอดพิมพ์เป็นเท่าตัวก็ยังไม่เพียงพอแก่ความต้องการของผู้รับสาร ทั้งนี้เพราะหนังสือพิมพ์และนิตยสารข่าวส่วนใหญ่ดำเนินบทบาทอย่างกล้าหาญในการเสนอข่าว ภาพข่าว วิเคราะห์และสรุปเหตุการณ์ที่เกิดขึ้นจริงอยู่ตลอดเวลา จนกล่าวได้ว่าเป็นสื่อที่ได้รับความเชื่อถือจากผู้รับสารสูงสุด อย่างไรก็ตาม แม้ยุคนี้จะให้เสรีภาพแก่สื่อหนังสือพิมพ์และนิตยสารข่าวมากขึ้นกว่าเดิม แต่รัฐบาลก็ได้แสดงถึงความพยายามในการควบคุมสื่อโดยเริ่มจากการเรียกประชุมบรรณาธิการข่าวหนังสือพิมพ์ วิทยุกระจายเสียง และวิทยุโทรทัศน์ เพื่อชี้แจงนโยบายและแนวทางการเสนอข่าว ทำให้เสรีภาพต้องดำเนินไปตามขอบเขตที่ถูกกำหนดไว้ในระดับหนึ่ง

ต่อมา ความพยายามในการควบคุมก็ได้เพิ่มระดับสูงขึ้นโดยการนำวิธีการของรัฐบาลเผด็จการชุดก่อนๆ กลับมาใช้อีก โดยคำสั่งปิดหนังสือพิมพ์ของ พล.ต.อ. สวัสดิ์ อมรวิวัฒน์ ลงวันที่ 21 พฤษภาคม พ.ศ. 2535 ถูกส่งไปยังหนังสือพิมพ์ 3 ฉบับ คือ หนังสือพิมพ์ "ผู้จัดการรายวัน", "แนวหน้า", และ "เดอะเนชั่น" โดยมีระยะเวลา 3 วัน และในเวลาต่อมาของวันเดียวกันนั้น คือ วันที่ 21 พฤษภาคม พ.ศ. 2535 ดังกล่าว ก็ได้มีคำสั่งยกเลิกการปิดหนังสือพิมพ์ทั้ง 3 ฉบับ โดย พล.ต.อ. สวัสดิ์ อมรวิวัฒน์ ซึ่งสร้างความสับสนให้แก่ผู้ประกอบการตลอดจนความระมัดระวังในการเสนอข่าวในระดับหนึ่ง นอกจากนั้นได้มีการควบคุมนอกระบบ โดยการคุกคามผู้สื่อข่าวหนังสือพิมพ์ที่ไปทำข่าว ไม่ว่าจะเป็นการทำร้ายร่างกายด้วยการทุบตี หรือกันไม่ให้ถ่ายภาพ อาทิ ช่างภาพหนังสือพิมพ์แนวหน้า และไทยรัฐ เป็นต้น จนถึงการห้ามผู้สื่อข่าวเข้าไปทำข่าวในบางสถานที่โดยเด็ดขาด อาทิ เขตกองทัพอากาศ โรงเรียนพลตำรวจซึ่งเป็นที่คุ้มขังผู้ประท้วง อย่างไรก็ตาม เนื้อหาและบทความในหน้าหนังสือพิมพ์ และนิตยสารข่าว ก็ได้สะท้อนให้เห็นถึงมาตรฐานที่มีการพัฒนาขึ้นอย่างเห็นได้ชัด แม้เกิดเหตุการณ์ไม่สงบและต้องอยู่ใต้อิทธิพลของผู้มีอำนาจรัฐในบางส่วน

ภายหลังเหตุการณ์พฤษภาทมิฬสิ้นสุดลงพร้อมกับการมีรัฐบาลชั่วคราว โดยมี นายอานันท์ ปันยารชุน ขึ้นมาเป็นนายกรัฐมนตรี ตามคำกราบบังคมทูลของ นายอาทิตย์ อุไรรัตน์ ประธานรัฐสภาในขณะนั้น ได้ก่อให้เกิดการเปลี่ยนแปลงแก่อีโคโนมิกส์อีกครั้งในท่ามกลางความสงบเรียบร้อยทางการเมือง เมื่อคณะรัฐบาลชุดนี้ได้นำร่างพระราชบัญญัติ แก้ไขเพิ่มเติมประมวลกฎหมายอาญา และประมวลกฎหมายแพ่งและพาณิชย์เสนอต่อสภานิติบัญญัติแห่งชาติ เมื่อวันที่ 23 มกราคม พ.ศ. 2535 และปรากฏว่าสภานิติบัญญัติแห่งชาติ ได้มีมติให้ผ่านร่างพระราชบัญญัติทั้ง 2 ฉบับ และมีการประกาศใช้เป็นกฎหมายใน วันศุกร์ ที่ 24 มกราคม พ.ศ. 2535 มีผลให้หนังสือพิมพ์ต้องระงับบทบาทในทางที่แข็งกร้าวตั้งรายละเอียดที่ได้เสนอไปแล้ว

ค. บริบททางเศรษฐกิจ วิกฤตการณ์ สาเลยกานนท์ (2531) ได้ตั้งข้อสังเกต ถึงอิทธิพลของเศรษฐกิจที่มีต่อความเปลี่ยนแปลงของอุตสาหกรรมข่าว ไว้ดังนี้

การแข่งขันในระบบเศรษฐกิจแบบทุนนิยมเสรีปัจจุบัน ได้เปลี่ยนแนวทางทางของกิจการหนังสือพิมพ์ให้โน้มเอียงเป็นกิจการที่มุ่งหวังกำไรมากขึ้น หรือจะกล่าวอีกนัยว่าเพื่อธุรกิจทางการค้ามากขึ้นนั่นเอง ซึ่งก็นับว่าเป็นปรากฏการณ์ธรรมดาในระบบเศรษฐกิจที่เป็นอยู่ในปัจจุบัน เพราะการทำหนังสือพิมพ์เพื่ออุดมการณ์หรืออุดมคติแบบในสมัยก่อนนั้นจำเป็นต้องเปลี่ยนแปลงตามสภาพสังคม เศรษฐกิจ ที่เคลื่อนไหวตลอดเวลา การตั้งต้นหรือทำตามในสิ่งที่ตนคิดว่าถูกต้องนั้นได้ส่งผลให้เกิดความล้มเหลวดังที่หนังสือพิมพ์หลายต่อหลายฉบับประสบมาแล้ว

ภาพความเจริญเติบโตทางเศรษฐกิจ มีผลกระทบต่ออุตสาหกรรมข่าวที่สังกัดสื่อสิ่งพิมพ์ในภาคเอกชนอย่างเห็นได้ชัด ทั้งในลักษณะของการขยายปริมาณและคุณภาพทางการจัดการในฐานะที่เป็นหน่วยธุรกิจประเภทหนึ่ง โดยตัวอย่างที่เห็นได้ชัด คือ การเพิ่มจำนวนของหนังสือพิมพ์แนวธุรกิจล้วนๆ ขึ้นอย่างมาก จากรายสัปดาห์ เป็นราย 3 วัน และรายวันในที่สุด รวมถึงการเปิดหน้าเศรษฐกิจในหนังสือพิมพ์รายวันทุกฉบับตั้งแต่ ปี 2529 ซึ่ง บุญรักษ์ บุญญะเขตมาลา (2534) กล่าวว่า "ในทศวรรษที่ 1980 อุตสาหกรรมหนังสือพิมพ์ได้เติบโตขึ้นมาอย่างรวดเร็ว เพื่อสนองความต้องการใหม่ๆ ทางเศรษฐกิจ การเมือง สังคม

และวัฒนธรรม อันมีรากฝังอยู่ที่ความเปลี่ยนแปลงอันใหญ่หลวง ที่ได้เริ่มต้นขึ้นในทศวรรษ ที่ 1970 อย่างไรก็ตาม ทิศทางของหนังสือพิมพ์ก็ได้เป็นรูปเป็นร่างขึ้นในทศวรรษที่ 1980 ยังไม่เข้าที่ตัก ทศวรรษที่ 1990 คือ ช่วงเวลาที่จะพิสูจน์ว่าใครจะอยู่ใครจะไป" โดยการศึกษพบว่า โครงสร้างของอุตสาหกรรมข่าวที่สังกัดสื่อสิ่งพิมพ์ โดยเฉพาะองค์กรผู้ผลิตหนังสือพิมพ์ มีแนวโน้มของความเปลี่ยนแปลงในลักษณะต่างๆ ดังนี้

1. มาตรฐานทางวิชาชีพ (Professional Standard) ของหนังสือพิมพ์คงจะมีสูงขึ้น และ ลักษณะจรรยาบรรณในวงการนี้คงจะมีน้อยลง
2. การเติบโตของหนังสือพิมพ์ผู้นำน่าจะเด่นชัดกว่า ของหนังสือพิมพ์
3. คุณภาพของผู้อ่านหนังสือพิมพ์คงจะดีขึ้นมาก จนถึงขีดที่หนังสือพิมพ์ซึ่งยึดลัทธิมือสมัครเล่น (Amateurism) เป็นแนวทาง และซึ่งถือฝักถือฝ่ายทางการเมืองจะถูกปฏิเสธอย่างชัดเจนยิ่งขึ้น
4. การเสริมความเข้มแข็งทางด้านเงินทุนมีมากขึ้น โดยวิธีการที่นิยมกัน คือ การนำบริษัทเข้าจดทะเบียนในตลาดหลักทรัพย์แห่งประเทศไทย ซึ่งแพร่หลายมาตั้งแต่ปี 2533 โดยปัจจุบันมีทั้งสิ้น 6 ราย คือ บริษัทมติชนจำกัด บริษัทผู้จัดการจำกัด บริษัทเนชั่นพับลิชชิ่งกรุ๊ปจำกัด บริษัทโพสต์พับลิชชิ่งจำกัด บริษัทหนังสือพิมพ์ดวงอาทิตย์จำกัด และ บริษัทวัฏจักรจำกัด ซึ่งคาดว่าจะมีจำนวนเพิ่มขึ้นในอนาคต
5. การยกระดับเทคโนโลยีการดำเนินงาน และการผลิตที่สูงขึ้น โดยเฉพาะอย่างยิ่งการนำระบบ Pre Press มาใช้ในหนังสือพิมพ์ฉบับใหญ่ๆ อาทิ ไทยรัฐ บางกอกโพสต์ เดอะเนชั่น มติชน ผู้จัดการ เดลินิวส์ เป็นต้น แทนระบบเทคโนโลยีการพิมพ์แบบตั้งโต๊ะ (Desktop Publishing) ที่เคยใช้อยู่
6. การขยายกิจการให้ครบสื่ออุตสาหกรรม (อันประกอบด้วยแขนงของอุตสาหกรรมสิ่งพิมพ์, อุตสาหกรรมโฆษณา, อุตสาหกรรมข้อมูล หรือสารสนเทศ และอุตสาหกรรมการค้าหรือพาณิชย์กรรม รายละเอียดจะนำเสนออีกครั้งในส่วน ที่ 2 ที่ว่าด้วยเรื่อง พฤติกรรมที่ตัดสินใจในตลาดที่ขาดเหตุผลและความกดดันจากการแข่งขัน
7. การเร่งพัฒนาบุคลากร และการนำการบริหารยุคใหม่ มาใช้ในกิจการมากขึ้นแทนระบบการบริหารแบบครอบครัว ซึ่งยังเป็นรูปแบบที่หนังสือพิมพ์ขนาดใหญ่หลายฉบับเป็นอยู่

2. บริบทภายในที่มีผลต่อการผลิตเนื้อหา นอกเหนือจากการที่อุตสาหกรรมข่าวที่สังกัดสื่อสิ่งพิมพ์ ต้องตอบสนองต่อโครงสร้างภายนอกที่มีอำนาจเหนือกว่าดังกล่าวข้างต้นนั้น ผลจากการมีสถานภาพเป็นสถาบันยังส่งผลให้ สมาชิกของอุตสาหกรรมทั้งในภาครัฐบาล, รัฐวิสาหกิจ และภาคเอกชน มีการจัดโครงสร้างการบริหารงานตามสายการบังคับบัญชา (Hierarchical Bureaucracy) ขึ้นมาควบคุมการดำเนินงานในทุกขั้นตอน ทั้งโดยการมีแผนภูมิองค์กรที่แนบชัดเป็นทางการ ดังตัวอย่างเช่น การจัดองค์กรของกองบรรณาธิการหนังสือพิมพ์ไทยรัฐ แสดงในแผนภูมิ ที่ 6.1 และในลักษณะที่ไม่เป็นทางการโดยบุคลากรภายในองค์กรมีการเรียนรู้ถึงบทบาทของตนเอง ซึ่ง การควบคุมการดำเนินงานตามสายการบังคับบัญชาดังกล่าว ส่งผลให้เกิดการสั่งการใน 2 ลักษณะที่สำคัญต่อการผลิตทั้งระบบ ดังนี้

ก. การสั่งการโดยบุคคล เป็นการสั่งการโดยหัวหน้างานที่มีอำนาจได้แก่ การสั่งการของบรรณาธิการไปยังบรรณาธิการฝ่ายต่างๆ เช่น บรรณาธิการฝ่ายภาพ ฝ่ายข่าวในประเทศ ฝ่ายข่าวต่างประเทศ เป็นต้น แล้วบรรณาธิการฝ่ายต่างๆ นี้ ก็จะสั่งการไปยังหัวหน้าหน่วยงานย่อยลงไปตามลำดับจนถึงผู้ปฏิบัติงาน ในทางตรงกันข้าม การดำเนินงานอาจเริ่มขึ้นจากผู้ปฏิบัติงานผ่านไปยังหัวหน้างานที่รับผิดชอบจนถึงบรรณาธิการฝ่ายต่างๆ และ บรรณาธิการระดับสูงขึ้นไปซึ่งแตกต่างกันไปตามโครงสร้างการจัดองค์กร ดังตัวอย่าง การสั่งการของฝ่ายข่าวในประเทศ ซึ่งเริ่มจากบรรณาธิการได้รับคำสั่งจากหัวหน้ากองบรรณาธิการ และนำมาถ่ายทอดให้แก่ผู้เรียบเรียงข่าวและผู้สื่อข่าวตามลำดับ ดังแสดงในแผนภูมิ ที่ 6.2

ข. การสั่งการโดยมติการประชุม ซึ่งจะเกิดขึ้นในการวางแผนการปฏิบัติงานในแต่ละวัน และโดยเฉพาะอย่างยิ่งการคัดเลือกข่าวเพื่อตีพิมพ์ด้วยการวินิจฉัยร่วมกันของบรรณาธิการฝ่ายต่างๆ และผู้รับผิดชอบในระดับบริหาร (นอกเหนือจากการให้หัวหน้าข่าว หรือบรรณาธิการฝ่ายต่างๆ ดำเนินการเองสำหรับบางองค์กร) ซึ่งมติที่ประชุมจะถูกมอบหมายให้แต่ละฝ่ายนำไปปฏิบัติ โดยผู้รับผิดชอบแต่ละฝ่ายนำมาสั่งการกับบุคลากรในความควบคุมของตนอีกต่อหนึ่ง เช่น จะมีการตามข่าวเหตุการณ์ใด และหยิบยกประเด็นใดมานำเสนอ จะมีการจัดหน้าหนังสือพิมพ์อย่างไร เป็นต้น

แผนภูมิที่ 6.1 : แสดงการจัดองค์การของกองบรรณาธิการ หนังสือพิมพ์ไทยรัฐ

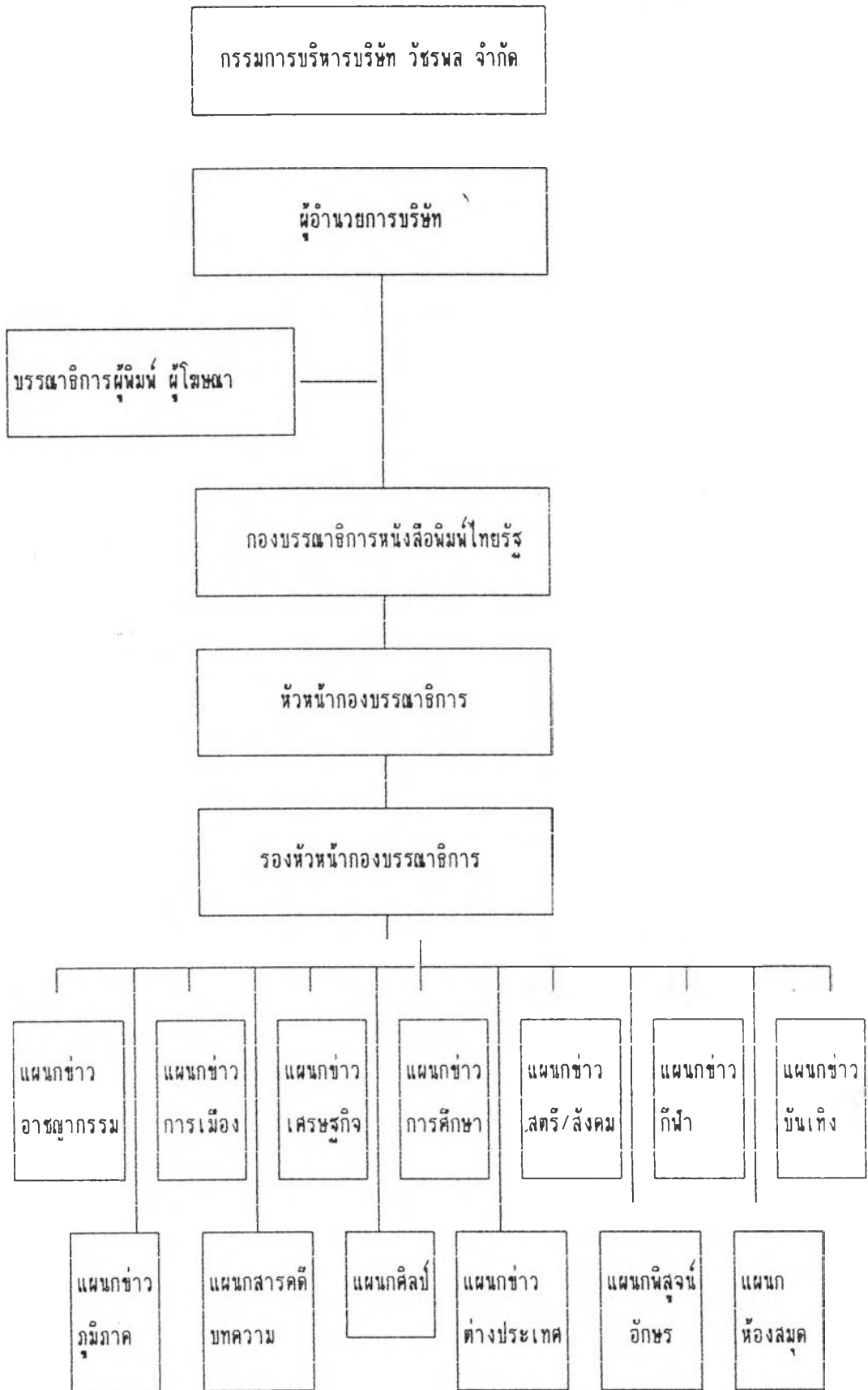

ที่มา : มานิตร์ สขลมจิตร และ ชงยทอ รักษาศรี, 2531 : 614

แผนภูมิที่ 6.2 : แสดงการสั่งการของฝ่ายข่าวในประเทศ

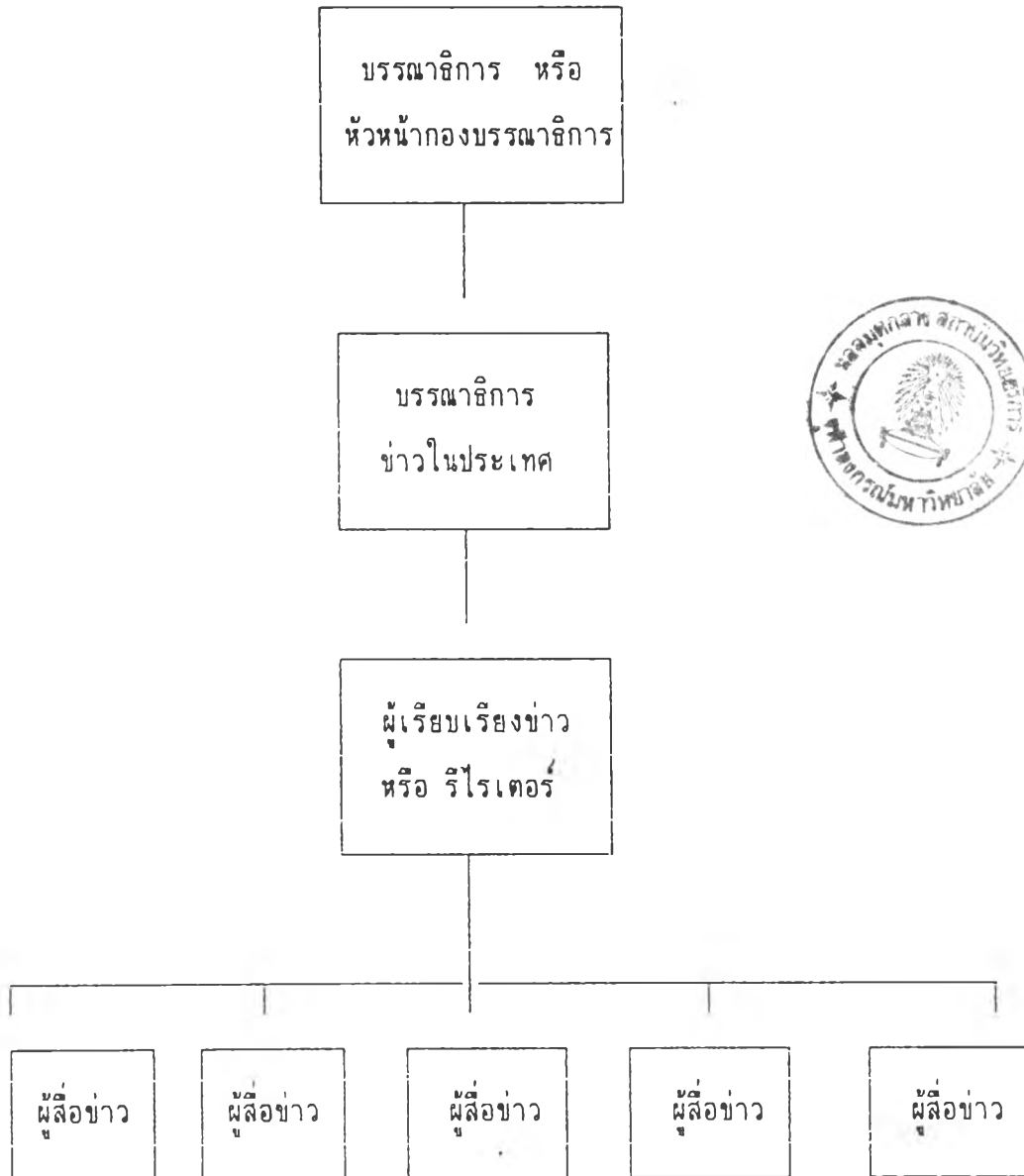

ที่มา : มานิจ สุขสมจิตร และ ยงยุทธ รักษาศรี, 2531 : 439

อย่างไรก็ตาม นอกจากการสั่งงานตามสายการบังคับบัญชาแล้ว ในการปฏิบัติงานจริงซึ่งมีข้อจำกัดทางด้านเวลาค่อนข้างมาก การดำเนินงานอาจเป็นการสั่งการโดยตรงจากผู้บริหารให้บุคคลใดบุคคลหนึ่งรับผิดชอบ เช่น กรณีการตามข่าวการเสียชีวิตของหนุ่มวง ดวงจันทร์ เป็นต้น

การควบคุมตามสายการบังคับบัญชาดังกล่าว ทำให้เกิดการรวมเข้าที่ศูนย์กลาง (Centralization) ดังกรณี กองบรรณาธิการหนังสือพิมพ์ไทยรัฐ ซึ่งผู้ควบคุมการดำเนินงานทั้งหมด คือ หัวหน้ากองบรรณาธิการ ซึ่งได้แก่ นายสรวยทร วัชรพล โดยมีผู้ช่วยหัวหน้ากองบรรณาธิการรับผิดชอบงานต่างกัน จนถึงบรรณาธิการฝ่ายต่างๆ ซึ่งจะต้องควบคุมทีมงานในฝ่ายตามลำดับ นอกจากนั้น การดำเนินงานทั้งหมดภายในกองบรรณาธิการจะต้องอยู่ในความควบคุมของบรรณาธิการผู้พิมพ์ ผู้โฆษณา ผู้อำนวยการบริษัท และกรรมการบริหารของบริษัทด้วย ทำให้การควบคุมเป็นไปอย่างรัดกุมในทุกขั้นตอน ซึ่งส่งผลให้ระบบการสร้างสรรค์เกิดขึ้นได้ในขอบเขตจำกัด ขณะที่สร้างให้เกิดการดำเนินงานไปตามแนวทางเดิมอันเป็นสไตร์ของแต่ละองค์กรในที่สุด

### อุตสาหกรรมข่าววิทยุกระจายเสียง

#### 1. บริบทภายนอกที่มีผลต่อการผลิตเนื้อหา มี 3 ประเด็นที่สำคัญ ดังนี้

ก. บริบททางกฎหมาย ปัจจุบันกฎหมายสำคัญสำหรับอุตสาหกรรมข่าววิทยุกระจายเสียง คือ ระเบียบว่าด้วยวิทยุกระจายเสียงและวิทยุโทรทัศน์ พ.ศ. 2518 ทั้งนี้เพราะคณะรัฐมนตรี (สมัยรัฐบาลอานันท์ ปันยารชุน 2) ได้มีมติเห็นชอบข้อเสนอของคณะกรรมการปรับปรุงสื่อของรัฐ โดยมี นายมีชัย วีระไวทยะ รัฐมนตรีประจำสำนักนายกรัฐมนตรีในขณะนั้น เป็นประธานคณะกรรมการปรับปรุงสื่อของรัฐ ให้ยกเลิกคำสั่งคณะปฏิรูปฉบับที่ 15 พ.ศ. 2519 ซึ่งบังคับให้สถานีวิทยุกระจายเสียงแห่งประเทศไทยถ่ายทอดข่าวและบางเรื่องที่เกี่ยวข้องกับความมั่นคงในเวลาเดียวกัน, คำสั่งคณะปฏิรูปฉบับที่ 17 พ.ศ. 2519 ซึ่งบังคับให้สถานีโทรทัศน์ถ่ายทอดข่าวหรือบางรายการในช่วงเดียวกัน เพราะประเทศไทยไม่มีปัญหาเรื่องความมั่นคง หรือคอมมิวนิสต์เหมือนในปี 2519 แล้ว รวมถึงยกเลิกหนังสือ

เวียน กว. จำนวน 63 จากจำนวนทั้งหมด 144 ฉบับ โดยมีสาระสำคัญเกี่ยวกับการผลิต และกระจายเสียงข่าววิทยุกระจายเสียง ดังนี้

1. สร. 1809/ว.31 ให้สถานีวิทยุกระจายเสียงแห่งประเทศไทย ทุกสถานีทั่วประเทศถ่ายทอดรายการเพื่อแผ่นดินไทย เวลา 18.00 น. - 18.20 น. ทุกวัน
2. สร. 1609/ ว.52 ห้ามมิให้ผู้จัดรายการ หรือ ผู้ประกาศที่ไม่ มีคุณสมบัติตามระเบียบจัดรายการเป็นผู้ประกาศของสถานีโดยเด็ดขาด และผู้ที่เป็นผู้ประกาศ ใช้เสียงออกอากาศจะต้องผ่านการทดสอบเสียก่อน
3. สร. 1609/ ว.69 ให้งดนำข่าว หรือบทความหนังสือพิมพ์มา อ่านทางสถานีวิทยุกระจายเสียง
4. สร. 1609/ ว.73 ผู้จัดรายการสามารถนำข่าว หรือบทความ จากหนังสือพิมพ์ มาประมวลหรือวิเคราะห์ออกอากาศได้ แต่ห้ามนำมาอ่านออกอากาศโดย มิได้มีการไตร่ตรอง และไม่รับผิดชอบในเนื้อหาข่าว
5. สร. 1609/ ว.78 ขอให้สถานีโทรทัศน์และวิทยุ งดเว้นการ เสนอข่าวหรือรายการใดๆ อันเกี่ยวกับการขัดแย้งหรือทำการวิพากษ์วิจารณ์ในเรื่องดังกล่าว โดยเด็ดขาด
6. สร. 1609/ ว.83 หลังจากจบเนื้อหาข่าวที่ถ่ายทอดแล้ว ให้ ถ่ายทอดคำขวัญต่อท้ายรายการและเพลงปลุกใจจากสถานีวิทยุกระจายเสียงแห่งประเทศไทย จนจบแล้วจึงโฆษณาได้ และหลังจากที่ถ่ายทอดเพลงชาติเวลา 8.00 น. แล้ว ขอให้ใส่ คำขวัญ หรือบทปลุกใจคั่นรายการก่อนแล้ว จึงโฆษณา
7. นร.(กว.) 1505/ว.110 ให้สถานีวิทยุกระจายเสียงรายงาน กว. ว่า ทางสถานีจัดรายการข่าวหรือบทความเกี่ยวกับข่าวก็รายการ เวลาใดบ้าง ใคร เป็นผู้ดำเนินรายการ รายการข่าวแต่ละรายการนำข่าวมาจากแหล่งใด หรือใครเป็นผู้ให้ ข่าว และหากแหล่งข่าวเป็นสำนักงาน โปรดแจ้งให้ทราบถึง สถานที่ตั้ง และ ผู้รับผิดชอบ แหล่งข่าวนั้นๆ ด้วย

1. ระเบียบว่าด้วยวิทยุกระจายเสียงและวิทยุโทรทัศน์ พ.ศ.

2518 มีสาระสำคัญ ดังนี้



ข้อ 30 สถานีฯจะต้องจัดวางแผนผังรายการหลักโดยจัดแบ่งรายการของสถานี ตามประเภทที่ได้กำหนดไว้ ดังต่อไปนี้

- (1) ประเภทข่าว
- (2) ประเภทความรู้
- (3) ประเภทบันเทิง
- (4) ประเภทโฆษณาและบริการธุรกิจ

ข้อ 32 สถานีวิทยุกระจายเสียงทุกสถานี จะต้องถ่ายทอดข่าวหรือรายการอื่นๆ ที่สำคัญจากสถานีวิทยุกระจายเสียงแห่งประเทศไทย ตามที่ กบว. กำหนด

ข้อ 33 สถานีทุกสถานีจะต้อง

(1) ประกาศชื่อสถานี ที่ตั้งและแจ้งเวลาอย่างน้อยชั่วโมงละครั้ง หรือทุกครั้งที่มีการเปลี่ยนรายการ

(2) จัดให้มีรายการประเภทข่าวและความรู้ในการส่งออกอากาศ ตามที่ กบว. กำหนด

(3) เผยแพร่รายการสนับสนุนนโยบายของรัฐตามที่ กบว. กำหนด

(4) ปฏิบัติตามกฎหมายสำหรับการบริการโฆษณาซึ่งมีกฎหมายบังคับ

(5) ไม่ออกอากาศในเรื่องทำให้ประชาชนตื่นตระหนก เสียขวัญ เกิดการอลหม่าน เกิดความแตกแยก หรือกระทบกระเทือนต่อความมั่นคง ปลอดภัยของชาติ หรือความสัมพันธ์อันดีกับต่างประเทศ

(6) ไม่ออกอากาศข่าวหรือข้อความอันเป็นเท็จหรือบิดเบือน

ข้อเท็จจริง

(7) ออกอากาศข่าวเตือนภัยที่ทางราชการส่งมาเป็นระยะๆ

ตามควร

(8) ออกอากาศรายการที่มีเสียงพูดทุกรายการด้วยเสียงของเจ้าหน้าที่ ผู้ประกาศหรือผู้จัดรายการ ที่ได้รับใบรับรองการเป็นผู้ประกาศจากกรมประชาสัมพันธ์ แล้วเท่านั้น เว้นแต่รายการถ่ายทอดนอกสถานที่ รายการสัมภาษณ์บุคคล รายการของทางราชการ รายการบันเทิง และรายการบรรยายของวิทยากร

(9) รายการออกอากาศทุกรายการต้องมีหลักฐานให้ตรวจสอบได้ และต้องเก็บหลักฐานไว้ให้ตรวจสอบได้ไม่น้อยกว่า 10 วัน นับแต่วันออกอากาศ

ข้อ 34 สถานีจะฝึกฝนหรือกระทำการเป็นฝ่ายหนึ่งฝ่ายใด ใน

## ทางการเมืองมิได้

ข้อ 35 สำหรับสถานที่ได้รับอนุญาตให้มีรายการโฆษณาและบริการธุรกิจ ต้องมีเวลาสำหรับรายการโฆษณาและบริการธุรกิจไม่เกินกำหนดเวลา ดังต่อไปนี้

(1) สถานีวิทยุกระจายเสียงไม่เกินชั่วโมง ละ 8 นาที

(2) สถานีวิทยุโทรทัศน์ไม่เกินชั่วโมง ละ 10 นาที

โดยการโฆษณาและบริการธุรกิจนั้น ให้เว้นระยะเวลาแต่ละครั้งให้ห่างกันพอสมควรตามวิธีการที่ กบว. กำหนด เว้นแต่การโฆษณาประกอบรายการถ่ายทอดนอกสถานที่เป็นครั้งคราว

กำหนดเวลาตาม (2) และวิธีการโฆษณาและบริการธุรกิจตามวรรคสอง กรมประชาสัมพันธ์อาจพิจารณากำหนดเป็นอย่างอื่นได้สำหรับรายการวิทยุโทรทัศน์บางรายการทั้งนี้ตามระเบียบที่ กบว. กำหนด (นิติษฐ์ ชวลาวัช, 2532)

ข. บริบททางการเมือง มีผลกระทบต่อการผลิตข่าวโดยตรงนับตั้งแต่ระยะเริ่มแรกที่มีการส่งกระจายเสียง เนื่องจากวิทยุกระจายเสียงถูกใช้เป็นเครื่องมือสำคัญในการเผยแพร่ข่าวสารเกี่ยวกับการเปลี่ยนแปลงการปกครอง และต่อต้านความพยายามกลับคืนสู่ระบอบสมบูรณาญาสิทธิราช เช่น กบฏบวรเดช เป็นต้น ซึ่ง สุรพล พลจันทร์ (อ้างถึงในสายทิพย์ สุกติพันธ์, 2533) กล่าวถึงเหตุการณ์ดังกล่าว ไว้ดังนี้

ข้อสำคัญอีกประการหนึ่งที่รัฐบาลสามารถเป็นฝ่ายชนะเพราะรัฐบาลได้แถลงการณ์ได้แถลงการณ์ให้ประชาชนทราบอย่างต่อเนื่องเป็นขั้นตอน (โดยใช้วิทยุกระจายเสียงหนังสือพิมพ์ ใบปลิว) ทำให้ประชาชนรู้สถานการณ์ได้ถูกต้องกว่า ในขณะที่การประสานงานของฝ่ายกบฏไม่ดี ทหารฝ่ายกบฏเกิดการลังเลใจเพราะไม่สามารถรู้ข่าวของฝ่ายตนได้ทันทั่วทั้งที่ นอกจากนี้รัฐบาลยังได้โฆษณาให้ประชาชนทราบว่า การกระทำของฝ่ายกบฏเป็นลักษณะของการแบ่งแยกราชอาณาจักรสยาม อันเป็นการขัดต่อรัฐธรรมนูญ ซึ่งการกระทำต่างๆ พระบาทสมเด็จพระปกเกล้าเจ้าอยู่หัวทรงทราบดี ประการสุดท้ายน่าจะกล่าวว่ เป็นความสำเร็จที่ฝ่ายรัฐบาลสามารถประสานงานกับข้าราชการส่วนภูมิภาคได้อย่างทั่วถึงดังปรากฏนับแต่เกิดเหตุการณ์กบฏบวรเดช จังหวัดต่างๆ ได้รับฟังข่าวแถลงการณ์ทางวิทยุกระจายเสียง และ

มีการนำแถลงการณ์นั้นเผยแพร่ต่อไปประชาชนทราบเป็นระยะๆ

จากการที่วิทยุกระจายเสียงเป็นสื่อมวลชนประเภทสื่อไฟฟ้า ซึ่งมีศักยภาพในการเข้าถึงผู้รับสารเป็นจำนวนมากและรวดเร็ว อีกทั้งเป็นสื่อของรัฐตามกฎหมาย แม้กรรมสิทธิ์ในการจัดการ (Management Ownership) และการปฏิบัติการ (Operation Control) จะเป็นของเอกชนส่วนใหญ่ก็ตาม แต่ก็ยังคงมีการจัดสรรสถานีวิทยุที่รับผิดชอบด้านการรายงานข่าวและถ่ายทอดข่าวไปสู่สถานีฯ ทั้งหมดโดยตรง อันได้แก่ สถานีวิทยุกระจายเสียงแห่งประเทศไทย ซึ่งพบว่าการเป็นแม่ข่ายในรายการข่าวภาคถ่ายทอดทั้ง 4 ภาคตามช่วงเวลาที่กำหนดมักเป็นการประชาสัมพันธ์กิจกรรมของส่วนราชการต่างๆ เป็นหลัก และมุ่งส่งเสริมนโยบายของรัฐโดยสื่อข่าวจากรัฐบาลไปสู่ประชาชนมากกว่า แม้ว่าจะเริ่มมีการสื่อข่าวจากประชาชนมายังรัฐบาลบ้างก็ตาม ซึ่ง ระวีวรรณ ประกอบผล ตั้งข้อสังเกตว่า

รัฐบาลมองวิทยุกระจายเสียง ในฐานะที่เป็นสื่อกลางในการสนับสนุนและส่งเสริมนโยบายกับกิจกรรมที่เป็นของรัฐเป็นสื่อเพื่อสร้างความเข้าใจอันดีระหว่างรัฐบาลกับประชาชนมากกว่าที่จะเป็นตัวกลางสะท้อนทัศนคติและความคิดเห็นอันหลากหลายไปสู่รัฐบาลผู้บริหารประเทศ ดังนั้น รัฐบาลจึงควบคุมกระแสข่าวสารที่ผ่านทางวิทยุในลักษณะที่เป็นการให้ข่าวสารทางเดียวมากกว่าที่จะเป็นการสื่อสารสองทาง นอกจากนั้น ยังจำกัดข่าวสารที่จะให้ประชาชนรับรู้ในลักษณะที่เป็นข่าวที่มีลักษณะเป็นทางการ วิธีการควบคุมอันนี้ ประสิทธิภาพต่อการรับรู้ของประชาชน ก็คือการให้สถานีวิทยุกระจายเสียงทุกสถานี ถ่ายทอดข่าวจากสถานีวิทยุกระจายเสียงแห่งประเทศไทยตามเวลาที่กำหนด เช่น ข่าวภาคเช้าและข่าวภาคค่ำ ผลก็คือการที่รัฐใช้วิทยุเป็นสื่อ ในการเผยแพร่ข่าวสารและความคิดเห็นในเรื่องต่างๆ ที่เป็นประโยชน์ต่อรัฐบาล (อ้างถึงใน สายทิพย์ สุคติพันธ์, 2533)

ข้อความดังกล่าวสะท้อนให้เห็นถึงการควบคุมเนื้อหาข่าวส่วนใหญ่ที่นำเสนอทางวิทยุกระจายเสียงทุกแห่งในแต่ละวันอย่างชัดเจน ทั้งนี้เพราะรายการข่าววิทยุฯ ในปัจจุบันซึ่งผลิตโดยฝ่ายข่าวประจำสถานีฯ, กลุ่มบริษัทเอกชนต่างๆ ซึ่งจัดตั้งขึ้นเพื่อผลิตและ

กระจายข่าวโดยเฉพาะด้วยการซื้อเวลาในการออกอากาศจากสถานี และกลุ่มบริษัทซึ่งซื้อเวลาในการออกอากาศจากสถานีวิทยุกระจายเสียงซึ่งต้องมีการนำเสนอข่าวออกอากาศตามกฎหมายข้อบังคับของ กบว. โดยบริษัทเหล่านี้ผลิตข่าวเองหรือมอบหมายให้บริษัทเอกชนที่จัดตั้งขึ้นเพื่อดำเนินธุรกิจผลิตข่าวสารทางวิทยุกระจายเสียงเป็นผู้ผลิตข่าวป้อนให้กับบริษัทก็ตาม ล้วนแต่มีการนำเสนอรายการข่าวด่วนเป็นส่วนใหญ่ มากกว่าที่จะนำเสนอรายการข่าวเต็มเวลาเหมือนเช่นสถานีวิทยุกระจายเสียงแห่งประเทศไทยทำให้ข่าวส่วนใหญ่ที่เผยแพร่สู่ผู้ฟังมักเป็นข่าวในแวดวงรัฐบาลเป็นหลัก นอกเหนือจากการควบคุมตามกลไกโดยทั่วไปด้วยการตรวจสอบข่าวที่จะทำการเผยแพร่โดยเจ้าหน้าที่ของสถานี

นอกจากการควบคุมรายการข่าวในภาวะการณ์ปกติแล้ว ยังปรากฏว่าเมื่อมีวิกฤติการณ์ทางการเมือง หรือการเปลี่ยนแปลงอำนาจทางการเมืองเมื่อใดก็ตาม กลุ่มองค์กรผู้ผลิตข่าวทางวิทยุกระจายเสียงทั้งที่ดำเนินงานโดยรัฐบาล, รัฐวิสาหกิจและเอกชน ล้วนต้องปรับเปลี่ยนท่าทีไปตามสถานการณ์ในขณะนั้นทุกทีไป ทั้งในลักษณะของกฎบังคับให้เป็นเครื่องมือในการถ่ายทอดข่าว ประกาศ ปราศรัย คำแถลงการณ์ต่างๆ โดยเริ่มด้วยการอ่านประกาศของคณะผู้ยึดอำนาจและการปราศรัยของผู้นำคนใหม่ซึ่งจะสามารถถ่ายทอดถึงประชาชนในลักษณะที่ผู้นำนั้นกำลังพูดกับประชาชนด้วยตนเองเพื่อสร้างความชอบธรรมให้แก่กลุ่มอำนาจทางการเมืองขณะนั้น ดังกรณี การปฏิวัติยึดอำนาจโดย คณะผู้รักษาความสงบเรียบร้อยแห่งชาติ และการขึ้นสู่อำนาจของรัฐบาล พล.อ. สุจินดา คราประยูร เป็นต้น และในลักษณะของการเอาตัวรอดในฐานะที่เป็นหน่วยงานรัฐบาลและธุรกิจซึ่งต้องการเวลาออกอากาศ ซึ่งทำให้อุตสาหกรรมข่าววิทยุกระจายเสียงถูกวิพากษ์วิจารณ์ว่าบิดเบือนข่าวสารที่นำเสนอ โดยเฉพาะกลุ่มองค์กรซึ่งสังกัดกรมประชาสัมพันธ์และกองทัณฑ์ต่างๆ รวมถึงบริษัทแปซิฟิกอินเตอร์คอมมิวนิเคชั่นจำกัด ซึ่งได้รับการสนับสนุนจากกองทัพในการจัดสรรสถานีวิทยุฯ จส. 100 เพื่อการรายงานข่าวสารจรรยา ซึ่ง ครินทร์ทิพย์ หรือระรักษ์ ผู้จัดการฝ่ายขาย รายการข่าวสารการจรรยาทางสถานีวิทยุกระจายเสียง จส. 100 กล่าวว่า

จากเหตุการณ์รุนแรงทางการเมืองที่ผ่านมา มีผลกระทบอย่างมากต่อภาพของรายการ จส. 100 เนื่องจากถูกมองว่าเสนอข่าวสารข้อมูลไม่เป็นกลาง เข้า

ข้างฝ่ายรัฐบาลมากเกินไป แต่ทางด้านลูกค้าโฆษณาไม่มีผลกระทบมากนัก กล่าวคือ มีการถอนโฆษณาเพียงรายเดียว คือ หนังสือพิมพ์ฐานเศรษฐกิจ เป็นต้น อย่างไรก็ตาม รูปแบบการนำเสนอข่าวจะมีการเปลี่ยนแปลง คือ มีการเสนอข่าวจากทางด้านการเมืองน้อยลงและจะพยายามไม่ให้มีการนำเสนอข่าวในทำนองนี้เลย แต่จะเปลี่ยนมาเป็นการเน้นข่าวสารข้อมูลที่เป็นสาระน่ารู้อื่นๆ แทน (ครินทร์ทิพย์ หรือระรักษ์, สัมภาษณ์ อ่างถึงใน เนชั่นสุดสัปดาห์, 2535 : 46)

ด้วยเหตุนี้ อุตสาหกรรมข่าววิทยุกระจายเสียงจึงทำหน้าที่สร้างความชอบธรรมแก่ระบอบการปกครองและโครงสร้างอำนาจในสังคมมาโดยตลอด ด้วยการเป็นเครื่องมือของรัฐบาลทั้งโดยทางตรงและทางอ้อมในการเผยแพร่ข่าวสารให้เกิดความชอบรับต่อการปกครอง ด้วยการอธิบายถึงข้อบกพร่องเดิมและเสนอข้อดีของการเปลี่ยนแปลง ซึ่งนำมาสู่ความพยายามในการเรียกร้องเสรีภาพให้แก่สื่อมวลชนโดยกลุ่มนักวิชาการและผู้ประกอบวิชาชีพสื่อสารมวลชนจนถึงประชาชนทั่วไป

ค. บริบททางเศรษฐกิจ มีผลกระทบโดยตรงต่อการพัฒนาและความชะงักงันของอุตสาหกรรมข่าววิทยุกระจายเสียง โดยเฉพาะสมาชิกที่สังกัดหน่วยงานรัฐบาลมักมีพัฒนาการที่ล่าช้า เนื่องจากต้องอาศัยงบประมาณจากต้นสังกัด และมีขั้นตอนในการอนุมัติค่าใช้จ่ายที่ล่าช้า ขณะที่ภาคเอกชนมีพัฒนาการเร็วกว่าซึ่งขึ้นกับเงินทุน และความสามารถในเชิงการตลาด ซึ่ง สมศักดิ์ สว่างเจริญ ผู้อำนวยการกองข่าวในประเทศ กล่าวว่า

พัฒนาการของเราช้ากว่าเอกชนมาก การพัฒนาเครื่องมือเครื่องใช้ใหม่ๆ ต้องพึ่งเงินงบประมาณไม่ได้ตามใจเรา เราขอเทไป 10 เครื่อง ได้มา 2 เครื่อง เป็นต้น รถยนต์สำหรับงานข่าว 5 ปีก็เก่าแล้ว ขอไปเช่าบอกให้ใช้ไปเรื่อยๆ ก่อน แต่ธุรกิจเอกชน เครื่องมือเขาจะเปลี่ยนให้พร้อมมูล ทันสมัยอยู่ตลอดเวลาเพราะเขามีเงิน ผู้สื่อข่าวก็สามารถบรรจุกู้ทดแทนได้ง่าย ปลอดออกได้ง่ายสำหรับคนที่ไม่ตั้งใจทำงาน ผู้ทำงานในภาคเอกชนต้องทำงานด้วยความกระตือรือร้นอยู่ตลอดเวลา แต่

ที่ทำงานได้เพราะได้ค่าตอบแทนสูงกว่าเรา ราชการ 1. ค่าตอบแทนต่ำ 2. การ  
ปลดออกต้องมีความผิดทางวินัย เมื่อค่าตอบแทนต่ำจะทำอย่างเอกชนทำไม่ได้. . .  
(สมศักดิ์ สว่างเจริญ, สัมภาษณ์)

ขณะที่ภาครัฐบาลประสบปัญหาเรื่องงบประมาณ รวมทั้งกฎระเบียบและ  
อัตราค่าจ้างบุคลากร ภาคเอกชนโดยส่วนใหญ่มีการขยายตัวและการปรับตัวในเชิงธุรกิจ  
ในฐานะขององค์กรผู้ผลิตข่าววิทยุเต็มรูปแบบ เพื่อตอบรับกับสภาพการแข่งขันที่เพิ่มสูงขึ้นและ  
ความต้องการข้อมูลข่าวสารของผู้รับสารในท่ามกลางการขยายตัวของเศรษฐกิจในปัจจุบัน ที่  
เห็นได้ชัด คือ การจัดตั้งสำนักข่าว INN เมื่อต้นปี 2535 โดยการร่วมทุนของบริษัทสหคินีมา  
(บริษัทในเครือทรนัยสินฯ) และบริษัทมีเดียพลัสจำกัด ในสัดส่วน 60/40 เพื่อทำธุรกิจขาย  
ข่าวสารทางวิทยุ ซึ่ง สนธิญาณ หนูแก้ว ได้กล่าวถึงการปรับเปลี่ยนโครงสร้างในครั้งนี้ ว่า

ธุรกิจด้านข่าวสารเป็นธุรกิจที่ต้องใช้เงินทุนสูง สหคินีมาเองไม่มีเงินทุนมาก  
มากนักจึงจำเป็นต้องหาบริษัทอื่นเข้ามาร่วมสนับสนุน และการที่เลือกมีเดียพลัส  
ก็เพราะเป็นบริษัทที่มีชื่อเสียงทางด้านกร ทำรายการวิทยุ และยังมีเครือข่ายที่  
ครอบคลุมทั้งกรุงเทพฯ และต่างจังหวัดกว่า 17 สถานี ฉะนั้น ข่าวที่เราขายให้กับ  
มีเดียพลัสจะสามารถเผยแพร่ไปยังกลุ่มเป้าหมายที่อยู่ต่างจังหวัดด้วย (สนธิญาณ  
หนูแก้ว, สัมภาษณ์ อ้างถึงใน ผู้จัดการ, 2535 : 50)

ขณะที่ อิทธิวัฒน์ เนียรเลิศ ประธานบริษัทมีเดียพลัสจำกัด ได้กล่าว  
ถึงการเข้าสู่ธุรกิจข่าวสารเพื่อนำมาประกอบรายการบันเทิง "สไมล์เรดิโอ" นั้นว่าเป็นอีก  
ก้าวหนึ่งที่จะช่วยสร้างความมั่นคงให้กับมีเดียพลัสมากขึ้น โดยกล่าวว่า "ผมมองว่ามั่นคงกับ  
ความต้องการของตลาด ใครๆ ก็ต้องตื่นเหมือนผม เราอยู่กับรายการบันเทิงอย่างเดียวไม่  
ได้แล้ว ที่ผ่านมามีโอกาสได้ทำข่าวเองเพราะกรมประชาสัมพันธ์ทำข่าวมาให้เราอ่าน  
เท่านั้น (สัมภาษณ์, อ้างถึงใน ผู้จัดการ, 2535 : 50)

---

\* ปลายปี พ.ศ. 2536 ได้เปลี่ยนโครงสร้างผู้ถือหุ้นใหม่ โดยให้ทรนัยสินฯ ถือหุ้น  
ใหญ่ 60% ไทยสกายทีวีและวัฏจักรถือหุ้นเท่ากัน คือ 15% และมีเดียพลัส ถือหุ้น 10%

คำกล่าวข้างต้นสะท้อนถึง บริบททางเศรษฐกิจ ที่ส่งผลให้ธุรกิจต้องมีการปรับตัวได้เป็นอย่างดี รวมทั้งการขยายตัวในเชิงปริมาณสำหรับธุรกิจสำนักข่าวที่มีสู่ทางแจ่มใสในอนาคตตามความต้องการของตลาดซึ่งสอดคล้องกับภาวะการขยายตัวทางเศรษฐกิจ แม้ว่าปัจจุบันจะมีเพียงสำนักข่าว ABN ซึ่งแตกตัวออกมาจากทีมงานข่าวบริษัทสหคินิมาเดิม สำนักข่าว BEN, ศูนย์ข่าววิทยุ Nation ซึ่งก้าวเข้ามาทำธุรกิจนี้ เนื่องจากเม็ดเงินที่นำมาใช้ในการขยายธุรกิจ อาทิ การลงทุนเพิ่มขึ้นไม่ต่ำกว่า 100 ล้านบาท ในการซื้ออุปกรณ์พร้อมกับการเพิ่มบุคลากร อีกไม่ต่ำกว่า 300 คน และการจัดตั้งศูนย์ข่าวภูมิภาคอีก 50 แห่งทั่วประเทศ ในส่วนของสำนักข่าว INN รวมถึงการลงทุนเพิ่มขึ้น 10 ล้านบาท สำหรับสำนักข่าว BEN แสดงภาพที่ชัดเจนถึงผลประโยชน์จากการดำเนินธุรกิจข่าวซึ่งมีแนวโน้มเพิ่มขึ้นตามภาวะทางเศรษฐกิจ อันเป็นเหตุผลสำคัญให้เอกชนกล้าลงทุนในอุตสาหกรรมนี้

2. บริบทภายในที่มีผลต่อการผลิตเนื้อหา อุตสาหกรรมข่าววิทยุกระจายเสียง มีการควบคุมตามสายการบังคับบัญชา ในลักษณะเดียวกับอุตสาหกรรมข่าวที่สังกัดสื่อสิ่งพิมพ์ โดยเฉพาะอย่างยิ่งสมาชิกของอุตสาหกรรมที่เป็นหน่วยงานรัฐบาล อาทิ กองข่าวในประเทศ กรมประชาสัมพันธ์ ซึ่งจะนำเสนอเป็นกรณีศึกษาในที่นี้

จากแผนภาพที่ 6.3 แสดงให้เห็นการรวมเข้าที่ศูนย์กลาง โดยผลผลิตข่าวจากผู้สื่อข่าวอ่านและผู้สื่อข่าวประกอบเสียง จะต้องผ่านการตรวจสอบโดยบรรณาธิการข่าวอ่านและบรรณาธิการข่าวประกอบเสียง หรือผู้ช่วยบรรณาธิการฝ่ายข่าวทั้ง 2 นอกจากนี้ บรรณาธิการหรือผู้ช่วยยังต้องควบคุมการจัดทำต้นฉบับข่าวและการติดต่อเทปตลอดจนประสานงานซึ่งกันและกันในการคัดเลือกข่าวและจัดเรียงลำดับข่าวที่จะนำเสนอ และท้ายที่สุด ผลผลิตข่าวทั้งหมดจะต้องผ่านการตรวจพิจารณาอีกครั้งโดยหัวหน้าฝ่ายข่าวอ่านและข่าวประกอบเสียงข่าว ก่อนส่งให้ผู้ประกาศของสถานีวิทยุกระจายเสียงแห่งประเทศไทยเป็นผู้อ่านออกอากาศ โดยการดำเนินงานทั้งหมดจะอยู่ในความควบคุมของผู้อำนวยการกองข่าวในประเทศ

ดังนั้น การสั่งงานจึงมีลักษณะเดียวกับอุตสาหกรรมข่าวที่สังกัดสื่อสิ่งพิมพ์ คือ การสั่งการโดยบุคคลและโดยที่ประชุม โดยผู้อำนวยการ กองข่าวในประเทศ เป็นผู้กำหนด

แผนภาพที่ 6.3 : แสดงการทำงานวิทยุภาคถ่ายทอด ทั้งในส่วนข่าวอ่านและข่าวประกอบเสียง และการไหลของข่าวจากแหล่งข่าว ผ่านบุคลากรต่างๆ จนถึงการออกอากาศ

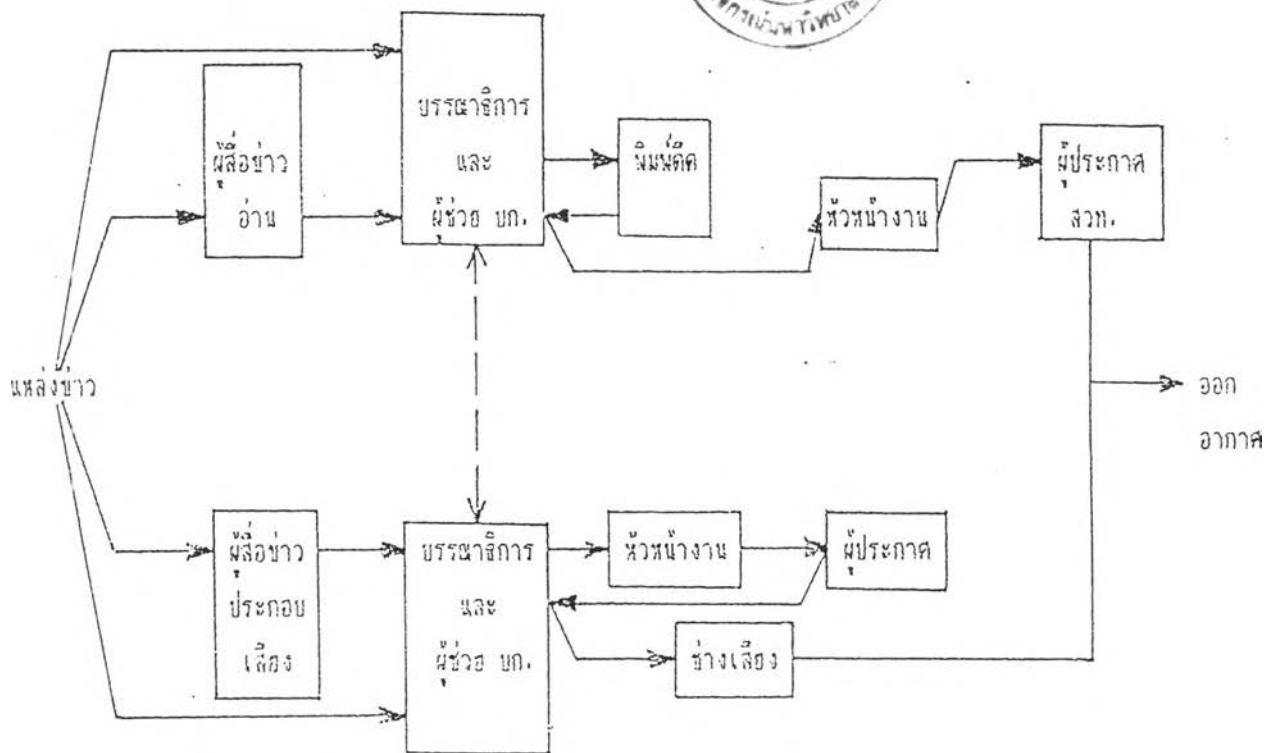

หมายเหตุ : \_\_\_\_\_> หมายถึง การไหลของข่าวในแต่ละขั้นตอน  
 <-----> หมายถึง การประสานการทำงานข่าวอ่านกับข่าวประกอบเสียง

ที่มา : สมสข ทัศนวิมาน, 2534 : 79



นโยบายให้หัวหน้าฝ่ายข่าวทั้ง 2 นำไปถ่ายทอดแก่ บรรณาธิการข่าว ซึ่งจะควบคุมการปฏิบัติงานของบุคลากรในความรับผิดชอบของตน อันได้แก่ ผู้ช่วยบรรณาธิการ ผู้สื่อข่าว พนักงานพิมพ์ดีด ช่างเสียง เป็นต้น ซึ่งในทางกลับกัน ปัญหา หรือผลการดำเนินงานทั้งหมดก็จะถูกถ่ายทอดสู่ผู้บังคับบัญชาตามลำดับชั้นจนถึงผู้อำนวยการในที่สุด ทำให้ผู้ปฏิบัติงานไม่สามารถออกนอกกฎเกณฑ์ที่ถูกกำหนดไว้แล้ว ทั้งในส่วนของเนื้อหาที่จะทำการสื่อข่าว รูปแบบการเขียนข่าว การคัดเลือกข่าว การจัดเรียงลำดับข่าวและวิธีการนำเสนอข่าว ทำให้ข่าวมีลักษณะเป็นพิธีการมาโดยตลอดนั่นเอง

### อุตสาหกรรมข่าววิทยุโทรทัศน์

1. บริบทภายนอกที่มีผลต่อการผลิตเนื้อหา มี 3 ประการที่สำคัญ คือ

ก. บริบททางกฎหมาย จากการพิจารณายกเลิกคำสั่งคณะปฏิรูป ฉบับที่ 17 และ 19 รวมทั้งยกเลิกหนังสือเวียน 63 ฉบับ ทำให้อุตสาหกรรมข่าววิทยุโทรทัศน์มีอิสระมากขึ้น โดยคงเหลือกฎหมายที่สำคัญ คือ ระเบียบว่าด้วยกระจายเสียงวิทยุและวิทยุโทรทัศน์ 2518 และระเบียบว่าด้วยการส่งภาพยนตร์ข่าวออกอากาศทางวิทยุโทรทัศน์ 2521 ซึ่งในที่นี้จะนำเสนอ ถึงสาระสำคัญของการยกเลิกหนังสือเวียน กขว. และระเบียบว่าด้วยการตรวจพิจารณาภาพยนตร์ทางวิทยุโทรทัศน์ 2521 เนื่องจากได้นำเสนอระเบียบแรกแล้ว โดยหนังสือเวียน กขว. ซึ่งมีสาระสำคัญเกี่ยวกับการผลิตและนำเสนอข่าวโทรทัศน์ ที่ได้ถูกยกเลิกไปมี ดังนี้

1. สร. 1809/ว. 19 ให้สถานีโทรทัศน์ทุกช่องเสนอรายการข่าวพร้อมกันในเวลา 20.00 น.
2. สร. 1809/ว. 21 ให้สถานีโทรทัศน์โฆษณาสินค้าได้ไม่เกิน ชั่วโมงละ 10 นาที
3. สร. 1609/ว. 76 ให้สถานีโทรทัศน์ทุกสถานีจัดอัตราส่วนการเผยแพร่ออกอากาศของภาพยนตร์ต่างประเทศ โดยมีหลักว่าช่วงเวลา 16.00 - 18.00 น.

ให้เป็นรายการที่ไม่เป็นนิชเป็นภัยแก่เด็ก เวลา 18.00-18.30 น. เป็นรายการสำหรับเด็ก 20.00 น. เป็นรายการข่าว 20.45-21.15 น. เป็นรายการที่ผลิตในประเทศ 21.15-23.00 น. เป็นรายการใดก็ได้ แต่ถ้าเป็นภาพยนตร์ต่างประเทศให้มีได้ประเทศละไม่เกิน 1 ชุด ชุดละไม่เกิน 1 ชั่วโมง

1. ระเบียบว่าด้วยการส่งภาพยนตร์ข่าวออกอากาศทางวิทยุ-โทรทัศน์ พ.ศ. 2521 มีสาระสำคัญ ดังนี้
  - 14 ภาพยนตร์ที่จะส่งออกอากาศทางสถานี ต้องมีลักษณะดังต่อไปนี้
    - (1) ไม่ขัดต่อความสงบเรียบร้อยของประชาชน ไม่ก่อให้เกิดการแตกความสามัคคีระหว่างคนในชาติ หรือไม่กระทบกระเทือนต่อสัมพันธไมตรีระหว่างประเทศ
    - (2) ไม่ขัดต่อศีลธรรม วัฒนธรรมและขนบธรรมเนียมประเพณีอันดีงามของชาติ
    - (3) ไม่เป็นการลบหลู่เหยียดหยาม หรือนำความเสื่อมเสียมาสู่ศาสนาใดๆ หรือเป็นการไม่เคารพต่อปุณียบุคคล ปุณียสถาน หรือ ปุณียวัตถุ
    - (4) ไม่เป็นการแสดงซึ่งอาจกระทบกระเทือน หรือหมิ่นต่อสถาบันพระมหากษัตริย์ รวมถึงประมุขของประเทศอื่นๆ ด้วย
    - (5) ไม่เป็นการแสดงออกทางการเมือง ซึ่งอาจเป็นการบ่อนทำลาย หรือ กระทบกระเทือนต่อความมั่นคงปลอดภัยของประเทศ
    - (6) ไม่เป็นการแสดงออกโดยจงใจ ก่อให้เกิดการดูหมิ่นเหยียดหยามประเทศชาติ รัฐบาล หรือเจ้าหน้าที่ของรัฐ
    - (7) ไม่เป็นการแสดงออกทางยั่วยุกามารมณ์ หรือลามกอนาจาร
    - (8) ไม่เป็นการแสดงออกถึงความทารุณโหดร้าย ขาดมนุษยธรรม ปาเถื่อน หรืออุจาดแก่ผู้ชม
    - (9) ไม่เป็นการแสดงออกถึงเรื่องเนื้อแจ้อ หลอกหลวง ไร้สาระ ซึ่งอาจชักจูงให้เด็กและเยาวชนหลงเชื่ออย่างงมงาย
    - (10) ไม่เป็นการแสดงถึงพฤติกรรมของผู้ร้าย ซึ่งผิดธรรมดา

อันอาจเป็นเหตุชักจูงหรือส่งเสริมให้เกิดอาชญากรรมยิ่งขึ้น

15 การใช้ภาษาไทยในภาพยนตร์ไม่ว่าจะเป็นคำพูดหรือตัวหนังสือ จะต้องเป็นไปโดยถูกต้องตามหลักภาษาไทยและไม่เป็นภาษาวิบัติ (นิคิษฐ์ ชวาลาธวัช, 2532)

ข. บริบททางการเมือง มีผลกระทบต่อการผลิตข่าวทั้งโดยทางตรง และทางอ้อมต่ออุตสาหกรรมข่าววิทยุโทรทัศน์ นับตั้งแต่การจัดตั้งสถานีโทรทัศน์ไทยทีวีช่อง 4 บางขุนพรหม ในสมัยรัฐบาลจอมพล ป. พิบูลสงคราม เมื่อวันที่ 24 มิถุนายน 2498 โดยมีวัตถุประสงค์เพื่อเผยแพร่ข่าวสาร ความรู้ และความบันเทิงแก่ประชาชน แต่เมื่อเวลาผ่านไปหลายปีทหารและนักการเมือง ก็เริ่มตระหนักถึงอิทธิพลของโทรทัศน์ที่จะโน้มน้าวจิตใจและความเชื่อของประชาชน โทรทัศน์จึงได้ถูกใช้เป็นกระบอกเสียงที่สำคัญของรัฐบาล และนักการเมืองในเวลาอันรวดเร็ว หลังจากเปิดสถานีไม่นานนัก

ตราฉบับปัจจุบันบริบททางการเมือง ยังคงมีบทบาทสำคัญต่อการผลิตข่าว ทั้งนี้เพราะกรรมสิทธิ์ในความเป็นเจ้าของสื่อ คือ รัฐ และสถานีวิทยุโทรทัศน์ทุกแห่งต่างอยู่ในสังกัดของรัฐบาลและกองทัพยกเว้นนั้น แม้เอกชนจะเข้ามาดำเนินการเองก็เป็นเพียงผู้รับสัมปทานการดำเนินงานจากต้นสังกัดเท่านั้น การควบคุมจากต้นสังกัดและผู้มีอำนาจทางรัฐ จึงเกิดขึ้นได้ทั้งในยามปกติด้วยการแต่งตั้งหรือสั่งปลดผู้บริหารระดับสูง เช่น ผู้อำนวยการสถานี กรณีที่เสนอข่าวในแง่ลบให้แก่ผู้มีอำนาจ เช่น การปลด ดร. มนตรี เจนวิทย์การ เมื่อวันที่ 27 กันยายน 2531 และโดยเฉพาะในยามเกิดวิกฤติการณ์ทางการเมือง ดังเช่น การควบคุมการรายงานข่าวเหตุการณ์การชุมนุมประท้วงการขึ้นสู่อำนาจของรัฐบาล พล.อ. สุจินดา คราประยูร ในเดือนพฤษภาคม 2535 (พฤษภาทมิฬ) โดยการควบคุมของรัฐบาล มิได้จำกัดอยู่เฉพาะแต่สถานีวิทยุโทรทัศน์ในประเทศเท่านั้น หากยังรวมถึงสถานีวิทยุโทรทัศน์และสำนักข่าวต่างประเทศด้วย ทำให้การวิพากษ์วิจารณ์การกระทำของรัฐบาลในครั้งนั้นกระจายไปทั่วโลก และ หนังสือพิมพ์หลายฉบับระหว่าง วันที่ 9-10 พฤษภาคม 2535 ต่างนำเสนอข่าวการประท้วงของสำนักข่าวต่างประเทศในการเซ็นเซอร์ ดังกรณี การพาดหัวข่าวของ หนังสือพิมพ์ผู้จัดการรายวัน ฉบับวันที่ 9-10 พฤษภาคม 2535 ความว่า "CNN นำประท้วง เซ็นเซอร์ "อภัยศ" โดยมีรายละเอียดสรุปได้ดังนี้

. . . นางโดมินิค โฟเตอร์ ประธานสโมสรผู้สื่อข่าวต่างประเทศได้ส่งหนังสือถึง นายศักดิ์ทิพย์ ไกรฤกษ์ อธิบดีกรมสารนิเทศ กระทรวงการต่างประเทศ เพื่อให้แก้ไขปัญหาการปิดกั้นข่าวสารทางการเมืองในไทยซึ่งบรรดาผู้สื่อข่าวต่างประเทศทุกค่ายที่ทำข่าวในเมืองไทยขณะนี้ได้ถูกขัดขวางการส่งข่าวการประชุมประท้วงต่อต้านนายกรัฐมนตรีไปยังเครือข่ายข่าวทั่วโลก

ซึ่งเรื่องนี้นับเป็นการปิดกั้นสิทธิเสรีภาพการเสนอข่าวของสื่อมวลชนอย่างไม่ควรจะเป็นในประเทศไทย

ทั้งนี้สำนักข่าวเอพีรายงานว่าสองสำนักข่าวต่างประเทศทั้งวิสนิวส์และซีเอ็นเอ็นได้แจ้งเมื่อวันพฤหัสบดีที่ผ่านมาว่า รัฐบาลไทยกีดกันการส่งวิทยุเทปภาพการประท้วงต่อต้านนายกรัฐมนตรี พลเอก สุนจินดา คราประยูร ออกไปยังเครือข่ายข่าวทั่วโลกของสำนักข่าว

โฆษกของวิสนิวส์ในกรุงลอนดอน กล่าวว่า สำนักงานข่าวของตนในกรุงเทพฯ ได้รับแจ้งไม่อนุญาตให้ส่งเทปภาพข่าวการประท้วงต่อต้านนายกรัฐมนตรีในไทยผ่านดาวเทียม พนักงานวิสนิวส์ในกรุงเทพฯ ให้รายละเอียดว่าถูกสถานีโทรทัศน์สีทองทัพบก ช่อง 7 ปฏิเสธไม่ให้ใช้อุปกรณ์ของสถานี เพื่อส่งสัญญาณไปยังสถานีดาวเทียมภาคพื้นดินที่ อำเภอ ศรีราชา จังหวัดชลบุรี โดยทางช่อง 7 ได้ปฏิเสธที่จะระบุถึงเหตุผลในการไม่อนุญาตให้ใช้อุปกรณ์ดังกล่าว. . .

สำนักข่าวเอพีรายงานว่า เครือข่ายสถานี 4 ช่อง คือ 3 5 7 และ 9 ถูกทหารควบคุมไม่โดยทางตรงก็ทางอ้อม จะเห็นได้จากการรายงานข่าวที่แทบจะไม่มีข่าวการประท้วงพลเอกสุนจินดาเพื่อเรียกร้องให้ลาออกตรงข้ามกับหนังสือพิมพ์ในเมืองไทยที่ได้รายงานข่าวในทำนองนี้อย่างกว้างขวาง

ขณะเดียวกันสำนักข่าวรอยเตอร์รายงานว่า ในยุคของรัฐบาล พลเอกชาติชาย ชุณหะวัณ และ นายอานันท์ ปันยารชุน สถานีโทรทัศน์ทั้ง 5 ช่องได้รับอิสระเต็มที่ในการรายงานข่าว แต่นับตั้งแต่ พล.อ. สุนจินดา ขึ้นสู่ตำแหน่งนายกรัฐมนตรี ตั้งแต่วันที่ 7 เมษายน 2535 เป็นต้นมา สถานีทั้ง 5 ก็ได้รับคำสั่งไม่ให้รายงานข่าวความเคลื่อนไหวของพรรคฝ่ายค้าน

. . .ใครตกอยู่ในสถานการณ์ของนายชาติเชื้อ กระณสุต ผู้บริหารสูงสุดของสถานี

ขณะนี้ก็ต้องยอมตามนโยบายของทหารเป็นหลักเพื่อเอาสถานีรอด. . .

. . .นโยบายการทำข่าวขณะนี้จะอิง ช่อง 5 เป็นหลัก ไม่ว่าจะสัมภาษณ์ใครก็ตามมีคำสั่งมาให้เขียนข่าวในแง่บวกต่อรัฐบาลและทหารเป็นสำคัญหรือให้เสียหายน้อยที่สุดเท่าที่จะทำได้ รวมทั้งจะมีข่าวประเภท "ข่าวประชาสัมพันธ์" ออกมาเป็นระยะๆ จากช่อง 5

สังเกตจะเห็นแต่ไม้ค้ำ ช่อง 5 ทำข่าว แต่ภาพและข่าวมาปรากฏช่อง 7 ด้วย เป็นการถือป้ายข่าวออกพร้อมกัน

. . .ตัวแทนเจ้าหน้าที่ระดับสูงของสำนักข่าวเอ็นเอชเคแห่งญี่ปุ่น ซึ่งมีบริษัทตัวแทนในเมืองไทย คือ บริษัทเอ็นพีเอส ที่คอยสนับสนุนการทำข่าวของเจ้าหน้าที่เอ็นเอชเค ได้กล่าวถึงสถานการณ์การนำเสนอข่าวส่งกลับไปยังญี่ปุ่นขณะนี้ ว่าทางเอ็นเอชเคเมืองไทยยอมรับว่ามีการเซ็นเซอร์ จากเจ้าหน้าที่หลายด่าน

. . .สำนักงานเอ็นพีเอส ซึ่งอยู่ที่เดียวกับที่ทำการขององค์การสื่อสารมวลชนแห่งประเทศไทย จำเป็นต้องใช้เครื่องมือสื่อสารดาวเทียมของช่อง 9 ในการส่งสัญญาณไปยังสถานีดาวเทียมภาคพื้นดินที่ศรีราชา จึงต้องถูกเจ้าหน้าที่ระดับหัวหน้าข่าว ช่อง 9 เป็นผู้เซ็นเซอร์ข่าวอย่างละเอียดก่อนส่งไป

แม้จะผ่านการเซ็นเซอร์ด่านแรกแล้ว แต่เมื่อผ่านสัญญาณดาวเทียม ภาพก็จะไปปรากฏที่จอรับของการสื่อสารแห่งประเทศไทย และจะถูกเซ็นเซอร์เป็นครั้งที่สอง จึงแทบไม่เหลือสาระสำคัญของข่าวออกไปทางญี่ปุ่น

ข้อความดังกล่าวแสดงให้เห็นถึงการปิดกั้นสิทธิเสรีภาพในการเสนอข่าวสำหรับสื่อวิทยุโทรทัศน์ทั้งในประเทศและต่างประเทศ อันเนื่องมาจากบริบททางการเมืองซึ่งจะมีระดับมากน้อยต่างกันตามสถานการณ์

ค. บริบททางเศรษฐกิจ มีผลต่อพัฒนาการของอุตสาหกรรมข่าววิทยุโทรทัศน์โดยตรง ซึ่งหลักฐานที่เห็นได้ชัด คือ ความเปลี่ยนแปลงของวงการข่าววิทยุโทรทัศน์ภายหลังการร่วมผลิตข่าวระหว่างบริษัทแปซิฟิกอินเตอร์คอมมิวนิเคชั่นจำกัดและสถานีโทรทัศน์ไทยทีวีสี ช่อง 9 อ.ส.ม.ท. ในช่วงกลางปี พ.ศ. 2527 ซึ่ง ดร.สมเกียรติ อ่อนวิมล ได้

ได้นำรูปแบบและวิธีการนำเสนอที่นิยมใช้กันในสหรัฐอเมริกามาใช้กับการรายงานข่าวในส่วนอื่นๆ ที่มีข่าวในพระราชสำนัก ข่าวพิธีการ และข่าวราชการทั่วไป นอกจากการที่ตัวเองและผู้ประกาศข่าวในทีม ทำหน้าที่เป็นผู้ประกาศข่าวในลักษณะที่เป็นการเชื่อมรายการ (anchorman) รวมถึงการปรับปรุงการรายงานข่าวโดยส่งนักข่าวออกไปรายงานในสถานที่เกิดข่าวต่างๆ โดยตรง และได้แบ่งเวลาการเสนอข่าวออกเป็นช่วงๆ ซึ่งนับว่าเป็นเรื่องใหม่สำหรับประเทศไทยในเวลานั้น จากเดิมซึ่งมักให้ผู้ประกาศชาย-หญิง ทักทายผู้ชมอย่างเป็นทางการว่า "สวัสดีครับ-สวัสดีค่ะท่านผู้ชม ต่อไปนี้เป็นการรายงานข่าวภาค 20.00 น. ของสถานีโทรทัศน์ไทยทีวีสี ช่อง ... ซึ่งข่าวที่น่าสนใจประจำวัน มีดังต่อไปนี้" และมักนำเสนอข่าวเรียงตามลำดับความสำคัญของ "องค์กรที่ทำให้เกิดข่าว" หรือข่าวราชการมากกว่านำเสนอข่าวสำคัญที่อยู่ในความสนใจของผู้ชม

ด้วยเหตุนี้ รายการข่าวของสถานีฯ จึงประสบความสำเร็จสูงสุด ยอดผู้ชมรายการข่าวเพิ่มขึ้นมากส่งผลให้สถานีฯ สามารถกำหนดอัตราค่าโฆษณาทำให้รายได้เพิ่มขึ้นอย่างเห็นได้ชัด โดยก่อนที่บริษัทแปซิฟิคฯ จะเข้าไปผลิตรายการข่าวให้แก่สถานีวิทยุโทรทัศน์ ช่อง 9 นั้นค่าโฆษณาตกนาทีละ 14,000 บาท และมีผู้ชมประมาณ 4.5 (2528) ตันปี 2529 ค่าโฆษณาปรับขึ้นเป็น 18,000 บาท/ นาที และเดือนมิถุนายนปรับอีกครั้ง เป็น 25,000 บาท/ นาที โดยในช่วงนั้นจำนวนผู้ชมขยายถึง 6.7 ล้านคนและสถานีมีรายได้เพิ่มขึ้นจาก 43.90 ล้านบาทในปี 2528 เป็น 80.67 ล้านบาท ในปี 2529 (ผู้จัดการ, เมษายน, 2532 : 92)

เหตุการณ์ดังกล่าวข้างต้น ได้ส่งผลกระทบต่อให้เกิดการเปลี่ยนแปลงแก่วงการข่าวโทรทัศน์ไทย ใน 3 ลักษณะสรุปได้ดังนี้ คือ

1. การสร้างความตื่นตัวให้กับสถานีโทรทัศน์ทุกช่อง ทำให้รายการข่าวเป็นรายการที่ได้รับความสนใจมากที่สุดจากผู้บริหารสถานี เพราะรายการข่าวได้พิสูจน์ว่าเป็นรายการที่สามารถจะ "ทำเงินทำทอง" ได้ ประสบความสำเร็จในเชิงเศรษฐกิจสูง จึงทำให้ทุกสถานีหันมาแข่งขันกันทำข่าวโทรทัศน์มากขึ้น

2. ในแง่ของสถานการณ์ของผู้ประกาศข่าวและนักข่าวแต่เดิมมา วงการข่าวโทรทัศน์เป็นวงการที่ผู้ทำไม่ได้ประสบความสำเร็จ ในแง่ของผลตอบแทนเป็นตัวเงิน ผู้ประกาศข่าวช่อง 9 อ.ส.ม.ท. เองนั้นได้ค่าตอบแทนเป็นค่าล่วงเวลาในการมาอ่านข่าว ในจำนวนที่ค่อนข้างต่ำ ช่องอื่นๆ ก็เช่นกัน ผู้ประกาศข่าว คือ ผู้ที่ทำงานประจำรับเงินเดือนของสถานี แต่สำหรับช่อง 9 ในช่วงที่ ดร. สมเกียรติ อ่อนวิมล เข้าทำนั้น ผู้ประกาศข่าวของบริษัทแปซิฟิคฯ และนักข่าว ได้รับเงินเดือนและค่าตอบแทนที่สูงกว่าผู้ประกาศข่าวและนักข่าวโดยทั่วไป เป็นตัวอย่างให้สถานีอื่นหันมาพิจารณา

3. การทำให้รายการข่าว เป็นรายการที่ได้รับความสนใจมากที่สุดจากผู้ชมโทรทัศน์นับจากปี 2528 เป็นต้นมา ซึ่งถ้าจะพิจารณากันจริงๆ แล้ว แรงผลักดันที่สำคัญ ก็คือ การประสบความสำเร็จของการจัดรูปแบบและวิธีการนำเสนอ การมีเนื้อหาที่หลากหลาย การเน้นเนื้อหาในส่วนที่เกี่ยวกับปากท้อง ชนบท เรื่องราวของประชาชนมากขึ้นกว่าที่จะเน้นข่าวราชการเหมือนที่เคยทำกันมา

ดังนั้น รูปแบบ เนื้อหา และวิธีการนำเสนอ จึงเป็นกลยุทธ์สำคัญของอุตสาหกรรมข่าววิทยุโทรทัศน์ทั้งหมดได้นำมาใช้ในการแข่งขัน เพื่อช่วงชิงผู้ชมในรายการข่าว การผลิตข่าวจึงเปลี่ยนจากการผลิตไปตามหน้าที่ เป็นการผลิตโดยมุ่งหวังผลประโยชน์ในเชิงธุรกิจ และหน้าตาของสถานีเป็นสำคัญ โดยกลยุทธ์ช่วงชิงผู้ชมเริ่มต้นขึ้นอย่างจริงจังเมื่อสถานีโทรทัศน์ ไทยทีวีสี ช่อง 3 แยกตัวจากการผลิตข่าวร่วมกับ ช่อง 9 ในวันที่ 1 เมษายน พ.ศ. 2529 ดังแสดงใน ตารางที่ 6.1

จวบจนถึงปัจจุบัน พลวัตของการเปลี่ยนแปลงโดยมีระบบเศรษฐกิจเป็นตัวนำ ก็ยังคงมีให้เห็นเช่นเดิม จากการแข่งขันด้านรูปแบบ เนื้อหา วิธีการนำเสนอ มาเป็นการปรับปรุงคุณภาพบุคลากร อุปกรณ์ที่ทันสมัยในการผลิตและกระจายข่าว รวมทั้งความไวในการถ่ายทอดไปถึงผู้ชมได้ก่อนกัน การผลิตข่าวโทรทัศน์จึงเป็นกระบวนการของการจัดแต่งสินค้า "ข่าว" เพื่อ "ขาย" มากขึ้น มีการร่วมลงทุนกันหลายทางทั้งจากฝ่ายสถานีโทรทัศน์ผู้ผลิตที่เป็นเอกชน และบรรดาสปอนเซอร์ทั้งหลายที่เข้ามามีบทบาทเชิงอุปถัมภ์รายการข่าว เพื่อผลประโยชน์ทางธุรกิจมากขึ้น (ระวีวรรณ ประกอบผล, 2534)

ตารางที่ 6.1 : เปรียบเทียบความเปลี่ยนแปลงในรายการข่าวของสถานีวิทยุโทรทัศน์

ช่อง 3, 5, 7, และ 9 ในวันที่ 1 เมษายน พ.ศ. 2529

ช่อง 3	ช่อง 5	ช่อง 7	ช่อง 9
1. ปรับทีมผู้ประกาศใหม่โดยมีผู้ประกาศข่าวสาว 2 คน ในชุดสีชมพูหวาน นิ่งเรียบ หน้า ประกอบการนำเสนอ โต้เถียงในรูปมินิเฟรมซ้อนๆ กันหลายภาพ แต่ละมินิเฟรม มีความเคลื่อนไหว สร้าง ความแปลกใหม่	1. ยังคงให้ ผู้ประกาศ ชาย หญิง บรรยายข่าว หรือภาพ มากกว่าโชว์ หน้าตาผู้ประกาศเหมือน ช่อง 3,7 โดยมี อ.วันชัย อนุเสาวณ และ เสกสรร ภูประดิษฐ์ และ ประภาส ศกุนตนาศ มาสลับตาม	1. นำ 3 โฆษกใหม่เข้า เสริมภาพแต่แบ่งงานรับผิดชอบเป็นช่วงๆ โดย โฆษกทั้ง 3 จะมีหน้าที่ ผิดเชื่อมข่าวที่นักข่าวไป เจาะมาซึ่งวิธียึดกล้อง คือ มีหน้าโฆษกออกมา พูดกับคนดูที่นับเป็น ครั้งแรกโดยมี นนศักดิ์	1. อาศัยทีมงานผู้ประกาศ ดร.สมเกียรติ อ่อนวิมล ประชา เทพาหิต อรรถโรจน์ เลี่ยมทอง วรรณิการ์ ธรรมเกษร ที่มี ความ คล่องตัวคลุกเล่นในการ พรีเซนต์เป็นจุดขาย
2. ลงทุนเพิ่มในส่วนของ อุปกรณ์ อาทิ กล้อง 6 ตัว ย้ายห้องส่งไปอาคารวานิช	2. วิศวกรมโพรโมชันเหมา โฆษณาช่วงข่าว 7 นาที ครั้งพร้อมเสนอปรับปรุง รายการข่าวด้วยการจัด	วรรณพงษ์ ประกอบ ดร. สมเกียรติ โดยให้ทำ หน้าทีกล่าวนำแต่ละข่าว เพื่อเปิดโอกาสให้ภาพ	2. ปรับปรุงอุปกรณ์ กล้อง เครื่องตัดต่อ ทีมงาน
3. ตั้งศูนย์ข่าวภูมิภาคไว้ 4 เมืองใหญ่ คือ หาดใหญ่ เชียงใหม่ ขอนแก่น อุบลฯ	นพพร ตงคะรักษ์ และ โกศล ประสาร 2นักข่าว คั่งรับผิดชอบการผลิตข่าว ประกอบกับระดมหนุ่มสาว	เป็นตัวนำเรื่องและมีผู้ ประกาศอีกคนอยู่หลัง ฉากบรรยายข่าวไปตาม สไตส์เดิมที่ช่อง 7 เคย	3. พยายามเจาะลึกให้ ประเด็นกว้าง เรียง ลำดับความสำคัญโดย ให้ข่าวเด่นที่คนสนใจ
4. อาศัยความใหม่ในทีมข่าว โฆษก ฉาก เทคนิค แห่ล่ง	ธรรมศาสตร์ที่ผ่านงานทีวี และ อดีตหัวหน้าฝ่าย	นำมา และให้ อภิชาติ นิราพานงศ์ธร อ่าน	ที่สดมาก่อน



## ตารางที่ 6.1 (ต่อ)

ช่อง 3	ช่อง 5	ช่อง 7	ช่อง 9
<p>แหล่งข่าวจากต่างประเทศ อาทิ CNN NBC ATV TVB โดยนำข่าวต่างประเทศของวิสนิวส์ไว้ช่วง 1 ท่อครึ่งขณะที่ช่วงอื่นเล่นข่าวนี้ในช่วงปลาย 2 ท่อครึ่ง เป็นเวลาที่ช่อง 3 นำข่าวต่างประเทศที่ได้ลิขสิทธิ์ที่ช่องเดียวมาเล่นแทนเป็นการชิงคนดู</p>	<p>เทคนิคช่อง 7 ป้อน</p> <p>ข่าวเศรษฐกิจและสารคดีธุรกิจ</p> <p>3. เจ้าของวิกช่อง 5 ปรับปรุงด้านเทคนิคโดยสร้างสถิติโผล่หน้าข่าวพร้อมจัดทีมข่าวเพิ่มขึ้นอีกเป็น 11 ทีม</p> <p>4. เล่นข่าวทหารและเน้นข่าวสังคม บริการ อาชญากรรม เศรษฐกิจ กีฬาและข่าวภูมิภาคโดยร่วมมือกับ นสพ. ไทยนิวส์ภาคเหนือ</p>	<p>ข่าวท่อมครึ่ง รวมทั้ง พลากร สมสุวรรณ เป็นผู้เสริม</p> <p>2. กลยุทธ์ปรับข่าวโดยเน้นทำลู่ก็่มากขึ้นและเปลี่ยนให้นักข่าวรายงานข่าวด้วยตนเอง และเน้นข่าวเศรษฐกิจ โดยร่วมมือกับ นสพ. ฐานเศรษฐกิจในด้านข้อมูลข่าวโดยเน้นธุรกิจภาคเอกชนมากขึ้น เน้นสารคดีมินิซีรีส์ โดยแนะนำเรื่องปากท้องของชาวบ้าน</p>	<p>เน้นรายการคุณภาพ ชีวิตและการพยากรณ์ อากาศของวิทวัส สุนทรวิเนตร เป็นจดขาย</p> <p>4. ใช้รูปแบบและวิธีการนำเสนอแบบสหรัฐฯมาใช้กับรายงานข่าวอื่น ๆ ที่มีใช้</p> <p>ข่าวราชสำนัก และราชการโดยเปลี่ยนบุคคลผู้ประกาศข่าวให้มีการพูดเล่นกับคนดูพร้อมอธิบายรายละเอียดเล็กน้อยซึ่งอาจแทรกความเห็นลงไปได้รวม ทั้งทำหน้าที่เป็นผู้ประกาศข่าวในลักษณะที่เป็นการเชื่อมรายการ (Anchorman) ปรับปรุงการรายงานข่าวโดยส่งผู้สื่อข่าวออกไปรายงานข่าวในสถานที่เกิดข่าวจริงๆ</p>

2. บริบทภายในองค์กรที่มีผลต่อการผลิตเนื้อหา กล่าวได้ว่า อุตสาหกรรมข่าววิทยุโทรทัศน์นั้นจะมีการสร้างมาตรการควบคุมการปฏิบัติของบุคลากร ตามสายการบังคับบัญชาอย่างเข้มงวดที่สุด ทั้งนี้สืบเนื่องการมีศักยภาพสูงสุดในบรรดาสื่ออื่นๆ จึงทำให้รัฐบาลให้ความสนใจในการควบคุมสื่อนี้มากที่สุด ดังได้กล่าวแล้วในส่วนของบริบทภายนอก อันได้แก่ การเมือง ดังนั้น การสร้างความอยู่รอดให้แก่องค์กร โดยเฉพาะสำหรับกลุ่มบริษัทเอกชน ซึ่งเข้ามารับสัมปทานการดำเนินกิจการวิทยุโทรทัศน์จากต้นสังกัดซึ่งเป็นหน่วยงานรัฐบาล อันได้แก่ บริษัทกรุงเทพโทรทัศน์และวิทยุจำกัด และ บริษัทบางกอกเอนเตอร์เทนเมนต์จำกัด รวมทั้งการสร้างความปลอดภัยให้แก่ตนเองในฐานะที่เป็นบุคลากรของรัฐ ซึ่งต้องเผยแพร่ภาพพจน์ที่ดีให้แก่รัฐบาล ดังเช่นที่ยึดถือกันอยู่สำหรับ บุคลากรในฝ่ายข่าว สถานีโทรทัศน์กองทัพบก ช่อง 5, สถานีโทรทัศน์ ไทยทีวีสี ช่อง 9 อ.ส.ม.ท., และสถานีโทรทัศน์แห่งประเทศไทย ช่อง 11 จึงเป็นสิ่งที่หลีกเลี่ยงไม่ได้ ซึ่งในที่นี้จะยก สถานีโทรทัศน์ ไทยทีวีสี ช่อง 3 อ.ส.ม.ท. เป็นกรณีศึกษา

จากแผนภาพ ที่ 6.4 สามารถอธิบายถึงการรวมเข้าที่ศูนย์กลางโดยเริ่มตั้งแต่การคิดประเด็นข่าวจนถึงการคัดเลือกข่าวเพื่อนำเสนอในชั้นสุดท้าย ซึ่งข่าวทั้งหมดที่ได้จากแหล่งข่าวต่างๆ ทั้งสำนักข่าว ผู้สื่อข่าว บรรณาธิการข่าวแผนกข่าวต่างๆ จะต้องถูกส่งมายังรองบรรณาธิการ ซึ่งมี 2 คน โดยแยกสายตามการควบคุม เพื่อที่จะตรวจสอบหรือเพิ่มเติมประเด็นที่ควรทำ แล้วจึงส่งต่อให้หัวหน้ากองบรรณาธิการ ซึ่งมี 2 คน เพื่อตรวจอีกครั้งก่อนเสนอให้หัวหน้าฝ่ายข่าวอนุมัติซึ่งเป็นรูปแบบ แม้ในยามปฏิบัติจะลดขั้นตอนบางอย่างลงเนื่องจากข้อจำกัดด้านเวลาแต่การควบคุมโดยบรรณาธิการ จนถึงหัวหน้ากองบรรณาธิการก็ยังมีอยู่ และเมื่อผู้สื่อข่าวจัดทำต้นฉบับข่าวและตัดต่อเทปข่าว การตรวจสอบก็จะมีทั้งในลักษณะที่เป็นทางการ และในลักษณะของการแนะนำเมื่อมีปัญหา เช่น ภาพข่าวนั้นจะผลิตออกอากาศได้หรือไม่ จะสรุปประเด็นสำคัญของข่าวอย่างไร เป็นต้น โดย บรรณาธิการ รองบรรณาธิการ หรือหัวหน้ากองบรรณาธิการ ซึ่งเมื่อการดำเนินการเสร็จสิ้นแล้วผลผลิตข่าวก็จะถูกนำเสนอให้หัวหน้าฝ่ายข่าวเพื่อตรวจ คัดเลือก และจัดลำดับข่าว หากบทข่าวและเทปภาพข่าวไม่ชัดเจน หรือไม่เหมาะสมจะต้องนำกลับมาแก้ไข และให้หัวหน้าฝ่ายข่าวตรวจอีกครั้งก่อนการออกอากาศ ดังนั้น การสื่อข่าว การเขียนบทข่าวและการตัดต่อเทปภาพข่าว

แผนภาพที่ 6.4 : แสดงเส้นทางเดินของข่าวภายในฝ่ายข่าวสถานีโทรทัศน์ไทยทีวีสี ช่อง 3 อ.ส.ม.ท.

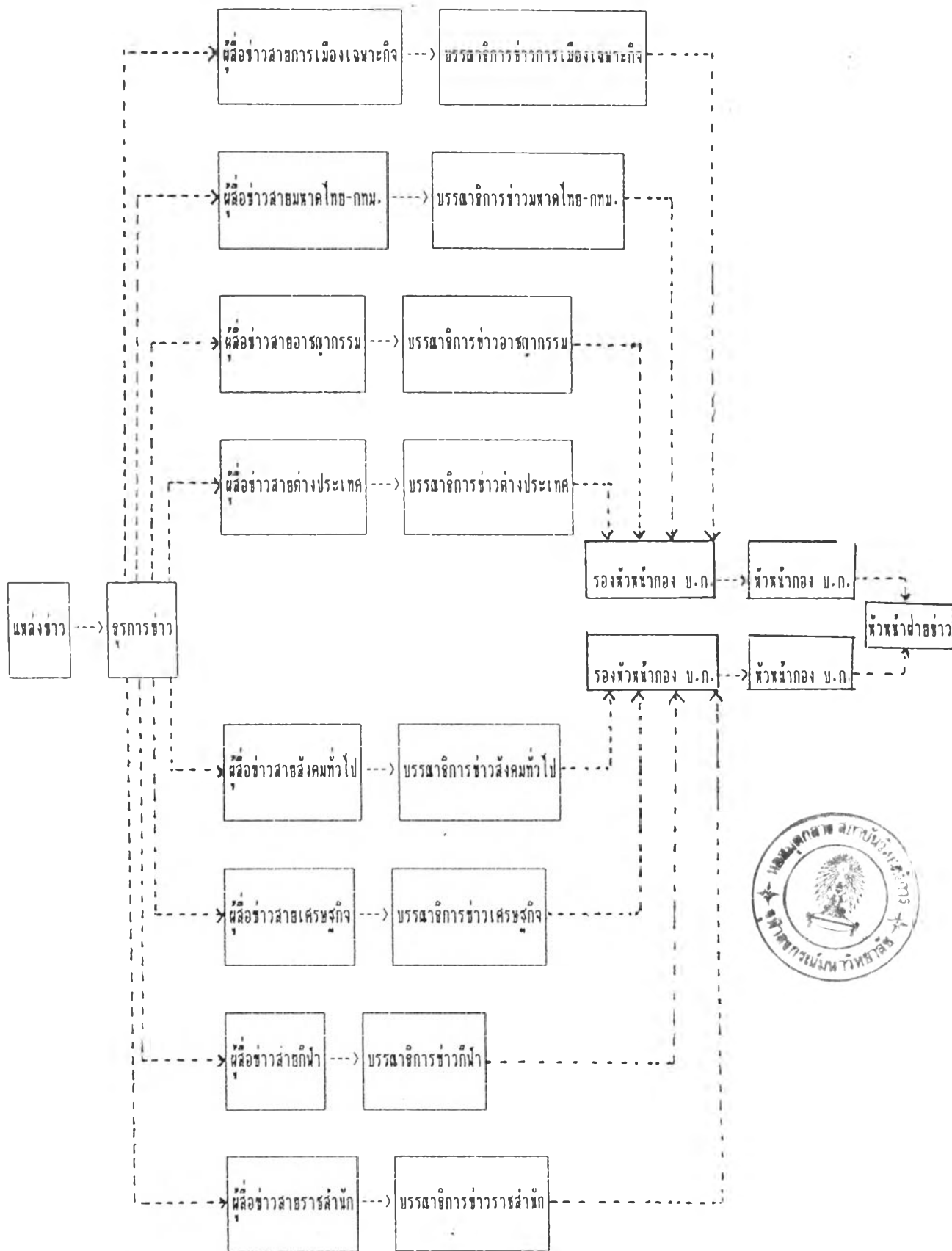

ที่มา : พรรณทิพย์ กลกิจ. หัวหน้ากองบรรณาธิการสถานีโทรทัศน์ไทยทีวีสีช่อง 3. สัมภาษณ์, 23 มกราคม 2535.

การคัดเลือก และวิธีการนำเสนอจึงยากที่จะออกนอกกฎเกณฑ์หรือรูปแบบที่กำหนดไว้แล้ว

ข. ความสัมพันธ์ที่เห็นได้ชัด (Interlocking Relationship)

การศึกษา พบว่า อุตสาหกรรมข้าวในประเทศไทยมีความสัมพันธ์กันอย่างชัดเจนในเชิงโครงสร้าง ทั้งนี้เพราะการมีแหล่งทรัพยากร อันได้แก่ ผู้รับสาร แหล่งรายได้ และวัตถุดิบข้าว แหล่งเดียวกัน ดังนั้น สมาชิกของอุตสาหกรรมข้าวทั้งระบบจึงจำเป็นต้องสร้างขอบเขตเฉพาะทางการตลาด (Niche Market) อันแสดงถึงความสัมพันธ์และความแตกต่างซึ่งกันและกันให้เกิดขึ้น เพื่อสร้างความอยู่รอดให้แก่องค์กรและอุตสาหกรรมทั้งระบบ ใน 4 ลักษณะ คือ ระบบเนื้อหา แหล่งรายได้ อุปสรรคในการเข้าสู่อุตสาหกรรม ขอบเขตในการปฏิบัติ ซึ่งจะนำเสนอทีละประเด็นเรียงตามลำดับชื่อ เพื่อเปรียบเทียบให้เกิดความเข้าใจได้ดียิ่งขึ้น ดังรายละเอียดต่อไปนี้

1. ระบบเนื้อหา อุตสาหกรรมข้าวมีการสร้างระบบเนื้อหาทั้งในลักษณะคล้ายคลึงกันและแตกต่างกันในรายละเอียด ซึ่งในที่นี้จะวิเคราะห์ให้เห็นใน 3 ประเด็น คือ ประเภทเนื้อหา การสร้างความชำนาญเฉพาะด้าน และการสร้างมาตรฐานเดียวกันให้แก่เนื้อหา ดังรายละเอียด ต่อไปนี้

อุตสาหกรรมข้าวที่สังกัดสื่อสิ่งพิมพ์ มีการสร้างระบบเนื้อหา ดังนี้

ก. ประเภทเนื้อหา อุตสาหกรรมข้าวที่สังกัดสื่อสิ่งพิมพ์ มีลักษณะเนื้อหาต่างจากอุตสาหกรรมข้าววิทยุกระจายเสียงและวิทยุโทรทัศน์ ดังนี้

1. ระบบของข้อมูลข่าวสาร (The Information System) ซึ่งหมายถึง เนื้อหาที่ต้องมีการอ้างความเที่ยงตรงในเชิงประจักษ์ (ได้เกิดขึ้น, ควรเกิดขึ้น, จะเกิดขึ้น) (Anderson and Meyer, 1988) เนื้อหาประเภทนี้ถือเป็นหัวใจสำคัญสำหรับอุตสาหกรรมหนังสือพิมพ์และนิตยสารข้าวทั้งที่สังกัดภาครัฐบาลและเอกชน โดยเนื้อหาประเภทนี้จะปรากฏในการรายงานข่าวทั่วไป บทความ คอลัมน์วิจารณ์การเมือง รายงานสภาวะการทางเศรษฐกิจ ราคาพืชผลทางการเกษตร ราคาและการซื้อขายหุ้น เป็นต้น

## 2. ระบบของการสร้างสรรค์ (The Creative System)

ซึ่งหมายถึง เนื้อหาที่สนุกสนานหรือเนื้อหาที่ไม่จำเป็นต้องมีการอ้างถึงความเที่ยงตรงในเชิงประจักษ์ (Anderson and Meyer, 1988) แม้เนื้อหาประเภทนี้จะมีใช้หัวใจหลักแต่ก็ถือว่าเป็นจุดขายที่สำคัญเช่นเดียวกัน แต่จะไม่พบในหนังสือพิมพ์ของรัฐบาล คือ ข่าวพาณิชย์ ที่นำมาศึกษาเลย ขณะที่จะพบเห็นได้มากในหนังสือพิมพ์และนิตยสารข่าวของภาคเอกชน ดังเช่นละครโทรทัศน์ นวนิยาย การ์ตูนล้อการเมือง การ์ตูนสั้นเป็นตอนๆ (Comic Strips) คอลัมน์ซุบซิบวงการสังคม และ คอลัมน์วิจารณ์วรรณกรรม หรือ ภาพยนตร์ คอลัมน์ปิกนิกะกะบันเทิง ต่างๆ ในนิตยสารข่าว เป็นต้น

ข. การสร้างความชำนาญเฉพาะด้านให้แก่เนื้อหา เป็นรูปแบบสำคัญในการสร้างขอบเขตเฉพาะทางการตลาดของอุตสาหกรรมข่าวที่สังกัดสื่อสิ่งพิมพ์ ซึ่งต่างจากอุตสาหกรรมข่าววิทยุกระจายเสียงและวิทยุโทรทัศน์โดยสิ้นเชิง ด้วยการให้รายละเอียดที่ลึกซึ้งมากกว่า นอกจากนั้น ยังสามารถสร้างผู้รับสารเฉพาะกลุ่มให้กับหนังสือพิมพ์และนิตยสารข่าว แม้ในเวลาที่มีการเสนอข่าวเดียวกันด้วยการสร้างลีลาการนำเสนอที่แตกต่างกันเป็นหลัก โดยที่หนังสือพิมพ์รายวันจะนำเอาเหตุการณ์ต่างๆ ที่เป็นเรื่องเป็นราว (Story) ที่เกิดขึ้นมานำเสนอในรูปของข่าว (News) ในขณะที่หนังสือพิมพ์รายสัปดาห์และนิตยสารข่าวพยายามปรุงแต่งข่าว (News) แล้วนำเสนอออกมาในรูปของเรื่องราว (Story) ซึ่งสร้างรสชาติและความเข้าใจถึงเบื้องหลังเหตุการณ์ตลอดจนพัฒนาการของข่าวได้มากขึ้น ซึ่งในที่นี้จะยกตัวอย่าง การนำเสนอข่าวเหตุการณ์จับกุมกลุ่มมอเตอร์ไซด์ซึ่งถูกกล่าวหาว่าก่อการไม่สงบในช่วงเหตุการณ์ชุมนุมประท้วง เดือนพฤษภาคม พ.ศ. 2535 ดังที่เป็นข่าวในหนังสือพิมพ์ "มติชน" ฉบับวันที่ 21 พ.ค. 2535 และใน นิตยสารข่าว "ข่าวพิเศษ" ฉบับวันที่ 29 พ.ค. - 4 มิ.ย. 2535 เป็นกรณีศึกษา

การรายงานข่าวใน หนังสือพิมพ์มติชน ฉบับวันที่ 21 พ.ค. 2535  
ปรากฏข้อความ สรุปได้ ดังนี้

### ออกแถลงการณ์จับมอเตอร์ไซด์

เช้าตรู่วันเดียวกันกองกำลังรักษาพระนครออกแถลงการณ์ฉบับที่ 3 ทางโทรทัศน์ว่าได้จับกุมผู้ก่อการจลาจลด้วยรถจักรยานยนต์ได้จำนวน 9 คัน พร้อมคน 18 คน ขณะนี้ตำรวจกำลังกวาดล้างจับกุมผู้ก่อการจลาจลด้วยรถจักรยานยนต์อีก 50-100 คันให้หมดไป ยิ่งไปกว่านั้นกองกำลังพลเรือน ตำรวจ ทหาร ได้จับกุมผู้ก่อการจลาจลบริเวณหน้าโรงแรมรัตนโกสินทร์ได้แล้วเป็นจำนวน 700 คน กำลังนำมาสอบสวน. . .

"มีพี่น้องที่เฝ้าดูเหตุการณ์อยู่ในบริเวณนั้น ไม่ได้เข้าช่วยเหลือผู้ก่อการจลาจล. . .

### ตร. "ไล่ล่า" กลุ่มมอเตอร์ไซด์

ข่าวจากกองบัญชาการตำรวจนครบาลสรุปการปฏิบัติงานทีม "ไล่ล่า" ที่ออกไล่จับกุมจักรยานยนต์ที่ออกปฏิบัติการตั้งแต่คืนวันที่ 18 พ.ค.ที่ผ่านมาทั่ว กทม. เขต บก.น. ได้จับกุม 11 คน มียิงต่อสู้กับกลุ่มจักรยานยนต์ตาย 3 คน เขต บก.น. เหนือสุดของสน. ชนะสงครามจับได้ 61 คน สน. สำราญราษฎร์จับได้ 36 คน สน. ดุสิตจับได้ 42 คน สน. หนองไผ่จับได้ 31 คน ชุดไล่ล่าของกองกำลังการสืบสวนสอบสวนนครบาลเหนือจับได้ 19 คน ยึดรถจักรยานยนต์ 60 คัน ตำรวจระบุว่า กลุ่มที่ถูกจับกุมได้นี้รับสารภาพว่า มีผู้ว่าจ้างด้วยเงินก้อนใหญ่ให้ก่อวินาศกรรมตามจุดต่างๆ พร้อมกับวางแผนเผากองบัญชาการตำรวจนครบาล แต่ถูกตำรวจสกัดจนหลบหนีไปก่อน จึงเข้าทำลายป้อมตำรวจ และสัญญาณไฟจราจร พล.ต. ณรงค์ เจริญทอง รักษาการผบช. น. ได้เรียกประชุมนายตำรวจชั้นผู้ใหญ่ที่ บชน. และเผยว่าเมื่อวางแผนปราบกลุ่มจักรยานยนต์โดยตำรวจตั้งชุดไล่ล่าออกปฏิบัติการตอบโต้. . .

### โชว์ตัวสิงห์มอเตอร์ไซด์

เวลา 09.30 น. สถานีโทรทัศน์ ช่อง 5 รายงานการให้สัมภาษณ์ นายสมหวัง นุ่มน้อย ข่าว่าอ้างว่าถูกจับได้ขณะซ้อนจักรยานยนต์นำกระป๋องน้ำมันเตรียมไปเผาก่อความวุ่นวายเมื่อคืนวันที่ 19 พฤษภาคม ในข่าว นายสมหวังพูดว่า "เขาบอกให้ไปประท้วงที่สนามหลวงก็ไป" มีตำรวจนายหนึ่งถามว่า "อยากรู้เรื่องเงินเล่าให้ฟังได้ไหม" นายสมหวังจึงว่า "เขาบอกให้ 200 บาท ไปก็ไปกัน" ถาม

ว่าไปไหน ตอบว่าไปประท้วง ตำรวจคนเดิมถามอีกว่า ที่บอกว่า มาณะให้มา 200 บาท นี้ มาณะเขาบอกว่ารับเงินมาจากใครอีกทอดหนึ่ง ที่เล่าให้สารวัตร เมธี ฟังนะ เขารับเงินมาจากใคร นายสมหวัง จึงว่า "วีระ"

นายตำรวจคนนั้นถามย้ำอีกว่า "รับเงินมาอีกช่วงหนึ่งจากใครนะ". . .

นอกจากนั้น ยังนำนายชวลิต จองสุวรรณ ผู้ถูกจับกุมอีกครั้งที่ระบุว่าถูกจับพร้อม กระจ่างน้ำมันเบนซิน 2 กระจ่างขณะจะเผาป้อมตำรวจที่สะพานลอยสมราช ราย นี้บอกว่า คนจ้างโปกห่วยบอกว่า เป็นนักศึกษาแต่ไม่ได้บอกว่ามาจากที่ไหน

### เผชิญนักชิ่งที่ถูกจับ

วันเดียวกันนี้ พล.ต.ต. ณรงค์ เจริญทอง รักษาการ ผบช.น. ได้เปิดเผยว่า หลังจากได้จัดชุดเจ้าหน้าที่ตำรวจออกไล่ล่า กลุ่มจักรยานยนต์ที่ออกก่อวินาศกรรม ใน กทม. สามารถจับกุมได้กว่า 100 คน. . .

พล.ต. ณรงค์ กล่าวว่า เจ้าหน้าที่ตำรวจชุดไล่ล่าซึ่งมีกำลัง 7-8 คน พร้อม อาวุธครบมือต่อ 1 ชุด สน. ต่างๆจะออกปฏิบัติการอย่างต่อเนื่องจนกว่าเหตุการณ์ จะสงบ. . .

สำหรับ รายงานข่าว ใน ข่าวพิเศษ ฉบับวันที่ 29 พ.ค.-4 มิ.ย. 2535  
ปรากฏข้อความสรุปได้ ดังนี้

### เจาะลึก "ขบวนการมอเตอร์ไซด์"

#### เพื่อประชาธิปไตย หรือ แก๊งกวนเมือง

เมื่อการยุทธ์โดยสันติวิธี อหิงสา-อโหสิ ที่ถนนราชดำเนิน ส่อถึงความพ่ายแพ้ เพราะแม่ทัพจรยุทธ์เร่ร่อน พลตรีจำลอง ศรีเมือง ถูก สห.ร่างยักษ์ สองนาย กระชากตัวลี้ภัยสู่ภูเขามือนำสู่คุกโรงเรียนพลตำรวจ บางเขน กองทัพประชาชน มือเปล่าตกอยู่ในความสับสนอลหม่าน... 18 พฤษภาคม สถานการณ์ล่อไปในทาง ประชาชนกำลังประสบความพ่ายแพ้ยับเยิน แต่แล้วมีมอเตอร์ไซด์จำนวนหมื่น จำนวนแสน ก็ออกปฏิบัติการกู้สถานการณ์คืนกลับได้ทันท่วงทีเมื่อค่านั้น

เริ่มต้นด้วยการจับกลุ่มชุมนุมของมอเตอร์ไซค์ย่านนางเลิ้ง สะพานขาว เจริญกรุง เขาวราช ฯลฯ แล้วออกปฏิบัติการจรยุทธ์เคลื่อนที่เร็วสู่ย่านชุมชนหนาแน่น... ,  
เผาทำลายสัญลักษณ์ของรัฐใกล้มือ ทั้งป้อมตำรวจ ตู้อีโตรีศัพท์ และสัญญาณไฟจราจร  
ตามแยกต่างๆ ปฏิบัติการหัวขึ้นเรื่อยๆ ตลอดคืนนั้นตามแรงกดดันที่เพิ่มขึ้นจากการ  
ถูกรายปรามจนตำรวจต้องตั้งชุด "ไล่ล่า" ออกปฏิบัติกวาดล้างทั่วกรุง. . .

หลังเหตุการณ์ "พฤษภาทมิฬ" สงบลง ผู้คนโหยหวนถึงปฏิบัติการหัวและเทียน  
ของมอเตอร์ไซค์อย่างครึกครื้น ต่างก็ออกความเห็น ว่า หากประชาชนไม่เปลี่ยน  
ยุทธวิธีต่อสู้ขับไล่ ป่านนี้มีมือบนราชดำเนินคงส่งหน่วยนำรัฐบาลไปราบคาบแล้ว  
เพราะมือมอเตอร์ไซค์มีลักษณะพิเศษที่มีอรรถเก่งไม่มี นั่นคือ สามารถเคลื่อนที่ได้  
เร็วแล้วคล่อง หลบหนีการปราบปรามได้รวดเร็ว นัดชุมนุมพลกันได้วงไว  
เคลื่อนย้ายได้สะดวก ทำให้สถานการณ์ที่เปลี่ยนแปลงพลิกกลับมาเป็นอันกลับได้. . .

ข้างฝ่ายที่ให้ความสนใจมากกว่านั้น ได้พยายามสืบค้นต้นตอว่า มอเตอร์ไซค์ใน  
คืนนั้นแหกกันมาจากไหนมากมาย และยิ่งฝ่ายรัฐบาลได้พยายามเผยแพร่ภาพทาง  
โทรทัศน์ถึงหนุ่มมอเตอร์ไซค์รายหนึ่งซึ่งระบุว่าได้รับค่าจ้างจาก "วีระ" มา 200  
บาท ให้เข้ามาทวงเมือง แม้ถึงกับไม่เชื่อการเสนอของรัฐเลยเพราะบิดเบือนให้  
ร้ายการชุมนุมของประชาชนมาโดยตลอด แต่หลายคนก็ตกอยู่ในความสงสัยว่าพวก  
นี้เป็นพวกมือรับจ้างของใคร หรือไม่ อย่างไร บ้างก็ว่าน่าจะเป็นมือบงการตั้งของ  
พรรคความหวังใหม่... , เพราะฉะนั้น การที่รัฐบาลประกาศเคอร์ฟิวในคืนต่อมา  
โดยเตรียมใช้มาตรการขั้นเด็ดขาด จนมอเตอร์ไซค์ออกมาวัดเฉวียนบนท้องถนน  
เป็นต้องยิ่งกราดไม่เลือกหน้า ก็เพราะมาจากการคาดคิดเดาไปเองว่าพวก  
มอเตอร์ไซค์เป็น "เด็ก" ของพรรคความหวังใหม่ที่มาก่อนความวุ่นวายและก่อ  
วินาศกรรมนั่นเอง ยังผลให้ประชาชนผู้บริสุทธิ์ ผู้ขับขี่มอเตอร์ไซค์ถูกสอยร่วงผล็อยๆ  
เป็นจำนวนมากระหว่างวันที่ 18-19 พ.ค. เมื่อตำรวจ-ทหารปฏิบัติการ เหวี่ยงแห

ส่วนอีกแหล่งที่ออกมาปฏิบัติการคืนนั้น กระแสข่าวทางลึกระบุว่า จุดเริ่มแรกของ  
ขบวนการมอเตอร์ไซค์นั้น จุดใหญ่มาจากย่านเขาวราช โดยกระแสข่าวระบุว่า เดิมทีมี  
มอเตอร์ไซค์กลุ่มใหญ่ย่านเขาวราชนั้นมีประวัติเป็นพวกมาเฟีย ที่มีเครือข่ายโยงใย  
พรรคพวกในย่านนั้นไว้มากมาย ... , ในวันที่ พลตรี จำลอง ถูกจับ ภาพของ



สารวัตรทหารร่างยักษ์สองนายกระซกหัว พลตรีจำลอง ถูกอัดสเนาแจกจ่ายต่อๆ กันไปทั่วย่านเยาวราช คำวันนั้นย่านเยาวราชปิดร้านรวง อีกไม่นาน ขบวนมอเตอร์ไซค์หลายพันคันก็ขับเคลื่อนออกสู่ท้องถนน

แกนนำมอเตอร์ไซค์กลุ่มนี้รายหนึ่งบอกว่า แม้ประวัติพวกเขาจะเคยเป็นแก๊งอันธพาล แต่ในการชุมนุมพลวันนั้นพวกเขายืนยันว่าพวกเขารู้จักกันเองว่าใครเป็นใครจึงควบคุมได้ไม่ทำตัวเป็นอันธพาลเด็ดขาด... ที่พวกเขาต้องออกมาก็เพียงแต่ร่วมชุมนุมแสดงความไม่พอใจในมาตรการจัดการรุนแรงของรัฐบาลโดยเฉพาะกรณีการจับกุมตัว พลตรีจำลอง. . .

นอกจากนั้น ยังมีข้อครหาไล่หลังเหตุการณ์มาว่า ขบวนมอเตอร์ไซค์ที่ออกมาเผาป้อมยามนั้นเป็นพวกกวนเมืองที่เจ้าหน้าที่รัฐหามาเสริม "ความร้อน" ให้สถานการณ์เอง ส่วนอีกพวกเป็นมอเตอร์ไซค์ที่ออกมาเรียกร้องประชาธิปไตยและถือโอกาสชำระแค้นตำรวจจราจรมรดกไปพร้อมๆ กัน. . .

นอกจากการสร้างความเชื่อวชาญให้แก่เนื้อหา ด้วยการมีลีลาการนำเสนอที่แตกต่างกันดังกล่าว อดสาหรรมข่าวที่สังกัดสื่อสิ่งพิมพ์ยังได้ใช้วิธีการสร้างประเภทเนื้อหาที่ต่างกันมาเป็นจุดขายที่สำคัญในอีกลักษณะหนึ่ง เช่น การมีหนังสือพิมพ์แนวการเมืองแนวเศรษฐกิจล้วนๆ การมีหนังสือพิมพ์แนวการเมือง-เศรษฐกิจ เป็นต้น

ค. การสร้างมาตรฐานเดียวกันให้แก่เนื้อหา การนำเสนอเนื้อหาข่าวเรื่องเดียวกันเป็นสิ่งที่พบเห็นได้ในอุตสาหกรรมข่าวที่สังกัดสื่อสิ่งพิมพ์ โดยเฉพาะสำหรับหนังสือพิมพ์รายวันเป็นส่วนใหญ่ ดังแสดงในตารางที่ 5.2 ซึ่ง สุทธิชัย หยุ่น (2528) กล่าวว่า

. . . เนื่องจากผู้ประกอบการหนังสือพิมพ์ บรรณาธิการข่าวและหัวหน้าข่าว ได้มุ่งพิจารณาแต่เพียงแต่เพียง "การตกข่าว" ในรูปแบบที่ไม่ถูกต้องขึ้น มีการแข่งขันกันของหนังสือพิมพ์และการเปรียบเทียบข่าว โดยการ "ตกข่าว" เป็นข้อกล่าวหาในการลงโทษ มีการตัดเงินเดือน ลงโทษในรูปแบบต่างๆ สำหรับนักข่าวที่รับผิดชอบทำให้เกิด "แก๊งค์ข่าว" ในสายงานข่าวนั้นๆ เพราะนักข่าวรู้ว่าจะมีโทษมาถึงตัว

ตารางที่ 6.2 : แสดงความเป็นมาตรฐานเดียวกันของเนื้อหาที่นำเสนอในข่าว  
หน้า 1 ของหนังสือพิมพ์มติชนและไทยรัฐ ใน วันที่ 27 สิงหาคม  
2535

หนังสือพิมพ์มติชน	หนังสือพิมพ์ไทยรัฐ
1. สิ่งเชือด "14 เด็กเปื้อน" เขี่ยพันวังวน อิทธิพล ผู้ว่าฯ เมืองชลเล่นบทบาทสั่งพันแล้ว 14 ข้าราชการวางตัวไม่เป็นกลาง	1. พบข้าราชการหัวคะแนนเมืองชลเพียบ
2. "เจ้าจำปี" ถกใหม่ 7 ก.ย. "กันต์" ยัน ไม่ได้หักหลัง	2. ลีนกันยา ลีนวีระ ในการบินไทย ! "นกุล" กร้าวผลักไสให้ไปอยู่ตำแหน่งอื่น ที่มิใช่ กก.ผอ. ใหญ่จะได้ทำงานน้อยลง
3. ให้ลูกจ้างลาลงคะแนน	3. ลูกจ้างหยุดเลือกตั้งได้ไม่ดเงิน
4. "บุญเอื้อ" ชักฟองบข องค์กรกลาง "เกษม" ไม่เกียงตรวจบัญชีองค์กรกลาง	4. ดแล้วจะส่งสารองค์กรกลาง
5. "บข" ออกเยี่ยมรอบ 2 วอนเพื่อนร่วม ชาติช่วยผู้ประสบภัยด่วน	5. แอนตรู่วมหมตพิษสลายเป็นตีเปรสชั่น
6. อิรักไม่รับ "โนฟลายโซฯ" พันมิตร	6. ชัดตัมขู่จะสั่งเครื่องบินพันธมิตรที่ "ล้าแดน" บ้าง

## ตาราง ที่ 6.2 (ต่อ)

หนังสือพิมพ์มติชน	หนังสือพิมพ์ไทยรัฐ
7. เซคโกฯ แดกแ่นปีหน้า	7. แยกตัวแ่น "เซคและสโลว์ค" ยังไม่พอ
8. เห็นด้วยกับเสียงส่วนใหญ่ "ประธานาธิบดี"เฟอ์รนานโต คอลเลอร์ เดอ เมลโญ	8. ถูกเด่งแ่น "ประธานาธิบดีเฟอ์รนานโต คอลเลอร์ เดอ เมลโญ"
9. "วรรณถ" เชื่อจัดตั้งรัฐบาลเรียบร้อย	9. นักการเมืองคงไม่ให้หลุดมือ (สภาวะ - ทางการเมืองภายหลังการเลือกตั้ง)
10. เน้นตั้ง รองผกก. เป็นธรรม	10. ให้อัยยานครบาล เน้นหนักที่บุคคล สิบ เก้าอี้ 10 โรงพักทองที่หลักยังปัก
11. ฟ้ำลันซ้อมฟอร์มสะใจ "เป้" ยินยัน โต๊ปแหลก	11. ฟ้ำลันมสิทอิได้ชกนอขวานไฟต์หน้า
12. มวยสมัครเล่นเกดเท่ "บ๊ิก" ฉลอง	12. มวยเขาวชนได้ 6 คน เข้าเก็บตัว
13. กีฬ้าเขาชชนฯ ฟัน 10 ล้านบาท	13. "กึ่งกุลาด้า"สัญญาลักษณ "จันทบูรเกมส์"
14. ทหารเสือนำบอลพรีเมียร์ลีก	14. พรีเมียร์เสารนี้สิคส์ฯ ตักว่า ลิเวอร์พูล อาร์เซนอลมสิทอิหน้ เซฟนิลด์เว้นฯ

ตาราง ที่ 6.2 (ต่อ)

หนังสือพิมพ์มติชน	หนังสือพิมพ์ไทยรัฐ
15. กันต์ไม่เห็นด้วยวิธีให้อา	15. ยอมรับทหารไม่สภาน
16. ปลัดกระทรวงกลาโหมของ "บรรจบ"	16. ได้ตัวปลัดกลาโหมแล้ว

ที่มา : หนังสือพิมพ์มติชน, 27 สิงหาคม, 2535

: หนังสือพิมพ์ไทยรัฐ, 27 สิงหาคม, 2535



นักข่าวแทนที่จะมุ่งหาข่าวมากขึ้น กลับมีการตั้งกลุ่มเกาะกันเอง แลกเปลี่ยนข่าวกันมากขึ้น เพื่อป้องกันการตกข่าวของแต่ละฝ่าย ผลเสียเกิดขึ้นแก่คนอ่านหนังสือพิมพ์ การพัฒนาหนังสือพิมพ์เพราะการ "แลกเปลี่ยนข่าว" กันนั้น ทำให้ผูกขาดการทำข่าวขึ้น และทุกฉบับก็จะมีข่าวที่เหมือนๆ กันทุกวัน. . .

นอกจากนี้ยังพบว่า เนื้อหาข่าวในหนังสือพิมพ์รายวันและนิตยสารข่าวมีความคล้ายคลึงกันมาก อันมีรากฐานมาจากการสร้างความชำนาญเฉพาะด้านให้แก่เนื้อหา ดังกล่าวข้างต้น ซึ่งเปิดโอกาสให้หนังสือพิมพ์รายวันและรายสัปดาห์ โดยเฉพาะประเภทนิตยสารข่าวสามารถนำเสนอเนื้อหาข่าวเดียวกันกับรายวันได้โดยมีตลาดผู้อ่านรองรับ ซึ่งจะสังเกตเห็นว่า เมื่อการนำเสนอเนื้อหาข่าวใดที่ปรากฏในหนังสือพิมพ์รายวันได้รับความสนใจเป็นพิเศษจากผู้อ่านอย่างมาก ก็มักจะทำให้หนังสือพิมพ์รายสัปดาห์ หรือนิตยสารข่าว มีการขุดคุ้ยถึงความเป็นมา แล้วนำเอาข่าวมาปะติดปะต่อเป็นเรื่องราวที่อ่านเข้าใจง่ายขึ้น และการตีพิมพ์ข่าวนั้นๆ จะดำเนินไปเรื่อยๆ จนกว่าหนังสือพิมพ์รายวันจะหยุดนำเสนอ และถ้าเหตุการณ์ดังกล่าวเป็นที่น่าสนใจ หรือสำคัญมาก กลยุทธ์ทางการตลาดที่นำมาใช้เหมือนๆ กันก็คือ การตีพิมพ์สิ่งพิมพ์ฉบับพิเศษในลักษณะของการสรุปข่าวเหตุการณ์นั้นทั้งหมดในรูปแบบของหนังสือเล่ม และนิตยสารข่าว ดังกรณี ข่าวเหตุการณ์ "พฤษภาทมิฬ" และ ข่าวการเสียชีวิตของ ราชนิลุท่ง นุ่มนวง ดวงจันทร์ เป็นต้น

อุตสาหกรรมข่าววิทยุกระจายเสียง มีการสร้างระบบเนื้อหา ดังนี้

ก. ประเภทเนื้อหา อุตสาหกรรมข่าววิทยุกระจายเสียงมีการนำเสนอเนื้อหาเพียงประเภทเดียว คือ

#### 1. ระบบของข้อมูลข่าวสาร (The Information System)

ซึ่งมักปรากฏในรูปของการรายงานข่าวเหตุการณ์ ทั้งในลักษณะของข่าวอ่านและข่าวประกอบเสียง โดยผู้สื่อข่าวรายงานสดจากพื้นที่เกิดเหตุหรือบันทึกเทปแล้วนำมาออกอากาศ ซึ่งไม่พบว่ามีความแตกต่างกันภายในอุตสาหกรรม ไม่ว่าจะเป็นสมาชิกที่สังกัดหน่วยงานรัฐบาล รัฐวิสาหกิจ หรือ เอกชน

ข. การสร้างความเชี่ยวชาญเฉพาะด้านให้แก่เนื้อหา อุตสาหกรรมข่าววิทยุกระจายเสียงมีการสร้างความเชี่ยวชาญเฉพาะด้านให้แก่เนื้อหาที่น่าเสนอ ด้วยการสร้างวิธีการนำเสนอที่ต่างกันเป็นหลักเมื่อมีการเสนอข่าวเดียวกัน ทำให้เกิดบรรยากาศในการฟังข่าวที่แตกต่างกัน เนื่องจากการรายงานสดจากพื้นที่โดยผู้สื่อข่าวซึ่งเป็นรูปแบบหนึ่งของข่าวประกอบเสียงสามารถดึงดูดความสนใจและเร้าใจได้มากกว่าการอ่าน

นอกจากนี้ยังพบว่า การสร้างความชำนาญเฉพาะด้านให้แก่เนื้อหา ยังปรากฏในลักษณะของการสร้างความแตกต่างให้กับรูปแบบรายการข่าวอีกด้วย เช่น การจัดทำรายการสรุปข่าวสำคัญในรอบสัปดาห์ รอบเดือนและรอบปี โดยกองข่าวในประเทศเพื่อออกอากาศทางสถานีวิทยุกระจายเสียงแห่งประเทศไทย, รายการเก็บตกจากเนชั่น โดยสุทธิชัย หยุ่น ทางสถานีวิทยุฯ FM. 97 MHz. และรายการข่าวโดยทีมงานบริษัทแบงซิฟิก-อินเตอร์คอมมิวนิเคชั่นจำกัด ทางสถานีวิทยุฯ AM. 100.8 KHz. ซึ่งเป็นการรายงานข่าวสลับการสนทนาแนววิเคราะห์วิจารณ์เหตุการณ์ข่าวที่น่าสนใจ นอกเหนือจากการจัดทำรายการข่าวด่วนต้นชั่วโมงซึ่งเป็นที่ยอมรับทั่วไปในปัจจุบัน เป็นต้น

ค. การสร้างมาตรฐานเดียวกันให้แก่เนื้อหา สามารถเกิดขึ้นได้ทั้งในลักษณะของการบังคับให้สถานีทุกแห่งทั่วประเทศ ต้องถ่ายทอดรายการข่าวภาคถ่ายทอดจากสถานีวิทยุกระจายเสียงแห่งประเทศไทย และในลักษณะของการแข่งขันกันทางการตลาด ซึ่งจำเป็นต้องป้องกันมิให้ "ตกข่าว" สำคัญๆ เช่นเดียวกับสื่อสิ่งพิมพ์ เพื่อการแข่งขันซึ่งกันและกันภายในสื่อเดียวกันและสื่ออื่นๆ ซึ่ง สมศักดิ์ สว่างเจริญ ผู้อำนวยการ กองข่าวในประเทศ กรมประชาสัมพันธ์ กล่าวว่า

สำหรับการตกข่าวของผู้สื่อข่าวที่รับผิดชอบ เราไม่ลงโทษร้ายแรง เพราะเป็นราชการ รวมทั้งเรารู้ว่าอุปกรณ์มีจำกัด เราก็จะตั้งเตือนแต่จุดสำคัญต้องพยายามไม่ให้ตก ผู้สื่อข่าวคนนั้น เขาก็มักพยายามถามจากเพื่อนหนังสือพิมพ์ โทรทัศน์ แล้ว

ก็เอาประเด็นข่าวมาเขียน ทั้งหนังสือพิมพ์ วิทยุ ทีวี ก็มีการโคจรกันในกรณีที่ตกข่าว ประเด็นสำคัญของเรา ถ้าตกข่าว ก็คือ แย่นะ แต่ของเราจะลงโทษน้อยกว่าสื่ออื่น หนังสือพิมพ์ถ้าตกข่าว โดยเฉพาะคู่แข่งกัน ถึงกับลดเงินเดือน ไล่ออก. . .  
(สมศักดิ์ สว่างเจริญ, สัมภาษณ์)

คำกล่าวข้างต้นสรุปได้ว่า แม้สมาชิกของอุตสาหกรรมข่าวซึ่งสังกัดอยู่ในหน่วยงานรัฐบาลก็มีความพยายามที่จะนำเสนอข่าวสำคัญซึ่งได้รับการนำเสนอในสื่ออื่นเช่นกัน จึงไม่เป็นการแปลกที่สมาชิกที่สังกัดหน่วยงานรัฐวิสาหกิจและเอกชนซึ่งมีแหล่งรายได้หลัก คือ โฆษณา จะต้องมีการแข่งขันกันรายงานข่าวมากขึ้นเพื่อดึงดูดผู้รับสารให้สนใจฟังรายการข่าวของตนด้วยการนำเสนอข่าวสำคัญและน่าสนใจที่เกิดขึ้นในแต่ละวันมิให้ตกหล่น ดังนั้น การสร้างมาตรฐานเดียวกันให้แก่เนื้อหา จึงปรากฏในลักษณะของการรายงานข่าวที่คล้ายคลึงกันเป็นส่วนใหญ่เหมือนเช่นอุตสาหกรรมข่าวที่สังกัดสื่อสิ่งพิมพ์ ซึ่งมีบทบาทในการเสนอข่าวภาคถ่ายทอดและการเสนอข่าวด่วนทุกต้นชั่วโมงในเวลาประมาณ 2-5 นาที ทั้งนี้เพราะเวลาในการนำเสนอมีน้อยจึงต้องรายงานข่าวสำคัญเท่านั้น การอิงกันระหว่างสื่อในกรณีที่ตกข่าว การแลกเปลี่ยนข้อมูลข่าวระหว่างองค์กร และการซื้อข่าวจากแหล่งข่าวเดียวกัน อาทิ สำนักข่าวไทย ดังกรณี การนำเสนอข่าวทางสถานีวิทยุกระจายเสียงแห่งประเทศไทย และ สถานีวิทยุกระจายเสียง ท.ท.ท. ในวันที่ 27 สิงหาคม พ.ศ. 2535 แสดงในตารางที่ 6.3

อุตสาหกรรมข่าววิทยุโทรทัศน์ มีการสร้างระบบเนื้อหาต่างๆ ดังนี้

ก. ประเภทเนื้อหา พบว่ามี 2 ลักษณะเช่นเดียวกับอุตสาหกรรมข่าวที่สังกัดสื่อสิ่งพิมพ์ คือ

1. ระบบของข้อมูลข่าวสาร ซึ่งเป็นหัวใจสำคัญของอุตสาหกรรมข่าววิทยุโทรทัศน์เช่นเดียวกันโดยเนื้อหาในลักษณะนี้จะปรากฏในรูปแบบของการรายงานข่าวเหตุการณ์ประจำวันที่เกิดขึ้นเป็นส่วนใหญ่ การวิเคราะห์วิจารณ์ข่าว ในรายการข่าวสั้นและข่าวภาคประจำวัน รวมถึงการสัมภาษณ์สดในรายการข่าวในช่วงสถานการณ์ต่างๆ อาทิ การสัมภาษณ์สดเพื่อวิเคราะห์สถานการณ์การเลือกตั้งในประเทศสหรัฐอเมริกา เป็นต้น

ตารางที่ ๕.๓ : เปรียบเทียบความเป็นมาตรฐานเดียวกันของหัวข้อข่าวที่นำเสนอ  
ทางสถานีวิทยุกระจายเสียง ท.ท.ท. และสถานีวิทยุกระจายเสียง  
แห่งประเทศไทย ในวันที่ 27 สิงหาคม พ.ศ. 2535

สถานีวิทยุ ท.ท.ท.	สถานีวิทยุกระจายเสียงแห่งประเทศไทย
<p>1. นายอนุช ประจวบเหมาะ ได้รวมว. คมนาคมได้ให้สัมภาษณ์ถึงกรณีที่มีการประชุมบอร์ดการบินไทยที่มีปัญหาว่าคนไม่ได้อยู่ในที่ประชุม</p>	<p>1. นายอนุช ประจวบเหมาะ รวมว. คมนาคม กล่าวแก่ผู้สื่อข่าวว่า หากการตั้งคณะกรรมการบริหารยึดเยื้อออกไปอาจมีผลกระทบต่อราคาหุ้นของบริษัทการบินไทยจำกัดและอาจทำให้เกิดความเดือดร้อนแก่ผู้ถือหุ้น</p>
<p>2. นายจ้างวิตกกังวลจ้าง ใช้สิทธิลางานแต่ไม่ไปใช้สิทธิเลือกตั้ง</p>	<p>2. หม่อมราชวงศ์เกษมสโมสร เกษมศรี รองนายกรัฐมนตรี กล่าวกับ ผู้สื่อข่าวที่ทำเนียบรัฐบาลบ่ายวันนี้อาจจะหารือกับ พล.ต.อ. เกา สารสิน รองนายกรัฐมนตรีว่าการกระทรวงมหาดไทยในเรื่องขอความร่วมมือนายจ้างให้อำนวยความสะดวกแก่ลูกจ้างเพื่อไปใช้สิทธิในการเลือกตั้งในวันที่ 13 ก.ย. นี้</p>
<p>3. สหพันธ์สาธารณชนเช็ค และสโลว์คจะแยกดินแดน ออกเป็น 2 รัฐ อิสระในวันปีใหม่</p>	<p>3. นายกรัฐมนตรีของชุมชนชาวเช็ค และสโลว์คในปัจจุบันจะสลายตัวและแยกออกเป็นรัฐเช็คและสโลว์คที่เป็นเอกราชอย่างสมบูรณ์ วันที่ 1 มกราคม 2536 เป็นต้นไป</p>
<p>4. พล.ท. อนุสรณ์ กฤษณะเศรษฐี ตอบข้อถามถึงกรณีที่มีการเปิดโอกาสให้พรรคการเมือง</p>	<p>4. จากการที่ กองทัพได้เปิดโอกาสให้พรรคการเมืองเข้าไปปราศรัยหาเสียงเลือกตั้ง</p>



## ตารางที่ 6.3 (ต่อ)

สถานีวิทยุกระจายเสียง ท.ท.ท.	สถานีวิทยุกระจายเสียงแห่งประเทศไทย
เมืองเข้าไปหาเสียงในเขตพื้นที่ทหารอากาศ	ในเขตทหารซึ่งนับเป็นนิมิตหมายอันดีในระบอบประชาธิปไตยโดยเมื่อวานนี้องค์กรกลางได้นำบรรดาตัวแทนพรรคการเมืองหลายพรรคเข้าไปปราศรัยหาเสียงในเขตกองทัพอากาศ การปราศรัยหาเสียงครั้งนี้ นักการเมืองได้ตอบคำถามของผู้ฟังด้วยนั้น ในเรื่องนี้ พล.ท. อнуสรณ์ กฤษณะเศรษฐี ผอ.สำนักงานสารนิเทศ กองบัญชาการทหารสูงสุดกล่าวว่า เป็นการเริ่มต้นที่ดีที่ประชาชนจะได้ฟังความคิดเห็นของทั้ง 2 ฝ่าย คือ ฝ่ายนักการเมือง และฝ่ายทหาร
5. พล.ต.ท. ศัลยวิทย์ ศิริมณฑล ผู้แทนจากสภาความมั่นคงแห่งชาติได้แถลงถึงข่าวเกี่ยวกับนโยบายความมั่นคงแห่งชาติต่อผู้นวนอพยพที่ได้มีการให้สัญชาติไทยแก่ผู้นวนอพยพ	5. รัฐบาลจะให้สัญชาติไทยแก่ผู้นวนอพยพรุ่นหลานที่เกิดในเมืองไทยกลุ่มแรก 6000 คน
6. ล้านบาทเพื่อปิดกั้นหัวหน้าพรรคความหวังใหม่ไม่ให้เป็น สส. ที่จังหวัดนนทบุรี	6. พลเอก ศิริ ทิวะพันธ์ รองห.น.พรรคความหวังใหม่กล่าวกับผู้สื่อข่าวถึงเรื่องการทุ่มเงิน 60 ล้านบาทในเขตจังหวัดนนทบุรีเพื่อขัดขวางไม่ให้หัวหน้าพรรคความหวังใหม่ประสบความสำเร็จในการเลือกตั้ง

ที่มา : ข่าวด่วนวิทยุกระจายเสียง ท.ท.ท., 27 สิงหาคม 2535

: ข่าววิทยุกระจายเสียงแห่งประเทศไทยภาคถ่ายทอดและภาคย่อย, 27 สิงหาคม 2535

2. ระบบของการสร้างสรรค์ เป็นเนื้อหาที่ช่วยผ่อนคลายความเครียดจากการชมข่าวข่าวหนักๆ เพื่อให้ผู้ชมได้รู้สึกสนุกและเพลิดเพลินขึ้นมาบ้าง โดยการสอดแทรกสาระน่ารู้ที่ผสมผสานระหว่างเนื้อหาประเภทของข้อมูลข่าวสารและการสร้างสรรค์ อาทิ สารคดีเชิงข่าวซึ่งเป็นลักษณะของการเล่าเรื่องเข้ามาคั่นในรายการข่าวภาคประจำวัน รายงานข่าวบันเทิง ดังตัวอย่าง แก่ทัพบันเทิง ในรายการข่าวภาคประจำของสถานีโทรทัศน์ไทยทีวีสี ช่อง 9 อ.ส.ม.ท. เป็นต้น

ข. การสร้างความเชี่ยวชาญเฉพาะด้านให้แก่เนื้อหา พบว่าสมาชิกของอุตสาหกรรมข่าวที่สังกัดหน่วยงานเอกชนทั้งหมด มีการสร้างความเชี่ยวชาญเฉพาะด้านให้แก่เนื้อหาด้วยการจัดแบ่งประเภทเนื้อหาที่นำเสนอในแต่ละภาคข่าวแตกต่างกันไปเป็นหลัก ดังตัวอย่าง รายการข่าวที่นำเสนอทางสถานีโทรทัศน์สีกองทัพบก ช่อง 7 ดังนี้

1. การเสนอข่าวเศรษฐกิจเวลา (09.00-09.30 น.) ซึ่งเป็นการเน้นข่าวเศรษฐกิจในประเทศมากกว่าของต่างประเทศ โดยเนื้อหาครอบคลุมเรื่องธุรกิจการค้า การตลาด ราคาสินค้าการเกษตร และเครื่องอุปโภค บริโภค อุตสาหกรรม เป็นต้น
2. การเสนอข่าวภูมิภาคเวลา (10.00-10.15 น.) ซึ่งจะนำเสนอข่าวเศรษฐกิจในต่างจังหวัดของแต่ละภาคโดยตรง โดยมีศูนย์ข่าวภูมิภาค ประจำภาคเหนือ เชียงใหม่, ภาคใต้ หาดใหญ่, และภาคตะวันออกเฉียงเหนือ ขอนแก่น เป็นผู้สื่อข่าว
3. การเสนอข่าวต่างประเทศเวลา (11.00 - 11.15 น.) ทั้งเรื่องของการเมือง เศรษฐกิจ อาชญากรรม และประเภทอื่นๆ
4. การเสนอข่าวในประเทศเวลา (11.50 - 12.05 น.) ทั้งข่าวการเมือง เศรษฐกิจ อาชญากรรมและอื่นๆ
5. การเสนอข่าวเกษตรกรเวลา (18.30 - 19.00 น.) ซึ่งเน้นความเคลื่อนไหวในแวดวงการเกษตรที่เกิดขึ้นทั้งในส่วนกลางและภูมิภาค

นอกจากนั้น การสร้างความเชี่ยวชาญเฉพาะด้านให้แก่เนื้อหายังอาจพบได้ในลักษณะของนำเสนอรายการข่าวเป็นภาษาอังกฤษ ดังรายการข่าว "Good Morning

Thailand" ของสถานีโทรทัศน์ ไทยทีวีสี ช่อง 9 อ.ส.ม.ท. เป็นต้น

นอกจากการจัดแบ่งประเภทเนื้อหาที่นำเสนอในแต่ละภาคข่าวอย่างชัดเจนแล้ว การสร้างความเชี่ยวชาญเฉพาะด้านให้แก่เนื้อหายังปรากฏในลักษณะของการใช้วิธีการนำเสนอที่ต่างกันซึ่งทำให้เนื้อหาข่าวเรื่องเดียวกันถูกทำให้มีรายละเอียดที่แตกต่างกันกันไปได้ ซึ่งส่วนใหญ่มักปรากฏในลักษณะการจัดทำเป็นสื่อบุพิเศษ หรือการวิเคราะห์วิจารณ์ข่าวเหตุการณ์ที่น่าสนใจนอกเหนือจากรายงานข่าวตามปกติเพื่อให้ผู้ชมได้เข้าใจถึงสถานการณ์และแนวโน้มต่างๆ ได้มากขึ้น ดังตัวอย่าง การจัดให้มีช่วงเวลา "คุยหลังข่าว" ในรายการข่าวภาคประจำวัน ของสถานีโทรทัศน์ ไทยทีวีสี ช่อง 9 อ.ส.ม.ท. เพื่อการนำเสนอประเด็นข่าวที่น่าสนใจในลักษณะของการทำสื่อบุพิเศษควบคู่กับการวิเคราะห์เหตุการณ์ข่าวที่เกิดขึ้น เป็นต้น

ลักษณะดังกล่าวข้างต้น มักปรากฏให้เห็นอย่างชัดเจนในช่วงที่เกิดเหตุการณ์ข่าวสำคัญและน่าสนใจขึ้น อาทิ สงครามอ่าวเปอร์เซีย, การเลือกตั้งสมาชิกสภาผู้แทนราษฎร, การเลือกตั้งประธานาธิบดีของประเทศสหรัฐอเมริกา ซึ่งกลุ่มสมาชิกของอุตสาหกรรมข่าววิทยุโทรทัศน์ต่างแข่งขันชิงกันและกันด้วยการจัดให้มีรายการวิเคราะห์สถานการณ์เพิ่มเติมขึ้นในรายการข่าวภาคประจำวันหรือจัดเวลาพิเศษนอกเหนือจากรายการข่าวเพื่ออธิบายความคิดเห็นของเหตุการณ์ และวิเคราะห์แนวโน้มของสถานการณ์ที่จะเกิดขึ้นต่อไป

ค. การสร้างมาตรฐานเดียวกันให้แก่เนื้อหา นับเป็นคุณลักษณะสำคัญ เช่นเดียวกับอุตสาหกรรมข่าวที่สังกัดสื่อสิ่งพิมพ์ และวิทยุกระจายเสียง ทั้งนี้เพราะปัจจัยทางการตลาดซึ่งต้องแข่งขันกันเพื่อแย่งชิงผู้รับสาร ทำให้การตกข่าวเป็นข้อเสียหายร้ายแรงดังกรณีตัวอย่าง การขอคัดลอกต้นฉบับเทปข่าวของผู้สื่อข่าวสถานีโทรทัศน์ ไทยทีวีสี ช่อง 9 จากสถานีโทรทัศน์สีกองทัพบก ช่อง 7 ในส่วนของ ข่าวภาวะกิจทั่วไป ของผู้บัญชาการทหาร

อากาศ ในวันที่ 26 ก.พ. 2535 ซึ่งเป็นวันเดียวกับที่ผู้วิจัยสัมภาษณ์ บรรณาธิการข่าว  
ช่อง 7 และ ปฎิมา ตันติคมน์ บรรณาธิการข่าว ได้กล่าวถึงประเด็นนี้ไว้ ดังนี้

การตกข่าว เมื่อก่อนมีการร่วมมือกันมาก แต่เดี๋ยวนี้เนื่องจากข่งกันเลยทำให้  
เสียค่าใช้จ่ายมาก บางอย่างออกมาแล้วได้ภาพเหมือนกันเลย อย่างไรก็ตาม การ  
ช่วยเหลือกันยังมีอยู่แต่ต้องดูความสำคัญกันก่อน เช่น ข่าวเหตุการณ์ ผบ. ทอ. ที่  
เกิดขึ้นเมื่อเช้านี้เป็นข่าวภารกิจของท่าน เป็นสิ่งที่ทุกคนก็ควรจะได้เพื่อจะได้  
เผยแพร่ไป เพราะบางคนอาจจะเป็นแผนช่อง 7 บางคนเป็นแผนช่อง 9 เขา  
อาจจะเปิดช่องไหนดู อย่างนี้เราให้. . . (ปฎิมา ตันติคมน์, สัมภาษณ์)

นอกจากนั้น ปัจจัยที่ทำให้ข่าวมีความเหมือนกันมาก คือ การที่สถานี  
วิทยุโทรทัศน์ทุกแห่งจะต้องรับข่าวจากสำนักข่าวต่างประเทศ คือ วิสนิวส์เป็นหลัก นอกเหนือ  
จากการซื้อลิขสิทธิ์ข่าวจากที่อื่นเอง ทำให้ข่าวต่างประเทศที่น่าเสนอมักเป็นข่าวซ้ำๆ กัน  
รวมถึงประเด็นสำคัญ คือ การตรวจสอบการทำงานซึ่งกันและกันอยู่ตลอดเวลาและการอิงกัน  
ระหว่างสื่อด้วยการมีสัญญาแลกเปลี่ยนข่าวสารซึ่งกันและกัน ประกอบกับการตรวจสอบข่าวที่  
นำเสนอทางสื่ออื่นๆ ซึ่งเป็นวิธีการที่อุตสาหกรรมข่าวที่สังกัดสื่อสิ่งพิมพ์และวิทยุกระจายเสียง  
ดำเนินการอยู่ ทำให้มาตรฐานการนำเสนอข่าวเป็นไปในทิศทางเดียวกันมากขึ้น คือ การ  
เน้นหนักเนื้อหาข่าวการเมืองด้วยการให้ความสำคัญกับตัวบุคคลในภาครัฐบาลเป็นหลัก ดังที่  
ปฎิมา ตันติคมน์ กล่าวว่า "หนังสือพิมพ์มีส่วนเสริมต่อการทำงานข่าวทีวี คือ เรามีความ  
ร่วมมือกันในส่วนที่ว่า เราตรวจสอบว่าข้อมูลที่เรามาตรงกันไหม เราก็ดูของเขา เขาก็  
ดูของเรา มิเป็นประจําเราได้ข่าวมาก่อนเขาก็บอกให้เราส่งโทรสารไปให้ ขณะเดียวกัน  
เราก็ดูของเขา ดินะ เขาพูดประเด็นนี้ออกมา น่าสนใจ น่าจะไปเจาะ เป็นต้น"  
(ปฎิมา ตันติคมน์, สัมภาษณ์)

ปัจจัยต่างๆ ข้างต้นส่งผลให้อุตสาหกรรมข่าววิทยุโทรทัศน์ มีการนำ  
เสนอเนื้อหาคล้ายคลึงกันอย่างชัดเจน ดังแสดงในตารางที่ 5.4 ซึ่งทำให้ผู้รับสารไม่  
สามารถมองเห็นความแตกต่างในการนำเสนอเนื้อหาข่าวของสถานีโทรทัศน์แต่ละแห่งได้เลย

ตารางที่ 6.4 : แสดงความเป็นมาตรฐานเดียวกันของหัวข้อข่าวที่นำเสนอทางสถานีวิทยุโทรทัศน์ ช่อง 3, 5, 7, 9 และ 11 ในวันที่ 4 มีนาคม พ.ศ. 2535

ช่อง 3	ช่อง 5	ช่อง 7	ช่อง 9	ช่อง 11
<p>พล.ต.ท. วิโรจน์ เปาอินทร์ เปิดเขมถึงสาเหตุการสังหารนายโกวินทร์ ครั้งนี้ว่ามาจากหนังสือใน การพนันหรือการขัดผลประโยชน์จากธุรกิจโต๊ะสนุกเกอร์ เกอร์</p>	<p>เจ้าหน้าที่ตำรวจสืบสวนเหนือโตโชว์ผลงานการจับกุมผู้สังหารนายโกวินทร์ ภูโอบอ้อมได้แล้ว</p>	<p>จับผู้ร่วมฆ่าพ่อต๋อง ศิษย์ฉ่อยได้แล้ว</p>	<p>เจ้าหน้าที่ตำรวจจับกุมคนร้ายฆ่าบิดา ต๋อง ศิษย์ฉ่อยได้แล้ว</p>	<p>การสืบสวนของกองบังคับการตำรวจนครบาลเหนือโตโชว์ผลงานคดีคลาสิกคดีสังหาร นายโกวินทร์ ภูโอบอ้อม หรือฉ่อย ชู้สาวของต๋อง ได้แล้ว</p>
<p>เจ้าหน้าที่ชุดปฏิบัติการกู้เรือคน 4 ซึ่งยังล่มกลางปากอ่าวสมุทรปราการ ดำเนินการนำสาสลิ้งก์เรือไปยึดตัวเรือและดึงแก๊สเพื่อป้องกันการรั่วในวันที่ยกถ่ายแก๊ส</p>	<p>เรือคน 4 ซึ่งบรรทุกถังแก๊สและลมที่ปากอ่าว จ.สมุทรปราการ ทำการก่อก้อนนานกว่า 4 วันแล้วก็ยังไม่สามารถนำถังแก๊สที่ยังเหลืออีก 1 ใบ ขึ้นจากเรือได้</p>	<p>-</p>	<p>จากอุบัติเหตุเรือขนส่งแก๊ส อู่ป่างอกที่บริเวณ ม.เจ้าพระยา จ.สมุทรปราการ เมื่อหลายวันก่อนที่ผ่านมา มีผู้สื่อข่าวรายงานว่ายังมีถังแก๊สอยู่ใต้น้ำถึงอีก 1 ถัง เจ้าหน้าที่จึงเตรียมการกู้เรือขนส่งแก๊ส VCM ล่าดึงเพื่อสะดวกในการถ่ายเทแก๊สลงในถังที่สมบรูณ์</p>	<p>-</p>

## ตารางที่ 5.4 (ต่อ)

ช่อง 3	ช่อง 5	ช่อง 7	ช่อง 9	ช่อง 11
<p>ขณะที่องค์กรกลางส่วนใหญ่มักได้รับแจ้งว่ากำนันผู้ใหญ่บ้านในจังหวัดต่างๆวางตัวไม่เป็นกลางช่วยเหลือผู้สมัครรับเลือกตั้งหาเสียงแต่ที่จังหวัดนครนันทันั้นผู้ใหญ่บ้านกลับถกคความ</p>	-	-	<p>นายโคม อารีธาเปิดเผยว่าจากรายงานของเจ้าหน้าที่องค์กรกลางทั่วประเทศพบว่ากำนันผู้ใหญ่บ้านร้อยละ 20 เป็นหัวหน้าให้กับผู้สมัครรับเลือกตั้งโดยเจเนาะกำนันผู้ใหญ่บ้านใน จ. สรินทร์สมทปรากการ นครปฐม</p>	-
-	<p>กระทรวงมหาดไทยได้เตรียมประสานงานกับองค์กรกลางอย่างเต็มที่เพื่อที่จะดำเนินการแก้ไขการประจำที่ไม่วางตัวเป็นกลางในการเลือกตั้ง</p>	-	<p>องค์กรกลางระบุว่าผู้กระทำผิดกฎหมายเลือกตั้งอันดับ 1 คือ ข้าราชการนั้น นายเจริญจิตต์ ณ.สงขลา รม.ช่วยฯกระทรวงมหาดไทยจะให้ความร่วมมือดำเนินการอย่างเต็มที่ไม่ว่าจะเป็นข้าราชการของกระทรวงมหาดไทยหรือข้าราชการในระดับไหน หากพบว่าไม่วางตัวเป็นกลางจะต้องถูกย้ายออกจากพื้นที่</p>	<p>รัฐมนตรีช่วยว่าการกระทรวงมหาดไทยกล่าวว่า ข้าราชการที่มีพฤติการณ์ไม่ชอบด้วยกฎหมายและทำให้การเลือกตั้งไม่บริสุทธิ์ยุติธรรมจะถูกพ้นราชการและดำเนินการสอบสวนซึ่งถือเป็นเรื่องรุนแรง</p>

ตารางที่ 6.4 (ต่อ)

ช่อง 3	ช่อง 5	ช่อง 7	ช่อง 9	ช่อง 11
<p>สนามเลือกตั้งเขต 3 กรุงเทพฯซึ่งตัวเก็งของ แต่ละพรรค คือ พรรค ประชากรไทยและพรรค พลังธรรม นั้นก็ได้ประ- ทาคัดไว้ทีเพื่อจะตอบ ปัญหาของประชาชน</p>	-	<p>สำหรับพรรคพลังธรรมก็ ยอมรับว่าในการเลือกตั้ง ที่ กทม. เขต 3 คู่ปรับ เก่าคือ พรรคประชากร ไทย คือ คู่ต่อสู้ที่สลิที่สุด</p>	<p>ขณะนี้การหาเสียงเลือก ตั้งในเขต กทม. เริ่มจะ เข้มข้นขึ้นเมื่อผู้สมัครเขต 3 ของพรรคพลังธรรม ออกมาตอบโต้การโจมตี หาเสียงของผู้สมัครเขต 3 จากพรรคประชากรไทย</p>	-
-	<p>ที่โรงพยาบาลอุดรธานีใน ตอนเช้าวันนี้</p>	<p>ผบ. สงส และผบทบ. รับ มอบเงินจากนักธุรกิจเพื่อ จัดซื้ออุปกรณ์ทางการแพทย์ ให้โรงพยาบาล จ. อุดรธานี</p>	<p>วันนี้ พล.อ. สจินดา ครา ประสูร ผบทบ. และผบ. สงส ได้เป็นประธานรับ มอบเงินจากชมรมนัก ธุรกิจ กอ.รมน. วันที่ 46 5 แลน 6 หมินบาทเพื่อ ไปจัดซื้อเครื่องช่วยหายใจ ระบบอัตโนมัติให้กับ โรงพยาบาลอุดรธานี</p>	-
-	<p>การผ่อนผันให้ชาวประมง ใช้ฉนวนล้อมจับปลากระต๊อ ซึ่งสามารถทำการประมง ได้ในเวลากลางคืนนั้น</p>	<p>กรมประมงสั่งการให้เจ้า หน้าที่ใช้มาตรการทาง กฎหมายอย่างเด็ดขาดซึ่ง อาจจะรวมไปถึงการใช้</p>	<p>อธิบดีกรมประมงเตือน ชาวประมงที่จับปลากระต๊อ ให้ปฏิบัติตามประกาศของ กระทรวงเกษตรและสห-</p>	-

ตารางที่ 5.4 (ต่อ)

ช่อง 3	ช่อง 5	ช่อง 7	ช่อง 9	
	ได้มีการสิ้นสุดลงแล้วและ ไม่มีการผ่อนผันอีกโดย เด็ดขาด	อาวุธได้กับชาวเรือ ประมงถ้าหากว่าการต่อ สู้ขัดขวางหรือหลบหนีการ จับกุมของเรือตรวจประ- มง ของทางราชการ	กรณีซึ่งห้ามใช้วันที่ต่ำ กว่า 2.5 ชม. ในเวลา กลางคืน	-
-	คณะกรรมการตรวจสอบ ทรัพย์สินมีการสรุปผลงาน เสนอให้สภา รสช. รับ ทราบแล้วซึ่งจะมีผลให้ คณะกรรมการต้องสลาย ตัวตามกฎหมาย	คณะกรรมการตรวจสอบ ทรัพย์สินหรือ กตส. ได้ ประชุมครั้งสุดท้ายและได้ ทำหนังสือขอสลายตัวแล้ว	นายสตี อากาศฤกษ์ รอง ประธานคณะกรรมการ ตรวจสอบทรัพย์สิน เปิด เผื่อว่า การประชุมคณะ กรรมการเมื่อวันที่ 4 มี.ค. นั้นผลเอกสนุทร ไม่ได้มีบันทึกใดๆภายหลัง รับหนังสือของ กตส. จึง ถือได้ว่าหน้าที่ของ กตส. ได้สิ้นสุดลงแล้วโดย ปริยาย	-
-	พลเรือเอก ประชุม เครือวัลย์ ผู้บัญชาการ กองเรือยุทธการเป็น	สมาชิกไทยอาสาป้องกัน ชาติกว่า 4,000 คนร่วม เดินสวนสนามเนื่องในวัน	เมื่อตอนสายวันนี้ พลเรือ เอก ประชุม เครือวัลย์ ผู้บัญชาการกองเรือยุทธ-	



## ตารางที่ 5.4 (ต่อ)

ช่อง 3	ช่อง 5	ช่อง 7	ช่อง 9	ช่อง 11
	ประธานตรวจพลทางเรือ ในพิธีรวมพลังและสวน สนามวันไทยอาสาป้องกัน ชาติ ณ บริเวณอ่าวตง- ตาล อ.สัตหีบ จ. ชลบุรี	ไทยอาสาป้องกันชาติเพื่อ รำลึกถึงวีรกรรมเขาวงกต ไทยที่เสียดสี	การ ได้เป็นประธานแทน ผู้บัญชาการทหารเรือจัด งานรวมกำลังไทยอาสา ป้องกันชาติ ประจำปี 2535	-
-	คณะผู้แทนการค้าจาก ธนาคารเขตคิวซิง ประ- เทศญี่ปุ่น ก็ได้เดินทางมา เยือนประเทศไทยเพื่อ เจรจาสั่งซื้อสินค้า	-	ทางผู้แทนด้านการค้าจาก เกาะกิวซิว สนใจนำเข้า สินค้าจากไทยเพราะมี คุณภาพได้มาตรฐาน	นักธุรกิจญี่ปุ่นได้หันมาให้ ความสนใจนำเข้าสินค้าเข้า ประเทศไทยมากขึ้นวันนี้ ผู้แทนทางการค้าจาก ประเทศไทยและจาก ธนาคารเขตกิวซิว ประเทศญี่ปุ่นกว่า 30คน ก็ได้มานับประจักษ์นัก ธุรกิจไทยเพื่อเจรจาสั่ง ซื้อสินค้าอีกครั้งหน้า
-	สถาบันประชามติ ศึกษา การเลือกตั้งคณะรัฐ - ศาสตร์ จุฬาลงกรณ์ ได้สรุปผล การสำรวจเบื้องต้น 3 สัปดาห์ก่อนการเลือกตั้ง	-	คณะรัฐศาสตร์ จุฬาลง ได้ ทำการหั่งเสียงเลือกตั้ง ครั้งนี้แล้วพบว่าพรรคชาติ ไทยจะได้รับการเลือกตั้ง มากที่สุด	

ตารางที่ 6.4 (ต่อ)

ช่อง 3	ช่อง 5	ช่อง 7	ช่อง 9	ช่อง 11
	ว่าจะมี 3 พรรคการเมืองที่มีคะแนนนำตั้งรัฐบาลได้			
ประธานาธิบดีจอร์จ บุช แห่งสหรัฐฯ ได้ประกาศว่า นายเฮลชิน ผู้นำรัสเซียได้ตอบรับการมาเยือนกรุงวอชิงตันอย่างเป็นทางการแล้ว	ประธานาธิบดีรัสเซียได้ตอบรับคำเชิญของประธานาธิบดีจอร์จ บุช แห่งสหรัฐฯ ที่จะเดินทางไปเยือนสหรัฐฯ ในวันที่ 16-17 มิถุนายน ปีนี้	-	ประธานาธิบดีจอร์จ บุช แห่งสหรัฐฯ ประกาศเมื่อวันที่ว่า ประธานาธิบดีบอริสเฮลชิน แห่งรัสเซียได้ตอบรับคำเชิญที่จะเดินทางมาเยือนกรุงวอชิงตันในวันที่ 20 เดือนมิถุนายน ที่จะถึงนี้	-
การลงคะแนนเสียงในรัฐยูเครน	-	ผลการลงคะแนนเสียงเบื้องต้นของสหรัฐฯ ประธานาธิบดีจอร์จ บุช นำโด่งในพรรคคัลลินเบิร์กส่วนนายพอล ซอลกัส กับ บิล ครินตัน จากพรรคเดโมแครต ยังมีคะแนนลี้	ประธานาธิบดีจอร์จ บุช ประสบชัยชนะในการตั้งขึ้นต้นในรัฐจอร์เจีย แมรีแลนด์ และรัฐโคโลราโด เมื่อวันที่	

ตารางที่ 6.4 (ต่อ)

ช่อง 3	ช่อง 5	ช่อง 7	ช่อง 9	ช่อง 11
<p>ในขณะที่ทหารไซเวียดซึ่งทำหน้าที่ห้ำหั่นระหว่างชาวอัลมาเนียและอัลเซอร์ไบจนถอนกำลังออกจากดินแดนของแคว้นกาโบคาราบัค ความขัดแย้งก็ดูเหมือนจะรุนแรงขึ้น</p>	-	<p>ขณะที่ทหารของประเทศรัฐเอกราชเริ่มถอนกำลังออกจากกาโบคาราบัคเมื่อวานนี้ก็มีรายงานว่าได้มีการสังหารหมู่พลเรือนที่นอกเมืองโคจาร์</p>	<p>ทหารจากเครือจักรภพรัฐอิสระได้เริ่มถอนตัวจากเขตกาโบคาราบัคซึ่งเกิดข้อพิพาทแล้วเมื่อวันจันทร์ที่ผ่านมาในขณะที่มีรายงานว่าได้มีการสังหารหมู่ที่นอกเมืองโคจาร์</p>	-
<p>สมเด็จพระเทพรัตนราชสุดาฯ สยามบรมราชกุมารี เสด็จพระราชดำเนินไปยังโรงแรมเชียงใหม่ฮิลล์ จ.เชียงใหม่ พระราชทานพระราชวโรกาสให้ผู้กระทำผิดประโชน ผู้บริจาคโลหิตและผู้แทนหน่วยงานหรือสถาบันที่บริจาคโลหิตให้แก่สภาภชาชาติไทยของเหล่าภชาชาติจังหวัดเชียงใหม่และเหล่าภชาชาติจังหวัดต่างๆในภาค</p>	<p>สมเด็จพระเทพรัตนราชสุดาฯ สยามบรมราชกุมารี เสด็จฯ เชมที่ระลิกและโล่ห์แก่ผู้บริจาคโลหิตและผู้มีส่วนช่วยเหลือแก่กิจการของสภาภชาชาติไทย</p>	<p>สมเด็จพระเทพรัตนราชสุดาฯ สยามบรมราชกุมารี เสด็จพระราชดำเนินยัง ร.ร. เชียงใหม่ฮิลล์ จ. เชียงใหม่ พระราชทานพระราชวโรกาสให้ผู้ทำคุณประโยชน์ ผู้บริจาคโลหิตและผู้แทนจากหน่วยหรือสถาบันที่บริจาคโลหิตให้แก่สภาภชาชาติไทยของเหล่าภชาชาติจังหวัดเชียงใหม่ เหล่าภชาชาติจังหวัดในภาค 5 และภาค 6 รวม 11 จังหวัดภาคเหนือเป็น</p>	<p>สมเด็จพระเทพรัตนราชสุดาฯ สยามบรมราชกุมารี เสด็จพระราชดำเนินยัง ห้องออดิตบอลรูมโรงแรมเชียงใหม่ฮิลล์ จ. เชียงใหม่เพื่อพระราชทานเหรียญภชาชาติสมนาคุณแก่ผู้บริจาคโลหิตประจำปี พ.ศ. 2534</p>	<p>เช้าวันนี้เวลา 10.00 น. สมเด็จพระเทพรัตนราชสุดาฯ สยามบรมราชกุมารี เสด็จพระราชดำเนินโดยรถยนต์พระที่นั่งจากพระตำหนักภกนังคราชนิเวศน์ยังโรงแรมเชียงใหม่ฮิลล์ เพื่อทรงเป็นประธานในพิธีพระราชทานเหรียญภชาชาติสมนาคุณ ชั้นที่ 1 โล่ห์ที่ระลิกแก่สถาบันที่มีสถิติการบริจาคและ เชมที่ระลิกแก่ผู้</p>

ช่อง 3	ช่อง 5	ช่อง 7	ช่อง 9	ช่อง 11
<p>5 และ 6 รวม 17 จังหวัดในภาคเหนือเป็น 705 คนเข้าเฝ้าและพระราชทานเหรียญกาชาดสรรเสริญ เหรียญกาชาดสมนาคุณชั้นที่ 1 โลห่สมนาคุณผู้มีสภิต</p>		<p>705 ราย เข้าเฝ้าทูลละอองทูลพระบาทรับ - พระราชทานเหรียญกาชาดสมนาคุณ เป็นที่ระลึก แก่ผู้บริจาคโลหิตและโลหิตที่ระลึก</p>		<p>บริจาคโลหิตประจำปี 2534 ของเหล่ากาชาดจังหวัดในภาค 5 และ 6 รวม 17 จังหวัดภาคเหนือ จำนวนทั้งสิ้น 705 ราย</p>
<p>เจ้าฟ้ากัลยาณิวัฒนาเสด็จ ๕. วงเลอดิสก์ประธานพระวโรกาสให้ พล.อ.อ เกษตร โรจนนิล ผบ.ทอ. และคณะเข้าเฝ้าทูลละอองพระบาททูลเกล้าทูลกระหม่อมถวายประกาศนียบัตรและเครื่องหมายความสามารถในการบินของกองทัพอากาศชั้นนักติมดัดกับประกาศนียบัตรและเครื่องหมายความสามารถในการบินของ</p>	<p>สมเด็จพระเจ้านางเธอเจ้าฟ้ากัลยาณิวัฒนาเสด็จ ๕. วงเลอดิสก์พระราชทานพระวโรกาสให้ พล.อ.อ.เกษตร โรจนนิล ผบ.ทอ. และคณะเข้าเฝ้าทูลละอองธุลีพระบาททูลเกล้าทูลกระหม่อมถวายประกาศนียบัตรและเครื่องหมายความสามารถในการบินของกองทัพอากาศชั้นนักติมดัด</p>	<p>พระเจ้าพี่นางเธอเจ้าฟ้ากัลยาณิวัฒนา ประธานวโรกาสให้บุคคลเข้าเฝ้าครั้งนี้</p>	<p>เมื่อเวลา 15.45 น. วันนี้ สมเด็จพระเจ้านางเธอเจ้าฟ้ากัลยาณิวัฒนาเสด็จออก ๕. วงเลอดิสก์ขอยแสงมกดา ถนนสุขุมวิทพระราชทานพระราชวโรกาสให้ พลอากาศเอก เกษตร โรจนนิล ผบ.ทอ. และคณะเข้าเฝ้าทูลละอองพระบาททูลเกล้าทูลกระหม่อมถวายประกาศนียบัตรและเครื่องหมายความสามารถในการบิน</p>	<p>วันนี้ เวลา 15.45 น. สมเด็จพระเจ้านางเธอเจ้าฟ้ากัลยาณิวัฒนาเสด็จออก ๕. วงเลอดิสก์ขอยแสงมกดา สุขุมวิท กทม. พระราชทานพระวโรกาสให้ พลอากาศเอก เกษตร โรจนนิล ผบ.ทอ. เข้าเฝ้าทูลละอองธุลีพระบาททูลกระหม่อมถวายประกาศนียบัตรและเครื่องหมายความสามารถในการบินของกอง</p>

ช่อง 3	ช่อง 5	ช่อง 7	ช่อง 9	ช่อง 11
<p>สโมสรรการบินพลเรือน กองทัพอากาศชั้นที่ 1</p>			<p>ของสโมสรรการบินพลเรือน กองทัพอากาศชั้นที่ 1</p>	<p>ทันอากาศชั้นกิตติมศักดิ์ และประกาศนียบัตรและ เครื่องหมายความลา - มารถทางการบินของ สโมสรรการบินพลเรือน กองทัพอากาศ ชั้นที่ 1</p>
<p>-</p>	<p>ประกาศสำนักจฬาราช- มนตรีเรื่องกำหนดวันที่ 1 ของเดือนรวมฎอน</p>	<p>ประกาศสำนักจฬาราช- มนตรีกำหนดวันที่ 1 ของ เดือนรวมฎอน</p>		<p>ประกาศสำนักจฬาราช- มนตรีเรื่องกำหนดวันที่ 1 ของเดือนรวมฎอน</p>
<p>ในวันที่ที่ติดโทศคู้ฝ่าทำ- เนียบรัฐบาล นายวิเน คมา เบอร์มา เอก - อัครราชทูตอินเดียประจำ ประเทศไทยได้เข้า เยี่ยมนายอานันท์ ปัน- ฮารชุน นายกรัฐมนตรี เพื่ออ่าลาในโอกาสที่พ้น จากตำแหน่ง</p>	<p>-</p>	<p>-</p>	<p>เมื่อตอนบ่าวันนี้ที่ทำ - เนียบรัฐบาล นายวิเน คมา เบอร์มา เอกอัคร ราชทูตอินเดียประจำ ประเทศไทยได้เข้า เยี่ยม นายอานันท์ ปัน- ฮารชุน นายกรัฐมนตรี เพื่ออ่าลาในโอกาสพ้น จากตำแหน่ง</p>	<p>วันนี้ เวลา 15.00 น. ที่ติดโทศคู้ฝ่าทำเนียบ รัฐบาล นายวิเน คมา เบอร์มา เอกอัครราช- ทูตอินเดียประจำประ- เทศไทยได้เข้าเยี่ยม คารวะนายกรัฐมนตรี เพื่ออ่าลาในโอกาสที่พ้น จากตำแหน่ง</p>
			<p>นายเสนาะ อุนากุล รองนายกรัฐมนตรี ประธานคณะกรรมการ</p>	<p>การประชุมคณะกรรมการ - การฝ่ายเศรษฐกิจในวัน ซึ่งมีนายเสนาะ เทียน</p>

ตารางที่ 5.4 (ต่อ)

ช่อง 3	ช่อง 5	ช่อง 7	ช่อง 9	ช่อง 11
			<p>กลิ่นร่องงานฝ้า เศรษฐกิจได้แสดงผล การประชุมว่าที่ประชุม เห็นชอบให้ ขสมก. จัด ตั้งบริษัทร่วมกับเอก- เพื่อเดินรถธรรมดาและ รถปรับอากาศและให้ ขสมก. ประกาศเชิญชวน เอกชนร่วมลงทุนการ เดินรถโดยสารปรับอา- ภาคขนาดเล็ก</p>	<p>ทอง รองนายกรัฐมนตรี เป็นประธาน ที่ประชุม ได้มีมติเห็นชอบให้องค์- การขนส่งมวลชนกรุง เทพฯหรือ ขสมก. ดำเนิน การจัดตั้งบริษัทร่วมกับ เอกชนในการเดินรถ ประจำทางและรถปรับ อากาศ ได้ให้เอกชนถือ หุ้นข้างมาก และให้ ขสมก. ดำเนินการประ- กาศเชิญชวนเอกชนเข้า มาร่วมทุนในเขตธุรกิจ ภายใน 800 ล้านบาท ทั้งนี้เพื่อเป็นการปรับ- คุณภาพให้บริการของ ขสมก. และเป็นการลด ความคับคั่งในการใช้รถ สารปัจจุบันด่วน</p>
สมาคมสวมแอดการ์ด ไทยแลนด์แดนสยามของ	นางจันทิมา ทรัพย์วิเชียร องคมนตรีเป็นผู้แทนพระ-	-	-	นักชกไทยวันนี้ได้ผ่าน การเข้ารอบไปแข่งขัน

ตารางที่ 6.4 (ต่อ)

ช่อง 3	ช่อง 5	ช่อง 7	ช่อง 9	ช่อง 11
เราก็คัดที่จะหน้าแตก อีกครั้งตั้งแต่ ทีมแชมป์ เหรียญทองซีเกมส์หนึ่ง เดี๋ยวคนนี้ วิชัย ชัดโพธิ์ ก็หน้าเอาไว้ได้พร้อมกับ ตำแหน่ง Best Boxer อีกด้วย	องค์ในการเป็นประธาน ในพิธีเปิดการแข่งขันชก มวยชิงแชมป์เอเชียครั้งที่ 16			กีฬาโอลิมปิกที่สเปนเป็น ที่เรียบร้อยแล้วพร้อมทั้ง ทีมนักมวยเกาหลีใต้คว้า ถ้วยรวมไปได้ในศึกมวย ชิงแชมป์เอเชียวันนี้
ตะกร้อควีนส์คัพ ทีมนัก หวดลูกพลาลติกไทยฮัง โงวี่ลีลาได้อย่างเหนือ ชั้น ประกาศไมกิ้นพีและ กิ้นน้อง คลานเข้าไปสู่ รอบรองชนะเลิศแต่เป็น ที่ 1 ในสายเป็นที่แน่ นอนแล้วแม้ว่าจะเหลือ การแข่งขันอีก 1 นัดก็	นักตะกร้อกำแพงเมืองจีน ขณะนักตะกร้อในอินเดีย อย่างพ่ายห้วงในการแข่ง ขันเซปักตะกร้อชิงถ้วย พระราชทานควีนส์คัพ ครั้งที่ 8	-	-	ส่วนนักหวดลูกพลาลติก ทีมไทย A และ ไทย B ต่างก็ได้อยู่ในอันดับที่ 1 ของสายแล้วหลังจาก พิชิตคู่ต่อสู้ไปอย่างเหนือ ชั้นที่อินดอร์สเตเดียม หัวหมาก

ที่มา : 1. ข่าวโทรทัศน์ภาค 19.30 - 20.30 น. ช่อง 3, 4 มีนาคม, 2535

: 2. ข่าวโทรทัศน์ภาค 19.30 - 21.00 น. ช่อง 5, 7, และ 9, 4 มีนาคม, 2535

: 3. ข่าวโทรทัศน์ภาค 20.00 น. ช่อง 11, 4 มีนาคม, 2535

ซึ่ง ปฎิมา ตันติคมน์ กล่าวว่า “บ่อยครั้งเลยที่คนโทรมาแล้ว บอกว่าออกข่าวนี้หรือเปล่า เราบอกว่าไม่ เขาบอกว่าเดี๋ยวนี้เขาไม่รู้เลยว่าช่องไหนเป็นช่องไหน ทั้งนี้เพราะเหตุการณ์อะไรที่จะเป็นข่าว มันก็จะมี sense ของการเป็นข่าวเหมือนกัน นอกจากว่าวันนี้ ใครจะเล่นเรื่องไหน เป็น Top Story” (ปฎิมา ตันติคมน์, สัมภาษณ์)

คำกล่าวข้างต้นแสดงถึงภาพรวมของการสร้างมาตรฐานเดียวกันให้แก่เนื้อหาของอุตสาหกรรมข่าววิทยุโทรทัศน์ได้เป็นอย่างดี ซึ่งสอดคล้องกับคำกล่าวของ ชัยยุทธ จันทรานุกักรา บรรณาธิการข่าว บริษัท อี. เอ็ม. นิวส์ จำกัด ที่ได้กล่าวสรุปถึงประเด็นของการสร้างมาตรฐานเดียวกันในอุตสาหกรรมข่าวทั้งระบบไว้อย่างชัดเจน ดังนี้

มาตรฐานของการทำงานข่าวทุกช่องจะมีความเหมือนกันหมด ความแตกต่างของวิธีการนำเสนอมากกว่าที่จะเป็นตัวชี้ว่า ข่าวช่องไหนจะดี ไม่ใช่อะไร อันนี้พูดถึงระดับความคิดก่อน ถ้าผู้ที่ดูข่าวด้วยมันสมองจะไม่ได้ดูข่าวด้วยความรวดเร็วอย่างเดียว ในส่วนของมาตรฐานของหนังสือพิมพ์คิดว่าคล้ายกัน ความคล้ายในส่วนนี้ ผมคิดว่า โดยหลักแล้วหน้า 1 คล้ายกัน เพราะว่ามันข่าวมีความสัมพันธ์ที่ดีต่อกัน ในแง่ของการลอกข่าวก็ยังมี นักวารสารศาสตร์รุ่นใหม่มีหลายคนพูดว่าเป็นนักลอกที่ดีมากกว่าเป็นนักข่าวที่ดี และการแข่งขันก็คือ การเลียนแบบ เพราะการตรวจสอบซึ่งกันและกัน ไม่ว่าจะในส่วนของ หนังสือพิมพ์ ทวี ทุกองค์กรมีเทคโนโลยีในการตรวจสอบได้เท่าๆ กัน มีดาวเทียม ทวีทุกช่องใช้ตรวจสอบได้ การที่จะตกข่าวในปัจจุบันคิดว่าโอกาสมีไม่สูงเหมือนอดีต ถ้าทีวีรู้ก่อน 1 ช.ม. หนังสือพิมพ์รู้หลังกว่า 1 ช.ม. ก็คงไม่แตกต่างกัน หรือหนังสือพิมพ์รู้ก่อน 1 ช.ม. ทีวีรู้หลัง 1 ช.ม. ก็ไม่ต่างกัน นอกจากนั้น บ่อยครั้งที่ทีวีลอกหนังสือพิมพ์ และหนังสือพิมพ์ก็ลอกทีวีด้วย (ชัยยุทธ จันทรานุกักรา, สัมภาษณ์)

ด้วยเหตุนี้ จึงกล่าวได้ว่า อุตสาหกรรมข่าวทั้งระบบมีการสร้างมาตรฐานเดียวกันให้แก่เนื้อหาที่นำเสนอ เช่นเดียวกับอุตสาหกรรมสื่อสารมวลชนอื่นๆ เช่น การนำเอานวนิยายที่มีชื่อเสียงมาทำเป็นละครโทรทัศน์ เป็นต้น ในลักษณะเดียวกันอุตสาหกรรม



ข่าวก็มักนำเอาเหตุการณ์ข่าวที่ผู้รับสารให้ความสนใจ มาจัดทำเป็นสัปดาห์พิเศษ หรือบันทึกเหตุการณ์ ซึ่งเห็นได้ชัดสำหรับนิตยสารข่าว นอกเหนือจากการนำเสนอเนื้อหาข่าวเดียวกัน เป็นส่วนใหญ่ในแต่ละวัน ทั้งนี้เพราะมีปัจจัยพื้นฐานสำคัญ 5 ประการ คือ

1. ระบบการบริหารงานข่าว ซึ่งมุ่งเน้นประเด็นของการแข่งขันในเชิงการตลาดเป็นสำคัญ ทำให้การ "ตกข่าว" กลายเป็นปัญหาสำคัญซึ่งส่งผลให้บุคลากรของทุกองค์กรยึดถือเป็นหลักในการแสวงหาข่าว
2. การให้ความร่วมมือในการแลกเปลี่ยนข่าวสารระหว่างสมาชิกของอุตสาหกรรมที่สังกัดสื่อชนิดเดียวกัน และโดยเฉพาะสื่อต่างประเภทกัน ซึ่งมีความเชี่ยวชาญเฉพาะด้านต่างกันอันเป็นพื้นฐานสำคัญที่เอื้อให้ประเด็นข่าวเหมือนกันถูกหยิบยกขึ้นมาเสนอด้วยลีลาแตกต่างกัน โดยมีตลาดรองรับ
3. การลอกเลียนแบบที่เกิดขึ้นในอุตสาหกรรมข่าวทั้งระบบโดยการที่สมาชิกของอุตสาหกรรมมีการตรวจสอบประเด็นข่าวซึ่งกันและกันอยู่เสมอ ทำให้โอกาสในการตกข่าวเกิดขึ้นได้ยาก
4. การมีแหล่งข่าวเดียวกัน ด้วยการเป็นสมาชิกของสำนักข่าวทั้งในประเทศและต่างประเทศแห่งเดียวกัน อาทิ สำนักข่าวไทย สำนักข่าวซี.เอ็น.เอ็น. รวมถึงบริษัทต่างๆ ที่ดำเนินธุรกิจขายข้อมูลข่าวสารทั่วไป
5. ความสัมพันธ์ซึ่งกันและกันระหว่างผู้สื่อข่าวในสายงานเดียวกันซึ่งมักเกาะกลุ่มในการหาข่าวตามแหล่งข่าวต่างๆ ที่ตนประจำอยู่ ทำให้เอื้อต่อการเสนอข่าวเหมือนกันได้มากขึ้น

2. แหล่งรายได้ สมาชิกของอุตสาหกรรมข่าวจะมีแหล่งรายได้ที่ต่างกันตามประเภทของสื่อที่สังกัด และวัตถุประสงค์ในการดำเนินการ ดังนี้

อุตสาหกรรมข่าวที่สังกัดสื่อสิ่งพิมพ์

สมาชิกของอุตสาหกรรมข่าวที่สังกัดสื่อสิ่งพิมพ์ ทั้งในภาคราชการ, รัฐวิสาหกิจ และภาคเอกชนมีแหล่งรายได้ 2 ลักษณะ ดังนี้

ก. การขายตรง (Direct Sale) เพียงอย่างเดียว ซึ่งมีเพียงหนังสือข่าว ของสำนักข่าวไทยเท่านั้น รายได้ประเภทนี้จะได้จากการขายหนังสือข่าวให้กับสมาชิกประจำเท่านั้น ดังนั้น จำนวนสมาชิกประจำ ลักษณะการจัดส่งและระยะเวลาในการบอกรับเป็นสมาชิกจึงมีผลกระทบต่อการเพิ่มหรือลดรายได้ที่จะเข้าสู่องค์กรโดยตรง ด้วยเหตุนี้ จึงต้องมีการจูงใจสมาชิกประจำในลักษณะต่างๆ เช่น การลดเปอร์เซ็นต์หากบอกรับเป็นช่วงเวลาหนึ่ง การคิดค่าบริการฤกษ์เพียงเดือนละ 1,500 บาท (สำหรับสื่อมวลชน) และ 800 บาทสำหรับประชาชนทั่วไปซึ่งรับหนังสือข่าวแบบรวมรอบ (ส่งรวม 3 ฉบับ ต่อ วัน) ขณะที่สมาชิกซึ่งรับหนังสือข่าววันละ 3 ครั้งต้องชำระค่าบริการเดือนละ 3,000 บาท เป็นต้น

ข. การผสมผสานระหว่างการขายตรงและการขายโอกาสการเข้าถึงผู้รับสาร ซึ่งเป็นลักษณะสำคัญสำหรับสมาชิกของอุตสาหกรรมข่าวที่สังกัดสื่อสิ่งพิมพ์ทั้งหมด ทั้งหมด โดยการขายตรง ก็คือ การขายหนังสือพิมพ์และนิตยสารข่าวผ่านคนกลางต่างๆ ไปยังผู้รับสาร รวมทั้งการขายให้แก่สมาชิกประจำซึ่งบางองค์กรดำเนินการเอง และประการหลังคือ การขายพื้นที่โฆษณาให้กับเจ้าของสินค้าและบริษัทโฆษณาต่างๆ ซึ่งถือเป็นแหล่งรายได้ที่สำคัญประมาณ 70-80 % ของรายได้ทั้งหมดโดยจะมีการแบ่งสรรกันไปตามประเภทเนื้อหาของหนังสือและความนิยมของผู้รับสาร ซึ่งจะมีผลสำคัญต่อการลดหรือเพิ่มรายได้ให้แก่องค์กร

#### อุตสาหกรรมข่าววิทยุกระจายเสียง

อุตสาหกรรมข่าววิทยุกระจายเสียงมีแหล่งรายได้ใน 2 ลักษณะ ต่างจากอุตสาหกรรมข่าวที่สังกัดสื่อสิ่งพิมพ์ ดังนี้

ก. การขายโอกาสในการเข้าถึงผู้รับสารเพียงทางเดียว สำหรับสมาชิกของอุตสาหกรรมข่าวในภาครัฐบาล, รัฐวิสาหกิจ และภาคเอกชนทุกแห่งที่ดำเนินการในเชิงพาณิชย์ อาทิ แผนกข่าววิทยุ สำนักข่าวไทย รวมถึงกลุ่มบริษัทเอกชนซึ่งซื้อเวลาในการออกอากาศข่าวจากทางสถานีฯ เช่น สำนักข่าว BEN ศูนย์ข่าววิทยุเนชั่น เป็นต้น ล้วนมีรายได้จากการขายเวลาให้แก่เจ้าของสินค้าและโฆษณาเพียงอย่างเดียว โดยปริมาณรายได้จะขึ้นอยู่กับความนิยมของผู้รับสารที่มีต่อรายการข่าว

ข. ระบบอุปถัมภ์ สำหรับสมาชิกของอุตสาหกรรมข้าววิทยุกระจายเสียง ที่สังกัดภาครัฐบาลและมีได้ดำเนินการในเชิงพาณิชย์ โดยรายได้จะได้รับจากงบประมาณของ รัฐบาลเพียงอย่างเดียว ดังตัวอย่างเช่น กองข้าวในประเทศ และ กองข้าวต่างประเทศ กรมประชาสัมพันธ์ ซึ่งผลิตข้าวป้อนให้กับสถานีวิทยุกระจายเสียงแห่งประเทศไทยซึ่งจะเป็น แม่ข่ายหลักในการถ่ายทอดออกอากาศทางสถานีทุกแห่งทั่วประเทศอีกต่อหนึ่งโดยไม่มีการขาย เวลาโฆษณา

#### อุตสาหกรรมข้าววิทยุโทรทัศน์

อุตสาหกรรมวิทยุโทรทัศน์มีแหล่งรายได้ 3 ลักษณะ ซึ่งคล้ายคลึงกับ อุตสาหกรรมข้าววิทยุกระจายเสียงมากที่สุด ดังนี้

ก. การขายตรง สำหรับกลุ่มสมาชิกของอุตสาหกรรมข้าววิทยุโทรทัศน์ในระบบบอกรับเป็นสมาชิกซึ่งต้องชำระเงินค่าบริการเป็นรายเดือน อันได้แก่ IBC เคเบิลทีวี และไทยสกายทีวี

ข. การขายโอกาสการเข้าถึงแก่ผู้รับสาร สำหรับกลุ่มสมาชิกของ อุตสาหกรรมข้าววิทยุโทรทัศน์ในระบบ ที่ไม่ต้องชำระเงินทุกแห่งที่ดำเนินการในเชิงพาณิชย์ รวมถึงบริษัทเอกชนซึ่งผลิตรายการข่าว เช่น บริษัท อี.เอ็ม.นิวส์ จำกัด ซึ่งขณะการประมูล ในการเข้าผลิตข่าวร่วมกับสถานีฯ ช่อง 5 โดยได้ผลประโยชน์ตอบแทน คือ เวลาโฆษณา โดยอัตราค่าโฆษณาวจะแตกต่างกันไปตามความนิยมของผู้ชมที่มีต่อรายการข่าวเช่นเดียวกัน

ค. ระบบอุปถัมภ์ ซึ่งมีเพียงสถานีโทรทัศน์แห่งประเทศไทยช่อง 11 กรม ประชาสัมพันธ์ ซึ่งมีได้มีวัตถุประสงค์ในเชิงพาณิชย์ ดังนั้น จึงมีรายได้จากงบประมาณของ รัฐบาลเท่านั้น

3. อุปสรรคในการเข้าสู่อุตสาหกรรม มีผลกระทบต่อการจำกัดจำนวนผู้ขายโดยตรง ซึ่งหมายถึง การผูกขาดความเป็นเจ้าของให้แก่อุตสาหกรรมข่าวทั้งระบบไปโดยปริยายทำให้คู่แข่งในอุตสาหกรรมอยู่ในระดับที่เหมาะสม ซึ่งในที่นี้จะแบ่งการนำเสนอออกเป็น 2 ส่วน คือ อุตสาหกรรมข่าวที่สังกัดสื่อสิ่งพิมพ์ และอุตสาหกรรมข่าววิทยุกระจายเสียงและวิทยุโทรทัศน์ควบคู่กันไป เนื่องจากมีข้อจำกัดคล้ายคลึงกัน ดังต่อไปนี้

#### อุตสาหกรรมข่าวที่สังกัดสื่อสิ่งพิมพ์

อุตสาหกรรมข่าวที่สังกัดสื่อสิ่งพิมพ์ หากเปรียบเทียบกับสื่อกระจายเสียงอันได้แก่ วิทยุกระจายเสียง และวิทยุโทรทัศน์แล้ว นั้นว่ามีความแตกต่างกันมากโดยเฉพาะประเด็นของการเป็นเจ้าของกรรมสิทธิ์สื่อ โดยสมาชิกของอุตสาหกรรมข่าวที่สังกัดสื่อสิ่งพิมพ์สามารถเป็นเจ้าของสื่อได้อย่างสมบูรณ์ ขณะที่สื่อกระจายเสียงนั้น กรรมสิทธิ์ในการเป็นเจ้าของสื่ออย่างสมบูรณ์ตามกฎหมาย คือ รัฐบาลเท่านั้น อย่างไรก็ตาม ในภาวะการแข่งขันที่รุนแรงเช่นปัจจุบันนี้ ก็ไม่เอื้อให้นักลงทุนรายย่อยแทรกตัวเข้าสู่วงการ และดำรงอยู่ในธุรกิจนี้ได้ยาวนาน ซึ่งในที่นี้จะนำเสนอปัจจัยข้อจำกัดที่สำคัญที่สุด 3 ประการ ดังนี้

ก. นโยบายและกฎหมายของรัฐบาล ถือเป็นอุปสรรคสำคัญต่อการเข้าสู่อุตสาหกรรมข่าวที่สังกัดสื่อสิ่งพิมพ์นี้มาทุกยุคทุกสมัยเมื่อรัฐบาลมีนโยบายปิดกั้นการเกิดของหนังสือพิมพ์ใหม่ขึ้นมา โดยการไม่อนุญาตให้มีการขอหัวหนังสือพิมพ์ใหม่ เพราะเกรงจะมีสื่อที่คอยจับตาวินิจฉัยวิจารณ์รัฐบาลมากเกินไป ก็มีผลให้นายทุนซึ่งไม่มีหัวหนังสือพิมพ์แต่ประสงค์ที่จะเข้ามาดำเนินธุรกิจนี้ต้องหาซื้อหัวหนังสือจากเจ้าของเดิมมา ซึ่งในภาวะการณดังกล่าวหัวหนังสือพิมพ์มักมีราคาแพงมาก กรณีตัวอย่างที่เห็นชัดเจน คือ กรณีที่เจ้าพนักงานการพิมพ์มีการบังคับใช้ ปร. 42 ในการสั่งถอดถอนใบอนุญาตบรรณาธิการผู้พิมพ์ ผู้โฆษณาหนังสือพิมพ์แนวหน้า นั่นเอง ซึ่งหนังสือพิมพ์แนวหน้าได้ใช้การต่อสู้ในศาลตามที่กฎหมายให้โอกาสไว้แทนการร้องเรียนต่อรัฐมนตรีกระทรวงมหาดไทยตามวิธีปฏิบัติปกติ ผลคือ ต้องปิดตัวเอง 7 วันก่อนได้รับความกรุณาจากศาล ให้เปิดทำการชั่วคราวจนกว่าจะมีคำพิพากษาจากศาลฎีกา ซึ่งนวลจิต พรายตะเภา, 2534 : 19) ได้กล่าวถึงประเด็นนี้ไว้ สรุปได้ ดังนี้

. . . ในช่วงที่แนวหน้ามีคตินิยมอยู่นั้นเอง "ค่าหัว" ของหนังสือพิมพ์รายวันฉบับต่างๆ ที่จดทะเบียนกับเจ้าพนักงานการพิมพ์ในเขตกรุงเทพมหานคร ถีบตัวขึ้นไปอย่างรวดเร็วจากเพียง 4-5 แล่นบาท กลายเป็น 5 ล้านบาท ก่อนที่คำพิพากษาจะปรากฏออกมา เนื่องจากนักวิเคราะห์ในวงการสื่อเชื่อว่า แนวหน้าคงโดนปิดแน่ จึงโก่งราคาขึ้นไปอย่างรวดเร็ว ระดับราคา 5 ล้านบาทดังกล่าวไม่ได้ให้ความมั่นใจได้อย่างถึงที่สุดว่า หากจ่ายไปแล้วจะได้ "หัว" หนังสือพิมพ์รายวันฉบับใหม่มาใช้จริงในฐานะที่แนวหน้าเป็นเจ้าของ อาจได้แค่ "เช่า" หรือ "ยืม" มาใช้ชั่วคราวเท่านั้นเอง ทั้งนี้และทั้งนั้นเนื่องจากรัฐบาลมีนโยบายปิดไม่ยอมให้มีการออกหัวหนังสือพิมพ์รายวันฉบับใหม่ เพราะเกรงจะมีสื่อที่คอยจับตา วิจารณ์รัฐบาลมากเกินไป การออกหัวใหม่ถูกปิดอย่างเบ็ดเสร็จเด็ดขาดมาเป็นระยะเวลาไม่ต่ำกว่า 12 ปี

ด้วยเหตุผลดังกล่าว หนังสือพิมพ์หลายฉบับแม้ในระยะหลังไม่มีการพิมพ์ออกจำหน่ายในท้องตลาดในลักษณะที่เป็น "สื่อสำหรับมวลชน" อย่างแท้จริง โดยออกเพียงเดือนละครั้งสองครั้ง ไม่ก็ร้อยเล่มเพื่อรักษาหัวหนังสือไว้ตามกฎหมาย หรือมีเช่นนั้นก็ให้เช่าการจ่ายค่ารักษาหัวเอาไว้เพราะรู้ว่าหัวรายวันเป็นของหายาก จึงกลายเป็นต้นทุนอย่างยิ่งและถือโอกาสในการโก่งราคาเมื่อเกิด "เหยื่อ" ขึ้นกับ พร. 42 หรือเมื่อเกิดมีใครสักคนต้องการออกหนังสือพิมพ์รายวัน

เมื่อคำพิพากษาที่ออกมาภายหลังการที่แนวหน้าไปซื้อหัวหนังสือพิมพ์ต่างจังหวัด "เอกลักษณ์" มาใช้และออกเป็น "เอกลักษณ์ โดยทีมงานแนวหน้า" อยู่ช่วงหนึ่งเห็นว่า แนวหน้ามีความผิดตามการฟ้องร้องของเจ้าพนักงานการพิมพ์ ในการลงข่าวว่าเจ้าหน้าที่สถานทูตซาอุดีอาระเบียสังฆาเพื่อนร่วมชาติ 3 คน เมื่อต้นปี 2533 จึงให้ปิดหนังสือพิมพ์ฉบับดังกล่าวเสียตาม พร. 42 แรงผลักดันในวงการสื่อมวลชนให้มีการยกเลิกพร. 42 ก็เพิ่มขึ้นตามลำดับจนในที่สุดก็ประสบผลสำเร็จ ซึ่งได้ก่อให้เกิดความเคลื่อนไหวในการขอหัวหนังสือพิมพ์มาสำรองไว้เนื่องจากนโยบายของรัฐบาลเปลี่ยนไปดังกล่าว ซึ่งนวลจ้อย นรายตะเภา (2534 : 20) กล่าวไว้ว่า

สิ่งที่เกิดขึ้นติดตามมาหลังจากการยกเลิกปร. 42 ก็คือ นักหนังสือพิมพ์จำนวนมาก  
 เดินขึ้นกรมตำรวจในส่วนของผู้พนักงานการพิมพ์ชนิดหัวกระดาษไม่แห้ง จดแจ้ง  
 ขอเป็นเจ้าของหัวหนังสือพิมพ์รายวันชนิดนับไม่ถ้วน เป็นเพราะเกรงว่าตีพิมพ์  
 รัฐบาลอาจเปลี่ยนใจออกนโยบายห้ามเปิดหนังสือพิมพ์รายวันขึ้นมาอีกหนโดยไม่ต้อง  
 มีกฎหมายรองรับ หรืออาจยกร่างกฎหมายใหม่ที่ปิดโลกของหนังสือพิมพ์รายวันใหม่  
 ให้ดับสนิทลงไปอีก แนวหน้าและหนังสือพิมพ์รายวันที่เกิดขึ้นแล้ว และกำลังเกิดขึ้น  
 ในวงการ มี "หัวสำรอง" มากกว่า 1 หัวกันทั้งนั้น ยิ่งต้องลงทุนมากเท่าไร  
 การมีหัวสำรองยิ่งต้องจำเป็นมากเท่านั้น

ข. เงินทุน ปัจจุบันอุตสาหกรรมข่าวที่สังกัดสื่อสิ่งพิมพ์ มีการขยายตัว  
 เพิ่มมากขึ้นตามสภาพเศรษฐกิจที่เอื้อให้ความต้องการข้อมูลข่าวสารมีมากขึ้น ทำให้มีผู้  
 ประกอบการทั้งรายเล็ก รายใหญ่เพิ่มมากขึ้น อย่างไรก็ตาม การที่จะก้าวขึ้นมาทัดเทียม  
 คู่แข่งขันที่มีมากดังกล่าวจำเป็นต้องอาศัยทั้งกลยุทธ์ทางธุรกิจ และการมีฐานเงินทุนสนับสนุน  
 ที่เข้มแข็งพอ ซึ่งมักจะสังเกตเห็นจากการที่หนังสือพิมพ์หลายฉบับ เริ่มมีการระดมทุนด้วยการ  
 เข้าจดทะเบียนในตลาดหลักทรัพย์ เนื่องจากได้เงินทุนก้อนใหญ่โดยไม่ต้องเสียดอกเบี้ยเหมือน  
 การกู้เงินจากธนาคาร ซึ่งความเปลี่ยนแปลงดังกล่าวสะท้อนให้เห็นว่าอุตสาหกรรมข่าวมีการ  
 ปรับตัวในเชิงธุรกิจมากขึ้นซึ่งผิดกับสมัยอดีต โดย สุทธิชัย หยุ่น ได้กล่าวถึงประเด็นนี้ว่า  
 "ในอดีตหนังสือพิมพ์ฉบับหนึ่งๆ สามารถเกิดขึ้นได้จากการรวมกลุ่มลงทุนของคน 4-5 คน  
 ด้วยทุนคนละไม่เกิน 2 หมื่นบาท เนื่องจากว่าในการดำเนินงานไม่ต้องมีโรงพิมพ์เป็นของ  
 ตนเอง ค่ากระดาษในการพิมพ์ก็อาศัยเครดิตจากโรงพิมพ์ ส่วนเงินเดือนพนักงานก็จ่ายบ้าง  
 ไม่จ่ายบ้างผลัดวันประกันพรุ่ง" (สุทธิชัย หยุ่น, สัมภาษณ์ อังถึงใน ชาตรี ใต้ฟ้าบุล, 2533)

คำกล่าวข้างต้นสะท้อนให้เห็นว่า ปัจจุบันเป็นยุคที่เศรษฐกิจ สังคม  
 ไทยและสังคมโลกเจริญเติบโตอย่างรวดเร็วมาก ซึ่งหากการประกอบวิชาชีพนี้ไม่มีการลงทุน  
 ปรับตัวในเรื่องของปัจจัยด้านกำลังคน เทคโนโลยี และการลงทุนในการรายงานข่าวแล้วจะ  
 ทำให้เกิดความล้าหลัง หรือสู้คู่แข่งสำคัญรายอื่นไม่ได้ ซึ่งสอดคล้องกับคำกล่าว ของ สนิธิ  
 ลิ้มทองกุล ซึ่งได้กล่าวถึงประเด็นนี้ไว้ว่า

หนังสือพิมพ์เป็นอุตสาหกรรม และหมดยุคที่มีคนเพียงคนเดียวหรือสองคนก่อตั้งและทำ  
กันเองแล้ว เว้นแต่จะเป็นหนังสือพิมพ์เฉพาะกลุ่มเจาะกลุ่มเล็กซึ่งก็อาจมีเหตุผล  
ไม่ต้องทำอะไรโหม่โหม่ แต่ถ้าเป็นแนวกว้างถือเป็นอุตสาหกรรมแล้ว การลงทุนจะ  
ต้องต่อเนื่องและจะต้องมีช่วงระยะเวลาในการพัฒนาสินค้าหรือพัฒนาหนังสือพิมพ์ซึ่ง  
ถือเป็นตัวสินค้า โดยช่วงระยะเวลาพัฒนาสินค้า คือ ช่วงที่จะต้องให้ความมั่นใจ  
แก่พนักงาน สร้างสวัสดิการที่ดีให้เขา รวมทั้งการฝึกอบรมที่เอื้ออำนวยต่อชีวิตและ  
อาชีพเขา และสิ่งที่สำคัญ ก็คือ ให้เขาเห็นว่า หนังสือพิมพ์เป็นอาชีพที่มั่นคง ไม่  
แตกต่างจากองค์กรหรืออุตสาหกรรมอื่นๆ (สนธิ ลิ้มทองกุล, สัมภาษณ์ อ้างถึงใน  
หุ้นไทย, 2532 : 5)

ค. บุคลากร กล่าวได้ว่า บุคลากรถือเป็นทรัพยากรที่มีค่าและสำคัญ  
ที่สุดในการพัฒนางานองค์กรให้เจริญเติบโตก้าวหน้าต่อไปได้ ซึ่ง สนธิ ลิ้มทองกุล (2534)  
แสดงทัศนะไว้ ดังนี้

ปัจจัยที่สำคัญที่สุดสำหรับธุรกิจนี้ ก็คือ "คุณภาพของสิ่งพิมพ์" การผลิตสิ่งพิมพ์  
ที่มีคุณภาพนั้นก็ยังมีปัจจัยที่สนับสนุนอยู่หลายประการแต่ที่ขาดไม่ได้ ก็คือ "คุณภาพ  
บุคลากร" องค์กรธุรกิจนี้หากไม่สามารถที่จะดึงตัวพนักงาน โดยเฉพาะอย่างยิ่ง  
"นักข่าว" ที่ดีไว้ได้ องค์กรนั้นก็จะต้องประสบกับความสูญเสียทั้งในด้านเงินลงทุน  
ที่หมดไปกับการฝึกอบรมบุคลากรนั้น ดังนั้นจึงเป็นที่คาดว่า หากธุรกิจนี้มีการเติบโต  
ยิ่งขึ้น ความต้องการในตัวบุคลากรจะยิ่งมีสูง "ค่าของบุคคล" ในปัจจุบันจึงเริ่ม  
เป็นที่สนใจของเจ้าของธุรกิจมากยิ่งขึ้น

คำกล่าวข้างต้นสอดคล้องกับผลการสัมภาษณ์บรรณาธิการหนังสือพิมพ์ฉบับ  
ต่างๆ ในส่วนของปัญหาที่สำคัญที่สุดสำหรับองค์กร ซึ่งสรุปได้ว่า คือ เรื่องของการดึงตัว  
นักข่าวมีมากขึ้นทั้งภายในสื่อเดียวกัน และสื่อใหม่ที่เข้ามา อาทิ เคเบิลทีวี หรือสื่อโทรทัศน์  
รวมถึงบริษัทต่างๆ โดยการเสนอค่าตอบแทนให้สูงเป็นเท่าตัวหรือมากกว่า ไม่ว่าจะ  
เป็นนักข่าวหนังสือพิมพ์ภาษาไทย ภาษาจีนซึ่งเป็นที่ต้องการของกลุ่มบริษัทซึ่งดำเนินธุรกิจค้าขาย

กับนักธุรกิจชาวจีน ทำให้สมาชิกของอุตสาหกรรมข่าวต้องมีการปรับตัวเพื่อตั้งบุคลากรของตนเอาไว้เช่นกัน ซึ่ง สิทธิพัทธ์ อธิระชัยยุทธ์ (2535) ได้แสดงทัศนะไว้ว่า

ระดับรายได้ที่ไต่ระดับขึ้นไปที่นักข่าวปริญญาตรี เริ่มต้นด้วยเงินเดือนประมาณ 6,000 บาท ค่ารถอีก 2,500 บาท รวม 8,500 บาท สำหรับฐานเศรษฐกิจหรือเงินเดือน 4,500 บาท ค่ารถ 2,500 บาท ค่าเวร หรืออื่นๆ อีก รวมเบ็ดเสร็จ 7,500-8,500 สำหรับเดอะเนชั่นและค่ายมติชน เป็นเรื่องธรรมดาที่หลายๆ ค่ายได้ปรับมาให้ใกล้เคียงกัน นั่นเป็นเรื่องของเงินเดือนระดับเริ่มต้นในกรณีของระดับหัวหน้าข่าวที่ไต่ระดับกันไปถึง 12,000-13,000 บาท บวกค่าพาหนะอีก 2-3 พันบาทนั้น ในปี 2535 ก็ได้ปรับเข้ามาในอัตราที่ใกล้เคียงกัน หลังจากที่หนังสือพิมพ์ธุรกิจน้องใหม่รายล่าสุด "ปิ่นเงินเดือน" ไประดับดังกล่าว เพราะต้องการระดมกำลังคน แต่คำถามที่ติดตามมา ก็คือ ระดับคุณภาพถึงแล้วหรือ ในกรณีที่เจ้าของกิจการถาม ส่วนลูกจ้างถามก็จะเป็นว่าการจ่ายในระดับดังกล่าวเป็นเรื่องที่ยอมรับได้ ดังนั้นลูกจ้างควรจะได้ในระดับนั้นอย่างทั่วถึง

#### อุตสาหกรรมข่าววิทยุกระจายเสียงและวิทยุโทรทัศน์

ขณะที่อุตสาหกรรมข่าวที่สังกัดสื่อสิ่งพิมพ์ ประสบอุปสรรคสำคัญทางด้านนโยบายและกฎหมายของรัฐบาล เงินทุนและบุคลากร อุตสาหกรรมข่าวที่สังกัดสื่อกระจายเสียงก็นับว่ามีอุปสรรคสำคัญทั้งในลักษณะที่คล้ายคลึงกันและแตกต่างกันบางประการ ดังนี้

ก. อุปสรรคในการเข้าเป็นเจ้าของกรรมสิทธิ์คลื่นวิทยุ เนื่องจากอุตสาหกรรมข่าวถือเป็นองค์ประกอบส่วนหนึ่งของอุตสาหกรรมวิทยุกระจายเสียง และวิทยุโทรทัศน์เท่านั้น ดังนั้นการที่จะเข้าสู่อุตสาหกรรมข่าววิทยุกระจายเสียง และวิทยุโทรทัศน์ได้นั้น จึงต้องเริ่มต้นขึ้นจากการเข้าสู่อุตสาหกรรมสื่อทั้ง 2 ให้ได้เสียก่อน ซึ่งโดยทางนิตินัยแล้วเป็นไปได้คงเป็นไปได้แค่ทางพฤตินัยเท่านั้น ซึ่งการเข้ามามีกรรมสิทธิ์ในการเจ้าของแม้โดยทางพฤตินัยทั้งในสื่อที่มีอยู่แล้วและสื่อที่ได้มีการรณรงค์ให้เกิดขึ้น (สถานีโทรทัศน์ระบบ UHF.) ประกอบด้วยเงื่อนไขสำคัญ 2 ประการเหมือนกัน คือ กฎหมายและนโยบายอัน



คับแคบของรัฐบาล และ สายสัมพันธ์ (Connection) ดังรายละเอียดต่อไปนี้

1. กฎหมายและนโยบายอันคับแคบของรัฐบาล โดยสิ่งที่ถือเป็นความจำเป็นและเป็นเงื่อนไขที่ยุ้งยากในการตั้งสถานีแห่งใหม่ ก็คือ เรื่องขออนุญาต ซึ่งมีอยู่ 2 ประการ คือ ประการแรกต้องขออนุญาตทำการกระจายเสียงหรือแพร่ภาพ ประการที่สองต้องขออนุญาตใช้ความถี่วิทยุซึ่งต้องเกี่ยวข้องกับหน่วยงาน 2 แห่ง ได้แก่ กรมประชาสัมพันธ์ และ กรมไปรษณีย์โทรเลข โดยหน่วยงานแรกเป็นผู้มีอำนาจหน้าที่ควบคุมดูแลด้านการดำเนินการส่งกระจายเสียงตาม พรบ. วิทยุกระจายเสียงและวิทยุโทรทัศน์ ส่วนหน่วยงานหลังเป็นผู้มีหน้าที่จัดสรรคลื่นความถี่วิทยุ และมีอำนาจหน้าที่ตาม พรบ. วิทยุคมนาคม

อย่างไรก็ตามในทางปฏิบัติแล้ว อำนาจของการพิจารณาอนุญาตที่แท้จริงนั้นจะขึ้นอยู่กับคณะกรรมการ 2 ชุดเป็นสำคัญ หนึ่ง คือ คณะกรรมการบริหารวิทยุกระจายเสียงและวิทยุโทรทัศน์ หรือที่รู้จักกันดีในนามว่า กบว. ซึ่งในหมวด 1 ของระเบียบสำนักนายกรัฐมนตรี ชื่อว่า ระเบียบว่าด้วยวิทยุกระจายเสียงและวิทยุโทรทัศน์ พ.ศ. 2518 ได้กำหนดอำนาจหน้าที่ในส่วนที่เกี่ยวข้องกับเรื่องการจัดตั้งหรือย้ายสถานีไว้อย่างชัดเจน 2 ประการด้วยกัน คือ 1) กำหนดเงื่อนไขและวิธีการในการจัดตั้งหรือย้ายสถานี และ 2) พิจารณาและอนุญาตให้จัดตั้งหรือย้ายสถานี

ส่วนคณะกรรมการอีกชุดหนึ่ง ก็คือ คณะกรรมการบริหารความถี่วิทยุคมนาคม หรือ กบท. ซึ่งเป็นผู้กำหนดนโยบายด้านการบริหาร และการจัดสรรความถี่ รวมทั้งมีสิทธิขาดในการอนุมัติให้ใช้ความถี่คลื่นวิทยุด้วยอำนาจการตัดสินใจ คลื่นใดจะให้ใช้ในกิจการใด และแก่ใครนั้นอยู่ในมือของ กบท. อย่างเต็มที่ทีเดียว

การขอตั้งสถานีโดยทั่วไป จึงต้องผ่านทั้ง กบว. และ กบท. โดยแรกสุด ผู้จะขอเปิดสถานีต้องยื่นเรื่องไปยัง กบว. ซึ่งมีอนุกรรมการย่อยคณะหนึ่งชื่อว่า คณะอนุกรรมการฝ่ายเทคนิคของ กบว. อันมีอธิบดีกรมไปรษณีย์โทรเลขเป็นประธานจะเป็นผู้ทำการศึกษาถึงความเป็นไปได้ในแง่มุมต่างๆทางด้านเทคนิค จากนั้นจึงเข้าสู่การพิจารณาของ

กบถ. ว่าจะอนุมัติให้ใช้ความดีที่มีอยู่หรือไม่ จากนั้นเรื่องก็จะส่งกลับคืนมาให้คณะกรรมการชุดใหญ่ของ กบว. ประชุมพิจารณาอนุมัติทั้งหมดอีกครั้งหนึ่ง ดังแสดงในแผนภาพที่ 6.5

เมื่อขั้นตอนการอนุญาตเรียบร้อยแล้ว ก่อนที่จะดำเนินการจัดตั้งสถานียังต้องเกี่ยวข้องกับกรมไปรษณีย์โทรเลขอีก ในฐานะเป็นผู้ควบคุมการนำเข้าเครื่องมือและอุปกรณ์ต่างๆ ตลอดจนการติดตั้งตรวจสอบและเมื่อจะทำการแพร่ภาพกระจายเสียงก็ต้องติดต่อกับกรมประชาสัมพันธ์อีกครั้งหนึ่งนำรายการไปให้พิจารณา

ดังกล่าวข้างต้นแล้วว่า หลักการจัดสรรคลื่นความถี่ของไไทยนั้นถือว่า ราชการ คือ ผู้เป็นเจ้าของคลื่นวิทยุทั้งหมด ดังนั้น จึงมีแต่หน่วยงานราชการ และรัฐวิสาหกิจเท่านั้นที่มีสิทธิถือครองเป็นเจ้าของได้ หลักการนี้แม้ไม่ได้ระบุไว้ในกฎหมายอย่างชัดเจนแต่ก็เป็นหลักคิดที่อยู่เบื้องหลังการร่างกฎหมาย อีกทั้งยังได้ครอบงำในการทำงานจัดสรรความถี่ด้วย นั่นคือ คลื่นวิทยุ "ทั้งหมด" ในการสื่อสาร "ทุกชนิด" ถูกระบุว่าเป็นของรัฐ (อันหมายถึงรัฐบาล) และความถี่แทบทั้งหมดก็ล้วนมีหน่วยงานของรัฐจับจองไว้แล้ว

นอกจากนี้เนื่องจากสถานีส่งของวิทยุและโทรทัศน์นั้น ถือว่าเป็นสถานีวิทยุคมนาคมด้วย จึงต้องอยู่ภายใต้ข้อกำหนดตาม มาตรา 5 และ 6 ของพรบ. วิทยุคมนาคม พ.ศ. 2498 นั่นคือ หากผู้ใดจะตั้งสถานี ก็ต้องได้รับอนุญาตจากกรมไปรษณีย์โทรเลขก่อน ยกเว้นแต่หน่วยงานราชการบางหน่วยเท่านั้นที่ได้รับสิทธิพิเศษ

หลักการที่ไม่ถูกต้องในลักษณะเดียวกันนี้ มีอยู่ในข้อกำหนดด้านการดำเนินการบริการส่งกระจายเสียงด้วย กล่าวคือ กิจการด้านนี้ถูกขีดกรอบให้เป็นของรัฐบาลเท่านั้น เอกชนไม่มีสิทธิ โดยข้อความในระเบียบว่าด้วยวิทยุกระจายเสียงและวิทยุโทรทัศน์ พ.ศ. 2518 ตอนหนึ่งระบุไว้อย่างชัดเจนว่า "ฉะนั้นเพื่อให้สถานีวิทยุกระจายเสียงและวิทยุโทรทัศน์ของส่วนราชการและรัฐวิสาหกิจทุกแห่งอยู่ภายใต้ระเบียบเดียวกันและดำเนินการให้เป็นประโยชน์โดยแท้จริงแก่รัฐและประชาชนให้มากที่สุด คณะรัฐมนตรีจึงมีมติให้กำหนดระเบียบขึ้นไว้" (พิศิษฐ์ ชวาลาธวัช, 2532)

แผนภูมิที่ 6.5 : แสดงขั้นตอนการขอจัดตั้งสถานวิทย์โทรทัศน์ และสถานวิทยุกระจายเสียง

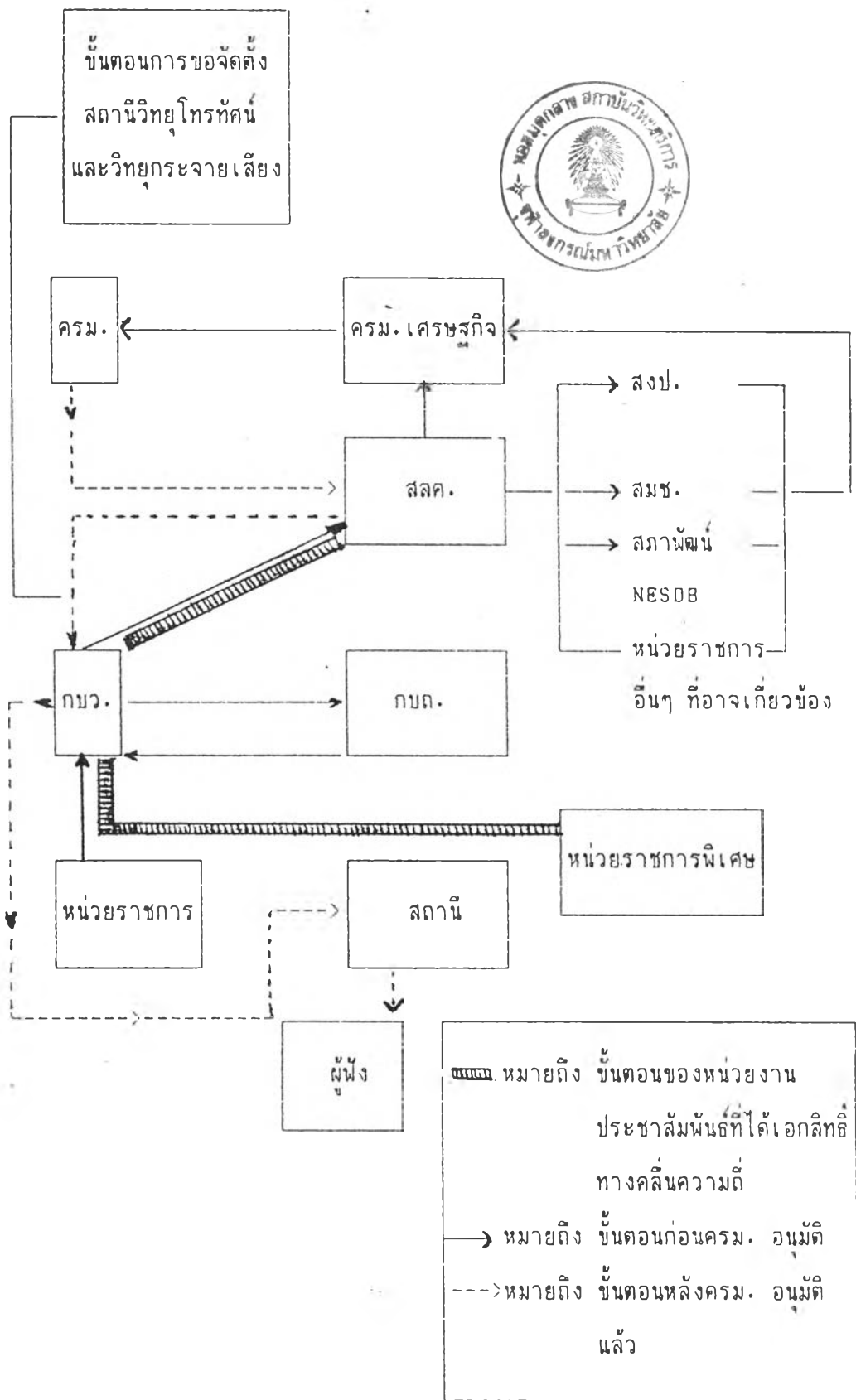

ความคับแค้นของกฎหมาย และนโยบายของรัฐบาลดังกล่าว ถือเป็นปัญหาพื้นฐานที่สำคัญที่กีดกันมิให้เอกชนมีสิทธิเป็นเจ้าของสื่อวิทยุและโทรทัศน์อย่างสิ้นเชิง อันเป็นอุปสรรคสำคัญประการแรกในการเข้าสู่การเป็นสมาชิกของอุตสาหกรรมข่าวสำหรับสื่อกระจายเสียงด้วย นอกเหนือจากสายสัมพันธ์ซึ่งจะกล่าวต่อไป

2. สายสัมพันธ์ (Connection) อรรถัย ศรีสันติสุข คณบดีคณะวารสารศาสตร์ มหาวิทยาลัยธรรมศาสตร์ กล่าวว่า "ธรรมศาสตร์ขอคลื่น FM มาร่วม 10 ปีแล้วจนปานนี้ก็ยังไม่ได้ สมัยนายกฯ ชาติชายเคยใกล้จะได้แล้วแต่เปลี่ยนรัฐบาลคนที่ติดต่อเอาไว้ก็เลยทำให้ไม่ได้ คือ เรื่องนี้เป็นเรื่องสลับซับซ้อนมาก การที่จะได้หรือไม่ก็ต้องขึ้นอยู่กับว่าเรากำลังติดต่อกับใคร คนคนนั้นเขาอยู่ในตำแหน่งหรือฐานะอะไร" (อรรถัย ศรีสันติสุข, สัมภาษณ์ อ้างถึงใน ผู้จัดการ, 2535 : 171)

กล่าวได้ว่าในช่วงระยะเวลาประมาณ 5-6 ปีมานี้ ทั้ง กบถ. และ กบว. ต่างก็ปฏิเสธที่จะอนุมัติให้เกิดการตั้งสถานีใหม่ๆ เรื่อยมา โดยคำตอบที่ผู้ขอคลื่นวิทยุส่วนใหญ่ได้รับ ก็คือ ความถี่เต็ม มีการจองไว้หมดแล้วไม่มีคลื่นว่าง ในขณะที่คำตอบต่อการขออนุญาตดำเนินกิจการกระจายเสียงและแพร่ภาพจะมีอยู่ว่า โทรทัศน์และวิทยุของไทยมีมากมายอยู่แล้ว ไม่มีความจำเป็นเลยที่จะต้องเพิ่มจำนวนขึ้นอีก

ข้อเท็จจริงทั้ง 2 ข้อนี้ โดยตัวของมันเองออกจะมีความสัมพันธ์เป็นเหตุเป็นผลต่อกันและเสริมกันอย่างยิ่งในการใช้เป็นข้ออ้างสำหรับการไม่อนุมัติการจัดตั้งสถานีแห่งใหม่ เพราะแม้ข้ออ้างที่ว่าไม่มีความถี่ว่างจะมีความหนักแน่นอยู่แล้ว แต่ในความเป็นจริงคนในวงการต่างก็รู้ว่าในส่วน of โทรทัศน์ ยังมีคลื่น UHF ว่างอยู่ทั้งหมด ดังนั้นการได้ข้ออ้างที่ว่าจำนวนสถานีมีมากมายแล้วมาเสริมจึงช่วยย้ำน้ำหนักให้เห็นความไม่จำเป็นอย่างยิ่งของการมีสถานีเพิ่มขึ้น ในระยะหลายปีมานี้จึงแทบไม่มีการอนุญาตตั้งสถานีวิทยุแห่งใหม่เลยทั้งๆ ที่หน่วยงานราชการหลายแห่งยื่นขออนุญาต ในขณะที่โทรทัศน์ก็มีการขอใช้คลื่นความถี่ UHF โดยเฉพาะหน่วยงานทหารทั้งกองทัพอากาศ และกองทัพเรือ แต่ก็ไม่มีการอนุญาตเลย ภายหลังจาก ปี 2528 ที่สถานีโทรทัศน์แห่งประเทศไทยได้ถือกำเนิดแล้ว ใน

สภาพเช่นนี้ดูเหมือนจะไม่มี ความจำเป็นเลยที่จะพูดถึงโอกาสของเอกชน

จากนโยบายการให้ชะลอและระงับการจัดตั้งสถานวิทยุกระจายเสียงระบบ A.M. และระบบ F.M. และสถานีโทรทัศน์ในระบบอื่น นั่นคือ ระบบ U.F.H. ไว้ก่อน ทำให้โอกาสการเข้าสู่อุตสาหกรรมสื่อทั้ง 2 ประเภท ซึ่งเป็นหนทางในการดำเนินธุรกิจขายข่าวสำหรับผู้ประกอบการรายใหม่ต้องหยุดชะงักไป ซึ่งเมื่อมาพิจารณาถึงการเข้าสู่อุตสาหกรรมสื่อวิทยุกระจายเสียงและวิทยุโทรทัศน์ที่มีอยู่แล้ว ก็ใช้ว่าเป็นสิ่งที่เกิดขึ้นได้ง่ายเนื่องจาก คำว่าสายสัมพันธ์ มักมีความหมายอย่างมากเสมอในสังคมไทยโดยเฉพาะในระบบการบริหารงานแบบราชการ ดังกรณี การขอคลื่นวิทยุ FM. ของมหาวิทยาลัยธรรมศาสตร์ หรือ การที่บริษัทแปซิฟิคอินเตอร์คอมมิวนิเคชั่นจำกัด สามารถเข้าไปดำเนินกิจการข่าวสารด้านการจราจร ทางสถานีวิทยุ จส. 100 โดยการเห็นชอบของ พลเอกชวลิต ยงใจยุทธ ผู้บัญชาการทหารบกในขณะนั้นเป็นตัวอย่างที่เห็นได้ชัด

สำหรับในส่วนของสื่อวิทยุโทรทัศน์ที่มีอยู่แล้วก็เช่นกัน คำว่าสายสัมพันธ์ ทำให้เห็นภาพการผูกขาดสิทธิในการดำเนินกิจการวิทยุโทรทัศน์ที่เกิดขึ้นได้อย่างชัดเจน เนื่องจากธุรกิจที่มีโอกาสในการทำรายได้สูง จึงมีคนต้องการเข้ามาทำธุรกิจนี้มาก ดังนั้นการจะรักษาธุรกิจนี้ต่อไปได้ ต้องมี Connection ที่แข็งแกร่งเพียงพอ (ผู้จัดการรายเดือน, 2532 : 53) ดังกรณีสถานีโทรทัศน์ช่อง 7 และ ช่อง 3 ซึ่งเปิดโอกาสให้เอกชน สามารถขอสัมปทานเข้าช่วงการดำเนินกิจการได้นั้น ปรากฏว่ามีลักษณะผูกขาดอย่าง โดยปรากฏว่ามีเพียงกลุ่มคน 2 ตระกูลเท่านั้น คือ ตระกูล วรรณสุต และ ตระกูล มาสินนท์ ซึ่งได้แบ่งแยกความเป็นเจ้าของสถานีคนละแห่ง คือ ช่อง 7 และ ช่อง 3 ตามลำดับ ivo อย่างชัดเจนตั้งแต่ต้น โดยทั้ง ช่อง 3 และ ช่อง 7 ต่างเติบโตขึ้นมาในช่วงจังหวะเวลาที่กลุ่ม "สี่เสาเทเวศร์" เรื่องอำนาจโดยสะพานที่ทอดผ่านไปสู่สัญญาสัมปทานโทรทัศน์ต่างมาจากหลายหัวอำนาจทั้งสาย "สฤษดิ์ ธนะรัชต์" และ สาย "ประภาส จารุเสถียร" (ประชาชาติธุรกิจ, 20-23 ม.ค 2534 : 31)

มองย้อนกลับไปสายสัมพันธ์เริ่มต้นของ ช่อง 7 กับ ตระกูล  
 วรรณสุด นั้น เริ่มต้นขึ้นจากการที่ จอมพลประภาส จารุเสถียร ซึ่งขณะนั้นเป็นผู้บัญชาการ  
 ทหารเรือเริ่มที่จะจัดตั้งบริษัทเช่าช่วงเวลาออกอากาศทางโทรทัศน์สีกองทัพบก ช่อง 7 บริษัท  
 กรุงเทพโทรทัศน์วิทยุจึงเกิดขึ้นโดยมี ชวน รัตนรักษ์ เจ้าสัวใหญ่แห่งธนาคารศรีอยุธยาเข้า  
 มาร่วมหุ้นด้วยในฐานะแหล่งเงิน เรวัต เทียนประภาส มารดา ของ ชาติเชื้อ วรรณสุด,  
 วรรณสุด, ชายชาญ วรรณสุด และ สุรางค์ เปรมปรีดิ์ ก็เข้ามาร่วมบุกเบิกตามคำชักชวน  
 และความสนิทสนมกับ ท่านผู้หญิงไลว จารุเสถียร

สัมพันธ์สามเส้าระหว่าง ข้าราชการจอมพล ประภาส จารุเสถียร  
 กลุ่มทุน คือ ชวน รัตนรักษ์ และกลุ่มคนบุกเบิก คือ ตระกูลวรรณสุด จึงลงตัวและประสาน  
 เป็นความยิ่งใหญ่ต่อมาแม้ว่าเรวัต เทียนประภาส และ ชายชาญ เทียนประภาส จะเสียชีวิต  
 ไปหลังการก่อตั้งไม่นาน

มองไปอีกด้านหนึ่ง วิชัย มาลินนท์ คนบุกเบิกบริษัททางกอก-  
 เอนเตอร์เทนเมนต์จำกัด ก็สนิทสนมเป็นอย่างดี กับ ทองคล้อย ณะวิรัตน์ น้องชายของ  
 จอมพล สฤษดิ์ ณะวิรัตน์ ผู้ยิ่งใหญ่อีกคนหนึ่งในกลุ่ม "สี่เสาฯ" ความสัมพันธ์นั้นยังต่อเนื่องมา  
 จนกระทั่งถึงสมัย จอมพลถนอม กิตติขจร ที่ วิชัย มาลินนท์ เคยวิ่งเต้นเรื่องสัมปทานช่อง  
 3 โดยมีพลโทประชุม ประสิทธิ์สรจักร์ ซึ่งเป็นกรรมการบริษัททางกอกฯ และเป็นนายทหาร  
 นอกราชการ เคยเป็นผู้อำนวยการองค์การทหารผ่านศึกมาก่อน และรู้จักคุ้นเคยกับ จอมพล  
 ถนอม กิตติขจร เป็นอย่างดีจนได้รับสิทธิดำเนินธุรกิจทีวี ช่อง 3 ใน ปี 2521

การสร้างสายสัมพันธ์ของสถานีโทรทัศน์ฯ ช่อง 3 มีอยู่โดยตลอด  
 ทั้งนี้เพราะการต่อสู้เพื่อให้ได้มาซึ่งสัมปทานในการต่อใหม่แต่ละครั้ง รวมทั้งภาระหนี้สินอัน  
 เนื่องมาจากเพื่อนสนิทของ วิชัย มาลินนท์ เอง คือ จอห์นนี่ มา แห่งธนาคารสยามซึ่งก็ได้  
 สุนทร อรรถานนท์ชัย เข้ามาไกล่เกลี่ยปัญหาหนี้สินรวมทั้งผลักดันโครงการต่อเนื่องของ ช่อง  
 3 ซึ่งต้องลงทุนถึงประมาณ 1,000 ล้านบาท ให้ธนาคารกรุงเทพฯ สนับสนุน จนกลายเป็น  
 เจ้าหนี้และฐานการเงินเบื้องหลังของบริษัททางกอกเอนเตอร์เทนเมนต์จำกัดในปัจจุบัน ล้วน

พิสูจน์ให้เห็นถึง การใช้สายสัมพันธ์อีกครั้งหนึ่งที่ชัดเจน

ข. เงินทุน เป็นอุปสรรคอันสำคัญในการเข้าสู่อุตสาหกรรมวิทยุกระจายเสียงและวิทยุโทรทัศน์ ซึ่งเป็นพื้นฐานสำคัญของอุตสาหกรรมข่าว โดยเฉพาะสื่อวิทยุโทรทัศน์ เนื่องจากเจ้าของสถานีฯ มักดำเนินการผลิตข่าวเองเป็นส่วนใหญ่ แม้จะมีการให้บริษัทเอกชน อาทิ อี.เอ็ม.นิวส์ เข้ามาผลิตข่าวบางส่วน ดังเช่น สถานีฯ ช่อง 5 ก็ตาม แต่บริษัทที่รับผลิตรายการข่าวโทรทัศน์ก็ต้องอาศัยเงินทุนจำนวนมากจึงยังไม่มีบริษัทในลักษณะนี้เกิดขึ้นอีก ประกอบกับเสถียรภาพในการหาสื่อที่จะส่งกระจายเสียงปราศจากความแน่นอน ดังจะเห็นได้จากการย้ายสถานีฯ เป็นประจำจากสถานีฯ ช่อง 9 (ในนามบริษัทแปซิฟิกอินเตอร์คอมมิวนิเคชันจำกัด) จนมาถึงการร่วมผลิตรายการข่าวกับสถานีฯ ช่อง 7 และ 5 ตามลำดับนั้นทำให้มองเห็นถึงลักษณะการผูกขาดผู้ประกอบการของอุตสาหกรรมข่าววิทยุโทรทัศน์ได้อย่างชัดเจน

ในขณะที่สื่อวิทยุกระจายเสียง ซึ่งมีทั้งที่เจ้าของสถานีฯ ดำเนินการผลิตหรือให้บริษัทเอกชนดำเนินการผลิตข่าวป้อนให้สถานีฯ และการขายเวลาให้บริษัทเอกชนผลิตรายการข่าวออกอากาศทางสถานีฯ ซึ่งการเข้าไปขอสัมปทานรับช่วงการดำเนินกิจการก็ต้องใช้เงินทุนสูง และเนื่องจากการแข่งขันที่สูงมากในปัจจุบัน การก้าวเข้าสู่อุตสาหกรรมข่าววิทยุก็ยิ่งต้องใช้เงินลงทุนสูงมากขึ้น ดังจะเห็นได้จากการปรับปรุงกิจการของ สำนักข่าว INN และ BEN ซึ่งเป็นบริษัทผลิตรายการข่าววิทยุนั้น ได้ใช้เงินลงทุนเพิ่มถึง 100 ล้านบาท และ 10 ล้านบาท ตามลำดับดังได้กล่าวแล้ว

นอกเหนือจากการลงทุนในสื่อที่มีอยู่แล้ว ซึ่งต้องใช้เงินจำนวนมากดังกล่าวแล้ว การลงทุนในการจัดตั้งสถานีวิทยุและสถานีวิทยุโทรทัศน์แห่งใหม่ในกรณีที่รัฐบาลมีการผ่อนปรนนโยบายให้เอกชนเข้ามาดำเนินการจัดตั้งได้นั้น ยิ่งต้องใช้เงินลงทุนสูงมากขึ้น ซึ่งแทบจะปิดกั้นโอกาสของผู้ประกอบการรายย่อยที่มุ่งหวังจะเข้าสู่ธุรกิจนี้โดยสิ้นเชิง ดังคำกล่าวของ ทักษิณ ชินวัตร ประธานกรรมการบริหาร กลุ่มบริษัทชินวัตรคอมพิวเตอร์แอนด์คอมมิวนิเคชัน จำกัด ที่ว่า

. . . ในเรื่องของการลงทุนนั้นทางกลุ่มจะผ่านให้บริษัทอินเทอร์เน็ตเนชั่นแนล-บรอดคาสต์ติ้งคอร์ปอเรชันจำกัดรับไปดำเนินการ โดยกำหนดวงเงินขั้นต้นประมาณ 400-500 ล้านบาท ซึ่งจะสามารถให้บริการได้ในเขตกรุงเทพฯ และย่านปริมณฑล แต่หากจะกระจายทั่วประเทศก็จะใช้วงเงินลงทุนประมาณ 1,500 ล้านบาท ซึ่งอย่าลืมว่าการลงทุนเบื้องต้นหมุนเวียนในการซื้อ เป็นค่าใช้จ่ายต่างๆ เพราะเราต้องเสียค่าเรียนรู้ และหากจะเปรียบเทียบกับเคเบิลทีวี เราต้องพัฒนาอยู่ตลอดเวลา ถ้าไม่ชำนาญรับรองทุกอย่างจบ มันไม่่ง่ายอย่างที่ทุกคนคิด. . . (ทักษิณ ชินวัตร, สัมภาษณ์ อ่างถึงใน ฐานเศรษฐกิจ, 2535 : 64)

ค. บุคลากร เจื่อนไขทางด้านจำนวนและศักยภาพของบุคลากรที่จะมารองรับต่ออุตสาหกรรมข่าว ซึ่งต้องการบุคลากรที่มีความชำนาญเฉพาะด้านมาช่วยในการพัฒนาให้องค์กรประสบความสำเร็จเช่นเดียวกับในส่วนของสื่อสิ่งพิมพ์นั้น นับเป็นปัญหาสำคัญในปัจจุบันอยู่แล้ว และหากรัฐบาลอนุมัติให้เอกชนสามารถจัดตั้งสถานีโทรทัศน์ได้ ปัญหาด้านบุคลากรยิ่งมีความสำคัญมากขึ้น ซึ่ง สมเกียรติ อ่อนวิมล กล่าวว่า " บุคลากรสองประเภทที่มีแนวโน้มขาดตลาดมากขึ้น คือ หนึ่ง ผู้เชี่ยวชาญด้านการใช้เครื่องมือเครื่องมือ เช่น เรื่อง เช่น เรื่องการตัดต่อซึ่งอาจจะมาจากสำนักต่างๆ เช่น สถาบันเทคโนโลยีราชมงคล ฯลฯ สอง ผู้สร้างสรรค์รายการต่างๆ ซึ่งไม่จำเป็นต้องจบมาด้านนี้โดยตรง แต่ต้องเป็นผู้มีความคิดสร้างสรรค์ มีไฟแรงและพร้อมที่จะฝ่าฝืนลมกับบริษัท (สมเกียรติ อ่อนวิมล, สัมภาษณ์ อ่างถึงใน ผู้จัดการรายสัปดาห์, 2535 : 2)

คำกล่าวข้างต้นสะท้อนให้เห็นว่า ปัญหาการขาดบุคลากรสามารถจะเกิดขึ้นกับอุตสาหกรรมข่าวในอนาคตด้วยหากมีการจัดตั้งสถานีโทรทัศน์ระบบ UHF. ที่แท้จริง ทั้งนี้เพราะหัวใจสำคัญซึ่งถือเป็นหน้าตาของสถานี ก็คือ รายการข่าว ซึ่งคนที่จะถูกช่วงชิงอย่างมาก ก็คือ ผู้สื่อข่าว ซึ่งจะกลายเป็นกุญแจสำคัญในการผลิตข่าวอันถือเป็นจุดเด่นของสถานีฯ นั้นเอง โดยตัวอย่างที่เห็นได้ชัด คือ การย้ายงานของผู้สื่อข่าวหนังสือพิมพ์เพื่อทำหน้าที่ผู้สื่อข่าวโทรทัศน์กันอย่างมากมาย เมื่อครั้งที่ไทยสกายทีวีเปิดตัวและเห็นรายการข่าวในประเทศมากดังกล่าวล้วนนั่นเอง



4. คุณลักษณะในเชิงโครงสร้างของขอบเขตในการปฏิบัติการ ทำให้  
 อุตสาหกรรมข่าวสามารถสร้างขอบเขตเฉพาะทางการตลาดได้มากขึ้น เนื่องจากศักยภาพ  
 และทักษะเฉพาะของแต่ละสื่อมีความแตกต่างกัน ดังนี้

#### อุตสาหกรรมข่าวที่สังกัดสื่อสิ่งพิมพ์

ศักยภาพของอุตสาหกรรมข่าวที่สังกัดสื่อสิ่งพิมพ์ มีลักษณะต่างๆ ดังนี้

1. มีเนื้อที่มากสามารถนำเสนอรายละเอียดของข้อมูลได้มาก
2. สามารถอ่านเมื่อไหร่ก็ได้และเก็บไว้เป็นหลักฐานได้ตลอด
3. เข้าถึงผู้รับสารได้เฉพาะผู้ที่อ่านหนังสือได้เท่านั้น
4. มีความล่าช้ากว่าสื่ออื่น เนื่องจากระบบการพิมพ์ที่เสียเวลานาน และ  
 ระบบการจำหน่ายที่ต้องใช้เวลา
5. มีราคาจำหน่ายต่ำ
6. เราใจได้น้อยกว่าสื่อกระจายเสียง และต้องใช้เวลาอ่านจริงๆ

จากศักยภาพที่เห็นได้ชัด คือ การมีเนื้อที่มากและอ่านในเวลาใดก็ได้ซึ่ง  
 ต่างกับอุตสาหกรรมข่าวที่สังกัดสื่อกระจายเสียง ทำให้ทักษะเฉพาะตัวของสื่อนี้ คือ  
 สามารถให้รายละเอียดของข้อมูลที่ลึกซึ้งถึงเบื้องหน้า เบื้องหลังเหตุการณ์ได้ทุกขั้นตอน รวม  
 ทั้งการเสนอความคิดเห็นและการวิเคราะห์วิจารณ์ข่าวประกอบการรายงานข่าวเหตุการณ์ได้  
 ทั้งในส่วนของบทความ หรือคอลัมน์ต่างๆ ซึ่งเป็นจุดขายที่สำคัญสำหรับอุตสาหกรรมแม้เมื่อผู้  
 รับสารได้ฟัง หรือได้ชมรายงานข่าวนั้นๆ จากวิทยุกระจายเสียงและวิทยุโทรทัศน์แล้วก็ตาม

#### อุตสาหกรรมข่าววิทยุกระจายเสียง

ศักยภาพของอุตสาหกรรมข่าววิทยุกระจายเสียง มีลักษณะแตกต่าง  
 จากอุตสาหกรรมข่าวที่สังกัดสื่อสิ่งพิมพ์อย่างชัดเจน ขณะที่มีความคล้ายคลึงกับอุตสาหกรรม  
 วิทยุโทรทัศน์ ในลักษณะต่างๆ ดังนี้

1. สามารถนำเสนอได้รวดเร็วทันการณ์กว่าสื่อโทรทัศน์
2. ได้ยินแต่เสียง ไม่มีภาพ

3. เครื่องรับวิทยุมีราคาถูก
4. เข้าถึงผู้รับสารได้กว้างขวาง ไม่จำกัดเฉพาะคนที่อ่านออกเขียนได้ เหมือนเช่นหนังสือพิมพ์และนิตยสารข่าว
5. สามารถทำอะไรก็ได้ในขณะที่ฟัง
6. ฟังแล้วผ่านเลย ไม่สามารถเก็บไว้เป็นหลักฐาน

จากศักยภาพทั้งข้อดี และข้อเสียต่างๆ ดังกล่าวข้าง อันได้แก่ การเข้าถึงผู้รับสารได้อย่างกว้างขวางและรวดเร็วสามารถรายงานสดออกอากาศได้ทันที เนื่องจากช่วงเวลาการนำเสนอมีความถี่มากกว่า แต่เราใจได้แค่เสียงเพราะไม่เห็นภาพนั้น ทำให้ทักษะเฉพาะสำหรับอุตสาหกรรมข่าววิทยุกระจายเสียง คือ การนำเสนอข่าวสั้นกระชับโดยเฉลี่ยมักมีความยาวระหว่าง 30 วินาที - 1 นาที นอกจากนั้น มักมีการนำเสนอข่าวอ่านสลับกับข่าวประกอบเสียง ทั้งโดยการบันทึกเทปและการรายงานสดโดยผู้สื่อข่าวจากพื้นที่เพื่อมิให้ผู้รับสารเกิดความเบื่อหน่าย

#### อุตสาหกรรมข่าววิทยุโทรทัศน์

อุตสาหกรรมข่าววิทยุโทรทัศน์ มีศักยภาพในการนำเสนอที่ใกล้เคียงกับอุตสาหกรรมข่าววิทยุกระจายเสียง แต่สามารถสร้างความสนใจได้มากกว่า ดังนี้ .

1. สามารถนำเสนอได้เร็วทันการณ์
2. สนองความต้องการของผู้ชมได้ทั้งภาพ เสียง และสีที่ชัดเจน
3. ผู้รับสารต้องนั่งดูตลอดมิฉะนั้นจะไม่เข้าใจ
4. เข้าถึงผู้รับสารได้กว้างขวางเหมือนวิทยุ
5. อัตราค่าโฆษณามีราคาแพงมาก
6. มีเวลาการนำเสนอที่แน่นอนเป็นช่วงๆ

จากศักยภาพที่เหนือกว่าสื่ออื่นๆ คือ สามารถสนองความต้องการได้ทั้งภาพและเสียง แต่มีเวลาการนำเสนอที่แน่นอนอันเป็นข้อจำกัดเช่นเดียวกับสื่อวิทยุกระจายเสียง ทำให้อุตสาหกรรมข่าววิทยุโทรทัศน์มีทักษะเฉพาะที่คล้ายคลึงกับอุตสาหกรรมข่าววิทยุฯ

นั่นคือ การเสนอข่าวในลักษณะที่อัดแน่น เป็นข่าวสั้น กระชับ โดยแต่ละข่าวมักมีความยาว โดยเฉลี่ย 30 วินาที - 1 นาที เช่นกับข่าววิทยุกระจายเสียง ซึ่งสามารถสร้างความเข้าใจได้ในระดับหนึ่งเหมือนกับพาดหัวข่าวของหนังสือพิมพ์นั่นเอง ด้วยเหตุนี้ ผู้รับสารที่สนใจในรายละเอียดก็ต้องหาอ่านจากหนังสือพิมพ์ แต่อย่างไรก็ตาม ผู้รับสารสามารถเห็นเหตุการณ์ข่าวที่เกิดขึ้นจริงทำให้การขายนี้อาจมีความสำคัญเท่าๆ กับการขายภาพข่าว นั่นเอง

กล่าวโดยสรุป โครงสร้างของอุตสาหกรรมข่าวมีผลกระทบโดยตรงต่อการผลิตเนื้อหา ทั้งนี้เพราะองค์กรผู้ผลิตหรือสมาชิกของอุตสาหกรรมมีสถานภาพของการเป็นสถาบันหนึ่งของสังคมจึงต้องตอบสนองต่อบริบทแวดล้อมภายนอก อันได้แก่ คือ กฎหมาย การเมือง และเศรษฐกิจที่เปลี่ยนแปลงอยู่ตลอดเวลาเป็นหลัก นอกเหนือจากการสร้างมาตรการควบคุมภายในองค์กรด้วยการควบคุมตามสายการบังคับบัญชาเพื่อรักษาเสถียรภาพให้กับสถาบัน ทำให้การผลิตเนื้อหาที่มีอิสระได้ในระดับหนึ่งเท่านั้น

นอกจากนั้น การศึกษาขอบเขตเฉพาะทางการตลาด อันได้แก่ ระบบเนื้อหา แหล่งรายได้ อุปสรรคในการเข้าสู่อุตสาหกรรม และขอบเขตในการปฏิบัติงาน ทำให้เห็นถึงโครงสร้างของความสัมพันธ์และการลระดับการแข่งขันภายในอุตสาหกรรม ซึ่งเป็นพื้นฐานสำคัญที่ทำให้อุตสาหกรรมทั้งระบบสามารถดำรงอยู่และเจริญเติบโตต่อไปได้ โดยการศึกษา ระบบเนื้อหาของอุตสาหกรรมแสดงให้เห็นถึงการสร้างประเภทเนื้อหา ความเชี่ยวชาญเฉพาะด้าน และการสร้างมาตรฐานเดียวกันให้แก่เนื้อหาด้วยวิธีการต่างๆ ขณะที่แหล่งรายได้ที่ และขอบเขตในการปฏิบัติการที่แตกต่างกัน มีส่วนช่วยลระดับการแข่งขันซึ่งกันและกันได้มากขึ้น โดยมีอุปสรรคในการเข้าสู่อุตสาหกรรม เป็นปัจจัยสำคัญในการลดจำนวนผู้ประกอบการหรือคู่แข่งในตลาดที่มีอยู่แล้ว รวมทั้งตัดโอกาสการเติบโตสำหรับผู้ประกอบการรายใหม่ ซึ่งมีทรัพยากรน้อย ทำให้อุตสาหกรรมมีแนวโน้มที่จะถูกผูกขาดโดยผู้ประกอบการรายใหญ่ได้มากขึ้น

## พฤติกรรมและเนื้อหาของอุตสาหกรรมข้าว

พฤติกรรม หมายถึง ลักษณะนิสัยของอุตสาหกรรม (Industry Behavior) และ วัตถุประสงค์ต่างๆ (Practices) ซึ่งกำหนดคุณลักษณะของอุตสาหกรรมนั้น เช่น การกำหนดราคา (Anderson and Meyer, 1988) พฤติกรรมมีความสัมพันธ์กับโครงสร้างของอุตสาหกรรม เนื่องจากโครงสร้างมักถูกใช้อธิบายว่า ทำไมจึงเกิดบางสิ่งบางอย่างขึ้น ขณะที่พฤติกรรมใช้อธิบายว่า สิ่งนั้นๆ ถูกกระทำขึ้นอย่างไร ซึ่งในที่นี้จะแบ่งการวิเคราะห์ออกเป็น 3 ประเด็น คือ 1. พฤติกรรมการตัดสินใจในตลาดที่ขาดเหตุผล และความกดดันอันเกิดจากการแข่งขันควบคู่กันเนื่องจากมีความสัมพันธ์กัน 2. พฤติกรรมทางเทคโนโลยี และ 3. พฤติกรรมการค้า ซึ่งมีผลกระทบต่อเนื้อหาของอุตสาหกรรมข้าว ดังต่อไปนี้

### ก. พฤติกรรมการตัดสินใจในตลาดที่ขาดเหตุผล และความกดดันอันเกิดจากการแข่งขัน

เหตุผลทางการตลาดและความกดดันจากการแข่งขัน เพื่อแย่งชิงกลุ่มผู้รับสาร และโดยเฉพาะโฆษณา ซึ่งถือเป็นแหล่งรายได้หลักสำหรับสมาชิกของอุตสาหกรรม ด้วยการเสนอขายสินค้าหลักชนิดเดียวกัน คือ ข้าว นั้น เป็นเหตุผลหลักที่ทำให้พฤติกรรมของสมาชิกของอุตสาหกรรมข้าวทั้งระบบมีความเบี่ยงเบนไปในทิศทางของ การลอกเลียนแบบซึ่งกันและกันเพิ่มมากขึ้นทั้งในส่วนของงานด้านบรรณาธิการ และการดำเนินงานทางธุรกิจ ในหลายลักษณะเพื่อความอยู่รอดขององค์กร ซึ่งปรากฏการณ์ดังกล่าวทำให้ทิศทางการดำเนินงานของอุตสาหกรรมข้าวในภาพรวมมีความคล้ายคลึงกันมากขึ้น ทั้งในส่วนของสินค้าข้าวที่จะเสนอขายเมื่อพิจารณาถึงรูปแบบ วิธีการนำเสนอ และประเภทเนื้อหา รวมทั้งการปรับตัวในเชิงธุรกิจสำหรับสมาชิกของอุตสาหกรรม ดังนี้

#### อุตสาหกรรมข้าวที่สังกัดสื่อสิ่งพิมพ์

วิระศักดิ์ สาเลขานนท์ (2532) ได้ตั้งข้อสังเกตถึง ธุรกิจหนังสือพิมพ์ในปัจจุบัน ซึ่งสรุปใจความสำคัญ ได้ดังนี้

การแข่งขันในระบบเศรษฐกิจแบบทุนเสรีนิยมปัจจุบัน ได้เปลี่ยนแนวทางของกิจการหนังสือพิมพ์ให้โน้มเอียงเป็นกิจการที่มุ่งหวังกำไรมากขึ้น หรือจะกล่าวอีกนัยหนึ่งว่าเพื่อธุรกิจทางการค้ามากขึ้นนั่นเอง นั้นหมายถึงว่า การประกอบกิจการหนังสือพิมพ์ในปัจจุบัน ได้พิสูจน์ให้เห็นว่า นอกจากหลักการแห่งความมุ่งมั่นทางอุดมการณ์หรืออุดมคติแล้ว จะต้องคำนึงถึงหลักการอื่นๆ ที่มีความสำคัญเพื่อความยั่งยืนคงอยู่ของหนังสือพิมพ์นั้น หรืออาจจะกล่าวว่า คือ "ความอยู่รอดเพื่อที่จะทำหน้าที่ตามหลักการอันแรกซึ่งมีความสำคัญยิ่งยวดนั่นเอง ซึ่งหลักการอื่นๆ ที่สำคัญก็คือ "หลักแห่งคุณภาพด้านบรรณาธิการ และหลักแห่งความสามารถทางธุรกิจ" ซึ่งหมายความว่า การเป็นทั้งธุรกิจขายบริการข้อมูลข่าวสารแก่ผู้อ่านและทำกำไรในรูปแบบของการขายโฆษณา และอื่นๆ ด้วย

คำกล่าวข้างต้นสะท้อนให้เห็นชัดว่า สมาชิกของอุตสาหกรรมข่าวที่สังกัดสื่อสิ่งพิมพ์ต้องมีการพัฒนาความเป็นมืออาชีพเพิ่มขึ้นอยู่เสมอ เพื่อตอบรับกับบริบทแวดล้อมภายนอกที่มีการปรับเปลี่ยนอยู่ตลอดเวลา ทำให้การเลียนแบบซึ่งกันและกันเพื่อลดความเสี่ยงที่จะเกิดขึ้นเพิ่มขึ้นเป็นเงาตามตัวเช่นกัน ซึ่งพบว่ามีลักษณะที่สำคัญ คือ 1. การเลียนแบบทางด้านบรรณาธิการ และ 2. การเลียนแบบทางการจัดการทางธุรกิจ เมื่อพิจารณาถึงการแข่งขันในฐานะที่เป็นหน่วยธุรกิจ และการแข่งขันทางการตลาดในส่วนของผู้อ่านและโฆษณาดังรายละเอียด ต่อไปนี้

1. การเลียนแบบทางด้านบรรณาธิการ มักให้ความสำคัญกับการเลียนแบบในด้านเนื้อหา โดยการที่สมาชิกของอุตสาหกรรมต้องคอยติดตามความเคลื่อนไหวของคู่แข่งหรือหนังสือในแนวเดียวกันอยู่ตลอดเวลา เพื่อจะได้นำมาปรับใช้กับหนังสือพิมพ์ของตน ไม่ว่าจะเป็นหนังสือพิมพ์ขนาดใหญ่ หรือ ขนาดเล็กก็ตาม ทั้งนี้เพื่อเอาใจตลาดหรือผู้อ่านซึ่งจะมีผลต่อโฆษณานั้นเอง ซึ่ง สุธธิพร เข้มแดง ผู้จัดการกองการจำหน่าย หนังสือพิมพ์ไทยรัฐ ได้กล่าวไว้ ดังนี้

หัวใจของการจำหน่ายไม่ว่าจะเป็นหนังสือ หรืออะไรก็ตาม ต้องดูตัวเองก่อน ดูสินค้า จุดเด่น จุดบอด แล้วค่อยไปคุยต่อลูกค้า แต่ถ้าคุยต่อลูกค้าเด่น เหนือกว่าเรา เราก็ค่อยไปเอาจุดดีเขามา สมัยหนึ่ง ผมทำงานระดับหัวหน้ากองธรรมดา ผมจะไปเอาหลายๆ อย่างของหนังสือพิมพ์เขามา ผมจะบอกเขาเลยว่า ผมขโมยมามาก ผมดูแล้ว ผมรู้เลยว่าตรงไหนดี บ้านเมือง หน้าเด็กดี แนวหน้า หน้าเศรษฐกิจดี การเมืองมาทีหลัง มติชน ยินข่าวการศึกษา นักวิชาการ เกษตร มั่นมิติต์แต่ละฉบับ เดลินิวส์ เขาก็ไปเรื่องกีฬาดี หน้า 1 เขามาเทียบกับไทยรัฐ แน่แน่นอนเราไม่ดู เราดูว่าสิ่งที่เขาเด่นกว่า เราก็ต้องเอามาดูว่า เล่มนั้นเล่มนั้น เขาดีกว่าเรานะ มันโตเพราะอะไร เราต้องเอาข้อมูลพวกนี้มาอ่าน นั่นคือ จุดบอดของเรา เราจะป้อนข้อมูลส่วนนี้เข้าไปให้กองบรรณาธิการ เพื่อแก้ไขจุดอ่อนของเรา (สุทธิพร เข้มแดง, สัมภาษณ์)

จึงกล่าวได้ว่า พฤติกรรมการเลียนแบบของสมาชิกของอุตสาหกรรมข่าวเกิดขึ้นอยู่ตลอดเวลาทั้งโดยความตั้งใจและความเคยชินที่จะต้องปรับตัวไปตามพลวัตของการเปลี่ยนแปลงภายนอกองค์กร ซึ่งในช่วงเวลา 10 ปี ที่ผ่านมา พบว่า การเลียนแบบที่เห็นได้ชัดเจนที่สุด คือ การเพิ่มปริมาณการนำเสนอข่าวเศรษฐกิจในหนังสือพิมพ์แทบทุกฉบับอย่างไม่เคยปรากฏมาก่อน ตามอย่างสิ่งพิมพ์แนวธุรกิจซึ่งประสบความสำเร็จสูงสุดในเวลาอันรวดเร็วทั้งนี้เพราะการขยายตัวของเศรษฐกิจอย่างมาก ซึ่งจะยกเป็นกรณีศึกษาในที่นี้ โดยพัฒนาการของการเลียนแบบที่เกิดขึ้น มีดังนี้

ปี พ.ศ. 2525 จากจำนวนหนังสือพิมพ์ธุรกิจที่เพิ่มมากขึ้นทุกที ทำให้หนังสือพิมพ์รายวันต่างๆ เริ่มปรับตัวกันในเชิงข่าวเศรษฐกิจขึ้นบ้าง ไม่ว่าจะเป็นหนังสือพิมพ์ไทยรัฐ เดลินิวส์ มติชน ได้มีการกำหนดจำนวนหน้าในการนำเสนอข่าวเศรษฐกิจเป็นการเฉพาะขึ้น โดยเฉพาะเดลินิวส์นั้นให้ความสำคัญถึงขนาดจัดไว้ในหน้า 3 ส่วนมติชนมีหน้าข่าวเศรษฐกิจ 1 หน้าเต็ม โดยจุดสำคัญที่ทำให้ทราบว่า ตั้งแต่ช่วงปี 2525 เป็นต้นมาเริ่มเป็นปีที่ประชาชนให้ความสนใจกับลักษณะของการวิเคราะห์ และการนำเสนอข่าวธุรกิจที่เป็นการเฉพาะมากขึ้น คือ การมีหนังสือแนวเศรษฐกิจในรูปแบบของรายเดือนออกมาใกล้เคียง

กันถึง 3 ฉบับ คือ ดอกเบี้ย ธุรกิจการเงิน และการเงินการธนาคาร

ปี พ.ศ. 2526 ได้มีการออกหนังสือพิมพ์ แนวเศรษฐกิจ และ บิสสิเนสทวิค ซึ่งเป็นหนังสือแนวเศรษฐกิจรายสัปดาห์ขึ้นมา โดยมี นายมงคล ลีวมโนมนต์ เป็นหัวหน้ากองบรรณาธิการ นายศุภชัย อังสุวรรณศิริ เป็นบรรณาธิการผู้พิมพ์ผู้โฆษณา เสนอว่าการตลาดเป็นหลักมากกว่า 70 % ของเนื้อหาทั้งหมด เนื่องจากเห็นว่าหนังสือพิมพ์แนวเศรษฐกิจในเวลานั้นแทบทุกฉบับเสนอข่าวการเงิน การเกษตร และอุตสาหกรรม และในปีนี้ หนังสือพิมพ์เส้นทางเศรษฐกิจ ได้ตัดสินใจเปลี่ยนแปลงจากรายสัปดาห์ เป็นราย 3 วัน หนา 16 หน้า ราคา 3 บาท ให้แตกต่างไปจากหนังสือพิมพ์เศรษฐกิจอันดับ 1 และ 2 คือ รวมประชาชาติ ธุรกิจ และฐานเศรษฐกิจ ในขณะที่เดียวกันฐานเศรษฐกิจก็ได้เพิ่มหมวดข่าวการตลาดขึ้นมาในช่วงนี้

ปี พ.ศ. 2527 เนื่องจากการมีหนังสือพิมพ์เกิดขึ้นมากในปี 2525-2527 เป็นผลให้บรรดาหนังสือพิมพ์ที่ครองตลาดอยู่ก่อน เช่น ประชาชาติ และ ฐานเศรษฐกิจ ได้มีการขยายหน้า เพิ่มความหนาแน่นขึ้นไปอีก เพื่อหนีการแข่งขัน ส่วนหนังสือพิมพ์รายวันก็มีการหันมาเอาจริงเอาจังกับข่าวเศรษฐกิจมากขึ้น

ปี พ.ศ. 2528 เศรษฐกิจไม่ค่อยดี ในปีนี้จึงไม่มีหนังสือพิมพ์เศรษฐกิจใดเกิดขึ้นอีก อย่างไรก็ตาม ในส่วนหนังสือพิมพ์แนวหน้าธุรกิจ ก็ได้เปิดเป็นโลกธุรกิจแนวหน้าเพิ่มจำนวน 4 หน้าจนทำให้ ไทยรัฐ และเดลินิวส์ ต้องเปิดหน้าเศรษฐกิจขึ้นมาเต็ม 1 หน้า

ปี พ.ศ. 2529 ขณะที่หนังสือพิมพ์ระดับแนวหน้ามีการแข่งขันกันอย่างหนัก สนิธิ ลิ้มทองกุล ซึ่งมีหนังสือผู้จัดการรายเดือนอยู่ก่อนหน้าได้ขยับมาทำรายสัปดาห์เพิ่มขึ้นและเริ่มเสนอข่าวในลักษณะของการวิเคราะห์ประเด็นข่าว แตกต่างไปจากหนังสือพิมพ์ฉบับอื่นๆ ในส่วนของหนังสือพิมพ์รายวัน มติชนก็ได้เพิ่มหน้าเศรษฐกิจเป็น 2 หน้า ในขณะที่ สยามรัฐ ก็เพิ่มหน้าเศรษฐกิจเต็มหน้า

ปี พ.ศ. 2530 เป็นช่วงที่ตลาดหลักทรัพย์กำลังเติบโต สุนันท์ ศรีจันทร์หา จึงได้สร้างทีมงานทำหนังสือพิมพ์รายวัน "หุ้นไทย" ออกจำหน่ายวันจันทร์-ศุกร์ และต่อมา ด้วยข้อจำกัดด้านเงินทุน จึงได้ร่วมกับหนังสือพิมพ์ผู้จัดการ ออกหนังสือพิมพ์รายวันธุรกิจ ผู้จัดการรายวันในปลายปี 2533 ซึ่งได้รับความสนใจมากเพราะเนื้อหาข่าวครอบคลุมเรื่อง เศรษฐกิจ การเมืองและข่าวจากตลาดหลักทรัพย์

ในช่วงปี พ.ศ.2530-2531 ก็ได้เกิดหนังสือพิมพ์แนวเศรษฐกิจขึ้นอีก 3 ฉบับ คือ กรุงเทพธุรกิจ ข่าวเศรษฐกิจ และอาณาจักรหุ้นซึ่งเน้นข่าวตลาดหลักทรัพย์ ขณะ ที่หนังสือพิมพ์ผู้จัดการ ซึ่งแต่เดิมนำเสนอเพียงแหล่งจัดหางานก็ได้หันมาเพิ่มหน้าข่าวเศรษฐกิจ เพิ่มขึ้น จนถึงปี พ.ศ. 2534 ก็ได้เกิดหนังสือพิมพ์ธุรกิจรายสัปดาห์อีก 1 ฉบับ คือ คู่แข่ง ธุรกิจของบริษัทมีเดียโฟกัส และล่าสุดหนังสือพิมพ์ฐานเศรษฐกิจซึ่งเป็นหนังสือพิมพ์รายสัปดาห์ มานาน ก็ได้เปลี่ยนเป็นรายสามวัน เหมือนหนังสือพิมพ์คู่แข่ง คือ ประชาชาติธุรกิจ

ข. การเปลี่ยนแปลงทางการจัดการทางธุรกิจ มี 2 ลักษณะ คือ

1. การเปลี่ยนแปลงในฐานะที่เป็นหน่วยธุรกิจ ซึ่งสืบเนื่องมาจากการขยายตัวในด้านเศรษฐกิจ ทั้งในด้านการปรับระบบภาษีมูลค่าเพิ่ม การพัฒนาธุรกิจในด้าน อินโดจีน การเข้ามาลงทุนของชาวต่างชาติ อาทิ จีน ญี่ปุ่น รวมถึงนักธุรกิจชาวไทยเพิ่มขึ้น นอกจากนั้น ความตื่นตัวในการรับรู้ข้อมูล ข่าวสารในด้านเศรษฐกิจและธุรกิจของประชาชนที่ ขยายฐานไปทุกระดับหนึ่ง ประกอบกับรายได้จากการดำเนินงานกิจการหนังสือพิมพ์สูงมากพอที่จะ จูงใจให้มีการลงทุนด้านนี้เพิ่มขึ้น นอกเหนือไปจากความก้าวหน้าของเทคโนโลยีทางการพิมพ์ ทำให้การขยายตัวทั้งในแง่ปริมาณและขนาดขององค์กรเกิดขึ้นอย่างหลีกเลี่ยงไม่ได้ซึ่งจะแบ่ง การวิเคราะห์ออกเป็น 2 ประเด็น คือ

ก. การแปรรูปองค์กรเป็นบริษัทมหาชน ซึ่งปัจจุบันสมาชิก ของอุตสาหกรรมข่าวที่สังกัดสื่อสิ่งพิมพ์ ซึ่งได้ดำเนินการจดทะเบียนในตลาดหลักทรัพย์ และ เป็นบริษัทมหาชนซื้อขายหุ้นในตลาดหลักทรัพย์มีจำนวนทั้งสิ้น 6 ราย คือ 1. บริษัทโพสท์-



พับลิชชิงจำกัด 2. บริษัทเนชั่นพับลิชชิงกรุ๊ปจำกัด 3. บริษัทมติชนจำกัด 4. บริษัทผู้จัดการจำกัด 5. บริษัทหนังสือพิมพ์ดวงอาทิตย์จำกัด และ 6. บริษัทวิทยุจักรจำกัดตามลำดับ นอกจากนั้นแล้วยังมีบริษัทหนังสือพิมพ์แนวหน้า ซึ่งได้มีการกระจายหุ้นแล้วและมีนักลงทุนรายใหญ่ คือ อนันต์ กาญจนพาณิชย์ ซื้อหุ้นไปประมาณ 10% รวมถึงบริษัทมีเดียไฟท์กรุ๊ปซึ่งเตรียมเข้าตลาดหลักทรัพย์ในปี พ.ศ. 2536

นอกจากนั้น จากการสัมภาษณ์พบว่า สมาชิกของอุตสาหกรรมส่วนใหญ่ให้ความสนใจกับการแปรรูปองค์กรเป็นบริษัทมหาชน โดยหลายแห่งได้เริ่มมีการศึกษาข้อมูล ตลอดจนการเตรียมความพร้อมในการเข้าจดทะเบียนในตลาดหลักทรัพย์ อาทิ บริษัทเส้นทางเศรษฐกิจ จำกัด บริษัทฐานเศรษฐกิจจำกัด บริษัทบ้านเมืองการพิมพ์จำกัด บริษัทมีเดียไฟท์ จำกัด เป็นต้น ทั้งนี้เพราะผลประโยชน์หลายประการที่จะเกิดขึ้นกับองค์กร

ข. การดำเนินธุรกิจสื่อสารมวลชนครบวงจร จากความเคลื่อนไหวในรูปแบบแรกซึ่งมีแนวโน้มสูงขึ้นในอนาคตนับเป็นเหตุผลประการหนึ่งให้เกิดความต้องการขยายธุรกิจสื่อสารมวลชนครบวงจรขึ้น โดยรูปแบบในอดีตมักพบว่าอุตสาหกรรมข่าวที่สังกัดสื่อสิ่งพิมพ์จะดำเนินธุรกิจอยู่ในอุตสาหกรรมสิ่งพิมพ์และอุตสาหกรรมโฆษณาเท่านั้น แต่ปัจจุบันได้เริ่มขยายบทบาทมาสู่แขนงของอุตสาหกรรมข้อมูลหรือสารสนเทศ และบทบาทในเชิงพาณิชย์ด้วย โดยสมาชิกของอุตสาหกรรมบางแห่งได้เริ่มขยายบทบาทครบทั้ง 4 ลักษณะแล้ว ขณะที่อีกหลายๆ แห่งเริ่มดำเนินรอยตามในการขยายงานออกไปแม้จะยังไม่ครบทั้ง 4 ลักษณะก็ตาม ทั้งนี้ขึ้นอยู่กับทรัพยากรของแต่ละแห่งเป็นสำคัญ ดังรายละเอียดต่อไปนี้

1. การขยายตัวภายในแขนงของอุตสาหกรรมสิ่งพิมพ์ ด้วยวิธีการเพิ่มปริมาณสิ่งพิมพ์ข่าวและทั่วไปภายในเครือบริษัทเดียวกัน ซึ่งเป็นปรากฏการณ์สำคัญที่เกิดขึ้นกับสมาชิกของอุตสาหกรรมข่าวที่สังกัดสื่อสิ่งพิมพ์ในภาคเอกชนหลายๆ แห่ง จากเหตุข้างต้นทำให้อุตสาหกรรมข่าวที่สังกัดสื่อสิ่งพิมพ์ มีการเปลี่ยนแปลงในลักษณะที่ครบครันมากขึ้น กล่าวคือ เมื่อมีหนังสือพิมพ์รายวันก็มักเพิ่มหนังสือรายสัปดาห์ รายเดือน และในทางกลับกันเมื่อมีหนังสือพิมพ์รายสัปดาห์ก็มักเพิ่มหนังสือพิมพ์ราย 3 วันและรายวันในที่สุด นอกจากนั้น

ความพยายามยังได้ปรากฏในรูปของการมีหนังสือพิมพ์หลายๆ ภาษา เพื่อขยายส่วนแบ่งตลาด อาทิ เมื่อมีหนังสือพิมพ์ภาษาอังกฤษก็เพิ่มหนังสือพิมพ์ภาษาไทย มีหนังสือพิมพ์ภาษาจีนก็เพิ่มหนังสือพิมพ์ภาษาไทย เป็นต้น จนถึงเมื่อมีหนังสือพิมพ์ก็เพิ่มนิตยสารข่าวควบคู่กันไปด้วย จวบจนปัจจุบันได้กลายเป็นสิ่งพิมพ์หลากหลายแบบไม่จำกัดอยู่เฉพาะแต่ข่าวเท่านั้น เช่น บริษัทมติชนจำกัดมีหนังสือพิมพ์มติชนรายวัน, หนังสือพิมพ์ประชาชาติธุรกิจ แนวธุรกิจราย 3 วัน, นิตยสารข่าว มติชนสุดสัปดาห์ ราย 15 วัน, หนังสือศิลปวัฒนธรรม-บันเทิง เป็นต้น

2. การขยายบทบาทไปสู่อุตสาหกรรมสารสนเทศ หรือธุรกิจขายข้อมูลข่าวสาร ซึ่งเริ่มขึ้นจากการขายข้อมูลเกี่ยวกับโฆษณาซึ่งมีความจำเป็นในการวิเคราะห์ทางด้านการตลาดของสินค้าประเภทนั้นๆ โดยลูกค้าส่วนใหญ่คือ บริษัทโฆษณา หรือเจ้าของสินค้า ซึ่งบริษัทที่เป็นผู้นำด้านข้อมูลทางการตลาดในขณะนั้น คือ บริษัท คับบลิวไอเอ แอ็ดเวอร์ไทท์ซึ่งจำกัด และ บริษัทมีเดียโฟกัสจำกัดซึ่งดำเนินธุรกิจสิ่งพิมพ์ อาทิ นิตยสารคู่แข่ง และหนังสือพิมพ์คู่แข่งธุรกิจ จากนั้นธุรกิจนี้ได้เริ่มขยายตัวไปสู่ข้อมูลในเชิงธุรกิจการลงทุนสำหรับผู้ประกอบการที่ต้องการจะทำธุรกิจเพิ่มขึ้น เช่น การดำเนินงานของศูนย์บริการการลงทุนฝ่ายส่งเสริมธุรกิจของบรรษัทเงินทุนอุตสาหกรรมแห่งประเทศไทย และบริษัทแอดวานซ์ รีเสิร์ชจำกัดซึ่งขายข้อมูลครบวงจรทั้งข้อมูลข่าวในสิ่งพิมพ์ การวิจัยและพัฒนาเทคโนโลยี การให้คำปรึกษาด้านธุรกิจ บริการข้อมูลข่าวสาร วิจัยตลาด คาท้าโปร เป็นต้น ทำให้ธุรกิจขายข้อมูล ข่าวสารกลายเป็นธุรกิจที่มีความสำคัญและทำรายได้สูง

เหตุผลดังกล่าวสมาชิกของอุตสาหกรรมบางส่วนเริ่มเข้ามา มีบทบาทในฐานะเป็นผู้ขายข้อมูลบ้าง โดยการจัดตั้งศูนย์ข้อมูลหรือบริษัทในเครือขึ้นมาดำเนินธุรกิจนี้เต็มรูปแบบ เช่น บริษัทมีเดียโฟกัสจำกัดมีศูนย์ข้อมูล ดูแลงานด้านข้อมูลสื่อโฆษณา ขณะที่ บริษัทเนชั่นพับลิชซิงกรุ๊ป จำกัด ได้จัดตั้งบริษัทเนชั่นอินเตอร์เนชั่นแนลคอมมิวนิเคชั่นจำกัด (นิค) ขึ้นในปี พ.ศ. 2532 เพื่อทำหน้าที่ให้บริการด้านข่าวสารข้อมูลเกี่ยวกับเศรษฐกิจและการเงินภายในประเทศและต่างประเทศ โดยมีรูปแบบการดำเนินงาน คือ การคัดเลือกข่าว แบ่งเป็นหมวดหมู่ ไม่ใช่เพียงจากหนังสือพิมพ์ในเครือเท่านั้น หากยังรวมหนังสือพิมพ์รายวัน และรายสัปดาห์อื่นๆ บริการส่งถึงสำนักงาน หรือบ้านผู้ซื้อในรูปแบบของเอกสารสิ่งพิมพ์ และ

ผ่านโทรสารตามแต่จะตกลงกัน สำหรับบริษัทผู้จัดการจำกัดก็เช่นกัน ได้จัดตั้งบริษัทในเครือชื่อ บริษัท เอ็ม ไอ เอส จำกัด โดยลงทุนเริ่มต้นไปกว่า 200 ล้านบาท และจดทะเบียนด้วยเงินทุน 100 ล้านบาท ขึ้นมาดำเนินการด้านบริการข้อมูลหลากหลายรูปแบบ อาทิ นิวส์ลิสป์ซึ่งเป็นเอกสารส่งถึงที่หรือส่งผ่านโทรสาร บริการข้อมูลด้านตลาดหลักทรัพย์ การเล่นเกม บริการข้อมูลแก่บริษัทข้ามชาติต่างๆ เป็นต้น

อย่างไรก็ตาม แม้ว่าในปัจจุบัน การขยายบทบาทไปสู่อุตสาหกรรมข้อมูลสารสนเทศยังจำกัดอยู่ในบริษัทใหญ่ก็ตาม แต่การตัดสินใจที่เกิดขึ้นย่อมแสดงให้เห็นถึงการแข่งขันด้วยวิธีการตามอย่างกันได้ในระดับหนึ่งและอาจส่งผลถึงการปรับเปลี่ยนท่าทีในเชิงธุรกิจให้กับสมาชิกในอุตสาหกรรมข่าวที่สังกัดสื่อสิ่งพิมพ์ได้ในอนาคตเช่นกัน

3. การขยายบทบาทในเชิงพาณิชย์กรรม หรือ บทบาทในเชิงการค้า เป็นกิจกรรมสำคัญซึ่งสมาชิกของอุตสาหกรรมส่วนใหญ่ให้ความสนใจเพิ่มขึ้นด้วยวิธีการต่างๆ โดยรูปแบบที่เห็นได้ชัด คือ การจัดตั้งบริษัทในเครือขึ้นมาดำเนินการจัดจำหน่ายหนังสือโดยมีฐานะเป็นศูนย์กำไรอิสระ แยกจากการบริหารงานหนังสือพิมพ์ ดังเช่น บริษัทฐานเศรษฐกิจ จำกัด ได้จัดตั้งบริษัท ฐานรวมห่อ จำกัด รับจัดจำหน่ายหนังสือพิมพ์ของบริษัท แม้ รวมถึงหนังสือขององค์กรต่างๆ และ บริษัทมติชนจำกัด ได้จัดตั้งบริษัทงานตีพิมพ์เพื่อประกอบธุรกิจในลักษณะเดียวกัน นอกจากนั้นแล้ว สมาชิกของอุตสาหกรรมบางส่วนยังมีการรับจัดจำหน่ายหนังสือโดยให้ฝ่ายจัดจำหน่ายเป็นผู้ดำเนินการ ดังเช่น บริษัทผู้จัดการจำกัด บริษัทโอสถพัฒนวิชัยจำกัด บริษัทเนชั่นพับลิชชิ่งกรุ๊ปจำกัด บริษัทสยามรัฐจำกัด เป็นต้น โดยองค์กรใหญ่ ๆ ดังเช่น 3 บริษัทแรก ได้ขยายบทบาทการเป็นตัวแทนจำหน่ายสิ่งพิมพ์ของต่างประเทศ หรือทั้งจัดพิมพ์และจัดจำหน่ายสิ่งพิมพ์ของต่างชาติ นอกเหนือจากรับจัดจำหน่ายสิ่งพิมพ์ของต่างชาติ ดังเช่น บริษัทเนชั่นพับลิชชิ่งกรุ๊ปจำกัด ซึ่งได้พิมพ์หนังสือพิมพ์ โยมิอูริชิมบุน โดยการส่งแปลทผ่านดาวเทียมจากญี่ปุ่นมาพิมพ์ยังโรงพิมพ์ของเนชั่น ทำให้สามารถวางแผงหนังสือในประเทศไทยได้พร้อมญี่ปุ่น เป็นต้น

นอกจากการจัดจำหน่ายแล้ว รูปแบบทางการค้าที่เห็นได้ชัด คือ การรับพิมพ์งานสำหรับสมาชิกของอุตสาหกรรมที่มีโรงพิมพ์เป็นของตนเองแทบทั้งหมด ดัง เช่น บริษัทโพลีเทคนิค จำกัด บริษัททิวจักร จำกัด บริษัทสยามรัฐ จำกัด บริษัทผู้จัดการ จำกัด บริษัทซิงเป่า (ไทย) จำกัด เป็นต้น และรูปแบบที่เป็นปกติ คือ การหาวิธีการค้าขายกับสมาชิกและผู้อ่านด้วยการขายสินค้าและบริการอื่นๆ เพิ่มเติม อาทิ การขายสิ่งพิมพ์ฉบับพิเศษ เช่น ฝึกอบรมที่น่าสนใจของ บริษัทมีเดียไฟท์ จำกัด และ บริษัทผู้จัดการ จำกัด และการร่วมมือกับธุรกิจอื่นๆ ในแง่การใช้สิทธิการเป็นสมาชิกด้วยการแสดงบัตรแล้วได้ส่วนลด การบริการสัมมนาฝึกอบรมหลักสูตรต่างๆ เป็นต้น ซึ่งเป็นที่นิยมกันมากของกลุ่มสมาชิกซึ่งผลิตหนังสือพิมพ์แนวธุรกิจทุกแห่ง

2. การเลียนแบบทางการตลาด ซึ่งสามารถพิจารณาได้ใน 2 ประเด็นที่สำคัญ คือ การเลียนแบบทางการตลาดในส่วนของผู้อ่าน และ โฆษณา ดังนี้

ก. การเลียนแบบทางการตลาดในส่วนผู้อ่าน เนื้อเย่งซึ่งส่วนแบ่งตลาด มีการใช้กลยุทธ์หลายรูปแบบที่คล้ายคลึงกัน ดังนี้

1. การใช้กลยุทธ์ดึงดูดผู้อ่านด้วยวิธีการถล่มกันด้วยข้อมูลเกี่ยวกับยอดจำหน่ายหรือความนิยมของผู้อ่านทั้งในกรุงเทพมหานครและทั่วประเทศโดยอ้างผลสำรวจของหน่วยงานวิจัยที่ได้รับการยอมรับอย่างเป็นทางการ อาทิ หนังสือพิมพ์ฐานเศรษฐกิจ และหนังสือพิมพ์ประชาชาติธุรกิจ ซึ่งต่างอ้างความเป็นผู้นำทางการตลาดในส่วนของหนังสือพิมพ์แนวธุรกิจ โดยหนังสือพิมพ์ฐานเศรษฐกิจอ้างผลการสำรวจของบริษัทดีมาร์ จำกัด และล่าสุดในปี พ.ศ. 2535 ได้ให้บริษัท ABC (Audit Bureau of Circulation) ของอเมริกา มาทำการวิจัย และอ้างความเป็นผู้นำทางการตลาดของตนลงในหน้าหนังสือพิมพ์ และสื่ออื่นๆ ขณะที่หนังสือพิมพ์ภาษาจีน อาทิ หนังสือพิมพ์ซิงเสียนเยอะเป่า และ หนังสือพิมพ์ตงฮั่วซึ่งเป็นคู่แข่งกัน ก็ได้อ้างความเป็นผู้นำทางการตลาด โดยหนังสือพิมพ์ซิงเสียนเยอะเป่าอ้างผลการวิจัยของบริษัทดีมาร์ จำกัด ขณะที่หนังสือพิมพ์ตงฮั่ว อ้างผลการวิจัยของ คณะวารสารศาสตร์ มหาวิทยาลัยธรรมศาสตร์ เป็นต้น

2. การใช้กลยุทธ์ออกฉบับพิเศษแถมให้ผู้อ่าน ซึ่งเริ่มจากการออกฉบับ Suppliment มาถึงการแถมหนังสือ อาทิ คู่แข่งธุรกิจสัปดาห์ แถมหนังสือกลยุทธ์ต่างๆ เช่น "ชุดสู่ความสำเร็จ" "ชุดสร้างจิตมหัศจรรย์" "ชุดปราชญ์สอนว่า" เป็นต้น เป็นการคืนกำไรให้แก่ผู้อ่านเพื่อสร้างภาพพจน์ และจูงใจให้มีผู้อ่านมากขึ้นด้วยของแถม

3. การใช้กลยุทธ์สร้างภาพพจน์ให้กับหนังสือด้วยวิธีการต่างๆ เช่น

ก. การให้ความร่วมมือกับสื่อมวลชนแขนงอื่นๆ ในการรายงานข่าว อาทิ สงครามอ่าวเปอร์เซีย การเลือกตั้งสมาชิกสภาผู้แทนราษฎร การเลือกตั้ง ประธานาธิบดีสหรัฐอเมริกา โดยเริ่มจากหนังสือพิมพ์เดอะเนชั่นและกรุงเทพธุรกิจของบริษัทเนชั่นพับลิชชิงกรุ๊ปจำกัด โดยมี สุทธิชัย หยุ่น เป็นผู้ดำเนินรายการร่วมกับสถานีโทรทัศน์ไทยทีวีสีช่อง 9 ดังกล่าวข้างต้น ซึ่งมีผลให้สมาชิกของอุตสาหกรรม อาทิ บริษัท โพล์พับลิชชิงจำกัด บริษัทมติชนจำกัด เข้ามาร่วมจัดรายการกับสถานีโทรทัศน์ไทยทีวีสี ช่อง 9 และสถานีโทรทัศน์แห่งประเทศไทย ช่อง 11 ตามลำดับ

ข. การจัดกิจกรรมพิเศษต่าง ๆ ให้กับผู้อ่าน ตลอดจนประชาชนทั่วไปในรูปแบบของการประกวดคำขวัญ เรียงความ, การตอบปัญหาชิงรางวัล อาทิ การทายผลการแข่งขันกีฬาโอลิมปิก ผลการเลือกตั้งสมาชิกสภาผู้แทนราษฎร และการชิงโชคซึ่งจัดเป็นการคืนกำไรให้แก่ผู้อ่านในวาระต่างๆ เช่น ช่วงปีใหม่

ค. การใช้กลยุทธ์จัดสัมมนาที่องค์กรภาครัฐบาลและเอกชนทั้งในกรุงเทพฯ และต่างจังหวัด โดยมักเป็นสมาชิกของอุตสาหกรรมที่ผลิตหนังสือพิมพ์แนวธุรกิจ ซึ่งมีทั้งในลักษณะของการสัมมนาฟรีโดยรับเป็นผู้อุปถัมภ์ค่าใช้จ่ายต่างๆ ทั้งหมดและในรูปแบบของธุรกิจเพื่อสร้างรายได้และประชาสัมพันธ์ภาพพจน์ขององค์กร โดยการรับเป็นผู้อุปถัมภ์ค่าใช้จ่ายในบางส่วนเพื่อแสดงโลโกสินค้านี้ร่วมกับหน่วยงานอื่นหรือให้ผู้บริหารระดับสูงเข้าร่วมสัมมนาด้วย ทำให้สมาชิกประจำมีความศรัทธาองค์กรนั้นๆ เพิ่มขึ้น นอกจากนั้นยังเป็นการหาแหล่งผู้อ่านใหม่เพิ่มขึ้นด้วย

4. การส่งเสริมการขายด้วยวิธีการโฆษณากับสื่ออื่นๆ ทั้งหนังสือที่ออกใหม่และหนังสือที่ติดตลาดอยู่แล้ว เพื่อรายงานความเคลื่อนไหวของหนังสือพิมพ์

และดึงความสนใจของผู้อ่าน ดังเช่น หนังสือพิมพ์บ้านเมือง ซึ่งเพิ่มคอลัมน์ใหม่และปรับรูปแบบของหนังสือใหม่ เป็นต้น ซึ่งปัจจุบันนอกเหนือการโฆษณากับสื่อวิทยุ โทรทัศน์ และ สิ่งพิมพ์ในเครือของบริษัทแล้ว การติดป้ายโฆษณาข้างรถ หลังรถ หรือตามป้ายจอรถประจำทางก็เริ่มเป็นที่นิยมมากขึ้น อาทิ ป้ายโฆษณาของ หนังสือพิมพ์ผู้จัดการ คู่แข่งธุรกิจ ซึ่งเสียนเยอะเป๋า เป็นต้น

ข. การเลียนแบบทางการตลาดในส่วนของโฆษณา ด้วยกลยุทธ์ต่างๆ ดังนี้

1. วิธีการลดและแถม ในการซื้อโฆษณากับหนังสือพิมพ์ทุกฉบับหากซื้อติดต่อกันเป็นระยะเวลาหนึ่ง อาทิ การซื้อคอลัมน์ใน Classified Ads แม้เพียง 3 วัน ก็มักมีการลดราคาและแถมฟรีให้อีก 1 วัน ซึ่งเป็นรูปแบบปกติ ดังนั้น ผู้ซื้อโฆษณาจึงมักถูกจูงใจด้วยวิธีการเดียวกันนี้

2. การตั้งเป้าต่อเอเยนซีโฆษณาโดยการให้โบนัสตามเป้า เมื่อกระตุ้นให้พิจารณาลงโฆษณากับหนังสือมากขึ้น ทั้งนี้เพราะผลประโยชน์ตอบแทนที่จะได้รับในรูปแบบต่างๆ ทั้งที่เป็นตัวเงิน หรือการเลี้ยงสังสรรค์ขอบคุณ และให้รางวัล เป็นต้น

3. การเจาะตลาดฉบับพิเศษ เป็นการเพิ่มรายได้จากโฆษณาอีกรูปแบบหนึ่ง เนื่องจากบางครั้งเนื้อหาในหนังสือพิมพ์มีไม่พอ

4. การบริการลูกค้าด้วยการสร้างความสัมพันธ์อันดี ซึ่งเป็นหน้าที่โดยตรงของฝ่ายขายโฆษณาซึ่งจะต้องติดต่อกับลูกค้าอยู่ตลอดทั้งโดยการให้คำแนะนำที่ดีในการลงโฆษณาในยามปกติ และการตอบแทนลูกค้าด้วยของกำนัลต่างๆ ในวาระพิเศษ

5. การใช้ข่าวและบทความ เป็นเงื่อนไขในการขายโฆษณา ทั้งที่เป็นข่าวเชิงให้บริการ ข่าวเชียร์ หรือข่าวเชิงข่มขู่ ซึ่งรูปแบบที่เห็นได้ชัดเจนคือ โฆษณาที่แฝงอยู่ในรูปข่าว ในเชิงขายสินค้าแต่ไม่เด่นชัดหรือข่าวเชิงประชาสัมพันธ์ โดย

หนังสือพิมพ์ได้คำตอบแทนขณะที่เจ้าของสินค้าได้โฆษณา ทำให้ผู้อ่านไม่รู้สึกรู้ว่า เป็นการโฆษณา ซึ่งเป็นที่นิยมมากสำหรับสมาชิกของอุตสาหกรรมที่ผลิตหนังสือพิมพ์แนวธุรกิจถึงกับมีการจัดหน้าโปรโมชันไว้โดยเฉพาะเลยก็เดียว

### อุตสาหกรรมข่าววิทยุกระจายเสียง

การศึกษา พบว่า สมาชิกของอุตสาหกรรมข่าววิทยุกระจายเสียง ในภาครัฐวิสาหกิจและเอกชน ซึ่งต้องพึ่งพารายได้จากโฆษณาเป็นหลักนั้นมีการลอกเลียนแบบซึ่งกันและกันใน 2 ลักษณะที่สำคัญ ดังนี้

1. การเลียนแบบทางด้านรูปแบบรายการ โดยเฉพาะการนำเสนอข่าวถ้วนทุกต้นชั่วโมง ซึ่งภายหลังได้พัฒนามาเป็นการนำเสนอข่าวสารตลอด 24 ชั่วโมงนั้นนับเป็นปรากฏการณ์ที่เห็นได้ชัดเจนที่สุดเนื่องจากกลุ่มองค์กรผู้ผลิตข่าววิทยุกระจายเสียงส่วนใหญ่ในปัจจุบันได้ให้ความสำคัญกับการเสนอข่าวถ้วนทุกต้นชั่วโมงเหมือนกันหมด โดยกลุ่มองค์กรผู้ผลิตข่าววิทยุกระจายเสียงบางรายได้มีการนำเสนอข่าวถ้วนทุกต้นชั่วโมงตลอด 24 ชั่วโมงตั้งรายละเอียดซึ่งได้นำเสนอไปแล้วในบทที่ 5 ซึ่งกล่าวได้ว่าการเลียนแบบความคิดในการเสนอข่าวถ้วนเกิดขึ้นภายหลังจากที่บริษัทสหคินิมาจำกัด ซึ่งเป็นบริษัทในเครือทรัพย์สินส่วนพระมหากษัตริย์ได้เริ่มเข้าไปทำข่าวถ้วนออกอากาศทางสถานีวิทยุกระจายเสียง พล. 1 ในเดือนมกราคม พ.ศ. 2532 โดยใช้เวลาการนำเสนอประมาณ 5 นาที และรายงานในช่วงต้นของรายการอื่น ซึ่งเป็นการพลิกวงการการรายงานข่าววิทยุกระจายเสียงทำให้ข่าววิทยุกระจายเสียงมีความใหม่สด ทันการณ์มากขึ้น

ต่อมาภายหลัง บุคลากรบางส่วนในทีมงานบริษัทสหคินิมาจำกัด จึงได้แยกตัวออกมาตั้งสำนักข่าววิทยุ ชื่อ ABN (Agency Bangkok News Co., Ltd) โดยได้เริ่มแสดงผลงานในเดือน มกราคม 2534 ด้วยการทำข่าวถ้วนให้กับสถานีวิทยุกองพลที่ 1 รักษาพระองค์ในลักษณะเดียวกัน และภายหลังได้เพิ่มธุรกิจการขายข้อมูลทางโทรสารโดยเน้นจุดขายที่ความสดและฉับไวของข่าวสาร ซึ่งเรียกว่า การขายข่าวถ้วน โดยเป็นข่าวที่ผู้สื่อข่าวของสำนักข่าว ABN ไปทำมาจากกระทรวง ทบวง กรมต่างๆ เพื่อออกอากาศทาง

สถานีวิทยุอยู่แล้ว เป็นการเพิ่มรายได้โดยไม่ต้องเสียค่าใช้จ่ายเพิ่มมากนัก จะได้ขยายงานมาเป็นการขายข่าวดิบ โดยเก็บข้อมูลจากหนังสือพิมพ์เพื่อจัดส่งให้สมาชิกเช่นเดียวกับการขายข้อมูลของบริษัทต่างๆ และมีแนวโน้มในการขยายฐานสำนักข่าวไปต่างจังหวัด รวมทั้งนำโทรสารข่าวด่วนไปสู่ตลาดท้องถิ่น จนถึงการขายข่าวไปทางสื่ออื่นๆ ที่ขยายออกไปด้วย

ต่อมาสำนักข่าว INN (Independent News Network) ก็ได้เกิดขึ้นเมื่อต้นปี 2535 โดยการร่วมทุนระหว่างบริษัทสหคินมาจำกัดและบริษัทมีเดียพลัสจำกัด ในสัดส่วน 60/40 เพื่อทำธุรกิจขายข่าวสารทางวิทยุ โดยบริษัทมีเดียพลัสจำกัดรับผิดชอบด้านการตลาดและเทคโนโลยี โดยมีการวางมาตรฐานงานข่าวโดยเน้นจุดขาย คือ ความรวดเร็วและความจริงเป็นหลักเช่นกัน และผลิตข่าวด่วนป้อนให้กับบริษัทมีเดียพลัสจำกัดเพื่อนำเสนอออกอากาศทางสถานีวิทยุกระจายเสียงต่างๆ ในช่วงต้นชั่วโมงซึ่งเป็นการค้นรายการเพลงซึ่งเป็นธุรกิจหลักของบริษัทมีเดียพลัสจำกัดนั่นเอง ซึ่งต่อมาได้มีการนำแนวคิดเกี่ยวกับการเป็นสถานีข่าวสาร ด้วยการรายงานข่าวตลอด 24 ชั่วโมงสลับรายการเพลงมาใช้เป็นครั้งแรกทางสถานีวิทยุ FM. 94.5 MHz. ซึ่งกล่าวได้ว่าเป็นแนวทางเดียวกับการรายงานข่าวสารการจราจรโดยทีมงานบริษัทแปซิฟิกอินเทอร์คอมมิวนิเคชันจำกัด และต่อมาสำนักข่าว INN ได้มีโครงการร่วมมือกับไทยสกายทีวี โดยการผลิตข่าวป้อนให้กับไทยสกายทีวีตลอด 24 ชั่วโมง จึงได้มีการปรับโครงสร้างการถือหุ้นใหม่ดังได้กล่าวข้างต้นแล้ว

ขณะเดียวกันสำนักข่าววิทยุ บี.อี.เอ็น. นิวส์ นั้นเป็นอีกแห่งหนึ่งที่ได้มีการปรับปรุงรูปแบบรายการข่าวอย่างเห็นได้ชัด ซึ่ง วิวัฒน์ ยมจินดา กรรมการผู้จัดการบริษัทเบญจกรีย์ (1990) กล่าวว่า

บริษัทได้ลงทุนด้านอุปกรณ์ต่างๆ ประมาณ 10 ล้านบาท โดยร่วมทุนกับบริษัทคิสมิเดียจำกัด ซึ่งเป็นบริษัทที่ดำเนินการด้านการจัดรายการวิทยุคลื่น FM. 96.0 และ 104 MHz โดยมี นายชนิตร์ ภูกาญจน์ บรรณาธิการข่าวหนังสือพิมพ์สยามรัฐรับผิดชอบงาน โดยการรายงานข่าวจะเน้นความสดและรวดเร็ว จะเสนอข่าวทั้งการเมือง เศรษฐกิจ อาชญากรรมและบันเทิง มีทีมข่าว 8 คน ในการเสนอข่าวสารขณะนี้ได้เริ่มที่สถานีวิทยุ 96.0 MHz ทุกต้นชั่วโมง รายงานตลอด 24 ชั่วโมง



(วิวัฒน์ ยมจินดา, สัมภาษณ์, อ้างถึงใน ฐานเศรษฐกิจ, 2535 : 5)

จากแนวคิดในการนำเสนอข่าวด่วน ซึ่งพัฒนามาเป็น แนวคิดเรื่องสถานีข่าวสาร 24 ชั่วโมงได้สร้างความตื่นตัวให้กับสมาชิกของอุตสาหกรรมข่าววิทยุกระจายเสียงมาโดยตลอด ทั้งนี้จะเห็นได้จากการเลียนแบบความสำเร็จที่เกิดขึ้นเป็นระยะๆ ดังกรณีที่ได้นำเสนอข้างต้น โดยเฉพาะแนวคิดเรื่องสถานีข่าวสาร ซึ่งจะรายงานข่าวตลอด 24 ชั่วโมงนั้น ก็ได้เริ่มมีการเลียนแบบซึ่งกันและกันเพิ่มขึ้นไม่ว่าจะเป็น การรายงานข่าวจากศูนย์ข่าววิทยุแห่งชาติ, บริษัทแปซิฟิคอินเตอร์คอมมิวนิเคชั่นจำกัด, สถานีวิทยุของ อ.ส.ม.ท. บางคลื่น (FM. 100.5 MHz.) ซึ่งเป็นที่น่าสังเกตว่าได้ปรับจากการนำเสนอข่าวด่วนทุกต้นชั่วโมงมาเป็นข่าวด่วนทุกครึ่งชั่วโมงเหมือนกันหมด ซึ่งคาดว่า การเลียนแบบในลักษณะนี้จะมิแนวโน้มสูงขึ้นในอนาคตอันใกล้ตามความต้องการข้อมูลข่าวสารที่เพิ่มสูงขึ้นทุกขณะ

2. การเลียนแบบวิธีการนำเสนอ เมื่อพิจารณาถึงรายการข่าวด่วนแล้วพบว่าวิธีการนำเสนอเพื่อดึงดูดใจผู้ฟังด้วยวิธีเดียวกัน คือ การเน้นรายงานสดเหตุการณ์จากพื้นที่เป็นส่วนใหญ่ด้วยการสัมภาษณ์บุคคลที่ตกเป็นข่าวหรือเกี่ยวข้องกับเหตุการณ์นั้น เพื่อให้เกิดความใหม่สด ทันการณ์ตรงกับชื่อรายการ "ข่าวด่วน" ซึ่งเป็นรูปแบบหนึ่งของข่าวประกอบเสียง แทนการใช้ข่าวอ่าน นอกจากเป็นกรณีการรายงานข่าวต่างประเทศ ซึ่งวิธีการรายงานในลักษณะดังกล่าวนั้น อาจกล่าวได้ว่าเป็นการเลียนแบบมาจากข่าววิทยุโทรทัศน์ซึ่งได้เริ่มจากสถานีวิทยุกระจายเสียง ท.ท.ท. ก่อน ทำให้สำนักข่าววิทยุหลายแห่งมีการเลียนแบบจนเป็นที่นิยมปฏิบัติกันอย่างแพร่หลายของสมาชิกของอุตสาหกรรมวิทยุกระจายเสียง ทั้งที่สังกัดหน่วยงานรัฐบาล รัฐวิสาหกิจและเอกชน

#### อุตสาหกรรมข่าววิทยุโทรทัศน์

การศึกษาพบว่า สมาชิกของอุตสาหกรรมข่าววิทยุโทรทัศน์ มีการลอกเลียนแบบซึ่งกันและกันใน 3 ลักษณะที่สำคัญ คือ 1. การเลียนแบบรูปแบบรายการ 2. การวิธีการนำเสนอข่าว และ 3. การเลียนแบบประเภทเนื้อหาในรายการข่าว โดยความเป็นของรายการข่าวทางสถานีวิทยุโทรทัศน์ตั้งแต่อดีตจนถึงปัจจุบัน ซึ่งเอื้อให้เกิดการเลียนแบบในลักษณะดังกล่าว มีรายละเอียดดังนี้

นับแต่สถานีโทรทัศน์เมืองไทยเริ่มเสนอรายการข่าวครั้งแรก ในวันที่ 14 มิถุนายน พ.ศ. 2498 ข่าวที่เตรียมไว้แต่เรื่องพิธีเปิดสถานี ข่าวต่างๆ ไปไม่มีเลย จนกระทั่งใกล้เวลาเสนอข่าว ทันใดนั้นเองเสียงหวอรถดับเพลิงก็ผ่านบางขุนพรหม รถของฝ่ายก็ห้อยติดท้ายรถดับเพลิงไปทันที จนกระทั่งเกิดเพลิงไหม้โรงเก็บนุ่นที่บางซื่อ และหลังจากนั้นไม่ถึงหนึ่งชั่วโมง ข่าวด่วนชิ้นแรกก็ปรากฏบนจอโทรทัศน์

สรรพสิริ วิริยศิริ ซึ่งเป็นหนึ่งในผู้บุกเบิกวงการข่าวโทรทัศน์ตั้งแต่เริ่มต้นที่ ช่อง 4 บางขุนพรหม มาถึง ช่อง 3 และ ช่อง 9 กล่าวถึงการผลิตข่าวในยุคแรกว่า "เมื่อก่อนอุปกรณ์การทำข่าวไม่สะดวก หนังสือยังไม่พิมพ์ ต้องเอากล้องไปถ่ายตัวหนึ่ง เอาเทปไปอัดเสียงอีกเครื่อง แล้วมาเปิดพร้อมกัน ลงลือคข้าง หลุดไปข้าง คนก็ให้อภัย เดียวนี้เทคโนโลยีทันสมัยตัดภาพกันฉับฉับจนผมอิจฉา ข่าวมันตุงตุง" (สัมภาษณ์, อ้างถึงใน คู่แข่ง, 2529 : 37)

ในช่วงเวลาระหว่างปี พ.ศ. 2504 - พ.ศ. 2513 การเสนอข่าวก็คงเป็นไปตามเดิม คือ ภาค 20.00 น. ภาคเดียว ประกอบด้วยข่าวในประเทศ และข่าวต่างประเทศ ข่าวในประเทศส่วนใหญ่ก็เป็นข่าวในพระราชสำนัก และ ข่าวของทางราชการ สำหรับข่าวต่างประเทศก็ได้ใช้ภาพยนตร์ข่าวจากแหล่งข่าว ถึง 3 แหล่งด้วยกัน คือ ซี.บี.เอส. ยู. พี. ไอ. ที. เอ็น ของสหรัฐอเมริกา กับ อี. ที. เอส. ของเยอรมัน

ต่อมาได้มีข่าวภาค 18.00 น. เพิ่มขึ้น คือ "ข่าวรอบโลก" ใช้เวลา 15 นาที และได้เสนอ "สรุปข่าวในรอบสัปดาห์" ภาคเช้าของวันเสาร์และอาทิตย์

ในปี พ.ศ. 2518 สรรพสิริ วิริยศิริ ได้ริเริ่มนำเสนอ "ข่าวล้ามาเร็ว" นอกเหนือไปจากเสนอข่าวของราชการเพียงด้านเดียว เพื่อรายงานข่าวที่รวดเร็วทันต่อเหตุการณ์โดยการนำออกอากาศคืนรายการปกติทันที ภายหลังการเสนอภาพข่าวเหตุการณ์ 6 ตุลาคม 2519 ในมหาวิทยาลัยธรรมศาสตร์ "ข่าวล้ามาเร็ว" ก็ได้ถูกยกเลิกไปพร้อมกับการปลด สรรพสิริ วิริยศิริ

เมื่อสถานีโทรทัศน์ ไทยทีวีสี ช่อง 3 เปิดใหม่ๆ นั้น สรรพสิริ วิริยสิริ ได้เข้าไปร่วมทำรายการข่าวช่อง 3 รายการข่าวมีการพัฒนาไปอีกขั้นหนึ่ง ซึ่งเขากล่าวว่า

ข่าวช่อง 3 จะแตกต่างจากช่อง 4 หลายๆ อย่าง คือ เราเล่นข่าวตลอดเวลา วันหนึ่งสถานีออกอากาศ 8 ชั่วโมง ทุกชั่วโมงเบรคด้วยข่าวแต่ค่าใช้จ่ายสูงมาก เพราะเราต้องฉายหนังทุกชั่วโมง หนึ่งจบเราต้องไปเบรคแล้วเอาคนมานั่งพูด ทำอย่างนี้ทุกชั่วโมง ตอนหลังเลยวางแผนใหม่ให้ออกข่าวโดยไม่มีการจุดกล้อง คือ ไม่มีการเห็นหน้าโฆษก ฉายเป็นหนังข่าวแล้วพากษ์เสียงลงไปเลย จากจุดนี้ช่อง 3 เลยถือเป็นประเพณี ข่าว ช่อง 3 จะไม่มีการเห็นหน้าโฆษกเลยจนกระทั่งมาทำข่าว ร่วมกับช่อง 9 ในระยะหลังๆ นี้ (สรรพสิริ วิริยสิริ, สัมภาษณ์, อ้างถึงใน คู่แข่ง, 2529 : 37)

ภายหลังการยุบเลิกกิจการบริษัทไทยโทรทัศน์จำกัด แล้วจัดตั้งองค์การ-สื่อสารมวลชนแห่งประเทศไทย เมื่อวันที่ 9 เมษายน 2520 การปรับปรุงรายการก็ได้เริ่มต้นอีกครั้งภายหลังจากที่สถานีฯ ช่อง 3 ได้รับคำสั่งให้เสนอข่าวร่วมกับช่อง 9 ในรูปแบบ ข่าวร่วม อ.ส.ม.ท. สถานีฯ ทั้ง 2 ก็ได้เพิ่มการเสนอข่าวขึ้นใหม่ โดยใช้ชื่อ ข่าวรับอรุณ ออกอากาศเวลา 06.00 น. ในวันจันทร์-ศุกร์, ออกอากาศเวลา 07.40 น. ในวันเสาร์-อาทิตย์ (ช่อง 9), และเวลา 09.00 น. (ช่อง 3) สำหรับช่อง 5 ได้เพิ่มการเสนอข่าวเหมือนกัน โดยวันจันทร์-ศุกร์ เพิ่มข่าวภาคแรกเวลา 17.25 น. และข่าวภาคหลัง เวลา 22.50 น. ส่วนวันเสาร์-อาทิตย์ เพิ่มข่าวภาคหลังเวลา 22.45 น.

นอกจากจะเพิ่มข่าวรับอรุณแล้ว ต่อมา สถานีโทรทัศน์ ไทยทีวีสี ช่อง 9 ก็ได้เพิ่มการเสนอข่าวอีกโดยมีข่าวภาค 16.00 น. และข่าวทันโลก 23.40 น. ทุกวันจันทร์-ศุกร์ ขณะที่ สถานีฯ โทรทัศน์ ช่อง 7 เป็นสถานีเดียวที่ยังคงเสนอข่าวภาคเดียว

นอกจากการเปลี่ยนแปลงความถี่ในการรายงานข่าวแล้ว การผนวกข่าว 9 และ 3 อ.ส.ม.ท. เข้าด้วยกันยังได้มีการเปลี่ยนแปลง ในส่วนของรูปแบบการนำเสนอ

ด้วยการนำผู้ประกาศมานั่งเรียงหน้ารถิวประกาศข่าว แทนที่จะเป็นผู้หญิงหรือผู้ชายทีละคน  
อย่างแต่ก่อน

ในช่วงเวลาไม่ห่างกันนัก ช่อง 7 ซึ่งเริ่มต้นเปิดมหกรรมขยายเครือข่าย  
ก็เริ่มมาแรงในรายการข่าว 2 ทุ่ม ปลุกผู้ชมที่เคยเบื่อรายการข่าวให้หันมาสนใจเพิ่มมากขึ้น  
ทั้งนี้เพราะบทบาทของข่าวต่างประเทศผ่านดาวเทียมเริ่มจริงจังมากขึ้น ด้วยการนำเสนอทั้ง  
ภาพและข่าวสลับกันไปมา ให้ความรู้สึกในการรับชมและรับฟังที่ดีกว่า

รายการข่าว 20.00 น. เริ่มมีผู้ชมให้ความสนใจมากขึ้น ทั้งนี้สืบเนื่องจาก  
เนื้อหาข่าวเริ่มเปลี่ยนแปลงไป หลายคนให้ความสนใจกับข่าวพัฒนาบ้านเมืองของช่อง 7 ซึ่ง  
เริ่มขึ้นอย่างจริงจังด้วยการตระเวนหาภาพข่าวสด ๆ และทำตัวเป็นปากเสียงของประชาชน  
ผ่านไปยังรัฐบาลและผู้มีหน้าที่รับผิดชอบ ตามด้วยข่าวอาชญากรรมไฟไหม้ รถชน เป็นต้น  
กล่าวได้ว่าข่าว 20.00 น. เริ่มเปลี่ยนบทบาทในฐานะเป็นปากเสียงของประชาชนประกอบ  
กับการขยายเครือข่ายการรับชมไปยังส่วนภูมิภาค ทำให้ข่าวภาค 20.00 น. ของช่อง 7  
ถือได้ว่าได้รับความนิยมสูงสุด พัฒนาการของข่าวและการแข่งขันในวงการข่าวเริ่มขยาย  
ออกไปมากขึ้น

ในส่วนของการปรับปรุงรายการข่าวของ ช่อง 5 ซึ่งได้เริ่มต้นด้วยการ  
นำเสนอข่าวภาคดึกเวลา 22.25 น. นั้น ก็ได้ให้ ฉลวย เรืองชาดู กับ อำนวย เรืองชาดู  
สลับกันมาเป็นผู้ประกาศ โดยความน่าสนใจของข่าวภาคดึก คือ การนำเสนอความเปลี่ยนแปลง  
และความเคลื่อนไหวในโลกกว้างที่นำมาจากข่าวผ่านดาวเทียมเป็นจุดขาย

ในส่วนของ ช่อง 9 ขณะนั้น ได้มีการนำเสนอข่าวภาคดึก โดยมี ดร.  
สมเกียรติ อ่อนวิมล เป็นผู้ประกาศข่าวโดยเน้นการสัมภาษณ์ ประกอบกับการใช้ข่าวต่าง-  
ประเทศผ่านดาวเทียมเหมือนข่าวภาคดึกของ ช่อง 5 ในช่วงแรก และต่อมาได้มีพัฒนาการ  
โดยการใช้ทีมงานของข่าวภาคดึก ออกตระเวนฝ่าฝนรายงานสถานการณ์จราจรเข้ามาทาง  
วิทยุและออกอากาศกันสดๆ ผ่านวิทยุมือถือ ซึ่ง ดร. สมเกียรติ อ่อนวิมล นำมาออกรายการ

สร้างความนิยมให้กับรายการ จนในที่สุด ดร. สมเกียรติ อ่อนวิมล ได้ก้าวเข้ามารับผิดชอบในฐานะผู้ประกาศพิเศษที่ อ.ส.ม.ท. จ้างมาสลับกับ พฤทธิ อุปถัมภานนท์ ในรายการข่าว 20.00 น. ซึ่งสร้างปัญหาขัดแย้งกับบุคลากรใน อ.ส.ม.ท. ในเรื่องของรายได้ จน ดร. สมเกียรติ อ่อนวิมล ได้ลาออกจากการเป็นอาจารย์ คณะรัฐศาสตร์ จุฬาลงกรณ์มหาวิทยาลัย มาเป็นผู้ประกาศข่าว 20.00 น. โดยมีบริษัทแปซิฟิคอินเตอร์คอมมิวนิเคชั่นจำกัด เชื่อมระหว่าง อ.ส.ม.ท. และ ดร. สมเกียรติ อ่อนวิมล ด้วยการรับผลประโยชน์ในช่วงเวลาโฆษณาไปจำนวนหนึ่งแลกกับการจัดตั้งทีมข่าว ซึ่งมี ดร. สมเกียรติ อ่อนวิมล เป็นผู้ประกาศและรับผิดชอบงานข่าวทั้งหมด นั่นคือ ข่าวรับอรุณ ข่าวทันโลก และข่าวภาคค่ำซึ่งผลิตร่วมกับฝ่ายข่าว 9 อ.ส.ม.ท.

กล่าวได้ว่า ในปี พ.ศ. 2528 นี้ได้เกิดปรากฏการณ์ใหม่ที่มีผลสำคัญต่อการแข่งขันที่เกิดขึ้นในวงการข่าวโทรทัศน์ นั่นคือ การขยายสถานีเครือข่ายไปยังส่วนภูมิภาคของสถานี ช่อง 7 ทำให้รับชมข่าวต่างประเทศผ่านดาวเทียมได้รวมถึงการที่ กบว. อนุมัติให้ขยายเวลาการเสนอข่าวมาถึงช่วง 19.30 น. และมีโฆษณาได้ตั้งแต่วันที่ 16 ธันวาคม พ.ศ. 2528 เป็นต้นไป ตลอดจนการที่จ้างบริษัทแปซิฟิคอินเตอร์คอมมิวนิเคชั่นจำกัด เข้ามาร่วมผลิตข่าวร่วมกับช่อง 9 ตั้งแต่วันที่ 1 ธันวาคม พ.ศ. 2528 ซึ่ง ดร. สมเกียรติ อ่อนวิมล ได้นำรูปแบบ และวิธีการนำเสนอข่าวที่นิยมใช้กันอยู่ในสหรัฐอเมริกาใช้กับการรายงานข่าวในส่วนอื่นๆ ที่มีใช้ข่าวในพระราชสำนัก และข่าวพิธีการ ข่าวยุทธการทั่วไป นอกจากการที่ตัวของเขาเอง และผู้ประกาศข่าวในทีมทำหน้าที่เป็นผู้ประกาศข่าวในลักษณะที่เป็นการเชื่อมรายการ ที่เรียกว่า Anchorman และได้มีการปรับปรุงการรายงานข่าวด้วยการส่งนักข่าวออกไปรายงานสดจากพื้นที่รวมทั้งแบ่งเวลาการเสนอข่าวออกเป็นช่วงๆ ซึ่งนับเป็นวิธีใหม่ๆ สำหรับประเทศไทยในเวลานั้น รายการข่าวของช่อง 9 อ.ส.ม.ท. จึงมีผู้ชมเพิ่มขึ้นอย่างรวดเร็ว ส่งผลให้มีโฆษณาเพิ่มมากขึ้นกว่าเท่าตัว

การปรับปรุงรายการข่าว เริ่มเห็นภาพอย่างชัดเจนอีกครั้ง เมื่อสถานีโทรทัศน์ไทยทีวีสี ช่อง 3 แยกตัวออกมาจากช่อง 9 อ.ส.ม.ท. เมื่อวันที่ 1 เมษายน พ.ศ. 2529 ผลิตข่าวด้วยทีมงานของตัวเอง โดยมี สุกต ชูนิญ เป็นหัวหน้าข่าวภายในประเทศ

และ ม.ล. ทวง สนิทวงศ์ ณ อยุธยา เป็นบรรณาธิการข่าวต่างประเทศ ซึ่งส่งผลให้สถานีฯ ทุกแห่งมีการปรับเปลี่ยนรายการข่าวพร้อมกันในวันนี้ ดังรายละเอียดที่ได้แสดงในตาราง ที่ 6.4 ไปแล้ว

ต่อมา ในวันที่ 9 เมษายน พ.ศ. 2529 สถานีโทรทัศน์ ช่อง 9 ได้นำเสนอข่าวในรูปแบบใหม่โดยเสนอข่าวรวม 2 ชั่วโมงเต็มและเปลี่ยนแปลงโครงสร้างของรายการข่าวใหม่ ด้วยการนำข่าวต่างประเทศผ่านดาวเทียมไปไว้ในช่วง 19.30-20.00 น. ขณะที่สถานีฯ อื่นเสนอเวลา 20.30 โดยเวลา 20.00 น. ยังคงเป็นข่าวในพระราชสำนัก ข่าวราชการด้วยการเสนอข่าวเจาะจากจังหวัดต่างๆ ในส่วนภูมิภาค โดย นิรมล เมธีสุวกลยุภา เพ็ชรฤทธิ และ ลดาวัลย์ วงศ์ศรีวงศ์ เปิดคอลัมน์ข่าว "ศิลป-วัฒนธรรม-บันเทิง" ให้คีติธร ลิ้มศรีมณี รายงานและสัมภาษณ์บุคคลที่น่าสนใจใน "ข่าว 9 สนทนา" พร้อมกับฉากใหม่ในห้องส่งและทีมผู้ประกาศ 4 คน คือ ดร.สมเกียรติ อ่อนวิมล กรรณิการ์ ธรรมเกษร อ่านข่าวในประเทศและต่างประเทศ ประชา เทพาคูดี อ่านข่าวกีฬา และวิทวัส สุนทรวิเนตร์ รายงานพยากรณ์อากาศในวันจันทร์-ศุกร์ ส่วนวันเสาร์-อาทิตย์ เปลี่ยนเป็นเฉลยเรื่องชาญ ซึ่งเคยประกาศข่าวภาคดึกช่อง 5 และ อรุณโรจน์ เลี่ยมทอง อดีตผู้ประกาศช่อง 5 อ่านข่าวในประเทศและต่างประเทศ โดยมี ฤติมาศ ปางพุกธิวงศ์ ผู้ประกาศใหม่ รายงานข่าวพยากรณ์อากาศ

ในปี พ.ศ. 2530 ทุกสถานีฯ ต่างแข่งขันกันเสนอข่าวอย่างต่อเนื่องจนถึงปี พ.ศ. 2532 ซึ่งแต่ละสถานีมีการขยายเครือข่ายได้เกือบทั่วประเทศทำให้รายการข่าวได้ถูกปรับปรุงขึ้นอีกครั้ง โดยสถานีฯ ช่อง 3 อ.ส.ม.ท. เริ่มปรับปรุงข่าวตั้งแต่เดือน กุมภาพันธ์ พ.ศ. 2531 จากเดิมที่เสนอข่าวต่างประเทศทั่วไปกับข่าวในประเทศช่วง 19.30 น. ก็ได้เปลี่ยนมาเสนอข่าวเด่นประจำวัน ตามด้วยข่าวเศรษฐกิจ ข่าวสังคม คุณบอกมา ส่วนข่าวภาค 20.00 น. เป็นข่าวในพระราชสำนัก ข่าวการเมือง ข่าวสังคมเชิงสารคดีวันนี้ในอดีต ข่าวพยากรณ์อากาศ ตามด้วยข่าวต่างประเทศผ่านดาวเทียม และปิดท้ายด้วยข่าวกีฬา โดยยังคงรูปแบบการนำเสนอแบบเดิมเน้นที่เนื้อหากระชับรัดกุม ครอบคลุมสถานการณ์ทั้งหมด

สำหรับสถานีโทรทัศน์กองทัพบกช่อง 5 ก็ยังคงใช้รูปแบบการนำเสนอแบบเดิมเอาแต่ใจความสำคัญไม่มีลูกเล่น ไม่ใส่ความคิดเห็นลงในข่าว มีการปรับปรุงฉากใหม่ แต่นโยบายการปรับปรุงเนื้อหาไม่เด่นชัด

ขณะที่สถานีโทรทัศน์กองทัพบกช่อง 7 นั้น ได้เริ่มการรายงานภาวะตลาดหุ้นตั้งแต่เดือน ตุลาคม พ.ศ. 2530 และปี พ.ศ. 2531 ได้ลดเนื้อหาของข่าวประชุม สัมมนา โดยเพิ่มข่าวที่มีสาระ อาทิ ข่าวเศรษฐกิจ เกษตร กีฬา ต่างประเทศ ข่าวเหตุการณ์ในประเทศ และข่าวทหาร และได้นำเสนอในรูปการวิเคราะห์สถานการณ์และสถิติพิเศษมากขึ้น

ส่วนสถานีโทรทัศน์ไทยทีวีสีช่อง 9 ได้มีการส่งเสริมข่าวเศรษฐกิจ และอุตสาหกรรมตามนโยบายของรัฐบาล และเน้นความหลากหลายของข่าว เพิ่มเครื่องมือและอุปกรณ์การทำข่าว และรายงานข่าวเศรษฐกิจความยาว 3-4 นาทีในช่วงเวลาพยากรณ์อากาศเดิม โดยเนื้อหาเป็นการรายงานภาวะเศรษฐกิจแบบเจาะลึก โดยอาศัยข้อมูลจากสำนักข่าวไทย และเชิญ บรรณารักษ์ สุวรรณผ่อง บรรณาธิการวารสาร การเงินการธนาคาร มารายงานด้วย

ในช่วงปลายปี พ.ศ. 2531 ภายหลังรัฐมนตรี เฉลิม อยู่บำรุง ได้เข้ามาดูแลงานขององค์การสื่อสารมวลชนแห่งประเทศไทย ได้มีการเปลี่ยนเอา นายราชันย์ อุเชิน มาเป็นผู้อำนวยการแทนนายมนตรี เจนวิทย์การ ซึ่งต่อมาได้เกิดความขัดแย้งในการบริหารรายการข่าว กับบริษัทแปซิฟิคอินเตอร์คอมมิวนิเคชั่นจำกัดจนถึงกับยกเลิกสัญญา ทำให้ทีมงานบริษัทแปซิฟิคอินเตอร์คอมมิวนิเคชั่น ได้เข้าไปร่วมงานกับสถานีโทรทัศน์ฯ ช่อง 7 นับตั้งแต่วันที่ 4 มีนาคม พ.ศ. 2532 ซึ่ง ดร. สมเกียรติ อ่อนวิมล ได้สร้างปรากฏการณ์ครั้งใหม่ด้วยการถ่ายทอดสดการสัมภาษณ์ นางสุนทรามาสดิตถ์ รัฐมนตรีประจำสำนักนายกรัฐมนตรี ขณะนั้น และประธานหอการค้า จังหวัดสงขลา โดยมีนายจักรพันธ์ ยมจินดา ซึ่งได้เดินทางไปทำข่าวที่หาดใหญ่เกี่ยวกับการประชุมคณะรัฐมนตรีสัญจรเป็นผู้สัมภาษณ์ นอกจากนั้นได้มีการปรับปรุงเปลี่ยนแปลงวิธีการทำข่าวและการนำเสนอข่าวที่เห็นว่าไม่เหมาะสมออกไป ดังเช่น รายงานพิเศษของ คำรณ ห่วงหวังสี รวมถึงศูนย์ปฏิบัติการข่าว เป็นต้น

นอกจากนั้น ยังได้มีการเปลี่ยนฉากด้านหลังผู้ประกาศข่าวใหม่ โดยใช้คนที่กำลังนั่งทำงานเป็นฉากแทนซึ่งทำให้ดูมีความเคลื่อนไหวตลอดเวลา เพราะคนนั่งทำงานมักมีการขยับตัวหรือเดินไปมา นอกจากนั้นในกรณีที่มีข่าวด่วน เมื่อพิมพ์ข่าวเสร็จแล้วก็สามารถนำส่งให้ทันทีโดยไม่ต้องห่วงว่ากำลังออกอากาศหรือไม่ ซึ่งแสดงให้เห็นถึงความเร่งด่วน ฉับไว และมีลักษณะของการทำงานที่จริงจัง ไม่มีพิธีเหมือนช่องอื่น

ภายหลังการร่วมงานกับสถานีช่อง 7 ได้ 2 เดือน ดร.สมเกียรติ อ่อนวิมล ก็ถูกกล่าวหาว่าได้ละเมิดสิทธิส่วนบุคคลของ หม่อมราชวงศ์ คึกฤทธิ์ ปราโมช ทำให้ทีมงานต้องลาออกจากสถานี ช่อง 7 ไป พร้อมกับการเข้าร่วมผลิตข่าวให้กับสถานีโทรทัศน์กองทัพบก ช่อง 5 ในนามบริษัท อี.เอ็ม.นิวส์ จำกัด ต่อมา

กล่าวได้ว่า การผลิตข่าวของบริษัท อี.เอ็ม.นิวส์ จำกัด ในส่วนหนึ่งให้กับสถานี ช่อง 5 นั้น ได้มีการนำรูปแบบการนำเสนอ และเทคโนโลยีเป็นองค์ประกอบหลักในการดึงผู้ชมโดยการซื้ออุปกรณ์ต่างๆ อาทิ คอมพิวเตอร์กราฟิก เพื่อซ่อนชื่อคนให้สัมภาษณ์ และรถไอวีแวนซึ่งจะช่วยในการถ่ายทอดสดเพื่อสร้างบรรยากาศและความสดของข่าวเพิ่มขึ้น

ในช่วงปี พ.ศ. 2532 นี้ ได้เกิดการปรับรายการข่าวบางส่วนขึ้น โดยสถานี ช่อง 7 ได้เริ่มการรายงานข่าวเด็คดีดี ขณะที่ทางสถานี ช่อง 5 ได้มีรายการออนไลน์ขึ้นในวันที่ 18 กันยายน อย่างสมบูรณ์เป็นครั้งแรก ด้วยเนื้อหา รูปแบบ และ นวัตกรรมที่แปลกออกไปจากรายการข่าวทั่วไป โดยเป็นการเสนอข่าวที่ลงทุนสูงที่สุดด้วยการถ่ายทอดสดแทบทั้งหมดจาก ซี.เอ็น.เอ็น ของสหรัฐฯ จาก เอน.เอช.เค. ของญี่ปุ่น และรายการอีกส่วนซื้อจาก บีบีซี พาโนรามา ซึ่งได้ถูก กบว.แบนสำหรับสารคดีชุดแรกเกี่ยวกับ สงครามเวียดนาม ด้วยเหตุผลว่าอาจกระทบกระเทือนความสัมพันธ์ระหว่างประเทศ ซึ่งกำลังเปิดสนามรบให้เป็นสนามการค้าตามนโยบายของรัฐบาล นอกจากการลงทุนมากแล้วสิ่งที่ถูกกล่าวถึงมากที่สุด คือ การนำเสนอรายการโดยบทบรรยายส่วนใหญ่เป็นชาวคัทเทิร์ก ภาควิชาอังกฤษ แทบทั้งสิ้น โดยเฉพาะข่าวจาก ซี.เอ็น.เอ็น. จะมีเพียงตัววิงภาษาไทยประกอบเข้ามาบางส่วน นับเป็นสารคดีเชิงข่าวที่ ดร. สมเกียรติ อ่อนวิมล ซึ่งลงมือก่อน ซึ่งปลูกให้



สถานีฯ ต่างๆ ปรับกลยุทธ์การต่อสู้ในส่วนของการข่าวภาคภาษาอังกฤษในเวลาต่อมา

ในปี พ.ศ. 2533 รายการข่าวโทรทัศน์ยังคงมีความเคลื่อนไหว และแข่งขันค่อนข้างสูง ทุกสถานีฯ ต่างเน้นบริการข่าวสารด้วยความรวดเร็ว ทันการณ์ โดยใช้เทคนิคและกลยุทธ์ต่างๆ สำหรับสถานีฯ ช่อง 9 ซึ่งถูกแทรกแซงทางการเมืองทำให้การจัดทำข่าวขาดอิสระพอสมควร แต่ก็ได้มีการเปลี่ยนผู้ประกาศใหม่ และนำ สุนทร สุจริตจันทร์ มาอ่านข่าว ขณะที่ สถานีฯ ช่อง 3 เน้นข่าวที่มีลักษณะชาวบ้านมากขึ้น รวมถึงข่าวบันเทิงด้วย ขณะที่สถานีฯ ช่อง 7 เน้นการรายงานข่าวกีฬา ข่าวจากต่างจังหวัด เนื่องจากการริเริ่มตั้งศูนย์ข่าวภูมิภาคที่จังหวัดเชียงใหม่เป็นครั้งแรกในเดือนมิถุนายน และศูนย์ข่าวภาคใต้ที่สงขลา ปลายปี พ.ศ. 2533 ภายหลังประสบความสำเร็จจากข่าวเด็ด 7 สี ประกอบกับการมีสถานีเครือข่ายทั่วประเทศเป็นจุดขายสำคัญ นอกจากนั้นยังมีสารคดี คนไทยวันนี้ และจดหมายเหตุกรุงศรี ตลอดจนสื่อกีฬาต่างๆ ขณะที่สถานีฯ ช่อง 5 มี นิรุติ ศิริจรรยา มาประกาศข่าว รวมทั้งการมีข่าวสดจาก ซีเอ็นเอ็น เป็นจุดขาย

ในปี พ.ศ. 2534 สถานีฯ ช่อง 7 ก็ได้จัดตั้งศูนย์ข่าวภูมิภาคที่ขอนแก่นเสร็จเป็นแห่งสุดท้าย และเหตุการณ์สำคัญที่จุดชนวนการแข่งขันในรายการข่าว ก็เริ่มขึ้นอีกครั้งด้วยเหตุการณ์สงครามอ่าวเปอร์เซียในเดือนกุมภาพันธ์ พ.ศ. 2534 โดยสถานีฯ ช่อง 5 ภายใต้การนำของทีมงานบริษัท อีเอ็มนิวส์ จำกัด ได้ตัดสินใจนำรายงานข่าวที่ผลิตโดยซีเอ็นเอ็น มาออกอากาศโดยการเสนอข่าวสดพร้อมต่างประเทศ จากทีมงานสถานีเคเบิลทีวีของสหรัฐฯ ที่ส่งผู้สื่อข่าวเข้าไปอยู่ในกรุงแบกแดด แต่ไม่มีการวิเคราะห์คงมีเพียงการแปลข่าวบางส่วนเท่านั้น ขณะที่สถานีฯ ช่อง 9 ได้นำเอา สุทธิชัย หยุ่น บรรณาธิการหนังสือพิมพ์เดอะเนชั่นมาทำรายการในลักษณะรายงานและวิเคราะห์ข่าว โดยอาศัยข้อมูลจากทีมงานของเดอะเนชั่นและฝ่ายข่าว 9 อสมท. และในช่วงหลังได้เพิ่มการรายงานข่าวของสถานีโทรทัศน์เอบีซี จากสหรัฐอเมริกา เพื่อประกบกับ ช่อง 5 ที่ใช้ข่าว ซีเอ็นเอ็น

สำหรับสถานีฯ ช่อง 3 ได้รายงานสถานการณ์ข่าว แต่ขาดผู้วิเคราะห์ วิเคราะห์เหตุการณ์ที่เกิดขึ้น และในเวลาต่อมาได้มีการรายงานข่าวในช่วงกลางวันเหมือนกับ

สถานีอื่น และมีการซื้อข้าวจากสถานีโทรทัศน์ เอ็นบีซี ของสหรัฐอเมริกา ซึ่งเป็นการซื้อ เป็นอาทิตย์ เฉลี่ยวันละประมาณ 100,000 บาท

ส่วนสถานีฯ ช่อง 7 ได้ทุ่มเงินอย่างน้อย 1 ล้านบาท ด้วยการส่ง นิลิทธิ กิรติการกุล ไปทำข่าวตั้งแต่ เจนีวา สวิตเซอร์แลนด์ เมื่อครั้งเจมส์ เบเกอร์ เจรจากับ ทาเล็ก อาซิส จนกระทั่งถึงการรายงานสถานการณ์อยู่ที่จอร์แดน และมี แสงชัย สุนทรวัฒน์ มาแสดงความคิดเห็น ประกอบกับการนำผู้เชี่ยวชาญต่างๆ มาร่วมเสนอความเห็นจนภายหลัง เมื่อเห็นว่าการช่วงชิงผู้ชมไม่ค่อยเป็นผลสำเร็จเท่าไร จึงได้มีการซื้อลิขสิทธิ์ข่าวซีเอ็นเอ็น เพิ่มขึ้นอีกช่องในเมืองไทย ขณะที่สถานีฯ ช่อง 11 ยังคงรูปแบบการรายงานข่าวแบบเดิม โดยไม่ได้ซื้อข่าวเพื่อออกอากาศสดเหมือนทุกช่อง

ต่อมาในช่วงปลายปี ก็ได้เกิดความเคลื่อนไหวครั้งสำคัญขึ้นกับวงการข่าว อีกครั้ง เนื่องจากคณะรัฐมนตรีได้มีมติให้สถานีโทรทัศน์ทุกช่องสามารถออกอากาศได้ตลอด 24 ชั่วโมง ทำให้สถานีทุกแห่งมีการปรับผังรายการข่าวเพิ่มมากขึ้น โดยสถานีฯ ช่อง 7 ได้ ขยายเวลาออกอากาศตั้งแต่ 05.30 น. เป็นข่าวภาคเช้า รวมถึงการพยายามเสนอข่าว แทบทุกชั่วโมง และเพิ่มการรายงานข่าวและรายงานการซื้อขายหุ้นในตลาดหลักทรัพย์ ตั้งแต่ กลางเดือนกันยายน พ.ศ. 2534 โดยเริ่มออกอากาศตั้งแต่วันที่ 1 ตุลาคม ขณะที่สถานีฯ ช่อง 5 เริ่มแพร่ภาพเวลา 06.00 น. - 01.00 น. ตั้งแต่วันที่ 9 กันยายน พ.ศ. 2534 โดยเน้นรายงานข่าวทั้งภายในประเทศ และต่างประเทศของ ซีเอ็นเอ็น เอบีซี ข่าวธุรกิจ และข่าวจากตลาดหลักทรัพย์ในช่วงเช้าเช่นกัน สำหรับสถานีฯ ช่อง 9 ก็มีการทำรายการ ศึกมอร์นิ่งไทยแลนด์ และถ่ายทอดสดข่าวของเอ็นบีซีเพิ่มเข้ามา

จนถึงปี พ.ศ. 2535 รายการข่าวโทรทัศน์ก็ยังคงมีการแข่งขันไม่น้อยไปกว่าปีที่ผ่านมา โดยเฉพาะการแข่งขันรายงานข่าวการเลือกตั้งในวันที่ 22 มีนาคม พ.ศ. 2535 และการเลือกตั้งอีกครั้งในวันที่ 13 กันยายน พ.ศ. 2535 โดยสถานีฯ ทุกแห่งต่าง เน้นการแข่งขันกันที่ความเร็วในการรายงานผลการเลือกตั้งออกอากาศ โดยมีกลยุทธ์ในการ ดึงผู้ชมในช่วงก่อนวันเลือกตั้งไม่ต่างกันเท่าไร โดยสถานีฯ ช่อง 9 ให้ สุทธิชัย หยุ่น จัด

รายการนับถอยหลัง ขณะที่สถานีฯ ช่อง 7 ให้ พิษณุ นิลกลัด จัดรายการเส้นทางสู่สรวงก่อนเข้าสู่รายการข่าว 19.30 น. ส่วนสถานีฯ ช่อง 3 ให้ สาทิต ยუნันท์การุญ และ รัตติยากร ริมสินธุ มารายงานข่าวเชิงวิเคราะห์สถานการณ์การเลือกตั้ง ในช่วงข่าวภาค 19.30 น. และสถานีฯ ช่อง 11 จัดรายการ เดินหน้าหาผู้แทน เป็นการประชาสัมพันธ์ก่อนการเลือกตั้ง

อย่างไรก็ตาม ในช่วงปลายปี พ.ศ. 2535 นี้ สถานีฯ ช่อง 9 ก็ได้เป็นผู้นำในการเสนอข่าวภาคประจำวันด้วยเวลา 2 ชั่วโมงเต็มอีกครั้ง โดยเริ่มเสนอข่าวเวลา 19.00-21.00 น. ทำให้สถานีฯ ช่อง 3, ช่อง 5 และ ช่อง 7 ปรับเวลาการนำเสนอข่าวเป็น 19.00 น. เช่นกันในช่วงปีใหม่ แต่ในส่วนวิธีการนำเสนอและเนื้อหาข่าวก็ยังคงมีลักษณะเช่นที่ผ่านมา นั่นคือ ให้ความสำคัญกับข่าวการเมือง ข่าวในแวดวงรัฐบาล และข่าวภารกิจของผู้ปกครองชั้น เป็นหลัก โดยมีข่าวเศรษฐกิจ สังคมทั่วไป เข้ามายแทรกบ้างในช่วงข่าวในประเทศ เพียงแต่การเรียงลำดับของประเภทเนื้อหาข่าวอาจมีลักษณะแตกต่างกันไปบ้างเท่านั้น

จากความเปลี่ยนแปลงที่เกิดขึ้นกับวงการข่าว นับตั้งแต่บริษัทแปซิฟิกอินเตอร์คอมมิวนิเคชันจำกัด ได้เข้ามาร่วมปรับปรุงการผลิตรายการข่าวให้กับสถานีฯ ช่อง 9 นั้น ได้ส่งผลให้สมาชิกของอุตสาหกรรมข่าวโทรทัศน์ทั้งหมดต้องปรับกลยุทธ์เพื่อการแข่งขันในการแย่งชิงผู้รับสารและโฆษณากลุ่มเดียวกัน ด้วยการเลียนแบบซึ่งกันและกันมาโดยตลอดใน 3 ลักษณะที่สำคัญ สรุปได้ดังนี้

1. การเลียนแบบรูปแบบรายการ เริ่มปรากฏขึ้นเมื่อสถานีฯ ช่อง 3 และช่อง 9 มีการผลิตข่าวร่วมกัน และจัดให้มีรายการข่าวรับอรุณเพิ่มขึ้น ในปี พ.ศ. 2528 ทำให้สมาชิกของอุตสาหกรรมข่าววิทยุโทรทัศน์ที่เหลือได้เพิ่มความถี่ในการรายงานข่าวขึ้นในช่วงเวลาต่างๆ บ้าง ซึ่งอาจกล่าวได้ว่าสถานีฯ ช่อง 9 นับเป็นผู้นำในการจุดชนวนการแข่งขันดังกล่าวมาโดยตลอด ไม่ว่าจะเป็น การเพิ่มรายการข่าวทันโลก (23.40 น.) รายการ

ข่าวสั้น รายการข่าวภาคภาษาอังกฤษในตอนเช้า หรือแม้กระทั่งการเพิ่มเวลาในการเสนอข่าวเป็น 2 ชั่วโมง ได้ส่งผลให้สมาชิกของอุตสาหกรรมที่เหลือต้องปรับคุณภาพการบริการข่าวสารด้วยการเพิ่มความถี่ในการรายงานข่าวทุกครั้งไป ซึ่งจากพัฒนาการที่เกิดขึ้นนับแต่อดีตจนถึงปัจจุบันทำให้รูปแบบรายการข่าวของแต่ละสถานีฯ มีลักษณะคล้ายคลึงกัน ดังนี้

ก. รูปแบบรายการข่าวที่เรียกว่า News Blocks ซึ่งมีความยาวประมาณ 1 - 2 ชั่วโมง มักออกอากาศในช่วงเวลา Primetime (19.00-21.00 น.) ซึ่งเป็นข่าวภาคประจำวันที่ทุกสถานีฯ ต่างให้ความสำคัญและพยายามแข่งขันเพื่อช่วงชิงความเป็นหนึ่งในรายการข่าวก่อน ซึ่งเริ่มจากการเลียนแบบเวลาการนำเสนอข่าวเต็ม 2 ชั่วโมงในช่วงแรกที่บริษัทแปซิฟิคอินเตอร์คอมมิวนิเคชั่นเข้าร่วมผลิตข่าวกับ ช่อง 9 จนต่อมาได้ลดเวลาเป็น 1 ชั่วโมง 30 นาที เหมือนเดิม และเมื่อช่อง 9 มีการปรับเวลาอีกครั้งโดยการเริ่มนำเสนอข่าวตั้งแต่ 19.00-21.00 น. ก็ทำให้สถานีฯ ที่เหลือ (ยกเว้นช่อง 11) ได้เลื่อนเวลาออกอากาศเป็น 19.00 น.บ้าง โดยช่อง 3 และ 5 จะรายการข่าวในเวลา 20.30 น. ขณะที่ ช่อง 7 จะรายการข่าวในเวลา 20.45 น.

อย่างไรก็ตาม รูปแบบรายการประเภทนี้ยังปรากฏในรายการข่าวก่อนด้วยเช่นกัน โดยสถานีฯ ช่อง 9 เป็นผู้ริเริ่ม ข่าวรับอรุณ และข่าวภาคภาษาอังกฤษไว้ ทำให้สถานีอื่น อาทิ ช่อง 7 และ 11 ได้จัดทำ ข่าวภาคเช้า ขึ้นมาบ้าง

ข. รายการข่าวที่เรียกว่า Newscast ซึ่งมักมีความยาวประมาณ 15 นาที และส่วนใหญ่เป็นรายการข่าวภาคกลางวันหรือข่าวภาคดึก ในชื่อรายการต่างๆ กัน ดังรายละเอียดที่ได้นำเสนอไปแล้วในบทที่ 5

ค. รายการข่าวด่วนหรือข่าวสั้นต้นชั่วโมง (News on the Air) มักใช้เวลาในการนำเสนอประมาณ 2-3 นาทีโดยเริ่มจากช่อง 9 นำเสนอข่าวสั้นทันโลกทั้งภาคกลางวันและกลางคืน ทำให้ปัจจุบันสถานีฯ ทุกแห่งมีรายการข่าวสั้นเหมือนกันหมด เพียง

แต่ต่างกันในเรื่องของความถี่ในการนำเสนอเท่านั้น โดยไม่พบว่ามิสสถานียุคไหนได้นำเสนอข่าวสั้นทุกครึ่งชั่วโมงซึ่งเป็นการเสนอหัวข้อข่าวหรือข่าวสั้นในช่วงเวลา 30 วินาที- 1 นาทีแต่อย่างใด

2. การเปลี่ยนแปลงวิธีการนำเสนอ เกิดขึ้นภายหลังจากบริษัทแปซิฟิกอินเตอร์คอมมิวนิเคชั่นจำกัด เข้าผลิตรายการร่วมกับสถานี ช่อง 9 และนำวิธีการเสนอข่าวแบบสหรัฐอเมริกามาใช้ ทำให้ทุกสถานี มีการปรับเปลี่ยนวิธีการนำเสนอใหม่อย่างเห็นได้ชัด โดยเฉพาะในวันที่ 1 เมษายน พ.ศ. 2529 ด้วยการปรับปรุงทีมผู้ประกาศใหม่ การนำวิธีจุดกล้อง หรือโชว์หน้าผู้ประกาศข่าว การให้ผู้ประกาศข่าวทำหน้าที่พูดเชื่อมรายการ หรือกล่าวนำแต่ละข่าว รวมถึงการปรับเปลี่ยนบุคลิกจากเคร่งขรึมเป็นทางการ มาเป็นการพูดคุยกับผู้ชมในบางครั้ง การปรับวิธีการรายงานข่าว ด้วยการส่งผู้สื่อข่าวออกไปรายงานข่าวจากพื้นที่เกิดเหตุจริง โดยมีเสียงผู้สื่อข่าวรายงานประกอบการสัมภาษณ์บุคคล และเก็บภาพบรรยากาศเหตุการณ์จริง เป็นส่วนใหญ่แทนการใช้ภาพประกอบแบบเดิม นอกจากนี้จะเห็นว่ามีการรายงานข่าวในลักษณะของข่าวเจาะเพิ่มเติมนอกเหนือจากรายงานข่าวทั่วไป

นอกจากนั้นแล้ว สถานี ช่อง 9 ยังเป็นผู้ทำให้เกิดวิธีการนำเสนอข่าว ด้วยการแบ่งช่วงเวลาการเสนอข่าวแต่ละประเภทอย่างชัดเจน โดยการเสนอข่าวต่างประเทศในช่วงทุ่มครึ่งจนถึงข่าวหกและข่าวเช้าตามลำดับ อาทิ คุณภาพชีวิต ศิลปวัฒนธรรมบันเทิง เหมือนการแบ่งคอลัมน์หนังสือที่มีความหลากหลาย โดยข่าวช่วงท้ายรายการมักเป็นสารคดีเชิงข่าว จนถึงปัจจุบัน จะเห็นได้ว่าการแบ่งช่วงเวลาการเสนอข่าวยังคงเห็นได้ชัด เพียงแต่เปลี่ยนไปตามภาวะการณ์ โดยแต่ละช่องมักนำเสนอข่าวในประเทศ โดยเฉพาะข่าวเศรษฐกิจ สังคมทั่วไป ซึ่งเน้นการสัมภาษณ์บุคคลใน คณะรัฐบาล กองทัพ เป็นหลัก ตามด้วยข่าวต่างประเทศ หรือสารคดีเชิงข่าว อาทิ ช่อง 7 ช่อง 9 ก่อนเข้าสู่ภาค 20.00 น. ซึ่งจะเป็นข่าวในประเทศเริ่มต้นที่ข่าวในพระราชสำนัก ข่าวการเมือง เศรษฐกิจและสังคม

ทั่วไป สำหรับสถานีฯ ที่ยังไม่ได้นำเสนอสารคดีเชิงข่าวและข่าวต่างประเทศก็จะนำมาเสนอ  
กันในช่วงนี้ ก่อนที่จะเสนอข่าวพยากรณ์อากาศ และข่าวกีฬาหรือข่าวบันเทิง เป็นการปิดท้าย  
รายการ และแม้ว่าการจัดเรียงลำดับประเภทข่าวที่จะนำเสนอของแต่ละสถานีฯ อาจมีความ  
แตกต่างกันไปบ้าง แต่เมื่อพิจารณาในภาพรวมแล้วก็ยังเป็นการแบ่งช่วงเวลาการนำเสนอข่าว  
โดยเริ่มจากข่าวหนักมาถึงข่าวเบาแบบเดิม

อย่างไรก็ตาม แม้จะมีการแบ่งช่วงเวลาในการนำเสนอข่าวดังกล่าว  
แต่การนำเสนอข่าวในช่วงทุ่มครึ่งจะมีลักษณะพิเศษ คือ การจัดเรียงลำดับตามความสำคัญ  
ของข่าว หรือนำข่าวที่อยู่ในความสนใจของผู้ชมขึ้นมาเป็นข่าวนำก่อน ไม่ว่าข่าวนั้นจะอยู่ใน  
ประเภทของข่าวในประเทศหรือต่างประเทศ ก่อนที่จะนำเสนอตามโครงสร้างของรายการ  
ข่าวซึ่งทางสถานีฯ จัดไว้ ซึ่งเป็นการเลียนแบบอย่างจากสถานีฯ ช่อง 3

นอกจากนั้นแล้ว จะเห็นได้ว่าวิธีการนำเสนอในลักษณะของการรายงาน  
สดเหตุการณ์ได้ถูกนำมาใช้มากขึ้นตามพัฒนาการทางเทคโนโลยี โดยเริ่มครั้งแรกจากการ  
รายงานสดข้ามทวีปในการประชุมกลุ่มประเทศเกษตรกรรม ที่ประเทศออสเตรเลีย แต่ยังไม่  
เป็นที่ประทับใจเท่ากับที่ บริษัทแปซิฟิกอินเตอร์คอมมิวนิเคชั่นจำกัดได้นำมาใช้ในการถ่ายทอด  
สดการสัมมนารัฐมนตรีประจำสำนักนายกรัฐมนตรี และประธานหอการค้า จ. สงขลา ใน  
การประชุม ครม. สัปดาห์เมื่อครั้งร่วมงานอยู่กับสถานีฯ ช่อง 7 ทำให้ความคิดเช่นนี้ได้ถูก  
นำมาใช้กับการรายงานข่าวภูมิภาค ดังจะเห็นได้จาก การรายงานข่าวสดผ่านดาวเทียมจาก  
ศูนย์ข่าวภูมิภาคมายังสถานีแม่ข่ายในกรุงเทพมหานคร ของสถานีฯ ช่อง 7 ซึ่งทำให้คู่แข่งชั้น  
คือ สถานีฯ ช่อง 3 และล่าสุด คือ ช่อง 9 ก็ได้พัฒนาการรายงานข่าวภูมิภาคผ่านระบบ  
เคเบิลใยแก้วนำแสงหรือดาวเทียมมายังสถานีฯ แม่ข่ายเช่นกัน และการเลียนแบบในลักษณะ  
นี้จะเห็นได้ชัดเจนทุกครั้งที่เกิดเหตุการณ์สำคัญๆ ขึ้น เช่น การรายงานข่าวสงครามอ่าวเปอร์เซีย  
ด้วยการซื้อข่าวจากสำนักข่าวต่างประเทศมารายงานสดออกอากาศตามอย่างสถานีฯ ช่อง 5  
ซึ่งนำข่าวจาก ซีเอ็นเอ็น มาออกอากาศจนประสบความสำเร็จสูงสุด ทำให้การซื้อข่าวจาก

สำนักข่าวมาออกอากาศก็ได้กลายมาเป็นวัฒนธรรมในการรายงานข่าวต่างประเทศที่สำคัญ ๆ ไปโดยปริยาย ดังที่ปรากฏในการรายงานข่าวการเลือกตั้งประธานาธิบดีของสหรัฐอเมริกา รวมทั้งการรายงานข่าวในประเทศที่สำคัญๆ เช่น การรายงานการแข่งขันกีฬาตลกคนเกมส์ และการรายงานผลการเลือกตั้งสมาชิกสภาผู้แทนราษฎร เป็นต้น ซึ่งทุกสถานี ต่างแข่งขันกันเพื่อชิงความเป็นผู้นำในการนำเสนอด้วยการนำวิธีการรายงานสดมาใช้

3. การเลียนแบบประเภทเนื้อหาในรายการข่าว กล่าวได้ว่าบริษัท แชนนัลอินเตอร์คอมมิวนิเคชันจำกัด นับเป็นผู้นำให้เกิดเนื้อหาข่าวที่หลากหลาย และเกี่ยวข้องกับเรื่องราวของประชาชนมากขึ้นกว่าการเน้นข่าวราชการเช่นที่เคยเป็นมาแม้ว่าแนวคิดดังกล่าวจะได้มีผู้พยายามทำมานานแล้วก็ตาม ด้วยการแบ่งทีมงานตามสายข่าวอย่างชัดเจน โดยให้ นิรมล เมธิสุกุล ทำข่าวการเมืองและเศรษฐกิจ ยุพา เพ็ชรฤทธิ ทำข่าวภาคใต้ทุกเรื่อง สัตตาวลัย วงศ์ศรีวงศ์ รับเดินสายอีสานและเหนือ ศศิธร ลิ้มศรีมณี ทำข่าวบันเทิงในส่วนของทีมข่าว อ.ส.ม.ท. รับผิดชอบข่าวหลัก เช่น ข่าวในพระราชสำนัก ข่าวรัฐบาล และรัฐสภา โดยมีวิโชค อาจหาญ ประจำสายทำเนียบ ดวงใจ มหารักขกะ ประจำสายสภา ดวงสมร ตันทวัฒน์ ประจำสายเศรษฐกิจ วิโรจน์ ประกอบพิบูลย์ ประจำสายข่าวทท.และประชา เทพหุติ ประจำสายกีฬา ทำให้ประเภทข่าวหลากหลายมากขึ้นซึ่งการเปลี่ยนแปลงในวันที่ 1 เมษายน พ.ศ. 2529 นั้น ทางสถานีฯ ช่อง 3 ได้ทำข่าวบันเทิงในแวดวงดาราน่าเพิ่มขึ้น ขณะที่ ช่อง 7 ก็ได้เน้นข่าวพัฒนาสังคม ข่าวเศรษฐกิจและข่าวเจาะมากขึ้น ส่วน ช่อง 5 ก็นำเสนอข่าวหลากหลายขึ้น ไม่เฉพาะเจาะจงต้องเป็นข่าวทหารเหมือนเดิม

จนปัจจุบัน ทุกสถานีฯ ต่างมีการแบ่งสายข่าวหลักๆ ดังนี้ คือ 1. สายข่าวสำนักพระราชวัง 2. สายข่าวเศรษฐกิจ-สังคมทั่วไป 3. สายข่าวกีฬา 4. สายข่าวการเมือง 5. สายข่าวอาชญากรรม 6. สายข่าวต่างประเทศ และ 7. สายข่าวบันเทิง และ 8. สายข่าวทหาร สำหรับสถานีฯ ในสังกัดกองทัพบก ทำให้ภาพรวมของเนื้อหาข่าวมักปรากฏออกมาในลักษณะที่คล้ายคลึงกัน

## ข. พฤติกรรมทางเทคโนโลยี

เทคโนโลยี คือ ใจความในเรื่องของเครื่องมือ และความรู้ซึ่งสร้างให้เกิดวิธีการที่ถูกลยอมรับได้ในการทำสิ่งต่างๆ โดยในที่นี้จะนำเสนอถึง พฤติกรรมทางเทคโนโลยีในเชิงปฏิบัติการ (Operation Technology) ซึ่ง Hichson et al.(1969) ได้ให้คำนิยามว่า ประกอบด้วยแนวคิดย่อยๆ 3 ประการคือ

1. อุปกรณ์ที่ถูกนำมาใช้อันหมายถึงอุปกรณ์ที่ใช้ในสำนักงานระบบอัตโนมัติ
2. ลำดับขั้นตอนของการปฏิบัติงานอันหมายถึง การไหลของงานอย่างเป็นระเบียบตามขั้นตอนที่แน่ชัดตายตัว
3. การประเมินผลการปฏิบัติที่ชัดเจน (cited by Engwall, 1978)

โดยการศึกษาถึง กระบวนการผลิตข้าว สำหรับสมาชิกของอุตสาหกรรมข้าวที่สังกัดสี่สิ่งพิมพ์, สื่อวิทยุกระจายเสียง และสื่อวิทยุโทรทัศน์ดังกล่าวในบทที่ 4 พบว่ามีขั้นตอนที่สำคัญ 4 ประการ คือ 1. ขั้นตอนวางแผนการผลิตข้าว 2. ขั้นตอนเลือกข้าว 3. ขั้นตอนนำเสนอ โดยมีความแตกต่างกันในรายละเอียดของการทำงานในบางส่วน ซึ่งมีผลให้พฤติกรรมทางเทคโนโลยีในเชิงปฏิบัติการที่เกิดขึ้นในแต่ละขั้นตอนของการปฏิบัติงานดังกล่าวปรากฏในลักษณะที่คล้ายคลึงและแตกต่างกัน ดังรายละเอียดต่อไปนี้

### อุตสาหกรรมข้าวที่สังกัดสี่สิ่งพิมพ์

1. ขั้นตอนวางแผนการผลิตข้าว หรือ การตัดเลือกข้าวจากแหล่งข้าวต่างๆ ที่มีอยู่มากมายโดยผู้ซื้อข้าว หรือบรรณาธิการข้าว เพื่อให้ทราบแนวทางรวมทั้งหัวข้อข้าวที่จะทำการซื้อข้าวต่อไปนั้น พบว่า อุปกรณ์หรือเทคโนโลยีต่างๆ ซึ่งแต่เดิมไม่ค่อยมีบทบาทสำคัญสักเท่าใด ได้เริ่มถูกนำมาใช้เพิ่มมากขึ้นตามพัฒนาการของเทคโนโลยี เช่น การใช้โทรพิมพ์ โทรสาร หรือแม้กระทั่งจานรับสัญญาณดาวเทียมซึ่งเป็นอุปกรณ์ในการส่งข้าวที่สำคัญ รวมถึงเทคโนโลยีคอมพิวเตอร์เพื่อช่วยในการรวบรวมหัวข้อข้าวทั้งหมด เป็นต้น

เมื่อพิจารณาถึงลำดับขั้นตอนของการปฏิบัติงาน พบว่า มีความแน่นอนแต่ก็



สามารถยืดหยุ่นได้เสมอโดยไม่จำเป็นต้องเริ่มจากการได้รับคำสั่งมอบหมายจากบรรณาธิการ ก่อนจึงจะออกทำการสื่อข่าว เนื่องจากสมาชิกของอุตสาหกรรมส่วนใหญ่ ซึ่งผลิตหนังสือพิมพ์รายวัน มักไม่ค่อยมีการประชุมวางแผนในระยะสั้นเพื่อการผลิตข่าว หรือแม้กระทั่งการมอบหมายงานข่าวให้แก่ผู้สื่อข่าวหากไม่ใช่กรณีสำคัญจริงๆ ทั้งนี้เพราะผู้สื่อข่าวมักอยู่ประจำตามแหล่งข่าวอยู่แล้วจึงถือเป็นความรับผิดชอบของผู้สื่อข่าวโดยตรง แต่สำหรับกลุ่มสมาชิกของอุตสาหกรรมซึ่งผลิตหนังสือพิมพ์รายสัปดาห์นั้นส่วนใหญ่ จะมีการประชุมเพื่อคัดเลือกหัวข้อข่าวที่เหมาะสมสำหรับการสื่อข่าว โดยมีทั้งการประชุมของแต่ละแผนกข่าวเพื่อให้ผู้สื่อข่าวได้เสนอหัวข้อข่าว และนำหัวข้อข่าวเหล่านั้นมาเข้าที่ประชุมใหญ่เพื่อให้ระดับหัวหน้าข่าว และบรรณาธิการข่าวในระดับต่างๆ ได้พิจารณาคัดเลือกอีกครั้ง ก่อนที่จะมอบหมายตัวผู้รับผิดชอบ เช่น หนังสือพิมพ์ฐานเศรษฐกิจ ผู้จัดการ เป็นต้น

เมื่อพิจารณาถึง การประเมินผลการปฏิบัติงาน พบว่า ไม่มีกฎเกณฑ์ที่แน่นอน เนื่องจากการคัดเลือกหัวข้อข่าวที่จะทำการข่าวนั้นไม่ได้มีการศึกษาถึงความต้องการของผู้รับสารอย่างแท้จริง จึงเป็นการเลือกที่เกิดจากดุลยพินิจของผู้สื่อข่าวและบรรณาธิการ ว่าข่าวใดน่าจะมีความสำคัญและน่าสนใจในทัศนคติของผู้รับสารเท่านั้น

2. ขันสื่อข่าว พบว่า มีการใช้อุปกรณ์และเทคโนโลยีสมัยใหม่ ทั้งในขณะกำลังสื่อข่าวและส่งข่าวจากภายนอกมายังสำนักงาน รวมถึงขณะจัดทำต้นฉบับข่าวภายในสำนักงานด้วย เช่น การใช้โทรศัพท์ โทรสาร โทรพิมพ์ คอมพิวเตอร์ กล้องถ่ายรูป เทปบันทึกเสียง วิทยุ เป็นต้น

สำหรับลำดับขั้นตอนในการปฏิบัติงานนั้น พบว่า มีแบบแผนที่แน่ชัดเริ่มจากการสื่อข่าวและจัดทำต้นฉบับเพื่อส่งกลับมายังสำนักงานหรือจัดทำต้นฉบับข่าวภายในสำนักงาน เพื่อให้พนักงานเรียบเรียง หรือบรรณาธิการตรวจแก้ไข

ส่วนการประเมินผลการปฏิบัติงานนั้น ไม่มีกฎเกณฑ์ตายตัว ขึ้นอยู่กับเทคนิคการสื่อข่าวและการเขียนข่าวของผู้สื่อข่าว ตลอดจนการตรวจแก้ไขของพนักงานเรียบเรียง

ข่าว หรือบรรณาธิการ เนื่องจากปัจจุบันยังไม่มีการจัดทำสไลด์บุ๊กซึ่งจะกำหนดแนวทางการเขียนข่าวให้เป็นไปในทิศทางเดียวกันเลย

3. **ขั้นคัดเลือก** พบว่า มีการใช้อุปกรณ์และเทคโนโลยีสมัยใหม่น้อยกว่าขั้นสื่อข่าว เนื่องจากเป็นการคัดเลือกจากต้นฉบับที่ผ่านการตรวจแก้ไขมาในระดับหนึ่งแล้ว รวมทั้งภาพข่าวที่มีความเหมาะสมต่อการนำเสนอ

สำหรับลำดับขั้นตอนในการปฏิบัติงาน พบว่า มีแบบแผนที่แน่ชัดเช่นกันโดยต้นฉบับที่ผ่านการตรวจแก้ไข และภาพข่าวที่ผ่านกระบวนการล้างอัดเสร็จแล้ว จะต้องถูกนำมาคัดเลือกก่อนที่จะตัดแปลงแก้ไขอีกครั้งให้มีความเหมาะสมขึ้น

ส่วนการประเมินผลการปฏิบัติงานนั้น พบว่า มีกฎเกณฑ์มากขึ้น แม้จะยังมีความยืดหยุ่นได้ตามดุลยพินิจของผู้คัดเลือก เนื่องจากในส่วนหนึ่งนั้น การคัดเลือกตั้งขึ้นอยู่กับปัจจัยต่างๆ อาทิ แนวคิดเกี่ยวกับคุณค่าข่าว นโยบายองค์กร ความต้องการของนายทุนหรือเจ้าของ ตลอดจนบริบทแวดล้อมต่างๆ เป็นต้น ซึ่งได้นำเสนอไปแล้วในบทที่ 5 ในส่วนของภาพข่าวก็เช่นกัน เกณฑ์ในการคัดเลือกมักให้ความสำคัญกับความคมชัด ความสวยงามในส่วนขององค์ประกอบของภาพ ความตื่นเต้นและบรรยากาศที่ได้จากภาพ เป็นต้น

4. **ขั้นนำเสนอ** พบว่า มีการใช้อุปกรณ์และเทคโนโลยีสมัยใหม่มากที่สุด เนื่องจากข่าวและภาพข่าวที่ผ่านการคัดเลือกแล้ว รวมทั้งเนื้อหาทั้งหมด เช่น บทความ โฆษณา คอลัมน์ต่างๆ จะต้องนำมาจัดหน้า ก่อนนำไปผ่านกระบวนการผลิตโดยฝ่ายผลิต เช่น การใช้คอมพิวเตอร์ระบบเดสก์ทอปแบบลิซซิ่งหรือระบบเตรียมการพิมพ์ มาใช้ในการเรียงพิมพ์ ทั้งข้อความและกราฟฟิก จนถึงการจัดหน้าในเครื่องได้ทันที ขณะที่ขั้นตอนเดิมนั้นจะใช้คอมพิวเตอร์กราฟฟิกในการเรียงพิมพ์ก่อนนำมาทำการจัดหน้า นอกจากนี้ยังมีอุปกรณ์อื่นๆ อีกมากมาย เช่น เครื่องแยกสี เครื่องถ่ายฟิล์ม เครื่องถ่ายและอบเพลท แทนพิมพ์ เป็นต้น

สำหรับลำดับขั้นตอนในการปฏิบัติงาน พบว่า มีแบบแผนที่แน่ชัดที่สุดโดยเริ่ม

จากการนำข่าว, ภาพข่าว และข้อความทั้งหมดมาเรียงพิมพ์และจัดหน้า ก่อนที่จะถ่ายฟิล์ม ทำแผ่นเพลต ถ่ายเพลต และตีพิมพ์เป็นหนังสือพิมพ์และนิตยสารข่าวก่อนการจัดจำหน่ายต่อไป

ส่วนการประเมินผลการปฏิบัติงานนั้น พบว่า มีกฎเกณฑ์ที่แน่ชัด เช่น การตรวจอาร์ตเวิร์กและเพลต ซึ่งต้องคำนึงถึงความสะดวก ความคมชัด ความถูกต้องของข้อความ และสาระของข่าว เพื่อให้หนังสือพิมพ์และนิตยสารข่าวมีความสวยงามเหมาะสมที่สุดในส่วนของงานจัดจำหน่ายก็เช่นกัน การประเมินผลการปฏิบัติงานมีกฎเกณฑ์ที่แน่ชัด เช่น หนังสือพิมพ์ถูกจัดส่งไปทันเวลาหรือไม่ สภาพหนังสือลักษณะหรือขาดหายไปเพราะอะไร เพื่อให้การจัดจำหน่ายมีประสิทธิภาพมากขึ้น

#### อุตสาหกรรมข่าววิทยุกระจายเสียง

1. ชั้นวางแผนการผลิตข่าว พบว่า เริ่มมีการใช้อุปกรณ์และเทคโนโลยีที่ทันสมัย เช่น คอมพิวเตอร์ เข้ามาช่วยในการดำเนินงานบ้างแล้วสำหรับสมาชิกที่สังกัดหน่วยงานภาครัฐวิสาหกิจ เช่น ข่าววิทยุ ท.ท.ท. ของสำนักข่าวไทย และโดยเฉพาะภาคเอกชนทั่วไป นอกเหนือจากการใช้อุปกรณ์ที่เกี่ยวกับการส่งข่าว เช่น โทรสาร โทรนิมฟ์ เป็นหลัก รวมถึงดาวเทียมสำหรับสมาชิกในภาคเอกชนบางแห่ง เช่น สำนักข่าว INN เป็นต้น

สำหรับลำดับขั้นตอนในการปฏิบัติงาน พบว่า มีแบบแผนที่แน่ชัดโดยเริ่มจากการรวบรวมหัวข่าวด่วน และจัดพิมพ์แผนงานข่าวหรือเขียนหมายงานข่าวประจำวันบนกระดานพร้อมระบุชื่อผู้รับผิดชอบและประเด็นการทำข่าวไว้ล่วงหน้าก่อนการสื่อข่าว อย่างไรก็ตาม อาจมีการยืดหยุ่นได้เสมอเมื่อมีข่าวด่วนหรือมุมมองใหม่นอกจากที่กำหนดในหมายงานข่าว โดยผู้สื่อข่าวสื่อข่าวและมุมมองใหม่นั้นๆ มาเลย หรือได้รับการติดต่อจากบรรณาธิการให้สื่อข่าวตลอดจนมุมมองใหม่ที่สนใจในทันที

ส่วนการประเมินผลการปฏิบัติงานนั้น พบว่า ไม่มีกฎเกณฑ์ที่แน่ชัด แต่โดยทั่วไปมักให้ความสำคัญกับข่าวในภาครัฐบาลเป็นหลัก ไม่ว่าจะ เป็นสมาชิกของอุตสาหกรรมที่

สังกัดหน่วยงานรัฐบาล รัฐวิสาหกิจ หรือเอกชนก็ตาม โดยไม่ได้ตอบสนองต่อความต้องการของผู้รับสารอย่างแท้จริง

2. ชั้นสื่อข่าว พบว่า มีการใช้อุปกรณ์และเทคโนโลยีที่ทันสมัย คือ ทั้งในการสื่อข่าวและส่งข่าวเข้ามายังสำนักงาน และในขณะที่จัดทำต้นฉบับข่าวเช่นเดียวกับอุตสาหกรรมข่าวที่สังกัดสื่อสิ่งพิมพ์ อาทิ เครื่องบันทึกเสียง เทป โทรศัพท์ โทรศัพท์มือถือ โทรสาร เครื่องพิมพ์ดีดและคอมพิวเตอร์ เป็นต้น

สำหรับขั้นตอนในการปฏิบัติงานนั้น พบว่า มีแบบแผนที่แน่ชัดโดยเริ่มจากการสื่อข่าว จัดทำต้นฉบับ และส่งข่าวมายังสำนักงาน เพื่อให้พนักงานเรียบเรียงข่าวทำการเรียบเรียงข่าวให้เหมาะสมขึ้น ก่อนจัดพิมพ์ต้นฉบับข่าวสำหรับข่าวอ่าน ส่วนข่าวประกอบเสียงนั้นจะต้องสื่อข่าว และนำเทปมาตรวจสอบคุณภาพเสียงรวมทั้งจัดประเด็นสำคัญของข่าวก่อนทำการโปรยหัวข่าว (Lead)

ส่วนการประเมินผลการปฏิบัติงานนั้น พบว่า มีกฎเกณฑ์มากกว่าอุตสาหกรรมข่าวที่สังกัดสื่อสิ่งพิมพ์ โดยเฉพาะอย่างยิ่งสำหรับหน่วยงานในภาครัฐบาลมักมีแบบแผนในการเขียนข่าวและเรียบเรียงข่าวแบบเป็นทางการโดยใช้ภาษาราชการเพื่อสร้างความน่าเชื่อถือ ขณะที่หน่วยงานเอกชนมีอิสระในการเขียนข่าวมากกว่าทำให้ข่าวมีลักษณะเป็นนิตินัยน้อยกว่า สำหรับข่าวประกอบเสียงนั้น การประเมินผลมีกฎเกณฑ์แน่ชัดโดยคุณภาพเสียงต้องคมชัด และปราศจากเสียงสอแตรกรบกวนมากเกินไป เป็นต้น

3. ชั้นคัดเลือกข่าว พบว่า มีการใช้อุปกรณ์ตลอดจนเทคโนโลยีที่สำคัญในส่วนของการจัดทำข่าวประกอบเสียงเป็นหลัก อาทิ เครื่องบันทึกเสียง เครื่องตัดต่อเทป ไมโครโฟน เป็นต้น เนื่องจากต้องมีการบันทึกเสียงโปรยหัวข่าว (Lead) เพื่อตัดต่อกับเทปคำสัมภาษณ์ของแหล่งข่าวต่างๆ

สำหรับลำดับขั้นตอนการปฏิบัติงานนั้น พบว่า มีแบบแผนที่แน่ชัดโดยต้นฉบับข่าว

ต้องถูกตรวจสอบความถูกต้องก่อนนำมาคัดเลือกสำหรับข่าวอ่าน ส่วนข่าวประกอบเสียงจะมีการบันทึกเสียงโปรยหัวข่าวโดยผู้ประกาศข่าวเสียงก่อนแล้วจึงตัดต่อเข้ากับเทปบันทึกเสียงแหล่งข่าว ก่อนนำมาจัดเรียงลำดับการนำเสนอ

ส่วนการประเมินผลการปฏิบัติงานนั้น พบว่า มีหลักเกณฑ์แน่ชัดพอสมควร ทั้งนี้เพราะปัจจัยการคัดเลือกข่าวเป็นเหตุผลสำคัญ โดยเฉพาะสำหรับหน่วยงานรัฐบาลมักให้ความสำคัญกับข่าวในแวดวงรัฐบาล และจัดเรียงลำดับข่าวตามสถานภาพหรือตำแหน่งของแหล่งข่าวเป็นหลักมากกว่าที่จะพิจารณาถึงความสำคัญของข่าวอย่างแท้จริง ส่วนภาคเอกชนนั้น บรรณาธิการมีความเป็นอิสระในการคัดเลือกและจัดเรียงลำดับได้มากกว่า

4. ชั้นนำเสนอ พบว่า มีการใช้อุปกรณ์และเทคโนโลยีที่ทันสมัยมากที่สุด เพื่อส่งกระจายเสียงข่าวไปสู่ผู้รับสารทั่วประเทศ โดยปัจจุบันได้เริ่มนำดาวเทียมมาใช้ในการกระจายข่าวบ้างแล้ว อาทิ การส่งกระจายเสียงข่าวของสถานีวิทยุกระจายเสียง ททท. ด้วยระบบดาวเทียมไปยังสถานีเครือข่ายในส่วนภูมิภาค การใช้ดาวเทียมในการส่งข่าวไปออกอากาศทางสถานีวิทยุบางแห่งของสำนักข่าว INN เป็นต้น

สำหรับลำดับขั้นตอนการปฏิบัติการ พบว่า มีแบบแผนแน่ชัด ทั้งในส่วนของผู้ประกาศข่าวและเจ้าหน้าที่ฝ่ายเทคนิคซึ่งจะต้องทำตามคิวที่ถูกกำหนดไว้ไม่ต่างกัน

ส่วนการประเมินผลการปฏิบัติงานนั้น พบว่า มีกฎเกณฑ์ที่ยึดถือเป็นหลัก ทั้งในส่วนของ การประกาศซึ่งจะต้องให้ความสำคัญกับ ความถูกต้องในการอ่าน การเว้นจังหวะวรรคตอน การใช้น้ำเสียง ความชัดเจนในการออกเสียง เป็นต้น ส่วนงานทางด้านเทคนิคนั้นจะคำนึงถึงความกว้างไกลในการส่งกระจายเสียงและคุณภาพของสัญญาณเสียงที่คมชัด ซึ่งจะพิจารณาควบคู่ไปกับผลตอบกลับจากผู้รับสารด้วย เพื่อนำมาปรับปรุงการปฏิบัติงานให้ดีขึ้น

## อุตสาหกรรมข่าววิทยุโทรทัศน์

1. ขั้นวางแผนการผลิตข่าว พบว่า มีการใช้อุปกรณ์ และ เทคโนโลยีที่ทันสมัยเช่นเดียวกับอุตสาหกรรมข่าวที่สังกัดสื่อสิ่งพิมพ์และวิทยุกระจายเสียงทุกประการ ทั้งในส่วนของคอมพิวเตอร์ ซึ่งช่วยในการบันทึกประเด็นข่าวจนถึงแยกสายงานข่าว นอกเหนือจากการใช้อุปกรณ์พื้นฐานในการส่งข่าว อาทิ เทเลกซ์ โทรนิมฟ์ และโดยเฉพาะสัญญาณข่าว ดาวเทียมจากสำนักข่าวต่างประเทศ

สำหรับลำดับขั้นตอนในการปฏิบัติงานนั้นพบว่า มีแบบแผนที่แน่ชัดแต่สามารถที่จะยืดหยุ่นได้ โดยเริ่มจากนักธุรกิจการพิมพ์หัวข่าวดำเนินการแยกสายงานข่าว หมายงานข่าวถูกส่งให้ผู้สื่อข่าว รวมทั้งบรรณาธิการ รองบรรณาธิการ หัวหน้าบรรณาธิการ และหัวหน้าฝ่ายข่าวตามลำดับสำหรับบางหน่วยงานเพื่อพิจารณาอนุมัติและกำหนดทิศทางในการสื่อข่าว ก่อนที่จะเขียนลงบนกระดาษเพื่อให้ทีมข่าวและบุคลากรในฝ่ายข่าวรับทราบล่วงหน้า อย่างไรก็ตาม หมายงานข่าวบนกระดาษอาจเปลี่ยนแปลงได้ทุกขณะ เมื่อมีเหตุการณ์สำคัญเกิดขึ้น โดยบรรณาธิการข่าวประจำวันสามารถมอบหมายให้ทีมข่าวออกสื่อข่าวนั้นได้ทันที

ส่วนการประเมินผลการปฏิบัติงานนั้น พบว่า ไม่มีกฎเกณฑ์แน่ชัด ขึ้นอยู่กับดุลยพินิจของบรรณาธิการข่าวประจำวันและผู้มีส่วนเกี่ยวข้องในการคัดเลือกหัวข่าวดำเนินการ เหมือนเช่นอุตสาหกรรมข่าวที่สังกัดสื่อสิ่งพิมพ์และวิทยุกระจายเสียง ยกเว้นหน่วยงานภาครัฐบาลโดยเฉพาะสถานีโทรทัศน์แห่งประเทศไทยช่อง 11 ซึ่งมักคัดเลือกข่าวในแวดวงรัฐบาลเป็นหลัก

2. ขั้นสื่อข่าว พบว่า มีการใช้อุปกรณ์ และ เทคโนโลยีที่ทันสมัยเป็นอย่างมาก เช่น เทปโทรทัศน์ กล้อง ไมโครโฟน ไฟลอปอติไลท์ วิทยุส่งข่าว (Radio Circuit) โทรทัศน์มือถือ รถถ่ายทอดสดนอกสถานที่ (โอบีแวน) เครื่องมือตัดต่อภาพ (Umatic Editing Machine) เครื่องทำเทคนิคภาพพิเศษ (Digital Video Effects) และ (AmpeX Digital Optics) คอมพิวเตอร์กราฟิก เป็นต้น เพื่อใช้ในการเก็บภาพข่าว ตัดต่อภาพ

ให้มีความยาวพอดีกับคำบรรยายข่าว โดยเพิ่มสีสันและความเข้าใจในข่าวนั้นให้มากขึ้นด้วย เทคนิคพิเศษและกราฟิกต่างๆ และหากเป็นเรื่องรีบด่วนหรือเป็นการถ่ายทอดสดนอกสถานที่ก็สามารถส่งสัญญาณมายังฝ่ายข่าว หรือออกอากาศได้ทันทีโดยรถไอบี นั่นเอง

สำหรับลำดับขั้นตอนในการปฏิบัติงานนั้น พบว่า มีแบบแผนที่ชัดเจน เริ่มจากการที่ผู้สื่อข่าวได้รับหมายงานข่าวล่วงหน้าก่อนการสื่อข่าว การกลับมาเขียนบทข่าวและตัดต่อภาพข่าวต่างๆ เองในสำนักงาน หรือส่งบทข่าวและเทปภาพข่าวให้พนักงานเรียบเรียงข่าว ตรวจแก้ไขและฝ่ายเทคนิคทำการตัดต่อ การตรวจแก้ไขและจัดพิมพ์บทข่าวที่สมบูรณ์อีกครั้ง

ส่วนการประเมินผลการปฏิบัติงานนั้น พบว่า มีกฎเกณฑ์สำคัญอยู่ที่การเขียนข่าวให้สั้นกระชับและได้สาระสำคัญของข่าว ส่วนภาพข่าวต้องมีความคมชัดและเข้ากับบทข่าว

3. ชั้นคัดเลือก พบว่า มีการใช้อุปกรณ์และเทคโนโลยีน้อยมากเช่นเดียวกับอุตสาหกรรมข่าวที่สังกัดสื่อสิ่งพิมพ์ และวิทยุกระจายเสียง

สำหรับลำดับขั้นตอนในการปฏิบัติงานนั้น พบว่า มีแบบแผนที่ชัดเจนโดยเริ่มจากบทข่าวและเทปภาพที่ตัดต่อแล้ว จะต้องผ่านการคัดเลือกโดยบรรณาธิการข่าวประจำวัน หรือหัวหน้าฝ่ายข่าวก่อนการจัดเรียงลำดับข่าวซึ่งขึ้นกับดุลยพินิจ หรือกฎเกณฑ์บางประการ

ส่วนการประเมินผลการปฏิบัติงานนั้น พบว่า มีกฎเกณฑ์ที่คล้ายคลึงกับอุตสาหกรรมข่าววิทยุกระจายเสียง นั่นคือ หน่วยงานในภาครัฐบาลมักคัดเลือกข่าวในแวดวงรัฐบาลเป็นหลัก ขณะที่หน่วยงานภาคเอกชนมีอิสระมากกว่า แต่ก็ยังต้องอยู่ในขอบเขตที่จะไม่เสนอข่าวที่อาจกระทบกระเทือนต่อเสถียรภาพของรัฐบาลหรือต้นสังกัดเช่นกัน ส่วนการจัดเรียงลำดับข่าวนั้นมีกฎเกณฑ์ชัดเจนโดยเฉพาะสำหรับภาคข่าวประจำวัน (20.00 น.) ซึ่งจะเริ่มต้นด้วยข่าวในพระราชสำนัก ข่าวภารกิจของนายกรัฐมนตรีและคณะรัฐมนตรี และบุคคลในภาครัฐบาล ลดหลั่นตามลำดับความสำคัญเช่นเดียวกับวิทยุกระจายเสียง

4. ชี้แนะเสนอ พบว่า มีการใช้อุปกรณ์ และเทคโนโลยีที่ทันสมัยเข้ามาช่วยในการส่งสัญญาณภาพและเสียงไปยังสถานีเครือข่ายทั่วประเทศ รวมทั้งส่งสัญญาณภาพและเสียงจากสถานีเครือข่ายหรือจากต่างประเทศมายังสถานีแม่ข่ายหลักในกรุงเทพมหานคร เช่น ดาวเทียม เคเบิลใยแก้วนำแสง เคเบิลใยแก้วใต้น้ำและไมโครเวฟ ซึ่งมีการพัฒนาและปรับปรุงประสิทธิภาพอยู่เสมอ

สำหรับลำดับขั้นตอนในการปฏิบัติงานนั้น พบว่า มีแบบแผนแน่ชัด โดยทั้งผู้ประกาศข่าว และเจ้าหน้าที่ทุกฝ่ายที่เกี่ยวข้องกับการออกอากาศข่าวจะต้องทำตามคิที่ได้กำหนดไว้แล้วในบทข่าวโดยมีบรรณาธิการข่าวประจำวันเป็นผู้ควบคุมอย่างใกล้ชิด ยกเว้นแต่จะมีเหตุการณ์สำคัญเกิดขึ้น และบรรณาธิการข่าวประจำวันต้องการนำข่าวนั้นออกอากาศทันที การปฏิบัติงานจะต้องเป็นไปตามดุลยพินิจของบรรณาธิการข่าวประจำวันทุกประการ

ส่วนการประเมินผลการปฏิบัติงานนั้น พบว่า มีกฎเกณฑ์สำคัญที่คล้ายคลึงกับอุตสาหกรรมข่าววิทยุกระจายเสียง คือ การพิจารณาถึงความเหมาะสมระหว่างเวลา และปริมาณข่าวที่จะนำเสนอเพื่อให้รายการข่าวดำเนินไปอย่างราบรื่นจนจบ ขณะเดียวกันก็คำนึงถึงประสิทธิภาพในการกระจายข่าว เช่น ความครอบคลุมพื้นที่และความชัดเจนในการรับสัญญาณภาพและเสียง ซึ่งจะพิจารณาควบคู่กับผลตอบกลับจากผู้รับสาร รวมทั้งการตรวจสอบการปฏิบัติงานซึ่งกันและกันอยู่เสมอเพื่อนำมาใช้ในการประเมินผลการปฏิบัติงานต่อไป

#### ค. พฤติกรรมการค้า

หากการค้าต้องการการกำหนดราคา และราคาเป็นตัวสร้างคุณค่า ดังนั้น พฤติกรรมการค้า ก็คือ การกำหนดราคาหรือคุณค่าให้กับสินค้าเนื้อหานั้นเอง อย่างไรก็ตาม การศึกษาพบว่า สมาชิกของอุตสาหกรรมข่าวทั้งระบบที่ดำเนินการในเชิงพาณิชย์และมีแหล่งรายได้จากโฆษณาเป็นหลักนั้นมิได้กำหนดราคาโดยคำนึงถึงคุณค่าที่แท้จริงของเนื้อหา หากใช้หลักเกณฑ์หลายประการเป็นตัวกำหนดราคา อาทิ ขนาดและคุณภาพของผู้รับสาร, การสร้างความแตกต่างให้กับเนื้อหาที่นำเสนอด้วยหลักเกณฑ์ต่างๆ เช่น เวลาออกอากาศ รูปแบบรายการข่าว เป็นต้น มากกว่าที่จะสร้างเนื้อหาที่ต่างกันอย่างแท้จริง ขณะที่ผู้ซื้อเวลาโฆษณา



ก็มักไม่คำนึงถึงความสอดคล้องระหว่างราคาและคุณค่าของเนื้อหา แต่ใช้เวลาแพงกว่าที่ควรจะเป็นด้วยเหตุผลอื่นๆ เช่น ขนาดและคุณภาพของผู้รับสาร, การเข้าถึงกลุ่มเป้าหมายหลักของสินค้า, ความเชื่อถือและความนิยมของผู้รับสารที่มีต่อหน่วยงานซึ่งจะมีผลต่อภาพพจน์ของสินค้า, ความคุ้นเคยระหว่างผู้ขายและผู้ซื้อ เป็นต้น ซึ่งในที่นี้แบ่งการนำเสนอออกเป็น 2 ส่วน คือ อุตสาหกรรมข่าวที่สังกัดสื่อสิ่งพิมพ์ และอุตสาหกรรมข่าววิทยุโทรทัศน์เท่านั้น ทั้งนี้ เพราะมีลักษณะเดียวกับอุตสาหกรรมข่าววิทยุกระจายเสียง ดังรายละเอียดต่อไปนี้

#### อุตสาหกรรมข่าวที่สังกัดสื่อสิ่งพิมพ์

จากตาราง ที่ 6.5 แสดงให้เห็นชัดเจนว่า พฤติกรรมการค้าของอุตสาหกรรมข่าวที่สังกัดสื่อสิ่งพิมพ์ เป็นไปตามความพึงพอใจในการกำหนดราคาขององค์กรผู้ผลิตหนังสือพิมพ์และนิตยสารข่าว และความเต็มใจในการซื้อพื้นที่โฆษณาของผู้ซื้อ เวลาโฆษณา และเจ้าของสินค้าด้วยปัจจัยหลายประการ มากกว่าการพิจารณาถึงคุณค่าที่แท้จริงของเนื้อหา โดยมีขนาดผู้รับสารเป็นหลักเกณฑ์พื้นฐานที่สำคัญ ดังกรณีตัวอย่างหนังสือพิมพ์ที่เป็นคู่แข่งซึ่งกันและกัน เช่น หนังสือพิมพ์ไทยรัฐ และเดลินิวส์, หนังสือพิมพ์บางกอกโพสต์และเดอะเนชั่น หนังสือพิมพ์ซินเสียนเยอะเป้า และตงฮัวยิดเป้า, และหนังสือพิมพ์ฐานเศรษฐกิจและผู้จัดการ เป็นต้น ซึ่งเป็นหนังสือพิมพ์แนวเดียวกันนั้น มีการกำหนดราคาโฆษณาสูงต่ำต่างกันโดยมียอดผู้อ่านเป็นเกณฑ์ เช่น หนังสือพิมพ์ไทยรัฐซึ่งมียอดผู้อ่านทั่วประเทศ 9,627,000 คน กำหนดอัตราโฆษณาวาดำเต็มหน้า 204,000 บาท และสีสี่เต็มหน้า 295,000 บาท ขณะที่เดลินิวส์ซึ่งมียอดผู้อ่านทั่วประเทศ 4,920,000 คน กำหนดอัตราโฆษณาวาดำเต็มหน้า 120,000 บาท และสีสี่เต็มหน้า 207,000 บาท

นอกจากคุณค่าของเนื้อหาจะไม่มีผลต่อการกำหนดราคาแล้ว พฤติกรรมการค้าของอุตสาหกรรมยังแสดงให้เห็นว่า ขนาดของผู้รับสารซึ่งเป็นหลักพื้นฐานสำหรับการกำหนดราคา ก็อาจถูกมองข้ามไปได้เช่นกัน ซึ่งหมายความว่า พฤติกรรมการค้าของอุตสาหกรรมขึ้นอยู่กับหลักเกณฑ์ต่างๆ มากมาย โดยอาจมีข้อยกเว้นนอกเหนือจากกฎเกณฑ์ที่กำหนดไว้เกิดขึ้นได้เสมอ ดังกรณีตัวอย่างหนังสือพิมพ์สยามรัฐ ซึ่งเป็นหนังสือแนวคุณภาพระดับชั้นนำของประเทศ และมียอดผู้อ่านทั่วประเทศ 415,000 คน ซึ่งสูงกว่าหนังสือพิมพ์บ้านเมือง,

ตารางที่ 6.5 : แสดงการกำหนดราคาโฆษณาของหนังสือพิมพ์ที่มียอดผู้อ่านสูงสุด 10 อันดับแรก ในปี ค.ศ. 1990-1991

หนังสือพิมพ์	ยอดผู้อ่านทั่วประเทศ (, 000 ) (44,218)	ยอดผู้อ่านในกรุงเทพฯ (%) (6,251)	ยอดผู้อ่านในภูมิภาค		อัตราค่าโฆษณา	
			เขตเมือง	ชนบท	FP/BW	FP/FC
			(3,204)	(34,763)	บาท	บาท
หนังสือพิมพ์รายวันภาษาไทย						
ไทยรัฐ	9,627	41	47	16	204,000	295,200
เดลินิวส์	4,920	20	24	8	120,000	207,000
สยามกีฬา	1,031	6	5	1	56,700	100,000
มติชน	970	5	6	1	86,400	111,400
สยามรัฐ	416	2	3	1	56,700	71,700
บ้านเมือง	332	1	2	1	60,000	80,000
แนวหน้า	264	5	2	*	60,000	75,000
กรุงเทพธุรกิจ	131	1	1	*	96,000	124,000
หนังสือพิมพ์รายวันภาษาอังกฤษ						
บางกอกโพสต์	133	1	1	*	106,000	135,000
เดอะเนชั่น	52	1	*	NA	99,000	127,700
หนังสือรายวันภาษาจีน						
ซินเสียนเฮอะเป่า	35	*	*	NA	30,000	52,800
ตงฮัวฮัตเป่า	26	*	*	NA	25,200	42,200
หนังสือพิมพ์ธุรกิจ						
จางเศรชกิจ	NA	7	3	NA	108,000	133,000
ผู้จัดการ	NA	4	2	NA	76,500	101,500
ประชาชาติธุรกิจ	NA	4	1	NA	103,200	128,200

หมายเหตุ : \* มีความหมายน้อยกว่า 0.5%

ที่มา : Advertising Year Book, 1992

แนวหน้า, กรุงเทพมหานคร, บางกอกโพสต์, และเดอะเนชั่น ที่มียอดผู้อ่าน 332,000 คน, 264,000 คน, 131,000 คน, 133,000 คน, และ 52,000 คน ตามลำดับนั้น กลับมีการกำหนดราคาขายโฆษณาที่ต่ำกว่าหนังสือพิมพ์ทั้ง 5 ฉบับ โดยขาดำเต็มหน้าคิดอัตราค่าโฆษณา 56,700 บาท ขณะที่สี่สี่เต็มหน้าคิดอัตราค่าโฆษณา 71,700 บาท ส่วนหนังสือพิมพ์ที่เหลือ คิดอัตราค่าโฆษณาขาดำเต็มหน้าสูงกว่าสยามรัฐ ตั้งแต่ 3,200 บาท - 49,300 บาท ขณะที่สี่สี่เต็มหน้าคิดอัตราค่าโฆษณาสูงกว่า ตั้งแต่ 3,300 บาท - 64,300 บาท

กรณีข้างต้นนี้ ยังอาจพิจารณาได้ว่า เหตุผลในการกำหนดราคาขายของสมาชิกของอุตสาหกรรมและความยินยอมในการชำระเงินเพิ่มขึ้นของผู้ซื้อพื้นที่โฆษณาขึ้นอยู่กับปัจจัยต่างๆ มากมาย อาทิ ชื่อเสียงเฉพาะตัวของหนังสือพิมพ์บางฉบับต่อสินค้าบางประเภท เช่น ลงโฆษณาขายรถยนต์ต้องเป็นหนังสือพิมพ์บ้านเมือง เป็นต้น การเน้นกลุ่มเป้าหมายหลักที่ชัดเจนของหนังสือพิมพ์ เช่น กรุงเทพมหานคร ซึ่งเป็นแนวธุรกิจ จึงเน้นกลุ่มผู้อ่านนักธุรกิจและผู้มีการศึกษา อันเป็นกลุ่มที่มีกำลังซื้อสูง และการสร้างความแตกต่างในผลิตภัณฑ์อย่างชัดเจนขึ้น เช่น หนังสือพิมพ์บางกอกโพสต์และเดอะเนชั่น ซึ่งเป็นภาษาอังกฤษจึงมีกลุ่มผู้อ่านแคบกว่าแต่เป็นกลุ่มพิเศษออกไป เช่น ชาวต่างประเทศหรือผู้อ่านคนไทย เช่น นักธุรกิจและผู้มีการศึกษาที่มีความรู้ภาษาอังกฤษ ซึ่งมักมีกำลังซื้อสูงเช่นกัน จึงทำให้บริษัทโฆษณาและเจ้าของสินค้าเล็งเห็นถึงประสิทธิผลในการเสนอขายสินค้าไปยังกลุ่มผู้อ่านเฉพาะนี้ จึงตัดสินใจซื้อพื้นที่โฆษณาดังกล่าว

#### อุตสาหกรรมข่าววิทยุโทรทัศน์

พฤติกรรมการค้าระหว่างผู้ขาย และผู้ซื้อ ของอุตสาหกรรมข่าววิทยุโทรทัศน์ มีลักษณะเหมือนกับอุตสาหกรรมข่าวที่สังกัดสื่อสิ่งพิมพ์ และสื่อวิทยุกระจายเสียงทุกประการ นั่นคือ ให้ความสำคัญกับหลักเกณฑ์ต่างๆ มากกว่าการพิจารณาถึงคุณค่าที่แท้จริงของเนื้อหาในรายการข่าว โดยหลักเกณฑ์เบื้องต้นที่สำคัญในการกำหนดราคาขาย และความพึงพอใจในการซื้อเวลาด้วยระดับราคาต่างๆ กันนั้น ขึ้นกับ ขนาดของผู้รับสาร หรือ (Rating) ดังแสดงในตารางที่ 6.6 ซึ่งจะเห็นได้ว่า สถานีโทรทัศน์ที่มียอดผู้ชมสูงสุด คือ ช่อง 7 นั้น

ตารางที่ 6.6 : แสดงความสัมพันธ์ระหว่างขนาดผู้ชม (Rating) และ  
อัตราค่าโฆษณาในรายการข่าวช่วง 19.30-21.00 น.  
ของสถานีวิทยุโทรทัศน์ ช่อง 3, 5, 7, 9

สถานีวิทยุโทรทัศน์	จำนวนผู้ชม	อัตราค่าโฆษณา
3	1,034,000	80,000
5	650,000	70,000
7	3,067,000	112,800
9	710,000	60,000

ที่มา : รายงานเศรษฐกิจ 26 - 29 กรกฎาคม, 2535 : 54

เนชั่นสุดสัปดาห์ 26 มิถุนายน - 2 กรกฎาคม, 2535 : 45

นั้นจะมีการกำหนดราคาขายโฆษณาในรายการข่าวช่วง 19.30-21.00 สูงสุด ขณะที่สถานี ช่องอื่นๆ ที่เหลือ คือ ช่อง 3, 5, และ 9 จะมีการกำหนดราคาต่ำลงตามลำดับ อันเนื่องมาจากยอดผู้ชมที่ลดหลั่นกันนั่นเอง แม้ว่าโดยความเป็นจริงเนื้อหาข่าวของสถานีโทรทัศน์แต่ละแห่งจะมีมาตรฐานที่คล้ายคลึงกันมากตั้งรายละเอียดที่ได้นำเสนอในส่วนของระบบเนื้อหา

อย่างไรก็ตาม คุณค่าที่แท้จริงของเนื้อหา และขนาดของผู้รับสาร ก็อาจไม่อยู่ในดุลยพินิจของผู้ขายและผู้ซื้อเวลาได้เช่นกัน โดยตาราง ที่ 6.7 สามารถอธิบายได้ว่า รายการข่าวเหมือนกันก็สามารถถูกทำให้ดูแตกต่างกันด้วยหลักเกณฑ์ต่างๆ มากกว่าที่จะสร้างความแตกต่างให้กับเนื้อหาข่าวอย่างแท้จริง นอกจากนั้นแล้ว การกำหนดราคา ก็อาจขึ้นอยู่กับหลักเกณฑ์อื่นๆ มากมาย ดังกรณีตัวอย่าง รายการข่าวภาคค่ำครั้งของสถานีโทรทัศน์ สิกองทัพบก ช่อง 7 ซึ่งนับเป็นรายการที่มียอดผู้ชมมากเป็นอันดับ 2 คือ 2,837,000 คน เปรียบเทียบกับรายการข่าวภาคประจำวันของทางสถานี ซึ่งถูกจัดว่าเป็นอันดับ 1 ใน 10 ของรายการข่าวที่มียอดผู้ชมสูงสุดดังกล่าว คือ 3,067,000 คน นั้น สามารถกำหนดอัตราค่าโฆษณาได้เท่ากัน คือ 112,800 บาท ทั้งนี้เพราะเป็นรายการข่าวภาคสำคัญ ซึ่งออกอากาศในช่วงเวลาที่มีผู้ชมสูงสุด (Primetime) นั่นเอง

นอกจากนั้น กรณีตัวอย่างที่เห็นชัดอีกประการหนึ่ง คือ การกำหนดอัตราโฆษณาที่ต่างกันระหว่างรายการข่าวเดี๋ย 7 สี และรายการข่าวทุ่มครึ่งของสถานีโทรทัศน์ สิกองทัพบกช่อง 7 ด้วยการสร้างความแตกต่างในรายการข่าวทั้งในส่วนของรูปแบบรายการ และเวลาในการนำเสนอเป็นหลักโดยคุณค่าของเนื้อหาที่มีความใกล้เคียงกันมาก ทั้งนี้เพราะรายการข่าวภาคทุ่มครึ่ง เป็นการนำเอาข่าวส่วนใหญ่ที่ผลิตออกอากาศในภาคกลางวันทางรายการข่าวเดี๋ย 7 สี ภาคต่างๆ มาทำการตัดแปลงเพื่อออกอากาศซ้ำ (Reprocess) โดยรายการข่าวเดี๋ย 7 สี มีการกำหนดอัตราค่าโฆษณาเพียง 30,000 บาท ซึ่งต่างจากรายการข่าวทุ่มครึ่งถึง 828,00 บาท

กรณีตัวอย่างข้างต้น แสดงให้เห็นว่า สมาชิกของอุตสาหกรรมข่าวมีอิสระในการกำหนดราคาได้ในระดับหนึ่ง นอกเหนือจากการพิจารณาถึงคุณค่าที่แท้จริงของเนื้อหา

ตารางที่ 6.7 : แสดงการกำหนดราคาโฆษณาในรายการข่าวที่มียอดผู้ชมสูงสุด  
10 อันดับแรก

อันดับ	รายการข่าวภาคต่างๆ	ยอดผู้ชม	อัตราค่าโฆษณา
1.	ข่าวประจำวัน เจ็ดสี	3,067,000 คน	112,800
2.	ข่าวทอล์คริง เจ็ดสี	2,837,000 คน	112,800
3.	ข่าวเด็ด เจ็ดสี	1,380,000 คน	30,000
4.	ข่าวประจำวันช่อง 3	1,024,000 คน	80,000
5.	ข่าว 5 ทุ่มช่องเจ็ด	897,000 คน	60,000
6.	ข่าว 9 อสมท.	710,000 คน	60,000
7.	ข่าวประจำวันช่อง 5	650,000 คน	70,000
8.	ข่าวเด็ดภาคตึก	507,000 คน	50,000
9.	ข่าวเส้นทางช่อง 3	457,000 คน	45,000
10.	ข่าวภูมิภาค	450,000 คน	ไม่มีโฆษณา

ที่มา : 1. เนชั่นสุดสัปดาห์, 25 มิถุนายน - 29 กรกฎาคม, 2535 : 45  
2.ฐานเศรษฐกิจ, 25-29 กรกฎาคม, 2535 : 54

ด้วยหลักเกณฑ์ต่างๆ มากมาย โดยเฉพาะขนาดของผู้รับสาร และการสร้างความแตกต่างให้กับผลิตภัณฑ์ที่จะนำเสนอขาย ขณะที่ผู้ซื้อ คือ โฆษณาและเจ้าของสินค้า ก็พึงพอใจที่จะซื้อพื้นที่และเวลาโฆษณาโดยไม่คำนึงถึงความสอดคล้องระหว่างราคาและคุณค่าของเนื้อหาเช่นกัน ด้วยเหตุผลอื่นๆ ทำให้พฤติกรรมการค้าไม่จำเป็นต้องขึ้นอยู่กับหลักเหตุผลเสมอไป

สรุป จากที่กล่าวมาทั้งหมด สมาชิกของอุตสาหกรรมข่าวทั้งหมดมีการเลียนแบบซึ่งกันและกันอยู่เสมอทั้งในส่วนของการผลิตเนื้อหาและการจัดการทางธุรกิจ อันเนื่องมาจากความไม่แน่นอนทางการตลาดซึ่งทำให้อุตสาหกรรมเลือกวิธีการดังกล่าวเพื่อลดความเสี่ยงต่อความล้มเหลวที่จะเกิดขึ้น และความกดดันอันเกิดจากการแข่งขันซึ่งทำให้สมาชิกทั้งหมดต้องปรับกลยุทธ์ต่างๆ ให้ทันกับคู่แข่งอยู่เสมอ นอกจากนี้เมื่อพิจารณาถึงพฤติกรรมทางเทคโนโลยีพบว่า มีทั้งลักษณะที่เอื้อให้เกิดการพัฒนาด้วยการนำอุปกรณ์และเทคโนโลยีที่ทันสมัยมาใช้ในการผลิตอยู่เสมอ และความล่าช้าอันเนื่องมาจากการควบคุมพฤติกรรมกรรมการสร้างสรรค้อย่างเคร่งครัด ด้วยการวางลำดับขั้นตอนของการปฏิบัติอย่างชัดเจน รวมทั้งมีการประเมินผลการปฏิบัติงานอยู่เสมอ และประการสุดท้าย พฤติกรรมการค้าของอุตสาหกรรมหรือการกำหนดราคาของผู้ขาย และความพึงพอใจในการซื้อพื้นที่และเวลาโฆษณา ของบริษัทโฆษณาและเจ้าของสินค้าขึ้นอยู่กับหลักเกณฑ์ต่างๆ มากกว่าที่จะคำนึงถึงคุณค่าที่แท้จริงของเนื้อหาทำให้อุตสาหกรรมสามารถสร้างรายได้เพิ่มขึ้นโดยมีอิสระในระดับหนึ่งอย่างเห็นได้ชัด



## การดำเนินงานของอุตสาหกรรมข่าว

การดำเนินงาน (Performance) หมายถึง ผลลัพธ์ที่เกิดจากพฤติกรรมภายใต้ชุดของหลักเกณฑ์บางประการ ซึ่งการวิจัยพบว่า หลักเกณฑ์สำคัญที่มีผลกระทบโดยตรงต่อการดำเนินงานของอุตสาหกรรมข่าวในประเทศไทย มี 4 ประการ คือ ความสัมพันธ์ระหว่างรายได้และผู้รับสาร, ระเบียบข้อบังคับและหลักเกณฑ์ทางกฎหมาย, หลักเกณฑ์ของผู้บริโภค (กลุ่มโฆษณาและเจ้าของสินค้า), วิถีปฏิบัติของอุตสาหกรรม, และ กลุ่มผลประโยชน์ทางสังคม ดังรายละเอียดต่อไปนี้

### ก. ความสัมพันธ์ระหว่างรายได้และผู้รับสาร

การศึกษา พบว่า อุตสาหกรรมข่าวในประเทศไทยทั้งที่สังกัดภาครัฐบาล รัฐวิสาหกิจและภาคเอกชนซึ่งดำเนินการในเชิงพาณิชย์ และมีแหล่งรายได้อันสำคัญ คือ กลุ่มโฆษณานั้น ล้วนแล้วแต่ขายผู้รับสารในลักษณะของสินค้าที่สามารถวัดได้ในลักษณะยอดจำหน่าย (Circulation) สำหรับอุตสาหกรรมที่สังกัดสื่อสิ่งพิมพ์ และในลักษณะของยอดผู้ฟังหรือยอดผู้ชม (เรตติ้ง) สำหรับอุตสาหกรรมข่าววิทยุกระจายเสียงและวิทยุโทรทัศน์ ดังนั้น สมาชิกของอุตสาหกรรมข่าวกลุ่มนี้ จึงต้องพยายามดำเนินงานทุกวิถีทาง ทั้งการปรับปรุงทางด้านบรรณาธิการ และโดยเฉพาะการแข่งขันทางการตลาด ซึ่งมุ่งเน้นการแข่งขันด้านโฆษณาเป็นหลักโดยมีการแข่งขันทางด้านผู้รับสารเป็นตัวแปรต้นที่สำคัญ ประกอบด้วยการให้ความสำคัญกับการวิจัยทางการตลาดซึ่งแสดงถึงข้อมูลที่เหมาะสมทั้งในเชิงปริมาณ และคุณภาพของผู้รับสารเป็นหลักฐานอ้างอิง ซึ่งแสดงให้เห็นชัดเจนว่า อุตสาหกรรมข่าวมิได้ขายนิสัยการอ่าน การฟังและการชมของผู้รับสาร แต่ขายผู้รับสารในลักษณะของสินค้าที่สามารถวัดเป็นตัวเลขได้ด้วยหลักเกณฑ์บางอย่างเท่านั้น ซึ่งจะได้นำเสนอในรายละเอียดโดยแบ่งเป็น 2 กลุ่ม คือ อุตสาหกรรมข่าวที่สังกัดสื่อสิ่งพิมพ์ และอุตสาหกรรมข่าววิทยุโทรทัศน์เท่านั้นเพราะมีเนื้อหาคล้ายคลึงกับอุตสาหกรรมข่าววิทยุกระจายเสียง



### อุตสาหกรรมข่าวที่สังกัดสิ่งพิมพ์

พงษ์ศักดิ์ พยัคฆวิเชียร (2532) ได้แสดงทัศนะเกี่ยวกับประเด็นของ ความสัมพันธ์ระหว่างรายได้และผู้รับสารของหนังสือพิมพ์ ไว้ดังนี้

. . . หนังสือพิมพ์เป็นสื่อที่มีเอกลักษณ์ของตัวเองในแง่ที่ว่า หนังสือพิมพ์ไม่ใช่สิ่งพิมพ์เพื่อแจ้งข่าวสารเท่านั้น หนังสือพิมพ์ยังต้องมียอดจำหน่ายสำคัญ ที่เรียกว่า ยอดจำหน่ายอีกด้วย เพราะยอดจำหน่าย คือ ดัชนีวัดอิทธิพลของหนังสือพิมพ์แต่ละฉบับ เป็นเครื่องสะท้อนความนิยมของผู้อ่านที่มีต่อหนังสือพิมพ์ฉบับนั้นๆ นอกจากนี้ ยอดจำหน่าย ยังเป็นปัจจัยที่มีบทบาทสำคัญที่จะกำหนดความอยู่รอดของหนังสือพิมพ์อีกด้วย ความนิยมของผู้อ่านซึ่งจะสะท้อนออกมาในรูปของยอดจำหน่าย ก็อาจพิจารณาได้ทั้งในแง่ของปริมาณคนอ่าน หรือคุณภาพของกลุ่มคนอ่าน อย่างไรก็ตาม ในปัจจุบันนี้ ความอยู่รอดของหนังสือพิมพ์ยังถูกกำหนดจากปัจจัยใหม่ๆ ทางประการ อาทิ หนังสือพิมพ์ฉบับนั้นๆ เป็นสื่อที่เหมาะสมในการโฆษณา หรือไม่

ด้วยเหตุที่อุตสาหกรรมข่าวที่สังกัดสิ่งพิมพ์ มีการขายสินค้า คือ หนังสือพิมพ์ ด้วยราคาที่ต่ำกว่าราคาทุนมาก จึงต้องพึ่งพารายได้จากโฆษณาเข้ามาชดเชย ดังนั้น การดำเนินบทบาททางการตลาดโดยมีเป้าหมายสำคัญ คือ การเพิ่มยอดโฆษณา ด้วยการแข่งขันทางด้านผู้อ่านเป็นตัวแปรต้น จึงเป็นกลยุทธ์อันสำคัญที่ทุกองค์กรให้ความสนใจเป็นอันดับหนึ่งด้วยวิธีต่างๆ กันตามสไตล์ขององค์กร แต่ที่พบเห็นได้บ่อย คือ การลด แลก แจก แถม อาทิ การเพิ่มยอดสมาชิกประจำตามบ้านด้วยการลดราคา การเพิ่มยอดผู้อ่านทั่วไปด้วยการแจกของสมนาคุณ และการจัดกิจกรรมต่างๆ ให้ผู้อ่านได้มีส่วนร่วมโดยมีรางวัลเป็นสิ่งติดจูง ฯลฯ

อย่างไรก็ตาม เพื่อเป็นการสร้างความน่าเชื่อถือให้แก่บริษัทโฆษณา และเจ้าของสินค้า อุตสาหกรรมข่าวที่สังกัดสิ่งพิมพ์จึงต้องมีการว่าจ้างบริษัทวิจัยทางการตลาด ที่มีชื่อเสียงและน่าเชื่อถือมาดำเนินการสำรวจข้อมูลทางการตลาด ซึ่งมักประกอบด้วยข้อมูลที่เหมาะสมทั้งในเชิงปริมาณและคุณภาพของผู้อ่านเพื่อเสนอขายแก่ผู้ซื้อพื้นที่โฆษณาทั้ง 2 กลุ่มข้างต้น อันเป็นเหตุผลในเชิงการค้า รวมทั้งชิงความเป็นผู้นำส่วนแบ่งทางการตลาดเหนือคู่แข่ง

แข่งเพื่อสร้างรายได้ให้แก่องค์กรเพิ่มขึ้น ซึ่งส่งผลให้องค์กรมีเสถียรภาพและโตเร็วขึ้น มากกว่าที่จะสำรวจข้อมูลทางการตลาดโดยมีวัตถุประสงค์หลักเพื่อให้ทราบถึงความต้องการของผู้อ่านอย่างแท้จริง ดังกรณีตัวอย่าง ผลการวิจัยทางการตลาดของหนังสือพิมพ์ฐานเศรษฐกิจ โดยบริษัทดีมาร์จำกัด ซึ่งตีพิมพ์ในหนังสือพิมพ์ฐานเศรษฐกิจ ฉบับวันที่ 28 - 3 พฤศจิกายน พ.ศ. 2534 สรุปใจความสำคัญ ได้ดังนี้

ฐานเศรษฐกิจ ได้พัฒนาคุณภาพของหนังสือพิมพ์จนเป็นที่ยอมรับของผู้อ่านทั่วประเทศ และกลายเป็นหนังสือพิมพ์แนวเศรษฐกิจรายสัปดาห์ยอดนิยมอันดับ 1 ในปี 2529 ด้วยยอดผู้อ่าน 257,000 คน ทั้งนี้จากการสำรวจของ บริษัทดีมาร์จำกัด จากนั้นมา หนังสือพิมพ์ฐานเศรษฐกิจ ซึ่งไม่เคยหยุดยั้งการพัฒนาคุณภาพจนกลายเป็นผู้สร้างมาตรฐานของหนังสือพิมพ์แนวเศรษฐกิจยุคใหม่ ก็ยังคงรักษาความเป็นผู้นำอันดับ 1 ติดต่อกันมาตลอด โดยปี 2530 มียอดผู้อ่าน 431,000 คน ปี 2531 ยอดผู้อ่าน 401,000 คน ปี 2532 ยอดผู้อ่านเพิ่มขึ้นเป็น 504,000 คน และ ปี 2533 เพิ่มเป็น 555,000 คน

ล่าสุดไม่กี่สัปดาห์มานี้ บริษัทดีมาร์ได้ประกาศผลการสำรวจของปี 2534 ออกมาว่า "หนังสือพิมพ์ฐานเศรษฐกิจ คือ หนังสือพิมพ์รายสัปดาห์แนวเศรษฐกิจ ที่มียอดผู้อ่านสูงสุด 564,000 คน"

สำหรับอันดับ 2 รองลงมา คือ หนังสือพิมพ์ประชาชาติธุรกิจ มียอดผู้อ่าน 352,000 คน ซึ่งปีที่แล้ว ประชาชาติธุรกิจ ถูก หนังสือพิมพ์ผู้จัดการ แซงโค้งจนตกไปเป็นอันดับ 3 ด้วยยอดผู้อ่าน 314,000 คน ส่วนอันดับ 4 คือ น้องใหม่ "หนังสือพิมพ์คู่แข่งธุรกิจ" ซึ่งสร้างยอดผู้อ่านได้ 79,000 คน ถือว่าไม่เลวเลยสำหรับการเริ่มต้นเปิดตัวในปีแรก

ด้วยยอดผู้อ่านสูงสุด 564,000 คน ดังกล่าวนั้น ผลการสำรวจได้แจกแจงไว้โดยละเอียดว่า 434,000 คน เป็นผู้อ่าน ฐานเศรษฐกิจ ที่อยู่ในเขต กรุงเทพมหานคร อีก 130,000 คน อยู่ใน ส่วนภูมิภาค และยอด 564,000 คน นี้ แยกเป็น เพศชาย 347,000 คน หญิง 217,000 คน

หากแบ่งตาม กลุ่มอายุ เป็นที่น่าสังเกตว่า คนระดับอายุ 30-39 ปี อ่าน ฐานเศรษฐกิจ มากที่สุด 150,000 คน รองลงมา คือ คนในกลุ่มอายุ 25-29 ปี 20-24 และ 40-49 ปี จำนวน 131,000 คน 105,000 คน และ 83,000 คน ตามลำดับ

หากแบ่งตาม กลุ่มรายได้ พบว่า สุกค้ากลุ่มใหญ่ของ ฐานเศรษฐกิจ คือ ผู้มี รายได้สูง จำนวนถึง 213,000 คน รองลงมา คือ ผู้มีรายได้ปานกลาง 181,000 คน นอกๆ กับ ผู้มีรายได้ต่ำ จำนวน 170,000 คน รายละเอียดแสดงในตารางที่ แม้จะเป็นรายสัปดาห์ซึ่งมี "ความถี่" ต่างจากรายวันมาก แต่เมื่อเปรียบเทียบ ข้อมูลยอดผู้อ่านในเขตกรุงเทพมหานครรวมกับยอดผู้อ่านในส่วนภูมิภาค (เฉพาะ เขตเมือง) แล้ว หนังสือพิมพ์ฐานเศรษฐกิจ จัดอยู่ใน "อันดับที่ 3" รองจาก หนังสือพิมพ์ไทยรัฐและหนังสือพิมพ์เดลินิวส์ ที่มียอดผู้อ่าน 4,753,000 คน และ 2,390,000 คน ตามลำดับเท่านั้น. . .

ในปี พ.ศ. 2535-2536 หนังสือพิมพ์ฐานเศรษฐกิจก็ได้ใช้กลยุทธ์การโฆษณา ว่ายอดจำหน่ายของตนสูงที่สุดในบรรดาหนังสือพิมพ์แนวธุรกิจด้วยกัน โดยอ้างการสำรวจของ บริษัท ABC (Audit Bureau of Circulation) ซึ่งมีชื่อเสียงในการวิจัยทางการตลาด ให้กับสื่อมวลชนโดยตรง ในขณะที่ หนังสือพิมพ์คู่แข่งธุรกิจสุดสัปดาห์ ซึ่งได้ใช้กลยุทธ์การแถม หนังสือชุดต่างๆ แก่ผู้ซื้อหนังสือพิมพ์นับตั้งแต่ฉบับที่ 75 (วันที่ 15-21 มิ.ย., 2535) ก็ได้ อ้างความเป็นผู้นำทางการตลาดในส่วนของหนังสือพิมพ์แนวธุรกิจ โดยอ้างผลการสำรวจจาก ฝ่ายการตลาดขององค์กรซึ่งเก็บข้อมูลจากเอเยนต์และร้านหนังสือต่างๆโดยมีข้อมูลในลักษณะ เดียวกับหนังสือพิมพ์ ฐานเศรษฐกิจ

ข้อมูลข้างต้นแสดงให้เห็นว่า อุตสาหกรรมข่าวที่สังกัดสื่อสิ่งพิมพ์นั้นให้ความสำคัญกับการดำเนินบทบาททางการตลาดดังกล่าวทั้งนี้เพื่อสร้างอำนาจต่อรองกับบริษัทโฆษณา และเจ้าของสินค้า โดยองค์กรที่มียอดจำหน่ายหนังสือพิมพ์สูง และมียอดผู้อ่านในปริมาณมาก รวมทั้งเป็นผู้่านที่มีศักยภาพ หรือมีกำลังซื้อสูงย่อมมีศักยภาพในการต่อรองและกำหนดอัตรา โฆษณาได้สูง ขณะที่ผู้ซื้อพื้นที่โฆษณาก็มักให้ความสำคัญในการซื้อพื้นที่โฆษณา ทั้งนี้เพราะเมื่อ

เฉลี่ยค่าใช้จ่ายต่อหัวแล้วยังนับว่าคุ้ม ซึ่งเป็นปัจจัยพื้นฐานของพฤติกรรมการค้าดังได้นำเสนอไปแล้วนั่นเอง ด้วยเหตุนี้ การดำเนินบทบาททางการตลาดด้วยการเสนอขายข้อมูลทั้งปริมาณและคุณภาพของผู้อ่านด้วยการอ้างผลการวิจัยทางการตลาดจากบริษัทที่น่าเชื่อถือ จึงเป็นสิ่งที่ต้องให้ความสำคัญมากกว่าการตอบสนองความต้องการของผู้อ่านอย่างหลีกเลี่ยงไม่ได้

### อุตสาหกรรมข่าววิทยุโทรทัศน์

อุตสาหกรรมข่าววิทยุโทรทัศน์ มีลักษณะไม่แตกต่างจากสิ่งพิมพ์ นั่นคือ การขายขนาดและคุณภาพของผู้รับสาร โดยอ้างผลการวิจัยของบริษัทชั้นนำที่เข้ามาทำการสำรวจความนิยมของผู้รับสารที่มีต่อรายการต่างๆ โดยรายละเอียดของข้อมูลมักแจ่มแจ้งถึงจำนวนผู้ชม ลักษณะทางประชากรศาสตร์ อาทิ เพศ วัย อาชีพ รายได้ ความถี่ในการเปิดรับ ฯลฯ ดังนั้น สถานีโทรทัศน์ ซึ่งมีส่วนแบ่งตลาดสูงสุด จะมีอำนาจต่อรองสูง และสามารถกำหนดค่าโฆษณาในอัตราสูงกว่าที่อื่น ดังตารางที่ 6.9 ซึ่งได้นำเสนอไปแล้ว ขณะที่เอเยนซีโฆษณาก็ต้องพยายามแย่งกันจองเวลาโฆษณาล่วงหน้า ทำให้สัดส่วนของผู้รับสารมีผลโดยตรงต่อรายได้ที่จะเข้าสู่สถานีฯ ดังกรณีตัวอย่าง รายได้จากโฆษณาในรายการข่าวภายในเดือน มิถุนายน พ.ศ. 2535 ซึ่งจะเห็นได้ว่า สถานีฯ ช่อง 7 ซึ่งมียอดผู้รับสารสูงสุด มีจำนวนสล็อตโฆษณา 1,761 และมีรายได้ 72.4 ล้านบาท โดยมีสถานีฯ ช่อง 3, 5 และ 9 ซึ่งมียอดผู้รับสารรองลงมา ก็จะมีรายได้ลดหลั่นกันลงมาตามลำดับ คือ 31.2 , 17.9 และ 11.4 ล้านบาท รายละเอียดแสดงในตาราง ที่ 6.8

ด้วยเหตุผลดังกล่าว ทุกสถานีฯ จึงต้องดำเนินบทบาททุกวิถีทางเพื่อแย่งชิงกลุ่มคนดูมาเป็นของตนให้มากที่สุด ทั้งโดยการทุ่มเงินและทุ่มสรรรพกำลังทั้งหมดไปเพื่อการช่วงชิงความเป็นหนึ่งทั้งด้านคุณภาพข่าวสาร ความรวดเร็ว และ ความหลากหลายในด้านรูปแบบ เนื่องจากรายการข่าวถือเป็นรายการเดียวที่เป็นหน้าตาของสถานี เพราะทุกสถานีฯ ต่างมีทีมงานข่าวเอง อีกทั้งยังเป็นรายการที่มีผลต่อการวัดคุณภาพของรายการอื่นๆ ซึ่งจะมีผลต่อการตัดสินใจซื้อเวลาโฆษณาของบริษัทโฆษณาและเจ้าของสินค้าด้วย นอกเหนือจากการคำนึงถึงยอดผู้รับสาร ดังได้กล่าวในรายละเอียดไปแล้วในส่วนของพฤติกรรมการค้า จึงยิ่งทำให้ทุกสถานีฯ ต้องหันมาสนใจกับคุณภาพของรายการข่าวมากขึ้น นั่นเอง

ตารางที่ 6.8 : แสดงประเภทสินค้าที่ใช้บโฆษาในรายการข่าวสูงสุด 10 อันดับแรก  
และงบโฆษาทั้งหมดในเดือน มิถุนายน พ.ศ. 2535

อันดับ	ประเภทสินค้า	ช่อง 3 จำนวน		ช่อง 5 จำนวน		ช่อง 7 จำนวน		ช่อง 9 จำนวน		งบโฆษา รวม	สพอต รวม
		สพอต	จำนวน	สพอต	จำนวน	สพอต	จำนวน	สพอต	จำนวน		
1.	สื่อโฆษา	2.4	118	4.3	124	0.9	33	1.0	192	8.6	467
2.	ผลิตภัณฑ์ยา	1.8	81	0.3	10	4.2	125	0.6	50	7.0	266
3.	โครงการที่นักอาศัย	2.2	56	1.0	31	1.3	20	2.5	167	7.0	274
4.	ธนาคาร	1.2	19	0.4	7	4.3	42	0.3	22	6.2	90
5.	แชมพูและครีม ขนาดผสม	1.6	64	0.4	11	3.7	95	-	-	5.7	170
6.	ผลิตภัณฑ์น้ำมัน	0.7	28	0.3	15	3.8	103	0.4	55	5.2	201
7.	ผงซักฟอก	1.3	40	-	-	3.6	75	0.05	8	4.9	123
8.	วัสดุและอุปกรณ์ ก่อสร้าง	1.5	48	0.4	16	2.8	70	0.07	12	4.8	146
9.	เครื่องดื่ม แอลกอฮอล์	1.6	45	1.0	20	1.2	29	0.3	11	4.2	105
10	ยาสิ่นและแปรง สิ่น อื่นๆ	0.7	26	-	-	2.3	52	0.2	32	3.2	110
	รวม	31.2	1082	17.9	821	72.4	1761	11.4	1049	133.0	4713

ที่มา : คู่แข่งธุรกิจ, 27 ก.ค. - 2 ส.ค., 2535 : 29



ข. ระเบียบข้อบังคับและหลักเกณฑ์ทางกฎหมาย

ระเบียบข้อบังคับและหลักเกณฑ์ทางกฎหมาย นับเป็นปัจจัยสำคัญที่มีผลกระทบต่อ การดำเนินบทบาทของอุตสาหกรรมข้าวอย่างเห็นได้ชัด ดังต่อไปนี้

อุตสาหกรรมข้าวที่สังกัดสี่สิ่งนิมน์

การวิจัยพบว่า ระเบียบข้อบังคับและหลักเกณฑ์ทางกฎหมาย โดยเฉพาะ พระราชบัญญัติการนิมน์ พ.ศ. 2484 มีผลต่อการดำเนินบทบาทของสมาชิกของอุตสาหกรรม ข้าวที่สังกัดสี่สิ่งนิมน์ ใน 3 ลักษณะที่สำคัญ คือ

1. การผลิตเนื้อหา แม้ว่าอุตสาหกรรมข้าวที่สังกัดสี่สิ่งนิมน์จะมีอิสระใน การผลิตเนื้อหาได้มากกว่าอุตสาหกรรมข้าววิฤกษ์กระจายเสียงและวิฤกษ์โทรทัศน์ก็ตามแต่อิสระ ดังกล่าวก็ต้องอยู่ภายใต้ขอบเขตที่ได้ระบุไว้อย่างชัดเจนตามความใน พระราชบัญญัติการนิมน์ พ.ศ. 2484 ซึ่ง ทำให้อุตสาหกรรมข้าวต้องละเว้นการนำเสนอเนื้อหาในลักษณะต่างๆ คือ

ก. การโฆษณาสิ่งนิมน์ที่ขัดต่อความสงบเรียบร้อย และ ผลตาม กฎหมาย ตามความในมาตรา 9

ข. การโฆษณาความลับของทางราชการในหนังสือนิมน์ก่อนได้รับ อนุญาตจากเจ้าหน้าที่ผู้รับผิดชอบ เช่น ความลับทางทหาร ความลับเกี่ยวกับสัญญาบางประการ ระหว่างประเทศไทยและประเทศอื่น เป็นต้น ตามความในมาตรา 33

ค. การโฆษณาในหนังสือนิมน์ ซึ่งเจ้านักงานการนิมน์เห็นว่า อาจ ขัดต่อความสงบเรียบร้อยหรือศีลธรรมอันดีของประชาชน ทำนองเดียวกับมาตรา 9 ตาม ความในมาตรา 36

ง. การโฆษณาเรื่องราวของราชการ หรือแม้กระทั่งส่วนบุคคล คลาดเคลื่อนต่อความเป็นจริงและอาจจะก่อให้เกิดความเสียหายได้ ซึ่งหนังสือนิมน์จะต้องมี หน้าที่สงแก้หรือปฏิเสธเรื่องนั้น ตามความในมาตรา 40, 41, 42, และ 43

นอกจากนั้นแล้ว ร่างพระราชบัญญัติแก้ไขเพิ่มเติมประมวลกฎหมายอาญาและ ร่างพระราชบัญญัติแก้ไขเพิ่มเติมประมวลกฎหมายแพ่งและพาณิชย์ ฉบับที่ 11 พ.ศ. 2535

อันเป็นกฎหมายว่าด้วยความผิดฐานหมิ่นประมาท ซึ่งได้มีการเปลี่ยนแปลงโทษทางอาญาใน มาตรา 326 และ 328 และการเปลี่ยนแปลงโทษในทางแพ่งในมาตรา 438 ดังได้นำเสนอ ไปแล้วในส่วนของบริบททางกฎหมาย ทำให้การดำเนินบทบาทในการผลิตและนำเสนอเนื้อหา ของอุตสาหกรรมข่าว ต้องเพิ่มความระมัดระวังมากขึ้น บทบาทในการวิพากษ์วิจารณ์หรือชี้ นำ จึงอาจลดลง เพื่อหลีกเลี่ยงผลกระทบร้ายแรงที่จะเกิดกับองค์กรนั่นเอง

2. การแจ้งชื่อหนังสือพิมพ์ โดยหนังสือพิมพ์ทุกฉบับที่พิมพ์ขึ้นในราชอาณาจักร จะต้องแสดงชื่อ และที่ตั้งสำนักงานของผู้พิมพ์ ผู้โฆษณา บรรณาธิการ เจ้าของ ชื่อและที่ตั้ง สำนักงานของหนังสือพิมพ์ ชื่อและที่ตั้งโรงพิมพ์ที่พิมพ์หนังสือพิมพ์นั้นไว้ในหน้าแรกหรือหน้าหลัง ตามความในมาตรา 31 ดังตัวอย่าง "บริษัทมีเดียบิสซิเนส จำกัด นายธวัช พลังเทนิทร์ บรรณาธิการ ผู้โฆษณา สำนักงาน 146/70 ซอยศรีนคร สุขุมวิท 71 พระโขนง กทม. 10110 พิมพ์ที่ บริษัทลลองรัตน์ จำกัด 99 ถนนเทียมร่วมมิตร ห้วยขวาง กทม." เป็นต้น

3. กำหนดการออกหนังสือพิมพ์และนิตยสารข่าว ซึ่งเป็นข้อบังคับที่ทำให้ สมาชิกของอุตสาหกรรมข่าวที่สังกัดสื่อสิ่งพิมพ์ ต้องมีการผลิตหนังสือเพื่อจำหน่ายภายใน 60 วันนับตั้งแต่วันที่ได้แจ้งความหรือได้รับอนุญาตเป็นผู้พิมพ์ ผู้โฆษณา บรรณาธิการ หรือเจ้าของ หนังสือพิมพ์เพื่อมิให้ถูกลอนไปอนุญาต ตามความในมาตรา 44

นอกจากนี้กำหนดการออกหนังสือพิมพ์และนิตยสารข่าว จะต้องมีความต่อ เนื่อง โดยหนังสือพิมพ์รายวันต้องโฆษณาต่อเนื่องกันเป็นระยะเวลา 30 วัน ส่วนหนังสือพิมพ์ รายคาบ ต้องมีการโฆษณาต่อเนื่องกันเป็นระยะเวลา 4 คราวหรือเกินกว่า 2 ปี มิเช่นนั้น จะต้องถูกลอนไปอนุญาตการเป็นผู้พิมพ์ ผู้โฆษณา บรรณาธิการและเจ้าของหนังสือพิมพ์เช่นกัน ตามความในมาตรา 45

ด้วยเหตุดังกล่าว สมาชิกของอุตสาหกรรมจึงมักใช้วิธีการสอดแทรกหัวหนังสือ ที่ได้แจ้งจดกับทางสันติบาล เอาไว้ในหนังสือพิมพ์ในเครือของหน่วยงานในกรณีที่มีหนังสือพิมพ์ หลายเล่ม เพื่อไว้ใช้ในการอ้างกับทางสันติบาลว่าได้มีการโฆษณาจำหน่ายหนังสือ อาทิ การ

แทรกหัวหนังสือพิมพ์ "หุ้นไทย" ในหนังสือพิมพ์ผู้จัดการรายวัน ของบริษัทผู้จัดการจำกัด การแทรกหัวหนังสือพิมพ์ "บริการทอง" ไว้ในหนังสือพิมพ์ "ฐานเศรษฐกิจ" ของบริษัทฐานเศรษฐกิจจำกัด และ การแทรกหัวนิตยสารข่าว "เศรษฐกิจการเมือง" ไว้ในหนังสือพิมพ์ "เส้นทางเศรษฐกิจ" ของบริษัทเส้นทางเศรษฐกิจจำกัด เป็นต้น นอกเหนือจากวิธีการที่ใช้กันทั่วไป คือ การโฆษณาหนังสือพิมพ์ตามความสะดวก ที่เรียกกันว่า รายสะดวก โดยเฉพาะสำหรับองค์กรขนาดเล็กที่ขาดทรัพยากร

### อุตสาหกรรมข่าววิทยุกระจายเสียงและวิทยุโทรทัศน์

จากการยกเลิกคำสั่งคณะปฏิรูปฯ ฉบับที่ 15 และ 17 พ.ศ. 2519 ตลอดจนมติคณะกรรมการ กว. ซึ่งแจ้งให้สถานีวิทยุกระจายเสียงและวิทยุโทรทัศน์ถือปฏิบัติรวม 63 ฉบับ ทำให้การดำเนินบทบาทของสมาชิกของอุตสาหกรรมมีอิสระเพิ่มมากขึ้น โดยเหลือระเบียบที่สำคัญ คือ ระเบียบว่าด้วยวิทยุกระจายเสียงและวิทยุโทรทัศน์ พ.ศ. 2518 ซึ่งมีสาระสำคัญ คือ หมวด 6 ซึ่งว่าด้วยการดำเนินรายการ อันมีผลโดยตรงต่อการดำเนินบทบาทของอุตสาหกรรมใน ลักษณะที่สำคัญ คือ

1. การผลิตเนื้อหา โดยความตามข้อ 33 ของหมวด 6 ได้กำหนดให้สมาชิกของอุตสาหกรรม ต้องยึดถือปฏิบัติ โดยมีสาระสำคัญ ดังนี้
  - ก. ไม่ออกอากาศในเรื่องที่ทำให้ประชาชนตื่นตระหนก เสียขวัญ เกิดการอลหม่าน เกิดความแตกแยก หรือกระทบกระเทือนต่อความมั่นคง ปลอดภัยของชาติ หรือความสัมพันธ์อันดีกับต่างประเทศ ตามความในข้อ (5)
  - ข. ไม่ออกอากาศข่าวหรือข้อความอันเป็นเท็จหรือบิดเบือนข้อเท็จจริงตามความในข้อ (6)
  - ค. ออกอากาศข่าวเตือนภัยที่ทางราชการส่งมาเป็นระยะๆ ตามควรแก่กรณี ตามความในข้อ (7)

นอกจากนั้น อุตสาหกรรมข่าววิทยุกระจายเสียงและวิทยุโทรทัศน์ยังต้องเพิ่มความระมัดระวังการดำเนินการบทบาทในการผลิตและนำเสนอเนื้อหา ทั้งนี้เพื่อหลีกเลี่ยง



ความผิดฐานหมิ่นประมาท ตามร่างพระราชบัญญัติแก้ไขเพิ่มเติมประมวลกฎหมายอาญา และประมวลกฎหมายแพ่งและพาณิชย์ ฉบับที่ 11 พ.ศ. 2535 ดังได้กล่าวข้างต้นแล้ว

2. เวลาและจำนวนครั้งในการนำเสนอโฆษณาและบริการธุรกิจ โดยสถานที่ได้รับอนุญาตให้มีรายการโฆษณาและบริการธุรกิจ ต้องมีเวลาสำหรับรายการโฆษณาและบริการธุรกิจไม่เกินกำหนดเวลา โดยสถานีวิทยุกระจายเสียงไม่เกินชั่วโมงละ 8 นาที และ สถานีวิทยุโทรทัศน์ไม่เกินชั่วโมงละ 10 นาที โดยการโฆษณาและบริการธุรกิจนั้นให้เว้นระยะเวลาแต่ละครั้งให้ห่างกันพอสมควรตามวิธีที่ กบว. กำหนด เว้นแต่การโฆษณาประกอบรายการถ่ายทอดนอกสถานที่เป็นครั้งคราว ตามความในข้อ 35

โดยระเบียบคณะกรรมการบริหารวิทยุกระจายเสียงและวิทยุโทรทัศน์ว่าด้วยวิธีการโฆษณาทางวิทยุโทรทัศน์ พ.ศ. 2523 ตามความในข้อ 3 ได้กำหนดวิธีการโฆษณาและบริการธุรกิจไว้อย่างชัดเจนดังนี้

รายการต่ำกว่า 30 นาที	โฆษณาได้ไม่เกิน 2 ครั้ง
รายการ 30 นาที	โฆษณาได้ไม่เกิน 3 ครั้ง
รายการตั้งแต่ 31 ถึง 40 นาที	โฆษณาได้ไม่เกิน 4 ครั้ง
รายการตั้งแต่ 41 ถึง 50 นาที	โฆษณาได้ไม่เกิน 5 ครั้ง
รายการตั้งแต่ 51 ถึง 60 นาที	โฆษณาได้ไม่เกิน 6 ครั้ง

ข้อบังคับข้างต้น มีผลให้อุตสาหกรรมข่าวสามารถดำเนินบทบาทในทางการค้าได้ในขอบเขตจำกัด ทั้งนี้เพราะเวลา และจำนวนครั้งในการโฆษณาและบริการธุรกิจมีจำกัด นอกจากนี้ ยังมีผลกระทบต่อการจัดความสัมพันธ์ระหว่างการนำเสนอโฆษณาและเนื้อหาข่าว รวมถึงปริมาณของชิ้นงานโฆษณาและข่าวที่จะนำเสนอในแต่ละช่วงเวลาของการรายงานข่าวด้วย

นอกจากนั้น ในส่วนของอุตสาหกรรมวิทยุโทรทัศน์ ซึ่งให้ความสำคัญกับการขายภาพข่าวต่างๆ กับขายเนื้อหาข่าวนั้น ยังต้องดำเนินบทบาททางการผลิตและนำเสนอภาพข่าวตาม

ระเบียบว่าด้วยการส่งภาพยนตร์ข่าวออกอากาศทางวิทยุโทรทัศน์ พ.ศ. 2521 ซึ่งได้นำเสนอไปแล้วในส่วนของบริบททางกฎหมาย

ค. หลักเกณฑ์โดยผู้บริโภคร (โฆษณา)

ดังได้กล่าวแล้วว่า สมาชิกของอุตสาหกรรมข่าวในประเทศไทยซึ่งดำเนินการในเชิงพาณิชย์มักให้ความสำคัญกับผู้บริโภคกลุ่มแรก ซึ่งหมายถึง บริษัทโฆษณาและเจ้าของสินค้า ซึ่งเป็นผู้ซื้อพื้นที่และเวลาในการเสนอขายสินค้าไปยังผู้รับสารของอุตสาหกรรม เนื่องจากเป็นรายได้และผลกำไรส่วนใหญ่ ดังนั้น กลุ่มผู้บริโภคกลุ่มแรกนี้จึงมีอิทธิพลสำคัญในการกำหนดเงื่อนไขการดำเนินบทบาทให้แก่อุตสาหกรรมข่าวได้เช่นกัน ซึ่งพบว่ามี 3 ประการที่ 1. กำหนดรูปแบบ (Format) 2. การต่อต้านเนื้อหาที่มีลักษณะขัดแย้ง และ 3. การสนับสนุนให้เกิดการสร้างความแตกต่างในผลิตภัณฑ์ อันมีผลกระทบโดยตรงต่อการผลิตและนำเสนอเนื้อหา ดังนี้

อุตสาหกรรมข่าวที่สังกัดสื่อสิ่งพิมพ์

หลักเกณฑ์โดยผู้บริโภคร มีผลต่อการดำเนินบทบาทของอุตสาหกรรม ดังนี้

1. การกำหนดรูปแบบ (Format) โดยรูปแบบ หมายถึง ลักษณะ หรือวิธีการ (Manner) ซึ่งโฆษณาดูก็นำมาผสมผสานให้เข้ากับเรื่องราวหรือเนื้อหา โดยสื่อที่ดำเนินงานในเชิงพาณิชย์ พยายามที่จะใช้รูปแบบเพื่อดึงดูดผู้รับสารไปสู่เนื้อหาโฆษณา นอกจากนั้น รูปแบบยังเกี่ยวข้องกับการจัดเนื้อหาซึ่งจะกระทบต่อความสัมพันธ์ระหว่างจำนวนโฆษณาภายในพื้นที่และเวลาที่กำหนด (Meyer, 1988) ซึ่งการศึกษาพบว่า อุตสาหกรรมมีการใช้กลยุทธ์การผสมผสานระหว่างเนื้อหาโฆษณา ให้เข้ากับเนื้อหาทั้งหมดในหลายลักษณะ ทั้งในส่วนของการจัดคอลัมน์ หรือการจัดวางหน้า ตลอดจนสไตล์และวิธีการลงโฆษณา เพื่อดึงดูดใจผู้รับสารให้สนใจเนื้อหาโฆษณา โดยที่สมาชิกของอุตสาหกรรมเป็นผู้กำหนดเองและการกำหนดโดยผู้โฆษณา ซึ่งจะมีความแตกต่างกันตามประเภทของชิ้นงานโฆษณา ดังต่อไปนี้

ก. โฆษณาย่อยหรือแยกประเภท (Classified Advertising) โดยหนังสือพิมพ์ส่วนใหญ่จะจัดสรรเนื้อที่ในหน้าหนังสือพิมพ์ไว้สำหรับสินค้า หรือบริการแต่ละประเภท การซื้อพื้นที่โฆษณาประเภทนี้จะเสียค่าใช้จ่ายต่ำกว่าซื้อพื้นที่บริเวณอื่น นอกจากนั้น การลงโฆษณาในเนื้อที่ซึ่งจัดเตรียมไว้เป็นสัดส่วนแบบนี้ มีประโยชน์และได้รับความสนใจจากผู้อ่านโฆษณาเป็นอย่างมาก ทั้งนี้เนื่องจากผู้อ่านทราบตำแหน่งของโฆษณาล่วงหน้าเป็นอย่างดี เมื่อเกิดความสนใจในการโฆษณาของสินค้าหรือผลิตภัณฑ์เฉพาะอย่าง ก็จะเปิดดูตามตำแหน่งของโฆษณาประเภทนั้นทันที

จากการจัดตำแหน่งเฉพาะสำหรับโฆษณาประเภทนี้ ทำให้ในพื้นที่ดังกล่าวนี้แทบจะไม่มี การนำเสนอข่าวเลย คงมีเพียงเนื้อหาบางประเภทที่เกี่ยวข้องกับโฆษณา เพื่อจูงใจผู้อ่านไปสู่โฆษณานั้น อาทิ ถ้าในหน้าเดียวกันนั้น หรือหน้าถัดไป เป็นโฆษณารับสมัครงานก็มักปรากฏว่าจะมีคอลัมน์พิเศษที่เกี่ยวข้องกัน เช่น คอลัมน์แนะนำบริษัทต่างๆ อาทิ "งานเลือกคน", คอลัมน์แนะนำนักศึกษาที่เรียนดี อาทิ "เกียรตินิยม" ของหนังสือพิมพ์คู่แข่งธุรกิจ เป็นต้น

ข. โฆษณารายวันตามปกติ (Display Advertising) การโฆษณาอื่นใดในหน้าหนังสือพิมพ์ที่นอกเหนือไปจากแบบโฆษณาย่อย ล้วนถูกจัดอยู่ในประเภทนี้ทั้งสิ้น เหตุที่ต้องทำการโฆษณาแบบนี้ขึ้นก็เพราะผู้ทำการโฆษณามีความเห็นว่าเป็นที่แบบโฆษณาย่อยไม่เหมาะสมสำหรับโฆษณาของตน เพราะสินค้าบางอย่างที่ทำการโฆษณาประสงค์ที่จะชักจูงและเร่งเร้าให้ผู้อ่านเกิดความต้องการคล้อยตามโฆษณา และประสงค์จะให้ผู้อ่านหนังสือพิมพ์ได้อ่านโฆษณาของตน แม้กระทั่งผู้ที่ไม่สนใจที่จะเปิดหน้าโฆษณาย่อย และมีความเชื่อว่า สามารถทำโฆษณาให้มีจุดเด่น สวยงาม น่าสนใจ ได้ดีกว่า

อย่างไรก็ตาม เมื่อนำค่าใช้จ่ายมาเปรียบเทียบกันแล้ว การลงโฆษณาแบบรายวันปกติจะสูงกว่าแบบโฆษณาย่อย เพราะผู้ลงโฆษณาต้องลงทุนซื้อเนื้อที่เพื่อลงโฆษณาตามส่วนต่างๆ ของหน้ากระดาษตามกำหนดเวลาที่ตกลงกัน ซึ่งอาจไปเบียดบังเนื้อที่ข่าวประจำก็ได้ อย่างไรก็ตาม ราคาของเนื้อที่สำหรับลงโฆษณา ก็ยังคงมีราคาถูกแพงไม่เท่ากัน ขึ้นอยู่กับ

ตำแหน่งของหน้ากระดาษที่จะลงโฆษณาอีกด้วย

ในปัจจุบัน การโฆษณาแบบรายวันปกตินี้ ก็ได้เริ่มมีลักษณะของการจัดให้อยู่ในแผนกข่าวที่สอดคล้องกับชิ้นงานโฆษณามากขึ้นอย่างเห็นได้ชัด โดยเฉพาะสำหรับกลุ่มหนังสือพิมพ์แนวธุรกิจ ซึ่งวิธีการปกติทั่วไป คือ การเปิดแผนกข่าวให้สอดคล้องกับโฆษณา ซึ่งเป็นกลุ่มเป้าหมายหลักของหนังสือพิมพ์ อาทิ กลุ่มเรียลเอสเตท อุตสาหกรรมบริการ และธุรกิจสื่อสารโทรคมนาคม เป็นต้น ทำให้โฆษณาแต่ละประเภทสามารถถูกนำไปลงในแผนกข่าวนั้นๆ ได้ทันที ทำให้ผู้อ่านข่าวในแต่ละหน้าก็จะได้อ่านโฆษณาไปพร้อมกันด้วย ดังตัวอย่างแผนกข่าวเรียลเอสเตทของหนังสือพิมพ์คู่แข่งธุรกิจ ซึ่งมีหน้า "โปรเจกต์ เรียลเอสเตท" ให้นำเสนอความเคลื่อนไหวต่างๆ ในวงการเรียลเอสเตท ในลักษณะของโฆษณาและโฆษณาในรูปแบบของข่าวด้วยการแนะนำโครงการต่างๆ โดยไม่ปรากฏโฆษณาสินค้าอันเลย เป็นต้น

ค. โฆษณาฉบับพิเศษ (Supplement) โดยหนังสือพิมพ์ฉบับพิเศษมักถูกจัดทำขึ้นใน 2 สภาวะ คือ

1. การจัดทำขึ้นตามวาระ เรียกว่า ฉบับพิเศษเนื่องในวาระ (Occasional Supplement) เช่น ในวันเกิดของหนังสือพิมพ์ครบรอบปี เป็นต้น
2. จัดทำขึ้นเพราะการคิดค้น สร้างสรรค์ขึ้นมาเอง เรียกว่า ฉบับสร้างสรรค์ เช่น ฉบับพิเศษว่าด้วยการท่องเที่ยว การขุดพบแก๊สธรรมชาติ ถ้าหากต้องการลงโฆษณา ก็จะได้ส่วนลดเป็นพิเศษ

โฆษณาฉบับพิเศษ ช่วยทำให้หนังสือพิมพ์ที่มีผู้ประสงค์จะลงโฆษณามากสามารถปันโฆษณาส่วนหนึ่งไปไว้ในโฆษณาฉบับพิเศษได้ ตลอดจนช่วยให้หนังสือพิมพ์ ซึ่งวางนโยบายให้มีการโฆษณาน้อยในแต่ละเล่ม สามารถหารายได้เพิ่มขึ้นโดยดำเนินนโยบายต่อไปได้

ง. โฆษณา-บทความพิเศษ (Feature) เป็นโฆษณาอีกรูปแบบหนึ่งที่เกิดขึ้นในตลาดโฆษณาของไทย โดยหนังสือพิมพ์อาจจัดทำบทความพิเศษสั้นๆ ซึ่งอาจจะเป็นเรื่องของบุคคลที่กำลังโด่งดัง เรื่องราวของการช่วยเหลือผู้อนาจจากประเทศเพื่อนบ้าน

เข้ามาในประเทศไทย ความเคลื่อนไหวทางเศรษฐกิจ การเมือง ทั้งที่ผ่านมาและในอนาคต เป็นบทความกะทัดรัดประมาณครึ่งหน้ากระดาษหนังสือพิมพ์ และเปิดโอกาสให้ลูกค้าลงโฆษณา ในส่วนหนึ่งของบทความนั้นๆ ทำให้โฆษณาส่วนใหญ่มีความสอดคล้องกับเนื้อหาบทความ หรือ มิเช่นนั้น ก็เป็นการสร้างภาพพจน์ที่ดีให้แก่สินค้านั้นๆ

จ. โฆษณาธุรกิจ (Business) หนังสือพิมพ์บางฉบับได้จัดทำข่าว ธุรกิจโดยเฉพาะ เช่น หนังสือพิมพ์บางกอกโพสต์ หนังสือพิมพ์สยามรัฐ เป็นต้น ดังนั้น โฆษณาที่ลงในข่าวธุรกิจนี้ ส่วนใหญ่จะเกี่ยวข้องกับธุรกิจบริการต่างๆ เช่น สถาบันการเงิน อุตสาหกรรม และธุรกิจต่างๆ เป็นต้น

ฉ. โฆษณาในตำแหน่งพิเศษ (Special Position Advertising) เป็นโฆษณาพิเศษซึ่งอยู่ในที่จำกัดเฉพาะ เช่น ในหนังสือพิมพ์มติชน บางกอกโพสต์ เดอะเนชั่น และหนังสือพิมพ์ธุรกิจต่างๆ โดยตำแหน่งที่จะลงโฆษณาประเภทนี้มี 3 ลักษณะที่สำคัญ คือ

1. (Ear) คือ การลงโฆษณาด้านบนสุดของหน้า 1 ของ หนังสือพิมพ์มี 2 ข้าง ขนาดประมาณ 1.5 คอลัมน์นิ้ว 2 นิ้ว

2. (Solus) คือ การลงโฆษณาอยู่ด้านล่างของหน้า 1 ใน หนังสือพิมพ์รายวันด้านซ้ายและขวา มีหลายขนาดตั้งแต่ประมาณ 1 คอลัมน์นิ้ว 2 นิ้ว

3. (Strip) คือ การลงโฆษณาด้านล่างสุดของหน้า 1 ใน หนังสือพิมพ์มีขนาดประมาณ 8 คอลัมน์นิ้ว 1 นิ้ว พาดตลอดข้างล่าง เป็นที่น่าสังเกตว่า โฆษณาประเภทนี้มีเฉพาะในหนังสือพิมพ์บางฉบับ เช่น มติชน ดาวสยาม

นอกจากนี้ ยังพบว่า การโฆษณาในหนังสือพิมพ์ปัจจุบันนี้ได้มีการแทรก อยู่ในตำแหน่งพิเศษต่างๆ นอกเหนือจากที่กล่าวมาแล้วอีกหลายอย่าง ทั้งนี้แล้วแต่การจัดหน้า ว่าจะจัดวางลงตำแหน่งที่เห็นว่าพอจะแทรกโฆษณาได้ และเป็นตำแหน่งที่คาดว่าผู้อ่านจะต้อง ผ่านสายตาพบเห็นได้ จึงมักเป็นสินค้าทั่วไป

สำหรับสไตล์หรือวิธีการลงโฆษณาสินค้า มักมีลักษณะต่างๆ ดังนี้

ก. การกำหนดตำแหน่งที่ตี ซึ่งเป็นตำแหน่งที่จะเรียกร้องความสนใจจากผู้อ่านมากที่สุดและเป็นการกำหนดโดยผู้โฆษณาเอง ซึ่งอัตราที่คิดนั้นย่อมสูงกว่าแบบ *Run Of Paper* หรือ การลงโฆษณาที่ผู้โฆษณาไม่กำหนดว่าเป็นตำแหน่งใด เช่น การลงโฆษณาหน้าหนังสือพิมพ์หน้า 1 หรือตามข้างๆ ข่าว หรือที่ตำแหน่งหัวของคอลัมน์หรือส่วนล่างที่ปิดท้ายคอลัมน์ เป็นต้น

ข. การลงโฆษณาแบบเป็นข่าว ปกติผู้อ่านหนังสือพิมพ์จะให้ความสนใจแก่ส่วนที่เป็นข่าวมากกว่าส่วนที่เป็นโฆษณา และ/ หรือ มีความคิดว่าหนังสือพิมพ์ที่ตนเองอยู่นั้นแบ่งออกเป็น 2 ส่วน ส่วนหนึ่งคือ ข่าวสารหรือบทความ ส่วนหนึ่ง คือ โฆษณาซึ่งเป็นส่วนผลประโยชน์ของผู้อื่น เช่น เจ้าของหนังสือพิมพ์ หรือเจ้าของโฆษณา ฉะนั้นนักโฆษณาธุรกิจ จึงหาวิธีที่จะแทรกผลงานของตนเข้าไปเป็นส่วนหนึ่งของผู้อ่านโดยเฉพา ด้วยการนำข้อความหรือเรื่องราวที่ต้องการลงโฆษณามาเขียนให้อยู่ในรูปของข่าวทั่วไป ซึ่งพบได้มากในหนังสือพิมพ์แนวธุรกิจทั้งหมด

ค. การทำใบแทรก ผู้โฆษณาประสงค์จะให้โฆษณาของตนสามารถสอดรวมไปกับหนังสือพิมพ์ได้ จึงจัดทำใบแทรกขึ้นต่างหาก ทั้งนี้เพราะปัจจัยต่างๆ ดังนี้

1. เวลา เมื่อผู้โฆษณาประสงค์จะลงโฆษณาในช่วงระยะหนึ่ง แต่ว่าหนังสือพิมพ์ไม่มีปริมาณเนื้อที่เพียงพอกับข้อความที่จะบรรจุ และผู้โฆษณาอาจประสงค์เพียงแต่จะโฆษณาสำหรับกลุ่มเป้าหมายบางกลุ่มเท่านั้น
2. ราคา การนำเอาโฆษณามาแยกพิมพ์เองเมื่อคิดต้นทุนแล้ว อาจถูกกว่าการตีพิมพ์ลงในหน้าหนังสือพิมพ์ เมื่อคิดเฉลี่ยตามเนื้อที่ที่ต้องการ
3. รายละเอียดและเทคนิคการพิมพ์ เปรียบเทียบทางด้านผลงานและต้นทุนที่จะต้องใช้จ่ายแล้วอาจถูกกว่า และดีกว่าที่จะพิมพ์พร้อมกับหนังสือพิมพ์

ง. โฆษณาในนิตยสาร หรือหนังสือที่แถมให้ผู้ซื้อหนังสือพิมพ์ หนังสือบางฉบับอาจมีรายการแถมนิตยสารหรือหนังสือฟรีให้แก่ผู้ซื้อในบางวันหรือบางช่วง เช่น หนังสือพิมพ์คู่แข่งธุรกิจ หนังสือพิมพ์ฐานเศรษฐกิจ เป็นต้น เพื่อเป็นการส่งเสริมการขาย จึงมักมีการหาโฆษณามาลงโดยคิดค่าโฆษณาในอัตราพิเศษ และในบางกรณีองค์กรธุรกิจต่างๆ อาจตกลงว่าจ้างให้หนังสือพิมพ์จัดทำนิตยสารโฆษณากิจการของตนเองแจกไปพร้อมกันด้วยก็ได้

จ. พิมพ์โฆษณาด้วยสี โดยทั่วไป สีที่ใช้ในการพิมพ์หนังสือพิมพ์ใช้สีดำทั้งสิ้น หากผู้ลงโฆษณาประสงค์จะใช้สีที่แตกต่างออกไป เพื่อให้โฆษณานั้นแปลกและเด่นกว่าโฆษณาของผู้อื่น เพื่อดึงดูดความสนใจของผู้อ่านหนังสือพิมพ์ หนังสือพิมพ์ก็จะบริการให้โดยผู้ลงโฆษณาต้องเสียค่าใช้จ่ายลงโฆษณาที่แพงขึ้นกว่าอัตราที่กำหนด

ฉ. การโฆษณาด้วยการ์ตูน อาจกล่าวได้ว่า การ์ตูนเป็นส่วนที่สำคัญซึ่งสร้างหนังสือพิมพ์ให้มีชีวิตชีวา เข้าลักษณะเด็กดูได้ ผู้ใหญ่ดูดี จากการนำทฤษฎีพฤติกรรมและจิตวิทยาสังคมมาใช้ในวิชาการตลาด ทำให้ทราบว่า มนุษย์ในสังคมเดียวกัน หรือมีส่วนเกี่ยวข้องสัมพันธ์กันย่อมมีอิทธิพลต่อกัน และ / หรือ ยอมรับฟังซึ่งกันและกัน ทำให้เกิดแรงกระตุ้นในความต้องการเสนอการ์ตูนเป็นเรื่องราว ติดต่อกันในหน้าหนังสือพิมพ์โดยมีวิธีคิดอัตราโฆษณา 2 วิธี คือ 1. คิดเฉพาะเนื้อที่กระดาษอย่างเดียว โดยผู้ซื้อเนื้อที่ไปจัดเตรียมการ์ตูนเอง และ 2. คิดทั้งเนื้อที่และการ์ตูน โดยหนังสือพิมพ์จัดเตรียมการ์ตูนไว้ให้ผู้โฆษณาตั้งตัวอย่าง หนังสือพิมพ์ไทยรัฐ บ้านเมือง และเดลินิวส์ เป็นต้น

ช. การลงโฆษณาหลากหลายแบบโดยการเปลี่ยนข้อความโฆษณา (Split Run) ในหนังสือพิมพ์ฉบับวันเดียวกันที่ออกจำหน่ายพร้อมกัน ผู้ลงโฆษณาอาจใช้วิธีการแบบนี้เพื่อทดสอบโฆษณาของตนเองว่าชิ้นไหนจะได้รับผลสำเร็จมากกว่ากัน ซึ่งทางหนังสือพิมพ์อาจคิดค่าธรรมเนียมในการเปลี่ยนข้อความโฆษณาบ้างเล็กน้อยหรืออาจไม่คิดเลย

2. การต่อต้านเนื้อหาที่มีลักษณะขัดแย้ง การศึกษาพบว่า บริษัทโฆษณาและเจ้าของสินค้ามักต่อต้านเนื้อหาที่มีลักษณะขัดแย้งสูง อาทิ เนื้อหาเกี่ยวกับการเมือง หรือ

เนื้อหาที่มีความเคร่งครัดเหมือนใจสูง เป็นต้น ซึ่งมีผลกระทบต่อการค้าเงินบาททางการผลิต และนำเสนอเนื้อหาดังกล่าวของอุตสาหกรรมให้อยู่ในขอบเขตที่เหมาะสม และมีความเป็นกลางซึ่งทำให้ผู้รับสารสามารถยอมรับได้ ดังกรณีตัวอย่าง การลดลงของบิโชนา ในช่วงของการชุมนุมประท้วงต่อต้านการขึ้นสู่อำนาจของรัฐบาล ฯพณฯ พล.อ. สุจินดา คราประยูร ในเดือนพฤษภาคม พ.ศ. 2535 ทั้งนี้เพราะเหตุผลหลายประการ อาทิ ผู้อ่านมักให้ความสนใจกับเหตุการณ์นี้มากเป็นพิเศษ ดังนั้น การลงโฆษณาในช่วงนี้จึงไม่อาจดึงดูดใจผู้อ่านได้สักเท่าใด ประกอบกับธุรกิจในช่วงเวลาดังกล่าวได้รับผลพวงจากเหตุการณ์ดังกล่าว ทำให้ความเจริญเติบโตทางเศรษฐกิจของทั้งประเทศหยุดชะงัก เป็นต้น

จากตาราง ที่ 5.9 แสดงให้เห็นว่า ตัวเลขบิโชนารวมของอุตสาหกรรมการสื่อสารมวลชนทุกชนิด ในเดือนพฤษภาคม มีจำนวน 1,581.9 ล้านบาท ลดลงจากเดือนเมษายนที่มียอดรวม 1,591.8 ล้านบาท ประมาณ 10 ล้านบาท ในขณะที่เมื่อพิจารณาถึงบิโชนาเฉพาะหนังสือพิมพ์ จะเห็นว่าลดลงจาก 498.1 ล้านบาท ในเดือนเมษายน เหลือเพียง 450.6 ล้านบาท ในเดือนพฤษภาคม มูลค่าของโฆษณาในหนังสือพิมพ์ลดลงประมาณ 38.5 ล้านบาท ซึ่งสาเหตุที่ตัวเลขบิโชนาของหนังสือพิมพ์ตกต่ำลงไปเพราะการวางแผนซื้อสื่อหนังสือพิมพ์นั้น ไม่ได้ทำกันในระยะยาวเหมือนสื่อโทรทัศน์ ทำให้สามารถสั่งหยุดหรือสั่งถอนโฆษณาได้ ดังนั้น จึงเห็นผลกระทบทันทีทันใดแต่ทางโทรทัศน์นั้นจะเห็นผลก็ต่อเมื่อ 2-3 เดือนข้างหน้า เพราะโฆษณาที่เห็นปัจจุบันใช้เวลาออกอากาศล่วงหน้าแล้ว

นอกจากนั้น กรณีข้างต้นได้แสดงให้เห็นว่า เหตุการณ์ความรุนแรงทางการเมืองที่เกิดขึ้นทำให้นวัตกรรมทางการบริโภคสินค้าของประชาชนเปลี่ยนไป การโฆษณาเสนอขายสินค้าจึงไม่มีศักยภาพที่จะดึงดูดใจผู้บริโภคได้มากพอ ทั้งนี้เพราะผู้บริโภคได้ทุ่มเทความสนใจไปยังเหตุการณ์ดังกล่าวเท่านั้น ด้วยเหตุนี้ กลุ่มโฆษณาหรือเจ้าของสินค้าจึงเข้ามาซื้อพื้นที่โฆษณาน้อยลงเพราะเห็นว่าประสิทธิภาพในการโฆษณาที่ได้ไม่คุ้มกับค่าใช้จ่ายนั่นเอง แม้ว่าการดำเนินบทบาทในการผลิต และนำเสนอข่าวของอุตสาหกรรมข่าวที่สังกัดสื่อสิ่งพิมพ์ในขณะนั้น จะสามารถสร้างทัศนคติในแง่บวกและความเชื่อถือให้แก่ผู้รับสารและประชาชนทั่วไปได้มากที่สุดก็ตาม



ตารางที่ 6.9 : เปรียบเทียบงบประมาณระหว่างสื่อโทรทัศน์,หนังสือพิมพ์,  
 โรงภาพยนตร์ เอادتอร์ ในช่วงเดือนเมษายน และ  
 พฤษภาคม พ.ศ. 2535

สื่อ	เมษายน 2535	พฤษภาคม 2535
โทรทัศน์	902.4	928.1
หนังสือพิมพ์	498.1	450.6
นิตยสาร	135.0	137.9
โรงภาพยนตร์	3.1	3.7
เอادتอร์	52.9	61.3
รวม	1,591.9	1581.8

ที่มา : คู่แข่งธุรกิจ, 15-21 มิถุนายน, 2535



3. การสร้างความแตกต่างในผลิตภัณฑ์ กล่าวได้ว่า อุตสาหกรรมข้าวที่สังกัดสิ่งพิมพ์ต่างแสงหารายได้จากกลุ่มโฆษณาเพิ่มขึ้น ด้วยการสร้างความแตกต่างในผลิตภัณฑ์ที่น่าเสนอขาย ด้วยการแบ่งประเภทเนื้อหาที่นำเสนออย่างชัดเจน เช่น การแบ่งประเภทหนังสือพิมพ์เป็นแนวคุณภาพ ดังตัวอย่าง มติชน สยามรัฐ ฯลฯ และแนวปริมาณ ดังตัวอย่าง ไทยรัฐ เดลินิวส์ ฯลฯ ซึ่งเป็นแนวทางกว้างๆ นอกจากนั้น ยังมีหนังสือพิมพ์แนวเศรษฐกิจล้วน ดังตัวอย่าง ประชาชาติธุรกิจ สุสานเศรษฐกิจ เส้นทางเศรษฐกิจ ซึ่งเป็นราย 3 วัน ผู้จัดการรายสัปดาห์ คู่แข่งธุรกิจ ซึ่งเป็นรายสัปดาห์ ฯลฯ การแบ่งแยกย่อยเป็นหนังสือพิมพ์แนวเศรษฐกิจ-การเมือง ดังตัวอย่าง ผู้จัดการรายวัน, กรุงเทพธุรกิจ และสยามโพสต์ ฯลฯ ขณะนี้นิตยสารข่าวส่วนใหญ่ มักเป็นแนวการเมืองโดยเฉพาะ

อย่างไรก็ตาม นอกจากการแบ่งประเภทเนื้อหาดังกล่าวแล้ว อุตสาหกรรมยังได้สร้างความแตกต่างในรายละเอียดให้กับหนังสือพิมพ์และนิตยสารข่าว ทำให้สินค้ามีจุดเด่นต่างกันไป อาทิ การให้ความสำคัญกับเนื้อหาย่อยภายในแตกต่างกันไป ดังเช่น หนังสือพิมพ์ข่าวพาณิชย์ ซึ่งเป็นแนวธุรกิจ มีการเน้นข่าวสารการค้า ราคาพืชผลทางการเกษตรและการส่งออกเป็นหลัก ซึ่งผิดกับหนังสือพิมพ์แนวธุรกิจในภาคเอกชนทั่วไปซึ่งมักเน้น ข่าวการตลาดการเงิน อย่างชัดเจน และเมื่อพิจารณาเฉพาะกลุ่มหนังสือพิมพ์แนวธุรกิจในภาคเอกชน จะมีการให้ความสำคัญกับเนื้อหาข่าวต่างๆ กัน อาทิ หนังสือพิมพ์คู่แข่งธุรกิจ ซึ่งจะนำเสนอทั้งข่าวหนักและข่าวเบา ตลอดจนให้ความสำคัญกับข่าวในบางแผนกมากเป็นพิเศษ อาทิ ข่าวการตลาด เป็นต้น ซึ่งต่างกับหนังสือพิมพ์แนวเดียวกันเล่มอื่น ซึ่ง ธวัช พลังเทพินทร์ ประธานกรรมการอำนวยการ บริษัท มิเดียโฟกัส จำกัด และ บรรณาธิการผู้พิมพ์ ผู้โฆษณา หนังสือพิมพ์คู่แข่งธุรกิจ กล่าวว่า

เราจัดรูปแบบของหนังสือพิมพ์ให้ตรงกับลักษณะของการบริโภคของผู้บริโภคในสื่อนี้ นั่นคือ เราคิดว่า ผู้บริโภคหนังสือพิมพ์นี้ต้องการบริโภคข่าว ต้องการบริโภคการวิเคราะห์ การตลาด ซึ่งเป็นเรื่องเกี่ยวกับกลยุทธ์ทั้งหลาย ต้องการบริโภคข้อมูล และอยากได้อะไรที่เบาๆ สบายๆ เป็นเรื่องเกี่ยวกับชีวิตและสังคมด้วย หลังจากนั้น เราก็เลยออกมาเป็น 5 รหัสตลาดสร้างสรรค์ คือ แผนกข่าว, วิเคราะห์

การตลาด, มอนิเตอร์, BKK. ซึ่งเป็นรูปแบบใหม่ที่ยังไม่เคยมีใครทำในตลาดหนังสือพิมพ์เพื่อสร้างความแตกต่างในตัวสินค้า หลังจากออก 5 รสชาติสร้างสรรค์แล้ว เราก็เตรียมการต่อเพื่อให้ไปถึงเป้าหมายที่เราต้องการ คือ รสชาติที่ 3 การตลาด เราก็เริ่มขยายมิติออกมาเลยเป็นยกกำลัง 5 ซึ่งหมายความว่าเราก็จะมีแผนข่าวการตลาดตรงนี้ถึง 5 ส่วนด้วยกัน ซึ่งจะมากกว่าหนังสือพิมพ์ฉบับอื่นๆ ผู้จัดการจะมี 1, 2 ส่วนฐานเศรษฐกิจก็มีการตลาด 1, 2 แต่เราจะมีการตลาด 1, 2, 3, 4, 5 หนังสือของเรา ก็จะเป็นหนังสือพิมพ์ธุรกิจที่มีความแตกต่างโดยจะเป็นหนังสือพิมพ์ที่เน้นด้านการตลาด (อวัช หลังเทพินทร์, สัมภาษณ์)

ด้วยเหตุผลสำคัญ คือ การเพิ่มรายได้ให้กับองค์กรนั้น จึงทำให้สมาชิกของอุตสาหกรรมมักสร้างความแตกต่างให้กับผลิตภัณฑ์ขององค์กร ด้วยวิธีการขยายปริมาณสิ่งพิมพ์ในเครือให้มีประเภทเนื้อหาที่แตกต่างกันไปเป็นหลัก อาทิ บริษัทเนชั่นพับลิชชิงกรุ๊ปจำกัด ซึ่งเดิมผลิตหนังสือพิมพ์ภาษาอังกฤษ ก็ได้ผลิตหนังสือพิมพ์และนิตยสารข่าวภาษาไทยเพิ่มขึ้น คือ หนังสือพิมพ์กรุงเทพธุรกิจ ซึ่งเป็นแนวเศรษฐกิจ-การเมือง และนิตยสารข่าว เนชั่นสุดสัปดาห์ ซึ่งเป็นแนวการเมือง ขณะที่บริษัทโพสต์พับลิชชิงจำกัด ซึ่งเป็นบริษัทคู่แข่ง ก็ได้มีหนังสือพิมพ์ภาษาไทยแนวเศรษฐกิจ-การเมือง คือ สยามโพสต์ เช่นกัน เป็นต้น ซึ่งจะเห็นได้ว่าแนวโน้มดังกล่าวนี้จะเกิดขึ้นกับสมาชิกส่วนใหญ่ของอุตสาหกรรมต่อไปในอนาคต

จากการสร้างความแตกต่างให้กับผลิตภัณฑ์ข้างต้น ทำให้สามารถคาดทำนายได้ว่า ในอนาคต อุตสาหกรรมจะมีการสร้างเนื้อหาเฉพาะด้านที่ชัดเจนมากขึ้นกว่าที่จะใช้ความแตกต่างในรายละเอียดเป็นจุดขายเท่านั้น ซึ่ง ภูวนารถ ณ สงขลา บรรณาธิการบริหารหนังสือพิมพ์เส้นทางเศรษฐกิจ ได้กล่าวถึงประเด็นนี้ไว้ ดังนี้

ในด้านเทคโนโลยีสมัยใหม่ที่เข้ามาอาจจะทำให้ข่าวรวดเร็วขึ้น แต่สิ่งพิมพ์ถึงแม้ได้ข่าวเร็ว แต่เราต้องไปเสียเวลากับการพิมพ์ และรายงานอย่างไรก็ยิ่งช้ากว่าโทรทัศน์ เราเห็นข่าว 20.00 น. หรือเที่ยงคืนแล้ว เรายังต้องการเห็นข่าวหนังสือพิมพ์ แต่ 05.00 น. สายส่งยังไม่ถึงบ้านเราเลย แต่เราเปิดดูข่าวตอน

เข้าได้แล้ว และข่าวโทรทัศน์ก็คล้ายคลึงกับข่าวหนังสือพิมพ์มากขึ้นทุกที เมื่อมีข้อจำกัดมากๆอย่างนี้ ทำให้ธุรกิจหนังสือพิมพ์ในเชิงข่าวค่อนข้างที่จะมีคุณค่าในตัวเอง ในส่วนงานกองบรรณาธิการทุกแห่ง คงต้องถูกบีบด้วยข้อจำกัดดังกล่าวให้พยายาม ลึกแนวข่าวให้แตกต่างไปเพื่อสร้างจุดเด่นให้กับตนเอง หนังสือพิมพ์แต่ละเล่มแนว การเมือง เศรษฐกิจ จะต้องสร้างเอกลักษณ์ จะถูกบีบโดยปัจจัยต่างๆ ให้ต้องมีเอกลักษณ์ ตัวเองมีความชำนาญด้านไหน อย่างในเรื่องธุรกิจรถยนต์ต้องอ่าน อ่านเล่มนี้ ค่อนข้างแม่น ไว ลิก ถ้าเรื่องหุ้น ต้องอ่านเล่มนี้ เป็นต้น (กวนารถ ณ สงขลา, สัมภาษณ์)

#### อุตสาหกรรมข่าววิทยุกระจายเสียง

สมาชิกของอุตสาหกรรมข่าววิทยุกระจายเสียงซึ่งดำเนินการในเชิงพาณิชย์ ทั้งหมด และมีแหล่งรายได้เพียงทางเดียว คือ การขายเวลาโฆษณาให้แก่บริษัทโฆษณา และเจ้าของสินค้า ล้วนแล้วแต่ต้องดำเนินการให้สอดคล้องกับความต้องการของผู้บริโภค กลุ่มนี้โดยไม่มีทางเลือกเลยเช่นเดียวกับอุตสาหกรรมข่าวที่สังกัดสื่อสิ่งพิมพ์ ดังต่อไปนี้

1. การกำหนดรูปแบบ การศึกษา พบว่า สมาชิกของอุตสาหกรรมข่าววิทยุกระจายเสียง ซึ่งดำเนินการในเชิงพาณิชย์ส่วนใหญ่มักมีการผลิตและนำเสนอรายการ ข่าวสั้นต้นชั่วโมง คงมีเพียงรายการข่าวของสถานีวิทยุกระจายเสียงแห่งประเทศไทยเท่านั้น ที่มีการผลิต และนำเสนอรายการข่าวในช่วงระยะเวลา 30 นาที (รายการข่าวภาคทอด) ด้วยเหตุนี้ การจัดรูปแบบโฆษณาและการนำเสนอเนื้อหาข่าวจึงปรากฏในลักษณะคล้ายคลึงกัน คือ การประกาศชื่อผู้อุปถัมภ์รายการข่าวในแต่ละช่วงประมาณ 1 หรือ 2 ราย ก่อนที่จะนำเสนอข่าวและภายหลังการนำเสนอข่าวเสร็จสิ้นลง นอกจากนั้น บางครั้งอาจจะมีการเสนอ สปอตโฆษณาสินค้าของผู้อุปถัมภ์รายการในช่วงนั้นต่อท้ายรายการข่าวด้วย ในขณะที่การ รายงานข่าวของสถานีวิทยุกระจายเสียงแห่งประเทศไทยซึ่งสังกัดภาครัฐบาล ก็จะมีการนำเสนอสปอตโฆษณาของทางราชการมาคั่นในรายการข่าวแทน ทั้งข่าวต้นชั่วโมงและข่าวภาค ถัดทอด รายละเอียดแสดงในตาราง ที่ 6.10

ตารางที่ 5.10 : เปรียบเทียบรูปแบบการนำเสนอ (Format) ของข่าววิทยุแห่งประเทศไทย และข่าววิทยุกระจายเสียง ททท.

รูปแบบการนำเสนอ	ข่าว สวท.	ข่าว ททท.
1. เพลงนำรายการ	เพลงบรรเลงสยามานุสสติ	เพลงบรรเลง
2. การขึ้นต้นรายการ	ผู้ประกาศชายประกาศว่า "ที่นี้สถานีวิทยุกระจายเสียงแห่งประเทศไทย ต่อไปเสนอข่าว ซึ่งมีหัวข้อข่าวดังนี้ ... (สำหรับข่าวภาคถ่ายทอด) และผู้ประกาศหญิงประกาศว่า "ต่อไปนี่สถานีวิทยุกระจายเสียงแห่งประเทศไทยเสนอข่าว ... (สำหรับข่าวภาคย่อย)	ผู้ประกาศหญิงประกาศว่า "สวัสดิ์ค๊ะ ต่อไปนี่ อสมท. เสนอข่าวจากสำนักข่าวไทย (กรณีไม่มีผู้ดำเนินรายการข่าวช่วงนั้น) และต่อจากนี้ไป อสมท.ร่วมกับ ... เสนอข่าวจากสำนักข่าวไทย ค่ะ (กรณีที่มีผู้ดำเนินข่าวช่วงนั้น)
3. หัวข้อข่าว (Head)	ประโยคสมบูรณ์และใช้ภาษาราชการ การอ่านเป็นแบบแผนของการประกาศด้วยเสียงผู้ประกาศชาย ไม่มีคนตรีคลอ ในช่วงข่าวภาคถ่ายทอด ส่วนข่าวภาคย่อยใช้ผู้ประกาศหญิงแต่รูปแบบประโยคและการใช้ภาษาเหมือนข่าวภาคถ่ายทอด	บางครั้งเป็นประโยคสมบูรณ์ แต่บางครั้งเป็นเพียงกลุ่มคำ แต่การใช้ภาษาคงเป็นรูปแบบการรายงานข่าววิทยุทั่วไปซึ่งไม่ใช่ภาษาราชการ และการอ่านเป็นแบบแผนของข่าววิทยุทั่วไป โดยเสียงผู้ประกาศหญิง
4. การค้นรายการ	แจ้งเวลา ด้วยข้อความว่า "ท่านกำลังนั่งข่าวจากสถานีวิทยุกระจายเสียงแห่งประ-	ไม่มีการค้นรายการ

## ตารางที่ 5.10 (ต่อ)

รูปแบบการนำเสนอ	ข่าว สวท.	ข่าว ททท.
5. การปิดรายการ	<p>"ท่านกำลังฟังข่าวจากสถานีวิทยุกระจายเสียงแห่งประเทศไทยขณะนี้เวลา ... น. และสล็อตตรงค้จากทางราชการและรัฐบาล สำหรับข่าวภาคถ่ายทอด ส่วนข่าวภาคย่อยเสนอสล็อตโฆษณาของรัฐบาล และตามด้วยเสียงผู้ประกาศหญิงประกาศว่า "ต่อไปเสนอข่าวต่างประเทศ"</p> <p>การประกาศ "จบข่าว... (ชื่อผู้ประกาศ) ... อ่าน" และพระบรมราโชวาท สำหรับข่าวภาคถ่ายทอด ส่วนข่าวภาคย่อยมีการประกาศ "จบข่าว (ชื่อผู้ประกาศ)... สถานีวิทยุกระจายเสียงแห่งประเทศไทยเสนอข่าวภาคต่อไปเวลา ... น."</p>	<p>การประกาศ "จบข่าว... (ชื่อผู้ประกาศ)... อ่าน" อสมท. จะเสนอข่าวครั้งต่อไป เวลา ... น. (กรณีไม่มีผู้ปิดม้กรายการ) หรือ อสมท. ร่วมกับ... (ชื่อผู้ปิดม้กรายการ) เสนอข่าวครั้งต่อไปครั้งต่อไป เวลา ... ค้ะ" ท้ดด้วยสล็อตโฆษณาของผู้ปิดม้กรายการ</p>

- ที่มา : 1. ข่าววิทยุแห่งประเทศไทยภาคถ่ายทอดและภาคย่อย, 27 สิงหาคม, 2535  
 2. ข่าววิทยุ ททท., 27 สิงหาคม, 2535

2. การต่อต้านเนื้อหาที่มีลักษณะขัดแย้ง การศึกษา พบว่า อุตสาหกรรมข่าววิทยุกระจายเสียงที่ได้รับผลกระทบจากการถอนการเป็นสปอนเซอร์โดยกลุ่มโฆษณาธุรกิจ ในช่วงของเหตุการณ์ชุมนุมประท้วงในเดือนพฤษภาคมนั้น นับว่ามีน้อย เนื่องจากระบบการซื้อขายเวลา มักเป็นลักษณะของการเซ็นสัญญาแบบต่อเนื่องตลอดทั้งปีไว้เป็นส่วนใหญ่ อย่างไรก็ตาม เนื่องจากสมาชิกของอุตสาหกรรมส่วนใหญ่ มักได้รับคำวิพากษ์วิจารณ์ในแง่ลบ ว่าดำเนินบทบาทเป็นกระบอกเสียงให้แก่รัฐบาล มากกว่าบทบาทของการเป็นผู้ให้ข่าวสารที่ควรจะเป็น โดยเฉพาะบริษัทแปซิฟิกอินเตอร์คอมมิวนิเคชั่นจำกัด ซึ่งเดิมผลิตรายการข่าวสารด้านการจราจร ออกอากาศทางสถานี จส. 100 ซึ่งเป็นสถานีวิทยุกระจายเสียงของกองทัพก เพียงอย่างเดียว และได้หันมามีบทบาทในการรายงานข่าวการเมือง จึงทำให้โฆษณาธุรกิจมีการถอนการเป็นผู้ปลั๊กรายการ แม้การขายเวลาจะเป็นการเซ็นสัญญาแบบต่อเนื่องตลอดทั้งปีก็ตาม ดังรายละเอียดที่ได้นำเสนอไปแล้วในส่วนของบริษัททางการเมือง

นอกจากนั้น การต่อต้านเนื้อหาที่มีลักษณะขัดแย้งสูงโดยกลุ่มโฆษณายังเกิดขึ้นกับอุตสาหกรรมภาคบันเทิง (Entertainment Industry) ทางสื่อวิทยุกระจายเสียงด้วย ซึ่ง จันทรา ชัยนาม กรรมการผู้จัดการ 107 สตูดิโอ กล่าวถึงผลกระทบดังกล่าวว่า

ในวันที่ 18 [พ.ค.] ต้องหยุดทำรายการไปครึ่งวัน เนื่องจากทหารเข้ามายึดสถานีไว้ ช่วงนั้นเห็นช่วงที่วุ่นวายมากไม่มีสปอนเซอร์เข้ามาสนับสนุนรายการเลย เนื่องจากเจ้าของธุรกิจส่วนใหญ่มองว่าทุกคนกำลังหันไปสนใจกับเหตุการณ์ที่เกิดขึ้น หากลงโฆษณาในช่วงนั้นแล้ว คงไม่เห็นผลเท่าที่ควร จึงระงับโฆษณาไว้ชั่วคราว โฆษณาของเราไม่ได้เลยตั้งแต่มีอบเมื่อต้นเดือนที่ผ่านมา [พ.ค.] ยิ่งมาในช่วงวันที่ 17 - 19 พ.ค. ยิ่งแย่งโฆษณาส่งโฆษณาที่เซ็นสัญญาในช่วงเช้า บ่ายยกเลิก เราเจอเหตุการณ์แบบนี้กับลูกค้าใหญ่ๆ ของเรา 3-4 ราย เงินที่เราสูญเสียไปนั้นจำนวนมากพอสมควร. . . (สัมภาษณ์ อ่างถึงใน ผู้จัดการ, 1-7 มิ.ย., 2535 : 48)

คำกล่าวข้างต้นเป็นตัวอย่างที่แสดงให้เห็นอย่างชัดเจนว่า อุตสาหกรรมการสื่อสารมวลชนทั้งหมด โดยเฉพาะอย่างยิ่งอุตสาหกรรมข่าวซึ่งเกี่ยวข้องโดยตรงกับการเสนอ

ข่าว ย่อมต้องระมัดระวังการดำเนินบทบาทในฐานะของผู้ให้ข่าวสาร เนื่องจากการนำเสนอเนื้อหาที่มีความขัดแย้งสูง โดยเฉพาะประเด็นทางการเมืองดังกล่าว ไม่เป็นที่ต้องการของกลุ่มโฆษณาอยู่แล้ว นอกจากนี้ การดำเนินบทบาทดังกล่าวยังอาจทำให้ภาพพจน์ขององค์กรที่มีในทัศนะของผู้รับสารต้องเสียไปด้วย ดังตัวอย่างของ บริษัทแปซิฟิคอินเตอร์คอมมิวนิเคชั่นจำกัด ซึ่งถูกโจมตีอย่างหนักจากผู้รับสาร และมีการถอนโฆษณาเกิดขึ้น จนทำให้ผู้บริหารถึงกับกล่าวว่า จะพยายามไม่เสนอข่าวทำนองนี้อีกแต่จะเปลี่ยนมาเป็นการให้ข้อมูลข่าวสาร และสารน่ารู้อื่นๆ แทน นั้น นับเป็นตัวอย่างให้เห็นถึงผลกระทบร้ายแรงที่เกิดจากการทวนกระแสความต้องการของสังคม และการปรับเปลี่ยนการดำเนินบทบาทโดยไม่อาจหลีกเลี่ยงได้ สำหรับสมาชิกของอุตสาหกรรมทั้งหมดได้เป็นอย่างดี

3. การสร้างความแตกต่างในผลิตภัณฑ์ ซึ่งพบว่า สมาชิกของอุตสาหกรรมที่ดำเนินการในเชิงพาณิชย์ มักให้ความสำคัญกับการสร้างความแตกต่างที่รูปแบบรายการเป็นหลัก จากเดิมซึ่งผู้ฟังต้องอาศัยข่าวกรมประชาสัมพันธ์เป็นหลัก ทั้งนี้เพราะธุรกิจขายข่าวสารทางวิทยุกระจายเสียงเพิ่งจะเป็นที่นิยมในช่วงเวลาประมาณ 3-4 ปีที่ผ่านมาเอง โดยการนำของบริษัทสหคินมาจำกัด ซึ่งได้นำรูปแบบรายการ ที่เรียกว่า ข่าวด่วน ด้วยการรายงานสดจากพื้นที่มาใช้ในการรายงานข่าววิทยุฯ ทำให้รายการข่าวประสบความสำเร็จอย่างรวดเร็ว ด้วยเหตุนี้ สมาชิกของอุตสาหกรรมข่าววิทยุกระจายเสียงจึงเพิ่มจำนวนมากขึ้น และส่วนใหญ่มีการนำเสนอรายการข่าวด่วนเป็นหลัก อย่างไรก็ตาม สมาชิกของอุตสาหกรรมในบางส่วนก็ได้มีการเลือกรูปแบบรายการให้มีความแปลกใหม่ออกไป เช่น รูปแบบรายการข่าวผสมคุย ดังตัวอย่าง รายการข่าวเช้านี้ ของ ดร. สมเกียรติ อ่อนวิมล, รูปแบบรายการเชิงวิเคราะห์ข่าวควบคู่การรายงานข่าวสดทั่วไป ดังตัวอย่าง รายการ เก็บตกจากเดอะเนชั่น ของ สุทธิชัย หยุ่น, รูปแบบการรายงานข่าวภาคภาษาอังกฤษ ของหนังสือพิมพ์บางกอกโพสต์

นอกจากนี้ ในปลายปี พ.ศ. 2534 สำนักข่าว INN. หนึ่งในบริษัทที่ดำเนินธุรกิจข่าวสารทางวิทยุกระจายเสียง ได้มีการนำแนวคิด "สถานีข่าวสาร" ซึ่งหมายถึงสถานีวิทยุกระจายเสียงที่จะมีการรายงานข่าวสารในลักษณะของ "ข่าวสด" ตลอด 24 ชั่วโมง มาใช้กับการผลิตรายการข่าวทางสถานีวิทยุกระจายเสียง ซึ่งทำให้สมาชิกของอุตสาหกรรม



มีการนำแนวคิดดังกล่าวมาใช้ ไม่ว่าจะเป็น สำนักข่าว เอ.บี.เอ็น สำนักข่าววิทยุ เนชั่น บริษัทแปซิฟิคอินเตอร์คอมมิวนิเคชั่น หรือข่าววิทยุ ท.ท.ท. (สำนักข่าวไทย) ก็ตาม ดังได้นำเสนอไปแล้วในส่วนของบริบททางเศรษฐกิจ

อย่างไรก็ตาม นอกจากความพยายามในการสร้างความแตกต่างที่รูปแบบรายการแล้ว สมาชิกของอุตสาหกรรมบางส่วน เช่น สำนักข่าว INN. ยังได้เริ่มนำวิธีการนำเสนอแบบใหม่ซึ่งแตกต่างไปจากการรายงานข่าวสดจากพื้นที่ทั่วไป ซึ่ง สนธิญาณ หนูแก้ว รองกรรมการผู้จัดการ บริษัทสหคินิมาจำกัด กล่าวว่า

ข่าวจะถูกแบ่งออกเป็น 10 ประเภท ด้วยกันคือ หึ่ง-เบรกนิวส์ ออกอากาศทุกชั่วโมง สอง-ข่าวไพรม์ไทม์ในช่วง เช้า-เที่ยง-ค่ำ-ดึก เป็นการรายงานสรุปเหตุการณ์ สาม-ข่าวสด รายงานสดจากผู้สื่อข่าว สี่-รายงานข่าวจากศูนย์ข่าวภูมิภาค ห้า-ถ่ายทอดสดจากศูนย์ข่าวสหรัฐอเมริกาเวลา 17.00 น. ทุกวัน หก-ถ่ายทอดการรายงานข่าวจากบีบีซี เจ็ด-ถ่ายทอดการรายงานข่าวจากวีโอเอ [Voice of America] แปด-สัมภาษณ์สดบุคคลที่เกี่ยวข้องกับข่าวต่างๆ เก้า-เชิญบุคคลมาสัมภาษณ์ออกอากาศสดที่สถานี และ สิบ-รายงานข่าวจากศูนย์ข่าวสหคินิมา (สัมภาษณ์, อ้างถึงใน ฐานเศรษฐกิจ, 26-29 ก.ค., 2535)

จากความพยายามในการสร้างความแตกต่างทั้ง รูปแบบรายการและวิธีการนำเสนอดังกล่าวของสมาชิกบางส่วนของอุตสาหกรรมดังกล่าว ย่อมเป็นผลกระทบให้สมาชิกของอุตสาหกรรมที่เหลือ ต้องหันมาสร้างความแตกต่างเพิ่มขึ้น เพื่อดึงดูดใจกลุ่มโฆษณาธุรกิจ เช่นเดียวกับที่อุตสาหกรรมข่าวที่สังกัดสื่อสิ่งพิมพ์ส่วนใหญ่พยายามดำเนินการอยู่

#### อุตสาหกรรมข่าววิทยุโทรทัศน์

อุตสาหกรรมข่าววิทยุโทรทัศน์ในระบบที่ผู้ชมไม่ต้องเสียค่าใช้จ่ายทุกแห่งในปัจจุบัน ยกเว้นสถานีวิทยุโทรทัศน์แห่งประเทศไทย ช่อง 11 กรมประชาสัมพันธ์ ล้วนแต่มีแหล่งรายได้ คือ บริษัทโฆษณาและเจ้าของสินค้า เท่านั้น เช่นเดียวกับอุตสาหกรรมข่าว

วิทยุกระจายเสียงซึ่งดำเนินการในเชิงพาณิชย์ ทำให้การดำเนินบทบาทของอุตสาหกรรมขึ้นอยู่กับเงื่อนไขที่กำหนดไว้โดยแหล่งรายได้เช่นกัน ดังรายละเอียดต่อไปนี้

1. การกำหนดรูปแบบ จากการวิเคราะห์ โครงสร้างรายการข่าวภาคประจำวันของสถานีโทรทัศน์ทั้ง 5 แห่งในเดือนกันยายน พ.ศ. 2535 ซึ่งมีช่วงเวลาในการออกอากาศต่างกันดังนี้ คือ ช่อง 9 อ.ส.ม.ท. ออกอากาศระหว่างเวลา 19.00-21.00 น., ช่อง 5 และ 7 ออกอากาศระหว่างเวลา 19.30-21.00 น., ช่อง 3 ออกอากาศเวลา 19.30-20.30 น. นั้น ทำให้สถานีฯ มีเวลาและจำนวนครั้งในการโฆษณาต่างกัน โดยช่อง 9 ซึ่งโฆษณาได้ 20 นาที ได้แบ่งช่วงโฆษณาเป็น 5 ครั้ง เฉลี่ยครั้งละ 4 นาที ช่อง 5 และ ช่อง 7 โฆษณาได้ 15 นาที ได้แบ่งช่วงโฆษณาต่างกัน โดยช่อง 5 โฆษณา 4 ครั้ง เฉลี่ยครั้งละ 4 นาที ขณะที่ช่อง 7 โฆษณา 5 ครั้ง เฉลี่ยครั้งละ 3 นาที และ ช่อง 3 ซึ่งโฆษณาได้น้อยที่สุด คือ 10 นาที ได้แบ่งช่วงโฆษณาเป็น 4 ครั้ง เฉลี่ยครั้งละ 2.5 นาที นั้น ส่วนหนึ่งสืบเนื่องจากข้อบังคับทางกฎหมาย ขณะที่อีกส่วนหนึ่งนั้น มาจากความต้องการของกลุ่มโฆษณา ทั้งนี้เพราะกลุ่มโฆษณานิยมที่จะนำเสนอสปอตโฆษณาสินค้าที่มีความยาวเฉลี่ย 15-30 วินาที เพื่อจะได้นำเสนอได้บ่อยครั้ง มากกว่าที่จะนำเสนอโฆษณาที่มีความยาวมากแต่เสนอได้เพียงครั้งหรือสองครั้งเท่านั้น ทำให้การโฆษณาต้องแบ่งเป็นช่วงๆ เพื่อให้สปอตโฆษณาได้ถูกหมุนเวียนนำเสนอตามความประสงค์ของกลุ่มโฆษณา

นอกจากนั้น การกำหนดรูปแบบของกลุ่มโฆษณาในอีกลักษณะหนึ่งที่ได้สังเกตเห็น คือ การเข้าเป็นผู้อุปถัมภ์เนื้อหาในบางช่วงของรายการข่าวโดยตรง ทำให้สถานีฯ ต้องมีการประชาสัมพันธ์ให้กับผู้อุปถัมภ์รายการข่าวในช่วงนั้นๆ ด้วย ดังตัวอย่าง "ข่าวเกษตรดินดำน้ำชุ่ม สนับสนุนโดย เครือเจริญโภคภัณฑ์" ของ ช่อง 5 (ข่าวภาคประจำวันช่อง 5, กันยายน 2535) และ "ธนาคารเพื่อการเกษตรและสหกรณ์การเกษตร ร่วมกับ บริษัทจีเอฟเอสจำกัด ขอแนะนำรายการข่าวเกษตรกร" ของช่อง 9 (ข่าวภาคประจำวันช่อง 9, กันยายน 2535) เป็นต้น นอกจากนี้ สถานีฯ ทั้ง 2 แห่ง ยังมีการนำเสนอสปอตโฆษณาของผู้อุปถัมภ์รายการในช่วงต้นหรือช่วงปิดท้ายรายการข่าวด้วย

อย่างไรก็ตาม ในช่วงหลังกลุ่มโฆษณา และเจ้าของสินค้าซึ่งให้การอุปถัมภ์รายการข่าวเป็นประจำ ได้นำวิธีการโฆษณาในรูปแบบข่าวซึ่งเป็นที่นิยมใช้มากในหนังสือพิมพ์แนวธุรกิจ มาใช้กับรายการข่าวด้วย ทำให้ ข่าวเชิงประชาสัมพันธ์ให้กับองค์กรธุรกิจต่างๆ ปรากฏในรายการข่าวภาคประจำวันมากขึ้น โดยเฉพาะสถานีฯ ช่อง 7

ดังนั้น ถึงแม้ว่ารายการข่าวจะมีการเพิ่ม หรือเปลี่ยนเวลาในการนำเสนอก็ตาม การกำหนดรูปแบบโดยรวม ก็ยังปรากฏในลักษณะเช่นที่กล่าวข้างต้น ความเปลี่ยนแปลงที่เกิดขึ้น คงเป็นเพียงการจัดความสัมพันธ์ระหว่างการนำเสนอโฆษณาและเนื้อหาข่าวเท่านั้น

2. การต่อต้านเนื้อหาที่มีลักษณะขัดแย้ง กล่าวได้ว่า อุตสาหกรรมข่าววิทยุโทรทัศน์นั้น นับว่าได้รับผลกระทบกระเทือนจากการนำเสนอเนื้อหาที่มีลักษณะขัดแย้งสูงในทางการเมืองในช่วงเดือนพฤษภาคมมากที่สุด เมื่อเปรียบเทียบกับอุตสาหกรรมข่าวที่สังกัดสื่อสิ่งพิมพ์และวิทยุกระจายเสียง ทั้งนี้เพราะภาพการบิดเบือนข่าวสารที่นำเสนอได้ปรากฏให้เห็นอย่างชัดเจนอย่างชัดเจนที่สุดในส่วนของเนื้อหาและภาพข่าว ทำให้ผู้รับสารหมดความเชื่อถือ จนถึงกับมีการแสดงประชามติเรียกร้องให้อุตสาหกรรมมีการปรับการดำเนินบทบาทที่ควรจะเป็นมากขึ้น ในส่วนของกลุ่มโฆษณาได้มีการแสดงออกถึงการต่อต้านเนื้อหาดังกล่าวด้วยการถอนโฆษณาอย่างเห็นได้ชัด เนื้อหาหลีกเลี่ยงภาพพจน์ในแง่ลบที่จะเกิดกับหน่วยงานและสินค้าที่เสนอขาย ดังการรายงานข่าว ของผู้จัดการ ฉบับวันที่ 1-7 มิถุนายน, 2534 ที่ว่า

. . . ผลของวิกฤตการณ์ที่เกิดขึ้นนั้น เชื่อว่าวงการทีวีน่าที่จะได้รับผลกระทบอย่างมากพอสมควร เนื่องจาก ภาพพจน์ของสื่อสารมวลชนทางทีวีในบ้านเราบิดเบือนหน้าที่และความรับผิดชอบ ไม่สามารถเสนอข่าวสารตามความเป็นจริงได้ จึงทำให้ผู้ใช้บริการสื่อสารทางด้านทีวีมีทัศนคติที่ไม่ดีกับวงการทีวีมากขึ้น ข่าวสารที่ผ่านสื่อทีวีเป็นข่าวสารที่ไม่น่าเชื่อถือ หากมีการโฆษณาผ่านสื่อทีวีก็จะได้ผลเท่าที่ควร โฆษณาหลายชิ้นทางทีวีถูกยกเลิกไม่ว่าจะเป็นช่อง 3, 5, 7, 9 ล้วนแล้ว

แต่ได้รับผลกระทบในส่วนนี้แทบทั้งสิ้น แต่จะมีใครยอมรับความจริงเท่านั้น ชาว  
 สังคมธุรกิจที่ออกอากาศทางช่อง 5 เป็นรายการหนึ่งที่ได้รับ ความสนใจจากผู้บริโภค  
 ก็ถูกยกเลิกสัญญา กับลูกค้าไปหลายราย นอกจากนี้ หากสถานีโทรทัศน์ ทั้ง 4 ช่อง  
 มีการเซ็นสัญญาโฆษณาให้กับธุรกิจเรียลเอสเตท เชื่อว่ารายการนี้ต้องถูกยกเลิก  
 ด้วยเช่นกัน . . .

สำหรับกรณีการถอนโฆษณาในรายการข่าวนั้น สถานีโทรทัศน์สี กองทัพบก  
 ช่อง 5 นับว่าเป็นหน่วยงานที่ได้รับผลกระทบนี้อย่างรุนแรงที่สุด ดังคำกล่าวของ สมเกียรติ  
 อ่อนวิมล กรรมการผู้จัดการ บริษัท อี.เอ็ม.นิวส์ จำกัด ที่ว่า

. . . สำหรับช่อง 5 นั้น ได้รับผลกระทบอย่างมากจากการถอนโฆษณาหรือ  
 หรือโฆษณาที่ลดลงไปโดยเฉพาะในรายการข่าว โดยมีเหตุผล 3 ประการ คือ  
 หนึ่ง- ผลกระทบจากเหตุการณ์การเมืองทำให้เศรษฐกิจชะงักงัน จึงชลดการโฆษณาไว้  
 ก่อน สอง-ข่าวใกล้ฤดูฝนโฆษณาจะน้อยกว่าปกติ และ สาม-เกิดจากการแอนตี้  
 รายการข่าว ช่อง 5 โดยการแอนตี้รายการข่าวช่อง 5 โดยงดโฆษณาจริง เนื่อง  
 จากโฆษณาในช่วงข่าวที่บริษัทเคยขายได้ประมาณ 8 นาทีนั้น ลดเหลือประมาณ 4 นาที  
 เท่านั้น (สัมภาษณ์, อ้างถึงใน ผู้จัดการรายวัน, 28 พ.ค., 2535 : 15)

นอกจากนั้น ในส่วนของข่าวสังคมธุรกิจนั้น ทั้งช่อง 5 และช่อง 7 ซึ่งเป็น  
 สถานีฯ ของทหารต่างก็ได้รับผลกระทบดังกล่าวนี้ไม่ต่างกัน ดังรายงานข่าวของ ผู้จัดการราย  
 วัน ฉบับวันที่ 28 พ.ค., 2535 หน้า 19 มีใจความว่า

. . . ในช่วงที่เกิดเหตุการณ์รุนแรงนั้น ข่าวสังคมธุรกิจของสถานีโทรทัศน์  
 กองทัพบก ช่อง 5 และ ช่อง 7 ต่างถูกยกเลิกโดยสิ้นเชิง ทำให้สูญเสียรายได้วัน  
 ละไม่ต่ำกว่า 200,000 บาท เฉพาะสถานีโทรทัศน์สีกองทัพบกช่อง 7 เพียงช่อง  
 เดียว เช่น การยกเลิกข่าวมิชิวางศิลาฤกษ์ ศูนย์บริการใหญ่ที่สุดในเอเชียของ  
 บริษัทโตโยต้ามอเตอร์ ประเทศไทย ออกไปอย่างไม่มีกำหนดของสถานีโทรทัศน์สี

กองทัพบก ช่อง 5 และ ช่อง 7 แม้ว่าจะมีการส่งผู้สื่อข่าว ช่างภาพ มาบันทึก ภาพและจองเวลาออกอากาศไว้แล้วก็ตาม โดยบางรายที่ตอนการออกอากาศ จากทางสถานีโทรทัศน์สี กองทัพบก ช่อง 5 และ ช่อง 7 ก็หนีไปลงช่อง 9 และ ช่อง 3 แทน เพราะต้องการเลี่ยงทัศนคติในทางลบของผู้ชมที่มีต่อสถานีฯ เนื่อง จากระยะหลังช่อง 9 และ 3 เริ่มเสนอภาพและข่าว ในความพยายามปลดแอก ตัวเอง. . .

3. การสร้างความแตกต่างในผลิตภัณฑ์ กล่าวได้ว่า สมาชิกของ อุตสาหกรรมข่าววิทยุโทรทัศน์ที่ดำเนินการในเชิงพาณิชย์ต่างให้ความสำคัญกับการสร้างความ ต่างต่างในการนำเสนอข่าวด้วยการเพิ่มคุณภาพการบริการ หรือความดีเป็นสำคัญ รวมทั้งมี การแข่งประเภทเนื้อหาที่นำเสนออย่างชัดเจน ทำให้สถานีฯ สามารถกำหนดอัตราค่าโฆษณา ที่ต่างกันอันเป็นการสร้างรายได้เพิ่มขึ้น นอกเหนือจากการใช้จ่ายผู้ชมเป็นจุดขายดังได้กล่าว ถึงในส่วนของพฤติกรรมการค้า และความสัมพันธ์ระหว่างรายได้และผู้รับสารไปแล้ว

#### ง. วิธปฏิบัติของอุตสาหกรรม

การศึกษา พบว่า เจ้าของ ผู้ถือหุ้น และ ผู้ให้เครดิต สามารถกำหนด เงื่อนไขในการดำเนินบทบาททางการผลิตและนำเสนอเนื้อหา ให้กับอุตสาหกรรมข่าวใน ประเทศไทยทั้งที่สังกัดภาครัฐบาล, รัฐวิสาหกิจ และภาคเอกชน ได้ในหลายลักษณะ ดังนี้

#### อุตสาหกรรมข่าวที่สังกัดสื่อสิ่งพิมพ์

อุตสาหกรรมข่าวที่สังกัดสื่อสิ่งพิมพ์ ทั้งในภาครัฐบาลและเอกชน ล้วนต้อง ดำเนินบทบาทไปตามความต้องการบางประการของเจ้าของ และผู้ที่เกี่ยวข้องในธุรกิจ โดย สมาชิกของอุตสาหกรรมซึ่งเป็นหน่วยงานภาครัฐบาล เช่น สำนักข่าวพาณิชย์ ซึ่งเป็นผู้ผลิต หนังสือพิมพ์ข่าวพาณิชย์ นั้น จะต้องปฏิบัติตามนโยบายที่ทางราชการกำหนดทั้งลักษณะเนื้อหา หลักที่นำเสนอ สไตส์การเขียนข่าว โดยมุ่งเผยแพร่ข้อมูลข่าวสารทางด้านเศรษฐกิจและการค้าไปยังประชาชน รวมทั้งบริการข่าวตลาด เพื่อป้องกันการเอาเปรียบจากกลุ่มพ่อค้า คนกลางในส่วนภูมิภาค (มงคล สมบุญตัน, 2531) ซึ่งสอดคล้องกับคำกล่าวของ

คณิง จรรยาสุทธีวงศ์ ผู้ช่วยผู้อำนวยการสำนักข่าวพาณิชย์ ที่ได้กล่าวถึงลีลาการนำเสนอข่าวของหนังสือพิมพ์ข่าวพาณิชย์ ไว้ดังนี้

. . . ลักษณะการเสนอข่าวเป็นเรื่องจริง ไม่สร้างความเดือดร้อนให้แก่คนอื่น เรารายงานข้อเท็จจริง ไม่เอาอารมณ์คนเขียนใส่ลงไป ไม่ใช่จินตนาการ ลีลาการเขียนข่าวก็ไม่เหมือน ประชาชาติ หรือผู้จัดการ นี่ก็เป็นข้อเสียเปรียบเช่นกัน อ่านแล้วไม่สนุก บางที เพื่อนนักข่าวเราไปทำข่าวมาด้วยกัน แต่พอมารับข่าวแล้วเราเขียนอย่าง เขาเขียนไปอีกมุม ทำไมเขียนแบบนี้ แหล่งข่าวเสียหายก็มี แต่ลักษณะนี้ก็สร้างข้อดีให้กับเรา เราเห็นอย่างไรก็เขียนอย่างนั้นทำให้แหล่งข่าวไม่รังเกียจเรา และแน่นอนที่สุด เราเป็นองค์กรของรัฐบาล ทำให้ต้องมีจิตสำนึก และความรับผิดชอบต่อ . . . (คณิง จรรยาสุทธีวงศ์, สัมภาษณ์)

สำหรับสมาชิกของอุตสาหกรรมที่สังกัดหน่วยงานภาคเอกชนนั้น เจ้าของและผู้ที่เกี่ยวข้องอยู่ในธุรกิจ สามารถกำหนดขอบเขตการผลิตและนำเสนอเนื้อหาข่าวผ่านทางนโยบาย รวมถึงสั่งการให้บุคลากรภายในองค์กรปฏิบัติตามความต้องการบางอย่างของตน ซึ่งกำหนด กริธานนท์ ผู้ช่วยบรรณาธิการ หนังสือพิมพ์เดลินิวส์ ได้กล่าวถึงประเด็นข้างต้นไว้อย่างชัดเจนเมื่อพิจารณาในส่วนของหนังสือพิมพ์เดลินิวส์ ดังนี้

เดลินิวส์มีนโยบายแบ่งปริมาณเป็นสำคัญ โดยปกติแล้ว ประชาชนทั่วไปโยกที่ จะอ่านข่าวอาชญากรรมมากกว่าข่าวอื่นๆ จึงเหลือเนื้อที่ในหนังสือพิมพ์สำหรับข่าวอื่นๆ และข่าวการเมืองน้อย การคัดเลือกข่าวอื่นๆ และข่าวการเมืองมาลงพิมพ์ จึงจำเป็นต้องคัดเลือกเฉพาะข่าวที่สำคัญๆ เท่านั้น นอกจากนั้นในการคัดเลือกข่าวยังต้องคำนึงถึงคำสั่งของผู้บริหารหรือเจ้าของหนังสือพิมพ์ ซึ่งมตินโยบายเน้นเป็นพิเศษต่อเรื่องใดเรื่องหนึ่ง ดังนี้ 1. ต้องเสนอข่าวให้เป็นกลางอย่างเต็มที่ ถ้าหากข่าวใดมีลักษณะเอนเอียงก็จะไม่ได้รับการเสนอออกไป และ 2. ต้องเสนอข่าวที่หลีกเลี่ยงการถูกฟ้องร้องในข้อหาหมิ่นประมาท แม้ข่าวนั้นจะเป็นข่าวที่มีความสำคัญเป็นที่น่าสนใจของประชาชนก็ตาม แต่ถ้ามีลักษณะที่ทำให้เกิดการ

หมิ่นประมาทภายหลัง ข่าวนั้นจะถูกสั่งให้ระงับ (กำหนด ภาริตานนท์, สัมภาษณ์, อ้างถึงใน วรวิทย์ ศรีอนันต์รักษา, 2528)

นอกจากการกำหนดนโยบายของเจ้าของหรือผู้เกี่ยวข้องในธุรกิจแล้ว อิทธิพลจากกลุ่มบุคคลดังกล่าว ยังปรากฏให้เห็นชัดในลักษณะของการสั่งการเป็นพิเศษให้บุคลากรปฏิบัติตามเพื่อรักษาผลประโยชน์ขององค์กรไว้ ดังคำกล่าวของ กำหนด ภาริตานนท์ ที่ว่า

เจ้าของกิจการ ผู้ให้โฆษณา อาจจะขอให้เราช่วยลงข่าว หนังสือพิมพ์ทุกฉบับ ต้องมีแน่ อันนี้มันน้ำผึ้งเรื่อ เสือผึ้งป่า ให้เงินเราเป็นแสน เช่น หนังสือพิมพ์แนวเศรษฐกิจ ทำไมถึงมีโฆษณาผลิตภัณฑ์ต่างๆ มาก เพราะเขาให้เงินมาเพื่อไปทำข่าวให้เขาด้วย โครงการโน้น โครงการนี้ ถ้าจะว่าเขาจ้างก็ได้ ไม่จ้างก็ได้ เพราะถือเป็นข่าวเหมือนกัน อีกอย่างสมมุติ ถ้ามีข่าวว่าคนเข้าเซ็นทรัลถูกจี้ เราเอาข่าวมาลง ทางเขาก็จะต้องกระทบกระเทือน เขาลงโฆษณาทุกอาทิตย์ เขาก็อาจจะบอกมาทางหนังสือพิมพ์ว่าอันนี้ขอเนอย่าเอามาลง หรือเราลงข่าวว่าหมู่บ้านจัดสรรหรือโครงการใหญ่ๆ ซึ่งเป็นสปอนเซอร์เราอยู่ มีที่ท่าจะแย่งเพราะโฆษณาเกินทั้งแจก ทั้งแถม ทั้งลด ถูกถอนโฆษณาตามทันที คนทำหนังสือพิมพ์อย่างเรา กองบรรณาธิการ เราไม่เกี่ยวกับเจ้าของ โฆษณา เห็นอะไรก็เขียนไปเตือนคนอ่านหน่อย เตือนผู้บริโภคไปโดยสุจริต แต่พอเขียนลงไป เจ้าของหนังสือพิมพ์ผู้จัดการฝ่ายโฆษณา จะบอกว่า อันนี้ลงไม่ได้ ลงไปได้อย่างไร ผมตายสิ หรือไม่ก็ไล่เราออก มันก็มีอยู่ ไม่ใช่จะทำหนังสือพิมพ์ได้โดยอิสระ ทำได้แต่ต้องไม่ขึ้นกับโฆษณา ไม่มีโฆษณาอย่างสมัยก่อน. . . (กำหนด ภาริตานนท์, สัมภาษณ์)

จากการที่ เจ้าของ และผู้เกี่ยวข้องในธุรกิจ สามารถเข้ามาแทรกแซงการดำเนินบทบาททางการผลิตและการนำเสนอนโยบายของอุตสาหกรรมดังกล่าว ทำให้เกิดผลกระทบอันสำคัญต่อความเจริญเติบโตของอุตสาหกรรมในที่สุด ดังคำกล่าวของ ภูวนารถ ฅ. สงขลา บรรณาธิการบริหาร หนังสือพิมพ์เส้นทางเศรษฐกิจ ที่ว่า

นายทุนถือเป็นข้อจำกัดสำหรับคาร์เทิบโตของอุตสาหกรรมข่าว เนื่องจากนายทุนเริ่มมองว่า การทำหนังสือพิมพ์สวย ๆ กับการมีนักข่าวดี ๆ ตรงไหนสำคัญกว่า ซึ่งตัวนายทุนมักเลือกไปในทิศทางของการทำหนังสือสวย ๆ มากกว่าการทำหนังสือให้มีคุณค่าสำหรับผู้อ่าน ยิ่งระยะหลังๆ เราจะเห็นนายทุนที่มีเป้าหมาย วัตถุประสงค์ในการดำเนินธุรกิจ ดังนั้น ทิศทางของหนังสือแทนที่จะไปตอบสนองความต้องการของคนอ่าน ก็เลยไปตอบสนองความต้องการของนายทุน ซึ่งถ้าคุณกันจริงๆ แล้วมีอยู่ทั้งหมดก็ค่ายที่เป็นคนหนังสือพิมพ์มาทำหนังสือพิมพ์เอง ส่วนใหญ่เป็นนายทุน ซึ่งหวังในเชิงธุรกิจ แล้วเรารู้ว่ารายได้ของมันมาจากโฆษณาว่า 80 % ไม่ถึง 20 % เป็นรายได้จากการขายหนังสือพิมพ์ เพราะฉะนั้น หนังสือพิมพ์สวยๆ จึงน่าที่จะลงแรงมากกว่าหนังสือพิมพ์ประเภท HARD NEWS ตัวนายทุนเป็นตัวที่บีบคั้นการเติบโตของสื่อมวลชน เราสร้างสรรค์ได้ คิดได้ เราอยากทำหนังสือให้มันมีคุณภาพดี แต่นายทุนไม่เอาด้วยก็จบแล้ว (กวนารถ ณ. สงขลา, สัมภาษณ์)

#### อุตสาหกรรมข่าววิทยุกระจายเสียง

ความต้องการของเจ้าของ และผู้เกี่ยวข้องในธุรกิจ ล้วนมีผลกระทบต่อสำคัญต่อการดำเนินบทบาทของอุตสาหกรรมข่าววิทยุกระจายเสียง เช่นเดียวกับอุตสาหกรรมข่าวที่สังกัดสื่อสิ่งพิมพ์ โดยกรณีศึกษาที่ชัดเจนถึงอิทธิพลของเจ้าของที่มีต่อการดำเนินบทบาททางการผลิตและนำเสนอเนื้อหา คือ การยึดถือประเพณีปฏิบัติในส่วนของรูปแบบการนำเสนอ (Format) และลักษณะเนื้อหาในรายการข่าว ของ กองข่าวในประเทศ กรมประชาสัมพันธ์ ซึ่งเป็นหน่วยงานหลักในภาครัฐบาลที่รับผิดชอบการผลิตข่าวภายในประเทศ เพื่อออกอากาศทางสถานีวิทยุกระจายเสียงแห่งประเทศไทย ซึ่งสมศักดิ์ สว่างเจริญ ผู้อำนวยการ กองข่าวในประเทศ ได้กล่าวถึงประเด็นนี้ไว้ดังนี้

ข่าวกรมประชาสัมพันธ์เป็นข่าวของทางราชการเป็นหลัก เป็นข่าวเพื่อประชาสัมพันธ์ให้ประชาชนเข้าใจในกิจกรรมของรัฐให้ดีที่สุดรวมทั้งให้ส่วนราชการด้วยกันเองมีความเข้าใจในผลงานของรัฐบาลด้วย ข่าวของกรมประชาสัมพันธ์เราเล่าข่าวไม่ได้ เนื่องจากข่าวของเราเป็นข่าวของราชการ ทุกอย่างต้องมี



เอกสาร แหล่งข่าวที่แท้จริง ทั้งยังโดนกำกับโดยเวลา แคนันนาที้ แคนันนาที้ จะ เล่ายาวให้มันสนุกสนานทำไม่ได้ ฉะนั้น ข่าวกรมประชาสัมพันธ์ แม้จะพยายาม พัฒนาปรับปรุงรูปแบบไม่ให้เป็นที่ราชการ เลยทำไม่ได้ ฉะนั้น ต้องผสมผสานกัน บางข่าวก็จะเขียนเบา ถ้าข่าวนั้นไม่ใช่ประกาศสำคัญของทางราชการ ข่าวในพระบรมมหาราชวัง ข่าวพระบรมราชโองการการแต่งตั้งโยกย้ายสำคัญ แต่งตั้งนายยก ปลตนายกรัฐมนตรี อันนี้ต้องอ่านเต็มรูปแบบ เพื่อ 1. หนักแน่นในฐานะเป็นวิทยุแห่งชาติ 2. คนฟังจะได้มีความเชื่อถือ ส่วนข่าวการสัมภาษณ์หรือข่าวเหตุการณ์อื่นๆ เราจะเขียนข่าว เบาลงในลักษณะที่ไม่หนักแน่นเหมือนข่าวราชการ (สมศักดิ์ สว่างเจริญ, สัมภาษณ์)

คำกล่าวข้างต้น ทำให้มองเห็นชัดถึง อิทธิพลของเจ้าของที่มีต่อผลกระทบโดยตรงต่อผลผลิตทั้งหมดของรายการข่าว ซึ่งสอดคล้องกับงานวิจัยของ สมสุข หินวิมาน (2534) เรื่อง "วิทยุกระจายเสียงแห่งประเทศไทยกับการสร้างความชอบธรรมของรัฐ : วิเคราะห์รายการข่าวภาคถ่ายทอด" ซึ่งพบข้อสรุปว่า รูปแบบการเปิด คั่น และปิดรายการข่าววิทยุภาคถ่ายทอดนั้น เป็นรูปแบบการนำเสนอรายการ (Format) ที่สำคัญ ซึ่งได้สร้างความเป็นเฉพาะตัวให้กับรายการที่แตกต่างจากรายการวิทยุอื่นๆ หรือการนำเสนอข่าวเดียวกันผ่านสื่อประเภทอื่น ด้วยเหตุผลที่ต้องการจะสร้างให้ข่าวภาคถ่ายทอดเป็นประกาศราชการที่สามารถนำไปอ้างอิงได้โดยถูกกฎหมาย รูปแบบดังกล่าว นอกจากจะเป็นเอกลักษณ์ของข่าววิทยุเองแล้ว กลวิธีดังกล่าวยังถูกต่อยอดมาต่อเนื่อง จนกลายเป็น "ประเพณี" ของข่าวภาคถ่ายทอดไปแล้ว

นอกจากนั้น งานวิจัยของ สมสุข หินวิมาน (2534) ยังได้ชี้ให้เห็นถึงความ เป็นองค์กรผู้ผลิตข่าวของรัฐบาล ซึ่งให้ความสำคัญกับการรับใช้ผลประโยชน์ทางอุดมการณ์ของรัฐนั้น มีผลกระทบโดยตรงต่อกลไกการทำงานข่าววิทยุภาคถ่ายทอดเพื่อสร้างความชอบธรรมให้แก่รัฐ ทำให้ผลผลิตที่เป็นรายการข่าวภาคถ่ายทอดมีลักษณะต่างๆ สรุปได้ ดังนี้

1. มีการใช้เทคนิคการสร้างความน่าเชื่อถือ โดยการกระจายแหล่งข่าว ให้มีความหลากหลาย แต่คัดเลือกเนื้อหาข่าวเพียงบางประเด็นที่เป็นผลดีกับฝ่ายรัฐ ในขณะที่

เดียวกับที่ไม่นำเสนอผลการทำงานที่ล้มเหลวของรัฐ หรือข้อถกเถียงของฝ่ายตรงข้าม ซึ่งไม่เปิดโอกาสให้ประเด็นที่ขัดแย้งกับลักษณะอันพึงปรารถนาของรัฐ เสนอตัวในข่าวภาคถ่ายทอด

2. มีการให้นำหน้าข่าวแก่ฝ่ายรัฐ โดยอาศัยการจัดเรียงข่าวตามลำดับสายงานบังคับบัญชาของทางราชการ และในขณะเดียวกันก็ให้ความสำคัญกับข่าวของฝ่ายรัฐที่จะต้องออกข่าวเช้า ตอกย้ำประเด็นที่ดิงามของรัฐ เสนอข่าวรัฐในเชิงตั้งรับและตอบโต้กับฝ่ายตรงข้าม ให้เวลาออกอากาศยาวและสรุปด้วยแถลงสำคัญของรัฐ ขึ้นเป็นหัวข้อข่าวแต่ละภาคถ่ายทอด

3. มีการสร้างความเป็นทางการในการนำเสนอ ทำให้ดูเหมือนว่าข่าวที่ออกอากาศเป็นเหมือนประกาศของทางราชการที่มีความน่าเชื่อถือ และสามารถนำไปอ้างอิงได้ โดยอาศัยเทคนิคการเขียนข่าวด้วยภาษาราชการและการอ่านข่าวในลักษณะของการสั่งการ

4. มีการสร้างแหล่งอ้างอิงที่น่าเชื่อถือ โดยการกระจายแหล่งอ้างอิงจากคนทุกกลุ่มเพื่อให้หลากหลาย รวมถึงการนำเสนอเสียงของประชาชน (VOX POP) แต่ให้มีการคัดเลือกเนื้อหาให้สอดคล้องกับสิ่งที่รัฐนำเสนอ และขณะเดียวกัน บางครั้งก็มีการให้สถาบันสำคัญเป็นผู้รับรองในความถูกต้องแก่ข้อถกเถียงของฝ่ายรัฐ

5. มีการใช้ภาษาในข่าวภาคถ่ายทอด เพื่อสร้างความสัมพันธ์ในลักษณะที่รัฐมีฐานะเป็นผู้ปกครองประชาชน เป็นการตอกย้ำให้ผู้ฟังสำนึกว่าเป็นเพียงผู้ที่อยู่ใต้อาณัติของอำนาจรัฐ แต่ในขณะเดียวกันก็สร้างให้รัฐเป็น "ผู้ใหญ่" ที่คอยดูแลทุกข์สุขของประชาชน ซึ่งเป็น "ผู้น้อย" ด้วย

จากกรณีตัวอย่างของกองข่าวในประเทศ กรมประชาสัมพันธ์ดังกล่าวข้างต้น ย่อมให้ข้อสรุปที่ชัดเจนได้ว่า บทบาทของเจ้าของและผู้เกี่ยวข้องในธุรกิจ ย่อมมีผลกระทบโดยตรงต่อการดำเนินงานของอุตสาหกรรมมากน้อยต่างกัน ตามระดับของการควบคุมนั่นเอง

#### อุตสาหกรรมข่าววิทยุโทรทัศน์

ความเป็นเจ้าของ ผู้ถือหุ้น หรือผู้ให้เครดิต ต่างมีอิทธิพลโดยตรงในการกำหนดเงื่อนไขการดำเนินบทบาททางการผลิตและนำเสนอข่าวให้แก่อุตสาหกรรมข่าววิทยุ-

โทรทัศน์ได้เช่นเดียวกัน ซึ่ง สมเกียรติ อ่อนวิมล กรรมการผู้จัดการ บริษัทแปซิฟิก อินเทอร์เน็ตคอมมิวนิเคชั่น จำกัด ได้กล่าวถึงประเด็นนี้ไว้ โดยเปรียบเทียบให้เห็นถึงลักษณะการควบคุมของต้นสังกัด และผู้เกี่ยวข้องในธุรกิจ ที่มีต่อสมาชิกของอุตสาหกรรมข่าววิทยุโทรทัศน์อย่างชัดเจน ดังนี้

. . . จะเห็นว่าช่อง 3 และ ช่อง 7 ซึ่งดำเนินการโดยเอกชนนั้น เป็นที่คาดหวังของคนดูว่าจะเสนอข่าวได้ถี่ไว รอบด้านและลุ่มลึกกว่าช่องอื่น แต่บางครั้งกลับเห็นว่าช่อง 9 กล้าเสนอข่าวในบางประเด็นมากกว่าด้วยซ้ำไป ทั้งที่ช่อง 9 เป็น อ.ส.ม.ท. รัฐวิสาหกิจ ซึ่งมีรัฐมนตรีประจำสำนักนายกรัฐมนตรีเป็นประธานกรรมการ และคณบดีโยบาย ที่จริงทุกช่องเป็นของรัฐหมดเพียงแต่ต่างกันในรูปแบบการบริหาร ช่อง 3 บริษัททางออกอินเทอร์เน็ตเทนเมนต์ ได้รับสัมปทานจากช่อง 9 โดยต้องจ่ายค่าสัมปทานเกือบ 2,000 ล้านบาท ใน 10 ปี นอกจากการให้ผลประโยชน์เฉลี่ยปีละ 20 ล้านบาท เป็นเพราะช่อง 3 ได้สัมปทานสัญญาทำให้ต้องเกรงใจผู้ใหญ่ เพราะเกรงจะไม่ได้ต่อสัญญา จึงไม่เสี่ยงในเรื่องข่าว ถ้าสนองรัฐบาลได้จะสนองหมด ข่าวของช่อง 3 เลยไม่เป็นธุรกิจ ไม่จำเป็น จะเป็นจะตายเพราะข่าว ขอให้มันมีมัลติครัตก็ใช้ได้ ช่อง 3 แ่สงสารที่สุด เขาไม่ค่อยกล้าหาเรื่องทั้งที่อยากทำข่าว

ช่อง 5 กองทัพบกเป็นเจ้าของแล้วให้เอกชนซื้อเวลา โดยรัฐบาลเป็นผู้บริหาร เวลาจะมีรายได้จากค่าโฆษณาและค่าเช่าเวลา เช่น ข่าวช่วง 19.30-20.00 น. ให้กับบีเอ็มนิวส์ ในเครือบริษัทแปซิฟิกอินเทอร์เน็ตคอมมิวนิเคชั่น โดยช่อง 5 ได้ผลตอบแทนประมาณ 150 ล้านบาทใน 3 ปี การทำงานจะเป็นระบบสายบังคับบัญชาแบบทหาร ทำอะไรต้องเอาใจเจ้านายในระดับต่างๆ โดยไม่ต้องมีคำสั่ง จะถูกปิดกั้นสูง ฉะนั้น ทำอะไร ก็ต้องขอให้ปลอดภัยไว้ก่อน

ช่อง 7 จะรับสัมปทานจากช่อง 5 และใช้ระบบดาวเทียม ทำให้ครอบคลุมเครือข่ายกว้างขวางได้ทั่วประเทศ คนรับข่าวเยอะ มีอิทธิพลต่อประชาชน ด้านโฆษณาก็แคร่ รัฐบาลเลียดูแลมากหน่อย แต่ก็ยังเป็นช่องที่มีไหวพริบที่จะพลิกแพลงตัวเองได้คล่องตัว ไม่มีการห้ามฝ่ายข่าวเหมือนช่องอื่น เพียงแต่ชาติเชื้อ วรรณสุด

ผู้อำนวยการ อาจจะคอยกระตุกให้เนลาฯ ข้างเท่านั้น. . .

ด้วยความที่ช่อง 3 และ ช่อง 7 บริหารในรูปแบบของเอกชนกลับกลายเป็นข้อจำกัดในการเสนอข่าว จะยึดหลักว่าจะทำข่าวเรื่องอะไร ก็ควรจะเป็นข่าวที่ทำให้บริษัทผู้รับสัมปทานปลอดภัยไว้ก่อน เพราะถ้าเกิดขัดแย้งกับทางราชการส่วนใดขึ้น อาจจะให้กระทบต่อผลประโยชน์ทางธุรกิจได้ง่าย ถ้าช่อง 5 และช่อง 9 เกิดเสนอข่าวที่ไม่ถูกใจผู้บริหารระดับใดขึ้น ผู้อำนวยการสถานีหรือบรรณาธิการข่าวจะเป็นคนรับผิดชอบ อย่างมากก็โดนย้ายเพียงคนเดียว ไม่เหมือนกับช่อง 3 และช่อง 7 หากโดนกรณีเดียวกันจะกระทบต่อความอยู่รอดของทีมงานทั้งหมด แต่ช่อง 9 จะอยู่ในฐานะที่สบายกว่าช่องอื่นเพราะคนดูแลเป็นพลเรือน คือ รัฐมนตรีประจำสำนักนายกรัฐมนตรี จะกลัวก็แต่โทรศัพท์ ถ้าทำไม่ถูก จะมีมาไว้อย่างเดียว แต่ถ้าเพลอกก็ทำได้อีก. . . (สมเกียรติ อ่อนวิมล, ล้มภาชน์, อ้างถึงใน วิลาวัณย์ วิวัฒนานันตัง, นฤมล อภินิเวศ และ โสภิตา วีรกุลเทวัญ, 2535 : 133-134)

นอกจากคำกล่าวข้างต้น ผู้ถือหุ้น หรือผู้ให้เครดิต ยังอาจมีอิทธิพลต่อการผลิตเนื้อหาในรายการข่าว อาทิ การเข้าเป็นผู้สนับสนุนเนื้อหาบางส่วนในรายการข่าวเพื่อสร้างภาพพจน์ที่ดีให้แก่ธุรกิจ ดังตัวอย่าง ธนาคารกรุงศรีอยุธยาจำกัด ซึ่งเป็นฐานเงินทุนให้กับสถานีฯ ช่อง 7 สนับสนุนรายการ สารคดีชุดจดหมายเหตุกรุงศรีฯ เป็นต้น

#### จ. กลุ่มผลประโยชน์ทางสังคม

นอกจากปัจจัยต่างๆ ทั้ง 4 ประการดังกล่าวข้างต้น กลุ่มผลประโยชน์ทางสังคมที่สำคัญ อันได้แก่ กลุ่มอำนาจทางการเมือง (รัฐบาล) และกลุ่มผู้รับสาร นับเป็นกลุ่มบุคคลที่สามารถสร้างเงื่อนไขต่อการดำเนินบทบาทของอุตสาหกรรมข่าวได้อย่างชัดเจนที่สุด ซึ่งในที่นี้จะนำเสนอเพียง 2 ส่วน คือ อุตสาหกรรมข่าวที่สังกัดสื่อสิ่งพิมพ์ และอุตสาหกรรมข่าววิทยุกระจายเสียงและวิทยุโทรทัศน์ควบคู่กัน เนื่องจากมีรายละเอียดคล้ายคลึงกันหลายประการ

### อุตสาหกรรมข่าวที่สังกัดสื่อสิ่งพิมพ์

พงษ์ศักดิ์ พงษ์พาณิชย์ (2532) กล่าวว่า

หนังสือพิมพ์ที่จะเป็นสถาบัน ซึ่งมีความรับผิดชอบในการถ่ายทอดข่าวสารต่างๆ ด้วยความถูกต้องเที่ยงตรงและมุ่งประโยชน์แก่คนส่วนใหญ่ของสังคม ก็เป็นปัญหาที่เกี่ยวข้องกับผู้คนหลายฝ่าย อันได้แก่ คนในวิชาชีพหนังสือพิมพ์เอง ประชาชนผู้อ่านและรัฐบาล สำหรับบทบาทของรัฐบาลที่จะเป็นประโยชน์แก่การพัฒนาคณะภาพหนังสือพิมพ์ คือ บทบาทที่สนับสนุนมากกว่าบทบาทที่จะเข้ามาควบคุม เพราะการใช้อำนาจรัฐเข้ามาแทรกแซงหนังสือพิมพ์ จะทำให้หนังสือพิมพ์ไม่สามารถปฏิบัติหน้าที่ได้อย่างสมบูรณ์ในฐานะสื่อที่จะรายงานเหตุการณ์ต่างๆ ให้คนอ่านได้รับทราบอย่างชัดเจน ส่วนบทบาทสนับสนุนที่สำคัญของรัฐ คือ การส่งเสริมให้มีการพัฒนาระบบข้อมูลข่าวสารตามหน่วยงานต่างๆ ของรัฐ โดยส่งเสริมให้มีการประมวลจัดเก็บและเผยแพร่ข้อมูลต่างๆ เพื่อให้ข้อมูลต่างๆ ที่เป็นกิจกรรมของรัฐมีลักษณะที่โปร่งใส (Transparence) โดยหนังสือพิมพ์สามารถนำไปตีพิมพ์หรืออ้างอิง . . .

คำกล่าวข้างต้น แสดงให้เห็นอย่างชัดเจนว่า ทั้งกลุ่มรัฐบาล และ ผู้อ่านต่างมีอิทธิพลสำคัญในการกำหนดบทบาทของอุตสาหกรรมข่าวได้ทั้งสิ้น โดยเหตุการณ์ชุมนุมประท้วงในเดือนพฤษภาคม พ.ศ. 2535 นับเป็นกรณีตัวอย่างที่แสดงให้เห็นถึงความพยายามของรัฐบาลหรือกลุ่มอำนาจทางการเมือง ในการเข้ามาควบคุมสมาชิกของอุตสาหกรรมข่าวที่สังกัดสื่อสิ่งพิมพ์และสื่ออื่นๆ ในระดับหนึ่ง โดยการที่ พล.ต.ท. วิโรจน์ เปาอินทร์ รัฐมนตรีช่วยว่าการกระทรวงมหาดไทย ได้เรียกบรรณาธิการหนังสือพิมพ์ และ ผู้อำนวยการสถานีโทรทัศน์ไปชี้แจงถึงแนวการเสนอข่าวเมื่อวันที่ 8 พ.ค. พ.ศ. 2535 รวมถึงการมีคำสั่งปิดหนังสือพิมพ์ 3 ฉบับและยกเลิกคำสั่งดังกล่าวในวันเดียวกัน ดังได้กล่าวในรายละเอียดแล้ว ล้วนสร้างผลกระทบต่อการเสนอข่าวได้ทั้งสิ้น กล่าวคือ เมื่อรัฐบาลควบคุมมาก การดำเนินบทบาทของอุตสาหกรรมข่าวก็ไม่สามารถกระทำได้เต็มที่ นั่นเอง

นอกเหนือจากในยามที่เกิดวิกฤติการณ์ทางการเมืองแล้ว การดำเนิน

บทบาทของอุตสาหกรรมข่าวที่สังกัดสื่อสิ่งพิมพ์ก็ไม่ใช่ว่าจะเป็นอิสระสักเท่าใด แม้ว่าสมาชิกของอุตสาหกรรมจะไม่ถูกเรียกร้องให้เสนอข่าวด้วยความเป็นกลาง เหมือนเช่นอุตสาหกรรมข่าววิทยุกระจายเสียงและวิทยุโทรทัศน์ก็ตาม แต่ปัญหาที่ผู้อ่านส่วนใหญ่เรียกร้องให้มีปรับปรุงการดำเนินบทบาทอยู่เสมอ ก็คือ ปัญหาเรื่องคุณภาพ และความเป็นมืออาชีพ ซึ่งในที่นี่ได้ยกคำสัมภาษณ์ของนายอานันท์ ปันยารชุน ถึงพรรคคณะที่มีต่อสื่อมวลชน ซึ่งถูกนำมาตีพิมพ์เป็นบทความเรื่อง "นายกฯ ผู้ดี ชำแหละ "หนังสือพิมพ์" มั่นหยด ด้อยคุณภาพ น้ำเน่า เอาแต่บ่น" ในหนังสือพิมพ์มติชน ฉบับวันที่ 9 มกราคม พ.ศ. 2535 และ บทความของ กมล สมวิเชียร เรื่อง "สื่อมวลชนไทย" ตีพิมพ์ในหนังสือพิมพ์คู่แข่งธุรกิจสุดสัปดาห์ ฉบับวันที่ 10-16 กุมภาพันธ์ พ.ศ. 2535 เป็นกรณีศึกษา โดยใจความสำคัญสรุปได้ดังนี้

บทความเรื่อง "นายกฯ ผู้ดี" ชำแหละ "หนังสือพิมพ์" มั่นหยด ด้อยคุณภาพ น้ำเน่า เอาแต่บ่น" มีใจความสำคัญ ดังนี้

คำถาม : เจื่อนไซ้ที่ทหารจะปฏิวัติอีกในอนาคตคิดว่าจะเป็นอย่างไร

คำตอบ : ผมคิดว่าเราต้องช่วยกันประคับประคองต่อไปนะ . . .

ผมว่าสื่อมวลชนบทบาทยังน่าผิดหวังมาก ถ้าเผื่อพวกคุณไปบ่นว่าคนอื่นไม่ดีอย่างนั้น คนอื่นบทบาทอย่างนี้ พวกคุณต้องดูตัวเอง ดูตัวเองเสียมั้ง จะเป็นธุรกิจกันไปหมดแล้วเวลานี้ เขียนข่าวมาเพื่อให้คนอ่านเท่านั้นละ วันก่อนหนังสือพิมพ์ฉบับหนึ่งยังลงว่า รัฐบาลผมมีแต่ม้า กับ ญีปุ่นเท่านั้นที่รับรอง ก็ยังเอามาพูดกันได้นะ ทิมข่าวการเมืองพิเศษด้วยนะ แล้วจะให้ผมมีข้อวิจารณ์ว่าอย่างไร

คำถาม : วิจัยได้แล้ว 11 เดือนที่เป็นนายกฯ มีพรรคคณะต่อสื่อมวลชนอย่างไร

คำตอบ : ผมว่าเลิกไปดูคุณภาพของคนอื่นเขาเป็นอย่างไร ดูคุณภาพของตัวเอง . . .

คำถาม : พรรคคณะและความรู้สึกของท่านที่มีต่อสื่อมวลชนช่วงก่อนเป็นนายกฯ กับเมื่อมาเป็นนายกฯ แตกต่างกันอย่างไรร

คำตอบ : ผมซักจะเห็นใจคนที่เขาเกลียดหนังสือพิมพ์ ที่เขาอยากจะให้ปิดให้จำกัดสิทธิเสรีภาพของหนังสือพิมพ์มากขึ้น . . . ผมมีความรำคาญที่หนังสือพิมพ์

บ่นว่าคนนั้นน้ำเน่า คนนั้นน้ำเน่า นักการเมืองเลวอย่างนี้ ทหารเลวอย่าง  
นั้น แต่ไม่มีใครที่จะกล่าวว่า ในวงการหนังสือพิมพ์เราน้ำเน่ามาก  
เหลือเกิน แล้วผมยังไม่เห็นหนังสือพิมพ์ไหนพยายามปรับปรุงตัวเองหรือ  
ปรับปรุงคุณภาพของตัวเอง . . .

คำตอบ : ผมถามคุณที่จะปรับคุณภาพหนังสือพิมพ์ โฆษกออกข่าวทุกอาทิตย์ มติ  
กรรม. มีรายละเอียดแผนงานหมด พวกคุณมีฝ่ายสโหม คอยติดตามเรื่อง  
พวกนั้นไหม ไม่อ่านกัน ไม่มีการเก็บข้อมูล เอกสาร ศึกษาติดตาม ผม  
อยากให้พวกคุณเก็บข้อมูลแล้วมาจิ้ม บอกเรื่องนี้ออกไปตั้ง 5 เดือน  
ทำไมไม่เห็นผลอย่างนั้นสิ คุณคอยจี้รัฐบาล รัฐบาลจะต้องคอยดู. . .

คำถาม : สังคมเป็นแบบไหน หนังสือพิมพ์ก็เป็นแบบนี้

คำตอบ : คุณพูดแบบนี้ คุณไม่มีทาง... หนังสือพิมพ์จะต้องนำประชาชนด้วย. . .  
ถ้าเพื่อหนังสือพิมพ์คิดแต่เรื่องธุรกิจที่จะขาย ขายของน้ำเน่าให้กับ  
ประชาชนที่เป็นน้ำเน่า ถ้าเพื่อสื่อมวลชนมีศักดิ์ศรีเหลืออยู่บ้าง ก็ควร  
จะเป็นตัวนำ เป็นแกนนำที่จะปรับคุณภาพของประชาชนได้

บทความของ กมล สมวิเชียร เรื่อง "สื่อมวลชนไทย" มีใจความสำคัญ ดังนี้

อาจกล่าวได้ว่า สื่อมวลชน เป็นสถาบันที่พัฒนาช้าที่สุดในประเทศไทย พอๆ กับ  
สถาบันรัฐสภา แต่รัฐสภาหรือสภาผู้แทนราษฎรนั้นเพราะถูกก้าวก่ายยึดครอง ยุบเลิก  
เป็นประจำ แต่สื่อมวลชนมาจากการกระทำของตัวเอง และในบรรดาสื่อมวลชน  
ทั้งหมดนี้ หนังสือพิมพ์รายวันดูออกจะ "ด้อยพัฒนา" มากที่สุด จนเดี๋ยวนี้คนมีการ  
ศึกษาหนีไปอ่านหนังสือพิมพ์ภาษาฝรั่ง หรือหนังสือพิมพ์ข่าวธุรกิจและแมกกาซีน . . .

ปัญหาของหนังสือพิมพ์ เริ่มตั้งแต่การขาดหัว ซึ่งอาจจะเรียกได้ว่า "ขาดความ  
ซื่อสัตย์" ต่อผู้อ่าน บางทีขาดหัวตัวโตอย่างหนึ่งแต่เรื่องจริงเป็นคนละอย่าง หรือ  
เป็นเรื่องจิบจ้อยนิดเดียว หรือใช้ถ้อยคำสองง่ามสามง่ามให้คิดไปได้หลายอย่าง. . .

จากขาดหัวที่แสนที่จะตื่นเต้นเร้าใจ ก็มาที่เนื้อหาสาระทั่วไป แทบจะจับอะไร  
ไม่ติด อ่านจริงๆ ห่านาก็หมด ถ้าไม่ใช่ข่าวเช็กล์ หรือฆาตกรรม ก็จะเป็นเรื่อง

ราวเก่าๆ ซ้ำๆ ซากๆ แต่เรื่องสำคัญต่อชาติไม่สนใจ . . .

ข้ออ้างก็คือ หนังสือพิมพ์เป็นธุรกิจจะต้องทำตามความต้องการของตลาด คนไทยชอบคนทะเลาะกัน ก็เอาเรื่องความขัดแย้งมาลง ชอบกำลังภายในก็ลงให้เต็มหน้า แต่วิสัยปัญหาสังคมคอรัปชั่นละไม่ก็บรรทัด แล้วก็เขียนวนไปวนมาด้วย. . . แต่พอไปสอบถาม คนอ่านกลับบอกว่าหนังสือพิมพ์เป็นขยะโกหกไม่มีสาระ เชื่อไม่ได้ ที่ต้องอ่านเพราะไม่มีทางเลือก ไม่มีสินค้าที่ดีกว่า

ผมเห็นด้วยกับนายฯ อานันท์ว่า จะแก้ปัญหานี้ได้อย่างไร เป็นหน้าที่ของคนหนังสือพิมพ์ จะต้องฟาดฟันกันเอง แต่ก่อนอื่นจะต้องหนักแน่นยอมรับคำวิจารณ์ของคนอื่น ไม่ใช่พอไม่เห็นด้วยก็คำยั่วยุสลับแหลก ต้องยอมรับในความบกพร่องของตนเอง. . .

กล่าวได้ว่า "หนังสือพิมพ์เป็นอย่างไร ประชาธิปไตยก็เป็นอย่างนั้น" ถ้าสื่อมวลชนต้อยพัฒนา ประชาธิปไตยจะไปไม่รอดในที่สุดก็จะคว่ำลงคู่ข้างทาง

จากที่กล่าวมาทั้งหมด สามารถสรุปได้ว่า สมาชิกของอุตสาหกรรมข่าวต้องปรับการดำเนินงานไปตามความต้องการและความคาดหวังของกลุ่มผลประโยชน์ทางสังคมทั้งหมด โดยเฉพาะกลุ่มอำนาจทางการเมืองหรือรัฐบาลและกลุ่มผู้อ่านเสมอ ซึ่งสอดคล้องกับที่ ธวัช พลังเพินทร์ ประธานกรรมการอำนวยการ บริษัทมติเดียโฟกัสจำกัดและบรรณาธิการผู้พิมพ์ ผู้โฆษณา หนังสือพิมพ์คู่แข่งธุรกิจ กล่าวไว้ ดังนี้

ธุรกิจหนังสือพิมพ์ทำขึ้นเพื่ออะไร เราต้องมอง 2 อัน ธุรกิจกับหนังสือหนังสือพิมพ์ ถ้ามองหนังสือพิมพ์ คือ สถาบัน หรือคือ ฐานันดรที่ 4 เป็นปากเสียงของประชาชน สถาบันตรงนี้ได้สร้างสมมายาวนาน จนกระทั่งมีรูปแบบเป็นสื่อมวลชนที่จะต้องพิทักษ์ผลประโยชน์ของประชาชน แต่ว่าเป็นสิ่งที่เปื้อนกลาง ด้วยคำว่าธุรกิจ ก็คือ องค์กรที่ตั้งขึ้นเพื่อที่จะดำเนินกิจการใดกิจการหนึ่งให้เกิดผลกำไร แล้วเอาผลกำไรนั้นไปคืนกับผู้ถือหุ้น เพราะธุรกิจนั้นต้องรับผิดชอบกับผู้ถือหุ้น ในขณะที่เดียวกันธุรกิจก็ต้องรับผิดชอบต่อสังคม มิเช่นนั้น สังคมก็จะ Boycott ผู้ซื้อไม่ซื้อผลจะเป็นอย่างไร เขาต้องสร้างกำไรคืนให้ผู้ถือหุ้น และมีผลกำไร เพื่อที่นำมาขยายธุรกิจให้เติบโต เพื่อสร้างสิ่งที่ดีขึ้นให้กับผู้บริโภค ให้กับสังคม ตรงนี้ คือ ธุรกิจ เมื่อมารวมกัน



สถาบันมันก็จะกลายเป็นธุรกิจที่สร้างสรรค์ เป็นธุรกิจที่เพื่อมวลชนจริงๆ ฉะนั้น  
ธุรกิจนี้จึงถูกมองอย่างมีจริยธรรมมากกว่าปกติ มีความเกี่ยวข้องกับสังคมมากกว่า  
คนอื่น หัวใจของหนังสือพิมพ์ จุดสำคัญ ก็คือ เขาต้องฟังประชาชน ฟังเสียงสังคม  
เพราะว่าเป็น สถาบัน อะไรที่ไม่ใช่ ต้องรีบปรับตัว (อวัช หลังเทพินทร์, สัมภาษณ์)

### อุตสาหกรรมข่าววิทยุกระจายเสียงและวิทยุโทรทัศน์

เนื่องจากสื่อวิทยุกระจายเสียงและวิทยุโทรทัศน์ มีศักยภาพในการเข้าถึง  
ผู้รับสารได้อย่างกว้างขวางและมีอิทธิพลอันสำคัญต่อทัศนคติของผู้รับสาร ดังนั้น อุตสาหกรรม  
ข่าววิทยุกระจายเสียงและวิทยุโทรทัศน์ ซึ่งเป็นส่วนหนึ่งของอุตสาหกรรมวิทยุกระจายเสียง  
และวิทยุโทรทัศน์ จึงมักถูกควบคุมจากกลุ่มอำนาจทางการเมืองหรือรัฐบาลที่ฝังรากลึกอยู่ใน  
โครงสร้างของอุตสาหกรรมมาตั้งแต่มีการจัดตั้งสื่อทั้ง 2 ประเภทนี้ขึ้น ดังรายละเอียดที่ได้  
นำเสนอแล้วในส่วนของบริษัททางการเมือง รวมถึงกลุ่มผู้รับสารมากกว่าอุตสาหกรรมข่าวที่  
ที่สังกัดสื่อสิ่งพิมพ์ ทำให้การดำเนินบทบาททางการเมืองผลิตและนำเสนอเนื้อหาข่าวมีอิสระเพียง  
ระดับหนึ่ง จนเป็นความเคยชินของทั้งผู้ปฏิบัติงานภายในอุตสาหกรรมและผู้รับสารไปโดยปริยาย

อย่างไรก็ตาม ภายหลังจากวิกฤติการณ์ทางการเมือง ในเดือน พฤษภาคม  
พ.ศ. 2535 ได้สร้างกระแสสำคัญที่สำคัญให้มีการปรับเปลี่ยนการดำเนินบทบาทของอุตสาหกรรม  
กรรมข่าวที่สังกัดสื่อกระจายเสียงทั้ง 2 ประเภทอย่างเห็นได้ชัด โดยในช่วงแรกนั้น กล่าว  
ได้ว่า สมาชิกของอุตสาหกรรมที่สังกัดภาครัฐบาล เช่น สถานีวิทยุกระจายเสียงแห่งประเทศไทย  
เป็นต้น รวมถึงสถานีโทรทัศน์ทั้ง 5 แห่ง ซึ่งถือเป็นกรรมสิทธิ์ของรัฐบาลตามกฎหมาย  
ล้วนมีการดำเนินบทบาทไปตามเกมการเมืองซึ่งรัฐบาลกำหนดให้ทั้งสิ้น ทำให้หลายบทบาทที่  
และจรรยาบรรณในเชิงวิชาชีพที่แท้จริงในการผลิตและเสนอข่าวสารที่เป็นกลาง และเป็นข้อ  
เท็จจริง โดยการดำเนินบทบาทของสมาชิกส่วนใหญ่ของอุตสาหกรรมข่าว ในช่วงแรกเกิด  
วิกฤติการณ์ทางการเมืองข้างต้นมีลักษณะเดียวกัน ซึ่ง วิลาวัณย์ วิวัฒนาภักดิ์, นฤมล  
อภินิเวศ และ โสภิตา วัชรกุลเทวัญ (2535) ได้ตั้งข้อสังเกตไว้ดังนี้

ช่วงแรก คือ ช่วงก่อนถึงวันแต่งตั้ง สื่อโดยเฉพาะที่จะถูกใช้เพื่อสร้างบารมีให้

พลเอกสุจินดา คราประยูร เช่น มีมือบวมอบตอกไม้ให้มากมายหลายกลุ่ม ซึ่งมีรูป  
ลักษณะและท่วงทำนองที่คล้ายคลึงกันอย่างยิ่ง จนกลายเป็นการสร้างบารมีที่น่าสงสัย  
พอสร้างบารมีได้ไม่กี่วันก็มีกระแสต่อต้าน จึงเริ่มใช้นโยบายเพิกเฉยต่อ ฝ่ายต่อ  
ต้านคนกลางเป็นนายกฯ โดยไม่ออกข่าวให้ ไม่ว่าใครจะชุมนุมประท้วง คัดค้าน  
ด้วยกลุ่มชนที่มากขึ้นเท่าไรก็ตาม จนเริ่มมีคำถามมากขึ้นๆ ว่าทำไมทีวีไม่ออกข่าว  
ฝ่ายชุมนุมเลย ขณะที่เขาอำลากองทัพด้วยคำพูดที่เจือด้วยน้ำตา นัยว่าจำเป็นต้อง  
“เสียสละเพื่อชาติ” ซึ่งแทนที่จะเป็นบุคลิกเรียกความสนใจจากประชาชน ดูเหมือน  
ว่าจะทำให้คนหมั่นไส้และขุ่นเคืองใจเสียยิ่งขึ้น

ช่วงที่สาม เรียกว่า เป็นช่วงรุก ด้วยการทำลายผู้ชุมนุมต่อต้านโดยออกข่าวว่า  
ผู้ชุมนุมเป็นกลุ่มที่เล่นนอกสภา นอกกระบวน พลเอกสุจินดา คราประยูร ย้ำด้วย  
คำพูดซ้ำๆ ว่า ตนขึ้นมาเป็นนายกฯ ในระบบ แม้ว่าจะขลุ่ยหลักเต็มประดาก็ตาม  
ถ้าจะไป ก็ไปตามระบบ ไม่ใช่ตามคำเรียกร้องของผู้ชุมนุม

เมื่อถูกฝ่ายค้านพุ่งเป้ากระหน่ำไปยังตัว พลเอกสุจินดา คราประยูร ว่า ไม่มี  
ความเหมาะสมที่จะขึ้นมาเป็นนายกฯ เพื่อบริหารนโยบายให้เป็นจริงได้ กระทั่งวัน  
ประชุมแถลงนโยบายเป็นวันที่สอง ได้อ้างความชอบธรรมว่า ที่ขึ้นมาเป็นนายกฯ  
นั้น เป็นไปตามรัฐธรรมนูญที่ไม่ได้ห้ามคนนอก

แต่ที่สำคัญ ก็คือ การอ้างสถานการณ์ว่าเป็นช่วงที่มีนายทหารที่ตาเค้แคะ และ  
เป็นผู้นำพรรคการเมืองบางคน กำลังจะนำประเทศไปสู่ระบบสภาเปรซิเดียมตาม  
ที่ใฝ่ฝัน ซึ่งรู้กันว่าหมายถึง พลเอกชวลิต ยงใจยุทธ หัวหน้าพรรคความหวังใหม่  
และยังมีนักการเมืองบางคนคิดจะตั้งลัทธิศาสนาใหม่ขึ้นมา นี่ก็เป็นที่รู้กันอีกเช่นกัน  
ว่า กระสุนนัดนี้ยิงไปที่ พลตรีจำลอง ศรีเมือง โดยตรง จากนั้น อุกฤษ มงคลนาวิน  
วุฒิสมาชิก และประธานรัฐสภาในขณะนั้น ก็รีบสั่งปิดประชุมทันที

เป็นที่น่าสังเกตว่าการแถลงของพลเอกสุจินดา คราประยูร เรียกเสียงโห่อาจาก  
จากที่ประชุมในแต่ละข้ออ้างการประชุมสภาฯ ครั้งนี้ซึ่งถ่ายทอดสดทางทีวีช่อง 9 แต่  
เมื่อมีการนำภาพกลับมาเสนอใหม่ ก็มีการตัดเสียงโห่อาออกไป พอคนดูรู้ว่าภาพที่  
ออกมาเสนอใหม่เป็นภาพที่ตัดต่อแล้ว หลายคนเริ่มไม่พอใจและลดความเชื่อถือลงไป  
นอกจากนี้ คนที่มีความเห็นไม่ตรงกับฝ่ายชุมนุมต่อต้านซึ่งเป็นใครก็ไม่รู้จะ ได้ออกทีวี

ตลอดเวลา รวมไปถึงการเจาะจงสัมภาษณ์ ม.ร.ว. คึกฤทธิ์ ปราโมช ถึงผลกระทบของสภาเปรซิเดียมว่าจะเป็นอันตรายต่อประเทศและสถาบันพระมหากษัตริย์อย่างไรภาพเหล่านี้ ล้วนแล้วแต่เป็นความพยายามที่จะทำลายความน่าเชื่อถือของสองผู้นำพรรคการเมือง และกลุ่มชุมนุม. . .

ดังนั้น เมื่อมีชุมนุมใหญ่อีกครั้งในวันที่ 17 พฤษภาคม พ.ศ. 2535 จนกลายเป็นนพฐภาวียุค รัฐบาลก็ยังคงใช้สื่อวิทยุกระจายเสียงและวิทยุโทรทัศน์ออกข่าวด้านเดียวอย่างต่อเนื่องเป็นระบบเพราะมองว่าเป็นเกมรุกในการทำลายความชอบธรรมของกลุ่มชุมนุม ซึ่งการดำเนินบทบาทในลักษณะดังกล่าว ทำให้ผู้รับสารขาดความเชื่อถือและมีเสียงเรียกร้องบทบาทที่แท้จริงของสื่อมวลชนทั้งสองประเภทนี้ตามมามากขึ้น จากเหตุผลดังกล่าว ได้มีสมาชิกของอุตสาหกรรมข่าววิทยุโทรทัศน์บางส่วน ปรับการดำเนินบทบาทในฐานะผู้ให้ข่าวสาร ด้วยการเสนอข่าวทั้ง 2 ด้าน ดังเช่น สถานีโทรทัศน์ ไทยทีวีสี ช่อง 9 อ.ส.ม.ท. และ สถานีโทรทัศน์ ไทยทีวีสี ช่อง 3 อ.ส.ม.ท. แทนการเสนอข่าวของฝ่ายรัฐบาลเพียงด้านเดียว ซึ่งผลที่เกิดขึ้นอย่างเห็นได้ชัด คือ สถานีวิทยุโทรทัศน์ทั้ง 2 แห่ง สามารถเรียกคะแนนนิยมจากผู้ชมเพิ่มขึ้นกว่าเดิม

โดย ตารางที่ 5.11 แสดงให้เห็นว่า ก่อนเกิดวิกฤติการณ์ สถานีฯ ทั้ง 5 สามารถเข้าถึงกลุ่มเป้าหมายผู้ชมข่าวในช่วงไพรม์ไทม์ ได้ร้อยละ 12-13 ตามด้วยช่อง 3 ร้อยละ 4-5 ช่อง 5 ร้อยละ 2-3 ช่อง 9 ร้อยละ 1-2 และช่อง 11 ร้อยละ 0.1-0.2 โดยในช่วงที่มีเหตุรุนแรงที่สุด ระหว่าง 17-20 พฤษภาคม ผู้ชมติดตามข่าวสารจากโทรทัศน์เพิ่มมากขึ้น จำนวนผู้ชมข่าว จากช่อง 9 เพิ่มขึ้นเป็นร้อยละ 5 ส่วนช่อง 7 ก็ยังคงเป็นสถานีฯ ที่มีผู้ชมข่าวมากที่สุด ขณะที่ช่อง 5 มีผู้ชมเพิ่มขึ้นไม่มากนักเมื่อเปรียบเทียบกับช่องอื่น ซึ่ง อรรถัย ศรีสันติสุข คณะบดีคณะวารสารศาสตร์ มหาวิทยาลัยธรรมศาสตร์ ได้แสดงทัศนะไว้ว่า

การที่พวกเราออกมาเรียกร้องกันทั้งเมืองทำให้เกิดผลทันตาขึ้นมา โทรทัศน์เริ่มเสนอข่าวสองทางเพิ่มขึ้น เพราะถ้าหากสื่อมวลชนใดต้องการเข้าถึงมหาชน

ตารางที่ 6.11 : แสดงการเข้าถึงกลุ่มเป้าหมายในรายการข่าวของสถานีโทรทัศน์  
ช่อง 3, 5, 7, 9, และ 11 ในช่วงเดือนเมษายน-พฤษภาคม

2535

เดือน / วันที่	ผู้ชมทั้งหมด ( '000)	ผู้ชมข่าว (%)	ส่วนแบ่งผู้ชมข่าว (%)				
			ช่อง 3	ช่อง 5	ช่อง 7	ช่อง 9	ช่อง 11
เมษายน 13-19 (เฉลี่ย)	3,504	20.3	3.8	1.8	12.8	1.9	0.1
เมษายน 20-27 (เฉลี่ย)	3,524	20.5	4.4	1.5	13.0	1.5	0.1
เมษายน 28-3 (เฉลี่ย)	3,469	20.1	4.8	2.1	12.0	1.1	0.2
พฤษภาคม 4-10 (เฉลี่ย)	3,978	23.1	5.1	2.6	13.5	1.7	0.2
พฤษภาคม 17	3,807	22.1	5.9	1.5	12.3	1.8	0.6
พฤษภาคม 18	4,372	25.4	4.8	2.4	15.9	2.0	0.3
พฤษภาคม 19	5,764	33.4	5.9	3.9	20.0	2.2	1.5
พฤษภาคม 20	6,170	35.8	8.5	3.4	18.9	4.8	0.3
พฤษภาคม 24	3,243	18.8	5.4	2.6	9.0	1.5	0.4
มิถุนายน 10	4,068	23.6	3.5	1.4	14.0	4.5	0.2

ที่มา : งานเศรษฐกิจ, 16-19 สิงหาคม, 2535 : 55

เขาไม่สามารถฝ่าฝืนมติมหาชนไปได้ ดังนั้น การที่ผู้มีอำนาจของกลุ่มคิดว่าคนไทย  
หลอกลวง หรือตามพวกเขาไม่ทันนั้น คงจะคิดผิดอย่างสิ้นเชิง (สัมภาษณ์, อ้างถึง  
ใน ไทยรัฐ, 28 พ.ค. 2535 : 17)

นอกจากนั้น ภายหลังจากวิกฤติการณ์ทางการเมืองยุติลง ได้มีการรวมกลุ่ม  
ของนักวิชาชีพและผู้ประกอบวิชาชีพด้านสื่อสารมวลชนรวมถึงประชาชนทั่วไป เพื่อหาแนวทาง  
ในการแก้ไขปัญหาดังกล่าวข้างต้น เพื่อให้สื่อมวลชนมีเสรีภาพในการเสนอข่าวสารได้มากขึ้น  
นับตั้งแต่วันที่ 28 พ.ค. พ.ศ. 2535 เป็นต้นมา นอกจากนั้นในภาครัฐบาลเองก็ได้มีการ  
การจัดตั้งคณะกรรมการปรับปรุงสื่อของรัฐขึ้น โดยมี นายมีชัย วีระไวทยะ รัฐมนตรีประจำ  
สำนักนายกรัฐมนตรีในขณะนั้นเป็นประธาน ซึ่งที่ประชุมคณะกรรมการฯ ได้มีมติที่สำคัญให้คณะ  
กรรมการองค์การสื่อสารมวลชนแห่งประเทศไทย ปรับปรุงพระราชกฤษฎีกา อ.ส.ม.ท. ที่  
มีอยู่เดิมเพื่อสร้างความมั่นคงและระบบของ อ.ส.ม.ท. ให้มีอิสระมากขึ้น. การเสนอให้มีการ  
ยกระดับสถานีโทรทัศน์ ช่อง 11 กรมประชาสัมพันธ์ จากระดับกองให้สูงขึ้น รวมถึงการ  
ยกเลิกคำสั่งคณะปฏิรูปฉบับที่ 15 และ 17 พ.ศ. พ.ศ. 2519 และยกเลิกมติคณะกรรมการ  
กบว. รวม 63 ฉบับ ปรับปรุงแก้ไข 14 ฉบับ ดังได้กล่าวในรายละเอียดไปแล้วในส่วนของ  
บริบททางกฎหมาย เป็นต้น ซึ่งคณะรัฐมนตรีได้พิจารณาเห็นชอบตามที่คณะกรรมการชุดนี้ได้นำ  
เสนอ

จากความพยายามของกลุ่มบุคคลที่เกี่ยวข้องทุกฝ่าย ทั้ง นักวิชาการ ผู้  
ประกอบวิชาชีพสื่อสารมวลชน รวมถึงประชาชน ซึ่งได้แสดงประชามติดังกล่าว ทำให้กล่าวได้  
ว่า "เหตุการณ์พฤษภาทมิฬ" น่าจะเป็นตัวแปรของการปรับเปลี่ยนรายการข่าวทีวี - วิทยุ  
หลังจากที่ได้แสดงให้เห็นแล้วว่า ภายใต้การควบคุมอำนาจระบบปิดทีวี-วิทยุ ไม่อาจใช้เป็น  
เครื่องมือในการป้อนข้อมูล ข่าวสารแก่ประชาชนได้อย่างเที่ยงธรรม รอบด้าน อันเป็นกลไก  
สำคัญยิ่งในการพัฒนาเศรษฐกิจในระบบเปิดของประเทศ ซึ่งมี "ชนชั้นกลาง" เป็นพลังขับเคลื่อน  
หลักอีกต่อไป" (ผู้จัดการรายเดือน, 2535 : 140) ซึ่งสอดคล้องกับที่ วัลย์ศักดิ์  
สุขวรรณ ผู้อำนวยการสำนักข่าวไทย ได้แสดงทัศนะไว้ ดังนี้

การที่จะพัฒนาการเสนอข่าวทางสื่อโทรทัศน์นั้น สิ่งที่สำคัญ ก็คือ การสร้างจิตสำนึกที่ดีให้เกิดขึ้นทั้งในตัวผู้กำหนดนโยบาย ผู้รับนโยบายมาปฏิบัติตลอดจนประชาชนทั่วไป โดยประชาชนต้องแสดงจุดยืนให้ชัดว่า เห็นด้วย หรือไม่เห็นด้วยอย่างไรในการเสนอข่าวเหล่านี้ เพื่อให้รัฐบาลได้รับรู้ความต้องการ (ถวัลย์ศักดิ์ สุขะวรรณ, สัมภาษณ์, อ้างถึงใน กรุงเทพธุรกิจ, 2535 : 7)

จากที่กล่าวมาทั้งหมด สามารถสรุปได้ว่า อุตสาหกรรมข่าวในประเทศไทยทั้งระบบ มีอิสระในการดำเนินบทบาทได้เพียงระดับหนึ่งเท่านั้น ทั้งนี้เพราะอุตสาหกรรมยังต้องพึ่งพารายได้จากกลุ่มโฆษณาเป็นหลัก นอกจากนั้นแล้ว เจือปนในการดำเนินบทบาทยังเกิดขึ้นจากการที่ สมาชิกของอุตสาหกรรมมีสถานภาพเป็นสถาบันหนึ่งของสังคม ซึ่งต้องเกี่ยวข้องกับกลุ่มผลประโยชน์หลายฝ่าย ด้วยเหตุนี้ จึงต้องคำนึงข้อบังคับและกฎหมาย ความต้องการของกลุ่มผลประโยชน์ในสังคมโดยเฉพาะกลุ่มอำนาจทางการเมืองและกลุ่มผู้รับสาร รวมถึงความต้องการของกลุ่มเจ้าของ นายทุน และผู้เกี่ยวข้องในธุรกิจ ทั้งนี้เพื่อผลประโยชน์ในทางธุรกิจ และเพื่อความอยู่รอดของอุตสาหกรรม นั้นเอง



### เนื้อหา : คุณลักษณะของผลิตภัณฑ์อุตสาหกรรม

จากการศึกษา พบว่า อุตสาหกรรมข้าวในประเทศไทยทั้งระบบล้วนมีการผลิตเนื้อหาใน 2 ลักษณะที่สำคัญ คือ 1. เนื้อหาที่สามารถใช้ประโยชน์และขายได้เสมอ (Disposable Content) และ 2. เนื้อหาที่มีความเหมาะสมในการนำเสนอ (Access Content) ดังรายละเอียดต่อไปนี้

#### ก. เนื้อหาที่สามารถใช้ประโยชน์และขายได้เสมอ (Disposable - Content)

Webster's New World Dictionary (1988) ให้คำจำกัดความของคำว่า Disposable ไว้ 2 ความหมาย คือ 1. สิ่งซึ่งสามารถโยนทิ้งไปภายหลังการใช้ประโยชน์ (That can be Thrown away after use) และ 2. สิ่งซึ่งสามารถขายได้โดยไม่จำกัดการใช้ประโยชน์ใดๆ (That can be disposed ; not restricted to any specific use) ซึ่งพบว่าเนื้อหาประเภทนี้นับเป็นลักษณะที่ทำให้อุตสาหกรรมข้าวสามารถมีสินค้าข้าวที่แปลกใหม่มาเสนอขายแก่ผู้รับสาร และผู้โฆษณาอย่างต่อเนื่องแม้โดยความจริงแล้วเนื้อหาจะมีการเปลี่ยนแปลงเพียงเล็กน้อยเท่านั้น โดยเนื้อหาประเภทนี้มีปรากฏใน 2 ลักษณะที่สำคัญ คือ 1. การผลิตข้าวขาวภายในวันเดียวกัน และ 2. การผลิตข้าวขาวในลักษณะต่อเนื่องหลายวันติดต่อกัน (การตามข้าว) ซึ่งจะวิเคราะห์ให้เห็นตามลำดับข้อ ดังนี้

#### อุตสาหกรรมข้าวที่สังกัดสิ่งสิ่งพิมพ์

1. การผลิตข้าวขาวภายในวันเดียวกัน ซึ่งพบว่า เป็นลักษณะสำคัญของกลุ่มสมาชิกของอุตสาหกรรมที่สังกัดภาคเอกชน ซึ่งผลิตหนังสือพิมพ์รายวันและมีการจำหน่ายหนังสือหลายกรอบ โดยจะสังเกตได้ชัดว่า เนื้อหาข้าวและข้อความส่วนใหญ่ที่ได้นำเสนอในหนังสือพิมพ์กรอบเข้าไปแล้ว มักจะถูกนำมาดัดแปลงเพื่อขายต่อในกรอบบายนี้อีกครั้งหนึ่งเสมอ โดยความแตกต่างระหว่างหนังสือพิมพ์กรอบเข้าและกรอบขาย มักเป็นที่ขาวหน้า 1 ซึ่งจะมีการนำหัวข่าวใหม่เพิ่มเติมขณะที่อาจคงข่าวสำคัญไว้บ้างด้วยการดัดแปลงให้เปลี่ยนไป และ

จัดหน้าใหม่ แต่ถ้าพิจารณาจริงๆแล้ว เนื้อหาข่าว บทความและคอลัมน์ต่างๆ ภายหนังสือพิมพ์ จะคงเดิมเหมือนหนังสือพิมพ์กรอบเข้าแทบทั้งหมด การเปลี่ยนแปลงคงมีเฉพาะข่าวบางส่วน เช่น ข่าวภูมิภาค โดยเฉพาะอย่างยิ่งสำหรับหนังสือพิมพ์บางฉบับ เช่น หนังสือพิมพ์ไทยรัฐ ซึ่งจะมีการผลิตหนังสือวันละ 6 กรอบ เพื่อส่งขายยังภูมิภาคต่างๆ กันไป ทำให้ข่าวภูมิภาค ต้องเปลี่ยนไปตามแหล่งจำหน่ายนั้นๆ นั่นเอง

## 2. การผลิตข่าวในลักษณะต่อเนื่องหลายวันติดต่อกัน (การตามข่าว)

มักปรากฏชัดเสมอในการนำเสนอข่าวของอุตสาหกรรมข่าวที่สังกัดสื่อสิ่งพิมพ์ โดยเฉพาะกลุ่มที่ผลิตหนังสือพิมพ์รายวันเป็นส่วนใหญ่ โดยเนื้อหาข่าวที่สำคัญและอยู่ในความสนใจของผู้รับสาร จะถูกนำมาเสนอซ้ำหลายๆ วันในลักษณะของการติดตามความคืบหน้าของเหตุการณ์ ตลอดจนคาดการณ์ถึงแนวโน้มต่างๆ ที่จะเกิดขึ้น ด้วยการเพิ่มเติมหรือตัดแปลงเนื้อหาเพียงเล็กน้อยเท่านั้น เพื่อให้ดูว่าเหตุการณ์นั้นๆ มีความเปลี่ยนแปลงทกขณะหรือมีการคลี่คลายประเด็นสำคัญมากขึ้น ทั้งที่จริงๆ แล้วเนื้อหาส่วนใหญ่ที่สำคัญยังคงเดิม การเพิ่มเติมของเนื้อหาข่าวจึงอาจกล่าวได้ว่ามีเพียงเล็กน้อยแต่เป็นการเปลี่ยนแปลงเทคนิคและลีลาการนำเสนอให้ดูแปลกใหม่ อยู่เสมอมากกว่า

ด้วยเหตุนี้ อุตสาหกรรมจึงสามารถขายข่าวซ้ำได้เสมอโดยผู้รับสารไม่รู้ตัว ดังตัวอย่าง การตามข่าวสงครามอ่าวเปอร์เซีย การปฏิบัติยึดอำนาจของสภา รสช. การชุมนุมประท้วงการขึ้นสู่ตำแหน่งนายกรัฐมนตรีของ พล.อ. สุจินดา คราประยูร การเสียชีวิตของราชินีลูกทุ่ง นุ่มนวง ดวงจันทร์, การระเบิดสถานีรถไฟภาคใต้ ที่ อ. หาดใหญ่ จ. สงขลา เป็นต้น ซึ่งในที่นี้ ผู้วิจัยได้นำเสนอการคาดหว่ข่าวใหญ่เหตุการณ์ระเบิดสถานีของหนังสือพิมพ์ไทยรัฐและหนังสือพิมพ์มติชน ฉบับวันที่ 14-17 สิงหาคม พ.ศ. 2535 เป็นกรณีศึกษา เพื่อเปรียบเทียบให้เห็นถึงความคล้ายคลึงกันในการเสนอข่าว ดังแสดงในตารางที่ 6.12 ซึ่งผู้สนใจสามารถอ่านรายละเอียดเพิ่มเติมจากหนังสือพิมพ์ทั้ง 2 ฉบับ เพื่อให้เกิดความเข้าใจถึงการผลิตข่าวในลักษณะนี้ได้อย่างชัดเจนขึ้น



ตารางที่ 6.12 เปรียบเทียบการพาดหัวข่าวใหญ่เหตุการณ์ระเบิดสถานีรถไฟภาคใต้ ที่ อ.หาดใหญ่ จ. สงขลา ของหนังสือพิมพ์ไทยรัฐ และหนังสือพิมพ์มติชน ระหว่างวันที่ 14-17 สิงหาคม พ.ศ. 2535

วันที่	หนังสือพิมพ์ไทยรัฐ	วันที่	หนังสือพิมพ์มติชน
14	<p>L ระเบิดหาดใหญ่ ฝีมือโจร ฝีมือโจรพลุไล</p> <p>M ตมสนั่น กลางฝูงชน ตาย เจ็บเกือบร้อย รุนแรงใน</p> <p>S ก่อวินาศกรรมสถานีรถไฟ ชุมทางหาดใหญ่ โจรพลุไล ปฏิบัติการสองขบวน โหด เขี้ยมที่สุดในรอบ 12 ปี ตมสนั่นช่องชายตึกขณะประชาชนหลายร้อยเข้าคิวรอซื้อบัตรโดยสาร ตาย 2 บาท เจ็บ อีกเกือบร้อยพบใบปลิวสองภาษา</p>	14	<p>M เพิ่มกำลังคุ้มกันไม่เชื่อฝีมือโจรพลุไล</p> <p>L ระเบิดสถานีหาดใหญ่ ช่มขวัญมหาจำลอง</p> <p>S วางระเบิดสถานีรถไฟหาดใหญ่ ท่ามกลางประชาชนหลายร้อย กลางวันแสกๆ ตาย 3 คน บาดเจ็บ 79 คน พบ จดหมายของขบวนการแบ่งแยกดินแดนพลุไล 2 ฉบับทิ้งไว้ที่เกิดเหตุ หน่วยข่าวกรองสงสัยอาจเป็นการอำพรางแต่สาเหตุแท้จริงเกิดจากการเมืองภายในวิจารณ์ชัดเป็นการต้อนรับจำลองเปิดปราศรัยใหญ่การรถไฟฯ สั่งเจ้าหน้าที่คุ้มกันเข้มงวดในสถานีทุกแห่ง กรมตำรวจ สมช.สั่งเจ้าหน้าที่ระดับสูง บินด่วนคุมคดี</p>
15	<p>L ล่า 4 ฆาตกร ตัวการระเบิดหาดใหญ่</p>	15	<p>M เกาหลีใต้ ตรึงสนามบินวันระเบิดซ้ำอีก</p>

## ตารางที่ 6.12 (ต่อ)

วันที่	หนังสือพิมพ์ไทยรัฐ	วันที่	หนังสือพิมพ์มติชน
15(ต่อ)	<p>M ตั้งด่านสกัดรอบเมืองออกสืบเสาะ 4 จังหวัด</p> <p>S อตร.สั่งผู้ช่วย อตร.ปป.บินด่วนไปหาต๋องใหญ่เร่งคลี่คลายคดีลอบวางระเบิดสถานีรถไฟหาต๋องใหญ่ ประชุมเครียด</p>	15(ต่อ)	<p>L ปิดโรงแรมที่หาต๋องใหญ่คืนระเจิงลำโจรพลโล</p> <p>S เขี่ยวระเบิดสถานีรถไฟตายเพิ่มนายกสั่ง เกา บินด่วนลงหาต๋องใหญ่คุมทีมพลิกปากซ์ไต้ลำโจรพลโลอัดยับ เป็นพฤติกรรมที่เลวมากค่าชีวิตถูก ผู้ได้รับบาดเจ็บแค่หัวละ 500 บาท คาดกระทบการท่องเที่ยวหนักทั้งมาเลและสิงคโปร์ขยายตาโต๊ะ ยุติธรรมปัตตานีชี้แนวโน้มรุนแรงขึ้นและมีหัวหน้าใหญ่เหลืออยู่ 3 คนอัดผู้ใหญ่ไม่รู้ข้อเท็จจริง</p>
16	<p>L กำชับล่าพลโลอย่าคิดจับแพะ</p> <p>M เกา บุกแดนระเบิด จัสอบสาเหตุให้ชัดๆ</p> <p>S ตั้งหน่วยเฉพาะกิจตรวจสอบข้อเท็จจริง สืบหาสาเหตุที่แน่ชัดกรณีถล่มระเบิด</p>	16	<p>M ระเบิดไซ่วทุต 35 ประเทศ ไดมุสลิมโลก</p> <p>L ผบ.ทบ. ทัน 4 มั่นใจ ต่างชาติหนุนพลโล</p> <p>S รองแม่ทัพภาคที่ 4 แลเหตุระเบิดสถานีรถไฟหาต๋องใหญ่เพราะ ขก.ต้องการสร้างผลงานไซ่วก่อนการตุคมุสลิม 35 ประเทศเพื่อรับเงินช่วยเหลือจากกลุ่มมุสลิมสากล ผบ.ทบ. ยืนยันใจกลุ่มนี้ได้รับการสนับสนุนจากต่างชาติ</p>

## ตารางที่ 6.12 (ต่อ)

วันที่	หนังสือพิมพ์ไทยรัฐ	วันที่	หนังสือพิมพ์มติชน
17	-	17	M ระบุมือวางระเบิดสถานีรถไฟใหญ่ ฝีมือ พูลิ ชั้นสวะ S ตำรวจสรุปเหตุการณ์วางระเบิด รถไฟใหญ่แล้ว ผู้ช่วยอธิบดี กรมตำรวจระบุเป็นฝีมือของกลุ่ม พุลิพวกปลายแถวทำเพื่อผล ประโยชน์ส่วนตัวไม่ใช่อุดมการณ์ เตรียมปราบปรามขั้นเด็ดขาด
18	L ผวา ระเบิด คันหัวกรู จับตามือที่ 3 แทรก M คุ่มเข้มศูนย์การค้า	18	M หวันเกิดข้าศูนย์การค้า สนามบิน 24 ชม. L บรรจบ ชีววางระเบิดไม่เกี่ยว ย้าย บิ๊กทหาร S วิมล เตือนอย่าดึงขบวนการ ระเบิดสถานีรถไฟใหญ่มานำพนักกับ ศาสนายันเตือน ส.ค. ช่วงปฏิบัติ การของคนร้ายอัดแหลกพวก กระทำเป็นฆาตกร ผบชน. หวัน ระเบิดโรงหนังศูนย์การค้าสถานี รถไฟส่งลูกน้องตรวจเข้ม เลขา สมช. ไม่เชื่อเป็นฝีมือโจรพุลิ เป็นพวกโจรห้าร้อย

ที่มา : ไทยรัฐ และ มติชน, 14-17 สิงหาคม, 2535

หมายเหตุ : L , M, และ S หมายถึง ตัวอักษรขนาดใหญ่, กลางและเล็กตามลำดับ

### อุตสาหกรรมข่าววิทยุกระจายเสียง

อุตสาหกรรมข่าววิทยุกระจายเสียง มีการผลิตข่าวอย่างเห็นได้ชัด เช่นเดียวกับอุตสาหกรรมข่าวที่สังกัดสื่อสิ่งพิมพ์ ทั้งนี้เพราะมีความดีในการเสนอข่าวแทบทุกชั่วโมง นอกจากนั้นสมาชิกบางส่วนได้มีการนำเสนอข่าวทุกครึ่งชั่วโมง เช่น สถานีวิทยุ ททท. ขณะที่กลุ่มสมาชิกในภาคเอกชนได้เริ่มปรับกลยุทธ์การเป็นสถานีข่าวสาร (News Station) ซึ่งจะรายงานข่าวตลอด 24 ชั่วโมง เช่น สำนักข่าว INN, สำนักข่าววิทยุของบริษัทเนชั่น ublish ซึ่งกรุ๊ปจำกัด บริษัทแปซิฟิคอินเตอร์คอมมิวนิเคชั่น และแม้กระทั่งสถานีวิทยุ ททท. เอง ก็มีแนวโน้มที่จะเปิดสถานีข่าวสารเช่นกัน ทำให้การตามข่าวเหตุการณ์ที่น่าสนใจมีโอกาสเป็นไปได้มากขึ้น ดังรายละเอียดต่อไป

1. การผลิตข่าวภายในวันเดียวกัน ซึ่งปรากฏในหลายลักษณะทั้งในภาคข่าวเดียวกัน และการนำเสนอข่าวในภาคข่าวต่างๆ ดังนี้

ก. การผลิตข่าวภายในภาคข่าวเดียวกัน ด้วยการนำเสนอทั้งในลักษณะของข่าวอ่านและข่าวประกอบเสียงควบคู่กัน ซึ่งมักเป็นการดัดแปลงจากข่าวอ่านในตอนต้นรายการให้อยู่ในรูปของข่าวประกอบเสียงซึ่งจะนำเสนอต่อจากช่วงเวลาของข่าวอ่าน เพื่อสร้างบรรยากาศในการฟังข่าวที่แตกต่างกันขณะที่เป็นการตอกย้ำประเด็นสำคัญที่ต้องการนำเสนอโดยเนื้อหาข่าวจะมีการเปลี่ยนแปลงเพียงเล็กน้อยขณะที่คงใจความสำคัญไว้ เช่น เดิมดังกรณี การนำเสนอข่าวการเสด็จพระราชดำเนินเปิดอาคารที่ว่าการอำเภอ สิรินคร ของสมเด็จพระเทพรัตนราชสุดาฯ สยามบรมราชกุมารี ในรายการข่าวภาคค่ำถ่ายทอดเวลา 20.00 น. ของวันที่ 20 สิงหาคม พ.ศ. 2535 ทางสถานีวิทยุกระจายเสียงแห่งประเทศไทย ดังใจความต่อไปนี้

ข่าวอ่าน มีใจความ ดังนี้

เวลา 08.15 น. สมเด็จพระเทพรัตนราชสุดาฯ สยามบรมราชกุมารี เสด็จพระราชดำเนินโดยรถยนต์พระที่นั่งจากพระตำหนักจิตรลดารโหฐาน พระราชวังดุสิตไปยังท่าอากาศยานกองบินกองบัญชาการกองทัพอากาศดอนเมืองเพื่อประทับ

เครื่องบินพระที่นั่งเสด็จพระราชดำเนินไปทรงเปิดห้องสมุดประชาชนเฉลิมราชกุมารี  
ณ. อำเภวารินชำราบ ทรงเยี่ยมสถานีอากาศที่ 7 และสำนักงานเหล่ากาชาด  
จ. อุบลราชธานี เปิดอาคารที่ทำการ อ. สิรินคร จ. อุบลราชธานี ทรงเยี่ยม  
ราษฎรตามโครงการพระราชดำริ ในพื้นที่ จ. อุบลราชธานี และ จ. ยโสธร  
ระหว่างวันที่ 20 - 21 ส.ค. พ.ศ. 2535 ในโอกาสนี้จะประทับแรม ณ. เรือน  
รับรอง เชื้อนสิรินธร อ. สิริธร จ. อุบลราชธานี

ข่าวประกอบเสียง มีใจความ ดังนี้

บ่ายวันนี้ เวลา 14.00 น. สมเด็จพระเทพรัตนราชสุดาฯ สยามบรมราชกุมารี  
เสด็จพระราชดำเนินไปทรงประกอบพระราชพิธีเปิดอาคารที่ว่าการอำเภอสิรินธร  
อำเภอที่เปิดใหม่ในจังหวัดอุบลราชธานี อำเภอดังกล่าว มี 60 ตำบล 60 หมู่บ้าน  
ได้ให้บริการประชาชนในท้องที่ซึ่งห่างไกล หลังจากที่ นายเอนก สิทธิประศาสน์  
รัฐมนตรีช่วยว่าการกระทรวงมหาดไทย ได้กราบบังคมทูล ถวายรายงานถึงความ  
เป็นมาของ อ. สิรินคร แล้ว สมเด็จพระเทพรัตนราชสุดาฯ ทรงเจิมแผ่น  
ศิลาจารึกหน้าว่าการอำเภอสิรินธร แล้วเสด็จเยี่ยมราษฎรที่เข้าเฝ้ารับเสด็จ  
เป็นจำนวนมาก

สำหรับความรู้สึกของประชาชนที่ได้มีโอกาสเข้าเฝ้ารับเสด็จ สมเด็จพระเทพ  
รัตนราชสุดาฯ ต่างก็กล่าวเป็นเสียงเดียวกันว่า รู้สึกทราบบ้างในพระมหากรุณาธิคุณ  
เป็นล้นพ้น

เปิดเทปสัมภาษณ์ ราษฎร . . .

ข. การผลิตข้าวในภาคข้าวต่างๆ ซึ่งเป็นรูปแบบโดยทั่วไปใน  
การนำเสนอข่าววิทยุซึ่งมีความถี่ในการนำเสนอข่าวมากดังกล่าวข้างต้น โดยข่าวในภาคเข้า  
มักถูกนำมาเสนอในภาคบ่ายหรือในภาคค่ำซ้ำอีกครั้ง หรือหลายครั้งตามความสำคัญของข่าว  
ด้วยการตัดแปลงเนื้อหาเพียงเล็กน้อยเท่านั้นขณะที่ใจความสำคัญของข่าวยังคงเดิมเช่นเดียว  
กับการผลิตข่าวในภาคข่าวเดียวกัน ซึ่งในที่นี้ได้นำเสนอการผลิตข่าวในภาคข่าวต่างๆ  
เปรียบเทียบระหว่างสถานีวิทยุกระจายเสียง ททท. และ สถานีวิทยุกระจายเสียงแห่ง  
ประเทศไทย ดังแสดงในตารางที่ 6.13 เป็นกรณีศึกษา

ตารางที่ 6.13 : เปรียบเทียบการผลิตซ้ำข่าวในภาคข่าวต่างๆ ของสถานีวิทยุ  
กระจายเสียง ททท. และ สถานีวิทยุกระจายเสียงแห่ง  
ประเทศไทย ในวันที่ 27 ส.ค. พ.ศ. 2535

ภาคข่าว	อันดับ	สถานีวิทยุ ท.ท.ท.	ภาคข่าว	อันดับ	สถานีวิทยุฯ ประเทศไทย
9.30	1	พล.อ.วิมล วงศ์วานิช ให้สัมภาษณ์ถึงกรณีหอ ประชุมกานทรรัตน์ซึ่ง ทหารโหนกการเมืองที่ เข้าไปหาเสียง	10.00	1	นางจिरันท์ นิตรปริชา กวี ซีไรท์กล่าวแก่ผู้สื่อข่าวว่า จากเหตุการณ์ไม่สงบที่ผ่าน มาทำให้ประชาชนมีความ ตื่นตัวกันมาก อย่างไรก็ตาม คาดว่าคนกรุงเทพฯจะไปใช้ สิทธิในการออกเสียงเลือก ครั้งนี้ประมาณร้อยละ 51
11.30	2	พล.อ.อ. วรรณาด อภิจारी กล่าวถึงกรณี ที่มีพรรคการเมืองเข้า ไปหาเสียงในเขตพื้นที่ กองทัพอากาศและมีการ โห่	12.30	2	นางจिरันท์ นิตรปริชา กวี ซีไรท์ได้กล่าวว่าเหตุการณ์ ความไม่สงบที่ผ่านมามีจะทำ ให้ชาวกรุงเทพฯไปใช้สิทธิ มากกว่าทุกครั้งที่ผ่านมา
13.30	3	พล.ต. อนุสรณ์ กฤษณเศรษฐี ได้ตอบข้อ ถามถึงกรณีที่มีการเปิด โอกาสให้พรรคการเมือง เข้าไปหาเสียง ในเขตพื้นที่ทหารอากาศ เมื่อวานนี้และเกิดการ	16.00	1	รองนายกฯให้ความเห็นว่า กฎหมายการเลือกตั้งที่คณะ กรรมการกฤษฎีกาได้ตีความ ว่าข้าราชการท้องถิ่น สามารถหาเสียงในพรรค การเมืองได้ในขณะที่ข้าราชการ ระดับสูงทำไม่ได้

ตารางที่ 6.13 (ต่อ)

ภาคข่าว	อันดับ	สถานีวิทยุ ท.ท.ท.	ภาคข่าว	อันดับ	สถานีฯ ประเทศไทย
13.30	3 (ต่อ)	ให้อำกันระหว่าง ระหว่างปราศรัย	20.00	2	รองนายกรัฐมนตรีให้ความเห็น ว่ากฎหมายการเลือกตั้งที่คณะ กรรมการกฤษฎีกาได้ตีความว่า ข้าราชการท้องถิ่นสามารถหา เสียงได้ในขณะที่ข้าราชการ สูงทำไม่ได้นั้นเป็นเรื่องล้าสมัย
	4	นาวาอากาศเอกบำรุง บัวประดิษฐ์ ผู้แทนจาก กองทัพอากาศกล่าวใน เรื่องที่มีการตั้งคำถาม รบกวนกันเมื่อวานนี้ใน การหาเสียงของพรรค การเมืองที่พื้นที่ของ กองทัพอากาศ	15.50	1	เมื่อวานนี้องค์กรกลางได้นำ บรรดาตัวแทนพรรคการเมือง หลายพรรคเข้าไปปราศรัยหา เสียงในเขตกองทัพอากาศการ ปราศรัยหาเสียงครั้งนี้มีการ เมืองได้ตอบคำถามของผู้ฟัง ด้วย ในเรื่องนี้ พล.ท.อนุสรณ์ กฤษณะเศรณี ผ.อ.สำนักงาน สารนิเทศกองบัญชาการทหาร สูงสุดกล่าวว่า เป็นการเริ่มต้น ที่ดีที่ประชาชนจะได้ฟังความคิด เห็นของทั้ง 2 ฝ่ายคือ ฝ่ายนัก การเมืองและฝ่ายทหาร
	5	พลเอกศิริ ทิวะพันธ์ กล่าวถึงเหตุการณ์ที่หอ ประชุมกานตรัตน์ซึ่ง ทหารอากาศได้ให้นัก การเมืองที่ขึ้นไปหา เสียง	19.00	2	ตามที่กองทัพอากาศได้สนับสนุน เปิดโอกาสให้พรรคการเมือง ต่างๆเข้าไปปราศรัยหาเสียง

ตารางที่ 6.13 (ต่อ)

ภาคข่าว	อันดับ	สถานีวิทยุ ท.ท.ท.	ภาคข่าว	อันดับ	สถานีวิทยุฯ ประเทศไทย
			19.00	2 (ต่อ)	ในเขตทหารนับเป็นนิมิตรหมายที่ดี ระบอบประชาธิปไตยโดยเมื่อวานนี้ องค์กรกลางได้นำบรรดาตัวแทนนัก การเมืองหลายพรรคไปปราศรัย หาเสียงในเขตกองทัพอากาศนั้น พล.ท.อนุสรณ์ กฤษณะเศรณี ผู้ อำนวยการสำนักงานสารนิเทศ กองบัญชาการทหารสูงสุด กล่าวว่า
			17.00	1	หม่อมราชวงศ์เกษมสโมสร เกษม ศรี รองนายกฯ กล่าวกับผู้สื่อข่าวที่ ทำเนียบรัฐบาลบ่ายวันนี้ว่าอยากจะ หารือกับ พล.ต.อ. เกา สารสิน รองนายกรัฐมนตรีและรัฐมนตรีฯ มหาดไทยในเรื่องของการขอความ ร่วมมือนายจ้างให้อำนวยความ สะดวกแก่ลูกจ้างเพื่อไปให้สิทธิใน การเลือกตั้งในวันที่ 13 ก.ย. นี้
			19.00	2	หม่อมราชวงศ์เกษมสโมสร เกษม . (เนื้อหาคงเดิมหมด)... ในวันที่ 13 ก.ย. นี้



ตารางที่ 5.13 (ต่อ)

ภาคข่าว	อันดับ	สถานีวิทยุ ท.ท.ท.	ภาคข่าว	อันดับ	สถานีวิทยุฯ แห่งประเทศไทย
-	-	-	17.00	1	นายกุล ประจวบเหมาะ รว.คมนาคมได้กล่าวแก่ผู้สื่อข่าวว่าหากการตั้งคณะกรรมการบริหารยึดเยื่อออกไปอาจมีผลกระทบต่อราคาหุ้นของบริษัทการบินไทยจำกัดและอาจทำให้เกิดความเดือดร้อนแก่ผู้ถือหุ้น
			19.00	2	รัฐมนตรีว่าการกระทรวงคมนาคมกล่าวว่าการตั้งคณะกรรมการบริหารบริษัทการบินไทยจำกัดยึดเยื่อออกไปอาจจะมีผลต่อราคาหุ้นของบริษัทการบินไทย
			12.30	1	อิรักจะไม่ยอมปฏิบัติตามคำประกาศของประเทศพันธมิตรที่ห้ามเครื่องบินของอิรักบินผ่าน
			19.00	2	สภาผู้ชกาการของคณะปฏิวัติในอิรักและผู้บัญชาการเขตของพรรคบาลซึ่งเป็นพรรครัฐบาลของอิรักได้เข้าร่วมประชุมกับประธานาธิบดี ซัสตัมฮุสเซ็น และได้ออกแถลงการณ์ทางวิทยุแบกแตก ว่าอิรักจะคัดค้านเขตห้ามเครื่องบินผ่านทางภาคใต้ของตนตามแผนของฝ่ายพันธมิตรและ

ตารางที่ 6.13 (ต่อ)

ภาคข่าว	อันดับ	สถานีวิทยุ ท.ท.ท.	ภาคข่าว	อันดับ	สถานีวิทยุฯ แห่งประเทศไทย
			19.00	2 (ต่อ)	กล่าวว่าได้ตัดสินใจอย่างแน่นอน แล้วว่าจะเลือกทางที่เหมาะสมและ เวลาที่เหมาะสมเพื่อต่อสู้กับความ ก้าวร้าวของฝ่ายพันธมิตร

ที่มา : ข่าววิทยุ ท.ท.ท., 27 สิงหาคม, 2535

ข่าววิทยุแห่งประเทศไทย, 27 สิงหาคม, 2535

2. การผลิตข่าวในลักษณะต่อเนื่องหลายวันติดต่อกัน (การตามข่าว) โดยเฉพาะในกรณีที่เป็นข่าวสำคัญและอยู่ในความสนใจของผู้รับสาร หรือมิเช่นนั้นก็เป็นประเด็นที่ต้องการตอกย้ำบ่อยๆ โดยเฉพาะอย่างยิ่งสำหรับหน่วยงานภาครัฐบาลซึ่งพยายามสร้างภาพพจน์ที่ดีให้แก่รัฐบาล จึงต้องนำเสนอกิจกรรมที่สำคัญต่างๆ ของรัฐบาลบ่อยครั้งเพื่อให้ผู้รับสารจดจำได้ ด้วยเหตุนี้จึงได้นำข่าวเหล่านี้มาผลิตซ้ำด้วยการดัดแปลง ทั้งในลักษณะของการเพิ่มเติมและตัดทอนเนื้อหาบางส่วนโดยคงใจความสำคัญที่ต้องการนำเสนอไว้ เช่นเดียวกับขบวนการตามข่าวที่สังกัดสื่อสิ่งพิมพ์ ซึ่งในที่นี้จะยกตัวอย่าง การตามข่าวเหตุการณ์ลอบวางระเบิดบ้าน ดร. เจริญศักดิ์ ปิ่นทอง นิธิกรรายการ "มองต่างมุม" ของสถานีวิทยุกระจายเสียงแห่งประเทศไทยในวันที่ 20, 21 และ 22 สิงหาคม พ.ศ. 2535 ตามลำดับดังต่อไปนี้

พล.ต.อ. เกา สารสิน รองนายกรัฐมนตรี และรัฐมนตรีว่าการกระทรวงมหาดไทย ตอบคำถามของผู้สื่อข่าวที่ทำเนียบรัฐบาลเย็นวันเดียวกับการที่บ้านของนายเจริญศักดิ์ ปิ่นทอง อาจารย์มหาวิทยาลัยธรรมศาสตร์และนิธิกรรายการมองต่างมุมนถูกลอบวางระเบิดเมื่อเช้ามืดวันนี้ว่า ยังไม่ทราบรายละเอียดเพราะเพิ่งกลับจากต่างจังหวัด อย่างไรก็ตาม ผู้ที่ได้รับความเสียหายต้องไปแจ้งความให้เจ้าหน้าที่ตำรวจดำเนินการ (ข่าววิทยุแห่งประเทศไทยภาค 20.00 น., 20 สิงหาคม 2535)

นายอานันท์ ปันยารชุน นายกรัฐมนตรี ตอบคำถามผู้สื่อข่าวที่ทำเนียบรัฐบาลวันนี้ เกี่ยวกับที่มีผู้จัดรายการทางด้านการเมืองในระยะนี้ถูกฟ้องร้ายหลายคนว่าเรื่องนี้เจ้าหน้าที่จะต้องเข้าไปดูแล ไม่ได้มีการสั่งการอะไรเป็นพิเศษ และนายกรัฐมนตรีก็ไม่ได้กังวลใจอะไร (ข่าววิทยุแห่งประเทศไทยภาค 19.00 น., 21 สิงหาคม 2535)

นายแพทย์ ไพโรจน์ นิลคานนท์ รัฐมนตรีช่วยว่าการกระทรวงสาธารณสุข ให้สัมภาษณ์ถึงกรณีที่มีการขว้างปาระเบิดไฟใส่บ้าน นายเจริญศักดิ์ ปิ่นทอง ว่าเรื่องนี้ต้องปล่อยให้เจ้าหน้าที่ของเจ้าหน้าที่ตำรวจ ตรวจสอบหาสาเหตุและผู้กระทำผิด

ในความคิดเห็นของตนนั้น ตนไม่เห็นด้วยที่มีการข่มขู่หรือทำร้ายบุคคลที่ออกมาแสดงความคิดเห็นและการแสดงออกซึ่งไม่ได้ไปตรึงสิทธิเสรีภาพของใคร โดยเฉพาะอย่างยิ่ง การออกไปเพื่อชักชวน และให้ความรู้แก่ประชาชน เป็นเรื่องของประชาธิปไตยและการเลือกตั้ง ซึ่งตนเชื่อว่าคงจะไม่ได้มาจากสาเหตุเรื่องส่วนตัว นายแพทย์ ไพโรจน์ นิลคานนท์ กล่าวว่า เรื่องในลักษณะดังกล่าวนี้ไม่น่าจะเกิดขึ้นไม่เมืองไทย. . . (ข่าววิทยุแห่งประเทศไทย ภาค 12.30 น., 22 สิงหาคม 2535)

### อุตสาหกรรมข่าววิทยุโทรทัศน์

จากการศึกษา พบว่า อุตสาหกรรมข่าววิทยุโทรทัศน์ มีการผลิตซ้ำข่าวภายในวันเดียวกัน และการผลิตซ้ำข่าวในลักษณะต่อเนื่องกันหลายวัน ในลักษณะที่คล้ายคลึงกับอุตสาหกรรมข่าววิทยุกระจายเสียงมากที่สุด ทั้งนี้เพราะมีความถี่ในการนำเสนอข่าวมาก เช่นเดียวกับสื่อวิทยุกระจายเสียง ทั้งในลักษณะของรายการข่าวสั้นต้นชั่วโมง ข่าวประเภท Newscast และ News Block ดังรายละเอียด ต่อไปนี้

1. การผลิตซ้ำข่าวภายในวันเดียวกัน นับเป็นสิ่งปกติสำหรับการเสนอข่าวโทรทัศน์ โดยข่าวส่วนใหญ่ที่ได้มีการนำเสนอไปแล้วในรายการข่าวภาคเช้า และข่าวสั้น มักถูกนำมาตัดแปลงเพื่อออกอากาศข่าวในรายการข่าวภาคประจำวันเป็นส่วนใหญ่ และข่าวที่ผลิตได้ในแต่ละวันตั้งแต่เช้าจนถึงข่าวสั้นภาคดึก ก็จะถูกนำมาคัดเลือกอีกครั้ง เพื่อนำเสนอเป็นสรุปข่าวในรายการข่าวเที่ยงคืน นอกจากนั้น ข่าวที่เกิดขึ้นภายหลังเที่ยงคืนไปแล้วหากเป็นข่าวสำคัญ ฝ่ายข่าวอาจจะส่งทีมข่าวไปทำข่าวเหตุการณ์ต่างๆ นั้น ซึ่งข่าวที่ผลิตขึ้นใหม่นี้จะถูกนำมารวมกับข่าวที่นำเสนอในรายการข่าวภาคดึกช่วงต่างๆ เพื่อนำเสนอออกอากาศซ้ำอีกครั้งในรายการข่าวภาคเช้า เป็นเช่นนี้เรื่อยไป ซึ่งในที่นี้ได้ยกตัวอย่างการผลิตซ้ำข่าวของ สถานีโทรทัศน์สี กองทัพบก ช่อง 7 เป็นกรณีศึกษา ดังแสดงในตารางที่ 6.14

2. การผลิตซ้ำข่าวในลักษณะต่อเนื่องหลายวันติดต่อกัน (การตามข่าว) ก็มีลักษณะเหมือนกับอุตสาหกรรมข่าวที่สังกัดสื่อสิ่งพิมพ์และสื่อวิทยุกระจายเสียง ไม่ว่าจะเป็น

ตารางที่ 6.14 : แสดงการผลิตซ้ำข่าวภายในวันเดียวกัน ของสถานีโทรทัศน์ลี  
กองทัพบก ช่อง 7 ในวันที่ 27 สิงหาคม พ.ศ. 2535

ภาคข่าว	หัวข้อข่าวที่มีการนำเสนอซ้ำ
<p>11.35 น.</p> <p>20.00 น.</p>	<p>พายุหมุนเอริเคน แอนดรูว์ ซึ่งถล่มสหรัฐฯ อยู่ในเวลานี้ เมื่อวานนี้ ประธานาธิบดี จอร์จ บุช ก็ได้เดินทางไปที่รัฐหลุยเซียนนาเพื่อสำรวจ ความเสียหายจากพายุเอริเคนถล่ม และจะเดินทางต่อไปยังนิวออลีน ในช่วง 3 วันนี้</p> <p>จากการที่พายุ เอริเคน แอนดรูว์ ได้ถล่มสหรัฐอเมริกาไปแล้วนั้น ทำ ให้มียอดผู้เสียชีวิตเพิ่มขึ้นเป็น 20 คนแล้ว และมีผู้ไร้ที่อยู่อาศัยกว่า 2 แสน 5 หมื่นคน มูลค่าความเสียหายทั้งสิ้นนับพันล้านเหรียญสหรัฐฯ</p>
<p>11.35 น.</p> <p>20.00 น.</p>	<p>ได้เกิดเหตุลอบวางระเบิด ที่สนามบินของแอลจีเรีย ทำให้มีผู้เสียชีวิต 9 คน และ บาดเจ็บอย่างน้อย 100 คน</p> <p>ได้เกิดเหตุลอบวางระเบิดที่สนามบินแอลจีเรีย ทำให้มีผู้เสียชีวิต 9 คน บาดเจ็บอย่างน้อย 100 คน</p>
<p>11.35 น.</p> <p>20.00 น.</p>	<p>เมื่อเช้าวานนี้ กรุงซาราเจโวก็ได้กลายเป็นทะเลเพลิง และเป้านิ่ง แก่ กองกำลังฝ่ายเซอร์เบีย ที่ยิงถล่มเมืองอย่างหนักที่สุดในระยะ 1 เดือน ที่ผ่านมา</p> <p>เมื่อเช้าวานนี้ กรุงซาราเจโว ก็ได้กลายเป็นทะเลเพลิง พร้อมกับเป็น เป้านิ่งแก่กองกำลังฝ่ายเซอร์เบียซึ่งยิงถล่มเมือง อย่างหนักที่สุดใน ระยะเวลา 1 เดือนที่ผ่านมา</p>

ตารางที่ 6.14 (ต่อ)

ภาคข่าว	หัวข้อข่าวที่มีการนำเสนอซ้ำ
10.35 น. 20.00 น.	<p>โจรปลากำแหงบุกเรียกร้องค่าคุ้มครองจากเจ้าหน้าที่โครงการ ปลุกป่า ต. แม่ลาน้อย จ. แม่ฮ่องสอน เป็นเงิน 3 แสนบาท</p> <p>โจรปลากำแหง บุกเรียกร้องค่าคุ้มครองจากเจ้าหน้าที่โครงการปลุกป่า ต. แม่ลาน้อย เป็นเงิน 3 แสนบาท ทางจังหวัดแม่ฮ่องสอนก็สั่งชุดตำรวจตระเวนชายแดนติดตามกลุ่มโจรชุดนี้โดยด่วนแล้ว</p>
12.00 น. 19.30 น.	<p>พลเอก วิมล วงศ์วานิช ผู้บัญชาการทหารบก ก็ได้บอกว่า การหาเสียงของพรรคการเมืองในเขตทหารปล่อยให้เป็นอิสระเสรี</p> <p>ผู้บัญชาการทหารบก จะไม่จำกัดความคิดเห็นในการตัดสินใจเกี่ยวกับการเลือกตั้งของทหาร</p>
12.00 น. 20.00 น.	<p>รองผบ.ทบ. ก็บอกว่า โจรเขมรที่ออกมาปล้นทรัพย์สิน ของราษฎรไทย ในช่วงนี้มีแหล่งอาศัยอยู่ตามค่ายอพยพต่างๆ ในประเทศไทย</p> <p>รองผบ.ทบ. พล.อ. คัลย์ ศรีเพ็ญ ก็มั่นใจว่า การส่งผู้อพยพของ กัมพูชาจากศูนย์อพยพต่างๆ ทั้ง 7 แห่งกลับประเทศจะมีส่วนช่วยให้ปัญหาโจรเขมรนั้นลดลง</p>
12.00 น. 19.30 น.	<p>หัวหน้าพรรคชาติพัฒนา ก็ได้ปฏิเสธการร้องขอต่อศาล ให้คำสั่งของคณะกรรมการตรวจสอบทรัพย์สินเป็นโมฆะ</p> <p>หัวหน้าพรรคชาติพัฒนา ก็บอกว่า ไม่เคยร้องขอให้ศาลยกเลิกคำสั่งของคณะกรรมการตรวจสอบทรัพย์สิน ซึ่งประกาศยึดทรัพย์สินของตนเองและอดีตรัฐมนตรีอีกหลายคน</p>

ตารางที่ 6.14 (ต่อ)

ภาคข่าว	หัวข้อข่าวที่มีการนำเสนอซ้ำ
14.30 น.	พรรคความหวังใหม่ได้ออกมายืนยันอีกครั้งหนึ่งในเรื่องของ การที่มีกลุ่มคนใช้เงิน 60 ล้านบาท เพื่อสกัดไม่ให้ พล.อ. ชวลิต ยงใจยุทธ ได้รับการเลือกตั้ง
19.30 น.	พรรคความหวังใหม่ยืนยัน คนนอกเวทีการเมือง ทุ่ม 60 ล้านบาท พล.อ. ชวลิต สนามเลือกตั้งนทบริ
14.30 น.	การปิโตรเลียมแห่งประเทศไทย ก็ปฏิเสธว่าไม่ได้ร่วมมือกับบริษัทน้ำมันอื่นที่จะดึงราคาน้ำมันไว้ เพราะได้ปรับราคาน้ำมันตามราคาตลาดเพื่อให้เป็นผู้นำในการแข่งขันอยู่แล้ว
20.00 น.	การปิโตรเลียมแห่งประเทศไทย ปฏิเสธว่าไม่เคยร่วมมือกับบริษัทน้ำมันอื่นที่จะไม่ปรับลดราคาน้ำมันลง
14.30 น.	เครื่องบินทอร์นาโดของอังกฤษ จำนวน 6 ลำ ก็มุ่งหน้าสู่ตะวันออกเฉียงแล้วในวันนี้ เพื่อร่วมปฏิบัติการเขตปลอดการบินเหนือเส้นขนานที่ 32 ในเขตอิรัก
20.00 น.	ฝูงบินทอร์นาโด ของอังกฤษจำนวน 6 ลำ ได้มุ่งหน้าสู่ตะวันออกเฉียงแล้วในวันนี้เพื่อ ร่วมปฏิบัติการเขตปลอดการบินเหนือเส้นขนานที่ 32 ในอิรักซึ่งมีกำหนดจะเริ่มขึ้นในเวลา ประมาณ 21.00 น. ของวันนี้
18.20 น.	ในวันนี้ ได้มีพิธีส่งมอบเงิน จำนวน 1 ล้านเหรียญสหรัฐ คืนให้แก่ทางลาวอย่างเป็นทางการแล้ว
19.30 น.	ในวันนี้ ได้มีพิธีมอบเงิน จำนวน 1 ล้านเหรียญสหรัฐ หรือประมาณ 25 ล้านบาทที่ถูกปล้นมาคืนให้กับอย่างเป็นทางการแล้ว

ตารางที่ 6.14 (ต่อ)

ภาคข่าว	หัวข้อข่าวที่มีการนำเสนอซ้ำ
12.30 น.	พล.ต.อ. เกา สารสิน ยังได้ให้หลักเกณฑ์ในการส่งหน่วยคอมมานโด เข้าไปในพื้นที่ต่างๆ ที่จะส่งเข้าไปในกรณีที่เจ้าหน้าที่ตำรวจไม่สามารถควบคุมหรือรักษาความสงบเรียบร้อยได้อันเนื่องมาจาก มีกำลังเจ้าหน้าที่ไม่เพียงพอ
19.30 น.	สำหรับผลการส่งชุด คอมมานโด เข้าไปในเขตพื้นที่ภาคตะวันออกเฉียงเหนือ ตั้งแต่ต้นเดือนที่ผ่านมา รองผบ.ทบ. ตำรวจภูธร 1 บอกว่าได้ผลเป็นที่น่าพอใจโดยเฉพาะจังหวัดชลบุรี ซึ่งเคยมีอาชญากรรมสูงปรากฏว่าไม่มีเหตุร้าย

ที่มา : รายการข่าวสถานีโทรทัศน์กองทัพบกช่อง7 ภาค 09.00 น. - 20.00 น.,  
27 สิงหาคม พ.ศ. 2535



การตามข่าวเหตุการณ์สงครามอ่าวเปอร์เซีย, การปฏิวัติยึดอำนาจของสภา รสช., การชุมนุมประท้วงการขึ้นสู่ตำแหน่งนายกรัฐมนตรีของ พล.อ. สุจินดา คราประยูร, การเสียชีวิตของราชินีลูกทุ่ง นุ่มพวง ดวงจันทร์, การระเบิดสถานีรถไฟภาคใต้ ที่ อ. หาดใหญ่ จ. สงขลา และล่าสุดขณะทำวิจัย คือ การลอบวางระเบิดบ้าน ดร. เจิมศักดิ์ ปิ่นทอง ซึ่งพบว่าเป็นการตัดแปลงข่าวทั้งในลักษณะของเพิ่มเติมและตัดทอนเนื้อหาบางส่วน โดยคงสาระสำคัญที่ต้องการนำเสนอไว้ไม่ต่างกัน

ข. เนื้อหาที่มีความเหมาะสมในการนำเสนอ (Access Content)

Webster's New World Dictionary (1988) ให้คำจำกัดความของคำว่า Access ว่าหมายถึง สิทธิในการเข้าถึง หรือใช้ประโยชน์ได้โดยความยินยอม ซึ่งอาจกล่าวได้อย่างง่ายๆ ว่า เป็นเนื้อหาที่มีความเหมาะสมในการนำเสนอ ซึ่งจากการศึกษาถึงกระบวนการผลิตข่าว และการดำเนินบทบาทของอุตสาหกรรมข่าวดังกล่าวข้างต้น ล้วนแสดงให้เห็นอย่างชัดเจนถึงเงื่อนไขข้อจำกัด และบริบทต่างๆ ที่มีผลต่อการการผลิตและนำเสนอเนื้อหาข่าว

ด้วยเหตุนี้ อุตสาหกรรมข่าวจึงต้องหลีกเลี่ยงการนำเสนอเนื้อหาข่าวที่อาจสร้างผลลบให้แก่กลุ่มผลประโยชน์ต่างๆ อาทิ ผู้มีอำนาจในคณะรัฐบาล กลุ่มบริษัทโฆษณา หรือเจ้าของสินค้า เป็นต้น ซึ่งมีอิทธิพลมากพอที่จะบั่นทอนเสถียรภาพของอุตสาหกรรมข่าว ด้วยกลไกการนำเสนอในรูปแบบต่างๆ อาทิ การตัดทิ้งและการเพิ่มเติมบางส่วน เป็นต้น ซึ่งจะแตกต่างกันไปตามธรรมชาติของสื่อ อันแสดงถึงการยอมรับ หรือให้โอกาสการนำเสนอเนื้อหาบางอย่าง ขณะที่ตัดโอกาสการนำเสนอเนื้อหาบางอย่างด้วยเช่นกัน ฉะนั้น เนื้อหาที่ปรากฏออกมาจึงมีแต่ เนื้อหาที่มีความเหมาะสม หรือสามารถสร้างความชอบธรรมให้กับกลุ่มผลประโยชน์ต่างๆ เท่านั้น ดังต่อไปนี้

อุตสาหกรรมข่าวที่สังกัดสื่อสิ่งพิมพ์

การวิจัย พบว่า แม้อุตสาหกรรมข่าวที่สังกัดสื่อสิ่งพิมพ์โดย เฉพาะที่สังกัดภาคเอกชนจะมีอิสระในการนำเสนอเนื้อหาได้มากที่สุดก็ตาม แต่การให้โอกาสการนำเสนอ

เนื้อหาที่ยังปรากฏให้เห็น ทั้งในลักษณะของการถูกบังคับให้ปฏิบัติตามโดยกลุ่มผลประโยชน์ต่างๆ และจากการเรียนรู้โดยบุคลากรของอุตสาหกรรมเองโดยมิต้องมีการบังคับแต่อย่างใด ด้วยกลวิธีการที่สำคัญ 3 ประการ ดังนี้

1. การบิดเบือนข่าวสาร ซึ่งมักจะเกิดขึ้นในช่วงที่มีวิกฤติการณ์ทางการเมืองหรือสภาวะการฉืดปกติเป็นส่วนใหญ่ โดยกรณีตัวอย่างที่เห็นได้ชัดที่สุด คือ เหตุการณ์ชุมนุมประท้วงการขึ้นสู่อำนาจนายกรัฐมนตรีของ ฯพณฯ พล.อ. สุจินดา คราประยูร ในเดือนพฤษภาคม พ.ศ. 2535 แม้ว่าอุตสาหกรรมข่าวที่สังกัดสื่อสิ่งพิมพ์จะได้รับความเชื่อถือจากผู้รับสารมากที่สุด เมื่อเปรียบเทียบกับอุตสาหกรรมข่าววิทยุกระจายเสียงและวิทยุโทรทัศน์ แต่ก็ปรากฏว่า สมาชิกบางส่วนของอุตสาหกรรมได้มีการบิดเบือนข่าวสารด้วยวิธีการต่างๆ โดยเฉพาะอย่างยิ่งการคัดเลือกนำเสนอเนื้อหาและภาพข่าวเพียงบางส่วนที่เห็นว่าเหมาะสมเท่านั้น แทนที่จะนำเสนอเนื้อหาและภาพข่าวอย่างละเอียดตามความเป็นจริง ทำให้ผู้รับสารได้ทราบความเป็นจริงในลักษณะที่เบี่ยงเบนจนถึงบิดเบือนไปในอีกแง่มุมหนึ่งได้เช่นกัน ซึ่งไอฟาร์ สุขเกษม บรรณาธิการบริหาร หนังสือพิมพ์ฐานเศรษฐกิจ ได้กล่าวถึงประเด็นนี้ไว้อย่างชัดเจนในบทความ ชื่อว่า "ทีวี-วิทยุ แกล้งลืม "ตบหน้า" รัฐบาลลาตใหญ่" ตีพิมพ์ในหนังสือพิมพ์ฐานเศรษฐกิจ ฉบับวันที่ 18-24 พฤษภาคม 2535 สรุปใจความสำคัญได้ ดังนี้

. . . มาถึงวันนี้ความจริงก็ปรากฏ สื่อ (บันเทิง) ทีวีและวิทยุถูกเปิดโปง ว่าบิดเบือนข่าวสาร สร้างความวิตกกังวลให้เกิดขึ้นในสังคมไทยช่วงการเมืองอันร้อนแรงเมื่อสัปดาห์ที่ผ่านมา ความจริงก็มีหนังสือพิมพ์ปะปนอยู่บ้าง ที่ไม่ยอมรายงานข่าวสาร อย่างตรงไปตรงมา อย่างเช่น ลงรูปฝูงชนมีเพียงเล็กน้อย โดยเลือกเอาภาพฝูงชนในยามรุ่งอรุณ เพื่อที่จะบอกว่า "มีคนมาแค่นี้ละ!". . .

2. การปิดกั้นโอกาสการนำเสนอ ซึ่งนับได้ว่าเป็นเหตุการณ์ปกติที่เกิดขึ้นในการปฏิบัติงานของอุตสาหกรรมข่าวที่สังกัดสื่อสิ่งพิมพ์ โดย พงษ์ศักดิ์ นัยคมิวิเชียร ได้กล่าวถึง ความขัดแย้งในเชิงความคิดเกี่ยวกับการนำเสนอ หรือไม่นำเสนอข่าวทางหน้าหนังสือพิมพ์ ไว้อย่างชัดเจน ดังนี้

คำว่า คุณค่าของความเป็นข่าว ก็ยังคงเป็นปัญหาที่เกี่ยวกับทัศนะ ความคิดเห็น ซึ่งคนอ่านก็อาจจะมีทัศนะที่แตกต่างจากนักหนังสือพิมพ์ มีอยู่หลายกรณีที่คนอ่านมองเห็นว่า ข่าวสารบางอย่างที่ตีพิมพ์ในหนังสือพิมพ์ไม่มีคุณค่าความเป็นข่าว ขณะที่นักหนังสือพิมพ์กลับมองเห็นตรงกันข้าม ซึ่งปัญหาดังกล่าวยังเกิดขึ้นอยู่เสมอแม้แต่ในกองบรรณาธิการของหนังสือพิมพ์เอง มีอยู่บ่อยครั้งที่ผู้บริหารหนังสือพิมพ์หรือบรรณาธิการเองมองสิ่งที่เรียกว่า คุณค่าความเป็นข่าว แตกต่างจากผู้สื่อข่าว หรือไม่เข้าใจว่าทำไมสิ่งที่ผู้สื่อข่าวได้รู้เห็นจำนวนมากมาย จึงไม่ปรากฏเป็นข่าวอยู่ในหนังสือพิมพ์ แต่สำหรับผู้สื่อข่าวแล้วย่อมตระหนักเป็นอย่างดีว่า เรื่องบางเรื่องที่ได้ยินมานั้น ยังไม่สามารถพิสูจน์ยืนยันได้ บางเรื่องหากเปิดเผยเป็นข่าวไปแล้ว ก็อาจจะต้องตัดขาดกับแหล่งข่าวไปตลอด หรือบางเรื่องเมื่อปรากฏเป็นข่าวไปแล้ว แหล่งข่าวก็อาจจะออกมาปฏิเสธเสียเอง เป็นต้น

นอกเหนือจาก ความขัดแย้งในเชิงความคิดภายในกองบรรณาธิการแล้ว อิทธิพลในการควบคุมเนื้อหาที่มาจากผู้บริหารระดับสูง เอเยะเซ่โฆษณา หรือ เจ้าของสินค้า กลุ่มผู้อำนาจทางเมือง และกลุ่มประโยชน์อื่นๆ ก็นับเป็นเหตุผลสำคัญว่า ทำไมเนื้อหาบางลักษณะจึงไม่ปรากฏในหนังสือพิมพ์ได้ ดังกรณี คอลัมน์วิจารณ์การเมือง "สำนักหัวเขียว" ของหนังสือพิมพ์ไทยรัฐ ซึ่งต้องหยุดการนำเสนอไปในช่วงการปฏิวัติยึดอำนาจของสภารักษาความสงบเรียบร้อย และทุกครั้งที่เกิดวิกฤติการณ์ทางการเมืองขึ้น รวมถึงยามที่สภาวุฒิสภาพิจารณาร่างการเมืองปกติ แต่เนื้อหาของคอลัมน์อาจกระทบกระเทือนต่อกลุ่มผลประโยชน์บางกลุ่ม โดยกรณีดังกล่าวเกิดขึ้นกับการนำเสนอเนื้อหาข่าวด้วยเช่นกัน โดยการที่กลุ่มสมาชิกของอุตสาหกรรมมักจะถูกร้องขอหรือสั่งห้ามมิให้นำเสนอข่าว ซึ่งจะสร้างภาพพจน์ที่ไม่ดีให้แก่กลุ่มผลประโยชน์ ดังที่ ลัทร เชิงตอย นักหนังสือพิมพ์และคอลัมนิสต์ หนังสือพิมพ์แนวหน้า ได้กล่าวไว้ว่า "หนังสือพิมพ์ถูกข่มขู่ในหลายรูปแบบ รวมทั้งมีลูกน้องคนสนิทของผู้มีอำนาจโทรไปหาเอเยะเซ่ มิให้มาลงโฆษณากับหนังสือพิมพ์" (สัมภาษณ์ อ่างถึงใน กรุงเทพมหานคร, 29 พฤษภาคม, 2535 : 4)

3. การให้ความสำคัญกับประเด็นหนึ่งประเด็นใดมากกว่า ซึ่งเป็นกลไกที่ทำให้เนื้อหาบางประเภทได้ถูกนำเสนอมาก ขณะที่เนื้อหาบางประเภทถูกนำเสนอ น้อยมาก หรือแทบไม่ได้รับความสนใจเลย โดยมักเป็นผลมาจากนโยบายขององค์กร เป็นสำคัญว่าจะให้ความสำคัญกับเนื้อหาว่าประเภทใด รวมถึงความสนใจของผู้คัดเลือก และเจ้าของหรือนายทุน ตลอดจนถึงความต้องการของผู้อ่านในทัศนะของผู้คัดเลือกเอง เป็นต้น ซึ่งจะแตกต่างกันไปตาม แนวเนื้อหาของหนังสือ วัตถุประสงค์ขององค์กร และกลุ่มเป้าหมายหลัก นั่นเอง ดังรายละเอียดที่ได้นำเสนอไปแล้วในบทที่ 5

### อุตสาหกรรมข่าววิทยุกระจายเสียง

การวิจัย พบว่า อุตสาหกรรมข่าววิทยุกระจายเสียง โดยเฉพาะที่สังกัดภาครัฐบาลนั้นมีอิสระในการนำเสนอเนื้อหาภายใต้ขอบเขตจำกัดที่ชัดเจน ขณะที่หน่วยงานในสังกัดภาคเอกชนซึ่งแม้จะมีอิสระในการนำเสนอเนื้อหาได้มากกว่า ก็ไม่อาจนำเสนอเนื้อหาข่าวที่จะสร้างผลกระทบกระเทือนต่อกลุ่มผลประโยชน์ต่างๆ ได้เช่นเดียวกับอุตสาหกรรมข่าวที่สังกัดสื่อสิ่งพิมพ์ ทำให้เนื้อหาที่ปรากฏออกมามีแต่เนื้อหาที่มีความเหมาะสมในการนำเสนอด้วยกลวิธีต่างๆ ซึ่งสอดคล้องกับผลการศึกษาของ สมสุข หินวิมาน (2534) เรื่อง "วิทยุกระจายเสียงแห่งประเทศไทยกับการสร้างความชอบธรรมของรัฐ : วิเคราะห์รายการข่าวภาคถ่ายทอด" ที่ว่าแนวทางการคัดเลือกข่าวที่จะนำมาเสนอทางสถานีวิทยุกระจายเสียงแห่งประเทศไทยนั้น มีอยู่ด้วยกัน 2 ประการ คือ การคัดเลือกข่าวตามแนวทางเป้าหมายขององค์กรและการคัดเลือกข่าวตามแนวทางนักวิชาชีพ ซึ่งเมื่อถึงขั้นปฏิบัติจริงนั้น การจัดข่าวตามแนวทางของนักวิชาชีพมักถูกเบียดออกไป โดยข่าวที่ต้องเสนอตามเป้าหมายขององค์กรอยู่บ่อยครั้ง ทำให้การนำเสนอเนื้อหาปรากฏใน 5 ลักษณะที่สำคัญ ดังนี้

1. ข่าวฝาก หรือข่าวบังคับ เป็นลักษณะของการใช้ความคุ้นเคย หรือการให้อำนาจสั่งการให้นำข่าวออกอากาศ ในระดับการบังคับนั้นอาจเป็นคำสั่งที่มาจากผู้มีอำนาจตั้งแต่ระดับอธิบดี รองอธิบดี ขึ้นไปจนถึงระดับผู้บริหารประเทศ โดยข่าวทำนองนี้มักจะขอออกอากาศใน ภาค 7.00 น. และภาค 19.00 น. เป็นส่วนใหญ่ เพราะเป็นช่วงที่มีผู้ฟังมากกว่าภาคอื่น

2. การเก็บข่าวไม่ให้นำเสนอเลย ข่าวใดที่คาดหมายว่าจะก่อผลเชิง

ลยกับสถานการณ์ของรัฐบาล จะมีคำสั่งหรือเป็นนโยบายห้ามนำเสนอ

3. การให้ความสำคัญกับประเด็นหนึ่งมากกว่าอีกประเด็นหนึ่ง โดยส่วนหนึ่ง การตัดสินใจของคนทำข่าวจะมีการให้ความสำคัญกับประเด็นข่าวบางอย่างไม่เท่ากัน และปรากฏว่ามี การให้ความสำคัญกับบางกระทรวงหรือบางหน่วยงานต่างกันด้วย

4. การหลีกเลี่ยงไม่นำเสนอ บางครั้งการคัดเลือกข่าว บรรณาธิการ จะตัดสินใจเองที่คัดข่าวบางข่าวออกไป แม้จะมีคำสั่งบังคับ โดยเฉพาะข่าวที่เป็นประเด็น ความขัดแย้ง จะไม่นำเสนอเป็นข่าววิฤตเลย ไม่ว่าจะ เป็นความขัดแย้งของพรรคร่วมรัฐบาล หรือประเด็นที่ขัดต่อศีลธรรมอันดีงาม และความมั่นคง หรือประเด็นที่คาดว่าจะเป็นการขยาย ความขัดแย้งออกไป หรือประเด็นข่าวที่จะนำไปสู่ภาพพจน์ในเชิงลบของคณะรัฐบาลหรือหน่วย ราชการ หรือประเด็นที่นำเสนอขึ้นโดยฝ่ายค้านซึ่งอาจมีผลกระทบต่อภาพพจน์ของรัฐบาล

5. การเลือกเสนอข่าวเพียงบางส่วน จากแนวทางการคัดเลือกที่หลีกเลี่ยงไม่นำเสนอข่าวบางข่าวนั้น ถ้าเจ้าหน้าที่เห็นว่าข่าวใดที่ไม่สมควรออกอากาศ ก็จะหลีกเลี่ยงถ้าทำได้ แต่ในกรณีที่หลีกเลี่ยงไม่ได้จะออกข่าวในลักษณะประนีประนอมแทนโดยอาจจะ ใช้วิธีตัดทอนบางประเด็นของข่าวออกไป โดยในส่วนที่เป็นประเด็นที่จะสร้างภาพพจน์เชิงลบ กับรัฐบาลโดยตรงจะถูกคัดออกไป ส่วนที่เหลือจะมีลักษณะเป็นกลางๆ สนับสนุนรัฐบาล หรือ อาจจะเป็นเชิงลบแต่มีข้อความที่แก้ตัวให้กับประเด็นดังกล่าว

นอกจากนั้นแล้ว จากการศึกษา ผู้วิจัยพบว่า บางครั้งการนำเสนอข่าว ของสมาชิกของอุตสาหกรรมข่าวที่สังกัดภาคีรัฐบาล และภาคเอกชน มีการบิดเบือนข่าวที่นำ เสนอด้วยเช่นกัน โดยเฉพาะในช่วงเกิดวิกฤติการณ์ทางการเมืองในเดือนพฤษภาคม เหมือน เช่นสมาชิกบางส่วนของอุตสาหกรรมข่าวที่สังกัดสื่อสิ่งพิมพ์ ซึ่งจะปรากฏทั้งในลักษณะของการ ถูกบังคับให้เสนอข่าวเหมือนกันรวมถึงการเซ็นเซอร์ข่าวในรูปแบบต่างๆ ซึ่งทำให้เนื้อหาข่าว มีความเหมาะสม และสามารถสร้างความชอบธรรมให้แก่รัฐบาลหรือผู้มีอำนาจในขณะนั้นได้ ดังกรณีตัวอย่าง การเปลี่ยนบทบาทจากการเสนอข่าวสารจรรยาเป็นข่าวการเมือง ในช่วงเหตุการณ์พฤษภาทมิฬ ของบริษัทแปซิฟิคอินเตอร์คอมมิวนิเคชั่นจำกัด ซึ่งได้รับการวิจารณ์ อย่างหนักโดยสื่อมวลชนและประชาชนทั่วไป ดังปรากฏในรายงานข่าวของ ผู้จัดการรายวัน ฉบับวันที่ 11 พฤษภาคม 2535 มีใจความสำคัญ ดังนี้

. . . บริษัทแปซิฟิคอินเตอร์คอมมิวนิเคชั่นจำกัด ผู้ผลิตรายการข่าวสารจรรยา ทางสถานี จส. 100 ซึ่งได้เปลี่ยนบทบาทมาเสนอข่าวการเมือง โดยเริ่มตั้งแต่วันที่ 9 พ.ค. พ.ศ. 2535 และ ดร. สมเกียรติ อ่อนวิมล เป็นผู้ดำเนินการเอง โดยรับฟังข่าวสารจากผู้โทรศัพท์เข้ามา ซึ่งเป็นที่สังเกตว่า หากผู้ใดเสนอข่าว เอนเอียงเข้าฝ่ายทหารหรือต้องการให้การชุมนุมยุติจะพูดได้อย่างเต็มที่ ขณะที่พยายามตัดหรือขัดจังหวะผู้แสดงความเห็น เข้าข้างฝ่ายชุมนุม และในตอนท้ายข่าวที่เสนอกลับเป็นทำนองที่ว่า การชุมนุมเริ่มคลี่คลายในทางที่ดี ผู้ชุมนุมได้ทยอยเดินทางกลับ ขอให้ผู้มาร่วมที่อยู่ทางบ้าน ไม่ต้องเดินทางมาอีก เพราะจะทำให้การจลาจลติดขัด ซึ่งผู้ร่วมชุมนุมไม่พอใจอย่างมาก หลายรายโทรศัพท์เข้าไปวิพากษ์วิจารณ์ด้วยความไม่พอใจ ในขณะที่มีรายงานข่าวว่าการชุมนุมยังดำเนินไปอย่างเหนียวแน่น. . .

#### อุตสาหกรรมข่าววิทยุโทรทัศน์

การวิจัย พบว่า อุตสาหกรรมข่าววิทยุโทรทัศน์ทั้งที่สังกัดภาครัฐบาล และ รัฐบาล จำเป็นต้องนำเสนอเนื้อหาที่เหมาะสมและสร้างความชอบธรรมให้แก่รัฐบาลหรือกลุ่มผลประโยชน์ต่างๆ ไม่ต่างจากอุตสาหกรรมข่าวที่สังกัดสื่อสิ่งพิมพ์และวิทยุกระจายเสียง โดย รัฐบาลและกลุ่มผลประโยชน์มักมีการควบคุมสื่อวิทยุโทรทัศน์สูงสุด อันเนื่องมาจากศักยภาพที่เหนือกว่าสื่อหนังสือพิมพ์และวิทยุกระจายเสียงนั่นเอง ทำให้เนื้อหาอาจมีการเบี่ยงเบนไป จากความจริงด้วยกลวิธีต่างๆ 4 ประการ เพื่อให้เกิดความเหมาะสมในการนำเสนอ ดังนี้

1. การบิดเบือนข่าวสาร กล่าวได้ว่า อุตสาหกรรมข่าววิทยุโทรทัศน์ถูกวิพากษ์วิจารณ์อย่างหนักในประเด็นของการบิดเบือนข่าวสาร เหตุการณ์ชุมนุมประท้วงในเดือน พฤษภาคม พ.ศ. 2535 โดยเฉพาะบริษัท อี.เอ็ม.นิวส์ จำกัด และฝ่ายข่าวสถานีโทรทัศน์ กองทัพบก ช่อง 5 กระจายเสียงแห่งประเทศไทย ไม่ต่างกับอุตสาหกรรมข่าววิทยุกระจายเสียงดังได้กล่าวข้างต้น ดังที่ โอฟาร์ สุขเกษม บรรณาธิการบริหาร หนังสือพิมพ์เศรษฐกิจ ได้กล่าวไว้ในบทความ "ทีวี-วิทยุ แกล้งลืม "ตบหน้า" รัฐบาล ฉาดใหญ่" ตีพิมพ์ในหนังสือพิมพ์ฐานเศรษฐกิจ ฉบับวันที่ 18-24 พฤษภาคม 2535 สรุปใจความได้ ดังนี้

สื่อทีวีและวิทยุนั้นมีผลต่อประชาชนยิ่ง เพราะสามารถออกข่าวสารบิตเขียนได้  
 อย่างทันทีทันใด อย่างเช่น ช่วงบ่ายต้นๆ ของวันที่ 10 พฤษภาคมที่ผ่านมาผู้ชุมนุม  
 เรียกร้องประชาธิปไตย จัดการย้ายเวทีเคลียร์พื้นที่หลบไปอยู่บนทางเท้าตลอด  
 แนวตั้งแต่ช่วงสะพานผ่านฟ้าลีลาศไปจนถึงสี่แยกคอกวัว ถนนหนทางสะอาดโล่ง  
 ตลอด ผู้ชุมนุมรอร์รับเสด็จ แต่ทีวียังออกข่าวว่า ผู้ชุมนุมกีดขวางการจราจร

ก็นับว่าสองมือปิดฟ้าไม่มีผิด เพราะเมื่อถนนโล่งตลอดผู้คนที่ใช้รถยนต์ขับผ่าน  
 มาบริเวณดังกล่าว วิ่งไปตลอดเส้นทางผ่านจากสำนักงานสลากกินแบ่งรัฐบาลไปสี่  
 แยกคอกวัว ผ่านอนุสาวรีย์ประชาธิปไตยเลยไปจนถึงสะพานผ่านฟ้าฯ แต่ไปต่อ  
 ไม่ได้ เพราะฝ่ายบ้านเมืองไม่ยอมยกลดหนาม สิ่งกีดขวางออก ช่วงบ่ายจนถึง  
 เย็นวันเดียวกัน มีขบวนหลายร้อยหลายพันคันได้ริ้ว ได้เห็น และคงไปบอกต่อว่า  
 อะไร คือ ความจริง และท้ายสุด ย่อมเกลียดชังฝ่ายบ้านเมืองเป็นของธรรมดา

ความจริงทีวี หรือ วิทยุ - ออกข่าวอย่างตรงไปตรงมา เชื่อว่าฝ่ายบ้านเมือง  
 คงไม่ทำอะไรหรอก และข่าว คือ ความจริงที่ปรากฏ สื่อข่าวก็ต้องสื่อความ  
 จริงที่ปรากฏ เว้นแต่จะเป็นการลวงละเมิดสิทธิของบุคคลอื่น หรือเสื่อมเสีย  
 ศีลธรรมอันดี. . .

2. การปิดกั้นไม่นำเสนอเนื้อหา โดยสาเหตุใหญ่สำหรับข่าวที่ผลิตออก  
 มาแล้วแต่ไม่ได้รับการนำเสนอออกมานั้น จักรพันธ์ ยมจินดา อดีตหัวหน้าศูนย์ปฏิบัติการข่าว  
 สถานีโทรทัศน์ กองทัพบก ช่อง 7 กล่าวว่า มีด้วยกัน 3 สาเหตุ ได้แก่ "ข่าวที่ทำมาใช้ไม่  
 ได้ ข่าวยาวเกินไป และสุดท้ายถูกสั่งไม่ให้ออก" (สัมภาษณ์ อ้างถึงใน กรุงเทพธุรกิจ, 8  
 กรกฎาคม, 2535)

จากเหตุการณ์ช่วงเดือนพฤษภาคมที่ผ่านมา ในส่วนของอุตสาหกรรมข่าว  
 วิทยุโทรทัศน์ได้ถูกวิพากษ์วิจารณ์อย่างหนักถึง การไม่นำเสนอข่าวการชุมนุมของผู้ประท้วงใน  
 ช่วงแรก แต่ให้โอกาสแก่ข่าวที่สร้างความชอบธรรมให้แก่รัฐบาลเสมอ ซึ่ง พล.อ. สุจินดา  
 คราประยูร นายกรัฐมนตรีในขณะนั้น ได้กล่าวกับผู้สื่อข่าวภายหลังวันที่ 11 พ.ค. 2535 ซึ่ง  
 กลุ่มผู้ชุมนุมได้สลายตัวไปแล้วว่า "ไม่เคยสั่งการใดๆ เป็นลายลักษณ์อักษรหรือด้วยวาจาและ

อยากให้สื่อมวลชนของรัฐออกข่าวในสภาน ว่า เขาค่าตนอย่างไร แสดงปฏิกริยาอย่างไร พวกที่ชุมนุมเขาโจมตีอย่างไร ผมอยากให้เขาออกเสียงด้วยซ้ำ ผมก็สั่งการไปว่า ทำไม่ไม่เอาอย่างนี้ไปออกทีวีบ้าง เพราะฉะนั้นเรื่องอะไรผมจะไปปิดกัน" (สัมภาษณ์, อ้างถึงใน ฐานเศรษฐกิจ, 18-24 พ.ค., 2535 : 30)

คำกล่าวข้างต้น สะท้อนให้เห็นว่า อุตสาหกรรมข่าววิทยุโทรทัศน์มีการให้โอกาสกับเนื้อหาที่เหมาะสมและสามารถสร้างความชอบธรรมให้แก่รัฐเท่านั้น ขณะที่ปิดกั้นเนื้อหาที่เป็นปรักษักับรัฐบาล อันสะท้อนถึงวิถีคิดของผู้ปฏิบัติงานภายในอุตสาหกรรมที่ได้ผ่านการขัดเกลาในเชิงวิชาชีพว่าเนื้อหาข่าวโทรทัศน์ต้องเป็นอย่างไร ไม่ว่าจะในช่วงเกิดวิกฤติการณ์ทางเมืองหรือในสภาวะการณ์ปกติก็ตาม ดังนั้นเนื้อหาที่มีคุณค่าความเป็นข่าวสูงก็อาจถูกคัดทิ้งไปได้เมื่อทศนะที่ว่า ข่าวโทรทัศน์ในลักษณะใดที่นำเสนอได้ และข่าวในลักษณะใดที่นำเสนอไม่ได้ ซึ่งอยู่เหนือเหตุผลและจรรยาบรรณทางวิชาชีพ ดังที่ ปฏิมา ตันติคมน์ บรรณาธิการข่าว สถานีโทรทัศน์สี กองทัพบก ช่อง 7 กล่าวว่า "นโยบายเป็นอะไรกว้างๆ อยู่แล้วว่า ข่าวลักษณะนี้เป็นข่าวโทรทัศน์ไม่ได้ ข่าวลักษณะนี้เป็นข่าวโทรทัศน์ซึ่งช่อง 7 ออกไม่ได้ โดยที่ไม่ต้องมีการบังคับอะไรกัน" (ปฏิมา ตันติคมน์, สัมภาษณ์) โดยรายละเอียดได้นำเสนอไปแล้วในบทที่ 4

3. การให้ความสำคัญกับประเด็นใดประเด็นหนึ่งมากกว่า จากการที่สมาชิกที่สำคัญของอุตสาหกรรมข่าววิทยุโทรทัศน์ อันได้แก่ สถานีวิทยุโทรทัศน์ทั้ง 5 ช่อง อยู่ในความควบคุมของขั้วอำนาจ 2 ฝ่าย คือ สำนักนายกรัฐมนตรีซึ่งมีรัฐมนตรีประจำสำนักนายกรัฐมนตรีคนใดคนหนึ่งกำกับดูแลอยู่ ซึ่งหมายถึง สถานีวิทยุโทรทัศน์ ช่อง 3, 9 และ 11 และขั้วอำนาจทางฝ่ายทหาร ซึ่งหมายถึง สถานีวิทยุโทรทัศน์ ช่อง 5 และ 7 ทำให้สถานีฯ ที่อยู่ในสังกัดของขั้วอำนาจแต่ละฝ่าย มีการให้ความสำคัญกับข่าวที่เกี่ยวกับต้นสังกัดมากเป็นพิเศษ โดยสถานีโทรทัศน์สีกองทัพบก ช่อง 5 และ 7 เป็นสถานีฯ ของกองทัพบก ก็ย่อมต้องเสนอข่าวของทหารมากกว่าช่องอื่นๆ และต้องจัดลำดับความสำคัญในระดับสูง โดยเฉพาะต้องเสนอข่าวของทหารมากกว่าทหารอากาศ และทหารเรือ เนื่องจากต้องเสนอข่าวเพื่อสนองนโยบายในการจัดตั้งสถานีฯ ด้วย นั่นก็คือ การสร้างความเข้าใจอันดีระหว่าง



ทหาร กับประชาชน ซึ่งก็คือ การเป็นกระบอกเสียงให้แก่กองทัพ (กัลยา นานิชติ, สัมภาษณ์  
อ้างถึงใน อมรพรรณ ชุ่มโชคชัยกุล, 2533 : 57)

ในขณะที่ขั้วอำนาจอีกฝ่ายหนึ่ง ซึ่งหมายถึง สำนักนายกรัฐมนตรี โดยมี  
รัฐมนตรีสำนักนายกรัฐมนตรี เป็นผู้ดูแลควบคุมการผลิตและเสนอข่าว ก็มีผลให้สถานีฯ ต้อง  
ปฏิบัติตาม โดยการมุ่งเน้นเสนอข่าวประชาสัมพันธ์ภาพจนที่ตีให้แก่รัฐบาลนั่นเอง

ดังนั้น การให้ความสำคัญกับประเด็นใดประเด็นหนึ่งมากกว่า จึงสามารถ  
ปรากฏทั้งในลักษณะของ การจัดเรียงลำดับข่าวกิจกรรมของทหารและรัฐบาลไว้ในลำดับต้นๆ  
และการให้โอกาสการนำเสนอเนื้อหาข่าวของต้นสังกัดของสถานีฯ มากกว่าเนื้อหาอื่น

4. การเลือกเสนอเนื้อหาเพียงบางส่วน เป็นกลยุทธ์สำคัญที่ทำให้เนื้อหาที่  
เป็นปรปักษ์กับรัฐบาลสามารถถูกนำมาเสนอได้โดยการเลือกนำเสนอเฉพาะเนื้อหาที่สามารถ  
ความชอบธรรมให้แก่รัฐบาลหรือต้นสังกัดได้นั่นเอง โดยตัดเนื้อหาที่อาจกระทบกระเทือนต่อ  
ภาพพจน์ที่ดีของกลุ่มผลประโยชน์ทั้ง 2 ซึ่งสร้างความเข้าใจเพียงแง่มุมเดียวให้แก่ผู้รับสาร  
จนถึงอาจก่อให้เกิดความเข้าใจผิดแก่ผู้รับสารเลยทีเดียว ดังเช่น การนำเสนอข่าวของ  
สถานีวิทยุโทรทัศน์ทั้ง 5 แห่งข้างต้น เกี่ยวกับเหตุการณ์ที่ผู้ชุมนุมประท้วงกำลังทรัพย์สินของ  
ทางราชการโดยมี พล.ต. จำลอง ศรีเมือง อยู่ในเหตุการณ์ในฐานะเป็นผู้นำประท้วงไม่ได้  
กล่าวห้าม ขณะที่ข่าวเดียวกันได้ถูกนำเสนอทาง สถานีโทรทัศน์ในระบบขอรับเป็นสมาชิก  
(ไทยสกายทีวี) ปรากฏว่ามีเสียงห้ามของ พล.ต. จำลอง ศรีเมือง อย่างชัดเจน ดังราย  
ละเอียดต่อไปนี้

ในช่วงเดือนของคืนวันที่ 17 พฤษภาคม หลังจากที่ พล. จำลอง ศรีเมือง  
เคลื่อนย้ายผู้ร่วมชุมนุมจากสนามหลวงแล้ว ต้องมาหยุดอยู่ที่สะพานผ่านฟ้าอีกครั้ง  
หนึ่ง จากนั้นไม่นานก็มีความวุ่นวายยุ่งเหยิงเกิดขึ้น มีผู้คนกลุ่มหนึ่งผ่านกองทหาร  
และตำรวจจำนวนหลายร้อยคนเข้าไปทำลายทรัพย์สิน เผาทำลายรถยนต์ และ  
สถานีตำรวจนางเลิ้ง ซึ่งเหตุการณ์นี้เป็นจุดสำคัญที่ รัฐบาล ของพลเอกสุจินดา

คราประยูร ถือเป็น "ความชอบธรรม" ในการจัดการผู้ร่วมชุมนุมโดยมิประกาศผ่านสถานีโทรทัศน์รวมการเฉพาะกิจถึงคำสั่งที่จะปราบปรามขั้นเด็ดขาด

ภาพที่ประชาชนทั่วไปได้เห็นจาก สถานีโทรทัศน์ช่อง 7 สี ซึ่งออกอากาศในช่วงข่าวภาคดึก ก็คือ ภาพการเผาทำลายทรัพย์สิน รวมทั้งภาพที่ พล.ต. จำลอง ศรีเมือง ยืนขึ้นบนรถที่ใช้เป็นเวทีแล้วชี้ไปทางกลุ่มผู้ชุมนุมที่อยู่เบื้องหน้า

คำบรรยายตาม "สคริปต์" ของผู้อ่านข่าวในวินาทีนั้นบอกว่า พล.ต. จำลอง ศรีเมือง ไม่ได้ขัดขวางห้ามปรามผู้ชุมนุมแต่ประการใด

"พวกเราได้มาชุมนุมที่ถนนราชดำเนินอีกครั้งหนึ่งแล้ว ตบมือให้ตัวเองหน่อยครับ ข้างหน้านั่งลง ข้างบนเขาปรับแนวให้เราดูแล้ว ใช้ได้แล้ว" เป็นภาพที่นำเสนอในช่วงเวลาห่างกันไม่นานนัก แต่ภาพเหล่านี้ถูกนำเสนอในรายการข่าวผ่านเครือข่ายเคเบิลทีวีของ "ไทยสกายทีวี"

"อย่าออกไป ๆ ฝั่งองใจเย็นๆครับ ใจเย็นๆ นั่งให้เรียบร้อย ข้างหน้านั่งลง ถอยหลังมาไม่มีอะไร ใจเย็นๆ พล. ต. จำลอง ยังอยู่กับท่าน" เป็นคำพูดที่ได้ยินชัดเจนของ พล.ต. จำลอง ศรีเมือง สำหรับภาพเดียวกันกับที่ช่อง 7 เสนอ . . . ("ล้อมวลชน"ถึงเวลาแล้วที่จะเป็นอิสระจากรัฐ!?, 2535: 28)

จากที่กล่าวข้างต้น สรุปได้ว่า การผลิตและนำเสนอเนื้อหาของอุตสาหกรรมมีลักษณะเด่น คือ ต้องเป็นเนื้อหาที่ขายได้ และมีความเหมาะสมด้วยเทคนิควิธีต่างๆ ทั้งนี้เพื่อผลประโยชน์ทางธุรกิจ และเพื่อความอยู่รอดของอุตสาหกรรมเอง

สรุป จากการศึกษา โครงสร้าง พฤติกรรม การดำเนินบทบาท และเนื้อหาของอุตสาหกรรมข่าว ล้วนเป็นข้อยืนยันให้เห็นอย่างชัดเจนถึงอิสระในการผลิตและนำเสนอเนื้อหา ภายใต้ขอบเขตที่ถูกกำหนดไว้โดยกลุ่มอำนาจต่างๆ ในสังคมที่แวดล้อมอุตสาหกรรมอยู่ และกลุ่มที่มีผลประโยชน์เกี่ยวข้องกับอุตสาหกรรม ทั้งโดยทางตรงและทางอ้อมด้วยวิธีการต่างๆ ซึ่งมีผลให้อุตสาหกรรมข่าวมีพฤติกรรมเบี่ยงเบนไปจากที่ควรจะเป็น ไม่ว่าจะในสภาวะการปกติหรือในขณะเกิดวิกฤติการณ์ต่างๆ ก็ตาม อันเป็นอุปสรรคที่สำคัญต่อพัฒนาการ และความเติบโตของอุตสาหกรรมข่าวทั้งในแง่ของคุณภาพและปริมาณ ในท้ายที่สุด