



## บทที่ 8

### ระบบสัญลักษณ์ของพระศกูปเจดีย์ประธานสมัยสุโขทัยที่เชื่อมโยงกับ คติความเชื่อและ พิธีกรรมบนพื้นฐานระบบสังคสมัยสุโขทัย

#### 8.1 มิติของพรมแดนศาสนา และพระพุทธรเจ้าในโลกทัศน์ของชาวสุโขทัยเพื่อการออกแบบ

##### 8.1.1 ไม่มีพรมแดนของศาสนาในเจดีย์ประธานสมัยสุโขทัย

จากการศึกษาเรื่องสารธรรมอันเป็นรากฐานของสังคมไทย ในสมัยสุโขทัย ชี้ให้เห็นว่า ใน  
แคว้นสุโขทัยนั้นไม่มีพรมแดนทางศาสนา ระบบคติความเชื่ออันเกิดจากลัทธิศาสนาต่าง ๆ ได้โยง  
โยกันเข้าเป็นระบบตามความเหมาะสมของแต่ละยุคสมัย โดยโยงโยกันเข้าเป็นระบบที่มั่นคง และมีเอก  
ภาพ ชัดเจน ในสมัยพระมหารัชมราชลัทธิไทย มีการผสมผสานกันอย่างเหมาะสมแก่สภาพสังคม และ  
กระแสค่านิยมของสังคมที่สั่งสมมานาน

สำหรับเรื่องนี้ นิธิ เอียวศรีวงศ์ ได้ให้ข้อคิดที่น่าสนใจ ในเรื่อง "พรมแดนของศาสนา" (นิธิ  
เอียวศรีวงศ์, 2540: 47) กล่าวว่าศาสนาในประเทศไทยในยุคก่อนไม่ได้เป็นเพียงสิ่งที่นับถือ แต่เป็นวิถี  
ชีวิต เป็นวิถีทางในการดำเนินชีวิต คนไม่ได้ "ถือ ศาสนา" แต่คน "ประพฤติศาสนา" ดังนั้นจึงไม่ได้  
แยกศาสนาออกจากชีวิตเป็น จารีตประเพณี คำสอน, ความเชื่อ, ปรัชญา, อภิปรัชญา, โลกภูมิ ฯลฯ  
อย่างคนในสมัยปัจจุบัน ข้อปฏิบัติหรือศีลในศาสนาเป็นแนวทางในการดำเนินชีวิต เป็นรูปแบบการใช้  
ชีวิต อุดมคติต่าง ๆ ในศาสนาเป็นหนึ่งเดียวกับการดำรงชีวิตร่วมกับผู้อื่นในสังคมนั้น ๆ

ในยุคโบราณนั้นพื้นที่หนึ่ง ๆ มักจะได้รับอิทธิพลทางศาสนาจากหลาย ๆ ศาสนา ดังนั้น  
สังคและคนในสังคจึงเรียนรู้ที่จะสร้างระบบหรือกลไก เพื่อการอยู่ร่วมกัน ระเบียบหรือความ  
ประพฤติทางศาสนาจึงเป็นระบบหรือกลไกของความประพฤติที่ไม่ได้เกิดจากศาสนาเดียว ทั้งนี้เพื่อให้  
วิถีชีวิตของผู้คนอยู่กันอย่างสงบสุข การแลกเปลี่ยนวัฒนธรรมและความเชื่อระหว่างศาสนาจึงเป็นเรื่อง  
ปกติธรรมดา ด้วยเหตุนี้พื้นที่ของอิทธิพลทางศาสนาจึงซ้อนทับกันอยู่ ไม่สามารถแยกออกจากกันได้  
ชัดเจน วิถีชีวิตและความเชื่อของคนในสังคจึงเกิดจากการผสมผสานหรือการซ้อนทับกันของ



ภาพที่ 8.1

ก. พระหริหระ คือพระอิศวรและพระนารายณ์ผสมกันเป็นองค์เดียว ลักษณะพระพักตร์ก็เหมือนกับ พระพุทธรูปสุโขทัย หมวด ใหญ่ ต่างกันแต่เครื่องแต่งองค์เท่านั้น สันนิษฐานว่าสร้างขึ้นในสมัยพญาลิไทย (หม่อมเจ้าสุภัทรรติค ดิศกุล, 2538: 27 )

ข. เทวรูปพระอิศวร สัมฤทธิ์ สูง 2.10 เมตร แสดงให้เห็นถึงอิทธิพลของศิลปขอมสมัยบายนที่ยังคงเหลืออยู่ มีจารึกที่ฐานว่าเจ้าพระยาศรีธรรมมาโคกราช ผู้ครองเมืองกำแพงเพชรได้สร้างเทวรูปองค์นี้ขึ้น เมื่อ พ.ศ.2053 แสดงให้เห็นว่า ไม่มีพรมแดนของ ศาสนาในบริบทสังคมสุโขทัย (หม่อมเจ้าสุภัทรรติค ดิศกุล, 2522: 110 )



ภาพที่ 8.2

ภาพสลักบนผนังถ้ำพระโพธิสัตว์ที่ตำบลทับกวาง อำเภอแก่งคอย ในเขตจังหวัดสระบุรี แสดงภาพพระนารายณ์และ พระอิศวรกำลังยืน และนั่งฟังพระพุทธองค์ประทานเทศนามีเทวดาเหาะมาฟังด้วย แต่เดิมอาจติดอยู่บนคุ่มของธรรมจักรก็ได้ แต่บางท่านก็กล่าวว่าใช้เป็นเครื่องประดับสถาปัตยกรรม แสดงให้เห็นว่าไม่มีพรมแดนของศาสนาในบริบทสังคมโบราณ (หม่อมเจ้าสุภัทรรติค ดิศกุล, 2538: 6)

ประเพณีและความเชื่อทางศาสนาที่หลากหลาย ดังนั้นพื้นที่ของอิทธิพลทางศาสนาจึงไม่ชัดเจนหรือถูกแบ่งแยกโดยเด็ดขาดว่าเขตพื้นที่นี้เป็นศาสนาใดศาสนาหนึ่งเท่านั้น ลักษณะที่ผสมผสานกันจนซับซ้อนนี้ มีอยู่ในเรื่องความเชื่อ พิธีกรรม การแต่งกาย ภาษา ความเป็นอยู่ รวมไปถึงจนถึงคติการออกแบบก่อสร้าง และรูปลักษณะทางสถาปัตยกรรม

เรื่องการหยิบยืมวัฒนธรรมอันได้แก่ ประเพณี พิธีกรรมและความเชื่อทางศาสนาถือเป็นเรื่องปกติธรรมดาให้เห็นทุก ๆ พื้นที่ในโลก เราเห็นปรากฏการณ์เกี่ยวกับเรื่องนี้ในพื้นที่แคว้นสุโขทัย เช่นเดียวกัน ปรากฏการณ์ที่ซับซ้อนและผสมผสานนี้มี ทั้งในงานสถาปัตยกรรม โบสถ์ วิหาร เจดีย์ ในคัมภีร์ทางศาสนา ในพิธีกรรม ในรูปแบบการปกครอง และภาษา ความเหลื่อมล้ำและซับซ้อนของอิทธิพลทางศาสนาที่หลากหลายนี้จะวิวัฒนาการไปควบคู่กับวิวัฒนาการของสังคมนั้น ๆ ผู้นำนักหรือความเข้มข้นของแต่ละศาสนาจะต้องถ่วงดุลกันไปตามความเหมาะสมแก่สภาพสังคมในแต่ละช่วงเวลา กล่าวคือจะเปลี่ยนแปลงไปเรื่อย ๆ ตามกระแสค่านิยมของสังคม วิวัฒนาการของเจดีย์สมัยสุโขทัยเช่นเดียวกัน ได้เปลี่ยนแปลงไปตามวิวัฒนาการของสังคมและวิวัฒนาการของความซับซ้อนและความเหลื่อมล้ำทางศาสนา

ด้วยเหตุนี้ เจดีย์สมัยสุโขทัย ไม่ได้เกิดจากศาสนาพุทธเถรวาทเพียงอย่างเดียว แต่เกิดจากความเหลื่อมล้ำทางศาสนาที่ซ้อนทับกันอยู่ ดังนั้นศาสนาพุทธหินยานเพียงอย่างเดียวจึงไม่อาจตอบคำถามในเรื่องเจดีย์สมัยสุโขทัยได้หมด เพราะการถือคติในศาสนาและความเชื่อในสมัยสุโขทัยไม่มีพรมแดน หยิบยืมกันนำมาใช้ นำมาปฏิบัติผสมปนเปกันไป จะมากน้อยก็แล้วแต่ความนิยมของผู้ออกแบบในแต่ละยุค

### 8.1.2 มติของพระพุทธเจ้าที่อยู่เหนือขอบเขตของจักรวาล ในโลกทัศน์ของชาวสุโขทัยเพื่อการออกแบบ

จากการศึกษาวิวัฒนาการของเนื้อหาในคัมภีร์ทางศาสนาที่เกี่ยวกับพระพุทธเจ้าโดย นิธิ เอียวศรีวงศ์ พบว่าโลกทัศน์ของคนโบราณที่มีต่อพระพุทธเจ้าและโลกทัศน์ของคนยุคปัจจุบันที่มีต่อพระพุทธเจ้าเปลี่ยนแปลงไปมาก กล่าวคือคนโบราณมองเห็นภาพของพระพุทธเจ้าไม่เหมือนคนยุคปัจจุบัน(นิธิ เอียวศรีวงศ์, 2532: 450-504) ซึ่งเรื่องนี้มีผลต่อการวางผังและการออกแบบสถาปัตยกรรมเนื่องในพุทธศาสนา

พระไตรปิฎกเป็นคัมภีร์สำคัญของศาสนาพุทธเถรวาท ที่ได้ถูกนำมาเผยแพร่เพื่อเทศนาสั่งสอนประชาชนชาวสุโขทัยตั้งแต่สมัยพ่อขุนรามคำแหง (สุภาพรรณ ณ บางช้าง, 2535: 32-35) แต่พระไตรปิฎกในพุทธศาสนานิกายเถรวาท ไม่มีพุทธประวัติในแง่ที่เน้นเรื่องราวของพระพุทธโคดม(พระพุทธเจ้าในชาติที่เกิดเป็นเจ้าชายสิทธัตถะ) ตั้งแต่ต้นจนจบไว้ในที่ใด แม้ว่าในพระสูตรและพระวินัยมีความอยู่หลายตอน ที่บอกถึงเรื่องราวบางตอนในชีวิตของพระองค์ แต่ก็ไม่มีที่เป็นพระพุทธรูปประวัติอย่างสมบูรณ์อย่างที่เรารู้จักในบัดนี้ (นิธิ เอียวศรีวงศ์, 2532: 455)

ในพุทธศาสนาเถรวาทมีแนวคิดเกี่ยวกับลักษณะกายของพระพุทธเจ้า ซึ่งเกี่ยวข้องกับลักษณะกายของพระพุทธเจ้าในแนวคิดของพุทธศาสนาเถรวาทด้วย ถือว่าพระพุทธรูปองค์นี้มีกายอยู่ 3 ลักษณะ

1. *นิรมานกาย* คือ กายที่ปรากฏให้ผู้อื่นเห็นประจักษ์ได้ เป็นบุคคลที่มีอยู่ในประวัติศาสตร์ มีเนื้อหนังมังสา คือเจ้าชายสิทธัตถะนั้นเอง ซึ่งกายนี้จะต้องเนาเปื่อยสุมุพังผันแปรไปตามกาลเวลา

2. *ธรรมกาย* คือ หลักธรรม ที่ไม่สามารถมองเห็นได้ด้วยตาเนื้อธรรมตา ในจารึกหลักที่ 54 พบที่เมืองพิษณุโลก ศักราช พ.ศ.2091 บรรยายถึง “พุทธลักษณะคือพระธรรมกาย” ล้วนเป็นความเปรียบกับธรรมะทั้งสิ้น เช่น “มีพระเศียรอันประเสริฐคือพระศัพัญญุตญาณ มีพระเกตุางามประเสริฐคือ พระนิพพานอันเป็นอารมณ์แห่งผลสมาบัติ” (และตรงกับข้อความในคัมภีร์ธรรมกายาภิจึงเข้าใจว่าความคิดเช่นนี้มีในเถรวาทเช่นกัน) อันเป็นกายในความหมายที่มีพุทธภาษิตว่า “ผู้ใดเห็นธรรม ผู้นั้นเห็นเรา”

3. *สัมโภคกาย* คือ กายแห่งพุทธะ อันเป็นที่ตั้งแห่งความปิติยินดีของผู้ที่ได้พบเห็น มีลักษณะอันงาม มีลักษณะอันรุ่งเรือง และมีลักษณะอันก่อให้เกิดศรัทธาปสาทะ ลักษณะที่เราเรียกว่าต้องตามตำรามหาบุรุษลักษณะนั้น ก็คือสัมโภคกายของพระพุทธเจ้า ซึ่งพระพุทธรูปทั้งหลายก็มุ่งจะสร้างสัมโภคกายของพระพุทธเจ้า (กอนเซ อ่างถึงใน นิธิ เอียวศรีวงศ์, 2532: 455-456)

หากพิจารณาพระพุทธเจ้าโดยการแบ่งกายเป็นสามเช่นนี้ จะพบว่า พุทธะ ที่ถูกกล่าวถึงอย่างมากในคัมภีร์ของเถรวาท คือ พุทธะในธรรมกายและสัมโภคกาย ในขณะที่ให้ความสนใจต่อ นิรมานกาย น้อยมาก เวลาที่เราเรียกว่า “พุทธประวัติ” นั้น เราก็ก็นำไปที่เรื่องราวของมนุษย์คนหนึ่ง ซึ่งมีชีวิตในอินเดียเมื่อสองพันกว่าปีมาแล้ว(นิรมานกาย) ในขณะที่ทั้งธรรมกายและสัมโภคกายนั้นจะมีเรื่องราวไม่ได้ จึงไม่น่าประหลาดที่พระไตรปิฎกไม่ให้ความสนใจแก่ “พุทธประวัติ” หรือ “เรื่องราว”



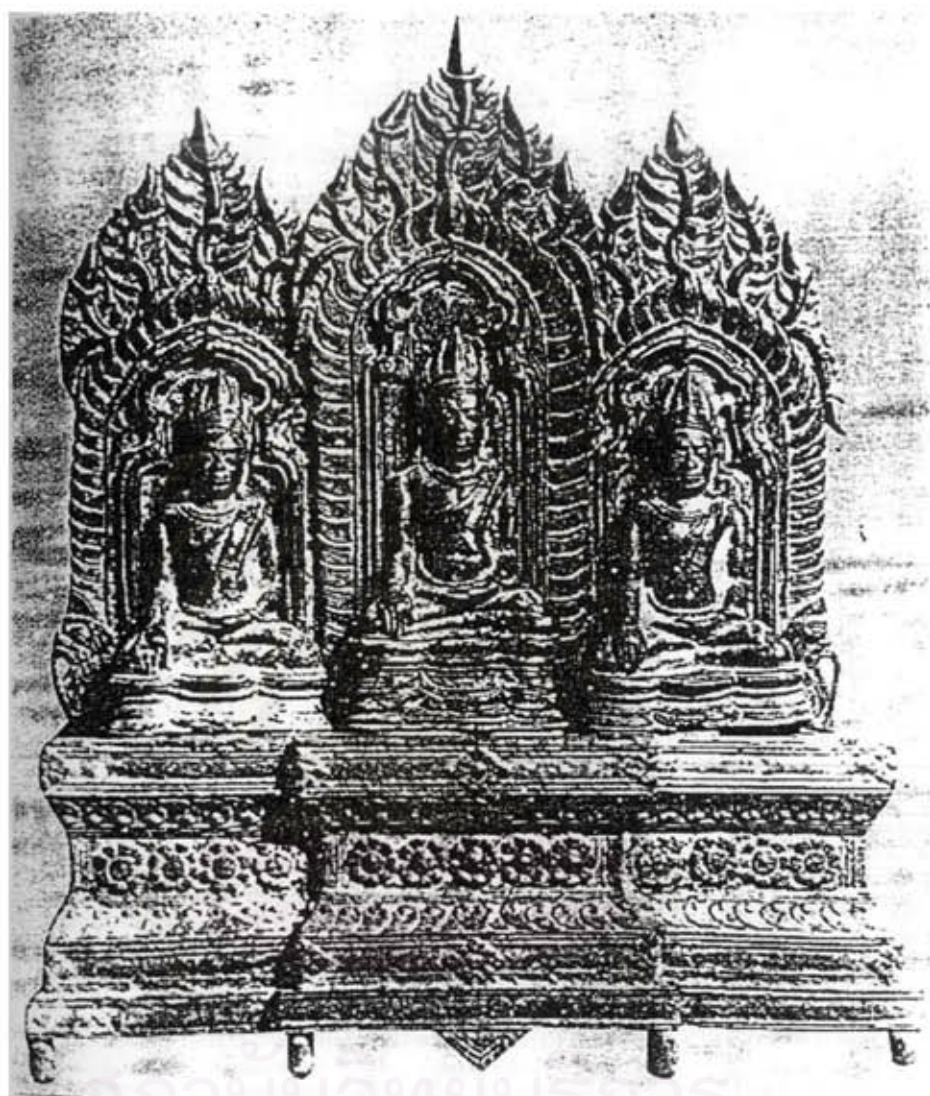

ภาพที่ 8.3

พระพุทธรูปสัมฤทธิ์ขนาดเล็กสมัยลพบุรีอายุราวปลายพุทธศตวรรษที่ 17 เป็นพระพุทธรูป 3 องค์บนฐานเดียวกัน แสดงให้เห็นแนวคิดเกี่ยวกับลักษณะกายของพระพุทธเจ้ามีกายอยู่ 3 ลักษณะ (หม่อมเจ้าสุภัทรดิศ ดิศกุล, 2538: 19)

ของ พระพุทธโคดม เพราะพระไตรปิฎกต้องการจะบรรยายถึงพุทธะที่เป็นธรรมกายและสัมโพธิกายมากกว่า (นิธิ เอียวศรีวงศ์, 2532: 456-457)

“พุทธประวัติ” ที่ต้องการเน้นธรรมกายและสัมโพธิกายที่ปรากฏอยู่ในพระไตรปิฎกจะไม่เหมือนกับ “พุทธประวัติ” ที่เรารู้และเข้าใจกันในยุคปัจจุบัน “พุทธประวัติ” แบบนี้เรียกว่า “ธรรมประวัติ” ในขณะที่เรื่องราวที่กล่าวถึงนิรมานกายที่เรารู้จักกันดีว่าเป็น “พุทธประวัติ” นั้น คือ “ชีวประวัติ” ของบุคคล ในประวัติศาสตร์เท่านั้น

ตามที่เรารวบกันคืออยู่แล้วว่า พุทธศาสนาในประเทศไทยได้รับอิทธิพลจากลังกา ดังนั้นลักษณะที่ปรากฏอยู่ใน “พุทธประวัติลังกา” จึงน่าจะเป็นพื้นฐานที่พบในงาน “พุทธประวัติของประเทศไทย” ในยุคต้น ๆ ด้วย โดยเฉพาะสมัยสุโขทัยได้รับอิทธิพลของพุทธศาสนาลัทธิลังกาวงศ์เป็นอันมาก เพราะสุโขทัยส่งพระเถระออกไปศึกษาถึงประเทศลังกา ลักษณะของพุทธประวัติที่พบในลังกามีปรากฏอยู่ทั้งในพระไตรปิฎกและในงานอรรถกถาต่าง ๆ (ซึ่งสุโขทัยส่งพระเถระไปศึกษามา) มีดังนี้ (นิธิ เอียวศรีวงศ์, 2532: 457)

8.1.2.1 **พุทธะเป็นสภาวะของธรรม** ซึ่งอาจบรรลุถึงได้โดยคนจำนวนหนึ่ง มีเรื่องราวที่กล่าวถึงพุทธะแบ่งเป็นสองแนวคือ

ก. เรื่องราวของพระพุทธเจ้าที่เคยตรัสรู้ในอดีต และพระพุทธศากยมุนี และพระพุทธเจ้าที่จะมาตรัสรู้ในอนาคตข้างหน้า

ข. เรื่องราวของพระพุทธศากยมุนี เมื่อเสวยพระชาติต่าง ๆ ในอดีตนับตั้งแต่ได้ทรงตั้งความหวังปรารถนาพุทธภูมิเป็นครั้งแรก หลายกัปหลายกัลป์มาแล้ว ได้ดำเนินตามกระแสการเวียนว่ายตายเกิด และได้พบพระพุทธเจ้าองค์อื่น ๆ ในอดีตที่ได้พยากรณ์การเป็นพระพุทธเจ้าเอง พระศากยมุนีในชาติที่เกิดเป็นเจ้าชายสิทธัตถะ คัมภีร์ที่กล่าวถึงพุทธประวัติลักษณะนี้คือ คัมภีร์พุทธวงศ์ ซึ่งเป็นคัมภีร์เล่มหนึ่งที่ใช้ ในการแต่ง คัมภีร์ไตรภูมิพระร่วง เป็นคัมภีร์บาลีแต่งขึ้นในยุคหลัง ๆ มีบทที่กล่าวถึง ประวัติของพระศากยมุนีในพระชาติสุดท้ายเพียงบทเล็ก ๆ บทเดียวในจำนวน 28 บท คัมภีร์เล่มนี้มีอิทธิพลต่องานอรรถกถาของลังกาในเวลาต่อมา ได้แก่ มธฺรฎฐวิลาสินี ชินลังการ ชินจรีต และนิทานกถา เป็นต้น

8.1.2.2 **เนื้อเรื่องมีศูนย์กลางที่พระพุทธศากยมุนี** แต่เน้นเรื่องราวการบำเพ็ญบารมีของพระองค์ในชาติอื่น ๆ เรื่องขาดกกลายเป็นส่วนสำคัญของเนื้อเรื่อง, ขาดกที่กล่าวถึงการ

ปาเพ็ญบารมี 10 อย่างหรือทศบารมีเป็นเรื่องที่ถูกนำมาเน้นย้ำมาก งานในลักษณะนี้ได้แก่ จริยาปิฎก ซึ่งเป็นส่วนหนึ่งของพระไตรปิฎกที่ถูกนำมาอ้างในการแต่งหนังสือ ไตรภูมิพระร่วง เช่นกัน

8.1.2.3 *ประวัติของศาสนาหรือประวัติของคำสอนในศาสนา เป็นส่วนหนึ่งของ พุทธประวัติหรือธรรมประวัติ* ตามที่กล่าวมาแล้ว อรรถกถาและคัมภีร์ทางพุทธศาสนาต่าง ๆ แทบทั้งสิ้นจึงมีเรื่องราวเกี่ยวข้องกับ “พุทธประวัติ” การเสนอเรื่องราว “พุทธประวัติ” ที่สัมพันธ์กับคำสอนจนแยกกันไม่ออก และไม่ได้มุ่งเน้นเฉพาะชาติที่เป็นพระพุทธรูปโคดม ซึ่งสามารถระบุเวลาในประวัติศาสตร์จริงได้ ที่ปรากฏในคัมภีร์ต่าง ๆ จึงเป็นการเสนอ “ธรรมประวัติ” หรือเป็นการเสนอ *หลักธรรมหรือคำสอนในพระพุทธศาสนา* นั้นเอง มิได้ต้องการจะเล่าประวัติศาสตร์แต่อย่างใด

นอกจากนี้ยังเป็นการเสนอแนวคิดเชิงนามธรรม เพื่อเปรียบเทียบให้เห็นว่าความเป็นพุทธะและพุทธศาสนามีมาตั้งแต่อดีตกาลนานมาก ก่อนการกำเนิดจักรวาลในภพนี้ และย้อนหลังไปอีกมีอยู่คู่กับการเกิดดับของจักรวาลในอดีตตลอดมา โดยพุทธศาสนาจะยังคงอยู่ต่อไปในอนาคตที่มนุษย์เราไม่อาจมองเห็นและรับรู้ได้ เรื่องนี้มีปรากฏในคัมภีร์ พระอนาคตวงศ์ กล่าวถึง เรื่องราวของพระศรีอริยเมตไตรยผู้ที่จะมาตรัสรู้เป็นพระพุทธรูปเจ้าภายหลังการอันตรธานของพระศาสนาในกาลของพระพุทธรูปโคดมแล้ว เนื้อเรื่องว่าด้วยประวัติของพระพุทธรูปเจ้าในอนาคต 10 พระองค์ (นียดา เหล่าสุนทร, 2538: 184-185)

จะเห็นว่า “พุทธประวัติในเชิงธรรมประวัติ” ที่มีปรากฏในคัมภีร์โบราณต่าง ๆ ไม่ได้เล่าเรื่องของพระพุทธรูปเจ้าในฐานะที่ทรงเป็นมนุษย์ แต่ในฐานะที่ทรงเป็น *หลักการของธรรมะ* สภาวะแห่งพุทธะ มิได้ถูกจำกัดอยู่ในเงื่อนไขของเวลาหรือสถานที่เชิงประจักษ์ การเสนอเนื้อหาเกี่ยวกับพระพุทธรูปเจ้านี้ นับว่าสอดคล้องกับหลักคำสอนของนิกายเถรวาทอย่างดี กล่าวคือ ธรรมะซึ่งพระพุทธรูปองค์ทรงค้นพบ นับเป็นอภินิหาร ตั้งอยู่ก่อนหน้าที่พระองค์จะตรัสรู้ และจะคงอยู่เช่นนั้นตลอดไป ด้วยเหตุดังนั้น ธรรมะนี้และความเป็นพุทธะ จึงไม่อาจถูกผูกมัดด้วยเวลาที่เฉพาะ หรือบุคคลใดบุคคลหนึ่งโดยเฉพาะได้ (นิธิ เอียวศรีวงศ์, 25324: 59)

ธรรมประวัติที่มีในคัมภีร์โบราณของลังกานี้ เป็นต้นแบบการเขียนคัมภีร์ในประเทศไทยเช่นกัน มีการอ้างอิงคัมภีร์อรรถกถาลังกาเหล่านี้ใน ไตรภูมิพระร่วง มากมาย โดยคัมภีร์ต่าง ๆ ที่อ้างอิงในไตรภูมิพระร่วงมักจะแต่งขึ้น โดยพระเถระชาวลังกาหรือพระเถระชาวอมุขผู้เคยไปศึกษาด้านพุทธศาสนาจากลังกาเป็นส่วนใหญ่ (นียดา เหล่าสุนทร, 2538: 113-190) ดังนั้นการเสนอ “พุทธประวัติ

แบบธรรมประวัติ” จึงมีปรากฏอยู่ชัดเจนในคัมภีร์อรรถกถาที่นิยมใช้กันในสมัยสุโขทัย ซึ่งรับเข้ามาจากลังกาและมอญ รวมไปถึงไตรภูมิพระร่วงเอง ก็เป็นการนำเสนอ โลกศาสตร์และการกำเนิดจักรวาลในแนวธรรมประวัติเช่นกัน คัมภีร์เหล่านี้จึงไม่มีคัมภีร์ใดเล่าชีวประวัติของพระพุทธโคดมแบบเรียงลำดับให้สมบูรณ์อยู่เลย การเล่าเรื่องแบบชีวประวัติโดยเรียงลำดับเรื่องไม่ได้รับความนิยมเท่ากับการเล่าเรื่องแบบธรรมประวัติ นอกจากนี้การเล่าเรื่องแบบชีวประวัติจะทำให้มิติของพระพุทธเจ้าคู่ต้นลงไป ทำให้พระพุทธโคดมกลายเป็นเพียงมนุษย์คนหนึ่งที่ถูกจำกัดอยู่ด้วยเวลาและสภาพแวดล้อมของประวัติศาสตร์

ในธรรมประวัตินั้น การสะสมบารมีในอดีตชาติเป็นเวลาหลายแสนกัป มีความสำคัญไม่น้อยไปกว่าช่วงเวลาที่ได้รับรู้เป็นพระพุทธเจ้า ดังนั้นชาตกคือส่วนที่ทำให้พุทธประวัติครบเต็ม และเป็นส่วนที่ขาดไม่ได้ (นิธิ เอียวศรีวงศ์, 2532: 460) เราจะเห็นว่าการให้ความเคารพบูชาต่อพระโพธิสัตว์และเรื่องราวในชาตก ในสมัยสุโขทัย มีปรากฏเป็นหลักฐานทางโบราณคดีอยู่ไม่น้อย เช่น ภาพจิตรกรรมเขียนสีรูปพระอดีตพุทธเจ้าในซุ้มเจดีย์รายหมายเลข 33 ที่วัดเจดีย์เจ็ดแถว ศรีสัชชนาลัย หรือภาพแกะสลักบนแผ่นศิลาที่วัดศรีชุม จังหวัดสุโขทัย เป็นภาพพุทธชาตกที่ทรงปาเพ็ญบารมีก่อนมาเป็นพระพุทธเจ้าทั้งสิ้น ในล้านนา “ธรรมประวัติ” เช่นนี้ เป็นแบบฉบับของการเขียนพุทธประวัติทั่วไป เช่น หนังสือมูลศาสนาเล่าพุทธประวัติ นับตั้งแต่ทรงปรารณาพุทธภูมิ และลำดับความในวิภูสงสารของพระโพธิสัตว์ เรื่อยมาจนถึงได้ตรัสรู้เป็นพระพุทธโคดม ข้อความทั้งหมดนี้กินหน้ากระดาษ 57 หน้า ในชาติที่ทรงเป็นพระพุทธโคดม กินหน้ากระดาษไม่ถึง 3 หน้า (มูลศาสนา อ้างถึงใน นिति เอียวศรีวงศ์, 2532: 460) จำนวนหน้ากระดาษนี้ เป็นเครื่องชี้ชัดให้เห็นถึงทัศนะที่ชาวล้านนามอง “ชีวประวัติ” เป็นเพียงส่วนเล็ก ๆ ของ “ธรรมประวัติ” อันยืดยาว ซึ่งทั้งหมดนี้เขียนขึ้นโดยการลอกเลียนจารึกของการเขียนพุทธประวัติของลัทธิตนเอง งานเขียนบาลีอีกชิ้นหนึ่งที่เกิดในล้านนา คือ ชินกาลมาลีปกรณ์ อาศัยโครงสร้างของเรื่องอย่างเดียวกันกับงานของลังกาและมูลศาสนา คือให้ความสนใจที่จะบรรยายการตั้งความปรารถนาพุทธภูมิของพระโพธิสัตว์นั้น สะท้อนให้เห็นได้อย่างดีในการเริ่มต้นเล่าเรื่องของพระโพธิสัตว์ โดยการสรุปให้เห็นระยะเวลาของการตั้งความปรารถนา ความว่า

“จริงอยู่ พระผู้มีพระภาคของเราทั้งหลาย ทรงปรารถนาเป็นพระพุทธเจ้าด้วยใจ 7 อสงไขย ด้วยวาจา 4 อสงไขย ด้วยกายและวาจา 4 อสงไขยแสนกัป พระโพธิสัตว์ของเรามีขณะจิตที่ตั้งความปรารถนาเป็นพระพุทธครั้งแรก แต่ยังมีได้เคยพบเห็นพระพุทธองค์ใด ๆ เลยนั้น นับชาติไม่ถ้วนมาแล้ว.....” (ตามคติของศาสนาฮินดู กล่าวกันว่า 1 กัปนับเป็นเวลา 4,321,000,000 ปีมนุษย์ ซึ่งเท่ากับ 1 วันของพระพรหม) (ชินกาลมาลีปกรณ์ อ้างถึงใน นिति เอียวศรีวงศ์, 2532: 460-461)





ภาพที่ 8.4

ก. ภาพจารลายเส้นบนแผ่นศิลาชนวน เรื่องพระเจ้าห้าร้อยชาติ เป็นรูปเทวธรรมชาตอยู่ภายในอุโมงค์กำแพง อาคาร วัดศรีชุม สุโขทัย (น. ณ ปากน้ำ และธิดา สารยา 2530: 92)

ข. ภาพจารลายเส้นบนแผ่นศิลาชนวน ที่อุโมงค์ผนังวัดศรีชุม เรื่องพระเจ้าห้าร้อยชาติ ศิลปสุโขทัยตอนต้น ลักษณะลายเส้นเป็นของรุ่นเก่า วงพักตร์กลม ตัวลายก็เป็นแบบสุโขทัยรุ่นเก่ามาก ตัวอักษรบรรยายเรื่องชาตก ท่านผู้รู้ปัจจุบันยืนยันว่า เก่ากว่าแบบของพ่อขุนรามคำแหง(น. ณ ปากน้ำ และธิดา สารยา 2530: 100)



ภาพที่ 8.5

ภาพจารลายเส้นบนแผ่นศิลาชนวน ในอุโมงค์มณฑปวัดศรีชุมนอกเมืองสุโขทัยเก่า เกี่ยวกับเรื่องชาตต่างๆ แสดงให้เห็นว่าศิลปะในการจารภาพลายเส้นในสมัยนี้ คงได้รับอิทธิพลจากศิลปะลังกาสัมัยโปลนนารูระ (หม่อมเจ้าสุภัทรดิศ ดิศกุล, 2538: 27)

จะเห็นว่าช่วงเวลาที่ใช้ในชาดก เป็นช่วงเวลาที่อยู่พ้นเงื่อนไขกาลเวลาของมนุษย์ และพ้นไปจากกาลเวลาของจักรวาล กล่าวคือ จักรวาลได้ก่อตัวและก่อรูปขึ้นใหม่หลายครั้งแล้ว เป็นกาลเวลาของธรรมะโดยแท้ (นิธิ เอียวศรีวงศ์, 2532: 461)

การตั้งความปรารถนาพุทธภูมิของพระศากยมุณีเมื่อหลายกัปมาแล้วนั้น เป็นส่วนหนึ่งของประวัติศาสตร์พุทธศาสนา ที่ไม่อาจจะระบุเวลาในประวัติศาสตร์ได้ เรื่องนี้เกี่ยวข้องกับรวมไปถึงการสร้างพระเจดีย์ ในตำนานกล่าวว่า การสร้างเจดีย์มีมาตั้งแต่สมัยพระโพธิสัตว์แล้ว อาจเป็นไปได้ว่าเป็นการเปรียบเทียบ พระเจดีย์กับพระธรรมถือเป็นสิ่งที่คู่กัน หรือเป็นสิ่งเดียวกัน (ภัทรพร ศิริกาญจน, บรรณาธิการแปล, 2536: 335-355) การสร้างพระเจดีย์ถือเป็นการประกาศพระธรรมในรูปของสถาปัตยกรรมหรือปฏิมากรรม ผู้มีดวงตาเห็นธรรมเมื่อเห็นพระเจดีย์ก็จะบรรลุนิพพานได้ พระเจดีย์จึงเป็นสัญลักษณ์ของนิพพานธรรม (ดูธรรมทาส พานิช ใน นิพพานธรรมในประวัติศาสตร์สุวรรณภูมิ บรรยายถึงสัญลักษณ์นิพพานธรรมหลายรูปแบบ ในประวัติศาสตร์สุวรรณภูมิ) และพระเจดีย์หรือพระธาตุก็จะอันตรายกันไปพร้อมกับพุทธศาสนาในอีก 2,000-3,000 ปีข้างหน้า เป็นการสิ้นสุดการประกาศพุทธศาสนาในยุคของพระศากยมุณี (นิธิ เอียวศรีวงศ์, 2532: 458) แต่น่าจะเกิดเจดีย์ขึ้นอีกครั้งหนึ่งในยุคของพระศรีอริยเมตไตรย

เรื่องราวของพระเจดีย์มักจะเกี่ยวข้องกับประวัติศาสตร์ของพุทธศาสนาโดยตลอด พระเจดีย์มีความหมายกว้างขวางมาก หากพิจารณาความหมายของพระเจดีย์ทั้ง 4 ประเภท ก็เห็นว่าพระเจดีย์เป็นสัญลักษณ์ธรรมและเป็นเนื้อเดียวกับพุทธศาสนา ดังนั้นการตั้งอยู่ของเจดีย์จึงเป็นมิติเวลาที่ไม่สิ้นสุดและเป็นอนันต์ เช่นเดียวกับการตั้งอยู่ของพระศาสนาและพระพุทธเจ้าด้วย ดังจะเห็นจาก ลักษณะที่สัมพันธ์กันของประวัติศาสตร์พุทธศาสนา, ประวัติศาสตร์ของเจดีย์ และพุทธประวัติในเชิงธรรมประวัติ มีปรากฏในคัมภีร์โบราณทางศาสนาต่าง ๆ

สุภาพรรณ ณ บางช้าง ได้กล่าวถึงพุทธธรรมที่ถูกนำมาเผยแพร่ในสังคมสุโขทัยจะมีวิวัฒนาการเปลี่ยนแปลงไปเรื่อย ๆ พระไตรปิฎกถูกนำมาใช้เพื่อเป็นคัมภีร์หลัก ในการสั่งสอนศีลธรรมสู่ประชาชน ในช่วงต้นของสมัยสุโขทัย โดยเฉพาะในสมัยพ่อขุนรามคำแหง ด้วยการนิมนต์ “มหาเถรสังฆราชปราชญ์เรียนจบปิฎกไตรย์” จากเมืองนครศรีธรรมราชขึ้นมาเป็นศาสนาบุคคลหลักของสังคม (สุภาพรรณ ณ บางช้าง, 2535: 32) อันถือเป็นช่วงเริ่มต้นการแสวงหาธรรมบริสุทธิ์จากพุทธศาสนาเถรวาทแบบลังกา เพราะต้องการเน้นหลักธรรมตามวิถีทาง *ปัญญานำศรัทธา* มากกว่าวิถีทางที่ใช้

ศรัทธานำ ที่เชื่อในเรื่องคติและปาฏิหาริย์ต่าง ๆ (สุภาพรรณ ณ บางช้าง, 2535: 31-35) แต่ความพยายามของพ่อขุนรามคำแหง ก็ไม่เป็นผลสำเร็จ ต่อมาในสมัยพระยาไสสงคราม พระยาเลอไทย และพระยาร่วงนำกรม แนวทางการเผยแพร่ศาสนาแบบ ศรัทธานำ ที่มุ่งเน้นเรื่องความเชื่อและการนำเสนอพุทธประวัติเชิงปาฏิหาริย์ (หรือที่ นิธิ เอียวศรีวงศ์ เรียกว่า พุทธประวัติเชิงธรรมประวัติ) กลับมาได้รับความนิยมอีกครั้งหนึ่ง ในรูปของอรรถกถา ฎีกา และปกรณ์พิเศษต่าง ๆ รวมไปถึงคัมภีร์ 30 กว่า คัมภีร์ที่ใช้แต่งไตรภูมิพระร่วงก็น่าจะได้รับความนิยมในสมัยนี้ด้วย (สุภาพรรณ ณ บางช้าง, 2535: 35-36)

คัมภีร์อรรถกถาเหล่านี้แสดงถึงแนวทางการศึกษาที่เป็นที่นิยมในสมัยนั้น พระเถระลัทธิลังกาวงศ์จากเมืองมอญและลังกาได้รับการยอมรับนับถือเป็นอันมาก และยังมีนิคมส่งพระเถระจากเมืองสุโขทัยออกไปศึกษาพระศาสนาที่เมืองมอญหรือลังกา คัมภีร์สำคัญที่ได้จากการศึกษาเมื่อกลับมาแคว้นสุโขทัยแล้วคือ คัมภีร์อรรถกถา การออกไปศึกษาพระศาสนาในต่างแดนจึงดูประหนึ่งว่า ไปเรียนรู้การตีความอรรถกถาพระเถระที่ผ่านการศึกษาลัทธิลังกาวงศ์ จึงถือเอาคัมภีร์อรรถกถาเป็นคัมภีร์สำคัญในหมู่ผู้รู้ โดยพระไตรปิฎกเป็นคัมภีร์ภายในที่มีมานานแล้ว ส่วนอรรถกถาเป็นคัมภีร์จากภายนอกที่ทันสมัย ถือเป็นคัมภีร์สำคัญเช่นเดียวกับพระไตรปิฎก การศึกษาคัมภีร์อรรถกถาเหล่านี้พัฒนาการไปเรื่อย ๆ ทำให้ระบบความรู้ทางศาสนาในสมัยสุโขทัยเกิดการเปลี่ยนแปลง ก่อตัวเป็นระบบความรู้ความเชื่อและการปฏิบัติที่มีระบบชัดเจนในสมัยพระมหาธรรมราชาลิไทย พระองค์ทรงแต่งคัมภีร์ไตรภูมิพระร่วงขึ้นโดยรวบรวมจากคัมภีร์อรรถกถาที่ทันสมัยจากต่างประเทศ ซึ่งต้องใช้พระเถระเดินทางไกลไปศึกษามา คัมภีร์ ไตรภูมิพระร่วง จึงเป็นนวัตกรรมของวรรณกรรมทางศาสนาที่เกิดขึ้นในสมัยสุโขทัย เป็นการสร้างระบบความรู้เรื่องโลกและชีวิต ระบบความเชื่อ และระบบการปฏิบัติที่เป็นที่ต้องการของสังคมในยุคนั้น

อย่างไรก็ตาม ระบบความรู้ ความเชื่อและการปฏิบัติในสังคมสุโขทัยสมัยพระมหาธรรมราชาลิไทย คงไม่ได้เกิดจากแนวทางการเผยแพร่ศาสนาแบบศรัทธานำเพียงอย่างเดียว คงมีการผสมผสานกับระบบความรู้เดิมที่มีอยู่ในพระไตรปิฎกบาลีอันเป็นแนวทางการเผยแพร่ศาสนาแบบ ปัญญา นำ อยู่ด้วย ดังนั้นในตัวคัมภีร์ไตรภูมิพระร่วงเองที่แต่งขึ้นเพื่อสร้าง ระบบความรู้และค่านิยมพฤติกรรมบุญของสังคม ยังมีแนวทางการเผยแพร่ศาสนาที่ซ้อนกันอยู่ทั้งสองแนวทางคือ (สุภาพรรณ ณ บางช้าง, 2535: 44-45)



1. *วิธีการนำเสนอด้วยวิธีการใช้ปัญญา* ด้วยการอธิบายสภาวะธรรมตามความเป็นจริง เช่น สภาวะไตรลักษณ์ ธรรมชาติของจิต เป็นต้น

2. *วิธีการนำเสนอด้วยวิธีการใช้ศรัทธา* ด้วยการเสนอโนภาพของการเสวยผลบุญผลบาปในภูมิทั้ง 3 ตามที่บุคคลได้กระทำ เช่น สภาพชีวิตในสวรรค์ชั้นต่าง ๆ หรือสภาพชีวิตในนรกที่ต้องชดใช้กรรมอย่างแสนสาหัส

แต่ทั้งนี้แนวทางแบบศรัทธาน่าจะเป็นแนวทางสำคัญเพื่อเร้าสำนึกให้ “รู้จักกลัวแก่บาปและการละอายแก่บาป” เพราะการใช้ศรัทธาน่าเป็นหนทางที่ง่ายกว่าที่จะนำไปสู่ความสัมฤทธิ์ผลตามเป้าหมายที่จะก่อให้เกิดค่านิยมพฤติกรรมบุญในสังคม ได้แก่ การทำทาน ความกตัญญู ความยกย่องเกรงใจผู้อาวุโส ความมีเมตตากรุณา การยกย่องความดีและคนดี และการให้ความสำคัญต่อการทำนุบำรุงพระพุทธศาสนา ดังนั้นการศึกษา(การเรียนรู้ในสังคม)ของสุโขทัยในยุคนี้ที่มีพุทธธรรมเป็นรากฐานจึงเป็นการศึกษา(การเรียนรู้ในสังคม)ที่มี ความรู้และคุณธรรมเป็นหนึ่งเดียวกันแยกไม่ออก หรือ “ความรู้คือคุณธรรม” นั่นเอง (สุภาพรรณ ณ บางช้าง, 2535: 45)

อย่างไรก็ดีแนวทางการเผยแพร่ศาสนาแบบศรัทธาน่าจะสัมฤทธิ์ผลได้ คงไม่ใช่เพราะพระมหากษัตริย์ราชไทยทรงแต่งไตรภูมิพระร่วง และการดำเนินการทางศาสนาและการเมืองของพระองค์เพียงอย่างเดียว แต่แนวคิดแบบศรัทธาน่ามีฝังรากอยู่ในชุมชนชาวแคว้นต่าง ๆ ในดินแดนสุวรรณภูมิมานานแล้ว ไตรภูมิพระร่วงเป็นผลผลิตของความเคลื่อนไหวและการพัฒนาการทางศาสนาในแคว้นเล็ก ๆ แคว้นหนึ่งของดินแดนสุวรรณภูมิ สร้างสรรค์ขึ้นจากภูมิปัญญาของชนชั้นปกครอง โดยตั้งอยู่บนพื้นฐานของรากเหง้าและความต้องการของกระแสสังคมในสมัยนั้น และช่วยส่งเสริมคุณลักษณะของสังคมด้วยการสร้างคุณธรรม และจริยธรรม ขึ้นในสังคม บนระบบค่านิยมพฤติกรรมบุญ แนวทางแบบศรัทธาน่านี้ยังคงนิยมสืบต่อมาจนถึงสมัยอยุธยาและรัตนโกสินทร์ และอ่อนกำลังลงในสมัยรัตนโกสินทร์ตอนต้น เพราะกลไกและความเคลื่อนไหวของสังคมไทยที่เปลี่ยนแปลงไป เนื่องจากแนวคิดของผู้คนในสังคมโน้มนำไปในทางเหตุผลนิยมมากยิ่งขึ้น แล้วแนวคิดแบบเหตุผลนิยมนี้ครอบงำระบบการเรียนรู้ในสังคมทั้งหมด รวมทั้งระบบการเรียนรู้ในศาสนาด้วย จนกระทั่งเกิด *ธรรมยุติกนิกาย* ในสมัยรัชกาลที่ 4 เป็นการประกาศแนวทางการเรียนรู้แบบใช้ปัญญาโดยมีแนวคิดแบบเหตุผลนิยมอย่างชัดเจน และรัชกาลที่ 4 ก็ทรงไม่สนับสนุนแนวทางแบบศรัทธาน่า แบบที่มีความเชื่อและอิทธิปาฏิหาริย์ต่าง ๆ ทรงสอนว่า “ทำบุญทำทานก็เพื่อการชำระจิตใจให้บริสุทธิ์ การหวังสวรรค์จากทานก็ยังพอกพูนความโลภ ให้ปฏิบัติจิตใจในชาตินี้ เพื่อรับอันสงฆ์แห่งบุญที่จิตใจในชาตินี้” (พรหมจรรย์พระบาทสมเด็จพระจอมเกล้าฯ ผู้เป็นเจ้าของธรรม อ่างถึงใน นิธิ เอียวศรีวงศ์, 2532: 499)



เมื่อเราทราบถึงโลกทัศน์และมโนทัศน์ของชาวสุโขทัยเมื่อ 700 ปีก่อน ที่มีต่อศาสนาพุทธ และพระพุทธเจ้าแล้ว ก็จะทำให้เรามีความเข้าใจถึงความหลากหลายในการสร้างอาณาจักรแบบพุทธ หากพิจารณาคัมภีร์ทางศาสนาทั้งในพระไตรปิฎกและอรรถกถาต่าง ๆ จะเห็นว่า ภาพของพุทธศาสนา และพระพุทธเจ้านั้นกว้างขวางและลึกซึ้งเกินของเขตการรับรู้ของมนุษย์ และอยู่นอกเหนือเงื่อนไขของกาลเวลาในประวัติศาสตร์ ความเป็นพุทธะของพระพุทธเจ้าและธรรมะที่พระพุทธองค์ค้นพบนั้น เป็นอกาลิกและเป็นความจริงที่มีอยู่ก่อนที่พระพุทธองค์จะทรงตรัสรู้ และจะดำรงอยู่เช่นนั้นตลอดไป ธรรมะและพุทธศาสนาจึงเป็นความจริงที่มีอยู่ตลอดไป ไม่อาจนำไปผูกมัดด้วยเวลาหรือบุคคลใดบุคคลหนึ่ง เฉพาะได้ (นิธิ เอียวศรีวงศ์, 2532: 456)

ภาพของพระพุทธเจ้าและพระธรรมที่เป็นอกาลิกนี้ ทำให้การออกแบบสถาปัตยกรรมเพื่อพระพุทธศาสนามีความลึกซึ้งและมีหลากหลายกว่าภาพของพระพุทธเจ้าที่เป็นเพียง "ชีวประวัติ" ของพระพุทธโคดม โลกทัศน์ที่มองเห็นพระพุทธเจ้าแบบ "ชีวประวัติ" ที่เราเข้าใจกันในปัจจุบันทำให้การออกแบบอาณาจักรแบบพุทธชาดมิติทางจินตนาการ เพราะถูกรอบของความเป็นจริงและสภาพแวดล้อมทางประวัติศาสตร์บีบ หากใช้โลกทัศน์แบบ "ชีวประวัติ" นี้ในการออกแบบงานสถาปัตยกรรมจะทำให้ขาดการแสดงออกในเรื่องของศรัทธาและความเชื่อที่จริงจังชัดเจน และขาดความหลากหลายในการวางแผนความคิดและรูปแบบในงานสถาปัตยกรรม

การสร้างอาณาจักรแบบพุทธขึ้นจากการรวบรวมความรู้ที่ได้จากคัมภีร์ต่าง ๆ อันได้แก่พระไตรปิฎก คำานาน คัมภีร์อรรถกถา และปกรณ์พิเศษต่าง ๆ ทำให้เกิดความเป็นนามธรรมในการออกแบบ รวมไปถึงทำให้เกิดรูปแบบและกลวิธีที่หลากหลายในการใช้สัญลักษณ์เพื่อสร้างสรรค์อาณาจักรแบบพุทธเช่น การสร้างเมืองให้เป็นอาณาจักรแบบพุทธหรือเมืองพุทธ มีพระบรมธาตุเป็นศูนย์กลางเมืองหรืออาณาจักร โดยมีอาณาจักรพุทธเล็ก ๆ คือวัดต่าง ๆ กระจายอยู่ทั่วไปในอาณาจักรพุทธขนาดใหญ่ (เมือง) โดยแต่ละอาณาจักรเล็ก ๆ ก็จะมีวิธีการแสดงสัญลักษณ์ธรรมผ่านงานสถาปัตยกรรมด้วยวิธีการที่หลากหลายแตกต่างกันออกไป

หรือในแต่ละวัด มีการสร้างจักรวาลเล็ก ๆ ซ่อนอยู่ในผังจักรวาลใหญ่ขึ้น ซึ่งการซ้อนเหลื่อมกันของสัญลักษณ์ของจักรวาลเล็ก ๆ ที่ปรากฏอยู่ในผังจักรวาลใหญ่นี้เป็นการสะท้อนแนวคิดที่กล่าวว่า ธรรมะที่พระพุทธองค์ค้นพบนั้นเป็นอกาลิก ไม่ว่าจะมิกี่จักรวาล หรือไม่ว่าจะมีการเกิดดับของ



ก.

ข.

### ภาพที่ 8.6

ก. ภาพจารลายเส้นบนแผ่นศิลาขนวน ในอุโมงค์วัดศรีชุม เรื่อง "พระเจ้า 500 ชาติ" แสดงวิถีชีวิตของ "ฝูงเจ้าขุนพราหมณ์เศรษฐี" และ "ไพร่ฟ้าข้าคน" รวมทั้งสัตว์ (สุจิตต์ วงษ์เทศ, 2539: 108)

ข. ภาพพระอดีตพุทธเจ้า ในจิตรกรรมฝาผนังสมัยสุโขทัย ที่เจดีย์รายหมายเลข 33 วัดเจดีย์เจ็ดแถว



ก.



ข.

### ภาพที่ 8.7

ก. ภาพพระอดีตพุทธเจ้า ในจิตรกรรมฝาผนังสมัยสุโขทัย ที่เจดีย์รายหมายเลข 33 วัดเจดีย์เจ็ดแถว

ข. แท่งหินพระพุทธรูปปางนาคของจีน ซึ่งแสดงให้เห็นการแผ่ขยายพระกายของพระพุทธรูป (ภัทรพร ศิริกาญจน, บรรณาธิการแปล, 2536: 48)

จักรวาลก็ครั้ง ชรรวมก็ยังคงมีอยู่เช่นนั้นตลอดไปจึงปรากฏมีสัญลักษณ์แทนจักรวาลเล็ก ๆ ขึ้นมากมายในผังของแต่ละวัด

หรือภายในวัดหนึ่ง ๆ มีการสร้างพระพุทธรูปหลาย ๆ องค์ขึ้นประดิษฐานในวัดหลาย ๆ จุด มิได้เป็นไปเพื่อระลึกถึงพระกรุณาธิคุณขององค์พระสัมมาสัมพุทธเจ้า หรือเพื่อการสักการบูชาเท่านั้น อาจเป็นสัญลักษณ์แทนพระพุทธรูปเจ้าหลาย ๆ องค์ในอดีตและในอนาคต หรือเป็นการสร้างขึ้นในความหมายที่ว่า พระพุทธรูปแต่ละองค์เป็นตัวแทนของ ความเป็นพุทธะ ที่มีปรากฏอยู่ทุกหนแห่ง เพราะองค์พระพุทธรูปเป็นสัญลักษณ์ของธรรมกาย และสัมโภคกาย(พุทธลักษณะ) การสร้างพระพุทธรูปไว้ตามที่ต่าง ๆ (รวมไปถึงพระเจดีย์ด้วย) ถือเป็นเผยแผ่พระธรรมไว้ที่จุดต่าง ๆ สามารถโน้มนำผู้มีดวงตาเห็นธรรม พบหนทางไปสู่การบรรลุนิพพานได้

ส่วนการสร้างรูปเคารพพระโพธิสัตว์และภาพแกะสลักพระโพธิสัตว์ก็เพื่อเน้นย้ำความครบสมบูรณ์ของการได้เป็นพระพุทธรูป ก็ด้วยการบำเพ็ญบารมีหลายภพหลายชาติกว่าจะได้มาบรรลุนิพพานในชาติที่เป็นพระพุทธรูปโคดม

## 8.2 ระบบสัญลักษณ์ว่าด้วยการกำหนดตำแหน่งและทิศทางของพระสถูปเจดีย์ประธานในแผนผัง

### 8.2.1 ลักษณะพื้นฐานของพระสถูปเจดีย์

ADRIAN SNODGRASS ได้กล่าวถึงพระสถูปเจดีย์แต่ละรูปแบบว่าแม้จะมีลักษณะที่แตกต่างกัน แต่พระสถูปเจดีย์ทุกรูปแบบก็มีลักษณะร่วมกันดังนี้คือ (ภัทรพร ศิริกาญจน, บรรณาธิการแปล, 2536: 11)

1. แผนผังของสถูปทุกรูปแบบเริ่มจากจุดศูนย์กลางแล้วพัฒนาไปจากจุดศูนย์กลางอย่างมีสัดส่วน
2. ปริมาตรของสถูปทุกรูปแบบ มีแนวแกนตั้งเป็นแกนกลาง แล้วพัฒนาปริมาตรสถูปออกจากแนวแกนตั้ง (แกนตั้ง) อย่างมีสัดส่วน
3. พระสถูปทุกรูปแบบมีตำแหน่งที่ตั้งที่สอดคล้องกับทิศทางต่าง ๆ โดยรอบ



สรุปว่าลักษณะของพระสถูปทุกองค์ทุกรูปแบบมีลักษณะเหมือนกันคือ มีศูนย์กลาง มีแนวแกนตั้ง และมีการหันทิศทางที่ถูกต้อง คือ มีจุดศูนย์กลางและเส้นแกนเป็นองค์พระสถูปแล้วมีการพัฒนาเพิ่มเติม ขยายขนาดออกไปตามทิศทางทั้ง 4 ทิศอย่างมีระเบียบ (ภัทรพร ติริภาณูจน, บรรณาธิการแปล, 2536: 11)

### 8.2.2 การกำหนดขอบเขตพิธีกรรมเพื่อกำหนดแผนผังของพระเจดีย์

พิธีกรรมการก่อสร้างพระสถูปเจดีย์สมัยสุโขทัย มักจะเกี่ยวข้องกับศาสนาสถานหรือวัดดูอย่างอื่นด้วย เช่น การสร้างอุโบสถ วิหาร การประดิษฐานพระพุทธรูป และการปลูกต้นศรีมหาโพธิ์ ชาวสุโขทัยนิยมทำพิธีการก่อสร้างรวมกันไปทั้งวัดเพราะไม่นิยมสร้างสถูปไว้เดี่ยว ๆ โดยพิธีกรรมการสร้างวัดในพุทธศาสนาในสมัยสุโขทัยนี้ เป็นพิธีกรรมที่ผสมผสานความเชื่อของศาสนาพราหมณ์และศาสนาพุทธเข้าด้วยกัน และอาจรวมไปถึงความเชื่อเรื่องอื่น ๆ อีก ดังมีข้อความใน ศิลาจารึกวัดเขมา จารึกหลักที่ 14 พบที่ จ. สุโขทัย (จารึกด้วยอักษรไทย เป็นภาษาไทย) กล่าวถึง เจ้าเทพวรจี และบาม้าขาว เป็นผู้จัดเตรียมพื้นที่ ที่ใช้ก่อสร้างวิหารซึ่งสร้างขึ้นเพื่อบูชาพระพุทธรูปเจ้าไว้ดังนี้

“กับพระพุทธรูปเจ้านี้ เจ้าเทพวรจี และบาม้าขาว พ.....า.....นา.....วบาน. ง.....องกันสร้างกับทำที่.....พระเป็นเจ้าในวิหารก็แล้วกัน กอปลงพระพุทธรูปเจ้าทั้งมวลก็แล้ว หินพิหารก็เป็นหินแดงรองก็แล้ว ริดพงสองอันเป็นนาวา..แต่ให้เป็นทรัพย์สาธารณก็แล้ว ก่อทำกำแพงทั้งสี่ด้านโดยทานพระเป็นเจ้าก็แล้ว” (สนั่น เมืองวงศ์, 2520: ภาคผนวก ก. 12)

หลังจากนั้นเจ้าเทพวรจีจึงจัด เครื่องบูชาแด่พระพุทธรูปเจ้า เพื่อก่อวิหาร และจัด เครื่องบูชาพระเจดีย์ ตามแบบพิธีพราหมณ์มีกล่าวไว้ในจารึกหลักเดียวกันดังนี้

“แต่นี้เจ้าเทพวรจีแต่งเครื่องสำหรับไว้กับพระพุทธรูปเจ้าในพิหาร ผ้าเบงจติผืนหนึ่ง ค่าสองค่าลึงเป็นอาสน บาดรทองเหลืองดวงหนึ่ง ค่าค่าลึง เป็นบาดรพระเจ้า ลางพานเทศดวงหนึ่ง หนาคอกสีนี้ว ค่าสองค่าลึง ถ้วยโคมลายดวงหนึ่ง ถ้วย(บริ) พับเล็กสิบดวงเป็นสำหรับกับลางพาน แต่งเป็นบายศรีบูชา พระเจ้า ดเลิงทองเหลืองดวงหนึ่ง ค่าห้าลึง แด(ง)ใส่หมากบูชาพระเจ้าเลียนทองสัมฤทธิ์ดวงหนึ่ง ค่าบาทหนึ่ง แต่งเมียงบูชาพระเจ้า น้ำเต้าทองสัมฤทธิ์ดวงหนึ่งมีฝา ค่าบาทหนึ่ง แต่งใส่น้ำบูชาพระเจ้า(สนั่น เมืองวงศ์, 2520: ภาคผนวก ก. 14)



แต่นี้เครื่องสำหรับกับพระเจ้าดี ลางพานเทศดวงหนึ่ง หนาตอกหนึ่ง คำสองคำสิงถ้วย โคมลายดวงหนึ่ง ถ้วยบริพันธ์เล็กสิบดวง กับสำหรับลางพาน แต่งเป็นบายศรีบูชาพระเจ้า น้ำเต้าทอง สัมฤทธิ์ดวงหนึ่งมีฝา คำบาทหนึ่ง ใส่น้ำมันเบียดวงหนึ่งคำสามสลึง ใส่หมากเลียนเทศดวงหนึ่ง ใส่หมากเครื่องสำหรับนี้แต่งเป็นบายศรีกับพระเจ้า แต่นี้กับบุญช่วยสร้างไว้กับพระเป็นเจ้าพรส" (สนั่น เมืองวงศ์, 2520: ภาคผนวก ก. 15)

นอกจากนี้แล้วยังมีการจัดเครื่องบูชาพระธรรมคัมภีร์และพระโพธิสัตว์อีกด้วย ซึ่งในสมัยนั้น นิยมบูชาพระมหาเวสสันดร

"...ดกาทะเยียบหนึ่ง คำทบาท ยาแดงกอนชื่อไว้รองพระธรรมคัมภีร์ .....ดสมุคลายปักผืน หนึ่ง คำคำสิงหนึ่ง ยาแดงหอมชื่อไว้รองมหาเวสสันดร ยาแดงเสนบูชามหาเวสสันดรจางสำหรับหนึ่ง บาทหนึ่งพิดาลธรรม ...สองคำสิง ไม้ประดับตาตุ่มทองเหลืองรอบ" (สนั่น เมืองวงศ์, 2520: ภาคผนวก ก. 30)

ลักษณะนี้เป็นการหยิบยืมพิธีกรรมพราหมณ์บางส่วน มาผสมผสานกับความเชื่อในพุทธศาสนา เพื่อใช้ในพิธีกรรมบูชาก่อนการก่อสร้างพระเจดีย์หรือศาสนสถานในพุทธศาสนา

ในสมัยพระมหาธรรมราชาลิไทย ก็มีกล่าวถึงพิธีกรรมในการจัดเตรียมพื้นที่เพื่อการก่อสร้าง วัดป่ามะม่วงยังคงแสดงให้เห็นถึงความสัมพันธ์ของศาสนาพุทธและศาสนาพราหมณ์โดยเฉพาะเกี่ยวกับเรื่องการก่อสร้าง ในจารึกมีกล่าวถึง พระวิษณุเทพในศาสนาพราหมณ์ โดยขอให้วัดที่สร้างนั้นงามเหมือนดังพระวิษณุกรรมเนรมิตร (ในคัมภีร์พระเวทของศาสนาพราหมณ์ พระวิษณุกรรมเป็นบุคคลาธิษฐานของวิถีโคจรและการเคลื่อนไปของดวงอาทิตย์ เกี่ยวข้องกับฤดูกาลและสุริยคติ และมีความสัมพันธ์กับพระอินทร์ในการร่วมกันสัปรุทกับวฤตมารร้าย โดยเทพทั้งสองเป็นผู้เบิกอาณาจักรให้กว้างเพื่อเป็นทางแห่งสุริยะ, อุษาและอัคนี และคำว่า"วิษ" หมายถึง แผ่ขยาย, ผู้ครอบครอง นอกจากนี้ พระวิษณุกรรม ยังมีอีกชื่อหนึ่งว่า พระนารายณ์ (อุดม รุ่งเรืองศรี, 2533: 34-35) ดังมีข้อความในศิลาจารึกวัดป่ามะม่วง ศิลาจารึกหลักที่ 4 ได้กล่าวถึงการปลุกวิหารในสมัยพระมหาธรรมราชาลิไทย ไว้ดังนี้

"รับสั่งให้นายช่าง ปลุกกุฎีวิหารระหว่างป่ามะม่วงอันมีในทิศประจิมเมืองสุโขทัยนี้ นายช่างได้ปราบภูมิภาคเสมอแล้ว เทรายเกลี่ยตามที่ทางให้งามทั่วทิศานุทิศ อุปมาเหมือนพระวิษณุกรรม

เป็นผู้รับผิดชอบ เมื่อได้สมเด็จพระมหาเถรกับพระภิกษุสงฆ์ทั้งหลายมา พระบาทสมเด็จพระอภัยก็รับสั่งเอามหากร ข้าวดอก ดอกไม้ เทียนธูป กัลปพฤกษ์ทำบูชาตลอดพระราชมรรคาแล้ว ใช้อมาตย์มุขมนตรี และราชตระกูลทั้งหลายไปรับทำ สักการบูชาตั้งแต่เมืองฉอดมาถึงเมืองเชียงทอง เมืองบางจันทร์ เมืองบางพาร ตลอดถึงเมืองสุโขทัยนี้ หนึ่งพระองค์จึงรับสั่งให้กวาดพระราชมรรคา ตั้งแต่พระทวารทิศบูรพาไป จนพระทวารทิศประจิมต่อป่ามะม่วง ซึ่งปลุกกุฎีวิหารสถาน การพิदानงามพิจิตรไม่ให้รัศมีพระอาทิตย์ร้อนและรับสั่งให้แขวนซึ่งพวงดอกไม้ แล้วเสด็จสั่งใช้ให้ปลูกลาดซึ่งผ้าเบญจรงค์ ไม่ให้พระบาทลงยังพื้นพระชนนีทุกแห่ง แล้วจึงทำสักการบูชาเป็นอันมากซึ่งคนนามิได้ ถ้าจะเปรียบดูพระราชมรรคานี้งามเหมือนสวรรค์ภูพาน คือทางสวรรค์” (สนั่น เมืองวงศ์, 2520: ภาคผนวก ก. 21)

ความในจารึกชี้ให้เห็นว่า ในพิธีกรรมการจัดเตรียมพื้นที่เพื่อการก่อสร้างพุทธสถานนั้นมีการผสมผสานทั้งฝ่ายพุทธและฝ่ายพราหมณ์เข้าด้วยกัน และยังแสดงให้เห็นถึงการจัดการทิศทั้ง 4 ในการก่อสร้างวัดในพุทธศาสนา โดยจะเน้นทิศแกนในแนวทิศตะวันออกไปยังทิศตะวันตก เพราะคำนึงถึงเหตุผลทางภูมิประเทศเพื่อมิให้แดดร้อน มีการปรับแต่งพื้นที่ และทิศทางต่าง ๆ ให้คงตามเปรียบกับหนทางไปสู่สวรรค์ (สนั่น เมืองวงศ์, 2520: ภาคผนวก ก. 21)

ADRIAN SNODGRASS ได้กล่าวถึงพิธีกรรมพราหมณ์ที่ใช้ในการกำหนดแผนผังของพระสถูปอาจกำหนดขึ้นจาก การประกอบพิธีกรรมการก่อสร้างตามแบบแผนประเพณีของอินเดียโบราณ ที่มิกกล่าวไว้ใน คัมภีร์ศิลปศาสตร์ เป็นพิธีกรรมที่ใช้กันอยู่ทั่วไปทั้งในหมู่ชาวฮินดู ชาวพุทธ และผู้นับถือศาสนาอื่น ทั้งนี้เพื่อกำหนดทิศทางและที่ตั้งของสิ่งก่อสร้าง โดยพิธีกรรมมีส่วนสำคัญในการกำหนดพื้นที่ว่างในการก่อสร้างให้มีความหมายขึ้น เป็นการสร้างสรรค์ระบบจักรวาลขึ้นอย่างมีขอบเขตแน่นอนบนขอบเขตพื้นที่ศักดิ์สิทธิ์ ท่ามกลางสิ่งแวดล้อมอันเป็นโลกียะ โดยขนาดและทิศทางของอาณาเขตที่เกิดจากพิธีกรรมนั้นก็สะท้อนให้เห็นถึงวิธีการสร้างสรรค์จักรวาลตามที่ปรากฏในตำนานหรือความเชื่อ ดังนั้นขอบเขตของพิธีกรรมจึงเป็นขอบเขตศักดิ์สิทธิ์และมีระบบระเบียบแตกต่างจากพื้นที่อันเป็นโลกียะอื่น ๆ ทั่วไป

รูปแบบของวิธีการสร้างจักรวาล หรือวิธีการสร้างสรรค์จักรวาล มีลักษณะเป็นวงกลมหลายวงซ้อนกันขยายออกไปเรื่อย ๆ โดยมีจุดศูนย์กลางร่วมกัน ลักษณะนี้สะท้อนให้เราเห็นถึงการขยายหรือการปรากฏของภพต่าง ๆ หรือโลกต่าง ๆ ที่แผ่ขยายออกไป

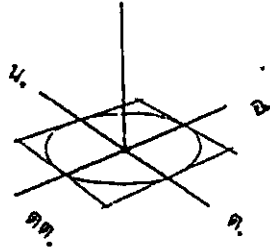

ภาพที่ 8.8

พระสถูปทุกองค์ทุกรูปแบบมีลักษณะเหมือนกันคือ มีศูนย์กลาง มีแนวแกนตั้ง และมีการหันทิศทางที่ถูกต้อง (ภัทรพร ศิริกาญจน, บรรณาธิการแปล, 2536: 11)



ภาพที่ 8.9

จุดบนลานทางพิธีกรรมที่กำหนดแผนผังของ พระสถูป เป็นจุดกำเนิดของจักรวาลและ เป็นจุดที่เชื่อมโยง ภาพภูมิต่าง ๆ เข้าด้วยกัน (ภัทรพร ศิริกาญจน, บรรณาธิการแปล, 2536: 15)

ภาพที่ 8.10

กำเนิดของคลื่นที่คลี่คลายภาพภูมิต่าง ๆ ขยายเป็นวง ๆ ออกไป หากมองเป็นภาพ 3 มิติ (ภัทรพร ศิริกาญจน, บรรณาธิการแปล, 2536: 15)

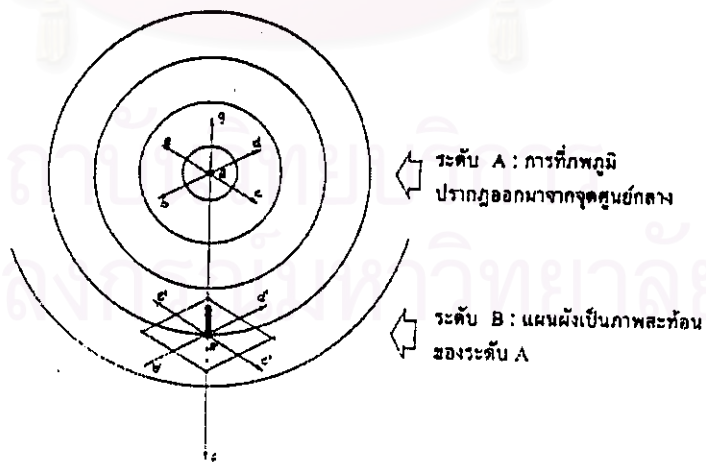

ภาพที่ 8.11

การหันทิศของพระสถูปตามแผนผัง เลียนแบบกำเนิดของจักรวาลโดยอ้างอิงกับตำแหน่งพระอาทิตย์ (ภัทรพร ศิริกาญจน, บรรณาธิการแปล, 2536: 17)

โดยรูปทรงกลมแต่ละรูปเป็นตัวแทนของโลกหรือภพแต่ละภพ ภพที่อยู่สูงกว่าจะอยู่ใกล้จุดศูนย์กลางมากกว่า ภพที่ต่ำกว่าจะอยู่ห่างออกไป สัณฐานที่แสดงถึงลำดับชั้นของภพภูมินี้ หากเราลากเส้นรัศมีจากจุดศูนย์กลางวงกลมผ่านวงกลมต่าง ๆ แต่ละวง เราจะได้เส้นรัศมีที่เชื่อมสภาวะของภพภูมิจากภพภูมิที่สูงลงไปยังภพภูมิที่ต่ำกว่า โดยแต่ละภพภูมิมียุคศูนย์กลางที่ตำแหน่งเดียวกัน

จุดบนลานทางพิธีกรรมที่กำหนดแผนผังของพระสถูปนั้น เราถือเป็นจุดศูนย์กลางที่อยู่เหนือโลก เป็นจุดกำเนิดของจักรวาลและเป็นจุดที่เชื่อมโยงภพภูมิต่าง ๆ เข้าด้วยกัน ทั้งในแง่ที่เป็นเป็นรูปธรรม และในแง่ความหมายเชิงนามธรรม

หรืออาจคิดว่า ณ ที่จุดศูนย์กลางเป็นจุดต้นกำเนิดของภพภูมิต่าง ๆ ที่หลากหลาย เป็นจุดกำเนิดของคลื่นที่คลี่คลายภพภูมิต่าง ๆ ขยายเป็นวง ๆ ออกไป หากมองเป็นภาพ 3 มิติก็จะเป็นภาพจุดศูนย์กลาง ที่ได้กำหนดปริมาตรขึ้นมาจากความว่างเปล่า ถือเป็นกาหนดปริมาตรของจักรวาลให้เห็นเป็นรูปธรรม โดยใช้พิธีกรรมเป็นเครื่องมือจำลองปรากฏการณ์การกำเนิดจักรวาล

ในพิธีกรรมอินเดียโบราณจะมีการกำหนดจุดศูนย์กลางขึ้น มีเสนาหิคาแดดปักตรงศูนย์กลางพิธีกรรม เปรียบเป็นเสาแกนจักรวาลที่เชื่อมภพภูมิต่าง ๆ เข้าด้วยกัน ในขณะที่เดียวกันเงาของเสนาหิคาแดดนั้นก็คือ เส้นรัศมีที่ปรากฏบนผังจักรวาลจำลองในแนวราบได้ด้วย และเงาเสนาหิคาแดดนี้ชี้ให้เห็นถึงทิศของจักรวาลทั้ง 4 ทิศเมื่อเงาของมันทาบลงบนแผนผังจักรวาลจำลองเป็นการตั้งพิภพและทิศทางแห่งจักรวาลเบื้องต้นอันมีพระอาทิตย์เป็นศูนย์กลางลงมากำหนดขอบเขตไว้บนพื้นโลก (ตามคติพราหมณ์และพุทธแต่โบราณพบในวรรณกรรมและชาดกต่าง ๆ มีหลายแห่งที่เชื่อว่าพระอาทิตย์เป็นศูนย์กลางที่อยู่เหนือโลก และเป็นผู้ให้กำเนิดสรรพสิ่ง เพราะเป็นผู้ให้แสงสว่างแก่จักรวาล) ดังนั้นเสนาหิคาแดดในพิธีกรรมจึงเปรียบเป็น เสาแกนจักรวาล ที่ร้อยเรียงภพภูมิต่าง ๆ เข้าด้วยกัน

ตามตำนานในอินเดีย การกำหนดทิศทางสิ่งก่อสร้างเช่นพระสถูปมักอ้างอิงกับพระอาทิตย์ ส่วนในสมัยสุโขทัยยังมีการกล่าวถึง เทพที่เกี่ยวข้องกับพระอาทิตย์ตำนานในอินเดีย หรือเทพผู้มีอำนาจในศาสนาพราหมณ์ เช่น พระนารายณ์ หรือ พระวิษณุ พระกฤษณะ และพระอินทร์ เช่นกัน ซึ่งเทพเจ้าเหล่านี้มีกล่าวถึงในจารึกเกี่ยวข้องกับการสร้างพุทธสถาน และมีการสร้างเทวสถานประดิษฐานเทวรูปเหล่านี้ไว้ด้วยในสมัยพระมหาธรรมราชาลิไทย ดังศิลาจารึกหลักที่ 4 จารึกวัดป่ามะม่วงกล่าวไว้ว่า



“.....รูปพระอิศวร.....พระองค์.....บริบูรณ์แล้ว ...ปิณฑู ณ วันศุกร์ขึ้น.....คำ เดือนแปด  
บูรพาชาตนักขัตฤกษ์เวลารุ่งเช้า เมื่อเสด็จประดิษฐานรูปพระมหেশ্বর พระวิษณุ .....ไว้ในหอเทวาลัย  
มหาเกษตรในป่ามะม่วง นี้..... ดาบส พรหมณ์ทั้งหลาย บูชาเป็นนิตย์.....” (สนั่น เมืองวงศ์, 2520:  
ภาคผนวก ก. 22)

ตามตำนานพระอิศวรเป็นเทพผู้เป็นใหญ่ในศาสนาพราหมณ์ใควนิกาย พระอิศวรเป็นทั้ง  
พระผู้เป็นเจ้าของ เป็นวิญญาณอันละเอียดอ่อนของจักรวาล และเป็นพระผู้ยิ่งใหญ่อันประเสริฐ มีพระนาม  
ปรากฏอยู่ในจารึกของขอมทุกสมัย พระอิศวรเป็นผู้ก่อให้เกิดรูปทั้ง 8 ได้แก่ แผ่นดิน น้ำ ไฟ ลม  
อากาศ ดวงอาทิตย์ และดวงจันทร์ อันเป็นรูปของพระอิศวรซึ่งล้อมรอบจักรวาลอยู่ รูปทั้งแปดนั้น บาง  
ครั้งเรียกว่า อาตมัน และพระอิศวรยังเปรียบกับแสงสว่าง (ชโยติ) แสงสว่างภายในของพวกโยคี คือ  
อาตมันประจำจักรวาล เช่นเดียวกับในคัมภีร์อุปนิษัตนั้น พรหมัน อาตมัน และปุรุษก็คือ แสงสว่าง (สุ  
ภทริศ ดิศกุล, 2516: 40-42)

พระอิศวรทรงแผ่ไปทั่วทั้งจักรวาลและแก่นของพระองค์ก็ได้เข้าไปสิงสถิตอยู่ในทุกสิ่ง ด้วย  
แสงประจำจักรวาลของพระองค์ พระองค์ก็ส่องสว่างอยู่เหนือความมืด นอกจากนี้พระองค์ยังทรงถูก  
เปรียบเทียบกับอากาศซึ่งมีลักษณะเกี่ยวกับเสียงที่อยู่เหนือความสังเกต และมีอยู่ทุกหนทุกแห่ง

เนื่องจากพระองค์ทรงเป็นพระผู้เป็นเจ้าของอันประเสริฐ พระองค์จึงเป็นผู้ซึ่งเป็นเอก ไม่มีตัวตน  
ปราศจากการแบ่งแยกปราศจากคุณสมบัติและว่างเปล่า ด้วยศักดิ์คือกำลังแรงของพระองค์ซึ่งพระองค์  
ทรงแสดงออกภายใต้รูปต่างๆ ด้วยการแสดงโดยไม่รู้จักรับสั่งของคุณสมบัติ 3 ประการ ด้วยเหตุนี้เอง  
พระอิศวรผู้ซึ่งเป็นองค์เดียวจึงกลายเป็นหลายองค์ไปได้ การสร้างโลกซึ่งเริ่มต้นด้วยการสร้างพระ  
พรหมและสิ้นสุดลงด้วยการสร้างดินชาติ ก็เกิดขึ้นจากศักดิ์ของพระองค์ พระอิศวรทรงเป็นต้นเหตุ  
เพียงอย่างเดียวของจักรวาล เป็นผู้เริ่มต้นและผู้จบของสิ่งที่มีชีวิตทั้งหลาย แต่พระองค์เองไม่มีทั้งต้น  
และปลาย พระผู้เป็นเจ้าของ 3 องค์ คือพระพรหม พระนารายณ์ และพระรุทร ซึ่งทำหน้าที่เกี่ยวกับโลกอยู่  
3 ประการ คือการสร้าง การรักษา และการทำลาย ต่างก็ออกมาจากพระองค์ ผู้ซึ่งเมื่อปลายยุคเวลา  
เมื่อโลกถูกทำลาย ก็จะได้เสด็จกลับเข้าไปอยู่ภายในเอกภพอันยิ่งใหญ่อีก

ส่วนคำว่า “มหেশ্বর” หมายถึงไศวนิกายเป็นนิกายใหญ่ใน 4 นิกายของศาสนาพราหมณ์ หรืออาจใช้ในการเรียกศาสนาพราหมณ์ ทั้ง 4 นิกายรวมกัน (สุภัทรดิศ ดิศกุล, 2516: 32-33) ดังนั้น “พระมหেশ্বর” น่าจะหมายถึง เทพเจ้าผู้เป็นใหญ่ในศาสนาพราหมณ์ ไศวนิกาย

8.2.3 ระบบเรขาคณิตว่าด้วยตำแหน่งศูนย์กลางเพื่อการกำหนดตำแหน่งพระเจดีย์ บนแผนผัง(ภัทรพร ศิริกาญจน, บรรณาธิการแปล, 2536: 11-17)

### 8.2.3.1 ตำแหน่งเจดีย์ประธานเป็นศูนย์กลางทางเรขาคณิต

เรื่องระบบสัญลักษณ์ที่ว่าด้วยศูนย์กลางนี้เป็นไปเพื่อหาความหมายของศูนย์กลางจักรวาล ว่าเหตุใดสัญลักษณ์จึงต้องอ้างอิงอยู่กับศูนย์กลางจักรวาล

เรื่องการทำเนียดจักรวาลนั้นเป็นสัญลักษณ์ของการแผ่ขยาย เกี่ยวข้องกับการแผ่รัศมีจาก จุดศูนย์กลางไปตามทิศทั้ง 6 ซึ่งเส้นเหล่านี้คือเส้นที่แสดงพิภคโลกแห่งประสาทสัมผัสของเรา เส้นเหล่านี้แสดงให้เห็นการทำเนียดของจักรวาลที่เริ่มจากศูนย์หรือ “การคลี่คลายของกาลเวลา” ที่ใช้เส้น แกนทางเรขาคณิตแสดงให้เห็นหลักการกำเนิดจักรวาลและเวลาที่ศูนย์กลางกาบบาท อันเปรียบเป็น จุดกำเนิดของสรรพสิ่ง ไม่มีมิติ ไม่มีกาลเวลา ดำรงอยู่นอกขอบเขตและกาลเวลา แต่เป็นจุดอ้างอิง แสดงการดำรงอยู่ของกาลเวลา หากไม่มีศูนย์กลางเส้นกาบบาทเวลาและจักรวาลก็ไม่อาจดำรงอยู่ได้

ทิศทางทั้ง 6 ที่เกิดจากจุดศูนย์กลางได้แก่ ทิศเบื้องหน้า ทิศเบื้องหลัง ทิศเบื้องซ้าย ทิศ เบื้องขวา เหล่านี้แสดงการแผ่ขยายทางพื้นที่ ส่วนทิศเบื้องบนและทิศเบื้องล่าง แสดงถึงเวลาทั้ง 3 กาล คือ อดีต ปัจจุบัน และอนาคต

เนื่องจากจุดศูนย์กลางทางเรขาคณิตไม่มีรูปร่าง ไร้มิติ และไม่ขึ้นกับกาลเวลา มันจึงเป็น สัญลักษณ์ใช้แทนเอกภาวะ (PRIMORDIAL UNITY) อันมีอยู่ก่อนสิ่งใด เป็นจุดที่แสดงให้เห็นถึงการ กำเนิดของการแผ่ขยายของปรากฏการณ์ของภพต่าง ๆ ที่เริ่มต้นจากจุดศูนย์กลาง เมื่อเอกภาวะนี้ได้ คลี่คลายออกมาจะปรากฏเป็นสิ่งหลายสิ่งมากขึ้น มากขึ้นเรื่อย ๆ

เอกภาวะนี้ได้สร้างสรรพสิ่งขึ้น โดยตัวมันเองมีสภาวะเป็นอิสระจากสรรพสิ่งถูกสร้าง สรรพสิ่งขึ้น และเอกภาวะนี้จะปราศจากการเปลี่ยนแปลงหรือการกระทบกระเทือน กล่าวคือเอกภาวะอัน

มีจุดศูนย์กลางเป็นสัญลักษณ์นี้ ได้สร้างสรรค์สิ่งทั้งหลายขึ้นโดยตัวมันเองยังคงสาระเดิมไว้ไม่เปลี่ยนแปลง

เราจะเห็นว่ารูปร่างแบบทางเรขาคณิตนี้สามารถใช้ในการอธิบาย การกำหนดที่ตั้งของพระสถูปในพิธีกรรมลาน ได้พยายามหาจุดศูนย์กลางอันเป็นตัวแทนของเอกภาวะ ซึ่งในทางคณิตศาสตร์ จุดศูนย์กลางก็คือ เอกภาวะที่มีได้เพียงจุดเดียว ไม่มีขนาดกว้างขวาง แต่กลับเป็นจุดที่อ้างอิงถึงเส้นรอบวงที่มีหลายชั้นและนับไม่ถ้วน และเป็นตัวแทนของจุดที่มีจำนวนหลากหลายเป็นอนันต์บนเส้นรอบวง

นอกจากนี้จุดศูนย์กลางยังเป็นจุดสุดท้ายที่ทุกสิ่งจะต้องคืนกลับมา ดังนั้นอาจพิจารณาได้ว่าการเคลื่อนที่ที่เกี่ยวข้องกับจุดศูนย์กลาง จึงมี 2 แนวทางคือ แนวทางแรก จากจุดศูนย์กลางไปยังเส้นรอบวง และแนวทางที่สอง จากเส้นรอบวงกลับไปยังจุดศูนย์กลาง เรื่องนี้ยังสามารถอุปมาเปรียบเทียบกับ การหายใจหรือการทำงานของหัวใจ และขั้นตอนที่มีการเคลื่อนที่เหวี่ยงออก และพุ่งเข้าสู่ศูนย์กลางนี้แสดงถึงการปรากฏตัวอย่างต่อเนื่องของภพต่าง ๆ และแสดงให้เห็นอาการแผ่ขยายของจักรวาล ที่มีความหลากหลาย และสิ่งที่อยู่ลึกที่สุดที่อยู่เหนือพื้นที่และเวลาได้ก่อให้เกิดสิ่งภายนอกทั้งปวง และสิ่งภายนอกนี้จะกลับคืนสู่ภายในโดยสมบูรณ์ได้เช่นกัน พิธีกรรมที่ค้นหาและกำหนดศูนย์กลางจักรวาลจึงเป็นพิธีกรรมลึกลับที่แสดงให้เห็นว่า พื้นที่และกาลเวลาได้กลืนหายไป ในจุดอันสงบนิ่งอันเป็นเอกภาวะที่ไม่มีพื้นที่และเวลา

ในอีกกรณีหนึ่งจุดศูนย์กลางยังเป็นตำแหน่งที่แสดงให้เห็นว่าสิ่งที่เป็นครุตรงข้ามกัน หรือสิ่งที่ขัดแย้งกันจะมารวมกันเป็นหนึ่ง จุดศูนย์กลางจึงเป็นจุดกำเนิดของความเป็นปรปักษ์กัน แสดงให้เห็นถึงพลังในการสร้างสรรค์การพัฒนาการปรากฏการณ์ทางจักรวาลที่ประกอบไปด้วยความขัดแย้ง จุดศูนย์กลางเป็นจุดกำเนิดของทิศตรงข้าม คือ เหนือกับใต้ ตะวันออกกับตะวันตก เบื้องล่าง กับเบื้องบน จุดศูนย์กลางจึงเป็นตำแหน่งที่ประสานความเป็นปรปักษ์ต่าง ๆ เข้าด้วยกันเป็นเนื้อเดียวกัน กล่าวคือจุดศูนย์กลางเป็นสถานที่อันสงบเงียบที่สุดอยู่เหนือความขัดแย้งทั้งปวง และเป็นจุดที่ความดี ความชั่ว ความทุกข์ ความสุข จะมลายหายไป ในความสงบเงียบอันสมบูรณ์ของจุดศูนย์กลางนั้น

นอกจากนี้จุดศูนย์กลางยังเป็นแหล่งรวมพลังงานอันเข้มข้นที่สุด และเป็นพื้นที่ที่ปรปักษ์ทุกชนิดอยู่ร่วมกันในสภาพที่เป็นจริง

### 8.2.3.2 การใช้ตำแหน่งพระอาทิตย์เพื่ออ้างอิงจุดศูนย์กลางพระเจดีย์เป็นศูนย์กลางจักรวาล (ภัทรพร ศิริกาญจน, บรรณาธิการแปล, 2536: 21-24)

เป็นการนำความหมาย และความสำคัญของจุดศูนย์กลางในทางเรขาคณิตมาแปลง เพื่อค้นหาพิกัดที่จะสามารถกำหนด อ้างอิงตำแหน่งของจุดศูนย์กลางจักรวาลบนพื้นที่โลกได้ ตามประเพณีความเชื่อในศาสนาพุทธและศาสนาพราหมณ์ พระอาทิตย์มีความหมายสูง เป็นสิ่งที่แสดงถึงความเป็นศูนย์กลางจักรวาลและมีสถานะเหนือโลก ใน คัมภีร์พราหมณ์ พระอาทิตย์เป็นดวงปัญญาแห่งจักรวาลเป็นที่สถิตแห่งพรหมมัน และปุรุषะ และเป็นบัลลังก์แห่งองค์ผู้บัญญัติกฎแห่งวัฏจักรคือ “พระมनु” ซึ่งรัศมีของพระอาทิตย์นั้นแผ่ครอบคลุมโลก ทำให้สรรพชีวิตมีชีวิตชีวาขึ้นและสามารถเจริญเติบโตงอกงามได้ ใน คัมภีร์พราหมณ์ จึงถือว่าสุริยเทพเป็นผู้ให้กำเนิดจักรวาลและสรรพชีวิต

ในศาสนาพุทธนิกายวัชรยาน พระอาทิตย์เป็นสิ่งสำคัญมาก และอ้างอิงได้ถึงศูนย์กลางจักรวาลอย่างชัดเจน มีการกล่าวถึงพระอาทิตย์ไว้มากมายในศาสนาพุทธนิกายวัชรยาน

ส่วนในด้านทางพุทธศาสนา มีกล่าวถึงพระอาทิตย์ไว้ในชาดกเมื่อครั้งพระพุทธเจ้าเสวยชาติเป็นนกกทองคำได้บินขึ้นไปสู้อยอดไม้ทุกวัน ในชาดกนี้ได้อ้างอิงถึงการโคจรของดวงอาทิตย์ทองคำที่ขึ้นสู่จุดสูงสุดบนแกนโลก และใน พระไตรปิฎก มีเรื่องราวว่า พระพุทธเจ้าทรงเป็นญาติกับพระอาทิตย์ และพระอาทิตย์คือ ดวงตาของจักรวาลมองเห็นสรรพสิ่งทั้งปวง เช่นเดียวกับพระพุทธเจ้าก็ทรงมีดวงตามองเห็นสรรพสิ่งทั้งปวงเช่นกัน นอกจากนี้ในคติความเชื่อของพุทธศาสนาพระอาทิตย์เป็นสัญลักษณ์ของพระพุทธเจ้าผู้ปกครองสูงสุด เป็นบุคลลาธิษฐานของธรรมจักร และในการอุปมาอุปมัยพระอาทิตย์ยังเป็นเครื่องหมายแสดงถึงจักรพรรดิผู้ยิ่งใหญ่ที่ครองแผ่นดินอันไพศาล

ในพุทธประวัติ มีกล่าวถึง พระอาทิตย์ว่า พระอาทิตย์ผู้ซึ่งสถิตอยู่บนยอดแกนโลกได้มาสถิตอยู่บนยอดต้นไม้แห่งจักรวาล โดยหยุดยั้งอยู่เหนือต้นไม้ในขณะที่เจ้าชายสิทธัตถะทรงบรรลุนิพพานขึ้นที่หนึ่งก่อนเป็นพระพุทธเจ้า

พุทธศาสนาในอินเดียมีความเชื่อเกี่ยวกับพระอาทิตย์ว่า พระอาทิตย์ที่ส่องสว่างจากยอดเขาพระสุเมรุ เป็นพระอาทิตย์ที่ไม่เคยจากยอดเขาพระสุเมรุเลย ซึ่งเขาพระสุเมรุนี้เป็นสิ่งรองรับพระอาทิตย์ ดังเราจะเห็นสัญลักษณ์หัวเสาพระอาทิตย์ในศิลปกรรมทางพุทธศาสนาหรืออาจ ปรากฏในรูปของรูปเคารพทางพุทธศาสนา เช่น รูปจักรบนยอดเสาอันมีความหมายว่า คือ พระอาทิตย์ด้วยเช่นกัน



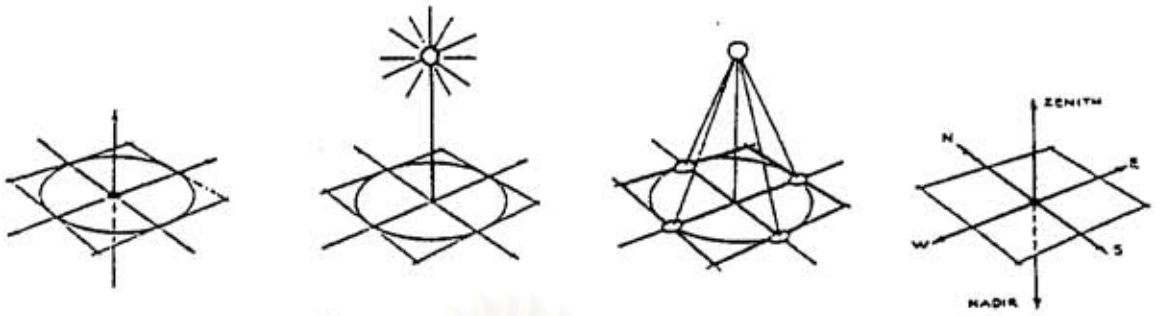

ภาพที่ 8.12

รัศมีทั้ง 7 คือรัศมี 6 ทิศ ทิศเหนือ ทิศใต้ ทิศตะวันออก ทิศตะวันตก ทิศบนสุด ทิศต่ำสุด รวมกับศูนย์กลาง ซึ่งถือเป็นรัศมีเลิศ(ภัทรพร ศิริกาญจน, บรรณาธิการแปล, 2536: 19,21,26)



ภาพที่ 8.13

ก. เสาพระอาทิตย์ในประเทศอินเดีย (ภัทรพร ศิริกาญจน, บรรณาธิการแปล, 2536: 23)

ข. พระพุทธรูปสลักบนแผ่นศิลาเล็กๆ ณ ตำบลคูบัว จังหวัดราชบุรี เป็นพระพุทธรูป นั่งปางสมาธิ อยู่กลางกายได้กลมดิมิรูป จำลองสถูปสมัยทวารวดีอยู่บนเบ้องซ้าย และธรรมจักรบนยอดเสายู่ทางเบื้องขวา ก็เป็นพยาน ยืนยันให้เห็นอีกว่า ธรรมจักรบางวง อาจเคยตั้งอยู่บนยอดเสากลางแจ้งหน้าสถูปหรือเจดีย์ (หม่อมเจ้าสุภัทรดิศ ดิศกุล, 2538: 7)

นอกจากนี้ ยังมีวรรณกรรมทางพุทธศาสนาเรื่อง **วิกรมจรีต** เรื่องราวบรรยายถึง “จักรพรรดิวิกรมมาทิตย” ผู้ประทับนั่งอยู่บนบัลลังก์ได้พยายามขึ้นไปถึงพระอาทิตย์ได้อย่างไร และลงมาสู่อบัลลังก์ได้อย่างไร ซึ่งเรื่องราวเหล่านี้กล่าวพาดพิงถึงถึงแกนกลางจักรวาลที่ทำให้เกิดภพต่าง ๆ มีแม่ชรรดิแบ่งแยกภพต่าง ๆ ออกจากกันและเป็นเครื่องค้ำจุนสุริยเทพ

ดังนั้นการวางผังของพระสถูปจะวางตามตำแหน่งการโคจรของดวงอาทิตย์ การวางตำแหน่งพระสถูปตามแนวโคจรของดวงอาทิตย์นี้มีความสำคัญในเชิงความหมายที่เป็นนามธรรมมากกว่าความสำคัญของดวงอาทิตย์ที่เป็นกายภาพตามการศึกษาดาราศาสตร์ เป็นการแสดงสัญลักษณ์ของดวงอาทิตย์ในเชิงอภิปรัชญาเหนือโลก นั่นคือ พระอาทิตย์เป็นกำเนิดและศูนย์กลางของภพต่าง ๆ

## 8.2.4 การกำหนดปริมาตรและขอบเขตในแผนผังของพระสถูปเจดีย์

### 8.2.4.1 การขยายปริมาตรจากจุดศูนย์กลางพระสถูปเจดีย์

ตามที่กล่าวมาแล้ว พิธีกรรมได้สร้างขอบเขตของจักรวาลขึ้นเป็นรูปธรรม ในรูปขอบเขตของพระสถูป เมื่อสิ่งที่ไร้ขอบเขตและสับสนใด ๆ ถูกจำกัดขอบเขตขึ้นโดยพิธีกรรม ดังนั้นพิธีกรรมจึงถือเป็นกระบวนการกำหนดขอบเขตของจักรวาลให้มีรูปร่าง และปริมาตร ให้ปรากฏเห็นจริงได้

ในกระบวนการสร้างสรรค์จักรวาลโดยพิธีกรรมนั้น “สิ่งที่ไร้ปริมาตร” คือสิ่งที่ยังไม่ได้ถูกกำหนดนิยาม “สิ่งที่มีปริมาตร” คือเนื้อหาสาระของจักรวาลที่กำหนดได้และมีขอบเขต กลายเป็นจักรวาลที่มีระบบระเบียบ

วิธีการกำหนดทิศทางแผนผังพระสถูป ในพิธีกรรมจึงมีความสำคัญเพราะเป็น การเลียนแบบการแผ่ขยายปริมาตรของจักรวาลจากสภาวะที่มีดมนและไร้ขอบเขต โดยการจัดวางระเบียบ และสร้างสรรค์จักรวาลขึ้นอย่างมีหลักเกณฑ์

#### 8.2.4.2 การกำหนดปริมาตรพระสฎปเจดีย์ด้วยดวงอาทิตย์

พระอาทิตย์ เป็นบุคลาธิษฐานของกฎแห่งจักรวาลและสังคมมนุษย์ ตามตำนานมีเทพหลายองค์ที่เปรียบเป็น พระอาทิตย์ เรียกว่า กลุ่มเทพแห่งดวงตะวัน เทพเหล่านี้มีจำนวนไม่แน่นอน ในคัมภีร์ฤคเวท ในวรรณกรรมยุคหลังพระเวทมี 12 องค์(อุคม รุ่งเรืองศรี, 2533: 37) ซึ่งอาจนับเป็นตัวแทนของเดือนต่าง ๆ ของปีก็อาจเป็นได้ เทพดังกล่าวใน ไตตติรียพราหมณะ ถือว่าประกอบด้วย มิตรวา (ความเป็นปึกแผ่น), ภคะ (มรดก), อังคะ (เทพประทาน), ทวาสตฤ (ช่างฝีมือ), สวาติดฤ (เดชาบุภาพแห่งคาถา), สักระ (ความกล้าหาญ), ไวสวัต (กฎแห่งสังคม), และวิษณุ (กฎแห่งจักรวาล) ทั้งนี้ วิษณุเป็นผู้ทรงอำนาจมากที่สุด เทพทั้งสองนี้กล่าวกันว่าเป็นโอรสแห่งอหิตทั้งสิ้น กลุ่มเทพแห่งตะวันนี้อาจนับเข้าในบรรดาเทพแห่งแสงสว่างมีความหมายเกี่ยวข้องกับ ดวงอาทิตย์, ดวงจันทร์, ดวงดาว, หรือ ยามรุ่งอรุณ (อุคม รุ่งเรืองศรี, 2533: 38) เทพเจ้ากลุ่มนี้พบในตำนานของชาวพุทธเช่นกันซึ่งมีความหมายคล้ายคลึงกับเทพเจ้าในศาสนาพราหมณ์ เช่น พระวิษณุ พระวรุณ และพระอินทร์ เป็นต้น อีกทั้งพระพุทธรเจ้าสมณโคตมก็กล่าวกันว่ามีเชื้อสายสุริยวงศ์

ในจารึกหลักที่ 2 จารึกวัดศรีชุม ยังได้กล่าวถึงเทพเจ้าในศาสนาพราหมณ์หลายองค์เช่น “เขินเข้าในมหาพิหารเอามาต่อติดประติดด้วยหุ่น มีรูปโฉมพรรณอันงามวิจิตรดังอินทรนิรมิตร” และ “ในมัชฌิมประเทศในป่าตลิ่งบุตร นครใกล้ฝั่งน้ำอินมานที พระศรีรัตนมหาธาตุเป็นเจ้าชื่อศรีธัญญกตกา พระกฤษณ์พระเจ้าหากประดิษฐาน พระกฤษณ์นั้นคือ ตนพระมหาสามิศรีสวัธราชจุลामุณีศรีรัตนลังกาทีปเป็นเจ้า คือตนพระรามพระนารายณ์ เทพยุดิหากเที่ยวในสงสารภพอันโกลเกิดไปมาแล” (สนั่น เมืองวงศ์, 2520: 52)

เทพเจ้าที่กล่าวถึงในจารึกหลักที่ 2 นี้ได้แก่ พระอินทร์ เป็นผู้มีอำนาจเนรมิตร ศิลปกรรมที่งดงามได้ และเปรียบพระมหาเถรศรีศรัทธาวิชาราชจุฬามณีศรีรัตนลังกาเป็นพระกฤษณ์ (มีเชื้อสายกษัตริย์ในตระกูลศรีนาวนาถม คือเป็นหลานของพ่อขุนศรีนาวนาถม) หรือเป็นจุดเทพตามตำนานของพราหมณ์คือ พระรามหรือพระนารายณ์ผู้อวตารลงมาเป็นกษัตริย์ (ตามตำนานของพราหมณ์ พระนารายณ์เป็นเทพที่อวตารลงมาเป็นพระรามเพื่อปราบทศกัณท์ เรื่องนี้มีอยู่ในคัมภีร์รฆุวงศ์ (สุภัทรดิศ ดิศกุล, 2516: 85) และในหนังสือเรื่องกุมารสมภพ บทที่ 7 หน้า 44 กล่าวว่า “พระผู้เป็นเจ้าทั้ง 3 องค์ คือพระพรหมณ์ พระนารายณ์ และพระอิศวร ต่างก็เสด็จมาจากรากเหง้าเดียวกัน” ส่วนพระกฤษณ์นั้นเป็นอวตารปางหนึ่งของพระนารายณ์ ในอาณาจักรขอมนับถือ นารายณ์ปางอวตารเป็น

พระกฤษณ์กันมาก มีปรากฏเป็นภาพแกะสลักนูนอยู่ในปราสาทขอมหลายแห่ง (สุภัทรดิศ ดิศกุล, 2516: 84-86)

ตามตำนานในศาสนาพราหมณ์ ได้กล่าวถึงการกำเนิดจักรวาลไว้หลายรูปแบบที่เกี่ยวข้องกับเทพเจ้าต่าง ๆ เช่น "พระวิษณุ" ทรงใช้ "พระอาทิตย์" เป็นเครื่องวัดขนาดโลก บางตำนานกล่าวว่า "พระอินทร์" ทรงใช้ "พระอาทิตย์" เป็นเครื่องมือในการสร้างดินแดนทั้ง 6 ทิศ ทำให้โลกและภพสวรรค์ต่าง ๆ ปรากฏขึ้น และยังมีบางตำนานกล่าวว่า "พระวรุณ" ทรงใช้ "พระอาทิตย์" เป็นเครื่องกำหนดขอบเขตโลก บางตำนานกล่าวว่าพระอาทิตย์เอง ทรงสร้างภพต่าง ๆ และทรงกำหนดขอบเขตของจักรวาลด้วยพระองค์เอง เป็นผู้ทำให้ภพต่าง ๆ เกี่ยวร้อยกันได้ด้วยทิศทั้งหก หรือในคัมภีร์โบราณอีกหลายเล่มกล่าวว่า สวรรค์และโลกคือ กงล้อ มีพระอาทิตย์เป็นศูนย์กลางมีอ้อมโดยรอบเป็นตัวกำหนดขอบเขตของจักรวาล ดังนั้นพระอาทิตย์จึงเป็นผู้กำหนดขอบเขตสวรรค์และโลกด้วยรัศมีของพระองค์ และเป็นผู้ค้ำจุนสรรพสิ่ง (ภัทรพร ศิริกาญจน, บรรณาธิการแปล, 2536: 27)

วิธีการกำหนดทิศทางของแผนผังพระสถูป ในพิธีกรรมจึงเลียนแบบทิศทางการแผ่รังสีของดวงอาทิตย์ในการโคจรตลอดวันและตลอดปี เพราะพระอาทิตย์เป็นผู้กำหนดวัฏจักรของกาลเวลา ดังนั้นสิ่งที่มีมาก่อนพระอาทิตย์จึงไม่มีกาลเวลาและแบ่งแยกไม่ได้ พระอาทิตย์เป็นผู้เริ่มต้นกาลเวลาและแบ่งแยกรูปแบบของกาลเวลาเป็นรอบปี ในการโคจรตลอดวันและตลอดปีพระอาทิตย์ได้กำหนดทิศทางของอวกาศและกำหนดฤดูกาลไปพร้อม ๆ กัน

แผนผังของพระสถูปจึงอุปมาเป็น ภาพจำลองของเรขาคณิตในท้องฟ้าที่ปรากฏบนพื้นดิน เส้นแกนทิศที่แสดงทิศทางในผัง เป็นภาพจำลองที่เชื่อมตำแหน่งของดวงอาทิตย์บนทรงกลมของท้องฟ้าส่วนต่าง ๆ

นอกจากนี้ยังมีพิธีกรรมที่เชื่อมโยงกับพระสถูปและเป็นที่ยอมรับกันมากคือ การเวียนขวาหรือการเวียนประทักษิณ เป็นพิธีกรรมเลียนแบบการโคจรของดวงอาทิตย์ผ่านทิศทั้ง 4 และฤดูกาลทั้ง 4 ในรอบหนึ่งปี แผนผังของพระสถูปได้สร้างกฎเรขาคณิตให้แก่กาลเวลาเป็นการ "ตกผลึก" ของวัฏจักรทางเวลาในแผนผังของพระสถูป กาลเวลาได้หยุดนิ่งลงบนผังของพระสถูป เป็นการถักทอพื้นที่ว่างและกาลเวลาเข้าด้วยกันในรูปของผังและปริมาตรแห่งพระสถูป



ในคัมภีร์พระไตรปิฎกยังได้กล่าวถึง การจำกัดยุคสมัย และวิวัฒนาการของโลก กาลเวลา ซึ่งหมุนเวียนไปเช่นนั้นแบ่งออกได้เป็นยุค หรือมหากัปปี แต่ละยุคนั้นประกอบด้วย 4 ส่วนเรียกว่า อสงไขย (นับไม่ได้) แต่ละช่วงไม่อาจกำหนดได้ อสงไขยทั้ง 4 ได้แก่ อสงไขยของสังวัฏฏติ อสงไขยของภาวะอันจำกัด อสงไขยของวิวัฏฏติ และอสงไขยในภาวะอันหมุนเวียนแล้ว (ภัทรพร ศิริกาญจน, บรรณาธิการแปล, 2536: 28-29)

## 8.2.5 การกำหนดทิศทางและพื้นที่ว่างในแผนผังของพระสฤปเจตีย์และอาณาจักรแบบพุทธ

8.2.5.1 การจัดวางทิศทางพระสฤปเจตีย์ตามแผนผัง (ภัทรพร ศิริกาญจน, บรรณาธิการแปล, 2536: 34)

ใน คัมภีร์มหาปริณิพพานสูตร บันทึกไว้ว่า พระพุทธเจ้าได้ตรัสแก่พระอานนท์เรื่องวิธีที่ถูกต้องในการบูชาพระบรมธาตุ และพระอังคารของพระองค์หลังปรินิพพานว่า ควรบรรจุไว้ในพระสฤปที่สร้างขึ้นตรง "สี่แยกของถนนใหญ่" คำกล่าวนี้เชื่อมโยงไปถึง ทิศทั้ง 4 ในการวางแผนผังของพระสฤป

ตอนหนึ่งใน คัมภีร์สังฆกรรมปุณฑริกสูตร ยังได้กล่าวถึงเรื่องราวอันเป็นสัญลักษณ์แสดงความสำคัญของ "สี่แยก" ไว้อย่างลึกซึ้ง สี่แยกนี้อาจมีความหมายเทียบเคียงกับ อริยสัจ 4 ในคำสอนของพระพุทธเจ้า "ที่โล่งตรงสี่แยก" อาจมีความหมาย คือ ที่ว่างอันเป็นหัวใจของสังฆกรรม

## 8.2.5.2 การจัดวางทิศทางและพื้นที่ในตำนานศาสนาพราหมณ์

ในวรรณกรรมอินเดียทั้งในศาสนาพราหมณ์และศาสนาพุทธ ได้กล่าวถึงความสำคัญของเรื่องทิศทั้ง 4 ในรูปของตำนานการต่อสู้ระหว่างเทพกับอสูร เป็นการต่อสู้เพื่อครอบครองทิศทั้ง 4 โดยเรื่องเหล่านี้มักมีลักษณะโครงเรื่องคล้าย ๆ เรื่องรามเกียรติ์ เป็นต้น

การใช้ตำนานมาเปรียบเทียบเป็นสิ่งสำคัญ เพราะทำให้เราเข้าใจเรื่องได้ชัดเจน กล่าวคือ แสดงว่ามีการกำหนดทิศทั้งสี่ และแกนตั้งขึ้นมาพร้อม ๆ กัน จุดทั้งห้าคือ สี่จุดที่ขอบฟ้าและจุดที่ห้าบนยอดจักรวาล ล้วนมีตำแหน่งตายตัว ทำให้จักรวาลลงที่และมีขนาดตามพื้นที่ได้บังเกิดขึ้น



ภาพที่ 8.14

- ก. ภาพวิฆระ 5 แฉก (ง่าม) ง่ามทั้งสี่ด้านนอกจัดวางตามทิศทั้งสี่รอบง่าม แฉกกลาง (ที่เป็นง่ามที่ห้า)  
 ข. ภาพพระพรหม เคียงทั้งสี่หันไปตามทิศ 4 ทิศ โยงไปถึงการจัดวางพื้นที่ออกไปจากจุดศูนย์กลาง  
 ค. ภาพเขาพระสุเมรุ ด้านทั้งสี่สอดคล้องกับสีและวรรณะและหันไปตามทิศทั้งสี่ของพื้นที่จักรวาล (ภัทรพรศิริกาญจน, บรรณาธิการแปล, 2536: 35)

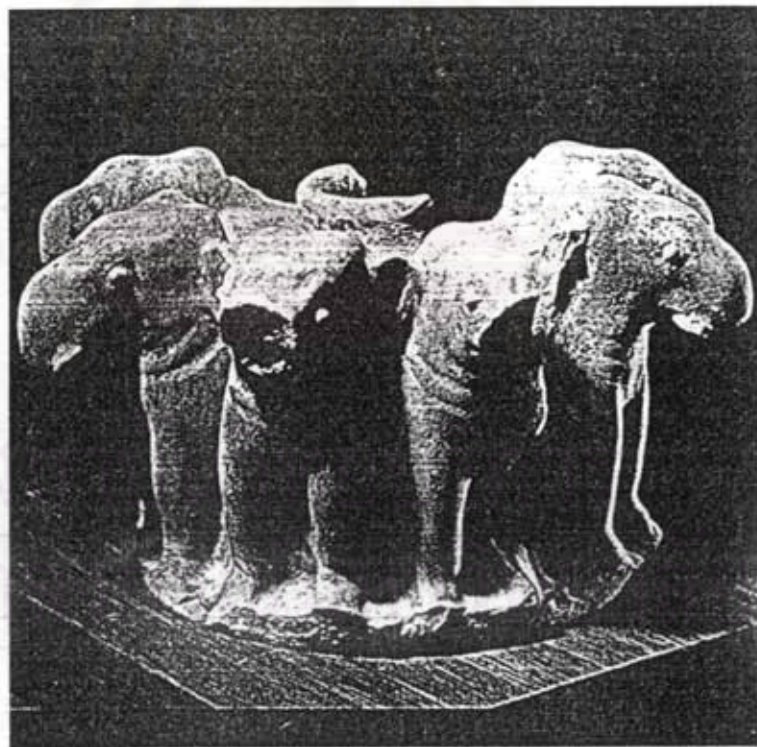

ภาพที่ 8.15

- ภาชนะสังกโลกมีรูปช้างล้อมรอบ สูง 11 ซม. ได้มาจากวัดเจติยเจ็ดแถว ในเมืองศรีวิชัยนาลัย ศิลปสุโขทัย (หม่อมเจ้าสุภัทรดิศ ดิศกุล, 2522: 81) ช้างทั้ง 8 ตัวหันไปตามทิศ 8 ทิศ

แนวคิดเรื่องการจัดวางพื้นที่ตามทิศต่าง ๆ จนเป็นกำเนิดจักรวาลที่ปรากฏขึ้นให้เรา รู้จักดีที่ สุดก็คือ พระพรหม เทพเจ้าแห่งการสร้างสรรค์ พระองค์มีสี่เศียรหันไปสี่ทิศ เป็นสัญลักษณ์แห่งการแผ่ ขยายพื้นที่ไปตามทิศต่าง ๆ พระพรหมทรงเป็นต้นกำเนิดและเป็นเมล็ดพันธุ์ของสรรพสิ่งอันดำรงอยู่ พระองค์ทรงเป็นรูปธรรมแห่งพลังสร้างสรรค์ทั้งพื้นที่และกาลเวลา ในขณะที่พรหมันผู้ทรงยิ่งใหญ่ มหาศาลอย่างไร้ขอบเขต และไม่อาจเป็นที่รู้จักได้ ไม่เกี่ยวข้องกับรูปธรรม ส่วนพระพรหมผู้ทรงเป็น มหาสัต์ ทรงมีรูปลักษณะเป็นบุรุษและทรงเป็นหลักแห่งอวกาศ (พื้นที่) และกาลเวลา พระองค์ทรง กำหนดความว่างเปล่าให้มีความแน่นอนเพื่อให้อวกาศและเวลาสามารถบังเกิดขึ้นได้ในความเว้งว่าง ทรงเป็นพรหมันที่มีคุณลักษณะ (สภาวะ-พรหม) ประดุจไข่ทองคำ (หิรัณยครรภ) อันให้กำเนิดจักรวาล โดยตลอด ทรงเป็นประชาธิปไตย หรือพระผู้สร้างโลก

สายฟ้า (วัชระ) ซึ่งพระอินทร์ใช้ประหารวฤตระ ก็มี "จตุรัสสะ" หรือสี่มุมสี่ด้านเท่ากัน เช่น เดียวกับสัญลักษณ์อีกอย่างหนึ่งที่มีความหมายทำนองเดียวกันคือ จักรวาลบรรพตหรือขุนเขาพระ สุธเมรุ ซึ่งมีด้านทั้งสี่เทียบเคียงกับวาระทั้งสี่ของศาสนาพราหมณ์ กล่าวคือ วาระของพราหมณ์ตรงกับ ด้านสีขาว คือ ทิศตะวันออก วาระกษัตริย์ตรงกับด้านสีแดงคือ ทิศเหนือ วาระไวยศะตรงกับด้านสี เหลืองคือทิศใต้ และวาระศูทรตรงกับด้านสีดำคือ ทิศตะวันตก แขนงเมืองและหมู่บ้านในอินเดีย โบราณก็มีที่ตั้งทำนองเดียวกัน โดยมีวาระแต่ละวาระอยู่ประจำทิศต่าง ๆ ตามความเหมาะสมใน แขนงรูปสี่เหลี่ยม (ภัทรพร ศิริกาญจน, บรรณานุกรมแปล, 2536: 34)

จารึกปราสาทหินพิมาย จังหวัดนครราชสีมา พ.ศ. 1589 ได้แสดงถึงคุณลักษณะที่เกี่ยวข้อง กับทิศทั้งสี่ของพระพุทธเจ้า ซึ่งผสมปนกับคติในพุทธศาสนาหายาน และศาสนาพราหมณ์ ในจารึก กล่าวว่ามีสการพระพุทธเจ้า ไร่ด้านที่ 1 มีข้อความแปลได้ว่า "พระองค์ใดทรงอุบัติขึ้นมาทำให้ โลกให้ สม่่าเสมอตั้งแต่โลกนี้ถึงโลกุตตระ มีพระพักตร์ 4 ทิศ ประหนึ่งว่าเกรงมารทั้ง 4 ทิศ ขอนมัสการพระ พุทธเจ้าพระองค์นั้น" (กรมศิลปากร, 2529: 180)

### 8.2.5.3 การจัดวางทิศทางและพื้นที่พระสถูปเจดีย์ในพุทธประวัติ

ในพุทธประวัติมีเรื่องอ้างอิงมากมายเกี่ยวกับแนวคิดในเรื่องทิศทางของพื้นที่ ที่จัดวางออก มาจากศูนย์กลาง (ภัทรพร ศิริกาญจน, บรรณานุกรมแปล, 2536: 34)

ก่อนที่พระพุทธเจ้าจะทรงจุติมาสู่โลกมนุษย์ ผู้ที่จะเป็นพระพุทธเจ้าจะทรงเลือกสถานที่ ประสูติไว้สถานที่ที่ทรงเลือกไว้คือ "มัชฌิมชนบท" ซึ่งในพระวินัยปิฎกหมายถึง ตั้งอยู่ตรงกลางบ้าน เมือง เนินเขาและแม่น้ำต่าง ๆ ในทิศทั้งแปด พระมารดาของพระองค์ คือ พระนางมาयाได้เริ่มตั้งพระครรภ์ขณะที่ทรงพระสุบินว่าท้าวจาดุมหาราชผู้ทรงครอบทิศทั้งสี่ได้ทรงแบกพระนางไปยังยอดขุนเขา และวางพระนางไว้ใต้ต้นสาละที่ซึ่งพระโอรสได้เข้าสู่พระครรภ์ในรูปของคชสารสีขาว ขณะที่ประสูตินั้น ท้าวจาดุมหาราชทั้งสี่ได้ปรากฏพระองค์ขึ้นอีกครั้งหนึ่ง เพื่อทรงรับพระกุมารนั้นไว้ด้วยตาข่ายทองคำ พระกุมารได้เสด็จออกมาทางสี่ข้างด้านขวาของพระนางมาयाขณะที่พระนางเหนี่ยวกิ่งต้นสาละไว้แน่น

เหตุการณ์แต่ละครั้งเหล่านี้มีเรื่องพื้นๆที่เข้ามาเกี่ยวข้องด้วย เห็นได้จากแดนจาดุมหาราชิก ภูมิ และต้นสาละ ซึ่งเป็นสัญลักษณ์ของแกนโลก

เมื่อทรงเหยียบพื้นธรณี เจ้าชายสิทธัตถะหรือว่าที่พระพุทธเจ้าทรงยืนตรงและเพ่งพินิจดินแดนในทิศทั้งสี่ (ทิศหลัก 4 ทิศ ทิศด้านเฉียง 4 ทิศ ทิศบนสุด และทิศต่ำสุด) และไม่ทรงเห็นผู้ใดเสมอด้วยพระองค์ พระองค์จึงเสด็จพระราชดำเนินไป 7 ก้าว แล้วประกาศว่า "เราเป็นยอดแห่งจักรวาล ประเสริฐสุดในจักรวาล มีอายุใสสูงสุด ในจักรวาล" อย่างก้าวทั้งเจ็ดหมายถึงทิศทั้งหกของพื้นที่ว่างรวมกับตำแหน่งศูนย์กลาง ซึ่งเป็นแหล่งกำหนดวางทิศเหล่านั้น(นั่นก็คือ "รัศมีที่เจ็ด") เมื่อทรงย่างพระบาทไปก้าวที่เจ็ด พระพุทธเจ้าก็ทรงบรรลุถึงศูนย์กลางแห่งจักรวาลและทรงประกาศความเป็นเลิศของพระองค์ในจักรวาล ณ ที่นั้น (ภัทรพร ศิริกาญจน, บรรณาธิการแปล, 2536: 33-35)

สัญลักษณ์ว่าด้วยเรื่องทิศและแกนต่างแฝงอยู่ในรายละเอียดของพุทธประวัติโดยตลอด ทั้งนี้เพราะต้องการแสดงให้เห็นถึงความสำคัญของการตรัสรู้ และความดับทุกข์ได้โดยสิ้นเชิงของพระพุทธเจ้า เปรียบกับการตระหนักรู้ความจริงว่าพระองค์ทรงเป็นศูนย์กลางของสรรพสิ่งและจักรวาล ทรงเสด็จผ่านภพต่าง ๆ ที่อยู่เบื้องบน ขึ้นไปตามเส้นตั้งฉากที่จะนำไปสู่ศูนย์กลางแห่งศูนย์กลางทั้งปวง มีปรากฏในพุทธประวัติหลายตอนที่แสดงให้เห็นว่า พระองค์ได้ฝ่าออกไปจากขอบเขตอันจำกัดของจักรวาลไปสู่สรวงสวรรค์และสัญลักษณ์ของความเป็นศูนย์กลางนี้เด่นชัด ในเหตุการณ์ต่าง ๆ ที่เกิดขึ้นต่อพระพุทธเจ้าที่ระบุไว้พุทธประวัติ เช่น ช่วงเวลาที่เรียกว่า "การเสวยวิมุตติสุข 7 สัปดาห์"

ในช่วงเวลา 49 วันเหล่านี้ พระพุทธเจ้าทรงประทับอยู่ในปริมณฑลแห่งต้นพระศรีมหาโพธิ์ ในสัปดาห์แรก พระองค์ประทับนั่งไม่ไหวติง สัมผัสรู้ความเกษมสุขแห่งพระนิพพาน จากนั้นสัปดาห์ที่สอง ทรงลุกขึ้นและประทับยืนอยู่ต่ออีก 7 วัน ทอดพระเนตรไปยังต้นโพธิ์โดยไม่กระพริบพระ



เนตร ในสัปดาห์ที่สาม พระองค์ทรงดำเนินจงกรมในโพธิมณฑลเป็นเวลา 7 วัน ซึ่งมีความหมายว่า ทรงครอบครองจักรวาล(ครอบครองทิศทั้ง7) เทียบได้กับการย่างพระบาท 7 ก้าวเมื่อประสูติ ต่อมา สัปดาห์ที่สี่พระองค์ทรงเหาะขึ้นสู่อากาศเพื่อย้ำความมั่นพระทัยในการตรัสรู้ ทรงดำเนินไปมาตามทาง ในที่ฟ้านักจากทิศตะวันออกไปสู่ทิศตะวันตก และทรงดำเนินต่อไปจากโพธิบัลลังก์ ไปยังสถานที่ที่ทรง พักทอดพระเนตรพิจารณาธรรม เส้นทางพุทธดำเนินนี้มีวิถีเช่นเดียวกับการโคจรของดวงอาทิตย์ ตลอดวัน ซึ่ง "กำหนดที่ตั้ง" ของภพภูมิต่าง ๆ จากจุดศูนย์กลางและย้อนเส้นทางเดิมกลับมาสู่ต้นโพธิ์ อันเป็นศูนย์กลาง การเสด็จจงกรมนี้มีบรรยายอยู่ใน ลลิตะ วิสตระ สัปดาห์ที่ห้าหลังจากที่ทรงต่อต้าน การล่อลวงของพญามารได้แล้ว พระพุทธเจ้าก็ทรงประทับอยู่ที่โคนไม้มุจลินท์ และสัปดาห์ที่หกทรงตั้ง อยู่ในสมาธิจิต มีอายุใหญ่หมกกระหน่ำอยู่ 7 วัน พญานาคมุจลินท์ได้โผล่ขึ้นมาจากเมืองบาดาล ขดอยู่ที่ โคนต้นไม้มุจลินท์ พันหุ้มพระพุทธเจ้าไว้ด้วยขนหางและแผ่พังพานเพื่อปรกบังพระเศียรไว้(ภาพที่ 11)

เรื่องราว 49 วัน หลังการตรัสรู้เป็นข้อมูลว่าด้วยการจาริกรอบจักรวาลของพระพุทธเจ้า เริ่มต้นจากศูนย์กลางจักรวาลหรือต้นไม้จักรวาล พระพุทธเจ้าทรงเสด็จขึ้นสู่ยอดโลก จากนั้นก็ทรง ดำเนินไปทั่วทิศทั้งสี่ของอวกาศ และในที่สุด พระองค์ก็เสด็จลงไปยังเมืองบาดาล โดยทรงห่อหุ้มพระ องค์ด้วยขนหางของพญานาค พระองค์ทรงจาริกผ่านทิศทั้งหกของจักรวาล คือ ทิศสูงสุด ทิศทั้งสี่ตาม พื่นราบ และทิศต่ำสุด และโยงทิศทั้งหกเข้าสู่ศูนย์กลาง คือ ตัวของพระองค์เอง

สัปดาห์ที่เจ็ด ในวันสุดท้ายของการเสวยวิมุตติสุข 7 สัปดาห์นั้น พระพุทธเจ้าทรงมีพระ ประสงค์ที่จะฉันภัตตาหารมีพ่อค้า 2 คน ผ่านมาและถวายภัตตาหาร แต่พระองค์ไม่มีภาชนะจะรับ เมื่อ หัวจาตุมหาราช (จตุโลกบาล) ทอดพระเนตรเห็นจึงปรากฏพระองค์ต่อพระพุทธเจ้าพร้อมทั้งบาตร 4 ลูก พระพุทธเจ้าทรงรับบาตรทั้งสี่มาวางซ้อนกัน และทำให้กลายเป็นบาตรเพียง 1 ลูก ปรากฏให้เห็น เส้น 4 เส้น รอบขอบของบาตร พระองค์ทรงรับภัตตาหารและฉันจากบาตรนั้น

การรวมบาตรทั้ง 4 ทิศ ให้เป็นใบเดียวตามที่กล่าวไว้ในตำนาน เป็นการแสดงสัญลักษณ์อยู่ใน คาสานาพราหมณ์เกี่ยวกับการที่พวกฤหพบุ่งสุริยบาตรออกเป็น 4 ส่วน กล่าวคือ พระพุทธเจ้าทรง ย้อนกระบวนการแห่งการปรากฏของจักรวาลไปที่จุดตั้งต้นใหม่ด้วยปาฏิหาริย์, การแผ่รัศมีออกจาก ศูนย์กลางไปยังทิศต่าง ๆ ได้ถอยกลับที่เดิมโดยคืนกลับเข้าสู่จุดศูนย์กลาง สิ่งนี้แสดงให้เห็นกระบวนการ ภายใต้น ซึ่งพระพุทธเจ้าตรัสรู้ ทั้งนี้โดยการสำรวมจิตให้เป็นหนึ่ง พระองค์ได้ทรงถอนประสาท สัมผัสของพระองค์คืนสู่ศูนย์กลางอันไร้มิติของพระองค์เอง ดังนั้น พระองค์จึงปลดปล่อยพระองค์เองให้



ภาพที่ 8.16

ท้าวจตุโลกบาลได้ถวายบาตรทั้งสี่แก่พระพุทธเจ้า (ภัทรพร ศิริกาญจน, บรรณาธิการแปล, 2536: 38)



ก.



ข.

ภาพที่ 8.17

ก. พระพุทธเจ้าขณะทรงบำเพ็ญเพียรทางจิต ทรงได้รับการพิทักษ์จากพญานาคมูจรินท์ การโยงเหตุการณ์นี้ทางพื้นที่ดังกล่าว ปรากฏภาพเจดีย์ลักษณะคล้ายติวลิ่งส์ อีก 3 ด้านที่เหลือแสดงภาพพระวัชรปาณีโพธิสัตว์ นางปรัชญาปารมิตาและ พระอวโลกิตेश্বর เป็นศิลปะนครวัด ในปลายคริสต์ (ภัทรพร ศิริกาญจน, บรรณาธิการแปล, 2536: 38)

ข. พระพุทธรูปนาคปรกในซุ้มจระนำ อยู่ที่วัดเจติยเจ็ดแถว ศรีสังขนาลัย ลายปูนปั้นที่ซุ้มจระนำของเจดีย์เป็นแหล่งร่วมสมัย กับบายอน นับเป็นศิลปะสมัยสุโขทัยตอนต้น (ธิดา สาระยา, 2530: 98)



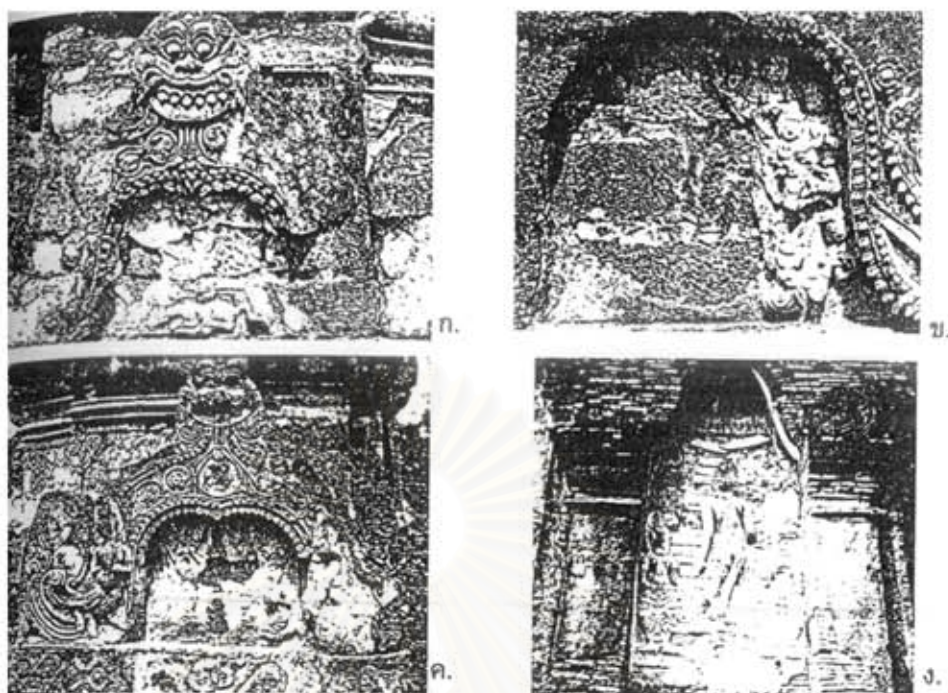

ภาพที่ 8.18

ซุ้มจระนำเจดีย์รายทรงปราสาท แบบสุโขทัย ที่วัดมหาธาตุ จังหวัดสุโขทัย ยอดซุ้มเป็นหน้ากาล และปลายซุ้มเหลือเพียงส่วนหางของมกร หน้าบันปูนปั้นเล่าเรื่องพุทธประวัติแต่ลวดลายชำรุด ข. ตอนเสด็จออกมหาภิเนษกรรม ค. ตอนตรัสรู้ (กองโบราณคดี กรมศิลปากร, 2538: 39,46) ง. รูปปั้นนูนสูงประดับมณฑปวัดตระพังทองหลวง จังหวัดสุโขทัย เป็นภาพพุทธประวัติ ตอนเสด็จลงจากดาวดึงส์ (น. ณ ปากน้ำ และธิดาสาระยา, 2530: 19)



ภาพที่ 8.19

ซุ้มจระนำเจดีย์รายทรงปราสาท ที่วัดมหาธาตุ จังหวัดสุโขทัย ยอดเป็นหน้ากาลออกปลายซุ้ม เป็นมกรส่วนหน้าบันเป็นตอนพุทธประวัติตอนมหาภิเนษกรรม (หม่อมเจ้าสุภัททิศ ดิศกุล, 2522: 27)

พ้นจากพันธนาการของโลกแห่งพื้นที่และเวลา สัญลักษณ์เรื่องบาตรมีความสำคัญมากที่สุดเกี่ยวกับพระสถูปกัณฑ์ที่รูปร่างของพระสถูปในทางสถาปัตยกรรม ตามที่พระพุทธเจ้าทรงแสดงไว้ก็คือ รูปร่างบาตรนั่นเอง ประเพณีความเชื่อเช่นนี้ พระภิกษุผู้จาริกชาวจีนนามว่าเทียนจิงได้บันทึกไว้ว่า "พระพุทธเจ้าทรงนำไตรจีวรของพระองค์มาพับเป็นรูปสี่เหลี่ยมจัตุรัสทีละผืน และทางวางซ้อนกันบนพื้น โดยวางผืนใหญ่สุดไว้ก่อนและวางเรียงให้ผืนเล็กที่สุดอยู่ข้างบนสุด จากนั้นได้ทรงนำบาตรของพระองค์ไปวางคว่ำไว้บนกองไตรจีวรดังกล่าว พร้อมทั้งวางเครื่องใช้ในการบิณฑบาตต่าง ๆ บนยอดสุด พระองค์ตรัสว่า "พระสถูปสร้างขึ้นมาดังนี้" และนี่เป็นแบบจำลองแบบแรกของพระสถูป" คำว่า "บาตรคว่ำ" (ภาษาญี่ปุ่น คือ ฟุกุบาชิ) หมายถึง พระสถูปรูปโดมในญี่ปุ่นจนทุกวันนี้ (ภัทรพร ศิริกาญจน, บรรณานิการแปล, 2536: 37-39)

เทพหลายเศียรหรือพระโพธิสัตว์ ซึ่งเห็นเป็นรูปสักการะทั่วไปในศาสนาฮินดู และศาสนาพุทธนั้น แสดงให้เห็น การแผ่กระจายจากศูนย์กลางไปสู่จักรวาล อย่างพระพรหมทรงหันพระพักตร์ออก 4 ทิศ เพื่อแสดงการสร้างจักรวาลเป็นรูปธรรม แนวคิดทำนองเดียวกันนี้มีอยู่ในลักษณะของพระอวโลกิเตศวรผู้มี 11 เศียร และเทพองค์อื่น ๆ อีกในศาสนาพราหมณ์ และศาสนาพุทธ ซึ่งล้วนแต่มีปรากฏอยู่ในวรรณคดีทางพระพุทธศาสนา

แนวคิดเรื่องการจัดวางทิศทางของสิ่งปลูกสร้างให้สอดคล้องกับคติในด้านและคัมภีร์ทางศาสนามีปรากฏอยู่ในประเพณีการวางผังอาคารในประเทศต่าง ๆ ของทวีปเอเชีย โดยส่วนใหญ่แล้วหากเป็นอาคารทางศาสนาพุทธหรือศาสนาพราหมณ์ มักมีสัญลักษณ์หรือความหมายสื่อไปถึงภาพจำลองของกระบวนการกำเนิดจักรวาล โดยมีตำแหน่งศูนย์กลางเป็นเกณฑ์แล้วมีทิศแกนที่พุ่งออกมาทั้ง 4 ทิศ และอาณาเขตพื้นที่ศักดิ์สิทธิ์ของสิ่งปลูกสร้างจะขยายออกไปทางทิศทั้ง 4 และพื้นที่โดยรอบอย่างมีระบบระเบียบตามกฎเกณฑ์ของจักรวาลที่มีอยู่ ในบริบทความเชื่อของเขตพื้นที่นั้นๆ (ภัทรพร ศิริกาญจน, บรรณานิการแปล, 2536: 62)

สำหรับในแคว้นสุโขทัย ตัวอย่างที่ชัดเจนในเรื่องการจัดที่ว่างและทิศทางอันเกี่ยวข้องกับจักรวาลยังมีปรากฏใน คัมภีร์ไตรภูมิพระร่วง กล่าวถึงเขาพระสุเมรุที่เป็นแกนกลางจักรวาล และมีทวีปทั้ง 4 อยู่โดยรอบประจำทิศต่าง ๆ ทั้ง 4 ทิศมีรายละเอียดดังนี้

"เขาพระสุเมรุซึ่งตั้งอยู่กลางจักรวาลสูง 84,000 โยชน์ และจมอยู่ใต้พื้นน้ำ 84,000 โยชน์ ทางเหนือของเขาเป็นที่ตั้งของอูดตรกูททวีปซึ่งมีสีทอง เพราะล้วนแล้วไปด้วยทอง ทางใต้เป็นที่ตั้งของ



ชมพูทวีปมีสี่ตั้งดินทนิล เพราะล้วนแล้วไปด้วยแก้วอินทนิล ด้านตะวันออกเป็นที่ตั้งของบุพวิเทห์ทวีปมีสี่เงิน และด้านตะวันตกเป็นที่ตั้งของอมรโคยานทวีปซึ่งมีสี่ตั้งแก้วผณีกรัตนะ เหนือเขาพระสุเมรุเป็นที่ตั้งของไพชยนต์ปราสาทซึ่งเป็นที่ประทับของพระอินทร์ ส่วนข้างใต้ นั้น มีเขา 3 ยอด ซึ่งเรียกว่า ตรีภูฏบรรพต รองรับอยู่ และถัดนั้นไปเป็นพิภพอสูร” (นิยะดา เหล่าสุนทร, 2538: 101)

นอกจากลักษณะการจัดวางทิศทั้ง 4 จะนำมาใช้กับการจัดพื้นที่ของจักรวาลแล้ว ลักษณะการจัดวางทิศทั้ง 4 ยังนำมาใช้ในการจัดวางพื้นที่ในส่วนย่อยของจักรวาลอีกด้วย ซึ่งมีปรากฏในไตรภูมิเมื่อกล่าวถึงสระอนาคาคว่า (นิยะดา เหล่าสุนทร, 2538: 105)

“น้ำในสระอนาคาคนั้นใสสะอาด และเต็มเปี่ยมอยู่เสมอ สระนั้นมีท่า 4 ท่า สำหรับพระปัจเจกโพธิเจ้า เทพยดา เทพธิดา ฤาษีวิทยากร ลงอาบ และมีปากช่องสำหรับให้น้ำไหลเข้าออกอยู่ 4 ช่อง แต่ละช่องมีรูปลักษณะเหมือน หน้าสิงห์ หน้าม้า หน้าช้าง และหน้าวัว น้ำที่ไหลออกมาทางด้านทิศใต้ นั้น จะไหลเวียนรอบสระอนาคาค และพุ่งเข้ากระทบศิลา จากนั้นกระแสน้ำจะไหลต่อไป จนมาแยกเป็นแม่น้ำ คงคา ยมูนา อจิรวดี มหิ และสรวุ ถัดจากนั้นไปก็เป็นป่าต่าง ๆ เช่น ป่าข้าวสาสีขาว ป่าข้าวสาสีแดง ป่าน้ำเต้า ป่าแดง”

เรื่องแม่น้ำในสระอนาคาคไหลลงสู่โลกนี้ ยังคงคล้ายคลึงกับเรื่องราวในตำนานของศาสนาฮินดู ที่กล่าวถึงแม่น้ำคงคา ได้ไหลบ่าลงมาอย่างรุนแรง จนโลกแทบถล่มทลาย แต่พระศิวะได้ใช้พระเกศารองรับน้ำไว้ สำน้ำจึงไม่ไหลบ่าลงมารุนแรง แต่ไหลมาเอื้อต่อชีวิตบนพื้นราบในประเทศอินเดียอินเดีย (นิยะดา เหล่าสุนทร, 2538: 63)

“ปรนวิตนะ” ได้แปลสัญลักษณ์โดยใช้ความหมายแบบพุทธเถรวาท เปรียบเทียบว่าสัตว์ทั้ง 4 ที่ปรากฏรูป ณ ช่องทางน้ำไหลของสระอนาคาคเทียบได้กับภัยของชีวิต อันได้แก่ การเกิด การแก่ การเจ็บ การตาย ทั้งต้องดำเนินติดต่อกันเป็นวัฏจักรชั่วนิรันดร์ สัตว์ทั้ง 4 จึงเป็นภาพแทนวัฏสงสารในพุทธศาสนาเถรวาท (นิยะดา เหล่าสุนทร, 2538: 63-64) หรือหากพิจารณาให้เข้าถึงหลักธรรมทางพุทธศาสนาซึ่งกว่านี้ ทิศทางทั้ง 4 หรือพื้นฐานที่เป็นรูปสี่เหลี่ยม อาจหมายถึง อริยสัจสี่ อันเป็นหลักธรรมสำคัญของพุทธศาสนาเถรวาท

ในลัทธินาพบหลักฐานเกี่ยวกับเรื่องทิศทั้ง 4 หรือทิศทั้ง 8 ชัดเจน เป็นภาพเขาสีเนรุในสมุดข่อยที่ถ่ายสำเนามาจากห้องสมุดมหาวิทยาลัยคอร์เนลล์ สหรัฐอเมริกา เป็นภาพที่วาดตามจินตนาการ

ของคนสมัยโบราณ ข้อความที่เขียนไว้มีความว่า “อันนี้เขาสีเนโร ตั้งกลางทวีปทั้ง 4 ไม้แคฝอยหมาย เมืองไอศวร ไม้จิวหมายเมืองครุฑ ไม้ทองกลางหมายเมืองนาค ไม้ปาริชาติหมายเมืองอินทา ตั้งอยู่ ปลายเขาสีเนโร กว้างได้ 10,000 โยชน์” ต่อจากวงกลมร่วมในออกมา บอกลักษณะทวีปทั้ง 4 มีความ ว่า “บุพพิเทททวีปกว้าง 7000 โยชน์ อายุยืนได้ 5050 ปีเป็นเขตแล ชมพูทวีปกว้าง 1000 โยชน์ ไม้ ชมพูหมายทวีปอายุยืนนบเที่ยงแล อมรโคณูณทวีปกว้างได้ 4000 โยชน์อายุยืน 3000 ปี ไม้กอม เกาะหมายทวีป อุดรชูทวีปกว้างได้ 1000 โยชน์ อายุยืน 1000 ปีเป็นเขต” แบบของพระเจดีย์เกิดจากรูปรทรงของเขาพระสุเมรุนี้เอง (สมหมาย เปรมจิตต์, 2524: 26)

การแผ่ขยายออกไปตามทิศทางต่าง ๆ ด้วยรูปแบบเรขาคณิตนั้น ยังสามารถพลิกแพลงไป ได้อีกหลายลักษณะ ดังที่เราเห็นปรากฏอยู่ในพื้นที่ของอาณาจักรแบบพุทธ อาจเป็นไปได้ว่าเพื่อความ หลากหลายและเพื่อความยืดหยุ่นในการออกแบบ แต่ทั้งนี้ก็ยังมีเรื่องราวในตำนานมา รองรับ ซึ่งมี ปรากฏให้เห็นในรูปวรรณกรรมจำนวนมาก ล้วนได้กล่าวถึงระบบตัวเลขที่เพิ่มขึ้นมากกว่า 4 ได้แก่ 5, 7, 8, 9 เป็นต้น (ภัทรพร ศิริกาญจน, บรรณาธิการแปล, 2536: 62)

ถึงแม้ว่าการพัฒนาแบบแผนที่เกิดจากทิศทั้ง 4 จะมีความซับซ้อนขึ้นไปมาก อาณาจักร แบบพุทธก็ยังคงคงลักษณะแบบดั้งเดิมอันเป็นพื้นฐานเอาไว้ คือ มณฑลรูปสี่เหลี่ยมจัตุรัส ที่ถูกแบ่ง เป็นสี่ส่วนด้วยแกนทิศต่าง ๆ ที่ตัดกันตรงศูนย์กลาง การสร้างอาณาจักรแบบพุทธมักแสดง ความสอดคล้องกันในสัดส่วนของพื้นที่ บางครั้งอาจมีภาพลักษณ์ของจักรวาลปรากฏให้เห็นซ้ำ ๆ กันในผังเดียว หรือภาพลักษณ์ของจักรวาลย่อยเหล่านี้อาจซ่อนอยู่ภายในแผนผัง เป็นภาพจักรวาลย่อยเล็ก ๆ ซ่อน อยู่ในภาพจักรวาลใหญ่ หรือเป็นภาพของจักรวาลเล็ก ๆ ปรากฏซ้ำซ้อนกันอยู่หลายภาพในภาพ จักรวาลใหญ่ภาพเดียว ตัวอย่างเหล่านี้ ได้แก่ ผังวัดและเจดีย์ประธาน วัดเจดีย์เจ็ดแถว เมืองศรีสัชชนา ลัย และผังวัดและเจดีย์ประธานวัดมหาธาตุ เมืองสุโขทัย เป็นต้น จะเห็นภาพผังจักรวาลเล็ก ๆ ปรากฏ ซ่อนอยู่ภายในผังจักรวาลใหญ่

นอกจากนี้ในการจัดวางอาณาจักรแบบพุทธจากระบบตัวเลข 4 ยังสามารถขยายไปสู่ ระบบตัวเลขที่เพิ่มขึ้น เมื่อการจัดวางอาณาจักรเป็นการเลียนแบบอาณาจักรของพระอินทร์ผู้สถิตอยู่ ณ ไภยวรรคปราสาทกลางตรัยตริงนคร บนดาวดึงษาสวรรค์ ซึ่งเป็นสวรรค์ชั้นที่อยู่บนยอดเขาพระ สุเมรุ (นิยะดา เหล่าสุนทร, 2538: 84) แวดล้อมไปด้วยเทพบริวาร 32 องค์ แต่ละองค์ประจำตำแหน่ง บนเส้นรอบวง ซึ่งแบ่งออกได้ 32 ส่วน โดยพื้นที่ของอาณาจักรจะมีจุดศูนย์กลาง คือไภยวรรค ปราสาทเป็นแกน แล้วแบ่งทิศหลักออกเป็น 4 ทิศ (ทิศหลักทั้ง 4 นี้มีท้าวจตุโลกบาลเฝ้าอยู่ คือ



ภาพที่ 8.20

ในตอนปลายของศิลปะเชียงแสนรุ่นหลัง ที่เมืองพะเยา ทางภาคเหนือของประเทศไทยราวพุทธศตวรรษที่ 21-23 มีการสลักพระพุทธรูป หรือเรื่องราวใน พุทธศาสนา ด้วยศิลาทรายสีแดง ส่วนใหญ่เป็นพระพุทธรูป ตั้งอยู่บนฐานสูง มีรูปเทวดาและสัตว์ประกอบ (หม่อมเจ้าสุภัทรดิศ ดิศกุล, 2538: 24)

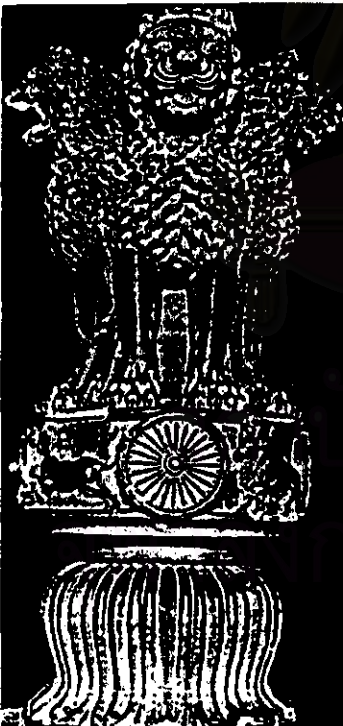

ก.



ข.

ภาพที่ 8.21

ก. เสาหลักรูปสิงห์ของพระเจ้าอโศกจากเมืองสาธนาท (ภัทรพร ศิริกาญจน, บรรณาธิการแปล, 2536: 63)

ข. ภาพสลักนูนจากเมืองสัจฉินแสดงให้เห็นสุรยจักรแห่งธรรมตั้งอยู่บนสิงโต 4 ตัวที่หันหน้าไปยังทิศทั้งสี่ (ภัทรพร ศิริกาญจน, บรรณาธิการแปล, 2536: 63)

ท้าวชตรฐราช ท้าววิรุฬหกราช ท้าววิรุฬหกษราช และท้าวไพศรพนธ์ ซึ่งจะพาบริวารทั้งปวงแต่งกายงดงามถืออาวุธ และมีเครื่องแห่แหนมาเฝ้าพระอินทร์ (นิยะดา เหล่าสุนทร, 2538: 86) เมื่อแบ่งทิศแกนทั้งสี่แล้ว จึงแบ่งทิศเฉียงออกอีกสี่ทิศ 4 ทิศ แล้วจึงแบ่งส่วนย่อย ๆ ออกไปอีก ทิศที่เกิดขึ้นเหล่านี้ล้วนแต่แผ่กระจายออกมาจากแกนกลางจักรวาลทั้งสิ้น

ลักษณะการแบ่งส่วนออกเป็น 32 ส่วน ย่อย ๆ นี้ในอดีตเคยยังยอมรับกันทั่วไปว่าเป็นสัญลักษณ์แสดงถึงดอกบัว 32 กลีบที่บานออกในศาสนาพราหมณ์ (ภัทรพร ศิริกาญจน, บรรณาธิการแปล, 2536: 69)

ดังนั้น โครงสร้างทางเรขาคณิตที่ปรากฏอยู่ในการแบ่งสัดส่วนอาณาจักรทางพุทธศาสนา ที่อาจแบ่งมณฑลเป็น 32 มณฑลดังที่กล่าวมา จึงมีความเป็นไปได้ที่ผู้สร้างจะจงใจแบ่งสัดส่วนนี้ขึ้นในพิธีกรรมการวางผังมณฑลแต่เริ่มแรก

### 8.3 แผนผังพระสถูปในรูปสัญลักษณ์ธรรม

#### 8.3.1 แผนผังพระสถูปในสัญลักษณ์ธรรมรูป กงล้อ

สัญลักษณ์รูปกงล้อ แฝงอยู่ในแผนผังของพระสถูปรูปทรงกลม ซึ่งแสดงถึงแผนผังของพระสถูปที่เกิดจากการเคลื่อนที่อันเป็นกิจวัตรของเสนาหิภาแดด หมายถึง กงล้อแห่งจักรวาล สามารถสื่อความหมายไปถึงการหมุนโคจรของดวงอาทิตย์ในระบบสุริยคติ (ภัทรพร ศิริกาญจน, บรรณาธิการแปล, 2536: 73)

ภาพของกงล้อที่เป็นรูปทรงกลมแผ่ขยายออกไปเรื่อย ๆ เปรียบได้กับการแผ่ขยายของภพภูมิต่าง ๆ ออกจากศูนย์กลางจักรวาลดังที่ได้กล่าวมาแล้ว ดุมล้อเปรียบเป็นศูนย์กลางจักรวาลโดยมีวงล้อที่ขยายออกไปเป็นภพภูมิต่าง ๆ ที่ขยายออกไปเรื่อย ๆ และมีซี่ล้อเปรียบเป็นเส้นเชื่อมต่อกภพภูมิต่าง ๆ เข้าด้วยกันเพื่อนำเข้าสู่ศูนย์กลางจักรวาล

นอกจากนี้กงล้อยังเป็นสัญลักษณ์แทนการแผ่จักรแห่งเวลา เนื่องจากความสำคัญของวงล้อปรากฏในแง่ของเวลาและพื้นที่ ซึ่งเป็นองค์ประกอบในโลกแห่งประสบการณ์ ทำให้เรามีวัตถุดิบ



สำหรับแสดงความเป็นจริงออกมาเป็นสัญลักษณ์ได้ โดยสัญลักษณ์แห่งพื้นที่และเวลาปรากฏอย่างผสมผสานในกงล้อ และซี่ล้อทั้งหลาย แสดงทิศทางของพื้นที่ซึ่งพัฒนาจากจุดเริ่มต้นที่ไร้มิติ

ในศาสนาพราหมณ์ กงล้อยังอาจหมายถึง กงล้อแห่งเวลา ซึ่งหมายถึงสุริยจักร เนื่องจากเวลาขึ้นอยู่กับพระอาทิตย์ซึ่งเกี่ยวข้องกับดวงดาวบนท้องฟ้าและถือเป็นต้นกำเนิดของปี ดังนั้นกงล้อและพระอาทิตย์ที่อยู่บนท้องฟ้า จึงถือเป็นจุดกำเนิดที่แผ่ขยายกาลเวลาและภพภูมิออกมา

ในทางพุทธศาสนากงล้อมี 2 ความหมายคือ

ก. กงล้อ ที่หมายถึง *กงล้อแห่งสังสารวัฏ* หรือ*ภวัจจักร* สังสารวัฏ หรือภวัจจักร คือ วัฏจักรแห่งการเวียนว่ายตายเกิด มีความหมายเกี่ยวกับเรื่องวัฏจักรแห่งชีวิตคือ ชีวิตทั้งหลายต่างวนเวียนอยู่กับการเวียนว่ายตายเกิดจากภพหนึ่งไปสู่อีกภพหนึ่ง อย่างต่อเนื่องไม่มีที่สิ้นสุด โดยเหตุปัจจัยที่เป็นรากเหง้าของการหมุนคือ กิเลสสามประการคือ ความอยาก (ราคะ) ความหลง (โมหะ) และความโกรธชุนเคือง (โทสะ) กิเลสค้นหาเหล่านี้ก่อให้เกิดวัฏจักรแห่งการเวียนว่ายตายเกิด หรือที่เรียกว่า “ปฏิจจสมุปบาท” ซึ่งเป็นเหตุปัจจัยที่เชื่อมโยงเกี่ยวร้อยกันเป็นเหตุและผลต่อเนื่องกัน ให้เกิดมีภพชาติใหม่ขึ้น (ภัทรพร ศิริกาญจน, บรรณาธิการแปล, 2536: 77)

ข. กงล้อ ที่หมายถึง *กงล้อแห่งธรรมจักร* ซึ่งพระพุทธเจ้าทรงหมุนให้เคลื่อนในทิวณะแสดงธรรม เป็นกงล้อแห่งหลักการสากลของจักรวาล กล่าวคือ เป็นกงล้อที่หมุนรอบแกนกลางแห่งสังขาร เป็นกงล้อแห่งความเป็นจริง หรือ ความเป็นเช่นนั้นเอง (ตถตา) ซึ่งเป็นภาวะที่เป็นนิรันดร์ ไม่มีวันเปลี่ยนแปลง นอกจากนั้นธรรมจักรยังมีความหมาย หมายถึงการแสดงปฐมเทศนา และยังอาจหมายถึงพระธรรม หรือเป็นตัวแทนขององค์พระสัมมาสัมพุทธเจ้าด้วยอีกนัยหนึ่ง เรื่องนี้มีปรากฏในประเทศอินเดียเมื่อครั้ง ก่อนมีการสร้างพระพุทธรูปมีการใช้สัญลักษณ์ต่าง ๆ แทนองค์พระพุทธเจ้า รูปธรรมจักรเป็นสิ่งที่ใช้แทนองค์พระพุทธเจ้ามาก่อน และธรรมจักรยังมีความหมายในเชิงนามธรรมเปรียบได้กับ การเสด็จออกเผยแผร์ธรรมของพระพุทธเจ้าไปทั่วทุกหนทุกแห่งเป็นดังเช่นกงล้อแห่งธรรมที่กลิ้งไปทุกหนทุกแห่งเช่นกัน ดังที่เรามักจะเห็นสัญลักษณ์ของรูปธรรมจักรปรากฏอยู่บนรอยพระพุทธบาทอันเป็นสัญลักษณ์แสดงสถานที่ที่พระพุทธองค์ทรงเสด็จผ่าน

อย่างไรก็ดี ถึงแม้ความหมายของกงล้อที่หมายถึง ภวัจจักร และธรรมจักร จะแตกต่างกันอย่างสิ้นเชิง หากพิจารณาด้วยปัญญาจักษุของผู้แจ้ง หรือพุทธจักษุของผู้หยั่งรู้ซึ่งสถิตอยู่ ณ



ก.



ข.

### ภาพที่ 8.22

ก. ชรรمجกรในประเทศไทย (ภัทรพร ศิริกาญจน, บรรณาธิการแปล, 2536: 79)

ข. สร้อยจักรแห่งธรรมตั้งอยู่บนทิศคชา หรืออ้างสี่ทิศ (ภัทรพร ศิริกาญจน, บรรณาธิการแปล, 2536: 70)



ก.



ข.

### ภาพที่ 8.23

ก. ชรรمجกร ซึ่งซี่กงล้อทั้ง 8 ซี่หมายถึง มรรคมีองค์ 8 และทิศทั้งแปดของพื้นที่ (ทิศหลักและทิศเฉียง) ที่แผ่ขยายออกมา จากศูนย์กลาง (ภัทรพร ศิริกาญจน, บรรณาธิการแปล, 2536: 77)

ข. พระเกศาของพระศิวะซึ่งหมายถึงการจัดวางทางพื้นที่ แม่น้ำคงคาไหลลงมายังพระเกศาและแยกออกตามทิศต่างๆ โดยมีพระเกศาเป็นเสมือนท่อนบให้โลก ในภาพนี้พระคงคาเทวีประทับนั่งในพระเกศาของพระศิวะ (ภัทรพร ศิริกาญจน, บรรณาธิการแปล, 2536: 79)

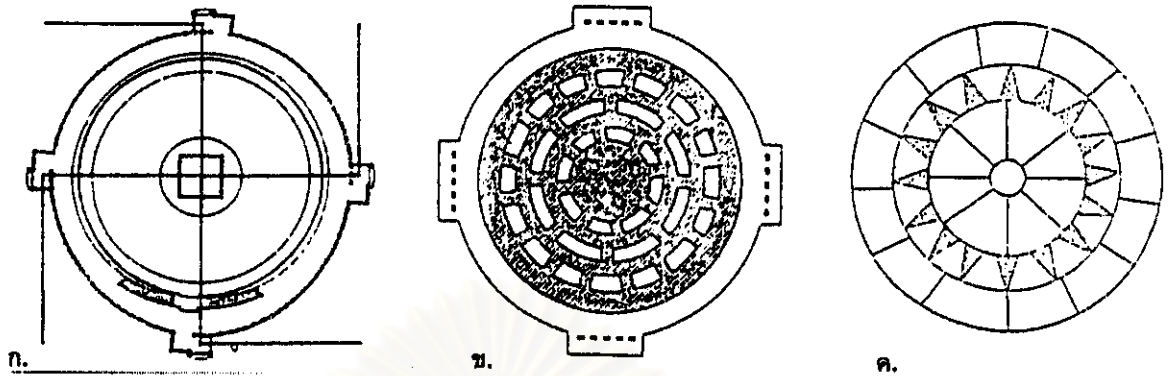

ภาพที่ 8.24

ก. ทางเข้าสัญญาณที่หักเลี้ยวเป็นมุมฉากไปสู่แกนกลางในลักษณะที่เป็นสวัสดิกะ

ข. แผนผังลานของมหาสถูปที่เมืองนาคคารชุนโกณฑะ

ค. แผนผังใจกลางพระสถูปที่ภักฏโปรล

(ภัทรพร ศิริกาญจน, บรรณาธิการแปล, 2536: 73,74)

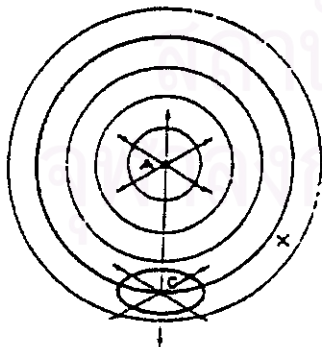

ภาพที่ 8.25

หากพิจารณาแผนผังของจักรวาลแล้ว จะเห็นว่ารูปวงล้อสัมพันธ์กับแผนผังดังกล่าว อยู่หลายระดับวงล้อที่หมุนรอบจุดศูนย์กลางที่ A เป็นวงล้อแห่งจักรวาลทั้งหมด ซึ่งรวมถึงสภาวะของการมีอยู่ทั้งปวง ส่วนวงล้อ X จัดเป็นสภาวะที่มีอยู่อย่างหนึ่ง ล้อที่หมุนรอบๆ จุดศูนย์กลาง C เป็นวงล้อของโลกหนึ่ง ซึ่งถือเป็นวงล้อ แห่งวัฏสงสารที่หมุนรอบจุดศูนย์กลางซึ่งสะท้อนให้เห็นจุดศูนย์กลางแห่งจักรวาลที่ A ทั้งสองระดับนี้มีความเกี่ยวพันกัน เนื่องจากส่วนวงล้อของล้อทั้งสอง หมายถึงระดับแห่งการ มีอยู่ระดับเดียวกัน (ภัทรพร ศิริกาญจน, บรรณาธิการแปล, 2536: 75)



ตำแหน่งตรงคุมล้ออันหยุดนิ่ง ความหมายของกงล้อทั้งสองนี้ มิได้แตกต่างกันเลย เพราะหลักธรรมที่มีสภาวะเป็นนิรันดร์ที่พระพุทธเจ้าตรัสรู้ก็คือ วัฏจักรแห่งการเปลี่ยนแปลง หรือการเวียนว่ายตายเกิดนั่นเอง

ดังนั้นภาวจักรและธรรมจักรจึงไม่อาจแยกออกจากกัน ดังปรากฏอยู่ในพระไตรปิฎกของพุทธศาสนาเถรวาทสอนไว้ว่า “ผู้ที่มองเห็นปฏิจจนสมุปบาทย่อมมองเห็นธรรม และผู้ที่มองเห็นธรรมย่อมมองเห็นปฏิจจนสมุปบาท” ด้วยเหตุนี้ภาวจักรและธรรมจักรจึงเกี่ยวข้องกันอย่างแยกไม่ออก ทั้งสองความหมายเป็นธรรมชาติของกงล้อจักรวาลที่มีสองด้าน แต่มีแก่นแท้ของความหมายเป็นหนึ่งเดียว (ภัทรพร ศิริกาญจน, บรรณาธิการแปล, 2536: 22-81) (ดูเพิ่มเติมใน บรรจบ บรรณรุจิ, 2535)

กงล้อที่ปรากฏอยู่ในแผนผังของพระสถูปจึงมีความหมายสำคัญหลายประการ คือ แทนสุริยจักรอันเป็นวงโคจรของพระอาทิตย์ ที่กำหนดระยะเวลาของปี เป็นกงล้อแห่งปฏิจจนสมุปบาท และเป็นกงล้อแห่งธรรมจักร การสร้างพระสถูปจึงเป็นการสะท้อนความหมายที่หลากหลายออกมา เพื่อแสดงถึงการสร้างสรรค์จักรวาลและการจัดระเบียบตามแบบพุทธศาสนา ทั้งในด้านนามธรรมที่ต้องการสื่อความหมายถึงมรรควิธี และรูปธรรมที่เป็นระบบระเบียบปรากฏออกมาให้เห็นเป็นรูปเจดีย์ (ภัทรพร ศิริกาญจน, บรรณาธิการแปล, 2536: 77-81)

หากเราพิจารณาต่อไปจะเห็นว่า ณ ที่คุมล้อนั้นเป็นส่วนสำคัญของกงล้อทั้งหมด เป็นจุดที่แสดงถึง ความหมายของการกลับสู่ศูนย์กลาง

ในทำนองเดียวกัน พุทธวิธีซึ่งเรียกว่า “วิถีศูนย์กลาง” ก็มีวิธีการปฏิบัติเพื่อเข้าสู่ศูนย์กลางแห่งจิตที่อุปมาเป็นดังเช่นวิถีกลับมาสู่คุมล้อและศูนย์กลางพระสถูป ซึ่งเกี่ยวข้องกับกงล้อ สิ่งเหล่านี้ย่อมแสดงตำแหน่งศูนย์กลางอันศักดิ์สิทธิ์แห่งพระสถูปที่สัมพันธ์กับตำแหน่งศูนย์กลางแห่งจิต ซึ่งผู้จาริกแสวงธรรมถือเป็นเป้าหมายของชีวิต(โดยเฉพาะผู้แสวงธรรมในยุคโบราณ) โดยพระสถูปได้ดึงดูดพลังทางจิตของผู้แสวงธรรมเข้าสู่ศูนย์กลาง และเป็นสัญลักษณ์ของศูนย์กลางจักรวาลสำหรับผู้แสวงธรรม พระสถูปจึงตั้งอยู่ตรงคุมล้อแห่งจักรวาลที่ไม่เคลื่อนที่และเป็นแกนในการหมุนของกงล้อนั้น

ในพุทธศาสนา การบรรลุสู่ศูนย์กลางคือ การตื่นจากกิเลสตัณหา พระพุทธเจ้าซึ่งเป็นผู้ตื่นยอมทรงเคลื่อนเข้าสู่ภายใน จากกงล้อที่กำลังถอยหลังและหมุนอยู่ไปสู่ศูนย์กลางที่หยุดนิ่ง เมื่อพระองค์ทรงปฏิบัติสมาธิจิต พระองค์ทรงทำให้เส้นรัศมีของวงกลมนั้นหดสั้นเข้า และทรงทำให้เส้นรอบวงขยับเข้าไปใกล้กับศูนย์กลาง จนกระทั่งเส้นรอบวงนั้นถูกจำกัดให้อยู่ภายในจุดแกนกลาง ซึ่งเป็นจุด



แห่งเอกภาพที่ความหลากหลายได้หลอมรวมกลายเป็นหนึ่งเดียว เมื่อพระพุทธเจ้าทรงสถิตอยู่ที่แกน ล้อดังกล่าว พระองค์ก็ทรงเป็นจักรที่สำรวจจวจตราสภาวะทั้งปวงและ “ทรงมองเห็นทุกสิ่งทุกอย่าง ทั้ง ที่แตกต่างกันและสอดคล้องกันได้ในทันที” (ภัทรพร ศิริกาญจน, บรรณาธิการแปล, 2536: 81)

หากเราถือเอาตำแหน่งศูนย์กลางเจดีย์เป็นแกนกลางจักรวาล จะพบว่าเจดีย์ประธานสมัย สุโขทัยได้สร้างสัญลักษณ์ที่แสดงถึงการหมุนงล้อธรรมจักรไว้ในรูปตั้งด้วย ที่ชัดเจนคือ เจดีย์ประธาน วัดช้างล้อมมีภาพปูนปั้นรูปพระพุทธเจ้าหลายองค์ในอิริยาบถลีลาอยู่รอบก้านฉัตร ภาพปูนปั้นเหล่านี้ เหตุที่สันนิษฐานว่าเป็นภาพพระพุทธเจ้าหลายองค์เพราะภาพปูนปั้นอยู่ในอิริยาบถลีลาและไม่ได้พนมมือ ซึ่งไม่มีการทำภาพปูนปั้นสาวกของพระพุทธเจ้าในอิริยาบถเช่นนั้นอยู่เลย แต่อิริยาบถเช่นนี้เป็นที่ นิยมมากในการนำมาปั้นรูปพระพุทธเจ้า โดยเฉพาะในสมัยสุโขทัยจะนิยมภาพปูนปั้นพระพุทธเจ้าใน อิริยาบถลีลามากกว่าในสมัยอื่นๆ และตำแหน่งที่ประดิษฐานพระพุทธรูปปูนปั้นนี้อยู่สูงเหนือธรรมิกา ขึ้นไป หากเทียบตามระบบสัญลักษณ์แล้วอยู่สูงกว่าสวรรค์ชั้นพระอินทร์น่าจะเปรียบได้กับ ตำแหน่ง สวรรค์ชั้นที่มีพระโพธิสัตว์หรือมีพระอนาคตพุทธเจ้าประทับอยู่ การหมุนรอบแกนจักรวาลเพื่อเข้าสู่ ศูนย์กลางนี้ ในทางพุทธศาสนาอาจหมายถึง การเดินจงกรม หรือการเดินประทักษิณ เปรียบกับการ หมุนงล้อแห่งธรรมจักรให้เคลื่อนไป นอกจากนี้ยังพบสัญลักษณ์แสดงการเดินรอบแกนจักรวาลโดย พระสาวกที่ฐานเจดีย์ ประธานวัดมหาธาตุ เป็นภาพพระสาวกกำลังเดินอยู่ในทิศเวียนประทักษิณ อาจ เป็นสัญลักษณ์แสดงการหมุนงล้อแห่งธรรมจักรโดยพระสาวก อย่างไรก็ตามก็ตีบางท่านกล่าวว่าภาพปูน บินรูปพระสาวกเดินรอบฐานพระเจดีย์นี้ เป็นภาพสัญลักษณ์แสดงทิศทางการเดินประทักษิณนั่นเอง

### 8.3.2 แผนผังพระสถูปในสัญลักษณ์ธรรมรูป ดอกบัว

แผนผังพระสถูปออกแบบด้วยการวัดจากจุดศูนย์กลางไปยังทิศต่าง ๆ การกำหนดพื้นที่ดัง กล่าวเป็นการเลียนแบบกระบวนการสร้างสรรค์จักรวาล โดยจำลองลักษณะการคลี่คลายตนเองของ หล็กสากล หรือกฎจักรวาลออกมาเป็นสิ่งที่ปรากฏให้เห็นต่าง ๆ การแผ่ขยายภพภูมิต่าง ๆ ออกมา จากจุดศูนย์กลางมีลักษณะเช่นเดียวกับการแย้มกลีบของดอกบัว กลีบบัวเปรียบเสมือนกับเข็มทิศที่บ่ง บอกทิศทางอันแผ่ขยายไปได้ไม่จำกัด การแย้มกลีบคือการกำหนดพื้นที่จากจุดศูนย์กลาง เช่นเดียวกับ การที่เอกภาวะได้คลี่คลายขยายตัวออกมาเป็นความหลากหลาย

สัญลักษณ์ของดอกบัวช่วยแสดงให้เห็นว่า แผนผังพระสถูปมีความสำคัญมากขึ้นในพิธี กรรม ดอกบัวหรือใบบัวเป็นเครื่องคำจุนโลก เทียบได้กับห้วงน้ำต่าง ๆ ที่คำจุนจักรวาลโดยรวม และ

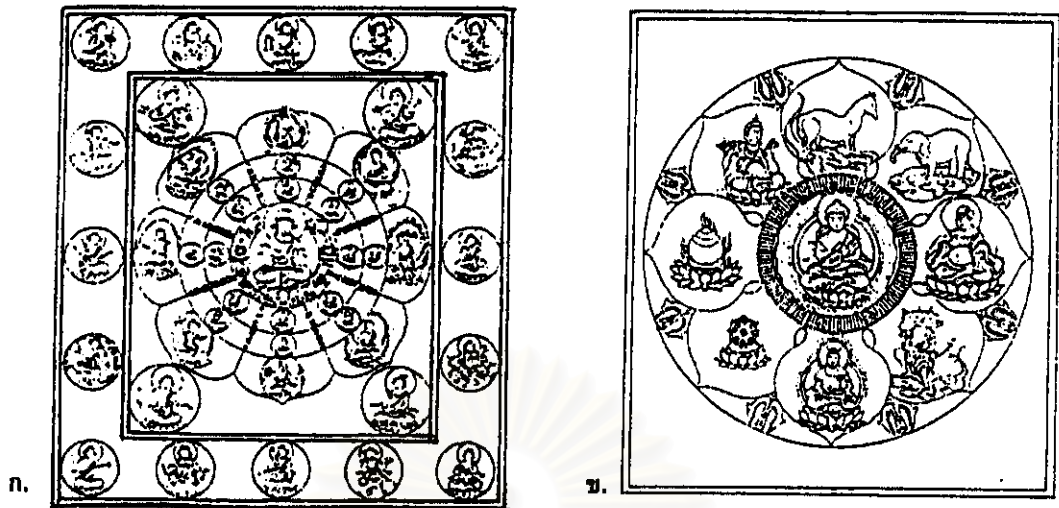

ภาพที่ 8.26

ก. มณฑลแห่งมหาพุทธอุษณิษะ มหาพุทธอุษณิษะ ประทับนั่งอยู่บนวงกลมล้อมรอบไปด้วยวัชระทั้งเจ็ด ของจักรพรรดิ พระโพธิสัตว์ทั้งแปดและบนกลีบบัว คือมหามันตราราชาแปดองค์ ชั้นอื่นๆที่เหลืออยู่ของมณฑลแสดง ภาพพระโพธิสัตว์และทวยเทพจากวัชระชาติมณฑล (ภัทรพร ศิริกาญจน, บรรณาธิการแปล, 2536: 79)

ข. สุวรรณจักรมณฑล พุทธอุษณิษะ "สุวรรณจักร" ภาษาญี่ปุ่นเรียกว่า คินริน บุตโซ ประทับนั่งอยู่บนวงดอกบัว 8 กลีบ บนกลีบบัวเป็นรูปวัชระทั้งเจ็ดของจักรพรรดิและดวงตาพระพุทธเจ้าประทับนั่งบนกลีบบัวล่างสุด (ภัทรพร ศิริกาญจน, บรรณาธิการแปล, 2536: 141)



ภาพที่ 8.27

ส่วนที่เป็นกลีบบัวทั้ง แปดอันเป็นแกนกลางของมณฑลแม่แบบของจักรวาลในภาพนี้พระมหา ไวโรจนะ ประทับนั่งอยู่บน เกสรดอกบัว พระพุทธเจ้า 4 พระองค์ ประทับนั่งอยู่บนกลีบบัวตรงทิศหลักทั้งสี่ และพระโพธิสัตว์ 4 องค์ ประทับนั่งอยู่บน กลีบบัวตรงทิศเฉียง ในด้านความสำคัญสำหรับจักรวาลส่วนย่อย มณฑลดอกบัว 8 กลีบนี้ หมายถึง ระดับชั้น ในการบรรลุพุทธภาวะขั้นสมบุรณ์ ซึ่งเทียบได้กับดอกบัวบานของหัวใจ พระโพธิสัตว์ทั้งสี่คือ "ลำดับบัจฉัย" ซึ่งเกิดจาก การบรรลุความรู้แจ้ง (ภัทรพร ศิริกาญจน, บรรณาธิการแปล, 2536: 96)

ยั้ก้าจุนภพภูมิอันหลากหลายในจักรวาลอีกด้วย หรืออาจเทียบได้กับแผ่นดิน (ปถพี) ซึ่งหมายถึงโลกมนุษย์ซึ่งแผ่กว้างอยู่บนห้วงน้ำ และหมายถึงสภาวะอย่างหนึ่งในบรรดาสภาวะทั้งหลาย “ซึ่งรองรับกำเนิดของสิ่งต่าง ๆ ในท้องทะเลแห่งการสร้างสรรค์” ดอกบัวนั้นคล้ายคลึงกับพระแม่ธรณี และพระลักษมีหรือนางปัทมา เป็นผู้ให้กำเนิดเลี้ยงดูและคุ้มครองชีวิตทั้งหลาย “ดอกบัวหมายถึงห้วงน้ำต่าง ๆ และแผ่นดินนี้ก็คือใบบัว เช่นเดียวกันเมื่อใบบัวแผ่อยู่บนน้ำ แผ่นดินก็แผ่อยู่บนห้วงน้ำทั้งมวล แผ่นดินนี้ก็คือครรภ์แห่งอันนี้” แนวคิดเชิงสัญลักษณ์ดังกล่าวปรากฏในการสร้างแท่นบูชาไฟตาม คัมภีร์พระเวท ซึ่งก่อสร้างโดยใช้ใบบัวปลูกกลางแท่นบูชาเสมือนให้เป็นที่รองรับจักรวาล และเพื่อแสดงที่ประสูติของพระอันนี้ (ภัทรพร ศิริกาญจน, บรรณาธิการแปล, 2536: 91)

การที่ดอกบัวเป็นสิ่งเดียวกับฐานของจักรวาล อันได้แก่ ห้วงน้ำและแผ่นดินนั้นย่อมเพียงพอที่จะอธิบายถึงการใช้ดอกบัวเป็นฐานรองพระพุทธรูปและสิ่งก่อสร้างต่าง ๆ ซึ่งต่างก็เป็นภาพลักษณ์ของจักรวาล พระพุทธเจ้า พระโพธิสัตว์และทวยเทพทั้งหลายต่างก็ประทับนั่งอยู่บนบัลลังก์ดอกบัวหรือประทับยืนบนฐานดอกบัว มีข้อความหลายตอนใน คัมภีร์ของนิกายตันตระและอื่น ๆ ที่กำหนดให้ผู้ปฏิบัติสมาธินึกถึงภาพเทพเจ้าประทับนั่งบนดอกบัว และสิ่งก่อสร้างต่าง ๆ ทางพุทธศาสนาล้วนตั้งอยู่บนฐานที่หล่อเป็นรูปกลีบบัว และมีเสาค้ำที่มีรูปดอกบัวบนยอดเสา สถาปัตยกรรมและภาพปั้นต่างก็ตั้งอยู่อย่างมั่นคงบนฐานดอกบัว ที่มีความหมายได้หลากหลายอาจหมายถึง แผ่นดิน ห้วงน้ำและธรรม เป็นต้น(ภัทรพร ศิริกาญจน, บรรณาธิการแปล, 2536: 92)

นอกจากนี้ใน คัมภีร์ไตรภูมิพระร่วง ซึ่งแต่งในสมัยสุโขทัยยังกล่าวถึง เรื่องราวเกี่ยวกับดอกบัวที่เกี่ยวข้องกับ “การกำเนิดแห่งพุทธะ” ว่า หลังจากที่ไฟประลัยกัลป์ น้ำประลัยกัลป์ และลมประลัยกัลป์ ได้ทำลายภพภูมิต่าง ๆ ได้แก่ กามภูมิ 11 ชั้น และรูปภูมิ 9 ชั้นแล้ว สุดท้ายปรากฏว่าท้าวจนถึงชั้นพรหมโลก มีพรหมองค์หนึ่งชื่อว่า “มหาพรหมาราช” เสด็จลงมาดูดอกบัวที่ปรากฏอยู่บนผิวน้ำที่ทวมโลก พร้อมกับให้คำทำนายไว้ ถ้ามียดอกบัว 1 ดอก ก็ทำนายว่ากัปปีจะมีพระพุทธเจ้ามาอุบัติ 1 องค์ (กัปปีนี้มีชื่อว่า สารกัปปี) ถ้ามีย 2 ดอก ก็จะมี 2 พระองค์ (กัปปีนี้มีชื่อว่า มณฑกัปปี) ถ้ามีย 3 ดอกก็จะมี 3 พระองค์ (กัปปีนี้มีชื่อว่า วรกัปปี)ถ้ามีย 4 ดอกก็จะมี 4 พระองค์ (กัปปีนี้มีชื่อว่า สารมณฑกัปปี)ถ้ามีย 5 ดอกก็จะมี 5 พระองค์ (กัปปีนี้มีชื่อว่า ภัทรกัปปี) และถ้าไม่มีดอกบัวเลย ก็เรียกว่า สูญกัปปี ภายในดอกบัวนั้นจะมีเครื่องอัฐบริหารซึ่งท้าวมหาพรหมจะนำขึ้นไปไว้ที่พรหมโลก และนำมาถวายในวันที่พระโพธิสัตว์ออกบวช(พญาลิไทย อ้างถึงใน นียดา เหล่าสุนทร, 2538: 107-109)

เหล่านี้ล้วนแสดงให้เห็นถึงความสำคัญของดอกบัวที่เกี่ยวข้องกับองค์พระพุทธรเจ้า นอกจากนี้เป็นฐานรองรับจักรวาลแล้วดอกบัวยังเป็นเครื่องหมายแสดงถึงการกำเนิดของพระพุทธรเจ้าบนโลก หรืออาจมีความหมายแทนองค์พระพุทธรเจ้าหรือจำนวนพระพุทธรเจ้าตั้งที่ปรากฏใน ไตรภูมิพระร่วง

### 8.3.3 แผนผังพระสถูปในสัญลักษณ์ธรรมรูปเรขาคณิต วงกลมและสี่เหลี่ยมจัตุรัส

แผนผังพระสถูปเป็นแผนภูมิแสดง การโคจรประจำวัน และประจำปีของดวงอาทิตย์ เพราะวงโคจรของดวงอาทิตย์จำกัดอยู่กับทิศทั้ง 4 และสามารถถูกกำหนดวงโคจรให้อยู่ภายในทิศทั้ง 4 ได้ ด้วยเหตุนี้วงโคจรของดวงอาทิตย์จึงทำให้เกิดรูปสี่เหลี่ยมในโลกแห่งปรากฏการณ์เชิงเรขาคณิตด้วยเหตุนี้ รูปทรงกลมของโลกและการโคจรของดวงอาทิตย์ จึงเปลี่ยนเป็นรูปสี่เหลี่ยม เรียกว่า "จัตุรัส" (ภัทรพร ศิริกาญจน, บรรณาธิการแปล, 2536: 97.)

โลกสวรรค์ในอุดมคติหากพิจารณาตามลักษณะการโคจรของพระอาทิตย์ ก็จะแบ่งเป็น 4 จังหวะเช่นกัน โดยมีลักษณะเป็นรูปทรงสี่เหลี่ยมจัตุรัสในเชิงเรขาคณิต รูปสี่เหลี่ยมจัตุรัสที่วางกรอบวงกลมคือ สี่เหลี่ยมจัตุรัสของระบบสุริยะที่ปรากฏลงมาจากสวรรค์สู่พื้นโลก ปรากฏการณ์เช่นนี้ทำให้โลกสวรรค์ถูกกำหนดและถูกจัดด้วยระเบียบของกาลเวลา (ภัทรพร ศิริกาญจน, บรรณาธิการแปล, 2536: 97)

รูปทรงจัตุรัสมีความสำคัญและความหมายมากมาย ตามคติความเชื่อและตำนานโบราณของศาสนาพราหมณ์และศาสนาพุทธ ดังนั้นรูปทรงจัตุรัสจึงปรากฏในแผนผังของพระสถูปเป็นรูปทรงพื้นฐาน โดยมีจุดศูนย์กลางและมีการวางตำแหน่งตามทิศทางที่ถูกต้อง ลักษณะของรูปทรงจัตุรัสในผังจะเป็นลักษณะที่เริ่มต้นจากจุดศูนย์กลาง แล้วขยายออกเป็นชั้น ๆ ออกไป อันอาจหมายถึงชั้นภูมิที่เรียงจากสูงลงไปต่ำ หรือพิจารณาในทางตรงข้ามคือ มีรูปทรงจัตุรัสใหญ่อยู่ภายนอกสุดแล้วมีรูปทรงจัตุรัสขนาดเล็กกลืนเข้ามาเป็นชั้น ๆ โดยมีจุดศูนย์กลางร่วมกัน เป็นการเรียงจากภพภูมิที่ต่ำกว่าไปสู่ภพภูมิที่สูงขึ้น

ในแผนผังของพระสถูปมักจะปรากฏรูปทรงพื้นฐาน อยู่สองรูปทรงคือ รูปทรงสี่เหลี่ยมและรูปทรงกลม รูปทรงทั้งสองมีความสัมพันธ์กันในทางความหมายในเชิงจักรวาล กล่าวคือ รูปวงกลมเป็นรูปทรงทางเรขาคณิตสองมิติที่เปลี่ยนรูปทรงได้ง่ายที่สุด(หากหมายถึงการเคลื่อนที่และการหมุนเวียนเปลี่ยนแปลง) ในที่นี้ยังสัมพันธ์กับการเคลื่อนที่และการเปลี่ยนแปลงของพื้นโลก(อนิจจัง) ขณะที่



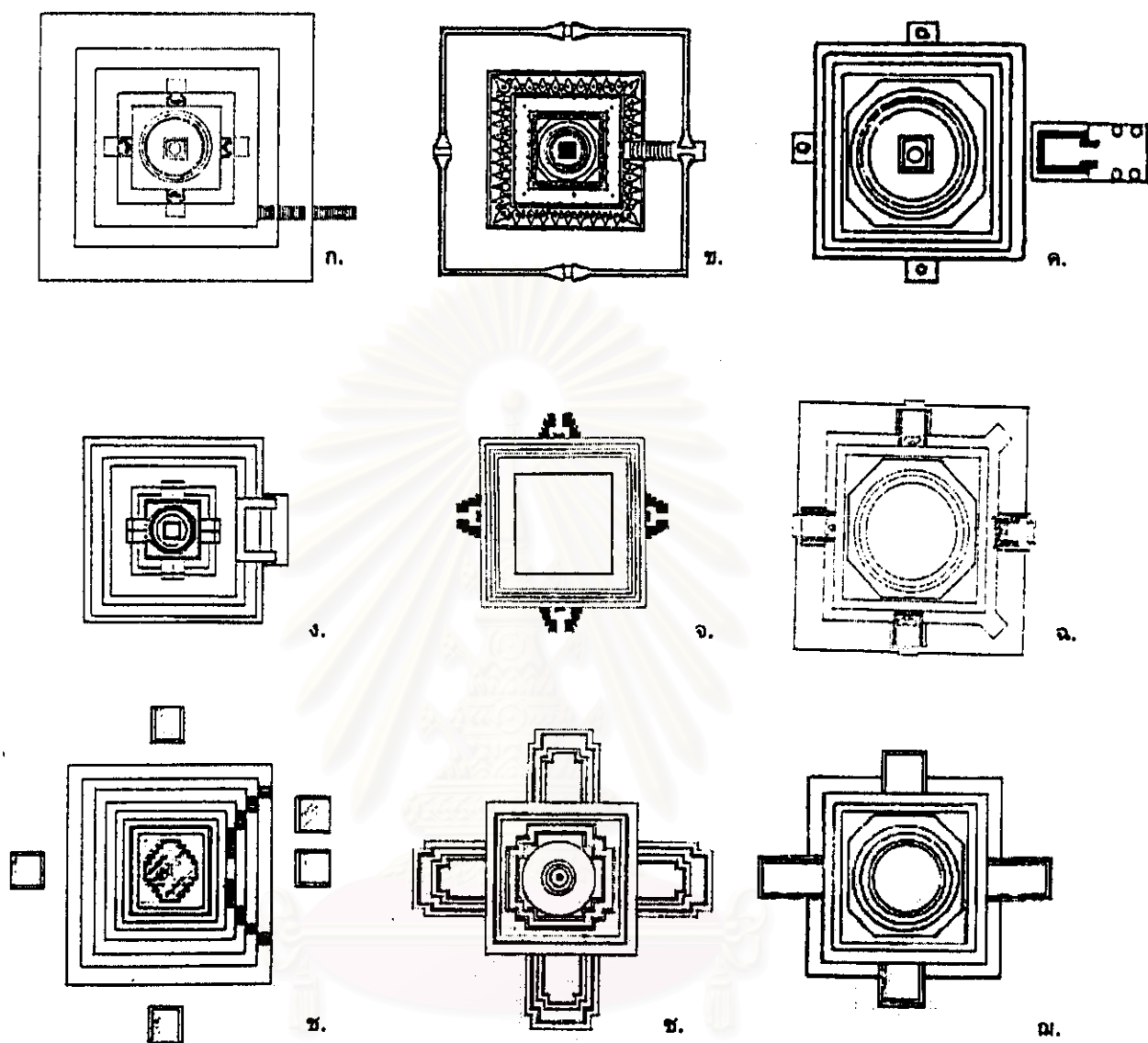

ภาพที่ 8.28

ในแผนผังของพระศตูปมีกจะปรากฏรูปทรงพื้นฐาน อยู่สองรูปทรงคือ รูปทรงสี่เหลี่ยมและรูปทรงกลม รูปทรงทั้งสองมีความสัมพันธ์กันในทางความหมายในเชิงจักรวาล

รูปสี่เหลี่ยมจัตุรัสเป็นรูปทรงที่คงที่ที่สุด (หากหมายถึงความมั่นคง ความเท่ากันทั้งสี่ด้านไม่เปลี่ยนแปลง และไม่เคลื่อนที่) และมีความสัมพันธ์กับความไม่เปลี่ยนแปลงของแดนสวรรค์

สัญลักษณ์ของการรวมหรือเชื่อมต่อกันระหว่างรูปวงกลมของโลกมนุษย์และรูปสี่เหลี่ยมจัตุรัสของโลกสวรรค์ที่ปรากฏในแผนผังของพระสถูปอาจตีความได้หลายระดับ ในระดับหนึ่งคือ การที่รูปวงกลมกลายเป็นรูปสี่เหลี่ยมจัตุรัสแสดงถึงการหลอมรวมเป็นอันหนึ่งอันเดียวกันของพื้นที่และกาลเวลา ซึ่งถือว่าเป็นเครื่องแสดงภพภูมิของมนุษย์ ในอีกระดับหนึ่งคือ โลกสวรรค์และโลกมนุษย์ อันได้แก่รูปสี่เหลี่ยมจัตุรัสและรูปวงกลม เปรียบเป็นภพภูมิที่ไร้รูปในเชิงประจักษ์ และภพภูมิที่มีรูปในเชิงประจักษ์ หรือห้วงน้ำตอนบนและตอนล่างแห่งจักรวาลตามลำดับ ซึ่งหมายถึงความเป็นไปได้ทั้งปวงที่อาจจะไม่มีรูปและมีรูปให้เห็นในเชิงประจักษ์ การประสานกันของสี่เหลี่ยมจัตุรัสกับวงกลมในแผนผังพระสถูปจึงหมายถึง การรวมตัวกันของห้วงน้ำต่าง ๆ ในขณะที่มีการเกิดของจักรวาลขึ้นและหากพิจารณาในระดับที่สูงขึ้น การประสานกันระหว่างรูปทรงเรขาคณิตทั้งสอง คือ การหลอมเป็นหนึ่งเดียวของการปรากฏด้านนามธรรม กับรูปธรรม (ภัทรพร ศิริกาญจน, บรรณาธิการแปล, 2536: 98)

#### 8.3.4 แผนผังพระสถูปในสัญลักษณ์ธรรมรูป มณฑล

มณฑลโดยพื้นฐานแล้วคือรูปวงกลมที่เราจารึกลงบนรูปสี่เหลี่ยมจัตุรัสที่วาดไว้บนพื้นดิน โดยใช้ผงสีต่าง ๆ หรือใช้เส้นเชือกวางโครงไว้ หรือเพื่อความสะดวก อาจวาดลงบนผืนผ้าหรือแผ่นกระดาษก็ได้ ลักษณะต่าง ๆ ของมณฑลคือลักษณะของแผนผังของพระสถูป มณฑลก็เป็นเช่นเดียวกับแผนผังของพระสถูปเพราะสร้างขึ้นตามพิธีกรรมในการ “สร้างสี่เหลี่ยมจัตุรัสล้อมวงกลม” (ในความหมายว่าเป็นการจัดระเบียบให้กับสิ่งที่ไม่มีระเบียบ) มณฑลอยู่ตรงกลางเป็นรูปสี่เหลี่ยมจัตุรัส และหันทิศทางไปตามทิศทางของพื้นที่จักรวาลอย่างเคร่งครัด รูปสี่เหลี่ยมจัตุรัสของมณฑลแบ่งย่อยออกได้เป็นรูปสี่เหลี่ยมจัตุรัสเล็ก ๆ ในลักษณะตารางและภายในสี่เหลี่ยมเล็ก ๆ เหล่านี้เป็นที่ประดิษฐานพระพุทธรูปเจ้า พระโพธิสัตว์และเทพเจ้าต่าง ๆ โดยจัดวางตามโครงสร้างของจักรวาลที่เป็นต้นแบบและตามภาพลักษณ์ของกระบวนการที่เทพเจ้าทรงปรากฏในร่างของมนุษย์ รูปแบบตารางที่แสดงจุดการปรากฏของเทพนี้มีความเกี่ยวพันและสอดคล้องกันทางสัญลักษณ์อย่างเด่นชัด (ภัทรพร ศิริกาญจน, บรรณาธิการแปล, 2536: 100)

### 8.3.4.1 ความหมายของมณฑล

มณฑล เป็นคำในภาษาสันสกฤตแปลว่า "วงกลม" และได้ขยายความให้หมายถึงพื้นที่ที่เป็นศูนย์กลางที่ใช้ในการประกอบพิธีกรรม ในคัมภีร์ของทิเบต มณฑลแปลว่า "ศูนย์กลาง" หรือ "สิ่งที่ล้อมรอบ" มณฑลเป็นโลกศูนย์กลาง เป็นบริเวณที่มีจุดศูนย์กลาง และมีขอบเขตแน่ชัด มณฑลจัดเป็นอาณาเขตที่ศักดิ์สิทธิ์ เป็นโลกหรือบริเวณที่ปลอดภัยจากอำนาจภูตผี ปีศาจ และเป็นบริเวณที่ใช้ประกอบพิธีกรรมต่าง ๆ ได้โดยปราศจากอุปสรรค หรือ ภัยอันตรายใด ๆ มณฑลเป็นพื้นที่อันกว้างใหญ่ไพศาล ที่ถูกกำหนดให้ห่างไกลจากสภาวะความไร้ระเบียบอย่างสิ้นเชิง

คำว่า มณฑลอาจ แปลว่า "วงกลม" หรืออีกนัยหนึ่ง มณฑลคือทุกสิ่งทุกอย่างคือความสมบูรณ์ ซึ่งเกิดจากส่วนย่อยที่สัมพันธ์กัน วงกลมมักเป็นเครื่องหมายของความสมบูรณ์และความเพียบพร้อมเสมอในพุทธศาสนา และวงกลมเป็นสัญลักษณ์ของการบรรลุพุทธภาวะอย่างสมบูรณ์ (ศิริกาญจน, บรรณาธิการแปล, 2536: 100)

พุทธศาสนาลัทธิหนึ่งในญี่ปุ่นยังให้นิยามและความหมายของ "มณฑล" ว่า มณฑลเป็นเครื่องมือที่ทำให้สำเร็จเป็นพระพุทธเจ้าได้ มณฑลทำให้การตรัสรู้เกิดขึ้น และตามความหมายนี้ มณฑลเป็นที่ให้กำเนิดแก่พระพุทธเจ้าทั้งหลาย ซึ่งเป็นผู้ที่ตรัสรู้แล้ว มณฑลเป็นรูปแบบของชั้นบันไดที่ก้าวขึ้นไปสู่วิถีทางแห่งการเป็นพระพุทธเจ้าวิถีทางที่ทอดจากการตื่นของเมล็ดแห่งโพธิจิต ขึ้นไปสู่ความเข้าใจอันแจ่มแจ้งเกี่ยวกับกลวิธี (อุบาย) ซึ่งเป็นกรณียกิจของพระพุทธเจ้าในการช่วยเหลือสรรพชีวิตให้บรรลุความรู้แจ้งในสังขารม (ศิริกาญจน, บรรณาธิการแปล, 2536: 101)

ในวรรณคดีทางพุทธศาสนายังกล่าวถึงมณฑลว่า มณฑลเป็นส่วนที่เข้มข้นและบริสุทธิ์ที่สุดของจักรวาลและสัมพันธ์กับคำว่า อมฤต ซึ่งเป็นน้ำทิพย์เพื่อชีวิตอมตะที่ได้จากการกวนเกษียรสมุทรในตำนานของฮินดูกล่าวถึงรายละเอียดเกี่ยวกับเรื่องราวเหล่านี้ เล่าว่า "เกษียรสมุทร" ซึ่งหมายถึง ห้วงน้ำแห่งศักยภาพ หรือสาระของจักรวาลที่ไม่มีรูปร่าง ไม่มีโครงสร้าง และสับสนไร้ระเบียบ เทพและอสูรได้ใช้เขาพระสุเมรุกวนเกษียรสมุทร เหมือนไม้พายกวนอาหาร จึงทำให้จักรวาลก่อตัวและเกิดเป็นรูปร่างขึ้น ส่วนเรื่องราวตามตำนานของพุทธศาสนาที่พบในปัจจุบันมีเนื้อเรื่องเป็นอีกแบบหนึ่ง กล่าวคือ เกษียรสมุทรเป็นธรรมชาติ (ธรรมดา) ที่เป็นภาวะแฝงในจิตของมนุษย์ แต่สภาวะทางจิตของคนเรายังคง "ไม่เป็นตัวตน" และ "ไม่มีรูปแบบ" อันเนื่องมาจากมายา เมื่อสภาวะทางจิตของบุคคลได้



ภาพที่ 8.29

หินฐานหลักของอาสุกะ เถระ เมืองนาตประเทศญี่ปุ่น มีช่องสี่เหลี่ยมตรงกลาง เพื่อรับฐานที่ปักลงไป ร่องเป็นแนวออกจากหลุมนี้ไปทางทิศเหนือ-ใต้ และตะวันออก-ตะวันตก และร่องที่สามเป็นแนวจากหลุมไปทิศตะวันตกเฉียงใต้เล็กน้อยและทิศตะวันออกเฉียงเหนือเล็กน้อย เพื่อแสดงถึงประตูแห่งบูรณะและเทพเจ้าต่างๆ ตามลำดับ (ภัทรพร ศิริกาญจน, บรรณาธิการแปล, 2536: 127)



ภาพที่ 8.30

มณฑลประกอบขึ้นจากยันตรกลของพระสถูปศรีลังกาแสดงให้เห็นจากสี่เหลี่ยม 9, 17, และ 25 ชั้น (ภัทรพร ศิริกาญจน, บรรณาธิการแปล, 2536: 127)

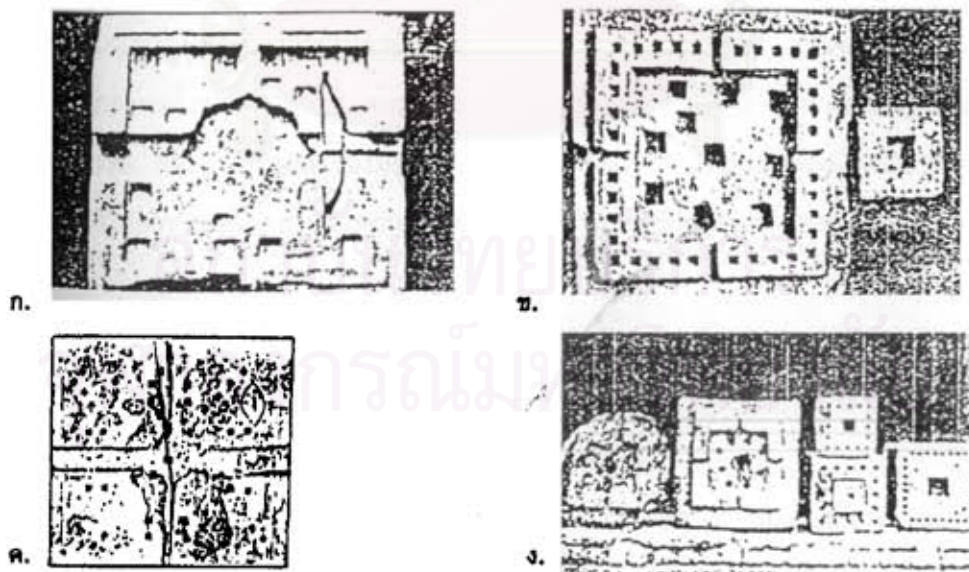

ภาพที่ 8.31

ฐานหินจากนครวัด ก. และ ข. คือ ฐานหินจากยอดหอและ ค. กั้น ง. คือฐานหินด้านบน และด้านล่างทางซ้ายและขวาตามลำดับ (ภัทรพร ศิริกาญจน, บรรณาธิการแปล, 2536: 127)



รับการ "กวน" ซึ่งหมายถึงได้รับการปลุกให้ตื่น และบรรลุความจริงจากการปฏิบัติกรรมฐาน จิตก็จะผ่านชั้นต่าง ๆ ของฌาน และจะแปรไปสู่การตรัสรู้อันสมบูรณ์ในที่สุด

#### 8.3.4.2 มณฑลและจักรวาล

มนุษย์พยายามทำความเข้าใจระบบจักรวาล อันเป็นระบบเกี่ยวเนื่องที่ทำให้สิ่งต่าง ๆ มีรูปแบบเปลี่ยนแปลงไปตลอดเวลา ระเบียบที่มนุษย์ค้นหาไม่พบนี้ ผู้รู้แจ้งคือ พระพุทธเจ้าได้พบเห็นอย่างแจ่มแจ้งมาแล้ว พระองค์เป็นผู้สามารถมองเห็นรูปธรรมต่าง ๆ ในโลกกว่ามีความผสมผสานกลมกลืนกันโดยตลอดอย่างสมบูรณ์

ในพุทธศาสนายานมหายานมีตัวอย่างที่ชัดเจนมากมายเกี่ยวกับการจัดวางมณฑล เช่นพุทธศาสนายานมหายานมองมณฑลว่าเป็นตัวตนของรูปธรรมที่มีปรากฏในรูปแบบต่าง ๆ ที่สัมพันธ์กับคุณสมบัติของพระพุทธเจ้า ซึ่งมีความสมดุลและมีสัดส่วนสมบูรณ์ในธรรมกายของพระไวโรจนะ หรือมองว่ามณฑลเป็นวงกลมที่ล้อมรอบธรรมกายของพระพุทธเจ้า และสามารถแสดงถึงธรรมกายของพระไวโรจนะตถาคตได้ (ศิริกาญจน, บรรณาธิการแปล, 2536: 102)

ดังนั้นมณฑลจึงเป็นตัวตนในอุดมคติของรูปภูมิที่ปรากฏให้เราเห็นในเชิงประจักษ์ได้ และเป็นแบบย่อของรูปภูมิทั้งในแง่ความสัมพันธ์และการบูรณาการของสรรพสิ่ง มณฑลเป็นภาพลักษณ์ที่เข้มข้นของจักรวาลทั้งหมด อาณาเขตภายในมณฑลจึงเป็นโลกที่บริสุทธิ์ ปราศจากมลทินและเปี่ยมไปด้วยคุณธรรม และคุณลักษณะของมณฑลนั้นไม่อาจแบ่งแยกเช่นเดียวกับคุณลักษณะของพระพุทธเจ้าทั้งหลายที่ไม่อาจแบ่งแยกออกจากกันได้ (ศิริกาญจน, บรรณาธิการแปล, 2536: 102)

#### 8.3.4.3 มณฑลที่ปรากฏในพระสอุป

##### ก. แผนผังของพระสอุปที่เป็นมณฑล

แผนผังของพระสอุปที่จัดวางตามทิศทางแล้วคือ มณฑล การกำหนดทิศทางและแกนกาบาทบนแผนผังพระสอุปย่อมแสดงถึงการปรากฏของมณฑล ในทางตรงข้ามแผนผังของมณฑลสามารถสะท้อนให้เห็นเนื้อหาเชิงสัญลักษณ์ที่ปรากฏอยู่ในโครงสร้างของพระสอุปได้ ฐานอิฐรูปจัตุรัสจึงเป็นฐานรากทางกายภาพของมณฑล ส่วนเครื่องหมายที่กำหนดไว้บนพื้นดินคือฐานรากเชิง

นามธรรมของพระสถูป ฐานรากเหล่านี้ล้วนถูกกำหนดไว้ล่วงหน้าในการจัดวางมณฑล เพื่อการพัฒนาการไปสู่รูปทรง 3 มิติของพระสถูปต่อไป (ศิริกาญจน, บรรณานุกรมแปล, 2536: 122)

### ข. พระสถูปเป็นมณฑลของพระมุนีพุทธเจ้า (มานุสสุพุทธเจ้า)

พระสถูปทุกแห่งล้วนมีมณฑล โดยแสดงรูปแบบของมณฑลออกมาเป็นรูปแบบต่าง ๆ กัน บางแห่งใช้ประตูหรือชั้นบันไดเพื่อเน้นถึงแกนที่จัดวางเป็นรูปกากบาท บางแห่งเน้นแกนด้วยพระพุทธรูปหรือเทพเจ้าอื่น ๆ ประจำทั้ง 4 ทิศ ลักษณะเช่นนี้เป็นรูปแบบที่นิยมใช้กับพระสถูปในพุทธศาสนาเถรวาทในยุคแรก ๆ ต้องการแสดงให้เห็นถึงความสำคัญของพระมุนีพุทธเจ้า โดยนิยมสร้างพระมุนีพุทธเจ้าประทับอยู่ในซุ้มช่องกำแพง (ดู เจดีย์ประธานวัดช้างล้อม เมืองศรีสัชนาลัย และเจดีย์ประธานวัดมหาธาตุ เมืองสุโขทัย และเจดีย์วัดพระพายหลวง เมืองสุโขทัย)

พระมุนีพุทธเจ้า เป็นพระพุทธรูปเจ้าแห่งกัปปัจจุบัน ตามคำสอนของนิกายเถรวาทและมหายาน พระศากยมุนีพุทธเจ้ามิได้เป็นพระพุทธรูปเจ้าเพียงองค์เดียว ยังมีพระพุทธรูปเจ้าองค์อื่น ๆ ที่มาปรากฏก่อนพระศากยมุนีพุทธเจ้า คือ พระกุกกุสันธะ (กุกกุสันทะ) พระโกนาคมน์ และพระกัลสปะ ซึ่งประกอบกันเข้าเป็นพระพุทธรูปเจ้า 4 พระองค์ ในกัปปัจจุบัน และอาจนับเป็นชุดพระพุทธรูปเจ้า 5 พระองค์ โดยการเพิ่มพระศรีอาริยมตไตรย์ ซึ่งเป็นพระพุทธรูปเจ้าที่จะมาปรากฏในอนาคต และยังมีภารกิจเชิงเนื้อหา และกล่าวถึงพระพุทธรูปเจ้าอีกถึง 7 และบางครั้ง 8 พระองค์ ในอดีตพระพุทธรูปเจ้าแต่ละพระองค์นี้ ไม่ว่าจะอยู่ในหมู่พระพุทธรูปเจ้า 4, 5, 7 หรือ 8 พระองค์ ก็เป็นสัญลักษณ์แห่งการเริ่มกัปปของโลก (ดู คัมภีร์ไตรภูมิพระร่วง และคัมภีร์พุทธวงศ์ )

พระมุนีพุทธเจ้าแต่ละพระองค์มีความเกี่ยวข้องกับทิศทางของพื้นที่ ความสัมพันธ์นี้ปรากฏในลักษณะที่พระกุกกุสันธะอยู่ตรงกลาง พระโกนาคมน์อยู่ทางทิศตะวันออก พระกัลสปะประจำอยู่ทิศใต้ พระศากยมุนีอยู่ทางทิศตะวันตก และพระพุทธรูปเจ้าแห่งกาลอนาคตคือ พระเมตไตรย์อยู่ทางทิศเหนือ แต่สำหรับบนพระสถูปแล้ว การจัดวางความสัมพันธ์ดังกล่าวจะอยู่ในรูปอื่น กล่าวคือ พระศรีอาริยมตไตรย์ ซึ่งดูเด่นในเครื่องทรงของพระโพธิสัตว์ จะซ่อนพระองค์อยู่ตรงกลางและพระพุทธรูปเจ้าของโลกมนุษย์พระองค์แรก คือ พระกุกกุสันธะจะทรงเคลื่อนย้ายไปอยู่ทางทิศเหนือ พระมุนีพุทธเจ้าตามพระสถูปในภาคต่าง ๆ ของทวีปเอเชียจัดตามวิธีนี้ เช่น ในบรรดาปฏิมากรรมที่สถูปสัตตปิณฑ

การที่พระมุนีพุทธเจ้าประดิษฐานประจำทิศทั้งสี่ของพระสถูปนี้ ทำให้เราพบเรื่องราวที่คุ้นเคยอีกครั้งหนึ่ง การปรากฏของพระพุทธรูปเจ้าเหล่านี้ทำให้พระสถูปหลอมรวมทิศทางของพื้นที่เข้ากับ

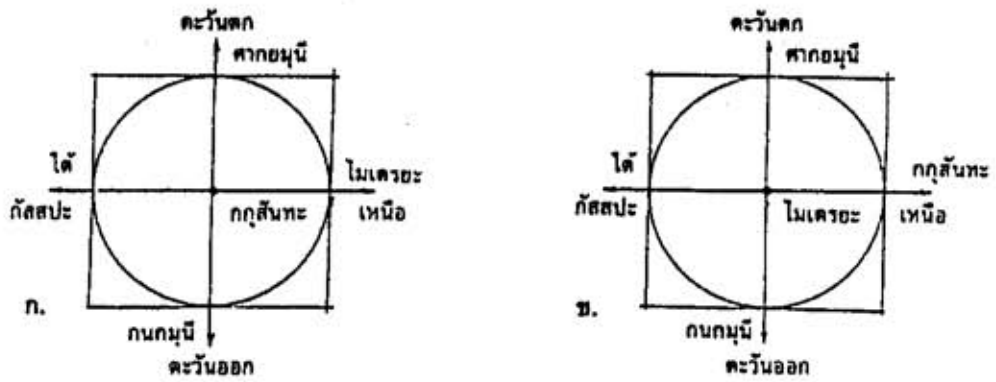

ภาพที่ 8.32

มุนีพุทธะ 5 พระองค์ และทิศต่างๆ ของพื้นที่จักรวาล

ก. ความสัมพันธ์สอดคล้องตามปกติของ มุนีพุทธะ 5 องค์กับทิศต่างๆ

ข. ตำแหน่งที่ตั้งของมุนีพุทธะ 5 องค์ในพระสถูป (ภัทรพร ศิริกาญจน, บรรณาธิการแปล, 2536: 128)

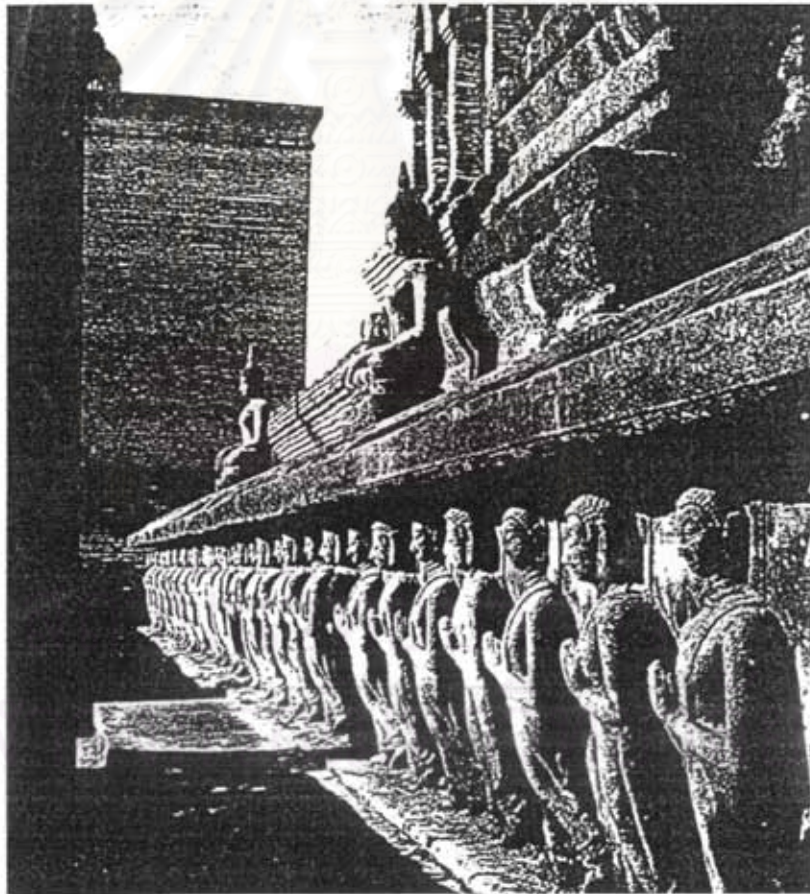

ภาพที่ 8.33

ฐานกลุ่มเจดีย์กลางวัดมหาธาตุ ถ้ายจากทิศตะวันตก และเห็นพระพุทธรูปปูนปั้นแบบสุโขทัย ประทับนั่งอยู่เหนือฐานเป็นระยะ และพระสาวกปูนปั้นซึ่งซ่อมใหม่ตามแบบเดิมเดินประนมมืออยู่รอบฐาน (หม่อมเจ้าสุภัทรดิศ ดิศกุล, 2522: 42)

ส่วนต่าง ๆ ของเวลา พระพุทธเจ้าในกัปปัจจุบันซึ่งแต่ละพระองค์เป็นใหญ่ประจำยุคของโลก และต่างก็เป็นใหญ่ประจำทิศด้วย องค์ประกอบทั้งสองของจักรวาลทางกายภาพของเราคือ พื้นที่และกาลเวลาต่างถูกกำหนดให้ดำเนินไปตามโครงสร้างของมันเอง กล่าวคือ เวลาได้ก่อตัวเป็นรูปธรรมขึ้นในรูปทรงของพื้นที่ (ศิริกาญจน, บรรณานุกรมแปล, 2536: 128-129)

### ค. พระสฤปในฐานะที่เป็นมณฑลแห่งพระชินพุทธเจ้า

พระสฤปแบบนี้สร้างขึ้นในนิภายตันตระ ซึ่งถือกันว่ามณฑลของพระสฤปอยู่ในตำแหน่งที่มีความสำคัญที่สุดทั้งในด้านคำสอนและด้านการปฏิบัติ พระสฤปลักษณะนี้มีรูปทรงเป็นมณฑลของพระพุทธเจ้าผู้พิชิตทั้ง 5 พระองค์ (พระชินพุทธเจ้า) ซึ่งแต่ละพระองค์รักษาทิศใดทิศหนึ่งกล่าวคือ

พระไวโรจนะซึ่งเป็น “พระอาทิตย์” หรือ “ผู้สว่างไสว” ประดิษฐานอยู่ตรงกลาง (ซึ่งเป็น “ภาวะอันไม่เสื่อมสลาย”)

พระอักโขภยะ หรือ “ผู้ไม่หวั่นไหว” ประดิษฐานอยู่ที่ทิศตะวันออก

พระรัตนสมภพ หรือ “กำเนิดเป็นเพชร” ประดิษฐานอยู่ที่ทิศใต้

พระอมิตาภะ หรือ “แสงสว่างไร้ขอบเขต” ประดิษฐานอยู่ที่ทิศตะวันตก

และพระอโมฆสิทธิ หรือ “การบรรลุสิ่งที่มีไขความว่างเปล่า” ประดิษฐานอยู่

ทิศเหนือ

ตามทัศนะของท่านอัทโธววัชระ ในความสอดคล้องกันระดับหนึ่ง พระชินพุทธเจ้าทั้งห้าพระองค์ก็เป็น บุคลาธิษฐานทางโลกุตตระของขั้น 5 ที่ประกอบเข้าเป็นบุคคล กล่าวคือ

พระไวโรจนะเป็นบุคลาธิษฐานของ รูป

พระรัตนสมภพเป็นบุคลาธิษฐานของ เวทนา

พระอมิตาภะเป็นบุคลาธิษฐานของ สัญญา

พระอโมฆสิทธิเป็นบุคลาธิษฐานของ สังขาร

และพระอักโขภยะทรงสอดคล้องกับ วิญญาณ

การเปรียบเทียบความคล้ายคลึงกันนี้เป็นการแสดงออกของหลักคำสอนว่าด้วยความเป็นสิ่งเดียวกันระหว่างนิพพานกับสังสาระ สำหรับในพุทธศาสนานิกายอื่นที่มีใช้นิภายตันตระนั้น บุคคลจำแนกออกได้เป็น เบญจขั้น เพื่อแสดงว่าปราศจากความมั่นคงถาวร สิ่งทั้งหลายทั้งปวงมิใช่ อะไรอื่น



เลย นอกจากเป็นเพียงชั้นหรือ “กอง” ที่ประกอบกันขึ้นและเปลี่ยนแปลงได้ (ศิริกาญจน, บรรณาธิการ แปล, 2536: 131-133)

ชั้น 5 แต่ละกอง ซึ่งโดยธรรมชาติแล้วเป็นสภาวะที่ไม่คงทนแตกดับเสื่อมสลายไปตามกาลเวลานั้นก็คือ ความรู้แจ้งอันสมบูรณ์และเป็นโลกุตระในลักษณะหนึ่ง หากจะพิจารณาเบญจชั้นในฐานะที่เป็นส่วนประกอบของวัฏสงสารแล้ว เบญจชั้นนี้ไม่สามารถดำรงอยู่ได้ด้วยตนเอง แต่ในแง่ที่เกี่ยวข้องกับปัญญาความรู้เบญจชั้น จัดเป็นแก่นสารที่ไม่เปลี่ยนแปลงของสิ่งมีชีวิตทั้งปวง และเป็นตัวตนของพระพุทธเจ้า (ศิริกาญจน, บรรณาธิการแปล, 2536: 134)

#### 8.3.4.4 การประดิษฐานพระพุทธรูปทั้ง 4 ทิศในเจดีย์สมัยสุโขทัย

ในเจดีย์สมัยสุโขทัยมีการประดิษฐานพระพุทธรูปในทิศทางต่าง ๆ เช่นนี้ ที่เจดีย์ประธานประจำวัดหลายแห่ง มีการจัดวางมณฑล โดยมีพระพุทธรูปประจำอยู่ทั้ง 4 ทิศ เช่นที่ เจดีย์ประธานวัดมหาธาตุ เจดีย์รายบางองค์ในวัดนี้ และเจดีย์ประธานวัดน้อย เป็นต้น นอกจากนี้มักจะทำแท่นบูชาพระพุทธรูปประจำทิศทั้ง 4 เอาไว้ด้วย พระพุทธรูปประจำทิศทั้ง 4 ในสมัยสุโขทัยไม่นิยมทำเป็นปางที่ต่าง ๆ กันเพราะ แต่นิยมทำเป็นปางมารวิชัยทั้ง 4 ทิศ ทั้งนี้สันนิษฐานว่า

ก. การทำพระพุทธรูปปางมารวิชัยประดิษฐานทั้ง 4 ทิศ เพราะชาวสุโขทัยเชื่อว่าพระพุทธเจ้าไม่ว่าในอดีตหรืออนาคตก็สามารถแสดงอิริยาบถปางมารวิชัยได้ทั้งสิ้น กล่าวคือแต่ละพระองค์ล้วนแต่มีเรื่องราวให้ต้องผจญมารทั้งสิ้น จึงไม่แปลกที่จะประดิษฐานพระพุทธรูปปางมารวิชัยไว้ประจำทุกทิศ ส่วนพระศรีอารยเมตไตรยนั้นถือว่าอยู่ภายในกึ่งกลางพระเจดีย์ ไม่ได้ขึ้นประดับไว้ด้านนอก เพราะพระศรีอารยเมตไตรยนั้นมีลักษณะทางกายภาพแตกต่างจากพระอดีตพุทธเจ้าทั่วไปและเป็นจินตนาการในอนาคต จึงไม่ได้แสดงเป็นรูปธรรมไว้ (น่าสงสัยว่า ในสมัยสุโขทัยไม่มีปรากฏพระพุทธรูปที่แสดงว่าเป็นพระศรีอารยเมตไตรยให้เห็น ทั้งๆที่มีความเชื่อเรื่องพระศรีอารยเมตไตรยอย่างจริงจัง มีเนื้อความในศิลาจารึกหลายหลักที่จารึกโดยกษัตริย์หรือชนชั้นขอให้พระองค์ได้เกิดในยุคพระศรีอารยเมตไตรยและได้บรรลุโพธิสมภารเป็นพระพุทธเจ้าในชาติต่อไป ในสมัยพระมหาธรรมราชาลิไทย พระองค์เสด็จไปประทับที่เมืองสองแคว (เมืองพิษณุโลก) ครั้งนั้นได้สร้างพระพุทธรูปขึ้นสามองค์ ได้แก่ พระพุทธชินราช พระพุทธชินสีห์ และพระศรีศาสดา พระพุทธชินราชนั้นมีลักษณะทางกายภาพผิดไปจากพระพุทธรูปองค์อื่นๆ คือมีซุ้มจระนำครอบบังงาม และมีสร้อยสังวาลย์พาดในแนวเดียวกับแนวจิวร(ต่อเติมในสมัยรัตนโกสินทร์) ผู้เขียนสันนิษฐานว่าพระพุทธชินราชเป็นพระพุทธรูปที่



ภาพที่ 8.34

ชินพุทธะทั้งห้า (ทิเบต) จากซ้าย : รัตนสมภพ อมิตาภะ ไวโรจนะ อักโขภยะ และอโฆฆลิทธิ แต่ละพระองค์มีลักษณะให้รู้ได้ด้วยการวางมือ (มุทรา) ให้ต่างกัน (ภัทรพร ศิริกาญจน, บรรณาธิการแปล, 2536: 136)

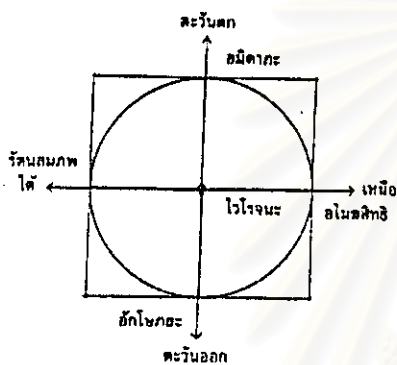

ภาพที่ 8.35

ชินพุทธะ 5 องค์ แห่งวัชรชาตุมณฑลและตำแหน่งของพระองค์ในทิศต่างๆ ของพื้นที่จักรวาล (ภัทรพร ศิริกาญจน, บรรณาธิการแปล, 2536: 134)



รูปที่ 8.36

ฐานเจดีย์ห้ายอดก่อด้วยอิฐและศิลาแลงทางทิศใต้ของวัดมหาธาตุ มีพระพุทธรูปปูนปั้นประทับ นั่งขัดสมาธิราบปางมารวิชัย ซึ่งซ่อมใหม่แล้ว ด้านล่างมีฐานปูนปั้นของเดิมเป็นรูปยักษ์แบบและช้างแบก (หม่อมเจ้าสุภัทรดิศ ดิศกุล, 2522: 44)

เป็นสัญลักษณ์แทนพระศรีอารียเมตไตรยในสมัยสุโขทัย ส่วนประพุทธรชินสีห์ คือสัญลักษณ์แทนพระ  
อดีตพุทธเจ้า และพระศรีศาสดา คือ สัญลักษณ์แทนพระพุทธเจ้าในยุคปัจจุบัน คือพระสมณโคดม นั้น  
เอง)

ข. สุโขทัยประดิษฐานพระพุทธรูปประจำทิศทั้ง 4 เพราะยึดระเบียบวิธีการ  
จัดผัง และวางทิศทางมณฑลตามแบบอย่างที่เคยจัดเรื่องทิศทั้ง 4 ในลังกาหรือในพุกาม หรือทำตาม  
แบบอย่างการจัดวางผังและแท่นบูชาตามความเชื่อในศาสนาพราหมณ์ และพุทธมหายาน ที่มีอิทธิพล  
ต่อแคว้นสุโขทัยไม่น้อย โดยเฉพาะช่วงก่อนจะก่อตั้งเป็นแคว้นสุโขทัย พบศาสนสถานในความเชื่อ  
แบบพราหมณ์และมหายานหลายแห่ง ในยุคแรก ๆ ศาสนสถานเหล่านี้การวางผังจะเน้นทิศแกนทั้ง 4  
จึงมีอิทธิพลต่อการวางผังของวัดในพุทธศาสนาลัทธิเถรวาทได้เช่นกัน อีกทั้งวัดในพุทธศาสนาเถรวาท  
เหล่านี้ก็สร้างทับบนศาสนสถานเดิม หรือสร้างต่อเติมจากศาสนสถานเดิม เช่น วัดมหาธาตุ วัดศรี  
สวาย และวัดพระพายหลวง เป็นต้น จึงไม่แปลกอะไรที่จะมีคติการจัดวางคล้าย ๆ กัน

พระพุทธรูปที่เห็นโดยรอบพระเจดีย์เหล่านี้ต้องการแสดงให้เห็นธรรมกาย เป็นการแสดง  
ธรรมกายภายในองค์พระพุทธรูปให้มีเห็นทั้ง 4 ทิศโดยรอบพระเจดีย์ พระอดีตพุทธเจ้าและพระ  
อนาคตพุทธเจ้า ล้วนเป็นบุคคลลาภิษฐานของธรรมสำคัญในพุทธศาสนา คือ เรื่องของไตรลักษณ์  
ปฏิจจสมุปบาท เรื่องธรรมะเป็นอกาลิโก และการบำเพ็ญบุญบารมีเพื่อการบรรลุนิพพาน ซึ่งหลักธรรม  
เหล่านี้แฝงอยู่ในตำนานอรรถกถา ฎีกา และใน ไตรภูมิพระร่วง อันเป็นงานวรรณกรรม แต่ก็สามารถ  
แสดงออกในทางศิลปกรรมและสถาปัตยกรรมเช่นเดียวกัน

ในงานวรรณกรรมทางศาสนาใช้วิธีการบรรยาย เพื่อแสดงถึงหนทางไปสู่การบรรลุนิพพาน  
ไว้โดยละเอียด แต่ในงานศิลปกรรมหรือสถาปัตยกรรมสื่อความหมายด้วยวิธีสื่อสัญลักษณ์ เจดีย์จึงเป็น  
ภาพความเข้มข้นของจักรวาลและอาณาเขตบริสุทธี หรืออาจกล่าวได้ว่า มณฑลของเจดีย์เป็นการ  
แสดงความหมายของโลกอันบริสุทธี และปราศจากมลทินอย่างย่อเยื้อง โดยมีรูปทรงและปริมาตรสะท้อน  
เรื่องราวของแกนกลางจักรวาลที่แสดงสัญลักษณ์และเครื่องหมายของแนวทางการบรรลุพุทธภาวะ  
อย่างสมบูรณ์ ผ่านความเชื่อ วัฒนธรรม และสุนทรียภาพในแบบอย่างของชาวสุโขทัย

ตามที่กล่าวมาแล้วมณฑลแสดงให้เห็นลักษณะของผังของพระสถูปตามที่มีปรากฏใน  
ตำนานและพิธีกรรม ซึ่งอาจเชื่อมโยงไปถึงตำแหน่งที่ประทับของพระพุทธเจ้าทั้งหลายที่ปรากฏในผัง

สำหรับเรื่องจำนวนพระพุทธรูปเจ้านั้นมีระบุอยู่ใน ไตรภูมิพระร่วง ในทศมกัณฑ์ เรื่อง โอภาสมหากัลปสูญญตา กัลปวินาศและอุบัติ ดังที่ได้กล่าวถึงมาแล้วว่า มหาพรหมาธิราชจะลงมาดู ดอกบัว หลังจากที่น่าท่วมโลก หากดอกบัวมีจำนวนเท่าไร ก็จะมีจำนวนพระพุทธรูปเจ้าจำนวนเท่านั้น และหากไม่มีดอกบัวก็จะมีพระพุทธรูปเจ้าเลย อย่างไรก็ตามก็จำนวนพระพุทธรูปเจ้าที่กล่าวถึงในไตรภูมิพระร่วงนี้ น่าจะมีความหมายโดยนัยที่แสดงถึง ความเป็นพุทธะ ซึ่งจะปรากฏขึ้นบนโลกนี้ไม่มีสิ้นสุด แม้จำนวนดอกบัวที่เปรียบเทียบเป็นจำนวนพระพุทธรูปเจ้าเมื่อปรากฏขึ้นบนโลกก็มีจำนวนนับไม่ถ้วน อาจเปรียบเสมือนจำนวนพระพุทธรูปเจ้าที่มีจำนวนนับไม่ถ้วนเช่นกัน

อย่างไรก็ดี ใน ไตรภูมิพระร่วง ได้ระบุถึงที่มาของ ไตรภูมิฯ ที่เกิดจากการรวบรวมความรู้ จากคัมภีร์อรรถกถาเล่มอื่น ๆ ขึ้นถึง 32 เล่มไว้ตอนต้นและตอนท้ายเล่ม คัมภีร์เล่มที่กล่าวถึงจำนวนพระพุทธรูปเจ้าไว้อย่างชัดเจนคือ คัมภีร์พระพุทธรวงค์

คัมภีร์พุทธรวงค์ เป็นคัมภีร์หนึ่งใน พระสุตันตปิฎก ขุททกนิกาย ลำดับที่ 12 กล่าวถึงเรื่องราวของพระพุทธรูปเจ้า 24 พระองค์ ที่เกิดขึ้นก่อนพระศากยมุณี รวมทั้งประวัติของพระศากยมุณีด้วย จึงรวมเป็น 25 พระองค์ โดยมีรายละเอียดดังนี้ หลังจากที่พระองค์ตรัสรู้แล้ว ได้เสด็จไปยังเมืองกบิลพัสดุ์เพื่อแสดงธรรมโปรดพระบิดา พระองค์ได้ทรงแสดงปาฏิหาริย์ แสดงเวสสันดรชาดกโปรดพระประยูรญาติ ทรงเนรมิตรัตนเจดีย์ในอากาศ เทวดาในชั้นต่าง ๆ ก็มาเฝ้าพระสารีบุตรอัครสาวกเบื้องขวาได้กราบทูลถามถึงการตั้งความปรารถนาพระพุทธรูป และพระบารมีธรรมที่ทรงบำเพ็ญมาแต่อดีต พระองค์ทรงเล่าถึงประวัติที่พระองค์ได้บำเพ็ญบารมีเป็นเวลา สี่อสงไขยแสนกัลป์ ได้ทรงรับพุทธพยากรณ์ในสำนักของพระพุทธรูปเจ้า 24 พระองค์มาก่อน และได้ทรงเล่าถึงประวัติของพระองค์ด้วย เรื่องราวของพระพุทธรูปเจ้าแต่ละองค์ ที่เรียกว่า พุทธรวงค์ จึงรวมทั้งสิ้นเป็น 25 พุทธรวงค์

ในตอนท้ายของ รัตนจงกรมกัณฑ์ ทรงกล่าวถึง ความมุ่งหมายที่ทรงแสดงพระธรรมนี้ไว้ว่า “พระศาสดาทรงประกาศประโยชน์แก่โลก ที่พระพุทธรูปเจ้าในอดีตทรงแสดงไว้ ทรงชมเชย อันพระพุทธรูปเจ้าทรงนำสืบ ๆ กันมา ด้วยพระพุทธรูปเจ้าที่ไปตามบุพเพนิวาสญาณ ในโลกพร้อมทั้งเทวโลกว่าท่านทั้งหลายจงทำจิตให้เกิดปีติและปราโมทย์ให้บรรเทา ลูกศรคือ ความโศก ให้ได้สมบัติทั้งปวงแล้ว จะพึงเราท่านทั้งหลาย จงดำเนินไปตามมรรคอันเป็นเครื่องอย่ายืความเมา บรรเทาความโศก เปลื้องตนจากสังสาร เป็นที่สิ้นทุกข์ทั้งปวงโดยความเคารพเกิด” (พระไตรปิฎกภาษาไทยฉบับหลวงเล่มที่ 33, 2521: 353)



สำหรับเนื้อหาใน คัมภีร์พุทธวงศ์ ที่กล่าวถึงเรื่องราวของพระพุทธเจ้า 24 พระองค์ รวมทั้งประวัติของพระศากยมุณีด้วย จึงรวมเป็น 25 พระองค์ มีรายละเอียดดังนี้ (นิตยา เหล่าสุนทร, 2538: 124-127)

**ที่บังกรพุทธวงศ์ที่ 1** ในอดีต เมื่อสี่สงไขยแสนกัลป์ พระพุทธเจ้าเสวยพระชาติเป็น สุเมธดาบส มีศรัทธาและเลื่อมใสในพระพุทธที่บังกร ได้ทอดร่างให้พระพุทธที่บังกร และพระสาวกเหยียบข้ามเบือกกม ในครั้งนั้นได้รับพุทธพยากรณ์เป็นครั้งแรก

**โกณฑัญญพุทธวงศ์ที่ 2** ในสมัยแห่งพระโกณฑัญญพุทธเจ้า พระองค์ได้เสวยพระชาติเป็น กษัตริย์ ทรงพระนามว่า วิชิตาวี ได้รับพุทธพยากรณ์ในสำนักของพระโกณฑัญญพุทธเจ้า

**มังคลพุทธวงศ์ที่ 3** ในสมัยแห่งพระมังคลพุทธเจ้า พระองค์เสวยพระชาติเป็นพราหมณ์ชื่อ สุรุจิ ได้รับพุทธพยากรณ์ในสำนักของพระมังคลพุทธเจ้า

**สมณพุทธวงศ์ที่ 4** ในสมัยของพระสมณพุทธเจ้า พระองค์เสวยพระชาติเป็นพญานาคชื่อ อตุละ ได้รับพยากรณ์ในสำนักของพระสมณพุทธเจ้า

**เรวัตพุทธวงศ์ที่ 5** ในสมัยของพระเรวัตพุทธเจ้า พระพุทธเจ้าเสวยพระชาติเป็นพราหมณ์ชื่อ อติเทพ และได้รับพุทธพยากรณ์

**โสภิตพุทธวงศ์ที่ 6** ในสมัยของพระโสภิตพุทธเจ้า พระพุทธเจ้าเสวยพระชาติเป็นพราหมณ์ชื่อว่า สุชาติ และได้รับพุทธพยากรณ์

**อโนมทัสสีพุทธวงศ์ที่ 7** ในสมัยของพระอโนมทัสสีพุทธเจ้า พระพุทธเจ้าเสวยพระชาติเป็นพระยายักษ์ผู้ไม่ปรากฏนาม และได้รับพุทธพยากรณ์

**ปทุมพุทธวงศ์ที่ 8** ในสมัยของพระปทุมพุทธเจ้า พระพุทธเจ้าเสวยพระชาติเป็นพญาราชสีห์ และได้รับพุทธพยากรณ์

**นารทพุทธวงศ์ที่ 9** ในสมัยของพระนารทพุทธเจ้า พระพุทธเจ้าเสวยพระชาติเป็นชฎิลซึ่งไม่ปรากฏนาม และได้รับพุทธพยากรณ์

**ปทุมุตตรพุทธวงศ์ที่ 10** ในสมัยของพระปทุมุตตรพุทธเจ้า พระพุทธเจ้าเสวยพระชาติเป็นชฎิล ชื่อว่า รัฐฐิกะ และได้รับพุทธพยากรณ์

**สุเมธพุทธวงศ์ที่ 11** ในสมัยของพระสุเมธพุทธเจ้า พระพุทธเจ้าเสวยพระชาติเป็นมาณพ ชื่อว่า อุตระ และได้รับพุทธพยากรณ์

**สุชาติพุทธวงศ์ที่ 12** ในสมัยของพระสุชาติพุทธเจ้า พระพุทธเจ้าเสวยพระชาติเป็น พระเจ้าจักรพรรดิซึ่งไม่ปรากฏนาม และได้รับพุทธพยากรณ์

ปิยะทัสสีพุทธวงศ์ที่ 13 ในสมัยของพระปิยะทัสสีพุทธเจ้า พระพุทธเจ้า  
เสวยพระชาติเป็นมาณพ ชื่อ กัสสปะ และได้รับพุทธพยากรณ์

อัทธทัสสีพุทธวงศ์ที่ 14 ในสมัยของพระอัทธทัสสีพุทธเจ้า พระพุทธเจ้า  
เสวยพระชาติเป็นชลิฎ ชื่อว่า สุลิมะ และได้รับพุทธพยากรณ์

ธรรมทัสสีพุทธวงศ์ที่ 15 ในสมัยของพระธรรมทัสสีพุทธเจ้า พระพุทธเจ้า  
เสวยพระชาติเป็น ท้าวปรีนททสักกเทวราช และได้รับพุทธพยากรณ์

สิทธิธตพุทธวงศ์ที่ 16 ในสมัยของพระสิทธิธตพุทธเจ้า พระพุทธเจ้า  
เสวยพระชาติเป็นดาบส ชื่อว่า มงคล และได้รับพุทธพยากรณ์

ติสสพุทธวงศ์ที่ 17 ในสมัยของพระติสสพุทธเจ้า พระพุทธเจ้าเสวยพระชาติ  
เป็นกษัตริย์ พระนามว่า สุชาติ และได้รับพุทธพยากรณ์

ปุสสพุทธวงศ์ที่ 18 ในสมัยของพระปุสสพุทธเจ้า พระพุทธเจ้าเสวยพระชาติ  
เป็นกษัตริย์ พระนามว่า วิชิต และได้รับพุทธพยากรณ์

วิปัสสิพุทธวงศ์ที่ 19 ในสมัยของพระวิปัสสิพุทธเจ้า พระพุทธเจ้า  
เสวยพระชาติเป็นพญานาคราช ชื่อว่า อตุละ และได้รับพุทธพยากรณ์

สิขีพุทธวงศ์ที่ 20 ในสมัยของพระสิขีพุทธเจ้า พระพุทธเจ้าเสวยพระชาติ  
เป็นกษัตริย์ พระนามว่า อรินทมะ และได้รับพุทธพยากรณ์

เวสสกุพุทธวงศ์ที่ 21 ในสมัยของพระเวสสกุพุทธเจ้า พระพุทธเจ้า  
เสวยพระชาติเป็นกษัตริย์ พระนามว่า สุกัสสะ และได้รับพุทธพยากรณ์

กุกกุสันธพุทธวงศ์ที่ 22 ในสมัยของพระกุกกุสันธพุทธเจ้า พระพุทธเจ้า  
เสวยพระชาติเป็นกษัตริย์ พระนามว่า เขมะ และได้รับพุทธพยากรณ์

โกนาคมนพุทธวงศ์ที่ 23 ในสมัยของพระโกนาคมนพุทธเจ้า พระพุทธเจ้า  
เสวยพระชาติเป็นกษัตริย์ พระนามว่า บรรพต และได้รับพุทธพยากรณ์

กัสสปพุทธวงศ์ที่ 24 ในสมัยของพระกัสสปพุทธเจ้า พระพุทธเจ้า  
เสวยพระชาติเป็นมาณพ ชื่อ ไชติपाल และได้รับพุทธพยากรณ์

โคดมพุทธวงศ์ที่ 25 พระพุทธเจ้าทรงตรัสรู้ และมีพระนามว่าพระโคดมพุทธ  
เจ้า

ลักษณะมณฑลของพระพุทธเจ้า 25 องค์ ในคัมภีร์พุทธวงศ์นี้ มีปรากฏให้เห็นในผังหรือ  
มณฑลที่วัดช้างล้อม ตรีสิขชนาลัย ได้ทำขุมไว้ 20 ขุม และประดิษฐานพระพุทธรูปไว้จำนวน 20 องค์  
ไว้ในขุมรอบเจดีย์ประธานบนฐานประทักษิณ ฉากหลังพระพุทธรูปต้นศรีมหาโพธิ์ใหญ่ ถึงแม้ว่าพระ



ภาพที่ 8.37

มณฑปและเจดีย์ทางทิศตะวันออกของวัด พระพายหลวงก่อด้วยอิฐ มณฑปมีพระพุทธรูปลีลาปูนปั้นอยู่ทางด้านหน้า และพระพุทธรูปยืนอยู่สองข้าง ด้านหลังมีพระพุทธรูปนั่ง แต่ชำรุดเสียมากแล้ว หน้าพระพุทธรูปลีลา มีพระพุทธรูปนอนองค์ใหญ่ที่แยกออกมาสร้างต่างหาก แต่ก็ชำรุดเสียมากแล้วเช่นเดียวกัน สำหรับองค์เจดีย์ที่อยู่ด้านหลังนั้น ก่อสร้าง ขึ้นในตอนต้นของสมัยสุโขทัย และบูรณะต่อกันมาอีกหลายครั้ง (หม่อมเจ้าสุภัทรดิศ ดิศกุล, 2522: 47)



ภาพที่ 8.38

รายละเอียดของเจดีย์ด้านทิศตะวันออกของวัดพระพายหลวง ถ่ายจากทิศตะวันตกเฉียงใต้ มองเห็น พระพุทธรูปในซุ้ม ซึ่งความจริงมีหลายชั้น แต่ชั้นล่างได้ถูกก่อกำบังอุดเสียแล้วจากการบูรณะในชั้นหลัง ยังพอมองเห็นยอดซุ้มได้บางซุ้ม เห็นอณูหนึ่งนั้น (หม่อมเจ้าสุภัทรดิศ ดิศกุล, 2522: 48)



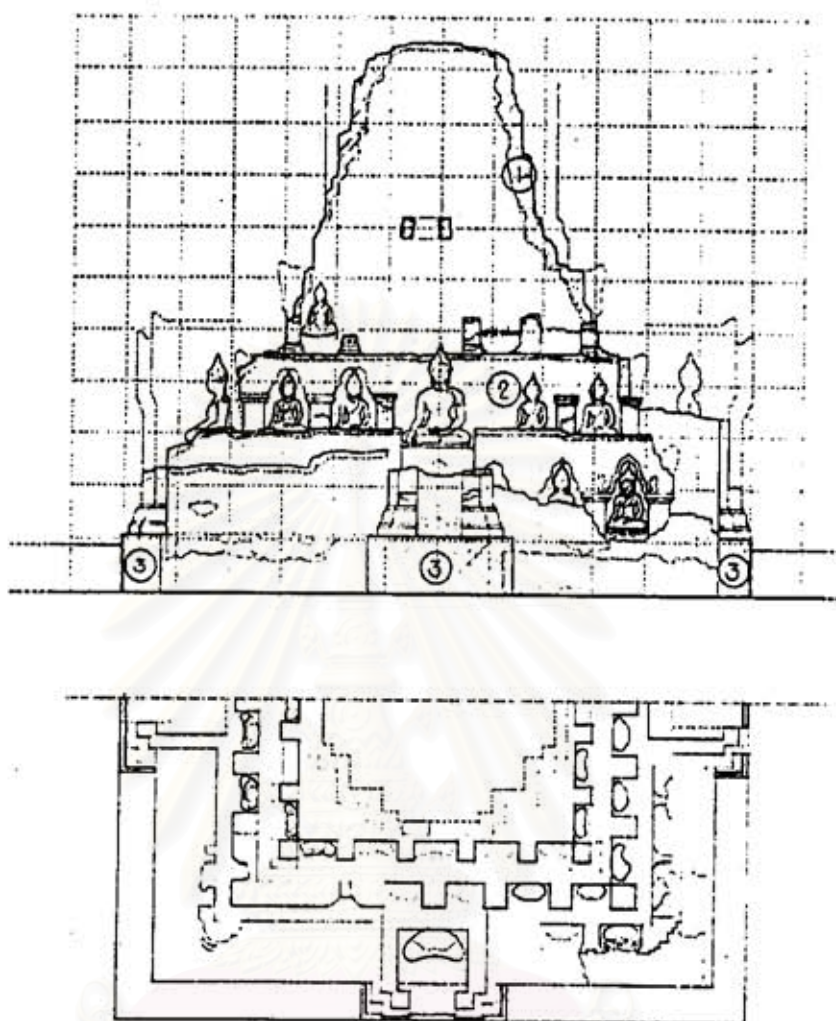

ภาพที่ 8.39

รูปด้าน และแปลนเจดีย์ประธานองค์เก่า ที่วัดพระพายหลวง แสดงคติความเชื่อเรื่องพระพุทธเจ้าหลายองค์ให้เห็นชัดเจน (กองโบราณคดีที่ 5 กรมศิลปากร จังหวัดสุโขทัย)

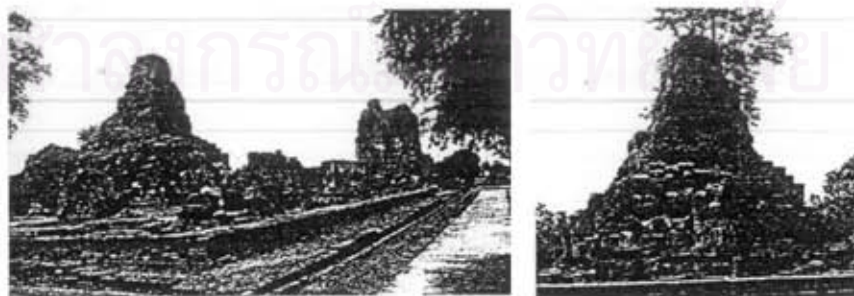

ภาพที่ 8.40

ทัศนียภาพเจดีย์ประธานองค์เก่า ที่วัดพระพายหลวง มองเห็น พระพุทธรูปภายในซุ้มจระนำบนเจดีย์ประธาน



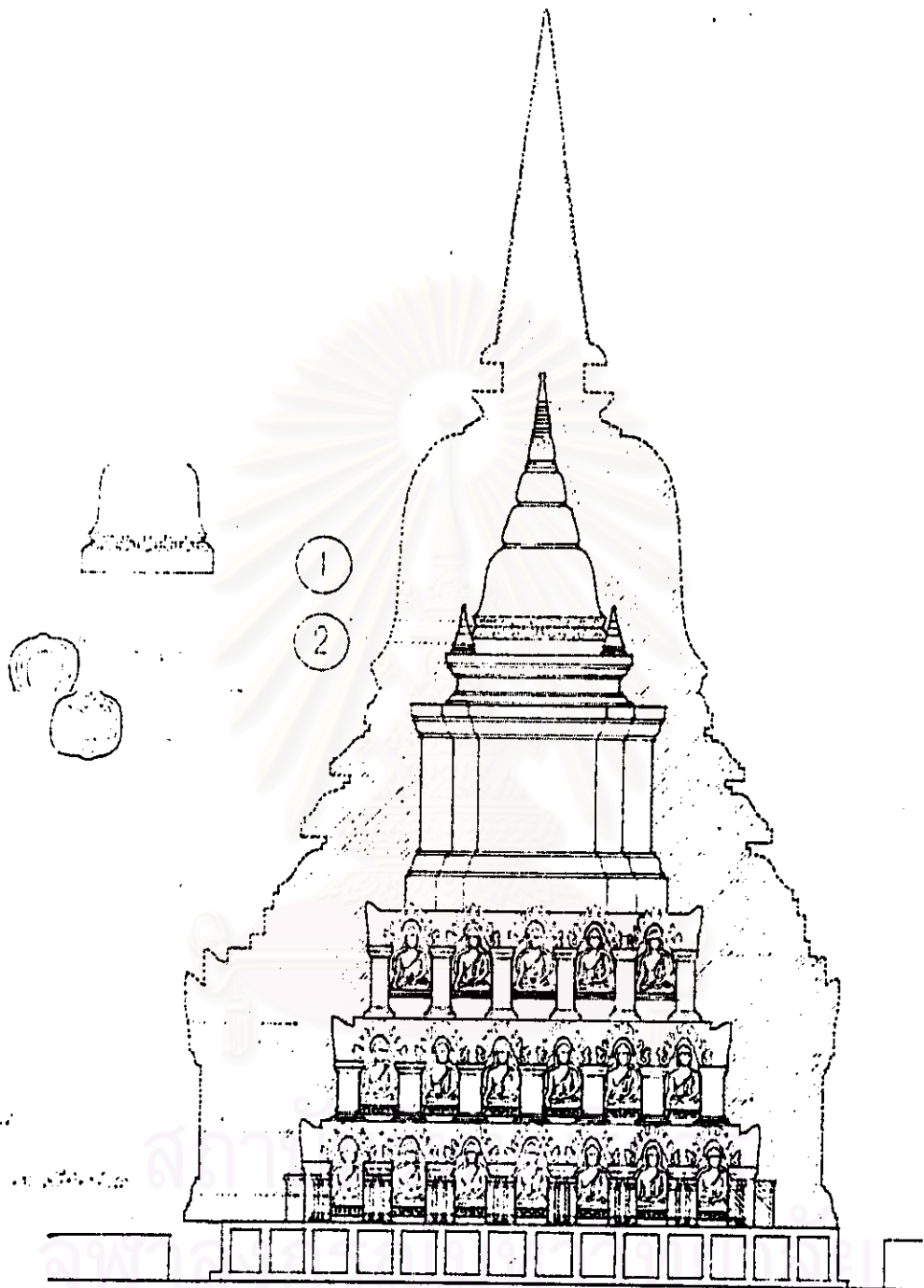

ภาพที่ 8.41

ภาพสันนิษฐานรูปด้านเจดีย์ประธานองค์เก่า ที่วัดพระพายหลวง แสดงคติความเชื่อเรื่องพระพุทธเจ้าหลายองค์ให้เห็นชัดเจน (กองโบราณคดีที่ 5 กรมศิลปากร จังหวัดสุโขทัย)



ภาพที่ 8.42

โคลนพระพุทธรูปศิลาแดงในวัดพระแก้ว ถ่ายจากทิศเหนือ (หม่อมเจ้าสุภัทรดิศ ดิศกุล, 2522: 51)

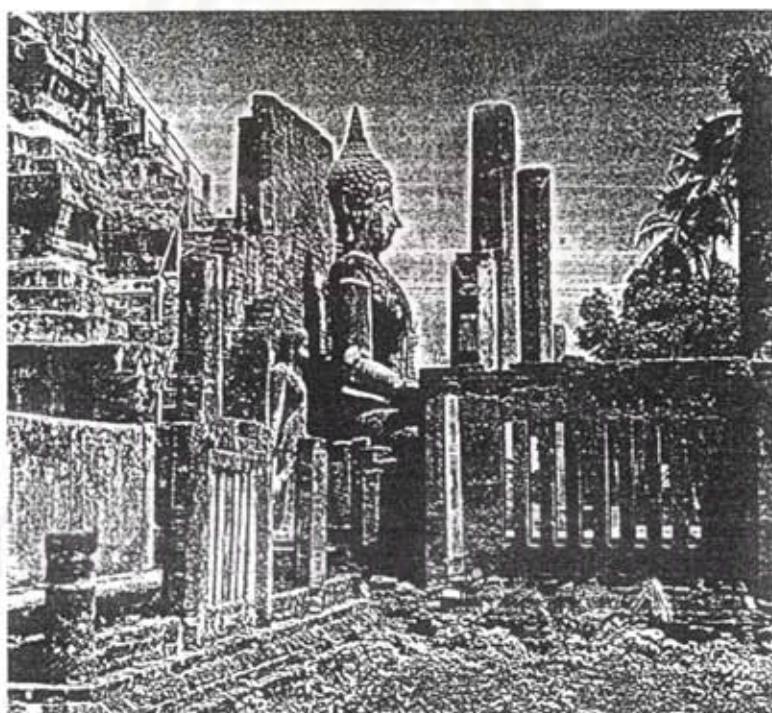

ภาพที่ 8.43

พระพุทธรูปสองพี่น้องทางด้านหลัง คือด้านทิศตะวันตกของพระปรางค์ วัดพระศรีรัตนมหาธาตุเข็ยง เป็นพระพุทธรูปปูนปั้นสมัยสุโขทัยแต่ซ่อมแล้ว (หม่อมเจ้าสุภัทรดิศ ดิศกุล, 2522: 52)

พุทธรูปบนฐานประทักษิณจะมีจำนวนไม่เท่าจำนวนพระพุทธรูปในคัมภีร์พุทธวงศ์ก็ตาม โดยลักษณะทางสถาปัตยกรรมแล้ว พระพุทธรูปทั้ง 20 องค์บนฐานประทักษิณ น่าจะหมายถึงพระอดีตพุทธเจ้าในคัมภีร์พุทธวงศ์ นอกจากนี้ภาพจิตรกรรมเขียนสีในสมัยสุโขทัยที่ยังหลงเหลืออยู่ภายในซุ้มเจดีย์หมายเลข 33 ที่วัดเจดีย์เจ็ดแถวก็เป็นภาพพระอดีตพุทธเจ้าเช่นกัน เขียนฉากหลังพระอดีตพุทธเจ้าเป็นภาพต้นศรีมหาโพธิ์ใหญ่คล้ายกับฉากหลังพระพุทธรูปในซุ้มรอบเจดีย์ประธาน ที่วัดช้างล้อม

#### 8.3.4.5 มณฑลสามรูปแบบในเจดีย์ประธานสมัยสุโขทัย

มณฑลปรากฏอยู่ในพิธีกรรมในการก่อสร้างศาสนสถาน รวมไปถึง การจัดวางผังเพื่อก่อสร้างพระเจดีย์ด้วย ในล้านนามีหลักฐานแสดงการจัดวางมณฑลในสมุดข่อยตั้งที่ได้กล่าวถึงมาแล้ว แสดงถึงการนำความเชื่อในตอนสำคัญในพุทธประวัติมาใช้ในการจัดวางมณฑลของพระเจดีย์ รวมไปถึงการนำไปจัดวางเป็นผังเมืองแบบเมืองพุทธก็ได้

จากการสนทนากับท่านพระครูศรีปริยัตยานุรักษ์ เจ้าคณะอำเภอเมือง วัดพันอัน จังหวัดเชียงใหม่ เกี่ยวกับเรื่องสร้างพระเจดีย์ในล้านนาไทย โดย สมหมาย เปรมจิตต์, กมล ศรีวิชัยนัน และ สุรสิงห์สารวม ฉิมพะเนา ได้แสดงให้เห็นถึงพิธีกรรมและการจัดวางมณฑลเพื่อการก่อสร้างพระเจดีย์ในล้านนา “การสร้างพระเจดีย์นั้นก็กระทำคล้ายๆ กับการสร้างถาวรวัตถุอย่างอื่น คือมีการหาฤกษ์ยาม และกระทำพิธีทางไสยศาสตร์(พิธีพราหมณ์) และพุทธศาสตร์ด้วย เมื่อกำหนดเขตพระเจดีย์เรียบร้อยแล้ว จะขุดหลุม 4 หลุมที่ด้านทั้ง 4 ณ บริเวณที่ตั้งพระเจดีย์ หลุมแต่ละหลุมกว้างและลึกหนึ่งเมตรเท่ากัน แล้วโบกปูนเอาหินและทรายลงใส่ให้เต็มหลุม จึงก่อปิดและโบกปูนทับอีกชั้นหนึ่ง ที่ตรงกลางก็ขุดเป็นหลุมขนาดเดียวกันหนึ่งหลุม และที่ทะแยงมุมทั้ง 4 ของหลุมนี้ ขุดอีก 4 หลุม เช่นกัน พร้อมทั้งก่ออิฐถือปูนด้วยสำหรับบรรจุตุ้มมงคลและของมีค่าลง ก่อนจะทำการบรรจุให้ทำ “ชะดวง 9 ห้อง” (กระทง) ใส่อาหารคาวหวานและเครื่องบูชา ทำพิธีบูชาเทวดาอารักษ์ เจ้าแม่ธรณีและท้าวจตุโลกบาลเสร็จแล้วจึงบรรจุพระพุทธรูปบูชาลงไปหลุมละหนึ่งองค์ แต่ละองค์หันพระพักตร์ไปทางทิศตะวันออก จากนั้นจึงบรรจุเครื่องสักการะและของมีค่าอื่นๆ ตามที่ต้องการ เช่น แก้วแหวน เงินทอง และเพชรนิลจินดาเป็นต้น บางคนไม่ได้เตรียมอะไรมา แต่เกิดศรัทธาขึ้นในขณะนั้นถึงกับถอดสร้อยถอดแหวนออกบรรจุเป็นพุทธบูชาก็มีไม่น้อย เมื่อทุกคนที่มาชุมนุมกันในบริเวณนั้นได้บริจาคสิ่งของบรรจุเป็นพุทธบูชาเรียบร้อยแล้ว จึงจะปิดปากหลุม หลังจากนั้นจึงก่อองค์พระเจดีย์ขึ้นไปตามลำดับจนถึงห้องพระธาตุ จึงก่อทำเป็นห้องพระธาตุ (ธาตุคัพพะ) และก่อขึ้นไปจนสำเร็จเป็นองค์เจดีย์โดยสมบูรณ์ จึงทำ

พิธีบรรจุพระบรมธาตุและยกฉัตร ตลอดจนทำพิธีฉลองสมโภช" (สมหมาย เปรมจิตต์ อ่างแล้ว หน้า 33)

#### 8.3.4.4.1 การจัดวางมณฑลในพุทธประวัติ ตอนสัตตมहाสถาน

หลังจากพระพุทธเจ้าทรงมีชัยชนะเหนือหมู่มารทั้งปวงทรงสำเร็จตรัสรู้ในทิพยจักขุญาณ ทรงเห็นตลอดทั่วไปในกำเนิดแห่งสัตว์โลกทั้งฝ่ายมิถุนาภิรัฐและสัมมาภิรัฐ และทรงพิจารณาพระปฏิจาสุมุปาบทธรรมคือ อวิชา สังขาร วิญญาณ นามรูป สหายตนะ ผัสสะ เวทนา ตัณหา อุปาทาน ภพชาติ ชรา มรณะ โสภ อันเป็นที่เกิดแห่งทุกข์ทั้งปวง ที่เกิดขึ้นและอาศัยกันและกันตามลำดับ ทรงพิจารณาพระปฏิจาสุมุปาบทธรรม อันก่อปรด้วย กาล 3 สนจิตสังเขป 4 อากา 20 โดยพิสดาร พระมหาบุรุษก็ตรัสรู้พระสัมพันธัญญัตถุญาณ ดับสูญสิ้นอาสวกิเลส เป็นสมุจเฉทประหาณ ก็ถึงซึ่งสิ้นสูญจากตัณหาทั้งปวง ได้ตรัสรู้พระพุทธรัตนอนาวรญาณ (วรรณิกา ณ สงขลา, 2537: 136-137)

หลังจากนั้นจึงเกิดเรื่องราวสัตตมहाสถานทั้ง 7 แห่งขึ้น ซึ่ง "สัตตมहाสถาน" คือสถานที่ที่พระพุทธเจ้าประทับอยู่ก่อนและหลังการตรัสรู้ 7 แห่ง อาจมีความหมายโดยนัยแสดงการเข้าถึงหลักธรรมหรือการเข้าสู่ศูนย์กลางจักรวาล และสามารถอธิบายการจัดวางมณฑลเจดีย์ได้อย่างมีระเบียบ โดยเน้นเจดีย์ประธานองค์ใหญ่เป็นศูนย์กลางมณฑล หรือศูนย์กลางจักรวาล ส่วนเจดีย์ขนาดย่อม ๆ ลงมาเป็นเจดีย์ประจำมุมและเจดีย์ประจำด้าน ถือเป็นศูนย์กลางกลางจักรวาลขนาดย่อม ๆ หากเปรียบเทียบว่าพฤติกรรมของพระพุทธเจ้า ในสัตตมहाสถานแต่ละแห่งล้วนมีนัยหมายถึง การเข้าสู่ศูนย์กลางจักรวาลพฤติกรรม การเข้าสู่ศูนย์กลางหลัก คือการบำเพ็ญเพียรได้ตันพระศรีมหาโพธิ์ใหญ่จนตรัสรู้เป็นพระสัมมาสัมพุทธเจ้า ส่วนพฤติกรรมของพระพุทธเจ้ารอบ ๆ ตันพระศรีมหาโพธิ์ใหญ่ หมายถึง พฤติกรรม การเข้าสู่ศูนย์กลางจักรวาลย่อย ๆ ที่ปรากฏอยู่รอบ ๆ อาจอธิบายโดยละเอียดดังนี้

1. **ปฐมโพธิบัลลังก์** เป็นสถานที่ที่พระพุทธเจ้าทรงบำเพ็ญเพียรจนตรัสรู้ได้ตันศรีมหาโพธิ์ใหญ่ เมื่อพระพุทธเจ้าทรงตรัสรู้แล้ว ได้ทรงพิจารณาบุพพวิหารในอดีตชาติเสวยพระธรรมบิณฑด้วยวิมุติสุข ณ รัตนบัลลังก์นั้นตลอด 7 วัน (วรรณิกา ณ สงขลา, 2537: 136) ตำแหน่งตันศรีมหาโพธิ์ใหญ่เปรียบได้กับแกนกลางจักรวาล และยังเป็นสัญลักษณ์แทนองค์พระสัมมาสัมพุทธเจ้าอีกด้วย (ภัทรพร ศิริกาญจน, บรรณานุกรมแปล, 2536: 34-40) นี้เปรียบเป็นศูนย์กลางจักรวาลขนาดใหญ่ หรือเป็นตำแหน่ง **เจดีย์ประธาน** ในผังแบบเต็มรูปแบบ หรือแบบสมบูรณ์



2. **ทศิยอนิมิสกะ** หลังจากพระพุทธเจ้าเสด็จลงจากพระรัตนบัลลังก์ แล้วเสด็จไปประทับยืนอยู่ ณ ทิศอีสาน ของพระรัตนบัลลังก์นั้น ทรงทำอุปัชฌาย์คือลิมพะเนตร ทอดทศนาพระมหาโพธิ์ทั้งสิ้น 7 วัน ที่ประทับนั้นจึงมีชื่อว่า **อนิมิสเจดีย์** (วรรณิกา ณ สงขลา, 2537: 136) ตำแหน่ง **อนิมิสเจดีย์** นี้เปรียบเป็นเจดีย์ประจำมุมทาง **ทิศตะวันออกเฉียงเหนือ** เมื่อปรากฏในผังมณฑลแบบสมบูรณ

3. **ตติยจงกรมเสฏฐะ** พระพุทธเจ้าทรงกระทำอิทธิปาฏิหาริย์เพื่อบรรเทาซึ่งความกังขาแห่งเทพทั้งปวง จึงทรงเนรมิตบริเวณ **ทิศอุดร** แห่งพระมหาโพธิ์เป็นที่รัตนจงกรม เอาเขาสิเนรุราชในหิมันจักรวาลมาเป็นเสา เอาทรายในท้องมหาสมุทรทั้งหิมันโลกชาตุมหาเป็นพื้น เอาดวงอาทิตย์ ดวงจันทร์และดวงคาราทังปวงมาเป็นประทีปชวาลา แล้วทรงแสดงเอนกวิวิธปาฏิหาริย์ เสด็จจงกรมบนสถานที่นั้น 7 วัน ที่นั่นจึงได้ชื่อว่า **รัตนจงกรมเจดีย์** (วรรณิกา ณ สงขลา, 2537: 136) ตำแหน่ง **รัตนจงกรมเจดีย์** นี้แสดงให้เห็นชัดเจนว่าพระพุทธเจ้าทรงสร้างจักรวาลย่อยขึ้นในผังจักรวาลใหญ่ และยังเสด็จจงกรมรอบจักรวาลย่อยถึง 7 วัน ซึ่งตำแหน่งนี้อาจเปรียบเป็นเจดีย์ประจำด้านทาง **ทิศเหนือ** ในมณฑลแบบสมบูรณ

4. **จตุรรัตนาวระ** พระพุทธเจ้าเสด็จไปสถิตในรัตนาวระคือเรือนแก้ว อันประดิษฐานอยู่ ณ ทิศพายัพ แห่งพระมหาโพธิ์ พระรัตนาวระประกอบด้วย พระสังฆกรรมแห่งพระองค์คือ พระสติปฏิฐาน 4 เป็นพื้นดิน พระจตุอิทธิบาท 4 เป็นเสา พระวินัยปิฎกเป็นฝา พระสมมัมปชาน 5 เป็นพริ้ง พระอัฐฐสมาบัติ 8 เป็นรอดและพื้น พระสุดตถตติปิฎกเป็นกลอน พระอภิธรรมปิฎกเป็นเครื่องมุง แล้วทรงพิจารณาพระสังฆกรรมทั้งปวงนั้น 7 วัน ทรงพิจารณาพระสมันตมหาปฏิฐานอนันตนัยด้วยความสุขุมคัมภีรภาพสมควรแก่พระสัพพัญญูตถตาณพิสัยในลำดับนั้นพระฉัพพรรณรังสีก็โอภาสแผ่ไพศาลออกจาก พระสรีรกายา ที่แห่งนั้นจึงได้ชื่อว่า **รัตนาวระเจดีย์** (วรรณิกา ณ สงขลา, 2537: 136) ตำแหน่ง **รัตนาวระเจดีย์** นี้เปรียบเป็นตำแหน่งเจดีย์ประจำมุมทาง **ทิศตะวันตกเฉียงเหนือ** เมื่อปรากฏในมณฑลแบบสมบูรณ และมีนัยเปรียบกับทิศนี้เป็นทิศแห่งพระสังฆกรรม โดยเปรียบพระสังฆกรรมเป็นดั่ง **รัตนาวระหรือเรือนแก้ว**

5. **ปัญจมอชชุปวสัฏฐะ** พระพุทธเจ้าเสด็จไปประทับ ณ ภายใต้ไม้้อชชปาณิโครธคือ ต้นไทรของหมู่ชนเลี้ยงแพะ อันอยู่ทาง **ทิศปัจฉิม** แห่งพระมหาโพธิ์ ในเวลานั้นพระยาวัสสวดีมารได้พิจารณาเหตุ 16 ประการ ซึ่งตนมิได้ปฏิบัติตั้งพระพุทธเจ้า จึงมิได้ตรัสรู้เป็นพระพุทธเจ้าเหมือนดังพระสิทธัตถะราชกุมาร ขณะนั้นธิดาพระยามาร 3 องค์ คือ นางราคะ นางอรดี และนางคันทา ก็มาเฝ้าพระบิดา ทราบเหตุที่ทรงปริวิตกอยู่ที่อาสาไปปราบให้พระพุทธเจ้าตกอยู่ในอำนาจแห่งตน แล้วเนรมิตรกายให้มีรูปอันงามต่าง ๆ กัน กระทำอิตถิมายาเล่าโลมแควดล้อมอยู่โดยรอบพระองค์ แต่พระองค์ทรงตัดกิเลสอาสวะดับสิ้นสูญแล้วไม่มีอำนาจกิเลสใด ๆ ครอบงำพระองค์ได้อีก ธิดา

พระยามารทั้งหลายไม่อาจนำพระองค์มาสู่อำนาจแห่งตนได้แล้วก็พากันกลับไป (วรรณิกา ณ สงขลา, 2537: 136-137) ตำแหน่งนี้เปรียบเป็นตำแหน่งเจดีย์ประจำด้าน *ทิศตะวันตก* เมื่อปรากฏในมณฑลแบบสมบูรณ

6. *ฉัฐมมุจลินทนะ* พระพุทธเจ้าเสด็จไปประทับ ณ มุจลินทพฤกษ์อันอยู่ทาง *ทิศเหนือ* แห่งพระมหาโพธิ์ ขณะนั้นบังเกิดฝนตกมิได้ขาดตลอด 7 วัน จึงมีพระยานาคมุจลินท์ ซึ่งอยู่ในสระใกล้มุจลินทพฤกษ์ นั้นมาขดขนคกายรอบพระพุทธเจ้า 7 รอบ แล้วแผ่พังพานปกป้องเบื้องบนพระเศียร โดยจะมีให้มูลดินและสัตว์ร้ายทั้งปวงมาต้องพระองค์ได้เมื่อฝนหยุดแล้วก็คลายขนคกายออก ถวายสักการะ (วรรณิกา ณ สงขลา, 2537: 137) ตำแหน่งนี้เปรียบเป็นเจดีย์ประจำมุมทาง *ทิศตะวันตกเฉียงใต้* เมื่อปรากฏในมณฑลแบบสมบูรณ

7. *สัตตมราชายตุ* พระพุทธเจ้าเสด็จไปประทับ ณ ราชายตนพฤกษ์คือ ไม่เกิดอันอยู่ทาง *ทิศทักษิณ* แห่งมุจลินทพฤกษ์ พระอินทร์ได้ถวายผลสมออันเป็นทิพย์ โอสถและน้ำบัวนพระโอบุษฐ์ ขณะนั้นมีนายพานิชสองคนพี่น้องชื่อ ดบุสสะ และภัลลิกะ นำกองเกวียนเดินทางมาก และมีเทวดาซึ่งในอดีตชาติเป็นญาติกับนายพานิชนั้น มาปรากฏกายและชี้ทางให้ไปเฝ้าพระพุทธเจ้า นายพานิชทั้งสองก็ไปเฝ้าพระพุทธเจ้า ได้เห็นพระฉัพพรรณรังสีอันจรัสรุ่งเรืองจิโรภาสก็เกิดศรัทธาต่างก็น้อมนำข้าวสัตตุดก่อน สัตตุดงเข้าไปถวาย กาลนั้น *ท้าวจตุโลกบาล*(เป็นเทวดาประจำทิศทั้ง 4 ในพุทธศาสนา) ก็นำบาตรศิลามาถวายของค์ละใบ พระพุทธเจ้าทรงอธิษฐานแต่พระพุทธเจ้า พระองค์ตรัสพระคาถาว่าบุคคลผู้บรรลุมรรคผลวิมุติธรรมแล้ว ย่อมมีความสงบในอุปวิเวกอันเป็นอุดมสุข *ประสานบาตรนั้นรวมเป็นใบเดียว* แล้วทรงรับบิณฑบาตข้าวสัตตุดก่อน สัตตุดง แล้วทรงยกพระหัตถ์ขวาขึ้นลูบพระเศศาได้ 8 เส้น ประทานแก่นายพานิช ทั้งสอง ในครั้งนั้นนายพานิชทั้งสองก็ได้เป็นปฐมอุบาสกในพระพุทธศาสนา (วรรณิกา ณ สงขลา, 2537: 137) ตำแหน่งนี้เปรียบเป็นเจดีย์ประจำด้านทาง *ทิศใต้* เมื่อปรากฏในมณฑลแบบสมบูรณ โดยเนื้อความในตำแหน่งนี้ ยังแสดงสัญลักษณ์ที่แสดงถึงการสรุปรวบทิศทั้งหก เข้าด้วยกัน เป็นอันจบเรื่องราวใน *สัตตมหาสถาน*

ส่วนเจดีย์ประจำมุมประจำด้านอื่น ๆ ในมณฑลที่ไม่มีปรากฏตำแหน่งในสัตตมหาสถาน แต่มีปรากฏในมณฑลก็เป็นการเติมเข้ามาในมณฑล เพื่อให้ครบองค์ประกอบของทิศที่สวยงาม คือมีตำแหน่งศูนย์กลางหนึ่งตำแหน่งเป็นตำแหน่งสำคัญ และมีตำแหน่งรอบทิศรอบด้านที่สำคัญอีก 8 ตำแหน่ง

การจัดวางพื้นที่ในพุทธประวัติที่เกี่ยวกับเรื่อง สัตตมหาสถานนั้นมีหลักฐานที่ปรากฏในดินแดนล้านนา จากสมุดข่อยที่พบในห้องสมุด ฝ่ายอาเขียนคอลเล็คชัน มหาวิทยาลัย คอร์เนลล์(ไม่มีพบ

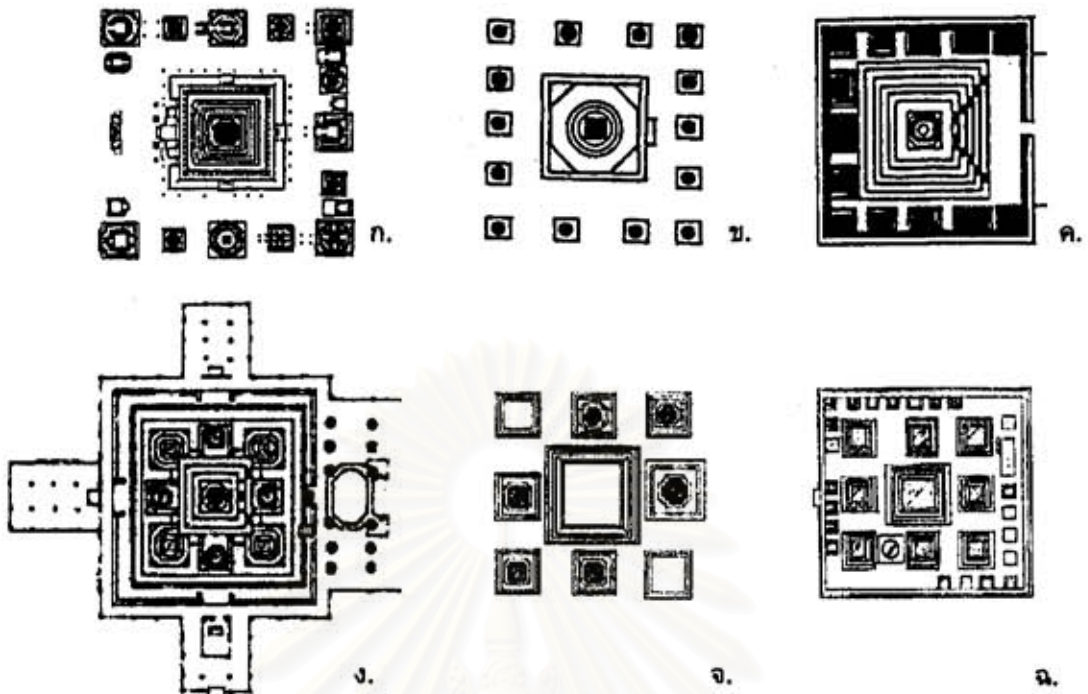

ภาพที่ 8.44

ผังเจดีย์ประธานวัดในสมัยสุโขทัย ที่อาจจัดวางมณฑลตามตำแหน่งเจดีย์ในเรื่องสัตตมหาสถาน

ก. เจดีย์ประธานวัดเจดีย์เจ็ดแถว ข. เจดีย์ประธานวัดเจดีย์สี่ห้อง ค. เจดีย์ประธานวัดสวนแก้วอุทยานน้อย  
 ง. เจดีย์ประธานวัดมหาธาตุ จ. เจดีย์ประธานวัดบน.27 ฉ. เจดีย์ประธานวัดอุดมป่าสัก (กองโบราณคดีที่ 5  
 กรมศิลปากร จังหวัดสุโขทัย)

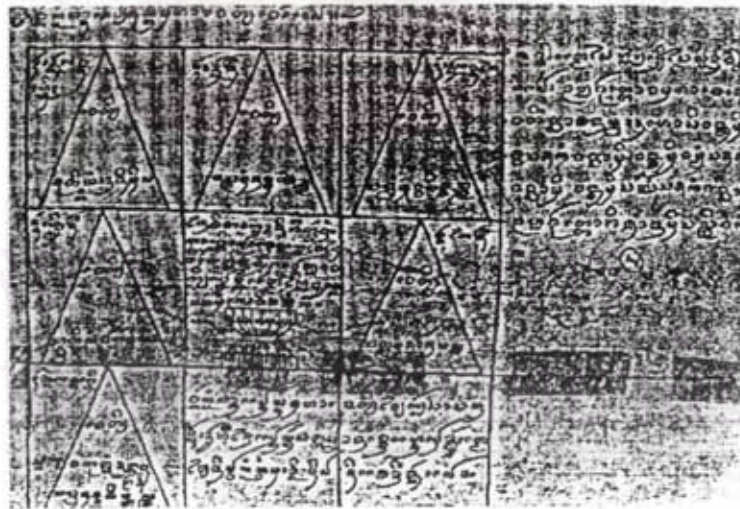

ภาพที่ 8.45

ภาพจากสมุดข่อยที่พบในห้องสมุด ฝ่ายอาเซียนคอลเลกชัน มหาวิทยาลัย คอร์เนลล์ (ไม่มีพบหลักฐานเช่นนี้  
 ในประเทศไทย) บอกถึงวิธีทำแผ่นยันต์สัตตมหาสถานลงบนแผ่นทอง แล้วใส่ไว้ใต้ฐานพระเจดีย์ที่จะก่อสร้าง  
 แล้วจึงก่อเจดีย์ทับ ตรงกลางเป็น ดันมหาโพธิ์และแท่นแก้วหรือบัลลังก์ ส่วนตารางนอกนั้นเป็นชื่อของ มหา  
 สถานอีก 6 แห่งเป็นภาษาบาลีและบอกทิศที่ตั้งของ เจดีย์นั้น ๆ ด้วย (สมหมาย เปรมจิตต์, กมล  
 ศรีวิชัยนันท์ และสุรสิงห์สำรวม ฉิมพะเนาะ, 2524: 104)





ภาพที่ 8.46

ในด้านนาฬิกาพื้นฐานเกี่ยวกับเรื่องทิศทั้ง 4 หรือทิศทั้ง 8 ชัดเจน เป็นภาพเขาสินเรฑตามจินตนาการ ของคน สมัยโบราณในสมุดข่อยที่ถ่ายสำเนาจากห้องสมุดมหาวิทยาลัยคอร์เนลล์ สหรัฐอเมริกา (สมหมาย เปรมจิตต์, กมล ศรีวิชัยนันท์ และสุรสิงห์สำรวม ฉิมพะเนา, 2524: 26)

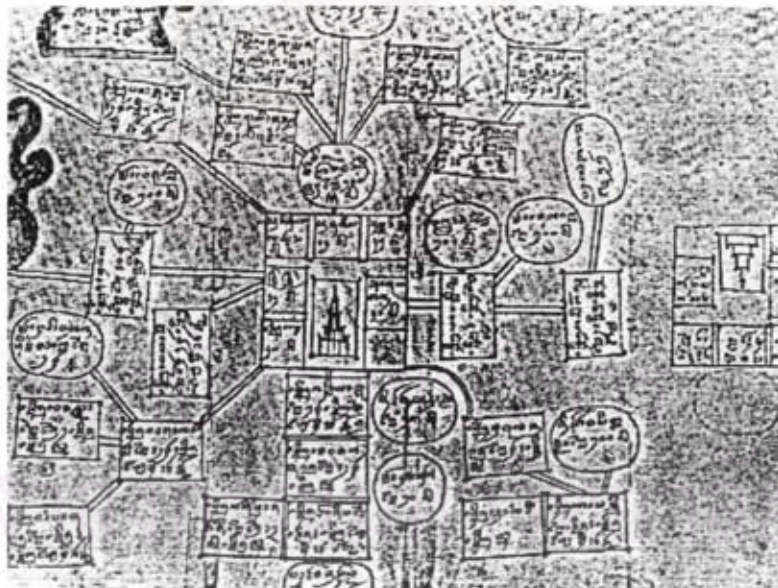

ภาพที่ 8.47

การจัดวางพื้นที่แบบเมืองพุทธ โดยมีหลักฐานจากสมุดข่อยของล้านนา เอกสารเล่มเดียวกัน แสดงถึงความสัมพันธ์ระหว่างลัทธิมหาสถานกับเมืองต่างๆ ในชมพูทวีป โดยถือเอาโพธิบัลลังก์เป็นศูนย์กลางของเมืองทั้งหลาย หรืออาจเป็นศูนย์กลางของจักรวาลด้วย เพราะพุทธบริษัทถือว่าพระพุทธเจ้าเป็นเอกในโลกทั้งสาม ภาพนี้เน้นเรื่องตำแหน่งศูนย์กลางและทิศทั้ง 8 อันเกี่ยวข้องกับพุทธประวัติ และพุทธศาสนา (สมหมาย เปรมจิตต์, กมล ศรีวิชัยนันท์ และสุรสิงห์สำรวม ฉิมพะเนา, 2524: 105)



หลักฐานเช่นนี้ ในประเทศไทย) บอกถึงวิธีทำแผ่นยันต์สัตตมหาสถานลงบนแผ่นทอง แล้วใส่ไว้ใต้ฐานพระเจดีย์ที่จะก่อสร้าง แล้วจึงก่อเจดีย์ทับ ตรงกลางเป็นต้นมหาโพธิ์และแท่นแก้วหรือบัลลังก์ ส่วนตารางนอกนั้นเป็นชื่อของมหาสถานอีก 6 แห่งเป็นภาษาบาลีและบอกทิศที่ตั้งของเจดีย์นั้น ๆ ด้วย นอกจากนั้นก็มีความหมายพระอุปคุต ซึ่งถือกันว่าเป็นพระเถระที่มีอานุภาพในทางปราบยักษ์มารที่จะมาทำลายพิธีต่างๆ คงจะได้คติมาจากเรื่องพระอุปคุตซึ่งเป็นผู้มีอิทธิฤทธิ์เมื่อพระเจ้าอโศกมหาราชฉลองพระเจดีย์ 84,000 องค์ ก็ต้องเดือดร้อนถึงพระอุปคุตมาปราบ ดังนั้นจึงถือเป็นคติมาจนกระทั่งทุกวันนี้ เมื่อจะประกอบพิธีกรรมอะไรมักจะต้องตั้งศาลพระอุปคุตเสียก่อน เพื่อให้พิธีกรรมเสียหายหรือมีเหตุขัดข้อง คาทาที่แต่มีใส่กันมีความว่า ให้พระอุปคุตช่วยมาเป็นรั้วป้องกันอันตรายอันจะเกิดแก่สิ่งที่มีมนุษย์กำลังจะสร้างขึ้น ในประเทศพม่าก็ถืออย่างเดียวกัน (สมหมาย เปรมจิตต์, 2524: 104)

นอกจากเรื่องสัตตมหาสถาน จะเป็นส่วนสำคัญในการจัดวางพื้นที่เจดีย์ประจำวัดแล้ว เรื่องนี้ยังเกี่ยวโยงไปได้ถึงการจัดวางพื้นที่ในเมืองพุทธ โดยมีหลักฐานจากเอกสารเล่มเดียวกันแสดงถึงความสัมพันธ์ระหว่างสัตตมหาสถานกับเมืองต่างๆ ในชมพูทวีป โดยถือเอาโพธิบัลลังก์เป็นศูนย์กลางของเมืองทั้งหลายบรรดามี อาจเป็นศูนย์กลางของจักรวาลด้วย เพราะพุทธบริษัทถือว่าพระพุทธเจ้าเป็นเอกในโลกทั้งสาม เมืองที่มีความสัมพันธ์กันนั้นมีชื่อเฉพาะที่ปรากฏในภาพนี้เท่านั้น อันที่จริงมีอยู่เป็นจำนวนมาก หลายหน้าสมุดข่อย ทั้งๆ ที่มีซ้ำรูปไปหลายหน้า เอกสารแบบนี้ไม่เคยพบในภาคเหนือเลย ทั้งที่เป็นของลานนาแท้ๆ (สมหมาย เปรมจิตต์, 2524: 105)

ภาพของเมืองแบบพุทธที่ปรากฏในสมุดข่อยเล่มนี้ ซึ่งมีตำแหน่งสัตตมหาสถานเป็นศูนย์กลาง ได้เน้นเรื่องตำแหน่งศูนย์กลางและทิศทั้ง 8 อันเกี่ยวข้องกับพุทธประวัติ และพุทธศาสนาไว้อย่างชัดเจน สำหรับผังเจดีย์ประธานในสมัยสุโขทัยที่อาจมีการใช้การจัดวางพื้นที่ตามคติเรื่องสัตตมหาสถานนี้ ได้แก่ ผังเจดีย์ประธานวัดมหาธาตุ เมืองสุโขทัย ผังเจดีย์ประธานวัดเจดีย์เจ็ดแถว ผังเจดีย์ประธานวัดสวนแก้วอุทยานน้อย และวัดอื่นๆ เรื่องสัตตมหาสถานนี้ส่วนใหญ่จะใช้ในการวางผังเจดีย์ประธานทรงพุ่มข้าวบิณฑ์มากกว่า เจดีย์ประธานทรงระฆัง

#### 8.3.4.4.2 มลทลบนรอยพระพุทธบาทเป็นสัญลักษณ์รูปมงคลแสดงคติ

จักรวาล

ในสมัยสุโขทัย มีตัวอย่างของมณฑลที่ใช้กำหนดแนวความคิดในการวางผังเจดีย์ที่กล่าวถึงความ เป็นศูนย์กลางจักรวาลไว้ชัดเจน หากพิจารณาจาก ปุชนิยมวัตถุต่างๆ ในสมัยนี้ที่ได้รับความนิยม ได้แก่ พระบรมสารีริกธาตุ ดันตรีมหาโพธิ์ พระพุทธรูป และพระพุทธรูปบาท

พุทธรูปบาทที่มีทำกันมาในหลายประเทศก่อนจะมีแพร่หลายในประเทศไทยนั้น มีทั้งที่เป็น รอยเดี่ยวและรอยคู่ ในสมัยสุโขทัยนิยมทำเป็นรอยเดี่ยว พระพุทธรูปบาทจะบอกเรื่องราวเกี่ยวกับคติ จักรวาลในสมัยสุโขทัยได้อย่างเข้มข้น และชัดเจนที่สุด และยังแสดงระเบียบในการจัดวางตำแหน่งวัสดุ มงคลต่างๆ ในแนวระนาบได้เป็นอย่างดี มงคลเหล่านี้ในสมัยสุโขทัยนิยมแบ่งช่องเป็นรูปทรง เรขาคณิต ภายในบรรจุรูปมงคล 108 ประการ ลักษณะคล้ายกับพระพุทธรูปบาทที่พบในสมัยพุกาม (พม่า) กล่าวกันว่ารูปมงคล 108 ประการ ที่รอยพระพุทธรูปบาทนั้น ทำขึ้นตามคำบรรยายลักษณะพระ บาทของพระพุทธรูปเจ้าที่พบในคัมภีร์อรรถกถาและฎีกาภาษาบาลี ที่รู้จักกันในพม่าที่เชื่อว่ามีอายุ ประมาณ พุทธศตวรรษที่ 13-16 (นันทนา ชุตินวงศ์, 2533: 33) มงคล 108 นี้ประกอบขึ้นด้วย

- ก. มงคลประเภทที่เป็นสัญลักษณ์แห่งโชคลาภ ความเจริญ และความอุดมสมบูรณ์
- ข. มงคลประเภทที่เป็นเครื่องประกอบบารมีของกษัตริย์และพระเจ้าจักรพรรดิ
- ค. มงคลประเภทที่เป็นส่วนประกอบทางรูปธรรมและนามธรรมของสามภพในจักรวาล

เมื่อรวมกันแล้วมงคลทั้ง 108 นี้แสดงออกถึงความมีสภาวะครอบจักรวาลของพระพุทธรูป และพระบารมีอันคุ้มครองและให้สิริมงคลต่อผู้ที่ได้ยึดถือพระองค์เป็นที่พึ่ง รูปแสดงมงคลเหล่านี้จัด เรียงกันบนฝ่าเท้าในพื้นที่ที่แบ่งเป็นตารางรูปทรงเรขาคณิต ระเบียบของมงคลทำตามบรรยายไว้ใน คัมภีร์อรรถกถาและฎีกา เรียงเริ่มต้นที่ได้หัวแม่โป้งตามแนวนอน แล้วเวียนไปโดยรอบทำวงแคบ เข้าหาจุดศูนย์กลาง (นันทนา ชุตินวงศ์, 2533: 33-34 )

จารึกของพระมหาธรรมราชาลิไทแห่งกรุงสุโขทัยกล่าวถึง การจำลองรอยพระพุทธรูปบาทอันศักดิ์สิทธิ์บนเขาสมณภูฏในเกาะลังกามาประดิษฐานไว้บนภูเขา 4 แห่งในราชอาณาจักรของพระองค์ ทำให้สุโขทัยกลายเป็นดินแดนที่พระพุทธองค์ได้เคยเสด็จมาโปรด และจะให้ความคุ้มครองเป็นพิเศษ ตลอดไป ภูเขา 2 แห่งในจำนวน 4 นั้นทรงประทานนามใหม่ว่า "สมณภูฏ" เช่นเดียวกับภูเขาสำคัญใน ลังกาทวีปที่รองรับรอยพระบาทอันแท้จริงของพระพุทธองค์ (นันทนา ชุตินวงศ์, 2533: 37) รอยพระ พุทธรูปบาทที่มีกล่าวถึงในจารึกนี้ ปัจจุบันเก็บรักษาอยู่ที่วัดตระพังทอง สุโขทัย และในพิพิธภัณฑ์สถาน แห่งชาติ รายละเอียดลบลบเลือนไปมากแต่พอสังเกตเห็นได้ว่ามีลักษณะคล้ายกับรูปพระบาทสมัยพุกาม



ก.



ข.

### ภาพที่ 8.48

ก. ลายเส้นรอยพระพุทธรูปที่ National Museum, Colombo (นันทนา ชุตินวงศ์, 2533: 34)

ข. รอยพระพุทธรูป ที่วัดอภัยคีรี ลังกา (นันทนา ชุตินวงศ์, 2533: 34)



### ภาพที่ 8.49

รอยพระพุทธรูปที่ วัดสระมรกต อำเภอโคกปีบ จังหวัดปราจีนบุรี (นันทนา ชุตินวงศ์, 2533: 36)

คือรูปเป็นทรงเรขาคณิต มีมณฑลจำนวน 108 บรรจุอยู่ในตารางเต็มไปทั้งฝ่าเท้าวันที่ตรงกลาง สำหรับธรรมจักรขนาดเล็ก รายการมณฑล 108 น่าจะมีความใกล้เคียงกับที่พบในพุททามและในคัมภีร์ อรรถกถา และฎีกาสัมยสุทตตววรรษที่ 13-16 ซึ่งคัมภีร์อรรถกถาเหล่านี้ต่อมาถูกนำมาเผยแพร่ใน สมัยสุโขทัยและรวบรวมแต่งเป็นคัมภีร์ไตรภูมิพระร่วง ระเบียบและลำดับของมณฑลบนรอยพระพุททบาทในสุโขทัยก็เป็นแบบเดียวกับที่พบในพุททาม คือเริ่มต้นที่ได้หัวแม่เท้าเดินตามแนวนอนไปจนสุด ความกว้างของรอยพระบาท วนลงสู่แนวสันเท้า แล้วย้อนขึ้นติวงแคบเข้าทุกที่จนจบลงที่ตรงกลางซึ่งมี ศูนย์กลางเป็นรูปธรรมจักรรอยพระพุททบาท

### ก. ระเบียบแรกในสมัยสุโขทัย

รอยพระพุททบาทในสมัยสุโขทัย ระเบียบแรกนิยมจัดระเบียบและลำดับของมณฑลเพื่อแสดง ภาพจักรวาลในรูปของผัง หรือเป็นการแสดงภาพจักรวาลในแนวระนาบ ตัวอย่างเช่นนี้มีพบที่ รอยพระ บาทคู่ที่วัดศรีโคมคำ ในจังหวัดพะเยา มีมณฑล 108 ประการประดับอยู่ ตามระเบียบและลำดับที่คล้าย กับพุททามในพุททศตวรรษที่ 17 และสุโขทัยปลายพุททศตวรรษที่ 19 ต่อพุททศตวรรษที่ 20 แต่มีความ ใกล้เคียงกับประเพณีพม่ามากกว่าที่ทำเป็นรอยคูมิใช่เป็นรอยเดี่ยวแบบสุโขทัย แต่รอยบรรจุอยู่ใน กรอบสี่เหลี่ยมที่แบ่งเป็นช่อง บรรจุรูปเทวดาทำอัญชลี หรือเทวดาเหาะถือดอกไม้อันเป็นเครื่องบูชา (นันทนา ชุติวงศ์, 2533: 39-40)

ลักษณะการจัดระเบียบและลำดับของมณฑลในแนวระนาบนี้ยังแบ่งการจัดระเบียบออกได้ เป็น 2 ลักษณะคือ

1. จัดเรียงภาพมณฑลระดับสูงไว้ใกล้ธรรมจักรศูนย์กลาง การจัดเรียงภาพ มณฑลระดับสูงไว้ใกล้ธรรมจักรศูนย์กลางพบในพระพุททบาทสมัยสุโขทัย จารึกบอกว่าสร้างในปี พ.ศ 1970 ปัจจุบันเก็บรักษาอยู่ที่วัดบวรนิเวศน์ เป็นรูปจำลองรอยพระบาทสำคัญบนภูเขาสมณภูฏในเกาะ ลังกา แต่รอยนี้เป็นรอยพระบาทคู่สลักอยู่ในกรอบสี่เหลี่ยม บนฝ่าเท้าแต่ละข้างมีรูปธรรมจักรขนาด ใหญ่ ลักษณะโดยทั่วไปคล้ายกับรูปพระบาทที่พบในลังกาสัมยอนุรธาปุระและอินเดียสมัยโบราณ แต่ ในธรรมจักรมีรูปมณฑลทั้ง 108 จัดเรียงเป็นวงประกอบอยู่มีพรหมโลกและเทวโลกอันเป็นภูมิสูงสุดใน จักรวาลอยู่รอบจุดศูนย์กลาง พระจักรพรรดิวิตนะประกอบบารมีและเครื่องสูงของพระองค์ รวมทั้ง มณฑลอื่นๆ ที่เป็นส่วนประกอบของโลกมนุษย์อยู่รอบนอก (นันทนา ชุติวงศ์, 2533: 47)



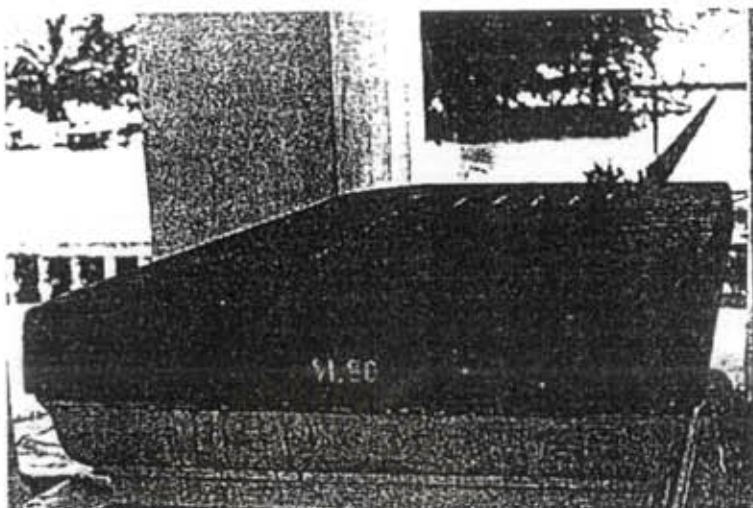

ภาพที่ 8.50

รอยพระพุทธรูปที่วัดระพังทอง จังหวัดสุโขทัย (นันทนา ชุตินวงศ์, 2533: 37)

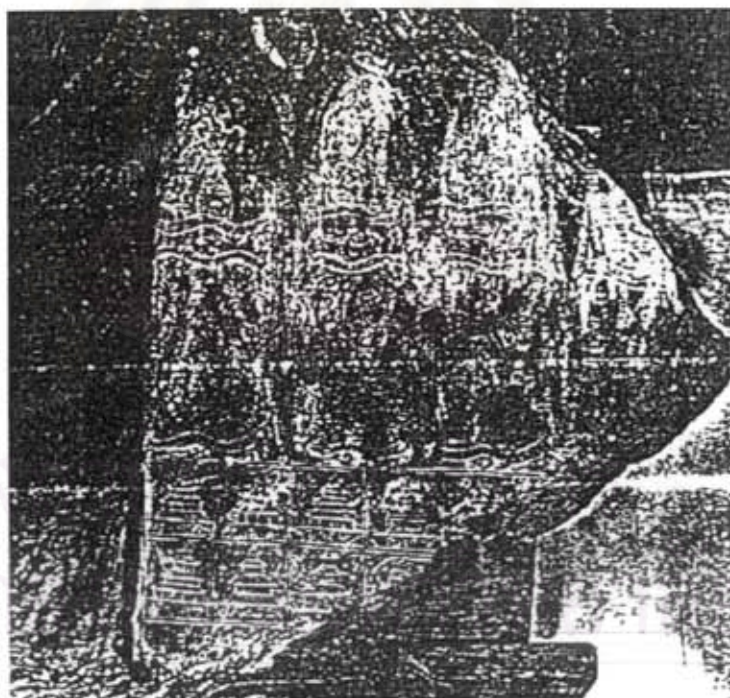

ภาพที่ 8.51

รอยพระพุทธรูปบนแผ่นหินในอุโมงค์วัดศรีชุม จังหวัดสุโขทัย (นันทนา ชุตินวงศ์, 2533: 37)

2. จัดเรียงภาพมงคลระดับสูงไว้ด้านนอกสุดธรรมจักรศูนย์กลาง ประเภทที่จัดเรียงมงคลระดับสูงไว้ด้านนอกสุด เป็นรอยพระบาทหรือแผ่นครอบพระบาทที่ทำด้วยสำริดจากวัดเสด็จ ในจังหวัดกำแพงเพชร จัดวางมงคลทั้งหลายเป็นแนวงกลมแสดงรูปจักรวาลในมิติราบ หรือแสดงในรูปของผืนนั่นเอง มีเขาพระสุเมรุอยู่กลางวงกลม ล้อมรอบด้วยแนวเทือกเขาและมหาสมุทร 7 ชั้น และแนวโคจรของพระอาทิตย์ พระจันทร์ต่อมาเป็นแนวสัตว์หิมพานต์ พืช และส่วนประกอบของโลก มนุษย์ รวมทั้งเครื่องสูงและสมบัติของพระมหาจักรพรรดิ แนวนอกสุดเป็นสัญลักษณ์ของเทวโลก และพรหมโลก รอยพระบาทอันนี้เจตนาให้เป็นแนวนอน มีแถวพระพุทธรูปเจ้าในอดีตและพระสาวกอยู่บนและล่าง ขนาด 2 ข้างด้วยรูปพระอรหันต์ที่มีความสำคัญ โลกบาลและเทพเจ้าผู้มีนามตามจารึกว่า "ขัตตรคาม" รอยพระบาทหรือครอบพระบาทสำริดจากวัดเสด็จนี้ คงจะมีอายุใกล้เคียงกับ พ.ศ. 1970 อันเป็นปีที่สร้างพระพุทธรูปที่ประดิษฐานอยู่ ณ วัดบวรนิเวศ (นันทนา ชุตินวงศ์, 2533: 49)

#### ข. รอยพระพุทธรูปในสมัยสุโขทัย ระยะเวลาหลัง

ดร. นันทนา ชุตินวงศ์ ให้ทรรศนะว่า การเปลี่ยนแปลงระบบและระเบียบการจัดวางมงคล 108 ที่ได้รับแบบอย่างมาจากพุกามเกิดขึ้นที่สุโขทัย พบครั้งแรกบนรอยพระบาทจำลองสลักหินรอยหนึ่งจากวัดศรีชุมมีลักษณะการจัดระเบียบและลำดับของมงคลอีกแบบหนึ่งคือ

การจัดระบบและระเบียบของมงคลในแนวระดับให้เห็นเป็นรูปด้าน ไม่ได้จัดในรูปของผืนอย่างที่เคยปฏิบัติมา(นันทนา ชุตินวงศ์, 2533: 41) ที่วัดศรีชุมนี้ส่วนใหญ่รอยพระบาทและมงคลทั้งหลายได้หักหายไปเกือบหมด แต่จากที่เหลืออยู่นั้นสังเกตได้ว่า รูปแสดงพรหมโลกอันเป็นมงคลที่มีศักดิ์สูงที่สุดในจำนวน 108 เรียงอยู่ในระดับสูงสุดในผ้าเท้าแทนที่จะอยู่บริเวณศูนย์กลางอย่างที่พุกามสัญลักษณ์อื่นๆ ที่ขาดหายไปคงจะได้จัดตามระเบียบที่มีตัวอย่างอยู่ในรอยพระบาทไม้ประดับมุกจากวัดพระสิงห์ในเชียงใหม่ ถือเป็นระเบียบอันแสดงแผนผังของสุคติภูมิแห่งจักรวาลในมิติด้านตั้ง มีโสฬสพรหมโลกอยู่ในระดับสูงที่สุด เทวโลก และมหาสมุทร อยู่ในระดับที่ลดหลั่นกันลงมา

รอยพระบาทไม้ประดับมุกชิ้นนี้ มีจารึกอยู่ด้านหลังบอกปีที่ขอมคือ พ.ศ. 2337 ลักษณะรูปเทวดา ลายประดับและแบบตัวหนังสือ ที่อธิบายเรื่องอยู่ด้านหน้า แสดงว่าน่าจะมีอายุราวสมัยพระเจ้าติโลกราชคือปลายพุทธศตวรรษที่ 20 เป็นตัวอย่างอันแรกที่สุดของการจัดระบบของมงคล 108 ให้เป็นแผนผังของจักรวาลในมิติตั้งที่เชื่อว่าเกิดขึ้นที่สุโขทัยราวปลายพุทธศตวรรษที่ 20



ภาพที่ 8.52

ก. รอยพระพุทธรูปบนแผ่นหิน ที่วัดศรีโคมคำ พะเยา (นันทนา ชุตินวงศ์, 2533: 47)

ข. ลายจำหลักภาพเทวดารอบรอยพระพุทธรูป ที่วัดศรีโคมคำ จังหวัดพะเยา (นันทนา ชุตินวงศ์, 2533: 47)

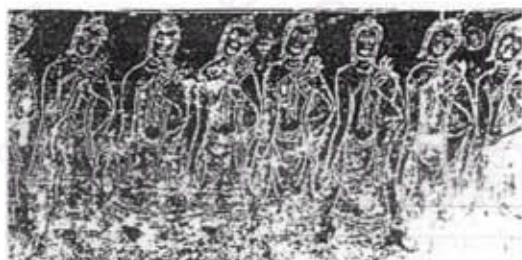
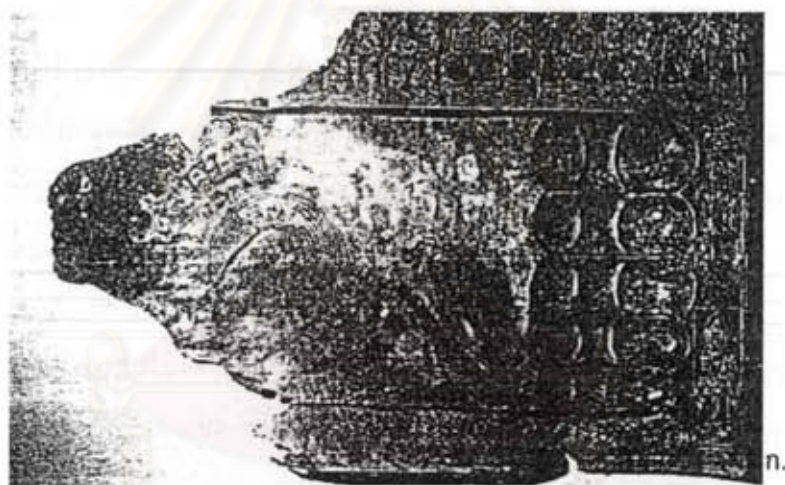

ภาพที่ 8.53

ก. รอยพระพุทธรูปสำริด ที่วัดเสด็จ จังหวัดกำแพงเพชร (นันทนา ชุตินวงศ์, 2533: 48)

ข. ลายจำหลักที่ รอยพระพุทธรูปที่วัดเสด็จ จังหวัดกำแพงเพชร ลายจำหลักสมัยสุโขทัย รูปพระอศิตพุทธ เตินเรียงเป็นแถว อยู่ด้านบน (นันทนา ชุตินวงศ์, 2533: 49)

ค. และมีลายจำหลักรูปพระสาวกอยู่ด้านล่าง (นันทนา ชุตินวงศ์, 2533: 49)



มงคลทั้งหลายซึ่งน่าจะครบจำนวน 108 ถูกจัดเป็นระเบียบตามตำแหน่งอันถูกต้องตาม ตักตีและความสำคัญ ทำให้เกิดภาพรวมเป็นแผนผังของจักรวาล อันมีโสฬสพรหมโลกเช่นชั้นนอกนิชฐ พรหมอยู่บนเหนือสุดของฝ่าเท้า ลดหลั่นลงมาคือพรหมโลกชั้นรองๆ และเทวโลกอันประกอบด้วย แดนดงกามาพจร คือ ปรินิมิตตวสวตี นิมมานนรตี ยามา คุสิต ดาวดึงส์ และจาตุมหาราชิก ดาวดึงส์นั้น ตั้งอยู่บนยอดประธานและจาตุมหาราชิกอยู่บนยอดรอง 4 ยอดของเขาพระสุเมรุ อันเป็นแกนของ จักรวาล มีพระอาทิตย์ และพระจันทร์โคจรอยู่รอบ พวกกึ่งเทวดา เช่น ครุฑ พระยานกอินทรีอันนุภาพ มาก กิณนร และกิณนรีบินอยู่ในท้องฟ้าตามระดับอันสมควร เขาพระสุเมรุนี้ตั้งอยู่ ณ ใจกลางโลกมนุษย์ คือชมพูทวีป อันมีสระอโนดาต พร้อมด้วยสายน้ำ 4 สายที่ไหลไปทุกทิศเป็นเครื่องหมาย ล้อมรอบด้วย เทือกเขา 7 ชั้น และมหาสมุทรทั้ง 7 อัน มีขอบเขตสิ้นสุดที่แนวภูเขาจักรวาลสุดทางทุกทิศ เขาพระ สุเมรุระดับพื้นดินอันเป็นใจกลางของโลกมนุษย์เป็นที่ประทับของพระเจ้าจักรพรรดิ แวดล้อมไปด้วย รัตนะทั้ง 7 และ เครื่องสูงประดับบารมีอื่นๆ ทวีปอีก 3 แห่งอันเป็นส่วนประกอบของโลก มนุษย์มี ปรางค์อยู่รอบชมพูทวีป สัตย์น้ำอันมีอำนาจเวทย์มนต์อยู่ในมหาสมุทรทั้ง 7 ที่ล้อมรอบโลก ท่ามกลาง ดอกไม้ น้ำอันแสดงถึงธาตุแห่งความอุดมสมบูรณ์ในห้วงน้ำเหล่านั้น แผนผังนี้เป็นแผนผังของสุคติภูมิ ในจักรวาล อันภูมิที่ต่ำสุดคือแดนมนุษย์ ประกอบด้วยแผ่นดินและมหาสมุทรและสิ่งที่ดีของดีมีมงคลใน แดนนั้น รอยพระบาทนี้เป็นรอยที่ซ้อนกันอยู่ 4 รอย ดังที่มีจารึกบอกอยู่ที่แนวล่างของสันเท้า (นันทนา ชุตินวงศ์, 2533: 42-45)

รอยพระบาทที่มีในจารึกสมัยพระมหาธรรมราชาลิไทยก็เจดนาให้เป็นรอยตั้งโดยมีนิ้วพระ บาทหันขึ้นข้างบน และที่มุมล่างของแผ่นหินที่รับรอยพระบาท มีรูปเทพเจ้าและพระอรหันต์ประนมมือ บูชาอยู่ (นันทนา ชุตินวงศ์, 2533: 39)

การจัดระบบและระเบียบมงคลในมิติรูปตั้งนี้ ได้ทำกันสืบต่อมาและเป็นระบบที่นิยมกันมาก ที่สุดในสมัยกรุงศรีอยุธยาและรัตนโกสินทร์ (การจัดระเบียบในพระพุทธบาท และคัมภีร์ไตรภูมิพระ ร่วง แสดงถึง การสร้างความสัมพันธ์ของศาสนาพุทธและศาสนาพราหมณ์ไว้ชัดเจน โดยยังคงไว้ซึ่ง เนื้อหาสาระแบบพุทธ แล้วนำศาสนาพราหมณ์เข้ามาแทรกในเรื่องของความเชื่อและเทพเจ้าต่าง ๆ)



#### 8.4 สัญลักษณ์แห่งแกนกลางจักรวาลในพระสฤปเจดีย์เป็นเส้นทางสู่นิพพานธรรม

เสาแกน (แกนกลางของเจดีย์หรือสฤป) ถือเป็นสัญลักษณ์แทนแกนของโลก (AXIS MUNDI) ที่เชื่อมต่อโลกนี้กับภพภูมิอื่น ๆ และถือเป็นจุดศูนย์กลางของแหล่งกำเนิดสิ่งต่าง ๆ (ภัทรพร ศิริกาญจน, บรรณาธิการแปล, 2536: 159)

เสาแกนนี้สร้างสถานที่ที่เป็นจริง และเป็นรูปธรรมบนพื้นโลกเพื่อที่จะเชื่อมโยงสิ่งมีชีวิตจากต่างสถานที่และต่างกาลเวลาเข้าด้วยกัน ทำให้แต่ละภพภูมิสามารถติดต่อกันได้ การเข้าใกล้เสาแกนเป็นการกลับสู่แหล่งกำเนิดแห่งกาลเวลาและพื้นที่ของสรรพชีวิต ดังนั้นเสาแกนนี้จึงเป็นบันไดอันจะนำไปสู่การข้ามพ้นชนาการและข้อจำกัดของโลก (คือหลุดพ้นจากสังสารวัฏ) ไปสู่ดินแดนอิสระที่ไม่มีขอบเขต ไม่มีเวลา และไม่มีพื้นที่ (ภัทรพร ศิริกาญจน, บรรณาธิการแปล, 2536: 159)

เสาแกนจึงเป็นช่องทางที่ทำให้กระแสธรรมไหลมายังโลกภูมิ ในขณะที่เดียวกันก็เป็นช่องทางที่เปิดให้สรรพชีวิตในดินแดนโลกภูมิมีโอกาสได้สัมผัสดินแดนที่ปราศจากกาลเวลาและพื้นที่ อันมีสภาวะเป็นนิรันดร์ (ภัทรพร ศิริกาญจน, บรรณาธิการแปล, 2536: 159)

##### 8.4.1 เสาแกนจักรวาลและกำเนิดของเสาแกนจักรวาล

หากกล่าวถึงเสาแกนในบริบทเดิมในประเทศอินเดีย ใน คัมภีร์พระเวท (อินดู) มีการบรรยายถึงการกำเนิดจักรวาล มีการกล่าวถึงว่า เสาแกนแห่งพระอาทิตย์ได้แบ่งแยกสวรรค์ออกจากโลก ซึ่งเรื่องนี้สอดคล้องกับเรื่องการกำหนดพื้นที่ให้ปรากฏขึ้น ที่ตำแหน่งศูนย์กลางจักรวาล แสงอาทิตย์เป็นสิ่งที่ทำให้เกิดพื้นที่เพราะแสงอาทิตย์ทำให้เรามองเห็นโลก เมื่อดวงอาทิตย์ตกก็จะมีพื้นที่ปรากฏให้เห็นลำแสงของพระอาทิตย์ จึงถือเป็นสิ่งคำจุนภพภูมิต่าง ๆ เวลาในหนึ่งวันตั้งแต่เย็นจนเย็นจึงถือเป็นสัญลักษณ์สะท้อนแนวความคิดเรื่องการกำเนิดจักรวาลและการปรากฏของภพภูมิต่าง ๆ (ภัทรพร ศิริกาญจน, บรรณาธิการแปล, 2536: 159)

พระอินทร์เป็นผู้ที่ทำให้พระอาทิตย์ฉายแสงและทำให้เกิดอรุโณทัย ดังนั้นในพิธีกรรมบวงสรวงของทางศาสนาพราหมณ์ ถือว่าพระอินทร์เป็นผู้ตั้งแกนแห่งจักรวาล โดยใช้เสาบุษชายัญที่เรียกว่า "ยูปะ" อันเป็นสัญลักษณ์แห่งอรุโณทัย ซึ่งเป็นเสาคำจุนสวรรค์และทุกภพภูมิ

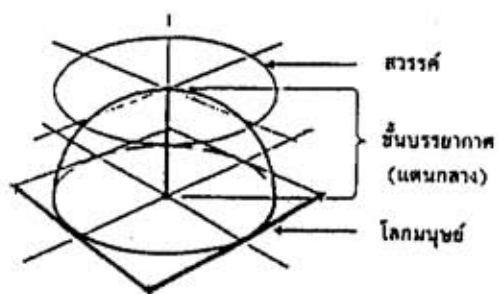

ภาพที่ 8.54

เสาแกนของจักรวาลแยกสวารค์และโลกออกจากกันเพื่อสร้างแดนกลาง (ภัทรพร ศิริกาญจน, บรรณาธิการแปล, 2536: 160)



ภาพที่ 8.55

ทัศนียภาพวัดนางพญา (ธาดา สุทธิธรรม, 2536: 50)

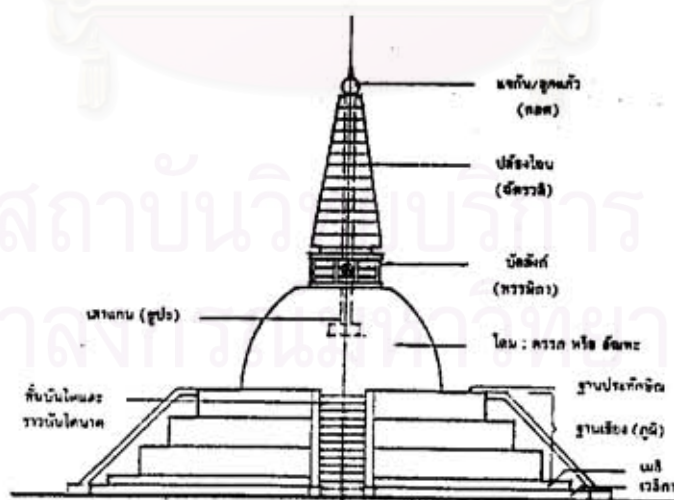

ภาพที่ 8.56

ภาพแสดงส่วนต่าง ๆ ของเจดีย์ (ภัทรพร ศิริกาญจน, บรรณาธิการแปล, 2536: 157)

นอกจากนี้เสาแกนยังมีความหมายว่า เป็นเสาแห่งลมปราณ (ภัทรพร ศิริกาญจน, บรรณาธิการแปล, 2536: 160) ด้วยชาวอินเดียโบราณเชื่อว่าลมหายใจเป็นเสาเอกแห่งจักรวาลและเป็นกระดูกสันหลังของคน ส่วนในศาสนาพุทธเถรวาทลมหายใจหรือลมปราณที่กล่าวถึงในที่นี้น่าจะหมายถึงการปฏิบัติฝึกฝน อานาปานสติ ในศาสนาพุทธเป็นข้อปฏิบัติเพื่อการควบคุมการกำหนดลมหายใจและจิต ที่จะทำให้ผู้ปฏิบัติฝึกฝน สามารถพัฒนาจิตเข้าสู่ศูนย์กลางจักรวาลได้ การปฏิบัติฝึกฝนกำหนดลมหายใจนี้ เป็นหนทางหนึ่งที่จะนำไปสู่นิพพาน หรือกล่าวอีกนัยหนึ่งว่าเป็นการเข้าสู่ศูนย์กลางจักรวาล สำหรับวิธีการปฏิบัติ อานาปานสติ มีสอนกันมากมายหลายแบบหลายวิธีในพุทธศาสนาเถรวาท เช่นใน คู่มืออานาปานสติ สมบูรณ์แบบ ที่แต่งโดย พุทธทาสภิกขุ จัดพิมพ์โดยธรรมสภา กล่าวถึงเรื่องการกำหนดลมหายใจ ในขณะที่กำหนดลมหายใจจะต้องมีจักษุปัญญามองเห็น ปรัชญาพุทธศาสนาด้วยจึงจะบรรลุผลนิพพาน

เรื่องนี้ทำให้เกิดความคิดว่า สถูปเจดีย์มีสัญลักษณ์หรือความหมายแฝงอยู่สองแนวทางคือ

1. สัญลักษณ์แสดงแก่นพระธรรมคำสอนในพุทธศาสนา
2. สัญลักษณ์แสดงระดับชั้นของจิตที่ได้ระดับชั้นไปจนกระทั่งนิพพาน ไปสู่สุญตา

#### 8.4.2 แกนจักรวาลเป็นในรูปของเทพเจ้าอินดู

เสาแกนแห่งอูโรไนท์เป็นสัญลักษณ์แห่งการกำเนิดจักรวาล ซึ่งแบ่งแยกสวรรค์และโลกออกจากกัน หรืออาจเรียกเสาแกนว่า "ขัมกะ" เป็นสิ่งซึ่งแยกโลกทั้งสามไว้ ตั้งอยู่ที่ศูนย์กลางจักรวาล และคำจุนพื้นที่จักรวาลอันกว้างใหญ่ไพศาลไว้

นอกจากนี้สัญลักษณ์แห่งเสาแกนนี้ยังสะท้อนให้เห็นในในรูปของตำนาน งานศิลปะ และรูปเคารพต่าง ๆ ในวรรณกรรม พระเวท ของศาสนาพราหมณ์มีกล่าวถึงเรื่องเกี่ยวกับเสาแกน จักรวาลเป็นเรื่องของพระแม่ธรณีมีความสัมพันธ์กับเสาคำจุนท้องฟ้า และในคัมภีร์บางเล่มกล่าวว่าพระแม่ธรณีเป็นเสาคำจุนพระอาทิตย์ (ภัทรพร ศิริกาญจน, บรรณาธิการแปล, 2536: 161)

เรื่องของเสาแกนเป็นสัญลักษณ์แห่งพระผู้เป็นเจ้า มีมานานแล้วในคติของศาสนาฮินดูในประเทศอินเดีย เช่น พระคิเวมีสมญาว่า สถานุทุด ซึ่งแปลว่า "มีแก่นแท้เป็นเสา" (ภัทรพร ศิริกาญจน, บรรณาธิการแปล, 2536: 161) ดังนั้นอาจเป็นไปได้ว่า พระคิเวและเสาเป็นสิ่งเดียวกันและเป็น



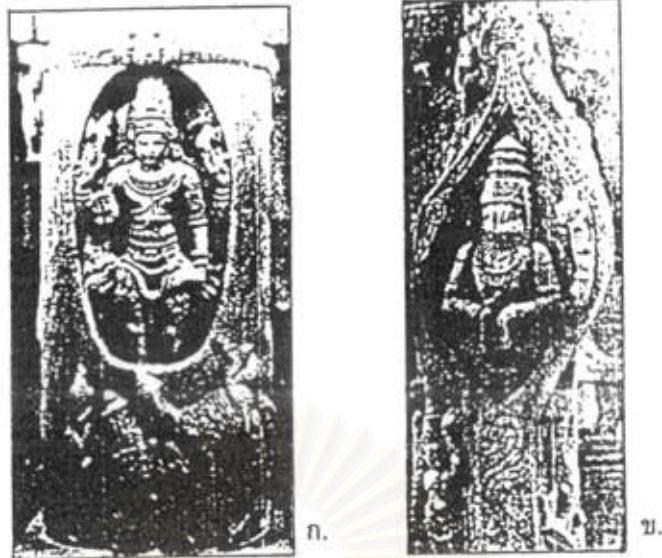

ภาพที่ 8.57

ก. เทพเจ้าอินคุปปรากฏออกมาจากเสาจักรวาล เป็นพระศิวะเป็นลิงโคทภว-มูรติ  
 ข. เทพเจ้าอินคุปปรากฏออกมาจากเสาจักรวาล เป็นนรสิงหาวตารของพระวิษณุ  
 (ภัทรพร ติริกาญจน, บรรณาธิการแปล, 2536: 163)

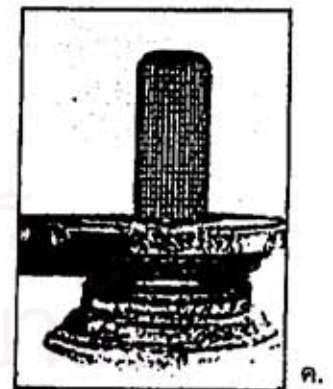
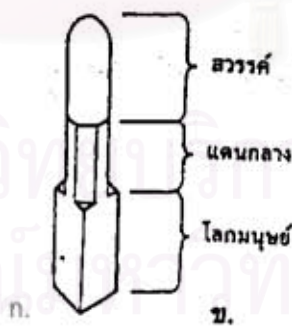

ภาพที่ 8.58

ก. พระพุทธเจ้าในรูปเสาจักรวาล เสาทั้งห้า (วาหลกทะ) ซึ่งตั้งอยู่ในแต่ละทิศรอบพระสถูปอินเดีย และศรีลังกายุคต้น ๆ หลายองค์ แสดงถึงพระพุทธเจ้าที่ปรากฏจากศูนย์กลางจักรวาลไปยังทิศทั้งสี่ (ภัทรพร ติริกาญจน, บรรณาธิการแปล, 2536: 166)

ข. ลิงคะเป็นจักรวาลแสดงให้เห็นความสอดคล้องของส่วนต่างๆ ของลิมคะกับสวารค์ โลกมนุษย์และแดนกลาง  
 ค. สหัสติงค์ หรือ "ลิ่งค์จำนวนพัน" แบ่งออกได้ 25 ด้าน แต่ละด้านมีลิ่งคะขนาดย่อ 40 อัน หมายถึง การกระจาย ลิ่งคะไปสู่ทิศทางต่างๆ ในจักรวาล (ภัทรพร ติริกาญจน, บรรณาธิการแปล, 2536: 161)



แกนของจักรวาล (AXIS MUNDI) และลักษณะของเสาแกนจักรวาลนี้ยังปรากฏให้เห็นเป็นเสาแกนกลางวิหารของศาสนาฮินดู เป็นเสาดังฉากที่ขึ้นไปจนถึงยอดอาคาร

ในตำนานอินเดีย เล่าเรื่องพระศิวะปรากฏพระองค์ในรูปสิงค์ มีลักษณะเป็นเสาเพลิงสุดท้ายเสาเพลิงนี้ มีความหมายเป็น เสาแห่งจักรวาล และมีเรื่องทำนองเดียวกันใน ตำนานนรสิงหาวตาร พระวิษณุก็ปรากฏพระองค์เป็นเสาเช่นกัน ส่วนใน คัมภีร์พระเวท สัญลักษณ์แห่งเสาแกนค้ำสวรรค์ทางทิศตะวันออก คือ รูปของพระอัคคี เทพแห่งไฟบูชาญู ปรากฏพระองค์เป็นเสาแกน ซึ่งแบ่งแยกโลกและสวรรค์ออกจากกัน ในความหมายตรงข้าม คือเสาแกนนี้เชื่อมโยงความเป็นเครือญาติระหว่างโลกมนุษย์และสวรรค์ และพระองค์ยังเป็นต้นไม้แห่งโลกที่แตกกิ่งก้านสาขามากมาย ทรงเป็นเสาหลักแห่งการบูชาญู เทียบเท่าอาทิตย์อุทัยซึ่งเป็นเสาหลักค้ำจุนสวรรค์เช่นกัน

#### 8.4.3 แกนจักรวาลในพุทธศาสนา

กุมารสาวิได้ชี้ให้เห็นว่า สัญลักษณ์จากศาสนาพราหมณ์ตามคัมภีร์พระเวทมีความต่อเนื่องกับพุทธศาสนา โดยทั้งสองศาสนามีสัญลักษณ์เกี่ยวกับสิ่งเหนือโลกร่วมกัน เช่น เรื่องจิตวิญญาณ เรื่องพรหมัน พระอัคคี พระศิวะ พระวิษณุ ล้วนมีฐานะเป็น "ขัมภะ" หรือ เสาแกนจักรวาล และเป็นรากฐานการดำรงอยู่ของจักรวาล โดยทั้งหมดนี้หมายถึงพระพุทธรูปเจ้าได้ทั้งสิ้น พระองค์ทรงเป็นเสาเพลิง และพระองค์ประทับนั่งเหนือพรหมบนแกนจักรวาล เช่น ในภาพสลักเมืองอมรวดี จะเห็นภาพเสาเพลิงเป็นตัวแทนของพระพุทธรูปเจ้า ซึ่งมีโคนเสาเป็นรูปธรรมจักร และมียอดเป็นรูปตรีศูล รวมไปถึงฉายาของพระพุทธรูปเจ้าว่าเป็น "ผู้ตื่น" มีความหมายเป็น "ผู้ตื่นยามรุ่งอรุณ" เปรียบเทียบได้กับพระอัคคีในคัมภีร์พระเวทก็เป็น "ผู้ตื่นยามรุ่งอรุณ" เช่นเดียวกัน และทั้งสองพระองค์มีสภาวะเท่าเทียมกันในเรื่องของสัญลักษณ์เกี่ยวกับสิ่งเหนือโลก ต่างเป็นผู้เฝ้าถอนมนุษย์ออกจากความหลับใหลในอวิชชา (ภัทรพร ศิริกาญจน, บรรณาธิการแปล, 2536: 164-165)

แม้แต่ในพุทธศาสนาหายานที่พระพุทธรูปเจ้าทรงพระนามว่า "รัตนเกตุ" ก็มีความหมายว่าเป็นเสาแห่งลำแสง พระพุทธรูปรัตนเกตุนี้ มีสัญลักษณ์อันหลากหลาย พระองค์มีหน้าที่ปกครองทิศตะวันออก และทรงเป็นสัญลักษณ์ของรุ่งอรุณเช่นกัน อันหมายถึง ความสว่างไสวของจิตอันรู้แจ้ง และพระรัตนเกตุนี้ยังมีความสัมพันธ์กับพระอัคคีและธงชัยของพระอินทร์ผู้ทรงเป็นเสาค้ำโลก

เรื่องเสาแกนในพุทธศาสนายังมีชัดเจนให้เห็น ในพุทธศาสนาวัชรยานซึ่งรับเอา "วัชระ" หรือ "สายฟ้าเพชร" เข้ามาเป็นสัญลักษณ์สำคัญและเป็นรากฐานของคำสอนในนิกายวัชรยาน วัชระในที่นี้จึงมีความหมายหลายประการ ที่สำคัญ ๆ คือ หมายถึง "ความว่าง" (สูนตา) เป็นอาวุธกำจัดอวิชชาและอารมณ์ให้สิ้นไป หรือหมายถึง "ธรรมะ" ความไม่มีมลทินและความเป็นอมตะ ไม่มีวันเสื่อมสลาย (ภัทรพร ศิริกาญจน, บรรณาธิการแปล, 2536: 167-168)

#### 8.4.4 แกนจักรวาลในพุทธศาสนา ในสมัยสุโขทัย แทนตำแหน่งพระเจดีย์

ในพุทธศาสนาปรากฏแกนจักรวาลให้เราเห็นเป็นรูปธรรม ในรูปของพระสถูปเจดีย์ รอยพระพุทธรูป ตันศริมหาโพธิ์และมณฑป นอกจากนี้บางวัดในสมัยสุโขทัยยังแทนตำแหน่งพระสถูปเจดีย์ในผังด้วยสัญลักษณ์แสดงแกนจักรวาลแบบอื่นอีก คือ เสาแกนพระสี่อริยาบถ ปัจจุบันไม่พบหลักฐานว่าเสาแกนนี้ส่วนยอดจะเป็นเช่นไร ผู้เขียนสันนิษฐานว่าสร้างขึ้นเป็นสัญลักษณ์แห่งแกนจักรวาลแทนพระสถูปเจดีย์ อาจเป็นเพราะในยุคหลังๆมา ไม่มีพระบรมสารีริกธาตุเหลือให้บรรจุในพระสถูปเจดีย์ ซึ่งพระบรมสารีริกธาตุ และพระสถูปเจดีย์นั้นมีความหมาย แทนองค์พระสัมมาสัมพุทธเจ้า เสาแกนพระพุทธรูปสี่อริยาบถนี้เช่นกัน เป็นเสาแกนศักดิ์สิทธิ์แทนองค์พระสัมมาสัมพุทธเจ้า ผู้ที่มาเคารพบูชาก็เสมือนหนึ่งบูชาพระพุทธรูป ซึ่งในสมัยสุโขทัยนิยมประดิษฐานพระพุทธรูปขนาดใหญ่ โดยรอบทั้ง 4 ทิศมีอริยาบถต่างกัน ได้แก่ นั่ง ยืน เดิน นอน เรื่องกลุ่มพระพุทธรูปสี่อริยาบถนี้ ม.ร.ว. สุริยวุฒิ สุขสวัสดิ์ กล่าวไว้ว่า ได้รับอิทธิพลจากพุกามและล้านนา (สุริยวุฒิ สุขสวัสดิ์, 2535: 152-162) ลักษณะโครงสร้างแบบนี้คล้ายกับ โครงสร้างแกนกลางของวิหารอนันตะในพุกาม การสร้างพระพุทธรูปสี่อริยาบถรวมกันเข้าด้วยกันเป็นกลุ่มดังกล่าวนี้ อาจมีความหมายเพื่อระลึกนึกถึงเหตุการณ์ในพุทธประวัติ เช่น พุทธอริยาบถประทับนั่งแสดงปางมารวิชัยนั้น คงหมายถึงพุทธประวัติตอนพระพุทธองค์ตรัสรู้อนุตรสัมมาสัมโพธิญาณ ณ อรุณเวลาประเทศ สำหรับพุทธอริยาบถนอนหรือบรรทมนั้น แสดงเรื่องราวตอนพุทธปรินิพพานที่เมืองกุสินารา พุทธอริยาบถประทับยืน แสดงเหตุการณ์ตอนทรงทราบข่าวนางมาหาคิริ ที่พระเทวทัตปล่อยให้มาทำอันตรายพระพุทธองค์ในกรุงราชคฤห์ ส่วนพุทธอริยาบถทรงพระดำเนินซึ่งแสดงเป็นพระพุทธรูปปางลีลาอันเป็นพุทธอริยาบถที่สิ้นนั้น แสดงถึงภาพเหตุการณ์ในพุทธประวัติตอนพระพุทธองค์เสด็จลงจากดาวดึงส์แวดล้อมด้วยเทวดา ไกล่เมืองสังกัสสนคร หรือหมายถึงเหตุการณ์แสดงยมกปาฏิหาริย์ที่เมืองสาวัตถีตามความในพุทธประวัติอีกตอนหนึ่ง(สุริยวุฒิ สุขสวัสดิ์, 2535:153-154)

หากพิจารณาในแง่ของหลักธรรมแล้ว พระสี่อริยาบทนี้อาจมีความหมายเทียบเคียงได้กับ เนื้อความในพระไตรปิฎก ทิฆนิกาย มหาวรรค พระสูตรที่ 9 อันได้แก่มหาสติปัฏฐานสูตร ซึ่งพระผู้มีพระภาคเจ้าทรงปรารภเมื่อคราวประทับอยู่ที่นิคมของชนชาวกุรุ ชื่อสัมมาสัทัมมะ เขตกุรุรัฐ โดยที่ได้ตรัสเรียกภิกษุทั้งหลายมาแล้ว มีคำรัสว่า "ดูกรภิกษุทั้งหลาย ทางนี้เป็นทางไปอย่างเอก (คือทางของผู้ปฏิบัติ) เพื่อความบริสุทธิ์ของสัตว์ทั้งหลายเพื่อก้าวล่วงเสียซึ่งความโศกและความรำไร เพื่อความดับสูญแห่งทุกข์ และโทรมนัส เพื่อบรรลุธรรมที่ถูกต้องและเพื่อทำพระนิพพานให้แจ้งทางที่กล่าวนี้คือ สติปัฏฐาน 4 สติปัฏฐานแปลได้หลายอย่างคือแปลว่าการตั้งสติไว้เป็นประธาน การตั้งสติไว้เป็นเบื้องหน้า การตั้งมั่นแห่งสติ สติที่ตั้งมั่น และแปลว่าสติที่เข้าไปตั้งมั่น โดยแบ่งออก เป็นสี่ประเภทคือ

1. กายานุสสนาสติปัฏฐาน คือการพิจารณากายโดยวิธีต่างๆ คือ

- 1.1 อานาปาน รู้กายคือลมหายใจมี 4 อย่าง
- 1.2 อิริยาบท รู้กาย คืออิริยาบถมี 4 อย่าง
- 1.3 สัมผัสสัญญา รู้กายคือการเคลื่อนไหวมี 7 อย่าง
- 1.4 ปฏิภูม รู้ของไม่สะอาดในกายมี 31 อย่าง
- 1.5 ชาติ รู้กายประกอบด้วยชาติมี 4 อย่าง
- 1.6 นวสวิติกา รู้กายเปรียบด้วยซากศพ มี 9 อย่าง

2. เวทนานุสสนาสติปัฏฐาน คือการพิจารณาเวทนาทั้งสามโดยอาการต่างๆ มีสุข มีทุกข์ มีเจืออาภิสหรือไม่เจืออาภิส เป็นต้น มี 9 อย่าง

3. จิตตานุสสนาสติปัฏฐาน คือพิจารณาจิตที่มีสภาวะต่างๆ กันมีเจือด้วยกิเลสหรือไม่ เป็นต้น มี 16 อย่าง

4. ธรรมานุสสนาสติปัฏฐาน คือการพิจารณาธรรมทั้งหลายเป็นข้อๆ คือ

- 4.1 ว่าด้วยนิรวณมี 5 อย่าง
- 4.2 ว่าด้วยอุปาทานชั้นมี 5 อย่าง
- 4.3 ว่าด้วยอายตนะภายในภายนอกมี 6 อย่าง
- 4.4 ว่าด้วยโพชฌงค์มี 7 อย่าง
- 4.5 ว่าด้วยอริยสัจ คือ

- ก. ทุกข์ 12 ชนิด
- ข. สมุทัย 10 หมวด
- ค. นิโรธ 10 หมวด
- ง. มรรค 8 องค์

ในภายานุปัสสนาสติปัฏฐาน ซึ่งใช้สติพิจารณาดูกายเป็นอารมณ์เพื่อให้ใจเป็นสมาธิและเพื่อให้เกิดปัญญาพิจารณาเห็นสภาวะธรรมโดยความเป็นอนิจจัง ทุกขัง อนัตตา ในข้อที่ 2 ก็คือการพิจารณาอิริยาบถซึ่งมี 4 อย่าง การพิจารณาอิริยาบถทั้งสี่นี้ พระบาลีจากมหาสติปัฏฐานสูตรได้กล่าวไว้ว่า “1. ภิกษุเมื่อเดินอยู่ ย่อมรู้ชัดว่า “เราเดินอยู่” 2. เมื่อยืนอยู่ ย่อมรู้ชัดว่า “เรายืนอยู่” 3. เมื่อนั่ง ย่อมรู้ชัดว่า “เรานั่งอยู่” 4. เมื่อนอน ย่อมรู้ชัดว่า “เรานอนอยู่” เธอตั้งกายไว้ด้วยอาการอย่างใด ๆ ย่อมรู้ทั่วถึงกายนั้นด้วยอาการอย่างนั้นๆ”

การกำหนดภายานุปัสสนาสติปัฏฐานซึ่งมี 14 บรรพนั้น เฉพาะที่เป็นวิปัสสนากรรมฐานโดยตรง คืออิริยาบถบรรพและสัมปชัญญะบรรพ ด้วยเหตุนี้เนื่องจากกล่าวได้ว่า การกำหนดอิริยาบถสี่จึงเป็นหนทางโดยตรงในการเจริญวิปัสสนากรรมฐาน เพื่อการทำพระนิพพานให้แจ้ง ดังที่ได้กล่าวความมาแล้วข้างต้น (สุริยวุฒิ สุขสวัสดิ์, 2535: 158-159)

พระสี่อิริยาบถนี้ เป็นสัญลักษณ์แทนแห่งจักรวาล อันเป็นหนทางไปสู่การทำพระนิพพานให้แจ้ง มีปรากฏให้เห็นไม่มากนัก แต่มีปรากฏที่วัดสำคัญในสมัยสุโขทัย เช่น วัดพระพายหลวง วัดพระเชตุพน ในเมืองสุโขทัย และวัดพระสี่อิริยาบถ ในเมืองกำแพงเพชร เป็นต้น

#### 8.4.5 สัญลักษณ์แห่งแกนจักรวาลที่กำเนิดจาก ภูเขาและต้นไม้

##### ก. ภูเขา(เขาพระสุเมรุ)

ชาวฮินดูและชาวพุทธต่างถือว่าเขาพระสุเมรุที่ตำแหน่งอยู่ที่ศูนย์กลางจักรวาล เรื่องแกนกลางจักรวาลนี้มีปรากฏในตำนานเรื่องการกวนเกษียรสมุทรถึงแม้เรื่องนี้เป็นเรื่องที่เกิดขึ้นก่อนในศาสนาฮินดู แต่ก็มีปรากฏในวรรณกรรมและศิลปะเนื่องในพุทธศาสนาด้วย ตำนานดังกล่าวเล่าว่า “เทพกับอสูรพัวพันกันชั่วคราวเพื่อกวนเกษียรสมุทรเอาน้ำอมฤตกัน ทั้งสองฝ่ายใช้เขาพระสุเมรุต่างไม้กวน เขาพระสุเมรุเป็นเสาแกนอยู่กลางจักรวาลมีเด้ายักษ์เป็นฐานแบกรับไว้และมีพระวิษณุทรงกำกับอยู่ที่ยอดเขา การกวนทำโดยนำพญานาคवासูกรี มาพันรอบเขาต่างเชือก และให้เทพอยู่ที่ปลายเชือกด้านหนึ่ง อสูรอยู่ที่ปลายเชือกอีกด้านหนึ่ง แล้วทำการชักคะเยอกันเป็นผลให้เขาพระสุเมรุหมุนไปมาบนแกน เมื่อทะเลนั้นมดกกวาก็จะแข็งตัวและคายของทิพย์ 13 อย่างออกมา สิ่งสุดท้ายที่ออกมาจากเกษียรสมุทรก็คือ เทพวันวันตรีผู้เป็นแพทย์ของทวยเทพ คือพระจันทร์บรรจุน้ำอมฤตซึ่งใช้ดื่มเพื่อชีวิตอมตะ”





### ภาพที่ 8.59

ก. ภาพของยักษ์ หรือนางไม้กำลังเหนี่ยวกิ่งไม้จักรวาลด้วยมือขวา (ภัทรพร ศิริกาญจน, บรรณาธิการแปล, 2536: 175)

ข. ภาพเหนี่ยวกิ่งไม้เช่นเดียวกันโดยพระนางสิริมหามายา เมื่อประสูติเจ้าชายสิทธัตถะ ในภาพจะเห็นพระกุมาร ได้รับการประพรมน้ำทิพย์จากเทพ 2 องค์ (ภัทรพร ศิริกาญจน, บรรณาธิการแปล, 2536: 175)

ค. พระพุทธเจ้าที่แสดงด้วยภาพต้นไม้จักรวาล และแท่นบัลลังก์หิน (ภัทรพร ศิริกาญจน, บรรณาธิการแปล, 2536: 147)

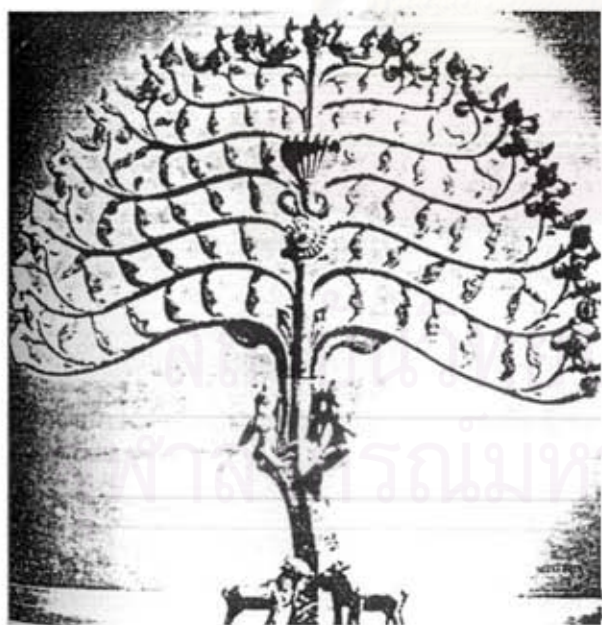

### ภาพที่ 8.60

ก. ภาพต้นไม้จักรวาล ในอินเดียและชวา (ภัทรพร ศิริกาญจน, บรรณาธิการแปล, 2536: 173)

ข. พระพุทธเจ้า ซึ่งแทนสัญลักษณ์ด้วยบัลลังก์ และต้นไม้จักรวาล กำลังถูกมารผจญ (ภัทรพร ศิริกาญจน, บรรณาธิการแปล, 2536: 174)

หากพิจารณาถึงตำนานเรื่องการกวนเกษียรสมุทรจะเห็นถึงความหมายเชิงสัญลักษณ์ของเสาศาถนจักรวาลที่เทพและอสูรต่างใช้พญานาคมาชักเย่อกัน ในแง่ของจักรวาลส่วนรวมมีความหมายหมายถึงพลังตรงข้ามที่ขัดแย้งกันของจักรวาล เป็นแรงดึงและแรงดันที่ก่อให้เกิดสิ่งต่าง ๆ ที่ประกอบกันขึ้นเป็นจักรวาล

หากพิจารณาเรื่องนี้ในแง่จักรวาลส่วนย่อย หรือให้ไม้กวนเกษียรสมุทรคือ สุขุมณา หรือแกนกลางของร่างกาย การกวนเกษียรสมุทรนี้มีนัยครอบคลุม หมายถึง การปฏิบัติกรรมฐานแบบกุนฑลินีโยคะเพื่อให้ร่างกายเป็นอมตะ รวมไปถึงการปฏิบัติธรรมเพื่อต่อสู้ที่จะอยู่ตรงกลางระหว่างความดีและความชั่ว หรือพลังที่ขัดแย้งกันภายในร่างกาย โดยไม่เอนเอียงไปทางใดทางหนึ่ง มีสภาวะเป็นกลางและเป็นอมตะ (สุริยวุฒิ สุขสวัสดิ์, 2535: 171) ซึ่งรูปแบบการใช้สัญลักษณ์ทางจักรวาลเช่นเดียวกับในเรื่องการกวนเกษียรสมุทรนี้ ในทางพุทธศาสนามีเรื่องที่เกี่ยวข้องกันอีกมากมาย ล้วนแต่มีความหมายเกี่ยวกับ สภาวะเป็นกลางและเป็นอมตะของจิต

#### ข. ดันไม้(ดันโพธิ์พฤกษ์)

ดันไม้ เป็นภาพจำลองของระบบจักรวาลทั้งหมด เป็นแกนกลางจักรวาลที่ค้ำจุนหรือเชื่อมโยงนรก โลก และสวรรค์เข้าด้วยกัน โดยมีกิ่งก้านสาขาเปรียบเป็นสวรรค์ ลำต้นคือ โลก และรากที่ขบไชลงไปใต้ดินคือ นรก รูปลักษณะของดันไม้จึงมีความหมายครอบคลุมสรรพสิ่งภพภูมิ ตลอดจนสรรพชีพ และปรากฏการณ์ทุกรูปแบบ รวมไปถึงแสดงความสามารถของธาตุต่าง ๆ ที่ประกอบกันขึ้นเป็นจักรวาล อันได้แก่ อากาศธาตุ ดิน น้ำ ลม ไฟ

ในคัมภีร์อุปนิษัท ดันไม้คือ พรหมัน และดันไม้ยังเป็นสัญลักษณ์ที่แสดงให้เห็นถึงความสัมพันธ์ระหว่าง อาตมัน จิตวิญญาณ และชีวาตมัน ซึ่งแสดงการปรากฏของสิ่งมีชีวิตทุกสิ่ง

ในกลิงคโพธิชาดก พระอานนท์ได้ขอให้พระพุทธเจ้ากำหนดสิ่งศักดิ์สิทธิ์ หรือสัญลักษณ์ตัวแทนพระองค์ให้ผู้เลื่อมใสได้สามารถถวายเครื่องสักการะบูชา เมื่อพระองค์มิได้ประทับอยู่ พระพุทธองค์ทรงตรัสว่า ดันไม้เป็นตัวแทนที่ถูกต้องและเหมาะสมของพระองค์ทั้งในยามที่พระองค์มีพระชนม์ชีพอยู่และภายหลังจากที่ทรงปรินิพพานไปแล้ว

ในพุทธประวัติ เมื่อพระพุทธองค์ประสูติ พระพุทธมารดาพระนางมายาได้เสด็จมาที่ต้นไม้ไฉ่เหนี่ยวพระกาย ถือว่าพระพุทธองค์ประสูติ ณ โคนต้นไม้แห่งจักรวาล และมีเรื่องเล่าว่าพระพุทธเจ้าองค์ก่อน ๆ ก็ล้วนแต่ประสูติใต้ต้นไม้เช่นเดียวกัน (ภัทรพร ศิริกาญจน, บรรณาธิการแปล, 2536: 172-174)

และในพุทธประวัติ ยังกล่าวถึงการปฏิบัติกรรมฐานครั้งแรกของพระพุทธเจ้าก็มีความสัมพันธ์กับต้นไม้ ในขณะที่พระบิดากำลังทำพิธีแรกนาขวัญ พระองค์ประทับนั่งที่ใต้ต้นไม้และบรรลุปฐมญาณ เมื่อมีผู้มาพบพระองค์ในตอนเย็น ปรากฏว่าเงาไม้ต้นไม้ได้เคลื่อนที่เลย เรื่องนี้เกี่ยวข้องกับสัญลักษณ์ของพระอาทิตย์ที่มีมาช้านานว่า พระอาทิตย์จะหยุดนิ่งบนยอดของต้นไม้แห่งจักรวาลหรือยอดเขาแห่งจักรวาล และเป็นสุริยทวารตรงทางเข้าสู่แดนอันอยู่เหนือจักรวาลนั้น เมื่อพระโพธิสัตว์ทรงเข้ามา ณ พระองค์ได้ทรงถอนประสาทสัมผัสและความคิดของพระองค์คืนสู่ศูนย์กลางของพระองค์เอง ซึ่งเป็นตำแหน่งที่เส้นแกนรัศมีแห่งจักรวาลอันใช้ต้นไม้เป็นสัญลักษณ์ได้บรรจบกับมนุษย์ภูมิ พระองค์จึงอยู่ภายในดุมล้อพระอาทิตย์แห่งจักรวาลอันเป็นต้นกำเนิดที่ไม่หวั่นไหวของแสงทั้งปวง (ภัทรพร ศิริกาญจน, บรรณาธิการแปล, 2536: 175)

ในพุทธประวัติ ต่อมาเมื่อพระพุทธเจ้าทรงตรัสรู้ก็ประทับอยู่ใต้ต้นไม้ ต้นโพธิ์ จึงกลายเป็นสัญลักษณ์แห่งการตรัสรู้ในงานพุทธศิลป์ ซึ่งมักจะปรากฏใช้สัญลักษณ์รูปต้นไม้แทนองค์พระพุทธเจ้าในงานพุทธศิลป์ ในยุคแรก ๆ ที่ยังไม่นิยมการสร้างพระพุทธรูป

อย่างไรก็ตามต้นไม้เป็นสัญลักษณ์ที่บ่งบอกความหมายเป็นสองนัย ดังเช่นสัญลักษณ์ทุกประเภท ซึ่งมักมีความหมายสองนัยที่ขัดแย้งกัน ในขณะที่ต้นไม้เปรียบเสมือนศูนย์กลางจักรวาลแสดงถึง ความมั่งคั่ง ความสุข ความเป็นอมตะเหนือกาลเวลา ต้นไม้ก็มีความหมายโดยนัยตรงข้ามด้วยคือ สะท้อนให้เห็นการเวียนว่ายตายเกิดในภพภูมิต่าง ๆ ของสรรพชีพ ย่อมต้องเหี่ยวแห้งตายไป ดังเช่นใบไม้ แสดงให้เห็นอนิจจังของชีวิต

ความหมายสองนัยเช่นนี้ เป็นเช่นเดียวกับธรรมจักรอันเป็นสัญลักษณ์ที่หมายถึงองค์พระพุทธเจ้าเช่นเดียวกับต้นไม้ อย่างไรก็ตาม ความขัดแย้งในความหมายนี้ อาจมองดูแล้วแตกต่างกันแต่มีแก่นสารเดียวกัน ผู้มองเห็นแก่นธรรมแท้ย่อมไม่เห็นความแตกต่างระหว่างวัฏสงสารกับนิพพาน ไม่เห็นความแตกต่างของความหมายทั้งสองนัยของต้นไม้ เพราะเห็นว่าเป็นสังขารเหมือนกันที่อยู่เหนือสิ่งที่เป็นคู่ตรงข้ามทั้งหลาย



#### 8.4.6 แกนจักรวาลตรงพื้นแผ่นดินให้มั่นคง

เสาแกนมีความหมายอีกนัยหนึ่งคือ เป็นการตรึงโลกไว้ให้มั่นคง เรื่องนี้มีตำนานเปรียบเทียบเกี่ยวกับการสร้างจักรวาล ในคัมภีร์พระเวท กล่าวถึงตำนานการสร้างจักรวาลไว้ว่า “แรกทีเดียวมีเนินดินเป็นภูเขาหรือก้อนหินลอยตั้งเกาะอยู่ในมหาสมุทรที่จะมีจักรวาลปรากฏ มี “นาค วฤตระ” ซึ่ง “แบ่งแยกไม่ได้ ไม่รู้จักตื่น จมดิ่งในความหลับไหล ทอดตัวยาว กักเอาหัวงำน้ำแห่งชีวิตไว้ในโขดหินที่ใช้อาศัยนอน” นับเป็นการ ชัดขวาง การสร้างจักรวาล พระอินทร์จึงขว้างวัชระของพระองค์ไปตัดเศียร “พญานาควฤตระ” และผ่าก้อนหินให้แตกเพื่อปล่อยหัวงำน้าดังกล่าวให้หลั่งไหลออกมา” การกระทำของพระอินทร์มีผลสามประการคือ พระองค์ตรึงเศียรนาคไว้ ทรงตั้งเสาพระอาทิตย์ยามอรุณรุ่ง เพื่อแบ่งแยกสวรรค์ภูมิและโลกภูมิออกจากกัน และตรึงโขดหินนั้นไว้ที่ก้นมหาสมุทรแห่งจักรวาล (ภัทรพร ศิริกาญจน, บรรณาธิการแปล, 2536: 177)

วัชระที่พระอินทร์ใช้ขว้างไปถือเป็นเสาพระอาทิตย์ที่แบ่งแยกโลกและสวรรค์ออกจากกัน และเป็นเสาแห่งจักรวาล พระอินทร์ทรงทำให้พื้นดินของโลกที่เคยไม่มั่นคงและสั่นคลอนตรึงอยู่ พระอินทร์จึงเป็นเสมือนผู้นำความมั่นคงมาสู่พื้นโลก ทรงตรึงภูเขาและที่ราบอันสั่นไหวและเป็นผู้ค้ำจุนสรวงสวรรค์ (ภัทรพร ศิริกาญจน, บรรณาธิการแปล, 2536: 176-177)

ตำนานเรื่องพระอินทร์ขว้างวัชระนี้ ใช้ในพิธีกรรมทางศาสนาพราหมณ์ เพื่อหา สถานที่สำหรับแท่นบูชาไฟ และในพิธีกรรมในประเทศอินเดียเวลาจะสร้างบ้านใหม่ ก็มีพิธีกรรมที่สะท้อนตำนานนี้ กล่าวไว้ว่า “ก่อนที่จะปูอิฐก้อนแรก...ใครจะดูตำแหน่งที่ฐานว่าตำแหน่งใดอยู่เหนือเศียรนาคที่แบกรับจักรวาลไว้พอดี ช่วงก่อสร้างจะทำมุขเล็ก ๆ จากไม้ของต้นขมิ้น และใช้ลูกมะพร้าวดอกหมุดนั้นลงไปดิน ตรงตำแหน่งเศียรนาค เป็นการตรึงเศียรนาคไว้มิให้เคลื่อนไหว ด้วยความเชื่อว่าจะหากปล่อยให้เศียรนาคส่ายอย่างรุนแรงแล้ว จักรวาลจะแตกออกเป็นเสี่ยง ๆ”

ด้วยเหตุนี้หมุดที่ดอกพื้นดินจึงเปรียบเป็นวัชระของพระอินทร์ที่ตรึงพญานาคเมื่อแรกกำเนิดจักรวาล และการดอกเศียรนาคในพิธีสร้างบ้านเป็นการเลียนแบบการสร้างจักรวาลและทำให้โลกมั่นคง





ภาพที่ 8.61

ท่าสัมพัทธวิธี (ภูมิสถาปัตย์-มูทรา) และแบบที่แปรไป 2 แบบ ก. แบบปกติในการสัมพัทธวิธี ข. ท่ากำหนดวิธี  
ค. ท่าปรามขุนเขา หมายถึงทำให้แผ่นดินสงบ การปรามมารหรือมารวิชัยเทียบได้กับการทำให้แผ่นดินสงบ  
(ภัทรพร ศิริกาญจน, บรรณาธิการแปล, 2536: 179)

ง. พระพุทธรูปสำริด ปางมารวิชัย นั่งขัดสมาธิราบ (สงวน รอดบุญ, 2532: 35)



ภาพที่ 8.62

ก. ภาพพระพุทธเจ้าปรากฏเป็นเสาหลักของจักรวาล เสาพระพุทธเจ้าในภาพ เป็นภาพสลักนูนที่อมราวดี  
มีสิงห์รองรับ ธรรมจักรแบบเดียวกับเสาที่สารนาถ พุทธบัลลังก์และที่วางเท้า แสดงภาพพระพุทธรูปบาท ที่โคน  
เสา (ภัทรพร ศิริกาญจน, บรรณาธิการแปล, 2536: 165)

ข. การบูชาพระพุทธเจ้าเป็นเสาเพลิง (ภัทรพร ศิริกาญจน, บรรณาธิการแปล, 2536: 164)

พุทธศาสนาก็ได้รับเอาตำนานนี้มาใช้เป็นสัญลักษณ์ด้วย ซึ่งมีปรากฏในวรรณคดีภาษาบาลีด้วย วัชระเปรียบประดุจเสาแกนที่แบ่งแยกโลกภูมิและสวรรค์ภูมิออกจากกัน อีกทั้งเป็นเสาสายฟ้าที่สาดส่องขับไล่ความมืดมนสับสนให้กระจายไป ทำให้เกิดระบบระเบียบในจักรวาลมีสวรรค์ โลก และภพภูมิต่าง ๆ ขึ้น วัชระจึงเป็นเสาแกนและเป็นหมุดที่ตรึงพื้นของโลกให้มั่นคง (ภัทรพร ติริกาญจน, บรรณาธิการแปล, 2536: 178-179)

ตำนานเรื่องลักษณะคล้ายกันนี้ที่เกี่ยวข้องกับสุโขทัยได้แก่ พระพุทธรูปปางมารวิชัย เป็นพระพุทธรูปปางสมาธิที่ใช้พระหัตถ์ข้างขวาสัมผัสธรณี อันเป็นพระพุทธรูปที่นิยมกันมากในสมัยสุโขทัย พระพุทธรูปปางมารวิชัยนี้เป็นสัญลักษณ์แสดงถึงช่วงสำคัญในพุทธประวัติตอนที่พระพุทธเจ้าทรงตรัสรู้ได้ต้นศรีมหาโพธิ์แล้ว มีพญามารมาอ้างสิทธิ์ในบัลลังก์ของพระองค์ พระศากยมุนีจึงทรงสัมผัสธรณีด้วยปลายพระหัตถ์เพื่อสยบมาร (ภัทรพร ติริกาญจน, บรรณาธิการแปล, 2536: 179) การกระทำนี้เปรียบเสมือนเป็นการตรึงตำแหน่งของพระองค์ไว้ที่ศูนย์กลางจักรวาล และพระพุทธรูปปางมารวิชัยนี้แสดงสัญลักษณ์เป็นท่าที่ทรง "พิชิตมาร" อันหมายถึง พิชิตความวุ่นวาย ยุ่งเหยิง ไม่มั่นคง และกิเลสต่าง ๆ เพื่อที่พระองค์จะได้ประทับนั่งอย่างมั่นคง ณ ดุมล้อศูนย์กลางจักรวาล ลักษณะเช่นนี้เปรียบเทียบความหมายได้กับการขวางวัชระของพระอินทร์ไปตัดเศียรพญานาค และตรึงพญานาคไว้ที่โขดหินนั่นเอง

เรื่องราวเหล่านี้เกี่ยวข้องกับพระสถูปอันมีความหมายโดยนัยว่า พระสถูปเป็นเสาแกนจักรวาล หรือเปรียบเป็น "อินทริกิละ" คือ หมุดที่ตรึงพื้นโลกให้มั่นคง การปักตำแหน่งเจดีย์ลงบนพื้นที่เปรียบเสมือนการปักสัญลักษณ์ธรรมลงบนพื้นที่นั้น ๆ อันมีความสำคัญคือ ทำให้โลกตั้งมั่นอยู่ได้โดยธรรม โดยวิธีตรงธาตุต่าง ๆ อันได้แก่ อากาศธาตุ ดิน น้ำ ลม ไฟ เอาไว้ให้อยู่มั่นคง เป็นการประกาศและเผยแผ่ดินแดนแห่งพระศาสนา ให้แผ่ไพศาลออกไป (ภัทรพร ติริกาญจน, บรรณาธิการแปล, 2536: 181)

8.5 สัญลักษณ์แห่งโดมหรือธาตุครุฑ เพื่อการเชื่อมโยงความหมายของพระสถูปเจดีย์ประเภทต่าง ๆ

#### 8.5.1 โดมเป็นสัญลักษณ์ศูนย์กลางจักรวาลและและภาชนะบรรจุจักรวาล

โครงสร้างของพระสถูปส่วนใหญ่แต่ดั้งเดิม ในประเทศอินเดียมักมีรูปทรงเป็นรูปโดมครึ่งวงกลมผ่าซีก คัมภีร์พุทธศาสนาโบราณได้กล่าวถึงโดมนี้ว่า เป็น "ครรรค์" "ตัวอ่อน" หรือ "ภาชนะ" บางครั้งใช้คำว่า "อันทะ" หรือ "ไซ" ด้วยเหตุนี้ พระสถูปทั้งองค์จึงมีนามว่า ชาติ-ครรรค์ หรือ "ครรรค์แห่งชาติ" (อาจหมายถึง ครรรค์ที่บรรจุพระธาตุก็ได้ เพราะเป็นส่วนสำคัญอยู่ตรงกลางองค์พระสถูปที่ใส่พระบรมสารีริกธาตุ หรืออาจมีความหมายเชิงสัญลักษณ์เกี่ยวข้องกับเรื่อง "ชาติ" ในพุทธศาสนา อันได้แก่ อากาศธาตุ ดิน น้ำ ลม ไฟ ซึ่งมารวมกันอยู่ ณ ที่กึ่งกลางของพระสถูป และธาตุเหล่านี้เองที่เป็นวัตถุดิบ อันทำให้ครรรค์สามารถให้กำเนิดสรรพสิ่งทั้งหลายในจักรวาลได้)

ครรรค์-ไซนี้ มีความหมายสองนัยคือ หมายถึง ใจกลางสุดของจักรวาล ไม่ว่าจะ เป็นจักรวาลส่วนรวมหรือส่วนย่อย และยังหมายถึงขอบเขตของจักรวาล จึงเป็นทั้งสิ่งที่เล็กที่สุดและเป็นสิ่งที่ใหญ่ที่สุด ในขณะที่เดียวกัน

ไซจักรวาลนี้บรรจุไว้ด้วยพลังสร้างสรรค์จักรวาล ก่อนการพัฒนาเป็นตัว ขณะเดียวกันก็เป็นจักรวาลโดยมีโดมสวรรค์อยู่ส่วนบน และมีโลกมนุษย์เป็นส่วนล่าง เป็นฐาน จักรวาลทั้งหมดจึงเป็นการปรากฏของสิ่งที่อยู่ภายในไซ โดยไซถูกบรรจุไว้ด้วยจักรวาลและเป็นจักรวาลด้วย กล่าวคือภาชนะและสิ่งที่บรรจุในภาชนะเป็นสิ่งเดียวกัน (ภัทรพร ศิริกาญจน, บรรณาธิการแปล, 2536: 184)

หากพิจารณาในเชิงปริมาตรของโลกที่อยู่ภายใต้เวลาและสถานที่ จะเห็นว่าสรรพสิ่งแปรเปลี่ยนไปตามกาลอันไม่รู้สิ้นสุด และสถานที่อันไพศาล แต่หากพิจารณาจากจุดศูนย์กลาง เมื่อผู้ตื่นจากภิลเลสสามารถเข้าสู่ศูนย์กลางที่เป็นต้นกำเนิดได้ ก็เกิดสภาวะไร้กาลและสถานที่ แต่สามารถมองเห็นสรรพสิ่งทั้งมวลและเป็นหนึ่งเดียวกับสรรพสิ่งทั้งมวลได้ โดยดำรงอยู่อย่างไร้มิติ ไร้ขอบเขต เป็นนิรันดร์ภาพที่บรรจุกาลเวลาและสถานที่ทั้งหมดไว้ เปรียบได้กับภาชนะที่บรรจุจักรวาลและสรรพสิ่งทั้งหมดไว้ สามารถมีความหมายเป็นหนึ่งเดียวกับศูนย์กลางอันไร้มิติใด ๆ (ภัทรพร ศิริกาญจน, บรรณาธิการแปล, 2536: 184)

นอกจากนี้ครรรค์แห่งพระสถูปยังไม่ได้เป็นเพียงต้นกำเนิดของโลกแห่งปรากฏการณ์ต่าง ๆ เท่านั้น แต่ยังเป็นต้นกำเนิดของบรรดาพระพุทธรูปเจ้าที่ตรัสรู้แล้ว ผู้ซึ่งได้รับการปกป้องและหล่อเลี้ยงให้เจริญเติบโตภายในครรรค์นั้นจนสามารถออกมาช่วยเหลือสัตว์โลกผู้ทุกข์ทรมานได้ ดังนั้นครรรค์จึงเป็นที่มาของกายกรรม วชิกรรม และมนโกรรมขององค์พระพุทธรูปเจ้า เพื่อนำพาสิ่งที่มีชีวิตทุกภพภูมิออกจากความมืดไปสู่แสงสว่าง (ภัทรพร ศิริกาญจน, บรรณาธิการแปล, 2536: 192-193)

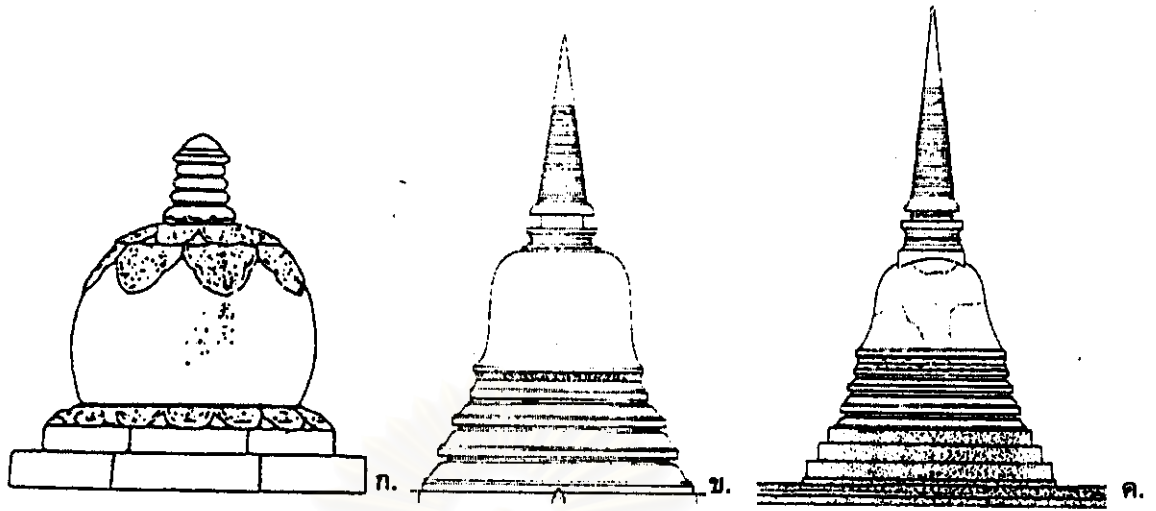

ภาพที่ 8.63

ก. ตัวอย่างของพระสถูปที่แสดงให้เห็นโตมโหล่ออกมาจากดอกบัวที่งอกจากเมืองล่าง ซึ่งเหมือนกับ ต้นไม้จักรวาลที่มีราก อยู่ในสวรรค์ และมีกิ่งก้านสาขาอยู่ในภพภูมิเป็นชั้นๆ (ภัทรพร ศิริกาญจน, บรรณาธิการแปล, 2536: 195)  
 ข. เจดีย์เก่าที่วัดพระพายหลวง และค. เจดีย์ประธานวัดเจติยวังม (กองโบราณคดีที่ 5 กรมศิลปากร จังหวัดสุโขทัย)

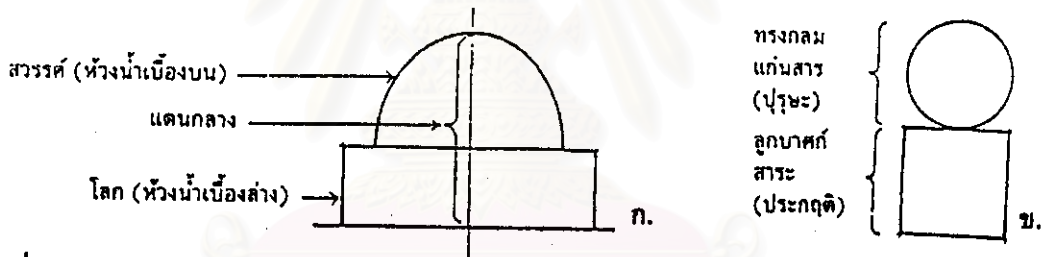

ภาพที่ 8.64

ก. ห้วงน้ำเบื้องบนและเบื้องล่างในพระสถูป (ภัทรพร ศิริกาญจน, บรรณาธิการแปล, 2536: 202)  
 ข. รูปทรงกลมและลูกบาศก์เป็นรูปทรงที่เสริมกันในการปรากฏ (ภัทรพร ศิริกาญจน, บรรณาธิการแปล, 2536: 208)

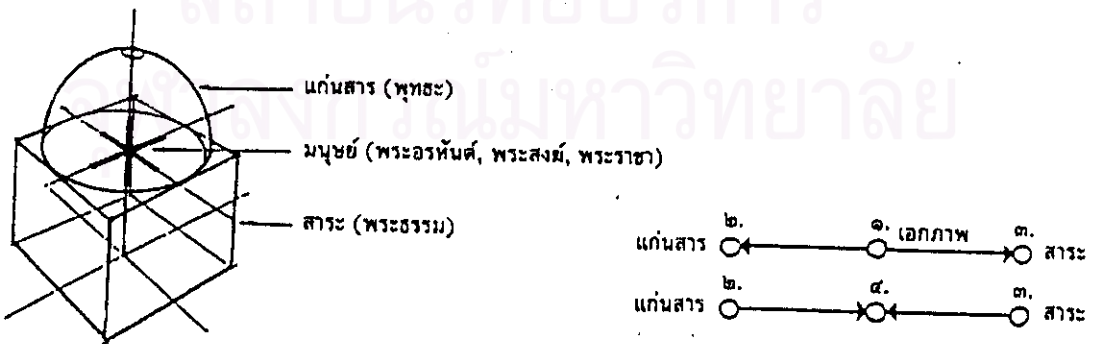

ภาพที่ 8.65

แสดงการรวมกันของรูปทรงกลมและลูกบาศก์ในการปรากฏ (ภัทรพร ศิริกาญจน, บรรณาธิการแปล, 2536: 212)



และคำว่า "ธาตุกรรม" ยังมีความหมายอีกประการหนึ่ง คือ ธาตุที่ประกอบเป็นกาย เป็นส่วนที่เหลือจากร่างกาย หรือ อัฐิ ส่วนคำว่า "ธาตุ" ยังหมายถึง โลก หรือส่วนประกอบของโลก คำว่า "ธาตกรรม" ย่อมหมายถึง ที่บรรจุโลก หรือหมายถึง "ที่บรรจุธาตุที่ประกอบขึ้นเป็นโลก" (ภัทรพร ศิริกาญจน, บรรณาธิการแปล, 2536: 193)

### 8.5.2 สัญลักษณ์ดอกบัว บนครุฑธาดู(บัวเชิงบาตร และบัวกลาสสามชั้น)

นอกจากแนวคิดเกี่ยวกับการแทนภาษนะบรรจุจักรวาลและศูนย์กลางด้วยการใช้ภาพของครุฑไข่แล้ว ในทางพุทธศาสนาก็ใช้สัญลักษณ์เป็นดอกบัวหรือดอกบัวตูมแทนครุฑไข่ด้วย และแม้ว่าคัมภีร์พุทธศาสนาต่าง ๆ จะไม่กล่าวว่า โคมของพระสถูปเป็นดอกบัวโดยตรง แต่ก็บ่งเป็นนัยเช่นนั้น บทวิเคราะห์สัญลักษณ์ดอกบัว จึงเป็นการทำให้เราสามารถเข้าใจสัญลักษณ์แห่งโคมได้ดียิ่งขึ้น (ภัทรพร ศิริกาญจน, บรรณาธิการแปล, 2536: 194)

ในทางพุทธศาสนานั้น ดอกบัวแห่งธรรม สถิตอยู่ภายในใจของทุกสรรพชีวิต เมื่อปฏิบัติกรรมฐานหรือปฏิบัติธรรม ดอกบัวแห่งธรรมที่อยู่ภายในใจก็จะคลี่บานออกเพื่อแสดงธาตุพุทธะภายในออกมา การคลี่บานของดอกบัวจึงถือเป็นสัญลักษณ์แสดงการบรรลุโพธิญาณ เมื่อกลับบัวบานก็จะเผยให้เห็นพระพุทธรูปประทับนั่งอยู่บนฐานเกสร (ภัทรพร ศิริกาญจน, บรรณาธิการแปล, 2536: 197) เรื่องนี้สังเกตได้จากฐานพระพุทธรูปที่นิยมทำเป็นฐานที่มีกลีบบัวโดยรอบ เป็นอุปมาว่าเมื่อดอกบัวบานออกก็จะเผยให้เราเห็นองค์พระพุทธรูป

และดอกบัวยังเป็นสัญลักษณ์แสดงถึง การกำเนิดพระพุทธรูป ใน คัมภีร์ไตรภูมิพระร่วง กล่าวถึง มหาพรหมาธิราชลงมาดูดอกบัวหลังน้ำท่วมโลกมนุษย์ เพื่อทำนายจำนวนพระพุทธรูปที่จะอุบัติขึ้นในกัปใหม่ จะอุบัติขึ้นตามจำนวนดอกบัวที่ปรากฏ โดยภายในดอกบัวนั้นจะมีเครื่องอัฐบริวารซึ่งท้าวพรหมจะนำขึ้นไปไว้ที่พรหมโลก และจะนำมาถวายในวันที่พระโพธิสัตว์ออกบวช

ในพุทธศาสนาหายาน ในพระสูตรที่เกี่ยวกับแดนสุขาวดีอีกพระสูตรหนึ่งที่ชื่อ อมิตายุธยาน-สูตร มีบทบรรยายเกี่ยวกับการที่พระอมิตาภพุทธเจ้า (แปลว่า "พระพุทธรูปแห่งแสงสว่างเหลือคณานับ") มีกำเนิดในดอกบัวตูม ณ แดนสุขาวดี เมื่อใดที่หมดกรรมดอกบัวก็จะบาน ผู้ประพฤติธรรมก็จะบรรลุญาณได้เห็นพระอมิตาภพุทธเจ้า และแดนสุขาวดีของพระองค์

ณ ใจกลางของสิ่งมีชีวิตที่มีโพธิจิตอันบริสุทธิ์สถิตอยู่ ความบริสุทธิ์นี้มีสัญลักษณ์เป็น ดอกบัวที่ไม่เป็นโคลนตมที่ได้รับการหล่อเลี้ยงให้งอกออกมา แนวคิดดังกล่าวพ้องกันกับแนวคิดใน พุทธศาสนาและปรากฏบ่อยครั้งในวรรณกรรมภาษาบาลียุคแรก เช่น ข้อความว่า “ดอกบัวเกิดในน้ำ เติบโตด้วยน้ำ ลอยขึ้นเหนือผิวน้ำ ไม่เปียกน้ำฉนใด พระศาสดาแม้มีกำเนิดจากโลกก็ทรงอยู่เหนือโลก และไม่หวั่นไหวเพราะโลกฉนนั้น” ใน มิลินทปัญหา เปรียบเทียบความบริสุทธิ์แห่งนิพพาน กับความบริสุทธิ์แห่งดอกบัว พระนาคเสนใช้ดอกบัวเป็นอุปมาอุปไมยถึงคุณสมบัติที่พระภิกษุควรมีว่า ดอกบัว เติบโตอยู่ในน้ำ แต่ไม่เปียกน้ำฉนใด พระภิกษุยอมไม่แปดเปื้อนด้วยปัจจัยที่ได้รับ ไม่แปดเปื้อนด้วย สลาวผู้ติดตาม ด้วยชื่อเสียงเกียรติยศ การยกย่องนับถือหรือสิ่งต่าง ๆ ที่ได้รับฉนนั้น เฉนดอกบัวที่ชูช่ออยู่กลางอากาศ พระภิกษุพึงอยู่เหนือกิเลสตัณหาทั้งปวง และฉนดอกบัวที่สิ้นไหวยามต้องลม พระภิกษุพึงครองตนให้ปลอดพ้นจากการทำชั่วทั้งปวง

ด้วยเหตุที่ดอกบัวมีความหมายเชิงสัญลักษณ์ แสดงถึงการกำเนิดพระพุทธเจ้า และความบริสุทธิ์ปราศจากกิเลสทั้งปวง จึงมีกรอบความหมายในลักษณะเกี่ยวกับ “ครรรภ-ธาตุ” กล่าวคือ ดอกบัวจึงมีความหมายเป็นทั้งภาชนะบรรจุธาตุพุทธะ และเป็นสัญลักษณ์แทนธาตุพุทธะที่มีอยู่ภายใน ดอกบัว

รูปโคมที่ปรากฏ ณ ส่วนกลางของพระสถูปที่นอกจากจะมีความหมายหมายถึง “ครรรภ-ธาตุ” แล้ว ยังหมายถึงดอกบัวแห่งพุทธะที่งอกขึ้นมาจากเบื้องล่างหรือฐานของพระสถูปที่เป็นสมมติ แทนดินแดนโลก โดยดอกบัวที่โผล่พ้นดินแดนโลกขึ้นมาฉนี้มีโพธิจิตอันบริสุทธิ์สถิตอยู่ภายใน (คือพระบรมสารีริกธาตุ) และหากเราพิจารณาที่ฐานรูปโคมของพระสถูปจะเห็นว่านิยมทำเป็นสัญลักษณ์รูป กลีบบัวในเชิงสถาปัตยกรรมเป็นบัวคว่ำ บัวหงาย บัวดลา ทั้งนี้เพื่อแสดงให้เห็นว่ารูปโคมของพระสถูป นอกจากจะหมายถึง “ครรรภ-ธาตุ” แล้ว ยังหมายถึงดอกบัวที่บรรจุธาตุพุทธะอยู่ในอีกด้วย

ส่วนคติเรื่องดอกบัวเป็นกำเนิดแห่งพุทธะนั้น นอกจากจะปรากฏ ในพุทธศาสนาเถรวาท แล้ว ยังปรากฏให้เห็นในฉนหรือในฉนเทศแบบพุทธศาสนาเถรวาทด้วย ดังภาพนี้แสดงส่วนใจกลางของฉนเทศแม่แบบจักรวาล แสดงให้เห็นพระพุทธเจ้า และพระโพธิสัตว์ประทับนั่งอยู่บนกลีบบัวทั้งแปดและบนเศียรของดอกบัว (ภัทรพร ศิริกาญจน, บรรณาธิการแปล, 2536: 199)

### 8.5.3 สัญลักษณ์รูปทรงกลมและสี่เหลี่ยมลูกบาศก์(เรือนธาตุและฐาน)

ลักษณะของพระสถูปทรงโดมคือ จะมีหลังคาเป็นครึ่งทรงกลมครอบอยู่บนฐานสี่เหลี่ยม ความสัมพันธ์ระหว่างโดมครึ่งทรงกลมและฐานทางสี่เหลี่ยมเป็นความสัมพันธ์เชิงสามมิติ จึงมีความแตกต่างจากความสัมพันธ์เชิงสองมิติดังที่เคยกล่าวมาแล้วในตอนต้น กล่าวคือ ความสัมพันธ์จะกลับกัน โดยฐานสี่เหลี่ยมเป็นโลกมนุษย์ที่แผ่ออกมา กินพื้นที่ในทิศทางต่าง ๆ ทั้ง 4 ทิศ ซึ่งขยายออกจากเอกภาวะสู่พื้นที่สี่เหลี่ยมโดยรอบออกไป ส่วนรูปทรงกลมหลังคาโดมเป็นการจำลองลักษณะโดมท้องฟ้าที่สัมพันธ์กับการโคจรของดวงดาว ดังนั้นส่วนฐานจึงสัมพันธ์กับมิติทางพื้นที่ในขณะที่โดมสัมพันธ์กับมิติแห่งเวลา (สัมพันธ์กับการโคจรของดวงดาว และดวงอาทิตย์) เมื่อมารวมกันเป็นโครงสร้างพระสถูปจึงเปรียบเสมือนการรวมกันของมิติทั้งสอง คือ มิติแห่งพื้นที่และเวลา ประกอบกันขึ้นเป็นโลกแห่งประสบการณ์ (ภัทรพร ศิริกาญจน, บรรณาธิการแปล, 2536: 202)

นอกจากนี้การรวมกันของรูปทรงกลมและรูปทรงสี่เหลี่ยม ยังเป็นการสะท้อนการรวมกันของกฎธรรมชาติที่เสริมสร้าง เอื้อประโยชน์ซึ่งกันและกัน เพราะด้านหนึ่งเป็นเสากลางแห่งธรรมชาติ ส่วนอีกด้านหนึ่งเป็นสาระจากโลกวัตถุ ในการเชื่อมต่อกันนี้ โดมจึงเป็นตัวแทนของสวรรค์ภูมิ โดยมีฐานสี่เหลี่ยมเป็นตัวแทนของโลกภูมิ โดมจึงเปรียบกับห้วงน้ำเบื้องบนที่ประกอบด้วยศักยภาพอันเป็นนามธรรมของปรากฏการณ์ ส่วนฐานสี่เหลี่ยมเทียบได้กับห้วงน้ำเบื้องล่างที่ประกอบด้วยศักยภาพของปรากฏการณ์อันเป็นรูปธรรม (ภัทรพร ศิริกาญจน, บรรณาธิการแปล, 2536: 202)

#### 8.5.4 ประเภทของพระสถูป เจดีย์ประธาน ในสมัยสุโขทัย

ADRIAN SNODGRASS ได้แบ่งประเภทของพระสถูปออกเป็น 3 ประเภท คือ

พระสถูปรูปโดม มีองค์ประกอบเด่นชัดคือ โดม เราจะเห็นต้นแบบนี้ได้ที่สัจจพิระสถูปรูปโดมนี้ปรากฏแพร่หลายในพระสถูปยุคแรก ๆ ของอินเดียและในศรีลังกา พม่า และไทย รูปแบบของพระสถูปดังกล่าวที่แปรเปลี่ยนออกไปนั้น พบในทิเบต ในประเทศญี่ปุ่น

พระสถูปฐานระเบียง รูปโดมลดน้อยลง แต่มีรูปปัทมาคดระดับเป็นชั้น ๆ ตั้งอยู่เป็นแท่นพระสถูปฐานระเบียงมีอยู่ทั่วไปในทิเบตและเนปาล ในพม่า ในเอเชียภาคกลางและเอเชียตะวันออกเฉียงใต้ ตัวอย่างที่เด่นชัดของพระสถูปแบบนี้ก็คือพระสถูปบรมพุทโธในชวา

พระสถูปทรงหอปราสาท เป็นพระสถูปที่มีโครงสร้างหอปราสาทลดหลั่นหลายชั้น ซึ่งมักเรียกกันว่า “พาทอดา (PAGODA)” มีรูปแบบหลักอยู่ 2 รูปแบบ รูปแบบหนึ่งสร้างโดยการก่ออิฐ ถือเป็นรูปแบบที่แสดงให้เห็นชั้นต่าง ๆ ด้วยชุดลวดบัวแบบเรียบที่สัมพันธ์กัน หรือด้วยช่องหน้าต่าง ส่วนอีกรูปแบบหนึ่ง สร้างด้วยไม้ แสดงให้เห็นชั้นต่าง ๆ โดยคั่นด้วยหลังคาที่ทำเป็นปล้อง พระสถูปแบบแรกมีตัวอย่างให้เห็นอยู่ที่พุทธคยา และเจดีย์อิฐที่ประเทศจีน ส่วนพระสถูปแบบหลัง เคยปรากฏอยู่ทั่วไปในประเทศจีน แต่ปัจจุบันนี้ พบได้ในประเทศญี่ปุ่นซึ่งยังมีอยู่เป็นจำนวนมาก

พระสถูปทั้ง 3 ประเภทที่ ADRIAN SNODGRASS กล่าวถึงนี้มีพบเป็นเจดีย์ประธานสมัยสุโขทัยเพียง ประเภทเดียวคือ พระสถูปรูปโดม แต่ในสุโขทัยเรียกว่า เจดีย์ทรงระฆัง เนื่องจากในสมัยสุโขทัยไม่นิยมทำ พระสถูปรูปโดมทรงกลม ตามแบบอย่างที่พบในอินเดียและในศรีลังกา แต่นิยมก่อสร้างให้มีรูปทรงเหมือนระฆังที่คว่ำอยู่ โดยส่วนล่างของโดมที่คว่ำอยู่ ในสมัยสุโขทัยจะไม่ก่อเป็นรูปโดม แต่จะก่อให้ผายออกเป็นรูประฆัง นอกจากนี้พระสถูปเจดีย์ประธานที่นิยมในสมัยสุโขทัยยังมีอีกประเภทหนึ่ง ที่อาจกล่าวได้ว่าไม่รวมอยู่ในประเภทใดเลยที่ ADRIAN SNODGRASS กล่าวถึง แต่เป็นเอกลักษณ์ที่มีก่อสร้างขึ้นเฉพาะในสมัยสุโขทัยเท่านั้น คือ เจดีย์ทรงพุ่มข้าวบิณฑ์

ศาสตราจารย์ธรรมได้จำแนกรูปแบบของเจดีย์ในสมัยสุโขทัยไว้ 5 รูปแบบได้แก่

1. สถูปหรือเจดีย์ทรงกลมหรือทรงระฆัง
2. สถูปหรือเจดีย์ทรงยอดดอกบัวตูม
3. สถูปหรือเจดีย์สี่เหลี่ยม
4. สถูปทรงปราสาท
5. สถูปหรือเจดีย์ทรงปราสาทหรือทรงมณฑป

ในสมัยสุโขทัยให้ความสำคัญกับเจดีย์ที่เป็นเจดีย์ประธานเพียง 2 ประเภทเท่านั้นคือ สถูปหรือเจดีย์ทรงกลมหรือทรงระฆัง และสถูปหรือเจดีย์ทรงยอดดอกบัวตูม หรือที่เรียกกันว่าเจดีย์ทรงพุ่มข้าวบิณฑ์ ส่วนเจดีย์ประธานประเภทอื่น ๆ ก็มีอยู่บ้าง แต่มีเป็นจำนวนน้อยมาก และมีปรากฏเฉพาะในวัดเล็ก ๆ ที่ไม่มีความสำคัญมากนัก ได้แก่ เจดีย์ทรงจอมแห ที่เป็นเจดีย์ประธานวัดเขาพระบาทน้อย เจดีย์ทรงปราสาท ที่เป็นเจดีย์ประธานวัดเจดีย์เก่ายอด เป็นต้น



1. สถูปหรือเจดีย์ทรงพุ่มข้าวบิณฑ์ แบ่งเป็น 2 ประเภทตามลักษณะทางกายภาพ  
ได้ดังนี้

1.1 เจดีย์ทรงพุ่มข้าวบิณฑ์แบบมีช่องซุ้มที่เรือนธาตุ รูปแบบนี้คาดว่า  
เกิดก่อนในในสมัยสุโขทัยตอนต้น ได้แก่ เจดีย์ประธานดกระพังเงิน เจดีย์ประธานวัดช่อนข้าว เจดีย์  
ประธานวัดอ้อมรอบ เจดีย์ประธานวัดน้อย

1.2 เจดีย์ทรงพุ่มข้าวบิณฑ์แบบไม่มีช่องซุ้มที่เรือนธาตุ รูปแบบนี้คาดว่า  
พัฒนาการจากมีช่องซุ้มที่เรือนธาตุ ได้แก่ เจดีย์ประธานวัดมหาธาตุ เจดีย์ประธานวัดเจดีย์เจ็ดแถว  
เจดีย์ประธานวัดสวนแก้วอุทยานน้อย เจดีย์ประธานวัดราหู

2. สถูปหรือเจดีย์ทรงกลมหรือทรงระฆัง

2.1 เจดีย์ประธานทรงระฆังหรือเจดีย์ประธานทรงลังกา

เป็นรูปแบบเจดีย์ประธานที่พบเห็นมากที่สุดทั้งในเมืองสุโขทัยและเมืองศรีสัชนาลัย เจดีย์  
ประธานแบบนี้ได้แก่ เจดีย์ประธานวัดสระศรี เจดีย์ประธานวัดกระพังทอง เจดีย์ประธานวัดชนะ  
สงคราม เจดีย์ประธานวัดมังกร เจดีย์ประธานวัดเจดีย์งาม ส่วนที่พบในเมืองศรีสัชนาลัยได้แก่ เจดีย์  
ประธานวัดสวนแก้วอุทยานใหญ่ เจดีย์ประธานวัดเขาพนมเพลิง เจดีย์ประธานวัดเขาสวรรณคีรี เจดีย์  
ประธานวัดชมชื่น เจดีย์ประธานวัดโคกสิงคาราม เจดีย์ประธานวัดสระไข่น้ำ เจดีย์ประธานวัดเขาใหญ่  
ล่าง เจดีย์ประธานวัดเขาใหญ่บน

2.2 เจดีย์ประธานทรงระฆังข้างล้อม

เป็นรูปแบบเจดีย์ประธานที่มีลักษณะคล้ายเจดีย์ประธานทรงระฆัง แต่เพิ่มฐานข้างล้อมชั้น  
มา สันนิษฐานว่า รูปแบบเจดีย์ทรงระฆังข้างล้อมนี้คงจะสร้างขึ้นในสมัยหลัง เจดีย์ประธานรูปแบบนี้  
ได้แก่ เจดีย์ประธานวัดข้างล้อม เจดีย์ประธานวัดสรศักดิ์ เจดีย์ประธานวัดเจดีย์สี่ห้อง เมืองสุโขทัย  
เจดีย์ประธานวัดข้างรอบ เจดีย์ประธานวัดข้างล้อม เจดีย์ประธานวัดนางพญา เป็นต้น

2.3 เจดีย์ประธานทรงระฆังฐานสูง

เจดีย์ประธานทรงระฆังฐานสูงนี้ มีปรากฏเฉพาะในเมืองสุโขทัยเท่านั้น ผู้เขียนสันนิษฐานว่าเป็นเจดีย์ที่สร้างขึ้นในยุคหลัง ๆ โดยมีพัฒนาการต่อเนื่องมาจากเจดีย์ทรงระฆัง เจดีย์ประธานรูปแบบนี้ ได้แก่ เจดีย์ประธานวัดศรีพิจิตรกิตติภยาราม และเจดีย์ประธานวัดเจดีย์สูง เป็นต้น

3. เจดีย์ทรงจอมแห ได้รับอิทธิพลจากอุษยาในสมัยหลังได้แก่ เจดีย์ประธานวัดเขาพระบาทน้อย

4. เจดีย์ทรงปราสาท ส่วนเรือนธาตุได้รับอิทธิพลพุกามได้แก่ เจดีย์ประธานวัดเจดีย์เก้ายอด

#### 8.5.5 พระสถูปเจดีย์ในความหมายที่เป็นเขาพระสุเมรุ

พอล มุส ยืนยันว่าสถูปที่บรมพุทโธนั้นเป็นสถูปรูปโดม ทุกองค์ล้วนมีความหมายของภูเขาแห่งจักรวาลแฝงอยู่ ภายใน รูปโดมทรงกลมโค้ง มีเขาพระสุเมรุอยู่ภายใน ส่วน ธรรมิกา ที่ปรากฏอยู่บนยอดโดมคือ ป้อมปราการของทวยเทพ (เทวโกตุระ) และเป็นภาพแทนสวรรค์ของพระอินทร์ หรือเป็นดาวดึงส์ที่ตั้งอยู่บนเขาพระสุเมรุ ในประเทศทิเบตและศรีลังกาหลายแห่ง ส่วนธรรมิกามีสัญลักษณ์รูปดวงอาทิตย์และดวงจันทร์อยู่ด้วย ทั้งนี้เพราะตามคติจักรวาลวิทยาทางพุทธศาสนากล่าวไว้ว่า พระอาทิตย์และพระจันทร์โคจรรอบภูเขาแห่งจักรวาล

นอกจากนี้สถูปในศรีลังกาบางแห่งยังปรากฏมีรูปภูเขาแห่งจักรวาลเป็นให้เห็นเป็นรูปธรรมในส่วนที่เป็นโดม และในจารึกและพงศาวดารสิงหลในสมัยกลางต่างอ้างถึงพระสถูปว่าเป็นภูเขา จนมาทุกวันนี้พระสถูปในลังกามีชื่อเรียกต่าง ๆ เป็นชื่อเรียกภูเขาเช่น อภัยคีรี ทักฆิณคีรี เวสสคีรี ซึ่งคำว่า “คีรี” นี้หมายถึงภูเขานั้นเอง (ภัทรพร ศิริกาญจน, บรรณาธิการแปล, 2536: 220-221)

การสร้างสถูปที่มีลักษณะเป็นปิวามิตหรือชั้นบันไดก็เปรียบเป็นภูเขาจักรวาลได้เช่นเดียวกัน สถูปที่มีฐานเป็นระเบียงเป็นชั้น ๆ ขึ้นมา ก็แสดงลักษณะภูเขาแห่งจักรวาลเช่นกัน เช่น สถูปในพม่า รวมไปถึงการสร้างปราสาทนครวัดของขอมทั้งทางด้านรูปแบบ สัญลักษณ์ และความหมายล้วนแต่แสดงถึงภูเขาแห่งจักรวาล ไชน์เกลเดิร์นได้ให้ข้อคิดไว้ว่า “วัดทุกแห่งในเอเชียตะวันออกเฉียงใต้ ไม่

ว่าจะเป็นที่วัดหินหรือวัดพุทธ มักถือว่าเป็นภาพลักษณ์ของ เขาพระสุเมรุ” ในประเทศกัมพูชาก็มักกล่าวถึงว่าวัดเป็น “คีรี” หรือ “ภูเขา” (ภัทรพร ศิริกาญจน, บรรณาธิการแปล, 2536: 221)

#### 8.5.6 พระสถูปเจดีย์ในความหมายที่เป็นเขาพระสุเมรุ

รูปทรงไขว้ของสถูปรูปโดมนั้นได้กำบังเขาพระสุเมรุเอาไว้ ใจความนี้มีกล่าวถึงในคัมภีร์ วิชาปุราณะ ว่า ไขว้ของจักรวาลนั้นลอยอยู่คล้ายฟองคลื่นบนห้วงน้ำยุคแรกเริ่ม มีเขาพระสุเมรุอยู่ภายใน “ราวกับน้ำคร่ำในมดลูก”

ADIAN SNODGESS ได้เสนอแนวความคิดว่า การดำรงอยู่ของไขว้จักรวาลนั้นขึ้นอยู่กับแกนกลางของไขว้คือ ภูเขาจักรวาล ส่วนของไขว้จักรวาลทั้งสองซีกคือ สวรรค์และโลก ซึ่งเป็นขั้วของจักรวาลที่ส่งเสริมซึ่งกันและกัน การกำเนิดจักรวาลคือ การแบ่งครึ่งไขว้จักรวาลด้วยแกนจักรวาล ซึ่งหากไม่มีแกนของจักรวาลนี้ ไขว้จักรวาลย่อมไม่อาจตั้งอยู่ได้ และกลับคืนสู่ความว่างเปล่า แกนเขาจักรวาลนี้ได้ทำให้สวรรค์และโลกแยกออกจากกัน หากไม่มีแกนเขาจักรวาลก็จะไม่เกิดสภาวะจักรวาลขึ้น สวรรค์กับโลกก็จะกันไปสู่อวกาศ คือไม่มีจักรวาล ไม่มีมิติของพื้นที่ และเวลา

ไขว้จักรวาล และภูเขาแกนกลางจักรวาลได้อิงอาศัยซึ่งกันและกัน ไขว้จักรวาลไม่อาจดำรงอยู่ได้โดยปราศจากแกนกลางคือ ภูเขาจักรวาล หรือเขาพระสุเมรุอย่างเดียวกันก็ไม่อาจดำรงอยู่ได้ ต้องมีไขว้จักรวาลห่อหุ้มไว้จึงจะครบองค์ประกอบ เป็นสภาวะแห่งจักรวาล (ภัทรพร ศิริกาญจน, บรรณาธิการแปล, 2536: 223-224)

หากพิจารณาเจดีย์แต่ละองค์ที่สร้างขึ้นจากบริบทที่ต่างกัน โดยมีลักษณะที่แตกต่างกันทั้งทางด้านรูปแบบ คติความเชื่อในสังคม และแนวความคิดในเรื่องการจัดองค์ประกอบของสภาวะแห่งจักรวาล เป็นการยากที่จะหาวิธีการที่เป็นจุดร่วม ที่จะอธิบายเจดีย์เหล่านั้น

ADIAN SNODGESS จึงได้เสนอวิธมองเจดีย์เพื่อใช้เป็นหลักเกณฑ์ ในการอธิบายความสัมพันธ์ของเจดีย์ รูปแบบต่าง ๆ ในแต่ละประเภท อันล้วนมีความสัมพันธ์กันในการจัดวางองค์ประกอบเพื่อแสดงสภาวะแห่งจักรวาลทั้งสิ้น โดยแสดงหลักเกณฑ์ไว้ว่า ไขว้จักรวาลนั้นย่อมบ่งบอกถึงการดำรงอยู่ของแกนกลางภูเขาจักรวาล ในขณะที่เดียวกันแกนกลางภูเขาจักรวาล ซึ่งมักจะเป็นพระสถูปก็จะบ่งบอกถึงการดำรงอยู่ของไขว้จักรวาล หากถือหลักทางสัญลักษณ์ว่า “ไขว้กับภูเขาจักรวาลย่อม

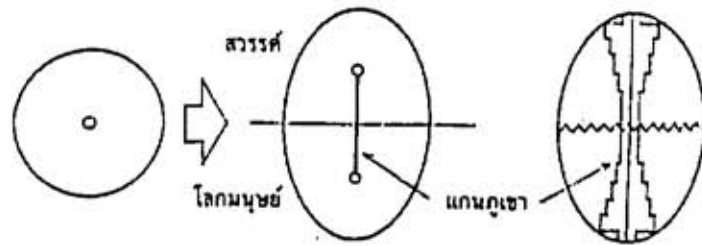

ภาพที่ 8.66

เขาพระสุเมรุในไขจักรวาล (ภัทรพร ติริกาญจน, บรรณาธิการแปล, 2536: 223)



ภาพที่ 8.67

ก. อุเชาะพระสุเมรุที่แผงเร้นอยู่ในไขจักรวาลของพระสถูปรูปโดม (ภัทรพร ติริกาญจน, บรรณาธิการแปล, 2536: 224)

ข. ไขจักรวาลที่เรามองไม่เห็นเป็นวงบนพระสถูปทรงปราสาท (ภัทรพร ติริกาญจน, บรรณาธิการแปล, 2536: 224)



ภาพที่ 8.68

ก. เจดีย์ประธานทรงระฆังวัดสระศรี ที่พัฒนามาจากเจดีย์รูปทรงโดมในลังกา

ข. เจดีย์ประธานทรงระฆังวัดช้างล้อม ที่พัฒนามาจากเจดีย์รูปทรงโดมในลังกา



ปรากฏอยู่ร่วมกันทุกหนทุกแห่ง” จะสรุปได้ว่า พระสถูปรูปโดมคือ ไซจักรวาลที่บรรจุภูเขจักรวาลอยู่ภายในซึ่งเราไม่อาจมองเห็น ส่วนพระสถูปฐานระเบียงและพระสถูปทรงห่อปราสาท ปรากฏภาพภูเขาแห่งจักรวาลให้เรามองเห็นได้ แต่เราไม่อาจมองเห็น ไซจักรวาลที่ปกคลุมอยู่ (ภัทรพร ศิริกาญจน, บรรณาธิการแปล, 2536: 224)

เชคเคล ได้แสดงความคิดเห็นในเรื่องการพัฒนาการของพระสถูปเขากล่าวว่า “รูปแบบทั้งหมดของพระสถูปและเจดีย์ทรงห่อปราสาทในประเทศทุกประเทศของเอเชียต่างเกิดมาจากสถูปแบบสัญจิไม่โดยทางตรงก็ทางอ้อม” นักประวัติศาสตร์อ้างว่า พัฒนาการรูปลักษณะของเจดีย์นั้นทำให้ฐานพระสถูปมีความสำคัญโดดเด่นมากขึ้น ในขณะที่โดมลดความสำคัญลง (ภัทรพร ศิริกาญจน, บรรณาธิการแปล, 2536: 225)

ในหอสถูปของตะวันออกไกล ได้ทำให้องค์ประกอบของพระสถูปที่สำคัญในอินเดียที่เคยเป็นแก่นสารและแสดงให้เห็นความสำคัญของพระสถูป อันได้แก่ โดม ทรรมิกา และยอดเจดีย์ กลายเป็นสิ่งที่ไม่สำคัญ แต่ส่วนที่สำคัญน้อยที่สุดในตอนแรกเริ่ม กลับกลายเป็นองค์ประกอบที่เด่นที่สุดได้แก่ ฐานเป็นต้น

หากเราศึกษาพัฒนาการของพระสถูปประเภทต่าง ๆ เราจะเห็นความไม่สอดคล้องกันสัญลักษณ์ของพระสถูปแบบต่าง ๆ พระสถูปรูปโดมและทรงห่อปราสาทต่างก็แสดงการใช้สัญลักษณ์แบบเดียวกัน แต่ด้วยวิธีการตรงข้าม ดังที่กล่าวมาแล้ว

### 8.5.7 การใช้สัญลักษณ์ว่าด้วยชั้นบันได

#### ก. ความสำคัญในทางพื้นที่ของชั้นบันได

ฐานของพระสถูปฐานระเบียงแบ่งออกได้เป็น 3 หรือ 4 หรือ 5 ชั้น พระสถูปทรงห่อปราสาทแบ่งออกเป็นชั้นต่าง ๆ ตามจำนวนเลขคี่ตั้งแต่ 3 จนถึง 13 หรือมากกว่านั้น ตามแต่คติความเชื่อในสังคม

โดยทั่วไปฐานที่เป็นชั้น ๆ ของพระสถูปต่างเป็นสัญลักษณ์ของเขาพระสุเมรุ หรือภูเขาแห่งจักรวาล เทียบได้กับแกนกลางจักรวาล (สดมภ์) “อันรองรับโลก บรรยากาศ และท้องฟ้า” เอาไว้ เสา

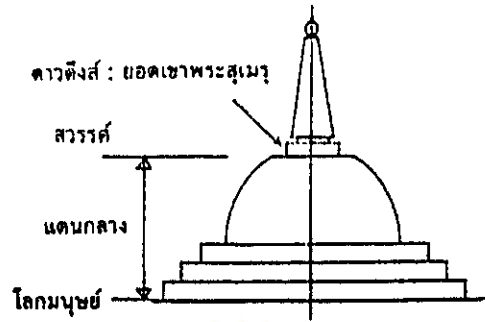

ภาพที่ 8.69

พระสถูปโดมเป็นเขาพระสุเมรุหรือขุนเขาจักรวาล (ภัทรพร ศิริกาญจน, บรรณาธิการแปล, 2536: 229)

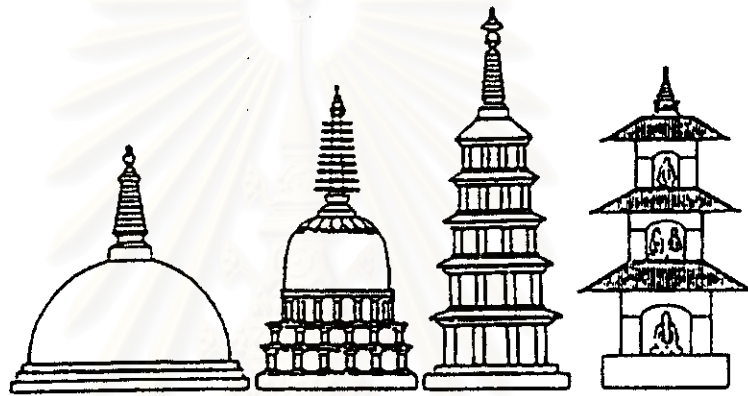

ภาพที่ 8.70

วิวัฒนาการของพระสถูปอินเดียมาเป็นพระสถูปทรงหอปราสาทของตะวันออกไกลตามทัศนะของ Seckel (Seckel อ้างถึงใน ภัทรพร ศิริกาญจน, บรรณาธิการแปล, 2536: 226) จากซ้ายไปขวาแบบอินเดีย พื้นฐานแบบอินเดียยุคหลัง (คันธาระ) พระสถูปหลายชั้นของจีน พระสถูปทรงหอปราสาทแบบจีนที่มีหลายชั้น



ภาพที่ 8.71

วิวัฒนาการของพระสถูปทรงหอปราสาทแบบจีนจากต้นแบบอินเดียตามคำอธิบายของ Willetts (Willetts อ้างถึงใน ภัทรพร ศิริกาญจน, บรรณาธิการแปล, 2536: 226) จากซ้ายไปขวา : รูปจำลองกระเบื้องเคลือบของหอสูง แบบจีนในสมัยฮั่น พระสถูปรูปโดมแบบลัญจิจเจดีย์บรรจุพระธาตุที่มีรูปเป็นพระสถูปในคันธาระ รูปแทน พระสถูป 2 รูปในจิตรกรรมฝาผนังที่ต้าตุน-หวง (คริสต์ศตวรรษที่ 5-6) ภาพสลักหินเป็นรูปพระสถูปทรงหอปราสาทหลายชั้นที่หยุนกั๋ง (ต้นคริสต์ศตวรรษที่ 6)

แกนจักรวาลนี้เป็นเสาตั้งจักรวาลที่ทำให้สวรรค์และโลกแยกออกจากกัน จึงเกิดพื้นที่แกนกลางขึ้นหรือเกิดบรรยากาศ (อัคริภษะ) กล่าวคือ "ในตอนแรก ภาพทั้งสองคือ สวรรค์กับโลกนั้นอยู่ร่วมกัน แต่เมื่อมันแยกออกจากกัน พื้นที่ที่อยู่ระหว่าง (อันตร) กลาง ก็กลายเป็นแกนกลาง" (ภัทรพร ศิริกาญจน, บรรณาธิการแปล, 2536: 229)

ชั้นบรรยากาศหรือแกนกลางจะแผ่กว้างจากพื้นผิวโลกไปสู่สวรรค์ชั้นแรก หากเทียบตามคติความเชื่อในคัมภีร์ทางพุทธศาสนาที่มีอยู่ในภูมิภาคเอเชียตะวันออกเฉียงใต้ และคัมภีร์ทางพุทธศาสนาในสมัยสุโขทัยแล้ว คือไตรตรึงษ์ หรือดาวดึงส์ สวรรค์ของพระอินทร์ บนยอดเขาพระสุเมรุ (ไม่นับชั้นจาตุมหาราชิกภูมิ เพราะเป็นชั้นที่มีมิติเชื่อมชอนกับโลกมนุษย์) ส่วนยอดสุดของแกนกลางก็คือยอดเขาพระสุเมรุอันเป็นจุดเปลี่ยนจากแกนกลางไปสู่สวรรค์ ดังนั้นฐานปิรามิดที่ชั้นบันไดของพระสถูปฐานระเบียง และเสาแกนของพระสถูปทรงหอบปราสาท จึงบ่งบอกถึงความสูงของแกนกลาง และองค์เรือนธาตุหรือชั้นฐานที่ชอน ๆ ขึ้นไปจึงเท่ากับเป็นพื้นที่ส่วนแกนกลาง ส่วนความสำคัญของทิศต่าง ๆ ในแกนกลาง มีลักษณะดังที่เคยกล่าวมาแล้ว

แผนผังของพระสถูปซึ่งจัดวางจากศูนย์กลางและแผ่ออกไปตามทิศต่าง ๆ มีระบบการใช้สัญลักษณ์ ซึ่งทำให้กาลเวลาเป็นสิ่งคงที่ โดยการดำเนินต่อเนื่องไปของกาลเวลาได้แปรสภาพเป็นพื้นที่ชั้นระดับฐานต่าง ๆ แสดงถึงการจัดวางทิศทางที่ตกทอดลงมาตามกาลเวลา ปรากฏเป็นลำดับชั้นคล้ายกับว่าการวางชอนชั้นฐานขึ้นไปนี้เหมือนชั้นบันไดขึ้นไปสู่สรวงสวรรค์

ทางเดินไปสู่ยอดเขาจักรวาลเวียนอาจเป็นกันหอย โดยพระสถูปแต่ละชั้นคือวงกันหอย 1 รอบบนทรงกระบอกซึ่งมีแกนร่วมกับแกนของพระสถูป พิธีการเวียนประทักษิณรอบพระสถูปกระทำขึ้นบนฐานระเบียงที่เวียนวนขึ้นไป โดยเดินตามเข็มนาฬิกา ตามวงโคจรของดวงอาทิตย์และได้จากระดับหนึ่งไปสู่อีกระดับหนึ่ง ผู้จาริกแสวงบุญย่อมเดินตามชนวนเป็นกันหอยไปสู่ยอดเขา (ภัทรพร ศิริกาญจน, บรรณาธิการแปล, 2536: 231)

## ข. ความสำคัญด้านจักรวาลวิทยาของชั้นฐาน

ตามคัมภีร์ทางพุทธศาสนาต่าง ๆ รวมทั้ง คัมภีร์ไตรภูมิพระร่วง ในสมัยสุโขทัย ชั้นต่าง ๆ ของฐานพระสถูปมีความสำคัญเป็นตัวแทนของชั้นเขาสัตตบริภัณฑ์ ที่ล้อมรอบเขาพระสุเมรุ ตามจักรวาลวิทยาแบบพุทธศาสนา เขาสัตตบริภัณฑ์ที่ล้อมรอบเขาพระสุเมรุนั้นมี 7 ชั้น และในบริเวณแกน

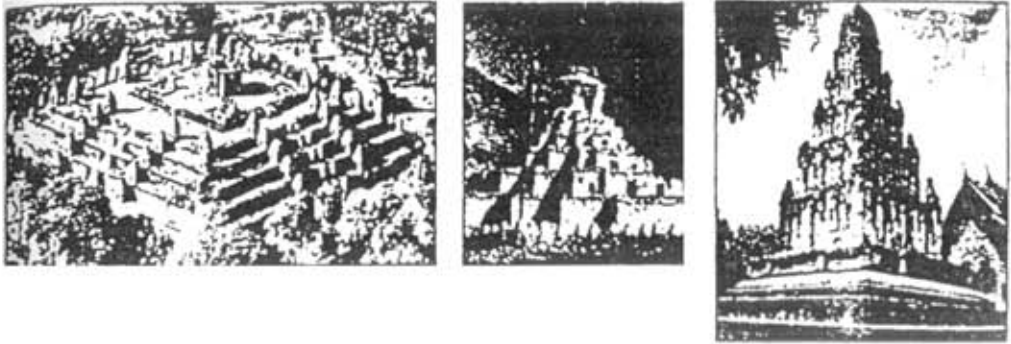

ภาพที่ 8.72

พระสถูปฐานระเบียงหลายเป็นชั้นบันไดหลายระดับ ที่นครวัด, ทิเบต และที่เจดีย์วัดกุฎ (ภัทรพร ศิริกาญจน, บรรณาธิการแปล, 2536: 229)

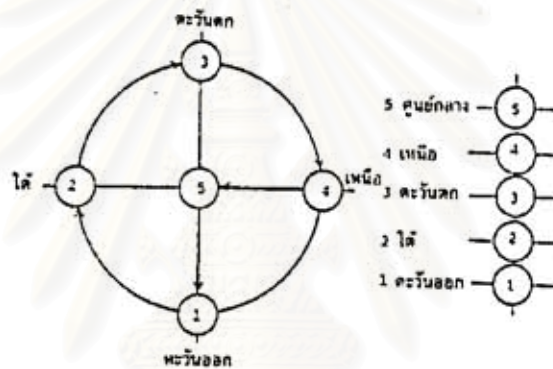

ภาพที่ 8.73

การแปรวงกลมที่หมายถึง ลำดับชั้นตามแกนตั้งออกเป็นส่วนๆ (ภัทรพร ศิริกาญจน, บรรณาธิการแปล, 2536: 230)

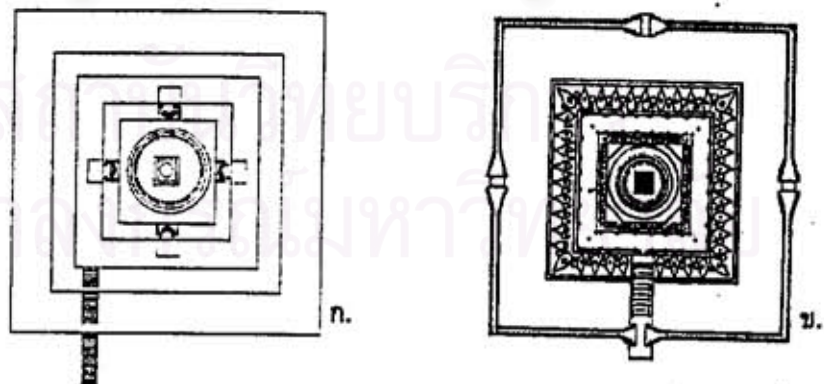

ภาพที่ 8.74

- ก. มังเจดีย์ประธานวัดเขาสุวรรณคีรี มีฐานเป็นชั้นบันไดหลายระดับขึ้นไป (กองโบราณคดีที่ 5 กรมศิลปากร จังหวัด สุโขทัย)
- ข. มังเจดีย์ประธานวัดช้างล้อม มีฐานเป็นชั้นบันไดหลายระดับขึ้นไป (กองโบราณคดีที่ 5 กรมศิลปากร จังหวัด สุโขทัย)



กลางนี้ จะมีภพของท้าวจตุมหาราชหรือจตุมหาราชิกภูมิอยู่ที่เชิงเขาพระสุเมรุทั้ง 4 ด้าน ระหว่างเขาสัตตบริภัณฑ์จะมีทะเลสีหันทร์ชั้นแต่ละชั้น ทะเลนี้จะกั้นทิวเขาทั้ง 7 ออกจากทวีปทั้งสี่ด้วย และด้านนอกสุดเป็นทิวเขาที่กั้นขอบเขตของจักรวาลแต่ละจักรวาลออกจากกัน

สัญลักษณ์ดังกล่าวนี้ได้รับการถ่ายทอดความลงบนงานสถาปัตยกรรม มีบรรยายอยู่ในคัมภีร์ไตรภูมิพระร่วง ปรากฏอยู่ในกัณฑ์ที่ 9 ว่าด้วย อวินนิโกครูป กล่าวสรุปโดยย่อได้ดังนี้ (นิยะดา เหล่าสุนทร, 2538: 101-102)

เขาพระสุเมรุซึ่งตั้งอยู่กลางจักรวาลสูง 84,000 โยชน์ และจมอยู่ใต้พื้นน้ำ 84,000 โยชน์ ทางเหนือของเขาเป็นที่ตั้งของอุตตรกรูทวีปซึ่งมีสีทอง เพราะล้วนแล้วไปด้วยทอง ทางใต้เป็นที่ตั้งของชมพูทวีปมีสีดั่งอินทนิล เพราะล้วนแล้วไปด้วยแก้วอินทนิล ด้านตะวันออกเป็นที่ตั้งของบุพพิเทห์ทวีปมีสีเงิน และด้านตะวันตกเป็นที่ตั้งของอมรโคยานทวีปซึ่งมีสีดั่งแก้วผลึกรัตนะ เหนือเขาพระสุเมรุเป็นที่ตั้งของไพชยนต์ปราสาท ซึ่งเป็นที่ประทับของพระอินทร์ ส่วนข้างใต้นั้นมีเขา 3 ยอด ซึ่งเรียกว่า ตรีภูมบรรพต รองรับอยู่ และถัดนั้นขึ้นไปเป็นพิภพอสูร

เขาพระสุเมรุนั้นมีเขา 7 ลูก ล้อมรอบ คือ ยุคนธร อสิณธร กรวิก สุทิสสนะ เนมินธร วินันตกะ และอัสดกรรณ ความสูงของภูเขาทั้ง 7 ลูกนั้นจะลดหลั่นลงกึ่งหนึ่งตามลำดับ เริ่มตั้งแต่ยุคนธร ซึ่งสูง 42,000 โยชน์ จนถึงอัสดกรรณ ซึ่งสูง 656 โยชน์ 2000 วา ระหว่างภูเขา 7 ลูกจะมีทะเลชื่อสีหันทร์ คั้นทุกชั้นไปบนยอดเขาเป็นสวรรค์ดาวดึงส์ มีปราสาทไพชยนต์ เป็นที่ประทับของพระอินทร์ อยู่กลางนครไตรดรงค์สูงได้ 25,00,000 วา ประดับประดาด้วยแก้ว 7 ประการ งดงามยิ่งนัก (พญาสิทธิ, 2515: 101)

สถาบันวิทยบริการ  
จุฬาลงกรณ์มหาวิทยาลัย

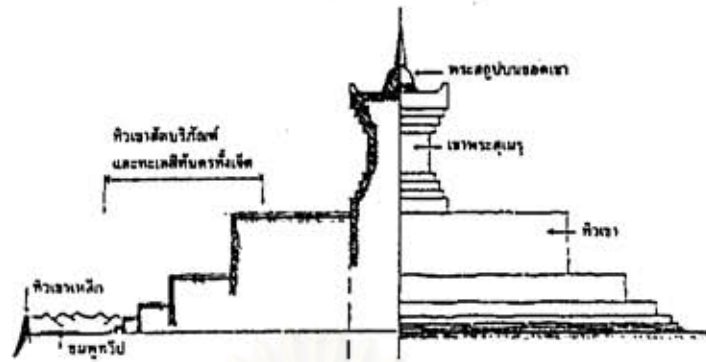

ภาพที่ 8.75

การกำหนดส่วนต่าง ๆ ของเจดีย์ ตามคติจักรวาลวิทยาแบบพุทธ (ภัทรพร ศิริกาญจน, บรรณาธิการแปล, 2536: 233)



ภาพที่ 8.76

ทัศนียภาพ เจดีย์ประธานวัดช้างล้อม แสดงให้เห็นคติจักรวาลวิทยาแบบพุทธ

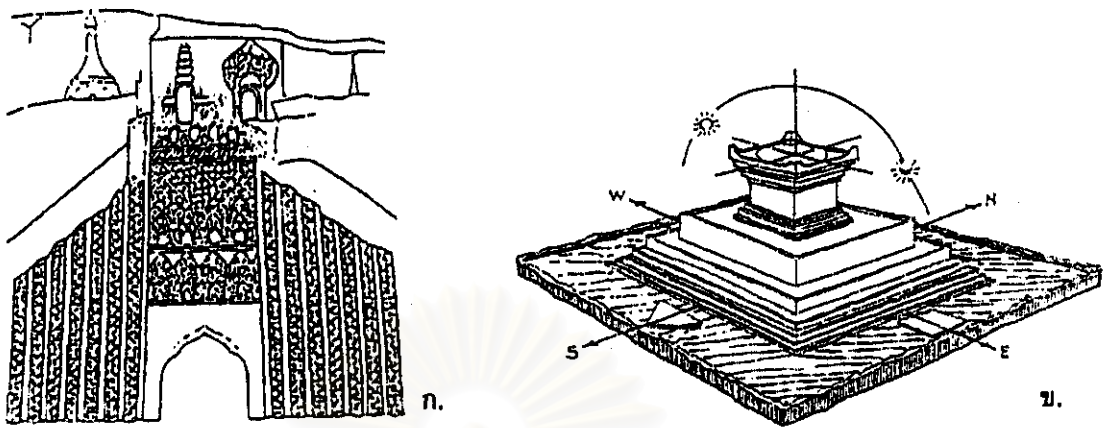

ภาพที่ 8.77

ก. ภาพสลักหินของเขาวพระสุเมรุจากถ้ำไป๋ขุนกวางทางภาคเหนือของพม่า (ภัทรพร ศิริกาญจน, บรรณาธิการแปล, 2536: 233)

ข. จักรวาลตามแนวพุทธศาสนา มีเขาวพระสุเมรุเป็นศูนย์กลางแวดล้อมด้วยทิวเขาสัตบริภัณฑ์ และทิวเขาเหล็ก (โลหะ) ที่ล้อมรอบ ชมพูทวีปอันเป็นทวีปของมนุษย์ ตั้งอยู่ในทะเลทางทิศใต้ของเขาวพระสุเมรุ (ภัทรพร ศิริกาญจน, บรรณาธิการแปล, 2536: 232)

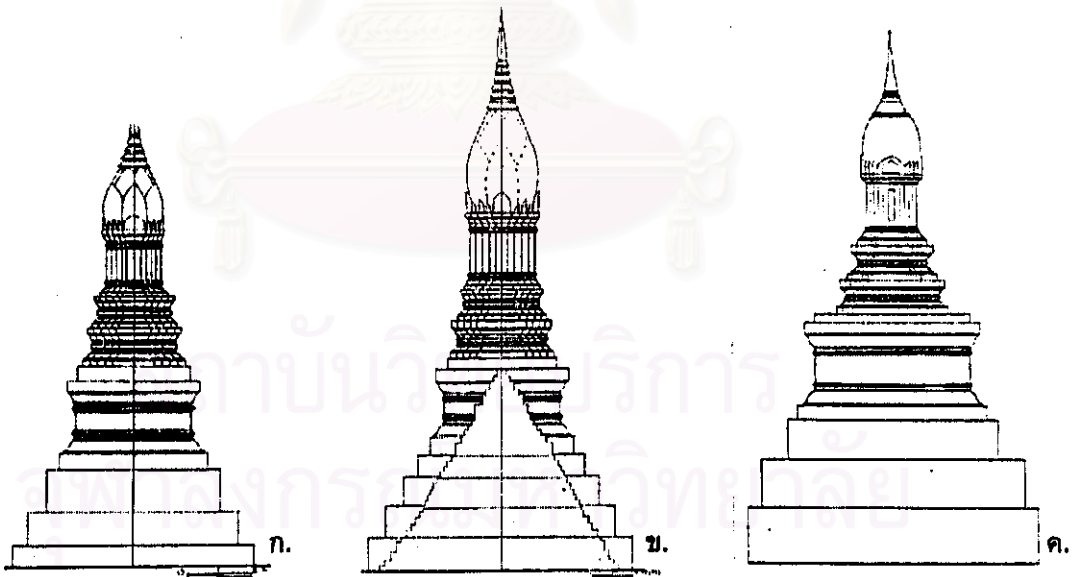

ภาพที่ 8.78

ก. เจดีย์รายที่วัดเจติยเจ็ดแถว จังหวัดสุโขทัย (สันติ เล็กสุขุม, 2534: 46)

ข. เจดีย์ประธานวัดเจติยเจ็ดแถว จังหวัดสุโขทัย (สันติ เล็กสุขุม, 2534: 37)

ค. เจดีย์ประธานวัดหนองป่าพง จังหวัดสุโขทัย (ธาดา สุทธิธรรม, 2536: 70)

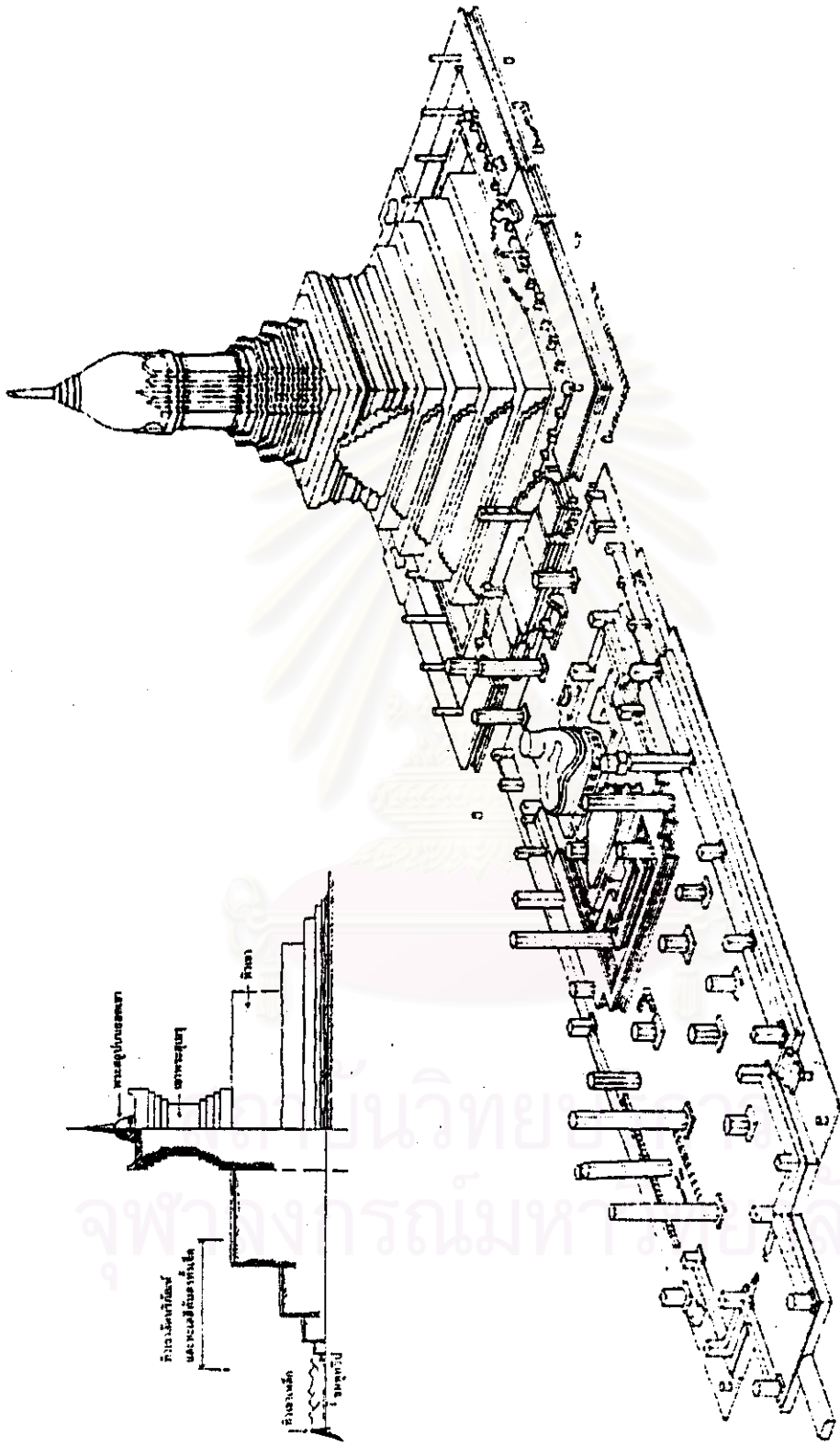

ภาพที่ 8.79

เจดีย์ประธานทรงพุ่มข้าวบิณฑ์ที่วัดเจดีย์เจ็ดแถว แสดงภาพจักรวาลตามคติในพุทธศาสนา มีเขาพระสุเมรุเป็นศูนย์กลางล้อมด้วยทิวเขาสัตตบริภัณฑ์ (กองโบราณคดีที่ 5 กรมศิลปากร จังหวัด สุโขทัย)



## 8.6 สัญลักษณ์ของहरमिका(บัลลังก์)

हरमिका คือส่วนที่สร้างอยู่บนยอดโดมหรือยอดของเจดีย์ แสดงบริเวณที่แกนกลางโผล่ขึ้นมาจากภายในโครงสร้าง ภาพสลักนูนต่ำและพระสถูปที่สร้างอุทิศทางศาสนา และมีอายุตั้งแต่ต้นพุทธศตวรรษ ชี้ให้เห็นว่ารูปแบบเก่าแก่ดั้งเดิมของहरमिकाเป็นรูปสี่เหลี่ยมจัตุรัสจตุรัสวงรอบๆ ต้นโพธิ์หรือฉัตรและล้อมรั้วไว้โดยรอบ ในวิชานฤกาศศาสตร์กล่าวถึงลักษณะของบริเวณที่ล้อมรั้วนี้ กล่าวคือ คำว่า "हरमिका" มีความเชื่อมโยงใกล้ชิดกับคำว่า "हरमยะ" (ภาษาบาลีคือ "หัมมิมยะ") ซึ่งแปลว่า "มณฑป" หมายถึง บัณฑิตที่ตั้งตรงขึ้นไปบนระเบียงด้านบนของสิ่งก่อสร้างที่มีหลายชั้น ความหมายของคำดังกล่าวก็มีอยู่ในอรรถาธิบายในพุทธศาสนาแนวประเพณีนิยม ยกตัวอย่างเช่น พุทธโฆษาจารย์ก็กล่าวว่า คำว่า "हरमिका" หมายถึง มณฑปที่สร้างขึ้นบนยอดมูขุปราสาท อีกทางหนึ่ง हरमिका อาจหมายถึง "เทวโกดวะ" (หรือ ภาษาสิงหล เรียกว่า หตรัส-โกดวะ) โดยที่ โกดวะ บ่งถึง บริเวณอันถูกล้อมกั้นด้วยรั้วหรือกำแพง เทวะ-โกดวะ เป็น เขตแดนของทวยเทพ หรืออาณาเขตศักดิ์สิทธิ์ พงศาวดารสิงหล เรียกว่า อาณาเขตจัตุรัส (จัตุรัส-โกษระ) เครื่องบ่งชี้ที่เป็นภาพสักการะ และงานโบราณคดีได้แสดงไว้ตรงกัน กล่าวคือ हरमिकाเป็นพื้นที่ที่กำหนดขอบเขตด้วยกำแพงศาลาหรือรั้วโดยมีต้นไม้หรือฉัตรหรือสัญลักษณ์แกนกลางอื่น ๆ เป็นศูนย์กลาง มีลักษณะเป็นรูปแบบของอาณาเขตศักดิ์สิทธิ์ (ภัทรพร ศิริกาญจน, บรรณาธิการแปล, 2536: 241)

### 8.6.1 हरमिका(บัลลังก์)ในความหมายเป็น แทนบูชาเทพเจ้า-อามลกะ

พงศาวดารสิงหลเรียกहरमिकाว่า "แทนบูชาเทพ" (ภาษาบาลีคือ พุทธะ-เวที หมายถึง แทนบูชาเทพในยุคพระเวท (อุตตร-เวี) แทนบูชาแทนหนึ่งที่สร้างขึ้นเพื่อประกอบพิธีบูชาขัณ्डในยุคพระเวท เป็นแทนบูชาสี่เหลี่ยมจัตุรัสที่สร้างขึ้นทางด้านตะวันออกของลานบูชาขัณ्ड (เวที) กล่าวคือ ลานบูชาขัณ्ड (เวที) คือ โลก แทนบูชาเทพ (อุตตร-เวที) คือ สวรรค์ในทางสัญลักษณ์ แทนบูชาเทพตั้งอยู่บนยอดแกนตั้งซึ่งได้แก่ แกนทิศตะวันออก-ตะวันตกของแผนผังแทนบูชา

สัญลักษณ์จากการจัดวางแทนบูชาไฟเกิดขึ้นอีกครั้งในวัดอินดู ซึ่งแทนบูชาเทพหรือแทนบูชาสวรรค์วางอยู่บนยอดวิหาร เหนือพื้นที่ราบบนยอดสถูป (ศิขร) ในวัดอินดูแบบภาคเหนือ (นคระ) จะสังเกตเห็นที่ตั้งของแทนบูชาเทพเจ้าได้จากหินที่เรียก "อามลกะ" ซึ่งตั้งอยู่บนไหล่ทางอันราบเรียบบนยอดศิขร ในทางตรงกันข้าม แทนบูชาเทพเจ้าแบบภาคใต้ (ทรวาท) ของวัดอินดูเห็นได้จากเทวาลัย (กษุทธอัลปะ-วิมาร หรือहरमยะ ซึ่งคำหลังสัมพันธ์กับคำว่า हरमिका) เทวาลัยตั้งอยู่บนยอด



### ภาพที่ 8.80

ก. หرمิกาทำหน้าที่เป็นรั้วรอบต้นไม้ ฉัตรหรือเสามุขายัญที่สัตยจี และในภาพสลักนูนจากอมราวดี(ภัทรพร ศิริกาญจน, บรรณาธิการแปล, 2536: 241)

ข. หرمิกาทที่ปรากฏอยู่ในภาพสลักนูนจากภาชนะและอชันฏา (ภัทรพร ศิริกาญจน, บรรณาธิการแปล, 2536: 242)

ค. หرمิกาทำหน้าที่เป็นอาคารประกอบรั้ว ปรากฏในภาพสลักนูนจากภากรหุด (ภัทรพร ศิริกาญจน, บรรณาธิการแปล, 2536: 242)



### ภาพที่ 8.81

ก. สี่เหลี่ยมลูกบาศก์ของหรมิกาดั้งเดิมที่พัฒนาขึ้นในพระสถูปที่เอลูระ และอชันฏา(ภัทรพร ศิริกาญจน, บรรณาธิการแปล, 2536: 242)

ข. หรมิกาดั้งเดิมเป็นหลังคาชั้นบันไดที่โผล่เหนือสี่เหลี่ยมลูกบาศก์ประดับรั้ว ปรากฏอยู่บนพระสถูปที่อชันฏา และการล(ภัทรพร ศิริกาญจน, บรรณาธิการแปล, 2536: 242)

ปิรามิดทรงกรวยที่เป็นองค์พระสถูปตามแบบสถาปัตยกรรมอินเดีย (ภัทรพร ศิริกาญจน, บรรณาธิการแปล, 2536: 244)

ADRIAN SNODGRASS ได้อธิบายไว้ในหนังสือ THE SIMBOLISM OF THE STUPA ว่า (ภัทรพร ศิริกาญจน, บรรณาธิการแปล, 2536: 247)

หลักฐานนี้บ่งว่า หรรมิกา ของพระสถูปและอามลกะ ที่ยอดของวิหารอินดูหรือยอดเสามีความเท่าเทียมกันทางสัญลักษณ์ การผสมผสานกลมกลืนกันดังกล่าวได้รับการยอมรับต่อไปโดยเครื่องบ่งชี้ต่าง ๆ ในคู่มือสถาปัตยกรรมยุคแรก ๆ เช่น คำว่า "อันทะ" ที่แปลว่า "ไซ" ซึ่งมีความหมายเหมือนกับ "อามลกะ" หรรมิกาก็เป็นสิ่งเดียวกับไซเช่นกัน ชื่อหนึ่งที่ใช้เรียกพระสถูปกันทั่วไปคือ "ชาตุครรภ" ซึ่งครรภ แปลว่า "ครรภ" หรือ "ไซ" เดิมใช้กับ หรรมิกา เท่านั้น และต่อมาจึงใช้หมายถึงโครงสร้างทั้งหมด ทั้งอามลกะและหรรมิกา ต่างก็เป็น "ไซ"

"อามลกะ" ของวัดอินดูคือ พระอาทิตย์ที่สถิตประจำบนยอดเขาพระสุเมรุ วัดหรือวิหารนี้เปรียบได้กับเขาพระสุเมรุซึ่งเป็นฐานรองรับพระอาทิตย์ พระอาทิตย์ไม่ขึ้นหรือตก เป็นสัญลักษณ์ของญาณขั้นสูงสุดของผู้แสวงสัจธรรม "สำหรับผู้ที่ล่องรู้ศาสตร์อันลึกลับเกี่ยวกับพรหมนั้น พระอาทิตย์ย่อมไม่ตกหรือขึ้น เขาจะมีแต่ที่วากาลชัวินันตร์" วัดอินดูสร้างขึ้นเลียนแบบเขาพระสุเมรุ เป็น "ขุนเขาที่ดวงอาทิตย์สถิตอยู่ยามเที่ยงวัน" ขุนเขานั้นรองรับ "พระอาทิตย์หนึ่งเดียวที่ไม่เคยจากเขาพระสุเมรุ" โดยพระอาทิตย์ซึ่ง "เป็นผู้ส่องสว่างแดนต่าง ๆ" เป็นทางขึ้น (โสปาน-มรรค) ไปสู่ความหลุดพ้น (มุกติ) และกลศหรือแจกกันน้ำทิพย์บนยอดวิหาร คือ "ดวงอาทิตย์ที่ไหลพ้นขุนเขาพระสุเมรุ ยามอาทิตย์อุทัยนั้น" (ภัทรพร ศิริกาญจน, บรรณาธิการแปล, 2536: 247)

### 8.6.2 หรรมิกา(บัลลังก์)ในความหมายเป็น เจดีย์พฤษภ

เจดีย์ยอดที่โผล่ขึ้นมาจากโคมของพระสถูปตรงกลางหรรมิกามีความหมายอยู่หลายประการ เช่น หมายถึง เสาบูชาัยญ (ยูปะ) ฉัตรและคันไม้จักรวาล มีความหมายเดียวกันและเป็นสัญลักษณ์แทนกันได้

### 8.6.3 หรรมิกา(บัลลังก์)ในความหมายเป็น โทธิมณฑล

หรรมิกา แสดงพื้นที่ศักดิ์สิทธิ์บนยอดเขาสุเมรุ ซึ่งเป็นศูนย์กลางจักรวาล เป็นศูนย์กลางจักรวาล หรรมิกาเป็นที่ตั้งของโพธิมณฑล ซึ่งพระพุทธเจ้าบรรลुพระโพธิญาณเป็นที่ซึ่งพระองค์เผยแผ่พระธรรมชั่วนิรันดร์ และเป็นเป็นที่ที่พระองค์ส่องสว่างประคพระอาทิตย์ไปยังโลกทั้งหลาย

ถึงแม้สถานที่ตรัสรู้ของพระพุทธเจ้า หรือโพธิมณฑลนั้นจะอยู่ที่พุทธคยาโดยทางกายภาพ แต่ในทางนามธรรมแล้วสถานที่ตรัสรู้ของพระพุทธเจ้าย่อมอยู่ที่ยอดจักรวาล บนยอดเขาพระสุเมรุ เรื่องนี้มีให้เห็นในพิธีกรรมในพุทธศาสนานิกายซิงอน ซึ่งรวมไปถึงการปฏิบัติกรรมฐานโดยอาศัยโพธิมณฑลเป็นอารมณ์

#### 8.6.4 หรรมิกา(บัลลังก์)ในความหมายเป็น สวรรค์บนยอดเขาพระสุเมรุ

เขาพระสุเมรุเชื่อมโลกทั้งหลายเข้าด้วยกัน เป็นช่องทางการติดต่อกันระหว่างภพภูมิต่างๆ จุดสำคัญที่ทำให้เกิดการแลกเปลี่ยนกันนี้ก็คือ ยอดเขาพระสุเมรุ ในนิยายปรัมปราจำนวนนับไม่ถ้วนของคนหลายชนชาติ โดยเฉพาะอย่างยิ่งในพุทธศาสนา กล่าวถึง เทพเจ้าหรือบรรพบุรุษได้พากันลงมายังยอดเขาเพื่อติดต่อกับมนุษย์หรือเพื่อเข้ามาในโลกมนุษย์ ส่วนในนิยายปรัมปราของฮินดู กล่าวถึง ราชรถของเทพเจ้าผู้เดินทางไปในท้องฟ้า สว่างไสวอยู่เหนือยอดเขาพระสุเมรุอันเป็นตำแหน่งที่มนุษย์กับเทพติดต่อสัมพันธ์กัน

ในทำนองเดียวกัน ในการบูชาไฟในยุคพระเวท ซึ่งประกอบบนยอดที่บูชาอันกองสูงขึ้นไปเหมือนเขาพระสุเมรุ มีการสวดอัญเชิญเทพให้เสด็จลงมาบนเขาศักดิ์สิทธิ์ (ภัทรพร ศิริกาญจน, บรรณาธิการแปล, 2536: 252)

ในพุทธศาสนา มหายาน มีพิธีกรรมที่เชื่อมโยงกับยอดเขากับวัชรชาติมณฑล กล่าวถึง พระไวโรจนพุทธเจ้าพร้อมกับพระพุทธเจ้าทั้งสี่ และพระโพธิสัตว์บิรวารได้รับการอัญเชิญให้เสด็จลงมาจากเมืองบนและประทับอยู่ภายในวัชรสถูปบนยอดเขาพระสุเมรุ พิธีกรรมนี้เป็นการแสดงซ้ำการเผยแผ่พระธรรมของพระไวโรจนะ พระองค์เสด็จลงมาตามแกนโลก ย้อนรอยเส้นทางที่นำพระองค์ไปสู่ความหลุดพ้นอย่างสิ้นเชิง จนกระทั่งพระองค์เสด็จมาถึงสวรรค์ของพระอินทร์บนยอดเขาพระสุเมรุ อันเป็นจุดที่สัมผัสกับภพเมืองล่าง และได้ทรงประกาศสังฆธรรมเพื่อประโยชน์ของสรรพชีวิตในกามโลก หรือกามภูมิ การประกาศพระธรรมมี 2 ลักษณะคือ ทางวาจาและทางเรขาคณิต กล่าวคือ พระองค์ทรงเทศนาวัชรเศรษฐ (ผู้ปุ่นเรียกว่า คอนโกโซเกียว) และในขณะเดียวกัน ก็ทรงแผ่วัชรชาติมณฑลไป



ตามทิศต่าง ๆ ทั่วพื้นที่จักรวาล (ภัทรพร ศิริกาญจน, บรรณาธิการแปล, 2536: 252-254) ยอดเขาจึงเป็นจุดที่ภพต่าง ๆ สัมพันธ์กัน และจากจุดนี้จักรวาลเหนือโลกได้เข้ามาในโลกมนุษย์ ในนิยายมหายาน พระพุทธเจ้าทรงแสดงพระสูตรต่าง ๆ บนยอดเขาคิชฌกูฏ

ในคัมภีร์ภาษาบาลีก็แสดงไว้ทำนองเดียวกันว่า พระพุทธเจ้าทรงประทับอยู่บนยอดเขาพระสุเมรุ ทันทีที่พระองค์ตรัสรู้ ทรงเล็งเห็นความล้าลึกของสังขารที่ทรงค้นพบ และทรงลงเลที่จะหมุนพระธรรมจักรให้เคลื่อนที่ไป ด้วยทรงคิดว่าจะไม่มิผู้ใดเข้าใจได้ ทวยเทพและพระพรหมจึงได้ทูลขอให้พระองค์สั่งสอนพระธรรม ในคำวนอนอนั้น พระพรหมตรัสว่า “เมื่อขึ้นไปอยู่บนยอดเขาแล้วมองเห็นคนทุกคนที่อยู่โดยรอบได้ชัดเจนฉันใด ปราชาญ์ผู้รู้ที่เฝ้ามองจากปราสาทแห่งสังขาร จากยอดอันสูงสุดนั้น ย่อมมองเห็นคนทั้งหลายที่อยู่ข้างล่างผู้เป็นทาสแห่งความเกิดและความแก่ ทนทุกข์ทรมารในสิ่งที่พระองค์พ้นได้แล้วฉันนั้น” กล่าวคือ เมื่อพระพุทธเจ้าตรัสรู้แล้ว พระองค์ก็ได้ก้าวขึ้นสู่ปราสาทแห่งสังขาร (ภาษาบาลีคือ ชัมมะ-มย้ง-ปาสาทัง) บนยอดเขาพระสุเมรุ ในทำนองเดียวกันข้อความในคัมภีร์สังขารม-รัตนวลี ตอนหนึ่งกล่าวว่า พระพุทธเจ้าได้เสด็จขึ้นขุนเขาแห่งปัญญาและได้เข้าสู่ปราสาทแห่งปัญญานั้น และยังมีข้อความอีกหลายตอนในพระไตรปิฎกก็ได้กล่าวซ้ำถึงการอุปมาดังกล่าว (ภัทรพร ศิริกาญจน, บรรณาธิการแปล, 2536: 255)

#### 8.6.5 ธรรมิกา(บัลลังก์)ในแนวแกนตั้งเป็น แทนบูชาที่ซ้อนทับกัน

ธรรมิกา คือ แทนบูชาเทพที่ยกไปตั้งไว้บนยอดเขาพระสุเมรุ เป็นภาพลักษณะในระดับสูงขึ้นไปของอาณาเขตศักดิ์สิทธิ์ที่ก่อให้เกิดแผนผังของพระสถูป พื้นที่ศักดิ์สิทธิ์ในระดับที่ต่ำกว่ามีพลังขึ้นมาได้ก็โดยอาศัยเมล็ดพันธุ์ (ธาตุ) ที่ฝังอยู่ตรงกลาง ส่วนอาณาเขตศักดิ์สิทธิ์ที่สูงกว่าก็มีชีวิตชีวาขึ้นมาได้ในทำนองเดียวกันเมล็ดพันธุ์ต่าง ๆ ก็วางอยู่ในธรรมิกาด้วย (ภัทรพร ศิริกาญจน, บรรณาธิการแปล, 2536: 258)

ตรงกลางธรรมิกามีกล่องบรรจุสิ่งของมงคล เช่น สถูปที่เมืองสัจฉิ ตรงที่เป็นธรรมิกาทำเป็นรั้วแทนบูชาสูงล้อมรอบกล่องหินที่มีฝาปิดอันมีน้ำหนักมาก หรือสถูปต่าง ๆ ในศรีลังกาจะทำรั้วบนผนังกล่องบรรจุสิ่งมงคล ภายในมี “ยันตรกล” ซึ่งทำจากหินศักดิ์สิทธิ์ เป็นต้น (ภัทรพร ศิริกาญจน, บรรณาธิการแปล, 2536: 258-259)

#### 8.6.6 ธรรมิกา(บัลลังก์)ในความหมายเป็น สุริยทวาร

หรรมิกา ย่อมกำหนดตำแหน่งของพระอาทิตย์ผู้สูงสุดผู้สถิตหนึ่งอยู่ตรงยอดไขจักรวาลและยอดเขาพระสุเมรุ เมื่ออาทิตย์พระอาทิตย์นี้ก็บรรลุนิพพานได้ กล่าวคือ ตามความเชื่อเรื่องความหลุดพ้นทั้งในประเพณีแบบพราหมณ์และแบบพุทธ หรรมิกาปรากฏในทางสัญลักษณ์เป็นเส้นทางผ่านสุริยทวาร เมื่อก้าวผ่านสุริยทวารผู้รู้ย่อมละทิ้งจักรวาลที่จำกัดและผ่านเข้าสู่พรหมโลกอันไร้ขอบเขตได้ใน คัมภีร์พหุทวารันยกะ อุปนิษัท ยังได้บรรยายถึงการที่ผู้รู้ก้าวขึ้นผ่านคุมล้อย่าง ๑ ของราชรถแห่งจักรวาลที่มี 3 ล้อ คือ ล้อแห่งลมปราณ พระจันทร์ และพระอาทิตย์ แต่ในทางพุทธศาสนาแล้ว “สุริยทวาร” น่าจะหมายถึง *ประตูไปสู่นิพพาน*

## 8.7 องประกอบของพระสถูปเจดีย์แสดงสัญลักษณ์การขึ้นสู่สวรรค์และบรรยากาศจักรวาล

### 8.7.1 สัญลักษณ์การขึ้นสู่เบื้องบน

เส้นแกนกลางของจักรวาลเป็นหนทางไปสู่ความหลุดพ้น เส้นแกนนี้จะพุ่งขึ้นเบื้องบนไปสู่ “วิถีแห่งความหลุดพ้น” หรือ “สุริยทวาร” ซึ่งเป็นประตูเปิดออกไปจากจักรวาล สำหรับชาวฮินดูและชาวพุทธ เส้นทางแห่งจิตวิญญาณหมายถึง การขึ้นไปตามแกนจักรวาลนี้ เรื่องนี้มีปรากฏในพิธีพราหมณ์เป็นสัญลักษณ์ของ “การขึ้นสู่เบื้องบนอันยากยิ่ง” โดยในพิธีกรรมผู้ทำพิธีจะต้องไต่ขึ้นไปตามเสาที่เรียกว่า “ยูปะ” ซึ่งการไต่เสานี้ในพิธีกรรมขึ้นไปนี้ เปรียบกับการขึ้นไปสู่ประตูสวรรค์ที่พระอัครนี้เป็นผู้เปิด นอกจากนี้ยังมีพิธีกรรมอื่น ๆ อีกที่เป็นการเลียนแบบพิธีกรรมดังกล่าวมาแล้ว เช่น พิธีทุโรณะ เป็นต้น ล้วนต้องการสื่อความหมายไปถึงการขึ้นไปสู่ภพภูมิต่าง ๆ ที่สูงขึ้น (ภัทรพร ศิริกาญจน, บรรณาธิการแปล, 2536: 267)

ในศาสนาพุทธก็มีสัญลักษณ์ทำนองเดียวกัน กล่าวคือ แกนกลางของพระสถูปเปรียบเหมือนกับเสายูปะ ซึ่งนำผู้บูชาญาณจะนำไปสู่ภาวะที่เหนือโลกแห่งประสบการณ์แต่ต่างกันว่า ในศาสนาพุทธยอดแกนของพระสถูปซึ่งเปรียบได้กับจุดหมายปลายทางไม่ใช่สวรรค์ภูมิ หากแต่เป็นการตรัสรู้หรือการตื่นจากกิเลส

สัญลักษณ์เกี่ยวกับการขึ้นสู่เบื้องบนของพุทธศาสนามีปรากฏให้เราเห็นในพุทธประวัติหลายตอน เช่น ใน คัมภีร์มัชฌิมนิกาย กล่าวถึงการประสูติของพระพุทธเจ้าว่า เมื่อแรกประสูติพระองค์ทรงย่างพระบาทไปบนพื้นดิน หันพระพักตร์ไปทางทิศเหนือ และเสด็จดำเนินด้วยพระบาทไป

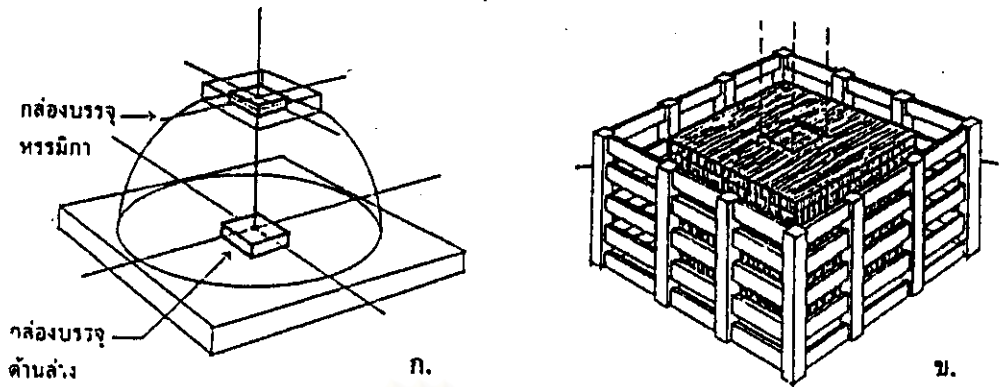

ภาพที่ 8.82

ก. กล้องบรรจุที่ซ่อนทับลงไป ที่ตำแหน่งหรรมิกา (ภัทรพร ศิริกาญจน, บรรณาธิการแปล, 2536: 259)

ข. กล้องบรรจุที่หรรมิกา ฝังอยู่ภายในรั้ว ในพระสถูปแบบโบราณของอินเดียและศรีลังกา (ภัทรพร ศิริกาญจน, บรรณาธิการแปล, 2536: 259)

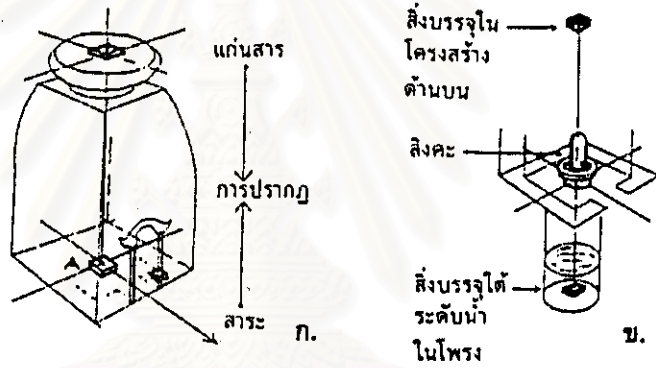

ภาพที่ 8.83

ตำแหน่งของสิ่งบรรจุตามพิธีกรรม ลักษณะเดียวกับตำแหน่งหรรมิกา

ก. ในวัดชินคูของอินเดีย (ภัทรพร ศิริกาญจน, บรรณาธิการแปล, 2536: 260)

ข. ในเจดีย์ของชาว (ภัทรพร ศิริกาญจน, บรรณาธิการแปล, 2536: 260)

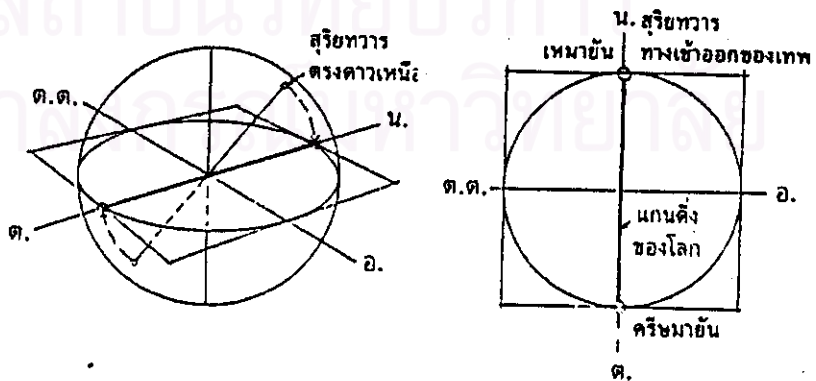

ภาพที่ 8.84

ตำแหน่งหรรมิกาเป็นตำแหน่งสุริยทวาร (ภัทรพร ศิริกาญจน, บรรณาธิการแปล, 2536: 263)

7 ก้าว เรื่องนี้ เป็นสัญลักษณ์หมายถึง การก้าวล่วงออกจากภาวะที่อยู่ภายใต้เงื่อนไขของพื้นที่ หรือ หมายถึง การกลับไปสู่จุดศูนย์กลางของจักรวาล (หากเราคิดในแนวระนาบ) หากเราคิดในแนวตั้ง แล้วเรื่องนี้ หมายถึง การก้าวขึ้นสู่ศูนย์กลางจักรวาล หรือจุดกำเนิดหรือจุดสูงสุดเหนือสรรพสิ่งทั้งปวง (ภัทรพร ศิริกาญจน, บรรณาธิการแปล, 2536: 268)

ในพุทธประวัติอีกเรื่องหนึ่งที่มีความหมายเชิงสัญลักษณ์ ทำนองเดียวกันกับเรื่องการย่างพระบาทเจ็ดก้าว คือ หลังจากพระพุทธเจ้าตรัสรู้แล้ว ทรงเสวยวิมุตติสุขเป็นเวลา 49 วัน หรือ 7 สัปดาห์ ANDRIAN SNODGRASS ได้วิเคราะห์ให้เห็นว่า เหตุการณ์ที่เกิดขึ้นใน 7 สัปดาห์นี้ ล้วนมีความหมายผูกโยงอยู่กับการขึ้นสู่ศูนย์กลางจักรวาล (ภัทรพร ศิริกาญจน, บรรณาธิการแปล, 2536: 270)

นอกจากนี้เรื่องราวขณะที่พระพุทธองค์ทรงตรัสรู้ ก็ยังมีความหมายเชิงสัญลักษณ์ในทำนองเดียวกันนี้ เช่นกัน กล่าวคือ เมื่อพระศากยมุนีทรงบำเพ็ญเพียรทางจิตอย่างสำรวมแน่นแน่ว (สมาธิ) อยู่ใต้ต้นพระศรีมหาโพธิ์นั้น พระองค์ทรงก้าวขึ้นไปตามแกนจักรวาล โดยที่ทรงทะลุอดหลังคา (กัณณิกา) ของจักรวาลออกไป พระองค์ทรงอุปมาจักรวาลเหมือนกับเรือ ทรงเปล่งอุทานด้วยความยินดีในชัยชนะของพระองค์ดังนี้ว่า

“เราหลงเวียนว้ายในวัฏสงสาร

ผู้สร้างเรือนอาคารอยู่หนไหน

จนความเกิดแก่ตายหมุนเวียนไป

ต้องทุกข์ทนหม่นไหม้ในโลกา

บัดนี้เราได้พบผู้สร้างเรือน

ผู้บิดเบือนสังขารมคือตัณหา

เมื่อทำลายเพดานฝ่าหลังคา

จิตก็พ้นมรณาเป็นเสรี” (ภัทรพร ศิริกาญจน, บรรณาธิการแปล, 2536: 272)

อุปมาของจักรวาลตั้งเรือนที่มีคานมาบรรจบกันที่ยอดเรือนนั้น มีความหมายในระดับย่อยลงมาเกี่ยวกับหัวใจของพุทธศาสนาโดยตรง ซึ่งก็คือ การตรัสรู้ด้วยการสำรวมสมาธิ (ฌานหรือธ्यान) คำสอน ในศาสนาพราหมณ์ที่มีมาก่อนศาสนาพุทธกล่าวถึงเรื่องนี้ในเชิงสัญลักษณ์ทางสถาปัตยกรรมที่ชัดเจนว่า “หากอุปมาของจักรวาล(ร่างกาย)ตั้งเรือน มีลมหายใจของชีวิต (ปราณ) แปลว่า วิญญาณ พรหม ลม คือ เสาเอก เรือนนี้มีเสาเอกเป็นไม้ยันรับคานที่มาบรรจบกัน (สมาหิตะ) ฉันท



คนเราย่อมอาศัยการทำสมาธิโดยกำหนดลมหายใจเพื่อสำรวมอินทรีย์ 6 คือ ตา หู จมูก ลิ้น กาย ใจ (ตัวเรือน) เข้าไว้ด้วยกัน (สมาหิตะ) ฉะนั้น” (ภัทพร ศิริกาญจน, บรรณาธิการแปล, 2536: 273)

นอกจากนี้แล้วยังมีเรื่องราวในพุทธศาสนาอีกมากมาย ที่เกี่ยวข้องกับอภินิหารหรือการเหาะเหินเดินอากาศ อิทธิฤทธิ์เหล่านี้มีปรากฏทั้งกับพระพุทธเจ้าและพระอรหันต์สาวก อธิยาเดอ กล่าวไว้ว่า “การเหาะนี้มีความหมายเชิงสัญลักษณ์สองประการคือหมายถึงภาวะเหนือโลก และความหลุดพ้นเป็นอิสระ” ทั้งสองประการนี้เป็นการเปลี่ยนสภาวะของการดำรงอยู่ของมนุษย์ และ เป็นการล่องพ้นไปจากโลกแห่งประสบการณ์ ด้วยการเหาะและการขึ้นสู่เบื้องบนมีความหมายเชิงสัญลักษณ์ ดังนั้นจึงไม่ถือว่าเป็นการเคลื่อนที่ของร่างกาย หากแต่เป็นการเคลื่อนที่ของจิตวิญญาณโดยเฉพาะ

ข้อที่สำคัญคือ ไม่ว่าจะการเหาะของบรรดาพระพุทธเจ้า และพระอรหันต์จะปรากฏออกมา ลักษณะใด ในตำนานและเรื่องราวต่าง ๆ เมื่อพิจารณาในแง่อภิปรัชญาแล้ว การเหาะดังกล่าวมักจะเป็นการเคลื่อนที่ในแนวตั้ง และพุ่งขึ้นไปตามแกนจักรวาลเสมอ จนในที่สุดจะผ่านสุริยทวารออกไปสู่ดินแดนแห่งนิพพาน (ดินแดนแห่งความเป็นอมตะ) ผู้ตรัสรู้ที่เหาะทะลุยอดเรือนจักรวาลจึงจะประกาศได้ว่า คือ “ผู้ที่ได้รับพรอันประเสริฐอันทรงคุณค่า เป็นธรรมคุณอันยิ่งใหญ่ในสกลจักรวาลแห่งพระพุทธเจ้า”

### 8.7.2 สัญลักษณ์ของบันไดสู่เบื้องบน

โดยทั่วไปสถาปัตยกรรมระเบียงมักจะมีบันไดทั้งสี่ด้าน สถูปในแถบเอเชียตะวันออกเฉียงใต้ และที่อื่น ๆ เป็นบางแห่งมีราวบันไดพาดที่มีหัวบันไดเป็นรูป “มกร” (มังกร) หรือ “นาค” 1 เศียร 5 เศียร หรือ 7 เศียร คตินิยมดังกล่าวมีอยู่ในสถาปัตยกรรมแบบพุทธและฮินดู โดยมีความหมายเชิงสัญลักษณ์อันซับซ้อนเช่นเดียวกับในเรื่องการขึ้นสู่เบื้องบน

นักวิชาการในยุคแรก ๆ มักจะโยงความหมายเชิงสัญลักษณ์ของนาค หรือพญานาคว่าเกี่ยวข้องกับเรื่อง การกวนเกษียรสมุทร ในตอนที่พญานาคใช้ลำตัวพันรอบเขาพระสุเมรุ และมีเหล่าเทวดาและเหล่าสุรียึดตัวพญานาคไว้ฝั่งละข้างเพื่อกวนเกษียรสมุทรกลั่นออกมาเป็นน้ำอมฤต

แต่นักวิชาการในยุคต่อมาภายหลัง ซึ่งมี มุส เป็นตัวตั้งตัวตี อธิบายความหมายอีกอย่างหนึ่งว่า พญานาคหมายถึง รุ่งกินน้ำ ซึ่งเป็นสัญลักษณ์ของหนทาง หรือสะพานเชื่อมระหว่างโลกกับ

สวรรคต เรื่องราวในทำนองนี้มีอยู่ในพุทธประวัติตอนที่พระพุทธเจ้าเสด็จกลับลงมาจากสวรรคตชั้น ดาวดึงส์ หลังจากทรงแสดงพระธรรมเทศนา โปรดพระพุทธมารดา และเหล่าเทวดาเป็นเวลาสามเดือน ตามพุทธประวัติกล่าวว่าพระพุทธเจ้าเสด็จกลับมายังโลกทาง บันไดแก้วมณีสิริรุ่ง ซึ่งเหล่าเทวดาเป็นผู้เนรมิตขึ้น บันไดนั้นมีสามแนว บันไดแนวกลางที่พระพุทธเจ้าเสด็จดำเนินลงมานั้นมีเจ็ดสี เพราะทำด้วยอัญมณีเจ็ดประการ ส่วนบันไดขนาดทั้งสองข้างที่พระอินทร์กับปวงเทพและพรหมเดินลงมาเพื่อส่งเสด็จพระพุทธเจ้านั้นเป็นบันไดเงินและบันไดทอง และมีนาคสองตนเอาหลังหนุนบันไดนี้ไว้ ซึ่งมนุษย์บนโลกมองเห็นบันไดนี้เป็นรุ่งกินน้ำสามสาย (ภัทรพร ศิริกาญจน, บรรณาธิการแปล, 2536: 275)

อย่างไรก็ดีตำนานทั้งสองเรื่องทั้งของฮินดูและพุทธมีความสัมพันธ์กันเป็นอย่างมาก ต่างส่วนมีความเกี่ยวข้องโดยตรงกับบันได หรือสัญลักษณ์ทางขึ้นพระสถูป โดยเฉพาะราวบันไดนาคของพระสถูปฐานระเบียง

### ก. สัญลักษณ์ของสะพานรุ่ง

รุ่งและสะพานมีความหมายเชิงสัญลักษณ์เกี่ยวข้องกันดังที่กล่าวมาแล้ว สะพานที่เชื่อมฝั่งสวรรคตกับฝั่งโลกมนุษย์นั้นทอดข้ามแม่น้ำหรือมหาสมุทรของอันตรภพ (แดนกลาง) สะพานนี้เชื่อมดินแดนสองฝั่ง คือฝั่งสังสาระกับฝั่งนิพพาน ฝั่งสังสาระคือแดนแห่งการเวียนว่ายตายเกิด ส่วนฝั่งนิพพานคือแดนแห่งความเป็นอมตะ การข้ามสะพานนี้ไปได้ หมายถึง การขึ้นไปตามแกนจักรวาลจนกระทั่งถึงสุริยทวารนั่นเอง (ภัทรพร ศิริกาญจน, บรรณาธิการแปล, 2536: 276)

สายรุ่งเปรียบเสมือนสะพาน แต่เป็นสะพานโค้งไม่ใช่สะพานตรง สะพานโค้งและสะพานตรงมีความหมายเชิงสัญลักษณ์ต่างกัน กล่าวคือสะพานตรงหมายถึงเส้นทางที่พุ่งตั้งขึ้นไปสู่สุริยทวาร ส่วนสะพานโค้งหมายถึงเส้นทางที่เวียนรอบแกนจักรวาลไล่ขึ้นไปจนถึงจุดสุดยอดตรงกับการทำประทักษิณ หรือการเดินเวียนขวารอบพระสถูปฐานระเบียงซึ่งเป็นฐานประทักษิณนั่นเอง ผู้ทำประทักษิณจะต้องก้าวขึ้นบันไดทางทิศตะวันออก ซึ่งเป็นทิศที่ดวงอาทิตย์ขึ้น ต่อจากนั้นจึงหันหน้าไปทางซ้ายโดยให้ด้านขวามือเป็นองค์พระสถูป แล้วจึงเดินเวียนรอบองค์สถูปไปตามเข็มนาฬิกาสูงขึ้นเป็นลำดับ (ภัทรพร ศิริกาญจน, บรรณาธิการแปล, 2536: 277)

### ข. สัญลักษณ์รูปนาคหรือมังกร(ขุมคดโค้ง ขุมบันถก)

ในวรรณคดีอินเดียมักจะเปรียบรู้งกับนาค เนื่องจากนาคมี 5 หัว หรือ 7 หัว ซึ่งตรงตัวรู้งที่มี 5 สี หรือ 7 สี เช่นกัน บางครั้งในตำนานกล่าวถึงนาค 2 ตัว ว่าเหมือนกับรู้ง 2 สาย ขนานกันอันเป็นหนทางไปสู่แดนสวรรค์ ตำนานเหล่านี้ปรากฏอยู่ในรูปของสถาปัตยกรรมราวบันไดนาคก็ขนาบทางขึ้นพระสถูป

สายรู้งหรือนาค หมายถึงเส้นทางที่เวียนขึ้นไปเป็นลำดับสู่สุริยทวาร ซึ่งเป็นความหมายของสัญลักษณ์รูปงูพันรอบแกนจักรวาล ดังมีตัวอย่างต่าง ๆ เช่น ไม้พรหมทัณฑ์ ซึ่งมีลักษณะคล้ายกับไม้เท้ามีงูพันอันเป็นเครื่องหมายการแพทย์ นาคที่พันรอบเขาพระสุเมรุในพิภพกวนเกษียรสมุทร พญานาคมุจลินท์เจ็ดเศียรที่ขดกายเป็นวงเจ็ตรอบเป็นบัลลังก์ให้พระพุทธเจ้าประทับนั่งบำเพ็ญเพียรทางจิต (โดยที่องค์พระพุทธเจ้าเปรียบเหมือนกับแกนจักรวาล) รวมทั้งสถูปต่าง ๆ ที่ประดับตกแต่งด้วยรูปนาคพันกัน

อย่างไรก็ตาม ราวบันไดขึ้นพระสถูปส่วนมากไม่ได้มีหัวบันไดเป็นรูปหัวพญานาคเท่านั้น แต่อาจเป็นรูปหัวสัตว์ประหลาดที่อยู่ในน้ำชนิดอื่นเช่น มังกร ถึงแม้ว่ารูปลักษณะจะเปลี่ยนไป แต่ความหมายยังคงเดิม มังกรจึงอาจเปรียบได้กับรู้งเช่นเดียวกับนาค

ทั้งมังกรและนาคหมายถึงห้วงน้ำต่าง ๆ โดยปกติในนิยายปรัมปราของชาวเอเชีย นาคกับน้ำมีความเกี่ยวข้องกัน ทั้งนี้จึงไม่จำเป็นต้องยกตัวอย่างอธิบายเรื่องนี้โดยละเอียด พญานาคนาคราชแห่งจักรวาล (อนันตะ แปลว่า ไม่มีที่สิ้นสุด) เปรียบได้กับห้วงน้ำทั้งปวงในจักรวาล พวกนาคอาศัยอยู่ในสวรรค์ใต้น้ำ ตามแม่น้ำทะเลสาบ และทะเลต่าง ๆ นาคมีอิทธิฤทธิ์บันดาลให้ฝนตกหรือไม่ตกได้สามารถแปลงกายเป็นเมฆฝน ซึ่งเป็นที่มาของแม่น้ำต่าง ๆ นาคเป็นผู้รักษาพลังแห่งชีวิต (รส) ซึ่งอยู่ในมหาสมุทรทั้งปวง และนาคได้นำอมฤตจากพลังแห่งชีวิตนี้ เพื่อให้ได้นำอมฤตมา นาคจึงต้องสู้รบกับพญาครุฑ ตามคติพุทธ เทพเจ้าแห่งน้ำทั้งปวง คือ วรุณและสาคร ต่างก็เป็นจอมนาค (นาคราช) นอกจากนี้ นาคยังเป็นผู้พิทักษ์ คัมภีร์ปรัชญาปารมิตาสูตฺร จนกว่าท่านนาคารชุนจะเดินทางไปยังปราสาทในนาคพิภพใต้สมุทรเพื่อนำคัมภีร์ (พระสุตฺร) นี้กลับมา

ในทำนองเดียวกัน “มกระ” หรือมังกรก็เป็นสัญลักษณ์ของห้วงน้ำต่าง ๆ เนื่องจากมกระมีองค์ประกอบที่ผสมผสานกันระหว่างจระเข้ ช้าง และงู ซึ่งตามทัศนคติของอินเดีย ล้วนเกี่ยวข้องกับน้ำ เช่นเดียวกับพญานาคจากวรรณคดีสันสกฤตโดยทั่วไปเห็นได้ว่า ศัพท์ที่ใช้เรียกมหาสมุทรคือ “มกราลัย” (แดนแห่งมกระ) ดังนั้น “มกระ” คือ โอรุขุของเทพเจ้าแห่งห้วงน้ำหรือพระวรุณ และของคงคา





ก.



ข.

### ภาพที่ 8.85

ก. นาคสังกโลกประดับชายคา สูง 84 ซม. อิทธิพลของศิลปะขอมปะปนกับศิลปะจีน (หม่อมเจ้า สุภัทรดิศ ดิศสกุล, 2522: 45) แสดงสัญลักษณ์ การ ขึ้นสู่เมืองบน

ข. ลายส่วนเชิงของเรือนแก้วพระพุทธชินราช ศิลปะสุโขทัย วัดพระศรีรัตนมหาธาตุพิษณุโลก ลักษณะคล้าย พญานาค แสดงสัญลักษณ์การขึ้นสู่เมืองบน (น. ณ ปากน้ำ และธิดา สารเยา, 2530: 105)

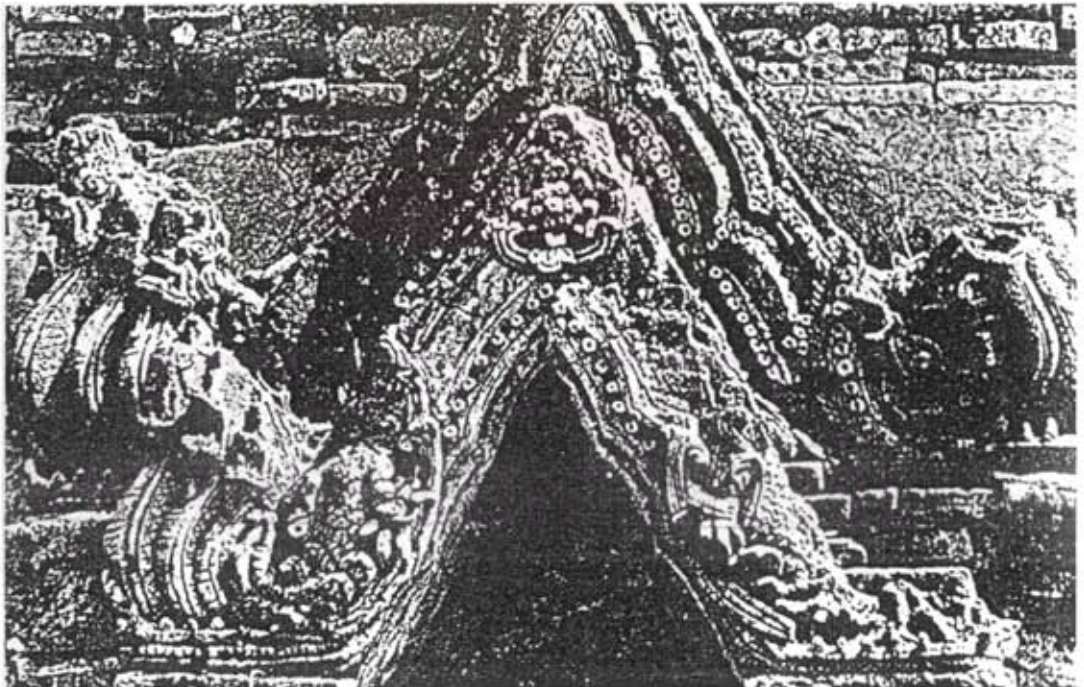

### ภาพที่ 8.86

ซุ้มโค้งลายปูนปั้นเป็นรูปพญานาค 5 เศียร ประดับหน้าบันของเจดีย์ยอดปราสาท ในบริเวณทางทิศเหนือของ วัดมหาธาตุ แสดงสัญลักษณ์การขึ้นสู่เมืองบน (หม่อมเจ้า สุภัทรดิศ ดิศสกุล, 2522: 45)





ภาพที่ 8.87

พระพุทธรูปปูนปั้นปางมารวิชัยประทับนั่งภายในกรอบซุ้มโค้งแสดงสัญลักษณ์การขึ้นสู่เบื้องบน ได้มาจาก  
วัดมหาธาตุ ศิลปสุโขทัย (หม่อมเจ้า สุภัทราวดี ดิศกุล, 2522: 52)



ภาพที่ 8.88

หน้าบันปูนปั้นทางทิศตะวันตก ของพระปรางค์องค์ด้านทิศเหนือของวัดพระพายหลวงมี ลักษณะคล้าย  
ศิลปขอมสมัยบายนมาก มีกรอบซุ้มโค้งลักษณะคล้ายลำตัวของพญานาค แสดงสัญลักษณ์การขึ้นสู่เบื้องบน  
(หม่อมเจ้า สุภัทราวดี ดิศกุล, 2522: 54)

เทวี เป็นพาหนะและญาณความรู้ของยักษ์ และในศาสนาฮินดูแนวตันตระ มกระนั้นสถิตอยู่ในจักรช่องท้อง (สวริชฐานจักร) ซึ่งสัมพันธ์กับชาตุน้ำ

ตามแนวคิดเหล่านี้จะเห็นได้ว่า มังกรและนาคต่างมีความเกี่ยวข้องกับน้ำทั้งปวงบนโลก ไม่ว่าในทะเลสาบหรือมหาสมุทรต่าง ๆ หากพิจารณาความหมายในแง่สัญลักษณ์ของรู้งแล้ว ทั้งมังกรและนาคมีความเกี่ยวข้องกับน้ำบนสวรรค์ด้วย โดยอยู่ในรูปของเมฆและตกลงมาเป็นฝนหรือน้ำค้างไต้ สายรุ้งเปรียบได้กับท่อคูดน้ำจากห้วงน้ำเบื้องล่างขึ้นไปสู่จุดยอดสุดของรู้งแล้วตกกลับลงมาเป็นฝนที่สร้างความอุดมสมบูรณ์ให้แก่โลก ในทำนองเดียวกัน ลำตัวของมังกรหรือนาคเป็นท่อส่งน้ำขึ้นไปสู่สวรรค์เช่นกัน

แนวความคิดเหล่านี้รวมกันแล้ว กลายเป็นสัญลักษณ์ของบันไดขึ้นพระสฤปและในส่วนที่เป็นราวบันไดนาค กล่าวคือ บันไดขึ้นพระสฤปเปรียบเสมือนสะพานรุ้ง ซึ่งเชื่อมโลกมนุษย์กับแดนสวรรค์ การขึ้นบันไดไปสู่ยอดพระสฤป ซึ่งตั้งอยู่บนฐานประทักษิณลดหลั่นกันลงมาเป็นรูปปิรามิดนั้น เปรียบเสมือนการปีนเขาพระสุเมรุที่เป็นแกนจักรวาล เพื่อขึ้นไปสู่สุริยทวารบนยอดสุดนั่นเอง ในทางกลับกันการลงจากพระสฤปก็หมายถึงการที่อำนาจทางจิตวิญญาณได้ไหลบ่าลงมาจกสวรรค์สู่พื้นโลก โดยสรุปแล้วบันไดขึ้นพระสฤปจึงเปรียบกับหนทางไปสู่แดนแห่งพระอาทิตย์ ซึ่งอยู่บนยอดสุดของแกนจักรวาลและยังเป็นทางลงมาจากสวรรค์ของผู้มีบุญทั้งหลาย และหนทางนี้เองที่พระพุทธรเจ้าเสด็จลงมาอุบัติในโลกมนุษย์

ราวบันไดนาคขึ้นพระสฤป มีลักษณะทางสถาปัตยกรรมที่มีความหมายเชิงสัญลักษณ์ในทำนองเดียวกันด้วย กล่าวคือ ราวบันไดที่อยู่ทางขวาและซ้ายของตัวบันไดหมายถึงเส้นทางที่พันเวียนรอบแกนจักรวาลไปทางขวาเส้นหนึ่ง และไปทางซ้ายอีกเส้นหนึ่ง ราวบันไดเป็นตัวอย่างอีกลักษณะหนึ่งของสัญลักษณ์คือ รูปพันรอบแกนจักรวาล ซึ่งมีอยู่ในตำนานต่าง ๆ เช่น เรื่องการกวนเกษียรสมุทร เรื่องพยานาคมุจลินทร์ขดกายเป็นบัลลังก์ และแผ่พังพานปรกพระเศียร และพระวรกายของพระพุทธรเจ้า และไม้พระพรหมหรือพรหมทนต์ นอกจากนี้ยังมีสัญลักษณ์ทำนองนี้ในลักษณะอื่น ๆ อีก เช่น ทางเดินลมปราณสองเส้นที่พันไขว้กันรอบแกนกระดูกสันหลัง และรูปที่พันรอบศิวลึงค์ในมุลาธารจักร (ภัทรพร ศิริภาณูจน, บรรณานุกรมการแปล, 2536: 293)

### ค. สัญลักษณ์รูปห่วงน้ำที่ไหลขึ้นลง

การทอดลำตัวของนาคหรือมังกรในแนวตั้งในงานสถาปัตยกรรมเปรียบได้กับการขึ้นสู่เบื้องบน และการย้อนกลับลงมาสู่เบื้องล่าง หรืออาจตีความในเชิงสัญลักษณ์ได้อีกหลายระดับ เช่น หมายถึง การเปลี่ยนถ่ายน้ำโดยกระบวนการทางธรรมชาติจากเบื้องบนลงสู่เบื้องล่าง และจากเบื้องล่างสู่เบื้องบน หรือเป็นวงจรเปลี่ยนถ่ายน้ำระหว่างโลกกับสวรรค์นั่นเอง ซึ่งขบวนการในการกำเนิดจักรวาลเกี่ยวข้องกับขบวนการเปลี่ยนสภาพของน้ำทั้งปวงในโลก ห้วงน้ำเบื้องล่างหมายถึง สรรพสิ่งที่มีรูป มีตัวตนและมีชีวิตทั้งหลายและห้วงน้ำเบื้องบนหมายถึง สรรพสิ่งที่ไม่มีรูปหรือที่มีสภาวะพิเศษเหนือมนุษย์ เมื่อพิจารณาในแง่นี้ การที่น้ำจากเบื้องล่างขึ้นไปสู่เบื้องบนจึงหมายถึงการเปลี่ยนสภาพจากน้ำเบื้องต่ำไปเป็นน้ำเบื้องสูง หรือจากภาวะที่มีรูปไปสู่ภาวะที่ไม่มีรูป และในทางตรงกันข้าม การที่น้ำย้อนกลับลงมาสู่เบื้องล่าง หมายถึงการเปลี่ยนจากภาวะที่ไม่มีรูปไปสู่โลกแห่งรูป (ภัทรพร ศิริกาญจน, บรรณาธิการแปล, 2536: 285)

ความหมายอีกแง่หนึ่งของการเคลื่อนที่ของน้ำไปสู่เบื้องบนแล้วย้อนกลับลงมาสู่เบื้องล่าง ซึ่งเป็นที่ยอมรับกันโดยทั่วไปคือ การมีปฏิกริยาต่อกันของพลังสองกระแสที่มาจากสองขั้ว คือ “ปุรุชะ” กับ “ประกฤติ” หรือสวรรค์กับโลก หรือแก่นสารกับสาระอันเป็นพลังสองกระแสที่มีเอกภาพเดียวกัน และทำให้เกิดโลกธาตุและสิ่งทั้งปวงที่เป็นปรากฏการณ์ ที่ทับหลัง “ไตรณะ” ที่สัญลักษณ์รูปร่างเหมือนรัง และมีปลายทั้งสองข้างเป็นรูปก้นหอย ซึ่งหมายถึงพลัง 2 ขั้ว ดังกล่าว (ภัทรพร ศิริกาญจน, บรรณาธิการแปล, 2536: 285)

เมื่อเข้าใจเรื่องพลังทั้งสองขั้วแล้วทำให้เข้าใจความหมายเรื่องการกวนเกษียรสมุทรชัดเจนขึ้น เหล่าอสูรและเทวดา ซึ่งจับตัวนาคไว้คนละข้างเปรียบได้กับสภาพของความมืดและความสว่างหรือสภาวะที่ต่ำกว่า หรือสูงกว่าสภาวะของมนุษย์ หรือพูดอีกอย่างหนึ่งก็คือ พลังของสาระ (Substance) ที่อยู่เบื้องล่าง และพลังของแก่นสาร (Essence) ที่อยู่เบื้องบน ปฏิกริยาต่อกันของพลังทั้งสองนี้ทำให้เกิดการปรากฏของโลกธาตุทั้งปวง การที่อสูรกับเทวดาเป็นฝ่ายตรงข้ามกัน จึงมีความหมายเกี่ยวข้องกับนาคสองทางคือ ฝ่ายเทวดา เปรียบกับการเคลื่อนที่ลงต่ำจากขั้วแก่นสารไปสู่ขั้วสาระ ส่วนฝ่ายอสูรเปรียบได้กับการเคลื่อนที่ขึ้นสู่เบื้องบน โดยวนไปรอบแกนโลก จากขั้วสาระไปสู่ขั้วแก่นสาร (ภัทรพร ศิริกาญจน, บรรณาธิการแปล, 2536: 286)

### ง. สัญลักษณ์รูปหงส์(หางหงส์)



หงส์มีความหมายเชิงสัญลักษณ์เกี่ยวกับเรื่องลมหายใจเข้าออกดังที่กล่าวมาแล้วข้างต้นเช่นกัน กล่าวคือ จังหวะการหายใจเข้าและออกเปรียบเหมือนกับ “หงส์ที่อยู่ภายในกาย” หรือนกพระอาทิตย์ซึ่งบินพุ่งลงไปในน้ำแล้วจึงบินขึ้นไปสู่ท้องฟ้า “นกสีทองนี้สถิตอยู่ในหัวใจและในดวงอาทิตย์” “เป็นหงส์ที่สถิตอยู่ในแสงสว่าง” นอกจากนี้หงส์ยังเป็น “ไฟที่ลุกโชติช่วง” เหนืออยู่กลางท้องฟ้า ท่องไปทั่วชั้นบรรยากาศ พาลมหายใจออก (ปราณ) เคลื่อนสู่เบื้องบน และพาลมหายใจเข้า (อปานะ) เคลื่อนลงสู่เบื้องล่างภายในกาย และมีการกล่าวเกี่ยวกับหงส์ดังนี้ว่า “มนุษย์ผู้ต้องพบกับความตาย ไม่ได้มีชีวิตอยู่ด้วยลมหายใจเข้าและลมหายใจออก หากเป็นลมหายใจอีกอย่างหนึ่ง ซึ่งมีความสำคัญต่อลมหายใจเข้าและออกนี้”

ลมหายใจเข้า (อปานะ) ทำให้เกิดเสียง “หง” และลมหายใจออก (ปราณ) ทำให้เกิดเสียง “สะ” โยคีซึ่งฟังเสียงหงส์กระซิบชื่อของมันขณะที่โยคีกำลังหายใจเข้าและหายใจออก จึงตระหนักว่ามีหงส์อยู่ภายในกาย เนื่องจาก หงสะ-หงสะ ก็คือ สะ-หัง-สะ-หัง ซึ่งแปลว่า “นี่คือเรา” เมื่อโยคีกลายเป็นหนึ่งเดียวกับหงส์ในลมหายใจของตนแล้วโยคีจึงได้ชื่อว่าเป็น “บรมหงส์” หรือ “หงส์ผู้ยิ่งใหญ่”

หงส์ในตัวโยคินั้นมิใช่ใครอื่นนอกจากพระวิษณุผู้เป็นจอมหงส์ในจักรวาล ดังนั้นลมหายใจเข้าและลมหายใจออกของหงส์นี้จึงหมายถึง การเกิดและการถล่มทลายของโลกธาตุทั้งปวง จอมหงส์นี้กล่าวว่า “เราสำแดงกายให้ปรากฏในรูปต่าง ๆ เมื่อพระอาทิตย์และพระจันทร์ไม่ปรากฏ เราจะแหวกว่ายไปช้า ๆ ในมหาสมุทรอันกว้างใหญ่สุดคณนา เราคือ หงส์ เราคือผู้ยิ่งใหญ่ เราคือผู้สร้างสากลจักรวาล จากตัวของเรา เราคือผู้สร้างและผู้ทำลาย วัฏจักรของกาลเวลา” (ภัทรพร ศิริกาญจน, บรรณาธิการแปล, 2536: 289)

“หงส์” หรือ “วิษณุ” คือ ลมหายใจของจักรวาล หงส์นี้ตั้งอยู่บนไข่จักรวาล (พรหมันตะ) ซึ่งลอยอยู่ในน้ำ และดังนั้นจึงเปรียบได้กับลมแห่งรุ่งอรุณของการสร้างจักรวาล และเนื่องจากเป็นลมหายใจแห่งการสร้าง และการเกิดของสรรพสิ่งหงส์จึงเป็นพาหนะของเทพเจ้าผู้สร้างโลก ซึ่งก็คือ พระพรหมนั่นเอง (ภัทรพร ศิริกาญจน, บรรณาธิการแปล, 2536: 291)

#### จ. สัญลักษณ์รูปกาลมกระ(หางหงส์)

“กาลมกระ” มีลักษณะผสมผสานของมกระหรือมังกรกับหน้ากาลหรือกาลมุข ซึ่งโดยปกติแล้ว เรียกว่า “เกียรติมุข” (หน้าแห่งเกียรติ) เกียรติมุขมักเป็นรูปประดับบนทับหลังเหนือซุ้มประตู กาล



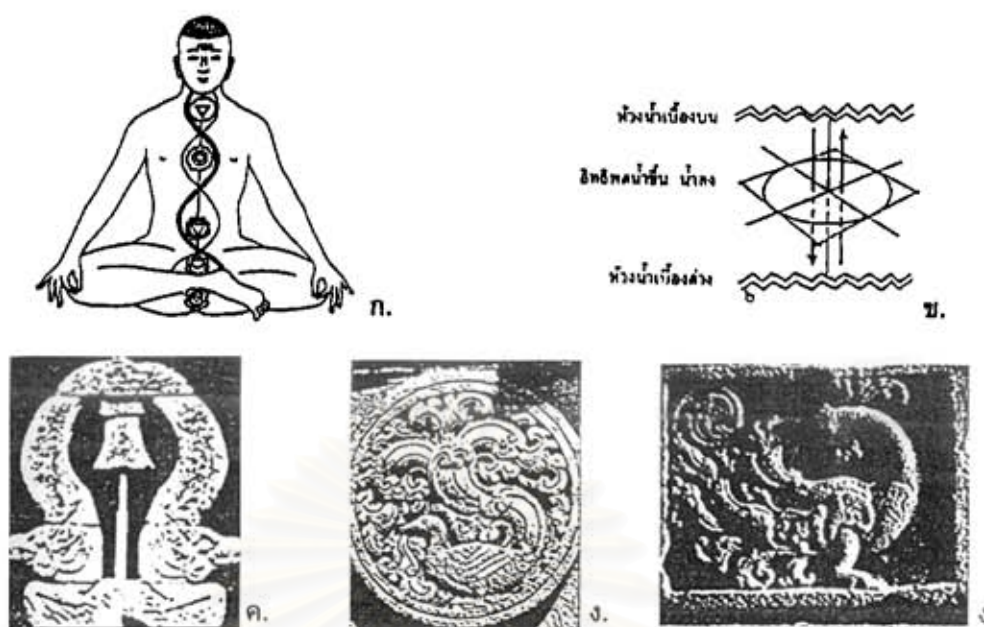

ภาพที่ 8.89

ก. ในปรากฏการณ์ทางกายภาพของอินดู-พุทธเส้นทาง" ภายในหรือช่องลมปราณ (นาดี) อันลึกซึ้งทั้งสอง คืออิทาและปิงคลา ซึ่งนำลมปราณเข้าออกในร่างกายนั้น พันเวียนรอบแกนกลางของร่างกาย (เมรุทนต์ชะ) (ภัทรพร ศิริกาญจน, บรรณาธิการแปล, 2536: 287)

ข. กระแสน้ำขึ้น น้ำลง ของจักรวาล (ภัทรพร ศิริกาญจน, บรรณาธิการแปล, 2536: 285)

ค. มังกร-สายรุ้งจากขวา (ภัทรพร ศิริกาญจน, บรรณาธิการแปล, 2536: 285)

ง. หงส์ ห่าน ภายในกาย มีร่างกายเป็นลมปราณอันพลุ่งพล่าน (ภัทรพร ศิริกาญจน, บรรณาธิการแปล, 2536: 290)

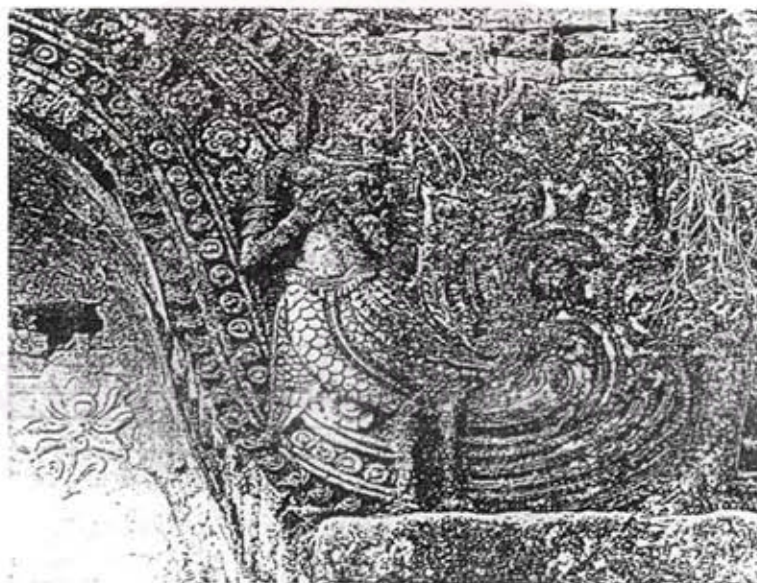

ภาพที่ 8.90

รูปกนิหริปูนปั้นประดับปลายกรอบชุ้มมณฑป วัดตระพังทองกลางด้านทิศตะวันตก เป็นส่วนประกอบที่แสดง สัญลักษณ์การขึ้นสู่เบื้องบน(หม่อมเจ้า สุภัทรดิศ ดิศกุล, 2522: 52)

มกระมีหน้าตาดุร้าย น่ากลัว และมีแต่หัวเหมือนหน้ากาก จากมุมปากทั้งสองข้างเป็นรูปนาคทอด ลำดับออกไปทั้งสองข้าง แล้วโค้งลงประหนึ่งเป็นขากรรไกรบนของปากที่กำลังอ้ากว้าง ตัวนาคมีลวดลายกนกเปลวและลายเครือเถาประดับ นาคนี้มีหัวเป็นมกระซึ่งจรดกับโคนเสาประตูทั้งสองข้าง

เสาสองข้างประตูที่มีรูปมกระมีความหมายเชิงสัญลักษณ์ ทำนองเดียวกับราวบันไดนาคที่ ขนาบทางขึ้นพระสถูป ลำตัวมกระทางด้านซ้ายและขวาเปรียบเสมือนเส้นทางเคลื่อนที่ของพลัง สองกระแสนของจักรวาล หรือพลังสองกระแสที่เคลื่อนที่สวนกัน นอกจากนี้ยังเปรียบเทียบเหมือนการหายใจ เข้าออกสลับกันไป การแผ่ขยายและการรวมกลับเข้าเป็นหนึ่งเดียวอีก กัลปีและประลัยกัลปี (การเกิด และการทำลายของจักรวาล)

พลังสองกระแสเคลื่อนที่มาตามลำตัวของมกระทั้งสองข้าง แล้วมาบรรจบกันที่หน้าเกียรติ मुख ซึ่งอยู่ตรงกลางซุ้มประตู หน้าเกียรติ मुख เป็นสัญลักษณ์ของการมาประจวบกันของคู่ตรงข้ามที่มีผล ในแง่ร้าย เพราะการเดินทางได้เกียรติ मुख ที่กำลังอ้าปากกว้างอยู่นี้หมายถึง การถูกกลืนกินโดยกาล เวลา แม้ว่าปากของเกียรติ मुख หรือหน้ากาลจะกลืนกินสิ่งมีชีวิตต่าง ๆ แต่ในขณะที่เดียวกันก็มีใบไม้ไหล พรุออกมาจากปาก กล่าวคือ ปากของเกียรติ मुख ทำลายชีวิต แต่ในขณะที่เดียวกันก็เป็นที่มาของฝน หรือน้ำที่ทำให้เกิดชีวิตและความอุดมสมบูรณ์ เกียรติ मुख จึงหมายถึงหน้ากากแห่งการทำลายและการ สร้างสรรค์ ความตายและชีวิต ความมืดมิดและความสว่างจ้าของดวงอาทิตย์ (ภัทรพร ศิริกาญจน, บรรณาธิการแปล, 2536: 295)

การที่เกียรติ मुख มีสองลักษณะรวมกัน มีที่มาจากตำนานว่า อสูรตนหนึ่งชื่อ "ชลันทร" มี อานุภาพมาก ไม่มีใครในโลกทั้งหลายเอาชนะได้ ชลันทรจึงเหิมเกริม สั่ง "ราหู" ซึ่งเป็นอสูรที่ทำให้ เกิดคราสไปหาพระศิวะเพื่อขอชายาของพระศิวะคือ นางปราวติ พระศิวะจึงได้ตอบด้วยการลืมหาคู่ สาม แล้วเปล่งแสงอันแรงกล้าออกมาปรากฏเป็นร่างของยักษ์ หน้าตานากกลัวกำลังหิวโซ พอเห็นราหู ยักษ์ตนนี้จึงรีเข้าไปหาพร้อมกับอ้าปากกว้างท่าทางจะเขมือบราหู ราหูตกใจกลัวลนลาน ขอให้พระศิวะ ช่วย พระศิวะจึงสั่งไม่ให้ยักษ์นั้นทำร้ายราหู แต่เมื่อไม่ได้กินราหู ยักษ์ตนนี้ก็ทรมานทรมายด้วยความหิวโซ พระศิวะจึงบอกให้ยักษ์กินแขนขาของตัวเอง แต่เจ้ายักษ์ตัวนี้ตะกละตะกรามมาก กินแขนขาตัวเอง เท่านั้นยังไม่พอ จึงกินตัวเองต่อไปเรื่อยจนเหลือแต่หน้า พระศิวะมองดูด้วยความพอใจเห็นการ กระทำของยักษ์ที่เกิดจากอำนาจทำลายล้างโลกของพระองค์จึงบอกกับยักษ์ตัวนี้ว่า "แต่นี้ไป เจ้าได้ชื่อ ว่า "เกียรติ मुख" และข้าจะให้เจ้าอยู่ที่ประตูวิมานของข้าตลอดไป ใครก็ตามที่ไม่เคารพเจ้า จะไม่ได้รับพร จากข้า"

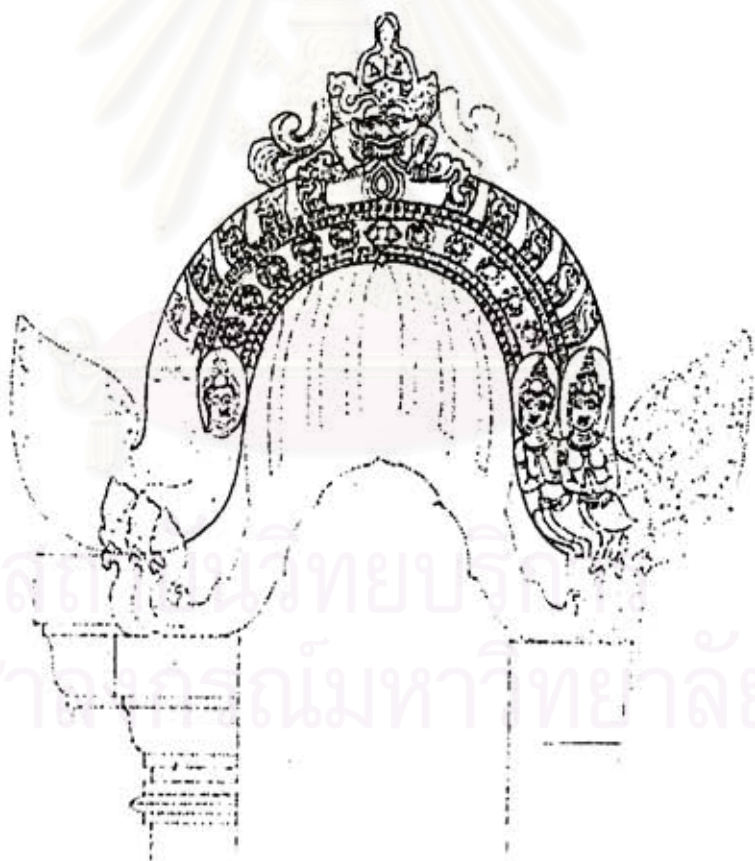

ภาพที่ 8.91

ทัศนียภาพ และลายเส้นซุ้มโค้งที่แสดงสัญลักษณ์การขึ้นสู่เบื้องบนหลายประเภท รูปพญานาคห้าเศียร ราชู และกนิรี ที่เจดีย์เก่า วัดพระพายหลวง (กองโบราณคดีที่ 5 กรมศิลปากร จังหวัดสุโขทัย)



บางตำนานเล่าว่า "เกียรติมุข" ก็คือ "ราหู" เพราะมีหน้าตาเป็นยักษ์ดุร้ายแบบราหู และในขณะเดียวกันก็เป็นลักษณะหนึ่งของภาคที่ดุร้ายของพระศิวะ

หน้าตาอันดุร้ายของเกียรติมุขมีลักษณะบางอย่างเหมือนสัตว์น้ำในบาดาลคือ "มกระ" ผสมกับลักษณะบางอย่างของสัตว์บนฟ้าที่เกี่ยวข้องกับพระอาทิตย์ คือ "สิงห์" ดังนั้นจึงเรียกเกียรติมุขอีกอย่างว่า "สิงห์มุข" หรือ "หน้าสิงห์" สิงห์นั้นมีความเกี่ยวข้องกับพระอาทิตย์ เพราะเป็นสัตว์พาหนะของสุริยะหรือสุริยเทพ และเป็นตราประจำธงของพระอาทิตย์ด้วย หน้าเกียรติมุข เรียกอีกอย่างหนึ่งว่า "ราหูรุมุจ" หรือ "หน้าราหู" เพราะราหูเป็นลูกชายของนางสิงห์ ชื่อ "สิงห์กะ" ราหูจึงมีชื่อเรียกว่า "สวรรมานุ" ซึ่งแปลว่า "แสงอันเจิดจ้า" ราหูเป็นอสูรที่ "โจมตีพระอาทิตย์ด้วยความมือจนไม่อาจส่องสว่าง ได้" ความมืดนี้คือ ความมืดเบื้องบน หรือการไม่แบ่งแยกว่ามีความมืดหรือความสว่าง กล่าวคือไม่ปรากฏเป็นลักษณะใด เบื้องหลังหน้ากากแห่งความตายนี้คือ พระอาทิตย์ ซึ่งเป็นดวงตาของจักรวาลหรือสรรพสิ่งทั้งปวง

พระอาทิตย์ซึ่งเป็นผู้กำหนดวัฏจักรของกาลเวลา เปรียบได้กับประชานดีหรือเทพเจ้าแห่งปีซึ่ง "ฆ่าและสร้างชีวิต" "บางครั้งก็สร้างเอกภาพ บางครั้งก็แบ่งแยก" พระอาทิตย์เป็น "ผู้ที่ทุกสิ่งต้องเผชิญ เป็นผู้กลืนกินทุกสิ่ง และเป็นผู้สร้างทุกสิ่ง"

การสร้างและการทำลายเป็นลักษณะสองประการที่แยกกันไม่ออกของเทพเจ้า เทพเจ้ามีสองภาคคือภาคหนึ่งสร้าง อีกภาคหนึ่งทำลาย คำสอนที่ว่า สรรพสิ่งทั้งปวงในโลกนี้ย่อมไม่เที่ยง และต้องพบกับความตาย นั้นเป็นหัวใจของพุทธศาสนา ดังคำกล่าวที่ว่า เมื่อมีเกิดก็ย่อมมีแก่ มีเจ็บ มีตาย เป็นของธรรมดา ศัตรูผู้หนึ่งคือ "กาล" กาลเปรียบเสมือนผู้มักมากที่ไม่รู้จักอ้อมจักพอ คอยแต่ละกลืนกินสรรพสิ่งทั้งหลาย "กาล" ก็คือ พระศิวะในภาคมืด (ภาพ) หรือรุทระ ซึ่งแปลว่า ผู้ตำรามอย่างน่ากลัวด้วยความกราดเกรี้ยว พระศิวะในภาคนี้เป็นบุคลาธิษฐานของด้านมืดหรือด้านดุร้ายของเทพเจ้าในศาสนาพุทธ "กาล" คือพระยมซึ่งเป็นเทพเจ้าแห่งความตาย

เกียรติมุขคือ พระอาทิตย์ผู้ทำลาย เกียรติมุขเป็นรูปสัญลักษณ์แทนสุริยทวาร ซึ่งเป็นประตูแห่งความตายของผู้เฒ่าเพราะมีอวิชชาบดบัง แต่เป็นประตูแห่งชีวิตของผู้รู้แจ้ง ในจักรราศีของอินเดีย สัญลักษณ์รูปมกระตรงกับราศีมังกร ซึ่งอยู่ในตำแหน่ง "เหมายัน" (จุดที่ดวงอาทิตย์อยู่ไกลเส้นศูนย์สูตรของโลกมากที่สุด ในฤดูหนาว) ทางทิศเหนือ ดังนั้นมกระจึงเปรียบได้กับประตูที่เป็นทางออก





ภาพที่ 8.92

- ก. พระสถูปที่มีกาลมกระเป็นกรอบ (ภัทรพร ศิริกาญจน, บรรณาธิการแปล, 2536: 297)  
 ข. ภาพเกียรติมุขแบบชวา (ภัทรพร ศิริกาญจน, บรรณาธิการแปล, 2536: 301)  
 ค. พระพุทธรูปประทับยืนอยู่ภายใต้กาลมกระ (ภัทรพร ศิริกาญจน, บรรณาธิการแปล, 2536: 297)

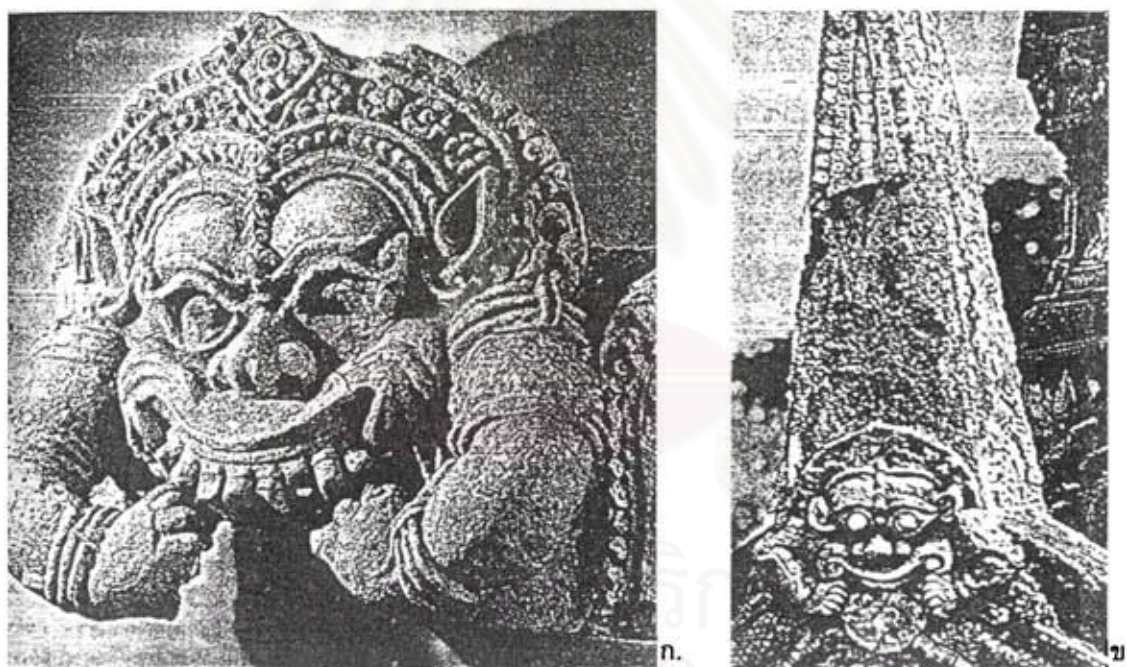

ภาพที่ 8.93

- ก. หน้ากาลหรือเกียรติมุข ปูนปั้น สูง 85 ซม. ได้มาจากวัดมหาธาตุ ศิลปสุโขทัย (หม่อมเจ้า สุภัทรดิศ ดิศกุล, 2522: 82)  
 ข. ลายปูนปั้นบนยอดประตูกำแพงศิลาแลงล้อมรอบบริเวณวัดพระศรีรัตนมหาธาตุเขลียง ด้านทิศตะวันออก บนยอดปั้นเป็นรูปหน้า คนทั้งสี่ทิศเลียนแบบศิลปะสมัยบายูนของชอม (ราว พ.ศ.1720-1770) ได้ลงมา มีรูปเทวดานั่งภายในซุ้ม ต่อจากนั้นเป็นรูปนางรำ ด้านซ้ายของรูป คือลายหน้ากาล หรือเกียรติมุขมีแขน ซึ่งคงได้รับอิทธิพลมาจากศิลปะชอมอีกเช่นเดียวกัน ในที่นี้อาจเป็นลายราหูอมจันทร์ (หม่อมเจ้า สุภัทรดิศ ดิศกุล, 2522: 85)



ภาพที่ 8.94

วงกันหอยประดับปลายสุดของทับหลังประตูที่สัญจี (ภัทรพร ศิริกาญจน, บรรณาธิการแปล, 2536: 286)

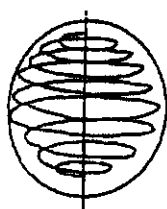

ก.



ข.



ค.



ง.

ภาพที่ 8.95

ก. วงกันหอยชั้นล่างที่คลี่คลายออกมาจากขั้วของไขจักรวาล

ข. กันหอยซ้อนหมายถึงวงกันหอยของอิทธิพลจักรวาลที่แสดงไว้ในรูปที่แล้ว

ค. มังกรที่มีกายเป็นวงกันหอย

ง. วงขนดพญานาคบนเพดานของวิหารอินเดีย ในพาทามิ

(ภัทรพร ศิริกาญจน, บรรณาธิการแปล, 2536: 286)

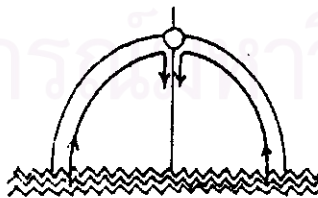
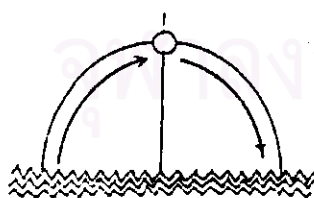

ก.



ข.

ภาพที่ 8.96

ก. ผัง 2 แบบ แสดงห้วงน้ำที่ไหลขึ้นไหลลง (ภัทรพร ศิริกาญจน, บรรณาธิการแปล, 2536: 284)

ข. กาลมกระแบบชวาพร้อมตัวห้วกวางแทนหัวมังกร (ภัทรพร ศิริกาญจน, บรรณาธิการแปล, 2536: 284)

ของจักรวาล หรือประตูของพระพุทธเจ้าทั้งหลาย ซึ่งมีความเกี่ยวข้องกับสุริยทวาร (ภัทรพร ศิริกาญจน, บรรณาธิการแปล, 2536: 276-277)

### ฉ. สัญลักษณ์รูปช้างที่ฐานพระสถูปเจดีย์

บนชั้มต่าง ๆ ในงานสถาปัตยกรรมเนื่องในพุทธศาสนา มักปรากฏรูปพระอินทร์ผู้เป็นเจ้าของแห่งฝนที่ใช้หล่อเลี้ยงสรรพชีวิตมากมาย และรูปพระอินทร์มักปรากฏอยู่บนทับหลัง โดยที่พระอินทร์มักจะถือธนูไซ้ ซึ่งธนูนี้มีลักษณะเป็นวงโค้ง ดังนั้นชั้มโค้งต่าง ๆ อาจมีความหมาย หมายถึงธนูของพระอินทร์ หรือธนู หรือสะพานรุ่งนาคที่เชื่อมต่อระหว่างโลกกับสวรรค์ นอกจากนี้ยังหมายถึงสายฝนทิพย์ที่พระอินทร์ประพรหมลงบนโลกอีกด้วย

ช้าง "ไอราวัด" หรือ "เอราวัด" เป็นพาหนะของพระอินทร์ และเป็นชื่อของรุ่งและสายฟ้า (วัชระ) ด้วยตามรากศัพท์และตำนาน "ไอราวัด" เกี่ยวข้องกับมหาสมุทรทั้งปวงในจักรวาล รวมทั้งน้ำอมฤตด้วยเช่นเดียวกับมหาสมุทรทั้งหลาย ไอราวัดและพี่น้องของไอราวัดทำหน้าที่แบกจักรวาลไว้ ดังมีเรื่องเล่าว่า เมื่อครุฑซึ่งเป็นเจ้าวิหกกายสีทองโผล่ออกมาจากไข่เมื่อเริ่มสร้างโลก พระพรหมทรงถือไข่ 2 ซีกไว้ในหัตถ์แต่ละข้าง แล้วร่ายมนตร์อันศักดิ์สิทธิ์ 7 บท ช้างไอราวัดก็ปรากฏออกมาจากเปลือกไข่ในหัตถ์ขวา โดยมีช้างหนุ่มอีก 7 เชือกตามออกมาด้วย และมีช้างสาว 8 เชือก ออกมาจากเปลือกไข่ในหัตถ์ซ้าย ช้างทั้ง 16 เชือก ซึ่งเป็นบรรพบุรุษของสัตว์ตระกูลช้างทั้งหลาย ทำหน้าที่แบกจักรวาลทั้งแปดทิศ จึงมีชื่อเรียกว่า ทิศ-คชะ ซึ่งแปลว่า "ช้างประจำทิศ" ดังนั้นจึงมีการทำเสาค้ำวิหารและสถูปเป็นรูปช้างประหนึ่งว่ากำลังแบก (หนุน ค้ำ) จักรวาลไว้ นอกจากนี้ช้างไอราวัดยังมีความเกี่ยวข้องกับมหาสมุทรต่าง ๆ ที่ล้อมรอบเข้าพระสุเมรุในจักรวาล กล่าวคือ "ไอราวัด" เป็นของมีค่าสิ่งหนึ่งที่ผุดขึ้นมาจากก้อนเกษียรสมุทร ที่เหล่าเทวดาและอสูรช่วยกันกวน นอกจากนี้ไอราวัดยังเป็นเจ้าปกครองนาคทั้งหลาย (นาคราช) ดังคำกล่าวที่ว่า "อันเหล่านาคซึ่งมีไอราวัดเป็นเจ้าปกครอง ในระหว่างการสูรบนาคเหล่านี้เปรียบเสมือนเมฆฝนที่ถูกพัดกระหน่ำโดยลมพายุที่มาพร้อมกับสายฟ้า นาคเหล่านี้ก็สว่างจ้าอยู่บนฟ้าเหมือนดวงอาทิตย์ นาคเหล่านี้คือเชื้อสายของไอราวัด ใครเล่าจะกล้าเคลื่อนทัพแห่งสุริยรัศมีโดยปราศจากไอราวัด"

"ไอราวัด" จึงเป็นบรรพบุรุษของช้างผุดขึ้นมาจากมหาสมุทรทั้งหลายของจักรวาล เมื่อคราวกวนเกษียรสมุทร ในตำนานอินเดียช้างมีความเกี่ยวข้องอย่างใกล้ชิดกับเมฆและฝน ด้วยเหตุนี้จึงมักใช้ช้างในพิธีขอฝน ครั้งหนึ่งช้างเคยมีปีก และสามารถเหาะไปในอากาศได้ราวกับเมฆ จนในที่สุดช้าง



ถูกสาปให้เดินบนพื้นดินเป็นการลงโทษที่ช่างเกร (ภัทรพร ศิริกาญจน, บรรณาธิการแปล, 2536: 302-303)

## 8.8 สัญลักษณ์ของยอดเจดีย์

### 8.8.1 เสาแกนจักรวาลหรือเสาหลักของพระสถูป(ก้านฉัตร)

เสาเอกหรือเสาหลัก ซึ่งทำหน้าที่รับน้ำหนักของยอดพระสถูป (เรื่องนี้น่าสนใจศึกษาดูในงานสถาปัตยกรรมเจดีย์สุโขทัยว่ามีหรือไม่ และถ้ามีเสาเอกหรือเสาหลักนี้มีลักษณะอย่างไร มีหน้าที่และความสำคัญอย่างไร)

### 8.8.2 สัญลักษณ์ยอดเจดีย์ในฐานะเป็น ฉัตร(ปล้องไฉน และปลี)

พระสถูปในยุคโบราณที่สัญลักษณ์ มีลักษณะเป็นฉัตรแบบขรรค์ดาเพียงฉัตรเดียวโผล่ขึ้นมากลางยอดสถูปและล้อมรอบด้วยหรรษิกา ลักษณะของพระสถูปที่มียอดเช่นนี้มีปรากฏต่อเนื่องมาอีกหลายสมัย แต่รูปทรงของยอดเจดีย์ อาจจะเปลี่ยนไปจากต้นเค้าเดิมบ้าง (ภัทรพร ศิริกาญจน, บรรณาธิการแปล, 2536: 311) ในยุคแรก ๆ รูปแบบและความหมายเจดีย์ยังไม่มีความซับซ้อนมาก ต่อมาพัฒนาการของยอดเจดีย์ ในทางกายภาพจะมีทรงสูงขึ้น มีรายละเอียด ซับซ้อนมากขึ้น ส่วนทางด้านความหมาย ความสำคัญ ก็มีมากขึ้นเช่นกัน

โดยทั่วไปแล้ว ยอดเจดีย์มักจะมีความสัมพันธ์เกี่ยวข้องกับความหมายของฉัตร เพราะ "ฉัตร" หรือ "ร่ม" คือภาพลักษณ์ของจักรวาล ประกอบด้วยส่วนยอดคือ สวรรค์ ก้านเสาคือ แกนจักรวาล พื้นผิวที่มันงอกขึ้นมาคือ โลก ภาพของจักรวาลในความคิดของคนโบราณที่ใช้ฉัตรเป็นสัญลักษณ์นี้ปรากฏอยู่อย่างเด่นชัดในภาพที่เกี่ยวกับองค์พระพุทธรูป เช่น ภาพสลักนูนในพระสถูปยุคต้นใช้ภาพแทนองค์พระพุทธรูปด้วยภาพพระแท่นที่ประทับ ก้นด้วยฉัตรมีรอยพระบาทปรากฏอยู่ข้างหน้า ภาพสลักนูนนี้ หมายถึงจักรวาล กล่าวคือ ฉัตรเป็นเสมือนแดนสวรรค์ พระแท่นที่ประทับเป็นเสมือนชั้นบรรยากาศ หรือท้องฟ้าอันเป็นส่วนต่อของสวรรค์กับโลกมนุษย์ และรอยพระบาทเป็นตัวแทนของโลกมนุษย์และแสดงการปรากฏบนโลกมนุษย์ของพระพุทธรูป



คัมภีร์สัทธรรมปณฑริกสูตร และคัมภีร์ลิตะ วิสตระ กล่าวไว้ว่าผู้สร้างฉัตรเพื่อถวายให้ระดับยอดพระสถูปจะได้บุญกุศลอย่างมหาศาล และคัมภีร์มหากรรมวิภังค์ ระบุว่าผู้ใดบริจาคในการสร้างฉัตรจะได้เกิดเป็น พระจักรพรรดิ แม้กระทั่งในตอนหนึ่งของคัมภีร์มหาวัตถุ ก็ได้กล่าวถึงกุศลอันยิ่งใหญ่ของพระพุทธรูปองค์ในอดีตชาติที่ทรงเป็นพระโพธิสัตว์ก็ทรงตั้งฉัตรขึ้นเหนือพระสถูป ซึ่งส่งผลให้พระองค์หลุดพ้นจากการเวียนว่ายตายเกิดในอบายภูมิได้ 24 กัปป์ หลังจากนั้น พระองค์จึงได้เสวยพระชาติเป็นพระจักรพรรดิ เป็นเทวราช เป็นจอมมารุต และในที่สุดก็ทรงตรัสรู้เป็นพระสัมมาสัมพุทธเจ้า “กุศลกรรมนี้ (การถวายฉัตร)...ให้ผลดียิ่ง เป็นความเจริญและนำไปสู่อมตภาพ (อมฤต)” (ภัทรพร ศิริกาญจน, บรรณาธิการแปล, 2536: 312-313)

การบริจาคเพื่อสร้างฉัตรถือได้ว่าเป็นการรำลึกถึงองค์พระพุทธรูปเจ้าว่าทรงเป็นผู้ยิ่งใหญ่สูงสุด และธรรมะของพระองค์ที่แผ่ขยายไปทั่วสากลจักรวาล ดังนั้นฉัตรจึงกลายมาเป็นเครื่องหมายของความเป็นกษัตริย์ที่ยึดถือกันทั่วไปในดินแดนแถบเอเชียทั้งหมด นับตั้งแต่ยุคต้นเป็นต้นมา และยังใช้เป็นเครื่องแสดงว่าพระพุทธรูปเจ้าทรงเป็นพระจักรพรรดิแห่งจักรวาลอีกด้วย รูปทรงของฉัตรที่มีซี่กระจายออกเป็นรัศมีโดยรอบเหมือนกงล้อเป็นสัญลักษณ์ของพระพุทธรูปเจ้าที่ทรงประทับอยู่ตรงกลางกงล้อแห่งจักรวาลที่หมุนโดยรอบ (ภัทรพร ศิริกาญจน, บรรณาธิการแปล, 2536: 313)

ด้วยเหตุนี้ ฉัตรจึงเป็นเครื่องหมายแสดงสถานะแห่งอำนาจของพระสถูปอีกประการหนึ่ง การประดิษฐานฉัตรไว้บนยอดพระสถูป แสดงให้เห็นว่าฉัตรมีหน้าที่สำคัญในการปกป้องสิ่งศักดิ์สิทธิ์ เพราะพระสถูปเป็นที่ตั้งของธรรมะสูงสุดที่ครอบครองจักรวาล และฉัตรยังเป็นตัวแทนของพระพุทธรูปองค์ในฐานะเป็นพระมหากษัตริย์ (ภัทรพร ศิริกาญจน, บรรณาธิการแปล, 2536: 314) ดังนั้นจึงมีการประดิษฐานฉัตรไว้บนสถูปตามประเพณี

### 8.8.3 สัญลักษณ์ยอดเจดีย์ในฐานะเป็น ต้นไม้แห่งจักรวาล

เนื่องจากฉัตรเป็นสัญลักษณ์แห่งจักรวาล ฉัตรจึงอาจเปรียบเป็นเสมือนต้นไม้ของจักรวาลด้วย ก้านฉัตรเปรียบได้กับลำต้น กิ่งก้านสาขาเปรียบกับรัศมีฉัตร ซึ่งประกอบด้วยสวรรค์ชั้นต่าง ๆ ซ้อนกันขึ้นไป ความกลมกลืนผสมผสานของแนวคิดเรื่องฉัตร และต้นไม้เป็นสัญลักษณ์แห่งจักรวาลปรากฏหลักฐานชัดเจนในภาพสลักการะต่าง ๆ เช่น ภาพสลักนูนจากเมืองอมรวดี แสดงภาพของชั้นฉัตรและกิ่งก้านของต้นไม้กลมกลืนแนบแน่นจนแยกไม่ออกว่า ส่วนใดเป็นอะไร (ภัทรพร ศิริกาญจน, บรรณาธิการแปล, 2536: 314)

ส่วนยอดของพระสถูปที่พุ่งขึ้นมาจากหรรมิกาได้รับการกำหนดไว้ให้เป็นต้นพระศรีมหาโพธิ์ โดยเฉพาะ นับเป็นต้นไม้สูงสุดของจักรวาล แต่ละกิ่งแต่ละก้านหมายถึงสวรรค์ชั้นต่าง ๆ เป็นลำดับที่สอดคล้องกับฉานชั้นต่าง ๆ อันบรรลุได้จากการปฏิบัติกรรมฐาน แต่ละกิ่งแต่ละก้านจะเรียงรายซ้อนกันเป็นชั้น ๆ เหนือยอดเขาพระสุเมรุ ต้นไม้นี้เปรียบได้กับต้นอามลกะตามศาสนาฮินดูซึ่งเป็นต้นไม้ที่พระพรหม พระวิษณุ และพระศิวะ ประทับอยู่ดังบรรยายไว้ใน คัมภีร์สกันทะ ปุราณะ ว่า “พระอาทิตย์ประทับอยู่ที่กิ่งก้าน ส่วนเทพทั้งหลายประทับอยู่ที่กิ่งก้านเล็กกิ่งก้านน้อย ในใบในดอกและในผลของไม้ต้นนั้น จึงกล่าวได้ว่า ต้นอามลกะ คือที่ประทับของมวลเทพเจ้าทั้งสิ้นทั้งปวง” ต้นอามลกะจึงเป็นเช่นมณฑุแห่งวัดฮินดู เช่นกับหรรมิกาของพระสถูปเป็นยอดมณฑุของพระสถูปนั่นเอง เป็นสุริยพฤษ์ที่งอกงามขึ้นมาจากยอดเขาพระสุเมรุ (ภัทรพร ศิริกาญจน, บรรณาธิการแปล, 2536: 314)

#### 8.8.4 สัญลักษณ์ยอดเจดีย์ในฐานะเป็นฉัตร

ตามที่ทราบกันแล้วว่ายอดของพระสถูป คือฉัตรของจักรวาลและยังมีความหมายเชื่อมโยงไปถึงต้นไม้แห่งการตรัสรู้ (ต้นพระศรีมหาโพธิ์) พระสถูปส่วนใหญ่มักมียอดที่มีลักษณะแบ่งเป็นชั้น ๆ เป็นร่องหรือเป็นแผ่นจานชั้นต่าง ๆ (ภัทรพร ศิริกาญจน, บรรณาธิการแปล, 2536: 314) โดยยอดสถูปที่มีลักษณะเป็นฉัตรนี้จะตั้งอยู่บนหรรมิกา ตามที่เราทราบกันแล้วว่า “หรรมิกา” มีความหมายเปรียบเป็น ป้อมปราการของทวยเทพ (เทวโกตุระ) หรือเป็นที่ตั้งของสวรรค์ดาวดึงส์อันเป็นสวรรค์ของพระอินทร์ที่มีทวยเทพ 32 องค์เป็นบริวารบนยอดเขาพระสุเมรุ

มุส ได้แสดงให้เห็นว่า “ปล้องโฉนชั้นบนสุด” หมายถึงชั้นสูงสุดของรูปภูมิคือ อภินิษฐพรหม หาก “หรรมิกา” คือ สวรรค์ชั้นดาวดึงส์ โดยภูมิทั้งสองภูมินี้เป็นชั้นภูมิสำคัญบนแกนจักรวาลที่ตั้งขึ้นจากยอดเขาพระสุเมรุ ซึ่งอภินิษฐพรหมภูมิเป็นรูปภูมิที่อยู่สูงสุดก่อนจะเป็นอรูปภูมิ ส่วนสวรรค์ชั้นดาวดึงส์เป็นรูปภูมิที่อยู่บนยอดเขาพระสุเมรุพอดี ชั้นต่าง ๆ บนปล้องโฉนจึงมีความหมายเป็นภพภูมิต่าง ๆ ที่เรียงซ้อนกันขึ้นไป ซึ่งมีอภินิษฐพรหมภูมิเป็นรูปภูมิสูงสุด ลักษณะของสวรรค์แต่ละชั้นตามที่กล่าวมานี้ มีกล่าวถึงในคัมภีร์ทางพุทธศาสนาหลายเล่ม โดยเฉพาะเล่มที่กล่าวถึงคติจักรวาลแบบพุทธศาสนา รวมทั้งมีปรากฏชัดเจนใน คัมภีร์ไตรภูมิพระร่วง ด้วย (ภัทรพร ศิริกาญจน, บรรณาธิการแปล, 2536: 315)

### 8.8.5 จักรวาลวิทยาทางพุทธศาสนา และไตรภูมิพระร่วง

ตามคตินิยมของพุทธศาสนา จักรวาลแบ่งออกเป็นสามภพภูมิ (ไตร-ชาตฺกะหรือไตรโลกยะ) คือ โลกแห่งกาม (กามภูมิหรือกามโลก) โลกแห่งรูป (รูปภูมิ) และโลกอันไร้รูป (อรุณภูมิหรืออรุณโลก) โลกทั้งสามคือ สภาวะจิตของมนุษย์ผู้บังคับเวียนว่ายตายเกิดตามกฎปฏิจสงมุตบาท "กาม" หมายถึง ภูมิที่มีทั้งมวลที่สิ่งมีชีวิตตกเป็นทาสของตัณหาอันได้แก่ความอยากในอาหาร ความต้องการทางเพศและการพักผ่อนนอนหลับ เป็นต้น โดยเรียงลำดับตั้งแต่ชั้นต่ำสุดไปจนถึงสวรรค์ทั้ง 6 ชั้น

สวรรค์ชั้นต่ำสุดในสวรรค์ทั้งหกชั้นของกามภูมิ คือสวรรค์ชั้นจาตุมหาราชิกภูมิ (จตุร-มหาราชาภิกภูมิ) ซึ่งเป็นสวรรค์ของเทพผู้ปกครองทิศทั้งสี่ บนลาดเขาพระสุเมรุ บนยอดเขาพระสุเมรุคือ สวรรค์ของเทพ 33 องค์ (ดาวดึงส์หรือไตรตรึงษ์) ที่ "พระอินทร์" ทรงครอบครอง สวรรค์สองชั้นนี้รวมเรียกว่าสวรรค์ของเทพเจ้าประจำโลก (ญี่ปุ่นเรียกว่า จิโกเดน) สูงขึ้นไปจากสวรรค์ทั้งสองชั้นนี้ คือ สวรรค์สี่ชั้นอันเป็นที่ประทับของเทพเจ้าประจำฟ้าผ่า อันประกอบด้วยสวรรค์แห่งกาละ (ยามะ) สวรรค์แห่งความพึงใจ (ดุสิต) ซึ่งเป็นที่ประทับของ "พระโพธิสัตว์เมตไตรย์" ผู้ที่จะทรงเป็นพระพุทธเจ้าในกาลอนาคต สวรรค์อีก 2 ชั้นขึ้นไปคือ สวรรค์แห่งการเนรมิตอันสำราญ (นิรมาน-รตี หรือ นิรมานรตี) และสวรรค์แห่งการเนรมิตให้โดยผู้อื่น (ปรนิรมิตวสวรรค์ิน หรือ ปรนิรมิตวสวรรค์ิน)

สูงขึ้นไปจากสวรรค์ทั้งหกใน "กามภูมิ" ก็คือ "รูปภูมิ" ผู้ที่อาศัยอยู่ในภูมิเหล่านี้ย่อมเป็นอิสระจากกามกิเลส แต่ยังมีรูปอันเป็นทิพย์อยู่ รูปภูมิแบ่งออกเป็น 4 ชั้นตามระดับฌาน (จตุร-ฌานา-ภูมิ) ที่บรรลุในการปฏิบัติกรรมฐาน การผ่านขึ้นไปในแดนต่าง ๆ ของภูมินี้เป็นการผ่านเข้าไปในจิตสำนักอันละเอียดประณีตยิ่งขึ้นเรื่อย ๆ และถอนจิตสำนักเข้าสู่ศูนย์กลางของจักรวาล รูปภูมิแบ่งย่อยออกได้อีกเป็น 18 ชั้น โดยใน 3 ชั้นแรกตามฌาน 3 ระดับแบ่งย่อยออกได้เป็นชั้นละ 3 ชั้นย่อย และในชั้นที่สี่ตามฌานระดับสี่แบ่งย่อยได้เป็น 9 ชั้นย่อย ชั้นบนสุดแบ่งย่อยได้เป็น 5 ชั้นเรียกว่า "แดนพิสุทธ์" หรือ "สุทธาวาส" (สุทธาวาสภิกยะ) และชั้นสูงสุดใน 5 ชั้นนี้คือแดนสูงสุดแห่งรูป (อกนิษฺระ) ซึ่งเป็นภูมิของผู้ที่จะไม่กลับชาติมาเกิดอีกแล้ว (อนาคามี) (ภัทรพร ศิริกาญจน, บรรณาธิการ แปล, 2536: 316)

อย่างไรก็ตามจำนวนปล้องไฉนและชั้นของสวดติฏฐิมนั้น ไม่ได้มีความสัมพันธ์กันโดยตรง หรือมีจำนวนเท่ากัน จำนวนปล้องไฉนจึงมิได้หมายถึงจำนวนชั้นภูมิที่อยู่เหนือสวรรค์ชั้นดาวดึงส์ขึ้นไป แต่ถึงแม้ว่าจำนวนปล้องไฉนและจำนวนของชั้นสวรรค์ตามคติจักรวาลทางพุทธศาสนาจะไม่ตรงกัน หากมองในแง่ความเชื่อก็อาจพิจารณาความสัมพันธ์ได้โดยปล้องไฉนที่ซ้อนกันเป็นชั้น ๆ ขึ้นไปนี้เป็นสัญลักษณ์แทนการจัดลำดับของชั้นภูมิตามคติในพุทธศาสนา โดยจำนวนปล้องไฉนนี้จะไม่แน่นอนขึ้นอยู่กับความเหมาะสม และสัดส่วนของเจดีย์

พ้นจาก “รูปภูมิ” ขึ้นไปคือ ภูมิที่ 3 ของพุทธจักรวาลที่เรียกว่า “ภูมิไร้รูป” (อรูป ภูมิ หรือ อรูปโลก) ซึ่งประกอบด้วยภาวะการปรากฏที่ปราศจากรูปแต่ยังคงอยู่ในอำนาจของกฎแห่งกรรม อรูปภูมิประกอบด้วยภพภูมิ 4 ชั้นตามลำดับชั้นของฌาน กล่าวคือ

1. ภูมิแห่งพื้นที่อันไร้ขอบเขต (อาภานันตยายตนะ) บรรลุได้จากการปฏิบัติกรรมฐาน โดยปฏิเสชปรากฏการณ์ทางวัตถุทั้งมวล
2. ภูมิแห่งความว่าง (อาภิกขุจัญญายตนะ) สำเร็จได้โดยการปฏิเสชพื้นที่ว่าง
3. ภูมิแห่งวิญญานบริสุทธิ์ (วิญญานัญญายตนะ) บรรลุได้โดยการปฏิเสชจิตหรือวิญญานบริสุทธิ์
4. อรูปภูมิ (เนวสัญญานาสัญญายตนะ) ซึ่งทั้งจิตวิญญานและความไม่มีจิตวิญญานได้รับการปฏิเสช ในภพภูมินี้ จิตได้ถูกตัดขาดออกจากทั้งความสำนึกและความไร้สำนึกเป็นภูมิขั้นสูงสุดของการปรากฏ “พ้น” จากภูมินี้ไปแล้วจะเป็นที่ตั้งของความว่างเปล่าหรือการไร้ปรากฏ เป็นพุทธภูมิอันเป็นอมตะ ไร้เงื่อนไขและเป็นอิสระจากปวงกรรม (ภัทพร ศิริกาญจน, บรรณาธิการ แปล, 2536: 317)

ใน คัมภีร์สรวาสตีวาทิน วินัย ระบุว่าจำนวนของปล้องบนเจดีย์ยอดน่าจะมีความสูงตั้งแต่หนึ่ง สอง สาม สี่ไปจนถึงสิบสาม และอธิบายว่าถ้าก่อตั้งพระสถูปอุทิศถวายพระอรหันต์แล้ว ปล้องของเจดีย์ยอดต้องมีจำนวน 4 ปล้อง 3 ปล้องสำหรับพระอนาคามี 2 ปล้องสำหรับพระสกทาคามี และหนึ่งปล้องสำหรับพระโสดาบัน และสำหรับสาธุชนธรรมดาที่ไม่มีฉัตรประดับข้างบน คัมภีร์เดียวกันนี้ได้กำหนดว่า “พระสถูปที่สร้างถวายพระปัจเจกพุทธเจ้าต้องมีปล้องไฉนไม่เกิน 30 ปล้อง และพระสถูปสำหรับพระพุทธเจ้ามีจำนวนปล้องไม่จำกัด ถ้ามียอดสูงมากก็อาจมีจำนวนมากกว่าหนึ่งพันปล้อง เพื่อให้ได้อานิสงส์ผลบุญไม่จำกัด” อย่างไรก็ตาม คัมภีร์เรื่องนี้ระบุไว้อย่างชัดเจน



ว่า จำนวนชั้นของเจตียอดมีความสัมพันธ์กับชั้นตอนสู่พระนิพพาน อย่างแน่นอน (ภัทรพร ศิริกาญจน, บรรณาธิการแปล, 2536: 317)

### 8.8.6 ออกนิษฐพรหมภูมิและชั้นตอนสู่พระนิพพาน

ปล้องชั้นบนสุดของเจตียอด หมายถึง "พรหมโลกชั้นออกนิษฐ์" ซึ่งเป็นสุดติภูมิชั้นสูงสุดของรูปภูมิอันเป็นแดนของผู้ที่ไม่กลับมาเวียนว่ายตายเกิดอีก (อนาคามี) พุทธศาสนานิกายเถรวาทระบุชั้นตอนของการบรรลุธรรมของผู้ปฏิบัติ (สาวก) ไว้ 4 ชั้น

ชั้นแรก เรียกว่า การเข้าสู่กระแสธรรม (โสดาบัน) เป็นชั้นตอนของผู้ที่ละทิ้งมิจฉาทิฐิและเข้าสู่กระแสแห่งความพ้นทุกข์

ชั้นที่สอง เป็นชั้นของผู้ที่จะกลับมาเกิดอีกชาติเดียว (สกทาคามี) เป็นผู้จะบรรลุความรู้แจ้งในชาติที่จะกลับมาในกามภูมิอีกเพียงชาติเดียวเท่านั้น

ชั้นที่สาม เป็นชั้นของผู้ที่จะไม่กลับมาเกิดอีก (อนาคามี) ในกามภูมิและสถิตอยู่ในภพภูมิชั้นสูงสุดของรูปภูมิ และ

ชั้นที่สี่ เป็นชั้นของ พระอรหันต์ ซึ่งเป็นอิสระอย่างสิ้นเชิงจากวัฏจักรของการเวียนว่ายตายเกิด เป็นชั้นของผู้มีชัยเหนือกิเลสตัณหาทั้งปวงและบรรลุความรู้แจ้งอย่างสมบูรณ์ (อรหันต์) (ภัทรพร ศิริกาญจน, บรรณาธิการแปล, 2536: 317)

### 8.8.7 ออกนิษฐพรหมภูมิเป็นสถานที่ตรัสรู้

ฉัตรชั้นยอดสุดหรือปล้องใดบนชั้นบนสุดของเจตียอดเป็นแดนสูงสุดของรูปภูมิซึ่งพุทธศาสนาฝ่ายเถรวาท กำหนดให้แดนนี้เป็นที่สถิตของพระอนาคามี ซึ่งเป็นผู้ที่อยู่ในขั้นสุดท้ายก่อนที่จะบรรลุอรหัตผลเป็นพระอรหันต์ผู้บรรลุนิพพาน

คัมภีร์ฝ่ายมหายานก็กล่าวถึงออกนิษฐภูมิว่าเป็นสถานที่ใช้ในการบรรลุนิพพาน เช่นกัน และเป็นเป็นที่ที่พระพุทธเจ้าทุกพระองค์ได้บรรลุความตื่นจากกิเลส กล่าวคือ "พระโพธิสัตว์บรรลุพระโพธิญาณชั้นสูงสุด เมื่อพระองค์ถือกำเนิดใหม่ในออกนิษฐภูมินี้" เรื่องนี้มีปรากฏชัดอยู่ตลอดใน คัมภีร์ลัทธิเต๋า พระสูตรบทนี้กล่าวถึง "การแผ่บารมีลงมา" (นิษัยนทะ) ของพระพุทธเจ้าผู้ทรงสถิตอยู่ในออกนิษฐภูมิและทรงแผ่อนุภาพของพระองค์มาในโลกมนุษย์โดยทางอ้อม โดยการสะท้อนภาพ

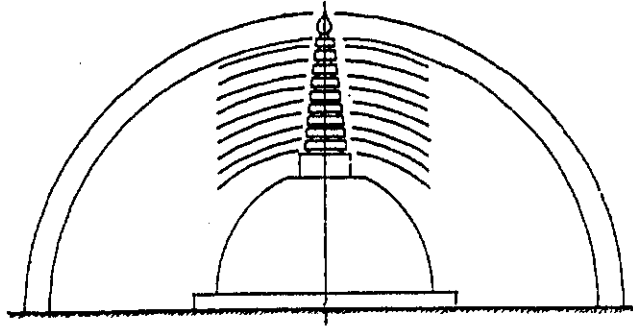

ภาพที่ 8.97

ชั้นต่างๆ ของโดมที่เรามองไม่เห็น และครอบพระสถูปไว้ (ภัทรพร ศิริกาญจน, บรรณาธิการแปล, 2536: 321)

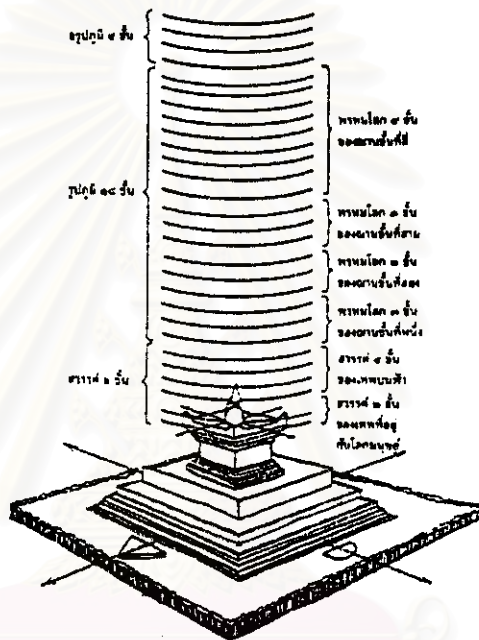

ภาพที่ 8.98

จักรวาลวิทยาแบบพุทธแสดงลำดับชั้นของสวดติภูมิ (ภัทรพร ศิริกาญจน, บรรณาธิการแปล, 2536: 316)

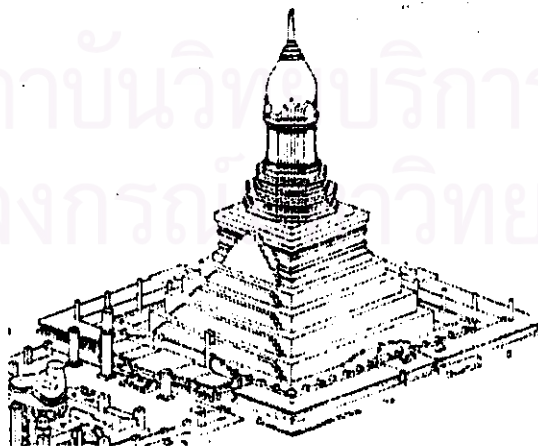

ภาพที่ 8.99

เจดีย์ประธานทรงพุ่มข้าวบิณฑ์ ที่วัดเจติยเจ็ดแถวแสดงจักรวาลวิทยาแบบพุทธ (กองโบราณคดีที่ 5 กรมศิลปากร จังหวัดสุโขทัย)

ให้ปรากฏ พระพุทธองค์ทรงทำให้เกิด “ความเจริญทางปัญญา” ในบรรดาผู้ที่พระองค์ทรงเลือกช่วย ทำให้พวกเขาเหล่านั้นเห็นทางไปสู่อกนิษฐภูมิอันเป็นที่ซึ่งพวกเขาจะบรรลุความสมบูรณ์และบรรลุ ความหลุดพ้น (ภัทรวรรณ ศิริกาญจน, บรรณาธิการแปล, 2536: 318-319)

### 8.8.8 แกนจักรวาลคือ แกนแห่งความรู้

แนวคิดเรื่องแกนแห่งความรู้ยังมีหลายแนว แตกต่างกันไปตามความเชื่อ และ คตินิยม บ้างเชื่อว่าแกนแห่งความรู้นี้ เลื่อนไปตามแกนโลกตามบริบทที่ใช้พิจารณา ในบางแนวคิดก็ถือว่า นิพพานบรรลุได้ที่โคนต้นโพธิ์ในระดับพื้นโลก บางแนวคิดก็ถือว่าสถานที่ตรัสรู้คือยอดเขาพระสุเมรุ ในสวรรค์ของพระอินทร์ และบนยอดสุดของกามภูมิหรือเกิดขึ้นในอกนิษฐภูมิ บนยอดรูปภูมิ หรือใน อรูปภูมิ

สถานที่แห่งความหลุดพ้น 4 แห่งเหล่านี้ เรียงซ้อนกันอยู่บนแกนโลก (ที่เป็นแกนกลาง จักรวาล) บนตำแหน่งขององค์พระสฤป ในแนวระดับ 4 จุด

- ก. ตำแหน่งศูนย์กลางพระสฤปที่ระดับพื้นโลก ซึ่งเป็นจุดกำเนิดสำหรับวางทิศทาง ของแผนผัง และที่ตั้งของโพธิมณฑลที่มนุษย์มองเห็นได้บนพื้นโลก
- ข. ตำแหน่งที่แกนโลกโผล่ขึ้นมาจากโคมของพระสฤป แสดงตำแหน่งนี้ด้วย *หรร มิกา* เป็นโพธิมณฑลบนยอดเขาพระสุเมรุ
- ค. แหน่งที่ปล้องไฉนปล้องบนสุดของยอดเจดีย์ เป็นที่ตั้งของ *อกนิษฐภูมิ*
- ง. ตำแหน่งที่ถูกแก้ว หรือ กลศ ที่ยอดเจดีย์ เป็นที่ตั้งของ *ภูตโกฏิ* เป็นตำแหน่งที่ พระพุทธเจ้าทั้งหลายเสด็จออกจากจักรวาลเพื่อเข้าสู่ความว่างเปล่า

แต่ละตำแหน่งในแนวระดับของพระสฤปเป็นที่ตั้งของการเปลี่ยนจากภาพหนึ่งไปสู่อีกภาพ หนึ่ง ตำแหน่งจุดศูนย์กลางเจดีย์ที่ระดับพื้นดิน แสดงตำแหน่งที่โลกียภูมิถูกละทิ้ง และการก้าวขึ้น ตามแกนตั้งได้เริ่มขึ้น ตำแหน่ง *หรรมิกา* ก็แสดงให้เห็นการเปลี่ยนจากกามภูมิไปสู่รูปภูมิ ตำแหน่ง ปล้องไฉนปล้องบนสุดของยอดเจดีย์ เป็นจุดที่เปลี่ยนจากรูปภูมิไปสู่อรูปภูมิ ตำแหน่งที่ถูกแก้ว หรือ กลศ ที่ยอดเจดีย์ ที่ปลายสุดของยอดเจดีย์เป็นจุดที่อรูปภูมิและจักรวาลทั้งระบบถูกละทิ้งไว้เบื้องหลัง และจากนั้นก็ก้าวเข้าสู่แดนแห่งความว่าง พระพุทธองค์ทรงบรรลุนิพพาน โดยการก้าวขึ้นสู่แกน จักรวาลทางกรรมฐานขึ้นไปสู่ยอดสุดของภพที่ซึ่งพระองค์ฝ่าออกไปจากจักรวาลไปสู่ความหลุดพ้น

จากกิเลสตัณหาอย่างสิ้นเชิง ลักษณะของการก้าวขึ้นสู่ความรู้งั้น ไม่อาจบรรยายได้ แต่สามารถสื่อให้ผู้ที่ยังไม่บรรลุนิพพานได้ด้วยการเปรียบเทียบด้วยภาพความคิด

ตำแหน่งที่แกนของพระสถูปบรรจุกับพื้นดินเป็นเพียงภาพความคิด เป็น "ร่องรอย" ของบริเวณที่ตรัสรู้ในโลกียภูมิศูนย์กลางของแผนผังนี้เป็น"ลาน" หรือ "พื้นที่" ของภพมนุษย์ ซึ่งเป็นตำแหน่งเริ่มต้นที่พุ่งขึ้นตามเส้นตั้งฉากไปสู่ตำแหน่งยอดสุดของจักรวาล อันเป็นตำแหน่งที่พระพุทธเจ้าทรงหลุดพ้นจากกิเลสทั้งปวง และสามารถหนีออกไปจากจักรวาลได้ แนวคิดนี้ถูกถ่ายทอดออกมาเป็นภาพของพระสถูปและพีธีกรรม ที่สอดคล้องกับตำแหน่งของโพธิมณฑลอันเป็นใจกลางของจักรวาลบนพื้นโลก ที่ถือกันว่าเป็นหนทางที่จะมุ่งไปสู่ การรู้งั้น โดยผู้ที่ยังไม่บรรลุนิพพานก็รู้จักนิพพานได้จากภาพสะท้อนของนิพพานตรงศูนย์กลางของโลก ซึ่งอยู่ ณ ตำแหน่งที่ตั้งของพระเจดีย์

จากใจกลางของแผนผังพระสถูป ได้สะท้อนให้เห็นตำแหน่งฉนวนในระดับที่สูงขึ้นที่ตั้งอยู่บนยอดเขาพระสุเมรุ *อกนิษฐภูมิ* ซึ่งเป็นภาพลักษณะของสถานที่แห่งโพธิญาณในขั้นสุดท้ายและอันเปรียบเป็น *พรหมโลกชั้นสูงสุดในรูปภูมิ*

จุดเปลี่ยนแต่ละจุดเหล่านี้ตั้งอยู่บนยอดจักรวาลซึ่งมีลักษณะคล้ายรูปโดม โดยพระสถูปมิได้มียอดทรงกลม(รูปโดม)อยู่เพียงอันเดียวเท่านั้น แต่ประกอบด้วยยอดวงโค้งเป็นหลายวงซ้อน ๆ กันขึ้นไป รูปทรงโดมที่เราเห็นได้ในเชิงประจักษ์คือ "ครก" ตั้งอยู่ภายในส่วนโค้งที่เราเห็นได้ด้วยตาเปล่า แต่มีหลายชั้นที่เรามองไม่เห็น เรียงซ้อนกันขึ้นไปและมีจุดศูนย์กลางร่วมกัน แต่ละวงโค้งเป็นตัวแทนของสวรรค์แต่ละชั้นและฉนวนแต่ละชั้น ซึ่งมีเส้นทางไปสู่การบรรลุพุทธภาวะเป็นแกนกลาง เชื่อมต่อยอดโดมที่เรียงซ้อนกัน การเคลื่อนขึ้นจากฉนวนชั้นหนึ่งไปสู่อีกชั้นหนึ่ง อาศัยการเคลื่อนผ่านตำแหน่งที่แกนกลาง พระพุทธองค์ทรงหลุดพ้นจากภูมิด้วยการผ่านเส้นแกนกลางนี้ไปสู่ภูมิอื่นที่สูงขึ้นไป จนกระทั่งถึง *รูปภูมิ* ที่ขั้นสุดท้ายคือ *อกนิษฐพรหมโลก* จากนั้นพระองค์ทรงผ่านตลอด *อรุณภูมิ* และทรงบรรลุถึงจุดยอดสุดแห่งจักรวาลอันเป็นความว่างจากการรับรู้และการไม่รับรู้ ณ ที่นั่นเองที่พระองค์บรรลุโพธิญาณขั้นสูงสุด ที่เรียกว่า *อนุตตะสัมมามาสัมโพธิญาณ* และ *เข้าสู่ความว่าง (ศูนยตา หรือ สุญญตา)*

ดังนั้นจึงพอสรุปได้ว่า ยอดสุดพระสถูป(ลูกแก้ว)ย่อมนำตำแหน่งของประตูที่เปิดออกจาก *อรุณภูมิ* ไปสู่ *ศูนยตา* ฉัตรชั้นสูงสุดเป็นที่ตั้งของประตูที่เปิดออกจาก *รูปภูมิ* ไปสู่ *อรุณภูมิ* ในขณะที่ธรรมิกายเป็นประตูจาก *กามภูมิ* ไปสู่ *รูปภูมิ* และท้ายสุดจุดศูนย์กลางของแผนผังพระสถูปก็



สะท้อนภาพของตำแหน่งศูนย์กลางโลกและจักรวาล ออกมาด้วยการสร้างโพธิมณฑลขึ้นบนพื้นโลก เพื่อให้มนุษย์สามารถมองเห็นได้

### 8.8.9 การแสดงธรรมในแนวแกนจักรวาล หรือแกนแห่งความรู้

ในคำสอนของพุทธศาสนานิกายวัชรยานได้กล่าวถึง พระมหาไวโรจนะ หรือพระพุทธเจ้าได้แสดงธรรมหรือ “พระสูตรแห่งยอดวัชระ” ถึงสองครั้งในแนวแกนแห่งความรู้ในระดับที่แตกต่างกัน ครั้งแรกทรงแสดงธรรมแก่พระโพธิสัตว์ในอกนิษฏภูมิ และครั้งที่สองทรงแสดงธรรมที่สวรรค์ชั้นดาวดึงส์ของพระอินทร์แก่มวลมนุษย์ การแสดงธรรมครั้งที่สองเป็นเสมือนการทบทวนการแสดงธรรมในครั้งแรก โดยการแสดงธรรมครั้งที่สองนี้มีขึ้นในวัชรสถูป (ภูฏาคาร) ในสวรรค์ชั้นดาวดึงส์ (ภัทรพร ศิริกาญจน, บรรณาธิการแปล, 2536: 323)

โดยการเทศนาพระสูตรนี้ เป็นการเผยให้เห็นวัชรชาติมณฑล ภาพเขียนมณฑลนี้ได้แสดงให้เห็นพระมหาไวโรจนะพุทธเจ้าประทับนั่งอยู่บนวัชระสถูปซึ่งมีหลังคา เสาหลัก และระเบียบ บนยอดเขาพระสุเมรุ ล้อมรอบไปด้วยบริวารคือ พระชินพุทธเจ้า พระโพธิสัตว์ และทวยเทพต่าง ๆ (ภัทรพร ศิริกาญจน, บรรณาธิการแปล, 2536: 324)

เช่นเดียวกับมณฑลบนยอดเขาพระสุเมรุจะมีความเป็นรูปธรรมมากกว่ามณฑลนามธรรมในวิมานของพระคิเวบนยอดรูปภูมิ ดังนั้นสถานที่ตรัสรู้บนแกนพระสถูปจึงแสดงภาพของมณฑลที่ลึกซึ้งต่าง ๆ กัน (ภัทรพร ศิริกาญจน, บรรณาธิการแปล, 2536: 324)

### 8.9 สัญลักษณ์ของยอดสุดของพระสถูป(ลูกแก้ว หรือเม็ดน้ำค้าง)

โดยทั่วไปยอดพระสถูปจะประดับ ลูกแก้ว (มณี) ที่ยอดเป็นการแสดงตำแหน่งของ **อนุตตรสัมมาสัมโพธิญาณ** อันเป็นการบรรลุเป้าหมายสูงสุดของคำสอนและการปฏิบัติทางพุทธศาสนา

ลูกแก้วดังกล่าวนี้ อาจมีความหมาย หมายถึง แก้วสารพัดนึก หรือจินดามณี หมายถึง ความสามารถของโพธิจิตที่จะทำให้เกิดคุณลักษณะต่าง ๆ ของพุทธภาวะ รัตมีแห่งพระธรรมทำให้

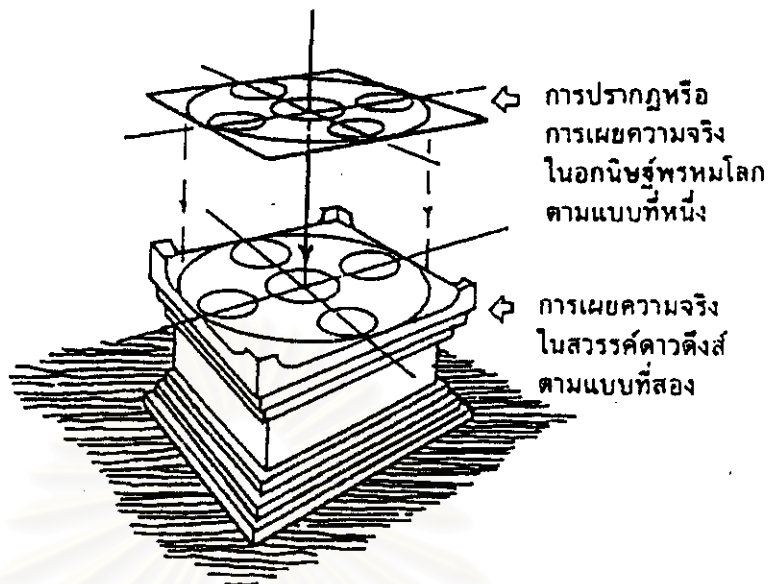

ภาพที่ 8.100

ระดับแห่งการตรัสรู้ในนิภายมหายาน ที่สวรรค์ดาวดึงส์ และอกนิษฐ์พรหมภูมิ (ภัทรพร ติริกาญจน, บรรณาธิการแปล, 2536: 324)

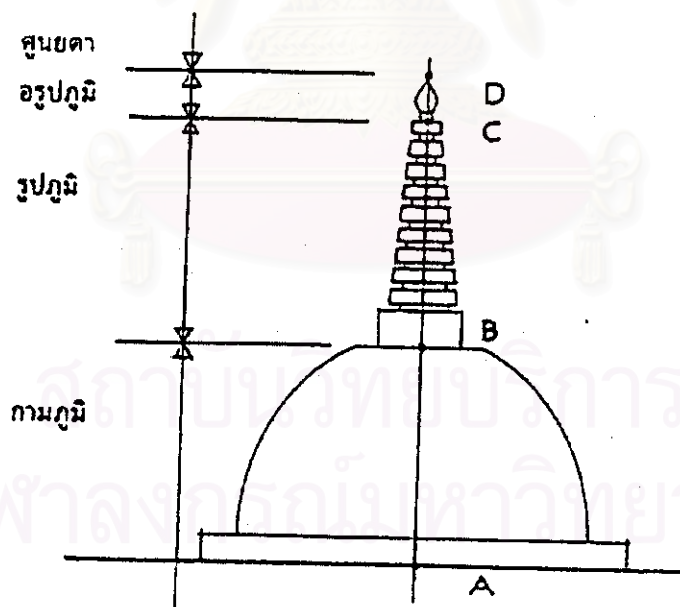

ภาพที่ 8.101

ระดับแห่งการตรัสรู้ในพระสถูป (ภัทรพร ติริกาญจน, บรรณาธิการแปล, 2536: 320)

สรรพชีวิตอันจึงได้ เป็นแสงรัศมีที่ทำให้ผู้ได้รับเป็นอมตะ เหมือนกระแสความรู้ที่หลังไหลออกมาจาก แจกัณมณี พระโพธิสัตว์หลายองค์ทรงมีมณีนั่งกล่าว เช่น พระสมันท์ภัทร พระกัณฐ์ศรี พระรัตนสมภพ และอวตารปางต่าง ๆ ของพระอวโลกิตेश্বর ผู้ทรงมีคุณลักษณะเป็นแก้วสารพัดนึก ก็ทรงถือแก้วมณีเช่นกัน

และ "ยอดมณีบนพระสถูป" ยังหมายถึง *มณีแห่งสวรรค์บนยอดพระสถูป* เรียกอีกชื่อหนึ่งว่า *มณีแห่งปราชญ์* ถือเป็นเป้าหมายสูงสุดของการบำเพ็ญเพียรเพื่อการพ้นทุกข์ และเป็นสิ่งเดียวกับ "วัชระ" ซึ่งเป็นสัญลักษณ์ของอานาปานโรหิตะยามานและมีชัยเสมอของพุทธปัญญา (ปรัชญา) ซึ่งสามารถบดขยี้และตัดอารมณ์แห่งอวิชชาออกไป ในศรีลังกายังมีการเรียกชื่อลูกแก้วบนแจกัณยอดสถูปว่า "วงวัชระ" ซึ่งวัชระนี้มีอีกความหมายหนึ่ง หมายถึง "แกนของโลก" ดังนั้นเพชร (มณี) หรือวัชระบนยอดพระสถูปจึงหมายถึงส่วนสุดยอด และเป็นส่วนหนึ่งของแกนหลักซึ่งเพชร(มณี) เม็ดนั้นตั้งอยู่ วัชระจึงเป็นฐานของแกนรองรับและเป็นต้นกำเนิดของคุณค่าต่างๆ ของเพชรบนยอดพระสถูป ด้วยตำแหน่งของวัชระบนยอดพระสถูปเป็นเครื่องหมายแสดงถึงความเป็นหนึ่งของการทั้งหมดและความเป็นหนึ่งเดียวของจักรวาล เป็นสัญลักษณ์ของความเป็นหนึ่งของการที่แยกจากกันไม่ได้ และไม่สามารถทำลายลงได้

นอกจากนี้ยอดสุดของพระสถูปอาจหมายถึง "แจกัณ" ก็ได้ ในภาพสักการะทางพุทธศาสนา แจกัณทั้งใบเป็นสัญลักษณ์ของ *ความเพียบพร้อมแห่งโพธิจิต* ส่วนจิตของคนใจเขลานั้นเปรียบเสมือนหม้อที่เติมเพียงครั้งเดียว จินตภาพที่ประกอบเรื่องนี้จะเน้นความว่างเปล่าของหม้อ ที่แสดงถึง *ศูนยตา* กล่าวคือ *สิ่งมีชีวิตทั้งหลาย ควรแสวงหาวิธีการทำให้จิตว่างพอที่จะกลายเป็นภาชนะบรรจุความจริงแห่งศูนยตา* ภาชนะบรรจุโพธิปัญญา หรือโถปัญญา (ญี่ปุ่นใช้คำว่า *เคมเบียว*) เป็นแจกัณประสาทพร แจกัณแห่งความอุดมสมบูรณ์ (ปุระณะ-กลศ) ซึ่งบรรจุสมบัติและความสมหวัง "โพธิจิตคือ แจกัณของเทพที่ประสาทพรแก่สรรพชีวิต"

แจกัณบนยอดของพระสถูปมีความหมายในเชิงเปรียบเทียบได้ เช่นเดียวกับการใช้สัญลักษณ์ในส่วนอื่น ๆ ของเจดีย์ เช่น *พระอาทิตย์* ซึ่งสถิตนิ่งอยู่บนยอดเขาพระสุเมรุปรากฏอยู่ที่บริเวณนภรมิกาของพระสถูปอันหมายถึงสวรรค์ชั้นดาวดึงส์ ส่วน*พระอาทิตย์* เบื้องบนแสดงตำแหน่งที่สถิตอยู่ตรงประตูทางออกไปสู่ศูนยตา ในทำนองเดียวกัน ลำดับชั้นของการตรัสรู้ปรากฏในรูปของลำดับชั้นของฉัตรหรือปล้องไฉนที่ต่อเนื่องกันขึ้นไป ส่วน *กลศ* ก็เช่นกันแสดงของคือ สัญลักษณ์ที่มองเห็นได้ของสุริยทวารอันลึกลับ

คตินิยมเรื่องแจกันในวัดชินนุั้นเป็นเช่นเดียวกับพระศรูป กล่าวคือ แจกันเป็นเครื่องหมายของ "อมฤตกลศ" หรือเป็นภาชนะบรรจุน้ำอมฤต แต่ความหมายของแจกันแตกต่างกันไปตามลักษณะที่ตั้งของแจกันนั้น ๆ ถ้าตั้งอยู่บริเวณฐานหมายถึง ความอุดมสมบูรณ์ (ปุรณ กลศ) ของพืชพันธุ์ธัญญาหาร เพชรนิลจินดา ไข่มุก และทรัพย์สมบัติอื่น ๆ แต่ยังคงผูกพันอยู่กับโลกมนุษย์หรือห้วงน้ำเบื้องล่าง แจกันดังกล่าวเทียบได้กับครุฑทองคำ (หิรัณยครุฑ) อันเป็นแหล่งกำเนิดของชีวิต ความแข็งแรง ความมั่งคั่ง และความอุดมสมบูรณ์ นอกจากนี้ยังบรรจุสซึ่งเป็นน้ำหล่อเลี้ยงชีวิตจากห้วงน้ำต่าง ๆ ของจักรวาลอันสอดคล้องกับน้ำโสม แต่ความหมายของแจกันจะเปลี่ยนไปเป็นตรงกันข้ามทันที เมื่อแจกันนั้นตั้งอยู่ตรงตำแหน่งสูงสุดของพระศรูป โดยจะกลายเป็นโถน้ำอมฤตที่บรรจุสอันไหลออกมาจากห้วงน้ำเบื้องล่าง 2 สาย กลศ เป็นสัญลักษณ์ของหม้อน้ำที่เพิ่มไปตรงเสาหลัก เหมือนกับดอกบัวที่งอกลงไปข้างล่างและปล่อยน้ำอมฤตให้ไหลลงไป เป็นสัญลักษณ์ที่สื่อความหมายตามที่เคยกล่าวมาแล้ว กล่าวคือความชุ่มชื้นและอุดมสมบูรณ์ของชีวิตได้หลังไหลลงมาจากยอดจักรวาลสู่โลกเบื้องล่าง ความหมายต่าง ๆ ทำให้เห็นได้ชัดเจนว่าพระศรูปนั้นอาบอิมอยู่ในอ่างน้ำอมฤตอยู่เสมอ (ภัทพร ศิริกาญจน, บรรณาธิการแปล, 2536: 326-327)

สถาบันวิทยบริการ  
จุฬาลงกรณ์มหาวิทยาลัย