

การพัฒนาชุดการสอนไวโอลินตามแนว ชูชาติ พิทักษากร
สำหรับนิสิตนักศึกษาที่ไม่ได้ศึกษาไวโอลินเป็นวิชาเอก

การวิจัยครั้งนี้มีเป้าหมายในการพัฒนาสร้างชุดการสอนไวโอลินมาตรฐาน สำหรับนิสิตนักศึกษาที่ไม่ได้เรียนไวโอลินเป็นวิชาเอกซึ่งเป็นผู้เริ่มฝึกหัดไวโอลินในวัยผู้ใหญ่ ได้มีการกำหนดเป้าหมายของการสร้างชุดการสอน กำหนดรายละเอียดของเนื้อหา สื่อการสอน กิจกรรมอาจารย์และนักศึกษา การประเมินผลตนเอง การประเมินและเกณฑ์การให้คะแนนกลางภาคและปลายภาค จัดทำเป็นชุดการสอน โดยแบ่งการพัฒนาชุดการสอนไวโอลินได้เป็น 6 ขั้นตอนดังนี้

1. เก็บรวบรวมข้อมูล ผู้วิจัยเก็บรวบรวมข้อมูลเกี่ยวกับจุดประสงค์ แนวการสอนเนื้อหา การสอน กิจกรรมการเรียนการสอน เวลาในการดำเนินกิจกรรมต่างๆ การวัดผลการเรียนภาคปฏิบัติของกลุ่มตัวอย่างแต่ละสัปดาห์ กลางภาค และปลายภาคในการเล่นแบบฝึกหัดและบทเพลงที่จะถูกนำมาพัฒนาเป็นชุดการสอนในรายวิชา 2712213 เครื่องสาย ภาคปลาย ปีการศึกษา 2539 คณะครุศาสตร์ จุฬาลงกรณ์มหาวิทยาลัย สอนโดย ชูชาติ พิทักษากร นอกจากนี้ผู้วิจัยเก็บรวบรวมข้อมูลการวัดผลสัมฤทธิ์ของกลุ่มตัวอย่างโดยใช้เพลงมาตรฐาน grade 1 และ grade 2 กำหนดเพลงมาตรฐานโดย Trinity College of Music (London) และสอบถามความคิดเห็นในการเรียนไวโอลิน หลังจากทีกลุ่มตัวอย่างผ่านการเรียนไวโอลินตามแนว ชูชาติ พิทักษากร เป็นเวลา 1 ภาคการศึกษา (15 สัปดาห์)

2. วิเคราะห์ข้อมูล ผู้วิจัยวิเคราะห์ข้อมูลผลสัมฤทธิ์การเรียนไวโอลินของกลุ่มตัวอย่าง เพื่อเป็นข้อมูลสำหรับการสร้างชุดการสอนเรื่องไวโอลิน (ฉบับร่าง)

3. สร้างชุดการสอนเรื่องไวโอลิน (ฉบับร่าง) ผู้วิจัยนำข้อมูลจากการวิเคราะห์ในข้อ 2 และข้อมูลการจัดสร้างชุดการสอนโดยทั่วไป เป็นแนวทางในการสร้างชุดการสอนโดยแบ่งเนื้อหาออกเป็น 14 บท ตัวอย่างดังนี้ (ดูรายละเอียดเนื้อหาชุดการสอนได้ในชุดการสอนเรื่องไวโอลินฉบับสมบูรณ์)

- บทนำ ประกอบด้วย หลักการและเหตุผล เป้าหมาย จุดประสงค์ คำแนะนำ สำหรับอาจารย์ผู้สอน
- บทที่ 1 หน่วยที่ 1 ประกอบด้วย แผนการสอน เนื้อหาการเรียนการสอนภาคทฤษฎี และภาค ปฏิบัติการประเมินผล บทที่ 1 หน่วยที่ 1 หมายถึง บทเรียนที่ 1 สัปดาห์ที่ 1
- บทที่ 1 หน่วยที่ 2 ประกอบด้วย แผนการสอน เนื้อหาการเรียนการสอนภาคปฏิบัติ การประเมินผล บทที่ 1 หน่วยที่ 2 หมายถึง บทเรียนที่ 1 สัปดาห์ที่ 2 เป็นต้น

การพัฒนาชุดการสอนไวโอลิน (ฉบับร่าง) สิ่งที่เพิ่มเติมจากการเรียนการสอนไวโอลินตาม แนวของ ชูชาติ พิทักษากร คือในส่วนของ การสาธิตการเล่นไวโอลินด้วยเครื่องดนตรีจริงจะถูกแทนที่ด้วย รูปภาพ เพิ่มเติมการกำหนดเวลาในการทำกิจกรรมต่างๆ แบ่งเนื้อหาการเรียนการสอนเป็นหน่วยการ เรียนต่างๆเพื่อสะดวกต่อการนำไปใช้ เพิ่มเติมแบบการประเมินภาคปฏิบัติในหน่วยการเรียนต่างๆ เพื่อให้ นิสิตได้ประเมินตนเอง เพิ่มเติมแบบการประเมินภาคปฏิบัติกลางภาคและปลายภาค เพื่อสะดวกต่อ อาจารย์ผู้สอนในการประเมินผล นอกจากนี้ผู้วิจัยเพิ่มแบบฝึกหัด และบทเพลงเพิ่มเติมสำหรับทุกหน่วย การเรียนโดยจัดรวบรวมไว้ใน ภาคผนวก เพื่อให้ นิสิตได้ฝึกซ้อมนอกเวลาและทำให้การอ่านโน้ต (sight reading) ของ นิสิต นักศึกษาดีมากยิ่งขึ้น

4. นำชุดการสอนเรื่องไวโอลิน(ฉบับร่าง) ส่งให้ ชูชาติ พิทักษากร และอาจารย์ที่ปรึกษาวิทยานิพนธ์ตรวจสอบ และให้คำแนะนำขั้นต้น ต่อจากนั้นผู้วิจัยนำชุดการสอนมาปรับแก้ไข

5. นำชุดการสอนเรื่องไวโอลิน(ฉบับร่าง) ส่งให้ผู้เชี่ยวชาญจำนวน 5 ท่านตรวจสอบความถูกต้องและให้คำแนะนำ ต่อจากนั้นผู้วิจัยนำชุดการสอนมาปรับแก้ไข ผู้เชี่ยวชาญจำนวน 5 ท่าน ประกอบด้วย

1. รศ.ดร.โกวิทย์ ชันธิศิริ จุฬาลงกรณ์มหาวิทยาลัย
2. อ.สุทิน ศรีณรงค์ มหาวิทยาลัยเกษตรศาสตร์
3. อ.สมชาย อัครโกวิท มหาวิทยาลัยศรีนครินทรวิโรฒ ประสานมิตร
4. อ.สิทธิชัย เพ็งเจริญ กรมศิลปากร
5. อ.พรต เรืองศรีมัน วิทยาลัยนาฏศิลป์ กรุงเทพ

6. พัฒนาชุดการสอนเรื่องไวโอลินฉบับสมบูรณ์ ชุดการสอนมาตรฐานแสดงได้ดังต่อไปนี้

ชุดการสอนเรื่องไวโอลินตามแนวการสอนของ ชูชาติ พิทักษากร
สำหรับนิสิตนักศึกษาที่ไม่ได้ศึกษาไวโอลินเป็นวิชาเอก



นายสุพจน์ ยุคลธรวงศ์

C743263

ชุดการสอนเรื่องไวโอลิน เป็นส่วนหนึ่งของวิทยานิพนธ์ ปริญญาครุศาสตรมหาบัณฑิต

ภาควิชาอุดมศึกษา

บัณฑิตวิทยาลัย จุฬาลงกรณ์มหาวิทยาลัย

พ.ศ. 2540

ISBN 974 - 553 - 350 - 5

สารบัญ

หลักการและเหตุผล	1
เป้าหมาย	2
จุดประสงค์	2
คำแนะนำสำหรับอาจารย์ผู้ใช้ชุดการสอน	3
ชุดการสอน บทที่ 1 หน่วยที่ 1	5
ชุดการสอน บทที่ 1 หน่วยที่ 2	23
ชุดการสอน บทที่ 1 หน่วยที่ 3	34
ชุดการสอน บทที่ 1 หน่วยที่ 4	42
ชุดการสอน บทที่ 1 หน่วยที่ 5	49
ชุดการสอน บทที่ 1 หน่วยที่ 6	55
ชุดการสอน บทที่ 2 หน่วยที่ 7	62
ชุดการสอน บทที่ 2 หน่วยที่ 8	68
ชุดการสอน บทที่ 3 หน่วยที่ 9	76
ชุดการสอน บทที่ 4 หน่วยที่ 10	83
ชุดการสอน บทที่ 5 หน่วยที่ 11	90
ชุดการสอน บทที่ 6 หน่วยที่ 12	99
แบบประเมินผลชุดการสอนเรื่องไวโอลิน	107
ภาคผนวก	109

ชุดการสอนเรื่อง ไวโอลิน (Violin)
 วิชา เครื่องสาย
 เวลา 1 ภาคการศึกษา (15 สัปดาห์)

หลักการและเหตุผล

ไวโอลินเป็นเครื่องดนตรีด้านศิลปวัฒนธรรมของชาวตะวันตกที่ได้รับการวิวัฒนาการในด้านขนาดรูปร่าง เทคนิคการเล่น ตลอดจนบทประพันธ์สำหรับไวโอลินเป็นเวลาไม่น้อยกว่า 4 ศตวรรษ การสืบสานศิลปวัฒนธรรมดังกล่าวได้รับการเผยแพร่ออกไปในแต่ละทวีปอย่างแพร่หลาย การใช้เวลาให้เกิดประโยชน์ไปกับการฟังหรือแม้แต่การฝึกหัดเล่นไวโอลินจะเกิดประโยชน์ต่อผู้สนใจในด้านการพัฒนาอารมณ์ สังคมและสติปัญญาเป็นอย่างยิ่ง นอกจากนี้ยังสามารถนำความสุนทรีย์ที่ได้จากการฟังหรือการฝึกเล่นประยุกต์ใช้กับชีวิตประจำวันได้เป็นอย่างดี

การเรียนไวโอลินเป็นเนื้อหาส่วนหนึ่งของวิชา เครื่องสาย สำหรับนิสิตที่เรียนหลักสูตรดนตรีเป็นวิชาเอก นิสิตจะถูกสร้างประสบการณ์การเรียนรู้เกี่ยวกับไวโอลินในด้านต่าง ๆ เช่น การสีไวโอลินที่ถูกต้อง เทคนิคการเล่นไวโอลิน การเก็บบำรุงรักษา ส่วนประกอบของไวโอลิน เป็นต้น การสร้างสมประสบการณ์ดังกล่าวจะเป็นพื้นฐานในการพัฒนาทักษะของนิสิตแต่ละยุคให้สามารถนำไปสู่การเล่นไวโอลินในขั้นสูงต่อไปได้ นอกจากนี้ยังสามารถนำความรู้และประสบการณ์ไปใช้สอนในโรงเรียนชั้นพื้นฐานได้ จุดประสงค์การเรียนรู้ในวิชาดังกล่าวในระยะเวลา 1 ภาคการศึกษา สามารถนำมาประมวลจัดเป็นชุดการสอนที่สมบูรณ์ได้ ซึ่งประกอบด้วย แผนการสอน จุดประสงค์การสอน กิจกรรมการเรียนการสอน คำแนะนำสำหรับผู้สอน ผู้เรียน แบบฝึกหัด นิตเพลง และการวัดประเมินผล เพื่อสะดวกในการจัดกิจกรรมการเรียนการสอน วิชาเครื่องสาย ซึ่งนำไปสู่การบรรลุวัตถุประสงค์อย่างมีประสิทธิภาพ

การเรียนการสอนไวโอลินในระดับอุดมศึกษาในประเทศไทย ในแต่ละปีการศึกษาผู้สอนที่มีความรู้เฉพาะด้านไวโอลินและมีประสบการณ์การสอนไวโอลิน สามารถผลิตบัณฑิตที่สามารถสอนไวโอลินในโรงเรียนได้จำนวนไม่มาก การใช้ชุดการสอนสามารถแก้ปัญหาได้ระดับหนึ่ง ผู้สอนสามารถนำไปใช้เป็นคู่มือการสอนกับนิสิตกลุ่มใหญ่ช่วยให้กิจกรรมการเรียนการสอนดำเนินไปอย่างมีประสิทธิภาพบรรลุถึงเป้าประสงค์ แบบฝึกหัดและบทเพลงต่าง ๆ ถูกจัดเรียงตามลำดับความยากง่ายเหมาะสมกับศักยภาพของนิสิตเอกดนตรี ซึ่งนิสิตสามารถนำไปเป็นคู่มือในการฝึกหัดได้ทั้งในห้องเรียนและนอกห้องเรียนด้วยตนเอง นอกจากนี้ชุดการสอนยังเป็นประโยชน์สำหรับอาจารย์ใหม่ที่มีประสบการณ์สอนน้อยใช้เป็นคู่มือการสอนได้เป็นอย่างดี

เป้าหมาย

การพัฒนาชุดการสอนนี้สำหรับใช้ในการเรียนการสอนเรื่องไวโอลิน ระยะเวลา 1 ภาคการศึกษา ใช้สำหรับเป็นคู่มืออาจารย์ใช้สอนนิสิตวิชาเอกดนตรีที่ไม่ได้ศึกษาไวโอลินเป็นวิชาเอก เพื่อเป็นคู่มือสำหรับใช้สอน และผลิตครูเพื่อสอนไวโอลินขั้นพื้นฐานในโรงเรียนให้ได้จำนวนมากพอเพียงต่อความต้องการ นอกจากนี้ นิสิตได้รับการสร้างสมประสบการณ์การเรียนรู้จากชุดการสอนสามารถใช้เป็นพื้นฐานในการพัฒนาทักษะซึ่งนำไปสู่การเล่นไวโอลินระดับสูงได้

จุดประสงค์ทั่วไป

1. เพื่อให้เกิดความรักความเข้าใจในดนตรีตะวันตกและสามารถประยุกต์ใช้ได้กับการดำรงชีวิตในสังคม
2. เพื่อให้เกิดความรู้ ความเข้าใจ และมีทักษะเบื้องต้นในการเล่นไวโอลิน สามารถนำความรู้และประสบการณ์ไปใช้สอนไวโอลินขั้นพื้นฐานในโรงเรียนได้
3. เพื่อเกิดความรู้ ความเข้าใจในเรื่องสัญลักษณ์ต่าง ๆ สำหรับเครื่องดนตรีประเภทเครื่องสาย ซึ่งเป็นความรู้พื้นฐานอันสำคัญในการเรียนวิชาดนตรีระดับสูง เช่น การอำนวยการวง (Conducting), การแยกเสียงสำหรับเครื่องดนตรี (Orchestration) และการสอนเครื่องสาย เป็นต้น
4. เพื่อเป็นทักษะพื้นฐานในการเรียนไวโอลินในระดับสูงต่อไป

จุดประสงค์การเรียน

หลังจากสิ้นสุดการเรียนการสอนตามชุดการสอนแล้ว นิสิตควรมีความสามารถดังนี้

1. อธิบายประโยชน์ของการผ่อนคลายกล้ามเนื้อ (muscle relaxation) ที่มีต่อการเล่นไวโอลินและเครื่องดนตรีชนิดอื่นได้
2. อธิบายความรู้ทั่วไป ส่วนประกอบ การเก็บบำรุงรักษาไวโอลินได้
3. แสดงการจัดคันชักแบบ Franco-Belgian ได้
4. แสดงการใช้คันชักแบบ detache ได้
5. แสดงการเล่นบันไดเสียง
 - 5.1 C, D และ A major 1 ช่วงเสียงได้ (1 octave) ได้
 - 5.2 G major 2 ช่วงเสียงได้ (2 octaves) ได้

6. แสดงการเล่นเพลง Twinkle Twinkle Little Stars. (Theme and Variations I-V), Lightly Row, Long Long Ago และเพลงที่มีความยากง่ายอย่างน้อยระดับ 1 (grade 1) ซึ่งกำหนดโดย Trinity College of Music ได้

คำแนะนำสำหรับอาจารย์ผู้ช้ชุดการสอน

ชุดการสอนนี้สร้างสำหรับอาจารย์ผู้สอนวิชาเครื่องสาย เพื่อใช้ดำเนินกิจกรรมการเรียนการสอน เรื่อง ไวโอลิน ซึ่งประกอบด้วย หลักการและเหตุผล เป้าหมาย จุดประสงค์ทั่วไปและจุดประสงค์การเรียนรู้ เนื้อหา กิจกรรมการเรียนการสอน การประเมินผล ซึ่งชุดการสอนจะอำนวยความสะดวกให้กับผู้สอนเป็นอย่างดี

อนึ่ง ชุดการสอนไวโอลินนี้เหมาะสมกับนิสิตระดับปริญญาตรี เอกดนตรีที่ไม่ได้ศึกษาไวโอลินเป็นวิชาเอก กิจกรรมการเรียนการสอน การวัดประเมินผล สามารถบรรลุวัตถุประสงค์ตามที่กำหนดในชุดการสอนได้ภายในระยะเวลา 1 ภาคการศึกษา (15 สัปดาห์)

ข้อแนะนำในการใช้ชุดการสอนโดยทั่วไป

1. ชั้นเตรียมการสอน อาจารย์ผู้สอนควรศึกษารายละเอียดดังนี้

1.1 ศึกษาโครงสร้าง จุดประสงค์ทั่วไป จุดประสงค์การเรียนรู้ของชุดการสอนให้เข้าใจอย่างละเอียด

1.2 ศึกษาแผนการสอน การดำเนินกิจกรรม ข้อควรปฏิบัติสำหรับอาจารย์และนิสิตและใช้เวลามากน้อยเพียงใด

1.3 ตรวจสอบ เอกสารประกอบการสอน เครื่องดนตรีให้อยู่ในสภาพที่ใช้การได้

1.4 อาจารย์ผู้สอนควรรักษาเวลาในการทำกิจกรรมให้เป็นไปตามกำหนดมากที่สุด

2. ชั้นดำเนินกิจกรรมการเรียนการสอน

2.1 อาจารย์ผู้สอนสามารถยืดหยุ่นเวลาในการเรียนการสอนได้ตามความเหมาะสม

2.2 อาจารย์ผู้สอนสามารถเพิ่มเติมเนื้อหาบางตอนได้

2.3 ในการดำเนินกิจกรรมการเรียนการสอน อาจารย์มีหน้าที่ช่วยเหลือนิสิตในการแก้ปัญหาทางการเรียนต่างๆ

2.4 อาจารย์ควรเตรียมความรู้ในเนื้อหาอย่างลึกซึ้ง สามารถตอบปัญหาข้อข้องใจได้

3. การประเมินผล

3.1 การประเมินผลในแต่ละสัปดาห์ อาจารย์ควรเตรียมคำถามเกี่ยวกับจุดประสงค์การเรียนรู้แต่ละครั้งเพื่อประเมินความเข้าใจของนิสิตที่มีต่อเป้าหมายหรือไม่อย่างไร โดยคำถามอาจถามเป็นรายบุคคลหรือเป็นกลุ่ม และให้นิสิตประเมินตนเอง

3.2 การเล่นเกมฝึกหัดหรือบทเพลงอาจประเมินโดยเล่นกลุ่มใหญ่ กลุ่มเล็ก หรือแม้แต่เล่นเดี่ยว ซึ่งขึ้นอยู่กับความเหมาะสม

3.3 การประเมินผลกลางเทอมและปลายเทอม แบบประเมินควรแจ้งให้นิสิตทราบว่าอาจารย์จะประเมินการเล่นบทเพลงในรายละเอียดอย่างไรบ้าง เช่น intonation, dynamics, tone, และ bowing technique เป็นต้น (ดูรายละเอียดการประเมินผลกลางเทอมและปลายเทอมได้ที่หน้าถัดไป)

คุณสมบัติของผู้ใช้ชุดการสอน

1. อาจารย์ผู้สอนวิชาเครื่องสาย ซึ่งเป็นอาจารย์ที่ผ่านการศึกษาระดับปริญญาตรี (ไวโอลิน) อย่างน้อย 1 ภาคการศึกษาในระดับปริญญาตรี
2. นิสิตเอกดนตรีที่ไม่ได้ศึกษาไวโอลินเป็นวิชาเอก
3. อาจารย์สามารถนำชุดการสอนเรื่องไวโอลินไปใช้สอนนิสิตเดี่ยวหรือเป็นกลุ่มตามความเหมาะสม

**แบบประเมินผลชุดการสอนเรื่องไวโอลิน
สำหรับสอบกลางเทอมและปลายเทอม**

ชื่อ-นามสกุล _____ เลขประจำตัว _____ เครื่องมือเอก _____

รายวิชา _____ ภาค _____ ปีการศึกษา _____ คะแนนเต็ม 100 คะแนน

1. การสอบกลางเทอม 40 คะแนน

คำชี้แจง อาจารย์พิจารณาคะแนนนิสิตตามความเป็นจริง

1. G major scale (2 octaves) 5 คะแนน นิสิตสอบได้คะแนน _____
2. G major arpeggio (2 octaves) 5 คะแนน นิสิตสอบได้คะแนน _____
3. เพลงสอบ 30 คะแนน

เพลงสอบ	Tone	Technique	Intonation	Rhythm	Dynamic	คะแนน
	3	3	3	3	3	รวม
Variation II						
Variation II						
รวมคะแนน						

รวมคะแนนสอบกลางภาค _____

2. การสอบปลายเทอม 60 คะแนน

คำชี้แจง อาจารย์พิจารณาคะแนนนิสิตตามความเป็นจริง

1. Exercise 6.12.1 10 คะแนน นิสิตสอบได้คะแนน _____
2. Exercise 6.12.3 10 คะแนน นิสิตสอบได้คะแนน _____
3. เพลงสอบ 2 เพลง 40 คะแนน

เพลงสอบ	Tone	Technique	Intonation	Rhythm	Dynamic	คะแนน
	4	4	4	4	4	รวม
Lightly Row						
Long Long Ago						
รวมคะแนน						

รวมคะแนนสอบกลางภาค _____

รวมคะแนนสอบกลางภาคและปลายภาค _____

ผลคะแนน (Grade) _____

**เกณฑ์การประเมินผลชุดการสอนเรื่องไวโอลิน
สำหรับสอบกลางเทอมและปลายเทอม**

การสอบเก็บคะแนนกลางเทอม 40 คะแนน

เนื้อหาสำหรับสอบเก็บคะแนนกลางเทอม (เนื้อหาจากบทที่ 1 หน่วยที่ 6)

1	G major scale (2 octaves)	5	คะแนน
2	G major arpeggio (2 octaves)	5	คะแนน
3	Twinkle Twinkle Little Stars (Variation II)	15	คะแนน
4	Twinkle Twinkle Little Stars (Variation III)	15	คะแนน

การสอบเก็บคะแนนปลายเทอม 60 คะแนน

เนื้อหาสำหรับสอบเก็บคะแนนปลายเทอม (เนื้อหาจากบทที่ 6 หน่วยที่ 12)

1	Exercise 6.12.1	10	คะแนน
2	Exercise 6.12.3	10	คะแนน
3	Lightly Row	20	คะแนน
4	Long Long Ago	20	คะแนน

ข้อแนะนำสำหรับอาจารย์ผู้ประเมินนิสิต

1. อาจารย์แจ้งให้นิสิตทราบรายละเอียดที่ใช้ในการประเมิน ได้แก่ tone, technique, intonation, rhythm และ dynamic
2. ห้องสอบควรอยู่ในสภาพที่เอื้ออำนวยต่อสมาธิของผู้สอบ
3. ผู้สอบต้องอยู่ในสภาพพร้อมที่จะสอบทั้งร่างกายจิตใจ

เกณฑ์ตัดสินคะแนนของนิสิต (คะแนนรวม 100 คะแนน)

85 - 100	A
75 - 84	B
65 - 74	C
55 - 64	D
0 - 54	F

แผนการสอน

บทที่ 1 หน่วยที่ 1

บทที่ 1 หน่วยที่ 1

- เรื่อง 1. ไวโอลิน (ประวัติโดยสังเขป)
2. ส่วนประกอบของไวโอลิน (the component parts of the violin)
 3. การผ่อนคลายกล้ามเนื้อ (muscle relaxation)
 4. การดูแลรักษาไวโอลิน

(120 นาที)

กิจกรรมที่ 1 ศึกษาบทความเรื่อง ประวัติไวโอลินและส่วนประกอบของไวโอลิน

(20 นาที)

- ขั้นตอน
1. อาจารย์มอบบทความเรื่อง ไวโอลินและส่วนประกอบของไวโอลิน ใช้เวลา 1 นาที
 2. นิสิตศึกษาบทความดังกล่าว ใช้เวลา 10 นาที
 3. อาจารย์นำนิสิตอภิปรายเรื่อง ไวโอลิน ใช้เวลา 9 นาที

- สื่อการสอน
1. บทความเรื่อง ไวโอลินและส่วนประกอบของไวโอลิน บทที่ 1 หน่วยที่ 1
 2. ไวโอลิน

กิจกรรมที่ 2 แบบฝึกหัดสำหรับ การผ่อนคลายกล้ามเนื้อ (muscle relaxation)

(30 นาที)

- ขั้นตอน
- อาจารย์นำนิสิตปฏิบัติแบบฝึกหัดที่ 1.1.1 - 1.1.10 และให้นิสิตปฏิบัติตามเป็นกลุ่ม
ใช้เวลา 30 นาที

- สื่อการสอน
- แบบฝึกหัดเรื่องการผ่อนคลาย กล้ามเนื้อ (muscle relaxation) บทที่ 1 หน่วยที่ 1

กิจกรรมที่ 3 การเก็บบำรุงรักษาไวโอลิน

(10 นาที)

- ขั้นตอน
1. นิสิตศึกษาบทความเรื่อง การเก็บบำรุงรักษาไวโอลิน ใช้เวลา 1 นาที
 2. อาจารย์สาธิตการเก็บบำรุงรักษาไวโอลิน พร้อมให้นิสิตฝึกปฏิบัติตาม ใช้เวลา 9 นาที

- สื่อการสอน
1. บทความเรื่องการเก็บบำรุงรักษาไวโอลิน
 2. ไวโอลิน, คันชัก, กุ๊องไวโอลิน
 3. ยางสน

กิจกรรมที่ 4 นิสิตประเมินตนเอง

(10 นาที)

- ขั้นตอน
1. อาจารย์แจกแบบประเมิน ใช้เวลา 1 นาที
 2. นิสิตประเมินตนเอง ใช้เวลา 90 นาที

- สื่อการสอน แบบประเมินนิสิต บทที่ 1 หน้าที่ 1

หมายเหตุ อาจารย์ผู้สอนมอบหมายให้นิสิตเตรียมอุปกรณ์สำหรับใช้ในสัปดาห์ต่อไปมาดังนี้

1. ผ้าเช็ดหน้าอย่างหนาคนละ 1 ผืน
2. ยาง 5 เส้น
3. กระดาษขนาด A4 1 แผ่น

สถาบันวิทยบริการ
จุฬาลงกรณ์มหาวิทยาลัย

เนื้อหาภาคทฤษฎี และกิจกรรมการเรียนการสอนภาคปฏิบัติ

บทที่ 1 หน่วยที่ 1

- เรื่อง**
1. ไวโอลิน (ประวัติโดยสังเขป)
 2. ส่วนประกอบของไวโอลิน (the component parts of the violin)
 3. การผ่อนคลาย (relaxation)
 4. การดูแลรักษาไวโอลิน
- จุดประสงค์**
1. เพื่อให้นิสิตทราบประวัติไวโอลินพอสังเขป
 2. เพื่อให้นิสิตทราบถึงส่วนประกอบของไวโอลินอันเป็นประโยชน์ในกิจกรรมการเรียนการสอน
 3. เพื่อให้นิสิตทราบถึงการดูแลรักษาไวโอลินให้อยู่ในสภาพที่ใช้งานได้นานที่สุด
 4. เพื่อให้นิสิตเตรียมความพร้อมส่วนต่าง ๆ ของร่างกาย ซึ่งเป็นประโยชน์ต่อการฝึกซ้อมไวโอลินให้บรรลุผลในเวลาอันสั้น
- เนื้อหา** ประวัติความเป็นมาของไวโอลิน

ไวโอลิน (The violin)

ไวโอลิน (violin) เป็นเครื่องดนตรีที่ถูกคิดประดิษฐ์ขึ้นเป็นระยะเวลายาวนานไม่น้อยกว่า 4 ศตวรรษมาแล้ว ตลอดระยะเวลาที่ผ่านมาไวโอลินได้รับการพัฒนาในด้านขนาด รูปทรง เสียง ตลอดจนเทคนิคการเล่นตลอดมา กล่าวได้ว่าไวโอลินเป็นเครื่องดนตรีที่มีความสมบูรณ์ในตัวเอง มีน้ำเสียงที่ไพเราะอ่อนหวานตลอดจนเสียงดุดันตามที่ผู้เล่นต้องการ สามารถเลียนเสียงร้องเพลงของมนุษย์ได้ใกล้เคียงที่สุดเมื่อเปรียบเทียบกับเครื่องดนตรีชนิดอื่น ไวโอลินมีรูปทรงได้สัดส่วนสวยงามทางศิลปะ เสียงของไวโอลินสามารถทำให้ผู้ฟังเกิดความรู้สึกสนุกสนาน เศร้า ตื่นเต้น ไร้ใจได้เป็นอย่างดี นอกจากนี้ไวโอลินมีลักษณะเด่นกว่าเครื่องดนตรีชนิดอื่น คือสามารถเล่นให้เกิดความห่างของเสียงได้หลากหลาย เช่น tone, semitone แม้กระทั่ง microtone ซึ่งเครื่องดนตรีชนิดอื่นที่ไม่ใช่เครื่องดนตรีประเภทเครื่องสายจะสามารถกระทำได้โดยยาก

Boyden (1987) กล่าวว่า ไม่มีใครทราบว่าใครเป็นคนแรกที่ประดิษฐ์ไวโอลิน แต่ต้องไม่ถูกประดิษฐ์จากช่างเพียงคนเดียว เป็นไปได้ที่ไวโอลินตัวแรกอาจถูกสร้างจากช่างชาวเมือง Brescian อย่างเช่น Giovan Giacabo Dala Corna และ Zanetto Montichiario เพราะเหตุที่ 2 ท่านนี้ได้ถูกกล่าว

ถึงในฐานะช่างทำ Lute, Lyras และ Like ในหนังสือ Scintille di Musica โดย Lanfranco แห่งเมือง Brescia ใน ค.ศ. 1533 แต่ Farga (1950) กล่าวว่า ผู้สร้างไวโอลินอาจเป็น Kaspar Tieffenbrucke (Gasparo Duiffopruggar) โดยสันนิษฐานจากภาพวาดที่ Kaspar Tieffenbrucke กำลังประดิษฐ์ไวโอลิน ซึ่งวาดโดย Pierre Woeriot ใน ค.ศ. 1562 อย่างไรก็ตาม Randel (1986) กล่าวว่า เมื่อพิจารณาภาพวาดที่เมือง Ferrara ใน ค.ศ. 1505 - 1508 เป็นหลักฐานที่สำคัญที่แสดงว่า ไวโอลินในยุคกำเนิดมี 3 สายเท่านั้น คือสาย G,D และ A ซึ่งในเวลาดังกล่าวเป็นเวลาที่เกิด Andrea Amati ซึ่งท่านผู้นี้กลายเป็นอัจฉริยะในการประดิษฐ์ไวโอลินในเวลาต่อมา หลักฐานชิ้นอื่นที่สนับสนุนรองลงมาคือ Bains (1984) กล่าวว่า นักสะสมของเก่าชาวอิตาลีชื่อ Count Salabue (?-1840) เป็นผู้ครอบครองสมุดบันทึกที่ไม่ชัดเจนของ Andrea Amati ทำให้ทราบว่าใน ค.ศ. 1546 ไวโอลินยังคงมี 3 สาย หลังจากนั้น 10 ปีไวโอลินถูกเพิ่มสาย E กลายเป็นไวโอลิน 4 สาย เมื่อประมาณ ค.ศ. 1556

Boyden (1987) กล่าวว่า ไวโอลินปรากฏเด่นชัดโดยช่างชาวอิตาลี 2 ท่าน คือ Andrea Amati (ประมาณ ค.ศ. 1511 - 1580) แห่งเมือง Cremona และ Gasparo da Salo (ค.ศ. 1540 -1609) แห่งเมือง Brezia โดยบุคคลทั้ง 2 เป็นผู้ก่อตั้งสถาบัน Cremona and Brecian Schools of Violin Making โดย Andrea Amati เป็นผู้พัฒนารูปทรงไวโอลินให้ได้มาตรฐานจนได้รับความนิยมจนถึงปัจจุบัน ช่างไวโอลินที่มีชื่อเสียงในระยะต่อมาคือ Antonio Amati (1540 - ?) และ Girolamo Amati (1561 - 1630) ซึ่งเป็นบุตรชายของ Andrea Amati สืบทอดกิจการต่อมา โดยทั้งสองมีผลงานด้านการตกแต่ง *f* holes เพิ่มลวดลาย และตกแต่งส่วนม้วนที่หัว(scroll) ของไวโอลิน นอกจากนี้ Giovanni Paola Maggini (1580 - 1632) ซึ่งเป็นลูกศิษย์ของ Gasparo da Salo กลายเป็นผู้มีชื่อเสียงในการผลิตไวโอลินและเชลโล แห่งเมือง Brescia ผลงานของท่านมีอิทธิพลอย่างสูงต่อช่างทำไวโอลินในศตวรรษที่ 17 หลังจาก Giovanni Paola Maggini เสียชีวิตการผลิตไวโอลินแห่งเมือง Brescia ก็สิ้นสุดลง

เมื่อ Girolamo Amati เสียชีวิตใน ค.ศ. 1630 Nicolo Amati (ค.ศ. 1596 - 1684) ซึ่งเป็นบุตรชายเริ่มมีชื่อเสียงที่สุดในอิตาลีในฐานะช่างทำไวโอลิน ปริมาณของความต้องการไวโอลินทำให้ Nicolo Amati ต้องขยายกิจการขนาดใหญ่ตั้งแต่ ค.ศ. 1640 โดยรับช่างไวโอลินเป็นลูกมือจำนวนมาก โดยมี Nicolo Amati เป็นอาจารย์สอนเทคนิคการทำไวโอลิน ซึ่งเป็นจุดเริ่มต้นให้เกิดมีช่างทำไวโอลินอัจฉริยะในรุ่นต่อมา คือ Andrea Guarneri , Francesco Rugeri และ Antonio Stradivari ส่วน Jacob Stainer อาจได้เรียนกับ Nicolo Amati ด้วยเช่นกัน

ไวโอลินของ Jacob Stainer (ค.ศ. 1617 - 1683) แห่งเมือง Austrian, Tyrol ออกแบบให้ไม้แผ่นหน้าและหลังมีความโค้งนูนมากเป็นพิเศษ ทำให้เกิดเสียงอ่อนหวานนุ่มนวลแบบใหม่ ซึ่งเป็นเอกลักษณ์เฉพาะของไวโอลินแบบเยอรมัน ความนิยมไวโอลินของ Jacob Stainer อย่างกว้างขวาง จึงทำให้ไวโอลินแบบของ Stainer เป็นคู่แข่งสำคัญกับไวโอลินของตระกูล Amati ของอิตาลี ในศตวรรษที่ 19

ไวโอลินแบบของ Stainer ได้รับการพิจารณายกย่องให้เป็นไวโอลินที่ดีเลิศเหมือนกับไวโอลินแบบอื่นจากอิตาลี จึงทำให้เป็นแบบอย่างนำไปผลิตและปลอมแปลงอย่างมากในทวีปยุโรป

ไวโอลินของ Antonio Stradivari (ค.ศ. 1644 - 1737) ได้รับการแก้ไขพัฒนากลายเป็นแบบมาตรฐาน มีรูปทรงที่สวยงามได้สัดส่วน ใน ค.ศ. 1690 ท่านสร้างไวโอลินที่รู้จักกันในนาม long-pattern มีขนาด 14 5/16 นิ้วฟุต ซึ่งมีขนาดแตกต่างจากแบบของตระกูล Amati ในขณะที่เดียวกันสายไวโอลินที่นิยมใช้คือสายเอ็น (gut) และ ไหมเกลียว (catlines) ได้เปลี่ยนแปลงจากเดิมโดยสาย catlines ได้รับการพัฒนาโดยถูกพันด้วยโลหะทำให้ซึ่งสายได้ตั้งเสียงจึงดังคมชัดเจน เป็นผลมาจากเทคโนโลยีในสมัยนั้นก้าวหน้าขึ้นมา ต่อมาใน ค.ศ. 1700 Antonio Stradivari สร้างไวโอลินแบบใหม่มีขนาด 14 นิ้วฟุต (35.5 ซม.) มีความแข็งแรง ปรับความโค้งของไม้หน้าและหลังเพื่อให้อัดกับสายไวโอลินแบบใหม่ที่เป็นเอ็น และไหมเกลียวโดยมีโลหะพันรอบได้อย่างเหมาะสม เหน่าแบบเดียวกันนี้ไปใช้สร้าง cello ให้ได้ขนาด 29 7/8 นิ้วฟุต ซึ่งไวโอลินและเชลโล่ทั้ง 2 แบบนี้ใช้เป็นขนาดมาตรฐานจนมาถึงปัจจุบัน Antonio Stradivari ถือว่าเป็นบุคคลที่ทั่วโลกยกย่องให้เป็นช่างทำไวโอลินที่ยิ่งใหญ่ที่สุดในประวัติศาสตร์ นับตั้งแต่ ค.ศ. 1700 ถึง ค.ศ. 1724 ถือว่าเป็นยุคทองของไวโอลินแบบ Antonio Stradivari

ในศตวรรษที่ 18 ยังคงมีการวิจัยเพื่อพัฒนาขนาดและเสียงของไวโอลินต่อเนื่อง โดยเฉพาะในประเทศฝรั่งเศส ผู้ที่ทำการวิจัยที่เด่นชัดคือ Clavde Pierray , Jacques Boquay และ Jean Baptiste Solomon ได้ทำการวิจัยเกี่ยวกับความตึงของสาย และระยะเวลาความยาวของคอไวโอลิน และส่วนอื่น ๆ ที่เกี่ยวข้อง แต่ผลการทดลองทำให้ทราบว่า ไวโอลินของตระกูล Amati , Stainer มีความสมบูรณ์ ไวโอลินทั้ง 2 แบบได้รับความนิยมจนถึงที่สุดศตวรรษที่ 18 ถึงแม้ว่าขณะเดียวกันไวโอลินของ Antonio Stradivari และ Andrea Guarneri แสดงถึงความสมบูรณ์ของรูปแบบในทุกด้านแต่ก็ยังไม่เป็นที่ประทับใจของนักไวโอลินในสมัยนั้น จนกระทั่งศตวรรษที่ 19 ดนตรีมีการเปลี่ยนแปลงจาก สมัยคลาสสิกเข้าสู่ สมัยโรแมนติก ดนตรีสมัยโรแมนติกต้องการเสียงดนตรีที่มีพลังเสียงสามารถตอบสนองอารมณ์ตามที่ผู้ประพันธ์เพลงต้องการนอกจากนี้ไวโอลินจะต้องมีคุณสมบัติของเสียงที่มีความดังแผ่ไปด้วยความหนักแน่นเพื่อตอบสนองเพลงประเภท concerto นอกจากนี้ในสมัยโรแมนติกห้องแสดงดนตรีมีขนาดใหญ่มากขึ้น เพื่อรองรับการแสดงของวงดนตรี symphony orchestra ซึ่งไวโอลินของ Stradivari และ Guarneri มีคุณสมบัติทำเสียงได้เบา ดัง อ่อนหวาน ทุ้ม เสียงกังวานไประยะไกล มีคุณสมบัติครบถ้วนทุกประการในการนำไปใช้เป็นเครื่องดนตรีสำหรับใช้ solo ในเพลงประเภท concerto ซึ่งไวโอลินทั้ง 2 แบบ จึงกลายเป็นไวโอลินที่ต้องการของนักไวโอลินมากที่สุด และเป็นแบบมาตรฐานที่ช่างทำไวโอลินรุ่นต่อมาใช้เป็นแบบในการนำไปผลิตและปลอมแปลงจนถึงปัจจุบัน

ในศตวรรษที่ 19 ยังคงมีการวิจัยเพื่อพัฒนาไวโอลินในประเทศฝรั่งเศส โดยมี Francois Chanet และ Felise Savart แต่ผลการทดลองก็ไม่ประสบความสำเร็จ แต่ค้นคว้าได้รับการพัฒนาขึ้นมาใหม่โดย Francois Tourte (ค.ศ. 1747 - 1835) เป็นคันชักที่มีความสมบูรณ์ในด้านน้ำหนัก ความยาวพอ

เหมาะกับความตึงของสายไวโอลินแบบโลหะ คันชักของ Francois Tourte กลายเป็นแบบมาตรฐานที่ใช้กันจนถึงปัจจุบัน นอกจากนี้ Louis Spohr (ค.ศ. 1784 - 1859) ซึ่งเป็นนักไวโอลินชาวเยอรมันที่มีชื่อเสียงของโลกได้คิดประดิษฐ์อุปกรณ์เรียกว่า ที่รองคาง (chin rest) ใน ค.ศ. 1820 เพื่อให้นักไวโอลินสะดวกในการประคองไวโอลินในขณะที่เล่น การเปลี่ยนตำแหน่งของนิ้วบนคอไวโอลินกระทำได้ง่ายกว่าเดิม และช่วยในการเล่นเทคนิคต่าง ๆ ให้ได้ง่ายและชัดเจนมากขึ้น ในศตวรรษที่ 20 สาย G,D และ A ทำด้วยเส้นไหมที่ถูกมัดพันด้วยโลหะ aluminium ส่วนสาย E เป็นเส้นลวดเหล็กกล้า

การเทียบเสียงไวโอลิน (Violin Tuning)

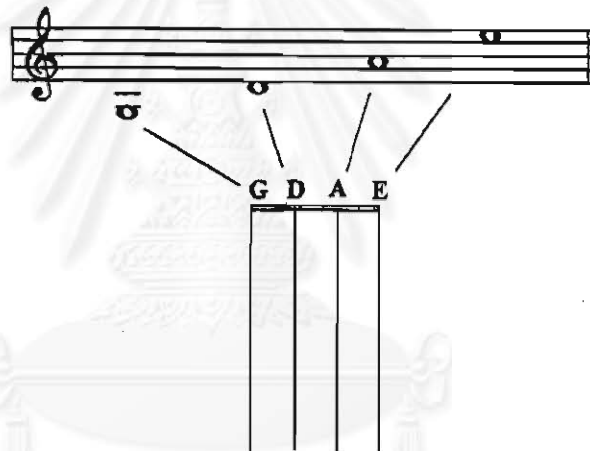

ข้อแตกต่างของไวโอลินแต่ละแบบ

ไวโอลินแต่ละแบบของช่างทำไวโอลินมีเอกลักษณ์เฉพาะเช่นในด้านขนาดรูปทรง การคัดเลือกไม้ การต่อลายไม้ การตกแต่งลวดลาย และคุณลักษณะของเสียงแล้ว โฟรงเสียง (f hole) และ ส่วนหัวม้วน (scroll) ก็เป็นเอกลักษณ์เฉพาะเช่นเดียวกัน

ภาพโฟรงเสียง (f hole) ต่อไปนี้แสดงการเปรียบเทียบความแตกต่างของโฟรงเสียงแบบต่างๆ ของช่างทำไวโอลินที่มีชื่อเสียงโดยเรียงตามลำดับภาพดังนี้ 1. Nicolò Amati 2. Antonio Stradivari (Messiah violin) 3. Giovanni Paolo Maggini 4. Guarneri del Gesù (Paganini's "Cannon") 5. Jacob Stainer

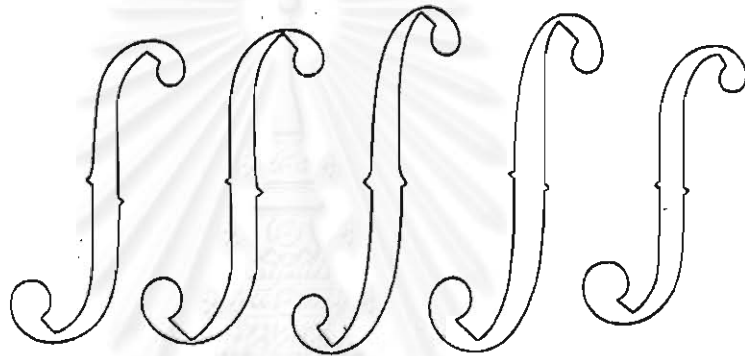

โฟรงเสียง (f hole)

ภาพส่วนหัวม้วน (scroll) ต่อไปนี้แสดงการเปรียบเทียบความแตกต่างของส่วนหัวม้วน แบบต่างๆ ของช่างทำไวโอลินที่มีชื่อเสียงโดยเรียงตามลำดับภาพดังนี้ 1. Antonio Stradivari 2. J.B. Guadagnini 3. Nicolò Amati 4. Pietro Guarneri

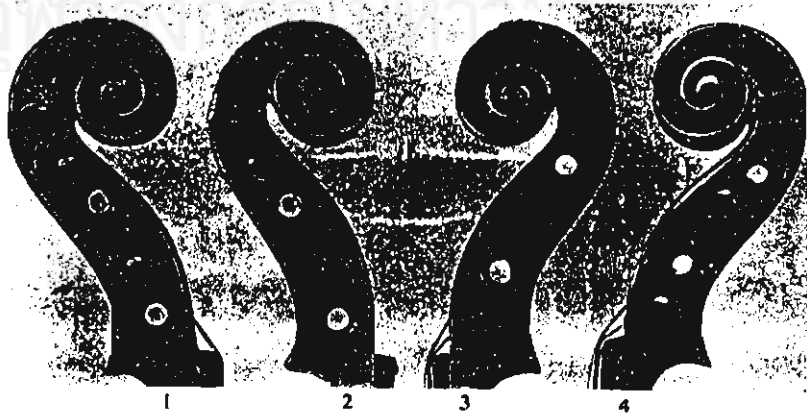

ส่วนหัวม้วน (scroll)

นอกจากนี้ไวโอลินที่ทำขึ้นโดยช่างที่มีชื่อเสียงจะติดฉลากแสดงผลงานไว้ในกล่องเสียงซึ่งเป็นแบบแผนต่อช่างทำไวโอลินต่อมาจนถึงปัจจุบันดังตัวอย่างฉลากต่อไปนี้

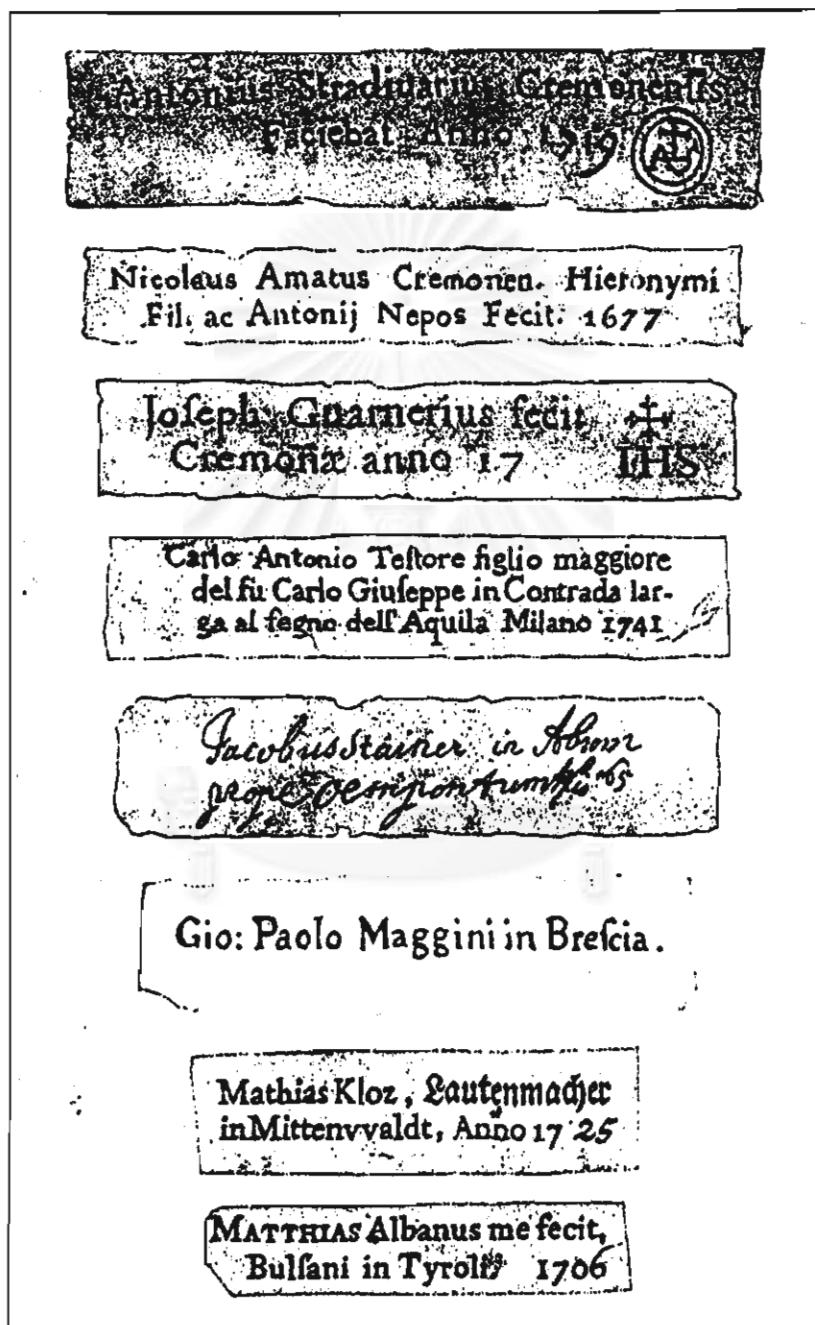

Violin Labels of German and Italian Masters.

ฉลากแสดงผลงานในการทำไวโอลิน

ภาพตัวอย่างไวโอลินของช่างทำไวโอลินที่มีชื่อเสียง

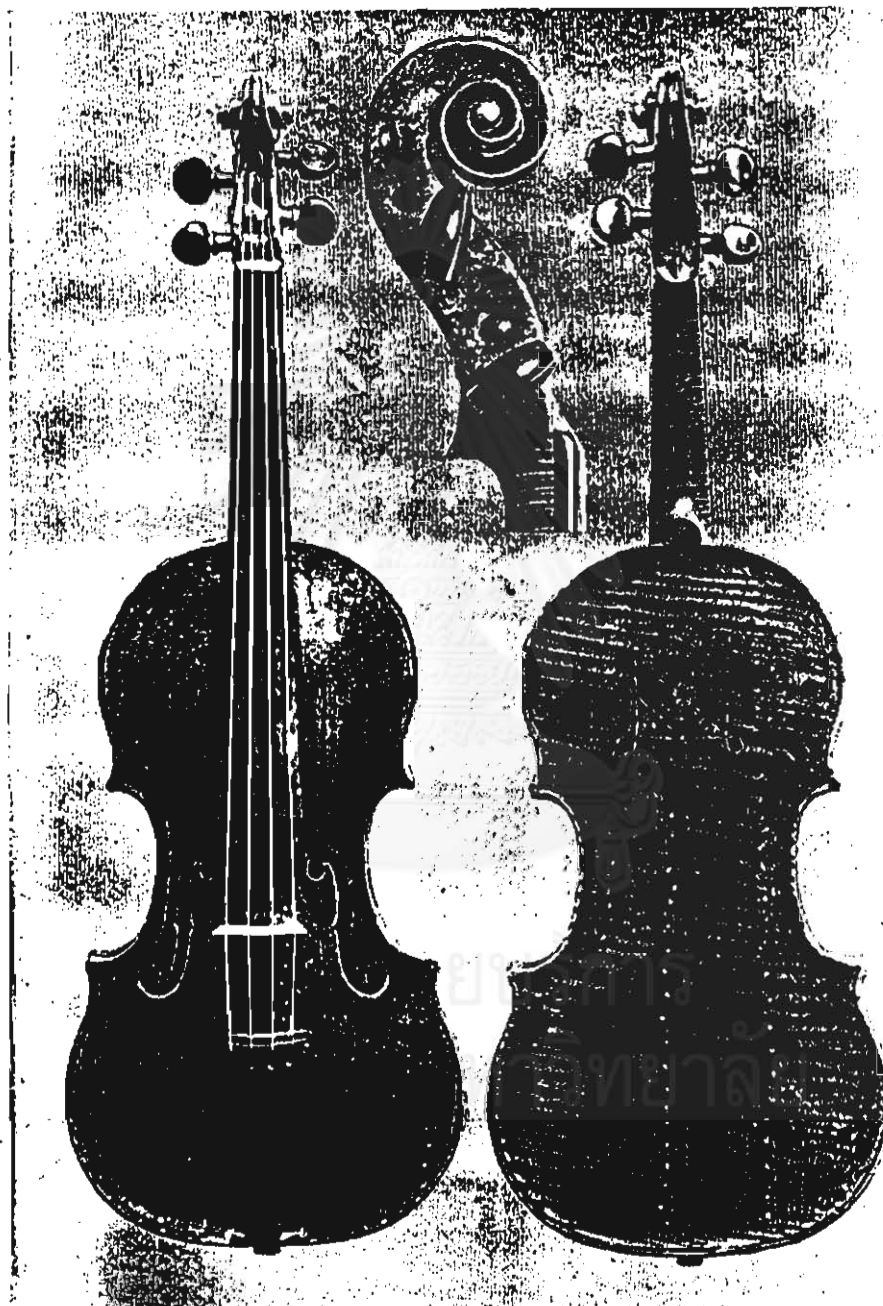

Courtesy Hug & Co., Zurich

Andrea Amati, Cremona, 1574.



Courtesy Hug & Co., Zurich

Nicola Amati, Cremona.

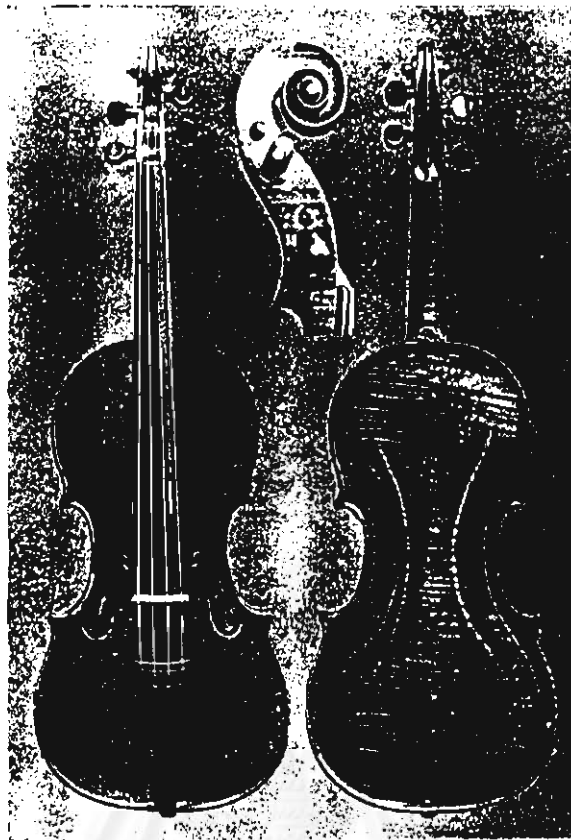

Courtesy Hug & Co., Zurich

Jacob Stainer, Absam.

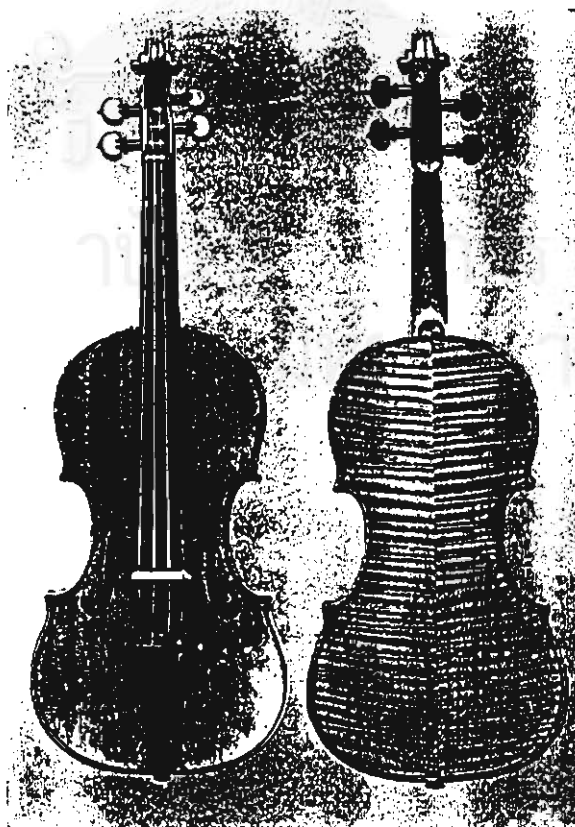

"Joseph Guarnerius del Gesù, Cremona, 1736."



Side view of the Greffuhle violin.

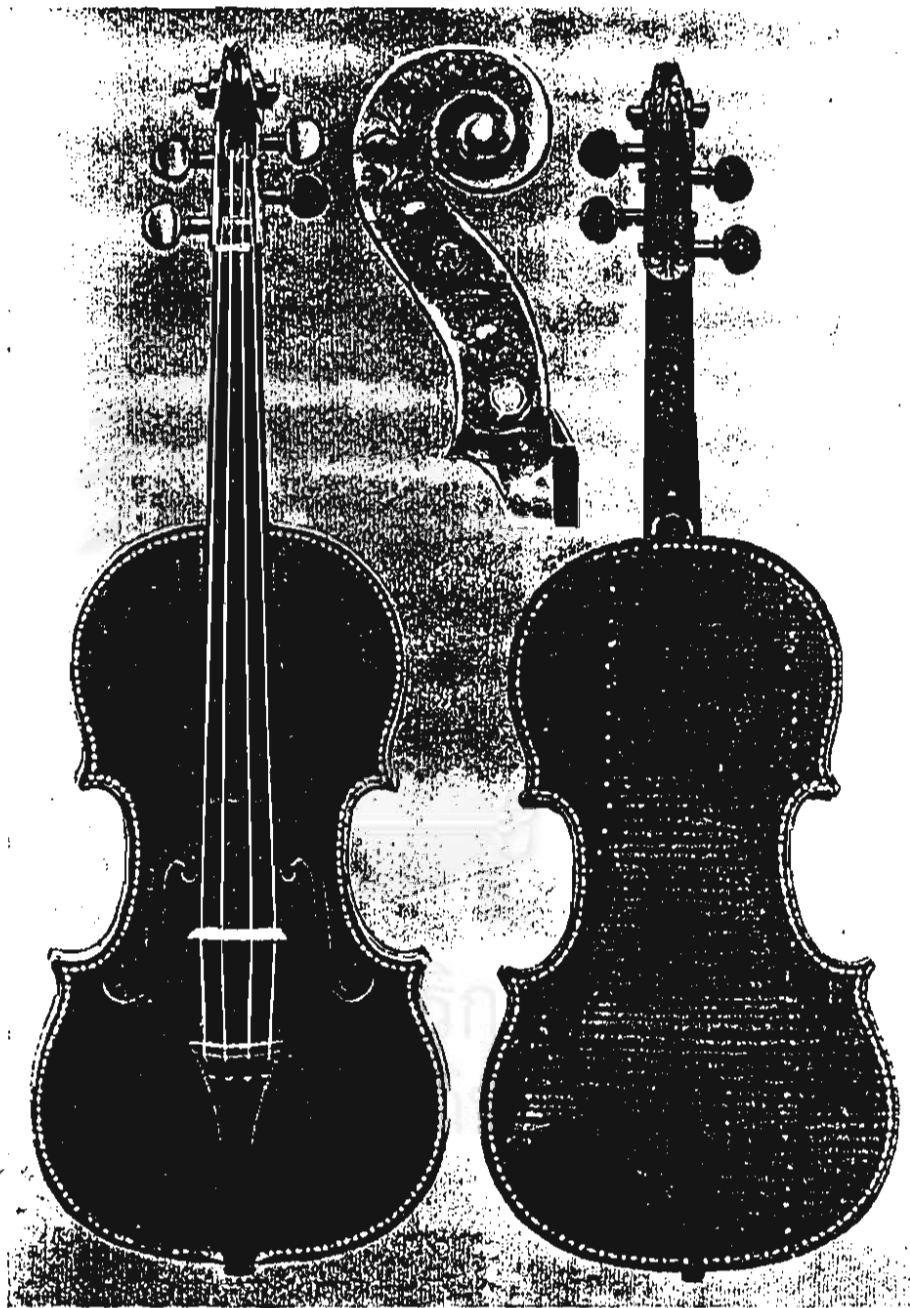

Courtesy Hug & Co., Zurich

The Greffuhle. One of the most beautiful inlaid violins, made by Stradivari in 1709. in his third and best period.

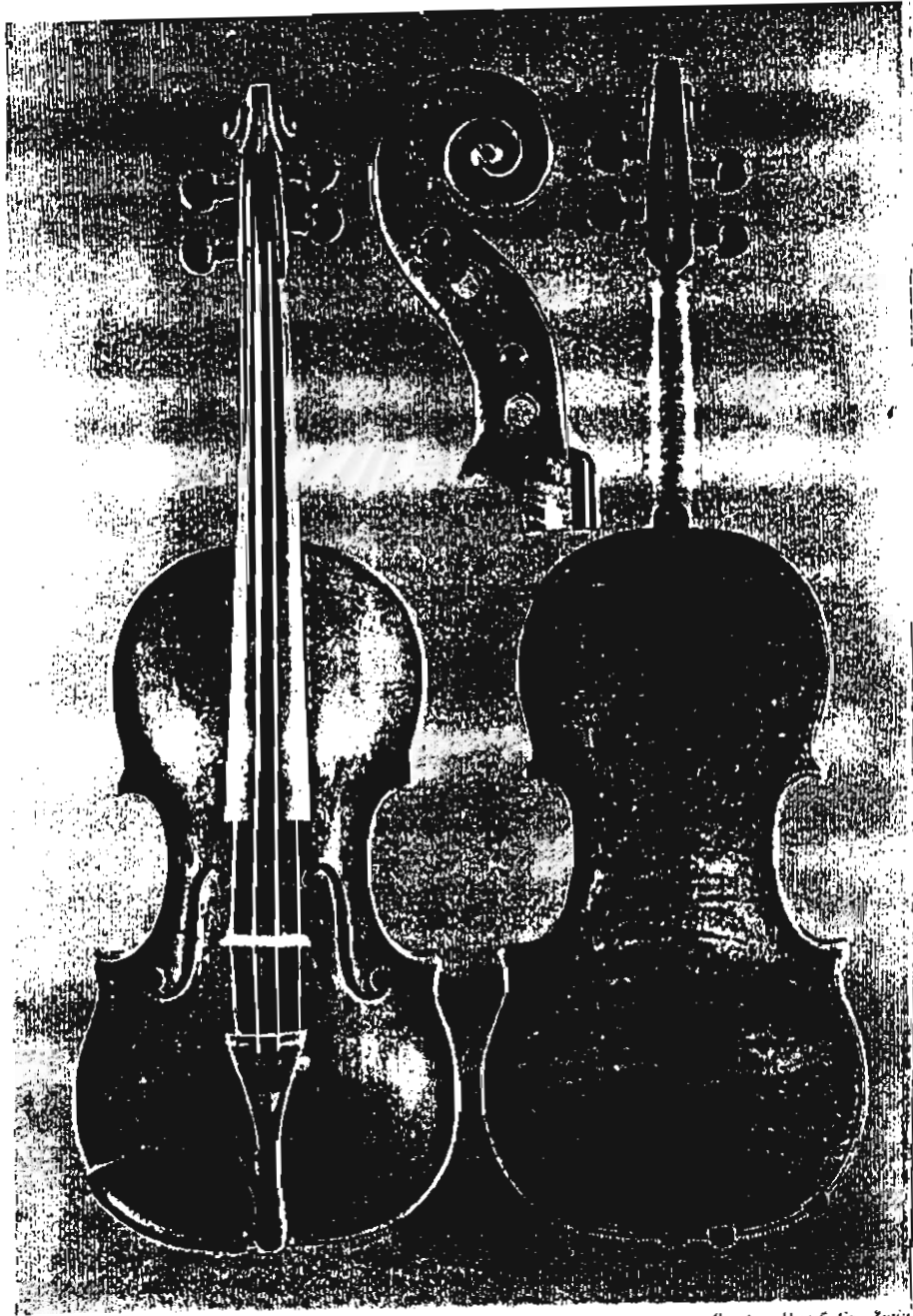

Francesco Rugeri, Cremona.

Courtesy Hug & Co., Zurich

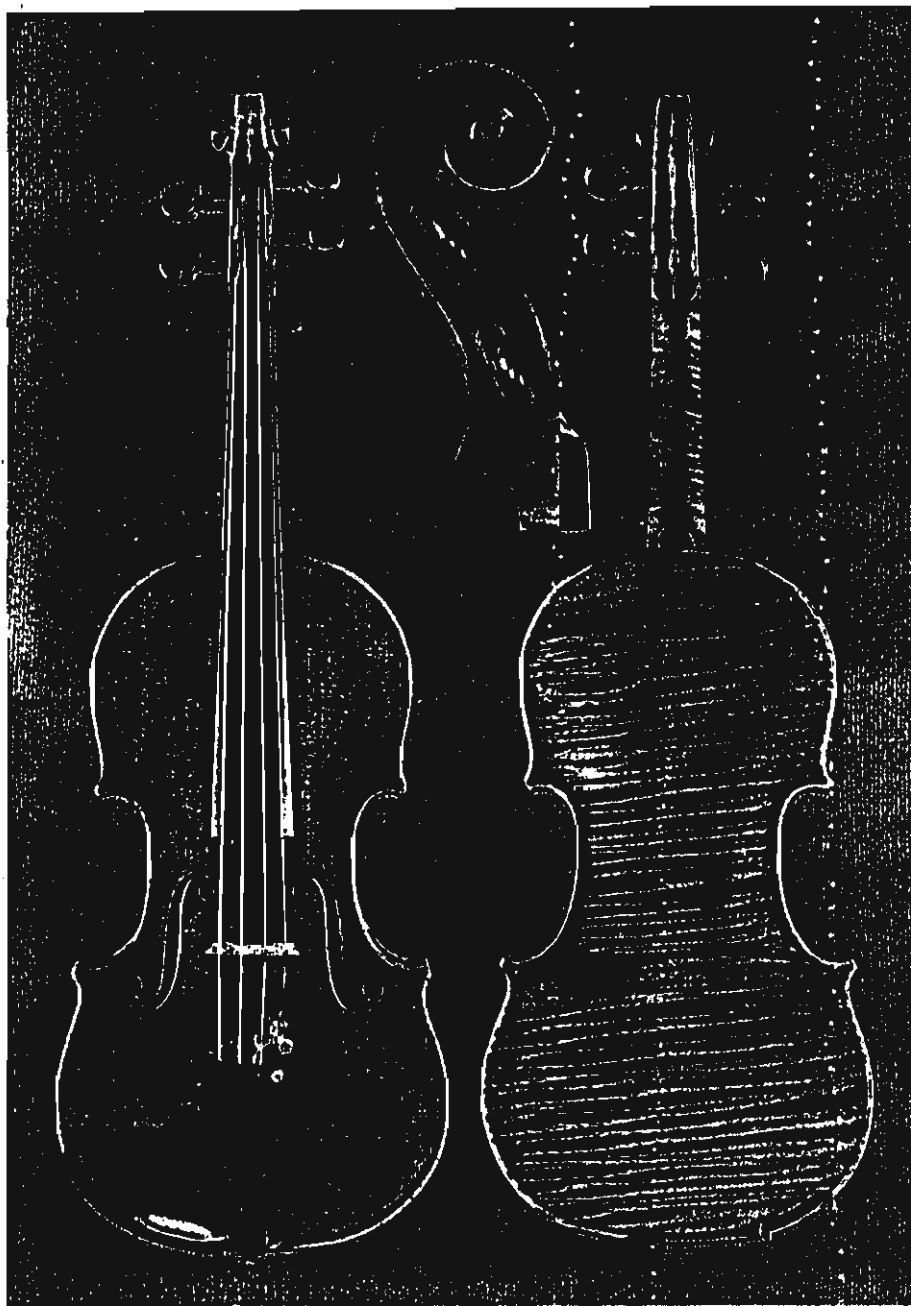

Courtesy Hug & Co., Zurich

Carlo Bergonzi, Cremona, 1733. This is Bergonzi's masterpiece. It was owned by Tarisio, who never wanted to part with it. Vuillaume sold it later on to Concert Master Woerle, who in his turn sold it to Baron Liebig in Vienna. The violin is now in Switzerland.

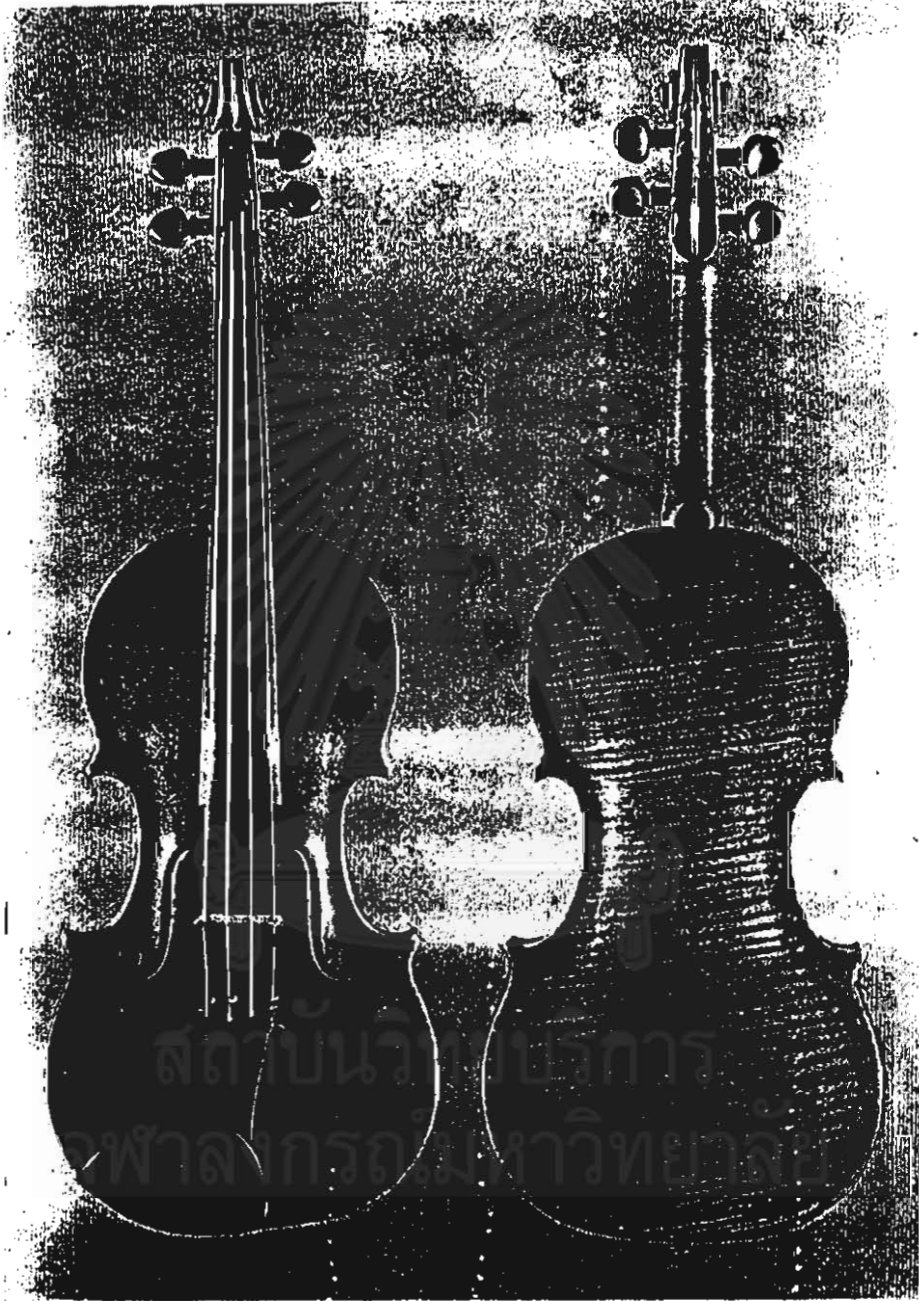

Giovanni Battista Rogerius, Brescia.

ส่วนประกอบของไวโอลิน (the Component Parts of the Modern Violin)

ไวโอลินโดยปกติมองจากภายนอกแล้วอาจดูว่ามีส่วนประกอบไม่ซับซ้อนอะไรมากมาย แต่ในความเป็นจริงแล้วโครงสร้างของไวโอลินประกอบไปด้วยชิ้นส่วนต่าง ๆ ประมาณ 70 ชิ้น ช่างทำไวโอลินต้องเป็นผู้มีความละเอียดและมีทักษะในการตัดแต่งไม้และประกอบส่วนต่างๆ ให้ได้รูปทรงไวโอลิน

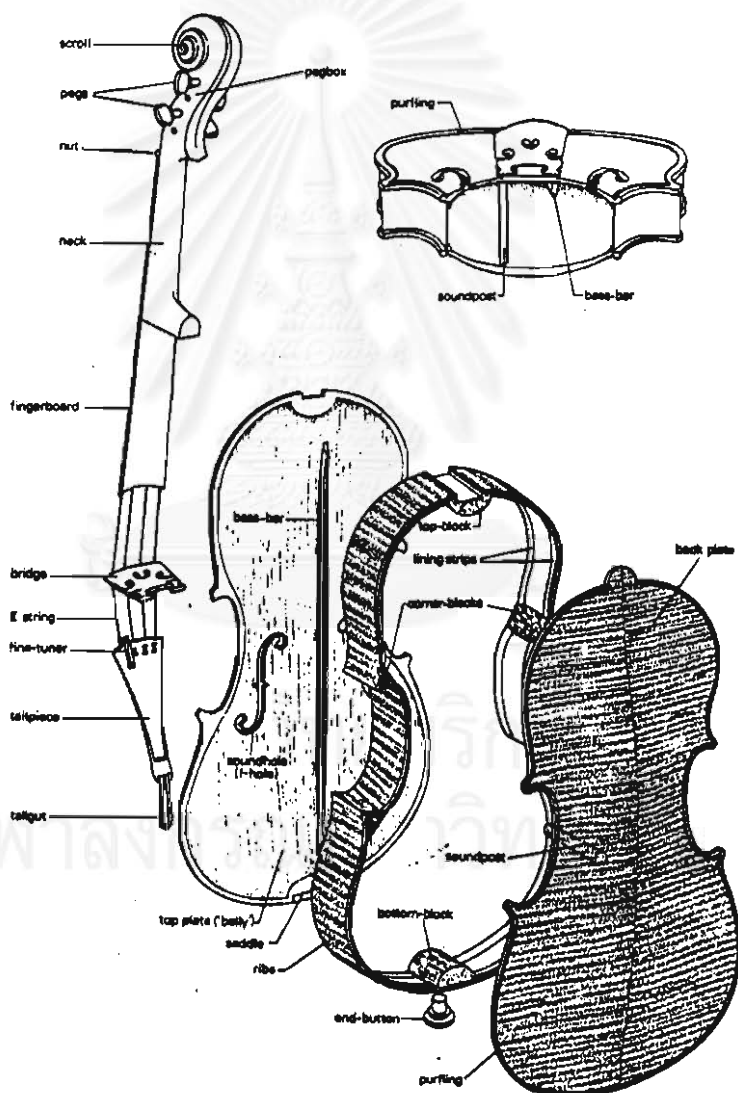
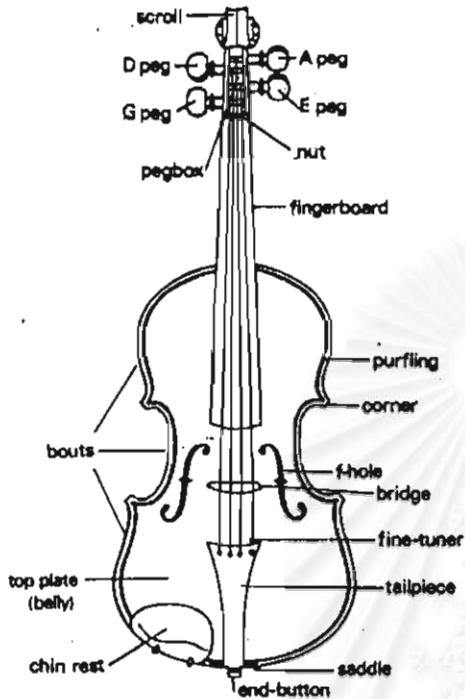

Diagram of the component parts of the modern violin



Features of the modern violin

เสียงของไวโอลินเกิดจากการสั่นด้วยคันชักหรือดีดสายด้วยนิ้วทำให้สายสั่นไหว ซึ่งมีผลทำให้อากาศที่อยู่โดยรอบสั่นตามไปด้วย เป็นการสร้างให้เกิดคลื่นเสียง ลำตัวไวโอลินมีลักษณะพื้นฐานเป็นกล่องเสียงมีหน้าที่ขยายคลื่นเสียงดังกล่าวยังส่งผ่านอากาศมาก กระทบกับหูทำให้ได้ยินเสียงโน้ตเพลง

ส่วนประกอบไวโอลินโดยสังเขป

top plate (belly)

top plate หรือ belly เป็นส่วนรับและส่งผ่านเสียง สร้างจากไม้เนื้ออ่อนโดยทั่วไปทำจากไม้ European Spruce

back plate

back plate สร้างจากไม้เนื้อแข็ง โดยทั่วไปทำจากไม้ maple

neck, rip, pegbox และ scroll

neck, rip, pegbox and scroll สร้างจากไม้เนื้อแข็ง โดยใช้ไม้ maple ทำสืบต่อกันมาตามแบบดั้งเดิม

fingerboard

fingerboard ของไวโอลินในปัจจุบันปกติทำจากไม้ ebony หรือ ivory

bridge

bridge สร้างจากไม้เนื้อแข็งทำจากไม้ maple

tailpiece

tailpiece สร้างจากไม้ ebony

nut and peg

nut and peg สร้างจากไม้ ebony หรือ rosewood

chin rest

chin rest สร้างจากไม้ ebony หรือ rosewood ที่รองคางอาจทำจากวัสดุ vulcanite ได้เช่นกัน

soundpost

soundpost สร้างจากไม้ spruce

ลายไม้ของไม้แผ่นหลังโดยปกติทั่วไปเรียกว่า curls ไม้แผ่นหลัง (back plate) ทำจากไม้ชิ้นเดียวหรือ 2 ชิ้นต่อกัน แต่ไม้แผ่นหน้า (belly) นิยมใช้ไม้ 2 ชิ้นต่อกันเพราะเหตุผลทางเทคนิคการสะท้อนเสียงได้ดีกว่าไม้แผ่นหน้าชิ้นเดียว ลายไม้ (curls) ปรากฏขึ้นแบบใดขึ้นอยู่กับวิธีการตัดไม้ซึ่งมี 2 วิธีคือ

1. รูป a ตัดตามแนวรัศมีของวงไม้ออกเป็นเส้นๆ นำฐานของเส้นๆ มาประจบติดกันจะได้ลายไม้ ดังรูป c
2. รูป b ตัดตามแนวนอนของวงไม้สำหรับทำไม้แผ่นหลังชิ้นเดียวลายไม้จะปรากฏ ดังรูป d



(a)



(b)

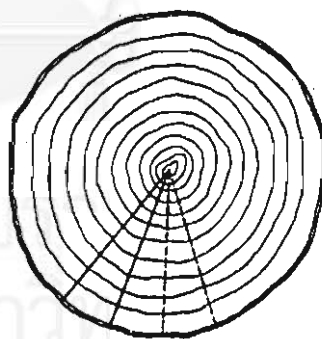

(c)



(d)

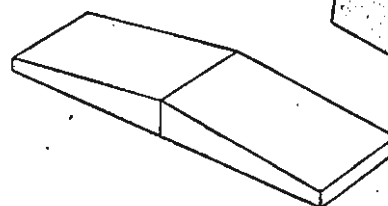

การผ่อนคลาย (relaxation)

การเตรียมกล้ามเนื้อส่วนต่าง ๆ ของร่างกายให้เกิดการผ่อนคลาย (relaxation) จะท
เรียนเกิดความพร้อมต่อการเคลื่อนไหวส่วนต่าง ๆ ของการเล่นไวโอลิน เพื่อนำไปสู่การนำไวโอลินและคัน
ชักขึ้นมาเล่นเป็นครั้งแรก อวัยวะที่ผ่อนคลายจะพร้อมต่อการเคลื่อนไหวเป็นไปตามธรรมชาติ ผู้เรียนจะ
เกิดความรู้สึกว่าการเล่นไวโอลินเป็นสิ่งที่ไม่ยาก ซึ่งเป็นสิ่งสำคัญที่จะทำให้ผู้เรียนสามารถพัฒนาการ
เล่นไวโอลินได้เป็นอย่างดี

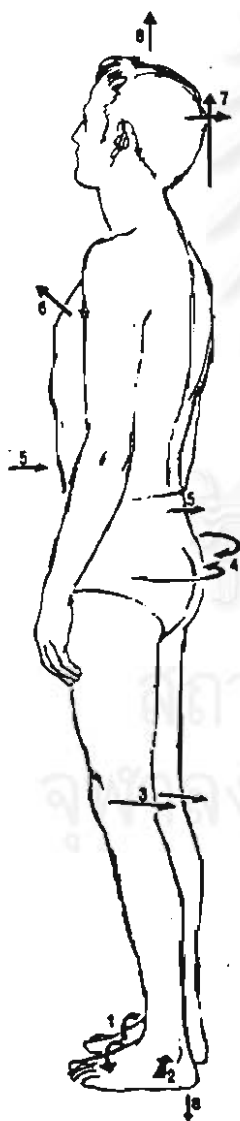

Exercise 1.1.1 ผ่อนคลายอวัยวะตั้งแต่ปลายนิ้ว เท้าจนถึงศีรษะ โดย Menuhin

วิธีปฏิบัติ

1. ยืนตรงไม่สวมรองเท้า ยกปลายเท้า เอียงปลายเท้าออกให้น้ำหนักตัวตกอยู่ด้านขอบนอกและขอบใน
2. ข้อเท้าอยู่กับที่ แต่เหนียวรั้งลูกตาตมเข้าหากัน
3. เหยียดเข่าด้านหลัง
4. ส่ายก้น
5. เขมวท้องพร้อมกับเหยียดสะโพกไปด้านหลัง
6. หายใจเข้าพร้อมกับยืดอกขึ้น
7. ดันศีรษะไปแนวราบสลับกับยืดคอให้ศีรษะยกขึ้นในแนวตั้ง
8. ยกศีรษะขึ้นสลับกับทิ้งน้ำหนักลงบนสันเท้า

Exercise 1.1.2 กางแขนยกหัวไหล่พร้อมแขนพร้อมกันเป็นเส้นโค้งด้านหน้าสลับกับด้านหลัง

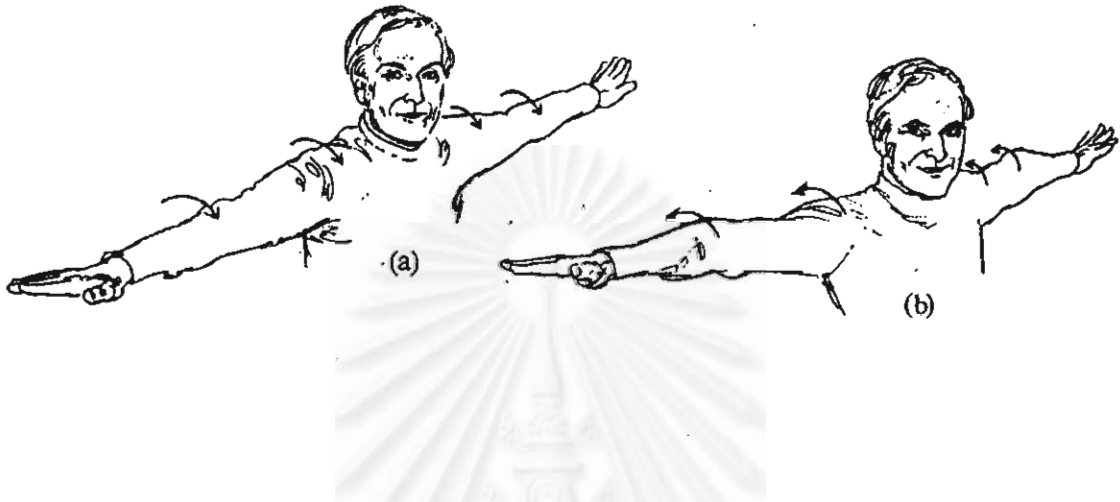

Exercise 1.1.3 กางแขนยกข้อศอกแขนขวาเป็นเส้นโค้งด้านหน้าขณะเดียวกันยกข้อศอกแขนซ้ายเป็นเส้นโค้งไปด้านหลัง (ทำสลับกันทั้ง 2 แขน)

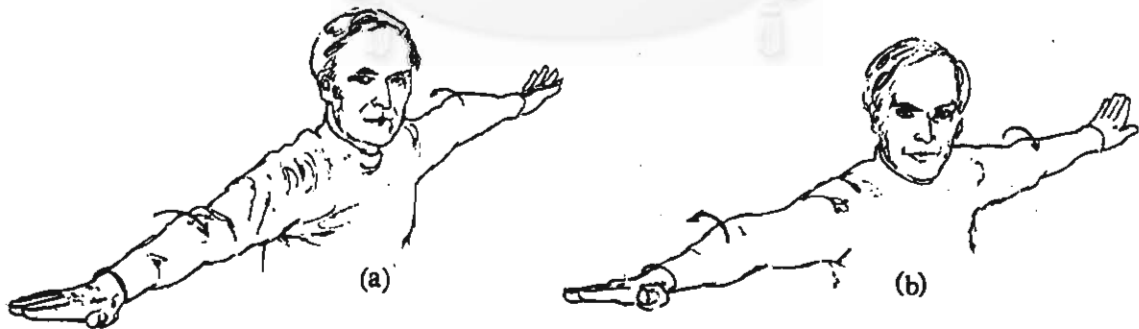

Exercise 1.1.4 ยืนลักษณะการเล่นไวโอลิน หมุนหัวไหล่และลำตัวไปด้านซ้ายและขวาสลับกัน



Exercise 1.1.5 1. กางแขนพับข้อศอกลงพร้อมกับสบัดไปด้านหน้าและหลัง
2. กางแขนตั้งข้อศอกขึ้นพร้อมกับสบัดไปด้านหน้าและหลัง

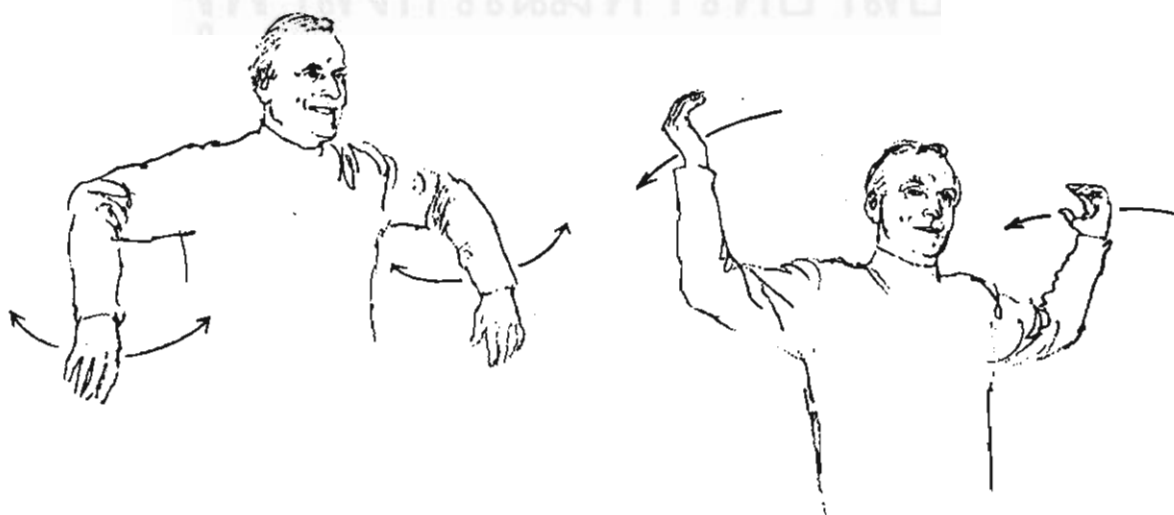

Exercise 1.1.6 1. แขนตรงพร้อมกับเหวี่ยงแขนทั้งสองสวนทางกัน

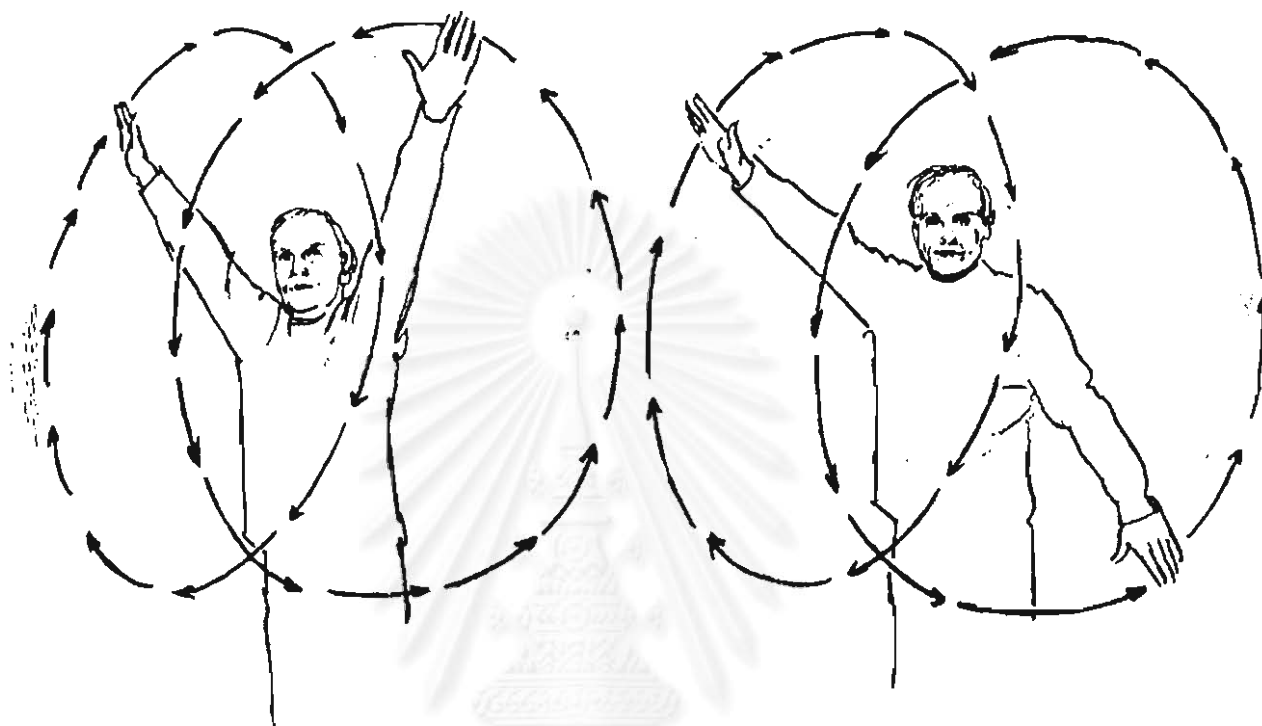

Exercise 1.1.7 หมุนแขนแขนทั้ง 2 เป็นรูปเลข 8 ด้านหน้าไปพร้อมกัน

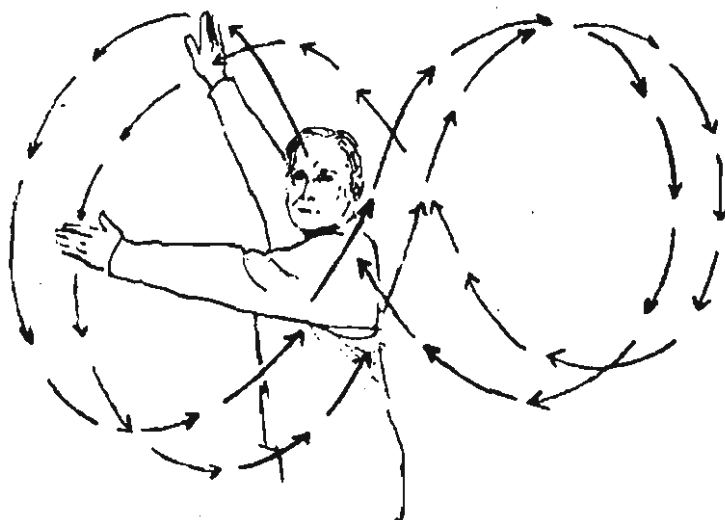

Exercise 1.1.8 ยืนท่าสรีโรไลน ข้อมือซ้ายหมุนตามเข็มนาฬิกาในขณะเดียวกันแขนขวางอเข้าออก
 ดังเช่นกำลังใช้คันชักสรีโรไลน



Exercise 1.1.9 1. รูป a เขยิบคมือขวาตรงพร้อมหายใจเข้า และปล่อยมือตกลงพร้อมหายใจออก
 ในรูป b
 2. รูป c ห่อมือซ้ายขึ้นพร้อมหายใจเข้า และปล่อยตกลงพร้อมหายใจออกในรูป d

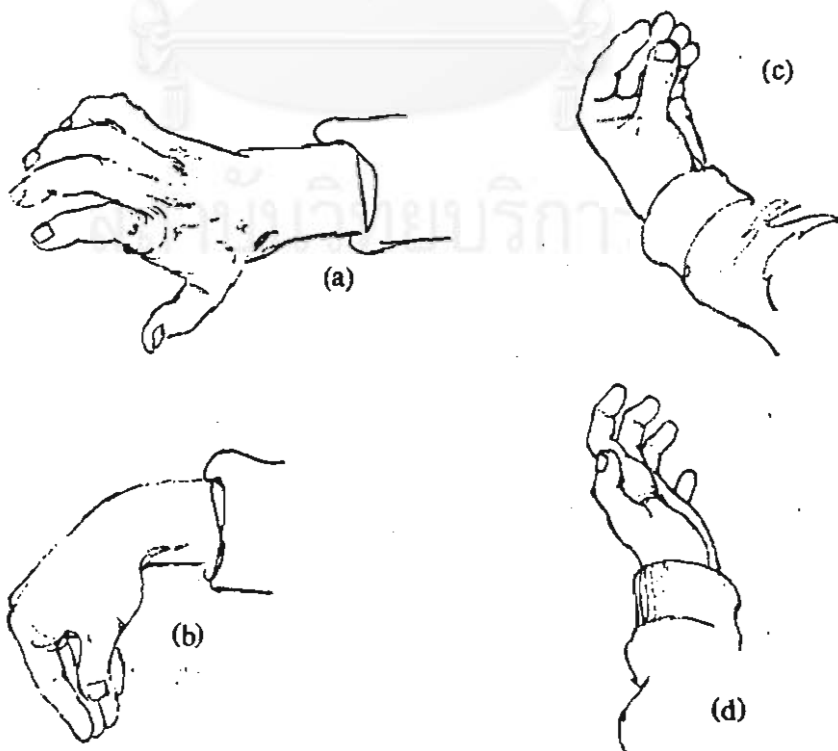

Exercise 1.1.10 (Yoga) พนมมือลงด้านหลัง และพนมมือขึ้นด้านหลังเช่นกัน



Exercise 1.1.11 สร้างความสมดุลระหว่างกล้ามเนื้อยึดกับกล้ามเนื้อของนิ้วมือทั้งซ้ายและขวา

โดย ชูชาติ พิทักษากร

วิธีปฏิบัติ ดัดนิ้วทั้ง 5 ของทั้ง 2 มือให้กระจายออกอย่างแรง จำนวน 20 ครั้ง



การดูแลรักษาไวโอลิน

การเล่นไวโอลินแต่ละครั้งปกตินักไวโอลินใช้ยางสน (rosin) ถูกับหางม้าของคันชักเพื่อให้เกิดความขรุขระบนหางม้าลากไปบนสายไวโอลินทำให้สายสั่นตามต้องการ ฝุ่นของยางสนจะเกาะติดอยู่กับส่วนต่าง ๆ ของตัวไวโอลิน หลังจากการฝึกซ้อมทุกครั้งผู้เรียนต้องเช็ดทำความสะอาดไวโอลินและคันชัก และนำเก็บรักษาอยู่ในกล่องไวโอลินเสมอ ถ้าไม่ได้เช็ดทำความสะอาดยางสนจะเกาะติดกับไวโอลิน ซึ่งจะเช็ดออกได้ยาก และมีผลให้ไม้ด้านหน้ารับและส่งเสียงได้ไม่สะดวกส่งผลต่อความดัง เบา และความไพเราะของเสียงไวโอลิน นอกจากนี้ไวโอลินที่มียางสนติดสะสมกันมากจะทำให้ความสวยงามของไวโอลินลดลง



หมายเหตุ นิสิตสามารถฝึกซ้อมแบบฝึกหัดเพิ่มเติมนอกเหนือจากแบบฝึกหัดในชุดการสอนได้จากหนังสือ Violin, Six Lessons with Yehudi Menuhin. แต่งโดย Menuhin.

บทที่ 1 หน่วยที่ 2

เรื่อง

1. การจับคันชัก (bow grip)
2. ท่าเล่นไวโอลิน (proper violin position)
3. การสีไวโอลินขั้นพื้นฐาน (basic bowing technique)

สถาบันวิทยบริการ
จุฬาลงกรณ์มหาวิทยาลัย

แผนการสอน

บทที่ 1 หน่วยที่ 2

บทที่ 1 หน่วยที่ 2

- เรื่อง
1. การจับคันชัก (bow grip)
 2. ท่าเล่นไวโอลิน (proper violin position)
 3. การสีไวโอลินขั้นพื้นฐาน (basic bowing technique)

(120 นาที)

กิจกรรมที่ 1 อาจารย์นำนิสิตบทวน muscle relaxation

(20 นาที)

สื่อการสอน เอกสาร muscle relaxation บทที่ 1 หน่วยที่ 1

กิจกรรมที่ 2 การจัดคันชัก (bow grip)

(30 นาที)

- ขั้นตอน
1. อาจารย์มอบบทความเนื้อหา บทที่ 1 หน่วยที่ 2 ใช้เวลา 1 นาที
 2. อาจารย์อธิบายพร้อมสาธิตการจับคันชัก 3 แบบ คือ 1. The Old German Method
2. The Franco-Belgian Method 3. The Russian Method ใช้เวลา 4 นาที
 3. นิสิตปฏิบัติการจับคันชักแบบ The Franco-Belgian Method ใช้เวลา 10 นาที
 4. อาจารย์อธิบายพร้อมสาธิตแบบฝึกหัด bow creeping และให้นิสิตปฏิบัติ ใช้เวลา 5 นาที
 5. อาจารย์อธิบายพร้อมสาธิตแบบฝึกหัด fish tail และให้นิสิตปฏิบัติ ใช้เวลา 5 นาที
 6. พัก 5 นาที

สื่อการสอน บทความเนื้อหา บทที่ 1 หน่วยที่ 2

<p>กิจกรรมที่ 3 ทำเล่นไวโอลิน (proper violin position) (10 นาที)</p> <p>ขั้นตอน</p> <ol style="list-style-type: none"> 1. นิสิตศึกษาบทความเรื่อง ทำเล่นไวโอลิน ใช้เวลา 5 นาที 2. อาจารย์อธิบายพร้อมสาธิต ทำเล่นไวโอลินที่ถูกต้องและให้นิสิตปฏิบัติ ใช้เวลา 5 นาที <p>สื่อการสอน บทความเนื้อหา บทที่ 1 หน่วยที่ 2</p>
<p>กิจกรรมที่ 4 bowing technique ของการสีไวโอลินขั้นพื้นฐาน (30 นาที)</p> <p>ขั้นตอน</p> <ol style="list-style-type: none"> 1. นิสิตศึกษาบทความเรื่อง คันชักทำมุม 90 องศา กับสาย และแบบฝึกหัดที่ 1.2.1 - 1.2.2 ใช้เวลา 15 นาที 2. อาจารย์อธิบายพร้อมสาธิตการสีไวโอลินขั้นพื้นฐาน และให้นิสิตปฏิบัติ <p>สื่อการสอน บทความเนื้อหา บทที่ 1 หน่วยที่ 2</p>
<p>กิจกรรมที่ 5 การประเมินผล บทที่ 1 หน่วยที่ 2 (10 นาที)</p> <p>ขั้นตอน</p> <ol style="list-style-type: none"> 1. อาจารย์มอบแบบการประเมินผลและเกณฑ์การประเมินผล ใช้เวลา 1 นาที 2. นิสิตประเมินผลตนเอง ใช้เวลา 9 นาที <p>สื่อการสอน แบบการประเมินผลและเกณฑ์การประเมินผล บทที่ 1 หน่วยที่ 2</p>

เนื้อหากิจกรรมการเรียนการสอนภาคปฏิบัติ

บทที่ 1 หน่วยที่ 2

- เรื่อง**
1. การจับคันชัก (bow grip)
 2. ท่าเล่นไวโอลิน (proper violin position)
 3. การสีไวโอลินขั้นพื้นฐาน (basic bowing technique)
- จุดประสงค์**
1. เพื่อให้นิสิตสามารถแสดงลักษณะท่าทางการสีไวโอลินที่ถูกต้อง
- เนื้อหา**
- วิธีการจับคันชัก (bow grip) การจับคันชักแบ่งออกเป็น 3 แบบ ดังนี้
1. The Old German Method
 2. The Franco-Belgian Method
 3. The Russian Method



The German Method การจับคันชักแบบ German นิยมในสมัย Baroque หรือเล่นเพลงที่ประพันธ์ในสมัย Baroque การจับคันชักแบบดังกล่าวทำให้เกิดเสียงเบา ซึ่งตรงกับลักษณะเพลงในสมัย Baroque



วิธีการจับคันชักแบบ German

1. ช้อนิ้วชี้ข้อที่ 1 ของมือขวา สัมผัสคันชัก
2. นิ้วโป้งโค้งและปลายนิ้วโป้งสัมผัสกับช้อนิ้วที่ 1 ของนิ้วกลาง
3. นิ้วนางและนิ้วก้อยวางลงบนคันชักอย่างอิสระ



The Franco - Belgian Method การจับคันชัก แบบ The Franco-Belgian นิยมในสมัย classic การจับคันชักแบบดังกล่าวทำให้เกิดเสียงดังมากกว่าแบบเยอรมัน ซึ่งสอดคล้องกับดนตรีในสมัย classic ที่วงดนตรีมีขนาดใหญ่ขึ้นเป็นมาตรฐานวงดนตรี orchestra ต้องการให้ violin มีเสียงดังมากขึ้น

วิธีการจับคันชักแบบ The Franco - Belgian

1. ระหว่างข้อนิ้วที่ 1 กับข้อนิ้วที่ 2 ของนิ้วชี้สัมผัสคันชัก
2. นิ้วโป้งโค้งและปลายนิ้วโป้งสัมผัสกับข้อนิ้วที่ 1 ของนิ้วกลาง
3. นิ้วนางวางลงบนคันชักอย่างอิสระ
4. ปลายนิ้วก้อยสัมผัสคันชัก

The Russian Method การจัดคันชักแบบ Russian นิยมในสมัย romantic การจับคันชักแบบดังกล่าวสามารถทำให้เกิดเสียงดังและดูดัน ซึ่งสอดคล้องกับดนตรีในสมัย romantic ที่วงดนตรีมีขนาดใหญ่ วงดนตรี symphony orchestra ต้องการให้ violin มีบทบาททั้งหวานเศร้าสร้อยไปจนถึงดังและดูดัน Heifetz เป็น Virtuoso ชาวรัสเซียที่จับคันชักแบบดังกล่าว

วิธีการจับคันชักแบบ The Russian Method

1. ข้อนิ้วที่ 2 ของนิ้วชี้ สัมผัสคันชัก
2. นิ้วโป้งโค้งและปลายนิ้วโป้งสัมผัสกับตรงกลางระหว่างข้อนิ้วที่ 1 และข้อนิ้วที่ 2 ของนิ้วกลาง
3. นิ้วนางและนิ้วก้อยวางลงบนคันชักอย่างอิสระ

การจับคันชักในปัจจุบันนักไวโอลินนิยมการจับคันชักแบบ The Franco-Belgian Method เพราะท่าเทคนิคการเล่นต่าง ๆ ได้เหมาะสมที่สุด Maxim Jacobsen เป็นนักไวโอลินระดับ virtuoso ชาวรัสเซียแนะนำให้ผู้เรียนจับคันชักแบบ The Franco - Belgian Method



Bow Creeping เป็นเทคนิคการฝึกสำหรับนิ้วมือขวาในการจับคันชักให้มีความยืดหยุ่นเพื่อให้เกิดประสิทธิภาพในการเล่นไวโอลิน

วิธีการฝึก

1. จับคันชักแบบ The Franco - Belgian Method
2. ตั้งคันชักขึ้นในแนวตั้ง
3. ชยับนิ้วชี้ กลาง นาง และโป้ง เริ่มจากโคนไปหาปลายคันชักตามลำดับ
4. ทำเช่นเดียวกับข้อ 3 ซึ่งเริ่มจากปลายคันชักไปหาโคนคันชักตามลำดับ

Fish Tail เป็นเทคนิคการฝึกสำหรับแขนขวา โดยเฉพาะข้อมือในการเคลื่อนไหวสปีไวโอลิน

วิธีการฝึก

1. เริ่มจากตำแหน่งมืออยู่เบื้องหน้า เคลื่อนแขนไปจนสุดแขนสลับไปมาเหมือน ปลาที่กำลังว่ายน้ำ
2. ทำดังเช่นข้อ 2 ให้ได้ 4 ระดับ ดังเช่นการสัดันชักลงบนสายทั้ง 4 ของไวโอลิน



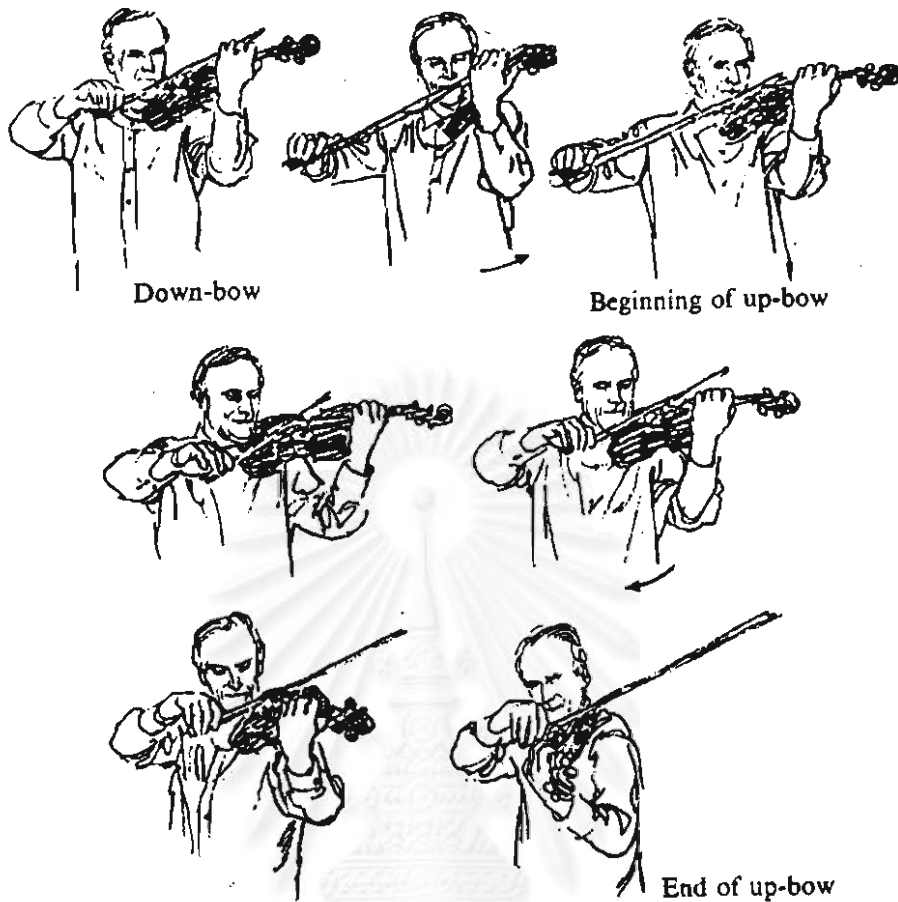

ท่าเล่นไวโอลิน (Proper Violin Position)

การเล่นไวโอลินสามารถเล่นได้ทั้งนั่งเล่นหรือยืนเล่น โดยปกติการเรียนการสอนไวโอลินมักจะให้ผู้เรียนปฏิบัติในท่ายืน เพราะผู้เรียนมีความเป็นอิสระตลอดทั้งร่างกายทำให้การเล่นในขณะยืนเป็นการเล่นที่มีความยืดหยุ่นของกล้ามเนื้อทุกส่วนมากที่สุด ท่าเล่นไวโอลินที่ถูกต้องควรปฏิบัติดังนี้

1. ยืนตรงอยู่ในลักษณะธรรมชาติที่สุด
2. ไหล่ 2 ข้างอยู่ในระดับปกติไม่ยกไหล่เพื่อรองรับไวโอลิน โดยปกติไวโอลินจะถูกวางอยู่บนไหล่โดยมี shoulder rest ช่วยในการประคองไวโอลิน นิสิตบางคนอาจไม่จำเป็นต้องใช้ shoulder rest ซึ่งขึ้นอยู่กับสรีระของนิสิตแต่ละคน
3. คางสัมผัสกับ chin rest
4. ไวโอลินทำมุมกับสายตาประมาณ 30 องศา
5. แขน ข้อมือ นิ้ว 1, 2, 3 และ 4 ของมือซ้ายโค้งตามธรรมชาติ ปลายนิ้วด้านข้างทั้ง 4 กดลงบนสายไวโอลิน ลักษณะดังกล่าวจะทำให้นิ้วที่กดลงบนสายเอียงหันปลายนิ้วเข้าหาผู้เล่น ซึ่งจะเป็นประโยชน์ต่อผู้เล่นในการทำเทคนิค vibrato
6. แขนขวามีความยืดหยุ่นตั้งแต่หัวไหล่ไปถึงปลายนิ้ว

Shoulder Rest

Shoulder Rest: เป็นอุปกรณ์ที่ช่วยให้นักไวโอลินเล่นไวโอลินได้เป็นธรรมชาติ ช่วยให้ผู้เล่นเกิดความคล่องตัวในการเล่นเทคนิคที่ยาก ซึ่งมีหลายแบบสำหรับนักไวโอลิน ยกตัวอย่างเช่น ผลิตภัณฑ์ของ Willy Wolf และของ John Son และ Kun เป็นต้น ผลิตภัณฑ์ดังกล่าวเป็นที่นิยมของนักไวโอลินแต่มีราคาค่อนข้างแพง นิสิตสามารถสร้าง shoulder rest ขึ้นใช้เองได้ซึ่งเรียกว่า หมอนรองไหล่ (shoulder pad)

วิธีสร้างหมอนรองไหล่

1. ผ้าเช็ดหน้าชนิดหนา้วนรวมไปพร้อมกับกระดาษค่อนข้างหนาและใช้ยางเส้นรัดปลายทั้ง 2 ข้าง
2. ใช้ยางเส้นที่มีขนาดใหญ่ซึ่งระหว่าง corner กับ end button ยางเส้นดังกล่าวซึ่งทับผ้าที่ม้วนไว้ในข้อ 1 ติดกับไม้แผ่นหลังใกล้ end - button

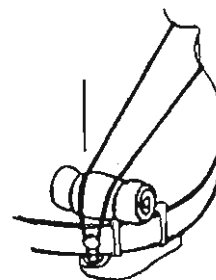
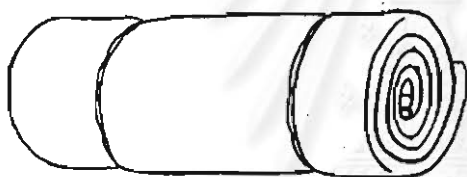

คันทักทำมุม 90 องศา กับสาย

ขณะสีไวโอลินนิสิตควรระวังให้คันทักทำมุม 90 องศา กับสายไวโอลินตลอดแนว จากรูปแนวคันทัก a คือ แนวของคันทักที่ถูกต้อง

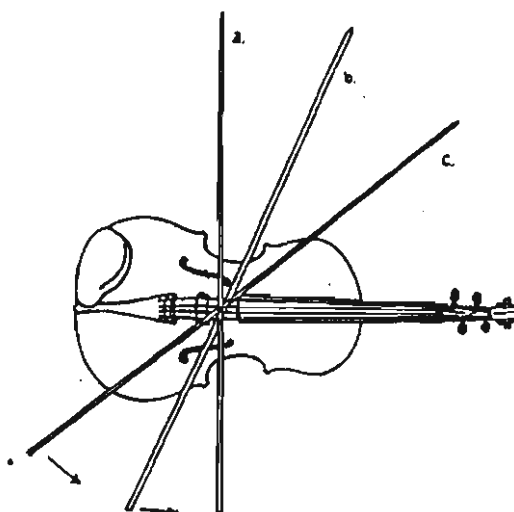

Maxim Jacobsen นักไวโอลินที่มีความสามารถระดับ virtuoso ชาวรัสเซียแนะนำให้ผู้เรียนขั้นต้นฝึกหัดสี่คันชัก ณ corner ทั้ง 4 ของไวโอลิน และสี่คันชักติดสะพาน (Bridge) เพื่อให้ผู้เรียนเรียนรู้การสี่คันชักที่ถูกต้องโดยไม่เกิดความรำคาญต่อเสียงที่ไม่พึงประสงค์ที่เกิดจากการสี่คันชักที่ไม่ถูกต้อง

Exercise 1.2.1 สี่คันชัก ณ corner ทั้ง 4

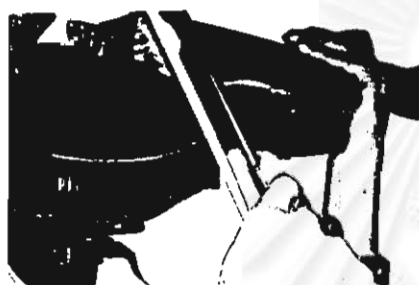

a



b



c



d

วิธีปฏิบัติ Exercise 1.2.1

1. จับคันชักแบบ The Franco-Belgian Method
2. ลากคันชักในจังหวะช้าตั้งแต่โคนไปหาปลายคันชัก นิสิตบางคนอาจลากคันชักไม่ถึงปลายคันชัก ซึ่งขึ้นอยู่กับสรีระของแต่ละบุคคล
3. ลากคันชักกลับจากปลายมาหาโคนคันชัก ระวังให้คันชักทำมุม 90 องศากับสาย
4. ปฏิบัติให้ครบ 4 corners ตามภาพ a, b, c และ d

Exercise 1.2.2 สีคันทักติดสะพาน (bridge)



วิธีปฏิบัติ 1.2.2

1. จับคันทักแบบ The Franco-Belgian Method
2. สอดคันทักใต้สายไวโอลินหลังสะพาน
3. ลากคันทักในจังหวะช้าโดยให้คันทักแบบติดสะพานตั้งแต่โคนไปหาปลายคันทัก
4. ปฏิบัติเช่นเดียวกับข้อ 3 โดยเริ่มตั้งแต่ปลายคันทักมาหาโคนคันทัก

สัญลักษณ์



- 1 หมายถึง นิ้วชี้
- 2 หมายถึง นิ้วกลาง
- 3 หมายถึง นิ้วนาง
- 4 หมายถึง นิ้วก้อย

สัญลักษณ์อื่น ๆ

- | | | |
|-------|---------|------------|
| ♣ | หมายถึง | คันทักลง |
| V | หมายถึง | คันทักขึ้น |
| 4x | หมายถึง | 4 ครั้ง |
| Sul E | หมายถึง | บนสาย E |
| Sul A | หมายถึง | บนสาย A |
| Sul D | หมายถึง | บนสาย D |
| Sul G | หมายถึง | บนสาย G |

แบบการประเมินผลชุดการสอนวิชาเครื่องสาย (ไวโอลิน)

บทที่ 1 หน่วยที่ 2

- เรื่อง 1 การจับคันชัก (bow grip)
 2 ท่าเล่นไวโอลิน (proper violin position)
 3 การสีไวโอลินขั้นพื้นฐาน (basic bowing technique)

ชื่อ - นามสกุล _____ เลขประจำตัว _____ เครื่องมือเอก _____

รายวิชา _____ ภาค _____ ปีการศึกษา _____

คำชี้แจง นิสิตประเมินผลตนเองโดยให้คะแนนตามความเป็นจริง ตามเกณฑ์ที่กำหนด

ดี 2 คะแนน

ผ่านระดับปานกลาง 1 คะแนน

ไม่ผ่านต้องปรับปรุง 0 คะแนน

ลำดับ	รายการประเมิน	คะแนนที่ควรได้รับ			หมายเหตุ
		2	1	0	
1.	การจับคันชัก				
	1.1 จับคันชักแบบ The Franco-Belgian Method ถูกต้อง				
	1.2 ปฏิบัติแบบฝึกหัด bow creeping ถูกต้อง				
2.	1.3 ปฏิบัติแบบฝึกหัด fish tail ถูกต้อง				
	ท่าเล่นไวโอลิน				
3.	2.1 สามารถแสดงท่าเล่นไวโอลินได้ถูกต้อง				
	การสีไวโอลินขั้นพื้นฐาน				
	3.1 สามารถปฏิบัติแบบฝึกหัดที่ 1.2.1 ได้ถูกต้อง				
	3.2 สามารถปฏิบัติแบบฝึกหัดที่ 1.2.2 ได้ถูกต้อง				
	คะแนนรวม 12 คะแนน				

ลงนาม _____

เกณฑ์การให้คะแนน

บทที่ 1 หน่วยที่ 2

- เรื่อง
1. การจับคันชัก (bow grip)
 2. ท่าเล่นไวโอลิน (proper violin position)
 3. การสีไวโอลินขั้นพื้นฐาน (basic bowing technique)

รายการ	ดี ผ่านระดับดี (2 คะแนน)	ผ่าน ผ่านระดับปานกลาง (1 คะแนน)	ไม่ผ่าน ต้องปรับปรุง (0 คะแนน)
1. การจับคันชัก 1.1 จับคันชักแบบ Franco-Belgian method 1.2 ปฏิบัติ bow creeping 1.3 ปฏิบัติ fish tail	1. จับคันชักได้ถูกต้อง หลักการ	1. จับคันชักได้เช่นเดียวกับ ช่องผ่านในระดับ ดีเพียงร้อยละ 50	1. ไม่สามารถจับคันชัก ได้
2. ท่าเล่นไวโอลิน 2.1 แสดงท่าเล่น ไวโอลิน	2. สามารถแสดงท่าการ เล่นไวโอลินได้ถูก ต้องตามหลักการ	2. สามารถแสดงท่าการ เล่นไวโอลินได้เช่น เดียวกับช่องผ่าน ระดับดีเพียงร้อยละ 50	2. ไม่สามารถแสดงท่า การเล่นไวโอลินได้
3. การสีไวโอลินขั้นพื้นฐาน 3.1 ปฏิบัติแบบฝึก. นัด 1.2.1 3.2 ปฏิบัติแบบฝึก นัด 1.2.2	3. สามารถปฏิบัติแบบ ฝึกหัดได้ถูกต้องตาม หลักการ	3. สามารถปฏิบัติแบบ ฝึกหัดได้เช่นเดียวกับ ช่องผ่านระดับดี เพียงร้อยละ 50	3. ไม่สามารถปฏิบัติ แบบฝึกหัดได้

การให้คะแนน

ผ่านระดับดี

2 คะแนน

ผ่านระดับปานกลาง

1 คะแนน

ไม่ผ่านต้องปรับปรุง

0 คะแนน

บทที่ 1 หน่วยที่ 3

เรื่อง

1. เทคนิคการใช้คันชัก (bowing technique) เบื้องต้น
2. open strings (สาย G, D, A และ E)
3. การวางนิ้วชี้ มือซ้าย (นิ้ว 1) บนสาย A

แผนการสอน

บทที่ 1 หน่วยที่ 3

บทที่ 1 หน่วยที่ 3 เรื่อง 1. เทคนิคการใช้คันชัก (bowing technique) เบื้องต้น 2. open strings (สาย G, D, A และ E) 3. การวางนิ้วที่มีอช้าย (นิ้ว 1) บนสาย A (120 นาที)	
กิจกรรมที่ 1 อาจารย์นำนิสิตทบทวน muscle relaxation, การจับคันชัก, การใช้คันชักหลังสะพาน (50 นาที)	
สื่อการสอน บทความและเนื้อหา บทที่ 1 หน่วยที่ 1 และหน่วยที่ 2	
กิจกรรมที่ 2 การสีคันชักบนสายเปล่า (15 นาที)	
ขั้นตอน	1. อาจารย์มอบแบบฝึกหัดโน้ตเพลง บทที่ 1 หน่วยที่ 3 ใช้เวลา 1 นาที 2. อาจารย์อธิบายพร้อมสาธิต แบบฝึกหัดที่ 1.3.1 - 1.3.6 และให้นิสิตปฏิบัติ ใช้เวลา 9 นาที 3. พักตามอชยาศัย 5 นาที
สื่อการสอน บทความและเนื้อหา บทที่ 1 หน่วยที่ 1 และหน่วยที่ 2	
กิจกรรมที่ 3 (20 นาที)	1. อาจารย์อธิบายพร้อมสาธิตตำแหน่งสายเปล่าบนที่กลงบน treble clef การอ่านโน้ต (sight reading) แบบฝึกหัดที่ 1.3.7 - 1.3.9 ใช้เวลา 15 นาที 2. พักตามอชยาศัย 5 นาที
สื่อการสอน แบบฝึกหัดโน้ตเพลง บทที่ 1 หน่วยที่ 3	

กิจกรรมที่ 4 1. อาจารย์อธิบายพร้อมสาธิตการวางตำแหน่งนิ้วที่มีือซ้าย (นิ้ว 1) และให้นิสิตนั่งปฏิบัติ (15 นาที) โดยการติดสายเพื่อตรวจสอบความถูกต้องของระดับเสียง B ใช้เวลา 8 นาที

2. เมื่อนิสิตวางนิ้ว 1 ถูกต้อง จึงปฏิบัติโดยการยืนใช้คันทักสีแบบฝึกหัดที่ 1.3.10 ใช้เวลา 7 นาที

สื่อการสอน แบบฝึกหัดโน้ตเพลง บทที่ 1 หน่วยที่ 3

กิจกรรมที่ 5 การประเมินผล บทที่ 1 หน่วยที่ 3 (10 นาที)

ขั้นตอน

1. อาจารย์มอบแบบการประเมินผลและเกณฑ์การประเมินผล ใช้เวลา 1 นาที
2. นิสิตประเมินผลตนเอง ใช้เวลา 9 นาที

สื่อการสอน แบบการประเมินผลและเกณฑ์การประเมินผล บทที่ 1 หน่วยที่ 3

กิจกรรมที่ 6 ทำความสะอาดเครื่องดนตรี (10 นาที)

สื่อ - อุปกรณ์ ผ้าสำหรับทำความสะอาดเครื่องดนตรี

เนื้อหากิจกรรมการเรียนการสอนภาคปฏิบัติ

บทที่ 1 หน่วยที่ 3

- เรื่อง**
1. เทคนิคการใช้คันชัก (bowing technique) เบื้องต้น
 2. open strings (สาย G, D, A และ E)
 3. การวางนิ้วที่ มือซ้าย (นิ้ว 1) บนสาย A
- จุดประสงค์**
1. เพื่อให้นักเรียนสามารถใช้คันชักสีไวโอลินได้ถูกต้อง
 2. เพื่อให้นักเรียนรู้ นิ้วต่ายปี่สายของไวโอลิน
 3. เพื่อให้นักเรียนสามารถใช้นิ้วที่มือซ้าย (นิ้ว 1) บนสาย A
- เนื้อหา**
- นิสิตปฏิบัติแบบฝึกหัด 3.1 - 1.3.6 ตามแบบจากอาจารย์ผู้สอนเป็นสำคัญ

Open Strings (สาย G, D, A และ E)

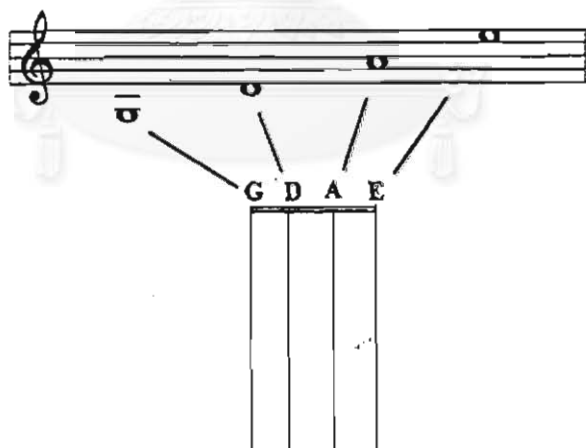

Exercise 1.3.1 ใช้คันชักสั้นและยกคันชักลอยขึ้นหลังจากสีโน้ตแต่ละตัว เพื่อไม่ให้มือขวาตกลงบนสายมากเกินไป ปฏิบัติซ้ำ 4 ครั้ง แล้วหยุดพักและเริ่มต้นใหม่



Exercise 1.3.2 ใช้คันชักยาวและไม่ยกคันชัก ซ้ำ 4 ครั้ง



Exercise 1.3.3 ใช้คันชักยาวและไม่ยกคันชัก ซ้ำ 4 ครั้ง



Exercise 1.3.4 ใช้คันชักยาวและไม่ยกคันชัก (บนสาย E)



Exercise 1.3.5 ใช้คันชักยาวและไม่ยกคันชัก (บนสาย A)



Exercise 1.3.4 ใช้คันชักยาวและไม่ยกคันชัก (บนสาย D)



Exercise 1.3.5 ใช้คันทักยาวและไม่ยกคันทัก (บนสาย G)

Andante



Exercise 1.3.6 ใช้คันทักยาวและมุ่งเน้นในส่วนกลางคันทัก (บนสาย E, A, D และ G)

Largo



Exercise 1.3.7 นิสิตปฏิบัติจากการดูโน้ต (sight reading) ซ้ำ 4 ครั้ง แล้วหยุดพักและเริ่มต้นใหม่

Andante



Exercise 1.3.8 ปฏิบัติซ้ำ 4 ครั้ง



Exercise 1.3.9 ปฏิบัติซ้ำ 4 ครั้ง



การวางตำแหน่งนิ้วที่มีมือซ้าย (นิ้ว 1) การวางนิ้ว 1 บนสาย A ในขั้นพื้นฐานให้นิ้ว 1 ห่างจาก nut เป็นระยะ $11/8$ นิ้วฟุต และตรวจสอบความถูกต้องของระดับเสียง B โดยการดีดสาย ลักษณะเหมือนกับนั่งดีด guitar ในทำนอง

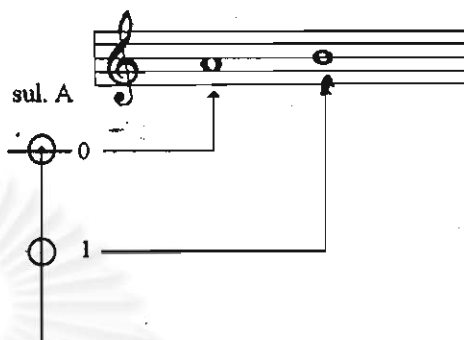

Exercise 1.3.10 ปฏิบัติโดยการนั่งดีดในขั้นแรกและเมื่อได้ระดับเสียง B ที่ถูกต้องแล้ว จึงใช้คันชักปฏิบัติในลำดับต่อมา



หมายเหตุ นิสิตสามารถฝึกซ้อมแบบฝึกหัดเพิ่มเติมนอกเหนือจากแบบฝึกหัดในชุดการสอนได้จากหนังสือ Practical Tutor for the Violin แบบฝึกหัดที่ 8 - 20 แต่งโดย Otto Langey (ภาคผนวก)

แบบการประเมินผลชุดการสอนวิชาเครื่องสาย (ไวโอลิน)

บทที่ 1 หน่วยที่ 3

- เรื่อง 1 เทคนิคการใช้คันชัก (bowing technique) เบื้องต้น
 2 open strings (สาย G, D, A และ E)
 3 การวางนิ้วมือซ้าย (นิ้ว 1) บนสาย A

ชื่อ - นามสกุล _____ เลขประจำตัว _____ เครื่องมือเอก _____

รายวิชา _____ ภาค _____ ปีการศึกษา _____

คำชี้แจง นิสิตประเมินผลตนเองโดยให้คะแนนตามความเป็นจริง ตามเกณฑ์ที่กำหนดการใช้คะแนน

ผ่านระดับดี	2	คะแนน
ผ่านระดับปานกลาง	1	คะแนน
ไม่ผ่านต้องปรับปรุง	0	คะแนน

ลำดับ	รายการประเมิน	คะแนนที่ควรได้รับ			หมายเหตุ
		2	1	0	
1	เทคนิคการใช้คันชัก (bowing technique) เบื้องต้น 1.1 สีไวโอลินแบบฝึกหัดที่ 1.3.1 เสียงถูกต้องชัดเจน 1.2 สีไวโอลินแบบฝึกหัดที่ 1.3.2 เสียงถูกต้องชัดเจน 1.3 สีไวโอลินแบบฝึกหัดที่ 1.3.3 เสียงถูกต้องชัดเจน 1.4 สีไวโอลินแบบฝึกหัดที่ 1.3.4 เสียงถูกต้องชัดเจน 1.5 สีไวโอลินแบบฝึกหัดที่ 1.3.5 เสียงถูกต้องชัดเจน 1.6 สีไวโอลินแบบฝึกหัดที่ 1.3.6 เสียงถูกต้องชัดเจน				
2	open strings (สาย G, D, A และ E) 2.1 สีไวโอลินแบบฝึกหัดที่ 1.3.7 เสียงถูกต้องชัดเจน 2.2 สีไวโอลินแบบฝึกหัดที่ 1.3.8 เสียงถูกต้องชัดเจน 2.3 สีไวโอลินแบบฝึกหัดที่ 1.3.9 เสียงถูกต้องชัดเจน				
3	การวางนิ้วมือซ้าย (นิ้ว 1) บนสาย A 3.1 สีไวโอลินแบบฝึกหัดที่ 1.3.10 เสียงถูกต้องชัดเจน				
	คะแนนรวม 20 คะแนน				

ลงนาม _____

เกณฑ์การให้คะแนน

บทที่ 1 หน่วยที่ 3

- เรื่อง 1 เทคนิคการใช้คันชัก (bowing technique) เบื้องต้น
 2 open strings (สาย G, D, A และ E)
 3 การวางนิ้วมือซ้าย (นิ้ว 1) บนสาย A

รายการ	ดี ผ่านระดับดี (2 คะแนน)	ผ่าน ผ่านระดับปานกลาง (1 คะแนน)	ไม่ผ่าน ต้องปรับปรุง (0 คะแนน)
1. เทคนิคการใช้คันชัก เบื้องต้น 1.1 ปฏิบัติแบบฝึกหัด 1.3.1 1.2 ปฏิบัติแบบฝึกหัด 1.3.2 1.3 ปฏิบัติแบบฝึกหัด 1.3.3 1.4 ปฏิบัติแบบฝึกหัด 1.3.4 1.5 ปฏิบัติแบบฝึกหัด 1.3.5 1.6 ปฏิบัติแบบฝึกหัด 1.3.6	1. ปฏิบัติแต่ละแบบฝึก หัดได้เสียงถูกต้อง ชัดเจน การใช้คัน ชักถูกต้อง	1. ปฏิบัติแต่ละแบบ ฝึกหัดได้เช่นเดียวกับ ช่องผ่านใน ระดับ เพียงร้อยละ 50	1. ไม่สามารถปฏิบัติ แบบฝึกหัดได้
2. open strings 2.1 ปฏิบัติแบบฝึกหัด 1.3.7 2.2 ปฏิบัติแบบฝึกหัด 1.3.8 2.3 ปฏิบัติแบบฝึกหัด 1.3.9	2. ปฏิบัติแต่ละแบบฝึก หัดได้เสียงถูกต้อง ชัดเจน การใช้คัน ชักถูกต้อง	2. ปฏิบัติแต่ละแบบ ฝึกหัดได้เช่นเดียวกับ ช่องผ่านใน ระดับดี เพียงร้อยละ 50	2. ไม่สามารถปฏิบัติ แบบฝึกหัดได้
3. การวางนิ้ว 1 บนสาย A 3.1 ปฏิบัติแบบฝึกหัด 1.3.10	3. ปฏิบัติแบบฝึกหัด 1.3.10 ได้เสียงถูก ต้องชัดเจน การใช้ คันชักถูกต้อง	3. ปฏิบัติแบบฝึกหัด 1.3.10 ได้เช่น เดียว กับช่องผ่านระดับ ดีเพียงร้อยละ 50	3. ไม่สามารถปฏิบัติ แบบฝึกหัดที่ 1.3.10 ได้

การให้คะแนน

ผ่านระดับดี	2	คะแนน
ผ่านระดับปานกลาง	1	คะแนน
ไม่ผ่านต้องปรับปรุง	0	คะแนน

บทที่ 1 หน่วยที่ 4

เรื่อง

การสัโวโกลินโดยใช้คันชักแบบ detaché และการวางนิ้วมือซ้ายในรูป
แบบที่ 1 (pattern I) บนสาย D



แผนการสอน

บทที่ 1 หน่วยที่ 4

<p>บทที่ 1 หน่วยที่ 4</p> <p>เรื่อง การสืโวโกลินโดยใช้คั่นชักแบบ detache และการวางนิ้วมือซ้ายในรูปแบบที่ 1 (pattern 1) บนสาย D</p> <p>(120 นาที)</p>	
<p>กิจกรรมที่ 1</p> <p>(20 นาที)</p>	<p>อาจารย์นำนิสิตบททวนในบทที่ 1 หน่วยที่ 3</p>
<p>สื่อการสอน</p>	<p>แบบฝึกหัดและโน้ตเพลง บทที่ 1 หน่วยที่ 3</p>
<p>กิจกรรมที่ 2</p> <p>(5 นาที)</p>	<p>นิสิตปฏิบัติการสืโวโกลินโดยใช้คั่นชักแบบ detache</p>
<p>ขั้นตอน</p>	<ol style="list-style-type: none"> 1. อาจารย์มอบแบบฝึกหัดโน้ตเพลงการสืโวโกลินโดยใช้คั่นชักแบบ detache ใช้เวลา 1 นาที 2. อาจารย์อธิบายพร้อมสาธิตการสืโวโกลินโดยใช้คั่นชักแบบ detache 3. นิสิตปฏิบัติการสืโวโกลินโดยใช้คั่นชักแบบ detache แบบฝึกหัดที่ 1.4.1 - 1.4.2 ใช้เวลา 4 นาที
<p>สื่อการสอน</p>	<p>แบบฝึกหัดโน้ตเพลงการสืโวโกลินโดยใช้คั่นชักแบบ detache บทที่ 1 หน่วยที่ 4</p>
<p>กิจกรรมที่ 3</p> <p>(75 นาที)</p>	<p>อาจารย์อธิบายพร้อมสาธิตการเล่น แบบฝึกหัด และให้นิสิตปฏิบัติเรียงตามลำดับ</p>
<p>ขั้นตอน</p>	<ol style="list-style-type: none"> 1. อาจารย์มอบบทความเรื่อง การวางมือซ้ายในรูปแบบที่ 1 (Pattern I) และแบบฝึกหัดโน้ตเพลง ใช้เวลา 1 นาที 2. อาจารย์อธิบายพร้อมสาธิตแบบฝึกหัดที่ 1.4.3 ถึง 1.4.5 และให้นิสิตฝึกปฏิบัติ ใช้เวลา 29 นาที 3. พักตามอรรถาศัย ใช้เวลา 5 นาที 4. อาจารย์อธิบายพร้อมสาธิต แบบฝึกหัด 1.4.6 ถึง 1.4.8 และให้นิสิตฝึกปฏิบัติ ใช้เวลา 30 นาที
<p>สื่อการสอน</p>	<p>บทความเรื่องการวางมือซ้ายในรูปแบบ 1 และแบบฝึกหัดโน้ตเพลง บทที่ 1 หน่วยที่ 4</p>

กิจกรรมที่ 4 การประเมินผล บทที่ 1 หน่วยที่ 4

(10 นาที)

- ขั้นตอน**
1. อาจารย์มอบแบบการประเมินผลและเกณฑ์การประเมินผล ใช้เวลา 1 นาที
 2. นิสิตประเมินผลตนเอง ใช้เวลา 9 นาที

สื่อการสอน แบบการประเมินผลและเกณฑ์การประเมินผล บทที่ 1 หน่วยที่ 4

กิจกรรมที่ 5 ทำความสะอาดเครื่องดนตรี

(10 นาที)

- ขั้นตอน** อาจารย์และนิสิตทำความสะอาดเครื่องดนตรี ใช้เวลา 10 นาที

สื่อ - อุปกรณ์ ผ้าสำหรับทำความสะอาดเครื่องดนตรี



เนื้อหากิจกรรมการเรียนการสอนภาคปฏิบัติ

บทที่ 1 หน่วยที่ 4

เรื่อง การสืโวโกลินโดยใช้คันชักแบบ *detaché* และการวางนิ้วมือซ้ายในรูปแบบที่ 1 (pattern I) บนสาย D

- จุดประสงค์
1. เพื่อให้นิสิตสามารถแสดงการสืคั่นชักแบบ *detaché* ได้ถูกต้อง
 2. เพื่อให้นิสิตสามารถวางนิ้วมือซ้ายในรูปแบบที่ 1 (pattern 1) ลงบนสาย D ได้ถูกต้อง
 3. เพื่อให้นิสิตมีโวโกลินจากการอ่านโน้ต (sight reading) จำนวน 4 ตัว (D, E, F และ G) บนสาย D ได้ถูกต้อง

เนื้อหา

Exercise 1.4.1 ยกคันชักหลังจากสืโน้ตแต่ละตัว



Exercise 1.4.2 สืคั่นชักแบบ *detaché* โดยไม่ยกคันชัก



Pattern I on D string

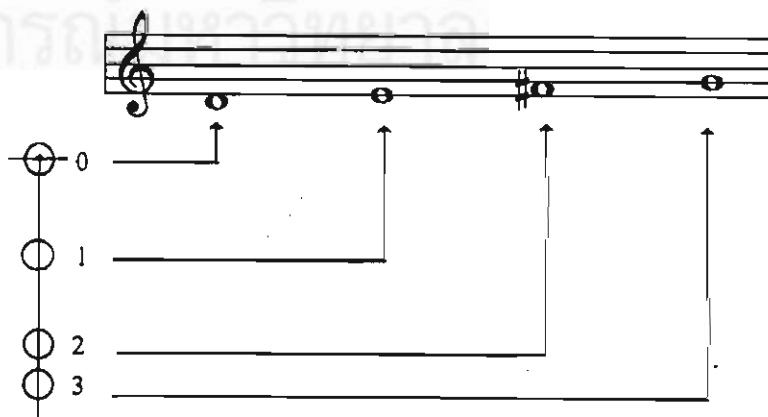
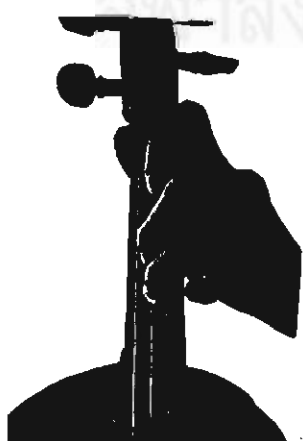

Exercise 1.4.3 ใช้นิ้วตดในทำนอง



Exercise 1.4.4 สีคันทัก (sight reading)

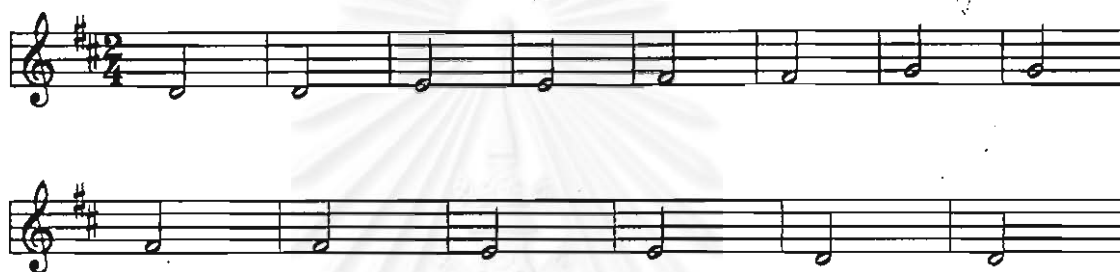

Exercise 1.4.5



Exercise 1.4.6

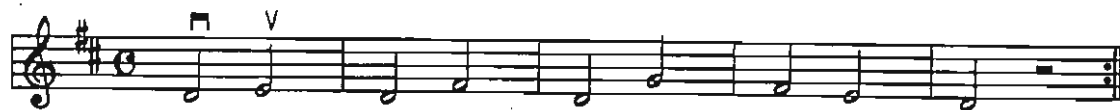

Exercise 1.4.7



Exercise 1.4.8



หมายเหตุ นิสิตสามารถฝึกซ้อมแบบฝึกหัดเพิ่มเติมนอกเหนือจากแบบฝึกหัดในชุดการสอนได้จากหนังสือ Suzuki Violin School Volume 1 แบบฝึกหัดที่ 10 แต่งโดย Suzuki (ภาคผนวก)



สถาบันวิทยบริการ
จุฬาลงกรณ์มหาวิทยาลัย

แบบการประเมินผลชุดการสอนวิชาเครื่องสาย (ไวโอลิน)

บทที่ 1 หน่วยที่ 4

เรื่อง การสีไวโอลินโดยคันชักแบบ detaché และการวางมือซ้ายในรูปแบบที่ 1
(pattern I) บนสาย D

ชื่อ - นามสกุล _____ เลขประจำตัว _____ เครื่องมือเอก _____
รายวิชา _____ ภาค _____ ปีการศึกษา _____

คำชี้แจง นิสิตประเมินผลตนเองโดยให้คะแนนตามความเป็นจริง ตามเกณฑ์ที่กำหนด

ผ่านระดับดี 2 คะแนน

ผ่านระดับปานกลาง 1 คะแนน

ไม่ผ่านต้องปรับปรุง 0 คะแนน

ลำดับ	รายการประเมิน	คะแนนที่ควรได้รับ			หมายเหตุ
		2	1	0	
1	การสีไวโอลินโดยใช้คันชักแบบ detaché 1.1 สีไวโอลินโดยใช้คันชักแบบ detaché แบบฝึกหัดที่ 1.4.1 เสียงถูกต้องชัดเจน				
	1.2 สีไวโอลิน แบบฝึกหัดที่ 1.4.2 เสียงถูกต้องชัดเจน				
2.	การวางนิ้วมือซ้ายในรูปแบบ 1 (pattern I)				
	2.1 สีไวโอลิน แบบฝึกหัดที่ 1.4.3 เสียงถูกต้องชัดเจน				
	2.2 สีไวโอลิน แบบฝึกหัดที่ 1.4.4 เสียงถูกต้องชัดเจน				
	2.3 สีไวโอลิน แบบฝึกหัดที่ 1.4.5 เสียงถูกต้องชัดเจน				
	2.4 สีไวโอลิน แบบฝึกหัดที่ 1.4.6 เสียงถูกต้องชัดเจน				
	2.5 สีไวโอลิน แบบฝึกหัดที่ 1.4.7 เสียงถูกต้องชัดเจน				
	2.6 สีไวโอลิน แบบฝึกหัดที่ 1.4.8 เสียงถูกต้องชัดเจน				
	คะแนนรวม 16 คะแนน				

ลงนาม _____

เกณฑ์การให้คะแนน

บทที่ 1 หน่วยที่ 4

เรื่อง การสืโวโลินโดยใช้คั่นขั้กแบบ detach และการวางนิ้วมือซ้ายในรูปแบบ 1 (pattern I) บนสาย D

รายการ	ดี ผ่านระดับดี (2 คะแนน)	ผ่าน ระดับปานกลาง (1 คะแนน)	ไม่ผ่าน ต้องปรับปรุง (0คะแนน)
1. ใช้คั่นขั้กแบบ detach	สืคั่นขั้กแบบ detach ยกคั่นขั้กหลังจากสืโน้ต แต่ละตัวได้	สืคั่นขั้กแบบ detach ได้ เช่นเดียวกับช่องผ่าน ในระดับดีได้เพียงร้อย ละ 50	ไม่สามารถสืคั่นขั้ก แบบ detach
1.1 ปฏิบัติแบบฝึกหัด 1.4.1			
1.2 ปฏิบัติแบบฝึกหัด 1.4.2	สืคั่นขั้กแบบ detach โดยไม่ยกคั่นขั้ก ได้	สืคั่นขั้กแบบ detach ได้เช่นเดียวกับช่องผ่าน ในระดับดีได้เพียงร้อย ละ 50	ไม่สามารถสืคั่นขั้ก แบบ detach
2. การวางนิ้วมือซ้าย แบบ 1 (Pattern I) บน สาย D	สามารถวางนิ้วมือซ้าย ตามแบบ 1 (Pattern I) และสืคั่นขั้กแบบ detach ได้เสียงถูก ต้องชัดเจน	สามารถวางนิ้วมือซ้าย ตามแบบ 1 (Pattern I) และสืคั่นขั้กแบบ detach ได้เสียงถูก ต้องได้เช่นเดียวกับช่อง ผ่านในระดับดีได้เพียง ร้อยละ 50	ไม่สามารถวางนิ้ว แบบ 1 (Pattern I)
2.1 ปฏิบัติแบบฝึกหัดที่ 1.4.3			
2.2 ปฏิบัติแบบฝึกหัดที่ 1.4.4			
2.3 ปฏิบัติแบบฝึกหัดที่ 1.4.5			
2.4 ปฏิบัติแบบฝึกหัดที่ 1.4.6			

การให้คะแนน

ผ่านระดับดี	2	คะแนน
ผ่านระดับปานกลาง	1	คะแนน
ไม่ผ่านต้องปรับปรุง	0	คะแนน

บทที่ 1 หน่วยที่ 5

เรื่อง

1. การวางนิ้วมือซ้ายในรูปแบบที่ 1 (pattern I) บนสาย A
2. บันไดเสียง D major

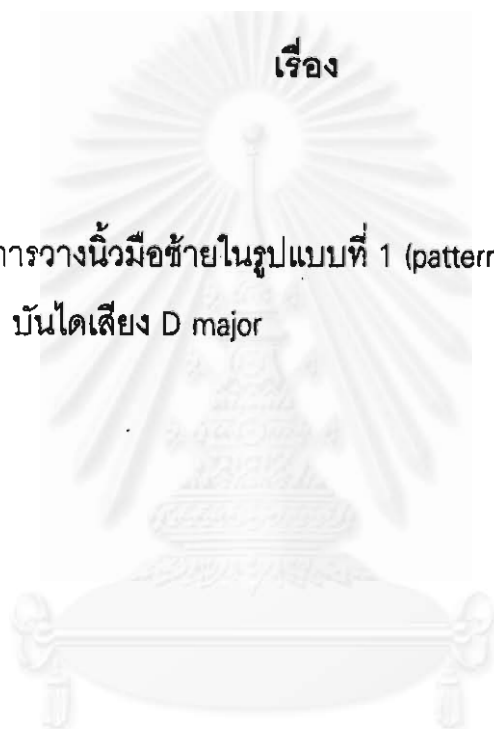

แผนการสอน

บทที่ 1 หน่วยที่ 5

บทที่ 1 หน่วยที่ 5

- เรื่อง 1. การวางมือซ้ายในรูปแบบ 1 (Pattern I) บนสาย A
2. บันไดเสียง D Major

เวลา 120 นาที

กิจกรรมที่ 1 อาจารย์นำนิสิตบทวนแบบฝึกหัดของบทที่ 1 หน่วยที่ 4
(40 นาที)

สื่อการสอน แบบฝึกหัดและโน้ตเพลงของบทที่ 1 หน่วยที่ 4

กิจกรรมที่ 2 อาจารย์อธิบายพร้อมสาธิตการวางนิ้วมือซ้ายแบบที่ 1 (pattern I) บนสาย A
(60 นาที) และให้นิสิตปฏิบัติเรียงตามลำดับชั้นของแต่ละแบบฝึกหัด

- ขั้นตอน**
1. อาจารย์มอบแบบฝึกหัดโน้ตเพลง บทที่ 1 หน่วยที่ 5 ใช้เวลา 1 นาที
 2. อาจารย์อธิบายพร้อมสาธิต แบบฝึกหัดที่ 1.5.1 ถึง 1.5.4 และให้นิสิตปฏิบัติ ใช้เวลา 24 นาที
 3. พักตามอริยาศัย 5 นาที
 4. อาจารย์อธิบายพร้อมสาธิต แบบฝึกหัด 1.5.5 ถึง 1.5.8 และให้นิสิตปฏิบัติ ใช้เวลา 30 นาที

สื่อการสอน แบบฝึกหัดโน้ตเพลง บทที่ 1 หน่วยที่ 5

กิจกรรมที่ 3 การประเมินผล บทที่ 1 หน่วยที่ 5
(10 นาที)

- ขั้นตอน**
1. อาจารย์มอบแบบการประเมินผลและเกณฑ์การประเมินผล ใช้เวลา 1 นาที
 2. นิสิตประเมินผลตนเอง ใช้เวลา 9 นาที

สื่อการสอน แบบการประเมินผลและเกณฑ์การประเมินผล บทที่ 1 หน่วยที่ 5

กิจกรรมที่ 4 ทำความสะอาดเครื่องดนตรี**(10 นาที)****สื่อ - อุปกรณ์** ผ้าสำหรับทำความสะอาดเครื่องดนตรี

เนื้อหากิจกรรมการเรียนการสอนภาคปฏิบัติ

บทที่ 1 หน่วยที่ 5

เรื่อง

1. การวางนิ้วมือซ้ายในรูปแบบที่ 1 (pattern I) บนสาย A
2. บันไดเสียง D major

จุดประสงค์

1. เพื่อให้นิสิตสามารถวางนิ้วมือซ้ายในรูปแบบ 1 ลงบนสาย A ได้ถูกต้อง
2. เพื่อให้นิสิตสืโวโกลินจากการอ่านโน้ต (Sight Reading) จำนวน 4 ตัว (A, B, C[#] และ D) บนสาย A ได้ถูกต้อง

เนื้อหา

Pattern I on A String

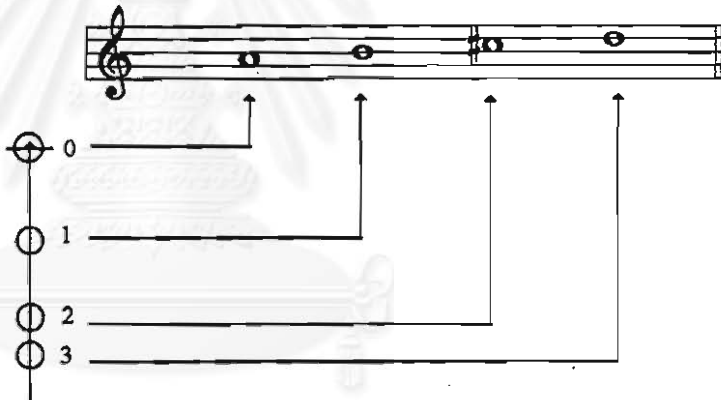

Exercise 1.5.1



Exercise 1.5.2

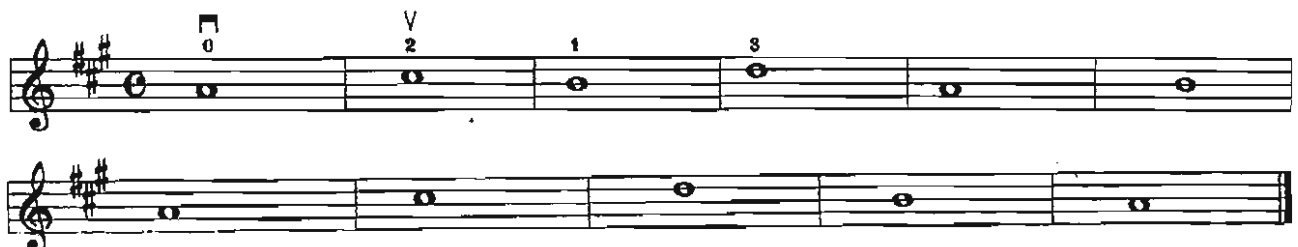

Exercise 1.5.3



Exercise 1.5.4



บันไดเสียง D major

บันไดเสียงประเภท major ประกอบด้วยเสียง 7 เสียง โน้ตแต่ละชั้นมีความห่างเท่ากับ 1 tone ยกเว้นชั้นที่ 3 - 4 และ 7 - 8 มีความห่างเท่ากับ 1 Semitone ดังนี้

บันไดเสียง major	1	2	3	4	5	6	7	8
บันไดเสียง D major	D	E	F#	G	A	B	C#	D

Exercise 1.5.5 pattern I บนสาย D

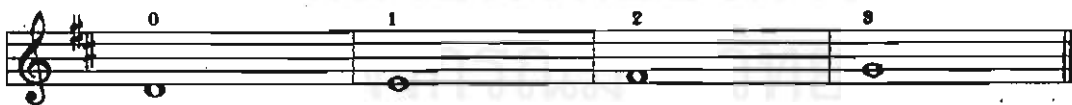

Exercise 1.5.6 pattern I บนสาย D และ A



Exercise 1.5.7



Exercise 1.5.8



Exercise 1.5.9 บทกลับของแบบฝึกหัดที่ 1.5.8



หมายเหตุ นิสิตสามารถฝึกซ้อมแบบฝึกหัดเพิ่มเติมนอกเหนือจากแบบฝึกหัดในชุดการสอนได้จาก
หนังสือ Suzuki Violin School Volume 1 เรื่อง Tonalization หน้า 22 แต่งโดย
Suzuki (ภาคผนวก)

แบบการประเมินผลชุดการสอนวิชาเครื่องสาย (ไวโอลิน)

บทที่ 1 หน่วยที่ 5

- เรื่อง 1. การวางมือซ้ายในรูปแบบที่ 1 (pattern I) บนสาย A
2. บันไดเสียง D major

ชื่อ - นามสกุล _____ เลขประจำตัว _____ เครื่องมือเอก _____

รายวิชา _____ ภาค _____ ปีการศึกษา _____

คำชี้แจง นิสิตประเมินผลตนเองโดยใช้คะแนนตามความเป็นจริงตามเกณฑ์ที่กำหนดการให้
คะแนน

ผ่านระดับดี	2	คะแนน
ผ่านระดับปานกลาง	1	คะแนน
ไม่ผ่านต้องปรับปรุง	0	คะแนน

ลำดับ	รายการประเมิน	คะแนนที่ควรได้รับ			หมายเหตุ
		2	1	0	
1	การวางมือซ้ายในรูปแบบที่ 1 บนสาย A				
	1.1 สีไวโอลิน แบบฝึกหัดที่ 1.5.1 เสียงถูกต้องชัดเจน				
	1.2 สีไวโอลิน แบบฝึกหัดที่ 1.5.2 เสียงถูกต้องชัดเจน				
	1.3 สีไวโอลิน แบบฝึกหัดที่ 1.5.3 เสียงถูกต้องชัดเจน				
	1.4 สีไวโอลิน แบบฝึกหัดที่ 1.5.4 เสียงถูกต้องชัดเจน				
2	บันไดเสียง D major				
	2.1 สีไวโอลิน แบบฝึกหัดที่ 1.5.5 เสียงถูกต้องชัดเจน				
	2.2 สีไวโอลิน แบบฝึกหัดที่ 1.5.6 เสียงถูกต้องชัดเจน				
	2.3 สีไวโอลิน แบบฝึกหัดที่ 1.5.7 เสียงถูกต้องชัดเจน				
	2.4 สีไวโอลิน แบบฝึกหัดที่ 1.5.8 เสียงถูกต้องชัดเจน				
	2.5 สีไวโอลิน แบบฝึกหัดที่ 1.5.9 เสียงถูกต้องชัดเจน				
	คะแนนรวม 18 คะแนน				

ลงนาม _____

เกณฑ์การให้คะแนน

บทที่ 1 หน่วยที่ 5

- เรื่อง 1. การวางมือซ้ายในรูปแบบที่ 1 (pattern I) บนสาย A
2. บันไดเสียง D major

รายการ	ดี ผ่านระดับดี (2 คะแนน)	ผ่าน ระดับปานกลาง (1 คะแนน)	ไม่ผ่าน ต้องปรับปรุง (0 คะแนน)
1. การวางนิ้วมือซ้ายแบบ 1 บนสาย D 1.1 ปฏิบัติแบบฝึกหัด 1.5.1 1.2 ปฏิบัติแบบฝึกหัด 1.5.2 1.3 ปฏิบัติแบบฝึกหัด 1.5.3 1.4 ปฏิบัติแบบฝึกหัด 1.5.4	1. ปฏิบัติแต่ละแบบ ฝึกหัดได้เสียงที่ ถูกต้องชัดเจน การใช้คันชักถูก ต้อง	1. ปฏิบัติแบบฝึก หัดต่าง ๆ ได้ เช่นเดียวกับ ช่องผ่านระดับ ดี ได้เพียงร้อย ละ 50	1. ไม่สามารถ ปฏิบัติแบบฝึก หัดได้
2. บันไดเสียง D major 2.1 ปฏิบัติแบบฝึกหัด 1.5.5 2.2 ปฏิบัติแบบฝึกหัด 1.5.6 2.3 ปฏิบัติแบบฝึกหัด 1.5.7 2.4 ปฏิบัติแบบฝึกหัด 1.5.8 2.5 ปฏิบัติแบบฝึกหัด 1.5.9			

การให้คะแนน

ผ่านระดับดี	2	คะแนน
ผ่านระดับดีปานกลาง	1	คะแนน
ไม่ผ่านต้องปรับปรุง	0	คะแนน

บทที่ 1 หน่วยที่ 6

เรื่อง

1. บันไดเสียง G, D และ A major
2. เพลง Twinkle Twinkle Little Stars (Theme and Variations I & II)

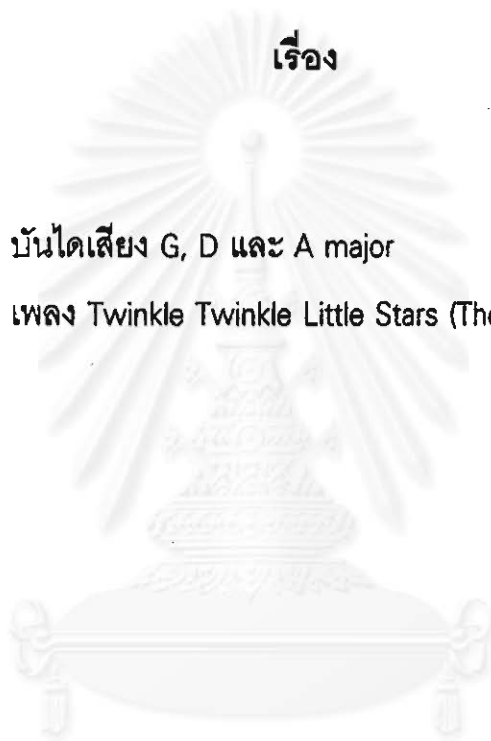

แผนการสอน

บทที่ 1 หน่วยที่ 6

บทที่ 1 หน่วยที่ 6
เรื่อง 1. บันไดเสียง G, D และ A major 2. เพลง Twinkle Twinkle Little Stars
เวลา 120 นาที
กิจกรรมที่ 1 อาจารย์นำนิสิตทบทวนแบบฝึกหัดของบทที่ 1 หน่วยที่ 5 (40 นาที)
สื่อการสอน แบบฝึกหัดและโน้ตเพลงของบทที่ 1 หน่วยที่ 5
กิจกรรมที่ 2 อาจารย์อธิบายพร้อมสาธิตการวางมือซ้ายแบบที่ 1 (Pattern I) บนสาย G, D, A (60 นาที) และ E นิสิตสามารถเล่นบันไดเสียง G, D และ A Major และให้นิสิตเล่นเพลง Twinkle Twinkle Little Stars
<p>ขั้นตอน</p> <ol style="list-style-type: none"> 1. อาจารย์มอบแบบฝึกหัดบันไดเสียง G, D, A Major และโน้ตเพลง Twinkle Twinkle Little Stars (Theme, Variation I และ Variation II) ของบทที่ 1 หน่วยที่ 6 2. อาจารย์อธิบายพร้อมสาธิตบันไดเสียง G, D และ A major โดยใช้ pattern I และให้นิสิตปฏิบัติ ใช้เวลา 24 นาที 3. พักตามอัธยาศัย 5 นาที 4. อาจารย์สาธิตเพลง Twinkle Twinkle Little Stars ในส่วนของทำนองหลัก (Theme) ใช้เวลา 1 นาที 5. อาจารย์นำนิสิตร้องโน้ตเพลงดังกล่าวในส่วนของทำนองหลัก ใช้เวลา 2 นาที 6. อาจารย์นำนิสิตร้องโน้ตเพลงดังกล่าวและแสดงการใช้คันชักบนอากาศ ใช้เวลา 2 นาที 7. นิสิตสีไวโอลินเพลงดังกล่าวในส่วนของทำนองหลัก ใช้เวลา 5 นาที 8. ใช้ขั้นตอนที่ 4 ถึง 7 กับ Variation I และ Variation II ใช้เวลา 20 นาที
สื่อการสอน แบบฝึกหัดโน้ตเพลง บทที่ 1 หน่วยที่ 6

กิจกรรมที่ 3 การประเมินผล บทที่ 1 หน่วยที่ 6

(10 นาที)

- ขั้นตอน
1. อาจารย์มอบแบบการประเมินผลและเกณฑ์การประเมินผล ใช้เวลา 1 นาที
 2. นิสิตประเมินผลตนเอง ใช้เวลา 9 นาที

สื่อการสอน แบบการประเมินผลและเกณฑ์การประเมินผล บทที่ 1 หน่วยที่ 6

กิจกรรมที่ 4 ทำความสะอาดเครื่องดนตรี

(10 นาที)

สื่อ - อุปกรณ์ ผ้าสำหรับทำความสะอาดเครื่องดนตรี

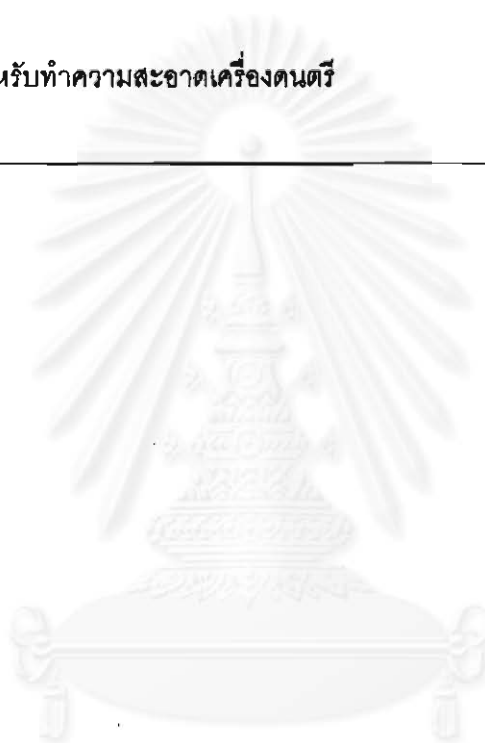

สถาบันวิทยบริการ
จุฬาลงกรณ์มหาวิทยาลัย

เนื้อหากิจกรรมการเรียนการสอนภาคปฏิบัติ

บทที่ 1 หน่วยที่ 6

- เรื่อง
1. บันไดเสียง G, D และ A major
 2. เพลง Twinkle Twinkle Little Stars (Theme and Variations I & II)

- จุดประสงค์
1. เพื่อให้นิสิตประยุกต์ใช้ Pattern I สำหรับบันไดเสียง G, D และ A major
 2. เพื่อให้นิสิตเล่นเพลง Twinkle Twinkle Little Stars ได้

เนื้อหา Pattern I

A Major sul. E
D Major sul. A
G Major sul. D
G Major sul. G

การวางมือซ้ายในรูป Pattern I บนสายทั้ง 4 ของไวโอลิน (sul E หมายถึง บนสาย E) นิสิตสามารถเล่นบันไดเสียงเมเจอร์ได้ 3 บันไดเสียง คือ G major ใช้ pattern I บนสาย G กับ D, D major ใช้ Pattern I บนสาย D กับ A ส่วน A major ใช้ pattern I บนสาย A กับ E ซึ่งสามารถแสดงได้ดังนี้

Exercise 1.6.1 G major scale

Exercise 1.6.2 D major scale

Exercise 1.6.3 A major scale

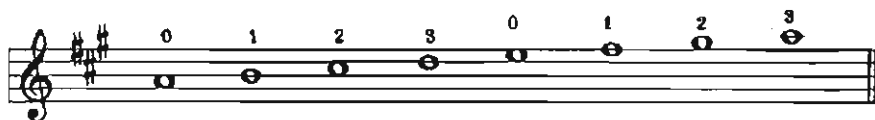

TWINKLE TWINKLE LITTLE STARS

THEME

Ben Oakland

Variation I

Suzuki

Variation II

Pitaksakorn

A

V

f-p

B

f

C

f

หมายเหตุ นิสิตสามารถฝึกซ้อมแบบฝึกหัดเพิ่มเติมนอกเหนือจากแบบฝึกหัดในชุดการสอนได้จาก
หนังสือ Suzuki Violin School Volume 1 แบบฝึกหัดที่ 11 แต่งโดย Suzuki (ภาคผนวก)

แบบประเมินผลชุดการสอนวิชาเครื่องสาย (ไวโอลิน)

บทที่ 1 หน่วยที่ 6

- เรื่อง 1. บันไดเสียง G, D และ A major
2. เพลง Twinkle Twinkle Little Stars (Theme and Variations I & II)

ชื่อ - นามสกุล _____ เลขประจำตัว _____ เครื่องมือเอก _____
รายวิชา _____ ภาค _____ ปีการศึกษา _____

คำชี้แจง นิสิตประเมินผลตนเองโดยใช้คะแนนตามความเป็นจริงตามเกณฑ์ที่กำหนดการให้
คะแนน

ผ่านระดับดี	2 คะแนน
ผ่านระดับปานกลาง	1 คะแนน
ไม่ผ่านต้องปรับปรุง	0 คะแนน

ลำดับ	รายการประเมิน	คะแนนที่ควรได้รับ			หมายเหตุ
		2	1	0	
1	บันไดเสียง G, D และ A major 1.1 เล่นบันไดเสียง G major เสียงที่ถูกต้องชัดเจน 1.2 เล่นบันไดเสียง D major เสียงที่ถูกต้องชัดเจน 1.3 เล่นบันไดเสียง A major เสียงที่ถูกต้องชัดเจน				
2	Twinkle Twinkle Little Stars 2.1 เล่น Theme เสียงถูกต้องชัดเจนและใช้คันชักถูกต้อง 2.2 เล่น Variation I เสียงถูกต้องชัดเจนและใช้คันชักถูกต้อง 2.3 เล่น Variation II เสียงถูกต้องชัดเจนและใช้คันชักถูกต้อง				
	คะแนนรวม 12 คะแนน				

ลงนาม _____

เกณฑ์การให้คะแนน

บทที่ 1 หน่วยที่ 6

- เรื่อง 1. บันไดเสียง G, D และ A major
2. เพลง Twinkle Twinkle Little Stars (Theme and Variations I&II)

รายการ	ดี ผ่านระดับดี (2 คะแนน)	ผ่าน ระดับปานกลาง (1 คะแนน)	ไม่ผ่าน ต้องปรับปรุง (0 คะแนน)
1. บันไดเสียง G, D และ A major 1.1 G major scale 1.2 D major scale 1.3 A major scale	1. เล่นบันไดเสียง ได้ถูกต้องชัดเจน	1. เล่นบันไดเสียงถูก ต้องชัดเจนเช่น เดียวกับช่องผ่าน ในระดับดีเพียง ร้อยละ 50	1. ไม่สามารถเล่น บันไดเสียง
2. เพลง Twinkle Twinkle Little Stars 2.1 Theme 2.2 Variation I 2.3 Variation II	2. เล่นเพลงได้เสียง ที่ถูกต้องชัดเจน และใช้คัมชักถูก ต้อง	2. เล่นเพลงได้เสียง ที่ถูกต้องเช่น เดียวกับช่องผ่าน ในระดับดีเพียง ร้อยละ 50	2. ไม่สามารถเล่น เพลง

การให้คะแนน

ผ่านระดับดี	2	คะแนน
ผ่านระดับดีปานกลาง	1	คะแนน
ไม่ผ่านต้องปรับปรุง	0	คะแนน

บทที่ 2 หน่วยที่ 7

เรื่อง

1. การวางนิ้วมือซ้ายในรูปแบบที่ 2 (pattern II)
2. บันไดเสียง G major (2 octaves)

สถาบันวิทยบริการ
จุฬาลงกรณ์มหาวิทยาลัย

แผนการสอน

บทที่ 2 หน่วยที่ 7

<p>บทที่ 2 หน่วยที่ 7</p> <p>เรื่อง 1. การวางนิ้วมือซ้ายในรูปแบบที่ 2 (pattern II)</p> <p>2. บันไดเสียง G major (2 octaves)</p> <p style="text-align: right;">120 นาที</p>
<p>กิจกรรมที่ 1 อาจารย์นำนิสิตทบทวนแบบฝึกหัดที่ 1.5.1 - 1.5.9 ของบทที่ 1 หน่วยที่ 5 (25 นาที)</p> <p>สื่อการสอน แบบฝึกหัดและโน้ตเพลงของบทที่ 1 หน่วยที่ 5</p>
<p>กิจกรรมที่ 2 อาจารย์นำนิสิตทบทวนแบบฝึกหัดที่ 1.6.1 - 1.6.3 และเพลง Twinkle Twinkle Little Stars (Theme and Variation I & II) ของบทที่ 1 หน่วยที่ 6 (25 นาที)</p> <p>สื่อการสอน แบบฝึกหัดและโน้ตเพลง บทที่ 1 หน่วยที่ 6</p>
<p>กิจกรรมที่ 3 อาจารย์อธิบายพร้อมสาธิตการวางนิ้วมือซ้ายแบบที่ 2 (Pattern II) บนสาย D, G, A (50 นาที) และ E และให้นิสิตเล่นแบบฝึกหัด 2.1.1 - 2.1.6</p> <p>ขั้นตอน</p> <ol style="list-style-type: none"> 1. อาจารย์มอบแบบฝึกหัดโน้ตเพลงของบทที่ 2 หน่วยที่ 7 ใช้เวลา 1 นาที 2. อาจารย์อธิบายพร้อมสาธิตการวางนิ้วมือซ้ายในรูปแบบที่ 2 บนสาย D และให้นิสิตปฏิบัติให้นิสิตปฏิบัติ ใช้เวลา 4 นาที 3. อาจารย์อธิบายพร้อมสาธิตแบบฝึกหัดที่ 2.7.1 - 2.7.4 และให้นิสิตปฏิบัติร้องโน้ตเพลงพร้อมการใช้คันชักบนอากาศ เพื่อนำไปสู่การเล่นไวโอลินให้ได้เสียงที่ถูกต้อง ใช้เวลา 20 นาที 4. พักตามอรรถยาศัย 5 นาที 5. อาจารย์อธิบายพร้อมสาธิตแบบฝึกหัดที่ 2.7.5 - 2.7.6 และให้นิสิตปฏิบัติโดยการอ่านโน้ต (sight reading) ใช้เวลา 20 นาที <p>สื่อการสอน แบบฝึกหัดโน้ตเพลง บทที่ 2 หน่วยที่ 7</p>

กิจกรรมที่ 3 การประเมินผล บทที่ 2 หน่วยที่ 7

(10 นาที)

- ขั้นตอน
1. อาจารย์มอบแบบการประเมินผลและเกณฑ์การประเมินผล ใช้เวลา 1 นาที
 2. นิสิตประเมินผลตนเอง ใช้เวลา 9 นาที

สื่อการสอน แบบการประเมินผลและเกณฑ์การประเมินผล บทที่ 2 หน่วยที่ 7

กิจกรรมที่ 4 ทำความสะอาดเครื่องดนตรี

(10 นาที)

สื่อ - อุปกรณ์ ผ้าสำหรับทำความสะอาดเครื่องดนตรี



สถาบันวิทยบริการ
จุฬาลงกรณ์มหาวิทยาลัย

เนื้อหากิจกรรมการเรียนการสอนภาคปฏิบัติ

บทที่ 2 หน่วยที่ 7

- เรื่อง**
1. การวางนิ้วมือซ้ายในรูปแบบที่ 2 (pattern II)
 2. บันไดเสียง G major (2 octaves)
- จุดประสงค์**
1. เพื่อให้นิสิตประยุกต์ใช้ Pattern II บนสาย G, D, A และ E
 2. เพื่อให้นิสิตสามารถเล่นบันไดเสียง G major (2 octaves) โดยการใช้ patterns I&II

เนื้อหา

Pattern II on D string

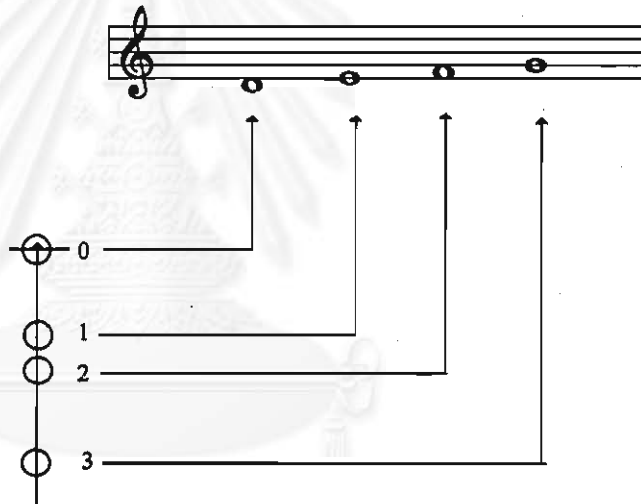
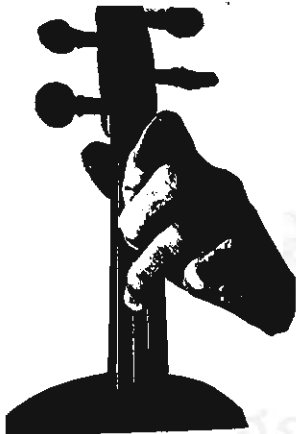

Exercise 2.7.1 pattern II บนสาย D



Exercise 2.7.2 pattern II บนสาย A



Exercise 2.7.3 pattern II บนสาย G



Exercise 2.7.4 pattern II บนสาย E



การเล่นบันไดเสียง G major (2 octaves) เกิดจากการนำ pattern I เล่นผสมกับ pattern II

Exercise 2.7.5 G major scale (2 octaves)



Exercise 2.7.6 G major arpeggio (2 octaves)



หมายเหตุ นิสิตสามารถฝึกซ้อมแบบฝึกหัดเพิ่มเติมนอกเหนือจากแบบฝึกหัดในชุดการสอนได้จากหนังสือ Suzuki Violin School Volume 1 แบบฝึกหัดที่ 12 แต่งโดย Suzuki (ภาค ผนวก)

แบบประเมินผลชุดการสอนวิชาเครื่องสาย (ไวโอลิน)

บทที่ 2 หน่วยที่ 7

- เรื่อง 1. การวางนิ้วมือซ้ายในรูปแบบที่ 2 (pattern II)
2. บันไดเสียง G major (2 octaves)

ชื่อ - นามสกุล _____ เลขประจำตัว _____ เครื่องมือเอก _____

รายวิชา _____ ภาค _____ ปีการศึกษา _____

คำชี้แจง นิสิตประเมินผลตนเองโดยให้คะแนนตามความเป็นจริงตามเกณฑ์ที่กำหนดการให้คะแนน

ผ่านระดับดี	2 คะแนน
ผ่านระดับปานกลาง	1 คะแนน
ไม่ผ่านต้องปรับปรุง	0 คะแนน

ลำดับ	รายการประเมิน	คะแนนที่ควรได้รับ			หมายเหตุ
		2	1	0	
1	การวางนิ้วมือซ้ายในรูปแบบที่ 2 (pattern II)				
	1.1 เส้นไวโอลินในแบบฝึกหัดหัด 2.7.1 เสียงที่ถูกต้องชัดเจน				
	1.2 เส้นไวโอลินในแบบฝึกหัดหัด 2.7.2 เสียงที่ถูกต้องชัดเจน				
	1.3 เส้นไวโอลินในแบบฝึกหัดหัด 2.7.3 เสียงที่ถูกต้องชัดเจน				
2	บันไดเสียง G major (2 octaves)				
	2.1 เส้นไวโอลินในแบบฝึกหัดหัด 2.7.5 เสียงที่ถูกต้องชัดเจน				
	2.2 เส้นไวโอลินในแบบฝึกหัดหัด 2.7.6 เสียงที่ถูกต้องชัดเจน				
	รวมคะแนน 12 คะแนน				

ลงนาม _____

เกณฑ์การให้คะแนน

บทที่ 2 หน่วยที่ 7

- เรื่อง 1. การวางนิ้วมือซ้ายในรูปแบบที่ 2 (pattern II)
2. บันไดเสียง G major (2 octaves)

รายการ	ดี ผ่านระดับดี (2 คะแนน)	ผ่าน ระดับปานกลาง (1 คะแนน)	ไม่ผ่าน ต้องปรับปรุง (0 คะแนน)
1. การวางนิ้วมือซ้ายใน รูปแบบที่ 2 (pattern II)	ปฏิบัติแต่ละแบบฝึกหัด ได้เสียงที่ถูกต้องชัดเจน การใช้คัมชักถูกต้อง	ปฏิบัติแต่ละแบบฝึกหัด ได้เสียงถูกต้องชัดเจน เช่นเดียวกับช่องผ่านใน ระดับดีเพียงร้อยละ 50	ไม่สามารถเล่นแบบ ฝึกหัดต่าง ๆ
1.1 ปฏิบัติแบบฝึกหัด 2.7.1			
1.2 ปฏิบัติแบบฝึกหัด 2.7.2			
1.3 ปฏิบัติแบบฝึกหัด 2.7.3			
1.4 ปฏิบัติแบบฝึกหัด 2.7.4			
2. บันไดเสียง G major	ปฏิบัติแต่ละแบบฝึกหัด ได้เสียงที่ถูกต้องชัดเจน	ปฏิบัติแต่ละแบบฝึกหัด ได้เสียงถูกต้องชัดเจน	ไม่สามารถเล่นแบบ ฝึกหัดต่าง ๆ
2.1 ปฏิบัติแบบฝึกหัด 2.7.5			
2.2 ปฏิบัติแบบฝึกหัด 2.7.6			

การให้คะแนน

ผ่านระดับดี	2	คะแนน
ผ่านระดับปานกลาง	1	คะแนน
ไม่ผ่านต้องปรับปรุง	0	คะแนน

บทที่ 2 หน่วยที่ 8

เรื่อง

1. การวางนิ้วมือซ้ายในรูปแบบที่ 2 (pattern II) บนสาย D และ A
2. บันไดเสียง C major (1 octave)
3. เพลง Twinkle Twinkle Little Stars (Variation III)
4. การเล่นคู่เสียงต่าง (third, fourth and fifth intervals)
5. เพลง New Year Greeting

แผนการสอน

บทที่ 2 หน่วยที่ 8

บทที่ 2 หน่วยที่ 8	
เรื่อง	<ol style="list-style-type: none"> 1. การวางนิ้วมือซ้ายในรูปแบบที่ 2 (pattern II) 2. บันไดเสียง G major 3. เพลง Twinkle Twinkle Little Stars (Variation III) 4. การเล่นคู่เสียงต่าง ๆ (third, fourth and fifth intervals) 5. เพลง New Year Greeting <p style="text-align: right;">120 นาที</p>
กิจกรรมที่ 1	อาจารย์นำนิสิตทบทวนแบบฝึกหัดที่ 2.7.1 - 2.7.6 ของบทที่ 2 หน่วยที่ 7 (20 นาที)
สื่อการสอน	แบบฝึกหัดและโน้ตเพลงของบทที่ 2 หน่วยที่ 7
กิจกรรมที่ 2	อาจารย์อธิบายพร้อมสาธิตการวางนิ้วมือซ้ายแบบที่ 2 (pattern II) บนสาย D, และ A สามารถเล่นบันไดเสียง C major และให้นิสิตปฏิบัติแบบฝึกหัดที่ 2.8.1 - 2.8.4 และเพลง Twinkle Twinkle Little Stars (Variation III) (50 นาที)
ขั้นตอน	<ol style="list-style-type: none"> 1. อาจารย์มอบแบบฝึกหัดโน้ตเพลงของบทที่ 2 หน่วยที่ 8 ใช้เวลา 1 นาที 2. อาจารย์อธิบายพร้อมสาธิตการวางนิ้วมือซ้ายในรูปแบบที่ 2 บนสาย D และ A ซึ่งสามารถเล่นบันไดเสียง C major ให้นิสิตปฏิบัติแบบฝึกหัดที่ 2.8.1 ใช้เวลา 4 นาที 3. อาจารย์อธิบายพร้อมสาธิต Twinkle Twinkle Little Stars (variation III) และให้นิสิตปฏิบัติร้องโน้ตเพลงพร้อมการใช้คันชักบนอากาศ เพื่อนำไปสู่การเล่นไวโอลินให้ได้เสียงที่ถูกต้อง ใช้เวลา 5 นาที 4. นิสิตเล่นเพลงดังกล่าวโดยการอ่านโน้ต (sight reading) ใช้เวลา 10 นาที 5. พักตามอัธยาศัย 5 นาที 6. อาจารย์สาธิตการเล่นแบบฝึกหัดที่ 2.8.2 - 2.8.4 และให้นิสิตปฏิบัติ ใช้เวลา 10 นาที

<p>7. อาจารย์ให้นิสิตปฏิบัติร้องโน้ตเพลง New Year Greeting พร้อมการใช้คันชักบนอากาศเพื่อนำไปสู่การเล่นไวโอลินให้ได้เสียงที่ถูกต้อง ใช้เวลา 5 นาที</p> <p>8. นิสิตเล่นเพลงดังกล่าวโดยการอ่านโน้ต (sight reading) ใช้เวลา 10 นาที</p> <p>สื่อการสอน แบบฝึกหัดโน้ตเพลง บทที่ 2 หน่วยที่ 8</p>
<p>กิจกรรมที่ 3 การประเมินผล บทที่ 2 หน่วยที่ 8 (10 นาที)</p> <p>ขั้นตอน</p> <ol style="list-style-type: none"> 1. อาจารย์มอบแบบการประเมินผลและเกณฑ์การประเมินผล ใช้เวลา 1 นาที 2. นิสิตประเมินผลตนเอง ใช้เวลา 9 นาที <p>สื่อการสอน แบบการประเมินผลและเกณฑ์การประเมินผล บทที่ 2 หน่วยที่ 8</p>
<p>กิจกรรมที่ 4 ทำความสะอาดเครื่องดนตรี (10 นาที)</p> <p>สื่อ - อุปกรณ์ ผ้าสำหรับทำความสะอาดเครื่องดนตรี</p>

เนื้อหากิจกรรมการเรียนการสอนภาคปฏิบัติ

บทที่ 2 หน่วยที่ 8

- เรื่อง**
1. การวางนิ้วมือซ้ายในรูปแบบที่ 2 (pattern II) บนสาย D และ A
 2. บันไดเสียง C major (1 octave)
 3. เพลง Twinkle Twinkle Little Stars (variation III)
 4. การเล่นคู่เสียงต่าง (third, fourth and fifth intervals)
 5. เพลง New Year Greeting

- จุดประสงค์**
1. เพื่อให้นิสิตสามารถเล่นบันไดเสียง C major
 2. เพื่อให้นิสิตสามารถเล่นเพลงที่อยู่ในบันไดเสียง C major

เนื้อหา Pattern II on A string

Pattern II on A string

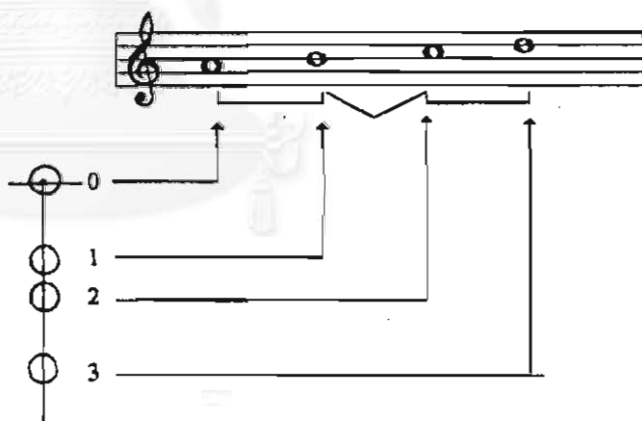

Exercise 2.8.1 C major scale



TWINKLE TWINKLE LITTLE STARS

Variation III

Pitaksakorn

Musical notation for Variation III of Twinkle Twinkle Little Stars, consisting of three staves labeled A, B, and C. Staff A starts with a box labeled 'A' and contains notes with dynamics *f-p* and fingering symbols □ V □. Staff B starts with a box labeled 'B' and contains notes with dynamics *f* and *p*, and fingering symbols □ V □ V. Staff C starts with a box labeled 'C' and contains notes with dynamic *f* and a fingering symbol □.

Exercise 2.8.2 (third interval)

Musical notation for Exercise 2.8.2 (third interval), consisting of two staves. The first staff is in treble clef with a common time signature (C) and contains a sequence of eighth notes. The second staff is in treble clef and contains a sequence of eighth notes.

Exercise 2.8.3 (fourth interval)

Musical notation for Exercise 2.8.3 (fourth interval), consisting of two staves. The first staff is in treble clef with a 4/4 time signature and contains a sequence of eighth notes. The second staff is in treble clef and contains a sequence of eighth notes.

Exercise 2.8.4 (fifth interval)

Two staves of musical notation in treble clef, 2/4 time. The first staff contains a sequence of eighth notes: C4, D4, E4, F4, G4, A4, B4, C5, B4, A4, G4, F4, E4, D4, C4. The second staff contains a sequence of eighth notes: C4, B3, A3, G3, F3, E3, D3, C3, B2, A2, G2, F2, E2, D2, C2.

NEW YEAR GREETING

เพลงพระราชนิพนธ์ ใน ร. 9

Eight staves of musical notation in treble clef, 2/4 time. The music features various intervals and rests. Section markers A, B, C, and D are placed above the staves. 'A' is above the first staff, 'B' above the second, 'C' above the fourth, and 'D' above the sixth. 'V' marks are placed above specific notes in the first, second, third, fourth, sixth, and seventh staves. A large watermark 'จุฬาลงกรณ์มหาวิทยาลัย' is visible in the background.

หมายเหตุ นิสิตสามารถฝึกซ้อมแบบฝึกหัดเพิ่มเติมนอกเหนือจากแบบฝึกหัดในชุดการสอนได้จากหนังสือ Practical Tutor for the Violin แบบฝึกหัดที่ 21 - 29 แต่งโดย Otto Langey (ภาคผนวก) ของชุดการสอนในบทที่ 5



แบบประเมินผลชุดการสอนวิชาเครื่องสาย (ไวโอลิน)

บทที่ 2 หน่วยที่ 8

- เรื่อง
1. การวางนิ้วมือซ้ายในรูปแบบที่ 2 (pattern II) บนสาย D และ A
 2. บันไดเสียง C major
 3. เพลง Twinkle Twinkle Little Stars (variation III)
 4. การเล่นคู่เสียงต่าง ๆ (third, fourth and fifth intervals)
 5. เพลง New Year Greeting

ชื่อ - นามสกุล _____ เลขประจำตัว _____ เครื่องมือเอก _____

รายวิชา _____ ภาค _____ ปีการศึกษา _____

คำชี้แจง นิสิตประเมินผลตนเองโดยให้คะแนนตามความเป็นจริงตามเกณฑ์ที่กำหนด

ผ่านระดับดี	2 คะแนน
ผ่านระดับปานกลาง	1 คะแนน
ไม่ผ่านต้องปรับปรุง	0 คะแนน

ลำดับ	รายการประเมิน	คะแนนที่ควรได้รับ			หมายเหตุ
		2	1	0	
1	การวางนิ้วในรูปแบบที่ 2 และเล่นแบบฝึกหัด 2.8.1 (C major scale) เสียงที่ถูกต้อง				
2	เล่นเพลง Twinkle Twinkle Little Stars (Variation III) เสียงที่ถูกต้องชัดเจน				
3	การเล่นคู่เสียงต่าง ๆ (third, fourth and fifth intervals) 3.1 เล่นไวโอลินในแบบฝึกหัดที่ 2.8.2 เสียงที่ถูกต้องชัดเจน 3.2 เล่นไวโอลินในแบบฝึกหัดที่ 2.8.3 เสียงที่ถูกต้องชัดเจน 3.3 เล่นไวโอลินในแบบฝึกหัดที่ 2.8.4 เสียงที่ถูกต้องชัดเจน				
4	เล่นเพลง New Year Greeting เสียงถูกต้องชัดเจน				
	รวมคะแนน 12 คะแนน				

ลงนาม _____

เกณฑ์การให้คะแนน

บทที่ 2 หน่วยที่ 8

- เรื่อง 1. การวางนิ้วมือซ้ายในรูปแบบที่ 2 (pattern II) บนสาย D และ A
2. บันไดเสียง C major
3. เพลง Twinkle Twinkle Little Stars (variation III)
4. การเล่นคู่เสียงต่าง ๆ (third, fourth and fifth intervals)
5. เพลง New Year Greeting

รายการ	ดี ผ่านระดับดี (2 คะแนน)	ผ่าน ระดับปานกลาง (1 คะแนน)	ไม่ผ่าน ต้องปรับปรุง (0 คะแนน)
1. เล่นบันไดเสียง C major	1. สามารถเล่นบันไดเสียง C major ได้ถูกต้องชัดเจน	1. สามารถเล่นบันไดเสียง C major ได้เช่นเดียวกับช่องผ่านในระดับดีเพียงร้อยละ 50	1. ไม่สามารถเล่นบันไดเสียง C major
2. เล่นเพลง Twinkle (Variation III)	2. สามารถเล่นเพลง Twinkle (Variation III) ได้ถูกต้องชัดเจน	2. สามารถเล่นเพลง Twinkle (Variation III) ได้ถูกต้องเช่นเดียวกับช่องผ่านระดับดีเพียงร้อยละ 50	2. ไม่สามารถเล่นเพลง Twinkle (var. III)
3. การเล่นคู่เสียงต่าง ๆ 3.1 ปฏิบัติแบบฝึกหัด 2.8.2 3.2 ปฏิบัติแบบฝึกหัด 2.8.3 3.3 ปฏิบัติแบบฝึกหัด 2.8.4	3. ปฏิบัติแต่ละแบบฝึกหัดได้เสียงถูกต้องชัดเจน	3. สามารถปฏิบัติแบบฝึกหัดได้เสียงถูกต้องเช่นเดียวกับช่องผ่านระดับดีเพียงร้อยละ 50	3. ไม่สามารถปฏิบัติแต่ละแบบฝึกหัดได้

การให้คะแนน ผ่านระดับดี 2 คะแนน

ผ่านระดับปานกลาง

1 คะแนน

ไม่ผ่านต้องปรับปรุง 0 คะแนน

บทที่ 3 หน่วยที่ 9

เรื่อง

1. G major scale and arpeggio (2 octaves)
2. C major scale and arpeggio
3. เพลง Twinkle Twinkle Little Stars (Variations IV and V)

แผนการสอน

บทที่ 3 หน่วยที่ 9

บทที่ 3 หน่วยที่ 9

- เรื่อง
1. G major scale and arpeggio (2 octaves)
 2. C major scale and arpeggio
 3. เพลง Twinkle Twinkle Little Stars (Variations IV and V)

120 นาที

กิจกรรมที่ 1 อาจารย์นำนิสิตทบทวนแบบฝึกหัดที่ 2.8.1 - 2.8.4, เพลง Twinkle Twinkle Little Stars (Variation III) และเพลง New Year Greeting บทที่ 2 หน่วยที่ 8 (40 นาที)

สื่อการสอน แบบฝึกหัดและโน้ตเพลงของบทที่ 2 หน่วยที่ 8

กิจกรรมที่ 2 อาจารย์อธิบายพร้อมสาธิต G major scale and arpeggio (2 octaves) และ C major scale (30 นาที)

and arpeggio และให้นิสิตปฏิบัติแบบฝึกหัดที่ 3.9.1 - 3.9.2

- ขั้นตอน
1. อาจารย์มอบแทนฝึกหัดโน้ตเพลง บทที่ 3 หน่วยที่ 9 ใช้เวลา 1 นาที
 2. อาจารย์อธิบายพร้อมสาธิต G major scale and arpeggio และให้นิสิตปฏิบัติแบบฝึกหัดที่ 3.9.1 ใช้เวลา 12 นาที
 3. อาจารย์อธิบายพร้อมสาธิต C major scale and arpeggio และให้นิสิตปฏิบัติแบบฝึกหัดที่ 3.9.2 ใช้เวลา 12 นาที
 4. พักตามอัธยาศัย 5 นาที

สื่อการสอน แบบฝึกหัดและโน้ตเพลง บทที่ 3 หน่วยที่ 9

<p>กิจกรรมที่ 3 เล่นเพลง Twinkle Twinkle Little Stars (Variations IV and V) (30 นาที)</p>	<p>ขั้นตอน</p> <ol style="list-style-type: none"> 1. อาจารย์อธิบายพร้อมสาธิตแบบฝึกหัดที่ 3.9.3 - 3.9.5 เป็นการเตรียมความพร้อมมือซ้ายและขวา เพื่อนำไปสู่การเล่นเพลง Variations IV and V โดยให้นิสิตปฏิบัติแบบฝึกหัดดังกล่าว ใช้เวลา 10 นาที 2. อาจารย์นำนิสิตปฏิบัติร้องโน้ตเพลง Twinkle. (Var. IV) พร้อมการใช้คันทักบนอากาศ เพื่อนำไปสู่การเล่นไวโอลินให้ได้เสียงที่ถูกต้อง ใช้เวลา 5 นาที
<p>สื่อการสอน แบบฝึกหัดโน้ตเพลง บทที่ 3 หน่วยที่ 9</p>	<ol style="list-style-type: none"> 3. นิสิตเล่นเพลงดังกล่าวโดยการอ่านโน้ต (sight reading) ใช้เวลา 5 นาที 4. อาจารย์นำนิสิตปฏิบัติร้องโน้ตเพลง Twinkle. (Var. V) พร้อมการใช้คันทักบนอากาศเพื่อนำไปสู่การเล่นไวโอลินให้ได้เสียงที่ถูกต้อง ใช้เวลา 5 นาที 5. นิสิตเล่นเพลงดังกล่าวโดยการอ่านโน้ต (sight reading) ใช้เวลา 5 นาที
<p>กิจกรรมที่ 4 การประเมินผล บทที่ 3 หน่วยที่ 9 (10 นาที)</p>	<p>ขั้นตอน</p> <ol style="list-style-type: none"> 1. อาจารย์มอบแบบการประเมินผลและเกณฑ์การประเมินผล ใช้เวลา 1 นาที 2. นิสิตประเมินผลตนเอง ใช้เวลา 9 นาที <p>สื่อ - อุปกรณ์ แบบการประเมินผลและเกณฑ์การประเมินผล บทที่ 3 หน่วยที่ 9</p>
<p>กิจกรรมที่ 5 ทำความสะอาดเครื่องดนตรี (10 นาที)</p> <p>สื่อ - อุปกรณ์ ผ้าสำหรับทำความสะอาดเครื่องดนตรี</p>	

เนื้อหากิจกรรมการเรียนการสอนภาคปฏิบัติ

บทที่ 3 หน่วยที่ 9

- เรื่อง**
1. G major scale and arpeggio (2 octaves)
 2. C major scale and arpeggio
 3. เพลง Twinkle Twinkle Little Stars (Variations IV and V)

- จุดประสงค์**
1. เพื่อให้นิสิตสามารถเล่น G major scale and arpeggio (2 octaves)
 2. เพื่อให้นิสิตสามารถเล่น C major scale and arpeggio
 3. เพื่อพัฒนาการใช้คันชักในจังหวะต่างๆ ในเพลง Twinkle Twinkle Little Stars (Variations IV and V)

เนื้อหา

การเปรียบเทียบระหว่าง Patterns I and II

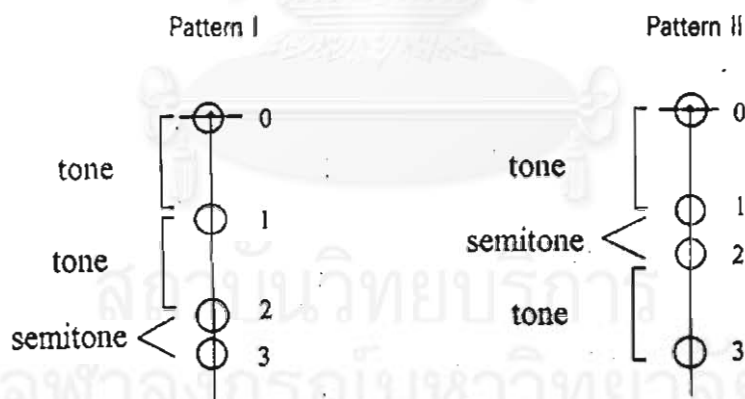

Exercise 3.9.1 G major scale and arpeggio

The musical notation shows the G major scale and arpeggio on a treble clef staff with a key signature of one sharp (F#). The scale is written in two octaves, starting from G4. The arpeggio is shown in two octaves, starting from G4. Fingerings are indicated by numbers 1-3. A 'V' symbol is placed above the first G note of the scale. The piece concludes with a double bar line and repeat dots.

Exercise 3.9.2 C major scale and arpeggio

Musical notation for Exercise 3.9.2: C major scale and arpeggio. The first staff shows the C major scale with fingerings: 3, 0, 1, 2, 3, 0, 1, 2. The second staff shows the C major arpeggio.

Exercise 3.9.3 finger drill (finger exercise)

Musical notation for Exercise 3.9.3: finger drill (finger exercise). The notation shows a sequence of eighth notes with a "4X" marking above the staff.

Exercise 3.9.4 bowing technique เพื่อนำไปใช้ในการเล่นเพลง Twinkle Twinkle Little Stars. (Var. IV & V)

Musical notation for Exercise 3.9.4: bowing technique. The notation shows a sequence of eighth notes with a "4X" marking above the staff.

Exercise 3.9.5 bowing technique

Musical notation for Exercise 3.9.5: bowing technique. The notation shows a sequence of eighth notes with a "4X" marking above the staff.

TWINKLE TWINKLE LITTLE STARS

Variation IV

Suzuki

Musical score for Variation IV of Twinkle Twinkle Little Stars by Suzuki. The score is written in G major and 2/4 time. It consists of five staves of music. The first staff is marked 'A', the second 'B', and the third 'C'. The piece ends with a double bar line on the fifth staff.

Variation V

Pitaksakorn

Musical score for Variation V of Twinkle Twinkle Little Stars by Pitaksakorn. The score is written in G major and 2/4 time. It consists of four staves of music. The first staff is marked 'A', the second 'B', and the third 'C'. The piece ends with a double bar line on the fourth staff. Dynamics include *f-p*, *f*, and *p*.

หมายเหตุ นิสิตสามารถฝึกซ้อมแบบฝึกหัดเพิ่มเติมนอกเหนือจากแบบฝึกหัดในชุดการสอนได้จาก
หนังสือ Practical Tutor for the Violin แบบฝึกหัด 45 - 47 แต่งโดย Otto Langey
(ภาคผนวก)

แบบประเมินผลชุดการสอนวิชาเครื่องสาย (ไวโอลิน)

บทที่ 3 หน่วยที่ 9

- เรื่อง
1. G major scale and arpeggio (2 octaves)
 2. C major scale and arpeggio
 3. เพลง Twinkle Twinkle Little Stars (Variations IV and V)

ชื่อ - นามสกุล _____ เลขประจำตัว _____ เครื่องมือเอก _____

รายวิชา _____ ภาค _____ ปีการศึกษา _____

คำชี้แจง นิสิตประเมินผลตนเองโดยให้คะแนนตามความเป็นจริงตามเกณฑ์ที่กำหนดการให้คะแนน

ผ่านระดับดี 2 คะแนน

ผ่านระดับปานกลาง 1 คะแนน

ไม่ผ่านต้องปรับปรุง 0 คะแนน

ลำดับ	รายการประเมิน	คะแนนที่ควรได้รับ			หมายเหตุ
		2	1	0	
1	G major scale and arpeggio (2 octaves) C major scale and arpeggio 1.1 เล่นไวโอลินในแบบฝึกหัดที่ 3.9.1 เสียงถูกต้องชัดเจน 1.2 เล่นไวโอลินในแบบฝึกหัดที่ 3.9.2 เสียงถูกต้องชัดเจน 1.3 เล่นไวโอลินในแบบฝึกหัดที่ 3.9.3 เสียงถูกต้องชัดเจน 1.4 เล่นไวโอลินในแบบฝึกหัดที่ 3.9.4 เสียงถูกต้องชัดเจน 1.5 เล่นไวโอลินในแบบฝึกหัดที่ 3.9.5 เสียงถูกต้องชัดเจน				
2	เพลง Twinkle Twinkle Little Stars (Variations IV and V) 2.1 เล่นไวโอลินเพลง Twinkle (Var.IV) ได้เสียงถูกต้องชัดเจน 2.2 เล่นไวโอลินเพลง Twinkle (Var.V) ได้เสียงถูกต้องชัดเจน				
รวมคะแนน 14 คะแนน					

ลงนาม _____

เกณฑ์การให้คะแนน

บทที่ 3 หน่วยที่ 9

- เรื่อง 1. G major scale and arpeggio (2 octaves)
 2. C major scale and arpeggio (1 octave)
 3. เพลง Twinkle Twinkle Little Stars (Variations IV and V)

รายการ	ดี ผ่านระดับดี (2 คะแนน)	ผ่าน ระดับปานกลาง (1 คะแนน)	ไม่ผ่าน ต้องปรับปรุง (0 คะแนน)
1. G major scale and arpeggio C major scale and arpeggio 1.1 ปฏิบัติแบบฝึกหัด 3.9.1 1.2 ปฏิบัติแบบฝึกหัด 3.9.2 1.3 ปฏิบัติแบบฝึกหัด 3.9.3 1.4 ปฏิบัติแบบฝึกหัด 3.9.4 1.5 ปฏิบัติแบบฝึกหัด 3.9.5	1. สามารถเล่นบันไดเสียง G, C และแบบฝึกหัดต่าง ๆ ได้เสียงถูกต้องชัดเจน การใช้คันทักถูกต้อง	1. สามารถเล่นบันไดเสียง G, C และแบบฝึกหัดต่าง ๆ ได้เช่นเดียวกับช่องผ่านในระดับดีเพียงร้อยละ 50	1. ไม่สามารถเล่นบันไดเสียงและแบบฝึกหัด
2. เพลง Twinkle. (Var. V and V) 2.1 สีไวโอลิน Var. IV 2.2 สีไวโอลิน Var. V	2. สามารถสีไวโอลิน Var. IV, V ได้เสียงถูกต้องชัดเจน ใช้คันทักถูกต้อง	2. สามารถสีไวโอลิน Var. IV, V ได้ถูกต้องเช่นเดียวกับช่องผ่านในระดับดีเพียงร้อยละ 50	2. ไม่สามารถสีไวโอลิน Var. IV, V

การให้คะแนน

ผ่านระดับดี	2	คะแนน
ผ่านระดับปานกลาง	1	คะแนน
ไม่ผ่านต้องปรับปรุง	0	คะแนน

บทที่ 4 หน่วยที่ 10

เรื่อง

1. การวางนิ้วมือซ้ายในรูปแบบที่ 3 (pattern III)
2. F major scale and arpeggio

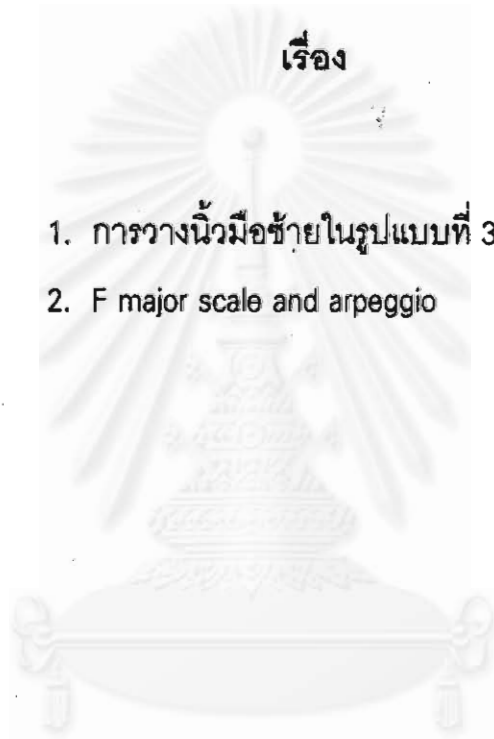

แผนการสอน

บทที่ 4 หน่วยที่ 10

<p>บทที่ 4 หน่วยที่ 10</p> <p>เรื่อง 1. การวางนิ้วมือซ้ายในรูปแบบที่ 3 (pattern III) 2. F major scale and arpeggio</p> <p style="text-align: right;">120 นาที</p>
<p>กิจกรรมที่ 1 อาจารย์นำนิสิตทบทวนแบบฝึกหัดที่ 3.91 - 3.9.5, เพลง Twinkle Twinkle Little Stars (Variations IV and V) บทที่ 3 หน่วยที่ 9 ใช้เวลา 40 นาที</p> <p>สื่อการสอน แบบฝึกหัดและโน้ตเพลงของบทที่ 3 หน่วยที่ 9</p>
<p>กิจกรรมที่ 2 อาจารย์อธิบายพร้อมสาธิตการวางนิ้วมือซ้ายในรูปแบบที่ 3 (pattern III) (60 นาที) บนสายไวโอลินทั้ง 4 สาย เปรียบเทียบความแตกต่าง patterns I, II และ III และให้นิสิตปฏิบัติแบบฝึกหัดที่ 4.10.1 - 4.10.7</p> <p>ขั้นตอน</p> <ol style="list-style-type: none"> 1. อาจารย์มอบแบบฝึกหัดโน้ตเพลง บทที่ 4 หน่วยที่ 10 ใช้เวลา 1 นาที 2. อาจารย์อธิบายพร้อมสาธิต pattern III บนสาย A และให้นิสิตปฏิบัติแบบฝึกหัดที่ 4.10.1 - 4.10.4 ใช้เวลา 9 นาที 3. อาจารย์นำนิสิตร้องโน้ต แบบฝึกหัดที่ 4.10.5 พร้อมการใช้คันชักบนอากาศ หลังจากนั้นให้นิสิตปฏิบัติสไวโอลินในรูปแบบฝึกหัดดังกล่าว ใช้เวลา 10 นาที 4. อาจารย์นำนิสิตร้องโน้ต แบบฝึกหัดที่ 4.10.6 พร้อมการใช้คันชักบนอากาศ หลังจากนั้นให้นิสิตปฏิบัติสไวโอลินในรูปแบบฝึกหัดดังกล่าว ใช้เวลา 10 นาที 5. พักตามอรรถาธิบาย 5 นาที 6. อาจารย์นำนิสิตร้องโน้ต แบบฝึกหัดที่ 4.10.7 พร้อมการใช้คันชักบนอากาศ หลังจากนั้นให้นิสิตปฏิบัติสไวโอลินในรูปแบบฝึกหัดดังกล่าว ใช้เวลา 25 นาที <p>สื่อการสอน แบบฝึกหัดโน้ตเพลง บทที่ 4 หน่วยที่ 10</p>

<p>กิจกรรมที่ 3 การประเมินผล บทที่ 4 หน่วยที่ 10 (10 นาที)</p> <p>ขั้นตอน</p> <ol style="list-style-type: none">1. อาจารย์มอบแบบการประเมินผลและเกณฑ์การประเมินผล ใช้เวลา 10 นาที2. นิสิตประเมินผลตนเอง ใช้เวลา 9 นาที <p>สื่อการสอน แบบการประเมินผลและเกณฑ์การประเมินผล บทที่ 4 หน่วยที่ 10</p>
<p>กิจกรรมที่ 4 ทำความสะอาดเครื่องดนตรี (10 นาที)</p> <p>สื่อ - อุปกรณ์ ผ้าสำหรับทำความสะอาดเครื่องดนตรี</p>



เนื้อหากิจกรรมการเรียนการสอนภาคปฏิบัติ

บทที่ 4 หน่วยที่ 10

- เรื่อง
1. การวางนิ้วมือซ้ายในรูปแบบที่ 3 (pattern III)
 2. F major scale and arpeggio

จุดประสงค์ เพื่อให้ นิสิตสามารถเล่น F major scale and arpeggio ได้

เนื้อหา

Pattern III on A string

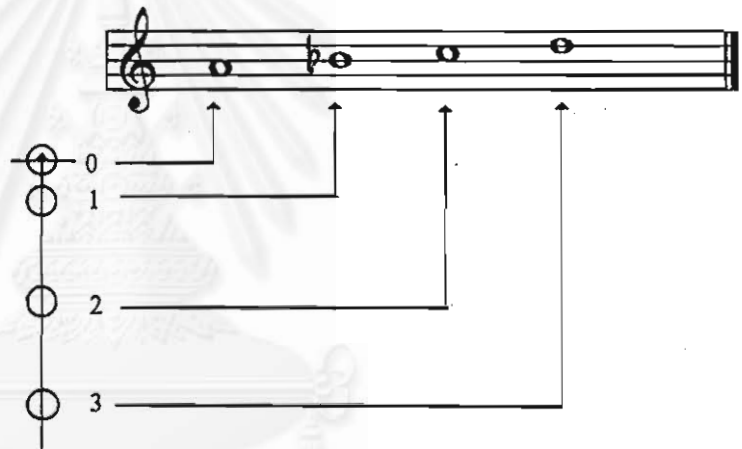

การเปรียบเทียบระหว่าง Patterns I, II และ III

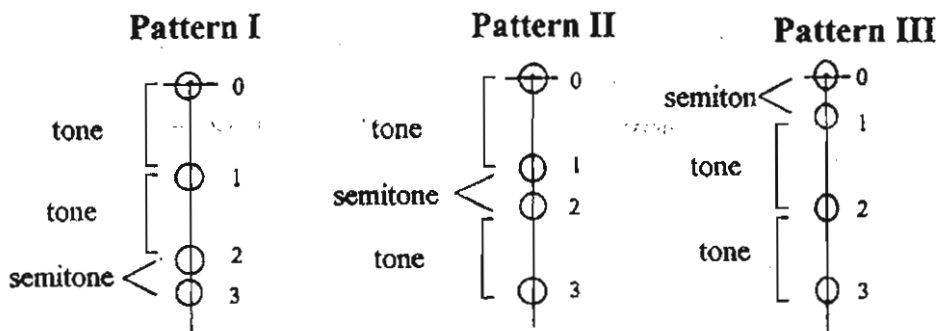

Exercise 4.10.1 โน้ตตัวกลมใช้เต็มคันชัก (whole bow) ปฏิบัติโดยแบ่งความยาวของคันชักออกเป็น 4 ส่วนโดยประมาณ ซึ่งความยาว 4 ส่วนของคันชักมีค่าเท่ากับ 4 จังหวะ



Exercise 4.10.2 Pattern III on D string การใช้คันชักปฏิบัติเช่นเดียวกับแบบฝึกหัดที่ 4.10.1

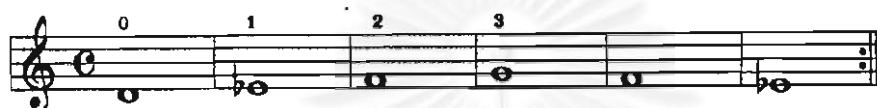

Exercise 4.10.3 Pattern III on G string การใช้คันชักปฏิบัติเช่นเดียวกับแบบฝึกหัดที่ 4.10.1

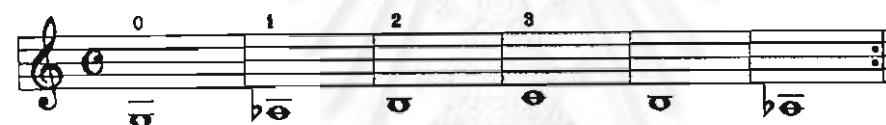

Exercise 4.10.4 Pattern III on E string การใช้คันชักปฏิบัติเช่นเดียวกับแบบฝึกหัดที่ 4.10.1



Exercise 4.10.5 โน้ตตัวขาวใช้เต็มคันชัก (whole bow) ปฏิบัติโดยแบ่งความยาวของคันชักออกเป็น 2 ส่วนโดยประมาณซึ่งความยาว 2 ส่วนของคันชักเท่ากับ 2 จังหวะ



Exercise 4.10.6 ปฏิบัติโดยใช้คันชักแบบ detache



Exercise 4.10.7 F major scale and arpeggio (โน้ตตัวขาวใช้เต็มคันทัก)

(โน้ตตัวดำใช้ครึ่งคันทัก)



หมายเหตุ นิสิตสามารถฝึกซ้อมแบบฝึกหัดเพิ่มเติมนอกเหนือจากแบบฝึกหัดในชุดการสอนได้จาก
หนังสือ Practical Tutor for the Violin แบบฝึกหัด 64 แต่งโดย Otto Langey (ภาคผนวก)

แบบประเมินผลชุดการสอนวิชาเครื่องสาย (ไวโอลิน)

บทที่ 4 หน่วยที่ 10

- เรื่อง 1. การวางนิ้วมือซ้ายในรูปแบบที่ 3 (pattern III)
2. F major scale and arpeggio

ชื่อ - นามสกุล _____ เลขประจำตัว _____ เครื่องมือเอก _____

รายวิชา _____ ภาค _____ ปีการศึกษา _____

คำชี้แจง นิสิตประเมินผลตนเองโดยให้คะแนนตามความเป็นจริงตามเกณฑ์ที่กำหนดการให้คะแนน

- | | |
|---------------------|---------|
| ผ่านระดับดี | 2 คะแนน |
| ผ่านระดับปานกลาง | 1 คะแนน |
| ไม่ผ่านต้องปรับปรุง | 0 คะแนน |

ลำดับ	รายการประเมิน	คะแนนที่ควรได้รับ			หมายเหตุ
		2	1	0	
1	การวางนิ้วมือซ้ายในรูปแบบที่ 3 (pattern III) 1.1 สีไวโอลินแบบฝึกหัดที่ 4.10.1 เสียงถูกต้องชัดเจน 1.2 สีไวโอลินแบบฝึกหัดที่ 4.10.2 เสียงถูกต้องชัดเจน 1.3 สีไวโอลินแบบฝึกหัดที่ 4.10.3 เสียงถูกต้องชัดเจน 1.4 สีไวโอลินแบบฝึกหัดที่ 4.10.4 เสียงถูกต้องชัดเจน 1.5 สีไวโอลินแบบฝึกหัดที่ 4.10.5 เสียงถูกต้องชัดเจน 1.6 สีไวโอลินแบบฝึกหัดที่ 4.10.6 เสียงถูกต้องชัดเจน				
2	F major scale and arpeggio 2.1 สีไวโอลินแบบฝึกหัดที่ 4.10.7 เสียงถูกต้องชัดเจน				
	รวมคะแนน 14 คะแนน				

ลงนาม _____

เกณฑ์การให้คะแนน

บทที่ 4 หน่วยที่ 10

- เรื่อง 1. การวางนิ้วมือซ้ายในรูปแบบที่ 3 (pattern III)
2. F major scale and arpeggio

รายการ	ดี ผ่านระดับดี (2 คะแนน)	ผ่าน ระดับปานกลาง (1 คะแนน)	ไม่ผ่าน ต้องปรับปรุง (0 คะแนน)
1. การวางนิ้วในรูปแบบที่ 3 (pattern III) 1.1 ปฏิบัติแบบฝึกหัด 4.10.1 1.2 ปฏิบัติแบบฝึกหัด 4.10.2 1.3 ปฏิบัติแบบฝึกหัด 4.10.3 1.4 ปฏิบัติแบบฝึกหัด 4.10.4 1.5 ปฏิบัติแบบฝึกหัด 4.10.5 1.6 ปฏิบัติแบบฝึกหัด 4.10.6	1. สามารถปฏิบัติ แบบฝึกหัดต่าง ๆ ได้เสียงถูกต้องชัดเจน	1. สามารถปฏิบัติ แบบฝึกหัดต่าง ๆ ได้เช่นเดียวกับช่อง ผ่านในระดับดี เพียงร้อยละ 50	1. ไม่สามารถ ปฏิบัติ แบบฝึกหัด ต่าง ๆ ได้
2. F major scale and arpeggio 2.1 ปฏิบัติแบบฝึกหัด 4.10.7	2. สามารถปฏิบัติ แบบฝึกหัดได้เสียง ถูกต้องชัดเจน	2. สามารถปฏิบัติ แบบฝึกหัดได้เช่น เดียวกับช่องผ่าน ระดับดีเพียงร้อยละ 50	2. ไม่สามารถ ปฏิบัติ แบบฝึกหัด

การให้คะแนน

ผ่านระดับดี	2	คะแนน
ผ่านระดับปานกลาง	1	คะแนน
ไม่ผ่านต้องปรับปรุง	0	คะแนน

บทที่ 5 หน่วยที่ 11

เรื่อง

1. เครื่องหมาย slur และการวางนิ้วมือซ้ายในรูปแบบที่ 3 (pattern III)
2. การใช้นิ้วก้อยมือซ้าย (นิ้ว 4)
3. การใช้คันชักข้ามสาย (bowing with string crossing)

แผนการสอน

บทที่ 5 หน่วยที่ 11

บทที่ 5 หน่วยที่ 11	
เรื่อง	1. เครื่องหมาย slur การวางนิ้วซ้ายในรูปแบบที่ 3 (pattern III) 2. การใช้นิ้วก้อยมือซ้าย (นิ้ว 4) 3. การใช้คันชักข้ามสาย (bowing with string crossing)
	120 นาที
กิจกรรมที่ 1	อาจารย์นำนิสิตทบทวนแบบฝึกหัดที่ 4.10.1 - 4.10.7 บทที่ 7 หน่วยที่ 10 (30 นาที) ใช้เวลา 30 นาที
สื่อการสอน	แบบฝึกหัดและโน้ตเพลง บทที่ 4 หน่วยที่ 10
กิจกรรมที่ 2	พัฒนาการใช้คันชักให้ได้เสียงต่อเนื่องโดยฝึกปฏิบัติเครื่องหมาย slur และให้นิสิตปฏิบัติแบบฝึกหัดที่ 5.11.1 - 5.11.4 (25 นาที)
ขั้นตอน	1. อาจารย์มอบแบบฝึกหัดโน้ตเพลง บทที่ 5 หน่วยที่ 11 ใช้เวลา 1 นาที 2. อาจารย์อธิบายพร้อมสาธิตการปฏิบัติเครื่องหมาย slur และให้นิสิตปฏิบัติแบบฝึกหัดที่ 5.11.1 - 5.11.4 ใช้เวลา 20 นาที 3. พักตามอรรถยาศัย 5 นาที
สื่อการสอน	แบบฝึกหัดและโน้ตเพลง บทที่ 5 หน่วยที่ 11
กิจกรรมที่ 3	พัฒนาการใช้นิ้วก้อยมือซ้าย (นิ้ว 4) โดยให้นิสิตปฏิบัติแบบฝึกหัด 5.11.5 - 5.11.15 (45 นาที)
ขั้นตอน	1. อาจารย์อธิบายพร้อมสาธิตการใช้นิ้วก้อยมือซ้าย (นิ้ว 4) วางชิดกับนิ้ว 3 มีความห่างของเสียง 1 semitone และให้นิสิตปฏิบัติ แบบฝึกหัดที่ 5.11.5 - 5.11.7 ใช้เวลา 15 นาที 2. อาจารย์อธิบายพร้อมสาธิตการปฏิบัติเครื่องหมาย slur ข้ามสายไวโอลิน และให้นิสิตปฏิบัติแบบฝึกหัดที่ 5.11.8 - 5.11.12 ใช้เวลา 15 นาที 3. อาจารย์อธิบายพร้อมสาธิตการปฏิบัติเครื่องหมาย slur กลุ่มตัวโน้ตตัดจังหวะ (syncopation) และให้นิสิตปฏิบัติหน่วยฝึกหัดที่ 5.11.13 - 5.11.15 ใช้เวลา 15 นาที
สื่อการสอน	โน้ตเพลงแบบฝึกหัด บทที่ 5 หน่วยที่ 11

กิจกรรมที่ 4 การประเมินผล บทที่ 5 หน่วยที่ 11

(10 นาที)

- ขั้นตอน**
1. อาจารย์มอบแบบการประเมินผลและเกณฑ์การประเมินผล ใช้เวลา 1 นาที
 2. นิสิตประเมินผลตนเอง ใช้เวลา 9 นาที

สื่อการสอน แบบการประเมินผลและเกณฑ์การประเมินผล บทที่ 5 หน่วยที่ 11

กิจกรรมที่ 5 ทำความสะอาดเครื่องดนตรี

(10 นาที)

สื่อ - อุปกรณ์ ผ้าสำหรับทำความสะอาดเครื่องดนตรี



เนื้อหากิจกรรมการเรียนการสอนภาคปฏิบัติ

บทที่ 5 หน่วยที่ 11

- เรื่อง**
1. เครื่องหมาย slur และการวางนิ้วมือซ้ายในรูปแบบที่ 3 (pattern III)
 2. การใช้นิ้วก้อยมือซ้าย (นิ้ว 4)
 3. การใช้คันชักข้ามสาย (bowing with string crossing)
- จุดประสงค์**
1. เพื่อพัฒนาการใช้คันชักให้ได้เสียงต่อเนื่องทั้งโน้ตที่อยู่บนสายเดียวกันและข้ามสาย
 2. เพื่อพัฒนาการใช้นิ้วก้อยมือซ้าย (นิ้ว 4)
- เนื้อหา**
- เครื่องหมาย slur (—) มีลักษณะเป็นเส้นโค้งเชื่อมระหว่างหัวตัวโน้ตตั้งแต่ 2 ตัวขึ้นไป ผู้เล่นไวโอลินต้องปฏิบัติให้เกิดเสียงต่อเนื่องมากเป็นพิเศษโดยให้ 1 คันชักเท่ากับเครื่องหมาย slur 1 เส้น ดังนี้



▣ = down bow

v = up bow

ตัวอย่าง เครื่องหมาย slur อยู่ระหว่างโน้ต A กับ B^b ในห้องเพลงที่ 1 และอยู่ระหว่างโน้ต C กับ D ในห้องเพลงที่ 2 ผู้เล่นไวโอลินปฏิบัติตามเครื่องหมายโดยใช้คันชักลง 1 ครั้งต่อโน้ต 2 ตัว (A กับ B^b) และคันชักขึ้น 1 ครั้งต่อโน้ต 2 ตัว (C กับ D)

Exercise 5.11.1 Pattern III เครื่องหมาย slur บนสาย A



Exercise 5.11.2 Pattern III เครื่องหมาย slur บนสาย D



Exercise 5.11.3 Pattern III เครื่องหมาย slur บนสาย G



Exercise 5.11.4 Pattern III เครื่องหมาย slur บนสาย E

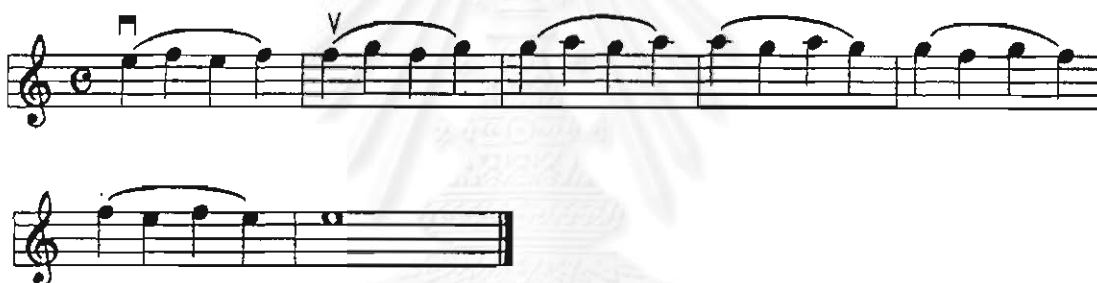

Exercise 5.11.5 วางนิ้ว 4 ห่างจากนิ้ว 3 1 semitone



Exercise 5.11.6

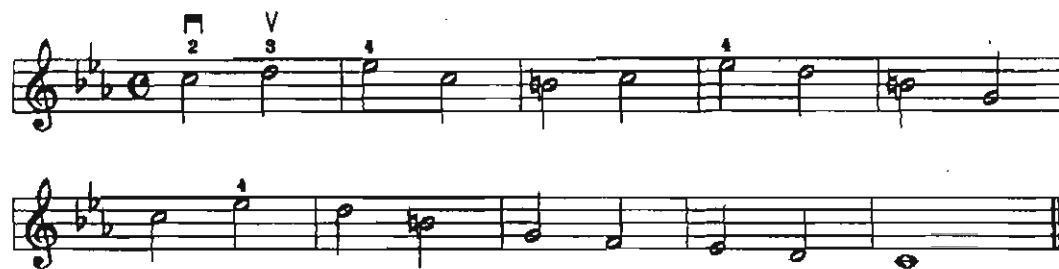

Exercise 5.11.7



Exercise 5.11.8 bowing with string crossing



Exercise 5.11.9



Exercise 5.11.10



Exercise 5.11.11



Exercise 5.11.12



Exercise 5.11.13 syncopation



Exercise 5.11.14 syncopation



Exercise 5.11.15 slur



หมายเหตุ นิสิตสามารถฝึกซ้อมแบบฝึกหัดเพิ่มเติมนอกเหนือจากแบบฝึกหัดในชุดการสอนได้จากหนังสือ Practical Tutor for the Violin แบบฝึกหัดหัดที่ 30, 31 แต่งโดย Otto Langey (ภาคผนวก)

ลำดับ	รายการประเมิน	คะแนนที่ควรได้รับ			หมายเหตุ
		2	1	0	
	3.5 สีไวโอลินแบบฝึกหัดที่ 5.11.12 เสียงถูกต้องชัดเจน				
	3.6 สีไวโอลินแบบฝึกหัดที่ 5.11.13 เสียงถูกต้องชัดเจน				
	3.7 สีไวโอลินแบบฝึกหัดที่ 5.11.14 เสียงถูกต้องชัดเจน				
	3.8 สีไวโอลินแบบฝึกหัดที่ 5.11.15 เสียงถูกต้องชัดเจน				
	คะแนนรวม 30 คะแนน				

ลงนาม _____



สถาบันวิทยบริการ
จุฬาลงกรณ์มหาวิทยาลัย

เกณฑ์การให้คะแนน

บทที่ 5 หน่วยที่ 11

- เรื่อง
1. เครื่องหมาย slur และการวางนิ้วมือซ้ายในรูปแบบที่ 3 (pattern III)
 2. การใช้นิ้วก้อยมือซ้าย (นิ้ว 4)
 3. การใช้คันชักข้ามสาย (bowing with string crossing)

รายการ	ดี ผ่านระดับดี (2 คะแนน)	ผ่าน ระดับปานกลาง (1 คะแนน)	ไม่ผ่าน ต้องปรับปรุง (0 คะแนน)
1. เครื่องหมาย slur	1. สามารถปฏิบัติ แบบฝึกหัดต่างๆ ได้เสียงถูกต้อง ชัดเจน และใช้คัน ชักถูกต้อง	1. สามารถปฏิบัติแบบ ฝึกหัดต่างๆ ได้เช่น เดียวกันของผ่านใน ระดับดีเพียงร้อยละ 50	1. ไม่สามารถ ปฏิบัติแบบฝึก หัดต่างๆ ได้
1.1 ปฏิบัติแบบฝึกหัด 5.11.1			
1.2 ปฏิบัติแบบฝึกหัด 5.11.2			
1.3 ปฏิบัติแบบฝึกหัด 5.11.3			
1.4 ปฏิบัติแบบฝึกหัด 5.11.4			
2. การใช้นิ้วก้อยมือซ้าย (นิ้ว 4)	2. สามารถปฏิบัติ แบบฝึกหัดต่างๆ ได้เสียงถูกต้อง ชัดเจน และใช้คัน ชักถูกต้อง	2. สามารถปฏิบัติแบบ ฝึกหัดต่างๆ ได้เช่น เดียวกันของผ่านใน ระดับดีเพียงร้อยละ 50	2. ไม่สามารถ ปฏิบัติแบบฝึก หัดต่างๆ ได้
2.1 ปฏิบัติแบบฝึกหัด 5.11.5			
2.2 ปฏิบัติแบบฝึกหัด 5.11.6			
2.3 ปฏิบัติแบบฝึกหัด 5.11.7			
3. การใช้คันชักข้ามสาย	3. สามารถปฏิบัติ แบบฝึกหัดต่างๆ ได้เสียงถูกต้อง ชัดเจน และใช้คัน ชักถูกต้อง	3. สามารถปฏิบัติแบบ ฝึกหัดต่างๆ ได้เช่น เดียวกันของผ่านใน ระดับดีเพียงร้อยละ 50	3. ไม่สามารถ ปฏิบัติแบบฝึก หัดต่างๆ ได้
3.1 ปฏิบัติแบบฝึกหัด 5.11.8			
3.2 ปฏิบัติแบบฝึกหัด 5.11.9			
3.3 ปฏิบัติแบบฝึกหัด 5.11.10			
3.4 ปฏิบัติแบบฝึกหัด 5.11.11			
3.5 ปฏิบัติแบบฝึกหัด 5.11.12			
3.6 ปฏิบัติแบบฝึกหัด 5.11.13			
3.7 ปฏิบัติแบบฝึกหัด 5.11.14			
3.8 ปฏิบัติแบบฝึกหัด 5.11.15			

การให้คะแนน ผ่านระดับดี 2 คะแนน ผ่านระดับปานกลาง 1 คะแนน

ไม่ผ่านต้องปรับปรุง 0 คะแนน

บทที่ 6 หน่วยที่ 12

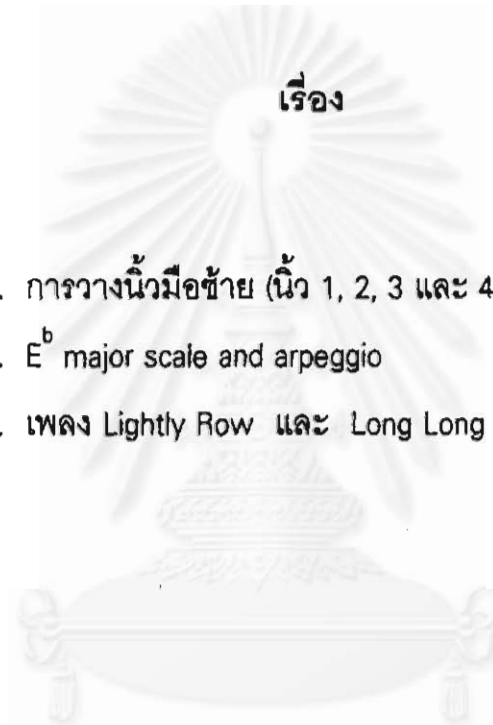

1. การวางนิ้วมือซ้าย (นิ้ว 1, 2, 3 และ 4) ในรูปแบบที่ 3 (pattern III)
2. E^b major scale and arpeggio
3. เพลง Lightly Row และ Long Long Ago

แผนการสอน

บทที่ 6 หน่วยที่ 12

บทที่ 6 หน่วยที่ 12 เรื่อง 1. การวางนิ้วมือซ้าย (นิ้ว 1, 2, 3 และ 4) ในรูปแบบที่ 3 (pattern III) 2. E ^b major scale and arpeggio 3. เพลง Lightly Row และ Long Long Ago <div style="text-align: right;">120 นาที</div>	
กิจกรรมที่ 1 (45 นาที)	อาจารย์นำนิสิตทบทวนแบบฝึกหัดที่ 5.11.5 - 5.11.15 บทที่ 5 หน่วยที่ 11 ใช้เวลา 45 นาที สื่อการสอน แบบฝึกหัดและโน้ตเพลง บทที่ 5 หน่วยที่ 11
กิจกรรมที่ 2 (30 นาที)	เล่นบันไดเสียง E ^b major scale and arpeggio และเพลง Lightly Row ขั้นตอน <ol style="list-style-type: none"> 1. อาจารย์มอบแบบฝึกหัดโน้ตเพลง บทที่ 6 หน่วยที่ 12 ใช้เวลา 1 นาที 2. อาจารย์อธิบายพร้อมสาธิตการวางนิ้วมือซ้าย (นิ้ว 1, 2, 3 และ 4) ในรูปแบบที่ 3 (pattern III) บนสาย D และ A และให้นิสิตปฏิบัติแบบฝึกหัดที่ 6.12.1 - 6.12.2 ใช้เวลา 10 นาที 3. อาจารย์อธิบายพร้อมสาธิตเพลง Lightly Row ใช้เวลา 2 นาที 4. อาจารย์นำนิสิตร้องโน้ตเพลง Lightly Row พร้อมการใช้คันชักบนอากาศหลังจากนั้นให้นิสิตปฏิบัติสัโวลินเพลงดังกล่าว ใช้เวลา 12 นาที 5. พักตามอัธยาศัย 5 นาที สื่อการสอน แบบฝึกหัดและโน้ตเพลง บทที่ 6 หน่วยที่ 12
กิจกรรมที่ 3 (25 นาที)	<ol style="list-style-type: none"> 1. อาจารย์อธิบายพร้อมสาธิตแบบฝึกหัดที่ 6.12.2 และให้นิสิตปฏิบัติ ใช้เวลา 10 นาที 2. อาจารย์อธิบายพร้อมสาธิตเพลง Long Long Ago ใช้เวลา 2 นาที 3. อาจารย์นำนิสิตร้องโน้ตเพลง Long Long Ago พร้อมการใช้คันชักบนอากาศ หลังจากนั้นให้นิสิตปฏิบัติสัโวลินเพลงดังกล่าว ใช้เวลา 13 นาที สื่อการสอน โน้ตเพลงแบบฝึกหัด บทที่ 6 หน่วยที่ 12

กิจกรรมที่ 4 การประเมินผล บทที่ 6 หน่วยที่ 12

(10 นาที)

- ขั้นตอน
1. อาจารย์มอบแบบการประเมินผลและเกณฑ์การประเมินผล ใช้เวลา 1 นาที
 2. นิสิตประเมินผลตนเอง ใช้เวลา 9 นาที

สื่อการสอน แบบการประเมินผลและเกณฑ์การประเมินผล บทที่ 6 หน่วยที่ 12

กิจกรรมที่ 5 ทำความสะอาดเครื่องดนตรี

(10 นาที)

สื่อ - อุปกรณ์ ผ้าสำหรับทำความสะอาดเครื่องดนตรี

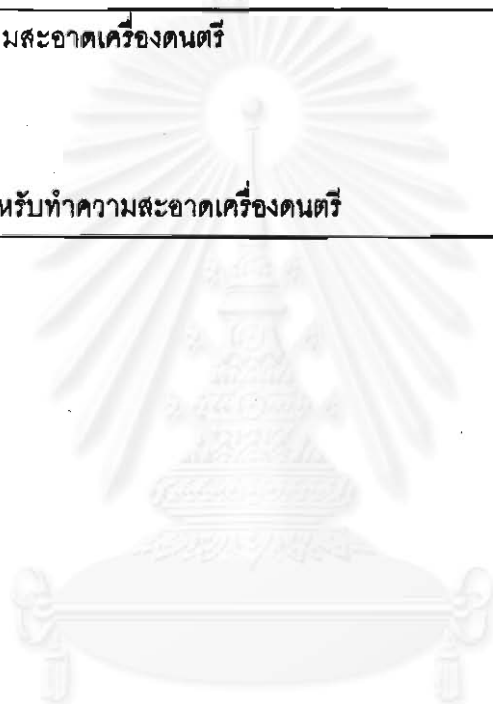

เนื้อหากิจกรรมการเรียนการสอนภาคปฏิบัติ

บทที่ 6 หน่วยที่ 12

- เรื่อง
1. การวางนิ้วมือซ้าย (นิ้ว 1, 2, 3 และ 4) ในรูปแบบที่ 3 (pattern III)
 2. E^b major scale and arpeggio
 3. เพลง Lightly Row และ Long Long Ago

จุดประสงค์ เพื่อพัฒนาการเล่นไวโอลินด้วยนิ้วมือซ้ายทั้ง 4 นิ้ว (นิ้ว 1, 2, 3 และ 4)

เนื้อหา การวางนิ้วมือซ้าย (นิ้ว 1, 2, 3 และ 4) ในรูปแบบที่ 3 บนสาย D และ A นิสิตสามารถเล่นบันไดเสียง E^b major

Pattern III with 4th finger
(on D string)

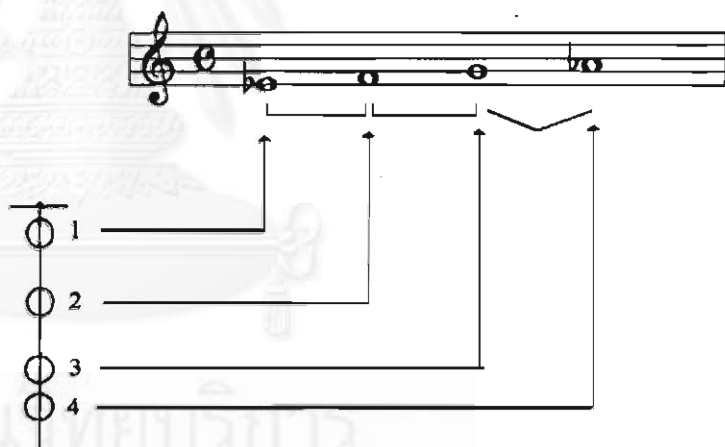

Pattern III with 4th finger
(on A string)

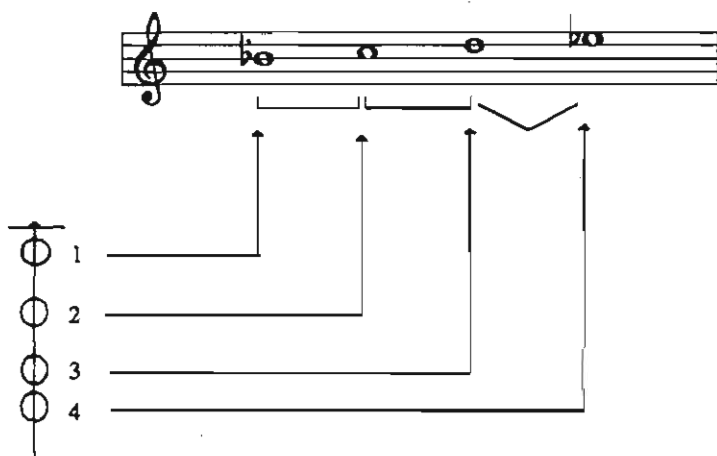

Exercise 6.12.1 E^b major scale and arpeggio

Musical notation for Exercise 6.12.1, E major scale and arpeggio. The first staff shows the ascending scale with fingering (1, 2, 3, 4, 5, 4, 3, 2, 1) and breath marks (V). The second staff shows the descending scale with fingering (1, 2, 3, 4, 5, 4, 3, 2, 1) and breath marks (V).

Exercise 6.12.2 ใช้เป็นแบบฝึกหัดขั้นนำสำหรับเพลง Lightly Row

Musical notation for Exercise 6.12.2, Lightly Row. The staff shows the melody with fingering (1, 2, 3, 4, 5, 4, 3, 2, 1) and breath marks (V). The exercise is repeated 4 times (4 X).

LIGHTLY ROW

Folk song

Musical notation for the folk song 'Lightly Row'. The notation consists of four staves of music in E major, showing the melody and accompaniment.

Exercise 6.12.3 ใช้เป็นแบบฝึกหัดขั้นนำสำหรับเพลง Long Long Ago นิสิตควรระวังตำแหน่งการวางนิ้วมือซ้ายสำหรับตัวโน้ตที่มีเครื่องหมาย accidental (ห้องเพลงที่ 7, 8, 10 และ 11) เพราะเป็นตำแหน่งการวางนิ้วมือซ้ายนอกเหนือจาก pattern III แต่เป็นตำแหน่งการวางนิ้วมือซ้ายที่นิสิตผ่านการศึกษาในเรื่อง pattern I และ pattern II มาแล้ว

LONG LONG AGO

T.H.BAYLY

หมายเหตุ นิสิตสามารถฝึกซ้อมบทเพลงที่มีความยากง่ายระดับ 1 (grade 1) ซึ่งคัดมาจากหนังสือ
Grade 1 Examination (1997-1999) โดย Trinity College of Music ดังนี้

Gavotte	G.F. Handel
German Dance	F. Schubert
Sweet Melody	S. Fletchet
Snooker Table	Christopher Norton
Ballad for a Rainy Day	P. Wilson
Free From Care	A. Carse



แบบประเมินผลชุดการสอนวิชาเครื่องสาย (ไวโอลิน)

บทที่ 6 หน่วยที่ 12

- เรื่อง 1. การวางนิ้วมือซ้าย (นิ้ว 1, 2, 3 และ 4) ในรูปแบบที่ 3 (pattern III)
 2. E^b major scale and arpeggio
 3. เพลง Lightly Row และ Long Long Ago

ชื่อ - นามสกุล _____ เลขประจำตัว _____ เครื่องมือเอก _____

รายวิชา _____ ภาค _____ ปีการศึกษา _____

คำชี้แจง นิสิตประเมินผลตนเองโดยให้คะแนนตามความเป็นจริง ตามเกณฑ์ที่กำหนดการให้
 คะแนน

ผ่านระดับดี 2 คะแนน

ผ่านระดับปานกลาง 1 คะแนน

ไม่ผ่านต้องปรับปรุง 0 คะแนน

ลำดับ	รายการประเมิน	คะแนนที่ควรได้รับ			หมายเหตุ
		2	1	0	
1	E ^b major scale and arpeggio 1.1 สีไวโอลินแบบฝึกหัดที่ 6.12.1 เสียงถูกต้องชัดเจน 1.2 สีไวโอลินแบบฝึกหัดที่ 6.12.2 เสียงถูกต้องชัดเจน				
2	Lightly Row 2.1 สีไวโอลินเพลง Lightly Row เสียงถูกต้องชัดเจน				
3	Long Long Ago 3.1 สีไวโอลินแบบฝึกหัดที่ 6.12.2 เสียงถูกต้องชัดเจน 3.2 สีไวโอลินเพลง Long Long Ago เสียงถูกต้องชัดเจน				
	คะแนนรวม 10 คะแนน				

ลงนาม _____

เกณฑ์การให้คะแนน

บทที่ 6 หน่วยที่ 12

- เรื่อง 1. การวางนิ้วมือซ้าย (นิ้ว 1, 2, 3 และ 4) ในรูปแบบที่ 3 (pattern III)
 2. E^b major scale and arpeggio
 3. เพลง Lightly Row และ Long Long Ago

รายการ	ดี ผ่านระดับดี (2 คะแนน)	ผ่าน ระดับปานกลาง (1 คะแนน)	ไม่ผ่าน ต้องปรับปรุง (0 คะแนน)
1. E ^b major scale and arpeggio 1.1 ปฏิบัติแบบฝึกหัด 6.12.1 1.2 ปฏิบัติแบบฝึกหัด 6.12.2 1.3 ปฏิบัติแบบฝึกหัด 6.12.3	1. สามารถปฏิบัติแบบฝึกหัดต่างๆ ได้เสียงถูกต้องชัดเจน	1. สามารถปฏิบัติแบบฝึกหัดต่างๆ ได้เช่นเดียวกับช่องผ่านในระดับดีเพียงร้อยละ 50	1. ไม่สามารถปฏิบัติแบบฝึกหัดต่างๆ ได้
2. เพลง Lightly Row 3. เพลง Long Long Ago	2, 3 สามารถปฏิบัติเพลงได้เสียงถูกต้อง	2, 3 สามารถปฏิบัติเพลงได้เสียงถูกต้องชัดเจนเช่นเดียวกับช่องผ่านในระดับดีเพียงร้อยละ 50	2, 3 ไม่สามารถปฏิบัติเพลงได้

การให้คะแนน

ผ่านระดับดี	2 คะแนน
ผ่านระดับปานกลาง	1 คะแนน
ไม่ผ่านต้องปรับปรุง	0 คะแนน

ภาคผนวก

แบบฝึกหัดและบทเพลงเพิ่มเติม

คัดมาจาก

1. Practical Tutor for the Violin by Otto Langey.
2. Suzuki Violin School. Volume 1 by Suzuki.
3. Grade 1 Examination (1997-1999) by Trinity College of Music.

สถาบันวิทยบริการ
จุฬาลงกรณ์มหาวิทยาลัย

แบบฝึกหัดเพิ่มเติม

บทที่ 1 หน่วยที่ 3

คัดมาจาก

Practical Tutor for the Violin by Otto Langey

Exercise No. 8



Exercise No. 9

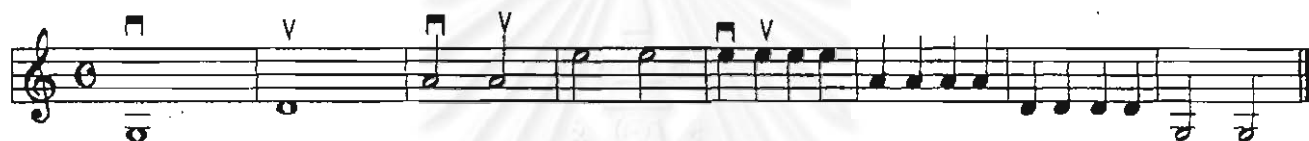

Exercise No. 10

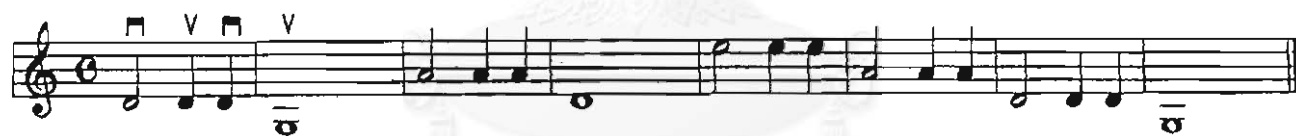

Exercise No. 11

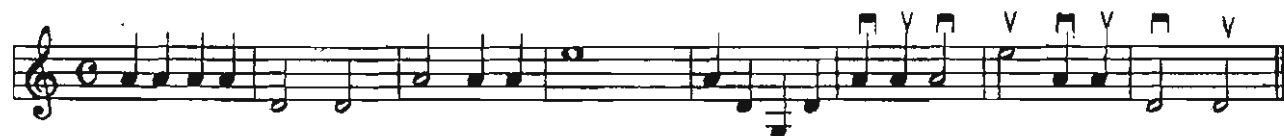

Exercise No. 12



Exercise No. 13



Musical notation for Exercise No. 13, featuring a treble clef, 3/4 time signature, and a sequence of notes with accents and slurs. The exercise consists of a single staff with a treble clef and a 3/4 time signature. It begins with a quarter note G4, followed by a quarter note A4, and a quarter note B4. The next three notes are quarter notes C5, D5, and E5, each with an accent (^) above it. These are followed by a quarter note D5, a quarter note C5, and a quarter note B4. The final two notes are quarter notes A4 and G4. The piece concludes with a double bar line.

Exercise No. 14



Musical notation for Exercise No. 14, featuring a treble clef, 3/4 time signature, and a sequence of notes with slurs. The exercise consists of a single staff with a treble clef and a 3/4 time signature. It begins with a quarter note G4, followed by a quarter note A4, and a quarter note B4. The next three notes are quarter notes C5, D5, and E5, all slurred together. This is followed by a quarter note D5, a quarter note C5, and a quarter note B4. The final two notes are quarter notes A4 and G4. The piece concludes with a double bar line.

Exercise No. 15



Musical notation for Exercise No. 15, featuring a treble clef, 3/4 time signature, and a sequence of notes with slurs. The exercise consists of a single staff with a treble clef and a 3/4 time signature. It begins with a quarter note G4, followed by a quarter note A4, and a quarter note B4. The next three notes are quarter notes C5, D5, and E5, all slurred together. This is followed by a quarter note D5, a quarter note C5, and a quarter note B4. The final two notes are quarter notes A4 and G4. The piece concludes with a double bar line.

Exercise No. 16



Musical notation for Exercise No. 16, featuring a treble clef, 4/4 time signature, and a sequence of notes with accents and slurs. The exercise consists of a single staff with a treble clef and a 4/4 time signature. It begins with a quarter note G4, followed by a quarter note A4, and a quarter note B4. The next three notes are quarter notes C5, D5, and E5, each with an accent (^) above it. These are followed by a quarter note D5, a quarter note C5, and a quarter note B4. The final two notes are quarter notes A4 and G4. The piece concludes with a double bar line.

Exercise No. 18



Musical notation for Exercise No. 18, featuring a treble clef, 4/4 time signature, and a sequence of notes with fingerings. The exercise consists of two staves with a treble clef and a 4/4 time signature. The first staff begins with a quarter note G4 (fingered 0), followed by a quarter note A4 (fingered 1), a quarter note B4 (fingered 1), and a quarter note C5 (fingered 0). The second staff continues with a quarter note D5, a quarter note E5, a quarter note D5, a quarter note C5, a quarter note B4, a quarter note A4, and a quarter note G4. The piece concludes with a double bar line.

Exercise No. 20



Musical notation for Exercise No. 20, featuring a treble clef, 4/4 time signature, and a sequence of notes with fingerings. The exercise consists of two staves with a treble clef and a 4/4 time signature. The first staff begins with a quarter note G4 (fingered 0), followed by a quarter note A4 (fingered 1), a quarter note B4, and a quarter note C5. The second staff continues with a quarter note D5, a quarter note E5, a quarter note D5, a quarter note C5, a quarter note B4, a quarter note A4, and a quarter note G4. The piece concludes with a double bar line.

แบฝึกหัดเพิ่มเติม

บทที่ 1 หน่วยที่ 4

คัดมาจาก

Suzuki Violin School. Volume 1 by Suzuki.

Exercise No. 10 Allegretto

mf

rit. mf

a tempo

แบบฝึกหัดเพิ่มเติม

บทที่ 1 หน่วยที่ 5

คัดมาจาก

Suzuki Violin School. Volume 1 by Suzuki.

Exercise No. 1 Tonalization



Exercise No. 2 Tonalization



แบบฝึกหัดเพิ่มเติม

บทที่ 1 หน่วยที่ 6

คัดมาจาก

Suzuki Violin School. Volume 1 by Suzuki.

Exercise No. 11

mf

f

a tempo
mf

ri.

ri.

สถาบันวิทยบริการ
จุฬาลงกรณ์มหาวิทยาลัย

แบบฝึกหัดเพิ่มเติม

บทที่ 2 หน่วยที่ 7

คัดมาจาก

Suzuki Violin School. Volume 1 by Suzuki.

Exercise No. 12 Etude

Stop the bow after each note.

A

Variation

Second time play B following A.

B

สถาบันวิทยบริการ
จุฬาลงกรณ์มหาวิทยาลัย

แบบฝึกหัดเพิ่มเติม

บทที่ 2 หน่วยที่ 8

คัดมาจาก

Practical Tutor for the Violin by Otto Langey.

Exercise No. 21



Exercise No. 22



Exercise No. 23



Exercise No. 24



Exercise No. 25

Exercise No. 25 consists of two staves of music. The first staff is a single melodic line in treble clef, starting with a whole note chord (C4, E4, G4) and followed by a sequence of eighth notes: C4, D4, E4, F4, G4, A4, B4, C5, B4, A4, G4, F4, E4, D4, C4. Fingering numbers 0, 1, 2, 1 are placed above the first four notes. The second staff is a bass line in treble clef, consisting of a continuous eighth-note accompaniment: C4, D4, E4, F4, G4, A4, B4, C5, B4, A4, G4, F4, E4, D4, C4.

Exercise No. 26

Exercise No. 26 consists of two staves of music. The first staff is a single melodic line in treble clef, starting with a whole note chord (C4, E4, G4) and followed by a sequence of eighth notes: C4, D4, E4, F4, G4, A4, B4, C5, B4, A4, G4, F4, E4, D4, C4. Fingering numbers 0, 1, 2, 1 are placed above the first four notes. The second staff is a bass line in treble clef, consisting of a continuous eighth-note accompaniment: C4, D4, E4, F4, G4, A4, B4, C5, B4, A4, G4, F4, E4, D4, C4.

Exercise No. 27

Exercise No. 27 consists of two staves of music. The first staff is a single melodic line in treble clef, starting with a whole note chord (C4, E4, G4) and followed by a sequence of eighth notes: C4, D4, E4, F4, G4, A4, B4, C5, B4, A4, G4, F4, E4, D4, C4. Fingering numbers 0, 1, 2, 1 are placed above the first four notes. The second staff is a bass line in treble clef, consisting of a continuous eighth-note accompaniment: C4, D4, E4, F4, G4, A4, B4, C5, B4, A4, G4, F4, E4, D4, C4.

Exercise No. 28

Exercise No. 28 consists of four staves of music. The first staff is a single melodic line in treble clef, starting with a whole note chord (C4, E4, G4) and followed by a sequence of eighth notes: C4, D4, E4, F4, G4, A4, B4, C5, B4, A4, G4, F4, E4, D4, C4. Fingering numbers 0, 1, 2, 0, 2, 1, 0, 0, 1, 2, 0, 2, 1, 0 are placed above the notes. The second staff is a bass line in treble clef, consisting of a continuous eighth-note accompaniment: C4, D4, E4, F4, G4, A4, B4, C5, B4, A4, G4, F4, E4, D4, C4. The third staff is a single melodic line in treble clef, starting with a whole note chord (C4, E4, G4) and followed by a sequence of eighth notes: C4, D4, E4, F4, G4, A4, B4, C5, B4, A4, G4, F4, E4, D4, C4. Fingering numbers 0, 1, 2, 0, 1, 2, 1, 0, 2, 1, 2, 0, 0, 1, 2 are placed above the notes. The fourth staff is a bass line in treble clef, consisting of a continuous eighth-note accompaniment: C4, D4, E4, F4, G4, A4, B4, C5, B4, A4, G4, F4, E4, D4, C4.

Exercise No. 29

Exercise No. 29 consists of one staff of music. It is a single melodic line in treble clef, starting with a whole note chord (C4, E4, G4) and followed by a sequence of eighth notes: C4, D4, E4, F4, G4, A4, B4, C5, B4, A4, G4, F4, E4, D4, C4. Fingering numbers 0, 1, 2, 2, 1, 2, 1, 1, 0, 2, 1, 1, 2, 1, 2, 2, 1 are placed above the notes.

แบบฝึกหัดเพิ่มเติม

บทที่ 3 หน่วยที่ 9

คัดมาจาก

Practical Tutor for the Violin by Otto Langey.

Exercise No. 45

Exercise No. 45 consists of five staves of music in treble clef. The first staff begins with a treble clef, a common time signature, and a key signature of one flat (B-flat). The melody is written in eighth notes with various fingerings indicated by numbers 0, 1, 3, and 4. The second staff continues the melody with fingerings 4, 0, 4, 0, 0, 4, 4. The third staff has fingerings 1, 0, 0, 4, 4, 0, 1, 4. The fourth staff has fingerings 1, 0, 0, 4, 0, 4, 4. The fifth staff concludes the exercise with fingerings 3, 0, 0 and ends with a double bar line.

Exercise No. 46

Exercise No. 46 consists of two staves of music in treble clef. The first staff is in 4/4 time and begins with a treble clef, a key signature of one flat, and a common time signature. The melody is written in eighth notes with fingerings 3, 0, 4, 0, 4, 0, 0, 4, 0, 0, 0. The second staff continues the melody with fingerings 4, 0, 4, 0, 4 and ends with a double bar line.

Exercise No. 47

Exercise No. 47 consists of four staves of music in treble clef. The first staff is in 3/4 time and begins with a treble clef, a key signature of one flat, and a common time signature. The melody is written in eighth notes with fingerings 0, 4, 0, 4. The second staff has fingerings 0, 4, 4, 0, 0. The third staff has fingerings 4, 0, 4, 0. The fourth staff has fingerings 4 and ends with a double bar line.

แบบฝึกหัดเพิ่มเติม

บทที่ 4 หน่วยที่ 10

คัดมาจาก

Practical Tutor for the Violin by Otto Langey.

Exercise No. 64

staccato.

แบบฝึกหัดเพิ่มเติม

บทที่ 5 หน่วยที่ 11

คัดมาจาก

Suzuki Violin School. Volume 1 by Suzuki.

Exercise No. 16

THE HAPPY FARMER

Allegro giocoso

Schumann

The musical score consists of five staves of music in G major. The first staff begins with a treble clef, a key signature of one sharp (F#), and a common time signature. The tempo is marked 'Allegro giocoso' and the dynamics are 'f sempre'. The score includes various fingering numbers (0, 1, 2, 3) and bowing directions (V for up-bow, V with a slash for down-bow). The piece concludes with a double bar line.

แบบฝึกหัดเพิ่มเติม

บทที่ 6 หน่วยที่ 12

คัดมาจาก

Grade 1 Examination (1997-1999) by Trinity College of Music.

GROUP A

Grade 1

GAVOTTE

(form Suite NO 14)

George Frideric Handel

Arranged by Mary Cohen and Aidan massy

1685-1759

Moderato

mf

p

cresc. *mf* *f*

mp

mf *cresc.*

Grade 1

GROUP A

GERMAN DANCE

(from 12 Deutsche Tanze, 1817)

Franz Schubert

1797-1828

Arranged by Mary Cohen

With a lilt

The musical score consists of seven staves of music in treble clef, 3/4 time, and the key of D major (two sharps). The piece begins with a dynamic marking of *mf*. The first staff contains the first measure, starting with a quarter rest followed by a quarter note D4. The second staff continues with a quarter note E4, a quarter note F#4, and a quarter note G4. The third staff continues with a quarter note A4, a quarter note B4, and a quarter note C5. The fourth staff continues with a quarter note B4, a quarter note A4, and a quarter note G4. The fifth staff continues with a quarter note F#4, a quarter note E4, and a quarter note D4. The sixth staff continues with a quarter note C5, a quarter note B4, and a quarter note A4. The seventh staff concludes the piece with a quarter note G4, a quarter note F#4, and a quarter note E4. The score includes various musical notations such as slurs, accents, and dynamic markings (*mf*, *mp*, *ff*, *f*). A large, faint watermark is visible in the background of the page.

Grade 1

GROUP A

SNOOKER TABLE

Christopher Norton

Rock tempo

1963

A $\text{♩} = 112$

mf

B

A

mf

GROUP B

Grade 1

BALLAD FOR A RAINY DAY

violin part edited by Madeleine Ranger

Perter Wilson

With feeling ♩=84

mp

v

mp

rit. a tempo

1 2

GROUP B

Grade 1

FREE FROM CARE

Adam Carse

1878-1958

Allegro

3 2 0 3

0 0 0

2 3 3 2

0 3 1 3

f

p

rit. e dim.

สถาบันวิทยบริการ
จุฬาลงกรณ์มหาวิทยาลัย