

การเปิดเผยตนเองต่อครอบครัว ของบุคคลที่รักเพศเดียวกัน

นางสาวกาญจน์ อินทร์

วิทยานิพนธ์นี้เป็นส่วนหนึ่งของการศึกษาตามหลักสูตรปริญญาวิทยาศาสตรมหาบัณฑิต

สาขาวิชาเกษตรศาสตร์ (สหสาขาวิชา)

บัณฑิตวิทยาลัย จุฬาลงกรณ์มหาวิทยาลัย

ปีการศึกษา 2554

ลิขสิทธิ์ของจุฬาลงกรณ์มหาวิทยาลัย

บทคัดย่อและแฟ้มข้อมูลฉบับเต็มของวิทยานิพนธ์ตั้งแต่ปีการศึกษา 2554 ที่ให้บริการในคลังปัญญาจุฬาฯ (CUIR)
เป็นแฟ้มข้อมูลของนิสิตเจ้าของวิทยานิพนธ์ที่ส่งผ่านทางบัณฑิตวิทยาลัย

The abstract and full text of theses from the academic year 2011 in Chulalongkorn University Intellectual Repository(CUIR)
are the thesis authors' files submitted through the Graduate School.

HOMOSEXUALITY AND SELF-DISCLOSURE TO FAMILY

Miss Kanyarat Inturat

A Thesis Submitted in Partial Fulfillment of the Requirements
for the Degree of Master of Science Program in Human Sexuality

(Interdisciplinary Program)

Graduate School

Chulalongkorn University

Academic Year 2010

Copyright of Chulalongkorn University

กาญจรัตน์ อินทร์รัตน์ : การเปิดเผยตนเอง ต่อครอบครัวของบุคคล ที่รักเพศเดียวกัน .
(HOMOSEXUALITY AND SELF-DISCLOSURE TO FAMILY) อ.ที่ปรึกษาวิทยานิพนธ์
หลัก: อ.ดร. อุษณีย์ พึ่งปาน, 93 หน้า

การวิจัยเรื่อง “การเปิดเผยตนเองของหญิง และชายที่รักเพศเดียวกัน นต่อครอบครัว ” มี
วัตถุประสงค์ในการศึกษาคือ เพื่อศึกษาลักษณะของบุคคลหญิง และชายรักเพศเดียวกันที่เปิดเผย
ตนเองต่อครอบครัว

การวิจัยครั้งนี้ใช้วิธีการวิจัยแบบเชิงคุณภาพ (Qualitative research) และเก็บข้อมูลด้วย
การสัมภาษณ์เชิงลึก โดยเลือกกลุ่มตัวอย่างแบบเจาะจง จากนั้นใช้ Snowball คัดเลือกหญิง และ
ชายรักเพศเดียวกันอายุ 20-39 ปี จำนวน 30 คน

งานวิจัยสามารถสรุปผลการวิจัยได้ว่า งานวิจัยนี้ทำให้เห็นว่าบุคคลรักเพศเดียวกันจะ
เปิดเผยตนเอง หรือไม่เปิดเผยตนเองครอบครัวถือเป็นส่วนหนึ่งเพราะบุคคลรักเพศเดียวกันที่ถูก
เลี้ยงดูมาอย่าง ไรเมื่อโตขึ้นก็จะแสดงพฤติกรรมแบบนั้น รวมทั้งสภาพแวดล้อมของบุคคลรักเพศ
เดียวกันเมื่อผ่านประสบการณ์หรืออยู่ในสภาพแวดล้อมแบบไหนก็จะแสดงพฤติกรรมออกมาแบบ
นั้น

สาขาวิชา.....เพศศาสตร์.....ลายมือชื่อนิสิต

ปีการศึกษา.....2554.....ลายมือชื่อ อ. ที่ปรึกษาวิทยานิพนธ์หลัก

5287324320 : MAJOR HUMAN SEXUALITY

KEYWORDS : SELF-DISCLOSURE / HOMOSEXUALITY

KANYARAT INTURAT : SELF-DISCLOSURE TO FAMILY OF HOMOSEXUALITY.

ADVISOR : USANEYA PERNGPARN,Ph.D., 93 pp.

The objective of this research aims to study about the character of female and male homosexuals who disclose themselves to their families.

This research was done by using the qualitative research form and gathered information with thoroughly interviews from specified sample groups, then used the snowball method to select 30 female and male homosexuals at the age of 29-30 years old.

This research shows that family is one of the factors of self-disclosure of homosexuals. Behavior is based on how one has been raised, and so homosexuals are bound to express themselves as how they were brought up. The behavior also depends on the environment around them. Homosexuals express themselves according to the environment and experience they've been through.

Field of Study : Human Sexuality Student's Signature

Academic Year : 2011 Advisor's Signature

กิตติกรรมประกาศ

วิทยานิพนธ์ฉบับนี้ได้รับทุนอุดหนุนวิทยานิพนธ์สำหรับนิสิตจากบัณฑิตวิทยาลัย จุฬาลงกรณ์มหาวิทยาลัย และวิทยานิพนธ์ฉบับนี้สำเร็จลุล่วงไปด้วยดีด้วยความกรุณา และความช่วยเหลือที่ดีเยี่ยมจากอาจารย์ ดร. อุษณีย์ พึ่งปาน ที่ให้ทั้งคำปรึกษา และข้อเสนอแนะ รวมทั้งให้ความช่วยเหลือบอกกล่าวในการแก้ไขข้อบกพร่องต่างๆ ผู้วิจัยรู้สึกซาบซึ้ง และขอขอบพระคุณเป็นอย่างสูงมา ณ โอกาสนี้

ขอกราบขอบพระคุณ รองศาสตราจารย์ ดร. สมโภชน์ เอี่ยมสุภาษิต ประธานกรรมการ สอวิทยานิพนธ์ และรองศาสตราจารย์ ดร. อมรา สุนทรธาดา กรรมการภายนอกมหาวิทยาลัยที่ให้ความร่วมมือกับการทำวิทยานิพนธ์ฉบับนี้จนมีความสมบูรณ์ยิ่งขึ้น

ขอกราบขอบพระคุณ ศาสตราจารย์ นพ. สุรศักดิ์ สุวานิชชกุล และอาจารย์ ดร. เขมิกายามะรัต คณาจารย์จากมหาวิทยาลัยวิทยาศาสตร์สาธารณสุขที่ช่วยชี้แนะแนวทางในการเรียนรู้ แก่ผู้วิจัยตลอดเวลาที่ผู้วิจัยศึกษาอยู่ และขอขอบพระคุณเจ้าหน้าที่ทุกท่านที่เกี่ยวข้องให้ความช่วยเหลือให้กำลังใจผู้วิจัยเสมอมา

งานวิจัยนี้จะสำเร็จลุล่วงไม่ได้หากขาดผู้ให้ข้อมูลทั้ง 30 คน ผู้วิจัยขอขอบคุณผู้ให้ข้อมูลทั้ง 30 คนซึ่งกรุณาให้ข้อมูลกับผู้วิจัยทำให้ได้งานวิจัยที่มีความสมบูรณ์

ท้ายที่สุด ขอกราบขอบพระคุณ บิดามารดา และทุกๆ คนในครอบครัวที่ให้การสนับสนุน ส่งเสริมการศึกษาของผู้วิจัย และให้กำลังใจผู้วิจัยเสมอมา หากวิทยานิพนธ์เล่มนี้มีคุณค่า และเกิดประโยชน์แก่ทุกส่วนภาค ผู้วิจัยขอมอบความดีและสิ่งดีๆ ทั้งหลายเหล่านี้แด่ผู้มีพระคุณทุกท่านไว้ ณ ที่นี้

สารบัญ

	หน้า
บทคัดย่อภาษาไทย.....	ง
บทคัดย่อภาษาอังกฤษ.....	จ
กิตติกรรมประกาศ.....	ฉ
สารบัญ.....	ช
สารบัญตาราง.....	ฌ
บทที่	
บทที่ 1 บทนำ.....	1
ความเป็นมา และความสำคัญของปัญหา.....	1
วัตถุประสงค์ในการวิจัย.....	4
คำจำกัดความที่ใช้ในการวิจัย.....	4
ประโยชน์ที่คาดว่าจะได้รับ.....	5
บทที่ 2 เอกสาร และงานวิจัยที่เกี่ยวข้อง.....	6
แนวคิดทฤษฎี	6
กรอบแนวคิดในการวิจัย.....	24
บทที่ 3 วิธีการดำเนินการวิจัย.....	25
รูปแบบการวิจัย.....	25
เครื่องมือที่ใช้ในการวิจัย.....	25
ประชากรและตัวอย่างในการศึกษา.....	25
วิธีการดำเนินงานวิจัย.....	26
การวิเคราะห์ข้อมูล.....	28
จริยธรรมในการวิจัย.....	29
บทที่ 4 การนำเสนอข้อมูล.....	30
ลักษณะประชากรที่ศึกษา.....	31
บทที่ 5 สรุปผลการวิจัย อภิปรายผล และข้อเสนอแนะ.....	80
สรุปผลการวิจัย.....	80

บทที่	หน้า
อภิปรายผล.....	83
ข้อเสนอแนะ.....	85
รายการอ้างอิง.....	87
ภาคผนวก.....	90
ประวัติผู้เขียนวิทยานิพนธ์.....	93

สารบัญตาราง

ตารางที่	หน้า
1 ตารางแบ่งประเภทบุคคลรักเพศเดียวกัน.....	31

บทที่ 1

บทนำ

ความเป็นมา และความสำคัญของปัญหา

สังคมปัจจุบัน บุคคล เพศหญิง และเพศชายนั้น ไม่ได้มีพฤติกรรมแบบรักต่างเพศทั้งหมด มีบุคคลบางกลุ่มที่เพศหญิงจะรัก และพึงพอใจในเพศหญิง ส่วนเพศชายก็จะรัก และพึงพอใจในเพศชาย บุคคลรักเพศเดียวกันยัง พบกับปัญหา การเปิดเผยตนเอง ต่อครอบครัว (อุษา ศรีพานิช , 2541) ซึ่งทฤษฎีติดฉลาก (Labeling Theory) ของฮาร์ทเวดจ์ เบคเกอร์ (อ้างถึงใน พรชัย ชันดี, 2543) อธิบายไว้ว่าความเบี่ยงเบนนั้นเป็นผลมาจากการกระทำที่ถูกละเมิดว่ามี ความเบี่ยงเบน การที่บุคคลเข้ามาอยู่ในขั้นตอนนี้ขึ้นอยู่กับสังคมกระทำต่อเขา และถูกประณามว่าเป็นบุคคลที่มีพฤติกรรมเบี่ยงเบน และทฤษฎีพฤติกรรมนิยม (Behavioral theory) ของพาฟลอฟ วัตสัน และสกินเนอร์ (อ้างถึงใน สิริอร วิชชาวุธ และคนอื่นๆ, 2525) อธิบายไว้ว่าการที่บุคคลมีบุคลิกภาพ หรือพฤติกรรมบางอย่างกลุ่มคนในสังคมเป็นตัวกระทำ หากกลุ่มคนในสังคมไม่ยอมรับบุคคลนั้นจะไม่เปิดเผยตนเอง หรือกลุ่มคนในสังคมยอมรับบุคคลนั้นก็เปิดเผยตนเอง

วิคกี มาร์ติน ศิลปินชายชื่อดังชาวเปอร์โตริโก ได้ออกมาประกาศตัวว่าเป็นพวกรักร่วมเพศ ผ่านเว็บไซต์ส่วนตัว โดยที่มาร์ตินยอมรับว่ารักเพศเดียวกันมานานแล้ว แต่ที่มาร์ตินต้องปิดบังตัวตนที่แท้จริงมาตลอดนั้นเป็นผลจาก การที่สังคมมองว่าเรื่องนี้เป็นเรื่องที่ไม่ถูกต้อง จะทำให้เขาเสียชื่อเสียง และเป็นผลกับอาชีพการงาน จากที่ได้เปิดเผยตนเองว่าเป็นบุคคลรักเพศเดียวกันแล้ว มาร์ตินรู้สึกสบายใจ และมีความสุขที่เป็นตัวของตัวเองมาก (ไทยรัฐ, 2553: ออนไลน์)

ส่วนการเปิดเผยตนเองของหญิงรักเพศเดียวกัน ในประเทศไทย ได้มีการการออกมาเปิดเผยตนเองของหญิงรักเพศเดียวกัน โดยการจัดงานแต่งงานตามประเพณีของ 2 สาวทอม-ดี้ เจ้าบ่าวเป็นสาวทอมวัย 20 ส่วนเจ้าสาว เป็นสาวดีวัย 26 หลังคบหาดูใจกันมาปีเศษ ครอบครัวทั้งสองฝ่ายเข้าใจ และยอมรับ (ข่าวสดออนไลน์, 2548) การที่ครอบครัวให้การยอมรับหญิงรักเพศเดียวกัน เพราะครอบครัวมีความเข้าใจในตัวบุคคลรักเพศเดียวกันว่าเพศหญิงไม่ได้มีความรักแบบผู้ชายได้แค่เพศตรงข้ามกับตนเองเท่านั้น จึงทำให้บุคคลรักเพศเดียวกันสามารถเปิดเผยตนเองต่อ

ครอบครัว ถึงขั้นมีการจัดงานแต่งงานซึ่งถือได้ว่าเป็นการเปิดเผยตนเองว่าเป็นบุคคลรักเพศเดียวกันต่อสังคม แต่ในบางครอบครัวการเปิดเผยตนเองก็เป็นสิ่งที่ทำได้ยาก เพราะครอบครัวมองว่าผู้หญิงคู่กับผู้ชาย จะมีความรักแบบรักต่างเพศเท่านั้น และพฤติกรรมรักเพศเดียวกันเป็นสิ่งที่ไม่ถูกต้อง (กลุ่มสร้างสื่อเพื่อความเข้าใจความหลากหลายทางเพศ, 2548: ออนไลน์)

ในหญิงรักเพศเดียวกัน การเปิดเผยตนเองนั้นมักจะเกิดความรู้สึกขัดแย้งในจิตใจ และมีความรู้สึกเชิงลบต่อรักร่วมเพศ เพราะอิทธิพลความคิดครอบครัวมองว่าผู้หญิงคู่กับผู้ชาย จะมีความรักแบบรักต่างเพศเท่านั้น และพฤติกรรมรักเพศเดียวกันในชายนั้น การเปิดเผยตนเองต่อครอบครัว พบว่ามีชายรักเพศเดียวกันหลายคนมีความทุกข์ใจมากที่ครอบครัวรับไม่ได้ และไม่ยอมรับในฐานะชายรักเพศเดียวกัน (พรเทพ แพระขาว, 2551: 387) ถึงแม้ว่าความคาดหวังเกี่ยวกับตัวบุคคลรักเพศเดียวกันชาย บิดามารดาไม่ได้คาดหวังกับตัวลูกชายในเรื่องภาระหน้าที่ๆ ต้องรับผิดชอบมากนัก เช่นการช่วยงานบ้าน การทำตัวเป็นแม่ศรีเรือน (อุมาภรณ์ ภัทรวานิชย์ , 2540: 192) ถึงจะไม่ได้รับความคาดหวังในเรื่องการช่วยงานบ้าน แต่เรื่องอิทธิพลความคิดในเรื่องครอบครัวที่มองว่าผู้หญิงต้องคู่กับผู้ชายทำให้บุคคลรักเพศเดียวกันชายไม่กล้าเปิดเผยตนเองเช่นเดียวกัน

ส่วนกลุ่มรักเพศเดียวกันที่เรียกตนเองว่าเป็นกะเทย หรือสาวประเภทสองนั้นพบว่าได้เปิดเผยตนเองมาตั้งแต่สมัยเรียน เพราะเพื่อนๆ ที่เรียนก็เป็นกะเทยเหมือนกันพอมานำเข้ากลุ่มที่เป็นกะเทยด้วยกันก็เปลี่ยนแปลงเร็วมาก จนทางบ้านรับไม่ได้ แม้จะเปิดเผยกับบุคคลทั่วไปภายนอก แต่บุคคลรักเพศเดียวกันที่เป็นกะเทยบางราย ก็ไม่ได้รับการยอมรับจากครอบครัวว่าตนเองเป็นกะเทย แต่ความรู้สึกของคนที่เป็นกะเทยกลับรู้สึกสบายใจที่ทำให้ครอบครัวได้ทราบถึงการเป็นบุคคลรักเพศเดียวกันบ้าง(อุษา ศรีพานิช, 2541: 93)

ในงานวิจัยของต่างประเทศ เรื่อง The Disclosure Dilemma for Gay Men and Lesbians “Coming Out” at Work.จากการสำรวจกลุ่มตัวอย่างที่เป็นเกย์ 220 คน และเลสเบี้ยน 159 คน ของรัฐเท็กซัส ประเทศสหรัฐอเมริกา โดยการสุ่มอย่างง่าย และเก็บข้อมูลโดยใช้แบบสอบถามเรื่องการเปิดเผยตนเอง ซึ่งพบว่าถึงแม้องค์กรจะยอมรับ และให้การสนับสนุนเกย์

และเลสเบียน ด้าน อาชีพ แต่ก็ยังไม่ชัดเจน เกย์และเลสเบียนไม่ได้มี ความกังวลใจน้อยลง ส่วน ความสัมพันธ์กับผู้ร่วมงาน พบว่าเมื่อเปิดเผยตนเองไปแล้วจะได้รับการยอมรับจากผู้ร่วมงาน (Griffith and Hebl)

จากงานวิจัยการเปิดเผยตนเองต่อครอบครัว พบประโยชน์ของการเปิดเผยสถานภาพรักเพศเดียวกันของตนเอง โดยกลุ่มตัวอย่างร้อยละ 59.11 ของกลุ่มตัวอย่างที่เป็นหญิงรักเพศเดียวกันทั้งหมดมีความเห็นว่า การเปิดเผยสถานภาพรักเพศเดียวกันของตนเองทำให้เกิด ประโยชน์กับตน โดยให้เหตุผลว่าการปิดบังทำให้ตนไม่สบายใจ เพราะบุคคลที่มีอิทธิพลต่อการ อบรมเลี้ยงดูมีความสำคัญมากต่อชีวิตตน การเปิดเผยจะทำให้เข้าใจซึ่งกันและกัน การเปิดเผยทำให้ตนสบายใจ และการเปิดเผยทำให้บุคคลที่มีอิทธิพลต่อการเลี้ยงดูเป็นกังวลกับตนน้อยลง (อรุณี ศุทธิชัยนิมิต, 2551: 67)

จะเห็นได้ว่าการเปิดเผยตนเองว่าเป็นบุคคลรักเพศเดียวกันต่อครอบครัวนั้น ได้รับอิทธิพล ความคิดในเรื่องครอบครัวเป็นอย่างมาก โดยแนว ความคิดเกี่ยวกับครอบครัวกล่าวไว้ว่า ครอบครัวเป็น สถาบันปฐมภูมิทางสังคมที่มีความสำคัญ และเป็นความจำเป็นที่มนุษย์จะต้องมีครอบครัว (มัทนา เสดมี, 2539: 17)

นอกจากอิทธิพลความคิดเรื่องครอบครัวแล้วความสัมพันธ์ของบิดามารดาของบุคคลรักเพศเดียวกันก็เป็นอีกปัจจัยหนึ่ง ที่ทำให้บุคคลรักเพศเดียวกันเลือกที่จะเปิดเผยตนเอง หรือไม่เปิดเผยตนเองคือ บุคคลรักเพศเดียวกันที่บิดามารดาอาศัยอยู่ด้วยกัน และรักใคร่กันดี บุคคลรักเพศเดียวกันจะสนิทสนมกับบิดามากกว่าบิดาที่หย่าร้าง หรือแยกกันอยู่กับมารดา (พรธิกา เนื่องทวี, 2539: 17) เพราะการที่หญิงและชายรักเพศเดียวกันมีความใกล้ชิดสนิทสนมกับบิดา ก็ทำให้สามารถกล้าพูด กล้าปรึกษา และเปิดเผยตนเองว่าเป็นบุคคลรักเพศเดียวกันได้

จากข้อมูลข้างต้นไม่ว่าจะเป็นหญิง หรือชายรักเพศเดียวกันต่างก็พบกับปัญหาการเปิดเผยตนเองต่อครอบครัว ซึ่งพบว่าหญิง และชายที่เปิดเผยว่าตนเองเป็นบุคคลรักเพศเดียวกัน ต้องเผชิญกับปัญหาที่ครอบครัวไม่ยอมรับ ทำให้เสียใจ ทุกข์ใจ และไม่มีความสุข ส่วนหญิง และชายที่ยังไม่ได้เปิดเผยตนเองว่าเป็นบุคคลรักเพศเดียวกัน ก็ยังคงมีความรู้สึกคับข้องใจ อึดอัดที่ยังไม่ได้

เปิดเผยตนเอง ทำให้ต้องหลบๆ ซ่อนๆ ไม่เป็นตัวของตัวเอง เพราะกลัวครอบครัวจะไม่ยอมรับ ทำให้ตนเองรู้สึกทุกข์ใจ และไม่มีความสุข

ดังนั้นการศึกษา เรื่องพฤติกรรมแบบเปิดเผยตนเองต่อครอบครัว ของหญิง และชายที่รักเพศเดียวกันจึงมีความจำเป็น การศึกษาครั้งนี้จะทำให้รู้ว่าทำไมหญิง และชายรักเพศเดียวกันเลือกที่จะเปิดเผยตนเองต่อครอบครัว เมื่อหญิง และชายรักเพศเดียวกันสามารถเปิดเผยตนเองต่อครอบครัวได้แล้ว ก็ถือว่าประสบความสำเร็จในระดับหนึ่ง เพราะบุคคลที่เล็งดูมีความสำคัญต่อชีวิต การเปิดเผยจะทำให้เข้าใจซึ่งกันและกัน บุคคลที่เล็งดูก็จะเป็น กังวลน้อยลง (อรุณี ศุทธิชัย นิमित, 2551) และยังสามารถนำไปปรับใช้เพื่อเปิดเผยการเป็นบุคคลรักเพศเดียวกันกับสังคม บุคคลในสังคมจะเข้าใจ และสามารถอยู่ร่วมกันได้ อีกทั้งยังเป็นประโยชน์ให้ผู้ที่เกี่ยวข้อได้พิจารณาความสำคัญเพื่อแก้ไขปัญหาที่เกิดขึ้นได้อย่างถูกต้อง

วัตถุประสงค์

เพื่อศึกษาลักษณะของบุคคลหญิง และชายรักเพศเดียวกันที่เปิดเผยตนเองต่อครอบครัว

คำจำกัดความที่ใช้ในการวิจัย

หญิงรักเพศเดียวกัน หมายถึง บุคคลเพศหญิงที่ยอมรับว่าตัวเองรักเพศเดียวกัน

ชายรักเพศเดียวกัน หมายถึง บุคคลเพศชายที่ยอมรับว่าตัวเองรักเพศเดียวกัน

ทอม หมายถึง บุคคลเพศหญิงที่ชอบแต่งกาย แสดงท่าทาง รวมทั้งมีนิสัยเหมือนกับเพศชาย และมีความสนใจเชิงชู้สาวในเพศหญิง

ดี หมายถึง บุคคลเพศหญิงที่ชอบมีความสนใจเชิงชู้สาวในบุคคลที่เป็นทอม

เลสเบี้ยน บุคคลเพศหญิงที่มีความสนใจเชิงชู้สาวกับเพศหญิงด้วยกัน

เกย์ หมายถึง บุคคลเพศชายที่มีความสนใจเชิงชู้สาวในเพศชาย

กะเทย หมายถึง บุคคลเพศชาย ที่ชอบแต่งกาย แสดงท่าทาง รวมทั้งมีนิสัยเป็นเพศหญิง และมีความสนใจเชิงชู้สาวในเพศชาย

บุคคลที่ให้การเลี้ยงดู หมายถึง บุคคลที่มีความสัมพันธ์ทางสายเลือด หรืออยู่ในบ้านเดียวกัน และให้การเลี้ยงดูบุคคลรักเพศเดียวกัน

การเปิดเผยตนเอง หมายถึง การทำให้ครอบครัวรับรู้ถึงพฤติกรรมรักเพศเดียวกันของตนเอง ซึ่งจะกระทำโดยการแสดงออก หรือทางวาจาก็ได้

ลักษณะการเลี้ยงดู หมายถึง การเลี้ยงดูหญิง และชายที่รักเพศเดียวกันในสภาพแวดล้อมต่างๆ เช่น การเลี้ยงดูเด็กผู้หญิงให้เติบโตมาพร้อมๆ กับญาติพี่น้องที่เป็นผู้ชายล้วน หรือการเลี้ยงดูเด็กผู้ชายให้เติบโตมาพร้อมๆ กับญาติพี่น้องเด็กผู้หญิงล้วน

ความสัมพันธ์ของพ่อแม่ หมายถึง ลักษณะการอยู่ด้วยกันของพ่อแม่ ของหญิง และชายที่รักเพศเดียวกัน เช่นพ่อแม่อยู่ด้วยกัน พ่อแม่แยกกันอยู่ พ่อแม่หย่าร้างกัน และพ่อหรือแม่เสียชีวิต

ความใกล้ชิดของครอบครัว หมายถึง ลักษณะการใช้ชีวิต หรือการทำกิจกรรมต่างๆ ของคนที่มีความสัมพันธ์ทางสายเลือด หรือคนที่อยู่ในบ้านเดียวกัน เช่นการรับประทานอาหารเย็นด้วยกัน การออกไปเที่ยวพักผ่อนนอกบ้านด้วยกัน เป็นต้น

ประโยชน์ที่คาดว่าจะได้รับ

1. เมื่อเกิดปัญหาที่เกี่ยวกับบุคคลรักเพศเดียวกัน จะเข้าใจว่าลักษณะของบุคคลรักเพศเดียวกันเป็นอย่างไร ทำให้สามารถคิดหา แนวทางในการแก้ไขปัญหาเพื่อจะได้อยู่ร่วมกันสังคมได้อย่างมีความสุข
2. เพื่อเป็นประโยชน์ในการวางแผน และกำหนดนโยบาย บุคคลรักเพศเดียวกัน เช่น การยอมรับให้แต่งงาน และให้สิทธิการจดทะเบียนสมรสของเพศเดียวกัน

บทที่ 2

เอกสาร และงานวิจัยที่เกี่ยวข้อง

การเปิดเผยตนเองต่อครอบครัวมีความสำคัญมากสำหรับบุคคลรักเพศเดียวกัน เพราะครอบครัวเป็นสิ่งที่บุคคลนั้นๆ เติบโต และอาศัยอยู่ ดังนั้นการได้เปิดเผยตนเองต่อครอบครัว ทำให้การดำเนินชีวิตของบุคคลรักเพศเดียวกันมีความสุข ทั้งทางด้านร่างกาย และจิตใจ ส่งผลให้บุคคลนั้นประสบความสำเร็จในชีวิต และหน้าที่การงาน สร้างความปลาบปลื้มให้กับตนเอง และครอบครัว การนำเสนอต่อไปนี้จะแบ่งออกเป็น 2 ส่วน คือ 1).แนวคิดทฤษฎีที่เกี่ยวข้อง และการเปิดเผยตนเอง 2). งานวิจัยที่เกี่ยวข้องกับรักเพศเดียวกัน

2.1 แนวคิดที่เกี่ยวข้อง

2.1.1 แนวคิดเกี่ยวกับการเปิดเผยตนเอง

ในการอธิบายเรื่องการเปิดเผยตนเองนั้น นักทฤษฎีสื่อสารมักอ้างทฤษฎีทางจิตวิทยาของ โจเซฟ และฮาร์ริตัน (Joseph Luft and Harrington Ingham, 1995) หรือที่เรียกกันว่าแบบจำลองหน้าต่างหัวใจ (The Johari Window อ้างถึงใน สุวรรณี ตรีสกุล, 2547: 229)

หน้าต่างใจฮารีเป็นแบบจำลองซึ่งใช้ในการอธิบายถึงระดับการพัฒนาความสัมพันธ์ และปฏิสัมพันธ์ระหว่างการรับรู้ตนเอง และการรับรู้ของบุคคลอื่นที่มีต่อตน โดยคิดค้นขึ้นโดย โจเซฟ ลูฟท์ และฮารี อิงแฮม ในปี ค .ศ. 1963 ด้วยแนวความคิดพื้นฐานที่ว่ามนุษย์ทุกคนมีความรู้ หรือข้อมูลภายในตนเอง ซึ่งสามารถรับรู้ได้ด้วยตนเอง (aware) และมีข้อมูลบางอย่างเกี่ยวกับตัวเอง เช่นนิสัย(habit) ทักษะคติ(attitude) หรือความสามารถพิเศษ(talent) ของตนซึ่งไม่สามารถรับรู้ได้ด้วยตนเอง ในทำนองเดียวกันมีความรู้ หรือข้อมูลบางอย่างของตัวเอง เช่น นิสัย ทักษะคติ หรือความสามารถพิเศษของตน ซึ่งคนอื่นสามารถจะรับรู้ได้ หรือรับรู้ไม่ได้เช่นกัน จากแนวความคิดดังกล่าว ลูฟท์ และอิงแฮม ได้สร้างแบบจำลองคล้ายหน้าต่าง 4 บาน (four window panes)

แบบจำลองนี้ประกอบด้วยพื้นที่ 4 ส่วนเกิดจากการนำพยางค์แรกของชื่อสองคนมารวมกันชื่อแบบจำลองว่า “The Johari Window”(อ้างถึงใน สุวรรณี ตรีสกุล, 2547: 229)

ผู้อื่นรู้	บริเวณเปิดเผย	บริเวณจุดบอด
ผู้อื่นไม่รู้	บริเวณซ่อนเร้น	บริเวณไม่รู้

แบบจำลองหน้าต่างหัวใจ The Johari Window (สุวัตร์ ตวีสกุล, 2547)

กรอบสี่เหลี่ยมทั้งหมดเป็นแนวคิดที่แทนความเป็นตัวตนของบุคคลใดบุคคลหนึ่ง เส้นย่อยต่างๆ เป็นกรอบที่สามารถเปลี่ยนให้กว้าง หรือแคบได้ เมื่อเปลี่ยนบุคคลที่เราสื่อสารด้วย เนื้อที่ในกรอบแต่ละกรอบจะหดเข้า หรือขยายออกตามการรับรู้ต่อพฤติกรรม ต่อความรู้สึก และแรงกระตุ้นต่อตัวเอง และต่อคู่สื่อสาร กรอบต่างๆ ก่อให้เกิดบริเวณดังต่อไปนี้

1. บริเวณเปิด (The Open Pane)

บริเวณที่มนุษย์แสดงพฤติกรรมภายนอกออกมาอย่างเปิดเผย ซึ่งบุคคลแสดงออกมาแล้วรู้ว่าตนเองแสดงพฤติกรรมโดยมีจุดมุ่งหมายอย่างไร ทำให้ผู้อื่นรู้พฤติกรรมของเรา และเราก็รับรู้พฤติกรรมของผู้อื่นด้วย

2. บริเวณจุดบอด (The Blind Pane)

บริเวณพฤติกรรมที่ตนเองแสดงออกโดยไม่รู้ตัว ไม่มีจุดมุ่งหมาย และไม่มีเจตนาที่จะแสดงออกไปแต่บุคคลอื่นสามารถสังเกตเห็นได้ เช่น บางคนพูดไปพร้อมกับบยักคิ้วไปด้วยทุกครั้ง การแสดงพฤติกรรมดังกล่าวอาจจะไม่มีผลกระทบต่อสัมพันธภาพโดยตรง หรืออาจจะมี และอาจทำให้เสียบุคลิกภาพอาจทำให้คนอื่นเบื่อหน่ายและไม่พอใจได้

3. บริเวณซ่อนเร้น (The Hidden Pane)

บริเวณที่มีพฤติกรรมลึกลับ เป็นพฤติกรรมหรือความรู้สึกบางอย่างที่บุคคลแสดงออกโดยไม่รู้ตัว ตนเองไม่เคยรู้ ไม่เคยเข้าใจมาก่อน และบุคคลอื่นก็ ไม่สามารถรับรู้ถึงพฤติกรรมได้

4. บริเวณที่ไม่รู้ (The Unknown Pane)

บริเวณที่เจ้าของ และผู้อื่นไม่รู้ ไม่ว่าจะเจ้าของจะเติบโต หรือพัฒนาตนเองไปมากสักเท่าใดก็

ตาม บริเวณที่ไม่รู้อาจจะเป็นความสามารถที่แฝงอยู่ หรือปมด้อยบางอย่างที่ตนเองก็ไม่เคยรู้ แต่จุดแห่งความไม่รู้นี้จะถูกกลดลงได้แม้เจ้าตัวจะไม่รู้ โดยการติดต่อสื่อสารระหว่างบุคคลให้มากขึ้น เพื่อดึงความสามารถที่ซ่อนอยู่มาใช้ หรือลบจุดอ่อนของตนเองให้น้อยลง

2.1.2 แนวคิดรักร่วมเพศ

รักร่วมเพศเป็นพฤติกรรมที่เกิดขึ้นได้ทั้งเพศชาย และเพศหญิง ถ้าเกิดขึ้นในเพศชายจะเรียกว่า รักร่วมเพศชาย หรือที่เรียกกันโดยทั่วไปว่า เกย์ ถ้าเกิดขึ้นในผู้หญิงจะเรียกว่า เลสเบียน หรือที่กลุ่มรักร่วมเพศหญิงในไทยเรียกว่า หญิงรักร่วมหญิง

โทมัส เจ. ซัลลิแวน และ เคนริค เอส. ทอมสัน (อ้างถึงใน บัณฑิตกา จันทรปรารก , 2550) กล่าวว่า รักร่วมเพศหมายถึง ความรู้สึก จินตนาการ หรือการกระทำทางเพศที่มีต่อบุคคลเพศเดียวกัน ในสถานที่บางแห่ง เช่น คูก หรือสถาบันที่มีต่อเพศเดียวกัน เช่น โรงเรียนชาย โรงเรียนหญิง ค่ายทหาร เป็นต้น มักจะเกิดพฤติกรรมรักร่วมเพศขึ้น เนื่องจากสถานที่เหล่านั้นจะไม่มีบุคคลที่เป็นเพศตรงข้ามอยู่ด้วย พฤติกรรมรักร่วมเพศจึงช่วยให้บุคคลเหล่านั้นหายโดดเดี่ยวในสภาวะที่ขาดเพศตรงข้าม เมื่อได้ออกมาสู่โลกภายนอก บุคคลเหล่านั้นอาจจะกลับมาเป็นบุคคลรักต่างเพศได้ อย่างไรก็ตาม พวกรักร่วมเพศบางคนอาจจะไม่เคยยุ่งเกี่ยวกับพฤติกรรมรักร่วมเพศมาก่อน จนเมื่อมีประสบการณ์รักร่วมเพศครั้งหนึ่ง จึงกลายเป็นคนที่มีพฤติกรรมที่ชอบคู่นอนที่เป็นเพศเดียวกันกับตน กลายเป็นคนรักร่วมเพศไป

กล่าวโดยสรุป รักร่วมเพศ คือการที่บุคคลมีความพึงพอใจ มีความรักใคร่ชอบพอกับบุคคลเพศเดียวกัน การเป็นรักร่วมเพศนั้น อาจรวมไปถึงการมีเพศสัมพันธ์ด้วย หรือไม่มีเพศสัมพันธ์ก็เป็นได้

2.2 ทฤษฎีที่เกี่ยวข้อง

การเปิดเผยตนเองของหญิง และชายรักเพศเดียวกันนั้นมีทฤษฎีที่ใช้อธิบายในงานวิจัยคือ ทฤษฎีพฤติกรรมนิยม และทฤษฎีตีตรา

2.2.1 ทฤษฎีพฤติกรรมนิยม (Behavioral theory) ของพาฟลอฟ วัตสัน และสกินเนอร์

ทฤษฎีนี้มีบุคคลที่ให้คำอธิบายเกี่ยวกับบุคลิกภาพตามแนวคิดทฤษฎีพฤติกรรมนิยม คือ พาฟลอฟ วัตสัน และสกินเนอร์ ทฤษฎีกลุ่มนี้ไม่ให้ความเชื่อถือ แรงจูงใจภายในตัวบุคคลว่าเป็นปัจจัยสำคัญ ในการกำหนดลักษณะพฤติกรรม และบุคลิกภาพ แต่ให้ความสนใจกับสิ่งเร้าภายนอกรวมทั้ง กระบวนการให้การเสริมแรงมากกว่า โดยให้ความเห็นว่าบุคคลจะมีบุคลิกภาพเช่นไรขึ้นอยู่กับเขา ได้รับการเสริมแรงจากบุคคล และกลุ่มสังคมในวัยที่ผ่านมาอย่าง ไร เช่นคนที่มินัสัยก้าวร้าว อาจ เกิดจากการที่เมื่อเขาก้าวร้าวแล้วได้รับการชื่นชม (เสริมแรงทางบวก) คนชื้ออายุอาจจะได้รับการ ชมเชยเมื่อแสดงความชื้ออายุ (เสริมแรงทางบวก) หรือถูกทำโทษเมื่อแสดงตน (เสริมแรงทางลบ) นอกจากนั้นแล้วทฤษฎีนี้ยังเชื่อว่าพฤติกรรม หรือบุคลิกภาพของบุคคลเกิดจากการสังเกตตัวแบบ แล้วมีการเลียนแบบเกิดขึ้นทำให้บุคคลมีบุคลิกภาพ หรือพฤติกรรมที่แสดงออกมาแบบนั้น (สิริอร วิชชาวุธ และคนอื่นๆ, 2525: 327)

การวิจัยครั้งนี้จึงนำทฤษฎีพฤติกรรมนิยมมาอธิบายการเปิดเผยตนเองของหญิง และชาย ที่รักเพศเดียวกัน เพราะบุคคลรักเพศเดียวกันจะเลือกเปิดเผยตนเอง หรือไม่เปิดเผยตนเอง แรงแ เสริมจากบุคคล หรือกลุ่มสังคมนั้นเป็นสิ่งที่เข้ามาเกี่ยวข้อง เพราะถ้าแรงเสริม หรือกลุ่มคนใน สังคมยอมรับได้ บุคคลรักเพศเดียวกันก็อาจจะเปิดเผยตนเอง หรือหากแรงเสริม หรือกลุ่มคนใน สังคมไม่สามารถยอมรับได้ บุคคลรักเพศเดียวกันก็อาจจะไม่เปิดเผยตนเอง รวมทั้งหากบุคคลรักเพศ เดียวกันได้สังเกตตัวแบบบุคคลรักเพศเดียวกันอื่นที่เปิดเผย และไม่เปิดเผยตนเอง บุคคลรักเพศ เดียวกันก็อาจจะเลียนแบบหากผลที่ออกมาเป็นไปในทางบวก และอาจจะไม่เลียนแบบหากผลที่ ได้ออกมาเป็นไปในทางลบ

2.2.2 ทฤษฎีตีตรา

ฮาร์ทเวียร์ เบคเกอร์ (อ้างถึงใน พรชัย ชันตี , 2543: 143) ได้อธิบายทฤษฎีตีตราไว้ว่า ความเบี่ยงเบนนั้นเป็นผลมาจากการกระทำของคนที่ถูกตีตราว่ามีความเบี่ยงเบน เป็น ประสพการณ์จากการถูกจับกุม และถูกสังคมกล่าวหาว่าเป็นบุคคลที่มีพฤติกรรมเบี่ยงเบน การที่ บุคคลเข้ามาอยู่ในขั้นตอนนี้ขึ้นอยู่กับสังคมกระทำต่อเขา และถูกประณามว่าเป็นบุคคลที่มี พฤติกรรมเบี่ยงเบน ทฤษฎีตีตราจึงไม่สนใจคำถามดั้งเดิมที่ว่าทำไมพวกเขาจึงทำอย่างนั้น แต่จะ เน้นว่าการตัดสินพฤติกรรมเบี่ยงเบนนั้นเกิดขึ้นทำไม และอย่างไร

Erving Goffman (1963, อ้างถึงใน สมบูรณ์ บุญฤทธิ์, 2544: 112) ได้พูดถึงแนวคิดเรื่องความรู้สึกเป็นตราบาป โดยเขาเชื่อว่า พฤติกรรมของมนุษย์จะแสดงออกมาตามความคาดหวัง (Expectation) ทางบทบาท ซึ่งขึ้นอยู่กับบริบททางโครงสร้างสังคม (Social Setting) เมื่อบุคคลถูกคาดหวังจากบุคคลอื่นๆ รอบข้าง มีผลให้บุคคลนั้นพยายามแสดงพฤติกรรมตามที่บุคคลอื่นคาดหวังไว้ ทำให้บุคคลเกิดความรู้สึกเป็นตราบาป (Stigma) ขึ้นมา อันเนื่องจากความสามารถแสดงบทบาทตามลักษณะบทบาทคาดหวังที่บุคคลอื่นสร้างไว้ได้

Erving Goffman ได้แบ่งประเภทความรู้สึกเป็นตราบาป (Stigma) ออกเป็น 2 ประเภทคือ

1. A discredited stigma คือ ความรู้สึกเป็นตราบาปในความไม่น่าเชื่อถือ ซึ่งเป็นการจัดการความตึงเครียดที่เกิดจากการที่บุคคลอื่นล่วงรู้ถึงข้อมูลเกี่ยวกับความผิดปกติที่เกิดขึ้น หรือการล่วงรู้ของบุคคลอื่นในพฤติกรรมที่เราต่างจากเขา เช่น ความรู้สึกเป็นตราบาปเมื่อบุคคลอื่นต้องรู้ว่าตนเองต้องสูญเสียแขนขาหรือพิการ เป็นต้น

2. A discreditable stigma คือ ความรู้สึกเป็นตราบาปในความอัปยศ ซึ่งเป็นการจัดการความตึงเครียดที่เกิดจากการปกปิดข้อมูลบางอย่างที่บุคคลอื่นไม่ควรรับรู้ หรือความตึงเครียดที่ต้องปกปิดข้อมูลลับ เช่น ความรู้สึกของบุคคลที่ไปทำศัลยกรรมมาโดยไม่อยากให้คนอื่นรู้ ความรู้สึกของบุคคลที่เป็นรักร่วมเพศโดยไม่อยากให้คนอื่นรู้ เป็นต้น

นอกจากนี้ อีริคสัน (อ้างใน พรชัย ชันตี, 2543) ยังได้นำเสนอว่า กระบวนการตีตราบุคคลในสังคมมีอยู่ 3 ขั้นตอนดังนี้

ขั้นตอนแรก เป็นการตัดสินใจของสังคมหรือชุมชนที่จะใช้การโต้ตอบต่อพฤติกรรมเบี่ยงเบนของผู้กระทำผิด นับว่าเป็นขั้นตอนสำคัญที่จะทำให้บุคคลถูกถอดถอนจากตำแหน่งปกติในสังคม ไปสู่การมีบทบาทเป็นบุคคลที่มีพฤติกรรมผิดปกติจากบุคคลธรรมดาในสังคม

ขั้นตอนที่สอง เป็นเรื่องเกี่ยวกับวิธีการในการดำเนินการกับผู้กระทำผิดนับตั้งแต่การเผชิญหน้ากันระหว่างตัวแทนของสังคมกับผู้กระทำผิดไม่ว่าจะเป็นการพิจารณาคดีผู้กระทำผิด หรือการตรวจวิเคราะห์บุคคลที่มี ความผิดปกติทางกายหรือจิตใจ ซึ่งขั้นตอนนี้จะเป็นการประกาศอย่างเป็นทางการว่าบุคคลมีความแตกต่างจากบุคคลทั่วไป เป็นผู้กระทำผิดกฎหมายหรือมีความผิดปกติ

ขั้นตอนสุดท้าย เป็นขั้นตอนที่สังคมได้ดำเนินการกำหนดบทบาทหน้าที่ใหม่ให้แก่ผู้กระทำผิดหรือมีพฤติกรรมเปลี่ยนแปลง ตัวอย่างเช่น การกำหนดให้บุคคลเป็นนักโทษ หรือผู้ป่วยจิตเวช หรือเป็นบุคคลรักร่วมเพศ ซึ่งเป็นการกำหนดตำแหน่งรวมทั้งบทบาทใหม่ให้แก่บุคคลที่กระทำผิดหรือมีพฤติกรรมเบี่ยงเบน และเป็นการยากที่บุคคลที่ถูกกระบวนการทางสังคมตีตราว่าเป็นผู้กระทำผิดหรือเป็นบุคคลจิตเวชกลับเป็นบุคคลที่มีตำแหน่งเดิมหรือบทบาทเหมือนเดิมในสังคมอีกครั้งหนึ่ง

ทฤษฎีตีตราได้อธิบายว่า ประเด็นใหม่ที่เป็นสาเหตุของพฤติกรรมเบี่ยงเบน ซึ่งได้แก่อำนาจ โดยทฤษฎีแนวนี้ชี้ให้เห็นว่า การที่บุคคลจะถูกตราหน้าว่าเป็นผู้มีพฤติกรรมเบี่ยงเบนหรือบุคคลผิดปกติไม่ได้ขึ้นอยู่กับพฤติกรรมของบุคคล หากแต่ขึ้นอยู่กับว่ากระบวนการตีตราหรือลงโทษทางสังคมได้ถูกนำไปใช้กับบุคคลดังกล่าวหรือไม่ ซึ่งพฤติกรรมของบุคคลที่มีแนวโน้มว่าจะถูกกำหนดให้เป็นความผิดหรือพฤติกรรมเบี่ยงเบนนั้น จะขึ้นอยู่กับว่าบุคคลนั้นอยู่ในกลุ่มของชนชั้นที่มีอำนาจในการนิยามว่าการกระทำหรือพฤติกรรมใดที่เบี่ยงเบนหรือเป็นความผิด ดังนั้นอำนาจในสังคมจึงเป็นปัจจัยสำคัญที่มีส่วนทำให้พฤติกรรมของบุคคลเป็นความผิดหรือเบี่ยงเบนได้ ในการวิจัยครั้งนี้จึงนำทฤษฎีตีตรามาอธิบายงานวิจัย เพื่อที่จะได้มีความรู้ และความเข้าใจในตัวบุคคลรักเพศเดียวกัน เพราะในอดีตสังคมได้ตีตราว่า บุคคลรักเพศเดียวกัน เป็นพฤติกรรมที่ผิดปกติ และเป็นพฤติกรรมที่มีความเบี่ยงเบน จะเห็นได้ว่าปัจจุบันสังคมให้การยอมรับมากขึ้น แต่การตีตรากับบุคคลรักเพศเดียวกันก็ไม่ได้หายไป ทำให้บุคคลรักเพศเดียวกันหญิง และชาย ไม่กล้าที่จะเปิดเผยตนเองต่อครอบครัว และสังคม ส่งผลทำให้บุคคลรักเพศเดียวกันต้องประสบปัญหาต่างๆ เช่น อาย ทุกข์ใจ ถูกประณาม เป็นต้น

2.3 การเปิดเผยสถานภาพรักเพศเดียว

การเปิดเผยตนเองของหญิง และชายรักเพศเดียวกันนั้นมีรูปแบบกระบวนการเปิดเผย ที่ใช้อธิบายในงานวิจัยคือ 1. รูปแบบกระบวนการเปิดเผยสถานภาพรักเพศเดียวกันตามเอกลักษณ์ทางเพศ 2. รูปแบบกระบวนการเปิดเผยสถานภาพรักเพศเดียวกันตามลักษณะความสัมพันธ์ในรูปแบบความรักใคร่ และ 3. รูปแบบการเปิดเผยสถานภาพรักเพศเดียวกันตามลักษณะเอกลักษณ์ทางเพศ โดยมีรูปแบบและกระบวนการดังนี้

2.3.1 รูปแบบกระบวนการเปิดเผยสถานภาพรักเพศเดียวกันตามการสร้างเอกลักษณ์ทางเพศ

1. ความสับสนทางอัตลักษณ์ (Identity Confusion)

เป็นขั้นที่บุคคลรักเพศเดียวกันเริ่มตระหนักถึงความรู้สึก และพฤติกรรมทางเพศเดียวกันที่ตนมีทำให้เกิดความรู้สึกสับสน และรู้สึกแปลก นำมาซึ่งความอาย และกังวลใจ บุคคลที่อยู่ในขั้นนี้ มักจะปกปิดสถานภาพของตนเองโดยแบ่งเป็น

- เข้าใจ และยอมรับ
- เข้าใจ แต่ไม่ยอมรับ
- ไม่ถูกต้อง ไม่ดี และไม่ยอมรับ

2. การเปรียบเทียบทางอัตลักษณ์ทางเพศ (Identity Comparison)

ขั้นที่สองนี้บุคคลรักเพศเดียวกันเริ่มมีความรู้สึกเกี่ยวกับเพศตนเองเข้ามา เริ่มมีความสับสน เนื่องจากพบความแตกต่างด้านความสนใจทางเพศของตนกับบุคคลอื่นๆ มีความรู้สึกรับผิดชอบสูง รู้สึกผิด ดังนั้นการแสดงออกอาจทำโดยการตีตัวออกห่างจากบุคคลในครอบครัว เพื่อน หรือสังคมของบุคคลรักต่างเพศ ในขณะที่เดียวกันก็ยังไม่สามารถเข้าร่วมกลุ่มกับบุคคล รักเพศเดียว กลุ่มครอบครัว หรือเพื่อนได้ ในขั้นนี้จึงมีการหลอกตัวเอง

3. ความอดทนต่ออัตลักษณ์ (Identity Tolerance)

ขั้นที่สามนี้บุคคลรักเพศเดียวกันรู้สึกว่าตนเองสามารถยอมรับสถานภาพรักเพศเดียวกันของตนเองได้มากขึ้น แต่ยังไม่สามารถยอมรับได้ทั้งหมด ความสับสนจะยังมีอยู่เพียงแต่รับรู้ว่าความรู้สึกของตน ไม่ใช่ความรู้สึก และพฤติกรรมของรักต่างเพศ จากนั้นจึงเริ่มติดต่อกับบุคคลรักเพศเดียวกัน แต่ความรู้สึกก็จะยังไม่มั่นใจตนเองมากนัก เมื่อไรที่รู้สึกมั่นใจในเอกลักษณ์ทางเพศของตนเองแล้ว บุคคลรักเพศเดียวกันก็จะรู้สึกเข้มแข็ง และสร้างความสัมพันธ์กับคนอื่นๆ ได้ดี

4. การยอมรับในอัตลักษณ์ (Identity Acceptance)

ขั้นที่สี่นี้บุคคลรักเพศเดียวกันมีการติดต่อกับบุคคลรักเพศเดียวกันอื่นๆ เพิ่มมากขึ้น มีความสัมพันธ์แบบต่อเนื่อง และสม่ำเสมอ โดยเริ่มจากกลุ่มเพื่อนที่ มีความเหมือนกัน แล้วค่อยๆ

ขยายไปในสังคมกลุ่มใหญ่ๆ ทำให้มีมุมมอง หรือเจตคติ ต่อสถานภาพการเป็นบุคคลรักเพศเดียวกันในทางที่ดี สามารถยอมรับเอกลักษณ์รักเพศเดียวกันของตนเองได้ แต่ยังคงหลีกเลี่ยงการเปิดเผยต่อบุคคลรักต่างเพศอยู่ แต่ก็มีความเป็นไปได้ที่จะเปิดเผยสถานภาพรักเพศเดียวกันต่อเพื่อน หรือครอบครัว

5. ความภาคภูมิใจในเอกลักษณ์ (Identity Pride)

ขั้นที่ห้านี้บุคคลรักเพศเดียวกันเริ่มรู้สึกเข้มแข็ง แข็งแกร่ง และจะมีแนวคิด และมุมมองเกี่ยวกับพฤติกรรมรักเพศเดียวกันของตนเองไปในทางบวก ตระหนักว่าสังคมไม่ยอมรับ จึงมุ่งความโกรธไปที่บุคคลรักต่างเพศ มีการต่อต้านกลุ่มบุคคลรักต่างเพศ และมองกิจกรรมของบุคคลรักต่างเพศในทางลบ

6. การสังเคราะห์เอกลักษณ์ (Identity Synthesis)

ขั้นสุดท้ายนี้เป็นขั้นที่นำการพัฒนาในขั้นต่างๆ มาปรับใช้โดยแบ่งแยกระหว่าง กลุ่มคนรักเพศเดียวกัน กับบุคคลรักต่างเพศจะน้อยลง เนื่องจากบุคคลรักเพศเดียวกันจะรับรู้ว่ามีบุคคลรักต่างเพศบางคนที่ให้การสนับสนุนบุคคลรักเพศเดียวกัน และสามารถให้ความเชื่อถือ และไว้วางใจได้

2.3.2 รูปแบบกระบวนการเปิดเผยสถานภาพรักเพศเดียวกัน ตามลักษณะ

ความสัมพันธ์ในรูปแบบความรักใคร่ (Romantic Attachments) ของ Eil Coleman (1982) มี 5 ขั้นตอนดังนี้

1. ขั้นตอนการเปิดเผยสถานภาพรักเพศเดียวกัน (Pre-Coming Out)

เป็นขั้นแรกของ Eil Coleman ที่ได้พัฒนามาจากขั้นตระหนักรู้ในเอกลักษณ์ทางเพศของ Troiden ซึ่งในตอนที่เด็กหญิง และชายรักเพศเดียวกันจะรู้สึกแตกต่างจากเพื่อน ความแตกต่างนี้เองทำให้ตนเองรู้สึกโดดเดี่ยว และต้องเก็บความรู้สึกนี้ไว้เพราะจะถูกล้อเลียน ขั้นนี้จึงเป็นขั้นที่บุคคลรักเพศเดียวกันเริ่มสงสัยในเอกลักษณ์ทางเพศ และความสนใจทางเพศของตนที่แตกต่างไปจากคนอื่น ๆ ขั้นนี้บุคคลรักเพศเดียวกันจึงเริ่มค้นหาตัวเอง โดยการเปิดรับข้อมูลข่าวสารต่างๆ

2. การเปิดเผยสถานภาพรักเพศเดียวกัน (Coming Out)

ขั้นนี้จะเกิดขึ้นได้เมื่อบุคคลรักเพศเดียวกันยอมรับสถานภาพรักเพศเดียวกันของตน และบุคคลรักเพศเดียวกันเหล่านี้จะต้องการที่จะบอกบุคคลอื่นๆ เกี่ยวกับสถานภาพของตนเอง ซึ่งสิ่งที่บุคคลรักเพศเดียวกันจะต้องเผชิญ คือการปฏิเสธ หรือผลตอบรับทางลบ ทำให้บุคคลรักเพศเดียวกันเห็นคุณค่าของตนเองต่ำลง แต่หากเป็นไปในทางกลับกัน จะทำให้บุคคลรักเพศเดียวกันเห็นคุณค่าของตนเองมากขึ้น และมีแนวโน้มที่จะเปิดเผยตนเอง เพราะที่บุคคลรักเพศเดียวกันหญิง และชายได้รับการยอมรับ หรือไม่ได้รับการยอมรับจากเพื่อน และครอบครัวมากกว่าคนแปลกหน้า

3. การค้นหา และการทดลอง (Exploration)

ขั้นนี้บุคคลรักเพศเดียวกันเริ่มค้นหา ทดลองในสิ่งที่เป็นตัวของตัวเอง เริ่มรู้สึกเห็นคุณค่าในตนเอง ในขั้นนี้บุคคลรักเพศเดียวกัน มีโอกาสได้รู้จักบุคคลอื่นๆ ที่รักเพศเดียวกันมากยิ่งขึ้น ทำให้เข้าใจตนเอง และเอกลักษณ์ทางเพศของตน และหากมีผลตอบรับจากสังคมในทางบวก ก็มีความเป็นไปได้ที่บุคคลรักเพศเดียวกันจะพัฒนาเอกลักษณ์ทางเพศของตนไปในทิศทางที่ดี Eil Coleman ได้คิดแบบพัฒนาเอกลักษณ์ของตนเองคือ พัฒนาทักษะส่วนตัว เริ่มเข้าสังคมพบกับคนที่รักต่างเพศ เริ่มเรียนรู้ทักษะที่จำเป็นในการสร้างความสัมพันธ์ ต่อมาจะพัฒนาความรู้สึกและความสามารถของตนโดยการค้นหาตนเอง สุดท้ายจะพัฒนาเอกลักษณ์ของตนเองในทางบวก โดยใช้ทักษะที่ได้มา และจะทำให้หญิงและชายรักเพศเดียวกันเห็นคุณค่าในตนเองมากขึ้น

4. การสร้างความสัมพันธ์ครั้งแรก (First Relationship)

ขั้นนี้เป็นขั้นที่บุคคลรักเพศเดียวกันเริ่มต้นมีความรัก เริ่มมีความสัมพันธ์กับคู่ของตนที่เป็นเพศเดียวกัน ซึ่งจะมีความคาดหวังถึงความมั่นคง มีคำมั่นสัญญาเป็นข้อตกลง

5. การบูรณาการ(Integration)

Eil Coleman อธิบายว่าขั้นสุดท้ายนี้เป็นการรวบรวมทุกอย่างเข้าด้วยกัน ขั้นนี้บุคคลรักเพศเดียวกันจะเริ่มพัฒนาทักษะตนเอง และเห็นคุณค่าในตนเอง ต้องการที่จะใกล้ชิดสนิทสนมกับ

บุคคลรักเพศเดียวกันคนอื่นๆ Eil Coleman ได้อธิบายขั้นการสร้างความสัมพันธ์ ในขั้นแรกจะเริ่มจากความต้องการ หรือคาดหวังกับคู่ของตน มีความไวใจเชื่อใจกัน และบางความรู้สึกจะต้องการความสัมพันธ์ทางเพศ ต้องการมีความมั่นคง และมีการสร้างค้ำประกันสัญญาเป็นข้อตกลงระหว่างคู่ที่เป็นเพศเดียวกัน

2.3.3 รูปแบบการเปิดเผยสถานภาพรักเพศเดียวกันตามลักษณะ อัตลักษณ์ทางเพศ(Sexual Identity) โดยการรับรู้ของตนเอง ของ Richard R. Troiden (1989) มี 4 ขั้นตอน ดังนี้

1. ขั้นเริ่มตระหนักรู้ในอัตลักษณ์ทางเพศของตน (Sensitization)

ขั้นนี้บุคคลรักเพศเดียวกันเริ่มรับรู้ถึงความแปลกในความสนใจทางเพศของตน ขั้นนี้ในวัยเด็กจะรู้สึกแตกต่างจากเพื่อน เด็กผู้หญิงบางทีจะคิดว่าตัวเองแตกต่างจากเพื่อนตรงที่ไม่มีความสนใจในเด็กผู้ชาย รู้สึกว่าตัวเองไม่เหมือนเด็กผู้หญิง น่ารังเกียจ ไม่น่ารัก และรู้สึกว่าตนมีความสนใจต่างจากบุคคลอื่นๆ ในวัยเดียวกัน

2. การสับสนทางอัตลักษณ์ (Identity Confusion)

ขั้นที่สองนี้บุคคลรักเพศเดียวกันจะสับสนตนเองจึงต้องค้นหาตนเอง แล้วจะเริ่มเข้าใจและไม่แน่ใจว่าตนเองเป็นบุคคลรักเพศเดียวกันหรือไม่ และบุคคลรักเพศเดียวกันจะเกิดปฏิกิริยาต่างๆ กับตนเอง การปฏิเสธในสิ่งที่ตนเป็น หลีกเลียง หรือหยุดการเป็นบุคคลรักเพศเดียวกันของตน

3. การรวบรวมอัตลักษณ์ (Identity Assumption)

ขั้นที่สามนี้ได้พัฒนาเอกลักษณ์ตนเองให้มีการอดทน และยอมรับเอกลักษณ์ของตนเอง มีการทดลอง และคิดค้นพบว่าชาย และหญิงรักเพศเดียวกันในระยะแรกๆ จะมีความอดทน และยอมรับได้ในทีหลัง บุคคลรักเพศเดียวกันเริ่มยอมรับในสถานภาพรักเพศเดียวกันของตน และเริ่มที่จะเปิดเผยตนเองกับผู้อื่น แต่เนื่องจากสภาพแวดล้อม และสังคมรอบตัว ทำให้ไม่สามารถแสดงสถานภาพที่แท้จริงสู่สังคม และพยายามหลีกเลียงสังคมของบุคคลรักต่างเพศ

4. การยอมรับตกลงในเอกลักษณ์ (Identity Commitment)

ขั้นสุดท้ายนี้เป็นขั้นที่บุคคลรักเพศเดียวกันของหญิง และชายจะยอมรับ และกล้าเผชิญกับสถานภาพการเป็นบุคคลรักเพศเดียวกันของตน จนสามารถปรับสิ่งเร้าเหล่านั้น ให้เข้ากับการดำรงชีวิตของตนเอง ทั้งนี้เนื่องจากการตกลงยอมรับในเอกลักษณ์ของตนเอง ซึ่งบุคคลต้องยอมรับในตนเอง โดยมีความสุขในสิ่งที่ตนเป็น และสามารถมีความรักกับบุคคลเพศเดียวกันได้อย่างมีความสุข

2.4 เอกสาร และงานวิจัยที่เกี่ยวข้อง

ผู้วิจัยได้ศึกษางานวิจัยที่เกี่ยวข้องต่างๆ ซึ่งได้แบ่งเป็น 2 หัวข้อ คือ หัวข้อแรกเป็นงานวิจัยที่เกี่ยวข้องกับ หญิงรักเพศเดียวกัน และหัวข้อที่สองเป็นงานวิจัยที่เกี่ยวข้องกับ ชายรักเพศเดียวกัน

2.4.1 งานวิจัยที่เกี่ยวข้องกับหญิงรักเพศเดียวกัน

มัทนา เขตมี (2539) ศึกษาเรื่องวิถีชีวิต และครอบครัวของหญิงรักหญิง โดยมีวัตถุประสงค์เพื่อ ศึกษา และทำความเข้าใจวิถีชีวิตของหญิงรักหญิงในสังคมไทยปัจจุบัน เก็บข้อมูลจากการสัมภาษณ์สมาชิกกลุ่มอัญจารี จำนวน 6 คน งานวิจัยนี้พบว่าอิทธิพลความคิดครอบครัวส่งผลกระทบต่อบุคคลรักเพศเดียวกันนับตั้งแต่การนิยามตนเอง เพราะถูกอบรมเลี้ยงดูในสังคมรักต่างเพศ หญิงรักเพศเดียวกันเกิดความรู้สึกขัดแย้งทางจิตใจเมื่อตนแตกต่างจาก ผู้อื่น ทำให้ต้องเก็บซ่อนความรู้สึกของตนเอง ไม่กล้าเปิดเผยกับบุคคลอื่นๆ รวมทั้งครอบครัว และจากการศึกษาความคิดในเรื่องครอบครัว ทำให้เข้าใจถึงความคาดหวังต่อครอบครัวที่มีต่อลูกสาว ในบทบาทหน้าที่ การรับผิดชอบครอบครัวที่เป็นของสังคมไทยมาตั้งแต่อดีต

อรุณี ศุทธิ นิमित (2550) ศึกษาเรื่องปัจจัยที่สัมพันธ์ต่อการเปิดเผยสถานภาพรักเพศเดียวกันต่อครอบครัวของ โดยมีวัตถุประสงค์เพื่อศึกษาปัจจัยคัดสรรที่คาดว่าจะมีความสัมพันธ์ต่อการตัดสินใจเปิดเผยสถานภาพรักเพศเดียวกันต่อบุคคลในครอบครัวของบุคคลรักเพศเดียวกันที่ได้เปิดเผยตนเอง และยังไม่ได้เปิดเผยตนเอง เก็บข้อมูลจากกลุ่มตัวอย่างหญิงรักเพศเดียวกัน จำนวน 291 คน โดยใช้แบบสัมภาษณ์ งานวิจัยนี้พบว่าปัจจัยที่สำคัญ และมีส่วนทำให้เปิดเผยสถานภาพรักเพศเดียวกัน มี 4 ปัจจัยคือ รูปแบบการอบรมเลี้ยงดูแบบเอาใจใส่ รูปแบบการอบรมเลี้ยงดูแบบ

ปล่อยปลละ ะเลย บุคลิกภาพด้านเปิดรับประสบการณ์ และการคาดการณ์ถึงผลลัพธ์ต่อการ
เปิดเผยสถานภาพ

ชลธิชา ศาลิคุปต์ (2532) ศึกษาเรื่อง กระบวนการพัฒนา และอารมณ์เอกลักษณ์ของหญิงรัก
ร่วมเพศ โดยมีวัตถุประสงค์ 2 ข้อ คือเพื่อศึกษาหญิงรักร่วมเพศ โดยมุ่งเน้นประเด็นการยอมรับ
ตนเอง การนิยามตนเอง การแสดงบทบาททางเพศ รูปแบบในการดำเนินชีวิต การเปิดเผย การ
ปกปิดประเด็นหลัก และการพัฒนาอารมณ์เอกลักษณ์ของหญิงรักร่วมเพศ ว่าเป็นไปได้อย่างไร
ในขณะที่ต้องอยู่ท่ามกลางการตีเตียนจากสังคม และข้อที่สองคือ เพื่อนำแนวคิดทางสังคมวิทยา
มาใช้ในการอธิบาย และเป็นแนวในการศึกษาหญิงรักร่วมเพศในประเทศไทย ได้แก่ กรอบแนวคิด
ปฏิสังสรรค์สัญลักษณ์ โดยใช้ทัศนภาพเชิงสัมพันธ์ และทฤษฎีการประทับตรา เก็บข้อมูลโดยการ
สัมภาษณ์หญิงรักเพศเดียวกันที่เป็น ทอม และดี้จำนวน 12 คน งานวิจัยนี้พบว่า ในชั้นแรกเริ่ม
บุคคลจะได้รับอิทธิพลจากสิ่งต่าง ๆ ที่อยู่ล้อมรอบตัว โดยกระบวนการปฏิสังสรรค์สัญลักษณ์นิยม
จากการปฏิสังสรรค์นี้เองทำให้บุคคลสามารถคิด และมองตนเอง จุดนี้ทำให้ทอม และดี้มีความ
ต่างกันในการนิยามตนเอง

จากงานวิจัยข้างต้น พบว่าการพัฒนาเอกลักษณ์ของทอม มีปัจจัยอยู่ 3 อย่าง คือ อิทธิพล
ครอบครัว ส ภาพแวดล้อมของโรงเรียนที่เอื้อต่อการคบหาสมาคม และการเจอกลุ่มเพื่อนที่
เหมือนกันดังนั้นเพื่อนจึงชักจูงให้ทอมก้าวเข้าสู่โลกผู้เบี่ยงเบน ส่วนการพัฒนาเอกลักษณ์ของดี้ 3
อย่าง คือ อิทธิพลครอบครัว สภาพแวดล้อมในโรงเรียน และโอกาสในการพบปะทอม ซึ่งจะเป็นผู้
ชักนำให้เธอมีกิจกรรมทางเพศที่แตกต่างไปจากผู้หญิงทั่วไป

ปัทมณิกา จันทรปรอณิก (2550) ศึกษาเรื่อง การสื่อสารเพื่อการเปิดเผยตนเองของกลุ่ม
หญิงรักหญิง โดยมีวัตถุประสงค์ 3 ข้อ คือ ข้อแรกเพื่อศึกษา และเปรียบเทียบลักษณะของการ
เปิดเผยตนเองต่อครอบครัว ของกลุ่มหญิงรักหญิง ที่มีความแตกต่างกันในด้านอายุ อาชีพ รูปแบบ
การสื่อสารในครอบครัว และวิธีการสื่อสารเพื่อเปิดเผยตนเอง ข้อสอง เพื่อศึกษาและเปรียบเทียบ
ลักษณะของการเปิดเผยตนเองต่อสังคมของกลุ่มหญิงรักหญิง ที่มีความแตกต่างในด้านอายุ
อาชีพ รูปแบบการสื่อสารในครอบครัว และวิธีการสื่อสารเพื่อเปิดเผยตนเอง ข้อสุดท้ายเพื่อผล

ของการยอมรับของสมาชิกในครอบครัว และสมาชิกในสังคมที่มีต่อหญิงรักหญิง เก็บข้อมูลโดยการสัมภาษณ์กลุ่มตัวอย่าง 3 ประเภทคือ ทอม ดี และเลสเบียน งานวิจัยนี้พบว่า การสื่อสารเพื่อการเปิดเผยตนเองของกลุ่มหญิงรักหญิงที่มีต่อครอบครัวนั้น พบว่ากลุ่มตัวอย่างส่วนใหญ่เลือกที่จะเปิดเผยตนเองโดยทางอ้อมให้คนในครอบครัวได้รับรู้ ส่วนการยอมรับของสมาชิกในครอบครัวนั้น พบว่าไม่ว่ากลุ่มตัวอย่างจะมีการเปิดเผยตนเองทางตรง หรือทางอ้อม ส่วนใหญ่แล้วครอบครัวจะสามารถยอมรับได้ปานกลาง รองลงมาคือยอมรับได้ และสุดท้ายคือการไม่ยอมรับ

2.4.2 งานวิจัยที่เกี่ยวกับชายรักเพศเดียวกัน

ไชโย นิธิอุบัติ (2546) ศึกษาเรื่อง การสื่อสารเพื่อการเปิดเผยตนเองของกลุ่มชายรักชาย โดยมีวัตถุประสงค์ 2 ข้อ คือ เพื่อศึกษาและเปรียบเทียบลักษณะของการสื่อสารเพื่อการเปิดเผยตนเองต่อครอบครัว ของกลุ่มชายรักชาย ที่มีความแตกต่างกันทางด้าน อายุ อาชีพ แบบการสื่อสารในครอบครัว วิธีการสื่อสารเพื่อการเปิดเผยตนเอง ข้อเสนอเพื่อศึกษา และเปรียบเทียบลักษณะของการสื่อสารเพื่อการเปิดเผยตนเองต่อสังคม ของกลุ่มชายรักชายที่มีความแตกต่างกันทางด้านอายุ แบบการสื่อสารในครอบครัว วิธีการสื่อสารเพื่อการเปิดเผยตนเอง เก็บข้อมูลโดยการสัมภาษณ์ชายรักเพศเดียวกันจำนวน 55 คน งานวิจัยสรุปได้ว่าการเปิดเผยตนเองว่าเป็นบุคคลรักเพศเดียวกัน ระดับการยอมรับของครอบครัวนั้น ครอบครัวจะยอมรับได้บ้าง และจะมีระดับไปถึงการไม่ยอมรับเลย เพราะการที่บุคคลรักเพศเดียวกันเปิดเผยตนเองว่าเป็นบุคคลรักเพศเดียวกันต่อครอบครัว ก็ยอมรับว่าเป็นสิ่งที่ขัดแย้งกับบรรทัดฐานทางสังคม และถ้าหากครอบครัวให้การยอมรับบุคคลรักเพศเดียวกัน ก็จะทำให้เกิดความรู้สึกแปลกแยกออกไปจากบรรทัดฐานทางสังคม ซึ่งเป็นสิ่งที่ไม่ได้รับการยอมรับจากคนส่วนใหญ่ในสังคม

พรเทพ แพรขาว (2551) ศึกษาเรื่อง สุข ทุกข์ และภาวะสุขภาพจิตของชายรักเพศเดียวกัน ในชุมชนอีสาน โดยมีวัตถุประสงค์เพื่ออธิบายความสุข ทุกข์ และภาวะสุขภาพจิตของชายรักเพศเดียวกัน เก็บข้อมูลโดยการสัมภาษณ์ชายรักเพศเดียวกันจำนวน 28 คน งานวิจัยสรุปได้ว่า กะเทยและเกย์ มีปัญหาสุขภาพจิตจากเพศวิถี ซึ่งเสนอว่าหากนักสุขภาพจิตเปิดใจเรียนรู้ และเข้าใจเพศวิถี ของคนกลุ่มนี้ก็จะทำให้สามารถส่งเสริมสุขภาพจิต ป้องกันปัญหาทางจิต และให้ความช่วยเหลือทางจิตให้กับคนกลุ่มนี้ได้เหมาะสม

ในงานวิจัยยังกล่าวต่ออีกว่า กะเทย และเกย์ เป็นทุกข์เพราะครอบครัวไม่ยอมรับ เพราะผลการวิจัยพบว่าหลายคนที่ยังไม่ถูกครอบครัวยอมรับในฐานะชายรักเพศเดียวกัน จึงทำให้เกิดความทุกข์ใจ

เศรษฐสุวิทย์ พัฒน์สุวรรณ (2548) ศึกษาเรื่อง ผลกระทบต่อพ่อแม่ด้านจิตใจ และสังคมกรณีลูกเป็นเกย์ โดยมีวัตถุประสงค์เพื่อ ศึกษาการเรียนรู้ การปรับตัว และผลกระทบทางด้านจิตใจ และสังคมที่พ่อแม่ได้รับจากการที่มีลูกเป็นเกย์ เก็บข้อมูลโดยการสัมภาษณ์พ่อแม่ที่มีลูกเป็นเกย์ จำนวน 7 คน งานวิจัยนี้พบว่า พ่อแม่มีการรับรู้ที่ลูกเป็นเกย์ตั้งแต่ลูกอยู่ในวัยเด็ก และวัยรุ่น โดยลูกแสดงพฤติกรรมคล้ายผู้หญิง ซึ่งได้รับอิทธิพลมาจากการอบรมเลี้ยงดู และสิ่งแวดล้อม พ่อแม่ที่สามารถปรับตัวให้ยอมรับลูกที่เป็นเกย์ได้นั้น เป็นพ่อแม่ที่มีความสัมพันธ์ใกล้ชิดกับลูก มีการศึกษาอยู่ในระดับ ปวช.-ปริญญาตรี มีเจตคติที่ดีในเรื่องเกย์ และมีประสบการณ์รับรู้เรื่องเกย์ที่ดีมาก่อน ผลกระทบต่อพ่อแม่ด้านจิตใจ และสังคม ผลกระทบในด้านบวก คือ พ่อแม่ภาคภูมิใจในความสามารถของลูกที่เป็นเกย์ที่ประสบความสำเร็จในด้านการเรียน มีความประพฤติดี ส่วนผลกระทบด้านลบ คือ คำพูดดูถูกดูหมิ่นของเพื่อนบ้าน ทำให้พ่อแม่เกิดความอับอาย และเครียด

บงกชมาศ เอกเยี่ยม (2542) ศึกษาเรื่อง กระบวนการพัฒนา และอารมณ์เอกลักษณ์รักร่วมเพศ โดยมีวัตถุประสงค์ เพื่อทำความเข้าใจถึงแบบแผนที่บุคคลดำเนินไปสู่การยอมรับเอาความหมายของความเป็นรักร่วมเพศให้กับเอกลักษณ์ของตน ตลอดจนการรักษาเอกลักษณ์นั้นให้มีความคงทน ซึ่งเป็นกระบวนการที่มีการพัฒนาอย่างเป็นขั้นต่อนต่อเนื่อง และจำเป็นต้องผ่านเงื่อนไขสำคัญ อันมีอิทธิพลต่อการได้มา และดำรงไว้ซึ่งเอกลักษณ์รักร่วมเพศ เก็บข้อมูลโดยการสัมภาษณ์กลุ่มตัวอย่างที่เป็นเกย์ จำนวน 10 คนงานวิจัยนี้สรุปเงื่อนไข หลักๆ ของกระบวนการเปิดเผย หรือยอมรับเอกลักษณ์รักร่วมเพศ คือประการแรก สังคมเกย์ โลกของเกย์จะเปิดโอกาสให้ผู้รักร่วมเพศได้สัมผัสกับเพื่อนเกย์ ได้รับข้อมูลข่าวสารเกี่ยวกับผู้รักร่วมเพศคนอื่นๆ ถัดมา จึงมีการทดสอบตนเองเกิดขึ้นเพื่อความแน่ใจเกี่ยวกับความต้องการที่แท้จริง และสุดท้าย มีการเชื่อมโยงพฤติกรรม กับค่านิยมรักร่วมเพศ ผู้รักร่วมเพศมักเห็นว่าพฤติกรรมต่อเพศเดียวกันของเขาได้ถูกสังคมกำหนดไว้ ว่าเป็นพฤติกรรมของบพวุกเกย์ หรือรักร่วมเพศ ดังนั้นเขาจึงเรียกตัวเองตามค่านิยมของสังคม

พรุ่ง วงศ์จรัสกุล (2533) ศึกษาเรื่อง ปัญหาของนักศึกษาชายที่มีพฤติกรรมรักร่วม เพศ โดยมีวัตถุประสงค์เพื่อศึกษานักเรียนชายที่มีพฤติกรรมรักร่วมเพศเกี่ยวกับปัญหาต่างๆ 7 ด้าน คือ ด้านอารมณ์ ด้านความสัมพันธ์กับบิดา ด้านความสัมพันธ์กับมารดา ด้านเพื่อน ด้านเพศ ด้านการเรียน และการเลือกอาชีพ เก็บข้อมูลโดยใช้แบบสอบถามกับตัวอย่างเพศชายที่ยอมรับ ว่าตนเป็นบุคคลรักร่วมเพศ จำนวน 100 คน งานวิจัยนี้สรุปได้ว่า นักศึกษาชายรักร่วมเพศโดยส่วนรวม ประสบปัญหาหนักที่สุดในด้านคนรักคู่ครอง กล่าวว่าคุณสมบัติความสัมพันธ์กับคนรักจะไม่ราบรื่น และไม่ยั่งยืน รองลงมาประสบปัญหาด้านความสัมพันธ์กับบิดา

ประภาพรณ วงศาโรจน์ (2532) ศึกษาเรื่อง การพัฒนาเอกลักษณ์รักร่วมเพศในหมู่วัยรุ่น มีวัตถุประสงค์เพื่อทำความเข้าใจการพัฒนาเอกลักษณ์ของวัยรุ่น ว่ามีการเปลี่ยนแปลง จากบุคคลที่มีเอกลักษณ์รักต่างเพศโดยการประทับแบบตายตัว ที่สังคมกำหนดไปสู่การเป็นผู้มีเอกลักษณ์รักร่วมเพศ เก็บข้อมูลโดยการสัมภาษณ์บุคคลที่ยอมรับว่าตนเองเป็นกะเทยจำนวน 8 คน ผลงานวิจัยพบว่า ภาพที่บุคคลมองตนเอง กับภาพที่สังคมรอบข้างนิยามมีความสอดคล้องกัน แต่มีความแตกต่างในแง่ของการใช้ศัพท์นิยามคนกลุ่มนี้ ส่วนการพัฒนาเอกลักษณ์ของคนกลุ่มนี้ มี 3 ขั้นตอน คือ ขั้นแรกบุคคลเพศชายมีความชอบในบทบาทเพศหญิง มีพฤติกรรมแบบเพศหญิง และขั้นต่อมาคือ มีความชอบในบทบาทข้ามเพศ คือมีความพึงพอใจในเพศเดียวกัน และได้รับการประทับตาในสังคมว่าเป็นผู้เบี่ยงเบนทางเพศ และขั้นสุดท้ายจะเริ่มรู้สึกว่าเป็นผู้รักร่วมเพศ เริ่มยอมรับเอกลักษณ์ และนิยามตนเองว่าเป็นกะเทย

อุษา ศรีพานิช (2539) ศึกษาเรื่องประวัติชีวิตของชายแปลงเพศ มีวัตถุประสงค์ 2 ข้อ คือ 1. เพื่อศึกษาว่าในกระบวนการที่นำไปสู่การบ่งชี้ลักษณะทางเพศ การนิยามความหมาย และการยอมรับตนเองว่ามีภาวะเงื่อนไขทางสังคม และประสบการณ์สำคัญใดบ้างที่มีอิทธิพลต่อการเปิดเผยตัว จนถึงขั้นตัดสินใจแปลงเพศ 2. เพื่อศึกษาถึงลักษณะการดำเนินชีวิต และการปรับตัวของชายแปลงเพศในสังคม ทั้งในโลกของพวกเขาเอง และโลกของคนทั่วไป เก็บข้อมูลโดยการสัมภาษณ์ชายรักร่วมเพศที่แปลงเพศแล้วจำนวน 5 คน โดยใช้วิธีการ Snowball จากผลการศึกษาสรุปได้คือ การปฏิสังขรณ์ ศี และความสัมพันธ์ทางสังคมระหว่างชายรักร่วมเพศด้วยกันทำให้เกิดวัฒนธรรมย่อย ซึ่งมีผลต่อการเปิดเผยตนเอง และแปลงเพศ คือการยอมรับของสังคม การถูก

ประทับตราจากคนรอบข้าง การให้ความหมายในเรื่องความสัมพันธ์ชาย และหญิง โลกทัศน์เรื่อง ความสัมพันธ์ระหว่างชาย และหญิง ชายและชาย

ทัศนทานต์ ดวงรัตน์ (2539) ศึกษาเรื่อง บทบาทของการสื่อสารในครอบครัว กับการ ตัดสินใจแปลงเพศ มีวัตถุประสงค์เพื่อ 1. ศึกษาถึงปัจจัยทางประชากร ลักษณะเฉพาะตัว ความสัมพันธ์ในครอบครัว รูปแบบการสื่อสารในครอบครัวของชายรักร่วมเพศที่แปลงเพศ กับชาย รักร่วมเพศที่ไม่ แสดงออกถึงการเป็นรักร่วมเพศ 2. เพื่อเปรียบเทียบความแตกต่างในด้านปัจจัย ทางประชากร ลักษณะเฉพาะตัว ความสัมพันธ์ในครอบครัว รูปแบบการสื่อสารในครอบครัวของ ชายรักร่วมเพศ กับชายรักร่วมเพศที่ไม่เปิดเผยถึงการเป็นรักร่วมเพศ 3. เพื่อทราบความสัมพันธ์ ระหว่างบทบาทของการสื่อสารในครอบครัว กับการตัดสินใจแปลงเพศ

เก็บข้อมูลจากกลุ่มตัวอย่างด้วยวิธี Snowball แล้วการสัมภาษณ์ชายรักร่วมเพศที่แปลง เพศแล้ว 15 คน ผลงานวิจัยพบว่า ในกลุ่มชายรักร่วมเพศที่ผ่าตัดแปลงเพศแล้ว ด้านความสัมพันธ์ กับครอบครัว กับมารดา กลุ่มตัวอย่างมารดามีอำนาจเหนือ บุคคลอื่น ในครอบครัวทำให้กลุ่ม ตัวอย่างมีความรู้สึกที่ผู้หญิงมีอำนาจเลยเลียนแบบพฤติกรรมจากมารดา ความสัมพันธ์กับบิดา ขาดความสัมพันธ์อันใกล้ชิด ทำให้บุตรฝังใจไม่อยากเป็นแบบบิดา และในความสัมพันธ์กับพี่น้อง นั้น ความสัมพันธ์กับพี่ชาย หรือน้องชาย หรือแม่แต่กับพี่ส ว หรือน้องสาว อยู่ในลักษณะที่มีการ แข่งขัน ซึ่งหากถ้ากลุ่มตัวอย่างผู้ใดด้านใดด้านหนึ่งไม่ได้ ก็จะทำให้เกิดความรู้สึกเป็นผู้ชายด้อยลง

อรอนงค์ นิยมธรรม (2531) ศึกษาเรื่อง การเปรียบเทียบอัตมโนทัศน์ของวัยรุ่นชายรักร่วม เพศ กับวัยรุ่นชายรักต่างเพศที่ได้รับการอบรมเลี้ยงดูแตกต่างกัน มีวัตถุประสงค์คือ 1. เพื่อ เปรียบเทียบ อัตมโนทัศน์ของวัยรุ่นชายรักร่วมเพศ กับวัยรุ่นรักต่างเพศที่ได้รับการอบรมเลี้ยงดู ที่แตกต่างกัน 2. เพื่อเปรียบเทียบอัตมโนทัศน์ระหว่างวัยรุ่นชายรักร่วมเพศ กับวัยรุ่นชายรักต่าง เพศ 3. เพื่อเปรียบเทียบอัตมโนทัศน์ของวัยรุ่นที่ได้รับการอบรมเลี้ยงดูแตกต่างกัน 4. เพื่อศึกษาความสัมพันธ์ระหว่างลักษณะพฤติกรรมทางเพศ และการอบรมเลี้ยงดูตามการรับรู้ ตนเอง เก็บข้อมูลโดยการสัมภาษณ์ และตอบแบบสอบถามการอบรมเลี้ยงดู โดยมีกลุ่มตัวอย่าง เป็นนิสิตวัยรุ่นชายรักร่วมเพศ และวัยรุ่นชายรักต่างเพศ จำนวน 40 คน ผลการวิจัยพบว่าวัยรุ่น

ชายรักร่วมเพศ และวัยรุ่นชายรักต่างเพศรับรู้ว่าคุณเองได้รับการเลี้ยงดูแตกต่างกัน และมีอัตมโนทัศน์ในทุกองค์ประกอบไม่แตกต่างกัน วัยรุ่นรับรู้ว่าคุณเองได้รับการเลี้ยงดูแบบประชาธิปไตยมีอัตมโนทัศน์สูงกว่าการอบรมเลี้ยงดูแบบคุ้มครองมากเกินไป

ชาย โพลีลิตา วาสนา อิมเมม ดุลิตา ฟิงส์ราญา และสุพร จรัสสิทธิ์ (2549) ศึกษาเรื่องพลวัต และบริบทของเพศสัมพันธ์ในชายรักชาย มีวัตถุประสงค์เพื่อทำความเข้าใจพลวัต และบริบทของเพศสัมพันธ์ในชายรักชาย เก็บข้อมูลโดยการสัมภาษณ์เชิงลึกชายรักชายที่อยู่กรุงเทพฯ และเชียงใหม่ 50 ราย ผลการวิจัยพบว่า การเกิดขึ้นของเครือข่ายทางสังคมในชายรักชายมักจะมีเรื่องของอัตลักษณ์ทางเพศ ระดับการเปิดเผยตนเอง และสถานภาพทางสังคม-เศรษฐกิจเข้าไปเกี่ยวข้องด้วย ที่เป็นเช่นนี้อาจจะเนื่องจากว่าชายรักชาย ส่วนใหญ่มีแนวโน้มที่จะให้ความสนใจคนที่เป็นชายรักชายด้วยกัน และอยู่ในสถานะทางเศรษฐกิจสังคมคล้ายกัน ส่วนเครือข่ายทางเพศของชายรักชายพบที่มีความซับซ้อน เกี่ยวข้องกับคู่เพศสัมพันธ์หลายแบบ และมีความผูกผันแตกต่างกันหลายระดับ ความสัมพันธ์ระหว่างชายรักชายมีพลวัตสูง เกี่ยวข้องกับคู่หลายคนในเวลาเดียวกัน ไม่ค่อยยืนยาว มีการปฏิบัติทางเพศที่หลากหลาย และส่วนใหญ่มิมีระดับความเสี่ยงทางเพศค่อนข้างสูง

กานต์รวี วินิจธรรม กฤติยา ศศิภูมินทร์ฤทธิ์ วิวัฒน์ พิระพัฒน์ โภคิน วิพุธ พูลเจริญ จิตตินี จันทรจนา กุลชรี ต้นศุภผล และฟารีดา ขจัดมาร (2546) ศึกษาเรื่อง ขนาดของกลุ่มประชากรชายที่มีเพศสัมพันธ์กับชาย และการแพร่ระบาดของเชื้อเอชไอวี มีวัตถุประสงค์เพื่อสำรวจขนาดของกลุ่มประชากรชายที่มีเพศสัมพันธ์กับชาย และประชากรชายทั่วไปที่มีเพศสัมพันธ์กับชาย เก็บข้อมูลโดยใช้แบบสำรวจชายรักชาย และชายทั่วไปที่มีเพศสัมพันธ์กับชาย ผลการวิจัยพบว่าในขณะที่ชายรักชายได้รับความสนใจมากขึ้นในปัจจุบัน แต่ข้อมูลที่จะให้ความเข้าใจที่ชัดเจนเกี่ยวกับกลุ่มประชากรมีไม่มาก ขนาดประชากรโดยประมาณของกลุ่มชายที่มีเพศสัมพันธ์กับชายมีความแตกต่างกันไปตามค่านิยมที่ใช้ ส่วนชายที่มีประสบการณ์มีเพศสัมพันธ์กับชายอยู่ร้อยละ 2 ถึง 8 และสัดส่วนของชายที่มีเพศสัมพันธ์กับชายโดยไม่มีข้อกำหนด มีความต่างกันคือร้อยละ 2 ถึง 15

จากผลการศึกษาข้างต้น ทำให้เห็นว่าหญิง และชายที่รักเพศเดียวกัน ในส่วนที่เปิดเผยตนเองว่าเป็นบุคคลรักเพศเดียวกัน ต่ำ ึ่งรู้สึกอึดอัด คับข้องใจในตอนแรก และเมื่อได้เปิดเผยตนเองว่ารักเพศเดียวกันแล้ว ทำให้บุคคลรักเพศเดียวกันรู้สึกสบายใจ และมีความสุข ปัจจัยที่ทำให้บุคคลรักเพศเดียวกันเลือกที่จะเปิดเผยนั้นมาจากการยอมรับเลี้ยงดูของครอบครัวที่เอาใจใส่ และตัวบุคคลรักเพศเดียวกันเองก็ มีความสัมพันธ์ที่ใกล้ชิด สนับสนุนกับครอบครัว ส่วนวิธีการเปิดเผยตนเองนั้น บุคคลรักเพศเดียวกันเลือกที่จะเปิดเผยตนเองทางอ้อม คือการแสดงออกจากการแต่งกาย หรือบุคลิกภาพ เป็นต้น ส่วนหญิง และชายที่ยังไม่ได้เปิดเผยตนเองว่าเป็นบุคคลรักเพศเดียวกันมีความรู้สึก อึดอัดใจ และสับสน ไม่มีความสุข ปัจจัยที่ทำให้เลือกที่จะไม่เปิดเผยตนเองนั้น คือบุคคลรักเพศเดียวกันอยู่ในครอบครัวที่มีความคาดหวังต่อตัวลูกค่อนข้างมาก และจะมีความคิดในเรื่องครอบครัวเข้ามาเกี่ยวข้อง ซึ่งความคิดนี้ลูกสาว และลูกชายจะต้องมีบทบาทภาระหน้าที่ที่ชัดเจน ส่วนการยอมรับเลี้ยงดูจะเป็นแบบปล่อยปละละเลย และเข้มงวดจนเกินไป ทำให้บุคคลรักเพศเดียวกันไม่กล้าที่จะเปิดเผยตนเอง ในเรื่องความสัมพันธ์กับครอบครัว บุคคลที่ยังไม่ได้เปิดเผยตนเองพบว่าไม่มีความใกล้ชิดกับครอบครัวมาก บิดามารดามักจะไม่ได้อาศัยอยู่ด้วยกัน หรือไม่ก็หย่าขาดจากกัน

กรอบแนวคิดในงานวิจัย (Conceptual Framework)

ตัวแปรต้น

ปัจจัยด้านครอบครัว
 -ลักษณะการเลี้ยงดู
 -ความสัมพันธ์ของพ่อแม่
 -ความใกล้ชิดของครอบครัว

ลักษณะทางประชากรและสังคม
 -อายุ
 -เพศ
 -อาชีพ
 -การศึกษา

สภาพแวดล้อม
 -ประสบการณ์ส่วนตัว

ตัวแปรตาม

การเปิดเผย ตนเองต่อครอบครัว
 -เปิดเผยตนเอง
 -ไม่เปิดเผยตนเอง

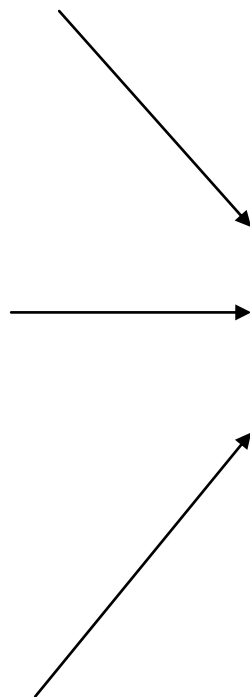

บทที่ 3

วิธีการดำเนินการวิจัย

รูปแบบการวิจัย

การวิจัยครั้งนี้ใช้วิธีการศึกษาวิจัยภาคสนาม เป็นวิธีการวิจัยแบบเชิงคุณภาพ (Qualitative research) เพื่อให้ตอบวัตถุประสงค์ของงานวิจัย

เครื่องมือที่ใช้ในการวิจัย

การวิจัยครั้งนี้ เก็บข้อมูลด้วยการสัมภาษณ์เชิงลึก (In-depth Interview) โดยการสัมภาษณ์ จะแบ่งกลุ่มตัวอย่างออกเป็น 2 กลุ่ม คือกลุ่มหญิงซึ่งแบ่งเป็น ทอม ดี และเลสเบียน กลุ่มชายซึ่งแบ่งเป็น เกย์ และกะเทย ระยะเวลาที่ใช้สัมภาษณ์ ประมาณ 45 นาที โดยแบบสัมภาษณ์ที่ใช้ในการเก็บข้อมูลมีคำถาม 5 หัวข้อ คือ

1. ลักษณะทางประชากร และสังคม ประกอบไปด้วย อายุ เพศ การศึกษา อาชีพ และรายได้
2. ลักษณะการเลี้ยงดู ความสัมพันธ์ของพ่อแม่ ความใกล้ชิดของครอบครัว และบุคคลที่ให้การอบรมเลี้ยงดู
3. สภาพแวดล้อมอื่นๆ เช่น เพื่อนสนิท เพื่อนที่ทำงาน ประสบการณ์ส่วนตัว
4. การเปิดเผยตนเอง เช่น เหตุการณ์ที่เปิดเผยตนเอง

ประชากร และตัวอย่างในการศึกษา

หญิง และชายที่รักเพศเดียวกัน โดยผู้วิจัยเป็นคนคัดเลือกกรณีศึกษา โดยมีวิธีการคัดเลือกประชากรเข้ามาศึกษา (Inclusion Criteria) ดังนี้

1. กลุ่มหญิง และชายรักเพศเดียวกันและยินดีให้สัมภาษณ์
2. กลุ่มหญิง และชายรักเพศเดียวกัน ที่อยู่ในช่วงวัยผู้ใหญ่ตอนต้น

จำนวนของหญิง และชายรักเพศเดียวกันผู้วิจัยจะไม่ระบุจำนวนที่แน่นอน เพราะในการวิจัยเชิงคุณภาพลักษณะนี้จะระบุจำนวนผู้มีส่วนร่วมเป็นตัวเลขที่แน่นอนไม่ได้ แต่ผู้วิจัยจะแสวงหาข้อมูลจนตอบวัตถุประสงค์ของการวิจัย

วิธีการดำเนินงานวิจัย

การเข้าไปสัมภาษณ์หญิง และชายรักเพศเดียวกัน โดยจะเลือกกลุ่มตัวอย่างแบบเจาะจงไปที่หญิง และชายที่ยอมรับว่ารักเพศเดียวกัน จากนั้นจะใช้เทคนิค Snowball ในการหาตัวอย่างต่อไป

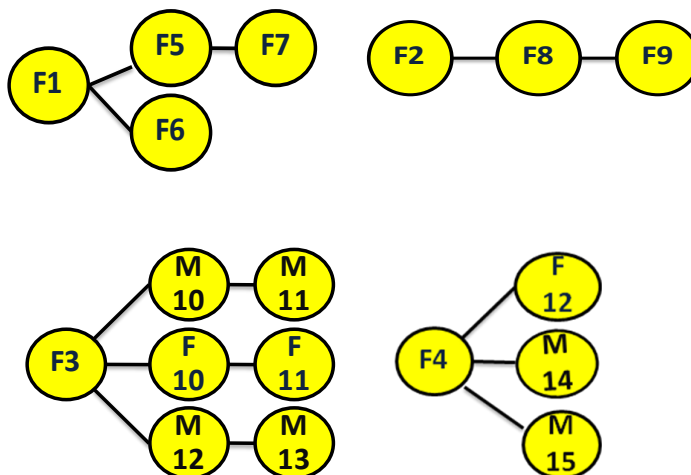

หญิงรักเพศเดียวกันเลือกกลุ่มตัวอย่างจากบุคคลที่รู้จัก 4 คน และให้ 4 คนนี้แนะนำเพื่อนหรือคนรู้จักต่อไป คนแรก (F1) นิยามตนเองว่าเป็นทอม การติดต่อขอสัมภาษณ์ ผู้วิจัยเริ่มจากการโทรศัพท์ไปคุย แนะนำงานวิจัยที่ทำอยู่ และขอสัมภาษณ์ คนนี้สมัครใจ และยินดีให้สัมภาษณ์ในวันถัดมา เมื่อผู้วิจัยได้สัมภาษณ์ แล้ว จึงให้แนะนำ คนรู้จักที่เป็นบุคคลรักเพศเดียวกัน ซึ่งได้แนะนำเพื่อนสนิทที่เป็นหญิงรักเพศเดียวกัน 2 คน และแนะนำว่าผู้วิจัย ในการติดต่อสอบถาม ซึ่งเมื่อได้พูดคุยกับทั้ง 2 คน ก็ให้ความร่วมมือเป็นอย่างดี จึงทำให้ผู้วิจัยได้ รู้จักกับตัวอย่าง F5 และ F6 ผู้วิจัยได้พูดคุย และเริ่มที่จะสนิทสนมกับ บุคคล ทั้ง 2 คน ผู้วิจัยจึงขอความร่วมมือ และสอบถามว่ามีเพื่อน หรือคนรู้จักเป็นบุคคลรักเพศเดียวกันไหม ตัวอย่างคนที่ F6 มีเพื่อนที่เป็นหญิงรักเพศเดียวกัน แต่ไม่ได้สัมภาษณ์ ในขณะที่ F5 มีคนรู้จักที่เป็นหญิงรักเพศเดียวกัน ผู้วิจัยโทรไป

พูดคุยก่อน จากนั้นจึงเล่าเรื่องงานวิจัยที่ทำอยู่ ตัวอย่างสนใจ และอยากให้ความร่วมมือเป็นอย่างมากทำให้ผู้วิจัยได้สัมภาษณ์ตัวอย่าง F7

ผู้วิจัยเริ่มสัมภาษณ์หญิงรักเพศเดียวกันคนที่ 2 (F2) ที่ได้เลือกไว้ ผู้วิจัยสนิทสนมกับเพื่อนคนนี้จะง่ายที่จะพูดคุย และขอสัมภาษณ์ จากนั้นผู้วิจัยให้เพื่อนแนะนำบุคคลรักเพศเดียวกันให้อีก 1 คน ทำให้ได้ F8 มาเป็นตัวอย่าง F8 อาสาจะพาเพื่อนมาให้ผู้วิจัยรู้จัก เพื่อจะได้ ติดต่อขอสัมภาษณ์ ทำให้ผู้วิจัยพบกับ F9 ที่นิยามตนเองเป็นทอมมาสัมภาษณ์

การติดต่อขอสัมภาษณ์หญิงรักเพศเดียวกันคนที่ 3 (F3) โดยผู้วิจัย ไปเยี่ยมเยียน และพูดคุยถึงเรื่องงานวิจัย ซึ่งก็ยินดีให้สัมภาษณ์ และแนะนำเพื่อน ให้รู้จัก 3 คน เป็น ชายรักเพศเดียวกัน 2 คน และเป็นหญิงรักเพศเดียวกัน 1 คน ทำให้ผู้วิจัยได้ตัวอย่าง M10, F10 และ M12 ผู้วิจัยขอความร่วมมือจากทั้ง 3 คนให้แนะนำบุคคลรักเพศเดียวกัน ตัวอย่างคนที่ M10 จึงแนะนำ M11 ในขณะที่ F10 แนะนำ F11 และ M12 แนะนำ M13

หญิงรักเพศเดียวกันคนที่ 4 (F4) ผู้วิจัยได้ติดต่อขอสัมภาษณ์โดยการโทรศัพท์ไปพูดคุย จากนั้นจึงเดินทางไปที่บ้านของ ตัวอย่าง และสัมภาษณ์ในวันเดียวกัน เพื่อนคนนี้จะแนะนำเพื่อนที่เป็นเลสเบี้ยน 1 คน และเกย์ 2 คน ทำให้ได้สัมภาษณ์ F12 , M14 และ M15

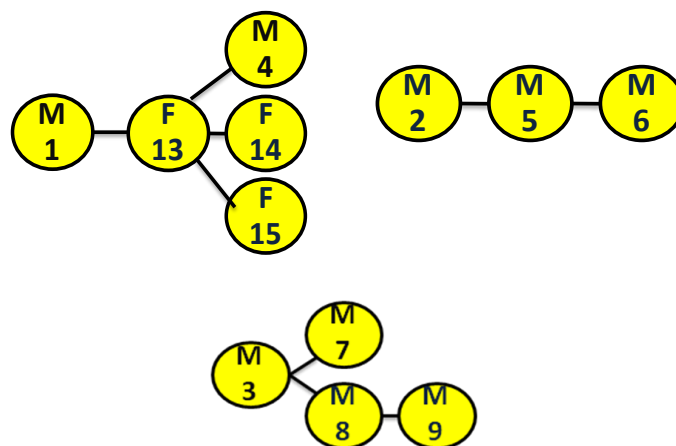

ในชายรักเพศเดียวกันผู้วิจัยมีวิธีการเข้าไปสัมภาษณ์เหมือนกับหญิงรักเพศเดียวกัน โดยผู้วิจัยได้เลือกกลุ่มตัวอย่างที่จะสัมภาษณ์ 3 คน และให้ 3 คนนี้แนะนำเพื่อนหรือคนรู้จัก ต่อๆ ไป คนแรก (M1) เป็นเพื่อนกับผู้วิจัยสมัยเรียนมหาวิทยาลัย ก่อนหน้าที่จะเก็บข้อมูลผู้วิจัยได้เคยพูดคุย และแจ้ง เรื่องงานวิจัยที่ได้ทำอยู่ ทำให้สัมภาษณ์ได้ในเวลาที่ M1 ผู้วิจัยได้ขอให้แนะนำบุคคลรักเพศเดียวกันให้ M1 จึงแนะนำรุ่นน้อง เป็นหญิงรักเพศเดียวกัน ทำให้ได้สัมภาษณ์ F13 ตัวอย่างคนนี้ได้แนะนำเพื่อนให้รู้จัก 3 คน เป็นชายรักเพศเดียวกัน 1 คน และหญิงรักเพศเดียวกัน 2 คน คือ M4, F14 และ F15

การนัดสัมภาษณ์ชายรักเพศเดียวกันคนต่อมา คือ M2 ซึ่งปกติกลุ่มตัวอย่างคนนี้จะไปมาบ้านของผู้วิจัยอยู่บ่อยๆ เมื่อพูดคุยขอความร่วมมือ M2 ได้แนะนำให้รู้จักกับชายรักเพศเดียวกัน ทำให้ได้สัมภาษณ์ M5 และ M5 แนะนำเพื่อนบุคคลรักเพศเดียวกันให้อีก 1 คน คือ M6

ชายรักเพศเดียวกันที่ผู้วิจัยได้เลือก และจะสัมภาษณ์ M3 ผู้วิจัยได้รู้จักจากญาติของผู้วิจัยมาอีกที ผู้วิจัยจึงขอสัมภาษณ์ จากนั้นสอบถามว่ามีเพื่อน หรือคนรู้จักที่เป็นบุคคลรักเพศเดียวกันหรือไม่ M3 จึงแนะนำ บุคคลรักเพศเดียวกันให้รู้จัก 2 คือ M7 และ M8 ต่อมา M8 แนะนำให้ผู้วิจัยรู้จักกับเพื่อนอีก 1 คนคือ M9 ขั้นตอนเหล่านี้ทำให้ผู้วิจัยได้กลุ่มตัวอย่างหญิง และชายที่รักเพศเดียวกันจำนวน 30 คน และได้ข้อมูลที่เพียงพอ และตอบวัตถุประสงค์ในการวิจัย

การวิเคราะห์ข้อมูล

การวิจัยครั้งนี้วิเคราะห์ข้อมูลโดยใช้วิธีการพรรณนาเนื้อหา โดยนำข้อมูลที่ได้ จากการบันทึกข้อมูล (field notes) มาให้รหัสข้อมูล (coding/indexing categories) และนำมาวิเคราะห์ตีความ ให้ความหมาย (analysis and interpretation) โดยมีขั้นตอนดังนี้

เมื่อผู้วิจัยเก็บข้อมูลจากการจดบันทึก และบันทึกเทปแล้ว ผู้วิจัยนำข้อมูลที่ได้จากการบันทึกเทป มาถอดเทป และเรียบเรียงคำพูด จากนั้นผู้วิจัยจะแยกข้อมูลที่ได้ มาเรียบเรียงให้ได้ใจความ แล้วเขียนชื่อไว้หน้าข้อมูลกลุ่มนั้นๆ ว่าเป็นเรื่องเกี่ยวกับอะไร โดยเรื่องที่น่ามาเรียบเรียง และให้รหัสข้อมูลคือ ข้อมูลที่เกี่ยวกับอายุ เพศ การศึกษา อาชีพ ก็ได้ชื่อหน้าชื่อ ข้อมูลกลุ่มนี้ว่าเป็น

เรื่องเกี่ยวกับลักษณะทางประชากร และสังคมของหญิง และชายที่รักเพศเดียวกัน ข้อมูลที่เกี่ยวข้องกับลักษณะการเลี้ยงดูในวัยเด็ก พ่อแม่อาศัยอยู่ด้วยกันไหม ความสัมพันธ์ของพ่อแม่เป็นอย่างไร อาศัยอยู่กับครอบครัวหรือเปล่า ทำกิจกรรมต่างๆ ร่วมกันกับครอบครัว บ่อยไหม ใครเป็นคนอบรมเลี้ยงดู ก็ได้ชื่อหน้าข้อมูลกลุ่มนี้ว่าเป็นเรื่องเกี่ยวกับด้านครอบครัว ข้อมูลที่เกี่ยวข้อง เพื่อนสมัยเรียน เพื่อนสมัยทำงาน ประสบการณ์ส่วนตัวต่างๆ การเปิดเผยตนเอง การมีคนรัก เพศสัมพันธ์ ก็ได้ชื่อหน้าข้อมูลว่าเป็นเรื่องเกี่ยวกับสภาพแวดล้อม

เมื่อใส่รหัสว่าเรื่องที่ได้สัมภาษณ์มานั้นควรจะใส่ว่าเป็นหัวข้ออะไร จากนั้นผู้วิจัยนำข้อมูลนั้นมาวิเคราะห์ ตีความ และให้ความหมาย (analysis and interpretation) แล้วมาสรุปเพื่อให้เห็นข้อค้นพบว่าเรื่องที่ได้สัมภาษณ์มานั้นเกี่ยวกับการเปิดเผย หรือไม่เปิดเผย ตนเองหรือไม่ โดยข้อมูลที่ผู้วิจัยได้มา เมื่ออ่านจับใจความแล้วเป็นข้อมูลที่ตอบซ้ำๆ กัน จากข้อมูลของหลายคน แต่เป็นเรื่องเดียวกัน เช่นถูกพ่อแม่บังคับในเรื่องการเรียน ข้อมูลลักษณะนี้ตอบซ้ำๆ กันอยู่หลายคนก็ตีความได้ว่าถูกพ่อแม่เลี้ยงดูมาแบบเข้มงวดทำให้ไม่กล้าเปิดเผยตนเองว่ารักเพศเดียวกันต่อครอบครัว

จริยธรรมในการวิจัย

การวิจัยครั้งนี้ศึกษาเรื่องการเปิดเผยตนเองต่อครอบครัวของ บุคคลที่รักเพศเดียวกัน โดยผ่านจริยธรรมจาก คณะกรรมการพิจารณาจริยธรรมในมนุษย์ จุฬาลงกรณ์ มหาวิทยาลัย ในการสัมภาษณ์กลุ่มตัวอย่าง ผู้วิจัยได้แจ้งต่อกลุ่มตัวอย่าง ดังนี้

1. ข้อมูลทั้งหมดจะถูกเก็บไว้เป็นความลับ ไม่ระบุชื่อ หรือสิ่งที่แสดงตัวตนผู้ให้สัมภาษณ์ เมื่อถอดเทปที่ได้จากการสัมภาษณ์แล้ว จะทำลายทิ้งทันที

2. การให้สัมภาษณ์จะเป็นไปตามความสมัครใจ และสามารถปฏิเสธได้ทุกระยะเวลา

บทที่ 4

การนำเสนอข้อมูล

ผู้วิจัยได้เก็บข้อมูลจากการสัมภาษณ์เชิงลึก และสังเกตการณ์แบบไม่มีส่วนร่วม ที่ทำได้จากการพบปะพูดคุย หรือทำกิจกรรมต่างๆ ร่วมกัน โดยผู้วิจัยใช้เวลาไปเที่ยว ไปทานข้าวด้วยกัน และไปเยี่ยมเยือนผู้ให้สัมภาษณ์ที่บ้าน แล้วเก็บข้อมูลหญิง และ ชายรักเพศเดียวกัน กลุ่มละ 15 คน รวมทั้งหมด 30 คน

การนำเสนอข้อมูลการเปิดเผยตนเองของหญิงรักเพศเดียวกัน ประเด็นที่นำมาวิเคราะห์มี 2 ประเด็น ประกอบไปด้วย

1. ด้านครอบครัว คือลักษณะการเลี้ยงดู ความสัมพันธ์ของพ่อแม่ และความใกล้ชิดของครอบครัว

2. สภาพแวดล้อม คือประสบการณ์ส่วนตัวที่ประกอบไปด้วย การไม่ชอบเพศชาย และเป็นลูกสาวแต่ครอบครัวอยากให้เป็นชาย ประสบการณ์ชอบเพศเดียวกัน เหตุการณ์ที่เปิดเผยตนเอง และการมีคนรักหรือไม่มีคนรัก

ชายรักเพศเดียวกัน ประเด็นที่นำมาวิเคราะห์มี 2 ประเด็น ประกอบไปด้วย

1. ด้านครอบครัว คือลักษณะการเลี้ยงดู ความสัมพันธ์ของพ่อแม่ และความใกล้ชิดของครอบครัว

2. สภาพแวดล้อม คือประสบการณ์ส่วนตัว คือการเป็นเพศชายแต่ใจอยากเป็นเพศหญิง ประสบการณ์ชอบเพศเดียวกัน เดียวกัน เหตุการณ์ที่เปิดเผยตนเอง และการมีคนรักหรือไม่มีคนรัก

ลักษณะประชากรที่ศึกษา

นามสมมุติ	อายุ	เพศโดยกำเนิด	อาชีพ	การเปิดเผยตนเองต่อครอบครัว
1. F1	39	หญิง	ธุรกิจส่วนตัว	เปิดเผย
2. F11	27	หญิง	พนักงานโรงแรม	เปิดเผย
3. F8	23	หญิง	สื่อมวลชน	เปิดเผย
4. F3	24	หญิง	Lab technician	เปิดเผย
5. F9	23	หญิง	พนักงานบริษัท	เปิดเผย
6. F15	25	หญิง	พนักงานบริษัท	เปิดเผย
7. F14	24	หญิง	ประชาสัมพันธ์	เปิดเผย
8. F2	25	หญิง	สื่อมวลชน	ไม่เปิดเผย
9. F10	27	หญิง	พนักงานบริษัท	เปิดเผย
10. F13	25	หญิง	พนักงานบริษัท	เปิดเผย
11. F5	32	หญิง	ธุรกิจส่วนตัว	ไม่เปิดเผย
12. F7	30	หญิง	designer	ไม่เปิดเผย
13. F6	21	หญิง	นักศึกษา	เปิดเผย
14. F4	24	หญิง	ธุรกิจส่วนตัว	ไม่เปิดเผย
15. F12	24	หญิง	แดนซ์เซอร์	ไม่เปิดเผย
16. M1	25	ชาย	สื่อมวลชน	ไม่เปิดเผย
17. M12	24	ชาย	วิศวกรโรงงาน	เปิดเผย
18. M13	28	ชาย	พนักงานธนาคาร	เปิดเผย
19. M14	28	ชาย	พนักงานธนาคาร	ไม่เปิดเผย
20. M10	24	ชาย	พนักงานธนาคาร	ไม่เปิดเผย
21. M3	24	ชาย	พนักงานบริษัท	เปิดเผย
22. M15	28	ชาย	พนักงานบริษัท	เปิดเผย
23. M7	25	ชาย	นักศึกษา	ไม่เปิดเผย
24. M11	24	ชาย	พนักงานบริษัท	ไม่เปิดเผย
25. M4	25	ชาย	สื่อมวลชน	ไม่เปิดเผย
26. M5	21	ชาย	พนักงานชาย	เปิดเผย
27. M7	21	ชาย	พนักงานชาย	เปิดเผย
28. M8	28	ชาย	พนักงานบริษัท	เปิดเผย
29. M9	29	ชาย	พนักงานบริษัท	เปิดเผย
30. M2	38	ชาย	ช่างตัดผ้า	เปิดเผย

จากการศึกษาครั้งนี้สามารถจำแนกหญิง และชายรักเพศเดียวกันได้ ดังนี้

- ทอม คือหญิงที่ชอบแต่งกาย แสดงท่าทาง รวมทั้งมีนิสัยเหมือนกับชาย และมีความสนใจเชิงชู้สาวในผู้หญิง จำนวน 6 คน มีช่วงอายุอยู่ระหว่าง 23-39 ปี มีอาชีพที่แตกต่างกันไป คือ ธุรกิจส่วนตัว 1 คน พนักงานโรงงาน 1 คน สื่อมวลชน 1 คน Lab technician 1 คน และพนักงานบริษัท 2 คน เปิดเผยตนเองต่อครอบครัวทั้ง 6 คน

- ดี คือหญิงที่ชอบแต่งกาย แสดงท่าทาง รวมทั้งมีนิสัยเป็นผู้หญิง แต่มีความสนใจเชิงชู้สาวในผู้หญิงที่เป็นทอม จำนวน 4 คน มีช่วงอายุอยู่ระหว่าง 24-27 ปี มีอาชีพที่แตกต่างกันไป คือ ประชาสัมพันธ์ 1 คน สื่อมวลชน 1 คน และพนักงานบริษัท 2 คน เปิดเผยตนเองต่อครอบครัว 3 คน และไม่เปิดเผยตนเองต่อครอบครัว 1 คน

- เลสเบียน คือหญิงที่ชอบแต่งกาย แสดงท่าทาง รวมทั้งมีนิสัยเป็นผู้หญิง และมีความสนใจเชิงชู้สาวกับผู้หญิงที่มีความชอบในผู้หญิงเหมือนกันกับตน จำนวน 5 คน มีช่วงอายุอยู่ระหว่าง 21-30 ปี มีอาชีพที่แตกต่างกันไป คือ ธุรกิจส่วนตัว 2 คน designer 1 คน นักศึกษา 1 คน และแดนเซอร์ 1 คน เปิดเผยตนเองต่อครอบครัว 1 คน และไม่เปิดเผยตนเองต่อครอบครัว 4 คน

- เกย์ คือชายที่ชอบแต่งกาย แสดงท่าทาง รวมทั้งมีนิสัยเหมือนกับผู้ชาย และมีความสนใจเชิงชู้สาวในผู้ชายด้วยกัน จำนวน 10 คน มีอายุอยู่ระหว่าง 24-28 ปี มีอาชีพที่แตกต่างกันไป คือ สื่อมวลชน 2 คน วิศวกรโรงงาน 1 คน พนักงานธนาคาร 3 คน พนักงานบริษัท 3 คน และนักศึกษา 1 คน เปิดเผยตนเองต่อครอบครัว 4 คน และไม่เปิดเผยตนเองต่อครอบครัว 6 คน

- กะเทย คือชายที่ชอบแต่งกาย แสดงท่าทาง รวมทั้งมีนิสัยเป็นผู้หญิง และมีความสนใจเชิงชู้สาวในผู้ชาย จำนวน 5 คน มีอายุอยู่ระหว่าง 21-38 ปี มีอาชีพที่แตกต่างกันไป คือ พนักงานขาย 2 คน พนักงานบริษัท 2 คน และช่างตัดผ้า 1 คน เปิดเผยตนเองต่อครอบครัวทั้ง 5 คน

ประเด็นที่นำมาวิเคราะห์ของหญิง และชายรักเพศเดียวกันมี 2 ประเด็น คือด้านครอบครัว และ สภาพแวดล้อม

4.1 หญิงรักเพศเดียวกัน

4.1.1 ด้านครอบครัว

ด้านครอบครัวของหญิงรักเพศเดียวกันพบว่าลักษณะการเลี้ยงดู ความสัมพันธ์ของพ่อแม่ และความไม่ใกล้ชิดของครอบครัวทำให้หญิงรักเพศเดียวกันเปิดเผย และไม่เปิดเผยตนเองต่อครอบครัว คือ

- ลักษณะการเลี้ยงดู

ลักษณะการเลี้ยงดูของหญิงรักเพศเดียวกัน ถูกเลี้ยงดูมาแบบเข้มงวด เช่นตัวอย่างของ F7 และ F4 ที่ต้องอยู่ในกฎระเบียบที่พ่อแม่ตั้งไว้ 2 คนนี้ถูกเลี้ยงดูเหมือนกันและไม่เปิดเผยตนเองต่อครอบครัว และพบว่าหญิงรักเพศเดียวกันจะเปิดเผยตนเองหากครอบครัวเลี้ยงดูมาแบบไม่เข้มงวด เช่นตัวอย่างของ F3

งานวิจัยนี้พบว่าหญิงรักเพศเดียวกันจำนวน 15 คน มี 3 คนที่กล่าวถึงเรื่องการเลี้ยงดู โดยมี 1 คนที่ถูกเลี้ยงดูมาแบบไม่เข้มงวด ทำให้สามารถเปิดเผยเรื่องที่ตนเองเป็นทอมกับครอบครัว ในขณะที่ 2 คนถูกเลี้ยงดูมาแบบเข้มงวดทำให้ไม่กล้าเปิดเผยตนเองกับครอบครัว

ผู้ที่เปิดเผยตนเองต่อครอบครัว

F3 เติบโตมาในครอบครัวที่ดูแลเอาใจใส่ดี ไม่เข้มงวด และไม่บังคับกับเรื่องต่างๆ เพราะเห็นว่าพฤติกรรมที่ถูกทำไม่ได้เสียหาย

“...จะไปเที่ยวไหน กับใครเขาก็ไม่ว่า เขาก็ให้ไป ...ไปค้างบ้านเพื่อนผู้หญิงก็ไม่ว่านะ เราไม่ได้ทำอะไรเสียหายแก่รู้ เข้าใจ ไม่เคยมานั่งว่า ...นานๆ จะโทรมาที่ แต่วันหยุดก็มีโทรตามกลับบ้านบ้าง แต่จะไม่ว่าอะไรถ้างานเยอะ...” (F3, อายุ 24 ปี)

ผู้ที่ไม่เปิดเผยตนเองต่อครอบครัว

1.) F7 เติบโตมาในครอบครัวที่เลี้ยงดูแบบเข้มงวด พ่อจะหัดให้เขาทำอะไรระเบียบวินัยมาตั้งแต่เด็กๆ กันยั้งไม่เปิดเผยว่าตนเองว่าชอบเพศเดียวกัน เพราะคิดว่า การชอบเพศเดียวกัน เป็นสิ่งที่ไม่ถูกต้อง และครอบครัวไม่สามารถยอมรับได้

“...แม่จะเลี้ยงดูเรามาแต่เด็กเลย ส่วนพ่อจะไปรับ-ส่งโรงเรียน เราต้องจัดการทุกอย่างให้เสร็จเวลากลับไปบ้าน การบ้านต้องรีบทำ เสื้อผ้าก็ต้องรีบเปลี่ยน ไม่งั้นพ่อดู เวลาพ่อคุณากแล้ว...” (F7, อายุ 30 ปี)

2.) F4 เป็นอีกหนึ่งคนที่ถูกเลี้ยงดูมาแบบเข้มงวด ต้องทำโน่นสิ่ง ที่ครอบครัวคิดว่าถูกต้อง และทำอะไรตามใจตนเองไม่ได้ เกี่ยวข้องจึงไม่เปิดเผยว่าตนเองชอบเพศเดียวกัน เพราะหากเปิดเผยว่าชอบเพศเดียวกันก็จะให้ครอบครัวเสียชื่อเสียง

“...อีกอย่างทางบ้านญาติค่อนข้างเป็นหน้าเป็นตา เราจะทำอะไรก็ต้องคิดถึงด้วย แม่จะบอกเสมอว่าอย่าทำอะไรเสียหาย ต้องทำอะไรตามที่เขาคอยสั่ง ...พ่อจะง่ายๆ เข้าใจง่ายไม่เข้มงวด แต่แม่จะเข้มงวด แม่เหมือนเป็นหัวของบ้าน พ่อจะยอมแม่ แต่ถ้าจะขออะไรก็ขอพ่อได้ แต่เรื่องใหญ่ๆ ก็ต้องขอแม่ก่อน...” (F4 , อายุ 24 ปี)

- ความสัมพันธ์ของพ่อแม่

ความสัมพันธ์ของพ่อแม่เป็นส่วนหนึ่งที่ทำให้หญิงรักเพศเดียวกันเปิดเผย หรือไม่เปิดเผยตนเองต่อครอบครัว เช่น พ่อแม่เลิกกันแล้วทั้งคู่ต่างแต่งงานมีครอบครัวใหม่ทำให้ลูกห่างเหินจากพ่อแม่ ไม่ได้อาศัยอยู่กับพ่อแม่ พ่อแม่จึงไม่สำคัญกับการรับรู้ว่าคุณจะรักเพศเดียวกันหรือไม่ หรือพ่อแม่ยังรักใคร่กันดี เป็นครอบครัวที่มีความรัก และความสัมพันธ์ที่ดีต่อกัน ลูกที่เติบโตมาจึงได้รับทั้งความรักจากพ่อ และแม่ เขาจึงกล้าเปิดเผยว่าตัวเองรักเพศเดียวกันเพราะพ่อแม่ต่างเข้าใจ และยอมรับในสิ่งที่เขาเป็นได้

การศึกษาพบว่า มีหญิงรักเพศเดียวกันจำนวน 15 คน มี 8 คน ที่กล่าวถึงเรื่องความสัมพันธ์ของพ่อแม่ โดยที่ 5 คน เปิดเผยตนเองต่อครอบครัวเพราะพ่อแม่ยังรักใคร่กันดี ในขณะที่ 3 คนไม่เปิดเผยตนเองต่อครอบครัวเพราะแม่เสียตั้งแต่เด็กๆ พ่อแม่หย่าร้างกัน และพ่อแม่ไม่ชอบเรื่องรักเพศเดียวกัน

ต่อไปนี้จะกล่าวถึงผู้ที่พ่อแม่มีความสัมพันธ์ที่ดี และเปิดเผยตนเองต่อครอบครัว

ผู้ที่เปิดเผยตนเองต่อครอบครัว

1.) F11 เติบโตมาในครอบครัวที่มีพ่อแม่รักใคร่กันดี ถึงแม้พ่อแม่ของ F11 จะไม่ได้อาศัยอยู่บ้านเกิดของตนเอง แต่ทั้งคู่ก็รักใคร่ และดูแลเอาใจใส่กันเป็นอย่างดี

“...พ่อกับแม่พี่ต้องมาทำงานที่กรุงเทพฯ เพราะที่บ้านพี่ไม่ค่อยมีเงิน พ่อแม่เขาทำงานอยู่ด้วยกัน แม่จะติดพ่อจะไปไหนกับพ่อตลอดเพราะต้องคอยดูแล ...” (F11, อายุ 27 ปี)

2.) พ่อแม่ของ F8 อาศัยอยู่ด้วยกัน และมีเวลาทำกิจกรรมร่วมกันบ่อยๆ ทำให้ทั้งคู่มีความสัมพันธ์ที่ดีต่อกัน

“...ไว้แกอยู่ด้วยกันตลอด แต่ไม่ได้อยู่แค่ตอนพ่อเสียตอน ม.3 ...ก็ไปตลาดด้วยกัน พ่อชอบช่วยแม่เลือกเสื้อผ้า แกรู้ใจแม่ถ้าแมวมอมเลือกแม่จะบอกว่าเซย ...” (F8, อายุ 23 ปี)

3.) ครอบครัว F3 มีพ่อแม่ที่รักใคร่กันดี พ่อแม่ของอ้วนนั้นไม่ได้ใช้เวลาส่วนใหญ่อยู่ด้วยกันมากนัก เพราะต่างก็ต้องทำงานหาเลี้ยงครอบครัว แต่แม่ก็ยังทำหน้าที่ของตน และดูแลเอาใจใส่พ่อเป็นอย่างดี

“...ยังไงเหรออ ก็เห็นรักกันดี ...แต่ก็ไม่ได้อยู่ด้วยกันทั้งวัน พ่อจะออกไปทำงานกับอาแต่เช้า เที่ยงๆ แม่ก็เอาข้าวไปให้...” (F3, อายุ 24 ปี)

4.) ครอบครัวของ F15 พ่อแม่จะมีเวลาอยู่ด้วยกัน ปลายจิ้งเต็บโตมาในครอบครัวที่พ่อแม่มีความสัมพันธ์รักใคร่กันดี

“...อยู่ด้วยกัน ...เขาอยู่ด้วยกันอยู่แล้ว ไปเที่ยวบ่อยไหมจะไปทั้งครอบครัวมากกว่า พ่อจะถามแม่พอมแม่ตกลงก็จะมาคุยกับเราแล้วถึงจะไปเที่ยวกัน ...” (F15, อายุ 25 ปี)

5.) F13 เต็บโตมาในครอบครัวที่มีพ่อแม่รักใคร่กัน มี เวลาให้กัน และเข้าใจกัน F13 จึงได้รับความอบอุ่นทั้งพ่อ และแม่มาโดยตลอด

“...พ่อกับแม่จะอยู่ด้วยกันตลอด แยกไม่ค่อยห่างกันไปไหนก็ไปด้วยกัน นานๆ ที่พ่อจะไปนครสวรรค์ไปหาญาติ แต่บางทีก็ไปด้วยกันหมด ...คุยได้ทั้งพ่อ และแม่เขาเหมือนเป็นคนเดียวกันอยู่แล้ว...” (F13, อายุ 25 ปี)

ส่วนผู้ที่ไม่เปิดเผยตนเองต่อครอบครัวมี 3 คน ดังนี้

ผู้ที่ไม่เปิดเผยตนเองต่อครอบครัว

1.) F5 อาศัยอยู่กับพ่อแค่ 2 คน เพราะแม่เสียชีวิตตั้งแต่เด็กๆ ครอบครัวของพี่จึงไม่ได้เป็นครอบครัวที่อยู่พร้อมหน้าพร้อมตา พ่อแม่จึงไม่มีความสัมพันธ์มากเท่าครอบครัวที่พ่อแม่อยู่ด้วยกัน

“...แม่เสียชีวิตแล้วพี่อยู่กับพ่อ ...ถ้าแต่ก่อนจะอยู่ด้วยกันแต่ไม่ค่อยยุ่งเรื่องส่วนตัวกัน ...ก็ไม่ค่อยจะมีทะเลาะแค้นกันแบบเดียว เดียววันรุ่งขึ้นก็เหมือนเดิม ...” (F5, อายุ 32 ปี)

2.) พ่อแม่ของ F12 เลิกกันตั้งแต่เขายังเด็ก และทั้งคู่ต่างแต่งงานมีครอบครัวใหม่ เมย์แม่จึงอาศัยอยู่กับยาย ความสัมพันธ์ระหว่างพ่อแม่ของเมย์แม่ห่างเหิน และไม่ได้เป็นครอบครัวที่อยู่พร้อมหน้าพร้อมตากันเหมือนคนอื่น ๆ

“...พ่อแม่เราเลิกกันจากนั้นก็มาอยู่กับยายที่กทมเลย ...มันไม่สะดวกถ้าจะย้ายไปอยู่กับพ่อ พ่อ ก็แต่งงานใหม่ แม่ก็เหมือนกันเขามีครอบครัวใหม่แล้ว ก็เลยอยู่กับยายๆ ก็แก่แล้วไม่มีใคร ...พ่อแม่เขามีภรรยา มีครอบครัวใหม่เราก็เลยอยู่กับยายแบบนี้แหละ ...พ่อกับแม่ก็อยู่คนละบ้านติดต่อยาก...” (F12, อายุ 24 ปี)

3.) ในกรณีที่ไม่เปิดเผยตนเอง มี 1 คน คือ F6 โดยที่ F6 มีความสัมพันธ์ของพ่อมาที่ยังรักใคร่กันดี แต่ไม่เปิดเผยตนเองเนื่องจาก พ่อแม่ไม่ชอบเรื่องรักเพศเดียวกัน แต่ต่อมาปักจันทน์ได้เปิดเผยตนเองว่าเป็นเลสเบียนโดยไม่ตั้งใจ เพราะถูกครอบครัวจับได้

“...พ่อแม่อยู่ด้วยกันตลอด ...ตอนนั้นนะเรามีแฟนเป็นทอมแล้วแฟนมาพอกับเราที่หอพัก แม่เราก็โทรมาพอดีแฟนเราก็รับสายแล้วดันบอกกับแม่ว่าเป็นแฟนเรา เท่านั้นแหละความแตก แม่รับไม่ได้เขาไม่ชอบเรื่องพวกนี้ ด่าว่าเรา ขึ้นมึงขึ้นกูกับเรา เราก็เลยไม่

อยากอยู่บ้าน เลยนี้ออกจากบ้านไปอยู่บ้านอา ...ใช่ ไม่กลับ ไม่อยากกลับไปด้วย ...”
(F6, อายุ 21 ปี)

- ความใกล้ชิดของครอบครัว

ความใกล้ชิดของครอบครัวในหญิงรักเพศเดียวกัน หญิงรักเพศเดียวกันเปิดเผยตนเองต่อครอบครัวจะมีความใกล้ชิดกับครอบครัวถึงแม้จะไม่ค่อยได้อยู่ด้วยกันตลอด แต่ยังมีเวลาใกล้ชิดหรือทำกิจกรรมต่างๆ ร่วมกัน เช่นการไป เที่ยว พุดคุยปรึกษาอยู่บ่อยๆ และการกินข้าวเย็นพร้อมกันทุกวัน ส่วนหญิงที่ไม่เปิดเผยตนเองต่อครอบครัว จะไม่มีความใกล้ชิดกับครอบครัวเพราะไม่ค่อยมีเวลาทำกิจกรรมร่วมกันกับครอบครัว สนุกกับแม่เมื่อแม่เสียจึงไม่สนิทกับใครในครอบครัว พ่อแม่ไม่มีเวลาเลี้ยงดูตอนเด็กๆ และไม่ได้อาศัยอยู่กับครอบครัว

หญิงรักเพศเดียวกันจำนวน 15 คน มี 8 คนที่กล่าวถึงเรื่องความใกล้ชิดของครอบครัว โดยที่ 4 คนเปิดเผยตนเองต่อครอบครัว เพราะมีความใกล้ชิดกับครอบครัว ในขณะที่ 4 คนไม่เปิดเผยตนเองต่อครอบครัวเพราะไม่มีความใกล้ชิดกับครอบครัว

ผู้ที่เปิดเผยตนเองต่อครอบครัว

1.) ในสมัยเด็กๆ F3 จะอาศัยอยู่กับครอบครัวมาโดยตลอด ถึงแม่เมื่อเขาโตขึ้นต้องมาเรียนต่อมหาวิทยาลัยอีกที่หนึ่ง และไม่ได้อาศัยอยู่กับครอบครัว แต่เขาก็ยังมีความใกล้ชิด และสนิทสนมกับครอบครัว เพราะในช่วงวัยเด็ก F3 จะอยู่กับแม่ตลอด ในครอบครัวของ F3 ถึงแม้ทุกคนในครอบครัวจะไม่ได้อยู่ด้วยกันตลอดทั้งวันแต่ก็ใช้เวลาทำอะไรร่วมกันอยู่บ่อยๆ อย่างเช่น เมื่อทุกคนเลิกงานกลับมาจะกินข้าวพร้อมกันทุกๆ วันตอนเย็น ทำให้ทุกคนในครอบครัวมีความใกล้ชิดสนิทสนมกัน

“...ก่อนหน้านี้อ่านช่วงเรียนมหาลัยก็อยู่กรุงเทพแต่ก่อนหน้าเข้ามาเรียนก็อยู่ตลอดนะ จะไม่ค่อยไปไหนไกลบ้าน แต่ว่าเป็นคนไม่ติดบ้านให้ห่างบ้านก็ไม่เป็นไร แบบไม่ร้องให้คิดถึงบ้าน ...คนอื่นก็จะใช้ชีวิตอยู่ด้วยกันตลอดมีแค่ตอนทำงานที่พ่อต้องออกไปทำงานนอกบ้าน ก็จะไม่อยู่กับแม่ห้องชาย อ๊าๆ ก็ไปทำงาน ไปเรียน สมัยเด็กๆ เลยอยู่ กับแม่ กับห้องชาย ... คนอื่นก็จะใช้ชีวิตอยู่ด้วยกันตลอดมีแค่ตอนทำงานที่พ่อต้องออกไปทำงานนอกบ้าน ก็จะไม่อยู่กับแม่ ห้องชายอ๊าๆ ก็ไปทำงาน ไปเรียนสมัยเด็กๆ เลยอยู่กับแม่ กับห้องชาย ...ไปเที่ยวไม่ค่อยได้ไป แต่จะกินข้าวพร้อมหน้ากันทุกวัน เพราะทุกคนถึงจะทำงาน แต่ตอนเย็นก็กลับมา นั่งกินข้าว ดูทีวีด้วยกัน คุยกัน...” (F3, อายุ 24 ปี)

2.) F15 เติบโตมาในครอบครัวที่เลี้ยงดู และเอาใจใส่เขามาเป็นอย่างดี F15 เองจะสนิทสนมกับพ่อมาก ถึงแม้พ่อจะเป็นคนเลี้ยงดูเขามาพอๆ กับแม่ แต่ในตอนเด็กๆ F15 จะชอบเที่ยวเล่น และใช้เวลาทำกิจกรรมร่วมกันกับพ่อบ่อยๆ อีกทั้งพ่อยังเข้าใจดีว่าปลาเองเป็นทอม เข้าใจว่าเขาต้องการอะไร เพราะเขาก็เห็นพฤติกรรม และดูแล F15 มาตั้งแต่เด็กๆ

“...ครอบครัวมี พ่อ แม่ น้องชาย สนิทกับพ่อมากที่สุด ...พ่อรับได้ในสิ่งที่เราเป็น พ่อรับได้ที่เราเป็นทอม จะทำตัวยังไงก็ ไม่เคยว่า เข้าใจว่าเราต้องการอะไร ชอบอะไร ไม่จู้จี้ถามเข้าๆ ...สมัยเด็กๆ พ่อจะไปรับ กับส่งตอนไปโรงเรียน แล้วก็พาไปเที่ยว แต่ส่วนใหญ่มแม่จะเลี้ยงเราแต่เราไม่สนิทกับแม่ ...ตอนเด็กๆ เราจะทำตัวเหมือนผู้ชาย แม่ให้ไว้ผมยาวก็มายอมไม่ชอบพ่อแม่เลยเห็นพฤติกรรมมา ร้อยๆ ก็เลยรู้แต่ก็ไม่ว่าอะไรชอบแต่งตัวแบบไหนก็แต่ง พ่อก็เหมือนกันบอกว่าชอบแบบไหนก็ทำ พอโตมาตอนเรียนก็ไปจับสาวในตลาดแถวๆ บ้าน สาวเป็นลูกเพื่อนแม่ๆ ก็รู้แม่ไม่ว่าอะไร...” (F15, อายุ 25 ปี)

3.) F10 มีความใกล้ชิดสนิทสนมกับแม่มากกว่าคนอื่นๆ เพราะส่วนใหญ่เขาจะใช้เวลาส่วนใหญ่อยู่กับแม่มากที่สุดในบ้าน และเขาก็สามารถคุย ปรีกษากับแม่ได้ดีกว่าพ่อ จากความใกล้ชิด จึงทำให้เขากล้าที่จะบอกความเป็นหญิงรักเพศเดียวกันกับแม่

“...สนิทกับแม่ เพราะที่ใช้เวลาอยู่กับแม่เป็นส่วนใหญ่มแม่เลี้ยงพี่มา และก็คุยกับแม่ได้ทุกเรื่อง ...ใช้ พุดกับแม่ แต่พี่จะไม่พุดถึงก่อนนะ เรื่องแบบนี้มันก็น่าอายอยู่ถ้าเขาเริ่มถามพี่ก็ค่อยเริ่มบอกว่าเป็นยังงั้นยังงั้นนะ จะไม่พุดบ่อยๆ แล้วแต่โอกาส ...” (F10, อายุ 27 ปี)

4.) F13 เป็นหญิงรักเพศเดียวกันที่มีความใกล้ชิด และสนิทสนมกับแม่ และพี่สาว เพราะใช้เวลาส่วนใหญ่อยู่กับแม่ และพี่สาว อีกทั้งยังเป็นผู้หญิงเหมือนกันทำให้เข้าใจ เรื่องต่างๆ ของผู้หญิงได้ดี

“...สนิทกับแม่ กับพี่เท่าๆ กัน ...เป็นผู้หญิงด้วยกันคุยกันง่ายกว่าพ่อ พ่อจะไม่ชอบคุยเรื่องแบบผู้หญิง คุยเรื่องสวยงามไม่ได้ เวลาไปเดินซื้อของก็จะ ไปกับแม่กับพี่จะรู้ใจมากกว่า ...บ่อยนะ 2 เดือนมาที่แต่มาอยู่นาน ...ตอนนี้ก็ไม่ได้ไปบ่อยมาก เพราะเราต้องทำงานไม่ค่อยมีเวลาไปเที่ยวบ่อยๆ ถ้าแต่ก่อนตอนเรียนปิดเทอมก็ไปเกือบทุกเทอมเลย...” (F13, อายุ 25 ปี)

ผู้ที่ไม่เปิดเผยตนเองต่อครอบครัว

1.) F2 เติบโตมาโดยใช้ชีวิตส่วนใหญ่อยู่กับพี่สาว ดังนั้นถึงอ้วนจึงไม่ค่อยได้ใกล้ชิดกับสมาชิกคนอื่นๆ ในครอบครัว เพราะในตอนเด็กๆ ถึงอ้วนจะไม่ค่อยได้อาศัยอยู่กับพ่อแม่ เพราะพ่อกับแม่ต้องไปทำงานต่างจังหวัดตั้งแต่เด็กๆ

“...ตอนนี้ไม่ได้อยู่ แต่ก่อนจะอยู่เพราะเราทำงานที่นี่ ...แต่พอเราเริ่มเข้าโรงเรียน พ่อแม่เราก็ไปทำงานอีกจังหวัดหนึ่ง ตอนนั้นก็จะอยู่กับพี่สาวแค่ 2 คน ...พี่สาวอายุห่างกัน 15 ปี แต่ว่าเราอยู่กับพี่สาวถึงป.4นะ พอขึ้นป.5-6 พ่อก็กลับมาอยู่ด้วย ...ตอนเด็กพี่จะดูแลเราไงพอเรามาอยู่กรุงเทพก็มาพักอยู่กับ พี่สาวอีกในหมู่บ้านก็สนิทกับพี่ที่สุดนะ ...” (F2, อายุ 25 ปี)

2.) F5 อาศัยอยู่กับพ่อแค่ 2 คน เพราะแม่เสียตั้งแต่เด็กๆ จึงไม่ค่อยสนิทกับพ่อ หรือแม่แต่ญาติๆ ก่อนหน้านี้พี่จะสนิทกับแม่มากกว่า แต่พอแม่เสียก็เลยไม่ค่อยได้สนิทสนมกับใคร พี่จะต่างคนต่างอยู่กับพ่อ แต่ก็ยังดูแลซึ่งกัน และกัน พ่อของพี่เองเป็นคนสันโดษไม่ค่อยชอบเข้าสังคม ส่วนเรื่อง พี่ชอบเพศเดียวกันพ่อของเขาก็จะไม่เข้ามายุ่ง เพราะเห็นว่าเป็นเรื่องส่วนตัว

“...ตอนนี้อยู่กับพ่อ 2 คน เพราะว่าแม่เสียไปแล้ว ...ก็เยอะนะ แต่ไม่มีใครเป็นแบบเราหรอก ที่ชอบผู้หญิงนะพี่น้องกันก็จะมีแต่พี่ๆ ผู้ชาย ไม่สนิทนะส่วนมากเขาจะไม่ได้สนใจน้องสาวคนเดียวเลยด้วยซ้ำ ...ญาติในกลุ่มฝ่ายพ่อเขาก็ไม่สนใจอะไรกันอยู่แล้วก็คงน่าจะรู้แหละ แต่ไม่ได้สนใจอะ อิศระมาก บ้านก็อยู่ในละแวกเดียวกันนะ อยู่ถัดๆ กันแต่ละคนเขาจะมีที่อยู่ แล้ว ไม่ได้เป็นบ้านเดียวกัน พี่ชายเขาก็ไม่ได้สนใจเรื่องที่จะมีแฟนที่จะมีคูรีเปล่า เพราะมีพี่อีก 2-3 คนที่เขายังไม่มีความพร้อม ...ส่วนมากจะไปกับแม่ ไม่ได้ไปกับพ่อ อย่งไปต่างจังหวัดก็ไปกับแม่ จะสนิทกับแม่ มากกว่าอะ ...ก็เรื่อยๆ นะ ไม่ได้ปิดบังว่าเป็นแบบนี้ แต่เขาก็ไม่ได้ถามไถ่ไม่ได้บอกเหมือนกัน เขาก็ไม่สนใจที่จะถาม ...” (F5, อายุ 32 ปี)

3.) F4 เติบโตมาในครอบครัวที่มี พ่อ แม่ และน้องชาย แต่ในตอนเด็กๆ คนที่เลี้ยงดูเขาส่วนใหญ่จะเป็นยาย เพราะครอบครัวของ F4 เองพ่อกับแม่ต้องทำงานจะไม่ค่อยมีเวลาดูแลเขา ส่วนน้อง ชายจะไปเรียนอยู่อีกที่หนึ่งตั้งแต่เด็กๆ และจะสนิทกับแม่ เพราะน้องชายจะมีนิสัย

ค่อนข้างเหมือนผู้หญิง และจะชอบอะไรที่คล้ายๆ กันกับแม่ F4 เองจึงไม่ค่อยใกล้ชิด และสนิทสนมกับใครครอบครัว

“...ที่บ้านจะอยู่กัน 4 คนมี พ่อ แม่ น้องชาย เรา แต่น้องชายจะไม่ได้อยู่บ้าน เพราะขึ้นม .1 ก็ไปเรียนที่กรุงเทพ ...ตอนเด็กๆ เดี่ยวนี่ก่อนมันนานแล้ว จำได้ว่าช่วงอนุบาล-ประถม พ่อแม่จะอยู่ด้วยน้อยไม่ค่อยมีเวลา ส่วนมากจะเอาเราไปฝากไว้ให้ยายเลี้ยงบ้านยายคนละหลังกับที่เราอยู่ ...ก็สนิทระดับหนึ่ง แต่โดยมากจะทะเลาะกัน อยู่ด้วยกันได้ไม่นานน้องชายเป็นคนนิสัยเหมือนผู้หญิงมันเลยขัดกับเรา ชอบอะไรไม่ค่อยตรงกัน น้องเราเป็นคนขี้ฟ้องอยู่แล้วถูกแม่ตามใจมาตั้งแต่เด็ก แต่เราก็ไม่คิดอะไรมาก เพราะบางทีที่มันฟ้องรู้ว่าเอาเรื่องเราไปบอกแม่มันก็คงห่วงเรามาก...” (F4, อายุ 24 ปี)

4.) F12 อาศัยอยู่กับยาย 2 คนมาตั้งแต่เด็กๆ เพราะพ่อแม่ของเขาหย่าร้างกัน ส่วนพี่ชายของ F12 อายุค่อนข้างห่างจากเขามาก และได้แต่งงานมีครอบครัวแล้ว F12 จึงสนิทกับยายเพียงแค่มารดาคนเดียว แต่ยายของเขาก็แก่มากแล้ว เขาไม่รู้ และไม่เข้าใจว่า F12 นั้นชอบเพศเดียวกัน F12 เองจึงไม่สามารถที่จะเปิดเผยกับใครในครอบครัวได้

“...อยู่กับยาย 2 คน พ่อแม่เราเลิกกันจากนั้นก็มาอยู่กับยายที่กทมเลย ...มันไม่สะดวกด้วยถ้าจะไปอยู่กับพ่อ พ่อก็แต่งงานใหม่ แม่ก็เหมือนกันเขามีครอบครัวใหม่แล้วก็เลยอยู่กับยายๆ ก็แก่แล้วไม่มีใคร ...ก็ทำงานเลี้ยงดูตัวเองเรียนจบแค่ปวชก็ออกมาหาเงินเลี้ยงดูตัวเอง ดูแลยายด้วยพ่อกับแม่เขามีภาระ มีครอบครัวใหม่ เราก็เลยอยู่กับยายแบบนี้ละ ...มีพี่ชายคนหนึ่งพี่ชายก็แต่งงานมีลูกไปแล้วไม่สะดวกถ้าจะย้ายไปอยู่ด้วย อยู่แบบนี้จะดีกว่าสบายใจด้วย...” (F12, อายุ 24 ปี)

4.1.2 สภาพแวดล้อม

สภาพแวดล้อมของหญิงรักเพศเดียวกันเป็นส่วนหนึ่งที่ทำให้เปิดเผย หรือไม่เปิดเผยตนเองต่อครอบครัว ต่อไปนี้จะนำเสนอสภาพแวดล้อมต่างๆ ที่มีผลต่อการเปิดเผย และไม่เปิดเผยตนเองต่อครอบครัว โดยจะนำเสนอตามหัวข้อต่อไปนี้ ประสพการณ์ส่วนตัว ป ระสพการณ์ชอบ เพศเดียวกัน เหตุการณ์ที่เปิดเผยตนเอง และการมีคนรัก หรือไม่มีคนรัก

ประสพการณ์ส่วนตัว

ประสบการณ์ส่วนตัวของหญิงรักเพศเดียวกัน ประกอบไปด้วย การไม่ชอบเพศชาย และเป็นลูกสาวแต่ครอบครัวอยากให้เป็นลูกชาย

- การไม่ชอบเพศชาย

หญิงรักเพศเดียวกันมีช่วงชีวิตในวัยเด็กที่เติบโตมาพร้อมกับบุคคลที่เป็นเพศชาย อาศัยร่วมกับเพศชายที่มีพฤติกรรมที่ตนเองไม่เห็นด้วย หรือถูกเลี้ยงดูมาแบบลำเอียงจึงมีความรู้สึกไม่ชอบเพศชายคนนั้น เช่นบางคนเติบโตมาพร้อมกับพี่ชาย บางคนเติบโตมาพร้อมกับญาติๆ ที่เป็นเพศชาย หรือบางคนเติบโตมาในครอบครัวที่มีพ่อเป็นหัวหน้าครอบครัว พ่อต้องเป็นคนตัดสินใจเรื่องทุกอย่างในครอบครัว และบางคนถูกเลี้ยงดูมาในครอบครัวที่รัก และเอาใจใส่ลูกชายมากกว่าลูกสาว

งานวิจัยนี้พบว่าหญิงรักเพศเดียวกันจำนวน 15 คน มี 3 คนที่กล่าวถึงเรื่องการไม่ชอบเพศชายเนื่องจาก ญาติๆ เป็นพี่ผู้ชายที่ไม่ให้ความใส่ใจในตัวน้องสาว และไม่มีคามเสียสละให้กับน้องสาวที่เป็นญาติ เหตุการณ์ที่พ่อด่าแม่เลย มีความรู้สึกไม่ค่อยสู้ดีกับพ่อที่เป็นเพศชายเท่าไรนัก และพ่อแม่ไม่ใส่ใจตนเองเท่ากับพี่ชาย และตนเองก็ถูกเลี้ยงดูมาแบบลำเอียงโดยตลอด

1.) F5 เป็นหญิงรักเพศเดียวกันที่เติบโตมาในครอบครัวที่มีแค่พ่อ เพราะแม่เสียไปตั้งแต่เด็กๆ เขาเลยต้องช่วยเหลือตัวเอง ถึงแม่จะมีญาติๆ ที่เล่นด้วยกันอายุไม่ห่างกันมากนักแต่เขาก็ไม่สนิทสนม และไม่ชอบญาติๆ มากนักเพราะญาติๆ เป็นพี่ผู้ชายที่ไม่ให้ความใส่ใจในตัวน้องสาว และไม่มีคามเสียสละให้กับน้องสาวที่เป็นญาติ

“...ตอนนั้นเฉยๆ เล่นกับใครก็ได้ บางทีเล่นยิงลูกแก้วก็เอากับเขาด้วยว่าน้ำก็เล่นแต่มันมีครั้งหนึ่งไปเล่นว่ายน้ำกับพี่ๆ ที่เป็นผู้ชายเราว่ายน้ำไม่แข็ง ก็ไปที่น้ำลึกๆ เกือบจะจมน้ำตาย พวกพี่ๆ ผู้ชายก็ไม่เคยจะห่วงน้องสาวเลยตอนนั้นก็ไม่ได้ชอบพวกพี่ๆ เท่าไร ... ไม่สนิทนะ ส่วนมากเขาจะไม่สนใจน้องสาวคนเดียวเลยด้วยซ้ำ ...คิดว่าตัวเองชอบความละเอียดอ่อนในผู้หญิงมากกว่าผู้ชาย แล้วเราก็อยู่ในกลุ่มที่ผู้ชายที่บ้ากำลังก็ว่าได้คือเขาไม่เคยละเอียดอ่อนด้วยซ้ำ ไม่เคยใส่ใจในรายละเอียดเล็กๆ น้อยๆ เลย (ลากเสียงยาว) ผู้ชายแลดูหยาบกระด้าง...” (F5, อายุ 32 ปี)

2.) F8 เป็นหญิงรักเพศเดียวกันที่เติบโตมาในครอบครัวที่พ่อเป็นคนตัดสินใจเรื่องทุกอย่างในบ้าน ถึงแม้ว่าปัจจุบันพ่อได้เสียไปแล้วแต่สมัยเด็กๆ F8 ก็มีเหตุการณ์ที่ยังจดจำได้ ทำให้ F8 เองมีความรู้สึกไม่ค่อยสู้ดีกับพ่อที่เป็นเพศชายเท่าไรนัก

“...ตอนนั้นคิดว่าพ่อทำไมว่าแม่แบบนั้นมันแรงมาก แมวยังเด็กสั้นไปหมด คิดในใจทำไมถึงพูดกับแม่ ด่าแม่อังนั่น ทั้งที่แม่ทำงานก็เหนื่อยกว่าพ่อ...” (F8, อายุ 23)

3.) F6 เป็นหญิงรักเพศเดียวกันที่เติบโตมาจากครอบครัวที่ไม่ได้มีความใกล้ชิดสนิทสนมกัน และF6 เองก็มีความคิดไม่ชอบเพศชาย เพราะเห็นว่าพ่อแม่ไม่ใส่ใจตนเองเท่ากับพี่ชาย และตนเองก็ถูกเลี้ยงดูมาแบบลำเอียงโดยตลอด

“...ไม่ค่อยสนิทกับใครเลย ที่บ้านเราจะชอบลูกชายมากกว่าลูกสาว เรากับพี่สาวถูกเลี้ยงมาแบบลำเอียงตลอด ...พ่อกับแม่เราจะบังคับให้พี่ชายเรียน ถ้าเรากับพี่สาวไม่เรียนเขาก็ไม่ว่าอะไร แม่จะชอบพูดไม่เพราะกับเราขึ้นมึงขึ้นกูเราก็เลยไม่อยากคุยด้วย ...” (F6 ,อายุ 21 ปี)

- เป็นลูกสาวแต่ครอบครัวอยากให้เป็นลูกชาย

จากงานวิจัยประสบการณ์ในวัยเด็กนั้น นอกจากจะพบว่าหญิงรักเพศเดียวกันมีความรู้สึกไม่ชอบเพศชายแล้ว ยังพบว่าหญิงเพศเดียวกันบางคนเติบโตมาในครอบครัวที่เลี้ยงดูเขาด้วยความคิดว่าเขาเป็นเสมือนเพศชาย หรือหญิงรักเพศเดียวกันแสดงพฤติกรรมเหมือนเพศชายแล้วครอบครัวไม่แสดงท่าทีต่อต้าน และไม่ว่าอะไร โดยเห็นว่าเป็นไปในทางที่ดีเพราะเขาเข้มแข็ง และสามารถดูแลคนในครอบครัวได้เท่าเทียมกับเพศชาย

1.) F3 เป็นลูกคนโต มีน้องชาย 1 คน อ้วนถูกพ่อเลี้ยงดูแบบเด็กผู้ชายมาโดยตลอด เพราะพ่ออยากให้เขาเป็นหลักของบ้าน และเข้มแข็งสามารถดูแลคนอื่นได้

“...ส่วนพ่อจะพาไปเที่ยว ไปข้างนอกบ้าน พ่อสอนขับจักรยาน ยิงปืน พ่ออยากให้เข้มแข็งดูแลแม่กับน้อง ถึงจะเป็นทอมแกก็ไม่เห็นว่าจะอะไรเหมือนอยากให้เป็นผู้ชายด้วยซ้ำ ...” (F3, อายุ 24 ปี)

ประสบการณ์ชอบเพศเดียวกัน

การชอบเพศเดียวกันพบว่าหญิงรักเพศเดียวกันส่วนใหญ่จะรับรู้ว่าคุณชอบผู้หญิงตั้งแต่วัยเด็กถึงแม้ตอนนั้นบางคนจะยังไม่แน่ใจเกี่ยวกับความชอบของตัวเอง ไม่รู้ว่าตัวเองเป็นอะไร แต่

ว่าเขาก็ยังจดจำได้ถึงเหตุการณ์ที่ทำให้รู้ถึงความไม่เหมือนกับเด็กผู้หญิงในรุ่นเดียวกัน ซึ่งแต่ละคนต่างก็มีประสบการณ์จากเหตุการณ์ดังกล่าวต่างๆ กันไป

การนำเสนอข้อมูลประสบการณ์ชอบเพศเดียวกัน ผู้วิจัยจะแบ่งการนำเสนอเป็น 2 ช่วงวัย คือ เริ่มตั้งแต่วัยเด็ก-อายุ 15 ปี และตั้งแต่อายุ 15 ปีขึ้นไป

- เริ่มตั้งแต่วัยเด็ก-อายุ 15 ปี

1.) F5 เริ่มรู้สึกที่ตัวเองชอบผู้หญิงเมื่อตอนสมัยเรียนมัธยม ทั้งชอบที่จะไป กลัซิด และทำอะไรกับเพศหญิงมากกว่าผู้ชายเขาจึงมีความคิดว่าตอนนั้นตัวเองได้ชอบผู้หญิง

“...ตอนมัธยมอยู่ในกลุ่มเพื่อนผู้หญิงทั้งห้องมีผู้หญิง 5 คน พี่เป็นหัวหน้าห้อง ต้องทำตัวดู เข้มแข็งบ้าง เริ่มรู้สึกว่าชอบ อยากอยู่กับเพื่อนผู้หญิง ในใจรู้ว่าชอบเพราะผู้หญิงเขาอ่อนโยนดี ต่างจากผู้ชายที่ไม่ใส่ใจรายละเอียดเล็กๆ น้อยๆ เลย (ลากเสียงยาว) แล้วตอนนั้นก็อยากเรียนหญิงล้วนดีกว่า น่ารักดี แต่ต้องเรียน โรงเรียนสหะมาเพราะค่าใช้จ่ายมันแพง...” (F5 ,อายุ 32 ปี)

2.) F7 เริ่มรู้สึกที่ตัวเองชอบเพศหญิงในตอนสมัยเรียน เพราะ F7 ชอบที่จะอยู่ใกล้เพื่อนผู้หญิง และ F7 เองก็ยังชอบความสวย ความน่ารักของผู้หญิง โดยชอบที่จะทำอะไรแล้วมีผู้หญิงมาสนใจ มาชื่นชอบเพราะมันทำให้กันยมีความสุข

“...พี่เป็นคนชอบกิจกรรมเล่นดนตรีของโรงเรียน สาวๆ มากี่ดมันมีกำลังใจแต่ยังไม่แน่ใจพอโตขึ้นมา น้อยย้อนกลับไปนึกถึงก็คิดว่าใช่ แล้วมีเด็กผู้หญิงคนหนึ่งน่ารัก น่ารัก เรียนเก่ง พี่ชอบอยู่ใกล้ๆ เขาอะ ไม่ใช่เพราะว่าเขาเรียนเก่ง แต่เป็นเพราะเขาสวย น่ารักอยากกอดอยากหอมแบบแฟน (หัวเราะ) คิดแล้วตลกดี แต่ก็ชอบเขาจริงๆ ...” (F7, อายุ 30 ปี)

3.) F11 รู้สึกชอบเพศหญิงครั้งแรกตอนสมัยมัธยม โดยการแอบชอบเพื่อนผู้หญิงคนหนึ่ง ทั้งที่เขาเองก็ยังไม่เข้าใจในเรื่องความรู้สึก และรสนิยมทางเพศที่เกิดขึ้นกับตน แต่ที่ F11 เองก็สามารถรับรู้ และเข้าใจว่าความรู้สึกที่เกิดขึ้นนั้นเป็นความรู้สึกชอบที่เกิดขึ้นแบบผู้ชายที่รู้สึกกับผู้หญิง

“...รู้ตัวตอนที่แอบชอบผู้หญิงคนแรก ตอนม .2 พี่แอบปลื้มเขา เขาน่ารักดีตัว
ขาวๆ แก้มยุ้ยๆ ตอนนั้นก็ไม่รู้ว่าที่ตัวเองเป็นคืออะไร แต่ชอบเลยลองจีบดูแล้วก็เลยเป็น
แฟนกัน...” (F11, อายุ 27 ปี)

4.) F8 เริ่มมีความรู้สึกชอบเพศหญิงตั้งแต่เด็กๆ ความรู้สึกที่เกิดขึ้นถึงแม้ว่าจะเกิดในสมัย
ที่เขายังเด็กๆ แต่ F8 ก็สามารถรับรู้ได้ว่าความรู้สึกนั้นเป็นความรู้สึกชอบแบบคนรัก อยากรที่จะ
แสดงออกกับเพศหญิงเหมือนผู้ชายทำกับผู้หญิง และความรู้สึกแอบชอบของ F8 แค่นี้ก็ทำให้
มีความสุข ซึ่งแตกต่างจากเพศชายที่ตอนนั้นไม่เคยมีความรู้สึกชอบ หรือมีความรู้สึกอยากแสดง
ความรักอะไรเลย

“...ตอนป.5-ป.6 แอบรุ่นพี่ผู้หญิงคนหนึ่ง มีความรู้สึกอยากเจออยากจีบผ่าน
หน้าบ้านก็ยังดี เห็นหน้าบ้านเธอก็สุขใจ (หัวเราะ) แต่ถ้าให้ไปคบผู้ชายมันสยิวใจไม่รู้ ชน
ลูก แต่พอนึกถึงผู้หญิงตอนนั้น มันน่ากอด น่าหอม ดูน่าทะนุถนอม...” (F8, อายุ 23 ปี)

5.) F6 มีความรู้สึกว่าตัวเองเริ่มชอบเพศหญิงตอนสมัยมัธยม ตอนนั้นเขาสามารถสังเกตได้
ถึงความชอบที่แตกต่างไปจากคนอื่น ถึงแม้ว่าเขาเองจะยังไม่แน่ใจในรสนิยมทางเพศของตนเอง
เท่าตอนที่เขาโตขึ้นแล้ว แต่ความรู้สึกที่เกิดขึ้นก็เป็นจุดเริ่มต้นที่ทำให้เขาสามารถรับรู้ได้

“...น่าจะตอนประถมนะ ตอนนั้นเราแอบชอบเพื่อนผู้หญิงในห้องแล้วก็รู้สึกว่าจะ
มาชอบอีกที่ตอนอยู่มัธยม เวลาเห็นผู้หญิงคนไหนหน้าตาดีก็ชอบมอง ชอบแต่ไม่กล้าจีบ
แล้วก็มาอีกที่ตอนมหาลัยเลยตอนนั้น งงมากไม่รู้ ว่าตัวเองเป็นอะไรกันแน่ ไม่รู้ว่าที่เป็นอยู่
เนี่ยเขาเรียกกันว่าเพศอะไรหนอ รู้แต่ว่าตัวเองชอบผู้หญิง...” (F6, อายุ 21 ปี)

6.) F4 รับรู้ตนเองว่าชอบเพศหญิงตอนสมัยเรียนมัธยม แต่ความรู้สึกที่เกิดขึ้นเขาเองก็ยังไม่
ไม่เข้าใจว่าทำไมตัวเองถึงชอบผู้หญิง ไม่เข้าใจว่าที่ตัวเองเป็นอยู่คืออะไรเพราะตัวเองก็ไม่ใช้ทอม

“...เริ่มรู้ตัวว่าชอบผู้หญิงตอนอายุ 15 ปี คือ ตอนนั้นรู้ว่าตัวเองชอบผู้หญิงแต่ก็
ไม่รู้ว่าคืออะไร ตอนนั้นมีเพื่อนผู้หญิงมาชอบ ก็รู้ว่าตัวเองก็ชอบเขา แต่ถึงง เพราะตัวเอง
ไม่ใช่ทอม แต่ก็คุยกับคนนั้น แล้วก็ชอบแบบคนรัก แบบตอนนั้นในใจรู้ๆอยู่แต่ไม่ได้คิด

กับคนนี้ธรรมดาแน่ๆ แต่ก็แค่คุยกันแล้วเขาก็หายไป คือตอนนั้นรู้ว่าชอบผู้หญิงแต่แค่ว่ายังไม่แน่ใจว่าตัวเองเป็นอะไร ที่สมัยนี้เค้ามีเรียกกัน...” (F4, อายุ 24 ปี)

7.) F3 เริ่มรู้สึกที่ตัวเองชอบเพศเดียวกันตั้งแต่เด็กๆ เขาได้ใกล้ชิดกับเพื่อนๆ ผู้หญิงตอนเรียน ได้ใกล้ชิดกับคุณครูที่ต้องคอยดูแลเขาเมื่อตอนเรียนอนุบาล จากความใกล้ชิดกับเพื่อน และการได้รับความเอาใจใส่จากคุณครู บวกกับการที่เขาไม่ชอบแต่งตัว หรือ สิ่งของอะไรแบบผู้หญิง ทำให้เขารู้สึกว่าตัวเองไม่ใช่ผู้หญิงที่ชอบผู้ชาย แต่เขาคิดว่าตัวเองชอบเพศเดียวกัน

“...เคยแอบชอบเพื่อนสมัยอนุบาล 2 แล้วก็มาชอบคุณครูที่ย้ายมาใหม่แล้วตั้งแต่นั้น เด็กๆ ก็ไม่ชอบใส่กระโปรง หรือของอะไรเหมือนผู้หญิงก็เลยแน่ใจเลยแน่ใจว่าตัวเองไม่ชอบผู้ชายเลยคิดว่าตัวเองเป็นทอมแน่ๆ ...” (F3, อายุ 24 ปี)

8.) F12 เริ่มชอบเพศเดียวกันตั้งแต่สมัยเด็กๆ แต่เขาเองยังไม่มั่นใจในรสนิยมทางเพศของตนเพราะในสมัยนั้นอาจจะด้วยอะไรหลายๆ อย่าง เขาเลยคิดว่าผู้หญิงนั้นต้องเกิดมาคู่กับผู้ชายเท่านั้น

“...จริงๆ รู้สึกชอบผู้หญิงตั้งแต่ตอนป.3 แต่ยังไม่รู้จักเลสรู้จักแต่ทอมดี เลยคิดว่าตัวเองคงคู่กับผู้ชาย...” (F12, อายุ 24 ปี)

9.) F9 รับรู้ว่าตัวเองชอบผู้หญิงตั้งแต่สมัยเด็กๆ จากประสบการณ์ที่เขาเคยแอบชอบเพื่อนผู้หญิงในตอนสมัยเรียนทำให้เขารับรู้ได้ว่าตัวเองไม่ได้ชอบผู้ชาย

“...ตอนป.5-ป.6 เคยแอบชอบเพื่อนที่นั่งริมหน้าต่าง วันที่เปิดเทอมเคยอยากนั่งคู่กับเขาแต่ว่าอายุยังไม่กล้าได้แต่แอบมองว่าเขาน่ารัก ชอบน่าเข้าไปกอด...” (F9, อายุ 23 ปี)

- ตั้งแต่อายุ 15 ปีขึ้นไป

1.) F1 เองถึงแม้จะมีความรู้สึกชอบผู้หญิงเกิดขึ้นในตอนเด็กๆ แต่เมื่อโตขึ้นก็แน่ใจว่าตัวเองชอบผู้หญิง และรู้ว่าที่ตัวเองเป็นอยู่นั้นคืออะไร

“...แต่คิดว่าแน่ๆ น่าจะเป็นช่วงมหาลัยปี 2 ปี 3 เพราะตอนนั้นเริ่มคบหญิงจริงๆ จังๆ เลยมั่นใจแต่อย่าง ที่บอก มีอยู่ครั้งหนึ่งฟังอะไรจากอาจารย์พูดไม่รู้แล้วคิดเข้าใจว่าจริงๆ แล้วเราเป็นอะไร ต้องการอะไร ถามว่าเคยมีผู้ชายมาจีบไหมมี แต่ตอนนั้นเราไม่สนใจ มันไม่ได้อยู่ในหัวเลย...” (F1, อายุ 39 ปี)

2.) F14 เริ่มรู้สึกที่ตัวเองนั้นไม่ได้ชอบผู้ชาย จากสภาพแวดล้อมที่เขามีเพื่อนเป็นทอม ทำให้เขาเริ่มที่จะรับรู้ ซึมซับรับเอาวัฒนธรรมของกลุ่มที่เป็นทอมดีมา และเริ่มรับรู้ที่ตัวเองนั้นชอบทอม

“...ม.ปลายตอนแรกก็มีเพื่อนเป็นทอมมาก่อน มันคงได้ใกล้ชิดกับพวกนี้ด้วยมั้ง ก็เลยมองทอมมาเรื่อยๆ แล้วก็เริ่มชอบ พอมีทอมมาจีบก็เลยลองคบดู...” (F14, อายุ 24 ปี)

3.) F2 มีประสบการณ์ และรับรู้ที่ตัวเองชอบผู้หญิงค่อนข้างช้า เพราะที่ผ่านมาเขาไม่เคยได้ใกล้ชิด หรือรู้จักแต่พอเขาอยู่ในช่วงเรียนมหาวิทยาลัยมีเหตุการณ์ที่ทอมมาจีบเขาจึงตัดสินใจลองคบดู จากการใกล้ชิด และคบหาดูใจกันทำให้ถึงขั้นรู้ว่าตัวเองนั้นชอบเพศเดียวกัน

“...ช่วงมหาลัยก่อนหน้านี้ก็เคยแต่แอบมอง แต่ไม่กล้าคบมันดูแปลกๆ นะแต่พอมีทอมมาชอบเราๆ ก็เลยตัดสินใจ ว่าเอาวะคบก็คบ แล้วมันทำให้แน่ใจได้เลยว่าเราชอบแบบนี้ เป็นแบบนี้...” (F2, อายุ 25 ปี)

4.) F10 เริ่มสังเกตตัวเองว่าสนใจเพศเดียวกันตั้งแต่สมัยตอนเรียนมัธยม แต่สมัยนั้นยังเด็กทำให้ไม่ได้มีอะไรนอกจากการได้แอบชอบ แต่เมื่อโตขึ้นเขาก็กล้าที่จะทำในสิ่งที่ตัวเองคิดว่าตัวเองชอบ เขาจึงรับรู้ที่ตัวเองนั้นชอบเพศเดียวกันมาตลอด

“...พอมหาวิทยาลัยรู้จักคนที่เขาคบก็ชอบก็บอกที่ชอบเขาอะ เหมือนมองตากันเขารู้ว่าพี่เป็นพี่ชอบ หลังจากนั้นก็มีแฟนเป็นทอมมาตลอด...” (F10, อายุ 27 ปี)

5.) F13 ได้สังเกตที่ตัวเองไม่ได้ชอบผู้ชาย แต่ก็ไม่ได้คิดว่าตัวเองจะมาชอบผู้หญิงจนกระทั่งได้มารู้จัก และใกล้ชิดกับเพื่อนผู้หญิงที่เป็นทอม จากความใกล้ชิดสนิทสนมทำให้เขาเกิดความหวั่นไหว และชอบจึงทำให้เขารู้ว่าจริงๆ แล้วตัวเองนั้นเป็นดี

“...ก็ไม่เคยมองผู้ชายมาก่อนนะ แต่ก็ไม่ได้คิดว่าตัวเองจะมาชอบทอม จนกระทั่ง ตอนม.ปลาย ประมาณปลายๆ ม.5 ไม่ได้มีความคิดแบบนี้มาก่อนเลยนะ มันแว็บมายังไงไม่รู้ เรามีเพื่อนคนหนึ่งเขามีเพื่อนสนิทเป็นทอม เราก็ไปเที่ยวหาเพื่อนคนนี้แว็บแรกก็รู้สึกแปลกๆ ตอนนั้นเคยไปเข้าโบสถ์ทำกิจกรรมอะไรสักอย่างที่ต้องจับมือ ทอมนั้นมาจับมือเราๆ ก็เขิลๆ อายๆ แอบชอบเขาแต่ก็ไม่ได้บอกใครนะ หลังจากนั้นก็มีความรู้สึกแบบนี้ อีกเวลาเจอทอมน่ารักๆ แต่เป็นแค่บางคนนะ คิดว่าตัวเองน่าจะชอบทอมตั้งแต่ตอนนั้น ...”
(F13, อายุ 25 ปี)

6.) F15 นั้นถึงแม้เขาจะรู้สึกว่าตัวเองเป็นทอมมานานแล้ว แต่เขาก็มารู้สึกถึงความชอบของตนที่แน่ชัดเมื่อตอนสมัยเรียนมัธยมปลาย ปลาชอบเพศเดียวกันแต่ความหมายของเขาคือชอบผู้หญิง เพราะปลาไม่ได้เจาะจงว่าคนที่เขาชอบต้องเป็นดีเท่านั้น คนที่ชอบอาจจะเป็นผู้หญิงที่เคยคบผู้ชายมาก่อนก็ได้

“...ตอนช่วงมัธยมปลาย เพราะว่าไปชอบผู้หญิงอยู่คนหนึ่งพยายามจีบทุกวันทุกวัน วันไม่รู้ว่าเขาเป็นดีรีเปล่า ต่อมาก็มอง ผู้หญิงบ่อยขึ้นเรื่อยๆ จนมีแฟนเป็นตัวเป็นตน ...”
(F15, อายุ 25 ปี)

เหตุการณ์ที่เปิดเผยตนเอง

การเปิดเผยตนเอง ของหญิงรักเพศเดียวกัน จากการวิจัยในครั้งนี้พบว่าหญิงรักเพศเดียวกันมี 9 คนที่เปิดเผยตนเองต่อครอบครัว คือ F1, F11, F14, F8, F3, F9, F10, F13 และ F15 โดยข้อมูลของหญิงรักเพศเดียวกันทั้ง 9 คนนี้ แต่ละคนจะมีวิธีการเปิดเผยที่เหมือน และต่างกัน คือ

1.) ในข้อมูลของ F1 เปิดเผยว่าตนเองชอบเพศเดียวกันกับครอบครัว แต่ครอบครัวของ F1 นั้นจะต่างคนต่างอยู่ไม่ค่อยยุ่งเกี่ยวเรื่องส่วนตัวของกัน และกัน ถึงแม้จะต่างคนต่างไม่ยุ่งเรื่องส่วนตัว แต่การเป็นทอมของ F1 นั้นครอบครัวก็รู้เพราะการเห็นจากการกระทำของเขา ส่วนคนภายนอก F1 เองก็ไม่ได้สนใจ เพราะเขาเองก็ไม่ได้ปิดบัง เขาเลือกที่จะแสดงให้คนอื่นได้รู้ว่าตัวเองชอบเพศเดียวกัน

“...ที่บ้านเขาจะรู้เองเพราะทำทางพื้มันออก ...เวลาเดินด้วยกันจะไม่แคร์ เราชอบถือกระเป๋าให้เขา สะพายให้เขา แต่พี่จะถามก่อนนะว่าให้เปิดแคไหน อย่างเช่นไปเจอ

เพื่อนจะให้แนะนำกับคนอื่นว่ายังไง กับบางกลุ่มที่จริงๆ ไม่เกี่ยวอะไรกับตรงนี้อาจจะตกลงว่าเป็นเพื่อนกันนะ..." (F1, อายุ 39 ปี)

2.) F11 ได้เปิดเผยกับครอบครัวว่าตัวเองเป็นทอม และมีแฟนเป็นผู้หญิงกับพ่อแม่ เขาเริ่มที่จะแสดงให้ครอบครัวรับรู้อย่างชัด เจนโดยการพาคนรักไปบ้าน และยังสร้างความใกล้ชิดสนิทสนมระหว่างคนรัก กับครอบครัวโดยการพาไปนั่งทานข้าวกับพ่อแม่ เพื่อแสดงให้รู้อย่างชัดเจนว่าเขานั้นชอบเพศเดียวกัน

"...ตอนอายุ 19 พี่ก็พาแฟนเข้าบ้านให้พ่อแม่เห็นเลย ...เพราะแม่พี่ชอบถามว่ามีแฟนแล้วหรือ แฟนเป็นไง หน้าตาอย่างไร ตอนนั้นพี่ไปทำงานที่กรุงเทพแล้ว พ่อแม่ก็ยังทำงานอยู่กรุงเทพพี่เลยตัดสินใจพาแฟนไปหา ไปนั่งกินข้าวกัน แล้วบอกว่าเป็นแฟนนะพ่อแม่ก็ไม่ได้ว่าอะไรรับได้..." (F11, อายุ 27 ปี)

3.) F14 ที่จะบอกกับที่บ้านว่าตัวเองนั้นคบหาดูใจกับแฟนที่เป็นทอมอยู่ โดยการพาแฟนไปที่บ้าน ก่อนหน้านี้ F14 เองเคยคบกับทอมมาแล้ว และเคยพาไปที่บ้านเพื่อให้พ่อแม่ได้ทราบมาแล้วถึง 2 ครั้ง F14 ให้เหตุผลว่าที่ทำแบบนี้เป็นเพราะอยากที่จะให้พ่อแม่เข้าใจ และรับรู้ว่าตอนนี้ตัวเองนั้นมีความชอบแบบไหน และเมื่อเขารับรู้แล้ว ก็อยากที่จะสร้างอนาคตไปด้วยกันกับแฟน

"...เพิ่งมาบอกช่วงหลังๆ เองเรามีแฟนก็พาแฟนไปบ้านใน ...ครั้งแรกพาไปตอนเรียนมหาลัยปี 3 คนที่ 2 ก็เพิ่งพาเข้าบ้านไม่นานนี้เอง คนแรกไม่ได้เปิดหรือบอกอะไรมาแต่ตอนนี้เราเปิดมากับครอบครัว ...เพราะว่ารักเขา แล้วเราคิดจะอยู่กับคนนี้ทำอะไรด้วยกันด้วยอยากเปิดร้านขายเสื้อผ้าด้วยกัน อยากให้พ่อแม่รู้ว่าเรามีแฟนนะคบกับคนนี้อยู่ คบแบบจริงจังด้วย เขาจะได้รู้เข้าใจเรากับแฟนก็เลยให้ที่บ้านรู้..." (F14, อายุ 24ปี)

4.) ครอบครัวของ F8 รู้ว่าเขาไม่ได้ชอบผู้ชายตั้งแต่เขาเด็กๆ เพราะพฤติกรรมและการแสดงออกของเขา และลักษณะการแต่งกายของเขาที่ไม่เหมือนกับเด็กผู้หญิงในวัยเดียวกัน และเมื่อโตขึ้น F8 เองก็ได้แสดงออกโดยการคบหาดูใจกับคนรักผู้หญิง เมื่อมีคนรักเขาก็จะพาไปนอนค้างที่บ้าน ไปให้ครอบครัวได้รู้จัก ทำให้ครอบครัวของเขารับรู้ว่าเขาที่มีรสนิยมทางเพศแบบชอบเพศเดียวกัน โดยทางครอบครัวของเขาก็เข้าใจ และรับสิ่งที่ลูกเป็นได้

“...F8 จะแต่งตัวออกเป็นผู้ชายเลยแต่งเหมือนผู้ชายมาก แมวยังเคยพาแฟนไปที่บ้านเลย ...ก็พาแฟนไปบ้านตอนอยู่มัธยม ม .ปลาย พาไปนอนด้วย พ่อแม่รู้ไหมก็คงรู้หมดนะเพราะแสดงออกว่าเป็นแฟน ไม่ได้ปิดบังอะไรเลย F8 ไม่ใช่คนปิดบังอะไรด้วยไม่ชอบต้องมานั่งปกปิดอะไร ...แฟน F8 เขาอยากไปเที่ยวบ้าน F8 ที่บ้านก็ไม่เห็นว่าจะไร เขาเห็นแล้วก็เฉยๆ F8 ยังเคยหอมแก้มแฟนแล้วแม่เห็น แม่ก็ไม่ว่าอะไร แต่แมวก็อายนะ ไม่ได้ตั้งใจให้เขาเห็นหรอก แต่มันบังเอิญ...” (F8, อายุ 23 ปี)

5.) F3 เปิดเผยการเป็นทอมอย่างชัดเจนเมื่อเขามีคนรัก ซึ่งคบหาดูใจกันมาเป็นเวลานาน การตัดสินใจพาแฟนไปให้ที่บ้านได้รู้จัก ทำให้พ่อแม่ของเขาได้เข้าใจ และรับรู้ตัวตนของเขาได้ชัดเจนมากขึ้น

“...มีเคยพาแฟนคนปัจจุบันเข้าบ้านด้วยตอนเรียนมหาลลัยปี 2 แล้วแฟนก็รู้จักกับที่บ้านด้วย แรกๆ ตอนยังไม่มีแฟนก็ยังไม่บอกนะว่าชอบผู้หญิง แต่ก็คิดว่าเขาน่าจะรู้ แต่พอมามีแฟนอะไร ก็เปลี่ยนพฤติกรรม...” (F3, อายุ 24 ปี)

6.) ครอบครัวของ F9 รับรู้ว่าเขาเป็นทอมมาตั้งแต่เด็กๆ เพราะแม่เห็นพฤติกรรมที่เขาแสดงออกในตอนเด็กๆ โดยการแสดงออกของเขาไม่เหมือนกับเด็กผู้หญิงในวัยเดียวกัน F9 เองจะใช้เวลาส่วนใหญ่อยู่กับแม่ และย้ายเป็นส่วนใหญ่ ส่วนพ่อของเขาได้เสียไปแล้ว ดังนั้นแม่จึงเป็นคน ที่เห็น และรับรู้พฤติกรรมของเขามากที่สุด โดยที่เขาเริ่มที่จะแสดงว่าไม่ได้ชอบผู้ชายจากเหตุการณ์ที่เขาพาผู้หญิงมานอนค้างที่บ้าน หลังจากนั้นแม่ก็รับรู้มาโดยตลอดว่าเขาไม่ได้ชอบผู้ชาย

“...เคยพาผู้หญิงไปนอนค้างที่บ้าน แล้วตอนนั้นแบบว่ามาเดินกอดกัน เข้าบ้านเลย ดูยังไงก็ต้องรู้ว่าไม่ใช่เพื่อนธรรมดา ก่อนหน้านี้เราก็คุยโทรศัพท์บ่อยมีผู้หญิงโทรมาที่บ้านช่วงที่แม่กลับมาอนบ้านบอกว่าเป็นแฟนเรา หลังจากนั้นเขาก็รู้ แล้วเราก็ไม่ได้แต่งตัวใส่กระโปรงหวานๆ จะแต่งแบบผู้ชายไปเลยมากกว่า เสื้อเชิ้ตตัวใหญ่ๆ กางเกงยีน แต่งเหมือนผู้ชายทุกอย่างขนาดผมก็ยังชอบตัดสั้นแบบทรงผู้ชายเลย...” (F9, 23 ปี)

7.) F10 เลือกที่จะไม่ปิดบังว่าตัวเองเป็นดี เพราะเห็นว่าตัวเองโตแล้วเหตุผลนี้อาจจะเป็น เพราะเขาคิดว่าถ้าโตแล้วพ่อแม่ก็อาจจะไม่เป็นห่วง หญิงไม่ได้ปิดบังถึงความชอบเพศเดียวกันของ

เขา และเมื่อครอบครัวรู้ว่าเขาชอบเพศเดียวกันก็ไม่ได้แสดงท่าทีที่ไม่ชอบ หรือต่อต้านความชอบของเขาเลย

“...เพราะพี่บอก แล้วพ่อกับแม่เคยขึ้นมากลางกรุงเทพเจอแฟนพี่ๆ ก็บอกว่าแฟนนะ แกก็ไม่เห็นว่ะ อะไร พ่อกับแม่พี่ไม่บังคับเรื่องคู่อุปถัมภ์แล้ว เขาปล่อยๆ แล้วแต่เราเพราะโตแล้ว...” (F10, อายุ 27 ปี)

8.) F13 เปิดเผยว่าตัวเองชอบเพศเดียวกัน โดยเขาทำให้พ่อแม่รับรู้โดยการบอกว่าคนรักเป็นเพื่อน เพื่อสร้างความใกล้ชิด และสนิทสนมระหว่างคนรักกับครอบครัว การใช้ชีวิตอยู่ร่วมกันของF13 กับแฟนเองก็เป็นการบอกให้ครอบครัวรับรู้เช่นเดียวกัน เพราะนอกจากครอบครัวจะรู้จักคนรักแล้ว ยังทำให้เขารู้ว่า F13 นั้นคิดจริงจัง และต้องการใช้ชีวิตอยู่กับคนนี้ จากนั้นเมื่อเวลาผ่านไปครอบครัวของเขาก็สามารถรับรู้ และยอมรับได้เองเพราะความใกล้ชิดสนิทสนมจึงทำให้ครอบครัวของ F13 สามารถเองเข้าใจได้เองว่าเขาชอบเพศเดียวกัน

“...บ้านรู้หมด แต่ว่าเพิ่งจะมารู้ตอนเราอยู่ปี 4 ตอนแรกเราบอกว่าเพื่อนก่อน แต่พอหลังๆ มันไม่เหมือนเพื่อนกันไงก็ ...อืม ตอนนั้นเป็นช่วงปี 4 แฟนเราจะรุ่นเดียวกันก็ต้องบอกเพราะอยากอยู่ด้วยกัน หางานทำด้วยกันใช้ชีวิตอยู่ด้วยกันอะไรประมาณนี้ ...” (F13, อายุ 25 ปี)

9.) การเปิดเผยตนเองของ F15 นั้นเป็นไปโดยเหมือนกับ F15 นั้นยังไม่ได้ทำอะไรเพื่อให้ครอบครัวได้รับรู้ เพราะปลาเองก็มีพฤติกรรมที่คล้ายผู้ชายมาตั้งแต่เด็กๆ เมื่อเขาโตขึ้นด้วยความที่เขาเป็นคนกล้าคิด กล้าทำ ไม่ชอบปิดบัง เวลาชอบใครก็จะแสดงให้เขารับรู้ซึ่งสถานการณ์แบบนี้เองทำให้ครอบครัวของเขารับรู้ว่าเขามีความชอบในเพศเดียวกัน

“...ตอนเด็กๆ เราจะทำตัวเหมือนผู้ชาย แม่ให้ไว้ผมยาวก็มายอมไม่ชอบ พ่อแม่เลยเห็นพฤติกรรมมาเรื่อยๆ ก็เลยรู้แต่ก็ไม่ว่าอะไรชอบแต่งตัวแบบไหนก็แต่ง พ่อก็เหมือนกันบอกว่าชอบแบบไหนก็ทำ พอโตมาตอนเรียนก็ไปจีบสาวในตลาดแถวๆ บ้านสาวเป็นลูกเพื่อนแม่ๆ ก็รู้แม่ไม่ว่าอะไร...” (F15, อายุ 25 ปี)

การมีคนรัก หรือไม่มีคนรัก

การมีคนรัก หรือไม่มีคนรักของหญิงรักเพศเดียวกันนั้น พบว่าหญิงรักเพศเดียวกันจำนวน 15 คน มี 13 คนที่มีคนรัก เช่น F1, F7, F11, F14, F8, F3, F2, F6, F4, F9, F10, F13 และ F15 ในขณะที่ 2 คนไม่มีคนรัก คือ F5 และ F12 จากข้อมูลของกลุ่มวิจัยผู้วิจัยสามารถ ทราบได้ว่าการมีคนรักจะทำให้หญิงรักเพศเดียวกันเปิดเผยตนเองต่อครอบครัว และการไม่มีคนรักทำให้หญิงรักเพศเดียวกันไม่เปิดเผยตนเองต่อครอบครัว

ผู้ที่มีคนรัก

1.) F1 เป็นทอมที่เคยมีแฟนเป็นดี่มาก่อน ถึงแม้เขาจะเป็นคนที่มีบุคลิกแบบตรงๆ แต่เขาก็มีความจริงใจเวลาคบใครก็จริงจัง ตัว F1 เองภายนอกอาจจะดูเหมือนเป็นคนไม่ค่อยอ่อนโยน แต่จริงๆ แล้วเขาก็เป็นคนมีความอ่อนโยน และละเอียดอ่อนคนหนึ่ง สำหรับ F1 การที่เขามีคนรักก็ทำให้เขาให้ความสำคัญกับคนที่เป็นคนรัก จากการคบหาดูใจทำให้เขาแสดงถึงความเป็นทอม ทำให้บุคคลรอบข้าง หรือแม้กระทั่งแฟนสามารถรับรู้ตัวตนของเขาได้

“...ก็มีนะ แต่มันไม่รู้ว่าจะเป็นอย่างไง แบบไหน จะบอกว่ายังคลุมเครือก็ไม่ใช่ เพียงว่ามันต้องอาศัยช่วงเวลา จากประสบการณ์ จากอะไรหลายๆ อย่างที่มันเกิดขึ้น ที่มันผ่านมาแล้วที่เป็นแฟนจริงๆ พี่ไม่ชอบใช้คำว่าแฟน มันไม่ได้จริงจัง แต่ด้วยความเข้าใจทั่วไปก็ต้องบอก ไม่รู้ะที่ผ่านมากบใครไม่ได้บอกว่าเป็นแฟน แต่ก็บอกรักไปเลย แต่ถ้าให้นิยามคำที่ใช้กันก็ใช้คำว่าแฟนนั่นแหละ แต่ก่อนหน้านั้นก็เคยคบคนหนึ่งนานมาก สมัยเรียนมหาวิทยาลัย ...ตอนช่วงมหาลัยเป็นครั้งแรกของพี่เลยอะ ตอนนั้นก็ ยังไม่รู้จะทำยังไงนะ ก็เขิลๆ ทำถูกๆ ผิดๆ กลัวเขาจะไม่ชอบ แต่เราจะเป็นห่วงเขาอะ จะถามเสมอว่าเป็นยังไง ณ จุดนั้นอะหลังจากนั้นคนต่อๆ มากก็ถามเหมือนกันทุกๆ ครั้งว่า เป็นยังไง พี่ว่าการถามมันเหมือนว่าเราใส่ใจตัวคนที่เรารักนะ เหมือนเราใส่ใจในรายละเอียดของเขา ...แปลกใหม่ พี่ว่ามันไม่แปลกสำหรับพี่นะ และก็ไม่ได้คิดด้วยความรักมันไม่แบ่งเพศนี้ เรารักใครเราก็อยากมีเพศสัมพันธ์กับคนนั้นๆ อย่างพี่ชอบผู้หญิงจะให้ไปมีอะไรกับผู้ชายนี่ก็ไม่ได้นะ...” (F1, อายุ 39 ปี)

2.) F7 เองถึงจะมีคนรัก แต่เขาก็เพิ่งจะมีไม่นาน แต่ก่อนเขาไม่มีคนรัก ความรักครั้งนี้ที่เกิดขึ้นของ F7 จึงทำให้เขาไม่มั่นใจ และรู้สึกไม่ชัดเจนกับสิ่งที่เกิดขึ้น

“...ก่อนหน้านี้พี่ก็ได้แต่แอบชอบ ไม่กล้าจีบใครเลยมันดูไม่รู้ด้วยว่าใครเป็นใครไม่เป็น พี่ก็เลยไม่มีแฟน แต่ตอนนี้เพิ่งมีแฟนเพิ่งคบกัน ได้สักพักเอง เพิ่งศึกษาดูใจพี่ต้องดูก่อนว่าเขาเป็นยังไง จริงใจกับเรามากน้อยแค่ไหน ถ้ามรักใหม่ก็รักแต่ก็ไม่อยากรักฝ่ายเดียวมันต้องดูกันไปเรื่อยๆ ...เคยมีกับแฟนที่กำลังคบอยู่ ...พี่ก็ไม่รู้ว่าจะดูคนอื่น คนอื่นจะยังไง แต่ว่าพี่กับแฟนจะต่างทำให้กัน คือให้ทั้งเราและเขามีความสุข พี่จะรู้ว่าเขาชอบไหม เขาก็จะรู้ว่าพี่ชอบไหมมันแชร์ๆ กันไป...” (F7, อายุ 30 ปี)

3.) F11 เคยมีประสบการณ์การมีคนรักมาหลายคน ปัจจุบันเขาเองก็มีคนรักที่คบหาดูใจกันมานาน ทำให้เขารู้ว่าคนรักของเขานั้นมีความสำคัญกับเขามาก เขาจึงจริงจัง เอาใจใส่คนรักเสมอ

“...เคยมีแฟนผู้หญิง (ดี) มาหลายคน ...มีครับ แต่ไม่ได้อยู่ด้วยกัน แต่ว่าทำงานที่เดียวกัน ...เคยมีครับ ...ใช้บางทีก็เป็นผู้หญิงที่ไม่ใช่แฟน ...สมัยที่เป็นทอมใหม่ๆ ก็คบหลายคนนะ บางทีก็ไม่ได้คบกันเป็นแฟนนะ แคร่รู้จักก็มีอะไรก็คบเขาทั้งที่ไม่ได้รักเขาเลย แล้วก็ไม่ได้เจอไม่ได้ติดต่อกันแต่ถ้าตอนนี้ก็ทำแบบเดิมไม่ได้แล้ว ...พี่ว่าเรื่องแบบนี้มันต้องเกิดจากความรัก ตอนนี้อาจจะมีอะไรกับใครก็คงมีกับแฟนอย่างเดียว เพราะพี่ก็จริงจังกับเขาจะจะให้ไปมีกับคนอื่นก็คงไม่ดี...” (F11, อายุ 27 ปี)

4.) F14 นั้นเคยมีแฟนทอมที่คบหาดูใจกัน แต่ก็ต้องเลิกรักกันเพราะนิสัย และเรื่องหลายๆ อย่างที่เข้ากันไม่ได้ จนได้มาเจอกับทอมอีกคนที่มีความจริงจัง และเอาใจใส่เป็นอย่างดีเขาจึงตัดสินใจคบหาดูใจกับคนนี้ และแอร์เนลเองก็ได้เปิดเผยให้ครอบครัวได้รับรู้ว่า คบหาดูใจอยู่กับคนนี้ การที่ F14 เองคบหากับแฟนคนนี้ได้นานเพราะเขาเอาใจใส่ ทำให้ F14 อยู่ด้วยแล้วมีความสุข

“...เคยมีแฟนมาคนหนึ่ง ...คนปัจจุบันก็พาเข้าบ้านไงล่าสุดเลย ...เคยมี มีกับแฟนคนอื่นเราทำไม่ได้ ...เราไม่เคยคบชายเลยใช้มะเคยคบแต่ผู้หญิง มีแฟนมา แล้ว 2 คนเคยมีอะไรกับแฟนทั้ง 2 คนแรกก็ตอนเรียนปี 3 คนที่ 2 ก็ปัจจุบันคนแรกคบไม่กี่เดือนนะ คนปัจจุบันก็ 2 ปีได้ ...มีอะไรกับแฟนคนแรกไม่ประทับใจเลย ไม่ชอบมากเขารุนแรงไม่ค่อยใส่ใจรายละเอียดอะไรมา ไม่ใส่ใจอะไรเราเลยด้วยซ้ำ แฟนเป็นคนไม่ค่อยละเอียดอ่อน ส่วนคนนี้ เวลามืออะไรกันเขาจะใส่ใจเรามาก ...จะเล่าก่อนแต่เราจะ

ไม่ให้เขาทำแบบคู่ทอมดี ไม่ให้ใช้นิ้ว เรา 2 คนจะดีจึงมากกว่า เพราะเป็นอะไรที่มี
ความสุขได้ทั้ง 2 ฝ่ายเรา 2 คนจะถอดเสื้อผ้าหมด แฟนไม่ค่อยแคร์ อยะอะไร เขาจะเต็มที
มากๆ แฟนจะชอบหอมอะไรด้วย เขาจะชอบเรื่อ ึ่งพวกนี้ ส่วนเราเป็นคนเฉยๆ บางทีก็
ทะเลาะกันแต่ก็ไม่รุนแรงแล้วก็คืนดีกัน ปกติก็ไม่ได้อยู่กับแฟนหรือเขาต้องไปต่างจังหวัด
ช่วยงานที่บ้านทุกอาทิตย์ แต่ก็จะขึ้นมาหาเราทุกอาทิตย์เหมือนกัน เราก็เข้าใจเพราะถือ
ว่าตกลงแล้วก็รับกันได้ทั้ง 2 ฝ่าย...” (F14, อายุ 24 ปี)

5.) F8 เป็นทอมที่เติบโตมาในครอบครัวที่มีแม่ และพี่ ส่วนพ่อของเขาได้เสียไปแล้ว F8 เอง
ได้ผ่านประสบการณ์ชีวิตรักมาพอสมควร โดยเขาบอกว่าเคยมีแฟนผู้หญิงมาแล้ว 2 คนก่อนที่จะ
มาตัดสินใจคบหากับแฟนคนปัจจุบันอย่างจริงจัง เขาให้เหตุผลว่าคนรักของเขานั้นไม่จำ เป็นต้อง
เป็นดีเสมอไป เพียงขอแค่เป็นผู้หญิงเท่านั้น ชีวิตความรักของเขาปัจจุบันก็มีความสุข และเข้าใจกัน
ดีรวมถึงครอบครัวของเขาก็รับรู้ว่าเขาชอบเพศเดียวกันอีกด้วย

“...อืมเคย ...แฟนคนแรก F8 มีตอนมัธยมตอนประมาณอืม ม. 2-3 ตอนนั้นพ่อ
ยังไม่เสีย แต่ F8 เฉยๆ ชอบเขาอยู่แต่ไม่ถึงขั้นชอบมาก รักมาก ส่วนคนที่ 2 ตอน ม. 4
คบจนถึงมหาลัยคนนี้คบนาน ตอนแรกคิดว่าจะไปด้วยกันได้แมวยังเคยพาเข้าบ้านด้วยนะ
แต่ก็มีเรื่อง ต้องเลิกกันเพราะจับได้ว่าเขามีกิ๊ก เขาเจ้าชู้ คนที่ 3 เป็นคนปัจจุบันคบมา
ตั้งแต่ตอนเรียนปี 3 จนถึงตอนนี้ ...ไม่นะแฟน F8 ปัจจุบันนี้เค้าก็เป็นผู้หญิงนะ ที่ไม่เคย
คบทอมมาก่อนเลย เคยแต่ชอบผู้ชายมาตลอด แต่แมวกก็ชอบผู้หญิง แมวไม่ได้ตั้งไว้ว่าคน
ที่จะมาเป็นแฟนต้องเป็นดีเท่านั้น แต่ขอแค่เป็นผู้หญิง แล้วไม่ได้คบผู้ชายอยู่ นิสัยเข้ากัน
ได้ รัก F8 เข้าใจ F8 ก็พอ ...เพศสัมพันธ์ เคยมีกับแฟนคนที่ 2 และ 3 มีเหมือนกันนะ คือ
ใช้นิ้ว ลิ้น มีการเลียโลมบ้าง ไม่ได้ทะเลาะตอบแบบตรงๆ ส่วนคนคนที่ 2 จะไม่ค่อยมี
อะไรกันมาก แต่คนปัจจุบัน F8ค่อนข้างจะจริงจัง เวลาทำอะไรกับแฟนก็ จะคุยกันว่า เธอ
ชอบแบบไหน อยากรู้ F8 ทำยังไง เพราะแมวเองก็อยากรู้เค้ารู้สึกดีกับ F8 ด้วย...” (F8,
อายุ 23 ปี)

6.) F3 เปิดเผยการเป็นทอมอย่างชัดเจนเมื่อเขามีคนรัก ซึ่งคบหาดูใจกันมาเป็นเวลานาน
การตัดสินใจพาแฟนไปให้ที่บ้านได้รู้จัก ทำให้พ่อแม่ของเขาได้เข้าใจ และรับรู้ตัวตนของเขาได้
ชัดเจนมากขึ้น

“...มีเคยพาแฟนคนปัจจุบันเข้าบ้านด้วยตอนเรียนมหาลัยปี 2 แล้วแฟนก็รู้จักกับที่บ้านด้วย แรกๆ ตอนยังไม่มีแฟนก็ยังไม่บอกนะว่าชอบผู้หญิง แต่ก็คิดว่าเขาน่าจะรู้ แต่พอเรามีแฟนอะไร ก็เปลี่ยนพฤติกรรม...” (F3, อายุ 24 ปี)

7.) ประสบการณ์การมีคนรักของ F2 ถึงแม้ว่าเขาจะเคยมีคนรักเป็นเพศชายมาก่อน แต่เขาก็มีแฟนเป็นทอม ซึ่งจากประสบการณ์การเคยคบผู้ชายของเขาทำให้เขารู้จักตัวตนของตัวเองมากขึ้น และรู้ว่าตัวเองนั้นไม่ได้ชอบเพศชาย แต่เมื่อมาคบกับเพศเดียวกันเขาก็กลับรู้สึกดี และเข้ากันได้ดีกว่าทำให้เมื่อคบกันแล้วรู้สึกว่าตัวเองนั้นมีรสนิยมชอบเพศเดียวกัน

“...เราเคยมีแฟนเป็นผู้ชายมาก่อน คือเคยมีแฟนแค่ 2 คน คนแรกเป็นผู้ชาย คบกันแบบเพื่อนตอนสมัยมัธยมแล้วก็มาเลิกกันตอนเรียนมหาลัย แล้วช่วงนี้เป็นช่วงที่แฟนคนที่ 2 เราเข้ามา ซึ่งเขาเป็นทอมเขาก็มาทำอะไรดีๆ ให้เราก็กินเลยลองคบดู เลยคบมาจนถึงปัจจุบัน และเราก็กิน คิดจะกลับไปคบผู้ชายเพราะคิดว่าเราคบทอมได้ดีกว่าผู้ชาย เขาเข้าใจเราได้ดี ไปกันได้ ...เคยมีกับแฟนที่เป็นทอม ...เขาก็เฝ้าโลม แล้วก็ใช้นิ้วสอดใส่ให้เรา ก็แค่นี้แหละ ...เราไม่เคยคิดว่ามันผิดอะไร คนเราก็กินอะไรที่ไม่เหมือนคนอื่นได้ คนที่ชอบไม่เหมือนกันแต่อยู่ด้วยกันได้มีตั้งเยอะแยะ ถ้ารับกันได้...” (F2, อายุ 25 ปี)

8.) F6 แม้ความสัมพันธ์ในชีวิตคู่ของเขาในครั้งแรกจะไม่ได้สร้างความประทับใจให้เขาเลย แต่มันก็กลับทำให้เขาค้นพบตัวตนที่แท้จริงได้ว่า เขานั้นมีรสนิยมทางเพศแบบไหน ความรักของ F6 เองก็ไม่ได้ราบรื่นเหมือนคนอื่นๆ กว่าที่เขาจะแสดงให้คนอื่นรู้ว่าตัวเองมีรสนิยมทางเพศแบบไหนเขาก็ต้องผ่านอุปสรรค และความอดทน การค้นพบตัวตนว่าชอบเพศเดียวกัน โดยได้มาเจอกับผู้หญิงคนหนึ่งที่เป็นคนรักของเขาในปัจจุบัน ถึงแม้ทั้งคู่จะยังคงคบหาดูใจกันไม่นาน แต่เขาก็ได้เรียนรู้และค้นพบ จากการคบหาดูใจ และใช้เวลาส่วนใหญ่ร่วมกัน ทำให้เห็นรสนิยมทางเพศชัดเจนมากขึ้น

“...ตอนนั้นนะเรามีแฟนเป็นทอม แล้วแฟนมาพักกับเราที่หอพัก แม่เราก็โทรมาพอดีแฟนเรารับสายแล้วดันบอกกับแม่ว่าเป็นแฟนเรา เท่านั้นแหละความแตก แม่รับไม่ได้ ด่าว่าเรา ขึ้นมึงขึ้นกูกับเรา เราก็กินไม่อยากอยู่บ้าน เลยหนีออก จากบ้านไปอยู่บ้านอ่า ...เล่าให้ฟังเลยนะ แฟนคนแรกของเราคือตอนเรียนมหาลัยที่เป็นทอม พอแม่จับได้เราก็กินเลยเลิกกัน แล้วต่อมาไม่นานเราก็กินแฟนคนที่ 2 ตอนนี่เราก็กินคบหาดูใจกันอยู่ เขา

เป็นผู้หญิงที่ชอบผู้หญิงง่ายๆ คือเขาเป็นเลส ...เคยมี ...คนแรกเราไม่ค่อยชอบนะ เขาไม่เข้าใจเรา แล้วเราก็ไม่ได้ชอบแนวนั้น แต่กับแฟนคนที่คบกันตอนนี้แฮปปี้มาก เราจะบอกเขา เขาจะบอกเราว่าชอบไม่ชอบอะไร...” (F6, อายุ 21 ปี)

9.) F4 เข้าใจ และรับรู้ถึงความชอบผู้หญิงของตนเองมาตั้งแต่เด็กๆ ถึงแม้เขาจะไม่เคยบอกให้ใครรู้ แต่เขาก็กล้าที่จะคบหากับคนรักผู้หญิง และจริงจังอย่างคู่รักหญิงชายทั่วไป F4 เองเคยผ่านประสบการณ์การมีคนรักมาแล้วหลายคน แต่ก็ต้องเลิกกันไปเพราะไม่ได้มีความจริงจังต่อกัน จากประสบการณ์ความรักทำให้เขาได้เจอกับความรัก ครั้งใหม่ F4 เองเอาใจใส่ และจริงจังในความรักครั้งนี้ทำให้เมื่อเขามีคนรักจึงคบหากันได้เป็นเวลานาน

“...เคยนะจะบอกก่อนว่าเราก็ไม่เคยชอบ หรือคบผู้ชายอาจจะมีส่วน เด็กๆ ที่ป्लीมดาราชายบ้าง แต่ก็แยกออกนะว่าแค่ป्लीมมันไม่ได้คิดไปในทางคู่สาวส่วนผู้หญิงก็ เคยแต่ชอบผู้หญิง ชอบมองสาวๆ สวยๆ เคยมีแฟนผู้หญิงมา 3 คนแค่ว่าๆ กัน ไปกินข้าว ดูหนัง บ้างแป๊ปปๆ ก็เลิก ...มี คนนี้เป็นคนที่ 4 ตั้งแต่คบผู้หญิงมาไม่เคยคบใครแล้วได้นานขนาดนี้ เขาคงเป็นผู้ใหญ่คุยกันรู้เรื่องเรา ...เพิ่งมาเคยมีกับคนปัจจุบันเอง ...ก็ตอนแรกก็รู้ว่าต้องทำยังไงแต่สมัยนี้เทคโนโลยีเยอะ เราก็หาอ่าน หาข้อมูลได้ อย่างใน internet ในนิตยสาร เลยรู้ว่าต้องทำยังไงเวลามีอะไรกับแฟนเราต้องทำยังไง มันมีวิธีไหนบ้างแต่ไม่ใช่ว่าอยู่ๆ ก็ทำได้เลย เราก็ต้องถามเขาก่อนว่าแบบนี้ทำได้ไหม ธีไม่ก็ดูท่าทางว่าเขาชอบไหม เพราะเรากลัวว่าบางทีทำอย่างนี้แฟนอาจจะไม่ชอบมันจะเกิดเป็นปัญหาได้แต่คู่อื่น คนอื่นเราก็ไม่รู้เหมือนกันนะ (หัวเราะ) ...” (F4, อายุ 24 ปี)

10.) F9 เคยผ่านประสบการณ์การมีคนรักมาหลายคน บังเอิญเป็นทอมที่มีนิสัยคล้ายผู้ชายมาก เขาเป็นคนที่ไม่ค่อยใส่ใจในรายละเอียดเล็กๆ น้อยๆ ดังนั้นเมื่อเขามีคนรัก ในช่วงเวลาที่คบหาดูใจกันเขาจึงเหมือนไม่ได้เอาใจใส่มากนัก บังเอิญเข้าใจดีแต่ก็ไ ม่คิดเปลี่ยนแปลงอะไร เขาเลือกที่จะเป็นตัวของตัวเอง และอยากให้คนรัก และคนอื่นๆ เข้าใจในสิ่งที่เขาเป็น

“...โสด 100 เปอร์เซ็นต์” “เคยมีแฟนมาเยอะมาก น่าจะถึง 10 คน คบผู้หญิงตั้งแต่ตอน ม.ต้น แต่คบแบบผิวเผิน คบๆ เล็กๆ มีนานสุดคนหนึ่งก็เพิ่งโดนบอกเลิก ...แฟนบอกว่าเราเป็นคนไม่ค่อยใส่ใจ ไม่เอาใจ แต่ส่วนตัวเราเป็นแบบนี้อยู่แล้วเพื่อนๆ ยังบอกว่าเราแข็งนึ้ยเหมือนผู้ชายก็เลยคิดว่าเขาคงจะทนไม่ได้ที่มาคบคนเอาใจไม่เก่งแบบเรา ...

เคยก็ทำเหมือนทอมดี คือใช้นิ้วให้แฟน จะทำแบบนี้กับทุกคนจนเสร็จกิจนะ ...ไม่ชอบที่เป็นทอมแบบนี้ คนที่เข้ามาเขาก็เป็นดี ๆ ที่ชอบทอม เลยไม่คิดที่จะเปลี่ยนแปลงตัวเองเพื่อใครพอใจกับสิ่งที่ตัวเองมีแล้ว...” (F9, อายุ 23 ปี)

11.) F10 ปัจจุบันมีคนรักทอมที่คบหาดูใจกันมานานพอสมควร ถึงแม้ทั้งคู่จะไม่ได้อาศัยอยู่ด้วยกัน แต่เขาใช้ชีวิต และทำอะไรร่วมกันอยู่บ่อยๆ ความรักของ F10 กับคนรักเลยไม่มีปัญหาและอุปสรรคแม้จะไม่ได้อาศัยอยู่ด้วยกันก็ตาม นั่นอาจจะเป็นเพราะตัวของ F10 เองโตแล้ว และมีความเป็นผู้ใหญ่เข้าใจดีว่าแม้ไม่ได้อาศัยอยู่ร่วมกัน ก็สามารถใช้เวลาร่วมกัน และคบหาดูใจกันได้ อย่างมีความสุข

“...ใช้จะตอนนี้มี ...เปล่า แฟนจะพักอยู่อีกที่ใกล้ที่ทำงาน แต่ว่าก็มาหาพี่บ่อยอยู่เหมือนกัน แต่เพราะแฟนต้องทำโอดึกเงเขาเลยต้องพักใกล้ที่ทำงานแฟนทำที่เดียวกัน แต่ว่าคนละแผนกกับพี่ ...มี ...ก็จะเป็นฝ่ายรับ ส่วนแฟนพี่ที่เป็นทอมเขาก็จะเป็นฝ่ายรุก คือฝ่ายกระทำแฟนพี่เขาก็จะใช้นิ้วสอดใส่ ทำเหมือนหญิงชายทุกอย่างแค่เปลี่ยนไอนั้นผู้ชายเป็นนิ้วเท่านั้นแหละ...” (F10, อายุ 27 ปี)

12.) F13 รู้ตัวว่าตัวเองเป็นดีมาตั้งแต่สมัยเรียนมัธยม แต่เขาเองก็ยังไม่เคยคบใครจริงจังในช่วงนั้น แต่เมื่อเวลาผ่านไปทำให้เขามีความรักแล้วเจอกับคนๆ หนึ่งสมัยเรียนมหาวิทยาลัย เขาตัดสินใจคบหาดูใจกับทอมคนนั้นเหมือนคู่รักคนอื่นๆ แล้วจึงตัดสินใจใช้ชีวิตคู่อยู่ร่วมกัน ทั้งคู่เข้าใจ และเอาใจใส่ซึ่งกันและกัน ทำให้ปัจจุบัน F13 และคนรักใช้ชีวิตคู่อยู่ร่วมกันนานถึง 5 ปี

“...ตอนนี้อยู่กับแฟน ...อ้อไม่ใช่ติมาเจอแฟนตอนปี 2 เพิ่งมาอยู่ด้วยกันตอนปี 2 ...มีค่ะ ...ไม่เคยมีแฟนคนนี้เป็นคนแรก ...เคย ...เวลามีอะไรกันแฟนจะใช้นิ้ว เวลาที่มีอารมณ์เขาก็จะรู้จะทำเอง(หัวเราะ) ถึงเวลามันจะทำได้เองโดยอัตโนมัติ...” (F13, อายุ 25 ปี)

13.) F15 รู้ตัวว่าตัวเองเป็นทอมตั้งแต่เด็กๆ เขาจึงผ่านประสบการณ์การมีคนรักมาหลายคน ซึ่งความรักของเขาที่ผ่านมามีทั้งผิดหวัง สมหวัง ปัจจุบันเขาเองมีคนรักดีที่เพิ่งจะคบหาดูใจกันไม่นาน

“...มีค่ะ ...แต่ก่อนเคยมีแฟนดีมาก่อน ...เคยมี ...จะมีการเล่าโลม พอถึงเวลาเราก็จะใช้นิ้วช่วย อาจจะมีการที่เขาเรียกว่าตีชิงเข้ามาด้วย มีการใช้อุปกรณ์พวกเช็กทอยเสริมด้วย แต่ว่าต้องถาม แฟนก่อนว่าจะใช้ไหม จะ ทำไหม...” (F15, อายุ 25 ปี)

ผู้ที่ไม่มีคนรัก

1.) F5 เป็นหญิงรักเพศเดียวกันคนหนึ่งที่ไม่เคยมีประสบการณ์การมีคน รักเลย ถึงแม้เขาไม่มีคนรัก และอาศัยอยู่กับพ่อแค่ 2 คนเขาก็สามารถที่จะอยู่ได้ และพอใจกับสิ่งที่เป็นอยู่ อีกทั้งพ่อของเขาก็ไม่แสดงท่าทีอะไรกับการใช้ชีวิตโดยไม่มีคู่ เขาจึงไม่ต้องการที่จะเปิดเผย หรือแสดงออกให้พ่อ หรือคนอื่นรับรู้ถึงความชอบเพศเดียวกันของเขา

“...ไม่มีแฟน ...ก็เขาคงสังเกตเห็นว่าลูกสาวเขาไม่เคยมีแฟนเลย (ลากเสียงยาว) ไม่เคยมีแฟน ไม่เคยพูดถึงใครด้วย ไม่เคยพูดถึงผู้ชาย แล้วเวลาพ่อพูดถึงคนกลุ่มนี้เขาก็คงสังเกตเห็นว่าเรามักจะเถียงแทนตลอด ...ไม่เคยมีเป็นตัวเป็นตน มีแต่คุยเล่นๆ ไม่ถึงกับเป็นแฟนกัน ...ไม่เคยมีเพศสัมพันธ์ ...อีกอย่างเราไม่ได้เฝไปถึงเวลาก็โอเค ทุกคนก็ต้องมีความต้องการนะ เข้าใจแต่ใครจะควบคุมได้มากน้อยแค่ไหนเท่านั้น ก็มันคือความชอบของเรา นะเดี๋ยวนี้โลกเปิดกว้างแล้วมีอะไรต้องมากมายบางที่เราก็ต้องทำความเข้าใจว่าสามารถเป็นไปได้...” (F5, อายุ 32 ปี)

2.) F12 คิดว่าคน 2 คนหากมีความสัมพันธ์ และตัดสินใจที่จะคบกันก็ควรที่จะต้องมีการสนทนารสนิยมความชอบทางเพศที่ตรงกัน เมื่อใดที่รสนิยมทางเพศ หรือความชอบไม่ตรงกัน การปรับตัวในเรื่องอื่นๆ ของเขาก็อาจจะทำได้ยากขึ้น และก็จะไม่สามารถอยู่ร่วมกันได้ F12 นั้นถึงแม้เขาจะเคยมีคนรัก แต่ปัจจุบันเขาก็เลือกที่จะอยู่คนเดียวเพราะยังไม่เจอคนที่มีความชอบเหมือนกัน หรือใช้ชีวิตร่วมกันได้ การอยู่คนเดียวจึงทำให้เขามีความสุขได้มากกว่าการมีคนรักแล้วไม่เข้าใจกัน และอยู่ร่วมกันไม่ได้

“...เคย มีแฟนเป็นเลสคิง แต่ว่าไม่ได้อยู่ ด้วยกันอาทิตย์หนึ่งจะมาหากันที่หนึ่ง แต่ว่าก็คบกันได้ไม่กี่เดือนก็เลิกกัน ...เพราะว่าเขาดูคล้ายหอม ดูไม่เหมือนผู้หญิงรักสวยรักงาม ถ้าเกิดเป็นหอมเราก็จะรับได้ แต่นี่มันกึ่งๆ ใจจะเป็นอะไรก็ไม่เป็น แต่ก็มึนหลายเรื่อง ด้วยแหละที่ทำให้เลิกกัน ...ไม่มี มีแต่คนที่คุยๆ ไม่ใช่แฟน ...ไม่นะ ชอบหมด ขอแค่เขาเป็นผู้หญิงแล้วก็เลส ...เคยมีอะไรกับแฟนที่เป็นเลสคิง เขาทำให้ทุกอย่างเรารู้สึกดี

มาก มีความสุข แต่ว่าทางด้านร่างกายเราไม่ค่อยชอบเขาไง คงเพราะเราไม่ใช่ดี สุดท้ายก็เล็กกันเพราะมีหลายเรื่องที่ไม่เข้าใจกัน..." (F12, อายุ 24 ปี)

4.2 ชายรักเพศเดียวกัน

ประเด็นที่นำมาวิเคราะห์ของชายรักเพศเดียวกันมี 2 ประเด็น คือ ด้านครอบครัว และสภาพแวดล้อม

4.2.1 ด้านครอบครัว

ด้านครอบครัวของชายรักเพศเดียวกันพบว่า ลักษณะการเลี้ยงดู และความใกล้ชิดของครอบครัวมีส่วนทำให้ชายรักเพศเดียวกันเปิดเผย หรือไม่เปิดเผยตนเองว่ารักเพศ คือ

- ลักษณะการเลี้ยงดู

ลักษณะการเลี้ยงดูชายรักเพศเดียวกัน เช่นบางคนเติบโตมาในครอบครัวเชื้อสายจีนมีพ่อที่เข้มงวดในทุกๆ เรื่อง บางคนไม่ได้เติบโตมาในครอบครัวคนจีนแต่ก็ยังคงถูกเลี้ยงดูมาแบบเข้มงวด และมีพ่อแม่คอยตัดสินใจทุกๆ อย่างให้ และบางคนถูกเลี้ยงดูมาแบบเอาใจใส่ และตามใจทำให้มีอิสระในการทำอะไรมากๆ อย่าง

ชายรักเพศเดียวกันจำนวน 15 คน มี 6 คนที่กล่าวถึงเรื่องการเลี้ยงดู โดยที่ 3 คนเปิดเผยตนเองต่อครอบครัวเพราะถูกเลี้ยงดูมาแบบไม่เข้มงวด และเอาใจใส่ ในขณะที่ 3 คนไม่เปิดเผยตนเองต่อครอบครัวเพราะถูกเลี้ยงดูมาแบบเข้มงวด

ผู้ที่เปิดเผยตนเองต่อครอบครัว

1.) M15 ถูกเลี้ยงดูมาในครอบครัวที่แม่เข้าใจ และเอาใจใส่เขาเป็นอย่างดี M15 เองแม้จะทำผิด หรืออาจจะไม่ได้แสดงออกว่าเป็นผู้ชายเหมือนคนอื่นๆ แต่แม่ก็ยังเข้าใจ และตามใจให้เลือกในสิ่งที่อยากจะเป็น

“...แม่รักพี่มากพี่รู้ ตอนเด็กๆ อยากได้อะไรก็พยายามหาให้ทั้งที่ไม่มีเงิน แยกตามใจพี่เกือบทุกอย่าง พี่เป็นแบบเนี้ยตุ้งตึงแกก็ยิ้มๆ ...เคยทะเลาะกับเด็กข้างบ้านเรื่องกระป๋องแม่เถียงแทนพี่เลย พี่ไม่ผิดมันผิดเองแม่ก็เข้าใจพี่...” (M15, อายุ 28 ปี)

2.) M8 เติบโตมาในครอบครัวที่เลี้ยงดูแบบไม่เข้มงวด และเอาใจใส่เป็นอย่างดี M8 จึงมีสิทธิตัดสินใจในเรื่องของตนเองเพราะครอบครัวไว้ใจ และคิดว่าไม่ได้ทำอะไรเสียหาย

“...สมัยเด็กๆ แม่เป็นคนเลี้ยงพ่ิม่า ...เขาจะถามความสมัครใจพ่ีก่อนไม่ว่าจะเรื่องอะไร ...ถ้าชอบแล้วไม่ผิดก็ไม่ว่า อยากเรียนสายศิลป์ก็ไม่ว่าขอแค่ตั้งใจเรียนให้จบ...” (M8, อายุ 28 ปี)

3.) M9 ถูกเลี้ยงดูมาแบบไม่เข้มงวด และมีอิสระในการตัดสินใจ หากมีเรื่องที่เห็นว่าทำผิดครอบครัวก็จะตักเตือน

“...แม่ชอบให้ใส่กางเกง แต่ตอนเด็กๆ พี่ไม่ชอบ พี่ชอบใส่เสื้อสายเดี่ยวทับเสื้อนักเรียนแกก็ต้องตามใจพี่ ..ที่บ้านไม่มีใครว่าเคยเอาลิปมาทาปากก็แค่เตือนๆ พอเอามาทาก็ไม่ว่าเขาไม่ได้เคร่งครัดอะไรขนาดนั้น...” (M9, อายุ 29 ปี)

ผู้ที่ไม่เปิดเผยตนเองต่อครอบครัว

1.) M1 เติบโตมาในครอบครัวเชื้อสายจีน ถูกเลี้ยงดูมาแบบเข้มงวด และที่ต้องทำตามกฎระเบียบที่มีในครอบครัว

“...ทุกอย่างมันต้องเต๊ะๆ เสื้อผ้า ความรู้ ถ้าเรียนตกพ่อก็คงไม่เอา ไว้แน่ ...ตอนเด็กเคยอยากลองทำอะไรที่ผู้ใหญ่เขาทำกัน แต่ที่บ้านคงต่อต้านเราเป็นครอบครัวคนจีนแล้วเป็นลูกชายคนโตด้วยจะไปทำอะไรใหม่ๆ ล้างความเชื่อเดิมๆ คงไม่ได้ ...” (M1, อายุ 25 ปี)

2.) M14 เติบโตมาในครอบครัวเชื้อสายจีนที่เลี้ยงดูเขามาแบบเข้มงวด และมีกฎระเบียบอย่างเคร่งครัดที่ M14 เองต้องทำตาม หากทำไม่ได้ หรือทำอะไรเสียหายก็จะถูกทำโทษ

“...ป๊าจะเลี้ยงพี่แบบลูกคนจีน เป็นลูกชายคนโตต้องดูแลทุกอย่างให้ได้ อย่างเรื่องเรียนก็ต้องได้ A ...ถ้าทำอะไรไม่ดีป๊าพี่จะไม่พูดถ้าป๊าไม่เห็นอะไรขาดสายตา แต่ถ้าสมมุติมาเห็นผู้ชายเดินจูงมือ รืกอดกันแกก็จะด่าห้ฟัง พี่รู้ว่าแกไม่ชอบยิ่งถ้าพี่เป็นแกคงตบพี่เลย พี่ยังเป็นลูกคนเดียวอีก ห้ามทำตัวแบบนั้นเด็ดขาดเลย...” (M14, อายุ 28 ปี)

3.) M11 ถูกพ่อแม่เลี้ยงดูมาแบบเข้มงวด และไม่มีอิสระในการตัดสินใจ พ่อแม่จะเป็นคนตัดสินใจ และลงมือทำอะไรทุกอย่าง อย่างแทน M11

“...พ่อแม่อยากให้เป็นผู้ชายเข้มแข็ง เคยไปสอบทหารไม่ได้ แกเสียใจมากหาทางให้ไปสอบอีกก็ไม่ได้อีก แกเลยหาที่เรียนใหม่ให้ ...ไม่ได้เลือกเองเขาเป็นคนจัดการทุกอย่างให้หมดแต่ไหนแต่ไรแล้ว...” (M11, อายุ 24 ปี)

- ความใกล้ชิดของครอบครัว

ในส่วนของชายรักเพศเดียวกันคนที่มีความใกล้ชิดสนิทสนมกับครอบครัวจะกล้าเปิดเผยตนเองกับครอบครัว เพราะบางคนมีความสนิทสนมจากการใช้เวลาส่วนใหญ่ไปเที่ยว และอยู่กับครอบครัว บางคนสนิทสนมกับแม่เพราะแม่เป็นผู้หญิงที่อ่อนโยน หรือบางคนสนิทสนมกับครอบครัวเพราะสามารถพูดคุยปรึกษาเรื่องต่างๆ ได้ ส่วนชายรักเพศเดียวกันที่ไม่มีความใกล้ชิดกับครอบครัวจะไม่เปิดเผยตนเองต่อครอบครัว เพราะบางคนเติบโตมาในครอบครัวคนจีนที่มีกฎระเบียบเคร่งครัด บางคนไม่ได้อาศัยอยู่กับครอบครัวตั้งแต่เด็กๆ บางคนมีพ่อนิสัยเข้มงวด และบางคนครอบครัวมีความคิดแบบคนสมัยก่อนซึ่งไม่ตรงกับความคิดของตนเอง

ชายรักเพศเดียวกันจำนวน 15 คน ทั้ง 12 คนกล่าวถึงเรื่องความใกล้ชิดของครอบครัว โดย 6 คนเปิดเผยตนเองต่อครอบครัว เพราะมีความใกล้ชิดกับครอบครัว ในขณะที่ 6 คนที่ไม่เปิดเผยตนเองต่อครอบครัวเพราะไม่มีความใกล้ชิดกับครอบครัว

ผู้ที่เปิดเผยตนเองต่อครอบครัว

1.) M12 อาศัยอยู่กับครอบครัวมาโดยตลอด สมัยเด็กๆ จะใช้เวลาส่วนใหญ่อยู่กับครอบครัว และจะไปเที่ยวด้วยกันอยู่เสมอ ตอนเรียนมหาวิทยาลัย M12 เองก็กลับบ้านอยู่เป็นประจำเขาจึงใกล้ชิด และสนิทสนมกับคนในครอบครัว

“...อยู่แค่เสาร์- อาทิตย์ จันทร์- ศุกร์นอนที่โรงงาน ที่บ้านอยู่กัน 5 คน พ่อ แม่ น้องชาย ตัวเอง แฟน แต่ว่าแฟนนี่เพิ่งจะย้ายมาอยู่ด้วยตอนเรียนจบแล้วมาทำงานที่นครสวรรค์ ...สนิทกับแม่ ตอนเด็กๆ จะติดแม่ไปไหนก็ไปกับแม่ ” “ตอนเด็กๆ ไปเที่ยวบ่อย ไปเที่ยวเกือบทุกเสาร์-อาทิตย์ แต่พอโตขึ้นมาไปเที่ยวน้อยกว่าเดิม...” (M12, 24 ปี)

2.) M5 อาศัยอยู่กับครอบครัวตลอด แต่ความใกล้ชิดสนิทสนมของเขากับครอบครัวนั้น เขาจะสนิทสนมกับแม่มากที่สุดเพราะเขาจะใช้เวลาส่วนใหญ่อยู่กับแม่ และด้วยนิสัยความเป็นผู้หญิงของแม่ที่อ่อนโยน และเอาใจใส่ต่อลูก ทำให้เขาผูกพัน และรู้สึกว่าเขาเองมีความใกล้ชิดสนิทสนมกับแม่มากกว่าทุกคนในครอบครัว

“...อยู่กับครอบครัว พ่อ แม่ น้องชาย แต่เรามีพี่สาวอีก 3 คน แต่เขาไม่ได้อยู่ด้วยไปทำงานอยู่ต่างจังหวัดทุกคนเลย ...แม่ แม่เอาใจใส่มากที่สุดในบ้าน แต่พ่อไม่เอาใจใส่ถามว่าเป็นยังไงบ้าง กินข้าวรึยัง เลิกงานมาเหนื่อยๆ ก็ถามว่าเหนื่อยไหมลูก พรุ่งนี้ไปทำงานก็ไม่ง อย่ากลับบ้านดิกันนะมันอันตราย...” (M5, อายุ 21 ปี)

3.) M8 อาศัยอยู่กับครอบครัวที่สมาชิกครอบครัวหลายคน M8 เองสามารถพูดคุยและเข้ากันได้กับทุกคนในครอบครัว แต่เขาจะสนิทสนมกับแม่มากกว่าคนอื่นๆ เพราะแม่จะเป็นคนเลี้ยงดูมาตั้งแต่เด็กๆ และใช้เวลาส่วนใหญ่อยู่กับเขามากกว่าคนอื่นๆ

“...อยู่ค่ะ อยู่กับที่บ้าน มีพ่อ แม่ พี่ หลาน ...สนิทกับแม่ค่ะ แม่เป็นคนเลี้ยงดูมา พ่อจะไม่ค่อยได้เลี้ยง เพราะ ว่าต้องออกไปทำงานนอกบ้าน แต่แม่จะอยู่ที่บ้านเลี้ยงเราตลอด ...พี่ไม่ค่อยสนิทเท่าไร เพราะพี่ชายจะมีโลกส่วนตัว พี่ชายเป็นคนเงียบไม่ค่อยชอบเฮฮาพูดเล่น พี่ก็เลยไม่สนิทด้วย ...ส่วนใหญ่ถ้าไม่ได้ไปทำงานก็จะชอบอยู่บ้านกับพ่อแม่ อยู่แล้ว ก็เลยเหมือนกับว่าตัวเองสนิท กับที่บ้านทุกๆ เรื่องเลย เวลาส่วนใหญ่ก็อยู่กับที่บ้านหมดค่ะ...” (M8, อายุ 28 ปี)

4.) M9 สมัยเด็กๆ จะใช้เวลาส่วนใหญ่อยู่กับแม่ เพราะครอบครัวของเขาจะอาศัยอยู่กันแค่ พ่อ แม่ ลูก แต่โดยส่วนใหญ่พ่อของ M9 จะต้องไปทำงานต่างจังหวัด หลายๆ วันถึงจะกลับมาบ้าน เขาจึงต้องอยู่กับแม่เพียงแค่ 2 คน เขาจึงเป็นเด็กผู้ชายที่มีความใกล้ชิดกับแม่มาก และนี่อาจจะเป็นเหตุผลที่เขารับผิดชอบต่อความเป็นผู้หญิง พฤติกรรมบางอย่างจากแม่มา

“...ไม่ได้อยู่ค่ะ ตอนนี้อยู่กับแฟน 4-5 ปีได้แล้วตั้งแต่สมัยเรียนจบใหม่ๆ เลย ...มีพ่อ แม่ และน้องชายพี่ค่ะ สนิทกับแม่ เพราะว่าพี่จะอยู่กับแม่ตลอด แต่ก่อนอะนะค่ะ ส่วนพ่อพี่ต้องออกไปทำงานต่างจังหวัดบ่อยๆ หลายๆ วันถึงจะกลับบ้านมาที่ ...ใช่จะพี่ติดแม่ตอนเล็กๆ ก็ไปไหนกับแม่ตลอด ...ไปเที่ยวบ่อยนะค่ะ แต่ก่อนก็ไปเดินห้างซื้อของบ้าง กิน

ข้าวนอกบ้านบ้าง แต่จะกลับไปกลับแม่มากกว่าพ่อ ถ้าพ่อกลับมาก็ไปกับพ่อด้วย ถ้าพ่อไม่ติดธุระไปทำอะไร...” (M9, อายุ 29 ปี)

5.) M15 ค่อนข้างที่จะสนิทสนมกับทุกคนในครอบครัวถึงแม้ว่าจะไม่ค่อยได้ใช้เวลาทำอะไรร่วมกันบ่อยๆ แต่โดยส่วนตัวแล้วเขาจะสนิทสนมกับแม่มากที่สุด เพราะเวลาส่วนใหญ่จะทำอะไรอยู่กับแม่ และเขารู้สึกดีเมื่อได้ใกล้ชิดกับแม่ M15 เองชอบความอบอุ่นที่ได้รับจากแม่ของเขา นั้นเป็นเพราะแม่ที่เป็นเพศหญิงนั้นมีความอ่อนโยน และความละเอียดอ่อน

“...แม่ เพราะว่าเวลาอยู่ใกล้แม่แล้วรู้สึกอบอุ่น แม่คุยได้หมดทุกเรื่อง ไม่สบายใจอะไรก็เล่าให้ฟังได้ และรับในสิ่งที่เราเป็นได้ ...พี่สาวกับน้องสาวก็สนิทนะ คุยได้หมด แต่ชอบอยู่กับแม่มากกว่าคนอื่นอบอุ่นดี ...ไปเที่ยวนานๆ ที่ถึงจะได้ไปพร้อมหน้าพร้อมตา บ้านพี่ไม่ค่อยมีเงินให้ไปเที่ยวบ่อยๆ คงไปไม่ได้ ถ้ามว่าอยากไปเที่ยวไหม พี่ว่าทุกคนในบ้านอยากไปเที่ยวหมดทุกคน แต่ว่ายังมีภาระที่ต้องรับผิดชอบอยู่...” (M15, อายุ 28 ปี)

6.) M2 อาศัยอยู่กับครอบครัวตั้งแต่เด็กๆ มาโดยตลอด เขากับครอบครัวจะมีเวลาทำอะไรร่วมกันอยู่เสมอ ทำให้ตัวเขาเองมีความใกล้ชิดสนิทสนมกับครอบครัว แต่ M2 เองก็มีคนในครอบครัวที่สามารถปรึกษาได้ และสนิทสนมมากที่สุดในการครอบครัวนั้นคือแม่ เพราะแม่ของเขามีความเป็นผู้หญิง อ่อนโยน และเข้าใจเขาในทุกๆ เรื่อง ส่วนพ่อจะมีนิสัยดุ และไม่อ่อนโยนแบบแม่

“...ไม่ได้อยู่กับครอบครัว เพราะว่าพ่อแม่พี่เสียไปหลายปีแล้ว เลยพักอยู่กับแฟน 5-6 ปีได้แล้ว ...ตอนที่อยู่อยู่กับที่บ้านพี่มี พ่อ แม่ น้องชาย แต่ตอนนี้พ่อแม่เสียไปแล้ว ก็เหลือพี่กับน้องชาย น้องชายก็แต่งงานมีลูกมีเมียแล้ว ...สนิทกับแม่ เพราะว่าแม่ใจดี พี่คุยกับแม่ได้มากกว่าพ่อออกจะดุๆ น้องชายพี่จะสนิทกับพ่อ ส่วนพี่จะสนิทกับแม่ ...สมัยพ่อแม่พี่ยังอยู่ และน้องชายยังไม่แต่งงานเราทำอะไรด้วยกันบ่อย พวกเราจะกินข้าวด้วยกันเกือบทุกมื้อ บางทีว่างๆ ก็ไปเที่ยวน้ำตกกันนะ...” (M2, อายุ 38 ปี)

ผู้ที่ไม่เปิดเผยตนเองต่อครอบครัว

1.) M1 อาศัยอยู่กับครอบครัวมาโดยตลอด ครอบครัวของเขาเป็น ครอบครัวใหญ่ที่มีสมาชิกหลายคน ทุกคนในครอบครัวต่างมีภาระ และหน้าที่ที่ต้องทำ ดังนั้นจึงทำให้ทุกคนในครอบครัว รวมทั้ง M1 ด้วยจึงไม่ค่อยได้ใกล้ชิด และสนิทสนมกันมากนักตัวแต่ก็ยังคงคอยห่วงใย และ

ดูแลกันอยู่ห่างๆ M1 เองเลือกที่จะไม่บอกเราเองที่เขาชอบผู้ชายเหมือนกันให้ใครรู้ เพราะเขาเห็นว่ามันเป็นความสบายใจ และความสุของทั้งเขา และคนในครอบครัว

“...อยู่กับพ่อแม่ น้องชาย พี่สาว อ่า 2 คน และตัวเอง แต่หลังๆ น้องชายต้องไปอยู่หอเพราะติดหมอ ...สนิทกับแม่ ไม่รู้นะมันเป็นความรู้สึก คิดว่าเข้าใจมากที่สุด จะขออะไร คุยอะไรก็ดี ออแม่ ...แต่ถ้าปกติก็ต่างคนต่างอยู่ พ่อแม่ก็จะดูแลความเรียบร้อยที่บ้าน ...รู้ใหม่ อืมไม่เคยบอกเลยว่าตัวเองเป็นยังไง แต่สัญชาตญาณแต่ละคนลึกๆ น่าจะรู้แหละว่าเราน่าจะเป็น แต่เราแบบไม่เคยพูดกันมันเห็นว่าเป็นเรื่องส่วนตัวของกัน และกันก็เลยไม่ยุ่งเกี่ยว ...น้องอาจจะมองด้วยสายตาสงสัย แต่ก็ไม่เคยถามนะ เขาไม่เคยพูดแล้วเราก็มักไม่ค่อยพูดด้วยว่าเราเป็นอะไรแต่แบบเรื่องส่วนตัวของกัน และกันเราไม่ยุ่งอยู่แล้ว นอกจากมันจะเป็นปัญหาที่เราคิดกัน เรื่องส่วนตัวก็ไม่เคยแบบพี่ฉันเป็นไรตอนนี้ อย่างพี่สาวมีแฟนตอนนี้มีปัญหาเราก็มองสนใจ แต่เขาก็ไม่เคยบอกว่าคบกับใคร รู้ว่าแอบชอบใครคนไหน แต่ดูจากท่าทางเราจะสังเกตได้ไง เราก็มองแต่ไม่พูดแต่อาจจะรู้ไม่จริงก็ได้ เพราะ เขาก็ไม่เคยบอกเราเราก็มองเขาจะคอยสังเกตอยู่ห่างๆ...” (M1, อายุ 25 ปี)

2.) M14 เติบโตมาในครอบครัวที่มีเชื้อสายจีน และเขาเองก็เป็นลูกชายคนเดียวของบ้าน ปัจจุบันM14 ไม่ได้อาศัยอยู่กับครอบครัวแต่จะอยู่กับญาติแทน ครอบครัวของป้าปอนด์มีพ่อเป็นหัวหน้าครอบครัวที่มีนิสัยค่อนข้างเข้มงวดเขาจึงไม่ค่อยกล้าที่จะได้ใกล้ชิดกับพ่อ แต่จะสนิทสนมและใกล้ชิดกับแม่มากกว่า

“...ตอนนี้พี่อยู่กับลุง/ป้า ครับ แม่กับป้าพี่อยู่ที่กาญจนบุรี ...ที่บ้านมีแคป้ากับแม่ พี่ที่เป็นลูกคนเดียวครับ ...สนิทกับแม่ แม่คุยได้ทุกเรื่อง เวลาทะเลาะกับแฟนก็คุยด้วยได้ ...ไม่สนิทกับลุงป้ามาก พี่เพิ่งย้ายมาอยู่กับลุงตอนที่สอบเนาะครได้เอง ...ส่วนมากพี่จะไปกับแม่ ไปเดินโลดส ซื้ของที่ตลาด แต่ป้าพี่ไม่ค่อยว่างเขาเข้าโรงงานทุกวัน ไม่ค่อยมีเวลา ...ก็ถ้าป้าพี่รู้ พี่โดนตบแน่แกบอกถ้าเป็นเกย์อย่าหวังจะได้อะไรจากแก แกรับไม่ได้ พี่ก็โกหกแกว่าไม่เป็น...” (M14, อายุ 28 ปี)

3.) M10 อาศัยอยู่กับครอบครัวในตอนเด็กๆ แต่ปัจจุบันเขาไม่ได้อาศัยอยู่กับครอบครัวแล้ว M10 เองไม่ค่อยสนิทสนมกับครอบครัวมาก เพราะในตอนเด็กถึงแม่จะอยู่กับครอบครัวแต่ตากับยายจะเป็นคนเลี้ยงดูเขาเป็นส่วนใหญ่ ตัว M10 จะอยู่กับตามากกว่าคนอื่นๆ เพราะตาจะ

ตามใจ และไม่ดู แต่ปัจจุบันตากับยายของ M10 ก็ย้ายไปพักอาศัยอยู่อีกที่หนึ่ง เขาก็เลยไม่ค่อยได้ใกล้ชิด และสนิทสนมกับใครในครอบครัวเลย

“...ไม่ได้ได้อยู่ เราเช่าหออยู่คนเดียว แต่ไม่ค่อยได้อยู่หรอก เค้าไว้ไว้อย่างนั้น ส่วนมากจะไปนอนห้องเพื่อนมากกว่า อยู่คนเดียวมันเหงา ...บ้านมีพ่อแม่ แล้วก็พี่สาว (เป็นทอม) ...ไม่สนิทกับใครเป็นพิเศษ เราจะคุยกับทุกคนเท่ากันคุยได้ทุกกับพี่สาวคุยกันได้ แต่พี่ก็ไม่รู้นะว่าเราเป็นเกย์ คุยกันบางเรื่องมากกว่า ...ถ้าสนิทก็กับตามากกว่าเพราะว่าเป็นคนไปรับ-ไปส่ง ตอนไปโรงเรียนตาพาไปซื้อขนมไม่ดู แต่ว่ายายจะ เป็นคนให้ตั้งค้ไปโรงเรียน แล้วยายก็ชอบดู ตอนเด็กๆ เราจะดี้อมากไป ยายก็จะว่าใส่เสื้อผ้าเปื้อนก็จะบ่น บ่นแบบเดินตาม เวลาเดินหนียายก็เดินตามมาบ่นทำไรนิดหน่อยก็บ่น ...เพิ่งจะไปเที่ยวสิงคโปร์ มาเองไปกับแม่ละก็พีนานๆ ไปทีนะ บ้านเราไม่ค่อยชอบไปไหนไกลๆ อยู่แล้วหลา ยปีอยู่กว่าจะได้ไปเที่ยวกันครั้งหนึ่ง...” (M10, อายุ 24 ปี)

4.) M7 เป็นลูกชายคนเดียวของครอบครัว เขาเติบโตมาในครอบครัวที่มีพ่อค่อนข้างเข้มงวด และเลี้ยงดูมาแบบมีระเบียบวินัยมากกับเรื่องต่างๆ ทำให้ M7 นั้นต้องทำตามที่พ่อคอยบอก เขาจึงมีนิสัยที่กลัวพ่อ และไม่สนิทสนมกับพ่อมากเท่าแม่ เพราะแม่ M7 จะไม่ค่อยเข้มงวด และจะตามใจ เวลาสาวใหญ่ของ M7 จึงอยู่กับแม่มากกว่าพ่อ แม่จะเป็นคนที่สามารถคุยได้มากที่สุด แต่ M7 ก็ไม่กล้าที่จะพูดคุย หรือบอกทุกเรื่องๆ อย่างการเปิดเผยความชอบเพศเดียวกันของตนเอง เขาเองก็เลือกที่จะไม่บอกให้ใครรับรู้

“...ที่บ้านมีพ่อกับแม่ แค่ 2 คน เราเป็นลูกคนเดียว มีแต่ญาติๆ แต่เราไม่ค่อยสนิทด้วยเท่าไร ...สนิทแม่ เพราะว่าอยู่กับแม่มากกว่าพ่อ พ่อจะเข้มงวด เข้มงวดเรื่องการเรียน ต้องเรียนให้จบ เรื่องไปเที่ยวก็เหมือนกันเวลากลับบ้านก็ห้ามกลับดึกนะ ถ้าอยู่กับแกก็ต้องทำตัวดีๆ ถ้าเกิดไปเที่ยวแล้วกลับดึกก็ต้องบอกกับแกก่อน ถ้าแกให้กลับดึกได้ก็จะไม่เป็นไร แต่ถ้าให้กลับดึกไม่ได้ก็ต้องกลับให้ไวหน่อย ...ได้ไปเที่ยวบ้าง แต่ไม่บ่อยเท่าไร แต่ว่าตอนเรียนมหาลัยที่กรุงเทพฯ แม่ก็มาหาบ่อยแต่ไม่ค่อยได้ไปเที่ยว ถ้าใช้ เวลาทำอะไรด้วยกันจะทำอะไรที่บ้านตัวเองด้วยกันมากกว่า...” (M7, อายุ 25 ปี)

5.) M11 ไม่ค่อยได้ใกล้ชิด และสนิทสนมกับครอบครัวมากเท่าไร เขาจะสนิท และสามารถคุยกับแม่ได้มากกว่าคนอื่น ๆ ในครอบครัว เพราะจะรับฟัง และเข้าใจทุกอย่าง ถึง M11 จะสนิทและใกล้ชิดกับแม่แต่เขาก็ไม่สามารถที่จะเล่าเรื่องต่างๆ เรื่องให้แม่รับรู้ทั้งหมดได้

“...ไม่ได้พัก อยู่คนเดียวแต่ว่าไม่ค่อยได้นอนหอนของตัวเองหรือทรมานใจเพื่อนเล็ก งานก็ไปห้องเพื่อนเกือบทุกวัน (หัวเราะ) ...3 คน มีพ่อ แม่ M11” “แม่ เพราะว่าแม่ สามารถคุยได้ทุกเรื่อง เรื่องเงินมาก่อนเลย (หัวเราะ) แต่ก่อนจะเป็นเรื่องเรียน ถ้าตอนนี้ จะเป็นเรื่องทำงาน ...แบบว่าเล่าเรื่องเพื่อนร่วมงานว่าเป็นยังไงสมชายไม่ชอบ แม่ก็จะ บอกว่าให้อดทนเขาไม่ดีก็อย่าไปยุ่งกับเขา ...จะบอกว่าอยู่โรงเรียน ริมทะเลจะเป็นอีก แบบๆ ตู๊ดแตกเลยก็มีแต่เวลาอยู่ที่บ้านตอนปิดเทอมจะแก๊กแมนมากๆ ก็ทำตัวปกติเหมือนผู้ชายคนอื่น ๆ ไม่กรีดกราดเท่านั้น...” (M11, อายุ 24 ปี)

6.) M4 เติบโตมาในครอบครัวที่มีความคิดครอบครัวแบบคนสมัยก่อน ครอบครัวของเขา จะต่างคนต่างทำงานเพื่อหาเงินมาเลี้ยงคนในครอบครัว เขาเลยไม่ค่อยได้ใกล้ชิดกับครอบครัว จึงทำให้ไม่ค่อยสนิทสนมกับคนในครอบครัวเท่าที่ควร จากความไม่ใกล้ชิด และสนิทสนมกับใครเขา จึงต้องปกปิดความเป็นตัวตนที่แท้จริงเอาไว้

“...ครอบครัวมีพ่อ แม่ น้องชาย ...สนิทกับแม่ เพราะว่าแม่เป็นคนเลี้ยงดูมา แม่ใจดี คุยกับแม่ได้ ทุกเรื่อง...ไม่บ่อย ไม่ค่อยได้ไปเที่ยวด้วยกัน ที่บ้านไม่ค่อยมีเวลาว่าง จะทำแต่งงาน ไม่ค่อยมีเวลาไปเที่ยวที่ไหน ...ทำตัวปกติแต่ต้องไม่ดูเหมือนตุ๊ด ไม่ แสดงออกว่าชอบผู้ชายเก๋ๆ ไว้ อัดอัดเหมือนกันนะแต่ไม่กล้าบอกเขาพ่อแม่เป็นคน หัวโบราณ...” (M4, อายุ 25 ปี)

4.2.2 สภาพแวดล้อม

สภาพแวดล้อมของชายรักเพศเดียวกันก็เป็นส่วนหนึ่งที่ทำให้เปิด หรือไม่เปิดเผยตนเองต่อ ครอบครัว ต่อไปนี้จะนำเสนอสภาพแวดล้อมต่างๆ ที่มีผลต่อการเปิดเผย และไม่เปิดเผยตนเองต่อ ครอบครัว โดยจะนำเสนอตามหัวข้อต่อไปนี้ ประสบการณ์ส่วนตัว ประสบการณ์ชอบเพศเดียวกัน เหตุการณ์ที่เปิดเผยตนเอง และการมีคนรัก

ประสบการณ์ส่วนตัว

ในชายรักเพศเดียวกันจะมีช่วงประสบการณ์ชีวิตที่แตกต่างกัน แต่ในบางคนอาจจะมีลักษณะที่คล้ายๆ กันเป็นไปในทางเดียวกัน คือชาย รักเพศเดียวกันในวัยเด็กเขาจะสามารถรับรู้ได้ หรือรู้สึกตัวเองได้ว่าแม้ร่างกายของเขานั้นจะเป็นเพศชายแต่ในใจลึกๆ ของเขานั้นไม่ได้อยากเป็นเพศชายเหมือนดังร่างกายเลย ดังนั้นคนที่เป็นชายรักเพศเดียวกันที่มีความคิดแบบนี้ในช่วงวัยเด็ก จึงแสดงออกเหมือนว่าตัวเองนั้นอยากจะเป็นเหมือนเด็กผู้หญิง ซึ่งแต่ละคนก็จะมีวิธีการแสดงออกที่แตกต่างกันไป เช่นบางคนแสดงออกทางการแต่งกาย ทำทางการเดิน ลักษณะการเล่นในตอนเด็กๆ

- เป็นเพศชายแต่ใจอยากเป็นเพศหญิง

1.) M5 จะอยากเป็นผู้หญิง และมีความชัดเจนเกี่ยวกับเพศตนเองเต็ม 100 พัฒนาการของเขาก็เริ่มรับรู้ตัวเองชอบเพศเดียวกันตั้งแต่เด็กๆ แต่เขาเริ่มจะแสดงท่าทาง และการแต่งตัวที่คล้ายกับผู้หญิงในช่วงวัยรุ่น เพราะวัยนี้จะเป็นวัยที่เจอกับสภาพแวดล้อมรอบข้างค่อนข้างมาก เช่นเพื่อนที่เป็นเหมือนกันแต่งตัว และแสดงท่าทางคล้ายผู้หญิง หรือเพื่อนผู้หญิง ทำ ให้เขากล้าที่จะแสดงออกด้วยวิธีต่างๆ มากขึ้น เช่นการใส่กางเกงขาสั้นๆ แต่งตัวสวยงามเหมือนว่าตัวเองเป็นผู้หญิง เป็นต้น

“...แสดงท่าทางเป็นผู้หญิงเนี่ยตอนอายุ 13 เริ่มแต่งตัวเป็นหญิง ตอนอายุ 16-17 เนี่ยเริ่มมีแฟนไปซัอนมอเตอร์ไซด์ผู้ชายนุ่งสั้นๆ แต่งตัวสวยๆ แล้วคนอื่นๆ เห็นเนี่ยคงมองเหมือนเราแรดๆ แต่ก็ไม่มีใครหลอกไม่ได้ทำอะไรให้ใครเดือดร้อน ...อยากแปลงเพศมากอยากสวย แต่ไม่มีเงินทำนมหึหลายบาท...” (M5, อายุ 21 ปี)

2.) M8 รับรู้ตัวเองเสมอว่าชอบผู้ชาย แม้ร่างกายจะเป็นเพศชาย แต่เขาก็ไม่ได้แสด ดงออกเลย ว่าตัวเองอยากจะเป็นผู้ชาย ดังนั้นถึงแม้ภายนอกเขาจะแต่งตัวเป็นชาย เหมือนกับผู้ชายทั่วไป แต่การแสดงออกของเขาก็ตรงกันข้ามอย่างสิ้นเชิง เขาให้เหตุผลว่าถ้าเขาไม่มีอวัยวะเพศชาย เขาคงจะเป็นผู้หญิงได้เต็มร้อย

“...แต่งตัวเหมือนผู้ชาย แต่ทำเดินไม่เหมือน ผู้ชายมีคนบอกว่าเดินเหมือนผู้หญิง เขาแซวแม้ว่ามีลูกสาวอีกคนแล้วมั้งเนี่ย ...ตอนมัธยมนี้แหละ จำไม่ได้ม .อะไร ตั้งแต่รู้ว่าตัวเองเป็นเพศอะไร ก็รู้เลยว่าตัวเองไม่ได้ชอบผู้หญิง เพราะไม่เคยคิดสนใจเลย ตอนเด็กๆ ก็เล่นกับเพื่อนๆ ผู้หญิงมาแต่ก็ไม่เคยชอบใครเลย แต่ถ้า เล่นกับเพื่อนๆ ผู้ชายก็จะมีแอบ

มองบ้างถ้าคนไหนที่ชอบ แล้วเวลาผู้ชายเห็นก็จะดึงดูดความสนใจได้ ผู้หญิงเป็นเพื่อนกัน จะดีกว่า ...คิดอยากแปลงเพศอยากทำทุกอย่างเพราะคิดว่าตัวเองเป็นผู้หญิง ถ้าไม่มีไฉนนั้นก็คงเป็นผู้หญิง 100 เปอร์เซ็นต์..” (M8, อายุ 28 ปี)

3.) M9 ชอบที่จะแต่งตัว และแสดงออกเหมือนว่าตัวเองเป็นผู้หญิงมาตั้งแต่เขาเด็กๆ เขาจะแต่งตัวเหมือนกับเด็กผู้หญิง และมีวิธีการเล่นที่เหมือนกับเด็กผู้หญิงในตอนนั้น

“...พี่ชอบใส่เสื้อตัวเล็กๆ กางเกงขาสั้นๆ แล้วก็เสื้อกล้ามที่มันเหมือนเสื้อทับที่ ใส่ไปโรงเรียน แต่เป็นแบบสายเดี่ยวใส่ซ้อนกับเสื้อนักเรียนอีกทีหนึ่ง ...ตอนนั้น ชอบเล่นชอบเล่นหมากเก็บ กระโดดยาง ตีวอลเลย์...” (M9, อายุ 29 ปี)

ประสบการณ์การชอบเพศเดียวกัน

การรับรู้ที่ตัวเองชอบเพศเดียวกันในชายรักเพศเดียวกันนั้น แต่ละคนก็มีช่วงเวลาที่รับรู้และเปิดเผยที่แตกต่างกัน ผู้วิจัยแบ่งข้อมูลออกเป็น 2 ช่วงวัย คือตั้งแต่วัยเด็ก- อายุ 15 ปี และตั้งแต่อายุ 15 ปีขึ้นไป

- เริ่มตั้งแต่วัยเด็ก-อายุ 15 ปี

1.) M1 เริ่มรับรู้ที่ตัวเองชอบเพศเดียวกันในสมัยเรียนประถม M1 เองมีความสงสัยว่าทำไมตัวเองถึงไม่ชอบผู้หญิง กลับผู้ชายเองเขาก็กลับอยากรู้จัก อยากรู้เข้าไปกอด และเข้าไปแสดงความรักเหมือนคนรักทั่วไป

“...น่าจะสมัยประถมน่าจะรู้แล้วละว่าแบ่งเพศยังไง เพื่อนผู้ชายก็จะชอบแบบแก๊งผู้หญิงมีจับนาง จับนม ตามประสาเด็ก เปิดกระโปรงผู้หญิง พวกผู้หญิงก็จะแบบจับของผู้ชายมันก็จะแบบเล่นๆ ไรกันยังงี้ ก็ถ้าเป็นผู้ชายปกติเค้าก็จะชอบแบบมองผู้หญิง ส่วนผู้หญิงก็จะมองผู้ชาย แต่เรามีความรู้สึกว่าทำไมเราชอบมองผู้ชาย เออคนนี้น่าตาดีอะ หล่อ แต่ผู้หญิงสวยก็มองนะแต่ไม่ได้มีความรู้สึกอะไรด้วย ไม่ได้อยากได้เป็นแฟน แค่อืมผู้หญิงคนนี้สวยจัง เท่หึจังแต่ไม่ได้อยากเป็นแฟนแต่พอผู้ชายแบบอยากเข้าไปกอดอยากแบบคนนี้น่ารัก น่าพิศ น่าเอามาเดินคอง น่าเอามาเป็นคนข้างกาย ...” (M1, อายุ 25 ปี)

2.) M6 รู้ตัวเองว่าชอบผู้ชายตั้งแต่เด็กๆ ถึงแม้เขาจะรั บรู้ถึงความชอบของตัวเองเร็ว แต่เขาเองก็ยังไม่กล้าแสดงออก ความรักของ M6 ในตอนเด็กๆ จึงเป็นความรักแบบเรียบง่ายไม่ได้มีอะไรเกิดขึ้น ความรักของเขาเป็นเพียงการมีความรู้สึกชอบคนที่ตัวเองหมายปอง เขาจึงมีความสุขจากการได้แอบชอบโดยไม่ต้องแสดงออกให้คนที่เขาหมายปองได้รู้

“...ตอน M6 อายุ 14 เพราะว่าตอนนั้นเพื่อนล้อ แต่ว่าตอนป.3 ตอนนั้น M6 ก็เริ่มชอบผู้ชายแล้วนะ แต่ยังไม่แสดงออก ชอบอยู่ในใจ ...เวลาอยู่ใกล้เพื่อนคนไหนที่หล่อหน้าตาดีหน่อยก็จะเขิล เวลาเขามาคุยด้วยก็จะทำอะไรไม่ถูก มีเพื่อนคนหนึ่งเวลากลับบ้านจะต้องเดินกลับบ้านด้วยกันเพราะบ้านมันใกล้ M6 ชอบมัน ชอบเวลาเดินกลับบ้านกับมัน เวลาไปเรียนก็อยากให้โรงเรียนเล็กไวๆ แต่มันก็ไม่วู้หรือกว่าชอบ ...” (M6, อายุ 21 ปี)

3.) การชอบเพศเดียวกันของ M10 เกิดขึ้นตอนเขาเรียนอยู่ชั้นมัธยมต้น ความรักของเขาเกิดขึ้นจากการที่เขาได้แอบชอบผู้ชายคนหนึ่ง ถึงแม้ความรู้สึกที่เกิดขึ้นของเขาจะเป็นแค่ความชอบ แต่เขาก็พยายามทำทุกอย่างเพื่อให้ได้ใกล้ชิดคนๆ นั้น และนั่นจึงเป็นเหตุการณ์ที่เขารู้สึกว่าตัวเองเริ่มที่จะชอบเพศเดียวกันแล้ว

“...ตอนม.ต้น เพราะว่าตอนนั้นไปแอบชอบคนๆ หนึ่ง เขาเล่นวงดุริยางค์ ตอนนั้นเราก็พยายามหาทางได้ไปใกล้ชิดเขา ลงทุนไปสมัครชมรมดุริยางค์เลยนะ ชมรมมันต้องซ้อมทุกวันตอนเย็น ตอนเราไปสมัครเขาก็มาสอนเป่า ใจตอนนั้นหล่นไปอยู่ตาตุ่มเลย อายมากทำตัวไม่ถูกเลย...” (M10, อายุ 24 ปี)

4.) M8 เริ่มรู้สึกว่าตัวเองเริ่มชอบ และสนใจผู้ชายสมัยที่เขาอยู่ชั้นมัธยม เขามักจะสังเกตตัวเองเสมอว่าตัวเองมีความสนใจในตัวเพศชายเท่าไร ส่วนเพศหญิงเขาจะไม่ชอบ และไม่สนใจในเชิงซู้สาวเลย

“...ตอนมัธยมนี้แหละ จำไม่ได้ม .อะไร ตั้งแต่รู้ว่าตัวเองเป็นเพศอะไร ก็รู้เลยว่าตัวเองไม่ได้ชอบผู้หญิง เพราะไม่เคยคิดสนใจเลย ตอนเด็กๆ ก็เล่นกับเพื่อนๆ ผู้หญิงมาแต่ก็ไม่เคยชอบใครเลยแต่ถ้าเล่นกับเพื่อนๆ ผู้ชายก็จะมีแอบมองบ้างถ้าคนไหนที่ชอบ

แล้วเวลาผู้ชายเห็นก็จะตั้งดูความสนใจได้ ผู้หญิงเป็นเพื่อนกันจะดีกว่า...” (M8, อายุ 28 ปี)

5.) M9 เริ่มชอบเพศเดียวกันตั้งแต่สมัยเด็กๆ แต่ตอนนั้นเขายังไม่รู้ตัวเองว่ามีรสนิยมทางเพศแบบไหน แต่เขาก็สังเกตถึงความเปลี่ยนแปลงที่ไม่เหมือนเด็กผู้ชายคนอื่นๆ ของตัวเองได้ และเขาก็มามั่นใจว่าตัวเองชอบเพศเดียวกันตอนสมัยเรียนชั้นมัธยม เพราะเขาจะรู้สึกชอบเชิงชู้สาวเมื่อเห็นผู้ชายคนนั้นๆ ที่ตัวเองชอบ

“...รู้ตอนมัธยม เห็นเพศเดียวกันแล้วมีอาการ หัวนั้ไหว ส่วนเพศตรงข้ามที่รู้สึกเฉยๆ ...น่าจะประหม่นนี้แหละ จำไม่ได้ป .อะไร พี่แอบชอบรุ่นพี่ที่โรงเรียน เขาเท่ห้มากๆ สาวๆ ติดตรึมความรั้สึกมันแป้ปๆ เข้ามาในหัวใจเลยนะ ว่า เห็นคนนี้แล้วมันใช่เลยอะ...” (M9, อายุ 29 ปี)

6.) M3 รู้สึกว่าตัวเองชอบผู้ชายจากเหตุการณ์ที่เขาได้ใกล้ชิดกับเพื่อนสมัยเรียนคนหนึ่ง M3เองรู้ตัวเองเสมอว่าไม่ได้คิดกับเพื่อนคนนี้เหมือนเพื่อนผู้ชายคนอื่นๆ ในห้อง เขาจึงสังเกตตัวเองและ รับรู้ว่าตัวเองได้เริ่มชอบเพศเดียวกันมาตั้งแต่ตอนนั้น

“...ตอน ม .ต้น แอบชอบเพื่อนในห้อง เพื่อนน่ารักดี เลยช่วยเพื่อนทำการบ้านงานที่ครูสั่ง...” (M3, อายุ 24 ปี)

7.) M15 รับรู้ว่าตัวเองชอบผู้ชายจากพฤติกรรมที่เปลี่ยนแปลงของเพื่อนที่คล้ายกับตนเอง แต่เขายังไม่มั่นใจ และรู้ได้อย่างชัดเจนว่าเป็นอยู่นั้นคืออะไร แต่เขาก็กลับมามั่นใจได้เมื่อเขาได้มีความรู้ที่ถูกต้องในเรื่องนี้จากการได้รับความรู้จากอาจารย์ที่สอน เขาจึงมั่นใจได้ว่าที่ตัวเองเป็นอยู่นั้นเพราะชอบเพศเดียวกันเหมือนกับเพื่อนนั่นเอง

“...ตอนเด็กๆ ประมาณช่วงมัธยมมีเพื่อนเป็นกะเทย เพื่อนชอบมาเล่าให้ฟังว่าทำไมถึงชอบมองผู้ชายคนนั้นคนนี้ สงสัยว่าตัวมันจะเป็นกะเทย เลยกลับมานึกถึงตัวเองว่าทำไมถึงเป็นเหมือนเพื่อนเลย เป็นมานานก่อนมันด้วย เลยนั่งคิดอยู่นานนะตอนนั้น ที่คิดเรื่องนี้ตอนนั้นก็ ไม่รู้จักเกย์เลยคิดว่าตัวเองเป็นกะเทย แล้วมีอยู่วันหนึ่งเรียนวิชา

เกี่ยวกับเพศศึกษาอะไรนี้แหละอาจารย์สอนเรื่องผิดปกติทางเพศว่ามีผู้หญิงที่ชอบผู้หญิง ผู้ชายที่ชอบผู้ชาย ก็เลยคิดว่าตัวเองต้องเป็นแบบนั้นซะเลย...” (M15, อายุ 28 ปี)

8.) M7 มีพฤติกรรมที่ไม่เหมือนเด็กผู้ชายมาตั้งแต่เด็กๆ แต่ตอนนั้นเขาเองก็ยังสับสน และไม่เข้าใจตัวเองว่าทำไมถึงชอบมองเพศเดียวกัน พอเขาเริ่มโตขึ้น มีความรู้ และผ่านประสบการณ์ หลายๆ อย่างมา เขาจึงรับรู้ว่าคุณชอบเพศเดียวกัน

“...ตอน ม.ต้น ชอบเพื่อน เป็นเพื่อนใน กลุ่มที่เรียนด้วยกัน สนุกกันรู้สึกชอบ มันชอบมาแก๊งกอดเรา แต่ตอนนั้นก็ยังไม่รู้เลยว่าตัวเองเป็นอะไร รู้ว่าตัวเองนี่ยังเด็กมากๆ พอขึ้นมหาลัยถึงมั่นใจว่าตัวเองชอบผู้ชาย...” (M7, อายุ 25 ปี)

9.) M11 รู้ว่าตัวเองนั้นชอบผู้ชายเหมือนกัน เพราะเขาได้ใกล้ชิดกับผู้ชายคนหนึ่งแล้วเกิดความรู้สึกชอบในเชิงชู้สาวเกิดขึ้นมา พอเกิดความรู้สึกแบบนี้ขึ้นหลายๆ ครั้งเขาก็เริ่มจะรับรู้ และเข้าใจตัวเองว่าเขาที่มีรสนิยมทางเพศแบบชอบเพศเดียวกัน

“...รู้ตัวตั้งแต่มัธยมต้น มีรุ่นพี่คนหนึ่งมาคุยๆ ด้วย ก็เลยชอบเขา แต่เขาเป็นผู้ชายนะมาคุยเล่นด้วยเฉยๆ แต่ความรู้สึกสมชายมันรู้สึกไปเองไง เขิลๆ อายๆ ชอบเขาแต่เขาไม่รู้ มีความสุข บางทีก็แอบมารีดในห้องเรียนกับเพื่อนๆ...” (M11, อายุ 24 ปี)

10.) M2 เริ่มที่จะสนิทสนม และใกล้ชิดกับเพื่อนผู้หญิง เขารับรู้ตัวเอง มาตลอดว่าเขาชอบเล่น ชอบแต่งตัว และชอบทำอะไรเหมือนเด็กผู้หญิงสมัยนั้นทำกัน ส่วนความชอบเพศเดียวกันของวิเองเริ่มจากการที่เขาได้เห็นความแข็งแรง และความเก่งของเด็กผู้ชายในวัยเดียวกัน เขาจึงชื่นชม และมีความรู้สึกชอบในเชิงชู้สาวกับเด็กผู้ชายคนนั้น จากความชอบที่เกิ ดขึ้นเขาจึงรู้ว่าตัวเองนั้นชอบเพศเดียวกัน

“...ตอนเด็กๆ ตอนเข้าโรงเรียนป.1-ป.2 ชอบเล่นกับเพื่อนๆ ผู้หญิง พอขึ้นป.5-ป.6 ก็เริ่มชอบเพื่อนผู้ชายที่เป็นหัวหน้าห้องเพราะว่าเขาเป็นคนเก่ง...” (M2, อายุ 38 ปี)

11.) M4 เองเริ่มสังเกตตัวเองว่าตัวเองนั้นเริ่มมีความรู้สึกชอบเพศเดียวกัน จากการที่เขาได้เห็นผู้ชายที่เก๋ และหน้าตาดี ทำให้เขาเกิดความรู้สึกชอบ และมักจะสนใจคนๆ นั้นอยู่บ่อยๆ ซึ่งความรู้สึกที่เกิดขึ้น M4 เองก็รับรู้ได้ว่ามันเป็นอะไร

“...ตอนช่วงมัธยม ช่วงนั้นเริ่มๆ มองผู้ชาย ย ที่โรงเรียนมีนักบาสคนหนึ่งหล่อมาก ตอนนั้นเราอยู่ชุมนุมวอลเลย์บอลกับเพื่อน ตาก็เหล่ไปมองเขาตลอด เพื่อนก็แซวตลอดก็ น่าจะเป็นตอนนี่แหละที่เริ่มชอบผู้ชาย...” (M4, อายุ 25 ปี)

-ตั้งแต่อายุ 15 ปีขึ้นไป

1.) M12 ได้ผ่านประสบการณ์การมีคนรักเป็นเพศหญิงมาก่อน แต่คบหาดูใจกันไม่นานก็ต้องเลิกกัน ทำให้เขาเริ่มสังเกตความไม่เหมือนเด็กผู้ชายในรุ่นเดียวกันว่าทำไมตัวเองถึงมีความคิดสนใจในตัวผู้ชายมากกว่าผู้หญิงที่เคยคบมา จากเหตุการณ์นั่นเองเมื่อเขาเริ่ม M12 จะมีผู้ชายเข้ามาทำความรู้จัก เขาก็กลับไม่ไล่ ไล่ และตัดสินใจคบหาดูใจอย่างเช่นคนรักปกติ จากนั้นเขาจึงมั่นใจความรู้สึกของตัวเองอย่างชัดเจนว่าเขามีรสนิยมชอบเพศเดียวกัน

“...รู้ตัวว่าเป็นเกย์ตอนม .6 เทอม 2 ตอนนั้นเรียนอยู่โรงเรียนสตรีประจำจังหวัด แต่ตอนนั้นก็เรียนสหะแล้ว แต่ส่วนมากจะมีแต่ ผู้หญิง ตูด เกย์ ส่วนใหญ่ตอนนั้นรู้ตัวว่าเป็นเพราะว่ามีเพื่อนสนิทเป็นเกย์แล้วสนิทกันมาก เพื่อนคนนี้ก็แนะนำผู้ชายให้ เพราะเห็นเราเริ่มมองๆ ผู้ชาย แล้วมันก็นำเพื่อนที่เรียนอาชีวะให้ เขาก็มาจีบก็เลยคบกัน เป็นแฟนกันก็เลยแน่ใจว่าตัวเองชอบผู้ชาย เพราะก่อนหน้า นี้ก็เคยชอบ ผู้หญิงคบผู้หญิง แต่ก็คบไปก็ไม่ชอบเลยคิดว่ามันไม่ใช่ ไม่ได้ ชอบอะไรแนวนั้น...” (M12, อายุ 24 ปี)

2.) M13 มีความรู้สึกชอบผู้ชายเกิดขึ้นหลายครั้ง แต่ไม่คิดว่าตัวเองจะชอบผู้ชายจน M13 ได้เข้าเรียนมหาวิทยาลัย และความรู้สึกนั้นก็เกิดขึ้น อีกครั้ง M13 เองได้ใกล้ชิดกับผู้ชายคนหนึ่ง ตอนนั้นความรู้สึกที่เกิดขึ้นกับเขามันชัดเจนจนเขารู้สึกได้ว่าตัวเองชอบผู้ชาย

“...ตอนมหาลัยปี 1 ตอนนั้นเรียนอยู่มหาลัยที่ต่างจังหวัด อยู่หอพักกับเพื่อนๆ แล้วพี่ไปชอบเพื่อนข้างห้อง เขาหล่อดี แต่ก่อนหน้า นี้ก็เคยแอบชอบคนอื่น แต่ไม่ชัดเจนเท่าคนนี้ เพราะว่าคนนี้ได้ใกล้ชิดกัน แล้วพี่มารู้ตอนหลังว่าเขาเป็นเกย์...” (M13, 28 ปี)

3.) M14 มีความรู้สึกชอบผู้ชายในเชิงชู้สาวเกิดขึ้นกับเขาอยู่หลายครั้ง และเขาเองก็เริ่มชอบผู้ชายจากการที่เขาได้ไปงานวันเกิดเพื่อน แล้วเจอกับผู้ชายคนหนึ่งจึงเกิดความรู้สึกชอบในเชิงชู้สาวขึ้นมา

“...ตอนม.4 ตอนนั้นไปงานวันเกิดเพื่อน ไปเจอกับผู้ชายคนหนึ่งเห็นเขาแล้วก็รู้สึกชอบ และตรงสเปคมาก...” (M14, 28 ปี)

4.) M5 เริ่มรับรู้ และแสดงออกว่าตัวเองชอบที่จะเป็นแบบผู้หญิงตั้งแต่เขาอายุ 13 แต่เขาก็ยังไม่รู้ว่าตัวเองมีรสนิยมทางเพศแบบไหน จนเมื่อเขาเริ่มเข้าสู่วัยรุ่น เขาเองก็กล้าที่จะแสดงออกมาขึ้น กล้าที่จะแต่งตัวแบบที่ตัวเองชอบ และกล้าที่จะแสดงพฤติกรรมที่ตัวเองอยากจะทำ สิ่งที่เขาต้องการ และแสดงออกมาเขาจึงรับรู้ตัวเองว่าตัวเองไม่ได้มีจิตใจเป็นชายเหมือนกับร่างกาย

“...แสดงท่าทางเป็นผู้หญิงเนี่ยตอนอายุ 13 เริ่มแต่งตัวเป็นผู้หญิงตอนอายุ 16 อายุ 17 เนี่ยเริ่มมีแฟนไปซั่มมอเตอร์ไซด์ผู้ชาย แล้วคนอื่น ๆ เห็นเนี่ยคงมองเหมือนเราแรด ๆ แต่ก็ไม่มีใครทำอะไรให้ใครเดือดร้อน...” (M5, อายุ 21 ปี)

เหตุการณ์ที่เปิดเผยตนเอง

การเปิดเผยตนเองของชายรักเพศเดียวกันจากการวิจัยครั้งนี้ มี 5 คนที่เปิดเผยว่าตนเองชอบเพศเดียวกัน ผู้วิจัยจะนำเสนอเหตุการณ์ที่พวกเขาได้เปิดเผยตนเอง ดังนี้

1.) M12 เริ่มแสดงออกว่าชอบผู้ชายโดยการคุยโทรศัพท์ ทบอ่ยๆ เมื่อแม่ของเขาเห็นแล้วจึงซักถาม ด้วยความที่เขารู้ว่าแม่สงสัย และไม่ชอบที่จะปิดบัง เลยตัดสินใจบอกแม่ว่ามีคนรักเป็นผู้ชาย แม่ของ M12 เองรับได้ในการชอบเพศเดียวกันของเขา และไม่แสดงท่าทีรังเกียจแต่อย่างใด แต่แม่มีข้อตกลงกับเขา เพราะถึงครอบครัวของ M12 เองจะรับได้ในเรื่องนี้ แต่สังคมภายนอกก็อาจจะไม่ยอมรับ เขาจึงต้องวางตัวให้เหมาะสม เมื่อไม่ได้อยู่ในครอบครัวตามที่แม่ขอ แต่เขาเองก็ยอมรับข้อตกลงนี้ และใช้ชีวิตที่ตัวเองเลือกได้อย่างดี

“...เปิดเผยตั้งแต่ตอนเรียนมหาลัยตอนช่วงปี 1 -2 ได้ เป็นตอนที่เข้ามาเรียนต่อมหาลัยที่กรุงเทพ แล้วตอนนั้นก็เจอกับแฟนคนปัจจุบัน คือก็คบกันมาระยะหนึ่งเกือบปีได้

ก่อนหน้านี้ไม่เคยคบใครถึงปีเลย มาคนนี้คบได้นาน รู้สึกรักมาก ก็เลยตัดสินใจโทรบอก แม่ผ่านโทรศัพท์ว่าจะกลับบ้านนะแต่จะพาเพื่อนไปด้วยแม่เลยถามว่าเพื่อนหรือเพื่อน หรือแฟน เลยบอกว่าแ ฟนแต่เป็นผู้ชายคือก่อนหน้านี้แม่เคยเห็นคุยโทรศัพท์นานๆ มา พักนึงแล้ว แล้วก็เคยได้ยินและรู้ว่าคุยกับผู้ชายและไม่เห็นมีแฟน ไม่เห็นสนใจผู้หญิงแต่ แม่ยังไม่แน่ใจว่าเราชอบผู้ชาย ที่นี้มาบอกเขาผ่านโทรศัพท์เขาก็รู้เลยว่าชอบผู้ชาย ตอน นั้นคิดว่าถ้าไม่บอกว่าเป็นแฟนก็จะทำตัวลำบาก จะให้แก๊งเป็นเพื่อนแม่ก็กลัวเพราะสนิท กับแม่มาก ที่นี้พอพาแฟนเข้าบ้านแรกๆ แม่ก็แปลกๆ แต่พอพาเข้าอีกครั้งที่ 2 เขาก็ไม่ว่า ไร บอกว่าคบก็คบไปแต่เวลาอยู่นอกบ้านก็อย่าทำอะไรเกินไป แบบเกินหน้าเกินตา เพราะแม่ มีคนในอำเภอนั้นรู้จัก เยอะ เวลาอยู่นอกบ้านก็ บางคนเลยต้องแก๊งเป็นพี่น้องกัน แบบ เพื่อนๆ กันมากกว่า แต่คนอื่นในบ้านก็รู้หมดแล้วตอนนี้ เพราะ หลังจากบอกแม่ แม่ก็คุย กับพ่อ พ่อก็เฉยๆ คิดเหมือนแม่ ส่วนน้องก็เข้าใจบอกว่า เป็นไรก็เป็นไป แต่อย่าให้ เดือดร้อน...” (M12, อายุ 24 ปี)

2.) M13 เมื่อความสัมพันธ์ของเขากับคนรักเริ่มเพิ่มมากขึ้น ทั้งคู่คบหาดูใจกันมานาน พอสมควรเขาจึงเลือกที่จะเปิดเผยว่าตัวเองชอบเพศเดียวกันกับครอบครัว โดยการพาคนรักไปที่ บ้าน เมื่อพ่อแม่ถาม M13 เองก็เลือกที่จะบอกความจริง เพราะเขาไม่อยากปิดบัง อยากให้พ่อแม่ ได้รับรู้ และสบายใจในสิ่งที่เขาเป็น

“...อยู่กับแฟนที่บ้านแฟน ...อยู่บ้านแฟนแค่ช่วง เสาร์-อาทิตย์ แต่ จันทร์-ศุกร์ จะ นอนที่ทำงานแฟน เพราะแฟนที่ทำงานเขามีห้องพักให้ พี่เลยไปนอนด้วยได้ ... ใช้ รั้หมดทุกคนเลย ...เพราะว่าพอกับแม่พี่จะถามเรื่องแฟนกับพี่บ่อยๆ พี่เลยบอกเขาไป ตามตรง ไม่อยากให้มาเป็นห่วง ตอนพาผู้ชายกลับบ้านพี่ก็บอกว่าแฟน พอเขาเห็นจะได้รั้จัก แล้วก็สบายใจ...” (M13, อายุ 28 ปี)

3.) การเปิดเผยว่าชอบเพศเดียวกันของ M6 นั้น เขาเลือกที่จะให้ครอบครัวรู้ว่าชอบผู้ชาย โดยการพาผู้ชายมาอาศัยอยู่ที่บ้าน ถึงแม้ M6 เองจะไม่ได้ตั้งใจให้ครอบครัวรับรู้ตั้งแต่แรก แต่เขา เองก็ตัดสินใจเปิดเผยออกไปให้ทุกคนได้รั้ และเข้าใจ

“...ที่บ้านจะรู้ตอน M6 16 นะคะ ...เพราะว่า M6 มีแฟน มันไม่รู้จะทำยังไง พี่เหมียวก็ต้องพาแฟนมาที่บ้านเพราะว่าตอนนั้นแฟนทะเลาะ กับที่บ้าน ก็เลยมาบ้าน M6 มาค้างอยู่หลายวันอยู่นะ ที่บ้านก็เลยรู้ว่าชอบผู้ชาย...” (M6, อายุ 21 ปี)

4.) M8 เองไม่ได้บอกครอบครัวว่าตัวเองชอบเพศเดียวกัน แต่ครอบครัวของเขาเห็นพฤติกรรมแล้วรับรู้ถึงการเป็นชายรักเพศเดียวกันของเขาได้เอง ครอบครัวของ M8 เองก็ไม่ได้แสดงท่าทีว่ารับไม่ได้ หรือไม่ชอบเรื่องนี้ ทำให้เขาเองกล้าแสดงออกว่าตัวเองนั้นมีรสนิยมทางเพศแบบชอบเพศเดียวกัน

“...ไม่แน่ใจเหมือนกัน แต่ว่ามีอยู่ครั้งหนึ่งที่พี่พูดถึงผู้ชาย ตอนนั้นนั่งรวมๆ กันอยู่ที่หน้าทีวี พ่อก็พูดประมาณว่าสนใจ ผู้ชายคนนั้นหรือ แต่ว่าตอนนั้นก็ได้ตอบอะไร ทำเป็นไม่ได้ยิน แกล้งเงิบๆ ไปพอกับแม่ก็มอง จำไม่ได้ว่าพ่อหรือ แม่พินิจแหละพูดขึ้นมาว่าไม่เห็นจะเป็นอะไรเลยจะเป็นเพศไหนก็ไม่ได้เห็นต้องอายุถ้าไม่ได้เป็นคนชั่วไปลักขโมยของใคร...” (M8, อายุ 28 ปี)

5.) M3 เปิดเผยกับครอบครัวว่าตัวเองชอบเพศเดียวกัน แต่ก่อนหน้านี้อาเขาก็ไม่ได้ตั้งใจที่จะเปิดเผยให้ครอบครัวรับรู้ ครอบครัวแค่อาจจะเคยสงสัย และเห็นพฤติกรรมของเขาที่ไม่เหมือนผู้ชายในวัยเดียวกัน แล้วจึงซึมซับพฤติกรรมของเขามาเรื่อยๆ แต่ยังไม่ชัดเจน จนต่อมาเขาได้ พาแฟนไปที่บ้านทำให้ครอบครัวรับรู้ ครอบครัวจึงรู้ว่าเขานั้นชอบเพศเดียวกัน

“...รู้ เพราะว่าเขาตัวเอง จากการกระทำ แต่ก่อนพ่อแม่ก็ยังแน่ใจว่าเราเป็น โหม แต่ ว่าตอนมีแฟนเคยพาไปเที่ยวบ้านอยู่คนหนึ่ง แต่ไม่ได้บอกว่าเป็น แฟน บอกว่าเพื่อนแต่น้องสาวจะรู้ว่าเป็นแฟนแล้วก็แหวเราบ่อยๆ จนแม่กับพ่อมารู้ทีหลังว่า เพื่อนคนนั้นไม่ใช่เพื่อน แต่เป็นแฟนเพราะหลังๆ จะโทรศัพท์คุยกันบ่อยแล้วที่บ้านก็ไม่ได้แอบคุย เขาเห็นก็คงรู้เองว่ามีแฟน คุยโทรศัพท์กับแฟนที่เป็นผู้ชายที่เคยมาเที่ยวที่บ้าน...” (M3, อายุ 24 ปี)

การมีคนรัก หรือไม่มีคนรัก

การมีคนรัก หรือไม่มีคนรักของชายรักเพศเดียวกัน ในบางคนก็มีคนรัก และบางคนก็ไม่มีคนรัก ซึ่งการมีคนรักเป็นเหตุผลหนึ่งที่ทำให้คนที่รักเพศเดียวกันกล้าที่จะเปิดเผยตนเองกับครอบครัว เพราะคนรักก็เป็นอิทธิพลหนึ่ง เมื่อมีคนรักแล้วก็จะต้องการ การยอมรับจากคนใน

ครอบครัว และสังคม ซึ่งข้อมูลของชายรักเพศเดียวกันกลุ่มนี้จะคล้ายๆ กับกลุ่มของหญิงรักเพศเดียวกันด้วยเช่นกัน

1.) M1 เรื่องความรักของเขา ตั้งแต่ M1 รู้ตัวว่าตัวเองชอบเพศเดียวกันนั้นเขาก็ได้แต่เก็บความรู้สึกไว้ ไม่ได้แสดงออกให้คนที่เขาชอบรู้ ประสพการณ์ความรักที่ผ่านมาของเขาจึงยังไม่เคยคบหาดูใจกับใครแบบคนรัก ไม่เคยมีเพศสัมพันธ์แบบลึกซึ้ง และจริงจัง

“... ไม่เคยมีเลยสักคน ไม่เคยมีเป็นตัวเป็นตน จนอายุ 24 ไม่เคยมีหลงมาถึงห้องเลยสักคน ...เพศสัมพันธ์หรือ เอาเป็นว่าไม่ถึงกับชั้นแฟน ไม่ถึงกับชั้นเคย เรียกว่าเป็นการเฝ้าโลมกันมากกว่า ไม่ได้มีเพศสัมพันธ์ไม่ได้มีการแตกใดๆ ทั้งสิ้น ชัดมาก ไม่มีอะไรทั้งสิ้น ...ก็มีแบบว่าเล่นกันข้างล่างบ้าง ก็ประมาณว่าตอนแรกก็นอนข้างๆกันเฉยๆ ที่หอพักเขา แถวจรัญเขาก็นอนเฉยๆ เราก็เป็นการลงมือเอง ด้วยความที่มือเราชุกชอนเราก็ไปเล่น ตอนนั้นปี 1 แล้วละที่นี้จนแบบว่าบางอย่างมันฟูขึ้นมาแต่ก็ไม่ได้อะไรไปมากกว่านั้น ก็แค่นั้นจากนั้นก็ไม่ได้มีอะไรเกิดขึ้นแล้ว...” (M1, อายุ 25 ปี)

2.) M12 มีประสบการณ์ในเรื่องความรักมาหลายครั้ง แต่ก็ต้องเลิกกับคนรักทุกครั้งด้วยเหตุผลหลายๆ อย่าง จากความรักที่ไม่ประสบความสำเร็จในชีวิตคู่ ทำให้เขาได้เรียนรู้อะไรหลายๆ อย่างจนได้มาเจอกับคนรักคนปัจจุบันที่ทำให้เขารู้สึกว่าไปกันได้ด้วยดี เพราะเข้าใจกัน และสามารถคบหาดูใจกันได้ยาวนาน

“...มี เคยมีแฟนผู้ชายมา 3 คน ...พอรู้ตัวว่าเป็นเกย์ใช้มะ ก็มีแฟนคน แรกตอน ม.6แล้วก็มาคบผู้ชายอีก 2 คนตอนเรียนมหาลัยก่อนจะมาเจอแฟนคนที่คบกันอยู่ ตอนนั้นคบกันแป๊บๆ แต่ว่าคนก่อนๆ ก็คบกันไม่เคยได้นานเลย เจอคนเจ้าชู้มีคนที่ 3 คบกัน 8 เดือนมีอะไรกันปกติ แต่ก็เลิกกันเพราะเขาไม่ค่อยมีเวลา แต่มันก็ไม่เสียหายอะไรไม่ได้ท้องเหมือนผู้หญิงเลยไม่คิดอะไรมาก...” (M12, อายุ 24 ปี)

3.) ความรักของ M13 เองจะคล้ายๆ กับความรักของที่ที่นำเสนอมา เพราะเขาเองก็ต่างผ่านประสบการณ์การมีคนที่ต้องเลิกมาแล้วหลายคน ทำให้มีประสบการณ์ในการเรียนรู้ความรักในหลายๆ เรื่อง ก่อนที่จะมาเจอคนที่คิดว่าตัวเองนั้นใช้ชีวิตอยู่ร่วมกันได้

“...มี ...ก่อนหน้านี้พี่ไม่มีแฟน เคยแค่มั้ยกัน เป็นเพื่อนกันมากกว่าเพิ่งมาคบ
จริงจังกับคนนี้ ..มีครับใช้ถ้ามีอะไรกันก็ต้องเป็นแฟน...” (M13, อายุ 28 ปี)

4.) M14 เคยมีคนรักมาหลายคน ซึ่งเขาเองเข็ดตกบความรักของเขาทุกครั้ง แต่เขาเองก็ยัง
ต้องการใครสักคนที่จะมาคบหาดูใจ และเข้าใจจนสามารถใช้ชีวิตอยู่ร่วมกันได้

“...ตอนนี้ไม่มี แต่ว่าแต่ก่อนมี ...คือพี่เคยมีแฟนมา 3 คน ตัวพี่จะเป็นบี๊ท
แฟนพี่จะเป็นอะไรก็ได้ถูกไหม เล่าเรื่องคนสุดท้ายเลยละก็ นนะ เพราะ 2 คนแรกพี่คบๆ
แป๊บเดียวเองคนล่าสุดเป็นเกย์คิงคนนี้คบกันนาน แต่เลิกกันไปแล้วเพราะพี่จับได้ว่าเขามา
ขโมยของพี่ด้วยตอนนั้นเขาคอนโดอยู่ด้วยกันพี่ก็ไว้ใจปั้มกุญแจให้มันด้วย ใ้พี่ก็ชอบวาง
ของไว้ไม่เก็บเป็นที่แรกๆ ก็ไม่รู้หรอกว่ามันขโมย แต่หลังๆ มันบ่อย เกินละ นาฬิกาหาย
เงินก็หาย ของนอกร่างพี่ไม่เสียใจเท่าไรนะแต่ความรู้สึกนี้สิคบกันมาเกือบ 2 ปียังทำได้พี่
เลยเข็ดละ คบใครต้องดูดีๆ แต่ก่อนพี่เห็นหน้าดีๆ หล่อๆ โย้ยชอบ แต่ตอนนี้ต้องคิดให้
มากกว่าเดิมละ...” (M14, อายุ 28 ปี)

5.) M5 ปัจจุบันไม่มีคนรัก แต่เขาก็เคยผ่านประสบการณ์มีคนรักมาแล้วหลายครั้ง แสบ
เองยังคงมองหา และต้องการคนที่จะมาคบหาดูใจกันอย่างจริงจัง ตัวแสบเองเคยเจอทั้งคนที่ดี
และไม่ดี ทำให้มุมมองทางความรักของเขามีหลายอย่าง แต่ในใจลึกๆ ก็ยังต้องการคนที่จะมาดูแล
และใช้ชีวิตร่วมกันเหมือนคู่รักทั่วไป

“...ไม่มี อยากจะมีอยู่แต่ยังหาไม่ได้ ...มีแฟนมา 1 คน แต่เคยคบมาหลายคน ...
มีแฟนคนเดียว แต่ว่าแต่ก่อนก็คบหลายคนนะ เขาเลี้ยงดูเราไง มีเงินแต่ก็ให้ไม่เยอะไม่ได้
รักกันคบไปเพราะมีผลประโยชน์ต่อกัน ...แฟนอะรัก รักมากเป็นผู้ชายปกติ มันต่างกันไ้
คนก่อนไม่ได้รัก ไม่ได้ตัดสินใจเป็นเป็นแฟน ไม่แคร์กัน แต่แฟนเรารักทำทุกอย่างให้หมด
...มี ...ไม่ มีหมดทุกคน ถ้าไม่มีเขาก็ไม่คบเราเพราะเราเป็นที่ระบายอารมณ์ของพวกเขา
บางทีก็แข็งนะ คนอื่นคงคิดว่ากะเทยอย่างเราเนี่ยร้าน เรื่องพวกนี้ชอบ แต่ไม่ใช่หรอก นะ
ไม่ได้ชอบ ก็มีความรู้สึกเหมือนคนอื่นๆ นั้นแหละ ไม่ได้มีความสุข แต่กับแฟนเนี่ยเราชอบ
เรามีความสุขเพราะรักเขา...” (M5, อายุ 21 ปี)

6.) M6 เคยมีคนที่คบหาดูใจกัน เหมือนตัวเองเป็นคนมีรูปร่างหน้าตาดี ถึงแม้อายุยังน้อย แต่ก็เคยมีคนที่ผ่านมาอยู่หลายคน แต่ด้วยนิสัย และวุฒิภาวะทำให้เมื่อคบหาดูใจกับใครก็จะแคผิวเผินไม่ได้จริงจัง และยังไม่เคยตัดสินใจคบหาดูใจใครแบบคนรัก

“...ไม่มีค่ะ ...แต่ก่อนก็ไม่มีค่ะ ...มีค่ะ ...มีตอนอายุ 14 ตอนแรกก็แอบชอบเขาก่อน เคยนอนด้วยกัน แต่ไม่ได้เป็นแฟนกันไม่ผูกมัดกัน...” (M6, อายุ 21 ปี)

7.) M10 ถึงแม้ว่าเขาจะรับรู้ว่าจะตัวเองชอบผู้ชายมานานแล้ว แต่ในเรื่องของความรัก M10 เองก็ได้แต่แอบชอบ และไม่เคยแสดงออกถึงความรู้สึกของตนเอง ซึ่งเขาเองก็มีความสุขดีกับชีวิตโสดที่ไม่มีข้อผูกมัดของเขา

“...ไม่เคยมีสักคนเลย ...เพศสัมพันธ์ก็ไม่เคยมี...” (M10, อายุ 24 ปี)

8.) M8 ปัจจุบันไม่มีคนรัก เขาเห็นว่าคนส่วนใหญ่มักจะชอบคนรักที่มีหน้าตาดี ๆ และไม่คิดว่าใครจะมาชอบ และคบหาดูใจกับตนเอง

“...ไม่เคยเลย ไม่มีใครเอาผู้ชายส่วนใหญ่ก็ชอบคนหน้าตาดี ๆ ...แฟนยังไม่มีเลย เรื่องนั้นคงไม่ต้องพูดถึง (หัวเราะ)” (M8, อายุ 28 ปี)

9.) M9 เคยมีคนรักมาแล้ว 3 คน แต่ก็ยังเป็นเพียงการคบหาดูใจกันอย่างผิวเผิน และเกิดขึ้นจากความสนุกสนานของคนทั้งคู่ มุมมองความรักของเขาจึงยังไม่แน่นอน และชัดเจนมากนัก

“...มีค่ะ ...แต่ก่อนก็เคยมี ...เคยมีการร่วมเพศกันทางประตูลังค์จะ พี่จะเป็นฝ่ายถูกกระทำ แฟนพี่เขาก็จะทำเหมือนกับที่เป็นผู้หญิงทั่วไป แต่ว่ามีอะไรกันทางทวารหนัก ทางประตูลังค์เท่านั้นเอง...” (M9, อายุ 29 ปี)

10.) M3 เคยมีคนรักที่คบหาดูใจกันอย่างจริงจัง และเปิดเผยให้ครอบครัวรับรู้ แต่ปัจจุบันก็ได้เลิกกันไป โดยตัวของ M3 เองก็ยังไม่ได้พบกับรักครั้งใหม่ เขาเองยังคงสนุกกับการใช้ชีวิตแบบคบหาผู้ชายแบบไม่ผูกมัด เพราะเขายังไม่เจอคนที่เข้าใจ และจะมาใช้ชีวิตอยู่ร่วมกันแบบคนรัก

“...ไม่มีแฟนมีแต่กิ๊ก 3 คน ค่อยเล่นๆ เฉยๆ ไม่คิดอะไรกันมาก ...แต่ก่อนเคยมีแฟนคบกันจริงจังคนเดียว ...มี แต่มีแค่ข้างนอก ไม่ได้สอดใส่ ไม่ได้ลึกซึ้ง แค่ใช้มือช่วยอย่างเดียว...” (M3, อายุ 24 ปี)

11.) ความรักของ M15 ผ่านมาหลายครั้ง ปัจจุบัน M15 ก็มีคนที่คบหาดูใจกัน และมีความสุขดี เขากับแฟนมีเพศสัมพันธ์กันซึ่งเกิดจากความรักของคนทั้ง 2 ฝ่าย คือการทำให้คนที่รักมีความสุข และตัวเองก็มีความสุขด้วย

“...มีแฟน ...แต่ก่อนเคยมีแฟนหลายคน ...เคยมีแต่แค่ภายนอกไม่ได้เอาอวัยวะสอดใส่เข้าไปข้างใน เป็นแค่การกอดจูบ ใช้มือช่วยให้แฟน แฟนใช้มือช่วยให้เราเสร็จแค่นั้น...” (M15, อายุ 28 ปี)

12.) M7 ยังไม่ได้มีคนที่คบหาดูใจกันอย่างชัดเจน เขามีเพียงคนที่ผ่านเข้ามาแล้วคอยดูแลซึ่งกัน และกัน แต่ยังไม่ได้เป็นคนที่รักถึงแม้จะมีความสัมพันธ์กันอย่างไร ก็ซึ่งก็ตาม และเขาก็ยังไม่ตัดสินใจคบหาดูใจกันอย่างจริงจัง

“...ตอนนี้โสด ...แต่ก่อนมี แต่ไม่รู้จะเรียกว่าเป็นแฟนกันได้เปล่านะเพราะเคยคบหลายคนแต่คบกันแป๊ปปๆ เอง ไปเที่ยวดูหนัง กินข้าว แต่ว่าไม่ผูกมัด แค้กี้ๆ กันมากกว่า ...เคยมี ...มีเพศสัมพันธ์กันนะเธอ มีอะไรกันทางทวารหนัก แต่ก่อนไม่ค่อยเข้าใจแต่พอมีประสบการณ์ มีอะไรกับผู้ชายครั้งแรกเพิ่งจะรู้ว่ามันมีอาการได้ มันมีความสุขได้โดยที่ไม่ต้องมีอะไรกับผู้หญิง แต่ตอนนั้นมันเหมือนเรารักสนุกกันมากกว่า เหมือนว่าอยากลอง พอลองแล้วชอบก็ติดใจ มันก็คงเหมือน อกกันผู้หญิง-ผู้ชายทั่วไปละมั้ง...” (M7, อายุ 25 ปี)

13.) M11 เป็นคนร่าเริง และอึดยาศัยดีชอบพบปะผู้คน เขาจึงมีคนที่คบหาดูใจอยู่เรื่อยๆ สมชายเองจะตัดสินใจคบหาดูใจทีละคน เมื่อคิดว่าไม่สามารถคบกันต่อไปได้ก็จะเลิกกันไป และพร้อมที่จะเปิดรับคนใหม่ขึ้นมา

“...มี ...เคยมีแฟนผู้ชายมาประมาณ 5 คน สมชาย (นามสมมุติ) ชอบเข้าหาด้วย เจอคนน่ารักๆ ก็ชอบเข้าไปคุย คุยถูกคอก็ตกลงเป็นแฟนกันก็เลยมีแฟนมาเยอะ แต่

ก็เลิกกันจนมาเจอคนที่คบกันอยู่ตอนนี้แหละ ...เคย ...ก็มีอะ เหมือนผู้ชายกับผู้หญิง
ทั่วไปเมื่อมีความรักก็ต้องมีเซ็กเข้ามาประจำก็มีใช้ถุงยางอนามัย แต่ว่าบางทีก็ใช้เจลห
ล่อลื่นด้วยแล้วแต่วิธีการทำ ถ้าออร์รัลเซ็กก็就不用ใช้เจลล่อลื่น..." (M11, อายุ 24 ปี)

14.) M2 เป็นสาวประเภทสองที่ผ่านประสบการณ์การมีคนรักมาแล้วหลายคน ตัวเอง
ผ่านการมีความรักมาหลายรูปแบบ ทำให้เขามีความเข้าใจในเรื่องความรัก และไม่ยึดติดกับมัน
มากจนเกินไป M2 เองก็เคยผ่านสิ่งไม่ดีมาก็ยอมรับกับมันได้ และเริ่มใช้ชีวิตใหม่ได้ด้วยตัวเอง เขา
เองก็เริ่มมีความรักครั้งใหม่ที่เคยคบหาดูใจกันมานาน และสามารถใช้ชีวิตอยู่ร่วมกันได้อย่างมี
ความสุข

"...ตอนนี้มีแฟนอยู่กินด้วยกัน ...แต่ก่อนก็เคยมีแฟน ...ก่อนที่พี่จะมาอยู่ที่นี้ก็คบ
ผู้ชายมาหลายคนอะ คนแก่แล้วผ่านอะไรมา มาก่อนหน้านี้พี่มีแฟนมา 3 คน คนแรกที่
โดนหลอกเขามาอยู่กินใช้ชีวิตด้วยกันเพราะอยากได้เงิน เงินที่พี่ตัดผ้าได้ อยู่ ำงชุดสูทตัด
ได้ 3,000 เขาก็เอาไปหมดคนที่ 2 นิสัยก็โอเคเลย แต่เด็กไปพี่ต้องดูแลทุกอย่างเลย คนที่
3 คนนี้พี่คบแป๊บเดียวเพราะว่าเขาชอบผู้หญิง เขาบอกว่าไม่ได้ชอบกะเทยแบบพี่ ถึงพี่จะ
ตัดออกก็ไม่ชอบ พี่ก็คิดว่าแล้วจะมาคบกันทำไมเลยต้องปล่อยไปอะ ...มี ...ใช้พี่มีกับ
แฟนเท่านั้นอะ..." (M2, อายุ 38 ปี)

15.) M4 เป็นชายรักเพศเดียวกันที่ไม่เคยผ่านประสบการณ์การมีคนรัก เขาเองเคยแต่มี
ความรักในรูปแบบของเขาที่ทำให้เขามีความสุขจากการได้แอบชื่นชอบคนที่ตนเองหมายปอง
เท่านั้น ด้วยความซื่ออายุของเขา จึงทำให้เขายังไม่เคยมีคนรักเหมือนชายรักเพศเดียวกันบางคน

"ไม่มี โสดมานานแล้ว ...ไม่เคยมีเป็นตัวเป็นตนกับเขาสักที ...ไม่เคยมี..." (M4,
อายุ 25 ปี)

บทที่ 5

สรุปผลการวิจัย อภิปรายผล และข้อเสนอแนะ

การวิจัยเรื่อง การเปิดเผยตนเองของบุคคลรักเพศเดียวกัน ต่อครอบครัว ผู้วิจัยจะนำเสนอ
ดังหัวข้อต่อไปนี้ สรุปผลการวิจัย อภิปรายผลการวิจัย ข้อเสนอแนะ และข้อจำกัดในการวิจัย

5.1 สรุปผลการวิจัย

การวิจัยเรื่อง “การเปิดเผยตนเองของบุคคลที่รักเพศเดียวกันต่อครอบครัว” มีวัตถุประสงค์
ในการศึกษาคือ เพื่อศึกษาลักษณะของบุคคลหญิง และชายรักเพศเดียวกันที่เปิดเผยตนเองต่อ
ครอบครัว

งานวิจัยใช้วิธีการวิจัยแบบเชิงคุณภาพ (Qualitative research) เก็บข้อมูลด้วยการ
สัมภาษณ์เชิงลึก กลุ่มตัวอย่างที่ศึกษาคือ หญิง และชายที่รักเพศเดียวกันมีอายุอยู่ระหว่าง 20-39
ปี จำนวน 30 คน โดยครั้งแรกจะเลือกกลุ่มตัวอย่างแบบเจาะจงไปที่หญิง และชายที่ยอมรับว่ารัก
เพศเดียวกัน จากนั้นจะใช้ Snowball Technique แล้ววิเคราะห์ข้อมูลโดยใช้ Content analysis
โดยนำข้อมูลที่ได้ มาให้รหัสข้อมูล (coding/indexing categories) และนำมาวิเคราะห์ตีความ ให้
ความหมาย (analysis and interpretation)

จากงานวิจัยพบว่า การเปิดเผยตนเองของหญิง และชายรักเพศเดียวกันนั้น ด้านครอบครัว
ลักษณะทางประชากร และสังคม และสภาพแวดล้อมทำให้หญิง และชายรักเพศเดียวกันเลือกที่จะ
เปิดเผย หรือไม่เปิดเผยตนเองต่อครอบครัว ซึ่งสรุปได้ ดังนี้

5.1.1 หญิงรักเพศเดียวกัน

หญิงรักเพศเดียวกันจำนวน 15 คน เป็นทอม 6 คน ดี 4 คน และเลสเบี้ยน 5 คน เปิดเผย
ตนเองต่อครอบครัวทั้งหมด 10 คน เป็นทอม 6 คน ดี 3 คน และเลสเบี้ยน 1 คน การศึกษาทั้ง 15
คน พบว่า 1. ด้านครอบครัว คือลักษณะการเลี้ยงดู ความสัมพันธ์ของพ่อแม่ และความใกล้ชิดของ
ครอบครัว 2. สภาพแวดล้อม คือประสบการณ์ส่วนตัว ประกอบไปด้วย การไม่ชอบเพศชาย เป็นลูก
สาวแต่ครอบครัวอยากให้ เป็นลูกชาย ประสบการณ์ชอบเพศเดียวกัน เหตุการณ์ที่เปิดเผยตนเอง
และการมีคนรัก หรือไม่มีคนรัก ทำให้หญิงรักเพศเดียวกันเปิดเผย และไม่เปิดเผยตนเองต่อ
ครอบครัว ซึ่งลักษณะของหญิงรักเพศเดียวกันที่เปิดเผย และไม่เปิดเผยตนเองต่อครอบครัวมี
ลักษณะดังนี้

ก. ลักษณะของหญิงรักเพศเดียวกันที่เปิดเผยตนเองต่อครอบครัว

หญิงรักเพศเดียวกันที่เปิดเผยตนเองต่อครอบครัวจะถูกเลี้ยงดูมาแบบไม่เข้มงวด เช่น “...จะไปเที่ยวไหนกับใครแกก็ไม่ว่า แกให้ไป ...เราไม่ได้ทำอะไรเสียหาย แกรู้ เข้าใจ...” เติบโตมาในครอบครัวที่พ่อแม่มีความสัมพันธ์กันดี เช่น “...พ่อแม่เขาทำงานอยู่ด้วยกัน แม่จะติดพ่อก็จะไปไหนกับพ่อตลอดเพราะต้องคอยดูแล...” และตนเองมีความใกล้ชิดกับครอบครัว เช่น “...ก็อยู่ตลอดนะจะไม่ค่อยไปไหนไกลบ้าน ..กินข้าวพร้อมหน้ากันทุกวัน ...” และมักจะประกอบอาชีพที่ไม่มีอุปสรรคต่อการเปิดเผย เช่น พนักงานบริษัทเอกชน ในวัยเด็กของหญิงรักเพศเดียวกัน บางคนถูกเลี้ยงดูเสมือนว่าเป็นลูกชายแต่ก็เป็นส่วนน้อย เช่น “...พ่อสอนขับจักรยาน ยิงปืน พ่ออยากให้เข้มแข็งดูแลแม่กับน้อง...” หญิงที่เปิดเผยตนเองจะเริ่มรับรู้ว่าคุณสมบัติของตัวเองชอบเพศเดียวกันตั้งแต่เด็กๆ เช่น “...ตอน ป.5-ป.6 แอบชอบเพื่อนที่นั่งริมหน้าต่าง วันที่เปิดเทอมเค ยอยากนั่งคู่กับเขาแต่ว่าอายเลยไม่กล้า ได้แต่แอบมองว่าเขาน่ารัก ชอบนำเขาไปกอด ...” และส่วนใหญ่หญิงรักเพศเดียวกันจะมีเหตุการณ์ที่เปิดเผยให้ครอบครัวรับรู้ว่าคุณสมบัติของตัวเองชอบเพศเดียวกันแล้วครอบครัวรับรู้ หรือไม่แสดงท่าทีไม่เห็นด้วย เช่น “...เคยพาแฟนเข้าบ้านให้พ่อแม่เห็น ...” และพบว่าบางคนจะมีคนรักที่คบหาดูใจกันอยู่ เช่น “...เราคิดจะอยู่กับคนนี้ทำอะไรด้วยกัน อยากเปิดร้านขายเสื้อผ้าด้วยกัน อยากให้พ่อแม่รู้ว่าเรามีแฟนนะคบกับคนนี้อยู่ คบแบบจริงจังด้วย เขาจะได้รู้เข้าใจเรากับแฟนก็เลยให้ที่บ้านรู้...”

ข. ลักษณะของหญิงรักเพศเดียวกันที่ไม่เปิดเผยตนเองต่อครอบครัว

หญิงรักเพศเดียวกันที่ไม่เปิดเผยตนเองต่อครอบครัวจะถูกเลี้ยงดูมาแบบเข้มงวด เช่น “...เราต้องจัดการทุกอย่างให้เสร็จ เวลากลับบ้านการบ้านต้องรีบทำ เสื้อผ้าต้องรีบเปลี่ยน ไม่งั้นพ่อดูเวลาพ่อดูน่ากลัว...” เติบโตมาในครอบครัวที่พ่อแม่ไม่มีความสัมพันธ์ที่ดี เช่น “...แม่เสียชีวิตแล้ว พี่อยู่กับพ่อ ...พ่อแม่เราเลิกกันจากนั้นก็มาอยู่กับยายที่กทมเลย...” และตนเองไม่มีความใกล้ชิดกับครอบครัว เช่น “...พ่อแม่ทำงานอีกจังหวัดหนึ่ง ตอนนั้นก็อยู่กับพี่สาวแค่ 2 คน...” หญิงรักเพศเดียวกันกลุ่มนี้มักจะมีความคิดไม่ชอบเพศชาย เช่น “...พี่ๆผู้ชายไม่ค่อยจะห่วงน้องสาวเลยตอนนั้นไม่ค่อยชอบพวกพี่ๆ เท่าไร ...ผู้ชายแลดูหยาบกระด้าง ...” และจะรับรู้ว่าคุณสมบัติของตัวเองชอบเพศเดียวกันเมื่อตนเองเริ่มโตขึ้น เช่น “...คิดว่าแน่ๆ น่าเป็นช่วงมหาลัยปี 2 ปี 3 เพราะตอนนั้นเริ่มคบหญิงจริงๆ จังๆ ...” และไม่มีคนรักที่คบหาดูใจกันอยู่ ซึ่งทำให้ครอบครัวไม่รับรู้ว่าเป็นหญิงรักเพศเดียวกัน เช่น “...ไม่มี มีแต่คนคุยเล่นๆ ไม่ใช่แฟน...”

5.1.2 ชายรักเพศเดียวกัน

ชายรักเพศเดียวกันจำนวน 15 คน แบ่งเป็นเกย์ 10 คน และกะเทย 5 คนเปิดเผยตนเองต่อครอบครัว 9 คน เป็นเกย์ 4 คน และกะเทย 5 คน การศึกษาทั้ง 15 คนพบว่า 1. ด้านครอบครัว คือลักษณะการเลี้ยงดู และความใกล้ชิดของครอบครัว 2. สิ่งแวดล้อม คือประสบการณ์ส่วนตัวที่ประกอบไปด้วย การเป็นเพศชายแต่ใจอยากเป็นเพศหญิง ประสบการณ์ชอบเพศเดียวกัน เหตุการณ์ที่เปิดเผยตนเอง การมีคนรัก หรือไม่มีคนรัก ทำให้ชายรักเพศเดียวกันเปิดเผย และไม่เปิดเผยตนเองต่อครอบครัว ครอบครัว ซึ่งลักษณะของชายรักเพศเดียวกันที่เปิดเผย และไม่เปิดเผยตนเองต่อครอบครัวมีลักษณะดังนี้

ก. ลักษณะของชายรักเพศเดียวกันที่เปิดเผยตนเองต่อครอบครัว

ชายรักเพศเดียวกันที่เปิดเผยตนเองต่อครอบครัวจะถูกเลี้ยงดูมาแบบไม่เข้มงวด เช่น “...เขาจะถามความสมัครใจที่ก่อนไม่ว่าจะเรื่องอะไร...” และตนเองมีความใกล้ชิดกับครอบครัว เช่น “...อยู่ค่ะ อยู่กับที่บ้าน มี พ่อ แม่ พี่ หลาน...” ชายรักเพศเดียวกันกลุ่มนี้ในบางคนครอบครัวจะรับรู้ว่าจะชอบเพศเดียวกันจากพฤติกรรมที่แสดงออกมาตั้งแต่เด็กๆ เช่น “...พี่ชอบใส่เสื้อตัวเล็กๆ กางเกงขาสั้นๆ แล้วก็เสื้อกล้ามที่มันเหมือนเสื้อที่ใส่ไปโรงเรียน แต่แบบสายเดี่ยวใส่ซ้อนกับเสื้อนักเรียนอีกทีหนึ่ง...” และมักจะประกอบอาชีพที่ไม่มีอุปสรรคต่อการเปิดเผย เช่น “...พนักงานบริษัทเอกชน พนักงานธนาคาร และพนักงานขาย...” ชายที่เปิดเผยตนเองจะเริ่มรู้ว่าตนเองชอบเพศเดียวกันตั้งแต่เด็กๆ เช่น “...ตอน ม.ต้น เพราะว่าตอนนั้นแอบชอบผู้ชายคนหนึ่ง เขาเล่นวงดุริยางค์ ตอนนั้นพยายามหาทางให้ได้ไปใกล้ชิดเขา...” และส่วนใหญ่ชายรักเพศเดียวกันจะมีเหตุการณ์ที่เปิดเผยให้ครอบครัวรับรู้ว่าจะชอบเพศเดียวกันแล้วครอบครัวรับรู้ หรือไม่แสดงท่าที่ไม่เห็นด้วย เช่น “...ตอนพาผู้ชายไปที่บ้านกับบอกว่าแฟน พ่อเขาเห็นจะได้รู้จัก และสบายใจ...”

ข. ลักษณะของชายรักเพศเดียวกันที่ไม่เปิดเผยตนเองต่อครอบครัว

ชายรักเพศเดียวกันที่ไม่เปิดเผยตนเองต่อครอบครัวจะถูกเลี้ยงดูมาแบบเข้มงวด เช่น “...ทุกอย่างมันต้องดีๆ เสื้อผ้า ความรู้ ถ้าเรียนตกพอก็คงไม่เอาไว้แน่...” และตนเองไม่มีความใกล้ชิดกับครอบครัว เช่น “...ไม่บ่อย ไม่ค่อยได้ไปเที่ยวด้วยกัน ที่บ้านไม่ค่อยมีเวลาว่างจะทำแต่ งาน ไม่ค่อยมีเวลาไปเที่ยวที่ไหน และไม่มีคนรักที่คบหาดูใจกันอยู่ ซึ่งทำให้ครอบครัวไม่รับรู้ว่าเป็นชายรักเพศเดียวกัน เช่น “...ไม่เคยมีเลยสักคน ไม่เคยมีเป็นตัวเป็นตน จนอายุ 24 ไม่เคยมีหลงมาถึงห้องสักคน...”

5.2 อภิปรายผลงานวิจัย

งานวิจัยครั้งนี้สามารถนำทฤษฎี 2 ทฤษฎีมาใช้อธิบายการเปิดเผย และไม่เปิดเผยตนเองของบุคคลรักเพศเดียวกันต่อครอบครัว คือ ทฤษฎีพฤติกรรมนิยมที่กล่าวว่า การเปิดเผยตนเองของหญิง และชายที่รักเพศเดียวกัน นั้นบุคคลรักเพศเดียวกันจะเลือกเปิดเผยตนเอง หรือไม่เปิดเผยตนเอง แรงเสริมจากบุคคล หรือกลุ่มสังคมนั้นเป็นสิ่งที่เข้ามาเกี่ยวข้อง เพราะถ้าแรงเสริม หรือกลุ่มคนในสังคมยอมรับได้ บุคคลรักเพศเดียวกันก็อาจจะเปิดเผยตนเอง หรือหากแรงเสริม หรือกลุ่มคนในสังคมไม่สามารถยอมรับได้ บุคคลรักเพศเดียวกันก็อาจจะไม่เปิดเผยตนเอง และทฤษฎีตีตราที่กล่าวว่า ความเบี่ยงเบนนั้นเป็นผลมาจากการกระทำของคนที่ถูกตีตราว่ามีความเบี่ยงเบน เป็นประสบการณ์จากการถูกจับกุม และถูกสังคมกล่าวหาว่าเป็นบุคคลที่มีพฤติกรรมเบี่ยงเบน การที่บุคคลเข้ามาอยู่ในขั้นตอนนี้ขึ้นอยู่กับสังคมกระทำต่อเขา และถูกประณามว่าเป็นบุคคลที่มีพฤติกรรมเบี่ยงเบน

5.2.1 หญิงรักเพศเดียวกัน

งานวิจัยนี้พบว่าหญิงรักเพศเดียวกันจำนวน 15 คน มี 3 คนที่กล่าวถึงเรื่องการเลี้ยงดู โดยมี 1 คนที่ถูกเลี้ยงดูมาแบบไม่เข้มงวด แต่ก็ยังเอาใจใส่ทำให้สามารถเปิดเผยเรื่องที่ตนเองเป็นทอมกับครอบครัว ในขณะที่ 2 คนถูกเลี้ยงดูมาแบบเข้มงวดทำให้ไม่กล้าเปิดเผยตนเองกับครอบครัวซึ่งสอดคล้องกับงานวิจัยเรื่องปัจจัยที่สัมพันธ์ต่อการเปิดเผยสถานภาพรักเพศเดียวกันต่อครอบครัว ที่สรุปไว้ว่า ปัจจัยที่สำคัญ และมีส่วนทำให้เปิดเผยสถานภาพรักเพศเดียวกัน คือรูปแบบการอบรมเลี้ยงดูแบบเอาใจใส่ และรูปแบบการอบรมเลี้ยงดูแบบปล่อยปละละเลย (อรุณี ศุภทินิมิต, 2550)

การเปิดเผยตนเอง ของหญิงรักเพศเดียวกัน จากการวิจัยในครั้งนี้พบว่าหญิงรักเพศเดียวกันมี 9 คนที่เปิดเผยตนเองต่อครอบครัว คือ F1, F11, F14, F8, F3, F9, F10, F13 และ F15 โดยข้อมูลของหญิงรักเพศเดียวกันทั้ง 9 คนนี้ แต่ละคนจะมีวิธีการเปิดเผยที่เหมือน และต่างกัน คือเปิดเผยจากการแสดงพฤติกรรม เปิดเผยจากการพาแฟนไปบ้าน และเปิดเผยเพราะคิดว่าตนโตแล้วพ่อแม่จะไม่เป็นห่วง ซึ่งสอดคล้องกับงานวิจัยเรื่อง การสื่อสารเพื่อการเปิดเผยตนเองของกลุ่มหญิงรักหญิง ที่สรุปไว้ว่าการสื่อสารเพื่อการเปิดเผยตนเองของกลุ่มหญิงรักหญิงที่มีต่อครอบครัว นั้น เลือกว่าจะเปิดเผยตนเองทางอ้อมให้คนในครอบครัวได้รับรู้ (ปัทมณิกา จันทรปรรรณิก, 2550)

การเปิดเผยตนเองว่ารักเพศเดียวกันนั้น หญิงรักเพศเดียวกันบางคนเลือกที่ไม่เปิดเผยตนเอง เพราะครอบครัวเห็นว่าการรักเพศเดียวกันเป็นสิ่งที่ผิด เป็นสิ่งไม่เหมือนคนส่วนใหญ่ และ

อาจจะทำให้เสียชื่อเสียงได้ ซึ่งสอดคล้องกับทฤษฎีตีตรา ที่พรชัย ชันดีสรุปไว้ว่าความเบี่ยงเบนนั้น เป็นผลมาจากการกระทำของคนที่ถูกตีตราว่ามีความเบี่ยงเบน เป็นประสบการณ์จากการถูกจับกุมขัง และถูกสังคมนกล่าวหาว่าเป็นบุคคลที่มีพฤติกรรมเบี่ยงเบน (พรชัย ชันดี, 2543)

หญิงรักเพศเดียวกันถูกเลี้ยงดูมาในครอบครัวที่มีความคิดว่า เมื่อเกิดเป็นผู้หญิงก็ต้องคู่กับผู้ชาย เมื่อครอบครัวรู้ว่าลูกมีพฤติกรรมรักเพศเดียวกันก็จะไม่ยอมรับ ทำให้หญิงรักเพศเดียวกันไม่กล้าเปิดเผยตนเอง ซึ่งสอดคล้องกับงานวิจัยเรื่อง วิถีชีวิต และครอบครัวของหญิงรักหญิง ที่สรุปไว้ว่า อิทธิพลความคิดครอบครัวส่งผลกระทบต่อบุคคลรักเพศเดียวกันนับตั้งแต่การนิยามตนเอง เพราะถูกอบรมเลี้ยงดูในสังคมรักต่างเพศ หญิงรักเพศเดียวกันเกิดความรู้สึกขัดแย้งทางจิตใจเมื่อตนเองแตกต่างจากผู้อื่น ทำให้ต้องเก็บซ่อนความรู้สึกของตนเองไม่กล้าเปิดเผยกับบุคคลอื่นๆ รวมทั้งครอบครัว (มัทนา เชนมี, 2529)

งานวิจัยพบว่าหญิงรักเพศเดียวกันบางคนไม่เปิดเผยตนเองต่อครอบครัว เพราะครอบครัวไม่ยอมรับ หรือแสดงออกว่าการรักเพศเดียวกันเป็นสิ่งที่ไม่ดี ซึ่งสอดคล้องกับทฤษฎีพฤติกรรมนิยมที่อธิบายไว้ว่า บุคคลรักเพศเดียวกันจะเลือกเปิดเผย หรือไม่เปิดเผยตนเอง แรงเสริม หรือกลุ่มคนในสังคมนั้นเป็นสิ่งที่เข้ามา เกี่ยวข้อง เพราะถ้าแรงเสริม หรือกลุ่มคนในสังคมยอมรับได้บุคคลรักเพศเดียวกันก็อาจจะเปิดเผยตนเอง หรือหากแรงเสริม หรือกลุ่มคนในสังคมไม่สามารถยอมรับได้ บุคคลรักเพศเดียวกันก็อาจจะไม่เปิดเผยตนเอง (สิริอร วิชชาวุธ และคนอื่นๆ , 2525)

5.2.2 ชายรักเพศเดียวกัน

การเปิดเผยว่ารักเพศเดียวกันของชายรักเพศเดียวกันนั้น บางคนเมื่อเปิดเผยตนเองกับครอบครัวไปแล้วครอบครัวรับได้ บางคนครอบครัวไม่ได้แสดงท่าทีว่ารับไม่ได้ หรือไม่ชอบเรื่องนี้ หรือบางคนครอบครัวรับไม่ได้ ซึ่งสอดคล้องกับงานวิจัยเรื่อง การสื่อสารเพื่อการเปิดเผยตนเองของกลุ่มชายรักชาย ที่สรุปไว้ว่าการเปิดเผยตนเองว่าเป็นบุคคลรักเพศเดียวกัน ระดับการยอมรับของครอบครัวนั้น ครอบครัวจะยอมรับได้บ้าง และจะมีระดับไปถึงการไม่ยอมรับเลย เพราะการที่บุคคลรักเพศเดียวกันเปิดเผยตนเองกับครอบครัว ก็ยอมรับว่าเป็นสิ่งที่ขัดแย้งกับบรรทัดฐานทางสังคม (ไชโย นิธิอุบัติ, 2546)

การรับรู้ของพ่อแม่ ในชายรักเพศเดียวกันพบว่าพ่อแม่จะรับรู้ตั้งแต่ลูกเล็กๆ ว่าลูกไม่เหมือนเด็กผู้ชายในวัยเดียวกันจากการแสดงพฤติกรรมที่คล้ายเด็กผู้หญิง ชายที่เปิดเผยตนเองต่อครอบครัวจะเป็นชายรักเพศเดียวกันที่มีความใกล้ชิดสนิทสนมกับครอบครัว ซึ่งสอดคล้องกับงานวิจัยเรื่อง ผลกระทบต่อพ่อแม่ด้านจิตใจ และสังคมกรณีลูกเป็นเกย์ ที่สรุปไว้ว่าพ่อแม่มีการรับรู้ว่าลูกเป็นเกย์ตั้งแต่ลูกอยู่ในวัยเด็ก และวัยรุ่น โดยลูกแสดงพฤติกรรมคล้ายผู้หญิง ซึ่งได้รับอิทธิพลมาจากการเลี้ยงดู และสิ่งแวดล้อม พ่อแม่ที่สามารถปรับตัวยอมรับลูกเป็นเกย์ได้นั้น เป็นพ่อแม่ที่มีความสัมพันธ์ใกล้ชิดกับลูก (เศรษฐวิรัช พัฒน์สุวรรณ, 2548)

การเปิดเผยตนเองว่ารักเพศเดียวกันนั้น ชายรักเพศเดียวกันบางคนเลือกที่ไม่เปิดเผยตนเอง เพราะครอบครัวเห็นว่าการรักเพศเดียวกันเป็นสิ่งที่ผิด และเป็นสิ่งไม่เหมือนคนส่วนใหญ่ ซึ่งสอดคล้องกับทฤษฎีตีตรา ที่พรชัย ชันดีสรุปไว้ว่าความเบี่ยงเบนนั้นเป็นผลมาจากการกระทำของคนที่ถูกตีตราว่ามีความเบี่ยงเบน เป็นประสบการณ์จากการถูกจับกุมขัง และถูกสังคมกล่าวหาว่าเป็นบุคคลที่มีพฤติกรรมเบี่ยงเบน (พรชัย ชันดี, 2543)

งานวิจัยพบว่าหญิงรักเพศเดียวกันบางคนไม่เปิดเผยตนเองต่อครอบครัว เพราะครอบครัวไม่ยอมรับ หรือแสดงออกว่าการรักเพศเดียวกันเป็นสิ่งที่ไม่ดี ซึ่งสอดคล้องกับทฤษฎีพฤติกรรมนิยม ที่อธิบายไว้ว่า บุคคลรักเพศเดียวกันจะเลือกเปิดเผย หรือไม่เปิดเผยตนเอง แรงเสริม หรือกลุ่มคนในสังคมนั้นเป็นสิ่งที่เข้ามาเกี่ยวข้อง เพราะถ้าแรงเสริม หรือกลุ่มคนในสังคมยอมรับได้บุคคลรักเพศเดียวกันก็อาจจะเปิดเผยตนเอง หรือหากแรงเสริม หรือกลุ่มคนในสังคมไม่สามารถยอมรับได้ บุคคลรักเพศเดียวกันก็อาจจะไม่เปิดเผยตนเอง (สิริอร วิชาวุธ และคนอื่นๆ , 2525)

5.3 ข้อเสนอแนะ

1. งานวิจัยนี้เป็นงานวิจัยเชิงคุณภาพ หากมีการทำวิจัยเชิงปริมาณในเรื่องนี้จะเป็นตัวแทนของประชากร และเข้าใจปัญหาในภาพรวมของหญิง และชายที่รักเพศเดียวกัน
2. การให้ความรู้ความเข้าใจในเรื่องเพศของหญิง และชายรักเพศเดียวกันเป็นสิ่งที่น่าสนใจจะศึกษา ทั้งนี้เพื่อ อที่จะนำความรู้ที่ได้ไปป้องกันความแตกร้างในครอบครัว สังคมจะได้อยอมรับพฤติกรรมรักเพศเดียวกันมากขึ้น

5.4 ข้อจำกัดในการวิจัย

งานวิจัยเรื่องการเปิดเผยตนเองต่อครอบครัว ของบุคคลที่รักเพศเดียวกันมีข้อจำกัดในการวิจัย คือ

1. การนำเอาผลงานไปใช้มีข้อจำกัดเนื่องจากเป็นการศึกษาเชิงคุณภาพ ทำให้ไม่สามารถเป็นตัวแทนหญิงรักเพศเดียวกันทั้งประเทศไทยได้

2. การศึกษาประชากรกลุ่มรักเพศเดียวกันมีจำนวนเพียง 30 คน ถึงแม้ว่าจะมีผลลัพธ์ที่น่าสนใจ แต่การเอาไปอ้างอิงมีความจำกัด

รายการอ้างอิง

ภาษาไทย

- กานต์รวี วิณิชธรรม และคนอื่นๆ. ขนาดของกลุ่มประชากรชาย และการแพร่ระบาดของเชื้อ
เอชไอวี. ใน การประชุมวิชาการประชากรศาสตร์แห่งชาติ, หน้า 347. สถาบันวิจัยประชากร
และสังคม: มหาวิทยาลัยมหิดล, 2548.
- กลุ่มสร้างสื่อเพื่อความเข้าใจความหลากหลายทางเพศ. ฮือฮาแต่งทอมดี พ่อแม่เป็นปลื้ม.
[ออนไลน์]. 2548. แหล่งที่มา <http://www.sapann.org/> [2011, July 29]
- กลุ่มสร้างสื่อเพื่อความเข้าใจความหลากหลายทางเพศ. Trendy Working Style-Gay.
[ออนไลน์]. 2548. แหล่งที่มา <http://www.sapann.org/> [2011, July 30]
- การพัฒนาคุณภาพชีวิตและสังคม. ทฤษฎีหน้าต่างใจฮารี. [ออนไลน์]. 2538. แหล่งที่มา
<http://203.158.184.2/elearning/lifesocialskills/unit1103.htm> [2011, May 15]
- ข่าวไทยรัฐออนไลน์. โรคก็ มาร์ตินประกาศเป็นเกย์. [ออนไลน์]. 2550. แหล่งที่มา:
<http://www.thairath.co.th> [2011, May 15]
- ชาย โพลีซีตา, วาสนา อิมเอม, ดุสิตา พึ่งสำราญ และสุพร จรัสสิทธิ์.
พลวัตและบริบทของเพศสัมพันธ์ในชายรักชาย . การประชุมวิชาการประชากรศาสตร์
แห่งชาติ. หน้า 101. สถาบันวิจัยประชากร และสังคม: มหาวิทยาลัยมหิดล, 2549.
- ไชโย นิธิอุบัติ. การสื่อสารเพื่อการเปิดเผยตนเองของกลุ่มชายรักชาย. วิทยานิพนธ์ปริญญา
มหาบัณฑิต, สาขาวิชาสื่อสารมวลชน คณะนิเทศศาสตร์ จุฬาลงกรณ์มหาวิทยาลัย, 2546.
- ฐิติกร เตรยาภรณ์. ภาพลักษณ์ของกลุ่มชายรักร่วมเพศที่สะท้อนจากเนื้อหาในหนังสือพิมพ์รายวัน
ไทย ช่วงปี 2508-2543. วิทยานิพนธ์ปริญญามหาบัณฑิต, สาขาวิชาสื่อสารมวลชน
คณะนิเทศศาสตร์ จุฬาลงกรณ์มหาวิทยาลัย, 2543.
- ทัศนทานต์ ดวงรัตน์. บทบาทของการสื่อสารในครอบครัวกับการตัดสินใจแปลงเพศ.
วิทยานิพนธ์ปริญญามหาบัณฑิต, สาขาวิชาสื่อสารมวลชน คณะนิเทศศาสตร์จุฬาลงกรณ์
มหาวิทยาลัย, 2539.
- ธันนิกานต์ สุภูสิทธิ์. ปัจจัยที่มีอิทธิพลทำให้เป็นหญิงรักหญิงในกรุงเทพมหานคร.
วิทยานิพนธ์ปริญญามหาบัณฑิต, สาขาวิชามานุษยวิทยา คณะรัฐศาสตร์
จุฬาลงกรณ์มหาวิทยาลัย, 2546.

- บงกชมาศ เอกเฉียม. กระบวนการพัฒนา และอํารงเอกลักษณ์ร้กั่วมเทศ. วิทยานิพนธ์
ปริญญาามหาบัณฑิต, สาขามานุษยวิทยา คณะสังคมวิทยา และมานุษยวิทยา
จุฬาลงกรณ์มหาวิทยาลัย, 2542.
- เบญจา ยอดดำเนิน. การวิเคราะห์ข้อมูลเชิงคุณภาพ:การจัดการข้อมูล การตีความ
และการหาความหมาย. พิมพ์ครั้งที่ 1.บริษัทซีโน พับลิชชิ่ง จำกัด: สำนักพิมพ์ประชากร
และสังคมมหาวิทยาลัยมหิดล, 2552.
- ปัทนิกา จันทรปรารณิก. การสื่อสารเพื่อการเปิดเผยตนเองของกลุ่มหญิงรักรัหญิง.
วิทยานิพนธ์ปริญญาามหาบัณฑิต, สาขาสื่อสารมวลชน คณะนิเทศศาสตร์ จุฬาลงกรณ์
มหาวิทยาลัย, 2550.
- ประภาพรรณ วงศาโรจน์. การพัฒนาเอกลักษณ์ร้กั่วมเทศในหมู่วัยรุ่น.
วิทยานิพนธ์ปริญญาามหาบัณฑิต. สาขามานุษยวิทยา คณะสังคมวิทยา และ
มานุษยวิทยา มหาวิทยาลัยธรรมศาสตร์, 2532.
- ปิยะรัตน์ มาแต่ง. แนวทางการให้การศึกษ เพื่อความเข้าใจในวิถีชีวิตของคนรักรัเพศเดียวกัน.
วิทยานิพนธ์ปริญญาามหาบัณฑิต, สาขามานุษยวิทยา คณะสังคมวิทยา และมานุษยวิทยา
จุฬาลงกรณ์มหาวิทยาลัย, 2546.
- พรชัย ชันดี. ทฤษฎี และงานวิจัยทางอาชญาวิทยา. มหาวิทยาลัยมหิดล: กรุงเทพฯ, 2543.
- พรุ่ง วงศ์จรัสกุล. การศึกษาปัญหาของนักศึกษาชายที่มีพฤติกรรมรักรั่วมเทศ.
วิทยานิพนธ์ปริญญาามหาบัณฑิต, สาขามานุษยวิทยา คณะสังคมวิทยา และมานุษยวิทยา
จุฬาลงกรณ์มหาวิทยาลัย, 2533.
- พรพนทิพย์ ศิริวรรณบุญศย์. จิตวิทยาครอบครัว. จุฬาลงกรณ์มหาวิทยาลัย: สำนักพิมพ์แห่ง
จุฬาลงกรณ์มหาวิทยาลัย, 2550.
- พรพนธิภา เนื่องทวี. ปัจจัยที่มีอิทธิพลต่อความสัมพันธ์ระหว่างบุตรวัยรุ่นกับบิดาใน
กรุงเทพมหานคร. วิทยานิพนธ์ปริญญาามหาบัณฑิต, สาขามานุษยวิทยา
คณะสังคมวิทยา และมานุษยวิทยา, จุฬาลงกรณ์มหาวิทยาลัย, 2539.
- พรเทพ แพรขาว. สุข ทุกข์ และภาวะสุขภาพจิตของชายรักรัเพศเดียวกันในชุมชนอีสาน.
วารสารสมาคมจิตแพทย์แห่งประเทศไทย. 2551. 45-47.
- มัทนา เขตมี. วิถีชีวิต และความคิดเรื่องครอบครัวของหญิงรักรัหญิง. วิทยานิพนธ์ปริญญา
มหาบัณฑิต, สาขามานุษยวิทยา คณะสังคมวิทยา และมานุษยวิทยา
มหาวิทยาลัยธรรมศาสตร์, 2539.

- สมบุญ บุญฤทธิ. ปัญหาสังคม. กรุงเทพฯ: สำนักพิมพ์สุทรไพศาล ,2544.
- สุรัตน์ ตรีสกุล. หลักนิเทศศาสตร์. พิมพ์ครั้งที่ 1. กรุงเทพฯ: สำนักพิมพ์คุรุสภา. 2547.
- สิริอร วิชชาวุธ และคนอื่นๆ. จิตวิทยาทั่วไป. พิมพ์ครั้งที่ 6. ห้างหุ้นส่วนจำกัดสามลดดา:
สำนักพิมพ์มหาวิทยาลัยธรรมศาสตร์. 2552.
- อดิสร ทองรักษ์. ปัจจัยที่สัมพันธ์กับอคติของวัยรุ่นต่อบุคคลรักเพศเดียวกันหญิง และชาย.
วิทยานิพนธ์ปริญญาโทมหาบัณฑิต, สาขาวิชาสื่อสารมวลชน คณะนิเทศศาสตร์
จุฬาลงกรณ์มหาวิทยาลัย, 2550.
- อุมาภรณ์ ภัทรวานิชย์. ลูกหญิง หรือลูกชายใครใช้ง่ายกว่ากัน. ใน รายงานการประชุมวิชาการ
ประชากรศาสตร์แห่งชาติ. หน้า 163-193. สถาบันวิจัยประชากร และสังคม:
มหาวิทยาลัยมหิดล, 2540.
- อรุณี ศุทธิชัยนิมิต. ปัจจัยคัดสรรที่สัมพันธ์กับการเปิดเผยของหญิงรักเพศเดียวกันใน
วัยรุ่นผู้ใหญ่ตอนต้นต่อครอบครัว. วิทยานิพนธ์ปริญญาโทมหาบัณฑิต,
สาขาวิชาจิตวิทยาการศึกษา คณะจิตวิทยา จุฬาลงกรณ์มหาวิทยาลัย, 2550.
- อรอนงค์ นิยมธรรม. การเปรียบเทียบอัตมโนทัศน์ของวัยรุ่นชายรักร่วมเพศ กับ
วัยรุ่นชายรักต่างเพศ. วิทยานิพนธ์ปริญญาโทมหาบัณฑิต, สาขาวิชาการสอน
คณะครุศาสตร์ จุฬาลงกรณ์มหาวิทยาลัย, 2531.
- อุษา ศรีพานิช. ประวัติชีวิตของชายแปลงเพศ. วิทยานิพนธ์ปริญญาโทมหาบัณฑิต,
สาขาวิชามนุษยวิทยา คณะสังคมวิทยา และมนุษยวิทยา จุฬาลงกรณ์มหาวิทยาลัย, 2541.

ภาษาอังกฤษ

- Anthony L.Terndrup, Kathleen Y. Ritter. Handbook of Affirmative
Psychotherapy with Lesbians and gay men. United states
of America,2002.
- Kristin H. Griffith, and Michelle R. Hebl. The Disclosure Dilemma for Gay Men and
Lesbians : “Coming Out” at Work. Journal of Applied
Psychology.(No.6.2002):1191-1199.

ภาคผนวก

คำถาม

1. คำถามเกี่ยวกับลักษณะทางประชากร และสังคม

- อายุ
- เพศ
- การศึกษา
- อาชีพ
- รายได้

2. คำถามเกี่ยวกับครอบครัว

ลักษณะการเลี้ยงดู

- ในวัยเด็กมีพี่น้อง หรือญาติเป็นเพศตรงข้ามที่ใกล้ชิดสนิทสนมหรือไม่
- ในวัยเด็กครอบครัวมักจะซื้อเสื้อผ้า ของเล่น สิ่งเหล่านั้นมีลักษณะเป็นอย่างไรบ้าง

ความสัมพันธ์ของพ่อแม่

- พ่อแม่อาศัยอยู่ด้วยกันหรือไม่
- พ่อแม่เคยมีปากเสียง หรือทะเลาะกันหรือไม่

ความใกล้ชิดของครอบครัว

- คุณได้อาศัยอยู่รวมกันกับครอบครัวหรือไม่
- คุณได้ทำกิจกรรมต่างๆร่วมกันกับครอบครัวบ่อยแค่ไหน
- หากมีเรื่องไม่สบายใจคุณสามารถจะบอกเล่าให้ใครในครอบครัวฟังได้บ้าง

บุคคลที่ให้การอบรมเลี้ยงดู

- ใครเป็นผู้อบรมเลี้ยงดูตัวบุคคลรักเพศเดียวกัน

3. คำถามเกี่ยวกับสภาพแวดล้อมอื่นๆ

เพื่อนสนิท

- มีเพื่อนสนิทเป็นบุคคลรักเพศเดียวกันหรือไม่
- เพื่อนยอมรับการเป็นบุคคลรักเพศเดียวกันหรือไม่
- คุณสามารถพูดเรื่องรักเพศเดียวกันกับเพื่อนสนิทได้หรือไม่

เพื่อนที่ทำงาน

- มีเพื่อนที่ทำงานเป็นบุคคลรักเพศเดียวกันหรือไม่
- เพื่อนที่ทำงานยอมรับการเป็นบุคคลรักเพศเดียวกันหรือไม่

ประสบการณ์ส่วนตัว

- มีเหตุการณ์อะไรที่ทำให้คิดว่าเป็นบุคคลรักเพศเดียวกัน

-เคยถูกบุคคลอื่นรังเกียจในความเป็นบุคคลรักเพศเดียวกันหรือไม่

4. คำถามเกี่ยวกับการเปิดเผยตนเอง

-เปิดเผยว่าเป็นบุคคลรักเพศเดียวกันหรือไม่

-เหตุผลที่เปิดเผย/ไม่เปิดเผยว่าเป็นบุคคลรักเพศเดียวกัน

-เปิดเผยว่าเป็นบุคคลรักเพศเดียวกันกับใครบ้าง

-เริ่มเปิดเผยว่าเป็นบุคคลรักเพศเดียวกันตั้งแต่เมื่อไร

-มีวิธีการเปิดเผยว่าเป็นบุคคลรักเพศเดียวกันกับครอบครัวอย่างไร

-ผลดี/ผลเสียของการเปิดเผยว่าเป็นบุคคลรักเพศเดียวกัน

ประวัติผู้เขียนวิทยานิพนธ์

นางสาวกาญจรัตน์ อินทร์ตัน เกิดวันที่ 25 สิงหาคม พ.ศ.2529 จังหวัดชัยภูมิ เป็นบุตรสาวคนเล็กของนายณรงค์ อินทร์ตัน และนางบุญนำ อินทร์ตัน การศึกษา ระดับชั้นประถมศึกษาที่โรงเรียนบูรพาศึกษา จังหวัดนครสวรรค์ ระดับมัธยมศึกษาโรงเรียนหอวัง กรุงเทพมหานคร และจบการศึกษาระดับปริญญาตรีจากมหาวิทยาลัยราชภัฏสวนสุนันทา คณะนิเทศศาสตร์ สาขาวารสารศาสตร์ ด้วยเกรดเฉลี่ย 3.03 และเข้าศึกษาต่อในระดับปริญญาโท ในสาขาวิชาพิษศาสตร์ จุฬาลงกรณ์มหาวิทยาลัย ภาคการศึกษาต้นประจำปี พ.ศ 2552