

การศึกษาพระเจดีย์ซึ่งมีพื้นที่ใช้สอยภายในสมัยรัตนโกสินทร์
เพื่อการออกแบบพระมหาธาตุเจดีย์ป่าสักชลสิทธิ์ จังหวัดลพบุรี



นายณภัฏ ขวัญเมือง

สถาบันวิทยบริการ

วิทยานิพนธ์นี้เป็นส่วนหนึ่งของการศึกษาตามหลักสูตรปริญญาสถาปัตยกรรมศาสตรมหาบัณฑิต
สาขาวิชาสถาปัตยกรรม ภาควิชาสถาปัตยกรรมศาสตร์

คณะสถาปัตยกรรมศาสตร์ จุฬาลงกรณ์มหาวิทยาลัย

ปีการศึกษา 2547

ISBN 974-17-6688-2

ลิขสิทธิ์ของจุฬาลงกรณ์มหาวิทยาลัย

THE STUDY ON USEABLE INTERIOR OF A CHEDI IN RATTANAKOSIN PERIOD
TO DESIGN PHRAMAHATHACHEDI PASAK JOLASID, LOP BURI PROVINCE

Mr.Napat Kwanmuang

สถาบันวิทยบริการ

A Thesis Submitted in Partial Fulfillment of the Requirements
for the Degree of Master in Architecture

Department of Architecture

Faculty of Architecture

Academic Year 2004

ISBN 974-17-6688-2

หัวข้อวิทยานิพนธ์	การศึกษาพระเจดีย์ซึ่งมีการใช้สอยพื้นที่ภายในสมัยรัตนโกสินทร์ เพื่อการ ออกแบบพระมหาธาตุเจดีย์ป่าสักชลสิทธิ์ จังหวัดลพบุรี
โดย	นายณภัฏ ขวัญเมือง
สาขาวิชา	สถาปัตยกรรมไทย
อาจารย์ที่ปรึกษา	รองศาสตราจารย์ ดร.ภิญโญ สุวรรณคีรี
อาจารย์ที่ปรึกษาร่วม	ศาสตราจารย์ หม่อมราชวงศ์เน่งน้อย ศักดิ์ศรี

คณะสถาปัตยกรรมศาสตร์ จุฬาลงกรณ์มหาวิทยาลัย อนุมัติให้วิทยานิพนธ์ฉบับนี้เป็นส่วน
หนึ่งของการศึกษาตามหลักสูตรปริญญาโท

.....คณบดีคณะสถาปัตยกรรมศาสตร์
(รองศาสตราจารย์เลอสม สสถาปิตานนท์)

คณะกรรมการสอบวิทยานิพนธ์

.....ประธานกรรมการ
(ศาสตราจารย์ผู้สดี ทิพทัส)

.....อาจารย์ที่ปรึกษา
(รองศาสตราจารย์ ดร.ภิญโญ สุวรรณคีรี)

.....อาจารย์ที่ปรึกษาร่วม
(ศาสตราจารย์ หม่อมราชวงศ์เน่งน้อย ศักดิ์ศรี)

.....กรรมการ
(นาวาอากาศเอกอาวุธ เงินชูกลิ่น)

.....กรรมการ
(อาจารย์เฝ้า สุวรรณศักดิ์ศรี)

นายณภัช ขวัญเมือง : การศึกษาพระเจดีย์ซึ่งมีพื้นที่ใช้สอยภายในสมัยรัตนโกสินทร์ เพื่อการออกแบบพระมหาธาตุเจดีย์ป่าสักชลสิทธิ์ จังหวัดลพบุรี. (THE STUDY ON USEABLE INTERIOR OF A CHEDI IN RATTANAKOSIN PERIOD TO DESIGN PHRAMAHATHATCHEDI PASAK JOLASID, LOP BURI PROVINCE) อ. ที่ปรึกษา : รองศาสตราจารย์ ดร.ภิญโญ สุวรรณคีรี, อ.ที่ปรึกษาร่วม : ศาสตราจารย์ หม่อมราชวงศ์แน่นน้อย คักดีคีรี, 425 หน้า. ISBN 974-17-6688-2

วัตถุประสงค์ในการวิจัยเพื่อต้องการนำผลที่ได้ไปใช้ในการออกแบบพระมหาธาตุเจดีย์ป่าสักชลสิทธิ์ การวิจัยนี้ศึกษาเฉพาะพระเจดีย์ที่เข้าไปใช้สอยพื้นที่ภายในได้ และสร้างในสมัยรัตนโกสินทร์ตั้งแต่ พ.ศ. 2325 - 2546 โดยแบ่งการศึกษาออกเป็นสองส่วนคือ พระเจดีย์ในยุคต้น ซึ่งไม่ได้สร้างด้วยโครงสร้างคอนกรีตเสริมเหล็ก และพระเจดีย์ในยุคหลัง ซึ่งสร้างด้วยโครงสร้างคอนกรีตเสริมเหล็ก ข้อมูลที่ได้นำมาพิจารณาแยกเป็นหัวข้อดังนี้คือ มูลเหตุการก่อสร้างและประวัติความเป็นมา, ที่ตั้งของพระเจดีย์, รูปแบบสถาปัตยกรรม, การใช้พื้นที่ภายใน, การประดับตกแต่ง, สัดส่วนและเส้นจอมแหในรูปทรงของพระเจดีย์, การระบายอากาศ, การนำแสงสว่างเข้าสู่ภายในพระเจดีย์ และโครงสร้าง

จากการศึกษาพระเจดีย์ในยุคต้นพบว่า เป็นการสร้างโดยพระราชประสงค์ของพระมหากษัตริย์บรมวงศานุวงศ์ และเสนาบดี เพื่อพระพุทธศาสนาเป็นสำคัญ ตำแหน่งของพระเจดีย์มักจะเรียงอยู่ในแนวแกนทางนอนเดียวกับพระอุโบสถและพระวิหาร รูปแบบสถาปัตยกรรมเริ่มนิยมพระเจดีย์ทรงระฆังในสมัยรัชกาลที่ 4 โดยมักจะเน้นให้พระเจดีย์ประธานมีขนาดใหญ่ การประดับตกแต่งขึ้นอยู่กับความนิยมศิลปะในช่วงนั้น พื้นที่ภายในส่วนมากถูกใช้ประดิษฐานพระบรมสารีริกธาตุหรือพระพุทธรูปซึ่งมักอยู่ในตำแหน่งศูนย์กลางพื้นที่ โครงสร้างผนังรับน้ำหนักทำให้เจาะช่องเปิดได้ไม่สะดวก จึงมีผลต่อการระบายอากาศ, การนำแสงสว่างเข้าสู่ภายในพระเจดีย์ และการประดับตกแต่งภายใน

พระเจดีย์ในยุคหลังเป็นการร่วมกันสร้างของประชาชนโดยผนวกการระลึกถึงบุคคลเข้าไปด้วย ตำแหน่งของพระเจดีย์ที่ต่างจากยุคต้นคือ พระเจดีย์อยู่เหนือพระอุโบสถหรือพระวิหารในแนวแกนตั้ง ในยุคนี้นิยมสร้างพระเจดีย์ทรงระฆังและให้ความสำคัญกับส่วนฐานมากกว่ายุคต้น โดยรูปแบบสถาปัตยกรรมและการตกแต่งนั้นมีผลมาจากสถาปนิกซึ่งจบการศึกษาสถาปัตยกรรมโดยตรง สื่อสัญลักษณ์จะแสดงในรูปพระปรมาภิไธยย่อ หรือพระพุทธรูปประจำวันพระราชสมภพ ตลอดจนตราสัญลักษณ์ที่ใช้ในพระราชพิธี ซึ่งพระเจดีย์ได้ถูกสร้างขึ้นเพื่อเฉลิมฉลองในวโรกาสนั้นๆ นอกจากนี้พระเจดีย์ในยุคนี้นี้ยังมีการใช้งานพื้นที่ในส่วนฐานมาก ประกอบกับการใช้ระบบโครงสร้างแบบระบบพิกัด (Modular System) ซึ่งช่วยในการออกแบบพระเจดีย์ซึ่งมีขนาดใหญ่

ผลที่ได้จากการศึกษาที่กล่าวไปแล้วข้างต้นนำมาประมวลกับผลการศึกษารูปแบบสถาปัตยกรรมในพื้นที่ที่ตั้งพระเจดีย์ผนวกกับการศึกษาพระราชพิธีบรมราชาภิเษกและพระราชประวัติแล้วทำการออกแบบพระมหาธาตุเจดีย์ป่าสักชลสิทธิ์ โดยใช้พื้นที่ภายในประดิษฐานพระบรมสารีริกธาตุ และพระพุทธรูปที่เกี่ยวข้องกับพระบาทสมเด็จพระเจ้าอยู่หัว ประกอบกับจัดแสดงจิตรกรรมเฉลิมพระเกียรติในวโรกาสที่พระบาทสมเด็จพระเจ้าอยู่หัวทรงครองสิริราชสมบัติครบ 60 ปี ส่วนรูปแบบสถาปัตยกรรมใช้ศิลปะลพบุรีในภาพรวมเพื่อแสดงเอกลักษณ์ของพื้นที่ และใช้พระเจดีย์ทรงระฆังแสดงเอกลักษณ์ในสมัยรัตนโกสินทร์

ภาควิชาสถาปัตยกรรมศาสตร์

ลายมือชื่อนิสิต.....

สาขาวิชาสถาปัตยกรรมไทย

ลายมือชื่ออาจารย์ที่ปรึกษา.....

ปีการศึกษา 2547

ลายมือชื่ออาจารย์ที่ปรึกษาร่วม.....

4574141625 : MAJOR ARCHITECTURE

KEY WORD: PHRAMAHATHATCHEDI PASAK JOLASID

NAPAT KWANMUANG: THE STUDY ON USEABLE INTERIOR OF A CHEDI IN RATTANAKOSIN PERIOD TO DESIGN PHRAMAHATHATCHEDI PASAK JOLASID, LOP BURI PROVINCE. THESIS ADVISOR: ASSOCIATE PROFESSOR DR.PINYO SUWANKIRI], THESIS COADVISOR: PROFESSOR M.R. NAENGOI SUKSRI, 425 pp. ISBN 974-17-6688-2

The purpose of this study was to apply the findings to the design of Phramahathatchedi Pasakchonlasit. This study focused on the useable interior of chedis, or stupas, in the Rattanakosin period (1782-2003) and was divided into 2 parts: chedis built in the early period and those built in the later period. The former were not built with reinforced concrete while the latter were. The data obtained was categorized into the following: background, site, architectural design, useable interior, decoration, proportion and structure, ventilation, and interior lighting. It was found that the early chedis were built in response to a royal command of the king, and his relatives or high-rank officials to pay homage to the Lord Buddha. The chedis were located on a horizontal axis with the ubosot, chapel, and the viham, ordination hall, built in a bell shape since the reign of King Rama IV. The principle chedis were normally bigger and decoration varied according to the trend of that time. The chedis usually housed a relic or image of the Lord Buddha in the center. Since it was difficult to leave openings in the wall, ventilation and incoming light were poor, and the interior decoration was difficult to do.

The chedis in the later period were built by local people to pay respect to their dead relatives. The chedis were located north of the ubosot or viham and were built in a bell shape with a more elaborate base. Their architecture and decoration were often the work of architecture students. Symbols included the initials of the kings or an image of Lord Buddha designated for the birthdate of certain kings as well as the images indicating the celebration of the chedi construction. A base area of the chedis during this period was used more than that in the early period. The chedis in this latter period were also built using a modular system, as a result, they were bigger than those of the early period.

The results of the above mentioned study, including results from architecture at the site of the chedis, the coronation ceremony and H.M. King Bumiphol Adulyadej's autobiography, were used to design Phramahathatchedi Pasakchonlasit, which houses a smaller chedi holding Buddha relics and images related to the King. There are also paintings commemorating the golden jubilee of H.M the King's ascension to the throne. The architecture of this chedi is Lopburi style and shows the uniqueness of the area. It is built in a bell shape, which is one of the most distinctive features of chedis from the Rattanakosin period.

Department.... Architecture.....

Student's signature.....

Field of study.... Thai Architecture..

Advisor's signature.....

Academic year2005.....

Co-advisor's signature.....

กิตติกรรมประกาศ

วิทยานิพนธ์ฉบับนี้สำเร็จลุล่วงลงได้ด้วยความช่วยเหลือ และการให้คำแนะนำอย่างดียิ่งของ รองศาสตราจารย์ ดร.ภิญโญ อาจารย์ที่ปรึกษาวิทยานิพนธ์ และศาสตราจารย์ หม่อมราชวงศ์แน่น้อย ศักดิ์ศรี อาจารย์ที่ปรึกษาร่วมวิทยานิพนธ์ รวมทั้ง ศาสตราจารย์ผู้สตี ทิพทัส ประธานกรรมการตรวจวิทยานิพนธ์ , นาวาอากาศเอกอาวุธ เงินชูกลิ่น, อาจารย์เผ่า สุวรรณศักดิ์ศรี ซึ่งได้ให้คำปรึกษาชี้แนะและร่วมเป็นกรรมการ ตรวจวิทยานิพนธ์ ผู้วิจัยขอกราบขอบพระคุณเป็นอย่างสูงมา ณ ที่นี้ด้วย

การทำวิทยานิพนธ์ฉบับนี้ยังได้รับความอนุเคราะห์จากบุคคลและหน่วยงานในกรมชลประทาน หลาย ฝ่าย ในเรื่องการเอื้อเพื่อข้อมูลตลอดจนอำนวยความสะดวกในการหาข้อมูลและการถ่ายภาพ ซึ่งผู้วิจัยใคร่ขอ กราบขอบพระคุณหน่วยงานและบุคคลดังนี้

โครงการพัฒนาลุ่มน้ำป่าสัก อันเนื่องมาจากพระราชดำริ ที่อนุญาตให้ผู้ทำวิจัยได้เข้าไปศึกษาพื้นที่

คุณสมชัย เอี่ยมเวียง นายช่างเครื่องกลประจำโครงการ และคุณศรมิษฐ์ สิงห์คนอง หัวหน้าฝ่ายจักรวรร น้ำและปรับปรุงระบบชลประทาน โครงการส่งน้ำ และบำรุงรักษาเขื่อนป่าสักชลสิทธิ์ ที่ได้เอื้อและอำนวยความสะดวก ในการหาข้อมูลเกี่ยวกับเขื่อนป่าสักชลสิทธิ์

คุณสุทธิพันธ์ สิวณินันท์ วิศวกรประจำกรมชลประทาน ที่อำนวยความสะดวกในการติดต่อราชการ

นอกจากนั้น ผู้วิจัยใคร่ขอขอบพระคุณผู้ที่ได้ให้ความช่วยเหลือทั้งในด้านกำลังกาย กำลังใจ ตลอดจน เอื้อเพื่อข้อมูลในการทำวิทยานิพนธ์ ดังนี้

อาจารย์ประชา แสงสายัณห์, คุณปิยนุช สุวรรณศิริ และอาจารย์พงศกร ยิ้มสวัสดิ์ ที่ได้ให้คำแนะนำใน การศึกษาหาข้อมูล ตลอดจนให้ความอนุเคราะห์ในการตรวจแบบร่าง

คุณสุรยุทธ วิริยะดำรงค์ และคุณธีรชัย ลีสุพลานนท์ ที่ได้เอื้อเพื่อข้อมูลในการทำวิทยานิพนธ์

คุณศุภวัฒน์ หิรัญธนวิวัฒน์ และคุณอาทิตย์ ลิ้มมัน ที่ได้เอื้อเพื่อข้อมูลและร่วมรังวัดพระเจดีย์ที่ได้ ทำการศึกษาร่วมกัน

คุณปิยรัตน์ สืบวงศ์ลี ที่คอยให้กำลังใจในการทำวิทยานิพนธ์มาโดยตลอด

คุณพ่อ คุณแม่ คุณศจีมาจ และคุณสุชนัน ขวัญเมือง ที่คอยให้กำลังใจ ให้คำปรึกษา และให้ คำแนะนำเป็นอย่างดี ตลอดจนสนับสนุนทุนทรัพย์ในการทำวิจัย จนจบการศึกษาในระดับปริญญาโทมาบัณฑิต ซึ่งผู้วิจัยมีความซาบซึ้งในพระคุณเป็นอย่างยิ่ง

นอกจากนี้ยังมีบุคคลที่มีได้เอื้อนามซึ่งได้กรุณาให้ความช่วยเหลือจนทำให้งานวิทยานิพนธ์นี้สำเร็จลุล่วง ลงได้ ผู้ศึกษาจักขอบพระคุณมา ณ ที่นี้ด้วย

สารบัญ

	หน้า
บทคัดย่อภาษาไทย.....	ง
บทคัดย่อภาษาอังกฤษ.....	จ
กิตติกรรมประกาศ.....	ฉ
สารบัญ.....	ช
สารบัญตาราง.....	ฌ
สารบัญแผนภูมิ.....	ฎ
สารบัญรูปภาพ.....	ญ
สารบัญภาพลายเส้น.....	ฟ
บทที่ 1 บทนำ.....	1
1.1 ความเป็นมาและความสำคัญของการศึกษา.....	1
1.2 วัตถุประสงค์ของการวิจัย.....	2
1.3 ขอบเขตของการวิจัย.....	2
1.4 วิธีดำเนินการวิจัย.....	3
1.5 ประโยชน์ที่คาดว่าจะได้รับ.....	4
บทที่ 2 ข้อมูลเบื้องต้นเกี่ยวกับพระเจดีย์.....	5
2.1 ความหมายของพระเจดีย์.....	5
2.2 ประเภทของพระเจดีย์.....	5
2.3 มูลเหตุแห่งการสร้างพระเจดีย์.....	6
บทที่ 3 พระเจดีย์ซึ่งมีการใช้สอยพื้นที่ภายในก่อนสมัยรัตนโกสินทร์.....	13
3.1 พระเจดีย์สมัยทวารวดี.....	13
3.2 พระเจดีย์สมัยศรีวิชัย.....	16
3.3 พระเจดีย์สมัยลพบุรี.....	23
3.4 พระเจดีย์สมัยเชียงแสน.....	32
3.5 พระเจดีย์สมัยล้านช้าง.....	39
3.6 พระเจดีย์สมัยสุโขทัย.....	44
3.7 พระเจดีย์สมัยอยุธยา.....	51
บทที่ 4 พระเจดีย์ซึ่งมีการใช้สอยพื้นที่ภายในสมัยรัตนโกสินทร์.....	63
4.1 พระเจดีย์สมัยรัชกาลที่ 1 ถึงสมัยรัชกาลที่ 5 (พ.ศ.2325 ถึง พ.ศ. 2453).....	64
4.1.1 พระปรางค์วัดระฆังโฆสิตาราม.....	65
4.1.2 พระเจดีย์วัดโปรดเกศเชษฐาราม.....	77
4.1.3 พระเจดีย์วัดประยุรวงศาวาส.....	94
4.1.4 พระเจดีย์วัดบวรนิเวศวิหาร.....	111
4.1.5 พระปรางค์วัดพิชัยญาติการาม.....	128

สารบัญ(ต่อ)

	หน้า
4.1.6 พระเจดีย์วัดปทุมวนาราม	146
4.1.7 พระเจดีย์วัดสระเกศ	163
4.1.8 พระเจดีย์วัดราชบพิธสถิตมหาสีมาราม	176
4.1.9 พระเจดีย์วัดอัมรินทร์.....	191
4.2 พระเจดีย์สมัยรัชกาลที่ 7 ถึงสมัยรัชกาลที่ 9 (พ.ศ.2477 ถึง พ.ศ.2546).....	207
4.2.1 พระเจดีย์ศรีมหาธาตุ วัดพระศรีมหาธาตุ	208
4.2.2 พระวิริยะมงคลมหาเจดีย์ วัดธรรมมงคลเกาญนทวิหาร	224
4.2.3 พระบรมธาตุเจดีย์มหาจักรีพิพัฒน์ วัดญาณสังวราราม	245
4.2.4 พระมหาธาตุเจดีย์ศรีนครินทรา มหาสันติคีรี วัดสันติคีรี	257
4.2.5 พระมหาธาตุเจดีย์ศรีจันเสน วัดจันเสน	275
4.2.6 ภูริทัตตเจดีย์ วัดภูริทัตตปฏิปทาaram.....	294
4.2.7 พระเจดีย์วัดตรีทศเทพ.....	309
4.2.8 พระมหาธาตุเจดีย์ภักดีประกาศ วัดบ้านกรูด.....	324
บทที่ 5 การวิเคราะห์และสรุปผลการศึกษาพระเจดีย์ซึ่งมีพื้นที่ใช้สอยสมัยรัตนโกสินทร์.....	350
5.1 ประวัติความเป็นมาของวัดและมูลเหตุการก่อสร้างพระเจดีย์.....	350
5.2 ที่ตั้งของพระเจดีย์.....	352
5.3 รูปแบบสถาปัตยกรรม.....	352
5.4 การใช้พื้นที่ภายในพระเจดีย์.....	358
5.5 การประดับตกแต่ง.....	365
5.6 สัดส่วนพระเจดีย์ เส้นจอมแห และการจัดองค์ประกอบในรูปทรงของพระเจดีย์.....	368
5.7 การระบายอากาศและการนำแสงสว่างเข้าสู่ภายในพระเจดีย์.....	372
5.8 โครงสร้าง.....	374
บทที่ 6 ข้อมูลเบื้องต้นเพื่อใช้ในการออกแบบ.....	376
6.1 โครงการเขื่อนป่าสักชลสิทธิ์.....	376
6.2 การวิเคราะห์ที่ตั้งพระเจดีย์ป่าสักชลสิทธิ์.....	378
6.3 รูปแบบศิลปกรรมและสถาปัตยกรรมในเขตลุ่มแม่น้ำป่าสัก.....	381
6.4 รูปแบบศิลปกรรมและสถาปัตยกรรมในจังหวัดลพบุรี.....	391
บทที่ 7 การออกแบบ : พระมหาธาตุเจดีย์ป่าสักชลสิทธิ์ จังหวัดลพบุรี.....	405
7.1 รายละเอียดโครงการเพื่อการออกแบบ.....	405
7.2 แนวความคิดในการออกแบบ.....	405
7.3 ผลงานการออกแบบ.....	409
รายการอ้างอิง.....	421
ประวัติผู้เขียนวิทยานิพนธ์.....	425

สารบัญตาราง

	หน้า
บทที่ 5 วิเคราะห์และสรุปการศึกษาพระเจดีย์ซึ่งมีพื้นที่ใช้สอยภายในสมัยรัตนโกสินทร์	
ตารางที่ 5.4.1 แสดงการใช้พื้นที่ภายในพระเจดีย์ ของพระเจดีย์ในยุคต้น.....	358
ตารางที่ 5.4.2 แสดงการใช้พื้นที่ภายในพระเจดีย์ ของพระเจดีย์ในยุคหลัง.....	359
ตารางที่ 5.4.3 เปรียบเทียบการใช้พื้นที่ภายในระหว่างพระเจดีย์ยุคต้น และพระเจดีย์ยุคหลัง.....	360
ตารางที่ 5.6.1 แสดงการเปรียบเทียบสัดส่วนพื้นที่ของพระเจดีย์.....	369
ตารางที่ 5.6.2 แสดงการเปรียบเทียบสัดส่วนเส้นจอมแหและความสูงในส่วนต่างๆของพระเจดีย์.....	370
ตารางที่ 5.6.3 แสดงการเปรียบเทียบสัดส่วนขององค์ระฆัง.....	371

สารบัญแผนภูมิ

	หน้า
บทที่ 5 วิเคราะห์และสรุปการศึกษาพระเจดีย์ซึ่งมีพื้นที่ใช้สอยภายในสมัยรัตนโกสินทร์	
แผนภูมิที่ 5.3.1 แสดงรูปแบบสถาปัตยกรรมของพระเจดีย์ที่เลือกนำมาศึกษา.....	354
แผนภูมิที่ 5.4.1 แสดงผังการใช้พื้นที่ภายในของพระเจดีย์ที่เลือกนำมาศึกษา.....	362
แผนภูมิที่ 5.4.2 แสดงการใช้พื้นที่ภายในของพระเจดีย์ที่เลือกนำมาศึกษาในบริบทของรูปตัด.....	363

สถาบันวิทยบริการ
จุฬาลงกรณ์มหาวิทยาลัย

สารบัญรูปภาพ

หน้า

บทที่ 2 ข้อมูลเบื้องต้นเกี่ยวกับพระเจดีย์

รูปที่ 2.3.1	พระบรมธาตุไชยา จ.สุราษฎร์ธานี พระธาตุเจดีย์ในสมัยศรีวิชัย.....	7
รูปที่ 2.3.2	พระปรางค์ประธาน วัดพระศรีรัตนมหาธาตุ ศรีสุโขทัย จ.สุโขทัย.....	7
รูปที่ 2.3.3	พระธาตุหริภุญชัย จ.ลำพูน พระธาตุเจดีย์ในสมัยเชียงแสน.....	7
รูปที่ 2.3.4	พระเจดีย์ศรีสุริโยทัย จ.อยุธยา พระธาตุเจดีย์ในสมัยอยุธยา.....	7
รูปที่ 2.3.5	สถานที่ที่พระพุทธรูปเจ้าประสูติ ที่เมืองกบิลพัสดุ์	8
รูปที่ 2.3.6	สถานที่ที่พระพุทธรูปเจ้าตรัสรู้ ที่เมืองพุกคยา : มหาโพธิวิหาร.....	8
รูปที่ 2.3.7	สถานที่ที่พระพุทธรูปเจ้าทรงแสดงปฐมเทศนา ที่เมืองसारนาถ : รัมเมกขสถูป.....	9
รูปที่ 2.3.8	สถานที่ที่พระพุทธรูปเจ้าปรินิพพาน ที่เมืองกุสินารา : พระปรินิพพานสถูป	9
รูปที่ 2.3.9	พระคันธารราษฎร์ วัดหน้าพระเมรุราชิการาม จ. อยุธยา พระพุทธรูปศิลปทวารวดี	10
รูปที่ 2.3.10	พระพุทธรูปศิลปศรีวิชัย	10
รูปที่ 2.3.11	พระพุทธรูปศิลปลพบุรี.....	10
รูปที่ 2.3.12	พระพุทธรูปสีหิงค์ วัดพระสิงห์ จ.เชียงใหม่ พระพุทธรูปศิลปเชียงแสน.....	10
รูปที่ 2.3.13	พระเจ้าองค์แสน วัดโพธิ์ชัย จ.เลย พระพุทธรูปศิลปล้านช้าง.....	11
รูปที่ 2.3.14	พระพุทธรูปชินราช วัดพระศรีรัตนมหาธาตุ จ.พิษณุโลก พระพุทธรูปศิลปสุโขทัย	11
รูปที่ 2.3.15	พระพุทธรูปนิมิตวิชิตมารโมลี ศรีสรรเพชญ์บรมไตร-โลกนาถ วัดหน้าพระเมรุราชิการาม	11
รูปที่ 2.3.16	พระพุทธรูปตรีโลกเชษฐ วัดสุทัศนเทพวราราม กรุงเทพฯ พระพุทธรูปศิลปรัตนโกสินทร์.....	11
รูปที่ 2.3.17	พระพิมพ์ในกรุปรางค์วัดราชบูรณะ จ. อยุธยา.....	11
รูปที่ 2.3.18	พระพิมพ์ในกรุปรางค์วัดราชบูรณะ จ. อยุธยา.....	11
รูปที่ 2.3.19	รอยพระพุทธรูปบาทสี่รอย ในมณฑป วัดนครหลวง จ.อยุธยา.....	12
รูปที่ 2.3.20	รอยพระพุทธรูปบาทพระพุทธรูปไสยาสน์ วัดพระเชตุพนฯ กรุงเทพฯ.....	12
รูปที่ 2.3.21	รอยพระพุทธรูปบาทบนแผ่นหิน วัดศรีโคมคำ จ.พะเยา.....	12
รูปที่ 2.3.22	รอยพระพุทธรูปบาทคู่ วัดสระมรกต จ.ปราจีนบุรี.....	12

บทที่ 3 พระเจดีย์ซึ่งมีพื้นที่ใช้สอยภายในก่อนสมัยรัตนโกสินทร์

รูปที่ 3.2.1	พระบรมธาตุไชยา มีแผนผังและรูปทรงคล้ายกับ พระเจดีย์จันทิ ของชวาภาคกลาง.....	18
รูปที่ 3.2.2	ส่วนยอดของพระบรมธาตุไชยา.....	18
รูปที่ 3.2.3	ส่วนย่อกระเปาะที่ประดิษฐานพระพุทธรูป ภายในพระเจดีย์.....	19
รูปที่ 3.2.4	ผนังก่ออิฐยื่นภายในส่วนยอดพระเจดีย์.....	19
รูปที่ 3.2.5	พระบรมธาตุเจดีย์นครศรีธรรมราช.....	20
รูปที่ 3.2.6	ทับเกษตรที่เป็นหลังคาชั้นโดยรอบฐานพระเจดีย์ และวิหารม้า	20
รูปที่ 3.2.7	ลานประทักษิณด้านบน และพระเจดีย์ประจำมุม.....	20
รูปที่ 3.2.8	บันไดทางขึ้นสู่ลานประทักษิณชั้นบน (ภายในวิหารม้า).....	21
รูปที่ 3.2.8	พื้นที่ระดับที่สองของทับเกษตร เป็นที่ประดิษฐานพระพุทธรูปและซุ้มหัวช้าง.....	21

สารบัญรูปภาพ (ต่อ)

หน้า

บทที่ 3 พระเจดีย์ซึ่งมีพื้นที่ใช้สอยภายในก่อนสมัยรัตนโกสินทร์ (ต่อ)

รูปที่ 3.2.9	พื้นระดับแรกของทับเกษตร เป็นที่ประดิษฐานพระพุทธรูปและธรรมมาเสเทศน์.....	22
รูปที่ 3.3.1	ปราสาทหินพิมาย	26
รูปที่ 3.3.2	รูปสลักครุฑแบกบริเวณส่วนยอดของปราสาท	26
รูปที่ 3.3.3	หน้าบันซุ้มจะนำทางเข้าสู่องค์ปราสาท สลักเรื่องวราวมเกียรติ์	26
รูปที่ 3.3.4	ภายในวิหารมองไปสู่อ่างครรรกฤหะ.....	27
รูปที่ 3.3.5	พระพุทธรูปนาคปรก หรือ กมรเตงชดตวิมาาย	27
รูปที่ 3.3.6	ท่อน้ำมนต์ หรือท่อโสมสูตร.....	27
รูปที่ 3.3.7	พระปราสาทสามยอด จ.ลพบุรี.....	29
รูปที่ 3.3.8	บันแถลงในส่วนของชั้นวิมาน ประดับด้วยนาค 5 เศียร	29
รูปที่ 3.3.10	มุขทางเข้าสู่พระปราสาทองค์กลาง	29
รูปที่ 3.3.11	ลายผักกูดสลักหินในส่วนโอบระกาของมุขทาง เข้าปราสาทองค์กลาง	29
รูปที่ 3.3.12	ภายในพระปราสาท ฝั่งส่วนของปราสาทเป็นสี่เหลี่ยมย่อมุม มีฐานโยนืออยู่บริเวณศูนย์กลาง 30	
รูปที่ 3.3.13	ภายในพระปราสาทองค์กลาง	30
รูปที่ 3.4.1	แกนรับน้ำหนักส่วนยอดของพระเจดีย์ มีพระพุทธรูปประดับทั้งสี่ทิศ.....	34
รูปที่ 3.4.2	พระเจดีย์ประดิษฐานพระแก่นจันทน์	35
รูปที่ 3.4.3	พระเจดีย์ประธานวัดเจ็ดยอด	37
รูปที่ 3.5.1	พระธาตุเชิงชุม จ.สกลนคร.....	41
รูปที่ 3.5.2	องค์ประกอบสถาปัตยกรรม ในส่วนยอดพระธาตุ	41
รูปที่ 3.5.3	ซุ้มประตูแบบเครื่องยอด ซึ่งเป็นส่วนที่มีการประดับตกแต่งมากที่สุด.....	41
รูปที่ 3.5.4	บานประตูแกะสลักไม้เป็นรูปเทวดาพนมหัตถ์นักษัตรพระธาตุ	41
รูปที่ 3.5.5	ซุ้มประตูทางเข้าจากวิหารสู่ภายในองค์พระธาตุ.....	42
รูปที่ 3.5.6	ปราสาทขอมที่อยู่ภายในองค์พระธาตุ	42
รูปที่ 3.5.7	ภายในปราสาทขอม ในภาพแสดงการก่อศิลาแลงเป็นส่วนยอดของปราสาท.....	42
รูปที่ 3.5.8	พระพุทธรูปศิลปะล้านช้าง และลึงค์ดีลึงค์ตามความเชื่อท้องถิ่น.....	42
รูปที่ 3.6.1	พระเจดีย์ประธานวัดนางพญา ศรีสัตนาถลัย	46
รูปที่ 3.6.2	บันไดทางขึ้น และมุขทางเข้าสู่พระเจดีย์.....	46
รูปที่ 3.6.3	พระเจดีย์ประธานวัดนางพญา.....	46
รูปที่ 3.6.5	ภายในมุขทางเข้าด้านหน้า มองเห็นซุ้มประดับรอบแกนกลางพระเจดีย์.....	47
รูปที่ 3.6.6	ภายในพระเจดีย์ส่วนที่เป็นองค์ระฆัง	47
รูปที่ 3.6.7	บริเวณแกนพระเจดีย์และผนังองค์ระฆัง	47
รูปที่ 3.6.8	บริเวณใจกลางแกนพระเจดีย์ ซึ่งน่าจะเป็นที่เก็บอัฐิหรือของมีค่า.....	47
รูปที่ 3.6.9	พระเจดีย์ทรงปราสาทยอด วัดเจ็ดยอด.....	49
รูปที่ 3.6.10	พระพุทธรูปปางนาคปรก ซุ้มจะนำด้านหลังพระเจดีย์.....	49

สารบัญรูปภาพ (ต่อ)

หน้า

บทที่ 3 พระเจดีย์ซึ่งมีพื้นที่ใช้สอยภายในก่อนสมัยรัตนโกสินทร์ (ต่อ)

รูปที่ 3.6.11 ภายในพระเจดีย์ และพระพุทธรูปปางห้ามญาติ	49
รูปที่ 3.7.1 พระปรางค์ประธานวัดราชบูรณะ	53
รูปที่ 3.7.2 มุขทางเข้าด้านหน้า ประดับด้วยเจดีย์ขนาดเล็กเหนือสันหลังคา.....	53
รูปที่ 3.7.3 ภายในองค์ปรางค์ชั้นบน ซึ่งปัจจุบันใช้เป็นที่แสดงประวัติพระปรางค์และรูปถ่าย.....	54
รูปที่ 3.7.4 ภายในกรุชั้นล่างสุด มีการตกแต่งด้วยการปิดทองและภาพเขียนสี	54
รูปที่ 3.7.5 พระเจดีย์ประธาน วัดพระศรีสรรเพชญ์ วางตัวเรียงกันในแกนตะวันออก – ตะวันตก	56
รูปที่ 3.7.6 ลักษณะทรวดทรงของพระเจดีย์มีบันทึกว่า ได้แบบมาจากพระเจดีย์ศิลปะสุโขทัย.....	56
รูปที่ 3.7.7 ชุ่มประตูทางเข้าสู่พระเจดีย์องค์ทิศตะวันตก	57
รูปที่ 3.7.8 ภายในพระเจดีย์องค์ตะวันตก.....	57
รูปที่ 3.7.9 ภายในพระเจดีย์องค์กลาง	57
รูปที่ 3.7.10 แกนรับน้ำหนักส่วนยอดของพระเจดีย์องค์กลาง	57
รูปที่ 3.7.11 ชุ่มประตูทางเข้าสู่พระเจดีย์องค์ทิศตะวันออก.....	58
รูปที่ 3.7.12 ภายในพระเจดีย์องค์ทิศตะวันออก.....	58
รูปที่ 3.7.13 พระเจดีย์วัดใหญ่ชัยมงคลด้านทิศตะวันตก.....	59
รูปที่ 3.7.14 ฐานไพทีขนาดใหญ่ ในส่วนท้องไม้ประดับด้วยเสาเก็จเพื่อผลทางรูปด้าน.....	59
รูปที่ 3.7.15 พระเจดีย์ด้านทิศตะวันออก.....	60
รูปที่ 3.7.16 พระเจดีย์ประจำมุมและลานประทักษิณ.....	60
รูปที่ 3.7.17 ครีบทึบที่ช่วยรับน้ำหนักผนังภายในองค์พระเจดีย์.....	60
รูปที่ 3.7.18 กรุใจกลางพระเจดีย์.....	60
รูปที่ 3.7.19 ฝาเพดานไม้	60
รูปที่ 3.7.20 ช่องเปิดขนาดใหญ่สามารถให้แสงสว่างส่องถึงภายในพระเจดีย์ได้.....	61
รูปที่ 3.7.21 สภาพแสงที่เข้าสู่ภายในพระเจดีย์	61

บทที่ 4 พระเจดีย์ซึ่งมีพื้นที่ใช้สอยภายในสมัยรัตนโกสินทร์

รูปที่ 4.1.1-1 พระปรางค์วัดระฆังโฆสิตาราม.....	65
รูปที่ 4.1.1-2 พระศรีอริยเมตไตร ในวิหารสมเด็จพระสังฆราช.....	70
รูปที่ 4.1.1-3 องค์ประกอบในส่วนฐาน.....	71
รูปที่ 4.1.1-4 ฐานทักษิณประดับด้วยพนักกระเบื้องและเสาหัวเม็ด.....	71
รูปที่ 4.1.1-5 ฐานส่วนที่สองเป็นฐานซ้อนกัน 4 ชั้น สลับกันระหว่างฐานบัวและฐานสิงห์	71
รูปที่ 4.1.1-6 เสาหัวเม็ดแบบบัวลูกแก้วอกไก่ ย่อมุมไม้สิบสองและพนักกระเบื้อง	71
รูปที่ 4.1.1-7 ชุ่มจะระนำทางทิศตะวันออกเป็น ประตูทางเข้ามีบานประตูและกรอบขีดหน้าสีแดงชาด .	72
รูปที่ 4.1.1-8 ชุ่มจะระนำ ด้านทิศตะวันตก เหนือ และได้ประดิษฐานพระพุทธรูปยืนปิดทอง.....	72
รูปที่ 4.1.1-9 ชุ่มจะระนำทรงจั่ว ประดับตกแต่งด้วยปูนปั้นทั้งหมด	72

สารบัญรูปภาพ (ต่อ)

หน้า

บทที่ 4 พระเจดีย์ซึ่งมีพื้นที่ใช้สอยภายในสมัยรัตนโกสินทร์ (ต่อ)

รูปที่ 4.1.1-10	การประดับบริเวณเหนือประตูทางเข้าพระปรางค์.....	72
รูปที่ 4.1.1-11	ในส่วนคูหาของชั้นวิมาน เป็นที่ประดิษฐาน พระพุทธรูปแบบต่างๆ.....	71
รูปที่ 4.1.1-12	นภศูล มีก้านยื่นออกมาทั้งหมด 12 ก้าน โดยไม่รวมแกนยอด.....	71
รูปที่ 4.1.1-13	ชั้นอัสดง ส่วนที่เหนือจากซุ้มจะนำไปเป็นยักษ์ถือกระบองยืนเรียงกัน 3 ตน	71
รูปที่ 4.1.1-14	ที่มุมทั้ง 4 ของชั้นอัสดงเป็นปูนปั้นรูปครุฑขนาดสามเศียร.....	71
รูปที่ 4.1.2-1	พระเจดีย์วัดโปรดเกศเชษฐาราม.....	77
รูปที่ 4.1.2-2	ภายในพระเจดีย์	82
รูปที่ 4.1.2-3	รอยพระพุทธรูปจำลองถือว่าเป็นอุเทสิกเจดีย์ ลวดลายเป็นการประดับมุก.....	82
รูปที่ 4.1.2-4	ผนังภายในทำเป็นคูหา ทั้งนี้อาจทำเพื่อช่วยลดน้ำหนักโครงสร้างและช่วยรับแรง.....	82
รูปที่ 4.1.2-5	ฝ้าเพดานฝังแปดเหลี่ยม ทาสีแดงชาดประดับด้วยดาว.....	82
รูปที่ 4.1.2-6	ระเบียงทางเดินก่อนเข้าสู่ภายในห้องประดิษฐานรอยพระพุทธรูป	83
รูปที่ 4.1.2-7	ฤๅษี “นาคสิทธิโคตม”.....	83
รูปที่ 4.1.2-8	ฤๅษี ที่ศาลฤๅษีด้านทิศเหนือ.....	83
รูปที่ 4.1.2-9	ฤๅษี ที่ศาลฤๅษีด้านทิศใต้.....	83
รูปที่ 4.1.2-10	พระพุทธรูปปางห้ามสมุทรในเก๋ง.....	83
รูปที่ 4.1.2-11	พระพุทธรูปปางปาเลไลก์.....	83
รูปที่ 4.1.2-12	แท่นวางเครื่องสักการะตั้งอยู่บนลานประทักษิณในกำแพงแก้วหน้าพระเจดีย์ประธาน.....	85
รูปที่ 4.1.2-13	บริเวณลานประทักษิณด้านหน้าพระเจดีย์	85
รูปที่ 4.1.2-14	ลานประทักษิณด้านทิศใต้ มีแท่นวางเครื่อง.....	85
รูปที่ 4.1.2-15	ลานประทักษิณด้านนอกกำแพงแก้วด้านทิศเหนือ จากภาพทางขวาคือศาลฤๅษี	85
รูปที่ 4.1.2-16	ที่นั่งพักผ่อน ที่สร้างขึ้นที่ลานประทักษิณชั้นนอก โดยรอบทั้งหมด 8 แห่ง.....	85
รูปที่ 4.1.2-17	สะพาน ซึ่งมีอยู่ตำแหน่งเดียวด้านทิศตะวันตก	85
รูปที่ 4.1.2-18	ส่วนยอดและปลียอดประดับด้วยการปิดทอง บนสุดเป็นฉัตรซ้อน 3 ชั้น.....	86
รูปที่ 4.1.2-19	บัวกลุ่มเถาประดับกระเบื้องสีขาวย ตัดขอบด้วยสีน้ำเงิน.....	86
รูปที่ 4.1.2-20	องค์ระฆังประดับกระเบื้องพื้นด้วยสีขาวย ตัวลายอื่นๆทำเป็นดอกและใบแบบสำเร็จ ..	86
รูปที่ 4.1.2-21	ซุ้มจะนำประดิษฐานพระพุทธรูปปิดทอง ปางห้ามสมุทร	86
รูปที่ 4.1.2-22	ฐานเขียงของพระเจดีย์ประดับกระเบื้องเคลือบพื้นสีขาวย ลายสีน้ำเงิน	87
รูปที่ 4.1.2-23	ที่ปลายของตะเข้สันประดับด้วยปูนปั้น.....	87
รูปที่ 4.1.2-24	ท่อนไม้ในส่วนฐาน ปัจจุบันถูกทำเป็นคูหาเพิ่มเติมเพื่อบรรจุอัฐิบุคคล.....	87
รูปที่ 4.1.2-25	ส่วนยอดพระเจดีย์ประจํามุม เป็นบัวกลุ่ม 5 ชั้นทำกลีบบัวด้วยปูนปั้นไม่ทาสี.....	87
รูปที่ 4.1.2-26	การประดับปูนปั้นในส่วนองค์ระฆัง	88
รูปที่ 4.1.2-27	พนักประดับด้วยกระเบื้องปูลีเขียว.....	88
รูปที่ 4.1.2-28	ลักษณะของเก๋งจีน ที่ปลายตะเข้สันเป็นปูนปั้นแบบเดียวกับพระเจดีย์ประธาน	88

สารบัญรูปภาพ (ต่อ)

หน้า

บทที่ 4 พระเจดีย์ซึ่งมีพื้นที่ใช้สอยภายในสมัยรัตนโกสินทร์ (ต่อ)

รูปที่ 4.1.2-29	ลักษณะของเก๋งจีนหลังอื่นๆ ทำบัวหงาย รับส่วนชายคาและหน้าจั่ว	88
รูปที่ 4.1.2-30	กระเบื้องปรางค์ประดับที่ผนัง	88
รูปที่ 4.1.2-31	ภายในเก๋งจีนแสดงโครงสร้างหลังคา แปลกมทาด้วยสีแดง กลอนทาด้วยสีเขียว	88
รูปที่ 4.1.2-32	ศาลฤๅษี มุงกระเบื้องไม้เคลือบสี เป็นการแสดงฐานานุศักดิ์ของอาคารที่ต่ำกว่า	89
รูปที่ 4.1.2-33	ฤๅษีปูนปั้น ทาสี ด้านหลังเป็นช่องแปดเหลี่ยมประดับด้วยกรเบื้องปรางค์	89
รูปที่ 4.1.2-34	มุมมองจากภายในกำแพงแก้วสู่ภายนอก ใช้ช่องแปดเหลี่ยมเป็นตัวหยุดสายตา.....	89
รูปที่ 4.1.2-35	บริเวณสันหลังคาประดับด้วยกระเบื้องดินเผารูปไก่	89
รูปที่ 4.1.2-36	ที่นั่งพักผ่อนประดับด้วยกระเบื้องปรางค์ที่ผนัง.....	89
รูปที่ 4.1.2-37	ศาลาพักผ่อนแบบจีน ที่มุงทังสี่ของสระน้ำ.....	89
รูปที่ 4.1.2-38	ช่องประตูทางเข้า มีชายคาส่วนระเบียงโดยรอบช่วยกรองแสงอีกชั้นหนึ่ง.....	92
รูปที่ 4.1.2-39	สภาพแสงที่เข้าสู่ภายในพระเจดีย์.....	92
รูปที่ 4.1.2-40	ผ้าเพดานซึ่งมีการนำหลอดไฟมาใส่ไว้ที่ใจกลางดาวเพดาน	93
รูปที่ 4.1.2-41	เสากระเบียงและโครงสร้างในส่วน.....	93
รูปที่ 4.1.2-42	ผนังภายในห้องทำเป็นคูหาเพื่อลดน้ำหนักโครงสร้าง.....	93
รูปที่ 4.1.3-1	พระเจดีย์วัดประยุรวงศาวาส.....	94
รูปที่ 4.1.3-2	อาคารคลุมทางเข้า เป็นสถาปัตยกรรมแบบตะวันตก มีทางเข้า 3 ด้าน.....	99
รูปที่ 4.1.3-3	ภายในอาคารคลุมทางเข้า เป็นพื้นที่โล่ง	99
รูปที่ 4.1.3-4	ระเบียงคดชั้นนอก ลักษณะเป็นคูหาแล้วมีช่องทางเดินขนาดกว้างประมาณ 70 ซม.	99
รูปที่ 4.1.3-5	ลานประทักษิณและระเบียงคดชั้นใน	99
รูปที่ 4.1.3-6	ช่องคูหาบรรจุอิฐ.....	99
รูปที่ 4.1.3-7	ภายในช่องคูหา	99
รูปที่ 4.1.3-8	ช่องคูหาที่เป็นทางเข้าไปสู่บันไดทางขึ้นชั้นบน.....	100
รูปที่ 4.1.3-9	บันไดทางขึ้นสู่ลานคดบนของระเบียงคด.....	100
รูปที่ 4.1.3-10	เจดีย์บริวารบนลานคดบนของระเบียงคด.....	101
รูปที่ 4.1.3-11	บริเวณที่เป็นหลังคาของอาคารคลุมทางเข้าจะไม่มีพระเจดีย์บริวารตั้งอยู่.....	101
รูปที่ 4.1.3-12	บันไดทางขึ้นสู่ลานประทักษิณรอบพระเจดีย์ประธาน	101
รูปที่ 4.1.3-13	ลานประทักษิณชั้นบนรอบพระเจดีย์ประธาน.....	101
รูปที่ 4.1.3-14	ทางเข้าภายในองค์พระเจดีย์มีความกว้างประมาณ 65 ซม.....	101
รูปที่ 4.1.3-15	ช่องทางเดินเข้าสู่พื้นที่ภายใน สูงประมาณ 115 ซม.....	101
รูปที่ 4.1.3-16	พื้นที่บริเวณใจกลางพระเจดีย์ เป็นกองเศษอิฐ และไม่โครงสร้างที่ผุพัง.....	101
รูปที่ 4.1.3-17	ภายในไม่มีการตกแต่ง หรือมีสิ่งสำคัญแต่อย่างใด.....	101
รูปที่ 4.1.3-18	ผนังอาคารทาด้วยสีเหลือง ประดับด้วยลายปูนปั้น หลังคาเป็นกระเบื้องดินเผา.....	103
รูปที่ 4.1.3-19	ลายปูนปั้นที่หน้าจั่วของมุขทางเข้าด้านหน้า.....	103

สารบัญรูปภาพ (ต่อ)

	หน้า
บทที่ 4 พระเจดีย์ซึ่งมีพื้นที่ใช้สอยภายในสมัยรัตนโกสินทร์ (ต่อ)	
รูปที่ 4.1.3-20 ลายปูนปั้นบริเวณเชิงชายโอบอาคาร.....	103
รูปที่ 4.1.3-21 หน้าต่างบานไม้ด้านบนทำเป็นช่องแสงโค้ง ลูกฟักกระจก.....	103
รูปที่ 4.1.3-22 การตกแต่งภายในมีการใช้ลวดบัวและลายประดับเช่นเดียวกับด้านนอก	103
รูปที่ 4.1.3-23 ช่องแสงเหนือประตูทำเป็นรัศมีกรลุกลูกฟักกระจกสี.....	103
รูปที่ 4.1.3-24 ลวดลายปูนปั้นภายในที่บริเวณเชิงฝ้าเพดาน	104
รูปที่ 4.1.3-25 ประตูที่จะเข้าสู่ลานประทักษิณด้านใน ตัวบานประตูเป็นลายรดน้ำรูปยักษ์.....	104
รูปที่ 4.1.3-26 องค์ประกอบในส่วนระเบียงคด.....	104
รูปที่ 4.1.3-27 พระเจดีย์บริวารท้าวสี่ขา หยอดน้ำค้างบนสุดปิดด้วยทองคำเปลว.....	104
รูปที่ 4.1.3-28 ชั้นมาลัยเถาของพระเจดีย์บริวารเป็นบัวลูกแก้ว 4 ชั้น.....	104
รูปที่ 4.1.3-29 ผนังของระเบียงคดเดินเส้นบัวได้บัวหงายอีกชั้นหนึ่ง.....	104
รูปที่ 4.1.3-30 ผนังและเสาหัวเม็ดชั้นล่าง ซึ่งลูกทรงเป็นเซรามิค.....	105
รูปที่ 4.1.3-31 ผนังและเสาหัวเม็ดชั้นบนประดับด้วยกระเบื้องปรัสเซีย.....	105
รูปที่ 4.1.3-32 การประดับตกแต่งผนังของส่วนฐานพระเจดีย์ ลักษณะเป็นเสาตั้งซ้อนกัน 2 ชั้น	105
รูปที่ 4.1.3-33 การประดับตกแต่งผนังตอนล่างของฐานพระเจดีย์.....	105
รูปที่ 4.1.3-34 ผนังและเสาหัวเม็ดบนลานประทักษิณชั้นบน มีการตกแต่งเช่นเดียวกับส่วนระเบียง..	105
รูปที่ 4.1.3-35 หุ้มจระนำบนลานประทักษิณชั้นบนติดกับองค์พระเจดีย์ ลักษณะเป็นแบบตะวันตก.....	105
รูปที่ 4.1.3-36 องค์ประกอบสถาปัตยกรรมของพระเจดีย์ประธาน.....	106
รูปที่ 4.1.3-37 องค์ประกอบในส่วนชั้นมาลัยเถาและชั้นองค์ระฆัง.....	106
รูปที่ 4.1.3-38 องค์ประกอบในส่วนยอด.....	106
รูปที่ 4.1.3-39 องค์ประกอบส่วนบัลลังก์และเสานาน.....	106
รูปที่ 4.1.3-40 หยอดน้ำค้างยอดบนสุดปิดด้วยทองคำเปลว.....	106
รูปที่ 4.1.3-41 สภาพแสงภายในอาคารคลุมทางเข้า	109
รูปที่ 4.1.3-42 พื้นที่ส่วนมากเป็นส่วนของช่องคูหา ซึ่งเปิดโล่ง จึงไม่มีปัญหาทั้งการระบายอากาศ....	109
รูปที่ 4.1.3-43 ลักษณะของโครงสร้างสะท้อนออกมาในรูปแบบสถาปัตยกรรม	109
รูปที่ 4.1.3-44 โครงสร้าง Barrel –Vault ในส่วนของระเบียงคดชั้นใน.....	109
รูปที่ 4.1.3-45 โครงสร้างภายในองค์พระเจดีย์ ใช้ไม้เป็นตัวค้ำยันและยึดโครงสร้างผนัง	110
รูปที่ 4.1.3-46 ผนังครีบทำหน้าที่เสมือนเสาด้านข้าง	110
รูปที่ 4.1.4-1 พระเจดีย์วัดบวรนิเวศวิหาร.....	111
รูปที่ 4.1.4-2 พระเจดีย์เก้าไหล่ทอง.....	116
รูปที่ 4.1.4-3 ไพรีพินาศเจดีย์.....	116
รูปที่ 4.1.4-4 พระเจดีย์ไม้ทางทิศตะวันออก.....	117
รูปที่ 4.1.4-5 พระเจดีย์ไม้ทางทิศใต้.....	117
รูปที่ 4.1.4-6 พระเจดีย์ไม้ทางทิศตะวันตก.....	117

สารบัญรูปภาพ (ต่อ)

หน้า

บทที่ 4 พระเจดีย์ซึ่งมีพื้นที่ใช้สอยภายในสมัยรัตนโกสินทร์ (ต่อ)

รูปที่ 4.1.4-7 ภาพสลักที่ฐานพระเจดีย์กำไลทองด้านทิศเหนือ ตอนพระพุทธรูปเจ้าประสูติ.....	117
รูปที่ 4.1.4-8 ภาพสลักที่ฐานพระเจดีย์กำไลทองด้านทิศตะวันออก ตอนพระพุทธรูปเจ้าตรัสรู้.....	117
รูปที่ 4.1.4-9 ภาพสลักที่ฐานพระเจดีย์กำไลทองด้านทิศใต้ตอนพระพุทธรูปเจ้าทรงแสดงธรรมจักร.....	118
รูปที่ 4.1.4-10 ภาพสลักที่ฐานพระเจดีย์กำไลทองด้านทิศตะวันตก ตอนพระพุทธรูปเจ้าปรินิพพาน.....	118
รูปที่ 4.1.4-11 พระไพริพินาศ.....	118
รูปที่ 4.1.4-12 พระบรมรูปรัชกาลที่ 4 ที่ปราสาทด้านทิศตะวันออก.....	118
รูปที่ 4.1.4-13 เทวรูปบริเวณผนังของฐานประทักษิณชั้นบน.....	118
รูปที่ 4.1.4-14 ฐานของลานประทักษิณชั้นล่างเป็น ฐานสิงห์	120
รูปที่ 4.1.4-15 ชุ่มเสมาของพระอุโบสถ ตั้งอยู่ติดกับฐานประทักษิณชั้นล่างด้านทิศเหนือ.....	120
รูปที่ 4.1.4-16 ชุ่มประตูทางเข้าสู่ลานประทักษิณด้านทิศตะวันออก.....	120
รูปที่ 4.1.4-17 วิหารประจำมุม มีลักษณะสถาปัตยกรรมแบบจีน.....	120
รูปที่ 4.1.4-18 ส่วนหลังคาของวิหารประจำมุม.....	120
รูปที่ 4.1.4-19 ลานประทักษิณชั้นล่าง จะเห็นเทวรูปและชุ่มแทนศิวลึงค์	120
รูปที่ 4.1.4-20 บันไดทางขึ้นสู่ลานประทักษิณชั้นบน มีชุ่มพระพุทธรูปหิน และประดับด้วยตุ๊กตาจีน ...	121
รูปที่ 4.1.4-21 ลานประทักษิณชั้นบน	121
รูปที่ 4.1.4-22 ปราสาทประจำมุม	121
รูปที่ 4.1.4-23 ปราสาทมีชั้นวิมาน 5 ชั้นยอดปราสาทเป็นนพศูล.....	121
รูปที่ 4.1.4-24 บริเวณจระนำของปราสาทประดับด้วยกระฉกสี	121
รูปที่ 4.1.4-25 ลายประดับเป็นลายอย่างเทศ โดยการปั้นปูนปิดทอง.....	121
รูปที่ 4.1.4-26 ปราสาทประดิษฐานพระบรมรูปรัชกาลที่ 4.....	122
รูปที่ 4.1.4-27 ยอดบนสุดของปราสาทเป็นพระมหามงกุฎ	122
รูปที่ 4.1.4-28 วิหารพระไพริพินาศ.....	122
รูปที่ 4.1.4-29 ส่วนหลังคาของวิหารพระไพริพินาศประดับตกแต่งแบบจีนโดยแท้.....	122
รูปที่ 4.1.4-30 ชุ่มประตูทางเข้าพระเจดีย์.....	123
รูปที่ 4.1.4-31 บริเวณท้องไม้ของฐานชั้นล่างเจาะเป็นคูหาขนาดเล็ก	123
รูปที่ 4.1.4-32 ช้างออก.....	123
รูปที่ 4.1.4-33 ม้าตก.....	123
รูปที่ 4.1.4-34 นกเหนือ.....	123
รูปที่ 4.1.4-35 สิงห์ใต้.....	123
รูปที่ 4.1.4-36 พื้นทางเดินรอบแทนประดิษฐาน พระเจดีย์บรรจุพระบรมสารีริกธาตุ.....	124
รูปที่ 4.1.4-37 ผนังภายในพระเจดีย์ ซ้ายมือของภาพคือเสารับน้ำหนักจากยอดเจดีย์.....	124
รูปที่ 4.1.5-1 พระปราสาทวัดพิชยญาติการาม.....	128
รูปที่ 4.1.5-2 ลานของฐานไฟที่ชั้นบนที่เชื่อมต่อกับบันไดของพระปราสาทประธาน	133

สารบัญรูปภาพ (ต่อ)

หน้า

บทที่ 4 พระเจดีย์ซึ่งมีพื้นที่ใช้สอยภายในสมัยรัตนโกสินทร์ (ต่อ)

รูปที่ 4.1.5-3	ลานของฐานไพทีชั้นล่างมีลักษณะเป็นลานโค้ง	133
รูปที่ 4.1.5-4	พระปรางค์บริวารบนฐานไพทีชั้นล่างด้าน ทิศตะวันตก.....	133
รูปที่ 4.1.5-5	ประตูทางเข้าสู่ภายในพระปรางค์ประธาน.....	133
รูปที่ 4.1.5-6	พระพุทธรูป 4 องค์ภายในพระปรางค์ประธาน.....	133
รูปที่ 4.1.5-7	ผนังภายในพระปรางค์ประธานเป็นที่บรรจุอัฐิของตระกูลขุนนาค.....	133
รูปที่ 4.1.5-8	ที่ว่างภายในบริเวณเหนือพระพุทธรูป 4 องค์ ขององค์ปรางค์ประธาน	134
รูปที่ 4.1.5-9	ผนังภายในองค์ปรางค์ประธานเจาะเป็นช่องโค้งแหลม	134
รูปที่ 4.1.5-10	พระพุทธรูปทรงเครื่องพระศรีอารียโพธิสัตว์ ภายในองค์ปรางค์บริวาร.....	134
รูปที่ 4.1.5-11	ลักษณะที่ว่างภายในบริเวณเหนือที่ประดิษฐานพระพุทธรูป.....	134
รูปที่ 4.1.5-12	พระพุทธรูปที่สลักภายในพระปรางค์บริวารด้านทิศตะวันตก.....	134
รูปที่ 4.1.5-13	รอยพระพุทธรูปเป็นหินสลัก แต่ละรอยมีขนาดไม่เท่ากัน.....	134
รูปที่ 4.1.5-14	การประดับตกแต่งในส่วนของฐานไพทีชั้นล่าง.....	136
รูปที่ 4.1.5-15	เสาหัวเม็ดของฐานไพทีชั้นล่างเป็นเสาหัวเม็ดแบบบัวลูกแก้วอกไก่	136
รูปที่ 4.1.5-16	การประดับตกแต่งในส่วนของฐานไพทีชั้นบน.....	136
รูปที่ 4.1.5-17	เสาหัวเม็ดของฐานไพทีชั้นบนมีลักษณะเช่นเดียวกับชั้นล่าง	136
รูปที่ 4.1.5-18	องค์ประกอบและการตกแต่งพระปรางค์บริวารบนฐานไพทีชั้นล่าง	137
รูปที่ 4.1.5-19	องค์ประกอบในส่วนฐานแบ่งเป็น 2 ชั้น	137
รูปที่ 4.1.5-20	ซุ้มจะนำส่วนของเรือนธาตุ	137
รูปที่ 4.1.5-21	นภศูลแบบฝักเพกา ประดับด้วยทองคำเปลว.....	137
รูปที่ 4.1.5-22	องค์ประกอบและการตกแต่งของพระปรางค์บริวารบนฐานไพทีชั้นบน.....	138
รูปที่ 4.1.5-23	ฐานของพระเจดีย์บริวารนั้นเป็นฐานสิงห์บัวลูกแก้วอกไก่ซ้อนอยู่บนฐานปัทม์.....	138
รูปที่ 4.1.5-24	การประดับตกแต่งในส่วนของเรือนธาตุ.....	138
รูปที่ 4.1.5-25	ที่โคนเสาต่อจากส่วนฐานประดับด้วยกาบพรมศรพูนปั้นทาสีเหลือง.....	138
รูปที่ 4.1.5-26	ช่องคูหาทรงพนมของมุขที่ยื่นออกมาจากองค์ปรางค์ ปั้นปูนเป็นกรอบ.....	138
รูปที่ 4.1.5-27	เสาที่ขึ้นไปรับหน้าจั่วเป็นเสาเก็จไม่ยอมุม บัวปลายเสาเป็นบัวจงกล	138
รูปที่ 4.1.5-28	องค์ประกอบในส่วนยอดพระปรางค์บริวาร มีผังเป็นวงกลม	139
รูปที่ 4.1.5-29	รายละเอียดการประดับตกแต่งในส่วนยอด.....	139
รูปที่ 4.1.5-30	องค์ประกอบและการตกแต่งในส่วนของปรางค์ประธาน.....	139
รูปที่ 4.1.5-31	ฐานขององค์ปรางค์ประดับด้วยยักษ์ซึ่งอาจจะเป็นคติในเรื่องเขาพระสุเมรุ	139
รูปที่ 4.1.5-32	ฐานชั้นล่างสุดขององค์ปรางค์เป็นฐานสิงห์.....	140
รูปที่ 4.1.5-33	ยักษ์ถือกระบองพูนปั้นทาสี.....	140
รูปที่ 4.1.5-34	องค์ประกอบและการตกแต่งในส่วนเรือนธาตุ.....	140
รูปที่ 4.1.5-35	ซุ้มประตูทางเข้าพระปรางค์ ลักษณะเป็นซุ้มซ้อนกัน 2 ชั้น	140

สารบัญรูปภาพ (ต่อ)

หน้า

บทที่ 4 พระเจดีย์ซึ่งมีพื้นที่ใช้สอยภายในสมัยรัตนโกสินทร์ (ต่อ)

รูปที่ 4.1.5-36	การประดับตกแต่งในส่วนหน้าจั่ว หน้าบันประดับด้วยปูนปั้นทาสีเหลือง	140
รูปที่ 4.1.5-37	ช่องฟ้าปูนปั้นแบบหัวนกเจ้าซึ่งเป็นรูปแบบที่สร้างขึ้นในสมัยรัชกาลที่ 4	140
รูปที่ 4.1.5-38	หางหงส์ปูนปั้นแบบหัวนกเจ้า.....	141
รูปที่ 4.1.5-39	ที่ชั้นบัวหางก่อนที่จะเป็นหน้าจั่วประดับด้วยเทพนมปูนปั้นทาสีเหลือง.....	141
รูปที่ 4.1.5-40	องค์ประกอบและการตกแต่งในส่วนยอด.....	141
รูปที่ 4.1.5-41	ปูนปั้นในชั้นอัสดง ชั้นบนประดับด้วยเทพนมและเทพแบก.....	141
รูปที่ 4.1.5-42	ซุ้มวิมานของยอดปราสาทจะเป็นช่องระบายอากาศ.....	141
รูปที่ 4.1.5-43	นาคคู่แบบฝึกเพกาปิดด้วยทองคำเปลว.....	141
รูปที่ 4.1.5-44	ช่องระบายอากาศที่หน้าบันของพระปราสาทบวร	144
รูปที่ 4.1.5-45	ช่องระบายอากาศที่เจาะทะลุเข้ามาสู่ภายในพระปราสาท.....	144
รูปที่ 4.1.5-46	ช่องระบายอากาศขนาดใหญ่ที่ผนังในระดับต่ำลงมา ของพระปราสาทบวร.....	144
รูปที่ 4.1.5-47	ช่องระบายอากาศที่หน้าบันของพระปราสาทประธาน.....	144
รูปที่ 4.1.5-48	ช่องระบายอากาศที่เห็นจากภายในพระปราสาทประธาน.....	144
รูปที่ 4.1.5-49	ช่องระบายอากาศที่ซุ้มวิมานของยอดปราสาทประธาน.....	144
รูปที่ 4.1.6-1	พระเจดีย์วัดพุทฺธมวาราม.....	146
รูปที่ 4.1.6-2	พระพุทธรูปจำลองภายในพระเจดีย์ตั้งอยู่บนเขามอ.....	151
รูปที่ 4.1.6-3	พระพุทธรูปจำลองเป็นอุเทสิกเจดีย์ชนิดหนึ่ง.....	151
รูปที่ 4.1.6-4	ภายในโถงกลางชั้นล่าง จากภาพด้านล่างคือ รอยพระพุทธรูป	151
รูปที่ 4.1.6-5	เพดานบริเวณเหนือส่วนพระพุทธรูปจำลองติดโคมไฟ ซึ่งทำขึ้นภายหลัง.....	151
รูปที่ 4.1.6-6	จากภาพเห็นได้ว่าพื้นภายในมีระดับต่ำกว่าพื้นลานประทักษิณ	151
รูปที่ 4.1.6-7	ทางสัญจรภายในวงนอกสุด จากภาพส่วนที่เป็น สีเหลืองตามผนังเป็นที่บรรจุอุฐิบุคคล	151
รูปที่ 4.1.6-8	พระพุทธรูปปางไสยาสน์เป็นประธานภายในพระเจดีย์ชั้นบน.....	153
รูปที่ 4.1.6-9	พระพุทธรูปมีศิลปะแบบล้านช้าง.....	153
รูปที่ 4.1.6-10	มีพระพุทธรูปปางบรินิพพานขนาดเล็กตั้งอยู่ด้านหน้า พระพุทธรูปประธาน	153
รูปที่ 4.1.6-11	พระพุทธรูปอื่นๆภายในพระเจดีย์.....	153
รูปที่ 4.1.6-12	บริเวณฝาผนังใช้เป็นที่บรรจุอุฐิอดีตเจ้าอาวาส.....	153
รูปที่ 4.1.6-13	ช่องประตูทางเข้าเดิม ปัจจุบันถูกปิดโดยทำเป็นที่ประดิษฐานรูปหล่ออดีตเจ้าอาวาส..	153
รูปที่ 4.1.6-14	ฐานชั้นที่ 1 ฐานทักษิณมีลูกกรงโดยรอบ.....	155
รูปที่ 4.1.6-15	ราวระเบียงเป็นเซรามิคเคลือบสีน้ำเงิน.....	155
รูปที่ 4.1.6-16	ฐานชั้นที่ 1 เป็นฐานสิงห์.....	155
รูปที่ 4.1.6-17	บัวพนมที่มุมฐานประทักษิณ.....	155
รูปที่ 4.1.6-18	ประตูทางเข้าทางทิศตะวันตก มีการประดับ ด้วยปูนปั้นลายพฤษชาติ.....	156
รูปที่ 4.1.6-19	ซุ้มจะนำ ยื่นต่อออกมาจากส่วนบันได้ชั้นสู่ชั้นบนมีซุ้มทางด้านทิศเหนือและทิศใต้....	156

สารบัญรูปภาพ (ต่อ)

หน้า

บทที่ 4 พระเจดีย์ซึ่งมีพื้นที่ใช้สอยภายในสมัยรัตนโกสินทร์ (ต่อ)

รูปที่ 4.1.6-20	ทางหงส์หัวนกเง่า ไบระกาเป็นลายพฤษชาติ ส่วน รวยระกาเป็นลายรักร้อย	156
รูปที่ 4.1.6-21	ลายเฟืองระย้าปูนปั้น บริเวณใต้บัวหางของฐานชั้นที่ 2.....	156
รูปที่ 4.1.6-22	ซุ้มจระนำ เป็นที่ประดิษฐานรูปหล่ออดีตเจ้าอาวาส กรอบเป็นอลูมิเนียม ทำขึ้นในภายหลัง	157
รูปที่ 4.1.6-23	ซุ้มจระนำยื่นต่อออกมาจากส่วนฐานชั้นที่ 3	157
รูปที่ 4.1.6-24	ลายเฟืองระย้าปูนปั้น บริเวณใต้บัวหางของฐานชั้นที่ 3 มีดอกสี่เหลี่ยมและขา	157
รูปที่ 4.1.2-25	หน้าสิงห์ด้านทิศตะวันตก.....	157
รูปที่ 4.1.2-26	หน้าสิงห์ด้านทิศเหนือ.....	157
รูปที่ 4.1.6-27	หน้าสิงห์ด้านทิศตะวันออก.....	158
รูปที่ 4.1.6-28	หน้าสิงห์ด้านทิศใต้.....	158
รูปที่ 4.1.6-29	ระฆังไหว บริเวณเหนือบัลลังก์.....	158
รูปที่ 4.1.6-30	บริเวณฐานประดิษฐานพระพุทธรูปไสยาสน์ที่ยกระดับเกิดช่องว่าง	160
รูปที่ 4.1.6-31	พื้นที่ชั้นล่างมีช่องระบายอากาศ 4 ช่อง ตามทิศทั้ง 4	160
รูปที่ 4.1.6-32	แสงสว่างในพื้นที่ชั้นล่างได้มาจากช่องเปิด 4 ช่อง เช่นเดียวกับการระบายอากาศ	161
รูปที่ 4.1.6-33	ปัจจุบันได้นำไฟฟ้าแสงสว่างมาช่วยเพิ่มความสว่างภายในพระเจดีย์	161
รูปที่ 4.1.6-34	พื้นที่ชั้นล่าง ส่วนมากเป็นพื้นที่ของโครงสร้างผนังรับน้ำหนัก	162
รูปที่ 4.1.6-35	การใช้ไม้มาช่วยในการรับแรงของส่วนผนังโค้ง.....	162
รูปที่ 4.1.6-36	ผนังรับน้ำหนักที่ทำรูปทรงแบบโค้งแหลมช่วยในการถ่ายน้ำหนักของส่วนยอด.....	162
รูปที่ 4.1.6-37	คานคอนกรีตเสริมเหล็ก รับน้ำหนักในส่วนพระพุทธรูปปางไสยาสน์	162
รูปที่ 4.1.7-1	พระเจดีย์วัดสระเกศ.....	163
รูปที่ 4.1.7-2	ภาพถ่ายพระเจดีย์ภูเขาทอง คาดว่าน่าถ่ายในสมัยรัชกาลที่ 5 ขณะที่ยังสร้างไม่เสร็จ...	167
รูปที่ 4.1.7-3	ภาพถ่ายพระเจดีย์ภูเขาทองในสมัยรัชกาลที่ 5 เมื่อสร้างเสร็จแล้ว	167
รูปที่ 4.1.7-4	พื้นที่ภายนอกส่วนที่ประดิษฐานพระบรมสารีริกธาตุ เป็นที่สักการะพระพุทธรูป	167
รูปที่ 4.1.7-5	พระพุทธรูปประจำวันเกิด ให้ประชาชนได้สักการะและทำบุญบริจาค.....	167
รูปที่ 4.1.7-6	บันไดทางเข้าสู่พื้นที่ประดิษฐานพระเจดีย์บรรจุพระบรมสารีริกธาตุ.....	167
รูปที่ 4.1.7-7	ส่วนกลางภาพ คือพระเจดีย์บรรจุพระบรมสารีริกธาตุ	167
รูปที่ 4.1.7-8	พระเจดีย์บรรจุพระบรมสารีริกธาตุ ลักษณะแบบเจดีย์ในประเทศอินเดีย.....	168
รูปที่ 4.1.7-9	บันไดขึ้นสู่ลานประทักษิณด้านบน.....	168
รูปที่ 4.1.7-10	บันไดลงจากลานประทักษิณ.....	169
รูปที่ 4.1.7-11	ลานประทักษิณรอบพระเจดีย์	169
รูปที่ 4.1.7-12	ฐานทักษิณ ฝั่งย่อมุมไม้สิบสอง มีหลังคาทึบลาดชันโดยรอบ.....	170
รูปที่ 4.1.7-13	ส่วนท้องไม้ ประดับด้วยเสาเก็จ ระหว่างช่วงเสาเป็นหน้าต่างโดยรอบฐาน.....	170
รูปที่ 4.1.7-14	ลานประทักษิณมีราวระเบียงโดยรอบ ที่มุมทั้ง 4 ประดับด้วยซุ้มยอดเจดีย์	170
รูปที่ 4.1.7-15	ซุ้มวิมาน ช่วยลดความยาวของราวระเบียงและช่วยเน้นแกนในแต่ละด้าน.....	170

สารบัญรูปภาพ (ต่อ)

หน้า

บทที่ 4 พระเจดีย์ซึ่งมีพื้นที่ใช้สอยภายในสมัยรัตนโกสินทร์ (ต่อ)

รูปที่ 4.1.7-16	ซุ้มยอดเจดีย์ เป็นส่วนที่ช่วยให้เกิดความต่อเนื่องระหว่างองค์ประกอบ.....	171
รูปที่ 4.1.7-17	ซุ้มยอดเจดีย์ ในส่วนยอดปล้องโฉนประดับด้วยการปิดทองคำเปลว	171
รูปที่ 4.1.7-18	แสดงความต่อเนื่องระหว่างองค์ประกอบ จากยอดพระเจดีย์ สู่ออดซุ้มยอดเจดีย์.....	171
รูปที่ 4.1.7-19	ยอดดอกบัวตูมประดิษฐานพระบรมสารีริกธาตุ.....	171
รูปที่ 4.1.7-20	พระเจดีย์ประดับด้วยโมเสกสีทอง.....	171
รูปที่ 4.1.7-21	พระเจดีย์ประธานวัดพระศรีสรรเพชญ์ จ.อยุธยา.....	171
รูปที่ 4.1.7-22	ช่องเปิดขนาดใหญ่โดยรอบฐานทักษิณ.....	174
รูปที่ 4.1.7-23	ช่องทางระบายอากาศของส่วนห้องประดิษฐานพระเจดีย์บรรจุพระบรมสารีริกธาตุ.....	174
รูปที่ 4.1.7-24	แสงสว่างในพื้นที่นอกห้องประดิษฐานพระบรมสารีริกธาตุ.....	175
รูปที่ 4.1.7-25	การนำแสงจากหลอดไฟมาเพิ่มความสว่างภายใน.....	175
รูปที่ 4.1.7-26	ผนังรับน้ำหนัก เป็นArch โค้งรับน้ำหนักองค์เจดีย์ทั้งหมด.....	175
รูปที่ 4.1.7-27	พื้นที่ภายในของส่วนโครงสร้างรับน้ำหนักจะมีขนาดเล็ก.....	175
รูปที่ 4.1.7-28	โครงสร้างแบบเสา – คาน คอนกรีตเสริมเหล็ก	175
รูปที่ 4.1.7-29	โครงสร้างแบบเสา – คาน คอนกรีตเสริมเหล็ก สามารถสร้างพื้นที่ว่างได้ช่วงกว้าง.....	175
รูปที่ 4.1.8-1	พระเจดีย์วัดราชบพิธสถิตมหาสีมาราม.....	176
รูปที่ 4.1.8-2	ซุ้มจระนำด้านทิศตะวันออก.....	181
รูปที่ 4.1.8-3	ซุ้มจระนำด้านทิศตะวันตก.....	181
รูปที่ 4.1.8-4	คูหาประดิษฐานพระพุทธรูป.....	181
รูปที่ 4.1.8-5	พระพุทธรูปภายในช่องคูหา.....	181
รูปที่ 4.1.8-6	ประตูทางเข้าสู่ภายในพระเจดีย์.....	181
รูปที่ 4.1.8-7	พระพุทธรูปศิลาปางนาครคปรกบนฐานชุกชี บริเวณใจกลางพระเจดีย์.....	181
รูปที่ 4.1.8-8	พระพุทธรูปศิลาขนาดเล็กบนฐานชุกชี.....	182
รูปที่ 4.1.8-9	บันไดไม้ภายในใช้ขึ้นไปบนระเบียงเพื่อใช้ซ่อมแซม	182
รูปที่ 4.1.8-10	ช่องคูหาด้านทิศตะวันตก ผนังฉาบปูนเรียบ มีการเจาะช่องคูหา.....	182
รูปที่ 4.1.8-11	ผนังภายในบางจุดจะมีการเจาะช่องเป็นคูหา เพื่อประดิษฐานพระพุทธรูป.....	182
รูปที่ 4.1.8-12	ผนังอิฐภายใน ก่อตามรูปทรงพระเจดีย์.....	182
รูปที่ 4.1.8-13	ปัจจุบันพื้นที่ภายในถูกใช้เป็นที่เก็บของ.....	182
รูปที่ 4.1.8-14	ส่วนฐานประกอบด้วย ฐานบัว ผนัง บัวหงาย ลูกแก้วอกไก่ และผนังระเบียง	184
รูปที่ 4.1.8-15	ฐานบัวประดับด้วยกระเบื้องใช้สีเหลืองและม่วงเป็นสีหลัก.....	184
รูปที่ 4.1.8-16	ซุ้มคูหาทำตัวซุ้มนูนออกจากผนัง ส่วนของโอบระกา หางหงส์ ผูกลายด้วยลายกนก.....	184
รูปที่ 4.1.8-17	หน้าบันประดับด้วยปูนปั้นรูปเทพพนมและลายกนก.....	184
รูปที่ 4.1.8-18	ซุ้มจระนำย่อกระเปาะออกมาจากผนัง	185
รูปที่ 4.1.8-19	หน้าบันซุ้มจระนำด้านทิศตะวันออก ประดับกระเบื้องเคลือบ ใช้สีเหลืองเป็นสีพื้น	185

สารบัญรูปภาพ (ต่อ)

	หน้า
บทที่ 4 พระเจดีย์ซึ่งมีพื้นที่ใช้สอยภายในสมัยรัตนโกสินทร์ (ต่อ)	
รูปที่ 4.1.8-20 ชุ่มจะระนำด้านทิศตะวันตก หน้าบันเป็นรูปอักษร ช ส (ชินวรสิริวัฒน์) ได้จัดตรสามชั้น...	185
รูปที่ 4.1.8-21 ประตูทางเข้าพระเจดีย์ เป็นไม้ทำลวดลายแบบอกเลา	185
รูปที่ 4.1.8-22 บัวหงายและพนักกระป๋อง	185
รูปที่ 4.1.8-23 ท่อระบายน้ำจากกระเบื้อง ประดับด้วยกระเบื้องเบญจรงค์	185
รูปที่ 4.1.8-24 ส่วนองค์พระเจดีย์ เมื่อมองดูในระยะไกลจะเห็นพระเจดีย์มีน้ำตาลอมสีเหลือง	186
รูปที่ 4.1.8-25 การประดับในส่วนฐานปัทม์ มาลัยเถา และบัวรับองค์ระฆัง.....	186
รูปที่ 4.1.8-26 การประดับในส่วนยอดพระเจดีย์.....	186
รูปที่ 4.1.8-27 เสาหันทิน โดยรอบมีทั้งหมด 16 ต้น.....	186
รูปที่ 4.1.8-28 ประตูและหน้าบันเหนือช่องประตูสามารถระบายอากาศ.....	189
รูปที่ 4.1.8-29 ช่องคูหา ด้านหลังพระพุทธรูป แกะสลักไม้เป็นลวดลายโปร่ง ระบายอากาศได้.....	189
รูปที่ 4.1.8-30 ผนังเจาะเป็นช่องคูหาเพื่อลดน้ำหนักโครงสร้าง.....	190
รูปที่ 4.1.8-31 โครงสร้างในส่วนองค์ระฆังและบัลลังก์.....	190
รูปที่ 4.1.9-1 พระเจดีย์วัดอัมพวันนันทาราม.....	191
รูปที่ 4.1.9-2 มุมมองจากทะเลสู่เกาะสี่ช้าง เห็นพระเจดีย์สีขาวตั้งอยู่ท่ามกลางต้นไม้บนเนินเขา.....	193
รูปที่ 4.1.9-3 มุมมองจากยอดเขา เห็นทะเลด้านทิศตะวันออก.....	193
รูปที่ 4.1.9-4 พระเจดีย์เปรียบเสมือนเป็น Landmark ของพื้นที่บริเวณนั้น.....	193
รูปที่ 4.1.9-5 ปัจจุบันได้ทำการบูรณะทางเดินให้เป็นค.ส.ล. มุ่งสู่พระเจดีย์.....	193
รูปที่ 4.1.9-6 ต้นพระศรีมหาโพธิ ที่ปลูกอยู่ด้านหน้าพระเจดีย์.....	193
รูปที่ 4.1.9-7 แทนประดิษฐานพระประธาน ซึ่งได้บูรณะและนำพระพุทธรูปมาประดิษฐานใหม่.....	197
รูปที่ 4.1.9-8 ภาพเก่าก่อนการบูรณะ จะเห็นพระประธานองค์เดิม	197
รูปที่ 4.1.9-9 ทางเดินรอบ ภายในพระเจดีย์.....	197
รูปที่ 4.1.9-10 ช่องทางเดินเชื่อมระหว่างพื้นที่วงกลมในและวงกลมนอก.....	197
รูปที่ 4.1.9-11 ที่ว่างภายในบริเวณวงกลมในเป็นที่ว่างที่มีลักษณะตามรูปทรงของพระเจดีย์.....	197
รูปที่ 4.1.9-12 จากภาพแสดงมุมมองจากภายในพระเจดีย์ไปสู่มุขทางเข้าด้านหน้า	197
รูปที่ 4.1.9-13 มุขทางเข้าด้านทิศตะวันออก.....	198
รูปที่ 4.1.9-14 ประตูทางเข้าด้านทิศตะวันตก.....	198
รูปที่ 4.1.9-15 มุมมองจากทางเข้าด้านทิศตะวันตก.....	198
รูปที่ 4.1.9-16 ลานประทักษิณรอบพระเจดีย์.....	198
รูปที่ 4.1.9-17 เสาศิลา ตั้งอยู่ระหว่างพนักลานประทักษิณ.....	198
รูปที่ 4.1.9-18 กระบะปลูกต้นไม้.....	198
รูปที่ 4.1.9-19 องค์ประกอบในส่วนฐานมีลักษณะที่เทียบเคียงได้กับพระเจดีย์วัดราชบพิธฯ.....	200
รูปที่ 4.1.9-20 ฐานชั้นล่างสุดทำบัวแบบตะวันตก ถ้าเทียบกับฐานของไทยก็คือฐานปัทม์.....	200
รูปที่ 4.1.9-21 หน้าต่างทรงโค้งกลม ตัวบานไม้ทำลวดลายแบบตะวันตก	200

สารบัญรูปภาพ (ต่อ)

	หน้า
บทที่ 4 พระเจดีย์ซึ่งมีพื้นที่ใช้สอยภายในสมัยรัตนโกสินทร์ (ต่อ)	
รูปที่ 4.1.9-22 องค์ประกอบส่วนผนัง บัวหางายและพนักระเบียง.....	200
รูปที่ 4.1.9-23 องค์ประกอบในส่วนองค์พระเจดีย์.....	201
รูปที่ 4.1.9-24 การตกแต่งในส่วนฐานก่อนที่จะเป็นชั้นมาลัยเถา.....	201
รูปที่ 4.1.9-25 ช่องแสงในชั้นมาลัยเถา ใช้กระจกลีเหลืองสีเดียว.....	201
รูปที่ 4.1.9-26 บัลลังก์มีบัวแบบไทย แต่เสาหอนเป็นแบบตะวันตก.....	201
รูปที่ 4.1.9-27 ส่วนปลียอดมีสัดส่วนที่ไม่เหมือนพระเจดีย์ทรงระฆังโดยทั่วไป.....	201
รูปที่ 4.1.9-28 ลวดลายปูนปั้นบริเวณช่องแสงชั้นมาลัยเถา.....	202
รูปที่ 4.1.9-29 การประดับในบริเวณช่องแสงส่วนฐานองค์พระเจดีย์.....	202
รูปที่ 4.1.9-30 ช่องแสงเหนือหน้าต่าง เมื่ออยู่ภายใน จะเห็นสีได้ชัดเจน.....	202
รูปที่ 4.1.9-31 ช่องแสงเหนือประตูด้านทิศตะวันตกทำเป็นรูปดอกไม้ 3 ดอก.....	202
รูปที่ 4.1.9-32 ลายพื้นบริเวณศูนย์กลางพระเจดีย์ ใช้หินอ่อนสีเทาและดำวางสลับเป็นลวดลาย.....	202
รูปที่ 4.1.9-33 จุดที่เป็นมุมของเสาหรือผนังจะประดับด้วยลวดบัว.....	202
รูปที่ 4.1.9-34 การเจาะช่องแสงใน 3 ระดับ	205
รูปที่ 4.1.9-35 ช่องแสงระดับล่างสุด มีขนาดใหญ่ให้แสงสีขาวอมเหลือง	205
รูปที่ 4.1.9-36 ช่องแสงในระดับกลาง ให้แสงสีเหลือง	205
รูปที่ 4.1.9-37 ช่องแสงระดับบนสุด มีขนาดเล็กให้แสงสีเหลือง	205
รูปที่ 4.1.9-38 Barrel –Vault บริเวณทาวเดินรอบ มีเหล็กเส้นเพื่อช่วยรับแรงดึงและยึดโครงสร้าง.....	206
รูปที่ 4.1.9-39 น้ำหนักในส่วนยอดพระเจดีย์นั้นถูกถ่ายลงมาตามเสาที่อยู่ภายใน	206
รูปที่ 4.2.1-1 พระเจดีย์ศรีมหาธาตุ	208
รูปที่ 4.2.1-2 พระเจดีย์บรมจุพระบรมสารีริกธาตุ ภายในองค์พระเจดีย์ใหญ่.....	213
รูปที่ 4.2.1-3 ลักษณะที่ว่างภายใน บนสุดเป็น ฝ้าเพดานทรงครึ่งวงกลม.....	213
รูปที่ 4.2.1-4 พระพุทธรูปยืนปางต่างๆที่ประดิษฐานอยู่บนฐานรอบพระเจดีย์ทอง.....	213
รูปที่ 4.2.1-5 ช่องบรรจุอัฐิผู้ทำประโยชน์อันยิ่งใหญ่แก่ประเทศชาติ.....	213
รูปที่ 4.2.1-6 ลานประทักษิณรอบพระเจดีย์.....	213
รูปที่ 4.2.1-7 ประตูทางเข้าสู่ภายในพระเจดีย์.....	213
รูปที่ 4.2.1-8 องค์ประกอบและการตกแต่งในส่วนฐาน.....	215
รูปที่ 4.2.1-9 ช่องระบายอากาศใต้ฐานพระเจดีย์.....	215
รูปที่ 4.2.1-10 บันไดทางขึ้นสู่ลานประทักษิณด้านบน	215
รูปที่ 4.2.1-11 เสาหัวเม็ดและพนักลานประทักษิณ	215
รูปที่ 4.2.1-12 ชุ่มช่องแสง ส่วนที่เป็นหน้าบันทำเป็นช่องแสงแทนการประดับลวดลาย.....	216
รูปที่ 4.2.1-13 ชุ่มประตูทางเข้า ปัจจุบันมีการทำเหล็กดัดเป็นลวดลายมาติดในส่วนที่เป็นช่องแสง....	216
รูปที่ 4.2.1-14 องค์ประกอบในชั้นมาลัยเถา.....	216
รูปที่ 4.2.1-15 ช่องแสงบริเวณบัวหางายของมาลัยชั้นบนสุด	216

สารบัญรูปภาพ (ต่อ)

หน้า

บทที่ 4 พระเจดีย์ซึ่งมีพื้นที่ใช้สอยภายในสมัยรัตนโกสินทร์ (ต่อ)

รูปที่ 4.2.1-16 องค์ประกอบในส่วนของกระซัง.....	217
รูปที่ 4.2.1-17 รายละเอียดลายกระจังประดับ	217
รูปที่ 4.2.1-18 องค์ประกอบในส่วนยอด	217
รูปที่ 4.2.1-19 ลายฉลุโลหะที่ฉัตร 7 ชั้นบนยอดพระเจดีย์.....	217
รูปที่ 4.2.1-20 พระเจดีย์ปิดทองคำเปลวทั้งองค์.....	218
รูปที่ 4.2.1-21 การประดับตกแต่งที่ผนังเหนือช่องบรรจุอัฐิ.....	218
รูปที่ 4.2.1-22 กระจังปูนปั้นปิดทอง.....	218
รูปที่ 4.2.1-23 ดาวเพดานปูนปั้นปิดทอง ตรงกลางใส่หลอดไฟประดับ.....	218
รูปที่ 4.2.1-24 ที่ช่องแสงจะประดิษฐานพระพุทธรูปขนาดเล็กทุกช่อง.....	218
รูปที่ 4.2.1-25 แสงที่ได้จากประตูทางเข้าพระเจดีย์	221
รูปที่ 4.2.1-26 ช่องแสงในระดับชั้นมาลัยเถาให้ความสว่างในส่วนยอดพระเจดีย์ และฝ้าเพดาน.....	221
รูปที่ 4.2.1-27 ช่องแสงบริเวณเหนือช่องบรรจุอัฐิ.....	222
รูปที่ 4.2.1-28 แสงจากหลอดฟลูออเรสเซนต์ ซึ่งให้แสงจากทางด้านหลังกระจัง.....	222
รูปที่ 4.2.1-29 หลอดไฟที่ติดอยู่ที่ช่องแสงในชั้นมาลัยเถา	222
รูปที่ 4.2.1-30 หลอดไฟที่ประดับตามส่วนต่างๆในพระเจดีย์.....	222
รูปที่ 4.2.1-31 โครงสร้างในส่วนฝ้าเพดานแลชั้นมาลัยเถา.....	223
รูปที่ 4.2.1-32 การเจาะช่องเปิดในชั้นมาลัยเถา.....	223
รูปที่ 4.2.2-1 พระวิริยเมงคหลมหาเจดีย์	224
รูปที่ 4.2.2-2 พระเจดีย์พุทธคยา.....	225
รูปที่ 4.2.2-3 พระวิริยเมงคหลมหาเจดีย์.....	225
รูปที่ 4.2.2-4 พื้นที่อเนกประสงค์ชั้น 1 ใช้สำหรับนั่งวิปัสสนา.....	232
รูปที่ 4.2.2-5 ห้องรับประทานอาหาร ในชั้นที่ 1.....	232
รูปที่ 4.2.2-6 โถงทางเข้าในชั้นที่ 1 ด้านซ้ายมือของภาพเป็นสำนักงาน ด้านขวามือเป็นห้องเรียน.....	232
รูปที่ 4.2.2-7 วิหารพระอุททอง บนลานประทักษิณ(ชั้นที่ 2).....	232
รูปที่ 4.2.2-8 พระพุทธรูปสมัยอุททองที่ประดิษฐานในวิหาร.....	232
รูปที่ 4.2.2-9 ชุ่มพระประจำวันเกิด.....	232
รูปที่ 4.2.2-10 พื้นที่โถงชั้นที่ 2 เชื่อมต่อกับสวนวิหาร(ชั้นที่ 3).....	233
รูปที่ 4.2.2-11 โถงลิฟท์และบันไดในชั้นที่ 2	233
รูปที่ 4.2.2-12 พระวิหารอยู่ทางด้านหน้าของพระเจดีย์.....	233
รูปที่ 4.2.2-13 พื้นที่ภายในวิหารประชาชนจะใช้ในการนั่งสมาธิ.....	233
รูปที่ 4.2.2-14 มุขทางเข้าจากลานประทักษิณสู่พื้นที่ในชั้นที่ 3	233
รูปที่ 4.2.2-15 พระอัฐารส ที่วิหารด้านหลังพระเจดีย์.....	233
รูปที่ 4.2.2-16 ห้องประชุมย่อยในชั้นที่ 8.....	233

สารบัญรูปภาพ (ต่อ)

	หน้า
บทที่ 4 พระเจดีย์ซึ่งมีพื้นที่ใช้สอยภายในสมัยรัตนโกสินทร์ (ต่อ)	
รูปที่ 4.2.2-17 ห้องเรียนพระปริยัติธรรมในชั้นที่ 9.....	233
รูปที่ 4.2.2-18 พิพิธภัณฑสถานของสะสมและของโบราณ ตั้งอยู่ที่ชั้น 11.....	234
รูปที่ 4.2.2-19 พิพิธภัณฑสถานจัดแสดงพระพุทธรูป ในชั้นที่ 12.....	234
รูปที่ 4.2.2-20 ชั้นที่ 13 เป็นโถงนั่งพักผ่อนเนื่องจากการขึ้นบันได.....	234
รูปที่ 4.2.2-21 บันไดจากชั้น 13 ที่จะขึ้นไปสู่ชั้น 14.....	234
รูปที่ 4.2.2-22 บุษบกประดิษฐานพระบรมสารีริกธาตุ ในชั้นที่ 14.....	234
รูปที่ 4.2.2-23 พื้นที่รอบบุษบก ใช้ในการสักการะ.....	234
รูปที่ 4.2.2-24 ผอบบรรจุพระบรมสารีริกธาตุ ตั้งอยู่ในบุษบก.....	234
รูปที่ 4.2.2-25 ผอบจำลองตั้งไว้โดยรอบฐานบุษบก.....	234
รูปที่ 4.2.2-26 ประตูทางเข้าชั้นฐานของพระเจดีย์ทำเป็นผนังก่ออิฐโชว์แนว	236
รูปที่ 4.2.2-27 การตกแต่งที่ซุ้มหน้าต่าง เป็นธรรมจักร ด้านบนเป็นปูนปั้นรูปเจดีย์ 3 องค์.....	236
รูปที่ 4.2.2-28 การประดับตกแต่งในส่วนเครื่องลายของของพระวิหาร.....	236
รูปที่ 4.2.2-29 ผนังภายนอกด้านหลังพระประธานของพระวิหาร	236
รูปที่ 4.2.2-30 ซุ้มหน้าต่างของพระวิหารผูกลายด้านบนเป็นรูปหน้ากาฟ	237
รูปที่ 4.2.2-31 ซุ้มประตูทางเข้าพระวิหาร ส่วนยอดลักษณะคล้ายพระเกี้ยว.....	237
รูปที่ 4.2.2-32 การประดับตกแต่งในส่วนซุ้มมุขทางเข้าพระเจดีย์ ซุ้มประตูผูกลายด้านบน.....	237
รูปที่ 4.2.2-33 วิหารเจ้าแม่กวนอิม.....	237
รูปที่ 4.2.2-34 การตกแต่งแบบจีน ที่วิหารพระสังกัจจาย.....	237
รูปที่ 4.2.2-35 ผนังของวิหาร พระเขียนเส้น ทำเป็นลูกฟักแบบผนังไม้	237
รูปที่ 4.2.2-36 ผนังด้านทิศตะวันออก พระพุทธรูปเจ้าทรงแสดงธรรมแก่ปัญจวัคคีย์	238
รูปที่ 4.2.2-37 ผนังด้านทิศตะวันตก ภาพตอนบนเป็นรูปพระพุทธรูปเจ้าประทับใต้ต้นโพธิ	238
รูปที่ 4.2.2-38 ช่องหน้าต่างเป็นกระจกสีดีการอบอลูมิเนียมสีชา.....	238
รูปที่ 4.2.2-39 ผนังตอนล่างปูด้วยกระเบื้องโมเสกสีน้ำตาลเหลือง.....	238
รูปที่ 4.2.2-40 องค์ประกอบของพระเจดีย์ทรงระฆัง	239
รูปที่ 4.2.2-41 องค์ประกอบเฉพาะส่วนยอด.....	239
รูปที่ 4.2.2-42 องค์ประกอบเฉพาะส่วนองค์ระฆังและมาลัยเถา.....	239
รูปที่ 4.2.2-43 ช่องแสงที่องค์ระฆัง ทำกรอบเป็นทรงพุ่มข้าวบิณฑ์.....	239
รูปที่ 4.2.2-44 การตกแต่งภายในวิหาร.....	240
รูปที่ 4.2.2-45 การตกแต่งบริเวณพระประธานของวิหาร.....	240
รูปที่ 4.2.2-46 ภาพรวมการตกแต่งภายในของส่วนพระเจดีย์ทรงระฆัง.....	240
รูปที่ 4.2.2-47 บริเวณกลางคานตั้งซุ้มพระพุทธรูป.....	240
รูปที่ 4.2.2-48 ส่วนยอดของบุษบก.....	241
รูปที่ 4.2.2-49 ส่วนฐานของบุษบก.....	241

สารบัญรูปภาพ (ต่อ)

หน้า

บทที่ 4 พระเจดีย์ซึ่งมีพื้นที่ใช้สอยภายในสมัยรัตนโกสินทร์ (ต่อ)

รูปที่ 4.2.2-50	เสานุซบทุกประดับด้วยกระจกสีสีทอง ระหว่างเสาเป็นกระจกใส.....	241
รูปที่ 4.2.2-51	ฝ้าเพดานเหนือบุซบทุก ทำเป็นธรรมจักรในลักษณะของการหมุน.....	241
รูปที่ 4.2.2-52	พื้นปูด้วยหินอ่อนสีเทา เสาประดับด้วยไม้แกะสลัก.....	241
รูปที่ 4.2.2-53	ผนังประดับด้วยกระจกสีขาว.....	241
รูปที่ 4.2.2-54	พื้นที่บริเวณใจกลางของชั้นที่ 1 มีแสงสว่างค่อนข้างน้อย.....	243
รูปที่ 4.2.2-55	สภาพแสงในชั้นที่ 3 ซึ่งไม่มีผนังห้องบังแสงอย่างชั้นที่ 1.....	243
รูปที่ 4.2.2-56	ผนังกระจกด้านทิศเหนือมีช่องเปิดจำนวนมาก สามารถระบายอากาศได้ดี	244
รูปที่ 4.2.2-57	แสงที่ได้จากผนังกระจก ในชั้นที่ 12.....	244
รูปที่ 4.2.3-1	พระบรมธาตุเจดีย์มหาจักรีพิพัฒน์.....	245
รูปที่ 4.2.3-2	พื้นที่ภายในพระเจดีย์ชั้นล่าง.....	250
รูปที่ 4.2.3-3	บริเวณลานประทักษิณชั้นล่าง.....	250
รูปที่ 4.2.3-4	พื้นที่ชั้น 2 ด้านล่างของภาพคือพระพุทธรูปท่าจำลอง.....	250
รูปที่ 4.2.3-5	ลานประทักษิณชั้น 2	250
รูปที่ 4.2.3-6	พระเจดีย์ทองประดิษฐานพระบรมสารีริกธาตุ.....	250
รูปที่ 4.2.3-7	ลักษณะที่ว่างภายในเป็นทรงโค้งตามทรงของพระเจดีย์.....	250
รูปที่ 4.2.3-8	ส่วนฐานประกอบลักษณะคล้ายเกสรดอกบัว.....	252
รูปที่ 4.2.3-9	ฐานศิลาทำเป็นลายกลีบบัว.....	252
รูปที่ 4.2.3-10	ฐานชั้น 2 ทำซุ้มประตูยื่นออกมาจากผนังชัดเจน	252
รูปที่ 4.2.3-11	ซุ้มประตูของฐานชั้น 2 เป็นซุ้มแบบที่ไม่มีรอยระกาและหางหงส์.....	252
รูปที่ 4.2.3-12	องค์ประกอบในส่วนองค์พระเจดีย์	253
รูปที่ 4.2.3-13	องค์ประกอบในชั้นมาลัยเถา	253
รูปที่ 4.2.3-14	ซุ้มบริเวณฐานก่อนที่จะเป็นมาลัยเถา	253
รูปที่ 4.2.3-15	ซุ้มพระพุทธรูป ภ.ป.ร.	253
รูปที่ 4.2.3-16	ส่วนปล้องไฉน.....	254
รูปที่ 4.2.3-17	ยอดบนสุดเป็นฉัตร 9 ชั้น.....	254
รูปที่ 4.2.3-18	ช่องหน้าต่างในชั้นที่ 3 อยู่ในระดับต่ำ.....	256
รูปที่ 4.2.3-19	แสงที่ได้จากการเจาะช่องที่บริเวณองค์ระฆัง ลงมาผ่านฝ้าเพดานพลาสติกสี	256
รูปที่ 4.2.3-20	โครงสร้างพื้นชั้น 2	256
รูปที่ 4.2.3-21	โครงสร้างบันไดที่โค้งตามแนวเสา.....	256
รูปที่ 4.2.3-22	โครงสร้างภายในส่วนองค์พระเจดีย์	256
รูปที่ 4.2.3-23	ซุ้มประตูหล่อคอนกรีต.....	256
รูปที่ 4.2.4-1	พระมหาธาตุเจดีย์ศรีนครินทรา มหาสันติคีรี	257
รูปที่ 4.2.4-2	พระเจดีย์วัดป่าสัก อำเภอเขียงแสน.....	258

สารบัญรูปภาพ (ต่อ)

	หน้า
บทที่ 4 พระเจดีย์ซึ่งมีพื้นที่ใช้สอยภายในสมัยรัตนโกสินทร์ (ต่อ)	
รูปที่ 4.2.4-3 พระมหาธาตุเจดีย์ศรีนครินทรา มหาสันติคีรี	258
รูปที่ 4.2.4-4 พื้นที่อเนกประสงค์ชั้น 1 ในภาพจะเห็นบันไดขึ้นไปชั้น 2.....	263
รูปที่ 4.2.4-5 ลานประทักษิณชั้นล่าง มีบันไดขนาดเชื่อมมาจากลานประทักษิณชั้น 2.....	263
รูปที่ 4.2.4-6 ที่บรรจพระอัฐิสมเด็จพระศรีนครินทรา บรมราชชนนี อยู่ที่ผนังด้านทิศใต้ของชั้น 2.....	263
รูปที่ 4.2.4-7 ที่บรรจพระอัฐิสมเด็จพระศรีนครินทรา บรมราชชนนี ภายนอกอาคารด้านทิศใต้.....	263
รูปที่ 4.2.4-8 บันไดจากชั้น 2 ขึ้นไปสู่ชั้นประดิษฐานพระบรมสารีริกธาตุ.....	263
รูปที่ 4.2.4-9 ลานประทักษิณชั้นที่ 3.....	263
รูปที่ 4.2.4-10 กุ่ประดิษฐานพระบรมสารีริกธาตุ ตั้งอยู่ที่ชั้น 3.....	263
รูปที่ 4.2.4-11 แท่นที่เตรียมไว้สำหรับประดิษฐานพระบรมสารีริกธาตุ.....	263
รูปที่ 4.2.4-12 ที่ว่างภายในกุ่ เหนือแท่นประดิษฐานพระบรมสารีริกธาตุ.....	263
รูปที่ 4.2.4-13 ที่ว่างเหนือกุ่ เป็นทรงกระบอกแปดเหลี่ยม.....	263
รูปที่ 4.2.4-14 ผังพื้นที่ชั้น 3 เป็นรูปสี่เหลี่ยมจัตุรัส ส่วนผนังที่เหนือกุ่ขึ้นไปเป็นแปดเหลี่ยม	263
รูปที่ 4.2.4-15 พื้นที่ชั้น 3 ส่วนหนึ่งใช้เป็นบันได	263
รูปที่ 4.2.4-16 ฐานประทักษิณชั้น 2 เป็นฐานปัทม์ ที่ท้องไม้เดินเส้นลวดบัว 5 เส้น.....	265
รูปที่ 4.2.4-17 ผนังบันไดขนาดเป็นปูนปั้นทาสีขาว.....	265
รูปที่ 4.2.4-18 ชุ่มประตูทางเข้าสู่ภายในพระเจดีย์.....	265
รูปที่ 4.2.4-19 ส่วนฐานชั้นล่างของพระเจดีย์ป่าสัก	265
รูปที่ 4.2.4-20 ชุ่มประตูเป็นชุ่มย่อเก็จซ้อนกัน 2 ชั้น รวบรวมกาโค้งแบบศิลปะพุนรี	266
รูปที่ 4.2.4-21 ทางหงส์ชุ่มชั้นบนเป็นนาคสามเศียร ส่วนชั้นล่างผูกกลายเป็นกนก และนก.....	266
รูปที่ 4.2.4-22 การประดับตกแต่งในฐานชั้นที่ 2.....	266
รูปที่ 4.2.4-23 ชุ่มด้านทิศใต้ของฐานชั้นที่ 2 ใช้เป็นที่ตั้งของคูหาที่เตรียมไว้บรรจุอัฐิ.....	266
รูปที่ 4.2.4-24 ช่องแสงกระจกลี ทำลวดลายเป็นรูปเทพนม ตอนบนประดิษฐานพระนามาภิไธยย่อ ..	267
รูปที่ 4.2.4-25 เจดีย์รายเหนือชุ่มประตูประดับด้วยกระเบื้องโมเสคสีทองทั้งองค์	267
รูปที่ 4.2.4-26 การประดับตกแต่งโดยรวมของฐานชั้นที่ 3	267
รูปที่ 4.2.4-27 ฐานชั้นก่อนที่จะเป็นองค์ระฆังของพระเจดีย์ป่าสัก.....	267
รูปที่ 4.2.4-28 ชุ่มประดิษฐานพระพุทธรูปปางถวายเนตร ด้านทิศใต้	267
รูปที่ 4.2.4-29 ช่องแสงกระจกลี ทำลวดลายเป็นรูปดอกบัว ตอนบนประดิษฐานพระนามาภิไธยย่อ ..	267
รูปที่ 4.2.4-30 ยอดบนสุดประดับด้วยฉัตร 5 ชั้น ตามฐานานาคักดิ์.....	268
รูปที่ 4.2.4-31 ส่วนยอดพระเจดีย์ป่าสัก.....	268
รูปที่ 4.2.4-32 ส่วนยอดมีองค์ประกอบเหมือนกับยอดพระเจดีย์ป่าสัก.....	268
รูปที่ 4.2.4-33 กลางองค์ระฆังทำเป็นสังวาลตามพระนามเดิมของสมเด็จพระศรีนครินทรา	268
รูปที่ 4.2.4-34 ไม้แกะสลักปิดทองเหนือกรอบเข็ดหน้ามีกระจังด้านบนและด้านล่าง.....	269
รูปที่ 4.2.4-35 เสายภายใน และฝ้าเพดานซึ่งประดับด้วยโคมไฟห้อยจากดาวเพดานตรงกลาง.....	269

สารบัญรูปภาพ (ต่อ)

หน้า

บทที่ 4 พระเจดีย์ซึ่งมีพื้นที่ใช้สอยภายในสมัยรัตนโกสินทร์ (ต่อ)

รูปที่ 4.2.4-36	ดาวเพดาน และค้ำคาว.....	269
รูปที่ 4.2.4-37	บันไดภายในลูกตั้งลูกนอนปูด้วยหินอ่อน สีขาว ราวบันไดเป็นทองเหลือง.....	269
รูปที่ 4.2.4-38	ผนังด้านหลังคูหาบรรจุพระอัฐิ เทวดา 2 องค์คือพระจันทร์และพระอาทิตย์	270
รูปที่ 4.2.4-39	ผนังตอนบนทำเป็นลายฉลุปิดทอง รูปฝ่าม่านเปิดแล้วเห็นสายสังวาลย์อยู่ตรงกลาง...	270
รูปที่ 4.2.4-40	ช่องแสงที่บริเวณมุมของห้อง.....	270
รูปที่ 4.2.4-41	บันไดปูด้วยหินอ่อน ราวบันไดเป็นทองเหลืองและ คอนกรีตเสริมเหล็กอย่างละข้าง ...	270
รูปที่ 4.2.4-42	การประดับตกแต่งกุฏิประดิษฐานพระบรมสารีริกธาตุ.....	270
รูปที่ 4.2.4-43	ซุ้มจระนำเสาเป็นหินอ่อน ตัวรอยปิดทอง.....	270
รูปที่ 4.2.4-44	ส่วนฐานและเสาของกุฏิ ประดับด้วยหินอ่อนสีขาวทั้งหมด.....	272
รูปที่ 4.2.4-45	ประตูเหล็กก่อนที่จะขึ้นไปสู่ชั้น 3 ทำเป็นรูปดอกบัว และพระนามาภิไธยย่อ “สว”.....	272
รูปที่ 4.2.4-46	การประดับตกแต่งส่วนผ้าเพดาน.....	272
รูปที่ 4.2.4-47	ดาวเพดานและโคมไฟกระจกสี (Stained glass).....	272
รูปที่ 4.2.4-48	ตุ้งไม้แกะสลักปิดทอง เป็นเครื่องสักการะ พระศาสนาแบบภาคเหนือ	272
รูปที่ 4.2.4-49	ช่องแสงกระจกสี (Stained glass) ลวดลายเป็นรูปดอกบัว	272
รูปที่ 4.2.4-50	ช่องทางระบายอากาศและสภาพแสงภายในพื้นที่ชั้นที่ 1.....	273
รูปที่ 4.2.4-51	ช่องทางระบายอากาศและสภาพแสงภายในพื้นที่ชั้นที่ 2.....	273
รูปที่ 4.2.4-52	เครื่องปรับอากาศที่ตั้งอยู่ภายในชั้นที่ 3.....	273
รูปที่ 4.2.4-53	ช่องแสงบริเวณมุมห้องในชั้นที่ 3.....	273
รูปที่ 4.2.4-54	ช่องแสงบริเวณมุมห้องในชั้นที่ 2.....	273
รูปที่ 4.2.4-55	แสงจากช่องแสงตกกระทบบนพื้น	273
รูปที่ 4.2.5-1	พระมหาธาตุเจดีย์ศรีจันเสน.....	275
รูปที่ 4.2.5-2	พื้นที่ภายในชั้นฐานถูกแบ่งออกเป็น 3 ส่วนด้วย เสาและการยกยกระดับพื้น.....	281
รูปที่ 4.2.5-3	รูปหล่อพระครูนิสัยจรัญคุณ (หลวงพ่อเอด) ตั้งเป็นประธานของพื้นที่ชั้นฐาน.....	281
รูปที่ 4.2.5-4	พื้นระดับล่างใช้เป็นทางเดินชมพิพิธภัณฑ์.....	282
รูปที่ 4.2.5-5	พื้นที่ระดับสูงสุดเป็นที่ปฏิบัติธรรมของพระภิกษุ พื้นมีระดับสูงกว่าชั้นถัดลงมา.....	282
รูปที่ 4.2.5-6	การจัดแสดงพิพิธภัณฑ์จะจัดอยู่ชิดผนังโดยรอบ.....	282
รูปที่ 4.2.5-7	ประตูห้องเก็บของและตู้ควบคุมไฟฟ้า ซึ่งเป็นพื้นที่ได้บันไดที่ขึ้นไปสู่ลานประทักษิณ.....	282
รูปที่ 4.2.5-8	ลานประทักษิณและซุ้มระฆัง.....	282
รูปที่ 4.2.5-9	หลวงพ่อนาคจำลอง พระพุทธรูปปางนาคปรกประธานภายในห้องส่วนมณฑป.....	282
รูปที่ 4.2.5-10	องค์ประกอบโดยรวมของส่วนฐาน	284
รูปที่ 4.2.5-11	ระหว่งหน้ากระดานบนและหน้ากระดานล่างของฐานชั้นที่ 2 เจาะเป็นช่องหน้าต่าง..	284
รูปที่ 4.2.5-12	ช่องระหว่างฐานชั้นที่ 2 ประดับด้วยสีลูกกรงไม้ทาสีแดง ตัวลายเป็นสีทอง	284
รูปที่ 4.2.5-13	ซุ้มระฆังที่มุมของลานประทักษิณ.....	284

สารบัญรูปภาพ (ต่อ)

หน้า

บทที่ 4 พระเจดีย์ซึ่งมีพื้นที่ใช้สอยภายในสมัยรัตนโกสินทร์ (ต่อ)

รูปที่ 4.2.5-14	ผนังของส่วนมณฑป.....	285
รูปที่ 4.2.5-15	ซุ้มจระนำด้านทิศตะวันตกประดิษฐานพระพุทธรูปปางห้ามสมุทร.....	285
รูปที่ 4.2.5-16	หน้าบันของซุ้มจระนำด้านทิศตะวันออกสื่อถึงการประสูติและตรัสรู้.....	285
รูปที่ 4.2.5-17	หน้าบันซุ้มจระนำด้านทิศเหนือและใต้ แสดงปริศนาธรรมเรื่องบัวสี่เหล่า	285
รูปที่ 4.2.5-18	หน้าบันของซุ้มจระนำด้านทิศตะวันตกเป็นรูปสลูบสื่อถึงการปรินิพพาน.....	285
รูปที่ 4.2.5-19	หินทรายแกะสลัก มีลักษณะเช่นเดียวกับปูนปั้นที่ศรีเทพ.....	285
รูปที่ 4.2.5-20	ผนังบันไดเป็นหินอ่อน ชั้นบันไดวัสดุเป็นหินแกรนิตสีเทา.....	286
รูปที่ 4.2.5-21	สิ่งหินทรายบริเวณผนังบันได	286
รูปที่ 4.2.5-22	องค์ประกอบในส่วนยอดมณฑป	286
รูปที่ 4.2.5-23	ส่วนยอดบนสุดเป็นแบบเสมาทรงดอกบัวตูมที่ได้รูปแบบจากวัดมหาธาตุหริภุญไชย	286
รูปที่ 4.2.5-24	การประดับตกแต่งบริเวณเหนือพื้นที่ศูนย์กลาง	287
รูปที่ 4.2.5-25	ฝ้าเพดาน 8 เหลี่ยมประดับด้วยโคมไฟระย้า.....	287
รูปที่ 4.2.5-26	จิตรกรรมแผงที่ 1 แสดงพุทธประวัติตอนประสูติ.....	287
รูปที่ 4.2.5-27	จิตรกรรมแผงที่ 2 แสดงพุทธประวัติตอนตรัสรู้.....	287
รูปที่ 4.2.5-28	จิตรกรรมแผงที่ 3 แสดงพุทธประวัติตอนแสดงปฐมเทศนา.....	287
รูปที่ 4.2.5-29	จิตรกรรมแผงที่ 4 แสดงพุทธประวัติ.....	287
รูปที่ 4.2.5-30	จิตรกรรมแผงที่ 5 แสดงพุทธประวัติ.....	287
รูปที่ 4.2.5-31	จิตรกรรมแผงที่ 6 แสดงพุทธประวัติ.....	287
รูปที่ 4.2.5-32	จิตรกรรมแผงที่ 7 แสดงพุทธประวัติ.....	288
รูปที่ 4.2.5-33	จิตรกรรมแผงที่ 4 แสดงพุทธประวัติ.....	288
รูปที่ 4.2.5-34	ลายประตูทำลวดลายแบบก้านขดและรูปมารแบก	288
รูปที่ 4.2.5-35	ฐานซุกชีประดิษฐานพระพุทธรูป.....	288
รูปที่ 4.2.5-36	ซุ้มคูหาบริเวณเหนือพระพุทธรูป.....	288
รูปที่ 4.2.5-37	ฝ้าเพดาน มีดาวดวงเล็ก 8 ดวงล้อมรอบดวงกลาง	288
รูปที่ 4.2.5-38	ประตูที่ออกแบบให้เป็นที่ลูกกรงแล้วซ่อนตระแกรงเหล็กไว้ด้านหลัง.....	291
รูปที่ 4.2.5-39	ช่องเปิดบริเวณเหนือส่วนจัดแสดงพิพิธภัณฑ์ออกแบบให้เป็นช่องแสง.....	291
รูปที่ 4.2.5-40	จากภาพจะเห็นช่องเปิดที่อยู่เหนือส่วนจัดแสดง	292
รูปที่ 4.2.5-41	ช่องเปิดบริเวณผนังในส่วนจัดแสดง ด้านนอกเป็นลูกกรงแบบอกเลา	292
รูปที่ 4.2.5-42	ลายฉลุไม้แทรกอยู่ระหว่างบอร์ดจัดแสดง ช่วยในการระบายอากาศ.....	292
รูปที่ 4.2.5-43	การนำแสงจากหลอดไฟมาสร้างบรรยากาศภายใน	292
รูปที่ 4.2.5-44	แสงจากโคมไฟเพื่อความสว่างและการประดับตกแต่ง.....	292
รูปที่ 4.2.5-45	เมื่อเวลามีคนมาใช้งานจำนวนมากจะต้องอาศัยพัดลมช่วยในการไหลเวียนของอากาศ	292
รูปที่ 4.2.5-46	การเปลี่ยนโครงสร้างจากผนังสี่เหลี่ยมเป็นแปดเหลี่ยม	293

สารบัญรูปภาพ (ต่อ)

หน้า

บทที่ 4 พระเจดีย์ซึ่งมีพื้นที่ใช้สอยภายในสมัยรัตนโกสินทร์ (ต่อ)

รูปที่ 4.2.5-47	พื้นลานประทักษิณที่ใช้คอนกรีตเสริมเหล็กผสม Fiber Mesh.....	293
รูปที่ 4.2.6-1	พระเจดีย์วัดป่าภูกาฬิตตปฏิพัทธาราม.....	294
รูปที่ 4.2.6-2	พระเจดีย์ทรงพุ่มข้าวบิณฑ์ วัดเจดีย์เจ็ดแถว ศรีสุชนาลัย จ.สุโขทัย.....	295
รูปที่ 4.2.6-3	พระเจดีย์ทรงพุ่มข้าวบิณฑ์วัดป่าภูกาฬิตตปฏิพัทธาราม.....	295
รูปที่ 4.2.6-4	พื้นที่ประดิษฐานรูปหล่อพระอาจารย์สายวิปัสสนาภายในส่วนฐานชั้นที่ 1.....	300
รูปที่ 4.2.6-5	ห้องควบคุมไฟฟ้าและช่องบันได ด้านหลังที่ประดิษฐานรูปหล่อ.....	300
รูปที่ 4.2.6-6	พื้นที่โดยรอบส่วนประดิษฐานรูปหล่อ ใช้ในการทำวัดและนั่งวิปัสสนา.....	300
รูปที่ 4.2.6-7	บันไดทางขึ้นสู่ลานประทักษิณชั้นที่ 1.....	300
รูปที่ 4.2.6-8	บุษบกบรรจุพระทันตธาตุ พระอาจารย์มั่น ภูริทัตโต.....	300
รูปที่ 4.2.6-9	พื้นที่สำหรับสักการะโดยรอบแท่นบุษบก.....	300
รูปที่ 4.2.6-10	องค์ประกอบและการตกแต่งในส่วนฐานชั้นที่ 1.....	302
รูปที่ 4.2.6-11	ส่วนฐานชั้นที่ 1 ล่างสุดเป็นฐานบัวทึบเจาะช่องระบายอากาศ บนสุดเป็นชั้นบัวหงาย...	302
รูปที่ 4.2.6-12	ช่องหน้าต่างทำเป็นซี่ลูกกรงแบบอกเลา ทำกรอบเซ็ดหน้าบานออกจากผนัง	302
รูปที่ 4.2.6-13	เสาเก็จที่มุมผนัง.....	302
รูปที่ 4.2.6-14	ช่องระบายอากาศในส่วนฐานทำเป็นรูปขวานไขว้กัน	302
รูปที่ 4.2.6-15	เสาโคมดวงประทีปโลหะหล่อ ตั้งอยู่ที่มุมของลานประทักษิณ.....	302
รูปที่ 4.2.6-16	ส่วนฐานชั้นที่ 2.....	303
รูปที่ 4.2.6-17	ช่องหน้าต่างในส่วนฐานชั้นที่ 2.....	303
รูปที่ 4.2.6-18	องค์ประกอบและการตกแต่งในส่วนของห้องพระทันตธาตุ.....	303
รูปที่ 4.2.6-19	การประดับในส่วนหน้าจั่ว.....	303
รูปที่ 4.2.6-20	การประดับตกแต่งในส่วนผนัง.....	303
รูปที่ 4.2.6-21	องค์ประกอบและการตกแต่งในส่วนยอด.....	304
รูปที่ 4.2.6-22	พระเจดีย์ประธานทรงพุ่มข้าวบิณฑ์ วัดเจดีย์เจ็ดแถว ศรีสุชนาลัย จ.สุโขทัย.....	304
รูปที่ 4.2.6-23	ฝ้าเพดานในส่วนห้องพระทันตธาตุ.....	304
รูปที่ 4.2.6-24	ผนังด้านหลังรูปหล่อเป็นหินแกรนิตสีดำ ส่วนพื้นเป็นหินแกรนิตสีแดง.....	304
รูปที่ 4.2.6-25	พื้นในชั้นที่ 1 ปูด้วยหินแกรนิตสีดำสลัประดับ.....	304
รูปที่ 4.2.6-26	ฝ้าเพดานไม้ฉงโคมไฟ ในส่วนฐานชั้นที่ 1.....	304
รูปที่ 4.2.6-27	หน้าต่างขนาดใหญ่ในส่วนห้องพระทันตธาตุ	307
รูปที่ 4.2.6-28	ประตูทางเข้าในส่วนฐานชั้นที่ 1	307
รูปที่ 4.2.6-29	สภาพแสงที่ได้จากช่องหน้าต่างแบบซี่ลูกกรง.....	307
รูปที่ 4.2.6-30	รางดักน้ำบริเวณใต้บานหน้าต่าง.....	307
รูปที่ 4.2.6-31	ลักษณะการใช้แสงจากหลอดไฟเป็นการประดับตกแต่ง.....	307
รูปที่ 4.2.6-32	สภาพแสงบริเวณที่ประดิษฐานรูปหล่อ โดยไม่ใช้แสงสว่างจากหลอดไฟ.....	307

สารบัญรูปภาพ (ต่อ)

	หน้า
บทที่ 4 พระเจดีย์ซึ่งมีพื้นที่ใช้สอยภายในสมัยรัตนโกสินทร์ (ต่อ)	
รูปที่ 4.2.6-33 ภาพพระเจดีย์ขณะทำการก่อสร้าง แสดงลักษณะโครงสร้าง.....	308
รูปที่ 4.2.6-34 คานที่รับน้ำหนักจากส่วนยอดพระเจดีย์.....	308
รูปที่ 4.2.6-35 จากภาพแสดงเสาและคานที่รับน้ำหนักจากส่วนยอด	308
รูปที่ 4.2.6-36 ลักษณะโครงสร้างในส่วนฐานชั้นที่ 1	308
รูปที่ 4.2.7-1 พระเจดีย์วัดตรีทศเทพ.....	309
รูปที่ 4.2.7-2 พระศรีรัตนเจดีย์ วัดพระศรีรัตนศาสดาราม.....	310
รูปที่ 4.2.7-3 พระเจดีย์วัดตรีทศเทพ.....	310
รูปที่ 4.2.7-4 พื้นที่ภายในส่วนฐานชั้นที่ 1.....	315
รูปที่ 4.2.7-5 บันไดภายนอกที่ขึ้นไปสู่ส่วนฐานชั้นที่ 2.....	315
รูปที่ 4.2.7-7 พระเจดีย์รายบนลานประทักษิณ.....	315
รูปที่ 4.2.7-8 บันไดจากลานประทักษิณชั้นที่ 2 ขึ้นไปสู่ส่วนขององค์พระเจดีย์.....	315
รูปที่ 4.2.7-9 พระเจดีย์บรรจุพระบรมสารีริกธาตุภายในพื้นที่ชั้นที่ 3.....	315
รูปที่ 4.2.7-10 องค์ประกอบและการตกแต่งในส่วนฐานชั้นที่ 1.....	315
รูปที่ 4.2.7-11 ชุ่มประตู่ ตัวบานทำเป็นบาน 2 ชั้น ชั้นในเป็นบานอกเลาแบบไทย	317
รูปที่ 4.2.7-12 ชุ่มหน้าต่าง มีการประดับตกแต่งเช่นเดียวกับชุ่มประตู่.....	317
รูปที่ 4.2.7-13 ช่องฟ้าห้วนเกล้า.....	317
รูปที่ 4.2.7-14 หางหงส์เป็นแบบหัวนาค.....	317
รูปที่ 4.2.7-15 หน้าบันผูกลายช่อหางโต.....	318
รูปที่ 4.2.7-16 ชุ่มประตู่ ประดับตกแต่งเช่นเดียวกับส่วนฐานชั้นที่ 1.....	318
รูปที่ 4.2.7-17 พระเจดีย์รายประดับด้วยกระเบื้องโมเสค.....	318
รูปที่ 4.2.7-18 เสาหัวเม็ดและพนักลานประทักษิณบุด้วยหินอ่อน.....	318
รูปที่ 4.2.7-19 พื้นลานประทักษิณปูด้วยหินแกรนิตสีเทา.....	318
รูปที่ 4.2.7-20 องค์ประกอบและการตกแต่งในส่วนขององค์พระเจดีย์.....	318
รูปที่ 4.2.7-21 องค์ประกอบในส่วนยอดของพระเจดีย์.....	319
รูปที่ 4.2.7-22 องค์ประกอบในชั้นองค์ระฆัง.....	319
รูปที่ 4.2.7-23 องค์ประกอบในส่วนชั้นมาลัยเถาและมุขทางเข้าพระเจดีย์.....	319
รูปที่ 4.2.7-24 เจดีย์ขนาดเล็กประดับอยู่เหนือชั้นหลังคามุขทางเข้า.....	319
รูปที่ 4.2.7-25 หลังคามุขทางเข้าทำด้วยปูนปั้นทาสีเลียนแบบกระเบื้อง.....	319
รูปที่ 4.2.7-26 สภาพแสงภายในส่วนฐานชั้นที่ 1	322
รูปที่ 4.2.7-27 ช่องเปิดในส่วนองค์พระเจดีย์	322
รูปที่ 4.2.7-28 บานประตูชั้นนอก ลูกฟักระจกใส่และเกร็ดระบายอากาศ	322
รูปที่ 4.2.7-29 บานประตูชั้นในเป็นแบบไทย อันเป็นการรักษารูปแบบเดิม.....	322
รูปที่ 4.2.7-30 ช่องระบายอากาศในส่วนฐานพระเจดีย์ ช่วยระบายความชื้นที่อยู่ในส่วนโครงสร้าง.....	322

สารบัญรูปภาพ (ต่อ)

	หน้า
บทที่ 4 พระเจดีย์ซึ่งมีพื้นที่ใช้สอยภายในสมัยรัตนโกสินทร์ (ต่อ)	
รูปที่ 4.2.7-31 ช่องระบายอากาศในส่วนบัลลังก์.....	322
รูปที่ 4.2.7-32 ส่วนโครงสร้างที่จะขึ้นไปรับองค์พระเจดีย์ประธาน.....	323
รูปที่ 4.2.7-33 ลักษณะโครงสร้างในส่วนองค์ระฆังของพระเจดีย์.....	323
รูปที่ 4.2.8-1 พระมหาธาตุเจดีย์ภักดีประกาศ.....	324
รูปที่ 4.2.8-2 พระมหาธาตุเจดีย์ภักดีประกาศ.....	325
รูปที่ 4.2.8-4 หอระฆัง.....	329
รูปที่ 4.2.8-5 โบริศมาที่มุขฐานอาคาร(ชั้นที่ 1).....	329
รูปที่ 4.2.8-6 ศาลาราย.....	329
รูปที่ 4.2.8-7 ลานประทักษิณรอบอาคาร.....	329
รูปที่ 4.2.8-8 พื้นที่ฐานอาคาร คือพื้นที่ในชั้นที่ 1 ทั้งหมด.....	329
รูปที่ 4.2.8-9 ห้องน้ำในชั้นใต้ดิน.....	329
รูปที่ 4.2.8-10 พื้นที่อเนกประสงค์ในชั้นที่ 1.....	329
รูปที่ 4.2.8-11 ห้องเครื่องปั้มน้ำ.....	329
รูปที่ 4.2.8-12 แผงราชวัตรกั้นระหว่างโถงทางเข้าชั้นนอกและโถงทางเข้าชั้นใน	330
รูปที่ 4.2.8-13 โต๊ะขายเครื่องสักการะและเช่าพระ ตั้งอยู่ที่โถงทางเข้าชั้นนอก.....	330
รูปที่ 4.2.8-14 พระระเบียง.....	331
รูปที่ 4.2.8-15 พื้นที่ในวิหารบริเวณแทนประดิษฐานพระพุทธรูป.....	331
รูปที่ 4.2.8-16 พระปางสมาธิ ทางด้านทิศใต้.....	331
รูปที่ 4.2.8-17 พระปางห้ามญาติ ทางด้านทิศเหนือ.....	331
รูปที่ 4.2.8-18 พระปางลีลา ทางด้านทิศตะวันออก.....	331
รูปที่ 4.2.8-19 พระปางไสยาสน์ ทางด้านทิศตะวันตก.....	331
รูปที่ 4.2.8-20 ชุ่มประตู่ทางเข้าสู่ส่วนพระอุโบสถ.....	332
รูปที่ 4.2.8-21 ภายในพระอุโบสถ.....	332
รูปที่ 4.2.8-22 พระปางลีลาผินพระพักตร์ไปทางทิศตะวันออก.....	333
รูปที่ 4.2.8-23 ห้องภายใต้พระเจดีย์ประจำมุข ใช้ประดิษฐานพระพุทธรูป.....	333
รูปที่ 4.2.8-24 พระพุทธรูปประดิษฐานที่มุขส่วนพระเจดีย์ประจำมุข.....	333
รูปที่ 4.2.8-25 ระเบียงโดยรอบพื้นที่ชั้นที่ 3.....	333
รูปที่ 4.2.8-26 ที่ว่างระหว่างส่วนพระอุโบสถและพระเจดีย์ประจำมุข.....	333
รูปที่ 4.2.8-27 โถงบันไดทางขึ้นสู่พื้นที่ชั้นที่ 4.....	333
รูปที่ 4.2.8-28 บุชบกประดิษฐานพระบรมสารีริกธาตุ.....	334
รูปที่ 4.2.8-29 พื้นที่สักการะ รอบแท่นที่ตั้งบุชบก.....	334
รูปที่ 4.2.8-30 บันไดเวียนที่ขึ้นมาจากชั้นที่ 3.....	336
รูปที่ 4.2.8-31 พื้นที่ห้องใต้หลังคา.....	334

สารบัญรูปภาพ (ต่อ)

หน้า

บทที่ 4 พระเจดีย์ซึ่งมีพื้นที่ใช้สอยภายในสมัยรัตนโกสินทร์ (ต่อ)

รูปที่ 4.2.8-32	ส่วนของฐานปัทม์ผิวทรายล่าง.....	337
รูปที่ 4.2.8-33	ผนังบันไดขึ้นสู่ชั้นที่ 2 เป็นนาคสามเศียร ส่วนที่เป็นเศียรนาคเป็นปูนปั้น	337
รูปที่ 4.2.8-34	เสาหัวเม็ดและผนังของลานประทักษิณ.....	337
รูปที่ 4.2.8-35	ใบเสมาทำด้วยหินอ่อนสลักลาย.....	337
รูปที่ 4.2.8-36	ลานประทักษิณปูด้วยหินแกรนิตสีเทาทั้งหมด.....	337
รูปที่ 4.2.8-37	บันไดนาคที่ขึ้นมาจากลานจอดรถ เป็นนาคห้าเศียร เศียรนาคเป็นปูนปั้น	337
รูปที่ 4.2.8-38	มุขทางเข้าและพระระเบียงของชั้นที่ 2.....	338
รูปที่ 4.2.8-39	พระเจดีย์ประจำมุมเป็นที่บรรจบกันของพระระเบียง.....	338
รูปที่ 4.2.8-40	ซุ้มประตูทางเข้าส่วนชั้นที่ 2.....	338
รูปที่ 4.2.8-41	ซุ้มหน้าต่าง.....	338
รูปที่ 4.2.8-42	รายละเอียดการตกแต่งในส่วนของเครื่องลำยอง.....	338
รูปที่ 4.2.8-43	พระเจดีย์ประจำมุมฐานประดับด้วยกระเบื้องโมเสกสีเขียว	339
รูปที่ 4.2.8-44	ซุ้มประดิษฐานพระพุทธรูป ส่วนแทนทำด้วยหินอ่อนสีขาวเทา.....	339
รูปที่ 4.2.8-45	องค์ประกอบและการตกแต่งในส่วนขององค์พระเจดีย์.....	339
รูปที่ 4.2.8-46	ผนังปูด้วยโมเสกสีเขียวอมฟ้า.....	339
รูปที่ 4.2.8-47	หน้าบันของมุขทางเข้าชั้นล่างเป็นรูปเข็มที่ใช้ในงานราชพิธีกานัญนาภิเษก.....	339
รูปที่ 4.2.8-48	หน้าบันของมุขทางเข้าชั้นบนเป็นตราพระราชพิธีกานัญนาภิเษก.....	339
รูปที่ 4.2.8-49	พระเจดีย์ประจำมุมในชั้นที่ 3.....	340
รูปที่ 4.2.8-50	ซุ้มประดิษฐานพระพุทธรูป ที่มุขของพระเจดีย์ประจำมุม.....	340
รูปที่ 4.2.8-51	ชั้นที่ 4 คือส่วนที่เป็นพระเจดีย์ประธานทั้งหมด	340
รูปที่ 4.2.8-52	พระเจดีย์ประธานประดับด้วยโมเสกสีทองทั้งองค์เช่นเดียวกับพระเจดีย์ประจำมุม.....	340
รูปที่ 4.2.8-53	ช่องแสงของมุขที่ยื่นจากฐานพระเจดีย์ประธาน.....	341
รูปที่ 4.2.8-54	พนมหมาก ประดับด้วยกระจกสีทั้งหมด.....	341
รูปที่ 4.2.8-55	พื้นที่ภายในชั้นที่ 1.....	341
รูปที่ 4.2.8-56	ซุ้มประดิษฐานพระพุทธรูป	341
รูปที่ 4.2.8-57	ซุ้มประดิษฐานพระพุทธรูป ฉากหลังเป็นลายฉลุปิดทองลายดอกไม้ร่วง	341
รูปที่ 4.2.8-58	ฝ้าเพดานประดับด้วยดาวเพดานและค้างคาวมูมทาด้วยสีทอง	341
รูปที่ 4.2.8-59	จิตรกรรมส่วนตอนบนของผนัง.....	342
รูปที่ 4.2.8-60	จิตรกรรมส่วนตอนล่าง แสดงเรื่องราวพระราชพิธีเฉลิมพระชนมพรรษา.....	342
รูปที่ 4.2.8-61	ฐานชุกชีของพระประธานทำด้วยหินอ่อน ดอกไม้ประดิษฐ์บนฐาน.....	342
รูปที่ 4.2.8-62	ฝ้าเพดานทาสีแดงประดับด้วยดาวเพดานและค้างคาวมูมปิดทองคำเปลว	342
รูปที่ 4.2.8-63	ลายพุ่มข้าวบิณฑ์ที่เสาเป็นลายฉลุปิดทอง.....	342
รูปที่ 4.2.8-64	ผนังตอนล่างเป็นหินแกรนิต ชั้นด้วยลายฉลุปิดทองพื้นสีน้ำเงิน	342

สารบัญรูปภาพ (ต่อ)

หน้า

บทที่ 4 พระเจดีย์ซึ่งมีพื้นที่ใช้สอยภายในสมัยรัตนโกสินทร์ (ต่อ)

รูปที่ 4.2.8-65	จิตรกรรมที่ผนังด้านหลังพระประธาน ซึ่งมีความสอดคล้องกับพระประธาน.....	343
รูปที่ 4.2.8-66	จิตรกรรมที่ผนังด้านหลังพระประธาน	343
รูปที่ 4.2.8-67	จิตรกรรมที่ผนังด้านหลังพระประธาน	343
รูปที่ 4.2.8-68	จิตรกรรมบริเวณคอสองรอบพระประธาน เขียนรูปเทวดากำลังพนมมือ.....	343
รูปที่ 4.2.8-69	บานประตูเขียนสีปิดทองเป็นรูปทวารบาล.....	343
รูปที่ 4.2.8-70	การประดับตกแต่งส่วนฝ้าเพดานของห้องที่อยู่ใต้พระเจดีย์ประจำมุม.....	343
รูปที่ 4.2.8-71	ช่องแสงกระจกสี (Stained glass) ด้านหลังพระพุทธรูป.....	344
รูปที่ 4.2.8-72	Stained glass แสดงเรื่องราวของพระมหาชนก อันมีความเกี่ยวข้องกับทะเล	344
รูปที่ 4.2.8-73	จากภาพด้านบนเป็นบุษบกประดิษฐานพระบรมสารีริกธาตุ	344
รูปที่ 4.2.8-74	แท่นไม้แกะสลักภายในช่องคูหาของแท่นที่ตั้งบุษบก.....	344
รูปที่ 4.2.8-75	ตัวฐานแท่นที่ตั้งบุษบกทั้งหมดทำด้วยหินอ่อน.....	345
รูปที่ 4.2.8-76	ไม้แกะสลักเป็นหน้ากระดานในส่วนของฝ้าเพดาน.....	345
รูปที่ 4.2.8-77	การประดับตกแต่งในส่วนฝ้าเพดาน.....	345
รูปที่ 4.2.8-78	เสาเก็ภายในในบัวปลายเสาเป็นบัวงกลปิดทอง ตัวเสาเป็นลานพุ่มข้าวบิณฑ์.....	345
รูปที่ 4.2.8-79	บานประตูเขียนสีเป็นรูปเทวดายืนพนมมือ.....	345
รูปที่ 4.2.8-80	ผนังตอนบนเป็นลายฉลุปิดทองชั้นด้วยลายหน้ากระดานฉลุปิดทองบนพื้นสีน้ำเงิน....	345
รูปที่ 4.2.8-81	ช่องเปิดในชั้นที่ 2 ด้านข้างของประตูเป็นช่องแสงกระจกใส.....	348
รูปที่ 4.2.8-82	ช่องเปิดในส่วนที่ว่างระหว่างส่วนพระอุโบสถและพระเจดีย์	348
รูปที่ 4.2.8-83	ช่องแสงกระจกสีในชั้นที่ 4 ให้ความสว่างแก่บุษบกที่อยู่ด้านบน.....	348
รูปที่ 4.2.8-84	ช่องแสงด้านหลังพระพุทธรูป ในชั้นที่ 3	348

บทที่ 5 วิเคราะห์และสรุปการศึกษาพระเจดีย์ซึ่งมีพื้นที่ใช้สอยภายในสมัยรัตนโกสินทร์

รูปที่ 5.2.1	พระเจดีย์วัดอัมพวันนิตย.....	352
รูปที่ 5.2.2	พระมหาธาตุเจดีย์ภักดีประกาศ.....	352
รูปที่ 5.3.1	พระเจดีย์วัดประยุรวงศาวาส.....	353
รูปที่ 5.3.2	พระเจดีย์บวรนิเวศวิหาร.....	353
รูปที่ 5.3.3	พระเจดีย์ราชบพิธ.....	353
รูปที่ 5.3.4	พระศรีมหาธาตุเจดีย์.....	353
รูปที่ 5.3.5	พระเจดีย์วิริยะมงคลมหาธาตุเจดีย์.....	353
รูปที่ 5.3.6	พระเจดีย์วัดตรีทศเทพ.....	353
รูปที่ 5.3.7	วิหารแบบ เก่งจีน 2 ที่พระเจดีย์วัดโปรดเกศเชษฐาราม.....	356
รูปที่ 5.3.8	วิหารพระไพบรพินาศที่พระเจดีย์วัดบวรนิเวศวิหาร.....	357

สารบัญรูปภาพ (ต่อ)

หน้า

บทที่ 5 วิเคราะห์และสรุปการศึกษาพระเจดีย์ซึ่งมีพื้นที่ใช้สอยภายในสมัยรัตนโกสินทร์ (ต่อ)	
รูปที่ 5.3.9 อาคารคลุมทางเข้า พระเจดีย์วัดประยุรวงศาวาส เป็นแบบสถาปัตยกรรมตะวันตก.....	357
รูปที่ 5.3.10 ฐานของพระเจดีย์วัดอัมพวันคีรี มีรูปแบบแบบสถาปัตยกรรมตะวันตก.....	357
รูปที่ 5.3.11 พระเจดีย์วัดป่าสัก อำเภอเชียงใหม่ 357	357
รูปที่ 5.3.12 พระมหาธาตุเจดีย์ศรีนครินทรา มหาสันติคีรี	357
รูปที่ 5.3.13 ชุ่มจรนะนำของพระมหาธาตุเจดีย์ศรีจันเสน ที่เป็นการสันนิษฐานรูปแบบทวารวดี.....	357
รูปที่ 5.3.14 บัวพนมของพระเจดีย์วัดปทุมวนาราม ซึ่งสื่อถึงที่ตั้งของพระเจดีย์ที่เดิมเป็นสระบัว.....	357
รูปที่ 5.4.1 การใช้พื้นที่ในการสักการะพระพุทธรูป	364
รูปที่ 5.4.2 พิพิธภัณฑสถานในฐานของพระมหาธาตุเจดีย์ศรีจันเสน.....	364
รูปที่ 5.4.3 พระพุทธรูปที่พระมหาธาตุเจดีย์ศรีจันเสน	365
รูปที่ 5.4.4 พระพุทธรูปภายในพระอุโบสถของพระมหาธาตุเจดีย์ภักดีประกาศ	365
รูปที่ 5.4.5 พระเจดีย์บรรจุพระบรมสารีริกธาตุวัดสระเกศประดิษฐานอยู่ในแนวศูนย์กลาง.....	365
รูปที่ 5.4.6 พระเจดีย์บรรจุพระบรมสารีริกธาตุของพระเจดีย์มหาจักรีพิพัฒน์	365
รูปที่ 5.5.1 ปูนปั้นประดับในส่วนเครื่องบนของพระปรางค์วัดพิชัยญาติการาม.....	366
รูปที่ 5.5.2 ลวดลายของพระศรีมหาธาตุเจดีย์ซึ่งเป็นการสะท้อนถึงตัววัสดุก่อสร้าง	366
รูปที่ 5.5.3 องค์ประกอบในส่วนหน้าจั่วของชุ่มหน้าต่างที่พระเจดีย์วัดตรีทศเทพ	366
รูปที่ 5.5.4 ภูริทัตเจดีย์ลวดลายประดับตกแต่งต่างๆเป็นหินอ่อนทั้งหมด.....	366
รูปที่ 5.5.5 หน้าบันชุ่มจรนะนำด้านทิศตะวันออก ของพระเจดีย์วัดราชบพิธ	367
รูปที่ 5.5.6 ช่องแสงของพระมหาธาตุเจดีย์ภักดีประกาศ ทำเป็นพระนามาภิไธยย่อ ภปร	367
รูปที่ 5.5.7 พระปางลีลาพระประจำพระชนมวารของพระบาทสมเด็จพระเจ้าอยู่หัว.....	367
รูปที่ 5.5.8 หน้าบันของมุขทางเข้าพระมหาธาตุเจดีย์ภักดีประกาศเป็นตราพระราชพิธีกาญจนาภิเษก	367
รูปที่ 5.5.9 การประดับในบริเวณช่องแสงของพระเจดีย์วัดอัมพวันคีรี.....	368
รูปที่ 5.5.10 ภายในพระเจดีย์วัดสระเกศไม่มี การประดับตกแต่งใดๆเลย.....	368
รูปที่ 5.5.11 จิตรกรรมด้านหลังพระประธาน ที่พระมหาธาตุเจดีย์ภักดีประกาศ	368
รูปที่ 5.5.12 Stained glass ที่พระมหาธาตุเจดีย์ภักดีประกาศแสดงเรื่องราวของพระมหาชนก	368
รูปที่ 5.7.1 ช่องประตูพระเจดีย์วัดราชบพิธ.....	372
รูปที่ 5.7.2 ช่องประตูพระเจดีย์วัดปทุมวนาราม.....	372
รูปที่ 5.7.3 ช่องระบายอากาศที่หน้าบันของพระปรางค์ประธานวัดพิชัยญาติ.....	372
รูปที่ 5.7.4 ช่องระบายอากาศที่หน้าบันของพระปรางค์บริวาร วัดพิชัยญาติ.....	372
รูปที่ 5.7.5 ช่องเปิดในส่วนที่ว่างระหว่างอาคาร ของ พระมหาธาตุเจดีย์ภักดีประกาศ	373
รูปที่ 5.7.6 Stain grass ด้านหลังพระพุทธรูป ที่พระมหาธาตุเจดีย์ภักดีประกาศ	373
รูปที่ 5.8.1 โครงสร้างภายในองค์พระเจดีย์วัดประยุรวงศาวาส	374
รูปที่ 5.8.2 การใช้ไม้มาช่วยในการรับแรงของส่วนผนังโค้ง ในพระเจดีย์วัดปทุมวนาราม.....	374
รูปที่ 5.8.3 เหล็กเส้นเพื่อช่วยรับแรงดึงและยึดโครงสร้าง ในพระเจดีย์วัดอัมพวันคีรี.....	374

สารบัญญรูปภาพ (ต่อ)

หน้า

บทที่ 5 วิเคราะห์และสรุปการศึกษาพระเจดีย์ซึ่งมีพื้นที่ใช้สอยภายในสมัยรัตนโกสินทร์ (ต่อ)	
รูปที่ 5.8.4 โครงสร้างรับองค์ระฆังของพระเจดีย์วัดอัมพวันนาคนิมิตร จะต้องมีเสาและ Arch มารับ.....	375
รูปที่ 5.8.5 การใช้คานฝากของโครงสร้างคอนกรีตเสริมเหล็ก ที่บริเวณฝ้าเพดานแปดเหลี่ยม	375
บทที่ 6 ข้อมูลเบื้องต้นเพื่อใช้ในการออกแบบ	
รูปที่ 6.2.1-1 ที่ตั้งพระเจดีย์ ประติมากรรมน้ำ และพิพิธภัณฑลุ่มน้ำป่าสัก.....	379
รูปที่ 6.3.2-1 พระพุทธรูป ศิลปะเขมรแบบนครวัด พบที่วัดจันทาราม.....	383
รูปที่ 6.3.2-2 ฐานรูปเคารพศิลปะแบบทวารวดี – เขมร พบที่วัดจันทาราม.....	383
รูปที่ 6.3.2-3 โบสถ์เก่าวัดสระโบสถ์.....	383
รูปที่ 6.3.2-4 โบสถ์เก่าวัดลินทอง.....	383
รูปที่ 6.3.2-5 พระศรีอารีย์ที่วัดจันทาราม.....	383
รูปที่ 6.3.2-6 พระพุทธรูปปางประทานอภัย พบที่วัดจันทาราม.....	383
รูปที่ 6.3.3-1 โบราณสถานเขาค้างใน.....	385
รูปที่ 6.3.3-2 ปูนปั้นฐานโบราณสถานเขาค้างใน.....	386
รูปที่ 6.3.3-3 ปูนปั้นฐานโบราณสถานเขาค้างใน.....	386
รูปที่ 6.3.3-4 ลายพันธุพฤกษา.....	386
รูปที่ 6.3.3-5 ปูนปั้นลายพันธุพฤกษา เป็นหน้ากระดาน.....	386
รูปที่ 6.3.3-6 ปูนปั้นลายพันธุพฤกษา แบบก้านขด ในส่วนหน้ากระดาน.....	386
รูปที่ 6.3.3-7 ปรางค์สองพี่น้อง จากภาพตรงกลางเป็นปรางค์ประธาน	387
รูปที่ 6.3.3-8 ทับหลังรูปอุมาเหศวร.....	387
รูปที่ 6.3.3-9 โยนิ สัญลักษณ์แทนองค์พระอุมา.....	387
รูปที่ 6.3.3-10 ปรางค์ศรีเทพ.....	388
รูปที่ 6.3.3-11 ทวารบาล ที่พบที่ปรางค์ศรีเทพ	388
รูปที่ 6.3.3-12 ชิ้นส่วนธรรมจักรชนิดสลักที่ลื้อไปรงลอยตัวประดับด้วยลายดอกไม้ 8 กลีบ.....	389
รูปที่ 6.3.3-13 ชิ้นส่วนธรรมจักรชนิดสลักที่ลื้อไปรงลอยตัว ประดับด้วยลายดอกไม้ 16 กลีบ.....	390
รูปที่ 6.3.3-14 เสาหินแปดเหลี่ยม ฐานทำเป็นรูปดอกบัว หัวเสาประดับด้วยลวดลายรูปพวงอุษะ.....	390
รูปที่ 6.3.3-15 กวางหมอบที่พบที่เมืองชัยจำปา ขนาดสูงประมาณ 30 ซม.....	390
รูปที่ 6.4.1-1 ปรางค์แขก.....	392
รูปที่ 6.4.1-2 ปรางค์ประธาน ลวดลายประดับสถาปัตยกรรม ไม่หลงเหลือให้พอศึกษาได้.....	392
รูปที่ 6.4.1-3 ปรางค์สามยอด	393
รูปที่ 6.4.1-4 การประดับตกแต่งบริเวณชั้นวัดประคด.....	393
รูปที่ 6.4.1-5 หางหงส์ปูนปั้นแบบขนาด 5 เศียร.....	393
รูปที่ 6.4.1-6 ลายปูนปั้นบริเวณหัวเสา.....	393
รูปที่ 6.4.1-7 ลายกรวยเชิงบริเวณหัวเสา.....	393

สารบัญรูปภาพ (ต่อ)

	หน้า
บทที่ 6 ข้อมูลเบื้องต้นเพื่อใช้ในการออกแบบ(ต่อ)	
รูปที่ 6.4.1-8 ฐานบัวลูกฟัก ซึ่งเป็นฐานที่นิยมใช้ในสถาปัตยกรรมแบบลพบุรี.....	393
รูปที่ 6.4.1-9 พระปรางค์ประธานวัดพระศรีรัตนมหาธาตุ.....	394
รูปที่ 6.4.1-10 การประดับตกแต่งในส่วนหน้าบัน.....	394
รูปที่ 6.4.1-11 ลักษณะของรอยระกาและใบระกา.....	394
รูปที่ 6.4.1-12 การประดับตกแต่งในส่วนชั้นรัดประคด.....	394
รูปที่ 6.4.1-13 ลายกรวยเชิงที่หัวเสา.....	394
รูปที่ 6.4.1-14 ลายกรวยเชิงที่ตีนเสาของส่วนเรือนธาตุ.....	394
รูปที่ 6.4.1-15 ลายกรวยเชิงที่ตีนเสา ของมุขทางเข้าองค์ปรางค์.....	394
รูปที่ 6.4.1-16 ลายหน้ากระดานแบบดอกซีก ดอกซ้อน.....	394
รูปที่ 6.4.1-17 ลวดลายกลีบบัวประดับในส่วนบัวคว่ำ.....	395
รูปที่ 6.4.1-18 ลายกลีบบัวประดับในส่วนบัวหงาย.....	395
รูปที่ 6.4.1-19 ลวดลายประดับในส่วนบัวลูกฟัก.....	395
รูปที่ 6.4.1-20 ฐานแบบบัวลูกฟัก.....	395
รูปที่ 6.4.1-21 พระปรางค์วัดนครโกษา.....	395
รูปที่ 6.4.1-24 พระพุทธรูปปูนปั้นที่ซุ้มจระนำ.....	395
รูปที่ 6.4.1-23 พระปັกและนาคมูม.....	396
รูปที่ 6.4.1-24 ลวดลายประดับในชั้นรัดประคด.....	396
รูปที่ 6.4.1-25 การประดับตกแต่งในส่วนบัวปลาย.....	396
รูปที่ 6.4.1-26 ลายกรวยเชิงในชั้นรัดประคด.....	396
รูปที่ 6.4.1-27 ลายกรวยเชิงที่ปลายเสาของซุ้มจระนำ.....	396
รูปที่ 6.4.1-28 รอยระกาซุ้มจระนำหักเป็นโค้งขนาดเท่าๆกัน.....	396
รูปที่ 6.4.2-1 พระที่นั่งดุสิตัญญมหาราสาท(ด้านหน้า).....	397
รูปที่ 6.4.2-2 ด้านหลังของพระที่นั่งดุสิตัญญมหาราสาท.....	397
รูปที่ 6.4.2-3 พระที่นั่งจันทรพิศาล	397
รูปที่ 6.4.2-4 ซุ้มหน้าต่างพระที่นั่งจันทรพิศาล.....	397
รูปที่ 6.4.2-5 ซุ้มประตูและกำแพงของส่วนพระราชฐานชั้นใน.....	398
รูปที่ 6.4.2-6 การเจาะช่องทรงโค้งที่ผนังซุ้มประตู สันนิษฐานว่าใช้เป็นจุดประทีป.....	398
รูปที่ 6.4.2-7 ประตูชัย มีลักษณะเป็นประตูทรงโค้งแหลม ด้านบนประดับด้วยใบเสมาแปดเหลี่ยม....	398
รูปที่ 6.4.2-8 ประตูชัย อีกมุมมองหนึ่ง.....	398
รูปที่ 6.4.2-9 พระเจดีย์กลีบบะเพอง(1)แบบอยุธยาตอนต้น.....	399
รูปที่ 6.4.2-10 ปูนปั้นรูปเทวดาที่เจดีย์กลีบบะเพอง.....	399
รูปที่ 6.4.2-11 พระเจดีย์กลีบบะเพอง(2)อีกองค์หนึ่ง.....	399
รูปที่ 6.4.2-12 รอยระกาและใบระกาที่ประดับในส่วนซุ้มจระนำของพระเจดีย์กลีบบะเพอง(2).....	399

สารบัญรูปภาพ (ต่อ)

หน้า

บทที่ 6 ข้อมูลเบื้องต้นเพื่อใช้ในการออกแบบ(ต่อ)

รูปที่ 6.4.2-13	พระเจดีย์ทรงระฆังฐานแปดเหลี่ยม(3).....	399
รูปที่ 6.4.2-14	ปูนปั้นรูปพระสงฆ์พนมมือกระทำทักษิณาวัตร(3).....	399
รูปที่ 6.4.2-15	บริเวณปากระฆังและองค์ระฆัง(3).....	400
รูปที่ 6.4.2-16	การประดับตกแต่งในส่วนบัลลังก์และบัวฝาละมี(3).....	400
รูปที่ 6.4.2-17	พระเจดีย์ระฆัง ปรากฏมีลักษณะทำข้างโดยรอบฐานองค์พระเจดีย์(4).....	400
รูปที่ 6.4.2-18	การประดับตกแต่งเป็นซุ้มพระพุทธรูปในส่วนใต้องค์ระฆัง(4).....	400
รูปที่ 6.4.2-19	ระเบียงคดชั้นนอก แสดงออกถึงโบราณสถานที่ผู้ฟังไปตามกาลเวลา.....	400
รูปที่ 6.4.2-20	กำแพงแก้วที่อยู่ถัดจากระเบียงคดชั้นนอกเหลือเพียงส่วนฐานเท่านั้น.....	400
รูปที่ 6.4.2-21	พระปราสาทสมัยอยุธยาตอนปลาย ภายในมีแท่นประดิษฐานพระพุทธรูป.....	401
รูปที่ 6.4.2-22	หน้าบันลายปูนปั้นแบบช่อหางโตสมัยอยุธยาตอนปลาย.....	401
รูปที่ 6.4.2-23	พระเจดีย์ทรงระฆังตั้งอยู่ระหว่างวิหารพระศรีอาริย์และพระอุโบสถ.....	401
รูปที่ 6.4.2-24	พระเจดีย์ทรงระฆังอีกองค์หนึ่งซึ่งตั้งอยู่ ระหว่างวิหารพระศรีอาริย์และพระอุโบสถ.....	401
รูปที่ 6.4.2-25	การประดับตกแต่งในส่วนบัลลังก์และบัวฝาละมี.....	401
รูปที่ 6.4.2-26	ลายปูนปั้นประดับด้านหลังพระอุโบสถ.....	401
รูปที่ 6.4.1-1	หมู่พระที่นั่งพิมานมงกุฎ ใช้เป็นที่ประทับส่วนพระองค์.....	402
รูปที่ 6.4.1-2	หมู่ตึกพระประเทียบ ใช้เป็นที่พักของข้าราชการฝ่ายใน.....	402
รูปที่ 6.4.1-3	ทิม หรือที่พักของทหารรักษาการณ์.....	402
รูปที่ 6.4.1-4	พระอุโบสถวัดกวิศราราม.....	403
รูปที่ 6.4.1-5	ผนังด้านข้างเจาะเป็นช่องแสงแนวตั้ง ลักษณะ แบบอยุธยา	403
รูปที่ 6.4.1-6	รูปด้านหน้าของพระอุโบสถ.....	403
รูปที่ 6.4.1-7	พระเจดีย์ด้านหลังพระอุโบสถ.....	403
รูปที่ 6.4.1-8	พระเจดีย์หลวงพ้อแสง.....	403
รูปที่ 6.4.1-8	ส่วนของระฆังของเจดีย์เป็นแบบย่อมุมไม้สิบสอง.....	404
รูปที่ 6.4.1-9	ซุ้มจรนำประดิษฐานพระพุทธรูป.....	404

จุฬาลงกรณ์มหาวิทยาลัย

สารบัญญาดลายเส้น

หน้า

บทที่ 3 พระเจดีย์ซึ่งมีพื้นที่ใช้สอยภายในก่อนสมัยรัตนโกสินทร์

ลายเส้นที่ 3.1.1	ผังสี่เหลี่ยมจัตุรัส พระเจดีย์กู่กุด จ.ลำพูน.....	14
ลายเส้นที่ 3.1.2	รูปด้านพระเจดีย์กู่กุด จ.ลำพูน.....	14
ลายเส้นที่ 3.1.3	ผังแปดเหลี่ยม พระเจดีย์หมายเลข13 จ.สุพรรณบุรี.....	14
ลายเส้นที่ 3.1.4	รูปด้านพระเจดีย์หมายเลข13 จ.สุพรรณบุรี.....	14
ลายเส้นที่ 3.1.5	ผังสี่เหลี่ยมย่อมุม พระเจดีย์จุลประโทน จ.นครปฐม.....	15
ลายเส้นที่ 3.1.6	รูปด้านพระเจดีย์จุลประโทน จ.นครปฐม.....	15
ลายเส้นที่ 3.2.1	ผังพื้นพระบรมธาตุไชยยา.....	18
ลายเส้นที่ 3.2.2	รูปตัด พระบรมธาตุไชยยา.....	18
ลายเส้นที่ 3.2.3	รูปด้านพระบรมธาตุเจดีย์นครศรีธรรมราช.....	20
ลายเส้นที่ 3.2.4	ผังพื้นส่วนทับเกษตร และวิหารม้า พระบรมธาตุเจดีย์นครศรีธรรมราช.....	21
ลายเส้นที่ 3.2.5	รูปตัดบริเวณทับเกษตร	21
ลายเส้นที่ 3.3.1	ผังพื้นโดยสังเขปของปราสาทหินพิมาย	26
ลายเส้นที่ 3.3.2	รูปด้านข้างปราสาทหินพิมาย	26
ลายเส้นที่ 3.3.3	ผังพระปราสาทสามยอด.....	30
ลายเส้นที่ 3.3.4	รูปตัดพระปราสาทสามยอด	30
ลายเส้นที่ 3.4.1	ผังพื้นพระเจดีย์วัดป่าเป้า จ.เชียงใหม่.....	33
ลายเส้นที่ 3.4.2	รูปด้านพระเจดีย์วัดป่าเป้า.....	33
ลายเส้นที่ 3.4.3	รูปตัดพระเจดีย์วัดป่าเป้า	34
ลายเส้นที่ 3.4.4	ผังพระเจดีย์ทรงมณฑปประดิษฐานพระแก่นจันทน์	35
ลายเส้นที่ 3.4.5	รูปด้านพระเจดีย์ประดิษฐานพระแก่นจันทน์	35
ลายเส้นที่ 3.4.6	รูปตัดพระเจดีย์ประดิษฐานพระแก่นจันทน์	35
ลายเส้นที่ 3.4.7	ผังพื้นที่ฐานพระเจดีย์ประธาน.....	36
ลายเส้นที่ 3.4.8	รูปด้านข้าง.....	36
ลายเส้นที่ 3.4.9	รูปตัดพระเจดีย์.....	37
ลายเส้นที่ 3.5.1	ผังพื้นพระธาตุเชิงชุม (จากการสันนิษฐานของผู้ศึกษา).....	42
ลายเส้นที่ 3.5.2	รูปตัดพระธาตุเชิงชุม (จากการสันนิษฐานของผู้ศึกษา).....	42
ลายเส้นที่ 3.6.1	ผังพื้นเจดีย์ประธานวัดนางพญา ศรีสัตนาลัย.....	45
ลายเส้นที่ 3.6.2	รูปด้านหน้าเจดีย์.....	45
ลายเส้นที่ 3.6.3	ผังพื้นพระเจดีย์ทิศทรงปราสาทแบบศิลปะเชียงแสน วัดเจดีย์เจ็ดแถว ศรีสัตนาลัย..	48
ลายเส้นที่ 3.6.4	รูปด้านพระเจดีย์.....	48
ลายเส้นที่ 3.6.5	รูปตัดพระเจดีย์.....	49
ลายเส้นที่ 3.7.1	พระปราสาทประธานวัดราชบูรณะ จ.อยุธยา.....	53
ลายเส้นที่ 3.7.2	ผังพื้นที่บน	54

สารบัญภาพลายเส้น (ต่อ)

หน้า

บทที่ 3 พระเจดีย์ซึ่งมีพื้นที่ใช้สอยภายในก่อนสมัยรัตนโกสินทร์(ต่อ)

ลายเส้นที่ 3.7.3 รูปตัดพระปรางค์ แสดงที่ว่างภายในองค์ปรางค์และกรุซึ่งอยู่ในชั้นฐาน	54
ลายเส้นที่ 3.7.4 รูปด้านพระเจดีย์ประธาน วัดพระศรีสรรเพชญ์ จ.อยุธยา.....	55
ลายเส้นที่ 3.7.5 ผังกลุ่มพระเจดีย์ประธาน.....	56
ลายเส้นที่ 3.7.6 รูปตัดพระเจดีย์.....	57
ลายเส้นที่ 3.7.7 ผังพื้นพระเจดีย์ประธานวัดใหญ่ชัยมงคล.....	59
ลายเส้นที่ 3.7.8 รูปด้านหน้าพระเจดีย์ มีลักษณะที่แตกต่างจากพระเจดีย์ในอยุธยา.....	59
ลายเส้นที่ 3.7.9 รูปตัดพระเจดีย์.....	60

บทที่ 4 พระเจดีย์ซึ่งมีพื้นที่ใช้สอยภายในสมัยรัตนโกสินทร์

ลายเส้นที่ 4.1.1-1 ผังบริเวณวัดระฆังโฆสิตาราม แสดงที่ตั้งพระปรางค์.....	66
ลายเส้นที่ 4.1.1-2 รูปตั้งพระปรางค์ด้านทิศตะวันออก.....	67
ลายเส้นที่ 4.1.1-3 รูปตั้งพระปรางค์ด้านทิศเหนือ.....	68
ลายเส้นที่ 4.1.1-4 ผังพื้นพระปรางค์วัดระฆังโฆสิตาราม.....	69
ลายเส้นที่ 4.1.1-5 รูปตัด แสดงการใช้พื้นที่ภายในพระปรางค์.....	70
ลายเส้นที่ 4.1.1-6 การเปรียบเทียบสัดส่วนพระปรางค์.....	74
ลายเส้นที่ 4.1.1-7 แสดงเส้นจอมแหแบบกลับหัว.....	75
ลายเส้นที่ 4.1.1-8 เส้นจอมแหแสดงความสัมพันธ์ระหว่าง องค์ประกอบต่างๆ.....	75
ลายเส้นที่ 4.1.1-9 พระปรางค์เมื่อมองตัดเสาหัวเม็ดและซุ้มจรน่านิ่งขึ้นออก	75
ลายเส้นที่ 4.1.1-10 พระปรางค์ที่องค์ประกอบครบ.....	75
ลายเส้นที่ 4.1.1-11 รูปตัดแสดงเส้นทางของลมและแสงสว่างจากภายนอก.....	76
ลายเส้นที่ 4.1.2-1 ผังบริเวณวัดโปรดเกศเชษฐาราม แสดงที่ตั้งพระเจดีย์.....	78
ลายเส้นที่ 4.1.2-2 รูปตั้งพระเจดีย์ด้านทิศตะวันตก.....	79
ลายเส้นที่ 4.1.2-3 รูปตั้งพระเจดีย์ด้านทิศใต้.....	80
ลายเส้นที่ 4.1.2-4 ผังพื้นที่ชั้นล่างพระเจดีย์โปรดเกศเชษฐาราม.....	81
ลายเส้นที่ 4.1.2-5 รูปตัดแสดงการใช้พื้นที่.....	84
ลายเส้นที่ 4.1.2-6 การเปรียบเทียบสัดส่วนพระเจดีย์.....	90
ลายเส้นที่ 4.1.2-7 เส้นจอมแหแสดงความสัมพันธ์ระหว่างองค์ประกอบในตัวพระเจดีย์ประธาน	91
ลายเส้นที่ 4.1.2-8 เมื่อมองตัดพระเจดีย์ประจำมุมออกไป จะเห็นได้ว่าองค์ประกอบดูไหลลงเหลง	91
ลายเส้นที่ 4.1.2-9 เมื่อมองตัดที่ว่างและอาคารประกอบด้านซ้ายและขวาออกไป	91
ลายเส้นที่ 4.1.2-10 รูปตัดแสดงการระบายอากาศและการนำแสงสว่างเข้าสู่ภายในพระเจดีย์.....	92
ลายเส้นที่ 4.1.3-1 ผังบริเวณ แสดงที่ตั้งพระเจดีย์.....	95
ลายเส้นที่ 4.1.3-2 รูปตั้งพระเจดีย์ด้านทิศตะวันออก.....	96
ลายเส้นที่ 4.1.3-3 รูปตั้งพระเจดีย์ด้านทิศใต้.....	97

สารบัญญภาพลายเส้น (ต่อ)

	หน้า
บทที่ 4 พระเจดีย์ซึ่งมีพื้นที่ใช้สอยภายในสมัยรัตนโกสินทร์ (ต่อ)	
ลายเส้นที่ 4.1.3-4 ผังพื้นพระเจดีย์ชั้นที่ 1.....	98
ลายเส้นที่ 4.1.3-5 ผังพื้นพระเจดีย์ชั้นที่ 2.....	100
ลายเส้นที่ 4.1.3-6 รูปตัดแสดงการใช้พื้นที่ภายในพระเจดีย์.....	102
ลายเส้นที่ 4.1.3-7 การเปรียบเทียบสัดส่วนพระเจดีย์.....	107
ลายเส้นที่ 4.1.3-8 เส้นจอมแหในส่วนขององค์พระเจดีย์.....	108
ลายเส้นที่ 4.1.3-9 เส้นจอมแหที่แสดงความสัมพันธ์กับองค์ประกอบด้านข้าง.....	108
ลายเส้นที่ 4.1.3-10 พระเจดีย์เมื่อมีองค์ประกอบครบ.....	108
ลายเส้นที่ 4.1.3-11 พระเจดีย์เมื่อตัดส่วนพระเจดีย์บริวารออก.....	108
ลายเส้นที่ 4.1.3-12 รูปตัดแสดงโครงสร้างพระเจดีย์.....	110
ลายเส้นที่ 4.1.4-1 ผังบริเวณวัดบวรนิเวศวิหาร แสดงที่ตั้งพระเจดีย์.....	112
ลายเส้นที่ 4.1.4-2 รูปตั้งพระเจดีย์ด้านทิศตะวันออก.....	113
ลายเส้นที่ 4.1.4-3 รูปตั้งพระเจดีย์ด้านทิศเหนือ.....	114
ลายเส้นที่ 4.1.4-4 ผังพื้นพระเจดีย์.....	115
ลายเส้นที่ 4.1.4-5 รูปตัดแสดงการใช้พื้นที่ภายในพระเจดีย์.....	119
ลายเส้นที่ 4.1.4-6 การเปรียบเทียบสัดส่วนพระเจดีย์.....	124
ลายเส้นที่ 4.1.4-7 เส้นจอมแหของรูปตั้งด้านทิศตะวันออก.....	125
ลายเส้นที่ 4.1.4-8 รูปตั้ง เมื่อตัดปราสาทประจำมุมออก.....	125
ลายเส้นที่ 4.1.4-9 ผังพื้นแสดงเส้นทางการระบายอากาศ.....	126
ลายเส้นที่ 4.1.4-10 รูปตัดแสดงลักษณะโครงสร้าง.....	127
ลายเส้นที่ 4.1.5-1 ผังบริเวณ แสดงที่ตั้งพระปราสาท.....	129
ลายเส้นที่ 4.1.5-2 รูปตั้งพระเจดีย์ด้านหน้า.....	130
ลายเส้นที่ 4.1.5-3 รูปตั้งพระเจดีย์ด้านข้าง.....	131
ลายเส้นที่ 4.1.5-4 ผังพื้นพระเจดีย์ชั้นที่ 1.....	132
ลายเส้นที่ 4.1.5-5 รูปตัดแสดงการใช้พื้นที่ภายในพระปราสาท.....	135
ลายเส้นที่ 4.1.5-6 การเปรียบเทียบสัดส่วนพระเจดีย์.....	142
ลายเส้นที่ 4.1.5-7 เส้นจอมแหในส่วนยอดของปราสาทประธานและปราสาทบริวาร.....	142
ลายเส้นที่ 4.1.5-8 แสดงความต่อเนื่องของเส้นจอมแหในส่วนยอดปราสาทประธาน.....	143
ลายเส้นที่ 4.1.5-9 พระปราสาทเมื่อมีองค์ประกอบครบ.....	143
ลายเส้นที่ 4.1.5-10 เมื่อทดลองตัดฐานของพระปราสาทบริวารออก.....	143
ลายเส้นที่ 4.1.5-11 เมื่อทดลองตัดฐานไฟที่ชั้นล่างออก ทำให้อาคารลดความสง่างามลงไป.....	143
ลายเส้นที่ 4.1.5-12 รูปตัดแสดงโครงสร้างของพระเจดีย์.....	145
ลายเส้นที่ 4.1.6-1 ผังบริเวณวัดพุทธราม แสดงที่ตั้งพระเจดีย์.....	147
ลายเส้นที่ 4.1.6-2 รูปตั้งด้านทิศตะวันตกพระเจดีย์.....	148

สารบัญภาพลายเส้น (ต่อ)

หน้า

บทที่ 4 พระเจดีย์ซึ่งมีพื้นที่ใช้สอยภายในสมัยรัตนโกสินทร์ (ต่อ)

ลายเส้นที่ 4.1.6-3	รูปตั้งด้านทิศเหนือพระเจดีย์.....	149
ลายเส้นที่ 4.1.6-5	ผังพื้นที่ชั้นล่างพระเจดีย์ปทุมวนาราม.....	150
ลายเส้นที่ 4.1.6-6	ผังพื้นที่บนพระเจดีย์ปทุมวนาราม.....	152
ลายเส้นที่ 4.1.6-7	รูปตัดแสดงการใช้พื้นที่ภายในพระเจดีย์.....	154
ลายเส้นที่ 4.1.6-8	การเปรียบเทียบสัดส่วนพระเจดีย์.....	158
ลายเส้นที่ 4.1.6-9	เส้นจอมแหของรูปตั้งด้านทิศตะวันตก.....	159
ลายเส้นที่ 4.1.6-10	เส้นจอมแหของรูปตั้งด้านทิศเหนือ.....	159
ลายเส้นที่ 4.1.6-11	รูปตั้งด้านทิศเหนือ เมื่อตัดบัวพนมออก.....	159
ลายเส้นที่ 4.1.6-12	รูปตัดแสดงเส้นทางการระบายอากาศ.....	160
ลายเส้นที่ 4.1.7-1	ผังบริเวณวัดสระเกศ แสดงที่ตั้งพระเจดีย์และอาคารสำคัญ.....	164
ลายเส้นที่ 4.1.7-2	รูปตั้งพระเจดีย์ด้านทิศเหนือและใต้.....	165
ลายเส้นที่ 4.1.7-3	ผังพื้นที่ฐานทักษิณ.....	166
ลายเส้นที่ 4.1.7-4	ผังพื้นที่ลานประทักษิณ.....	168
ลายเส้นที่ 4.1.7-5	รูปตัดพระเจดีย์แนว เหนือ – ใต้.....	169
ลายเส้นที่ 4.1.7-6	รูปด้านแสดงสัดส่วนพระเจดีย์.....	172
ลายเส้นที่ 4.1.7-7	เส้นจอมแหในส่วนองค์เจดีย์.....	173
ลายเส้นที่ 4.1.7-8	เส้นจอมแหแสดงความสัมพันธ์ระหว่างองค์เจดีย์ และองค์ประกอบโดยรอบ.....	173
ลายเส้นที่ 4.1.7-9	รูปด้านพระเจดีย์ที่ไม่มีซุ้มยอดเจดีย์และซุ้มวิมาน.....	173
ลายเส้นที่ 4.1.7-10	รูปตัด แสดงเส้นทางการเดินของอากาศ.....	174
ลายเส้นที่ 4.1.8-1	ผังบริเวณวัดราชบพิธฯ แสดงที่ตั้งพระเจดีย์.....	177
ลายเส้นที่ 4.1.8-2	รูปตั้งพระเจดีย์ด้านทิศตะวันออกและทิศตะวันตก.....	178
ลายเส้นที่ 4.1.8-3	รูปตั้งพระเจดีย์ด้านทิศเหนือและทิศใต้.....	179
ลายเส้นที่ 4.1.8-4	ผังพื้นที่พระเจดีย์.....	180
ลายเส้นที่ 4.1.8-5	รูปตัดแสดงการใช้พื้นที่ภายในพระเจดีย์.....	183
ลายเส้นที่ 4.1.8-6	การเปรียบเทียบสัดส่วนพระเจดีย์.....	187
ลายเส้นที่ 4.1.8-7	เส้นจอมแหแสดงความสัมพันธ์ระหว่างองค์ประกอบในองค์พระเจดีย์.....	188
ลายเส้นที่ 4.1.8-8	เส้นจอมแหแสดงความสัมพันธ์ระหว่างองค์ประกอบในองค์พระเจดีย์.....	188
ลายเส้นที่ 4.1.8-9	รูปตัดแสดงเส้นทางการระบายอากาศ.....	189
ลายเส้นที่ 4.1.9-1	ผังบริเวณ แสดงที่ตั้งพระเจดีย์.....	192
ลายเส้นที่ 4.1.9-2	รูปตั้งพระเจดีย์ด้านทิศตะวันออก.....	194
ลายเส้นที่ 4.1.9-3	รูปตั้งพระเจดีย์ด้านทิศใต้.....	195
ลายเส้นที่ 4.1.9-4	ผังพื้นที่พระเจดีย์.....	196
ลายเส้นที่ 4.1.9-5	รูปตัดแนวตะวันออก – ตะวันตก แสดงการใช้พื้นที่ภายในพระเจดีย์.....	199

สารบัญญภาพลายเส้น (ต่อ)

หน้า

บทที่ 4 พระเจดีย์ซึ่งมีพื้นที่ใช้สอยภายในสมัยรัตนโกสินทร์ (ต่อ)

ลายเส้นที่ 4.1.9-6 การเปรียบเทียบสัดส่วนพระเจดีย์.....	203
ลายเส้นที่ 4.1.9-7 เส้นจอมแหแสดงความสัมพันธ์ขององค์ประกอบพระเจดีย์.....	204
ลายเส้นที่ 4.1.9-8 ผังพื้นแสดงเส้นทางการระบายอากาศ.....	204
ลายเส้นที่ 4.2.1-1 ผังบริเวณวัดพระศรีมหาธาตุ แสดงที่ตั้งพระเจดีย์.....	210
ลายเส้นที่ 4.2.1-2 รูปตั้งพระเจดีย์.....	211
ลายเส้นที่ 4.2.1-3 รูปผังพื้นพระเจดีย์.....	212
ลายเส้นที่ 4.2.1-4 รูปตัดแสดงการใช้พื้นที่ภายในพระเจดีย์.....	214
ลายเส้นที่ 4.2.1-5 การเปรียบเทียบสัดส่วนพระเจดีย์.....	219
ลายเส้นที่ 4.2.1-6 เส้นจอมแหที่คลุมทั้งองค์พระเจดีย์.....	220
ลายเส้นที่ 4.2.1-7 เส้นจอมแหเฉพาะส่วนยอดพระเจดีย์.....	220
ลายเส้นที่ 4.2.1-8 เส้นจอมแหเฉพาะส่วนของกระฉังและชั้นมาลัยเถา.....	220
ลายเส้นที่ 4.2.1-9 รวมเส้นจอมแหที่เกิดขึ้นในองค์พระเจดีย์.....	220
ลายเส้นที่ 4.2.1-10 รูปตัดแสดงตำแหน่งของช่องแสง.....	221
ลายเส้นที่ 4.2.1-11 รูปตัดพระเจดีย์ แสดงระบบโครงสร้างคอนกรีตเสริมเหล็ก.....	223
ลายเส้นที่ 4.2.2-1 ผังบริเวณวัดธรรมมงคล แสดงที่ตั้งพระเจดีย์.....	226
ลายเส้นที่ 4.2.2-2 รูปตั้งพระเจดีย์ด้านทิศตะวันออก.....	227
ลายเส้นที่ 4.2.2-3 รูปตั้งพระเจดีย์ด้านทิศเหนือ.....	228
ลายเส้นที่ 4.2.2-4 ผังพื้นชั้น 1.....	229
ลายเส้นที่ 4.2.2-5 ผังพื้นชั้น 2 และ 3.....	230
ลายเส้นที่ 4.2.2-6 ผังพื้นชั้น 13.....	231
ลายเส้นที่ 4.2.2-7 ผังพื้นชั้น 14.....	231
ลายเส้นที่ 4.2.2-8 รูปตัดแสดงการใช้พื้นที่ภายในพระเจดีย์.....	235
ลายเส้นที่ 4.2.2-9 การเปรียบเทียบสัดส่วนพระเจดีย์.....	242
ลายเส้นที่ 4.2.2-10 เส้นจอมแหรวมทั้งพระเจดีย์.....	243
ลายเส้นที่ 4.2.2-11 เส้นจอมแหเฉพาะพระเจดีย์ทรงระฆัง.....	243
ลายเส้นที่ 4.2.2-12 รูปตัดพระเจดีย์แสดงส่วนของโครงสร้าง.....	244
ลายเส้นที่ 4.2.3-1 ผังบริเวณวัดญาณสังวราราม แสดงที่ตั้งพระเจดีย์.....	246
ลายเส้นที่ 4.2.3-2 รูปตั้งพระเจดีย์ด้านทิศตะวันตก.....	247
ลายเส้นที่ 4.2.3-3 ผังพื้นชั้นล่าง.....	248
ลายเส้นที่ 4.2.3-4 ผังพื้นชั้น 2.....	249
ลายเส้นที่ 4.2.3-5 ผังพื้นชั้น 3.....	249
ลายเส้นที่ 4.2.3-6 รูปตัดแสดงการใช้พื้นที่ภายในพระเจดีย์.....	251
ลายเส้นที่ 4.2.3-7 การเปรียบเทียบสัดส่วนพระเจดีย์.....	254

สารบัญญภาพลายเส้น (ต่อ)

หน้า

บทที่ 4 พระเจดีย์ซึ่งมีพื้นที่ใช้สอยภายในสมัยรัตนโกสินทร์ (ต่อ)

ลายเส้นที่ 4.2.3-8 เส้นจอมแหกรอบใน.....	255
ลายเส้นที่ 4.2.3-9 เส้นจอมแหกรอบนอก.....	255
ลายเส้นที่ 4.2.3-10 รูปตัดแสดงเส้นทางการระบายอากาศและแสงสว่าง.....	255
ลายเส้นที่ 4.2.4-1 ผังบริเวณวัดสันติคีรี แสดงที่ตั้งพระเจดีย์.....	259
ลายเส้นที่ 4.2.4-2 รูปตั้งพระเจดีย์ด้านทิศตะวันออก.....	260
ลายเส้นที่ 4.2.4-3 ผังพื้นที่ชั้นล่าง.....	261
ลายเส้นที่ 4.2.4-4 ผังพื้นที่ชั้น 2.....	262
ลายเส้นที่ 4.2.4-5 ผังพื้นที่ชั้น 3.....	262
ลายเส้นที่ 4.2.4-6 รูปตัดแสดงการใช้พื้นที่ภายในพระเจดีย์.....	264
ลายเส้นที่ 4.2.4-7 การเปรียบเทียบสัดส่วนพระเจดีย์.....	270
ลายเส้นที่ 4.2.4-8 เส้นจอมแหแสดงความสัมพันธ์ระหว่างองค์ประกอบในองค์พระเจดีย์.....	271
ลายเส้นที่ 4.2.4-9 พระเจดีย์เมื่อมีองค์ประกอบครบ.....	272
ลายเส้นที่ 4.2.4-10 พระเจดีย์เมื่อทดลองตัดเจดีย์รายทั้ง 2 ชั้นออก.....	272
ลายเส้นที่ 4.2.4-11 รูปตัดแสดงช่องแสงและเส้นทางการระบายอากาศ.....	273
ลายเส้นที่ 4.2.4-12 แสดงผังพื้นพระเจดีย์ระบบ Modular System.....	274
ลายเส้นที่ 4.2.5-1 ผังบริเวณวัดจันเสน แสดงที่ตั้งพระเจดีย์.....	277
ลายเส้นที่ 4.2.5-2 รูปตั้งด้านหน้าพระเจดีย์.....	278
ลายเส้นที่ 4.2.5-3 รูปตั้งด้านข้างพระเจดีย์.....	279
ลายเส้นที่ 4.2.5-4 ผังพื้นที่ชั้นฐาน.....	280
ลายเส้นที่ 4.2.5-5 ผังพื้นที่ชั้นมณฑป.....	281
ลายเส้นที่ 4.2.5-6 รูปตัดแสดงการใช้พื้นที่ภายในพระเจดีย์.....	283
ลายเส้นที่ 4.2.5-7 การเปรียบเทียบสัดส่วนพระเจดีย์.....	289
ลายเส้นที่ 4.2.5-8 เส้นกรอบสามเหลี่ยมในรูปทรงพระเจดีย์.....	290
ลายเส้นที่ 4.2.5-9 เส้นจอมแหในรูปทรงพระเจดีย์.....	290
ลายเส้นที่ 4.2.5-10 รูปตั้งด้านหน้าเมื่อทดลองตัดซุ้มระฆังด้านนอกออกไป.....	290
ลายเส้นที่ 4.2.5-11 รูปตั้งด้านหน้าเมื่อทดลองตัดซุ้มระฆังออกทั้งหมด.....	290
ลายเส้นที่ 4.2.6-1 ผังบริเวณโดยสังเขป แสดงที่ตั้งพระเจดีย์.....	296
ลายเส้นที่ 4.2.6-2 รูปตั้งพระเจดีย์.....	297
ลายเส้นที่ 4.2.6-3 ผังพื้นที่ส่วนฐานชั้นที่ 1.....	398
ลายเส้นที่ 4.2.6-4 ผังพื้นที่ส่วนฐานชั้นที่ 2.....	399
ลายเส้นที่ 4.2.6-5 ผังพื้นที่องค์พระทันตธาตุ.....	399
ลายเส้นที่ 4.2.6-6 รูปตัดแสดงการใช้พื้นที่ภายในพระเจดีย์.....	301
ลายเส้นที่ 4.2.6-7 การเปรียบเทียบสัดส่วนพระเจดีย์.....	305

สารบัญญภาพลายเส้น (ต่อ)

หน้า

บทที่ 4 พระเจดีย์ซึ่งมีพื้นที่ใช้สอยภายในสมัยรัตนโกสินทร์ (ต่อ)

ลายเส้นที่ 4.2.6-8 เส้นจอมแหในส่วนยอดพุ่มข้าวบิณฑ์.....	306
ลายเส้นที่ 4.2.6-9 เส้นจอมแหแสดงความสัมพันธ์ขององค์ประกอบต่างๆ.....	306
ลายเส้นที่ 4.2.6-10 พระเจดีย์เมื่อมีองค์ประกอบครบ.....	306
ลายเส้นที่ 4.2.6-11 พระเจดีย์เมื่อลองตัดเสาโคมดวงประจำปี	306
ลายเส้นที่ 4.2.7-1 ผังบริเวณ แสดงที่ตั้งพระเจดีย์.....	311
ลายเส้นที่ 4.2.7-2 รูปตั้งพระเจดีย์ด้านหน้า.....	312
ลายเส้นที่ 4.2.7-3 ผังพื้นส่วนฐานชั้นที่ 1.....	313
ลายเส้นที่ 4.2.7-4 ผังพื้นส่วนฐานชั้นที่ 2.....	314
ลายเส้นที่ 4.2.7-5 ผังพื้นชั้นองค์พระเจดีย์.....	314
ลายเส้นที่ 4.2.7-6 รูปตัดแสดงการใช้พื้นที่ภายในพระเจดีย์.....	316
ลายเส้นที่ 4.2.7-7 การเปรียบเทียบสัดส่วนพระเจดีย์.....	320
ลายเส้นที่ 4.2.7-8 เส้นจอมแหในรูปทรงของพระเจดีย์.....	321
ลายเส้นที่ 4.2.7-9 เส้นจอมแหแสดงความสัมพันธ์ระหว่างองค์ประกอบ.....	321
ลายเส้นที่ 4.2.7-10 พระเจดีย์เมื่อมีองค์ประกอบครบ.....	321
ลายเส้นที่ 4.2.7-11 พระเจดีย์เมื่อลองตัดพระเจดีย์ราย และเจดีย์บนสันหลังคามุขทางเข้า	321
ลายเส้นที่ 4.2.7-12 ผังพื้นส่วนฐานชั้นที่ 1 แสดงตำแหน่งโครงสร้างหลัก.....	323
ลายเส้นที่ 4.2.8-1 ผังบริเวณโดยสังเขป แสดงที่ตั้งพระเจดีย์.....	326
ลายเส้นที่ 4.2.8-2 รูปตั้งพระเจดีย์ด้านหน้า.....	327
ลายเส้นที่ 4.2.8-3 ผังพื้นชั้นที่ 1.....	328
ลายเส้นที่ 4.2.8-4 ผังพื้นชั้นที่ 2.....	330
ลายเส้นที่ 4.2.8-5 ผังพื้นชั้นที่ 3.....	332
ลายเส้นที่ 4.2.8-6 ผังพื้นชั้นที่ 4.....	334
ลายเส้นที่ 4.2.8-7 รูปตัดแสดงการใช้พื้นที่ภายในพระเจดีย์.....	335
ลายเส้นที่ 4.2.8-8 รูปตัดแสดงการใช้พื้นที่ภายในพระเจดีย์.....	336
ลายเส้นที่ 4.2.8-9 การเปรียบเทียบสัดส่วนพระเจดีย์.....	346
ลายเส้นที่ 4.2.8-10 เส้นจอมแหในส่วนของพระเจดีย์ประธาน.....	347
ลายเส้นที่ 4.2.8-11 เส้นจอมแหแสดงความสัมพันธ์ระหว่างองค์ประกอบต่างๆ.....	347
ลายเส้นที่ 4.2.8-12 พระเจดีย์เมื่อมีองค์ประกอบครบ.....	347
ลายเส้นที่ 4.2.8-13 ภาพรวมของพระเจดีย์เมื่อลองตัดพระเจดีย์ประจำมุขออกไป	347
ลายเส้นที่ 4.2.8-14 ผังพื้นชั้นที่ 2 แสดงตำแหน่งโครงสร้างและช่องเสา.....	349

สารบัญภาพลายเส้น (ต่อ)

หน้า

บทที่ 5 วิเคราะห์และสรุปการศึกษาพระเจดีย์ซึ่งมีพื้นที่ใช้สอยภายในสมัยรัตนโกสินทร์	
ลายเส้นที่ 5.3.1 พระศรีมหาธาตุเจดีย์มีลักษณะของพระเจดีย์องค์เดียว.....	355
ลายเส้นที่ 5.3.2 พระเจดีย์วัดบวรนิเวศนวิหารมีลักษณะของ พระเจดีย์ที่มีองค์ประกอบอื่นมาผนวก..	355
ลายเส้นที่ 5.3.3 พระเจดีย์ในยุคต้น เจดีย์ประธานมีขนาดใหญ่เมื่อเทียบกับส่วนฐาน.....	355
ลายเส้นที่ 5.3.4 พระเจดีย์ในยุคหลัง องค์ประกอบในส่วนฐานมีความสำคัญเพิ่มขึ้นมาก.....	355
ลายเส้นที่ 5.6.1 แสดงการแบ่งพื้นที่ภายใต้เส้นจอมแหในรูปทรงของพระเจดีย์.....	369
ลายเส้นที่ 5.6.2 แสดงการคิดสัดส่วนเส้นจอมแห.....	370
ลายเส้นที่ 5.6.3 แสดงการคิดสัดส่วนความสูงของพระเจดีย์.....	370
ลายเส้นที่ 5.8.1 ระบบ Modular system ของพระมหาธาตุเจดีย์ภักดีประกาศ.....	375
บทที่ 6 ข้อมูลเบื้องต้นเพื่อใช้ในการออกแบบ	
ลายเส้นที่ 6.2.1-1 ผังบริเวณเขื่อนป่าสักชลสิทธิ์ แสดงการเข้าถึงที่ตั้งพระเจดีย์	379
ลายเส้นที่ 6.3.1-1 แผนที่แสดงเขตลุ่มน้ำป่าสัก.....	381
บทที่ 7 การออกแบบ : พระมหาธาตุเจดีย์ป่าสักชลสิทธิ์ จังหวัดลพบุรี	
ลายเส้นที่ 7.3.1 ผังบริเวณโครงการ.....	408
ลายเส้นที่ 7.3.2 ผังพื้นที่ชั้นที่ 1.....	409
ลายเส้นที่ 7.3.2 ผังพื้นที่ชั้นที่ 2.....	409
ลายเส้นที่ 7.3.4 ผังพื้นที่ชั้นที่ 3.....	410
ลายเส้นที่ 7.3.5 ผังพื้นที่ชั้นที่ 4.....	410
ลายเส้นที่ 7.3.6 รูปตัดด้านทิศเหนือ.....	411
ลายเส้นที่ 7.3.7 รูปตัดตามขวาง.....	412
ลายเส้นที่ 7.3.8 รูปตัดแนวทแยง.....	413
ลายเส้นที่ 7.3.9 แบบขยายมุขทางเข้าชั้นที่ 2.....	414
ลายเส้นที่ 7.3.10 แบบขยายหน้าบันศาลาจัตุรมุข.....	414
ลายเส้นที่ 7.3.11 แบบขยายซุ้มหน้าต่างชั้นที่ 4.....	415
ลายเส้นที่ 7.3.12 แบบขยายซุ้มประตูทางเข้าชั้นที่ 2.....	415
ลายเส้นที่ 7.3.13 แบบขยายผนังกันดินาค.....	416
ลายเส้นที่ 7.3.14 แบบขยายเสาหัวเม็ด, เสาโคมดวงประทีป และพนักลานประทักษิณ.....	416
ลายเส้นที่ 7.3.15 แบบขยายพระบรมราชสัญลักษณ์ รัชกาลที่ 9.....	417
ลายเส้นที่ 7.3.16 แบบขยายบุษบกประดิษฐานพระพุทธรูปวิมาชัยวัฒน์ ประจำรัชกาลที่ 9.....	418
ลายเส้นที่ 7.3.17 แบบขยายพระเจดีย์ประดิษฐานพระบรมสารีริกธาตุ.....	419
ลายเส้นที่ 7.3.18 ทศนียภาพภายนอก.....	420

บทที่ 1

บทนำ

1.1 ความเป็นมาและความสำคัญของการศึกษา

ตามประเพณีอินเดียแต่โบราณก่อนครั้งพุทธกาลนั้น ถ้าผู้ทรงธรรมในศาสนา ถึงแก่ภรรณาพลง เมื่อปลงศพแล้ว ย่อมเก็บอัฐิธาตุไว้ในพระเจดีย์ที่สร้างขึ้นตามกำลังศรัทธาของเจ้าภาพ¹ ครั้นถึงสมัยพุทธกาล เมื่อพระพุทธเจ้าได้เสด็จดับขันธปรินิพพาน พระบรมสารีริกธาตุของพระพุทธเจ้าได้ถูกแบ่งไปตามที่ต่างๆ ในกาลต่อมาอีกประมาณ 270 ปีพระเจ้าอโศกมหาราชผู้มีความเลื่อมใสในพระพุทธศาสนาเป็นอย่างยิ่ง ได้ทรงมีพระราชโองการให้รวบรวมพระบรมสารีริกธาตุ เพื่อที่จะให้พระเถระซึ่งทำหน้าที่เป็นสมณทูต นำไปประกาศศาสนาในที่ต่างๆ ในทวีปเอเชีย² จากนั้นศาสนาพุทธก็ได้แพร่หลายไปตามดินแดนต่างๆ พร้อมทั้งคติการสร้างพระเจดีย์และการบูชาพระบรมสารีริกธาตุก็ได้แพร่หลายไปด้วยเช่นกัน แต่เมื่อเวลาผ่านไปการสร้างพระเจดีย์นั้นก็มีความคลี่คลายทั้งด้านความหมาย และรูปแบบสถาปัตยกรรม ตลอดจนการใช้สอยพื้นที่ภายในพระเจดีย์ ทั้งนี้ น่าจะเป็นผลสืบเนื่องมาจาก การปรับปรุงให้เข้ากับแนวความคิด ความต้องการและสุนทรียภาพของดินแดนนั้นๆ³

ประเทศไทยก็เป็นดินแดนหนึ่งที่ได้รับการถ่ายทอดคติการสร้างพระเจดีย์ ซึ่งระยะเวลาจากครั้งพุทธกาลจนถึงปัจจุบันรูปแบบสถาปัตยกรรมและการใช้สอยพื้นที่ภายในของพระเจดีย์ในประเทศไทยได้เปลี่ยนแปลงไปตามยุคสมัย โดยสามารถแบ่งรูปแบบศิลปะตามยุคสมัยต่างๆ ดังนี้

1. สมัยทวารวดี
2. สมัยศรีวิชัย
3. สมัยลพบุรี
4. สมัยเชียงแสน
5. สมัยล้านช้าง
6. สมัยสุโขทัย
7. สมัยอยุธยา
8. สมัยรัตนโกสินทร์

พระเจดีย์ในแต่ละสมัยนั้นมีรูปแบบสถาปัตยกรรมที่มีเอกลักษณ์เฉพาะตัวซึ่งแตกต่างกัน พระเจดีย์สมัยรัตนโกสินทร์ ก็เป็นพระเจดีย์สมัยหนึ่งที่มีความงดงามทั้งในด้านสัดส่วนสถาปัตยกรรมและการประดับตกแต่ง และนอกจากนี้แล้วพระเจดีย์สมัยรัตนโกสินทร์ยังมีความโดดเด่นในเรื่องการใช้พื้นที่ใช้สอยภายในพระเจดีย์อีกด้วย โดยเฉพาะพระเจดีย์ที่สร้างในสมัยรัชกาลที่ 9 ซึ่งเป็นพระเจดีย์ที่เป็นโครงสร้างคอนกรีตเสริมเหล็ก อันน่าจะเป็นการพัฒนาต่อเนื่องตั้งแต่ต้นสมัยรัตนโกสินทร์จนถึงปัจจุบัน ดังจะเห็นได้จากการสร้างพระเจดีย์ที่มีการใช้สอยพื้นที่ภายในที่หลากหลายมากขึ้น เช่น การใช้พื้นที่ภายในเป็นพระอุโบสถ, พระวิหาร, พิพิธภัณฑสถาน หรือห้องสมุด ซึ่งแตกต่างจากพระเจดีย์สมัยอื่นๆที่อาจเป็นเพียงที่บรรจุพระบรมสารีริกธาตุหรือของมีค่าเท่านั้น ในปัจจุบันนี้การสร้างพระเจดีย์มีแนวโน้มที่จะสร้างพระเจดีย์ที่มีการใช้สอยพื้นที่ภายในที่หลากหลายมากขึ้น ผู้ศึกษาจึงเห็นสมควรที่จะศึกษาเพื่อเป็นแนวทางในการออกแบบ พระเจดีย์ที่มีการใช้สอยพื้นที่ภายในสมัยรัตนโกสินทร์ต่อไป

¹ เสนอ นิลเดช. เจดีย์. หน้าจั่ว 14 (2540) : 1.

² เฉลิม รัตนทัศนีย์. วิชาการศิลปสถาปัตยกรรมไทยพุทธศาสนา (กรุงเทพฯ: บริษัท อมรินทร์พริ้นติ้ง แอนด์ พับลิชชิ่ง จำกัด, 2539), หน้า 17.

³ สันติ เล็กสุขุม. เจดีย์ ความเป็นมาและคำศัพท์เรียกองค์ประกอบเจดีย์ในประเทศไทย (กรุงเทพฯ: บริษัท พิฆณศ พริ้นติ้ง เซ็นเตอร์ จำกัด, 2545), หน้า 3.

1.2 วัตถุประสงค์ของการวิจัย

1. เพื่อศึกษาความเป็นมาและวัตถุประสงค์ในการสร้างพระเจดีย์ที่มีการใช้สอยพื้นที่ภายในสมัยรัตนโกสินทร์
2. เพื่อศึกษารูปแบบสถาปัตยกรรมและการตกแต่งพระเจดีย์
3. เพื่อศึกษาการใช้พื้นที่ภายในพระเจดีย์
4. เพื่อศึกษาสัดส่วนและเส้นจอมแหในรูปทรงของพระเจดีย์
5. เพื่อศึกษาการระบายอากาศ และการนำแสงสว่างธรรมชาติเข้าสู่ภายในพระเจดีย์
6. เพื่อศึกษาโครงสร้างของพระเจดีย์
7. เพื่อเป็นแนวทางในการออกแบบพระเจดีย์ที่มีการใช้สอยพื้นที่ภายใน

1.3 ขอบเขตของการวิจัย

1. ศึกษาเฉพาะพระเจดีย์ซึ่งสร้างในสมัยรัตนโกสินทร์(ตั้งแต่ พ.ศ. 2325 - 2546) และเป็นพระเจดีย์ซึ่งมีทางเข้าไปใช้สอยพื้นที่ภายในได้
2. การศึกษานี้ได้นำเรื่องโครงสร้างของพระเจดีย์มาประกอบการพิจารณาแบ่งการศึกษาพระเจดีย์* โดยแบ่งการศึกษาออกเป็นสองตอนด้วยกันคือ พระเจดีย์ซึ่งไม่ได้สร้างด้วยโครงสร้างคอนกรีตเสริมเหล็กหรือโครงสร้างเหล็ก และพระเจดีย์ที่สร้างด้วยโครงสร้างคอนกรีตเสริมเหล็กหรือโครงสร้างเหล็ก โดยการศึกษานี้จะมุ่งประเด็นศึกษาพระเจดีย์ที่สร้างด้วยโครงสร้างคอนกรีตเสริมเหล็กเป็นหลัก
3. พระเจดีย์ที่ไม่ได้สร้างด้วยโครงสร้างคอนกรีตเสริมเหล็กหรือโครงสร้างเหล็ก เป็นพระเจดีย์ที่สร้างขึ้นในสมัยรัชกาลที่ 1 – รัชกาลที่ 5(ตั้งแต่ พ.ศ.2325 – พ.ศ.2453) การศึกษาพระเจดีย์จะศึกษาแยกตามสมัยรัชกาล โดยเลือกพระเจดีย์ที่มีความโดดเด่นในการใช้พื้นที่ใช้สอยภายในมาทำการศึกษาดังนี้

พระเจดีย์สมัยรัชกาลที่ 1	- พระปรางค์ประธานวัดระฆัง
พระเจดีย์สมัยรัชกาลที่ 2	- พระเจดีย์ประธานวัดโปรดเกศเชษฐาราม
พระเจดีย์สมัยรัชกาลที่ 3	- พระเจดีย์ประธานวัดพิชัยญาติการาม
	- พระเจดีย์ประธานวัดประยุรวงศาวาส
พระเจดีย์สมัยรัชกาลที่ 4	- พระเจดีย์ประธานวัดบวรนิเวศวิหาร
	- พระเจดีย์ประธานวัดปฐมวนาราม
	- พระเจดีย์ประธานวัดสระเกศ
พระเจดีย์สมัยรัชกาลที่ 5	- พระเจดีย์ประธานวัดราชบพิธสถิตมหาสีมาราม
	- พระเจดีย์ประธานวัดอัมรินทร์นิมิตร

* ใช้โครงสร้างคอนกรีตเสริมเหล็กและโครงสร้างเหล็กเป็นเกณฑ์ในการแบ่งการศึกษา เนื่องจากทั้งโครงสร้างคอนกรีตเสริมเหล็กและโครงสร้างเหล็กเป็นปัจจัยที่มีผลต่อการสร้างพระเจดีย์ซึ่งมีพื้นที่ใช้สอยภายใน (อ้างอิงจากการศึกษาในรายวิชา สัมมนาสถาปัตยกรรม เรื่อง การศึกษาการใช้พื้นที่ภายในพระเจดีย์ กรณีศึกษา พระเจดีย์ที่สร้างเสร็จในระหว่าง พ.ศ.2483 ถึง พ.ศ.2545)

4. พระเจดีย์ที่สร้างด้วยโครงสร้างคอนกรีตเสริมเหล็กหรือโครงสร้างเหล็ก จะถูกสร้างขึ้นในสมัยรัชกาล ที่ 8 และสมัยรัชกาลที่ 9 * (ตั้งแต่ พ.ศ.2477- พ.ศ.2546) โดยเฉพาะอย่างยิ่งในสมัยรัชกาลที่ 9 นั้น ระบบการก่อสร้างด้วยโครงสร้างคอนกรีตเสริมเหล็กและโครงสร้างเหล็กเป็นที่นิยมมาก จึงเกิดพระเจดีย์ที่สร้างด้วยโครงสร้างคอนกรีตเสริมเหล็กและโครงสร้างเหล็กขึ้นทั่วประเทศไทย ซึ่งการสร้างสรรค์พระเจดีย์นั้นในแต่ละแห่งก็จะแตกต่างกัน ทั้งเป็นการออกแบบของช่างท้องถิ่นและการออกแบบของสถาปนิกที่มีความเชี่ยวชาญทางสถาปัตยกรรมไทย ในการศึกษานี้ผู้ศึกษาได้เลือกศึกษา เฉพาะพระเจดีย์ที่เป็นผลงานการออกแบบของศิลปินแห่งชาติสาขาทัศนศิลป์ สถาปัตยกรรมไทย และศิลปินแห่งชาติสาขาศิลปะสถาปัตยกรรมไทย โดยมีรายชื่อ พระเจดีย์ที่จะทำการศึกษาดังนี้

พระเจดีย์สมัยรัชกาลที่ 8	- พระศรีมหาธาตุเจดีย์ วัดพระศรีมหาธาตุ
พระเจดีย์สมัยรัชกาลที่ 9	- พระวิริยะมงคลมหาเจดีย์ศรีรัตนโกสินทร์ วัดธรรมมงคล
	- พระบรมธาตุเจดีย์มหาจักรีพิพัฒน์ วัดญาณสังวราราม
	- พระมหาธาตุเจดีย์ศรีนครินทราภิรมหาสันติคีรี วัดสันติคีรี
	- พระบรมธาตุเจดีย์ศรีจันเสน วัดจันเสน
	- ภูริทัตเจดีย์ วัดภูริทัตตปฏิปทาราม
	- พระมหาธาตุเจดีย์ วัดตรีทศเทพ
	- พระมหาธาตุเจดีย์ภักดีประกาศ วัดบ้านกรูด

5. พระเจดีย์แต่ละแห่งที่ศึกษาแบ่งหัวข้อในการศึกษาดังนี้

- มูลเหตุการณืสร้างและประวัติความเป็นมาของวัด
- ที่ตั้งของพระเจดีย์
- รูปแบบสถาปัตยกรรม
- การใช้พื้นที่ภายในพระเจดีย์
- การประดับตกแต่ง
- สัดส่วนและเส้นจอมแหในรูปทรงของพระเจดีย์
- การระบายอากาศและการนำแสงสว่างเข้าสู่ภายในพระเจดีย์
- โครงสร้าง

1.4 วิธีดำเนินการวิจัย

1. ศึกษาข้อมูลเบื้องต้นในภาคเอกสาร ให้มีความครอบคลุมในหัวข้อ ความหมายของพระเจดีย์ ประเภทของพระเจดีย์ และมูลเหตุแห่งการสร้างพระเจดีย์
2. ศึกษาข้อมูลเบื้องต้นในหัวข้อพระเจดีย์ซึ่งมีการใช้พื้นที่ใช้สอยภายในก่อนสมัยรัตนโกสินทร์
3. ศึกษาข้อมูลในหัวข้อพระเจดีย์ซึ่งมีการใช้พื้นที่ใช้สอยภายในสมัยรัตนโกสินทร์ โดยศึกษาทั้งภาคเอกสาร และภาคสนาม พร้อมสรุปผลการศึกษาเป็นแนวทางในการออกแบบพระเจดีย์ ซึ่งมีการใช้พื้นที่ใช้สอยภายในสมัยรัตนโกสินทร์

* ในสมัยรัชกาลที่ 6 และสมัยรัชกาลที่ 7 ไม่ปรากฏการสร้างพระเจดีย์ด้วยโครงสร้างคอนกรีตเสริมเหล็ก

4. ศึกษาข้อมูลเพื่อใช้ในการออกแบบ ให้ครอบคลุมในหัวข้อ โครงการเขื่อนป่าสักชลสิทธิ์ เอกลักษณ์
สถาปัตยกรรมลุ่มแม่น้ำป่าสัก และเอกลักษณ์สถาปัตยกรรมจังหวัดลพบุรี

5. ออกแบบพระมหาธาตุเจดีย์ ป่าสักชลสิทธิ์ จ.ลพบุรี

1.5 ประโยชน์ที่คาดว่าจะได้รับ

1. ทราบถึงรูปแบบสถาปัตยกรรม และสัดส่วนของพระเจดีย์ซึ่งมีการใช้สอยพื้นที่ภายใน สมัยรัตนโกสินทร์
2. ทราบถึงการใช้พื้นที่ภายในพระเจดีย์ ตลอดจนการระบายอากาศและการนำแสงสว่างธรรมชาติเข้าสู่
ภายในพระเจดีย์

3. เป็นแนวทางในการออกแบบพระเจดีย์ซึ่งมีการใช้สอยพื้นที่ภายใน
4. เป็นแนวทางในการออกแบบอาคารในพื้นที่จำกัด
5. เป็นการเก็บรวบรวมข้อมูลเบื้องต้น เพื่อเป็นประโยชน์ในการศึกษาต่อไป



สถาบันวิทยบริการ
จุฬาลงกรณ์มหาวิทยาลัย

บทที่ 2

ข้อมูลเบื้องต้นเกี่ยวกับพระเจดีย์

2.1 ความหมายของพระเจดีย์

คำว่า “เจดีย์” ในพจนานุกรมฉบับราชบัณฑิตยสถาน พ.ศ.2542 ได้ให้ความหมายไว้ดังนี้ “เจดีย์- , เจดีย์ [-ติยะ-] น. สิ่งซึ่งก่อเป็นรูปคล้ายลอมฟาง มียอดแหลม บรรจุสิ่งที่มีค่ามีพระธาตุเป็นต้น, สิ่งหรือบุคคลที่เคารพนับถือ” ส่วนในพจนานุกรมสถาปัตยกรรมและศิลปะเกี่ยวเนื่อง ได้ให้ความหมายไว้ดังนี้ “สิ่งก่อสร้างขึ้นเพื่อเป็นเครื่องระลึกถึงสิ่งที่ควรเคารพบูชา และตรงกับคำในภาษาบาลีว่าสถูป และ คำในภาษาสันสกฤตว่าสถูป”¹

“สถูป” เป็นคำที่มีใช้กันในประเทศไทยแต่ไม่นิยมใช้เท่ากับคำว่าเจดีย์ บางครั้งก็นำมาใช้รวมกันเป็น “สถูปเจดีย์” คำว่า “สถูป” ในพจนานุกรมฉบับราชบัณฑิตยสถาน พ.ศ.2542 ได้ให้ความหมายไว้ดังนี้ “สถูป [สะถูป] น. สิ่งก่อสร้างที่มีรูปโอคว่ำซึ่งก่อไว้สำหรับบรรจุของควรรูขามีกระดูกของพระพุทธเจ้าและพระอรหันต์เป็นต้น” และจากเอกสารที่เขียนขึ้นโดย ศ.ดร.สันติ เล็กสุขุม ได้ให้ความหมายไว้ว่า สถูป บ่งบอกถึงสิ่งก่อสร้างเหนือหลุมฝังศพ หรือสร้างเพื่อบรรจุอัฐิธาตุ²

จากความหมายของคำว่า “เจดีย์” และ “สถูป” นั้น มีความหมายใกล้เคียงกัน แต่ในทรรศนะของผู้ศึกษาเองเห็นว่ามี ความแตกต่างกันอยู่เล็กน้อย คือ สถูป มีความหมายโน้มเอียงไปในทางที่หมายถึงสิ่งก่อสร้างที่สร้างขึ้นเพื่อบรรจุอัฐิอันเป็นที่เคารพบูชา ส่วนคำว่า เจดีย์ มีความหมายถึง สิ่งที่สร้างขึ้นเพื่อระลึกถึงพระพุทธเจ้าหรือบุคคลหรือสิ่งที่ควรเคารพบูชา ซึ่งมีความหมายกว้างไม่เจาะจงว่าต้องมีรูปร่างอย่างไรหรือจะต้องบรรจุสิ่งใดภายใน (แสดง ความหมายเพิ่มเติมตามประเภทของพระเจดีย์ในหัวข้อ 2.3) จึงมีความหมายครอบคลุมคำว่า สถูป ไปด้วย

“พระเจดีย์” นั้นก็มีความหมายเช่นเดียวกันกับคำว่า “เจดีย์” แต่เพิ่ม “พระ” ไว้ข้างหน้าเพื่อแสดงความสำคัญและเป็นการยกย่องว่าเป็นของสูงควรเคารพบูชา ส่วนคำว่า “พระมหาธาตุ” นั้นมี ความหมายถึงพระเจดีย์ที่สร้างขึ้นเป็นประธานของบ้านเมืองที่เป็นศูนย์กลางการปกครองหรือเมืองที่มีพระมหากษัตริย์ประทับพระมหาธาตุนี้อาจมีชื่อเรียกเป็นอย่างอื่นได้อีก แต่ก็มีคำและความหมายเช่นเดียวกันคือ พระศรีรัตนมหาธาตุธาตุหลวง³ เป็นต้น

2.2 ประเภทของพระเจดีย์

ในสมัยพุทธกาล ผู้ที่นับถือพุทธศาสนานั้น นับถือแต่พระพุทธเจ้า พระธรรมคำสั่งสอน และพระสงฆ์พุทธสาวกของพระพุทธเจ้าเป็นหลักของพระศาสนา ซึ่งเรียกรวมกันทั้งสามว่า “พระไตรสรณคมน์” ในสมัยนั้นมีได้มีวัตถุอื่นเป็นพระเจดีย์ในพุทธศาสนา บรรดาพระเจดีย์ต่างๆเป็นสิ่งที่เกิดขึ้นภายหลังจาก

¹ ไซติ กัลยาณมิตร, พจนานุกรมสถาปัตยกรรมและศิลปะเกี่ยวเนื่อง (ม.ป.ท.,ม.ป.ป.), หน้า 242.

² สันติ เล็กสุขุม, เจดีย์ ความเป็นมาและคำศัพท์เรียกองค์ประกอบเจดีย์ในประเทศไทย (กรุงเทพฯ: บริษัท พิศนาคะ พรินต์ติ้ง เซ็นเตอร์ จำกัด, 2545), หน้า 4.

³ ไซติ กัลยาณมิตร, พจนานุกรมสถาปัตยกรรมและศิลปะเกี่ยวเนื่อง (ม.ป.ท.,ม.ป.ป.), หน้า 540.

พระพุทธเจ้าเสด็จดับขันธปรินิพพานแล้ว ซึ่งตามตำรามหาปรินิพพานสูตรและมิลินทปัญหา กำหนดว่าสามารถแบ่งพระเจดีย์ออกได้เป็น 4 ประเภทด้วยกันคือ

1. พระธาตุเจดีย์
2. พระบริโกตเจดีย์
3. พระธรรมเจดีย์
4. พระอุเทสิกเจดีย์⁴

2.3 มูลเหตุแห่งการสร้างพระเจดีย์

2.3.1 มูลเหตุแห่งการเกิดพระธาตุเจดีย์

มูลเหตุที่จะเกิดธาตุพระเจดีย์นั้น เกิดเมื่อครั้งที่สมเด็จพระสัมมาสัมพุทธเจ้าประจวบโอกาสเสด็จเข้าสู่ปรินิพพาน ณ ดงไม้สาละ ในแขวงกุสินารา พระอานนทเถระเจ้าผู้เป็นพุทธอุปัฏฐากทูลถามถึงกรณีที่ พุทธสาวกจะควรปฏิบัติต่อพระพุทธสรีระ สมเด็จพระสัมมาสัมพุทธเจ้าทรงตรัสตอบว่า ให้ภิกษุทั้งหลายมุ่งหมายดับทุกข์ดับกิเลสอันเป็นประโยชน์แห่งตน อย่าเป็นกังวลด้วยการบูชาสรีระของพระตถาคตเลย พวกกษัตริย์และชนชาวสทั้งหลายคงทำมาปนกิจแล้วสร้างสถูปบรรจุสรีระธาตุเหมือนอย่างพระเจ้าจักรพรรดิแต่ก่อนมา ครั้นเมื่อพระองค์เสด็จดับขันธปรินิพพาน เหล่ามัลลกษัตริย์ซึ่งครอบครองเมืองกุสินาราก็ช่วยกันถวายพระเพลิงพระพุทธสรีระแล้วคิดจะสร้างพระเจดีย์ประดิษฐานพระบรมธาตุไว้ ณ เมืองกุสินารา แต่เมื่อข่าวการเสด็จเข้าสู่ปรินิพพาน ทราบไปถึงเมืองอื่น เจ้าเมืองที่เลื่อมใสพระพุทธเจ้าหลายเมืองด้วยกัน ต่างไปรับพระบรมสารีริกธาตุ เพื่อที่จะอัญเชิญไปประดิษฐานไว้ให้มหาชนบูชา ณ เมืองของตน เดิมพวกมัลลกษัตริย์เมืองกุสินาราไม่ยอม จึงเกือบเกิดการรบกันขึ้น หากโทณพราหมณ์ได้ไกล่เกลี่ยจึงปรองดองกัน และได้แบ่งพระบรมสารีริกธาตุออกเป็น 8 ส่วนแล้วแจกไปยังที่ต่างๆแห่งละส่วน คือ

1. พระเจ้าอชาตศัตรู ได้ไปยังเมืองราชคฤห์ มหานครอันเป็นราชธานีของมคธรัฐในสมัยนั้น
2. กษัตริย์สักยราช พระญาติวงศ์ของพระพุทธองค์ได้ไปยังเมืองกบิลพัสดุ์
3. กษัตริย์ลิจจวี ได้ไปยังเมืองเวสาลี
4. กษัตริย์กุลิยะ ได้ไปยังเมืองอัลกัปปะ
5. มหาพราหมณ์ผู้ครองเมือง ได้ไปยังเมืองเวฐฐีทีปะ
6. กษัตริย์โกลิยะ ได้ไปยังรามคาม
7. มัลลกษัตริย์เมืองปาวา ได้ไปยังเมืองปาวา
8. มัลลกษัตริย์เมืองกุสินารา ได้ไว้ ณ เมืองกุสินารา

พระบรมสารีริกธาตุที่แจกไปครั้งนั้นต่างเมืองต่างก็สร้างพระสถูปเป็นที่ประดิษฐานไว้จึงเกิดมีพระธาตุเจดีย์ขึ้น 8 แห่งเป็นปฐม⁵

⁴ สมเด็จพระมหาธีรราชเจ้า, ตำนานพระพุทธเจดีย์ (กรุงเทพฯ: บริษัท พิมพ์แอนด์ เซ็นเตอร์ จำกัด, 2545), หน้า 20.

⁵ เรื่องเดียวกัน, หน้า 21-22.



รูปที่ 2.3.1 พระบรมธาตุไชยา จ.สุราษฎร์ธานี
พระธาตุเจดีย์ในสมัยศรีวิชัย



รูปที่ 2.3.2 พระปรางค์ประธาน วัดพระศรีรัตนมหาธาตุ
ศรีสัชชนาลัย จ.สุโขทัย
พระธาตุเจดีย์ในสมัยสุโขทัย



รูปที่ 2.3.3 พระธาตุหริภุญชัย จ.ลำพูน
พระธาตุเจดีย์ในสมัยเชียงแสน



รูปที่ 2.3.4 พระเจดีย์ศรีสุริโยทัย จ.อยุธยา
พระธาตุเจดีย์ในสมัยอยุธยา

ที่มา : รูปที่ 2.3.1, 2.3.2 และ 2.3.3 จาก กรมศิลปากร, จอมเจดีย์ (กรุงเทพฯ: บริษัท อัมรินทร์พริ้นท์ติ้งแอนด์พับลิชชิ่ง จำกัด
.,2543).

สถาบันวิทยบริการ จุฬาลงกรณ์มหาวิทยาลัย

2.3.2 มูลเหตุแห่งการเกิดพระปริโภคเจดีย์

มูลเหตุแห่งการเกิดพระปริโภคเจดีย์ นั้นเกิดจากในเวลาทีพระพุทธเจ้าประชวรใกล้เสด็จเข้าสู่ปรินิพพาน พระอานนทเถระเจ้าในเวลานั้นยังมิได้บรรลุมรรคผลถึงขั้นสูงสุด ทูลปรารภว่า แต่ก่อนเหล่าภิกษุพุทธสาวกได้เคยเฝ้าเห็นพระพุทธองค์อย่างเนืองนิจ แต่เมื่อพระองค์เสด็จเข้าสู่พระนิพพานแล้วก็จะมิได้เห็นพระองค์อีกต่อไปจะพากันว่าเหว่ พระพุทธเจ้าจึงทรงอนุญาตที่สังเวชนียสถานไว้ 4 แห่งสำหรับพุทธสาวกเหล่าใดใครจะเห็นพระองค์ ก็ให้ไปปลงธรรมสังเวช ณ ที่แห่งหนึ่งใน 4 แห่งนั้น มีดังนี้คือ

1. ที่พระตถาคตเจ้าประสูติ ณ ปาลุมนพินิในแขวงเมืองกบิลพัสดุ์
2. ที่พระตถาคตเจ้าตรัสรู้พระโพธิญาณ ณ โพธิพฤกษมณฑล ในแขวงเมืองคยา
3. ที่พระตถาคตเจ้าประทานปฐมเทศนา ณ ตำบลอิสิปตนมฤคทายวัน ในแขวงเมืองพาราณสี
4. ที่พระตถาคตเจ้าเข้าสู่พระนิพพาน ณ ตำบลสارวันในแขวงเมืองกุสินารา

ที่สังเวชนียสถานทั้ง 4 แห่งนี้ เป็นบริโศคเจดีย์โดยพระบรมพุทธานุญาต นอกจากนี้ยังมีบริโศคเจดีย์เกิดขึ้นด้วยเหตุการณือีก 2 แห่ง โดยตามตำนานปรากฏในหนังสือปฐมสมโพธิว่า เมื่อถวายพระเพลิงพุทธสรีระนั้น โมริยกษัตริย์เจ้าเมืองปีปผลิวันให้ไปขอพระบรมธาตุเข้าไป ชูตไปถึงเมืองกุสินาราเมื่อแบ่งพระบรมธาตุไปแล้ว ได้แต่พระอังคารถ่านที่ถวายพระเพลิงพุทธสรีระไปสร้างสถูปบรรจุไว้ ณ เมืองปีปผลิวันแห่งหนึ่ง ส่วนอีกแห่งหนึ่งนั้น เกิดจากโศกพราหมณ์ผู้แบ่งพระบรมธาตุ ได้ทะนานโลหะที่ดวงพระธาตุไป ก็ได้สร้างสถูปบรรจุไว้ที่เมืองกุสินารา พระสถูป 2 องค์นี้ก็นับว่าเป็นบริโศคเจดีย์ เพราะเนื่องด้วยองค์พระตถาคตเจ้าเช่นเดียวกับที่สังเวชนียสถาน จึงเกิดบริโศคเจดีย์ขึ้นในชั้นแรกรวมเป็น 6 แห่งด้วยกัน⁶



รูปที่ 2.3.5 สถานที่ที่พระพุทธเจ้าประสูติ ที่เมืองกบิลพัสดุ์
ในภาพด้านซ้ายเป็นเสาดินของพระเจ้าอโศก
มหาราช กลางภาพเป็นวิหารมหายาเทวี



รูปที่ 2.3.6 สถานที่ที่พระพุทธเจ้าตรัสรู้ ที่เมืองพุทธคยา
ในภาพคือมหาโพธิวิหาร

ที่มา : รูปที่ 2.3.5 และ 2.3.6 จาก ไพโรจน์(ลออ) คุ่มไพโรจน์, ตามรอยบาทพระศาสดา ศึกษาพุทธประวัติจากสังเวชนียสถาน (กรุงเทพฯ: สำนักพิมพ์ธรรมสภาและบริษัท ศรีเอทีเดีย จำกัด, 2539).

⁶ สมเด็จพระญาณสังวรวิมลญาณเถร, ตำนานพระพุทธเจดีย์ (กรุงเทพฯ: บริษัท พิมพ์เนต พริ้นติ้ง เซ็นเตอร์ จำกัด, 2545), หน้า 23-24.

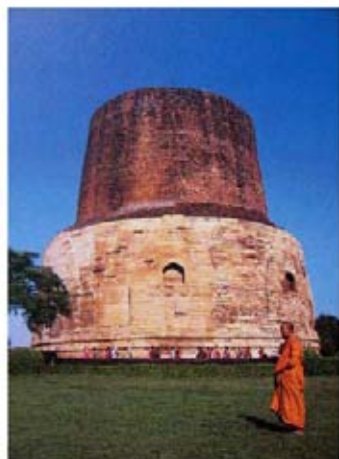

รูปที่ 2.3.7 สถานที่ที่พระพุทธเจ้าทรงแสดงปฐมเทศนา
ที่เมืองสารนาถ ในภาพคือธัมเมกขสถูป



รูปที่ 2.3.8 สถานที่ที่พระพุทธเจ้าปรินิพพาน ที่เมืองกุสินารา
ในภาพคือพระปรินิพพานสถูป

ที่มา : รูปที่ 2.3.7 และ 2.3.8 จาก ไพโรจน์(ลออ) คุ่มไพโรจน์, ตามรอยบาทพระศาสดา ศึกษาพุทธประวัติจากสังเวชนียสถาน (กรุงเทพฯ: สำนักพิมพ์ธรรมสภาและบริษัท ศรีเอทมีเดีย จำกัด, 2539).

2.3.3 มูลเหตุแห่งการเกิดพระธรรมเจดีย์

มูลเหตุแห่งการเกิดพระธรรมเจดีย์นั้น ในตำราไม่ได้กล่าวถึงตำนาน แต่มีโบราณวัตถุปรากฏเป็นเค้าเงื่อนพอที่จะสันนิษฐานมูลเหตุที่เกิดขึ้นว่า คงอาศัยพุทธบรรหาร ซึ่งทรงแสดงแก่เหล่าพระสาวกเมื่อก่อนเสด็จเข้าสู่ปรินิพพานว่า “พระธรรมจะแทนพระองค์ต่อไป” เมื่อล่วงพุทธกาลมาแล้ว ผู้เลื่อมใสในพระพุทธศาสนาบางพวกอยู่ห่างไกลพระธาตุเจดีย์และพระบริโกดเจดีย์ที่มีอยู่ในครั้งนั้น จะเดินทางไปทำสักการะยาก ใครจะมีเจดีย์สถานเป็นที่บูชาบ้าง จึงมีผู้รู้พระบรมพุทธานุญาต แนะนำให้เขียนพระธรรมลงเป็นตัวอักษรประดิษฐ์ฐานไว้เป็นที่บูชา โดยอ้างพระพุทธบรรหารซึ่งตรัสว่าพระธรรมจะแทนพระองค์นั้น จึงเกิดมีประเพณีสร้างธรรมเจดีย์ขึ้นอีกอย่างหนึ่ง โดยมักเลือกเอาพระธรรมที่เป็นหัวใจในพระพุทธศาสนา เช่น คาถาแสดงพระอริยสัจ ว่า

“**เย ธมฺมา เหตุปฺปภาว เตสฺ เหตุํ ตถาคโค(อาห)
เตสญฺจ โย นิโรโธ จ เอวํ วาที มหาสมโณ**”

มาจารึกเป็นธรรมเจดีย์ ครั้งต่อมาถึงสมัยเมื่อเขียนพระธรรมวินัยลงเป็นตัวอักษรแล้ว ก็นับถือคัมภีร์พระไตรปิฎกว่าเป็นพระธรรมเจดีย์ด้วย⁷

⁷ กรมพระยาดำรงราชานุภาพ, ตำนานพระพุทธเจดีย์ (กรุงเทพฯ: บริษัท พิมพ์ณศ พริ้นท์ติ้ง เซ็นเตอร์ จำกัด, 2545), หน้า 24.

2.3.4 มูลเหตุแห่งการเกิดพระอุเทสิกะเจดีย์

อุเทสิกะเจดีย์เป็นสิ่งที่สร้างขึ้นมาจากเจตนาอุทิศต่อพระพุทธเจ้า ไม่กำหนดว่าจะต้องทำเป็นอย่างไร ถ้ามิได้เป็นพระธาตุเจดีย์ หรือพระบรมโกศเจดีย์ หรือพระธรรมเจดีย์แล้ว ก็นับว่าเป็นอุเทสิกะเจดีย์ทั้งสิ้น เมื่อพิจารณาอุโบสถวัดที่ปรากฏอยู่เหมือนพระอุเทสิกะเจดีย์ที่ทำกันในชั้นแรก มักจะทำเป็นพุทธบัลลังก์โดยอาศัยประเพณีอันมีมาแต่ครั้งพุทธกาลพุทธสาวกยอมจัดอาสนะไว้รับเสด็จพระพุทธองค์ในเมื่อเวลาเสด็จไปโปรดสัตว์ ณ ที่นั้นๆ จึงสร้างพุทธบัลลังก์เป็นที่สักการะบูชาในเวลารำลึกถึงพระพุทธองค์เมื่อเสด็จเข้าปริมณฑลแล้ว ซึ่งนับว่าอาสนะบูชาเป็นพระอุเทสิกะเจดีย์ที่มีมาก่อนอย่างอื่น^๑ ส่วนอุเทสิกะเจดีย์แบบอื่นๆที่สร้างขึ้นตามมาภายหลังนั้น คือ พระพุทธรูป พระพิมพ์ รอยพระพุทธรูป

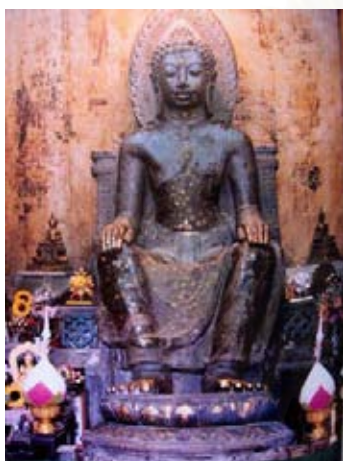

รูปที่ 2.3.9 พระคันธารราษฎร์ วัดหน้าพระเมรุราชิการาม

๑. อัญญา พระพุทธรูปศิลปทวารวดี



รูปที่ 2.3.10 พระพุทธรูปศิลปศรีวิชัย



รูปที่ 2.3.11 พระพุทธรูปศิลปพบุรี



รูปที่ 2.3.12 พระพุทธสิหิงค์ วัดพระสิงห์ จ.เชียงใหม่
พระพุทธรูปศิลปเชียงแสน

ที่มา : รูปที่ 2.3.9, 2.3.10, 2.3.11 และ 2.3.12 จาก ทศพล จังพานิชย์กุล, พระพุทธรูปมรดกล้ำค่าของเมืองไทย (กรุงเทพฯ: บริษัท คอมม่า ดีไซน์แอนด์พริ้นท์ จำกัด, 2545).

^๑ กรมพระยาดำรงราชานุภาพ, ตำนานพระพุทธเจดีย์ (กรุงเทพฯ: บริษัท พิษณุเศศ พริ้นท์ติ้ง เซ็นเตอร์ จำกัด, 2545), หน้า 25.



รูปที่ 2.3.13 พระเจ้าองค์แสน วัดโพธิ์ชัย จ.เลย
พระพุทธรูปศิลปะล้านช้าง



รูปที่ 2.3.14 พระพุทธชินราช วัดพระศรีรัตนมหาธาตุ
จ.พิษณุโลก พระพุทธรูปศิลปะสุโขทัย



รูปที่ 2.3.15 พระพุทธนิมิตวิชิตมารโมลี ศรีสรรเพชญ์บรมไตร-
โลกนาถ วัดหน้าพระเมรุราชิการาม จ.อยุธยา
พระพุทธรูปศิลปะอยุธยา



รูปที่ 2.3.16 พระพุทธตรีโลกเชษฐ วัดสุทัศนเทพวราราม
กรุงเทพฯ พระพุทธรูปศิลปะรัตนโกสินทร์



รูปที่ 2.3.17 พระพิมพ์ในกรุปรางค์วัดราชบูรณะ อยุธยา



รูปที่ 2.3.18 พระพิมพ์ในกรุปรางค์วัดราชบูรณะ อยุธยา

ที่มา : รูปที่ 2.3.13 ถึง 2.3.16 จาก ทศพล จังพานิชย์กุล, พระพุทธรูปมรดกล้ำค่าของเมืองไทย (กรุงเทพฯ: บริษัท คอมม่า ดีไซน์แอนด์พริ้นท์ จำกัด, 2545).

รูปที่ 2.3.17 และ 2.3.18 จาก กรมศิลปากร, พระพุทธรูปและพระพิมพ์ในกรุพระปรางค์วัดราชบูรณะ จังหวัดพระนครศรีอยุธยา (ม.ป.ท., 2502).



รูปที่ 2.3.19 รอยพระพุทธรบาทสี่รอย ในมณฑป
วัดนครหลวง จ.อยุธยา

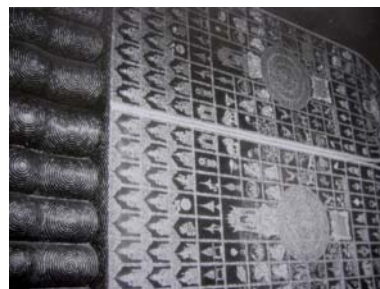

รูปที่ 2.3.20 รอยพระพุทธรบาทพระพุทธรไสยาสน์
วัดพระเชตุพนฯ กรุงเทพฯ



รูปที่ 2.3.21 รอยพระพุทธรบาทบนแผ่นหิน
วัดศรีโคมคำ จ.พะเยา



รูปที่ 2.3.22 รอยพระพุทธรบาทคู่
วัดสระมรกต จ.ปราจีนบุรี

ที่มา : รูปที่ 2.3.19 ถึง 2.3.22 จาก นันทนา ชูติวงศ์, รอยพระพุทธรบาท ในศิลปะเอเชียใต้และเอเชียอาคเนย์ (กรุงเทพฯ: ด้านสุทธาคารพิมพ์, 2533).

สถาบันวิทยบริการ
จุฬาลงกรณ์มหาวิทยาลัย

บทที่ 3

พระเจดีย์ซึ่งมีพื้นที่ใช้สอยภายในก่อนสมัยรัตนโกสินทร์

หลังจากพระพุทธเจ้าได้เสด็จดับขันธปรินิพพาน ในสมัยพระเจ้าอโศกมหาราชกษัตริย์ผู้มีความเลื่อมใสในพระพุทธศาสนา ได้ทรงมีพระราชโองการให้พระเถระ นำพระบรมสารีริกธาตุไปประกาศศาสนาในที่ต่างๆในทวีปเอเชีย ประเทศไทยก็เป็นดินแดนหนึ่งที่ได้รับการถ่ายทอดคติการสร้างพระเจดีย์ ซึ่งระยะเวลาจากครั้งพุทธกาลจนก่อนถึงสมัยรัตนโกสินทร์สามารถแบ่งรูปแบบศิลปะพระเจดีย์ตามยุคสมัยต่างๆ ได้ดังนี้

1. สมัยทวารวดี
2. สมัยศรีวิชัย
3. สมัยลพบุรี
4. สมัยเชียงแสน
5. สมัยล้านช้าง
6. สมัยสุโขทัย
7. สมัยอยุธยา

พระเจดีย์ในแต่ละยุคสมัยนั้นมีความเป็นเอกลักษณ์ทั้งด้านรูปแบบสถาปัตยกรรมตลอดจนการใช้พื้นที่ภายในพระเจดีย์ ซึ่งจะแสดงรายละเอียดในแต่ละสมัยดังต่อไปนี้

3.1 พระเจดีย์สมัยทวารวดี

3.1.1 ภูมิหลังทางประวัติศาสตร์

ทวารวดีเป็นอาณาจักรที่มีอาณาเขตกว้างใหญ่ ครอบคลุมพื้นที่ตลอดทั้งภาคกลาง ภาคอีสาน และภาคใต้ มีเมืองสำคัญเป็นแหล่งรองรับการขยายตัว โดยเฉพาะอย่างยิ่งเมืองในลุ่มแม่น้ำเจ้าพระยา และลุ่มแม่น้ำสำคัญในเขตภาคกลาง เช่น เมืองโบราณอู่ทองและนครปฐม ในลุ่มแม่น้ำท่าจีน, เมืองโบราณคูบัว ลุ่มแม่น้ำแม่กลอง, เมืองละโว้ ลุ่มแม่น้ำลพบุรี, เมืองโบราณจันเสน ตอนบนของลุ่มแม่น้ำเจ้าพระยา, เมืองศรีมโหสถ ทางตะวันออกของลุ่มแม่น้ำเจ้าพระยา, เมืองศรีเทพ ลุ่มแม่น้ำป่าสัก, เมืองหริภุญไชย ลุ่มแม่น้ำปิง ตอนล่าง,เมืองโบราณเสมา เมืองฟ้าแดดสูงยาง เมืองกัทรวิชัย เมืองนครจำปาศรี ในเขตภาคตะวันออกเฉียงเหนือ และ ในเขตจังหวัดสุราษฎร์ธานี นครศรีธรรมราช ปัตตานี ทางภาคใต้ของประเทศไทย¹

ระบบกษัตริย์ของอาณาจักรทวารวดี แบ่งตามคติได้ 2 รูปแบบ คือคติกษัตริย์เทียบเท่าพระโพธิสัตว์ โดยมีความเชื่อว่า เมื่อกษัตริย์เมื่อได้บำเพ็ญบารมีสูงส่งเป็นผู้หลุดพ้นสามารถนำคนข้ามสังขาร ประดุจดั่งพระศรีอริยเมตไตรยผู้ที่จะมาเกิดเป็นพระผู้เป็นเจ้าในอนาคตกาล การะการนำอาณาจักรและฝูงชนไปสู่ความหลุดพ้นจึงอยู่ในความรับผิดชอบของกษัตริย์ผู้เทียบเท่าพระโพธิสัตว์² ส่วนอีกคติหนึ่งคือคติพระมหากษัตริย์คือพระเจ้าพรตวิราช เป็นความคิดเกี่ยวกับความอุดมสมบูรณ์ อันผูกพันอยู่กับพระราชอำนาจของพระเจ้าพรตวิราช แต่มีใช้คติที่แผ่กำลังด้วยแสงยานุภาพโดยตรง หากอิงอยู่กับธรรมทางพระพุทธศาสนา

¹ ธิตา สาระยา, ศรีทวารวดีประวัติศาสตร์ยุคต้นของสยามประเทศ (กรุงเทพฯ: ด้านสุทธาคารพิมพ์, 2538), หน้า 48.

² เรื่องเดียวกัน, หน้า 52.

ด้วยการสร้างสัญลักษณ์แห่งการประกาศธรรม เช่น ธรรมจักร ซึ่งมีส่วนในการโน้มน้าว ผู้ชน ให้ยอมรับจักรพรรดิ ผู้หมุนวงล้อแห่งธรรม³

พุทธศาสนาในอาณาจักรทวารวดี คือ พระพุทธศาสนาแบบเถรวาท ที่ใช้ทั้งภาษาบาลีและสันสกฤตในระยะแรก แต่การเผยแพร่ของพุทธศาสนาแบบเถรวาทที่ใช้ภาษาบาลีเข้าสู่ประชาชนดำเนินต่อไปอย่างต่อเนื่องลึกซึ้งและมั่นคง ในสมัยทวารวดีมีประเพณีบุญที่สำคัญ คือ การไหว้พระธาตุเมืองสำคัญ ซึ่งพระเจดีย์นี้แสดงถึงความเจริญและความซับซ้อนของเมืองนั้นๆ บรรดาพระเจดีย์มีจำนวนหนึ่งที่เป็นที่บรรจุพระบรมสารีริกธาตุ เช่นพระเจดีย์ที่เมืองคูบัว ราชบุรี และพระเจดีย์ที่เมืองจำปาศรี มหาสารคาม⁴

3.1.2 พระเจดีย์ซึ่งมีการใช้สอยพื้นที่ภายในสมัยทวารวดี

การศึกษาพระเจดีย์ซึ่งมีการใช้สอยพื้นที่ภายในสมัยทวารวดี สามารถแบ่งพิจารณาออกตามรูปแบบฐานพระเจดีย์ได้ดังนี้

1. ฐานกลม
2. ฐานสี่เหลี่ยมจัตุรัส
3. ฐานแปดเหลี่ยม
4. ฐานสี่เหลี่ยมจัตุรัสย่อมุม⁵

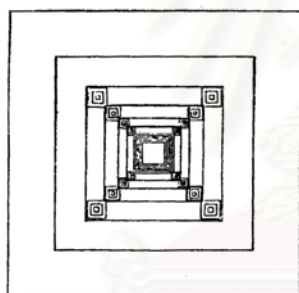

ลายเส้นที่ 3.1.1 ผังสี่เหลี่ยมจัตุรัส พระเจดีย์กุฎ จ.ลำพูน



ลายเส้นที่ 3.1.2 รูปด้านพระเจดีย์กุฎ จ.ลำพูน

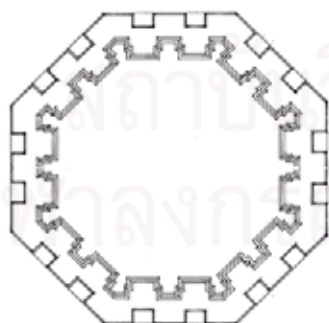

ลายเส้นที่ 3.1.3 ผังแปดเหลี่ยม พระเจดีย์หมายเลข13 จ.สุพรรณบุรี

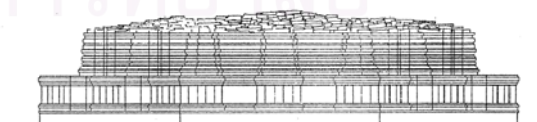

ลายเส้นที่ 3.1.4 รูปด้านพระเจดีย์หมายเลข13 จ.สุพรรณบุรี

³ ธิดา สาระยา, ศรีทวารวดีประวัติศาสตร์ยุคต้นของสยามประเทศ (กรุงเทพฯ: ด้านสุทธาคารพิมพ์, 2538), หน้า 264 - 265.

⁴ เรื่องเดียวกัน, หน้า 239.

⁵ ธาดา สุทธิธรรม, สถาปัตยกรรมไทย (ขอนแก่น: บริษัท ขอนแก่นพิมพ์พัฒนา จำกัด), หน้า 8.

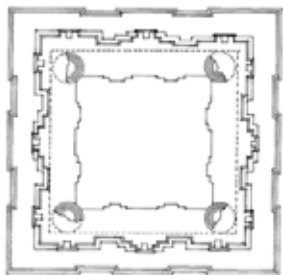

ลายเส้นที่ 3.1.5 ผังสี่เหลี่ยมย่อมุม พระเจดีย์จุลประโทน
จ.นครปฐม

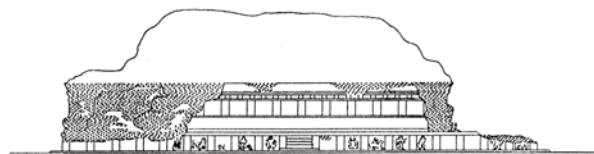

ลายเส้นที่ 3.1.6 รูปด้านพระเจดีย์จุลประโทน จ.นครปฐม

ที่มา : ลายเส้นที่ 3.1.1, 3.1.2 และ 3.1.5 จาก นารถ โพธิประสาท, สถาปัตยกรรมในประเทศไทย, หน้า 100, 91.

ลายเส้นที่ 3.1.3, 3.1.4, และ 3.1.6 คัดลอกจาก สมศักดิ์ รัตนกุล, โบราณเมืองคูบัว, หน้า 81, 88

จากการศึกษาไม่สามารถระบุได้ว่าพระเจดีย์ในสมัยทวารวดีนั้นมีการใช้สอยพื้นที่ภายในหรือไม่ เนื่องจากหลักฐานทางประวัติศาสตร์นั้นเหลืออยู่น้อยเต็มที โดยพระเจดีย์เกือบทุกแห่งจะเหลือเพียงส่วนฐานอาคารเท่านั้น ส่วนที่เป็นตัวเรือนและส่วนยอดนั้นไม่ปรากฏให้เห็นอยู่เลย ซึ่งในชั้นฐานนั้นก็ปรากฏประตูหรือทางเข้า ที่จะไปใช้งานภายในพระเจดีย์ได้ ส่วนพระเจดีย์ที่เหลือหลักฐานมากที่สุดคือพระเจดีย์ที่วัดกุฎีดง จ.ลำพูน ซึ่งเป็นพระเจดีย์ที่สร้างในตอนปลายของสมัยทวารวดี ก็ไม่ปรากฏการใช้พื้นที่ภายในพระเจดีย์เช่นกัน ดังนั้นจึงไม่สามารถสรุปได้ว่าพระเจดีย์สมัยทวารวดีนั้นมีการใช้พื้นที่ภายในหรือไม่อย่างไร

สถาบันวิทยบริการ
จุฬาลงกรณ์มหาวิทยาลัย

3.2 พระเจดีย์สมัยศรีวิชัย

3.2.1 ภูมิหลังทางประวัติศาสตร์

อาณาจักรศรีวิชัย เจริญขึ้นทางปลายของแหลมมลายูและบริเวณหมู่เกาะชวา ดินแดนแถบนี้เดิมอยู่ในการปกครองของราชวงศ์สุทนต์ มีศูนย์กลางการปกครองอยู่ที่ที่ราบสูงเตี้ย ต่อมาราชวงศ์ไศเลนทร์จากพูนานแพ้สงครามพวกเจนละ จึงอพยพลงสู่ชวา และได้ยึดอำนาจจากราชวงศ์สุทนต์แล้วตั้งตนเป็นใหญ่ในย่านทะเลใต้ ชื่อว่า ไศเลนทร์ แปลว่าเจ้าแห่งภูเขา ต่อมาราชวงศ์ศรีวิชัยได้แผ่อำนาจครอบคลุมชวาและแหลมมลายู⁶ เมืองหลวงของอาณาจักรศรีวิชัย นักประวัติศาสตร์บางส่วนเชื่อกันว่าตั้งอยู่ที่เมืองปาเล็มบัง ในเกาะสุมาตรา ประเทศอินโดนีเซีย บางส่วนก็เชื่อว่าตั้งอยู่ที่อำเภอ ไชยา จังหวัดสุราษฎร์ธานี และบ้างก็เชื่อว่าไม่มีศูนย์กลางการปกครองที่แน่นอน หากแต่เปลี่ยนไปตามความเข้มแข็งของผู้นำท้องถิ่นในแต่ละเมือง⁷

ในสมัยราชวงศ์สุทนต์ ก่อนที่จะเป็นราชวงศ์ไศเลนทร์ นับถือศาสนาพราหมณ์ ส่วนราชวงศ์ไศเลนทร์นับถือพุทธศาสนามหายาน ซึ่งในสมัยนั้น ลัทธิมหายานเจริญอยู่ทางภาคใต้ของอินเดีย จึงได้แพร่เข้าสู่หมู่เกาะชวาและแพร่ขึ้นมาถึงไชยา แต่คงจะไม่แพร่หลายเลยเมืองไชยา เพราะเหนือขึ้นไปนั้นเป็นเขตของอาณาจักรทวารวดีซึ่งนับถือพุทธศาสนาเถรวาท พุทธศาสนาในอาณาจักรศรีวิชัยมีความเจริญอย่างมาก เพราะจากบันทึกของสมณะจีนพระภิกษุจากจีน ได้เคยมาเรียนหนังสืออยู่ที่ศรีวิชัย 6 เดือน ได้แนะนำเพื่อนภิกษุชาวจีนว่า ก่อนที่จะไปชมพุทธวิปครวจะไปศึกษาเบื้องต้นที่ ศรีวิชัยก่อน เพราะศรีวิชัยเป็นแหล่งศึกษาพุทธศาสนา มหายานที่สำคัญและโด่งดังเกือบจะทัดเทียมกับที่อินเดีย⁸

นักประวัติศาสตร์เชื่อกันว่าอาณาจักรศรีวิชัยเสื่อมลงประมาณตอนกลางพุทธศตวรรษที่ 16 เนื่องมาจากการเปลี่ยนแปลงการค้าของจีน ที่เคยให้ศรีวิชัยเป็นคนกลางในการค้าขาย แต่ต่อมาได้เปลี่ยนมาค้าขายกับเมืองต่างๆโดยตรง ทำให้เมืองต่างๆในภาคใต้เจริญรุ่งเรืองขึ้น และเปลี่ยนการปกครองเป็นแบบแว่นแคว้นอิสระ ได้แก่ เมืองตามนครลิงค์ จังหวัดนครศรีธรรมราช , เมืองไชยา จังหวัดสุราษฎร์ธานี, เมืองสทิงพระ จังหวัดสงขลา และเมืองยะรัง จังหวัดปัตตานี ในราวพุทธศตวรรษที่ 18 กษัตริย์ราชวงศ์ปทวงศ์ ผู้ครอบครองแคว้นนครศรีธรรมราช ทรงรวบรวมแคว้นน้อยใหญ่ในภาคใต้ทั้งหมดเข้าเป็นราชอาณาจักรของพระองค์ ซึ่งน่าจะจะมีเมืองหลวงอยู่ที่เมืองพระเวียง (เมืองนครศรีธรรมราชในปัจจุบัน) และนับถือพุทธศาสนาเถรวาทแบบลังกาโดยตรง ซึ่งพระพุทธรูปก็ได้เจริญรุ่งเรืองตามลำดับจนกลายเป็นศูนย์กลางหนึ่งสมัยนั้น ต่อมาในพุทธศตวรรษที่ 19 แคว้นนครศรีธรรมราชได้ตกอยู่ภายใต้การปกครองของอาณาจักรอยุธยาและได้รับอิทธิพลจากภาคกลางนับตั้งแต่นั้นเป็นลำดับมา⁹

⁶ รศ. สิริวัฒน์ คำวันสา, ประวัติพระพุทธศาสนาในประเทศไทย (กรุงเทพฯ: บริษัท สหธรรมิก จำกัด, 2541), หน้า 21.

⁷ ผศ.ดร.ธาดา สุทธิธรรม, สถาปัตยกรรมไทย (ขอนแก่น: บริษัท ขอนแก่นพิมพ์พัฒนา จำกัด), หน้า 15.

⁸ รศ. สิริวัฒน์ คำวันสา, ประวัติพระพุทธศาสนาในประเทศไทย (กรุงเทพฯ: บริษัท สหธรรมิก จำกัด, 2541), หน้า 20–21.

⁹ ผศ.ดร.ธาดา สุทธิธรรม, สถาปัตยกรรมไทย (ขอนแก่น: บริษัท ขอนแก่นพิมพ์พัฒนา จำกัด), หน้า 15.

3.2.2 พระเจดีย์ซึ่งมีการใช้สอยพื้นที่ภายในสมัยศรีวิชัย

การศึกษาพระเจดีย์ซึ่งมีการใช้สอยพื้นที่ภายในสมัยศรีวิชัย สามารถแบ่งพิจารณาออกตามช่วงเวลาการสร้างพระเจดีย์ได้ดังนี้

1. พระเจดีย์ในช่วงพุทธศตวรรษที่ 13 -15

พระเจดีย์ในกลุ่มนี้สร้างขึ้นในพุทธศาสนาเถรวาท ปรางค์เป็นรูปทรงเด่นชัด ได้แก่ พระบรมธาตุไชยา, เจดีย์วัดแก้วและฐานเจดีย์วัดหลง ที่อำเภอไชยา จังหวัดสุราษฎร์ธานี

2. พระเจดีย์ในช่วงพุทธศตวรรษที่ 18- ต้น 19¹⁰

พระเจดีย์กลุ่มนี้เป็นกลุ่มพระเจดีย์ทรงกลม กำเนิดขึ้นมาเมื่อพุทธศาสนาแบบเถรวาทจากลังกา ได้เข้ามาสู่คาบสมุทรมหาภาคใต้ของประเทศไทย โดยทั่วไปจะใช้ของศิระสังข์ใหญ่เป็นหลัก และจะใช้ฐานที่มีรูปแบบแตกต่างกันรองรับของศิระสังข์ ซึ่งสามารถแบ่งพระเจดีย์ออกเป็น 2 ประเภทตามรูปแบบฐาน ได้ดังนี้คือ

2.1 พระเจดีย์ทรงกลมฐานกากบาท

2.2 พระเจดีย์ทรงกลมฐานจัตุรัส

จากการศึกษาพบว่าพระเจดีย์ในช่วงพุทธศตวรรษที่ 13 -15 มีลักษณะของการใช้พื้นที่ภายในพระเจดีย์ คือที่พระบรมธาตุไชยา และพระเจดีย์วัดแก้ว อ.ไชยา จ.สุราษฎร์ธานี ส่วนพระเจดีย์ที่สร้างขึ้นในช่วงพุทธศตวรรษที่ 18 – ต้น 19 นั้นพบพระเจดีย์ฐานจัตุรัสเท่านั้นที่มีการใช้พื้นที่ภายใน คือที่วัดพระบรมธาตุ นครศรีธรรมราช และพระเจดีย์ประธานวัดพะโค๊ะ จ.สงขลา

3.2.3 ตัวอย่างพระเจดีย์ซึ่งมีพื้นที่ใช้สอยภายในสมัยศรีวิชัย

๑ พระบรมธาตุไชยา

รูปแบบสถาปัตยกรรม : แผนผังของพระบรมธาตุไชยาเป็นรูปจัตุรัสมีมุขที่ยื่นออกมาที่กลางด้านในรูปกากบาท องค์เจดีย์ประธานจะตั้งอยู่บนฐานประทักษิณ ซึ่งในส่วนท้องไม้ประดับด้วยเสาบัวลูกแก้วที่วางเรียงกันเป็นระยะ บนฐานประทักษิณจะประดิษฐานเจดีย์ 6 องค์โดยรอบ องค์เจดีย์ส่วนที่เป็นเรือนธาตุจะมีหน้ามุขที่ยื่นออกมาโดยมีเสาคู่แบบเสฐาน พระเจดีย์รองรับหน้าบันขนาดเล็ก ในส่วนยอดพระเจดีย์นั้นจะซ้อนชั้นลดหลั่นกันไปทั้งหมด 3 ชั้น ตามมุมและจุดกึ่งกลางในแต่ละด้านของชั้นทั้ง 3 ชั้นจะประดิษฐานเจดีย์ขนาดเล็กไว้ชั้นละ 8 องค์

¹⁰ อนุวิทย์ เจริญศุภกุล, สถาปัตยกรรมแบบศรีวิชัยในคาบสมุทรมหาภาคใต้ประเทศไทย (กรุงเทพฯ: โรงพิมพ์พิมพ์เนต, 2525), หน้า 204.



รูปที่ 3.2.1 พระบรมธาตุไชยา มีแผนผังและรูปทรงคล้ายกับ
พระเจดีย์จันทิ ของชาวภาคกลาง



รูปที่ 3.2.2 ส่วนยอดของพระบรมธาตุไชยา

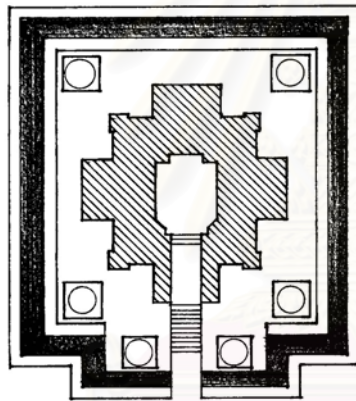

ลายเส้นที่ 3.2.1 ผังพื้นพระบรมธาตุไชยา

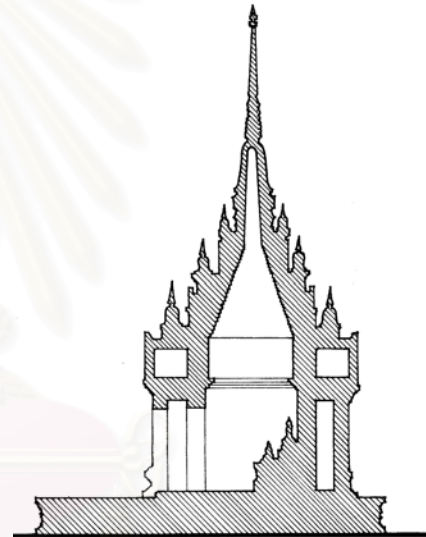

ลายเส้นที่ 3.2.2 รูปตัด พระบรมธาตุไชยา

ที่มา: ลายเส้นที่ 3.2.1 และรูปที่ 3.2.1 ,3.2.2 จาก กรมศิลปากร, ประวัติพระบรมธาตุไชยาราชวรวิหาร จังหวัดสุราษฎร์ธานี และ
บทความเรื่องอาณาจักรศรีวิชัย (กรุงเทพฯ :อมรินทร์การพิมพ์, 2520), หน้า 28.

ลายเส้นที่ 3.2.2 จาก นารถ โพธิประสาท, สถาปัตยกรรมในประเทศไทย.

การใช้พื้นที่ภายใน : การเข้าสู่ภายในพระเจดีย์นั้นสามารถเข้าได้จากประตูด้านหน้าเท่านั้น โดยมีบันไดขึ้นจากลานประทักษิณเข้าไปยังประตูที่ मुख ด้านหน้า ระดับพื้นภายในนั้นอยู่ในระดับของชั้นตัวเรือน ผังพื้นภายในพระเจดีย์เป็นสี่เหลี่ยมผืนผ้า ด้านหนึ่งยกกระเปาะเป็นที่ประดิษฐานพระพุทธรูป พื้นที่ที่เหลือทางด้านหน้าเป็นที่สำหรับการสักการะ ภายในไม่มีฝ้าเพดาน ลักษณะที่ว่างภายในของชั้นตัวเรือนเป็นห้องสี่เหลี่ยม ในส่วนที่เป็นยอดนั้น ผังทั้งสี่ด้านเป็นการก่ออิฐยื่นเฉียงตามทรงของยอด



รูปที่ 3.2.3 ส่วนย่อกระเปาะที่ประดิษฐานพระพุทธรูป ภายในพระเจดีย์

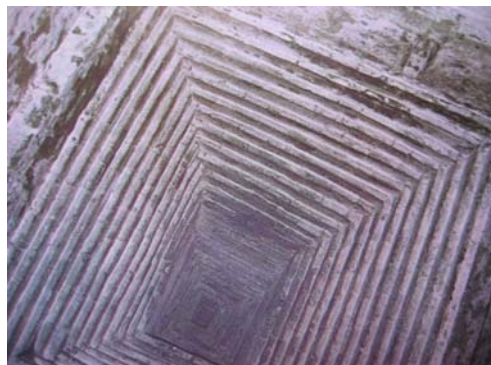

รูปที่ 3.2.4 ผังก่ออิฐชั้นภายในส่วนยอดพระเจดีย์

ที่มา: รูปที่ 3.2.3 ,3.2.4 จาก กรมศิลปากร, ประวัติพระบรมธาตุไชยาจากขจรวิหาร จังหวัดสุราษฎร์ธานี และบทความเรื่องอาณาจักรศรีวิชัย (กรุงเทพฯ :อมรินทร์การพิมพ์, 2520).

การระบายอากาศและการ : เนื่องจากพื้นที่ภายในอยู่ในตำแหน่งศูนย์กลางของพระเจดีย์ นำแสงสว่างเข้าสู่ภายใน ประกอบกับทางเข้าสู่ภายในมีขนาดแคบและลึก การระบายอากาศ และแสงสว่างจะได้มาจากประตูทางด้านหน้าเพียงประตูเดียว ฉะนั้นการใช้พื้นที่ภายในนั้นคงต้องพึ่งพาแสงสว่างจากแหล่งอื่น เช่น เทียน หรือตะเกียง ส่วนการระบายอากาศนั้นไม่ดีนักเพราะไม่มีการไหลเวียนของอากาศ เป็นผลให้อากาศภายในค่อนข้างอับชื้น

๑ พระบรมธาตุเจดีย์นครศรีธรรมราช

รูปแบบสถาปัตยกรรม : พระบรมธาตุเจดีย์นครศรีธรรมราช เป็นพระเจดีย์ทรงระฆังฐานจัตุรัส ได้รับอิทธิพลจากประเทศลังกา ซึ่งนับถือศาสนาพุทธนิกายเถรวาท ดังนั้นพระเจดีย์จึงมีศิลปะที่สืบเนื่องกัน สังกัดได้จากขนาดและสัดส่วนขององค์ระฆัง องค์พระเจดีย์ตั้งอยู่บนฐานสี่เหลี่ยมจัตุรัส และในส่วนฐานนี้มีการยื่นหลังคาโดยรอบเรียกว่าทับเกษตร เหนือส่วนฐานประดับด้วยใบเสมาโดยรอบ และที่มุมทั้งสี่บนลานประทักษิณด้านบนเป็นที่ตั้งของพระเจดีย์ประจำมุมซึ่งเป็นพระเจดีย์ที่ย่อส่วนจากพระเจดีย์ประธาน เหนือจากส่วนนี้เป็นบัวรับองค์ระฆังสามชั้นก่อนที่จะขึ้นเป็นองค์ระฆังซึ่งมีลักษณะอ้วนป้อม แต่มีเส้นโค้งที่อ่อน หวานกว่าพระเจดีย์ที่ลังกา เหนือจากองค์ระฆังเป็นบัลลังก์ที่ทำเป็นลวดบัวและเสาดอก ต่อจากส่วนนี้เป็นเสาดาน ปล้องไฉนและปลียอด

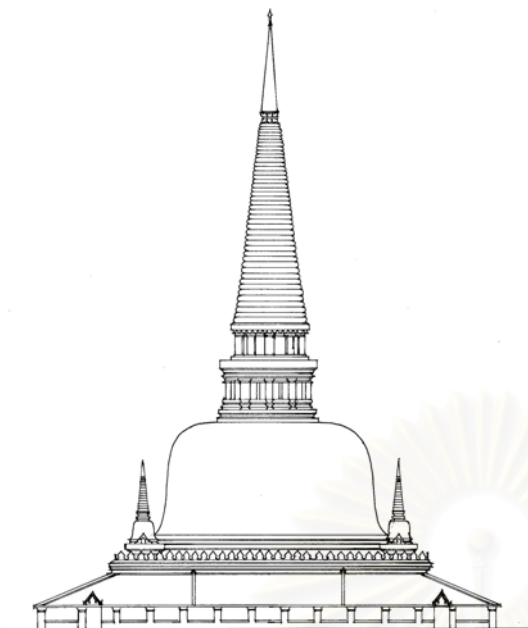

ลายเส้นที่ 3.2.3 รูปด้านพระบรมธาตุเจดีย์นครศรีธรรมราช



รูปที่ 3.2.5 พระบรมธาตุเจดีย์นครศรีธรรมราช



รูปที่ 3.2.6 ทับเกษตรที่เป็นหลังคายื่นโดยรอบฐานพระเจดีย์ และ
วิหารม้า (ด้านขวาของรูปภาพ)

ที่มา : ลายเส้นที่ 3.2.3 จาก บริษัท ศิวกรการช่าง, การบูรณปฏิสังขรณ์พระบรมธาตุ วัดพระมหาธาตุวรมหาวิหาร จังหวัด
นครศรีธรรมราช, 2535.

รูปที่ 3.2.5 – 3.2.7 จาก กรมศิลปากร. วัดหลวงสมัยรัตนโกสินทร์. กรุงเทพฯ : บริษัท เอ.พี.กราฟิคดีไซน์ และการพิมพ์,
2539.



รูปที่ 3.2.7 ลานประทักษิณด้านบน และพระเจดีย์ประจำมุม

การใช้พื้นที่ภายใน

: การใช้พื้นที่ภายในพระเจดีย์นั้นมีเพียงเฉพาะส่วนที่เป็นทับเกษตรเท่านั้น (ซึ่งมีลักษณะการใช้งานคล้ายกับพระระเบียง) พื้นที่ส่วนหนึ่งนั้นถูกจัดได้เป็นวิหาร (วิหารม้า) และทางขึ้นสู่ลานประทักษิณด้านบน ในส่วนของทับเกษตรนั้นพื้นที่ถูกแบ่งเป็นสองระดับ ระดับแรกที่ยกสูงกว่าพื้นทางเดินรอบทับเกษตรเป็นฐานชุกชีสำหรับประดิษฐานพระพุทธรูป และในส่วนเสาช่วงกลางของ พระเจดีย์

เป็นที่ตั้งของธรรมมาเสศน์ ซึ่งพื้นที่ว่างในส่วนนี้น่าจะ เป็นที่นั่ง ฟังเทศน์ หรือเป็นที่นั่งสมาธิ ของฆราวาส และพระสงฆ์ พื้นที่ระดับ ที่สองเป็นที่ประดิษฐานของซุ้มพระพุทธรูปปางประทับยืน และซุ้ม หัวช้าง

การระบายอากาศและการ : ลมและแสงสว่างสามารถเข้าจากที่ว่างระหว่างช่วงเสาของ นำแสงสว่างเข้าสู่ภายใน ทับเกษตร เนื่องจากการใช้พื้นที่นั้นมีลักษณะที่เปิดโล่ง อากาศใน ส่วนทับเกษตรจึงไม่อับชื้นและมีแสงสว่างที่เพียงพอต่อการใช้พื้นที่

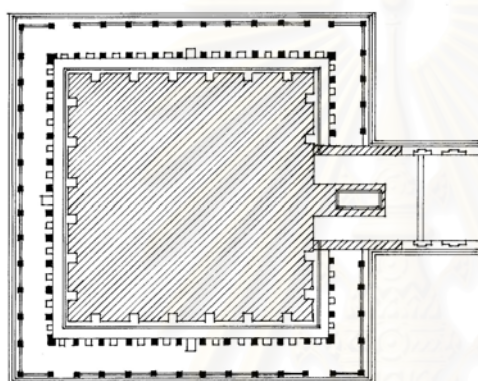

ลายเส้นที่ 3.2.4 ผังพื้นที่ส่วนทับเกษตร และวิหารม้า พระบรมธาตุเจดีย์นครศรีธรรมราช

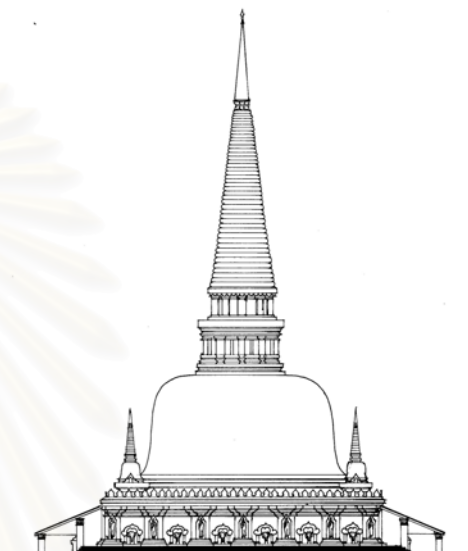

ลายเส้นที่ 3.2.5 รูปตัดบริเวณทับเกษตร



รูปที่ 3.2.8 บันไดทางขึ้นสู่ลานประทักษิณชั้นบน (ภายในวิหารม้า)



รูปที่ 3.2.9 พื้นที่ระดับที่สองของทับเกษตร เป็นที่ประดิษฐาน พระพุทธรูปและซุ้มหัวช้าง

ที่มา : ลายเส้นที่ 3.2.4 และ 3.2.5 จาก บริษัท ศิวกรการช่าง, การบูรณปฏิสังขรณ์พระบรมธาตุ วัดพระมหาธาตุวรมหาวิหาร จังหวัดนครศรีธรรมราช, 2535.

รูปที่ 3.2.8 และ 3.2.9 จาก กรมศิลปากร, วัดหลวงสมัยรัตนโกสินทร์. กรุงเทพฯ : บริษัท เอ.พี.กราฟิคดีไซน์ และการพิมพ์, 2539.



รูปที่ 3.2.10 พื้นระดับแรกของทับเกษตร เป็นที่ประดิษฐาน
พระพุทธรูปและธรรมมาสน์เทศน์

ที่มา : รูปที่ 3.2.8 และ 3.2.9 จาก กรมศิลปากร. วัดหลวงสมัยรัตนโกสินทร์. กรุงเทพฯ : บริษัท เอ.พี.กราฟิคดีไซน์ และการพิมพ์, 2539.

3.2.4 สรุป : พระเจดีย์ซึ่งมีการใช้สอยพื้นที่ภายในสมัยศรีวิชัย

พระเจดีย์ซึ่งมีการใช้พื้นที่ภายในนั้นมีสองประเภท ประเภทแรกคือ พระเจดีย์ทรงปราสาท ที่สร้างในสมัยพุทธศตวรรษที่ 13 – 15 และประเภทที่สองคือ พระเจดีย์ทรงระฆังฐานจตุรัส ที่สร้างในช่วงพุทธศตวรรษที่ 18 – ต้น 19 พระเจดีย์ประเภทแรกนั้นเป็นได้รับอิทธิพลจากสถาปัตยกรรม ในพุทธศาสนาเถรวาทจากชาวรูปแบบของแผนผังและรูปทรงจึงคล้ายคลึงกับ พระเจดีย์จันทิ ในชวาภาคกลาง ส่วนพระเจดีย์ประเภทที่สองนั้นเป็นอิทธิพลจากศาสนาพุทธลัทธิหินยานจากลังกา รูปทรงพระเจดีย์มีความคล้ายคลึงกับพระเจดีย์ที่ลังกา แต่ก็มี การปรับเปลี่ยนองค์ระฆังให้มีความอ่อนช้อยงดงามยิ่งขึ้น

การใช้พื้นที่ภายในพระเจดีย์ประเภทที่หนึ่งนั้น เป็นห้องสี่เหลี่ยมซึ่งเป็นที่ประดิษฐานพระพุทธรูป และมีพื้นที่ด้านหน้าสำหรับสักการะ ส่วนพระเจดีย์ประเภทที่สองนั้น เป็นการใช้งานที่หลากหลายมากขึ้นและสามารถรองรับคนที่จะมาใช้งานได้จำนวนมากซึ่งเกิดมาจากลักษณะของพื้นที่ที่เรียกว่า ทับเกษตร ที่เป็นหลังคายื่นต่อจากฐานประทักษิณโดยรอบพระเจดีย์ กิจกรรมที่เกิดขึ้นนอกจากเป็นที่สักการะพระพุทธรูปจำนวนมากที่ประดิษฐานอยู่โดยรอบพระเจดีย์แล้ว พื้นที่ว่างส่วนที่เหลือสามารถใช้เป็นที่สำหรับนั่ง ฟังเทศน์ หรือนั่งสมาธิได้ด้วย และด้วยพื้นที่ภายในและภายนอกนั้นสามารถเชื่อมติดต่อกันกลายเป็นเพียงราวระเบียงระหว่างเสาเก้าอี้กันเท่านั้น ดังนั้นกิจกรรมที่เกิดขึ้นจึงสามารถถ่ายโอนกันระหว่างข้างนอกและ ข้างในได้ เช่น การฟังเทศน์ ถ้ามีผู้เข้าฟังจำนวนมากก็อาจจะนั่งฟังบริเวณนอกทับเกษตรด้วยได้ แต่ลักษณะของที่ว่างที่มีการเชื่อมต่อกันนี้อาจจะมีข้อเสียอยู่บ้าง คือกิจกรรมที่เกิดขึ้นซ้อนทับกันในเวลาเดียว ซึ่งอาจทำให้เสียสมาธิสำหรับผู้ฟังเทศน์หรือนั่งวิปัสสนาอยู่นอกจากนี้บรรยากาศของความศักดิ์สิทธิ์ นั้นจะด้อยกว่าพื้นที่ที่ไม่เปิดโล่ง

การระบายอากาศและการนำแสงสว่างเข้าสู่พื้นที่ภายในของพระเจดีย์ทั้งสองประเภทนั้นแตกต่างกันอย่างเห็นได้ชัด ซึ่งการใช้พื้นที่ของพระเจดีย์ประเภทแรกนั้นมีลักษณะเป็นพื้นที่ปิด แต่ลักษณะพื้นที่ของพระเจดีย์ประเภทที่สองนั้นเป็นพื้นที่เปิด ซึ่งการระบายอากาศและแสงสว่างที่จะเข้าสู่ภายในนั้นจะดีกว่าลักษณะพื้นที่แบบปิด

3.3 พระเจดีย์สมัยลพบุรี

3.3.1 ภูมิหลังทางประวัติศาสตร์

ในช่วงพุทธศตวรรษที่ 8 -12 ขณะที่อารยธรรมทวารวดีครอบคลุมพื้นที่ส่วนใหญ่ในประเทศไทย ชาวเขมรแห่งอาณาจักรเจนละ(พุทธศตวรรษที่ 11 -14) และราชอาณาจักรกัมพูชา(พุทธศตวรรษที่ 16 -20) ได้มีการเผยแพร่อารยธรรมศาสนาฮินดูมายังพื้นที่ในแถบอีสานตอนล่าง และภาคตะวันออกเฉียงเหนือของประเทศไทย อารยธรรมเขมรได้เผยแพร่เข้ามาตามเส้นทางคมนาคมระหว่างชายแดนประเทศไทยกับกัมพูชา กระทั่งถึงพุทธศตวรรษที่ 18 พบว่าอารยธรรมเขมรได้เผยแพร่ไปทั่วพื้นที่ภาคอีสาน ภาคตะวันออกเฉียงเหนือ ภาคกลางและภาคตะวันตกของประเทศไทย¹¹ ทางโบราณคดีกำหนดเรียกศิลปกรรมแบบนี้ว่า ศิลปะลพบุรี โดยเหตุที่เมืองลเวือหรือลพบุรีเป็นเมืองสำคัญในระยะนั้น¹² นอกจากนี้ยังมีหัวเมืองอื่นๆ ที่ทำหน้าที่ดูแลหัวเมืองส่วนต่างๆ อีกคือ

- สุโขทัย ดูแลหัวเมืองส่วนเหนือ
- สกลนคร ดูแลหัวเมืองทางอีสาน
- ศรีเทพ ดูแลหัวเมืองลุ่มแม่น้ำป่าสัก
- ลพบุรี ดูแลลุ่มแม่น้ำเจ้าพระยาภาคกลาง
- พิมาย ดูแลลุ่มแม่น้ำมูล¹³

ในพุทธศตวรรษที่ 12 อาณาจักรกัมพูชาสมัยอาณาจักรเจนละภายใต้การปกครองของพระเจ้าภวรมันและพระเจ้ามเหศวรมัน ซึ่งมีศูนย์กลางการปกครองที่จำปาศักดิ์ในประเทศลาว ได้แผ่อำนาจเข้ามาในประเทศไทยแถบจังหวัดอุบลราชธานี สระแก้ว บุรีรัมย์ และสุรินทร์¹⁴ และในสมัยพระเจ้ายโศวรมันที่ 1 (พ.ศ.1432 - 1443) ปราบกฏศิลาจารึกกล่าวถึงการสร้างเทวาลัยที่พิมายและปราสาทพนมวัน เป็นเครื่องบ่งชี้ว่าชุมชนเมืองพิมายและชุมชนแถบปราสาทพนมวันเป็นที่ตั้งถิ่นฐานอย่างมั่นคงของชาวเขมร นับตั้งแต่พุทธศตวรรษที่ 15 เป็นต้นมา กล่าวได้ว่าดินแดนอีสานตอนล่างได้ตกอยู่ในความปกครองของอาณาจักรกัมพูชาจนหมดสิ้น มีการก่อสร้างปราสาทที่สำคัญได้แก่ ปราสาทพนมรุ้ง ปราสาทหินพิมาย ปราสาทหินพนมวัน ปราสาทหินโนนกู่ และปราสาทหินเมืองแขก¹⁵

เนื่องจากการแผ่ขยายอิทธิพลทางศิลปวัฒนธรรมและศาสนาแบบเขมร การศาสนาสมัยลพบุรีในประเทศไทยนั้นจึงยอมรับนับถือพุทธศาสนาเถรวาทเป็นหลัก แต่ก็มีกรนับถือพระพุทธศาสนาเถรวาทที่หินยานแบบสถวิระ ด้วยซึ่งเป็นการสืบเนื่องมาจากสมัยทวารวดี ส่วนอีกศาสนาหนึ่งคือ ศาสนาพราหมณ์ ซึ่งมีการนับถือทั้งลัทธิไศวเวทและลัทธิไวษณพ¹⁶ แต่เมื่อพระเจ้าอโนรัมหาราชมีอำนาจในพุกามได้เผยแพร่พุทธศาสนาแบบ

จุฬาลงกรณ์มหาวิทยาลัย

¹¹ ผศ.ดร.ธาดา สุทธิธรรม, *สถาปัตยกรรมไทย*, (ขอนแก่น: บริษัท ขอนแก่นพิมพ์พัฒนา จำกัด), หน้า 21.

¹² ศ.หม่อมเจ้า สุภัทรวดี ดิศกุล, *ศิลปะในประเทศไทย*, (กรุงเทพฯ: โรงพิมพ์มหาวิทยาลัยธรรมศาสตร์, 2539), หน้า 17.

¹³ รศ. สิริวัฒน์ คำวันสา, *ประวัติพระพุทธศาสนาในประเทศไทย*, (กรุงเทพฯ: บริษัท สหธรรมิก จำกัด, 2541), หน้า 23.

¹⁴ ผศ.ดร.ธาดา สุทธิธรรม, *สถาปัตยกรรมไทย*, (ขอนแก่น: บริษัท ขอนแก่นพิมพ์พัฒนา จำกัด), หน้า 21.

¹⁵ เรื่องเดียวกัน, หน้า 21.

¹⁶ สายชล วรรณรัตน์, *ลเวือก่อนสมัยอยุธยา ใน เอกสารประกอบการสัมมนาประวัติศาสตร์เมืองลพบุรี*, (ม.ป.ท., ม.ป.ป.), หน้า

เดรวาท ซึ่งทำให้อิทธิพลของเขมรลดลงและถูกผลักดันออกจากตอนกลางของประเทศไทยตลอดถึงในอาณาจักรล้านนาบางส่วนด้วย¹⁷

หลังจากสมัยของพระเจ้าชัยวรมันที่ 7 อาณาจักรเขมรเสื่อมอำนาจลง จากการทำสงครามกับอาณาจักรจามในประเทศเวียดนาม ในขณะที่ความเจริญของอาณาจักรใหม่ๆ รุ่งเรืองขึ้นมา โดยประมาณ พ.ศ.1780 เมืองสุโขทัยได้ตั้งตัวเป็นอิสระจากอาณาจักรกัมพูชา และอาณาจักรอยุธยาที่สถาปนาขึ้นใน พ.ศ. 1899 ส่วนอาณาจักรล้านช้างก็เจริญรุ่งเรืองในประเทศลาว และใน พ.ศ.1896 อาณาจักรเขมรได้เสียกรุงแก่อาณาจักรอยุธยา ทำให้อำนาจของอาณาจักรเขมรเสื่อมถอยไปจากประเทศไทยนับแต่นั้นเป็นต้นมา¹⁸

3.3.2 พระเจดีย์ซึ่งมีการใช้สอยพื้นที่ภายในสมัยลพบุรี

การศึกษาพระเจดีย์ซึ่งมีการใช้สอยพื้นที่ภายในสมัยลพบุรี สามารถแบ่งพิจารณาออกตามช่วงเวลาสร้างพระเจดีย์ได้ดังนี้¹⁹

1. พุทธศตวรรษที่ 12 – 14 : มีการสร้างปราสาทอิฐองค์เดียว เพื่อเป็นปราสาทประธาน ปราสาทบริวารก็เป็นปราสาทเดียว กระจายอยู่ตามพื้นที่ศาสนสถาน เช่น ปราสาททภูมิโปน จังหวัดสุรินทร์และปราสาทเขาน้อย จังหวัดสระแก้ว

2. พุทธศตวรรษที่ 13 – 17 : มีการสร้างปราสาทอิฐหลายองค์บนบนฐานสูง ที่นิยมทำกันมากคือปราสาทอิฐ 3 องค์ เช่น ปราสาทหนองหงส์ จังหวัดบุรีรัมย์, ปราสาทคู จังหวัดศรีสะเกษ, ปราสาทเป็ยน้อย จังหวัดขอนแก่น ปราสาท 5 องค์ก็มีเช่น ปราสาทศรีขรภูมิ จังหวัดสุรินทร์, ปราสาทเมืองต่ำ จังหวัดบุรีรัมย์

3. พุทธศตวรรษที่ 15 – 16 : ลักษณะเป็นปราสาทหินทรายองค์เดียว มีมุขโถงด้านหน้าเชื่อมติดกับองค์ปราสาท ได้แก่ ปราสาทหินพิมาย, ปราสาทพนมวัน จังหวัดนครราชสีมา และ ปราสาทพนมรุ้ง จังหวัดบุรีรัมย์ ซึ่งปราสาทหินพิมายนั้นมีการสันนิษฐานว่าเป็นการสร้างขึ้นในศาสนาพุทธแบบมหายาน ในสมัยพระเจ้าสุริยวรมันที่ 1

4. พุทธศตวรรษที่ 18 : ในช่วงพุทธศตวรรษที่ 18 เป็นรัชสมัยของพระเจ้าชัยวรมันที่ 7 ผู้ทรงนับถือพุทธศาสนาเถรวาทมหายาน มีการสถาปนาพระพุทธรูปหินทรายปางนาคปรกขึ้นประดิษฐานในเทวาลัยซึ่งเดิมนั้นเป็นของศาสนาฮินดู แต่ก็มีการสร้างพระเจดีย์ในศาสนาพุทธด้วยเช่นกัน คือ พระปราสาทสามยอด จ.ลพบุรี

5. พุทธศตวรรษที่ 19 : ในสมัยนี้มีการก่อสร้างปราสาท 3 องค์ ได้กลับมาเป็นที่นิยมอีกครั้ง ตามการกลับมานับถือศาสนาฮินดูของพระมหากษัตริย์ จึงมีการสร้างปราสาท 3 องค์ ทำด้วยศิลาแลงได้แก่ ปราสาทวัดพระพายหลวง จังหวัดสุโขทัย

จากการศึกษาพบว่าพระเจดีย์ในช่วงพุทธศตวรรษที่ 12 – 15 และพระเจดีย์ในช่วงพุทธศตวรรษที่ 19 สร้างขึ้นในศาสนาฮินดู ส่วนพระเจดีย์ที่สร้างในพุทธศาสนานั้นปรากฏการสร้างขึ้นโดยใน พุทธศตวรรษที่ 16 - 18 ซึ่งส่วนหนึ่งนั้นเป็นการสร้างขึ้นในพุทธศาสนาเถรวาทมหายานโดยเฉพาะ เช่นปราสาทหินพิมาย และพระปราสาทสามยอด และส่วนหนึ่งนั้นเป็นปรับเปลี่ยนรูปแบบเจดีย์เดิมที่เป็นเจดีย์ในศาสนาฮินดู เช่น เปลี่ยนรูป

¹⁷ สิริวัฒน์ คำวันสา, ประวัติพระพุทธศาสนาในประเทศไทย (กรุงเทพฯ: บริษัท สหธรรมิก จำกัด, 2541), หน้า 23.

¹⁸ ธาดา สุทธิธรรม, สถาปัตยกรรมไทย (ขอนแก่น: บริษัท ขอนแก่นพิมพ์พัฒนา จำกัด), หน้า 21.

¹⁹ เรื่องเดียวกัน, หน้า 22.

เคารพจากแท่นศิวลึงค์มาเป็นพระโพธิสัตว์อวโลกิเตศวร หรือ การเปลี่ยนการประดับตกแต่งภายนอกให้เป็นเรื่องราวที่เกี่ยวข้องกับพุทธศาสนาลัทธิมหายาน

ด้วยการศึกษานี้มีขอบเขตในการศึกษาเฉพาะพระเจดีย์ที่สร้างขึ้นในศาสนาพุทธเท่านั้น ดังนั้นจึงยกตัวอย่างเพื่อประกอบการศึกษาเฉพาะพระเจดีย์ที่สร้างขึ้นในพุทธศาสนาเท่านั้น ไม่รวมถึง พระเจดีย์ที่มีการเปลี่ยนแปลงจากปราสาทในศาสนาฮินดูมาเป็นพระเจดีย์ในศาสนาพุทธ

3.3.3 ตัวอย่างพระเจดีย์ซึ่งมีพื้นที่ใช้สอยภายในสมัยลพบุรี

๑) ปราสาทหินพิมาย จ.นครราชสีมา

รูปแบบสถาปัตยกรรม : ปราสาทหินพิมายนั้นเป็นปราสาทหินที่ใหญ่ที่สุดในประเทศไทย ก่อสร้างด้วยศิลาทรายสีชาวล้วน ลักษณะผังขององค์ปราสาทเป็นสี่เหลี่ยมย่อมุมที่มีส่วนของมุขกระสันเชื่อมต่อกับวิหาร โดยทั้งองค์ปราสาทและวิหารนั้นตั้งอยู่บนฐานเดียวกัน ในส่วนฐานมีการประดับลวดลายตามหน้ากระดาน ลวดบัว บัวคว่ำ และบัวหงาย ฐานชั้นล่างสุดนั้นเป็นฐานเขียง ต่อด้วยฐานปัทม์บัวลูกแก้วอกไก่ ซึ่งเป็นฐานที่รับส่วนเรือนธาตุ ในส่วนเรือนธาตุนั้น ด้านหนึ่งเป็นส่วนที่ต่อกับมุขกระสันที่เชื่อมระหว่างองค์ปราสาทและวิหาร อีกสามด้านที่เหลือนั้นเป็นทางเข้าสู่องค์ปราสาท โดยมีลักษณะเป็นซุ้มจระนำซ้อนกันสี่ชั้น ในส่วนยอดองค์ปราสาทนั้นประกอบด้วยชั้นวิมานทั้งหมด 5 ชั้นในแต่ละชั้นมีการประดับด้วย บันแถลง นาคมูม และกลีบขนุน ปราสาทหินพิมายมีลักษณะที่พิเศษต่างจากปราสาทขอมโดยทั่วไปคือ มีการประดับรูปครุฑแบกทั้งสี่ด้านของยอดปราสาท

ส่วนวิหารที่เชื่อมต่อกับองค์ปราสาทนั้น ผังเป็นรูปสี่เหลี่ยมผืนผ้า มีมุขยื่นออกเป็นทางเข้าสามด้าน ผนังทำเป็นช่องหน้าต่างมีทั้งที่เจาะเป็นช่องโค้งและช่องตัน เหนือส่วนผนังขึ้นไปเป็นหลังคาทรงจั่วโค้ง บนสันหลังคาประดับด้วยบราลี

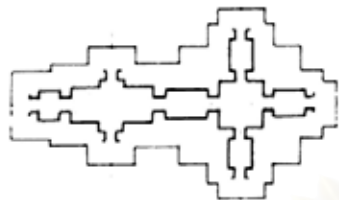

ลายเส้นที่ 3.3.1 ผังพื้นโดยสังเขปของปราสาทหินพิมาย



ลายเส้นที่ 3.3.2 รูปด้านข้างปราสาทหินพิมาย



รูปที่ 3.3.1 ปราสาทหินพิมาย

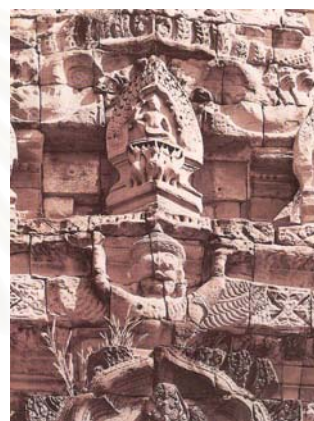

รูปที่ 3.3.2 รูปสลักครุฑแบกบริเวณส่วนยอดของปราสาท



รูปที่ 3.3.3 หน้าบันซุ้มจระนำทางเข้าสู่องค์ปรางค์ สลักเรื่องรามเกียรติ์

ที่มา : รูปที่ 3.3.1, 3.3.2 และ 3.3.3 จาก ธิดา สาระยา, เมืองพิมาย (กรุงเทพฯ : ศรีบุญอุตสาหกรรรมการพิมพ์ จำกัด, พิมพ์ครั้งที่ 3 , 2540), หน้า 54, 46 และ 48.

การใช้พื้นที่ภายใน

: ภายในขององค์ปราสาทนั้นถือว่าเป็นห้องที่สำคัญที่สุด เรียกห้องนี้ว่า ห้องครรรคฤหะ เป็นที่ประดิษฐานรูปเคารพที่สำคัญที่สุดในศาสนา พุทธมหายาน คือ พระพุทธรูปนาคปรก หรือที่ปรากฏในจารึกว่าชื่อ กมรเตงชคตวิมาย²⁰ นอกจากนี้ยังปรากฏหลักฐานที่แสดงถึงการใช้งานภายในห้องครรรคฤหะ คือ มีมุมนั่งด้านทิศตะวันออก มีร่องน้ำมนต์ หรือท่อโสมสูตร ต่อท่อลอดพื้นห้องออกไปยังด้านนอกของ เรือนธาตุทางทิศตะวันออกเฉียงเหนือ²¹ จากหลักฐานนี้สันนิษฐานได้ว่า น่าจะมีกิจกรรมเกี่ยวกับการสงฆ์พระพุทธรูปเพื่อให้ให้น้ำนั้น มีความศักดิ์สิทธิ์ ซึ่งเป็นลักษณะเดียวกับความเชื่อเดิมที่ทำใน ศาสนาฮินดู ที่พราหมณ์เป็นผู้ทำพิธีภายในองค์ปราสาทขอมเท่านั้น โดยการนำน้ำผ่านศิวลึงค์และแท่นโยนี เพื่อให้ให้น้ำนั้นมีความ ศักดิ์สิทธิ์ แล้วต่อท่อให้น้ำนั้นออกมาสู่ภายนอกส่วนหนึ่งนำไปลงสู่ บาราย อีกส่วนหนึ่งให้ประชาชนที่อยู่ภายนอกไปสักการะ ด้วยเหตุ นี้เมื่อเปลี่ยนการนับถือศาสนาฮินดูมาเป็นศาสนาพุทธแบบ มหายาน ก็เป็นไปได้ว่ายังคงประเพณีรูปแบบเดิมไว้แต่เปลี่ยนรูป เคารพเท่านั้นเอง

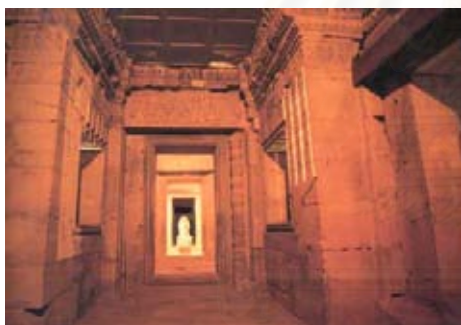

รูปที่ 3.3.4 ภายในวิหารมองไปสู่ห้องครรรคฤหะ



รูปที่ 3.3.5 พระพุทธรูปนาคปรก หรือ กมรเตงชคตวิมาย
ที่สันนิษฐานว่าประดิษฐานอยู่ในห้องครรรคฤหะ



รูปที่ 3.3.6 ท่อน้ำมนต์ หรือท่อโสมสูตร

ที่มา : รูปที่ 3.3.4, 3.3.5 และ 3.3.6 จาก ธิดา สาระยา, เมืองพิมาย (กรุงเทพฯ : ศรีบุญอุตสาหกรรมการพิมพ์ จำกัด, พิมพ์ครั้งที่ 3 , 2540), หน้า 41, 20 และ 40.

²⁰ ธิดา สาระยา, เมืองพิมาย (กรุงเทพฯ : ศรีบุญอุตสาหกรรมการพิมพ์ จำกัด, พิมพ์ครั้งที่ 3 , 2540), หน้า 40.

²¹ กรมศิลปากร, เมืองพิมาย (กรุงเทพฯ : โรงพิมพ์ชุมนุมชนสหกรณ์การเกษตรแห่งประเทศไทย จำกัด, 2532), หน้า 69.

การระบายอากาศและการนำแสงสว่างเข้าสู่ภายใน : ในส่วนขององค์ปรางค์นั้นการระบายอากาศและการนำแสงสว่างเข้าสู่ภายในนั้น ได้มาจากประตูทั้งสามด้านซึ่งสามารถรับแสงสว่างและระบายอากาศได้ดี เนื่องจากพื้นที่ศูนย์กลางนั้นมีระยะไม่ห่างจากช่องเปิด และเป็นช่องเปิดที่อยู่ตรงกันข้าม ซึ่งลมสามารถพัดผ่านได้สะดวก ในส่วนของวิหารก็มีลักษณะเช่นเดียวกับองค์ปรางค์ แต่จะมีประสิทธิภาพในการรับแสงสว่างและการระบายอากาศได้ดีกว่าส่วนขององค์ปรางค์ เนื่องจากมีช่องประตูและหน้าต่างรวมกันถึง 8 ช่อง

๑) พระปรางค์สามยอด จ.ลพบุรี

รูปแบบสถาปัตยกรรม : พระปรางค์สามยอดเป็นศาสนสถานในศาสนาพุทธ ลัทธิมหายาน ศิลปะแบบบายน สร้างด้วยศิลาแลงและหินทราย ลักษณะเป็นปรางค์ 3 องค์วางตัวในแนวเส้นตรงและตั้งอยู่บนฐานไพทีเดียวกัน พระปรางค์ทั้งสามองค์นั้นเชื่อมต่อกันด้วยมุขกระสัน โดยปรางค์องค์กลางมีความสูงที่สุด ส่วนอีกสองปรางค์คืออีกสององค์ที่เหลือมีความสูงเท่ากัน แต่สูงรองจากองค์กลาง พระปรางค์สามยอดมีบันไดและทางเข้าออกทั้งหมด 12 แห่ง โดยอยู่ในตำแหน่งมุขที่เชื่อมต่อกับภายนอก

ลักษณะสถาปัตยกรรมขององค์ปรางค์ทั้งสามองค์นั้นมีลักษณะโดยรวมเช่นเดียวกัน จะแตกต่างกันอยู่ที่ความสูงและการประดับตกแต่ง ซึ่งลักษณะโดยรวมนั้น ปรางค์ทั้งสามองค์ตั้งอยู่บนฐานไพที ซึ่งเป็นฐานบัวบัวลูกฟัก ต่อจากนั้นจะเป็นส่วนของตัวเรือนมีผังเป็นย่อมุมไม้สิบสอง ปรางค์องค์กลางยื่นมุขเป็นทางเข้าสองด้าน ส่วนอีกสองด้านเป็นส่วนที่เชื่อมต่อกับมุขกระสัน ปรางค์องค์ริมทั้งสองยื่นมุขเป็นทางเข้าสามด้าน อีกด้านหนึ่งเป็นส่วนที่เชื่อมต่อกับมุขกระสัน มีการประดับตกแต่งทั้งส่วนผนัง กรอบเสียดหน้า และหน้าบัน ต่อจากส่วนตัวเรือนคือส่วนยอด ผังในส่วนนี้เป็นย่อมุมไม้ยี่สิบ ลักษณะยอดเป็นยอดแบบปราสาทเขมร มีชั้นวิมานซ้อนกัน 5 ชั้น ในแต่ละชั้นประดับด้วย บันแถลง นาคมูม และกลีบบนุน ส่วนยอดบนสุดนั้นเป็นบัวตูมซ้อนกันสามชั้น



รูปที่ 3.3.7 พระปราสาทสามยอด จ.ลพบุรี

รูปที่ 3.3.8 บันแถลงในส่วนของชั้นวิมาน
ประดับด้วยขนาด 5 เศียร

รูปที่ 3.3.10 มุขทางเข้าสู่พระปราสาทองค์กลาง

รูปที่ 3.3.11 ลายผักกูดสลักหินในส่วนใบระกาของมุขทาง เข้า
ปราสาทองค์กลาง

การใช้พื้นที่ภายใน

: ผังพื้นที่ภายในองค์ปราสาทแต่ละองค์นั้น เป็นรูปสี่เหลี่ยมย่อมุมม
ปราสาทองค์กลางเป็นที่ประดิษฐานพระพุทธรูปนาคปรก ส่วน
ปราสาทอีกสององค์ประดิษฐานพระโพธิสัตว์อวโลกิเตศวร และ
พระนางปารมีตาศกิติ ซึ่งเป็นชายาของพระโพธิสัตว์อวโลกิเตศวร
ปัจจุบันบริเวณศูนย์กลางนั้นพบฐานโยนีอันเป็นสิ่งเคารพของ
ศาสนาฮินดู ซึ่งน่าจะเป็นการปรับเปลี่ยนภายหลังเมื่อเปลี่ยนการ
นับถือจากศาสนาพุทธเป็นศาสนาฮินดู เมื่อพิจารณาจากรูปเคารพ
นั้นสันนิษฐานได้ว่าน่าจะมีการสักการะเกิดขึ้น โดยอาจจะเป็น
กิจกรรมเฉพาะผู้ทำพิธีและกษัตริย์เท่านั้น ในส่วนมุขกระสันที่
เชื่อมต่อระหว่างปราสาทองค์กลางกับปราสาทสององค์ด้านข้างนั้น
เป็นที่ประดิษฐานพระพุทธรูปซึ่งผู้ศึกษาสันนิษฐานว่าน่าจะมีการทำ
ขึ้นในสมัยอยุธยา รัชกาลสมเด็จพระนารายณ์มหาราช

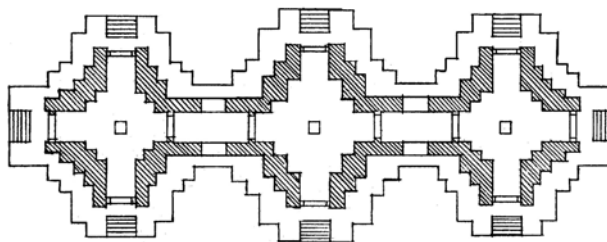

ลายเส้นที่ 3.3.3 ผังพระปราสาทสามยอด

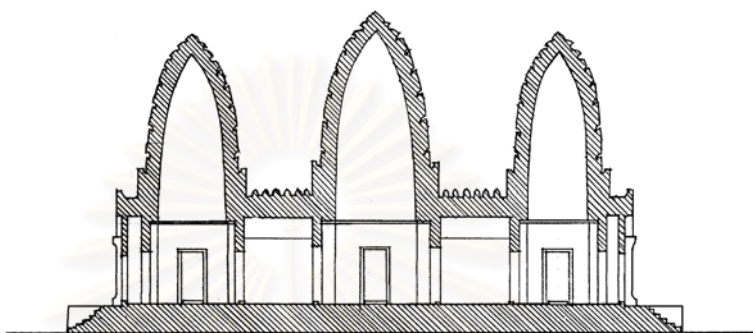

ลายเส้นที่ 3.3.4 รูปตัดพระปราสาทสามยอด

ที่มา : ลายเส้นที่ 3.3.3, 3.3.4 เป็นลายเส้นจากการสันนิษฐานของผู้ศึกษาที่สำรวจโดยการถ่ายภาพไม่ได้มีการวัด



รูปที่ 3.3.12 ภายในพระปราสาท ผังส่วนขององค์ปราสาทเป็นสี่เหลี่ยมย่อมุม มีฐานโยนีอยู่บริเวณศูนย์กลาง ฝ้าเพดานน่าจะทำขึ้นในสมัยสมเด็จพระนารายณ์มหาราช



รูปที่ 3.3.13 ภายในพระปราสาทองค์กลาง ซึ่งมีขนาดใหญ่กว่าปราสาทอีกสององค์เล็กน้อย ด้านหน้าขององค์ปราสาทเชื่อมต่อกับวิหารที่สร้างขึ้นในสมัยสมเด็จพระนารายณ์มหาราช

การระบายอากาศและการนำแสงสว่างเข้าสู่ภายในนั้น ได้มาจากช่องเปิดทั้งหมด 12 ช่อง ซึ่งสามารถรับแสงสว่างและระบายอากาศได้ดี อันเป็นผลมาจากพื้นที่ศูนย์กลางนั้นมีระยะไม่ห่างจากช่องเปิด และช่องเปิดอยู่ในตำแหน่งตรงกันข้าม ซึ่งลมสามารถพัดผ่านได้สะดวก

3.3.4 สรุป : พระเจดีย์ซึ่งมีการใช้สอยพื้นที่ภายในสมัยลพบุรี

พระเจดีย์ในสมัยลพบุรีนี้ มีรูปแบบสถาปัตยกรรมเป็นแบบปราสาทเขมร ซึ่งเป็นที่นิยมสร้างขึ้นในศาสนาฮินดู ต่อมาเมื่อกษัตริย์เขมรเปลี่ยนมานับถือศาสนาพุทธลัทธิมหายาน การสร้างพระเจดีย์ยังคง รูปแบบเดิมที่สร้างในศาสนาฮินดู แต่มีการเปลี่ยนแปลงองค์ประกอบในบางส่วนให้เป็นเรื่องราวเกี่ยวกับศาสนาพุทธ เช่น ส่วนของรูปเคารพและการสลักหินประดับตกแต่งในส่วนทับหลัง หน้าบัน ซึ่งเป็นเรื่องราวเกี่ยวกับพุทธประวัติ หรือเรื่องรามเกียรติ์ วัสดุในการก่อสร้างพระเจดีย์นั้นส่วนมากจะเป็น หินทราย และศิลาแลง ลักษณะสถาปัตยกรรมเป็นพระปรางค์ที่ตั้งอยู่บนฐานที่ยกไม่สูงนัก เป็นเพียงฐานเขียงและฐานปัทม์อีกหนึ่งชั้นเท่านั้น ในส่วนของตัวเรือนนั้นมีมุขเป็นทางเข้าแต่ก็เป็นมุขที่ยื่นไม่มาก และในส่วนตัวเรือนนี้รวมถึงส่วนของมุขกระสันที่เชื่อมต่อระหว่างองค์ปรางค์ หรือระหว่างองค์ปรางค์กับวิหาร ในส่วนยอดเป็นชั้นวิมานซ้อนกัน 5 ชั้น ประดับตกแต่งด้วยการสลักหิน หรือปูนปั้น

การใช้พื้นที่ภายในนั้น เป็นการประดิษฐานพระพุทธรูปนาคปรกเป็นประธาน ส่วนรูปเคารพอื่นนั้นมีความสำคัญรองลงมา เช่น พระโพธิสัตว์อวโลกิเตศวร และพระนางปารมีตาศักติ การใช้งานภายใน พระเจดีย์นี้น่าจะเป็นการใช้เฉพาะกษัตริย์หรือผู้ปกครองเมือง และผู้ประกอบพิธีกรรมเท่านั้น ดังนั้นพื้นที่ภายในจึงเป็นพื้นที่ที่ศักดิ์สิทธิ์ ซึ่งน่าจะเป็นความเชื่อที่สืบทอดมาจากศาสนาฮินดู

แสงสว่างที่เข้าสู่ภายในพระเจดีย์นั้น ลักษณะเป็นแสงที่มาจากหลายทิศทาง ทำให้เห็นรายละเอียดของรูปเคารพ หรือการประดับตกแต่งภายในได้ชัดเจน อันเป็นผลมาจากการมีช่องเปิดมากกว่าหนึ่งแห่ง ส่วนการระบายอากาศนั้น เนื่องจากลักษณะของช่องเปิดที่มีขนาดใหญ่ และมีตำแหน่งตรงข้ามกันจึงสามารถระบายอากาศได้ดี

3.4 พระเจดีย์สมัยเชียงแสน

3.4.1 ภูมิหลังทางประวัติศาสตร์

พระพุทธศาสนาที่เข้ามาสู่ดินแดนล้านนานั้น น่าจะเป็นพุทธศาสนาที่เข้ามาจากทางดินแดนตอนใต้ โดยได้เข้ามาพร้อมกับคณะของพระนางจามเทวีพระราชธิดาของกษัตริย์ละโว้ที่ถูกอัญเชิญมาเป็นกษัตริย์เมืองหริภุญไชย พระพุทธศาสนาที่เข้ามาครั้งนั้นคงเป็นนิกายเถรวาทหรือหินยานที่สืบมาจาก พระโสณะเถระ และพระอุตตระซึ่งพระเจ้าอโศกมหาราชได้โปรดส่งมาเผยแพร่พระศาสนาในดินแดนสุวรรณภูมิ และในช่วง พุทธศตวรรษที่ 17 –18 มีการผสมผสานระหว่างพระพุทธศาสนาแบบหินยานที่พระนางจามเทวีได้นำขึ้นมาจากเมืองลพบุรีผนวกกับพระพุทธศาสนาคติ หินยานแบบลังกา ซึ่งผ่านมาจากเมืองสุวรรณนครของมอญและเมืองพุกามของพม่า²²

หลังจากที่พระเจ้ามังรายได้สถาปนาอาณาจักรล้านนา ได้ยอมรับนับถือเอาพระพุทธศาสนาสายพื้นเมืองเดิมของหริภุญไชย และเผยแพร่ในราชอาณาจักรของพระองค์ มีศูนย์กลางอยู่ที่วัดพระสิงห์ นอกจากนี้ในยุคต้นๆของดินแดนล้านนานั้น นิกายรามัญหรือลังกาวงศ์สายเก่ามีบทบาทอย่างมาก โดยในดินแดนล้านนามีพระสุมนเถระเป็นผู้วางรากฐานพระพุทธศาสนาแบบลังกาวงศ์ มีศูนย์กลางอยู่ที่วัดสวนดอก ส่วนอีกนิกายหนึ่งนั้นคือนิกายสีหลหรือลังกาวงศ์สายใหม่ ซึ่งเป็นสายจากประเทศลังกาโดยตรง เนื่องจากได้มีพระสงฆ์จากเชียงใหม่เดินทางไปเรียนพระพุทธศาสนาที่เกาะลังกา พระสงฆ์ในนิกายนี้ปฏิบัติตามพระวินัยอย่างเคร่งครัด

ในสมัยของพระเจ้าสามฝั่งแกนทรงสนับสนุนนิกายรามัญ และได้ขับไล่คณะสงฆ์นิกายสีหลไปอยู่ที่ลำปาง พระสงฆ์เหล่านั้นได้รับการสนับสนุนจากเจ้าเมืองและส่งเสริมให้ศาสนาแพร่หลายไปในเชียงรายและเชียงแสน ต่อมาในสมัยพระเจ้าติโลกราชคณะสงฆ์นิกายสีหลได้รับการอุปถัมภ์อย่างดี มีการสังคายนาพระไตรปิฎกที่วัดโพธารามมหาวิหาร นับเป็นการสังคายนาเป็นครั้งที่ 8 ของโลก นับว่าเป็นยุคที่พระพุทธศาสนาเจริญรุ่งเรืองมากที่สุด

3.4.2 พระเจดีย์ซึ่งมีการใช้สอยพื้นที่ภายในสมัยเชียงแสน

การศึกษาพระเจดีย์ซึ่งมีการใช้สอยพื้นที่ภายในสมัยเชียงแสน สามารถแบ่งพิจารณาออกตามรูปแบบสถาปัตยกรรมพระเจดีย์ได้ดังนี้

1. พระเจดีย์ทรงระฆัง
 - 1.1 พระเจดีย์ทรงระฆังแบบพื้นเมือง
 - 1.2 พระเจดีย์แบบพม่ายุคปลายศตวรรษที่ 23
2. พระเจดีย์ทรงปราสาท
 - 2.1 พระเจดีย์ทรงปราสาทยอดเจดีย์ทรงระฆัง
 - 2.2 พระเจดีย์ทรงปราสาทแปดเหลี่ยม
 - 2.3 พระเจดีย์ปล้อง
 - 2.4 พระเจดีย์ทรงปราสาทเหลี่ยม
 - 2.5 พระเจดีย์ทรงมณฑป

²² สุรพล ดำริห์กุล, ล้านนา สิ่งแวดล้อม สังคม วัฒนธรรม (กรุงเทพฯ: คอมแพคท์พริ้นท์ จำกัด, 2542), หน้า 153 - 154.

3. พระเจดีย์แบบอื่นๆ

3.1 พระเจดีย์ทรงพุ่มข้าวบิณฑ์

3.2 พระเจดีย์ย่อมุม

3.3 พระเจดีย์ทรงสิขร

จากการศึกษาเบื้องต้นพบว่าพระเจดีย์ส่วนมากนั้นไม่มีการใช้พื้นที่ภายใน ส่วนพระเจดีย์ที่มีการใช้สอยพื้นที่ภายในคือ **พระเจดีย์แบบพม่าหลังปลายพุทธศตวรรษที่ 23** เช่น พระเจดีย์วัดป่าเป้า พระเจดีย์มหาวัน พระเจดีย์วัดดวงเหนือ จ.เชียงใหม่ **พระเจดีย์ทรงมณฑป** เช่น พระเจดีย์ที่วัดเจ็ดยอด พระเจดีย์ทำยวิหารวัดพระสิงห์และวัดป่าแดงน้อย จ.เชียงใหม่, **พระเจดีย์ทรงปราสาทยอดเจดีย์ทรงระฆัง** วัดร่มโพธิ์ จ.เชียงใหม่ และ**พระเจดีย์ทรงสิขร** ที่วัดมหาโพธิธาราม หรือวัดเจ็ดยอด จ.เชียงใหม่

3.4.3 ตัวอย่างพระเจดีย์ซึ่งมีพื้นที่ใช้สอยภายในสมัยเชียงใหม่

๑ พระเจดีย์วัดป่าเป้า จ.เชียงใหม่

รูปแบบสถาปัตยกรรม : ส่วนฐานพระเจดีย์เป็นฐานปัทมลูกแก้วอกไก่ซ้อนกันสี่ชั้น ผังในส่วนฐานสามชั้นแรกเป็นสี่เหลี่ยมย่อเก็จ ส่วนฐานชั้นที่สี่ผังเป็นแปดเหลี่ยม ที่มุมของฐานแต่ละชั้นประดับด้วยสถูปจำลองหรือโกศรูปหม้อน้ำ มีซุ้มประตู 4 ทิศ ซึ่งเป็นทางเข้าไปใช้สอยพื้นที่ภายใน ส่วนของตัวเรือนเป็นทรงระฆังกลม บัวปากระฆังผายออกต่อเนื่องจากฐาน ชั้นสุดท้าย องค์ระฆังประดับวดลายโดยรอบเหนือจากส่วนของระฆัง ไม่มีบัลลังก์ แต่เป็นชั้นของ ปล้องไฉนต่อด้วยปลียอดและฉัตร

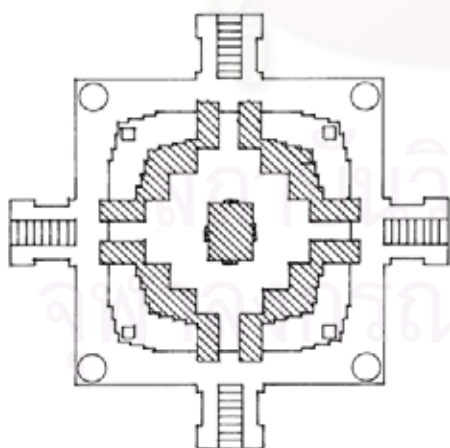

ลายเส้นที่ 3.4.1 ผังพื้นพระเจดีย์วัดป่าเป้า จ.เชียงใหม่



ลายเส้นที่ 3.4.2 รูปด้านพระเจดีย์

ที่มา : ลายเส้นที่ 3.4.1 และ 3.4.2 จาก จิรศักดิ์ เดชวงศ์ญา, พระเจดีย์เมืองเชียงใหม่ (เชียงใหม่: กลางเวียงการพิมพ์, 2541), หน้า 79.

การใช้พื้นที่ภายใน : พระเจดีย์มีประตูทางเข้าทั้งหมดสี่ประตู ผังพื้นที่ภายในเป็นสี่เหลี่ยมย่อมุมไม้สิบสอง บริเวณศูนย์กลางของผังมีแกนกลางของพระเจดีย์ทำหน้าที่รับน้ำหนักในส่วนยอดพระเจดีย์ โดยรอบของแกนกลางนี้ใช้เป็นที่ประดิษฐานพระพุทธรูปสี่องค์ พื้นที่ที่เหลือเป็นทางเดินรอบและพื้นที่สำหรับสักการะ



รูปที่ 3.4.1 แกนรับน้ำหนักส่วนยอดของพระเจดีย์ มีพระพุทธรูปประดับทั้งสี่ทิศ

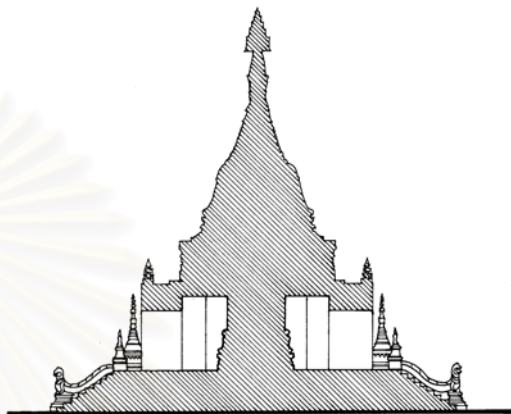

ลายเส้นที่ 3.4.3 รูปตัดพระเจดีย์วัดป่าเป้า

ที่มา : รูปที่ 3.4.1 จาก จิรศักดิ์ เดชวงศ์ญา, พระเจดีย์เมืองเชียงใหม่ (เชียงใหม่: กลางเวียงการพิมพ์, 2541) ,หน้า 81.
ลายเส้นที่ 3.4.3 สันนิษฐานจาก จิรศักดิ์ เดชวงศ์ญา, พระเจดีย์เมืองเชียงใหม่ (เชียงใหม่: กลางเวียงการพิมพ์, 2541) ,หน้า 79.

การระบายอากาศและการนำแสงสว่างเข้าสู่ภายใน : อากาศภายในพระเจดีย์สามารถถ่ายเทระหว่างภายในและภายนอกได้ เนื่องจากการเปิดช่องเปิดสี่ด้าน ทำให้ความชื้นภายในนั้นถูกพัดพาออกไปพร้อมกับลม ส่วนการนำแสงสว่างเข้าสู่ภายในนั้นก็ได้แสงสว่างจากช่องประตูทั้งสี่ช่องเช่นเดียวกับการระบายอากาศ

๑ พระเจดีย์ประดิษฐานพระแก่นจันทน์ วัดเจ็ดยอด จ.เชียงใหม่

รูปแบบสถาปัตยกรรม : ส่วนฐานชั้นล่างสุดเป็นฐานเขียง ต่อจากนั้นเป็นฐานบัวทึบบัวลูกแก้วอกไก่ โดยมีลูกแก้วอกไก่สองชั้น เหนือจากนั้นนี้เป็นส่วนของตัวเรือนมีผังเป็นสี่เหลี่ยมย่อมุมไม้สิบสองโดยมีมุมประธานสี่มุม ด้านทั้งสี่เจาะเป็นช่องโค้งมีซุ้มจรนำซ้อนกันสองชั้นไม่มีประตูและไม่มีบันไดทางขึ้น ส่วนยอดนั้นมีลักษณะที่เป็นชั้นลดที่จำลองแบบจากเรือนธาตุซ้อนลดกันสองชั้น ยอดบนสุดนั้นเป็นรูปดอกบัวตูม

การใช้พื้นที่ภายใน : การใช้พื้นที่ภายในเกิดขึ้นในส่วนตัวเรือนเท่านั้น ผังภายในเป็นรูปกากบาท โดยประดิษฐานพระพุทธรูปอยู่บริเวณศูนย์กลาง ไม่สามารถทำการสักการะภายในพระเจดีย์ได้เนื่องจากไม่มีบันไดทางขึ้น ดังนั้นจุดประสงค์ของการใช้พื้นที่ภายในพระเจดีย์นี้จึงเป็นเพียงที่ประดิษฐานพระพุทธรูปเท่านั้น

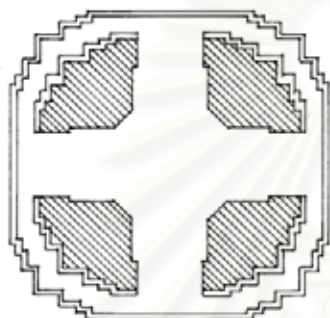

ลายเส้นที่ 3.4.4 ผังพระเจดีย์ทรงมณฑปประดิษฐานพระแก่นจันทร์



ลายเส้นที่ 3.4.5 รูปด้านพระเจดีย์ประดิษฐานพระแก่นจันทร์



รูปที่ 3.4.2 พระเจดีย์ประดิษฐานพระแก่นจันทร์

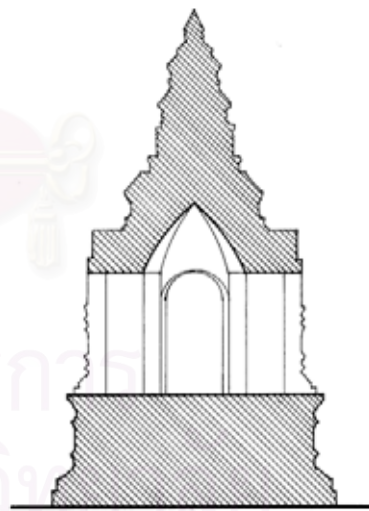

ลายเส้นที่ 3.4.6 รูปตัดพระเจดีย์ประดิษฐานพระแก่นจันทร์
ใช้Arch ถ่างน้ำหนักส่วนยอดลงสู่ผนังทั้งสี่มุม
จึงทำให้ไม่มีแกนรับน้ำหนักตรงศูนย์กลาง

ที่มา : ลายเส้นที่ 3.4.4 และ 3.4.5 จาก จิรศักดิ์ เดชวงศ์ญา, พระเจดีย์เมืองเชียงใหม่ (เชียงใหม่: กลางเวียงการพิมพ์, 2541), หน้า 153.

ลายเส้นที่ 3.4.6 สันนิษฐานจาก จิรศักดิ์ เดชวงศ์ญา, พระเจดีย์เมืองเชียงใหม่ (เชียงใหม่: กลางเวียงการพิมพ์, 2541), หน้า 153.

การระบายอากาศและการ : เนื่องจากในแต่ละด้านของพระเจดีย์มีช่องเปิดทั้งสิ้นด้าน ประกอบ นำแสงสว่างเข้าสู่ภายใน กับขนาดของช่องเปิดและระยะจากผนังด้านนอกถึงศูนย์กลางพระ เจดีย์นั้นความสัมพันธ์ที่เหมาะสม ทำให้สามารถระบายอากาศได้ อย่างดี ลมสามารถพัดผ่านแบบ cross ventilation ได้ ส่วนแสง สว่างที่จะเข้ามาสู่พระเจดีย์นั้น จุดประสงค์คือต้องการให้เห็น พระพุทธรูปที่ประดิษฐานภายในได้ชัดเจน จากช่องเปิดทั้งสิ้นด้านจึง ก็ไม่น่าจะเป็นปัญหาในข้อนี้

๑ พระเจดีย์ประธานวัดเจ็ดยอด จ.เชียงใหม่

รูปแบบสถาปัตยกรรม : ส่วนฐานเป็นฐานสูงขนาดใหญ่ ส่วนท้องไม้ของฐานนั้นประดับ ด้วยลายปูนปั้นเทวดาหญิงและชาย ต่อจากส่วนฐานเป็นที่ตั้งของ พระเจดีย์ทั้งหมด 7 องค์ มีเจดีย์ประธานตั้งอยู่ตรงกลาง ล้อมรอบ ด้วยเจดีย์ประจำมุมอีกสี่องค์ ส่วนอีกสององค์นั้นอยู่ด้านหน้าและ ด้านหลังพระเจดีย์ประธาน รูปทรงของพระเจดีย์ทั้ง 7 ยอดนั้นมี ลักษณะเดียวกันกับพระเจดีย์พุทธคยา ประเทศอินเดีย

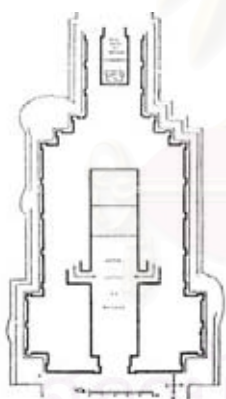

ลายเส้นที่ 3.4.7 ผังพื้นที่ฐานพระเจดีย์ประธาน



ลายเส้นที่ 3.4.8 รูปด้านข้าง

ที่มา : ลายเส้นที่ 3.4.7 และ 3.4.8 จาก นารอด โทธิประสาธ, สถาปัตยกรรมในประเทศไทย (ไม่ปรากฏสถานที่พิมพ์), 2542.

การใช้พื้นที่ภายใน : การใช้พื้นที่ภายในนั้นเกิดขึ้นในชั้นฐานเท่านั้น โดยมีทางเข้าเพียง ประตูด้านหน้าเท่านั้น ผังพื้นที่ภายในนั้นเป็นรูปสี่เหลี่ยมผืนผ้า ที่ว่างภายในมีลักษณะเป็นอุโมงค์ยาวลึกไปภายในพระเจดีย์

ผนังด้านในสุดเป็นที่ประดิษฐานพระพุทธรูป ผนังด้านยาวทั้งสองด้านส่วนหนึ่งเจาะเป็นบันไดที่สามารถขึ้นสู่ด้านบนซึ่งเป็นที่ตั้งพระเจดีย์ ในส่วนการใช้พื้นที่ชั้นที่สองก็เป็นที่ประดิษฐานพระพุทธรูปเช่นเดียวกับชั้นล่าง



รูปที่ 3.4.3 พระเจดีย์ประธานวัดเจ็ดยอด

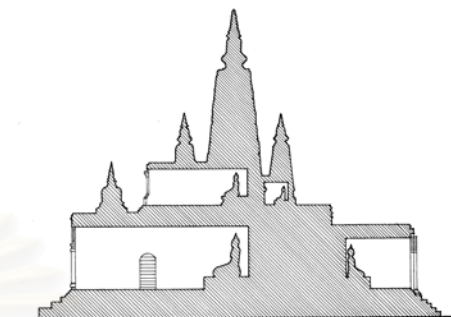

ลายเส้นที่ 3.4.9 รูปตัดพระเจดีย์

ที่มา : ลายเส้นที่ 3.4.9 จาก สุวิภา พงษ์ปวน, การศึกษาสถาปัตยกรรม เจดีย์เจ็ดยอด วัดเจ็ดยอด(มหาโพธาราม) จังหวัดเชียงใหม่, รายงานภาคการศึกษาต้น ปีการศึกษา 2539 สาขาประวัติศาสตร์ ภาควิชาสถาปัตยกรรม บัณฑิตวิทยาลัย มหาวิทยาลัยศิลปากร, หน้า 153.

การระบายอากาศและการนำแสงสว่างเข้าสู่ภายใน : แสงสามารถเข้าสู่ภายในพระเจดีย์ได้จากทางประตูเข้าด้านหน้า และทางออกที่ชั้นบนซึ่งก็จะให้แสงเฉพาะช่องบันไดเท่านั้น ส่วนพื้นที่ที่ประดิษฐานพระพุทธรูปได้แสงจากประตูทางเข้าด้านหน้าเท่านั้น ซึ่งมีขนาดใหญ่ปริมาณแสงจึงสามารถเข้ามาภายในได้มาก การระบายอากาศนั้น อากาศสามารถไหลเวียนภายในได้ โดยที่ช่องทางเข้าออกของลมคือ ประตูทางเข้าและช่องเปิดสู่ชั้นบน

3.4.4 สรุป : พระเจดีย์ซึ่งมีการใช้สอยพื้นที่ภายในสมัยเชียงแสน

พระเจดีย์ในสมัยเชียงแสนที่ได้ศึกษาเบื้องต้นนี้ปรากฏรูปแบบสถาปัตยกรรมพระเจดีย์ซึ่งมีการใช้สอยพื้นที่ภายในดังนี้คือ พระเจดีย์แบบพม่าหลังปลายพุทธศตวรรษที่ 23, พระเจดีย์ ทรงมณฑป, พระเจดีย์ทรงปราสาทยอดเจดีย์ทรงระฆัง และพระเจดีย์ทรงสิขร ซึ่งพระเจดีย์สามประเภทแรกที่กล่าวมา แล้วนั้นจะมีลักษณะฐานที่ไม่สูง แต่พระเจดีย์ทรงสิขรที่ วัดมหาโพธาราม จ.เชียงใหม่ นั้นจะมีรูปแบบที่แตกต่างไปคือมีฐานที่สูง และมียอดเจดีย์ทั้งหมดเจ็ดยอด

ตำแหน่งการใช้พื้นที่ภายในพระเจดีย์นั้น ส่วนมากจะเป็นการใช้งานในส่วนของตัวเรือน แต่ก็ยังมีลักษณะที่แตกต่างไปบ้างคือ พระเจดีย์ประธานวัดเจ็ดยอด ซึ่งมีการใช้งานในชั้นฐานทั้งหมด ส่วนการใช้พื้นที่ภายในพระเจดีย์นั้นส่วนมากจะเป็นการประดิษฐานพระพุทธรูปเพื่อการสักการะ ซึ่งบางแห่งสามารถสักการะภายในพระเจดีย์ได้ บางแห่งก็ไม่สามารถเข้าไปสักการะได้ เช่นพระเจดีย์ทรงมณฑปประดิษฐานพระแก้วจันทร์ วัดเจ็ดยอด

การระบายอากาศและการนำแสงสว่างเข้าสู่ภายในนั้นจะเกิดปัญหาในพระเจดีย์ขนาดใหญ่ หรือพระเจดีย์ที่มีระยะจากช่องเปิดถึงส่วนที่ใช้งานมาก ส่วนพระเจดีย์ขนาดเล็กนั้นไม่มีปัญหาเพราะระยะจากช่องเปิดถึงพื้นที่ใช้งานนั้นไม่มาก แต่ พระเจดีย์ขนาดเล็กก็จะมีปัญหาในเรื่องการกันแดดกันฝนของสิ่งที่บรรจุอยู่ภายใน



สถาบันวิทยบริการ
จุฬาลงกรณ์มหาวิทยาลัย

3.5 พระเจดีย์สมัยล้านช้าง

3.5.1 ภูมิหลังทางประวัติศาสตร์

ดินแดนภาคตะวันออกเฉียงเหนือ หรือภาคอีสาน ก่อนที่จะเกิดเป็นอาณาจักรล้านช้างนั้น จากหลักฐานทางโบราณคดีบอกได้ว่า เดิมนั้นมีอิทธิพลของศิลปะทวารวดี รวบรวมศตวรรษที่ 12 -15 ซึ่งเป็นพุทธศาสนาลัทธิเถรวาท วัฒนธรรมทวารวดีเริ่มอ่อนตัวราวพุทธศตวรรษที่ 16 เมื่อวัฒนธรรมเขมรแพร่ขยายเข้ามาในดินแดนอย่างกว้างขวาง วัฒนธรรมของขอมได้แพร่เข้ามาตามแม่น้ำชีและแม่น้ำมูล และทำให้เกิดศาสนสถานตามลัทธิพราหมณ์และพุทธศาสนาลัทธิมหายานอย่างมากภายในภูมิภาค²³ ต่อมา ชนชาติลาวมีผู้นำชื่อพระเจ้าขุนลอ ได้ขับไล่พวกขอมและเข้าตีเมืองขวาได้จากขุนกันรวงแล้วจัดตั้งเมืองขวาขึ้นเป็นราชธานีแห่งแรกของอาณาจักรล้านช้าง ซึ่งต่อมาได้เปลี่ยนนามเมืองใหม่เป็น “เชียงทอง”

อาณาจักรล้านช้างแตกแยกเป็นสามอาณาจักรหลังจากพระเจ้าสุริยวงศาธรรมิกราช กษัตริย์องค์ที่ 29 โดยได้แยกเป็นอาณาจักรล้านช้างร่มขาวหลวงพระบาง(ครองดินแดนทางเหนือ), อาณาจักรล้านช้างร่มขาวเวียงจันทน์(ครองดินแดนทางใต้) และอาณาจักรจำปาศักดิ์ (ตั้งอาณาจักรที่เมืองจำปะอยู่ฝั่งตะวันตกของแม่น้ำโขง) เมื่อถึงสมัยของพระนารายณ์มหาราช กษัตริย์ของกรุงศรีอยุธยา ได้มีการขยายอำนาจมาสู่ประเทศลาว เริ่มต้นจากลำนํ้ามูลได้แก่ เมืองโคราช เมืองพิมาย ถัดมาก็คือทางฝั่งซ้ายของ ลำนํ้ามูลได้แก่ สุรินทร์ สังขะ ขุขันธ์ รัตนบุรี²⁴ นอกจากนี้ในสมัยอยุธยาที่มีการขยายอำนาจสู่ภาคอีสานแล้วยังมีการขยายอำนาจต่อเนื่องมาถึงสมัยกรุงธนบุรีด้วย อันเนื่องมาจากการทะเลาะกันระหว่างหลวงพระบางและเวียงจันทน์ จากเหตุการณ์นี้เป็นผลส่งให้หลวงพระบางและเวียงจันทน์ตกเป็นเมืองประเทศราชของไทย

การศาสนานั้นก่อนที่จะตั้งเป็นอาณาจักรล้านช้างนั้น ดินแดนแถบนั้นนับถือศาสนาพุทธฝ่ายเถรวาทแบบทวารวดี และศาสนาพราหมณ์ซึ่งเป็นอิทธิพลจากเขมร แต่ก็มีข้อสันนิษฐานว่าศาสนาพราหมณ์เป็นที่ยอมรับนับถือกันแต่เฉพาะชนชั้นปกครองเท่านั้น ประชาชนนั้นยังนิยมนับถือพุทธศาสนาอยู่ ส่วนพระพุทธรูปที่ได้ประดิษฐานอยู่ในอีสานปัจจุบันนี้ ได้รับอิทธิพลมาพร้อมกับการปกครองตั้งแต่ปลายกรุงศรีอยุธยาจนถึงต้นรัตนโกสินทร์ โดยนับถือพุทธศาสนาลัทธิหินยานอย่างลังกาวงศ์ที่ได้ ผังรากเจริญรุ่งเรืองมาตั้งแต่สมัยสุโขทัย²⁵

3.5.2 พระเจดีย์ซึ่งมีการใช้สอยพื้นที่ภายในสมัยล้านช้าง

การศึกษาพระเจดีย์ซึ่งมีการใช้สอยพื้นที่ภายในสมัยล้านช้าง สามารถแบ่งพิจารณาออกตามสัดส่วนขององค์พระเจดีย์(พระธาตุ)ได้ดังนี้

1. กลุ่มฐานต่ำ ซึ่งถือเอา พระธาตุศรีสองรัก เป็นหลัก
2. กลุ่มฐานสูง ซึ่งถือเอาพระธาตุพนม เป็นหลัก
3. กลุ่มเรือนธาตุทำซุ้มจะระนำ ยอดธาตุมีปลีสี่ทิศ ซึ่งถือเอาพระธาตุวัดมหาธาตุ จ.ยโสธร เป็นหลัก
4. กลุ่มเรือนธาตุทำซุ้มจะระนำ ยอดธาตุบัวเหลี่ยม ซึ่งถือเอาพระธาตุบังพวน เป็นหลัก

²³ สุวิทย์ ชีรสาคัด และคณะ, คู่มือแผนที่ ประวัติศาสตร์อีสาน, (ไม่ปรากฏสถานที่พิมพ์, 2531), หน้า 6 – 7.

²⁴ เรื่องเดียวกัน, หน้า 40.

²⁵ วิโรฒ ศรีสุโร, ลุ่มอีสาน, (กรุงเทพฯ : บริษัท เมฆาพรส จำกัด, 2536), หน้า 24.

5. กลุ่มยอดธาตุแปดเหลี่ยม ซึ่งถือเอาธาตุกองข้าวน้อยฆ่าแม่ วัดทุ่งสะเดา จ.ยโสธร เป็นหลัก
6. กลุ่มย่อมุมสิบสองยอดธาตุทรงระฆังคว่ำ ซึ่งถือเอาพระธาตุเก่า (รัตนพระเจดีย์) วัดพระธาตุบังพวน จ.หนองคาย เป็นหลัก²⁶

จากการศึกษาเบื้องต้นพบว่า พระธาตุกลุ่มฐานสูงเท่านั้นที่มีการใช้พื้นที่ภายในพระเจดีย์ แต่ก็ยังไม่ชัดเจนนัก เพราะพบเพียงพระธาตุเชิงชุมเท่านั้น ซึ่งสามารถเข้าไปในพระเจดีย์ได้จากประตูที่ชั้นฐาน ส่วนพระธาตุประเภทเดียวกันพบว่ามีการทำประตูในชั้นฐานเช่นกันแต่เป็นประตูหลอกเท่านั้นไม่สามารถเปิดเข้าไปข้างในได้ เช่น พระธาตุพนม, พระธาตุเรณูนคร, พระธาตุวัดมหาธาตุ, พระธาตุท่าอุเทน จ.นครพนม เป็นต้น ส่วนพระธาตุประเภทอื่นๆนั้น ไม่ปรากฏการใช้งานภายในพระธาตุเลย ดังนั้นผู้ศึกษาจึงนำเอาพระธาตุเชิงชุมซึ่งเป็นพระธาตุองค์เดียวเท่านั้นที่มีการใช้พื้นที่ภายใน ยกเป็นตัวอย่างประกอบการศึกษา

3.5.3 ตัวอย่างพระเจดีย์ซึ่งมีพื้นที่ใช้สอยภายในสมัยล้านช้าง

๑ พระธาตุเชิงชุม อ.เมือง จ.สกลนคร

รูปแบบสถาปัตยกรรม : พระธาตุในกลุ่มฐานสูงนั้นส่วนมากมีลักษณะสถาปัตยกรรมเช่นเดียวกับพระธาตุพนม คือฐานที่ตั้งตรงแล้วค่อยๆลดหลั่นกันไป และในส่วนฐาน ส่วนเรือนธาตุและส่วนยอด โดยมากนั้นจะมีการประดับด้วยลวดลายต่างๆ แต่ที่พระธาตุเชิงชุมนั้นมีลักษณะที่แตกต่างกันคือ ส่วนฐานชั้นต่างๆที่ลดหลั่นกันไปเป็นฐานสอบเข้า และส่วนผนังตั้งแต่ชั้นฐานจนถึงยอดนั้นเป็นผนังสีขาวมีการประดับลวดลายน้อยมาก โดยส่วนยอดประดับด้วยการปิดทองเท่านั้น นอกจากนี้ลักษณะซุ้มประตูของพระธาตุเชิงชุมนั้นก็แตกต่างจากพระธาตุในกลุ่มเดียวกัน มีลักษณะเป็นซุ้มประตูแบบเครื่องยอด ส่วนพระธาตุอื่นๆนั้นซุ้มประตูจะเป็นศิลปะแบบเจนละ พระธาตุเชิงชุมมีประตูทางเข้าสี่ประตู โดยประตูด้านหนึ่งต่อเชื่อมกับวิหารซึ่งสามารถเข้าไปในพระเจดีย์ได้จากประตูนี้

²⁶ วิโรฒ ศิริสุโร, ธาตุอีสาน (กรุงเทพฯ, บริษัท เมฆาเพรส จำกัด, 2536), หน้า 8.



รูปที่ 3.5.1 พระธาตุเชิงชุม จ.สกลนคร
ด้านขวาของภาพคือวิหารที่เชื่อมต่อกับ
องค์พระธาตุ



รูปที่ 3.5.2 องค์ประกอบสถาปัตยกรรม
ในส่วนยอดพระธาตุ



รูปที่ 3.5.3 ชุ่มประตูปแบบเครื่องยอด ซึ่งเป็นส่วน
ที่มีการประดับตกแต่งมากที่สุด



รูปที่ 3.5.4 บานประตูแกะสลักไม้เป็นรูปเทวดาพนม
หัตถ์นมัสการพระธาตุ (ประตูนี้ไม่สามารถ
เข้าสู่ภายในพระธาตุได้)

การใช้พื้นที่ภายใน : การเข้าสู่ภายในพระธาตุนั้นสามารถเข้าได้จากทางวิหารด้านเดียว ส่วนประตูอีกสามด้านที่เหลือนั้นเป็นประตูที่สามารถเปิดได้ แต่ไม่สามารถเข้าไปได้เพราะมีส่วนของปราสาทภายในขวางประตูทางเข้าอยู่ พระธาตุเชิงชุมนั้นเป็นการสร้างขึ้นครอบปราสาทแบบขอมก่อด้วยศิลาแลงขนาดเล็ก การใช้พื้นที่ภายในนั้นจึงเป็นพื้นที่ขนาดเล็กสำหรับสักการะเท่านั้น ภายในองค์ปราสาทขอมมีฐานชุกชีประดิษฐานพระพุทธรูปศิลปะล้านช้างและสิ่งศักดิ์สิทธิ์ตามความเชื่อท้องถิ่นจำนวนมาก

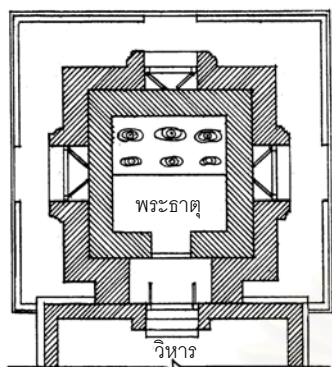

ลายเส้นที่ 3.5.1 ผังพื้นพระธาตุเชิงชุม
(จากการสันนิษฐานของผู้ศึกษา)

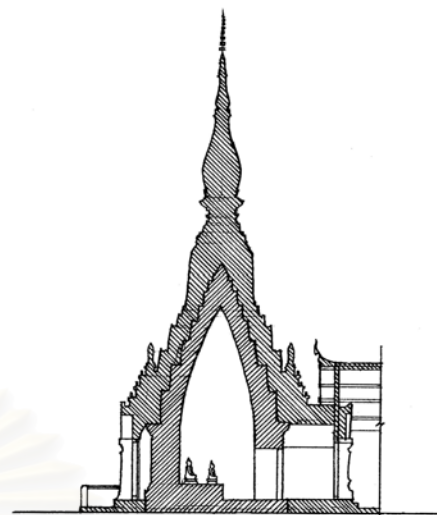

ลายเส้นที่ 3.5.2 รูปตัดพระธาตุเชิงชุม
(จากการสันนิษฐานของผู้ศึกษา)



รูปที่ 3.5.5 ซุ้มประตูทางเข้าจากวิหารสู่ภายในองค์พระธาตุ



รูปที่ 3.5.6 ปราสาทขอมที่อยู่ภายในองค์พระธาตุ การเข้าไปภายในต้องเดินผ่านประตู 2 ชั้น ชั้นแรกเป็นประตูของวิหาร ชั้นที่สองเป็นประตูปราสาทขอม



รูปที่ 3.5.7 ภายในปราสาทขอม ในภาพแสดงการก่อศิลาแลงเป็นส่วนยอดของปราสาท



รูปที่ 3.5.8 พระพุทธรูปปิดปะล้านช้าง และสิ่งศักดิ์สิทธิ์ตามความเชื่อท้องถิ่น

การระบายอากาศและการ : การระบายอากาศนั้นสามารถระบายได้จากประตูเพียงด้านเดียว นำแสงสว่างเข้าสู่ภายใน คือทางที่ติดกับวิหาร ส่วนประตูอีกสามด้านมีปราสาททอมขวางทางเข้าของอากาศ ทำให้อากาศภายในพระเจดีย์นั้นขึ้นและอัดอัด ส่วนเรื่องแสงสว่างที่จะเข้าสู่พระเจดีย์นั้น ก็มีปัญหาเช่นเดียวกับการระบายอากาศ แสงสว่างได้มาจากส่วนที่เชื่อมกับวิหารซึ่งก็มีปริมาณแสงน้อยอยู่แล้วจึงทำให้ภายในพระเจดีย์มืดสนิท ต้องใช้แสงจากหลอดไฟฟ้าแทน

3.5.4 สรุป : พระเจดีย์ซึ่งมีการใช้สอยพื้นที่ภายในสมัยล้านช้าง

เมื่อมองในภาพรวมของพระเจดีย์สมัยล้านช้างนี้ สามารถสรุปได้ว่าพระธาตุที่สร้างขึ้นนั้นไม่ได้มีมุ่งหมายที่จะมีการใช้พื้นที่ภายในพระธาตุแต่อย่างใด สืบเนื่องจากการทำประตูหลอก ซึ่งโดยเทคนิควิธีการสร้างนั้นสามารถที่จะสร้างให้พระธาตุมีห้องใช้สอยภายในก็ได้แต่ก็ไม่เป็นที่นิยมสร้าง อาจจะเป็นด้วยภายในนั้นเป็นที่เก็บรักษาสิ่งของสำคัญคือพระบรมสารีริกธาตุ เพื่อความปลอดภัยจากการลักขโมยจึงสร้างให้เป็นพระธาตุที่ทึบตันหรือไม่มีประตูที่จะเข้าภายในพระเจดีย์ได้ ส่วนพระธาตุเชิงชุมนั้นอาจจะเป็นข้อยกเว้นเนื่องด้วยเป็นการสร้างครอบพระเจดีย์เดิม ซึ่งเมื่อพิจารณาถึงการใช้พื้นที่ภายในแล้วนั้นก็เห็นได้ว่าพระธาตุเชิงชุมนั้นก็ไม่นับถึงการใช้งานภายในพระเจดีย์เช่นเดียวกับพระเจดีย์อื่นๆ

สถาบันวิทยบริการ
จุฬาลงกรณ์มหาวิทยาลัย

3.6 พระเจดีย์สมัยสุโขทัย

3.6.1 ภูมิหลังทางประวัติศาสตร์

ประมาณกลางพุทธศตวรรษที่ 18 เมืองสุโขทัยได้เกิดจากการจัดตั้งของเมืองละโว้หรือลพบุรี ในช่วงเวลาเริ่มแรกศิลาจารึกวัดศรีชุมเล่าว่า พ่อขุนศรีนาวนำถมปฐมกษัตริย์ของสุโขทัยสิ้นพระชนม์ ขอมสบาดโขลญลำพงคิดตั้งตนเป็นใหญ่ โอรสของพ่อขุนศรีนาวนำถมคือ พ่อขุนผาเมือง เจ้าเมืองรากับพระสหายคือ พ่อขุนบางกลางหาว ได้ร่วมมือกันนำทัพมาช่วงชิงเมืองสุโขทัยจาก ขอมสบาดโขลญลำพง ได้เป็นผลสำเร็จ จากนั้นพ่อขุนผาเมืองจึงมอบพระขรรค์ชัยศรีและพระนามของ พระองค์คือ “ศรีอินทราทิตย์” แต่พ่อขุนบางกลางหาว อภิเษกให้เป็นกษัตริย์ปกครองสุโขทัย ในสมัยต่อมามักจะเรียกพระนามของพระองค์ว่า “พ่อขุนศรีอินทราทิตย์”²⁷

สุโขทัยสถาปนาขึ้นเป็นราชธานีของประเทศไทย มีกษัตริย์ทั้งราชวงศ์ 9 พระองค์ ครองประเทศอิสระ 6 พระองค์ เป็นประเทศราชขึ้นกรุงศรีอยุธยา 3 พระองค์ เมืองสุโขทัยเจริญรุ่งเรืองและมีอาณาเขตกว้างขวางในสมัยพ่อขุนรามคำแหง กษัตริย์องค์ที่ 3 ผู้เป็นโอรสของพ่อขุนศรีอินทราทิตย์ สมัยนั้นมีการนิมนต์พระสงฆ์ในพุทธศาสนาแบบเถรวาทจากลังกาซึ่งมีชื่อเสียงอยู่ที่นครศรีธรรมราช นับเป็นจุดเริ่มต้นของการเปลี่ยนแปลงการนับถือศาสนาพุทธแบบมหายานตามแบบอย่างเขมร มาเป็นการนับถือพุทธศาสนาแบบเถรวาท แต่การรวมตัวเป็นแคว้นของสุโขทัยนั้นอาศัยบุคลิกภาพการเป็นผู้นำของพ่อขุนรามคำแหง ด้วยเหตุนี้เมื่อพระองค์เสด็จสวรรคต บ้านเมืองที่เคยรวมกันเป็นปึกแผ่นก็ต่างแยกออกไปปกครองตนเอง จนเมื่อ พ.ศ.1880 พระมหาธรรมราชาลิไทผู้เป็นหลานของพ่อขุนรามคำแหง ครองเมืองศรีสัชชาลัย ได้ขึ้นครองราชย์เป็นกษัตริย์สุโขทัย พระองค์ได้ทรงทำสงครามขยายดินแดนไปยังเมืองต่างๆ พร้อมทั้งเผยแพร่พุทธศาสนาไปด้วย ในสมัยนี้พุทธศาสนาเจริญรุ่งเรืองอย่างมาก มีหลักฐานว่าพระองค์ทรงนิมนต์พระสามีสังฆราชจากนครพิน เมืองมอญริมอ่าวมะละเกาะมาที่สุโขทัย และทรงออกผนวชเมื่อ พ.ศ.1905²⁸

หลังจากพระมหาธรรมราชาลิไทสวรรคต ในเวลา 50 ปีเศษต่อมาแม้เมืองสุโขทัยจะมีกษัตริย์ที่เป็นลูกหลานของพระมหาธรรมราชาลิไทครองอยู่ แต่ถูกรอบงำจากกษัตริย์กรุงศรีอยุธยาราชวงศ์สุพรรณภูมิ จนในที่สุด พ.ศ.1981 ปรากฏหลักฐานชัดเจนว่ากษัตริย์อยุธยาได้ส่งโอรสผู้มีมารดาเป็นราชวงศ์สุโขทัยมาเป็นอุปราชปกครองแคว้นสุโขทัยที่พิษณุโลก²⁹ สุโขทัยจึงตกเป็นเมืองหนึ่งของอาณาจักรกรุงศรีอยุธยาแต่บัดนั้นเป็นต้นมา

3.6.2 พระเจดีย์ซึ่งมีการใช้สอยพื้นที่ภายในสมัยสุโขทัย

การศึกษาพระเจดีย์ซึ่งมีการใช้สอยพื้นที่ภายในสมัยสุโขทัย สามารถแบ่งพิจารณาออกตามรูปแบบสถาปัตยกรรมได้ดังนี้

1. พระเจดีย์ทรงพุ่มข้าวบิณฑ์
2. พระเจดีย์ทรงระฆัง
3. พระเจดีย์ทรงปราสาท

²⁷ กรมศิลปากร, อุทยานประวัติศาสตร์สุโขทัย (กรุงเทพฯ: บริษัทประชาชน จำกัด, ไม่ปรากฏปีที่พิมพ์), หน้า 1.

²⁸ เรื่องเดียวกัน, หน้า 2.

²⁹ เรื่องเดียวกัน, หน้า 3.

- แบบศิลปะเชียงแสน
- แบบปราสาทขอมผสมแบบลังกา
- แบบเหลี่ยมย่อมุมไม้ยี่สิบ

จากการศึกษาเบื้องต้นพบว่าพระเจดีย์ในสมัยสุโขทัยมีเพียง**พระเจดีย์ทรงระฆัง** และ **พระเจดีย์ทรงปราสาท** เท่านั้นที่มีการใช้สอยพื้นที่ภายใน พระเจดีย์ทรงระฆังที่พบ คือพระเจดีย์ประธานที่วัดนางพญาศรีสุชนาลัย ส่วนพระเจดีย์ทรงปราสาทที่พบ คือพระเจดีย์รายที่วัดเจดีย์เจ็ดแถว ศรีสุชนาลัยจำนวนหนึ่ง ส่วนที่สุโขทัยไม่พบพระเจดีย์ทรงปราสาทซึ่งมีการใช้สอยพื้นที่ภายในเลย

3.6.3 ตัวอย่างพระเจดีย์ซึ่งมีพื้นที่ใช้สอยภายในสมัยสุโขทัย

๑ พระเจดีย์ประธาน วัดนางพญา อ.ศรีสุชนาลัย จ.สุโขทัย

รูปแบบสถาปัตยกรรม : เป็นพระเจดีย์ทรงระฆังตั้งอยู่บนฐานไพที องค์พระเจดีย์ประกอบด้วยฐานเชิงซ้อนกันสามชั้น ฐานชั้นแรกเป็นฐานบัวมีรับชั้นมาลัยเถาสามชั้น ต่อจากชั้นมาลัยเถาเป็นชั้นบัวปากกระแวงรับองค์ระฆังกลม ฐานชั้นที่สองเป็นชั้นบัลลังก์ผั่งสี่เหลี่ยมจัตุรัสไม่มีเสาด้านรับส่วนปล้องไฉน องค์พระเจดีย์มีทางเข้าด้านหน้าเพียงด้านเดียวโดยมีบันไดขึ้นจากชั้นฐานไพที ไปสู่มุขทางเข้าซึ่งมีลักษณะเป็นมุขยื่นยาว ส่วนอีกสามด้านนั้นเป็นซุ้มจรณะซึ่งน่าจะใช้เป็นที่ประดิษฐานพระพุทธรูป

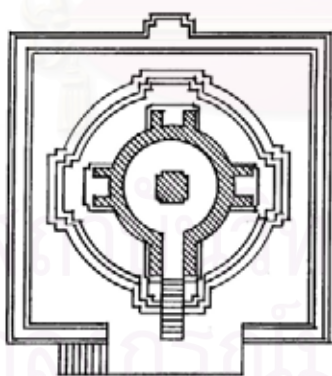

ลายเส้นที่ 3.6.1 ผังพื้นเจดีย์ประธานวัดนางพญา
ศรีสุชนาลัย



ลายเส้นที่ 3.6.2 รูปด้านหน้าเจดีย์

ที่มา : ลายเส้นที่ 3.6.1 และ 3.6.2 เป็นลายเส้นจากการสันนิษฐานของผู้ศึกษาที่สำรวจโดยการถ่ายภาพไม่ได้มีการรังวัด



รูปที่ 3.6.1 พระเจดีย์ประธานวัดนางพญา ศรีสัตนาไลย
ในภาพจะเห็นฐานไพทีอยู่ด้านหน้าซึ่งมีบันได
ทางขึ้นทางด้านซ้ายมือ



รูปที่ 3.6.2 บันไดทางขึ้น และมุขทางเข้าสู่พระเจดีย์



รูปที่ 3.6.3 พระเจดีย์ประธานวัดนางพญา ลักษณะของศิลปะขอมไม่ชัดเจน
มากนัก และเหนือบัลลังก์ไม่มีเสาดานรับส่วนปล้องไฉน
อันเป็นลักษณะของพระเจดีย์ทรงระฆังสมัยสุโขทัย

การใช้พื้นที่ภายใน

: ผังพื้นที่ภายในพระเจดีย์นั้นเป็นวงกลม โดยมีศิลาแลงก่อเป็น
แกนกลางรับน้ำหนักของส่วนยอด แกนกลางนี้มีการประดับเป็น
ซุ้มจรณะนำทั้งสี่ด้าน น่าจะใช้เป็นที่ประดิษฐานพระพุทธรูป ส่วน
ภายในแกนกลางนี้อาจจะเป็นที่เก็บอัฐิบุคคลสำคัญ หรือสิ่งของ
มีค่า พื้นที่ภายในพระเจดีย์ค่อนข้างแคบ ไม่สามารถรองรับการเข้า
ไปสักการะพร้อมกันหลายคนได้ ซึ่งโดยรอบแกนกลางนั้นทำการ
สักการะโดยการกราบไม่สะดวก ยกเว้นพื้นที่ที่เชื่อมต่อกับทาง เข้า
ด้านหน้า



รูปที่ 3.6.5 ภายใต้งานทางเข้าด้านหน้ามองเห็นซุ้มประตูบรอบแกนกลางพระเจดีย์



รูปที่ 3.6.6 ภายใต้งานพระเจดีย์ส่วนที่เป็นองค์ระฆัง ด้านซ้ายเป็นแกนรับน้ำหนักกลางเจดีย์ ด้านขวาเป็นผนังก่อศิลาแลง จะเห็นได้ว่ามีพื้นที่ที่เป็นที่ว่างภายในน้อยมาก



รูปที่ 3.6.7 บริเวณแกนพระเจดีย์และผนังองค์ระฆัง



รูปที่ 3.6.8 บริเวณใจกลางแกนพระเจดีย์ ซึ่งน่าจะเป็นที่เก็บอัฐิหรือของมีค่า

การระบายอากาศและการนำแสงสว่างเข้าสู่ภายในองค์เจดีย์นั้น มีเพียงทางเดียวเท่านั้นคือประตูทางเข้าด้านหน้า และด้วยขนาดของประตูทางเข้าที่เล็กประกอบกับระยะจากทางเข้าถึงใจกลางพระเจดีย์ไม่เหมาะสมกันคือ มีระยะมากเกินไปกว่าที่จะได้รับแสงสว่างเพียงพอ การระบายอากาศภายในพระเจดีย์ไม่ดีนัก ภายในมีความอับชื้นเพราะอากาศจะถูกกักอยู่ภายในพระเจดีย์ไม่มีการถ่ายเทระหว่างอากาศภายนอกและภายใน

๑ พระเจดีย์รายทรงปราสาทแบบศิลปะเชียงแสน วัดเจดีย์เจ็ดแถว ศรีสัชชนาลัย

รูปแบบสถาปัตยกรรม : เป็นพระเจดีย์รายทรงปราสาท น่าจะได้รับอิทธิพลจากพระเจดีย์เชียงแสนหรือพุกาม สังกัดได้จากขุมพระเจดีย์ที่เป็นลักษณะของพุกามที่แพร่มาสู่ล้านนาแล้ว เช่นพระเจดีย์วัดป่าสัก จ. เชียงราย³⁰ พระเจดีย์ตั้งอยู่บนฐานเขียงและฐานปัทม์บัวลูกแก้ว ตัวเรือนลักษณะเป็นมุขซ้อนกันสองชั้น และมีหลังคาปีกนกยื่นมาทางด้านข้าง หลังคาประดับด้วยเจดีย์บริวารขนาดเล็ก ส่วนยอดมีลักษณะของเรือนธาตุของปราสาทแต่มีชั้นวิมานเพียงสองชั้น เหนือชั้นวิมานเป็นองค์ระฆังรับบัลลังก์และปลียอด เจดีย์องค์นี้มีลักษณะพิเศษคือ ส่วนปีกนกที่ยื่นมาทางด้านข้างทั้งสองข้างนั้นเป็นที่ประดิษฐานพระพุทธรูปยืนรวมทั้งหมดสี่องค์ ส่วนขุมพระเจดีย์ทางด้านหลังนั้นเป็นที่ประดิษฐานพระพุทธรูปปางนาคปรก

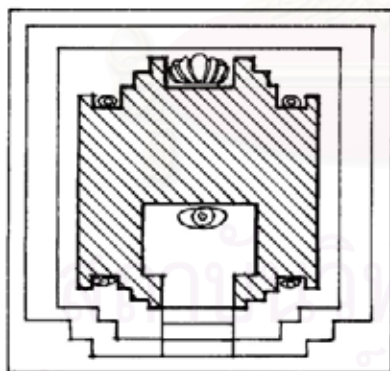

ลายเส้นที่ 3.6.3 ผังพื้นพระเจดีย์รายทรงปราสาทแบบศิลปะเชียงแสน วัดเจดีย์เจ็ดแถวศรีสัชชนาลัย



ลายเส้นที่ 3.6.4 รูปด้านพระเจดีย์

ที่มา: ลายเส้นที่ 3.6.3 และ 3.6.4 คัดลอกลายเส้นจาก สันติ เล็กสุขุม, เจดีย์สมัยสุโขทัย วัดเจดีย์เจ็ดแถว (กรุงเทพฯ: อักษรสัมพันธ์, พ.ศ.2534), หน้า91.

³⁰ สันติ เล็กสุขุม, เจดีย์สมัยสุโขทัย วัดเจดีย์เจ็ดแถว (กรุงเทพฯ: อักษรสัมพันธ์, พ.ศ.2534), หน้า197.



รูปที่ 3.6.9 พระเจดีย์ในสวนยอดแบ่งเป็น 2 ตอน ตอนบนเป็นเจดีย์องค์ระฆัง ตอนล่างเป็นเรือนธาตุแบบพระปรางค์



รูปที่ 3.6.10 พระพุทธรูปปางนาคปรก ชุมเจระนำ ด้านหลังพระเจดีย์

การใช้พื้นที่ภายใน : ผังพื้นที่ภายในเป็นสี่เหลี่ยมผืนผ้า ใช้เป็นที่ประดิษฐานพระพุทธรูปเท่านั้น ด้วยลักษณะที่ว่างภายในนั้น เน้นในทางสูงพระพุทธรูปจึงเป็นพระพุทธรูปประทับยืนปางห้ามญาติ การสักการะภายในพระเจดีย์นั้นจะไม่สะดวกเพราะเหลือพื้นที่ด้านหน้าพระพุทธรูปน้อย จึงพอจะสรุปได้ว่าน่าจะต้องการให้มีการสักการะจากภายนอก ซึ่งมีพื้นที่มากกว่าและสามารถเห็นพระพุทธรูปได้ครบทั้งองค์

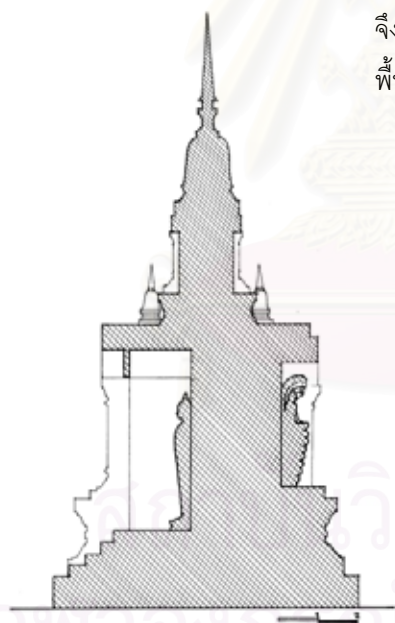

ลายเส้นที่ 3.6.5 รูปตัดพระเจดีย์ (จากการสันนิษฐานของผู้ศึกษา)



รูปที่ 3.6.11 ภายในพระเจดีย์ และพระพุทธรูปปางห้ามญาติ

การระบายอากาศและการนำแสงสว่างเข้าสู่ภายใน : การระบายอากาศและการนำแสงสว่างเข้าสู่ภายในนั้นไม่มีปัญหา เพราะระยะจากทางเข้าถึงผนังภายในที่ลึกที่สุดไม่มาก แสงสามารถเข้าถึงได้ทั่วถึง ส่วนการระบายอากาศนั้น ถึงแม้จะมีช่องเปิดเพียงช่องเดียวเท่านั้นแต่ช่องเปิดมีขนาดใหญ่และพื้นที่ภายในมีขนาดไม่ใหญ่อากาศภายในและภายนอกจึงสามารถไหลหมุนเวียนกันได้

3.6.4 สรุป : พระเจดีย์ซึ่งมีการใช้สอยพื้นที่ภายในสมัยสุโขทัย

พระเจดีย์สมัยนี้ที่มีการใช้พื้นที่ภายในนั้น จากการศึกษาเบื้องต้นพบว่า พระเจดีย์ที่อุทยานประวัติศาสตร์สุโขทัยและพระเจดีย์ที่ตั้งอยู่บริเวณโดยรอบอุทยานไม่ปรากฏการใช้พื้นที่ภายในพระเจดีย์ ส่วนพระเจดีย์ที่อุทยานประวัติศาสตร์ศรีสัชนาลัยนั้นพบพระเจดีย์ที่มีการใช้สอยภายในจำนวนหนึ่งเช่นที่วัดนางพญา และวัดเจดีย์เจ็ดแถว โดยสรุปแล้วพระเจดีย์ที่มีการใช้สอยพื้นที่ภายในนั้น พบพระเจดีย์ทรงระฆังและทรงปราสาท (ทรงปราสาทแบบศิลปะเขียงแสนและแบบศิลปะขอมผสมลังกา) เท่านั้น

พื้นที่ภายในใช้เป็นที่ประดิษฐานพระพุทธรูป โดยลักษณะของพระพุทธรูปนั้นแปรผันตามลักษณะที่ว่างที่เกิดภายในพระเจดีย์ เช่นลักษณะของที่ว่างที่เป็นทรงสูง พระพุทธรูปนั้นก็จะเป็นพระพุทธรูปปางประทับยืน ส่วนพื้นที่ที่เหลือนั้น จะเป็นที่สักการะแต่จะมีพื้นที่ไม่มากนัก ดังนั้นอาจจะพออนุมานได้ว่าการสักการะ (กราบ) อาจจะไม่ได้เกิดขึ้นภายในพระเจดีย์ ด้วยขนาดของพื้นที่ภายในที่ไม่เหมาะสมสำหรับให้คนเข้าไปใช้งาน ฉะนั้นการใช้งานในพระเจดีย์นั้นอาจจะเป็นที่ประดิษฐานพระพุทธรูปเท่านั้น ไม่นำให้คนเข้าไปใช้งาน แต่อาจจะมีการเข้าไปใช้งานบ้าง ซึ่งคงไม่บ่อยครั้งนัก อาจจะใช้ในโอกาสสำคัญเท่านั้น

การระบายอากาศและการนำแสงสว่างเข้าสู่ภายในนั้นได้มาจากช่องเปิดเพียงช่องเดียวเท่านั้นคือ ประตูทางเข้าด้านหน้า ซึ่งพระเจดีย์ทรงปราสาท ด้วยขนาดพื้นที่ภายในพระเจดีย์นั้นเล็ก ประกอบกับระยะจากช่องเปิดถึงส่วนผนังที่ลึกที่สุดนั้นไม่มาก แสงสามารถส่องถึงภายในได้ ส่วนพระเจดีย์ทรงระฆังที่วัดนางพญานั้น การระบายอากาศและการนำแสงสว่างเข้าสู่ภายในไม่ดีนัก เพราะแสงไม่สามารถส่องเข้าถึงได้และอากาศไม่ถ่ายเท จึงทำให้พื้นที่ภายในอับชื้น

3.7 พระเจดีย์สมัยอยุธยา

3.7.1 ภูมิหลังทางประวัติศาสตร์

สมเด็จพระรามาธิบดีที่ 1 (พระเจ้าอู่ทอง) ทรงสถาปนากรุงศรีอยุธยาเป็นราชธานีเมื่อปี พ.ศ. 1893 และพระราชทานนามว่า “กรุงเทพมหานครบวรทวารวดีศรีอยุธยามหาดีลกษณพรัตนราชธานีบุรีรมย์” กรุงศรีอยุธยาเป็นราชธานีที่มีอายุยาวนานถึง 417 ปี มีราชวงศ์ซึ่งปกครองกรุงศรีอยุธยา 5 ราชวงศ์ด้วยกันคือ ราชวงศ์อู่ทอง ราชวงศ์สุพรรณภูมิ ราชวงศ์สุโขทัย ราชวงศ์ปราสาททอง และราชวงศ์บ้านพลูหลวง เชื่อกันว่า ก่อนที่พระเจ้าอู่ทองจะเสด็จมาที่อยุธยา พระเจ้าอู่ทองได้ประทับอยู่ที่เมืองลพบุรี ไม่ใช่เมืองอู่ทอง เพราะจากหลักฐานการขุดค้นทางโบราณคดีนั้นเมืองอู่ทองได้ร้างไปก่อนการสถาปนากรุงศรีอยุธยาเป็นเวลา 300 ปี แต่ที่เมืองลพบุรีนั้นมีอายุคาบเกี่ยวกับการสถาปนา และนอกจากนี้รูปแบบของพระปรางค์ที่สร้างในสมัยแรกนั้น มีเค้ามาจากพระปรางค์ของวัดพระศรีมหาธาตุลพบุรี (ขณะที่พระเจ้าอู่ทองสร้างกรุงศรีอยุธยานั้น สุโขทัยปกครองอยู่ในสมัยพระยาสิทธิ กษัตริย์องค์ที่ 5 ของสุโขทัย) พระเจ้าอู่ทองสวรรคตใน พ.ศ.1912 สมเด็จพระรามาธิบดีที่ 1 เสด็จจากเมืองลพบุรีมาขึ้นครองราชย์ได้เพียงปีเดียว ขุนหลวงพะงั่วก็เสด็จจากเมืองสุพรรณบุรีมาขึ้นครองราชย์แทน³¹

ครั้นมาถึงรัชกาลสมเด็จพระบรมราชาธิราชที่ 2 เข้าใจว่าทรงมีพระมเหสีเป็นเจ้าหญิงสุโขทัย คงด้วยเหตุนี้จึงโปรดเกล้าฯ ให้พระราชโอรสเสด็จขึ้นไปครองเมืองพิษณุโลก อันเป็นเมืองเอกของสุโขทัย เมื่อพระราชโอรสองค์นี้เสด็จมาขึ้นครองราชย์แทนพระราชบิดา ทรงพระนามว่าสมเด็จพระบรมไตรโลกนาถ แต่ก็ต้องเสด็จกลับไปเมืองพิษณุโลกเพื่อทำสงครามกับพระเจ้าติโลกราชแห่งนครเชียงใหม่ ซึ่งลงมายึดเมืองเชียงหรือเมืองเชียงขึ้น ในที่สุดสงครามก็ยุติลงและอยุธยาเป็นฝ่ายได้เมืองเชียง จากเหตุการณ์ครั้งนั้นได้เป็นผลให้เกิดการสร้างพระเจดีย์ทรงปรางค์อยู่กลางเมืองสำคัญของอดีตราชธานีสุโขทัย คือพิษณุโลกและเชียง³²

ตลอดระยะเวลายาวนานที่เป็นราชธานีอยู่นั้น กรุงศรีอยุธยาต้องเผชิญกับศึกสงครามมาหลายครั้งที่สำคัญคือการทำศึกสงครามกับพม่า ซึ่งทำให้ต้องเสียเอกราชถึง 2 ครั้ง ครั้งแรกเมื่อ พ.ศ.2112 ในรัชกาลสมเด็จพระมหินทราธิราช เป็นผลให้กรุงศรีอยุธยาต้องตกเป็นเมืองขึ้นของพม่าเป็นเวลา 15 ปี จนกระทั่งถึงปี พ.ศ.2127 สมเด็จพระนเรศวรมหาราช จึงทรงกอบกู้เอกราชประกาศอิสรภาพจากพม่าได้ ต่อมากองศรีอยุธยาได้ตกเป็นเมืองขึ้นของพม่าอีกครั้งเมื่อ พ.ศ.2310³³ ในรัชกาลสมเด็จพระเจ้าเอกทัศ และสมเด็จพระเจ้าตากสินมหาราช ทรงสามารถกอบกู้อิสรภาพให้ไทยเป็นเอกราชอีกครั้งหนึ่ง และได้ทรงย้ายเมืองหลวงไปอยู่ที่กรุงธนบุรี

การศาสนา เมื่อพระเจ้าอู่ทองทรงสถาปนากรุงศรีอยุธยา ก็ได้ทรงบำรุงพระศาสนาพร้อมๆกับการสร้างราชธานีด้วยเช่นกัน โดยการสร้างวัดต่างๆ ในสายเถรวาท พระสงฆ์ในสมัยแรกนั้นมี 2 คณะคือ คณะเดิมเป็นคณะที่เน้นการเรียนพระธรรม อีกคณะหนึ่งคือคณะใหม่ จะเน้นเรื่องวิปัสสนา เมื่อสิ้นสมัยพระเจ้าอู่ทอง รัชกาลต่อมาพระศาสนาก็ยังคงอยู่เสมอตัว เมื่อถึงสมัยพระบรมไตรโลกนาถ พระพุทธศาสนาก็เจริญรุ่งเรืองขึ้นมาก พระองค์ได้ทรงบูรณะวัดเก่าแก่จำนวนมาก และได้ทรงออกผนวชเมื่อพระองค์ครองราชย์ได้ 17 ปี อีกด้วย อีกสมัยหนึ่งที่พระพุทธศาสนามีความเจริญรุ่งเรืองคือ สมัยของสมเด็จพระเจ้าบรมโกศ ซึ่งมีความสัมพันธ์ใกล้ชิด

³¹ ศาสตราจารย์ ดร.สันติ เล็กสุขุม, ศิลปอยุธยางานช่างหลวงแห่งแผ่นดิน(กรุงเทพฯ: ด้านสุทธาการพิมพ์, 2544), หน้า 15.

³² เรื่องเดียวกัน, หน้า 16-17.

³³ กรมศิลปากร, นำชมพิพิธภัณฑ์สถานแห่งชาติ เจ้าสามพระยา(กรุงเทพฯ: บริษัท ศรีเมืองการพิมพ์ จำกัด, 2543), หน้า12-13.

กับลังกา เนื่องจากในสมัยนั้นลังกาเกิดสงครามในบ้านเมือง กษัตริย์ลังกาจึงได้ขอให้พระองค์ส่งพระสงฆ์ไปเผยแผ่พระพุทธศาสนา จนต่อมาได้เกิดพุทธศาสนานิกายสยามวงศ์ขึ้นในลังกา

3.7.2 พระเจดีย์ซึ่งมีการใช้สอยพื้นที่ภายในสมัยอยุธยา

การศึกษาพระเจดีย์ซึ่งมีการใช้สอยพื้นที่ภายในสมัยอยุธยา สามารถแบ่งพิจารณาออกตามรูปแบบสถาปัตยกรรมได้ดังนี้

1. พระเจดีย์ทรงปราสาท
2. พระเจดีย์ทรงระฆัง
3. พระเจดีย์ทรงแปดเหลี่ยม
4. พระเจดีย์ทรงปราสาทยอด
5. พระเจดีย์ทรงสี่เหลี่ยมย่อมุม
6. พระเจดีย์ทรงเครื่อง

จากการศึกษาเบื้องต้นพบว่าพระเจดีย์ในสมัยอยุธยาที่มีการใช้พื้นที่ภายในพระเจดีย์คือ **พระเจดีย์ทรงปราสาท** เช่น พระปราสาทวัดพุทไธสวรรย์, พระปราสาทวัดราชบูรณะ, พระปราสาทวัดพระราม เป็นต้น **พระเจดีย์ทรงระฆัง** เช่น พระเจดีย์ประธานวัดพระศรีสรรเพชญ์ **พระเจดีย์ทรงแปดเหลี่ยม** เช่น พระเจดีย์ประธานวัดใหญ่ชัยมงคล และ**พระเจดีย์ทรงสี่เหลี่ยมย่อมุม** เช่นพระเจดีย์ศรีสุริโยทัย, พระเจดีย์ภูเขาทอง

3.7.3 ตัวอย่างพระเจดีย์ซึ่งมีพื้นที่ใช้สอยภายในสมัยอยุธยา

๑ พระปราสาทประธานวัดราชบูรณะ

รูปแบบสถาปัตยกรรม : เป็นพระปราสาทสมัยอยุธยาตอนต้น องค์ปราสาทตั้งอยู่บนฐานไพทีทางด้านหน้ามีมุขยื่นยาวกว่าด้านอื่นเป็นทางเข้าสู่องค์ปราสาทซึ่งมุขทางเข้านั้นมีบันไดขึ้นจากฐานไพทีมาบรรจบ 3 ด้านด้วยกัน คือ ด้านข้างสองด้านและด้านหน้า ส่วนมุขอีกสามด้านที่เหลือของ องค์ปราสาทมีบันไดขึ้นไปบรรจบใช้เป็นที่ประดิษฐานพระพุทธรูป

ส่วนฐานประกอบด้วย ฐานไพทีนั้นมีสองชั้น ชั้นแรกเป็นฐานเขียง ชั้นที่สองเป็นฐานบัวลูกฟักตั้งบนฐานเขียง เหนือฐานไพทีเป็นฐานบัวลูกฟักซึ่งรับองค์ปราสาท ในส่วนเรือนธาตุมีผังเป็นเหลี่ยมย่อมุมไม้ยี่สิบ มีมุขประธานอยู่ 4 มุมเหนือมุขประธานประดับด้วยปูนปั้นรูปครุฑ ส่วนมุมที่เหลือประดับด้วยรูปยักษ์ ส่วนมุขทางเข้าเป็นตรีมุข บนสันหลังคาประดับด้วยเจดีย์ทรงระฆัง ส่วนอีกสามมุขเป็นเป็นซุ้มจรณะนำซ้อนกันสองชั้น ในส่วนยอดขององค์ปราสาทประกอบด้วยชั้นวิมาน 7 ชั้น มีการประดับปูนปั้นเล็กน้อยในส่วนซุ้มวิมาน ยอดบนสุดเป็นนพศูล

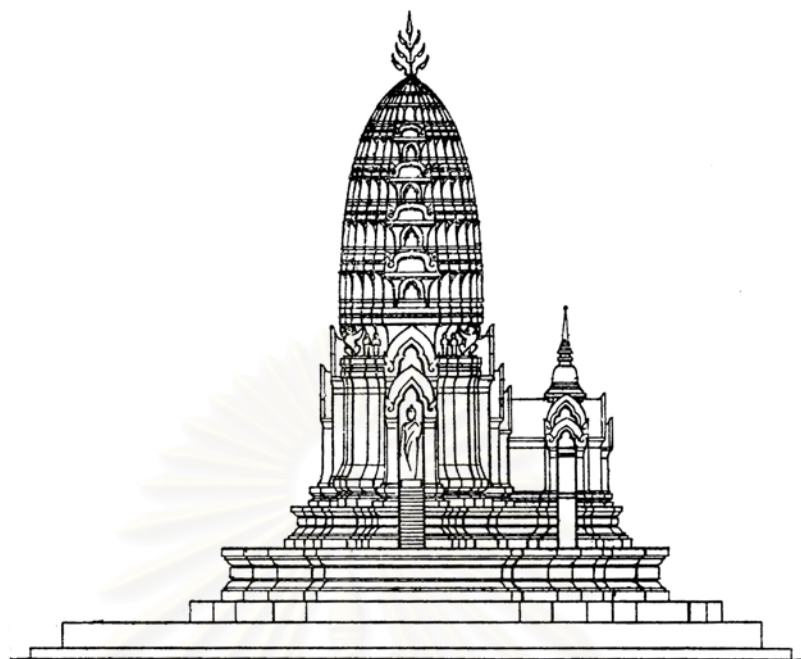

ลายเส้นที่ 3.7.1 พระปรางค์ประธานวัดราชบูรณะ จ.อยุธยา

ที่มา : ลายเส้นที่ 3.7.1 จาก กรมศิลปากร, พระพุทธรูปและพระพิมพ์ ในกรุงพระปรางค์วัดราชบูรณะ จังหวัดพระนครศรีอยุธยา (ม.ป.ท., ม.ป.ป.).



รูปที่ 3.7.1 พระปรางค์ประธานวัดราชบูรณะ



รูปที่ 3.7.2 มุขทางเข้าด้านหน้า ประดับด้วยเจดีย์ขนาดเล็กเหนือสันหลังคา

การใช้พื้นที่ภายใน : การใช้พื้นที่ภายในแบ่งออกเป็นสองส่วน ส่วนแรกคือพื้นที่ชั้นบน ซึ่งปัจจุบันไม่พบว่ามีการใช้งานอะไรเป็นเพียงพื้นที่โล่ง ส่วนที่สองคืออกรุ ซึ่งอยู่ในส่วนฐานขององค์ปราสาท การใช้งานในส่วนแรกนั้นเดิมน่าจะใช้เป็นที่ประดิษฐานพระพุทธรูป หรืออาจเป็นที่ตั้งของเจดีย์บรรจุของมีค่าหรืออัฐิ ในส่วนที่สองที่เป็นกรุนั้นพบเครื่องทองคำราชูปโภค พระเจดีย์ พระพุทธรูปและพระพิมพ์ ซึ่งเมื่อพิจารณาถึงการใช้งานแล้ว เดิมคงไม่มีการเข้าไปใช้งานน่าจะเป็นเพียงที่การเก็บรักษาของมีค่าเท่านั้น

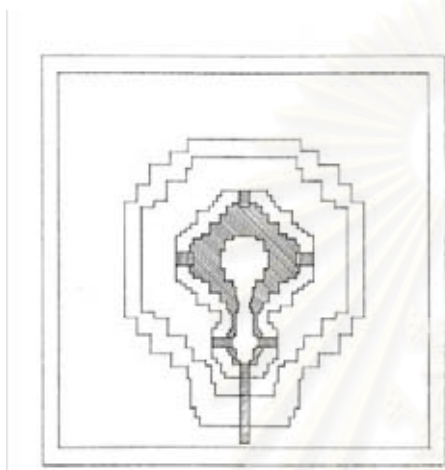

ลายเส้นที่ 3.7.2 ผังพื้นที่ชั้นบน

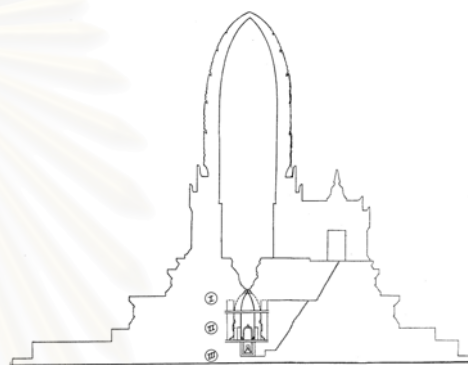

ลายเส้นที่ 3.7.3 รูปตัดพระปราสาท แสดงที่ว่างภายในองค์ปราสาท และกรุซึ่งอยู่ในชั้นฐาน จะเห็นบันไดลงไปสู่กรุ ซึ่งทำขึ้นภายหลังเพื่อการสำรวจ

ที่มา : ลายเส้นที่ 3.7.2 และ 3.7.3 จาก กรมศิลปากร, พระพุทธรูปและพระพิมพ์ ในกรุพระปราสาทวัดราชบูรณะ จังหวัดพระนครศรีอยุธยา (ม.ป.ท., ม.ป.ป.).



รูปที่ 3.7.3 ภายในองค์ปราสาทชั้นบน ซึ่งปัจจุบันใช้เป็นที่แสดงประวัติพระปราสาทและรูปถ่ายของมีค่าที่พบในกรุ



รูปที่ 3.7.4 ภายในกรุชั้นล่างสุด มีการตกแต่งด้วยการปิดทองและภาพเขียนสี

การระบายอากาศและการนำแสงสว่างเข้าสู่ภายในพระปรางค์นั้น
 นำแสงสว่างเข้าสู่ภายใน ไม่ดีนักเนื่องจากพื้นที่บริเวณศูนย์กลางองค์ปรางค์นั้นไม่มีช่องเปิด
 เลย ต้องพึ่งพาแสงจากด้านมุขทางเข้าเท่านั้นซึ่งปริมาณแสงและ
 ลมที่จะเข้าไปนั้นก็น้อยมากเพราะช่องทางถูกบีบให้แคบประกอ
 กับระยะจากมุขด้านหน้าถึงใจกลางองค์ปรางค์ค่อนข้างมาก แสง
 สว่างจึงเข้าไปไม่ถึง ส่วนการใช้งานของกรุนั้น เดิมคงไม่ได้คำนึง
 เรื่องการระบายอากาศและแสงสว่างด้วยตั้งใจที่จะไม่มีการใช้พื้นที่
 อยู่แล้วจึงเป็นการก่ออิฐปิดทับทั้งหมดเพื่อความปลอดภัย

● พระเจดีย์ประธานวัดพระศรีสรรเพชญ์

รูปแบบสถาปัตยกรรม : เป็นพระเจดีย์ทรงระฆังสมัยอยุธยาตอนกลาง ลักษณะเป็นพระ
 เจดีย์ 3 องค์ที่มีรูปแบบสถาปัตยกรรมเหมือนกัน วางตัวในแนว
 เส้นตรงมีฐานไพทีเชื่อมต่อกันระหว่างองค์เจดีย์ พระเจดีย์แต่ละองค์
 มีมุขทั้ง 4 ทิศ สันหลังคามุขประดับเจดีย์ทรงระฆัง มุขทิศตะวันออก
 เป็นช่องทางเข้าสู่องค์พระเจดีย์ อีกสามมุขเป็นที่ประดิษฐาน
 พระพุทธรูป ลักษณะองค์ระฆังทรงค่อนข้างป้อม เหนือองค์ระฆัง
 เป็นบัลลังก์รับเสภาหอนและปล้องไฉน

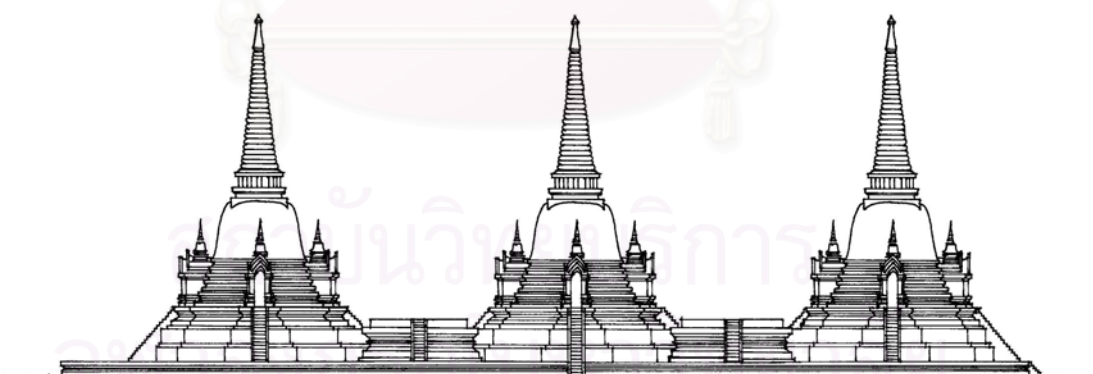

ลายเส้นที่ 3.7.4 รูปด้านพระเจดีย์ประธาน วัดพระศรีสรรเพชญ์ จ.อยุธยา

ที่มา : ลายเส้นที่ 3.7.4 จาก นารถ โพธิประสาท, สถาปัตยกรรมไทย (ม.ป.ท., ม.ป.ป.).



รูปที่ 3.7.5 พระเจดีย์ประธาน วัดพระศรีสรรเพชญ์ วางตัวเรียงกันในแกนตะวันออก-ตะวันตก (ด้านขวามือของภาพคือทิศตะวันออก)



รูปที่ 3.7.6 ลักษณะทรงดทรงของพระเจดีย์มีบันทึกว่า ได้แบบมาจากพระเจดีย์ศิลปะสุโขทัย

การใช้พื้นที่ภายใน : ภายในพระเจดีย์ทั้งสามองค์นั้นมีบันทึกว่าใช้เป็นที่เก็บอัฐิพระมหากษัตริย์โดยองค์ตะวันออกเก็บอัฐิพระบรมไตรโลกนาถ องค์กลางเก็บอัฐิของพระบรมราชาธิราชที่ 3 และองค์ตะวันตกเก็บอัฐิของพระรามาธิบดีที่ 2 ลักษณะการใช้พื้นที่ของพระเจดีย์ทั้งสามองค์แตกต่างกัน โดยพระเจดีย์องค์ทิศตะวันตก ลักษณะพื้นที่ภายในเป็นช่องโค้งแหลมแคบ ขนาดประมาณ 80 ซม. ไม่ปรากฏลักษณะที่ตั้งสิ่งเคารพสักการะ ส่วนพระเจดีย์องค์กลาง มีลักษณะการใช้พื้นที่ภายในที่ใหญ่กว่าพระเจดีย์อีกสององค์ ภายในพระเจดีย์องค์กลางฝังเป็นวงกลม จุดศูนย์กลางเป็นแกนรับน้ำหนัก ส่วนยอด ฝังเป็นสี่เหลี่ยมย่อมุมไม้สิบสอง มีซุ้มจรนนำทั้งสี่ด้าน พระเจดีย์องค์ที่สาม ภายในมีขนาดรองจากพระเจดีย์องค์กลาง ไม่สามารถเดินรอบองค์เจดีย์ภายในได้

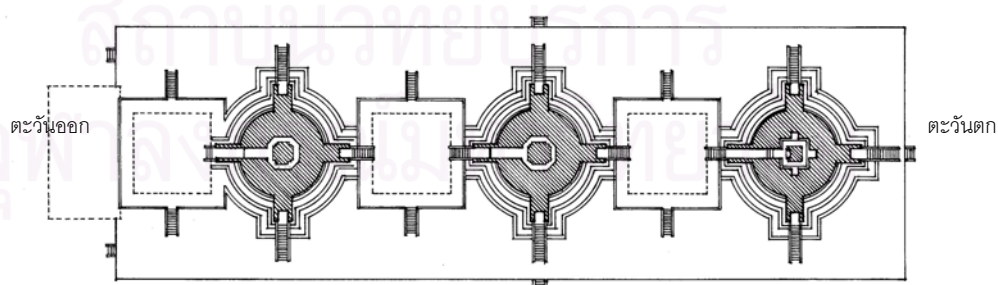

ลายเส้นที่ 3.7.5 ฝังกลุ่มพระเจดีย์ประธาน

ที่มา : ลายเส้นที่ 3.7.5 จาก นารถ โพธิประสาท, สถาปัตยกรรมไทย (ม.ป.ท., ม.ป.ป.).

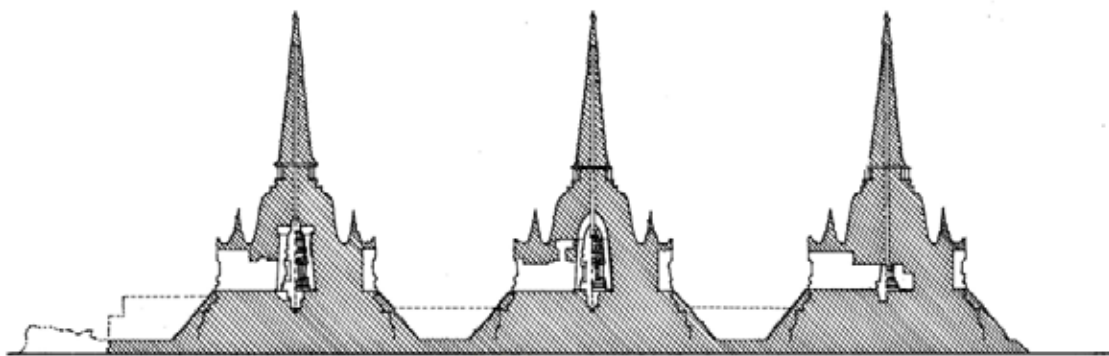

ลายเส้นที่ 3.7.6 รูปตัดพระเจดีย์

ที่มา : ลายเส้นที่ 3.7.6 จาก นารท โพธิประสาธ, สถาปัตยกรรมไทย (ม.ป.ท., ม.ป.ป.).



รูปที่ 3.7.7 ซุ้มประตูทางเข้าสู่พระเจดีย์องค์ทิศตะวันตก



รูปที่ 3.7.8 ภายในพระเจดีย์องค์ทิศตะวันตก



รูปที่ 3.7.9 ภายในพระเจดีย์องค์กลาง



รูปที่ 3.7.10 แกนรับน้ำหนักส่วนยอดของพระเจดีย์องค์กลาง



รูปที่ 3.7.11 ชุมประตูทางเข้าสู่พระเจดีย์องค์ทิศตะวันตก



รูปที่ 3.7.12 ภายในพระเจดีย์องค์ทิศตะวันตก

การระบายอากาศและการนำแสงสว่างเข้าสู่ภายในพระเจดีย์
ทั้งสามองค์นั้นมีลักษณะเช่นเดียวกัน ซึ่งก็คือช่องประตูทางเข้าพระ
เจดีย์เท่านั้น เนื่องจากช่องทางเข้ามีขนาดแคบประกอประกบกับระยะ
จากทางเข้าจนถึงศูนย์กลางพระเจดีย์นั้นค่อนข้างมาก จึงทำให้
ภายในพระเจดีย์มืดและอับชื้น

๑ พระเจดีย์ประธานวัดใหญ่ชัยมงคล

รูปแบบสถาปัตยกรรม : เป็นพระเจดีย์ทรงแปดเหลี่ยมสมัยอยุธยาตอนกลาง ลักษณะเป็น
พระเจดีย์ห้าองค์ ตั้งอยู่บนฐานสูง (ในส่วนท้องไม้ของฐานก่อปูนทำ
เป็นเสา โดยรอบ) โดยมีพระเจดีย์ประธานอยู่ที่ศูนย์กลาง ส่วน
พระเจดีย์รายจะประจำอยู่ที่มุมของฐานทั้งสี่มุม มีทางขึ้นสู่
พระเจดีย์ทางด้านหน้าด้านเดียว ทางขึ้นสามารถแยกไปสู่ลานไฟที่
ด้านบนได้ พระเจดีย์องค์ประธานองค์ระฆังตั้งอยู่บนฐานแปด
เหลี่ยมสองชั้น องค์ระฆังทรงกลมเพียวกว่าพระเจดีย์วัดพระ
ศรีสรรเพชญ์ บัลลังก์เหนือองค์ระฆังแปดเหลี่ยมไม่มีเสาดาน ส่วน
พระเจดีย์ประจำมุมนั้นมีลักษณะเช่นเดียวกับพระเจดีย์ประธานแต่
มีขนาดย่อมกว่า

การใช้พื้นที่ภายใน : พื้นที่ภายในพระเจดีย์มีผังเป็นแปดเหลี่ยมตามรูปทรงภายนอก
ผนังโดยรอบเคลือบด้วยปูนฉาบเรียบสีน้ำตาลอมเขียว บริเวณพื้น
จุดศูนย์กลางพระเจดีย์คาดว่าเดิมคงปิดไว้แต่ปัจจุบันได้เปิดให้เห็น
เป็นช่องลึกไปในชั้นฐานไฟที่ ซึ่งน่าจะเป็นกรุบรรจุสิ่งศักดิ์สิทธิ์หรือ
ของมีค่า ผนังโดยรอบมีค้ำยันก่ออิฐสอปูนแปดค้ำยันตามเหลี่ยมของ
พระเจดีย์ บริเวณระหว่างค้ำยันเป็นที่ประดิษฐานพระพุทธรูป

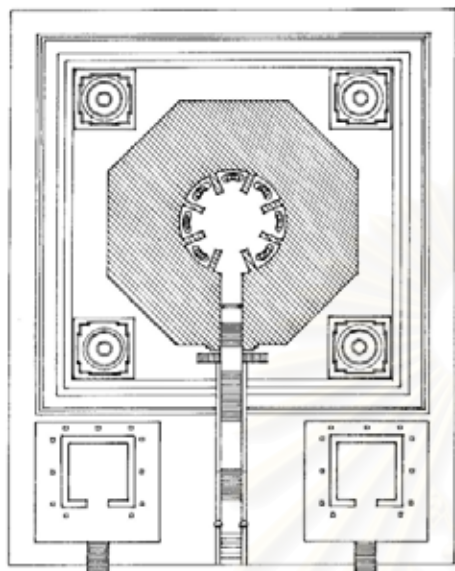

ลายเส้นที่ 3.7.7 ผังพื้นพระเจดีย์ประธานวัดใหญ่ชัยมงคล



ลายเส้นที่ 3.7.8 รูปด้านหน้าพระเจดีย์ มีลักษณะพิเศษที่แตกต่างจากพระเจดีย์ทรงระฆังอื่นๆ ในอยุธยา คือ เหนือบัลลังก์ไม่มีเสาดาน

ที่มา : ลายเส้นที่ 3.7.7 และ 3.7.8 คัดลอกจาก กรมศิลปากร, ภาวอนุรักษ์ พระเจดีย์วัดใหญ่ชัยมงคล จังหวัดพระนครศรีอยุธยา พ.ศ.2522 (ม.ป.ท., ม.ป.ป.).



รูปที่ 3.7.13 พระเจดีย์วัดใหญ่ชัยมงคลด้านทิศตะวันตก



รูปที่ 3.7.14 ฐานไพทีขนาดใหญ่ ในส่วนท้องไม้ประดับด้วยเสาเก็จ เพื่อผลทางรูปด้านให้มีเส้นตั้งลดทอนความยาวของเส้นนอนของฐาน และอาจเป็นการทำขึ้นเพื่อผลทางโครงสร้างด้วย โดยทำเสาเอ็นเป็นระยะเพื่อเสริมความแข็งแรงของผนังที่มีความสูง



รูปที่ 3.7.15 พระเจดีย์ด้านทิศตะวันออก



รูปที่ 3.7.16 พระเจดีย์ประจำมุมและลานประทักษิณ



ลายเส้นที่ 3.7.9 รูปตัดพระเจดีย์(จากการสันนิษฐานของผู้ศึกษา)

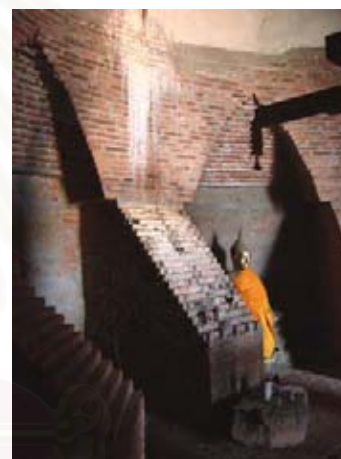

รูปที่ 3.7.17 ตรีบซึ่งช่วยรับแรงถีบ อันเป็นน้ำหนักที่ถูกรถ่ายมาจากส่วนยอดของพระเจดีย์



รูปที่ที่ 3.7.18 กุฏิใจกลางพระเจดีย์



รูปที่ 3.7.19 ฝาเพดานไม้

การระบายอากาศและการนำแสงสว่างเข้าสู่ภายในพระเจดีย์
นำแสงสว่างเข้าสู่ภายใน จะผ่านทางช่องประตูทางเข้าพระเจดีย์เท่านั้น เนื่องจากขนาดช่อง
เปิดมีขนาดค่อนข้างใหญ่ จึงทำให้ปริมาณแสงสามารถเข้าได้มาก
แต่การระบายอากาศก็ยังไม่ดีนักเพราะมีช่องเปิดเพียงช่องเดียว ทำ
ให้ภายในค่อนข้างอับชื้น

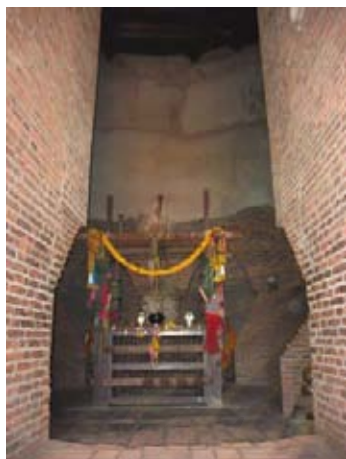

รูปที่ 3.7.20 ช่องเปิดขนาดใหญ่สามารถให้แสงสว่างส่องถึงภายในพระเจดีย์ได้



รูปที่ 3.7.21 สภาพแสงที่เข้าสู่ภายในพระเจดีย์

3.7.4 สรุป : พระเจดีย์ซึ่งมีการใช้สอยพื้นที่ภายในสมัยอยุธยา

พระเจดีย์สมัยอยุธยาตอนต้น : พระเจดีย์ในสมัยนี้ที่มีการใช้พื้นที่ภายในที่โดดเด่นก็คือ พระเจดีย์ทรงปราสาท เช่นพระปราสาทวัดราชบูรณะ วัดพระราม วัดพุทธไสสวรรคย์ เป็นต้น รูปแบบสถาปัตยกรรมนั้น เป็นพระปราสาทประธานขนาดใหญ่ ทรวดทรงคลี่คลายมาจากปราสาทเขมร องค์ปราสาทตั้งอยู่บนฐานใหญ่ ส่วนยอดนั้นประกอบด้วยชั้นวิมานเจ็ดชั้นลดหลั่นกันไป ในส่วนตัวเรือนธาตุนั้นจะมีมุขลดทั้งสี่ด้าน ด้านหน้านั้นเป็นทางเข้า อีกสามด้านเป็นซุ้มประดิษฐานพระพุทธรูป สามารถเข้าสู่องค์ปราสาทได้เพียงด้านหน้าเท่านั้น โดยทางเข้ามีลักษณะเป็นมุขยื่นยาว บนโถงทางขึ้นจะเข้าสู่ตัวมุขด้านหน้าก่อนไม่มีทางเข้าถึงองค์ปราสาทได้โดยตรง บนสันหลังคามุขด้านหน้านั้นประดับด้วยเป็นเจดีย์ทรงระฆัง

ผังพื้นบริเวณใต้องค์ปราสาทจะเป็นสี่เหลี่ยมย่อมุม โดยส่วนมากพื้นที่บริเวณศูนย์กลางนั้นจะเป็นส่วนที่สำคัญที่สุด คือเป็นที่ตั้งของพระเจดีย์บรรจุสิ่งเคารพบูชา เช่นพระบรมสารีริกธาตุ อัฐิของบุคคลสำคัญ หรือของมีค่า ตัวอย่างก็คือที่วัดพุทธไสสวรรคย์ บางแห่งก็เป็นที่ประดิษฐานพระพุทธรูปหรือเป็นกรุเก็บสิ่งของมีค่า เช่นพระปราสาทประธานวัดราชบูรณะ ที่มีทางลงไปสู่กรุ ซึ่งลึกลงไปชั้นฐาน แต่ตำแหน่งของกรุนั้นก็ยังอยู่ในแนวศูนย์กลางขององค์ปราสาท แสดงให้เห็นว่ามีการให้ความสำคัญตรงจุดหรือแกนกลางของพระเจดีย์อย่างชัดเจน

การระบายอากาศและการนำแสงสว่างเข้าสู่พระเจดีย์นั้น จะมาจากช่องเปิดเพียงด้านเดียวคือทางเข้าสู่องค์ปราสาทเท่านั้น แต่การเจาะช่องเปิดมากกว่าหนึ่งช่องก็สามารถพบได้ที่ พระปราสาทวัดพุทธไสสวรรคย์ ซึ่งก็ยังเป็นช่องขนาดเล็ก ช่วยเรื่องการระบายอากาศและแสงสว่างได้เพียงเล็กน้อยเท่านั้น สภาพภายในของพระปราสาททุกที่จะมืด และอับชื้นเนื่องจากมีมุขยาวทางด้านหน้าทำให้แสงไม่สามารถเข้าไปภายในได้

พระเจดีย์สมัยอยุธยาตอนกลาง : พระเจดีย์สมัยนี้มีการใช้พื้นที่ภายในพระปรางค์ (พระปรางค์ วัดวรเชษฐเทพบำรุง) พระเจดีย์ทรงระฆัง(พระเจดีย์ประธานวัดพระศรีสรรเพชญ์) พระเจดีย์ทรงแปดเหลี่ยม (พระเจดีย์ประธานวัดใหญ่ไชยมงคล) และพระเจดีย์ทรงสี่เหลี่ยมย่อมุม(พระเจดีย์ศรีสุริโยทัย, วัดภูเขาทอง, วัดใหม่ประชุมพลและวัดญาณเสน เป็นต้น) รูปแบบสถาปัตยกรรมก็จะเป็นไปตามพระเจดีย์แต่ละประเภท ซึ่งก็ยังคงมีทางเข้าเพียงด้านหน้าด้านเดียวเท่านั้น บางแห่งก็มีมุขยื่นออกมาจากองค์เจดีย์เช่น พระเจดีย์ประธานวัดพระศรีสรรเพชญ์ พระเจดีย์ศรีสุริโยทัย

การใช้พื้นที่ภายในนั้นก็ยังมีลักษณะเดียวกับสมัยอยุธยาตอนต้นที่ ยังคงให้ความสำคัญกับจุดศูนย์กลางหรือแกนกลางพระเจดีย์ โดยลักษณะผังก็จะแปรผันตามรูปทรงภายนอก เช่นภายนอกเป็นพระเจดีย์แปดเหลี่ยม ภายในผังก็จะเป็นแปดเหลี่ยม

การระบายอากาศและการนำแสงสว่างเข้าสู่พระเจดีย์นั้น ก็ยังคงเหมือนสมัยอยุธยาตอนต้นที่มีช่องปิดเพียงช่องเดียว แต่ทั้งนี้ก็ขึ้นอยู่กับขนาดช่องเปิดและระยะจากช่องเปิดถึงภายในพระเจดีย์นั้นเช่นกัน คือถ้าพระเจดีย์มีขนาดไม่ใหญ่มากนัก แต่ขนาดช่องเปิดมีขนาดเท่ากับพระเจดีย์ที่มีขนาดใหญ่กว่า สภาพแสงภายในของพระเจดีย์ที่ขนาดเล็กกว่าก็จะดีกว่า

พระเจดีย์สมัยอยุธยาตอนปลาย : พระเจดีย์สมัยนี้มีการใช้พื้นที่ภายในเพียงพระปรางค์ที่วัดไชยวัฒนารามเท่านั้น ส่วนพระเจดีย์ประเภทอื่น ๆ นั้นถูกสร้างในขนาดเล็กและทรวดทรงที่เพรียวขึ้นกว่ายุคอื่นๆ ทำให้ไม่สามารถที่จะเข้าไปใช้พื้นที่ภายในพระเจดีย์ได้ จะสังเกตได้ว่าพระเจดีย์ในสมัยตอนต้นและตอนกลาง มีการใช้พื้นที่ที่ชัดเจน แต่เมื่อถึงสมัยอยุธยาตอนปลายการใช้พื้นที่ขาดช่วงไปอย่างชัดเจน ซึ่งเป็นผลเนื่องมาจากรูปแบบสถาปัตยกรรมที่เปลี่ยนไป

สถาบันวิทยบริการ
จุฬาลงกรณ์มหาวิทยาลัย

บทที่ 4

พระเจดีย์ซึ่งมีการใช้สอยพื้นที่ภายในสมัยรัตนโกสินทร์

พระอารามในสมัยรัตนโกสินทร์ตั้งแต่เริ่มสถาปนากรุงรัตนโกสินทร์เมื่อพ.ศ.2325 ในรัชกาลพระบาทสมเด็จพระพุทธยอดฟ้าจุฬาโลกมหาราช จนถึงปัจจุบันในรัชกาลพระบาทสมเด็จพระเจ้าอยู่หัวภูมิพลอดุลยเดช มีการสร้างและบูรณะปฏิสังขรณ์อย่างต่อเนื่องในทุกๆรัชกาลซึ่งส่วนใหญ่ก็จะเป็นไปตามพระราชประสงค์ของพระบาทสมเด็จพระเจ้าอยู่หัวเป็นสำคัญ พระเจดีย์นับว่าเป็นสิ่งก่อสร้างชนิดหนึ่งที่มีความสำคัญมากในวัดในฐานะที่เป็นที่บรรจุพระบรมสารีริกธาตุ ที่ประดิษฐานพระพุทธรูปสำคัญและเป็นที่ยึดเหนี่ยวของมีค่าต่างๆ ดังนั้นพระเจดีย์จึงมักถูกยกให้เป็นประธานของวัด ด้วยเหตุนี้ประการหนึ่ง ในการสร้างหรือบูรณะปฏิสังขรณ์พระอารามพระเจดีย์จึงมีความสัมพันธ์เกี่ยวข้องมาโดยตลอด ดังจะกล่าวรายละเอียดในแต่ละรัชกาลต่อไป

การสร้างและบูรณะปฏิสังขรณ์พระอารามในสมัยรัตนโกสินทร์ เริ่มต้นที่รัชสมัยของพระบาทสมเด็จพระพุทธยอดฟ้าจุฬาโลกมหาราช พระองค์โปรดเกล้าฯให้พระบรมวงศานุวงศ์และเสนาบดีช่วยกันบูรณปฏิสังขรณ์วัดโบราณที่ทรุดโทรมและตั้งอยู่ใกล้วังเจ้านายและนิเวศสถานของเสนาบดีนั้นๆ¹ จวบจนถึงในสมัยของพระบาทสมเด็จพระพุทธเลิศหล้านภาลัยก็ยังคงทำนุบำรุงพระศาสนาเจริญรอยตามสมเด็จพระบรมชนกนารอด² เมื่อถึงในรัชสมัยของพระบาทสมเด็จพระนั่งเกล้าเจ้าอยู่หัว พระองค์ทรงมีความเลื่อมใสในพระพุทธศาสนาเป็นอย่างมาก มีการสร้างและปฏิสังขรณ์ พระอารามต่างๆ ทั้งในฝั่งพระนครและฝั่งธนบุรี อันเป็นผลให้บรมวงศานุวงศ์และข้าราชการบริพารต่างๆก็ทำเช่นเดียวกัน ต่อมาในสมัยพระบาทสมเด็จพระจุลจอมเกล้าเจ้าอยู่หัว ซึ่งก่อนการขึ้นครองราชย์นั้นพระองค์ได้ทรงผนวช และศึกษาพระพุทธศาสนาอย่างแตกฉาน ครั้นเมื่อขึ้นครองราชย์แล้วก็ทรงสร้างและบูรณะวัดต่างๆ ขึ้นมากมาย ในรัชสมัยพระบาทสมเด็จพระจุลจอมเกล้าเจ้าอยู่หัว ก็ยังคงมีการสร้างและปฏิสังขรณ์พระอารามต่างๆดังเช่นอดีตที่ผ่านมา เมื่อถึงในพระบาทสมเด็จพระมงกุฎเกล้าเจ้าอยู่หัว พระองค์ทรงมีพระราชวินิจฉัยว่า ในรัชกาลก่อนๆนั้นมีการสร้างพระอารามเป็นจำนวนมากแล้ว จึงไม่มีพระราชประสงค์ที่จะสร้างพระอารามขึ้นอีก แต่ก็ยังคงสร้างและบูรณะปฏิสังขรณ์พระอารามที่ยังค้างอยู่ในสมัยพระบาทสมเด็จพระจุลจอมเกล้าเจ้าอยู่หัวต่อจนสำเร็จ จวบจนสมัยพระบาทสมเด็จพระปกเกล้าเจ้าอยู่หัว บ้านเมืองอยู่ในช่วงที่กำลังมีการเปลี่ยนแปลงระบอบการปกครองจากระบบสมบูรณาญาสิทธิราชย์มาเป็นระบอบประชาธิปไตย ผนวกกับประเทศก็ประสบปัญหาเศรษฐกิจตกต่ำ ดังนั้นการสร้างพระอารามจึงว่างเว้นไป เป็นแต่เพียงการบูรณะปฏิสังขรณ์เท่านั้น

เมื่อถึงในสมัยสมเด็จพระเจ้าอยู่หัวอนันตมหินดล ประเทศไทยปกครองด้วยระบอบประชาธิปไตย คณะรัฐบาลมีอำนาจหน้าที่ในการบริหารประเทศ ในยุคนี้จึงได้มีการสร้างวัดสำคัญขึ้นด้วยความประสงค์ของคณะรัฐบาล และที่สำคัญมีการนำโครงสร้างคอนกรีตเสริมเหล็กมาใช้อย่างแพร่หลาย ต่อมาถึงในสมัยพระบาทสมเด็จพระเจ้าอยู่หัวภูมิพลอดุลยเดช รัชกาลปัจจุบัน การสร้างพระอารามนั้นไม่ได้แพร่หลายและจำกัดอยู่เฉพาะความประสงค์ของพระมหากษัตริย์ พระบรมวงศานุวงศ์ หรือข้าราชการชั้นสูงเท่านั้น วัดขนาดใหญ่ที่มีการสร้าง

¹ ศาสตราจารย์หม่อมราชวงศ์แฉ่งน้อย ศักดิ์ศรี, มรดกสถาปัตยกรรม กรุงรัตนโกสินทร์(กรุงเทพฯ: โรงพิมพ์กรุงเทพ, 2537), หน้า 9.

² เรื่องเดียวกัน, หน้า 90.

ศาสนสถานขึ้นอย่างมากมายและเป็นที่น่าถือของประชาชนนั้น เกิดจากการช่วยกันลงทุนลงแรงของประชาชนและคณะบุคคลเป็นจำนวนมาก

4.1 พระเจดีย์สมัยรัชกาลที่ 1 ถึงสมัยรัชกาลที่ 5 (พ.ศ.2325 ถึง พ.ศ.2453)

พระเจดีย์ซึ่งมีพื้นที่ใช้สอยภายในในยุคต้น (พระเจดีย์สมัยรัชกาลที่ 1 ถึงสมัยรัชกาลที่ 5) มีการสร้างขึ้นในทุกๆรัชกาล โดยพระเจดีย์บางองค์มีเวลาในการสร้างคาบเกี่ยวกันถึง 2 รัชกาล รายนามพระเจดีย์ที่เลือกนำมาศึกษาจะแสดงไว้ในสมัยที่เริ่มก่อสร้าง ซึ่งประกอบด้วยพระเจดีย์ดังนี้

- สมัยรัชกาลที่ 1 : **พระปรางค์วัดระฆังโฆสิตาราม**
ด้วยเป็นพระเจดีย์องค์เดียวในสมัยที่เข้าเกณฑ์ในการศึกษา
- สมัยรัชกาลที่ 2 : **พระเจดีย์วัดโปรดเกศเชษฐาราม**
ด้วยเป็นพระเจดีย์องค์เดียวในสมัยที่เข้าเกณฑ์ในการศึกษา
- สมัยรัชกาลที่ 3 : **พระเจดีย์ที่วัดประยุรวงศาวาส วัดบวรนิเวศวิหาร และวัดพิชญาติการาม**
ในสมัยนี้มีพระเจดีย์ที่เข้าเกณฑ์ในการศึกษาพอสมควร ผู้ศึกษาได้เลือกพระเจดีย์ซึ่งมีความสำคัญ ประกอบกับมีการใช้พื้นที่ภายในที่น่าสนใจและน่าจะเป็นประโยชน์มากกว่าในพระเจดีย์องค์อื่นๆที่ร่วมสมัยเดียวกัน
- สมัยรัชกาลที่ 4 : **พระเจดีย์วัดปทุมวนาราม และพระเจดีย์วัดสระเกศ**
ในสมัยนี้มีพระเจดีย์ที่เข้าเกณฑ์ในการศึกษาเป็นจำนวนมาก จึงใช้หลักเกณฑ์เลือกพระเจดีย์ที่จะนำมาศึกษาเช่นเดียวกับพระเจดีย์ในสมัยรัชกาลที่ 3
- สมัยรัชกาลที่ 5 : **พระเจดีย์วัดราชบพิธสถิตมหาสีมาราม และพระเจดีย์วัดอัมรินทร์**
ด้วยเป็นพระเจดีย์ 2 องค์เท่านั้นที่เข้าเกณฑ์ในการศึกษา

สถาบันวิทยบริการ
จุฬาลงกรณ์มหาวิทยาลัย

4.1.1 พระปรางค์วัดระฆังโฆสิตารามวรมหาวิหาร



รูปที่ 4.1.1-1 พระปรางค์วัดระฆังโฆสิตาราม

● ที่ตั้งและสถานภาพปัจจุบัน

วัดระฆังโฆสิตาราม เป็นพระอารามหลวงชั้นโท ชนิดวรมหาวิหาร ตั้งอยู่เลขที่ 250 แขวงศิริราช เขตบางกอกน้อย กรุงเทพมหานคร

● มูลเหตุการสร้างและประวัติความเป็นมาของวัด

วัดระฆังโฆสิตาราม เดิมเรียกว่าวัดบางหว้าใหญ่ เป็นวัดโบราณสมัยกรุงศรีอยุธยา เมื่อพ.ศ.2312 สมเด็จพระเจ้ากรุงธนบุรี ทรงยกวัดบางหว้าใหญ่จากวัดราชบูรณ์ขึ้นเป็นพระอารามหลวง และโปรดให้เชิญพระไตรปิฎกจากนครศรีธรรมราชมาเพื่อให้สมเด็จพระสังฆราช (สี) และพระเถรานุเถระ สังคยานาจนเสร็จสมบูรณ์ที่วัดนี้ ครั้นถึงสมัยรัตนโกสินทร์ พระบาทสมเด็จพระพุทธยอดฟ้าจุฬาโลกมหาราช โปรดให้นิมนต์พระอาจารย์สี ซึ่งถูกถอดจากสมณฐานันดรศักดิ์โดยสมเด็จพระเจ้ากรุงธนบุรี มาอยู่ ณ วัดบางหว้าใหญ่ตามเดิมและคงสมณฐานันดรศักดิ์เป็นสมเด็จพระสังฆราชตั้งเก่า นับได้ว่าวัดบางหว้าใหญ่เป็นวัดที่มีความสำคัญมากด้วยเป็นวัดที่จำพรรษาของสมเด็จพระสังฆราชรูปแรกในสมัยรัตนโกสินทร์

ความเป็นมาของชื่อวัดระฆังโฆสิตารามนี้เนื่องมาจาก ในสมัยรัชกาลพระบาทสมเด็จพระพุทธยอดฟ้าจุฬาโลกมหาราช มีการขุดพบระฆังโบราณในบริเวณวัดซึ่งเป็นระฆังที่มีเสียงดี พระองค์จึงทรงขอไปไว้ที่วัดพระศรีรัตนศาสดาราม เพราะเหตุที่ขุดพบระฆังนี้ จึงได้ชื่อตามที่ประชาชนเรียกว่า “วัดระฆัง” ตั้งแต่นั้นมา

วัดระฆังโฆสิตาราม ได้รับการปฏิสังขรณ์ครั้งใหญ่ทั่วพระอาราม โดยสมเด็จพระยาเทพสุทนต์ซึ่ง
เป็นสมเด็จพระที่นั่งองค์ใหญ่ในรัชกาลที่ 1 ส่วนพระปรารภคัมภีร์ พระบาทสมเด็จพระพุทธยอดฟ้าจุฬาโลกมหาราช
ทรงมีพระราชศรัทธาสั่งร่วมกับสมเด็จพระยาเทพสุทนต์³ เพื่อเป็นที่บรรจุอัฐิของสมเด็จพระสังฆราชสี

๑) ที่ตั้งของพระปรารภคัมภีร์

ภายในเขตพุทธาวาสประกอบไปด้วยอาคารที่สำคัญ 3 หลัง คือ พระเจดีย์ พระอุโบสถ และพระวิหาร
ซึ่งเดิมเป็นพระอุโบสถ ทุกอาคารหันหน้าไปทางทิศตะวันออกซึ่งเป็นทางสัญจรหลัก พระเจดีย์ตั้งอยู่ด้านหน้า
พระวิหารในแนวแกนเดียวกัน และตรงกับซุ้มประตูซึ่งอยู่ที่กำแพงแก้วด้านหน้าพระเจดีย์ด้วย

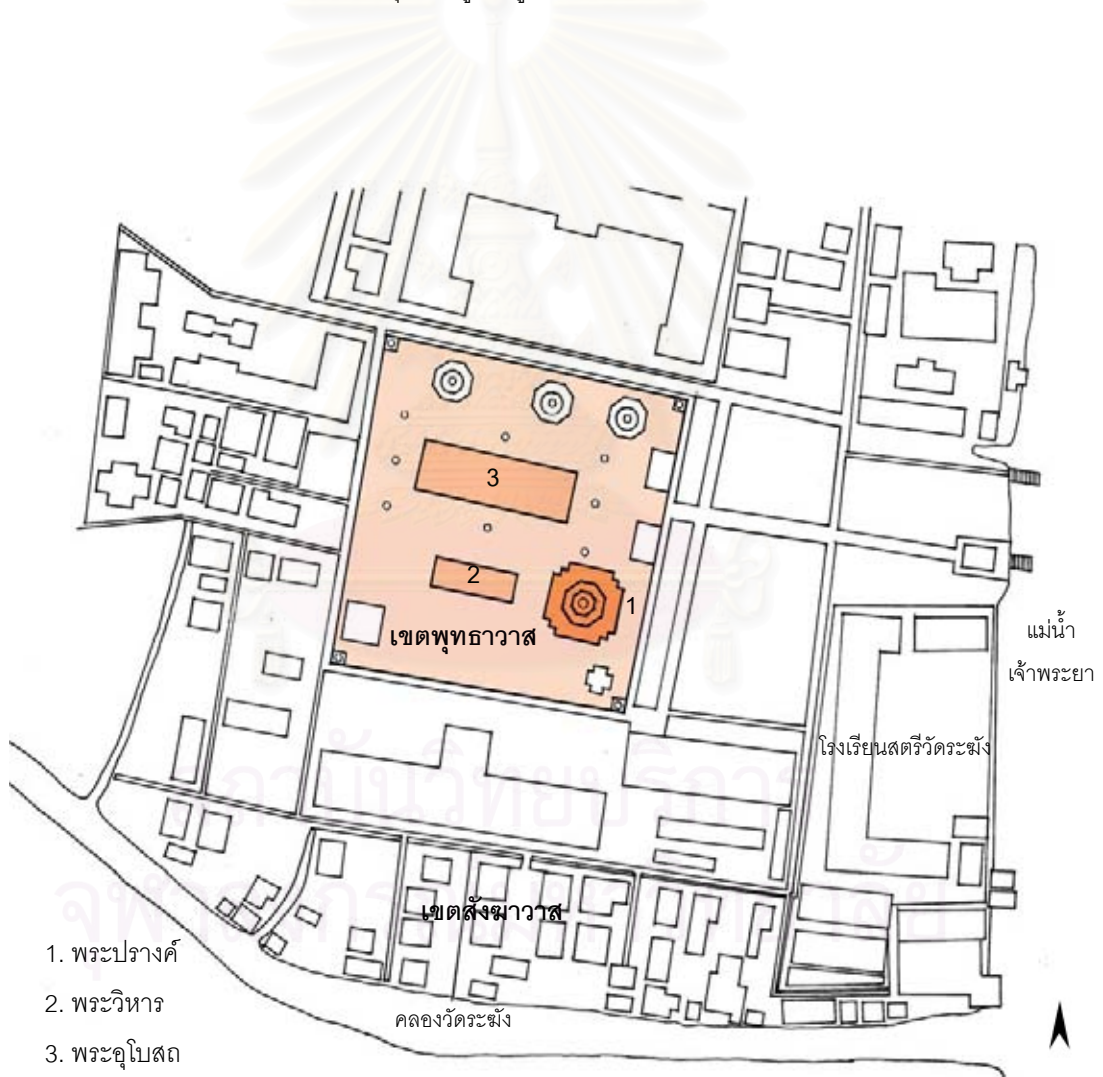

1. พระปรารภคัมภีร์
2. พระวิหาร
3. พระอุโบสถ

ลายเส้นที่ 4.1.1-1 ผังบริเวณวัดระฆังโฆสิตาราม แสดงที่ตั้งพระปรารภคัมภีร์

³ กรมศาสนา, ประวัติวัดที่ราชอาณาจักร เล่ม 1 (กรุงเทพฯ: โรงพิมพ์การศาสนา, 2525), หน้า 157-158.

๑ รูปแบบสถาปัตยกรรมของพระเจดีย์

ลักษณะพระปรางค์เป็นศิลปะที่สืบทอดรูปแบบมาจากพระปรางค์สมัยอยุธยาตอนปลาย แต่ก็ได้ปรับสัดส่วนใหม่ให้ส่วนเรือนธาตุและยอดไม่เพรียวจนเกินไป คือให้มีพื้นที่ใช้สอยภายในได้ ในส่วนยอดประกอบด้วยชั้นวิมานทั้งหมด 7 ชั้น ซึ่งนับว่าเป็นจำนวนชั้นที่สูงที่สุด เรือนธาตุประกอบด้วยซุ้มจรนำทั้ง 4 ด้าน ด้านตะวันออกเป็นทางเข้า ด้านที่เหลือเป็นที่ประดิษฐานพระพุทธรูป ในชั้นฐานล่างสุดเป็นฐานทักษิณเหื่อนจากนั้นเป็นฐานรับองค์พระปรางค์ซ้อนกัน 4 ชั้น

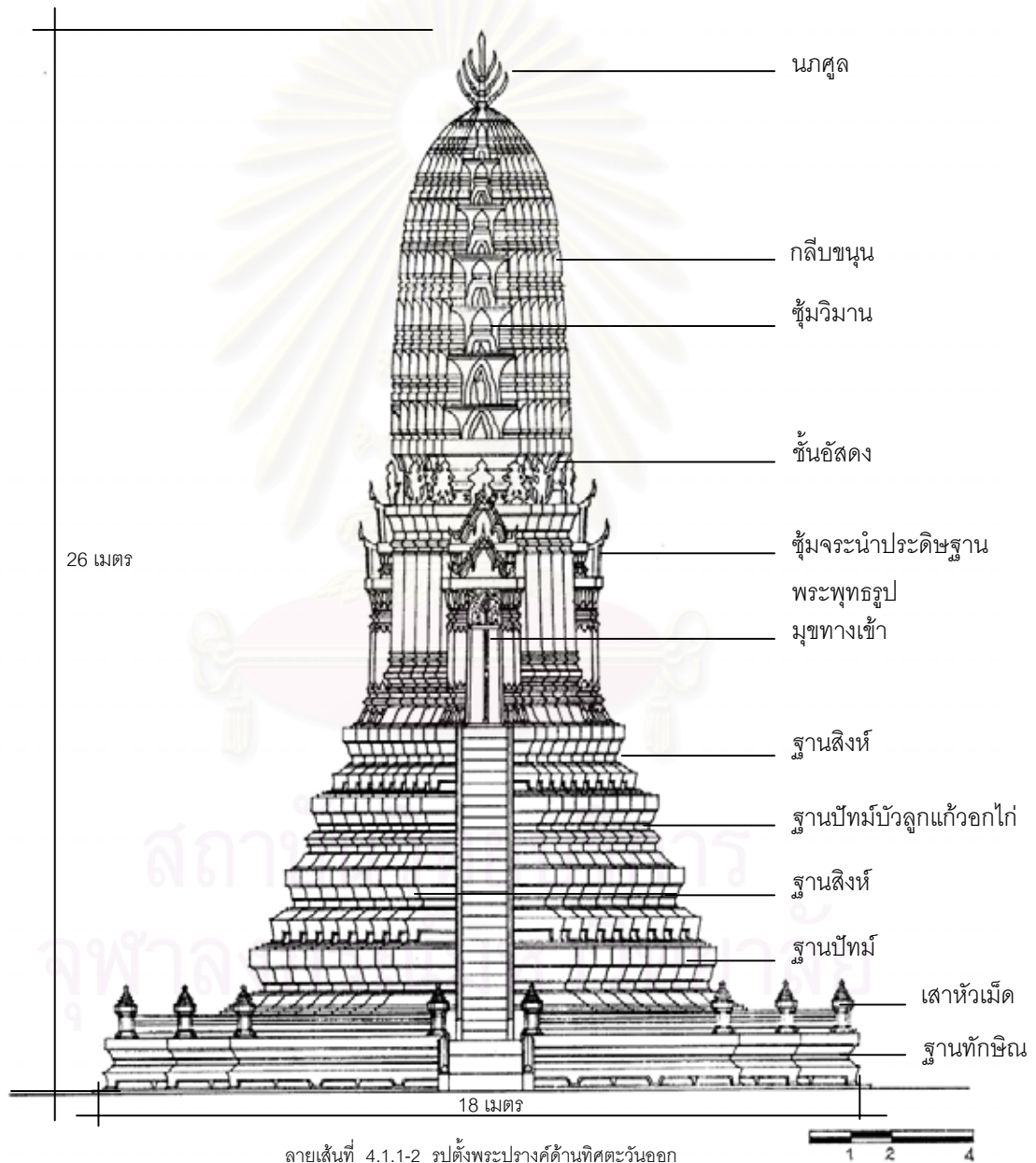

ที่มา: ลายเส้นที่ 4.1.1-2 คัดลอกจาก ศิริวรรณ เวชวิทย์, "พระพุทธรูปปางค์ในสมัยรัตนโกสินทร์ตอนต้น" (วิทยานิพนธ์ศิลปกรรมศาสตร์มหาบัณฑิต สาขาประวัติศาสตร์สถาปัตยกรรม ภาควิชาศิลปสถาปัตยกรรม บัณฑิตวิทยาลัย มหาวิทยาลัยศิลปากร, พ.ศ.2534).

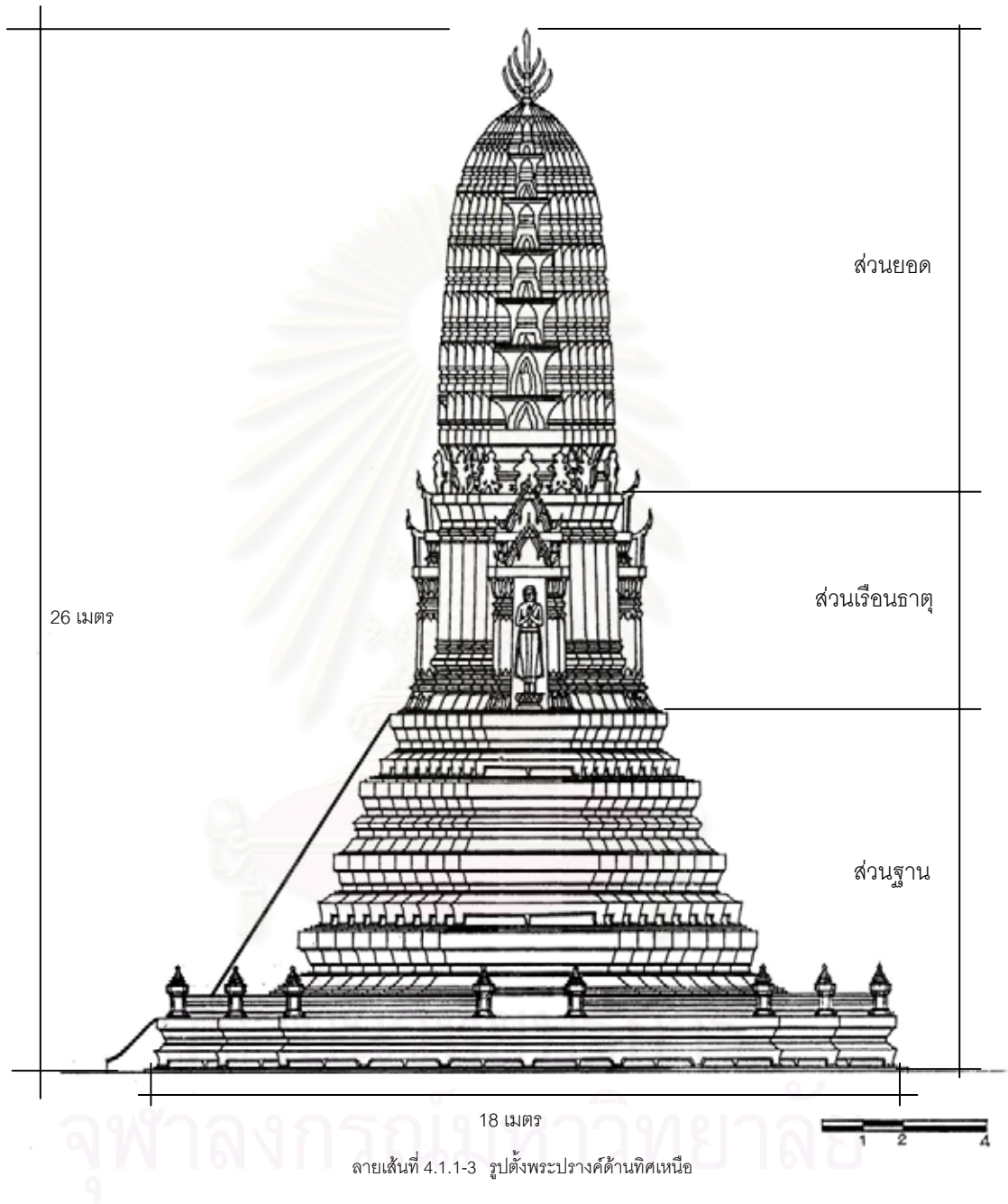

ที่มา: ลายเส้นที่ 4.1.1-3 คัดลอกจาก ศิริวรรณ เวชวิทย์, "พระพุทธปรางค์ในสมัยรัตนโกสินทร์ตอนต้น" (วิทยานิพนธ์ศิลปกรรมศาสตร์มหาบัณฑิต สาขาประวัติศาสตร์สถาปัตยกรรม ภาควิชาศิลปสถาปัตยกรรม บัณฑิตวิทยาลัย มหาวิทยาลัยศิลปากร, พ.ศ.2534).

๑ การใช้พื้นที่ภายในพระปรางค์

พื้นที่ภายในพระปรางค์มีความกว้างด้านทางเข้าประมาณ 0.9 เมตร และยาวลึกไปภายในประมาณ 2.70 เมตร ซึ่งเป็นพื้นที่ขนาดเล็ก โดยเป็นผลมาจากขนาดขององค์พระปรางค์ที่มีขนาดไม่ใหญ่ดังเช่นพระปรางค์สมัยอยุธยาตอนต้นที่มีขนาดใหญ่และสามารถสร้างพื้นที่ภายในขนาดใหญ่ได้ ประกอบกับพื้นที่ส่วนหนึ่งจำเป็นต้องเป็นผนังรับน้ำหนัก ดังนั้นจึงเหลือพื้นที่ใช้สอยภายในพระปรางค์ไม่มากนัก

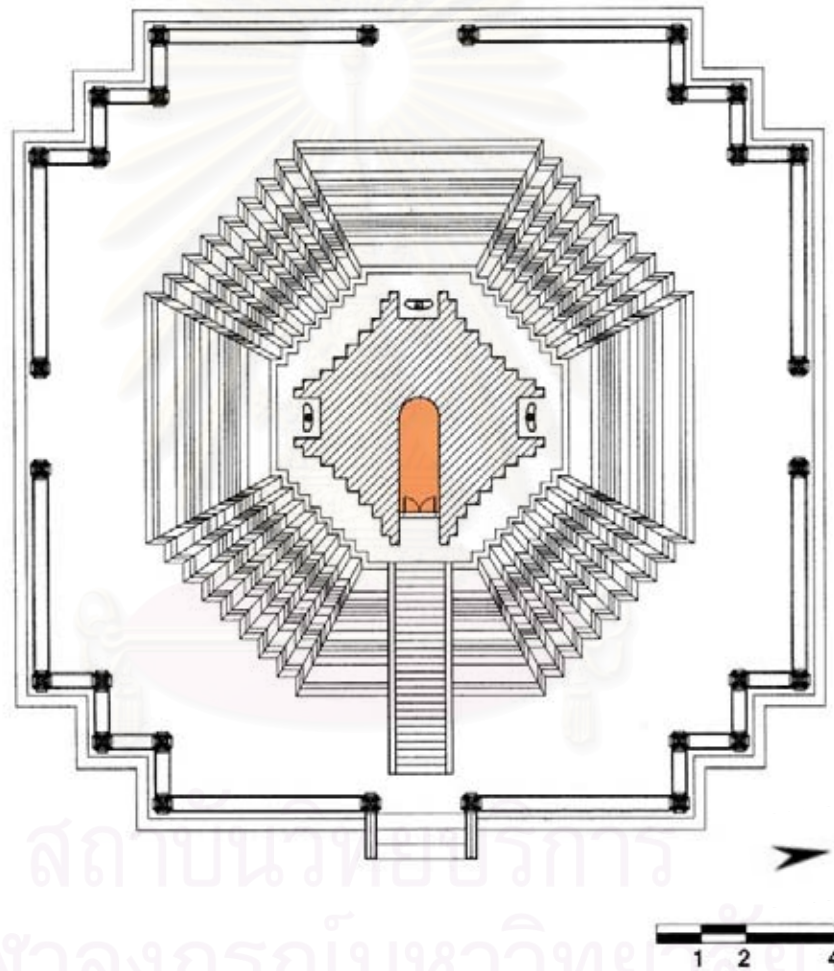

ลายเส้นที่ 4.1.1-4 ผังพื้นพระปรางค์วัดระฆังโฆสิตาราม

ที่มา: ลายเส้นที่ 4.1.1-4 คัดลอกจาก ศิริวรรณ เวชวิทย์, "พระพุทธรูปปางคโณสมัยรัตนโกสินทร์ตอนต้น" (วิทยานิพนธ์ศิลปกรรมศาสตร์มหาบัณฑิต สาขาประวัติศาสตร์สถาปัตยกรรม ภาควิชาศิลปสถาปัตยกรรม บัณฑิตวิทยาลัย มหาวิทยาลัยศิลปากร, พ.ศ.2534).

การใช้พื้นที่ภายในพระปรางค์ เดิมเป็นที่ประดิษฐาน พระรูปพระศรีอริยเมตไตรบรมโพธิสัตว์ ที่พระบาทสมเด็จพระพุทธยอดฟ้าจุฬาโลกมหาราช ได้ัญเชิญพระอัฐิพร้อมด้วยพระสรีรางคารของสมเด็จพระสังฆราช (สี) มาบรรจุอยู่ภายใน นอกจากนี้ภายในพระปรางค์ยังมีพระแท่นบุษบกมาลาเขียนลายรดน้ำ พร้อมด้วย เสาตั้งงาไม้คานหาม ซึ่งเป็นของที่ได้รับพระราชทานตามตำแหน่งยศของสมเด็จพระสังฆราช⁴ ปัจจุบันพระรูปพระศรีอริยเมตไตร ได้ถูกย้ายมาไว้ที่พระวิหารสมเด็จพระสังฆราช ซึ่งตั้งอยู่ทางด้านหน้า พระอุโบสถ



รูปที่ 4.1.1-2 พระศรีอริยเมตไตร ในวิหารสมเด็จพระสังฆราช

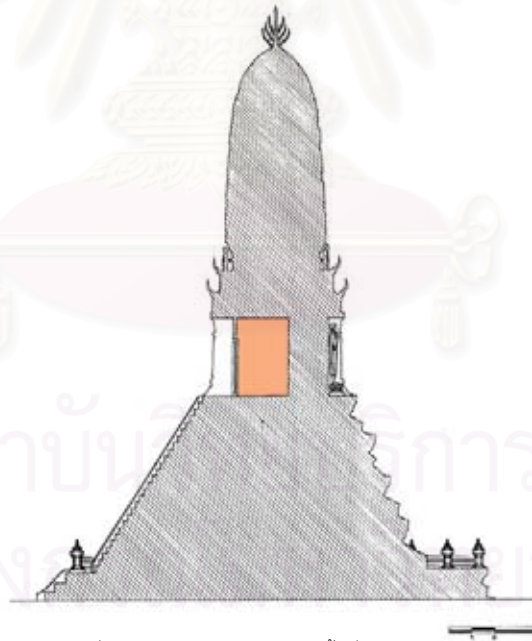

ลายเส้นที่ 4.1.1-5 รูปตัด แสดงการใช้พื้นที่ภายในพระปรางค์

ที่มา: ลายเส้นที่ 4.1.1-5 คัดลอกจาก ศิริวรรณ เวชวิทย์, "พระพุทธปรางค์ในสมัยรัตนโกสินทร์ตอนต้น" (วิทยานิพนธ์ศิลปกรรมศาสตร์มหาบัณฑิต สาขาประวัติศาสตร์สถาปัตยกรรม ภาควิชาศิลปสถาปัตยกรรม บัณฑิตวิทยาลัย มหาวิทยาลัยศิลปากร, พ.ศ.2534).

⁴ กรมการศาสนา, ประวัติวัดสำคัญทางพุทธศาสนา ตอน 2 (กรุงเทพฯ : โรงพิมพ์การศาสนา, 2524), หน้า 63.

๑ การประดับตกแต่ง

ส่วนฐาน ฐานขององค์พระปรางค์แบ่งออกเป็นสองส่วนด้วยกัน ส่วนแรกเป็นฐานทักษิณผังย่อมุมไม้สิบสองเป็นฐานสิงห์ทาสีเทาซึ่งเข้มกว่าองค์ปรางค์ อาจด้วยต้องการให้ฐานซึ่งมีความสูงไม่มากนักดูมีความหนักแน่นขึ้น ส่วนที่สองเป็นฐานผังย่อมุมไม้ 36 ซ้อนกัน 4 ชั้นลดหลั่นกันไปซึ่งต่อเนื่องกับส่วนเรือนธาตุ ชั้นล่างสุดเป็นฐานปัทม์ เหนือขึ้นไปเป็นฐานสิงห์ ฐานปัทม์บัว ลูกแก้วอกไก่ และฐานสิงห์ตามลำดับ ฐานในส่วนนี้ฉาบผิวเรียบทาสีขาว



รูปที่ 4.1.1-3 องค์ประกอบในส่วนฐาน



รูปที่ 4.1.1-4 ฐานทักษิณประดับด้วยพนักกระเบื้องและเสาหัวเม็ด



รูปที่ 4.1.1-5 ฐานส่วนที่สองเป็นฐานซ้อนกัน 4 ชั้น สลับกันระหว่างฐานปัทม์และฐานสิงห์ ทางด้านทิศตะวันออกเป็นบันไดทอดจากฐานทักษิณถึงส่วนเรือนธาตุ



รูปที่ 4.1.1-6 เสาหัวเม็ดแบบบัวลูกแก้วอกไก่ ย่อมุมไม้สิบสองและพนักกระเบื้อง มีลักษณะพิเศษที่โคนเสาไม่มีฐานหน้ากระดานต่อจากบัวกลา ซึ่งใช้หน้ากระดานจากส่วนฐานสิงห์มารับแทน อาจด้วยต้องการให้พนักกระเบื้องมีความสูงไม่มาก

เรือนธาตุ ส่วนเรือนธาตุนี้มีผนังเป็นเหลี่ยมย่อมุมไม้ยี่สิบ ผนังสอบเล็กน้อยโดยผนังทุกด้านประดับด้วย ชุ่มจรณะ ด้านทิศตะวันออกเป็นทางเข้า อีสานด้านที่เหลือเป็นที่ประดิษฐานพระพุทธรูปยืน ในส่วนชุ่มจรณะทั้ง 4 ด้านลักษณะเป็นชุ่มซ้อนกันสองชั้น มีการประดับด้วยปูนปั้นลายกนก ก้านขด ผสมกับลายพฤกษชาติ เหนือประตูทางเข้าพระปราสาทประดับด้วยปูนปั้นรูปพัตยศ ประจำตำแหน่งของสมเด็จพระสังฆราช ล้อมรอบด้วยลายกนกก้านขด แสดงถึงมูลเหตุการสร้างซึ่งพระบาทสมเด็จพระพุทธยอดฟ้าจุฬาโลกมหาราชสร้างร่วมกับสมเด็จพระยามหาเศรษฐีเพื่อเป็นที่เก็บอัฐิของสมเด็จพระสังฆราช(สี)



รูปที่ 4.1.1-7 ชุ่มจรณะทางทิศตะวันออกเป็น ประตูทางเข้ามี บานประตูและกรอบเข็ดหน้าสีแดงชาด



รูปที่ 4.1.1-8 ชุ่มจรณะ ด้านทิศตะวันตก เหนือ และได้ ประดิษฐานพระพุทธรูปยืนปิดทอง



รูปที่ 4.1.1-9 ชุ่มจรณะทรงจั่ว ประดับตกแต่งด้วยปูนปั้นทั้งหมด โดยส่วนช่อฟ้า ใบระกา และหางหงส์ เป็น ลายพฤกษชาติ หัวเสาและตีนเสาเป็นบัววงกล



รูปที่ 4.1.1-10 การประดับบริเวณเหนือประตูทางเข้า พระปราสาท

ส่วนยอด การประดับในส่วนยอดนี้น่าสนใจอยู่ที่ชั้นอัสตง ที่มีการประดับด้วยปูนปั้นรูปยักษ์ และครุฑ โดยรอบทั้งหมด 16 ตน แยกรับเครื่องยอดทั้ง 7 ชั้นไว้ ซึ่งเป็นการประดับตกแต่งที่สืบเนื่องมาจากสมัยอยุธยา อย่างเช่นพระปราสาทที่วัดราชบูรณะ การประดับในส่วนอื่น ๆ นั้นทั้งส่วนชั้นวิมาน กลีบขนุนและรวบ จอมโมฬี เป็นการฉาบผิวเรียบไม่มีปูนปั้นประดับ ส่วนยอดบนสุดนั้นเป็นนาคศูลปิดทองแบบฝักเพกา



รูปที่ 4.1.1-11 ในส่วนคันทหาของชั้นวิมาน เป็นที่ประดิษฐานพระพุทธรูปแบบต่างๆ



รูปที่ 4.1.1-12 นาคศูล มีก้านยื่นออกมาทั้งหมด 12 ก้าน โดยไม่รวมแกนยอด



รูปที่ 4.1.1-13 ชั้นอัสตง ส่วนที่เหนือจากซุ้มจะนำขึ้นไปเป็นยักษ์ถือกระบองยืนเรียงกัน 3 ตน

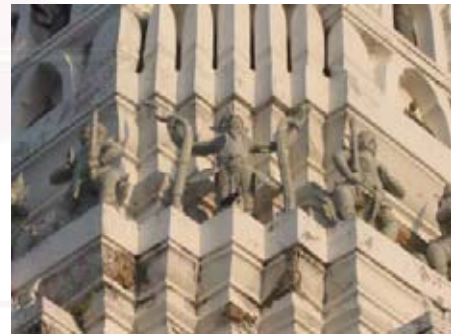

รูปที่ 4.1.1-14 ที่มุมทั้ง 4 ของชั้นอัสตงเป็นปูนปั้นรูปครุฑขนาดสามเศียร

๑ สัดส่วนพระปราสาท

เมื่อจะพิจารณาสัดส่วนของพระปราสาท ผู้ศึกษาได้เลือกความสูงขององค์เรือนธาตุมาเป็นเกณฑ์ในการเปรียบเทียบ โดยใช้ความสูงขององค์ระฆังเป็น 1 หน่วย แล้วเทียบกับองค์ประกอบอื่นได้ดังนี้

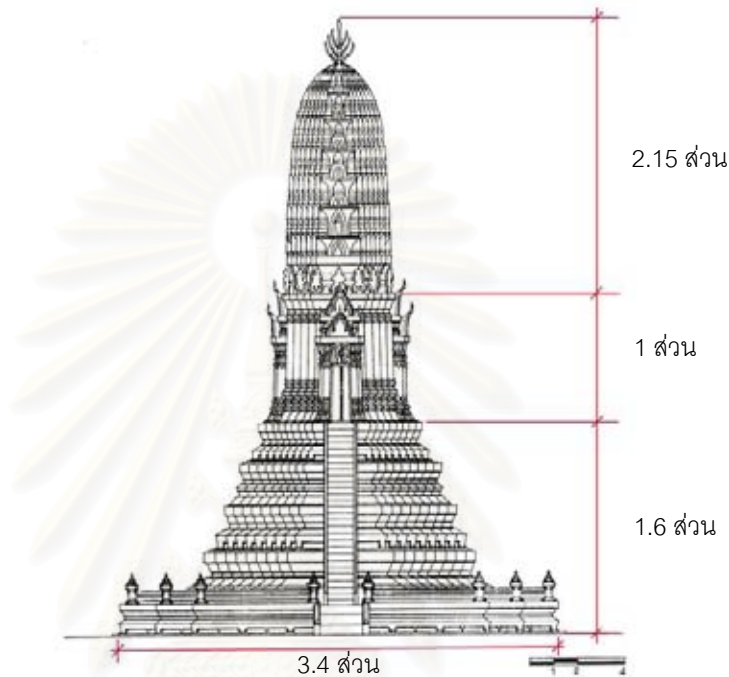

ลายเส้นที่ 4.1.1-6 การเปรียบเทียบสัดส่วนพระปราสาท

๑ เส้นจอมแห และการจัดองค์ประกอบในรูปทรงของพระเจดีย์

การออกแบบสถาปัตยกรรมไทยโดยเฉพาะพระเจดีย์นั้น ในภาพรวมจะเห็นได้ว่ากรอบนอกของพระเจดีย์เมื่อมองลากเส้นจอมแหสัมผัสองค์ประกอบต่างๆ พบว่าองค์ประกอบเหล่านั้นมีแนวโน้มที่จะถูกจัดวางให้อยู่ในกรอบจอมแห ถึงแม้ในอดีตจะไม่มีบันทึกอย่างที่ได้กล่าวไปข้างต้นก็ตาม แต่จากการสังเกตของผู้ศึกษาพบว่าน่าจะมีแนวโน้มอย่างนั้น ดังเช่นพระปราสาทวัดระฆังโฆสิตารามนี้ ถึงแม้จะไม่ได้มีรูปทรงแบบเจดีย์ทรงระฆังซึ่งมียอดแหลมก็ตาม แต่ก็มีเส้นจอมแหแฝงอยู่ในรูปทรงเช่นเดียวกัน เส้นจอมแหหนึ่ง เป็นเส้นจอมแหแบบกลับหัวซึ่งเป็นเส้นที่ลากจากยอดนภศูลลงมาสัมผัสกับความโค้งของแนวกลีบขนุน เส้นจอมแหอีกส่วนหนึ่งจะแสดงความสัมพันธ์ระหว่างองค์ประกอบตั้งแต่ส่วนยอด ต่อมาที่ส่วนเรือนธาตุ จนถึงเสาหัวเม็ดของฐานทักษิณ

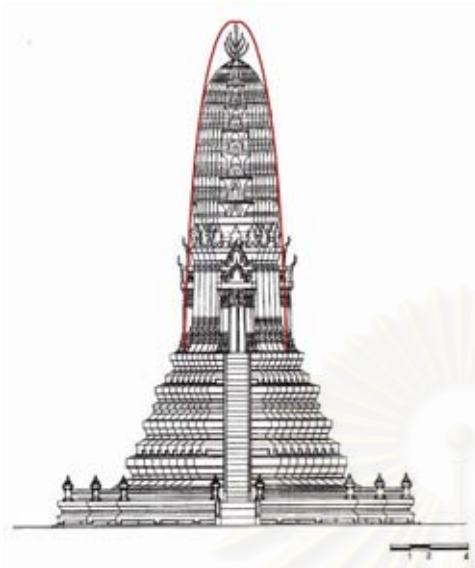

ลายเส้นที่ 4.1.1-7 แสดงเส้นจอมแหแบบกลับหัว

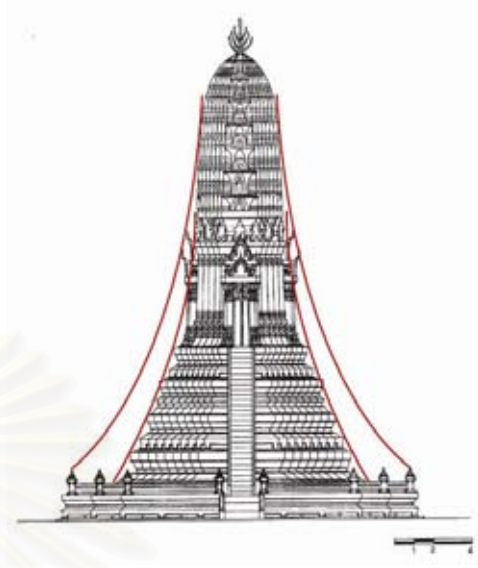

ลายเส้นที่ 4.1.1-8 เส้นจอมแหแสดงความสัมพันธ์ระหว่างองค์ประกอบต่างๆ

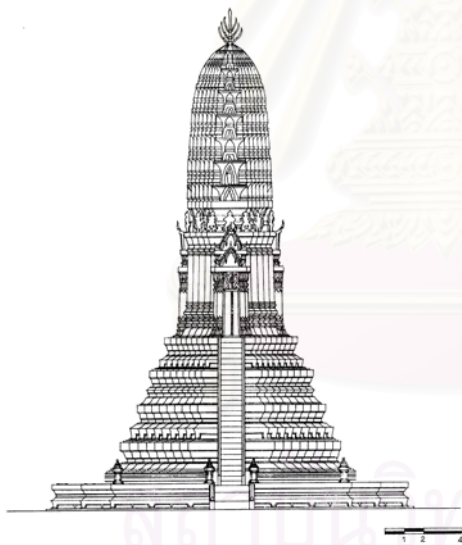

ลายเส้นที่ 4.1.1-9 พระปราสาทเมื่อลองตัดเส้าหัวเม็ดและซุ้มจรณะนำหนึ่งชั้นออก จะเห็นได้ว่าภาพพรมนั้นดูไม่แตกต่างจากเดิมมาก แต่ที่เห็นได้ชัดเมื่อตัดเส้าหัวเม็ดออกคือขาดกรอบของภาพ ซึ่งเส้าหัวเม็ดทำหน้าที่เป็นเส้นตั้งเพื่อหยุดสายตาที่ขอบฐาน ทักษิณและเสมือนเป็นเส้นกรอบภาพที่ลากขึ้นไปในอากาศ



ลายเส้นที่ 4.1.1-10 พระปราสาทที่มีองค์ประกอบครบ

๑ การระบายอากาศ และการนำแสงสว่างเข้าสู่ภายใน

เมื่อพิจารณาถึงการใช้งานในอดีตซึ่งเป็นที่ประดิษฐานพระพุทธรูป และแท่นบุษบกมาลาแล้ว สันนิษฐานได้ว่าคงไม่มีการใช้งานบ่อยครั้งนัก ซึ่งก็ได้สะท้อนออกมาในขนาดของพื้นที่ที่มีขนาดเล็กเช่นกัน ดังนั้นการระบายอากาศและการนำแสงสว่างเข้าสู่ภายในคงไม่ได้เป็นปัญหาในการใช้งานมากนัก ด้วยช่องประตูด้านหน้าก็คงจะเพียงพอสำหรับแสงสว่างภายใน แต่อาจจะเป็นปัญหาบ้างกับการระบายอากาศเมื่อไม่มีการใช้งาน เพราะถ้าปิดประตูพื้นที่ภายในถูกปิดไปด้วย ไม่มีการไหลเวียนของอากาศซึ่งอาจเป็นผลเสียต่อสิ่งที่เก็บอยู่ภายในได้

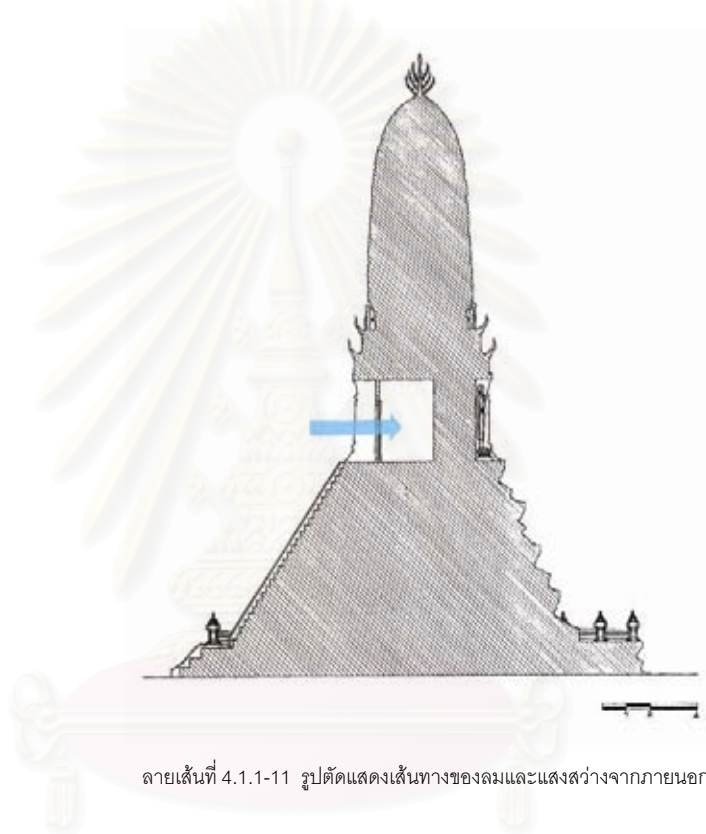

ลายเส้นที่ 4.1.1-11 รูปตัดแสดงเส้นทางของลมและแสงสว่างจากภายนอก

๑ โครงสร้าง

พระปรางค์มีโครงสร้างเป็นผนังรับน้ำหนัก ก่ออิฐถือปูนทั้งหลัง ด้วยลักษณะโครงสร้างนี้มีผลต่อการใช้พื้นที่ภายใน เนื่องจากพื้นที่ส่วนมากในชั้นเรือนธาตุเป็นพื้นที่ของผนังซึ่งรับน้ำหนักยอดพระปรางค์ ดังนั้นจึงเหลือพื้นที่ใช้สอยภายในขนาดเล็กสำหรับประดิษฐานพระพุทธรูป 1 องค์และแท่นบุษบกมาลาเท่านั้น แต่เมื่อพิจารณาประกอบกับการใช้งานและขนาดองค์พระปรางค์แล้ว เป็นไปได้ว่าผู้สร้างอาจต้องการใช้งานภายในพระปรางค์เพียงเท่านี้ และได้คิดคำนวณขนาดของโครงสร้างไว้ล่วงหน้าแล้ว จึงได้เกิดเป็นขนาดของพระปรางค์ตามมา จากที่กล่าวไปข้างต้นจะเห็นได้ว่าโครงสร้างนั้นเป็นส่วนสำคัญที่จะต้องทำการวางแผนล่วงหน้าเพราะจะมีผลเกี่ยวโยงถึงขนาดของสถาปัตยกรรมและขนาดของพื้นที่ภายใน

4.1.2 พระเจดีย์วัดโปรดเกศเชษฐาราม



รูปที่ 4.1.2-1 พระเจดีย์วัดโปรดเกศเชษฐาราม

๑) ที่ตั้งและสถานภาพปัจจุบัน

วัดโปรดเกศเชษฐาราม เป็นพระอารามหลวงชั้นตรี ชนิดสามัญ ตั้งอยู่เลขที่ 45 ตำบลทรงคนอง อำเภอพระประแดง จังหวัดสมุทรปราการ

๒) มูลเหตุการสร้างและประวัติความเป็นมาของวัด

วัดโปรดเกศเชษฐาราม สร้างเมื่อ พ.ศ.2365 ในสมัยรัชกาลที่ 2 ผู้สร้างคือพระยาเพชรพิไชย(เกศ) เนื่องด้วยพระบาทสมเด็จพระพุทธเลิศหล้านภาลัย โปรดเกล้าฯ ให้สร้างป้อมปราการที่เมืองนครเขื่อนขันธ์ หรือ พระประแดง แต่ยังคงค้างอยู่ จึงโปรดเกล้าฯ ให้สมเด็จพระบวรราชเจ้ามหาศักดิพลเสพ เมื่อครั้งยังดำรง พระอิสริยยศ เป็นพระเจ้าน้องยาเธอ กรมหมื่นศักดิ์พลเสพ และพระยาเพชรพิไชย(เกศหรือเกษ)เป็นแม่กองและนางงานสร้างป้อมปราการต่อจากที่ค้างไว้ ในการนี้ทรงขุดคลองลัดหลังเมืองเขื่อนขันธ์ไปทะลุออกคลองตาลาว เรียกว่าคลองลัดหลวง ซึ่งต่อมาสมเด็จพระบวรราชเจ้ามหาศักดิพลเสพ และพระยาเพชรพิไชย(เกศ) ได้สร้างวัดขึ้นคนละฝั่งของคลองลัดหลวง คือวัดไพชยนต์พลเสพย์และวัดโปรดเกศเชษฐาราม

การสร้างพระอารามในสมัยรัชกาลที่ 2 เดิมนั้นมี พระอุโบสถ พระวิหาร ศาลาการเปรียญ พระเจดีย์ทรงระฆัง 2 องค์ หอระฆัง ส่วนพระเจดีย์กลางน้ำนั้นยังสร้างไม่เสร็จ คงมีการสร้างพระเจดีย์ต่อมาจนเสร็จในสมัยรัชกาลที่ 3 พร้อมทั้งมีการปฏิสังขรณ์พระอารามที่ชำรุดทรุดโทรม โดยมีพระยาเพชรพิไชย(หนู) บุตรของพระยาเพชรพิไชย(เกศ) เป็นแม่กองควบคุมการก่อสร้างและปฏิสังขรณ์ พระเจดีย์ที่วัดนี้นับว่าเป็นจุดเริ่มต้นของการออกแบบพระเจดีย์ที่มีการใช้งานที่หลากหลายและเป็นระบบ ถึงแม้องค์พระเจดีย์ประธานเองจะมีขนาดเล็ก แต่ก็ได้ใช้สอยพื้นที่ในส่วนห้องด้านล่างที่เปรียบเสมือนเป็นฐานซึ่งรองรับองค์พระเจดีย์อยู่ นอกจากนี้โดยรอบพระเจดีย์ประธานยังประกอบด้วยพระเจดีย์ประจำมุม พระวิหาร และศาลาฤกษ์ ซึ่งอาคารทั้งหมดได้รับการวางผังอย่างเป็นระบบ

๑) ที่ตั้งของพระเจดีย์

พระเจดีย์กลางน้ำตั้งอยู่ภายในเขตพุทธาวาส ซึ่งมีสระน้ำล้อมรอบเป็นรูปสี่เหลี่ยมจัตุรัส ทางด้านทิศตะวันตกมีสะพานที่เชื่อมต่อไปสู่ลานระหว่างพระอุโบสถและพระวิหาร ซึ่งหันด้านหน้ามาทางทิศตะวันออก ประจัญกับพระเจดีย์ซึ่งหันหน้ามาทางทิศตะวันตก

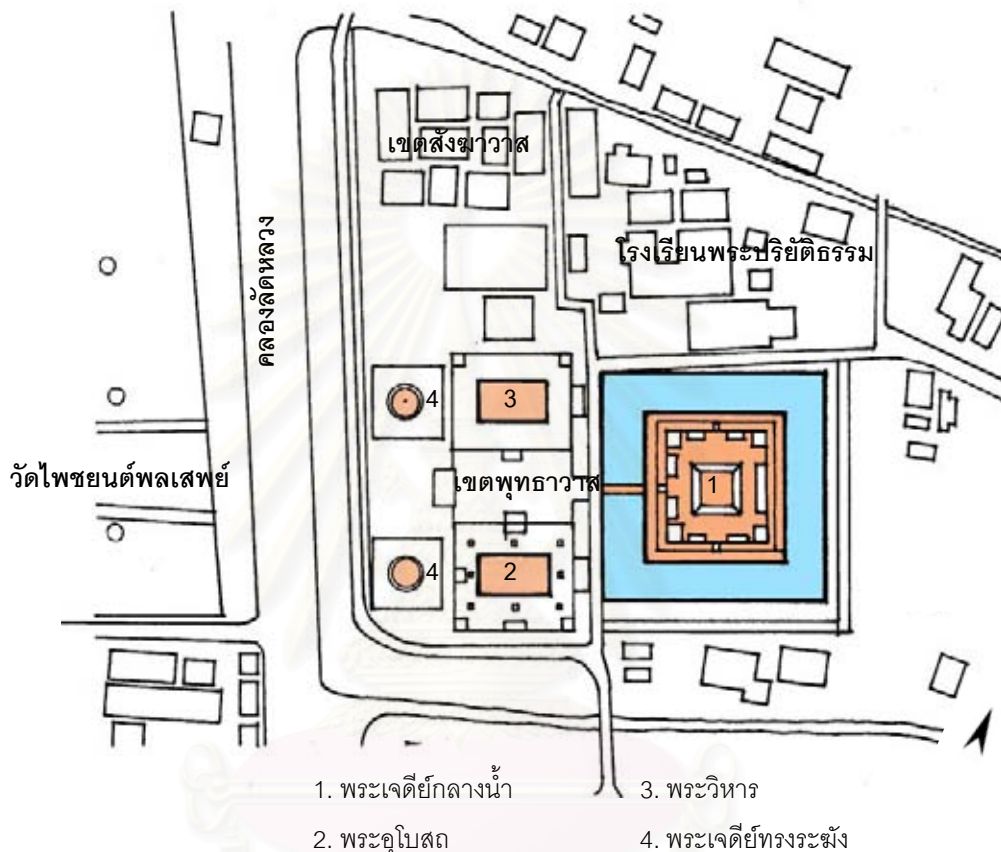

ลายเส้นที่ 4.1.2-1 ผังบริเวณวัดโปรดกษेत्रธรรม แสดงที่ตั้งพระเจดีย์

๑) รูปแบบสถาปัตยกรรมของพระเจดีย์

ลักษณะของพระเจดีย์เป็นแบบพระเจดีย์ทรงเครื่อง ประดับตกแต่งด้วยกระเบื้องเคลือบแบบจีน พระเจดีย์ตั้งอยู่บนหลังคาของตัวอาคารซึ่งเป็นห้องสำหรับประดิษฐานรอยพระพุทธรูปจำลอง ด้านทั้ง 4 ยื่น ชุ่มจะนำประดิษฐานพระพุทธรูป ในส่วนตัวห้องนั้นมีระเบียงโดยรอบ ช่องระหว่างเสาระเบียงทำเป็นคันทวยโค้งกลม ตัวห้องมีประตูทางเข้าด้านทิศตะวันตก ทิศเหนือ และทิศใต้ นอกจากพระเจดีย์ประธานที่กล่าวไปแล้วนั้นยังมีอาคารประกอบอื่นด้วยคือ พระเจดีย์ทรงเครื่องขนาดเล็ก เป็นพระเจดีย์ประจำมุมทั้ง 4 ของกำแพงแก้ว เก่งจีนทั้งหมด 7 หลัง รายล้อมอยู่ตามแนวกำแพงแก้ว และศาลาฤๅษีอีก 3 ศาลทางด้านทิศตะวันตก ทิศเหนือ และทิศใต้

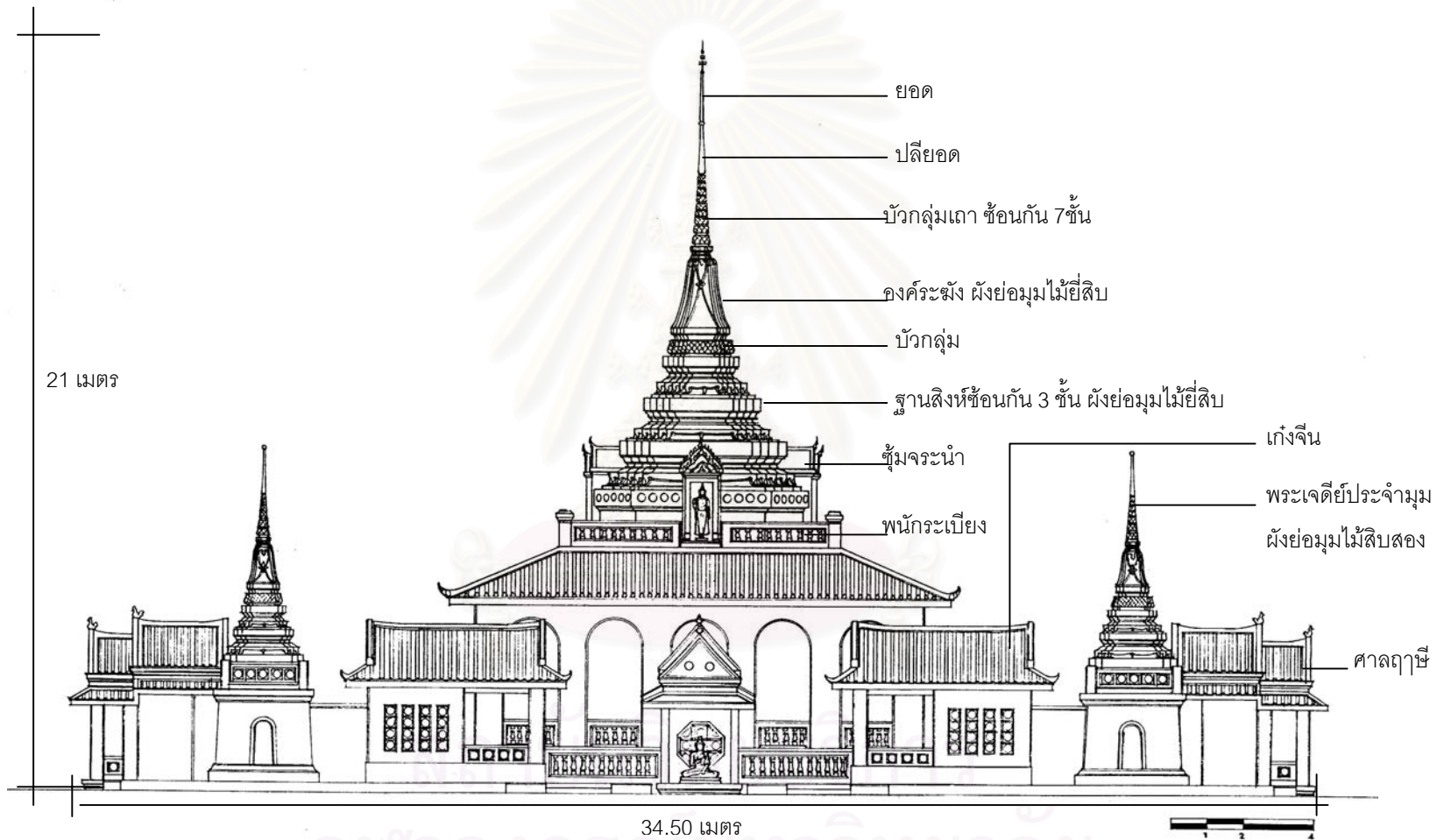

ลายเส้นที่ 4.1.2-2 รูปตั้งพระเจดีย์ด้านทิศตะวันตก

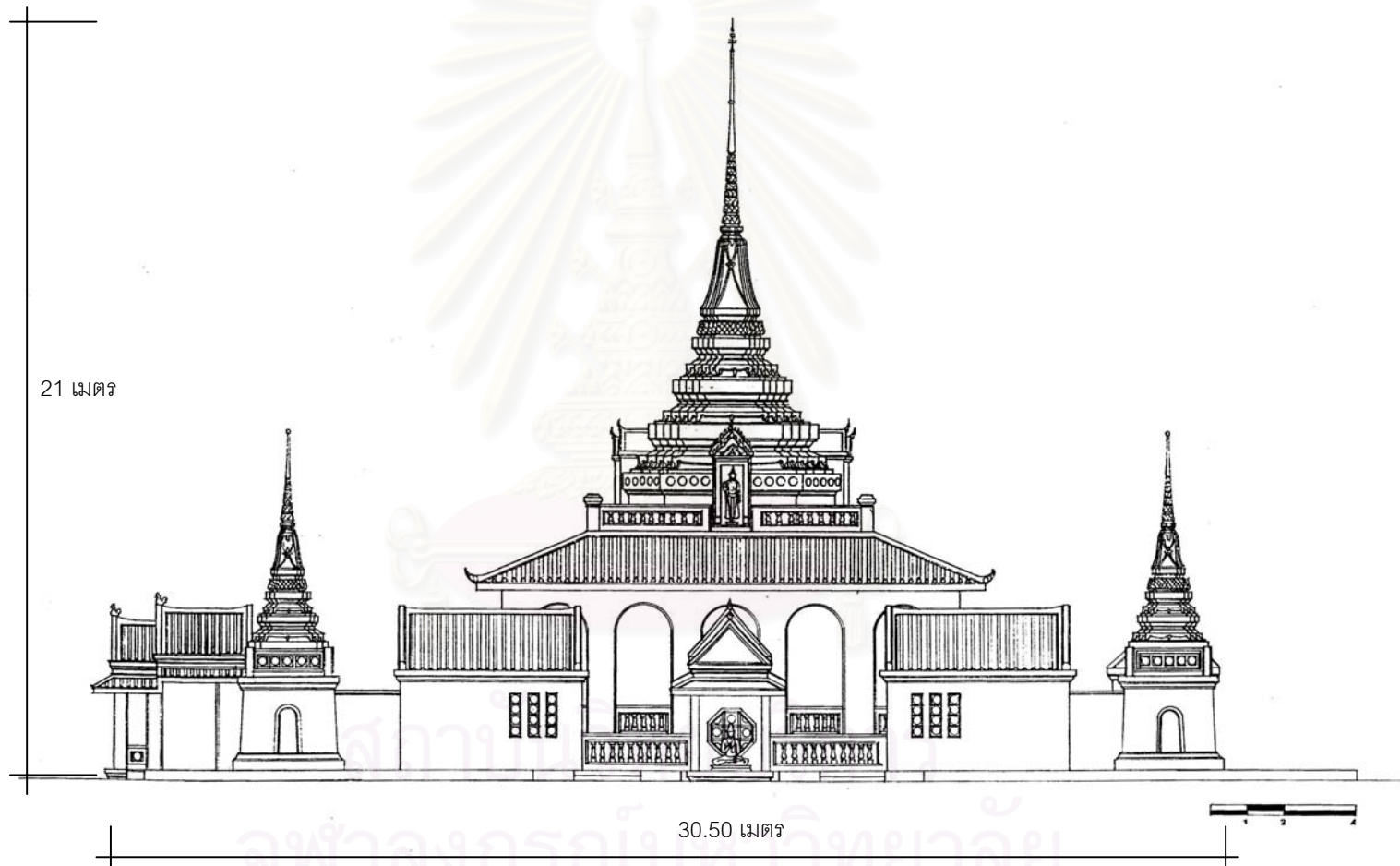

ลายเส้นที่ 4.1.2-3 รูปตั้งพระเจดีย์ด้านทิศใต้

๑ การใช้พื้นที่ภายในพระเจดีย์

การใช้พื้นที่ภายใน สำหรับองค์พระเจดีย์ประธานนั้นแบ่งพื้นที่ออกเป็นสองส่วน ส่วนแรกคือระเบียบภายในอกมีผังเป็นสี่เหลี่ยมจัตุรัส ส่วนที่สองเป็นพื้นที่ในท้อง ผังเป็นรูปแปดเหลี่ยม ลักษณะที่ว่างภายในจึงเป็นรูปทรงกระบอกแปดเหลี่ยม มีช่องประตูทางเข้า 3 ด้านคือด้านทิศตะวันตก ทิศเหนือและทิศใต้ ส่วนด้านทิศตะวันออกตรงข้ามกับประตูทางเข้าด้านหน้าประดิษฐานพระพุทธรูปประธาน บริเวณศูนย์กลางของพื้นที่ประดิษฐานรอยพระพุทธรูปจำลอง

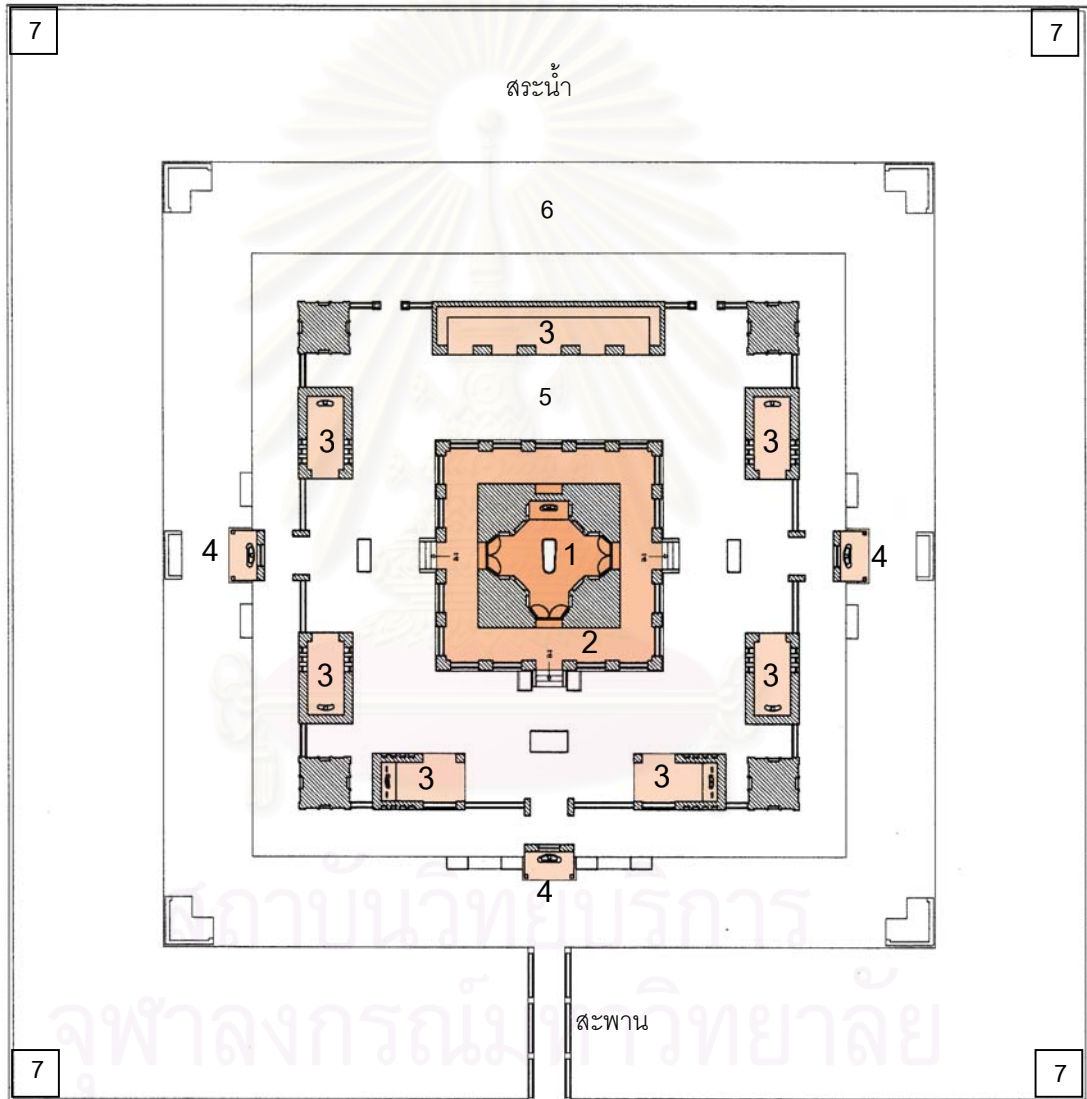

- | | |
|-------------------------------|------------------------|
| 1. รอยพระพุทธรูปจำลอง | 5. ลานประทักษิณชั้นใน |
| 2. ระเบียบ | 6. ลานประทักษิณชั้นนอก |
| 3. เก่งจีนประดิษฐานพระพุทธรูป | 7. ศาลาพักผ่อน |
| 4. ศาลฤกษ์ | |

ลายเส้นที่ 4.1.2-4 ผังพื้นที่กลางพระเจดีย์โปรดเกล้าฯ พระราชทาน

อาคารประกอบอื่น ๆ มิได้มีการใช้พื้นที่ใต้พื้นหลังคาเดียวกับพระเจดีย์ประธาน แต่ก็มีความสำคัญ เนื่องจากเป็นการใช้งานที่นอกเหนือกว่าที่พื้นที่ภายในพระเจดีย์จะรองรับได้ ซึ่งอาคารแก่งเงินทั้งหมดนั้นใช้เป็นประดิษฐานพระพุทธรูปต่างๆ เช่น พระปางนาคปรก พระสังข์กระจาย พระปางห้ามสมุทร พระปางป่าเลไลยก์ เป็นต้น ส่วนศาลฤกษ์นั้น มี 3 ศาล ทางด้านทิศตะวันตก ทิศเหนือและทิศใต้ ซึ่งศาลฤกษ์นั้นตั้งอยู่ทางด้านหน้า ของช่องทางที่จะเข้าสู่ภายในกำแพงแก้ว ฤกษ์ที่ศาลด้านหน้า (ทิศตะวันตก) มีนามว่า “นาคสิทธิโคตก” สลักด้วยศิลาเขียว มีผู้คนนับถือมาก ส่วนฤกษ์อีก 2 ตนนั้น เป็นประติมากรรมปูนปั้น ไม่ปรากฏนาม



รูปที่ 4.1.2-2 ภายในพระเจดีย์ ด้านบนของภาพคือพระประธาน ด้านล่างคือรอยพระพุทธรูปจำลอง ด้านซ้ายคือรอยพระพุทธรูปที่ทางวัดทำขึ้นใหม่เพื่อครอบทับของเดิม



รูปที่ 4.1.2-3 รอยพระพุทธรูปจำลองถือว่าเป็นอุทลิกะเจดีย์ ลวดลายเป็นการประดับมุก



รูปที่ 4.1.2-4 ผนังภายในทำเป็นคูหา ทั้งนี้อาจทำเพื่อช่วยลดน้ำหนักโครงสร้างและช่วยรับแรงกดจากน้ำหนักด้านบน นอกจากนี้ถ้าไม่คำนึงถึงการรับน้ำหนักแล้ว ช่องคูหา ยังเป็นการประดับตกแต่งผนังด้วย



รูปที่ 4.1.2-5 ฝ้าเพดานฝังแปดเหลี่ยม ทาสีแดงชาด ประดับด้วยดาวเพดาน ผนังทาสีเฉากะเป็นช่องคูหาประดิษฐานพระพุทธรูป ไม่มีการเขียนจิตรกรรม



รูปที่ 4.1.2-6 ระเบียงทางเดินก่อนเข้าสู่ภายในห้องประดิษฐาน
รอยพระพุทธรบาท ปัจจุบันพื้นถูกปูด้วยกระเบื้อง
เซรามิกสมัยใหม่



รูปที่ 4.1.2-7 ฤๅษี "นาคสิทธิโคตม"



รูปที่ 4.1.2-8 ฤๅษี ที่ศาลฤๅษีด้านทิศเหนือ



รูปที่ 4.1.2-9 ฤๅษี ที่ศาลฤๅษีด้านทิศใต้



รูปที่ 4.1.2-10 พระพุทธรูปปางห้ามสมุทรในถ้ำ



รูปที่ 4.1.2-11 พระพุทธรูปปางปาล์โลภ

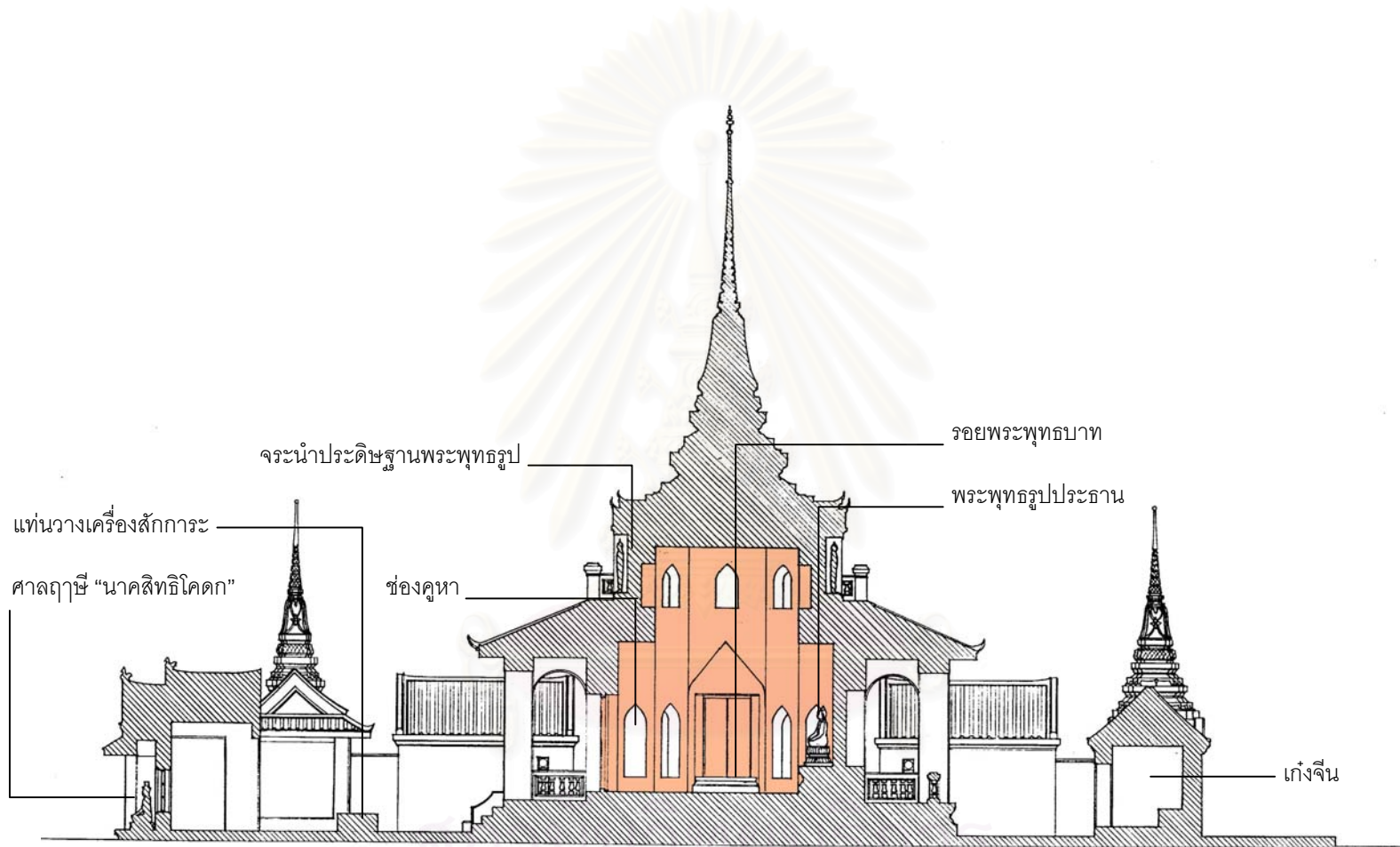

สถาปัตยกรรมไทย
จุฬาลงกรณ์มหาวิทยาลัย

ลายเส้นที่ 4.1.2-5 รูปตัดแสดงการใช้พื้นที่



รูปที่ 4.1.2-12 แท่นวางเครื่องสักร่างที่ตั้งอยู่บนลานประทักษิณในกำแพงแก้วหน้าพระเจดีย์ประธาน



รูปที่ 4.1.2-13 บริเวณลานประทักษิณด้านหน้าพระเจดีย์ทางขวามือของภาพเป็นบันไดทางขึ้นสู่พระเจดีย์



รูปที่ 4.1.2-14 ลานประทักษิณด้านทิศใต้ มีแท่นวางเครื่องสักร่างเช่นเดียวกับด้านหน้าแต่มีขนาดเล็กกว่า



รูปที่ 4.1.2-15 ลานประทักษิณด้านนอกกำแพงแก้วด้านทิศเหนือ จากภาพทางขวาคือศาลาญาติทางซ้ายคือสระน้ำและเขื่อนที่สร้างขึ้นล้อมรอบปริมาตร



รูปที่ 4.1.2-16 ที่นั่งพักผ่อน ที่สร้างขึ้นที่ลานประทักษิณชั้นนอก โดยรอบทั้งหมด 8 แห่ง



รูปที่ 4.1.2-17 สระพาน ซึ่งมีอยู่ตำแหน่งเดียวด้านทิศตะวันตก สามารถเชื่อมต่อกับพื้นที่ส่วนพระอุโบสถ และพระวิหารได้ ชู่มประดูทรงไทยทางด้านซ้ายของภาพนั้นสร้างขึ้นภายหลัง

๑ การประดับตกแต่ง

พระเจดีย์ประธาน ในส่วนของบัวกลุ่มเถา ประดับตกแต่งด้วยกระเบื้องเคลือบขนาดประมาณ 1.5 x 1.5 ซม. องศ์ระฆัง และบัวกลุ่มรับองศ์ระฆัง ที่องศ์ระฆังทำเป็นสายสังวาล ฐานที่อยู่ใต้บัวกลุ่มลงมาเป็นฐานสิงห์ซ้อนกันสามชั้นฉาบผิวเรียบทาสีขาว ฐานชั้นล่างสุดเป็นฐานเตี้ยง หน้ากระดานบนประดับด้วยจานกระเบื้องเคลือบ ชุ่มจะนำทั้งสี่ทิศเป็นชุ่มजूวซ้อนกัน 2 ชั้น หลังคาที่ต่อจากองศ์พระเจดีย์มุงด้วยกระเบื้องกาบู่ ที่กระเบื้องแถวสุดท้ายประดับด้วยกระเบื้องลายเทพพนม

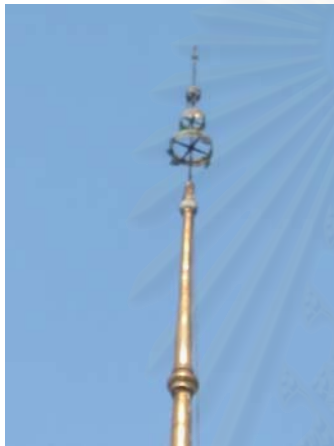

รูปที่ 4.1.2-18 ส่วนยอดและปลียอดประดับด้วยการปิดทอง บนสุดเป็นฉัตรซ้อน 3 ชั้น



รูปที่ 4.1.2-19 บัวกลุ่มเถาประดับกระเบื้องสีขาว ดัดขอบด้วยสีน้ำเงิน

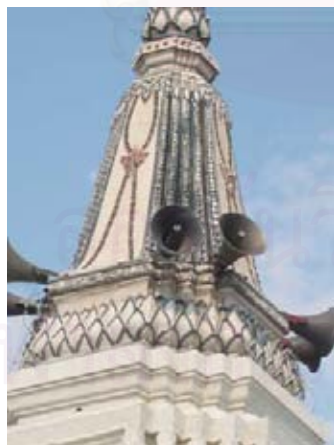

รูปที่ 4.1.2-20 องศ์ระฆังประดับกระเบื้องพื้นด้วยสีขาว ตัวลายอื่นๆทำเป็นดอกและใบแบบสำเร็จสีน้ำเงินและขาว ส่วนสายสังวาล เป็นสีชมพู



รูปที่ 4.1.2-21 ชุ่มจะนำประดิษฐานพระพุทธรูปปิดทอง ปางห้ามสมุทร ส่วนใบระกา ซ่อฟ้า หางหงส์ และหน้าบัน เป็นปูนปั้นทาสี



รูปที่ 4.1.2-22ฐานเขียงของพระเจดีย์ประดับกระเบื้องเคลือบ
พื้นสีขาว ลายสีน้ำเงิน พนักกระเบื้องประดับด้วย
ลูกกรงสีเขียว และส่วนยอดเสาพนักกระเบื้อง
ประดับด้วยสิงห์หินทำด้วยดินเผาเคลือบสี



รูปที่ 4.1.2-23 ที่ปลายของตะเข้สัน ประดับด้วยปูนปั้นเป็น
กลีบ คล้ายกับบริเวณส่วนปลายของหลังคา
แบบจีน ที่มีลักษณะโค้งงอน

พระเจดีย์ประจำมูม เป็นพระเจดีย์ทรงเครื่องเช่นเดียวกับพระเจดีย์ประธาน องค์พระเจดีย์ตั้งอยู่บนฐานสูง ส่วนผนังห้องไม้เป็นผนังสอดเข้าทำคูกาทรงโค้งที่กึ่งกลางทั้งสี่ด้าน ที่มุมทั้งสี่ทำเป็นเสาเก็จ เหนือฐานขึ้นไปเป็นพนักประดับกระเบื้องปู การประดับตกแต่งในส่วนองค์ระฆังและส่วนยอด ตัวลายต่างๆเป็นปูนปั้นทั้งหมด โดยใช้พื้นเป็นสีขาว ตัวลายทาสีลายในส่วนองค์ระฆังเป็นสายสังวาลเช่นเดียวกับพระเจดีย์ประธาน



รูปที่ 4.1.2-24 ห้องไม้ในฐานฐาน ปัจจุบันถูกทำเป็นคูกาเพิ่มเติม
เพื่อบรรจุอัฐิบุคคล



รูปที่ 4.1.2-25 ส่วนยอดพระเจดีย์ประจำมูม เป็นบัวกลุ่ม 5 ชั้น
ทำกลับบัวด้วยปูนปั้นไม่ทาสี



รูปที่ 4.1.2-26 การประดับปูนปั้นในส่วนองค์ระฆัง



รูปที่ 4.1.2-27 พนักประดับด้วยกระเบื้องปูลิเซีย

แก่งจัน มีทั้งหมด 7 หลัง แบ่งอาคารเป็น 2 รูปแบบคือ อาคาร 2 หลังด้านหน้าเป็นอาคารทรงจั่วมีชายคาครอบ ส่วนที่เหลืออีก 5 หลังเป็นหลังคาทรงจั่วไม่มีชายคา อาคารทั้งสองประเภทประดับผนังด้วยกระเบื้องปูลิเซีย โดยเรียงเป็นช่องทางแนวตั้ง



รูปที่ 4.1.2-28 ลักษณะของแก่งจัน 2 หลังด้านหน้า ที่ปลายตะเข้สัน เป็นปูนปั้นแบบเดียวกับพระเจดีย์ประธาน แต่ที่ปลายกระเบื้องไม่มีกระเบื้องลายเทพนมปิด



รูปที่ 4.1.2-29 ลักษณะของแก่งจันหลังอื่นๆ ทำบัวหงาย รับส่วนชายคาและหน้าจั่ว



รูปที่ 4.1.2-30 กระเบื้องปูลิเซียประดับที่ผนัง สังเกตว่าไม่ได้ทำขึ้นเพื่อระบายอากาศเพราะมีการก่อปูนซ้อนด้านหลัง



รูปที่ 4.1.2-31 ภายในแก่งจันแสดงโครงสร้างหลังคา แปกกลมทาด้วยสีแดง กลอนทาศูด้วยสีขาว ส่วนผนังเขียนจิตรกรรมขึ้นภายหลัง

ศาลฤกษ์ เป็นหลังคาทรงจั่วซ้อนกัน 2 ชั้น มุงกระเบื้องดินเผาไม่เคลือบสี บันปุ่นตามแนวกระเบื้อง หลังคามุขลดด้านหน้าเป็นที่ประดิษฐานฤกษ์ ด้านหลังเป็นทางเข้าสู่ภายในกำแพงแก้ว



รูปที่ 4.1.2-32 ศาลฤกษ์ มุงกระเบื้องไม่เคลือบสี มีการประดับตกแต่งแบบอิทธิพลจีน เช่นเดียวกับอาคารอื่นๆ



รูปที่ 4.1.2-33 ฤกษ์บันนันทาสี ด้านหลังเป็นช่องแปดเหลี่ยมประดับด้วยกรเบื้องปฐุ เพื่อให้เป็นการเชื่อมต่อทางสายตาระหว่างภายในและภายนอก



รูปที่ 4.1.2-34 มุมมองจากภายในกำแพงแก้วสู่ภายนอก ใช้ช่องแปดเหลี่ยมเป็นตัวหยุดสายตา



รูปที่ 4.1.2-35 บริเวณหลังคาประดับด้วยกระเบื้องดินเผารูปไก่ คาดว่าน่าจะสื่อถึงปีเกิดของพระยาเพชรพิไชย(เกศ) ผู้สร้างวัด



รูปที่ 4.1.2-36 ที่นั่งพักผ่อน ประดับด้วยกระเบื้องปฐุที่พนักพิง



รูปที่ 4.1.2-37 ศาลาพักผ่อนแบบจีน ที่มุงทั้งสี่ของสระน้ำ

๑ สัดส่วนพระเจดีย์

เมื่อจะพิจารณาสัดส่วนของพระเจดีย์ ผู้ศึกษาได้เลือกความสูงขององค์ระฆังมาเป็นเกณฑ์ในการเปรียบเทียบ โดยใช้ความสูงขององค์ระฆังเป็น 1 หน่วย แล้วเทียบกับองค์ประกอบอื่นได้ดังนี้

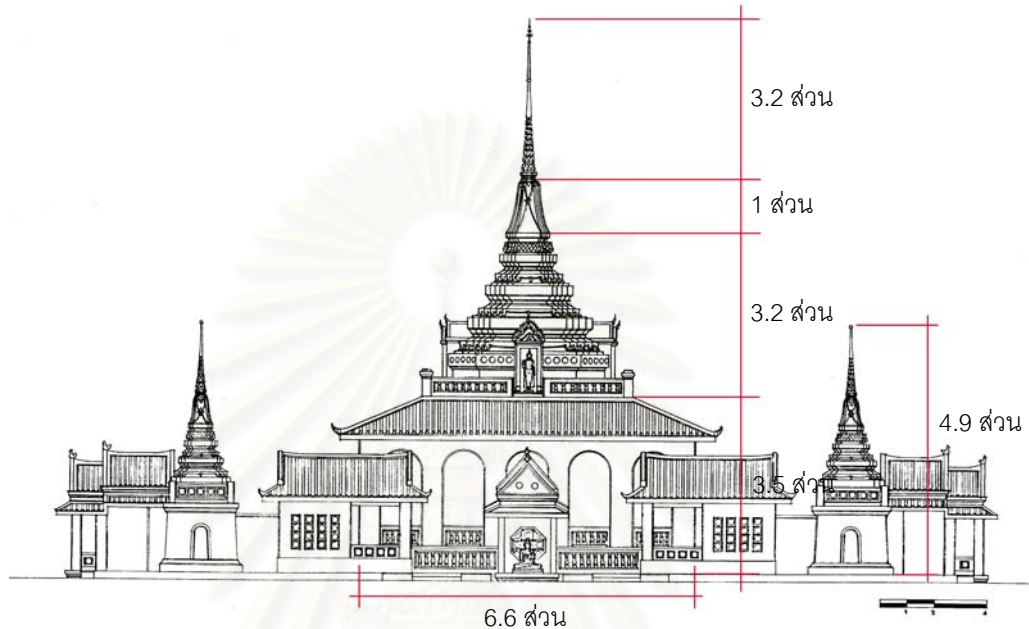

ลายเส้นที่ 4.1.2-6 การเปรียบเทียบสัดส่วนพระเจดีย์

๑ เส้นจอมแห และการจัดองค์ประกอบในรูปทรงของพระเจดีย์

เนื่องจากพระเจดีย์วัดโปรดเกศเชษฐารามมีอาคารที่เป็นองค์ประกอบมาก การวางตัวของอาคารทั้งหมดในภาพรวมจะเน้นในทางนอนมากกว่าทางตั้ง ด้วยลักษณะของอาคารทรงสูงที่ถูกผนวกเข้ากับอาคารอื่นที่เน้นทางนอนจะมีความยากในเรื่องการขาดความต่อเนื่องระหว่างองค์ประกอบและภาพรวมของอาคารที่ดูไม่หนักแน่น ซึ่งพระเจดีย์วัดโปรดเกศเชษฐารามได้แก้ปัญหาดังกล่าวโดยใช้พระเจดีย์ประจำมุมเป็นตัวถ่ายความต่อเนื่องระหว่างพระเจดีย์ประธานและอาคารแวดล้อมอื่นๆ นอกจากนี้ยังช่วยลดพื้นที่ว่างในอากาศซึ่งทำให้เมื่อมองดูภาพรวมแล้วไม่เบาโหวงเหวง

พระเจดีย์ประจำมุมนับว่าเป็นองค์ประกอบที่สำคัญอย่างยิ่ง ดังที่ได้กล่าวไปแล้ว แต่พระเจดีย์ประจำมุมก็ยังมีประโยชน์อีกในฐานะที่เป็นองค์ประกอบที่ใช้หยุดสายตาและสร้างกรอบของภาพเพื่อเน้นตัวพระเจดีย์ประธาน ลักษณะเช่นปรากฏในองค์ประกอบเล็กๆ ที่ตัวพระเจดีย์ประธานด้วยคือ ปูนปั้นที่ปลายตะเข้สัน และสิ่งจึ้นบนเสาพนักระเบียงเหนือหลังคา ซึ่งเป็นองค์ประกอบที่แสดงจุดสิ้นสุดและเป็นตัวสร้างกรอบภาพเล็กๆ ซึ่งแม้จะไม่มีองค์ประกอบนี้ก็คงไม่ส่งผลกระทบต่ออาคารหลักสักเท่าไร แต่ถ้ามีก็เหมือนเป็นส่วนเติมเต็มให้ภาพรวมดูสมบูรณ์ยิ่งขึ้น

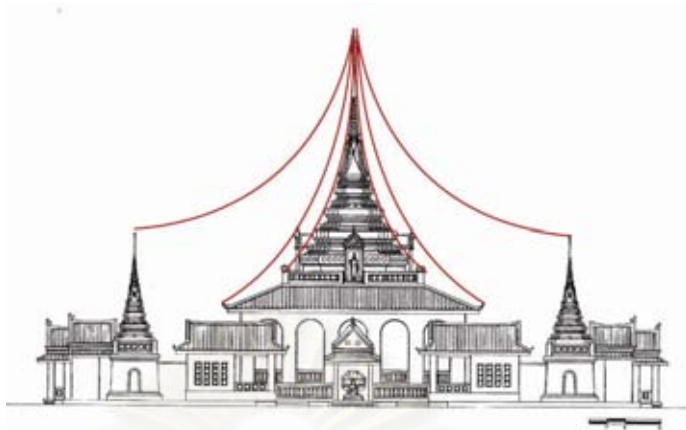

ลายเส้นที่ 4.1.2-7 เส้นจอมแหแสดงความสัมพันธ์ระหว่างองค์ประกอบในตัว
พระเจดีย์ประธาน และพระเจดีย์ประจำมุม



ลายเส้นที่ 4.1.2-8 เมื่อลองตัดพระเจดีย์ประจำมุมออกไป จะเห็นได้ว่าองค์ประกอบดู
โหรงเหรง เนื่องจากขาดความสัมพันธ์ระหว่างองค์ประกอบทางตั้ง
และทางนอน จึงทำให้เกิดที่ว่างทางด้านซ้ายและขวามากเกินไป



ลายเส้นที่ 4.1.2-9 เมื่อลองตัดที่ว่างและอาคารประกอบด้านซ้ายและขวาออกไป จะเห็นได้ว่าพระเจดีย์คู่มือ
องค์ประกอบที่หนักแน่นและกระชับมากขึ้น เป็นการแสดงให้เห็นว่าถ้าภาพรวมแสดงออก
ถึงทางนอนมากกว่าทางตั้ง จะต้องมีองค์ประกอบทางตั้งอื่นมาช่วยลดทอนความยาวทาง
นอนให้มีสัดส่วนพอๆกัน

๑ การระบายอากาศและการนำแสงสว่างเข้าสู่ภายใน

พื้นที่ส่วนที่เป็นห้องประดิษฐานรอยพระพุทธรูปท่อนั้นมีช่องประตูทั้งหมด 3 ช่อง ซึ่งประตูแต่ละช่องมีขนาดกว้าง 1.2 เมตร สูง 2.5 เมตร มีระยะห่างจากศูนย์กลางพระเจดีย์ประมาณ 3.5 เมตร จากการได้เข้าไปสังเกตจากพื้นที่จริงพบว่าภายในมีลมพัดผ่านโดยตลอด เนื่องจากช่องเปิดมีมากกว่าหนึ่งช่องซึ่งทำให้มีทางลมเข้าและทางลมออกได้ ผนวกกับไม่มีสิ่งกีดขวางเส้นทางลม พื้นที่ภายในจึงไม่มีปัญหาเรื่องความอับชื้น

การนำแสงสว่างเข้าสู่ภายในพระเจดีย์นั้นก็ได้มาจากช่องประตูเช่นเดียวกับการระบายอากาศ ด้วยขนาดของช่องเปิดและระยะห่างของช่องเปิดถึงศูนย์กลางนั้นไม่มาก แสงสว่างภายในจึงเพียงพอต่อการใช้งาน



ลายเส้นที่ 4.1.2-10 รูปตัดแสดงการระบายอากาศและการนำแสงสว่างเข้าสู่ภายในพระเจดีย์



รูปที่ 4.1.2-38 ช่องประตูทางเข้า มีชายคาสวนระเบียง โดยรอบช่วยกรองแสงอีกชั้นหนึ่ง



รูปที่ 4.1.2-39 สภาพแสงที่เข้าสู่ภายในพระเจดีย์



รูปที่ 4.1.2-40 ผ้าเพดานซึ่งมีการนำหลอดไฟมาใส่ไว้ที่ใจกลางดาวเพดาน
ผู้ศึกษาเข้าใจว่าจะมีจุดประสงค์เพื่อการตกแต่งหรือการ
ใช้งานเวลากลางคืน

๑ โครงสร้าง

โครงสร้างของพระเจดีย์สามารถแบ่งออกได้เป็น 2 ส่วนคือ โครงสร้างส่วนระเบียง และโครงสร้างส่วนตัวห้อง เมื่อพิจารณาถึงการรับน้ำหนักของโครงสร้างนั้นจะเห็นว่าผนังในส่วนของตัวห้องจะต้องรับน้ำหนักมาก เนื่องจากต้องรับน้ำหนักในส่วนพระเจดีย์ทรงเครื่องทั้งหมด ส่วนเสาระเบียงนั้นรับน้ำหนักหลังคาโดยรอบ และเมื่อพิจารณาถึงความสัมพันธ์ระหว่างโครงสร้างทั้งสองส่วนนี้ เสาระเบียงและหลังคานั้นจะเป็นตัวช่วยยึดผนังส่วนบนของตัวห้องเนื่องจากผนังในส่วนนี้ต้องรับแรงถีบจากน้ำหนักองค์เจดีย์มาก



รูปที่ 4.1.2-41 เสาระเบียงและโครงสร้างในส่วนหลังคา
ทำหน้าที่เหมือนเป็นคานารัดรอบผนังห้อง
ในส่วนบน

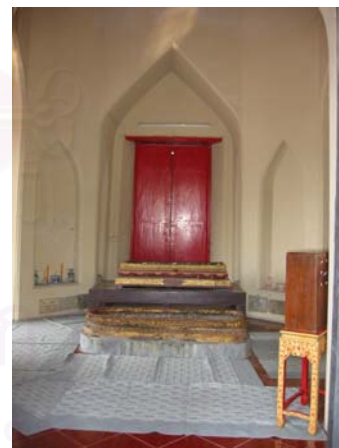

รูปที่ 4.1.2-42 ผนังภายในห้องทำเป็นคานาเพื่อลดน้ำหนัก
โครงสร้างและช่วยในสามารถทำเป็นช่องเปิดได้

4.1.3 พระเจดีย์วัดประยุรวงศาวาสวรวิหาร



รูปที่ 4.1.3-1 พระเจดีย์วัดประยุรวงศาวาส

๑) ที่ตั้งและสถานภาพปัจจุบัน

วัดประยุรวงศาวาส เป็นพระอารามหลวงชั้นโท ชนิดวรวิหาร ตั้งอยู่เลขที่ 24 แขวงวัดกัลยาณ์ เขตธนบุรี กรุงเทพมหานคร

๑) มูลเหตุการสร้างและประวัติความเป็นมาของวัด

ในปี พ.ศ.2371 สมเด็จพระเจ้าพระยาบรมมหาประยุรวงศ์ หรือที่เรียกว่า สมเด็จพระยาองค์ใหญ่ เมื่อครั้งยังเป็นเจ้าพระยาพระคลัง ได้อุทิศสวนกาแพเพื่อสร้างวัดถวายเป็นพระอารามหลวงในรัชกาลที่ 3 พระบาทสมเด็จพระนั่งเกล้าเจ้าอยู่หัว พระราชทานนามวัดว่า “วัดประยุรวงศาวาส”⁵

พระเจดีย์ถูกสร้างขึ้นพร้อมกับการสร้างวัด แต่ยังไม่แล้วเสร็จ เพราะสมเด็จพระเจ้าพระยาบรมมหาประยุรวงศ์ผู้สร้างถึงแก่พิราลัย สมเด็จพระเจ้าพระยาบรมมหาศรีสุริยวงศ์จึงสร้างต่อจนเสร็จสมบูรณ์ เป็นพระเจดีย์ทรงระฆัง มีระเบียงคครอบพระเจดีย์เป็นซุ้มประดิษฐานพระพุทธรูป ถัดขึ้นไปเป็นพระเจดีย์บริวาร 18 องค์ ส่วนพระเจดีย์ประธานเป็นที่ประดิษฐานพระบรมสารีริกธาตุ และบรรจุอัฐิของตระกูลขุนนาค⁶

⁵ กรมศาสนา, ประวัติวัดทั่วราชอาณาจักร เล่ม 1 (กรุงเทพฯ: โรงพิมพ์การศาสนา, 2542), หน้า 176.

⁶ กรมศิลปากร, กองจดหมายเหตุแห่งชาติ, จดหมายเหตุการณอนุรักษกรุงรัตนโกสินทร์ (กรุงเทพฯ: ห้างหุ้นส่วนสามัญนิติบุคคล สหประชาพาณิชย์, 2525), หน้า 407.

๑) ที่ตั้งของพระเจดีย์

ผังบริเวณของวัดประยูรวงศาวาสนั้นประกอบด้วยอาคารและสิ่งปลูกสร้างที่สำคัญๆ คือพระอุโบสถ พระวิหาร พระเจดีย์และเขามอ โดยพระอุโบสถและพระวิหาร นั้นตั้งอยู่ในเขตกำแพงแก้วเฉพาะแต่ละอาคาร แล้วถูกล้อมด้วยรั้วอีกชั้นหนึ่ง ทั้งสองอาคารหันด้านหน้าอาคารไปทางทิศตะวันออกลงสู่แม่น้ำเจ้าพระยา ส่วนพระเจดีย์ นั้นตั้งอยู่นอกเขตรั้วที่กล่าวไปแล้วข้างต้น โดยพระเจดีย์ตั้งอยู่ทางทิศตะวันตกเฉียงเหนือของพระอุโบสถหันด้านหน้าไปทางทิศตะวันออกสู่ประตูทางเข้าวัด พระเจดีย์มีผังเป็นวงกลม ด้านหน้าเป็นอาคารทางเข้าสู่ภายในพระเจดีย์

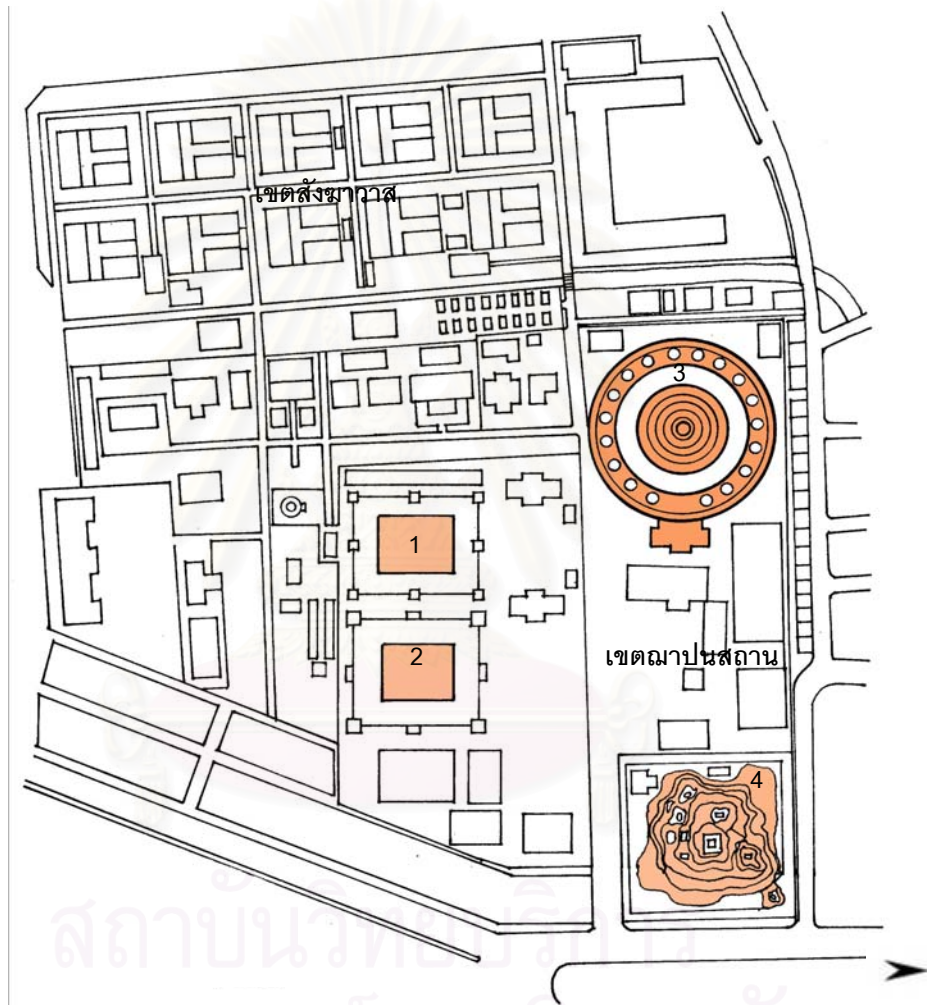

ลายเส้นที่ 4.1.3-1 ผังบริเวณ แสดงที่ตั้งพระเจดีย์

1. พระอุโบสถ
2. พระวิหาร
3. พระเจดีย์
4. เขามอ

๑ รูปแบบสถาปัตยกรรมของพระเจดีย์

พระเจดีย์วัดประยุรวงศาวาสนี้เป็นพระเจดีย์ทรงระฆังองค์แรกในสมัยรัตนโกสินทร์ เป็นพระเจดีย์ตั้งอยู่บนฐานสูง ด้านหน้าของพระเจดีย์เป็นมุขทางเข้าซึ่งเชื่อมต่อกับระเบียงคดโค้งเป็นวงกลมที่ล้อมรอบองค์พระเจดีย์ประธานอยู่ ที่ลานด้านบนระเบียงคดนี้เป็นที่ตั้งของพระเจดีย์รายทั้งหมด 18 องค์

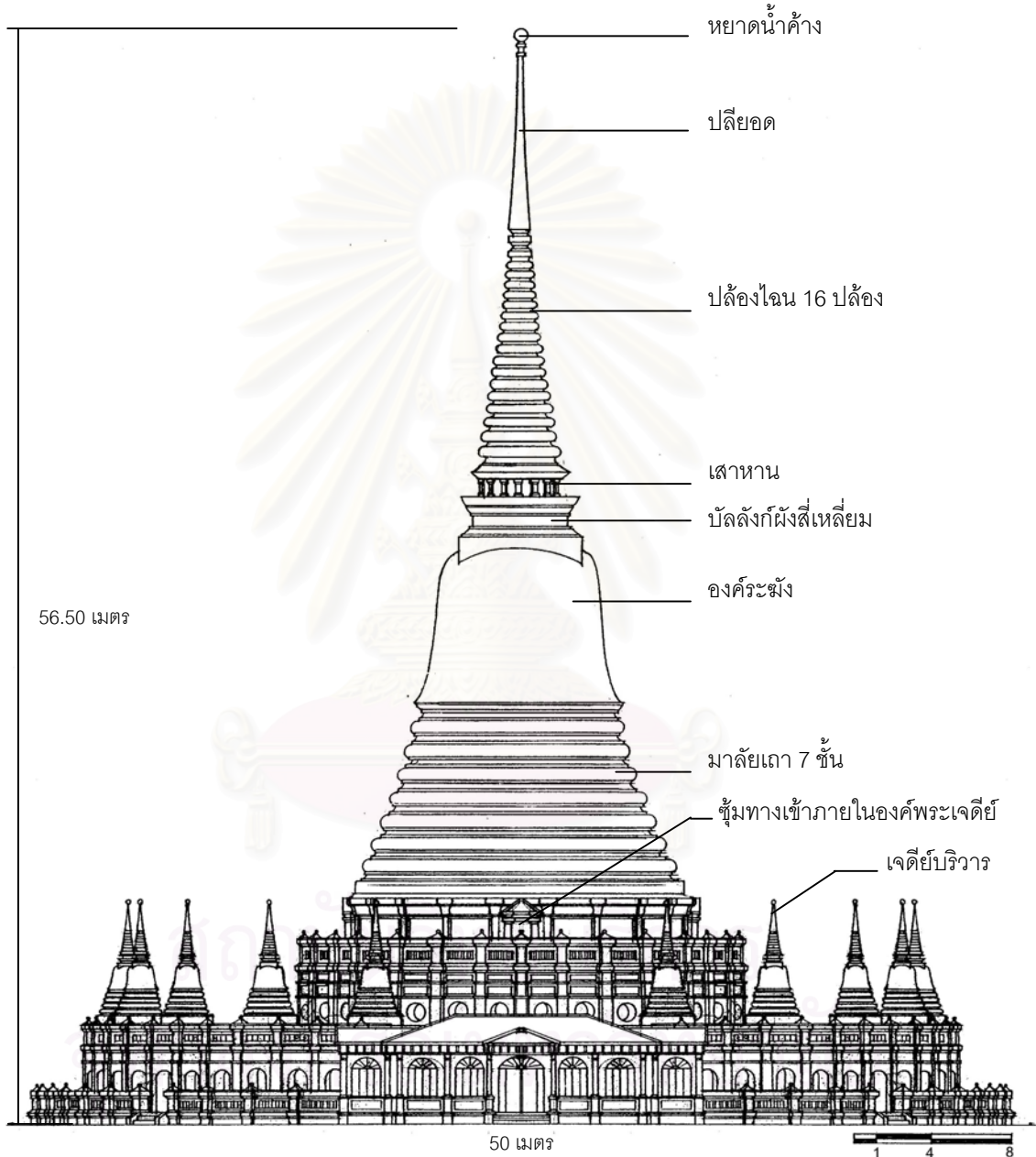

ลายเส้นที่ 4.1.3-2 รูปตั้งพระเจดีย์ด้านทิศตะวันออก

ที่มา : ลายเส้นที่ 4.1.3-2 เขียนขึ้นจากภาพถ่ายประกอบกรังวัดในบางส่วน

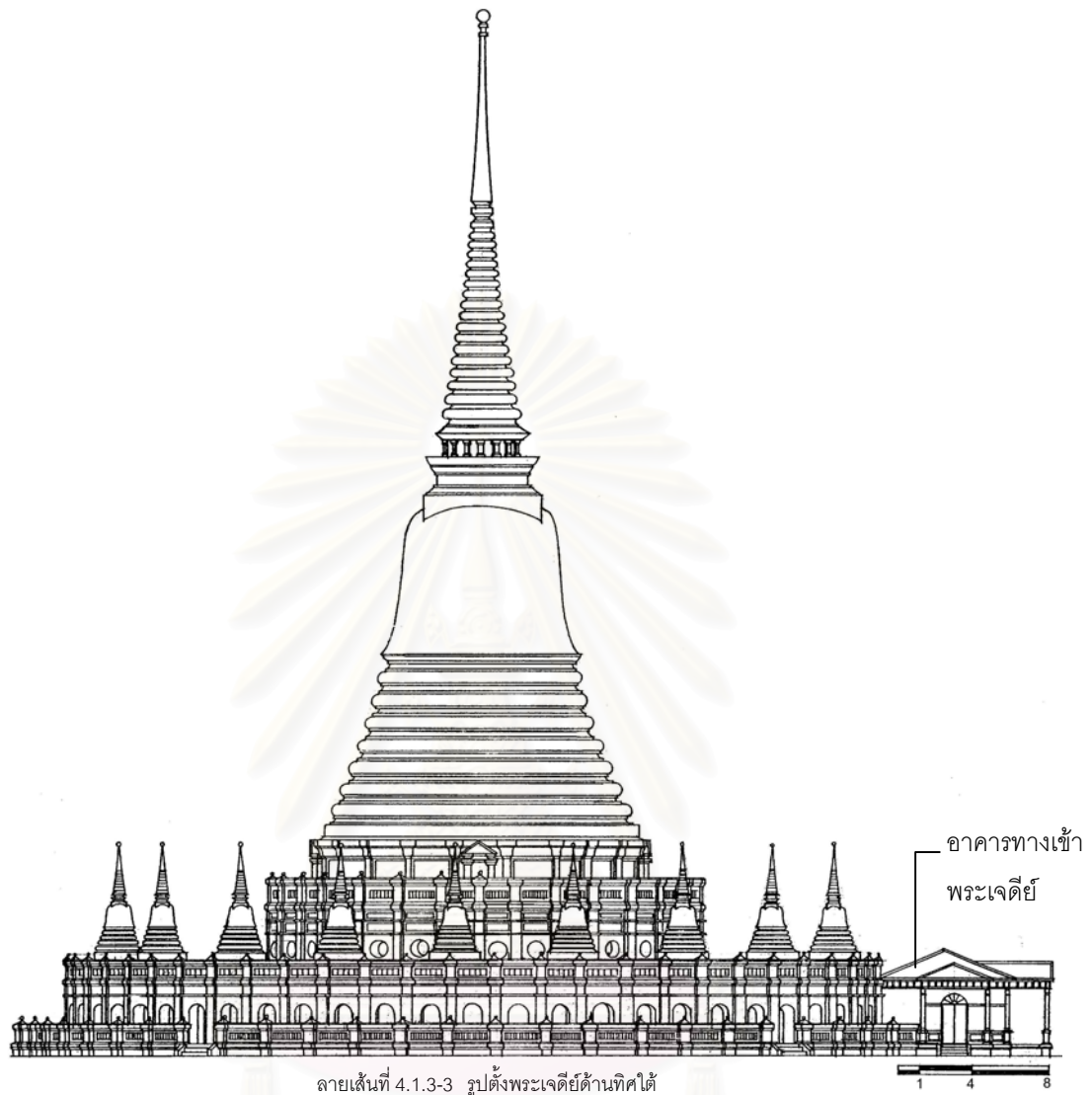

ที่มา : ลายเส้นที่ 4.1.3-3 เขียนขึ้นจากภาพถ่ายประกอบอาคารวัดในบางส่วน.

รูปแบบสถาปัตยกรรมที่ปรากฏขึ้นนี้ เป็นการผสมผสานรูปแบบสถาปัตยกรรมไทยและสถาปัตยกรรมตะวันตก โดยเฉพาะอาคารที่คลุมทางเข้าพระเจดีย์ ลักษณะการตกแต่งและการใช้ลวดบัวเป็นอย่างตะวันตก ชัดเจน และในแต่ละช่วงเสารอบพระเจดีย์นั้นก็เป็นการใช้ลวดบัวอย่างตะวันตกผสมผสานอยู่ในรูปทรงแบบไทยด้วยเช่นเดียวกัน

ในส่วนของพระเจดีย์ทรงระฆังนั้นมีลักษณะพิเศษอยู่ที่ชั้นมาลัยเถาที่เป็นชั้นบัวลูกแก้วซ้อนกัน 7 ชั้น ซึ่งแตกต่างจากพระเจดีย์ทรงระฆังโดยปกติที่จะมีบัวลูกแก้วแค่ 3 ชั้นเท่านั้น ด้วยอาจเป็นเหตุผลที่ต้องการให้พระเจดีย์มีความสูงเป็นพิเศษจึงได้เพิ่มชั้นบัวลูกแก้วอีก 4 ชั้น ในส่วนมาลัยเถาของพระเจดีย์บริวารก็เช่นเดียวกัน โดยเป็นชั้นของบัวลูกแก้ว 4 ชั้น

๑ การใช้พื้นที่ภายในพระเจดีย์

การใช้พื้นที่ภายในพระเจดีย์แบ่งออกเป็น 2 ชั้น พื้นที่ชั้นที่ 1 คือ อาคารคลุมทางเข้า ส่วนระเบียงคดทั้งหมด และช่องคูหาในฐานของพระเจดีย์ประธาน พื้นที่ชั้นที่ 2 คือ พื้นที่ลานด้านบนของระเบียงคด และพื้นที่ภายในองค์พระเจดีย์ประธาน โดยในแต่ละชั้นมีรายละเอียดการใช้พื้นที่ดังนี้

ชั้นที่ 1 : ทางด้านหน้าของพระเจดีย์เป็นที่ตั้งของอาคารคลุมทางเข้ามีมุขทางเข้า 3 ด้าน พื้นที่ภายในเป็นพื้นที่โล่ง มีประตูเชื่อมกับส่วนของระเบียงคด 2 ประตู ประตูเข้าไปสู่ลานภายใน 1 ประตู ระเบียงคดรอบพระเจดีย์นั้นถูกแบ่งด้วยกำแพงทึบ แยกออกเป็น 2 ส่วน คือระเบียงคดชั้นในและระเบียงคดชั้นนอก มีประตูเชื่อมถึงกัน 2 ประตู ในส่วนช่องคูหาในฐานของพระเจดีย์ประธานมีช่องคูหาทั้งหมด 33 ช่อง ปัจจุบันใช้เป็นที่เก็บอัฐิของสกุลขุนนาค 32 ช่อง อีกช่องที่เหลือเป็นบันไดทางขึ้นไปพื้นที่ชั้นบน

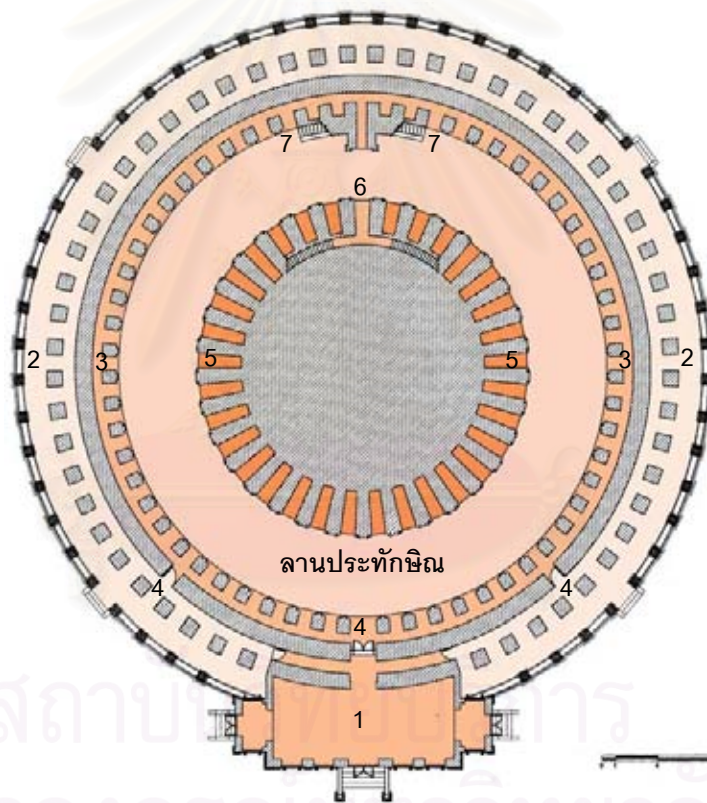

ลายเส้นที่ 4.1.3-4 ผังพื้นพระเจดีย์ชั้นที่ 1

- | | |
|----------------------------|--------------------------------------|
| 1. พื้นที่อาคารคลุมทางเข้า | 5. คูหาบรรจุอัฐิ |
| 2. ระเบียงคดชั้นนอก | 6. คูหาบันไดทางขึ้นสู่พื้นที่ชั้นบน |
| 3. ระเบียงคดชั้นใน | 7. บันไดทางขึ้นสู่ลานชั้นบนระเบียงคด |
| 4. ประตูทางเข้าลานด้านใน | |



รูปที่ 4.1.3-2 อาคารคลุมทางเข้า เป็นสถาปัตยกรรมแบบตะวันตก มีทางเข้า 3 ด้าน



รูปที่ 4.1.3-3 ภายในอาคารคลุมทางเข้า เป็นพื้นที่โล่ง ซึ่งเมื่อพิจารณาลักษณะพื้นที่ภายในและตำแหน่งอาคารแล้วนั้น น่าจะเป็นอาคารที่ใช้สำหรับทำบุญอุทิศให้ผู้ล่วงลับไปแล้ว ซึ่งสัมพันธ์กับช่องเก็บอัฐิที่อยู่ฐานองค์พระเจดีย์



รูปที่ 4.1.3-4 ระเบียงคดชั้นนอก ลักษณะเป็นคูหาแล้วมีช่องทางเดินขนาดกว้างประมาณ 70 ซม. ด้านในเชื่อมถึงกันโดยตลอด



รูปที่ 4.1.3-5 ลานประทักษิณและระเบียงคดชั้นใน ส่วนของระเบียงคดลักษณะเป็นช่องคูหาที่มีทางเดินเชื่อมถึงกัน ขนาดใกล้เคียงกับระเบียงคดชั้นนอก ไม่ปรากฏมีการตั้งพระพุทธรูปที่ระเบียงคดแต่อย่างใด



รูปที่ 4.1.3-6 ช่องคูหาบรรจุอัฐิ



รูปที่ 4.1.3-7 ภายในช่องคูหา ซึ่งในแต่ละช่องจะไม่เหมือนกัน บางช่องก็ประดิษฐานพระพุทธรูปไว้ด้วย บางช่องก็เป็นรูปหล่อของผู้ที่เสียชีวิต



รูปที่ 4.1.3-8 ช่องคูหาที่เป็นทางเข้าไปสู่บันไดทางขึ้นชั้นบน



รูปที่ 4.1.3-9 บันไดทางขึ้นสู่ลานด้านบนของระเบียงคด

ชั้นที่ 2 : ลานด้านบนของระเบียงคดนั้นไม่น่าจะมีการใช้พื้นที่พิเศษแต่อย่างใดนอกจากใช้เป็นที่ตั้งของพระเจดีย์บริวารจำนวน 18 องค์เท่านั้น ส่วนพื้นที่ภายในพระเจดีย์ประธานนั้น เมื่อพิจารณาจากลักษณะและขนาดของทางเข้าที่มีขนาดเล็กมาก ประกอบกับภายในก็ไม่มีการประดิษฐานพระพุทธรูปหรือสิ่งอื่นใดเลย จึงน่าจะไม่ได้มีการใช้งานภายในแต่อย่างใด แต่การทำทางเข้าไว้นั้นก็อาจเพื่อเป็นช่องระบายอากาศ หรือเป็นทางที่จะเข้ามาซ่อมแซมโครงสร้างภายในก็ได้

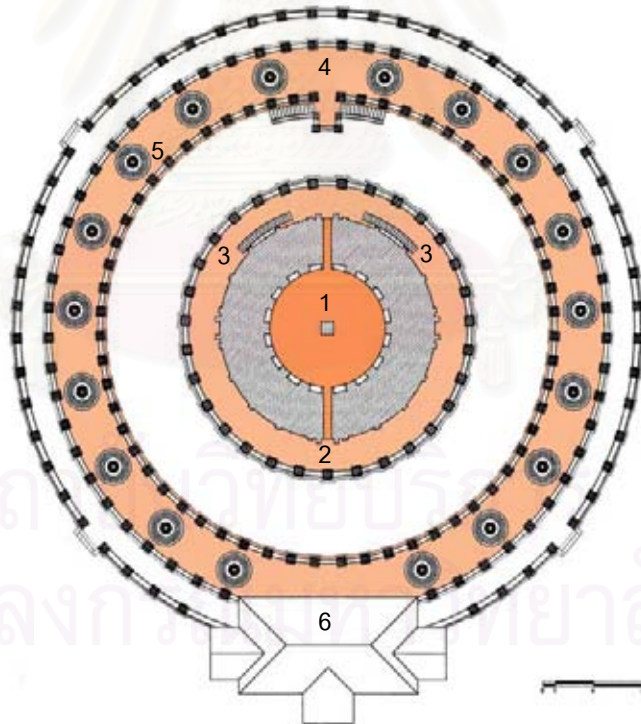

ลายเส้นที่ 4.1.3-5 ผังพื้นพระเจดีย์ชั้นที่ 2

- | | |
|------------------------------|---------------------------|
| 1. พื้นที่ในองค์พระเจดีย์ | 4. ลานด้านบนของระเบียงคด |
| 2. ลานประทักษิณ | 5. พระเจดีย์บริวาร |
| 3. บันไดที่ขึ้นมาจากชั้นล่าง | 6. หลังคาอาคารคลุมทางเข้า |



รูปที่ 4.1.3-10 เจดีย์บริวารบนลานด้านบนของระเบียงคด



รูปที่ 4.1.3-11 บริเวณที่เป็นหลังคาของอาคารคลุมทางเข้าจะไม่มีพระเจดีย์บริวารตั้งอยู่เพราะมีพื้นที่แคบ



รูปที่ 4.1.3-12 บันไดทางขึ้นสู่ลานประทักษิณรอบพระเจดีย์ประธาน บันไดมีความกว้างประมาณ 60 ซม.



รูปที่ 4.1.3-13 ลานประทักษิณชั้นบนรอบพระเจดีย์ประธาน



รูปที่ 4.1.3-14 ทางเข้าภายในองค์พระเจดีย์มีความกว้างประมาณ 65 ซม.



รูปที่ 4.1.3-15 ช่องทางเดินเข้าสู่พื้นที่ภายใน สูงประมาณ 115 ซม.



รูปที่ 4.1.3-16 พื้นที่บริเวณใจกลางพระเจดีย์ เป็นกองเศษอิฐและไม้โครงสร้างที่ยุพัง



รูปที่ 4.1.3-17 ภายในไม่มีการตกแต่ง หรือมีสิ่งสำคัญแต่อย่างใด

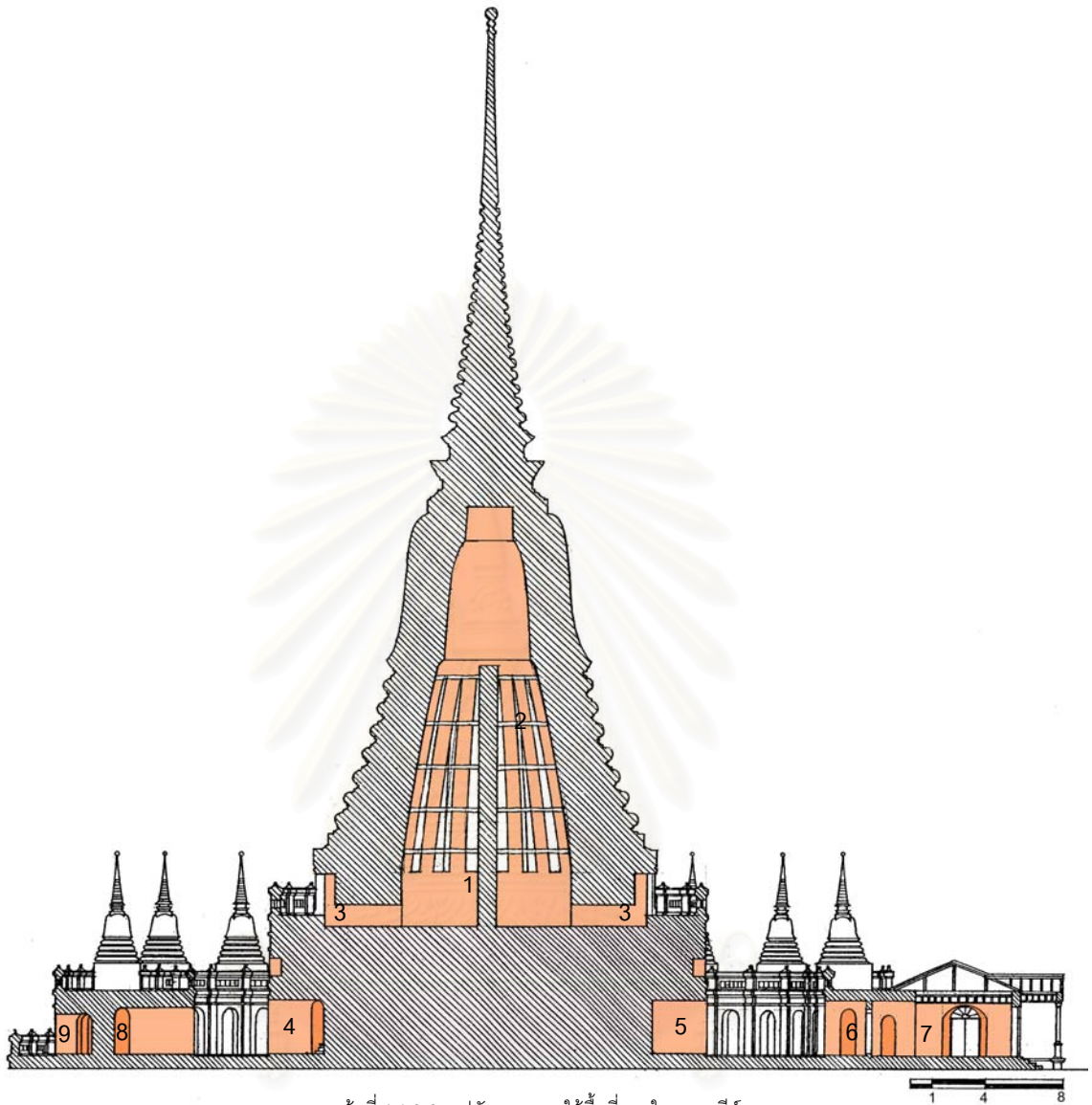

ลายเส้นที่ 4.1.3-6 รูปตัดแสดงการใช้พื้นที่ภายในพระเจดีย์

- | | |
|-------------------------------------|-----------------------------|
| 1. เสาโครงสร้างใจกลางพระเจดีย์ | 6. ประตูทางเข้าหลัก |
| 2. ไม้โครงสร้าง | 7. โถงภายในอาคารคลุมทางเข้า |
| 3. ช่องทางเข้าสู่ภายในองค์พระเจดีย์ | 8. ระเบียงคดชั้นใน |
| 4. คูหาทางขึ้นสู่พื้นที่ชั้นบน | 9. ระเบียงคดชั้นนอก |
| 5. คูหาบรรจจุฬี | |

ที่มา : ลายเส้นที่ 4.1.2-1 เขียนขึ้นจากภาพถ่ายประกอบกรังวัดในบางส่วน.

๑ การประดับตกแต่ง

การประดับตกแต่งพระเจดีย์ ผู้ทำการศึกษาจะแยกพิจารณาออกเป็นส่วนๆ ดังนี้ คือ ส่วนอาคารคลุมทางเข้า, ส่วนระเบียงคด และส่วนองค์พระเจดีย์ประธาน

ส่วนอาคารคลุมทางเข้า : การตกแต่งอาคารนี้ในส่วนของการใช้ลวดบัว ช่องประตูหน้าต่าง และลวดลายประดับอาคาร ล้วนเป็นอย่างตระวันตกทั้งสิ้น เช่นเดียวกับการตกแต่งภายใน



รูปที่ 4.1.3-18 ผนังอาคารทำด้วยสีเหลือง ประดับด้วยลายปูนปั้น หลังคาเป็นกระเบื้องดินเผา



รูปที่ 4.1.3-19 ลายปูนปั้นที่หน้าจั่วของมุขทางเข้าด้านหน้า



รูปที่ 4.1.3-20 ลายปูนปั้นบริเวณเชิงชายโดยรอบอาคารมุขทางเข้าด้านหน้า



รูปที่ 4.1.3-21 หน้าตงบานไม้ด้านบนทำเป็นช่องแสงโค้ง ลูกฟักกระจก



รูปที่ 4.1.3-22 การตกแต่งภายในมีการใช้ลวดบัวและลายประดับเช่นเดียวกับด้านนอก



รูปที่ 4.1.3-23 ช่องแสงเหนือประตูทำเป็นรัศมีกรุลูกฟักกระจกสี



รูปที่ 4.1.3-24 ลวดลายปูนปั้นภายในที่บริเวณเชิงฝ้าเพดาน



รูปที่ 4.1.3-25 ประตูที่จะเข้าสู่ลานประทักษิณด้านใน ตัวบานประตูเป็นลายรดน้ำรูปยักษ์ไม่สวมมงกุฎ 2 ตน

ส่วนระเบียงคด : ในส่วนตัวระเบียงคดทั้งชั้นในและชั้นนอกนั้นมีการประดับตกแต่งเหมือนกัน คือ เสาทุกต้นจะทำเป็นเสาเก็จปลายเสาทำเป็นลักษณะบัวหงาย แล้วต่อด้วยเสาหัวเม็ดที่ปลายบนสุด ช่วงระหว่างเสาหัวเม็ดเป็นพนักระเบียงประดับด้วยกระเบื้องปราง ส่วนเสาหัวเม็ดและพนักระเบียงในชั้นล่างนั้นมีลักษณะเช่นเดียวกับชั้นบนแต่มีขนาดใหญ่กว่าและประดับด้วยช็ลูกกรงเซรามิคสีขาว



รูปที่ 4.1.3-26 องค์ประกอบในส่วนระเบียงคด



รูปที่ 4.1.3-27 พระเจดีย์บริวารทางด้านซ้าย หยอดน้ำค้างบนสุด ปิดด้วยทองคำเปลว



รูปที่ 4.1.3-28 ชั้นมาลัยเถาของพระเจดีย์บริวารเป็นบัวลูกแก้ว 4 ชั้น



รูปที่ 4.1.3-29 ผนังของระเบียงคดเดินเส้นบัวได้บัวหงายอีกชั้นหนึ่ง



รูปที่ 4.1.3-30 พนักและเสาหัวเม็ดชั้นล่าง ที่ถูกทรงเป็นเซรามิค



รูปที่ 4.1.3-31 พนักและเสาหัวเม็ดชั้นบนประดับด้วย
กระเบื้องปูลีเซีย

ส่วนพระเจดีย์ประธาน : ผนังของส่วนฐานพระเจดีย์ประธานนั้น มีการตกแต่งเช่นเดียวกับส่วนผนังของระเบียงคด เพียงแต่มีความสูงมากกว่า จึงมีการใช้เส้นลวดบัวและองค์ประกอบอื่นเข้ามาเพิ่มเติมบางส่วน ในส่วนของตัวองค์พระเจดีย์ด้านบนนั้น มีซุ้มทางเข้า 2 ซุ้ม และซุ้มประดับอีก 2 ซุ้ม ลักษณะการตกแต่งเป็นแบบตะวันตก



รูปที่ 4.1.3-32 การประดับตกแต่งผนังของส่วนฐานพระเจดีย์
ลักษณะเป็นเสาตั้งซ้อนกัน 2 ชั้น แล้วเพิ่มองค์ประกอบ
ที่เป็นช่องวงกลม และเส้นบัว แทนช่องคูหา เมื่อ
เปรียบเทียบกับการตกแต่งในส่วนระเบียงคด



รูปที่ 4.1.3-33 การประดับตกแต่งผนังตอนล่างของฐานพระเจดีย์



รูปที่ 4.1.3-34 พนักและเสาหัวเม็ดบนลานประทักษิณชั้นบน
มีการตกแต่งเช่นเดียวกับส่วนระเบียงคด



รูปที่ 4.1.3-35 ซุ้มจรมันบนลานประทักษิณชั้นบนติดกับ
องค์พระเจดีย์ ลักษณะเป็นแบบตะวันตก



รูปที่ 4.1.3-36 องค์ประกอบสถาปัตยกรรมของพระเจดีย์ประธาน



รูปที่ 4.1.3-37 องค์ประกอบในส่วนชั้นมาลัยเถาและชั้นองค์ระฆัง



รูปที่ 4.1.3-38 องค์ประกอบในส่วนยอด



รูปที่ 4.1.3-39 องค์ประกอบส่วนบัลลังก์และเสาฐาน



รูปที่ 4.1.3-40 หยาตน้ำค้างยอดบนสุดปิดด้วยทองคำเปลว

สถาบันวิทยบริการ
จุฬาลงกรณ์มหาวิทยาลัย

๑ สัดส่วนพระเจดีย์

เมื่อจะพิจารณาสัดส่วนของพระเจดีย์ ผู้ศึกษาได้เลือกความสูงขององค์ระฆังมาเป็นเกณฑ์ในการเปรียบเทียบ โดยใช้ความสูงขององค์ระฆังเป็น 1 หน่วย แล้วเทียบกับองค์ประกอบอื่นได้ดังนี้

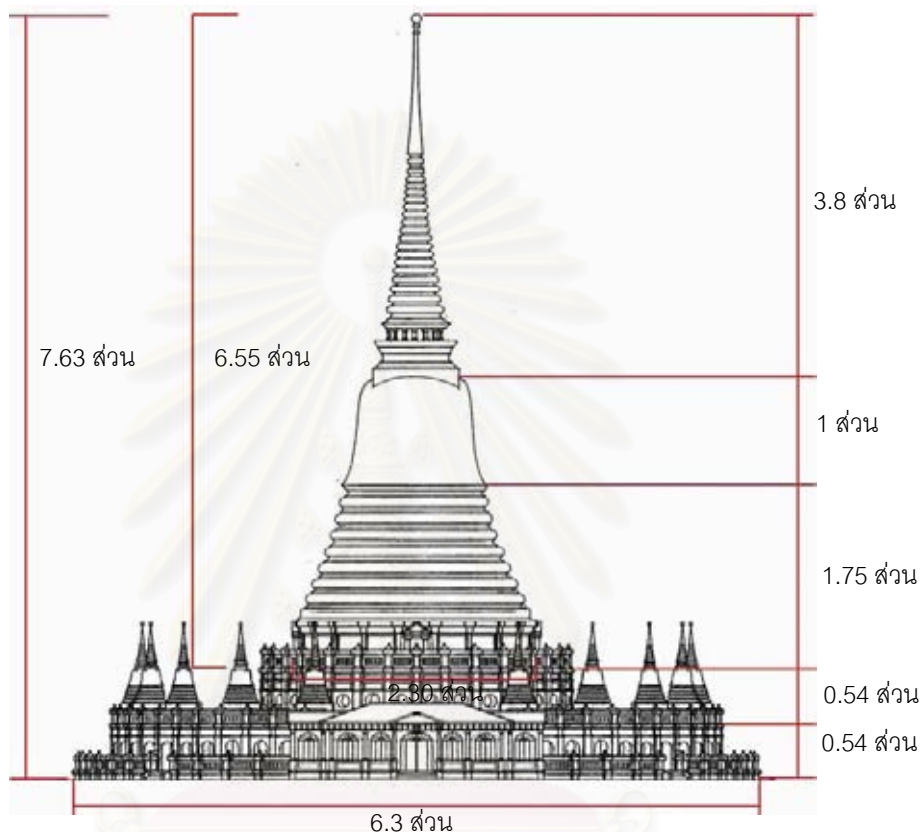

ลายเส้นที่ 4.1.3-7 การเปรียบเทียบสัดส่วนพระเจดีย์

๑ เส้นจอมแห และการจัดองค์ประกอบในรูปทรงของพระเจดีย์

จากการสังเกตของผู้ศึกษาพบว่าพระเจดีย์วัดประยุรวงศาวาสนี้ นอกจากจะมีเส้นจอมแหในตัวพระเจดีย์เองแล้ว ยังมีเส้นจอมแหที่แสดงความสัมพันธ์ระหว่างองค์ประกอบต่างๆ ด้วย คือเส้นที่ลากจากยอดพระเจดีย์มาสัมผัสยอดพระเจดีย์บริวารทางด้านข้าง ซึ่งเป็นการถ่ายระดับระหว่างองค์ประกอบที่อยู่สูงลงมาสู้องค์ประกอบในระดับที่ต่ำกว่า องค์ประกอบหนึ่งซึ่งมีความสำคัญเป็นส่วนที่ทำให้ภาพรวมของพระเจดีย์หนักแน่นมากขึ้น คือ พระเจดีย์บริวาร ซึ่งเป็นส่วนที่ช่วยให้องค์ประกอบทางด้านข้างของพระเจดีย์ประธานไม่ดูโล่งมากเกินไป

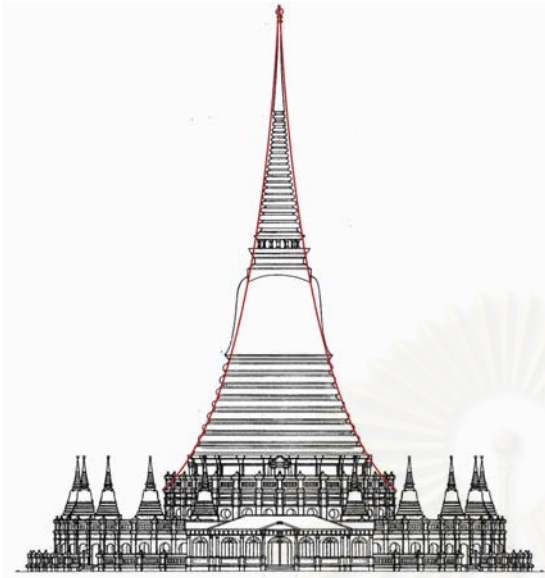

ลายเส้นที่ 4.1.3-8 เส้นจอมแหในส่วนขององค์พระเจดีย์

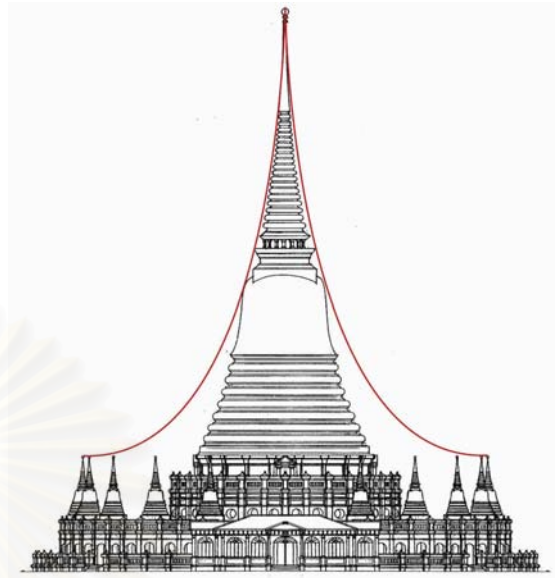

ลายเส้นที่ 4.1.3-9 เส้นจอมแหที่แสดงความสัมพันธ์กับองค์ประกอบด้านข้าง



ลายเส้นที่ 4.1.3-10 พระเจดีย์เมื่อมีองค์ประกอบครบ

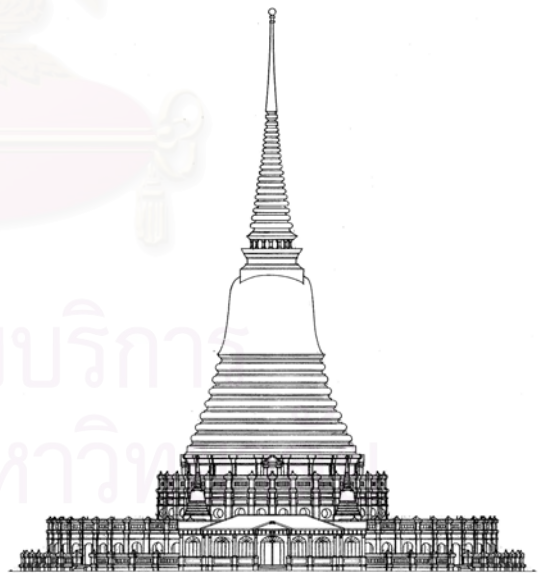

ลายเส้นที่ 4.1.3-11 พระเจดีย์เมื่อตัดส่วนพระเจดีย์บริวารออก
ในภาพรวมจะเห็นว่าเกิดพื้นที่ว่างด้านข้าง
พระเจดีย์ประธานมาก

๑ การระบายอากาศและการนำแสงสว่างเข้าสู่ภายใน

พระเจดีย์วัดประยุรวงศาวาสนี้ไม่มีปัญหาเรื่องการระบายอากาศสำหรับพื้นที่ที่มีการใช้สอย เช่นเดียวกับการนำแสงสว่างเข้าสู่พื้นที่ภายใน เพราะพื้นที่ส่วนมากเป็นพื้นที่โล่ง ในส่วนที่เป็นห้องคืออาคารคลุมทางเข้านั้นก็มีช่องเปิดขนาดใหญ่โดยรอบ แต่สำหรับส่วนภายในพระเจดีย์ประธานนั้นด้วยไม่มีการใช้พื้นที่ภายในซึ่งไม่ได้ต้องการแสงสว่างและการระบายอากาศอย่างเต็มที่ จึงทำเป็นเพียงช่องเปิดเล็กๆให้สามารถระบายอากาศได้เท่านั้น

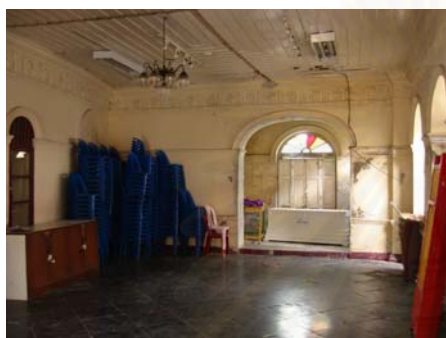

รูปที่ 4.1.3-41 สภาพแสงภายในอาคารคลุมทางเข้า



รูปที่ 4.1.3-42 พื้นที่ส่วนมากเป็นส่วนของช่องคูหา ซึ่งเปิดโล่ง จึงไม่มีปัญหาทั้งการระบายอากาศและแสงสว่าง

๑ โครงสร้าง

พระเจดีย์มีโครงสร้างเป็นผนังรับน้ำหนักทั้งหมด ส่วนที่เป็นช่องคูหาและช่องทางเดินภายในทำเป็นช่องโค้งรับน้ำหนักแบบ Barrel-Vault ในส่วนโครงสร้างของพระเจดีย์ประธานนั้นมีความน่าสนใจที่มีการใช้เสาก่ออิฐเส้นผ่านศูนย์กลางประมาณ 90 ซม. ตั้งจากใจกลางพระเจดีย์ขึ้นเป็นแกนช่วยค้ำยันไม้ซึ่งใช้ยึดโครงสร้างผนังในส่วนมาลัยเถาและองค์ระฆังโดยรอบอีกด้วย



รูปที่ 4.1.3-43 ลักษณะของโครงสร้างสะท้อนออกมาในรูปแบบสถาปัตยกรรม



รูปที่ 4.1.3-44 โครงสร้าง Barrel-Vault ในส่วนของระเบียงคดชั้นใน



รูปที่ 4.1.3-45 โครงสร้างภายในองค์พระเจดีย์ ใช้ไม้เป็นตัวค้ำยัน และยึดโครงสร้างผนัง เสากลางที่รับน้ำหนักจาก ยอดเจดีย์ในระดับล่างมีผนังเป็นสี่เหลี่ยมจัตุรัส แต่ ในระดับที่สูงขึ้นไปมีผนังเป็นแปดเหลี่ยม เพราะ ต้องเพิ่มพื้นที่ระนาบตั้งฉากให้กับไม้ที่ค้ำยัน



รูปที่ 4.1.3-46 ผนังค้ำยันทำหน้าที่เสมือนเสาด้านข้าง ซึ่งโค้ง ไปบรรจบกันที่บริเวณเชิงองค์ระฆัง ช่วยรับ น้ำหนักจากส่วนยอด

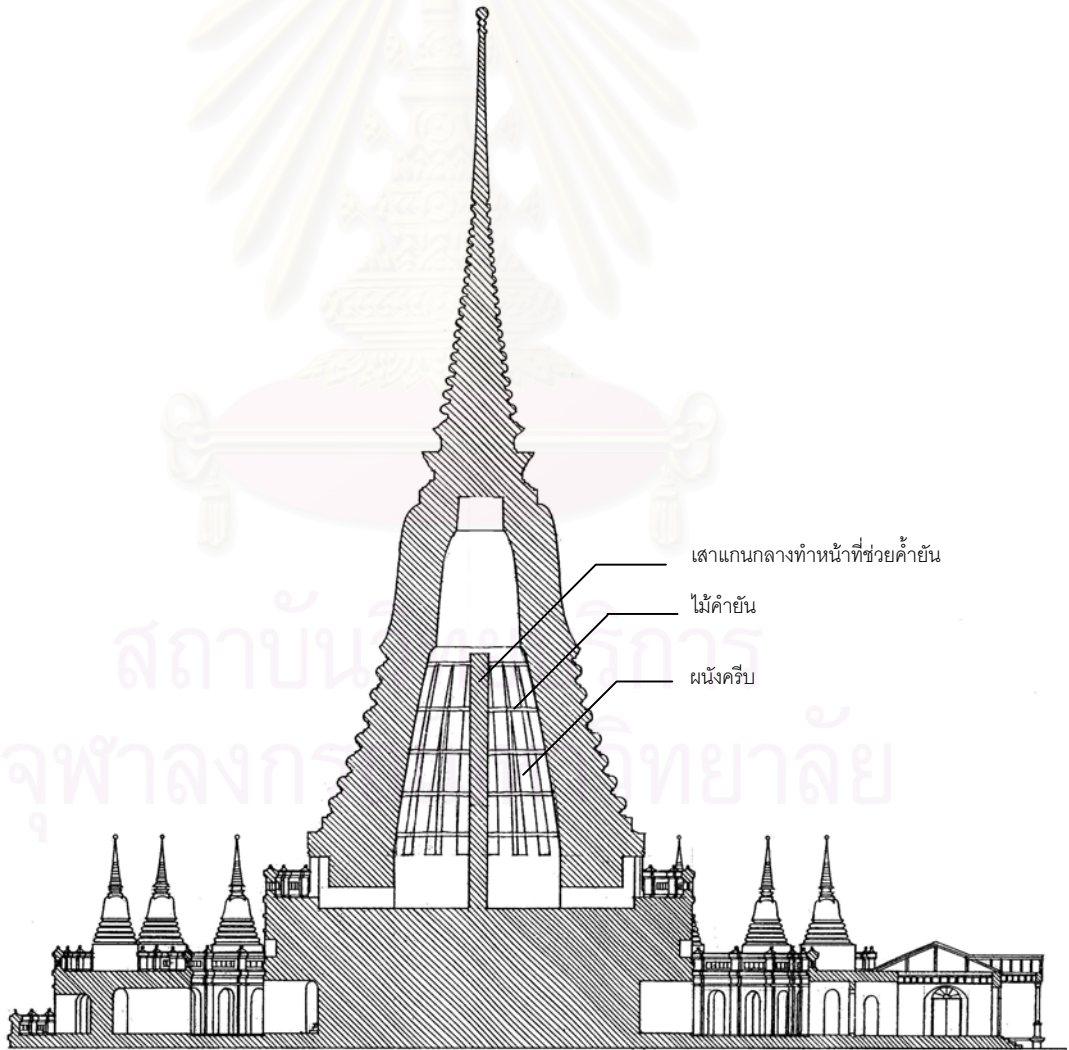

ฉายเส้นที่ 4.1.3-12 รูปตัดแสดงโครงสร้างพระเจดีย์

4.1.4 พระเจดีย์วัดบวรนิเวศวิหาร ราชวรวิหาร



รูปที่ 4.1.4-1 พระเจดีย์วัดบวรนิเวศวิหาร

๑) ที่ตั้งและสถานภาพปัจจุบัน

วัดบวรนิเวศวิหาร เป็นพระอารามหลวงชั้นเอก ชนิดราชวรวิหาร ตั้งอยู่เลขที่ 248 แขวงบวรนิเวศ เขตพระนคร กรุงเทพมหานคร

๑) มูลเหตุการสร้างและประวัติความเป็นมาของวัด

วัดบวรนิเวศวิหาร เดิมชื่อว่า “วัดใหม่” สมเด็จพระบวรเจ้ามหาศักดิ์พลเสพ กรมพระราชวังบวรสถานมงคล ทรงสถาปนาขึ้นใหม่ในสมัยรัชกาลที่ 3 ได้กระทำพิธีผูกกราชพัทธสีมาครั้งแรกเมื่อปี พ.ศ.2372⁷ ต่อมาพระบาทสมเด็จพระนั่งเกล้าเจ้าอยู่หัวทรงอาราธนาพระบาทสมเด็จพระจอมเกล้าเจ้าอยู่หัว เมื่อครั้งยังทรงพระอิสริยยศเป็นสมเด็จพระเจ้าน้องยาเธอ เจ้าฟ้ามงกุฎสมมุติเทววงศ์ ซึ่งกำลังทรงผนวชและประทับอยู่ ณ วัดราชาธิวาส ให้เสด็จมาครองวัดนี้เมื่อพ.ศ.2375⁸ ด้วยเหตุที่ได้เสด็จประทับอยู่จึงได้พระราชทานนามใหม่ว่า “วัดบวรนิเวศวิหาร” และเมื่อพระบาทสมเด็จพระจอมเกล้าเจ้าอยู่หัวทรงปรับปรุงวางหลักเกณฑ์ความประพฤติของสงฆ์ให้เป็นไปโดยถูกต้องตามพระวินัย ซึ่งก็มีพระสงฆ์ประพฤติปฏิบัติตามอย่างพระองค์มากขึ้น จนเรียกได้ว่าเป็น “คณะธรรมยุติกนิกาย” จึงถือว่าวัดบวรนิเวศวิหารเป็นวัดแรกของคณะธรรมยุติกนิกาย⁹

พระเจดีย์วัดบวรนิเวศวิหาร สร้างขึ้นตั้งแต่สมัยรัชกาลที่ 3 เมื่อ พ.ศ.2375 และแล้วเสร็จเรียบร้อยในสมัยรัชกาลที่ 4 ภายในพระเจดีย์มีคูหาประดิษฐานพระเจดีย์บรมจุพระบรมสารีริกธาตุ ต่อมาเมื่อพ.ศ. 2507 ได้ทำ

⁷ กรมศาสนา, ประวัติวัดทั่วราชอาณาจักร เล่ม 1 (กรุงเทพฯ : โรงพิมพ์การศาสนา, 2525), หน้า 60.

⁸ กรมศิลปากร, นำชมกรุงรัตนโกสินทร์ (กรุงเทพฯ : อมรินทร์การพิมพ์, 2525), หน้า 187.

⁹ กรมศาสนา, ประวัติวัดทั่วราชอาณาจักร เล่ม 1 (กรุงเทพฯ : โรงพิมพ์การศาสนา, 2525), หน้า 60.

การบูรณะครั้งใหญ่ มีการปิดกระเบื้องโมเสก(Mosaic) สีทองทั้งองค์พระเจดีย์¹⁰ พร้อมทั้งเสริมโครงสร้างในส่วนที่เป็นไม้เดิมซึ่งผุ ให้เปลี่ยนเป็นโครงสร้างคอนกรีตเสริมเหล็ก

๑) ที่ตั้งของพระเจดีย์

เขตพุทธาวาสของวัดอาคารจะวางตัวในแกนเหนือ – ใต้เป็นแกนหลัก อันประกอบด้วยอาคารสำคัญๆ คือ พระอุโบสถ พระเจดีย์ ศาลาการเปรียญ และหอพระไตรปิฎก พระเจดีย์นั้นตั้งอยู่ด้านหลังพระอุโบสถทางด้านทิศใต้ ซึ่งอยู่ในแนวแกนเหนือ – ใต้เช่นกัน แต่ด้านหน้าพระเจดีย์หันไปทางด้านทิศตะวันออก มีบันไดทางขึ้นทางด้านทิศตะวันออกและทิศตะวันตก ซึ่งเป็นด้านที่พอจะมีพื้นที่ว่างให้เป็นที่ตั้งของบันไดทางขึ้นได้

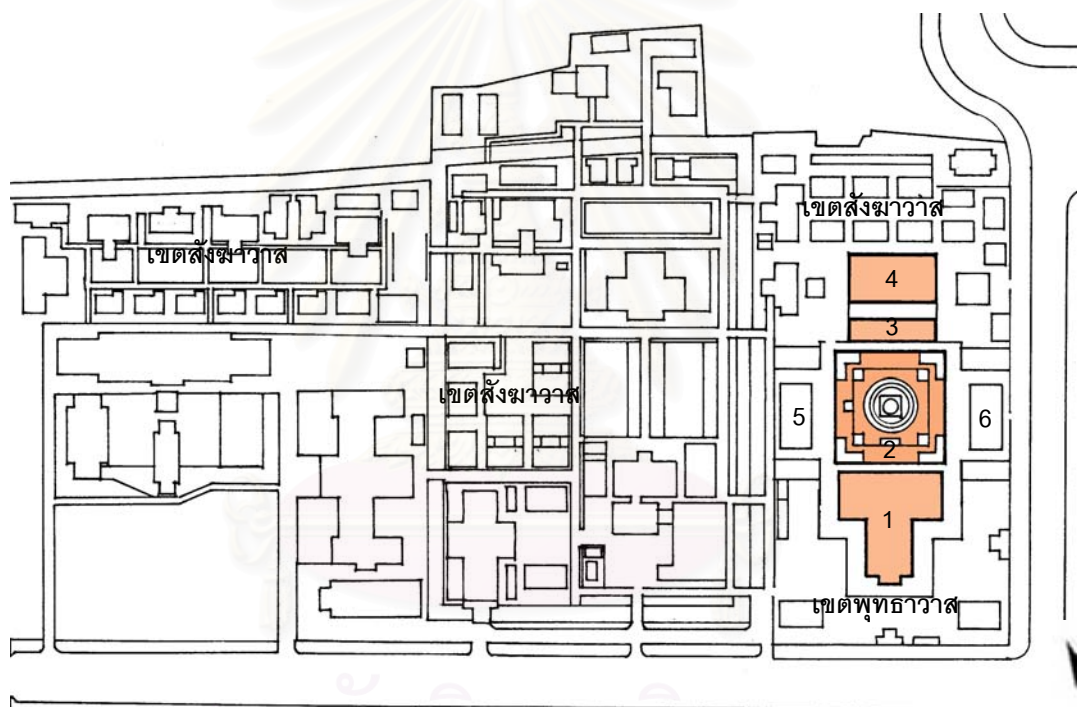

- | | |
|---------------------|------------------|
| 1. พระอุโบสถ | 4. พระวิหารเก๋ง |
| 2. พระเจดีย์ | 5. ศาลาการเปรียญ |
| 3. พระวิหารพระศาสดา | 6. หอพระไตรปิฎก |

ลายเส้นที่ 4.1.4-1 ผังบริเวณวัดบวรนิเวศวิหาร แสดงที่ตั้งพระเจดีย์

ที่มา: ลายเส้นที่ 4.1.4-1 คัดลอกมาจาก วัดบวรนิเวศวิหาร, วัดบวรนิเวศวิหาร (กรุงเทพฯ: ห้างหุ้นส่วนจำกัด ศิวพร, 2515).

¹⁰ ตำนานวัดบวรนิเวศวิหาร (กรุงเทพฯ: บริษัทโรงพิมพ์กรุงเทพ, 2538), หน้า 238.

๑ รูปแบบสถาปัตยกรรมของพระเจดีย์

พระเจดีย์วัดบวรนิเวศวิหาร เป็นพระเจดีย์ทรงระฆังตั้งอยู่บนฐานประทักษิณซ้อนกัน 2 ชั้น ฐานประทักษิณชั้นล่างเป็นที่ตั้งของซุ้มบันไดทางขึ้น และวิหารราย ส่วนฐานประทักษิณชั้นบนนั้นเป็นที่ตั้งของพระเจดีย์ หอพระไพรีพินาศ พระปรางค์ประจำมุม และพระปรางค์ประดิษฐานพระบรมรูปพระบาทสมเด็จพระจอมเกล้าเจ้าอยู่หัว

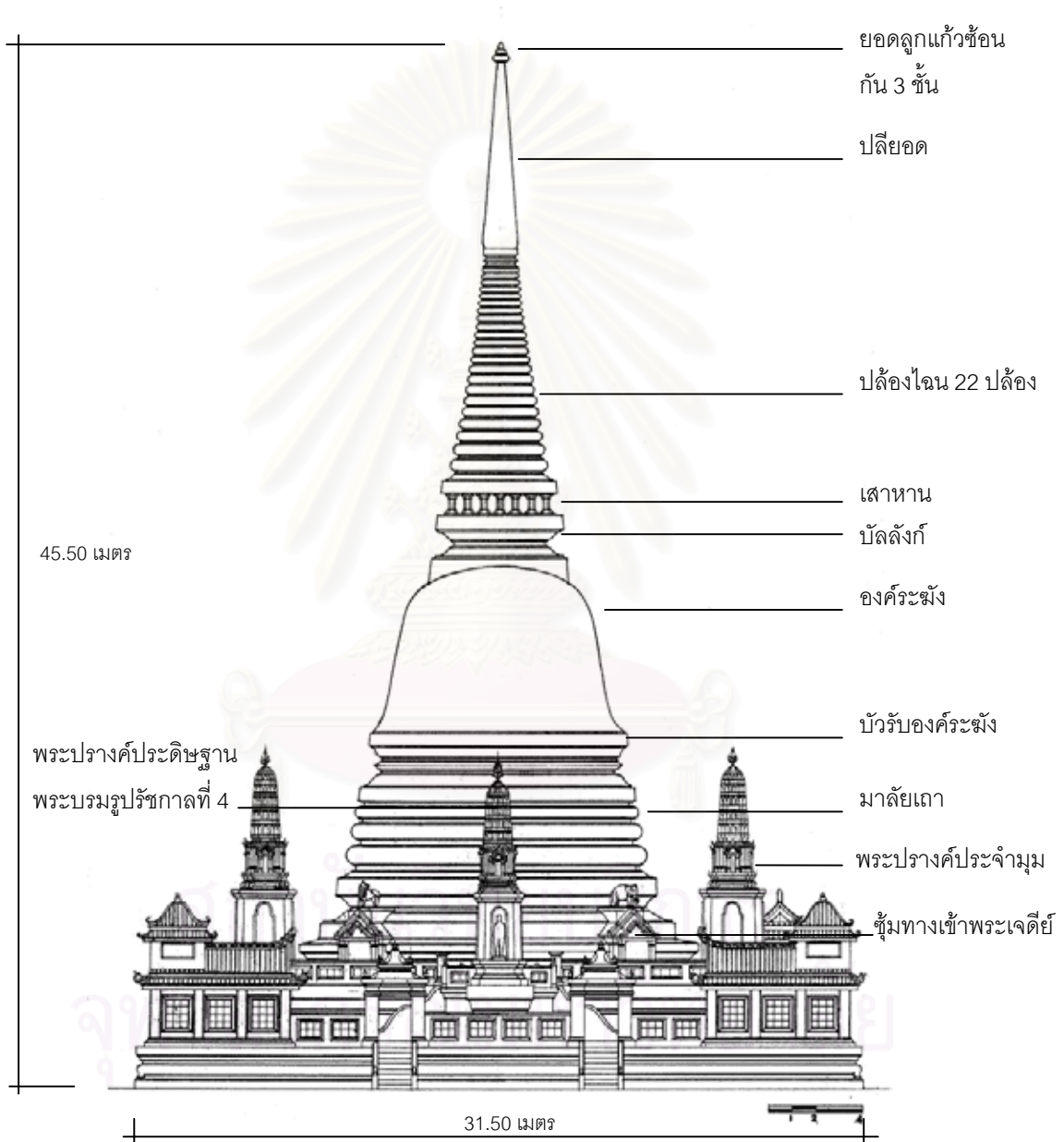

ลายเส้นที่ 4.1.4-2 รูปตั้งพระเจดีย์ด้านทิศตะวันออก

ที่มา: ลายเส้นที่ 4.1.4-2 องค์พระเจดีย์ประธาน คัดลอกและปรับปรุงแบบจาก ตำนานวัดบวรนิเวศวิหาร (กรุงเทพฯ: บริษัทโรงพิมพ์กรุงเทพ, 2538)

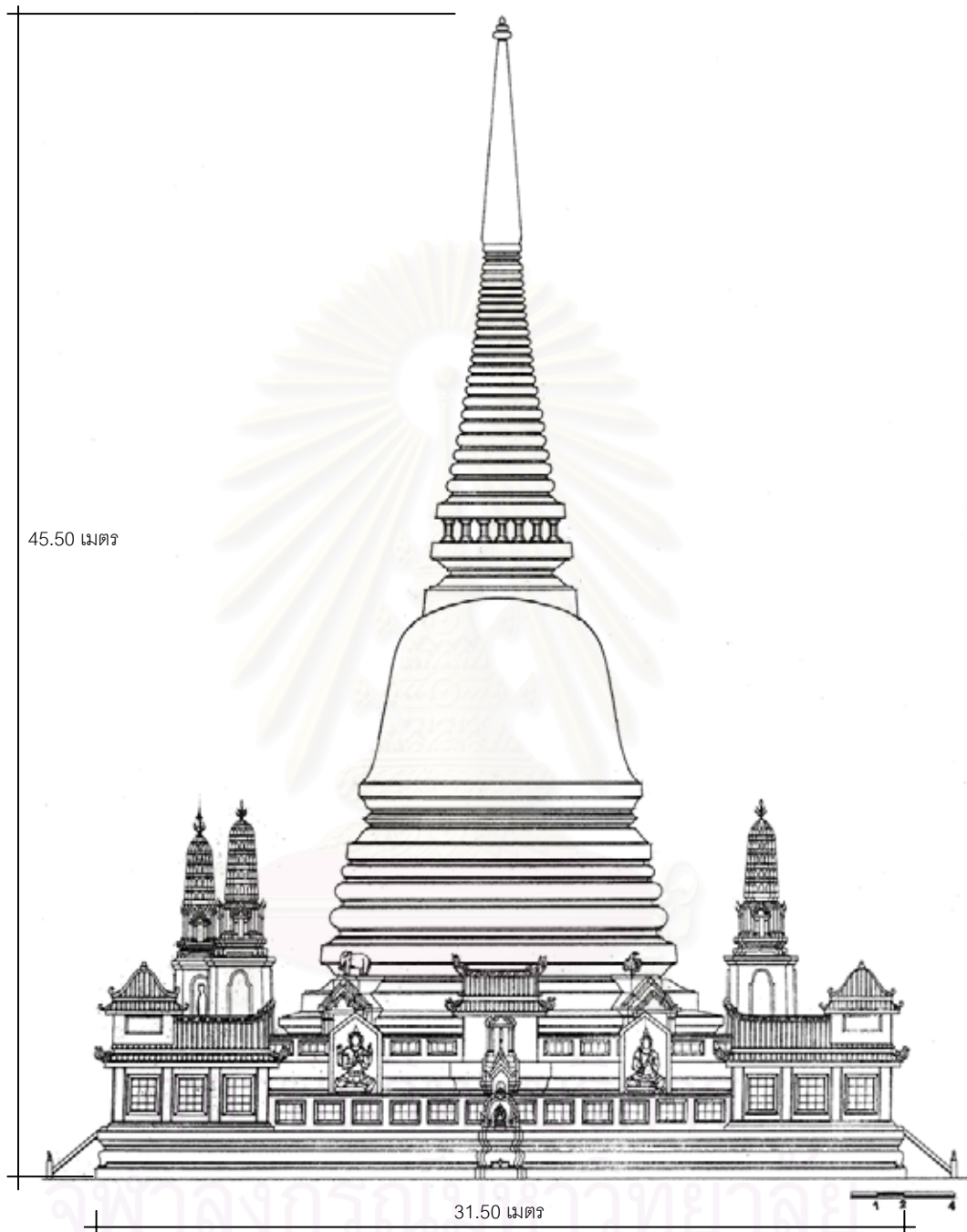

ลายเส้นที่ 4.1.4-3 รูปตั้งพระเจดีย์ด้านทิศเหนือ

ที่มา: ลายเส้นที่ 4.1.4-3 องค์พระเจดีย์ประธาน คัดลอกและปรับปรุงแบบจาก ตำนานวัดบวรนิเวศวิหาร (กรุงเทพฯ: บริษัทโรงพิมพ์ กรุงเทพฯ, 2538)

๑ การใช้พื้นที่ภายในพระเจดีย์

พื้นที่ภายในพระเจดีย์มีผังเป็นวงกลม ที่บริเวณศูนย์กลางเป็นแท่นแปดเหลี่ยมประกอบด้วยเสาสี่เสา ใช้ประดิษฐานพระเจดีย์ 5 องค์ พระเจดีย์ที่เป็นประธานคือ พระเจดีย์ก้ำไหล่ทอง ซึ่งประดิษฐานอยู่กลางแท่น ภายในบรรจุพระบรมสารีริกธาตุ ที่ฐานของพระเจดีย์ก้ำไหล่ทองทั้งสี่ด้าน มีภาพสลักพระพุทธรูปเจ้าปางประสติ ตรัสรู้ แสดงพระธรรมจักร และปรีนิพพาน และมีอักษรจารึกพระวาทะ พระอนุทาน พระพุทธรูปเจ้านี้ในเหตุการณ์สำคัญๆไว้ได้แผ่นภาพสลักนั้นด้วย¹¹

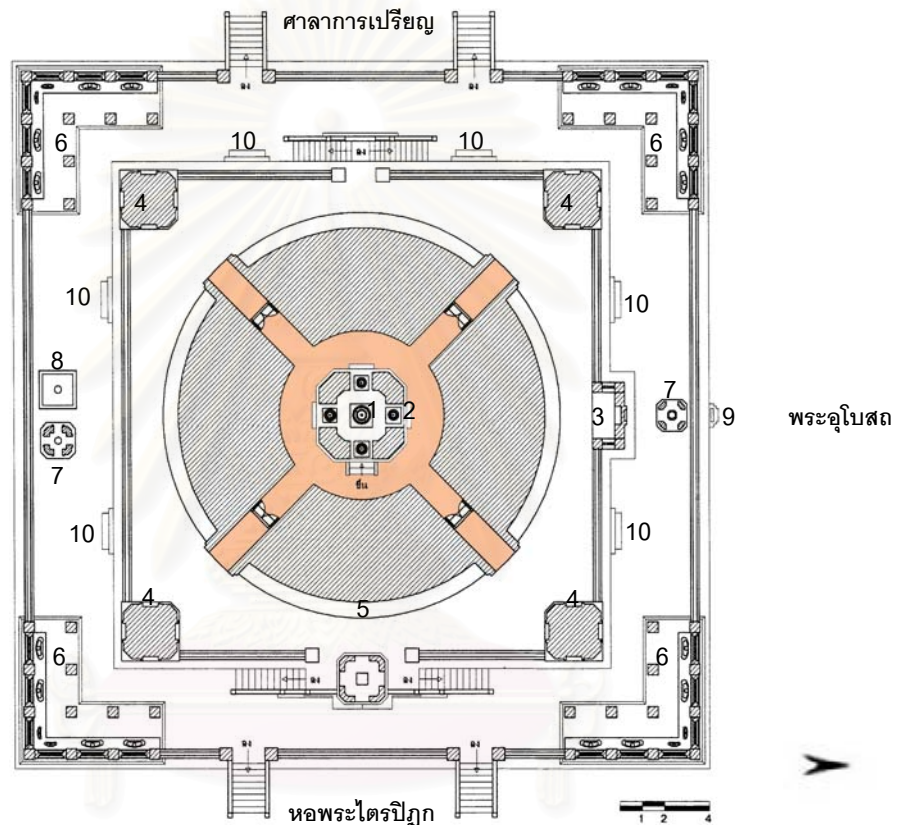

- | | |
|------------------------|------------------|
| 1. พระเจดีย์ก้ำไหล่ทอง | 6. พระวิหารคด |
| 2. พระไพริพินาศเจดีย์ | 7. แท่นศิวลึงค์ |
| 3. วิหารพระไพริพินาศ | 8. ฐานโยนี |
| 4. พระปรารค์ประจำมุม | 9. โบสถ์ |
| 5. พระปรารค์ประดิษฐาน | 10. ชุ่มเทพต่างๆ |

พระบรมรูปรัชกาลที่ 4

ลายเส้นที่ 4.1.4-4 ผังพื้นพระเจดีย์

¹¹ ตำนานวัดบวรนิเวศวิหาร (กรุงเทพฯ: บริษัทโรงพิมพ์กรุงเทพ, 2538), หน้า 248.

พระไพรีพินาศเจดีย์ ประดิษฐานอยู่ด้านหน้าพระเจดีย์เก้าไหล่ทองทางด้านทิศเหนือ ในเวลาที่พระบาทสมเด็จพระเจ้าอยู่หัว เสด็จพระราชดำเนินมาทรงบูชาในเทศกาลเข้าพรรษา จะเสด็จมาทรงบูชาทางด้านนี้ พระไพรีพินาศเจดีย์เป็นพระเจดีย์ศิลาซึ่งเป็นองค์ที่ปรากฏในตำนานวัดบวรนิเวศวิหาร พระราชนิพนธ์ของสมเด็จพระมหาสมณเจ้า กรมพระยาวชิรญาณวโรรส กล่าวถึงว่า “ที่ช่องคูหาแห่งหนึ่งประดิษฐานพระเจดีย์องค์ย่อม บรรจุแผ่นศิลาจารึกพระพุทธรูจนะ เป็นอุเทสิกเจดีย์” ซึ่งเมื่อครั้งมีการทำความสะอาดพระเจดีย์นี้ ที่เหนือก้านฉัตรพบกระดาศศิลาจารึกพระพุทธรูจนะว่า “พระสถูปเจดีย์ศิลาบัลลังก์องค์จึ่งมีนามว่าพระไพรีพินาศเจดีย์เทญ” และอีกด้านหนึ่งมีข้อความว่า “เพราะตั้งแต่ทำแล้วมาคนไพร่ก็ขุนวายยับเยินไปโดยลำดับ” ซึ่งลายอักษรนั้นสันนิษฐานได้ว่าเป็นพระราชหัตถเลขาของพระบาทสมเด็จพระจอมเกล้าเจ้าอยู่หัว และน่าจะเป็นการสร้างเมื่อครั้งยังทรงผนวชอยู่¹² ส่วนพระเจดีย์อีกสามองค์ที่ตั้งอยู่ทางทิศตะวันออก ตะวันตกและใต้ของพระเจดีย์เก้าไหล่ทองนั้นเป็นพระเจดีย์ไม้ปิดทอง แต่ไม่ปรากฏประวัติความเป็นมา

ในลานประทักษิณชั้นบน ทางด้านทิศเหนือเป็นที่ตั้งของพระปรางค์ประดิษฐานพระบรมรูปรัชกาลที่ 4 ซึ่งสร้างขึ้นใหม่ในสมัยรัชกาลที่ 9 ทางด้านทิศตะวันออกเป็นที่ตั้งของวิหารพระไพรีพินาศ ซึ่งสร้างขึ้นพร้อมกับพระเจดีย์ ส่วนลานประทักษิณชั้นล่างที่มุมทั้งสี่เป็นที่ตั้งวิหารคดประดิษฐานพระพุทธรูป และผนังด้านทิศเหนือ ทิศใต้ และทิศตะวันออก ของลานประทักษิณชั้นบนสร้างเป็นซุ้มเทพต่างๆด้านละ 2 ซุ้ม



รูปที่ 4.1.4-2 พระเจดีย์เก้าไหล่ทอง



รูปที่ 4.1.4-3 พระไพรีพินาศเจดีย์

ที่มา : รูปที่ 4.1.4-2 และ 4.1.4-3 จาก ตำนานวัดบวรนิเวศวิหาร (กรุงเทพฯ: บริษัทโรงพิมพ์กรุงเทพ, 2538).

¹² ตำนานวัดบวรนิเวศวิหาร (กรุงเทพฯ: บริษัทโรงพิมพ์กรุงเทพ, 2538), หน้า 253.



รูปที่ 4.1.4-4 พระเจดีย์ไม้ทางทิศตะวันออก



รูปที่ 4.1.4-5 พระเจดีย์ไม้ทางทิศใต้



รูปที่ 4.1.4-6 พระเจดีย์ไม้ทางทิศตะวันตก



รูปที่ 4.1.4-7 ภาพสลักที่ฐานพระเจดีย์กำไลทองด้าน
ทิศเหนือ ตอนพระพุทธเจ้าประสูติ



รูปที่ 4.1.4-8 ภาพสลักที่ฐานพระเจดีย์กำไลทองด้าน
ทิศตะวันออก ตอนพระพุทธเจ้าตรัสรู้

ที่มา : รูปที่ 4.1.4-4 ถึง 4.1.4-8 จาก ตำนานวัดบวรนิเวศวิหาร (กรุงเทพฯ: บริษัทโรงพิมพ์กรุงเทพ, 2538).



รูปที่ 4.1.4-9 ภาพสลักที่ฐานพระเจดีย์ก้ำไหลทองด้านทิศใต้ตอน พระพุทธเจ้าทรงแสดงธรรมจักร



รูปที่ 4.1.4-10 ภาพสลักที่ฐานพระเจดีย์ก้ำไหลทองด้าน ทิศตะวันตก ตอนพระพุทธเจ้าเสด็จปรินิพพาน

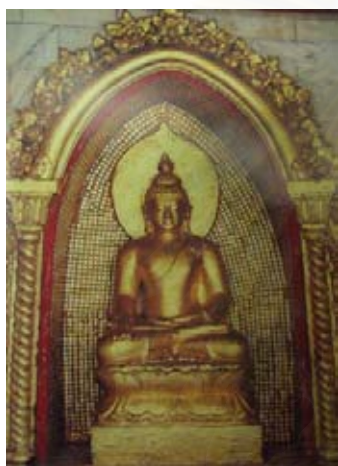

รูปที่ 4.1.4-11 พระโพธิ์พินาศ



รูปที่ 4.1.4-12 พระบรมรูปรัชกาลที่ 4 ที่ปรากฏค้ำด้านทิศตะวันออก



รูปที่ 4.1.4-13 เทวรูปบริเวณผนังของฐานประทักษิณชั้นบน

ที่มา : รูปที่ 4.1.4-9 ถึง 4.1.4-13 จาก ตำนานวัดบวรนิเวศวิหาร (กรุงเทพฯ: บริษัทโรงพิมพ์กรุงเทพ, 2538).



1. พระเจดีย์ก้ำไหลทอง
2. พระเจดีย์ไม้
3. พระบรมรูปรัชกาลที่ 4

ฉายเส้นที่ 4.1.4-5 รูปตัดแสดงการใช้พื้นที่ภายในพระเจดีย์

๑ การประดับตกแต่ง

ส่วนฐาน ในส่วนฐานนี้แบ่งออกเป็น 2 ส่วนด้วยกันคือ ส่วนฐานประทักษิณชั้นล่าง และส่วนฐานประทักษิณส่วนบน



รูปที่ 4.1.4-14 ฐานของลานประทักษิณชั้นล่างเป็น ฐานสิงห์



รูปที่ 4.1.4-15 ชุ่มเสมาของพระอุโบสถ ตั้งอยู่ติดกับ ฐานประทักษิณชั้นล่างด้านทิศเหนือ



รูปที่ 4.1.4-16 ชุ่มประตูทางเข้าสู่ลานประทักษิณด้านทิศตะวันออก



รูปที่ 4.1.4-17 วิหารประจำมุม มีลักษณะสถาปัตยกรรมแบบจีน



รูปที่ 4.1.4-18 ส่วนหลังคาของวิหารประจำมุม



รูปที่ 4.1.4-19 ลานประทักษิณชั้นล่าง จะเห็นเทวรูปและชุ่ม แทนคิวลิ่งค์



รูปที่ 4.1.4-20 บันไดทางขึ้นสู่สถานประทักษิณชั้นบน มีซุ้มพระพุทธรูปหิน และประดับด้วยตุ๊กตาคาจिन



รูปที่ 4.1.4-21 ลานประทักษิณชั้นบน



รูปที่ 4.1.4-22 ปรางค์ประจำมุม



รูปที่ 4.1.4-23 ปรางค์มีชั้นวิมาน 5 ชั้นยอดปรางค์เป็นนพศูล



รูปที่ 4.1.4-24 บริเวณจะหน้าของปรางค์ประดับด้วยกระฉกสี



รูปที่ 4.1.4-25 ลายประดับเป็นลายอย่างเทศ โดยการปั้นปูนปิดทอง



รูปที่ 4.1.4-26 ปรางค์ประดิษฐานพระบรมรูปรัชกาลที่ 4



รูปที่ 4.1.4-27 ยอดบนสุดของปรางค์เป็นพระมหามงกุฎ ซึ่งสื่อถึงพระบาทสมเด็จพระจอมเกล้าเจ้าอยู่หัว



รูปที่ 4.1.4-28 วิหารพระไพรีพิณาศ



รูปที่ 4.1.4-29 ส่วนหลังคาของวิหารพระไพรีพิณาศประดับตกแต่งแบบจีนโดยแท้

ส่วนองค์พระเจดีย์ องค์พระเจดีย์ประดับด้วยกระเบื้องโมเสกสีทองทั้งหมดยกเว้นฐานชั้นล่างสุดขององค์พระเจดีย์เป็นกระเบื้องโมเสกสีขาว ที่ซุ้มประตูทางเข้าพระเจดีย์ทั้งสี่ด้าน ทำเป็นซุ้มซ้อนกัน 2 ชั้น ส่วนหน้าจั่วของซุ้มมีแต่รอยระกาไม่มีใบระกา หางหงส์และช่อฟ้า บริเวณสันหลังคาของแต่ละซุ้มเป็นแท่นที่ตั้งประติมากรรมรูปสัตว์ 4 ชนิด คือ “ช้าง” ทางทิศตะวันออกเฉียงเหนือ “ม้า” ทางทิศตะวันตกเฉียงใต้ “นก” ทางทิศตะวันตกเฉียงเหนือ และ “สิงห์” ทางทิศตะวันออกเฉียงใต้ แต่ตามเอกสารของวัดบวรนิเวศวิหารได้กล่าวไว้ถึงตำแหน่งสัตว์ทั้ง 4 ชนิดนี้ว่า “ช้าง ออก, ม้า ตก, นก เหนือ, สิงห์ ใต้”¹³ ซึ่งหมายถึงดินแดนรอบอาณาเขต และได้สื่อความหมายเป็นสัตว์ 4 ชนิด ช้าง

¹³ ตำนานวัดบวรนิเวศวิหาร (กรุงเทพฯ: บริษัทโรงพิมพ์กรุงเทพ, 2538), หน้า 241.

ออก หมายถึงอาณาจักรล้านช้าง ซึ่งอยู่ทางทิศตะวันออกเฉียงของประเทศไทย ม้าตก หมายถึงประเทศพม่า นกเหยี่ยว หมายถึงอาณาจักรโยนก และสิงห์ได้ หมายถึงประเทศสิงคโปร์



รูปที่ 4.1.4-30 ซุ้มประตูทางเข้าพระเจดีย์



รูปที่ 4.1.4-31 บริเวณท้องไม้ของฐานชั้นล่างเจาะเป็นคูหาขนาดเล็ก สันนิษฐานว่าน่าจะเป็นช่องสำหรับจุดเทียนเพื่อให้แสงสว่างในเวลากลางคืน

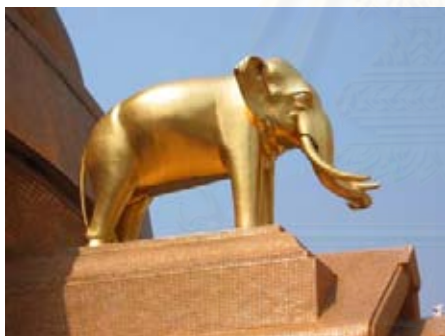

รูปที่ 4.1.4-32 ช้างออก

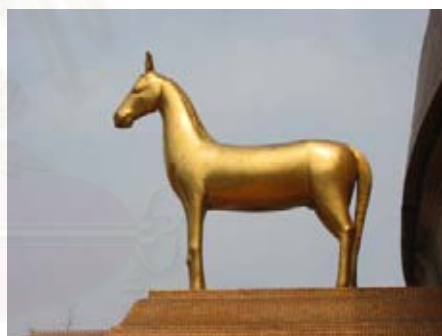

รูปที่ 4.1.4-33 ม้าตก



รูปที่ 4.1.4-34 นกเหยี่ยว



รูปที่ 4.1.4-35 สิงห์ได้

การประดับตกแต่งภายใน ผนังภายในทาสีขาวประดับปูนปั้นปิดทองลายใบไม้ร่วงตลอดทั้งผนัง ส่วนที่เป็นแท่นประดิษฐานพระเจดีย์และเสาที่รับน้ำหนักจากสวณยอดประดับด้วยหินอ่อนสีเทาทั้งหมด พื้นทางเดินปูด้วยหินอ่อนสีเทาเข้มและสีขาวคละ



รูปที่ 4.1.4-36 พื้นทางเดินรอบแท่นประดิษฐานพระเจดีย์บรมจุพระบรมสารีริกธาตุ



รูปที่ 4.1.4-37 ผนังภายในพระเจดีย์ ซ้ายมือของภาพคือเสารับน้ำหนักจากยอดเจดีย์ประดับด้วยหินอ่อน

๑ สัดส่วนพระเจดีย์

เมื่อจะพิจารณาสัดส่วนของพระเจดีย์ ผู้ศึกษาได้เลือกความสูงขององค์ระฆังมาเป็นเกณฑ์ในการเปรียบเทียบ โดยใช้ความสูงขององค์ระฆังเป็น 1 หน่วย แล้วเทียบกับองค์ประกอบอื่นได้ดังนี้

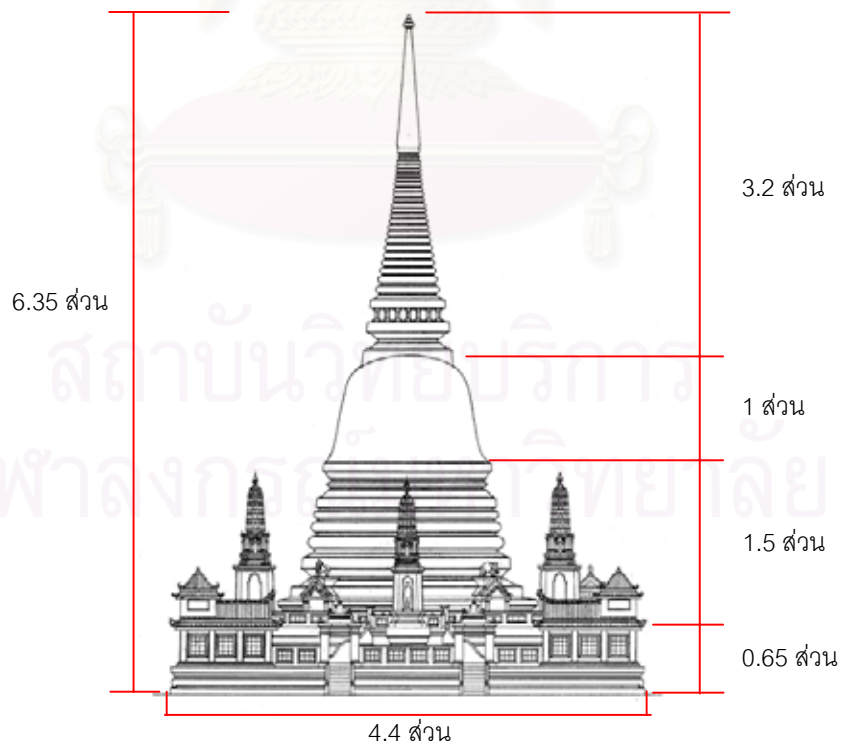

ลายเส้นที่ 4.1.4-6 การเปรียบเทียบสัดส่วนพระเจดีย์

๑ เส้นจอมแห และการจัดองค์ประกอบในรูปทรงของพระเจดีย์

การออกแบบรูปแบบสถาปัตยกรรมในภาพรวมนั้นจะเห็นได้ว่า กรอบนอกของพระเจดีย์นั้นเมื่อมองฉากเส้นจอมแหสัมผัสองค์ประกอบต่างๆ องค์ประกอบเหล่านั้นพบว่าองค์ประกอบเหล่านั้นมีแนวโน้มที่จะถูกจัดวางให้อยู่ในกรอบจอมแห และเส้นจอมแหนี้ก็แสดงความสัมพันธ์กันระหว่างองค์ประกอบด้วย จากการสังเกตของผู้ศึกษาพบว่าพระเจดีย์วัดบวรนิเวศวิหารนี้ มีความสัมพันธ์ระหว่างองค์ประกอบแวดล้อมคือ พระปรางค์ประจำมุม ซึ่งเป็นองค์ประกอบที่ถ่ายทอดความสัมพันธ์ระหว่างองค์พระเจดีย์ที่มีระดับสูงสู่อีกองค์ประกอบอื่นๆในระดับต่ำกว่า นอกจากนี้พระปรางค์ประจำมุมยังเป็นองค์ประกอบที่สร้างกรอบภาพให้พระเจดีย์มีความโดดเด่นยิ่งขึ้น

เมื่อทดลองฉากเส้นจอมแหคลุมเฉพาะองค์พระเจดีย์จะเห็นว่าองค์ประกอบตั้งแต่ยอดจนถึงองค์ระฆังนั้นสัมผัสกับเส้นจอมแห แต่องค์ประกอบที่ต่ำลงมานั้นหลุดจากเส้น เป็นไปได้ว่าการออกแบบในครั้งนั้นได้คำนึงถึงการสร้างพระเจดีย์ในพื้นที่จำกัด เพราะถ้าสร้างพระเจดีย์ตามเส้นจอมแหที่ทดลองฉากแล้วนั้นจะทำให้พื้นที่ของลานประทักษิณด้านข้างหายไป จากลายเส้นที่ 4.1.4-8 ผู้ศึกษาได้ทดลองตัดพระปรางค์ประจำมุมออกไป จะเห็นได้ว่าภาพรวมของพระเจดีย์นั้นดูขาดความสัมพันธ์และความต่อเนื่องขององค์พระเจดีย์กับองค์ประกอบโดยรอบ



ลายเส้นที่ 4.1.4-7 เส้นจอมแหของรูปปั้นด้านทิศตะวันออก



ลายเส้นที่ 4.1.4-8 รูปปั้น เมื่อตัดปรางค์ประจำมุมออก

๑ การระบายอากาศและการนำแสงสว่างเข้าสู่ภายใน

การระบายอากาศในพระเจดีย์วัดบวรนิเวศวิหารนี้ได้มาจากช่องประตูทางเข้า 4 ช่อง ซึ่งเดิมนั้นมีประตูบานไม้ที่ปิดอยู่แต่เมื่อคราวบูรณะปิดกระเบื้องโมเสกพระเจดีย์ได้เปลี่ยนบานประตูใหม่เป็นบานเหล็กโปร่ง แสดงให้เห็นว่ามีการคำนึงถึงการระบายอากาศภายในอย่างชัดเจน ด้วยต้องการให้มีอากาศถ่ายเทอยู่ตลอดเวลาเพราะถ้าเป็นประตูบานไม้แบบเดิมจะไม่สามารถระบายอากาศได้เลยถ้าไม่มีการใช้งานภายในพระเจดีย์ ซึ่งการที่ไม่สามารถระบายอากาศได้นี้นำมาถึงปัญหาเรื่องความชื้นที่เป็นสาเหตุให้อาคารและสิ่งของภายในเสื่อมโทรม การแก้ไขเรื่อง การระบายอากาศแบบนี้อาจมีปัญหบ้างในเวลาฝนตกอย่างหนัก อาจมีฝนกระเซ็นเข้าภายในพระเจดีย์ได้ เมื่อพิจารณาประกอบกับผังพื้นพระเจดีย์แล้วจะเห็นได้ว่าช่องทางเข้านั้นเป็นช่องทางเดินแคบและลึก ดังนั้นฝนอาจจะเข้ามาได้บ้างแต่คงไม่เป็นปัญหามากนัก

การนำแสงสว่างเข้าสู่ภายในพระเจดีย์มีลักษณะเช่นเดียวกับการระบายอากาศ คือได้แสงสว่างมาจากประตูทั้ง 4 ด้าน แต่บริเวณพื้นที่ภายในค่อนข้างห่างจากตำแหน่งช่องเปิด ประกอบกับแสงที่เข้ามาถูกบังคับโดยช่องทางเดินเข้าให้เป็นเส้นตรงและให้ความสว่างได้เพียงพื้นที่ในระดับต่ำเท่านั้น ซึ่งพื้นที่ในระดับสูงขึ้นไปจะค่อนข้างมืด ดังนั้นในปัจจุบันจึงได้ใช้แสงสว่างจากหลอดไฟฟ้ามาทดแทนทั้งนี้เพื่อความสว่างภายในและเป็นการประดับตกแต่งไปด้วย

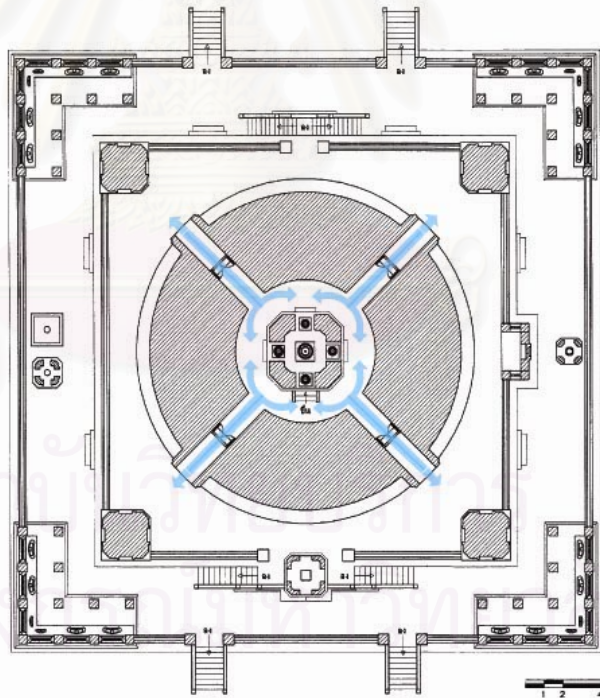

ลายเส้นที่ 4.1.4-9 ผังพื้นแสดงเส้นทางการระบายอากาศ

๑ โครงสร้าง

พระเจดีย์มีโครงสร้างเป็นผนังรับน้ำหนักทั้งหลัง เมื่อเทียบสัดส่วนของพื้นที่ระหว่างพื้นที่โครงสร้างและพื้นที่ใช้งานภายในจะเห็นได้ว่าพื้นที่โครงสร้างมีสัดส่วนที่มากกว่าพื้นที่ใช้งานมาก จากลายเส้นที่ 4.1.4-10 จะเห็นว่าเสากภายในบริเวณแท่นประดิษฐานพระเจดีย์บรรจุพระบรมสารีริกธาตุนั้นจะต้องรับน้ำหนักจากส่วนยอดพระเจดีย์โดยตรง ส่วนผนังด้านข้างนั้นก็ต้องมีขนาดใหญ่เพราะต้องรับแรงถีบจากน้ำหนักที่ถ่ายลงทางด้านข้าง ลักษณะของโครงสร้างในส่วนแท่นประดิษฐานพระเจดีย์บรรจุพระบรมสารีริกธาตุเป็นเสา 4 ต้น ผนังระหว่างเสาทำเป็น Arch โค้งกลม ผนังที่ต่อจากเสาขึ้นไปจะสอบเข้าบรรจบกันที่จุดศูนย์กลางลักษณะเหมือน ปิรามิดฐานสี่เหลี่ยม ส่วนผนังภายในโดยรอบจะโค้งเข้าหาจุดศูนย์กลางบรรจบกับโครงสร้างส่วนที่เป็นเสา

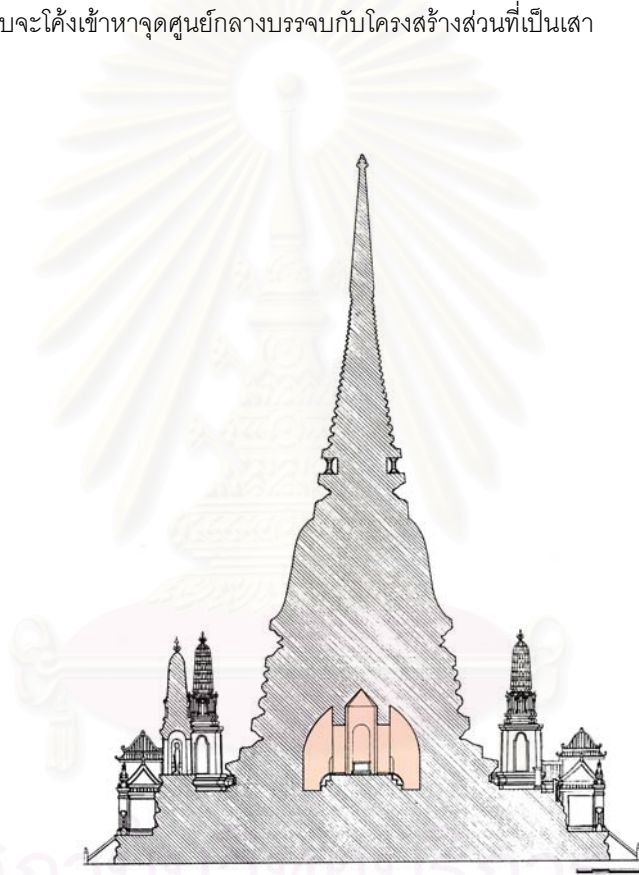

ลายเส้นที่ 4.1.4-10 รูปตัดแสดงลักษณะโครงสร้าง

4.1.5 พระปรางค์วัดพิชยญาติการามวรวิหาร



รูปที่ 4.1.5-1 พระปรางค์วัดพิชยญาติการาม

● ที่ตั้งและสถานภาพปัจจุบัน

วัดพิชยญาติการาม เป็นพระอารามหลวงชั้นโท ชนิดวรวิหาร ตั้งอยู่เลขที่ 685 แขวงสมเด็จเจ้าพระยา เขตคลองสาน กรุงเทพมหานคร

● มูลเหตุการสร้างและประวัติความเป็นมาของวัด

วัดพิชยญาติการามเดิมเป็นวัดร้าง ต่อมาปี พ.ศ.2384 สมเด็จพระเจ้าพระยาบรมมหาพิชัยญาติ (ทัต บุนนาค) น้องชายของสมเด็จพระเจ้าพระยาบรมมหาประยูรวงศ์ (ดิศ บุนนาค) ซึ่งในขณะนั้นยังเป็นพระยาศรีพิพัฒน์รัตนราชโกษา ได้บูรณะและสถาปนาขึ้นใหม่ทั้งวัด แล้วน้อมเกล้าฯ ถวายเป็นพระอารามหลวงในรัชกาลที่ 3 โดยพระบาทสมเด็จพระนั่งเกล้าเจ้าอยู่หัวได้พระราชทานนามวัดว่า “วัดพระยาญาติการาม” ต่อมาในรัชกาลที่ 4 ทรงเปลี่ยนนามวัดใหม่ว่า “วัดพิชยญาติการาม” จนมาถึงปัจจุบันนี้¹⁴

พระปรางค์สร้างขึ้นตามแบบพระปรางค์สมัยอยุธยา แต่ตกแต่งสัดส่วนเสียใหม่ตามแบบช่างในสมัยรัชกาลที่ 3 คือมียอดแหลมเพรียวไม่ปานเหมือนอยุธยา ภายในประดิษฐานพระพุทธรูป 4 องค์ ส่วนพระปรางค์ 2 องค์ ด้านของปรางค์ประธานนั้นเป็นที่ประดิษฐานพระโพธิสัตว์พระศรีอารีย์ และพระพุทธรูปจำลอง 4 รอย

● ที่ตั้งของพระปรางค์

ภายในเขตพุทธาวาสของวัดพิชยญาติการามนั้นประกอบด้วยอาคารและสิ่งปลูกสร้างที่สำคัญๆ คือ พระเจดีย์ พระอุโบสถ และพระปรางค์ โดยที่อาคารที่กล่าวมาแล้วนั้นวางตัวอยู่ในแกนที่ลากตรงมาจากซุ้มประตู

¹⁴ กรมศาสนา, ประวัติวัดทั่วราชอาณาจักร เล่ม 1 (กรุงเทพฯ: โรงพิมพ์การศาสนา, 2542), หน้า 176.

ทางเข้าวัด พระปรางค์ตั้งอยู่ถัดจากลานด้านหลังพระอุโบสถ บนฐานไพทีขนาดใหญ่ 2 ชั้น ฐานชั้นบนนั้นประกอบด้วยพระปรางค์ประธานและพระปรางค์บริวารอีก 2 องค์ที่ตั้งขนานทางด้านข้าง ส่วนฐานไพทีชั้นล่างมีพระปรางค์บริวารอีกองค์หนึ่งตั้งอยู่ทางด้านหลังพระปรางค์ประธาน

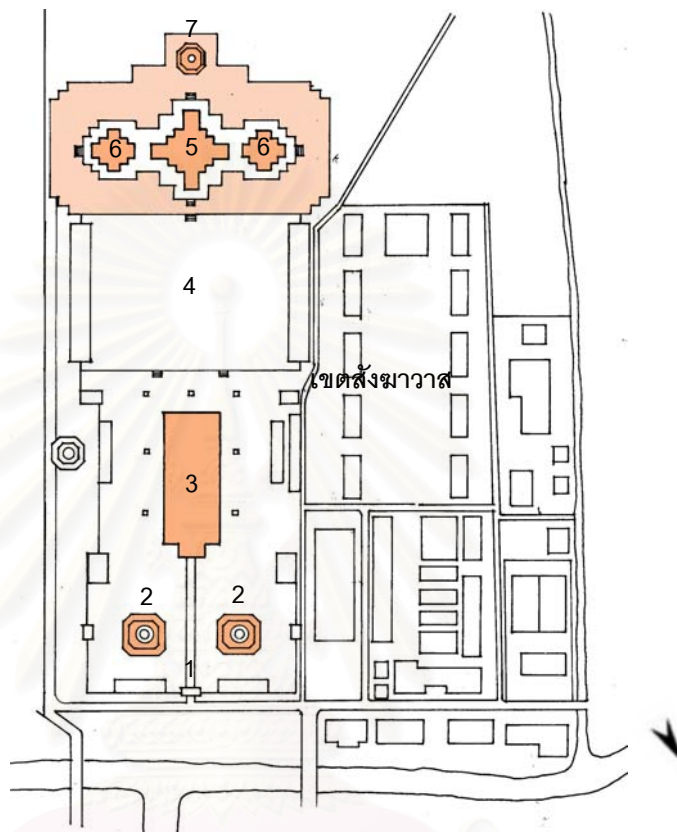

ลายเส้นที่ 4.1.5-1 ผังบริเวณ แสดงที่ตั้งพระปรางค์

- | | |
|-------------------------|-------------------------------------|
| 1. ชุ่มประตูทางเข้าวัด | 5. พระปรางค์ประธาน |
| 2. พระเจดีย์ | 6. พระปรางค์บริวารบนฐานไพทีชั้นบน |
| 3. พระอุโบสถ | 7. พระปรางค์บริวารบนฐานไพทีชั้นล่าง |
| 4. ลานด้านหน้าพระปรางค์ | |

● รูปแบบสถาปัตยกรรมของพระเจดีย์

รูปแบบสถาปัตยกรรมของพระเจดีย์วัดพิชยญาติการาม เป็นพระปรางค์ 3 องค์ตั้งเรียงกันตั้งบนฐานไพที 2 ชั้น ปรางค์ประธานเป็นปรางค์ยอด 7 ชั้นที่ชั้นอัสตงทั้ง 2 ชั้นประดับด้วยยักษ์แบกและเทพพนมสลักรวมกันไปต่อจากส่วนยอดเป็นหลังคาซ้อนกัน 3 ชั้น ส่วนฐานประดับด้วยยักษ์ถือกระบอง ในส่วนพระปรางค์บริวารทั้ง 2 องค์มีรูปแบบสถาปัตยกรรมที่เหมือนกัน โดยในส่วนยอดมีทรงเป็นปรางค์แต่ไม่ได้แบ่งเป็นชั้นแบบปรางค์ทั่วไป โดยทำเป็นลักษณะของกลีบบัวแทน และในชั้นถัดลงมาเป็นบัวกลุ่มซ้อนกัน 3 ชั้น ต่อด้วยหลังคาซ้อนกัน 2 ชั้น ส่วนของปรางค์บริวารนี้ไม่มีการประดับด้วยยักษ์และเทวดา

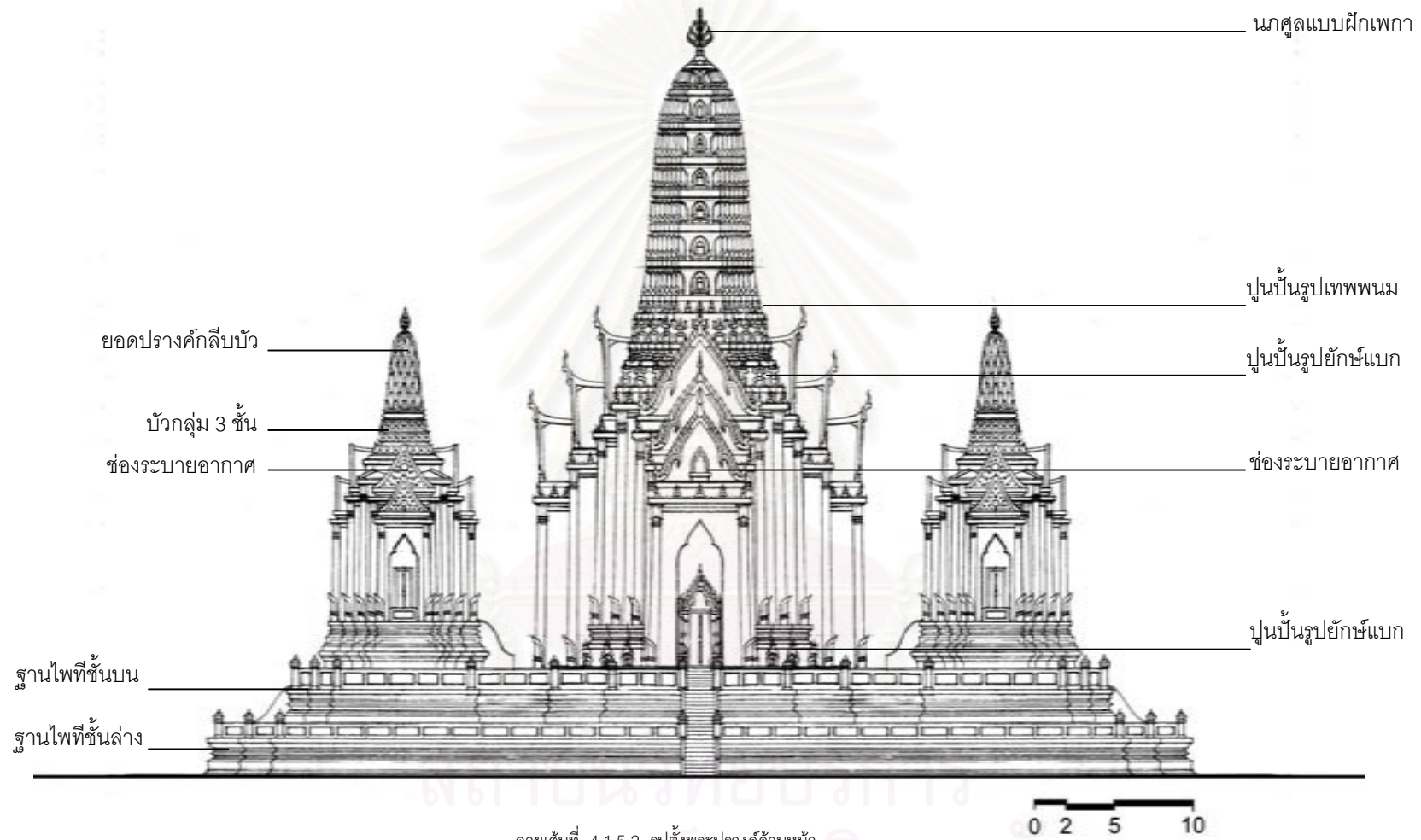

ที่มา : ลายเส้นที่ 4.1.5-2 เขียนขึ้นจากภาพถ่ายประกอบการรังวัดในบางส่วน



ลายเส้นที่ 4.15-3 รูปตั้งพระเจดีย์ด้านข้าง

ที่มา : ลายเส้นที่ 4.15-3 เขียนขึ้นจากภาพถ่ายประกอบการจัดวัดในบางส่วน.

๑ การใช้พื้นที่ภายในพระปราสาท

การใช้พื้นที่ภายในพระปราสาทแบ่งออกเป็น 3 ส่วนด้วยกันคือ พื้นที่ภายในพระปราสาทประธาน และพื้นที่ภายในพระปราสาทบริวารทั้ง 2 องค์ ทางด้านทิศตะวันออกและทิศตะวันตก ในส่วนฐานไพทีทั้ง 2 ชั้นนั้นเมื่อพิจารณารูปทรงของพื้นที่แล้วน่าจะมีประโยชน์ในเรื่องของรูปทรงสถาปัตยกรรมมากกว่าเป็นการสร้างเพื่อประโยชน์ใช้สอยอย่างแท้จริง คือฐานทั้ง 2 ชั้นเป็นองค์ประกอบที่ช่วยให้พระปราสาทมีความมั่นคง และมีความสูงโดดเด่นสง่างาม ดังนั้นผู้ศึกษาจึงจะแสดงรายละเอียดเฉพาะการใช้พื้นที่ภายในพระปราสาทเท่านั้นดังต่อไปนี้

พระปราสาทประธาน : เป็นอาคารจัตุรมุขมีทางเข้าทั้ง 4 ด้าน ทางด้านหน้าและด้านหลังเป็นบันไดเชื่อมต่อกับฐานไพทีชั้นบน ส่วนประตูทางด้านข้างเปิดไปสู่ลานที่เชื่อมต่อกับพระปราสาทบริวาร ภายในพระปราสาทใจกลางเป็นที่ประดิษฐานพระพุทธรูป 4 องค์ ซึ่งสื่อความหมายถึงพระพุทธเจ้า 4 พระองค์ที่ได้เกิดขึ้นมาบนโลกแล้ว

พระปราสาทบริวารด้านทิศตะวันออก : เป็นอาคารจัตุรมุข มีบันไดเชื่อมไปสู่พระปราสาทประธาน ทางด้านทิศตะวันตก ภายในประดิษฐานพระพุทธรูปทรงเครื่องผินพระพักตร์ไปทางด้านพระปราสาทประธาน โดยพระพุทธรูปทรงเครื่องนี้มีความหมายแสดงถึง พระศรีอารียโพธิสัตว์ ที่จะมาจุติบนโลกในอนาคต

พระปราสาทบริวารด้านทิศตะวันตก : เป็นอาคารจัตุรมุขเช่นเดียวกับปราสาทบริวารทางด้านทิศตะวันออก โดยภายในเป็นที่ประดิษฐานพระพุทธรูปที่ร่อย อันสื่อความหมายถึง รอยพระบาทของพระพุทธเจ้า 4 พระองค์ที่เกิดขึ้นมาบนโลกแล้ว

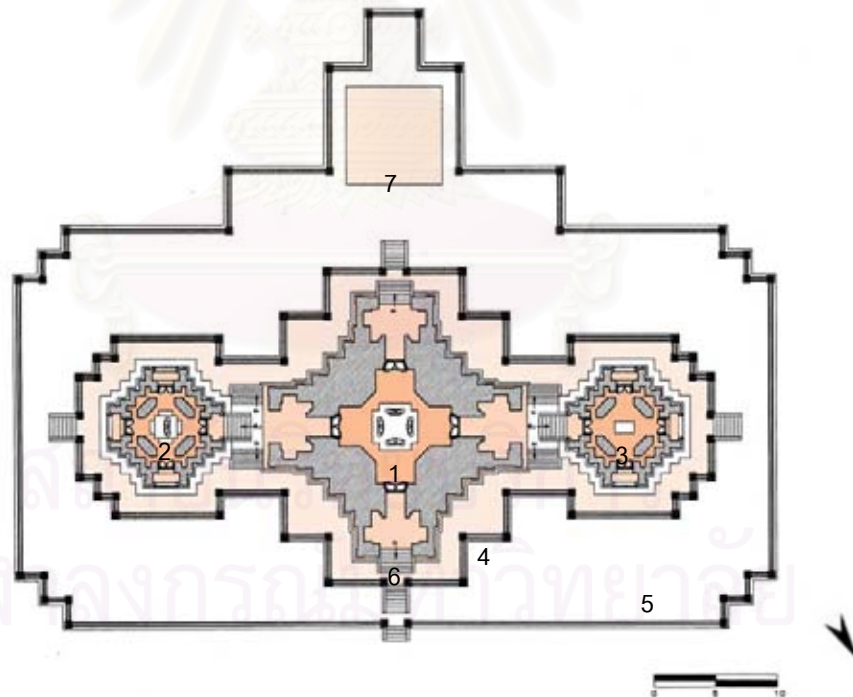

ลายเส้นที่ 4.1.5-4 ผังพื้นพระเจดีย์ชั้นที่ 1

- | | | |
|--------------------------|-----------------------|---------------------------|
| 1. พระพุทธเจ้า 4 พระองค์ | 4. ฐานไพทีชั้นบน | 7. ปราสาทบริวารด้านทิศใต้ |
| 2. พระศรีอารียโพธิสัตว์ | 5. ฐานไพทีชั้นล่าง | |
| 3. พระพุทธรูปที่ร่อย | 6. มุขทางเข้าด้านหน้า | |



รูปที่ 4.1.5-2 ลานของฐานไฟที่ชั้นบนที่เชื่อมต่อกับบันไดของพระปรางค์ประธาน จะเห็นว่าพื้นที่คอนกรีตแคบ ดังนั้นฐานในชั้นนี้ น่าจะสร้างเพื่อประโยชน์ในรูปแบบสถาปัตยกรรมมากกว่า



รูปที่ 4.1.5-3 ลานของฐานไฟที่ชั้นล่างมีลักษณะเป็นลานโล่ง ทางด้านทิศใต้เป็นที่ตั้งของพระปรางค์บริวาร



รูปที่ 4.1.5-4 พระปรางค์บริวารบนฐานไฟที่ชั้นล่างด้านทิศตะวันตก



รูปที่ 4.1.5-5 ประตูทางเข้าสู่ภายในพระปรางค์ประธาน



รูปที่ 4.1.5-6 พระพุทธรูป 4 องค์ภายในพระปรางค์ประธาน โดยแต่ละองค์มีพระพักตร์ไปทางด้านประตูทางเข้า



รูปที่ 4.1.5-7 ผนังภายในพระปรางค์ประธานเป็นที่บรรจุอัฐิของตระกูลขุนนาค



รูปที่ 4.1.5-8 ที่ว่างภายในบริเวณเหนือพระพุทธรูป 4 องค์ ขององค์ปรางค์ประธาน มีลักษณะเป็นทรงกระบอกแปดเหลี่ยม



รูปที่ 4.1.5-9 ผนังภายในองค์ปรางค์ประธานเจาะเป็นช่องโค้งแหลม ในอดีตอาจใช้เป็นที่ประดิษฐานพระพุทธรูปขนาดเล็ก



รูปที่ 4.1.5-10 พระพุทธรูปทรงเครื่องพระศรีอาริย์โพธิสัตว์ ภายในองค์ปรางค์บิหารด้านทิศตะวันออก



รูปที่ 4.1.5-11 ลักษณะที่ว่างภายในบริเวณเหนือที่ประดิษฐานพระพุทธรูป



รูปที่ 4.1.5-12 พระพุทธบาทสี่รอย ภายในพระปรางค์บิหารด้านทิศตะวันตก



รูปที่ 4.1.5-13 รอยพระพุทธบาทเป็นหินสลัก แต่ละรอยมีขนาดไม่เท่ากัน

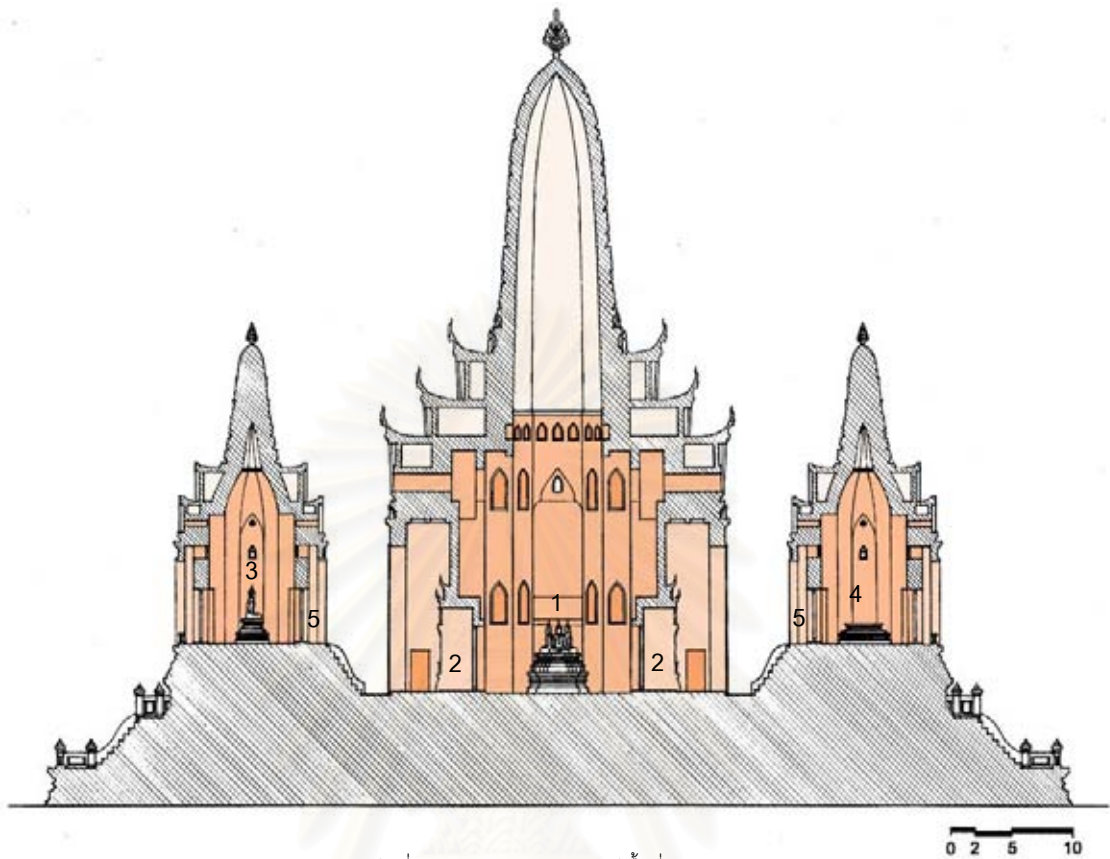

ลายเส้นที่ 4.1.5-5 รูปตัดแสดงการใช้พื้นที่ภายในพระปรางค์

- | | |
|--|-----------------------------------|
| 1. พระพุทธรูปพระพุทธรเจ้า 4 พระองค์ | 4. พระพุทธรบาทสี่รอย |
| 2. ประตูทางเข้าสู่ภายในพระปรางค์ประธาน | 5. ประตูทางเข้าสู่พระปรางค์บริวาร |
| 3. พระศรีอารียโพนีสัตว์ | |

จากลายเส้นที่ 4.1.5-5 จะเห็นได้ว่าพระพุทธรูปพระศรีอารียโพนีสัตว์และพระพุทธรบาท 4 รอยของพระปรางค์บริวารนั้นตั้งอยู่ในระดับสูงกว่า พระพุทธรูป 4 องค์ของพระปรางค์ประธาน ซึ่งตามปกติแล้วพื้นที่ที่มีความสำคัญก็จะอยู่ในระดับที่สูงกว่าพื้นที่ที่สำคัญรองลงมา แต่ในกรณีของพระปรางค์วัดพิชัยญาตินี้น่าจะวิเคราะห์ ได้ว่า พื้นที่ที่สำคัญน้อยกว่าอยู่ในระดับที่สูงกว่า เป็นผลมาจากรูปแบบสถาปัตยกรรมที่ต้องการให้พระปรางค์บริวารทางด้านข้างมีระดับความสูงเท่านี้เพื่อให้เกิดความต่อเนื่องและสมบูรณ์ในองค์ประกอบเมื่อมองในภาพรวมทั้งหมด จึงได้ยกฐานอาคารของพระปรางค์บริวารอีกชั้นหนึ่ง ซึ่งถ้าไม่มีการยกฐานนั้นก็อาจจะไม่ได้ความงามดังที่ปรากฏนี้

ที่มา : ลายเส้นที่ 4.1.2-1 เขียนขึ้นจากภาพถ่ายประกอบการรังวัด ในส่วนโครงสร้างหลังคาและยอดนั้นเขียนขึ้นจากการสันนิษฐานของผู้ศึกษา

๑ การประดับตกแต่ง

การประดับตกแต่งพระปรางค์ ผู้ทำการศึกษาจะแยกพิจารณาออกเป็น 4 ส่วนดังนี้ คือ ส่วนของฐานไฟที่ทั้ง 2 ชั้น, ส่วนพระปรางค์บริวารบนฐานไฟที่ชั้นล่าง, ส่วนพระปรางค์บริวารบนฐานไฟที่ชั้นบน และส่วนพระปรางค์ประธาน โดยในแต่ละส่วนมีรายละเอียดดังนี้

ส่วนฐานไฟที่ชั้นล่างและชั้นบน : ในส่วนของฐานไฟที่ชั้นล่างนั้น เป็นฐานสิงห์บัวลูกแก้วอกไก่ ด้านบนประดับด้วยเสาหัวเม็ดและราวระเบียงที่ลูกกรง ส่วนของฐานไฟที่ชั้นบนนั้นลักษณะเป็นฐานสิงห์บัวลูกแก้วอกไก่เช่นเดียวกับฐานชั้นล่าง แต่การประดับในส่วนของพนักกระเบื้องแตกต่างกัน คือเป็นการประดับด้วยกระเบื้องปูแทนที่ลูกกรง



รูปที่ 4.1.5-14 การประดับตกแต่งในส่วนของฐานไฟที่ชั้นล่าง



รูปที่ 4.1.5-15 เสาหัวเม็ดของฐานไฟที่ชั้นล่างเป็นเสาหัวเม็ดแบบบัวลูกแก้วอกไก่ แต่ในส่วนหน้ากระดานของหัวเสามีขนาดเล็ก และมีบัวลูกแก้วก่อนหนึ่งชั้นก่อนที่จะขึ้นเป็นหัวเสา ส่วนพนักกระเบื้องเป็นลูกกรงเซรามิคสีเขียว



รูปที่ 4.1.5-164 การประดับตกแต่งในส่วนของฐานไฟที่ชั้นบน



รูปที่ 4.1.5-17 เสาหัวเม็ดของฐานไฟที่ชั้นบนมีลักษณะเช่นเดียวกับชั้นล่าง แต่ในส่วนพนักกระเบื้องประดับด้วยกระเบื้องปูสีเขียวโดยนำมาประกอบกันในลักษณะของลายราชวัตร

ส่วนพระปรางค์บริวารบนฐานไฟที่ชั้นล่าง : พระปรางค์ฝั่งเป็นรูปสี่เหลี่ยมย่อมุมไม้ยี่สิบ ลักษณะทรงปรางค์มีความเพรียวกว่าพระปรางค์ประธานทาสีขาวทั้งองค์ ยกเว้นส่วนที่เป็นซุ้มจะนำทาสีเหลือง พระปรางค์มียอดทั้งหมด 7 ชั้น บนสุดของยอดเป็นนาคเศแบบฝึกเพกา



รูปที่ 4.1.5-18 องค์ประกอบและการตกแต่งพระปรางค์
บวรารบนฐานไพทีชั้นล่าง



รูปที่ 4.1.5-19 องค์ประกอบในส่วนฐานแบ่งเป็น 2 ชั้น ชั้นล่าง
เป็นฐานสิงห์ตั้งบนฐานเขียงอีกชั้นหนึ่ง เหนือจาก
ฐานส่วนนี้เป็นเสาหัวเม็ดและพนักกระเบื้อง ส่วน
ฐานชั้นบนเป็นฐานที่ต่อเนื่องมาจากเรือนธาตุ
ของพระปรางค์ลักษณะเป็นฐานสิงห์ย่อมุมไม้
ยี่สิบซ้อนกัน 7 ชั้น



รูปที่ 4.1.5-20 ชุ่มจะนำส่วนของเรือนธาตุ ในส่วนของ
ช่อฟ้าเป็นหัวนกเจ้า หางหงส์และ
ใบระกากลักษณะเป็นลายพฤกษชาติ



รูปที่ 4.1.5-21 นกคู่แบบฝึกเพกา ประดับด้วยทองคำเปลว

ส่วนพระปรางค์บวรารบนฐานไพทีชั้นบน : ในส่วนตัวระเบียงคดทั้งชั้นในและชั้นนอกนั้นมีการ
ประดับตกแต่งเหมือนกัน คือเสาทุกต้นจะทำเป็นเสาเก็จปลายเสาทำเป็นลักษณะบัวหงาย แล้วต่อด้วยเสาหัวเม็ดที่
ปลายบนสุด ช่วงระหว่างเสาหัวเม็ดเป็นพนักกระเบียงประดับด้วยกระเบื้องปราง ส่วนเสาหัวเม็ดและพนักในชั้นล่างนั้นมี
ลักษณะเช่นเดียวกับชั้นบนแต่มีขนาดใหญ่กว่าและประดับด้วยสีลูกกรงเซรามิคสีขาว



รูปที่ 4.1.5-22 องค์ประกอบและการตกแต่งของ
พระปรางค์บิวารบนฐานไพทีชั้นบน



รูปที่ 4.1.5-23 ฐานของพระเจดีย์บิวารนั้นเป็นฐานสิงห์บัว
ลูกแก้วอกไก่ซ้อนอยู่บนฐานปัทม์อีกชั้นหนึ่ง
ซึ่งในส่วนท้องไม้เจาะเป็นช่องโค้งกลม



รูปที่ 4.1.5-24 การประดับตกแต่งในส่วนของเรือนธาตุ

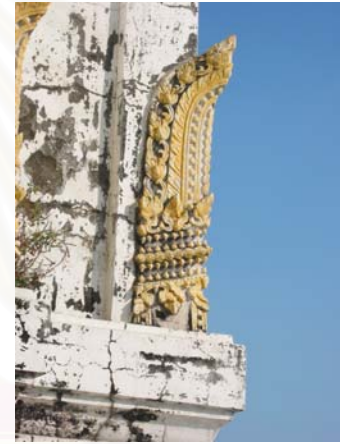

รูปที่ 4.1.5-25 ที่โคนเสาดังจากส่วนฐานประดับด้วย
กาบพรมศรปูนันทาสีเหลือง



รูปที่ 4.1.5-26 ช่องคูหาทรงพนมของมุขที่ยื่นออกมาจากองค์
ปรางค์ ปั้นปูนเป็นกรอบแล้วทาด้วยสีเหลือง



รูปที่ 4.1.5-27 เสาที่ขึ้นไปรับหน้าจั่วเป็นเสาแก้วไม่ยอมมุม
บัวปลายเสาเป็นบัวจกกลปูนันทาสีเหลือง
หน้าจั่วไม้ประดับเครื่องลายอง หน้าบัน
ประดับด้วยกระเบื้องเคลือบลายดอกไม้ ตรง
กลางหน้าบันจะเป็นช่องระบายอากาศ



รูปที่ 4.1.5-28 องค์ประกอบในส่วนยอดพระปรางค์บวราร มีผังเป็นวงกลม องค์ประกอบชั้นล่างสุดเป็นบัวกลมประดับลายปูนปั้น เหนือขึ้นมาเป็นชั้นของบัวกลุ่ม 3 ชั้นประดับลายกลีบบัว แล้วต่อกับชั้นบัวลูกแก้วประดับด้วยลายหน้ากระดานประจายามที่ตัวประจายามทาด้วยสีเขียว ถัดขึ้นไปเป็นยอดประดับด้วยปูนปั้นรูปกลีบบัวแบบบัวกลีบยาว ซึ่งเป็นลักษณะของยอดที่ไม่เคยปรากฏมาก่อนเลย

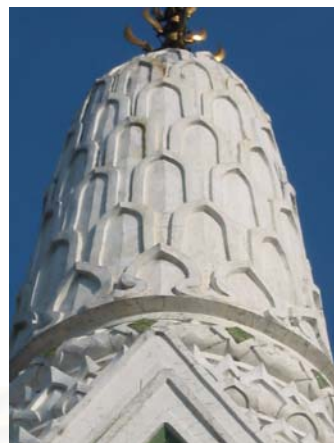

รูปที่ 4.1.5-29 รายละเอียดการประดับตกแต่งในส่วนยอด

ส่วนพระปรางค์ประธาน : ฐานของพระปรางค์เป็นฐานซ้อนกัน 3 ชั้นชั้นล่างสุดเป็นฐานสิงห์บัวลูกแก้วอกไก่ ถัดขึ้นไปเป็นฐานที่ประดับด้วยยักษ์ถือกระบองและชั้นบนสุดเป็นฐานปัทม์บัวอกไก่ ในส่วนตัวเรือนธาตุนั้นเป็นจตุรมุข โดยแต่ละมุขเป็นหลังคาซ้อนลดหลั่นกัน 3 ชั้น หน้าจั่วของชั้นหลังคาประดับด้วยเครื่องลายองที่มีช่อฟ้าและหางหงส์เป็นหัวนกเจ้า หน้าบันผูกลายพฤกษชาติตรงกลางเจาะเป็นช่องระบายอากาศ ในส่วนยอดมีทั้งหมด 7 ชั้น ในชั้นอัสติงประดับด้วยเทพพนมและยักษ์ปูนปั้น ยอดบนสุดเป็นนาคูศ



รูปที่ 4.1.5-30 องค์ประกอบและการตกแต่งในส่วนของพระปรางค์ประธาน



รูปที่ 4.1.5-31 ฐานขององค์ปรางค์ประดับด้วยยักษ์ซึ่งอาจจะเป็นคติในเรื่องเขาพระสุเมรุ ที่ถือว่าองค์ปรางค์เป็นเขาพระสุเมรุ แล้วยักษ์ที่ฐานคือยักษ์ที่คอยรับใช้ที่เชิงเขา



รูปที่ 4.1.5-32 ฐานชั้นล่างสุดขององค์ปรางค์เป็นฐานสิงห์



รูปที่ 4.1.5-33 ยักษ์ถือกระบองปูนปั้นทาสี



รูปที่ 4.1.5-34 องค์ประกอบและการตกแต่งในส่วนเรือนธาตุ



รูปที่ 4.1.5-35 ชุ่มประตูทางเข้าพระปรางค์ ลักษณะเป็นชุ่มซ้อนกัน 2 ชั้น ซ่อฟ้าเป็นหัวนกเจ้า หางหงส์ และใบระกาเป็นลายพฤษชาติ ในส่วนลวดลายทั้งหมดนั้นเป็นปูนปั้นทาสีเหลือง



รูปที่ 4.1.5-36 การประดับตกแต่งในส่วนหน้าจั่ว หน้าบันประดับด้วยปูนปั้นทาสีเหลือง หลังคามุงกระเบื้องดินเผาสีส้มแดงตัดขอบด้วยสีเขียว



รูปที่ 4.1.5-37 ซ่อฟ้าปูนปั้นแบบหัวนกเจ้าซึ่งเป็นรูปแบบที่ทำขึ้นในสมัยรัชกาลที่ 4



รูปที่ 4.1.5-38 หางหงส์ปูนปั้นแบบหัวนกเจ้า



รูปที่ 4.1.5-39 ที่ชั้นบัวหงายก่อนที่จะเป็นหน้าจั่วประดับด้วยเทพพนมปูนปั้นทาสีเหลือง



รูปที่ 4.1.5-40 องค์ประกอบและการตกแต่งในส่วนยอด



รูปที่ 4.1.5-41 ปูนปั้นในชั้นอัสตดง ชั้นบนประดับด้วยเทพพนมและเทพแบก ชั้นล่างประดับด้วยเทพพนมและยักษ์แบก



รูปที่ 4.1.5-42 ชูมวิมานของยอดปราสาทเจาะเป็นช่องระบายอากาศ



รูปที่ 4.1.5-43 นาคูศแบบฝักเพกาปิดด้วยทองคำเปลว

๑ สัดส่วนพระเจดีย์

เมื่อจะพิจารณาสัดส่วนของพระเจดีย์ ผู้ศึกษาได้เลือกความสูงขององค์ยอดปราสาทประธานมาเป็นเกณฑ์ในการเปรียบเทียบ โดยใช้ความสูงของยอดปราสาทเป็น 1 หน่วย แล้วเทียบกับองค์ประกอบอื่นได้ดังนี้

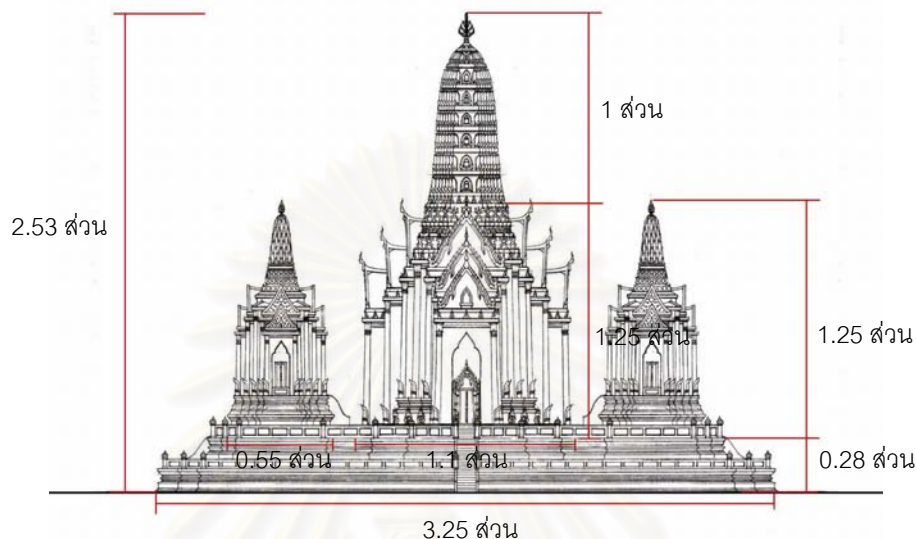

ลายเส้นที่ 4.1.5-6 การเปรียบเทียบสัดส่วนพระเจดีย์

๑ เส้นจอมแห และการจัดองค์ประกอบในรูปทรงของพระเจดีย์

จากการสังเกตของผู้ศึกษาพบว่าพระปราสาทวัดพิชัยญาติการามนี้ มีเส้นจอมแหเกิดขึ้นในหลายๆส่วน เช่น เส้นจอมแหที่ลากสัมผัสสององค์ประกอบในส่วนยอดของทั้งปราสาทประธานและปราสาทบริวาร และเส้นจอมแหที่ลากจากยอดปราสาทประธานมาสัมผัสกับปลายซ้อฟ้าของมุขทางด้านข้าง นอกจากนี้เมื่อพิจารณาภาพรวมพระปราสาททั้ง 3 องค์แล้ว จะเห็นได้ว่าพระปราสาทบริวารทั้ง 2 องค์และฐานไฟที่ทั้ง 2 ชั้นนั้นมีความสำคัญที่ทำให้ภาพรวมของกลุ่มอาคารนั้นดูหนักแน่นมากขึ้นและช่วยส่งเสริมให้ปราสาทประธานมีความสง่างามและยิ่งใหญ่

สถาบันวิทยบริการ
จุฬาลงกรณ์มหาวิทยาลัย

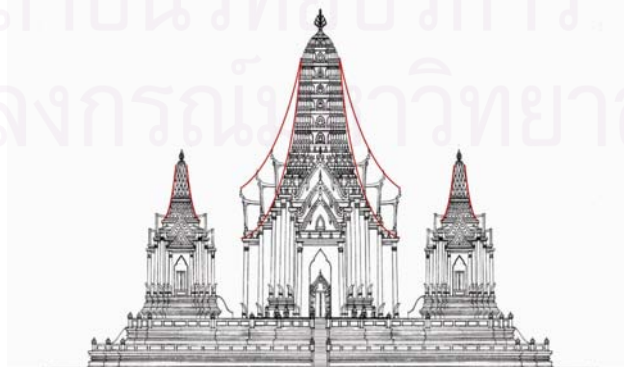

ลายเส้นที่ 4.1.5-7 เส้นจอมแหในส่วนยอดของปราสาทประธานและปราสาทบริวาร

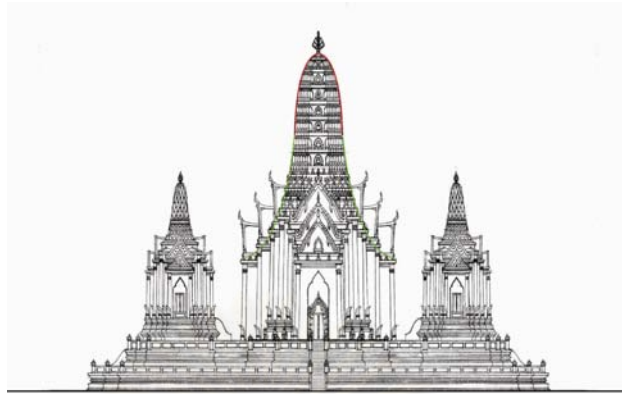

ลายเส้นที่ 4.1.5-8 แสดงความต่อเนื่องของเส้นจอมแหในส่วนยอดปราสาทประธาน (เส้นสีแดงเป็นเส้นจอมแหแบบกลับหัวลง)



ลายเส้นที่ 4.1.5-9 พระปราสาทเมื่อมีองค์ประกอบครบ

ลายเส้นที่ 4.1.5-10 เมื่อทดลองตัดฐานของพระปราสาทบิรवारออก 1 ชั้น จะทำให้การใช้งานภายในของปราสาทประธานและปราสาทบิรวารมีระดับที่เท่ากัน อันทำให้ภาพรวมกลุ่มอาคารเปลี่ยนไป ซึ่งอาจเป็นคำตอบว่าทำไมพื้นที่ภายในปราสาทบิรวารจึงมีระดับที่สูงกว่าปราสาทประธาน ก็เพราะต้องยกฐานสูงขึ้นเพื่อผลทางรูปด้านนั่นเอง

สถาบันวิทยบริการ
จุฬาลงกรณ์มหาวิทยาลัย



ลายเส้นที่ 4.1.5-11 เมื่อทดลองตัดฐานไฟที่ชั้นล่างออก ทำให้อาคารลดความสูงางมลงไป

๑ การระบายอากาศและการนำแสงสว่างเข้าสู่ภายใน

พระปรางค์วัดพิชัยญาติการามนี้ไม่มีปัญหาเรื่องการระบายอากาศสำหรับพื้นที่ที่มีการใช้สอย เช่นเดียวกับการนำแสงสว่างเข้าสู่พื้นที่ภายใน เพราะมีช่องเปิดขนาดใหญ่ทำให้ลมแสงแสงสว่างเข้าสู่อาคารได้สะดวก แต่อย่างไรก็ตามพระปรางค์วัดพิชัยญาตินี้ก็ได้นำมาพิจารณาถึงการระบายอากาศในจุดอื่นๆ นอกจากประตูด้วยคือ มีการเจาะช่องระบายอากาศในส่วนหน้าจั่วซึ่งเป็นการระบายอากาศในเวลาที่ต้องปิดอาคาร และซุ้มวิมานในส่วนยอดของปรางค์ประธานก็เจาะเป็นช่องเช่นเดียวกัน ทั้งนี้เพื่อประโยชน์ในการช่วยระบายความชื้นที่สะสมอยู่ภายใน อันเป็นสาเหตุของความเสียหายที่จะเกิดขึ้นกับอาคาร



รูปที่ 4.1.5-44 ช่องระบายอากาศที่หน้าบันของพระปรางค์บิวาร



รูปที่ 4.1.5-45 ช่องระบายอากาศที่เจาะทะลุเข้ามาสู่ภายในพระปรางค์



รูปที่ 4.1.5-46 ช่องระบายอากาศขนาดใหญ่ที่ผนังในระดับต่ำลงมาของพระปรางค์บิวาร



รูปที่ 4.1.5-47 ช่องระบายอากาศที่หน้าบันของพระปรางค์ประธาน



รูปที่ 4.1.5-48 ช่องระบายอากาศที่เห็นจากภายในพระปรางค์ประธาน



รูปที่ 4.1.5-49 ช่องระบายอากาศที่ซุ้มวิมานของยอดปรางค์ประธาน

๑ โครงสร้าง

พระเจดีย์มีโครงสร้างเป็นผนังรับน้ำหนักทั้งหมด ส่วนของโครงสร้างหลักที่มีความสำคัญ คือโครงสร้างที่รับน้ำหนักโดยตรงจากส่วนยอดพระปรางค์ ซึ่งพระปรางค์ทั้ง 3 องค์ที่ตั้งอยู่บนฐานไพทีชั้นบนนั้นโครงสร้างในส่วนนี้มีผังเป็นแปดเหลี่ยม ซึ่งถ้าพิจารณาโดยตัดโครงสร้างของมุขทั้ง 4 ด้านออกไปแล้วจะเห็นได้ว่าโครงสร้างที่รับน้ำหนักจากส่วนยอดนั้นมีความสูงมากและตั้งอยู่อย่างโดดเดี่ยว ดังนั้นมุขทั้ง 4 ด้านนอกจากเป็นการสร้างเพื่อความสวยงามของรูปแบบสถาปัตยกรรมแล้ว ยังจำเป็นอย่างยิ่งที่จะต้องมีเพื่อเป็นส่วนช่วยเสริมความมั่นคงและทนความสูงของโครงสร้างในส่วนยอดด้วย แสดงให้เห็นว่าโครงสร้างและความสวยงามของสถาปัตยกรรมนั้นเป็นสิ่งที่มีความเกี่ยวเนื่องกันอย่างยิ่ง

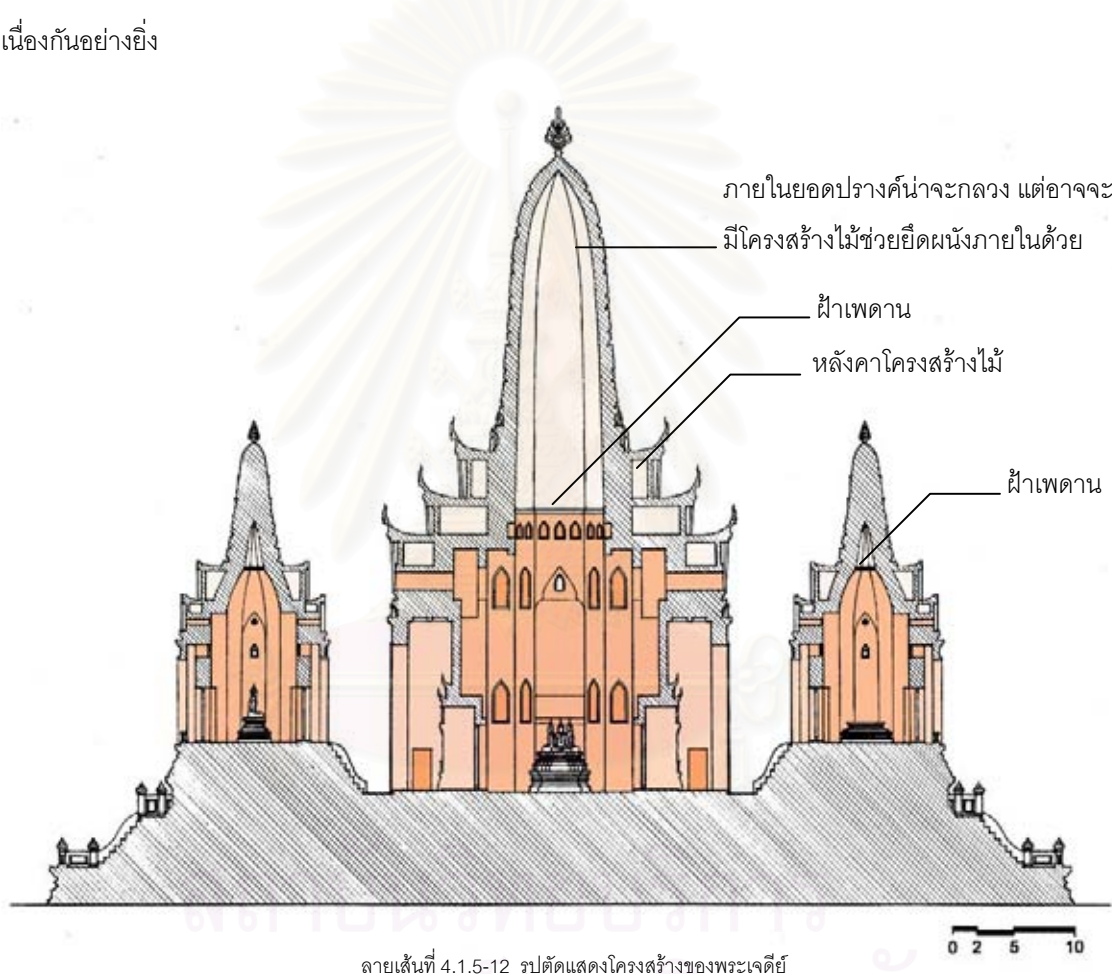

ลายเส้นที่ 4.1.5-12 รูปตัดแสดงโครงสร้างของพระเจดีย์

ที่มา : ลายเส้นที่ 4.1.2-1 เขียนขึ้นจากภาพถ่ายประกอบารังวัด ในส่วนฐานไพที, โครงสร้างหลังคาและยอดปรางค์นั้นเขียนขึ้นจากการสันนิษฐานของผู้ศึกษา

4.1.6 พระเจดีย์วัดปฐมวณารามราชวรวิหาร



รูปที่ 4.1.6-1 พระเจดีย์วัดปฐมวณาราม

๑) ที่ตั้งและสถานภาพปัจจุบัน

วัดปฐมวณาราม เป็นพระอารามหลวงชั้นตรี ชนิดราชวรวิหาร ตั้งอยู่เลขที่ 969 แขวงปทุมวัน เขตปทุมวัน กรุงเทพมหานคร

๑) มูลเหตุการสร้างและประวัติความเป็นมาของวัด

วัดปฐมวณาราม เป็นวัดที่พระบาทสมเด็จพระจอมเกล้าเจ้าอยู่หัว โปรดให้สร้างขึ้นในปี พ.ศ.2400 โดยมีสมเด็จพระยาองค์น้อย(สมเด็จพระยาบรมมหาศรีสุริยวงศ์)เป็นแม่กอง และพระยาสามภพพ่าย เป็นนายงานควบคุมการก่อสร้าง

มูลเหตุแห่งการสร้างปรากฏว่า เมื่อพระบาทสมเด็จพระจอมเกล้าฯ ได้เถลิงถวัลราชสมบัติแล้วในปี พ.ศ.2396 ได้โปรดให้สร้างพระราชวังที่ประทับขึ้นบริเวณทุ่งนาหลวงทางด้านทิศตะวันออกของกรุงเทพมหานคร ซึ่งมีสภาพเป็นที่ลุ่มมีบัวพันธุ์ต่างๆ ขึ้นอยู่มาก พระองค์ทรงพระราชทานนามว่า พระราชวังปทุมวัน ต่อมาในปี พ.ศ.2400 พระบาทสมเด็จพระจอมเกล้าเจ้าอยู่หัว ได้เสด็จมาประทับแรมที่วังสระปทุมเป็นครั้งแรก ทรงมีพระราชดำริว่าควรสร้างวัดขึ้นเป็นวัดในพระราชวัง เพื่อพระราชทานเป็นเกียรติแด่สมเด็จพระเทพศิรินทราบรมราชินี พระราชทานนามพระอารามแห่งนี้ว่า วัดปฐมวณาราม

หลังจากนั้นนิมนต์พระสงฆ์จากวัดบวรนิเวศวิหารมาอยู่ปกครองดูแล และได้อัญเชิญพระแสนและพระใส ซึ่งเป็นพระพุทธรูปสำคัญมาประดิษฐานที่วัดนี้

๑) ที่ตั้งของพระเจดีย์

ภายในเขตพุทธาวาสประกอบด้วยอาคารที่สำคัญ 3 หลังเรียงกันตามแนวแกนตะวันออก – ตะวันตก คือพระอุโบสถ พระเจดีย์ และพระวิหาร โดยอาคารแต่ละหลังมีทางเข้าอาคารเป็นอิสระจากกัน

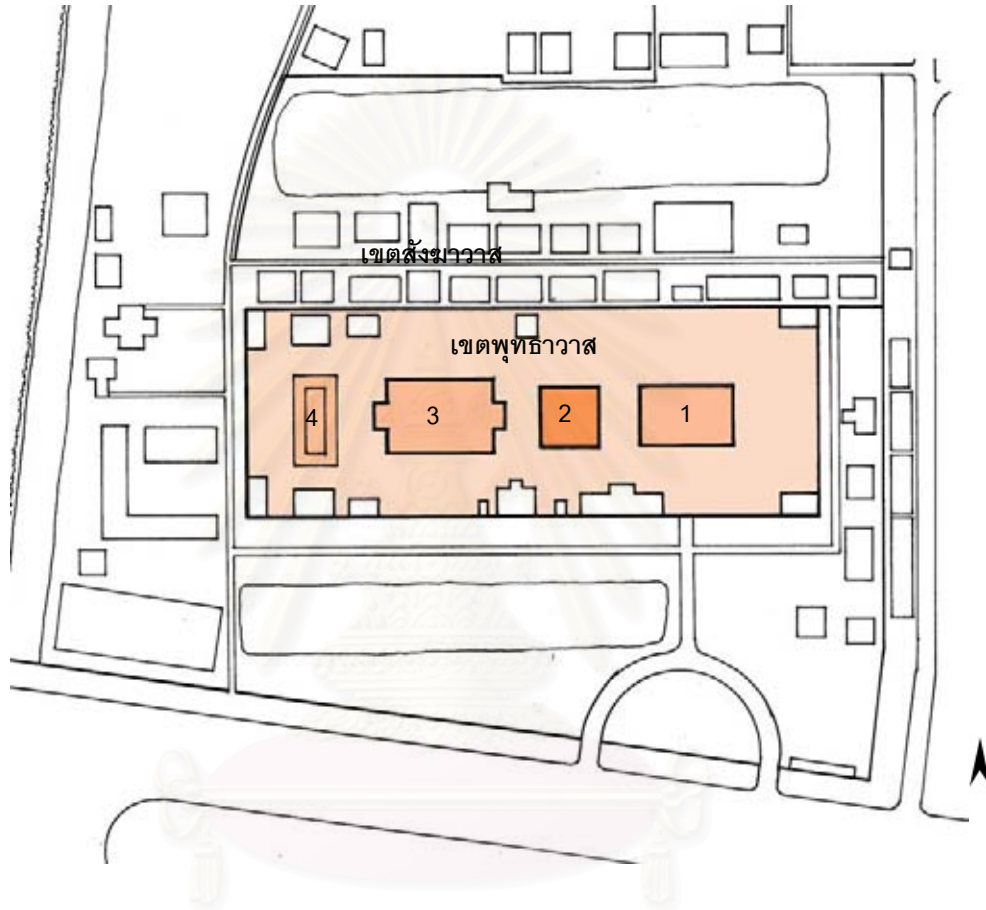

1. พระอุโบสถ
2. พระเจดีย์
3. พระวิหาร
4. วิหารโพธิ์

สถาบันวิเทศนศึกษา
จุฬาลงกรณ์มหาวิทยาลัย

ลายเส้นที่ 4.1.6-1 ผังบริเวณวัดปทุมวนาราม แสดงที่ตั้งพระเจดีย์

๑ รูปแบบสถาปัตยกรรมของพระเจดีย์

ลักษณะเป็นพระเจดีย์ทรงระฆัง ตามแบบพระราชนิยมในรัชกาลที่ 4 องค์พระเจดีย์ตั้งอยู่บนฐานรูปสี่เหลี่ยมจัตุรัส 3 ชั้นลดหลั่นกันไป มีการใช้พื้นที่ภายในสองชั้น โดยชั้นล่างเป็นที่ประดิษฐานพระพุทธรูปท่าจำลอง และชั้นบนเป็นที่ประดิษฐานพระพุทธรูปไสยาสน์

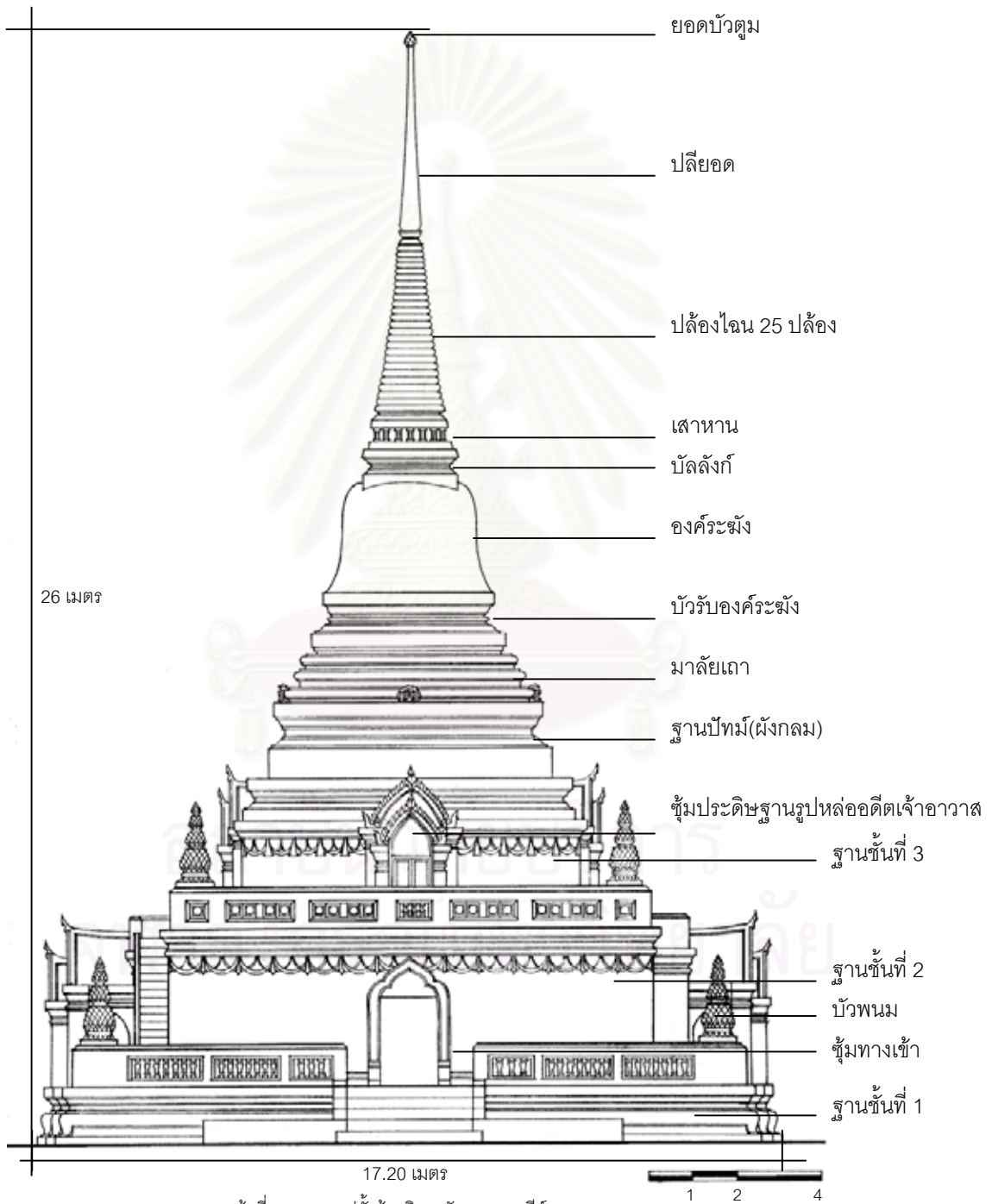

ลายเส้นที่ 4.1.6-2 รูปตั้งด้านทิศตะวันตกพระเจดีย์

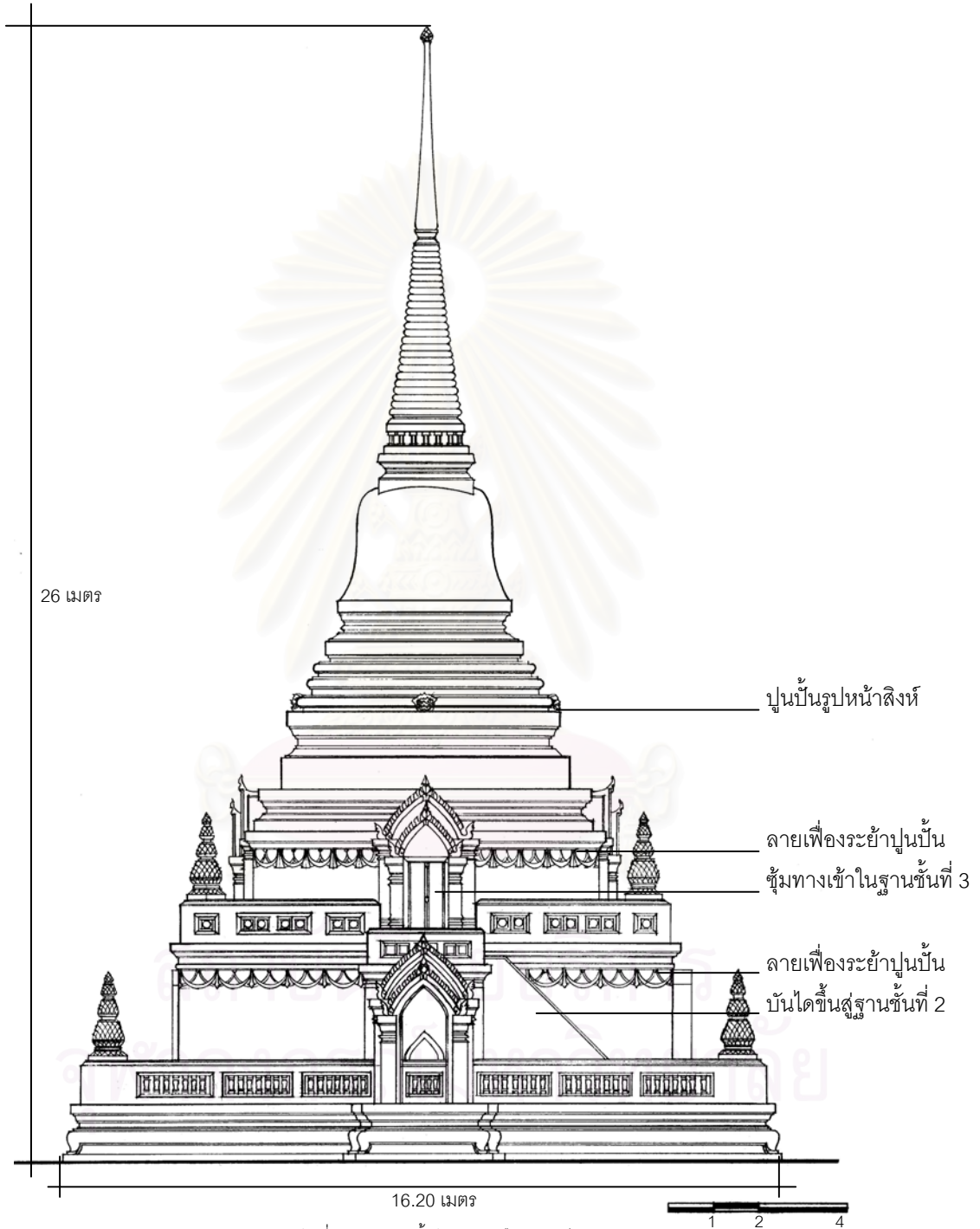

ลายเส้นที่ 4.1.6-3 รูปตั้งด้านทิศเหนือพระเจดีย์

๑ การใช้พื้นที่ภายในพระเจดีย์

การใช้พื้นที่ภายใน เมื่อพิจารณาจากผังพื้นพระเจดีย์แล้วนั้น พระเจดีย์มีการวางตัวและการใช้สอยในแกนตะวันออก – ตะวันตกเป็นแกนหลัก ส่วนแกนในแนวเหนือ – ใต้เป็นแกนรอง การใช้พื้นที่ภายใน พระเจดีย์แบ่งออกเป็น 2 ส่วน ส่วนแรกอยู่ในฐานชั้นที่ 1 และ 2 การใช้งานส่วนที่สอง อยู่ในฐานชั้นที่ 3 รายละเอียดของการใช้พื้นที่ภายในในแต่ละส่วนมีดังนี้

การใช้พื้นที่ในฐานชั้นที่ 1 และ 2

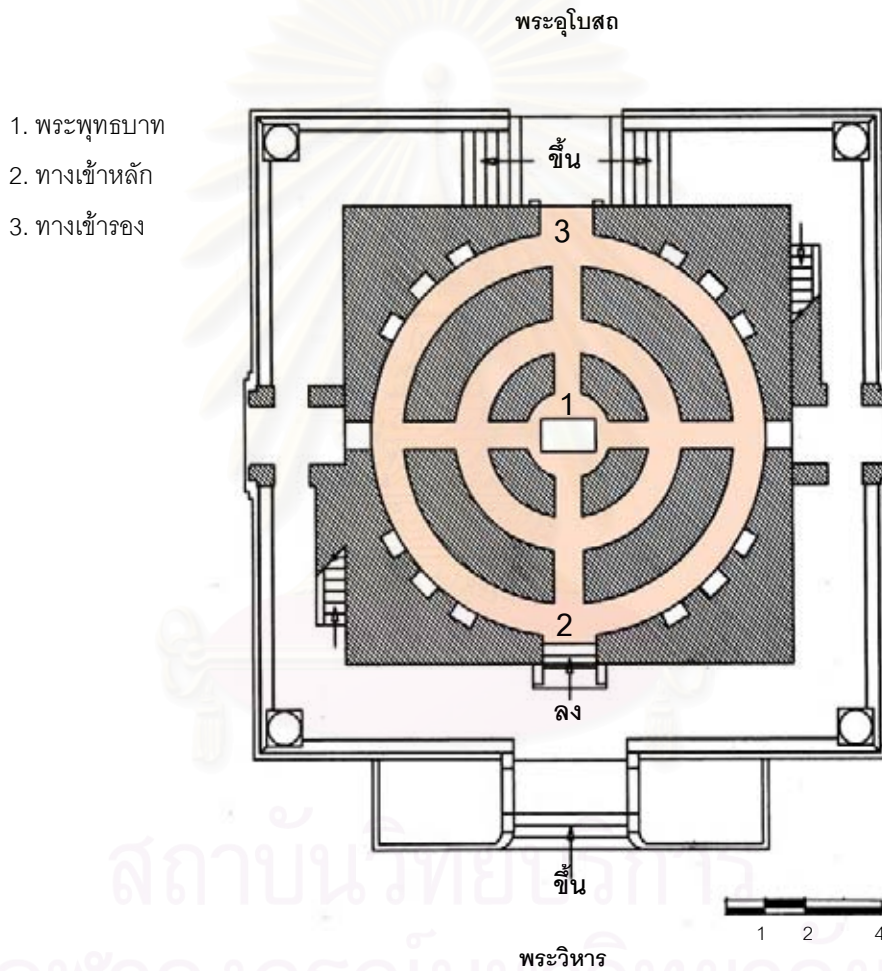

ลายเส้นที่ 4.1.6-5 ผังพื้นชั้นล่างพระเจดีย์ปทุมวนาราม

มีทางเข้าสู่ฐาน 2 ทางคือทางเข้าอยู่ทางด้านทิศตะวันตก ซึ่งอยู่ติดกับพระวิหาร และทางเข้ารองอยู่ทางด้านทิศตะวันออกซึ่งติดกับพระอุโบสถ ส่วนทางด้านทิศเหนือ – ใต้ ไม่มีทางเข้า ภายในชั้นฐานมีทางเดินเป็นวงกลมซ้อนกัน 3 วง แต่ละวงมีความกว้างประมาณ 85 ซม. ทางเดินวงนอกและวงกลางเป็นที่บรรจุอัฐิบุคคลต่างๆซึ่ง

ทำขึ้นภายหลัง วงในสุดมีเส้นผ่านศูนย์กลางประมาณ 2.20 เมตร ซึ่งตรงกับศูนย์กลางองค์พระเจดีย์ เป็นที่ประดิษฐานรอยพระพุทธรูปจำลอง ซึ่งมีขนาดความกว้าง 60 ซม. ยาว 107 ซม. ตั้งอยู่บนฐานทำเป็นเขามอสสูง 80 ซม.จากพื้นห้อง



รูปที่ 4.1.6-2 พระพุทธรูปจำลองภายในพระเจดีย์ ตั้งอยู่บนเขามอส



รูปที่ 4.1.6-3 พระพุทธรูปจำลองเป็นอุทลิกะเจดีย์ชนิดหนึ่ง



รูปที่ 4.1.6-4 ภายในโดมกลางชั้นล่าง จากภาพด้านล่างคือ รอยพระพุทธรูป เห็นจากนั้นเป็นผนังและ ช่องทางเดินภายใน



รูปที่ 4.1.6-5 เพดานบริเวณเหนือส่วนพระพุทธรูปจำลอง ติดคอมไฟ ซึ่งทำขึ้นภายหลัง



รูปที่ 4.1.6-6 จากภาพเห็นได้ว่าพื้นภายในมีระดับต่ำกว่าพื้น ลานประทักษิณ อาจจะเป็นผลจากที่ต้องการให้ ความสูงเพียงพอต่อการใช้งานภายใน



รูปที่ 4.1.6-7 ทางสัญจรภายในวงนอกสุด จากภาพส่วนที่เป็น สี่เหลี่ยมตามผนังเป็นที่บรรจุอุฐินบุคคล

การใช้พื้นที่ในฐานชั้นที่ 3 และองค์เจดีย์

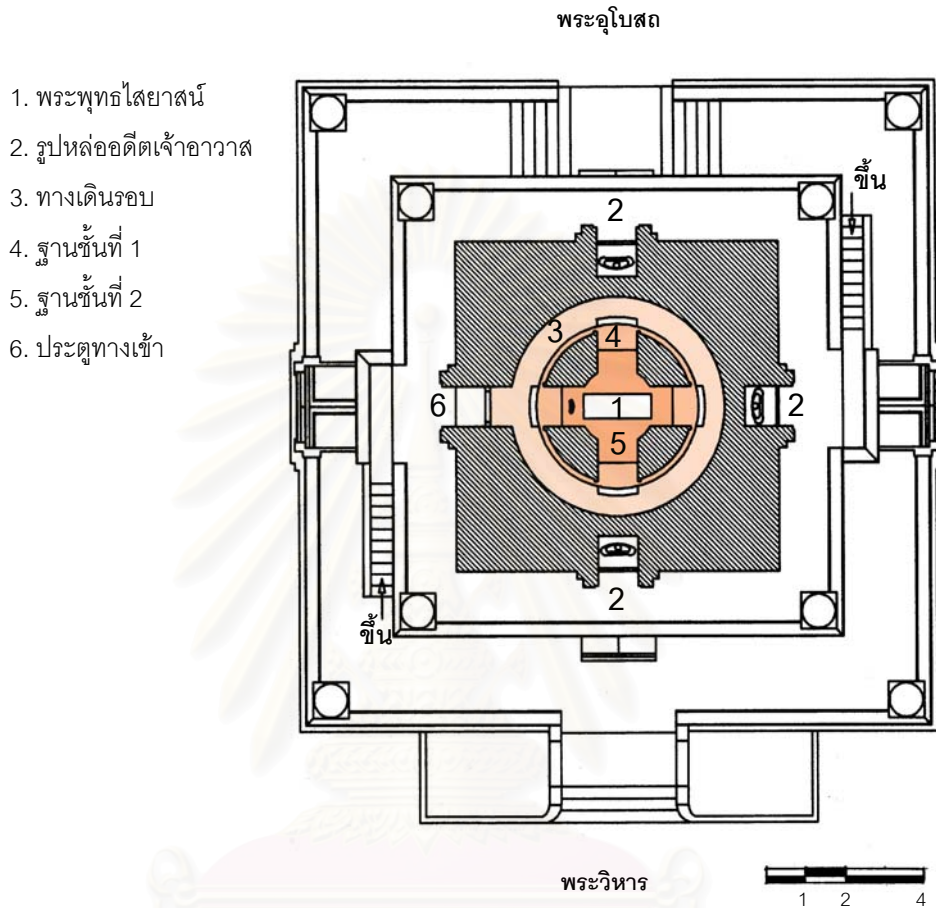

ลายเส้นที่ 4.1.6-6 ผังพื้นชั้นบนพระเจดีย์ปทุมวนาราม

ฐานชั้นที่ 3 มีทางขึ้นจากฐานชั้นที่ 2 คือบันไดทอดเดียวทางด้านทิศเหนือและทิศใต้ ทางเข้าสู่ภายในฐานชั้นนี้ทางเดียวตั้งอยู่ทางด้านทิศเหนือ ส่วนทางด้านทิศใต้ และทิศตะวันออก - ตะวันตก ซึ่งมีลักษณะคล้ายจะเป็นทางเข้า แต่เป็นที่ประดิษฐานรูปอดีตเจ้าอาวาสแทน

ภายในฐานชั้นนี้มีทางเดินเป็นวงกลม ล้อมรอบพื้นที่บริเวณศูนย์กลางซึ่งสูงกว่าพื้นที่โดยรอบ และมีผนังลักษณะคล้ายเสา รับน้ำหนักส่วนยอดพระเจดีย์ ส่วนผนังภายในรอบทางเดินนั้นเป็นที่บรรจุอัฐิของอดีตเจ้าอาวาส จากทางเดินดังกล่าวมีบันไดขึ้นไปสู่ที่ประดิษฐานพระพุทธรูปไสยาสน์หินอ่อนซึ่งได้มาจากลังกา ตั้งอยู่บนฐานหินอ่อนสี่เหลี่ยมผืนผ้า โดยผืนพระพักตร์ไปทางทิศตะวันตก (ทางด้านพระวิหาร)



รูปที่ 4.1.6-8 พระพุทธรูปปางไสยยาสน์เป็นประธานภายในพระเจดีย์ชั้นบน



รูปที่ 4.1.6-9 พระพุทธรูปมีศิลปะแบบล้านช้าง



รูปที่ 4.1.6-10 มีพระพุทธรูปปางปรินิพพานขนาดเล็กตั้งอยู่ด้านหน้า
พระพุทธรูปประธาน ไม่ทราบได้ว่าเป็นของที่มีมาอยู่เดิม
หรือไม่



รูปที่ 4.1.6-11 พระพุทธรูปอื่นๆภายในพระเจดีย์



รูปที่ 4.1.6-12 บริเวณฝาผนังใช้เป็นบรรจุอัฐิอดีตเจ้าอาวาส



รูปที่ 4.1.6-13 ช่องประตูทางเข้าเดิม ปัจจุบันถูกปิดโดย
ทำเป็นที่ประดิษฐานรูปหล่ออดีตเจ้าอาวาสแทน

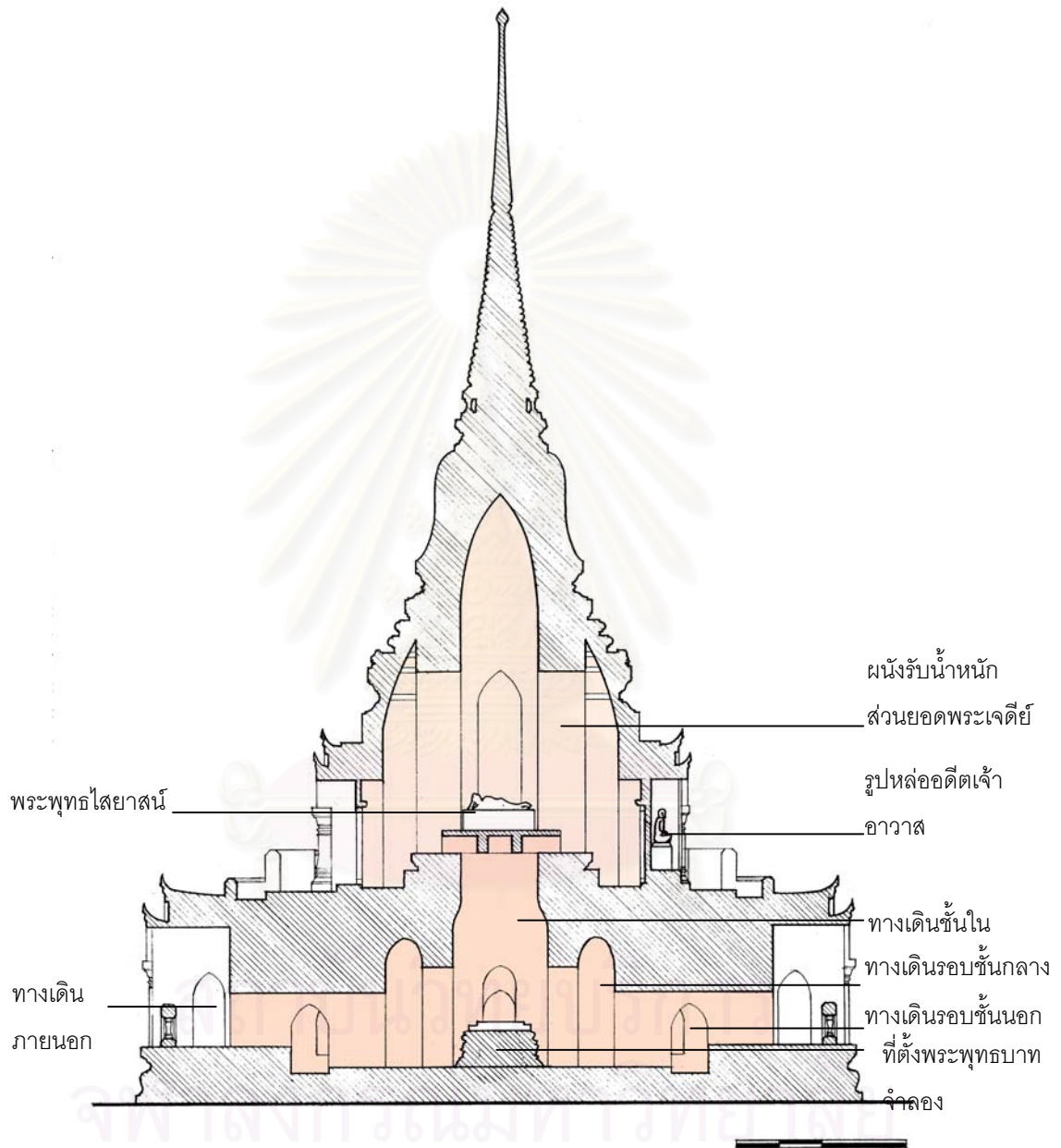

ลายเส้นที่ 4.1.6-7 รูปตัดแสดงการใช้พื้นที่ภายในพระเจดีย์

๑ การประดับตกแต่ง

ฐานชั้นที่ 1 ฐานสิงห์ฝั่งสี่เหลี่ยมจัตุรัส เหนือฐานเป็นราวระเบียง บริเวณมุมทั้งสี่ประดับด้วยปูนปั้นเป็นดอกบัวซ้อนกัน 4 ชั้น(บัวพนม) ทำหน้าที่เช่นเดียวกับเสาหัวเม็ดที่เป็นจุดเชื่อมต่อของราวระเบียงที่มีการหักมุม ซึ่งบัวพนมดังกล่าวยังสามารถสื่อความหมายถึง ชื่อวัดปฐมวนารามและสถานที่ตั้งซึ่งเคยเป็นสระบัวได้



รูปที่ 4.1.6-14 ฐานชั้นที่ 1 ฐานทักษิณมีลูกกรงโดยรอบ



รูปที่ 4.1.6-15 ราวระเบียงเป็นเซรามิคเคลือบสีน้ำเงิน



รูปที่ 4.1.6-16 ฐานชั้นที่ 1 เป็นฐานสิงห์



รูปที่ 4.1.6-17 บัวพนมที่มุมฐานประทักษิณ

ฐานชั้นที่ 2 เป็นฐานปัทมบัวลูกแก้ว มีฝั่งเป็นสี่เหลี่ยมจัตุรัส โดยส่วนท้องไม้ด้านทิศตะวันออกและตะวันตกเป็นช่องทางเข้าสู่พระเจดีย์สองด้าน ส่วนอีกสองด้านเป็นส่วนของบันไดขึ้นไปสู่ลานประทักษิณ ลักษณะเป็นซุ้มจรณะซ้อนกัน 2 ชั้น การประดับตกแต่งเป็นแบบพระราชนิยมในรัชกาลที่ 4 คือช่อฟ้า และหางหงส์เป็นหัวนกเง่า นอกจากนี้ในส่วนท้องไม้ยังประดับด้วยปูนปั้นลายเฟืองระย้า มีลักษณะเป็นพวงมาลัยห้อยโดยรอบพระเจดีย์ ซึ่งแสดงถึงการสักการะแต่ทำเป็นพวงมาลัยที่คงทนถาวรแทนดอกไม้สด



รูปที่ 4.1.6-18 ประตูทางเข้าทางทิศตะวันตก มีการประดับด้วยปูนปั้นลายพฤษชาติ



รูปที่ 4.1.6-19 ชุ่มจะระนำ ยื่นต่อออกมาจากส่วนบันไดขึ้นสู่ชั้นบน มีชุ่มทางด้านทิศเหนือและทิศใต้



รูปที่ 4.1.6-20 ทางหงส์หัวหน้ากเจ้า ไบระกาเป็นลายพฤษชาติ ส่วนรอยระกาเป็นลายรักร้อย พิเศษอยู่ที่ได้รอยระกามีการประดับด้วยลายใบไม้อีกชั้นทำให้รอยระกาดูมีความแข็งแรงมากขึ้น



รูปที่ 4.1.6.21 ลายเฟืองระย้าปูนปั้น บริเวณได้บัวหางของฐานชั้นที่ 2

ฐานชั้นที่ 3 เป็นฐานปัทม์ประดับปูนปั้นลายเฟืองระย้าเช่นเดียวกับฐานชั้นที่ 2 แต่มีรูปแบบที่แตกต่างไป ฐานในชั้นนี้มีผังเป็นสี่เหลี่ยมจัตุรัส กึ่งกลางของแต่ละด้านเป็นชุ่มจะระนำซ้อนกันสองชั้น มีรูปแบบเช่นเดียวกับชุ่มจะระนำของฐานชั้นที่ 2 ชุ่มจะระนำด้านทิศตะวันออก ทิศตะวันตก และทิศใต้เป็นที่ประดิษฐานรูปหล่อของอดีตเจ้าอาวาส ส่วนชุ่มจะระนำด้านทิศเหนือ เป็นทางเข้าสู่ภายในพระเจดีย์



รูปที่ 4.1.6-22 ชุ่มจะระนำ เป็นที่ประดิษฐานรูปหล่ออดีตเจ้าอาวาส
กรอบเป็นอลูมิเนียม ทำขึ้นในภายหลัง



รูปที่ 4.1.6-23 ชุ่มจะระนำยื่นต่อออกมาจากส่วนฐานชั้นที่ 3
ลักษณะซอฟ้า รวยระกา และหางหงส์
เช่นเดียวกับชุ่มจะนำของฐานชั้นที่ 2



รูปที่ 4.1.6-24 ลายเฟืองระย้าปูนปั้น บริเวณใต้บัวหางของฐานชั้นที่ 3
มีดอกสีเหลืองและขาว ใบสีเขียว

องค์เจดีย์ การประดับตกแต่งในส่วนนี้ มีส่วนที่น่าสนใจซึ่งเป็นส่วนที่ตกแต่งเพิ่มเติมจากพระเจดีย์
ทรงระฆังโดยทั่วไป คือ มีการประดับหน้าสิงห์บริเวณมาลัยเถา และประดับระฆังไหวเหนือ
บัลลังก์



รูปที่ 4.1.2-25 หน้าสิงห์ด้านทิศตะวันตก



รูปที่ 4.1.2-26 หน้าสิงห์ด้านทิศเหนือ



รูปที่ 4.1.6-27 หน้าสิงห์ด้านทิศตะวันออก



รูปที่ 4.1.6-28 หน้าสิงห์ด้านทิศใต้

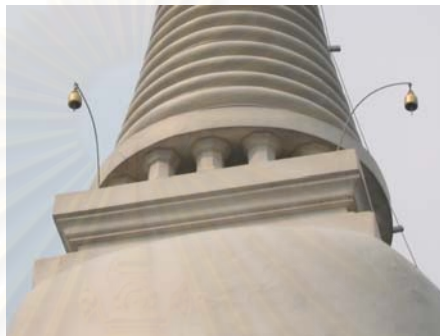

รูปที่ 4.1.6-29 ระฆังโฆว บริเวณเหนือบัลลังก์

๑ สัดส่วนพระเจดีย์

เมื่อจะพิจารณาสัดส่วนของพระเจดีย์ ผู้ศึกษาได้เลือกความสูงขององค์ระฆังมาเป็นเกณฑ์ในการเปรียบเทียบ โดยใช้ความสูงขององค์ระฆังเป็น 1 หน่วย แล้วเทียบกับองค์ประกอบอื่นได้ดังนี้

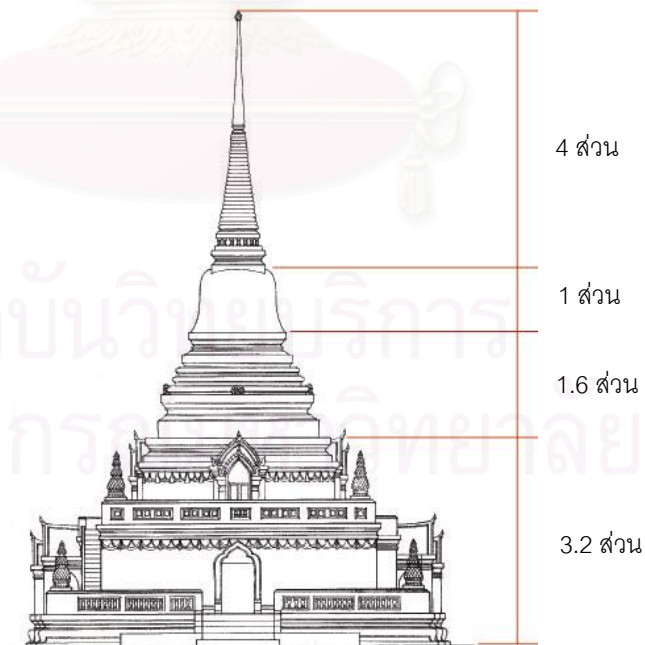

ลายเส้นที่ 4.1.6-8 การเปรียบเทียบสัดส่วนพระเจดีย์

๑ เส้นจอมแห และการจัดองค์ประกอบในรูปทรงของพระเจดีย์

การออกแบบรูปแบบสถาปัตยกรรมในภาพรวมนั้นจะเห็นได้ว่า กรอบนอกของพระเจดีย์นั้นเมื่อมองฉากเส้นจอมแหสัมผัสองค์ประกอบต่างๆ องค์ประกอบเหล่านั้นพบว่าองค์ประกอบเหล่านั้นมีแนวโน้มที่จะถูกจัดวางให้อยู่ในกรอบจอมแห จากการสังเกตของผู้ศึกษาพบว่าพระเจดีย์วัดปทุมวนารามนี้ ใช้บัวพนมเป็นองค์ประกอบสำคัญในการเชื่อมต่อองค์ประกอบอื่นๆให้อยู่ในเส้นจอมแห โดยถ้าลองตัดส่วนบัวพนมออกจะเห็นได้ว่าองค์ประกอบดูขัดสลายตาเพราะขาดความต่อเนื่อง (ด้วยลักษณะที่ผู้ศึกษาสังเกตนี้อาจจะไม่พบในพระเจดีย์อื่นก็เป็นได้)

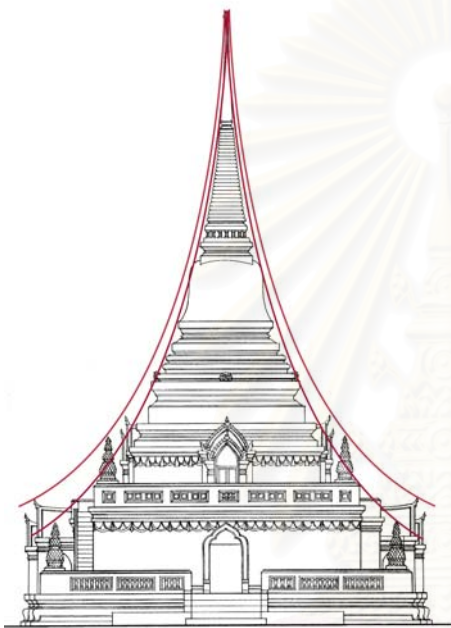

ลายเส้นที่ 4.1.6-9 เส้นจอมแหของรูปตั้งด้านทิศตะวันตก

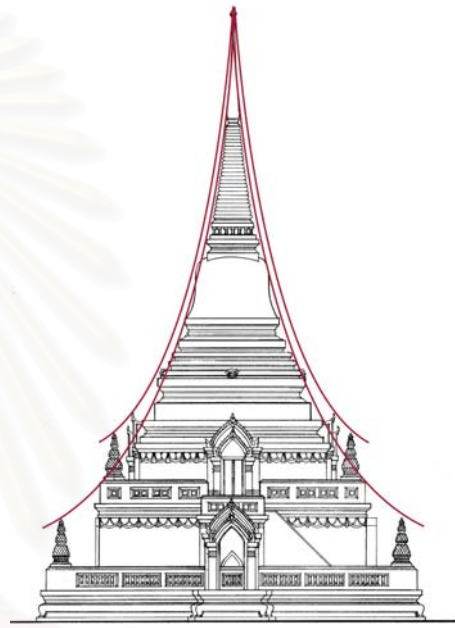

ลายเส้นที่ 4.1.6-10 เส้นจอมแหของรูปตั้งด้านทิศเหนือ



ลายเส้นที่ 4.1.6-11 รูปตั้งด้านทิศเหนือ เมื่อตัดบัวพนมออก

๑ การระบายอากาศ และการนำแสงสว่างเข้าสู่ภายในพระเจดีย์

การใช้งานในส่วนที่ 1 นั้น มีช่องเปิด 4 ช่องซึ่งเป็นช่องเปิดโล่งไม่มีประตูหรือหน้าต่างกัน การวางตำแหน่งของช่องเปิดอยู่ในแนวแกนเดียวกันทำให้ลมสามารถพัดผ่านได้ดี ส่วนพื้นที่ใช้งานที่อยู่ชั้นบนนั้นมีช่องเปิดเพียงตำแหน่งเดียว คือประตูทางเข้า โดยปกติแล้วประตูนี้จะไม่ถูกเปิดเลย จึงเท่ากับว่าชั้นบนนี้ไม่มีช่องระบายอากาศเลย แต่ปรากฏว่าอากาศภายในนั้นไม่ได้อึดอัดและอับชื้น เป็นผลเนื่องมาจากพื้นที่ในส่วนที่ 2 และ 1 นั้น มีช่องทางเชื่อมต่อกัน คือบริเวณฐานของพระพุทธรูปไสยาสน์ที่ยกระดับสูงขึ้น เกิดช่องว่างที่ทำให้การไหลเวียนของอากาศจากชั้นล่างและชั้นบนได้ ซึ่งเป็นการแก้ปัญหาเรื่องการถ่ายเทอากาศของพื้นที่ที่มีช่องเปิดน้อยวิธีหนึ่ง

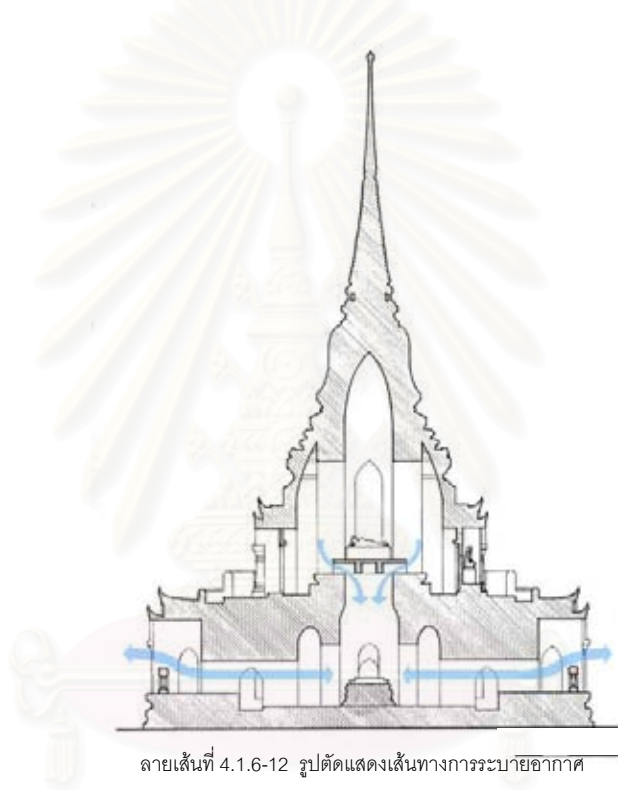

ลายเส้นที่ 4.1.6-12 รูปตัดแสดงเส้นทางการระบายอากาศ



รูปที่ 4.1.6-30 บริเวณฐานประดิษฐานพระพุทธรูปไสยาสน์ที่ยกระดับเกิดช่องว่าง ทำให้อากาศไหลเวียนระหว่างชั้นชั้นล่างและชั้นบนได้



รูปที่ 4.1.6-31 พื้นที่ชั้นล่างมีช่องระบายอากาศ 4 ช่อง ตามทิศทั้ง 4 จากรูปส่วนกลางภาพเป็นช่องเปิดด้านทิศตะวันออก

แสงสว่างธรรมชาติในพื้นที่ชั้นล่าง เมื่ออยู่ในบริเวณศูนย์กลางของผังซึ่งเป็นที่ประดิษฐานพระพุทธรูป แสงสว่างค่อนข้างน้อย เนื่องจากมีระยะห่างจากช่องเปิดมาก ส่วนชั้นบนมีช่องเปิดเพียงที่เดียว แต่ก็มีแสงเพียงพอให้สามารถเข้าไปทำกิจกรรมได้ เพราะระยะห่างระหว่างช่องเปิดกับพื้นที่ภายในนั้นไม่มากนัก แต่เมื่อพิจารณาถึงการใช้งานในอดีต น่าจะใช้งานไม่บ่อยครั้งนัก ถ้ามีการใช้งานก็คงจะใช้เวลาไม่นาน อาจใช้แสงสว่างจากเทียนก็เพียงพอ แต่ปัจจุบันแสงเทียนถูกลดความสำคัญไป เพราะมีการใช้แสงจากหลอดไฟประดิษฐ์ขึ้นมาทดแทน



รูปที่ 4.1.6-32 แสงสว่างในพื้นที่ชั้นล่างได้มาจากช่องเปิด 4 ช่อง เช่นเดียวกับการระบายอากาศ



รูปที่ 4.1.6-33 ปัจจุบันได้นำไฟฟ้าแสงสว่างมาช่วยเพิ่มความสว่างภายในพระเจดีย์

๑๑ โครงสร้าง

พระเจดีย์มีโครงสร้างเป็นผนังรับน้ำหนัก ก่ออิฐถือปูนทั้งหลัง แต่แทนที่จะเป็นผนังทึบตันทั้งหมดตามแบบโครงสร้างพระเจดีย์ที่เคยมีมาในอดีต แต่ช่างผู้ออกแบบได้เจาะช่องผนังให้มีที่ว่างเป็นรูปวงกลมตามรูปทรงของพระเจดีย์ เพื่อให้ได้ประโยชน์ทั้งการใส่สอยภายใน และเป็นการลดน้ำหนักของผนังก่ออิฐอันหนาทึบให้มีความโปร่งเบา นอกจากนี้ยังเป็นช่องระบายอากาศและนำแสงสว่างภายในพระเจดีย์อีกด้วย

โครงสร้างผนังใช้ Arch โค้งช่วยรับและถ่ายน้ำหนัก ซึ่งทำให้เกิดช่องว่าง แต่ในบางส่วนของพระเจดีย์คือบริเวณผนังชั้นบนที่รับน้ำหนักในส่วนองค์ระฆัง ใช้ไม้เป็นโครงสร้างประกอบ ซึ่งน่าจะมีส่วนช่วยยึดเพื่อให้ผนังโค้งนั้นแข็งแรงมากขึ้น สามารถรับแรงตีบจากน้ำหนักในส่วนยอดพระเจดีย์ได้



รูปที่ 4.1.6-34 พื้นที่ชั้นล่าง ส่วนมากเป็นพื้นที่ของ
โครงสร้างผนังรับน้ำหนัก จากรูปแสดง
Arch โค้งบริเวณผนังรอบนอก



รูปที่ 4.1.6-35 การใช้ไม้มาช่วยในการรับแรงของส่วนผนังโค้ง



รูปที่ 4.1.6-36 ผนังรับน้ำหนักที่ทำรูปทรงแบบโค้งแหลมช่วย
ในการถ่ายน้ำหนักของส่วนยอดพระเจดีย์



รูปที่ 4.1.6-37 คานคอนกรีตเสริมเหล็ก รับน้ำหนักในส่วน
พระพุทธรูปปางไสยาสน์ ซึ่งน่าจะเป็นการ
ทำชั้นภายหลัง

สถาบันวิทยบริการ
จุฬาลงกรณ์มหาวิทยาลัย

4.1.7 พระเจดีย์วัดสระเกศราชวรมหาวิหาร



รูปที่ 4.1.7-1 พระเจดีย์วัดสระเกศ

๑) ที่ตั้งและสถานภาพปัจจุบัน

วัดสระเกศ เป็นพระอารามหลวงชั้นโท ชนิดราชวรมหาวิหาร ตั้งอยู่เลขที่ 344 แขวงบ้านบาตร เขตป้อมปราบศัตรูพ่าย กรุงเทพมหานคร

๑) มูลเหตุการสร้างและประวัติความเป็นมาของวัด

วัดสระเกศ เป็นวัดโบราณเดิมชื่อว่า “วัดสะแก” สร้างมาตั้งแต่สมัยกรุงศรีอยุธยา ต่อมาในสมัยพระบาทสมเด็จพระพุทธยอดฟ้าจุฬาโลกมหาราช ได้พระราชทานเปลี่ยนนามวัดใหม่ว่า “วัดสระเกศ”¹⁵ ซึ่งตามตำนานของวัดสระเกศ กล่าวไว้ว่า พระบาทสมเด็จพระพุทธยอดฟ้าจุฬาโลกมหาราช ซึ่งขณะนั้นดำรงพระยศเป็นสมเด็จพระเจ้าพระยามหากษัตริย์ศึกแห่งกรุงธนบุรีเสด็จกลับจากสงครามกับเขมร ได้มาสงฆ์น้ำมูรธาภิเษกตามประเพณีที่วัดนี้ก่อนเข้าพระนคร จึงเป็นที่มาของชื่อวัดสระเกศ

บรมบรรพต หรือที่คนทั่วไปเรียกกันว่า ภูเขาทอง ตั้งอยู่ทางทิศเหนือของวัด สร้างเป็นภูเขา มีพระเจดีย์อยู่บนยอด การสร้างเริ่มขึ้นในสมัยรัชกาลที่ 3 โดยโปรดให้สมเด็จพระบรมมหาพิชัยญาติ (ทัต บุนนาค) ครั้งยังเป็นพระยาศรีพิพัฒน์รัตนราชโกษา เป็นแม่กองสร้าง โดยพระราชทานนามว่า “พระเจดีย์ภูเขาทอง” แต่การสร้างไม่สำเร็จ เพราะมีการทรุดพังของดินโดยตลอด อันเนื่องมาจากบริเวณนั้นเป็นที่ลุ่มดินอ่อน ต่อมาในรัชกาลพระบาทสมเด็จพระจอมเกล้าเจ้าอยู่หัว ได้โปรดให้พระยาศรีพิพัฒน์ (แพ บุนนาค) เป็นแม่กองสร้างบรมบรรพตที่ค้างอยู่และโปรดให้พระยาราชสงครามเป็นนายช่างซ่อมแปลงภูเขา ก่อพระเจดีย์ขึ้นไว้บนยอด โดยเสด็จไปทรงวางศิลาฤกษ์เมื่อเดือน

¹⁵ กรมศาสนา, ประวัติวัดทั่วราชอาณาจักร เล่ม 1 (กรุงเทพฯ: โรงพิมพ์การศาสนา, 2542), หน้า 90.

6 พ.ศ.2408 และโปรดให้เปลี่ยนนามพระเจดีย์ภูเขาทองใหม่ว่า “บรมบรรพต”¹⁶ การซ่อมแซมพระเจดีย์ได้ทำมาตลอดรัชกาลจนมาสำเร็จในสมัยพระบาทสมเด็จพระจุลจอมเกล้าเจ้าอยู่หัว

๑) ที่ตั้งของพระเจดีย์

พระเจดีย์ตั้งอยู่บนยอดเขาที่สร้างขึ้นทางทิศตะวันตกของวัด อยู่นอกเขตพุทธาวาส ซึ่งเขตพุทธาวาสประกอบด้วยพระอุโบสถ พระวิหาร พระระเบียงและพระเจดีย์รายล้อมรอบในส่วนพระอุโบสถ อาคารในส่วนพุทธาวาสนี้วางตัวในแนวเส้นแวงตะวันออก – ตะวันตก ส่วนพระเจดีย์นั้นตั้งอยู่นอกเส้นแวงนี้โดยเยื้องไปทางด้านทิศเหนือเล็กน้อย พระเจดีย์มีทางขึ้น 2 ทาง คือทางด้านทิศเหนือและทิศใต้ บันไดนั้นจะไปบรรจบกับองค์พระเจดีย์ที่ประตูทางเข้าด้านทิศเหนือและทิศใต้เช่นกัน แสดงให้เห็นว่าพระเจดีย์นั้นมีเส้นแวงเหนือ – ใต้เป็นสำคัญ

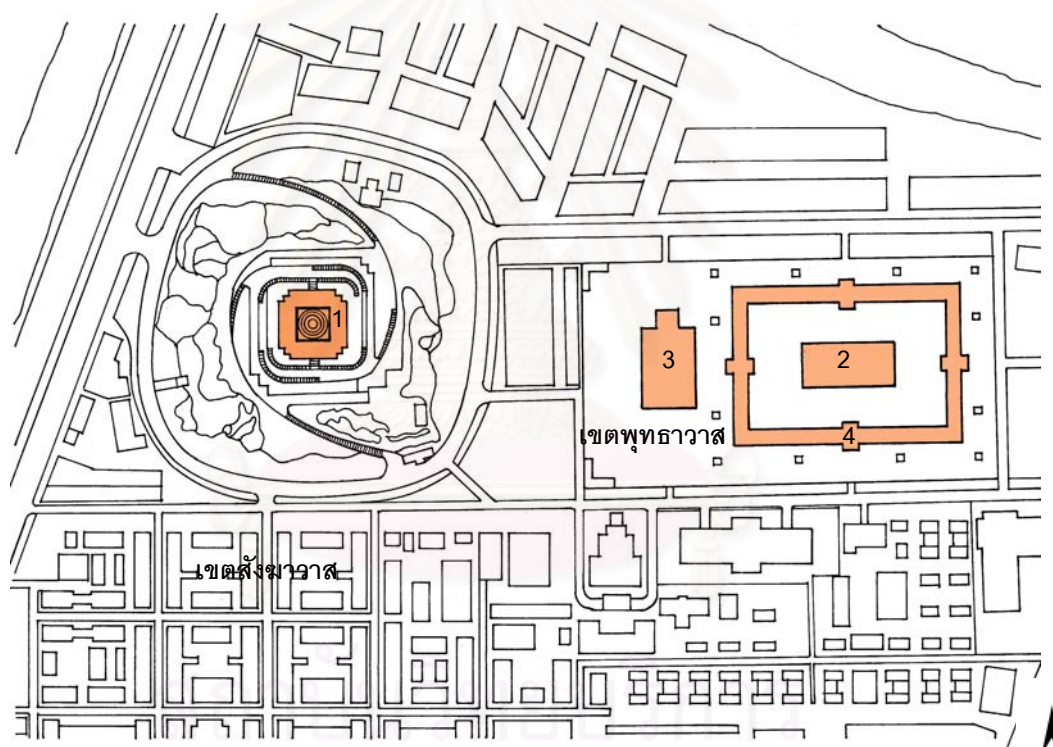

- | | |
|--------------|---------------|
| 1. พระเจดีย์ | 3. พระวิหาร |
| 2. พระอุโบสถ | 4. พระระเบียง |

ลายเส้นที่ 4.1.7-1 ผังบริเวณวัดสระเกศ แสดงที่ตั้งพระเจดีย์และอาคารสำคัญ

¹⁶ กรมศาสนา, ประวัติวัดทั่วราชอาณาจักร เล่ม 1 (กรุงเทพฯ: โรงพิมพ์การศาสนา, 2542), หน้า 91.

๑ รูปแบบสถาปัตยกรรมของพระเจดีย์

ลักษณะเป็นพระเจดีย์ทรงระฆัง องค์พระเจดีย์ตั้งอยู่บนฐานทักษิณ ซึ่งภายในเป็นห้องที่ประดิษฐานพระเจดีย์บรรจุพระบรมสารีริกธาตุ ผังเป็นรูปเหลี่ยมย่อมุมไม้สิบสองมีหลังคาชั้นลาดโดยรอบ ใต้จากฐานทักษิณไปเป็นภูเขาที่สร้างขึ้นมีการโอบกนูนทาสีโดยรอบ

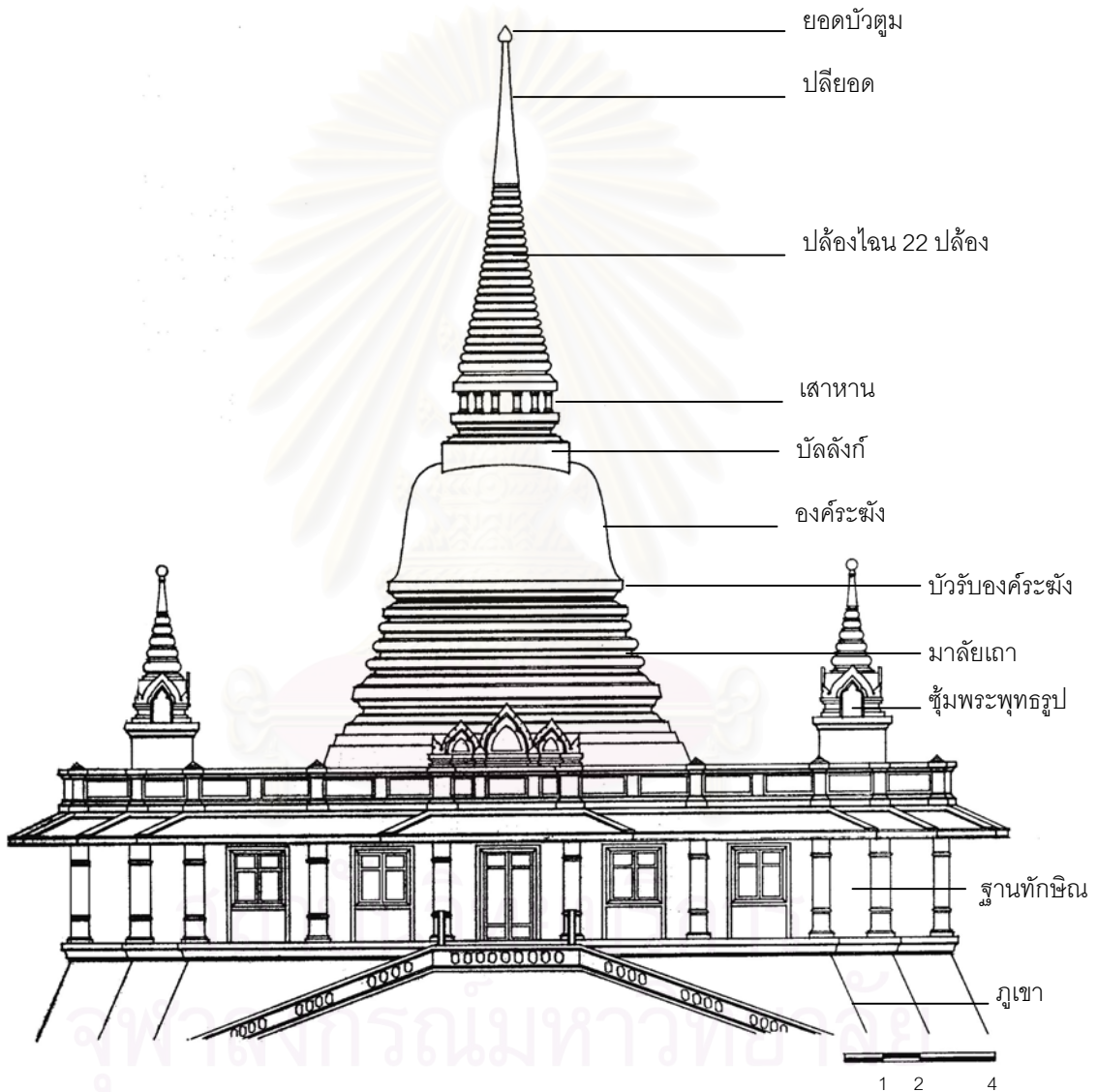

ลายเส้นที่ 4.1.7-2 รูปตั้งพระเจดีย์ด้านทิศเหนือและใต้

๑ การใช้พื้นที่ภายในพระเจดีย์

การใช้พื้นที่ภายใน เมื่อพิจารณาจากผังพื้นพระเจดีย์แล้วนั้น พระเจดีย์มีการใช้สอยในแนวเหนือ – ใต้ เป็นแกนหลัก สังกัดได้จากทางเข้าออกของพระเจดีย์จะอยู่ทางทิศเหนือ และใต้ซึ่งต่อเชื่อมกับบันไดที่ขึ้นมาจากดินเขา การใช้พื้นที่ภายในมีเพียงส่วนเดียวเท่านั้นคือ พื้นที่ภายในชั้นฐานทักษิณ ซึ่งสามารถขึ้นสู่ลานประทักษิณด้านบนได้โดยมีบันไดที่มุมด้านทิศตะวันออกเฉียงใต้ และทิศตะวันตกเฉียงเหนือ รายละเอียดของการใช้พื้นที่ภายในมีดังนี้

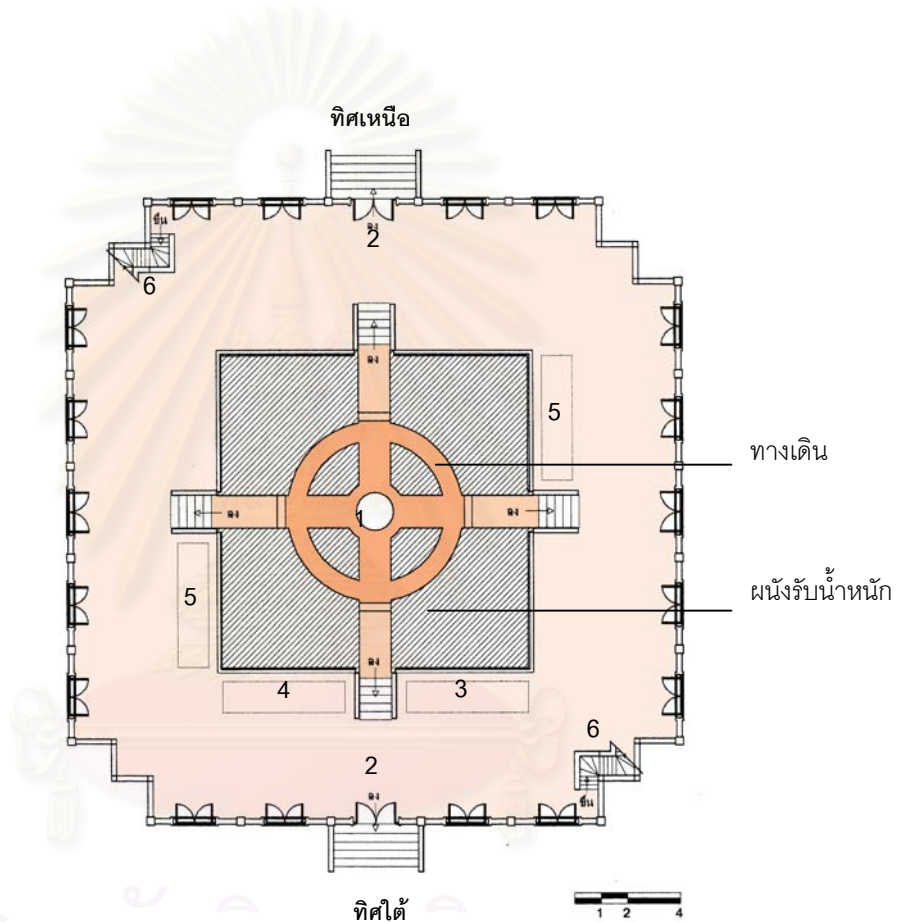

- | | |
|------------------------------------|-----------------------------------|
| 1. พระเจดีย์บรรจุพระบรมสารีริกธาตุ | 4. พระพุทธรูป |
| 2. ทางเข้า – ออก | 5. พระประจำวันเกิด |
| 3. จำหน่ายวัตถุมงคล | 6. บันไดขึ้นสู่ลานประทักษิณด้านบน |

ลายเส้นที่ 4.1.7-3 ผังพื้นที่ชั้นฐานทักษิณ

ภายในฐานทักษิณสามารถแบ่งพื้นที่ออกเป็น 2 ส่วนคือ ส่วนที่ประดิษฐานพระเจดีย์บรมจุพระบรมสารีริกธาตุ และพื้นที่โดยรอบส่วนแรกซึ่งเป็นที่ตั้งของพระพุทธรูปเพื่อให้ประชาชนมาสักการะก่อนเข้าไปสักการะพระบรมสารีริกธาตุและส่วนของพระพุทธรูปประจำวันเกิด

พื้นที่ในส่วนแรกนั้นมีทางเข้า 4 ทางด้วยกันคือ ทางทิศเหนือ ใต้ ตะวันออก และตะวันตก มีทางเดินภายในเป็นวงกลมซ้อนกัน 2 วง วงนอกมีความกว้างประมาณ 0.70 เมตร วงในมีเส้นผ่านศูนย์กลางประมาณ 2.30 เมตรมี บริเวณศูนย์กลางเป็นที่ตั้งของพระเจดีย์มีฐานกว้างประมาณ 1.40 เมตร สูงประมาณ 2.70 เมตร ลักษณะเป็นพระเจดีย์ทรงระฆังแบบอินเดีย



รูปที่ 4.1.7-4 พื้นที่ภายนอกส่วนที่ประดิษฐานพระบรมสารีริกธาตุ เป็นที่สักการะพระพุทธรูป ก่อนเข้าไปภายใน



รูปที่ 4.1.7-5 พระพุทธรูปประจำวันเกิด ให้ประชาชนได้สักการะและทำบุญบริจาค



รูปที่ 4.1.7-6 บันไดทางเข้าสู่พื้นที่ประดิษฐานพระเจดีย์บรมจุพระบรมสารีริกธาตุ



รูปที่ 4.1.7-7 ส่วนกลางภาพ คือพระเจดีย์บรมจุพระบรมสารีริกธาตุ ส่วนสีทองทางด้านซ้ายและขวาของภาพเป็นเสาภายใน



รูปที่ 4.1.7-8 พระเจดีย์บรมจุพระบรมสารีริกธาตุ ลักษณะแบบเจดีย์ในประเทศไทย



รูปที่ 4.1.7-9 บันไดขึ้นสู่ลานประทักษิณด้านบน

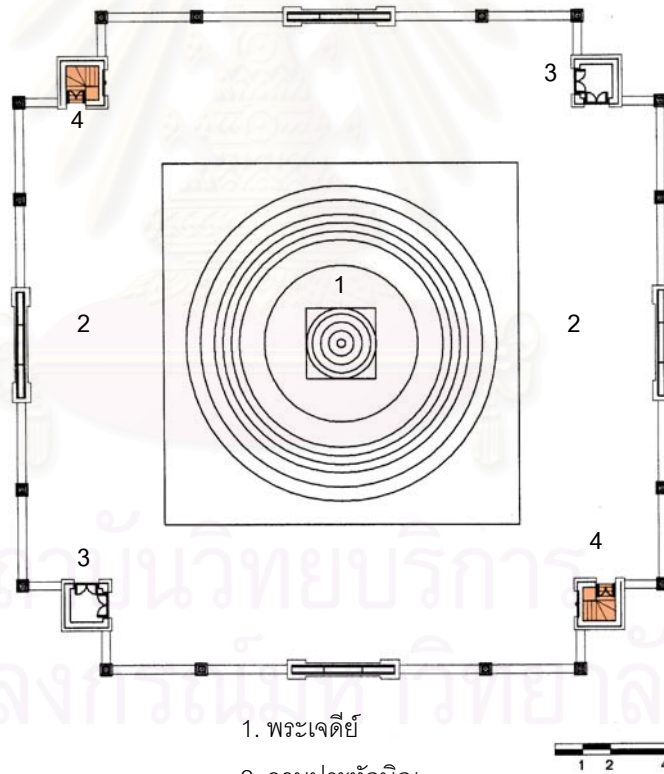

1. พระเจดีย์
2. ลานประทักษิณ
3. ชุ่มพระพุทธรูปยอดเจดีย์
4. บันได

ลายเส้นที่ 4.1.7-4 ผังพื้นที่ลานประทักษิณ



รูปที่ 4.1.7-10 บันไดลงจากลานประทักษิณ



รูปที่ 4.1.7-11 ลานประทักษิณรอบพระเจดีย์



1. พระเจดีย์บรรจุพระบรมสารีริกธาตุ
2. เสารับน้ำหนักองค์เจดีย์
3. ช่องทางเข้าสู่ภายใน
4. ที่ว่างภายนอกห้องประดิษฐานพระบรมสารีริกธาตุ

ลายเส้นที่ 4.1.7-5 รูปตัดพระเจดีย์แนว เหนือ - ใต้

๑ การประดับตกแต่ง

ฐานทักษิณ ผังเหลี่ยมย่อมุมไม้สิบสอง โดยมีบัวหงายเป็นส่วนเชื่อมต่อระหว่างภูเขาและฐานทักษิณ ในส่วนท้องไม่มีเสากึ่งประดับตามย่อมุมและช่วงผนังห่างกันช่วงละ 3.40 เมตร ในแต่ละช่องเจาะเป็นช่องหน้าต่างมีกรอบเซ็ดหน้าปูนโดยรอบ เหนือส่วนท้องไม่เป็นส่วนกันสาดที่ยื่นต่อมาจากราวระเบียงชั้นลานประทักษิณ



รูปที่ 4.1.7-12 ฐานทักษิณ ผังย่อมุมไม้สิบสอง มีหลังคากันสาดยื่นโดยรอบ



รูปที่ 4.1.7-13 ส่วนท้องไม้ประดับด้วยเสากึ่งระหว่างช่วงเสาเป็นหน้าต่างโดยรอบฐาน

ลานประทักษิณ ชั้นลานประทักษิณมีราวระเบียงโดยรอบ ประดับด้วยเสาทิวเม็ดระยะตามช่วงเสาดำแหน่งกึ่งกลางของแต่ละด้านเป็นซุ้มวิมาน ในตำแหน่งมุมทั้ง 4 ของลานประทักษิณเป็นซุ้มมียอดแบบปล้องไฉน โดย 2 ซุ้มภายในใช้เป็นบันไดขึ้น – ลง ส่วนอีก 2 ซุ้มใช้เป็นที่ประดิษฐานพระพุทธรูป

บนลานประทักษิณเป็นที่ตั้งของพระเจดีย์ทรงระฆังทรวดทรงคล้ายกับพระเจดีย์ประธานที่วัดพระศรีสรรเพชญ์ จังหวัดพระนครศรีอยุธยา พระเจดีย์ประดับด้วยกระเบื้องโมเสกสีทองทั้งองค์ องค์ประกอบของพระเจดีย์แต่ละส่วนมีลักษณะเช่นเดียวกับพระเจดีย์ทรงระฆังทั่วไป ส่วนยอดดอกบัวตูมเป็นอีกที่หนึ่งที่ประดิษฐานพระบรมสารีริกธาตุ



รูปที่ 4.1.7-14 ลานประทักษิณมีราวระเบียงโดยรอบ ที่มุมทั้ง 4 ประดับด้วยซุ้มยอดเจดีย์



รูปที่ 4.1.7-15 ซุ้มวิมาน ช่วยลดความยาวของราวระเบียงและช่วยเน้นแกนในแต่ละด้าน



รูปที่ 4.1.7-16 ชุ่มยอดเจดีย์ เป็นส่วนที่ช่วยให้เกิดความต่อเนื่องระหว่างองค์ประกอบที่มีความสูงแตกต่างกันมาก โดยถ่ายความสูงจากยอดพระเจดีย์ลงมาที่ยอดชุ่มและต่อลงราวระเบียงลานประทักษิณจนถึงปลายหลังคาถันสาด



รูปที่ 4.1.7-17 ชุ่มยอดเจดีย์ ในส่วนยอดปล้องโฉมประดับด้วยการปิดทองคำเปลว ในส่วนที่เป็นตัวชุ่มประดับด้วยโมเสกสีทอง ภายในประดิษฐานพระพุทธรูป



รูปที่ 4.1.7-18 แสดงความต่อเนื่องระหว่างองค์ประกอบ จากยอดพระเจดีย์ สู่อุดชุมยอดเจดีย์ลงสู่วาระเบียงและปลายหลังคาถันสาด



รูปที่ 4.1.7-19 ยอดดอกบัวตูมประดิษฐานพระบรมสารีริกธาตุ



รูปที่ 4.1.7-20 พระเจดีย์ประดับด้วยโมเสกสีทอง



รูปที่ 4.1.7-21 พระเจดีย์ประธานวัดพระศรีสรรเพชญ์ จ.อยุธยา

๑ สัดส่วนของพระเจดีย์

เมื่อจะพิจารณาสัดส่วนของพระเจดีย์ ผู้ศึกษาได้เลือกความสูงขององค์ระฆังมาเป็นเกณฑ์ในการเปรียบเทียบ โดยใช้ความสูงขององค์ระฆังเป็น 1 ส่วน แล้วเทียบกับองค์ประกอบอื่นได้ดังนี้

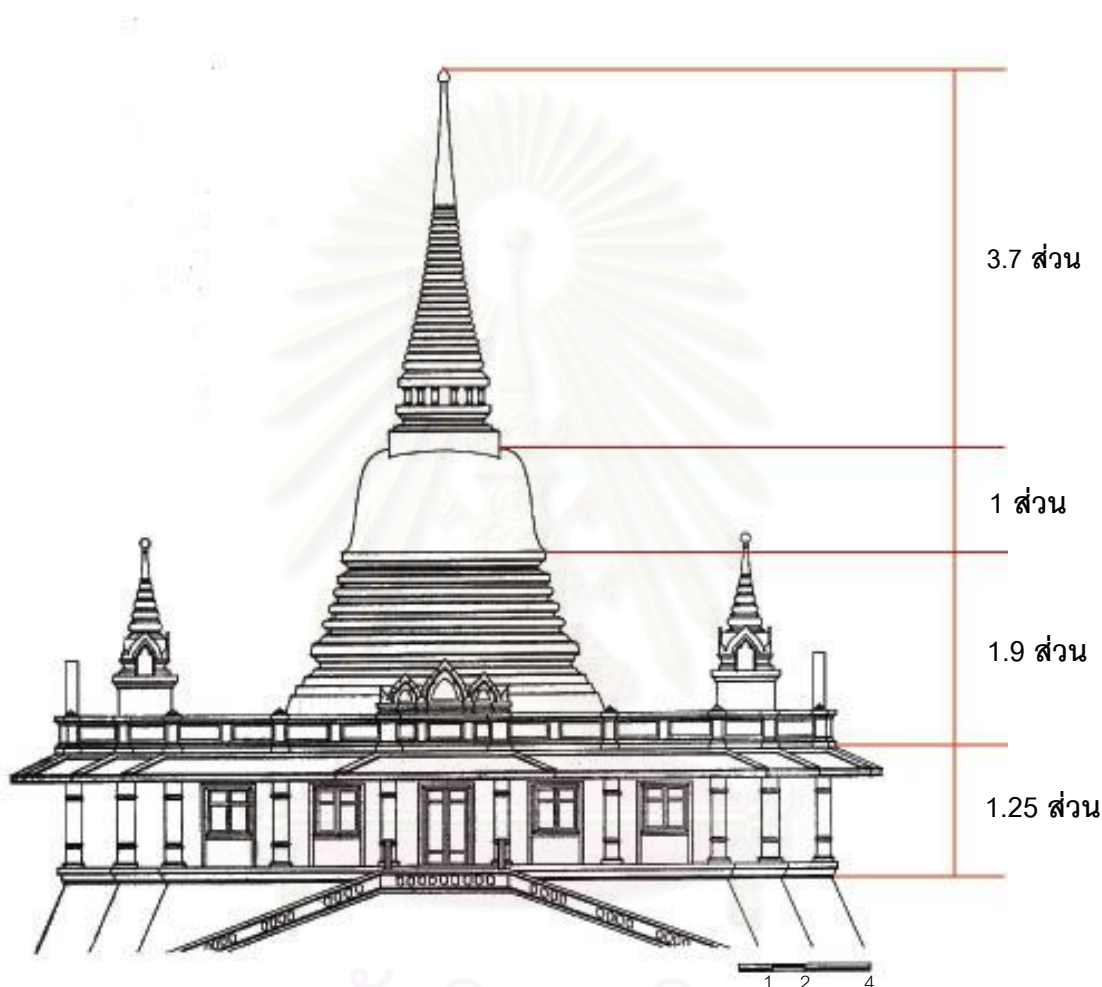

ลายเส้นที่ 4.1.7-6 รูปด้านแสดงสัดส่วนพระเจดีย์

๑ เส้นจอมแห และการจัดองค์ประกอบในรูปทรงของพระเจดีย์

เส้นจอมแหของพระเจดีย์ภูเขาทองผู้ศึกษาได้แบ่งออกเป็น 2 ชุดด้วยกันคือเส้นจอมแหขององค์เจดีย์ และเส้นจอมแหที่แสดงความสัมพันธ์ระหว่างองค์เจดีย์กับองค์ประกอบต่างๆ

เส้นจอมแหชุดแรกเป็นเส้นจอมแหที่คลุมองค์เจดีย์ทั้งหมดจากยอดบัวตูมจนถึงฐานล่างสุด และจากยอดบัวตูมถึงยอดองค์ระฆังแสดงถึงการออกแบบที่ใช้เส้นจอมแห 2 ส่วนประกอบกัน ส่วนเส้นจอมแหชุดที่สองแสดงถึงความสัมพันธ์ระหว่างองค์เจดีย์กับซุ้มยอดเจดีย์ และซุ้มวิมาน ซึ่งซุ้มยอดเจดีย์และซุ้มวิมานนี้เป็นส่วนสำคัญที่ทำให้พระเจดีย์มีองค์ประกอบที่ครบถ้วน ไม่โหวงเหวง

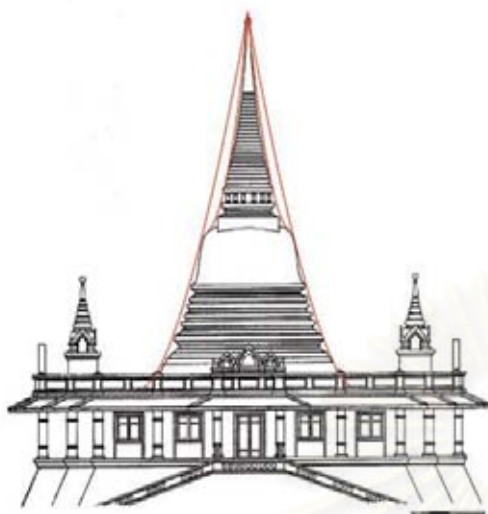

ลายเส้นที่ 4.1.7-7 เส้นจอมแหในส่วนองค์เจดีย์

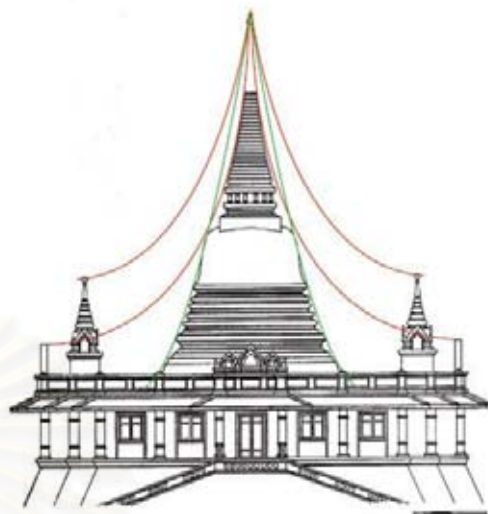

ลายเส้นที่ 4.1.7-8 เส้นจอมแหแสดงความสัมพันธ์ระหว่างองค์เจดีย์
และองค์ประกอบโดยรอบ



ลายเส้นที่ 4.1.7-9 รูปด้านพระเจดีย์ที่ไม่มีชุ้มยอดเจดีย์และชุ้มวิมาน จะเห็นว่า
ภาพรวมของพระเจดีย์ดูโหรงเหรง

๑ การระบายอากาศ

การระบายอากาศในส่วนพื้นที่ที่ใช้งานนั้นสามารถระบายอากาศได้อย่างดีเนื่องจากมีช่องเปิดโดยรอบ แต่ในส่วนห้องที่ประดิษฐานพระเจดีย์นั้นมีช่องทางให้ลมพัดผ่านได้ 4 ช่องตามแนวแกนซึ่งก็สามารถระบายอากาศได้ดีเพราะมีระยะจากช่องทางเข้าถึงศูนย์กลางพระเจดีย์ไม่มากนัก ประกอบกับพระเจดีย์ตั้งอยู่ในที่สูงไม่มีสิ่งบังทางลมแรงลมจึงสามารถพัดผ่านเข้าสู่ภายในได้ดี

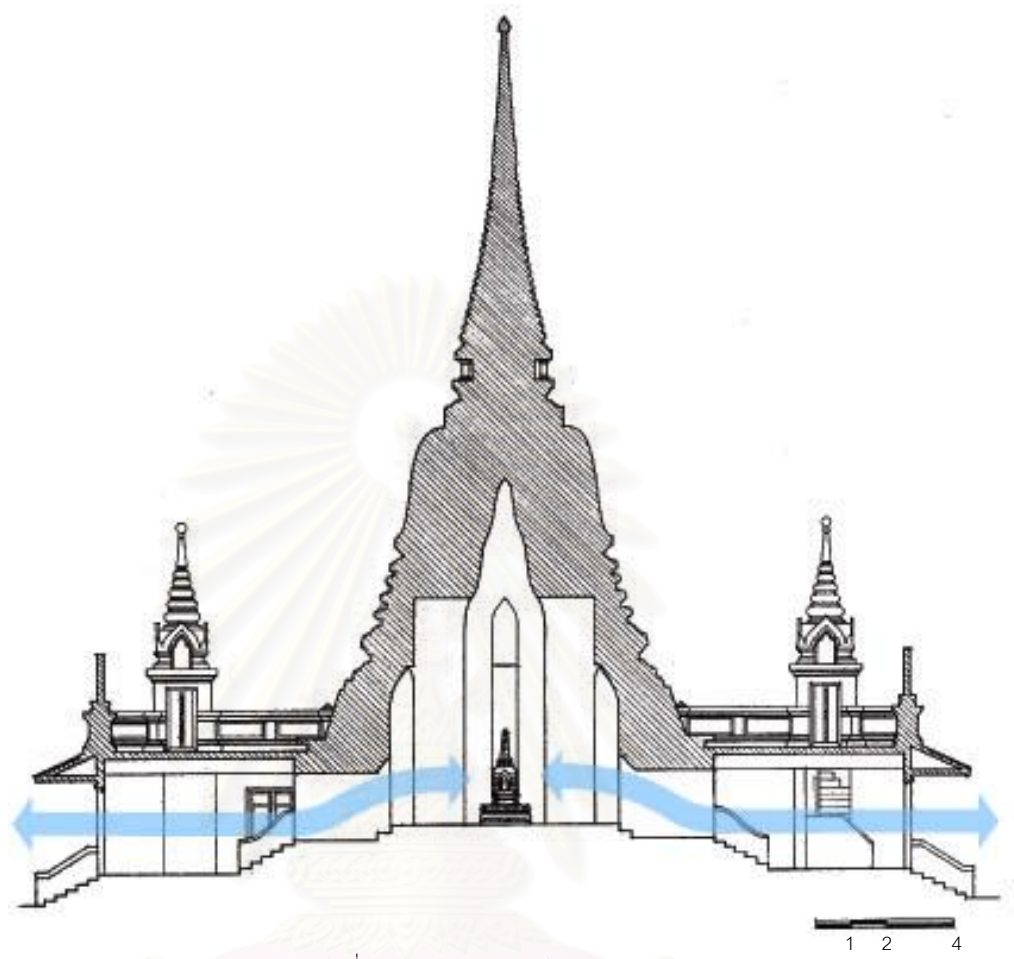

ลายเส้นที่ 4.1.7-10 รูปตัด แสดงเส้นทางเดินของอากาศ



รูปที่ 4.1.7-22 ช่องเปิดขนาดใหญ่โดยรอบฐานทักษิณ



รูปที่ 4.1.7-23 ช่องทางระบายอากาศของส่วนห้องประดิษฐาน
พระเจดีย์บรมจุพระบรมสารีริกธาตุ

๑ การนำแสงสว่างเข้าสู่ภายใน

แสงสว่างธรรมชาติในพื้นที่นอกห้องประดิษฐานพระบรมสารีริกธาตุนั้นเพียงพอกับกิจกรรมที่เกิดเนื่องด้วยเหตุผลเดียวกับการระบายอากาศคือ ช่องเปิดมีจำนวนมากและขนาดใหญ่ แต่ในส่วนห้องประดิษฐาน พระบรมสารีริกธาตุนั้นแสงสว่างไม่เพียงพอเนื่องจากแสงไม่สามารถเดินทางเข้าไปถึงพื้นที่ศูนย์กลางได้ เพราะระยะระหว่างช่องเปิดถึงศูนย์กลางนั้นมาก จึงต้องอาศัยแสงสว่างจากหลอดไฟประดิษฐ์มาทดแทน



รูปที่ 4.1.7-24 แสดงสว่างในพื้นที่นอกห้องประดิษฐานพระบรมสารีริกธาตุ



รูปที่ 4.1.7-25 การนำแสงจากหลอดไฟมาเพิ่มความสว่างภายใน

๑ โครงสร้าง

พระเจดีย์มีโครงสร้างเป็นผนังรับน้ำหนัก ผสมกับเสา – คาน คอนกรีตเสริมเหล็ก โดยส่วนที่เป็นผนังรับน้ำหนักคือ โครงสร้างที่รับองค์เจดีย์ ผนังในส่วนนี้ เป็น Arch โค้งที่ช่วยรับและถ่ายน้ำหนัก ส่วนที่เป็นโครงสร้างแบบเสา – คาน คือส่วนที่เป็นฐานทักษิณทั้งหมด ซึ่งน่าจะเป็นการสร้างขึ้นภายหลัง สังเกตความแตกต่างระหว่างโครงสร้างทั้งสองแบบได้ ชัดเจนคือ ส่วนที่เป็นโครงสร้างเสา – คานคอนกรีตเสริมเหล็กจะสามารถสร้างที่ว่างได้มากกว่าแบบผนังรับน้ำหนักซึ่งเสียพื้นที่เป็นโครงสร้างมาก



รูปที่ 4.1.7-26 ผนังรับน้ำหนัก เป็น Arch โค้งรับน้ำหนักองค์เจดีย์ทั้งหมด



รูปที่ 4.1.7-28 โครงสร้างแบบเสา – คาน คอนกรีตเสริมเหล็ก

4.1.8 พระเจดีย์วัดราชบพิธสถิตมหาสีมาราม ราชวรวิหาร



รูปที่ 4.1.8-1 พระเจดีย์วัดราชบพิธสถิตมหาสีมาราม

๑) ที่ตั้งและสถานภาพปัจจุบัน

วัดราชบพิธสถิตมหาสีมาราม เป็นพระอารามหลวงชั้นเอก ชนิดราชวรวิหาร ตั้งอยู่แขวงวัดราชบพิธ เขตพระนคร กรุงเทพมหานคร

๑) มูลเหตุการสร้างและประวัติความเป็นมาของวัด

วัดราชบพิธ เป็นพระอารามหลวงที่พระบาทสมเด็จพระจุลจอมเกล้าเจ้าอยู่หัว ทรงพระกรุณาโปรดเกล้าฯ ให้สร้างขึ้นเมื่อ พ.ศ.2412

มูลเหตุแห่งการสร้างคือ มีพระราชประสงค์ให้เป็นวัดประจำรัชกาล อันสืบเนื่องมาจากพระราชศรัทธาอันยิ่งใหญ่ และเป็นไปตามโบราณราชประเพณีนิยม ที่สมเด็จพระบรมราชบุพการีได้ทรงบำเพ็ญมา กล่าวคือ พระบาทสมเด็จพระพุทธยอดฟ้าจุฬาโลกมหาราชทรงสร้างและทำนุบำรุงวัดพระเชตุพนวิมลมังคลาราม พระบาทสมเด็จพระพุทธเลิศหล้านภาลัยทรงสร้างและทำนุบำรุงวัดอรุณราชวราราม พระบาทสมเด็จพระนั่งเกล้าเจ้าอยู่หัวทรงสร้างวัดราชโอรสาราม และพระบาทสมเด็จพระจอมเกล้าเจ้าอยู่หัวทรงสร้างวัดราชประดิษฐ์สถิตมหาสีมาราม¹⁷

การสร้างพระอารามนั้น พระบาทสมเด็จพระจุลจอมเกล้าเจ้าอยู่หัว ทรงพระกรุณาโปรดเกล้าฯ ให้พระวรวงศ์เธอพระองค์เจ้าประดิษฐวรการ ซึ่งกำกับราชการกรมช่างสิบหมู่ทรงอำนวยการสร้างเป็นพระองค์แรก แต่

¹⁷ กรมศาสนา, ประวัติวัดทั่วราชอาณาจักร เล่ม 1 (กรุงเทพฯ : โรงพิมพ์การศาสนา, 2525), หน้า 46.

ได้สิ้นพระชนม์ลงใน พ.ศ.2428¹⁸ พระบาทสมเด็จพระจุลจอมเกล้าเจ้าอยู่หัว จึงได้โปรดให้พระเจ้าบรมวงศ์เธอ กรมหลวงสรรพศาสตร์ศุภกิจเป็นแม่กองต่อมา เมื่อผู้อำนวยการสร้างองค์ที่ 2 สิ้นพระชนม์ลงอีก จึงโปรดเกล้าฯ ให้เจ้าพระยาธรรมมาภิบาล (ม.ร.ว. ปุ้ม มาลากุล) เป็นผู้อำนวยการสร้างจนเสร็จ¹⁹

๑) ที่ตั้งของพระเจดีย์

เขตพุทธาวาสของวัดนั้นตั้งอยู่บนฐานไพทีขนาดใหญ่ ประกอบไปด้วยอาคารที่สำคัญ 3 หลังเรียงกันตามแนวแกนเหนือ - ใต้ คือ พระอุโบสถ พระเจดีย์ และพระวิหาร โดยพระเจดีย์เป็นประธานในเขตนอกจากนี้ในเขตพุทธาวาสยังประกอบไปด้วย พระระเบียงซึ่งมีลักษณะโค้งกลมล้อมรอบพระเจดีย์ อาคาร ชุ่มทางเข้าที่เชื่อมต่อกับพระระเบียง และศาลารายที่ตั้งอยู่บนฐานไพทีโดยรอบ 8 หลังด้วยกัน

1. พระเจดีย์
2. พระอุโบสถ
3. พระวิหาร
4. อาคารชุ่มทางเข้า
5. พระระเบียง
6. ฐานไพที
7. ศาลาราย

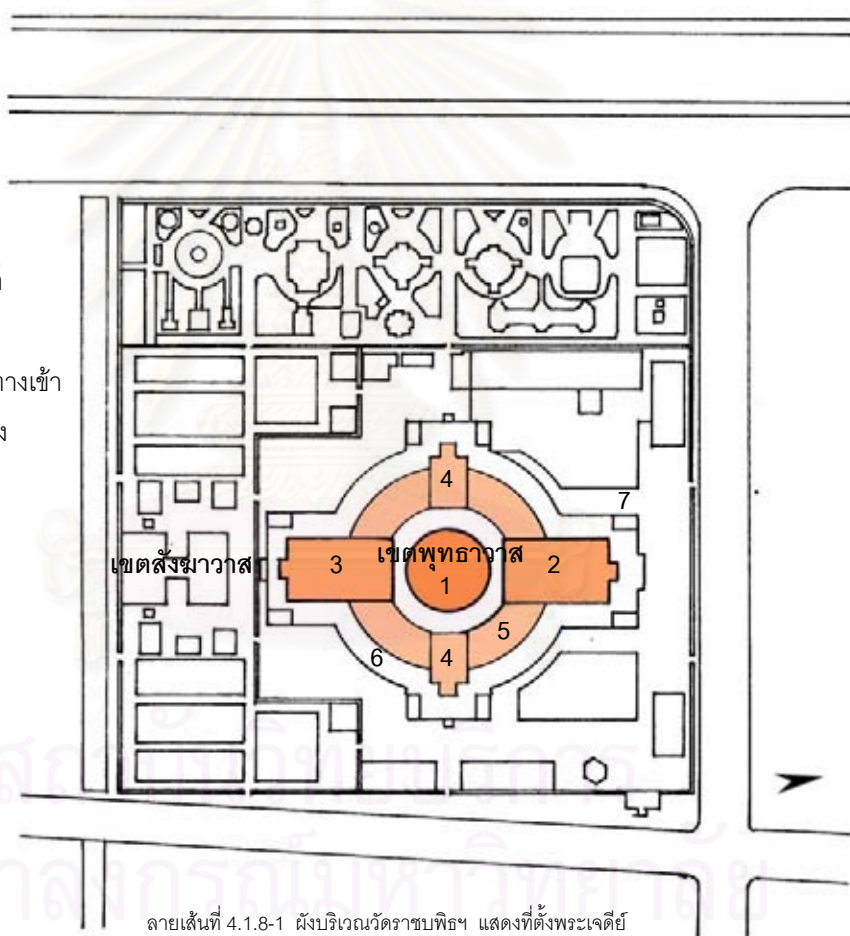

ลายเส้นที่ 4.1.8-1 ผังบริเวณวัดราชบพิธฯ แสดงที่ตั้งพระเจดีย์

ที่มา: ลายเส้นที่ 4.1.8-1 คัดลอกมาจาก สุดจิต สนั่นไหว, การศึกษาเรื่องการออกแบบสถาปัตยกรรมวัดราชบพิธสถิตมหาสีมาราม (กรุงเทพฯ: บริษัทการพิศอาร์ต 28 จำกัด, 2541).

¹⁸ สุดจิต สนั่นไหว, การศึกษาเรื่องการออกแบบสถาปัตยกรรมวัดราชบพิธสถิตมหาสีมาราม (กรุงเทพฯ: บริษัทการพิศอาร์ต 28 จำกัด, 2541), หน้า 6.

¹⁹ กรมศาสนา, ประวัติวัดทั่วราชอาณาจักร เล่ม 1 (กรุงเทพฯ: โรงพิมพ์การศาสนา, 2525), หน้า 47.

๑ รูปแบบสถาปัตยกรรมของพระเจดีย์

พระเจดีย์วัดราชบพิธฯ เป็นพระเจดีย์ทรงระฆังตั้งอยู่บนฐานสูง ในส่วนท้องไม้ของชั้นฐานนี้เจาะเป็นช่องคูหาทั้งหมด 16 ช่อง 12 ช่องเป็นที่ประดิษฐานพระพุทธรูป อีก 2 ช่องทางด้านทิศเหนือและทิศใต้เป็นทางเข้า มีบันไดทางขึ้นจากฐานโถงที่ คูหาด้านทิศตะวันออกและตะวันตกทำเป็นซุ้มจะระนำยื่นออกจากองค์ พระเจดีย์ ใช้ประดิษฐานรูปหล่ออดีตเจ้าอาวาสของวัดที่เป็นพระสังฆราชาและพระพุทธรูป

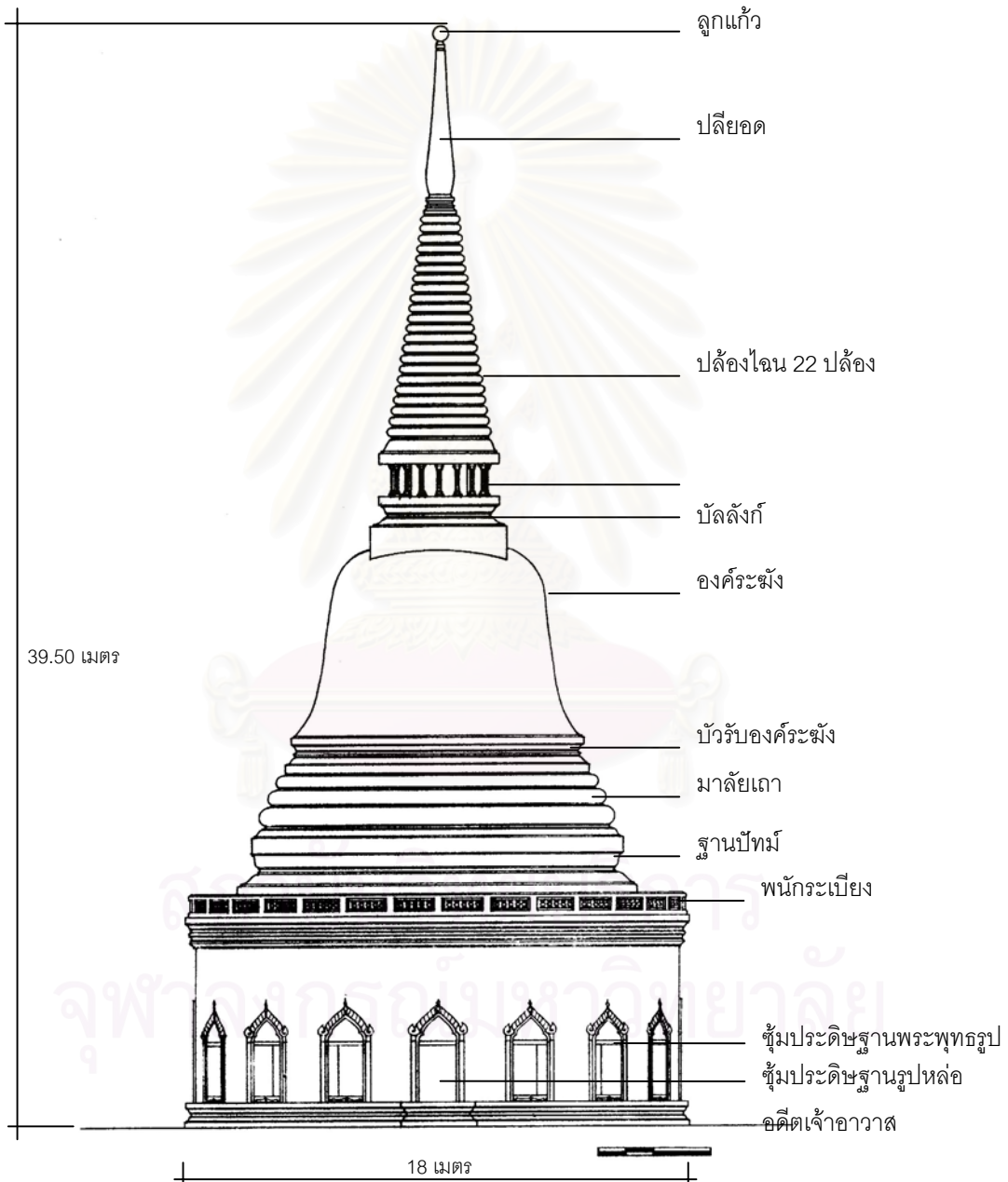

ลายเส้นที่ 4.1.8-2 รูปตั้งพระเจดีย์ด้านทิศตะวันออกและทิศตะวันตก

ที่มา: ลายเส้นที่ 4.1.8-2 คัดลอกมาจาก สุดจิต สนั่นไหว, การศึกษาเรื่องการออกแบบสถาปัตยกรรมวัดราชบพิธสถิตมหาสีมาราม (กรุงเทพฯ: บริษัทการพิศอาร์ท 28 จำกัด, 2541).

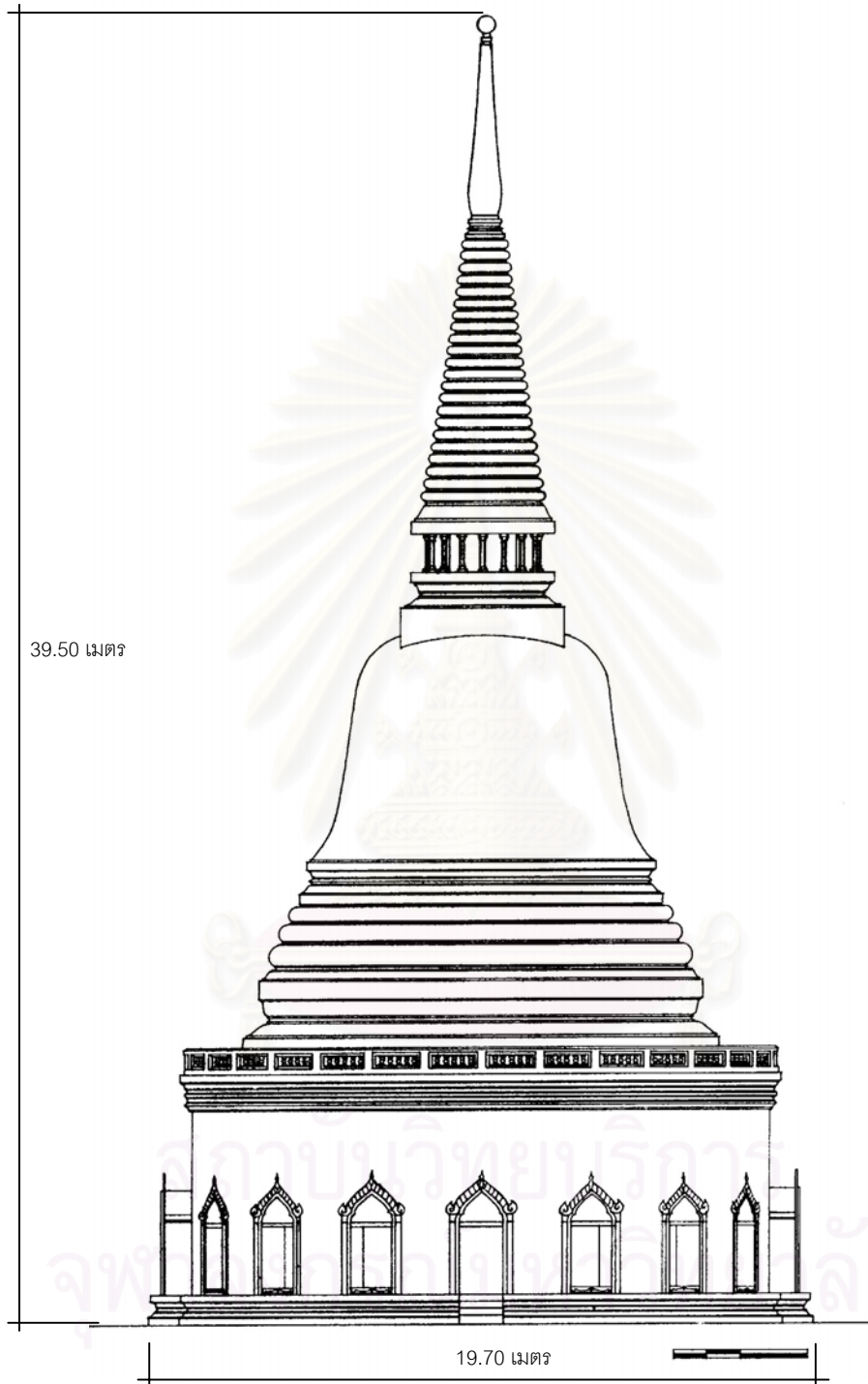

ลายเส้นที่ 4.1.8-3 รูปตั้งพระเจดีย์ด้านทิศเหนือและทิศใต้

ที่มา: ลายเส้นที่ 4.1.8-3 คัดลอกมาจาก สุดจิต สนั่นไหว, การศึกษาเรื่องการออกแบบสถาปัตยกรรมวัดราชบพิธสถิตมหาสีมาราม (กรุงเทพฯ: บริษัทกราฟิการ์ต 28 จำกัด, 2541), หน้า 111.

๑ การใช้พื้นที่ภายในพระเจดีย์

การใช้พื้นที่ภายในแบ่งออกเป็น 2 ส่วนคือ ส่วนที่เป็นคูหาใช้สำหรับประดิษฐานพระพุทธรูป และภายในองค์พระเจดีย์ที่เป็นที่ประดิษฐานพระพุทธรูปศิลาปางนาคปรก ศิลปะแบบลพบุรี เมื่อพิจารณาจากผังบริเวณแล้วพบว่าแนวแกนหลักของพระเจดีย์ก็คือแกนตะวันออก - ตะวันตก ซึ่งคูหาในแนวแกนนี้ประดิษฐาน รูปหล่อของ สมเด็จพระอริยวงศาคตญาณ สมเด็จพระสังฆราช สกลมหาสังฆปริณายกและพระพุทธรูปยืนปางห้ามสมุทร ทางด้านทิศตะวันออก ส่วนคูหาด้านทิศตะวันตกนั้นเป็นที่ประดิษฐานรูปหล่อพระเจ้าวรวงศ์เธอ กรมหลวงชินวราลงกรณ สมเด็จพระสังฆราชเจ้าและพระพุทธรูปยืนปางรำพึง ส่วนคูหาอื่นๆประดิษฐานพระพุทธรูปยืนทุกคูหา ทางเข้าสู่ภายในพระเจดีย์เข้าได้จากประตูทางทิศเหนือและทิศใต้ ซึ่งอยู่ติดกับพระอุโบสถและพระวิหารตามลำดับ ภายในพระเจดีย์เป็นที่ว่างโล่งตามรูปทรงพระเจดีย์ มีบันไดขึ้นไปสู่ระเบียงด้านบนซึ่งเป็นการทำขึ้นภายหลัง

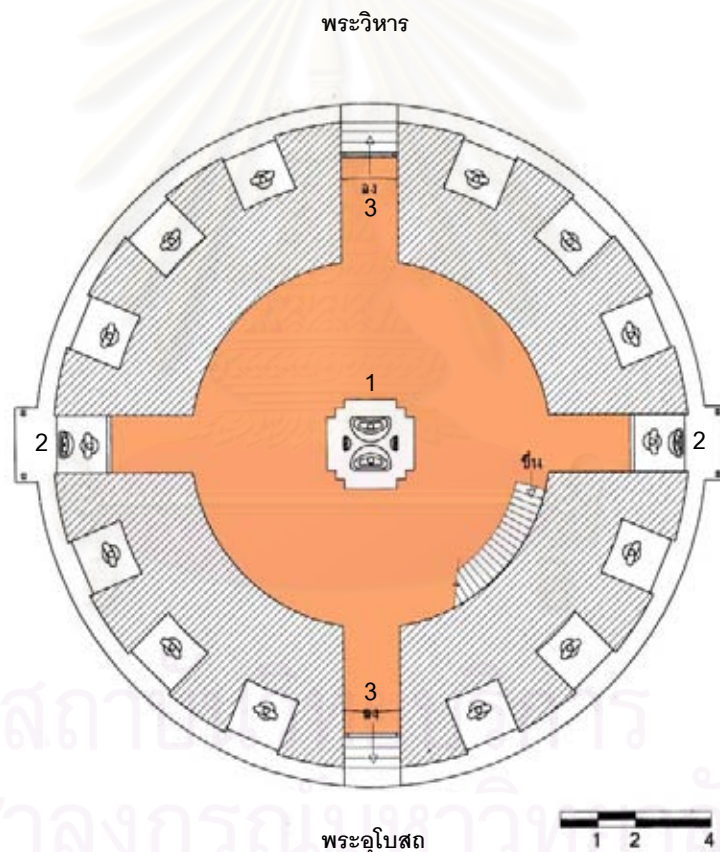

1. ฐานชุกชีประดิษฐานพระพุทธรูปปางนาคปรก
2. คูหาประดิษฐานรูปหล่ออดีตเจ้าอาวาสที่เป็นพระสังฆราช
3. ประตูทางเข้า - ออก

ลายเส้นที่ 4.1.8-4 ผังพื้นพระเจดีย์



รูปที่ 4.1.8-2 ชุ่มจะระนำด้านทิศตะวันออก



รูปที่ 4.1.8-3 ชุ่มจะระนำด้านทิศตะวันตก



รูปที่ 4.1.8-4 คูหาประดิษฐานพระพุทธรูป



รูปที่ 4.1.8-5 พระพุทธรูปภายในช่องคูหา



รูปที่ 4.1.8-6 ประตูทางเข้าสู่ภายในพระเจดีย์



รูปที่ 4.1.8-7 พระพุทธรูปศิลาปางนาคปรกบนฐานชุกชี บริเวณใจกลางพระเจดีย์



รูปที่ 4.1.8-8 พระพุทธรูปศิลาขนาดเล็กบนฐานชุกชี



รูปที่ 4.1.8-9 บันไดไม้ภายในใช้ขึ้นไปบนระเบียงเพื่อใช้ซ่อมแซม ไฟส่องอาคาร ซึ่งเป็นการทำเพิ่มเติมขึ้นภายหลัง



รูปที่ 4.1.8-10 ช่องคูหาด้านทิศตะวันตก ผนังฉาบปูนเรียบ มีการเจาะช่องคูหาประดิษฐานพระพุทธรูป บางส่วนใช้เป็นที่บรรจุอัฐิบุคคล



รูปที่ 4.1.8-11 ผนังภายในบางจุดจะมีการเจาะช่องเป็นคูหา เพื่อประดิษฐานพระพุทธรูป



รูปที่ 4.1.8-12 ผนังอิฐภายใน ก่อตามรูปทรงพระเจดีย์



รูปที่ 4.1.8-13 ปัจจุบันพื้นที่ภายในถูกใช้เป็นที่เก็บของ

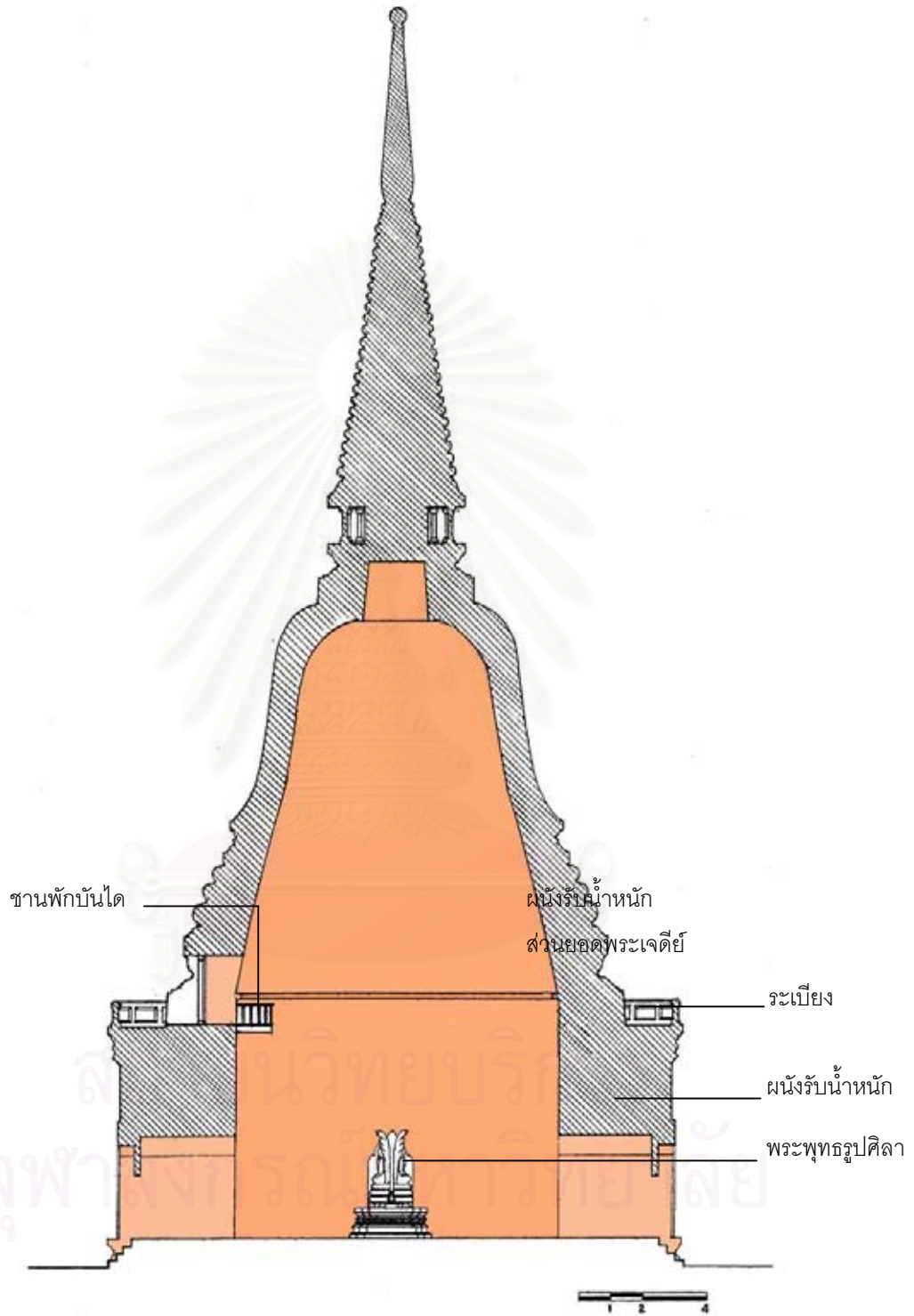

ลายเส้นที่ 4.1.8-5 รูปตัดแสดงการใช้พื้นที่ภายในพระเจดีย์

ที่มา: ลายเส้นที่ 4.3.1-5 ปรับปรุงแบบมาจาก สุดจิต สนั่นไหว, การศึกษาเรื่องการออกแบบสถาปัตยกรรมวัดราชบุรินทร์สถิตมหา
สีมาราม (กรุงเทพฯ: บริษัทกราฟิคอาร์ต 28 จำกัด, 2541), หน้า 111.

๑ การประดับตกแต่ง

ส่วนฐาน ในส่วนนี้ประดับด้วยกระเบื้องเบญจรงค์ชนิดอัดพิมพ์ยกดอกนูน²⁰ลายพฤกษชาติทั้งหมด โดยใช้สีเหลืองเป็นสีพื้น ส่วนตัวดอกและใบเป็นสีม่วงและเขียว ส่วนซุ้มคูหาและซุ้มจระนำนั้นใช้สีน้ำเงินเป็นสีพื้น ตัวลายเป็นสีม่วง



รูปที่ 4.1.8-14 ส่วนฐานประกอบด้วย ฐานปัทม์ ผนัง บัวหงาย ลูกแก้วอกไก่ และผนังกระเบื้อง



รูปที่ 4.1.8-15 ฐานปัทม์ ประดับด้วยกระเบื้องใช้สีเหลืองและม่วงเป็นสีหลัก



รูปที่ 4.1.8-16 ซุ้มคูหาทำตัวซุ้มนูนออกจากผนัง ส่วนของโบระกา หางหงส์ ผูกลายด้วยลายกนก



รูปที่ 4.1.8-17 หน้าบัน ประดับด้วยปูนปั้นรูปเทพพนมและลายกนก

²⁰ สุดจิต สนั่นไหว, การศึกษาเรื่องการออกแบบสถาปัตยกรรมวัดราชบพิธสถิตมหาสีมาราม (กรุงเทพฯ: บริษัทการพิมพ์อาร์ต 28 จำกัด, 2541), หน้า 116.



รูปที่ 4.1.8-18 ชุ่มจรระนำย่อกระเปาะออกมาจากผนัง ส่วน
หลังคาของชุ่มประดับด้วยกระเบื้องเบญจรงค์



รูปที่ 4.1.8-19 หน้าบันชุ่มจรระนำด้านทิศตะวันออก ประดับ
กระเบื้องเคลือบ ใช้สีเหลืองเป็นสีพื้น กลายเป็น
รูปอักษร อ ว น (อริยวงศาตถุยาน) ได้ฉัตรสามชั้น



รูปที่ 4.1.8-20 ชุ่มจรระนำด้านทิศตะวันตก หน้าบันเป็น
รูปอักษร ข ส (ชินวรสิริวัฒน) ได้ฉัตรสามชั้น



รูปที่ 4.1.8-21 ประตูทางเข้าพระเจดีย์ เป็นไม้ทำ
ลวดลายแบบบอกเลา

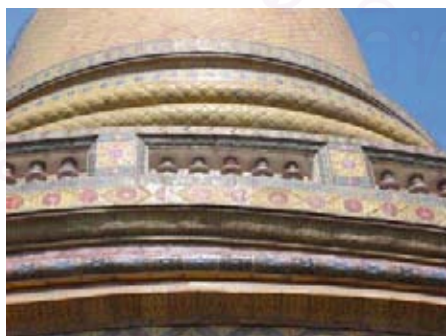

รูปที่ 4.1.8-22 บัวหงายและพนักกระเบื้อง



รูปที่ 4.1.8-23 ท่อระบายน้ำจากกระเบื้อง ประดับด้วย
กระเบื้องเบญจรงค์

องค์พระเจดีย์ ประดับด้วยกระเบื้องเบญจรงค์ทั้งองค์ ยกเว้นเสาหันทันที่เป็นเสาหินทั้งต้น และส่วนลูกแก้วยอดพระเจดีย์ซึ่งเป็นที่ประดิษฐานพระบรมสารีริกธาตุประดับด้วยกระเบื้องปิดทองคำเปลว²¹



รูปที่ 4.1.8-24 ส่วนองค์พระเจดีย์ เมื่อมองดูในระยะไกลจะเห็นพระเจดีย์มีน้ำตาลอมสีเหลือง ซึ่งเป็นการผสมระหว่างสีพื้นคือสีเหลืองที่มีพื้นที่มากและสีม่วงที่เป็นตัวลาย



รูปที่ 4.1.8-25 การประดับในส่วนฐานบัวมัลลิกา และบัวรับองค์ระฆัง



รูปที่ 4.1.8-26 การประดับในส่วนยอดพระเจดีย์



รูปที่ 4.1.8-27 เสาหันทัน โดยรอบมีทั้งหมด 16 ต้น

²¹ สุดจิต สนั่นไหว, การศึกษาเรื่องการออกแบบสถาปัตยกรรมวัดราชบพิธสถิตมหาสีมาราม (กรุงเทพฯ: บริษัทกราฟิคอาร์ต 28 จำกัด, 2541), หน้า 116.

๑ สัดส่วนพระเจดีย์

เมื่อจะพิจารณาสัดส่วนของพระเจดีย์ ผู้ศึกษาได้เลือกความสูงขององค์ระฆังมาเป็นเกณฑ์ในการเปรียบเทียบ โดยใช้ความสูงขององค์ระฆังเป็น 1 หน่วย แล้วเทียบกับองค์ประกอบอื่นได้ดังนี้

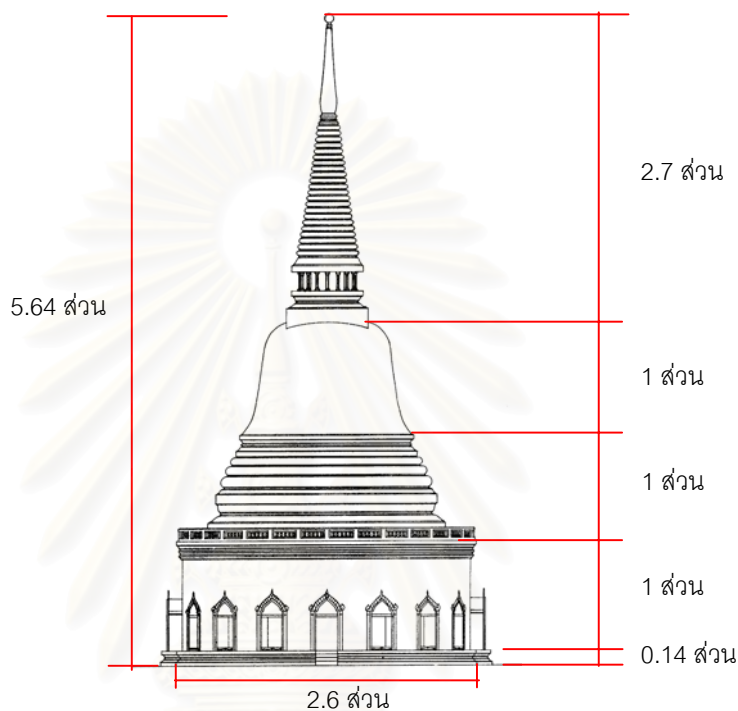

ลายเส้นที่ 4.1.8-6 การเปรียบเทียบสัดส่วนพระเจดีย์

๑ เส้นจอมแห และการจัดองค์ประกอบในรูปทรงของพระเจดีย์

การออกแบบรูปแบบสถาปัตยกรรมในภาพรวมนั้นจะเห็นได้ว่า กรอบนอกของพระเจดีย์นั้นเมื่อลองลากเส้นจอมแหสัมผัสองค์ประกอบต่างๆ องค์ประกอบเหล่านั้นพบว่าองค์ประกอบเหล่านั้นมีแนวโน้มที่จะถูกจัดวางให้อยู่ในกรอบจอมแห และเส้นจอมแหนี้ก็แสดงความสัมพันธ์กันระหว่างองค์ประกอบด้วย จากการสังเกตของผู้ศึกษาพบว่าพระเจดีย์วัดราชบพิศนนี้ มีความสัมพันธ์ระหว่างองค์ประกอบแวดล้อมคือ พระอุโบสถ พระวิหาร อาคารซุ้มทางเข้า และพระระเบียง

นอกจากนี้พระเจดีย์ยังมีความสัมพันธ์กับพระระเบียง ซึ่งนอกเหนือจากความสัมพันธ์ในเส้นจอมแหด้วยคือ เหตุที่พระเจดีย์ต้องตั้งอยู่บนฐานสูงนั้นเนื่องมาจาก ต้องการให้องค์พระเจดีย์สูงพ้นพระระเบียง เพราะเมื่อมองจากภายนอกจะสามารถเห็นพระเจดีย์ได้ครอบองค์ประกอบ คือตั้งแต่ฐานปัทมที่ตั้งอยู่เหนือชั้นระเบียง จนถึงลูกแก้วบนยอดพระเจดีย์

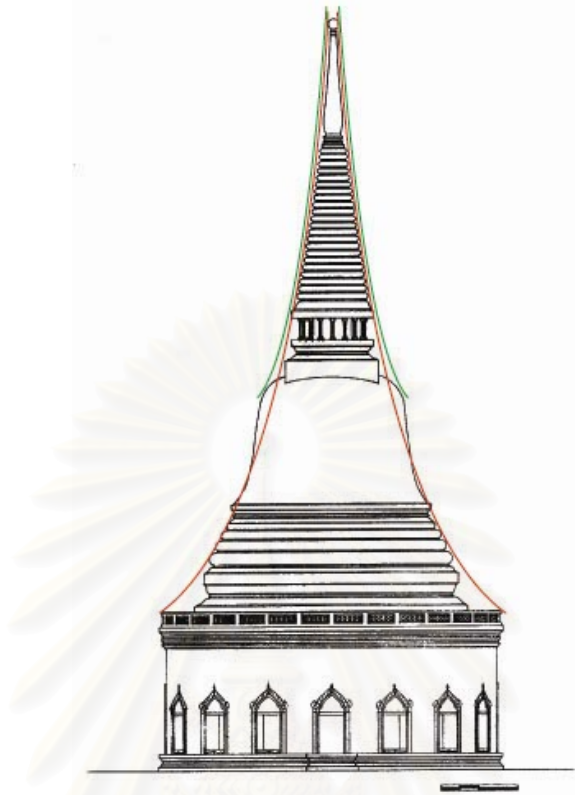

ลายเส้นที่ 4.1.8-7 เส้นจอมแหแสดงความสัมพันธ์ระหว่าง
องค์ประกอบในองค์พระเจดีย์

๑ การระบายอากาศและการนำแสงสว่างเข้าสู่ภายใน

การจัดการเรื่องการระบายอากาศในพระเจดีย์วัดราชบพิธฯนี้แตกต่างจากพระเจดีย์อื่นๆคือการให้ประตูซึ่งทำเป็นลูกกรงโปร่งสามารถระบายอากาศได้ตลอดเวลาแม้ว่าจะปิดประตูอยู่ นอกจากนี้การระบายอากาศยังได้มาจากส่วนช่องเหนือประตูซึ่งเป็นลายปูนปั้นแล้วเจาะเป็นช่องโปร่งในส่วนพื้นลาย

การนำแสงสว่างเข้าสู่ภายในพระเจดีย์มีลักษณะเช่นเดียวกับการระบายอากาศ คือได้แสงสว่างมาจากประตูกับช่องแสงเหนือประตูทั้งสองด้าน และช่องแสงที่คูหาด้านทิศตะวันออกและตะวันตกซึ่งในส่วนนี้มีปริมาณแสงเข้าน้อยมาก ซึ่งเมื่อประกอบกับแสงที่เข้าจากประตูแล้ว ภายในพระเจดีย์ก็ยังคงมีแสงไม่เพียงพอต่ออาศัยแสงจากหลอดไฟฟ้ามาทดแทน

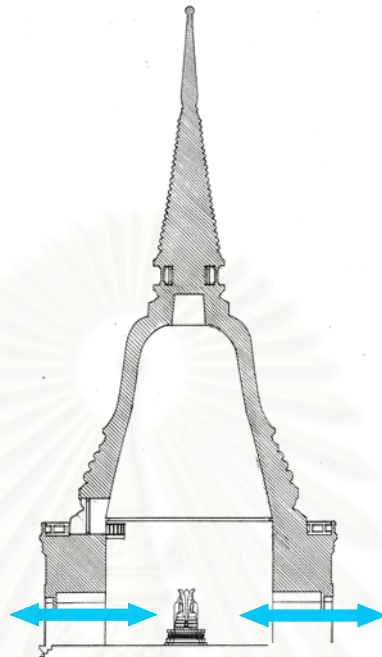

ลายเส้นที่ 4.1.8-9 รูปตัดแสดงเส้นทางการระบายอากาศ



รูปที่ 4.1.8-28 ประตูและหน้าต่างเหนือช่องประตูสามารถระบายอากาศและให้แสงสว่างผ่านเข้าสู่ภายในได้



รูปที่ 4.1.8-29 ช่องคูหา ด้านหลังพระพุทธรูป แกะสลักไม้เป็นลวดลายโปร่ง ระบายอากาศได้

๑ โครงสร้าง

พระเจดีย์มีโครงสร้างเป็นผนังรับน้ำหนักทั้งหลัง แต่ก็ไม่ได้เป็นผนังที่บตันทั้งหมด ได้มีการเจาะช่องในส่วนฐานโดยรอบทั้งนี้เพื่อผลทางโครงสร้างในการช่วยลดน้ำหนักที่ใช้ก่อผนัง และเพื่อให้ได้ประโยชน์ในการใช้เป็นทางเข้าภายในและเป็นที่ประดิษฐานพระพุทธรูป ส่วนภายในพระเจดีย์นั้นก่อผนังโค้งตามรูปทรงพระเจดีย์ ไม่มีเสา

รับน้ำหนักในส่วนยอด ฉะนั้นน้ำหนักในส่วนยอดจะถูกถ่ายลงสู่ผนังด้านข้างทั้งหมด ซึ่งมีผลกับความหนาผนังในส่วนฐานพระเจดีย์ที่ต้องมีขนาดใหญ่ เพื่อรับแรงถีบจากส่วนองค์พระเจดีย์



รูปที่ 4.1.8-30 ผนังเจดีย์เป็นช่องคูหาเพื่อลดน้ำหนักโครงสร้าง



รูปที่ 4.1.8-31 โครงสร้างในส่วนองค์ระฆังและบัลลังก์
ในส่วนปลายสุดของโครงสร้างซึ่งน่าจะอยู่ที่
หน้ากระดานบนของบัลลังก์ ใช้แท่งหินวาง
พาดเป็นรูปกากบาทเพื่อรับน้ำหนักในส่วน
ยอดพระเจดีย์

สถาบันวิทยบริการ
จุฬาลงกรณ์มหาวิทยาลัย

4.1.9 พระเจดีย์วัดอัมมวงศนิมิตร



รูปที่ 4.1.9-1 พระเจดีย์วัดอัมมวงศนิมิตร

๑) ที่ตั้งและสถานภาพปัจจุบัน

วัดอัมมวงศนิมิตร ตั้งอยู่ที่เกาะสีชัง จังหวัดชลบุรี

๑) มูลเหตุการสร้างและประวัติความเป็นมาของวัด

เกาะสีชัง ปรากฏชื่อในเอกสารสมัยอยุธยาว่า “สระซง” ซึ่งเป็นเกาะที่มีความสำคัญด้านการพาณิชย์ทางทะเล ในสมัยพระบาทสมเด็จพระจอมเกล้าเจ้าอยู่หัว พระองค์ได้เสด็จประพาสเกาะสีชังหลายครั้ง มีพระราชดำริสรรเสริญเกาะสีชังว่า “ เป็นที่อากาศดีซึ่งอยู่เกาะนี้จึงได้มีอายุยืน เพราะมิใคร่มีโรคภัยมาเบียดเบียน” ซึ่งในระหว่างการเสด็จนั้น สมเด็จพระเจ้าฟ้าลูกยาเธอ เจ้าฟ้าจุฬาลงกรณ์ก็ได้โดยเสด็จด้วย

ในสมัยรัชกาลพระบาทสมเด็จพระจุลจอมเกล้าเจ้าอยู่หัว เมื่อพ.ศ. 2431 สมเด็จพระเจ้าฟ้าลูกยาเธอ เจ้าฟ้ามหาวชิราวุธ (ต่อมาคือพระบาทสมเด็จพระมงกุฎเกล้าเจ้าอยู่หัว) ทรงพระประชวร มีพระอาการมาก พระบาทสมเด็จพระจุลจอมเกล้าเจ้าอยู่หัว ทรงพระกรุณาโปรดเกล้าฯ ให้เสด็จมาประทับรักษาพระองค์ ณ เกาะสีชัง เพื่อให้ได้รับอากาศทะเลตามคำแนะนำของแพทย์หลวง และในเวลาต่อๆมาก็มีเจ้านายเสด็จมาประทับเพื่อรักษาอาการประชวรอีกคือ พระนางเจ้าเสาวภาผ่องศรี พระวรราชเทวี และสมเด็จพระเจ้าลูกยาเธอ เจ้าฟ้าอัมมวงศเดชาวุธ ในการเสด็จมารักษาอาการประชวรของสมเด็จพระเจ้าลูกยาเธอ เจ้าฟ้าอัมมวงศเดชาวุธนี้ พระบาทสมเด็จพระจุลจอมเกล้าเจ้าอยู่หัว ได้เสด็จพระราชดำเนินมาแปรพระราชฐานมาประทับแรม ณ เกาะสีชังด้วย เพื่อทรงอภิบาลพระโอรสอย่างใกล้ชิด

บริเวณตำหนักที่สมเด็จพระเจ้าลูกยาเธอ เจ้าฟ้าอัมมวงศเดชาวุธ ประทับอยู่นั้นอยู่ใกล้กับวัดปลายแหลม ซึ่งเป็นวัดที่มีมาอยู่เดิม พระบาทสมเด็จพระจุลจอมเกล้าเจ้าอยู่หัวมีพระราชดำริว่า ในเวลาที่เสด็จแปรพระราชฐาน

ออกมาประทับแรมในบริเวณนั้นเป็นเวลานาน จะทำให้พระสงฆ์รู้สึกไม่สงบในการปฏิบัติศาสนกิจ จึงทรงพระกรุณาโปรดเกล้าฯ ให้สร้างพระอารามขึ้นใหม่บริเวณเนินเขา เป็นแบบพระเจดีย์อุโบสถ แทนวัดเดิมแล้วพระราชทานพื้นที่นั้นเป็นเขตวิสุงคามสีมา พระราชทานนามว่า “วัดอัมพวันนาคนิมิตร” ตามพระนามของพระราชโอรส²²

๑) ที่ตั้งของพระเจดีย์

พระเจดีย์เป็นอาคารที่ตั้งอยู่โดดๆ บนเนินเขา พระเจดีย์หันลงสู่ทะเลด้านทิศตะวันออก โดยรอบพระเจดีย์เป็นลานประทักษิณวงกลมมีบันไดทางลงด้านหน้า 2 แห่ง ด้านหลังมีช่องทางเข้า 1 แห่ง ถัดจากลานประทักษิณทางด้านทิศตะวันออกเป็นต้นพระศรีมหาโพธิ์ ซึ่งเป็นพันธุ์ที่ได้จากเมืองคยา ประเทศอินเดียที่สมเด็จพระนเรศวรมหาราชนำมาจากพม่าถวายพระบาทสมเด็จพระจุลจอมเกล้าเจ้าอยู่หัว

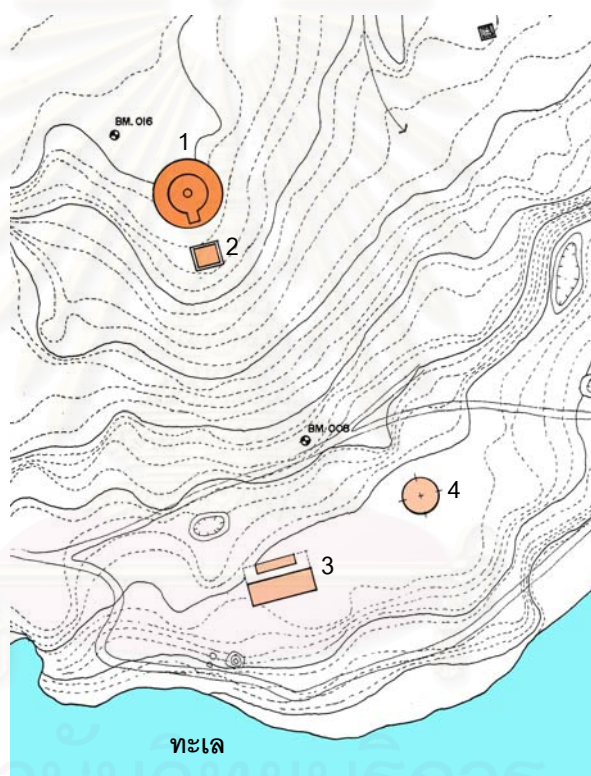

ลายเส้นที่ 4.1.9-1 ผังบริเวณ แสดงที่ตั้งพระเจดีย์

1. พระเจดีย์
2. ต้นพระศรีมหาโพธิ์
3. ตึกอภิรมย์
4. ตึกผ่องศรี

ที่มา : ลายเส้นที่ 4.1.2-1 คัดลอกจาก รายงานการสำรวจบริเวณพระราชวังจุฬาราชฐาน ในวิหารังวัดและวิจัยสถาปัตยกรรมภาคการศึกษาต้น ปีการศึกษา 2539 ภาควิชาสถาปัตยกรรม คณะสถาปัตยกรรมศาสตร์ จุฬาลงกรณ์มหาวิทยาลัย.

²² พิพิธภัณฑสถานแห่งชาติพระนคร กรุงเทพฯ : โรงพิมพ์แห่งจุฬาลงกรณ์มหาวิทยาลัย, 2547) หน้า4-5.



รูปที่ 4.1.9-2 มุมมองจากทะเลสู่เกาะสีชัง เห็นพระเจดีย์สี
ขาวตั้งอยู่ท่ามกลางต้นไม้บนเนินเขา



รูปที่ 4.1.9-3 มุมมองจากยอดเขา เห็นทะเลด้านทิศตะวันออก



รูปที่ 4.1.9-4 พระเจดีย์เปรียบเสมือนเป็น Landmark ของพื้นที่บริเวณนั้น
เพราะตั้งอยู่บนฐานสูง และมีสีขาวยโดดเด่นจากสภาพแวดล้อม



รูปที่ 4.1.9-5 ปัจจุบันได้ทำการบูรณะทางเดินให้
เป็นค.ส.ล. มุ่งสู่พระเจดีย์



รูปที่ 4.1.9-6 ต้นพระศรีมหาโพธิ์ ที่ปลูกอยู่ด้านหน้าพระเจดีย์

๑ รูปแบบสถาปัตยกรรมของพระเจดีย์

ลักษณะเป็นพระเจดีย์ทรงระฆัง อันเป็นการผสมผสานระหว่างสถาปัตยกรรมไทยและสถาปัตยกรรมตะวันตกแบบโกธิค จะเห็นได้ชัดเจนในส่วนองค์ประกอบประตู หน้าต่าง ช่องแสง ที่ใช้กระจงสีและลวดลายประดับแบบโกธิค

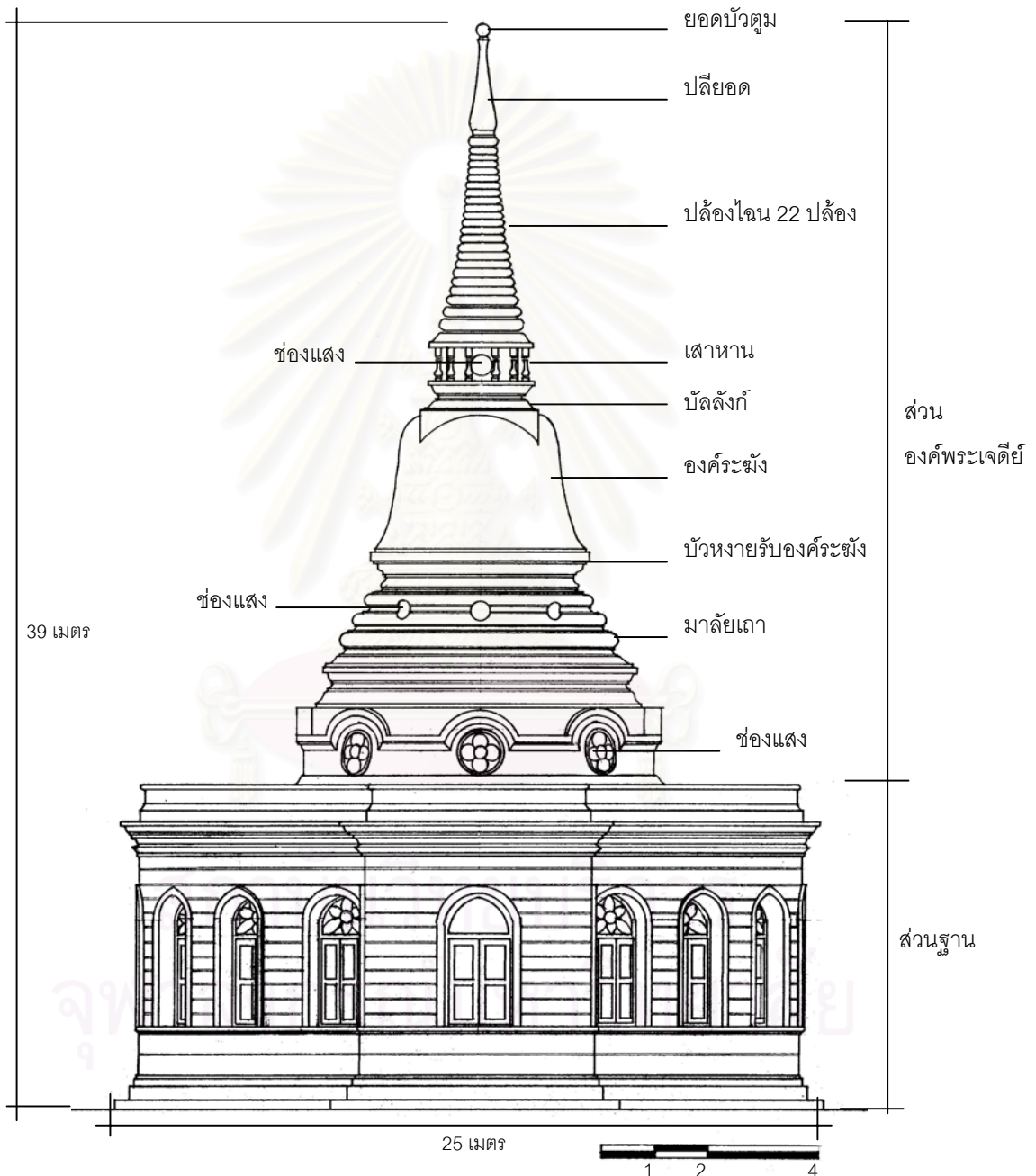

ลายเส้นที่ 4.1.9-2 รูปตั้งพระเจดีย์ด้านทิศตะวันออก

ที่มา : ลายเส้นที่ 4.1.2-1 คัดลอกจาก รายงานการสำรวจบริเวณพระราชวังจุฑาธุชราชฐาน ในวิหารังวัดและวิจัยสถาปัตยกรรมภาคการศึกษาต้น ปีการศึกษา 2539 ภาควิชาสถาปัตยกรรม คณะสถาปัตยกรรมศาสตร์ จุฬาลงกรณ์มหาวิทยาลัย.

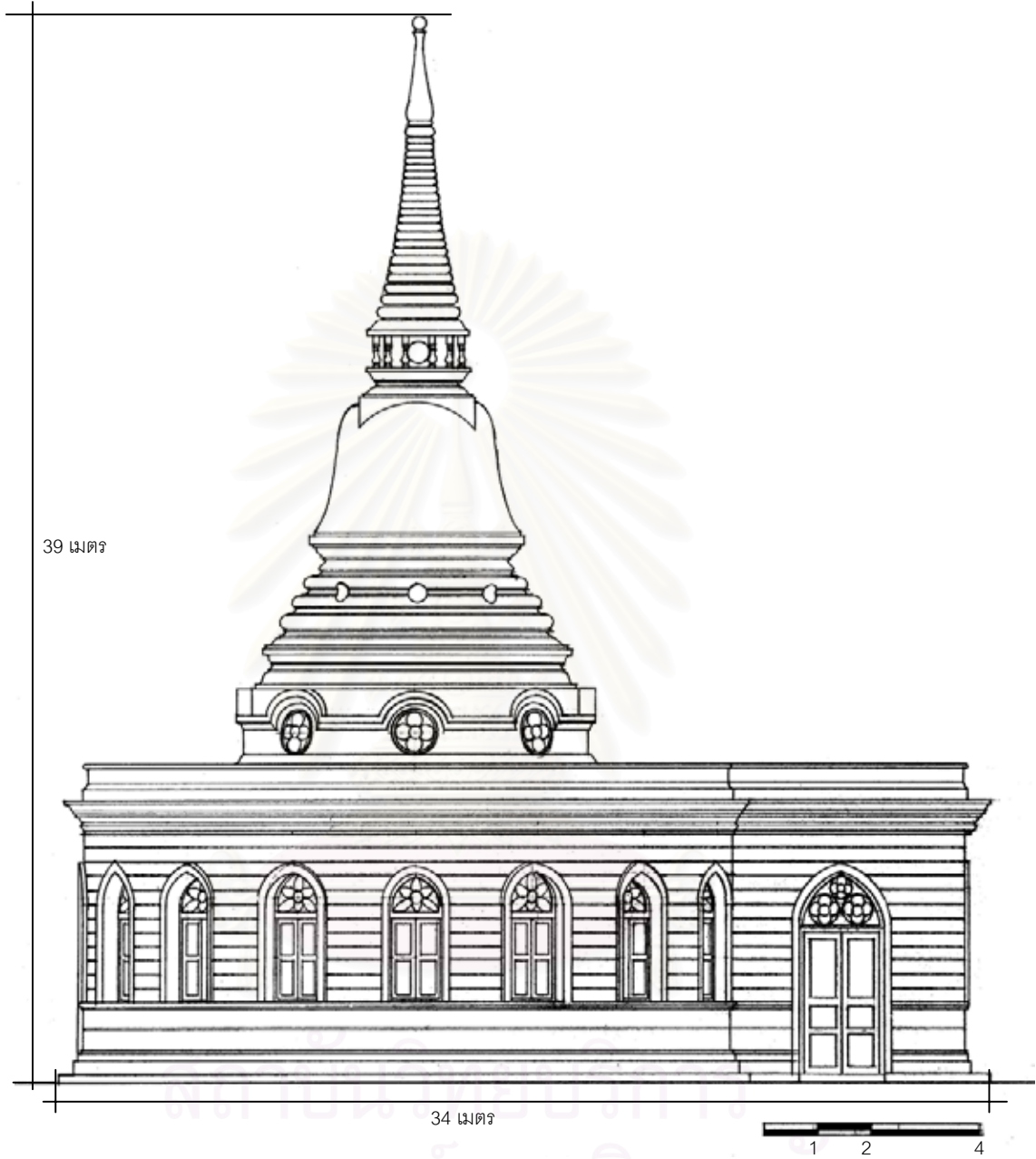

ลายเส้นที่ 4.1.9-3 รูปตั้งพระเจดีย์ด้านทิศใต้

ที่มา : ลายเส้นที่ 4.1.2-1 คัดลอกจาก รายงานการสำรวจบริเวณพระราชนิเวศน์จันทบุรีและวัดและวิidyสถานปตยกรรรม
ภาคการศึกษาต้น ปีการศึกษา 2539 ภาควิชาสถาปัตยกรรม คณะสถาปัตยกรรมศาสตร์ จุฬาลงกรณ์มหาวิทยาลัย.

๑ การใช้พื้นที่ภายในพระเจดีย์

การใช้พื้นที่ภายใน เมื่อพิจารณาจากผังพื้นที่ตั้งพระเจดีย์แล้วนั้น พระเจดีย์มีการวางตัวและการใช้สอยในแกนตะวันออก – ตะวันตกเป็นแกนหลัก การเข้าสู่ภายในพระเจดีย์เข้าได้สองทางคือ ทางด้านทิศตะวันออก ซึ่งมีมุขคลุมทางเข้า และด้านทิศตะวันตกเป็นประตูเปิดจากลานประทักษิณ เนื่องจากเป็นพระเจดีย์ร่วมกับพระอุโบสถ ซึ่งเป็นการใช้งานที่ไม่เคยปรากฏมาก่อน นับว่าเป็นแห่งแรกที่น่าพระเจดีย์และพระอุโบสถมารวมกัน ดังนั้นพื้นที่ภายในจึงใช้สำหรับทำสังฆกรรมด้วย โดยแบ่งพื้นที่ออกเป็นวงกลม 2 วง วงในเป็นที่ประดิษฐานพระพุทธรูปซึ่งอยู่ที่ผนังด้านทิศตะวันตก วงกลมวงนอกเป็นทางเดินรอบ

นอกจากพื้นที่ภายในพระเจดีย์แล้ว พื้นที่โดยรอบยังมีการใช้งานเป็นลานประทักษิณ ซึ่งมีใบเสมาทำด้วยศิลาจำหลักคำสอนทางพระพุทธศาสนา ตั้งอยู่ที่ผนังลานประทักษิณรอบพระเจดีย์ทั้งหมด 8 จุด และมีกระบะปลูกต้นไม้สร้างอยู่โดยรอบพระเจดีย์ทั้งหมด 16 ที่

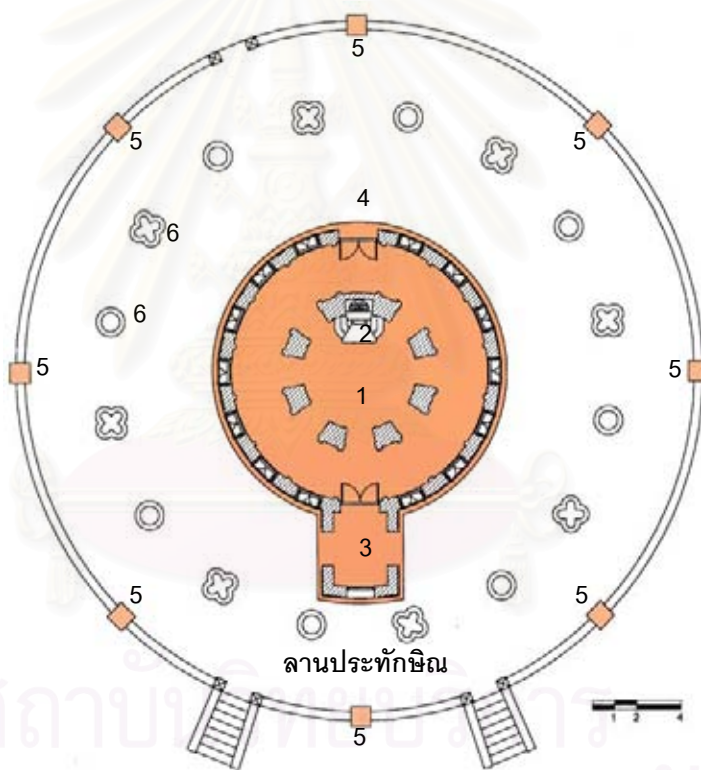

- | | |
|------------------------------|------------------------|
| 1. พื้นที่ทำสังฆกรรม | 4. ประตูด้านทิศตะวันตก |
| 2. พระประธาน | 5. เสมา |
| 3. มุขทางเข้าด้านทิศตะวันออก | 6. กระบะปลูกต้นไม้ |

ลายเส้นที่ 4.1.9-4 ผังพื้นพระเจดีย์

ที่มา : ลายเส้นที่ 4.1.2-1 คัดลอกจาก รายงานการสำรวจบริเวณพระราชวังจันทน์ราชฐาน ในวิหารวังวัดและวิจัยสถาปัตยกรรมภาคการศึกษาต้น ปีการศึกษา 2539 ภาควิชาสถาปัตยกรรม คณะสถาปัตยกรรมศาสตร์ จุฬาลงกรณ์มหาวิทยาลัย.



รูปที่ 4.1.9-7 แท่นประดิษฐานพระประธาน ซึ่งได้บูรณะและนำพระพุทธรูปมาประดิษฐานใหม่



รูปที่ 4.1.9-8 ภาพเก่าก่อนการบูรณะ จะเห็นพระประธานองค์เดิม ซึ่งชาวบ้านได้สร้างไว้



รูปที่ 4.1.9-9 ทางเดินรอบ ภายในพระเจดีย์



รูปที่ 4.1.9-10 ช่องทางเดินเชื่อมระหว่างพื้นที่วงกลมในและวงกลมนอก



รูปที่ 4.1.9-11 ที่ว่างภายในบริเวณวงกลมในเป็นที่ย่างที่มีลักษณะตามรูปทรงของพระเจดีย์



รูปที่ 4.1.9-12 จากภาพแสดงมุมมองจากภายในพระเจดีย์ ไปสู่มุขทางเข้าด้านหน้า เห็นต้นพระศรีมหาโพธิ์



รูปที่ 4.1.9-13 มุขทางเข้าด้านทิศตะวันออก



รูปที่ 4.1.9-14 ประตูทางเข้าด้านทิศตะวันตก



รูปที่ 4.1.9-15 มุมมองจากทวารเข้าด้านทิศตะวันตก



รูปที่ 4.1.9-16 ลานประทักษิณรอบพระเจดีย์



รูปที่ 4.1.9-17 เสาหินที่ตั้งอยู่ระหว่างพนังกั้นลานประทักษิณ



รูปที่ 4.1.9-18 กระบะปลูกต้นไม้



ลายเส้นที่ 4.1.9-5 รูปตัดแนวตะวันออก-ตะวันตก แสดงการใช้พื้นที่ภายในพระเจดีย์

ที่มา : ลายเส้นที่ 4.1.2-1 คัดลอกจาก รายงานการสำรวจบริเวณพระราชวังจุฬาลงกรณ์ราชฐาน ในวิหารังวัดและวิจัยสถาปัตยกรรมภาคการศึกษาต้น ปีการศึกษา 2539 ภาควิชาสถาปัตยกรรม คณะสถาปัตยกรรมศาสตร์ จุฬาลงกรณ์มหาวิทยาลัย.

๑ การประดับตกแต่ง

ส่วนฐาน ภายนอกเมื่อพิจารณาองค์ประกอบโดยรวมแล้วจะมีลักษณะคล้ายกับพระเจดีย์วัดราชบพิธ ฯ ซึ่งในส่วนฐานประกอบด้วย ฐานปัทม์ชั้นล่างสุด ต่อขึ้นมาเป็นผนังซึ่งเจาะเป็นช่องคูหา แล้วเหนือขึ้นไปจะเป็นบัวหงายรับผนังกระเบื้องด้านบน ซึ่งที่พระเจดีย์วัดอัมพวันคีรีมีองค์ประกอบรูปแบบเดียวกันแต่ไม่ได้ทำแบบไทย ได้นำเอารูปแบบการตกแต่งและลวดบัวแบบตะวันตกมาใช้แทน



รูปที่ 4.1.9-19 องค์ประกอบในส่วนฐานมีลักษณะที่
เทียบเคียงได้กับพระเจดีย์วัดราชบพิธฯ



รูปที่ 4.1.9-20 ฐานชั้นล่างสุดทำบัวแบบตะวันตก
ถ้าเทียบกับฐานของไทยก็คือฐานปัทม์



รูปที่ 4.1.9-21 หน้าต่างทรงโค้งกลม ตัวบานไม้ทำลวดลาย
แบบตะวันตก เหนือส่วนบานหน้าต่าง
ประดับด้วยกระจะสีรูปดอกไม้ 5 กลีบ
มีเกสรสีเขียว กลีบดอกสีเหลือง



รูปที่ 4.1.9-22 องค์ประกอบส่วนผนัง บัวหงายและผนังกระเบื้อง

ส่วนองค์พระเจดีย์ ลักษณะโดยทั่วไปเป็นแบบพระเจดีย์ทรงระฆัง แต่นำเอาการตกแต่งแบบตะวันตกเข้ามาผสม จะเห็นได้ชัดในส่วนฐานก่อนที่จะเป็นชั้นมาลัยเถา มีการเจาะช่องแสงเป็นรูปวงกลม 8 ช่องแต่ละช่องประดับด้วยกระจกสีเป็นรูปดอกไม้ 4 กลีบมีเกสรสีเขียว กลีบสีเหลือง การประดับด้วยช่องแสงนี้ยังมีในส่วนมาลัยเถาอีก 8 ช่อง และส่วนแกนเหนือบัลลังก์อีก 4 ช่อง ซึ่งเป็นการประดับตกแต่งพระเจดีย์อย่างที่ไม่เคยมีมาก่อน



รูปที่ 4.1.9-23 องค์ประกอบในส่วนองค์พระเจดีย์



รูปที่ 4.1.9-24 การตกแต่งในฐานฐานก่อนที่จะเป็นชั้นมาลัยเถา



รูปที่ 4.1.9-25 ช่องแสงในชั้นมาลัยเถา ใช้กระจกสีเหลืองสีเขียว



รูปที่ 4.1.9-26 บัลลังก์มีบัวแบบไทย แต่เสาฐานเป็นแบบตะวันตก



รูปที่ 4.1.9-27 ส่วนปลียอดมีสัดส่วนที่ไม่เหมือนพระเจดีย์ทรงระฆังโดยทั่วไป

การตกแต่งภายใน ส่วนของผนังองค์ระฆังประดับด้วยปูนปั้นลวดลายแบบตะวันตกทั้งหมด จะเน้นบริเวณที่เป็นช่องแสงซึ่งจะประดับลวดลายมากกว่าบริเวณอื่น เมื่อเปรียบเทียบกับพระเจดีย์อื่นๆจะพบว่าไม่ค่อยให้ความสำคัญในการตกแต่งภายในมากนัก อาจเห็นว่าภายในพระเจดีย์มีแสงสว่างไม่เพียงพอ เมื่อทำการตกแต่งไปก็จะเสียประโยชน์ก็เป็นได้



รูปที่ 4.1.9-28 ลวดลายปูนปั้นบริเวณช่องชั้นมาลัยเถา



รูปที่ 4.1.9-29 การประดับในบริเวณช่องแสงส่วนฐานองค์พระเจดีย์

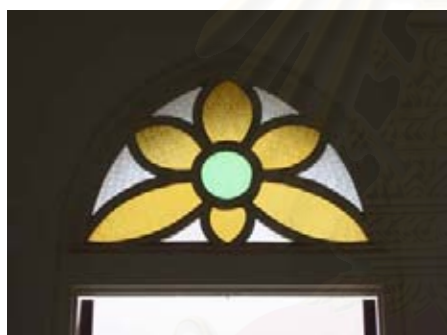

รูปที่ 4.1.9-30 ช่องแสงเหนือหน้าต่าง เมื่ออยู่ภายในจะเห็นสีได้ชัดเจน



รูปที่ 4.1.9-31 ช่องแสงเหนือประตูด้านทิศตะวันตกทำเป็นรูปดอกไม้ 3 ดอก



รูปที่ 4.1.9-32 ลายพื้นบริเวณศูนย์กลางพระเจดีย์ ใช้หินอ่อนสีเทาและดำวางสลับเป็นลวดลาย



รูปที่ 4.1.9-33 จุดที่เป็นมุมของเสาหรือผนังจะประดับด้วยลวดบัว

๑ สัดส่วนพระเจดีย์

เมื่อจะพิจารณาสัดส่วนของพระเจดีย์ ผู้ศึกษาได้เลือกความสูงขององค์ระฆังมาเป็นเกณฑ์ในการเปรียบเทียบ โดยใช้ความสูงขององค์ระฆังเป็น 1 หน่วย แล้วเทียบกับองค์ประกอบอื่นได้ดังนี้

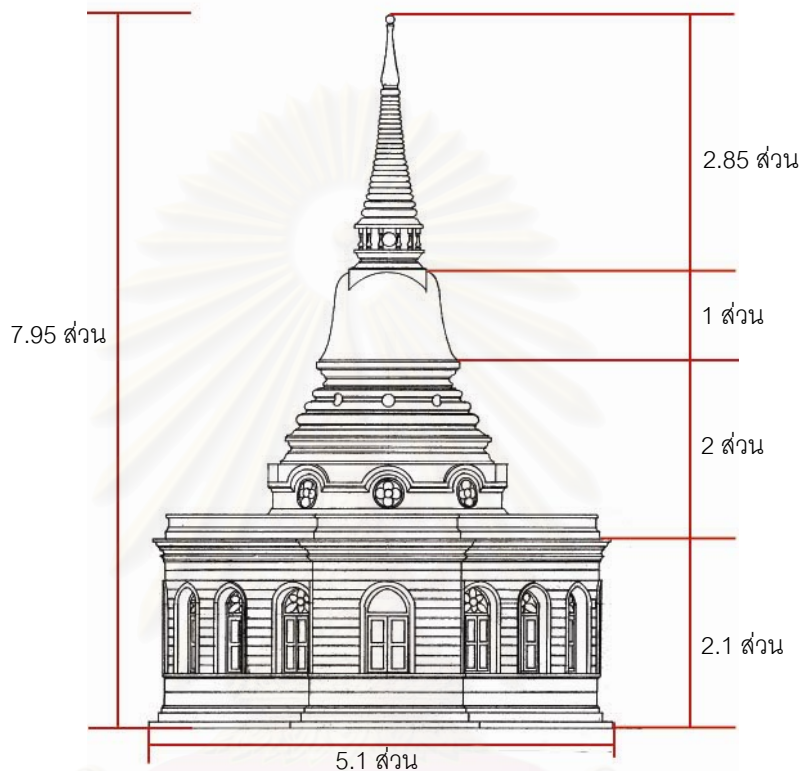

ลายเส้นที่ 4.1.9-6 การเปรียบเทียบสัดส่วนพระเจดีย์

จะเห็นได้ว่าความสูงทั้งหมดของพระเจดีย์มีขนาดประมาณ 8 เท่าของความสูงขององค์ระฆัง ส่วนความกว้างของฐานประมาณ 5 เท่า ทั้งนี้การเปรียบเทียบสัดส่วนอาจมีความคลาดเคลื่อนอยู่บ้าง ผู้ศึกษาเพียงต้องการแสดงความสัมพันธ์ของสัดส่วนระหว่างองค์ประกอบต่างๆ ซึ่งอาจจะมีแนวโน้มเป็นอย่างที่ได้อ้างอิงไว้

๑ เส้นจอมแห และการจัดองค์ประกอบในรูปทรงของพระเจดีย์

จากการสังเกตของผู้ศึกษาพบว่าพระเจดีย์วัดอัมรินทร์นี้มีเส้นจอมแหเพียงชุดเดียวเท่านั้น เนื่องจากเจดีย์ตั้งอยู่โดดๆ ไม่มีองค์ประกอบอื่นมาเกี่ยวข้อง เส้นจอมแหที่ปรากฏจึงเป็นการแสดงความสัมพันธ์ระหว่างองค์ประกอบในตัวพระเจดีย์เอง

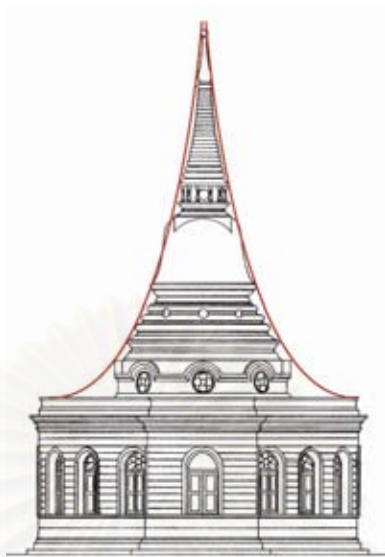

ลายเส้นที่ 4.1.9-7 เส้นจอมแหแสดงความสัมพันธ์ขององค์ประกอบพระเจดีย์

๑ การระบายอากาศและการนำแสงสว่างเข้าสู่ภายในพระเจดีย์

พระเจดีย์ที่มีการใช้พื้นที่ภายในโดยทั่วไปมักจะมีปัญหาเรื่องการระบายอากาศ เนื่องจากจำนวนช่องเปิดมีน้อย แต่พระเจดีย์วัดอัมพวันคีรีสามารถเจาะช่องเปิดได้มากและมีอยู่โดยรอบพระเจดีย์ซึ่งช่วยในการระบายอากาศได้เป็นอย่างดี จากลายเส้นที่ 4.1.2-12 ที่แสดงทิศทางการระบายอากาศ ช่องที่มีลูกศรขนาดใหญ่แสดงถึงช่องที่สามารถให้ลมพัดผ่านได้ดีเนื่องจากไม่มีสิ่งกีดขวาง

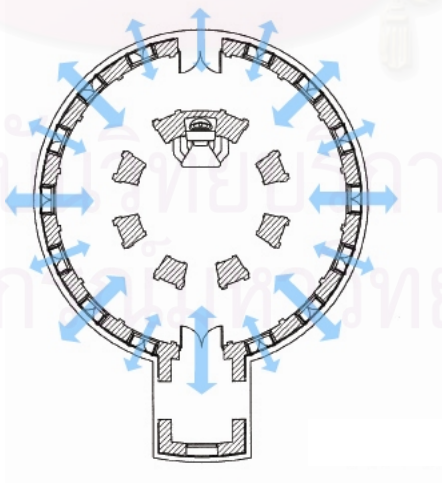

ลายเส้นที่ 4.1.9-8 ผังพื้นแสดงเส้นทางการระบายอากาศ

แสงสว่างภายในพระเจดีย์วัดอัษฎางคนิมิต นอกจากที่ได้จากช่องหน้าต่างและประตูด้านข้างแล้ว พระเจดีย์วัดอัษฎางคนิมิตมีความแตกต่างจากพระเจดีย์อื่นๆ ตรงที่มีการเจาะช่องแสงในสามระดับคือในส่วนแกนเหนือบัลลังก์ ในชั้นมาลัยเถา และชั้นฐานต่อจากมาลัยเถา อันเป็นการนำรูปแบบตะวันตกเข้ามาผนวก ซึ่งก็ให้ผลที่ดีต่อสภาพแสงภายในพระเจดีย์ และนอกจากจะมีผลด้านความสว่างในการใช้งานแล้วยังมีผลด้านความสวยงามของแสงที่ผ่านกระจกสี อันเป็นการประดับตกแต่งภายในไปด้วย และความนุ่มนวลของแสงที่เป็นแบบ Indirect Light



รูปที่ 4.1.9-34 การเจาะช่องแสงใน 3 ระดับ จากภาพจะเห็นว่าเกิดมิติของแสง คือมีความสว่างมากไปสู่สว่างน้อยอันเป็นผลมาจากขนาดของช่องแสง



รูปที่ 4.1.9-35 ช่องแสงระดับล่างสุด มีขนาดใหญ่ให้แสงสีขาวอมเหลือง



รูปที่ 4.1.9-36 ช่องแสงในระดับกลาง ให้แสงสีเหลือง



รูปที่ 4.1.9-37 ช่องแสงระดับบนสุด มีขนาดเล็กให้แสงสีเหลือง

๑) โครงสร้าง

พระเจดีย์มีโครงสร้างเป็นผนังรับน้ำหนักทั้งหมด และได้ดำเนินการก่อสร้างด้วยเทคนิคแบบตะวันตกมาใช้อย่างชัดเจนเช่นในส่วนหลังคามุขหน้าเป็นโครงสร้างแบบ Cross-Vault และส่วนที่เป็นทางเดินภายในพระเจดีย์เป็น Barrel -Vault²³ นอกจากนี้โครงสร้างยังมีความโดดเด่นในส่วนของการเจาะช่องแสงบริเวณองค์พระเจดีย์ ซึ่งเป็นส่วนที่มีความแข็งแรงน้อยเพราะโครงสร้างมีขนาดบางและมีความโค้ง เมื่อเปรียบเทียบกับพระเจดีย์อื่นจะเห็นว่าไม่มีการเจาะช่องแสงในบริเวณเช่นเดียวกันนี้เลย

²³ รายงานการสำรวจบริเวณพระราชวังจุฑาธุชราชฐาน ในวิหารังวัดและวิจัยสถาปัตยกรรม ภาคการศึกษาต้น ปีการศึกษา 2539 ภาควิชาสถาปัตยกรรม คณะสถาปัตยกรรมศาสตร์ จุฬาลงกรณ์มหาวิทยาลัย.



รูปที่ 4.1.9-38 Barrel -Vault บริเวณทางเดินรอบ มีเหล็กเส้น เพื่อช่วยรับแรงดึงและยึดโครงสร้าง



รูปที่ 4.1.9-39 หน้าหนักในส่วนยอดพระเจดีย์นั้นถูกถ่ายลงมาตามเสาที่อยู่ภายใน ส่วนโครงสร้างที่เป็น Barrel -Vault ของทางเดิน เป็นเสมือนเข็มขัดช่วยรับแรงถึบที่มาจากส่วนยอดอีกที

สถาบันวิทยบริการ
จุฬาลงกรณ์มหาวิทยาลัย

4.2 พระเจดีย์สมัยรัชกาลที่ 8 ถึงสมัยรัชกาลที่ 9 (พ.ศ.2477 ถึง พ.ศ.2546)

เนื่องจากในสมัยรัชกาลพระบาทสมเด็จพระมงกุฎเกล้าเจ้าอยู่หัวนั้น พระองค์ได้ทรงมีพระราชวินิจฉัยว่า ในรัชกาลก่อนๆนั้นมีการสร้างพระอารามเป็นจำนวนมากแล้ว จึงไม่มีพระราชประสงค์ที่จะสร้างพระอารามขึ้นอีก ส่วนในสมัยพระบาทสมเด็จพระปกเกล้าเจ้าอยู่หัวนั้น บ้านเมืองอยู่ในช่วงที่กำลังมีการเปลี่ยนแปลงระบอบการปกครองจากระบบสมบูรณาญาสิทธิราชย์มาเป็นระบอบประชาธิปไตย ผนวกกับประเทศก็ประสบปัญหาเศรษฐกิจตกต่ำ จึงไม่ได้มีการสร้างพระเจดีย์ขึ้นมาเลย

พระเจดีย์ซึ่งมีพื้นที่ใช้สอยภายในในยุคหลัง จึงได้เริ่มสร้างขึ้นอีกครั้งในสมัยสมเด็จพระเจ้าอยู่หัวอานันทมหิดล และต่อเนื่องมาจนถึงปัจจุบันในรัชกาลของพระบาทสมเด็จพระเจ้าอยู่หัวภูมิพลอดุลยเดช ซึ่งมีการสร้างพระเจดีย์ด้วยโครงสร้างคอนกรีตเสริมเหล็กเป็นจำนวนมาก ดังนั้นผู้ศึกษาจึงเลือกศึกษาเฉพาะพระเจดีย์ซึ่งเป็นผลงานการออกแบบของสถาปนิกซึ่งได้รับยกย่องเป็นศิลปินแห่งชาติในสาขาสถาปัตยกรรมไทย อันประกอบด้วยรายนามพระเจดีย์ดังนี้

- สมัยรัชกาลที่ 8 : พระศรีมหาธาตุเจดีย์

ผลงานการออกแบบของพระพรหมพิจิตร

- สมัยรัชกาลที่ 9 : พระวิริยะมงคลมหาเจดีย์

ผลงานการออกแบบของ ร.ศ.ต.ร.ภิญโญ สุวรรณคีรี

: พระบรมธาตุเจดีย์มหาจักรีพิพัฒน์

ผลงานการออกแบบของ อ.ประดิษฐ์ ญวพุททะ

: พระมหาธาตุเจดีย์ศรีนครินทรา มหาสันติคีรี

ผลงานการออกแบบของ ม.ร.ว.มิตรารุณ เกษมศรี

: พระมหาธาตุเจดีย์ศรีจันเสน

ผลงานการออกแบบของ อ.วนิดา พึ่งสุนทร

: ภูริทัตเจดีย์

ผลงานการออกแบบของ ร.ศ.ต.ร.ภิญโญ สุวรรณคีรี

: พระมหาธาตุเจดีย์วัดตรีทศเทพ

ผลงานการออกแบบของ ม.ร.ว.มิตรารุณ เกษมศรี

: พระมหาธาตุเจดีย์ภักดีประกาศ

ผลงานการออกแบบของ ม.ร.ว.มิตรารุณ เกษมศรี

4.2.1 พระเจดีย์ศรีมหาธาตุ วัดพระศรีมหาธาตุวรมหาวิหาร



รูปที่ 4.2.1-1 พระเจดีย์ศรีมหาธาตุ

๑) ที่ตั้งและสถานภาพปัจจุบัน

วัดพระศรีมหาธาตุ เป็นพระอารามหลวงชั้นเอก ชนิดวรมหาวิหาร ตั้งอยู่ ณ ริมถนนพหลโยธิน บริเวณหลักกิโลเมตรที่ 18 แขวงอนุสาวรีย์ เขตบางเขน กรุงเทพมหานคร

๑) มูลเหตุการสร้างและประวัติความเป็นมาของวัด

วัดพระศรีมหาธาตุ ได้รับอนุญาตให้ตั้งเป็นสำนักสงฆ์ เมื่อวันที่ 20 มีนาคม พ.ศ.2484 ต่อมาได้รับพระราชทานวิสุงคามสีมา เมื่อวันที่ 21 มิถุนายน พ.ศ.2484

ในสมัยรัชกาลที่ 8 จอมพล ป.พิบูลสงคราม ซึ่งดำรงตำแหน่งนายกรัฐมนตรี ได้เสนอในที่ประชุมคณะรัฐมนตรี ให้สร้างวัดขึ้นเพื่อเป็นอนุสรณ์แห่งการปกครองระบอบประชาธิปไตย โดยมุ่งหมายให้สร้างแล้วเสร็จทันวันชาติ ในวันที่ 24 มิถุนายน พ.ศ.2484 สถานที่ก่อสร้างอยู่ใกล้กับอนุสาวรีย์หลักสี่ ด้วยประสงค์ให้ศาสนาคู่กับประเทศชาติตลอดไป ทางคณะรัฐมนตรีพิจารณาแล้วลงมติเห็นชอบให้สร้างวัดนี้ และให้ชื่อว่า “วัดประชาธิปไตย”

ในขณะดำเนินการพิจารณาคัดสร้าง รัฐบาลส่งคณะทูตพิเศษมี พลเรือตรี ถวัลย์ ธำรงนาวาสวัสดิ์ เป็นหัวหน้าไปเจริญสัมพันธไมตรีกับประเทศต่างๆ ในจักรภพอังกฤษภาคเอเชีย เมื่อคณะทูตเดินทางไปถึงประเทศอินเดียก็ได้ติดต่อขอพระบรมสารีริกธาตุและขอให้รัฐบาลอินเดียตองกิ่งพระศรีมหาโพธิ์จำนวน 5 กิ่ง พร้อมทั้งดินจากสังเวชนียสถานทั้ง 4 รัฐบาลอินเดียได้พิจารณาเห็นว่าประชาชนที่เลื่อมใสในพระพุทธศาสนาเป็นศาสนาทางการ และพระมหากษัตริย์ผู้ทรงเป็นประมุขของประเทศ ทรงเป็นพุทธมามกะ และทรงเป็นอัครศาสนูปถัมภก ก็มีแต่ประเทศไทย

ประเทศเดียวกันนั้น จึงได้มอบพระบรมสารีริกธาตุที่ขุดค้นพบ ณ มหาสถูปธรรมราชาภิเกะ ที่เก็บรักษาไว้ในพิพิธภัณฑสถานแห่งชาติ พร้อมทั้งกิ่งพระศรีมหาโพธิ์และดินจากสังเวชนียสถานให้ตามความประสงค์ รัฐบาลไทยจึงได้ตกลงจะอัญเชิญประดิษฐาน ณ วัดที่สร้างใหม่นี้ และด้วยเห็นว่าต้นพระศรีมหาโพธิ์กับพระบรมสารีริกธาตุเป็นศิริมงคลแก่วัด จึงได้ตั้งนามวัดใหม่ว่า “วัดพระศรีมหาธาตุ”

ด้านการก่อสร้าง ทางรัฐบาลได้มอบให้ พลโท จรูญ รัตนกุล เสรีเริงฤทธิ์ และหลวงวิจิตรวาทการ เป็นผู้อำนวยการก่อสร้าง กรมศิลปากร โดยหลวงวิจิตรวาทการ และพระพรหมพิจิตร เป็นผู้ออกแบบ นายช่างกรมศิลปากรและกรมรถไฟเป็นนายช่างก่อสร้าง พระเจดีย์ศรีมหาธาตุได้ทำการบรรจุพระบรมสารีริกธาตุและดินจากสังเวชนียสถาน เมื่อวันที่ 24 มิถุนายน พ.ศ. 2484²⁴

๑๑. แนวความคิดในการออกแบบ

พระเจดีย์ศรีมหาธาตุ เป็นพระเจดีย์ที่ก่อสร้างด้วยคอนกรีตเสริมเหล็กเป็นองค์ต้นๆของประเทศไทย ออกแบบโดย พระพรหมพิจิตร ซึ่งเป็นสถาปนิกที่มีแนวความคิดในการสร้างงานสถาปัตยกรรมซึ่งเป็นเอกลักษณ์ให้สถาปนิกรุ่นต่อมาได้เป็นแบบอย่าง แนวความคิดหนึ่งซึ่ง ท่านพระพรหมพิจิตร ได้แสดงให้เห็นปรากฏในพระเจดีย์ศรีมหาธาตุนี้คือ การออกแบบที่สะท้อนถึงคุณลักษณะของวัสดุก่อสร้าง โดยพิจารณาถึงความสามารถของวัสดุตัวอย่างที่เห็นได้ชัดคือ ลวดลายที่ประดับพระเจดีย์ ปลายของลายจะไม่แหลมและไม่ระเบิด ซึ่งแตกต่างจากลวดลายที่ทำด้วยไม้ ที่สามารถแกะสลักให้มีปลายแหลมและอ่อนช้อยได้มาก แนวความคิดในการสะท้อนคุณลักษณะของวัสดุก่อสร้างนี้ เมื่อสร้างออกมาเป็นสถาปัตยกรรมแล้วทำให้อาคารนั้นดูมีความแข็งแรงมั่นคง โดยจะเห็นได้ว่าท่านพระพรหมพิจิตรได้ออกแบบพระเจดีย์ศรีมหาธาตุให้ส่วนยอดนั้นดูมีความมั่นคงแข็งแรงมากขึ้นเมื่อเปรียบเทียบกับพระเจดีย์ทรงระฆังแบบโบราณ ซึ่งในส่วนยอดจะเป็นส่วนที่ดูแล้วจะไม่แข็งแรงที่สุด

๑๒. ที่ตั้งของพระเจดีย์

ในเขตพุทธาวาสของวัดพระศรีมหาธาตุ ประกอบด้วยอาคารและสิ่งสำคัญคือ พระเจดีย์ศรีมหาธาตุ พระอุโบสถ และต้นพระศรีมหาโพธิ์ ที่ตั้งของพระเจดีย์นั้นอยู่ในเส้นแนวแกนหลักของวัด ตั้งเป็นประธานในเขตพุทธาวาส โดยหันด้านหน้าสู่ทางสัญจรคือด้านทิศตะวันออกเฉียงใต้ ส่วนพระอุโบสถตั้งอยู่ทางด้านหลังพระเจดีย์ซึ่งอยู่ในแนวแกนหลักเช่นเดียวกัน ต้นพระศรีมหาโพธิ์ 2 ต้นนั้น ปลูกอยู่กลางสระน้ำที่ขุดขึ้นทางด้านหน้าวัดมีสะพานเชื่อมเดินถึงได้

²⁴ กรมศาสนา, ประวัติวัดทั่วราชอาณาจักร เล่ม 1 (กรุงเทพฯ : โรงพิมพ์การศาสนา, 2525), หน้า 81-82.

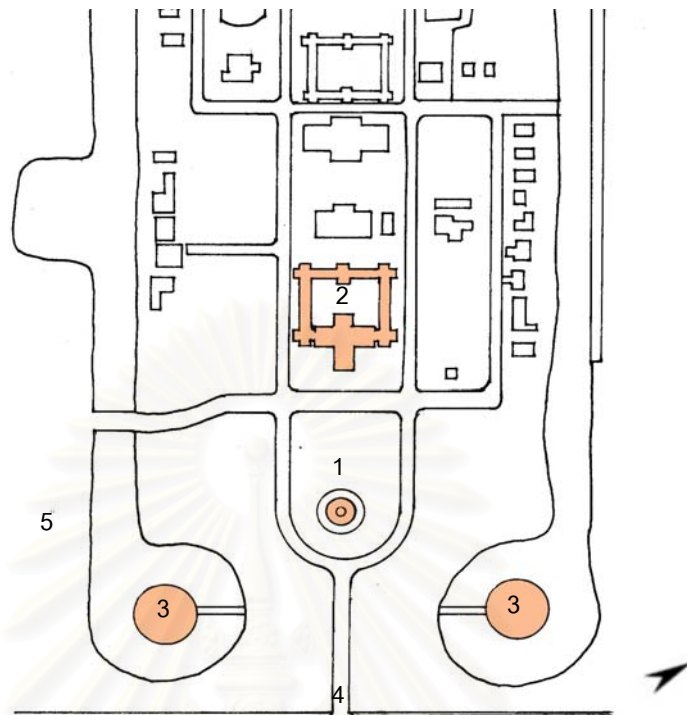

ลายเส้นที่ 4.2.1-1 ผังบริเวณวัดพระศรีมหาธาตุ แสดงที่ตั้งพระเจดีย์

- | | |
|------------------------|--------------------|
| 1. พระเจดีย์ศรีมหาธาตุ | 4. ประตูทางเข้าวัด |
| 2. พระอุโบสถ | 5. เขตฌาปนสถาน |
| 3. ดันพระศรีมหาโพธิ์ | |

● รูปแบบสถาปัตยกรรมของพระเจดีย์

พระเจดีย์ศรีมหาธาตุเป็นพระเจดีย์ทรงระฆังตั้งอยู่บนฐานไพทีผังวงกลม มีซุ้มประตูเข้าสู่พระเจดีย์ทั้งหมด 4 ด้าน องค์พระเจดีย์ประกอบด้วยชั้นมาลัยเถา 3 ชั้น ปล้องไฉน(บัวคว่ำบัวหงาย) 5 ชั้น ยอดบนสุดเป็นฉัตร 7 ชั้น สืบเนื่องจากแนวความคิดในการออกแบบที่ต้องการสะท้อนถึงคุณลักษณะของวัสดุก่อสร้าง รูปแบบสถาปัตยกรรมพระเจดีย์จึงมีการเปลี่ยนแปลงจากรูปแบบเดิมที่ทำมาแต่โบราณ ซึ่งจะเห็นได้ชัดเจนในส่วนยอดพระเจดีย์ ที่ได้ปรับปรุงรูปแบบใหม่โดยตัดส่วนของบัลลังก์ เสาฐานและปล้องไฉนออกไป แล้วใช้องค์ประกอบบัวคว่ำบัวหงายเป็นชั้นๆมาแทนส่วนที่เดิมนั้นจะเป็นบัลลังก์และปล้องไฉนทั้งหมด นอกจากนี้ในส่วนของมาลัยเถานั้นก็ทำเป็นบัวคว่ำบัวหงายเช่นเดียวกัน ซุ้มประตูและซุ้มช่องแสงไม่ได้ทำเป็นซุ้มแบบที่มีรอยระกา หางหงส์ หรือประดับด้วยลวดลายแต่อย่างใด โดยทำเป็นซุ้มทรงเรขาคณิต มียอดเป็นสามเหลี่ยม พนักลานประทักษิณโดยรอบพระเจดีย์ทำเป็นผนังเรียบๆไม่มีการเจาะช่องใส่ลูกกรง ยอดของเสาหัวเม็ดก็ทำเป็นชั้นเรียบๆ ไม่มีการย่อมุม ลักษณะดังกล่าวไปข้างต้นนี้ เป็นการออกแบบตามแนวความคิดของสถาปนิก ซึ่งได้ออกแบบให้ทุกๆองค์ประกอบมีความกลมกลืนเป็นอันหนึ่งอันเดียวกัน

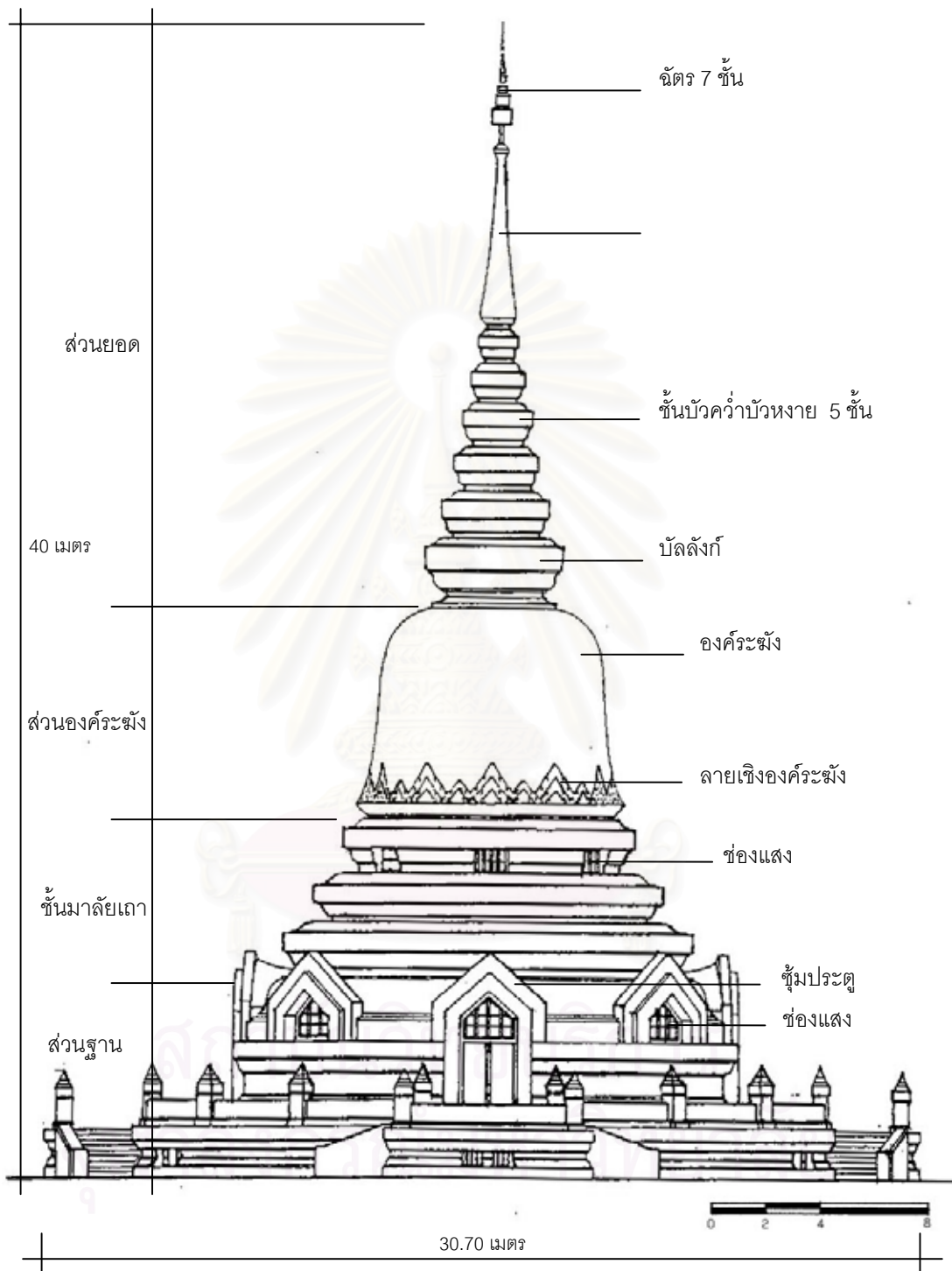

ลายเส้นที่ 4.2.1-2 รูปตั้งพระเจดีย์

ที่มา: ลายเส้นที่ 4.2.1-2 คัดลอกมาจาก วีระ อินทันทัง (บรรณาธิการ), "พระเจดีย์ศรีมหาธาตุ สถูปเจดีย์ในวัดพระศรีมหาธาตุ บางเขน" หน้าจั่ว 9 (ปีการศึกษา 2532): 101.

๑ การใช้พื้นที่ภายในพระเจดีย์

พื้นที่ภายในพระเจดีย์สามารถแบ่งการใช้พื้นที่ได้เป็น 3 ส่วนด้วยกันคือ บริเวณศูนย์กลางพระเจดีย์เป็นที่ตั้งของพระเจดีย์ทองที่บรรจุพระบรมสารีริกธาตุและดินจากสังเวชนียสถาน ส่วนที่ 2 คือ พื้นที่โดยรอบพระเจดีย์ทองซึ่งใช้เป็นพื้นที่สำหรับการสักการะ และในตำแหน่งที่ตรงกับประตูทางเข้าพระเจดีย์เป็นที่ประดิษฐานพระพุทธรูปยืน 4 องค์คือ พระพุทธรูปปางอุ้มบาตร, ปางถวายเนตร, ปางรำพึง และปางลีลา ส่วนที่ 3 คือผนังด้านในโดยรอบพระเจดีย์ ได้ทำเป็นช่องไว้ 112 ช่อง ซึ่งมีจุดมุ่งหมายเพื่อที่จะใช้เป็นที่เก็บอัฐิของผู้ที่รัฐบาลและสภาผู้แทนราษฎรพิจารณาเห็นสมควร กล่าวคือ ผู้ที่ทำประโยชน์อันใหญ่ยิ่งแก่ประเทศชาติ เช่นเดียวกับวิหาร Pantheon ของฝรั่งเศส²⁵

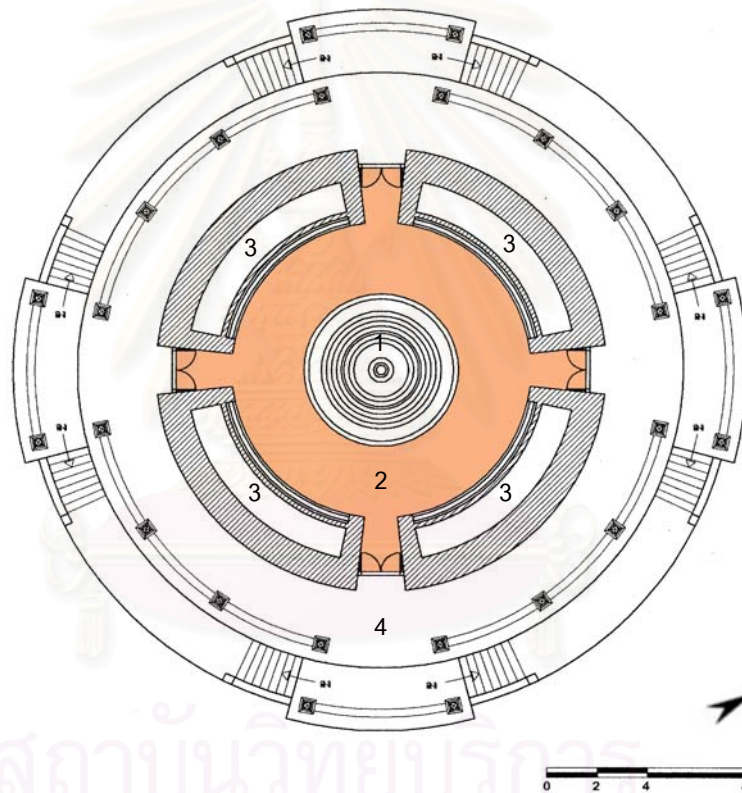

- | | |
|------------------------------------|-----------------|
| 1. พระเจดีย์บรรจุพระบรมสารีริกธาตุ | 3. ช่องเก็บอัฐิ |
| 2. พื้นที่สักการะ | 4. ลานประทักษิณ |

ลายเส้นที่ 4.2.1-3 ผังพื้นพระเจดีย์

²⁵ วีระ อินพันทัง (บรรณาธิการ), ที่มา: ลายเส้นที่ 4.3.1-5 คัดลอกมาจาก วีระ อินพันทัง (บรรณาธิการ), "พระเจดีย์ศรีมหาธาตุ สถูปเจดีย์ในวัดพระศรีมหาธาตุบางเขน" หน้าจั่ว 9(ปีการศึกษา 2532): 79.



รูปที่ 4.2.1-2 พระเจดีย์บรมจุฬาราชวิทยาลัย
ภายในองค์พระเจดีย์ใหญ่



รูปที่ 4.2.1-3 ลักษณะที่ว่างภายใน บนสุดเป็น ฝ้า
เพดานทรงครึ่งวงกลม



รูปที่ 4.2.1-4 พระพุทธรูปยืนปางต่างๆที่ประดิษฐานอยู่
บนฐานรอบพระเจดีย์ทอง



รูปที่ 4.2.1-5 ช่องบรรจุจตุสดมภ์ทำประโยชน์อัน
ยิ่งใหญ่แก่ประเทศไทย



รูปที่ 4.2.1-6 ลานประทักษิณรอบพระเจดีย์

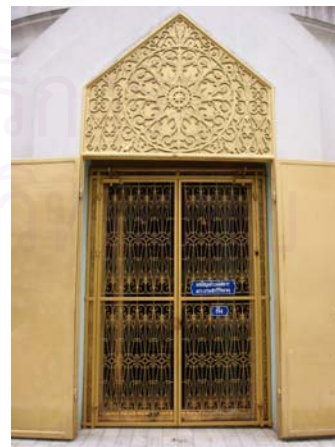

รูปที่ 4.2.1-7 ประตูทางเข้าสู่ภายในพระเจดีย์

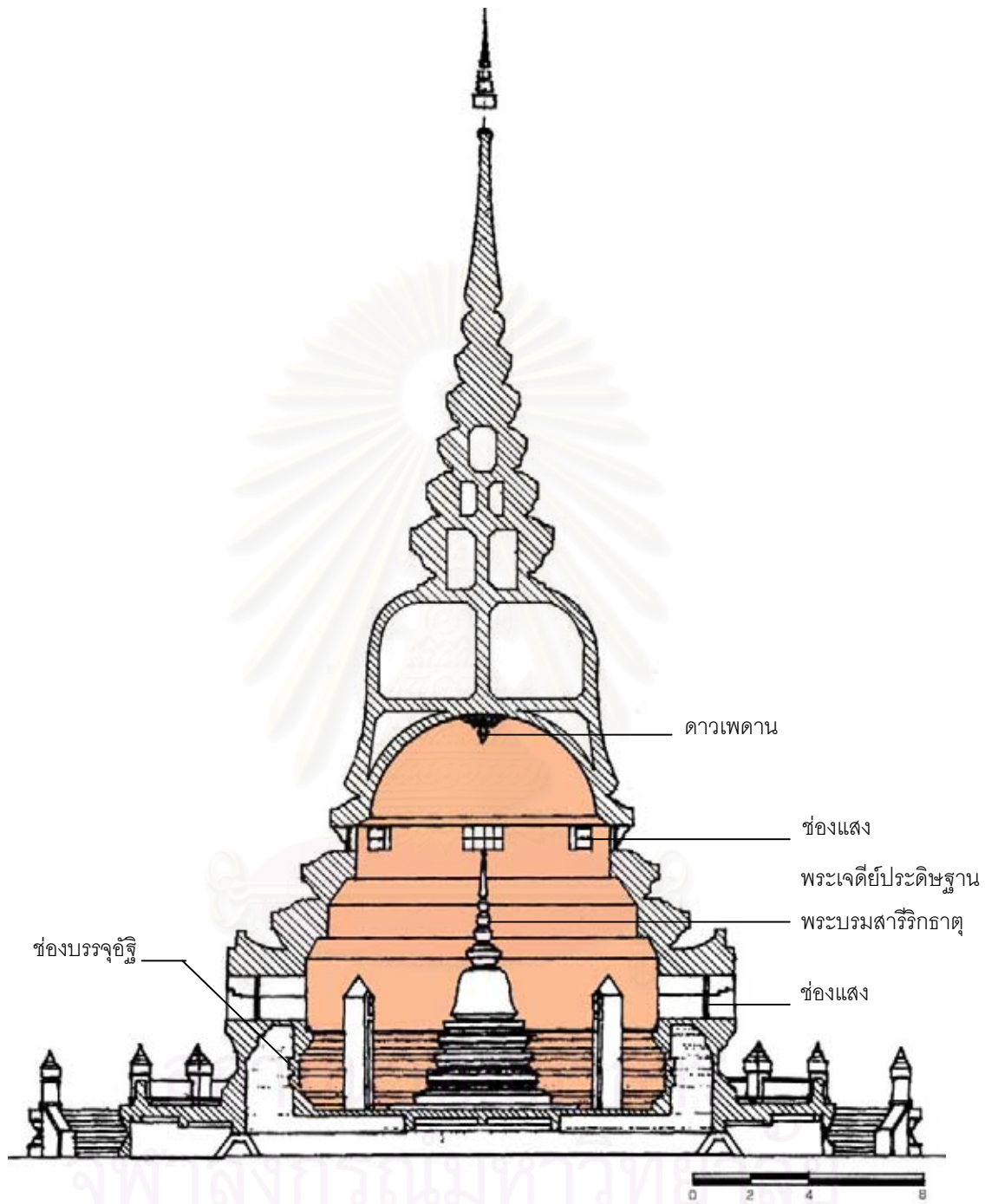

ลายเส้นที่ 4.2.1-4 รูปตัดแสดงการใช้พื้นที่ภายในพระเจดีย์

ที่มา: ลายเส้นที่ 4.2.1-4 คัดลอกมาจาก วีระ อินพันทัง (บรรณาธิการ), "พระเจดีย์ศรีมหาธาตุ สุนูปเจดีย์ในวัดพระศรีมหาธาตุ บางเขน" หน้าจั่ว 9(ปีการศึกษา 2532): 102.

๑ การประดับตกแต่ง

พระเจดีย์ศรีมหาธาตุ มีการประดับตกแต่งเพียงเล็กน้อยเท่านั้น และใช้องค์ประกอบที่มีความเรียบง่ายเป็นหลัก โดยมีรายละเอียดในแต่ละส่วนดังนี้

ส่วนฐาน ฐานชั้นล่างสุดเป็นฐานบัวผัดเป็นวงกลม เนื่องจากฐานบัวทึบขึ้นไปเป็นพนักลานประทักษิณทำเป็นผนังเรียบเดินเส้นบัวให้เห็นเป็นพนักรับและฐานล่าง เสาหัวเม็ดสี่เหลี่ยมไม่ย่อมุมลักษณะเป็นการปรับเปลี่ยนจากเสาหัวเม็ดแบบเดิมให้มีความเรียบง่ายขึ้น โดยใช้การเดินเส้นบัวเพียงเล็กน้อยเท่านั้น ในส่วนของฐานที่ต่อจากชั้นมาลัยเถานั้นเป็นฐานบัวทึบ มีซุ้มประตู และซุ้มช่องแสงอย่างละ 4 ซุ้ม โดยรอบพระเจดีย์ ซุ้มแต่ละซุ้มเป็นซุ้มยอดสามเหลี่ยมซ้อนกัน 2 ชั้น ซึ่งเป็นลักษณะที่คลี่คลายมาจากซุ้มจระนำแบบเดิมที่มีรอยระกา หางหงส์ ส่วนช่องแสงของแต่ละซุ้มนั้นทำเป็นช่องสี่เหลี่ยมจัตุรัสที่กรอบปิดทองคำเปลว ด้านหลังซุ้มขึ้นด้วยกระจงฝ้าย



รูปที่ 4.2.1-8 องค์ประกอบและการตกแต่งในส่วนฐาน



รูปที่ 4.2.1-9 ช่องระบายอากาศใต้ฐานพระเจดีย์



รูปที่ 4.2.1-10 บันไดทางขึ้นสู่ลานประทักษิณด้านบน ในภาพที่เป็นพื้นสีฟ้านั้นเป็นการทำขึ้นในภายหลัง



รูปที่ 4.2.1-11 เสาหัวเม็ดและพนักลานประทักษิณ



รูปที่ 4.2.1-12 ชุ่มช่องแสง ส่วนที่เป็นหน้าบ้านทำเป็นช่องแสงแทนการประดับลวดลาย



รูปที่ 4.2.1-13 ชุ่มประตูทางเข้า ปัจจุบันมีการทำเหล็กตัดเป็นลวดลายมาติดในส่วนที่เป็นช่องแสงเดิม

ชั้นมาลัยเถา ในชั้นนี้ใช้องค์ประกอบบัวคว่ำบัวหงายมาแทนองค์ประกอบแบบเดิมที่เป็นบัวลูกแก้ว โดยมาลัยชั้นบนสุดในส่วนของบัวหงายนั้น เจาะเป็นช่องแสงทั้งหมด 8 ช่อง แต่ละช่องทำเป็นช่องสี่เหลี่ยมจัตุรัสที่กรอบปิดทองคำเปลว ด้านหลังซ้อนด้วยกระจกฝ้า



รูปที่ 4.2.1-14 องค์ประกอบในชั้นมาลัยเถา



รูปที่ 4.2.1-15 ช่องแสงบริเวณบัวหงายของมาลัยชั้นบนสุด

องค์ระฆัง ในส่วนองค์ระฆังมีการประดับตกแต่งเพิ่มเติมจากรูปแบบองค์ระฆังแต่โบราณ คือประดับลายกระจกฝ้าสี่เหลี่ยมบริเวณปากระฆัง ตัวลายทำด้วยปูน ส่วนที่เป็นปลายลายและส่วนที่ปากลายจะไม่แหลม ซึ่งเป็นการสะท้อนถึงวัสดุที่ใช้ในการก่อสร้าง



รูปที่ 4.2.1-16 องค์ประกอบในส่วนองค์ระฆัง



รูปที่ 4.2.1-17 รายละเอียดลายกระจังประดับ

ส่วนยอด ในส่วนนี้แทบจะไม่มีมีการประดับตกแต่งเลย เพราะในส่วนของชั้นบัวคว่ำบัวหงายก็ไม่มี ลวดลายประดับแต่อย่างใด จะมีก็เพียงแต่เพียง ฉัตร 7 ชั้นที่ยอดบนสุดเท่านั้น ที่เป็นการฉลุ ลายลงบนโลหะ



รูปที่ 4.2.1-18 องค์ประกอบในส่วนยอด



รูปที่ 4.2.1-19 ลายฉลุโลหะที่ฉัตร 7 ชั้นบนยอดพระเจดีย์

การประดับตกแต่งภายใน

ภายในพระเจดีย์นั้นมีการประดับตกแต่งค่อนข้างน้อยเช่นเดียวกับการประดับตกแต่งภายนอก การประดับตกแต่งในส่วนพระเจดีย์ประดิษฐานพระบรมสารีริกธาตุภายในนั้นเป็นการปิดทองคำเปลวทั้งองค์ พระเจดีย์ ซึ่งองค์พระเจดีย์นี้มีรูปแบบสถาปัตยกรรมเช่นเดียวกับพระเจดีย์ใหญ่แต่มีขนาดย่อมกว่า และในชั้นบัวคว่ำ บัวหงายที่อยู่เหนือองค์ระฆังมีเพียง 3 ชั้น ส่วนพระเจดีย์ใหญ่นั้นมี 5 ชั้น การประดับในส่วนอื่นเช่น ฝ้าเพดานมีการ ประดับอยู่ตำแหน่งเดียวคือ ดาวเพดานที่จุดศูนย์กลางของโค้งกลม ผนังภายในโดยรอบทำเป็นกระจังปูนปั้นตั้งอยู่

บนบัวหงาย ส่วนตัวกระจังนั้นปิดทองคำเปลวแล้วเดินเส้นขอบด้วย สีแดง บัวหงายทาสีเขียวอ่อนซึ่งเป็นสีที่ใช้ทาผนังภายในทั้งหมด พื้นโดยรอบทำด้วยหินขัดสีเขียวเข้ม จะเห็นได้ว่าในภาพรวมนั้นภายในจะใช้สีเขียวเป็นหลัก ซึ่งผู้ศึกษาได้วิเคราะห์ถึงสาเหตุในการใช้สีแล้วน่าจะจะเป็นผลสืบเนื่องมาจากรัฐบาลที่มีอำนาจปกครองประเทศขณะนั้น เป็นรัฐบาลทหาร อันอาจจะมีอิทธิพลในการเลือกใช้สีของสถาปนิก



รูปที่ 4.2.1-20 พระเจดีย์ปิดทองคำเปลวทั้งองค์



รูปที่ 4.2.1-21 การประดับตกแต่งที่ผนังเหนือช่องบรรจุอัฐิ



รูปที่ 4.2.1-22 กระจังปูนปั้นปิดทอง



รูปที่ 4.2.1-23 ดาวเพดานปูนปั้นปิดทอง ตรงกลางใต้หลอดไฟประดับ



รูปที่ 4.2.1-24 ที่ช่องแสงจะประดิษฐานพระพุทธรูปขนาดเล็กทุกช่อง

๑ สัดส่วนพระเจดีย์

เมื่อจะพิจารณาสัดส่วนของพระเจดีย์ ผู้ศึกษาได้เลือกความสูงขององค์ระฆังมาเป็นเกณฑ์ในการเปรียบเทียบ โดยใช้ความสูงขององค์ระฆังเป็น 1 หน่วย แล้วเทียบกับองค์ประกอบอื่นได้ดังนี้

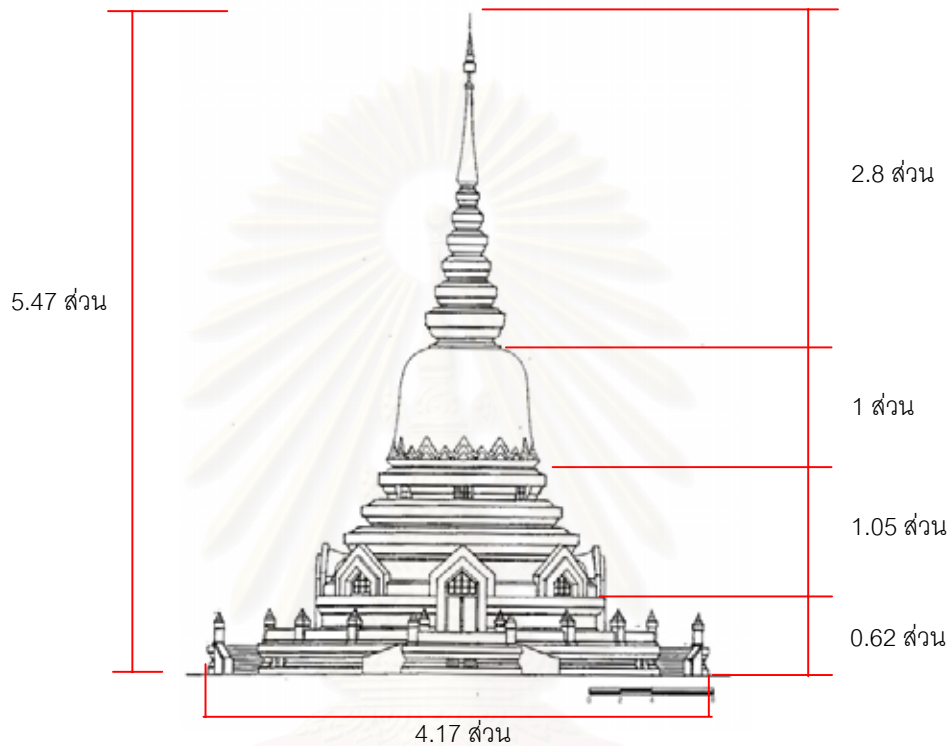

ลายเส้นที่ 4.2.1-5 การเปรียบเทียบสัดส่วนพระเจดีย์

๑ เส้นจอมแห และการจัดองค์ประกอบในรูปทรงของพระเจดีย์

การออกแบบรูปแบบสถาปัตยกรรมในภาพรวมนั้นจะเห็นได้ว่า กรอบนอกของพระเจดีย์นั้นเมื่อลองลากเส้นจอมแหสัมผัสองค์ประกอบต่างๆ องค์ประกอบเหล่านั้นพบว่าองค์ประกอบเหล่านั้นมีแนวโน้มที่จะถูกจัดวางให้อยู่ในกรอบจอมแห และเส้นจอมแหนั้นก็แสดงความสัมพันธ์กันระหว่างองค์ประกอบด้วย พระพรหมพิจิตร เป็นสถาปนิกผู้ที่สืบสายงานช่างมาจาก สมเด็จพระยานวิศวานุวัตินวงศ์ ซึ่งเป็นผู้ที่ใช้เส้นจอมแหในการออกแบบสถาปัตยกรรมอย่างชัดเจน ดังนั้นในขั้นตอนการออกแบบพระเจดีย์ศรีมหาธาตุจึงน่าจะมีการใช้เส้นจอมแหมาเกี่ยวข้องการออกแบบด้วย

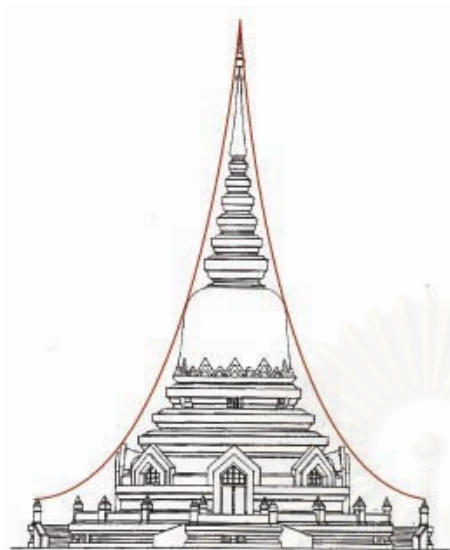

ลายเส้นที่ 4.2.1-6 เส้นจอมแหที่คลุมทั้งองค์พระเจดีย์

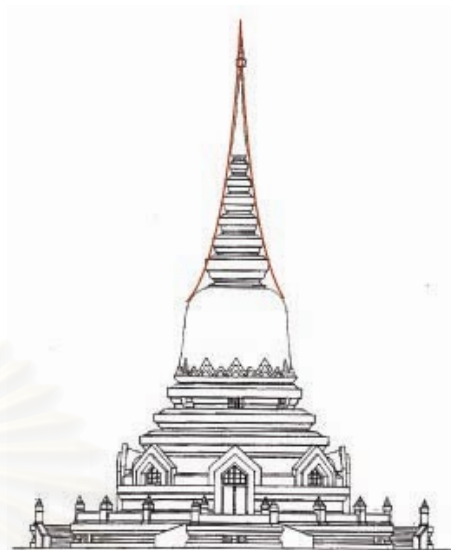

ลายเส้นที่ 4.2.1-7 เส้นจอมแหเฉพาะส่วนยอดพระเจดีย์



ลายเส้นที่ 4.2.1-8 เส้นจอมแหเฉพาะส่วนองค์ระฆัง
และชั้นมาลัยเถา

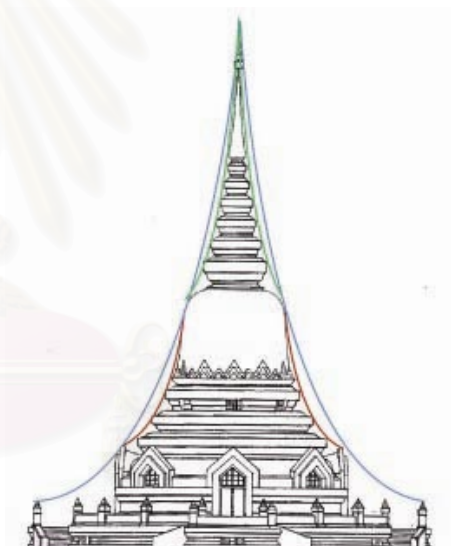

ลายเส้นที่ 4.2.1-9 รวมเส้นจอมแหที่เกิดขึ้นในองค์พระเจดีย์

๑ การระบายอากาศและการนำแสงสว่างเข้าสู่ภายใน

การระบายอากาศในพระเจดีย์นั้นได้มาจากช่องประตูทั้ง 4 ด้าน ซึ่งอากาศก็สามารถไหลเวียนได้สะดวก เพราะเป็นช่องเปิดที่อยู่ในตำแหน่งที่ตรงกันข้ามกัน ถึงแม้ว่าจะมีพระเจดีย์บรรจุพระบรมสารีริกธาตุขวางอยู่ก็ตาม

การนำแสงสว่างเข้าสู่ภายในพระเจดีย์ส่วนหนึ่งได้มาจากช่องเปิดเช่นเดียวกับการระบายอากาศ อีกส่วนหนึ่งนั้นได้มาจากช่องแสงที่อยู่ระดับเหนือประตูและช่องแสงที่อยู่ในระดับชั้นมาลัยเถา ซึ่งช่องแสงในระดับล่างนั้นจะเป็นการให้แสงในส่วนพื้นที่ใช้งาน ส่วนช่องแสงที่ชั้นมาลัยเถานั้นเป็นการให้แสงสว่างในส่วนยอดพระเจดีย์

บรรจุพระบรมสารีริกธาตุ นอกจากจะมีกัณนำแสงสว่างธรรมชาติเข้ามาภายในพระเจดีย์แล้ว ยังมีการเสริมแสงสว่างจากหลอดไฟอีก โดยดวงโคมส่วนใหญ่เป็นแสงจากหลอดฟลูออเรสเซนต์ ซึ่งให้แสงสีขาวและช่วยขับให้สีเขียวของผนังและพื้นภายในดูสดชื่น

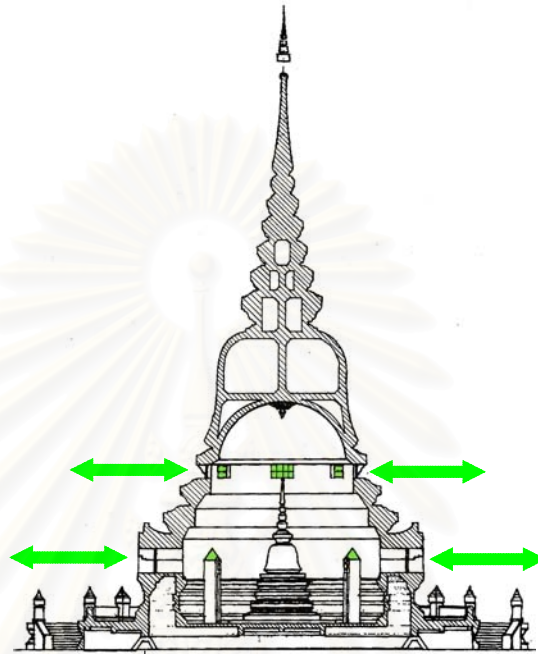

ลายเส้นที่ 4.2.1-10 รูปตัดแสดงตำแหน่งของช่องแสง



รูปที่ 4.2.1-25 แสงที่ได้จากประตูทางเข้าพระเจดีย์ ด้านบนของภาพเป็นช่องแสงที่ปัจจุบันถูกปิดทับด้วยแผ่นเหล็ก



รูปที่ 4.2.1-26 ช่องแสงในระดับชั้นมาลัยเถาให้ความสว่างในส่วนยอดพระเจดีย์ และฝ้าเพดาน



รูปที่ 4.2.1-27 ช่องแสงบริเวณเหนือช่องบรรจจุฐิ



รูปที่ 4.2.1-28 แสงจากหลอดฟลูออเรสเซนต์ ซึ่งให้แสงจากทางด้านหลังกระจก เป็นการประดับไปในตัวด้วย



รูปที่ 4.2.1-29 หลอดไฟที่ติดอยู่ที่ช่องแสงในชั้นมาลัยเถา ให้แสงสว่างกับองค์ประกอบที่อยู่ในระดับบนในเวลากลางคืน



รูปที่ 4.2.1-30 หลอดไฟที่ประดับตามส่วนต่างๆในพระเจดีย์

๑) โครงสร้าง

พระเจดีย์มีโครงสร้างเป็นคอนกรีตเสริมเหล็ก ซึ่งเป็นการเปลี่ยนแปลงครั้งยิ่งใหญ่ของระบบโครงสร้างที่แต่เดิมนั้นเป็นโครงสร้างแบบผนังรับน้ำหนัก มาเป็นระบบคอนกรีตเสริมเหล็ก อันมีข้อได้เปรียบในเรื่องขนาดของโครงสร้างที่เล็กลง สามารถสร้างที่ว่างภายในพระเจดีย์ได้มากขึ้น นอกจากนี้ยังสามารถเจาะช่องเปิดได้ง่าย แม้จะอยู่ในตำแหน่งที่อาจจะมีผลทำให้โครงสร้างไม่แข็งแรงถ้าเป็นระบบโครงสร้างแบบผนังรับน้ำหนัก และยังสามารถสร้างรูปทรงแบบใหม่ได้ตามต้องการ ซึ่งถ้าเทียบกับโครงสร้างแบบผนังรับน้ำหนักแล้วจะทำได้ยาก

สถาปนิกผู้ออกแบบได้แสดงความสามารถของโครงสร้างให้เห็นอย่างชัดเจน โดยการเจาะช่องแสงในชั้นมาลัยเถา ซึ่งแทบจะไม่ปรากฏเลยในพระเจดีย์ที่สร้างด้วยระบบผนังรับน้ำหนัก จะพบอยู่ที่เดียวก็คือที่พระเจดีย์

วัดอัมพวงคณิมิตร เกาะสีซัง ซึ่งเป็นการใช้โครงสร้างแบบตะวันตก อันวิทยาการทางโครงสร้างที่สูงกว่าระบบโครงสร้างแบบผนังรับน้ำหนักโดยทั่วไป ก่อนที่จะพัฒนามาสู่โครงสร้างแบบคอนกรีตเสริมเหล็ก และนอกจากสถาปนิกยังได้ออกแบบรูปทรงแบบใหม่ให้เกิดขึ้นภายในพระเจดีย์ โดยการสร้างฝ้าเพดานแบบครึ่งวงกลม ซึ่งเป็นการแสดงความสามารถของโครงสร้างอย่างเต็มที่



ลายเส้นที่ 4.2.1-11 รูปตัดพระเจดีย์ แสดงระบบโครงสร้างคอนกรีตเสริมเหล็ก ซึ่งสามารถทำให้ผนังในส่วนองคระขังมีความบาง และทำฝ้าเพดานแบบครึ่งวงกลมได้



รูปที่ 4.2.1-31 โครงสร้างในส่วนฝ้าเพดานแลชั้นมาลัยเถา



รูปที่ 4.2.1-32 การเจาะช่องเปิดในชั้นมาลัยเถา

4.2.2 พระวิริยะมงคลมหาเจดีย์ วัดธรรมมงคลเกาญนนทวิหาร



รูปที่ 4.2.2-1 พระวิริยะมงคลมหาเจดีย์

๑) ที่ตั้งและสถานภาพปัจจุบัน

วัดธรรมมงคลเกาญนนทวิหาร เป็นพระอารามชั้นสามัญ ตั้งอยู่เลขที่ 75 หมู่ที่ 4 ถนนสุขุมวิท ซอย 101 (ปทุมวันวิถี) แขวงบางจาก เขตพระโขนง จังหวัดกรุงเทพมหานคร

๑) มูลเหตุการสร้างและประวัติความเป็นมาของวัด

ที่ดินที่สร้างวัดธรรมมงคลฯเมื่อเริ่มแรกนั้น ได้มาจากศรัทธาของ นายเถา นางบุญมา อยู่ประเทศคหบดีย่านบางจากถวายทีนา ให้สร้างวัดและมีนายอวย กุศลศิลป์ ถวายเพิ่มเติมอีกส่วนหนึ่ง เจ้าอาวาส รูปแรกของวัดธรรมมงคล คือ พระครูญาณวิริยะ (อาจารย์วิริยงค์ สิริธโร) เป็นผู้นำความเจริญมาสู่ภูมิภาคนี้ทั้งแก่หมู่ประชาชน และพระภิกษุสามเณร เมื่อ พ.ศ. 2517 พระครูญาณวิริยะได้เดินทางไปรับพระบรมสารีริกธาตุ พระอรังคธาตุ และเกศาขององค์สมเด็จพระสัมมาสัมพุทธเจ้าจากประเทศบังคลาเทศ และได้เริ่มในการสร้างพระวิริยะมงคลมหาเจดีย์ เมื่อ ปี พ.ศ. 2519 และสร้างจนสำเร็จเป็นมหาปูชนียสถานอันสำคัญยิ่งแห่งหนึ่งของประเทศไทย เมื่อ พ.ศ. 2528

ประวัติการสร้างพระวิริยะมงคลมหาเจดีย์ฯ เริ่มด้วยการตั้งสัจจาธิษฐานของพระครูญาณวิริยะ ต่อหน้าพระบรมสารีริกธาตุ ณ วัดโคตะมะวิหาร จังหวัดจัตตอง ประเทศบังคลาเทศเป็นครั้งแรกว่า "หากข้าพเจ้าได้รับพระบรมสารีริกธาตุครบ 5 องค์ ข้าพเจ้าจะสร้างพระเจดีย์เพื่อประดิษฐานพระองค์ท่านให้ใหญ่ที่สุดในประเทศไทย"

๑ แนวความคิดในการออกแบบ

สถาปนิกผู้ออกแบบพระวิริยะมงคลมหาเจดีย์ คือ ร.ศ.ดร.ภิญโญ สุวรรณคีรี โดยแนวความคิดในการออกแบบนั้นเริ่มมาจาก ความต้องการของพระครูญาณวิริยะ ที่ต้องการสร้างพระเจดีย์ให้มีความสูงที่สุด ในประเทศไทยตามที่ได้เคยตั้งจิตอธิษฐานไว้ เรื่องการสร้างพระเจดีย์ที่มีความสูงใหญ่นี้สถาปนิกผู้ออกแบบได้ยกตัวอย่างที่แสดงถึงความคล้ายคลึงกันของพระสมุทรเจดีย์กับพระวิริยะมงคลมหาเจดีย์ไว้ว่า ในสมัยพระบาทสมเด็จพระนั่งเกล้าเจ้าอยู่หัว การค้าขายทางเรือกับต่างประเทศเจริญรุ่งเรือง เรือที่จะเข้ามาค้าขายจะต้องผ่านทางจังหวัดสมุทรปราการซึ่งเป็นปากแม่น้ำเจ้าพระยา พระบาทสมเด็จพระนั่งเกล้าเจ้าอยู่หัวได้โปรดฯ ให้สร้างพระสมุทรเจดีย์ที่ปากน้ำ เพื่อเป็นที่หมายตา(Landmark) และเพื่อเป็นการแสดงว่าได้เข้าสู่ดินแดนแห่งพุทธศาสนาแล้ว ปัจจุบันรูปแบบการสัญจรได้เปลี่ยนไป การเดินทางโดยเครื่องบินสามารถทำให้การเดินทางระหว่างประเทศไม่ใช่เรื่องยาก ดังนั้นการสร้างพระเจดีย์ที่มีความสูงใหญ่นั้น ก็เปรียบเสมือนการสร้างที่หมายตา(Landmark) สำหรับคนที่มองลงมาจากเครื่องบิน เมื่อเห็นพระเจดีย์ก็จะทราบได้ว่าถึงดินแดนพุทธภูมิแล้ว โดยพระเจดีย์มีความสูง 99 เมตร

รูปแบบสถาปัตยกรรมของพระเจดีย์นั้นสถาปนิกได้แรงบันดาลใจมาจาก พระเจดีย์พุทธคยา อันเป็นสังเวชนียสถานที่สูงขึ้นในบริเวณที่พระพุทธเจ้าทรงตรัสรู้ ซึ่งรูปทรงของพระเจดีย์พุทธคยานั้นเป็นทรงสูง ตรงกับความต้องการในการสร้างพระเจดีย์ที่สูงที่สุดในประเทศ ประกอบกับสถาปนิกเห็นว่ารูปทรงสามารถสื่อความหมายถึงพระพุทธรูปได้ดี จึงได้ออกแบบเป็นพระเจดีย์ทรงระฆังซึ่งเป็นที่นิยมสร้างมากในสมัยรัตนโกสินทร์ ตั้งอยู่บนรูปทรงแบบพระเจดีย์พุทธคยา และออกแบบให้พื้นที่ภายในสามารถใช้ประโยชน์ได้อย่างเต็มที่

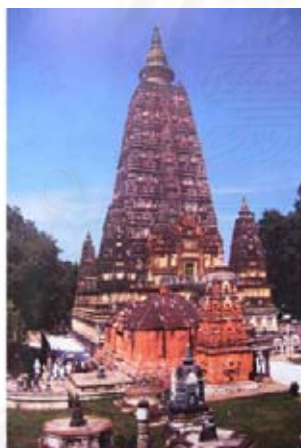

รูปที่ 4.2.2-2 พระเจดีย์พุทธคยา



รูปที่ 4.2.2-3 พระวิริยะมงคลมหาเจดีย์

ที่มา : รูปที่ 2.3.5 จาก ไพโรจน์(ลออ) คุ่มไพโรจน์, ตามรอยบาทพระศาสดา ศึกษาพุทธประวัติจากสังเวชนียสถาน (กรุงเทพฯ: สำนักพิมพ์ธรรมสภาและบริษัท ศรีเอทมีเดีย จำกัด, 2539).

๑) ที่ตั้งของพระเจดีย์

พื้นที่ที่เป็นที่ตั้งของพระเจดีย์ปัจจุบันเป็นพื้นที่ซึ่งซื้อเพิ่มเติมมาเมื่อครั้งจะเริ่มการก่อสร้าง โดยตำแหน่งของพระเจดีย์นั้นตั้งหันด้านหน้าไปทางทิศตะวันออก วางตัวในแนวขนานกับพระอุโบสถซึ่งเป็นอาคารที่สร้างขึ้นมาก่อน ปริมาณพลในส่วนพระเจดีย์มีกำแพงแก้วล้อมรอบชัดเจน ที่มุมของกำแพงแก้วเป็นที่ตั้งของศาลาทั้งหมด 4 หลัง ทางเข้าสู่ภายในพระเจดีย์เข้าได้จากบันไดและประตูทางเข้าทางด้านทิศตะวันออกซึ่งเป็นทางเข้าหลัก และทางด้านทิศตะวันตกเหนือและใต้ นอกจากนี้พระเจดีย์ยังมีทางเชื่อมไปสู่ศาลาลงพ้อหยกซึ่งเป็นอาคารที่ก่อสร้างขึ้นใหม่ตั้งอยู่ทางทิศตะวันตกเฉียงเหนือของพระเจดีย์

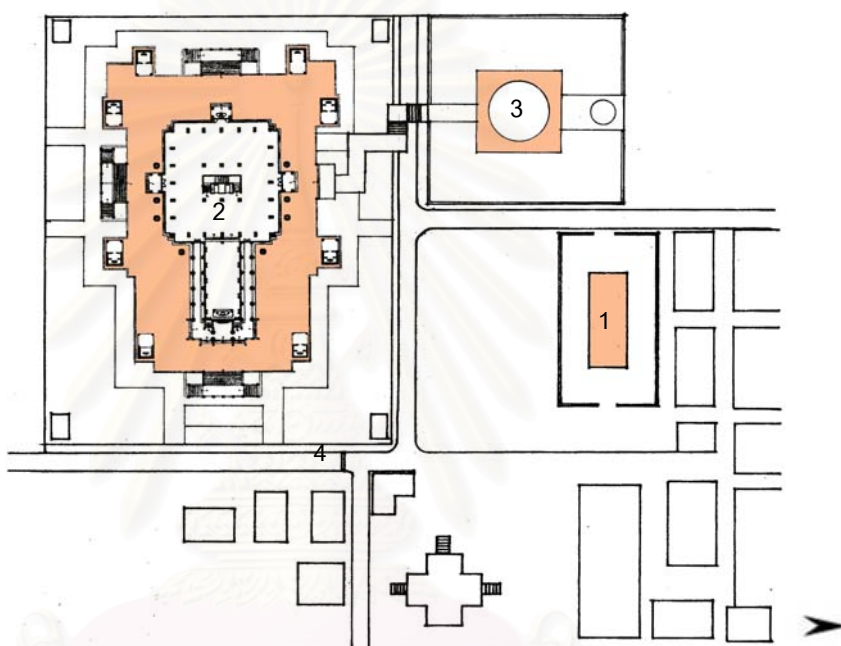

ลายเส้นที่ 4.2.2-1 ผังบริเวณวัดธรรมมงคล แสดงที่ตั้งพระเจดีย์

- | | |
|--------------|--------------------|
| 1. พระอุโบสถ | 3. ศาลาลงพ้อหยก |
| 2. พระเจดีย์ | 4. ประตูทางเข้าวัด |

๑) รูปแบบสถาปัตยกรรมของพระเจดีย์

พระวิริยะมงคลมหาเจดีย์เป็นพระเจดีย์ซึ่งมีลักษณะที่แตกต่างจากพระเจดีย์ทรงระฆังที่เคยมีมาในอดีต เพราะได้มีการนำเอาอาคารสูง 11 ชั้นเข้ามาประกอบ โดยให้พระเจดีย์ทรงระฆังตั้งอยู่บนยอดของอาคาร ทำให้พระเจดีย์นั้นมีความสูงใหญ่เป็นพิเศษ ซึ่งเป็นไปตามจุดมุ่งหมายในการสร้างพระเจดีย์ และในส่วนผนังของอาคารสูง 11 ชั้น ในด้านทิศตะวันออกและทิศตะวันตกนั้นได้ทำเป็นลวดลายปูนปั้นเรื่องราวพุทธประวัติไว้ด้วยนอกจากพระเจดีย์แล้ว ในส่วนของฐานประทักษิณรอบพระเจดีย์ซึ่งเป็นฐานขนาดใหญ่ นั้นยังเป็นที่ตั้งของ พระวิหารที่ตั้งอยู่ด้านทิศตะวันออกติดกับพระเจดีย์ ด้านทิศตะวันตกนั้นเป็นมุขขนาดใหญ่ประดิษฐาน พระอัฐารส ด้านทิศเหนือและทิศใต้เป็นมุขทางเข้าภายใน และยังมีศาลาอีกแปดหลังตั้งอยู่โดยรอบพระเจดีย์

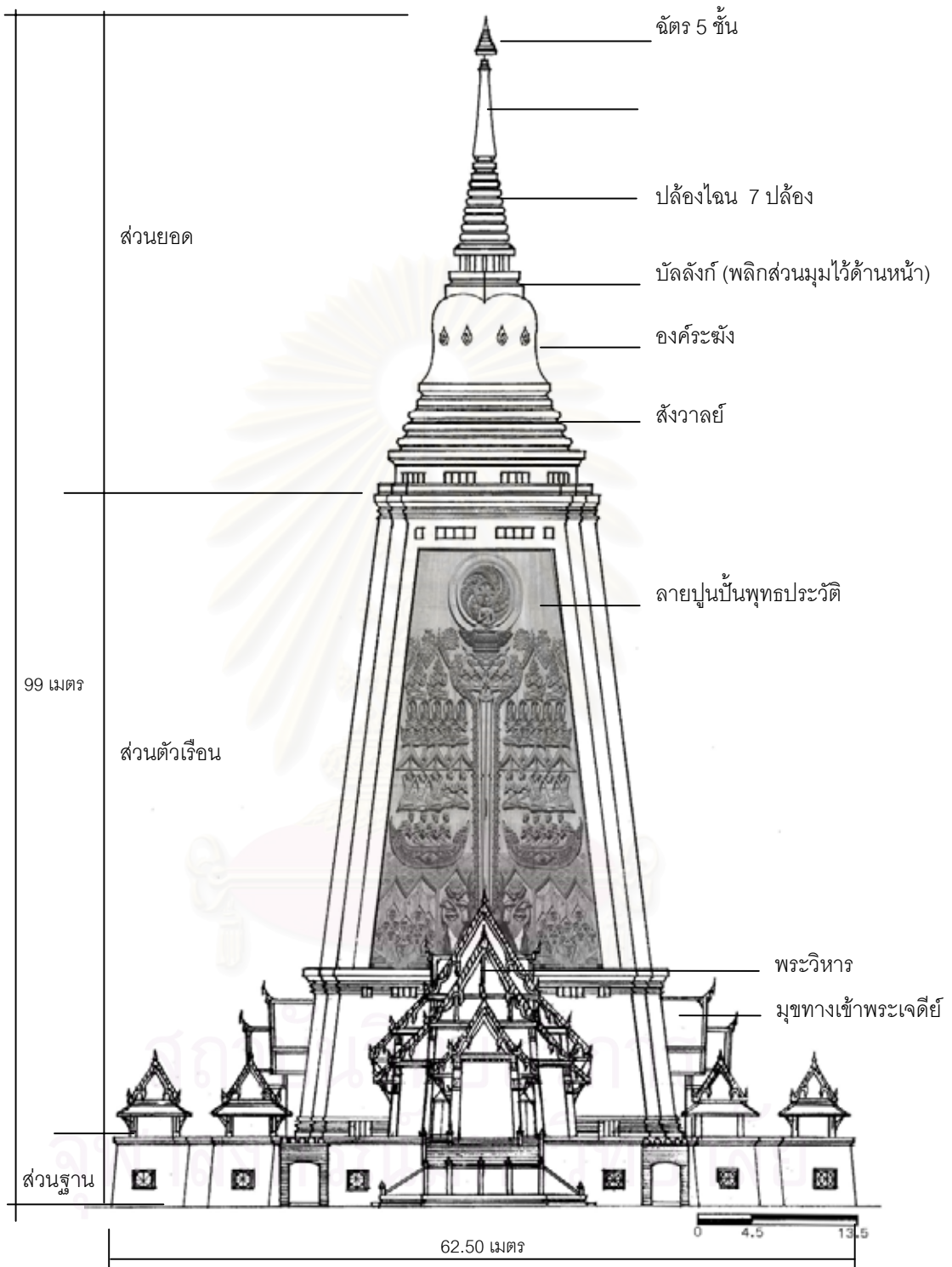

ลายเส้นที่ 4.2.2-2 รูปตั้งพระเจดีย์ด้านทิศตะวันออก

ที่มา: ลายเส้นที่ 4.2.2-2 เขียนขึ้นจากภาพถ่ายประกอบารังวัดในบางส่วน

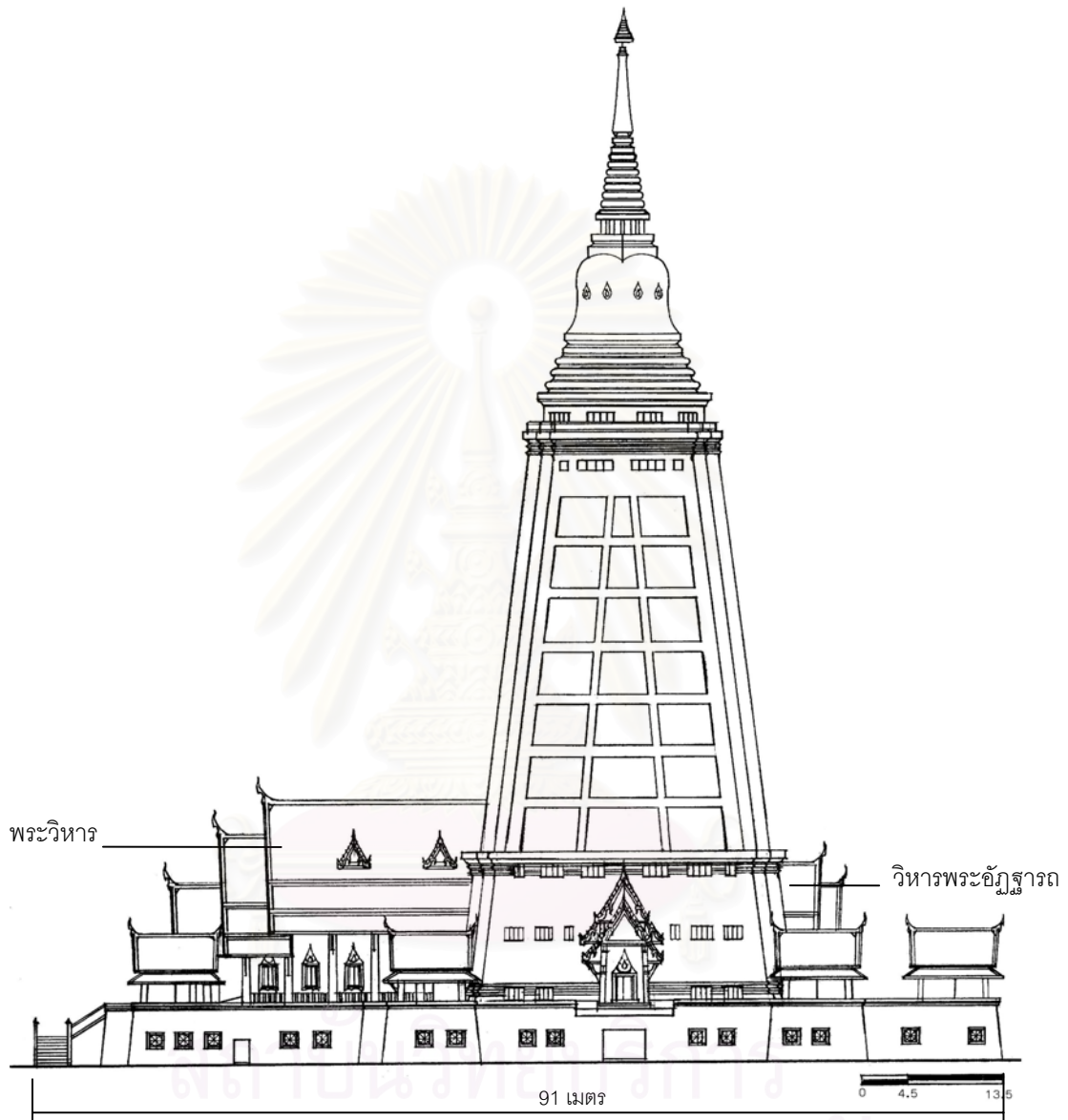

ลายเส้นที่ 4.2.2-3 รูปตั้งพระเจดีย์ด้านทิศเหนือ
จุฬาลงกรณ์มหาวิทยาลัย

ที่มา: ลายเส้นที่ 4.2.2-3 เขียนขึ้นจากภาพถ่ายประกอบการจัดวัดในบางส่วน

๑ การใช้พื้นที่ภายในพระเจดีย์

การใช้พื้นที่ภายในพระเจดีย์มีทั้งหมด 14 ชั้นแบ่งออกเป็น 4 ส่วน ดังนี้

ส่วนที่ 1 ส่วนฐาน : ส่วนฐานนี้ก็คือชั้นที่ 1 เป็นส่วนฐานประทักษิณทั้งหมด ชั้นนี้ที่ชื่อว่า ภูมมาเทวา พื้นที่ส่วนหนึ่งเป็นโถงโล่งสำหรับจัดนิทรรศการ และนั่งวิปัสสนา ส่วนที่เป็นห้อง ก็จะแยกเป็นห้องเรียนห้องประชุมใหญ่ ห้องฉายสไลด์เกี่ยวกับพุทธศาสนา ห้องพักอาจารย์ ห้องรับประทานอาหาร และห้องสุขา

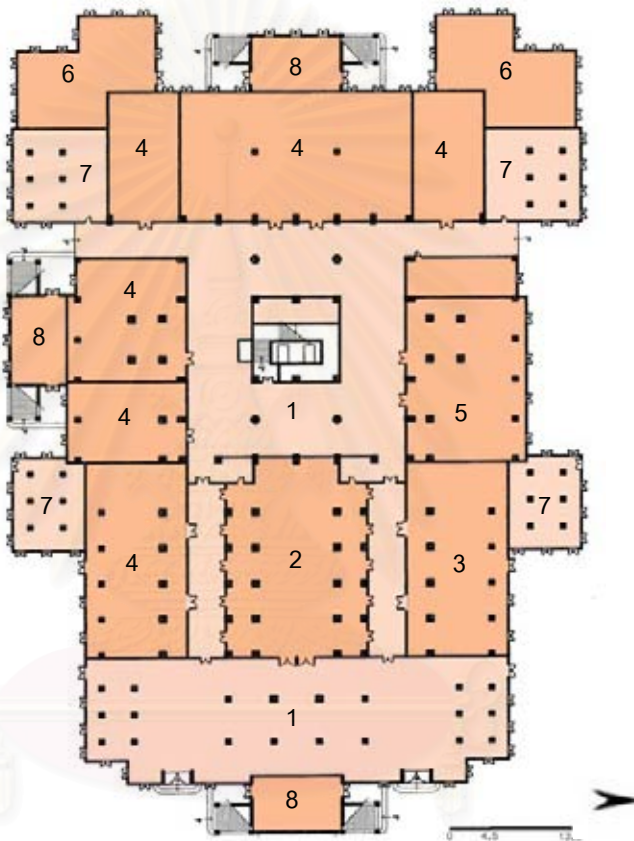

ฉายเส้นที่ 4.2.2-4 ผังพื้นชั้น 1

- | | |
|---|-----------------------|
| 1. โถงอเนกประสงค์ จัดนิทรรศการ นั่งวิปัสสนา | 5. ห้องรับประทานอาหาร |
| 2. ห้องประชุมใหญ่ | 6. ห้องอเนกประสงค์ |
| 3. ห้องพักอาจารย์ | 7. ห้องสุขา |
| 4. ห้องเรียน | 8. ห้องเก็บของ |

ส่วนที่ 2 อาคารบนลานประทักษิณ : เป็นชั้นที่ 2 ชื่อว่าจตุมหาราชิกาเทวา เป็นชั้นระเบียงที่ตั้งศาลาแปดหลังใช้บูชาพระพุทธรูปปางต่างๆ ดังนี้ ศาลากวนอิม, ศาลาสังกัจจาย, ศาลาเซียงแสน, ศาลาสุโขทัย, ศาลาพระอาจารย์มั่น, ศาลาพระเจ้าอโศกฯ, ศาลาพระทวารวดี และศาลาอุ้มทอง นอกจากนี้ยังมีซุ้มพระพุทธรูปประจำวันอีก 8 ซุ้มตั้งอยู่โดยรอบพระเจดีย์

ส่วนที่ 3 ส่วนตัวเรือน : ส่วนนี้รวมพื้นที่ตั้งแต่ชั้นที่ 3 ถึงชั้นที่ 13 ในชั้นที่ 3 เป็นชั้นของพระวิหารซึ่งอยู่ทางทิศตะวันออก มีชื่อว่าดวงดั่งชาเทวา ส่วนที่ผนังด้านทิศตะวันตกเป็นวิหารพระอัฐสุรัส ชั้นที่ 4 ยามาเทวา เป็นห้องสมุด ชั้นที่ 5 ดุสิตาเทวา เป็นห้องเรียนสำหรับพระปริยัติธรรม ชั้นที่ 6 นิมานรดีเทวา เป็นห้องสมาธิ ชั้นที่ 7 ปริณimitสวัสดีเทวา เป็นห้องคอมพิวเตอร์สำหรับเก็บข้อมูลเกี่ยวกับพระพุทธศาสนา ชั้นที่ 8 มหาพรหมา เป็นห้องสมาธิ ชั้นที่ 9 ปริตตภาพพรหมา เป็นโรงเรียนพระปริยัติธรรม ชั้นที่ 10 อาภัสสวาพรหมา เป็นห้องสมาธิแนะนำกรรมฐาน ชั้นที่ 11 เวทปผลาพรหมา และ ชั้นที่ 12 สุทัสสพรหมา เป็นชั้นพิพิธภัณฑ์ของโบราณ ชั้นที่ 13 สุทัสสพรหมา เป็นชั้นที่แสดงปฏิจาสุมุปาบท และอริยสัจสี่

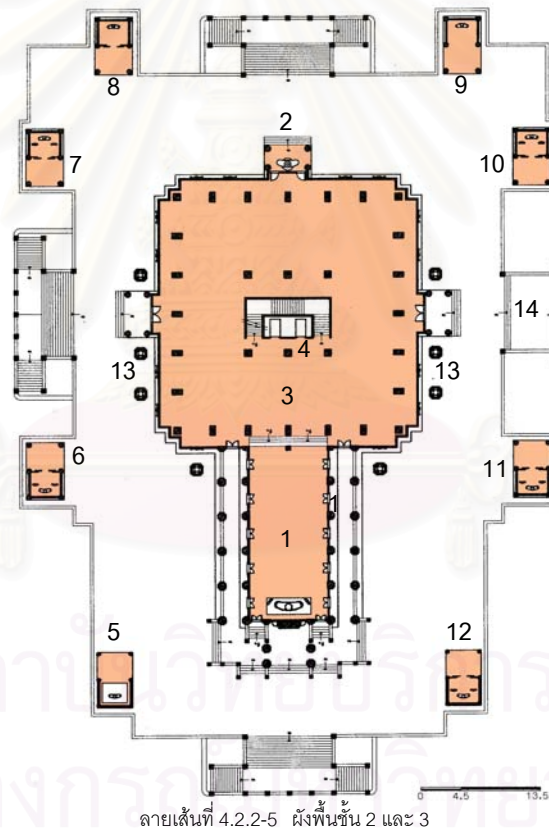

- | | | |
|--------------------------------|------------------------|---------------------------|
| 1. พระวิหาร | 6. วิหารพระเซียงแสน | 11. วิหารพระอุ้มทอง |
| 2. วิหารพระอัฐสุรัส | 7. วิหารพระสุโขทัย | 12. วิหารเจ้าแม่กวนอิม |
| 3. โถงอเนกประสงค์ นั่งวิปัสสนา | 8. วิหารพระอาจารย์มั่น | 13. ซุ้มพระประจำวัน |
| 4. ลิฟท์ | 9. วิหารพระเจ้าอโศก | 14. ทางไปศาลาหลวงพ่อยักษ์ |
| 5. วิหารพระสังกัจจาย | 10. วิหารพระทวารวดี | |

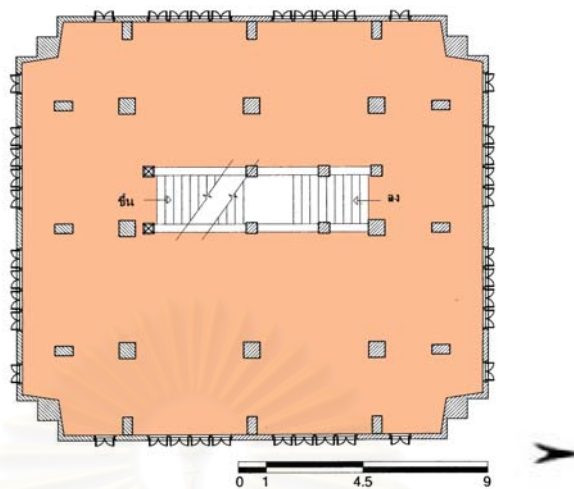

ลายเส้นที่ 4.2.2-6 ผังพื้นที่ 13

พื้นที่ในชั้น 4 ถึงชั้น 13 มีลักษณะผังเช่นเดียวกัน คือมีลิฟท์และบันไดอยู่บริเวณตรงกลาง พื้นที่ที่เหลือโดยรอบก็อาจจะแบ่งเป็นห้อง หรือเป็นโถงโล่งตามความต้องการในการใช้พื้นที่ในแต่ละชั้น การสัญจรติดต่อระหว่างชั้นตั้งแต่ชั้น 3 ถึงชั้น 10 จะติดต่อได้โดยลิฟท์และบันได ส่วนชั้น 11 ถึงชั้น 14 ติดต่อได้ทางบันไดเท่านั้น (ชั้น 11 และ 12 เป็นห้องเครื่องลิฟท์)

ส่วนที่ 4 ส่วนยอด : ชั้นที่ 14 อภินิหารพรหมา เป็นชั้นที่ใช้ประดิษฐาน เส้นพระเกศา พระอัฐมคธาตุ และพระบรมสารีริกธาตุขององค์สมเด็จพระสัมมาสัมพุทธเจ้า โดยทั้งหมดนั้นบรรจุอยู่ในผอบ ที่ตั้งอยู่ภายในบุษบกที่รอบฐานบุษบกทำเป็นผอบจำลองเพื่อให้ผู้ที่มาสักการะได้เปิดทอง การรักษาความปลอดภัยของ พระบรมสารีริกธาตุนั้น ทางวัดได้ติดตั้งระบบอัตโนมัติที่ใจกลางบุษบก เมื่อถึงเวลาที่ตั้งไว้ ฐานของบุษบกที่ใช้ตั้งผอบจะเปิดออกแล้วผอบจะถูกเก็บไว้ในบุษบกอีกชั้นหนึ่ง นอกจากนี้ยังติดตั้งโทรทัศน์วงจรปิดไว้ด้วย

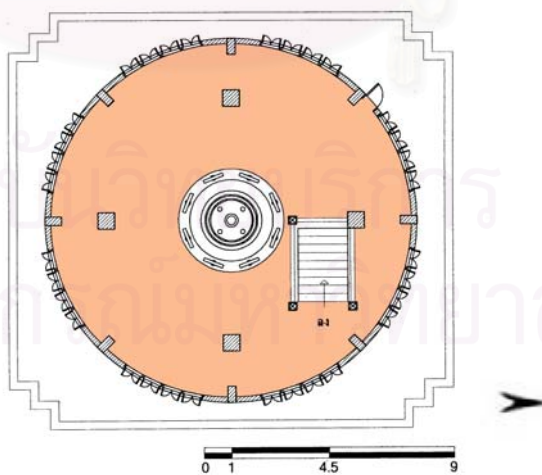

ลายเส้นที่ 4.2.2-7 ผังพื้นที่ 14



รูปที่ 4.2.2-4 พื้นที่อเนกประสงค์ชั้น 1 ใช้สำหรับนั่งวิปัสสนา จากภาพด้านขวามือเป็นบันไดและปอลิฟท์ ด้านซ้ายมือเป็นห้องประชุมใหญ่



รูปที่ 4.2.2-5 ห้องรับประทานอาหาร ในชั้นที่ 1



รูปที่ 4.2.2-6 โถงทางเข้าในชั้นที่ 1 ด้านซ้ายมือของภาพเป็นสำนักงาน ด้านขวามือเป็นห้องเรียน



รูปที่ 4.2.2-7 วิหารพระอุทุมพร บนลานประทักษิณ(ชั้นที่ 2)



รูปที่ 4.2.2-8 พระพุทธรูปสมัยอุทุมพรที่ประดิษฐานในวิหาร



รูปที่ 4.2.2-9 ชุ่มพระประจำวันเกิด



รูปที่ 4.2.2-10 พื้นที่โถงชั้นที่ 2 เชื่อมต่อกับสวณวิหาร(ชั้นที่ 3)



รูปที่ 4.2.2-11 โถงลิฟท์และบันไดในชั้นที่ 2



รูปที่ 4.2.2-12 พระวิหารอยู่ทางด้านหน้าของพระเจดีย์



รูปที่ 4.2.2-13 พื้นที่ภายในวิหารประชาชนจะใช้ในการนั่งสมาธิ



รูปที่ 4.2.2-14 มุขทางเข้าจากลานประทักษิณสู่พื้นที่ในชั้นที่ 3



รูปที่ 4.2.2-15 พระอัฐารส ที่วิหารด้านหลังพระเจดีย์



รูปที่ 4.2.2-16 ห้องประชุมย่อยในชั้นที่ 8



รูปที่ 4.2.2-17 ห้องเรียนพระปริยัติธรรมในชั้นที่ 9



รูปที่ 4.2.2-18 พิพิธภัณฑของสะสมและของโบราณ ตั้งอยู่ที่ชั้น 11



รูปที่ 4.2.2-19 พิพิธภัณฑจัดแสดงพระพุทธรูป ในชั้นที่ 12



รูปที่ 4.2.2-20 ชั้นที่ 13 เป็นโถงนั่งพักเหนื่อยจากการขึ้นบันได



รูปที่ 4.2.2-21 บันไดจากชั้น 13 ที่จะขึ้นไปสู่ชั้น 14



รูปที่ 4.2.2-22 นุชบประดิษฐานพระบรมสารีริกธาตุ ในชั้นที่ 14



รูปที่ 4.2.2-23 พื้นที่รอบนุชบ ใช้ในการสักการะ



รูปที่ 4.2.2-24 ผอบบรรจุพระบรมสารีริกธาตุ ตั้งอยู่ในนุชบ



รูปที่ 4.2.2-25 ผอบจำลองตั้งไว้โดยรอบฐานนุชบ

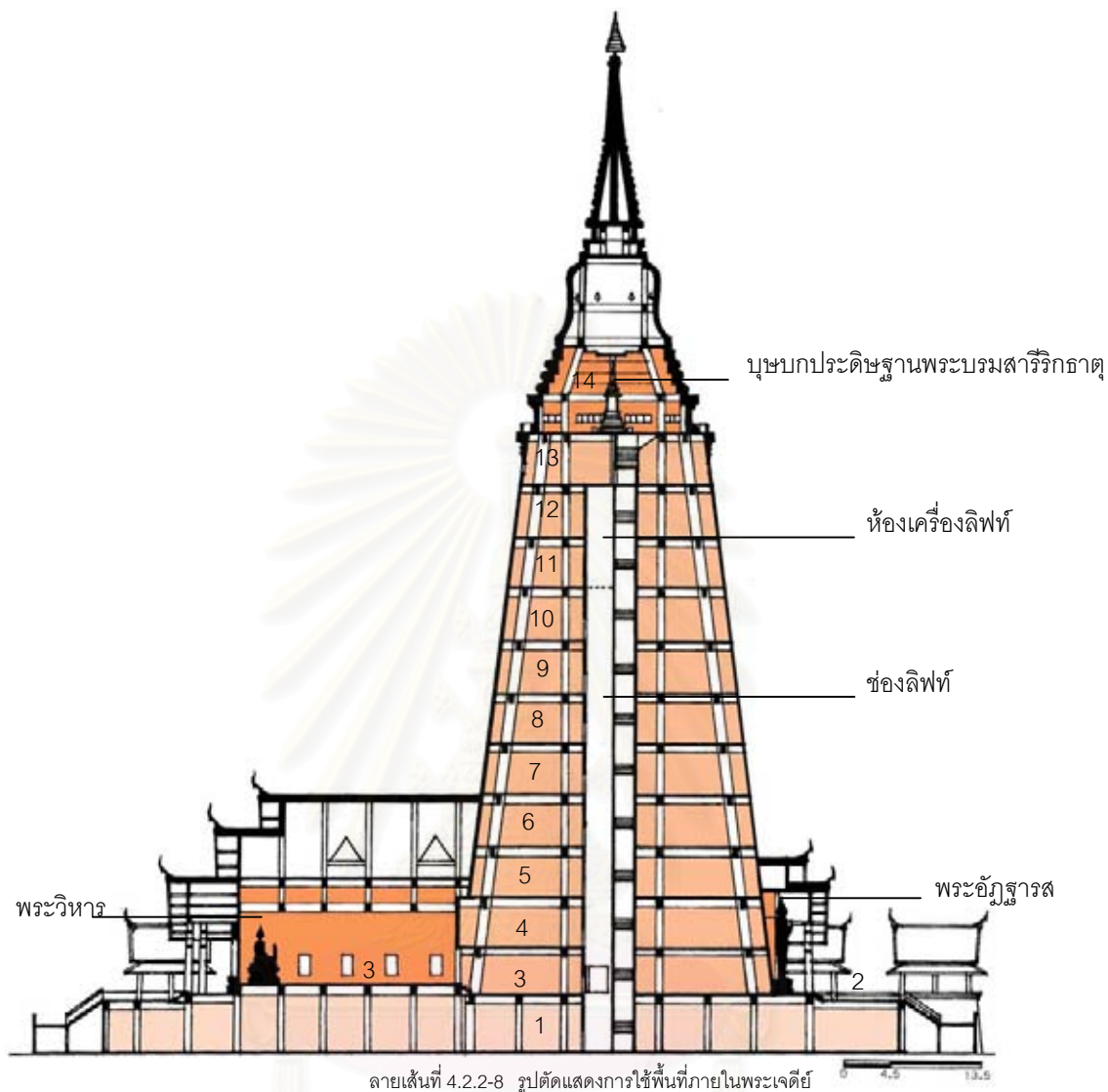

● การประดับตกแต่ง

การประดับตกแต่งพระวิริยะมงคลมหาเจดีย์ สามารถแยกพิจารณาเป็นส่วนต่างได้คือ

ส่วนที่ 1 ส่วนฐาน : เป็นส่วนของฐานประทักษิณทั้งหมด (ชั้นที่ 1)

ส่วนที่ 2 ส่วนอาคารเครื่องลำยอง : ประกอบด้วยพระวิหาร, วิหารพระอุโบสถารต, มุขทางเข้าพระเจดีย์ และวิหารายที่ประดิษฐานพระพุทธรูปบนลานประทักษิณ

ส่วนที่ 3 ส่วนอาคารสูง : เป็นส่วนอาคารตั้งแต่ชั้น 3 ถึงชั้น 13

ส่วนที่ 4 ส่วนยอด : เป็นส่วนของพระเจดีย์ทรงระฆัง (ชั้นที่ 14)

ดังมีรายละเอียดในส่วนต่างๆดังนี้

ส่วนที่ 1 ส่วนฐาน : ผนังของส่วนฐานทำเป็นผนังสอป บนยอดสุดของผนังเป็นบัวหางายซึ่งทำหน้าที่เป็นพนักรของลานประทักษิณด้วย บริเวณที่เป็นหน้าต่างทำเป็นซุ้มรูปธรรมจักรด้านบนเป็นยอดเจดีย์โดยมีหน้าต่างซ้อนอยู่ด้านใน ซึ่งซุ้มนี้จะเจาะเป็นช่องโปร่งให้ลมสามารถพัดผ่านได้ ขณะเดียวกันก็เป็นชายคากันแดดกันฝนไปในตัวด้วย



รูปที่ 4.2.2-26 ประตูทางเข้าชั้นฐานของพระเจดีย์ทำเป็นผนังก่ออิฐโชว์แนว ทำเหมือนเป็นกำแพงเมืองโบราณ ซึ่งเป็นการสื่อถึงว่าพื้นที่ภายในนั้น



รูปที่ 4.2.2-27 การตกแต่งที่ซุ้มหน้าต่าง เป็นธรรมจักร ด้านบนเป็นปูนปั้นรูปเจดีย์ 3 องค์

ส่วนที่ 2 ส่วนอาคารเครื่องลายอง : ในส่วนนี้การประดับตกแต่งของเครื่องลายองในแต่ละอาคารจะคล้ายคลึงกัน คือ รวยระกา ซ่อฟ้าและหางหงส์แบบหัวนาค 3 เศียรประดับด้วยกระจกลีทั้งหมด ฉายหน้าบันเป็นปูนปั้นพื้นหลังเป็นกระจกลี พื้นหลังคามุงด้วยกระเบื้องกาบกล้วยสีดินเผา ในส่วนอื่นที่นอกเหนือจากเครื่องลายองก็จะมีการประดับตกแต่งที่แตกต่างกันตามการใช้งาน



รูปที่ 4.2.2-28 การประดับตกแต่งในส่วนเครื่องลายองของพระวิหาร



รูปที่ 4.2.2-29 ผนังภายนอกด้านหลังพระประธานของพระวิหาร ทำเป็นแท่นประดิษฐานพระพุทธรูป ฉากหลังทำปูนปั้นเป็นคูหายอดฉัตร 5 ชั้นและมีฉัตร 3 ชั้นประกอบด้านข้าง ด้านบนเป็นเทวดาที่เข้ามาเฝ้าพระพุทธเจ้า



รูปที่ 4.2.2-30 ชุ่มหน้าต่างของพระวิหารผูกलयี่ด้านบนเป็นรูปหน้ากาฟ ด้านล่างของภาพเป็นพนักกระเบื้อง ทำเป็นเสาหัวเม็ดเรียงกัน



รูปที่ 4.2.2-31 ชุ่มประตูทางเข้าพระวิหาร ส่วนยอดลักษณะคล้ายพระเกี้ยว



รูปที่ 4.2.2-32 การประดับตกแต่งในส่วนชุ่มมุขทางเข้าพระเจดีย์ ชุ่มประตูผูกलयี่ด้านบนเป็นรูปหน้ากาฟ



รูปที่ 4.2.2-33 วิหารเจ้าแม่กวนอิม



รูปที่ 4.2.2-34 การตกแต่งแบบจีน ที่วิหารพระสังกัจจาย



รูปที่ 4.2.2-35 ผนังของวิหาร พระเชียงแสน ทำเป็นลูกฟักแบบผนังไม้ ประตูทางเข้าเป็นบานเลื่อนไม้ลูกฟัก กระงกฝ้า

ส่วนที่ 3 ส่วนอาคารสูง : ในส่วนนี้ผนังในด้านทิศตะวันออกและทิศตะวันตกทำเป็นลายปูนปั้นเรื่องราวเกี่ยวกับพุทธประวัติ โดยด้านทิศตะวันออกเป็นตอนที่พระพุทธเจ้าทรงแสดงพระธรรมจักรกับปวัตตบุตรให้แก่ ปัจฉะวัตคี และธรรมนั้นก็เป็นที่ยอมรับทั้งในสวรรค์ โลกมนุษย์และนรก ส่วนผนังด้านทิศตะวันตกนั้นแบ่งเรื่องราวได้เป็น 2 ส่วน ส่วนที่ 1 ภาพด้านบนเป็นตอนที่พระแม่อุณหิณีบิดมวยผมให้น้ำท่วมมารที่จะมาขัดขวางพระพุทธเจ้าไม่ให้ทรงตรัสรู้ ส่วนที่ 2 ภาพตอนล่างแสดงเรื่องราวการบำเพ็ญบารมีสิบชาติ ผนังในด้านทิศเหนือและทิศใต้นั้นปูด้วยกระเบื้องโมเสกสีน้ำตาลเหลืองในส่วนล่าง ส่วนตอนบนเป็นผนังทาสีเหลือง



รูปที่ 4.2.2-36 ผนังด้านทิศตะวันออก พระพุทธเจ้าทรงแสดงธรรมแก่ปัจฉะวัตคี เป็นรูปธรรมจักรอยู่เบื้องหลังพระพุทธเจ้า ด้านข้างเป็นรูปเทวดา, มนุษย์บนโลก และมนุษย์ที่ใช้กรรมในนรก เรียงลำดับจากบนลงล่าง กำลังพนมมือสักการะพระธรรมที่พระพุทธเจ้าแสดง



รูปที่ 4.2.2-37 ผนังด้านทิศตะวันตก ภาพตอนบนเป็นรูปพระพุทธเจ้าประทับใต้ต้นโพธิ์ ด้านล่างเป็นพระแม่อุณหิณีบิดมวยผม ด้านข้างเป็นเหล่ามาร ส่วนภาพตอนล่างเป็นภาพทศชาติ



รูปที่ 4.2.2-38 ช่องหน้าต่างเป็นกระจกรูปดาวกรอบอลูมิเนียมสีชา



รูปที่ 4.2.2-39 ผนังตอนล่างปูด้วยกระเบื้องโมเสกสีน้ำตาลเหลือง

ส่วนที่ 4 ส่วนยอด : เป็นส่วนของพระเจดีย์ทรงระฆัง (ชั้นที่ 14) ผนังของพระเจดีย์ประดับด้วยกระเบื้องโมเสกสีขาวทั้งหมด บริเวณองค์ระฆังทำเป็นช่องแสง 8 ช่องโดยรอบ ยอดบนสุดของพระเจดีย์เป็นฉัตร 9 ชั้น ฉลุโลหะ



รูปที่ 4.2.2-40 องค์ประกอบของพระเจดีย์ทรงระฆัง จะเห็นว่าบัลลังก์นั้นหันส่วนมุมออกสู่ด้านขนาน



รูปที่ 4.2.2-41 องค์ประกอบเฉพาะส่วนยอด



รูปที่ 4.2.2-42 องค์ประกอบเฉพาะส่วนองค์ระฆังและมาลัยเถา



รูปที่ 4.2.2-43 ช่องแสงที่องค์ระฆัง ทำการรอบเป็นทรงพุ่มข้าวบิณฑ์

การประดับตกแต่งภายใน

การประดับตกแต่งเพื่อผลทางจิตใจและความสวยงามนั้นจะทำในพื้นที่ที่มีความสำคัญ เป็นหลัก เช่น ภายในพระเจดีย์ พระวิหาร วิหาราย เป็นต้น ส่วนพื้นที่นอกเหนือจากนี้ก็เป็นห้องสำหรับกิจกรรมต่างๆ ดังนั้นรูปแบบการตกแต่งก็เพื่อการใช้สอยเป็นหลัก ผู้ศึกษาจึงขอกล่าวเฉพาะการตกแต่งในส่วนที่สำคัญเท่านั้น อันมีรายละเอียดในแต่ละส่วนดังนี้

พระวิหาร : พระประธานในพระวิหารเป็นพระปางมารวิชัย ประดิษฐานอยู่บนฐานชุกชีปิดทองประดับกระจกสี ที่เบื้องซ้ายและเบื้องขวาของพระประธานเป็นพระโมคคัลลานะและพระสารีบุตรตามลำดับ ผนังด้านหลังพระประธานเขียนจิตรกรรมเป็นรูปต้นโพธิ์ ในส่วนฝ้าเพดานประดับด้วยดาวเพดานปิดทองประดับกระจกสี

ใช้สีแดงเป็นสีพื้นโดยทาสีแดงในส่วนที่เป็นโครงสร้างหลังคาด้วย ผนังตอนบนนั้นเขียนสีเป็นลายกระจังพื้นห้า ต่อด้วยชั้นหน้ากระดานและกระจังพื้นปลา



รูปที่ 4.2.2-44 การตกแต่งภายในพระวิหาร



รูปที่ 4.2.2-45 การตกแต่งบริเวณพระประธานในพระวิหาร

พระเจดีย์ทรงระฆัง : ในส่วนบุษบกประดิษฐานพระบรมสารีริกธาตุทำขึ้นด้วยไม้ ยอดของบุษบกทำเป็นยอดกลมมีเจดีย์ไม้ขนาดเล็กตั้งเรียงเป็นชั้นขึ้นไป ยอดบนสุดเป็นเจดีย์ทรงระฆัง เช่นเดียวกับส่วนฐานที่ประดับด้วยกระจังสีแดงนำเจดีย์ไม้ขนาดเล็กมาตั้งโดยรอบ ส่วนของผ้าเพดาน ดาวเพดานทำเป็นรูปธรรมจักรปิดทองประดับกระจังสี ผนังภายในส่วนที่อยู่ในระดับต่ำกว่ามาลัยเถาและส่วนที่เป็นเสา คานปูด้วยหินอ่อนสีขาวทั้งหมด ส่วนผนังในระดับที่สูงขึ้นไปนั้นประดับกระจังสีขาวตัดขอบด้วยสีทองทั้งหมด



รูปที่ 4.2.2-46 ภาพรวมการตกแต่งภายในของส่วนพระเจดีย์ทรงระฆัง



รูปที่ 4.2.2-47 บริเวณกลางคานตั้งซุ้มพระพุทธรูป



รูปที่ 4.2.2-48 ส่วนยอดของบุษบก



รูปที่ 4.2.2-49 ส่วนฐานของบุษบก



รูปที่ 4.2.2-50 เสาบุษบกประดับด้วยกระจกสีสีทอง
ระหว่างเสาเป็นกระจกใส



รูปที่ 4.2.2-51 ฝ้าเพดานเหนือบุษบก ทำเป็นธรรมจักรใน
ลักษณะของการหมุน



รูปที่ 4.2.2-52 พื้นปูด้วยหินอ่อนสีเทา เสาประดับด้วย
ไม้แกะสลัก



รูปที่ 4.2.2-53 ผนังประดับด้วยกระจกสีขาว
ไม้แกะสลัก

๑ สัดส่วนพระเจดีย์

เมื่อจะพิจารณาสัดส่วนของพระเจดีย์ ผู้ศึกษาได้เลือกความสูงขององค์ระฆังมาเป็นเกณฑ์ในการเปรียบเทียบ โดยใช้ความสูงขององค์ระฆังเป็น 1 หน่วย แล้วเทียบกับองค์ประกอบอื่นได้ดังนี้

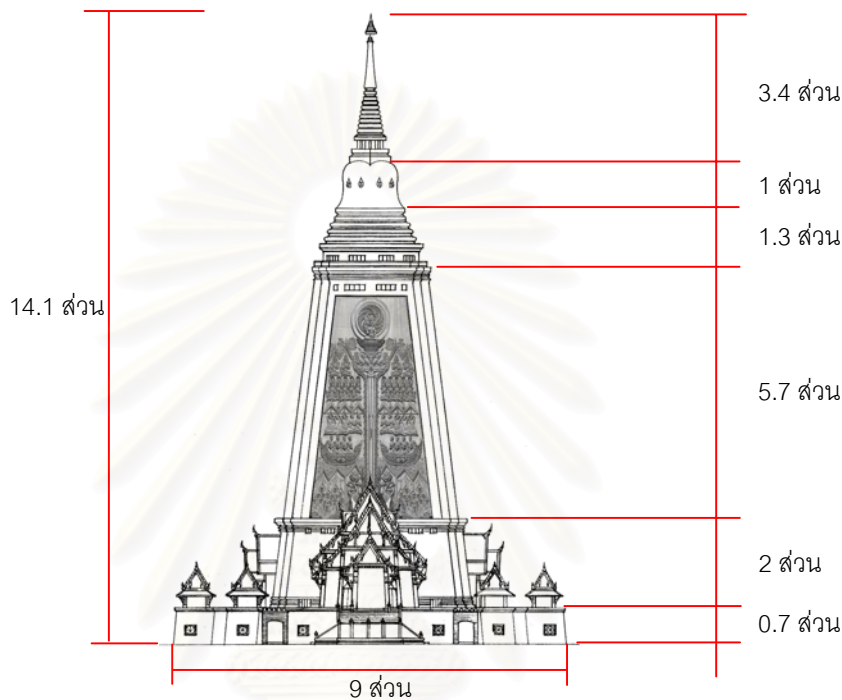

ลายเส้นที่ 4.2.2-9 การเปรียบเทียบสัดส่วนพระเจดีย์

๑ เส้นจอมแห และการจัดองค์ประกอบในรูปทรงของพระเจดีย์

การออกแบบรูปแบบสถาปัตยกรรมในภาพรวมนั้นจะเห็นได้ว่า กรอบนอกของพระเจดีย์นั้นเมื่อลองลากเส้นจอมแหสัมผัสองค์ประกอบต่างๆ องค์ประกอบเหล่านั้นพบว่าองค์ประกอบเหล่านั้นมีแนวโน้มที่จะถูกจัดวางให้อยู่ในกรอบจอมแห และเส้นจอมแหนี้ก็แสดงความสัมพันธ์กันระหว่างองค์ประกอบด้วย จากการทดลองลากเส้นจอมแหเฉพาะส่วนพระเจดีย์ทรงระฆังจากยอดมาจรดที่ฐาน ของผู้ศึกษาพบว่าเฉพาะส่วนที่เป็นเจดีย์ทรงระฆังมีสัดส่วนความกว้างของฐานที่ลากเส้นจอมแหมาจรด ต่อความสูงของเส้นจอมแหแล้วได้ความสูงเป็น 2.45 เท่าของความกว้างฐาน

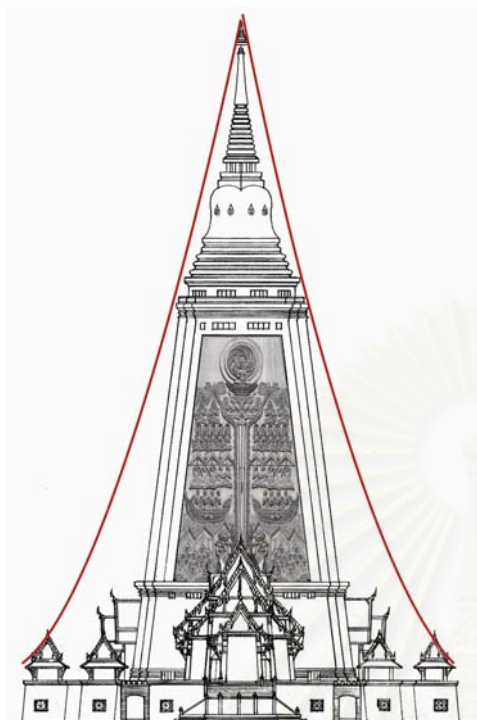

ลายเส้นที่ 4.2.2-10 เส้นจอมแหรวมทั้งพระเจดีย์

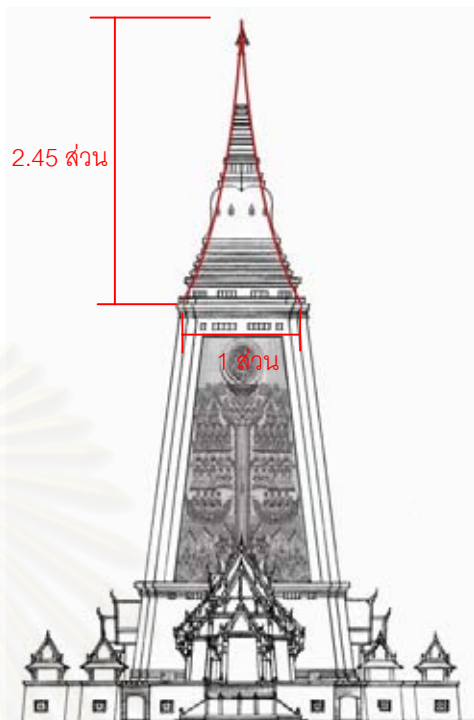

ลายเส้นที่ 4.2.2-11 เส้นจอมแหเฉพาะพระเจดีย์ทรงระฆัง

● การระบายอากาศและการนำแสงสว่างเข้าสู่ภายใน

การระบายอากาศในอาคารส่วนมากจะไม่มีปัญหาเพราะพื้นที่ในแต่ละส่วนมีช่องเปิดเพียงพอที่จะระบายอากาศได้อย่างดี ส่วนการนำแสงสว่างเข้าสู่ภายในพระเจดีย์นั้น ได้มาจากช่องเปิดเช่นเดียวกับการระบายอากาศ และในชั้นที่ 6 ถึงชั้นที่ 13 ยังได้แสงจากผนังกระจกทางด้านทิศเหนือและทิศใต้ซึ่งก็เพียงพอต่อการใช้พื้นที่ภายใน ในชั้นที่ 14 สถาปนิกได้ออกแบบให้มีช่องแสงที่องศาชันเพื่อให้ได้แสงสว่างในระดับสูง แต่การตกแต่งภายในซึ่งทางวัดเป็นผู้จัดการได้ทำฝ้าเพดานปิดในระดับต่ำ จึงทำให้แสงไม่สามารถลงมาสู่ พื้นที่ใช้งานได้



รูปที่ 4.2.2-54 พื้นที่บริเวณใจกลางของชั้นที่ 1 มีแสงสว่างค่อนข้างน้อย เพราะถูกห้องที่อยู่ติดริมผนังบังแสงสว่าง



รูปที่ 4.2.2-55 สภาพแสงในชั้นที่ 3 ซึ่งไม่มีผนังห้องบังแสงอย่างชั้นที่ 1



รูปที่ 4.2.2-56 ผนังกระจกด้านทิศเหนือมีช่องเปิดจำนวนมาก สามารถระบายอากาศได้ดี



รูปที่ 4.2.2-57 แสงที่ได้จากผนังกระจก ในชั้นที่ 12

๑) โครงสร้าง

พระเจดีย์มีโครงสร้างเป็นคอนกรีตเสริมเหล็กระบบเสาแกนทั้งหลัง มีระยะคานพาดช่วงยาวที่สุด 9 เมตร ส่วนที่เป็นอาคารสูง เสาที่เป็นแกนกลางของอาคารเป็นเสาดั้งตรงหน้าตัดสี่เหลี่ยมจัตุรัส ส่วนเสาที่อยู่โดยรอบเป็นเสาน้ำตัดสี่เหลี่ยมผืนผ้า ตั้งเสาเอียงตามผนังภายนอก ผนังส่วนของพระเจดีย์ทรงระฆังเป็นคอนกรีตเสริมเหล็กทั้งองค์

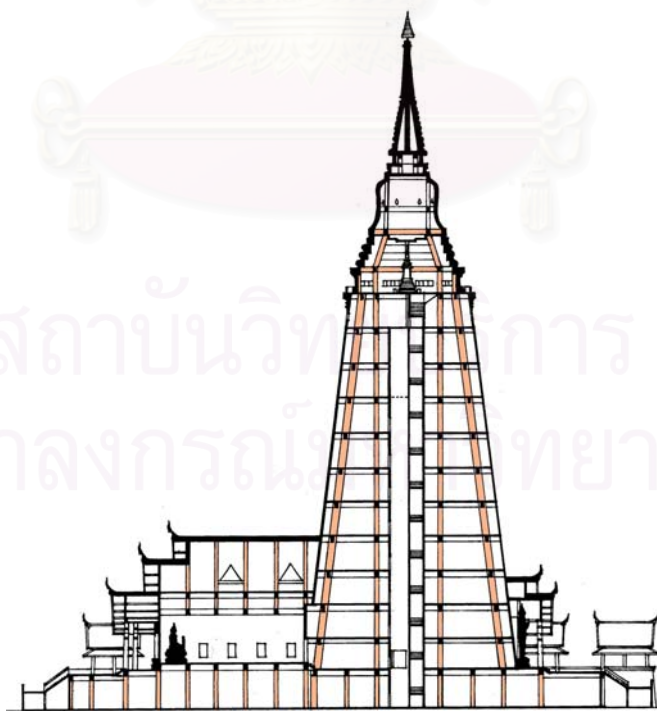

ลายเส้นที่ 4.2.2-12 รูปตัดพระเจดีย์แสดงส่วนของโครงสร้าง

4.2.3 พระบรมธาตุเจดีย์มหาจักรีพิพัฒน์ วัดญาณสังวราราม วรมหาวิหาร



รูปที่ 4.2.3-1 พระบรมธาตุเจดีย์มหาจักรีพิพัฒน์

๑) ที่ตั้งและสถานภาพปัจจุบัน

วัดญาณสังวราราม เป็นพระอารามหลวงชั้นเอก ชนิดวรมหาวิหาร ตั้งอยู่ ณ ตำบลห้วยใหญ่ อำเภอบางละมุง จังหวัดชลบุรี

๑) มูลเหตุการสร้างและประวัติความเป็นมาของวัด

การสร้างวัดญาณสังวรารามนั้นเริ่มเกิดมาจากศรัทธาของนายแพทย์ขจรและคุณหญิงนิธิวดี อันตะการ ผู้มีความปรารถนายิ่งในการสร้างวัด ได้นำที่ดินจำนวน 100 ไร่ 1 งาน 92 ตารางวา ถวายแด่สมเด็จพระญาณสังวร เมื่อพ.ศ.2519 และขอใช้ชื่อตามสมณศักดิ์ในตอนนั้นคือญาณสังวร ซึ่งต่อมาได้ชื่อเป็น “ญาณสังวราราม”

วัดญาณสังวรารามฯ ได้รับอนุญาตให้สร้างเป็นสำนักสงฆ์ญาณสังวราราม ในปีพ.ศ.2520 และเมื่อพ.ศ.2525 ได้รับพระราชทานวิสุงคามสีมา พระบาทสมเด็จพระเจ้าอยู่หัว ทรงมีพระมหากรุณาธิคุณรับไว้ในพระบรมราชูปถัมภ์ และได้ยกฐานะขึ้นเป็นพระอารามหลวงชั้นเอก ชนิดวรมหาวิหาร เมื่อพ.ศ.2531 วัดจึงมีชื่อเต็มว่า “วัดญาณสังวราราม วรมหาวิหาร ในพระบรมราชูปถัมภ์”²⁶

พระบรมธาตุเจดีย์มหาจักรีพิพัฒน์ เป็นพระเจดีย์ที่ปรารถนาสร้างเพื่อทูลเกล้าทูลกระหม่อมถวายเป็นพระราชกุศลแด่พระราชวงศ์จักรี ด้วยความปรารถนาอย่างยิ่งที่จะให้พระราชวงศ์จักรีรุ่งเรืองเป็นที่ประจักษ์แก่ชาวโลกตลอดไป พระบาทสมเด็จพระเจ้าอยู่หัวทรงพระราชทานนามว่า “พระบรมธาตุเจดีย์มหาจักรีพิพัฒน์” ซึ่งมี

²⁶ วัดญาณสังวราราม วรมหาวิหาร ในพระบรมราชูปถัมภ์, (ม.ป.ท., ม.ป.ป.), หน้า 17.

ความหมายว่า พระเจดีย์ซึ่งบรรจุพระบรมธาตุเพื่อความวัฒนาสถาาวรของพระราชวงศ์จักรี ผู้ออกแบบ พระบรมธาตุเจดีย์มหาจักรีพิพัฒน์ คือนายประดิษฐ์ ยุวพุทกะ²⁷

๑ แนวความคิดในการออกแบบ

สถาปนิกผู้ออกแบบต้องการใช้พระเจดีย์นั้นมีลักษณะเหมือนประติมากรรม คือแสดงออกถึงมวลของอาคารอย่างชัดเจน ประกอบกับมีต้องดูมีความหนักแน่นและมั่นคง ดังนั้นสถาปนิกจึงได้ลดทอนรายละเอียดการประดับตกแต่ง ดังเช่นในส่วนซุ้มประตู ซุ้มหน้าต่าง และซุ้มประดิษฐานพระพุทธรูป ซึ่งมิได้มีการประดับด้วยรอยระกาใบระกา และหางหงส์แต่อย่างใด สถาปนิกต้องการให้รูปลักษณะที่ออกมาเหมือนถุกปั้น นอกจากนี้แนวความคิดในเรื่องรูปแบบสถาปัตยกรรมแล้วสถาปนิกยังได้ให้แนวความคิดเกี่ยวกับการใช้พื้นที่ภายในไว้ด้วยคือ การใช้พื้นที่ในการสัญจรภายในจะแบ่งออกเป็น 3 ส่วนด้วยกันเพื่อแยกการใช้งานระหว่างพระภิกษุ แม่ชี และฆราวาส ดังจะแสดงรายละเอียดในหัวข้อการใช้พื้นที่ภายในต่อไป

๑ ที่ตั้งของพระเจดีย์

เขตพุทธาวาสของวัดนั้นมีอาคารที่สำคัญ 3 หลังวางตัวเรียงกันตามแนวแกนตะวันออก – ตะวันตก อันเป็นแนวแกนหลักของวัด โดยอาคารทั้ง 3 หลังประกอบด้วย พระอุโบสถ พระเจดีย์ และพระมณฑปประดิษฐานรอยพระพุทธรูป ทุกอาคารหันหน้าไปทางด้านทิศตะวันตกซึ่งเป็นทางสัญจรด้านหน้าอาคาร พระเจดีย์ตั้งอยู่ทางด้านหลังของพระอุโบสถ ส่วนพระมณฑปนั้นตั้งอยู่บนยอดเขาซึ่งอยู่ห่างออกไป



ลายเส้นที่ 4.2.3-1 ผังบริเวณวัดญาณสังวราราม แสดงที่ตั้งพระเจดีย์

²⁷ ญาณสังวราราม วรมหาวิหาร ในพระบรมราชูปถัมภ์, (ม.ป.ท., ม.ป.ป.), หน้า 52.

๑ รูปแบบสถาปัตยกรรมของพระเจดีย์

พระบรมธาตุเจดีย์มหาจักรีพิพัฒน์ เป็นพระเจดีย์ทรงระฆังที่สถาปนิกผู้ออกแบบได้คิดปรับปรุงดัดแปลงองค์ประกอบพระเจดีย์ใหม่ โดยมีพื้นฐานจากรูปแบบเจดีย์ทรงระฆังที่เป็นแบบแผนมาแต่โบราณ พระเจดีย์ตั้งอยู่บนฐาน 2 ชั้น ฐานชั้นล่างมีผังเป็น 8 เหลี่ยม ฐานชั้นที่สอง ผังเป็น 6 เหลี่ยม ส่วนองค์พระเจดีย์นั้นมีผังเป็นวงกลม พระเจดีย์มีลักษณะพิเศษที่มีซุ้มจะนำบริเวณฐานชั้นบนและที่องค์พระเจดีย์ มีจำนวน 3 ซุ้ม ซึ่งพระเจดีย์โดยทั่วไปมักจะมีซุ้มจะนำ 4 ซุ้มตามทิศ

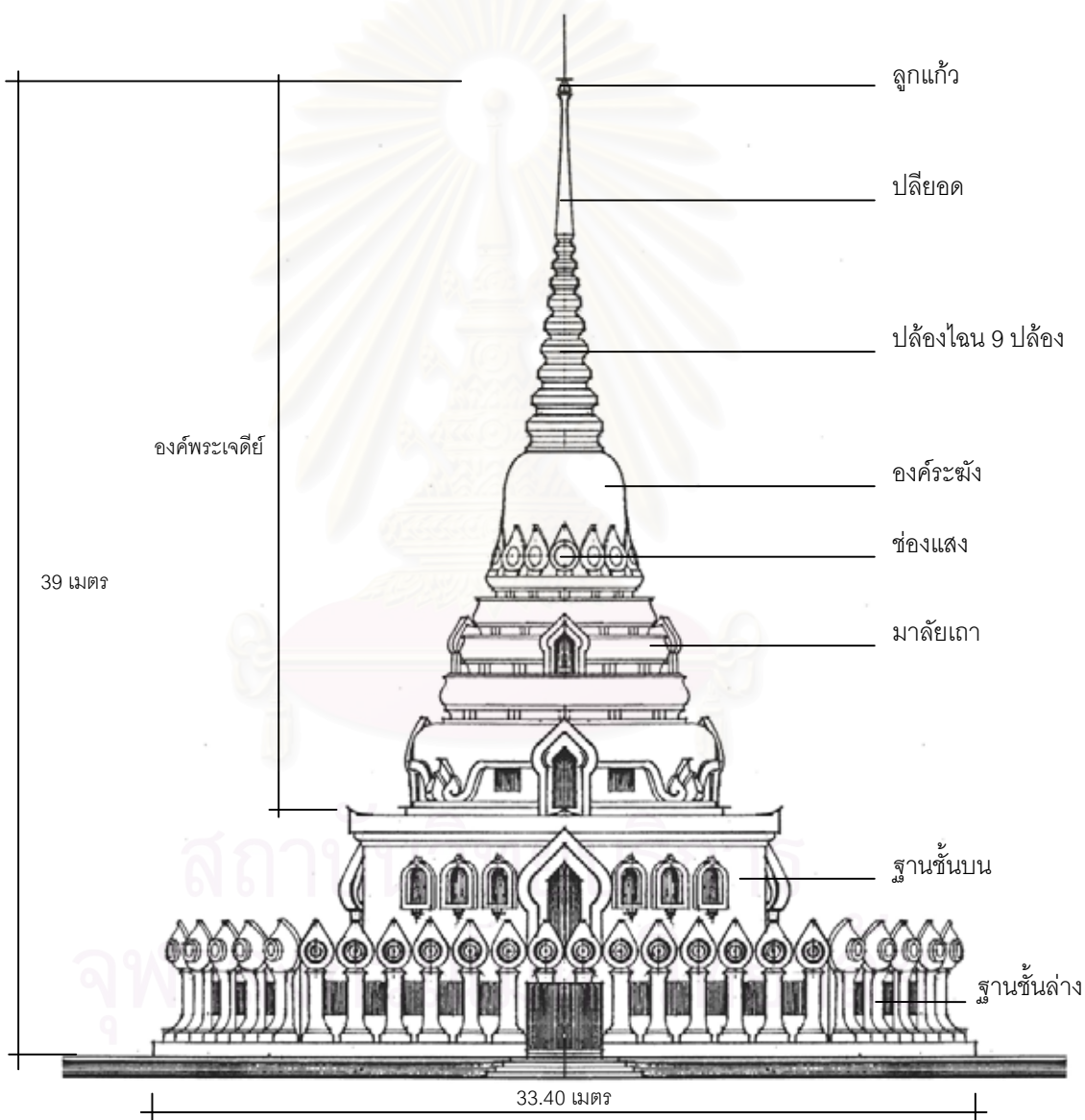

ลายเส้นที่ 4.2.3-2 รูปตั้งพระเจดีย์ด้านทิศตะวันตก

ที่มา: ลายเส้นที่ 4.2.3-2 คัดลอกมาจาก กรมศิลปากร, ศิลปากร 3 (2540): 120.

๑ การใช้พื้นที่ภายในพระเจดีย์

การใช้พื้นที่ภายในพระเจดีย์แบ่งออกเป็น 3 ชั้น ดังนี้

ชั้นล่าง : มีพื้นที่ขนาดใหญ่ที่สุดผังเป็นรูป 4 เหลี่ยมตัดมุม มีทางเข้าออก 4 ทาง และมีบันไดเชื่อมกับชั้น 2 สองตำแหน่ง พื้นที่ชั้นล่างนี้ใช้เป็นพื้นที่อเนกประสงค์ เช่นการประชุมสงฆ์หรือทำบุญบำเพ็ญกุศล นอกจากนี้พื้นที่ส่วนหนึ่งได้ทำเป็นห้องเก็บของที่จะใช้เวลาทำบุญและเป็นห้องตั้งตู้ควบคุมไฟฟ้าของพระเจดีย์ด้วย ส่วนลานประทักษิณด้านนอกใช้เวียนเทียนสำหรับฆราวาส

ชั้น 2 : พื้นที่ชั้นนี้มีผังเป็น 6 เหลี่ยม มีประตูเชื่อมต่อกับลานประทักษิณภายนอก 3 ตำแหน่งด้วยกัน พื้นที่ในชั้นนี้ใช้เป็นประดิษฐานพระพุทธรูปทองคำลง ซึ่งทำเป็นแท่นกลมสูงประมาณ 60 ซม. แล้วมีพระพุทธรูปประดิษฐานอยู่ตรงกลางมีขนาดกว้างประมาณ 1.50 เมตร ยาว 3.00 เมตร ทุกวันที่ 6 เมษายนของทุกปี ซึ่งตรงกับวันจักรี จะมีการถวายสังฆทานพระสงฆ์ 10 รูป รอบพระพุทธรูปทองคำลงโดยมีสมเด็จพระสังฆราชเป็นประธาน ภายในมีบันไดเชื่อมต่อกับ ชั้น 3 สามตำแหน่งด้วยกัน ซึ่งสถาปนิกได้ออกแบบให้เป็นทางขึ้นแยกกันสำหรับ พระภิกษุ ภิกษุณีหรือแม่ชี และฆราวาส ส่วนลานประทักษิณภายนอกนั้นใช้เวียนเทียนสำหรับพระภิกษุ

ชั้น 3 : มีพื้นที่ขนาดเล็กที่สุดแต่มีความสำคัญ พื้นที่ในชั้นนี้มีผังเป็นวงกลม บริเวณศูนย์กลางใช้เป็นประดิษฐานพระเจดีย์ทองซึ่งบนยอดนั้นประดิษฐานพระบรมสารีริกธาตุ

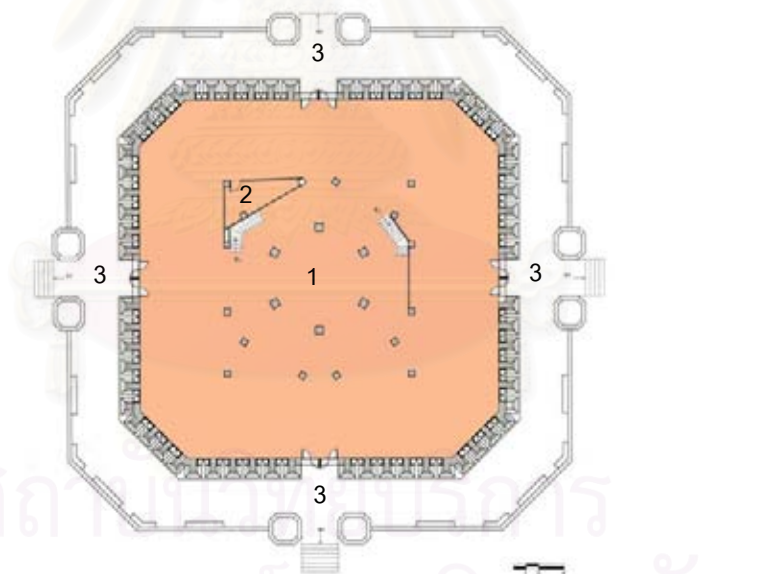

พระอุโบสถ

1. พื้นที่ประชุมสงฆ์ และทำบุญ
2. ห้องเก็บของ และควบคุมไฟฟ้า
3. ลานประทักษิณ

ลายเส้นที่ 4.2.3-3 ผังพื้นที่ชั้นล่าง

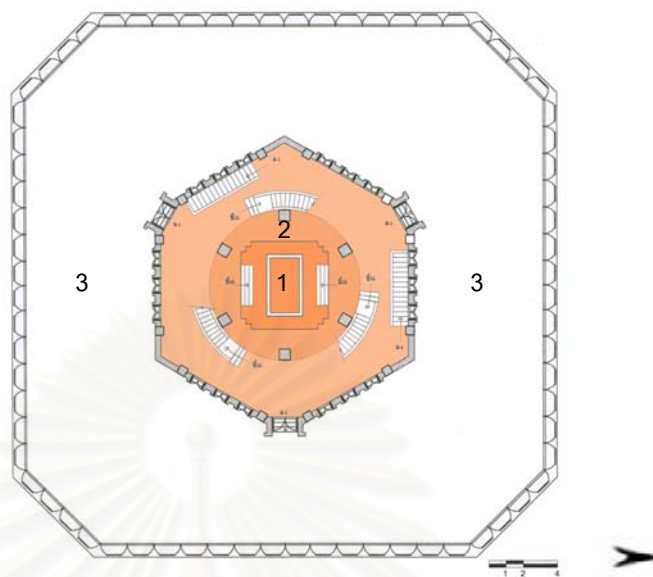

1. พระพุทธรูปทองคำลง
2. แท่นประดิษฐาน
3. ลานประทักษิณ

ลายเส้นที่ 4.2.3-4 ผังพื้นที่ 2

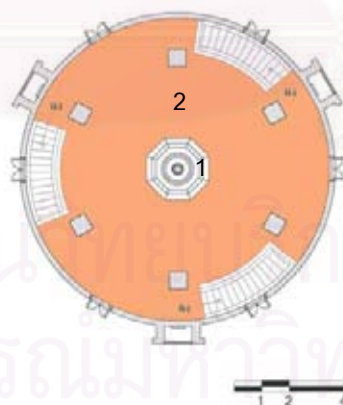

1. พระเจดีย์บรรจุพระบรมสารีริกธาตุ
2. พื้นที่สักการะ

ลายเส้นที่ 4.2.3-5 ผังพื้นที่ 3



รูปที่ 4.2.3-2 พื้นที่ภายในพระเจดีย์ชั้นล่าง



รูปที่ 4.2.3-3 บริเวณลานประทักษิณชั้นล่าง



รูปที่ 4.2.3-4 พื้นที่ชั้น 2 ด้านล่างของภาพคือพระพุทธรูปทองคำ



รูปที่ 4.2.3-5 ลานประทักษิณชั้น 2

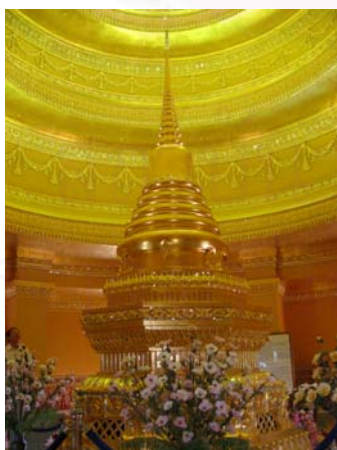

รูปที่ 4.2.3-6 พระเจดีย์ทองประดิษฐานพระบรมสารีริกธาตุ



รูปที่ 4.2.3-7 ลักษณะที่วางภายในเป็นทรงโค้งตามทรงของพระเจดีย์

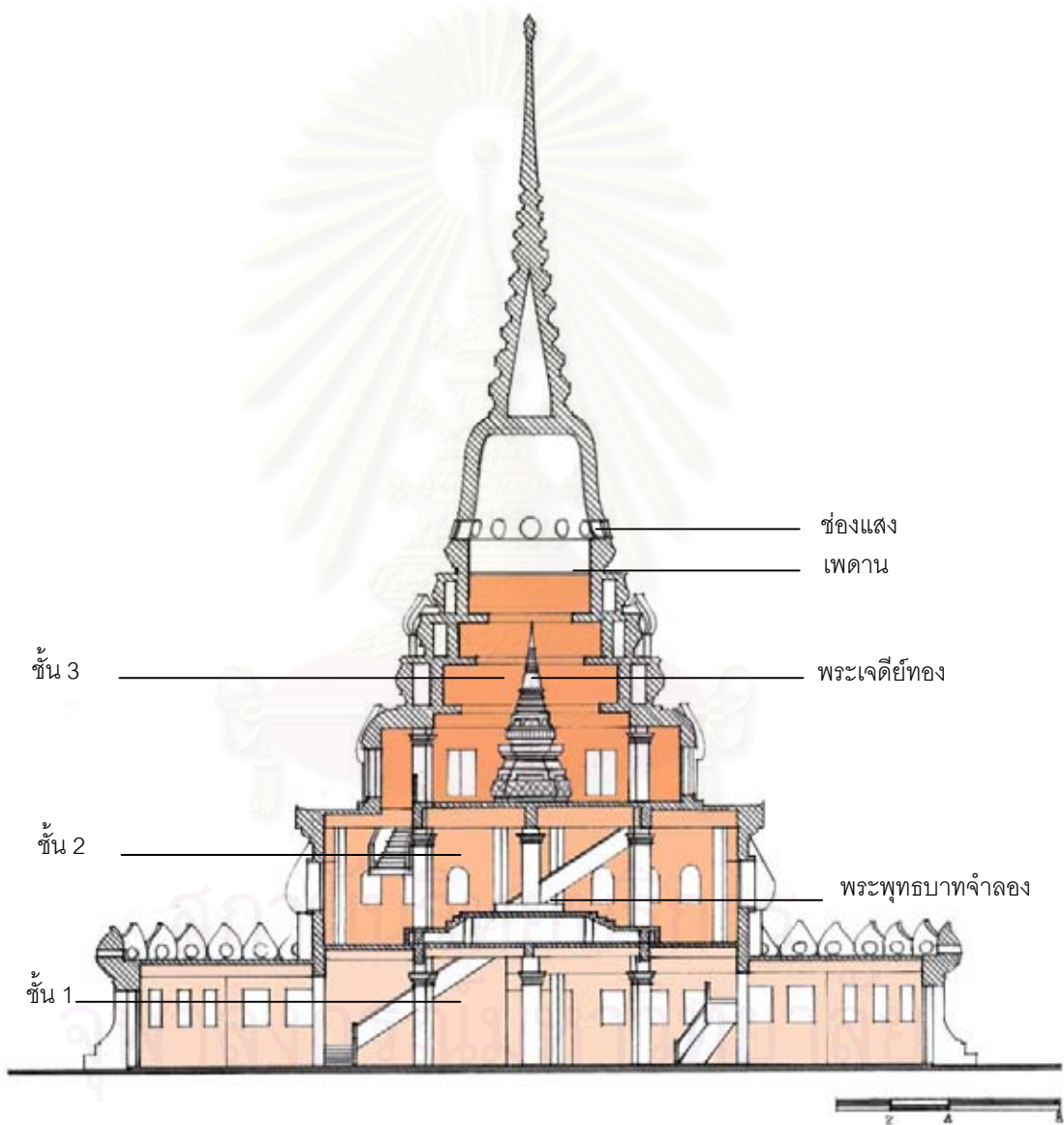

ลายเส้นที่ 4.2.3-6 รูปตัดแสดงการใช้พื้นที่ภายในพระเจดีย์

ที่มา : ลายเส้นที่ 4.2.3-6 เขียนขึ้นจากภาพถ่ายประกอบการรังวัดในบางส่วน

๑ การประดับตกแต่ง

ฐานชั้น 1 โดยรอบฐานประทักษิณประดับด้วยศิลปะสีขาว สลักเป็นรูปกลีบดอกบัว ส่วนที่ผนังของฐานชั้นที่ 1 ทำเป็นลักษณะคล้ายกับเกสรดอกบัวผิวติดกระเบื้องโมเสกสีเทาอมม่วง บริเวณยอดเกสรทำเป็นช่องกลมสำหรับติดหลอดไฟ



รูปที่ 4.2.3-8 ส่วนฐานประกอบลักษณะคล้ายเกสรดอกบัว



รูปที่ 4.2.3-9 ฐานศิลปะทำเป็นลายกลีบบัว

ฐานชั้น 2 ประดับด้วยกระเบื้องโมเสกสีเทาขาวทั้งหมด ที่ผนังมีซุ้มประตู 3 ซุ้มทำเป็นรูปทรงคล้ายดอกบัวหลวง ส่วนช่องหน้าต่างทำเป็นทรงโค้งที่ส่วนยอด



รูปที่ 4.2.3-10 ฐานชั้น 2 ทำซุ้มประตูยื่นออกมาจากผนังชัดเจน ส่วนหน้าต่างนั้นทำเป็นกรอบเซ็ดหน้ายื่นจากผนังเล็กน้อยเท่านั้น



รูปที่ 4.2.3-11 ซุ้มประตูของฐานชั้น 2 เป็นซุ้มแบบที่ไม่มีรอยระกาและหางหงส์

องค์พระเจดีย์ ประดับด้วยกระเบื้องโมเสกสีเทาขาวทั้งหมด ที่บริเวณฐานก่อนจะเป็นชั้นมาลัยเถาประดับด้วยซุ้มทรงดอกบัว 3 ซุ้ม ภายในบรรจุมหาจักรี ในชั้นมาลัยเถาก็มีซุ้มทรงดอกบัว 3 ซุ้มเช่นกัน แต่ละซุ้มบรรจุพระพุทธรูปดังนี้ ด้านหน้าประดิษฐานพระพุทธรูป ภ.ป.ร. ซุ้มทางด้านขวาของพระพุทธรูป ภ.ป.ร. เป็นพระไพริพินาศ และด้านซ้ายเป็น พระพุทธชินราชสีหศาสดา ที่ผนังหลังพระพุทธรูปแต่ละซุ้มทำสีไม่เหมือนกัน เพื่อสื่อความหมาย ดังนี้ ซุ้มพระพุทธรูป ภ.ป.ร. ทาสีน้ำเงินหมายถึงพระมหากษัตริย์ ซุ้มพระไพริพินาศ ทาสี

ขาว หมายถึงชัชชนะอันบริสุทธิ์คือพระศาสนา ส่วนซุ้มพระชินสีห์ศาสดา ทาสีแดง หมายถึงชาติ ในส่วนของครุฑประดับด้วยช่องแสงกลม 15 ช่อง เหนือจากองค์ระฆังขึ้นไป เป็นยอดที่ไม่มีชั้นบัลลังก์ โดยทำเป็นปล้องโฉน 9 ปล้องต่อกับองค์ระฆังเลย



รูปที่ 4.2.3-12 องค์ประกอบในส่วนของศีรษะเจดีย์



รูปที่ 4.2.3-13 องค์ประกอบในชั้นมาลัยเถา



รูปที่ 4.2.3-14 ซุ้มบริเวณฐานก่อนที่จะเป็นมาลัยเถา



รูปที่ 4.2.3-15 ซุ้มพระพุทธรูป ป.ป.ร.



รูปที่ 4.2.3-16 ส่วนปล้องโฉน



รูปที่ 4.2.3-17 ยอดบนสุดเป็นฉัตร 9 ชั้น

๑ สัดส่วนพระเจดีย์

เมื่อจะพิจารณาสัดส่วนของพระเจดีย์ ผู้ศึกษาได้เลือกความสูงขององค์ระฆังมาเป็นเกณฑ์ในการเปรียบเทียบ โดยใช้ความสูงขององค์ระฆังเป็น 1 หน่วย แล้วเทียบกับองค์ประกอบอื่นได้ดังนี้

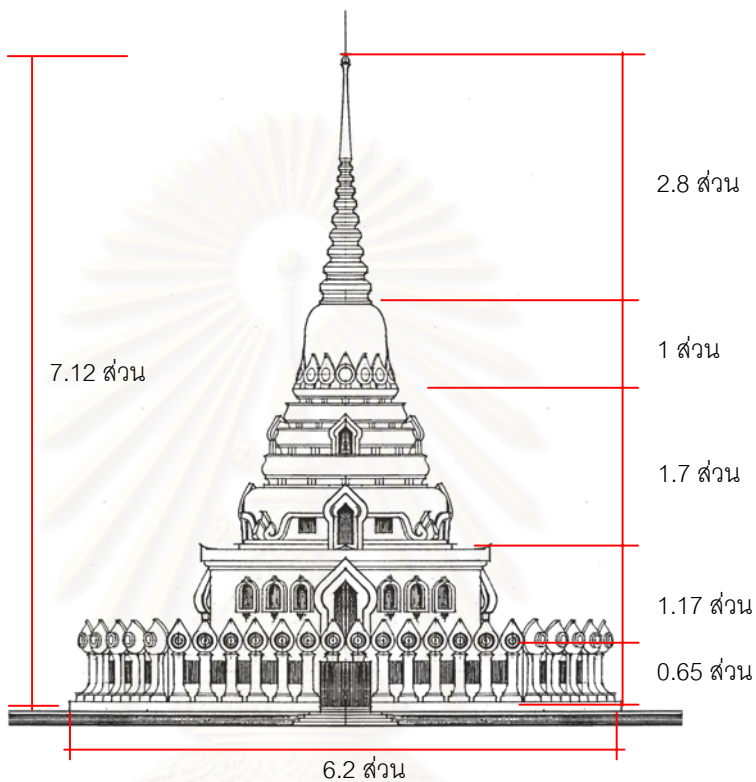

ลายเส้นที่ 4.2.3-7 การเปรียบเทียบสัดส่วนพระเจดีย์

๑ เส้นจอมแห และการจัดองค์ประกอบในรูปทรงของพระเจดีย์

การออกแบบรูปแบบสถาปัตยกรรมในภาพรวมนั้นจะเห็นได้ว่า กรอบนอกของพระเจดีย์นั้นเมื่อลองลากเส้นจอมแหสัมผัสองค์ประกอบต่างๆ องค์ประกอบเหล่านั้นพบว่าองค์ประกอบเหล่านั้นมีแนวโน้มที่จะถูกจัดวางให้อยู่ในกรอบจอมแห และเส้นจอมแหนี้ก็แสดงความสัมพันธ์กันระหว่างองค์ประกอบด้วย จากการสังเกตของผู้ศึกษาพบว่าพระบรมธาตุเจดีย์มหาจักรีพัฒน์มีเส้นจอมแหในรูปทรงพระเจดีย์ดังนี้

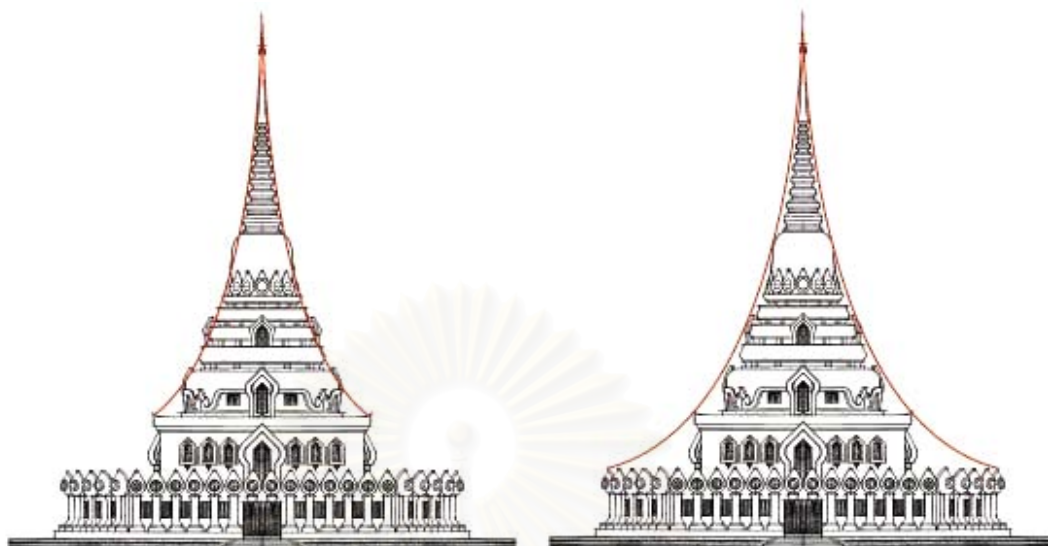

ลายเส้นที่ 4.2.3-8 เส้นจอมแหกรอบใน

ลายเส้นที่ 4.2.3-9 เส้นจอมแหกรอบนอก

๑ การระบายอากาศและการนำแสงสว่างเข้าสู่ภายในพระเจดีย์

เนื่องจากโครงสร้างพระเจดีย์เป็นแบบเสาและคานคอนกรีตเสริมเหล็ก จึงสามารถเจาะช่องเปิดบริเวณผนังอาคารได้มาก แตกต่างกับโครงสร้างแบบโบราณที่เป็นผนังรับน้ำหนัก ดังนั้นอากาศในพระเจดีย์จึงสามารถไหลเวียนได้สะดวก ประกอบกับพระเจดีย์มีการใช้งานอยู่เป็นประจำ จึงมีการเปิดพระเจดีย์อยู่ตลอดเวลาทำให้เกิดความอบอุ่นภายใน

แสงสว่างที่เข้ามาสู่ภายในพระเจดีย์นั้นส่วนหนึ่งได้มาจากช่องประตูและหน้าต่างที่ผนังอาคาร เช่นเดียวกับการระบายอากาศ ซึ่งจำนวนช่องเปิดนั้นก็แปรผันตามขนาดของพื้นที่ภายใน สังเกตจากพื้นที่ชั้นล่างที่มีขนาดใหญ่จึงต้องการปริมาตรแสงมากจึงช่องเปิดมาก ส่วนพื้นที่ในชั้นที่ 3 นั้นมีลักษณะที่วางแบบทรงสูง แต่ตำแหน่งช่องเปิดนั้นอยู่ในระดับต่ำ สถาปนิกผู้ออกแบบจึงได้เจาะช่องแสงบริเวณองครักษ์เพื่อให้แสงสว่างในส่วนพื้นที่ผนังที่อยู่สูงขึ้นไป



ลายเส้นที่ 4.2.3-10 รูปตัดแสดงเส้นทางการระบายอากาศและแสงสว่าง



รูปที่ 4.2.3-18 ช่องหน้าต่างในชั้นที่ 3 อยู่ในระดับต่ำ



รูปที่ 4.2.3-19 แสงที่ได้จากการเจาะช่องที่บริเวณองค์ระฆัง ลงมาผ่านฝ้าเพดานพลาสติกสี เป็นการให้แสงสว่างและประดับตกแต่งไปพร้อมกัน

๑) โครงสร้าง

พระเจดีย์มีโครงสร้างแบบเสาคาน คอนกรีตเสริมเหล็ก จึงสามารถสร้างที่ว่างได้มากและดีกว่าโครงสร้างแบบผนังรับน้ำหนัก พระเจดีย์นี้ใช้คานช่วงยาวที่สุดคือ 8 เมตร ดังนั้นจึงเป็นการเอื้อต่อการใช้พื้นที่ในหลายลักษณะ นอกจากนี้โครงสร้างที่เปลี่ยนไปทำให้นักอาคารสามารถเจาะเป็นช่องเปิดหรือช่องแสงได้ง่าย ด้วยไม่ต้องคำนึงถึงการรับน้ำหนักมากอย่างโครงสร้างผนังรับน้ำหนัก



รูปที่ 4.2.3-20 โครงสร้างพื้นชั้น 2



รูปที่ 4.2.3-21 โครงสร้างบันไดที่โค้งตามแนวเสา

4.2.4 พระมหาธาตุเจดีย์ศรีนครินทรา มหาสันติคีรี วัดสันติคีรี จ.เชียงราย



รูปที่ 4.2.4-1 พระมหาธาตุเจดีย์ศรีนครินทรา มหาสันติคีรี

๑) ที่ตั้งและสถานภาพปัจจุบัน

วัดสันติคีรี เป็นพระอารามชั้นสามัญ ตั้งอยู่ ณ ดอยแม่สะลอง อำเภอแม่จัน จังหวัดเชียงราย

๑) มูลเหตุการสร้างและประวัติความเป็นมาของวัด

บริเวณดอยแม่สะลองเดิมเป็นที่อาศัยของชาวจีนฮ่อ ซึ่งเคยเป็นส่วนหนึ่งของจีนก๊กมินตั๋ง ที่ทำการสู้รบกับจีนแผ่นดินใหญ่มาเป็นเวลานาน ต่อมารัฐบาลได้มีนโยบายที่จะมอบสัญชาติให้กับชาวจีนกลุ่มนี้เพื่อความมั่นคงของประเทศ จึงตั้งชื่อหมู่บ้านนี้ว่า “สันติคีรี” ในสมัยพลเอกชาติชาย ชุณหะวัณ จึงได้เริ่มสร้างสิ่งสำคัญทางพระพุทธศาสนาขึ้นเพื่อเป็นที่พึ่งทางจิตใจให้กับชาวจีนเหล่านี้ ทางกองทัพบกได้เป็นผู้ดำเนินการหาทุนและจัดสร้างวัดพระพุทธศาสนาขึ้น โดยมีสมเด็จพระญาณสังวร ซึ่งขณะนั้นยังไม่ได้เป็นสมเด็จพระสังฆราช ทรงเป็นประธานฝ่ายสงฆ์ นอกจากเพื่อความมั่นคงของประเทศแล้ว ยังมีวัตถุประสงค์ให้มีพระเจดีย์เฉลิมพระเกียรติสมเด็จพระศรีนครินทราบรมราชชนนี พระผู้ทรงมีพระมหากรุณาธิคุณอย่างสูงต่อปวงชนชาวไทยทั่วทั้งประเทศด้วย การก่อสร้างในครั้งนั้นได้กำหนดให้มีอาคาร 3 หลังได้แก่ พระอุโบสถ พระมหาธาตุเจดีย์ และหอนิทรรศการเฉลิมพระเกียรติ โดยการก่อสร้างได้เริ่มดำเนินการเมื่อปี พ.ศ.2532 โดยสร้างพระอุโบสถและพระมหาธาตุเจดีย์ก่อน และสร้างหอนิทรรศการในเวลาต่อมา²⁸

²⁸ ศาสตราจารย์ หม่อมราชวงศ์แฉ่งน้อย ศักดิ์ศรี และวาทัญญู เทพหัสดิ, ช่างหลวง ผลงานสถาปัตยกรรมไทย ของหม่อมราชวงศ์มิตราภรณ์ เกษมศรี (กรุงเทพฯ : โรงพิมพ์กรุงเทพ, พ.ศ.2539), หน้า 57.

๑ แนวความคิดในการออกแบบ

เนื่องด้วยพระมหาธาตุเจดีย์ศรีนครินทรา มหาสันติคีรี ตั้งอยู่ในจังหวัดเชียงราย สมเด็จพระญาณสังวร สมเด็จพระสังฆราช สกลมหาสังฆปริณายก ได้ให้แนวความคิดกับสถาปนิกผู้ออกแบบคือ หม่อมราชวงศ์มิตราภรณ์ เกษมศรี ไว้ว่าต้องการให้ออกแบบโดยให้ประยุกต์จากพระเจดีย์ป่าสัก อำเภอเชียงแสน จังหวัดเชียงราย ซึ่งเป็นพระเจดีย์ที่งามที่สุดองค์หนึ่งของเชียงแสน หม่อมราชวงศ์มิตราภรณ์ฯ จึงได้นำพระเจดีย์ป่าสักนี้มาเป็นต้นความคิด แล้วพัฒนาขึ้นเป็นรูปแบบใหม่ที่มีขนาดใหญ่กว่าพระเจดีย์ป่าสักเป็นอันมาก อีกทั้งกำหนดรูปทรงของอาคารและองค์ประกอบในส่วนต่างๆตลอดจนการใช้วัสดุ กำหนดสี การปิดกระเบื้องโมเสก และการปิดทองตามที่ต้องการ รวมทั้งเลือกโครงสร้างคอนกรีตเสริมเหล็กระบบเสาและคาน ที่สามารถเอื้อประโยชน์ใช้สอยภายในองค์พระเจดีย์ได้อย่างสูงสุด²⁹



รูปที่ 4.2.4-2 พระเจดีย์วัดป่าสัก อำเภอเชียงแสน



รูปที่ 4.2.4-3 พระมหาธาตุเจดีย์ศรีนครินทรา มหาสันติคีรี

๑ ที่ตั้งของพระเจดีย์

อาคารที่สำคัญในวัดประกอบด้วย 3 อาคารด้วยกันคือ พระอุโบสถ พระเจดีย์ และหอনিทรรศการเฉลิมพระเกียรติ สมเด็จพระศรีนครินทรา บรมราชชนนี โดยทุกอาคารหันด้านหน้าไปทางทิศตะวันออก พระเจดีย์ตั้งอยู่บนยอดเขา อยู่ในแนวแกนเดียวกับพระอุโบสถที่ตั้งอยู่เชิงเขา ส่วนหอนิทรรศการฯนั้น ตั้งอยู่บนยอดเขาเช่นเดียวกับพระเจดีย์ โดยตั้งอยู่ทางด้านทิศเหนือของพระเจดีย์ มีลานเชื่อมถึงกัน การเข้าถึงอาคารบนเขาสามารถขึ้นไปได้ด้วยบันได และถนนที่ตัดเลียบไปตามเขา

²⁹ ศาสตราจารย์ หม่อมราชวงศ์เมงน้อย ศักดิ์ศรี และทัณฑู เทพหัสดิ, ช่างหลวง ผลงานสถาปัตยกรรมไทย ของหม่อมราชวงศ์มิตราภรณ์ เกษมศรี (กรุงเทพฯ : โรงพิมพ์กรุงเทพ, พ.ศ.2539), หน้า 61.

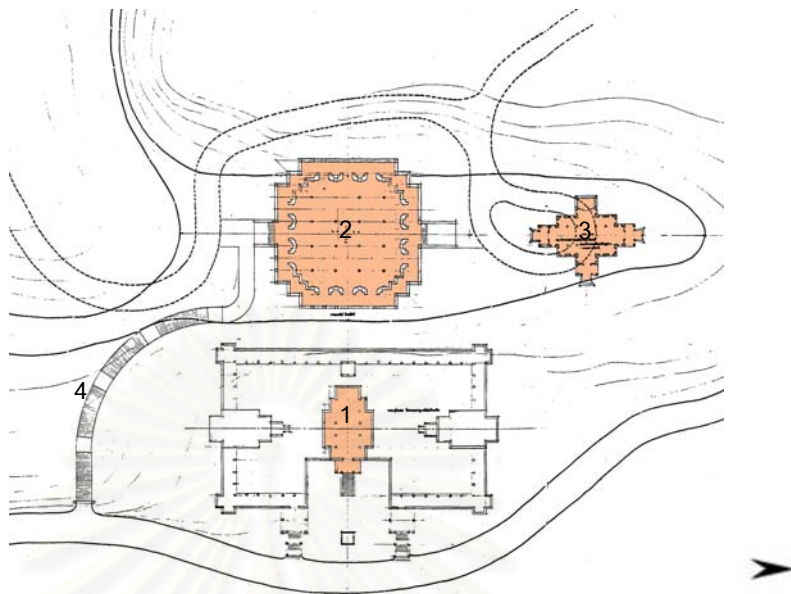

ลายเส้นที่ 4.2.4-1 ผังบริเวณวัดสันติคีรี แสดงที่ตั้งพระเจดีย์

1. พระอุโบสถ
2. พระมหาธาตุเจดีย์
3. หอนิทรรศการเฉลิมพระเกียรติฯ
4. บันไดทางขึ้นเขา

ที่มา: ลายเส้นที่ 4.2.4-1 คัดลอกมาจาก ศาสตราจารย์ หม่อมราชวงศ์แฉ่งน้อย ศักดิ์ศรี และวาทัญญู เทพหัตถ์, ช่างหลวง ผลงานสถาปัตยกรรมไทย ของหม่อมราชวงศ์มิตรารุณ เกษมศรี (กรุงเทพฯ : โรงพิมพ์กรุงเทพ, พ.ศ.2539), หน้า 56 -57.

๑ รูปแบบสถาปัตยกรรมของพระเจดีย์

พระมหาธาตุเจดีย์ศรีนครินทรา มหาสันติคีรี เป็นพระเจดีย์ทรงระฆังที่ได้ต้นแนวคิดมาจากพระเจดีย์ป่าสัก ตั้งอยู่บนฐาน 3 ชั้น แต่ละชั้นมีผังเป็นสี่เหลี่ยมจัตุรัสย่อมุมไม้สิบสอง ฐานชั้นล่างสุดมีทางเข้าทั้ง 4 ทิศ แต่ละทิศมีซุ้มประตูจำนวน 3 ซุ้ม และมีบันไดลงไปสู่ลานประทักษิณด้านล่าง ซึ่งลานประทักษิณนี้ก็มีผังเป็นสี่เหลี่ยมย่อมุมไม้สิบสองเช่นเดียวกัน จากลานประทักษิณมีบันไดนาคเชื่อมลงไปสู่ลานประทักษิณชั้นล่างรอบพระเจดีย์ซึ่งส่วนหนึ่งเชื่อมต่อกับลานของหอนิทรรศการฯ ฐานชั้นที่ 2 แต่ละด้านทำผนังยกกระเปาะออกมามีซุ้มประตู 1 ซุ้ม ที่บริเวณใกล้มุมของฐานมีช่องโค้งแหลมใช้เป็นช่องแสง เหนือฐานชั้นนี้บริเวณเหนือซุ้มประตูเป็นที่ตั้งของเจดีย์รายขนาดย่อม ฐานชั้นที่ 3 เป็นส่วนที่ประดิษฐานพระบรมสารีริกธาตุ ที่กึ่งกลางผนังแต่ละด้านทำเป็นซุ้มประดิษฐานพระพุทธรูปด้านละ 1 ซุ้ม เหนือฐานชั้นนี้ที่มุมทั้งสี่เป็นที่ตั้งของเจดีย์ราย ส่วนยอด องค์ระฆังตั้งอยู่บนฐานแปดเหลี่ยม องค์ระฆังมีลักษณะคอด รัศมีด้วยสายสังวาลย์ เหนือส่วนองค์ระฆังไม่ได้เป็นบัลลังก์แบบพระเจดีย์ในภาคกลางแต่ทำเป็นกลีบบัวซ้อนกัน ต่อด้วยปล้องไฉน ปลี และหยาดน้ำค้าง

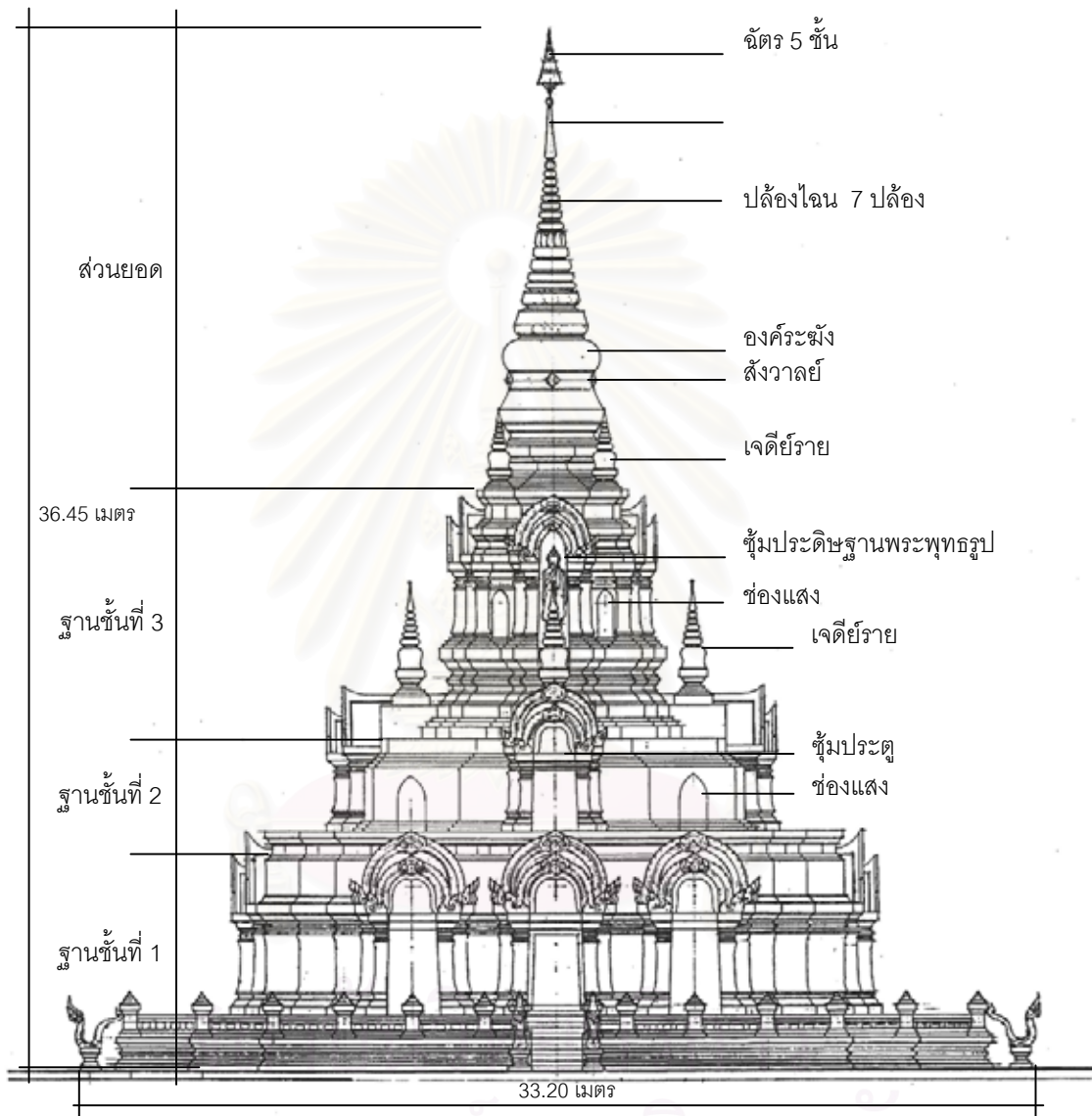

ฉายเส้นที่ 4.2.4-2 รูปตั้งพระเจดีย์ด้านทิศตะวันออก

ที่มา: ฉายเส้นที่ 4.2.4-2 คัดลอกมาจาก ศาสตราจารย์ หม่อมราชวงศ์แฉ่งน้อย ศักดิ์ศรี และวาทัญญู เทพหัสดิ์, ช่างหลวง ผลงานสถาปัตยกรรมไทย ของหม่อมราชวงศ์มิตราภรณ์ เกษมศรี (กรุงเทพฯ : โรงพิมพ์กรุงเทพ, พ.ศ.2539), หน้า 62.

๑ การใช้พื้นที่ภายในพระเจดีย์

การใช้พื้นที่ภายในพระเจดีย์แบ่งออกเป็น 3 ชั้น ดังนี้

ชั้นล่าง : มีพื้นที่ขนาดใหญ่ที่สุดผังเป็นสี่เหลี่ยมจัตุรัสย่อมุมไม้สิบสอง พื้นที่ชั้นนี้เป็นโถงโล่ง สำหรับใช้เป็นพื้นที่อเนกประสงค์ เช่น เป็นพื้นที่สำหรับการนั่งวิปัสสนากรรมฐาน หรือการทำบุญในโอกาสสำคัญ ในชั้นนี้มีบันไดขึ้นสู่ชั้นที่บน 2 ตำแหน่งด้วยกัน ส่วนลานประทักษิณด้านนอกใช้เวียนเทียนในวันสำคัญทางศาสนา

ชั้น 2 : พื้นที่ชั้นนี้มีผังเป็นสี่เหลี่ยมจัตุรัสย่อมุมไม้สิบสองมีลักษณะเป็นโถงโล่งเช่นเดียวกับชั้นล่าง มีประตูเชื่อมต่อกับลานประทักษิณภายนอกได้ 3 ด้าน คือทางด้านทิศตะวันออก ทิศตะวันตก และทิศเหนือ ส่วนด้านทิศใต้นั้น ภายในทำเป็นแท่นที่ตั้งขุ้มคูปาบรรจุพระอัฐิของสมเด็จพระศรีนครินทราบรมราชชนนี ภายนอกจึงทำเหมือนขุ้มประตูแต่ผนังทึบ ในชั้นนี้มีบันไดขึ้นไปสู่ชั้นบน 1 ตำแหน่ง

ชั้น 3 : มีพื้นที่ขนาดเล็กที่สุด ผังภายในเป็นสี่เหลี่ยมจัตุรัส บริเวณศูนย์กลางเป็นกุ่มแบบศิลปะล้านนา ซึ่งภายในประดิษฐานพระบรมสารีริกธาตุ

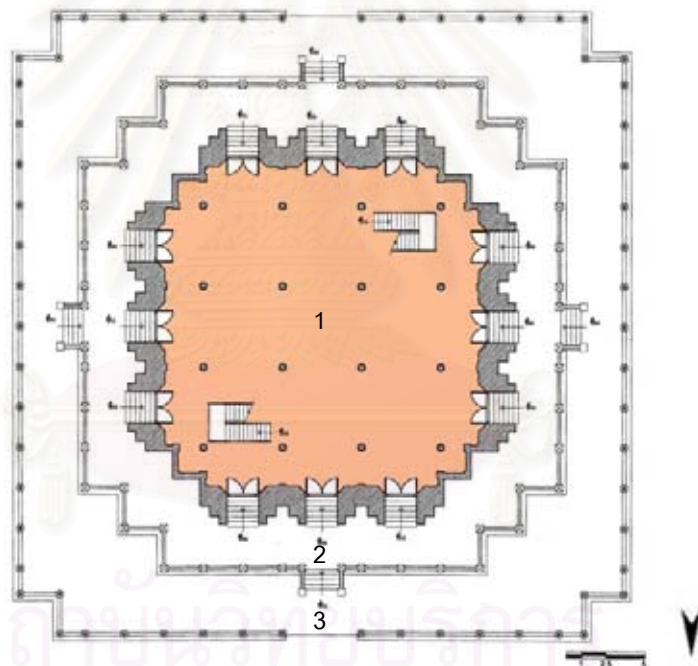

ลายเส้นที่ 4.2.4-3 ผังพื้นที่ชั้นล่าง

1. พื้นที่อเนกประสงค์
2. ลานประทักษิณชั้นสอง
3. ลานประทักษิณชั้นล่าง

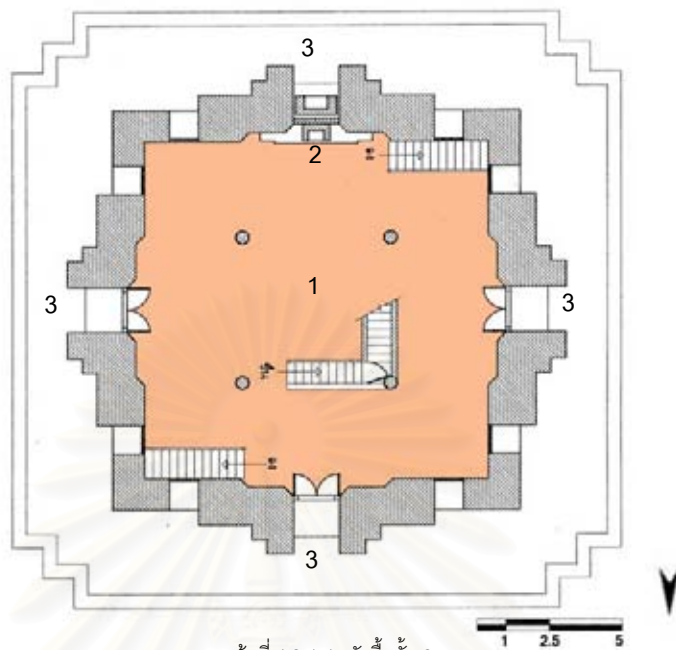

ลายเส้นที่ 4.2.4-4 ผังพื้นที่ 2

1. พื้นที่เนกประสงค์
2. ที่บรรจุมบรมราชสรีรังคารของสมเด็จพระศรีนครินทราบรมราชชนนี
3. ลานประทักษิณชั้น 3

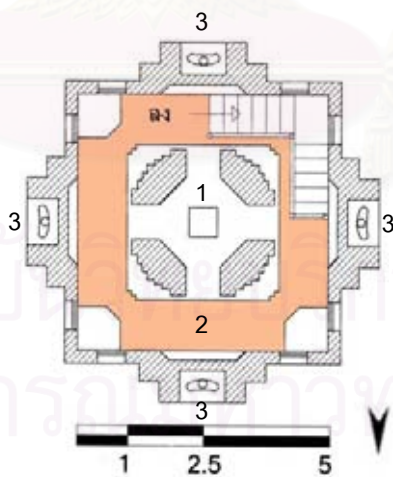

ลายเส้นที่ 4.2.4-5 ผังพื้นที่ 3

1. แท่นประดิษฐานพระบรมสารีริกธาตุ
2. พื้นที่สักการะ
3. ชุ่มประดิษฐานพระพุทธรูป



รูปที่ 4.2.4-4 พื้นที่เอนกประสงค์ชั้น 1 ในภาพจะเห็นบันไดขึ้นไปชั้น 2



รูปที่ 4.2.4-5 ลานประทักษิณชั้นล่าง มีบันไดขนาดเชื่อมมาจากลานประทักษิณชั้น 2

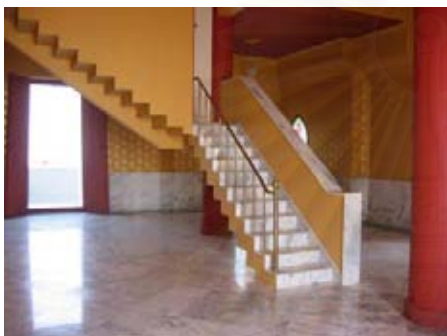

รูปที่ 4.2.4-6 บันไดจากชั้น 2 ขึ้นไปสู่ชั้นประดิษฐานพระบรมสารีริกธาตุ



รูปที่ 4.2.4-7 ลานประทักษิณชั้นที่ 3



รูปที่ 4.2.4-8 กุฏิประดิษฐานพระบรมสารีริกธาตุ ตั้งอยู่ที่ชั้น 3



รูปที่ 4.2.4-9 แทนที่เตรียมไว้สำหรับประดิษฐานพระบรมสารีริกธาตุ



รูปที่ 4.2.4-10 พื้นที่ชั้น 3 ส่วนหนึ่งใช้เป็นบันได มีระยะระหว่างกู่ถึงผนังประมาณ 1 เมตร

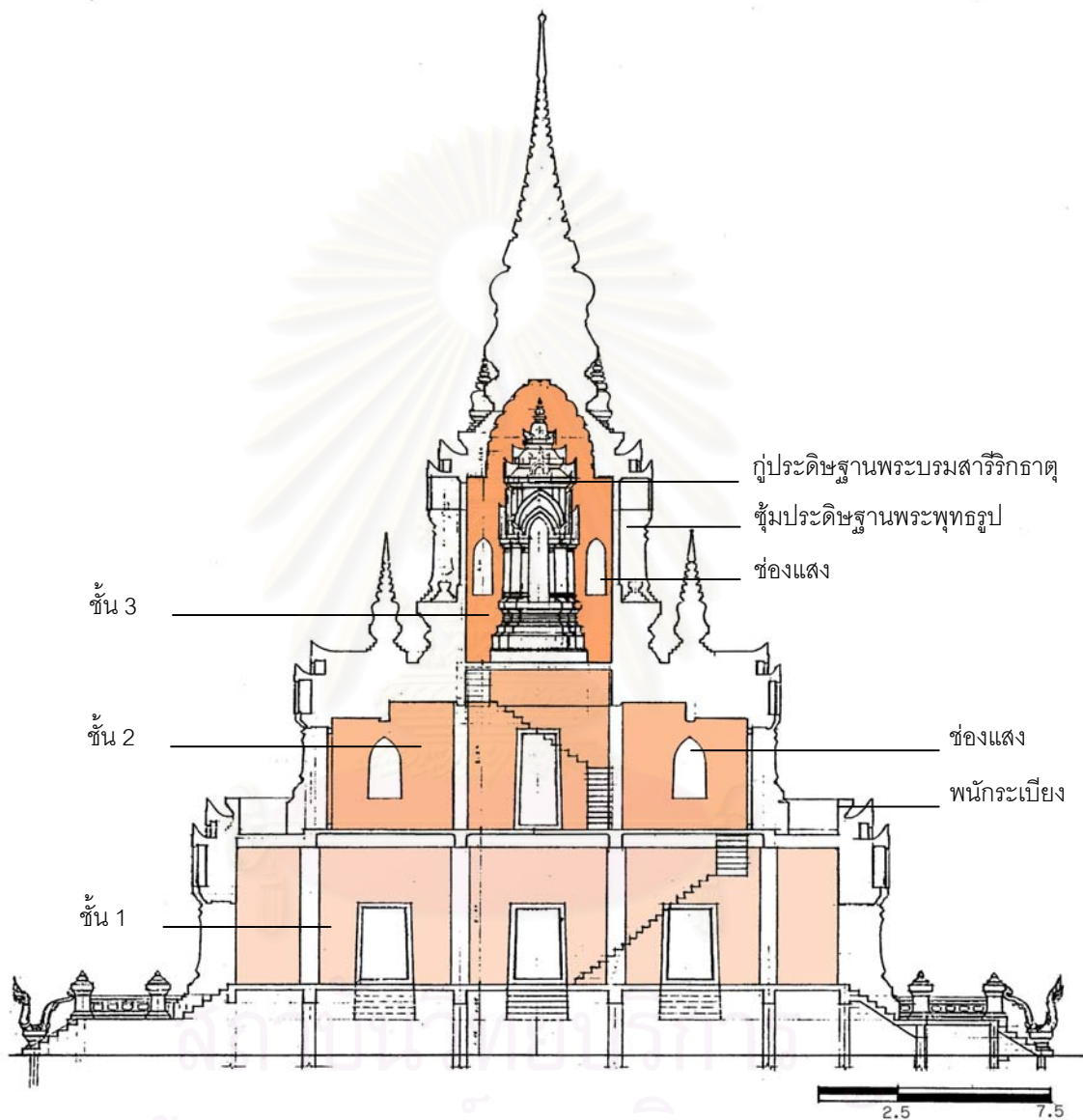

ลายเส้นที่ 4.2.4-6 รูปตัดแสดงการใช้พื้นที่ภายในพระเจดีย์

ที่มา: ลายเส้นที่ 4.2.4-6 คัดลอกมาจาก ศาสตราจารย์ หม่อมราชวงศ์เม่งน้อย ศักดิ์ศรี และวทัญญู เทพหัตถ์, ช่างหลวง ผลงานสถาปัตยกรรมไทยของหม่อมราชวงศ์มิตราภรณ์ เกษมศรี (กรุงเทพฯ : โรงพิมพ์กรุงเทพ, พ.ศ.2539), หน้า 64.

๑ การประดับตกแต่ง

การประดับตกแต่งในภาพรวมนั้น อาคารจะมีการไล่สีจากชั้นฐานด้านล่างเป็นสีเทาเข้ม แล้วมาสู่สีขาวของผนังในชั้นต่อมา สุดท้ายจบด้วยสีทองในส่วนยอดและส่วนที่ต้องการเน้น เช่น ชุ่มประดู หรือพระเจดีย์ราย ส่วนรายละเอียดการตกแต่งอื่น ๆ มีดังนี้

ฐานชั้นที่ 1 ฐานชั้นนี้ประกอบด้วยฐานประทักษิณ 2 ชั้น ชั้นล่างทำด้วยสีเทาอมฟ้า ที่ผนังกระเบื้องประดับด้วยเสาคิ้วเม็ดแปดเหลี่ยม ส่วนฐานประทักษิณชั้นที่ 2 ผิวเป็นทรายล้าง ผนังประดับด้วย เสาคิ้วเม็ดแปดเหลี่ยม เหนือจากส่วนฐานประทักษิณขึ้นไปเป็นผนังอาคาร ซึ่งแต่ละด้านประกอบด้วยชุ่มประดู 3 ชุ่ม ผิวอาคารติดกระเบื้องโมเสคสีเทา ส่วนรอยระกา, หน้าบันปิดทอง



รูปที่ 4.2.4-11 ฐานประทักษิณชั้น 2 เป็นฐานปัทม์ ที่ท้องไม้เดินเส้นลวดบัว 5 เส้น, ผนังกระเบื้องทำเป็นลูกฟักเรียงกัน 3 ช่อง



รูปที่ 4.2.4-12 ผนังบันไดนาคเป็นปูนปั้นทาสีขาวโดยสถาปนิกได้กำหนดให้มีลักษณะแบบนาคเมืองเหนือ คือเป็นนาคมีขาซึ่งพัฒนามาจากมังกรแบบจีน หน้าของนาคจะดู ส่วนลำตัวจะหดลงเพื่อแสดงท่าการยก



รูปที่ 4.2.4-13 ชุ่มประดูทางเข้าสู่ภายในพระเจดีย์



รูปที่ 4.2.4-14 ส่วนฐานชั้นล่างของพระเจดีย์ป่าสัก เป็นต้นแบบการพัฒนาสู่พระมหาธาตุเจดีย์ศรีนครินทรา มหาสันติคีรี

ที่มา: รูปที่ 4.2.4-17 คำอธิบาย คัดลอกมาจาก ศาสตราจารย์ หม่อมราชวงศ์แฉ่งน้อย คัคคีศรี และวทัญญู เทพหัตถิ, ช่างหลวง ผลงานสถาปัตยกรรมไทย ของหม่อมราชวงศ์มิตราจรณ์ เกษมศรี (กรุงเทพฯ : โรงพิมพ์กรุงเทพ, พ.ศ.2539), หน้า 67.



รูปที่ 4.2.4-15 ชุ่มประตูปริมาณชุ่มย่อยเกินขึ้นกัน 2 ชั้น รวยระกาโค้งแบบศิลปะลพบุรี ยอดเป็นรูปหน้ากาล สถาปนิกได้อธิบายไว้ว่า “เป็นแบบเชียงแสนแท้ๆ ตามแบบพระเจดีย์ปางเปิดโลก เมื่อเสด็จลงจากดาวดึงส์”¹ ส่วนหลังคาของชุ่มเป็นกระเบื้องโมเสกสีแดง



รูปที่ 4.2.4-16 หางหงส์ชุ่มชั้นบนเป็นนาคสามเศียร ส่วนชั้นล่างผูกกลายเป็นกนก และนาค ส่วนหน้าบันเป็นรูปดอกบัว 14 ดอก น่าจะสื่อได้ถึงพระพุทธศาสนา และพระศรีนครินทรา บรมราชินี ซึ่งเคยประทับอยู่ที่วังสระปทุม

ที่มา: รูปที่ 4.2.4-20 คำอธิบายคัดลอกมาจาก ศาสตราจารย์ หม่อมราชวงศ์แม่จ๋นน้อย ศักดิ์ศรี และวาทัญญู เทพหัสดิ, ช่างหลวงผลงานสถาปัตยกรรมไทย ของหม่อมราชวงศ์มิตราภรณ์ เกษมศรี (กรุงเทพฯ : โรงพิมพ์กรุงเทพ, พ.ศ.2539), หน้า 63.

ฐานชั้นที่ 2 ผนังของฐานชั้นนี้ติดกระเบื้องโมเสกสีขาว มีชุ่มประตูด้านละ 1 ชุ่มลักษณะเช่นเดียวกับฐานชั้น 1 ที่บริเวณมุมของฐานเจาะเป็นช่องแสงกระจกสี (Stained glass) ทั้งหมด 8 ช่อง บนสุดของฐานเหนือชุ่มประตู เป็นที่ตั้งของเจดีย์รายสี่ทอง 4 องค์



รูปที่ 4.2.4-17 การประดับตกแต่งในฐานชั้นที่ 2



รูปที่ 4.2.4-18 เจดีย์รายเหนือชุ่มประตูประดับด้วยกระเบื้องโมเสกสีทองทั้งองค์

ฐานชั้นที่ 3 ในส่วนนี้ผนังประดับด้วยโมเสกสีเทาขาว ที่ด้านทั้ง 4 ของฐานประดับด้วยซุ้มประดิษฐานพระพุทธรูป ลักษณะเป็นซุ้มซ้อนกัน 2 ชั้นมีเช่นเดียวกับซุ้มประตูของฐานชั้นที่ 2 แต่มีขนาดเล็ก และแคบกว่า ภายในซุ้มประดิษฐานพระพุทธรูปปางต่างๆ อันได้แก่ พระพุทธรูปปางลีลา พระประจำวันจันทร์ วันพระราชสมภพของพระบาทสมเด็จพระเจ้าอยู่หัว อยู่ที่ซุ้มด้านทิศตะวันออก, พระพุทธรูปปางรำพึง พระประจำวันศุกร์ วันพระราชสมภพของสมเด็จพระนางเจ้าฯ พระบรมราชินีนาถ อยู่ที่ซุ้มด้านทิศตะวันตก และพระพุทธรูปปางถวายเนตร พระประจำวันอาทิตย์ วันพระราชสมภพของสมเด็จพระศรีนครินทราบรมราชชนนี และสมเด็จพระพี่นางเธอ เจ้าฟ้ากัลยาณิวัฒนา กรมหลวงนราธิวาสราชนครินทร์ อยู่ที่ซุ้มด้านทิศเหนือและ ทิศใต้ ด้านหน้าซุ้มด้านทิศตะวันออกยังประดิษฐานพระพุทธรูปอีก 2 องค์คือ พระปางถวายเนตร และปางรำพึง นอกจากนี้ที่มุมของฐานจะเป็นช่องแสงกระจกสี (Stained glass) โดยรอบทั้งหมด 8 ช่อง และเหนือฐานชั้นนี้มีเจดีย์รายสีทองประดับอยู่ทั้ง 4 มุม



รูปที่ 4.2.4-19 การประดับตกแต่งโดยรวมของฐานชั้นที่ 3



รูปที่ 4.2.4-20 ฐานชั้นก่อนที่จะเป็นองค์ระฆังของพระเจดีย์ปาลัก



รูปที่ 4.2.4-21 ซุ้มประดิษฐานพระพุทธรูปปางถวายเนตร
ด้านทิศใต้

ส่วนยอดพระเจดีย์ ประดับด้วยกระเบื้องโมเสคทั้งองค์ ซึ่งการประดับตกแต่งนั้นมีพื้นฐานมาจากพระเจดีย์ป่าสัก โดยจะเห็นได้ชัดที่บริเวณยอดเหนือของครึ่งที่มีลักษณะแบบเดียวกัน



รูปที่ 4.2.4-22 ยอดบนสุดประดับด้วยฉัตร 5 ชั้น ตามฐานานุกัณฑ์ของสมเด็จพระศรีนครินทราบรมราชชนนี



รูปที่ 4.2.4-23 ส่วนยอดพระเจดีย์ป่าสัก



รูปที่ 4.2.4-24 ส่วนยอดมืองค์ประกอบคล้ายกับยอดพระเจดีย์ป่าสัก



รูปที่ 4.2.4-25 กลางองค์ระฆังทำเป็นสังวาลตามพระนามเดิมของสมเด็จพระศรีนครินทราบรมราชชนนี

การประดับตกแต่งภายใน

การประดับตกแต่งในภาพรวมนั้นมีการไล่ลำดับการตกแต่งโดยชั้นที่ 3 จะมีการประดับตกแต่งมากที่สุดเพราะเป็นพื้นที่ที่มีความสำคัญ รองลงมาคือชั้นที่ 2 และชั้นที่ 1 ตามลำดับ ส่วนรายละเอียดในการตกแต่งแต่ละชั้นมีดังนี้

- ฐานชั้นที่ 1 ผนังในระดับเหนือกรอบเข็มนาฬิกาของประตูจะประดับด้วยไม้แกะสลักปิดทองโดยรอบ ซึ่งแบ่งผนังเป็น 2 ตอน ผนังตอนบนทาสีเหลือง ตอนล่างทาสีขาวสว่าง ฝ้าเพดานทาสีแดงน้ำหมาก สลับกับสีเหลืองในส่วนที่เป็นคาน ประดับด้วยดาวเพดานและค้างคาวที่มุม วัสดุเป็นไม้แกะสลักปิดทอง เสาทุกต้นเป็นเสากลม



รูปที่ 4.2.4-26 ไม้แกะสลักปิดทองเหนือกรอบเข็มนาฬิกาหน้า
ด้านบนและด้านล่างลักษณะเหมือนหน้า
กระดานฐานพระ



รูปที่ 4.2.4-27 เสาภายใน และฝ้าเพดานซึ่งประดับด้วย
โคมไฟห้อยจากดาวเพดานตรงกลาง



รูปที่ 4.2.4-28 ดาวเพดาน และค้ำคาว

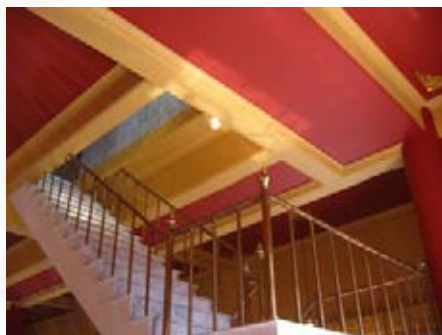

รูปที่ 4.2.4-29 บันไดภายในลูกตั้งลูกนอนประดับด้วยหินอ่อน
สีขาว ราวบันไดเป็นทองเหลือง

ฐานชั้นที่ 2 การตกแต่งในชั้นนี้จะให้ความสำคัญกับผนังด้านทิศใต้เพราะเป็นด้านที่เป็นที่ตั้งของซุ้มคูหา
บรรจุมบรมราชสรจักรของสมเด็จพระศรีนครินทราบรมราชินี ซึ่งประดับด้วยหินอ่อนด้านหน้า
มี พระนามาภิไธยย่อ “สว” บนหินแกรนิตสีแดง ผนังด้านหลังคูหาทาสีแดงชาด เขียนสีเป็นลาย
ดอกไม้ร่วงสีชมพูขอบแดง และมีเทวดาเหาะถือพานดอกไม้อยู่ตอนบน ส่วนผนังด้านข้างทาสี
เหลืองแล้วประดับด้วยลายฉลุปิดทอง ทำเป็นลายดอกไม้ร่วงตลอดทั้งผนัง

ฐานชั้นที่ 3 กุฎีประดิษฐานพระบรมสารีริกธาตุ ผนังเป็นหินอ่อนทั้งหมด ส่วนที่เป็นรอยระกาและซุ้มต่างๆ
ปิดทองคำเปลว ผนังห้องประดับด้วยตุ้มไม้ และช่องแสงกระจกลี ส่วนฝ้าเพดานทาสีแดงชาด
ประดับด้วยดาวเพดานและโคมไฟกระจกลี ผนังแปลเหลี่ยมที่ถัดจากฝ้าเพดานลงมาทาสีเหลือง
ประดับด้วยลายฉลุปิดทอง



รูปที่ 4.2.4-30 การประดับตกแต่งปูประดิษฐานพระบรมสารีริกธาตุ



รูปที่ 4.2.4-31 ชุ่มจรนำ เสาเป็นหินอ่อน ตัวรอยปิดทอง

๑ สัดส่วนพระเจดีย์

เมื่อจะพิจารณาสัดส่วนของพระเจดีย์ ผู้ศึกษาได้เลือกความสูงขององค์ระฆังมาเป็นเกณฑ์ในการเปรียบเทียบ โดยใช้ความสูงขององค์ระฆังเป็น 1 หน่วย แล้วเทียบกับองค์ประกอบอื่นได้ดังนี้

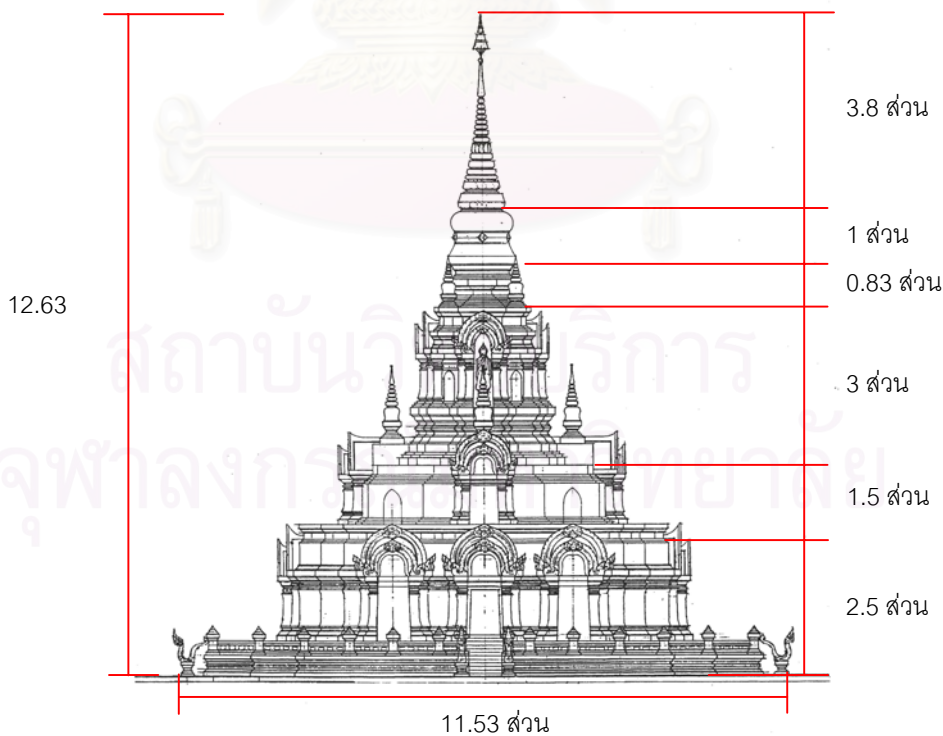

ลายเส้นที่ 4.2.4-7 การเปรียบเทียบสัดส่วนพระเจดีย์

๑ เส้นจอมแห และการจัดองค์ประกอบในรูปทรงของพระเจดีย์

การออกแบบรูปแบบสถาปัตยกรรมในภาพรวมนั้นจะเห็นได้ว่า กรอบนอกของพระเจดีย์นั้นเมื่อมองฉากเส้นจอมแหสัมผัสองค์ประกอบต่างๆ องค์ประกอบเหล่านั้นพบว่าองค์ประกอบเหล่านั้นมีแนวโน้มที่จะถูกจัดวางให้อยู่ในกรอบจอมแห และเส้นจอมแหนี้ก็แสดงความสัมพันธ์กันระหว่างองค์ประกอบด้วย จากการสังเกตของผู้ศึกษาพบว่าพระมหาธาตุเจดีย์ศรีนครินทรา มหาสันติคีรี มีองค์ประกอบหนึ่งที่มีความสำคัญคือ เจดีย์ราย ซึ่งทำหน้าที่เป็นตัวเชื่อมและถ่ายโอนความสัมพันธ์ขององค์ประกอบที่อยู่ในระดับความสูงที่ต่างกันนอกจากนี้ยังช่วยให้ภาพรวมของพระเจดีย์มีองค์ประกอบที่หนักแน่นมากขึ้น

จากลายเส้นที่ 4.2.4-7 เส้นจอมแหชั้นนอกนั้นจะแสดงความสำคัญของเจดีย์รายที่ช่วยเชื่อมความสัมพันธ์ขององค์ประกอบในระดับสูงและระดับต่ำ ส่วนเส้นจอมแหชั้นใน แสดงเส้นจอมแหที่ลากสัมผัสฐานทั้ง 3 ชั้น ไปจนถึงส่วนยอดพระเจดีย์

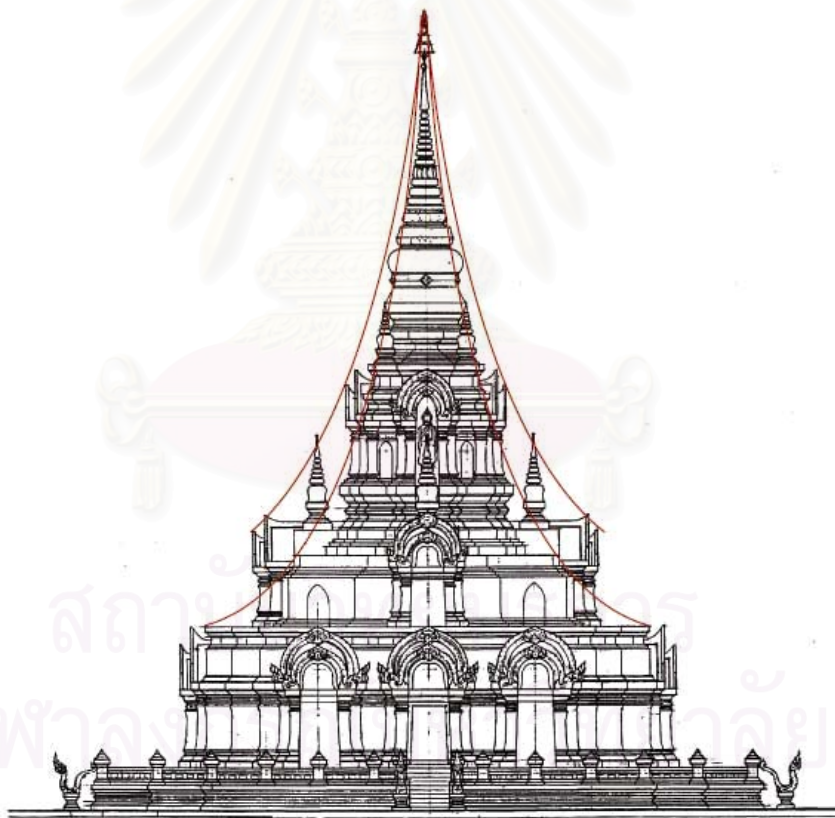

ลายเส้นที่ 4.2.4-8 เส้นจอมแหแสดงความสัมพันธ์ระหว่าง
องค์ประกอบในองค์พระเจดีย์



ลายเส้นที่ 4.2.4-9 พระเจดีย์เมื่อมีองค์ประกอบครบ

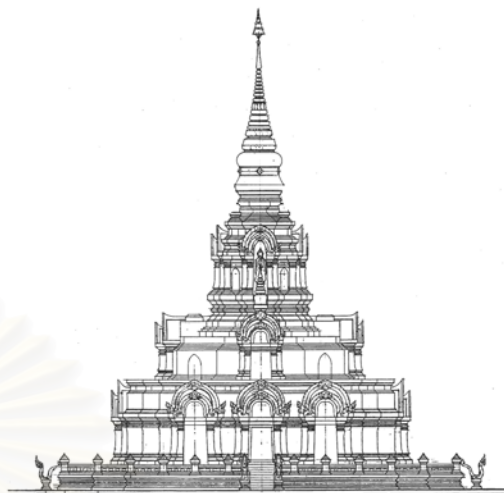

ลายเส้นที่ 4.2.4-10 พระเจดีย์เมื่อทดลองตัดเจดีย์รายทั้ง 2 ชั้นออก จะเห็นว่าเกิดที่ว่างด้านข้างฐาน ชั้นที่ 3 มากขาดความต่อเนื่องของ องค์ประกอบ นอกจากนี้ในส่วนฐานก่อน องค์ระฆังนั้นดูคอดไปไม่แข็งแรง

๑ การระบายอากาศและการนำแสงสว่างเข้าสู่ภายใน

การระบายอากาศในพระเจดีย์ในชั้นที่ 1 และชั้นที่ 2 นั้นไม่เป็นปัญหาเพราะมีช่องเปิดขนาดใหญ่อยู่โดยรอบ ส่วนในชั้นที่ 3 นั้นซึ่งเป็นชั้นที่ประดิษฐานเจดีย์บรมบรรพตพระบรมสารีริกธาตุ โดยปกติแล้วจะเปิดใช้งานเฉพาะโอกาสพิเศษ ประกอบกับการสักการะนั้นจะใช้เวลาไม่นานนัก การระบายอากาศในชั้นนี้จึงเป็นการถ่ายเทอากาศระหว่างชั้น 2 และชั้น 3 ผ่านทางช่องบันไดที่เชื่อมระหว่างชั้นเท่านั้น

การนำแสงสว่างเข้าสู่ภายในพระเจดีย์ส่วนหนึ่งได้มาจากช่องเปิดเช่นเดียวกับการระบายอากาศ อีกส่วนหนึ่งนั้นได้มาจากช่องแสง จะมีอยู่เฉพาะชั้นที่ 2 และ 3 เท่านั้น ซึ่งผู้ออกแบบได้วางตำแหน่งไว้ที่มุมของห้อง อันเป็นจุดที่อับแสงมากที่สุด นอกจากช่องแสงจะให้ความสว่างกับพื้นที่ภายในแล้วยังเป็นส่วนที่ประดับตกแต่งและสามารถสอดแทรกสื่อสัญลักษณ์ไปในตัวได้ด้วย ในทุกชั้นจะใช้โคมไฟเพื่อให้แสงสว่างในเวลากลางคืนพร้อมทั้งประดับตกแต่งไปในตัวด้วย

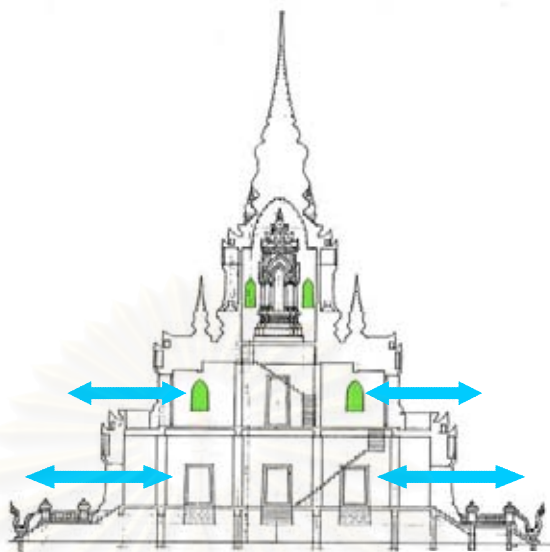

ลายเส้นที่ 4.2.4-11 รูปตัดแสดงช่องแสงและเส้นทางการระบายอากาศ (สีเขียวคือช่องแสง สีฟ้าคือเส้นทางของแสงสว่าง และอากาศที่เข้าสู่ภายในพระเจดีย์)



รูปที่ 4.2.4-32 ช่องทางระบายอากาศและสภาพแสงภายในพื้นที่ชั้นที่ 1



รูปที่ 4.2.4-33 ช่องทางระบายอากาศและสภาพแสงภายในพื้นที่ชั้นที่ 2

◎ โครงสร้าง

พระเจดีย์มีโครงสร้างเป็นคอนกรีตเสริมเหล็กระบบเสาคานทั้งหมดโดยไม่ต้องตอกเข็ม เพราะอาคารตั้งอยู่บนฐานเขียงอยู่แล้ว³⁰ การออกแบบพระเจดีย์นั้นได้คำนึงถึงระบบโครงสร้างไปพร้อมๆกัน โดยผู้ออกแบบได้ใช้ระบบ Modula System คือใช้ช่วงเสาที่เท่ากัน หรือหากมีการแบ่งช่วงเสาก็จะแบ่งเป็นครึ่งหนึ่งโดยตลอด ซึ่งที่พระเจดีย์นี้ใช้

³⁰ ศาสตราจารย์ หม่อมราชวงศ์แฉ่งน้อย คัคคีตรี และวาทัญญู เทพหัสดิ, ช่างหลวง ผลงานสถาปัตยกรรมไทย ของหม่อมราชวงศ์มิตราภรณ์ เกษมศรี (กรุงเทพฯ : โรงพิมพ์กรุงเทพ, พ.ศ.2539), หน้า 65.

ระยะวงเสาหลัก 5 เมตร และวงเสานี้จะค่อยๆลดไปที่ละวงเมื่ออยู่ในชั้นที่สูงขึ้นไป ส่วนที่เป็นลานประทักษิณ
ด้านนอกใช้วงเสา 2.5 เมตร

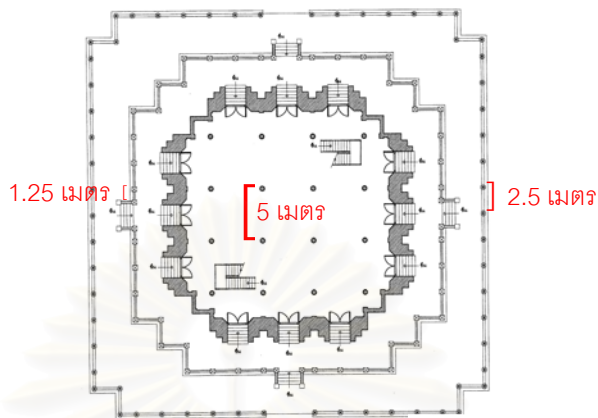

ลายเส้นที่ 4.2.4-12 แสดงผังพื้นพระเจดีย์ระบบ Modula System

สถาบันวิทยบริการ
จุฬาลงกรณ์มหาวิทยาลัย

4.2.5 พระมหาธาตุเจดีย์ศรีจันเสน วัดจันเสน จ.นครสวรรค์



รูปที่ 4.2.5-1 พระมหาธาตุเจดีย์ศรีจันเสน

๑) ที่ตั้งและสถานภาพปัจจุบัน

วัดจันเสน เป็นพระอารามชั้นสามัญ ตั้งอยู่ ณ ตำบลจันเสน อำเภอตากถ้ำ จังหวัดนครสวรรค์

๑) มูลเหตุการสร้างและประวัติความเป็นมาของวัด

วัดจันเสนสร้างขึ้นโดยหลวงพ่อเขียน เมื่อวันที่ 28 เมษายน พ.ศ.2450 สถานที่ที่ตั้งของวัดจันเสน นักโบราณคดีสันนิษฐานว่า เป็นเมืองโบราณสมัยทวารวดี ซึ่งมีอายุอยู่ในราวพุทธศตวรรษที่ 11 -13 จากการสำรวจของนักโบราณคดีสามารถพบหลักฐานประวัติศาสตร์เช่น ลูกปัด เครื่องปั้นดินเผา อาวุธโบราณและ โครงกระดูกมนุษย์ ระบุได้ว่าตัวเมืองจันเสนตั้งอยู่ทางด้านหลังของวัดจันเสน ซึ่งชาวบ้านเรียกกันว่า “บ้านโคกจันเสน” บริเวณที่ตั้งของวัดยังมีแหล่งน้ำโบราณอยู่อีก 2 แห่ง ชาวบ้านเรียกว่าบึงจันเสน (บึงใหญ่) และบึงน้อย ปัจจุบันบึงจันเสนยังคงอยู่อย่างเดิม แต่บึงน้อยที่อยู่บริเวณใจกลางวัดนั้นทางกรมการวัดได้ทำการถมเพื่อให้สถานที่วัดกว้างขวางสำหรับก่อสร้างถาวรวัตถุต่อไป³¹ แต่การถมในครั้งนั้นก็ได้ถมบึงจนหมด เหลือสภาพเป็นบึงอยู่เล็กน้อย ซึ่งปัจจุบันก็อยู่ด้านหน้าพระเจดีย์

พระมหาธาตุเจดีย์ศรีจันเสน เริ่มสร้างเมื่อ พ.ศ.2539 ออกแบบโดย อาจารย์วินิตา พึ่งสุนทร ซึ่งจุดประสงค์ในการก่อสร้างมี 3 ประการคือ

³¹ สุจิตต์ วงษ์เทศ (บรรณาธิการ), สังคมและวัฒนธรรมจันเสน เมืองแรกเริ่มในลุ่มน้ำลพบุรี – ป่าสัก (กรุงเทพฯ: โรงพิมพ์เรือนแก้ว การพิมพ์, 2539), หน้า 264-265.

1. เป็นที่บรรจพระบรมสารีริกธาตุ เพื่อเป็นพุทธรูปบูชาและสืบพระศาสนาต่อไป
2. เป็นสถานที่ใช้ทำกิจกรรมทางศาสนา เพื่อการศึกษาปฏิบัติตามแนวทางของพระพุทธศาสนา
3. เป็นพิพิธภัณฑ์ชุมชนเมืองจันเสน เพื่อเป็นแหล่งความรู้ของอนุชนรุ่นหลัง³²

๑๐ แนวความคิดในการออกแบบ

แนวความคิดเบื้องต้นผู้ออกแบบได้พิจารณาถึงความต้องการที่จะใช้งานในอาคารและกำหนดรูปทรงของอาคารให้สอดคล้องกับประวัติชุมชน ซึ่งเป็นชุมชนโบราณสมัยทวารวดีแต่ในสภาพปัจจุบันไม่พบร่องรอยอาคารสถูปในเขตจันเสนเลย ผู้ออกแบบจึงได้ทำการศึกษาอาคารสมัยทวารวดีและหลักฐานทางโบราณคดีจากแหล่งโบราณคดีอื่นๆในประเทศไทย และได้กำหนดแนวความคิดด้านรูปทรงอาคารเป็นลักษณะอาคารมณฑปยอดเจดีย์บนฐานสูง³³

การออกแบบพระมหาธาตุเจดีย์ศรีจันเสนมีพื้นฐานการพัฒนารูปแบบอาคารจากสถูปสมัยทวารวดี ถึงแม้ว่าอาคารในสมัยทวารวดีจะเหลือเพียงฐานอาคารก็ตามหรือที่เป็นเป็นลักษณะสถูปก็เป็นสถูปขนาดเล็ก ซึ่งหากนำรูปแบบเดิมมาใช้โดยตรงก็ไม่สามารถสนองประโยชน์ใช้สอยในปัจจุบันได้เท่าที่ควร ดังนั้นผู้ออกแบบจึงไม่ได้นำรูปลักษณะอาคารสมัยทวารวดีมาใช้ทั้งหมด โดยพยายามใช้ลวดลายที่ประดับตกแต่งสถาปัตยกรรมที่พบในเขตจันเสน และแหล่งโบราณสถานอื่นๆ มาออกแบบผูกลายให้ลวดลายที่ปรากฏใหม่ยังคงมีลักษณะเช่นเค้าโครงเดิม นอกจากนี้ในส่วนของลวดลายการตกแต่งผู้ออกแบบยังคำนึงถึงความคงทนต่อสภาพดินฟ้าอากาศและดูแลรักษาได้ง่าย³⁴

๑๑ ที่ตั้งของพระเจดีย์

พระเจดีย์ตั้งอยู่เป็นเอกเทศหันหน้าไปทางทิศตะวันออก ซึ่งเป็นทางด้านหน้าวัด โดยอยู่ในแนวเดียวกับประตูทางเข้าวัดซึ่งใช้เป็นแกนหลัก มีสระน้ำด้านหน้าตามที่พระครูนิสัยจรรย์คุณได้กำหนดไว้ และต่อจากสระน้ำเป็นพื้นที่โล่งปูด้วยศิลาแลงเป็นทางยาวทอดตามแนวขนานพระอุโบสถ และใช้ต้นไม้เป็นแนวทางนำสายตาไปสู่พระมหาธาตุเจดีย์³⁵

³² สุจิตต์ วงษ์เทศ (บรรณารักษ์), สังคมและวัฒนธรรมจันเสน เมืองแรกเริ่มในลุ่มน้ำลพบุรี – ป่าสัก (กรุงเทพฯ: โรงพิมพ์เรือนแก้ว การพิมพ์, 2539), หน้า 284.

³³ เรื่องเดียวกัน, หน้า 285.

³⁴ เรื่องเดียวกัน, หน้า 285.

³⁵ เรื่องเดียวกัน, หน้า 299.



ลายเส้นที่ 4.2.5-1 ผังบริเวณวัดจันเสน แสดงที่ตั้งพระเจดีย์

- | | |
|------------------------------|------------------------|
| 1. พระอุโบสถ | 4. ทางเดินสู่พระเจดีย์ |
| 2. พระมหาธาตุเจดีย์ศรีจันเสน | 5. เมืองโบราณจันเสน |
| 3. สระน้ำ | 6. บึงจันเสน |

๑) รูปแบบสถาปัตยกรรมของพระเจดีย์

พระมหาธาตุเจดีย์ศรีจันเสน สถาปนิกผู้ออกแบบกล่าวถึงลักษณะไว้ว่า มีลักษณะสถาปัตยกรรมเป็นแบบมณฑปยอดเจดีย์ตั้งบนฐานสูง คือพระเจดีย์ตั้งอยู่บนฐาน 2 ชั้น ฐานชั้นล่างเป็นห้องแสดงพิพิธภัณฑ์ ฐานชั้นบนเป็นลานประทักษิณ ส่วนที่เป็นมณฑปนั้นมีผังเป็นเหลี่ยมย่อมุมไม้สิบสอง มีซุ้มจรนันทัง 4 ทิศ เป็นประตูทางเข้าออก 3 ทาง ด้านหลังเป็นผนังทึบสำหรับประดิษฐานพระพุทธรูป ในส่วนยอดเจดีย์นั้นมีลักษณะเป็นเจดีย์ทรงระฆัง ซึ่งสถาปนิกผู้ออกแบบได้คิดปรับปรุงดัดแปลงองค์ประกอบพระเจดีย์ใหม่จากพื้นฐานของสถาปัตยกรรมสมัยทวารวดี

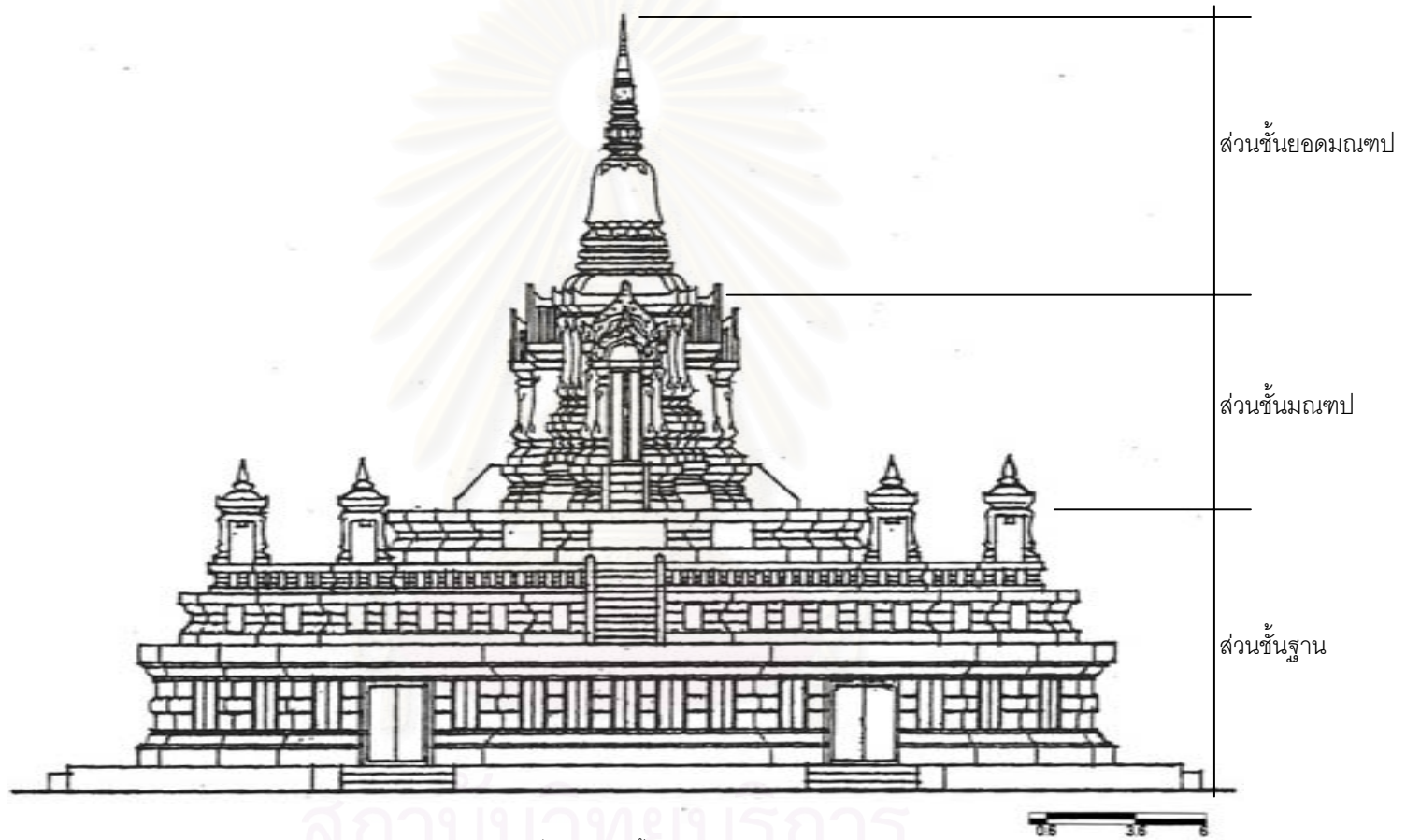

ลายเส้นที่ 4.2.5-2 รูปตั้งด้านหน้าพระเจดีย์

สถาบันกษัตริย์
จุฬาลงกรณ์มหาวิทยาลัย

ที่มา: ลายเส้นที่ 4.2.5-2 คัดลอกมาจาก อรศิริ ปาณิน และคณะ, *สรรค์สร้างอย่างไทย : ผลงานสร้างสรรค์สถาปัตยกรรมไทยฝีมือ วนิดา พึ่งสุนทร* (กรุงเทพฯ : โรงพิมพ์มหาวิทยาลัยธรรมศาสตร์, พ.ศ.2541), หน้า 19.

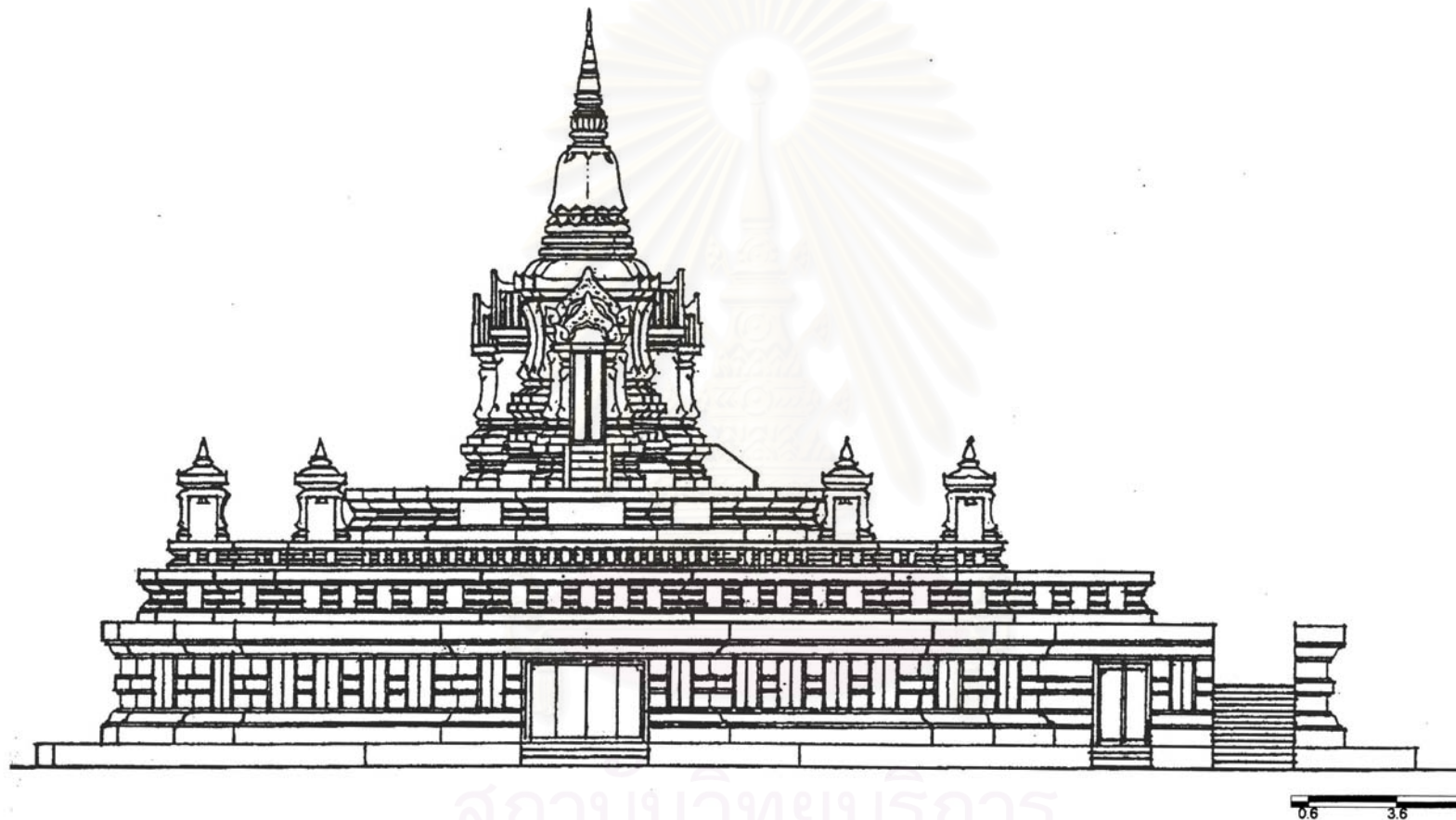

ลายเส้นที่ 4.2.5-3 รูปตั้งด้านหน้าพระเจดีย์

สถาบันวิทยบริการ
จุฬาลงกรณ์มหาวิทยาลัย

ที่มา: ลายเส้นที่ 4.2.5-3 คัดลอกมาจาก ศ.อรศิริ ปาณิน และคณะ. สรรค์สร้างอย่างไทย : ผลงานสร้างสรรค์สถาปัตยกรรมไทยฝีมือ วนิดา พึ่งสุนทร (กรุงเทพฯ : โรงพิมพ์มหาวิทยาลัยธรรมศาสตร์, พ.ศ.2541), หน้า 19.

๑ การใช้พื้นที่ภายในพระเจดีย์

การใช้พื้นที่ภายในพระเจดีย์สามารถจำแนกออกเป็น 3 ส่วน ดังนี้

ชั้นฐาน : พื้นที่ในชั้นนี้สามารถแบ่งพื้นที่ใช้สอยออกเป็น 3 ส่วนคือ ส่วนจัดพิพิธภัณฑท์ ที่สามารถเดินได้รอบ ส่วนพื้นที่ปฏิบัตินิยมของชาวवास และพื้นที่ปฏิบัตินิยมของพระภิกษุสงฆ์ซึ่งมีรูปหล่อของพระครู นิสัยจริยคุณ หรือที่ชาวบ้านเรียกว่าหลวงพ่อดอด อติตเจ้าอาวาสเป็นประธาน การแบ่งระดับของพื้นที่ใช้สอยโดยยกพื้นให้มีความต่างระดับนั้น เพื่อแยกการใช้สอยให้ต่างจากกันแทนการกั้นฝาผนังหรือทำห้องเฉพาะ

ชั้นมณฑป : พื้นที่ภายในมณฑปใช้เป็นประดิษฐานพระพุทธรูปหลวงพ่อดอด ซึ่งเป็นพระพุทธรูปที่ชาวจีนสนใจให้ความนับถือมาก การใช้พื้นที่จะใช้เฉพาะช่วงเวลาที่มีงานประเพณีและจัดทำไว้สำหรับสักการบูชาองค์พระพุทธรูปและพระบรมสารีริกธาตุที่อยู่ในองค์ระฆังส่วนยอดของมณฑป ส่วนพื้นที่ภายนอกมณฑปนั้นเป็นลานประทักษิณ และซุ้มระฆังประกอบที่มุมอาคาร

ชั้นยอดมณฑป : ในชั้นนี้ประกอบด้วยองค์ระฆังและยอด ภายในองค์ระฆังเป็นพื้นที่เปิดโล่งโดยกำหนดให้มีการปรับระดับพื้นเป็น 3 ระดับคือ พื้นที่ตั้งวางพระพุทธรูปและพระพิมพ์ที่บรรจุไว้เป็นพุทธรูชาชั้นล่างสุด ชั้นต่อไปเป็นพื้นที่ตั้งวางพระพุทธรูปประจำทิศ โดยรอบพระเจดีย์พระบรมสารีริกธาตุ และชั้นสูงสุดเป็นพื้นที่ตั้งวางพระเจดีย์บรรจุพระบรมสารีริกธาตุ ซึ่งพื้นที่ในชั้นยอดมณฑปนี้เมื่อได้ประกอบพิธีบรรจุพระบรมสารีริกธาตุเป็นที่เรียบร้อยแล้วก็จะทำการปิดทางเข้าและจะไม่มีการเปิดออกมามากอีกเลย³⁶

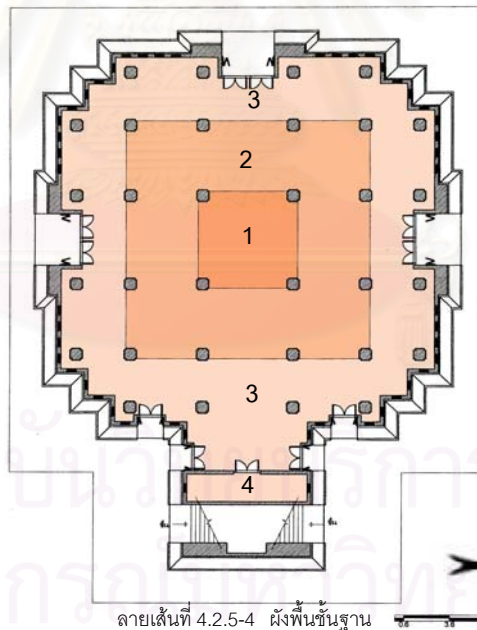

- | | |
|---|----------------------------------|
| 1. รูปหล่ออติตเจ้าอาวาส และพื้นที่ปฏิบัตินิยมของภิกษุสงฆ์ | 2. พื้นที่ปฏิบัตินิยมของชาวवास |
| 3. พื้นที่จัดพิพิธภัณฑท์ | 4. ห้องเก็บของและห้องควบคุมไฟฟ้า |

³⁶ สุจิตต์ วงษ์เทศ (บรรณารักษ์), สังคัมและวัฒนธรรมจันแสน เมืองแรกเริ่มในลุ่มน้ำลพบุรี – ป่าสัก (กรุงเทพฯ: โรงพิมพ์เรือนแก้วการพิมพ์, 2539), หน้า 299-300.

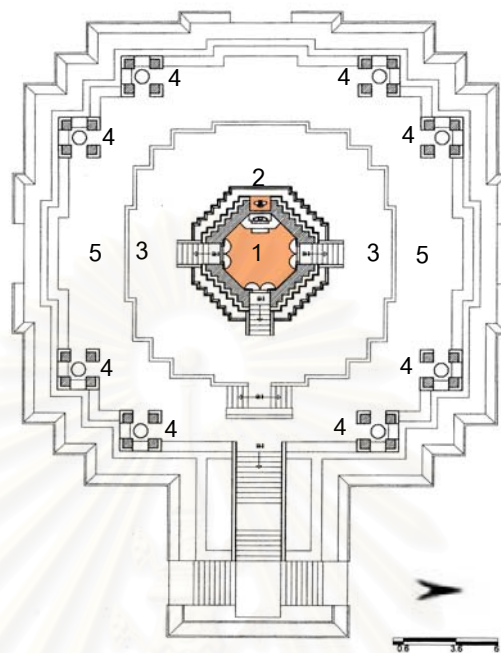

ลายเส้นที่ 4.2.5-5 ผังพื้นที่ชั้นมณฑป

- | | |
|---|-------------------------|
| 1. พื้นที่ประดิษฐานพระพุทธรูปและสักการะ | 4. ชุ้มระสัง |
| 2. ชุ้มจะนำประดิษฐานพระพุทธรูปยืน | 5. ลานประทักษิณชั้นล่าง |
| 3. ลานประทักษิณชั้นบน | |



รูปที่ 4.2.5-2 พื้นที่ภายในชั้นฐานถูกแบ่งออกเป็น 3 ส่วนด้วยเสาและการยกระดับพื้น



รูปที่ 4.2.5-3 รูปหล่อพระครูนิสัยจรรย์คุณ (หลวงพ่อโอด) ตั้งเป็นประธานของพื้นที่ชั้นฐาน



รูปที่ 4.2.5-4 พื้นระดับล่างใช้เป็นทางเดินชมพิพิธภัณฑ์



รูปที่ 4.2.5-5 พื้นี่ระดับสูงสุดเป็นที่ปฏิบัติธรรมของพระภิกษุ พื้นมีระดับสูงกว่าชั้นถัดลงมาประมาณ 35 ซม. ด้วยออกแบบเพื่อให้เป็นที่สำหรับนั่งพักได้



รูปที่ 4.2.5-6 การจัดแสดงพิพิธภัณฑ์จะจัดอยู่ชิดผนังโดยรอบ



รูปที่ 4.2.5-7 ประตูห้องเก็บของและตู้ควบคุมไฟฟ้า ซึ่งเป็นพื้นที่ได้บันไดที่ขึ้นไปสู่ลานประทักษิณด้านบน



รูปที่ 4.2.5-8 ลานประทักษิณและซุ้มระฆัง

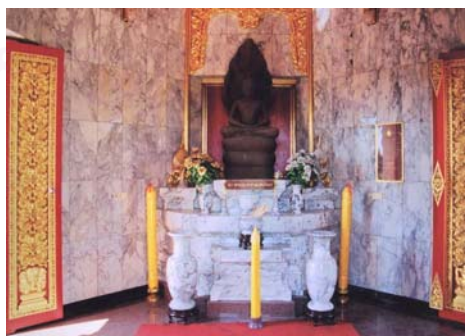

รูปที่ 4.2.5-9 หลวงพ่อนาคจำลอง พระพุทธรูปปางนาคปรก ประทานภายในห้องส่วนมณฑป

สถาบันวิทยบริการ

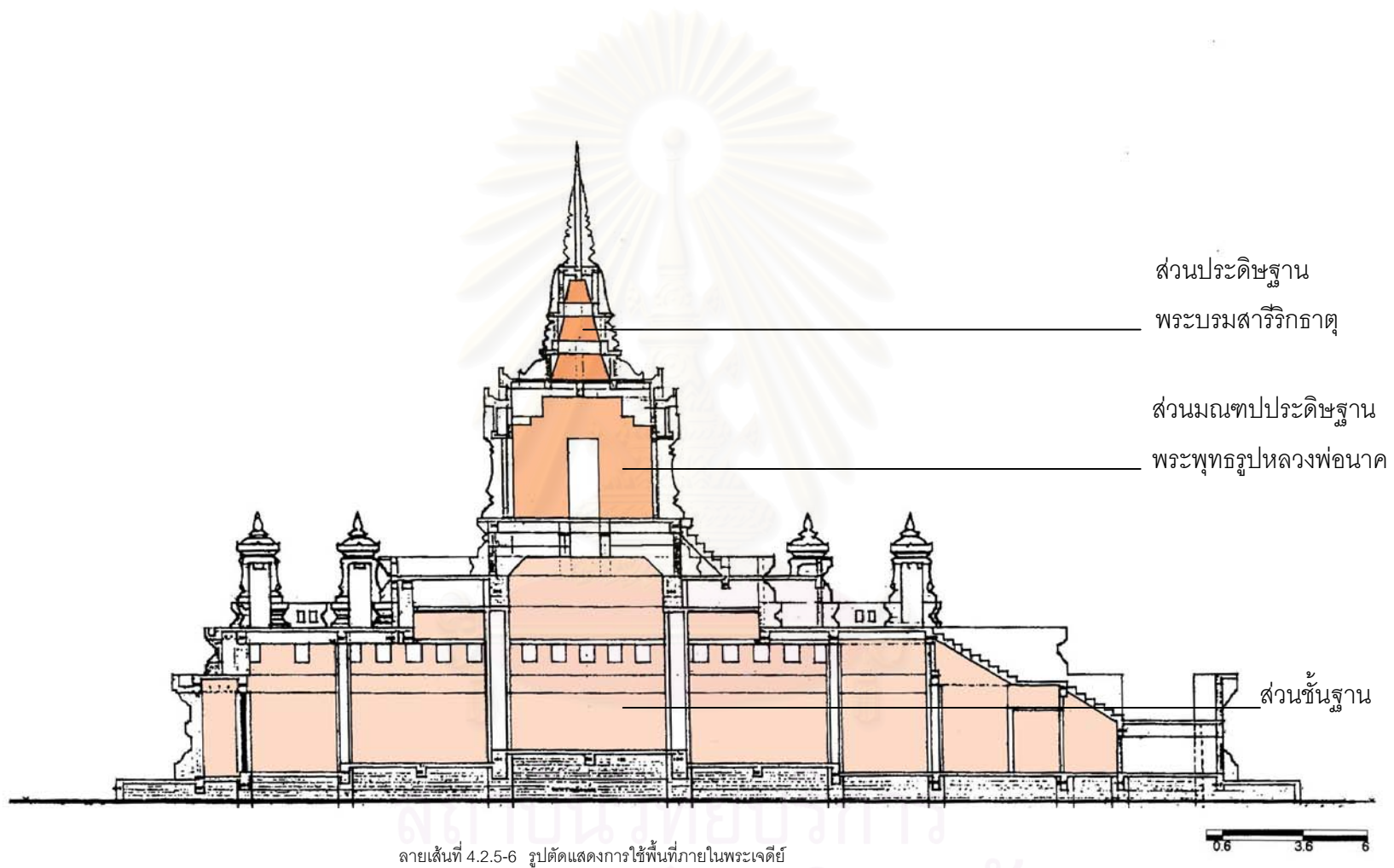

ที่มา: ลายเส้นที่ 4.2.5-6 คัดลอกมาจาก สุจิตต์ วงษ์เทศ (บรรณารักษ์), สังคัมและวัฒนธรรมจันเสน เมืองแรกเริ่มในลุ่มน้ำลพบุรี-ป่าสัก (กรุงเทพฯ: โรงพิมพ์เรือนแก้วการพิมพ์, 2539), หน้า 297.

๑ การประดับตกแต่ง

ส่วนฐาน ลักษณะเป็นฐานซ้อนกัน 3 ชั้น ชั้นล่างสุดเป็นฐานบัวบัวลูกฟัก ฐานชั้นเหนือขึ้นไปอีก 2 ชั้น เป็นฐานบัวบัวธรรมดา แต่ชั้นบนสุดนั้นทำหน้าที่เป็นพนักของลานประทักษิณด้วย ฐานชั้นล่างสุดและชั้นที่ 2 เจาะช่องเป็นหน้าต่าง ทำเป็นซี่ลูกกรงแบบอกเลา ส่วนฐานชั้นบนสุดเจาะเป็นช่องสำหรับใส่หลอดไฟ เนื่องจากพนักลานประทักษิณบริเวณมุมทั้งหมด 8 จุด เป็นที่ตั้งของซุ้มระฆังซึ่งผิวของตัวซุ้มนั้นเป็นทราয়ล้างเช่นเดียวกับส่วนฐานแต่มีสีที่อ่อนกว่า



รูปที่ 4.2.5-10 องค์ประกอบโดยรวมของส่วนฐาน



รูปที่ 4.2.5-11 ระหว่างหน้ากระดานบนและหน้ากระดานล่างของฐานชั้นที่ 2 เจาะเป็นช่องหน้าต่าง ส่วนชั้นที่ 3 เจาะเป็นช่องโปร่ง



รูปที่ 4.2.5-12 ช่องระหว่างฐานชั้นที่ 2 ประดับด้วยซี่ลูกกรงไม้ทาสีแดง ตัวลายเป็นสีทอง



รูปที่ 4.2.5-13 ซุ้มระฆังที่มุมของลานประทักษิณ

ส่วนมณฑป ผนังของส่วนมณฑปนี้เป็นทราয়ล้างสีชมพู ประดับด้วยซุ้มจรณะทั้ง 4 ด้าน การตกแต่งในส่วนรอยระกาเป็นการคิดผสมผสานลวดลายขึ้นใหม่ หน้าบันของแต่ละซุ้มเป็นปูนปั้นปิดทอง แสดงเรื่องราวพุทธประวัติกล่าวถึงการประสูติ ตรัสรู้ ปฐมเทศนา และปรินิพพาน

โดยใช้สื่อสัญลักษณ์แทน ส่วนฐานของมณฑปผิวเป็นทรายล้างสีน้ำตาล ที่ฐานประดับด้วยหินทรายแกะสลักเป็นภาพปูนดำ ที่หน้าบันได้ทางขึ้นสู่มณฑปมีประติมากรรมหินทรายเป็นรูปสิงห์ ซึ่งมีลักษณะเช่นเดียวกับตุ๊กตาสิงห์ที่พบที่เมืองจันเสน



รูปที่ 4.2.5-14 ผนังของส่วนมณฑป



รูปที่ 4.2.5-15 ชุ่มจรจะนำด้านทิศตะวันตกประดิษฐานพระพุทธรูปปางห้ามสมุทรพุทธลักษณะแบบทวารวดี หันหน้าไปทางเมืองโบราณจันเสน



รูปที่ 4.2.5-16 หน้าบันของชุ่มจรจะนำด้านทิศตะวันออกสื่อถึงการประสูติและตรัสรู้



รูปที่ 4.2.5-17 หน้าบันชุ่มจรจะนำด้านทิศเหนือและได้แสดงปริศนาธรรมเรื่องบัวสี่เหล่า สื่อถึงการแสดงปฐมเทศนา



รูปที่ 4.2.5-18 หน้าบันของชุ่มจรจะนำด้านทิศตะวันตกเป็นรูปสลูบสื่อถึงการปรินิพพาน



รูปที่ 4.2.5-19 หินทรายแกะสลัก มีลักษณะเช่นเดียวกับปูนปั้นที่ศรีเทพ



รูปที่ 4.2.5-20 พนักบันไดเป็นหินอ่อนสีขาว ชั้นบันไดวัสดุเป็นหินแกรนิตสีเทา ส่วนพื้นลานประทักษิณใช้หินทรายสีชมพู



รูปที่ 4.2.5-21 สิงห์หินทรายบริเวณพนักบันได

ยอดมณฑป

ในส่วนนี้ประดับด้วยกระเบื้องโมเสกสีทองทั้งหมด ในส่วนยอดที่เหนือองค์ระฆังขึ้นไป สถาปนิกผู้ออกแบบได้เค้าโครงจากภาพเจดีย์จำลอง แกะสลักบนใบเสมาหินทรายในภาคตะวันออกเฉียงเหนือ³⁷



รูปที่ 4.2.5-22 องค์ประกอบในส่วนยอดมณฑป



รูปที่ 4.2.5-23 ส่วนยอดบนสุดเป็นแบบเสมาทรงดอกบัวตูมที่ได้รูปแบบจากวัดมหาธาตุวิทยาสัย

³⁷ สุจิตต์ วงษ์เทศ (บรรณาธิการ), สังคมและวัฒนธรรมจันเสน เมืองแรกเริ่มในลุ่มน้ำลพบุรี - ป่าสัก (กรุงเทพฯ: โรงพิมพ์เรือนแก้วการพิมพ์, 2539), หน้า 290.

การประดับตกแต่งภายใน

ส่วนฐาน ในส่วนนี้ให้ความสำคัญกับการประดับตกแต่งบริเวณพื้นที่ศูนย์กลาง ซึ่งมีระดับพื้นสูงที่สุด โดยพื้นบริเวณนี้จะปูด้วยหินแกรนิตสีแดง ซึ่งต่างจากพื้นในระดับต่ำลงมาที่ปูด้วยหินอ่อนสีเทาขาว ส่วนฝ้าเพดานนั้นประดับด้วยดาวเพดานไม้ปิดทอง ทาพื้นหลังเป็นสีแดงตามช่องระหว่างคาน นอกจากนี้ที่ผนังคอสองรอบพื้นที่ศูนย์กลาง มีการเขียนจิตรกรรมแสดงเรื่องราวเกี่ยวกับพุทธประวัติทั้งหมด 8 ช่อง



รูปที่ 4.2.5-24 การประดับตกแต่งบริเวณเหนือพื้นที่ศูนย์กลาง



รูปที่ 4.2.5-25 ฝ้าเพดาน 8 เหลี่ยม ประดับด้วยโคมไฟระย้า

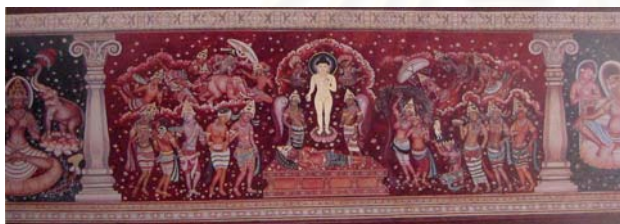

รูปที่ 4.2.5-26 จิตรกรรมแผงที่ 1 แสดงพุทธประวัติตอนประสูติ



รูปที่ 4.2.5-27 จิตรกรรมแผงที่ 2 แสดงพุทธประวัติตอนตรัสรู้



รูปที่ 4.2.5-28 จิตรกรรมแผงที่ 3 แสดงพุทธประวัติตอนแสดงปฐมเทศนา



รูปที่ 4.2.5-29 จิตรกรรมแผงที่ 4 แสดงพุทธประวัติตอนพระพุทธรองค์เสด็จทรงโปรดพระนางพิมพา



รูปที่ 4.2.5-30 จิตรกรรมแผงที่ 5 แสดงพุทธประวัติตอนแสดงยมกปาฏิหาริย์ และเสด็จสูสวรรค์ชั้นดาวดึงส์



รูปที่ 4.2.5-31 จิตรกรรมแผงที่ 6 แสดงพุทธประวัติตอนพระพุทธรองค์แสดงธรรมโปรดพระมารดา

ที่มา: รูปที่ 4.2.5-26 ถึง 4.2.5-31 คัดลอกมาจาก สุจิตต์ วงษ์เทศ (บรรณาธิการ), สังคมาและวัฒนธรรมจีนเสนา เมืองแรกเริ่มในลุ่มน้ำลพบุรี – ป่าสัก (กรุงเทพฯ: โรงพิมพ์เรือนแก้วการพิมพ์, 2539).



รูปที่ 4.2.5-32 จิตรกรรมแผงที่ 7 แสดงพุทธประวัติตอนเสด็จลงจากสวรรค์ขึ้นดาวดึงส์



รูปที่ 4.2.5-33 จิตรกรรมแผงที่ 4 แสดงพุทธประวัติตอนพระพุทธรองค์เสด็จสู่มหาปรินิพพาน

ที่มา: รูปที่ 4.2.5.32 ถึง 4.2.5-33 คัดลอกมาจาก สุจิตต์ วงษ์เทศ (บรรณาธิการ), สังคมและวัฒนธรรมจีนแสน เมืองแรกเริ่มในลุ่มน้ำลพบุรี-ป่าสัก (กรุงเทพฯ: โรงพิมพ์เรือนแก้วการพิมพ์, 2539).

ส่วนมณฑป ประตูกว้างนั้นเป็นประตูไม้แกะสลักปิดทองลวดลายแบบทวารวดี ส่วนภายใน ฐานที่ประดิษฐานพระพุทธรูปด้วยหินอ่อนสีขาว และผนังก็บุด้วยหินอ่อนเช่นเดียวกัน พื้นปูด้วยหินแกรนิตสีแดง บริเวณหลังพระพุทธรูปทำเป็นคูหาทาสีแดงขอบสีทอง ส่วนผนังเหนือพระพุทธรูปประดับด้วยคูหาไม้แกะสลักปิดทอง ฝ้าเพดานประดับด้วยดาวเพดานไม้แกะสลักปิดทองพื้นหลังทาสีแดง ที่ขอบฝ้าทำเป็นบัวไม้ประดับด้วยลายฉลุปิดทอง



รูปที่ 4.2.5-34 ลายบานประตูทำลวดลายแบบก้านขดและรูปมารแบกแบบที่ประดับที่โบราณสถาน คลังใน เมืองศรีเทพ



รูปที่ 4.2.5-35 ฐานชุกชีประดิษฐานพระพุทธรูป



รูปที่ 4.2.5-36 ชุ่มคูหาบริเวณเหนือพระพุทธรูป

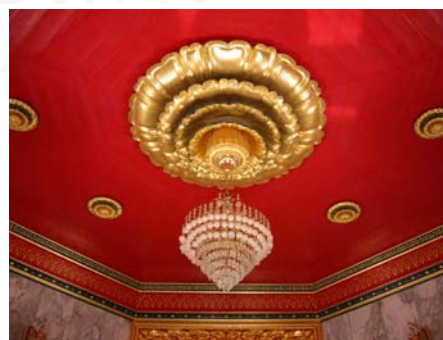

รูปที่ 4.2.5-37 ฝ้าเพดาน มีดาวดวงเล็ก 8 ดวงล้อมรอบดวงกลาง ดาวเพดานดวงกลางประดับด้วยโคมระย้า

๑ สัดส่วนพระเจดีย์

เมื่อจะพิจารณาสัดส่วนของพระเจดีย์ ผู้ศึกษาได้เลือกความสูงขององค์ระฆังมาเป็นเกณฑ์ในการเปรียบเทียบ โดยใช้ความสูงขององค์ระฆังเป็น 1 หน่วย แล้วเทียบกับองค์ประกอบอื่นได้ดังนี้

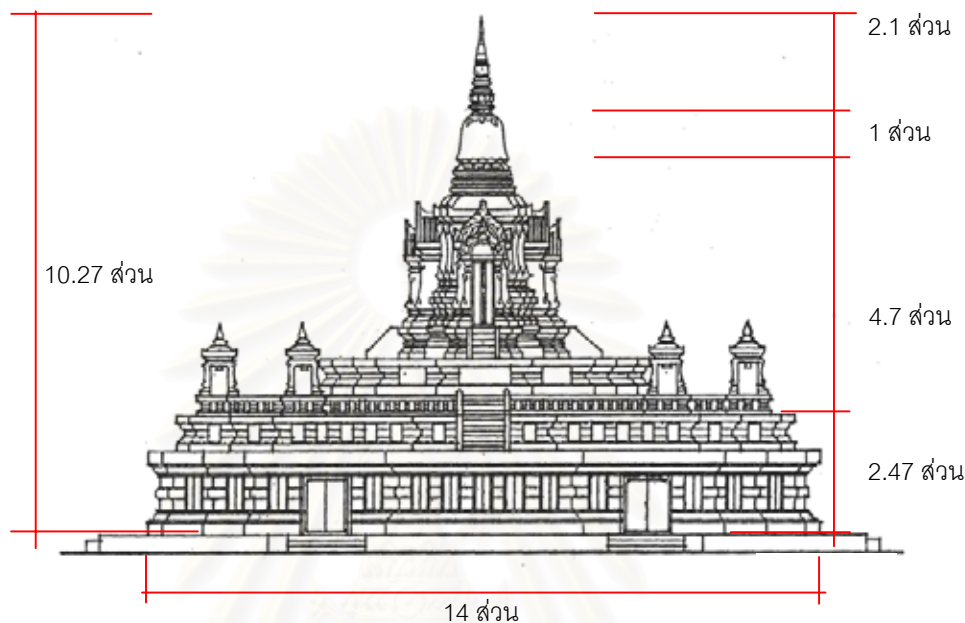

ลายเส้นที่ 4.2.5-7 การเปรียบเทียบสัดส่วนพระเจดีย์

ผลจากการออกแบบและได้ดำเนินการก่อสร้างจนเสร็จจะสามารถแสดงความสัมพันธ์ของสัดส่วนพระเจดีย์ได้ดังนี้

1. สัดส่วนของชั้นฐาน และส่วนยอดมณฑปเป็นสัดส่วนที่เท่ากันคือ 1/1
2. สัดส่วนของมณฑปจะมีสัดส่วนต่อชั้นฐานเป็น 1/1.35
3. สัดส่วนของมณฑปจะมีสัดส่วนต่อส่วนยอด 1/1.35
4. สัดส่วนความกว้างชั้นฐานจะเป็นขนาดสองเท่าของผลรวมความสูงของฐานแลมณฑป
5. สัดส่วนขององค์ประกอบตกแต่งของมณฑปจะแสดงอยู่ในขอบเขตของแนวเส้นแบบจอมแห
6. ขนาดความกว้างรวมทางเดินเท้าที่เกิดขึ้นสามารถแสดงในกรอบสามเหลี่ยมที่ถูกสร้างขึ้น
7. สัดส่วนของมณฑปรวมฐานตอนบนมีขนาดใกล้เคียงกับความสูงของส่วนยอด³⁸

³⁸ สุจิตต์ วงษ์เทศ (บรรณารักษ์), สังคมและวัฒนธรรมจันเสน เมืองแรกเริ่มในลุ่มน้ำลพบุรี – ป่าสัก (กรุงเทพฯ: โรงพิมพ์เรือนแก้วการพิมพ์, 2539), หน้า 288.

๑ เส้นจอมแห และการจัดองค์ประกอบในรูปทรงของพระเจดีย์

การออกแบบรูปแบบสถาปัตยกรรมในภาพรวมนั้นจะเห็นได้ว่า กรอบนอกของพระเจดีย์นั้นเมื่อมองฉากเส้นจอมแหสัมผัสองค์ประกอบต่างๆ องค์ประกอบเหล่านั้นพบว่าองค์ประกอบเหล่านั้นมีแนวโน้มที่จะถูกจัดวางให้อยู่ในกรอบจอมแห และเส้นจอมแหนี้ก็แสดงความสัมพันธ์กันระหว่างองค์ประกอบด้วย จากการสังเกตของผู้ศึกษาพบว่าพระมหาธาตุเจดีย์ศรีจันเสนมียุขเส้นจอมแหในรูปทรงพระเจดีย์ดังนี้

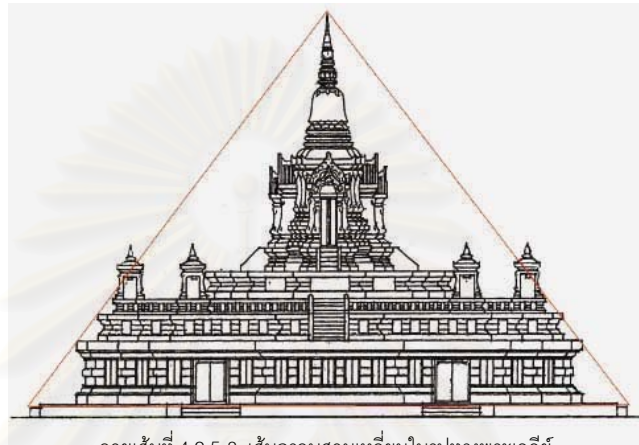

ลายเส้นที่ 4.2.5-8 เส้นกรอบสามเหลี่ยมในรูปทรงพระเจดีย์

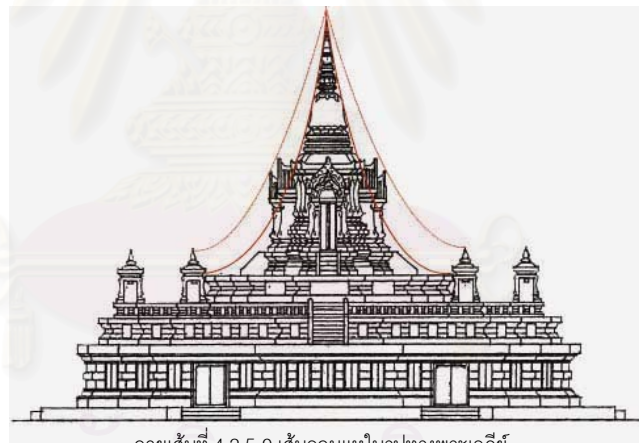

ลายเส้นที่ 4.2.5-9 เส้นจอมแหในรูปทรงพระเจดีย์



ลายเส้นที่ 4.2.5-10 รูปตั้งด้านหน้าเมื่อลองตัดขั้วระฆังด้านบนออกออกไป

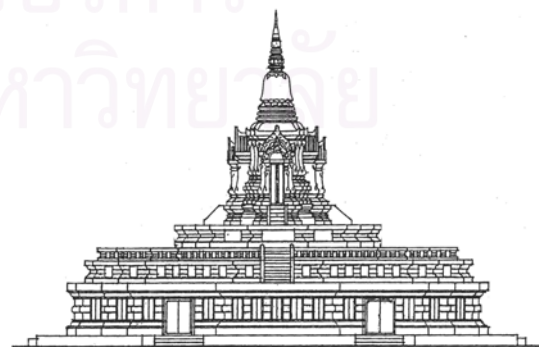

ลายเส้นที่ 4.2.5-11 รูปตั้งด้านหน้าเมื่อลองตัดขั้วระฆังระฆังออกทั้งหมด

จากลายเส้นที่ 4.2.5-10 และ 4.2.5-11 จะเห็นได้ว่าซุ้มระฆังมีความสำคัญในฐานะที่เป็นองค์ประกอบที่สร้างความสมดุลขององค์ประกอบทางตั้งและทางนอน ถึงแม้ซุ้มระฆังที่อยู่ทางด้านนอกจะไม่อยู่ในกรอบของเส้นจอมแหก็ตาม แต่ก็ใช้องค์ประกอบที่ช่วยเสริมให้องค์พระเจดีย์ให้โดดเด่นยิ่งขึ้น และช่วยสร้างกรอบภาพในการมองเห็น คือเป็นองค์ประกอบที่หยุดสายตานั่นเอง

๑ การระบายอากาศและการนำแสงสว่างเข้าสู่ภายในพระเจดีย์

การระบายอากาศและการนำแสงสว่างเข้าสู่ภายในพระเจดีย์นั้น จากการสังเกตพบว่า สถาปนิกผู้ออกแบบจะให้ความสำคัญในประเด็นดังกล่าวเป็นพิเศษโดยเฉพาะพื้นที่ในชั้นฐาน ซึ่งด้วยลักษณะการใช้พื้นที่แล้ว จะต้องมีการออกแบบเพื่อสนองต่อการใช้งานและแก้ปัญหาที่ตามมา คือการใช้งานในชั้นฐานนั้นพื้นที่ชิดผนังเกือบทั้งหมดถูกใช้เป็นที่จัดแสดงพิพิธภัณฑสถาน ซึ่งการจัดแสดงพิพิธภัณฑสถานต้องอาศัยแสงไฟฟ้าเป็นหลัก ดังนั้นพื้นที่ช่องเปิดด้านข้างจึงถูกปิดเป็นส่วนใหญ่ ทำให้การระบายอากาศและแสงสว่างถูกปิดกั้นไปด้วยเช่นกัน สถาปนิกได้แก้ปัญหาด้วยการเปิดช่องเปิดเหนือส่วนที่จัดแสดง และออกแบบบางส่วนของ การจัดแสดงให้เป็นลายฉลุโปร่งเพื่อให้สามารถระบายอากาศได้ ซึ่งก็สามารถแก้ปัญหาไปได้บางส่วนเท่านั้น ในปัจจุบันยังต้องอาศัยแสงไฟฟ้า และพัดลมช่วยในการหมุนเวียนของอากาศ นอกจากนี้สถาปนิกยังได้คำนึงถึงการระบายอากาศภายในพระเจดีย์ในเวลาที่ไม่มีการใช้งานภายใน ด้วยเพื่อป้องกันความเสียหายที่อาจเกิดจากความชื้นในเวลาที่ยังปิดอาคารเป็นเวลานาน โดยออกแบบให้ลูกฟ้าประตูเป็นตระแกรงลวด เพื่อให้อากาศสามารถไหลเวียนได้พร้อมทั้งป้องกันแมลงและนกด้วย

การระบายอากาศของพื้นที่ชั้นมณฑปนั้นเพียงพอต่อการใช้พื้นที่ ด้วยพื้นที่มีขนาดไม่ใหญ่นักและมีช่องเปิดขนาดใหญ่ จะมีปัญหาอยู่บ้างในเวลาที่ยังปิดอาคารจะไม่สามารถระบายอากาศได้เหมือนในชั้นฐาน ส่วนแสงสว่างนั้นก็เพียงพอ แต่ก็ได้มีการนำโคมไฟมาประกอบ ทั้งนี้เพื่อเป็นการประดับและสำหรับการใช้งานในเวลากลางวัน

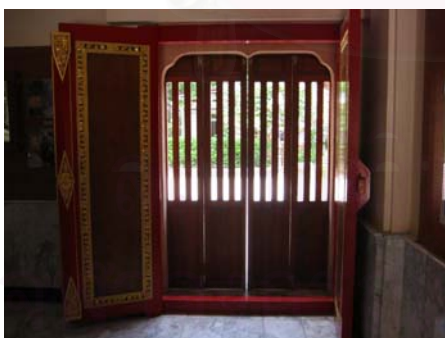

รูปที่ 4.2.5-38 ประตูที่ออกแบบให้เป็นซี่ลูกกรงแล้วซ้อนตระแกรงเหล็กไว้ด้านหลัง



รูปที่ 4.2.5-39 ช่องเปิดบริเวณเหนือส่วนจัดแสดงพิพิธภัณฑสถาน ออกแบบให้เป็นช่องแสงและระบายอากาศ พร้อมทั้งสามารถป้องกันฝนได้ด้วย



รูปที่ 4.2.5-40 จากภาพจะเห็นช่องเปิดที่อยู่เหนือส่วนจัดแสดง



รูปที่ 4.2.5-41 ช่องเปิดบริเวณผนังในส่วนจัดแสดง ด้านนอกเป็นลูกกรงแบบอกเลา ด้านในเป็นหน้าต่างบานเลื่อน



รูปที่ 4.2.5-42 ลายฉลุไม้แทรกอยู่ระหว่างบอร์ดจัดแสดง ช่วยในการระบายอากาศ



รูปที่ 4.2.5-43 การนำแสงจากหลอดไฟมาสร้างบรรยากาศภายใน และแสดงรายละเอียดของการตกแต่ง

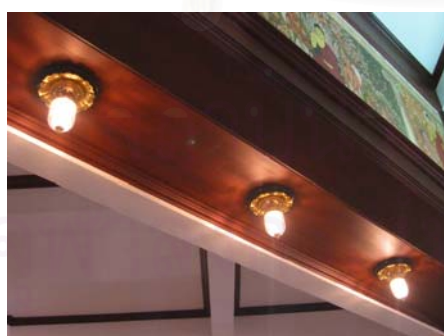

รูปที่ 4.2.5-44 แสงจากโคมไฟเพื่อความสว่างและการประดับตกแต่ง



รูปที่ 4.2.5-45 เมื่อเวลามีคนมาใช้งานจำนวนมากจะต้องอาศัยพัดลมช่วยในการไหลเวียนของอากาศ

๑ โครงสร้าง

พระเจดีย์มีโครงสร้างแบบเสาคาน คอนกรีตเสริมเหล็ก ใช้คานช่วงยาวที่สุด 6 เมตร ด้วยคุณสมบัติของโครงสร้างจึงสามารถสร้างที่ว่างภายในได้มากและง่ายกว่าโครงสร้างผนังรับน้ำหนัก ซึ่งจะเห็นได้ชัดเจนในโครงสร้างส่วนชั้นฐานที่จะต่อขึ้นไปเป็นชั้นมณฑป เป็นการแปรเปลี่ยนจากผนังรับน้ำหนักเป็นแปดเหลี่ยม โดยทำคานเป็นแปดเหลี่ยมไม่ต้องทำเสาแปดต้นเพื่อรับน้ำหนักซึ่งเป็นการช่วยเพิ่มพื้นที่ใช้สอยไปอีกทางหนึ่ง

การออกแบบโครงสร้างนั้นวิศวกรได้คำนึงถึงส่วนโครงสร้างที่จะต้องถูกแดดฝนอันก่อให้เกิดปัญหาการแตกร้าวที่พื้นทำให้พื้นเกิดการรั่วซึมของน้ำฝนและเป็นผลทำให้อาคารเกิดความเสียหายตามมา ดังนั้นการใช้พื้นคอนกรีตเสริมเหล็กในส่วนลานประทักษิณด้านบน จึงกำหนดให้ใช้ Fiber Mesh ซึ่งเป็นใยสังเคราะห์ผสมคอนกรีตเพื่อช่วยลดการแตกร้าว³⁹



รูปที่ 4.2.5-46 การเปลี่ยนโครงสร้างจากผนังรับน้ำหนักเป็นแปดเหลี่ยม



รูปที่ 4.2.5-47 พื้นลานประทักษิณที่ใช้คอนกรีตเสริมเหล็กผสม Fiber Mesh

สถาบันวิทยบริการ
จุฬาลงกรณ์มหาวิทยาลัย

³⁹ สุจิตต์ วงษ์เทศ (บรรณาธิการ), สังคัมและวัฒนธรรมจันแสน เมืองแรกเริ่มในลุ่มน้ำลพบุรี – ป่าสัก (กรุงเทพฯ: โรงพิมพ์เรือนแก้วการพิมพ์, 2539), หน้า 285.

4.2.6 ฎริทัตเตเจติยั วัดป่าฎริทัตตปฏิปทาราม จ.ปทุมธานี



รูปที่ 4.2.6-1 พระเจติยัวัดป่าฎริทัตตปฏิปทาราม

๑ ที่ตั้งและสถานภาพปัจจุบัน

วัดป่าฎริทัตตปฏิปทาราม เป็นพระอารามชั้นสามัญ ตั้งอยู่ที่ หมู่ 2 บ้านคลองสระ ต.คลองควาย อ.สามโคก จ.ปทุมธานี

๑ มูลเหตุการสร้าและประวัติความเป็นมาของวัด

วัดป่าฎริทัตตปฏิปทาราม เริ่มสร้าในปลาย พ.ศ.2527 ตามความเห็นชอบของกระทรวงศีกษาธิการ และมหาเถรสมาคม ประกาศอนุญาตให้ นายแพทย์นินาท ชินะโชติ, คุณหญิงนันทกา สุประภาตะนันท์ และนายแพทย์เจก ธนะสิริ เป็นผู้สร้าวัดขึ้นบนที่ดินในปัจจุบัน ส่วนความเป็นมาก่อนที่จะมีการสร้าวัดนั้นเกิดขึ้นมาจากศิษยานุศิษย์ของหลวงตามหาบัว ญาณสมปนฺโน ได้ถวายที่ดินจำนวน 40 ไร่ แก่หลวงตามหาบัว หลวงตาฯได้พิจารณาว่าพระที่เหมาสมสมควรเป็นครูบาอาจารย์ก็คือ ท่านพระอาจารย์เจี๊ยะ หรือพระครูสุทธิธรรมรังสี จึงนิมนต์พระอาจารย์เจี๊ยะมาอยู่ เมื่อพระอาจารย์เจี๊ยะเข้ามาอยู่ก็ได้ซื้อที่ดินเพิ่มอีก 80 กว่าไร่ ซึ่งเนื้อที่เดิมเป็นป่าสนและสระน้ำใหญ่ ในกาลต่อมาได้ตั้งชื่อวัดว่า “วัดป่าฎริทัตตปฏิปทาราม” อันเป็นฉายาของหลวงปู่มนัฎริทัตโต ซึ่งหลวงปู่เจี๊ยะเป็นลูกศิษย์ วัดป่าฎริทัตตปฏิปทาราม ได้รับพระราชทานวิสุงคามสีมา เมื่อวันที่ 25 กันยายน พ.ศ. 2533⁴⁰

⁴⁰ หลวงปู่เจี๊ยะ จุนโท พระผู้ตั้งผ้าชีวห่อทอง วัดป่าฎริทัตตปฏิปทาราม อ.สามโคก จ.ปทุมธานี พ.ศ.2545(กรุงเทพฯ : พี.เพรส, 2539), หน้า 365.

พระเจดีย์ได้เริ่มก่อสร้างและวางศิลาฤกษ์ขึ้นเมื่อ วันที่ 3 กุมภาพันธ์ พ.ศ.2539 ส่วนความเป็นมาในการริเริ่มสร้างพระเจดีย์นั้น เกิดมาจากพระอาจารย์เจ็ยะ ซึ่งมีความระลึกในพระคุณของพระอาจารย์ คือ พระอาจารย์มั่น ภูริทัตโต อยู่ตลอดเวลาและได้มีความตั้งใจมานานแล้วว่า ถ้ามีโอกาสมีบุญจะสร้างพระเจดีย์ถวายพระอาจารย์ผู้ให้ประทีปธรรม ตามโอกาสและวสาสนาอันวย อันเป็นการพอดีในขณะนั้นทางวัดมีเงินสะสมจากการทำบุญจากประชาชนจำนวนหนึ่ง พระอาจารย์เจ็ยะจึงเห็นว่าเป็นโอกาสอันสมควรที่จะได้สร้างพระเจดีย์ถวายแด่พระอาจารย์ โดยได้ให้ชื่อพระเจดีย์ว่า “ภูริทัตตเจดีย์” เป็นพระเจดีย์สำหรับบรรจุพระทันตธาตุของพระอาจารย์มั่น ภูริทัตโต ออกแบบโดย ร.ศ.ดร.ภิญโญ สุวรรณคีรี

๑) แนวความคิดในการออกแบบ

ภูริทัตตเจดีย์ มีรูปแบบสถาปัตยกรรมเป็นพระเจดีย์ทรงพุ่มข้าวบิณฑ์แบบสุโขทัย ซึ่งรูปแบบนี้มีที่มาคือ วันหนึ่งพระอาจารย์เจ็ยะ ได้เกิดนิมิตร หลังจากนั้นก็ได้แปลความหมายของนิมิตว่าจะต้องสร้างพระเจดีย์ทรงพุ่มข้าวบิณฑ์ขึ้นเพื่อเป็นการบูชาพระพุทธรูปเจ้าและบูชาคุณของพระอาจารย์

เมื่อพระเจดีย์ได้สร้างเสร็จแล้ว ทางวัดได้ให้ความหมายของรูปทรงพระเจดีย์ไว้ดังนี้

1. พระเจดีย์มีฐานเป็นแปดเหลี่ยม ความหมายคือ อริยมรรคมีองค์แปด
2. ความกว้างพระเจดีย์ 22 เมตร ความหมายคือ บัณฑิต 11 ประการ โดยอนุโลม 11 ปฏิโมม 11 รวมกันเป็น 22 ประการ
3. ความสูงพระเจดีย์ 37 เมตร ความหมายคือ โพธิปักขิยธรรม 37 ประการ อันเป็นธรรมที่เป็นส่วนแห่งการตรัสรู้ ประกอบด้วย สติปัฏฐาน 4, สัมมัปปธาน 4, อธิธิบาท 4 ,อินทรีย์ 5 ,พละ 5, โพชฌงค์ 7 และมรรค 8 รวมเป็น 37 ประการ⁴¹



รูปที่ 4.2.6-2 พระเจดีย์ทรงพุ่มข้าวบิณฑ์ วัดเจดีย์เจ็ดแถว
ศรีสขนาลัย จ.สุโขทัย



รูปที่ 4.2.6-3 พระเจดีย์ทรงพุ่มข้าวบิณฑ์
วัดป่าภูริทัตตปฏิปทาธรรม

⁴¹ หลวงปู่เจ็ยะ จุนโท พระผู้ตั้งผ้าชีวห่อทอง วัดป่าภูริทัตตปฏิปทาธรรม อ.สามโคก จ.ปทุมธานี พ.ศ.2545 (กรุงเทพฯ : พี.เพรส, 2539), หน้า 404- 405.

๑) ที่ตั้งของพระเจดีย์

การเลือกที่ตั้งพระเจดีย์ ตอนที่เริ่มจะสร้างนั้น พระอาจารย์เจ็ยะ ประสงค์ที่จะสร้างไว้ที่บริเวณหลังวัด บริเวณที่ติดกับเขตสังฆาวาส แต่ก็พิจารณาเห็นว่า การสัญจรไปมาของผู้ที่จะมาสักการะจะไม่สะดวก และเป็นการรบกวนพระ เณร ที่บำเพ็ญภาวนา พระอาจารย์เจ็ยะ จึงได้เลือกที่ตั้งใหม่ซึ่งอยู่ใกล้สระน้ำในแนวแกนเดียวกันกับอุโบสถ โดยพระเจดีย์หันด้านหน้าไปทางทิศตะวันออก

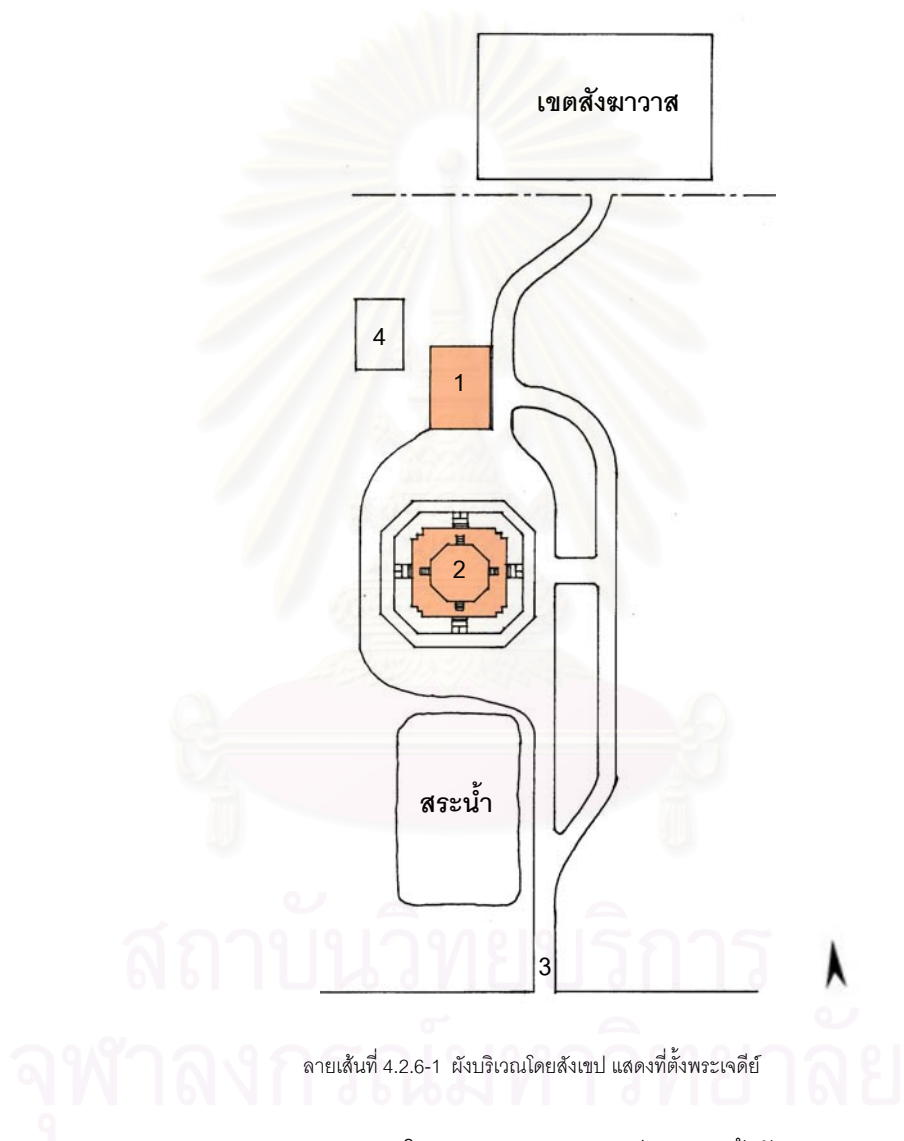

ลายเส้นที่ 4.2.6-1 ผังบริเวณโดยสังเขป แสดงที่ตั้งพระเจดีย์

- | | |
|--------------|--------------------|
| 1. พระอุโบสถ | 3. ประตูทางเข้าวัด |
| 2. พระเจดีย์ | 4. โรงครัว |

๑ รูปแบบสถาปัตยกรรมของพระเจดีย์

ลักษณะเป็นพระเจดีย์มียอดเป็นทรงพุ่มข้าวบิณฑ์ ตั้งอยู่บนฐาน 2 ชั้น ฐานชั้นที่ 1 ผังเป็นรูปแปดเหลี่ยม ส่วนลานประทักษิณด้านนอกผังเป็นสี่เหลี่ยมย่อมุมไม้สิบสอง ฐานชั้นที่ 2 ผังเป็นรูปกากบาทมีประตูออกมาสู่ลานประทักษิณชั้นบน ที่มุมของลานประทักษิณทั้งสองชั้น ประดับด้วยเสาโคมดวงประทีป เหนือจากส่วนฐานขึ้นไปคือห้องพระทันตธาตุ ลักษณะเป็นอาคารจัตุรมุขหลังคาซ้อนกัน 2 ชั้น และส่วนบนสุดเป็นยอดเจดีย์ทรงพุ่มข้าวบิณฑ์

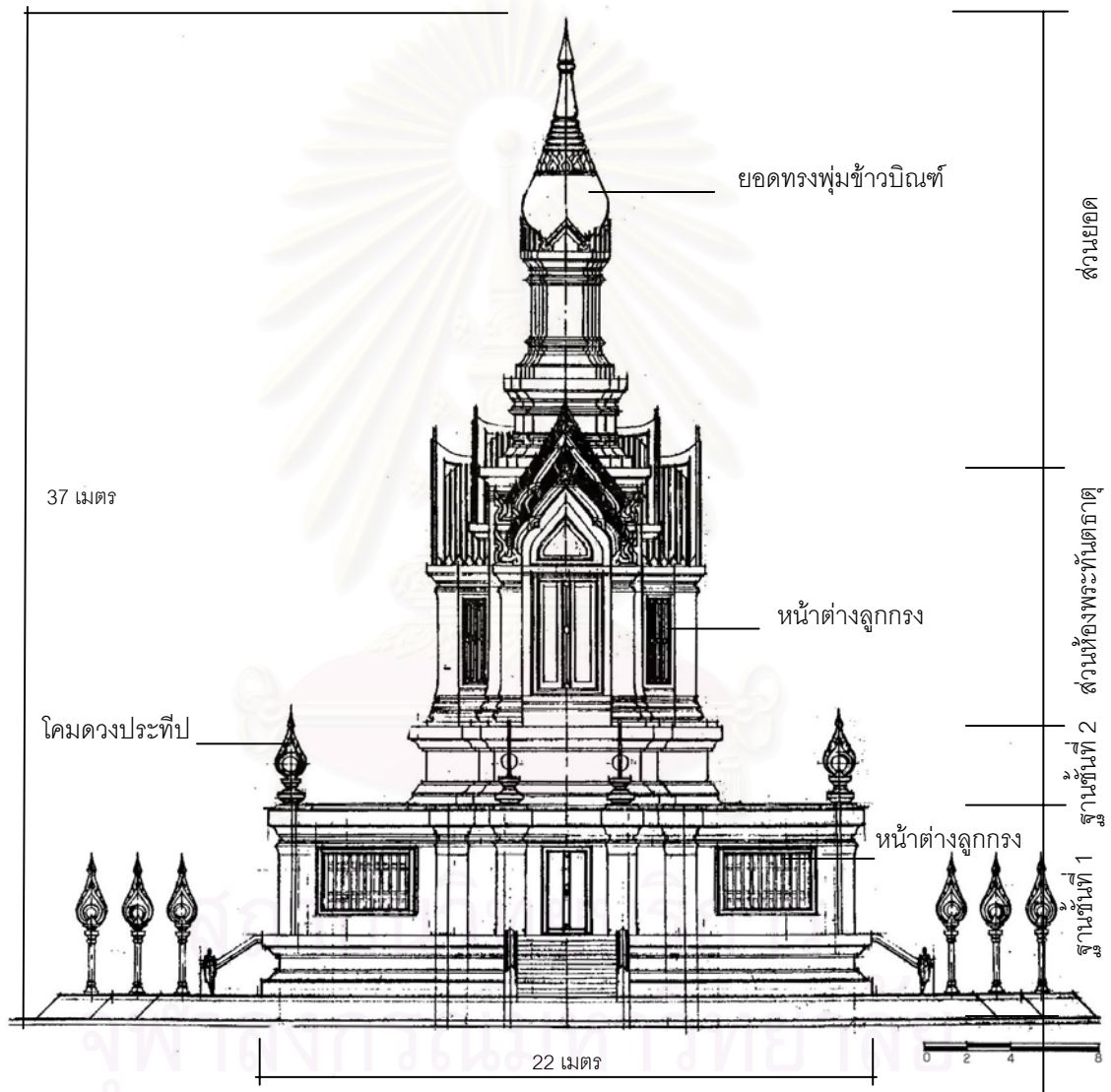

ลายเส้นที่ 4.2.6-2 รูปตั้งพระเจดีย์

ที่มา : ลายเส้นที่ 4.2.6-2 คัดลอกจาก แบบก่อสร้าง ภูมิทัศน์เจดีย์ วัดภูมิทัศน์ปฏิบัติธรรม

๑ การใช้พื้นที่ภายในพระเจดีย์

การใช้พื้นที่ภายในพระเจดีย์แบ่งออกเป็น 3 ส่วนด้วยกันคือ ส่วนฐานชั้นที่ 1 ส่วนฐานชั้นที่ 2 และส่วนห้องพระทันตธาตุ

ส่วนฐานชั้นที่ 1 : ผังเป็นรูปแปดเหลี่ยม มีประตูทางเข้า 4 ด้าน พื้นที่ภายในแบ่งออกเป็นสองส่วน ส่วนแรกเป็นส่วนที่อยู่บริเวณกลางอาคารยกพื้นสูงกว่าระดับโดยรอบ ใช้เป็นที่ประดิษฐานรูปหล่อของพระอาจารย์ในสายวิปัสสนาคือ หลวงปู่เส้า หลวงปู่มั่น และหลวงปู่เจี๊ยะ นอกจากนี้ผัังทางด้านหลังที่ประดิษฐานรูปหล่อนั้นเป็นห้องควบคุมไฟฟ้าและช่องบันได พื้นที่ส่วนที่เหลือโดยรอบใช้เป็นพื้นที่สำหรับสวดมนต์เย็นและนั่งวิปัสสนา

ส่วนฐานชั้นที่ 2 : ผังเป็นรูปกากบาท เมื่อเริ่มสร้างประสงค์จะใช้พื้นที่เป็นพิพิธภัณฑ์หลวงปู่มั่น แต่ปัจจุบันยังเป็นพื้นที่ว่างยังไม่ได้จัดทำแต่อย่างใด

ส่วนห้องพระทันตธาตุ : ผังเป็นรูปกากบาท บริเวณใจกลางของพื้นที่เป็นแท่นประดิษฐานบุษบกภายในบรรจุพระทันตธาตุของพระอาจารย์มั่น ภูริทัตโต

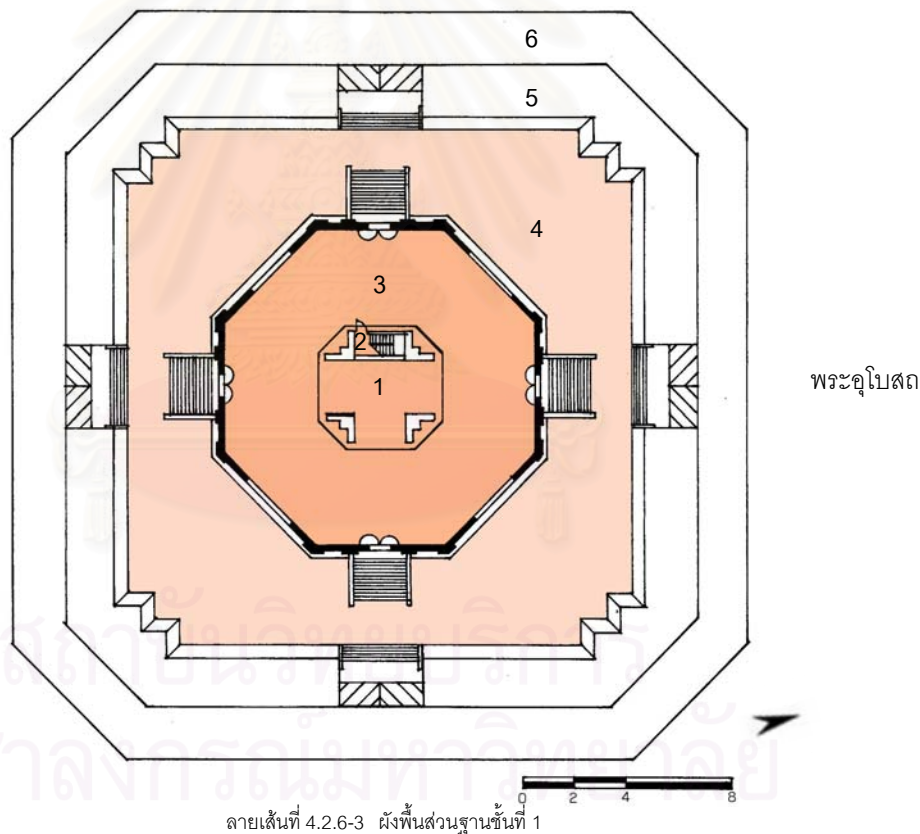

- | | |
|--------------------------------|------------------------|
| 1. พื้นที่ประดิษฐานรูปหล่อ | 4. ลานประทักษิณ |
| 2. ห้องควบคุมไฟฟ้าและช่องบันได | 5. จัดสวน |
| 3. พื้นที่ทำวัดและนั่งวิปัสสนา | 6. ทางเดินรอบพระเจดีย์ |

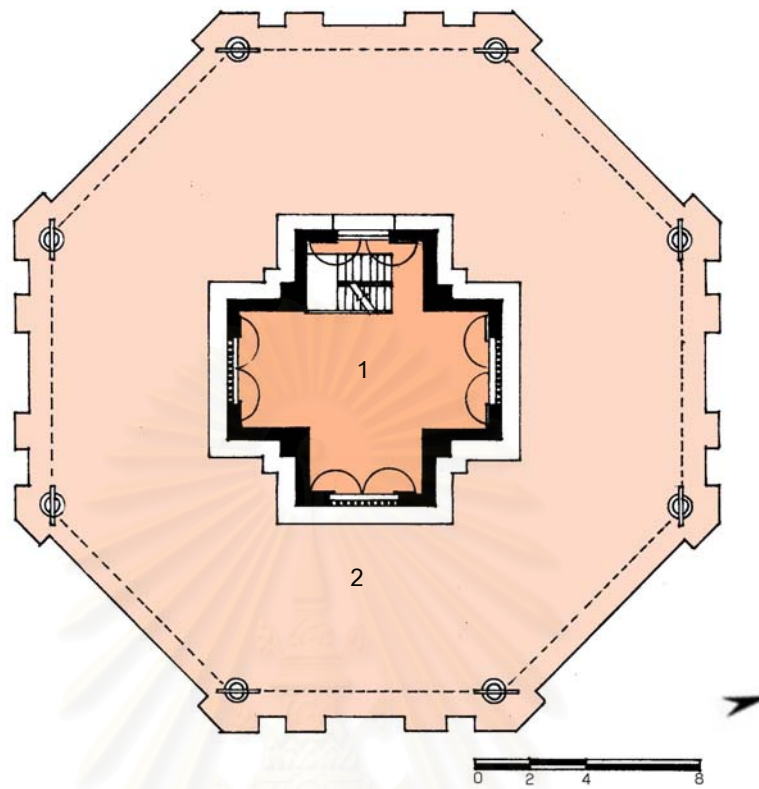

ลายเส้นที่ 4.2.6-4 ผังพื้นส่วนฐานชั้นที่ 2

1. พิพิธภัณฑ์พระอาจารย์มั่น ภูริทตฺโต
2. ลานประทักษิณ

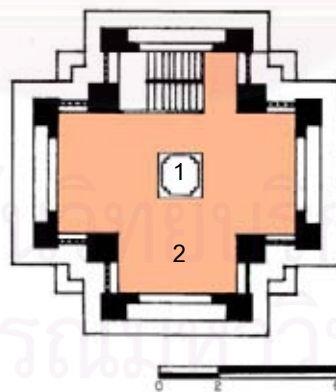

ลายเส้นที่ 4.2.6-5 ผังพื้นห้องพระทันตธาตุ

1. มุขบกประดิษฐานพระทันตธาตุของพระอาจารย์มั่น ภูริทตฺโต
2. พื้นที่สักการะ



รูปที่ 4.2.6-4 พื้นที่ประดิษฐานรูปหล่อพระอาจารย์สายวิปัสสนา
ภายในส่วนฐานชั้นที่ 1



รูปที่ 4.2.6-5 ห้องควบคุมไฟฟ้าและช่องบันได ด้านหลังที่
ประดิษฐานรูปหล่อ



รูปที่ 4.2.6-6 พื้นที่โดยรอบสวนประดิษฐานรูปหล่อ
ใช้ในการทำวัดและนั่งวิปัสสนา



รูปที่ 4.2.6-7 บันไดทางขึ้นสู่ลานประทักษิณชั้นที่ 1



รูปที่ 4.2.6-8 มุขบทบรรจุพระทันตธาตุ
พระอาจารย์มั่น ภูริทัตโต



รูปที่ 4.2.6-9 พื้นที่สำหรับสักการะโดยรอบแท่นมุขบท

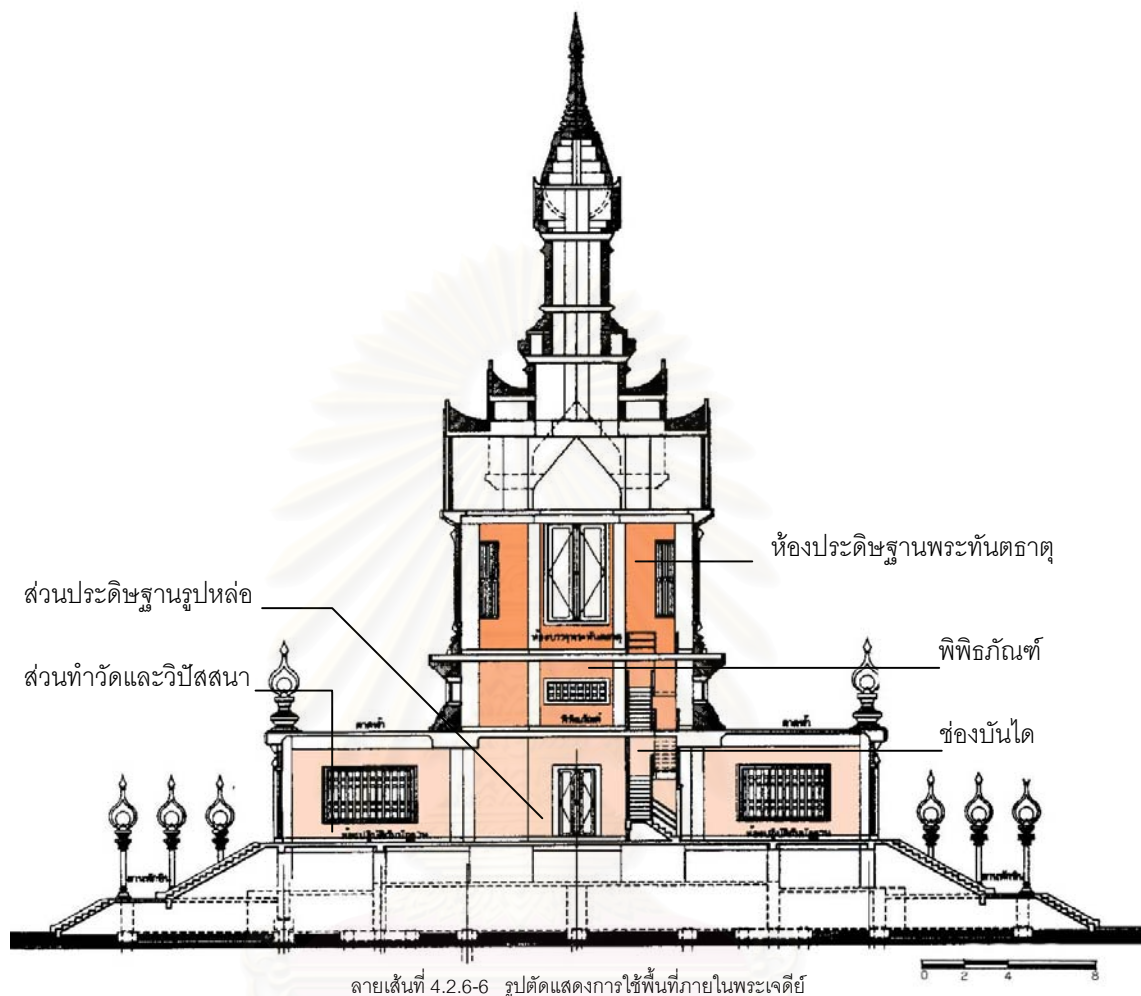

ที่มา : ลายเส้นที่ 4.2.6-6 คัดลอกจาก แบบก่อสร้าง ภูริทัตตเจดีย์ วัดภูริทัตตปฏิปทาราม.

๑ การประดับตกแต่ง

การประดับตกแต่งพระเจดีย์ในภาพรวมนั้น จะใช้หินอ่อนสีขาวเป็นหลัก ใช้ทั้งในส่วนที่เป็นผนังและส่วนที่เป็นลวดลาย จะมีส่วนเดียวเท่านั้นคือส่วนยอดของทรงพุ่มข้าวบิณฑ์ที่เป็นการประดับด้วยทองคำเปลว ส่วนรายละเอียดการประดับตกแต่งในชั้นต่างๆมีดังนี้

ส่วนฐานชั้นที่ 1 : ผนังในส่วนนี้เป็นแปดเหลี่ยม เป็นช่องประตู และหน้าต่างอย่างละ 4 ด้าน ส่วนบนของผนังเดินเป็นเส้นบัวหงายโดยตลอด ที่มุมผนังและด้านข้างช่องประตูทำเป็นเสาเก็ยขึ้นจากระนาบผนัง ประตูหน้าต่างเป็นบานไม้ ทำกรอบขีดหน้าเป็นหินอ่อน พิเศษที่ช่องหน้าต่างทำเป็นซุ้มลูกกรงแบบอกเลาไว้ด้านนอก ในส่วนลานประทักษิณปูด้วยหินแกรนิตสีชมพู และบริเวณมุมประดับด้วยเสาโคมดวงประทีป



รูปที่ 4.2.6-10 องค์ประกอบและการตกแต่งในส่วนฐานชั้นที่ 1



รูปที่ 4.2.6-11 ส่วนฐานชั้นที่ 1 ล่างสุดเป็นฐานบัวทึบเจาะช่องระบายอากาศ บนสุดเป็นชั้นบัวหงาย



รูปที่ 4.2.6-12 ช่องหน้าต่างทำเป็นรูกลวงแบบอกเลา ทำกรอบเซ็ดหน้าปูนออกจากผนัง ด้านหลังที่รูกลวงซ้อนด้วยหน้าต่างบานเพี้ยม



รูปที่ 4.2.6-13 เสาเก็จที่มุมผนัง



รูปที่ 4.2.6-14 ช่องระบายอากาศในส่วนฐานทำเป็นรูปขวานไขว่กันที่ใช้รูปขวานเพราะหลวงปู่เจี๊ยะมีความเชี่ยวชาญในการทำเครื่องมือเอง เมื่อครั้งมาอยู่ที่วัดใหม่ ๆ ก็ตีมีดตีขวานเองโดยตลอด



รูปที่ 4.2.6-15 เสาโคมดวงประทีปโลหะหล่อตั้งอยู่ที่มุมของลานประทักษิณ

ส่วนฐานชั้นที่ 2 : ในส่วนนี้มีลักษณะเป็นฐานปัทม์ฝังกากบาท ในส่วนท้องไม้ของฐานเจาะเป็นช่องหน้าต่างแบบซี่ลูกกรง พื้นลานประทักษิณปูด้วยหินแกรนิตสีชมพู ประดับด้วยเสาโคมดวงประทีป



รูปที่ 4.2.6-16 ส่วนฐานชั้นที่ 2



รูปที่ 4.2.6-17 ช่องหน้าต่างในส่วนฐานชั้นที่ 2

ส่วนห้องพระทันตธาตุ : การประดับตกแต่งส่วนหน้าจั่วซึ่งเป็นหน้าจั่วแบบรวบจอมของมุขทั้ง 4 ด้าน โดยทำลวดลายลงบนหินอ่อนทั้งหมด ในส่วนที่เป็นผนังในแต่ละมุขเจาะเป็นช่องหน้าต่างใหญ่ 1 ช่อง และช่องหน้าต่างแบบซี่ลูกกรงอีก 2 ช่อง เสาที่รับหน้าจั่วทำเป็นเสาเก็จมีบัวคว่ำและบัวหงาย เดินเส้นเซาะร่อง 3 ชั้น



รูปที่ 4.2.6-18 องค์ประกอบและการตกแต่งในส่วนของห้องพระทันตธาตุ



รูปที่ 4.2.6-19 การประดับในส่วนหน้าจั่ว



รูปที่ 4.2.6-20 การประดับตกแต่งในส่วนผนัง

ส่วนยอด : ในส่วนฐานของยอดพุ่มข้าวบิณฑ์เป็นฐานปัทม์บัวลูกแก้วอกไก่ ผังย่อมุมไม้สิบสอง เหนือขึ้นไปเป็นส่วนเรือนธาตุ ผังย่อมุมไม้ยี่สิบ บนสุดของเรือนธาตุเป็นชุกุมิวนและนาคบึก ต่อจากส่วนเรือนธาตุ เป็นยอดพุ่มข้าวบิณฑ์ ตั้งแต่ส่วนที่เป็นปลียอดขึ้นไปประดับด้วยทองคำเปลว



รูปที่ 4.2.6-21 องค์ประกอบและการตกแต่งในส่วนยอด



รูปที่ 4.2.6-22 พระเจดีย์ประธานทรงพุ่มข้าวบิณฑ์
วัดเจดีย์เจ็ดแถว ศรีสังขาลัย จ.สุโขทัย

การประดับตกแต่งภายใน : การประดับตกแต่งภายในนั้นส่วนใหญ่เป็นการจัดทำขึ้นเองโดยมิได้อยู่ในความควบคุมของสถาปนิก ดังนั้นผู้ศึกษาจึงจะแสดงโดยพอสังเขปเท่านั้น



รูปที่ 4.2.6-23 ผ้าเพดานในส่วนห้องพระทันตธาตุ



รูปที่ 4.2.6-24 ผนังด้านหลังรูปหล่อเป็นหินแกรนิตสีดำ
ส่วนพื้นเป็นหินแกรนิตสีแดง



รูปที่ 4.2.6-25 พื้นในชั้นที่ 1 ปูด้วยหินแกรนิตสีดำสลับแดง

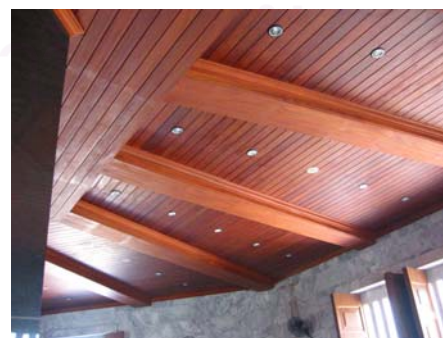

รูปที่ 4.2.6-26 ผ้าเพดานไม้ฝังโคมไฟ ในส่วนฐานชั้นที่ 1

๑ สัดส่วนพระเจดีย์

เมื่อจะพิจารณาสัดส่วนของพระเจดีย์ ผู้ศึกษาได้เลือกความสูงของส่วนยอดมาเป็นเกณฑ์ในการเปรียบเทียบ โดยใช้ความสูงของส่วนยอดเป็น 1 หน่วย แล้วเทียบกับองค์ประกอบอื่นได้ดังนี้

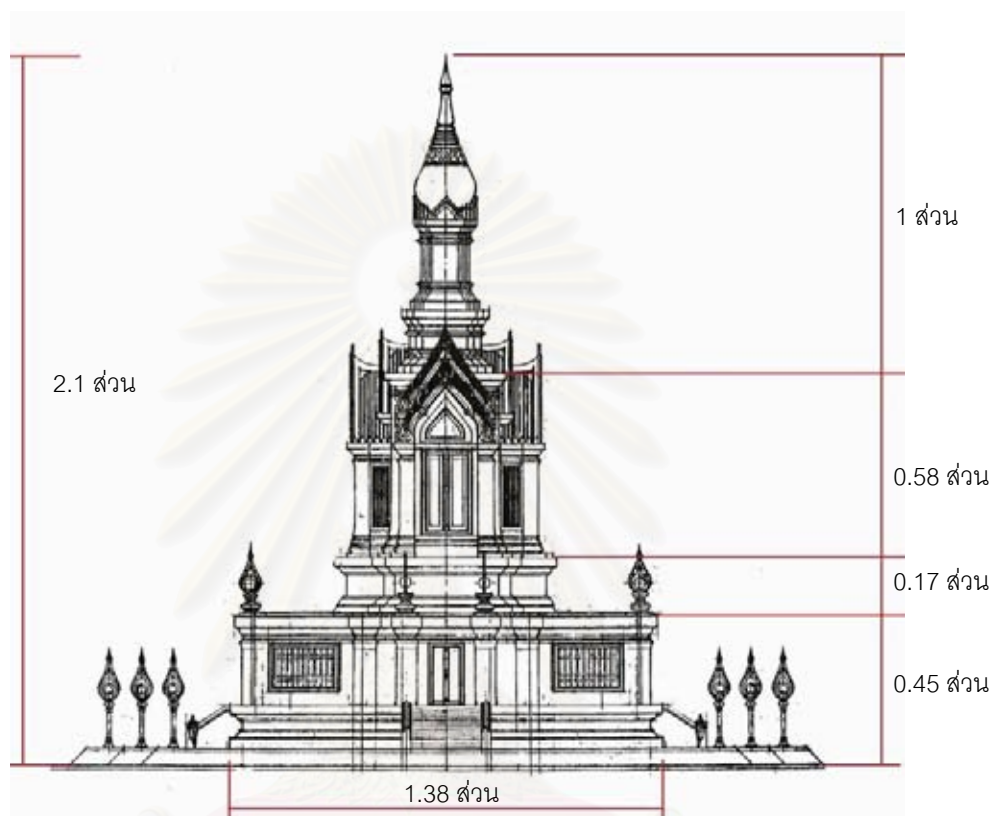

ลายเส้นที่ 4.2.6-7 การเปรียบเทียบสัดส่วนพระเจดีย์

๑ เส้นจอมแห และการจัดองค์ประกอบในรูปทรงของพระเจดีย์

จากการสังเกตของผู้ศึกษาพบว่าพระเจดีย์วัดป่าภูก้อนที่วัดปฏิบัติธรรมนี้ นอกจากจะมีเส้นจอมแหในตัวพระเจดีย์เองแล้ว ยังมีเส้นจอมแหที่แสดงความสัมพันธ์ระหว่างองค์ประกอบต่างๆ ด้วย คือเส้นที่ลากจากยอดพระเจดีย์มาสัมผัสยอดของเสาโคมดวงประทีปทั้งชั้นบนและชั้นล่าง ซึ่งแสดงความสัมพันธ์และการถ่ายระดับระหว่างองค์ประกอบที่อยู่สูงลงมาสู่องค์ประกอบในระดับที่ต่ำกว่า นอกจากนี้เสาโคมดวงประทีปยังทำหน้าที่เป็นกรอบของภาพในการมองภาพรวมทั้งองค์พระเจดีย์ และมีส่วนช่วยเน้นส่วนยอดพระเจดีย์ให้มีความโดดเด่นมากขึ้นด้วย

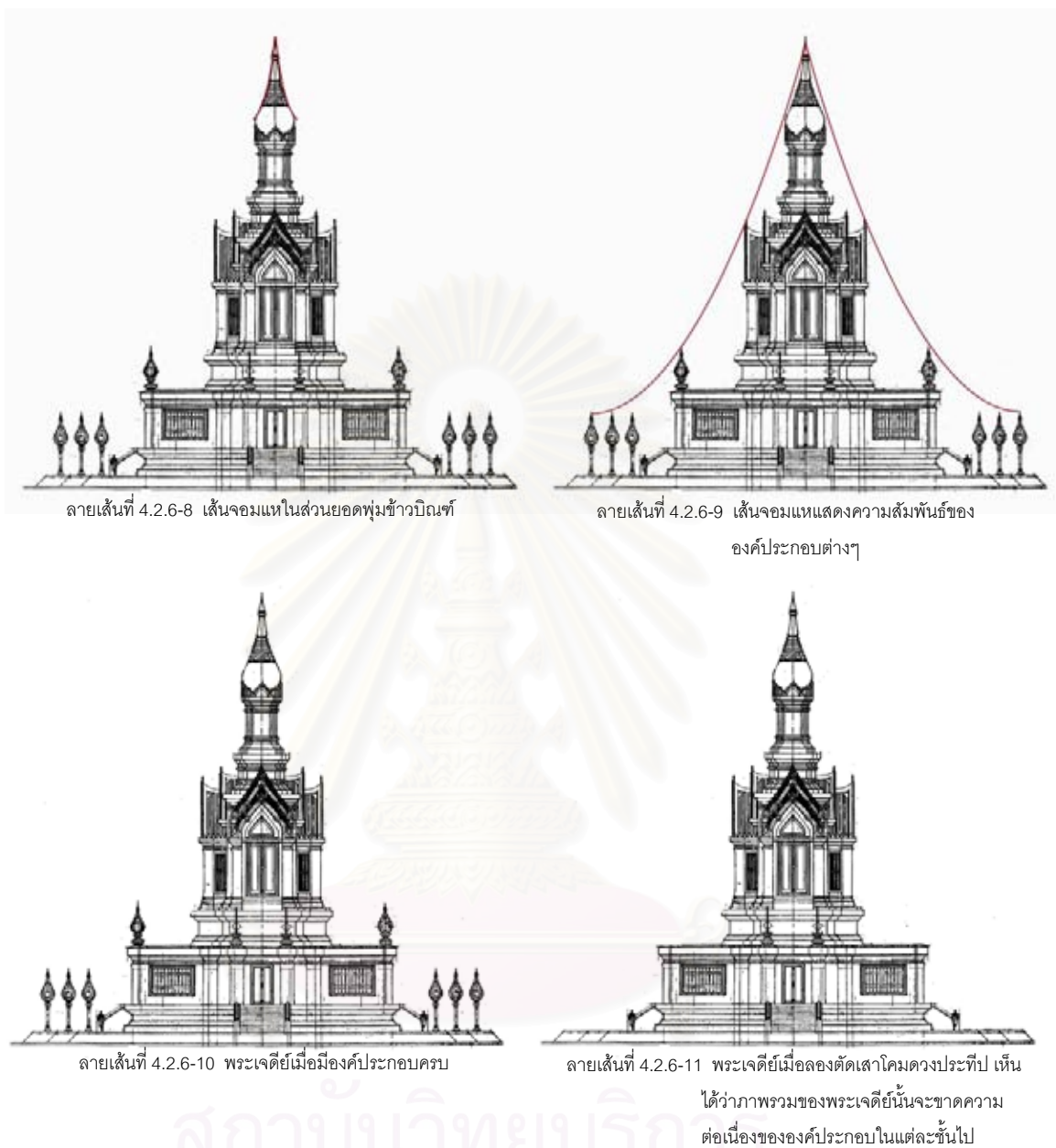

๑ การระบายอากาศและการนำแสงสว่างเข้าสู่ภายในพระเจดีย์

พระเจดีย์วัดป่าภูกิริยาปฏิบัติปฏิบัติปาราม มีจำนวนและขนาดช่องเปิดที่เหมาะสมกับพื้นที่ใช้งาน จึงไม่มีปัญหาเรื่องระบายอากาศ นอกเหนือจากเรื่องการระบายอากาศสถาปนิกผู้ออกแบบยังได้คำนึงถึงการกันฝนเข้าอาคาร อันเป็นการแก้ปัญหาของช่องเปิดแบบไทยที่เป็นต้องเปิดเข้าด้านในอาคาร โดยการทำรางดักน้ำได้บานหน้าต่างและประตู แล้วต่อท่อระบายออกนอกอาคาร ส่วนการนำแสงสว่างเข้าสู่ภายในพระเจดีย์นั้นก็ได้อาจมาจากช่องเปิดชุดเดียวกับการระบายอากาศ ซึ่งก็เพียงพอต่อการใช้พื้นที่ภายในไม่จำเป็นต้องใช้แสงสว่างจากหลอดไฟ



รูปที่ 4.2.6-27 หน้าต่างขนาดใหญ่ในส่วนห้องพระทันตธาตุ

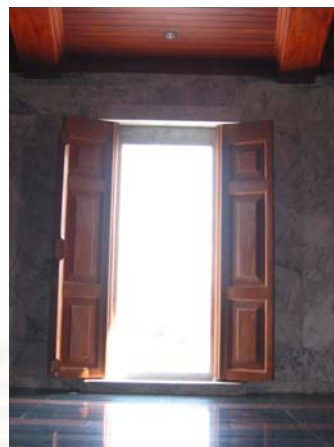

รูปที่ 4.2.6-28 ประตูทางเข้าในส่วนฐานชั้นที่ 1



รูปที่ 4.2.6-29 สภาพแสงที่ได้จากช่องหน้าต่างแบบซี่ลูกกรง



รูปที่ 4.2.6-30 รังค้ำน้ำบริเวณใต้บานหน้าต่าง



รูปที่ 4.2.6-31 ลักษณะการใช้แสงจากหลอดไฟเป็นการประดับตกแต่งมากกว่าจะเป็นการติดเพื่อการใช้งาน



รูปที่ 4.2.6-32 สภาพแสงบริเวณที่ประดิษฐานรูปหล่อ โดยไม่ใช่แสงสว่างจากหลอดไฟ

๑ โครงสร้าง

พระเจดีย์มีโครงสร้างเป็นคอนกรีตเสริมเหล็กระบบเสาแกนตั้งหลัง มีระยะช่วงคานพาดยาวที่สุด 7.5 เมตร คือช่วงคานที่ใช้รับลานประทักษิณชั้นบน ลักษณะของโครงสร้างส่วนฐานชั้นที่ 1 ซึ่งมีผังเป็น แปดเหลี่ยม จะใช้คานพาดจากแนวเสาและคานชั้นนอกมาตั้งฉากกับคานชั้นในมีลักษณะคล้ายรัศมี ส่วนโครงสร้างที่รับยอด พุ่มข้าวบิณฑ์นั้นใช้คานพาดในแนวทแยงมุม



รูปที่ 4.2.6-33 ภาพถ่ายพระเจดีย์ขณะทำการก่อสร้าง แสดงลักษณะโครงสร้างในส่วนห้องพระทันตธาตุ และส่วนยอด



รูปที่ 4.2.6-34 คานที่รับน้ำหนักจากส่วนยอดพระเจดีย์

ที่มา : รูปที่ 4.2.6-33 คัดลอกจาก หลวงปู่เจี๊ยะ จุนโท พระผู้ตั้งผ้าชีริ้วห่อทอง วัดป่าภูกิริยัตตปฏิพัทธาราม อ.สามโคก จ.ปทุมธานี พ.ศ.2545 (กรุงเทพฯ : พี.เพรส, พ.ศ.2539).



รูปที่ 4.2.6-35 จากภาพแสดงเสาและคานที่รับน้ำหนักจากส่วนยอด ขวามือของภาพเป็นหลังคาและหน้าจั่วซึ่งสร้างด้วยการก่ออิฐฉาบปูน

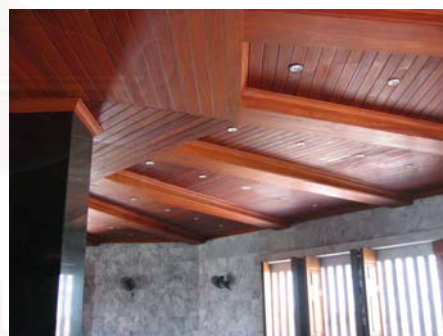

รูปที่ 4.2.6-36 ลักษณะโครงสร้างในส่วนฐานชั้นที่ 1

4.2.7 พระเจดีย์วัดตรีทศเทพ



รูปที่ 4.2.7-1 พระเจดีย์วัดตรีทศเทพ

๑) ที่ตั้งและสถานภาพปัจจุบัน

วัดตรีทศเทพ เป็นพระอารามหลวงชั้นตรี ชนิดวรวิหาร ตั้งอยู่เลขที่ 167 แขวงบ้านพานถม เขตพระนคร กรุงเทพมหานคร

๑) มูลเหตุการสร้างและประวัติความเป็นมาของวัด

วัดตรีทศเทพ สร้างเมื่อประมาณ พ.ศ.2403 ในสมัยรัชกาลที่ 4 เริ่มแรกนั้นสร้างขึ้นโดย กรมหมื่นวิษณุ นาดินิภาทร (พระองค์เจ้าสุประดิษฐ์) ทรงสร้างขึ้นแต่ไม่ทันเสร็จก็สิ้นพระชนม์เสียก่อน ต่อมากรมหมื่นมเหศวร ศิววิลาส (พระองค์เจ้านพวงศ์) ทรงสร้างต่อแต่ยังไม่แล้วเสร็จ และสุดท้ายพระบาทสมเด็จพระจอมเกล้าเจ้าอยู่หัว จึงมาสร้างต่อจนเสร็จ จุดประสงค์ในการสร้างวัดนี้เพื่ออุทิศให้แก่เจ้าจอมมารดาน้อย ซึ่งเป็นเจ้าจอมองค์แรกใน รัชกาลที่ 4 และเป็นเจ้าจอมมารดาของกรมหมื่นวิษณุ นาดินิภาทร และกรมหมื่นมเหศวรศิววิลาส เมื่อสร้างวัดเสร็จ พระบาทสมเด็จพระจอมเกล้าเจ้าอยู่หัว ได้พระราชทานนามวัดว่า “วัดตรีทศเทพ” แปลว่า เทวดาสามองค์มาสร้างจึง สำเร็จ วัดตรีทศเทพได้ทำพิธีผูกพัทสีมาเมื่อวันที่ 7 มกราคม พ.ศ.2492⁴²

⁴² กรมศาสนา, ประวัติวัดทั่วราชอาณาจักร เล่ม 1 (กรุงเทพฯ : โรงพิมพ์การศาสนา, 2525), หน้า 205-206.

๑) แนวความคิดในการออกแบบ

พระเจดีย์วัดตรีทศเทพ ถูกสร้างขึ้นประมาณพ.ศ. 2403 พร้อมกับกับการสร้างวัด เมื่อกาลเวลาผ่านไปศาสนสถานที่ได้รับการก่อสร้างขึ้นตั้งแต่สมัยรัชกาลที่ 4 ก็เกิดความชำรุดทรุดโทรม ซึ่งรวมทั้งพระเจดีย์ด้วย ทางวัดจึงได้ให้ หม่อมราชวงศ์มิตราภรณ์ เกษมศรี เป็นผู้ออกแบบพระเจดีย์พร้อมทั้งพระอุโบสถและพระระเบียงขึ้นใหม่ โดย หม่อมราชวงศ์มิตราภรณ์มีแนวความคิด ให้พระเจดีย์ที่สร้างขึ้นใหม่นั้นมีรูปแบบตามพระราชนิยมของพระบาทสมเด็จพระจอมเกล้าเจ้าอยู่หัวที่ทรงสร้างวัดนี้ โดยเป็นพระเจดีย์ทรงลังกา แต่ประยุกต์ให้เหมาะสมกับประโยชน์ใช้สอยในปัจจุบัน⁴³



รูปที่ 4.2.7-2 พระศรีรัตนเจดีย์ วัดพระศรีรัตนศาสดาราม



รูปที่ 4.2.7-3 พระเจดีย์วัดตรีทศเทพ

ที่มา : รูปที่ 4.1.2-1 คัดลอกจาก ศาสตราจารย์ หม่อมราชวงศ์แฉ่งน้อย ศักดิ์ศรี, มรดกสถาปัตยกรรม กรุงรัตนโกสินทร์ เล่ม 1 (กรุงเทพฯ : โรงพิมพ์กรุงเทพ, พ.ศ.2537), หน้า 228.

๑) ที่ตั้งของพระเจดีย์

ภายในเขตพุทธาวาสของวัดประกอบด้วยอาคารที่สำคัญ ซึ่งวางตัวอยู่ในแนวแกนหลักของวัด คือ พระอุโบสถ พระเจดีย์ พระวิหาร และพระระเบียง โดยพระอุโบสถ พระเจดีย์ ตั้งอยู่ในปริมณฑลที่ล้อมด้วยพระระเบียง อันเป็นพระระเบียงที่ล้อมเฉพาะด้านข้างและด้านหน้าเท่านั้น ส่วนด้านหลังทำเป็นกำแพงแก้วสามารถเชื่อมต่อไปยังพระวิหารได้

⁴³ ศาสตราจารย์ หม่อมราชวงศ์แฉ่งน้อย ศักดิ์ศรี และวาทัญญู เทพหัตถ์, ช่างหลวง ผลงานสถาปัตยกรรมไทย ของหม่อมราชวงศ์มิตราภรณ์ เกษมศรี (กรุงเทพฯ : โรงพิมพ์กรุงเทพ, พ.ศ.2539), หน้า 131.

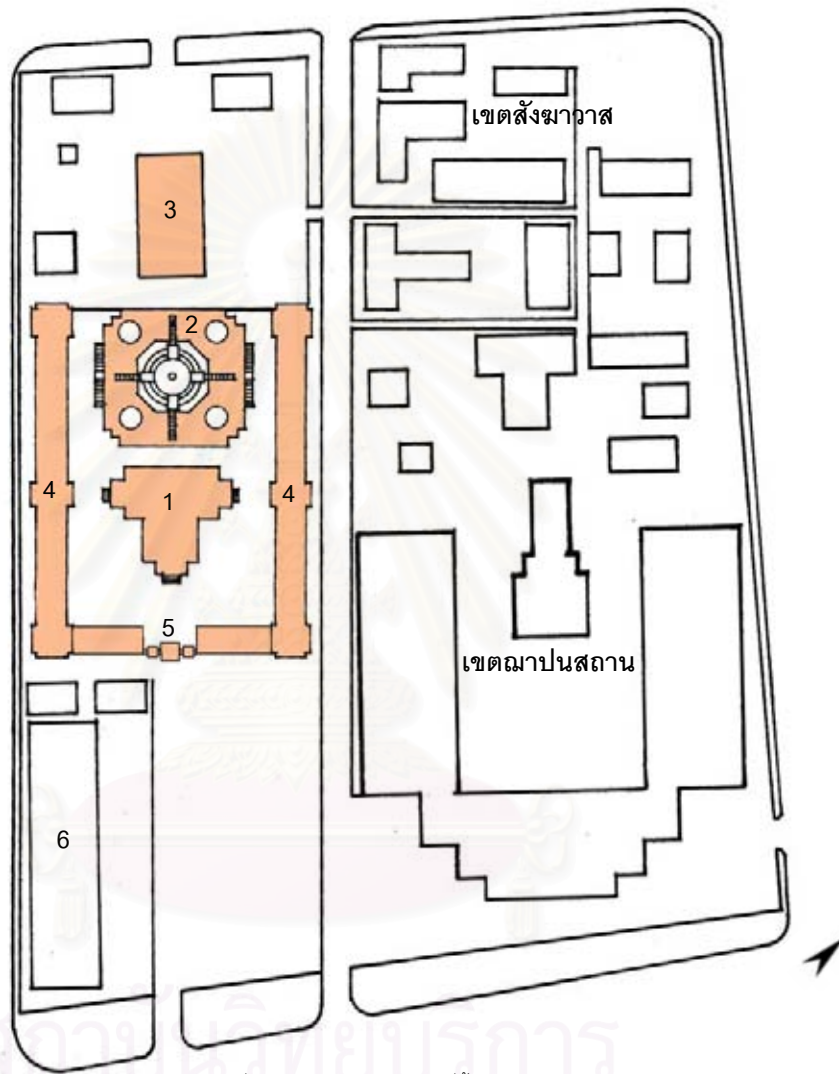

ลายเส้นที่ 4.2.7-1 ผังบริเวณ แสดงที่ตั้งพระเจดีย์

- | | |
|--------------|------------------------------|
| 1. พระอุโบสถ | 4. พระระเบียง |
| 2. พระเจดีย์ | 5. ชุ่มประตูทางเข้า |
| 3. พระวิหาร | 6. โรงเรียนเทศบาลวัดตรีศกเทพ |

๑ รูปแบบสถาปัตยกรรมของพระเจดีย์

ลักษณะเป็นพระเจดีย์ทรงระฆัง มีมุขทางเข้า 4 ด้านแต่ละด้านเป็นมุขซ้อนกัน 2 ชั้น ที่สันหลังคาประดับด้วยเจดีย์ขนาดเล็ก ซึ่งรูปแบบนี้น่าจะมีต้นแนวความคิดมาจาก พระศรีรัตนเจดีย์ ที่วัดพระศรีรัตนศาสดาราม พระเจดีย์ตั้งอยู่บนฐาน 2 ชั้นชั้นล่างมีผังเป็นสี่เหลี่ยมย่อมุมไม้สิบสอง ชั้นที่ 2 ในส่วนที่เป็นห้องมีผังเป็นแปดเหลี่ยม พื้นที่ด้านนอกเป็นลานประทักษิณ เป็นที่ตั้งของพระเจดีย์ราย 4 องค์

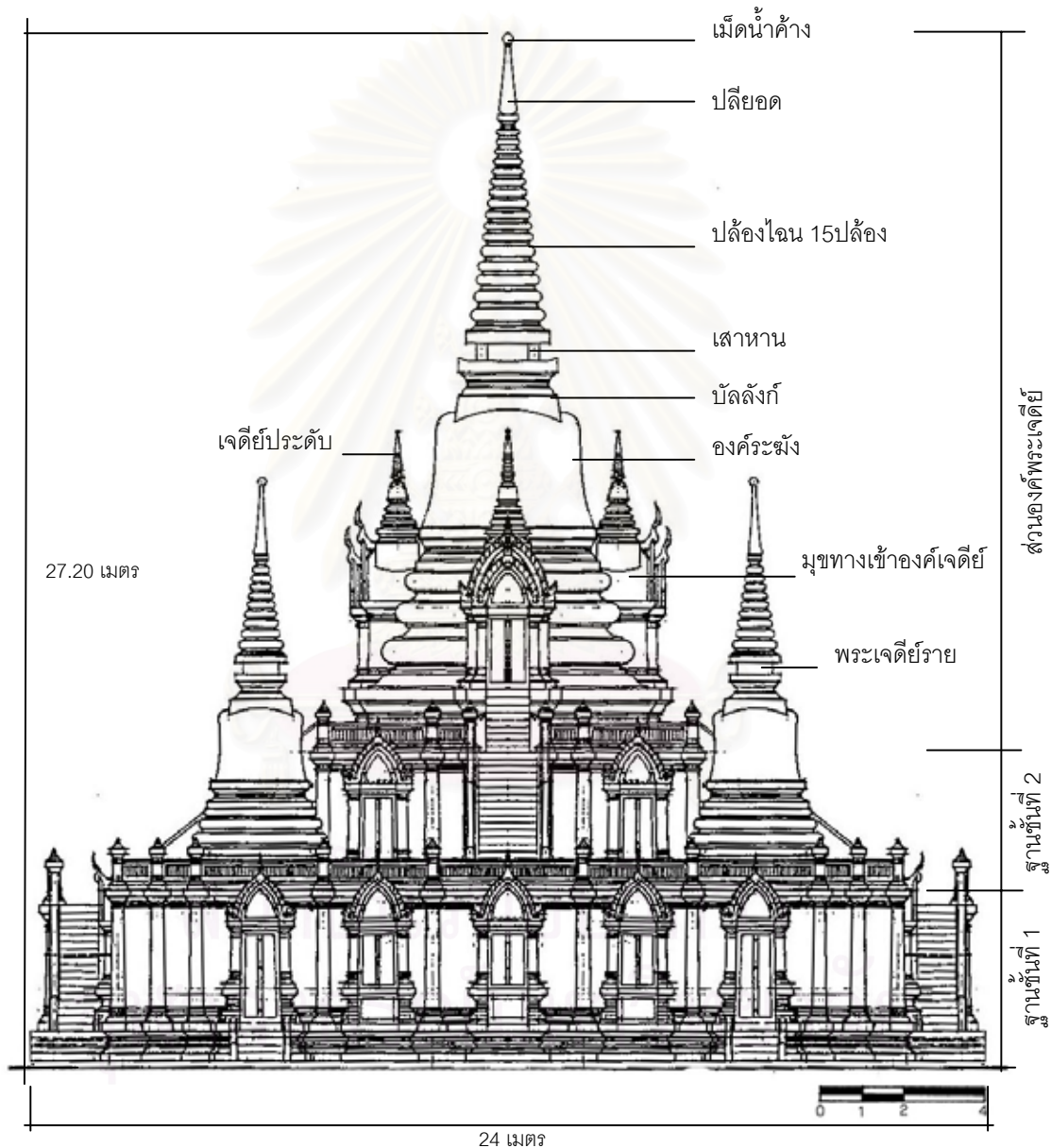

ลายเส้นที่ 4.2.7-2 รูปตั้งพระเจดีย์ด้านหน้า

ที่มา : ลายเส้นที่ 4.2.7-2 คัดลอกจาก ศาสตราจารย์ หม่อมราชวงศ์แฉ่งน้อย ศักดิ์ศรี และวาทัญญู เทพหัสดิ, ข่างหลวง ผลงานสถาปัตยกรรมไทย ของหม่อมราชวงศ์มิตราภรณ์ เกษมศิริ (กรุงเทพฯ : โรงพิมพ์กรุงเทพ, พ.ศ.2539), หน้า 132.

๑ การใช้พื้นที่ภายในพระเจดีย์

การใช้พื้นที่ภายในพระเจดีย์แบ่งออกเป็น 3 ส่วนด้วยกันคือ ส่วนฐานชั้นที่ 1 ส่วนฐานชั้นที่ 2 และส่วนองค์พระเจดีย์ ซึ่งในแต่ละส่วนมีรายละเอียดดังนี้

ส่วนฐานชั้นที่ 1 : ผังเป็นรูปสี่เหลี่ยมย่อมุมไม้สิบสอง ลักษณะเป็นพื้นที่โล่งสำหรับใช้งานเอนกประสงค์ ปัจจุบันทางวัดจัดให้เป็นที่ทำบุญในวันสำคัญทางพุทธศาสนา ในชั้นนี้ไม่มีบันไดภายในสำหรับเชื่อมต่อระหว่างชั้นที่ 1 และชั้นที่ 2

ส่วนฐานชั้นที่ 2 : ผังเป็นรูปแปดเหลี่ยม ด้วยลักษณะพื้นที่แล้วน่าจะจัดขึ้นสำหรับการใช้งานเอนกประสงค์ เช่น ใช้สำหรับนั่งวิปัสสนา หรือเดินจงกรม เป็นต้น ส่วนพื้นที่ลานประทักษิณด้านนอกนั้น มีผังเป็นรูปสี่เหลี่ยมย่อมุมไม้สิบสอง เป็นที่ตั้งของพระเจดีย์ราย 4 องค์ และมีบันไดเชื่อมสู่องค์พระเจดีย์

ส่วนองค์พระเจดีย์ : ผังเป็นวงกลม พื้นที่ภายในมีเส้นผ่านศูนย์กลางประมาณ 3.70 เมตร ตรงกลางของพื้นที่เป็นที่ตั้งของพระเจดีย์บรรจุพระบรมสารีริกธาตุ มีขนาดในส่วนฐานประมาณ 2.00 เมตร

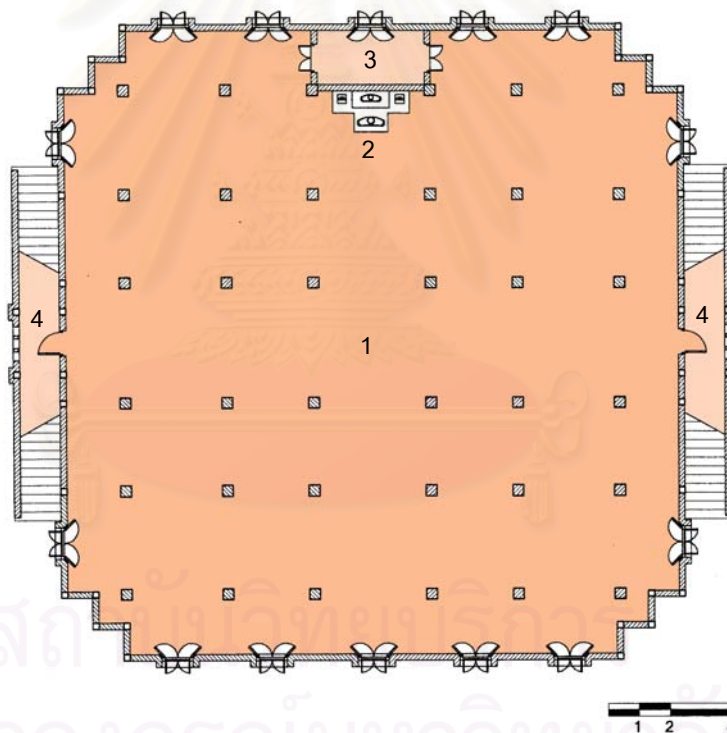

ฉายเส้นที่ 4.2.7-3 ผังพื้นส่วนฐานชั้นที่ 1

1. พื้นที่เอนกประสงค์
2. ฐานประดิษฐานพระพุทธรูป
3. ห้องควบคุมไฟฟ้า
4. ห้องเก็บของ

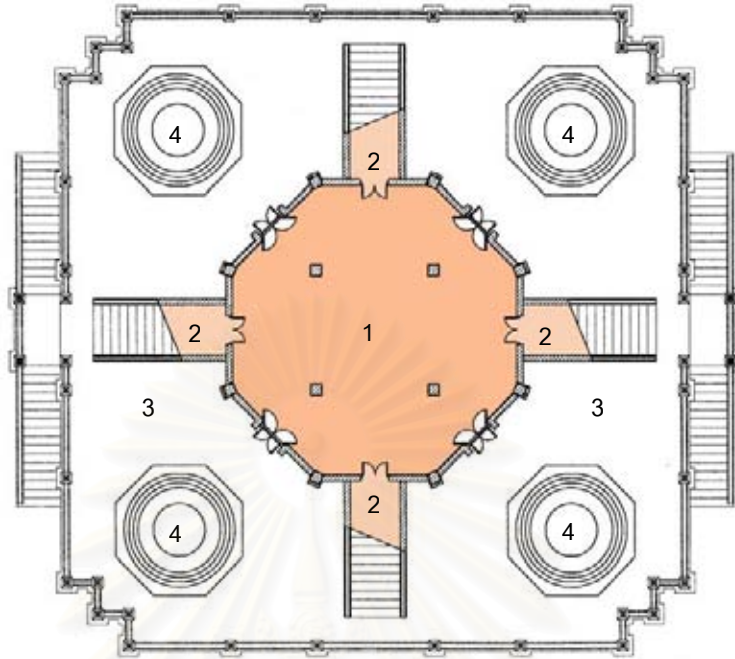

ลายเส้นที่ 4.2.7-4 ผังพื้นส่วนฐานชั้นที่ 2

- | | |
|----------------------|-----------------|
| 1. พื้นที่นอกประสงค์ | 3. ลานประทักษิณ |
| 2. ห้องเก็บของ | 4. พระเจดีย์ราย |

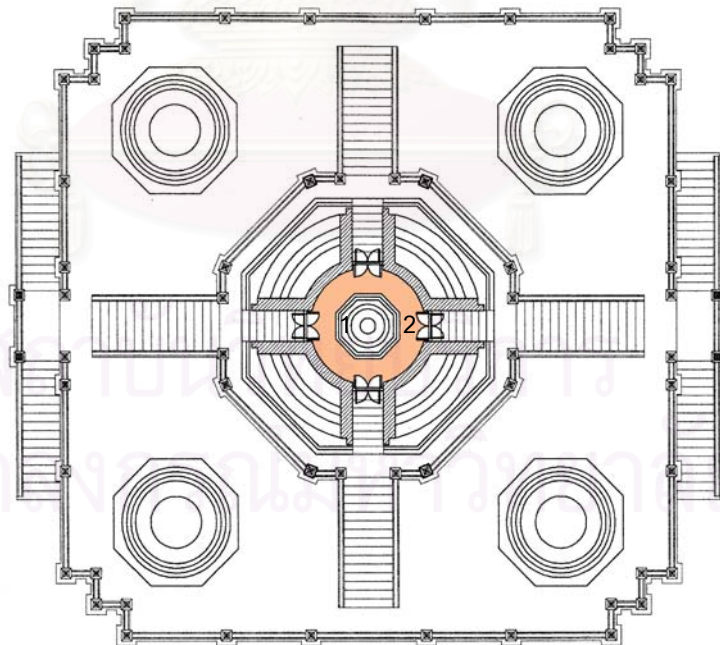

ลายเส้นที่ 4.2.7-5 ผังพื้นชั้นองค์พระเจดีย์

- | | |
|------------------------------------|-------------------|
| 1. พระเจดีย์บรรจุพระบรมสารีริกธาตุ | 2. พื้นที่สักการะ |
|------------------------------------|-------------------|



รูปที่ 4.2.7-4 พื้นที่ภายในส่วนฐานชั้นที่ 1



รูปที่ 4.2.7-5 บันไดภายนอกที่ขึ้นไปสู่ส่วนฐานชั้นที่ 2



รูปที่ 4.2.7-6 พื้นที่ภายในส่วนฐานชั้นที่ 2



รูปที่ 4.2.7-7 พระเจดีย์รายบนลานประทักษิณ



รูปที่ 4.2.7-8 บันไดจากลานประทักษิณชั้นที่ 2 ขึ้น
ไปสู่ส่วนองค์พระเจดีย์



รูปที่ 4.2.7-9 พระเจดีย์บรรจุพระบรมสารีริกธาตุ
ภายในพื้นที่ชั้นที่ 3

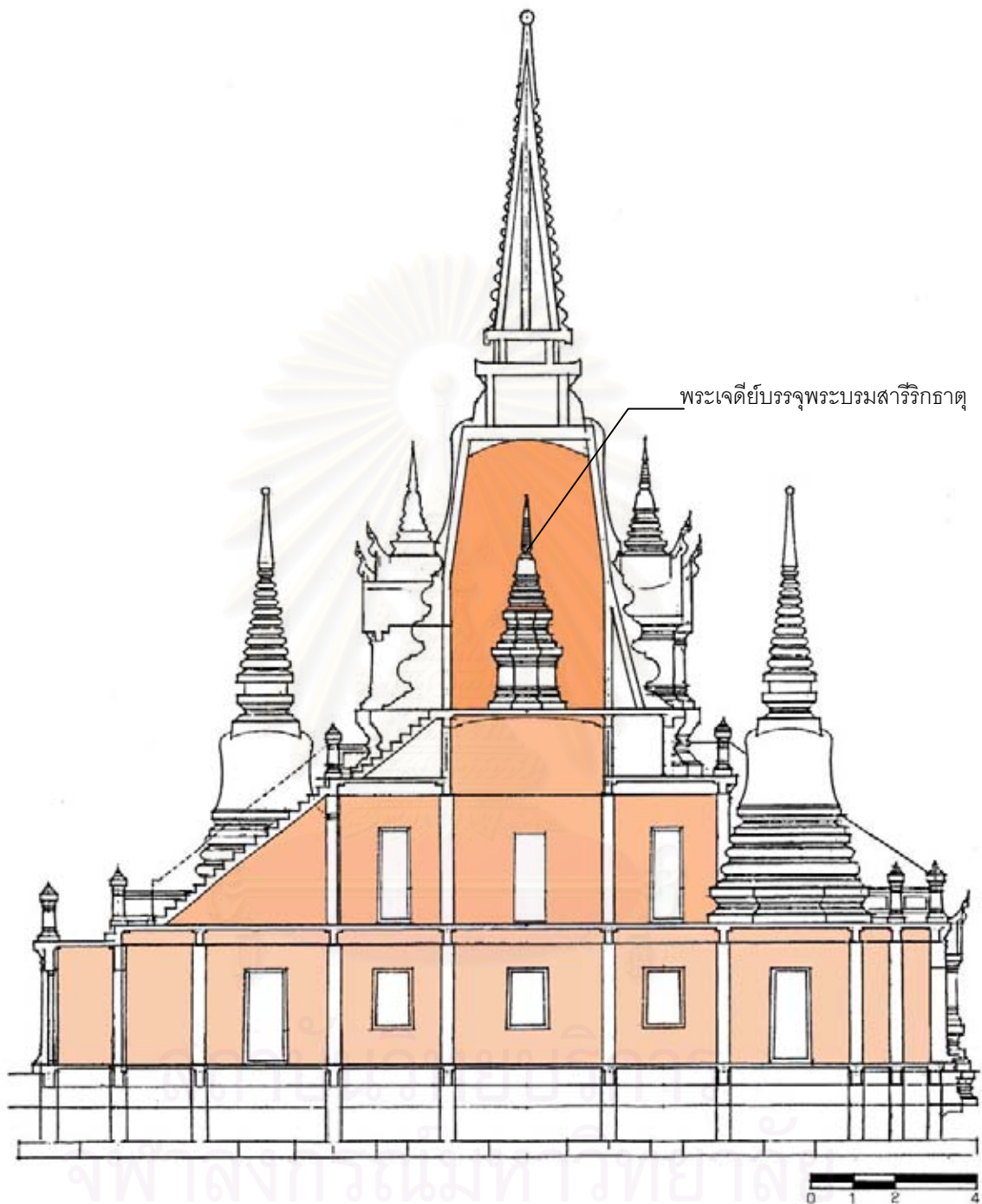

ลายเส้นที่ 4.2.7-6 รูปตัดแสดงการใช้พื้นที่ภายในพระเจดีย์

ที่มา : ลายเส้นที่ 4.2.7-6 คัดลอกจาก ศาสตราจารย์ หม่อมราชวงศ์แน่นน้อย ศักดิ์ศรี และวาทัญญู เทพหัสดิ, ช่างหลวง ผลงานสถาปัตยกรรมไทย ของหม่อมราชวงศ์มิตราภรณ์ เกษมศรี (กรุงเทพฯ : โรงพิมพ์กรุงเทพ, พ.ศ.2539), หน้า 134.

๑ การประดับตกแต่ง

ส่วนฐานชั้นที่ 1 : ผนังในส่วนนี้ทั้งหมดบุด้วยหินอ่อนสีเทา มีบัวคว่ำและบัวหงายเดินโดยรอบ ตำแหน่งเสาโครงสร้างทำเป็นเสาเก็ยขึ้นจากผนัง ที่กึ่งกลางของช่วงเสาประดับด้วยซุ้มประตู และซุ้มหน้าต่าง เสาและฐานของตัวซุ้มบุด้วยหินอ่อน ส่วนที่เป็นหน้าจั่วของซุ้มประตูและซุ้มหน้าต่างมีลักษณะเช่นเดียวกันคือเป็นปูนถอดพิมพ์ ปิดทองคำเปลว ซ่อฟ้าแบบห้วนกเจ้า ตามพระราชนิยมในรัชกาลที่ 4 หางหงส์เป็นหัวนาค รวยระกาทำเป็นแกร็ดแบบพญานาค ใบระกาผูกปลายกนก ส่วนหน้าบันผูกปลายซ่อหางโต



รูปที่ 4.2.7-10 องค์ประกอบและการตกแต่งในส่วนฐานชั้นที่ 1



รูปที่ 4.2.7-11 ซุ้มประตู ตัวบานทำเป็นบาน 2 ชั้น ชั้นในเป็นบานอกเลาแบบไทย บานชั้นนอกลูกฟักเป็นกระจุก เป็นบานเปิดออกเพื่อกันฝนเข้าอาคาร



รูปที่ 4.2.7-12 ซุ้มหน้าต่าง มีการประดับตกแต่งเช่นเดียวกับซุ้มประตู



รูปที่ 4.2.7-13 ซ่อฟ้าห้วนกเจ้า



รูปที่ 4.2.7-14 ทางหงส์เป็นแบบหัวนาค



รูปที่ 4.2.7-15 หน้าบันผูกลายซ้อหางโต

ส่วนฐานชั้นที่ 2 : ผนังบุด้วยหินอ่อนสีเทาทั้งหมด ชุ่มประตุมีการประดับตกแต่งเช่นเดียวกับฐานชั้นที่ 1 ผนังลานประทักษิณทำเป็นลูกกรงและเสาหัวเม็ดคยอมุมไม้สิบสองตามช่วงเสา ส่วนพระเจดีย์รายตัวฐานบุด้วยหินอ่อน องค์พระเจดีย์ประดับด้วยกระเบื้องโมเสคสีทองทั้งองค์ ยกเว้นเสานานที่เป็นหินอ่อนกลิ้ง



รูปที่ 4.2.7-16 ชุ่มประตู ประดับตกแต่งเช่นเดียวกับส่วนฐานชั้นที่ 1



รูปที่ 4.2.7-17 พระเจดีย์รายประดับด้วยกระเบื้องโมเสค



รูปที่ 4.2.7-18 เสาหัวเม็ดและผนังลานประทักษิณบุด้วยหินอ่อน



รูปที่ 4.2.7-19 ผนังลานประทักษิณบุด้วยหินแกรนิตสีเทา

ส่วนองค์พระเจดีย์: ในส่วนนี้จะประดับด้วยกระเบื้องโมเสคสีทองทั้งหมด ยกเว้นในส่วนของเสาหินที่เป็นหินอ่อน และหน้าจั่วของมุขทางเข้าที่เป็นการปิดทองคำเปลว



รูปที่ 4.2.7-20 องค์ประกอบและการตกแต่งในส่วนขององค์พระเจดีย์



รูปที่ 4.2.7-21 องค์ประกอบในส่วนยอดของพระเจดีย์



รูปที่ 4.2.7-22 องค์ประกอบในชั้นองค์ระฆัง



รูปที่ 4.2.7-23 องค์ประกอบในส่วนชั้นมัลลิกาและมุขทางเข้าพระเจดีย์



รูปที่ 4.2.7-24 เจดีย์ขนาดเล็กประดับอยู่เหนือสันหลังคามุขทางเข้า



รูปที่ 4.2.7-25 หลังคามุขทางเข้าทำด้วยปูนปั้นทาสีเลียนแบบกระเบื้อง

๑ สัดส่วนพระเจดีย์

เมื่อจะพิจารณาสัดส่วนของพระเจดีย์ ผู้ศึกษาได้เลือกความสูงขององค์ระฆังมาเป็นเกณฑ์ในการเปรียบเทียบ โดยใช้ความสูงขององค์ระฆังเป็น 1 หน่วย แล้วเทียบกับองค์ประกอบอื่นได้ดังนี้

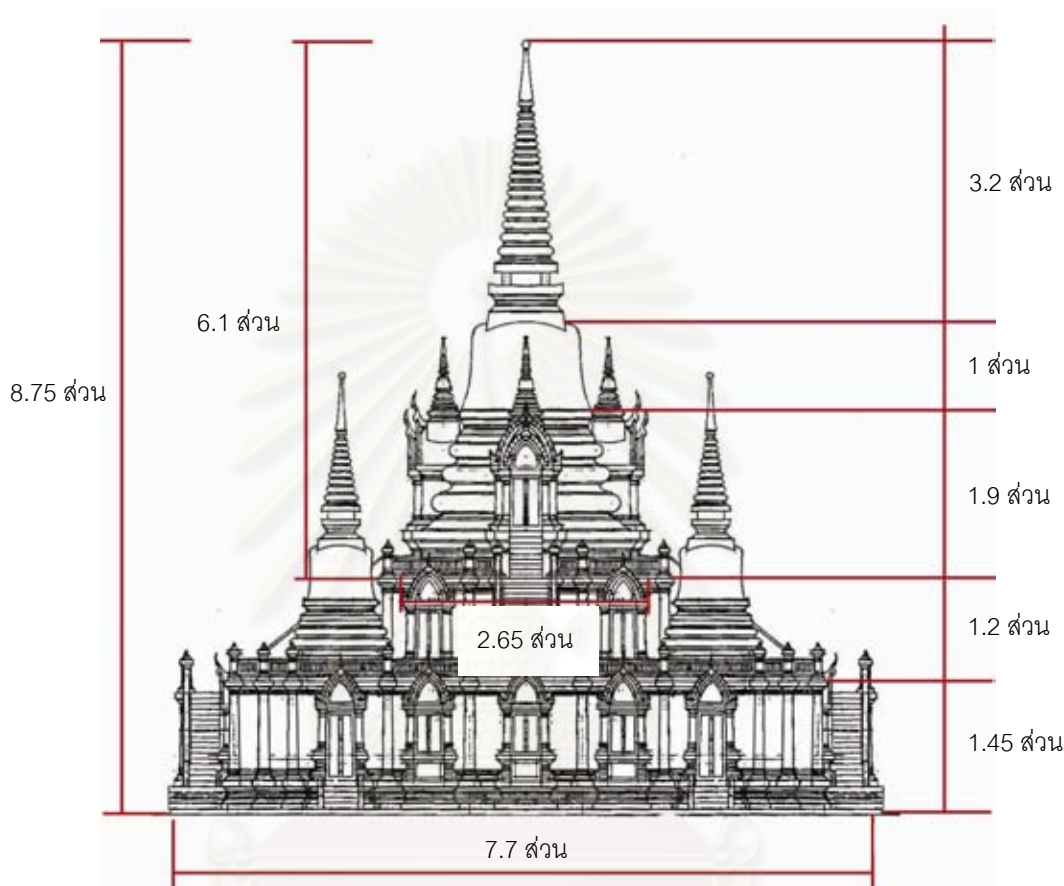

ลายเส้นที่ 4.2.7-7 การเปรียบเทียบสัดส่วนพระเจดีย์

๑ เส้นจอมแห และการจัดองค์ประกอบในรูปทรงของพระเจดีย์

จากการสังเกตของผู้ศึกษาพบว่าพระเจดีย์วัดตรีทศเทพนี้ นอกจากจะมีเส้นจอมแหในตัวพระเจดีย์เองแล้ว ยังมีเส้นจอมแหที่แสดงความสัมพันธ์ระหว่างองค์ประกอบต่างๆ ด้วย คือเส้นที่ลากจากยอดพระเจดีย์มาสัมผัสยอดพระเจดีย์บนสันหลังคาและซ่อฟ้าของมุขทางเข้า ซึ่งแสดงความสัมพันธ์และการถ่ายทอดระดับระหว่างองค์ประกอบที่อยู่สูงลงมาสู่องค์ประกอบในระดับที่ต่ำกว่า นอกจากนี้ยังมีอีกองค์ประกอบหนึ่งที่มีความสำคัญคือ พระเจดีย์ราย ซึ่งเป็นส่วนที่ช่วยให้องค์ประกอบทางด้านข้างของพระเจดีย์ประธานมีความหนักแน่นมากขึ้น และเป็นการช่วยเน้นพระเจดีย์ประธานให้มีความโดดเด่นมากขึ้นด้วยเช่นกัน

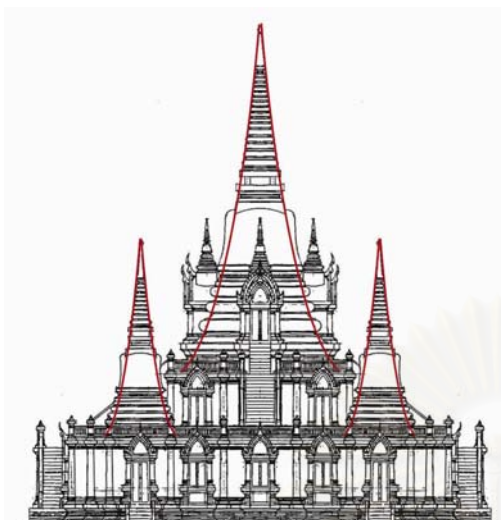

ลายเส้นที่ 4.2.7-8 เส้นจอมแหในรูปทรงของพระเจดีย์

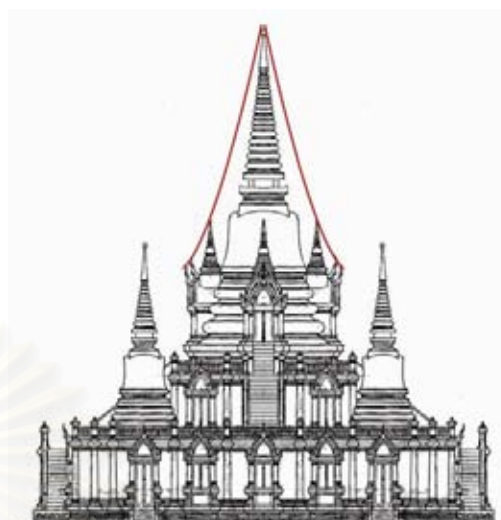

ลายเส้นที่ 4.2.7-9 เส้นจอมแหแสดงความสัมพันธ์ระหว่าง

องค์ประกอบ



ลายเส้นที่ 4.2.7-10 พระเจดีย์เมื่อมีองค์ประกอบครบ



ลายเส้นที่ 4.2.7-11 พระเจดีย์เมื่อลองตัดพระเจดีย์วาง และเจดีย์

บนสันหลังคามุขทางเข้า เห็นได้ว่าภาพรวม
ของพระเจดีย์นั้นจะขาดความหนักแน่นลงไป

๑ การระบายอากาศและการนำแสงสว่างเข้าสู่ภายในพระเจดีย์

พระเจดีย์วัดตรีทศเทพ มีการระบายอากาศภายในที่ดี ด้วยเพราะมีจำนวนและขนาดช่องเปิดที่เหมาะสมกับพื้นที่ใช้งาน นอกจากนี้สถาปนิกผู้ออกแบบยังได้คำนึงถึงการระบายอากาศเมื่อต้องปิดพระเจดีย์ โดยออกแบบช่องประตูให้เป็นบานเปิด 2 ชั้น บานชั้นในเป็นบานเปิดเข้าแบบไทย ส่วนบานชั้นนอกเป็นบานเปิดออก ลูกฟักเป็นกระจก และเกร็ดระบายอากาศ ซึ่งเกร็ดระบายอากาศนี้เองที่ช่วยระบายอากาศช่วยให้ภายในพระเจดีย์ไม่อับชื้นเมื่อต้องปิดพระเจดีย์เป็นเวลานาน ด้วยลักษณะของช่องเปิดแบบ 2 ชั้นนี้ยังมีผลในการนำแสงสว่างเข้าสู่ภายในพระเจดีย์อีกด้วย โดยเฉพาะอย่างยิ่งในเวลาฝนตก ซึ่งถ้าเป็นหน้าต่างแบบเปิดเข้าแบบเดิมก็จะต้องปิด

หน้าต่างทำให้แสงเข้าไม่ได้ถ้ามีการใช้พื้นที่อยู่ในขณะนั้นก็จะเป็นการไม่สะดวก และนอกจากนี้การมีหน้าต่างบน
ชั้นนอกยังช่วยกันน้ำฝนที่จะเข้าไปภายในได้ด้วย



รูปที่ 4.2.7-26 สภาพแสงภายในส่วนฐานชั้นที่ 1



รูปที่ 4.2.7-27 ช่องเปิดในส่วนองค์พระเจดีย์



รูปที่ 4.2.7-28 บานประตูชั้นนอก ลูกฟักกระจกใสและ
เกร็ดระบายอากาศ



รูปที่ 4.2.7-29 บานประตูชั้นในเป็นแบบไทย อันเป็นการรักษารูป
แบบเดิมผนวกกับความต้องการใช้สอยแบบใหม่



รูปที่ 4.2.7-30 ช่องระบายอากาศในส่วนฐานพระเจดีย์ ช่วย
ระบายความชื้นที่อยู่ในส่วนโครงสร้าง



รูปที่ 4.2.7-31 ช่องระบายอากาศในส่วนบัลลังก์

๑ โครงสร้าง

พระเจดีย์มีโครงสร้างเป็นคอนกรีตเสริมเหล็กระบบเสาแกนทั้งหลัง มีระยะช่วงคานพาดยาวที่สุด 3.80 เมตร คือช่วงเสาที่ขึ้นไปรับพระเจดีย์ประธาน ระยะในการจัดช่วงเสาของพระเจดีย์นั้นเป็นผลสืบเนื่องมาจาก ตำแหน่งของพระเจดีย์ประธานและพระเจดีย์ราย ซึ่งเป็นตำแหน่งเสาหลัก ส่วนเสาดันอื่น ๆ นั้นก็จัดให้อยู่ในแนวของ ตำแหน่งเสาหลักนี้

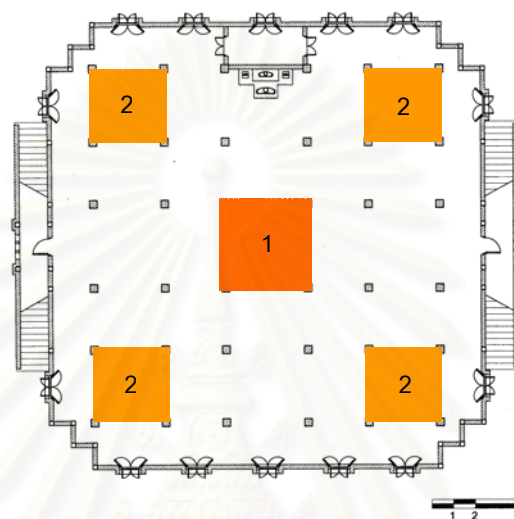

ฉายเส้นที่ 4.2.7-12 ผังพื้นส่วนฐานชั้นที่ 1 แสดงตำแหน่งโครงสร้างหลัก

1. ตำแหน่งโครงสร้างรับน้ำหนักพระเจดีย์ประธาน
2. ตำแหน่งโครงสร้างรับน้ำหนักพระเจดีย์ราย



รูปที่ 4.2.7-32 ส่วนโครงสร้างที่จะขึ้นไปรับองค์พระเจดีย์ประธาน



รูปที่ 4.2.7-33 ลักษณะโครงสร้างในส่วนองค์ระฆังของพระเจดีย์

4.2.8 พระมหาธาตุเจดีย์ภักดีประกาศ วัดบ้านกรูด อ.บางสะพาน จ.ประจวบคีรีขันธ์



รูปที่ 4.2.8-1 พระมหาธาตุเจดีย์ภักดีประกาศ

๑) ที่ตั้งและสถานภาพปัจจุบัน

วัดบ้านกรูด เป็นพระอารามชั้นสามัญ ตั้งอยู่ที่ ต.บ้านกรูด อ.บางสะพาน จ.ประจวบคีรีขันธ์

๑) มูลเหตุการสร้างและประวัติความเป็นมาของวัด

วัดบ้านกรูดเดิมนั้นตั้งเป็นสำนักสงฆ์ชื่อว่า “สำนักปฏิบัติธรรมเขารังษัย” ตั้งอยู่บริเวณเชิงเขา ผู้ก่อตั้งคือ พระมนัส อติมตฺโต ซึ่งเป็นเจ้าของที่ดิน ได้ริเริ่มตั้งสำนักสงฆ์โดยมีความมุ่งหวังว่าในอนาคตจะได้เป็นวัดแห่งใหม่ของชุมชนแถบนี้ ในช่วงเริ่มต้นนั้นยังไม่มีพระจำพรรษา มีเพียงพระธุดงค์ที่ผ่านมาพักเท่านั้น ต่อมาพระมนัส อติมตฺโต ได้พบกับพระธุดงค์รูปหนึ่งซึ่งมาจาก สุพรรณบุรี และเห็นว่าเป็นผู้ที่มีความเหมาะสมที่จะเป็นเจ้าอาวาส และวัดนี้ต่อไปได้ จึงได้นิมนต์พระรูปนั้นเป็นเจ้าอาวาส ซึ่งต่อมาได้สมณศักดิ์เป็น พระอธิการไมตรี วิฑิตฺตปญฺโญ กาลเวลาผ่านไปวัดบ้านกรูดได้พัฒนาขึ้นเป็นลำดับ และประมาณปี พ.ศ.2533 ได้มีการสร้างพระพุทธรูปขนาดใหญ่บนเขา ชื่อว่า “พระพุทธรกิตติสิริชัย” เพื่อให้เป็นที่สังเกตของชาวประมงเมื่อกลับจากการหาปลา⁴⁴

ประวัติความเป็นมาในการสร้าง พระมหาธาตุเจดีย์ภักดีประกาศ ในแรกเริ่มนั้นเกิดมาจาก ชาวบ้านในท้องที่ที่ต้องการสร้างพระเจดีย์ จึงได้เชิญนายสวัสดิ์ โชติพานิช อธิบดีประธาณศาลฎีกามาเป็นประธานการก่อสร้าง โดยมีความประสงค์ที่จะสร้างพระเจดีย์ขึ้นองค์หนึ่ง ณ บริเวณที่เคยเป็นสำนักสงฆ์ โดยตั้งอยู่ที่ปลายแหลมที่ยื่นลงไปทะเล เพื่อให้เป็นจุดเด่นที่สามารถมองเห็นได้ในระยะไกลจากทะเล และเป็นสัญลักษณ์ของตำบลบ้านกรูดแห่งนี้ ด้วยชาวบ้านในพื้นที่บ้านกรูด มีความประทับใจในพระมหาธาตุเจดีย์พระพุทธรูปพระภาค ที่วัดพุทธาภิบาล อ.เบตง

⁴⁴ ศรณทร์ จันทร์เจริญ. สัมภาษณ์, 20 กันยายน.2547.

จ.ยะลา เป็นอันมาก จึงได้ขอแบบพระมหาธาตุเจดีย์องค์นั้นจาก หม่อมราชวงศ์ มิตราภรณ์ เพื่อมาสร้างขึ้นบ้าง แต่ หม่อมราชวงศ์มิตราภรณ์ได้แนะนำว่า ไม่ควรสร้างให้เหมือนกันหรือซ้ำกัน จึงได้ทำการออกแบบพระเจดีย์ขึ้นมาใหม่ทั้งหมด⁴⁵

๑) แนวความคิดในการออกแบบ

เนื่องด้วยพื้นที่ที่จะใช้สร้างพระเจดีย์ซึ่งในขณะนั้นยังเป็นที่ยอดของสำนักสงฆ์ อันมีแนวโน้มนั้นที่จะเปลี่ยนฐานะมาเป็นวัดในอนาคต หม่อมราชวงศ์มิตราภรณ์ฯ จึงได้นำความคิดใหม่ที่ให้พระเจดีย์แห่งนี้เป็นที่รวมทั้ง พระอุโบสถ พระวิหาร พระเจดีย์ และพระระเบียงเข้าด้วยกัน สามารถใช้งานได้สมบูรณ์ในตัวเอง คือให้พุทธศาสนิกชนสามารถมาประกอบพิธีทางศาสนาได้ และพระสงฆ์สามารถใช้ในกิจของสงฆ์ได้ด้วยเช่นกัน⁴⁶

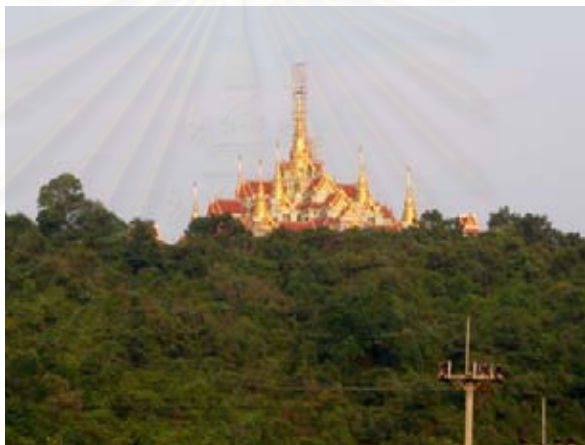

รูปที่ 4.2.8-2 พระมหาธาตุเจดีย์ภักดีประกาศ

๑) ที่ตั้งของพระเจดีย์

พระมหาธาตุเจดีย์ภักดีประกาศ ตั้งอยู่บนยอดเขา วางตัวในแนวแกนเหนือ – ใต้เป็นแกนหลัก ด้านหน้าเจดีย์หันมาทางทิศใต้ พระประธานภายในพระเจดีย์มีพระพักตร์ไปทางทิศตะวันออก ลงสู่ทะเลอ่าวไทย การเข้าถึงพระเจดีย์ทำได้ 3 ทางด้วยกันคือ จากบันไดทางด้านหน้า, จากถนนขึ้นไปสู่ลานจอดรถชั้นบน และทางเดินเท้าจากเชิงเขาซึ่งเส้นทางนี้จะใช้เฉพาะพระสงฆ์ที่จะขึ้นไปหาพระเจดีย์

⁴⁵ ศาสตราจารย์ หม่อมราชวงศ์แฉ่งน้อย ศักดิ์ศรี และวาทัญญู เทพหัสดิ, ช่างหลวง ผลงานสถาปัตยกรรมไทย ของหม่อมราชวงศ์มิตราภรณ์ เกษมศรี (กรุงเทพฯ : โรงพิมพ์กรุงเทพ, พ.ศ.2539), หน้า 290.

⁴⁶ เรื่องเดียวกัน, หน้า 292.

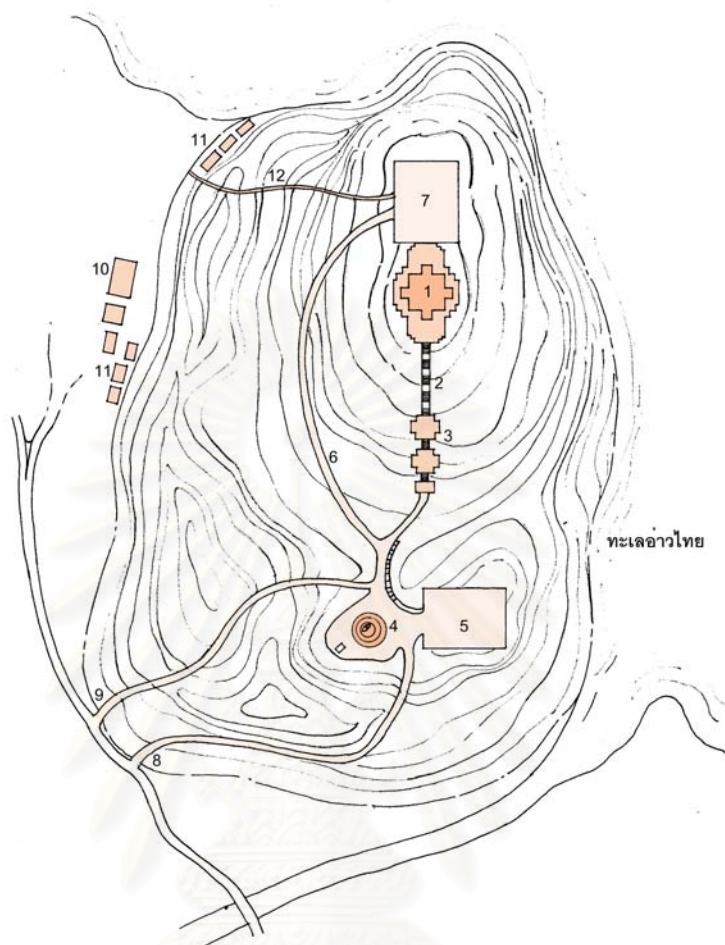

ลายเส้นที่ 4.2.8-1 ผังบริเวณโดยสังเขป แสดงที่ตั้งพระเจดีย์

- | | | |
|--------------------------------|----------------------------------|-------------------|
| 1. พระมหาธาตุเจดีย์ภักดีประกาศ | 5. ลานจตุรทิศชั้นล่าง | 9. ถนนทางลงจากเขา |
| 2. บันไดทางขึ้นพระเจดีย์ | 6. ถนนทางขึ้นสู่ลานจตุรทิศชั้นบน | 10. ศาลาการเปรียญ |
| 3. ซานพักบันได | 7. ลานจตุรทิศชั้นบน | 11. กุฏิสงฆ์ |
| 4. พระพุทธรูปกิตติสิริชัย | 8. ถนนทางขึ้นเขา | 12. ทางเดินเท้า |

๑) รูปแบบสถาปัตยกรรมของพระเจดีย์

พระมหาธาตุเจดีย์ภักดีประกาศเป็นพระเจดีย์ทรงระฆัง ตั้งอยู่บนฐานไพทีขนาดใหญ่ โดยพระเจดีย์มีองค์ประกอบหลักๆคือ มุขทางเข้า พระเจดีย์ และพระระเบียง ซึ่งพระระเบียงนี้ทำหน้าที่เชื่อมมุขทางเข้าในแต่ด้านให้สามารถเดินถึงกันได้ และบนสันหลังคาของพระระเบียงที่มาบรรจบกันนั้นจะเป็นที่ตั้งของพระเจดีย์ประจำมุม 4 องค์ เมื่อนับรวมพระเจดีย์บริวารอีก 4 องค์ในชั้นถัดไป และพระเจดีย์ประธานอีก 1 องค์ ก็จะมียอดพระเจดีย์ทั้งหมด 9 ยอด

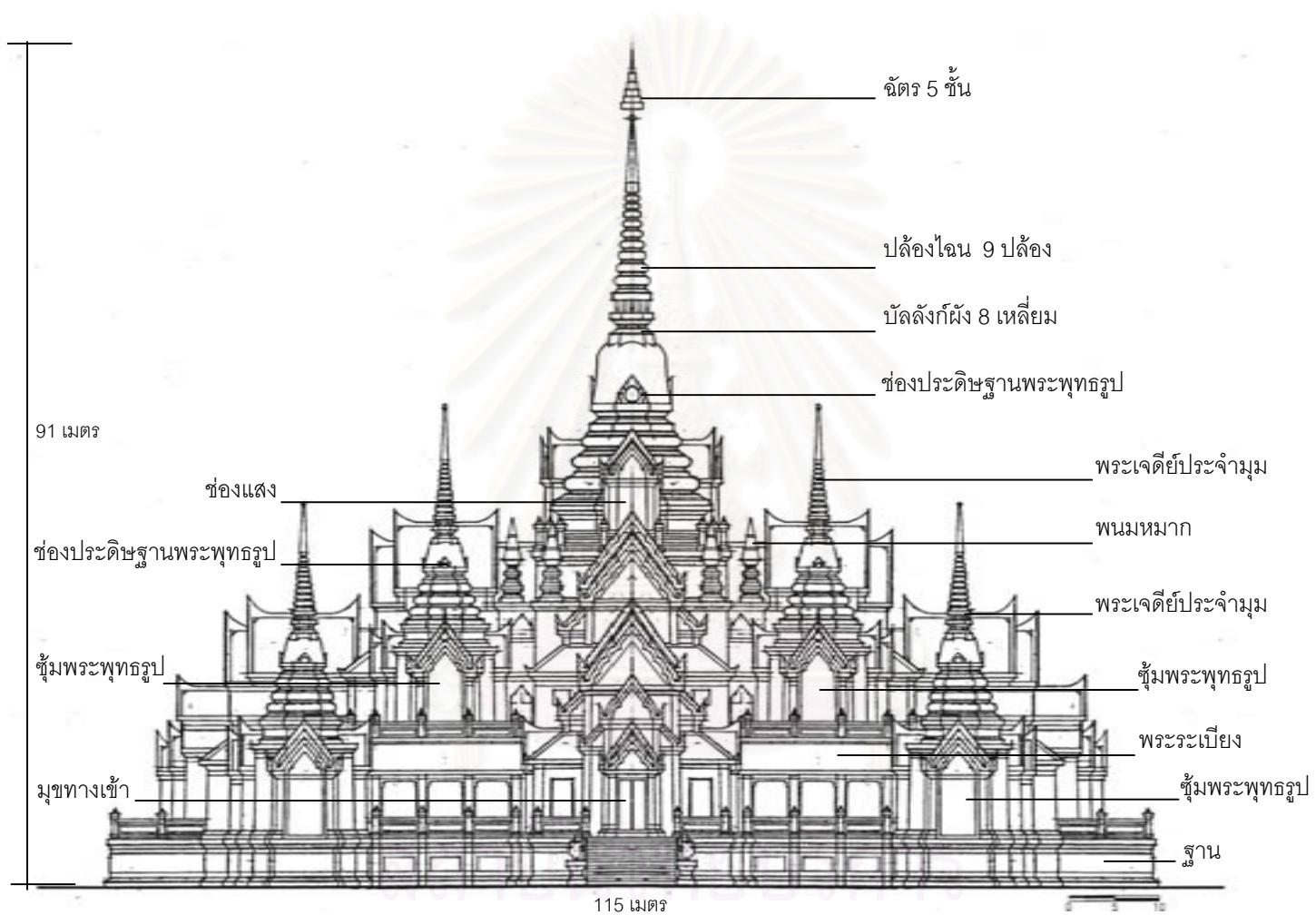

ลายเส้นที่ 4.2.8-2 รูปตั้งพระเจดีย์ด้านหน้า

ที่มา : ลายเส้นที่ 4.2.8-2 คัดลอกจาก ศาสตราจารย์ หม่อมราชวงศ์แฉ่งน้อย คัคคีศรี และวทัญญู เทพหัสดิ์, ช่างหลวง ผลงานสถาปัตยกรรมไทย ของหม่อมราชวงศ์มิตราภรณ์ เกษมศรี (กรุงเทพฯ : โรงพิมพ์กรุงเทพ, พ.ศ.2539), หน้า 290.

๑ การใช้พื้นที่ภายในพระเจดีย์

การใช้พื้นที่ภายในพระเจดีย์แบ่งออกเป็น 5 ชั้น ซึ่งไม่เคยปรากฏในพระเจดีย์อื่นใดเลยที่เป็นารรวมพุทธาวาสของวัด คือ พระอุโบสถ พระวิหาร พระเจดีย์และพระระเบียงมาไว้ในอาคารหลังเดียว โดยรายละเอียดการใช้พื้นที่ในแต่ละชั้นมีดังนี้

ชั้นใต้ดิน : พื้นที่ในส่วนนี้มีขนาดเล็ก ใช้เป็นห้องเก็บของ และห้องน้ำ โดยแยกออกเป็น 2 ปีก ทางด้านมุขทิศตะวันออกและมุขทิศตะวันตก

ชั้นที่ 1 : พื้นที่ในชั้นนี้ประกอบด้วย 2 ส่วนใหญ่คือ พื้นที่ภายในอาคาร และพื้นที่ลานประทักษิณด้านนอก ซึ่งบนลานประทักษิณนั้นมีบันไดเชื่อมสู่ชั้นที่ 2 และเป็นที่ตั้งของหอกลอง หอระฆัง และศาลารายอีก 4 หลัง และที่บริเวณมุมของฐานชั้นนี้เป็นที่ตั้งของใบเสมารวมทั้งหมด 8 ใบ ส่วนพื้นที่ภายในอาคารนั้นเป็นโถงโล่งขนาดใหญ่สามารถใช้งานได้อเนกประสงค์ ส่วนหนึ่งของพื้นที่นั้นถูกกันไว้สำหรับเป็นห้องเครื่องปั้มน้ำ และห้องเก็บของ

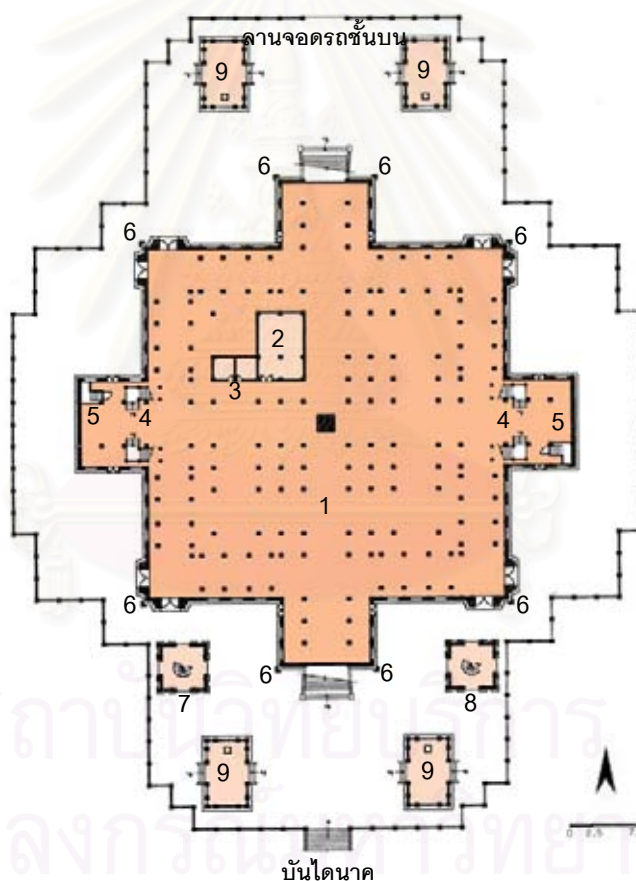

ลายเส้นที่ 4.2.8-3 ผังพื้นชั้นที่ 1

- | | | |
|-----------------------|-------------------------|------------|
| 1. พื้นที่อเนกประสงค์ | 4. บันไดทางขึ้นชั้น 2 | 7. หอระฆัง |
| 2. ห้องเก็บของ | 5. บันไดทางลงชั้นใต้ดิน | 8. หอกลอง |
| 3. ห้องเครื่องปั้มน้ำ | 6. ตำแหน่งใบเสมา | 9. ศาลาราย |



รูปที่ 4.2.8-4 หอระฆัง



รูปที่ 4.2.8-5 โบริศมาที่มุมฐานอาคาร(ชั้นที่ 1)



รูปที่ 4.2.8-6 ศาลาราย



รูปที่ 4.2.8-7 ลานประทักษิณรอบอาคาร



รูปที่ 4.2.8-8 พื้นที่ฐานอาคาร คือพื้นที่ในชั้นที่ 1 ทั้งหมด



รูปที่ 4.2.8-9 ห้องน้ำในชั้นใต้ดิน



รูปที่ 4.2.8-10 พื้นที่อเนกประสงค์ในชั้นที่ 1



รูปที่ 4.2.8-11 ห้องเครื่องปั้มน้ำ

ชั้นที่ 2 : พื้นที่ภายในชั้นนี้แบ่งออกเป็น 3 ส่วนคือ ส่วนมุขทางเข้า 4 ทิศ, ส่วนพระระเบียงที่เชื่อมต่อมุขทางเข้าทั้ง 4 และส่วนพระวิหาร ซึ่งเป็นพื้นที่ถูกล้อมรอบด้วยพระระเบียงแลมุขทางเข้า ในส่วนพระระเบียงมีลักษณะเป็นระเบียงโค้ง จุดที่มารวมกัน ของพระระเบียง จะทำเป็นห้องสำหรับประดิษฐานพระพุทธรูป และที่เหนือหลังคาส่วนนี้จะเป็นพระเจดีย์ประจำมุม ภายในของส่วนวิหารที่ใจกลางเป็นแท่นประดิษฐานพระพุทธรูป 4 องค์หันพระพักตร์ไปตามทิศของประตูทางเข้า ได้แก่ ทิศใต้ซึ่งเป็นทางด้านหน้าเป็นพระปางสมาธิ, ทิศเหนือเป็นพระปางห้ามญาติ, ทิศตะวันออกเป็นพระปางลีลา และทิศตะวันตกเป็นพระปางไสยาสน์

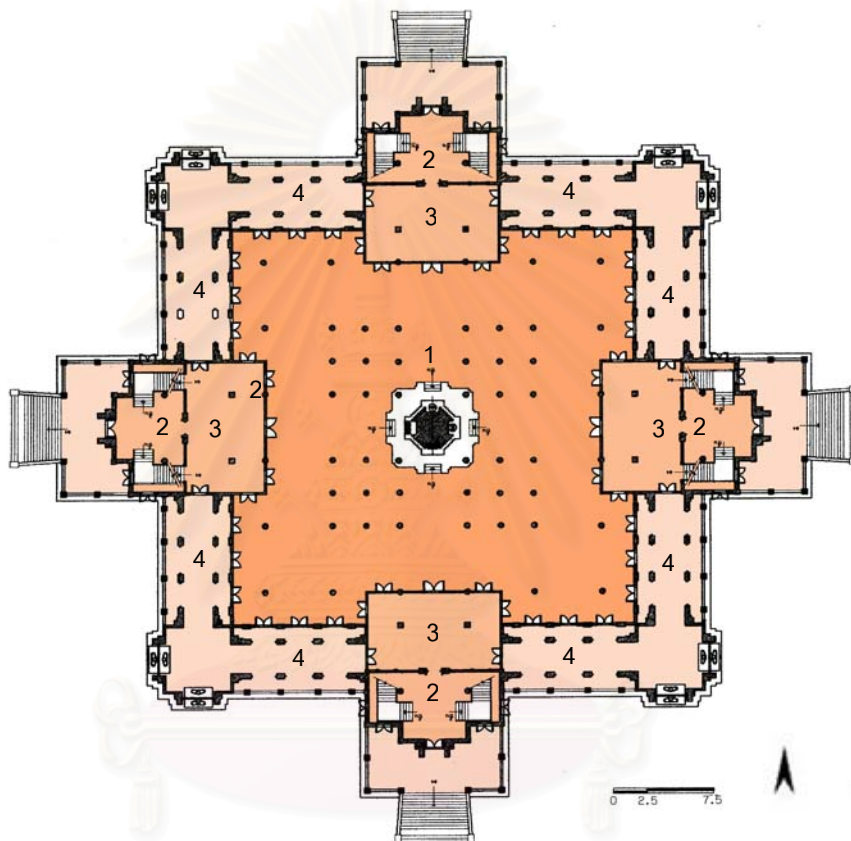

รายละเอียดที่ 4.2.8-4 ผังพื้นที่ชั้นที่ 2

1. แท่นประดิษฐานพระพุทธรูป
2. โถงทางเข้าชั้นนอก
3. โถงทางเข้าชั้นใน
4. พระระเบียง



รูปที่ 4.2.8-12 แผงราวตัวครกั้นระหว่างโถงทางเข้าชั้นนอกและโถงทางเข้าชั้นใน เปรียบเสมือนเป็นประตูทางเข้าของพระวิหารภายใน



รูปที่ 4.2.8-13 โต๊ะขายเครื่องสักการะและเช่าพระ ตั้งอยู่ที่โถงทางเข้าชั้นนอก



รูปที่ 4.2.8-14 พระระเบียง



รูปที่ 4.2.8-15 พื้นที่ในวิหารบริเวณแท่นประดิษฐานพระพุทธรูป



รูปที่ 4.2.8-16 พระปางสมาธิ ทางด้านทิศใต้



รูปที่ 4.2.8-17 พระปางห้ามญาติ ทางด้านทิศเหนือ



รูปที่ 4.2.8-18 พระปางลีลา ทางด้านทิศตะวันออก



รูปที่ 4.2.8-19 พระปางไสยาสน์ ทางด้านทิศตะวันตก

ชั้นที่ 3 : พื้นที่ในชั้นนี้แบ่งออกเป็น 4 ส่วนด้วยกันคือ ส่วนของพระอุโบสถซึ่งเป็นพื้นที่บริเวณใจกลางพระเจดีย์, ส่วนของห้องประดิษฐานพระพุทธรูป ซึ่งเป็นห้องที่อยู่ภายใต้พระเจดีย์ประจำมุม, ส่วนของโถงบันไดที่จะขึ้นไปสู่ชั้นที่ 4 และส่วนพื้นที่ภายนอกอาคาร คือส่วนของระเบียงโดยรอบและที่ว่างระหว่างพระอุโบสถกับพระเจดีย์ประจำมุม

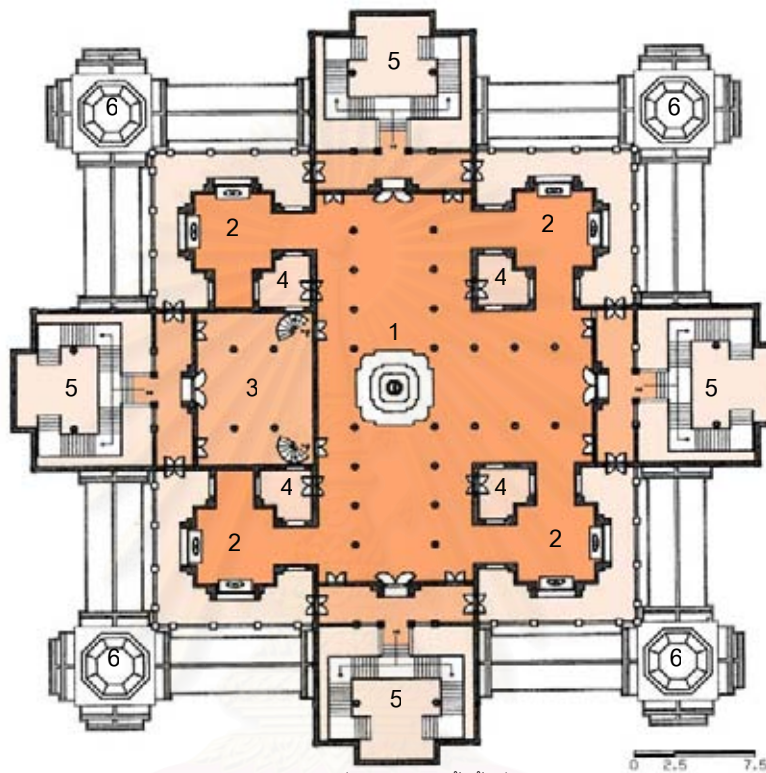

ลายเส้นที่ 4.2.8-5 ผังพื้นที่ชั้นที่ 3

- | | |
|---------------------------------|----------------------------------|
| 1. ฐานชุกชีประดิษฐานพระพุทธรูป | 4. ที่ว่างระหว่างอาคาร |
| 2. ห้องประดิษฐานพระพุทธรูป | 5. โถงโล่งจากชั้นที่ 2 |
| 3. โถงบันไดที่จะขึ้นไปชั้นที่ 4 | 6. พระเจดีย์ประจำมุมของชั้นที่ 2 |



รูปที่ 4.2.8-20 ชุ่มประตูทางเข้าสู่ส่วนพระอุโบสถ

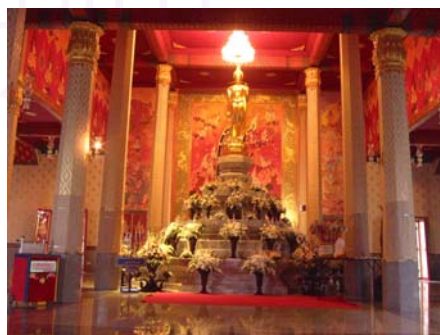

รูปที่ 4.2.8-21 ภายในพระอุโบสถ



รูปที่ 4.2.8-22 พระปางลีลาผินพระพักตร์ไปทางทิศตะวันออก



รูปที่ 4.2.8-23 ห้องภายใต้พระเจดีย์ประจำมุม ใช้ประดิษฐานพระพุทธรูป



รูปที่ 4.2.8-24 พระพุทธรูปประดิษฐานที่มุขสวนพระเจดีย์ประจำมุม



รูปที่ 4.2.8-25 ระเบียงโดยรอบพื้นที่ชั้นที่ 3



รูปที่ 4.2.8-26 ที่ว่างระหว่างสวนพระอุโบสถและพระเจดีย์ประจำมุม



รูปที่ 4.2.8-27 โถงบันไดทางขึ้นสู่พื้นที่ชั้นที่ 4

ชั้นที่ 4 : พื้นที่ในชั้นนี้แบ่งออกเป็น 2 ส่วนคือ พื้นที่ที่ใช้เป็นที่ตั้งบุษบกประดิษฐานพระบรมสารีริกธาตุ และส่วนพื้นที่อเนกประสงค์ใต้ชั้นหลังคา

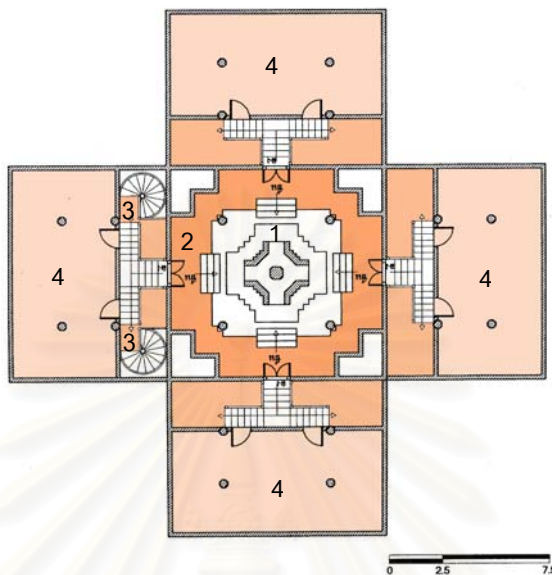

ลายเส้นที่ 4.2.8-6 ผังพื้นที่ชั้นที่ 4

- | | |
|---|---------------------------|
| 1. แท่นที่ตั้งบุษบกประดิษฐานพระบรมสารีริกธาตุ | 3. บันไดเวียนจากชั้นที่ 3 |
| 2. พื้นที่สักการะ | 4. ห้องใต้หลังคา |



รูปที่ 4.2.8-28 บุษบกประดิษฐานพระบรมสารีริกธาตุ



รูปที่ 4.2.8-29 พื้นที่สักการะ รอบแท่นที่ตั้งบุษบก

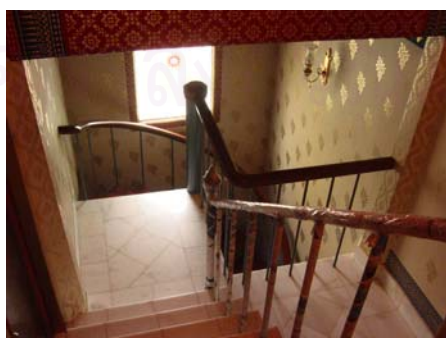

รูปที่ 4.2.8-30 บันไดเวียนที่ขึ้นมาจากชั้นที่ 3



รูปที่ 4.2.8-31 พื้นที่ห้องใต้หลังคา

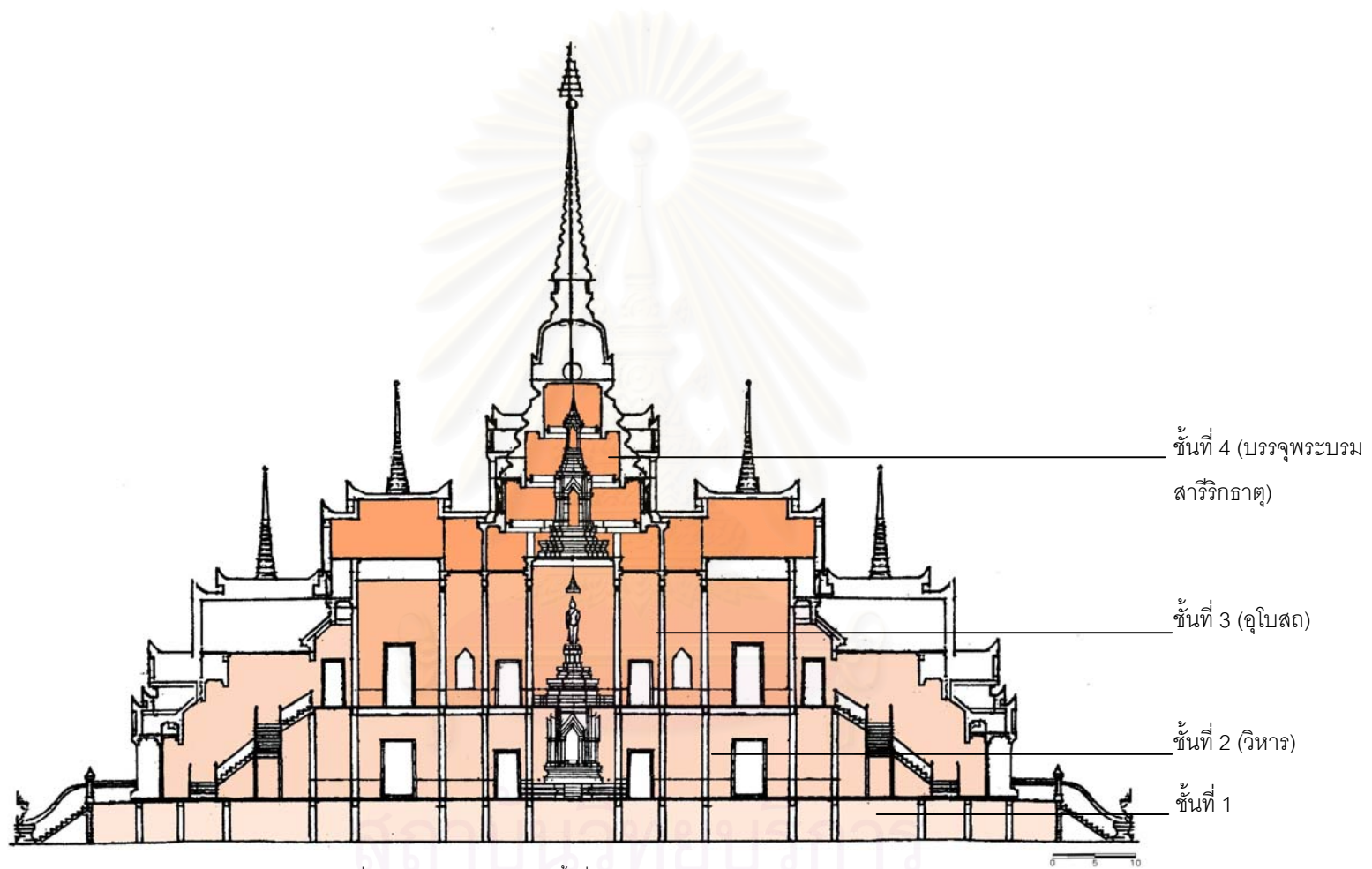

ลายเส้นที่ 4.2.8-7 รูปตัดแสดงการใช้พื้นที่ภายในพระเจดีย์

ที่มา : ลายเส้นที่ 4.2.8-7 คัดลอกจาก ศาสตราจารย์ หม่อมราชวงศ์เน่งน้อย คัคคีศรี และวทัญญู เทพหัสดิ, ช่างหลวง ผลงานสถาปัตยกรรมไทย ของหม่อมราชวงศ์มิตราภรณ์ เกษมศรี (กรุงเทพฯ : โรงพิมพ์กรุงเทพ, พ.ศ.2539), หน้า 134.

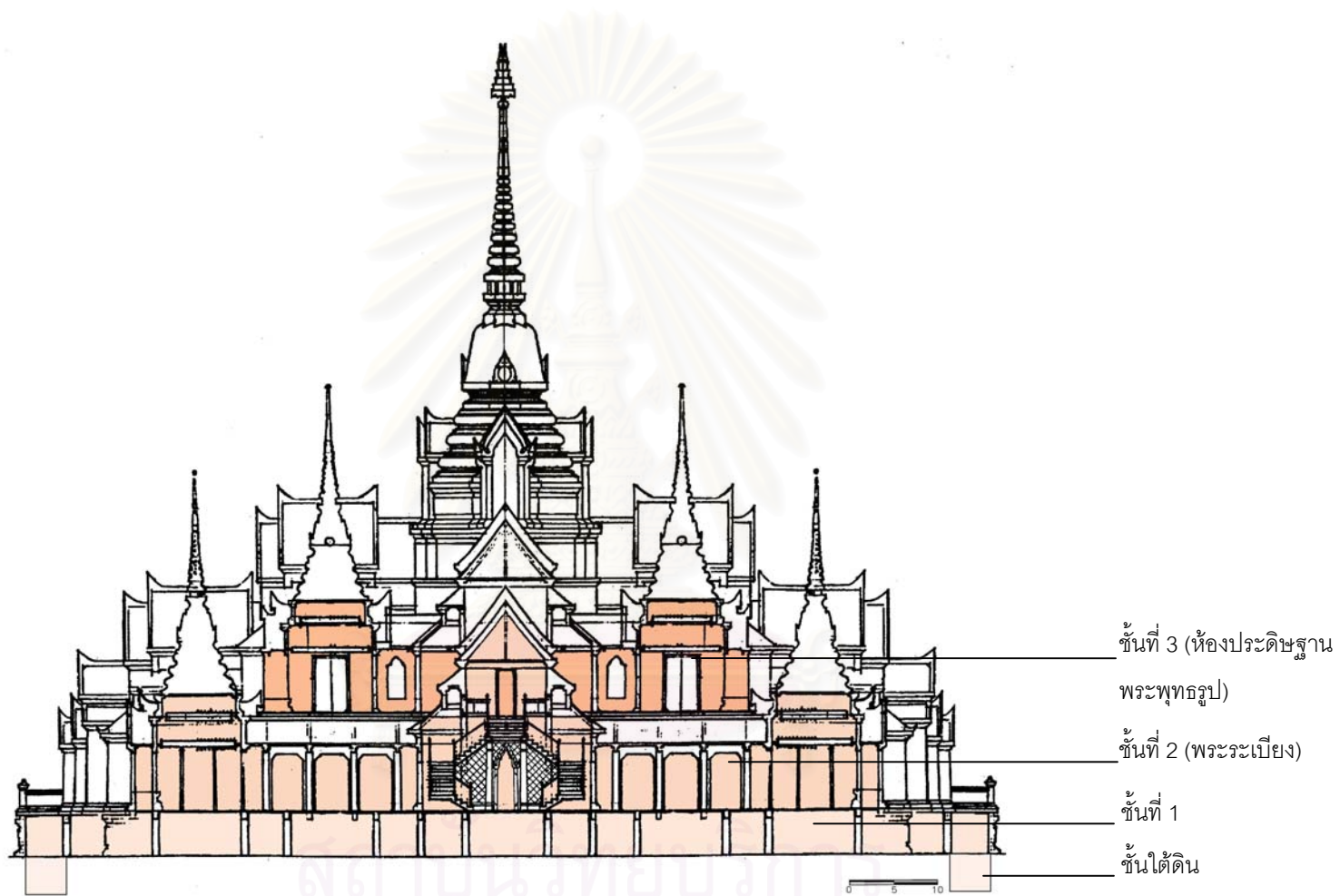

ลายเส้นที่ 4.2.8-8 รูปตัดแสดงการใช้พื้นที่ภายในพระเจดีย์

ที่มา : ลายเส้นที่ 4.2.8-8 คัดลอกจาก ศาสตราจารย์ หม่อมราชวงศ์แฉ่งน้อย ศักดิ์ศรี และวทัญญู เทพหัสดิ, ช่างหลวง ผลงานสถาปัตยกรรมไทย ของหม่อมราชวงศ์มิตราภรณ์ เกษมศรี (กรุงเทพฯ : โรงพิมพ์กรุงเทพ, พ.ศ.2539), หน้า 134.

๑ การประดับตกแต่ง

การประดับตกแต่งรูปแบบภายนอก

ชั้นที่ 1 : ประกอบด้วยส่วนของลานประทักษิณและส่วนที่เป็นฐานของพระเจดีย์ ซึ่งเป็นฐานปัทม์ ในช่วงท้องไม้เจาะเป็นช่องประตูและหน้าต่าง วงกบเป็นอลูมิเนียมสีชา ลูกฟักกระจกสีเหลือง ผิวนั่งของชั้นฐานเป็นทรายล้างสีน้ำตาล ส่วนลานประทักษิณนั้นมีพนักงาเส้าหัวเม็ดโดยรอบ ตัวพนักงาเส้าหัวเม็ดผิวเป็นทรายล้าง ลูกรงเป็นเซรามิคสีขาว



รูปที่ 4.2.8-32 ส่วนของฐานปัทม์มีวทรายล้าง



รูปที่ 4.2.8-33 พนักบันไดชั้นสู่ชั้นที่ 2 เป็นนาคสามเศียร ส่วนที่เป็นเศียรนาคเป็นปูนปั้น ส่วนลำตัวทำด้วยเซรามิค



รูปที่ 4.2.8-34 เส้าหัวเม็ดและพนักของลานประทักษิณ



รูปที่ 4.2.8-35 โปเตมาทำด้วยหินอ่อนสลักลาย



รูปที่ 4.2.8-36 ลานประทักษิณปูด้วยหินแกรนิตสีเทาทั้งหมด



รูปที่ 4.2.8-37 บันไดนาคที่ขึ้นมาจากลานจอดรถ เป็นนาคห้าเศียร เศียรนาคเป็นปูนปั้น ลำตัวทำเกร็ดด้วยเซรามิค

ชั้นที่ 2 : เป็นส่วนของพระระเบียงและพระวิหาร ผนังภายนอกทั้งหมดปูด้วยกระเบื้องโมเสกสีเทา ส่วนที่เป็นคูหาของพระระเบียงและผนังระเบียงผิวเป็นทรายล้าง ประตูหน้าต่างเป็นบานไม้ทาสีแดงลูกฟักกระจกใส หลังคาเป็นกระเบื้องเซรามิกสีเทาแดงส้มจากประเทศอิตาลี ในส่วนของเครื่องลายทองที่หน้าจั่วของมุขทางเข้า, มุขพระระเบียงและซุ้มประตูหน้าต่าง รวบรวมและหางหงส์เป็นตัวนาค ใบระกาผูกปลายกนก ส่วนรวบจอมเป็นหน้ากาล ทั้งหมดปิดด้วยทองคำเปลว หน้าบันผูกปลายกนกปิดทองพื้นหลังเป็นกระจกสีขาว ส่วนพระเจดีย์ประจำมุมนั้นประดับด้วยกระเบื้องโมเสกสีทองทั้งหมด บริเวณองค์ระฆังเจาะเป็นช่องประดิษฐานพระพุทธรูป



รูปที่ 4.2.8-38 มุขทางเข้าและพระระเบียงของชั้นที่ 2



รูปที่ 4.2.8-39 พระเจดีย์ประจำมุมเป็นที่บรรจบกันของพระระเบียง



รูปที่ 4.2.8-40 ซุ้มประตูทางเข้าส่วนชั้นที่ 2



รูปที่ 4.2.8-41 ซุ้มหน้าต่าง



รูปที่ 4.2.8-42 รายละเอียดการตกแต่งในส่วนเครื่องลายทอง



รูปที่ 4.2.8-43 พระเจดีย์ประจำมุม ฐานประดับด้วยกระเบื้อง
โมเสกน้ำทะเล ตัวองค์พระเจดีย์เป็นกระเบื้อง
โมเสกสีทองทั้งหมด ยกเว้นเสาหอนเป็นหินอ่อน
ยอดบนสุดเป็นฉัตร 3 ชั้น ฉลุโลหะ



รูปที่ 4.2.8-44 ชุ่มประดิษฐานพระพุทธรูป ส่วนแทน
ทำด้วยหินอ่อนสีขาวเทา

ชั้นที่ 3 : ผนังในส่วนนี้ประดับด้วยกระเบื้องโมเสกสีเขียวอมฟ้าทั้งหมด ส่วนของพระเจดีย์ประจำมุม และเครื่องลายองก็มีลักษณะเช่นเดียวกันกับชั้นที่ 2 จะแตกต่างกันตรงที่หน้าบันของมุขที่อยู่ในแนวแกนทางเข้า พระเจดีย์ชั้นบนสุดจะเป็นตราพระราชพิธีกาญจนาภิเษก ฉลองสิริราชสมบัติครบ 50 ปี ส่วนหน้าบันชั้นถัดลงมาเป็นรูปเข็มที่ใช้ในงานกาญจนาภิเษก



รูปที่ 4.2.8-45 องค์ประกอบและการตกแต่งในส่วนขององค์
พระเจดีย์



รูปที่ 4.2.8-46 ผนังบุด้วยโมเสกสีน้ำทะเล



รูปที่ 4.2.8-47 หน้าบันของมุขทางเข้าชั้นล่างเป็นรูปเข็มที่ใช้
ในงานราชพิธีกาญจนาภิเษก



รูปที่ 4.2.8-48 หน้าบันของมุขทางเข้าชั้นบนเป็นตราพระราชพิธี
กาญจนาภิเษก



รูปที่ 4.2.8-49 พระเจดีย์ประจำมุมในชั้นที่ 3



รูปที่ 4.2.8-50 ชุ่มประดิษฐานพระพุทธรูป ที่มุขของพระเจดีย์ประจำมุม

ชั้นที่ 4 : การประดับตกแต่งพระเจดีย์ประธานและส่วนของเครื่องลำยองนั้นมีลักษณะเช่นเดียวกันชั้นอื่นๆที่ได้กล่าวไปแล้ว จะมีความแตกต่างอยู่ที่สีของผนังซึ่งประดับด้วยกระเบื้องโมเสกสีเขียว น้ำทะเล และในส่วนมุขที่ยื่นจากฐานพระเจดีย์ประธานนั้น ทำเป็นช่องแสงกระจกสี (stained glass) เป็นพระนามาภิไธยย่อ ภปร ได้พระมหาพิชัยมงกุฏ นอกจากนี้ที่ฐานของพระเจดีย์ประธานนั้นยังมีพนักกระเบื้องและเสาหัวเม็ดฉิวทราลัยล่าง ตั้งอยู่โดยรอบ ส่วนในบริเวณมุขฐานชั้นที่ต่ำลงมาอีก 2 ชั้นเป็นที่ตั้งของ พนมมหาก อีกชั้นละ 4 จุด



รูปที่ 4.2.8-51 ชั้นที่ 4 คือส่วนที่เป็นพระเจดีย์ประธานทั้งหมด รวมถึงมุขหลังคาที่ยื่นจากฐานพระเจดีย์ทั้ง 4 ด้าน



รูปที่ 4.2.8-52 พระเจดีย์ประธานประดับด้วยโมเสกสีทอง ทั้งองค์เช่นเดียวกับพระเจดีย์ประจำมุม ช่องวงกลมที่องค์ระฆังเป็นที่ประดิษฐานพระพุทธรูป



รูปที่ 4.2.8-53 ช่องแสงของมุขที่ยื่นจากฐานพระเจดีย์ประธาน



รูปที่ 4.2.8-54 พนมหมาก ประดับด้วยกระจกสีทั้งหมด

การประดับตกแต่งภายใน

ชั้นที่ 1 : ในส่วนนี้ไม่มีการประดับตกแต่งด้วยลายลายแต่อย่างใด พื้นปูด้วยหินแกรนิตสีเทา ผนังทาสีครีม ส่วนหน้าต่างนั้นใช้กระจกสีเหลือง ซึ่งทำให้พื้นที่ภายในถูกฉาบด้วยสีเหลืองทั้งหมด

ชั้นที่ 2 (พระวิหาร) : แท่นและซุ้มประดิษฐานพระพุทธรูป 4 องค์ทำด้วยหินอ่อนสีเทาขาวทั้งหมด เสาภายในทั้งหมดเป็นเสาบัววงกล 8 เหลี่ยม ผนังโดยรอบทั้งหมดเขียนจิตรกรรมโดยแบ่งออกเป็น 2 ส่วน ส่วนตอนบนเหนือวงกบประตูเขียนรูปเทวดาเหาะกำลังโปรยดอกไม้ ส่วนตอนล่างเขียนเรื่องราวเกี่ยวกับพระราชกรณียกิจของพระบาทสมเด็จพระเจ้าอยู่หัว และพระราชพิธีมงคลต่างๆ ซึ่งการเขียนจิตรกรรมนี้เกิดขึ้นมาในภายหลัง ไม่ได้อยู่ในการควบคุมของสถาปนิกผู้ออกแบบ



รูปที่ 4.2.8-55 พื้นที่ภายในชั้นที่ 1



รูปที่ 4.2.8-56 ซุ้มประดิษฐานพระพุทธรูป

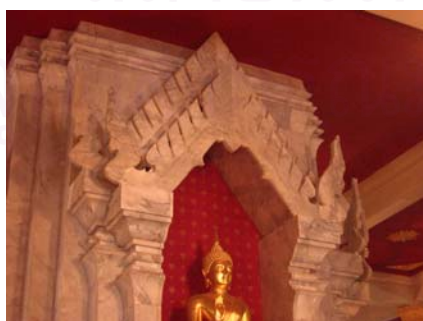

รูปที่ 4.2.8-57 ซุ้มประดิษฐานพระพุทธรูป ฉากหลังเป็นลายฉลุปิดทองลายดอกไม้ร่วง พื้นหลังทาสีแดง



รูปที่ 4.2.8-58 ฝ้าเพดานประดับด้วยดาวเพดานและค้างคาวมูมทาสีทอง



รูปที่ 4.2.8-59 จิตรกรรมส่วนตอนบนของผนัง



รูปที่ 4.2.8-60 จิตรกรรมส่วนตอนล่าง แสดงเรื่องราว พระราชพิธีเฉลิมพระชนมพรรษา

ชั้นที่ 3 (พระอุโบสถ) : ฐานชุกชีประดิษฐานพระพุทธรูปประธานทำด้วยหินอ่อนสีเทาขาว เสากภายในทั้งหมดเป็นเสาบัวจกกล 8 เหลี่ยม ประดับด้วยลายฉลุปิดทองเช่นเดียวกับผนังโดยรอบ ยกเว้นผนังด้านหลังพระประธานนั้นเขียนจิตรกรรมตอนพระพุทธรูปเจ้าเสด็จลงจากสวรรค์ขึ้นดาวดึงส์ ส่วนของห้องประดิษฐานพระพุทธรูปทั้ง 4 ห้องนั้น ผนังประดับด้วยลายฉลุปิดทองเช่นเดียวกับผนังในส่วนพระอุโบสถ ฝ้าเพดานทำเป็นชั้นลดหลั่นกันตามทรงของพระเจดีย์ด้านบน ประดับด้วยลายฉลุปิดทอง



รูปที่ 4.2.8-61 ฐานชุกชีของพระประธานทำด้วยหินอ่อน ดอกไม้ ประดิษฐานบนฐานนั้นเป็นการทำขึ้นในภายหลัง



รูปที่ 4.2.8-62 ฝ้าเพดานทาสีแดงประดับด้วยดาวเพดานและค้างคาว มุมปิดทองคำเปลว ส่วนที่เป็นคานเป็นลายฉลุปิดทอง

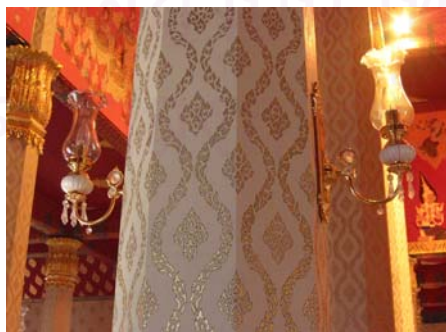

รูปที่ 4.2.8-63 ลายพุ่มข้าวบิณฑ์ที่เสาเป็นลายฉลุปิดทอง



รูปที่ 4.2.8-64 ผนังตอนล่างเป็นหินแกรนิต ชั้นด้วยลายฉลุปิดทองพื้นสีน้ำเงิน ผนังตอนบนเป็นลายดอกไม้ร่วงฉลุปิดทอง



รูปที่ 4.2.8-65 จิตรกรรมที่ผนังด้านหลังพระประธาน ซึ่งมีความสอดคล้องกับพระประธานที่เป็นปางลีลา เพราะปางลีลาเป็นปางที่แสดงพระจริยวัตรตอนที่พุทธองค์เสด็จจากสวรรค์ชั้นดาวดึงส์



รูปที่ 4.2.8-66 จิตรกรรมที่ผนังด้านหลังพระประธาน ในด้านขวามือของพระประธาน เขียนเป็นรูปพระอาทิตย์และเหล่าเทวดากำลังพนมมืออรับเสด็จ



รูปที่ 4.2.8-67 จิตรกรรมที่ผนังด้านหลังพระประธาน ในด้านซ้ายมือของพระประธาน เขียนเป็นรูปพระจันทร์และเหล่าเทวดากำลังพนมมืออรับเสด็จ



รูปที่ 4.2.8-68 จิตรกรรมบริเวณคอสองรอบพระประธาน เขียนรูปเทวดากำลังพนมมือหันหน้ามาทางพระประธาน



รูปที่ 4.2.8-69 บานประตูเขียนสีปิดทองเป็นรูปทวารบาล



รูปที่ 4.2.8-70 การประดับตกแต่งส่วนฝ้าเพดานของห้องที่อยู่ใต้พระเจดีย์ประจำมุม



รูปที่ 4.2.8-71 ช่องแสงกระจกสี (Stained glass) ด้านหลังพระพุทธรูปในห้องใต้พระเจดีย์ประจำมุม โดยทำลวดลายเป็นดอกบัว ด้านบนสุดเป็นพระนามาภิไธยย่อ “สว”



รูปที่ 4.2.8-72 Stained glass แสดงเรื่องราวของพระมหานกอันมีความเกี่ยวข้องกับทะเล จึงเชื่อมโยงได้กับสถานที่ตั้งของพระเจดีย์นี้ ((Stained glass ทั้งหมดไม่ได้อยู่ในการออกแบบของสถาปนิก)

ชั้นที่ 4 (ประดิษฐานพระบรมสารีริกธาตุ) : พื้นที่ในส่วนนี้คือพื้นที่ที่อยู่ใต้องค์พระเจดีย์ประธานบุษบกที่ประดิษฐานพระบรมสารีริกธาตุตั้งอยู่บนฐานทรงสูงทำด้วยหินอ่อนนมีมุขยื่นทั้ง 4 ด้านภายในเป็นที่ตั้งของแท่นไม้แกะสลักปิดทอง น่าจะใช้ตั้งสิ่งสำคัญบางอย่าง ส่วนผนังภายในห้องประดับด้วยลายดอกไม้ร่วงฉลุปิดทอง ฝ้าเพดานแปดเหลี่ยมทำลวดหลั่นตามรูปทรงภายนอกของพระเจดีย์ โดยมีไม้แกะสลักปิดทองเป็นหน้ากระดานเดินโดยรอบ ส่วนพื้นผ้าทาด้วยสีแดงประดับด้วยลายฉลุปิดทอง



รูปที่ 4.2.8-73 จากภาพด้านบนเป็นบุษบกประดิษฐานพระบรมสารีริกธาตุ ตอนกลางภาพคือแท่นที่ตั้งบุษบก ช่องคูหาประดับด้วยม่าน



รูปที่ 4.2.8-74 แท่นไม้แกะสลักภายในช่องคูหาของแท่นที่ตั้งบุษบก



รูปที่ 4.2.8-75 ตัวฐานแท่นที่ตั้งบุษบกทั้งหมดทำด้วยหินอ่อน



รูปที่ 4.2.8-76 ไม้แกะสลักเป็นหน้ากระดานในส่วนของ
ฝ้าเพดาน



รูปที่ 4.2.8-77 การประดับตกแต่งในส่วนฝ้าเพดาน

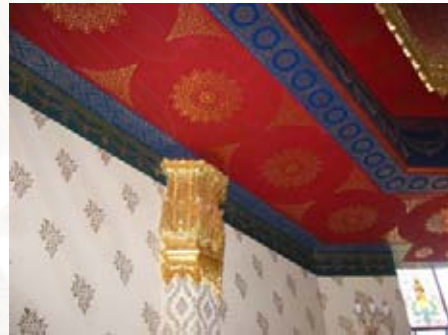

รูปที่ 4.2.8-78 เสาเก็จภายในบัวปลายเสาเป็นบัววงกลปิด
ทอง ตัวเสาเป็นลานพุ่มข้าวบิณฑ์ฉลุปิดทอง



รูปที่ 4.2.8-79 บานประตูเขียนสีเป็นรูปเทวดายืนพนมมือ



รูปที่ 4.2.8-80 ผนังตอนบนเป็นลายฉลุปิดทองคั่นด้วยลาย
หน้ากระดานฉลุปิดทองบนพื้นสีน้ำเงิน ผนัง
ตอนล่างเป็นหินแกรนิตสีเทา

๑ สัดส่วนพระเจดีย์

เมื่อจะพิจารณาสัดส่วนของพระเจดีย์ ผู้ศึกษาได้เลือกความสูงขององค์ระฆังมาเป็นเกณฑ์ในการเปรียบเทียบ โดยใช้ความสูงขององค์ระฆังเป็น 1 หน่วย แล้วเทียบกับองค์ประกอบอื่นได้ดังนี้

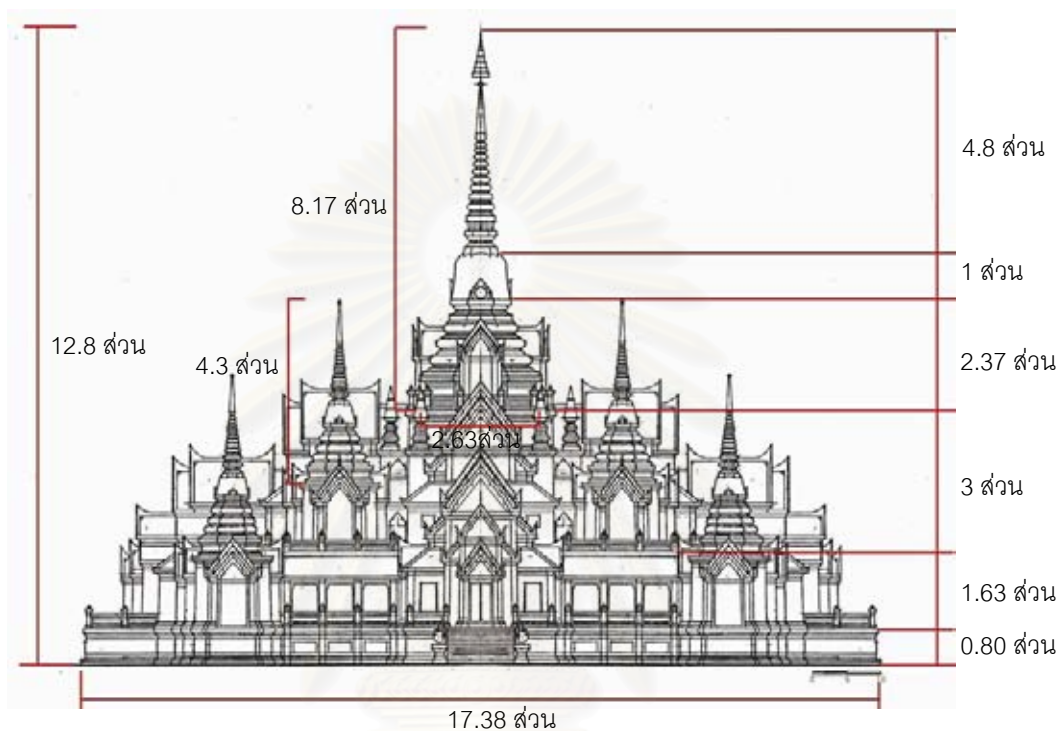

ลายเส้นที่ 4.2.8-9 การเปรียบเทียบสัดส่วนพระเจดีย์

๑ เส้นจอมแห และการจัดองค์ประกอบในรูปทรงของพระเจดีย์

จากการสังเกตของผู้ศึกษาพบว่าพระมหาธาตุเจดีย์ภักดีประกาศนี้ นอกจากจะมีเส้นจอมแหในตัวพระเจดีย์เองแล้ว ยังมีเส้นจอมแหที่แสดงความสัมพันธ์ระหว่างองค์ประกอบต่างๆ ด้วย คือเส้นที่ลากจากยอดพระเจดีย์มาสัมผัสผิวยอดพระเจดีย์บนสันหลังคาและซอฟ้าของมุขทางเข้า ซึ่งแสดงความสัมพันธ์และการถ่ายระดับระหว่างองค์ประกอบที่อยู่สูงลงมาสู่อองค์ประกอบในระดับที่ต่ำกว่า นอกจากนี้ยังมีอีกองค์ประกอบหนึ่งที่มีความสำคัญคือ พระเจดีย์ราย ซึ่งเป็นส่วนที่ช่วยให้องค์ประกอบทางด้านข้างของพระเจดีย์ประธานมีความหนักแน่นมากขึ้น และเป็นการช่วยเน้นพระเจดีย์ประธานให้มีความโดดเด่นมากขึ้นด้วยเช่นกัน

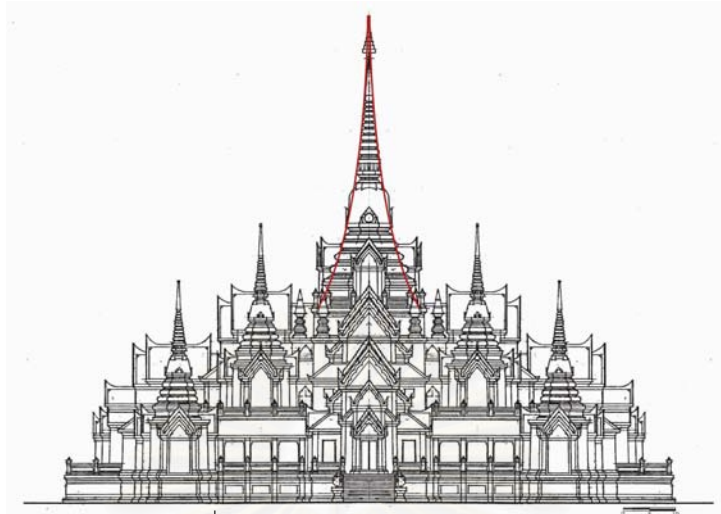

ลายเส้นที่ 4.2.8-10 เส้นจอมแหในส่วนของพระเจดีย์ประธาน

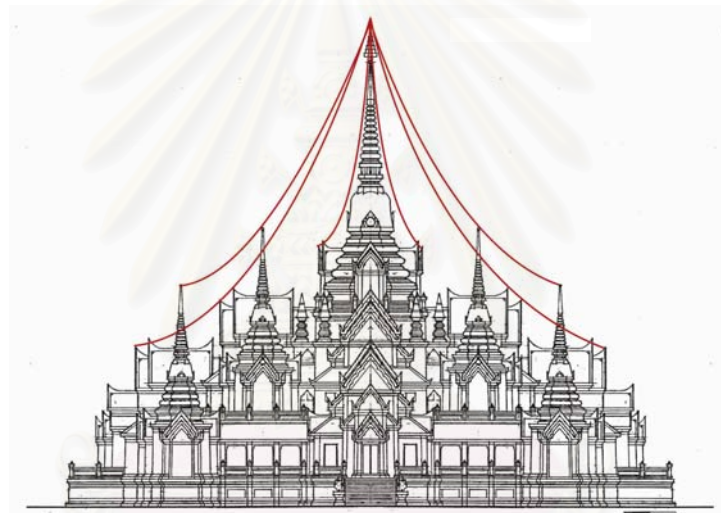

ลายเส้นที่ 4.2.8-11 เส้นจอมแหแสดงความสัมพันธ์ระหว่างองค์ประกอบต่างๆ

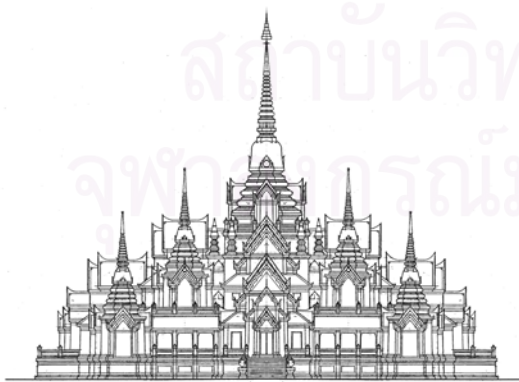

ลายเส้นที่ 4.2.8-12 พระเจดีย์เมื่อมีองค์ประกอบครบ

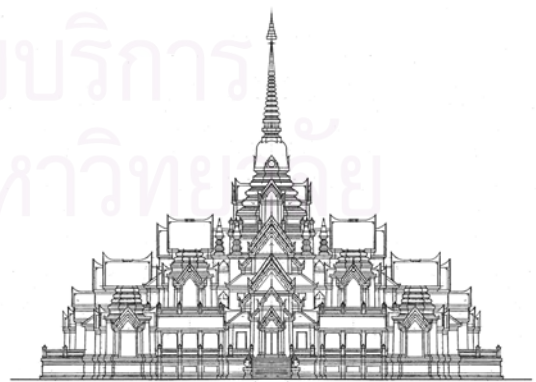

ลายเส้นที่ 4.2.8-13 ภาพรวมของพระเจดีย์เมื่อลองตัดพระเจดีย์ประจำมุมออกไป เห็นได้ว่าเกิดพื้นที่ด้านข้างพระเจดีย์ประธานมาก ซึ่งเป็นส่วนทำให้พระเจดีย์ขาดความหนักแน่นลงไป

๑ การระบายอากาศและการนำแสงสว่างเข้าสู่ภายในพระเจดีย์

ถึงแม้ว่าพระมหาธาตุเจดีย์ภักดีประกาศจะเป็นพระเจดีย์ที่มีพื้นที่ขนาดใหญ่ก็ตาม แต่การระบายอากาศก็ไม่ได้มีปัญหา ด้วยสถาปนิกได้ออกแบบให้มีช่องเปิดขนาดใหญ่รอบอาคารโดยเฉพาะในชั้นที่ 1 และ ชั้นที่ 2 นอกจากนี้ในชั้นที่ 3 ยังมีที่ว่างระหว่างส่วนพระอุโบสถกับพระเจดีย์ประจํามุม ซึ่งมีส่วนช่วยในการระบายอากาศในพื้นที่ที่อยู่บริเวณใจกลาง และยังมีผลในการช่วยเพิ่มแสงสว่างที่เข้ามาในพระเจดีย์ได้ด้วย ในชั้นที่ 4 นั้นเป็นชั้นที่ประดิษฐานพระบรมสารีริกธาตุ ซึ่งโดยปกติแล้วจะไม่อนุญาตให้ประชาชนขึ้นมาในชั้นนี้ได้ จะเปิดเฉพาะในวันสำคัญเท่านั้น ดังนั้นการไม่มีช่องเปิดสู่ภายนอกจึงไม่มีผลกระทบบมากนัก

การนำแสงสว่างเข้าสู่ภายในพระเจดีย์นั้น ส่วนมากจะได้มาจากช่องเปิดเช่นเดียวกับการระบายอากาศ แต่เฉพาะในชั้นที่ 3 และชั้นที่ 4 เท่านั้นที่มีการใช้ช่องแสงกระจกสีมาช่วยเพิ่มแสงสว่างภายในพระเจดีย์ นอกจากเป็นการเพิ่มแสงสว่างแล้วยังเป็นการประดับตกแต่ง และแสดงสัญลักษณ์ พร้อมทั้งเล่าเรื่องราวต่างๆ ประกอบไปด้วย



รูปที่ 4.2.8-81 ช่องเปิดในชั้นที่ 2 ด้านข้างของประตูเป็นช่องแสงกระจกใส

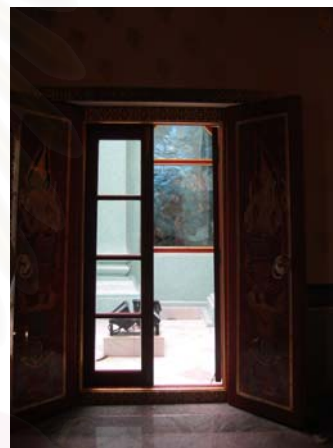

รูปที่ 4.2.8-82 ช่องเปิดในส่วนที่ว่างระหว่างส่วนพระอุโบสถและพระเจดีย์

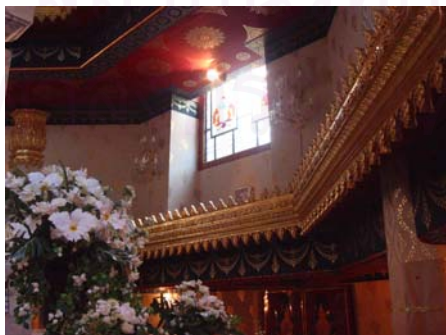

รูปที่ 4.2.8-83 ช่องแสงกระจกสีในชั้นที่ 4 ให้ความสว่างแก่บุษบกที่อยู่ด้านบน

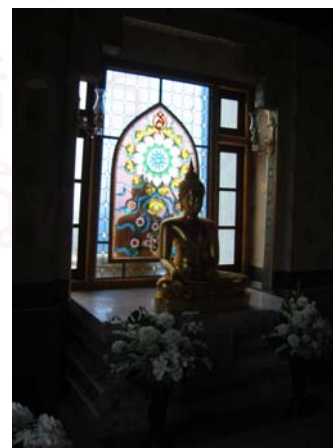

รูปที่ 4.2.8-84 ช่องแสงด้านหลังพระพุทธรูปในชั้นที่ 3

๑ โครงสร้าง

พระเจดีย์มีโครงสร้างเป็นคอนกรีตเสริมเหล็กระบบเสาแกนทั้งหลัง มีระยะช่วงคานพาดยาวที่สุด 5 เมตร เนื่องจากพระมหาธาตุเจดีย์ภักดีประกาศนี้มีขนาดใหญ่และมีการใช้พื้นที่ที่ซับซ้อนหลากหลาย ดังนั้นการออกแบบพระเจดีย์จะต้องคำนึงถึงระบบโครงสร้างไปพร้อมๆกันด้วย โดยผู้ออกแบบได้ใช้ระบบช่วงเสาแบบ Modular System คือใช้ช่วงเสาที่เท่ากัน หรือหากมีการแบ่งช่วงเสาก็จะแบ่งเป็นครึ่งหนึ่งโดยตลอด ซึ่งที่ พระเจดีย์นี้ใช้ระยะช่วงเสาหลัก 5 เมตร ถ้ามีการแบ่งช่วงเสาก็จะใช้ระยะเป็น 2.5 เมตร และ 1.25 เมตร

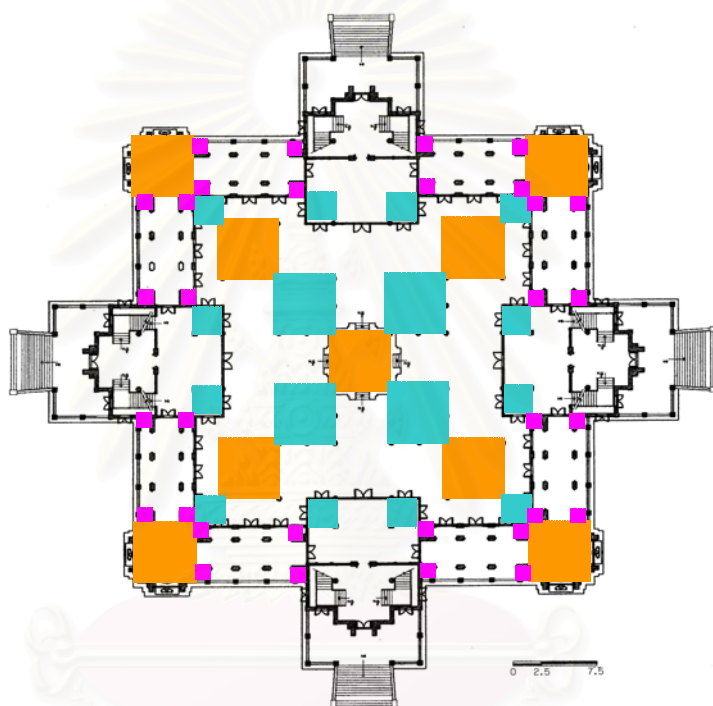

- ช่วงเสา 5 เมตร
- ช่วงเสา 2.5 เมตร
- แบ่งช่วงเสาเป็น 1.25 เมตร

ลายเส้นที่ 4.2.8-14 ผังพื้นที่ชั้นที่ 2 แสดงตำแหน่งโครงสร้างและช่วงเสา

บทที่ 5

วิเคราะห์และสรุปการศึกษาพระเจดีย์ซึ่งมีพื้นที่ใช้สอยภายใน สมัยรัตนโกสินทร์

การศึกษาในหัวข้อนี้ได้นำเรื่องโครงสร้างของพระเจดีย์มาประกอบการพิจารณาแบ่งการวิเคราะห์พระเจดีย์ออกเป็น 2 ส่วนด้วยกัน คือพระเจดีย์ที่ไม่ได้สร้างด้วยโครงสร้างคอนกรีตเสริมเหล็ก และพระเจดีย์ที่สร้างด้วยโครงสร้างคอนกรีตเสริมเหล็ก ซึ่งจากลักษณะโครงสร้างของพระเจดีย์ที่กล่าวไปแล้วข้างต้นทำให้สามารถแบ่งพระเจดีย์ในสมัยรัตนโกสินทร์ออกเป็น 2 ช่วงด้วยกันคือ พระเจดีย์สมัยรัชกาลที่ 1 ถึงสมัยรัชกาลที่ 5 คือพระเจดีย์ที่สร้างในช่วงตั้งแต่ พ.ศ.2325 – พ.ศ.2453 (ผู้ศึกษาจะใช้คำแทนพระเจดีย์ในช่วงนี้ว่า “พระเจดีย์ในยุคต้น”) และพระเจดีย์สมัยรัชกาลที่ 6 ถึงสมัยรัชกาลที่ 9 คือพระเจดีย์ที่สร้างในช่วงตั้งแต่ พ.ศ.2477– พ.ศ.2546 (ผู้ศึกษาจะใช้คำแทนพระเจดีย์ในช่วงนี้ว่า “พระเจดีย์ในยุคหลัง”) โดยจะทำการวิเคราะห์ในหัวข้อที่ได้กำหนดไว้ในการศึกษาในบทที่ 4 ซึ่งมีหัวข้อดังนี้

- 5.1 ประวัติความเป็นมาของวัดและมูลเหตุการก่อสร้างพระเจดีย์
- 5.2 ที่ตั้งของพระเจดีย์
- 5.3 รูปแบบสถาปัตยกรรม
- 5.4 การใช้พื้นที่ภายในพระเจดีย์
- 5.5 การประดับตกแต่ง
- 5.6 สัดส่วนพระเจดีย์ เส้นจอมแห และการจัดองค์ประกอบในรูปทรงของพระเจดีย์
- 5.7 การระบายอากาศและการนำแสงสว่างเข้าสู่ภายในพระเจดีย์
- 5.8 โครงสร้าง

5.1 ประวัติความเป็นมาของวัดและมูลเหตุการก่อสร้างพระเจดีย์

วัดในสมัยรัชกาลที่ 1 ถึงรัชกาลที่ 5 นั้นส่วนมากจะเป็นวัดที่สร้าง หรือบูรณปฏิสังขรณ์โดยพระมหากษัตริย์ และบรมวงศานุวงศ์หรือเสนาบดี ดังเช่นในสมัยพระบาทสมเด็จพระพุทธยอดฟ้าจุฬาโลกมหาราช โปรดเกล้าฯให้พระบรมวงศานุวงศ์และเสนาบดีช่วยกันบูรณปฏิสังขรณ์วัดโบราณที่ทรุดโทรมและตั้งอยู่ใกล้วังเจ้านายและนิवासสถานของเสนาบดินั้นๆ¹ จวบจนถึงในสมัยของพระบาทสมเด็จพระพุทธเลิศหล้านภาลัยก็ยังคงทำนุบำรุงพระศาสนาเจริญรอยตามสมเด็จพระบรมชนกนาถ² เมื่อถึงในรัชสมัยของพระบาทสมเด็จพระนั่งเกล้าเจ้าอยู่หัว พระองค์ทรงมีความเลื่อมใสในพระพุทธศาสนาเป็นอย่างมาก มีการสร้างและปฏิสังขรณ์พระอารามต่างๆ ทั้งในฝั่งพระนครและฝั่งธนบุรี อันเป็นผลให้บรมวงศานุวงศ์และข้าราชการบริวาร

¹ ศาสตราจารย์หม่อมราชวงศ์ถนัดถย ศึกษาศรี, มรดกสถาปัตยกรรม กรุงรัตนโกสินทร์(กรุงเทพฯ: โรงพิมพ์กรุงเทพ,2537), หน้า 9.

² เรื่องเดียวกัน, หน้า 90.

ต่างก็ทำเช่นเดียวกัน ต่อมาในสมัยพระบาทสมเด็จพระจอมเกล้าเจ้าอยู่หัว ซึ่งก่อนการขึ้นครองราชย์นั้นพระองค์ได้ทรงผนวช และศึกษาพระพุทธศาสนาอย่างแตกฉาน ครั้นเมื่อขึ้นครองราชย์แล้วก็ทรงสร้างและบูรณะวัดต่างๆ ขึ้นมากมาย ในรัชสมัยพระบาทสมเด็จพระจุลจอมเกล้าเจ้าอยู่หัว ก็ยังคงมีการสร้างและปฏิสังขรณ์พระอารามต่างๆ ดังเช่นอดีตที่ผ่านมา เมื่อถึงในพระบาทสมเด็จพระมงกุฎเกล้าเจ้าอยู่หัว พระองค์ทรงมีพระราชวินิจฉัยว่า ในรัชกาลก่อนๆ นั้นมีการสร้างพระอารามเป็นจำนวนมากแล้ว จึงไม่มีพระราชประสงค์ที่จะสร้างพระอารามขึ้นอีก แต่ก็ยังคงสร้างและบูรณปฏิสังขรณ์พระอารามที่ยังค้างอยู่ในสมัยพระบาทสมเด็จพระจุลจอมเกล้าเจ้าอยู่หัวต่อจนสำเร็จ จบจนสมัยพระบาทสมเด็จพระปกเกล้าเจ้าอยู่หัว บ้านเมืองอยู่ในช่วงที่กำลังมีการเปลี่ยนแปลงระบอบการปกครองจากระบอบสมบูรณาญาสิทธิราชย์มาเป็นระบอบประชาธิปไตย ผนวกกับประเทศก็ประสบปัญหาเศรษฐกิจตกต่ำ ดังนั้นการสร้างพระอารามจึงว่างเว้นไป เป็นแต่เพียงการบูรณปฏิสังขรณ์เท่านั้น เมื่อถึงในสมัยสมเด็จพระเจ้าอยู่หัวอนันตมหิตล ประเทศไทยปกครองด้วยระบอบประชาธิปไตย คณะรัฐบาลมีอำนาจหน้าที่ในการบริหารประเทศ ในยุคนี้จึงได้มีการสร้างวัดสำคัญขึ้นโดยความประสงค์ของคณะรัฐบาล และต่อมาถึงในสมัยพระบาทสมเด็จพระเจ้าอยู่หัวภูมิพลอดุลยเดช รัชกาลปัจจุบัน การสร้างพระอารามนั้นไม่ได้แพร่หลายและจำกัดอยู่เฉพาะความประสงค์ของพระมหากษัตริย์ พระบรมวงศานุวงศ์ หรือข้าราชการชั้นสูงเท่านั้น วัดขนาดใหญ่ที่มีการสร้างศาสนสถานขึ้นอย่างมากและเป็นที่ยึดถือของประชาชนนั้น เกิดจากการช่วยกันลงทุนลงแรงของประชาชนและคณะบุคคลเป็นจำนวนมาก

จากที่ได้กล่าวไปแล้วข้างต้นจะเห็นได้ว่า พระเจดีย์ซึ่งมีพื้นที่ใช้สอยภายในสมัยรัตนโกสินทร์ในยุคต้นนั้น เกิดขึ้นในวัดที่เป็นพระราชประสงค์ในการสร้างของพระมหากษัตริย์ บรมวงศานุวงศ์ และเสนาบดีเป็นสำคัญ สำหรับพระเจดีย์ซึ่งมีพื้นที่ใช้สอยภายในสมัยรัตนโกสินทร์ในยุคหลังนั้น ช่วงสมัยของพระบาทสมเด็จพระมงกุฎเกล้าเจ้าอยู่หัว และสมัยพระบาทสมเด็จพระปกเกล้าเจ้าอยู่หัว การสร้างพระเจดีย์ได้ว่างเว้นไปเนื่องด้วยไม่มีการสร้างพระอารามใหม่ในช่วงนี้ การสร้างวัดและพระเจดีย์ที่สำคัญเริ่มขึ้นในสมัยรัชกาลที่ 8 ซึ่งเป็นการสร้างขึ้นโดยคณะบุคคล ต่อมาในสมัยรัชกาลที่ 9 การสร้างพระอารามและพระเจดีย์นั้นเกิดขึ้นอย่างแพร่หลาย ซึ่งโดยส่วนมากพระเจดีย์ที่มีพื้นที่ใช้สอยภายในสมัยรัตนโกสินทร์ในยุคหลังนั้น เกิดขึ้นจากการร่วมกันสร้างของประชาชนและคณะบุคคลเป็นสำคัญ

มูลเหตุการก่อสร้างพระเจดีย์ซึ่งมีพื้นที่ใช้สอยภายในนั้น ก็เหมือนดังเช่นพระเจดีย์โดยทั่วไป คือโดยหลักแล้วเป็นการสร้างเพื่อพุทธบูชาและเป็นการแสดงความระลึกถึงพระพุทธเจ้า แต่ในพระเจดีย์ต่างๆ ก็มีมูลเหตุอื่นๆ ประกอบอีกด้วยเช่น พระปรางค์วัดระฆัง ที่เป็นการสร้างเพื่อถวายสมเด็จพระสังฆราช (สี) ซึ่งเป็นสมเด็จพระสังฆราชรูปแรกในสมัยรัตนโกสินทร์ , พระเจดีย์วัดประยุรวงศาวาส ที่ต้องการให้เป็นที่ยึดถือของสกุลขุนนาง , พระปรางค์วัดพิชยญาติการามซึ่งเป็นการระลึกถึงอดีตพุทธเจ้า และอนาคตพุทธเจ้า, พระเจดีย์วัดอัมรินทร์ ที่ต้องการสร้างให้ส่วนหนึ่งเป็นพระอุโบสถ , ในสมัยรัชกาลที่ 8 สร้างพระเจดีย์ที่วัดพระศรีมหาธาตุ เพื่อเป็นอนุสรณ์แห่งการปกครองระบอบประชาธิปไตย, พระบรมธาตุเจดีย์มหาจักรีพิพัฒน์ ที่วัดญาณสังวราราม ก็เป็นการสร้างเพื่อเฉลิมพระเกียรติพระมหากษัตริย์ในราชวงศ์จักรี, พระมหาธาตุเจดีย์ศรีนครินทรา มหาสันติคีรี เป็นการสร้างเพื่อเฉลิมพระเกียรติสมเด็จพระศรีนครินทรา บรมราชชนนี, พระมหาธาตุเจดีย์ศรีจันเสน เป็นการสร้างขึ้นเพื่อเป็นพิพิธภัณฑของชุมชน, พระมหาธาตุเจดีย์ภักดีประกาศ เป็นการสร้างขึ้นในวโรกาสเฉลิมฉลองพระราชพิธีกาญจนาภิเษก และพระเจดีย์ที่วัดบูรพาภิธานาราม เป็นการสร้างเพื่อระลึกถึง พระอาจารย์มั่น ภูริทัตโต เป็นต้น จากที่ได้กล่าวไปแล้วข้างต้นจะพอสรุปได้ว่า พระเจดีย์ในยุคต้นส่วนมากเป็นการสร้างเพื่อบวรวพุทธศาสนาเป็นสำคัญ ส่วน

พระเจดีย์ในยุคหลังนอกจากจะประสงค์ที่จะสร้างเพื่อเป็นพุทธบูชาแล้ว มูลเหตุในการสร้างส่วนหนึ่งนั้นเป็นการสร้างเพื่อระลึกถึงบุคคลที่มีความสำคัญผนวกเข้าไปด้วย

5.2 ที่ตั้งของพระเจดีย์

ในเขตพุทธาวาสของวัดโดยทั่วไปมักจะประกอบด้วยอาคารสำคัญๆ คือ พระอุโบสถ พระวิหาร และพระเจดีย์ ซึ่งการวางตำแหน่งที่ตั้งของอาคารทั้งสามที่กล่าวไปแล้วนั้นมักจะมีแนวแกนซึ่งแสดงความสัมพันธ์ระหว่างอาคารอยู่เสมอ จากพระเจดีย์ที่เลือกนำมาศึกษาในยุคต้น การวางตำแหน่งของอาคารมักจะเรียงกันเป็นเส้นตรงโดยมีพระอุโบสถอยู่ทางด้านหน้า พระเจดีย์อยู่ในลำดับถัดมา และสุดท้ายเป็นพระวิหาร แต่พระเจดีย์ในยุคต้นนี้มีพระเจดีย์องค์หนึ่งที่มีการวางตำแหน่งที่แตกต่างออกไป คือพระเจดีย์วัดอัษฎางคนิมิตร ซึ่งเป็นการรวมพระอุโบสถและพระเจดีย์ไว้ในอาคารหลังเดียวกัน โดยมีพระเจดีย์ตั้งเป็นยอดและพระอุโบสถเป็นส่วนของอาคารในชั้นฐานพระเจดีย์ ด้วยลักษณะเช่นนี้จึงเกิดแนวแกนแบบใหม่ขึ้น คือแนวแกนในทางตั้ง และลักษณะการวางตำแหน่งอาคารในแนวแกนตั้งนั้นก็สืบเนื่องมาจากพระเจดีย์ในยุคหลังด้วย โดยปรากฏได้อย่างชัดเจนที่พระมหาธาตุเจดีย์ภักดีประกาศ ซึ่งเป็นการรวมเขตพุทธาวาสไว้ในอาคารหลังเดียว อันประกอบด้วย พระวิหาร พระระเบียง พระอุโบสถและพระเจดีย์ ส่วนพระเจดีย์องค์อื่นๆ ในยุคหลังนี้ส่วนมากจะเป็นการใช้งานในทางตั้ง เช่นเดียวกันแต่จะมีการใช้งานตามชั้นต่างๆ ที่แตกต่างกันออกไป ซึ่งโดยสรุปแล้วพระเจดีย์ในยุคหลังนี้มีการวางตำแหน่งอาคารในแนวแกนทางตั้งเป็นสำคัญ



รูปที่ 5.2.1 พระเจดีย์วัดอัษฎางคนิมิตร



รูปที่ 5.2.2 พระมหาธาตุเจดีย์ภักดีประกาศ

5.3 รูปแบบสถาปัตยกรรม

ในภาพรวมของพระเจดีย์ซึ่งมีพื้นที่ใช้สอยภายในทั้งยุคต้นและยุคหลังที่ได้เลือกมาศึกษานั้น ปรากฏให้เห็นอย่างชัดเจนว่า พระเจดีย์ทรงระฆังเป็นรูปแบบสถาปัตยกรรมที่มีความโดดเด่นที่สุด (ดูแผนภูมิที่ 5.3.1) โดยพระเจดีย์ทรงระฆังองค์แรกที่เริ่มสร้างในสมัยรัตนโกสินทร์คือ พระเจดีย์ที่วัดประยุรวงศาวาส ซึ่งสร้างขึ้นในสมัยรัชกาลที่ 3 ต่อมาถึงในรัชกาลที่ 4 พระเจดีย์ทรงระฆังก็เป็นที่นิยมสร้างอย่างมาก ด้วยเมื่อพระบาทสมเด็จพระจอม

เกล้าเจ้าอยู่หัวขณะที่ยังทรงผนวชอยู่นั้น พระองค์ได้เสด็จไปเมืองเก่าสุโขทัยและมีความชื่นชมในพระเจดีย์ทรงระฆังแบบสุโขทัย เป็นอย่างมาก เมื่อพระองค์ทรงขึ้นครองราชย์จึงมีพระราชินยอมที่จะสร้างพระเจดีย์เจดีย์ทรงระฆังเป็นหลักต่อมาในรัชสมัยของพระบาทสมเด็จพระจุลจอมเกล้าเจ้าอยู่หัวก็ยังคงสร้างพระเจดีย์ทรงระฆังเจริญรอยตาม สมเด็จพระบรมชนก เช่นเดิม หลังจากนั้นการสร้างพระเจดีย์ขาดช่วงไป จนมาถึงในรัชกาลที่ 8 เมื่อเริ่มมีการสร้างพระเจดีย์ที่สำคัญ คือพระศรีมหาธาตุเจดีย์ก็สร้างเป็นพระเจดีย์ทรงระฆังอีกเช่นเดียวกัน จวบจนสมัยปัจจุบัน (รัชกาลที่ 9) การสร้างพระเจดีย์ทรงระฆังเป็นที่นิยมอย่างมากและมีการสร้างขึ้นอย่างแพร่หลาย จากที่กล่าวไปแล้วข้างต้นจะเห็นได้ว่าในสมัยรัตนโกสินทร์มีการสร้างพระเจดีย์ทรงระฆังเป็นสำคัญ



รูปที่ 5.3.1 พระเจดีย์วัดประยูรวงศาวาส



รูปที่ 5.3.2 พระเจดีย์บวรนิเวศวิหาร



รูปที่ 5.3.3 พระเจดีย์ราชบพิธฯ



รูปที่ 5.3.4 พระศรีมหาธาตุเจดีย์



รูปที่ 5.3.5 พระเจดีย์วิริยะมงคลมหาธาตุเจดีย์



รูปที่ 5.3.6 พระเจดีย์วัดตรีศเพท

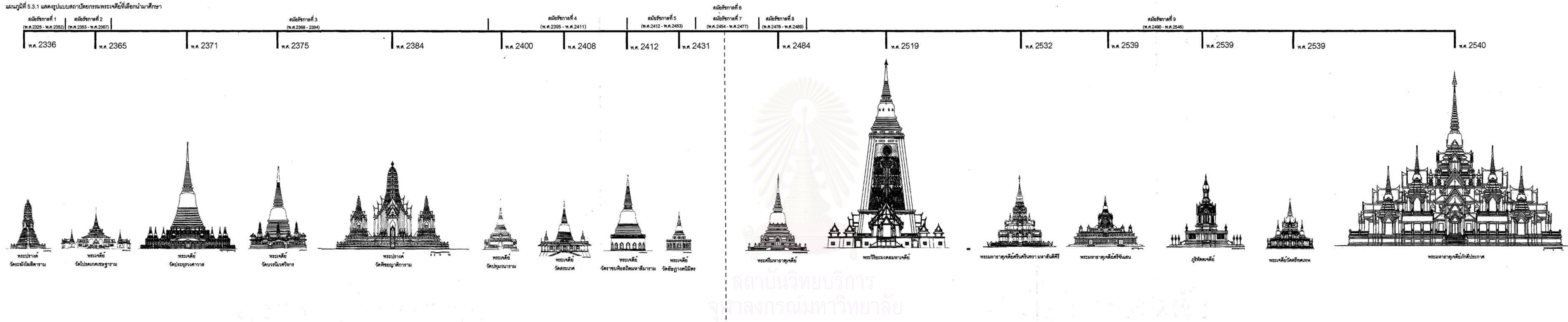

สถาบันวิทยบริการ
จุฬาลงกรณ์มหาวิทยาลัย

รูปแบบสถาปัตยกรรมของพระเจดีย์ที่นำมาศึกษามีความแตกต่างกัน สามารถแบ่งออกเป็นสองกลุ่มตามองค์ประกอบของพระเจดีย์คือ พระเจดีย์ที่มีลักษณะเป็นพระเจดีย์องค์เดียว และพระเจดีย์ที่มีองค์ประกอบอื่นมาผนวกด้วย เช่น พระเจดีย์ราย ศาลา หรือวิหารขนาดเล็ก ซึ่งอาคารที่สร้างมาประกอบนั้นบ้างก็เป็นอาคารที่มีการใช้สอยภายใน บ้างก็เป็นอาคารที่สร้างขึ้นเพื่อการประดับตกแต่งและช่วยส่งเสริมพระเจดีย์ประธานให้ดูมีความยิ่งใหญ่สง่างามมากขึ้น โดยทั่วไปแล้วรูปแบบสถาปัตยกรรมของอาคารที่นำมาประกอบนั้นมักจะมีรูปแบบเช่นเดียวหรือมีลักษณะที่คล้ายคลึงตามกับองค์พระเจดีย์ประธาน เช่นพระเจดีย์รายก็มักจะเป็นพระเจดีย์ทรงเดียวกับพระเจดีย์ประธาน จะมีที่แตกต่างไปบ้างก็คือ พระเจดีย์วัดบวรนิเวศวิหาร ที่พระเจดีย์ประธานเป็นพระเจดีย์ทรงระฆัง แต่พระเจดีย์รายเป็นทรงปราสาท



ลายเส้นที่ 5.3.1 พระศรีมหาธาตุเจดีย์มีลักษณะของพระเจดีย์องค์เดียว



ลายเส้นที่ 5.3.2 พระเจดีย์วัดบวรนิเวศวิหารมีลักษณะของพระเจดีย์ที่มีองค์ประกอบอื่นมาผนวก

พระเจดีย์ในยุคหลังและพระเจดีย์ในยุคต้นมีความแตกต่างกันอีกประการหนึ่งคือ พระเจดีย์ในยุคต้นนั้นจะให้ความสำคัญกับส่วนของพระเจดีย์ประธานเป็นหลัก โดยสัดส่วนจะเน้นให้พระเจดีย์ประธานมีขนาดใหญ่ ส่วนองค์ประกอบในชั้นฐานนั้นจะไม่ได้ให้ความสำคัญมากนัก แต่สำหรับพระเจดีย์ในยุคหลังองค์ประกอบในชั้นฐานมีความสำคัญมากขึ้นอย่างชัดเจน ด้วยเพราะมีการใช้งานภายในประกอบกับข้อได้เปรียบทางโครงสร้าง จึงมีการซ้อนชั้นฐานมากขึ้นและมีขนาดฐานที่ใหญ่ขึ้น เมื่อมีการซ้อนชั้นฐานลดหลั่นกันมากขึ้นเช่นนี้จึงส่งผลให้ขนาดของพระเจดีย์ประธานที่อยู่บนยอดสุดมีขนาดเล็กลงตามลำดับ



ลายเส้นที่ 5.3.3 พระเจดีย์ในยุคต้น เจดีย์ประธานมีขนาดใหญ่เมื่อเทียบกับส่วนฐาน

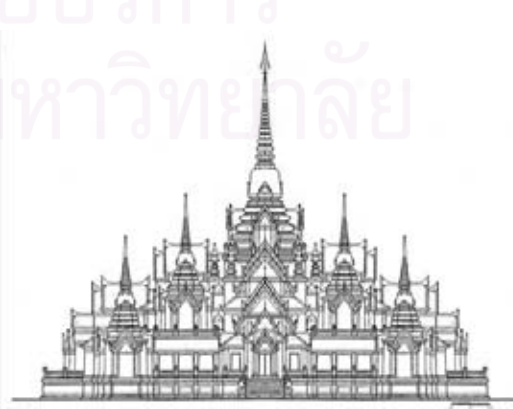

ลายเส้นที่ 5.3.4 พระเจดีย์ในยุคหลัง องค์ประกอบในชั้นฐานมีความสำคัญเพิ่มขึ้นมาก

รูปแบบสถาปัตยกรรมของพระเจดีย์ในยุคต้นนั้นส่วนหนึ่งเป็นการนำเอารูปแบบสถาปัตยกรรมต่างชาติเข้ามาผนวกกับสถาปัตยกรรมไทย ซึ่งก็เป็นไปตามความนิยมและอิทธิพลของรูปแบบสถาปัตยกรรมที่แพร่เข้ามาในช่วงนั้น ดังเช่น พระเจดีย์ที่วัดโปรดเกศเชษฐาราม และวัดบวรนิเวศวิหาร ที่ได้นำเอาศิลปะจีนมาผนวก อันเป็นพระราชนิยมในรัชกาลที่ 3 โดยพระเจดีย์ที่วัดบวรนิเวศวิหารนั้นจะใช้สถาปัตยกรรมแบบจีนกับอาคารประกอบเท่านั้น ส่วนพระเจดีย์วัดโปรดเกศเชษฐารามนั้น ที่เห็นได้อย่างชัดเจนคือการนำเอาลักษณะหลังคาแบบจีนมาใช้ทั้งกับพระเจดีย์ประธานและอาคารประกอบ นอกจากนี้จะมีการนำเอารูปแบบของสถาปัตยกรรมจีนมาใช้แล้วยังมีการนำเอารูปแบบสถาปัตยกรรมตะวันตกเข้ามาผนวกด้วย ดังเช่น พระเจดีย์วัดประยุรวงศาวาส และพระเจดีย์วัดอัมพวันนิตยาร โดยการนำเอาซุ้มโค้งแบบตะวันตกมาใช้ตามช่องเสาและช่องหน้าต่าง ประกอบกับการใช้เส้นลวดบัวที่เป็นการผสมผสานทั้งรูปแบบไทยและรูปแบบตะวันตก โดยนำมาใช้ทั้งในส่วนขององค์พระเจดีย์ประธานและอาคารประกอบ

สำหรับพระเจดีย์ในยุคหลัง การผสมผสานด้วยศิลปะต่างชาติลดความสำคัญลงไป จะมีบ้างแต่ก็ไม่ได้แสดงออกอย่างชัดเจนดังเช่นพระเจดีย์ในยุคต้น รูปแบบสถาปัตยกรรมในช่วงนี้ยังคงมีพื้นฐานของรูปแบบอันเป็นประเพณีเดิมอยู่แต่ได้ผนวกความคิดใหม่ ประกอบกับมีการปรับปรุงดัดแปลงให้เหมาะสมกับวิทยาการใหม่ๆ โดยเฉพาะวิทยาการทางด้านโครงสร้าง เหตุผลหนึ่งซึ่งทำให้พระเจดีย์ในยุคหลังนี้มีการเปลี่ยนแปลงอย่างชัดเจนคือการออกแบบพระเจดีย์นั้นเกิดขึ้นโดยสถาปนิกที่ได้รับการศึกษาจากสถาบันที่สอนวิชาสถาปัตยกรรม จึงได้มีการนำเอารูปแบบและเทคนิควิธีที่ได้รับการศึกษามาประกอบการออกแบบ ซึ่งสถาปนิกแต่ละคนนั้นก็จะมีแนวความคิดที่แตกต่างกันไป และมีเอกลักษณ์ในการออกแบบสถาปัตยกรรมที่มีความเฉพาะตัว ดังนั้นพระเจดีย์ในยุคหลังนี้จึงเสมือนเป็นการแสวงหาแนวทางใหม่ๆ ในการออกแบบ ทั้งในเรื่องรูปแบบสถาปัตยกรรมตลอดจนการใช้พื้นที่ภายในซึ่งมีความสำคัญไม่ยิ่งหย่อนไปกว่ารูปทรงภายนอก

นอกจากนี้พระเจดีย์ในยุคหลังยังให้ความสำคัญกับคุณลักษณะของพื้นที่ตั้งอาคาร ซึ่งสถาปนิกได้นำมาประกอบการสร้างสรรคืรูปแบบสถาปัตยกรรม โดยคำนึงถึงความเป็นมาของที่ตั้งเดิมที่เคยเป็นพื้นที่ที่มีประวัติศาสตร์ในยุคใด หรือมีสถาปัตยกรรมใดในอดีตที่ตั้งอยู่ในพื้นที่บริเวณนั้นซึ่งควรจะนำมาเป็นต้นแนวความคิดในการออกแบบ ลักษณะของการนำเอาคุณลักษณะของท้องถิ่นมาใช้ในการออกแบบนี้สามารถยกตัวอย่างให้เห็นได้อย่างชัดเจนที่ พระมหาธาตุเจดีย์ศรีนครินทรา มหาสันติคีรี ในจังหวัดเชียงราย ซึ่งได้นำรูปแบบพระเจดีย์ป่าสัก ที่เมืองเชียงใหม่เป็นต้นแนวความคิด และพระมหาธาตุเจดีย์ศรีจันเสนที่ได้สันนิษฐานรูปแบบพระเจดีย์สมัยทวารวดีขึ้นมา ด้วยพื้นที่ที่สร้างนั้นเป็นเมืองโบราณในสมัยทวารวดี นอกจากนี้พระเจดีย์ที่ วัดตรีศเทพ ซึ่งเป็นวัดที่สร้างขึ้นในสมัยพระบาทสมเด็จพระจอมเกล้าเจ้าอยู่หัว พระเจดีย์จึงได้ถูกออกแบบให้มีรูปแบบตามพระราชนิยมในสมัยรัชกาลที่ 4 สำหรับพระเจดีย์ในยุคต้นนั้นก็ปรากฏการใช้คุณลักษณะของที่ตั้งพระเจดีย์มาประกอบในรูปแบบสถาปัตยกรรมด้วยเช่นกัน คือ พระเจดีย์วัดปทุมวนาราม ซึ่งพื้นที่เดิมนั้นเป็น สระบัวขนาดใหญ่ จึงได้นำเอาลักษณะของดอกบัวมาประกอบในรูปแบบสถาปัตยกรรม



รูปที่ 5.3.8 วิหารพระไพริพินาศที่พระเจดีย์วัดบวรนิเวศวิหาร



รูปที่ 5.3.9 อาคารคลุมทางเข้า พระเจดีย์วัดประยูรวงศาวาส เป็นแบบสถาปัตยกรรมตะวันตก



รูปที่ 5.3.10 ฐานของพระเจดีย์วัดอัมรินทร์ มีรูปแบบแบบสถาปัตยกรรมตะวันตก



รูปที่ 5.3.11 พระเจดีย์วัดป่าสัก อำเภอเชียงแสน ต้นแนวความคิดของพระมหาธาตุเจดีย์ศรีนครินทรา มหาสันติคีรี



รูปที่ 5.3.12 พระมหาธาตุเจดีย์ศรีนครินทรา มหาสันติคีรี



รูปที่ 5.3.13 ชุ่มจรณะนำของพระมหาธาตุเจดีย์ศรีจันทร์ ที่เป็นการสันนิษฐานรูปแบบทวารวดี



รูปที่ 5.3.14 บัวพนมที่มูมฐานประทักษิณของพระเจดีย์วัดปทุมวนาราม ซึ่งสื่อถึงที่ตั้งของพระเจดีย์ที่เดิมเป็นสระบัว

5.4 การใช้พื้นที่ภายในพระเจดีย์

การใช้พื้นที่ภายในของพระเจดีย์แต่ละองค์นั้นมีความแตกต่างกันไปตามความต้องการ ดังนั้นผู้ศึกษาจึงสรุปให้เห็นภาพรวมของการใช้พื้นที่ในรูปแบบตาราง และแบบแผนภูมิ โดยในรูปแบบตารางแยกพิจารณาพื้นที่การใช้งานของพระเจดีย์ออกเป็น 3 ส่วนด้วยกันคือ

- ส่วนองค์พระเจดีย์ (ส่วนองค์ระฆังของพระเจดีย์ทรงระฆังและพระเจดีย์ทรงเครื่อง, ส่วนเรือนธาตุของพระเจดีย์ทรงปราสาทและทรงพุ่มข้าวบิณฑ์)
- ส่วนฐานพระเจดีย์
- อาคารประกอบ

ตารางที่ 5.4.1 แสดงการใช้พื้นที่ภายในพระเจดีย์ ของพระเจดีย์ในยุคต้น

ยุค	นามของพระเจดีย์	การใช้พื้นที่ภายใน		
		ส่วนองค์พระเจดีย์	ส่วนฐานพระเจดีย์	อาคารประกอบ
พระเจดีย์ในยุคต้น	1. พระปราสาทวัดระฆังโฆสิตาราม	- ประดิษฐานรูปหล่อสมเด็จพระสังฆราช(สี)	-	-
	2. พระเจดีย์วัดโปรดเกศเชษฐาราม	- ประดิษฐานรอยพระพุทธรูปบาทจำลอง - พระพุทธรูป	-	- วิหารประดิษฐานพระพุทธรูป - ศาลาฤๅษี
	3. พระเจดีย์วัดประยุรวงศาวาส	-	- ที่บรรจุอัฐิสกุลขุนนาค	- อาคารทำบุญ - ระเบียงคดประดิษฐานพระพุทธรูป
	4. พระเจดีย์วัดบวรนิเวศวิหาร	- ประดิษฐานพระเจดีย์ก้ำไหล่ทอง (ภายในบรรจุพระบรมสารีริกธาตุ) - พระเจดีย์ไพรีพินาศ และพระเจดีย์บริวารอีก 3 องค์	-	- วิหารประดิษฐานพระไพรีพินาศ - พระปราสาทประดิษฐานพระบรมรูปรัชกาลที่ 4 - วิหารคดประดิษฐานพระพุทธรูปปางต่างๆ
	5. พระปราสาทวัดพิชยญาติการาม	- พระพุทธรูป 4 องค์ (แทนพระพุทธรูปเจ้า 4 พระองค์)	-	- พระปราสาทประดิษฐานพระพุทธรูปบาท 4 รอย - พระปราสาทพระศรีอาริย์ไพรีสัตว์
	6. พระเจดีย์วัดปทุมวนาราม	- ประดิษฐานพระพุทธรูปปางไสยาสน์ - รูปหล่ออดีตเจ้าอาวาส	- ประดิษฐานรอยพระพุทธรูปบาทจำลอง	-
	7. พระเจดีย์วัดสระเกศ	- ประดิษฐานพระเจดีย์บรรจุพระบรมสารีริกธาตุ	- พื้นที่ตั้งพระพุทธรูปประจำวันเกิด - พื้นที่นั่งพักผ่อน	- ชุ้มประดิษฐานพระพุทธรูป
	8. พระเจดีย์วัดราชบพิธ	-	- ประดิษฐานพระพุทธรูปปางนาคปรก 2 องค์	-
	9. พระเจดีย์วัดอัมรินทร์นิมิตร	-	- พื้นที่ทำสังฆกรรม	-

ตารางที่ 5.4.2 แสดงการใช้พื้นที่ภายในพระเจดีย์ ของพระเจดีย์ในยุคหลัง

ยุค	นามของพระเจดีย์	การใช้พื้นที่ภายใน		
		ส่วนองค์พระเจดีย์	ส่วนฐานพระเจดีย์	อาคารประกอบ
พระเจดีย์ในยุคหลัง	1. พระศรีมหาธาตุเจดีย์	- ประดิษฐานพระเจดีย์ บรรจุพระบรม สารีริกธาตุ - พระพุทธรูปในพระ อิริยาบถยืนปางต่างๆ	-	-
	2. พระวิริยะมงคลมหา เจดีย์	- ประดิษฐานบุษบกบรรจุ พระบรมสารีริกธาตุ(ชั้น ที่ 14)	- พิพิธภัณฑ, ห้องเรียน, ห้องสมุด, ห้องประชุม, พื้นที่เอนกประสงค์, สุขา	- วิหารใหญ่ประดิษฐาน พระพุทธรูปปางมารวิชัย - วิหารพระอัฐสุรัส - วิหารประดิษฐาน พระพุทธรูปบนลาน ประทักษิณ - ชุ่มพระพุทธรูปประจำวัน
	3. พระบรมธาตุเจดีย์มหา จักรีพัฒน์	- ประดิษฐานพระเจดีย์ บรรจุพระบรม สารีริกธาตุ(ชั้นที่ 3)	- ประดิษฐานรอยพระพุท บาทจำลอง(ชั้นที่ 2) - พื้นที่เอนกประสงค์(ชั้นที่ 1) - ห้องเก็บของและควบคุม ไฟฟ้า(ชั้นที่ 1)	-
	4. พระมหาธาตุเจดีย์ศรีนคร รินทร์ทรา มหาสันติคีรี	-	- ประดิษฐานพระเจดีย์ บรรจุพระบรมสารีริกธาตุ (ชั้นที่ 3) - ชุ่มที่ประดิษฐานพระบรม อัฐิสมเด็จพระศรีนคริน ทรา บรมราชชนนี(ชั้นที่ 2) - พื้นที่เอนกประสงค์ (ชั้นที่ 1)	-
	5. พระมหาธาตุเจดีย์ศรีจัน เสน	- ประดิษฐานพระบรม สารีริกธาตุและ - พระพุทธรูปขนาดเล็ก	- พระพุทธรูปศิลาปางนาค ปรก (ชั้นที่ 2) - รูปหล่ออดีตเจ้าอาวาส (ชั้นที่ 1) - พิพิธภัณฑ์ชุมชนจันเสน (ชั้นที่ 1)	- ชุ่มหอระฆัง (บนลาน ประทักษิณ)
	6. พระเจดีย์วัดตรีทศเทพ	- พระเจดีย์ประดิษฐาน พระบรมสารีริกธาตุ(ชั้น ที่ 3)	- พื้นที่เอนกประสงค์(ชั้นที่ 2) - การเบรียญสำหรับทำบุญ ในวันสำคัญ (ชั้นที่ 1)	- หอกลอง - หอระฆัง - ระเบียบคด

ตารางที่ 5.4.2 (ต่อ)

ยุค	นามของพระเจดีย์	การใช้พื้นที่ภายใน		
		ส่วนองค์พระเจดีย์	ส่วนฐานพระเจดีย์	อาคารประกอบ
พระเจดีย์ในยุคหลัง	7. พระมหาธาตุเจดีย์ภักดีประกาศ	- พระเจดีย์ประดิษฐานพระบรมสารีริกธาตุ(ชั้นที่ 5)	- พระอุโบสถ (ชั้นที่ 4) - พระวิหาร (ชั้นที่ 3) - พื้นที่เอนกประสงค์ (ชั้นที่ 2) - ห้องควบคุมไฟฟ้า (ชั้นที่ 1) - ห้องเก็บของ (ชั้นที่ 1) - ห้องเครื่องปั๊ม (ชั้นที่ 1) - สุขา (ชั้นที่ 1)	- ศาลาราย - หอกลอง - หอระฆัง - พระระเบียง ประดิษฐานพระพุทธรูป - พระเจดีย์บริวาร ประดิษฐานพระพุทธรูป
	8. ภูริทัตตเจดีย์	-	- บุษบกประดิษฐานอัฐิพระอาจารย์มั่น ภูริทัตโต (ชั้นที่ 3) - พิพิธภัณฑ์พระอาจารย์มั่น ภูริทัตโต (ชั้นที่ 2) - ประดิษฐานรูปหล่อพระอาจารย์ทางสายวิปัสสนา และพื้นที่เอนกประสงค์ (ชั้นที่ 1) - ห้องควบคุมไฟฟ้า(ชั้นที่ 1)	-

จากตารางที่ 5.4.1 และ 5.4.2 สามารถสรุป และเปรียบเทียบการใช้พื้นที่ภายในพระเจดีย์ที่ได้เลือกนำมาศึกษาดังตารางต่อไปนี้

ตารางที่ 5.4.3 เปรียบเทียบการใช้พื้นที่ภายในพระเจดีย์ระหว่างพระเจดีย์ในยุคต้น และพระเจดีย์ในยุคหลัง

การใช้พื้นที่ภายในพระเจดีย์	
พระเจดีย์ในยุคต้น	พระเจดีย์ในยุคหลัง
ส่วนองค์พระเจดีย์ 1. ประดิษฐานพระเจดีย์บรรจุพระบรมสารีริกธาตุ 2. ประดิษฐานพระพุทธรูป 3. ประดิษฐานรอยพระพุทธรูปจำลอง 4. ประดิษฐานรูปหล่ออดีตเจ้าอาวาส	ส่วนองค์พระเจดีย์ 1. ประดิษฐานพระบรมสารีริกธาตุและพระพุทธรูปขนาดเล็ก 2. ประดิษฐานพระเจดีย์บรรจุพระบรมสารีริกธาตุ 3. ประดิษฐานบุษบกบรรจุพระบรมสารีริกธาตุ

ตารางที่ 5.4.3 (ต่อ)

การใช้พื้นที่ภายในพระเจดีย์ (ต่อ)	
พระเจดีย์ในยุคต้น	พระเจดีย์ในยุคหลัง
<p><u>ส่วนฐานพระเจดีย์</u></p> <ol style="list-style-type: none"> 1. ประดิษฐานรอยพระพุทธรูปจำลอง 2. ประดิษฐานพระพุทธรูป 3. พื้นที่ทำสังฆกรรม 4. ที่บรรจุอัฐิบุคคล 	<p><u>ส่วนฐานพระเจดีย์</u></p> <ol style="list-style-type: none"> 1. ประดิษฐานพระเจดีย์บรรจุพระบรมสารีริกธาตุ 2. ประดิษฐานรอยพระพุทธรูปจำลอง 3. ประดิษฐานพระอัฐิพระบรมวงศานุวงศ์ 4. ประดิษฐานบุษบกบรรจุอัฐิพระสงฆ์ 5. พื้นที่ทำสังฆกรรม 6. พื้นที่ปฏิบัติกิจของพระวิหาร 7. ประดิษฐานพระพุทธรูป 8. ประดิษฐานรูปหล่ออดีตเจ้าอาวาส 9. พื้นที่อเนกประสงค์ (ทำบุญ, นั่งสมาธิ) 10. พิพิธภัณฑ
<p><u>อาคารประกอบ</u></p> <ol style="list-style-type: none"> 1. วิหารประดิษฐานพระพุทธรูป 2. ระเบียงคดประดิษฐานพระพุทธรูป 3. อาคารประกอบพิธีทำบุญ 4. พระเจดีย์ประดิษฐานพระบรมรูปพระมหากษัตริย์ 5. พระปราสาทประดิษฐานพระพุทธรูป 6. พระปราสาทประดิษฐานรอยพระพุทธรูป 7. ชุ่มประดิษฐานพระพุทธรูป 	<p><u>อาคารประกอบ</u></p> <ol style="list-style-type: none"> 1. วิหารขนาดใหญ่ 2. วิหารพระอัฐิสวรรค 3. พระเจดีย์บริวารประดิษฐานพระพุทธรูป 4. พระระเบียงประดิษฐานพระพุทธรูป 5. วิหารประดิษฐานพระพุทธรูป 6. ศาลาราย 7. หอระฆัง 8. หอกลอง 9. ชุ่มพระพุทธรูปประจำวัน

จากตารางที่ 5.4.3 จะเห็นได้ว่าการใช้พื้นที่ในส่วนองค์พระเจดีย์ของยุคหลังนั้นจะใช้สำหรับประดิษฐานพระบรมสารีริกธาตุเป็นหลัก ส่วนพระเจดีย์ในยุคต้นนั้นยังมีการใช้ประดิษฐานสิ่งควรเคารพอย่างอื่นประกอบอีกด้วย สำหรับการันพื้นที่ในส่วนฐานพระเจดีย์นั้นมีความแตกต่างกันอย่างมากระหว่างพระเจดีย์ในยุคต้นและยุคหลังโดยพระเจดีย์ในยุคหลังนั้นมีการใช้พื้นที่ในส่วนฐานมากขึ้นอย่างชัดเจน เหตุผลหลักน่าจะมาจากความได้เปรียบทางโครงสร้าง และลักษณะกิจกรรมที่เกิดขึ้นภายในเปลี่ยนไปจึงทำให้มีความต้องการในการใช้พื้นที่ ที่มากขึ้น นอกจากนี้พระเจดีย์ในยุคหลังยังต้องจัดสรรพื้นที่ส่วนหนึ่งเพื่อรองรับการใช้งานในสังคมปัจจุบันด้วย เช่น ห้องควบคุมไฟฟ้า, ห้องเก็บของ และสุขาเป็นต้น ส่วนอาคารประกอบนั้นทั้งสองยุคจะเน้นไปที่อาคารสำหรับประดิษฐานพระพุทธรูปเป็นหลัก

แผนภูมิที่ 5.4.1 แสดงผังการใช้พื้นที่ภายในของพระเจดีย์ที่เลือกนำมาศึกษา(ในภาคส่วนเดียวกัน)

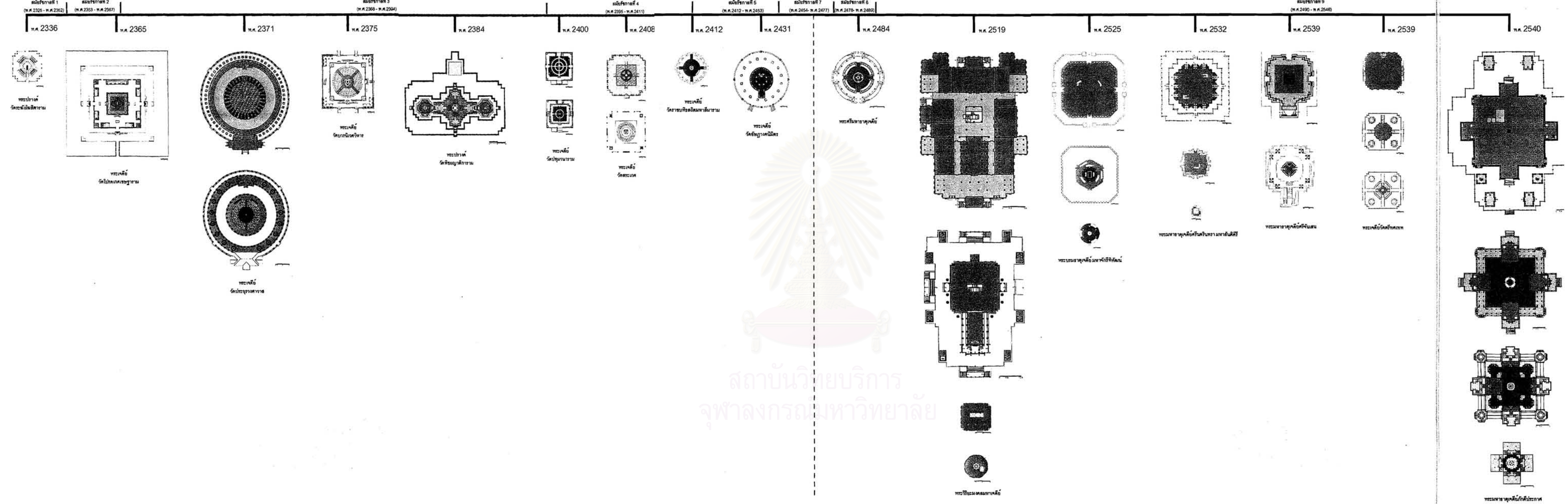

แผนภูมิที่ 5.4.2 แสดงการใช้พื้นที่ภายในพระเจดีย์ในบริเวณของรูปตัดพระเจดีย์ที่เลือกนำมาศึกษา (ในมาตราส่วนเดียวกัน)

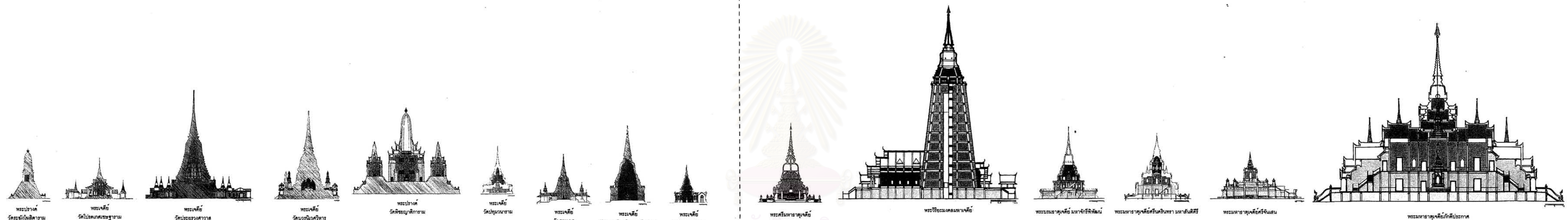
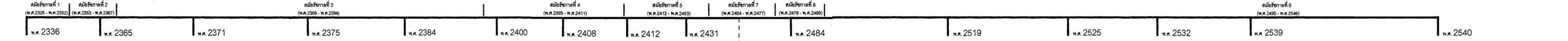

สถาบันวิทยบริการ
จุฬาลงกรณ์มหาวิทยาลัย

ปัจจัยหนึ่งที่มีความสำคัญซึ่งส่งผลต่อการใช้พื้นที่ภายในคือ รูปทรงภายนอกของพระเจดีย์ ซึ่งแน่นอนที่พื้นที่ภายในต้องอยู่ในกรอบของรูปทรงภายนอก แต่ในทางกลับกันส่วนหนึ่งของรูปทรงภายนอกก็อาจจะเกิดขึ้นตามการใช้พื้นที่ภายใน ดังนั้นการออกแบบจึงต้องมีการคิดควบคู่ไปกันไป แต่โดยส่วนใหญ่แล้วจะยึดรูปทรงภายนอกเป็นหลัก การใช้พื้นที่ภายในมักจะต้องปรับตาม ซึ่งการใช้พื้นที่ตามรูปทรงภายนอกนั้นบางครั้งจะเห็นได้ว่าทำให้เกิดที่ว่างขนาดใหญ่ โดยส่วนมากจะเกิดขึ้นในพระเจดีย์ยุคหลัง ซึ่งมีพื้นที่ในฐานชั้นล่างมาก ถ้าจะออกแบบให้ไม่ต้องเข้าไปใช้งานก็สามารถทำได้ แต่ถ้าทำเป็นพื้นที่เอนกประสงค์เพื่อสำหรับการใช้งานในอนาคตก็มิได้เป็นการเสียหายแต่อย่างใด อีกปัจจัยหนึ่งที่ส่งผลต่อการใช้พื้นที่ภายในคือ จำนวนของผู้เข้าไปใช้งานภายในพระเจดีย์ เมื่อพิจารณาถึงผู้ที่เข้าไปใช้งานในพระเจดีย์ยุคต้นนั้น คงมีจำนวนไม่มากนักเมื่อเปรียบกับพระเจดีย์ในยุคหลังซึ่งนอกจากจะใช้พื้นที่สำหรับปฏิบัติกิจของสงฆ์และฆราวาสแล้ว ยังมีการพัฒนาไปสู่การเป็นสถานที่ท่องเที่ยวทางพุทธศาสนาด้วย ดังเช่นพระมหาธาตุเจดีย์ศรีจันเสนที่มีพื้นที่ชั้นล่างเป็นพิพิธภัณฑ์ด้วยเหตุนี้จึงมีประชาชนเข้ามาใช้งานมาก ซึ่งบางครั้งอาจมาเป็นหมู่คณะ ดังนั้นพระเจดีย์ในยุคหลังจึงต้องมีพื้นที่ขนาดใหญ่เพื่อรองรับผู้ที่เข้ามาใช้งานด้วย



รูปที่ 5.4.1 การใช้พื้นที่ในการสักการะพระพุทธรูป ซึ่งเป็นลักษณะการใช้พื้นที่ที่มีเหมือนกันในทุกๆพระเจดีย์

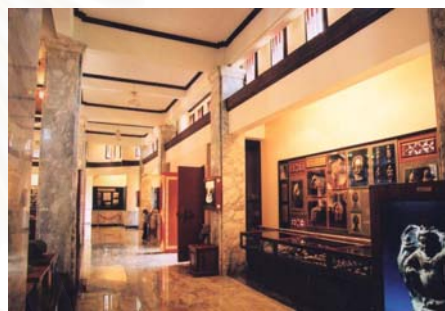

รูปที่ 5.4.2 พิพิธภัณฑ์ในชั้นฐานของพระมหาธาตุเจดีย์ศรีจันเสน

ลักษณะของรูปทรงภายในพระเจดีย์ ส่วนมากจะเป็นไปตามรูปทรงภายนอก เช่นถ้าในส่วนฐานมีสัดส่วนเป็นรูปสี่เหลี่ยม ลักษณะรูปทรงภายในก็เป็นสี่เหลี่ยมเช่นกัน หรือพื้นที่ภายในต้องค้ำระฆัง ก็จะมีผนังโค้งเป็นทรงกรวยตามทรงระฆัง จากที่กล่าวไปแล้วว่าการใช้พื้นที่ภายในพระเจดีย์จะต้องมีความสัมพันธ์กับลักษณะสัดส่วนของรูปทรงพระเจดีย์ โดยจะสังเกตได้จากพระเจดีย์ส่วนมากนั้นจะมีสัดส่วนของฐานชั้นล่างสุดเป็นสี่เหลี่ยมผืนผ้า ซึ่งแสดงตัวในแนวราบ ในส่วนยอดพระเจดีย์นั้นจะมีสัดส่วนทรงกรวยหรือทรงกระบอก และแสดงตัวในแนวตั้งอย่างชัดเจน ส่วนอื่นๆที่อยู่ระหว่างชั้นล่างสุดและชั้นบนสุดนั้น สัดส่วนของรูปทรงจะขึ้นอยู่กับผู้ออกแบบ โดยส่วนมากจะแสดงตัวในแนวตั้งเพิ่มขึ้นเรื่อยๆเมื่ออยู่ในชั้นที่สูงขึ้น สำหรับการวางตำแหน่งของสิ่งควรเคารพภายในพื้นที่ใช้งานนั้น สิ่งที่มีความสำคัญมากที่สุดก็จะถูกจัดให้อยู่ในตำแหน่งศูนย์กลางของพื้นที่ ส่วนสิ่งที่มีความในลำดับรองลงมาก็จะอยู่โดยรอบซึ่งอาจจะจัดให้มีลักษณะลอยตัว หรืออาจจะจัดให้ด้านหลังชิดผนัง หรือถ้าในกรณีไม่มีการวางตำแหน่งที่ศูนย์กลาง ก็จะวางสิ่งควรเคารพนั้นไว้ชิดผนังด้านที่ตรงข้ามกับทางเข้าหลัก หรือในทิศที่เป็นมงคล เช่นทิศตะวันออก



รูปที่ 5.4.3 พระพุทธรูปที่พระมหาธาตุเจดีย์ศรีजनเลน ไม่ได้ประดิษฐานในแนวศูนย์กลางของพระเจดีย์ แต่ตั้งอยู่ชิดผนังตรงข้ามกับประตูทางเข้าหลัก



รูปที่ 5.4.4 พระพุทธรูปภายในพระอุโบสถของพระมหาธาตุเจดีย์ภักดีประกาศ ประดิษฐานอยู่ในแนวศูนย์กลางของพระเจดีย์



รูปที่ 5.4.5 พระเจดีย์บรรจุพระบรมสารีริกธาตุวัดสระเกศ ประดิษฐานอยู่ในแนวศูนย์กลางของพระเจดีย์



รูปที่ 5.4.6 พระเจดีย์บรรจุพระบรมสารีริกธาตุของพระเจดีย์มหาจักรีพิพัฒน์ ประดิษฐานอยู่ในแนวศูนย์กลางของพระเจดีย์

5.5 การประดับตกแต่ง

การประดับตกแต่งพระเจดีย์นั้นมีความแตกต่างกันตามยุคสมัย ปัจจัยหลักที่ส่งผลต่อการประดับตกแต่งพระเจดีย์ในยุคต้นก็คือ ความนิยมและอิทธิพลของศิลปะในช่วงนั้นๆ ดังเช่น พระบาทสมเด็จพระนั่งเกล้าเจ้าอยู่หัว มีพระราชนิยามในการประดับตกแต่งแบบจีน อันได้ปรากฏที่พระเจดีย์วัดโปรดเกศเชษฐารามและวัดบวรนิเวศวิหาร, พระบาทสมเด็จพระจอมเกล้าเจ้าอยู่หัวมีพระราชนิยามในการใช้ช่อฟ้าและหางหงส์เป็นแบบหัวนกเจ้า ซึ่งได้นำไปใช้ที่พระปรางค์วัดพิชัยญาติการามและพระเจดีย์วัดปทุมวนาราม, สมเด็จพระเจ้าพระยามหาจักรีวงศ์มีความนิยมในรูปแบบตะวันตกจึงได้นำรูปแบบนั้นมาใช้ที่พระเจดีย์วัดประยูรวงศาवास และในช่วงรัชกาลที่ 5 ที่มีอิทธิพลตะวันตกเข้ามามาก การประดับตกแต่งจึงมีรูปแบบตะวันตกเข้ามาผสม เช่นที่พระเจดีย์วัดอัมพวันนิตยาร

การประดับตกแต่งพระเจดีย์ในยุคหลังนั้น เป็นไปตามแนวความคิดของสถาปนิกผู้ออกแบบ ซึ่งจบจากสถาบันการศึกษาโดยตรง ดังนั้นจึงมีแนวความคิดในการประดับตกแต่งที่ค่อนข้างแตกต่างกับพระเจดีย์ในยุคต้น โดยมีการคำนึงถึงเรื่องคุณสมบัติวัสดุก่อสร้างดังเช่นพระศรีมหาธาตุเจดีย์ ซึ่งสถาปนิกมีแนวความคิดว่าพระเจดีย์นั้นสร้างด้วยปูนดังนั้นการตกแต่งต้องมีความคล้อยตามกันและสามารถแสดงออกถึงวัสดุก่อสร้างได้

ด้วย หรือการคำนึงถึงเรื่องคุณลักษณะของที่ตั้งพระเจดีย์ ดังเช่นการตกแต่งแบบศิลปะทวารวดีที่พระมหาธาตุเจดีย์ศรีจันเสน, การตกแต่งแบบล้านนาที่พระมหาธาตุเจดีย์ศรีนครินทรา มหาสันติคีรี เป็นต้น นอกจากนี้วัสดุที่ใช้การตกแต่งก็เปลี่ยนไปจากยุคต้นด้วย ซึ่งโดยมากการประดับตกแต่งในส่วนเครื่องลายองจะเป็นปูนปั้น แต่ในพระเจดีย์ยุคหลังจะเป็นการหล่อด้วยคอนกรีตเป็นส่วนมาก หรือเป็นการใช้วัสดุธรรมชาติโดยตรงเลย เช่น ที่ปฏิพัทธเจดีย์ ซึ่งนำหินอ่อนมาทำเป็นลวดลายต่างๆ นอกจากนี้ผู้ออกแบบยังได้คำนึงถึงการบำรุงและดูแลรักษาพระเจดีย์ ดังนั้นจึงเลือกใช้วัสดุที่ดูแลรักษาง่าย มีความคงทนต่อสภาพดินฟ้าอากาศได้ดี เช่น กระเบื้องโมเสก เซรามิค หรือหินธรรมชาติ เป็นต้น



รูปที่ 5.5.1 ปูนปั้นประดับในส่วนเครื่องบนของพระปรางค์
วัดพิชัยญาติการาม



รูปที่ 5.5.2 ลวดลายของพระศรีมหาธาตุเจดีย์ซึ่งเป็นการสะท้อนถึงตัววัสดุก่อสร้าง



รูปที่ 5.5.3 องค์ประกอบในส่วนหน้าจั่วของซุ้มหน้าต่างที่
พระเจดีย์วัดศรีเทพ เป็นการหล่อ
คอนกรีตเสริมเหล็กแบบถอดพิมพ์



รูปที่ 5.5.4 ปฏิพัทธเจดีย์ลวดลายประดับตกแต่ง
ต่างๆเป็นหินอ่อนทั้งหมด

การใช้ระบบสัญลักษณ์ในการตกแต่งนั้น สำหรับพระเจดีย์ในยุคต้นพบอยู่บ้างที่พระเจดีย์วัดบวรนิเวศวิหารและพระเจดีย์วัดปฐมวนาราม ที่ใช้ประติมากรรมรูปสัตว์สื่อความหมายถึงอาณาจักรโดยรอบประเทศไทย ส่วนสัญลักษณ์ที่แสดงถึงตัวบุคคลนั้นปรากฏที่พระเจดีย์วัดราชบพิศ โดยการใช้อักษรย่อของนามเจ้าอาวาสที่เป็นสมเด็จพระสังฆราช สำหรับพระเจดีย์ในยุคหลังนั้นก็มีการใช้สัญลักษณ์ด้วยเช่นเดียวกัน ดังเช่น พระบรมธาตุเจดีย์ มหาจักรีพิพัฒน์ ที่ใช้ตราจักรี และสีฉากหลังของซุ้มพระพุทธรูป ที่สื่อความหมายถึงชาติ ศาสนา และพระมหากษัตริย์, การใช้พระพุทธรูปประจำพระชนมวาร พระนามาภิไธยย่อ"สว" ที่พระมหาธาตุเจดีย์ศรีนครินทรา มหาสันติคีรี, พระมหาธาตุเจดีย์ศรีจันเสน ที่ใช้ภาพสัญลักษณ์แสดงพุทธประวัติ และ พระมหาธาตุเจดีย์ภักดีประกาศที่ใช้พระนามาภิไธยย่อ ภ.ป.ร. และตราพระราชพิธีกาญจนาภิเษก เป็นต้น



รูปที่ 5.5.5 หน้าบันซุ้มจรนนำด้านทิศตะวันออก ของพระเจดีย์วัดราชบพิธฯ เป็นรูปอักษร อ ว น(อริยวงศาตตญาณ) ภายใต้ฉัตรสามชั้น



รูปที่ 5.5.6 ช่องแสงของพระมหาธาตุเจดีย์ภักดีประกาศ ทำเป็นพระนามาภิไธยย่อ ภปร ภายใต้พระมหาพิชัยมงกุฏ



รูปที่ 5.5.7 พระปางห้ามญาติพระประจำพระชนมวารของพระบาทสมเด็จพระเจ้าอยู่หัว



รูปที่ 5.5.8 หน้าบันของมุขทางเข้าพระมหาธาตุเจดีย์ภักดีประกาศเป็นตราพระราชพิธีกาญจนาภิเษก

การประดับตกแต่งภายใน สำหรับพระเจดีย์ยุคต้นนั้นแทบจะไม่มีการตกแต่งเลย อันน่าจะเป็นผลสืบเนื่องมาจากการใช้งานซึ่งอาจจะมีการใช้ไม่บ่อยครั้งนัก ประกอบกับปริมาณแสงที่ส่องถึงภายในค่อนข้างน้อย ดังนั้นการตกแต่งจึงอาจไม่เป็นประโยชน์เท่าใดนัก เพราะไม่สามารถมองเห็นลวดลายได้ แต่เมื่อมีการเจาะช่องแสงเพิ่มขึ้นดังเช่นพระเจดีย์วัดอัมรินทร์ ก็เริ่มมีการประดับตกแต่งอย่างชัดเจน ในพระเจดีย์ยุคหลังมีการเจาะช่องแสงเพิ่มมากขึ้น และมีการใช้แสงสว่างจากไฟฟ้ามาแก้ปัญหาเรื่องแสงสว่าง จึงเป็นการส่งเสริมให้มีการประดับตกแต่งภายในเพิ่มมากขึ้น ซึ่งการประดับตกแต่งภายในของพระเจดีย์ในยุคหลังนี้ จะเป็นการสร้างลวดลายประดับตามส่วนต่างๆมากกว่าการเขียนจิตรกรรมเป็นรูปเรื่องราว แต่การผูกเป็นเรื่องราวนั้นก็มีปรากฏอยู่ที่พระมหาธาตุเจดีย์ภักดีประกาศ ซึ่งเขียนจิตรกรรมเป็นเรื่องราวตอนพระพุทธเจ้าเสด็จลงจากดาวดึงส์ และภาพจิตรกรรมแสดงพระราชกรณียกิจของพระบาทสมเด็จพระเจ้าอยู่หัว นอกจากการเขียนจิตรกรรมที่เป็นรูปแบบการเล่าเรื่องของไทยที่มีมาแต่โบราณแล้ว ในพระมหาธาตุเจดีย์ศรีนครินทราฯ และพระมหาธาตุเจดีย์ภักดีประกาศ ได้นำ Stain grass มาใช้ในการประดับตกแต่งพร้อมทั้งสื่อความหมายและแสดงเรื่องราวด้วย



รูปที่ 5.5.9 การประดับในบริเวณช่องแสงของพระเจดีย์
วัดอัมพวันกนิมิตร



รูปที่ 5.5.10 ภายในพระเจดีย์วัดสระเกศไม่มี
การประดับตกแต่งใดๆเลย



รูปที่ 5.5.11 จิตรกรรมด้านหลังพระประธาน ที่พระมหาธาตุ
เจดีย์ภักดีประกาศ เป็นการประดับตกแต่งตาม
แบบโบราณประเพณี



รูปที่ 5.5.12 Stained glass ที่พระมหาธาตุเจดีย์ภักดีประกาศ
แสดงเรื่องราวของพระมหาชนก

5.6 สัดส่วน เส้นจอมแห และการจัดองค์ประกอบในรูปทรงของพระเจดีย์

การศึกษาเรื่องสัดส่วนและเส้นจอมแหในรูปทรงของพระเจดีย์นั้นเป็นการศึกษาเฉพาะองค์พระเจดีย์ของพระเจดีย์ทรงระฆังเท่านั้น ด้วยเพราะพระเจดีย์ทรงระฆังมีความโดดเด่นและมีการสร้างขึ้นมากที่สุดในสมัยรัตนโกสินทร์ โดยมีสมมุติฐานว่าพื้นที่ของส่วนยอด ส่วนองค์ระฆัง และส่วนฐานที่อยู่ภายในเส้นจอมแหน่าจะมีสัดส่วนที่สัมพันธ์กัน ผู้ศึกษาจึงได้ตั้งวิธีขึ้นเพื่อทดสอบตามสมมุติฐานดังกล่าวโดยมีขั้นตอนดังนี้

1. ลากเส้นจอมแหจากยอดบนสุดของพระเจดีย์ลงมาสัมผัสกับส่วนฐานของพระเจดีย์
2. แบ่งพื้นที่ของพระเจดีย์ออกเป็น 3 ส่วนด้วยกันคือ
 - ส่วนยอด(พื้นที่ตั้งแต่ยอดบนสุดมาจรดองค์ระฆัง และพื้นที่ตั้งแต่ได้ปียอดมาจรดองค์ระฆัง)
 - ส่วนองค์ระฆัง(พื้นที่จากใต้บัลลังก์มาจรดบัวปากระฆัง)
 - ส่วนฐาน(พื้นที่ตั้งแต่บัวปากระฆังจนถึงฐานที่เส้นจอมแหมาจรด)
3. คิดพื้นที่เฉพาะส่วนที่อยู่ภายในเส้นจอมแห โดยใช้พื้นที่ส่วนองค์ระฆังเป็นมาตรฐาน 1 หน่วย แล้วนำไปวัดเทียบกับส่วนอื่น
4. ได้พื้นที่แต่ละส่วนแล้วนำมาเปรียบเทียบในตาราง



ลายเส้นที่ 5.6.1 แสดงการแบ่งพื้นที่ภายใต้เส้นจอมแหในรูปทรงของพระเจดีย์เพื่อใช้เปรียบเทียบสัดส่วน

ตารางที่ 5.6.1 แสดงการเปรียบเทียบสัดส่วนพื้นที่ของพระเจดีย์

นามพระเจดีย์	พื้นที่ส่วนยอด		พื้นที่ส่วนองค์ระฆัง	พื้นที่ส่วนฐาน
	จากยอดบนสุด จรดองค์ระฆัง	จากใต้ปลียอด มาจรดองค์ระฆัง	จากใต้ปลียอดมาจรดบัวปาก ระฆัง	ตั้งแต่บัวปากระฆังมาถึง ฐานที่เส้นจอมแหจรด
1. พระเจดีย์วัดประยูรวงศาวาส	1.32	0.97	1.00	2.52
2. พระเจดีย์วัดบวรนิเวศวิหาร	1.22	0.96	1.00	2.72
3. พระเจดีย์วัดปฐมมนาราม	1.52	1.00	1.00	3.00
4. พระเจดีย์วัดสระเกศ	1.33	1.02	1.00	2.92
5. พระเจดีย์วัดราชบพิธ	0.96	0.93	1.00	1.62
6. พระเจดีย์วัดอัมรินทร์นิมิตร	1.04	0.96	1.00	1.89
7. พระศรีมหาธาตุเจดีย์	1.07	0.72	1.00	2.06
8. พระวิริยะมงคลมหาเจดีย์	0.97	0.72	1.00	2.08
9. พระบรมธาตุเจดีย์มหาจักรีพิพัฒน์	1.07	0.77	1.00	4.58
10. พระมหาธาตุเจดีย์ศรีนครินทราฯ	1.45	1.23	1.00	1.76
11. พระมหาธาตุเจดีย์ศรีจันเสน	1.04	0.99	1.00	2.20
12. พระเจดีย์วัดตรีทศเทพ	1.23	1.16	1.00	2.41
13. พระมหาธาตุเจดีย์ภักดีประกาศ	1.08	1.00	1.00	2.65

จากตารางที่ 5.6.1 จะเห็นว่าพื้นที่ในส่วนยอดของพระเจดีย์บางองค์นั้นมีพื้นที่ที่ใกล้เคียงกับพื้นที่องค์ระฆังซึ่งเป็นไปตามสมมุติฐาน ส่วนพระเจดีย์ที่เหลือนั้นเมื่อทดลองคิดพื้นที่เฉพาะส่วนที่อยู่ใต้ปลียอดลง

มาจรรดกับองค์ระฆังแล้วพบว่าก็มีพื้นที่ใกล้เคียงกับองค์ระฆังเช่นกัน ดังนั้นจึงพิจารณาได้ว่าสัดส่วนของพื้นที่ส่วนขององค์ระฆังกับพื้นที่ส่วนยอดทั้งหมด หรือพื้นที่ในส่วนยอดที่ไม่รวมพื้นที่ตั้งแต่ชั้นปลียอดนั้นมีแนวโน้มที่จะมีขนาดเท่ากัน สำหรับพื้นที่ในส่วนฐานนั้นไม่เป็นไปตามสมมติฐาน โดยพระเจดีย์แต่ละองค์นั้นมีสัดส่วนในชั้นฐานที่เป็นเอกเทศไม่สามารถวิเคราะห์ถึงความสัมพันธ์ได้

ผู้ศึกษาได้ทดลองหาสัดส่วนของเส้นจอมแห โดยคิดระยะเปรียบเทียบระหว่างระยะฐานและความสูงของจอมแหโดยใช้ความยาวของฐานจอมแหเป็นระยะ 1 หน่วยมาตรฐาน นอกจากการทดลองหาสัดส่วนของเส้นจอมแหแล้วผู้ศึกษาได้ทดลองเปรียบเทียบความสูงในส่วนต่างๆของพระเจดีย์ด้วย โดยแบ่งความสูงออกเป็น ความสูงในส่วนยอด , ส่วนองค์ระฆัง และส่วนฐาน ซึ่งใช้ความสูงขององค์ระฆังเป็นระยะ 1 หน่วยมาตรฐาน โดยมีสมมติฐานว่าความสูงในส่วนต่างๆน่าจะมีความสัมพันธ์กัน



ลายเส้นที่ 5.6.2 แสดงการคิดสัดส่วนเส้นจอมแห



ลายเส้นที่ 5.6.3 แสดงการคิดสัดส่วนความสูงของพระเจดีย์

ตารางที่ 5.6.2 แสดงการเปรียบเทียบสัดส่วนเส้นจอมแหและความสูงในส่วนต่างๆของพระเจดีย์

นามพระเจดีย์	สัดส่วนเส้นจอมแห		ความสูงในส่วนต่างๆของพระเจดีย์		
	ความยาวฐานจอมแห	ความสูงของจอมแห	ความสูงส่วนยอด (ทั้งหมด / ตัดปลียอด)	ความสูงส่วนองค์ระฆัง	ความสูงส่วนฐาน
1. พระเจดีย์วัดประยูรวงศาวาส	1.00	2.50	2.60 / 2.03	1.00	1.25
2. พระเจดีย์วัดบวรนิเวศวิหาร	1.00	2.32	3.13 / 1.90	1.00	1.49
3. พระเจดีย์วัดปทุมวนาราม	1.00	2.31	4.07 / 2.11	1.00	2.03
4. พระเจดีย์วัดสระเกศ	1.00	2.00	3.35 / 2.16	1.00	1.65
5. พระเจดีย์วัดราชบพิธ	1.00	2.25	2.71 / 1.85	1.00	0.94
6. พระเจดีย์วัดอัมรินทร์	1.00	2.10	2.74 / 2.00	1.00	1.09
7. พระศรีมหาธาตุเจดีย์	1.00	2.00	2.37 / 1.49	1.00	1.20
8. พระวิริยะมงคลมหาเจดีย์	1.00	2.31	2.58 / 1.48	1.00	1.22
9. พระบรมธาตุเจดีย์มหาจักรีพิพัฒน์	1.00	2.26	2.97 / 1.72	1.00	1.93
10. พระมหาธาตุเจดีย์ศรีนครินทราฯ	1.00	2.58	3.45 / 2.59	1.00	1.18
11. พระมหาธาตุเจดีย์ศรีจันเสน	1.00	2.46	2.64 / 1.92	1.00	1.28
12. พระเจดีย์วัดตรีทศเทพ	1.00	2.24	3.17 / 2.47	1.00	1.35
13. พระมหาธาตุเจดีย์ภักดีประกาศ	1.00	2.40	3.81 / 2.72	1.00	1.72

ตารางที่ 5.6.3 แสดงการเปรียบเทียบสัดส่วนขององค์ระฆัง

นามพระเจดีย์	สัดส่วนขององค์ระฆัง		
	ความกว้างปากระฆัง	ความสูงขององค์ระฆัง	อัตราส่วนความกว้างปากระฆัง / ความสูงองค์ระฆัง
1. พระเจดีย์วัดประยุรวงศาวาส	1.11	1.00	1.11
2. พระเจดีย์วัดบวรนิเวศวิหาร	1.20	1.00	1.20
3. พระเจดีย์วัดปทุมวนาราม	1.26	1.00	1.26
4. พระเจดีย์วัดสระเกศ	1.51	1.00	1.21
5. พระเจดีย์วัดราชบพิธ	1.25	1.00	1.25
6. พระเจดีย์วัดอัมรินทร์	1.25	1.00	1.25
7. พระศรีมหาธาตุเจดีย์	1.18	1.00	1.18
8. พระวิริยะมงคลมหาเจดีย์	1.29	1.00	1.29
9. พระบรมธาตุเจดีย์มหาจักรีพิพัฒน์	1.11	1.00	1.11
10. พระมหาธาตุเจดีย์ศรีนครินทราฯ	1.36	1.00	1.36
11. พระมหาธาตุเจดีย์ศรีจันเสน	1.06	1.00	1.06
12. พระเจดีย์วัดตรีทศเทพ	1.29	1.00	1.29
13. พระมหาธาตุเจดีย์ภัคคีประภาศ	1.45	1.00	1.45

จากตารางที่ 5.6.2 สามารถสรุปได้ว่า สัดส่วนความสูงของเส้นจอมแหอยู่ที่ 2 -2.5 เท่าของความยาวฐานจอมแห ส่วนการเปรียบเทียบความสูงในส่วนต่างๆของพระเจดีย์นั้นในส่วนยอดจะมีระยะความสูงอยู่ที่ประมาณ 2.5 – 4 เท่าของความสูงองค์ระฆัง ซึ่งเป็นช่วงที่มีความกว้างมาก แต่เมื่อคิดความสูงโดยไม่รวมปลียอด จะได้ระยะความสูงอยู่ที่ประมาณ 1.5 – 2.5 เท่าของความสูงองค์ระฆัง สำหรับความสูงในส่วนฐานนั้นจะมีระยะความสูงประมาณ 1 – 2 เท่าของความสูงองค์ระฆัง และจากตารางที่ 5.6.3 สรุปได้ว่าอัตราส่วนความกว้างปากระฆัง ต่อ ความสูงองค์ระฆังมีค่าเฉลี่ยอยู่ที่ 1.23 เท่า จากการทดลองศึกษาเรื่องสัดส่วนพระเจดีย์ทั้งหมดนั้น จากตัวเลขที่ปรากฏจะเห็นได้ว่ามีช่วงที่กว้างมากและไม่สามารถสรุปเป็นตัวเลขใดตัวเลขหนึ่งได้ อันเป็นผลมาจากสัดส่วนพระเจดีย์แต่ละแห่งนั้นมีสัดส่วนที่เฉพาะตัว ดังนั้นการศึกษาในส่วนนี้จึงไม่สามารถนำไปใช้ในการออกแบบได้

การศึกษาการจัดองค์ประกอบในรูปตั้งของพระเจดีย์ จะใช้รูปตั้งด้านหน้าเป็นหลักในการศึกษา ซึ่งพิจารณาได้ว่า การวางตำแหน่งของอาคารประกอบที่มีลักษณะทรงสูง เช่นพระเจดีย์รายนั้น เป็นการลดทอนที่ว่างทางด้านข้างของพระเจดีย์ประธาน เพื่อให้ภาพรวมขององค์พระเจดีย์มีความหนักแน่นมากขึ้น และเป็นการที่ช่วยส่งเสริมพระเจดีย์ประธานให้มีความยิ่งใหญ่ ด้วยเพราะมีองค์ประกอบที่มีขนาดเล็กกว่ามาเปรียบเทียบสัดส่วน นอกจากนี้องค์ประกอบในพระเจดีย์บางองค์ก็มีความสำคัญในการเชื่อมต่อกับความสัมพันธ์ขององค์ประกอบที่อยู่ในระดับสูงและต่ำ เพื่อให้ภาพรวมของพระเจดีย์ดูเป็นอันหนึ่งอันเดียวกันมากขึ้น ดังเช่นบัวพนมที่มุมของฐานพระเจดีย์วัดปทุมวนาราม หรือเจดีย์รายขนาดเล็กที่พระมหาธาตุเจดีย์ศรีนครินทรา มหาสันติคีรี สำหรับตำแหน่งของอาคารประกอบนั้น โดยส่วนมากจะอยู่ที่มุมของฐานชั้นนั้นและมีลักษณะสมมาตรกันทั้งสองของของพระเจดีย์ ส่วนระดับของอาคารประกอบ จะมีระดับต่ำกว่าพระเจดีย์ประธานอย่างชัดเจน แต่จะมีความสูงต่ำอย่างไรขึ้นอยู่กับความสวยงาม

5.7 การระบายอากาศและการนำแสงสว่างเข้าสู่ภายในพระเจดีย์

การระบายอากาศและการนำแสงสว่างเข้าสู่ภายในพระเจดีย์นั้นมีความสัมพันธ์กับขนาดและตำแหน่งของช่องเปิดโดยตรง ซึ่งขนาดและตำแหน่งของช่องเปิดนั้นก็ขึ้นอยู่กับโครงสร้างของพระเจดีย์อีกทอดหนึ่ง โดยเมื่อเปรียบเทียบระหว่างโครงสร้างผนังรับน้ำหนักและโครงสร้างคอนกรีตเสริมเหล็กแล้ว การเจาะช่องเปิดของโครงสร้างผนังรับน้ำหนักมีข้อดีมากกว่าทั้งในด้านขนาดและตำแหน่ง ด้วยเหตุนี้จึงส่งผลให้พระเจดีย์ในยุคต้น โดยเฉพาะพระเจดีย์ทรงระฆังนั้นจะมีช่องเปิดจำนวนไม่มากและมีขนาดเล็ก ส่วนพระเจดีย์ทรงปราสาทนั้นไม่มีปัญหาเรื่องช่องเปิดเพราะสามารถเจาะช่องเปิดในส่วนของเรือนธาตุซึ่งเป็นผนังตรงได้ง่ายกว่าการเจาะช่องเปิดในส่วนของโครงสร้างที่มีความโค้งและต้องรับน้ำหนัก ดังเช่นพระเจดีย์ทรงระฆัง

ช่องเปิดของพระเจดีย์ในยุคต้นจะเป็นช่องประตูโดยส่วนมาก จะเริ่มมีการใช้หน้าต่างในช่วงปลายของยุค ที่พระเจดีย์วัดอัมรินทร์ ซึ่งมีกรลึกลงการเจาะช่องเปิดขนาดใหญ่ในบริเวณโครงสร้างองค์ระฆัง โดยทำการยกฐานพระเจดีย์ให้สูงขึ้นเพื่อให้เกิดพื้นที่ใช้งาน แล้วเจาะช่องหน้าต่างในชั้นฐานแทน (ส่วนหน้าต่างที่พระเจดีย์วัดสระเกศนั้นเป็นการทำขึ้นในยุคหลัง) ดังนั้นการระบายอากาศในพระเจดีย์ยุคต้นส่วนมากจึงต้องอาศัยช่องประตูเป็นสำคัญ โดยในพระเจดีย์องค์หนึ่งๆจะมีจำนวนไม่เกิน 4 ช่อง ซึ่งพระเจดีย์แต่ละองค์นั้นบ้างก็ทำเป็นช่องประตูที่ไม่มีบานประตูกัน เช่น ในชั้นล่างของพระเจดีย์วัดปฐมวราวม หรือมีประตูแต่ทำเป็นประตูที่สามารถระบายอากาศได้ เช่นที่พระเจดีย์วัดราชบพิตร ทั้งนี้จะเป็นเหตุจากความต้องการระบายอากาศในเวลาที่ต้องปิดพระเจดีย์ เพื่อป้องกันการสะสมความชื้นไว้ภายใน อันเป็นเหตุให้เกิดความเสียหายแก่วัตถุภายใน และโครงสร้างพระเจดีย์ แต่ในพระเจดีย์บางองค์ที่มีบานประตูที่ปิดนั้น ก็มีการแก้ปัญหาโดยเจาะช่องระบายอากาศ ดังเช่น พระปราสาทวัดพิชยญาติการาม ที่เจาะช่องระบายอากาศไว้ที่หน้าบันของมุขที่เชื่อมต่อกับส่วนใช้งานภายใน



รูปที่ 5.7.1 ช่องประตูพระเจดีย์วัดราชบพิตร



รูปที่ 5.7.2 ช่องประตูพระเจดีย์วัดปฐมวราวม



รูปที่ 5.7.3 ช่องระบายอากาศที่หน้าบันของพระปราสาทประธานวัดพิชยญาติ



รูปที่ 5.7.4 ช่องระบายอากาศที่หน้าบันของพระปราสาทบิวารวัดพิชยญาติ

การนำแสงสว่างเข้าสู่ภายในของพระเจดีย์ยุคต้นนั้นส่วนมากแสงที่ได้จะมาจากช่องประตู จะมีความพิเศษอยู่ที่พระเจดีย์วัดอัมพวันกนิมิตรที่ได้แสงสว่างเพิ่มเติมจากช่องหน้าต่างและช่องแสงกระจกสี ซึ่งอยู่ในชั้นบัลลังก์ ชั้นมาลัยเถา และชั้นฐานก่อนเป็นมาลัยเถา สำหรับพระเจดีย์ทรงปรางค์การนำแสงสว่างเข้าสู่ภายในนั้นค่อนข้างไม่เป็นปัญหา เพราะสามารถเจาะช่องเปิดขนาดใหญ่ได้ แต่สำหรับพระเจดีย์ทรงระฆังนั้น ภายในมักจะมีแสงสว่างค่อนข้างน้อย ทั้งนี้เป็นผลมาจากขนาดของช่องเปิดและระยะจากช่องเปิดถึงพื้นที่ศูนย์กลางพระเจดีย์นั้นต้องมีความเหมาะสมกัน แต่เมื่อพิจารณาถึงการใช้พื้นที่ในอดีตนั้น ก็คงไม่ได้มีการใช้งานเป็นประจำ ดังเช่นพระอุโบสถและพระวิหาร และถ้ามีการใช้งานก็น่าจะใช้แสงสว่างจากเทียนมาช่วยให้แสงสว่างภายใน ทั้งนี้การไม่เจาะช่องเปิดจำนวนมากนั้นน่าจะเป็นการคำนึงถึงโครงสร้างรับน้ำหนักและความสวยงามมากกว่า

ความสามารถทางโครงสร้างของพระเจดีย์ในยุคหลังนั้น ส่งผลให้การระบายอากาศและการนำแสงสว่างเข้าสู่ภายในของพระเจดีย์ยุคหลังนั้นทำได้ง่ายกว่าพระเจดีย์ในยุคต้น เพราะสามารถเจาะช่องเปิดได้จำนวนมาก ประกอบกับมีขนาดใหญ่และอยู่ได้ในตำแหน่งที่หลากหลายกว่า แต่ก็พบปัญหาอยู่บ้าง อันเป็นปัญหาซึ่งเกิดมาจากขนาดของพื้นที่ที่มีขนาดใหญ่ อันส่งผลให้พื้นที่บริเวณศูนย์กลางนั้นค่อนข้างอับแสง เพราะช่องเปิดอยู่ในตำแหน่งที่ห่างมาก ซึ่งปัญหานี้ก็ถูกแก้ไขโดยการนำแสงสว่างจากหลอดไฟฟ้ามาทดแทน แต่สถาปนิกก็ได้พึ่งแสงสว่างจากหลอดไฟแต่เพียงอย่างเดียว ดังเช่นพระมหาธาตุเจดีย์ภักดีประกาศ ที่สถาปนิกได้พยายามนำแสงสว่างธรรมชาติเข้าสู่พื้นที่บริเวณใจกลางด้วยการทำที่ว่างระหว่างอาคาร (Court) ให้เกิดขึ้นภายในพื้นที่ ขนาดใหญ่ นอกจากการนำแสงสว่างธรรมชาติเข้าสู่ภายในแล้ว ยังได้ดัดแปลงแสงธรรมชาติที่เข้ามาให้มีบรรยากาศแบบใหม่โดยการนำเอา Stained glass มาใช้เพื่อทำให้แสงที่ผ่านเข้าเกิดเป็นแสงสีต่าง ๆ กัน สำหรับการระบายอากาศในพระเจดีย์ยุคหลังนั้น ถ้าเป็นการใช้งานที่ไม่ส่งผลกระทบกับช่องเปิดก็จะเป็นไม่มีปัญหาแต่อย่างใด แต่การใช้พื้นที่สำหรับเป็นพิพิธภัณฑ์ ซึ่งต้องจัดแสงอยู่ในตำแหน่งชัดเจน ดังเช่นพระมหาธาตุเจดีย์ศรีจันทร์นั้น ก็จะมีผลต่อการระบายอากาศ ซึ่งในขั้นตอนการออกแบบก็ต้องมีการคิดควบคู่ไปด้วยว่าจะจัดแสงแบบใดและจะให้มีการระบายอากาศได้อย่างไรด้วย

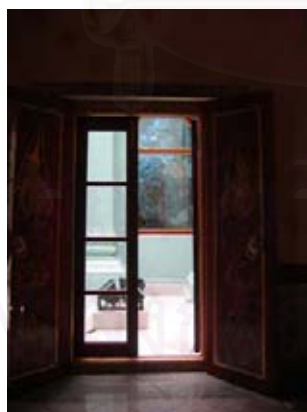

รูปที่ 5.7.5 ช่องเปิดในส่วนที่ว่างระหว่างอาคารของ พระมหาธาตุเจดีย์ภักดีประกาศ



รูปที่ 5.7.6 Stained glass ด้านหลังพระพุทธรูป ที่พระมหาธาตุเจดีย์ภักดีประกาศ

5.8 โครงสร้าง

โครงสร้างของพระเจดีย์นั้นนับว่ามีความสำคัญมาก เพราะเป็นปัจจัยเริ่มต้นที่ส่งผลกระทบต่อปัจจัยอื่นที่ตามมาเช่น การเจาะช่องเปิด ซึ่งมีความเกี่ยวข้องกับการระบายอากาศและการนำแสงสว่างเข้าสู่พระเจดีย์โดยตรง และเรื่องแสงสว่างนี้ก็ส่งผลต่อไปถึงการใช้พื้นที่ภายในตลอดจนการประดับตกแต่งภายในด้วย

จากพระเจดีย์ที่นำมาศึกษาได้แบ่งพระเจดีย์ออกเป็น 2 กลุ่มคือ พระเจดีย์ที่ไม่ได้สร้างด้วยโครงสร้างคอนกรีตเสริมเหล็ก และพระเจดีย์ที่สร้างด้วยโครงสร้างคอนกรีตเสริมเหล็ก ซึ่งพระเจดีย์ในกลุ่มแรกก็คือ พระเจดีย์ที่มีโครงสร้างเป็นแบบผนังรับน้ำหนัก โดยที่คุณลักษณะของโครงสร้างนั้นก็จะเป็นการใช้ผนังเป็นตัวรับน้ำหนัก ซึ่งเป็นการถ่ายน้ำหนักผ่านอิฐแต่ละก้อนที่เรียงกันในส่วนของโครงสร้างที่อยู่เหนือขึ้นไป ลงสู่ฐานรากและพื้นดิน ทั้งนี้อาจใช้ไม้หรือเหล็กเส้นมาเป็นส่วนช่วยยึดส่วนโครงสร้างด้วยดังเช่น พระเจดีย์วัดประยุรวงศาวาส พระเจดีย์วัดปทุมวนาราม ที่ใช้ไม้มาช่วยยึดโครงสร้างในส่วนของกระซัง และพระเจดีย์ที่วัดอัมรินทร์นิมิตรที่ใช้เหล็กเส้นมาช่วยยึดโครงสร้างในส่วนหลังคาของชั้นฐาน



รูปที่ 5.8.1 โครงสร้างภายในของพระเจดีย์วัดประยุรวงศาวาส ใช้ไม้เป็นตัวค้ำยันและยึดโครงสร้างผนัง



รูปที่ 5.8.2 การใช้ไม้มาช่วยในการรับแรงของส่วนผนังโค้งในพระเจดีย์วัดปทุมวนาราม

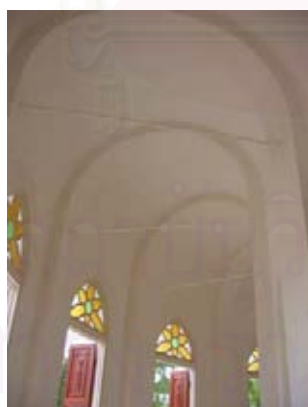

รูปที่ 5.8.3 เหล็กเส้นเพื่อช่วยรับแรงดึงและยึดโครงสร้างในพระเจดีย์วัดอัมรินทร์นิมิตร

สำหรับโครงสร้างแบบเสาคานคอนกรีตเสริมเหล็ก ซึ่งเป็นโครงสร้างของพระเจดีย์ในยุคหลัง ลักษณะของโครงสร้างจะมีการถ่ายน้ำหนักที่แตกต่างจากระบบผนังรับน้ำหนักคือ น้ำหนักของอิฐก่อจะถูกถ่ายลงบนคานซึ่งมีคอนกรีตเป็นตัวรับแรงอัด ส่วนเหล็กจะทำหน้าที่รับแรงดึง น้ำหนักจากคานจะถ่ายต่อไปสู่เสาฐานรากและพื้นดินตามลำดับ การถ่ายน้ำหนักลงบนคานนั้นมีข้อดีตรงที่ ถ้าเป็นผนังที่อยู่ใต้คานผนังนั้นก็ไม่ต้องรับน้ำหนักจากส่วนที่อยู่เหนือคานขึ้นไป ดังนั้นจึงสามารถเจาะเป็นช่องเปิดขนาดใหญ่ได้ง่าย นอกจากนี้ลักษณะโครงสร้างที่เป็นคานวางพาดระหว่างเสาจะสามารถสร้างที่ว่างภายในได้กว้างขวางมากกว่าระบบผนังรับน้ำหนัก

ทั้งยังสามารถใช้ลักษณะของคานาฝากรับน้ำหนักโดยที่ไม่ต้องมีเสาอยู่ที่ปลายคานาก็ได้ ข้อดีของโครงสร้างเสาคานาคอนกรีตเสริมเหล็กอีกประการหนึ่งคือ โครงสร้างจะมีขนาดเล็กกว่าโครงสร้างผนังรับน้ำหนัก จึงทำให้มีพื้นที่ในการใช้งานเพิ่มขึ้น ด้วยคุณสมบัติประการหนึ่งของคอนกรีตเสริมเหล็กคือสามารถขึ้นรูปทรงต่างๆตามต้องการได้ง่ายกว่าการก่ออิฐ โดยใช้การหล่อคอนกรีตในแม่พิมพ์ ซึ่งอาจจะมีเหล็กเส้นช่วยเสริมให้มีความแข็งแรงขึ้น



รูปที่ 5.8.4 โครงสร้างรับองค์ระฆังของพระเจดีย์วัดอัมพวันคีรีนคร จะต้องมีเสาและ Arch มารับน้ำหนักโดยรอบ



รูปที่ 5.8.5 การใช้คานาฝากของโครงสร้างคอนกรีตเสริมเหล็กที่บริเวณฝ้าเพดานแปดเหลี่ยม ในพระมหาธาตุเจดีย์ศรีจันเสน ทำให้ไม่ต้องมีเสาถึง 8 ต้น

ในการออกแบบพระเจดีย์โดยเฉพาะพระเจดีย์ที่มีขนาดใหญ่และมีการใช้งานที่ซับซ้อน ดังเช่น พระเจดีย์ในยุคหลัง จำเป็นอย่างยิ่งที่ต้องมีการคิดถึงเรื่องโครงสร้างควบคู่ไปกับการใช้งานภายในและรูปทรงภายนอก เพราะถ้าคิดแต่เพียงรูปทรงภายนอกอย่างเดียวโดยไม่คำนึงถึงโครงสร้างเลยอาจส่งผลให้เกิดความสิ้นเปลืองและความยุ่งยากในการก่อสร้างเนื่องจากการออกแบบโครงสร้างไม่ลงตัว ดังนั้นการกำหนดช่วงเสา และตำแหน่งของอาคารหลัก จึงต้องเลือกในตำแหน่งที่โครงสร้างลงตัวและมีความสวยงามไปพร้อมๆกัน โดยอาจกำหนดตำแหน่งของอาคารหลักไว้ก่อน เช่น ตำแหน่งพระเจดีย์ประธาน และตำแหน่งพระเจดีย์ราย สำหรับส่วนประกอบอื่นนั้นก็ต้องปรับตามให้เข้าสู่ระบบเดียวกัน ดังนั้นระบบ Modular System ซึ่งเป็นการจัดและแบ่งช่วงเสาที่เป็นระบบ จึงน่าจะมีส่วนช่วยในการออกแบบพระเจดีย์ซึ่งมีความซับซ้อนมากๆได้ ดังเช่นที่พระมหาธาตุเจดีย์ภักดีประกาศ

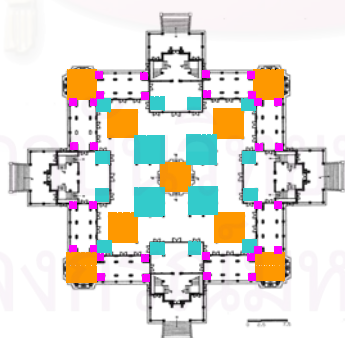

ลายเส้นที่ 5.8.1 ระบบ Modular system ของพระมหาธาตุเจดีย์ภักดีประกาศ

จากที่กล่าวมาแล้วข้างต้นจะเห็นได้ว่าโครงสร้างนั้นมีส่วนสำคัญอย่างยิ่ง ด้วยเพราะเป็นปัจจัยตั้งต้นที่ส่งผลกระทบต่อทุกส่วนในพระเจดีย์ ซึ่งเห็นได้เมื่อมีการใช้โครงสร้างที่แตกต่างกันระหว่างพระเจดีย์ในยุคต้นและพระเจดีย์ในยุคหลัง ดังนั้นในอนาคตที่อาจจะมีการพัฒนาโครงสร้างแบบใหม่ขึ้นมา แล้วได้นำมาใช้กับรูปแบบของพระเจดีย์จึงอาจก่อให้เกิดสิ่งใหม่ๆขึ้นอีกก็เป็นได้ แต่อย่างไรก็ตามการเลือกใช้โครงสร้างนั้น น่าจะต้องคำนึงถึงความเหมาะสมในหลายๆด้านประกอบกันด้วย เพราะความสวยงามของพระเจดีย์นั้นส่วนหนึ่งเป็นผลมาจากโครงสร้างของพระเจดีย์นั่นเอง

บทที่ 6

ข้อมูลเบื้องต้นเพื่อใช้ในการออกแบบ

6.1 โครงการเขื่อนป่าสักชลสิทธิ์

6.1.1 ความเป็นมาของโครงการ¹

กรมชลประทานได้เริ่มศึกษาโครงการเขื่อนเก็บกักน้ำแม่น้ำป่าสัก ตั้งแต่ พ.ศ. 2508 โดยมีวัตถุประสงค์เพื่อป้องกันอุทกภัยในลุ่มน้ำป่าสักและลุ่มน้ำเจ้าพระยาตอนล่าง ตลอดจนเก็บกักน้ำเพื่อการชลประทานในเขตพื้นที่เพาะปลูกตอนล่างของลุ่มน้ำป่าสัก จากผลการพิจารณามีแนวความคิดที่จะสร้างเขื่อนเก็บกักน้ำขึ้นที่บ้านหินลาด ตำบลท่าค้อ อำเภอแก่งคอย จังหวัดสระบุรี แต่เนื่องจากเป็นโครงการขนาดใหญ่และต้องใช้ค่าลงทุนสูงจึงต้องระงับโครงการไป ในระยะเวลาต่อมาแม้ว่ากรมชลประทานจะได้พยายามศึกษาและก่อสร้างโครงการพัฒนาแหล่งน้ำขนาดเล็กตามลำน้ำสาขาของแม่น้ำป่าสัก เพื่อประโยชน์ในการเพาะปลูกอย่างต่อเนื่องจำนวนหลายโครงการ แต่ก็ไม่สามารถแก้ไขปัญหาการขาดแคลนน้ำ ในเขตลุ่มน้ำป่าสักและลุ่มน้ำเจ้าพระยาตอนล่างซึ่งทวีความรุนแรงตามจำนวนประชากรที่เพิ่มขึ้นทุกปี รวมทั้งปัญหาอุทกภัยที่ก่อให้เกิดความเสียหายรุนแรงในพื้นที่ดังกล่าว

เมื่อวันที่ 19 กุมภาพันธ์ พ.ศ. 2532 พระบาทสมเด็จพระเจ้าอยู่หัว ได้พระราชทานพระราชดำริให้กรมชลประทาน ศึกษาความเหมาะสมโครงการเขื่อนเก็บกักน้ำแม่น้ำป่าสักอย่างเร่งด่วน กรมชลประทานจึงได้จัดทำรายงานการศึกษาเบื้องต้น เสนอกระทรวงเกษตรและสหกรณ์เพื่อนำเสนอคณะรัฐมนตรี ซึ่งเมื่อวันที่ 9 มกราคม พ.ศ. 2533 คณะรัฐมนตรีได้มีมติให้ศึกษาความเหมาะสมของโครงการเขื่อนเก็บกักน้ำแม่น้ำป่าสัก โดยให้สำนักงานคณะกรรมการพิเศษเพื่อประสานงานโครงการอันเนื่องมาจากพระราชดำริ เป็นศูนย์กลางในการประสานงานและสนับสนุนด้านงบประมาณ และเมื่อวันที่ 10 กรกฎาคม พ.ศ. 2533 ได้มีมติจัดตั้งสำนักงานโครงการพัฒนาลุ่มน้ำป่าสักฯ เพื่อรับผิดชอบในการศึกษาความเหมาะสมและดำเนินงานภายใต้การกำกับดูแลของคณะกรรมการทรัพยากรน้ำแห่งชาติ

กรมชลประทานได้ทำการสำรวจข้อมูล ศึกษาเบื้องต้นแล้วเริ่มศึกษาความเหมาะสมควบคู่ไปกับการศึกษาผลกระทบสิ่งแวดล้อมเมื่อเดือนกรกฎาคม พ.ศ. 2535 แล้วเสร็จเมื่อเดือนกันยายน พ.ศ. 2536 ผลการศึกษาโครงการได้รับความเห็นชอบจากคณะรัฐมนตรี และได้มีมติอนุมัติให้เปิดโครงการ เมื่อวันที่ 3 พฤษภาคม พ.ศ. 2537 โดยจุดที่ตั้งของเขื่อนอยู่ที่ตำบลหนองบัว อำเภอพัฒนานิคม จังหวัดลพบุรี มีลักษณะเป็นเขื่อนดินถมชนิดมีแกนดินเหนียว ยาว 4,860 เมตร สูง 36.50 เมตร ซึ่งเป็นเขื่อนดินที่มีขนาดใหญ่ที่สุดในประเทศไทย สามารถเก็บกักน้ำได้สูงสุด 960 ล้านลูกบาศก์เมตร งบประมาณในการก่อสร้างโครงการทั้งสิ้น 23,336 ล้านบาท แยกเป็นงานก่อสร้างด้านชลประทาน 7,831 ล้านบาท และงานด้านแก้ไขและพัฒนาสิ่งแวดล้อม 15,505 ล้านบาท ซึ่งกรมชลประทานเริ่มดำเนินการก่อสร้างเขื่อนป่าสักชลสิทธิ์ ตั้งแต่วันที่ 2 ธันวาคม พ.ศ. 2537 แล้วเสร็จสมบูรณ์ ในวันที่ 30 กันยายน พ.ศ. 2542 รวมระยะเวลา 5 ปี โดยสมเด็จพระเทพรัตนราชสุดาฯ

¹ จรุง กมลรัตน์(บรรณารักษ์), ที่ระลึกเนื่องในโอกาสเสด็จพระราชดำเนินทรงเปิดเขื่อนป่าสักชลสิทธิ์ 25 พฤศจิกายน 2542 กรมชลประทาน กระทรวงเกษตรและสหกรณ์ (กรุงเทพฯ: โรงพิมพ์ชุมนุมสหกรณ์การเกษตรแห่งประเทศไทย, 2542), หน้า 132.

สยามบรมราชกุมารี ได้เสด็จพระราชดำเนินเป็นองค์ประธาน ทรงประกอบพิธีเก็บกักน้ำเขื่อนป่าสักชลสิทธิ์ เป็นปฐมฤกษ์เมื่อวันที่ 15 มิถุนายน พ.ศ. 2541 และต่อมาเมื่อวันที่ 7 ตุลาคม พ.ศ. 2541 พระบาทสมเด็จพระเจ้าอยู่หัวทรงพระกรุณาโปรดเกล้าฯ พระราชทานนามเขื่อนแห่งนี้ว่า “เขื่อนป่าสักชลสิทธิ์” โดยได้เสด็จพระราชดำเนินทรงเปิดเขื่อนป่าสักชลสิทธิ์ในวันที่ 25 พฤศจิกายน พ.ศ. 2542

6.1.2 ประโยชน์ที่ได้รับจากโครงการ²

การก่อสร้างเขื่อนป่าสักชลสิทธิ์ เป็นวิธีการจัดการทรัพยากรน้ำแนวทางหนึ่งที่เกิดแหล่งเก็บกักน้ำขนาดใหญ่ สามารถอำนวยประโยชน์และสร้างคุณภาพชีวิตที่ดีให้กับประชาชนที่อาศัยอยู่ในเขตลุ่มน้ำป่าสักและลุ่มน้ำเจ้าพระยาเป็นอเนกอนันต์ ดังนี้

1. เป็นแหล่งน้ำสำหรับอุปโภคบริโภค ของชุมชนต่างๆ ในเขตจังหวัดลพบุรีและจังหวัดสระบุรี (อำเภอลำานรายณ์ พัฒนานิคม วังม่วง แก่งคอย และชุมชนขนาดย่อมใกล้เคียง)
2. เป็นแหล่งน้ำเพื่อการเกษตรสำหรับพื้นที่ชลประทานที่จะเกิดขึ้นใหม่ ในเขตจังหวัดลพบุรีและจังหวัดสระบุรี 135,500 ไร่ (โครงการแก่งคอย-บ้านหม้อ 80,000 ไร่ โครงการพัฒนานิคม 35,500 ไร่ และโครงการพัฒนานิคม-แก่งคอย 20,000 ไร่)
3. เป็นแหล่งน้ำเสริมสำหรับพื้นที่โครงการชลประทานเดิมในทุ่งเจ้าพระยาฝั่งตะวันออกตอนล่าง เนื้อที่ประมาณ 2,200,000 ไร่ (ทำให้ลดการใช้น้ำจากแม่น้ำเจ้าพระยา โดยการนำน้ำจากแม่น้ำป่าสักไปใช้ในพื้นที่บริเวณจังหวัดลพบุรีและจังหวัดสระบุรีโดยตรง)
4. ช่วยบรรเทาอุทกภัยให้แก่พื้นที่ริมแม่น้ำป่าสัก ในเขตจังหวัดลพบุรี และจังหวัดสระบุรี และยังมีผลช่วยบรรเทาอุทกภัยในพื้นที่ตอนล่างของแม่น้ำเจ้าพระยารวมถึงกรุงเทพมหานครและปริมณฑลด้วย
5. เป็นแหล่งน้ำเพื่อการอุตสาหกรรมในเขตจังหวัดลพบุรี และจังหวัดสระบุรี
6. อ่างเก็บน้ำที่เกิดขึ้นจะเป็นแหล่งเพาะพันธุ์ปลาและแหล่งประมงน้ำจืดขนาดใหญ่
7. ช่วยแก้ไขปัญหาการคมนาคมทางน้ำในแม่น้ำป่าสักตอนล่างและปัญหาน้ำเสีย
8. เป็นแหล่งน้ำเสริมเพื่อแก้ไขปัญหาการขาดแคลนน้ำอุปโภคบริโภคในเขตกรุงเทพมหานคร
9. เป็นแหล่งท่องเที่ยวที่สำคัญในบริเวณภาคกลาง
10. ช่วยให้เศรษฐกิจของจังหวัดลพบุรี และจังหวัดสระบุรีขยายตัวมากขึ้น

6.1.3 พิพิธภัณฑลุ่มน้ำป่าสัก³

พิพิธภัณฑลุ่มน้ำป่าสักเป็นอาคารที่จัดสร้างขึ้นพร้อมกับการสร้างเขื่อน มีลักษณะเป็นพิพิธภัณฑเฉพาะเรื่อง ซึ่งแสดงเนื้อหาความรู้ด้านธรรมชาติ และด้านวัฒนธรรมในพื้นที่เก็บกักน้ำของเขื่อนป่าสักชลสิทธิ์ โดยการจัดแสดงได้แบ่งพื้นที่ออกเป็น 6 ส่วน ดังนี้

ส่วนที่ 1 เรื่อง “การชลประทานในประเทศไทย” เป็นข้อมูลเกี่ยวกับประวัติความเป็นมาของการชลประทานของโลกและประเทศไทย รวมถึงพระราชกรณียกิจของพระบาทสมเด็จพระเจ้าอยู่หัวภูมิพลอดุลยเดช

² จรุง กมลรัตน์(บรรณารักษ์), ที่ระลึกเนื่องในโอกาสเสด็จพระราชดำเนินทรงเปิดเขื่อนป่าสักชลสิทธิ์ 25 พฤศจิกายน 2542 กรมชลประทาน กระทรวงเกษตรและสหกรณ์ (กรุงเทพฯ: โรงพิมพ์ชุมนุมสหกรณ์การเกษตร แห่งประเทศไทย, 2542), หน้า 114.

³ เรื่องเดียวกัน, หน้า 112.

พระมหากษัตริย์ผู้สร้างคุณูปการด้านการชลประทานในประเทศไทยตลอดจนพระราชดำริที่เกี่ยวกับการก่อสร้างพิพิธภัณฑสถานน้ำป่าสัก เพื่อประโยชน์ของพสกนิกรชาวไทย

ส่วนที่ 2 เรื่อง “ย้อนรอยอารยธรรม” เริ่มเรื่องจากการทำความรู้จักมนุษย์สมัยก่อนประวัติศาสตร์ตอนปลาย ซึ่งเป็นมนุษย์รุ่นแรกที่พบหลักฐานว่าได้เข้ามาอยู่อาศัยในพื้นที่อ่างเก็บน้ำเขื่อนป่าสักชลสิทธิ์ โดยมีพัฒนาการสืบต่อเนื่องมาในสมัยก่อนประวัติศาสตร์ สมัยทวารวดี สมัยลพบุรี สมัยอยุธยา และสมัยรัตนโกสินทร์ ตามลำดับ

ส่วนที่ 3 เรื่อง “วัฒนธรรมท้องถิ่น” เป็นเรื่องราวที่เกี่ยวข้องกับมนุษย์รุ่นสุดท้ายที่ได้เข้ามาอยู่อาศัยในพื้นที่กักเก็บน้ำของเขื่อนป่าสักชลสิทธิ์ ได้แก่ ชาวไทยเบ็ง

ส่วนที่ 4 เรื่อง “ภูมิศาสตร์” เป็นข้อมูลเกี่ยวกับสภาพภูมิประเทศ ภูมิศาสตร์แหล่งน้ำ ลำธารที่เป็นต้นกำเนิดของลุ่มน้ำป่าสัก และพื้นที่ที่แม่น้ำป่าสักไหลมาหล่อเลี้ยงจนบรรจบกับแม่น้ำเจ้าพระยาที่จังหวัดพระนครศรีอยุธยา อันเป็นปัจจัยที่เอื้อประโยชน์ต่อการตั้งถิ่นฐานของมนุษย์ในอดีต ซึ่งแสดงให้เห็นถึงความเหมาะสมในการเลือกพื้นที่ก่อสร้างเขื่อนป่าสักชลสิทธิ์

ส่วนที่ 5 เรื่อง “ทรัพยากรธรรมชาติ” เป็นข้อมูลเกี่ยวกับทรัพยากรธรรมชาติ เช่น ป่าไม้และสัตว์ป่า อันแสดงให้เห็นถึงความสมบูรณ์ของพื้นที่ครั้งอดีต

ส่วนที่ 6 เรื่อง “ป่าสักวันนี้” เป็นห้องประชุมที่นำข้อมูลเนื้อหาสาระต่างๆ ของโครงการทั้งหมดมาสรุปเก็บรวบรวมไว้

6.2 การวิเคราะห์ที่ตั้งพระเจดีย์ป่าสักชลสิทธิ์

ที่ตั้งของพระเจดีย์ป่าสักชลสิทธิ์ ผู้ศึกษาได้เลือกพื้นที่บริเวณติดกับประตูระบายน้ำของเขื่อน ซึ่งเป็นที่ราบขนาด 23,000 ตารางเมตร หรือ ประมาณ 14.4 ไร่ และมีระดับสูงกว่าพื้นที่โดยรอบ ประกอบด้วยพื้นที่ที่พระบาทสมเด็จพระเจ้าอยู่หัวเสด็จพระราชดำเนินมาประกอบพิธีเปิดเขื่อน ด้วยเหตุข้างต้นผู้ศึกษาจึงเห็นสมควรที่จะเลือกพื้นที่ดังกล่าวเป็นที่สร้างพระเจดีย์ซึ่งมีความสำคัญในฐานะที่เป็นพระเจดีย์ที่บรรจุพระบรมสารีริกธาตุ และเพื่อเฉลิมพระเกียรติพระบาทสมเด็จพระเจ้าอยู่หัว ในวโรกาสครองสิริราชสมบัติครบ 60 ปี ในวันที่ 9 มิถุนายน พ.ศ.2549 ตลอดจนเฉลิมพระเกียรติพระองค์ในฐานะที่เป็นพระมหากษัตริย์ซึ่งประกอบคุณประโยชน์แก่ประเทศชาติประชาชนอย่างหาที่สุดมิได้

6.2.1 การวิเคราะห์ที่ตั้งในบริบทของการเข้าถึง

พระเจดีย์ตั้งอยู่บนพื้นที่ซึ่งมีลักษณะเป็นเนินบริเวณประตูระบายน้ำของเขื่อน โดยมีระดับสูงกว่าพื้นที่โดยรอบประมาณ 3 เมตร อันเป็นการช่วยส่งเสริมสถาปัตยกรรมให้มีความโดดเด่นและแสดงความสำคัญ of พื้นที่อันศักดิ์สิทธิ์ การเข้าถึงพื้นที่ตั้งพระเจดีย์นั้นสามารถเข้าถึงได้ 2 ทางด้วยกันคือ ทางด้านทิศเหนือซึ่งเป็นทางเดินเท้าที่ต่อเชื่อมมาจากบริเวณที่จอดรถ และพิพิธภัณฑสถานน้ำป่าสัก ส่วนการเข้าถึงอีกทางนั้นอยู่ทางทิศตะวันออกเฉียงใต้ ซึ่งเป็นการเข้าถึงของประชาชนที่โดยสารรถลากท่องเที่ยวในบริเวณสันเขื่อนของกรมชลประทาน โดยรถลากจะจอดให้ประชาชนลงถ่ายรูปในบริเวณประตูระบายน้ำ จากการเข้าถึงทั้งสองทางนั้น

การเข้าถึงทางด้านทิศเหนือนับว่าเป็นทางหลักเพราะจะมีประชาชนเดินทางมาจากทางนี้เป็นจำนวนที่มากกว่า ทางด้านทิศตะวันออกเฉียงใต้ ดังนั้นทางเข้าหลักของพระเจดีย์จึงควรจะเป็นทางด้านทิศเหนือ

พื้นที่ตั้งพระเจดีย์มีถนนวิ่งโดยรอบ แต่โดยปกติแล้วผู้ดูแลจะไม่อนุญาตให้รถของประชาชนเข้ามาถึงในบริเวณนี้ จะอนุญาตเพียงรถเจ้าหน้าที่ที่มาปฏิบัติงานและรถลากท่องเที่ยวของกรมชลประทานเท่านั้น สำหรับความต้องการในการเข้าถึงโดยรถของพระเจดีย์นั้นจะเกิดขึ้นในกรณีที่มีการจัดงานในวันสำคัญทางศาสนา หรือการทำบุญสมโภช ประจำปี ที่ต้องการขนของและจัดเตรียมสถานที่ หรือการเข้าถึงของรถดับเพลิงในกรณีเกิดอัคคีภัย



รูปที่ 6.2.1-1 ที่ตั้งพระเจดีย์ ประตูระบายน้ำ และพิพิธภัณฑสถานน้ำป่าสัก

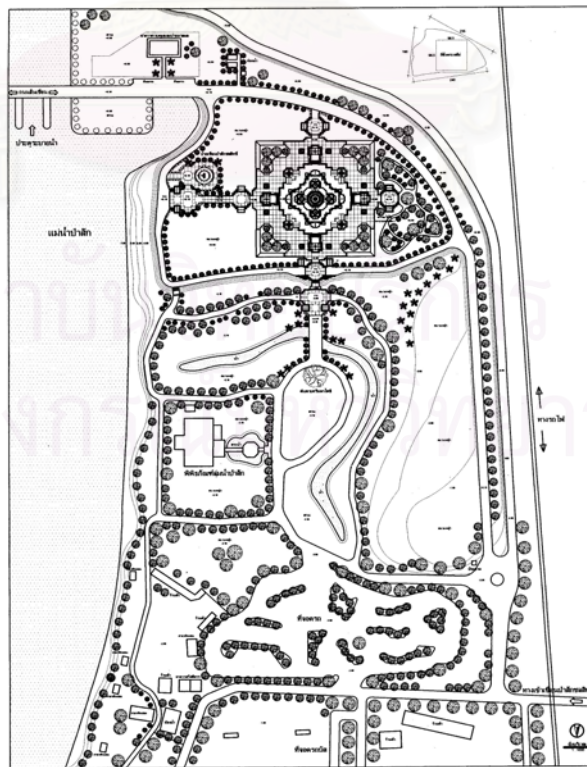

ลายเส้นที่ 6.2.1-2 ผังบริเวณเขื่อนป่าสักชลสิทธิ์ แสดงการเข้าถึงที่ตั้งพระเจดีย์

6.2.2 การวิเคราะห์ที่ตั้งในบริบทของคุณลักษณะของที่ตั้งพระเจดีย์

1. กายภาพของที่ตั้งพระเจดีย์

ที่ตั้งของพระเจดีย์ตั้งอยู่ติดริมน้ำซึ่งก็คือลำน้ำป่าสัก ซึ่งมีความสำคัญในฐานะเป็นสายน้ำที่หล่อเลี้ยงชีวิตผู้คนมาแต่โบราณจนถึงปัจจุบัน โครงการเขื่อนป่าสักชลสิทธิ์นี้เกิดมาจากแนวพระราชดำริของพระบาทสมเด็จพระเจ้าอยู่หัว โปรดให้สร้างเขื่อนกันลำน้ำป่าสักไว้ (เป็นเขื่อนดินซึ่งมีขนาดใหญ่ที่สุดในประเทศ) ด้วยทรงเล็งเห็นความสำคัญที่จะสามารถช่วยบำบัดทุกข์และบำรุงสุขแก่ราษฎรทั้งสองฝั่งลำน้ำ

ตามโบราณราชประเพณี ในพระราชพิธีบรมราชาภิเษก ซึ่งเป็นพระราชพิธีที่สำคัญที่สุดของผู้ที่จะเสด็จขึ้นครองราชสมบัติเป็นองค์พระมหากษัตริย์ของประเทศ จะต้องได้รับการทรงมงกุฎราชาภิเษก ซึ่งน้ำที่ใช้ทรงนี้ เป็นน้ำที่เจือด้วยน้ำจากปัญจมหานทีในอินเดีย คือแม่น้ำคงคา ยมนา อีรวดี สรรภู มหิ และจากปัญจสุทธาคงคาในแม่น้ำสำคัญทั้ง 5 ของไทย คือ แม่น้ำเจ้าพระยา แม่น้ำราชบุรี แม่น้ำป่าสัก แม่น้ำเพชรบุรี และแม่น้ำบางปะกง⁴ จะเห็นได้ว่าแม่น้ำป่าสักนั้นมีความสำคัญเกี่ยวข้องกับพระราชพิธีบรมราชาภิเษกด้วย ซึ่งพระราชพิธีนี้ก็มีความสัมพันธ์สอดคล้องกับจุดประสงค์ในการสร้างพระเจดีย์ป่าสักชลสิทธิ์ที่เป็นการเฉลิมพระเกียรติพระบาทสมเด็จพระเจ้าอยู่หัว ในวโรกาสครองสิริราชสมบัติครบ 60 ปี

จากที่กล่าวไปแล้วสามารถดึงเอากายภาพที่โดดเด่นของที่ตั้ง คือ ความเป็นลำน้ำที่สำคัญ และความเป็นเขื่อนดินที่ใหญ่ที่สุดในประเทศ มาประกอบในการออกแบบได้

2. รูปแบบศิลปกรรมและสถาปัตยกรรมในพื้นที่ที่สร้างพระเจดีย์และพื้นที่โดยรอบ

ที่ตั้งของพระเจดีย์ป่าสักชลสิทธิ์นั้นตั้งอยู่ในเขตลุ่มน้ำป่าสัก และอยู่ในพื้นที่เขตจังหวัดลพบุรี ดังนั้นการนำเอาศิลปกรรมและสถาปัตยกรรมในพื้นที่และบริเวณโดยรอบมาประกอบในการออกแบบจึงสามารถแบ่งออกได้เป็น 2 ส่วนด้วยกัน คือ

- รูปแบบศิลปกรรมและสถาปัตยกรรมในเขตลุ่มน้ำป่าสัก โดยแยกการศึกษาออกเป็น 2 หัวข้อ คือรูปแบบศิลปกรรมและสถาปัตยกรรมที่อยู่ในพื้นที่บริเวณเขื่อน และรูปแบบศิลปกรรมและสถาปัตยกรรมในพื้นที่นอกเหนือจากบริเวณเขื่อน
- รูปแบบศิลปกรรมและสถาปัตยกรรมในจังหวัดลพบุรี

สถาบันวิทยบริการ
จุฬาลงกรณ์มหาวิทยาลัย

⁴ ญัตติกัทร จันทวิช, พระราชพิธีบรมราชาภิเษก (กรุงเทพฯ: บริษัท อมรินทร์ พริ้นติ้ง กรุ๊ป จำกัด, 2530), หน้า 118.

6.3 รูปแบบศิลปกรรมและสถาปัตยกรรมในเขตลุ่มน้ำป่าสัก

6.3.1 ลักษณะทางกายภาพของกลุ่มน้ำป่าสัก⁵

ต้นกำเนิดของแม่น้ำป่าสักอยู่บริเวณเทือกเขาเพชรบูรณ์ในเขตตำบลโพนสูง อำเภอด่านซ้าย จังหวัดเลย ไหลผ่านจังหวัดเพชรบูรณ์ ลพบุรี สระบุรี บรรจบกับแม่น้ำเจ้าพระยาที่จังหวัดพระนครศรีอยุธยา แม่น้ำป่าสักมีลักษณะแคบและลึก มีความยาวประมาณ 513 กิโลเมตร ท้องน้ำสูง 15-20 เมตร

ประเทศไทยมีการจัดแบ่งลุ่มน้ำออกเป็นทั้งหมด 25 ลุ่มน้ำ ลุ่มน้ำป่าสักเป็นหนึ่งในจำนวน 25 ลุ่มน้ำสำคัญ มีลักษณะทางกายภาพแตกต่างจากลุ่มน้ำอื่นๆ โดยมีรูปร่างแคบเรียวยาวคล้ายขนนก มีเทือกเขาขนานอยู่ 2 ข้างและมีแม่น้ำป่าสักไหลอยู่ตอนกลางของพื้นที่เริ่มจากทิศเหนือลงสู่ทิศใต้ พื้นที่ของลุ่มน้ำมีขนาดประมาณ 14,520 ตารางกิโลเมตร โดยสามารถแบ่งเขตพื้นที่ของลุ่มน้ำออกได้เป็น 4 เขตใหญ่ๆ คือ

1. เขตลุ่มน้ำป่าสักตอนบน เป็นส่วนต้นของแม่น้ำป่าสักเริ่มตั้งแต่จังหวัดเลยจนถึงบริเวณอำเภอหล่มสัก จังหวัดเพชรบูรณ์ มีลักษณะเป็นภูเขาสูง
2. เขตลุ่มน้ำป่าสักตอนเพชรบูรณ์ เป็นส่วนที่ต่อเนื่องจากตอนบน บริเวณตั้งแต่อำเภอหล่มสักลงไปจนถึงอำเภอเมืองเพชรบูรณ์ อำเภอหนองไผ่ อำเภอวิเชียรบุรี บริเวณนี้เป็นพื้นที่ถูกเนินสลับกับทุ่งราบตามความยาวของแม่น้ำป่าสัก ราษฎรใช้พื้นที่บนทุ่งราบสองฝั่งแม่น้ำประกอบอาชีพเกษตรกรรมเป็นส่วนใหญ่
3. เขตลุ่มน้ำป่าสักตอนกลาง เป็นเขตที่เป็นที่ตั้งของเขื่อนป่าสักชลสิทธิ์ โดยมีพื้นที่ตั้งแต่อำเภอวิเชียรบุรี อำเภอศรีเทพ จังหวัดเพชรบูรณ์ อำเภอชัยบาดาล อำเภอท่าหลวง อำเภอพัฒนานิคม จังหวัดลพบุรี ลงไปจนถึงอำเภอแก่งคอย จังหวัดสระบุรี ภูมิประเทศของลุ่มน้ำตอนนี้เป็นพื้นที่ถูกเนิน
4. เขตลุ่มน้ำป่าสักตอนล่าง เริ่มตั้งแต่อำเภอแก่งคอย อำเภอเมืองสระบุรี อำเภอเสนาห์ จังหวัดสระบุรี อำเภอท่าเรือ อำเภอนครหลวง จนถึงอำเภอเมืองพระนครศรีอยุธยา จังหวัดพระนครศรีอยุธยา

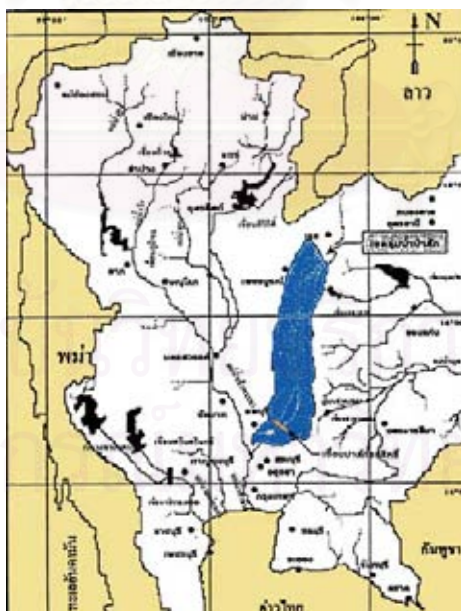

ลายเส้นที่ 6.3.1-1 แผนที่แสดงเขตลุ่มน้ำป่าสัก

(ที่มา: พันเอกหญิงคุณหญิง เกษมสันต์, เขื่อนป่าสักชลสิทธิ์

โครงการพัฒนาลุ่มน้ำป่าสัก อันเนื่องมาจากพระราชดำริ

(กรุงเทพฯ: บริษัท ไอเอส พีริ่ง เฮาส์ จำกัด, 2542), หน้า 158.)

⁵ จรุง กมลรัตน์ (บรรณารักษ์), ที่ระลึกเนื่องในโอกาสเสด็จพระราชดำเนินทรงเปิดเขื่อนป่าสักชลสิทธิ์ 25 พฤศจิกายน 2542 กรมชลประทาน กระทรวงเกษตรและสหกรณ์ (กรุงเทพฯ: โรงพิมพ์ชุมนุมสหกรณ์การเกษตรแห่งประเทศไทย, 2542), หน้า 56.

6.3.2 รูปแบบศิลปกรรมและสถาปัตยกรรมที่อยู่ในพื้นที่บริเวณเขื่อน⁶

จากการขุดค้นทางโบราณคดี ในบริเวณพื้นที่ที่สร้างเขื่อน คือพื้นที่กลุ่มชัยบาดาล กลุ่มมะนาวหวาน และกลุ่มหนองบัว โดยกรมศิลปากร เมื่อ พ.ศ. 2539-2540 รวม 18 แห่ง ได้ข้อมูลที่สรุปได้ว่า

มีการตั้งถิ่นฐานเก่าสุดตั้งแต่ยุคก่อนประวัติศาสตร์ตอนปลาย ที่มีผู้ศึกษาว่า ยุคก่อนประวัติศาสตร์ในพื้นที่แถบลพบุรีน่าจะมีอายุราว 3,000-3,500 ปีก่อน ได้พบภาชนะดินเผา ภาชนะสัมฤทธิ์ ขวานหินขัด ชี้อ่าง เครื่องประดับร่างกาย (กำไลหิน) แหล่งโบราณคดียุคสมัยนี้ ได้แก่ แหล่งโบราณคดีบ้านชัยบาดาล ตำบลชัยบาดาล อำเภอชัยบาดาล จังหวัดลพบุรี แหล่งโบราณคดีหนองม้ามัน และแถบใกล้เคียงตำบลมะนาวหวาน อำเภอพัฒนานิคม แหล่งโบราณคดีบ้านหนองบัว ตำบลหนองบัว อำเภอพัฒนานิคม จังหวัดลพบุรี

ในพื้นที่แถบดังกล่าวพบว่า มีแหล่งโบราณคดีบางแหล่งมีอายุอยู่ในยุคสมัยก่อนประวัติศาสตร์ตอนปลาย และยังมีมีการตั้งถิ่นฐานต่อเนื่องในยุคสมัยต่อมาอีก อาทิ สมัยทวารวดี อายุราวพุทธศตวรรษที่ 10-15 ยุคสมัยรับอิทธิพลเขมร อายุราวพุทธศตวรรษที่ 16-18 ยุคสมัยอยุธยา ตั้งแต่พุทธศตวรรษที่ 19 ตอนปลาย ถึงต้นพุทธศตวรรษที่ 24

จากที่กล่าวไปแล้วข้างต้น พื้นที่แถบนี้นั้นมีความพร้อมในการตั้งถิ่นฐาน นั่นคือ มีพื้นที่ราบริมฝั่งลำน้ำป่าสัก มีน้ำที่สามารถนำมาใช้ในชีวิตประจำวันได้ มีป่าไม้ และสัตว์ป่า มีทรัพยากรธรรมชาติที่นำมาใช้ประโยชน์ได้ อาทิ แร่เหล็กจากแถบภูเขาด้านทิศตะวันตกของแหล่งโบราณคดี หินทรายที่นำมาใช้ประโยชน์ในการก่อสร้างศาสนสถาน และประติมากรรม ผู้คนจึงได้มาอยู่อาศัยติดต่อกันโดยไม่ขาดสาย

ในพื้นที่แถบบริเวณที่สร้างเขื่อน ที่ตำบลชัยบาดาล ตำบลมะนาวหวาน และตำบลหนองบัว พบการอยู่อาศัยของชนกลุ่มหนึ่งกระจายตัวอยู่เป็นจำนวนมาก ซึ่งมีการเรียกชนกลุ่มนี้ว่า “ไทยเบ็ง” ศิลปกรรมเก่าแก่ที่สุดที่พบในพื้นที่หมู่บ้านชาวไทยเบ็ง คือสถูปทรงลังกาจำลอง ทำด้วยหินทรายที่วัดจันทาราม อำเภอชัยบาดาล จังหวัดลพบุรี มีผู้กำหนดอายุว่าอยู่ในราวพุทธศตวรรษที่ 12-15 ปัจจุบันจัดแสดงอยู่ ณ พิพิธภัณฑ์สถานแห่งชาติพระนคร และพบชิ้นส่วนพระพุทธรูปนาคปรก ศิลปะเขมรแบบนครวัด อายุราว พ.ศ. 1643-1718 ได้จากวัดจันทารามเช่นกัน และที่ใต้กุฏิเจ้าอาวาสวัดจันทาราม ยังพบฐานรูปเคารพรูปแบบของศิลปกรรมของพุทธศตวรรษที่ 11-15 (สมัยทวารวดี) ดังนั้นจึงอาจสรุปได้ว่า บริเวณแถบพื้นที่สร้างเขื่อนนั้นเป็นพื้นที่ที่มีอายุเก่าแก่ถึงราวพุทธศตวรรษที่ 11-18 ซึ่งเป็นช่วงเวลาในยุคสมัยทวารวดี และสมัยรับอิทธิพลเขมร

นอกจากการพบศิลปกรรมในสมัยทวารวดีและลพบุรีแล้วยังพบศิลปกรรมไทยแบบอยุธยาด้วย จากการขุดแต่งรอบพระอุโบสถเก่าของวัดจันทาราม ได้พบพระพุทธรูปสัมฤทธิ์จำนวนมาก เป็นศิลปกรรมแบบสมัยอยุธยา อายุราวพุทธศตวรรษที่ 22-23 และพระพุทธรูปยืนปางประทานอภัย หล่อด้วยสัมฤทธิ์ ศิลปกรรมแบบสมัยอยุธยา อายุราวพุทธศตวรรษที่ 20 ที่วัดศิลา วัดของชุมชนไทยเบ็งสำคัญแห่งหนึ่ง พบซากวิหารก่อด้วยอิฐ และชิ้นส่วนพระพุทธรูปหินทราย ซึ่งเป็นสถาปัตยกรรม และศิลปกรรมสมัยอยุธยา ส่วนที่วัดสระโบสถ์ อำเภอ สระโบสถ์ จังหวัดลพบุรี สำรวจพบพระพุทธรูปปางมารวิชัย มีจารึกระบุว่าสร้างขึ้นใน พ.ศ. 2198 ตรงกับสมัยพระเจ้าปราสาททอง สมัยอยุธยา ส่วนรูปแบบศิลปกรรมในสมัยรัตนโกสินทร์นั้นก็มีการค้นพบเช่นเดียวกัน โดยมีอายุราวพุทธศตวรรษที่ 24 เป็นต้นมา ศิลปกรรมที่ค้นพบมีทั้งที่เป็นรูปแบบพื้นบ้าน เช่น พระพุทธรูปแกะสลักไม้ และประติมากรรมนูนต่ำลวดลาย ดอกไม้ มังกรแบบจีน เป็นต้น และรูปแบบตามช่างหลวง เช่นพระพุทธรูป

⁶ จรุง กมลรัตน์(บรรณารักษ์), ที่ระลึกเนื่องในโอกาสเสด็จพระราชดำเนินทรงเปิดเขื่อนป่าสักชลสิทธิ์ 25 พฤศจิกายน 2542 กรมชลประทาน กระทรวงเกษตรและสหกรณ์ (กรุงเทพฯ: โรงพิมพ์ชุมนุมสหกรณ์การเกษตรแห่งประเทศไทย, 2542), หน้า 78 - 88.

พระศรีอารีย์ และพระสังกัจจายน์ ซึ่งได้มีการสำรวจพบว่า ชุมชนไทยเบ็ญมีคตินิยมในการนับถือพระศรีอารีย์มาก โดยมีความเชื่อว่า พระศรีอารีย์ คือพระพุทธรูปเจ้าซึ่งจะอุบัติขึ้นในกายภาคหน้า พระพุทธรูปพระศรีอารีย์มีพุทธลักษณะที่ไม่มีส่วนนูนกลางพระเศียร (อุษณีษะ) จีวรเป็นลายดอกนูนต่ำ พระหัตถ์ขวาวางพาดลงบนพระชงฆ์ ด้านขวา พระหัตถ์ซ้ายวางบนพระเพลาและกำตาลปัตร

สรุปได้ว่า ในพื้นที่แถบบริเวณสร้างเขื่อนนั้น เป็นที่อาศัยของชุมชนชาวไทยเบ็ญเป็นหลัก มีรูปแบบศิลปกรรมเกิดขึ้น 4 ยุคสมัยด้วยกันคือ สมัยทวารวดี สมัยลพบุรี สมัยอยุธยา และสมัยรัตนโกสินทร์ ซึ่งศิลปกรรมที่พบนั้นมีความสำคัญและอยู่ในรูปแบบของประติมากรรมมากกว่ารูปแบบของสถาปัตยกรรม มีคติความเชื่อของชุมชนที่มีความโดดเด่นคือ การนับถือพระศรีอารีย์



รูปที่ 6.3.2-1 พระพุทธรูป ศิลปะเขมรแบบนครวัด พบที่วัดจันทาราม

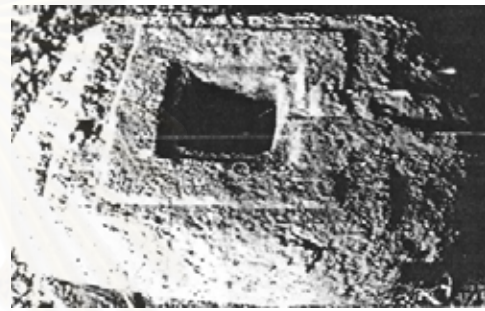

รูปที่ 6.3.2-2 ฐานรูปเคารพศิลปะแบบทวารวดี - เขมร พบที่วัดจันทาราม



รูปที่ 6.3.2-3 โบสถ์เก่าวัดสระโบสถ์

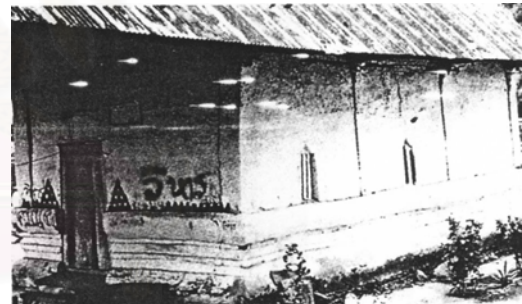

รูปที่ 6.3.2-4 โบสถ์เก่าวัดลินทอง



รูปที่ 6.3.2-5 พระศรีอารีย์ที่วัดจันทาราม



รูปที่ 6.3.2-6 พระพุทธรูปปางประทานอภัย พบที่วัดจันทาราม

ที่มา: รูปที่ 6.3.2-1 ถึง 6.3.2.6 จาก พันเอกหญิงอุษณีษ์ เกษมสันต์, เขื่อนป่าสักชลสิทธิ์ โครงการพัฒนาลุ่มน้ำป่าสัก อันเนื่องมาจากพระราชดำริ(กรุงเทพฯ:บริษัท ไอเอส พีริ่งตั้ง เฮาส์ จำกัด,2542).

6.3.3 รูปแบบศิลปกรรมและสถาปัตยกรรมในพื้นที่นอกเหนือจากบริเวณเขื่อน

จากการศึกษาเบื้องต้นจากภาคเอกสารพบว่าพื้นที่ในเขตลุ่มน้ำป่าสัก ศิลปะในสมัยทวารวดีและศิลปะสมัยลพบุรีมีความโดดเด่นที่สุด โดยมีโบราณสถานที่สำคัญอยู่ที่ **เมืองศรีเทพ** ในเขตจังหวัดเพชรบูรณ์ และ**เมืองชัยจำปาศัก** ในเขตจังหวัดลพบุรี

๑ เมืองศรีเทพ

เมืองศรีเทพ ตั้งอยู่ทางด้านทิศตะวันออกเฉียงของแม่น้ำป่าสักห่างออกมาประมาณ 5 กิโลเมตร ตัวเมืองโบราณตั้งอยู่เชิงเทือกเขาเพชรบูรณ์ที่กั้นระหว่างภาคตะวันออกเฉียงเหนือและภาคเหนือตอนล่าง นอกนั้นลักษณะพื้นที่จะเป็นที่ราบริมฝั่งแม่น้ำป่าสัก และมีเขาดมอรัตน์อยู่ทางด้านทิศตะวันตกห่างออกไปประมาณ 20 กิโลเมตร

จากการสำรวจและขุดค้น – ขุดแต่ง ทางด้านโบราณคดีภายในบริเวณเมืองศรีเทพและพื้นที่อื่น ๆ โดยรอบ ได้พบหลักฐานโบราณวัตถุและโบราณสถานที่สำคัญ แสดงว่าเมืองศรีเทพมีพัฒนาการอย่างต่อเนื่องมายาวนาน ดังนี้

1. สมัยก่อนประวัติศาสตร์ตอนปลาย จากการสำรวจและขุดค้นภายในบริเวณเมืองในของเมืองศรีเทพได้พบหลักฐาน คือ โครงกระดูกมนุษย์ เครื่องมือเหล็กปลายแหลม ลูกปัดหิน – ดินเผา และภาชนะดินเผาวางอยู่กับโครงกระดูก

2. ระยะเวลาที่เมืองศรีเทพเริ่มรับอารยธรรมจากภายนอกและพัฒนาขึ้นเป็นเมืองที่มีอำนาจปกครองเป็นปึกแผ่น ซึ่งน่าจะเริ่มขึ้นในช่วงพุทธศตวรรษที่ 11 หลักฐานทางโบราณคดีที่สำคัญ คือ กลุ่มเทวรูปรุ่นเก่า เช่น พระนารายณ์สวมหมวกแปดเหลี่ยม พระกฤษณะโควรรณะ พระสุริยเทพ ที่สลักจากหินทราย ประติมากรรมเหล่านี้สามารถกำหนดอายุได้ประมาณพุทธศตวรรษที่ 11 – 13 ซึ่งเป็นรูปเคารพในศาสนาฮินดู

3. เมืองศรีเทพสมัยวัฒนธรรมทวารวดี คือในราวพุทธศตวรรษที่ 11 – 16 เป็นช่วงที่เมืองศรีเทพ รับวัฒนธรรมทวารวดีที่แผ่มาจากภาคกลางของประเทศไทย ทำให้มีการเปลี่ยนแปลงคติความเชื่อ และรูปแบบศิลปกรรม ตามวัฒนธรรมต้นแบบที่เจริญอยู่ภายใต้อิทธิพลของพุทธศาสนา โบราณสถานที่สำคัญที่สร้างขึ้นในช่วงนี้ได้แก่ โบราณสถานเขาค้างใน และถ้ำบนเขาดมอรัตน์นอกเมืองศรีเทพ

4. เมืองศรีเทพสมัยวัฒนธรรมเขมรโบราณ ในราวพุทธศตวรรษที่ 17-18 ได้มีการปรับเปลี่ยนการนับถือศาสนาจากศาสนาพุทธมาเป็นศาสนาฮินดู รูปแบบศิลปกรรมจึงเปลี่ยนมารับอิทธิพลศิลปะเขมร สถาปัตยกรรมที่สร้างขึ้นในสมัยนั้น ได้แก่ ปราสาทศรีเทพ และปราสาทสองพี่น้อง มีลักษณะเป็นศิลปะเขมรแบบนครวัด ที่ยังคงปรากฏลักษณะศิลปะเขมร แบบบาปวนอยู่ด้วย (พ.ศ. 1600 – 1650) ในระยะหลังปรากฏร่องรอยศาสนาพุทธแบบมหายานที่เมืองศรีเทพอีกครั้ง น่าจะตรงกับช่วงที่พระเจ้าชัยวรมันที่ 7 แผ่พระราชอำนาจมายังบริเวณนี้

ในสมัยสุโขทัยไม่ปรากฏหลักฐานที่อ้างอิงถึงเมืองศรีเทพ แต่ปรากฏชื่อของเมืองเพชรบูรณ์ หรือ “วิชัยปุระ” ในศิลาจารึกหลักที่ 93 แทน ซึ่งในขณะนั้นเมืองศรีเทพ อาจลดบทบาทเป็นเมืองขนาดเล็กที่ไม่มีความสำคัญมากนัก ต่อมาในสมัยอยุธยา พบว่าในทำเนียบหัวเมืองมีชื่อเมืองศรีถมอรัตน์ หรือเมืองศรีเทพรวมอยู่ด้วย และยังคงมีฐานะเป็นเมืองศรีเทพมาจนถึงสมัยกรุงรัตนโกสินทร์ พระบาทสมเด็จพระนั่งเกล้าเจ้าอยู่หัวโปรดเกล้าฯ ให้ยกเมืองศรีเทพเป็นเมืองตรี แล้วเปลี่ยนชื่อเป็นเมืองวิเชียรบุรี จนกระทั่งพระบาทสมเด็จพระจุลจอมเกล้าเจ้าอยู่หัว ทรงเปลี่ยนแปลงการปกครองส่วนภูมิภาคเป็นแบบมณฑล และลดฐานะเมืองวิเชียรบุรีเป็นอำเภอหนึ่งในจังหวัดเพชรบูรณ์

โบราณสถานสำคัญ

1. โบราณสถานเขาค้างใน

เขาค้างในตั้งอยู่ในเขตเมืองใน เป็นโบราณสถานทางพุทธศาสนาที่มีขนาดใหญ่ที่สุดในเขตเมืองใน และมีความสำคัญมากเพราะมีการสันนิษฐานว่าเป็นโบราณสถาน que สร้างขึ้นในยุคแรกๆของการตั้งเมืองศรีเทพ มีแผนผังเป็นรูปสี่เหลี่ยมผืนผ้ากว้าง 28.40 เมตร ยาว 44.30 เมตร ตัวอาคารก่อด้วยศิลาแลงเป็นชั้นๆสอบเข้าหา ด้านบน แต่ไม่อาจทราบลักษณะของอาคารได้เพราะได้พังทลายไปหมดแล้ว ฐานของอาคารก่อด้วยศิลาแลงเช่นกัน มีการเรียงศิลาแลงเป็นช่องสี่เหลี่ยมเป็นระยะตามความยาวของผนัง สันนิษฐานว่ามกรการตกแต่งด้วยปูนปั้นโดยรอบ ภาพปูนปั้นที่พบมีลักษณะคล้ายคลึงกับภาพปูนปั้นที่โบราณสถานสมัยทวารวดีอื่นๆ เช่นเจดีย์จุลประโทน, เมืองโบราณอู่ทอง, เมืองคูบัว และคงอยู่ร่วมสมัยเดียวกัน คือมีอายุราวพุทธศตวรรษที่ 11 – 16⁷

ภาพปูนปั้นที่พบที่โบราณสถานเขาค้างใน สามารถแบ่งออกเป็น 7 ประเภทใหญ่ๆ คือ⁸

1. ภาพปูนปั้นรูปบุคคล
2. ภาพปูนปั้นรูปสัตว์
3. ภาพปูนปั้นลายพันธุ์พฤกษา
4. ภาพปูนปั้นลายเรขาคณิต
5. ภาพปูนปั้นลายเรขาคณิตผสมพันธุ์พฤกษา
6. ภาพปูนปั้นลายพันธุ์พฤกษาผสมรูปสัตว์
7. ภาพปูนปั้นประกอบสถาปัตยกรรม

จากภาพปูนปั้น ทั้ง 7 ประเภทนั้น ภาพปูนปั้นรูปบุคคลมีความโดดเด่นที่สุดด้วยเพราะยังคงเหลือหลักฐานให้เห็นอย่างชัดเจน โดยเฉพาะภาพปูนปั้นรูปนักรบและภาพคนแคะระแบก ที่มีความเชื่อว่าภาพปูนปั้นเหล่านี้ นำประดับโบราณสถานเพื่อทำหน้าที่เป็นผู้อุปลักษณ์และคุ้มครองสิ่งที่มีมนุษย์เคารพบูชา รูปคนแคะและนักรบมีกำเนิดมาตั้งแต่สมัยที่มนุษย์ยังคงนับถือสิ่งศักดิ์สิทธิ์ตามธรรมชาติ ในอินเดียโบราณก่อนที่ศาสนาสำคัญจะเกิดขึ้น มีหลักฐานว่าชนบางกลุ่มนับถือรูปเคารพที่เป็นรูปยักษ์และยักษ์ี่ ส่วนคนแคะระแบกถือกันว่าเป็นสัญลักษณ์แห่งความสมบูรณ์⁹



รูปที่ 6.3.3-1 โบราณสถานเขาค้างใน

ที่มา: กรมศิลปากร, หนังสือนำชมอุทยานประวัติศาสตร์ศรีเทพ (กรุงเทพฯ: บริษัทอาทิตย์ โปรดักส์ กรุ๊ป จำกัด,

⁷ อุทยานประวัติศาสตร์ศรีเทพ, ดัชนีภาพปูนปั้นจากโบราณสถานเขาค้างใน เมืองโบราณศรีเทพ อ.ศรีเทพ จ.เพชรบูรณ์ (ไม่ปรากฏสถานที่พิมพ์, 2533), หน้า 1.

⁸ เรื่องเดียวกัน, หน้า 7.

⁹ เรื่องเดียวกัน, หน้า 13.

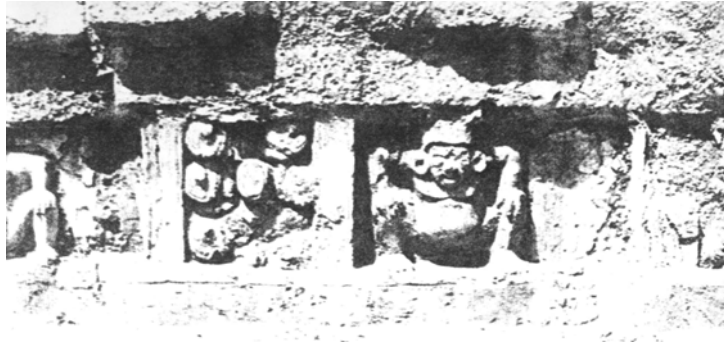

รูปที่ 6.3.3-2 ปูนปั้นฐานโบราณสถานเขาค้างใน



รูปที่ 6.3.3-3 ปูนปั้นฐานโบราณสถานเขาค้างใน



รูปที่ 6.3.3-4 ลายพันธุพฤกษา



รูปที่ 6.3.3-5 ปูนปั้นลายพันธุพฤกษา เป็นหน้ากระดาน



รูปที่ 6.3.3-6 ปูนปั้นลายพันธุพฤกษา แบบก้านขด ในส่วนหน้ากระดาน

ที่มา: รูปที่ 6.3.3-1 ถึง 6.3.3.6 จาก กรมศิลปากร, หนังสือ นำชมอุทยานประวัติศาสตร์ศรีเทพ (กรุงเทพฯ: บริษัทอาทิตย์ โพรดัคส์ กรุ๊ป จำกัด, 2544).

2. ปรากฏสองพี่น้อง

ปรากฏสองพี่น้องสร้างขึ้นในศาสนาฮินดูในราวพุทธศตวรรษที่ 16 – 17 เป็นโบราณสถานที่มีลักษณะทางสถาปัตยกรรมแบบเขมร มีปราสาท 2 องค์ตั้งอยู่บนฐานไพทีเดียวกัน องค์ปราสาทประธานซึ่งมีขนาดใหญ่หันหน้าไปทางทิศตะวันตกเป็นปราสาททออิฐไม่สอปูน มีทางเข้าด้านหน้าด้านเดียว อีก 3 ด้านทำเป็นประตู

หลอก ในส่วนยอดมีชั้นวิมานทั้งหมด 5 ชั้น ภายในปราสาทมีแท่นศิลาแดงสำหรับประดิษฐานรูปเคารพ ส่วนปราสาทอีกองค์หนึ่งเหลือเพียงเรือนธาตุเท่านั้น สำหรับยอดนั้นน่าจะมีรูปทรงเดียวกันกับปราสาทประธาน¹⁰

จากการขุดแต่งโบราณสถานได้พบหลักฐานชิ้นส่วนประกอบสถาปัตยกรรม เช่น ทับหลัง และเสาประดับกรอบประตู ซึ่งกำหนดอายุได้ราวพุทธศตวรรษที่ 17 – 18 นอกจากนี้ยังพบศิวลึงค์ สุวานโยนิ และโคนนทิ พบนั้นปรากฏว่าถูกฝังไว้ในพื้นดินระดับได้อาคาร สันนิษฐานว่าเทวสถานแห่งนี้คงจะถูกเปลี่ยนแปลงเป็นวัดในพุทธศาสนามหายานตามกระแสความนิยมที่แพร่มาจากเขมรในสมัยพระเจ้าชัยวรมันที่ 7¹¹



รูปที่ 6.3.3-7 ปราสาทสองพี่น้อง จากภาพตรงกลางเป็นปราสาทประธาน ด้านขวามือคือปราสาทอีกองค์หนึ่ง



รูปที่ 6.3.3-8 ทับหลังรูปอุมาเหศวร



รูปที่ 6.3.3-9 โยนิ สัญลักษณ์แทนองค์พระอุมา

ที่มา: รูปที่ 6.3.3-7 ถึง 6.3.3.9 จาก กรมศิลปากร, หนังสือนำชมอุทยานประวัติศาสตร์ศรีเทพ (กรุงเทพฯ: บริษัททาทิตย โพรดักส์ กรุ๊ป จำกัด, 2544).

¹⁰ กรมศิลปากร, หนังสือนำชมอุทยานประวัติศาสตร์ศรีเทพ (กรุงเทพฯ: บริษัททาทิตย โพรดักส์ กรุ๊ป จำกัด, 2544), หน้า76-79.

¹¹ เรื่องเดียวกัน, หน้า80.

3. ปราสาทศรีเทพ

ปราสาทศรีเทพ ได้รับการสันนิษฐานว่าน่าจะสร้างในราวพุทธศตวรรษที่ 16-17 เมื่อแรกสร้างใช้เป็นเทวาลัยในศาสนาฮินดู ต่อมาในสมัยพระเจ้าชัยวรมันที่ 7 ได้ถูกเปลี่ยนการใช้งานมาเป็นศาสนสถานมนศาสนาพุทธมหายาน ปราสาทศรีเทพมีลักษณะทางสถาปัตยกรรมรูปแบบปราสาทเขมรเช่นเดียวกับปราสาทสองพี่น้อง และตั้งอยู่ทางด้านหลังในแนวแกนเดียวกัน องค์ปราสาทตั้งอยู่บนฐานบัวลูกฟักศิลาแลง เรือนธาตุและส่วนยอดก่อด้วยอิฐไม่สอปูน ในบริเวณรอบปราสาทขุดค้นพบเทพซุ้มกละหรือกูเวรซึ่งเป็นเทพแห่งความมั่นคง นอกจากนี้ยังพบประติมากรรมรูปทวารบาล ซึ่งกำหนดอายุได้ในราวพุทธศตวรรษที่ 16-17¹²



รูปที่ 6.3.3-10 ปราสาทศรีเทพ



รูปที่ 6.3.3-11 ทวารบาล ที่พบที่ปราสาทศรีเทพ ปัจจุบันเก็บรักษาอยู่ที่พิพิธภัณฑสถานแห่งชาติ พระนคร

๑ เมืองชัยจำปา

เมืองชัยจำปา ตั้งอยู่ที่บ้านชัยจำปา อำเภอท่าหลวง จังหวัดลพบุรี จากการขุดค้นทางโบราณคดีพบว่าพื้นที่เมืองชัยจำปาเป็นที่อยู่อาศัยของมนุษย์ยุคก่อนประวัติศาสตร์มาก่อน น่าจะอายุประมาณ 2,500 – 3,000 ปีมาแล้ว¹³ ในปัจจุบันแม้ว่าเมืองชัยจำปาจะหลงเหลือหลักฐานทางสถาปัตยกรรมอยู่น้อยมาก เพราะเหลือเพียงกองอิฐของอาคารที่พังทลายลงมาจนไม่สามารถจะสืบได้ถึงลักษณะอาคาร แต่ก็ยังพบประติมากรรมที่สามารถบ่งบอกถึงการนับถือศาสนา ความเชื่อ ตลอดจนจนรูปแบบศิลปกรรมได้ ซึ่งประติมากรรมสำคัญที่พบ

¹² กรมศิลปากร, หนังสือนำชมอุทยานประวัติศาสตร์ศรีเทพ (กรุงเทพฯ: บริษัททอทิพย์ โพรดักส์ กรุ๊ป จำกัด, 2544), หน้า 88.

¹³ ภูธร ภูมะธน, เมืองชัยจำปา (สระบุรี: โรงพิมพ์ปากเพรียววารช่าง 2, ไม่ปรากฏปีที่พิมพ์) หน้า 4.

ได้แก่ พระธรรมจักร เสาธรรมจักร และกวางหมอบ อันเป็นองค์ประกอบอย่างหนึ่งของพุทธศาสนาที่มีอายุอยู่ในราวพุทธศตวรรษที่ 12 -14 ในภาคกลางของประเทศไทย¹⁴

พระธรรมจักรคือสัญลักษณ์แทนพระธรรมของพระพุทธเจ้า และที่จะพบควบคู่กับพระธรรมจักรนั้นคือ กวางหมอบ โดยสร้างขึ้นให้มีความหมายตามพุทธประวัติว่า การประทานธรรมของพระพุทธเจ้าครั้งแรกได้ประทาน ณ ป่าอิสิปตนมฤคทายวัน หรือป่ากวาง ที่เมืองสาวัตถี พระธรรมจักรที่พบที่เมืองชัยจำปาศักดิ์พบแต่ชิ้นส่วนที่แตกหัก และล้วนแต่เป็นชนิดที่สลักที่ล้อยอดตัวทั้งชิ้น กล่าวกันว่าธรรมจักรที่สลักที่ล้อยอดตัวนั้นเก่ากว่าธรรมจักรที่สลักนูนต่ำ ลวดลายที่ปรากฏบนวงธรรมจักรคือลายดอกไม้บาน สลับกับลายสี่เหลี่ยมขนมเปียกปูน สำหรับเสาประดิษฐานพระธรรมจักร พบเป็นเสาแปดเหลี่ยมเสียบปักในฐานบัว หัวเสาสลักเป็นลายพวงอุษะ บนแท่งเสามีจารึกอักษรปัลลวะ ส่วนกวางหมอบนั้นพบที่เนินโบราณสถาน 2 ตัว ทั้งพระธรรมจักร เสาธรรมจักร และกวางหมอบนี้ น่าจะสร้างขึ้นในราว พ.ศ.1200 -1300¹⁵



รูปที่ 6.3.3-12 ชิ้นส่วนธรรมจักรชนิดสลักที่ล้อยอดตัว ประดับด้วยลายดอกไม้ 8 กลีบ และสี่เหลี่ยมขนมเปียกปูน ลักษณะคล้ายลายประจำยาม พบที่เมืองชัยจำปาศักดิ์



รูปที่ 6.3.3-13 ชิ้นส่วนธรรมจักรชนิดสลักที่ล้อยอดตัว ประดับด้วยลายดอกไม้ 16 กลีบพบที่เมืองชัยจำปาศักดิ์

ที่มา: รูปที่ 6.3.3-12 และ 6.3.3-13 จาก ภูธร ภูมะธนะ, เมืองชัยจำปาศักดิ์ (สระบุรี : โรงพิมพ์ปากเพรียวการช่าง 2, ไม่ปรากฏปีที่พิมพ์).

¹⁴ เรื่องเดียวกัน, หน้า 11.

¹⁵ เรื่องเดียวกัน, หน้า 12.



รูปที่ 6.3.3-14 เสาหินแปดเหลี่ยม ฐานทำเป็นรูปดอกบัว
หัวเสาประดับด้วยลวดลายรูปวงอุษะ
ปัจจุบันเก็บรักษาอยู่ที่พิพิธภัณฑสถาน
แห่งชาติ สมเด็จพระนารายณ์

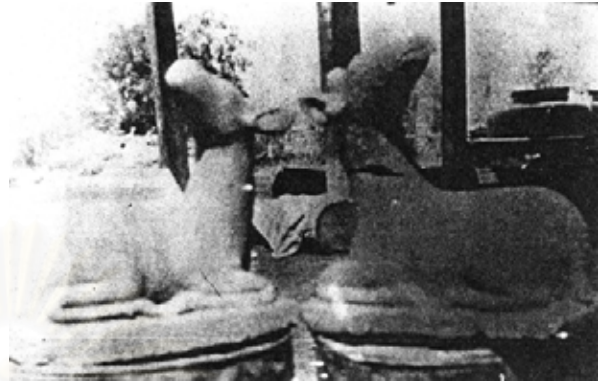

รูปที่ 6.3.3-15 กวางหมอบที่พบที่เมืองชัยจำปา ขนาดสูง
ประมาณ 30 ซม.

ที่มา: รูปที่ 6.3.3-14 และ 6.3.3-15 จาก ภูธร ภูมะธน, เมืองชัยจำปา (สระบุรี : โรงพิมพ์ปากเพรียวการช่าง 2, ไม่ปรากฏปีที่พิมพ์).

สถาบันวิทยบริการ
จุฬาลงกรณ์มหาวิทยาลัย

6.4 รูปแบบศิลปกรรมและสถาปัตยกรรมในจังหวัดลพบุรี

ประวัติศาสตร์การตั้งชุมชนเมืองลพบุรีนั้นพบหลักฐานการตั้งถิ่นฐานที่อยู่อาศัยของมนุษย์มาตั้งแต่สมัยก่อนประวัติศาสตร์ และเป็นเมืองที่มีมนุษย์อยู่อาศัยโดยตลอด การตั้งถิ่นฐานเริ่มตั้งแต่พุทธศตวรรษที่ 6 สมัยพูนัน ในบริเวณที่เป็นเมืองลพบุรีในปัจจุบัน ประมาณ พ.ศ.500 พบว่าเมืองลพบุรีเป็นชุมชนใหญ่ชุมชนหนึ่ง เข้าใจว่าเป็นชุมชนของชนชาติละว้า เรียกว่าเมืองละโว้ ต่อมาประมาณ พ.ศ.900 ชนชาติละว้าเสื่อมอำนาจลงพวกมอญซึ่งอยู่ทางทิศตะวันออกได้ตีเมืองละโว้และแผ่อำนาจครอบครองลุ่มแม่น้ำเจ้าพระยา แม่น้ำท่าจีน และแม่น้ำแม่กลองทั้งหมด แล้วตั้งเมืองละโว้เป็นหัวเมืองใหญ่ในอาณาจักรมอญตั้งแต่ พ.ศ.1000¹⁶ หลังพุทธศตวรรษที่ 14 ลพบุรีกลายเป็นเมืองที่รับวัฒนธรรมแบบทวารวดีโดยสมบูรณ์ มีความเจริญในพุทธศาสนาฝ่ายหินยาน พบศิลาจารึก รอยพระพุทธรูป และพระพุทธรูปแบบทวารวดีจำนวนมากจนถึงปลายพุทธศตวรรษที่ 16 ลพบุรีเกิดการเปลี่ยนแปลงทางวัฒนธรรมครั้งใหญ่ จนลพบุรีกลายเป็นนครรัฐขนาดใหญ่ในพุทธศตวรรษที่ 17 มีชื่อเรียกว่า “ลวรัฐ” หรือ “กัมโพธิประเทศ” หรือ “แคว้นหลอหุ” มีความสัมพันธ์ทางสังคมวัฒนธรรมใกล้ชิดกับอาณาจักรกัมพูชา ในช่วงพุทธศตวรรษที่ 16 -18 ลพบุรีเจริญถึงขีดสุด เป็นทั้งศูนย์กลางทางศาสนาฮินดู และพุทธศาสนาฝ่ายมหายาน ก่อให้เกิดรูปแบบศิลปกรรมซึ่งมีลักษณะเฉพาะขึ้น¹⁷ คือศิลปะสมัยลพบุรี

หลังจากพุทธศตวรรษที่ 18 เมืองลพบุรีมีความสำคัญลดลง จนในสมัยพระเจ้าอู่ทอง แห่งกรุงศรีอยุธยา มีหลักฐานปรากฏแน่ชัดว่าพระองค์ทรงโปรดให้พระราเมศวรราชโอรสองค์ใหญ่ มาตรการเมืองลพบุรี¹⁸ ลพบุรีจึงอยู่ในฐานะเมืองลูกหลวง ซึ่งมีความสำคัญในการป้องกันข้าศึกที่จะเข้ามาประชิดกรุงศรีอยุธยา แต่ในสมัยสมเด็จพระบรมไตรโลกนาถได้มีการปฏิรูปการปกครองซึ่งมีผลให้ลพบุรีหมดสภาพการเป็นเมืองลูกหลวง ไม่มีการส่งเชื้อพระวงศ์มาปกครอง¹⁹ ต่อมาเมื่อสมเด็จพระนารายณ์มหาราช ทรงขึ้นครองราชย์ ลพบุรีได้รับการฟื้นฟูอีกครั้ง โดยถือว่าเป็นเมืองที่มีความสำคัญมากในฐานะเป็นราชธานีแห่งที่สองรองจากอยุธยา แต่เมื่อสิ้นสมัยสมเด็จพระนารายณ์มหาราช ลพบุรีก็ถูกลดความสำคัญตามไปด้วย จนกระทั่งในสมัยพระบาทสมเด็จพระจอมเกล้าเจ้าอยู่หัว รัชกาลที่ 4 แห่งกรุงรัตนโกสินทร์ ประเทศไทยมีการติดต่อกับประเทศทางตะวันตกมากขึ้นพระองค์จึงทรงมีพระราชดำริว่าควรจะมีราชธานีสำรองไว้อีกแห่งหนึ่ง ซึ่งอยู่พ้นรัศมีการยิงปืนจากเรือข้าศึกที่อ่าวสยาม²⁰ จึงได้โปรดให้ปฏิสังขรณ์เมืองลพบุรีพร้อมทั้งสร้างอาคารต่างๆขึ้นใหม่ โดยเฉพาะในพระราชวังของสมเด็จพระนารายณ์มหาราช และได้พระราชทานนามพระราชวังว่า “พระนารายณ์ราชนิเวศน์” ในสมัยพระบาทสมเด็จพระจุลจอมเกล้าเจ้าอยู่หัว พระองค์ก็ได้ทรงเสด็จมาประทับที่พระนารายณ์ราชนิเวศน์อีกหลายคราว และได้พระราชทานพระที่นั่งและตำหนักต่างๆให้แก่ทางราชการ หลังจากนั้นในสมัยสมเด็จพระเจ้าอยู่หัวอานันทมหิดล รัชกาลที่ 8 จอมพล ป.พิบูลสงครามซึ่งเป็นนายกรัฐมนตรีในสมัยนั้นได้สร้างเมือง

¹⁶ ตรึงใจ บุรณะสมภพ, ประสงค์ เขียมอนันต์, ปราโมทย์ ธราศักดิ์ และคณะ, การศึกษาสถาปัตยกรรมตะวันตกที่มีอิทธิพลต่อสถาปัตยกรรมไทย ในแผ่นดินสมเด็จพระนารายณ์มหาราช จังหวัดลพบุรี (ตอนที่ 1) (ม.ป.ท., ม.ป.ป.), หน้า 6.

¹⁷ เรื่องเดียวกัน, หน้า 18.

¹⁸ ศรี อมาตยกุล, ประวัติเมืองสำคัญ(กรุงเทพฯ: โรงพิมพ์รุ่งเรืองรัตน์, 2513), หน้า 477.

¹⁹ เรื่องเดียวกัน, หน้า 479.

²⁰ ตรึงใจ บุรณะสมภพ, ประสงค์ เขียมอนันต์, ปราโมทย์ ธราศักดิ์ และคณะ, การศึกษาสถาปัตยกรรมตะวันตกที่มีอิทธิพลต่อสถาปัตยกรรมไทย ในแผ่นดินสมเด็จพระนารายณ์มหาราช จังหวัดลพบุรี (ตอนที่ 1) (ม.ป.ท., ม.ป.ป.), หน้า 41.

ใหม่ขึ้นทางด้านทิศตะวันออกของเมืองลพบุรีเดิม จังหวัดลพบุรีจึงกลายเป็นเมืองมีศูนย์กลาง 4 แห่งคือ เมืองลพบุรีเดิมซึ่งมีความสำคัญทางประวัติศาสตร์ และเมืองใหม่ซึ่งเป็นศูนย์กลางในการพัฒนาในยุคปัจจุบัน

จากประวัติศาสตร์ของเมืองลพบุรีตั้งแต่อดีตถึงปัจจุบันที่ได้กล่าวไปแล้วข้างต้น จะเห็นได้ว่าเมืองลพบุรีมีความสำคัญใน 4 ยุคสมัยด้วยกันคือ สมัยทวารวดี สมัยลพบุรี สมัยอยุธยา และสมัยรัตนโกสินทร์ แต่ด้วยสถาปัตยกรรมในสมัยทวารวดีนั้นเหลือเพียงแต่ฐานอาคารซึ่งไม่สามารถระบุได้ว่าตัวอาคารจะมีลักษณะเช่นไร ประกอบกับลวดลายก็มิได้หลงเหลือให้ศึกษาได้เลย ดังนั้นผู้ศึกษาจึงแบ่งการศึกษาเอกลักษณ์สถาปัตยกรรมในจังหวัดลพบุรีตามสมัยที่ยังคงเหลือหลักฐานให้ศึกษาได้ โดยจะแสดงเฉพาะสถาปัตยกรรมที่สำคัญและสามารถสื่อถึงเอกลักษณ์สถาปัตยกรรมในสมัยนั้น ๆ ได้ ดังนี้

6.4.1 สถาปัตยกรรมในสมัยลพบุรี

- **ปราสาทแขก**

ปราสาทแขก ตั้งอยู่ในเขตตำบลท่าหิน อำเภอเมืองลพบุรี เป็นปราสาทก่อด้วยอิฐ 3 องค์เรียงกัน ลักษณะเป็นสถาปัตยกรรมแบบลพบุรีอย่างแท้จริง มีอายุอยู่ในราวพุทธศตวรรษที่ 15²¹ นับว่าเป็นศิลปะสถาปัตยกรรมที่มีความเก่าแก่ที่สุด ปัจจุบันไม่หลงเหลือการประดับตกแต่งใดๆให้ศึกษาได้



รูปที่ 6.4.1-1 ปราสาทแขก



รูปที่ 6.4.1-2 ปราสาทประธาน ลวดลายประดับสถาปัตยกรรมไม่หลงเหลือให้พอดศึกษาได้

- **พระปราสาทสามยอด**

เป็นโบราณสถานที่ถือว่าเป็นสัญลักษณ์ของจังหวัดลพบุรี ตั้งอยู่ที่ตำบลท่าหิน อำเภอเมืองลพบุรี เป็นศาสนสถานที่สร้างขึ้นในพุทธศาสนาลัทธิมหายานมีอายุราวพุทธศตวรรษที่ 17 ลักษณะเป็นปราสาท 3 องค์เรียงกัน องค์กลางประดิษฐานพระพุทธรูปปางนาคปรก องค์ขวาประดิษฐานพระโพธิสัตว์อวโลกิเตศวร องค์ซ้ายประดิษฐานรูปพระนางปัญญาวารมี ด้านหน้าของปราสาทองค์กลางมีวิหารซึ่งสร้างขึ้นภายหลังในสมัยสมเด็จพระนารายณ์มหาราช พระปราสาทสร้างด้วยศิลาแลง และหินทราย ประดับตกแต่งด้วยลวดลายปูนปั้น ลักษณะเป็นสถาปัตยกรรมในสมัย พระเจ้าชัยวรมันที่ 7 แห่งประเทศกัมพูชา²²

²¹ ตริ อมาตยกุล, ประวัติเมืองสำคัญ(กรุงเทพฯ: โรงพิมพ์รุ่งเรืองรัตน์, 2513), หน้า 477.

²² คณะกรรมการอำนวยการจัดงานเฉลิมพระเกียรติ, วัฒนธรรม พัฒนาการทางประวัติศาสตร์ เอกลักษณ์ทางภูมิปัญญา จังหวัดลพบุรี (ม.ป.ท., 2544) หน้า 94.



รูปที่ 6.4.1-3 ปรางค์สามยอด จากรูปด้านขวามือเป็นวิหารที่สร้างขึ้นในสมัยสมเด็จพระนารายณ์มหาราช



รูปที่ 6.4.1-4 การประดับตกแต่งบริเวณชั้นรัดประคด



รูปที่ 6.4.1-5 ทางหงส์ปูนปั้นแบบขนาด 5 เคียว



รูปที่ 6.4.1-6 ลายปูนปั้นบริเวณหัวเสา



รูปที่ 6.4.1-7 ลายกรวยเชิงบริเวณหัวเสา



รูปที่ 6.4.1-8 ฐานบัวลูกฟัก ซึ่งเป็นฐานที่นิยมใช้ในสถาปัตยกรรมแบบลพบุรี

● พระปรางค์ประธานวัดพระศรีรัตนมหาธาตุ

ลักษณะเป็นพระปรางค์องค์เดียวมีมุขยื่นออกมาทางด้านหน้า เป็นก่อด้วยศิลาแดงตั้งแต่ฐานจนถึงหน้าบัน ส่วนเหนือขึ้นไปจนถึงยอดเป็นการก่ออิฐ มีผู้สันนิษฐานกำหนดอายุของปรางค์ไว้ว่าพระปรางค์น่าจะถูกสร้างขึ้นในสองยุคสมัยด้วยกันคือ สมัยแรกสร้างราวพ.ศ.1600 แล้วพังเหลือแต่ฐาน ภายหลังจึงสร้างองค์ปรางค์ที่เห็นอยู่ทุกวันนี้ขึ้นเป็นสมัยที่สองในราวพ.ศ.1800 เป็นรูปแบบปรางค์ที่ผิดไปจากแบบปรางค์เขมรแต่ยังคงอิทธิพลศิลปะเขมรแบบบายอนอยู่ ซึ่งที่เห็นได้ชัดคือ ลวดลายปูนปั้นตกแต่งองค์ปรางค์²³

²³ คณะกรรมการอำนวยการจัดงานเฉลิมพระเกียรติ, วัฒนธรรม พัฒนาการทางประวัติศาสตร์ เอกลักษณ์ทางภูมิปัญญา จังหวัดลพบุรี (ม.ป.ท., 2544) หน้า 96.



รูปที่ 6.4.1-9 พระปรางค์ประธานวัดพระศรีรัตนมหาธาตุ



รูปที่ 6.4.1-10 การประดับตกแต่งในส่วนหน้าบัน



รูปที่ 6.4.1-11 ลักษณะของจวดยระกาและใบระกา



รูปที่ 6.4.1-12 การประดับตกแต่งในส่วนชั้นรัดประดับ



รูปที่ 6.4.1-13 ลายกรวยเชิงที่หัวเสา



รูปที่ 6.4.1-14 ลายกรวยเชิงที่ตีนเสาของส่วนเรือนธาตุ



รูปที่ 6.4.1-15 ลายกรวยเชิงที่ตีนเสา ของมุขทางเข้าองค์ปรางค์



รูปที่ 6.4.1-16 ลายหน้ากระดานแบบดอกชอก ดอกซ้อน



รูปที่ 6.4.1-17 ลวดลายกลีบบัวประดับในส่วนบัวคว่ำ



รูปที่ 6.4.1-18 ลายกลีบบัวประดับในส่วนบัวหงาย



รูปที่ 6.4.1-19 ลวดลายประดับในส่วนบัวลูกฟัก



รูปที่ 6.4.1-20 ฐานแบบบัวลูกฟัก

● พระปรางค์วัดนครโกษา

มีลักษณะเป็นพระปรางค์แบบลพบุรี อายุราวพุทธศตวรรษที่ 17 เดิมเป็นเทวสถานของขอม มีอายุร่วมสมัยเดียวกับพระปรางค์บางองค์ที่วัดพระศรีรัตนมหาธาตุ พระพุทธรูปปูนปั้นแบบอุทองที่ซุ้มจระนำของพระปรางค์นั้นสร้างเพิ่มเติมขึ้นภายหลัง มีการสันนิษฐานว่าเทวสถานแห่งนี้ได้ถูกสร้างและบูรณะให้เป็นวัดในพระพุทธศาสนาในสมัยสมเด็จพระนารายณ์มหาราช โดยเจ้าพระยาโกษาธิบดี นอกจากนี้ในการขุดตรวจเมื่อปี พ.ศ. 4549 พบโบราณวัตถุหลายชิ้น เช่น รูปพระโพธิสัตว์ รูปบุคคล รูปสัตว์ พระพิมพ์ดินเผาสมัยทวารวดี ตามคติพุทธศาสนาแบบหินยาน²⁴

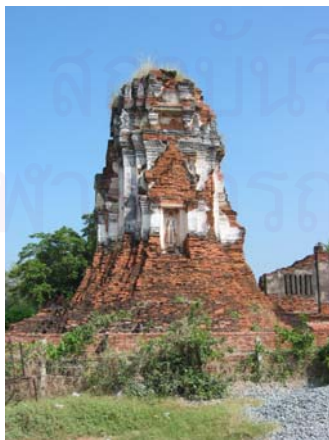

รูปที่ 6.4.1-21 พระปรางค์วัดนครโกษา



รูปที่ 6.4.1-24 พระพุทธรูปปูนปั้นที่ซุ้มจระนำ

²⁴ คณะกรรมการอำนวยการจัดงานเฉลิมพระเกียรติ, วัฒนธรรม พัฒนาการทางประวัติศาสตร์ เอกลักษณ์ทางภูมิปัญญา จังหวัดลพบุรี (ม.ป.ท., 2544) หน้า 93-94.



รูปที่ 6.4.1-23 พระบิภักและนาคมูม



รูปที่ 6.4.1-24 ลวดลายประดับในชั้นวัดประดับ



รูปที่ 6.4.1-25 การประดับตกแต่งในส่วนบัวปลาย



รูปที่ 6.4.1-26 ลายกรวยเชิงในชั้นวัดประดับ

รูปที่ 6.4.1-27 ลายกรวยเชิงที่ปลายเสาของซุ้มจระนำลักษณะคล้าย
ลวดลายที่พระประธานวัดพระศรีรัตนมหาธาตุรูปที่ 6.4.1-28 รอยระกาซุ้มจระนำหักเป็นโค้งขนาดเท่าๆกัน
ลวดลายที่พระประธานวัดพระศรีรัตนมหาธาตุ

6.4.2 สถาปัตยกรรมในสมัยอยุธยา

- พระนารายณ์ราชนิเวศน์ (สมัยสมเด็จพระนารายณ์มหาราช)

พระนารายณ์ราชนิเวศน์สันนิษฐานว่าเป็นพระราชวังเดิมของพระราเมศวร(กษัตริย์ในสมัยอยุธยา) คราวประทับที่เมืองลพบุรี เมื่อสิ้นรัชสมัยของพระองค์พระราชวังแห่งนี้ทรุดโทรมมาก จนถึงในสมัยสมเด็จพระนารายณ์มหาราช โปรดฯให้สร้างพระราชวังที่เมืองลพบุรีอย่างงดงามที่สุด ลักษณะเป็นสถาปัตยกรรมไทยผสมยุโรป จนถึงปีพ.ศ.4431 พระองค์ได้เสด็จสวรรคต หลังจากนั้นพระราชวังจึงถูกทิ้งร้างลดความสำคัญลงไป เมื่อถึงในสมัยพระบาทสมเด็จพระจอมเกล้าเจ้าอยู่หัว โปรดให้ซ่อมแซมพระราชวังเดิมของสมเด็จพระนารายณ์มหาราชขึ้นใหม่ และโปรดพระราชทานชื่อพระราชวังแห่งนี้ว่า พระนารายณ์ราชนิเวศน์²⁵

พระนารายณ์ราชนิเวศน์แบ่งเนื้อที่ออกเป็น 3 ชั้น คือ พระราชฐานชั้นนอก เป็นที่ทำการรัฐบาลและเป็นคลัง พระราชฐานชั้นกลาง เป็นโรงช้างโรงม้า และพระราชฐานชั้นในเป็นพระราชมณเฑียร



รูปที่ 6.4.2-1 พระที่นั่งดุสิตดิถีมหาราช (ด้านหน้า)



รูปที่ 6.4.2-2 ด้านหลังของพระที่นั่งดุสิตดิถีมหาราช



รูปที่ 6.4.2-3 พระที่นั่งจันทรพิศาล ได้รับการซ่อมแซมในสมัยพระบาทสมเด็จพระจอมเกล้าเจ้าอยู่หัว



รูปที่ 6.4.2-4 ชุ่มหน้าต่างพระที่นั่งจันทรพิศาล

²⁵ คณะกรรมการอำนวยการจัดงานเฉลิมพระเกียรติ, วัฒนธรรม พัฒนาการทางประวัติศาสตร์ เอกลักษณ์ทางภูมิปัญญา จังหวัดลพบุรี (ม.ป.ท., 2544) หน้า 98.



รูปที่ 6.4.2-5 ชุมประตู่และกำแพงของส่วนพระราชฐานชั้นใน



รูปที่ 6.4.2-6 การเจาะช่องทรงโค้งที่ผนังชุมประตู่
สันนิษฐานว่าใช้เป็นที่จุดประทีปให้แสง
สว่างในเวลากลางคืน

● ชุมประตู่และกำแพงเมือง

ประตู่และกำแพงเมืองนั้นถูกสร้างในสมัยสมเด็จพระนารายณ์มหาราช ปัจจุบันเหลืออยู่ 4 แห่งด้วยกันคือ ประตูชัย และประตูเพนียด



รูปที่ 6.4.2-7 ประตูชัย มีลักษณะเป็นประตูทรงโค้งแหลม
ด้านบนประดับด้วยโบริสมาแปดเหลี่ยม



รูปที่ 6.4.2-8 ประตูชัย อีกมุมมองเห็น

● พระเจดีย์รายในวัดพระศรีรัตนมหาธาตุ

พระเจดีย์และพระปรางค์ที่อยู่ภายนอกเขตระเบียงคดชั้นนอกของวัดพระศรีรัตนมหาธาตุ เป็นลักษณะของสถาปัตยกรรมแบบอยุธยาตอนต้น ส่วนพระเจดีย์ที่ตั้งอยู่ระหว่างระเบียงคดชั้นนอกและชั้นใน เช่น พระเจดีย์ที่มีบัวปากฐานเป็นรูปกลีบบัวรับองค์ระฆัง หรือพระเจดีย์อมุมไม้สิบสอง เป็นพระเจดีย์สมัยอยุธยาตอนปลาย สันนิษฐานว่า สร้างขึ้นพร้อมกับการปฏิสังขรณ์วัดครั้งใหญ่ในสมัยสมเด็จพระนารายณ์มหาราช



รูปที่ 6.4.2-9 พระเจดีย์กลีบบะเพ็อง(1)แบบอยุธยาตอนต้น



รูปที่ 6.4.2-10 ปูนปั้นรูปเทวดาที่เจดีย์กลีบบะเพ็อง



รูปที่ 6.4.2-11 พระเจดีย์กลีบบะเพ็อง(2)อีกองค์หนึ่ง



รูปที่ 6.4.2-12 รอยระกาและใบระกาที่ประดับในส่วน
ซุ้มจระนำของพระเจดีย์กลีบบะเพ็อง(2)



รูปที่ 6.4.2-13 พระเจดีย์ทรงระฆังฐานแปดเหลี่ยม(3)



รูปที่ 6.4.2-14 ปูนปั้นรูปพระสงฆ์พนมมือกระทำทักษิณาวัตร(3)



รูปที่ 6.4.2-15 บริเวณปากกระซังและองค์ระฆัง(3)



รูปที่ 6.4.2-16 การประดับตกแต่งในส่วนบัลลังก์และบัวผาละมี(3)



รูปที่ 6.4.2-17 พระเจดีย์ระฆัง ปรางกฐมีลักษณะ
ทำข้างโดยรอบฐานองค์พระเจดีย์(4)



รูปที่ 6.4.2-18 การประดับตกแต่งเป็นซุ้มพระพุทธรูปในส่วน
ใต้องค์ระฆัง(4)



รูปที่ 6.4.2-19 ระเบียบคดชั้นนอก แสดงออกถึงโบราณ
สถานที่ผู้พึงไปตามกาลเวลา



รูปที่ 6.4.2-20 กำแพงแก้วที่อยู่ถัดจากระเบียบคดชั้นนอกเหลือ
เพียงส่วนฐานเท่านั้น

- วัดไชย

วัดไชยเป็นวัดเก่าสมัยแรกตั้งกรุงศรีอยุธยา ได้มีการปฏิสังขรณ์ในสมัยอยุธยาตอนปลาย ในรัชกาลสมเด็จพระเจ้าอยู่หัวบรมโกศ มีรูปปูนปั้นเรื่องปฐมสมโพธิ และเรื่องทศชาติ ติดอยู่ที่ผนังอุโบสถซึ่งนับว่าเป็นฝีมือการปั้นที่งดงามมาก



รูปที่ 6.4.2-21 พระปราสาทสมัยอยุธยาตอนปลาย ภายในมีแท่นประดิษฐานพระพุทธรูป



รูปที่ 6.4.2-22 หน้าบันลายปูนปั้นแบบช่อหางโตสมัยอยุธยาตอนปลาย



รูปที่ 6.4.2-23 พระเจดีย์ทรงระฆังตั้งอยู่ระหว่างวิหารพระศรีอารียะและพระอุโบสถ



รูปที่ 6.4.2-24 พระเจดีย์ทรงระฆังอีกองค์หนึ่งซึ่งตั้งอยู่ระหว่างวิหารพระศรีอารียะและพระอุโบสถ



รูปที่ 6.4.2-25 การประดับตกแต่งในส่วนบัลลังก์และบัวผาละมี



รูปที่ 6.4.2-26 ลายปูนปั้นประดับด้านหลังพระอุโบสถ

6.4.3 สถาปัตยกรรมในสมัยรัตนโกสินทร์

- พระนารายณ์ราชินีเวศน์ (สมัยพระบาทสมเด็จพระจอมเกล้าเจ้าอยู่หัว)

ในสมัยพระบาทสมเด็จพระจอมเกล้าเจ้าอยู่หัวได้สร้างอาคารขึ้นใหม่คือ หมู่พระที่นั่งพิมานมงกุฎ หมู่ตึกพระประเทียบ และทิม



รูปที่ 6.4.1-1 หมู่พระที่นั่งพิมานมงกุฎ ใช้เป็นที่ประทับส่วนพระองค์ ปัจจุบันปรับเปลี่ยนการใช้งานเป็นพิพิธภัณฑ์แห่งชาติสมเด็จพระนารายณ์



รูปที่ 6.4.1-2 หมู่ตึกพระประเทียบ ใช้เป็นที่พักของข้าราชการฝ่ายใน ปัจจุบันใช้เป็นพิพิธภัณฑ์แสดงศิลปวัตถุพื้นบ้านของท้องถิ่น



รูปที่ 6.4.1-3 ทิม หรือที่พักของทหารรักษาการณ์

- วัดกวีศราราม

วัดกวีศรารามเดิมชื่อวัดขวิดตั้งอยู่ใกล้กับพระนารายณ์ราชินีเวศน์ ในตอนปลายสมัยสมเด็จพระนารายณ์มหาราชพระองค์ได้ถวายพระราชฐานองค์หนึ่งให้เป็นเขตวิสุงคามสีมาเพื่อทำการอุปสมบท หลังจากอุปสมบทข้าราชการแล้วก็ได้มีการไถ่ถอนเขตวิสุงคามสีมาแต่อย่างใด กลายเป็นว่าวัดอยู่ในวังจนถึงสมัยพระบาทสมเด็จพระจอมเกล้าเจ้าอยู่หัว ทรงดำริว่า วัดอยู่ในเขตพระราชฐานเป็นการไม่สมควร จึงทรงไถ่ถอนเขตวิสุงคามสีมาออกจากพระราชวัง²⁶ และทรงเห็นวัดขวิดอยู่ใกล้กับพระราชวัง จึงได้ทรงผาติกรรมบูรณปฏิสังขรณ์ขึ้นแทน และตั้งชื่อใหม่ว่า วัดกวีศราราม

²⁶ คณะกรรมการอำนวยการจัดงานเฉลิมพระเกียรติ, *วัฒนธรรม พัฒนาการทางประวัติศาสตร์ เอกลักษณ์ทางภูมิปัญญา จังหวัดลพบุรี* (ม.ป.ท., 2544) หน้า 104.



รูปที่ 6.4.1-4 พระอุโบสถวัดกวีศาราม



รูปที่ 6.4.1-5 ผนังด้านข้างเจาะเป็นช่องแสงแนวตั้ง ลักษณะแบบอยุธยา ในส่วนฐานเป็นแบบฐานเขียงซ้อนกัน



รูปที่ 6.4.1-6 รูปด้านหน้าของพระอุโบสถ



รูปที่ 6.4.1-7 พระเจดีย์ด้านหลังพระอุโบสถ

- **วัดมณีชลขันธ์**

วัดมณีชลขันธ์เดิมชื่อวัดเกาะแก้วตั้งอยู่บนเกาะกลางน้ำ ได้รับการบูรณปฏิสังขรณ์ในสมัยรัชกาลที่ 4 โดยเจ้าพระยามรราช เมื่อครั้งเป็นพระยาอภัยรณฤทธิ์²⁷ สิ่งที่น่าสนใจในวัดนี้คือ เจดีย์หลวงพ่องแสง ลักษณะเป็นเรือนธาตุซ้อนกัน 3 ชั้น ในแต่ละชั้นของเรือนธาตุประดับด้วยซุ้มจระนำประดิษฐานพระพุทธรูป เหนือเรือนธาตุชั้นบนสุด มีลักษณะเป็นเจดีย์ทรงย่อมุมไม้สิบสอง



รูปที่ 6.4.1-8 พระเจดีย์หลวงพ่องแสง

²⁷ คณะกรรมการอำนวยการจัดงานเฉลิมพระเกียรติ, วัฒนธรรม พัฒนาการทางประวัติศาสตร์ เอกลักษณ์ทางภูมิปัญญา จังหวัดลพบุรี (ม.ป.ท., 2544) หน้า 107.



รูปที่ 6.4.1-8 ส่วนองค์ระฆังของเจดีย์เป็นแบบย่อมุมไม้สิบสอง



รูปที่ 6.4.1-9 ชุ่มจรนำประดิษฐานพระพุทธรูป



สถาบันวิทยบริการ
จุฬาลงกรณ์มหาวิทยาลัย

บทที่ 7

การออกแบบ : พระมหาธาตุเจดีย์ป่าสักชลสิทธิ์ จังหวัดลพบุรี

7.1 รายละเอียดโครงการเพื่อการออกแบบ

7.1.1 วัตถุประสงค์โครงการ

1. สร้างพระมหาธาตุเจดีย์ในพระพุทธศาสนาเพื่อเป็นการแสดงความระลึกถึง สมเด็จพระสัมมาสัมพุทธเจ้า
2. เพื่อเป็นการระลึกถึงพระมหากรุณาธิคุณของพระบาทสมเด็จพระเจ้าอยู่หัวภูมิพลอดุลยเดช
3. เฉลิมพระเกียรติพระบาทสมเด็จพระเจ้าอยู่หัวเนื่องในวโรกาสครองสิริราชสมบัติครบ 60 ปี ใน ปีพุทธศักราช 2549
4. เป็นสถานที่ท่องเที่ยว

7.1.2 รายละเอียดการใช้พื้นที่ภายในพระเจดีย์

1. ประดิษฐานพระเจดีย์บรมจุพระบรมสารีริกธาตุ (ธาตุเจดีย์)
2. บูชบกประดิษฐานพระชัยวัฒน์ประจำรัชกาลที่ 9 จำลอง (อุเทสิกะเจดีย์)
3. ประดิษฐานพระไตรปิฎก และพระธรรมจักร (ธรรมเจดีย์)
4. พระพุทธรูปประจำพระชนมวาร, พระพุทธรูปประจำพระชนมพรรษา, พระพุทธรูปที่จะหล่อขึ้นใหม่ในวโรกาสครองสิริราชสมบัติครบ 60 ปี และรอยพระพุทธรูปบาท (อุเทสิกะเจดีย์)
5. นิทรรศการเฉลิมพระเกียรติพระบาทสมเด็จพระเจ้าอยู่หัวครองราชย์ครบ 60 ปี แสดงพระราชพิธีบรมราชาภิเษก และพระราชกรณียกิจเกี่ยวกับน้ำ
6. เวียนเทียนในวันสำคัญทางพระพุทธศาสนา
7. ชมทิวทัศน์ของเขื่อน

7.2 แนวความคิดในการออกแบบและผลงานการออกแบบ

7.2.1 การวางผังบริเวณและการออกแบบภูมิสถาปัตยกรรม

การเลือกที่ตั้งของพระเจดีย์ป่าสักชลสิทธิ์นั้นได้เลือกพื้นที่ที่พระบาทสมเด็จพระเจ้าอยู่หัวภูมิพลอดุลยเดชทรงประกอบพระราชพิธีเปิดเขื่อนป่าสักชลสิทธิ์ ซึ่งนับว่าเป็นพื้นที่ที่มีความสำคัญที่มีความเกี่ยวข้องกับพระบาทสมเด็จพระเจ้าอยู่หัวและเขื่อนป่าสักชลสิทธิ์ พื้นที่ตั้งพระเจดีย์มีขนาดประมาณ 12.5 ไร่ มีระดับพื้นสูงกว่าบริเวณโดยรอบประมาณ 3 เมตร อันเป็นการช่วยส่งเสริมให้พระเจดีย์มีความสง่างามและเป็นการแสดงความสำคัญของอาคารซึ่งอยู่ในระดับพื้นที่สูงกว่าอาคารอื่นๆ ด้านหน้าของพระเจดีย์หันลงสู่แม่น้ำป่าสักในทิศตะวันออก ส่วนทางเข้าหลักนั้นจะอยู่ในด้านทิศเหนือซึ่งติดต่อกับส่วนที่จอดรถและอาคารพิพิธภัณฑ์ลุ่มน้ำป่าสัก

การออกแบบภูมิสถาปัตยกรรม จัดให้บริเวณโดยรอบพระเจดีย์นั้นปลูกต้นไม้ที่ให้ดอกสีเหลืองอันประกอบด้วย ต้นราชพฤกษ์, ต้นเหลืองสิรินธร เป็นไม้ขนาดใหญ่และขนาดกลางตามลำดับ และปลูกต้นไม้

พุทธรักษา เป็นไม้ในระดับล่าง นอกจากนี้ยังปลูกต้นพระศรีมหาโพธิ์ ซึ่งในสมัยรัตนโกสินทร์นี้ถือว่าเป็นบริเวณเจดีย์ชนิดหนึ่ง ให้ตำแหน่งอยู่ในแนวแกนเดียวกันกับพระเจดีย์ ในส่วนพื้นที่ด้านทิศตะวันตกของพระเจดีย์จัดเป็นสวนพรรณไม้ในพระพุทธศาสนา โดยเลือกต้นไม้ที่ทนจะไม่มากินผลแล้วไปถ่ายมูลไว้ตามส่วนต่างๆของพระเจดีย์ เช่น บัว, สาละ, เกด, จิก, ประดู่, ปาริฉัตร, ไม้ และสีเสียด เป็นต้น

7.2.2 รูปแบบสถาปัตยกรรม

เนื่องจากในบริเวณพื้นที่สร้างพระเจดีย์นั้นมีรูปแบบศิลปกรรมซ้อนทับกันอยู่หลายยุคสมัย ประกอบด้วยสมัยทวารวดี, สมัยลพบุรี, สมัยอยุธยา และสมัยรัตนโกสินทร์ ดังนั้นผู้ศึกษาจึงได้เลือกนำเอา รูปแบบศิลปะในสมัยนั้นๆมาประกอบในการออกแบบ โดยรูปแบบสถาปัตยกรรมในภาพรวมนั้นใช้ลักษณะศิลปะแบบลพบุรีผสมผสานเข้ากับองค์ประกอบต่างๆของพระเจดีย์ โดยในส่วนฐานได้ใช้ฐานบัวลูกฟักซึ่งเป็นที่นิยมใช้ในสถาปัตยกรรมแบบลพบุรี และในส่วนนระระกาและหน้าบันใช้รูปแบบของสมัยอยุธยาที่ปรากฏอยู่ที่วัดพระศรีรัตนมหาธาตุ ลพบุรี ในส่วนยอดใช้พระเจดีย์ทรงระฆังแสดงเอกลักษณ์ของสมัยรัตนโกสินทร์ สำหรับศิลปะแบบทวารวดีนั้นพบแต่เพียงการประดับตกแต่งเท่านั้นจึงได้นำเอาลักษณะลวดลายมาใช้ในองค์ประกอบต่างๆของพระเจดีย์ นอกจากนี้ผู้ศึกษาได้มีความประทับใจในลักษณะของโบราณสถานที่ประหลาดพิสดาร จึงได้นำเอาความประทับใจนั้นมาออกแบบผนังของลานประทักษิณชั้นที่ 1

เนื่องจากพระเจดีย์นี้สร้างเพื่อฉลองในวโรกาสพระบาทสมเด็จพระเจ้าอยู่หัวทรงครองสิริราชสมบัติครบ 60 ปี จึงได้นำตัวเลข 60 มาเป็นความสูงของพระเจดีย์ โดยออกแบบให้มียอดแหลมของพระเจดีย์และยอดชุ่มหอรระฆังรวมกันทั้งหมด 9 ยอด และปล้องโถงของพระเจดีย์ประธานมี 9 ปล้องซึ่งสื่อความหมายถึงพระบาทสมเด็จพระเจ้าอยู่หัวซึ่งทรงเป็นพระมหากษัตริย์ลำดับที่ 9 ในราชวงศ์จักรี นอกจากนี้จัดระดับองค์พระเจดีย์ประธานเป็นชั้น 9 ชั้น เพื่อสื่อความหมายว่าพระเจดีย์นี้สร้างขึ้นเพื่อถวายแด่พระบาทสมเด็จพระเจ้าอยู่หัว

7.2.3 การใช้พื้นที่ภายในพระเจดีย์

การใช้พื้นที่ภายในแบ่งออกเป็น 4 ชั้นด้วยกันประกอบด้วย

ชั้นที่ 1 : เป็นส่วนจัดนิทรรศการแสดงพระราชประวัติพระบาทสมเด็จพระเจ้าอยู่หัว, พระราชดำริเกี่ยวกับเขื่อนป่าสักชลสิทธิ์ และพระราชกรณียกิจที่เกี่ยวกับน้ำ

ชั้นที่ 2 : เป็นที่ตั้งของพระบรมราชสัญลักษณ์ของรัชกาลที่ 9 ซึ่งตั้งอยู่ศูนย์กลางของพื้นที่ และที่ฝ้าผนังโดยรอบจัดแสดงจิตรกรรมเป็นขั้นตอนพระราชพิธีบรมราชาภิเษก และจิตรกรรมสถานที่ 18 แห่งที่เป็นที่ทำพิธีปลุกเสกน้ำซึ่งจะนำมาใช้ในพระราชพิธีบรมราชาภิเษก

ชั้นที่ 3 : เป็นที่ประดิษฐานพระพุทธรูปปฏิมาชัยวัฒน์ประจำรัชกาลที่ 9 และพระพุทธรูปอีก 3 องค์ คือ พระพุทธรูปที่จะหล่อขึ้นใหม่ในวโรกาสครองสิริราชสมบัติครบ 60 ปี, พระพุทธรูปประจำพระชนมวาร(พระปางห้ามญาติ) และพระพุทธรูปประจำพระชนมพรรษา โดยจัดให้พระพุทธรูปปฏิมาชัยวัฒน์ซึ่งถือว่าเป็นพระที่มีความสำคัญมากที่สุดตั้งอยู่ศูนย์กลางของพื้นที่ ส่วนพระพุทธรูปอีก 3 องค์ ประดิษฐานอยู่ที่มุมโดยรอบ

ชั้นที่ 4 : ประดิษฐานพระเจดีย์บรมสารีริกธาตุที่ศูนย์กลาง ส่วนที่มุมทั้ง 4 โดยรอบเป็นที่ตั้งบุษบกประดิษฐานพระไตรปิฎก, ธรรมมาสเทศน์, พระธรรมจักร และพระพุทธรูป ในการออกแบบได้ใช้

พนักไม้แกะสลักแบ่งพื้นที่ของส่วนพระเจดีย์ประดิษฐานพระบรมสารีริกธาตุออกจากพื้นที่โดยรอบ เพื่อแสดงความสำคัญและเพื่อความเป็นสัดส่วน ทั้งยังคงความต่อเนื่องของพื้นที่ทั้งสองได้ด้วย

7.2.4 การประดับตกแต่ง

การตกแต่งอาคารผิวนั่งภายนอกประดับด้วยกระเบื้องโมเสกทั้งหมด ในส่วนยอดพระเจดีย์และยอดชุ่มหอรระฆังเป็นโมเสกสีทอง ส่วนผนังที่เหลือใช้โมเสกสีน้ำตาลและสีเทา ซึ่งการให้สีอาคารมีแนวความคิดมาจากพระนามของพระบาทสมเด็จพระเจ้าอยู่หัว โดยต้นแนวความคิดมาจากพระนามว่า "ภูมิพล" ซึ่งถ้าแปลความหมายก็จะหมายถึง "พลังของแผ่นดิน" ประกอบกับที่ตั้งของพระเจดีย์อยู่ในบริเวณเขื่อนป่าสักชลสิทธิ์ ซึ่งปัจจุบัน (พ.ศ.2548) ถือว่าเป็นเขื่อนดินที่มีขนาดใหญ่ที่สุดในประเทศไทย ดังนั้นผู้ศึกษาจึงเลือกใช้สีของดิน(สีน้ำตาล) และหิน(สีเทา)มาใช้กับอาคารเพื่อสื่อความหมายดังที่กล่าวไปแล้วข้างต้น ส่วนของรอยระกาและหน้าบันใช้การหล่อคอนกรีตจากแม่พิมพ์แล้วประดับด้วยการปิดทองคำเปลวและกระจกสี ส่วนวัสดุผิวพื้นภายในบุด้วยหินอ่อน ส่วนภายนอกบุด้วยหินแกรนิตผิวหยาบซึ่งเป็นวัสดุในท้องถิ่น

การประดับตกแต่งภายในชั้นต่างๆมีรายละเอียดดังนี้

ชั้นที่ 1 : ผนังโดยรอบทาสี ไม่มีการประดับลวดลาย ผนังตอนล่างสูง 90 ซม.บุด้วยหินแกรนิต ส่วนฝ้าเพดานประดับด้วยลายดาวเพดานและค้ำความมุมไม้แกะสลักปิดทอง

ชั้นที่ 2 : เขียนจิตรกรรมฝาผนังที่ได้กล่าวไปแล้วในหัวข้อ 7.2.3 ส่วนฝ้าเพดานประดับด้วยลายดาวเพดานและค้ำความมุมไม้แกะสลักปิดทอง

ชั้นที่ 3 : ฝาผนังโดยรอบเขียนลายเฟื่องระย้า ตอนกลางเขียนลายดอกไม้วาง ตอนล่างบุหินแกรนิตสูง 90 ซม. ฝ้าเพดานประดับด้วยลายดาวเพดานและค้ำความมุมไม้แกะสลักปิดทอง

ชั้นที่ 4 : ในส่วนตอนล่างของผนังรอบพระเจดีย์บรรจุพระบรมสารีริกธาตุ เขียนจิตรกรรมพุทธประวัติตอนพระองค์ประสูติ ตรัสรู้ แสดงปฐมเทศนา และปรินิพพาน ส่วนตอนกลางและตอนบนของผนังนั้นเขียนภาพเหล่าเทวดาพนมมือถือดอกปาริฉัตร เพื่อจะนำมาสักการะพระบรมศพของพระพุทธเจ้าตามพุทธประวัติ ช่องแสงทั้ง 8 ช่องที่อยู่ตอนบนของผนังโดยรอบประดับด้วยกระจกสี ประกอบด้วยสีเขียว, เหลือง, แดง, ขาว, แสด, และแดงสด ซึ่งได้แนวความคิดมาจากฉัพพรรณรังสีของพระพุทธเจ้า ในส่วนฝ้าเพดานเป็นลายฉลุโลหะปิดทอง

7.2.5 การระบายอากาศและการนำแสงสว่างเข้าสู่ภายใน

การระบายอากาศในส่วนโครงสร้างของพระเจดีย์ประธาน จะเจาะรูบริเวณแกนรับส่วนปล้องไฉนที่อยู่ด้านในเสาหอน โดยให้ปากรูที่อยู่ด้านนอกมีระดับที่ต่ำกว่าด้านในเพื่อป้องกันน้ำฝนไหลเข้าภายในพระเจดีย์ นอกจากนี้ส่วนที่เป็นฝ้าเพดานฉลุโลหะนั้นก็สามารรถให้อากาศถ่ายเทระหว่างพื้นที่ด้านบนและด้านล่างได้ ส่วนพื้นที่ในชั้นอื่นนั้นการระบายอากาศและแสงสว่างจะได้จากช่องประตูและหน้าต่างโดยรอบ แต่ถ้าในกรณีพระเจดีย์ถูกปิดเป็นเวลานาน จะระบายอากาศได้จากช่องเปิดที่ทำเป็นเกร็ดซึ่งจัดวางอยู่ในตำแหน่งที่สังเกตได้ยาก และในประตูของชั้นที่ 1 นั้นก็ออกแบบให้ลูกฟักประตูส่วนหนึ่งเป็นเกร็ดระบายอากาศได้

การนำแสงสว่างเข้าสู่ภายในพระเจดีย์นั้นในชั้นที่ 4 ได้จากการเจาะช่องแสงในส่วนตอนบนของผนัง และเจาะช่องแสงในส่วนองครีระฆังของพระเจดีย์ประธาน เพื่อให้แสงในส่วนยอดของพระเจดีย์บรรจุพระบรม

สารวิกรธาตุ ในส่วนชั้นที่ 1 ซึ่งมีพื้นที่ขนาดใหญ่และมีการแสดงนิทรรศการ จึงเจาะช่องแสงเพิ่มในส่วนของฐานชั้นที่ 2 เพื่อนำแสงธรรมชาติเข้าสู่พื้นที่ด้านใน แต่ทั้งนี้จะต้องนำแสงจากหลอดไฟมาประกอบในการใช้งานด้วย

7.2.6 โครงสร้าง

โครงสร้างของพระเจดีย์ออกแบบให้เป็นระบบ เสา-คาน คอนกรีตเสริมเหล็กทั้งหมด ผนังในส่วนองครักษ์ของพระเจดีย์ก็เป็นคอนกรีตเสริมเหล็ก สำหรับโครงสร้างของพระเจดีย์ประธานที่จะต้องมีเสา 8 ต้นวางเรียงสอปขึ้นไปรับน้ำหนักองครักษ์ ออกแบบให้ปลายเสาแต่ละต้นถูกยึดเข้าไว้ด้วยกันด้วย Ring beam เพื่อความแข็งแรง และเพื่อที่จะสามารถตั้งเสาให้ขึ้นไปรับน้ำหนักในส่วนยอดได้ ในส่วนผนังอาคารแต่ละชั้นเป็นผนังก่ออิฐฉาบปูน ถ้าผนังในส่วนใดที่มีความหนามากก็จะก่อเป็นผนัง 2 ชั้น

การวางตำแหน่งของโครงสร้างนั้นจะวางตามตำแหน่งอาคารหลักก่อนคือ โครงสร้างที่รับน้ำหนักจากพระเจดีย์ประธาน และพระเจดีย์บริวารทั้ง 4 องค์ โดยจัดให้ช่วงเสามีระยะที่เท่าๆกัน ซึ่งมีระยะช่วงเสาหลักอยู่ที่ 6 เมตร ในส่วนช่วงเสาที่มีขนาดเล็กลงก็จะลดลงในอัตราที่เท่าๆกัน คือ 4.5 เมตร, 3 เมตร และ 1.5 เมตร ทั้งนี้เพื่อเป็นการลดความยุ่งยากในการก่อสร้าง

7.3 ผลงานการออกแบบ

จากการศึกษาวิจัยพระเจดีย์ซึ่งมีการใช้สอยพื้นที่ภายในสมัยรัตนโกสินทร์ ตลอดจนการศึกษาภาคเอกสารที่ผ่านมาแล้วข้างต้น ได้นำมาเป็นข้อมูลเบื้องต้นเพื่อใช้ในการออกแบบโครงการ “พระมหาธาตุเจดีย์ป่าสักชลสิทธิ์” ผลการวิจัยแสดงในลักษณะของแบบทางสถาปัตยกรรม ดังที่จะเสนอต่อไปนี้

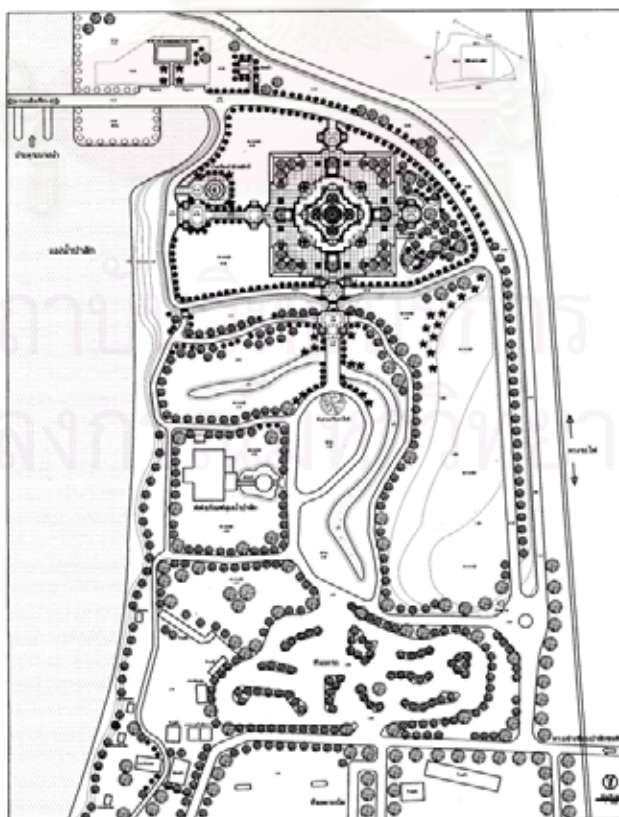

ลายเส้นที่ 7.3.1 ผังบริเวณโครงการ

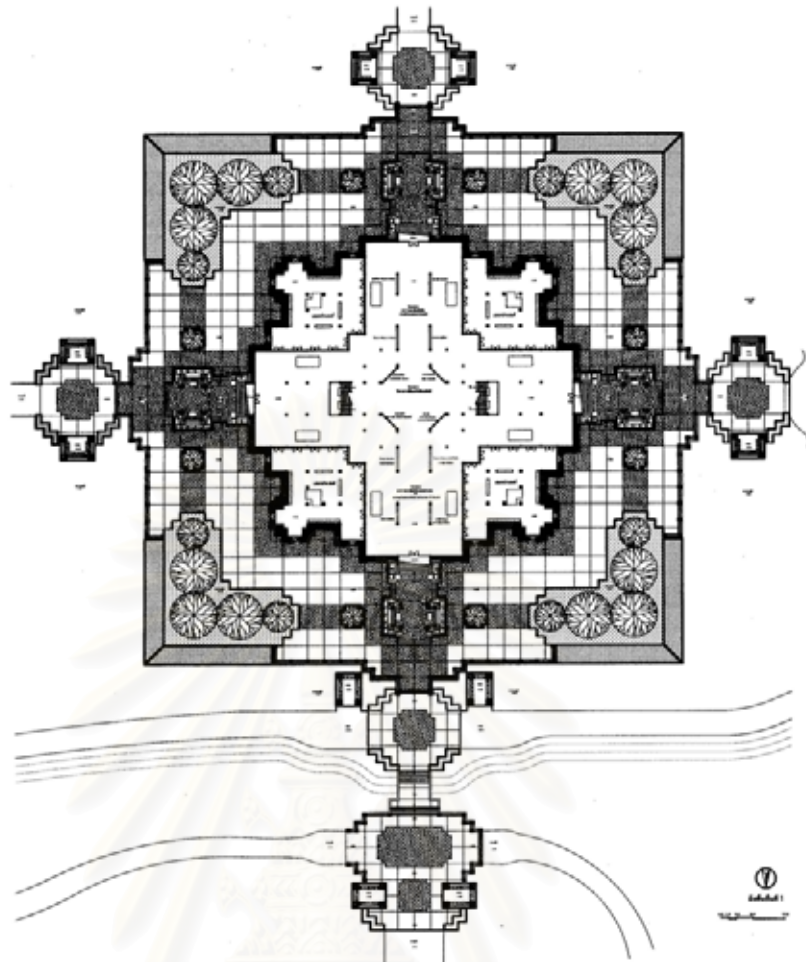

ลายเส้นที่ 7.3.2 ผังพื้นที่ 1

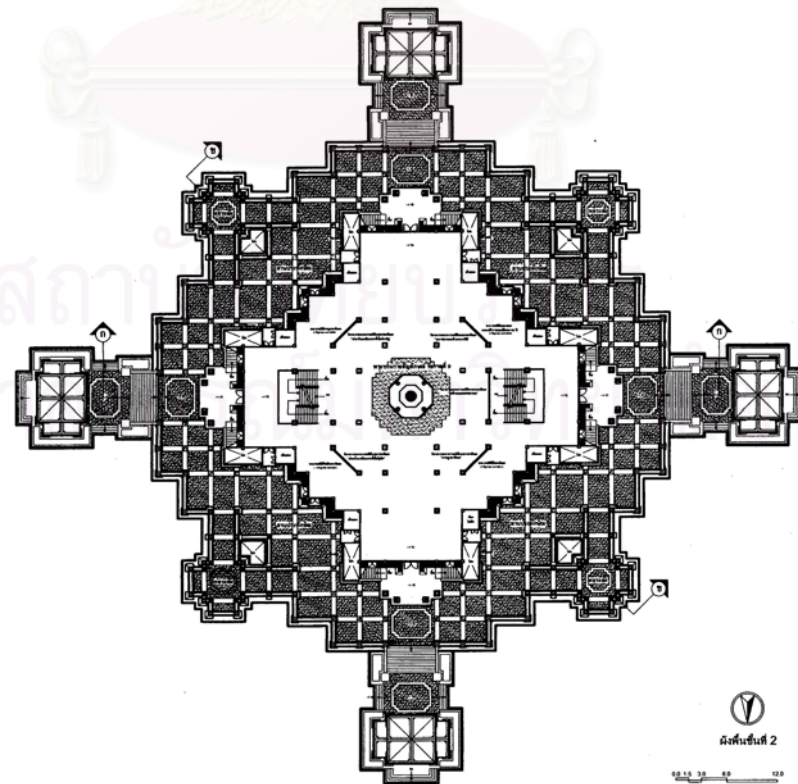

ลายเส้นที่ 7.3.2 ผังพื้นที่ 2

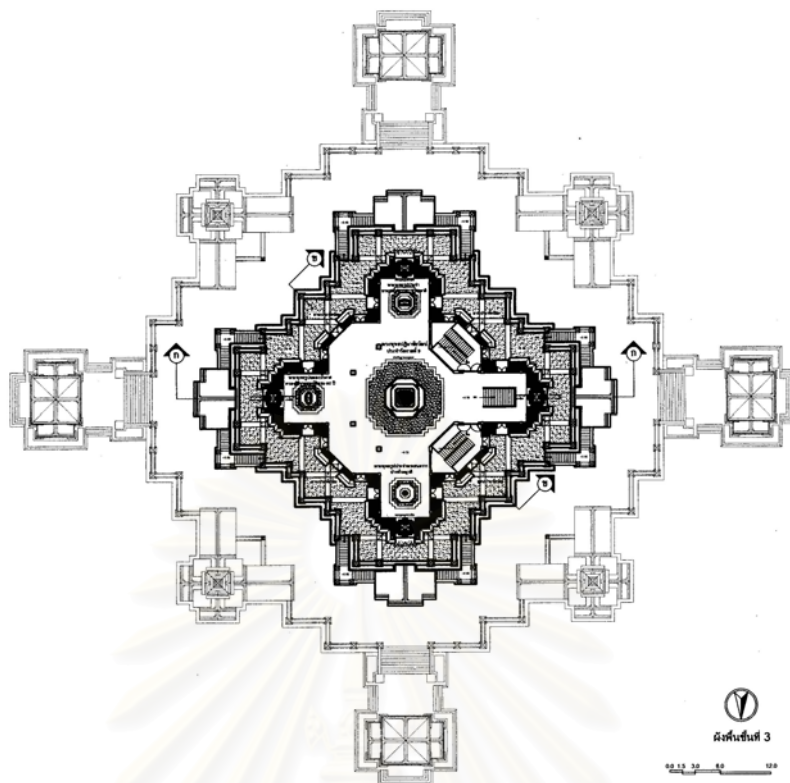

ลายเส้นที่ 7.3.4 ผังพื้นที่ 3

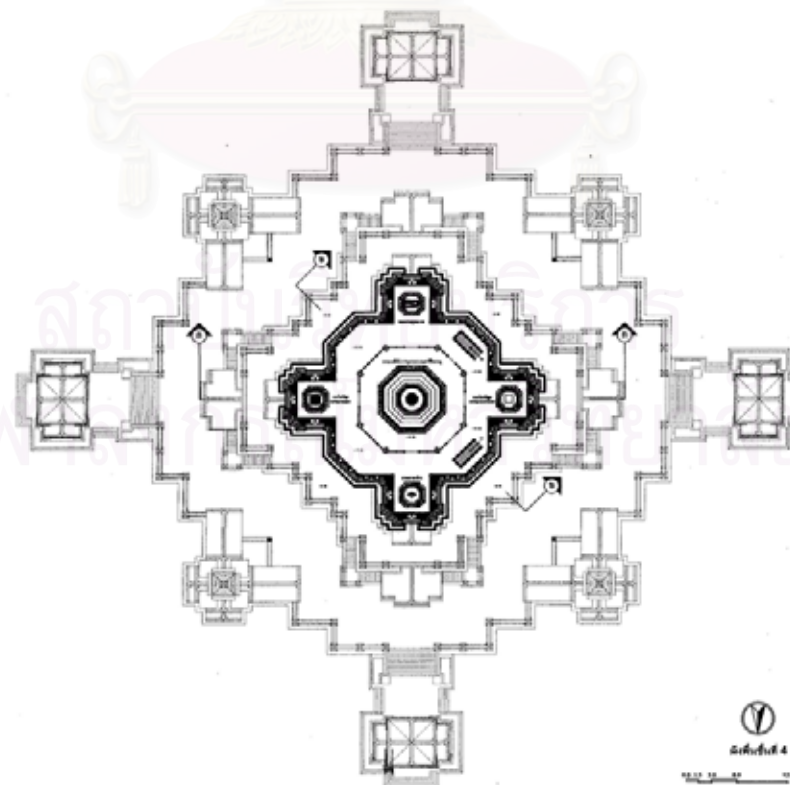

ลายเส้นที่ 7.3.5 ผังพื้นที่ 4



จุฬาลงกรณ์มหาวิทยาลัย

ลายเส้นที่ 7.3.6 รูปตั้งด้านทิศเหนือ

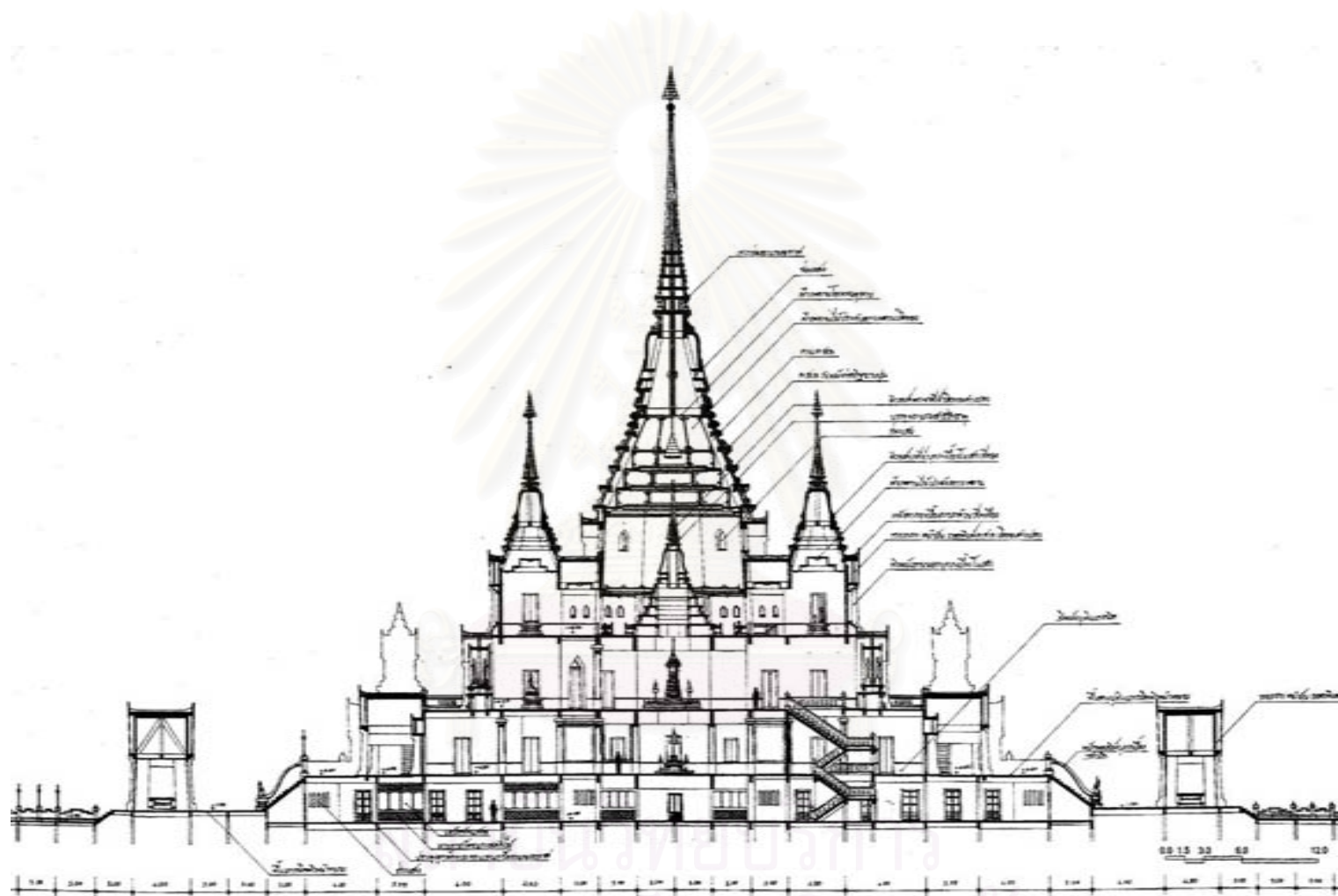

จุฬาลงกรณ์มหาวิทยาลัย
 ฉายเส้นที่ 7.3.7 รูปตัดตามขวาง

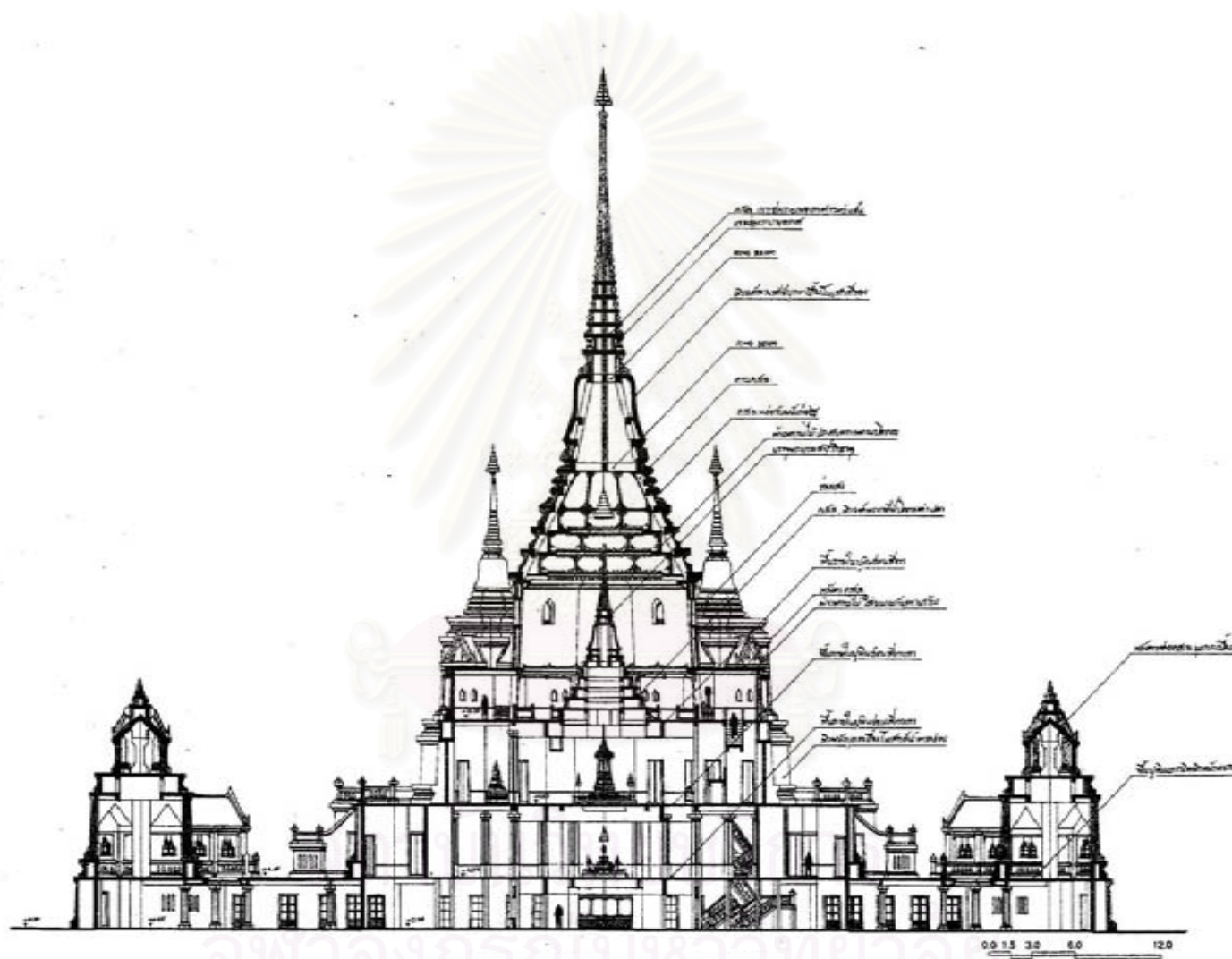

ฉายเส้นที่ 7.3.8 รูปตัดแนวทแยง

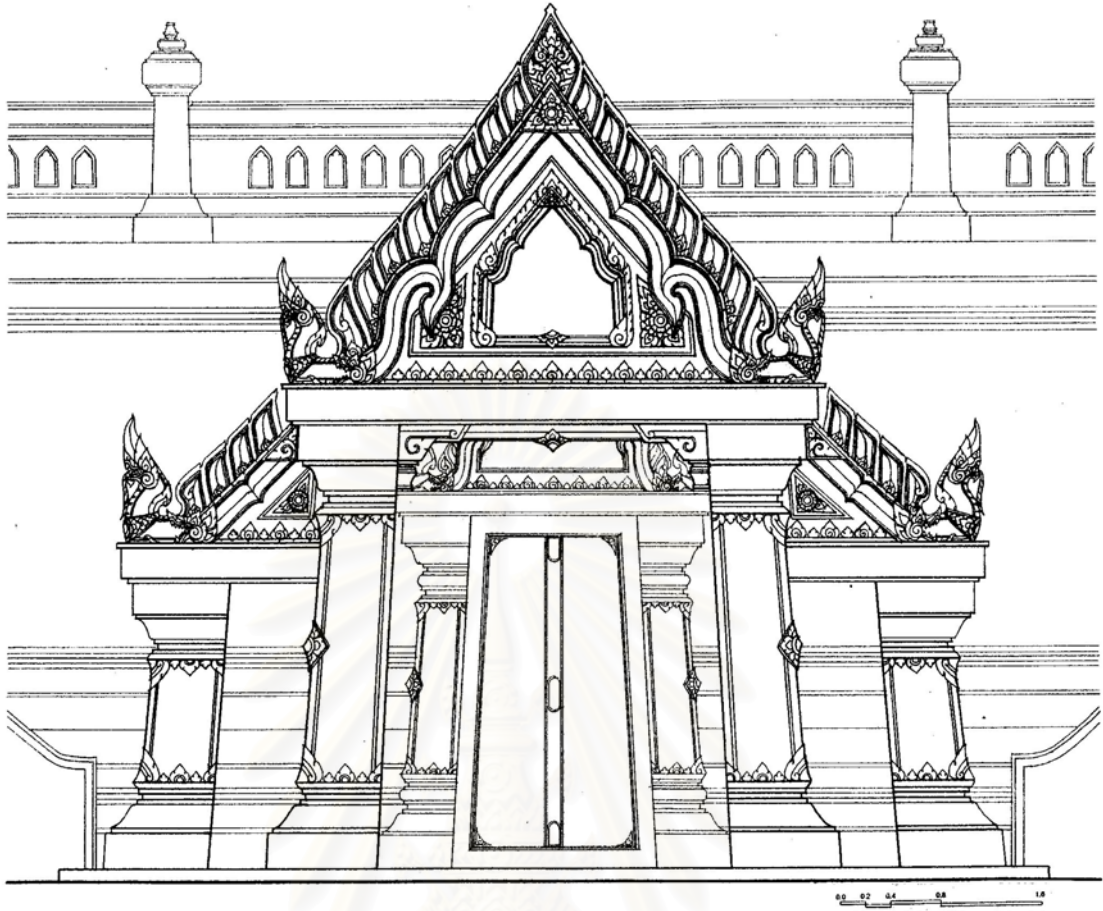

ลายเส้นที่ 7.3.9 แบบขยายมุขทางเข้าชั้นที่ 2



ลายเส้นที่ 7.3.10 แบบขยายหน้าบันศาลาจัดธรมุข

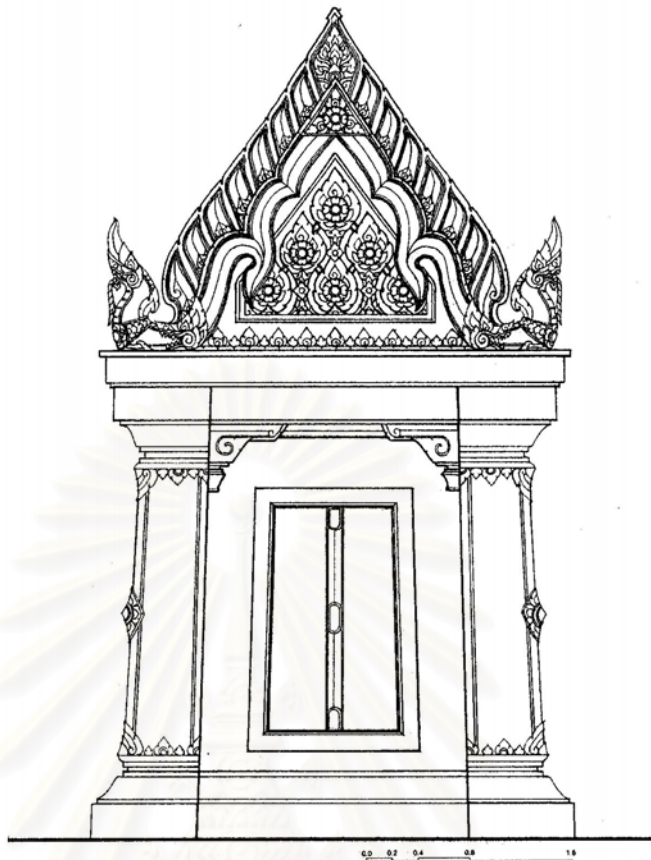

ลายเส้นที่ 7.3.11 แบบขยายซุ้มหน้าต่างชั้นที่ 4



ลายเส้นที่ 7.3.12 แบบขยายซุ้มประตูทางเข้าชั้นที่ 2

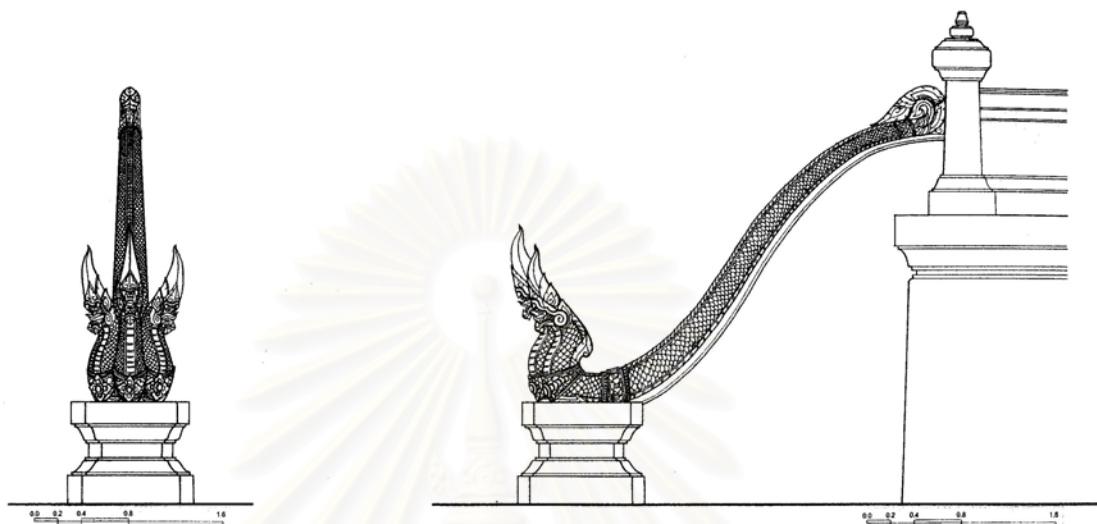

ลายเส้นที่ 7.3.13 แบบขยายพนักบันไดนาค



ลายเส้นที่ 7.3.14 แบบขยายเสาหัวเม็ด, เสาโคมดงประทีป และพนักลานประทักษิณ



ลายเส้นที่ 7.3.15 แบบขยายพระบรมราชสิญลักษณ์ รัชกาลที่ 9



ลายเส้นที่ 7.3.16 แบบขยายบุษบกประดิษฐานพระพุทธรูปนิมาชัยวัฒน์
ประจำรัชกาลที่ 9 จำลอง



ลายเส้นที่ 7.3.17 แบบขยายพระเจดีย์ประดิษฐานพระบรมสารีริกธาตุ

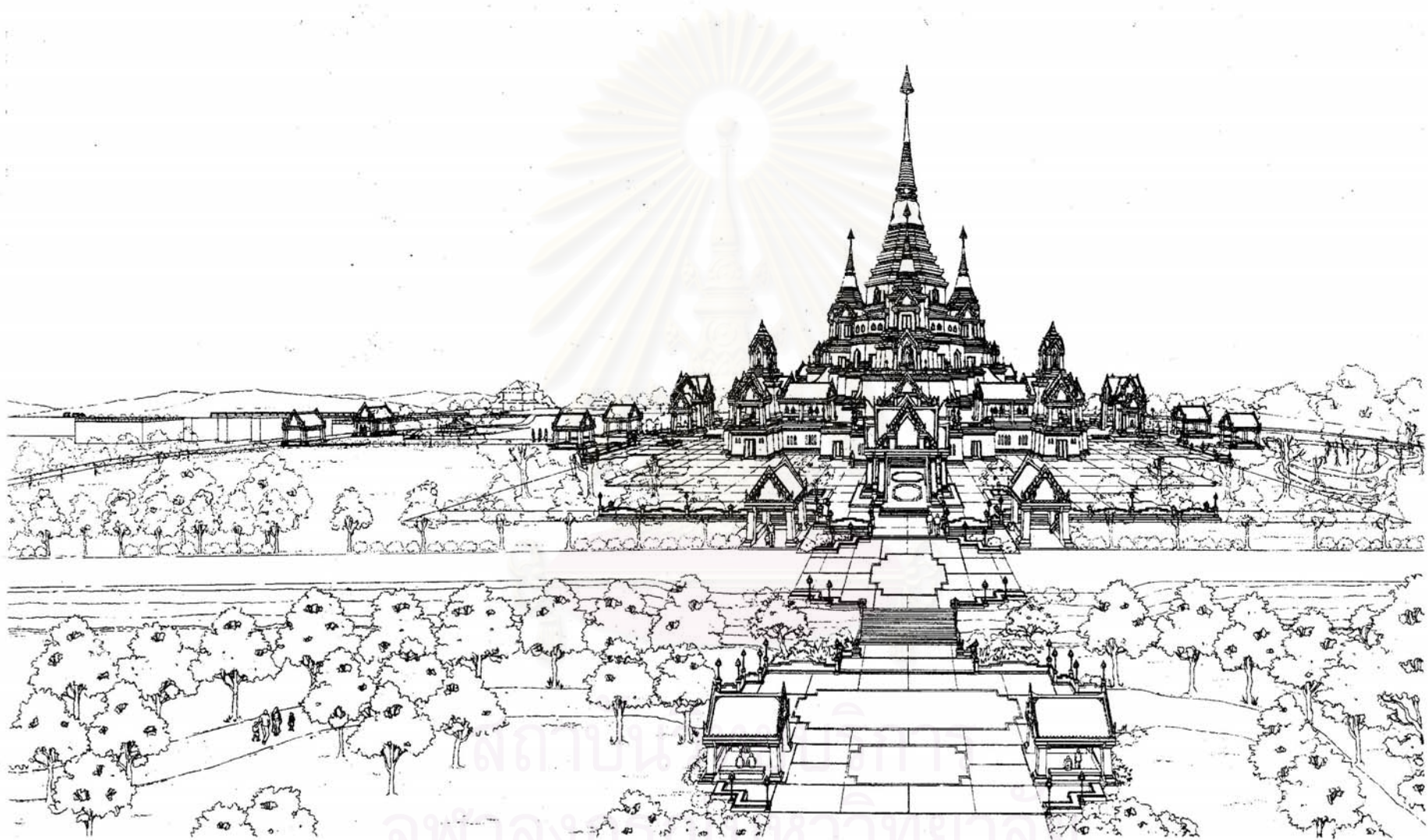

ลายเส้นที่ 7.3.18 ทัดนียภาพภายนอก

รายการอ้างอิง

- เกษมสุข ภมรสติติย์. เล่าเรื่องเจดีย์ เจดีย์ศึกษา (เล่มที่ 3) : พุทธเจดีย์กับการพัฒนาและปรัชญาองรับ. (ม.ป.ท.), 2545.
- คณะกรรมการอำนวยการจัดงานเฉลิมพระเกียรติ. วัฒนธรรม พัฒนาการทางประวัติศาสตร์ เอกลักษณ์ทางภูมิปัญญา จังหวัดลพบุรี. (ม.ป.ท.), 2544.
- คเชนทร์ จันทร์เจริญ. สัมภาษณ์, 20 กันยายน 2547.
- คัมภีร์ภูปวงศ์ ตำนานว่าด้วยการสร้างพระสถูปเจดีย์. กรุงเทพฯ : ห้างหุ้นส่วนจำกัด นนทชัย, 2511.
- โชติ กัลยาณมิตร. พจนานุกรมสถาปัตยกรรมและศิลปะเกี่ยวเนื่อง. (ม.ป.ท., ม.ป.ป.).
- จรรยา กมลรัตน์(บรรณาธิการ). ที่ระลึกเนื่องในโอกาสเสด็จพระราชดำเนินทรงเปิดเขื่อนป่าสักชลสิทธิ์ 25 พฤศจิกายน 2542 กรมชลประทาน กระทรวงเกษตรและสหกรณ์. กรุงเทพฯ: โรงพิมพ์ชุมนุมสหกรณ์การเกษตรแห่งประเทศไทย, 2542.
- จิรศักดิ์ เดชวงศ์ญา. พระเจดีย์เมืองเชียงใหม่. เชียงใหม่: กลางเวียงการพิมพ์, 2541.
- เฉลิม รัตนทัศนีย์. วิวัฒนาการศิลปสถาปัตยกรรมไทย. กรุงเทพฯ : บริษัท อมรินทร์พริ้นติ้ง แอนด์ พับลิชชิ่ง จำกัด, 2539.
- ณัฐรภัทร จันทวิช. พระราชพิธีบรมราชาภิเษก. กรุงเทพฯ: บริษัท อมรินทร์ พริ้นติ้ง กรุ๊ป จำกัด, 2530.
- ดำรงราชานุภาพ. ตำนานพระพุทธรูปเจดีย์. กรุงเทพฯ: บริษัท พิมพ์เนศ พริ้นติ้ง เซ็นเตอร์ จำกัด, 2545.
- ตรี อมาตยกุล. ประวัติเมืองสำคัญ. กรุงเทพฯ: โรงพิมพ์รุ่งเรืองรัตน์, 2513.
- ตรึงใจ บุรณะสมภพ, ประสงค์ เขียมอนันต์, ปราโมทย์ ธาวัศศักดิ์ และคณะ. การศึกษาสถาปัตยกรรมตะวันตกที่มีอิทธิพลต่อสถาปัตยกรรมไทย ในแผ่นดินสมเด็จพระนารายณ์มหาราช จังหวัดลพบุรี (ตอนที่ 1). (ม.ป.ท., ม.ป.ป.).
- ตำนานวัดบวรนิเวศวิหาร. กรุงเทพฯ: บริษัทโรงพิมพ์กรุงเทพ, 2538.
- ทรงยศ วีระวิมาศ. สถาปัตยกรรมสุโขทัย. (ม.ป.ท., ม.ป.ป.).
- ทศพล จังพานิชย์กุล. พระพุทธรูปมรดกล้ำค่าของเมืองไทย. กรุงเทพฯ: บริษัท คอมม่า ดีไซน์แอนด์พริ้นท์ จำกัด, 2545.
- ธงทอง จันทรางศุ. มหาธาตุ. กรุงเทพฯ: บริษัท อมรินทร์ พริ้นติ้ง กรุ๊ป จำกัด, พ.ศ.2534.
- ธรรมาทาส พานิช. ไชยา ที่ตั้งนครหลวงของอาณาจักรศรีวิชัย. สุราษฎร์ธานี: โรงพิมพ์ เจริญรัฐการพิมพ์, 2534.
- ธาดา สุทธิธรรม. สถาปัตยกรรมไทย. ขอนแก่น : บริษัท ขอนแก่นพิมพ์พัฒนา จำกัด, (ม.ป.ป.).
- ธิดา สาระยา. เมืองพิมาย, กรุงเทพฯ : ศรีบุญอุตสาหกรรมการพิมพ์ จำกัด, พิมพ์ครั้งที่ 3 , 2540.
- ธิดา สาระยา. ศรีทวารวดีประวัติศาสตร์ยุคต้นของสยามประเทศ. กรุงเทพฯ: ด้านสุทธาการพิมพ์, 2538.
- น.ณ ปากน้ำ. ความเป็นมาของสถูปเจดีย์ในสยามประเทศ. กรุงเทพฯ : ศูนย์การพิมพ์พลชัย, 2529.
- น.ณ ปากน้ำ. 2527. วิวัฒนาการสถูปเจดีย์ สถูปเจดีย์อินเดีย เมืองโบราณ 3 : 20.
- นคร พันธุ์รงค์. ประวัติศาสตร์ไทยสมัยสุโขทัย. กรุงเทพฯ: ไทยวัฒนาพานิช, 2528.
- นารถ โภธิประสาธ. สถาปัตยกรรมในประเทศไทย. (ม.ป.ท.), 2542.

- นันทนา ชุตินวงศ์. รอยพระพุทธรูป ในศิลปะเอเชียใต้และเอเชียอาคเนย์. กรุงเทพฯ: ด้านสุทธาการพิมพ์, 2533.
- แน่นน้อย คักดีศรี, หม่อมราชวงศ์. มรดกสถาปัตยกรรม กรุงรัตนโกสินทร์. กรุงเทพฯ: โรงพิมพ์กรุงเทพ, 2537.
- แน่นน้อย คักดีศรี, หม่อมราชวงศ์ และวาทัญญู เทพหัสดิ. ช่างหลวง ผลงานสถาปัตยกรรมไทย ของหม่อมราชวงศ์ มิตราคุณ เกษมศรี. กรุงเทพฯ : โรงพิมพ์กรุงเทพ, พ.ศ.2539.
- ภูธร ภูมะธน. เมืองชัยจำปาศ. สระบุรี: โรงพิมพ์ปากเพรียวการช่าง 2, (ม.ป.ป.).
- พรพรรณ พุทธระกุล. 2539. รายงานการสำรวจบริเวณพระราชวังจุฬาราชูราชฐาน. วิชารังวัดและวิจัย สถาปัตยกรรม ภาควิชาสถาปัตยกรรม คณะสถาปัตยกรรมศาสตร์ จุฬาลงกรณ์มหาวิทยาลัย.
- พิพิธภัณฑสถานพระจุฬาราชูราชฐาน เกาะสีชัง. กรุงเทพฯ : โรงพิมพ์แห่งจุฬาลงกรณ์มหาวิทยาลัย, 2547.
- ไพโรจน์(ลอบ) คุ่มไพโรจน์. ตามรอยบาทพระศาสดา ศึกษาพุทธประวัติจากสิ่งของนิยสถาน. กรุงเทพฯ: สำนักพิมพ์ธรรมสภาและบริษัท ศรีเอทมีเดีย จำกัด, 2539.
- บวรนิเวศวิหาร, วัด. วัดบวรนิเวศวิหาร. กรุงเทพฯ: ห้างหุ้นส่วนจำกัด ศิวพร, 2515.
- วัดญาณสังวราราม วรมหาวิหาร ในพระบรมราชูปถัมภ์. (ม.ป.ท., ม.ป.ป.).
- วิทยา ประทุมธรรารัตน์. พระบรมสารีริกธาตุ. นนทบุรี: สำนักพิมพ์ธรรมาบรรณ, พ.ศ.2541.
- วิโรฒ ศรีสุโร. สิมอีสาน. กรุงเทพฯ : บริษัท เมฆาเพรส จำกัด, 2536.
- วีระ อินพันทัง. 2532. พระเจดีย์ศรีมหาธาตุ สถูปเจดีย์ในวัดพระศรีมหาธาตุบางเขน. หน้าจั่ว 9 : 79.
- วีระ อินพันทัง. 2532. พระเจดีย์ศรีมหาธาตุ สถูปเจดีย์ในวัดพระศรีมหาธาตุบางเขน. หน้าจั่ว 9 : 101.
- วีระ อินพันทัง. 2532. พระเจดีย์ศรีมหาธาตุ สถูปเจดีย์ในวัดพระศรีมหาธาตุบางเขน. หน้าจั่ว 9 : 102.
- ศาสนา, กรม. ประวัติพุทธเจดีย์. กรุงเทพฯ : โรงพิมพ์กรมศาสนา, 2526.
- ศาสนา, กรม. ประวัติวัดทั่วราชอาณาจักร เล่ม 1. กรุงเทพฯ: โรงพิมพ์กรมศาสนา, 2525.
- ศิริวรรณ เวชวิทย์. 2534. พระพุทธรูปปางคันในสมัยรัตนโกสินทร์ตอนต้น. วิทยานิพนธ์ปริญญาโทมหาบัณฑิต สาขา ประวัติศาสตร์สถาปัตยกรรม ภาควิชาศิลปสถาปัตยกรรม บัณฑิตวิทยาลัย มหาวิทยาลัยศิลปากร.
- ศิลปากร, กรม. การอนุรักษ์ พระเจดีย์วัดใหญ่ชัยมงคล จังหวัดพระนครศรีอยุธยา พ.ศ.2522. (ม.ป.ท., ม.ป.ป.).
- ศิลปากร, กรม, กองจดหมายเหตุแห่งชาติ. จดหมายเหตุการอนุรักษ์กรุงรัตนโกสินทร์. กรุงเทพฯ: ห้างหุ้นส่วน สามัญนิติบุคคล สหประชาพาณิชย์, 2525.
- ศิลปากร, กรม. จอมเจดีย์. กรุงเทพฯ : บริษัท อมรินทร์พริ้นติ้งแอนด์พับลิชชิ่ง จำกัด, 2542.
- ศิลปากร, กรม. นำชมกรุงรัตนโกสินทร์. กรุงเทพฯ : อมรินทร์การพิมพ์, 2525.
- ศิลปากร, กรม. นำชมพิพิธภัณฑสถานแห่งชาติ เจ้าสามพระยา. กรุงเทพฯ: บริษัท ศรีเมืองการพิมพ์ จำกัด, 2543.
- ศิลปากร, กรม. ประวัติพระบรมธาตุไชยาราชวรวิหาร จังหวัดสุราษฎร์ธานี และบทความเรื่องอาณาจักรศรีวิชัย. กรุงเทพฯ :อมรินทร์การพิมพ์, 2520.
- ศิลปากร, กรม. พระพุทธรูปและพระพิมพ์ในกรุงพระปรางค์วัดราชบูรณะ จังหวัดพระนครศรีอยุธยา. (ม.ป.ท.), 2502.
- ศิลปากร, กรม. เมืองพิมาย. กรุงเทพฯ : โรงพิมพ์ชุมนุมชนสหกรณ์การเกษตรแห่งประเทศไทย จำกัด, 2532.
- ศิลปากร, กรม. วัดหลวงสมัยรัตนโกสินทร์. กรุงเทพฯ : บริษัท เอ.พี.กราฟิคดีไซน์ และการพิมพ์, 2539.
- ศิลปากร, กรม. หนังสือนำชมอุทยานประวัติศาสตร์ศรีเทพ. กรุงเทพฯ: บริษัทอาทิตย์ ไพโรดิกส์ กรุ๊ป จำกัด, 2544.

- ศิลปากร, กรม. อุทยานประวัติศาสตร์สุโขทัย. กรุงเทพฯ: บริษัทประชาชน จำกัด, (ม.ป.ป.).
- ตีวกรการช่าง. การบูรณปฏิสังขรณ์พระบรมธาตุ วัดพระมหาธาตุวรมหาวิหาร จังหวัดนครศรีธรรมราช. (ม.ป.ท., ม.ป.ป.).
- สงวน บุญรอด. พุทธศิลป์สุโขทัย. กรุงเทพฯ: โอ.เอส.พรีนติ้ง เฮ้าส์, 2533.
- สิริวัฒน์ คำวันสา. ประวัติพระพุทธศาสนาในประเทศไทย. กรุงเทพฯ: บริษัท สหธรรมิก จำกัด, 2541.
- สุจิตต์ วงษ์เทศ (บรรณารักษ์). สังคมและวัฒนธรรมจีนใน เมืองแรกเริ่มในลุ่มน้ำลพบุรี – ป่าสัก. กรุงเทพฯ: โรงพิมพ์เรือนแก้วการพิมพ์, 2539.
- สุจิตต์ สนั่นไหว. การศึกษาเรื่องการออกแบบสถาปัตยกรรมวัดราชบพิธสถิตมหาสีมาราม. กรุงเทพฯ: บริษัทการพิคอาร์ต 28 จำกัด, 2541.
- สุภัทโรดิศ ดิศกุล. ศิลปะในประเทศไทย. กรุงเทพฯ: โรงพิมพ์มหาวิทยาลัยธรรมศาสตร์, 2539.
- สุรพล ดำริห์กุล. แผ่นดินล้านนา. กรุงเทพฯ: ด้านสถาปนการพิมพ์, 2545.
- สุวิทย์ ธีรศาสตร์ และคณะ. คู่มือแผนที่ ประวัติศาสตร์อีสาน. (ม.ป.ท.), 2531.
- สุวิภา พงษ์ปวน. 2539. การศึกษาสถาปัตยกรรม เจดีย์เจ็ดยอด วัดเจ็ดยอด(มหาไพศาราม) จังหวัด เชียงใหม่. วิทยานิพนธ์ปริญญาโทมหาบัณฑิต สาขาประวัติศาสตร์ ภาควิชาสถาปัตยกรรม บัณฑิตวิทยาลัย มหาวิทยาลัยศิลปากร.
- สันติ เล็กสุขุม. เจดีย์ ความเป็นมาและศัพท์เรียกองค์ประกอบเจดีย์ในประเทศไทย. พิมพ์ครั้งที่ 4. กรุงเทพฯ: บริษัท พิมพ์เนต พรีนติ้ง เซ็นเตอร์ จำกัด, 2545.
- สันติ เล็กสุขุม. เจดีย์ทรงลังกาของล้านนา เจดีย์ทรงยอดดอกบัวตูมของสุโขทัย และเจดีย์ทรงปราสาทของกรุงศรีอยุธยา มาจากไหน? อย่างไร? ในศิลปวัฒนธรรม ปีที่ 11 ฉบับที่ 11. กรุงเทพฯ: โรงพิมพ์ พิมพ์เนต, 2533.
- สันติ เล็กสุขุม. เจดีย์เพิ่มมม เจดีย์ย่อมุม สมัยอยุธยา. (ม.ป.ท., ม.ป.ป.).
- สันติ เล็กสุขุม. เจดีย์ราย "ทรงปราสาทยอด วัดราชบูรณะ จังหวัดพระนครศรีอยุธยา". กรุงเทพฯ: อมรินทร์วิชาการ, 2541.
- สันติ เล็กสุขุม. เจดีย์สมัยสุโขทัย วัดเจดีย์เจ็ดแถว. กรุงเทพฯ: อักษรสัมพันธ์, 2534.
- สันติ เล็กสุขุม. ศิลปะสุโขทัย. กรุงเทพฯ: ด้านสถาปนการพิมพ์, 2540.
- สันติ เล็กสุขุม. ศิลปะอยุธยา. พิมพ์ครั้งที่ 2. กรุงเทพฯ: ด้านสถาปนการพิมพ์, 2544.
- สันติ เล็กสุขุม. ศิลปะอยุธยา งานช่างหลวงแห่งแผ่นดิน. กรุงเทพฯ: ด้านสถาปนการพิมพ์, 2544.
- สายชล วรณรัตน์. ละโว้ก่อนสมัยอยุธยา ใน เอกสารประกอบการสัมมนาประวัติศาสตร์เมืองลพบุรี. (ม.ป.ท., ม.ป.ป.).
- สิริวัฒน์ คำวันสา. ประวัติพระพุทธศาสนาในประเทศไทย. กรุงเทพฯ: บริษัท สหธรรมิก จำกัด, 2541.
- เสนอ นิลเดช. ประวัติศาสตร์สถาปัตยกรรมไทย. กรุงเทพฯ: โรงพิมพ์มหาวิทยาลัยธรรมศาสตร์, 2541.
- เสนอ นิลเดช. 2540. เจดีย์. หน้าจั่ว 14 : 1.
- หลวงปู่เจี๊ยะ จุนโท พระผู้ตั้งผ้าชีว้นห่อทอง วัดป่าภูริทัตตปฏิพัทธาราม อ.สามโคก จ.ปทุมธานี พ.ศ.2545. กรุงเทพฯ: พี.เพรส, พ.ศ.2539.
- อนุমানราชชนน, พระยา. เรื่องเจดีย์. (ม.ป.ท.), 2520.

อนุวิทย์ เจริญศุภกุล. สถาปัตยกรรมแบบศรีวิชัยในคาบสมุทรมภาคใต้ประเทศไทย. กรุงเทพฯ: โรงพิมพ์พิษณุเศศ, 2525.

อรศิริ ปาณิน และคณะ. สรรค์สร้างอย่างไทย : ผลงานสร้างสรรค์สถาปัตยกรรมไทยฝีมือ วนิดา พึ่งสุนทร. กรุงเทพฯ : โรงพิมพ์มหาวิทยาลัยธรรมศาสตร์, พ.ศ.2541.

อุทยานประวัติศาสตร์ศรีเทพ. ดัชนีภาพปูนปั้นจากโบราณสถานเขาค้างใน เมืองโบราณศรีเทพ อ.ศรีเทพ จ. เพชรบูรณ์. (ม.ป.ท.), 2533.

อุษณีย์ เกษมสันต์. เขื่อนป่าสักชลสิทธิ์ โครงการพัฒนาลุ่มน้ำป่าสัก อันเนื่องมาจากพระราชดำริ. กรุงเทพฯ: บริษัท โอเอส พรินติ้ง เฮาส์ จำกัด, 2542.



สถาบันวิทยบริการ
จุฬาลงกรณ์มหาวิทยาลัย

ประวัติผู้เขียนวิทยานิพนธ์

นายณภัฏ ขวัญเมือง เกิดวันที่ 21 กุมภาพันธ์ พ.ศ.2521 ที่อำเภอเมือง จังหวัดนครสวรรค์ สำเร็จ การศึกษาหลักสูตรสถาปัตยกรรมศาสตรบัณฑิต สาขาสถาปัตยกรรมไทย ภาควิชาสถาปัตยกรรมศาสตร์ คณะสถาปัตยกรรมศาสตร์ จุฬาลงกรณ์มหาวิทยาลัย ในปี พ.ศ.2544 ปี พ.ศ.2545 เข้าเรียนต่อในหลักสูตร สถาปัตยกรรมศาสตรมหาบัณฑิต คณะสถาปัตยกรรมศาสตร์ จุฬาลงกรณ์มหาวิทยาลัย



สถาบันวิทยบริการ
จุฬาลงกรณ์มหาวิทยาลัย