

บทที่ 3

ลักษณะทางกายภาพของพื้นที่ศึกษา

การเลือกพื้นที่ศึกษาลักษณะพึงประสงค์ของถนนคนเดินนี้ได้เลือกถนนท่าแพ จังหวัดเชียงใหม่ โดยพิจารณาจากถนนที่มีการปิดให้เป็นถนนคนเดินที่มีการใช้งานเป็นประจำ , มีลักษณะเป็นถนนที่มีการใช้งานอยู่จริงในปัจจุบัน , มีการปิดถนนคนเดินในช่วงเวลากลางวันและกลางคืน , มีอาคารสิ่งปลูกสร้างตลอดเส้นทางและมีกิจกรรมนันทนาการในพื้นที่ ด้วยการพิจารณาดังกล่าวนั้นถนนท่าแพ มีลักษณะที่ตรงความต้องการที่ใช้เป็นพื้นที่ศึกษาลักษณะพึงประสงค์ของถนนคนเดินดังกล่าว การศึกษาลักษณะทางกายภาพของถนนท่าแพ ได้แบ่งหัวข้อศึกษา ดังต่อไปนี้

3.1 สํารวจลักษณะทางกายภาพพื้นที่ศึกษา

- 3.1.1 ความสำคัญทางประวัติศาสตร์ของถนน
- 3.1.2 โครงข่ายการคมนาคม , สภาพการสัญจร และ การเข้าถึงพื้นที่
- 3.1.3 กิจกรรมการใช้ที่ดินโดยรอบ
- 3.1.4 ตำแหน่งบริเวณที่ตั้งสถานที่สำคัญ และอาคารที่มีรูปแบบสถาปัตยกรรมท้องถิ่น
- 3.1.5 ต้นไม้ถนนเดิม และ อุปกรณ์ถนน
- 3.1.6 เส้นทาง/ ขอบเขต/ พื้นที่ร่วมกิจกรรม/ ภูมิลักษณะ ในพื้นที่
- 3.1.7 สาธารณูปโภค และสาธารณูปการ
- 3.1.8 โครงการพัฒนา , กฎหมาย , ข้อบังคับ , เทศบัญญัติที่เกี่ยวข้อง

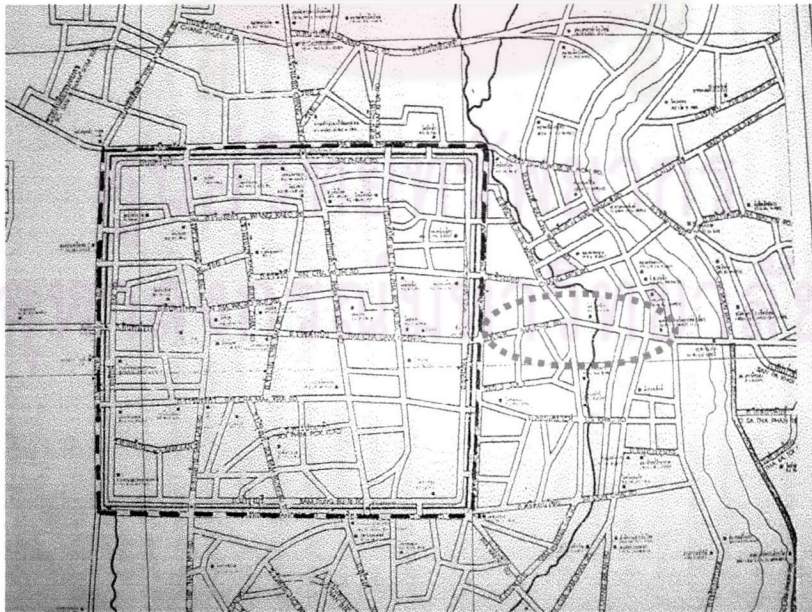

รูปที่ 3.1 แสดงตำแหน่งของถนนท่าแพ จังหวัดเชียงใหม่



ทิศเหนือ

3.1.1 ความสำคัญทางประวัติศาสตร์ของถนน

“ถนนท่าแพ” มีความสำคัญทางประวัติศาสตร์ โดยเป็นเส้นทางที่ตั้งบนแนวแกนทิศตะวันออก - ตะวันตกของเมือง ตามหลักความเชื่อในการสร้างเมืองของพญามังราย เป็นเส้นทางสู่ประตูหน้าบ้านของเขตเมืองเก่าเชียงใหม่ ทำหน้าที่เชื่อมพื้นที่บริเวณแม่น้ำปิงมาสู่ประตูท่าแพ และ มีความสำคัญเนื่องจากเป็นเส้นทางหลักในการสัญจรระหว่างแม่น้ำปิง ซึ่งเป็นเส้นทางคมนาคมขนส่งหลักทางน้ำในสมัยก่อนกับเขตกำแพงเมืองเก่าเชียงใหม่ ทำให้พื้นที่บริเวณริมสองฝั่งถนนมีความสำคัญทางด้านเศรษฐกิจ ด้านสังคม และวัฒนธรรมมาตั้งแต่ในอดีต ดังนั้นเมื่อมีพิธีการต่างๆ เช่น การต้อนรับแขกบ้านแขกเมือง หรือเทศกาลสำคัญของเมืองในวันลอยกระทง ประเพณีสงกรานต์ ถนนท่าแพจึงถูกกำหนดให้เป็นเส้นทางสำหรับพิธีการสำคัญดังกล่าว



รูปที่ 3.2

รูปถนนท่าแพ ประมาณปี พ.ศ. ๒๔๔๐
(ร.ศ.๑๑๖)

ที่มา : http://www.geocities.com/naijen2001/chiangmaithen_now.htm [2003, February 2]



รูปที่ 3.3

รูปถนนท่าแพ ประมาณปี พ.ศ. ๒๔๔๕
(ร.ศ.๑๒๑)¹¹

ที่มา : http://www.geocities.com/naijen2001/chiangmaithen_now.htm [2003, February 2].

¹¹ สำนักหอสมุดและศูนย์ส่งเสริมศิลปวัฒนธรรม มหาวิทยาลัยเชียงใหม่. เชียงใหม่เมื่อวันวาน [Online]. 2544. Available from : http://www.geocities.com/naijen2001/chiangmaithen_now.htm [2003, February 2]



รูปที่ 3.4

รูปถนนท่าแพ ประมาณปี พ.ศ. ๒๕๓๕

ที่มา : http://www.geocities.com/naijen2001/chiangmaithen_now.htm [2003, February 2].

รูปที่ 3.5

รูปถนนท่าแพ ถ่ายเมื่อปี พ.ศ. ๒๕๔๖

จากรูป 3.2 - 3.5 แสดงถึงการใช้ถนนท่าแพนั้นเป็นเส้นทางคมนาคมของเมืองมาตั้งแต่อดีต ทั้งนี้ปัจจุบันถนนท่าแพยังคงเป็นเส้นทางสัญจรสำคัญที่มีการใช้งานมาถึงในปัจจุบัน รวมถึงเป็นทั้งย่านพักอาศัยและย่านเศรษฐกิจของเมืองที่มีการสัญจรของผู้คนภายในเมืองตั้งแต่หัวถนน คือบริเวณประตูท่าแพไปจนถึงปลายถนน คือ บริเวณเชิงสะพานนวรัฐ

เมื่อปลายปี พ.ศ.2544 จากการศึกษาที่กองทุนเพื่อการส่งเสริมการอนุรักษ์พลังงาน สำนักงานคณะกรรมการนโยบายพลังงานแห่งชาติ หรือ ส.พ.ช ได้สนับสนุนให้จัดกิจกรรมเพื่อประชาสัมพันธ์กระตุ้นและสร้างจิตสำนึกให้ประชาชนในการใช้พลังงานและลดมลพิษ รวมทั้งควบคุมคุณภาพสิ่งแวดล้อมในเขตเมือง โดยเริ่มการจัดทำ “โครงการปิดถนนเพื่อประหยัดพลังงาน ลดมลพิษและส่งเสริมการท่องเที่ยว” และได้ศึกษาความเป็นไปได้ในการกำหนด แนวทางของการปิดถนนบางสายเป็นถนนคนเดินแบบยั่งยืน โดยจัดโครงการนำร่องขึ้นที่ถนนสีลม กรุงเทพมหานครทุกวันอาทิตย์ ซึ่งได้รับการตอบรับจากประชาชนอย่างดี และด้วยเสียงตอบรับจากประชาชนในการเข้าร่วมกิจกรรม ทางรัฐบาลจึงมีนโยบายขยายผลของโครงการไปยังเมืองขนาดใหญ่ในส่วนภูมิภาคต่างๆทั่วประเทศ

จังหวัดเชียงใหม่ คือ จังหวัดแรกของโครงการขยาย “ถนนคนเดิน” เนื่องจากเชียงใหม่เป็นจังหวัดใหญ่ทางภาคเหนือ และมีความสำคัญมากทั้งเศรษฐกิจ การศึกษาและการท่องเที่ยว เป็นเมืองที่ภาครัฐกำหนดให้เป็นศูนย์กลางตามแผนพัฒนาเมืองหลัก ด้วยศักยภาพที่พร้อมทุกด้าน ทั้งความเจริญรุ่งเรืองด้านวัฒนธรรมล้านนา และการพัฒนาเศรษฐกิจที่รุดหน้า ประกอบด้วยวิสัยทัศน์ในการพัฒนาเมืองของจังหวัดเชียงใหม่ ที่เน้นการใช้ที่ดินอย่างเหมาะสม เพื่อให้เชียงใหม่เป็นเมืองน่าอยู่ ประชาชนมีคุณภาพชีวิตที่ดี และเพื่อผลทางอ้อมที่ได้จากการส่งเสริมแหล่งท่องเที่ยวภายในเมือง

“ถนนคนเดินที่ท่าแพ”¹² จึงใช้เป็นถนนคนเดินสายแรกในภาคเหนือและส่วนภูมิภาค โดยการจัดกิจกรรมสาธิตที่เป็นเอกลักษณ์ท้องถิ่นในชื่อ “10 มหัศจรรย์ล้านนาที่ท่าแพ” (10 Wonder of Lanna @ Tha Phae) โดยมีการปิดการจราจรของถนนท่าแพในวันอาทิตย์ เริ่มเมื่อวันอาทิตย์ที่ 3 กุมภาพันธ์ จนถึงวันอาทิตย์ที่ 7 เมษายน 2545 และได้รับการตอบรับจากประชาชนเป็นอย่างดี จากโครงการนำร่องดังกล่าว ส่งมอบต่อหน่วยงานท้องถิ่น คือ เทศบาลนครเชียงใหม่ เป็นผู้รับผิดชอบพื้นที่และดำเนินโครงการต่อ ภายหลังจากการจัดงานแล้วยังคงมีการปิดถนนคนเดินอย่างต่อเนื่องโดยกิจกรรมที่เกิดขึ้นภายในถนนคนเดินเกิดจากการมีส่วนร่วมของประชาชนบุคคลทั่วไป และนักศึกษา จนทำให้มีการปิดถนนคนเดินที่ถนนท่าแพในวันอาทิตย์ เริ่มตั้งแต่บริเวณประตูท่าแพ จนถึงสี่แยกอุปกุด รวมระยะทาง 950 เมตร ตั้งแต่เวลา 13.00น. – 23.00น. มาจนถึงปัจจุบัน

3.1.2 โครงข่ายการคมนาคม , สภาพการสัญจร และการเข้าถึงพื้นที่

1). โครงข่ายการคมนาคม

โครงข่ายคมนาคมในพื้นที่ถนนท่าแพนั้นติดต่อกับถนนสายสำคัญต่างๆ เนื่องจากเป็นเส้นทางหลักในย่านใจกลางเมืองเชียงใหม่ มีความสะดวกในการเชื่อมโยงกับถนนสายสำคัญ คือ

ทิศเหนือ	เชื่อมต่อกับถนนช้างม่อย
ทิศใต้	เชื่อมต่อกับถนนกำแพงดิน , ถนนเจริญประเทศ
ทิศตะวันออก	เชื่อมต่อกับสะพานนวรัฐ
ทิศตะวันตก	เชื่อมต่อกับประตูท่าแพ , ถนนราชดำเนิน

ภายในถนนท่าแพนั้นมีรูปแบบการเดินทาง ในวันจันทร์ – วันเสาร์ ที่ไม่มีการปิดถนนคนเดิน (แผนที่ 3.1) แบ่งออกได้เป็น 3 ประเภท ได้แก่

- รถยนต์ และ รถจักรยานยนต์ส่วนบุคคล
- รถโดยสารรับจ้าง , รถบริการ
- คนเดินเท้า

¹² สำนักงานคณะกรรมการนโยบายพลังงานแห่งชาติ. โครงการปิดถนนเพื่อประหยัดพลังงาน ลดมลพิษ และส่งเสริมการท่องเที่ยว : 10 มหัศจรรย์ที่ท่าแพ. กรุงเทพฯ : บริษัท เจ เอส แอล จำกัด, 2544.

แผนที่ 3.1 แสดงเส้นทางสัญจรในถนนท่าแพในวันจันทร์-วันเสาร์ (ที่ไม่มีการปิดถนนคนเดิน)

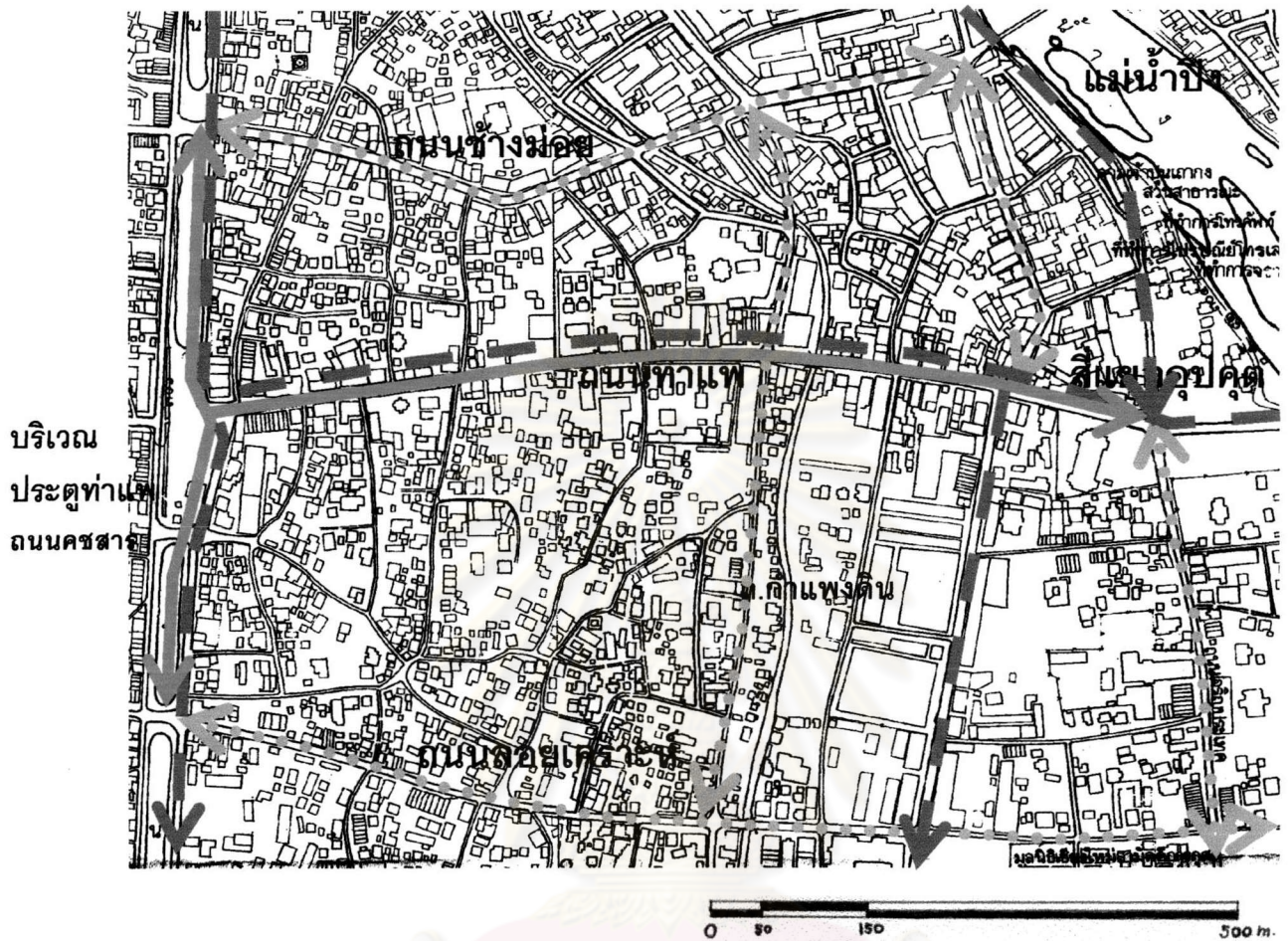

สัญลักษณ์

-  เส้นทางเดินรถทางเดียว(One way)
-  เส้นทางเดินรถสองทาง (Two way)
-  เส้นทางคนเดินเท้า

มาตราส่วน 1 : 7,500

แผนที่ฐาน : กรมผังเมือง



ทิศเหนือ



ทั้งนี้การแสดงผลเส้นทางโครงข่ายเส้นทางประเภทรถยนต์ , รถจักรยานยนต์ส่วนบุคคล เป็นเส้นเดียวกับเส้นทางโดยสารรับจ้าง และรถบริการ เนื่องจากรถโดยสารในตัวเมืองเชียงใหม่ ไม่มีเส้นทางประจำแน่นอนขึ้นอยู่กับผู้โดยสารจะเรียกไปในเส้นทางใด จึงไม่มีเส้นทางรถโดยสารประจำทาง มีเพียงเส้นทางหลักของเมืองที่ใช้เดินทางทั่วไปภายในเมือง เส้นทางในเมืองเชียงใหม่มีลักษณะเดินรถทางเดียว (One way) ในถนนท่าแพ และมีเส้นทางซอยที่เชื่อมต่อโครงข่ายกันได้หมด เป็นลักษณะบด็อกอาคาร(Grid) ส่วนในวันอาทิตย์ที่มีการปิดถนนคนเดินเริ่มตั้งแต่เวลา 13.00น.- 23.00น. จะมีรูปแบบการเดินทางภายในถนนท่าแพเพียงการเดินเท้าอย่างเดียวที่แสดงใน เมื่อมีการปิดเส้นทางสัญจรรถยนต์

เป็นถนนคนเดินแสดงในแผนที่ 3.2 ตั้งแต่ประตูท่าแพถึงสี่แยกอุปกุด ทำให้เส้นทางรถยนต์ยังสามารถสัญจรไปรอบโครงการชายได้ ด้วยการปรับเปลี่ยนทางเดินรถเป็นเส้นทางเดินรถทางเดียว(One way) โดยรถโดยสารรับจ้างต่างๆยังสามารถเข้ามาส่งผู้มาใช้ถนนคนเดินได้ถึงบริเวณถนนซอยต่อเนื่อง และผู้มาใช้ถนนคนเดินทำเข้าสู่พื้นที่ได้

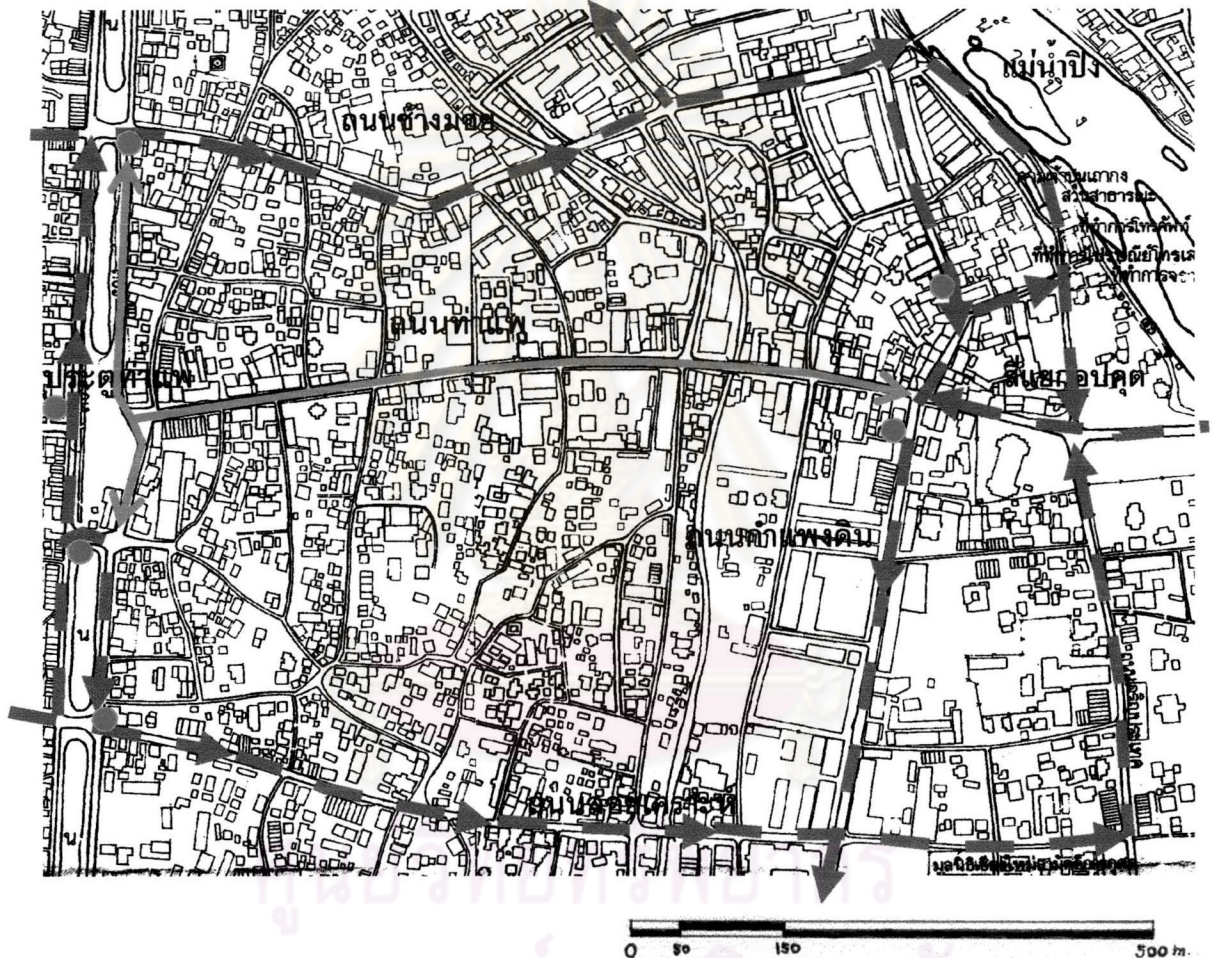
แผนที่ 3.2 แสดงโครงข่ายเส้นทางรถยนต์ , จักรยานยนต์ส่วนบุคคล , รถโดยสารรับจ้าง , รถสามล้อถีบ และรถบริการต่างๆในถนนท่าแพ วันอาทิตย์ (วันปิดถนนคนเดิน)



สัญลักษณ์

-  เส้นทางเดินรถทางเดียว(One way)
-  จุดจอดรถโดยสารรับจ้าง , รถบริการต่างๆ
-  เส้นทางคนเดินเท้า

มาตราส่วน 1 : 7,500

แผนที่ฐาน : กรมผังเมือง



ทิศเหนือ

จุดจอดรถโดยสารรับจ้างภายในถนนท่าแพและบริเวณโดยรอบไม่ได้เป็นตำแหน่งป้ายจอดรถประจำทาง เนื่องจากรถโดยสารรับจ้างภายในจังหวัดเชียงใหม่เป็นแบบรถรับจ้างไปตามสถานที่ที่ผู้โดยสารเรียกใช้บริการ รถโดยสารรับจ้างจึงไม่มีเส้นทางที่วิ่งเป็นเส้นทางประจำ บริเวณป้ายรถโดยสารรับจ้างและจุดจอดรถโดยสารรับจ้างจึงไม่มีป้ายจอดเป็นตำแหน่งที่ชัดเจน จากการสังเกตในระหว่างปิดถนนคนเดิน พบว่าตำแหน่งที่ผู้มาถนนคนเดินใช้เป็นจุดเรียกรถรับจ้างและใช้เป็นจุดขึ้น-ลงรถรับจ้างนั้น จะเป็นตำแหน่งบริเวณทางเข้าออกหลัก เช่น บริเวณหลังประตูท่าแพที่เชื่อมต่อกับถนนราชดำเนิน , ทางเข้าออกบริเวณสี่แยกอุปกุด , บริเวณทางเข้าออกถนนคชสาร เป็นต้น

2). สภาพการสัญจร

ลักษณะการสัญจรในพื้นที่ของถนนท่าแพนั้น มีความกว้างถนนประมาณ 14 เมตร โดยมีความกว้างของผิวจราจร 12 เมตร และทางเท้าทั้ง 2 ข้างๆละ 1 เมตร อ้างอิงคู่มือพัฒนาภูมิทัศน์เมืองเพื่อการท่องเที่ยว (2531:11-9) จากตัวเลขขนาดร่างกายมนุษย์ในการใช้ทางเท้าที่ว่า 1 คนใช้ทางเท้า 0.60 เมตร ฉะนั้นทางเท้าควรกว้างอย่างน้อยที่สุด 1.20 ม คือให้สวนทางกันได้ ดังนั้นทางเท้าภายในถนนท่าแพจึงมีขนาดเล็กกว่าปกติที่มาตรฐานตั้งไว้ จากการเดินสำรวจพบว่า ปริมาณรถมากเกือบตลอดทั้งวัน ในวันเวลาปกติที่ไม่มีการปิดถนนให้คนเดินนั้นมีสภาพการจราจร คับคั่งทั้งกลางวันและกลางคืน เนื่องจากเป็นเส้นทางหลักในการสัญจร ประกอบด้วยมีชุมชนธุรกิจการค้าและพักอาศัยอยู่ในพื้นที่ มีสภาพผิวการจราจรเพียง 3 ช่องทาง วิญญา พิชญกานต์ (2544: 81) กล่าวถึง ปริมาณจราจรในเขตถนนท่าแพ ว่าปริมาณการจราจรในช่วงโมงเร่งด่วน ช่วงเวลาเช้า – เย็น โดยค่าเฉลี่ยมีค่าเท่ากับ 830 คัน / ชั่วโมง / ช่องการจราจร เท่ากับประมาณนาที่ละ 14 คัน ซึ่งเป็นปริมาณที่ค่อนข้างสูง และเนื่องจากเส้นทางของถนนมีความคดโค้ง จึงก่อให้เกิดการติดขัดด้านการจราจร



รูปที่ 3.5 แสดงความกว้างและพื้นผิวทางเท้าในถนนท่าแพในช่วงเวลาที่ทำการศึกษาภาคสนาม

3). การเข้าสู่พื้นที่

ถนนท่าแพเป็นเส้นทางติดต่อกับเขตกำแพงเมืองเชียงใหม่ เป็นเส้นทางที่เชื่อมระหว่างพื้นที่ภายในคูเมืองเชียงใหม่กับแม่น้ำปิง พื้นที่ถนนท่าแพนั้นนอกจากเป็นเส้นทางที่มีการทำธุรกิจ ร้านค้าต่างๆแล้ว ยังเป็นพื้นที่มีย่านพักอาศัยจำนวนมากตามซอยต่างๆ จึงเป็นเส้นทางที่ผู้อยู่อาศัยและบุคคลภายนอกใช้เป็นทางเข้า-ออก (ดูแผนที่ 3.4 ประกอบ) ในการศึกษาได้แบ่งระดับเส้นทางเป็น 2 ระดับ คือ

1. ถนนสายประธาน (Main street)

ได้แก่ ถนนตั้งแต่บริเวณประตูท่าแพ ตรงสู่สี่แยกอุปคุตและปลายถนนที่บริเวณเชิงสะพานนวรัฐ โดยมีถนนกำแพงดิน และถนนช้างม้อยตัดใหม่ ตัดผ่านบริเวณสี่แยกศรีวิศาล , ถนนช้างคลาน และถนนวิชัยนันทตัดผ่านบริเวณสี่แยกอุปคุต , ถนนเจริญประเทศและถนนไปรษณีย์ตัดผ่านบริเวณเชิงสะพานนวรัฐ แสดงในแผนที่ 3.3

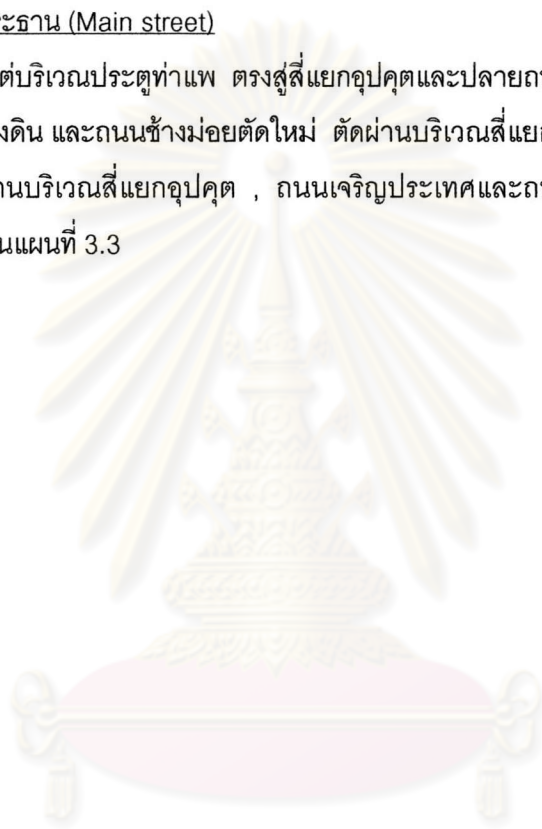

ศูนย์วิทยทรัพยากร
จุฬาลงกรณ์มหาวิทยาลัย

แผนที่ 3.3 แสดงเส้นทางถนนหลักที่เชื่อมต่อกับถนนท่าแพ

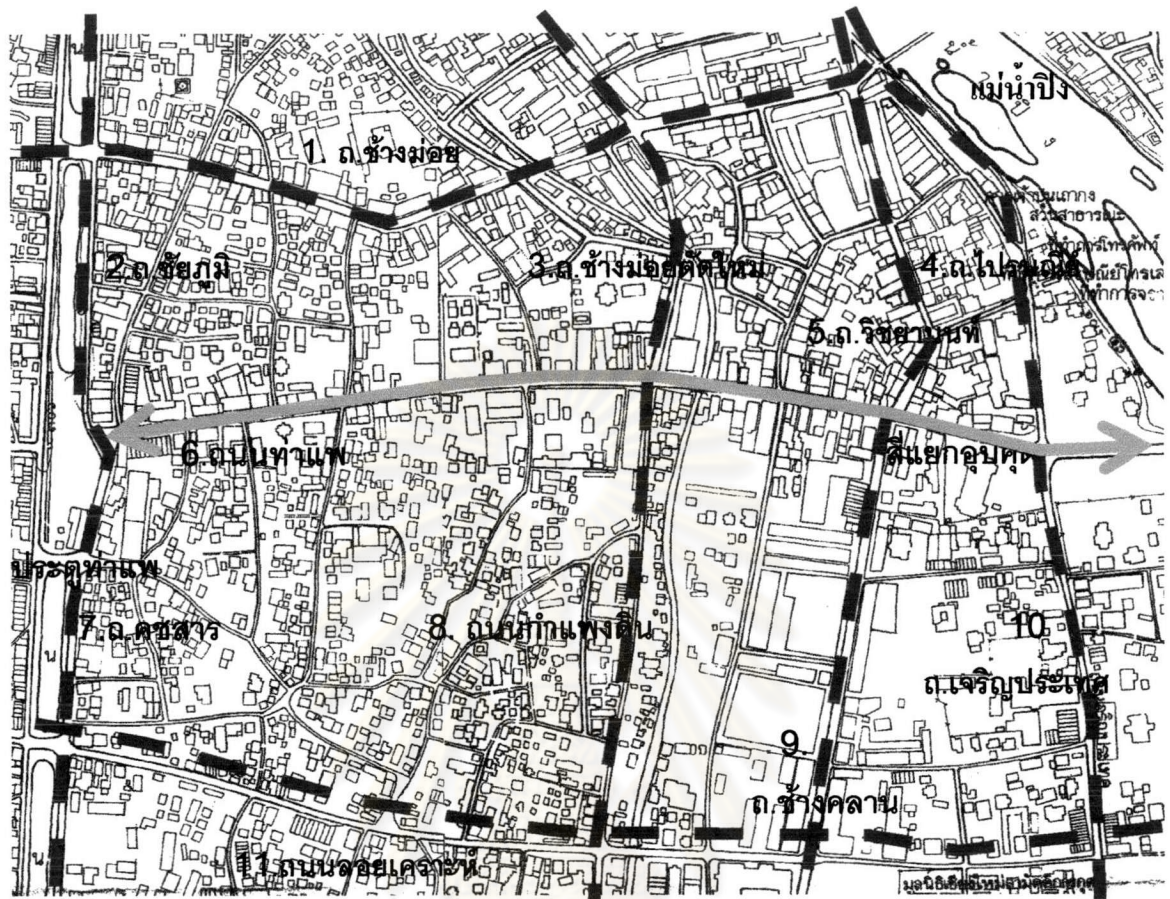

0 50 150 500 m.

สัญลักษณ์



ถนนหลักที่เชื่อมต่อนื่องกับถนนท่าแพ
ถนนท่าแพ

มาตราส่วน 1 : 7,500

แผนที่ฐาน : กรมผังเมือง



ทิศเหนือ

- | | |
|----------------------|-------------------|
| 1 ถนนช้างม่อย | 2 ถนนชัยภูมิ |
| 3 ถนนช้างม่อยตัดใหม่ | 4 ถนนไปรษณีย์ |
| 5 ถนนวิชยานนท์ | 6 ถนนท่าแพ |
| 7 ถนนคชสาร | 8 ถนนกำแพงดิน |
| 9 ถนนช้างคลาน | 10 ถนนเจริญประเทศ |
| 11 ถนนลอยเคราะห์ | |

2. ถนนซอย (Local street)

ได้แก่ ถนนซอยระหว่างถนนท่าแพกับถนนซอยย่อยต่อเนื่องต่างๆ เช่น ถนนท่าแพซอย 1 , ถนนท่าแพซอย 3 , ถนนข้างม่อเยเก่า เป็นต้น ที่สัมพันธ์กับชุมชนในพื้นที่และเป็นเส้นทางรองในการเข้าสู่พื้นที่ เนื่องจากถนนท่าแพเป็นย่านพักอาศัยหนาแน่น ประกอบกับมีสถานประกอบการและธุรกิจ , โรงแรม , เกสต์เฮาส์ ในพื้นที่อยู่เป็นจำนวนมาก ถนนซอยที่เชื่อมต่อกับถนนท่าแพ จึงสามารถเชื่อมต่อถนนท่าแพเป็นโครงข่าย และเป็นเส้นทางรองในการเข้า-ออก ของพื้นที่ในช่วงเวลาที่มีการปิดเส้นทางหลัก เช่น การปิดถนนคนเดินในถนนท่าแพ , การเดินขบวนในงานเทศกาลต่างๆ และถนนซอยนี้ยังเป็นประโยชน์โดยปรับใช้เป็นที่จอดรถจักรยานยนต์ส่วนบุคคลในเวลาที่ทำการปิดถนนคนเดินในปัจจุบัน

ถนนซอยที่เชื่อมต่อกับถนนท่าแพมีทั้งหมด 10 ซอยดังแผนที่ 3.3 ซึ่งนอกจากจะเป็นเส้นทางเข้าสู่พื้นที่ถนนคนเดินของผู้ที่อาศัยอยู่ในชุมชนใกล้เคียงถนนท่าแพแล้ว ยังเป็นทางเข้าสู่พื้นที่ของประชาชนที่อาศัยรถโดยสาร , รถบริการ หรือรถจักรยานยนต์ส่วนตัวอีกด้วย อาจกล่าวได้ว่าถนนท่าแพ นั้นมีเส้นทางที่เข้าสู่พื้นที่ได้มีระยะเหมาะสมพอที่จะทำให้เกิดการกระจายกิจกรรมได้ทั่วถึง คือมีถนนซอยต่อเนื่องต่างๆ มีระยะห่างที่ประมาณ 80-120 เมตร และเป็นเส้นทางในการนำผู้คนเข้ามาสู่พื้นที่ จากระบบขนส่งมวลชนรวมบริการ หรือจากภายนอกสู่พื้นที่ที่มีการปิดห้ามยานพาหนะทุกชนิดเข้ามาในพื้นที่ได้

นอกจากถนนซอยในถนนท่าแพจะเป็นโครงข่ายการคมนาคมรถยนต์ในวันธรรมดาที่ไม่ได้ทำการปิดถนนคนเดิน และใช้เป็นเส้นทางเข้าสู่พื้นที่ในวันที่ทำการปิดถนนคนเดินแล้ว ยังใช้เป็นพื้นที่จอดรถจักรยานยนต์ส่วนตัวของผู้ที่มาเดินถนนที่นำมาจอดในพื้นที่ ตามตำแหน่งในแผนที่ 3.6 ที่แสดงตำแหน่งพื้นที่ที่มีการจอดรถในวันที่ปิดเป็นถนนคนเดิน จะสังเกตได้ว่าตำแหน่งพื้นที่จอดรถนั้นจะอยู่ในบริเวณถนนซอยที่เชื่อมต่อกับถนนท่าแพ เนื่องจากในวันธรรมดาระหว่างวันจันทร์ ถึงวันเสาร์ที่ไม่ได้มีการปิดถนนคนเดินนั้นจะใช้เป็นเส้นทางคมนาคมภายในเมืองและมีการสัญจรของรถยนต์ตลอดทั้งวัน แต่เมื่อทำการปิดถนนเป็นถนนคนเดินในวันอาทิตย์แล้วมีการปิดกั้นการจราจรรถยนต์ในถนนท่าแพ เส้นทางสัญจรที่เข้าสู่พื้นที่โดยรถยนต์จึงถูกปิดกั้น ดังนั้นถนนซอยที่เข้าสู่พื้นที่จึงถูกใช้เป็นพื้นที่จอดรถของผู้มาถนนคนเดินที่นำรถจักรยานยนต์มาด้วยแทน ดังรูปที่ 3.6



รูปที่ 3.6 พื้นที่จอดรถระหว่างซอยที่เชื่อมต่อกับถนนท่าแพ

แผนที่ 3.5 แสดงตำแหน่งพื้นที่ที่ใช้จอดรถจักรยานยนต์ในถนนท่าแพ

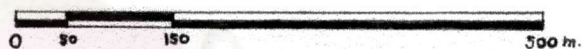
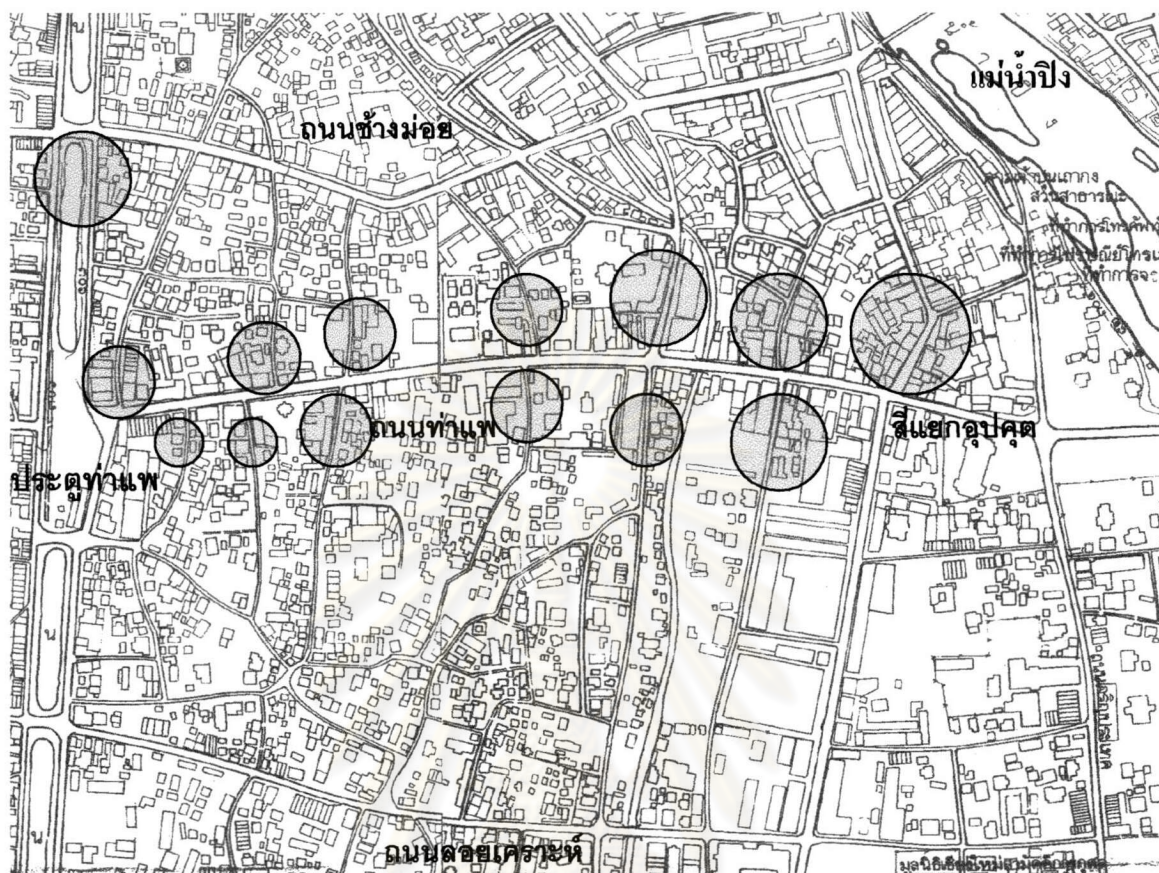

สัญลักษณ์

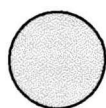

พื้นที่ที่ใช้จอดรถจักรยานยนต์ในถนนซอย

มาตราส่วน 1 : 7,500

แผนที่ฐาน : กรมผังเมือง



ทิศเหนือ



รูปที่ 3.7 พื้นที่จอดรถระหว่างซอยที่เชื่อมต่อกับถนนท่าแพ

3.1.3 กิจกรรมการใช้ที่ดินโดยรอบ

ถนนท่าแพเป็นถนนสายสำคัญมาตั้งแต่ในอดีตจนถึงปัจจุบัน ในอดีตถนนท่าแพเป็นเส้นทางหลักทางเศรษฐกิจทางคมนาคมทางน้ำที่ใช้แม่น้ำปิงเป็นเส้นทางเดินเรือ จากประวัติศาสตร์ของอาณาจักรล้านนาในอดีตที่เคยตกเป็นเมืองขึ้นของพม่านานถึง 216 ปี (พ.ศ.2101 – 2317) นั้นในปีพ.ศ. 2317 พญาเจ้าบ้านและพระเจ้ากาวิละ ได้ร่วมมือกับพระยาตากสินมหาราช ยกทัพมาขับไล่พม่าออกจากเมืองเชียงใหม่สำเร็จ และเริ่มฟื้นฟูเมือง สุดารา สุจฉายา, บรรณารักร (2540 :52-55) ถูกอ้างในปวรรรณัน ตันตยานุสรณ์ (2544:35) กล่าวว่า หลังจากกอบกู้เมืองได้แล้วนั้น ประชากรในเมืองเชียงใหม่จึงเต็มไปด้วยผู้คนที่มาจากที่ต่างๆมาอยู่อาศัย รวมถึงชาวตะวันตกที่เข้ามาในช่วงรัชกาลที่ 5 ที่เข้าติดต่อทำการค้า ธุรกิจ และอยู่อาศัยในถนนสายสำคัญของเมือง รวมทั้งถนนท่าแพที่มีผู้คนต่างเชื้อชาติ ต่างเผ่าพันธุ์ ทั้งชาวพม่า , ชาวเงี้ยว , ชาวตองซู้ (ชนพื้นเมืองของพม่า), ชาวไทยพื้นเมือง , ชาวจีน เป็นต้น มาตั้งถิ่นฐานและประกอบอาชีพค้าขายอยู่เป็นจำนวนมาก และสลับสับเปลี่ยนเข้ามาทำค้าขายในพื้นที่ รวมถึงการอยู่อาศัยบริเวณริมถนนท่าแพ ซึ่งมีลักษณะที่เป็นการค้าในเขตอาคารบ้านเรือนของตนเองและการค้าขายสินค้าประเภทต่างๆ

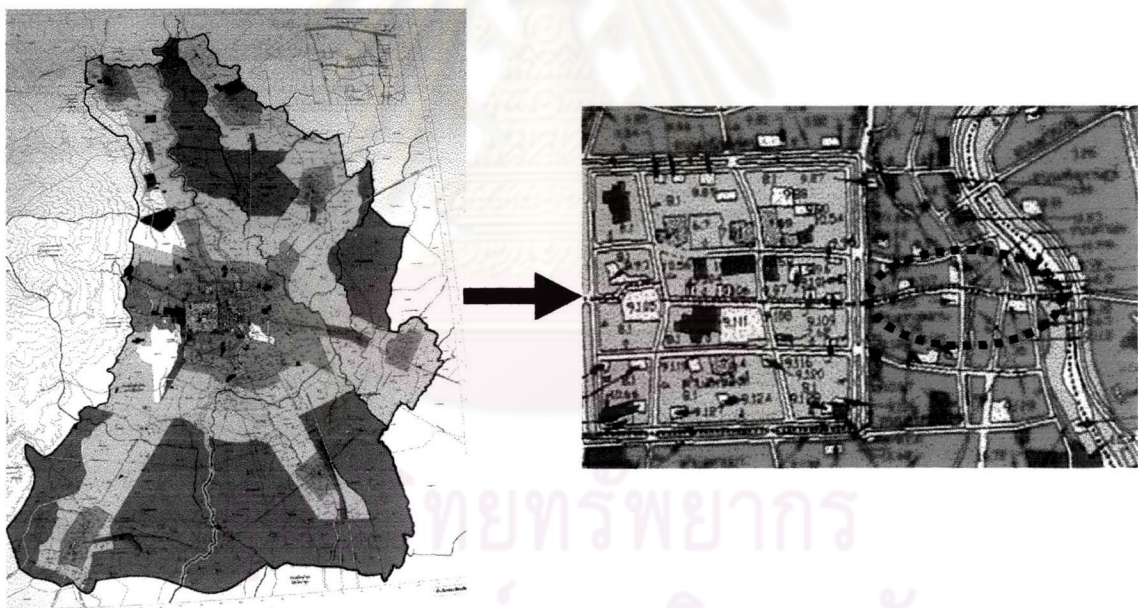

รูปที่ 3.8 แผนผังการใช้ประโยชน์ที่ดินรวมเมืองเชียงใหม่ พ.ศ. 2542

ที่มา : กรมการผังเมือง

จากรูปที่ 3.8 ที่แสดงแผนผังการใช้ประโยชน์ที่ดินในถนนท่าแพปีพ.ศ. 2542 อาคารบริเวณติดริมถนนนั้นเป็นการใช้ที่ดินประเภทพาณิชย์กรรม และที่อยู่อาศัยหนาแน่น โดยอาคารภายในถนนซอยที่เชื่อมต่อกับถนนท่าแพส่วนใหญ่เป็นอาคารประเภทบ้านที่อยู่อาศัย 1 ถึง 2 ชั้น , เกสต์เฮาส์ สำหรับนักท่องเที่ยว การพัฒนาทางเศรษฐกิจที่เกิดขึ้นในถนนท่าแพ จึงมีการก่อสร้างอาคารใหม่ขึ้นมากมาย เพื่อรองรับการขยายตัวของเศรษฐกิจที่เริ่มราว ปี พ.ศ.2505 เรื่อยมา ดังนั้นอาคารบ้านเรือนแบบเก่าบน

3.1.4 ตำแหน่งบริเวณที่ตั้งสถานที่สำคัญ

ด้วยความสำคัญของถนนท่าแพที่มีมาตั้งแต่ในอดีต ซึ่งเป็นเส้นทางเศรษฐกิจย่านใจกลางเมือง เป็นที่รวมของผู้คนต่างเชื้อชาติ สลับสับเปลี่ยนกันเข้ามาทำธุรกิจอยู่ริมสองฝั่งของถนนท่าแพ จึงมีสถานที่สำคัญต่างๆ ที่เกี่ยวข้องกับวัฒนธรรมความเป็นอยู่ของคนในชุมชน โบราณสถานบนถนนท่าแพ วัด และสถานที่ท่องเที่ยวที่น่าสนใจ ได้แก่

1). ประตูท่าแพ

ประวัติ¹³ ประตูท่าแพนี้เดิมเรียก"ประตูเชียงเรือก" เพราะอยู่ใกล้หมู่บ้านเชียงเรือก สร้างในรัชสมัยพระปฐมมังราย เมื่อแรกตั้งเมืองเชียงใหม่ พ.ศ.1893 ในอดีตชื่อประตูท่าแพนั้นเป็นชื่อของประตูชั้นนอก ประตูหนึ่ง ซึ่งตั้งอยู่แนวกำแพงดิน หน้าวัดแสนฝาง สมัยพระเจ้าอินทวิชยานนท์ (พ.ศ.2461 – 2493) เรียกประตูท่าแพว่าประตูท่าแพชั้นนอก และเรียกประตูเชียงเรือกว่า ประตูท่าแพชั้นใน ภายหลังหรือประตูท่าแพชั้นนอก เหลือประตูท่าแพชั้นใน จึงเรียกกันสั้นๆทุกวันนี้ว่า "ประตูท่าแพ" ประตูท่าแพแห่งนี้ จังหวัดเชียงใหม่ เทศบาลนครเชียงใหม่และกรมศิลปากร สร้างขึ้นเมื่อ พ.ศ. 2528 –2529 โดยอาศัยหลักฐานทางประวัติศาสตร์ และโบราณคดีประกอบกับภาพถ่ายประตูเมืองเชียงใหม่ประตูหนึ่งซึ่งถ่ายเมื่อ พ.ศ. 2442 การศึกษาทางด้านโบราณคดีของรูปแบบกำแพงเมืองและประตูเมืองแห่งนี้ ได้รับความร่วมมือทางด้านวิชาการจากมหาวิทยาลัยเชียงใหม่ วิทยาลัยครูเชียงใหม่ และกลุ่มผู้ทรงคุณวุฒิทางด้านโบราณคดี

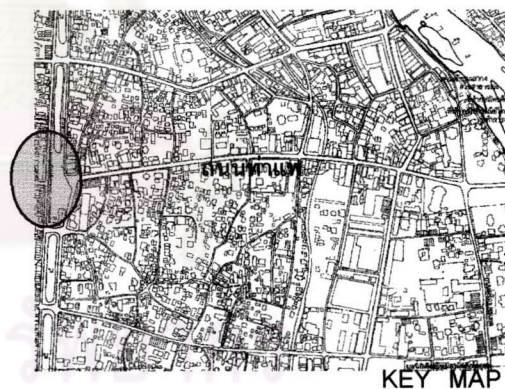

รูปที่ 3.9 รูปช่วงประตูท่าแพ

ที่มา : http://www.geocities.com/lanna_thai/html/boran/gate.html

[2003, February 2]

¹³ ประตูเมือง [Online].2545. Available from : http://www.geocities.com/lanna_thai/html/boran/gate.html [2003, February 2]

2). วัดมหาวัน

ประวัติ สร้างในสมัยรัตนโกสินทร์ตอนต้น เมื่อ พ.ศ.2349 ชื่อวัดมหาวันมีพ้องกันอยู่ 3 แห่ง คือ จังหวัดเชียงราย , จังหวัดเชียงใหม่ และจังหวัดลำพูน ศิลปกรรมส่วนใหญ่เป็นแบบพม่า ตั้งแต่ซุ้มประตูทางเข้า , พระเจดีย์แบบพม่า , พระวิหารทรงพื้นเมืองแบบล้านนา , หน้าบันและเครื่องบนแกะสลักไม้อย่างงดงาม หอพระไตรสร้างใน พ.ศ.2386 โดยช่างชาวพม่า , พระประธานในวิหารหลวงสร้างใน พ.ศ.2410 โดยคหบดีชาวพม่าที่เข้ามาทำงานในประเทศไทยกับบริษัทบอมเบย์เบอมา

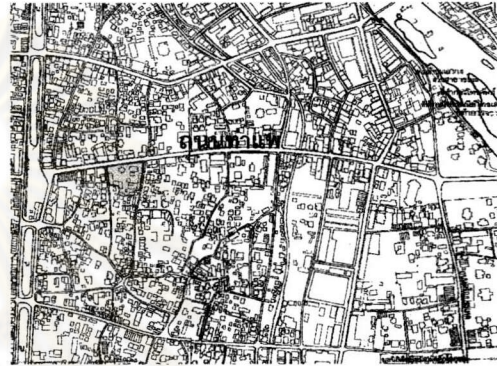

KEY MAP

รูปที่ 3.10 รูปบริเวณรั้วด้านหน้าวัดมหาวัน

3). วัดเชตุวัน

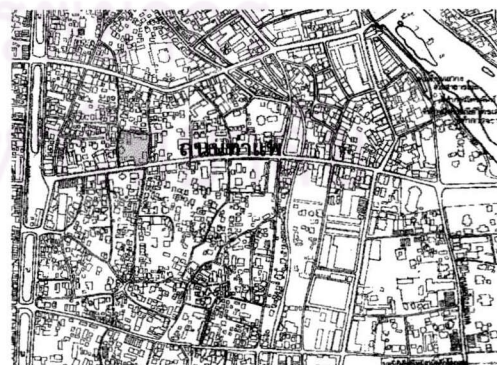
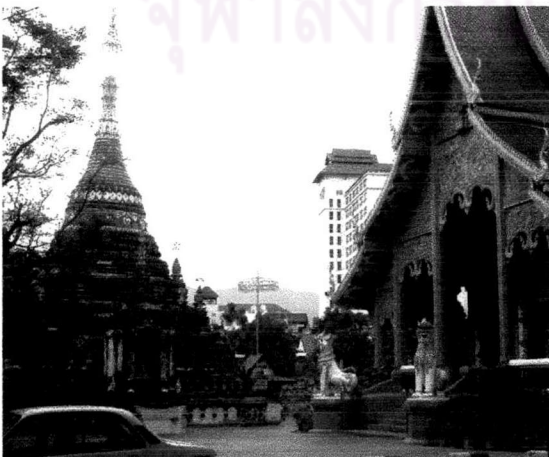

KEY MAP

รูปที่ 3.11 รูปพระวิหารวัดเชตุวัน

4). วัดบุพพาราม

ประวัติ¹⁴ พระเมืองแก้วทรงสร้างวัดนี้ เพื่ออุทิศส่วนกุศลให้พระราชบิดา คือ พระยอดเชียงรายและพระญาติ เป็นวัดที่ได้รับอิทธิพลพม่าผสมผสานกับศิลปะล้านนา มีเจดีย์เป็นแบบพม่าและวิหารสองหลังซึ่งมีความงดงามแตกต่างกัน กรมศิลปากรประกาศขึ้นทะเบียน และกำหนดขอบเขตโบราณสถาน ในราชกิจจานุเบกษาเล่มที่ 96 ตอนที่ 145 ลงวันที่ 21 สิงหาคม พ.ศ.2522

สิ่งที่น่าสนใจ - **พระวิหาร** มี 2 หลังคือพระวิหารหลังใหญ่ เป็นพระวิหารทรงพื้นเมืองล้านนามีลวดลายประดับที่หน้าบันเป็นแบบพม่า มีอายุราว 200 ปี เป็นที่ประดิษฐานพระพุทธรูปหล่อด้วยทองแดงล้วนหนัก 1 โทก อายุ 400 ปีเศษ และมีพระพุทธรูปสมัยเชียงแสนหล่อด้วยสำริดอยู่ด้านซ้ายและขวา ส่วนพระวิหารเล็กเป็นวิหารไม้ตั้งหลังทรงพื้นเมือง หลังคาซ้อนต่ำ บริเวณหน้าบันมีลวดลายปูนปั้นประดับกระจก และแกะสลักไม้งดงาม อายุ 300 ปี

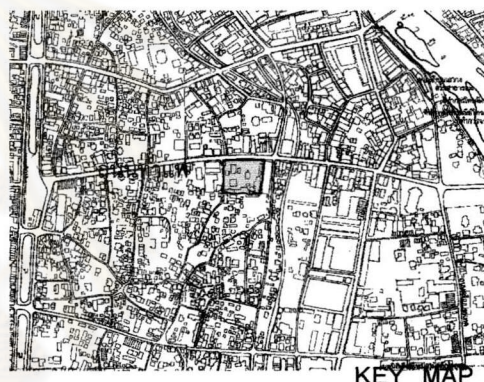

รูปที่ 3.12 รูปพระวิหารหลังเล็กวัดบุพพาราม

5). วัดแสนฝาง

วัดแสนฝางเป็นวัดที่มีการผสมผสานงานศิลปกรรมทั้งของล้านนา , พม่าและยุโรปเข้าไว้อย่างกลมกลืน ตั้งอยู่บริเวณถนนท่าแพ และถนนช้างม้อยตัดใหม่

ประวัติ¹⁵ ของวัดแสนฝาง เป็นวัดที่พญาภูแสนโปรดเกล้าฯ ให้สร้างขึ้น (พ.ศ.1868 – 1877) ต่อมาหลวงโยนการพิจิตรได้มาทำการซ่อมบำรุง ปรากฏว่ามีศิลปกรรมพม่าผสมผสานอยู่ด้วย โดยเฉพาะเจดีย์ซึ่งมีการตกแต่งลวดลายอย่างวิจิตรบรรจง

¹⁴ เรื่องเดียวกัน, หน้า 91.

¹⁵ เทียวไทยไปกับนายรอบรู้. **เชียงใหม่** (กรุงเทพฯ : สำนักพิมพ์สารคดี, 2545), หน้า 88.

สิ่งที่น่าสนใจ

- กุฏิเจ้าอาวาส หรือกุฏิ 100 ปีหลวงโยนการวิจิตร , เจดีย์ประธาน , พระวิหารและอุโบสถ

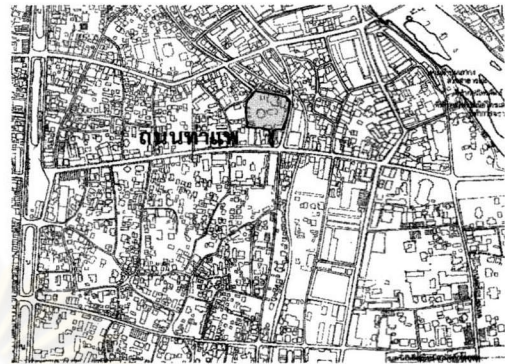

KEY PLAN

รูปที่ 3.13 รูปอุโบสถวัดแสนฝาง

6). วัดอุปคุต (ไทย)

ประวัติ¹⁶ เหตุเรียกวัดอุปคุตไทย เพราะเคยมีวัดอุปคุตพม่าอยู่คู่กันมาตั้งแต่ครั้งโบราณ (ปัจจุบันไม่มีแล้ว กลายเป็นที่ตั้งพุทธสถานเชียงใหม่) วัดอุปคุตเป็นวัดที่หลวงอนุสารสุนทร (ขุนฮี้) และแม่นายคำเที่ยง ต้นสกุลชุตติมา ผู้วางรากฐานห้างหุ้นส่วนเชียงใหม่อนุสารเป็นผู้สร้างขึ้น และมอบหมายให้พ่อบุญปิ่น พงษ์ประดิษฐ์ ศิลปินไทยล้านนา วาดจิตรกรรมฝาผนังของวิหารขึ้นในปีพ.ศ.2470

- สิ่งที่น่าสนใจ - จิตรกรรมฝาผนัง

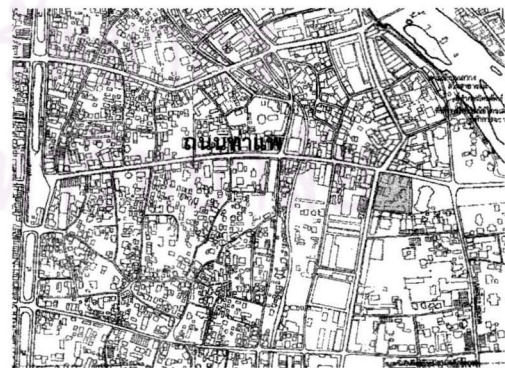

KEY MAP

รูปที่ 3.14 รูปเจดีย์วัดอุปคุต

¹⁶ เทียวไทยไปกับนายรอบรู้. เชียงใหม่ (กรุงเทพฯ : สำนักพิมพ์สารคดี, 2545), หน้า 90.

7). คลองแม่ข่า

ประวัติ “แม่ข่า” ปรากฏชื่อในตำนานพื้นเมืองเชียงใหม่ ถือเป็นหนึ่งในเจ็ดไชยมงคลของเมืองแม่ข่าไหลผ่านคลองใหญ่ทิศอีสาน ไหลโอบเมืองเลียบกำแพงดินด้านทิศตะวันออก และด้านใต้ลงแม่น้ำปิงที่บริเวณสบข่า ยาวประมาณ 11 กิโลเมตร

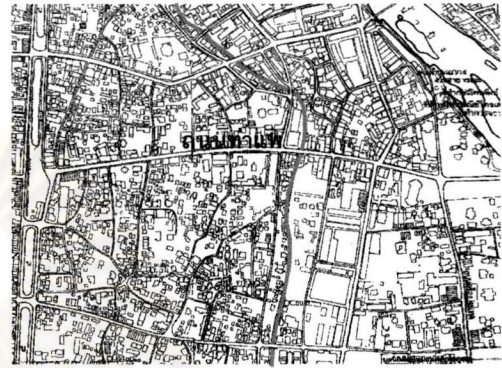

KEY MAP

รูปที่ 3.15 รูปคลองแม่ข่า

ศูนย์วิทยทรัพยากร
จุฬาลงกรณ์มหาวิทยาลัย

8. อาคารที่มีรูปแบบสถาปัตยกรรมท้องถิ่น

อาคารและสิ่งปลูกสร้างภายในถนนท่าแพที่ยังมีรูปแบบสถาปัตยกรรมท้องถิ่น และมีเอกลักษณ์เฉพาะตัวยังคงพบเห็นบางตามสองฝั่งของถนนท่าแพ เป็นอาคารสูง 1-2 ชั้น ดังนี้

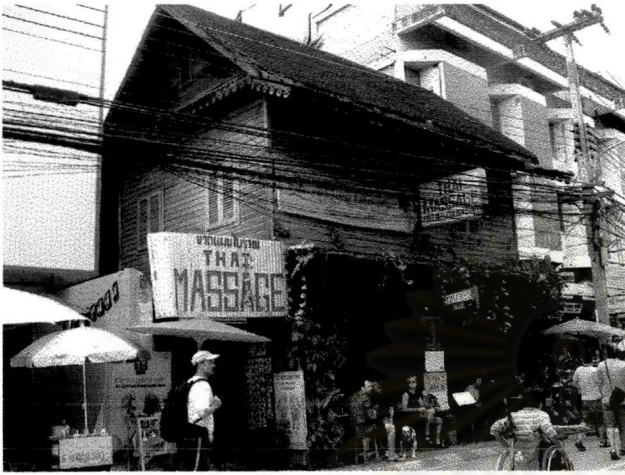

รูปที่ 3.16 ร้านขายอาหารและบาร์



รูปที่ 3.17 ร้านรัตนผลขายเครื่องเขียน



รูปที่ 3.18 ร้านขายหนังสือพิมพ์



รูปที่ 3.19 ร้านขายอาหาร



รูปที่ 3.20 ร้านศรีประเสริฐซ่อมวิทยุ



รูปที่ 3.21 ร้าน Living Space
ขายสินค้าพื้นเมืองและสินค้าตกแต่งบ้าน



รูปที่ 3.22 ร้านนวดเท้าแผนโบราณ



รูปที่ 3.23 ร้านบัคโคพิซซา ขายอาหาร







รูปที่ 3.24 ร้านเกษร ขายสินค้าพื้นเมือง



นอกจากสถานที่สำคัญต่างๆได้แก่ ประตูท่าแพ , วัดแสนฝาง , วัดบุพพาราม , วัดอุปกต์ไทย , วัดมหาวัน , วัดเซตวัน และคลองแม่ข่า ที่มีความสำคัญทางประวัติศาสตร์ของเมืองเชียงใหม่ที่ตั้งอยู่บนถนนท่าแพแล้วนั้น อาคารที่มีรูปแบบสถาปัตยกรรมท้องถิ่นยังมีความสำคัญเช่นกันที่แสดงถึงคุณค่าในด้านเอกลักษณ์ , คุณค่าด้านรูปแบบสถาปัตยกรรมท้องถิ่น , คุณค่าด้านประวัติศาสตร์และวัฒนธรรมท้องถิ่นได้อย่างชัดเจน ปวรรรณ ต้นตยานุสรณ์ (2544) ศึกษาแนวทางการออกแบบอาคารใหม่ในพื้นที่ประวัติศาสตร์ กรณีศึกษาอาคารบนถนนท่าแพ จังหวัดเชียงใหม่ ได้เก็บรวบรวมข้อมูลอาคารที่มีคุณค่าทางสถาปัตยกรรมภายในถนนท่าแพ ซึ่งมีข้อมูลอาคารที่กล่าวไว้ข้างต้นจำนวน 9 หลังรวมอยู่ด้วยอาคารที่มีรูปแบบสถาปัตยกรรมท้องถิ่นที่พบในถนนท่าแพมีประมาณ 1 – 3 ชั้น ซึ่งมีทั้งอาคารไม้ชั้นเดียว , อาคารไม้สองชั้น , อาคารไม้ปูนตึก และอาคารคอนกรีต ที่แสดงตำแหน่งที่ตั้งของอาคารบนถนนท่าแพดังเช่น แผนที่ 3.8 โดยอาคารนั้นตั้งอยู่ริมถนนท่าแพสามารถสังเกตเห็นได้ง่ายและเป็นที่จดจำได้ของผู้ที่อาศัยในพื้นที่ อาคารเหล่านี้ยังคงประกอบธุรกิจค้าขายอยู่ในปัจจุบันได้แก่ ร้านขายอาหารและบาร์ , ร้านขายอุปกรณ์เครื่องเขียน , ร้านนวดเท้าแผนโบราณ , ร้านขายหนังสือ , ร้านขายสินค้าพื้นเมือง และของตกแต่งบ้าน เป็นต้น

3.1.5 ต้นไม้ถนนเดิม และ อุปกรณ์ถนน

จากการเดินสำรวจพื้นที่ถนนท่าแพ พบว่าถนนท่าแพนั้นเป็นถนนที่มีทางเท้าขนาดเล็ก เนื่องจากอาคารตลอดสองฝั่งถนน มีผิวการจราจรรถยนต์ ขนาด 3 ช่องทาง พื้นที่ทางเท้าในถนนท่าแพมีขนาดเพียง 0.80 – 1.50 เมตรเท่านั้น และไม่มีต้นไม้ถนนในพื้นที่ จะมีเพียงในบริเวณลานประตูท่าแพเท่านั้น ภายในถนนท่าแพตลอดสายมีเพียงอุปกรณ์ถนน (Street Furniture) ที่แบ่งออกเป็นประเภทและจำนวน ได้ดังนี้

ตารางที่ 3.1 แสดงจำนวนอุปกรณ์ถนนที่ติดตั้งในถนนท่าแพ

อุปกรณ์ถนน	จำนวน
1. ป้ายจราจร , ป้ายชื่อถนน 	15 ป้าย
2. ป้ายจราจร	38 ป้าย
3. ป้ายรถประจำทาง 	2 จุด
4. ป้ายแผนผังเมืองเชียงใหม่ 	1 ป้าย
5. ตู้ไปรษณีย์	4 ตู้
6. ตู้แสดงข้อมูลท่องเที่ยว 	4 ตู้

อุปกรณ์ถนน	จำนวน
<p>7. ตู้โทรศัพท์</p> 	<p>16 ตู้</p>
<p>8. ตู้อุปกรณ์ดับเพลิง</p> 	<p>3 ตู้</p>
<p>9. ถังขยะ</p> 	<p>13 ถัง</p>
<p>10. ไฟส่องสว่าง</p> 	<p>22 จุด</p>

3.1.6 เส้นทาง (Path) / ขอบเขต (Edge) / พื้นที่รวมกิจกรรม (Node) / ภูมิลักษณะ (Landmark) ในพื้นที่

พื้นที่ศึกษาในถนนท่าแพ ซึ่งเป็นถนนสายสำคัญในเมืองเชียงใหม่ มีความสัมพันธ์ขององค์ประกอบทางกายภาพในพื้นที่ โดยกล่าวไว้ในบทที่ 2 : พัฒนาการแนวคิดการออกแบบด้านภาพลักษณ์ในงานภูมิทัศน์ ถึงการศึกษาของ Kevin Lynch ในเรื่องจินตภาพ (Image) ที่มีส่วนประกอบสำคัญ 3 ประการ คือ เอกลักษณ์ (Identity) , โครงสร้าง (Structure) และความหมาย (Meaning) ซึ่งทั้ง 3 ประการมีความสัมพันธ์ซึ่งกันและกัน โดย Lynch ให้ความสำคัญที่มุ่งเรื่องเอกลักษณ์ และโครงสร้าง อันนำไปสู่ความเข้าใจ และความชัดเจน ที่เอื้อให้เกิดจินตภาพ (Image ability) ได้ง่าย ประกอบไปด้วย

1). เส้นทาง (Path)

ช่องทาง หรือเส้นทางที่ใช้สัญจร เช่น ถนน , ตรอก , ซอย , ทางเท้า , แม่น้ำ , คลอง เป็นต้น โดยมีความสำคัญที่สามารถแสดงให้เห็นภูมิทัศน์เมืองได้ชัดเจนที่สุด ถนนท่าแพเป็นถนนสัญจรที่มีลักษณะเป็นทางตรงจากสะพานนวรัฐ สู่ประตูท่าแพ เพื่อผ่านเข้าเมือง มีขนาด 3 ช่องทางจราจร มีลักษณะตรงและยาวตลอดเส้นทาง สองฝั่งริมถนนเป็นที่ตั้งของอาคารร้านมีความสูงประมาณ 1-3 ชั้น เป็นทั้งที่พักอาศัยและด้านล่างมีหน้าร้านขายสินค้าประเภทต่างๆ , สถาบันการเงิน ธนาคาร , วัดสำคัญต่างๆ เป็นต้น

2). ที่รวมกิจกรรม (Node)

บริเวณจุดรวม หรือสถานที่ที่มีการรวมของกลุ่มคน หรือกิจกรรมที่รวมกลุ่มคน ได้แก่ สีแยก , หัวถนน , จัตุรัส มักมีลักษณะพิเศษที่เอื้อให้เกิดความหนาแน่นของกลุ่มคน

การปิดถนนคนเดินในถนนท่าแพ บริเวณที่รวมกิจกรรมจะต้องอยู่ในบริเวณประตูท่าแพ , สีแยก กำแพงดิน หรือสีแยกอุตุคุด ซึ่งจะเป็นบริเวณลานกว้างและจุดตัดของถนนที่ตัดผ่านถนนท่าแพ เมื่อมีการปิดถนนคนเดินแล้วในบริเวณดังกล่าวนั้นถูกจัดเป็นพื้นที่กิจกรรมประเภทค้าขายสินค้า , กิจกรรมประเภทการแสดง , กิจกรรมประเภทเผยแพร่และประชาสัมพันธ์ รวมถึงบริเวณลานโล่งหน้าวัดที่เชื่อมต่อกับถนนท่าแพด้วยเช่นกัน เมื่อปิดถนนคนเดินในวันอาทิตย์พื้นที่ลานโล่งหน้าวัดเซตวัน และวัดบุพพาราม ซึ่งเป็นลานโล่งที่เป็นพื้นที่รวมของผู้คน และกิจกรรมค้าขายสินค้าประเภทอาหารและเครื่องดื่ม รวมถึงกิจกรรมการแสดงในพื้นที่ดังกล่าวด้วยเช่นในแผนที่ 3.9

3). ย่าน (District)

บริเวณที่มีลักษณะทางกายภาพขององค์ประกอบ หรือกิจกรรมที่คล้ายคลึงกัน ทั้งทางกายภาพหรือการใช้งาน เช่น ย่านการค้า , ย่านพักอาศัย เป็นต้น

จากที่กล่าวไว้ในเรื่องกิจกรรมการใช้ที่ดิน แสดงการใช้ที่ดินในถนนท่าแพ ที่อาคารบริเวณติดริมถนนนั้นเป็นการใช้ที่ดินประเภทพาณิชย์กรรม และที่อยู่อาศัยหนาแน่น และ แสดงตำแหน่งสถาบันการเงิน และธนาคารในถนนท่าแพนั้นมีสถาบันการเงินและธนาคารถึง 9 แห่ง ที่แสดงว่าเป็นถนนท่าแพเป็นถนนสายเศรษฐกิจสำคัญของเมืองเชียงใหม่

4). ขอบเขต (Edge)

บริเวณแนวเขตที่แบ่งระหว่าง 2 ย่านที่แตกต่างกันอย่างชัดเจน ขอบเขตของถนนท่าแพนั้นมีขอบเขตที่ชัดเจน มีลักษณะเป็นเส้นทางยาว เนื่องจากเป็นถนนสายมุ่งสู่ตัวเมือง โดยมีขอบเขตของถนนที่มีแม่น้ำปิงกั้นในบริเวณสะพานนวรัฐ และประตูเมืองเป็นสิ่งที่กั้นขอบเขตของถนนท่าแพ

5). ภูมิลักษณะ หรือที่หมายตา (Landmark)

สิ่งที่มีความเด่นจากสิ่งแวดล้อม โดยเป็นจุดอ้างอิง , จุดเด่นของชุมชน , สามารถจดจำได้ในระยะไกล ที่หมายตานั้นแบ่งออกเป็น 2 ชนิด คือ

5.1 ที่หมายตาระยะไกล (Distance landmark)

เป็นจุดอ้างอิง และสังเกตได้ในระยะไกล มีขนาดใหญ่ , สูง หรือลักษณะเด่นเป็นพิเศษ ใช้เป็นจุดอ้างอิงสำหรับผู้ที่ไม่ได้อยู่ในพื้นที่ ซึ่งเหมาะสำหรับผู้เดินทางมาเยือน , นักท่องเที่ยว ภายในถนนท่าแพสามารถมองเห็นที่หมายตาระยะไกล คือ ดอยสุเทพเป็นฉากหลังของถนนได้



รูปที่ 3.25 รูปดอยสุเทพเป็นที่หมายตาระยะไกล
มหาวิทยาลัย

5.2 ที่หมายตาท้องถิ่น (Local landmark)

เป็นจุดอ้างอิงของผู้ที่อยู่ในบริเวณนั้น เช่น หอนาฬิกา , เสาธงโรงเรียน เป็นต้น ภายในถนนท่าแพ มีที่หมายตาท้องถิ่นเป็นที่จดจำของผู้คนที่อาศัยในบริเวณพื้นที่ และบริเวณใกล้เคียง เช่น ประตูท่าแพ และวัดต่างๆ

จากองค์ประกอบข้างต้น ทั้ง 5 ประเภทแล้ว ดนัย ทายตะคุ (2527 : 85) ยังจำแนกองค์ประกอบย่อยที่มีลักษณะเฉพาะตัวของพื้นที่ และสามารถแสดงหน้าที่ออกมาได้ชัดเจนและแตกต่างออกไป ได้แก่

5.3 ประตู (Gate)

คือ ลักษณะพื้นที่ที่ทำหน้าที่เสมือนจุดเปลี่ยน หรือจุดเชื่อมบริเวณต่างๆเข้าด้วยกัน สามารถบ่งบอกการมาถึง , การเข้าถึง และการออกจากบริเวณนั้นได้อย่างชัดเจน เช่น บริเวณถนนท่าแพมีประตูท่าแพซึ่งเป็นประตูเมืองด้านทิศตะวันออก มีเส้นทางถนนท่าแพเป็นถนนที่ใช้สัญจรไปมาระหว่างแม่น้ำปิงและคูเมือง โดยเมื่อผู้เดินทางเข้าเมืองด้านถนนท่าแพ จะต้องผ่านประตูท่าแพก่อนที่จะเข้าสู่คูเมืองเชียงใหม่ ประตูท่าแพจึงเหมือนจุดเปลี่ยนเส้นทางนอกเมืองก่อนที่จะเข้าสู่ภายในคูเมือง

5.4 บริเวณที่เปิดโล่ง (Open space)

หมายถึง พื้นที่เปิดโล่งที่ปราศจากสิ่งก่อสร้าง เป็นพื้นที่เพื่อการนันทนาการ , การพักผ่อนในลักษณะต่างๆที่เป็นสาธารณะ , เป็นพื้นที่ของการรวมกลุ่ม ชุมนุมและอาจเป็นพื้นที่รองรับกิจกรรมเฉพาะอย่าง เช่น สวนสาธารณะ , ที่พักผ่อนหย่อนใจ , ลานโล่ง , แนวสีเขียวของเมือง เป็นต้น

ในพื้นที่ถนนท่าแพนั้นเมืองค้ประกอบย่อยทั้งประตู(Gate) และบริเวณที่เปิดโล่ง (Open space) ในบริเวณเดียวกัน ที่กล่าวถึงนี้คือ บริเวณประตูท่าแพ ที่มีทั้งประตูเมืองด้านทิศตะวันออกของเมืองเชียงใหม่ ในบริเวณลานเปิดโล่ง ที่เป็นพื้นที่ผ่านเข้าสู่คูเมืองสำหรับผู้ที่มาจากทางแม่น้ำปิง และบริเวณลานโล่งนั้นยังเป็นพื้นที่สำหรับชุมนุม , เป็นพื้นที่สำหรับการแสดงบนเวที , เป็นพื้นที่ออกกำลังกาย และพักผ่อนในลักษณะต่างๆในถนนท่าแพ

ศูนย์วิทยทรัพยากร
จุฬาลงกรณ์มหาวิทยาลัย

3.1.7 สาธารณูปโภค และสาธารณูปการ

ถนนท่าแพตั้งอยู่ในอำเภอเมือง จังหวัดเชียงใหม่ โดยหน่วยงานหลายฝ่ายรับผิดชอบหน้าที่ร่วมกันในพื้นที่ มีดังนี้

1). ไฟฟ้า

ในถนนท่าแพ ซึ่งอยู่ในความรับผิดชอบการให้บริการไฟฟ้าของจังหวัดเชียงใหม่อยู่ในความรับผิดชอบของการไฟฟ้าส่วนภูมิภาค โดยจำหน่ายไฟฟ้าแก่ผู้ใช้ตามโครงข่ายสาย

2). น้ำอุปโภคบริโภค

การใช้น้ำของจังหวัดเชียงใหม่ได้มาจากระบบประปา บ่อบาดาล และบ่อตื้น เฉพาะในเขตเมืองของจังหวัดเชียงใหม่ซึ่งรวมถึงถนนท่าแพนั้นการใช้น้ำอุปโภคบริโภคส่วนใหญ่มาจากการให้บริการของการประปาส่วนภูมิภาคเขต

3). การสื่อสารและโทรคมนาคม

การให้บริการด้านการสื่อสารและโทรคมนาคม มีความสำคัญต่อผู้ประกอบการท่องเที่ยวและนักท่องเที่ยว โดยมีหน่วยงานที่รับผิดชอบด้านการสื่อสารและโทรคมนาคมของจังหวัดเชียงใหม่ 2 หน่วยงานคือ การสื่อสารแห่งประเทศไทยจังหวัดเชียงใหม่ และ องค์การโทรศัพท์แห่งประเทศไทย

4). การกำจัดขยะ

ถนนท่าแพนั้นตั้งอยู่ในเขตเทศบาลและสุขาภิบาล โดยมีหน่วยงานเทศบาลนครเชียงใหม่เป็นผู้รับผิดชอบในเรื่องจัดเก็บขยะและทำลาย ซึ่งอ้างถึงใน วิทยุญา พิษยกานต์ (2544: 45) เนื่องจากเป็นเขตที่มีอาคารบ้านเรือนหนาแน่นและมีประชากรมาก โดยเฉพาะเขตเทศบาลเมืองเชียงใหม่ ซึ่งเทศบาลนครเชียงใหม่มีขีดความสามารถในการกำจัดขยะได้ประมาณร้อยละ 80 ของปริมาณขยะทั้งหมด สร้างความสกปรกให้กับจังหวัดเชียงใหม่ จึงต้องเพิ่มเวลาในการจัดเก็บในเวลากลางคืนเพิ่มขึ้นเพื่อให้สามารถกำจัดขยะได้หมด วิธีการกำจัดขยะของเทศบาลนครเชียงใหม่ส่วนใหญ่ใช้วิธี ขุด กลบฝัง และวิธีกองทิ้งไว้กลางแจ้งให้น้ำสลายตามธรรมชาติ ปริมาณขยะในขนาดของจังหวัดเชียงใหม่จะยังมีปัญหาอีกเนื่องจากจะมีปริมาณขยะมากขึ้นตามปริมาณของประชากรและนักท่องเที่ยวที่เพิ่มขึ้น ซึ่งเป็นหน้าที่ของเทศบาลนครเชียงใหม่ที่จะต้องวางแผนกำจัดขยะในอนาคต

5). การรักษาความปลอดภัย

การรักษาความปลอดภัยในชีวิตและทรัพย์สินของประชาชน อยู่ในความรับผิดชอบของกรมตำรวจ โดยมีหน่วยงานของกรมตำรวจที่ดูแลรักษาความปลอดภัยอยู่ 2 หน่วยคือ กองกำกับการภูธรจังหวัดเชียงใหม่ ขึ้นตรงกับตำรวจภูธรภาค 5 และ กองบังคับการตำรวจท่องเที่ยว ในจังหวัดเชียงใหม่

รวมถึงการดูแลการจราจรในถนนท่าแพทั้งในวันธรรมดาและวันหยุดถนนคนเดิน อยู่ในความรับผิดชอบของศูนย์อำนวยการงานจราจร เมืองเชียงใหม่ ซึ่งตั้งอยู่ถนนเจริญประเทศ ใกล้กับถนนท่าแพ

แผนที่ 3.10 แสดงตำแหน่งสถานที่ราชการที่ใกล้ถนนท่าแพ



สัญลักษณ์

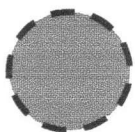

สถานที่ตั้งสถานที่ราชการใกล้ถนนท่าแพ

มาตราส่วน 1 : 7,500

แผนที่ฐาน : กรมผังเมือง



ทิศเหนือ

3.1.8 โครงการพัฒนา , กฎหมาย , ข้อบังคับและเทศบัญญัติที่เกี่ยวข้อง

1). โครงการพัฒนาการท่องเที่ยวในเมืองเชียงใหม่ที่เกี่ยวข้องพื้นที่ถนนท่าแพ

ในรายงานเรื่องการเติบโตของเมืองและสภาพแวดล้อมเมืองเชียงใหม่ของ ดวงจันทร์ อากาศ วัชรุตม์(2536) ถูกอ้างถึงใน วิทยุญา พิชญุกานต์ (2544:33) มีแบบสอบถามทัศนคติและบทบาทของกลุ่มต่างๆต่อการเปลี่ยนแปลงของเมือง ประชาชนประมาณร้อยละ 80% ได้แสดงความคิดเห็นต่อปัญหาจราจรติดขัดและปัญหาอากาศเสียว่า หากมีทางเท้าที่สะดวกสบาย และทางจักรยานที่ปลอดภัยก็ยินดีที่จะเปลี่ยนแปลงมาใช้ในการเดินทางเท้า การเติบโตของการเดินทางด้วยรถยนต์ในเมืองเชียงใหม่มีแนวโน้มที่มากขึ้น และส่งผลต่อปัญหาการจราจรติดขัดซึ่งมีผลให้สูญเสียความเป็นเมืองน่าอยู่และน่าท่องเที่ยวในอนาคตอันใกล้ อ้างถึงบทความของ นิธิ เอียวศรีวงศ์ (2537) เรื่อง คื่นถนนแก่คนเดินเท้า ในโอกาสฉลอง 700 ปีเมืองเชียงใหม่ นิจ วิทยุชรีนันท์(2536) อ้างในวิทยุญา พิชญุกานต์ (2544:33) ที่เคยบรรยายเรื่องแนวทางการอนุรักษ์ธรรมชาติและศิลปกรรมในเมืองเชียงใหม่สำหรับเทศบาลและสุขภาพโดยมีประเด็นน่าสนใจที่ว่า ต้องจำกัดสัดส่วนของพื้นที่รถยนต์ส่วนตัวลง จำกัดเป็นบริเวณซึ่งไม่มีรถยนต์เข้ามาเกี่ยวข้อง ถนนย่านกลางเมืองพิจารณาปิดการจราจรบางส่วน เพื่อให้เป็นเส้นทางการเดินทางโดยปราศจากรถยนต์ และส่งเสริมกิจกรรมจับจ่ายซื้อขายในบริเวณนั้นดำเนินด้วยความสะดวกสบายและปลอดภัย ทั้งมีการจัดการสัญจรให้มีระบบทางจักรยานและทางเดินเท้าทั้งประเภทริมถนนและมีได้อยู่กับถนน ซึ่งเหมาะสมกับย่านพาณิชย์กรรมกลางเมือง

2). โครงการวางท่อร้อยสายไฟฟ้า และสาธารณูปโภคในเขตเทศบาล

เป็นโครงการที่มีหน่วยงานรับผิดชอบโครงการ คือ เทศบาลนครเชียงใหม่ ซึ่งถนนท่าแพเป็นถนนสายหนึ่งในแผนดำเนินการ ซึ่งเป็นงบประมาณจากทุนอุดหนุนท้องถิ่นที่มีลักษณะพิเศษประจำปี 2546 มูลค่า 150,000,000 บาท ซึ่งจะดำเนินการในเดือนสิงหาคม 2546 นี้

จุฬาลงกรณ์มหาวิทยาลัย

3.2 การสังเกตการณ์สภาพแวดล้อมในขณะที่ปิดถนนคนเดิน

สภาพแวดล้อมของถนนท่าแพในวันที่ทำการปิดถนนคนเดินสามารถแบ่งหัวข้อในการสังเกตการณ์ได้ดังนี้

3.2.1 อาคารและสิ่งปลูกสร้าง

จากข้อมูลลักษณะกายภาพพื้นที่ถนนท่าแพที่กล่าวไว้ในแต่แรก อาคารและสิ่งปลูกสร้างประกอบไปด้วย สถานที่ทางประวัติศาสตร์, วัดและโบราณสถาน และอาคารที่มีรูปแบบสถาปัตยกรรมท้องถิ่น ซึ่งอาคารและสิ่งปลูกสร้างเหล่านี้มีอยู่กระจุกกระจายภายในถนนท่าแพ ทั้งบางแห่งเป็นสถานที่ท่องเที่ยวประเภทวัดและโบราณสถาน เช่น วัดแสนฝาง, วัดบุพพาราม, วัดเซตวัน เป็นต้น รวมถึงสถานที่ทางประวัติศาสตร์ที่มีความสำคัญของจังหวัดเชียงใหม่ ได้แก่ บริเวณประตูท่าแพ, วิหารลายคำ, วัดบุพพาราม, วิหารหลวงวัดมหาวัน, จิตรกรรมฝาผนังวัดอุปคุต, ภูมิจำอาวาส เจดีย์ประธานและวิหารวัดแสนฝาง, คลองแม่ข่า เป็นต้น อาคารที่พักอาศัยริมถนนท่าแพที่ยังคงมีรูปแบบสถาปัตยกรรมท้องถิ่นไว้ยังคงมีให้เห็นอยู่ทั้งสองฝั่ง ซึ่งแสดงถึงวิถีชีวิต, วัฒนธรรมและประเพณีของท้องถิ่น

เมื่อมีการปิดถนนคนเดินที่ถนนท่าแพนั้น อาคารและสิ่งปลูกสร้างที่ตั้งอยู่สองฝั่งของอาคารและสิ่งปลูกสร้างที่ตั้งอยู่สองฝั่งของถนนคนเดินจึงเป็นหนึ่งในสภาพแวดล้อมของถนนที่ส่งผลต่อมุมมองของถนนคนเดิน รวมถึงบรรยากาศของเมืองได้ สถานที่วัดและโบราณสถานที่มีบริเวณลานโล่งเชื่อมต่อกับถนนท่าแพ จึงเป็นพื้นที่รวมกิจกรรมต่างๆได้แก่ กิจกรรมประเภทค้าขาย, กิจกรรมการแสดงดนตรีพื้นบ้าน และกิจกรรมประเภทให้บริการ เช่น นวดเท้า, กอดจุด เป็นต้น

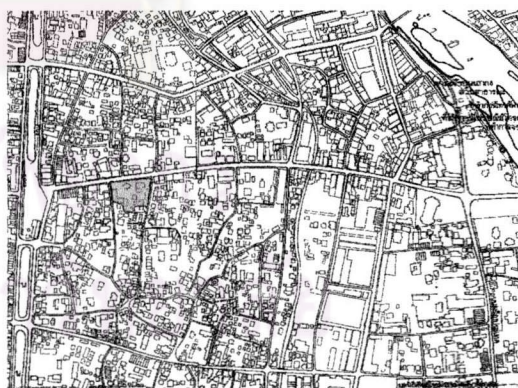

รูปที่ 3.26 บรรยากาศถนนคนเดิน บริเวณหน้าวัดมหาวัน

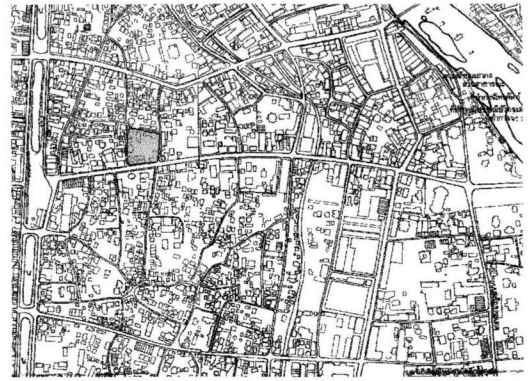

รูปที่ 3.27 บรรยากาศค้าขายบริเวณหน้า
วัดเซตวัน

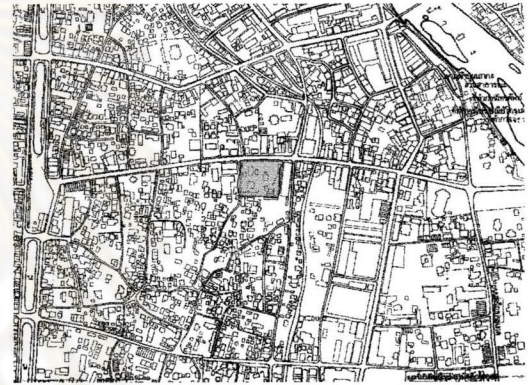

รูปที่ 3.28 บรรยากาศซื้อขายบริเวณหน้า
วัดบุพพาราม

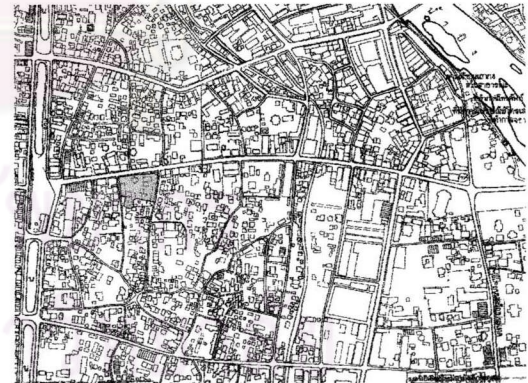

รูปที่ 3.29 บรรยากาศซื้อขายบริเวณหน้า
วัดมหาวัน

ซึ่งกิจกรรมประเภทค้าขายนั้นมีการตั้งร้านค้าในบริเวณทางเข้าออกกิตขวางทางเดินเข้าออกของวัดที่ตั้งอยู่ในพื้นที่ รวมถึงกิจกรรมต่างๆที่มีอยู่ภายในวัดนั้นทำให้เกิดทัศนียภาพที่ไม่เรียบร้อยของวัดและโบราณสถานที่เป็นแหล่งท่องเที่ยวได้ ทั้งนี้เนื่องจากวัดและโบราณสถานนั้นเป็นพื้นที่ของสงฆ์ที่ควรเป็นพื้นที่สงบ ดังนั้นการมีกิจกรรมต่างๆภายในพื้นที่ของวัด อาจก่อให้เกิดการรบกวนพระสงฆ์ที่อยู่ในวัดได้

แผนที่ 3.11 แสดงตำแหน่งอาคารและสิ่งปลูกสร้างในถนนท่าแพ



สัญลักษณ์

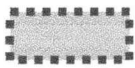

สถานที่ทางประวัติศาสตร์



วัดและโบราณสถาน



อาคารที่มีรูปแบบสถาปัตยกรรมท้องถิ่น

มาตราส่วน 1 : 7,500

แผนที่ฐาน : กรมผังเมือง



ทิศเหนือ

จากแผนที่ 3.11 ที่แสดงตำแหน่งอาคารและสิ่งปลูกสร้างทั้ง 3 ประเภทในถนนท่าแพ จะสังเกตเห็นว่าถนนท่าแพนั้นยังเป็นถนนที่มีสถานที่ทางประวัติศาสตร์, วัดและโบราณสถาน และอาคารที่มีรูปแบบสถาปัตยกรรมท้องถิ่นอยู่เป็นจำนวนมาก ที่ส่งเสริมบรรยากาศการปิดถนนคนเดินให้มีเอกลักษณ์พิเศษเฉพาะของถนนท่าแพ รวมถึงสิ่งทีจดจำได้ง่ายของผู้มาใช้ถนนคนเดิน

3.2.2 ทางเข้าออกสู่ถนนคนเดิน

บริเวณทางเข้าออกหลักของถนนท่าแพนั้นมีอยู่ 2 ทาง คือ จุดเริ่มต้นที่บริเวณลานประตูท่าแพ และจุดสิ้นสุดของถนนคนเดินบริเวณสี่แยกอุปกุต ที่เป็นเส้นทางของนักท่องเที่ยว และผู้มาใช้ถนนเป็นเส้นทางเข้าออกหลักของถนนคนเดิน ส่วนเส้นทางเข้าออกโดยมีถนนซอยเชื่อมต่อกับถนนท่าแพเป็นทางเข้าออกเป็นทางรองเมื่อทำการปิดถนนคนเดิน เนื่องจากโครงข่ายถนนบริเวณดังกล่าวมีลักษณะเป็นบล็อกสี่เหลี่ยมเชื่อมโยงถึงกันได้ เมื่อมีการปิดการจราจรในถนนท่าแพไปยังคงสามารถใช้ถนนสายหลักรอบๆ ถนนท่าแพเป็นเส้นทางสัญจรรถยนต์ได้ ภายในถนนท่าแพมีถนนซอยต่อเนื่องอยู่ 10 ซอย ที่ออกสู่ถนนหลักโดยรอบข้างทั้งยังเป็นเส้นทางเข้าออกของผู้ที่อาศัยอยู่ในพื้นที่หรือบริเวณใกล้เคียงถนนท่าแพ



ศูนย์วิทยทรัพยากร
จุฬาลงกรณ์มหาวิทยาลัย

แผนที่ 3.12 แสดงบริเวณทางเข้าออกหลักในถนนท่าแพ วันอาทิตย์ (วันปิดถนนคนเดิน)

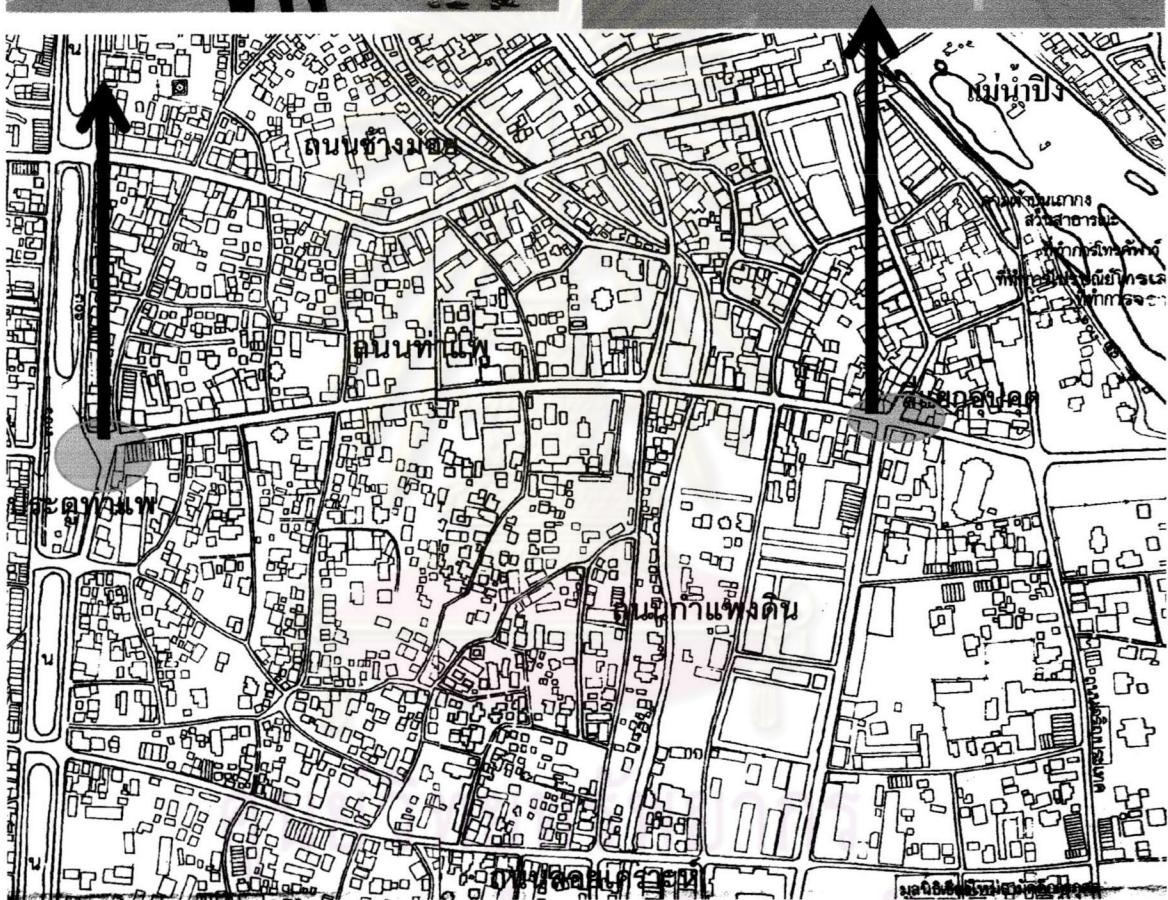

จุฬาลงกรณ์มหาวิทยาลัย

0 90 150 500 m.

สัญลักษณ์



บริเวณทางเข้าออกถนนคนเดิน

มาตราส่วน 1 : 7,500

แผนที่ฐาน : กรมผังเมือง



ทิศเหนือ

แผนที่ 3.13 แสดงเส้นทางถนนซอยต่อเนื่องที่เชื่อมต่อกับถนนท่าแพ

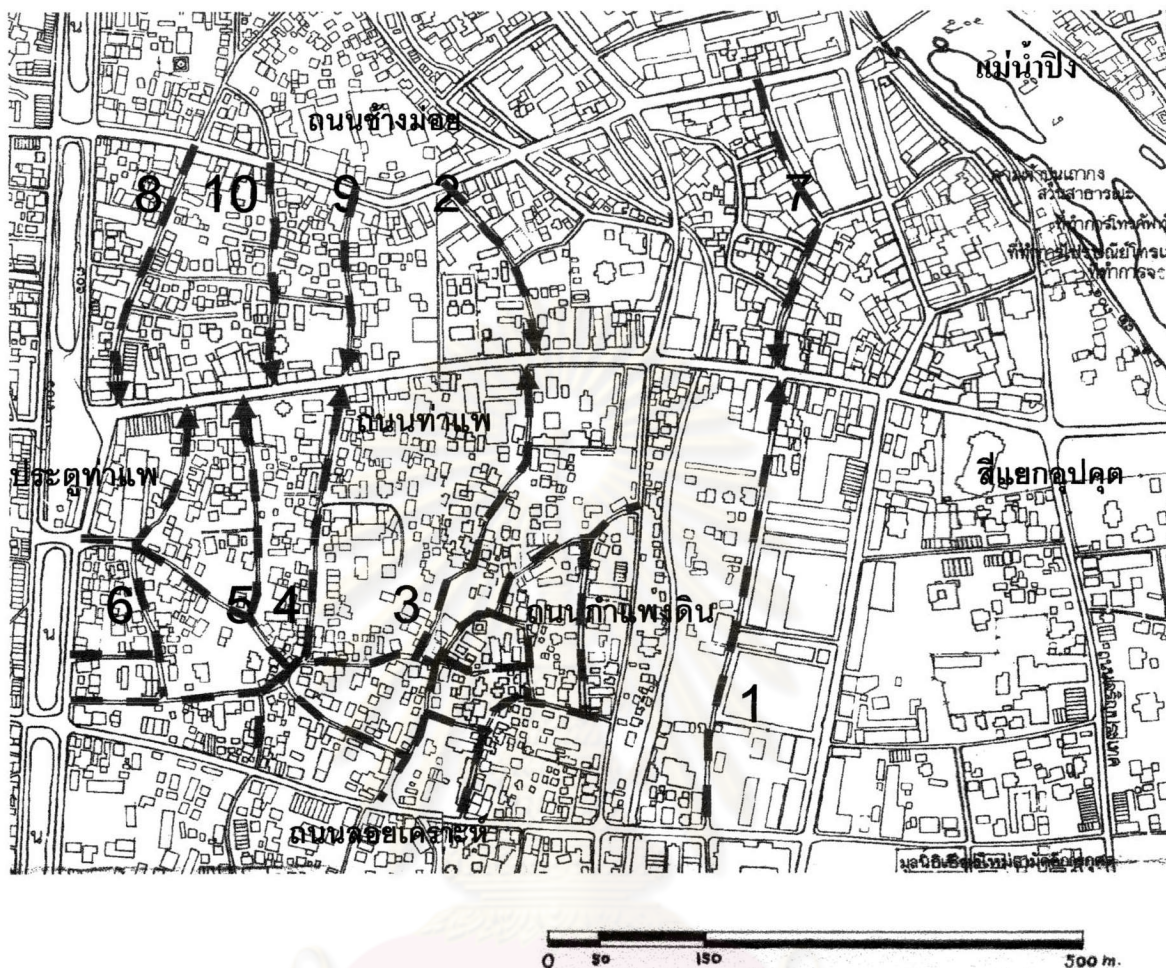

สัญลักษณ์

← — ถนนซอยที่เชื่อมต่อนื่องกับถนนท่าแพ

มาตราส่วน 1 : 7,500

แผนที่ฐาน : กรมผังเมือง



ทิศเหนือ

- | | |
|-----------------|--------------------|
| 1 ถนนท่าแพซอย 1 | 6 ถนนท่าแพซอย 6 |
| 2 ถนนท่าแพซอย 2 | 7 ถนนช่วงเมรุ |
| 3 ถนนท่าแพซอย 3 | 8 ถนนข้างมอญเก่า |
| 4 ถนนท่าแพซอย 4 | 9 ถนนข้างมอญซอย 2 |
| 5 ถนนท่าแพซอย 5 | 10 ถนนข้างมอญซอย 3 |

บริเวณถนนซอยต่อเนื่องกับถนนท่าแพนั้นนอกจากใช้เป็นทางเข้าออกของผู้ที่อาศัยอยู่ในพื้นที่ และบริเวณใกล้เคียงในช่วงเวลาการปิดถนนคนเดินแล้วนั้น พื้นที่บริเวณดังกล่าวยังใช้เป็นพื้นที่จอดรถจักรยานยนต์ , รถรับจ้าง , จอดรถเข็นสินค้าต่างๆ , ป้ายจราจร , รมกันแดดของร้านค้า ฯลฯ ซึ่งวางปิดกั้นทางเข้าออกบริเวณถนนซอยดังกล่าวอยู่เป็นจำนวนมาก รวมถึงการตั้งร้านค้าขายของของผู้ที่มาขายสินค้าในถนนคนเดิน

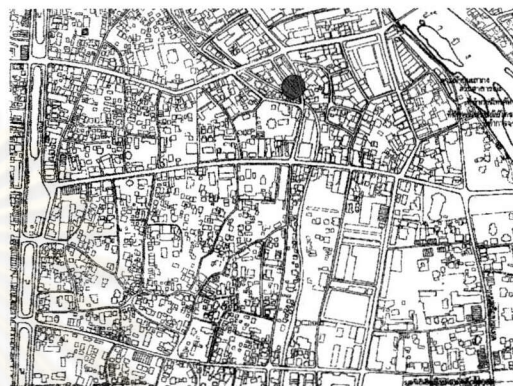

รูปที่ 3.30 ที่จอดรถบริเวณทางเข้าออก
ถนนซอยต่อเนื่องกับถนนท่าแพ

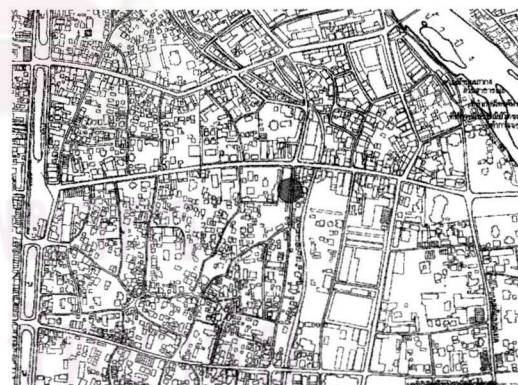

รูปที่ 3.31 ที่จอดรถจักรยานยนต์บริเวณ
ทางเข้าออกจากถนนกำแพงดิน

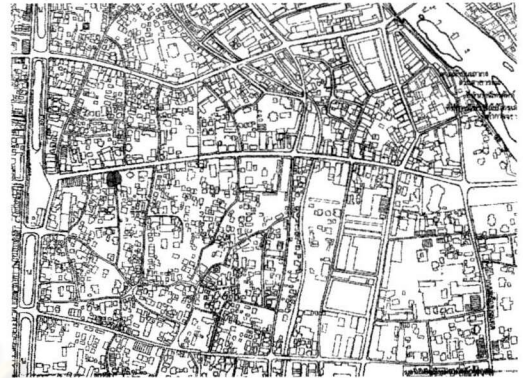

รูปที่ 3.32 ที่จอดรถจักรยานยนต์และ
ร้านขายของบริเวณทางเข้าออกจากถนน
ซอยต่อเนื่อง

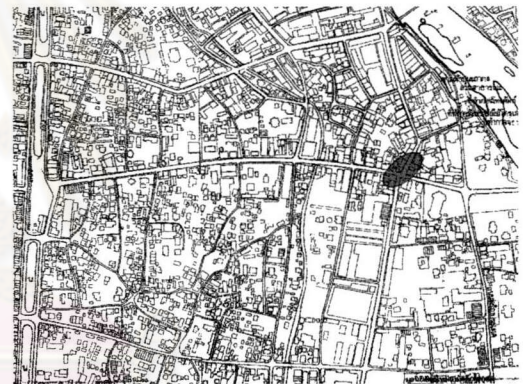

รูปที่ 3.33 ที่จอดรถจักรยานยนต์บริเวณ
ทางเข้าออกจากสี่แยกอุปกุต

ซึ่งบริเวณทางเข้าออกถนนซอยต่อเนื่องนั้นผู้ที่นำรถจักรยานยนต์ส่วนตัวมาจอดในพื้นที่ดังกล่าว ประกอบกับผู้ประกอบการค้าขายในพื้นที่ที่ตั้งร้านค้าในบริเวณทางเข้าออกนั้น ทำให้ปิดบริเวณพื้นที่ทางเข้าออกดังกล่าวเช่นรูปที่ 3.34 - 3.35



รูปที่ 3.34 บริเวณทางเข้าออกถนน
กำแพงดินที่มีการตั้งร้านค้าปิดกั้น
ทางเข้าออก



รูปที่ 3.35 บริเวณทางเข้าออกถนนท่า
ฮอย 5 ที่มีการจอดรถจักรยานยนต์ปิดกั้น
ทางเข้าออก

3.2.3 อุปกรณ์ถนนและสิ่งอำนวยความสะดวกในถนนคนเดิน

อ้างอิงข้อมูลในบทที่ 3 ลักษณะกายภาพพื้นที่ถนนท่าแพ ในเรื่องต้นไม้ถนนเดิมและอุปกรณ์ถนน จากการเดินสำรวจพบว่าถนนท่าแพนั้นเป็นถนนที่มีทางเท้าขนาดเล็ก เนื่องจากอาคารตลอดสองฝั่งถนน และพื้นที่ทางเท้าในถนนท่าแพมีขนาดเพียง 0.80 – 1.50 เมตรเท่านั้นรวมทั้งมีอุปกรณ์ถนนวางบนทางเท้าจึงทำให้ทางมีขนาดเล็กจนทำให้นักท่องเที่ยวลงเดินบนผิวจราจรในวันธรรมดาที่ไม่ได้ทำการปิดถนนคนเดิน ตลอดเส้นทางถนนท่าแพพบว่าไม่มีต้นไม้ถนน จะมีต้นไม้ถนนเพียงบริเวณลานประตูท่าแพเท่านั้น ภายในถนนท่าแพอุปกรณ์ถนน (Street furniture) ที่พบว่ามีกรรูกล้อจากร้านค้าที่มาขายของในถนนคนเดิน รวมถึงการมีอุปกรณ์ถนนไม่เพียงพอ ได้แก่

1). ตู้โทรศัพท์

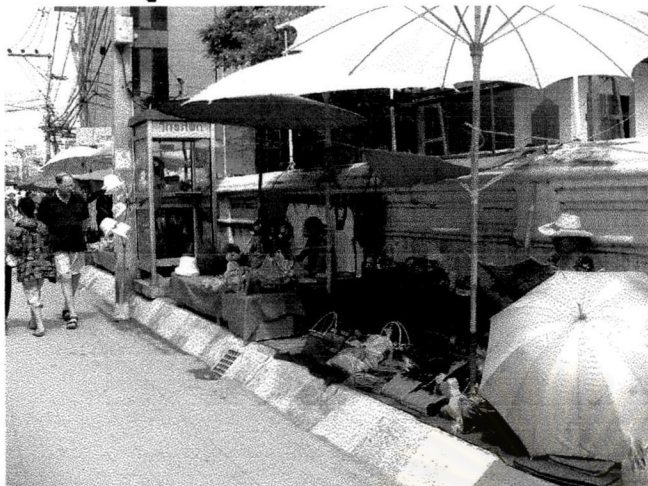

รูปที่ 3.36 ร้านขายของวางของปิดทางเข้าตู้โทรศัพท์



รูปที่ 3.37 ร้านขายรูปศิลปะที่ตั้งของบังตู้โทรศัพท์

จากรูป 3.38-3.39 ร้านค้าที่นำของมาขายบนถนนคนเดิน จากการสังเกตในถนนคนเดินพบว่าการตั้งของขายนั้นจะมีการตั้งของปิดบริเวณทางเข้าตู้โทรศัพท์ หรือบางร้านนั้นจะพียงของกับตู้โทรศัพท์ บังการใช้งานของผู้มาถนนคนเดิน ทำให้ไม่สามารถใช้งานได้ตามปกติ หรือใช้งานได้ไม่สะดวกแก่ผู้มาถนนคนเดิน

2). ป้ายจอดรถโดยสารรับจ้าง



รูปที่ 3.38 ป้ายจอดรถโดยสารรับจ้างถูกเปลี่ยนแปลงเป็นร้านค้าโปสการ์ดและภาพถ่าย

จากรูปที่ 3.38 ป้ายจอดรถโดยสารรับจ้างที่ใช้งานในวันธรรมดาถูกเปลี่ยนแปลงเป็นร้านขายไปสการ์ดและภาพถ่ายในวันปิดถนนคนเดิน ม้านั่งในบริเวณดังกล่าวที่สามารถใช้เป็นที่นั่งพักของผู้มาเดินถนนจึงไม่สามารถใช้งานได้ เนื่องจากมีการตั้งสินค้าของร้านค้า

3). ม้านั่ง



รูปที่ 3.39 ผู้มาเดินถนนใช้บริเวณเกาะกลางถนนเป็นพื้นที่นั่งพัก



รูปที่ 3.40 ผู้มาเดินถนนใช้บริเวณทางเท้าที่มีความสูงจากถนนเป็นที่นั่ง

การปิดถนนคนเดินนั้นพบว่า ไม่มีการกำหนดพื้นที่นั่งพักสำหรับผู้มาถนนคนเดิน , ไม่มีตำแหน่งม้านั่ง เป็นการขาดแคลนม้านั่ง จากรูปที่ 3.39 -3.40 ทำให้ผู้มาถนนคนเดินใช้บริเวณที่ว่าง เช่น บริเวณเกาะกลางถนนในถนนคนเดิน , บริเวณทางเท้าของถนนที่มีระดับสูงกว่าถนน เป็นที่นั่งพักในถนนคนเดิน

4). ห้องสุขา

ห้องสุขาสาธารณะนั้นมีอยู่ 1 ตำแหน่งในบริเวณลานประตูท่าแพเท่านั้น ภายในระหว่างถนนท่าแพนั้นไม่ปรากฏห้องสุขาสาธารณะ เนื่องจากเป็นถนนที่ใช้สัญจรรถยนต์ จากข้อมูลเอกสารการปิดถนนในช่วงเวลาจัด "งาน 10 มหัศจรรย์ล้านนาที่ท่าแพ" นั้น มีรถสุขาเคลื่อนที่ของทางเทศบาลไว้บริการประชาชนอยู่ตามถนนซอยต่อเนื่อง แต่ในช่วงเก็บข้อมูลภาคสนามนั้นพบว่าผู้มาใช้ถนนจะใช้ห้องสุขา

ของวัดที่เชื่อมต่อกับถนนท่าแพ ได้แก่ ห้างสุชาของวัดมหาวัน, วัดเซตวัน, วัดบุพพาราม เป็นต้น ทั้งนี้ อาจเนื่องมาจากห้างสุชาภายในพื้นที่มีไม่เพียงพอกับผู้มาใช้ถนน ประกอบกับความยาวของพื้นที่ถนน คนเดินถึง 950 เมตร การใช้ห้างสุชาสาธารณะของวัดที่มีเป็นระยะในถนนจึงมีความสะดวกมากกว่า ทั้งนี้เป็นสิ่งที่ควรนำมาพิจารณาในการพัฒนาถึงสิ่งอำนวยความสะดวกของผู้มาใช้ถนนคนเดินร่วมด้วย

5). ถังขยะ

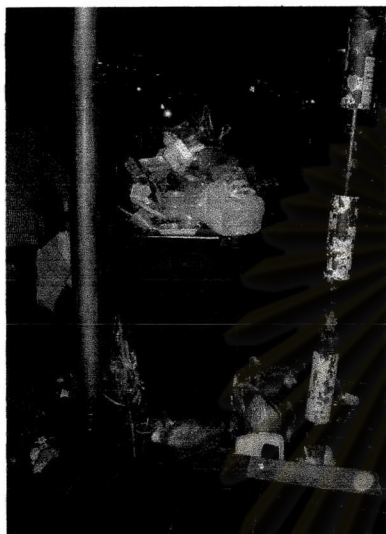

รูปที่ 3.41 ถังขยะภายในถนนคนเดิน

จากการสังเกตถังขยะภายในถนนคนเดิน พบว่ามีจำนวน 13 ถัง ตลอดความยาวถนนคนเดิน 950 เมตร ในเวลาค่ำจะพบว่าปริมาณขยะที่ล้นจากถังมากองอยู่ที่พื้นถนน ก่อให้เกิดความสกปรก และไม่เรียบร้อยในบริเวณที่ตั้งถังขยะ โดยพื้นที่ที่ตั้งถังขยะจะพบว่าตั้งอยู่บริเวณทางเข้าออกของถนนซอย ต่อเนื่อง และบริเวณลานประตูท่าแพ

6). ไฟส่องสว่าง

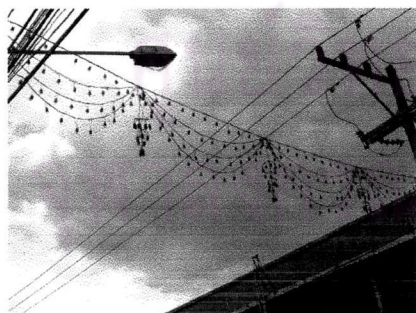

รูปที่ 3.42 ไฟส่องสว่างภายในถนนคนเดิน

จากการสังเกตไฟส่องสว่างภายในถนนคนเดิน พบว่ามีจำนวน 22 จุด ติดตั้งเป็นระยะตลอดเส้นทางถนน โดยไฟส่องสว่างในถนนท่าแพนั้นมี 2 ประเภท คือ แบบไฟส่องสว่างแบบเสาสูง และแบบดวงไฟ เริ่มให้แสงสว่างตั้งแต่เวลา 18.00 น. เป็นต้นไป โดยไฟส่องสว่างแบบเสาสูงให้แสงที่สว่างกว่าแบบดวงไฟ

3.2.4 สภาพอากาศภายในถนนคนเดิน

ถนนท่าแพนั้นเป็นแนวถนนที่ขนานไปตามทิศตะวันออกและทิศตะวันตก จากการสังเกตการณ์ในถนนพบว่าช่วงเวลากลางวันทำให้มีแสงแดดส่องถนนอยู่ตลอดทั้งวัน ซึ่งจะมีเวลาช่วงบ่ายที่แดดอ่อนมทิดีได้ซึ่งได้รับเงาจากการบังแสงแดดบางส่วน กล่าวได้ว่าช่วงเวลากลางวันนั้นถนนท่าแพนั้นจะมีแสงแดดอยู่ตลอดเวลา ทำให้สภาพอากาศในถนนเวลากลางวันนั้นมีอากาศร้อนจัดจากแสงแดด จากที่กล่าวมานั้นสภาพอากาศนั้นมีความสัมพันธ์กับผู้มาใช้ถนนเช่นกัน จากการสังเกตการณ์ในถนนตั้งแต่เวลาเริ่มกิจกรรมในถนนคนเดิน 13.00 น. – 23.00 น. พบว่ามีผู้มาใช้ถนนภายในถนนอยู่ตลอดเส้นทาง ตั้งแต่บริเวณลานประตูท่าแพ ถึงสี่แยกอุตุศ โดยในช่วงเวลา 13.00น.-15.00น.นั้นมผู้มาใช้ถนนคนเดินตั้งแต่เริ่มเปิดถนน มีสภาพอากาศร้อนและแสงแดดจัด ซึ่งผู้มาเดินนั้นบางคนเดินกางร่มกันแดดและยังมีผู้มาเดินถนนอยู่ตลอด ในขณะที่ช่วงเวลา 16.00น. – 17.00น. พบว่าสภาพอากาศความร้อนลดลงและแสงแดดอ่อนๆ เป็นช่วงเวลาที่มีปริมาณของผู้มาเดินเพิ่มมากขึ้นภายในถนน และตั้งแต่เวลา 18.00 น.จนถึง 23.00 น.พบว่าปริมาณผู้มาใช้ถนนมีจำนวนมากขึ้นกว่าช่วงเวลากลางวัน เนื่องจากไม่มีแสงแดดและสภาพอากาศเย็นลง จะมีแสงสว่างจากไฟฟ้าถนนตลอดเส้นทาง



รูปที่ 3.43 – 3.44 ภายในถนนคนเดินช่วงเวลา 13.00 น.-14.00 น.



รูปที่ 3.45 – 3.46 ภายในถนนคนเดินช่วงเวลา 15.00 น.-16.00 น.

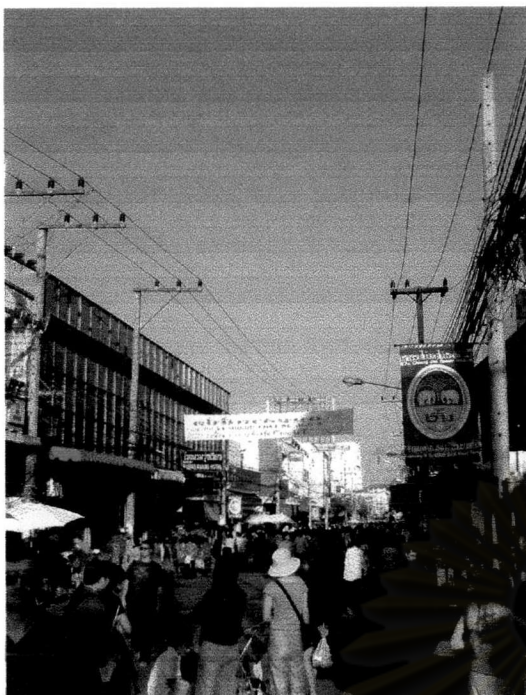

รูปที่ 3.47 – 3.48 ภายในถนนคนเดินช่วงเวลา 17.00 น.-18.00 น.



รูปที่ 3.49 – 3.50 ภายในถนนคนเดินช่วงเวลา 18.00 น.- 23.00 น.

จากรูปที่ 3.49 – 3.50 ที่แสดงการลำดับภาพในแต่ละช่วงเวลาของถนนคนเดินตั้งแต่เริ่มปิดถนนที่ 13.00 น. ถึง 23.00 น. พบว่าปริมาณของผู้มาใช้ถนนคนเดินนั้นมีปริมาณที่เพิ่มขึ้น ในขณะเดียวกันพบว่าสภาพอากาศฝนตกภายในถนนคนเดินนั้นมีผลต่อการเดินของผู้ใช้ถนนเช่นเดียวกัน ตัวอย่างเช่นในเวลา 15.00 น. ของวันที่มีอากาศแสงแดดนั้นยังทำให้มีผู้มาเดินถนนได้ แต่ในเวลาเดียวกัน 15.00 น.

ที่มีสภาพอากาศฝนตกนั้นพบว่าผู้มาเดินน้อยกว่าสภาพอากาศปกติจนถึงไม่มีผู้มาเดินถ้าฝนตกหนักติดต่อกันเป็นเวลานาน ดังเช่นรูปที่ 3.51 – 3.53



รูปที่ 3.51 – 3.52 ฝนตกภายในถนนคนเดินช่วงเวลา 15.00 น.-16.00 น.



รูปที่ 3.53 – 3.54 ฝนตกภายในถนนคนเดินช่วงเวลา 19.00 น.-21.00 น.

อาจกล่าวได้ว่าสภาพอากาศนั้นมีความสัมพันธ์กับการปิดถนนคนเดินเกี่ยวกับปริมาณของผู้มาเดินในถนน โดยสภาพอากาศที่มีสภาพแสงแดดจัด และอากาศที่ร้อน นั้นทำให้ผู้มาเดินถนนมีปริมาณน้อยกว่าถนนคนเดินที่มีสภาพอากาศไม่มีแสงแดดและสภาพอากาศไม่ร้อน รวมถึงสภาพอากาศฝนตกภายในถนนนั้นสามารถทำให้ไม่มีผู้มาเดินถนนได้ รวมถึงสภาพอากาศภายในถนนนั้นเกี่ยวข้องกับปัจจัยสภาพแวดล้อมทางกายภาพในเรื่องความสบายที่เกิดจากบรรยากาศของถนนคนเดิน ดังนั้นในการพัฒนาถนนคนเดินในอนาคตควรคำนึงถึงการปรับปรุงสภาพแวดล้อมของถนนคนเดินให้สอดคล้องกับสภาพอากาศของประเทศไทยร่วมด้วย ที่มีสภาพอากาศร้อน แสงแดดจัด รวมถึงฝนตกบ่อยครั้ง

3.3 การสังเกตการณ์กิจกรรมในถนนคนเดิน

สามารถแบ่งหัวข้อในการสังเกตการณ์ได้ดังนี้

3.3.1 ประเภทของกิจกรรม

กิจกรรมต่างๆที่เกิดขึ้นบนถนนคนเดินนั้นมีหลากหลายประเภท การสังเกตการณ์ทำโดยบันทึกกิจกรรมที่พบเห็นภายในถนนคนเดิน จากการเดินไปตามถนนท่าแพนั้นเป็นลักษณะการสังเกตในฐานะของผู้มาใช้ถนนที่พบเห็นกิจกรรมจากการเดิน ผลการบันทึกสามารถจำแนกกิจกรรมออกได้เป็น 2 กิจกรรมหลัก คือ กิจกรรมทางเศรษฐกิจ และกิจกรรมทางสังคม ดังตารางที่ 3.2 - 3.3

1). กิจกรรมทางเศรษฐกิจ

ตารางที่ 3.2 ประเภทกิจกรรมทางเศรษฐกิจที่เกิดขึ้นบนถนนคนเดิน

ประเภทกิจกรรม	ภาพกิจกรรม
<p><u>1. กิจกรรมประเภทค้าขายสินค้า</u> เช่น การค้าขายสินค้าประเภทอาหารและเครื่องดื่ม , เครื่องประดับและอัญมณี , งานศิลปะภาพเขียน, เสื้อผ้าและเครื่องนุ่งห่ม , งานหัตถกรรม , เป็นต้น</p>	
<p><u>2. กิจกรรมประเภทสาธิตงานหัตถกรรม</u> เช่น เครื่องปั้นดินเผา , การแกะสลักไม้ , การทำเครื่องเงิน , เครื่องเงิน เป็นต้น</p>	

ประเภทกิจกรรม	ภาพกิจกรรม
<p>3. กิจกรรมประเภทให้บริการ เช่น นวดเท้า , นวดแผนโบราณ , นวดกดจุด เป็นต้น</p>	

จากการสังเกตกิจกรรมทางเศรษฐกิจที่เกิดขึ้นในถนนคนเดิน ที่ถนนท่าแพ แบ่งกิจกรรมออกได้ 3 ประเภท ประกอบไปด้วย

1.1 กิจกรรมประเภทค้าขาย

เป็นกิจกรรมที่พบมากตลอดทั้งสองฝั่งของถนนคนเดิน ตั้งแต่บริเวณลานประตูท่าแพ ถึง สี่แยกอุปกุตุ ทั้งที่เป็นร้านค้าที่ตั้งอยู่บนถนนท่าแพเดิม และร้านค้าที่บุคคลภายนอกนำสินค้ามาขายในพื้นที่ถนนคนเดิน ที่ค้าขายได้ชั่วคราว (ด้วยการตั้งโต๊ะขายของ , ปูผ้าขายกับพื้น) รวมถึงพื้นที่ว่างบริเวณหน้าวัดที่เชื่อมต่อกับถนนท่าแพ เช่น พื้นที่หน้าวัดบุพพาราม , วัดเซตวัน เป็นต้น

1.2 กิจกรรมประเภทสาธิตงานหัตถกรรม

จากการสังเกตกิจกรรมในถนนคนเดิน ในบางร้านค้าที่เป็นสินค้าประเภทหัตถกรรมนั้นจะมีกิจกรรมประเภทสาธิตงานหัตถกรรมของร้านนั้นๆ เป็นการสาธิตวิธีการผลิตสินค้าที่สามารถดึงดูดความสนใจของผู้มาเดินถนนได้ ได้แก่ การสาธิตทำเครื่องปั้นดินเผา , การสาธิตวิธีแกะสลักไม้ , การสาธิตวิธีทำเครื่องเงิน , การสาธิตวิธีทำเครื่องเงิน เป็นต้น

1.3 กิจกรรมประเภทให้บริการ

จากการสังเกตกิจกรรมประเภทให้บริการในถนนคนเดิน ถนนท่าแพ ได้แก่ นวดเท้า , นวดแผนโบราณ , นวดกดจุด เป็นต้น ที่พบได้ตามบริเวณทางเท้าของถนนท่าแพ หรือบริเวณที่ว่างหน้าธนาคารต่างๆ และบริเวณที่ว่างหน้าวัดที่เชื่อมต่อกับถนนท่าแพ เนื่องจากเป็นกิจกรรมที่ต้องใช้พื้นที่ตั้งเก้าอี้เพื่อให้บริการลูกค้า

2). กิจกรรมทางสังคม

ตารางที่ 3.3 ประเภทกิจกรรมทางสังคมที่เกิดขึ้นบนถนนคนเดิน

ประเภทกิจกรรม	ภาพกิจกรรม
<p>1. กิจกรรมประเภทการแสดง เช่น ศิลปินเปิดหมวก , ดนตรีพื้นบ้าน , การแสดง ศิลปะพื้นบ้าน , ตีกลองสะบัดชัย เป็นต้น</p>	
<p>2. กิจกรรมประเภทยานันทนาการ เช่น เดินชมบรรยากาศ , ระบายสีถนน , วาดเล่น , ชี จักรยาน , เล่นดนตรี , เดินแอโรบิค , ชมการแสดง บนเวที เป็นต้น</p>	
<p>3. กิจกรรมเผยแพร่ และประชาสัมพันธ์ เช่น โฆษณาสินค้า , แสดงข้อมูลความรู้ต่างๆ เป็นต้น</p>	

จากการสังเกตกิจกรรมทางสังคมที่เกิดขึ้นในถนนคนเดิน ที่ถนนท่าแพ แบ่งกิจกรรมออกได้ 3 ประเภท ประกอบไปด้วย

2.1 กิจกรรมประเภทการแสดง

กิจกรรมประเภทการแสดงได้แบ่งออกเป็น 2 ประเภท ได้แก่

1. การแสดงประเภทศิลปะพื้นบ้าน ได้แก่ การแสดงดนตรีพื้นบ้าน , การแสดงตีกลองสะบัดชัย , การแสดงศิลปะพื้นบ้าน เป็นต้น

2. การแสดงเปิดหมวก ได้แก่ การแสดงดนตรีประเภทดนตรีสากล กีตาร์ , ไวโอลิน , เซลโล่ เป็นต้น กิจกรรมการแสดงทั้ง 2 ประเภทนั้นจะพบได้ตลอดเส้นทางการเดินทางเดินไปตามถนนคนเดิน และเรียกความสนใจให้หยุดชมการแสดงได้จากผู้มาเดินถนนคนเดินได้

จากการสังเกตกิจกรรมประเภทการแสดงที่พบเห็นโดยส่วนมากในถนนท่าแพ ทั้ง 2 ประเภท คือ การแสดงศิลปะพื้นบ้าน และ การแสดงดนตรีเปิดหมวก ที่พบมากที่สุดทั้ง 2 ประเภทคือการแสดงประเภทดนตรี ซึ่งมากกว่าการแสดงศิลปะป้องกันตัว และตีกลองสะบัดชัยดังแสดงในตารางที่ 3.4

ตารางที่ 3.4 แสดงจำนวนกิจกรรมประเภทการแสดงที่พบในถนนคนเดิน

ประเภทการแสดง	จำนวน
1. การแสดงศิลปะพื้นบ้าน	
1.1 ประเภทการแสดงดนตรีพื้นบ้าน	5 คนะ/ ใน 1 วัน
1.2 ประเภทการแสดงศิลปะพื้นบ้าน	
- ตีกลองสะบัดชัย	1 คนะ/ ใน 1 วัน
- การแสดงพ่นไฟ	1 คนะ/ ใน 1 วัน
2. การแสดงดนตรีเปิดหมวก	
2.1 ประเภทการแสดงดนตรีสากล	12 คนะ / ใน 1 วัน

หมายเหตุ เป็นการสังเกตในวันอาทิตย์ที่ 15, 22, 29 มิถุนายน 2546 เวลา 13.00 น. – 23.00 น. ตั้งแต่บริเวณประตูท่าแพ ถึงสี่แยกอุปกุด (บริเวณทำการปิดถนนคนเดิน)

2.2 กิจกรรมประเภทนันทนาการ

จากการสังเกตกิจกรรมประเภทนันทนาการในถนนคนเดิน ได้แก่ การเดินชมบรรยากาศในถนน , ระบายสีถนน , วิ่งเล่น , ชีจักกรยาน , เล่นดนตรี , เดินแอโรบิค , ชมการแสดงบนเวที เป็นต้น โดยกิจกรรมนี้เกิดจากผู้ที่มาใช้ถนนที่อาศัยอยู่ในพื้นที่ หรือบริเวณใกล้เคียง ซึ่งไม่ใช่ผู้ประกอบการอาจจัดเป็นผู้เยี่ยมชมเนื่องมาจากกิจกรรมนั้นไม่ก่อให้เกิดรายได้ เป็นกิจกรรมพักผ่อนของผู้ทำกิจกรรม

2.3 กิจกรรมเผยแพร่ และประชาสัมพันธ์

จากการสังเกตกิจกรรมเผยแพร่ และประชาสัมพันธ์ที่พบในถนนคนเดิน ถนนท่าแพเป็น 2 ประเภท ได้แก่ 1. ประเภทโฆษณาสินค้า 2. ประเภทป้ายแสดงข้อมูลความรู้ต่างๆ ซึ่งมีความแตกต่างกัน โดยประเภทโฆษณาสินค้า นั้นจะเกิดจากผู้มาขายสินค้าเป็นผู้ทำกิจกรรม ซึ่งมีการเคลื่อนย้ายไปได้เนื่องจากใช้อุปกรณ์ประกอบที่ยกเคลื่อนย้ายได้ ในขณะที่ประเภทป้ายแสดงข้อมูลความรู้ต่างๆ นั้นเป็นการแสดงข้อมูลและประชาสัมพันธ์ด้วยบุคลากรหรือหน่วยงานของรัฐ เพื่อแสดงข้อมูลความรู้ต่างๆ โดยการแสดงข้อมูลนั้นเป็นการติดป้ายแสดงในพื้นที่ขนาดใหญ่ ภายในเต็นท์ที่ทางเทศบาลจัดให้ และจะติดแสดงอยู่กับที่และมีอยู่แสดงบริเวณเดียว คือ บริเวณลานประตูท่าแพ

กิจกรรมทั้งทางเศรษฐกิจ และกิจกรรมทางสังคมที่กล่าวไว้ข้างต้นนั้นสามารถนับจำนวนของกิจกรรมประเภทต่างๆ ได้ทั้ง 5 ประเภท เช่น จำนวนของกิจกรรมประเภทค้าขายสินค้าด้วยการนับจากจำนวนของร้านขายสินค้าภายในถนนคนเดิน , จำนวนของกิจกรรมประเภทสาธิตงานหัตถกรรมด้วยการนับจากจำนวนของร้านที่มีการสาธิตงานหัตถกรรมภายในถนนคนเดิน , จำนวนของกิจกรรมประเภทให้บริการด้วยการนับจากจำนวนของกิจกรรม เป็นต้น สามารถนับจำนวนกิจกรรมได้ 5 ประเภทยกเว้นกิจกรรมประเภทนั้นหนาแน่นเนื่องจากเป็นกิจกรรมที่มีการเคลื่อนที่ไปมาตลอดเวลา ในขณะเดียวกันพบว่ากิจกรรมประเภทนั้นหนาแน่นนั้นไม่สามารถนับจำนวนผู้ทำกิจกรรมได้ เนื่องจากผู้ทำกิจกรรมนั้นเป็นผู้มาเดินในถนนคนเดิน สัดส่วนของกิจกรรมทั้ง 5 ประเภทที่พบภายในถนนคนเดินระหว่างวันที่ 15 , 22,29 มิถุนายน 2546 ระหว่างเวลา 13.00น.-23.00น. เช่นแผนภูมิที่ 3.1-3.3 ดังนี้

แผนภูมิที่ 3.1 แสดงสัดส่วนของกิจกรรมทั้ง 5 ประเภทภายในถนนคนเดิน วันที่ 15 มิถุนายน 2546 เวลา 13.00 น. – 23.00 น.

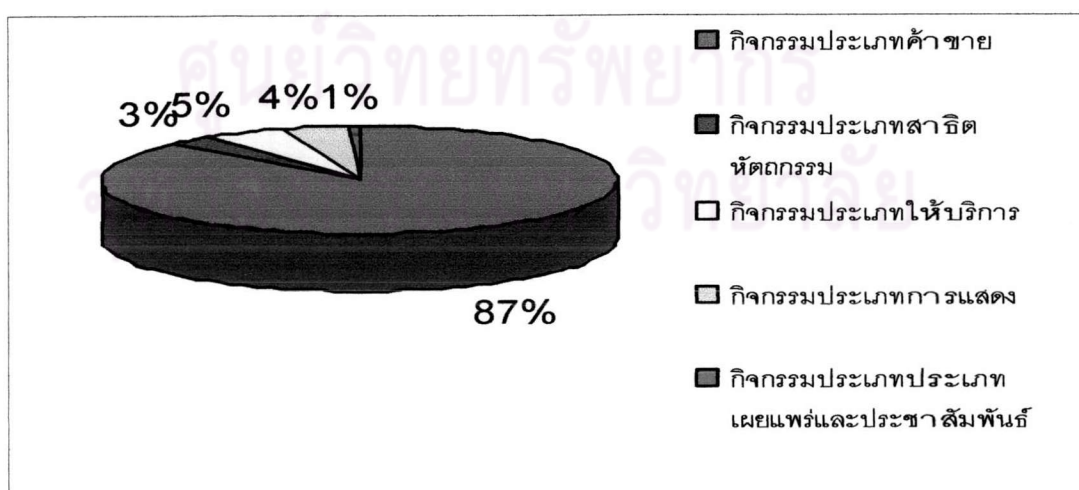

แผนภูมิที่ 3.2 แสดงสัดส่วนของกิจกรรมทั้ง 5 ประเภทภายในถนนคนเดิน วันที่ 22 มิถุนายน 2546 เวลา 13.00 น. – 23.00 น.

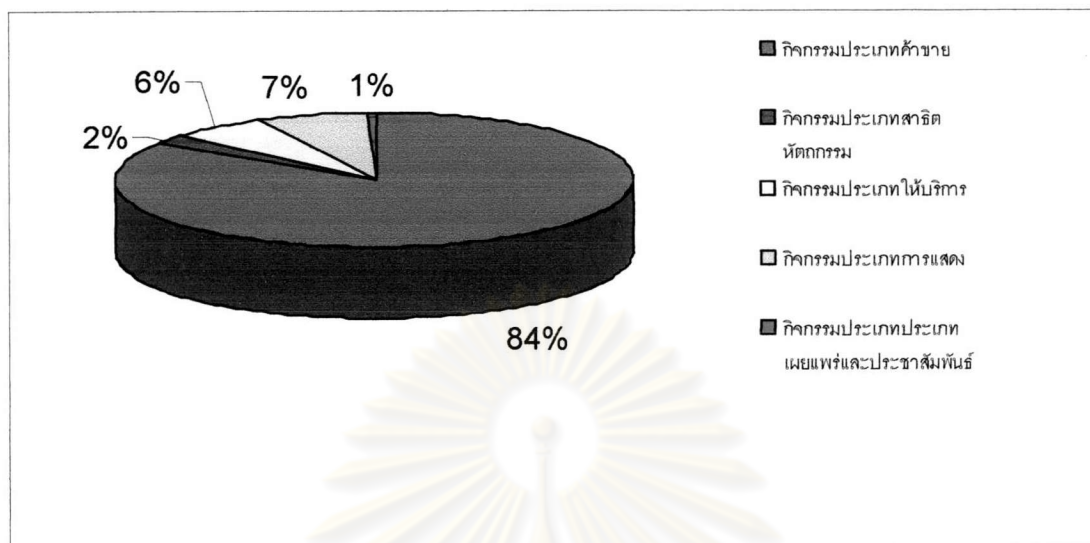

แผนภูมิที่ 3.3 แสดงสัดส่วนของกิจกรรมทั้ง 5 ประเภทภายในถนนคนเดิน วันที่ 29 มิถุนายน 2546 เวลา 13.00 น. – 23.00 น.

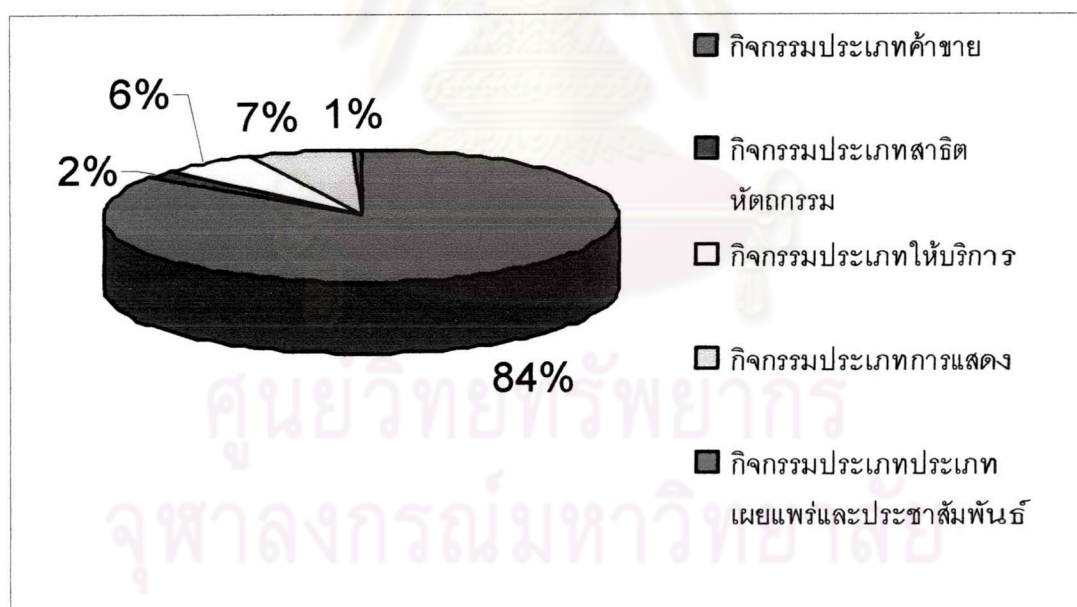

จากแผนภูมิที่ 3.1- 3.3 แสดงสัดส่วนของกิจกรรมภายในถนนคนเดินระหว่างวันอาทิตย์ที่ 15, 22, 29 มิถุนายน 2546 ระหว่างเวลา 13.00 น.-23.00 น. พบว่าสัดส่วนของกิจกรรมประเภทค้าขายสินค้าประเภทต่างๆมีจำนวนมากกว่ากิจกรรมอื่นๆ และมีจำนวนคงเดิมไม่ลดจำนวนลงไปกว่าเดิม ในแต่ละอาทิตย์ จำนวนของกิจกรรมจะมีความใกล้เคียงกันได้แก่ กิจกรรมประเภทให้บริการ และกิจกรรม

ประเภทการแสดงต่างๆ รองลงมาคือกิจกรรมประเภทสาธิตงานหัตถกรรม และสุดท้ายที่มีจำนวนน้อยที่สุดคือกิจกรรมประเภทเผยแพร่และประชาสัมพันธ์

จากการสังเกตยังพบอีกว่าร้านค้าที่นำสินค้ามาวางขายมักจะอยู่ในตำแหน่งเดิมเหมือนกันทุกอาทิตย์ ไม่ได้มีการเคลื่อนย้ายไปในตำแหน่งอื่น เช่นเดียวกับกิจกรรมประเภทสาธิตงานหัตถกรรม , กิจกรรมประเภทให้บริการและกิจกรรมประเภทเผยแพร่ประชาสัมพันธ์ ที่แสดงข้อมูลด้วยแผ่นป้ายหรือบอร์ดขนาดใหญ่ ที่มักจะไม่มีมีการย้ายสถานที่ทำกิจกรรมไปจากเดิมในแต่ละอาทิตย์ ซึ่งมีเพียงกิจกรรมประเภทการแสดงต่างๆ และกิจกรรมเผยแพร่ประเภทโฆษณาสินค้าที่จะมีการเคลื่อนที่เปลี่ยนตำแหน่งในการทำกิจกรรมไปตามถนนคนเดิน และมักจะไม่เข้าไปในตำแหน่งเดิมในแต่ละอาทิตย์ จากจำนวนของกิจกรรมทั้งหมดที่กล่าวมาข้างต้นภายในถนนคนเดินนั้นยังประกอบด้วยกิจกรรมประเภทนั้นทนการร่วมด้วยเนื่องจากการเดินชมบรรยากาศของถนน , การขี่จักรยานไปตามถนน , การวิ่งเล่นของเด็กๆ , การนั่งเล่นดนตรีของนักเรียน เป็นต้น จะผสมผสานร่วมอยู่ภายในถนนคนเดิน ซึ่งจากสัดส่วนของจำนวนกิจกรรมข้างต้นนั้น อาจกล่าวได้ว่าการปิดถนนคนเดินในถนนท่าแพนอกจากเป็นพื้นที่สาธารณะที่เป็นถนนเพื่อการเดินเท้าของชุมชนเมืองและเป็นพื้นที่เพื่อการพักผ่อนของคนเมืองแล้ว การมีจำนวนของกิจกรรมขายสินค้าเป็นจำนวนมากในถนนนั้น อาจนำไปสู่การปิดถนนเพื่อธุรกิจการค้ามากกว่าเป็นพื้นที่พักผ่อนของเมืองได้ ซึ่งการพัฒนาพื้นที่ถนนคนเดินนั้นควรมีการส่งเสริมและสนับสนุนกิจกรรมทางสังคมที่ประกอบไปด้วย กิจกรรมประเภทการแสดงออกของศิลปินหรือนักเรียน, นักศึกษา รวมถึงกิจกรรมประเภทนั้นทนการให้มากขึ้น การพัฒนาสภาพแวดล้อมทางกายภาพของพื้นที่ถนนให้เป็นพื้นที่พักผ่อนของสาธารณะชนได้ รวมถึงส่งเสริมการมีส่วนร่วมของประชาชนในพื้นที่ให้เกิดความเข้าใจพื้นที่ถนนคนเดิน และหน่วยงานราชการที่ดูแลรับผิดชอบพื้นที่ร่วมกัน จากที่กล่าวถึงรายละเอียดของกิจกรรมภายในถนนคนเดิน กรณีศึกษาถนนท่าแพนั้นสามารถแสดงความเชื่อมโยงของรายละเอียดของกิจกรรมต่างๆ ได้ดังนี้เช่น แผนภูมิที่ 3.4

ศูนย์วิทยทรัพยากร
จุฬาลงกรณ์มหาวิทยาลัย

แผนภูมิที่ 3.4 แสดงรายละเอียดของกิจกรรมที่เกิดขึ้นในถนนท่าแพ

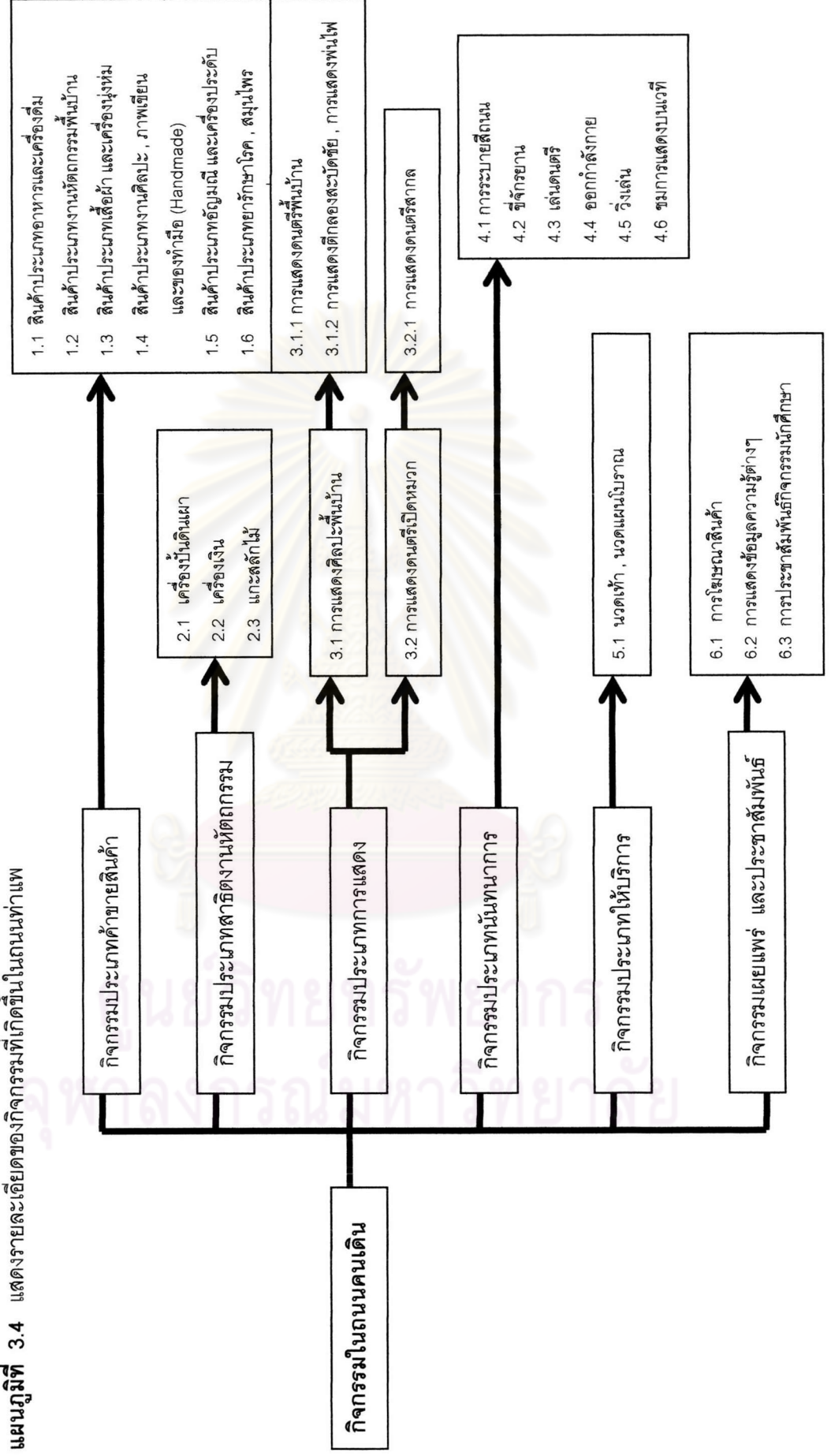

3.3.2 กลุ่มบุคคลที่ทำกิจกรรม

จากการสังเกตในพื้นที่ถนนคนเดินในถนนท่าแพ ด้วยการจดบันทึกกิจกรรม กลุ่มคนที่ทำกิจกรรม , ช่วงเวลาที่เกิดขึ้นของกิจกรรมในถนนคนเดินตั้งแต่เวลา 13.00-23.00 น. กลุ่มคนที่ทำกิจกรรมแต่ละประเภทมีความแตกต่างด้วยกลุ่มอายุ โดยการศึกษานี้ได้เกณฑ์แบ่งวัยของ Elizabeth Hurlock,1959 อ้างใน ศรีเรือน แก้วกังวาล (2518:22) แบ่งออกเป็นกลุ่มอายุ 5 กลุ่ม¹⁸ คือ

กลุ่มที่ 1	วัยเด็ก	อายุต่ำกว่า 13 ปี
กลุ่มที่ 2	วัยรุ่น (Adolescence)	อายุ 14 – 20 ปี
กลุ่มที่ 3	วัยผู้ใหญ่ตอนต้น (Early Adulthood)	อายุ 21 – 40 ปี
กลุ่มที่ 4	วัยกลางคน (Middle Age)	อายุ 40 – 60 ปี
กลุ่มที่ 5	วัยชรา (Old Age or Senescence)	อายุ 60 ปีขึ้นไป

ตารางที่ 3.5 แสดงกลุ่มอายุผู้ทำกิจกรรมแต่ละประเภท

ประเภทของกิจกรรม	วัยเด็ก (ต่ำกว่า13 ปี)	วัยรุ่น (14 - 20ปี)	วัยผู้ใหญ่ ตอนต้น (21 – 40 ปี)	วัยกลางคน (40 – 60ปี)	วัยชรา (60 ปีขึ้นไป)
1. กิจกรรมประเภทค้าขาย		✓	✓	✓	✓
2. กิจกรรมประเภทสาธิตงาน หัตถกรรม			✓	✓	
3. กิจกรรมประเภทให้บริการ			✓	✓	
4. กิจกรรมประเภทการแสดง	✓	✓	✓	✓	✓
5. กิจกรรมประเภทนันทนาการ	✓	✓	✓	✓	✓
6. กิจกรรมเผยแพร่ และ ประชาสัมพันธ์		✓	✓	✓	

หมายเหตุ เป็นการสังเกตการณ์และสัมภาษณ์ผู้ทำกิจกรรมในวันอาทิตย์ที่ 15, 22, 29 มิถุนายน 2546 เวลา 13.00 น. – 23.00 น. ตั้งแต่บริเวณประตูท่าแพ ถึงสี่แยกอุปกุด (บริเวณทำการปิดถนนคนเดิน)

¹⁸ ศรีเรือน แก้วกังวาล. *จิตวิทยาพัฒนาการ*. (กรุงเทพฯ : แพรวิทยา, 2518), หน้า 22.

จากการสังเกตกลุ่มอายุผู้สนใจทำกิจกรรมในถนนคนเดิน จากที่ได้แบ่งกิจกรรมในถนนคนเดินออกเป็น 6 ประเภท ประกอบไปด้วย

1). กลุ่มอายุผู้สนใจทำกิจกรรมประเภทค้าขายในถนนคนเดิน

ประกอบด้วย 4 กลุ่ม ได้แก่ กลุ่มวัยรุ่น (14-20ปี) , กลุ่มวัยผู้ใหญ่ตอนต้น (21- 40ปี) , กลุ่มวัยกลางคน(40-60ปี)และกลุ่มวัยชรา (60 ปีขึ้นไป) ซึ่งจะไม่พบกลุ่มวัยเด็ก(ต่ำกว่า 13 ปี)เป็นผู้ทำกิจกรรม กิจกรรมประเภทค้าขายนั้นเป็นกิจกรรมที่สามารถทำได้เกือบทุกเพศทุกวัย และที่ไม่พบวัยเด็กนั้นเพราะอาจเป็นกิจกรรมที่ต้องใช้ประสบการณ์ในการค้าขาย

2). กลุ่มอายุผู้สนใจทำกิจกรรมประเภทสาธิตงานหัตถกรรม

จะพบเพียง 2 กลุ่มอายุเท่านั้น คือ กลุ่มวัยผู้ใหญ่ตอนต้น (21- 40ปี) และ กลุ่มวัยกลางคน (40-60ปี) เนื่องจากเป็นกิจกรรมที่อาศัยความชำนาญเฉพาะในการทำกิจกรรมอย่างยิ่ง ดังนั้นกลุ่มอายุของผู้ทำกิจกรรมจึงมีอยู่จำกัด

3). กลุ่มอายุผู้สนใจทำกิจกรรมประเภทให้บริการ

ประกอบด้วย 2 กลุ่ม ได้แก่ กลุ่มวัยรุ่น (14-20ปี) และ กลุ่มวัยผู้ใหญ่ตอนต้น (21- 40ปี) ที่พบนั้นเป็นกลุ่มผู้ประกอบการให้บริการนัดจะมีเพียง 2 กลุ่มอายุเท่านั้น อาจเป็นเพราะกิจกรรมให้บริการนั้นเป็นกิจกรรมที่หารายได้ให้แก่ผู้ประกอบการ และต้องมีความสามารถเฉพาะด้านเท่านั้น

4). กลุ่มอายุผู้สนใจทำกิจกรรมประเภทการแสดง

ประกอบด้วย 5 กลุ่ม ได้แก่ กลุ่มวัยเด็ก (ต่ำกว่า 13 ปี), กลุ่มวัยรุ่น (14-20ปี) , กลุ่มวัยผู้ใหญ่ตอนต้น (21- 40ปี) , กลุ่มวัยกลางคน(40-60ปี)และกลุ่มวัยชรา (60 ปีขึ้นไป) พบว่ากลุ่มวัยเด็กทำกิจกรรมแสดง ประเภทการแสดงพื้นบ้าน เช่น การแสดงตีกลองสะบัดชัย , การแสดงผาดโผน ฟันไฟ ในการแสดงนั้นจะมีผู้ใหญ่ควบคุมอยู่เสมอ ในขณะที่กลุ่มผู้ใหญ่ตอนต้น , กลุ่มวัยกลางคน จะพบทั้งในการแสดงประเภทดนตรีพื้นบ้านและการแสดงเปิดหมวก การแสดงประเภทดนตรีพื้นบ้านนั้น จะทำการแสดงด้วยการนั่งแสดงอยู่กับที่เดิมตั้งแต่เริ่มแสดงถึงเวลาเลิกแสดง ในขณะที่การแสดงประเภทเปิดหมวก จะทำการแสดงไปตามถนนคนเดินเนื่องจากสามารถเคลื่อนย้ายไปตามสถานที่ได้ และพบว่ากลุ่มชราจะทำกิจกรรมการแสดงประเภทดนตรีพื้นบ้านเท่านั้นด้วยการนั่งอยู่กับสถานที่เดิม และในบางคณะที่ทำการแสดงดนตรีพื้นบ้านนั้นจะมีผู้ทำการแสดงหลายกลุ่มอายุอยู่ร่วมกัน ซึ่งอาจกล่าวได้ว่ากิจกรรมการแสดงนั้นเป็นกิจกรรมที่มีผู้สนใจทำกิจกรรมทุกเพศและทุกกลุ่มอายุ

5). กลุ่มอายุผู้สนใจทำกิจกรรมประเภทนันทนาการ

ประกอบด้วย 5 กลุ่ม ได้แก่ กลุ่มวัยเด็ก (ต่ำกว่า 13 ปี), กลุ่มวัยรุ่น (14-20ปี) , กลุ่มวัยผู้ใหญ่ตอนต้น (21- 40ปี) , กลุ่มวัยกลางคน(40-60ปี)และกลุ่มวัยชรา (60 ปีขึ้นไป) โดยกลุ่มวัยเด็กส่วนมากจะทำกิจกรรมนันทนาการ เช่น ระบายสีถนน , วิ่งเล่นในถนนคนเดิน , ซี่จักรยาน กลุ่มวัยรุ่น

จะทำกิจกรรมนันทนาการ เช่น ขี่จักรยาน , เล่นดนตรี และชมการแสดงบนเวที กลุ่มวัยผู้ใหญ่ตอนต้น และ กลุ่มวัยกลางคน พบว่าทำกิจกรรมนันทนาการ เช่น เล่นดนตรี และชมการแสดงบนเวที และ กลุ่มวัยชราที่ทำกิจกรรมนันทนาการที่พบนั้น คือ การนั่งชมการแสดงบนเวที บริเวณลานประตูท่าแพ เท่านั้น อาจกล่าวได้ว่ากิจกรรมประเภทนันทนาการ เป็นอีกกิจกรรมหนึ่งที่มีผู้สนใจทำกิจกรรมทุกเพศ และทุกกลุ่มอายุ

6. กลุ่มอายุผู้สนใจทำกิจกรรมเผยแพร่ และประชาสัมพันธ์

ประกอบด้วย 3 กลุ่ม ได้แก่ กลุ่มวัยรุ่น (14-20ปี) , กลุ่มวัยผู้ใหญ่ตอนต้น (21- 40ปี) และวัยกลางคน (40-60 ปี) ที่พบกลุ่มผู้ทำกิจกรรมเผยแพร่และประชาสัมพันธ์นั้น ประกอบด้วยนักเรียน – นักศึกษา , ข้าราชการจากหน่วยงานราชการต่างๆ , ตัวแทนจากชุมชนต่างๆในจังหวัดเชียงใหม่ที่เป็นผู้มาให้ความรู้ต่างๆตามข้อมูลที่น่ามาแสดง

3.3.3 ช่วงเวลาที่เกิดกิจกรรม

จากการสังเกตกิจกรรมต่างๆในถนนคนเดิน ในระหว่างวันอาทิตย์ที่ 15 , 22 , 29 มิถุนายน 2546 ระหว่างที่ทำการปิดถนนคนเดินตั้งแต่ 13.00 น. – 23.00 น. พบว่าช่วงเวลาที่เกิดกิจกรรมแต่ละประเภทมีความแตกต่างกันตามตารางที่ 3.6

ศูนย์วิทยทรัพยากร
จุฬาลงกรณ์มหาวิทยาลัย



ตารางที่ 3.6 แสดงช่วงเวลาในการเกิดกิจกรรมแต่ละประเภทในถนนท่าแพ

ประเภทของกิจกรรม	13.00	14.00	15.00	16.00	17.00	18.00	19.00	20.00	21.00	22.00	23.00
- กิจกรรมทางเศรษฐกิจ											
1. การค้าขายสินค้าประเภทต่างๆ	←—————→										
2. การสาธิตงานหัตถกรรม	←—————→										
3. กิจกรรมให้บริการ เช่น การนวดเท้า ฯ	←—————→										
- กิจกรรมทางสังคม											
1. การแสดงต่างๆ											
- ดนตรีพื้นบ้าน	←—————→										
- ศิลปะพื้นบ้าน							← - - - - - →				
- เล่นดนตรี							← - - - - - →			← - - - - - →	
- ศิลปินเปิดหมวก							←—————→			← - - - - - →	
- แสดงบนเวที							← - - - - - →			← - - - - - →	
2. การนันทนาการ											
- เดินชมบรรยากาศในถนน	←—————→										
- ขี่จักรยาน	← - - - - - →										
- ออกกำลังกาย							← - - - - - →				
- ระบายสีถนน							← - - - - - →				
- ชมการแสดงบนเวที							← - - - - - →			← - - - - - →	
3. การโฆษณาสินค้า											
- เผยแพร่ข้อมูล	← - - - - - →										

หมายเหตุ เป็นการสังเกตการณ์ในวันอาทิตย์ที่ 15, 22, 29 มิถุนายน 2546 เวลา 13.00 น. – 23.00 น.

ตั้งแต่บริเวณประตูท่าแพ ถึงสี่แยกอุปกุด (บริเวณทำการปิดถนนคนเดิน)

สัญลักษณ์

-  ช่วงเวลาที่กิจกรรมเกิดขึ้นเวลาเดียวกันทุกอาทิตย์
  ช่วงเวลาที่ยืดหยุ่นของกิจกรรม
 ช่วงเวลาที่กิจกรรมเกิดขึ้นชั่วคราวในเวลาเดียวกันไม่ทุกอาทิตย์

3.3.4 ภาพทิวทัศน์ที่เกี่ยวข้องกับกิจกรรมในถนนคนเดิน

1). กิจกรรมประเภทค้าขาย

กิจกรรมประเภทค้าขายสามารถจำแนกประเภทของสินค้าเป็น 7 ประเภท คือ

- 1.1 สินค้าประเภทอาหารและเครื่องดื่ม
- 1.2 สินค้าประเภทงานหัตถกรรมพื้นบ้าน
- 1.3 สินค้าประเภทเสื้อผ้า และเครื่องนุ่งห่ม
- 1.4 สินค้าประเภทงานศิลปะ , ภาพเขียน และของทำด้วยมือ (Handmade)
- 1.5 สินค้าประเภทอัญมณี และเครื่องประดับ
- 1.6 สินค้าประเภทยารักษาโรค , สมุนไพร
- 1.7 สินค้าประเภทของที่ระลึก

กิจกรรมค้าขายเกิดขึ้นตั้งแต่บริเวณประตูท่าแพ ไปจนถึงสี่แยกอุปกุด ตามบริเวณที่เป็นทางเท้าตลอดทั้งสองฝั่งถนน และมีขนาดพื้นที่ใกล้เคียงกัน จะมีความแตกต่างบ้างบางร้าน เนื่องจากการใช้พื้นที่ตามลักษณะสินค้าที่นำมาวางขาย มีขนาดตั้งแต่เล็ก เช่น ของที่ระลึก , อัญมณี , เครื่องประดับ , เครื่องเงิน เป็นต้น ไปจนถึงสินค้าที่มีขนาดใหญ่ เช่น , ผ้าไหม และผ้าทอมือ , ภาพเขียนสีน้ำ , ไม้แกะสลัก เป็นต้น

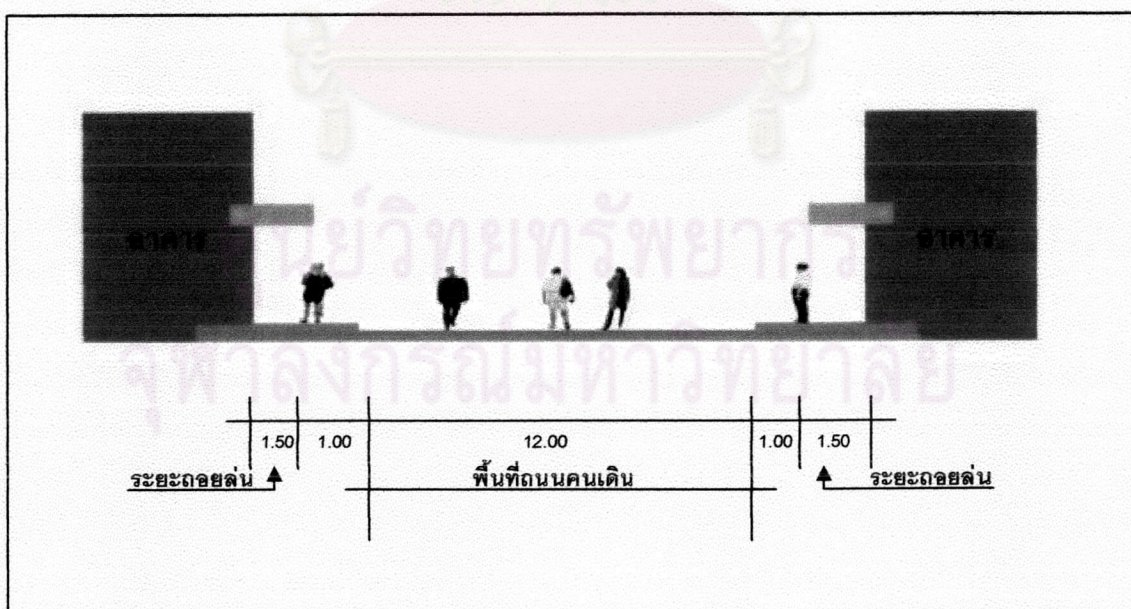

รูปที่ 3.55 แสดงรูปตัดถนนคนเดินในถนนท่าแพ

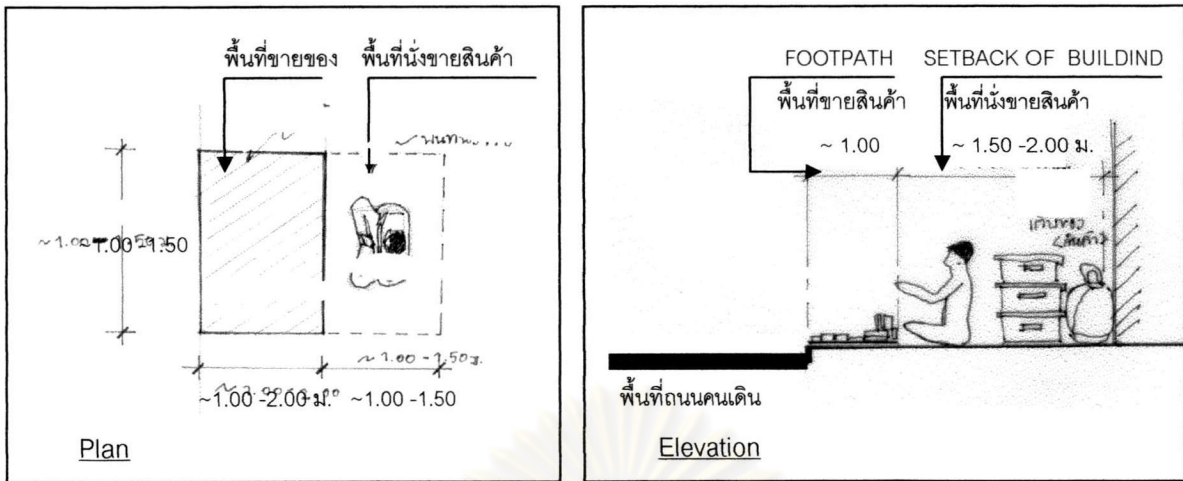

รูปที่ 3.56 – 3.57 แสดงพื้นที่ขายของบนทางเท้าในถนนคนเดิน

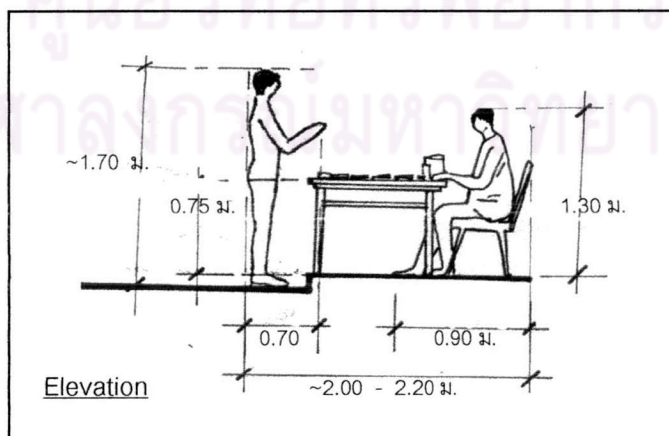

รูปที่ 3.58 แสดงพื้นที่ตั้งโต๊ะขายของบนทางเท้าในถนนคนเดิน

รูปที่ 3.56 – 3.57 เป็นพื้นที่ที่มีกิจกรรมประเภทค้าขายที่พบเป็นจำนวนมากตลอดสองข้างทางของถนน ซึ่งโดยส่วนมากเป็นสินค้าที่มีขนาดเล็กถึงขนาดกลาง ได้แก่

- สินค้าประเภทเสื้อผ้า และเครื่องนุ่งห่ม เช่น ผ้าถุง , ผ้าสาหลู , ผ้าพันคอ , ถุงเท้า ฯ
- สินค้าประเภทงานหัตถกรรมพื้นบ้าน เช่น ตะกร้า , เครื่องจักรสานขนาดเล็ก , ของเล่นไม้ , เครื่องเงิน , ไม้แกะสลักขนาดเล็ก ฯ
- สินค้าประเภทงานศิลปะ , ภาพเขียน และของทำมือ (Handmade) ในพื้นที่นี้เป็นสินค้าขนาดเล็ก โดยส่วนมากเป็นของทำมือ เช่น เทียนหอม , กรอบรูปไม้ , สมุดบันทึก , โคมไฟ ฯ
- สินค้าประเภทของที่ระลึก เช่น ภาพถ่ายสถานที่สำคัญในจังหวัด , พวงกุญแจ , สินค้าหนึ่งตำบลหนึ่งผลิตภัณฑ์ ฯ

รูปที่ 3.58 เป็นพื้นที่ค้าขายสินค้าที่มีขนาดเล็กเช่นกัน แต่จะพบมากในการขายสินค้าประเภทที่ต้องการการดูแลอย่างใกล้ชิด ได้แก่

- สินค้าประเภทอัญมณี และเครื่องประดับ เช่น สร้อยคอ , แหวน , กำไล , ตุ้มหู , เข็มกลัด ฯ
- สินค้าประเภทยารักษาโรค , สมุนไพร

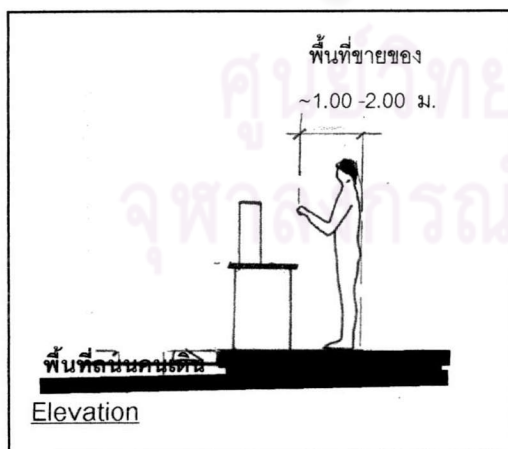
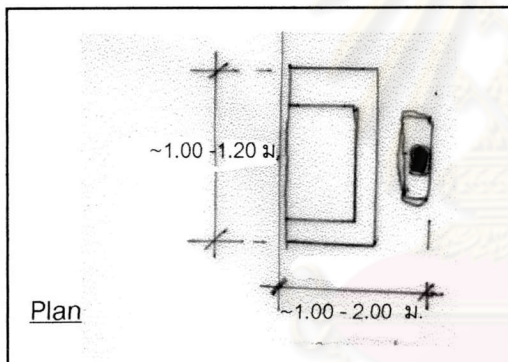

รูปที่ 3.59 – 3.60 แสดงพื้นที่ค้าขายอาหารประเภทเครื่องดื่มบนทางเท้าในถนนคนเดิน

รูปที่ 3.59 – 3.60 ที่แสดงพื้นที่ขายอาหารประเภทเครื่องดื่ม เนื่องจากในทางเท้าบนถนนคนเดินนั้นมีขนาด 1.00 - 1.50 เมตร ซึ่งมีผลให้ร้านค้าที่ขายอาหารประเภทเครื่องดื่มนั้นมีพื้นที่จำกัด และขายสินค้าเพียงอย่างเดียว โดยไม่มีพื้นที่นั่งรอรับลูกค้า ซึ่งจะแตกต่างกับร้านค้าอาหารและเครื่องดื่มที่มีอยู่เดิมในพื้นที่ ที่สามารถจัดบริเวณด้านหน้าร้านค้าให้เป็นพื้นที่นั่งทานอาหารได้ เช่นในรูป 3.61 - 3.62



รูปที่ 3.61 – 3.62 แสดงพื้นที่นั่งบริเวณด้านหน้าร้านขายอาหารและเครื่องดื่มในถนนคนเดิน

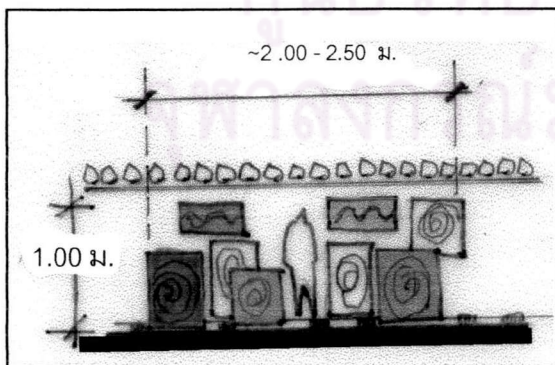
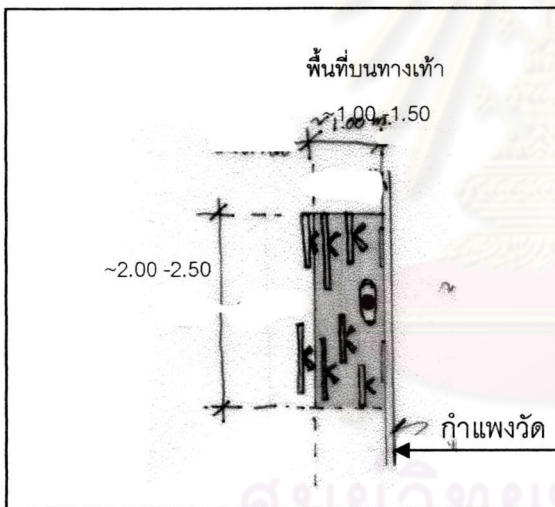

รูปที่ 3.63 – 3.64 แสดงพื้นที่ค้าขายงานศิลปะ, ภาพเขียนบนทางเท้าในถนนคนเดิน

จากรูปที่ 3.63 – 3.64 เป็นลักษณะพื้นที่ค้าขายประเภทประเภทงานศิลปะ , ภาพเขียน และของทำมือ (Handmade) ใช้พื้นที่บนทางเท้า แต่เนื่องจากสินค้ามีขนาดใหญ่และแบน ดังนั้นการโชว์สินค้าจึงใช้การพิงกับกำแพง หรือผนังอาคารริมถนนท่าแพ

2). กิจกรรมประเภทสาธิตงานหัตถกรรม

จากการสังเกตการณ์ในถนนคนเดินนั้น นอกจากกิจกรรมประเภทค้าขายสินค้าแล้ว ในบางร้านค้าที่ขายสินค้าประเภทงานหัตถกรรมต่างๆแล้ว จะมีการสาธิตวิธีการผลิตเป็นอีกกิจกรรมหนึ่งที่เรียกความสนใจของผู้ที่เดินถนนไปมาได้ เนื่องจากจังหวัดเชียงใหม่เป็นอีกจังหวัดหนึ่งที่มีชื่อเสียงในการผลิตงานหัตถกรรมต่างๆและเป็นอาชีพที่สร้างรายได้ให้กับคนในจังหวัด นอกจากเป็นการสาธิตวิธีการทำงานหัตถกรรมแล้ว ยังแสดงถึงวิถีชีวิต(Life style) ของคนในจังหวัดได้ ดังนั้นกิจกรรมประเภทสาธิตงานหัตถกรรมในถนนคนเดินมีการสาธิตการผลิตสินค้าได้แก่ การแกะสลักไม้ , การปั้นเครื่องปั้นดินเผา , การทำเครื่องเงิน เครื่องเงิน , การทำของที่ระลึกจากเครื่องเงิน เป็นต้น



รูปที่ 3.65 – 3.66 สาธิตวิธีการทำของที่ระลึกจากเครื่องเงิน



รูปที่ 3.67 สาธิตการปั้นเครื่องปั้นดินเผา



รูปที่ 3.68 สาธิตการแกะสลักไม้

จากภาพแล้วกิจกรรมประเภทสาธิตงานหัตถกรรมนั้น เป็นกิจกรรมเสริมขึ้นมาจากการขายสินค้าเพียงอย่างเดียว ซึ่งเป็นทั้งกิจกรรมที่สามารถดึงดูดความสนใจจากนักท่องเที่ยวชาวไทยและชาวต่างชาติได้ , ทั้งเป็นกิจกรรมที่สามารถผลิตผลงานขึ้นระหว่างวันได้ , ร้านค้าที่จะมีกิจกรรมการสาธิตงานหัตถกรรมนั้น สินค้าภายในร้านล้วนเป็นงานหัตถกรรมทั้งสิ้น และเป็นการใช้เวลาว่างให้เป็นประโยชน์สูงสุดของเจ้าของร้านด้วย พื้นที่ที่ใช้ในการทำกิจกรรมสาธิตนั้นเป็นพื้นที่ร่วมกัน ระหว่างการขายสินค้าในบริเวณด้านหน้า และบริเวณด้านหลังที่เป็นที่นั่งของผู้ขาย

3). กิจกรรมประเภทให้บริการ

จากการสังเกตการณ์ในถนนคนเดินพบว่ากิจกรรมประเภทให้บริการในถนนคนเดิน คือ การนวดเท้า และนวดแผนโบราณ ซึ่งจะพบเห็นตามทางเท้าที่มีการตั้งเก้าอี้ เพื่อให้บริการตลอดเส้นทางของถนนท่าแพ

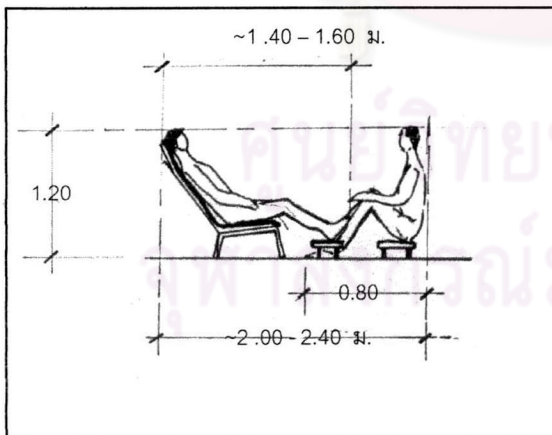

รูปที่ 3.69 แสดงขนาดส่วนของกิจกรรมนวดเท้า ในถนนคนเดิน



รูปที่ 3.70 บริเวณด้านหน้าธนาคารกรุงไทยที่ใช้เป็นตำแหน่งให้บริการนวดเท้า



รูปที่ 3.71 บริเวณทางเท้าที่ใช้เป็นตำแหน่งให้บริการนวดเท้า



รูปที่ 3.72 บริเวณด้านในวัดเซตวันที่ใช้เป็นตำแหน่งให้บริการนวดเท้า

จากรูปที่ 3.69 – 3.72 พบว่าพื้นที่ที่ใช้ในกิจกรรมประเภทให้บริการ คือ การนวดเท้านั้น จะใช้พื้นที่ในการทำกิจกรรมมากกว่าพื้นที่ทำกิจกรรมประเภทค้าขาย , กิจกรรมประเภทสถิติงานหัตถกรรม ตลอดเส้นทางถนนคนเดินในถนนท่าแพนั้น ตำแหน่งการตั้งโต๊ะให้บริการจะอยู่ในบริเวณที่มีขนาดทางเท้า รวมกับระยะถอยล่นอาคารกว้างมากกว่า 1.50 เมตรขึ้นไป หรือใช้บริเวณด้านหน้าของอาคารต่างๆ เนื่องจากบริเวณด้านหน้าอาคารจะมีระยะถอยร่นตั้งแต่ 2.00 เมตรขึ้นไป และเป็นบริเวณลานกว้างกว่าทางเท้า รวมถึงการใช้พื้นที่ลานโล่งในวัดที่เชื่อมติดกับถนนท่าแพ เช่น พื้นที่ลานศาลาในวัดเซตวัน ซึ่งบริเวณลานโล่งของวัดนั้นจะเชื่อมต่อกิจกรรมค้าขายจากถนนคนเดินเข้ามาภายในลานโล่งของวัด ทำให้กิจกรรมประเภทให้บริการ เช่น นวดเท้า ใช้พื้นที่ลานศาลาเป็นพื้นที่ให้บริการ

4). กิจกรรมประเภทการแสดง

กิจกรรมประเภทการแสดงที่สามารถพบเห็นในถนนคนเดิน ได้แบ่งออกเป็น 2 ประเภท คือ

1. การแสดงศิลปะพื้นบ้าน ได้แก่ การแสดงดนตรีที่ประกอบวงด้วยเครื่องดนตรีไทย , การแสดงศิลปะป้องกันตัว , การแสดงตีกลองสะบัดชัย เป็นต้น
2. การแสดงดนตรีเปิดหมวก ได้แก่ การแสดงในรูปแบบต่างๆทั้งการแสดงดนตรี , การแสดงมายากล เป็นต้น

ตารางที่ 3.7 แสดงความแตกต่างระหว่างผู้แสดงศิลปะพื้นบ้าน และผู้แสดงดนตรีเปิดหมวก

การแสดงศิลปะพื้นบ้าน	การแสดงดนตรีเปิดหมวก
1. ผู้แสดงมาเป็นกลุ่มคณะตั้งแต่ 4-13 คน	1. ผู้แสดงมีตั้งแต่ 1 คน , มาเป็นคู่ และแสดงเป็นกลุ่มคณะ 4-6 คน
2. ผู้แสดงมีทุกกลุ่มอายุ	2. ผู้แสดงมีทุกกลุ่มอายุ
3. ผู้แสดงมีแต่ชาวไทย	3. ผู้แสดงมีทั้งชาวไทยและชาวต่างประเทศ
4. ผู้แสดงมักแต่งกายคล้ายคลึงกัน	4. แต่งกายอิสระ ไม่มีรูปแบบที่เหมือนกัน
5. เริ่มทำการแสดงตั้งแต่ 13.00 น. จนถึงเวลา 23.00 น. โดยผู้แสดงจะแสดงเฉลี่ย 8 - 10 ชั่วโมง	5. เริ่มทำการแสดงตั้งแต่ 17.00 น. จนถึงเวลา 21.00 น. โดยผู้แสดงจะแสดงเฉลี่ย 3 - 5 ชั่วโมง
6. ผู้แสดงจะแสดงประจำตำแหน่งเดิม ไม่เคลื่อนย้ายไปที่ต่างๆ	6. ผู้แสดงจะเคลื่อนย้ายไปแสดงตามที่ตั้งต่างๆ ของถนน ไม่อยู่ประจำในตำแหน่งเดิม
7. ผู้แสดงจะมาแสดงในเวลาใกล้เคียงเวลาเดิมในแต่ละอาทิตย์	7. ผู้แสดงจะมาแสดงไม่ตรงเวลาเดิม ในแต่ละอาทิตย์ , หรือบางอาทิตย์ก็ไม่มาแสดง
8. ใช้พื้นที่บริเวณทางเท้า , ลานโล่งของวัด เป็นพื้นที่ทำการแสดง	8. ใช้พื้นที่กลางถนนคนเดินเป็นพื้นที่ทำการแสดง
9. การแสดงดนตรี จะใช้เครื่องดนตรีไทยบรรเลง เช่น สะล้อ, ซอ , ซึง	9. การแสดงดนตรี จะใช้เครื่องดนตรีสากลบรรเลง เช่น กีตาร์ , แซกโซโฟน , ไวโอลิน , กลอง

หากเปรียบเทียบกิจกรรมประเภทการแสดงออกเป็นสัดส่วนสามารถแสดงออกเป็นแผนภูมิที่ 3.5

แผนภูมิที่ 3.5 แสดงสัดส่วนกิจกรรมประเภทการแสดงในถนนคนเดิน

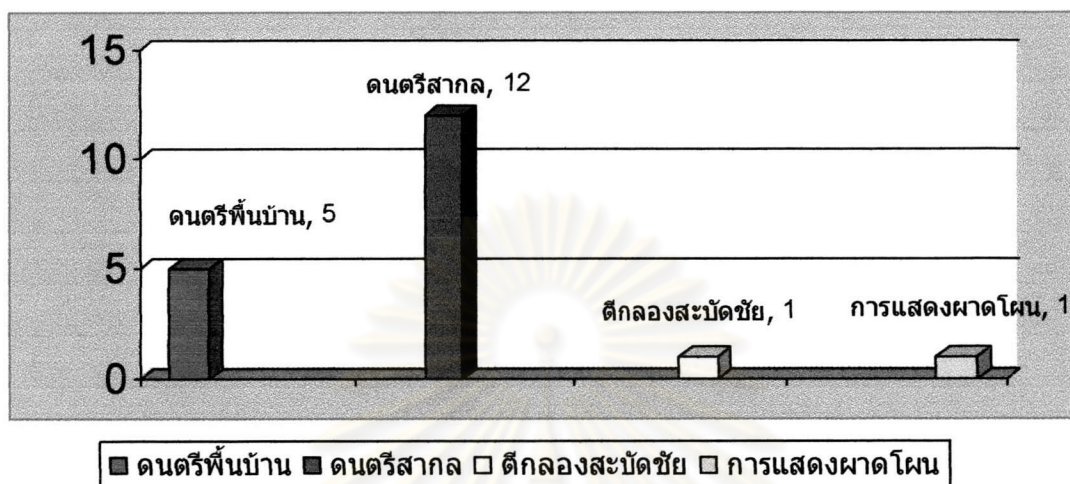





กิจกรรมประเภทการแสดงดนตรีเปิดหมวก ประเภทดนตรีสากล มีจำนวนมากที่สุดในถนนคนเดิน ซึ่งแสดงในช่วงเวลาเย็น คือ 17.00 น. จนถึงเวลา 21.00 น. สามารถพบเห็นได้ในถนนคนเดิน นอกจากนั้นยังเป็นที่กิจกรรมที่สามารถดึงดูดความสนใจจากผู้ที่เดินไปมาในถนน เพื่อหยุดชมการแสดงได้เป็นอย่างดี โดยผู้แสดงนั้นมีชาวต่างชาติร่วมแสดงอยู่ด้วย จุดสังเกตที่ชัดเจนคือ กลุ่มอายุของผู้แสดงดนตรีเปิดหมวกนั้น ถ้ามาเป็นกลุ่มอายุจะอยู่ระหว่าง วัยรุ่น 14 - 20 ปี , วัยกลางคน 21 - 40 ปี และส่วนผู้แสดงคนเดียวนั้นอายุจะอยู่ระหว่าง วัยกลางคน 21 - 40 ปี , วัยชรา อายุ 60 ปีขึ้นไป โดยจะใช้พื้นที่กลางถนนคนเดินเป็นพื้นที่ทำการแสดง





จำนวนรองลงมาได้แก่ การแสดงดนตรีพื้นบ้าน ซึ่งการแสดงดนตรีพื้นบ้านจะมีความแตกต่างจากดนตรีเปิดหมวกดังที่กล่าวในตารางที่ 3.7 ข้างต้น ทั้งจำนวนผู้แสดง , ช่วงเวลาที่ทำการแสดง , เครื่องดนตรี , การแต่งกาย , ระยะเวลาการแสดง เป็นต้น ที่สังเกตได้ชัดเจน คือ ตำแหน่งที่ทำการแสดงในแต่ละอาทิตย์ จะอยู่ในตำแหน่งเดิมเหมือนกันทุกอาทิตย์ โดยใช้พื้นที่ทางเท้าเป็นพื้นที่ทำการแสดง , บริเวณทางเข้าของวัด ซึ่งจะนั่งประจำบริเวณเดิมในทุกอาทิตย์ และระยะเวลาแสดงนั้นจะใกล้เคียงกัน โดยเริ่มแสดงตั้งแต่ปิดถนนให้คนเดินเวลา 13.00 น. ไปจนกระทั่ง 23.00 น. โดยผู้แสดงนั้นมีแต่คนไทย จุดสังเกตที่ชัดเจนคือ กลุ่มอายุของผู้แสดงดนตรีพื้นบ้านนั้น จะมาเป็นกลุ่มคณะ และมีอายุที่แตกต่างกันภายในกลุ่มผู้แสดง อายุจะอยู่ระหว่าง วัยเด็ก อายุต่ำกว่า 13 ปี , วัยรุ่น 14 - 20 ปี , วัยกลางคน 21 - 40 ปี หรือบางคณะจะมีอายุวัยเดียวกันทั้งคณะ เช่น คณะดนตรีปี่นเมืองผู้สูงอายุ เชียงใหม่ ซึ่งอายุอยู่ในวัยชรา อายุ 60 ปีขึ้นไป ในการแสดงดนตรีพื้นบ้านนั้น ไม่พบว่ามีการแสดงเพียงเดียวอย่างดนตรีเปิดหมวก ที่พบทั้งหมดเป็นการแสดงที่เป็นกลุ่มคณะทั้งหมด

ส่วนการแสดงศิลปะพื้นบ้านทั้ง การตีกลองสะบัดชัย และการแสดงผาดโผน เช่น การแสดงพ่นไฟ นั้นเป็นที่สังเกตว่าทั้งสองการแสดงนั้น นิยมให้ผู้แสดงอยู่ในวัยเด็ก อายุต่ำกว่า 13 ปีเป็นผู้แสดง ซึ่งจะแสดงในช่วงเวลา 18.00 น. – 21.00 น. โดยทำการผลัดเปลี่ยนแสดงกันในคณะ จะแตกต่างจากการแสดงดนตรีพื้นเมือง คือการใช้พื้นที่แสดง โดยการแสดงผาดโผนใช้พื้นที่บริเวณลานโล่ง เช่น บนถนนบริเวณสี่แยกประตูท่าแพ เนื่องจากความปลอดภัยในการแสดง ส่วนการแสดงตีกลองสะบัดชัยนั้นจะทำเดินแสดงไปตามถนนท่าแพ ตั้งแต่สี่แยกอุปกุด จนถึงบริเวณประตูท่าแพ

ตารางที่ 3.8 แสดงรูปภาพกิจกรรมประเภทการแสดงในถนนคนเดิน

รูปกิจกรรมการแสดง	ประเภทการแสดง	กลุ่มอายุของผู้แสดง
	<p>การแสดงศิลปะพื้นบ้าน</p> <p>1. ประเภทการแสดงดนตรีพื้นบ้าน</p>	<p>กลุ่มที่ 1 วัยเด็ก กลุ่มที่ 2 วัยรุ่น กลุ่มที่ 3 วัยผู้ใหญ่ กลุ่มที่ 4 วัยกลางคน กลุ่มที่ 5 วัยชรา</p>
	<p>การแสดงศิลปะพื้นบ้าน</p> <p>1. ประเภทการแสดงดนตรีพื้นบ้าน</p>	<p>กลุ่มที่ 1 วัยเด็ก กลุ่มที่ 2 วัยรุ่น กลุ่มที่ 3 วัยผู้ใหญ่ กลุ่มที่ 4 วัยกลางคน กลุ่มที่ 5 วัยชรา</p>

รูปกิจกรรมการแสดง	ประเภทการแสดง	กลุ่มอายุของผู้แสดง
<p>3</p> 	<p>2. ประเภทการแสดง ศิลปะพื้นบ้าน เช่น ตีกลองสะบัดชัย</p>	<p>กลุ่มที่ 1 วัยเด็ก</p>
	<p>3. ประเภทการแสดงผาดโผน เช่น การแสดงพ่นไฟ</p>	<p>กลุ่มที่ 1 วัยเด็ก</p>
 	<p>การแสดงเปิดหมวก</p> <p>1. การแสดงดนตรีสากล</p>	<p>กลุ่มที่ 2 วัยรุ่น กลุ่มที่ 3 วัยผู้ใหญ่ กลุ่มที่ 4 วัยกลางคน กลุ่มที่ 5 วัยชรา</p>

รูปกิจกรรมการแสดง	ประเภทการแสดง	กลุ่มอายุของผู้แสดง
	<p>การแสดงเปิดหมวก</p> <p>1. การแสดงดนตรีสากล</p>	<p>กลุ่มที่ 2 วัยรุ่น</p> <p>กลุ่มที่ 3 วัยผู้ใหญ่</p> <p>กลุ่มที่ 4 วัยกลางคน</p> <p>กลุ่มที่ 5 วัยชรา</p>
		
		
		

รูปกิจกรรมการแสดง	ประเภทการแสดง	กลุ่มอายุของผู้แสดง
	<p>การแสดงเปิดหมวก</p> <p>1. การแสดงดนตรีสากล</p>	<p>กลุ่มที่ 2 วัยรุ่น</p> <p>กลุ่มที่ 3 วัยผู้ใหญ่</p> <p>กลุ่มที่ 4 วัยกลางคน</p> <p>กลุ่มที่ 5 วัยชรา</p>

รูปกิจกรรมการแสดง	ประเภทการแสดง	กลุ่มอายุของผู้แสดง
	<p><u>การแสดงเปิดหมวก</u></p> <p>1. การแสดงดนตรีสากล</p>	<p>กลุ่มที่ 2 วัยรุ่น</p> <p>กลุ่มที่ 3 วัยผู้ใหญ่</p> <p>กลุ่มที่ 4 วัยกลางคน</p> <p>กลุ่มที่ 5 วัยชรา</p>

5). กิจกรรมประเภทนันทนาการ

จากการสังเกตการณ์ในถนนคนเดินพบว่ากิจกรรมประเภทนันทนาการ ที่มีการใช้เนื้อที่ในถนนคนเดินเพื่อใช้ในพักผ่อน ให้เกิดการผ่อนคลาย โดยใช้เป็นพื้นที่การเดินชมบรรยากาศในถนนคนเดิน , การระบายสี , การวิ่งเล่น , พื้นที่ซั้จักรยาน , เล่นดนตรี , ออกกำลังกาย , การชมบรรยากาศด้วยรถเข็นคนพิการ เป็นต้น ซึ่งเป็นกิจกรรมมีช่วงเวลาไม่สม่ำเสมอ และตำแหน่งของพื้นที่ทำกิจกรรมเปลี่ยนไปในแต่ละอาทิตย์แสดงในตารางที่ 3.9

ตารางที่ 3.9 แสดงรูปภาพกิจกรรมประเภทนันทนาการและช่วงเวลาในถนนคนเดิน

รูปภาพ	กิจกรรม
	<p>1. การเดินชมบรรยากาศ</p>

รูปภาพ	กิจกรรม
	<p>2. ชี้อภัยยานภายในถนน</p>
	<p>3. การออกกำลังกาย</p>
	<p>4. การระบายสีถนน</p>
	<p>5. การเดินชมบรรยากาศถนนด้วยรถเข็นพิการ</p>

รูปภาพ	กิจกรรม
	<p>6. การชมการแสดงบนเวที</p>

จากการสังเกตกิจกรรมประเภทนั้นหนาแน่นการในถนนคนเดิน ดังภาพที่แสดงในตารางที่ 3.9 โดยกิจกรรมข้างต้นนั้นเป็นกิจกรรมที่เกิดขึ้นไม่สม่ำเสมอของการปิดถนนคนเดิน และมีตำแหน่งที่เปลี่ยนแปลงไปแต่ละสัปดาห์ ได้แก่ การเดินชมบรรยากาศถนนของผู้ใช้ถนน และรถเข็นคนพิการ , การระบายสีถนน , การขี่จักรยาน , การออกกำลังกาย , การวิ่งเล่น และการชมการแสดงบนเวที จาก การสังเกตในบางสัปดาห์นั้นมีกิจกรรมการระบายสีถนนและการวิ่งเล่นของเด็กๆที่เข้ามาในถนนท่าแพ , เด็กที่อาศัยอยู่ในพื้นที่ถนนท่าแพ รวมถึงเด็กๆที่มาช่วยผู้ปกครองขายสินค้า เป็นต้น ตำแหน่งพื้นที่ที่ระบายสีถนนและพื้นที่วิ่งเล่นนั้นไม่กำหนดแน่นอนและเปลี่ยนแปลงไปทุกสัปดาห์ พื้นที่ระบายสีถนนนั้นเพียงเป็นพื้นที่ว่างของผิวจราจรถนนไม่มีร้านค้า แผงลอยตั้งอยู่ เด็กๆก็สามารถใช้เป็นพื้นที่ทำกิจกรรมต่างๆได้

การขี่จักรยานในถนนคนเดินนั้นสามารถพบเห็นได้ตลอดการปิดถนนคนเดิน โดยผู้มาใช้ถนนคนเดิน , นักท่องเที่ยวบางกลุ่มจะนำจักรยานมาขี่ในถนนคนเดินด้วย มีทุกกลุ่มอายุ ,ทุกเพศทุกวัย

การออกกำลังกายนั้นเป็นกิจกรรมที่เกิดขึ้นในบางสัปดาห์ที่บริเวณลานประตูท่าแพ ผู้ทำกิจกรรมเป็นกลุ่มผู้สูงอายุ เวลาทำกิจกรรมประมาณ 17.00 น- 18.00น. เฉลี่ยเวลา 1 ชั่วโมง ซึ่งเวลาที่พบว่าทำกิจกรรมเป็นช่วงเวลาเย็นเหมาะกับการออกกำลังกาย

การชมการแสดงบนเวที เป็นกิจกรรมที่เกิดขึ้นบริเวณลานประตูท่าแพ เนื่องจากบริเวณลานประตูท่าแพเป็นพื้นที่ลานโล่งและมีการตั้งเวทีให้เกิดการแสดงโดยศิลปินต่างๆหมุนเวียนการแสดง บริเวณดังกล่าวจึงมีผู้มาใช้ถนนคนเดินทั่วไปชมการแสดง พบว่าเวลาการแสดงนั้นเริ่มประมาณ 16.00 – 20.00 น. ซึ่งบางสัปดาห์แสดงถึงเวลา 22.00 น. และเป็นเวลาเดียวกับที่มีผู้มาชมการแสดงเช่นกัน

6). กิจกรรมเผยแพร่และประชาสัมพันธ์

กิจกรรมเผยแพร่และประชาสัมพันธ์ที่พบในถนนคนเดินแบ่งออกเป็น 2 ประเภท ใช้พื้นที่และรูปแบบการนำเสนอข้อมูลที่แตกต่างกัน ระยะเวลาการเผยแพร่และประชาสัมพันธ์ต่างกัน ที่แสดงในตารางที่ 3.10

ตารางที่ 3.10 แสดงลักษณะการนำเผยแพร่ข้อมูลประชาสัมพันธ์, ระยะเวลาทำกิจกรรม, รูปแบบและตำแหน่งของกิจกรรม

รูปกิจกรรม	ระยะเวลาการทำกิจกรรม	รูปแบบและตำแหน่ง
	15.00 – 18.00 น. ใช้เวลาเฉลี่ย 3 ชั่วโมง	แบบเคลื่อนที่ได้ - ตามริมทางเท้าในถนนท่าแพ
	9.00 – 24.00 น. ใช้เวลาเฉลี่ย 15 ชั่วโมง	แบบติดตั้งกับที่ - บริเวณลานประตูท่าแพ

1. การโฆษณาสินค้า เช่น การเชิญชวนให้ทดลองสินค้า, บอกสรรพคุณ, ทดลองวิธีใช้สินค้า, เป็นสินค้าที่ใช้ในกิจกรรม หรือสินค้าในครัวเรือน เป็นต้น

2. การแสดงข้อมูลความรู้ต่างๆ เช่น การแสดงข้อมูลในรูปแบบเอกสาร, บอร์ดประชาสัมพันธ์, มีบุคลากรให้ความรู้ร่วมกับเอกสาร, ข้อมูลเป็นความรู้ทั่วไป

3.3.5 กิจกรรมในบริเวณลานโล่งที่เชื่อมต่อกับถนนท่าแพ

พื้นที่ลานโล่งที่มีกิจกรรมและเชื่อมต่อกับถนนท่าแพ ได้แก่ บริเวณลานโล่งวัดเซตวัน , บริเวณลานโล่งวัดบุพพาราม และบริเวณประตูท่าแพ เป็นพื้นที่ที่มีกิจกรรมเกิดขึ้นต่อเนื่องกับถนนคนเดิน ซึ่งผู้มาใช้ถนนคนเดินสามารถเดินเข้าไปทำกิจกรรมที่เกิดขึ้นในพื้นที่ลานโล่งได้ จากการสังเกตกิจกรรมที่พบในพื้นที่ดังกล่าวนั้นประกอบด้วย กิจกรรมค้าขายสินค้า , กิจกรรมการแสดงประเภทดนตรีพื้นบ้าน และกิจกรรมให้บริการ นวดเท้า เป็นต้น รวมถึงพื้นที่บริเวณสี่แยกของถนน เมื่อพื้นที่ถนนท่าแพทำการปิดถนนคนเดินแล้วนั้นพื้นที่บริเวณจุดตัดถนนที่เป็นบริเวณสี่แยก จะเป็นพื้นที่ที่เกิดกิจกรรมต่างๆขึ้นเช่นกัน

แผนที่ 3.14 แสดงภาพกิจกรรมในบริเวณลานโล่งของวัดเซตวัน

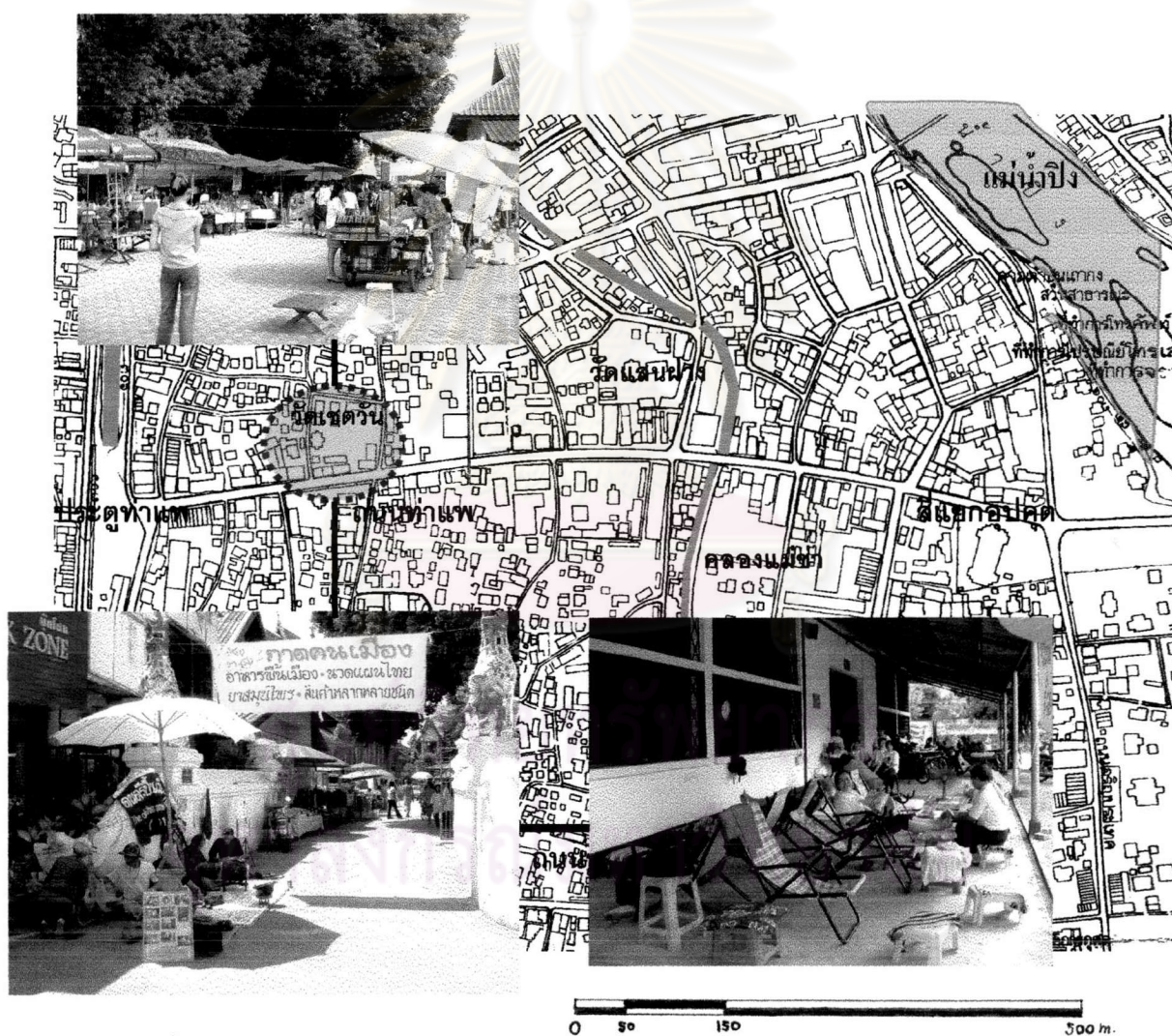

สัญลักษณ์

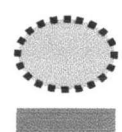

บริเวณที่เปิดโล่ง , ที่รวมกิจกรรมบริเวณหน้าวัด
คลองแม่ข่า , คูเมือง , แม่น้ำปิง

มาตราส่วน 1 : 7,500
แผนที่ฐาน : กรมผังเมือง



แผนที่ 3.15 แสดงภาพกิจกรรมในบริเวณลานโล่งของวัดบุพพาราม

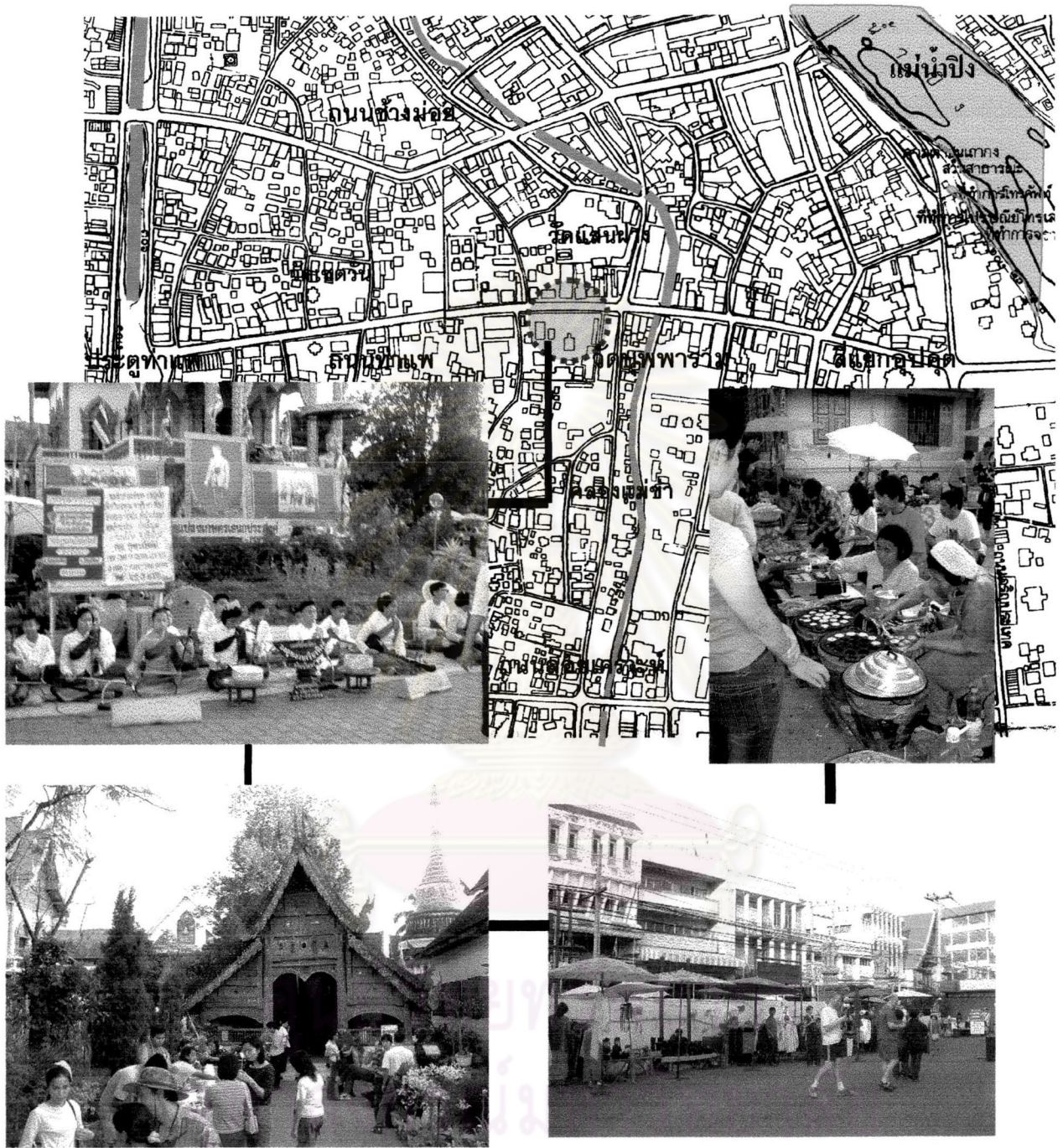

สัญลักษณ์

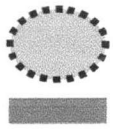

บริเวณที่เปิดโล่ง , ที่รวมกิจกรรมบริเวณหน้าวัด
คลองแม่ข่า , คูเมือง , แม่น้ำปิง

มาตราส่วน 1 : 7,500
แผนที่ฐาน : กรมผังเมือง



ทิศเหนือ

แผนที่ 3.16 แสดงภาพกิจกรรมบริเวณลานโล่งประตู่ทำแพ

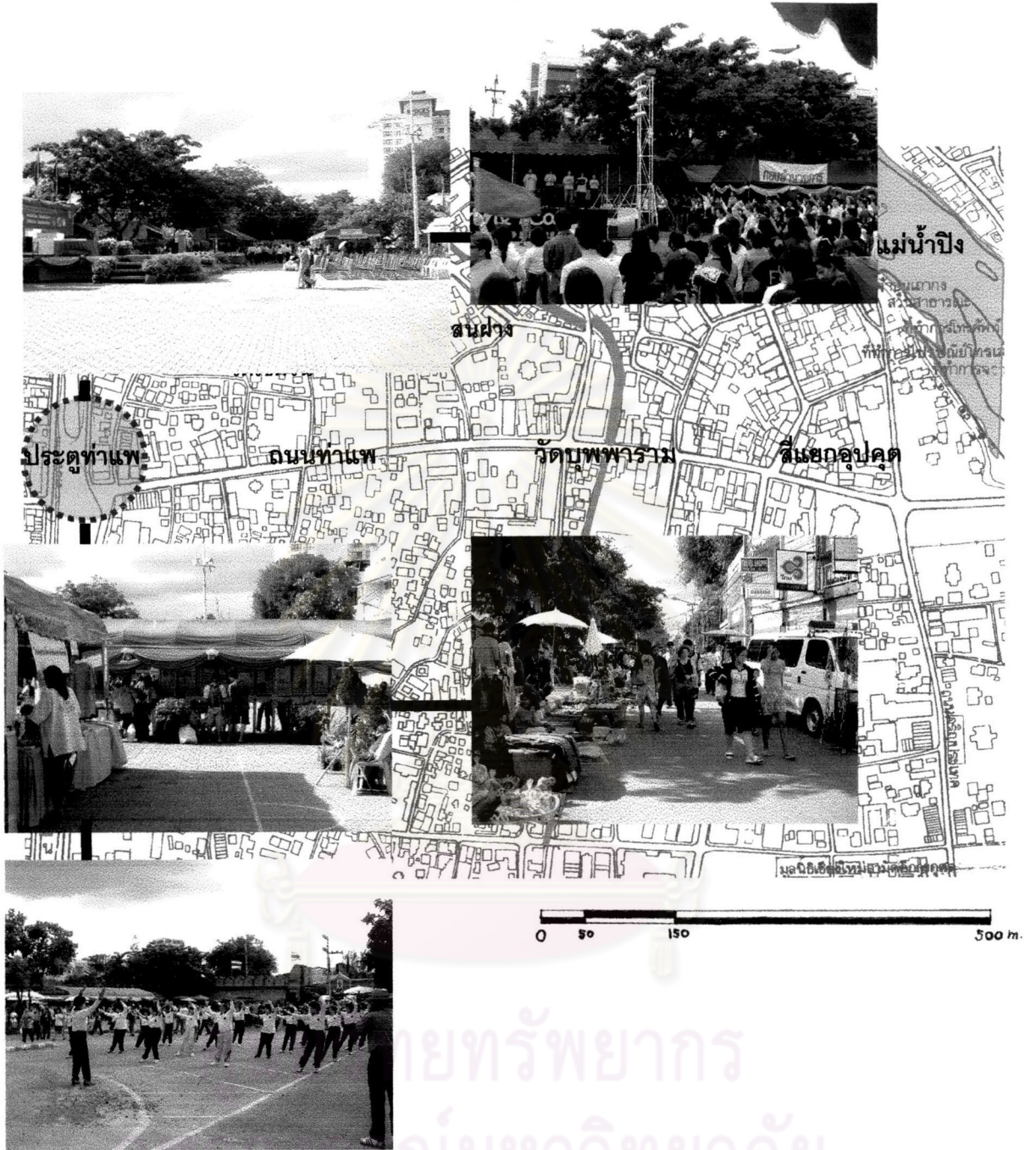

สัญลักษณ์

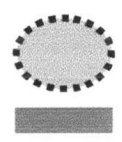

บริเวณที่เปิดโล่ง , ที่รวมกิจกรรมบริเวณหน้าวัด
คลองแม่ข่า , คูเมือง , แม่น้ำปิง

มาตราส่วน 1 : 7,500

แผนที่ฐาน : กรมผังเมือง



ทิศเหนือ

แผนที่ 3.17 แสดงภาพกิจกรรมบริเวณจุดตัดสี่แยกกำแพงดิน

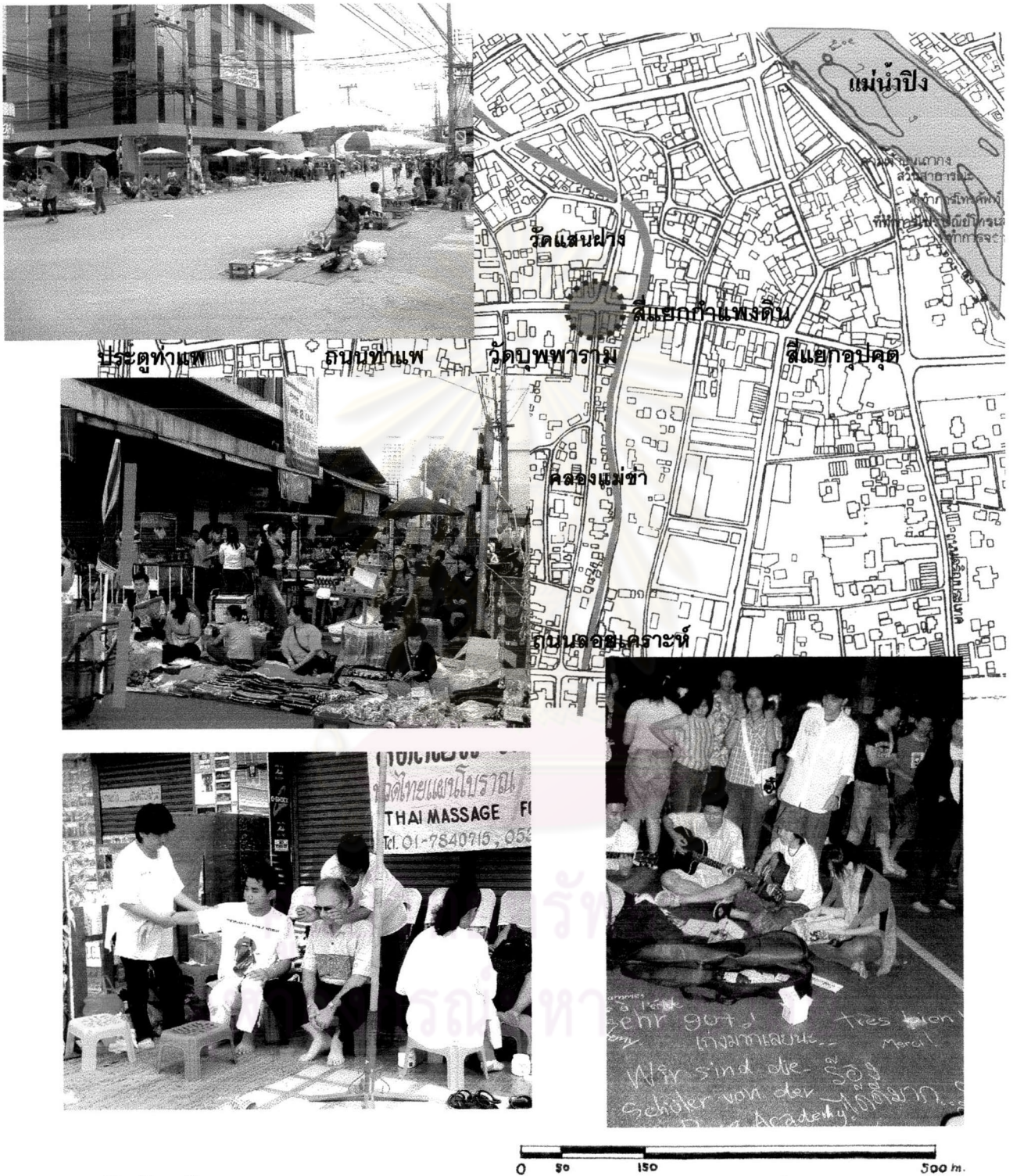

สัญลักษณ์

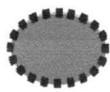

บริเวณจุดตัดสี่แยกถนน
คลองแม่ข่า, คูเมือง, แม่น้ำปิง

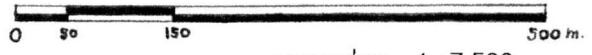

มาตราส่วน 1 : 7,500

แผนที่ฐาน : กรมผังเมือง



ทิศเหนือ

จากรูปกิจกรรมที่เกิดขึ้นบริเวณลานโล่งหน้าวัดเซตวันี่เชื่อมต่อกับถนนท่าแพแสดงในแผนที่ 3.14 โดยบริเวณด้านหน้าวัดมีการแสดงดนตรีพื้นบ้านจากกลุ่มผู้สูงอายุแล้ว เมื่อเข้ามาภายในลานโล่งวัดนั้นมีการตั้งแผงลอยร้านค้าขายสินค้าต่างๆภายในวัด ประกอบด้วย รถเข็นขายอาหารและเครื่องดื่ม , ยาและสมุนไพร , สินค้าที่ระลึก เป็นต้น ส่วนร้านค้าขายอาหารและเครื่องดื่มมีการตั้งโต๊ะขนาดเล็กเพื่อรองรับลูกค้าที่มานั่งทาน รวมถึงมีการตั้งเก้าอี้ให้บริการนวดเท้า กวดจุด ไว้บริการลูกค้าที่เข้ามาใช้บริการ

จากรูปกิจกรรมที่เกิดขึ้นบริเวณลานโล่งหน้าวัดบุพพารามที่เชื่อมต่อกับถนนท่าแพแสดงในแผนที่ 3.15 โดยบริเวณด้านหน้าวัดที่เชื่อมต่อกับถนนท่าแพมีการตั้งร้านขายอาหารเครื่องดื่มอยู่บริเวณประตูทางเข้าวัดทั้ง 2 ประตู เมื่อเดินเข้ามาภายในวัดจะพบว่ามีการตั้งรถเข็นขายอาหารอยู่โดยรอบบริเวณลานโล่ง ร้านค้าขนาดเล็กตั้งอยู่บริเวณลานโล่งด้านหน้า ผสมกับกิจกรรมแสดงดนตรีพื้นบ้านของกลุ่มนักเรียนจากโรงเรียนในจังหวัดเชียงใหม่ รวมถึงร้านขายสินค้าพื้นเมืองรวมอยู่ โดยร้านขายอาหารและเครื่องดื่มบางร้านมีการตั้งโต๊ะขนาดเล็กเพื่อรองรับลูกค้าที่มานั่งทานอยู่ใกล้ร้านค้า

จากรูปกิจกรรมที่เกิดขึ้นบริเวณลานโล่งประตูท่าแพที่เชื่อมต่อกับถนนท่าแพแสดงในแผนที่ 3.16 โดยบริเวณนี้มีการเปลี่ยนแปลงของกิจกรรมจากการสังเกต พบว่ากิจกรรมที่มีการเปลี่ยนแปลงนั้นเป็นกิจกรรมที่ทำบนเวทีการแสดง และกิจกรรมโฆษณาและประชาสัมพันธ์เผยแพร่ ในบางอาทิตย์จะเป็นกิจกรรมแสดงดนตรีบนเวทีและมีกิจกรรมโฆษณาและประชาสัมพันธ์เผยแพร่ที่มีการตั้งเต็นท์แสดงข่าวและข้อมูลต่างๆ ซึ่งในบางอาทิตย์ที่ไม่มีแสดงบนเวทีพื้นที่ตั้งกล่าวถูกปรับเป็นพื้นที่ออกกำลังกายของผู้สูงอายุในเวลาเย็น ซึ่งกิจกรรมที่กล่าวมานี้จัดเป็นกิจกรรมที่เกิดขึ้นเพียงชั่วคราวไม่เกิดขึ้นทุกอาทิตย์ที่ทำการปิดถนน ส่วนกิจกรรมที่พบว่าเกิดขึ้นทุกอาทิตย์ที่ทำการปิดถนนคนเดินนั้นจะเป็นกิจกรรมค้าขายสินค้าประเภทต่างๆ เช่น สินค้าประเภทอาหารและเครื่องดื่ม , สินค้างานหัตถกรรมพื้นบ้าน, สินค้าประเภทงานศิลปะและเครื่องนุ่งห่มและสินค้าประเภทของที่ระลึก

จากรูปกิจกรรมแสดงในแผนที่ 3.17 จุดตัดบริเวณสี่แยกกำแพงดินเป็นอีกพื้นที่หนึ่งเมื่อทำการปิดถนนคนเดินแล้วเป็นพื้นที่รวมกิจกรรมต่างๆเช่นกัน จากที่สังเกตในพื้นที่พบว่า กิจกรรมที่เกิดขึ้นประกอบด้วย กิจกรรมค้าขายสินค้าประเภทต่างๆ มีทั้งตั้งร้านขายกับพื้น และ รถเข็นขายสินค้า , ในบริเวณถนนที่เป็นจุดทางเข้าออก ซึ่งการตั้งร้านขายสินค้าในบริเวณดังกล่าวนั้นก็ติดขวางทางเข้าออกจากถนนชอยต่อเนื่อง ส่วนกิจกรรมประเภทให้บริการนวดเท้า กวดจุด ด้วยการตั้งเก้าอี้ให้บริการบริเวณทางเท้าของสี่แยกกำแพงดิน และกิจกรรมประเภทการแสดงของนักเรียนนักศึกษาที่หมื่นเวียนมาทำการแสดงบริเวณกลางสี่แยก

จากข้อมูลที่กล่าวมาข้างต้นกิจกรรมในพื้นที่บริเวณลานโล่งที่เชื่อมต่อกับถนนคนเดิน ทั้งบริเวณลานโล่งหน้าวัดเซตวัน , บริเวณลานโล่งหน้าวัดบุพพาราม และบริเวณจุดตัดสี่แยกถนนกำแพงดิน สังเกตว่ากิจกรรมในบริเวณลานโล่งหน้าวัดที่เชื่อมต่อกับถนนคนเดินนั้น จะเป็นพื้นที่ที่รวมกิจกรรม 3 ประเภท คือกิจกรรมประเภทค้าขาย , กิจกรรมประเภทให้บริการ , กิจกรรมประเภทการแสดงดนตรี

พื้นเมืองเท่านั้น ซึ่งจะมีกิจกรรมน้อยกว่าบริเวณจุดตัดถนนกำแพงดินและบริเวณลานประตูท่าแพซึ่งเป็นส่วนที่อยู่ในพื้นที่ถนนคนเดิน และมีขนาดพื้นที่ใหญ่กว้างกว่าบริเวณลานโล่งหน้าวัดที่มีกิจกรรมทั้ง 5 ประเภท คือ กิจกรรมประเภทค้าขาย , กิจกรรมประเภทให้บริการ , กิจกรรมประเภทการแสดงต่างๆ , กิจกรรมนันทนาการ และกิจกรรมประเภทเผยแพร่ประชาสัมพันธ์

ในขณะที่เดียวกันกิจกรรมภายในพื้นที่ลานโล่งของวัดนั้นก่อให้เกิดการกีดขวางทางเดินเข้าออกของวัดที่ตั้งอยู่ในพื้นที่ , กิจกรรมต่างๆที่มีอยู่ภายในวัดนั้นทำให้เกิดทัศนียภาพที่ไม่เรียบร้อยของวัดและโบราณสถาน และบริเวณด้านทางเข้าออกของวัดเมื่อมองจากถนนคนเดินรวมถึงนำไปสู่ปัญหา ก่อให้เกิดการรบกวนพระภิกษุที่อยู่ในวัดได้ ซึ่งควรมีการควบคุมกิจกรรมที่เกิดขึ้นภายในวัดต่างๆที่เชื่อมต่อกับถนนคนเดิน รวมถึงการพัฒนาพื้นที่ของวัดที่เชื่อมต่อกับถนนคนเดินนั้นให้มีความเหมาะสมกับเป็นสถานที่ท่องเที่ยวประเภทวัดและโบราณสถานของเมืองร่วมด้วย

3.3.6 ตำแหน่งของกิจกรรมในช่วงเวลาปิดถนน

จากการสังเกตการณ์กิจกรรมภายในถนนระหว่าง 13.00 -23.00 น. ในวันอาทิตย์ที่ 15,22,29 มิถุนายน 2546 พบว่าตำแหน่งของรูปแบบของกิจกรรมภายในถนนนั้นมีความใกล้เคียงกัน แตกต่างกันในบางกิจกรรมแสดงใน แผนที่ 3.18 – 3.20

ศูนย์วิทยทรัพยากร
จุฬาลงกรณ์มหาวิทยาลัย

แผนที่ 3.18 แสดงตำแหน่งของกิจกรรมในถนนคนเดินวันอาทิตย์ที่ 15 มิถุนายน 2546

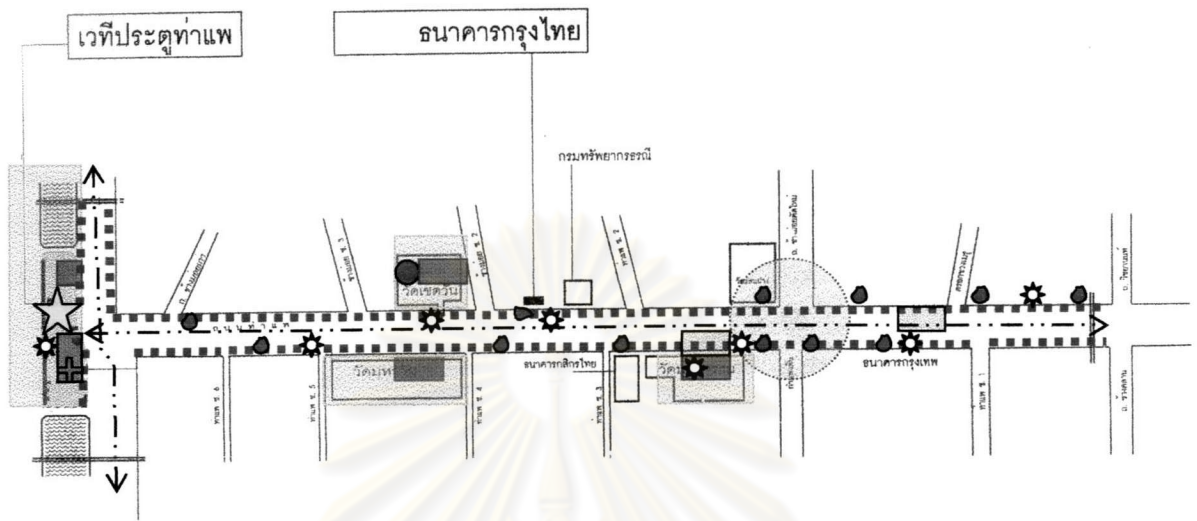

สัญลักษณ์

- ☆ เวทีการแสดงบริเวณประตู่ท่าแพ
- ⚙️ กิจกรรมประเภทการแสดงดนตรีพื้นเมือง
- กิจกรรมประเภทให้บริการ เช่น นวดเท้าแผนโบราณ
- ⊕ กิจกรรมเผยแพร่และประชาสัมพันธ์
- กิจกรรมประเภทค้าขายสินค้า (ตลอดแนวถนน)
- ▨ บริเวณจุดรวมกิจกรรมต่างๆ ในบริเวณลานโล่ง
- บริเวณกิจกรรมค้าขาย (ที่ขายรวมอยู่ในบริเวณ)
- ▭ บริเวณพื้นที่ระบายสีถนนของเด็ก
- ←·····→ บริเวณทางสัญจรในถนนคนเดิน (การเดิน, ชี่จักรยาน, รถเข็นคนพิการ) รวมถึงบริเวณกิจกรรมการแสดงเปิดหมวกในถนน

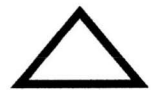

ทิศเหนือ

แผนที่ 3.19 แสดงตำแหน่งของกิจกรรมในถนนคนเดินวันอาทิตย์ที่ 22 มิถุนายน 2546

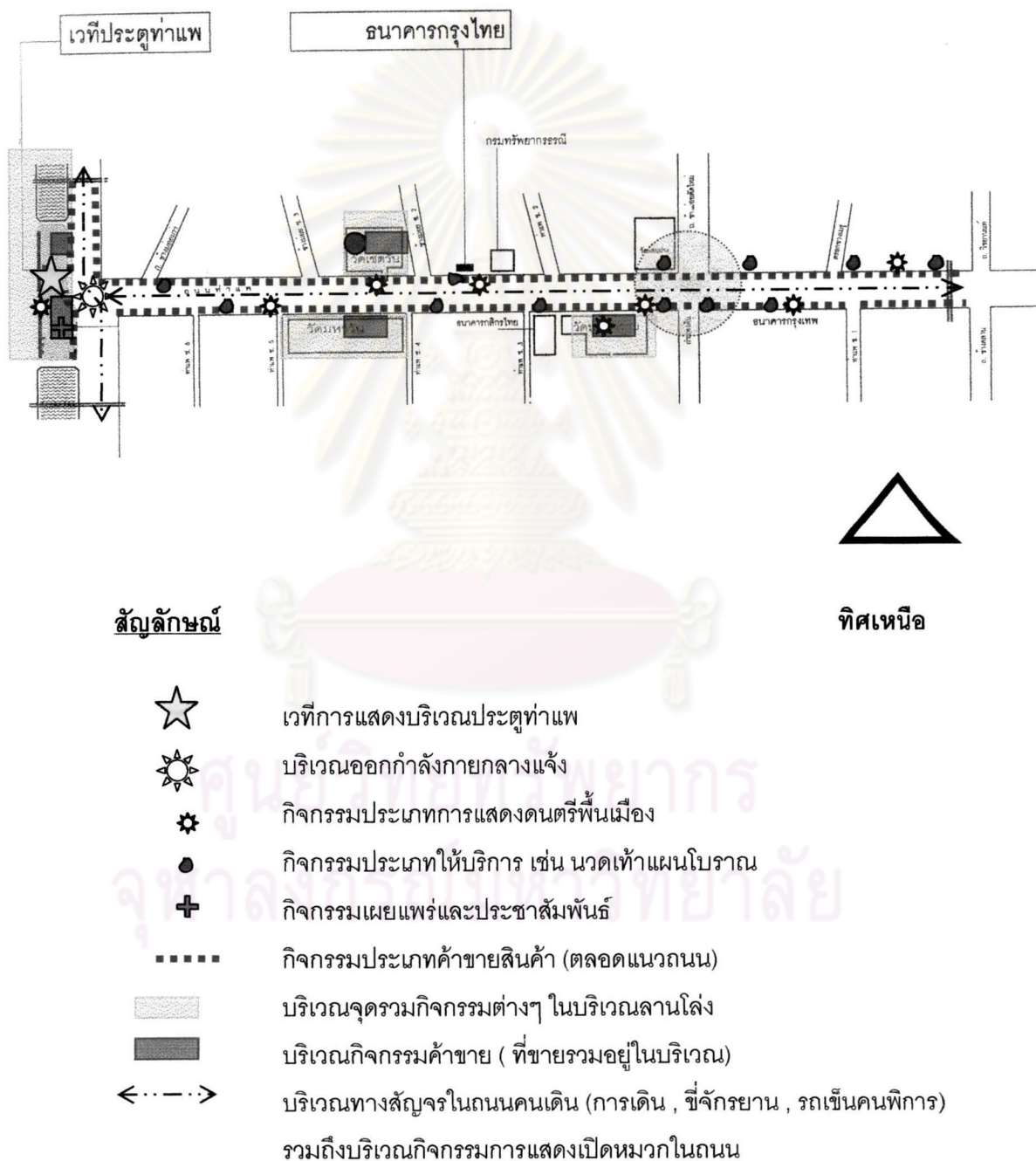

แผนที่ 3.20 แสดงตำแหน่งของกิจกรรมในถนนคนเดินวันอาทิตย์ที่ 29 มิถุนายน 2546

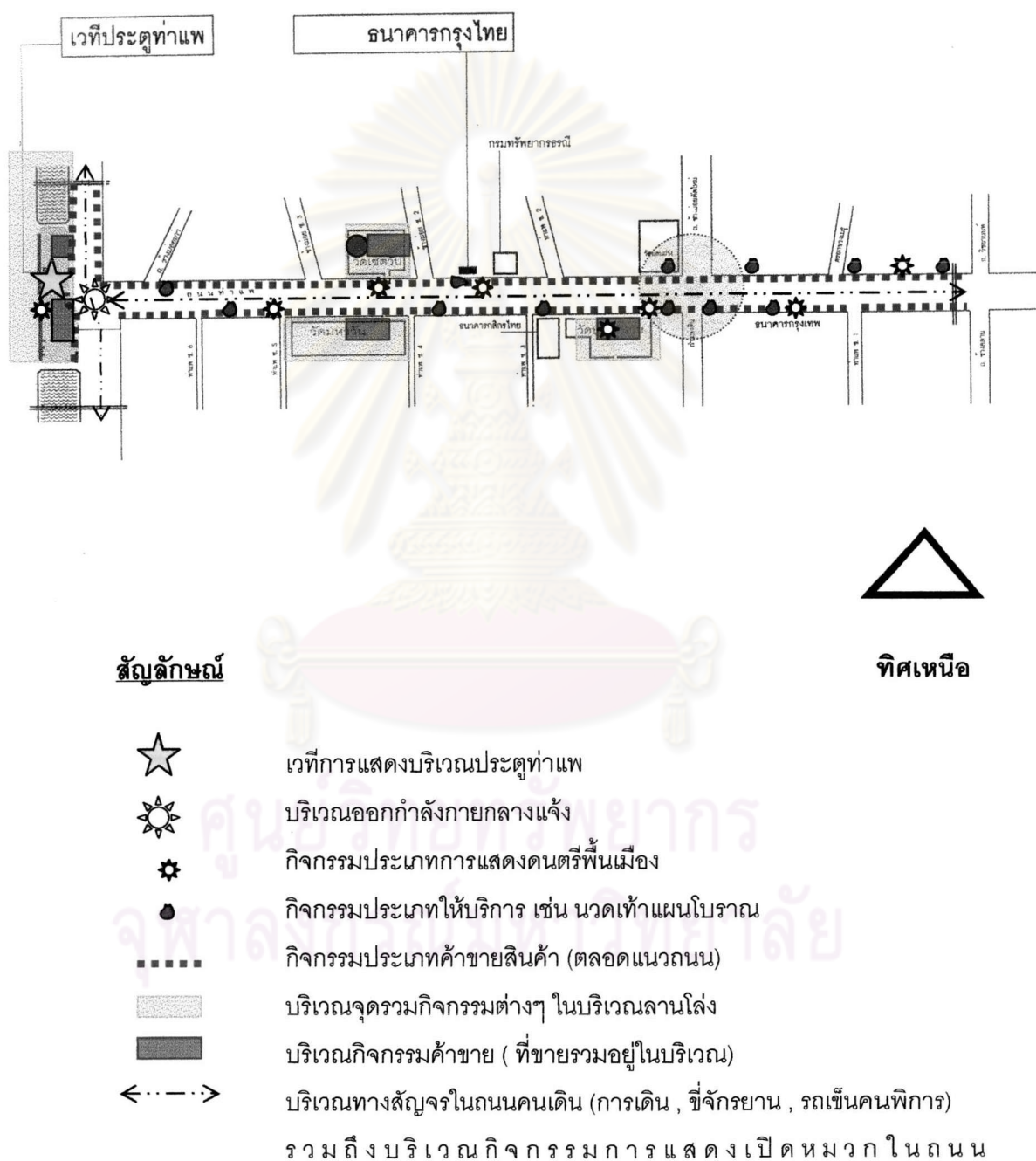

1) ลักษณะของกิจกรรมและปัญหาที่เกิดจากกิจกรรม

จากที่สังเกตกิจกรรมแต่ละประเภทภายในถนนคนเดิน พบว่ามีลักษณะที่แตกต่างกันขึ้นอยู่กับประเภทของกิจกรรม รวมถึงปัญหาภายในถนนคนเดินที่เกิดจากกิจกรรม แสดงในตาราง 4.25 ดังนี้

ตารางที่ 3.11 แสดงลักษณะของกิจกรรมและปัญหาที่เกิดจากกิจกรรมภายในถนนคนเดิน

ลักษณะของกิจกรรม	ปัญหาที่เกิดจากกิจกรรมภายในถนน
<p><u>1. กิจกรรมประเภทค้าขาย</u></p> <p>1.1 กิจกรรมการค้าขายภายในถนนนั้นเป็นกิจกรรมที่เกิดขึ้นตั้งแต่เริ่มเปิดถนนคนเดิน จนถึงเวลาสิ้นสุดของถนนรวมถึงการเปิดหน้าร้านของร้านค้าที่อยู่ภายในถนนร่วมด้วย เป็นกิจกรรมที่อยู่ตำแหน่งเดิมทุกอาทิตย์ไม่เคยื่อย้ายร้านค้า</p> <p>1.2 มีตำแหน่งของกิจกรรมอยู่ตลอดเส้นทางทั้งสองฝั่งของถนน , อยู่ในบริเวณลานโล่งตามจุดรวม กิจกรรมต่างๆเช่น บริเวณลานประตูท่าแพ , บริเวณลานหน้าวัดต่างๆในถนน</p> <p>1.3 ร้านค้าที่ทำกิจกรรมค้าขายสินค้าต่างๆภายในถนนอยู่เป็นจำนวนมากเฉลี่ยจำนวนของกิจกรรมค้าขาย 77.6% ของกิจกรรมภายในถนนทั้งหมด</p>	<p><u>ปัญหาจากกิจกรรมค้าขาย</u></p> <p>1.1 การตั้งร้านค้าในบางบริเวณกีดขวางเส้นทางเข้าออกของถนนขอยต่อเนื่อง รวมถึงกีดขวางทางเข้าออกของที่พักอาศัยในพื้นที่</p> <p>1.2 เป็นกิจกรรมที่ก่อให้เกิดปัญหาเรื่องขยะและความสกปรกภายในถนนคนเดิน</p> <p>1.3 ภาพลักษณ์ของถนนที่มีการมีกิจกรรมค้าขายจำนวนมากในพื้นที่ถนน ส่อถึงลักษณะของการปิดถนนขายของได้</p>
<p><u>2. กิจกรรมประเภทสาธิตงานหัตถกรรม</u></p> <p>2.1 กิจกรรมประเภทสาธิตงานหัตถกรรมจะอยู่ร่วมกับกิจกรรมประเภทค้าขายสินค้า มีอยู่เป็นระยะของถนน และมีจำนวนของกิจกรรมเฉลี่ย 4% ของกิจกรรมทั้งหมดในถนน</p> <p>2.2 เป็นกิจกรรมที่มักอยู่ในตำแหน่งเดียวกันในทุกอาทิตย์ ไม่เคยื่อย้ายไปมา</p> <p>2.3 เป็นกิจกรรมที่ต้องการพื้นที่สาธิต และบริเวณวางขายสินค้า</p> <p>2.4 เป็นกิจกรรมที่จัดว่าเป็นการแสดงร่วมด้วย และดึงดูดสายตาของผู้มาใช้ถนนให้หยุดชมกิจกรรมได้</p> <p>2.5 ช่วงเวลาของกิจกรรมจะอยู่ระหว่าง 13.00 -18.00น. เนื่องจากมีแสงสว่างเพียงพอ</p>	<p><u>ปัญหาจากกิจกรรมสาธิตงานหัตถกรรม</u></p> <p>2.1 เป็นกิจกรรมที่ก่อให้เกิดขยะและความสกปรกบนพื้นผิวถนนได้ จากวัสดุที่ใช้ในการสาธิต เช่น การสาธิตการแกะสลักไม้ , การปั้นเครื่องปั้นดินเผา เป็นต้น</p>

ลักษณะของกิจกรรม	ปัญหาที่เกิดจากกิจกรรมภายในถนน
<p><u>3. กิจกรรมประเภทให้บริการ</u></p> <p>3.1 กิจกรรมประเภทให้บริการ เช่น นวดเท้า , นวดแผนโบราณ เป็นต้น ซึ่งเป็นกิจกรรมที่พบอยู่ทุกระยะของถนนเฉลี่ยจำนวนของกิจกรรมให้บริการ 8.6% ของกิจกรรมภายในถนนทั้งหมด</p> <p>3.2 เป็นกิจกรรมที่ต้องการพื้นที่ในการตั้งเก้าอี้ให้บริการ จะพบว่าพื้นที่ทำกิจกรรมขนาดใหญ่กว่ากิจกรรมอื่นๆ</p> <p>3.3 เป็นกิจกรรมที่พบตามบริเวณทางเท้าที่ต่อเนื่องกับระยะถอยร่นอาคาร เนื่องจากมีพื้นที่ขนาดกว้างกว่าทางเท้าปกติรวมถึงบริเวณลานโล่งในวัดเซตวัน</p> <p>3.4 เป็นกิจกรรมที่ต้องการใช้น้ำเป็นส่วนประกอบของกิจกรรมให้บริการ จะพบว่าตำแหน่งของกิจกรรมนั้นจะอยู่ใกล้จุดให้บริการน้ำสาธารณะ หรือร้านค้าที่เปิดบริการในพื้นที่</p>	<p><u>ปัญหาจากกิจกรรมประเภทให้บริการ</u></p> <p>3.1 กิจกรรมประเภทให้บริการภายในพื้นที่ลานโล่งของวัดเซตวันนั้น มีความไม่เป็นระเบียบซึ่งทำให้บริเวณพื้นที่ของวัดนั้นไม่เป็นระเบียบไปด้วย</p>
<p><u>4. กิจกรรมประเภทการแสดงต่างๆ</u></p> <p>4.1 เป็นกิจกรรมที่มีลักษณะที่แตกต่างกันขึ้นอยู่กับประเภทของการแสดง</p> <ul style="list-style-type: none"> * <u>การแสดงดนตรีพื้นบ้าน</u> ตำแหน่งของกิจกรรมนั้นอยู่ตำแหน่งเดิมในทุกอาทิตย์ , ไม่เคลื่อนย้ายไปมาในถนน , จะพบอยู่เป็นระยะของถนนคนเดินบริเวณทางเท้าของถนน , มักทำการนั่งแสดงเป็นกลุ่มคณะ ฯ * <u>การแสดงศิลปะพื้นบ้าน</u> เช่น การแสดงตีกลองสะบัดชัย , ศิลปะป้องกันตัว เป็นต้น ตำแหน่งของกิจกรรมจะอยู่ในบริเวณลานโล่งขนาดใหญ่ และต้องการพื้นที่ขนาดใหญ่ในการแสดง , มีผู้ร่วมแสดงเป็นกลุ่มคณะ เป็นต้น * <u>การแสดงของศิลปินเปิดหมวก , นักเรียนนักศึกษา</u> เช่น เล่นดนตรีสากล เป็นต้น ตำแหน่งไม่อยู่ประจำที่เดิมและเปลี่ยนตำแหน่งไปในทุกอาทิตย์ , ทำการแสดงไปในถนนโดยใช้พื้นที่บริเวณกลางถนนคน * <u>การแสดงบนเวที</u> นั้นเป็นการแสดงในพื้นที่เวทีตำแหน่งกำหนดในบริเวณลานประตู่ท่าแพ <p>4.2 ช่วงเวลาของกิจกรรมอยู่ระหว่าง 17.00-21.00 น. บางที่ยืดเวลาการแสดงถึง 22.00 น.</p>	

ลักษณะของกิจกรรม	ปัญหาที่เกิดจากกิจกรรมภายในถนน
<p>4. <u>กิจกรรมประเภทการแสดงต่างๆ</u></p> <p>4.3 เป็นกิจกรรมที่สร้างบรรยากาศด้วยเสียงดนตรี และ การแสดงภายในถนนคนเดินที่สามารถดึงดูดความสนใจของผู้มาใช้ถนนให้หยุดชมการแสดงได้</p> <p>4.4 สัดส่วนของกิจกรรมการแสดง 8.3% ของกิจกรรมทั้งหมดภายในถนน</p>	
<p>5. <u>กิจกรรมประเภทยานันทนาการ</u></p> <p>5.1 เป็นกิจกรรมพักผ่อนของผู้มาใช้ถนน และผู้ที่อาศัยในพื้นที่ถนน เช่น การเดินชมบรรยากาศ ,การขี่จักรยานชมบรรยากาศ , การออกกำลังกาย , การวิ่งเล่นของเด็กๆ , การชมการแสดงบนเวที , การระบายสีถนน เป็นต้น</p> <p>5.2 ตำแหน่งของกิจกรรมนั้นเกิดขึ้นอยู่ตลอดภายในถนนคนเดิน และเคลื่อนที่ไปมาภายในถนน</p> <p>5.3 เป็นกิจกรรมที่ต้องการพื้นที่ว่างเพียงพอในการทำกิจกรรมพักผ่อน</p>	
<p>6. <u>กิจกรรมประเภทเผยแพร่และประชาสัมพันธ์</u></p> <p>6.1 ผู้ทำกิจกรรมประเภทเผยแพร่ข้อมูลและประชาสัมพันธ์สินค้าสู่สาธารณะมักเป็นหน่วยงานทางราชการ , ชุมชนต่างๆ โดยตำแหน่งของกิจกรรมนั้นจะอยู่ตำแหน่งบริเวณลานประตูท่าแพ ซึ่งอยู่บริเวณทางเข้าสู่พื้นที่ถนนคนเดิน และมีพื้นที่ขนาดใหญ่รองรับกิจกรรม</p> <p>6.2 ช่วงเวลาการแสดงอยู่ตั้งแต่เริ่มเปิดถนนจนถึงสิ้นสุดการปิดถนน ซึ่งในบางอาทิตย์จะปรากฏกิจกรรมดังกล่าว และบางอาทิตย์ไม่ปรากฏกิจกรรม จัดเป็นกิจกรรมที่เกิดขึ้นเพียงชั่วคราวขึ้นอยู่กับผู้สนับสนุนกิจกรรม เป็นต้น</p> <p>6.3 กิจกรรมเผยแพร่ประเภทโฆษณาสินค้า นั้นจะมีตำแหน่งอยู่ภายในถนนคนเดิน และเคลื่อนที่ไปมาภายในถนน</p>	