

วิธีสอนศิลปศึกษา

การศึกษาวิชาทางศิลปะของไทยในอดีต ก่อนที่จะพัฒนามาสู่ระบบในโรงเรียน นั้น แตกต่างจากการศึกษาศิลปะในระบบโรงเรียนอย่างมากมาย ทั้งคนเป้าหมาย และ กระบวนการ เพราะงานศิลปะในอดีตคืองานช่างฝีมือ (วิรุณ ตั้งเจริญ 2527 : 79) งานช่างฝีมือนี้เรียนกันในวงศ์สกุลและตามท้องถิ่น เป็นแบบสืบตระกูล เป็นมรดกตกทอดกันมาโดยเฉพาะในกรุงเทพมหานคร มีท้องถิ่นสำหรับฝึกและประกอบอาชีพที่มีชื่อปรากฏอยู่ทุกวันนี้ เช่น ถนนสีทอง บ้านพาน บ้านบาตร บ้านคอกไม้ บ้านปูน บ้านช่างหล่อ ฯลฯ (กระทรวงศึกษาธิการ 2507 : 9) เมื่อมีการนำวิชาศิลปศึกษาเข้ามาในระบบโรงเรียน ระยะเริ่มแรกทิศทางและความมุ่งหมายของการเรียนการสอนก็ยังคงติดอยู่กับรูปแบบของการเน้นฝีมือและทักษะการปฏิบัติงานศิลปะพื้นบ้านทั่วไป วัสดุอุปกรณ์ก็เลือกใช้จากที่หาได้ในสิ่งแวดล้อม และมีวิชาการวาดภาพประกอบบ้างเป็นลักษณะสัมพันธ์กับช่างสิบหมู่ของไทยแท้โบราณ (วิรัตน์ พิษณุพลบุลย์, สัมภาษณ์) ข้อเขียนของประยูร อุลุชาฎะ (2524 : 307-311) ที่จะช่วยให้เห็นระบบการเรียนการสอนทางศิลปะของไทยแท้โบราณ โดยเฉพาะในเรื่องการเรียนการสอนด้านจิตรกรรมหรือช่างเขียนในช่างสิบหมู่ของไทยมีดังนี้

การหัดเขียนภาพของคนไทยโบราณนั้นเริ่มจากหัดเขียนเส้นก่อน แล้วจึงหัดระบายสีทีหลัง เริ่มคนทานุให้หัดเอาเขมมาปรูแบบที่ครวางไว้ โดยปรูไปควมเสนทุกเสนแล้วเอาเขมาค่าหุดามาคบไปตามรอยปรู ก็จะทำเส้นที่ปรูไว้บนกระดาษที่รองไว้เบื้องล่าง ทอจากนั้นก็หัดเอาทุกั้นเฉด ๆ จมนำยาสีค่าคักเสนไปตามรอยปรูจนทั่ว หัดปรูหัดวางพู่กันไปตามรอยเสนของคร จนครเห็นว่าเขียนโคคิถุกทองแล้วก็หัดเขียนถนน รุจิกกฎ เกษุทของการผูกลาย การทอลาย การวางขอ การสอดใส่ลายประคอบ เพื่อให้มีรองไฟอนึ่งงาน โดยวางเสียดก่อน ทอจากนั้นก็ปรูลายที่วางไว้แล้วจนทั่ว เอาเขมาค่ามาคบคุดนแล้วจึงคักเสนโดยถมพื้นควยสีค่า คั่วลวยเวนวางไว้ หัดทำเสนนี้จนมีคคลองและชำนาญการไซทุกั้น รวมทั้งการลงพื้นหลังสีค่า ซึ่งคองไซเวลาเป็นแรมมี หลังจากนั้นก็หัดวางภาพตามแบบของคร มีภาพกนถุ กระจิง ซอหุงโต ลายเฟื้อง ฯลฯ จนผูกลายโคชำนาญแล้วก็หัดคักเสนโดยถมพื้นปลอยให้คั่วลวยลอยเคน...

...กล่าวง่าย ๆ ก็คือ ศิษย์จะต้องเดินตามหลังครูทุกปีก้าว ฝึกกันจนสามารถทำงานแทนครูได้ หลังจากนั้นก็เรียนจากของจริง โดยเป็น ผู้ช่วยครูทำงานที่ครูรับมาทำ เช่น ทำลายรคนำ ทำลายกุ่มะลอส ออกแบบลายพาน ลายหีบหมาก ลายกาง ๆ ทอหัตทำสมุกลงพื้นรัก ชักกรึง การผสมน้ำยาเขียนรูป การปักทองรคนำ ช่วยครูเอาhurstกลางพื้นเพื่อปักทอง ทำเช่นนี้ทุกอย่างจนครูยอมรับว่าชำนาญงานแล้ว ต่อจากนั้นก็หัดเขียนภาพพระบายสี หักเขียนคนไม ใบไม้ ภูเขา ปราสาทราชมนเทียร บาน ประต้วง เขียนจนชำนาญ การระบายสีก็ของครู เดินตามครู เมื่อแยกตัวเป็นอิสระจากครู ก็ต้องเริ่มศึกษางานอื่น ๆ รอบคาน บางคนก็แสวงหาครูอีกต่อไป หลังจากนั้นก็สามารถพลิกแพลงงานไปตามแนวและความคิดเห็นของตน

จากแนวการสอนศิลปะของไทยแต่โบราณ อารี สุทธิพันธุ์ และคณะ (ม.ป.ป. : 13) ได้จัดแบ่งหมวดหมู่นิยามของระบบการเรียนการสอนศิลปะเป็น 4 ประการคือ

1. คำนิยมที่เน้นครู เป็นผู้ถ่ายทอดโดยตรง
2. คำนิยมที่เน้นการเลียนแบบให้ทำตามตัวอย่าง
3. คำนิยมที่เน้นการใช้ความจำ
4. คำนิยมที่เน้นการควบคุม และส่งเสริมลักษณะพิเศษของแต่ละบุคคล

แม้เมื่อนำวิชาศิลปะศึกษาเข้ามาสู่ระบบโรงเรียนแล้ว ลักษณะของเนื้อหาวิชา และวิธีการสอนที่เสนอแนะไว้ในคู่มือครูฉบับต่าง ๆ ก็ยังคงติดอยู่ในค่านิยมดังกล่าวข้างต้น

วิธีสอนศิลปะศึกษาแต่ละสมัยตั้งแต่ พ.ศ.2435 ถึง พ.ศ.2526 ปรากฏตามหลักฐานต่าง ๆ ดังนี้

- ก. วิธีสอนศิลปะศึกษา พ.ศ.2435 ถึง พ.ศ.2490

ใน พ.ศ.2435 เป็นปีที่พระบาทสมเด็จพระจุลจอมเกล้าเจ้าอยู่หัวโปรดเกล้าฯ ให้ตั้งกระทรวงธรรมการขึ้น (กระทรวงศึกษาธิการในปัจจุบัน) และมี การประกาศใช้หลักสูตรประถมศึกษาฉบับแรก วิชาทางศิลปะศึกษาที่กล่าวไว้ในหลักสูตรนี้คือ วิชาการเขียนรูปภาพ เนื้อหาและวิธีสอนที่กล่าวถึงคือ "ให้เขียนตามถนัดมือ และเขียนด้วยเครื่องมือ (ฉคคา สุวรรณกุล 2518 : 228) ไม่ปรากฏรายละเอียดเกี่ยวกับ

วิธีสอน จนกระทั่ง พ.ศ.2452 มีการประกาศใช้แผนการศึกษาชาติใหม่ (กรมวิชาการ 2504 : 11) วิชาทางศิลปศึกษาปรากฏรายละเอียดมากขึ้น ดังรายละเอียดในหลักสูตร มวลศึกษา พ.ศ.2452 และหลักสูตรประถมศึกษา พ.ศ.2454 ที่กล่าวถึงวิธีสอนไว้ ดังนี้ "วิชาวาดเขียน วิธีสอน คือเขียนถ่าย ใ้รู้กันกับน้ำหนัก หรือสีน้ำถ่ายรูปของจริงต่าง ๆ เช่นใบไม้เครือเถาเป็นต้นที่ง่าย ๆ หรือจะใช้เส้นดินสอวาดรูปโครงแห่งของจริงที่ง่าย ๆ เช่นที่กล่าวมาแล้วก็ได้ ให้เลือกสอนทางใดทางหนึ่งหรือทั้งสองทาง ข้อสำคัญในการสอนวาดเขียนนี้ จะต้องระวังให้สะอาดและให้สังเกตเทียบรูปที่เขียนกับรูปของจริงนั้นเป็นข้อใหญ่" (กระทรวงศึกษาธิการ 2452 : 11-12) ส่วนหลักสูตร พ.ศ.2454 ก็มีลักษณะคล้ายคลึงกัน แต่เพิ่มเติมข้อห้ามในการสอนไว้ว่า "ห้ามไม่ให้ฝึกสอนด้วยวิธีลอกค้คจากรูปเขียน เพราะจะขาดความสังเกตรูปจริงและภายหลังจะเขียนของจริงไม่ได้" (กระทรวงศึกษาธิการ 2454 : 24-25) จากรายละเอียดเกี่ยวกับวิธีสอนของหลักสูตรทั้งสองฉบับสามารถสรุปให้เห็นถึงวิธีการสอนคือ ครูเป็นผู้กำหนดเนื้อหาที่จะเรียน และสอนโดยวิธีนำของจริงมาเป็นหุ่นหรือตัวอย่างให้นักเรียนดูแล้ววาดตามโดยยึดหลักให้หนักจากง่ายไปยาก อุปกรณ์ที่ใช้มีดินสอคำ พู่กันกับหมึก สีน้ำ และกระดาษสำหรับวาดภาพ

จากการศึกษาค้นคว้าข้อมูลต่าง ๆ พบว่ามีคำแนะนำที่น่าสนใจเกี่ยวกับกลวิธี และหลักการสอนวิชาวาดเขียนในระดับประถมศึกษา ในสมุดค่าแฉวงหลักสูตรกับคำชี้แจงวิธีสอนวิชาบางอย่าง ของกรมยุทธศึกษาทหารบก (2459 : 61-71) ดังนี้

การจะเริ่มสอนวิชาวาดเขียน ต้องเริ่มจากการปูพื้นฐาน เพื่อประสงค์จะให้ นักเรียนมีความรู้ถึงทรวดทรงสีฉนวนโดยตลอดที่จะรูโค เป็นธรรมชาติก่อนที่ ผู้ใดจะปั้นสิ่งหนึ่งสิ่งใด นั่นนัยอมต้องสังเกตสิ่งที่จะปั้นนั้นเสียก่อนโดยละเอียด ละออจริง ๆ จึงเป็นนุการฝึกหัดการสังเกตควยอีกทอดหนึ่ง สิ่งที่จะใหม่ปั้นนั้นยังเป็นของธรรมชาติ ยิงที่ ระเบียบการสอนจึงต้องเป็นดังนี้

1. ให้นักเรียนสังเกตรูปพรรณของวัตถุละเอียดละออจริง ๆ ทุลอดถึง เนื้อวรรณสีและขนาดของวัตถุนั้น โดยวิธีพิจารณาลบคลำและใช้มือขึงนำหนัก แคววิธีลูบคลำนี้เมื่อ เห็นว่านักเรียนพอจะรู้ความสังเกตโคแล้วก็ได้ให้ลอกเสีย
2. ให้ปั้นรูปวัตถุขึ้นใหม่ขนาดเท่าเดิม และมีวรรณสีสรรคล้ายคลึงกัน จะทำให้นักเรียนมีความรู้สึกถึงรูปพรรณของสิ่งที่คนจะเขียนนั้น โดยแจ่มแจ้ง
3. ให้เริ่มเขียนรูปวัตถุขึ้น



เมื่อบันทึกเทปวีดิทัศน์มาแล้วจะไข่ม้วนก็ได้ต่อไปก็คือการเขียนข้อสำคัญในการสอนวาดเขียนที่ครีฟิงระดิกไวเสมอ ก็คือ ให้นักเรียนได้ไขว้ไขว้มาก ๆ และไขว้ไขว้ที่ระดิกไขว้มาก ๆ จึงต้องเริ่มด้วยการเขียนรูปใหญ่ ๆ ทอมวู่ใหญ่เขียนรูปเล็ก ๆ แต่ละรูปมีรายละเอียดมากขึ้น โดยแบ่งเนื้อหาการสอนดังนี้

1. วาดเขียนเนื้อวัตถุ (mass drawing) เรียกสั้น ๆ ว่าเขียนเนื้อหาจากตรงกลางออกมาหาขอบ โดยฝึกเขียนบนกระดาษคำควยขอลดสีจนชำนาญ จึงจะเขียนบนกระดาษไขพู่กันกับสีน้ำจันทน์ จึงจะเริ่มเขียนเส้นขอบ

2. วาดเขียนขอบวัตถุ (outline drawing) เรียกสั้น ๆ ว่าเขียนขอบเริ่มเขียนใดเมื่อทำข้อ 1 จนชำนาญแล้ว

3. การเขียนจากรูปหุ่นสิ่งของ (object drawing) เรียกสั้น ๆ ว่าเขียนหุ่นโดยมีหุ่นเป็นแบบ ยังไม่ไหวจากหุ่นธรรมชาติ ทบทวนกิจกรรมในข้อ 1 และ 2 ควบ

4. วาดเขียนจากความจำ (memory drawing) เรียกสั้น ๆ ว่าเขียนจากความจำ คแบบแล้วเอาออกให้เขียนภาพจากความทรงจำที่ติดตาอยู่ เริ่มต้นจากง่าย ๆ จนไปยาก คือวัตถุที่รู้จักกันดีไปจนถึงวัตถุที่เห็นแต่เพียงครั้งเดียว

5. วาดเขียนรูปวัตถุธรรมชาติ (nature drawing) เรียกสั้น ๆ ว่าเขียนของธรรมชาติ วาดตามแบบธรรมชาติ เช่น ใบมะม่วง

6. วาดเขียนมือเปล่า (free hand drawing) เรียกสั้น ๆ ว่าเขียนมือเปล่า มีประโยชน์ในชั้นต้นนี้ คือให้มือเคยและคล่องแคล่วขึ้น

ข้อเสนอแนะของกรมยุทธศึกษาทหารบกเกี่ยวกับวิธีสอนวาดเขียน มีลักษณะเกี่ยวกับหลักสูตร พ.ศ.2452 และหลักสูตร พ.ศ.2454 ที่ยังคงมุ่งฝึกทักษะทางการวาดภาพโดยแบ่งเป็นหลายขั้นตอน มีรายละเอียดที่มากกว่าที่เขียนไว้ในหลักสูตรทั้งสอง วิธีสอนที่ควรกล่าวถึงคือให้นักเรียนฝึกฝีมือด้วยการปั้นจนคล่องแคล่วและชำนาญจึงจะฝึกหัดการวาดภาพ โดยยึดหลักการสอนจากสิ่งที่ง่ายไปยาก และเน้นความเหมือนจริงจากธรรมชาติ

ใน พ.ศ. 2464 มีการประกาศใช้พระราชบัญญัติประถมศึกษา เด็กทุกคนต้องเข้ารับการศึกษาในโรงเรียนเมื่ออายุครบเกณฑ์ ความมุ่งหมายและการจัดการเรียนการสอนศิลปะศึกษาในช่วงนี้ยังคงเน้นการปลูกฝังนิสัยในการสังเกต การรักและสนใจความสวยงามของธรรมชาติ การรักษาความสะอาดและความเป็นระเบียบเรียบร้อยในการทำงาน วิธีสอนเป็นวิธีที่ครูให้นักเรียนวาดภาพตามตัวอย่างซึ่งเป็นของจริง หรือแบบที่ครูวาดให้ดูบนกระดานดำ หรือตัวอย่างแบบพิมพ์ ในหนังสือแบบฝึกการวาดภาพที่กระทรวงอนุญาตให้ใช้ในโรงเรียนได้ วิธีสอนศิลปะศึกษาที่ชี้แจงไว้ใน

คู่มือครู พ.ศ. 2478 เน้นวิธีสอนที่ให้นักเรียนวาดภาพโดยยึดหลักเกณฑ์ที่ถูกต้อง และสอน
ศิลปะศึกษาให้สัมพันธ์กับวิชาอื่น ๆ ดังรายละเอียดต่อไปนี้

- ...3. ให้เด็กรู้จักสังเกตและตีเคราะห์ทั้งวิธีและหลัก
- (ก) สังเกตวิธี โคนก, การสังเกตวิธีวาดเขียน วิธีตัดกระดาษ
 - (ข) สังเกตหลัก โคนก การสังเกตหลักการวางรูปและวางแบบ การระบายสี
แสงสว่าง เงา ฯลฯ ทางศิลปะ
4. ให้เลือกเช่นแบบเรียนให้เหมาะสมแก่ความต้องการของเด็กตามท้องถิ่น
และให้เหมาะแก่ความสามารถความช่วยเหลือของเด็กด้วย
5. ให้ศึกษาโอกาสสอนวิชาศิลปะให้เกี่ยวพันกันไปกับบทเรียนอื่น ๆ เช่นสอน
การงาน สอนธรรมชาติ และสมมุติ ฯลฯ ตัวอย่างเช่น
- (ก) สอนเรื่อง "กิน" ของสอนการจักรเย็บและปักกับโต๊ะ ตลอดจน
จักสีและลวดลาย โต๊ะ เก้าอี้ เครื่องใช้ให้เหมาะสม เป็นต้น...

(กองวิชาการ 2478 : 3-5)

ในหลักสูตรชั้นมัธยมปีที่ 1-2-3 พิเศษ สำหรับนักเรียนที่สำเร็จชั้นประถม
ปีที่ 4 ซึ่งจังหวัดคัดเลือกเข้ามาเรียนเพิ่มเติมเพื่อบรรจุเป็นครูประจำบาลต่อไป ได้
เสนอแนะการสอนวิชาวาดเขียนสำหรับชั้นประถมศึกษาไว้พอสังเขปดังนี้

ข้อเสนอแนะในการสอนวิชาวาดเขียนสำหรับชั้นประถม

ก่อนที่จะเขียนภาพสำหรับชั้นต่าง ๆ ครูควรเข้าใจจุดประสงค์เสียก่อน
แล้วจึงประดิษฐ์ภาพให้ไปตามจุดประสงค์ด้วย เป็นภาพของครูควรลงเส้นหมึกจีน
หนาหรือจะขีดเส้นด้วยปากกาก็แล้วแต่ความต้องการ การระบายสีก็ควรระบายด้วยสี
แท่งแต่ก็ขีดเส้นหนา ๆ ภาพแรกเงาสำหรับเด็กยังไม่ควรสอน

1. หัดตามลำดับง่าย ๆ

- 1) ภาพที่ดูองไข่เส้นตรง
- 2) ภาพที่ดูองไข่เส้นตรง เนิยง เอน ราบ คิ่ง ฯลฯ ปนกัน
- 3) ภาพที่ดูองไข่เส้นโค้งบาง
- 4) ภาพที่ดูองไข่เส้นโค้งมากขึ้น
- 5) ภาพที่ดูองไข่เส้นต่าง ๆ และเส้นกลมรี
- 6) ภาพทั่วไป

2. หัดให้อาศัยตนเองได้ต่อไป

- 1) ที่แรกเขียนใหญ่
- 2) ลองเขียนด้วยตนเองบ้าง
- 3) ลองเขียนเลียนแบบเพิ่มเติมขึ้น
- 4) เขียนเอาเองบ้างว่าจะมีความเห็นในเรื่องนี้ต่อไปอย่างไรอีก

3. ภาพที่เขียนต้องมีความหมาย ในการเลือกภาพที่จะให้นักเรียนวาด ครูจะคัดเลือกภาพที่มีความหมาย โดยเลือกภาพอยู่ในสิ่งแวดล้อมใกล้ๆ ตัว นักเรียนที่นักเรียนรู้จัก ควรเป็นเรื่องของไทยทั้งหมดและแบ่งตามกาลเทศะ และครูจะคัดเลือกภาพที่จะให้นักเรียนเขียนในเหมาะสมกับเพศและวัย

4. ต้องหัดให้เด็กใช้ความคิดและใช้หัวของตนเองบ้าง ในการสอนครูอย่าป้อนให้เสียหมดทุกอย่าง จะไม่ก่อให้เกิดความคิดในกรทำงานของนักเรียน ครั้งแรก ๆ ก็บอกให้ ทูลไปให้นักเรียนคิดเอาเอง เพื่อให้ถอดความคิดว่าใคร จะมีความนึกคิดอย่างไรทูลไปในเรื่องนั้น เช่น ครูสร้างบ้านใหญ่ 2-3 หลัง ทูลไปให้นักเรียนนึกสร้างบ้านตามที่ตัวเองอยากจะทำ ใครชอบบ้านอย่างไรลอง สร้างดูเอง

5. ต้องหัดให้เด็กมีความสังเกต เช่น ครูเขียนรูปดอกไม้ให้ดูสัก 2-3 รูป วาดดอกไม้เท่าที่รู้จักกันมีอะไรบ้าง คราวนี้ใครเคยเห็นอะไรมาอีกบ้าง ลองเขียนเพิ่มเติมมาในครูดึกใหม่มากที่สุดที่จะมากได้ และส่งเสริมให้รู้จักรวบรวมเก็บเพิ่มเติมใหม่ทุกชิ้นทุกที จนเป็นเล่มสมุดคางหากเฉพาะภาพดอกไม้ต่าง ๆ ที่เคยเห็นกันมากได้

6. ต้องหัดให้รักความสะอาด ความเป็นระเบียบเรียบร้อยและความสวยงาม ในการวาดภาพและระบายสีของนักเรียนทำด้วยความปราณีต ระวังไม่ให้สกปรก และเก็บรูปที่วาดไว้ให้ดีทุกรูป สำหรับเป็นทรัพย์สินสมบัติส่วนตัวต่อไป

7. ส่งเสริมให้แสดงความคิดของตนออกมา เช่น ให้นักเรียนเล่าเรื่องที่ตนพบเห็นออกมาเป็นภาพเขียน แทนการเล่าด้วยปาก

8. ส่งเสริมให้เกิดความสนุกในการเขียนภาพ ในการสอนไม่ควรให้เขียนภาพซ้ำ ๆ ซาก ๆ เปลี่ยนเรื่องหรือวิธีเขียนบ้าง ใช้สีบ้าง ตัดเส้นคำมีคางบ้าง พิมพ์คางบ้าง ตัดกระดาษแบบสแตนด์ (กล่าวถึงสแตนด์แต่ใช้สำหรับทำเป็นแบบวาดรูปเท่านั้น) แล้วเอามาทำเป็นลวดลายบาง เรื่องราวหรือเนื้อเรื่องที่ จะเขียนก็ให้เปลี่ยนบ่อย ๆ บางทีอาจจะตามใจนักเรียน ตามความเห็นนักเรียน วาดอยากเขียนอะไรบ้าง ลองให้เขียนมาอวดกันดู ประกวดกัน ตัดภาพที่ตีไว้นั้น บนฝาผนัง เป็นงานสูงสุดของชั้น เป็นการส่งเสริมให้นักเรียนเกิดความภูมิใจและสนใจในการเขียนยิ่งขึ้น ให้นักเรียนเขียนเกาะประหลาด บนเกาะนี้มีสิ่งประหลาดของใครจะมีของประหลาดที่แปลก ๆ กวางของใครอย่างไรบ้าง ทำสมุดภาพจากบานมาอวดกัน จะกำหนดหัวข้อให้ไปก็ได้ เช่น เรื่องนก เรื่องสัตว์ ฯลฯ และให้นักเรียนไปเที่ยวสังเกตดอกไม้ต่าง ๆ แล้วเก็บรวบรวมเป็นอัลบั้มขึ้นมาอวดกันหรือรูปวิแปลก ๆ แมลงแปลก ๆ ฉะนั้นจึงไม่ควรจำกัดความคิดของเด็กให้แคบไป ควรส่งเสริมให้กว้างและให้เป็นคนช่างสังเกต เมื่อเห็นอะไรก็อะไรก็นำเอามาเขียนตามประสาเด็ก ไม่ใช่ว่าจะให้วาดให้เหมือนและมีเทคนิคพิเศษอย่างใด

9. ภาพที่เขียนสำหรับเด็กชั้นประถมต้องง่าย ตรงไปตรงมา มีแต่เส้นสำคัญ

รายละเอียดที่ถูกต้องทั้งหมด เส้นเปอร์สเปกตีฟยังไม่ต้องมี ต้องส่งเสริมให้เขียน อายาคิจนพอใจไปเสีย เพราะการเขียนเป็นการแสดงความรู้สึก ความนึกคิด ความเข้าใจ ซึ่งอยู่ภายในตัวเด็กออกมาภายนอกให้ปรากฏ เป็นภาพแทนคำพูดตนเอง

(กระทรวงธรรมการ 2483 : 14-17)

จากข้อแนะนำในการสอนวิชาวาดเขียนสำหรับชั้นประถมศึกษาที่กล่าวมาข้างต้น จะเห็นได้ว่าวิธีการสอนยังคงเน้นการวาดภาพที่เหมือนจริงตามแนวธรรมเนียม มีการเสนอแนะแบบหรือหุ่นที่จะให้เขียนมากมายขึ้น มีกิจกรรมมากขึ้น เช่น การทำสแตมป์ มีการประกวดภาพวาด มีการจัดงานแสดงของชั้นซึ่งเทียบได้กับการจัดนิทรรศการในปัจจุบันและที่น่าสนใจก็คือ เริ่มส่งเสริมความคิดสร้างสรรค์ของนักเรียน เช่น การให้นักเรียนวาดภาพเกาะประหลาด (ข้อ 8) นอกจากนี้ยังเริ่มกล่าวถึงการให้นักเรียนมีโอกาสแสดงความรู้สึกนึกคิดออกมาในการวาดภาพ ทั้งยังคำนึงถึงจิตใจของเด็ก เช่น แนะนำว่าไม่ควรทำให้เด็กท้อใจในการวาดภาพด้วย (ข้อ 7 และ 9)

ข. วิธีสอนศิลปศึกษา พ.ศ.2491 ถึง พ.ศ.2497

เมื่อสภาพแวดล้อมของสังคมเปลี่ยนแปลงไป ความเชื่อ แนวความคิดต่าง ๆ ก็เปลี่ยนแปลงไปด้วย การจัดการเรียนการสอนวิชาศิลปศึกษาจึงเปลี่ยนแปลงไปจากเดิม โดยหันมาคำนึงถึงจิตวิทยาการเรียนการสอน คำนึงถึงธรรมชาติและเสรีภาพของผู้เรียน ขอบข่ายของวิชาที่กว้างขวางมากขึ้น ใน พ.ศ.2491 จึงได้มีการปรับปรุงหลักสูตรประถมศึกษาใหม่ โดยเฉพาะวิชาวาดเขียนได้เพิ่มเติมความมุ่งหมายในการสอน คือ สอนเพื่อให้เกิดความเพลิดเพลิน (กรมวิชาการ 2504 : 183-184)

และหากรายละเอียดในประมวลการสอนชั้นประถมศึกษา พ.ศ.2493 ของกระทรวงศึกษาธิการ กล่าวถึงจุดมุ่งหมายของการสอนวาดเขียนไว้ว่า การสอนวาดเขียนมิได้มุ่งหมายจะปั้นนักเรียนทุกคนให้เป็นจิตรกร หรือนักวาดเขียน แต่ความสำคัญอันแท้จริงอยู่ที่มุ่งหมายให้นักเรียนมีจิตใจ รู้จักรักสวยรักงาม ให้เกิดความเพลิดเพลินและมีนิสัยช่างสังเกต การจัดการเรียนการสอนควรจัดกิจกรรมให้สนุกสนานและเลือกเนื้อหาที่นักเรียนสนใจ เช่น เรื่องราวที่ใกล้ตัวเด็ก นำภาพตัวอย่างแปลก ๆ มาให้ดู พานักเรียนไปเที่ยวชมสถานที่และภูมิประเทศที่สวยงาม จัดประกวดวาดภาพ เป็นต้น (กระทรวงศึกษาธิการ 2493 : 153-154) อย่างไรก็ตามแม้ว่าความมุ่งหมายในการสอน

ของหลักสูตรประถมศึกษาได้เปลี่ยนแปลงไป การจัดการเรียนการสอนของครูก็ยังคงวิธีการแบบเดิมไว้ ดังปรากฏตามรายงานการประชุมคณาจารย์เรื่องการศึกษาประชาบาล (กระทรวงศึกษาธิการ 2494 : 288) ว่า

1. ความโรงเรียนประชาบาลครูที่เข้าใจในเรื่องการวาดเขียนมีน้อย
2. ครูไม่รู้แนวการสอนและวิธีสอน และโดยมากขาดความชำนาญ
3. ครูคนหนึ่งสอนหลายวิชา และอาจเป็นวิชาที่ตนไม่รู้จริงหรือได้รับการฝึกมาก่อน
4. ถ้าเป็นภาพประกอบแล้วเกือบทุกคนคิดว่าส่วนมากสอนไม่ได้

ผลของการประชุมคณาจารย์ครั้งนี้ คณะผู้เชี่ยวชาญประชุมเสนอแนะวิธีแก้ไขไว้ในรายงานการประชุมคือ ควรจัดให้มีหนังสือคู่มือครูแจกทั่วทุกโรงเรียน ควรจัดอบรมเพิ่มความรู้แก่ครูและคณะผู้เชี่ยวชาญประชุมได้ตกลงกันว่า จะจัดทำประมวลการสอนสำหรับภาคการศึกษา 1 โดยรวมมือกับข้าหลวงตรวจการศึกษาธิการภาคการศึกษา 1 สำหรับภาคการศึกษาอื่น ๆ ควรริบดำเนินการจัดทำให้เหมาะสมกับสภาพของท้องถิ่น (กรมสามัญศึกษา 2497 : 273)

ประมวลการสอนชั้นประถมศึกษาปีที่ 1 ที่คณะผู้เชี่ยวชาญประชุมได้จัดทำขึ้นเป็นตัวอย่างแก่คณะจัดทำประมวลการสอนของแต่ละภาค โดยยึดตามแนวของประมวลการสอนชั้นประถมศึกษา พ.ศ. 2493 แต่แก้ไขปรับปรุงให้เหมาะสมกับสภาพสังคมและเศรษฐกิจ ความเจริญเติบโตของเด็กในแต่ละท้องถิ่น แนวการสอนวิชาวาดเขียนที่กล่าวไว้ในประมวลการสอนฉบับนี้คือ

1. การสอนวาดเขียนในระยะเริ่มแรก มีสิ่งที่ต้องการจริง ๆ เพียงสองอย่างคือ วัสดุที่ใช้และเวลา เด็กที่เขามาเล่าเรียนที่แรก อาจไม่มีความชำนาญในกาารพูดแต่จะมีความสามารถในการขีดเขียนภาพต่าง ๆ ถ้าใครมีวัตถุเครื่องใช้และการส่งเสริมกำลังน้ำใจจะสามารถเรียนวาดเขียนได้ทันที

2. ถ้าสามารถทำได้ ควรเริ่มด้วยวัตถุเครื่องใช้ที่มีสีต่าง ๆ ก่อน เพราะเด็กสนใจและชอบสี ถ้าไม่มีดินสอสี หรือชอล์คสี จึงใช้ชอล์คขาวหรือดินสอเขียนลงบนกระดานชนวน เมื่อเด็กได้รับการฝึกฝนโดยการเขียนบนกระดานชนวนพอแล้ว จะให้เขียนลงบนกระดาษบางก็ได้

3. จงอย่าแนะนำหรือตีภาพที่เด็กเขียนในเรื่องรูปร่าง ขนาดหรือสีถึงแม้ว่าจะผิดส่วนสัก ในขั้นตอนนี้ให้เด็กได้มีเสรีภาพไปก่อน แล้วเด็กจะเริ่มรู้สึกว่ายังมีความบกพร่องอยู่ จะร้องขอความช่วยเหลือ ครูจึงคอยแนะนำให้ สิ่งที่ครูควรช่วยอยู่เสมอคือการส่งเสริมกำลังใจ และให้เด็กได้วินิจฉัยภาพของตนเอง

4. เมื่อเด็กได้เล่นกับการเขียนรูปต่างๆโดยเสรี พ่อคุณกับวัตถุ เครื่องใช้และวิธีการแล้ว จึงค่อยเริ่มแนะนำวิธีเขียนอันถูกต้อง ในชั้นต้นนี้ควรทำให้เด็กเป็นตัวอย่างแล้วให้เด็กทำตามคึกความบอกหลักเกณฑ์
5. เด็กจะสนใจในการเขียนยิ่งขึ้น ถ้าสิ่งที่เขียนแล้วนั้นนำเอาไปเป็นประโยชน์เกี่ยวข้องกับตัวเขา การให้เขียนลงบนแผ่นกระดาษเพื่อเก็บไว้ดูก็ดูเล่น หรือแลกเปลี่ยนในระหว่างเพื่อนฝูง หรือเอาไปอวดผู้ใหญ่ได้ สิ่งเหล่านี้เป็นเครื่องกระตุ้นให้เด็กรักการเขียนยิ่งขึ้น
6. การสะสมภาพต่าง ๆ ไว้ให้เด็กได้ดู จะทำให้เด็กรู้จักความสวยงามและเห็นวรูปร่างนั้นควรมีสภาพคล้ายของจริง เมื่อเปรียบเทียบกับที่ตัวเขาเขียนได้ก็จะเกิดความทะเยอทะยาน อยากจะทำให้ได้เหมือนบาง เป็นโอกาสที่ครูจะได้อธิบายหรือให้ความช่วยเหลือ
7. เด็กแต่ละคนจะมีความสามารถในการวาดเขียนไม่เท่ากัน อย่าพยายามเร่งรัด ถ้าเด็กไม่ใคร่เขียนรูปควยความเพลิดเพลินใจ และความอยากที่จะเขียนแล้ว การสอนวาดเขียนก็ไม่เกิดประโยชน์เลย

(กรมสามัญศึกษา 2497 : 459-460)

จากวิธีการสอนที่เสนอแนะไว้ในรายงานการประชุมคณะมนตรีเรื่อง การศึกษาประชาบาลของกระทรวงศึกษาธิการ จะเห็นได้ว่าวิธีการสอนเริ่มผ่อนคลายจากการฝึกฝนทักษะทางการวาดภาพมาเป็นให้เสรีภาพแก่นักเรียนในด้านความคิด และการแสดงออก รวมทั้งเปิดโอกาสให้นักเรียนสนุกสนานในการทำงาน เราใจเด็กให้ อยากวาดภาพด้วยวัตถุ เครื่องใช้ที่มีสีสัน และช่วยส่งเสริมให้กำลังใจมากกว่าการ ตีเทียนผลงานของนักเรียน

นอกจากวิธีสอนดังกล่าวข้างต้น ม.ล.มานิจ ชุมสาย (2493 : 279-283) ได้เสนอแนะกิจกรรมการสอนทางศิลปะที่จะช่วยให้เด็กเกิดความสุขสนุกสนานในการเรียนไว้ในหนังสือวิชาครู เล่ม 2 ดังนี้

วิธีที่ 1 การสร้างลวดลายด้วยแบบไม้ ครุหาไม้ยาว ๆ อย่างในรูป แล้วตัดครึ่งปลายให้ตรง เพื่อให้ตรงหัวที่จะตัดเป็นลวดลาย เกดียง และราบที่ดูกระดูจริง ๆ เอาหัวติดกับกระดาษทรายเสียจนเรียบ เพื่อให้แบบไม้จะมีพื้นติดกับกระดาษจริง ๆ เสร็จแล้วเอามือเกาะตัด ให้เป็นลวดลายอะไรก็ได้ตามชอบใจ หูจางแบน ๆ เล็ก ๆ ร่อง กระดาษขี้ไต้ เอาสีชน ๆ พอสมควรใส่ลงในกระดาษขี้ไต้พอสีฉ่น ๆ

ใช้จวนสักสี่ห้าใบ ใส่สีจวนตะสีพอโคสีสัก 4-5 สี เสร็จแล้วเอาหัวไม้
 ทัดจุ่มลงในกระดาษสี แล้วเอามาตอกลงบนพื้นกระดาษเป็นลวดลาย
 การจุ่มสี จุ่มแต่พอที่นิ้วลองตอกลงบนกระดาษเสีย ๆ เสียก่อน เพราะ
 สีมากไปบางที่ก็ทำให้พื้นกระดาษเลอะ

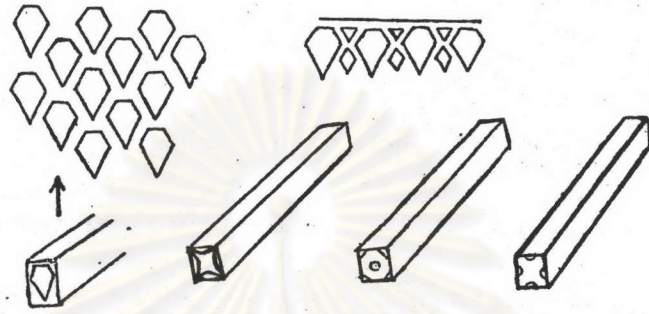

สำหรับกระดาษที่จะตอกเป็นลวดลายนั้น เพื่อช่วยให้โคสีส่วนลวดลาย
 ไม่เกาะกระดาษ จะใช้กระดาษกวยคินสอไวทกอนโกโค แล้วตอกตราไม้ลงใน
 ช่องต่าง ๆ เทาที่จะทำให้เกิดเป็นลวดลายขึ้น โดยวิธีนี้เราอาจจะหัด
 ใหนักเรียนรู้ประดิษฐ์ลายเสือ ลายฉา ลายผา ลายพรม ลายกะเบาะ
 ลายผาปูโต๊ะ มาอวคกันโค ไซสีเกี้ยวหรือสลับสี หลายสีหรือใช้หัวไม้
 หลายแบบกกันโค สลับกันเป็นลวดลายซับซ้อนขึ้นตามลำดับ

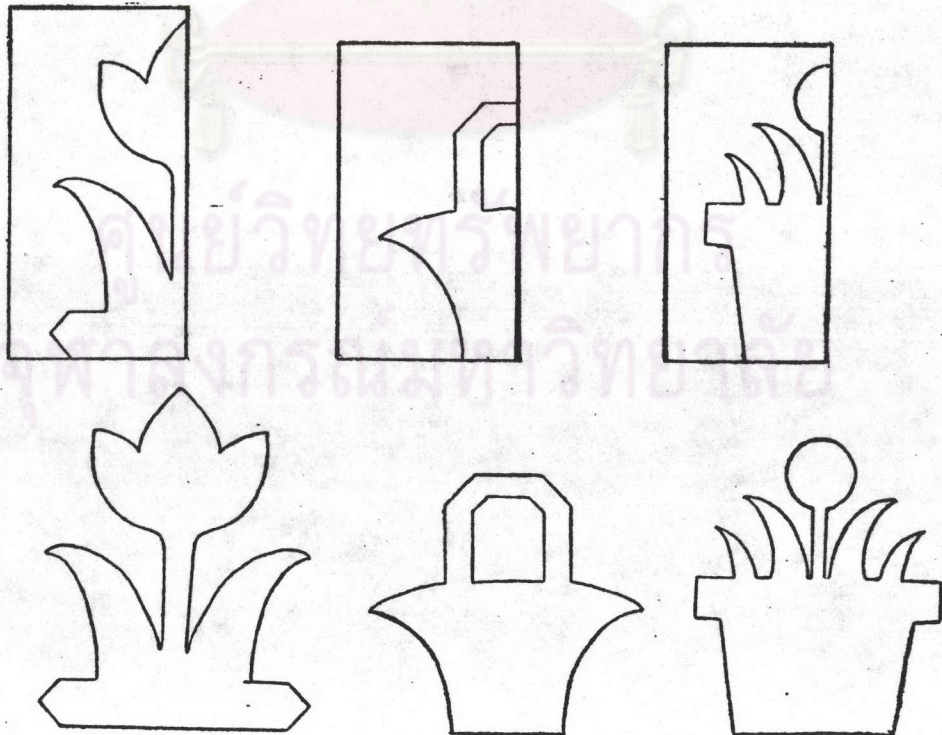

ภาพประกอบวิธีที่ 2

วิธีที่ 2 ใช้ภาพตัดกระดาษเป็นแม่แบบช่วย ใช้กระดาษพับสอง เขียนเค้า แล้วตัดเป็นดอกไม้ กะเซา กะถางไม้แต่เพียงครั้งเดียว ฯลฯ เวลาคลี่ออก เป็นรูปเต็มเอารูปทาบลงบนกระดาษแล้วเขียนตาม หรือระบายสีเป็นพื้นจาก ขอบ ๆ แม่แบบนั้นก็ได้ทันที (ดูภาพประกอบวิธีที่ 2) หรือกระดาษที่ตัดนั้น สีหนึ่ง เวลาคลี่เสร็จแล้วเอามาปิดเข้ากับพื้นกระดาษอีกสีหนึ่ง ก็งดงามดี เหมือนกัน

วิธีที่ 3 เอากระดาษตัดเป็นวงกลม จะใช้ของกลมวางทาบเป็นตัวอย่าง สำหรับตัดก็ได้ เสร็จแล้วตัดวงกลมออกเป็นเสี้ยว ๆ อยางในภาพ (ดูภาพ ประกอบวิธีที่ 3) แล้วจัดเรียงหาแบบเสียใหม่ เกิดเป็นลวดลายอีกชนิดหนึ่ง จะใช้วิธีเอากระดาษที่ตัดนั้นมาวาง ๆ หาแบบจนใดแบบที่ชอบแล้วจึงเขียน ตามขอบเป็นภาพก็ได้ หรือจะใช้กระดาษสีหนึ่งตัดเป็นวงกลม และเมื่อตัด เป็นเสี้ยว ๆ หาแบบใดแล้ว เอามาวางปิดลงบนกระดาษพื้นอีกสีหนึ่งก็ได้ เช่นนี้ เราอาจจะได้ลวดลายชายผ้า ผ้ามุ้โต๊ะ ฯลฯ ที่สวยงามลองดูโดยใช้ รูปลักษณะอย่างอื่นบาง

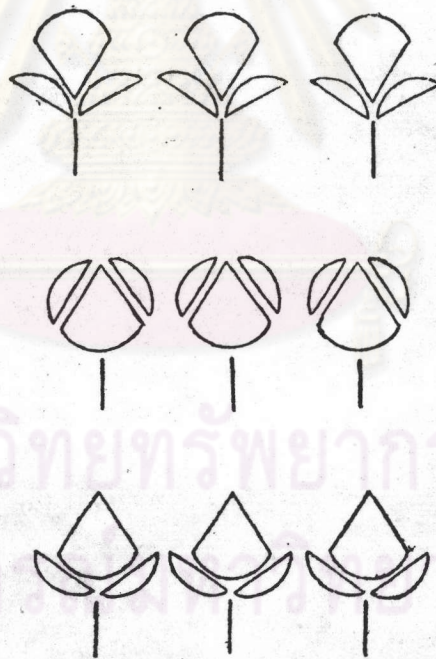

ภาพประกอบวิธีที่ 3

วิธีที่ 4 ใช้กระดาษหนา ๆ สักหน้อยพับสี่ พับทะแยง หรือจะพับอย่างไร ก็ได้ เสร็จแล้วตัดเป็นภาพหรือลวดลายง่าย ๆ เวลาคลี่ออกจะเป็นลวดลาย ตามา หรือแบบพรมใช้วางทาบลงบนกระดาษแล้วระบายสีลงตามของที่ตัด หรือจะใช้สีพื้นเอากระดาษคือวางทางใหญ่สนิท แล้วใช้แปรงสีฟันชุบสีน้ำดู ๆ

กับตะแกรง ให้สีพื้นลงเป็นสายฝนลงไปถูกแบบที่วางไว้นั้น สีจะพื้นเป็น
รูปภาพเฉพาะตรงรอยที่ทะเลเป็นลวดลายเวลาเล็กแบบขึ้นก็จะ เป็นลวดลาย
พื้นสีโคหรือจะใสแบบที่วานนี้สีหนึ่ง ตีคกับพื้นกระดาษอีกสีหนึ่ง ก็เป็น
ลวดลายที่สวยงามเหมือนกัน

วิธีที่ 5 ใช้กระดาษแข็งตัดเป็นรูปแมว รูปเรือ รูปวัว เสร็จแล้วเอาวางทาบ
ลงบนกระดาษ เขียนเป็นรูปแมวที่ละตัวตามแบบจนได้ภาพแมวเป็นแถว ๆ แล้ว
จึงระบายสีตามนี้ จะเป็นลวดลายชาย หรือจะวางให้เหลื่อมซ้อนกันทำนอง
ลายข้างคังคอป็นี่ก็ได้

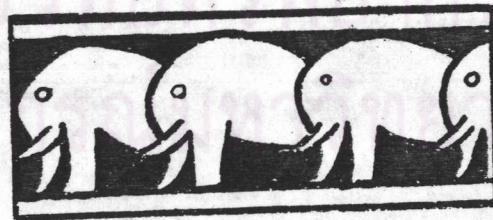
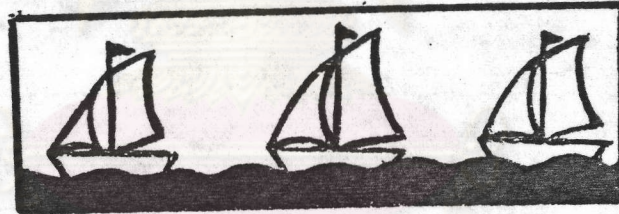

วิธีที่ 6 ใช้จาน ลูกอม สตางค์ หรือของกลมๆ โดยทั่ว ๆ ไป ช่วยในการวาง
ทาบลงบนกระดาษเขียนเป็นวงกลมแล้วจึงเติมเส้นเล็ก ๆ น้อย ๆ เกิดกลายเป็น
ภาพขึ้น เราอาจจะสร้างภาพไคมาฉายจากวงกลมคังวานี่

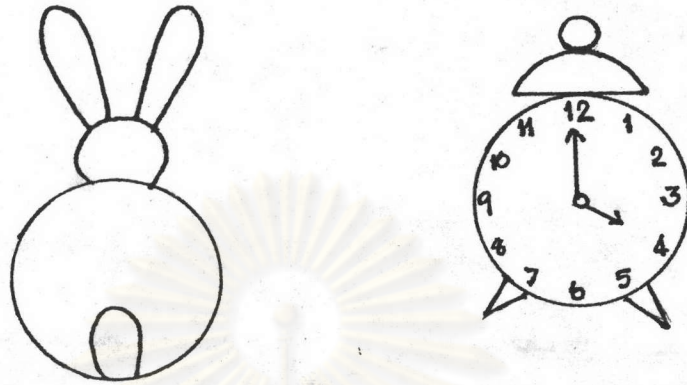

สำหรับครูที่ไม่มีหัวหรือแนวช่างเขียน ก็อาจจะรวบรวมรูปภาพเรื่อง เมืองจีน เมืองญี่ปุ่น เรื่องแอฟริกา เรื่องการจราจร เรื่องสัตว์ เรื่องนก จากตำรา แมกกาซีน ฯลฯ เมื่อพบภาพที่ต้องการถลอกเก็บไว้เป็นชุด ๆ ประลงบนไม้อัดหรือกระดาษแข็ง ตัดเป็นรูปไว้ ถึงเวลาให้นำเอาออกมาสอน โคยู่ให้เด็กนำภาพที่ครูสะสมไว้ทาบลงบนกระดาษ แล้วลากเส้นตามขอบเป็น รูปต่าง ๆ ตามต้องการ แต่การลอกภาพของพยายามดัดแปลงให้ภาพนั้นง่าย เหลือแต่เส้นสำคัญ หัวไหล่เส้นโต ๆ เรียบ ๆ มากกว่าจะทำให้ละเอียด และยุ่ง เพราะจะทำให้ยากเกินที่เด็กจะเข้าใจและเขียนตามได้ เช่น

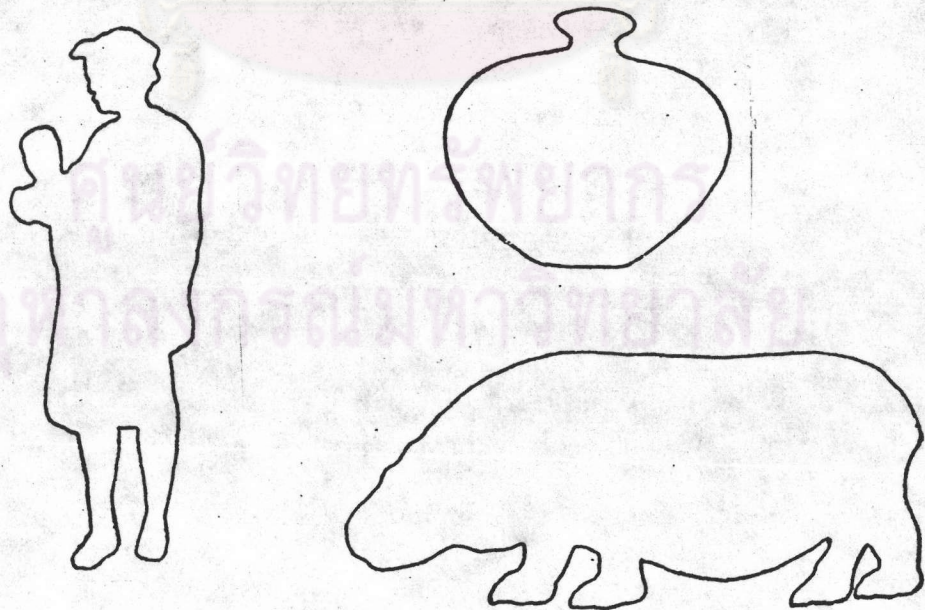

ชุดภาพเกี่ยวกับแอฟริกา

จากกิจกรรมที่ ม.ล.มานิจ ชุมสาย เสนอแนะไว้ข้างต้น ทำให้เห็นว่า แนวของการจัดกิจกรรมการเรียนการสอนในวิชาศิลปะศึกษาเปิดกว้างขึ้นมาก คือ นอกจากการวาดภาพแล้วยังมีกิจกรรมการพิมพ์ภาพ(วิธีที่ 1) การทำสแตมป์(วิธีที่ 4) การประดิษฐ์เศษวัสดุ (วิธีที่ 2,3,5,6) ซึ่งถ้าครุนำกิจกรรมเหล่านี้ไปใช้คงจะทำให้ เกิดเกิดความสนุกสนานในการเรียนศิลปะมากขึ้น

ค. วิธีสอนศิลปะศึกษา พ.ศ.2498 ถึง พ.ศ.2520

ใน พ.ศ.2498 มีการประกาศใช้หลักสูตรประถมศึกษาฉบับใหม่ เนื่อง จากต้องการปฏิรูปการศึกษาในหลักสูตรเดิม และมีความมุ่งหมายที่จะกำเนิการสอน ตามแนวการสอนแผนใหม่หรือที่เรียกว่า การศึกษาแบบพัฒนาการในระบบการศึกษา ของสหรัฐอเมริกา (ลัคคา สุวรรณกุล 2518 : 163) กอ สวัสดิ์พานิชย์(2499 : 10-11) เขียนบทความชื่อ วิธีสอนศิลปะศึกษา ในวารสารศูนย์ศึกษา เมื่อ พ.ศ.2499 กล่าวถึงปัญหาในการเรียนการสอนศิลปะศึกษาในแนวใหม่ว่า การสอนศิลปะศึกษาในบ้าน เมืองของเรา นั้น อาศัยการบังคับให้เด็กลอกแบบมาเป็นเวลานาน ครูและนักการศึกษา หลายท่านอาจยังไม่เห็นผลร้ายของวิธีสอนตามแบบนั้น การสอนศิลปะศึกษาตามวิธี ใหม่ นั้นขัดแย้งกับวิธีที่เราเคยทำมาอย่างหน้ามือเป็นหลังมือ วิธีสอนศิลปะศึกษาตามวิธี ใหม่ นั้นเน้นให้เด็กได้แสดงออกทางศิลปะได้เหมาะสมกับวัย โดยครูทำหน้าที่เป็นผู้ส่งเสริม ให้เด็กได้แสดงออกอย่างเสรี

ก่อนที่จะมีการประกาศใช้หลักสูตรประถมศึกษา พุทธศักราช 2503 กระทรวง ศึกษาธิการตั้งคณะกรรมการขึ้นชุดหนึ่ง ประกอบด้วยตัวแทนของกรมต่าง ๆ ในกระทรวง ศึกษาธิการ เป็นคณะกรรมการปรับปรุงหลักสูตรประถมศึกษาในปลาย พ.ศ. 2498 และ นำหลักสูตรที่ร่างขึ้นใหม่นี้ไปใช้ในโรงเรียนปรับปรุงของกระทรวงศึกษาธิการ (กรมวิชาการ 2504 : 189-190) จากการนำหลักสูตรที่ร่างขึ้นใหม่ (พ.ศ.2503) ไปใช้ ก่อให้เกิดปัญหา กับครูผู้สอน เพราะครูไม่ทราบว่า จะสอนอย่างไรจึงจะถูกตองตามหลักการของหลักสูตรใหม่ โดยเฉพาะในวิชาศิลปะศึกษา เนื่องจากการสอนศิลปะศึกษาตามแนวใหม่นั้น ต่างจากการสอน ตามแนวเดิมมาก ถึงที่กล่าวมาแล้วข้างต้น ทำให้ครูเป็นจำนวนมากกล่าวว่าตนสอน วาดเขียนไม่ได้ เนื่องจากครูเหล่านี้มีความเชื่อเก่า ๆ ที่เกี่ยวข้องกับการสอนศิลปะว่า



ครูประจำชั้นโดยทั่ว ๆ ไป ไม่ควรสอนศิลปะศึกษาเอง ควรให้เป็นหน้าที่ของครูที่จบทางศิลปะโดยตรง ศิลปะศึกษาต้องสอนแยกออกเป็นวิชาหนึ่งต่างหากและควรส่งเสริมให้เฉพาะเด็กที่มีพรสวรรค์ในวิชานี้เท่านั้น (กุศล สุจรรยา 2502 : 5-9)

จากสภาพปัญหาที่กล่าวมาแล้วข้างต้น แสดงให้เห็นถึงความขัดแย้งในแนวความคิดของครูประถมศึกษา เพราะค่านิยมและวิธีสอนแบบเก่า ๆ ที่ครูได้รับการปลูกฝังมาตั้งแต่เด็กกับแนวการจัดการศึกษาตามจุดมุ่งหมายของหลักสูตรประถมศึกษา พุทธศักราช 2503 นั้นแตกต่างกันมาก นักวิชาการทางศิลปะศึกษา ในช่วงเวลานี้ได้ผลิตผลงานทางวิชาการ ประเภทหนังสือและบทความ เพื่อเสนอแนะให้ครูประถมศึกษา นำเอกสารทางวิชาการไปศึกษาและทำความเข้าใจกับแนวการสอนศิลปะศึกษาที่เปลี่ยนแปลงไปตามจุดมุ่งหมายของหลักสูตร ผู้วิจัยจึงได้รวบรวมความคิดเห็นของนักวิชาการทางศิลปะศึกษาในช่วงเวลานี้มาแสดง เพื่อสะท้อนให้เห็นลักษณะการจัดกิจกรรม และวิธีสอนศิลปะศึกษาที่ครูประถมศึกษาควรนำไปปฏิบัติอย่างจริงจัง ความคิดเห็นของนักวิชาการทางศิลปะศึกษาในช่วงเวลานี้ที่ผู้วิจัยสรุปและรวบรวมได้มีดังนี้

พินิจ ภวังกระวี (2501 : 185-200) ได้เขียนถึงวิธีสอนศิลปะศึกษาไว้ในหนังสือคู่มือวิธีสอนศิลปะในชั้นประถมว่า การสอนศิลปะที่ดีจะต้องเป็นการสอนที่มีโครงการและมีการวางแผนงานเป็นขั้น ๆ โดยที่ครูสอนจะต้องคำนึงถึงความสนใจของเด็กเป็นสิ่งสำคัญ เมื่อเด็กเกิดความสนใจแล้วความต้องการที่จะแสดงออกและสร้างสรรค์ก็จะเกิดขึ้น ครูสอนจะต้องทำหน้าที่เป็นผู้อำนวยความสะดวก เสนอแนะให้คำแนะนำ และจัดบรรยากาศที่ช่วยเราความปรารถนาในการสร้างสรรค์ของเด็ก และเปิดโอกาสให้เด็กมีเสรีภาพในการออกแบบและสร้างสรรค์ด้วยตนเอง

หวน พินิจพันธ์ (พ.ศ. 2508 : 391-398) ได้กล่าวถึงการสอนศิลปะศึกษาในแนวใหม่ไว้ในหนังสือการสอนศิลปะศึกษาในชั้นประถมว่า ครูจะต้องสอนให้เด็กรู้จักสร้างสรรค์ก่อนที่จะสอนหลักเกณฑ์ และจัดการเรียนการสอนศิลปะศึกษาให้สัมพันธ์กับวิชาอื่น ๆ โดยให้ศิลปะศึกษาเป็นส่วนหนึ่งของวิชาต่าง ๆ และจัดกิจกรรมทางศิลปะศึกษามาก ๆ เพื่อให้เด็กเกิดความสนุกสนานในการเรียน นอกจากการสอนด้วยวิธีดังกล่าวแล้ว วิโรจน์ ชาทอง และท่านอง จันทิมา (2517 : 19-21) ได้เสนอแนะวิธีสอนศิลปะศึกษา

ที่น่าสนใจคือ การสอนโดยการนำของครู (การสาธิต) การสอนด้วยวิธีนี้ครูจะต้องกำหนดแผนงานไว้ล่วงหน้าโดยกำหนดงาน ลำดับขั้นของงาน วิธีการดำเนินงาน วัสดุ เครื่องมือ เครื่องใช้ และวิธีสอน อีกวิธีหนึ่งที่ควรนำมาใช้คือ วิธีสอนแบบบูรณาการ เป็นการสอนแบบรวมหน่วยครบสมบูรณ์ในหน่วยของมันเอง โดยนำวิชาของแต่ละหน่วยมาเกี่ยวข้องเชื่อมโยงให้ผสมกลมกลืนกัน

แม้ว่าจะมีการเสนอแนะวิธีสอนศิลปศึกษาไว้มากมาย แต่ในทางปฏิบัติแล้วความสำเร็จของการสอน วิชาศิลปศึกษา ตามจุดมุ่งหมายของหลักสูตร กล่าวได้ว่ามีน้อยมาก จากการวิจัยของกรมสามัญศึกษา เรื่อง "ผลสัมฤทธิ์ในการเรียนของนักเรียนชั้นประถมศึกษาปีที่ 1 เมื่อเทียบกับหลักสูตร" ซึ่งศึกษานักเรียนจำนวน 1,200 คน ในจังหวัดกาฬสินธุ์ นาน จะเข็งเทรา และสงขลา ในปีการศึกษา 2512 พบว่า วิชาวาดภาพระบายสีและการปั้นนั้นครูไม่ค่อยได้สอน ถ้ามีการสอนอยู่บ้างนักเรียนก็จะออกเลียนแบบจากที่ครูวาดหรือปั้นให้ดู (มหาวิทยาลัยสุโขทัย ธรรมสารราช 2525 : 367) และจากเอกสารการสัมมนาวิชาศิลปศึกษา ที่หน่วยศึกษานิเทศก์ กรมการฝึกหัดครูจัดทำขึ้นใน พ.ศ.2516 ได้สรุปปัญหาการสอนศิลปศึกษาที่กรมสามัญศึกษา กำลังประสบอยู่ในขณะนั้นคือ ครูประจำชั้นไม่สามารถที่จะสอนศิลปศึกษาเองได้ ท่องฟังครุพิเศษ ครูที่สอนศิลปศึกษาเองไม่เข้าใจหลักสูตรและวิธีสอนศิลปศึกษาที่ถูกต้อง ทำให้ไม่สามารถแก้ปัญหาและหาแนวทางส่งเสริมการเรียนการสอนศิลปะได้ถูกวิธี กลายเป็นการสกัดกั้นความคิดริเริ่มสร้างสรรค์ของเด็ก ทั้งยังไม่เข้าใจพัฒนาการทางศิลปะของเด็ก บังคับให้เด็กต้องเรียนศิลปะด้วยวิธีการเดิมคือ วาดภาพให้เหมือนของจริงตามที่ครูกำหนดให้ (กรมการฝึกหัดครู 2516 : 60)

ง. วิธีสอนศิลปศึกษา พ.ศ.2521 ถึง พ.ศ.2526

เลิศ อานันทนนะ (สัมภาษณ์) กล่าวว่า วิชาศิลปศึกษาในหลักสูตรประถมศึกษา พุทธศักราช 2521 ยังคงมีความใกล้เคียงกับหลักสูตรประถมศึกษา พุทธศักราช 2503 ในเรื่องของความมุ่งหมาย เนื้อหา กิจกรรมทางศิลปศึกษา แต่่นำมาจัดกระบวนการเรียนการสอนใหม่ ซึ่งแนวการสอนของศิลปศึกษาในหลักสูตรประถมศึกษา

พุทธศักราช 2521 เน้นให้นักเรียนเป็นศูนย์กลางของการเรียน ครูจะทำหน้าที่เป็นผู้
เสนอแนะ ควบคุม ยั่วยุ ท้าทายความสามารถในการแสดงออกของนักเรียน นำกระบวนการ
การทางวิทยาศาสตร์เข้ามาใช้ ให้นักเรียนได้ทดลอง ค้นคว้า สิ่งต่าง ๆ ด้วยตนเอง
และเน้นที่กระบวนการแสดงออกมากกว่าผลงานสำเร็จ และวิรัตน์ พิชญ์ไพฑูลย์ (สัมภาษณ์)
ได้ให้ความเห็นว่า การจัดการเรียนการสอนวิชาศิลปะศึกษาในปัจจุบัน ควรส่งเสริมพฤติกรรม
ด้านศิลปะมากกว่าคำนึงถึงผลงานที่เด็กทำและควรจัดกิจกรรมให้บูรณาการกับชีวิตความเป็นอยู่
เน้นในการสร้างสรรค์ทางอารมณ์ ความคิดและสุนทรียภาพให้เกิดในตัวนักเรียน
รวมทั้งปลูกฝังอุปนิสัยที่ดีในการทำงานอย่างมีวินัย

องค์ประกอบสำคัญที่จะช่วยให้การสอนศิลปะศึกษาตามแนวของหลักสูตรประถมศึกษา
พุทธศักราช 2521 เป็นไปตามจุดมุ่งหมายขึ้นอยู่กับบรรยากาศในห้องเรียนที่เราใจให้
นักเรียนอยากเรียน อยากทำงาน ตัวครูผู้สอนจะต้องจัดกิจกรรมให้ครบตามกระบวนการ
คือ ยั่วยุให้เกิดปัญหาอยากแสดงออก แบ่งการทำงานให้เป็นกลุ่มหรือเป็นรายบุคคล ครู
คอยให้คำแนะนำ หลังจากทำงานเสร็จเรียบร้อยแล้วครูจะต้องดูแลให้นักเรียนเก็บทำความสะอาด
สะอาดให้เป็นระเบียบเรียบร้อย ถ้ามีเวลาพอควรให้คำติชมผลงาน และควรนำผลงาน
ของนักเรียนมาติดในห้องให้นักเรียนได้ชื่นชมผลงานและความสามารถของตัวเอง
(สุรินทร์ คุ้มรอก, สัมภาษณ์) ผดุง พรหมมูล (สัมภาษณ์) ได้แสดงความคิดเห็นเกี่ยวกับ
การเรียนการสอนศิลปะศึกษาตามหลักสูตรประถมศึกษา พุทธศักราช 2521 ว่าครูเป็น
บุคคลสำคัญที่จะช่วยให้การสอนศิลปะศึกษาบรรลุตามจุดมุ่งหมายของหลักสูตร ครูที่สอน
ศิลปะศึกษาได้ดี ไม่จำเป็นต้องจบทางศิลปะโดยเฉพาะ หากแต่ควรที่จะเข้าใจถึงปรัชญา
ของศิลปะศึกษา รู้จักที่จะเลือกใช้วิธีสอนที่มีอยู่มากมายให้เหมาะสมกับกิจกรรมและวัย
ของเด็กและเป็นคนใจเย็น อารมณ์ดียิ้มแย้มแจ่มใส พุคคยเก่ง รักเด็ก มีความรู้ใน
เนื้อหาวิชาและจิตวิทยาเด็กเป็นอย่างดี ซึ่งสอดคล้องกับความคิดเห็นของสงวน รอดบุญ
(สัมภาษณ์) ที่ว่า การจัดการเรียนการสอนศิลปะศึกษาให้ประสบความสำเร็จนั้นครูผู้สอน
เป็นปัจจัยสำคัญ โดยเฉพาะในระดับประถมศึกษาครูผู้สอนมักจะขาดความรู้พื้นฐานทาง
ศิลปะ ดังนั้นความผิดพลาดย่อมเกิดขึ้นแน่นอน เพราะครูสอนขาดทักษะและความรู้พื้นฐาน
ในการสอนศิลปะศึกษา

เลิศ อานันท์นะ (2525 : 315) กล่าวถึงคุณสมบัติของครูศิลปศึกษาที่ดีไว้ในหนังสือการสอนกลุ่มสร้างเสริมลักษณะนิสัย ของมหาวิทยาลัยสุโขทัยธรรมาธิราชว่า ครูศิลปศึกษาที่ดีไม่จำเป็นต้องเป็นครูที่มีฝีมือทางศิลปะหรือเป็นศิลปินที่มีชื่อเสียงหรือเป็นผู้สำเร็จการศึกษาจากสถาบันทางศิลปะโดยเฉพาะ ครูประถมศึกษาทั่วไปสามารถสอนศิลปศึกษาได้ก็ ถ้าหากจัดเตรียมการสอนล่วงหน้า ศึกษาหาความรู้เกี่ยวกับศิลปศึกษาเพิ่มเติม ตลอดจนปรับปรุงตนเองให้มีความรู้ความเข้าใจในจิตวิทยาการศึกษา และสามารถนำความรู้เหล่านั้นมาปรับให้เหมาะสมกับการสอนศิลปศึกษา สิ่งที่สำคัญคือ ครูผู้สอนศิลปศึกษาต้องมีความเชื่อพื้นฐานว่า เด็กทุกเพศ ทุกวัย สามารถเรียนศิลปะได้ ครูควรเข้าใจว่าเด็กทุกคนมีความสนใจที่แตกต่างกันและแสดงออกไม่เหมือนกันทั้งต้องมีความรักและศรัทธาในตัวเด็กทุกคน

ใน พ.ศ. 2523 ปราณีต มาลัยวงษ์ (2523 : 174-175) ได้ทำการวิจัยเรื่อง "การเปรียบเทียบความคิดสร้างสรรค์ของนักเรียนชั้นประถมศึกษาปีที่ 4 ที่เรียนวิชาศิลปศึกษา โดยวิธีกระบวนการกลุ่มสัมพันธ์กับการสอนแบบปกติ" ได้กล่าวถึงกระบวนการเรียนการสอน โดยวิธีกระบวนการกลุ่มสัมพันธ์ว่าหมายถึง "การเรียนการสอนศิลปะที่เน้นให้นักเรียนได้ทำงานร่วมกันเป็นกลุ่ม ซึ่งยึดหลักว่าการเรียนรู้จะเกิดขึ้นภายหลังจากที่ผู้เรียนได้มีการแก้ปัญหาาร่วมกัน มีการอภิปรายวิเคราะห์กระบวนการเรียนและการทำงานร่วมกัน การแบ่งกลุ่มย่อยกลุ่มละ 5-6 คน นักเรียนจะได้เรียนหรือทำกิจกรรมอย่างอิสระโดยมีครูเป็นผู้ประสานงาน และเตรียมบทเรียน อุปกรณ์การเรียนต่าง ๆ ตามแผนการเรียนในแต่ละคาบ"

บทบาทของครูในบทเรียนวิชาศิลปศึกษาที่ใช้กระบวนการกลุ่มสัมพันธ์ คือ เป็นผู้ให้คำแนะนำในการทำกิจกรรม อำนวยความสะดวกต่าง ๆ เพื่อให้การเรียนการสอนดำเนินไปด้วยความเรียบร้อยตามขั้นตอนที่กำหนดไว้ จัดเตรียมวัสดุอุปกรณ์ที่จะนำมาใช้ให้พร้อมก่อนการเรียน ทำหน้าที่เป็นผู้นำเข้าสู่กิจกรรม กระตุ้นให้นักเรียนทุกคนเข้าร่วมในกิจกรรม วิเคราะห์ สรุป และประยุกต์บทเรียนไปใช้ ตลอดจนคอยให้คำแนะนำปรึกษาปัญหาต่าง ๆ อันเกิดจากการทำกิจกรรมกลุ่ม เนื่องจากการทำกิจกรรมตามกระบวนการกลุ่มสัมพันธ์มีขั้นตอนสลับซับซ้อนพอสมควร ดังนั้นครูจะต้องศึกษารายละเอียดของบทเรียนก่อนที่จะนำไปใช้สอน และเพื่อความสะดวกในการทำกิจกรรมครูควรจัดเตรียมห้องเรียนให้อยู่ในสภาพที่จะจัดแบ่งนักเรียนออกเป็นกลุ่ม ๆ ได้โดยสะดวก พร้อมทั้ง

เตรียมสื่อการเรียนการสอนที่จะใช้ในแต่ละชั่วโมงให้เรียบร้อยและครบตามจำนวนนักเรียน ครูควรปฏิบัติตามขั้นตอนต่อไปนี้

1. ศึกษาบทเรียนอย่างละเอียดและเตรียมสื่อการเรียนให้พร้อม
2. นำเข้าสู่บทเรียนตามกิจกรรมที่กำหนดไว้ในขั้นนำและขั้นสอน
3. แบ่งนักเรียนออกเป็นกลุ่ม ๆ ตามจำนวนที่กำหนด
4. แจกบัตรคำสั่ง หรือกำหนดกิจกรรมให้นักเรียนทำ และแจกอุปกรณ์หรือสื่อการเรียนให้นักเรียนแต่ละกลุ่ม แล้วให้นักเรียนลงมือทำงาน
5. เมื่อนักเรียนทำงานเสร็จ ให้นักเรียนแต่ละกลุ่มเสนอผลงาน และผู้สังเกตการณ์รายงานข้อสังเกตที่ไ้ขณะนักเรียนทำกิจกรรมกลุ่มร่วมกัน
6. ครูนำการวิเคราะห์กระบวนการเรียน ให้นักเรียนช่วยกันอภิปรายเสนอแนะและสรุปบทเรียน

การปฏิบัติตนของนักเรียนเมื่อเรียนโดยใช้วิธีการกระบวนการกลุ่มสัมพันธ์

1. ให้ความร่วมมือในการทำกิจกรรมขั้นนำเข้าสู่บทเรียน
2. ให้ความร่วมมือในการจัดกลุ่มไม่ว่าจะเป็นกลุ่มใหญ่หรือกลุ่มย่อย ให้เป็นไปอย่างรวดเร็วและเป็นระเบียบ
3. เมื่อแบ่งกลุ่มย่อยในการทำงานแต่ละครั้งจะต้องคัดเลือกประธานกลุ่ม เลขานุการกลุ่ม และผู้สังเกตการณ์ โดยพยายามเลือกหรือให้โอกาสแก่ทุกคนได้ทำหน้าที่นี้
4. ผู้สังเกตการณ์ของแต่ละกลุ่มรับบัตรงานและอุปกรณ์ประจำกลุ่มจากครู
5. ศึกษาคำสั่งหรือบัตรงานให้เข้าใจแล้วลงมือทำงานกลุ่มตามที่กำหนด
6. เมื่อทำกิจกรรมกลุ่มเสร็จเรียบร้อย แต่ละกลุ่มส่งตัวแทนเสนอผลงาน และผู้สังเกตการณ์รายงานข้อสังเกตที่ได้ในขณะที่สมาชิกกลุ่มแต่ละกลุ่มทำงาน
7. ให้ความร่วมมือในการวิเคราะห์กระบวนการเรียน สรุปบทเรียน และให้ข้อเสนอแนะ มีวินัย รู้จักเสียสละ กล้าแสดงออก ยอมรับฟังความคิดเห็นของคนอื่น ให้ความร่วมมือในการทำกิจกรรมของกลุ่ม สามารถทำงานได้ทั้งในฐานะเป็นผู้นำและผู้ตาม และต้องปฏิบัติตามขั้นตอนที่กำหนดไว้ในบทเรียน

นิรมล ศิริฉัตร สวัสดิศุบุตร (2525 : 109-124) ได้กล่าวถึงวิธีสอน
ศิลปะศึกษาในหนังสือ "ศิลปะศึกษากับครูประถม" ดังนี้

1. วิธีสอนแบบแสดงให้ดูเป็นขั้นตอน (directed teaching) คือ
วิธีสอนที่ครูสาธิตการทำงานศิลปะให้นักเรียนดูทีละน้อยและให้นักเรียนทำตาม เมื่อ
เสร็จตอนที่ 1 แล้ว ครูก็อธิบายและทำตอนที่ 2 ให้ดู แล้วครูก็หยุด เพื่อให้เวลา
นักเรียนทำตาม สลับกันไปเรื่อย ๆ จนกว่างานจะเสร็จ หรือในบางกรณีครูอาจรวบรัด
อธิบายและทำให้นักเรียนดูทุกขั้นตอนจนจบแล้วจึงให้นักเรียนลงมือทำด้วยตนเอง โดย
ครูอาจใช้วิธีนี้วิธีเดียว หรืออาจใช้ร่วมกับวิธีอื่นด้วยก็ได้ วิธีสอนแบบแสดงให้ดูเป็น
ขั้นตอนนี้ เหมาะสำหรับใช้สอนหลักการทํางานชนิดใดชนิดหนึ่งให้นักเรียนสามารถจับ
หลักได้ก่อนว่า การทํางานชนิดนั้นจะต้องมีขั้นตอนอย่างไร

2. วิธีสอนแบบให้ทำงานโดยอิสระ (free expression) เป็นวิธีสอนที่
เปิดโอกาสให้นักเรียนคิดตัดสินใจทำงานตามความพอใจของตนเอง ซึ่งอาจเป็นได้
4 แบบคือ

แบบที่ 1 ครูให้นักเรียนเลือกสื่อที่จะใช้ในการแสดงออกทางศิลปะใดโดย
อิสระ เช่น เลือกวาดภาพระบายสี หรือเลือกปั้นดิน หรือเลือกพิมพ์ภาพ ฯลฯ อย่งใด
อย่างหนึ่ง และทำงานออกมาในลักษณะใด ๆ ก็ได้ตามใจนักเรียน เช่น จะวาดภาพทิวทัศน์
หรือจะปั้นดินเป็นสัตว์ หรือจะพิมพ์ภาพควายใบไม้ ฯลฯ ก็ได้ แบบนี้นับว่าเป็นการให้อิสระ
อย่างเต็มที่

แบบที่ 2 ครูกำหนดสื่ออย่างใดอย่างหนึ่งให้ (เช่น ให้อวภาพควายสีเขียน)
แต่ให้นักเรียนใช้สื่อั้นแสดงความรู้สึกนึกคิดเป็นงานศิลปะเองโดยอิสระ คือ "นักเรียน
จะวาดอะไรก็ได้" นั่นเอง

แบบที่ 3 ครูกำหนดสื่อให้เช่นเดียวกับแบบที่ 2 และกำหนดหัวข้อเรื่องที่จะ
ให้นักเรียนแสดงออกทางศิลปะไว้ด้วย เช่น กำหนดให้ใช้ดินเหนียว และกำหนดให้ปั้น
เป็นรูปสัตว์ ส่วนนักเรียนจะปั้นเป็นรูปสัตว์อะไรก็ได้ตามใจชอบ

แบบที่ 4 ครูกำหนดสื่อ และกำหนดหัวข้อเรื่องให้เช่นเดียวกับแบบที่ 3

แต่หัวข้อที่ครกำหนดนั้นแคบกว่าแบบที่ 3 คือเฉพาะเจาะจงกว่า เช่น ใ้เป็นดินเป็นรูป
ควาย แบบนี้เป็นแบบที่ให้อิสระแก่นักเรียนน้อยที่สุด คือ นักเรียนมีอิสระแต่เพียงว่าจะ
ปั้นควายลักษณะต่าง ๆ ใดตามใจชอบ

ในการสอนด้วยวิธีนี้ ไม่ว่าจะครูจะเลือกสอนแบบใดแบบหนึ่งใน 4 แบบข้างต้น
ก็ตามครูควรให้แรงจูงใจและแรงกระตุ้นแก่นักเรียนมากพอที่จะทำให้ให้นักเรียนเกิดความ
คิดทางสร้างสรรค์และสามารถถ่ายทอดความรู้สึกนึกคิดออกมาในผลงานทางศิลปะที่ทำได้

3. วิธีสอนแบบสัมพันธ์วิชา (correlated teaching) เป็นการสอน
ชนิดที่क्रमองไปรอบ ๆ เพื่อสำรวจว่าประสบการณ์ที่นักเรียนได้รับหรือจะได้รับจากวิชา
อื่น ๆ นอกเหนือจากวิชาศิลปศึกษามีอะไรบ้าง แล้วพยายามกำหนดแนวทางการสอนให้
วิชาศิลปศึกษากลับมกลืนเข้ากันได้กับวิชาอื่น ๆ เพื่อให้นักเรียนเห็นความสัมพันธ์ระหว่าง
เรื่องต่าง ๆ ในชีวิตของเขา

4. วิธีสอนแบบเน้นแกนกลาง (core teaching) เป็นการสอนที่ครูและ
นักเรียนร่วมกันกำหนดปัญหา (ที่ต้องการค้นหาคำตอบ) ไว้เป็นแกนกลาง แล้วใช้ความรู้
ในสาขาวิชาต่าง ๆ เป็นเครื่องช่วยให้คำตอบแก่ปัญหานั้น เช่น มีปัญหาของนักเรียนชั้น
ประถมศึกษาปีที่ 2 ว่า "นักเรียนควรปฏิบัติตนอย่างไรในการรับประทานอาหาร" ความรู้
ในวิชาศิลปศึกษาที่จะให้คำตอบแก่ปัญหานี้ได้ คือ การจัดกิจกรรม (ให้ความรู้เรื่องการ
ปฏิบัติตนในการรับประทานอาหาร) ซึ่งประกอบด้วย การจัดภาพวาดหรืองานปั้นแสดง
การรับประทานอาหารอย่างมีระเบียบ แสดงลักษณะของผู้ที่รับประทานอาหารไม่ถูกต้อง
(อ้วนไป ผอมไป เป็นโรค) แสดงการแปร่งฟันอย่างถูกวิธี แสดงการเข้แถวรับประทานอาหาร
แสดงผลิตภัณฑ์อาหารต่าง ๆ การทำโปสเตอร์ชักชวนให้คนเลือกรับประทานอาหารที่มี
ประโยชน์และหลีกเลี่ยงอาหารที่ให้โทษ

เลิศ อานันท์นะ (2525 : 329) ได้กล่าวถึงวิธีสอนศิลปศึกษาเพื่อพัฒนา
ความคิดสร้างสรรค์ว่า ควรคำนึงถึงการสร้างบรรยากาศและการจัดกิจกรรมทางศิลปะ
ที่มีลักษณะยืดหยุ่นและท้าทายให้มีการแสดงออกอย่างอิสระ โดยปราศจากการใช้อำนาจ
การบังคับขู่เข็ญ และคำบงการ เพื่อให้เด็กกระทำในสิ่งที่ผู้ใหญ่ต้องการ วิธีสอนที่ส่วนใหญ่อยู่ที่

สัมพันธ์ภาพและท่าทีที่ผู้ใหญ่ปฏิบัติคือ เกิดด้วยความรักและความเข้าใจ โดยการจักสภาพแวดล้อม
 ประสบการณ์ใหม่ ๆ ให้เลือกแสดงออกตามความสนใจ ในบรรยากาศที่มีเสรีภาพ
 สุนุกสนาน เรียบง่าย เป็นกันเอง และเป็นธรรมชาติ (บางครั้งก็ดูเหมือนไม่มีระเบียบ)
 มีความรู้สึกอบอุ่นและปลอดภัย

ในการติดตามผลการนำวิชาศิลปศึกษาไปปฏิบัติในโรงเรียนนั้น วิเชียร เทียมเมือง
 (2519 : 142-143) ได้ทำการวิจัยเรื่อง "ปัญหาและความคิดเห็นของครูในการใช้หลักสูตร
 ชั้นประถมศึกษาปีที่ 1 ในการทดลองใช้หลักสูตรประถมศึกษา พุทธศักราช 2521 ฉบับร่าง
 ครั้งที่ 1 พุทธศักราช 2518" ปรากฏผลการวิจัยว่า ครูส่วนใหญ่ยังขาดความรู้และความ
 ถนัดในการสอนบางเนื้อหา โดยเฉพาะวิชาศิลปศึกษา คนตรี-นาฏศิลป์ ครูยังไม่เข้าใจหลักสูตร
 ที่นัก และเมื่อประกาศใช้หลักสูตรประถมศึกษา พุทธศักราช 2521 อย่างเป็นทางการแล้ว
 วิไล โท้วเสรีวงศ์ (2522 : 109) ได้วิจัยเรื่อง "ปัญหาการใช้หลักสูตรประถมศึกษา
 พุทธศักราช 2521 ชั้นประถมศึกษาปีที่ 1 ในเขตการศึกษา 6" พบว่าครูส่วนใหญ่ยังไม่
 เปลี่ยนแปลงวิธีสอน เนื่องจากขาดความรู้ความเข้าใจขั้นตอนของวิธีสอนแบบต่าง ๆ
 ที่เอื้อต่อหลักสูตรใหม่ จะเห็นได้ว่าปัจจัยสำคัญของการจัดการเรียนการสอนมิได้อยู่ที่
 หลักสูตรแต่เพียงอย่างเดียว ครูผู้สอนกันนับว่าเป็นปัจจัยสำคัญที่จะทำให้บรรลุถึงจุดหมาย
 ของหลักสูตร และแม้ว่าจะมีการเปลี่ยนแปลงหลักสูตรอีกครั้งก็ตาม ถ้าครูผู้สอนไม่เปลี่ยนแปลง
 พฤติกรรมการสอนแล้วการบรรลุถึงจุดหมายของหลักสูตรก็คงเป็นไปโดยยาก

ศูนย์วิทยพัทธยากร
 จุฬาลงกรณ์มหาวิทยาลัย