

บทที่ 3
ระเบียบวิธีการวิจัย

ในบทที่ 3 เป็นการกล่าวถึงระเบียบวิธีการวิจัย โดยแบ่งพิจารณาเป็น 5 ประเด็นดังต่อไปนี้

- การนิยามตัวแปร และการวัด
- ประชากรและกลุ่มตัวอย่างในการวิจัย
- การเก็บรวบรวมข้อมูลและ เครื่องมือที่ใช้ในการวิจัย
- การทดสอบคุณภาพ เครื่องมือ
- การเสนอข้อมูลและการวิเคราะห์ข้อมูล

การนิยามตัวแปรและการวัด

1. **ข้าราชการเกษียณอายุ** หมายถึง ข้าราชการพลเรือนสามัญ เกษียณอายุที่รับบำนาญปกติ เหตุสูงอายุ ตามพระราชบัญญัติบำเหน็จบำนาญข้าราชการ พ.ศ. 2494 ที่สังกัดหน่วยงานดังนี้ คือ กระทรวงการคลัง กระทรวงการต่างประเทศ กระทรวงเกษตรและสหกรณ์ และกระทรวงมหาดไทย กระทรวงการคลัง ทบวงมหาวิทยาลัย กรุงเทพมหานคร และสำนักงานเลขาธิการรัฐสภา
2. **กิจกรรมหลังเกษียณ** หมายถึงกิจกรรมที่ข้าราชการเกษียณอายุกระทำในชีวิตประจำวัน ภายหลังเกษียณอายุแล้ว โดยจะพิจารณาลักษณะของกิจกรรมดังนี้
 - 2.1 การทำงานอดิเรกหรืองานยามว่าง หมายถึง การที่ข้าราชการเกษียณอายุกระทำการต่างๆ ในเวลาว่าง เพื่อเป็นการพักผ่อนหรือใช้เวลาว่างให้เป็นประโยชน์ ซึ่งสามารถทำได้คนเดียวหรือทำร่วมกับคนในครอบครัว
 - 2.2 การเป็นสมาชิกสมาคมหรือกลุ่ม หมายถึง การที่ข้าราชการเกษียณอายุได้เข้าร่วม เป็นสมาชิกสมาคม กลุ่ม สโมสร หรือชมรมต่างๆ ที่ตนสนใจ

2.3 การทำงานที่เพิ่มรายได้ หมายถึง การที่ข้าราชการเกษียณอายุกระทำการต่างๆ โดยมีจุดประสงค์เพื่อเพิ่มรายได้มาใช้ในการยังชีพ ไม่ว่าจะเป็นงานประจำ งานพิเศษหรืองานชั่วคราว ซึ่งสามารถทำได้คนเดียวหรือทำร่วมกับคนในครอบครัวหรือเข้าไปร่วมทำงานกับคนอื่นในองค์กรต่างๆ นอกครอบครัว

3. ความพึงพอใจของข้าราชการเกษียณอายุต่อรายได้ที่ได้รับบำนาญ หมายถึง ความพึงพอใจที่เกิดจากความสอดคล้องระหว่างบำนาญที่ข้าราชการเกษียณอายุคาดหวังกับบำนาญที่ได้รับจริง

การวัดความพึงพอใจต่อรายได้ที่ได้รับบำนาญ ใช้เทคนิคแบบ Likert Scale โดยส่วนหนึ่งได้ดัดแปลงมาจากมาตรวัดความพึงพอใจในชีวิตด้านเศรษฐกิจของคนชรา ซึ่งเขมิภายามะรัต ได้ศึกษาไว้ (2527:44) ดังข้อความต่อไปนี้ คือ

ข้อ 3.1 ท่านพอใจกับชีวิตความเป็นอยู่ของท่าน

ข้อ 3.2 หลังจากท่านเกษียณอายุแล้ว ท่านมีปัญหาทางการเงินบ่อยครั้ง

ข้อ 3.3 เดียวนี้แม้ว่าท่านไม่ต้องทำงาน ท่านก็ไม่มีปัญหาเรื่องเงิน

ข้อ 3.4 ท่านอยากได้อะไรหลายๆ อย่าง แต่ไม่เคยได้ เพราะไม่มีเงิน

ข้อ 3.5 ทุกวันนี้ ท่านไม่เคยวิตกกังวลกับเรื่องเงินทองเลย

ข้อ 3.6 ท่านคิดว่า ท่านจำเป็นต้องทำงานเพื่อยังชีพต่อไป หลังจากเกษียณ

ราชการแล้ว

4. ภูมิหลังทางสังคมและเศรษฐกิจ หมายถึง ภูมิหลังทางสังคมเศรษฐกิจของข้าราชการเกษียณอายุ ซึ่งอาจมีความสัมพันธ์กับกิจกรรมที่เข้าร่วม ได้แก่ เพศ อายุ สถานภาพสมรส ระดับการศึกษาสูงสุด สาขาวิชาที่จบ จำนวนผู้ที่อยู่ในความอุปการะ ตำแหน่งการทำงานครั้งสุดท้าย ระดับตำแหน่ง (ระดับซี) รายได้ สุขภาพ ซึ่งผู้วิจัยได้ให้คำนิยามตัวแปรบางตัวดังต่อไปนี้

4.1 / สาขาวิชาที่จบ หมายถึง สาขาวิชาของระดับการศึกษาสูงสุด

4.2 / รายได้ หมายถึง ปริมาณเงินที่ข้าราชการเกษียณอายุได้รับเป็นประจำในแต่ละเดือน ซึ่งอาจจะได้รับจากเงินบำนาญ จากการทำงาน จากบุตรหลานหรือจากค่าเช่าทรัพย์สิน เป็นต้น โดยจะแบ่งพิจารณาออกเป็น 4 ตัวแปรย่อย ดังนี้

ก. รายได้จากเงินบำนาญ หมายถึง รายได้จากเงินบำนาญต่อเดือนที่ข้าราชการเกษียณอายุที่เป็นกลุ่มตัวอย่างทุกคนได้รับ

ข. รายได้รวม หมายถึง รายได้จริงทั้งหมดต่อเดือนที่ข้าราชการเกษียณอายุทุกคนได้รับ โดยบางคนอาจได้รับเฉพาะเงินบำนาญ แต่ขณะที่บางคนได้รับทั้งเงินบำนาญรวมกับรายได้จากแหล่งอื่นด้วย เช่น รายได้จากการทำงาน จากบุตรหลานหรือจากค่าเช่าทรัพย์สิน

ค. รายได้จากเงินบำนาญ (กรณีไม่มีรายได้จากแหล่งอื่น) หมายถึง รายได้จากเงินบำนาญต่อเดือน ซึ่งพิจารณาเฉพาะข้าราชการเกษียณอายุที่มีรายได้จากเงินบำนาญอย่างเดียว

ง. รายได้รวม (กรณีมีรายได้จากแหล่งอื่น) หมายถึง รายได้จากเงินบำนาญรวมกับรายได้จากแหล่งอื่น ซึ่งพิจารณาเฉพาะข้าราชการเกษียณอายุที่มีทั้งรายได้จากเงินบำนาญและรายได้จากแหล่งอื่น

4.3 สุขภาพ ตามพจนานุกรมฉบับราชบัณฑิตยสถาน พ.ศ. 2525 หมายถึงความเป็นสุขหรือปราศจากโรค คำนี้แปลมาจากภาษาอังกฤษว่า "Health" หมายถึง สภาวะการทำหน้าที่ของร่างกายและจิตใจเท่านั้น ซึ่งในปัจจุบันได้รวมความถึงปฏิสัมพันธ์ทางสังคมด้วย

องค์การอนามัยโลก (World Health Organization) ได้ให้ความหมายของ "สุขภาพ" ว่าหมายถึง ภาวะแห่งความสมบูรณ์ของร่างกายและจิตใจ รวมถึงการดำรงชีวิตอยู่ที่ดีในสังคม ไม่ใช่เพียงแต่การไม่มีโรคภัยไข้เจ็บและทพพลภาพเท่านั้น

สุขภาพจึงเป็นสภาวะหนึ่งของมนุษย์ที่เกิดจากความสมดุลย์ของร่างกาย จิตใจและสังคม โดยการดูแลรักษาร่างกายและจิตใจ รวมทั้งสังคมให้เกิดความสมบูรณ์ดังนี้ (เกษมตันติผลาชีวะ และกุลยา ตันติผลาชีวะ 2528 : 21)

ความสมบูรณ์ทางร่างกาย หมายถึง การมีพละนามัยสมบูรณ์ ไม่อ้วนเกินไป ไม่ผอมเกินไป แต่คงสภาพด้วยวัยได้โดยมีพละนามัยแข็งแรง ไม่เป็นโรค ปอดและหัวใจทำงานปกติ กล้ามเนื้อและประสาทสัมผัสมีความคล่องตัวในการทำงานและคงความสามารถ

ความสมบูรณ์ทางจิตใจ หมายถึง การมีอารมณ์ผ่องใสจิตใจไม่เคร่งเครียด เป็นกังวล มีเหตุผลมีความมั่นคงทางจิตใจ ยอมรับสภาพความเป็นจริงในชีวิต

ความสมบูรณ์ทางสังคม หมายถึง การเป็นผู้ยอมรับบทบาทที่ถูกต้องของตนในสังคม ปรับตัวเข้ากับสังคมได้ ใช้วิจาร์ณญาณในการเรียนรู้สังคม การทำความเข้าใจสังคมในทางที่ดี

สำหรับการวิจัยครั้งนี้จะพิจารณาเฉพาะสุขภาพทางร่างกาย (Physical Health) เท่านั้น ทั้งนี้โดยให้แพทย์ซึ่งถือว่าเป็นผู้เชี่ยวชาญทางสุขภาพ เป็นผู้นิยามคำว่า "สุขภาพดี" และ "สุขภาพไม่ดี" โดยจากการให้คำสัมภาษณ์ของนายแพทย์วิชอบ ธนกิติธรรม แพทย์ประจำแผนกอายุรกรรม โรงพยาบาลจุฬาลงกรณ์ เมื่อวันที่ 27 เมษายน 2532 ณ โรงพยาบาลจุฬาลงกรณ์ ท่านได้ให้คำนิยามดังนี้

สุขภาพดี หมายถึง การที่บุคคลปราศจากโรคภัยไข้เจ็บต่างๆ และสามารถปฏิบัติกิจวัตรประจำวันได้ด้วยตัวเอง

สุขภาพไม่ดี หมายถึง การที่บุคคลมีโรคภัยไข้เจ็บต่างๆ

การวัดสุขภาพร่างกาย จะแบ่งพิจารณา 3 กลุ่มคือ (Liang, Jersey, and Whitelaw, Nancy 1987 : 4-5)

1. การวัดทางการแพทย์ (Medical Domain) คือ การพิจารณาความรุนแรงของโรค (Severity) โดยให้ข้าราชการเกษียณอายุประเมินตนเองว่า ตนเป็นโรคอะไร และมีความรุนแรงแค่ไหน รวมทั้งใช้ผลการตรวจหรือการรักษากับแพทย์

2. การวัดการปฏิบัติหน้าที่ (Functional Domain) คือ การพิจารณาความสามารถในการเข้าร่วมทำกิจกรรมทางสังคม (Social Activities) โดยศึกษาจากความสามารถในการช่วยเหลือตัวเองได้ เช่น การกินอาหารได้เอง, การแต่งตัวได้เอง เป็นต้น และความสามารถในการทำกิจกรรมพื้นฐานอื่นๆ เช่น การจับจ่ายซื้อของ, การทำอาหาร, การดูแลบ้าน เป็นต้น

3. การวัดด้วยการประเมินตัวเอง (Subjective Domain) คือ การพิจารณาจากการรับรู้และการประเมินสุขภาพโดยตัวข้าราชการเกษียณอายุเองว่า ตนเป็นผู้ที่มีสุขภาพอย่างไร

ทั้งนี้ จะใช้เกณฑ์การแบ่งระดับสุขภาพร่างกายของเบลลือก (Belloc 1971 : 328-336) มาพิจารณาสุขภาพของข้าราชการเกษียณอายุ ตั้งแต่ระดับสุขภาพไม่ดีมาก, สุขภาพไม่ดีปานกลาง, สุขภาพไม่ดีน้อย และสุขภาพดี ดังต่อไปนี้คือ



ระดับสุขภาพไม่ดีมาก พิจารณาจากการไร้สมรรถภาพ (Disability) ได้แก่ การมีปัญหาค่อยๆตัวเองในเรื่อง การกินอาหาร, การแต่งตัว, การขึ้นบันได, การลุกเดินไปไหนมาไหนได้, การออกนอกบ้านหรือไม่สามารถทำงานได้เพราะความเจ็บป่วย หรือบาดเจ็บบางอย่าง เป็นเวลาอย่างน้อย 6 เดือน

ระดับสุขภาพไม่ดีมากปานกลาง พิจารณาจากโรคหรือภาวะเรื้อรัง (Chronic Condition) ได้แก่ ความดันโลหิตสูง, โรคหัวใจ, หลอดลมอักเสบเรื้อรัง, หืด, ข้ออักเสบ, ปวดตามข้อและกล้ามเนื้อ, ลมบ้าหมู, โรคเบาหวาน, วัณโรค, ภาวะอาหารอักเสบ, ล่าไส้อักเสบ, โรคถุงน้ำดีเรื้อรัง, ตับเรื้อรัง, ไล่เลื้อน เป็นต้น หรือมีการสูญเสียอวัยวะบางอย่าง เช่น มือ แขน ขา ตา มิว หูตึง

ระดับสุขภาพไม่ดีน้อย พิจารณาจากอาการทางกาย (Symptomatic) ได้แก่ การเป็นตะคริวที่ขาบ่อยๆ, เจ็บที่หัวใจ, แน่นจมูกหน้าอก, หายใจขัด, ข้อเท้าบวม, เจ็บที่หลังหรือกระดูกสันหลัง, ไอไม่หยุด เป็นหวัดมีเสมหะบ่อย, แสบบวม, เหนื่อยง่าย

ระดับสุขภาพดี พิจารณาจากความปราศจากโรค (Without Complints) ได้แก่ การไม่มีอาการใดๆ ผิดปกติ

สำหรับการวิจัยครั้งนี้จะแบ่งพิจารณาตัวแปรสุขภาพออกเป็น 2 ตัวแปรย่อย คือ

ก. สุขภาพ ซึ่งพิจารณาจากทัศนคติของข้าราชการเกษียณอายุที่ประเมินสุขภาพของตนเองว่าเป็นผู้มีสุขภาพอย่างไร โดยการวัดสุขภาพทางร่างกายครั้งนี้ได้ใช้เทคนิคแบบ Likert Scale ซึ่งมีข้อความดังต่อไปนี้คือ

ข้อ 18. ในระหว่าง 1 อาทิตย์ที่ผ่านมา ท่านรู้สึกว่าคุณภาพของท่านเป็นอย่างไรบ้าง

ข้อ 19. ท่านคิดว่าสุขภาพของท่านเป็นอย่างไร เมื่อเปรียบเทียบกับคนอื่นที่อยู่ในวัยเดียวกัน

ข้อ 20. ท่านคิดว่าสุขภาพของท่านขณะนี้เป็นอย่างไรมาก่อน เมื่อเทียบกับสุขภาพของท่านตอนก่อนเกษียณ

ข้อ 21. ท่านคิดว่าสุขภาพของท่าน เป็นเครื่องขัดขวางไม่ให้ท่านทำกิจกรรมต่างๆ ที่ต้องการเพียงใด

ข. สุขภาพ ซึ่งพิจารณาจากโรคที่เป็น โดยจะใช้เกณฑ์การวัดระดับสุขภาพทางร่างกายของเบลล็อก (Belloc 1971:328-336) ดังที่ได้เสนอไว้ข้างต้น มาพิจารณาสุขภาพของข้าราชการเกษียณอายุที่เป็นกลุ่มตัวอย่าง

4.4 หน้าที่การทำงานครั้งสุดท้าย หมายถึง หน้าที่ที่ปฏิบัติอยู่ก่อนเกษียณอายุ

4.5 ระดับตำแหน่ง หมายถึง ระดับซีที่มีอยู่หลังสุดก่อนเกษียณอายุ

5. กิจกรรมที่คาดหวังว่าจะทำเพื่อก่อให้เกิดประโยชน์แก่สังคม หมายถึง กิจกรรมที่ข้าราชการเกษียณอายุมีความต้องการที่จะทำภายหลังเกษียณ โดยคิดว่าจะก่อให้เกิดประโยชน์ต่อสังคมโดยรวม ทั้งนี้ในทางปฏิบัติตนเองอาจจะได้ทำกิจกรรมดังกล่าวแล้ว หรืออาจจะยังไม่ได้ทำ อันเนื่องมาจากมีอุปสรรคขัดขวาง สำหรับลักษณะของกิจกรรมจะพิจารณาเหมือนกับลักษณะของกิจกรรมหลังเกษียณ

การให้คะแนน

เนื่องจากตัวแปรบางตัว เช่น ความพึงพอใจต่อรายได้ที่ได้รับบำนาญ และสุขภาพ (พิจารณาจากทัศนคติของข้าราชการเกษียณอายุ) ได้ใช้การวัดแบบ Likert Scale เป็นเครื่องมือในการวัดหรือมาตรวัด ซึ่งให้ข้าราชการเกษียณอายุแสดงความรู้สึกเกี่ยวกับข้อความนั้นว่า เห็นด้วย หรือไม่แน่ใจ หรือไม่เห็นด้วย สำหรับการวัดความพึงพอใจต่อรายได้ที่ได้รับบำนาญ และแสดงความรู้สึกว่าดี ดีกว่า ไม่เป็น หรือไม่แน่ใจ เหมือนกัน เป็นเล็กน้อย หรือไม่ดี ไม่ดีกว่า เป็นมาก สำหรับการวัดสุขภาพ (พิจารณาจากทัศนคติของข้าราชการเกษียณอายุ) การให้คะแนนนั้นพิจารณาจากข้อความซึ่งมีทั้งความเห็นในทางบวก (Positive) และทางลบ (Negative) โดยกำหนดการให้คะแนนดังนี้ คือ

- กรณีการวัดความพึงพอใจต่อรายได้ที่ได้รับบำนาญ

ความเห็นในทางบวก (Positive) ให้ระดับคะแนนดังนี้คือ

เห็นด้วย	เท่ากับ	3 คะแนน
ไม่แน่ใจ	เท่ากับ	2 คะแนน
ไม่เห็นด้วย	เท่ากับ	1 คะแนน

ความเห็นในทางลบ (Negative) ๑ให้ระดับคะแนนดังนี้คือ

เห็นด้วย	เท่ากับ	1 คะแนน
ไม่แน่ใจ	เท่ากับ	2 คะแนน
ไม่เห็นด้วย	เท่ากับ	3 คะแนน

ความน่าจะเป็นของคะแนนจะได้คะแนนตั้งแต่ 1 ถึง 3 ความแตกต่าง $3-1 = 2$ แล้วนำไปหารด้วย 3 ความแตกต่างระหว่างแต่ละช่วง = 0.66 กล่าวคือ คะแนนเฉลี่ยระหว่าง 1-1.66 มีความพึงพอใจต่ำ คะแนนเฉลี่ย 1.67-2.33 มีความพึงพอใจปานกลาง และคะแนนเฉลี่ย 2.34-3 มีความพึงพอใจสูง

- กรณีการวัดสุขภาพ (พิจารณาจากทัศนคติของข้าราชการเกษียณอายุ)

ดี, ดีกว่า, ไม่เป็น	เท่ากับ	3 คะแนน
ไม่แน่ใจ, เหมือนกัน, เป็นเล็กน้อย	เท่ากับ	2 คะแนน
ไม่ดี, ไม่ดีกว่า, เป็นมาก	เท่ากับ	1 คะแนน

คะแนนเฉลี่ย 1-1.66 มีสุขภาพไม่ดีมาก คะแนนเฉลี่ย 1.67-2.33 มีสุขภาพไม่ดีปานกลาง และคะแนนเฉลี่ย 2.34-3 มีสุขภาพดี

ประชากรและกลุ่มตัวอย่างในการวิจัย

ประชากรของการวิจัยครั้งนี้ได้แก่ ข้าราชการพลเรือนสามัญสังกัด ก.พ., ก.ค., ก.ก. และ ก.ร. ที่เกษียณอายุและรับบำนาญปกติเหตุสูงอายุ ซึ่งเคยรับราชการในสังกัดหน่วยงานดังต่อไปนี้

1.1 ข้าราชการเกษียณอายุสังกัดกระทรวงการคลัง ตั้งแต่ระดับตำแหน่ง (ซี) 3-10 ที่เกษียณอายุราชการระหว่างปีงบประมาณ 2527-2531 จำนวน 1,288 คน

1.2 ข้าราชการเกษียณอายุสังกัดกระทรวงการต่างประเทศ ตั้งแต่ระดับตำแหน่ง (ซี) 3-10 ที่เกษียณอายุราชการปีงบประมาณ 2527-2531 จำนวน 63 คน

1.3 ข้าราชการเกษียณอายุสังกัดกระทรวงเกษตรและสหกรณ์ ตั้งแต่ระดับตำแหน่ง (ซี) 3-10 ที่เกษียณอายุราชการระหว่างปีงบประมาณ 2527-2531 จำนวน 952 คน

1.4 ข้าราชการเกษียณอายุสังกัดกระทรวงมหาดไทย ตั้งแต่ระดับตำแหน่ง (ซี) 3-10 ที่เกษียณอายุราชการระหว่างปีงบประมาณ 2527-2531 จำนวน 1,197 คน

- 1.5 ข้าราชการเกษียณอายุสังกัดทบวงมหาวิทยาลัย ตั้งแต่ระดับตำแหน่ง (ซี) 3-10 ที่เกษียณอายุราชการระหว่างปีงบประมาณ 2527-2531 จำนวน 358 คน
- 1.6 ข้าราชการเกษียณอายุสังกัดกรุงเทพมหานคร ตั้งแต่ระดับตำแหน่ง (ซี) 3-10 ที่เกษียณอายุราชการระหว่างปีงบประมาณ 2527-2531 จำนวน 174 คน
- 1.7 ข้าราชการเกษียณอายุสังกัดสำนักเลขาธิการรัฐสภา ตั้งแต่ระดับตำแหน่ง (ซี) 3-10 ที่เกษียณอายุราชการระหว่างปีงบประมาณ 2527-2531 จำนวน 9 คน
- 1.8 ข้าราชการเกษียณอายุสังกัดกระทรวงศึกษาธิการ จำนวน 350 คน*

ดังนั้น ประชากรในการวิจัยรวมทั้งสิ้น 4,391 คน** แต่เนื่องจากเวลาและงบประมาณมีจำกัด ผู้วิจัยจึงใช้วิธีการสุ่มตัวอย่างขึ้นมาใช้ในการศึกษาโดย การสุ่มตัวอย่างตามระดับชั้นอย่างเป็นสัดส่วน (Proportional Stratified Random Sampling) ตามระดับตำแหน่ง (ซี) จากประชากรที่เป็นข้าราชการเกษียณอายุสังกัด ก.พ., ก.ม. และ ก.ก. และใช้การสุ่มตัวอย่างแบบง่าย (Simple Random Sampling) โดยใช้ตารางสุ่ม (Random Number) จากประชากรที่เป็นข้าราชการเกษียณอายุสังกัด ก.ค. และใช้ตัวอย่างดังกล่าวมาศึกษาวิจัย สำหรับข้าราชการเกษียณอายุสังกัด ก.ร. มีประชากรเพียง 9 คน จึงนำมาใช้ศึกษาทั้งหมด ทั้งนี้โดยยอมให้มีความผิดพลาดของค่าสถิติที่คำนวณได้จากตัวอย่างได้ร้อยละ 2-3 ณ ระดับความน่าใจ 0.95 (เครือข่าย ลัมปิยะศรีสกุล 2530 : 187) จะได้กลุ่มตัวอย่างทั้งหมด 886 คน โดยแยกกลุ่มตัวอย่างตามสังกัดหน่วยงานและระดับตำแหน่งดังต่อไปนี้

* ไม่ทราบระดับตำแหน่ง และปีงบประมาณที่เกษียณอายุ

** ที่มา : - กองตรวจสอบและทะเบียนประวัติ สำนักงาน ก.พ.
- สำนักงานปลัดกระทรวง กระทรวงศึกษาธิการ
- กองการเจ้าหน้าที่ กรุงเทพมหานคร
- กองการเจ้าหน้าที่ สำนักงานเลขาธิการรัฐสภา

ระดับตำแหน่ง ^a (ซี)	กระทรวง การคลัง	กระทรวงการ ต่างประเทศ	กระทรวงเกษตร และสหกรณ์	กระทรวง มหาดไทย	ทบวง มหาวิทยาลัย	กรุงเทพ มหานคร	สำนักงาน เลขาธิการรัฐสภา	รวมกลุ่มตัวอย่าง ตามระดับตำแหน่ง
10	3	8	8	1	14	1	-	35
9	4	4	4	4	20	1	2	39
8	9	9	9	9	14	3	-	53
7	35	3	35	35	7	2	3	120
6	49	9	49	49	5	4	3	168
5	70	4	70	70	7	7	1	229
4	23	2	23	23	3	6	-	80
3	27	1	27	27	1	10	-	93
รวมกลุ่มตัว อย่างตาม กระทรวง	220	40	225	218	71	34	9	817

สำหรับข้าราชการเกษียณอายุสังกัดกระทรวงศึกษาธิการ ได้ใช้วิธีสุ่มตัวอย่างแบบง่าย (Simple Random Sampling) โดยใช้ตารางสุ่มตัวเลข (Random Number) สุ่มตัวอย่างได้เป็นจำนวน 69 คน จากประชากรจำนวน 350 คน

* ในการศึกษาวิจัยครั้งนี้ ไม่ได้สุ่มตัวอย่างข้าราชการเกษียณอายุที่มีระดับตำแหน่ง (ซี) 11 เนื่องจากในระหว่างปีงบประมาณ 2527-2531 มีข้าราชการ ระดับ 11 เกษียณอายุเพียง 1 คน เท่านั้น

การเก็บรวบรวมข้อมูลและ เครื่องมือที่ใช้ในการวิจัย

การเก็บรวบรวมข้อมูล เพื่อหาข้อเท็จจริงมาสนับสนุนการศึกษาวิเคราะห์ตามแนวสมมติฐานที่วางไว้ ได้กระทำเป็น 3 วิธีประกอบกันคือ

2.1 การวิจัยเอกสาร เป็นส่วนที่รวบรวมข้อมูล เบื้องต้นของการวิจัยโดยทำการศึกษาค้นคว้าจากตำราเกี่ยวกับทฤษฎีและแนวความคิดในเรื่องการเกษียณอายุและบำเหน็จบำนาญ ทฤษฎีเกี่ยวกับผู้สูงอายุ รวมทั้งบทความและรายงานวิจัยต่างๆที่เกี่ยวข้อง ที่นักวิชาการได้ทำการศึกษามาก่อน

2.2 การวิจัยภาคสนาม แบ่งออกเป็น 2 วิธีคือ

วิธีที่ 1 ใช้แบบสอบถาม ซึ่งแบ่งออกเป็น 4 ส่วนดังนี้คือ

ส่วนที่หนึ่ง - สืบค้นเกี่ยวกับภูมิหลังทางสังคม เศรษฐกิจของข้าราชการ เกษียณอายุ

ส่วนที่สอง - สืบค้นเกี่ยวกับทัศนคติของข้าราชการ เกษียณอายุต่อการกำหนดอายุเกษียณราชการ

ส่วนที่สาม - สืบค้นเกี่ยวกับความพึงพอใจของข้าราชการ เกษียณอายุต่อรายได้ที่ได้รับบำนาญ

ส่วนที่สี่ - สืบค้นเกี่ยวกับกิจกรรมที่ข้าราชการ เกษียณอายุ เข้าร่วม รวมทั้งลักษณะของกิจกรรมที่เข้าร่วม

วิธีที่ 2 ใช้วิธีการสัมภาษณ์ข้าราชการ เกษียณอายุ จำนวน 5 คน โดยใช้คำถามเปิด เพื่อให้ได้ข้อมูลในแง่มุมที่กว้างขึ้น

แบบสอบถามได้จัดส่งให้แก่กลุ่มตัวอย่างที่สุ่มมาทางไปรษณีย์ ซึ่งส่งไปตามที่อยู่ที่ได้จากสำนักงานปลัดกระทรวง กองการเจ้าหน้าที่ และกองคลังของหน่วยงานดังกล่าวข้างต้น ซึ่งปรากฏว่าแบบสอบถามที่ส่งไปทั้งหมด 886 ชุด ได้รับการตอบคืนมาจำนวน 529 คน คิดเป็น 59.71 % จากจำนวนข้าราชการ เกษียณอายุที่เป็นกลุ่มตัวอย่างทั้งหมด 886 คน

ข้อจำกัดในการวิจัย

เนื่องจากประชากรที่ใช้ในการศึกษาวิจัยครั้งนี้คือ ข้าราชการเกษียณอายุ ซึ่งถือว่าเป็นกลุ่มผู้สูงอายุด้วย จึงย่อมมีปัญหาเกี่ยวกับสุขภาพเข้ามาเกี่ยวข้อง เช่น การเจ็บป่วยทางร่างกาย จนไม่สามารถช่วยตัวเองได้ การถึงแก่กรรม เป็นต้น นอกจากนี้ ที่อยู่ของข้าราชการเกษียณอายุที่เป็นกลุ่มตัวอย่างซึ่งได้มาจากหน่วยงานต่างๆ อาจจะไม่ใช่ที่อยู่ที่เป็นปัจจุบันของกลุ่มตัวอย่าง อันเนื่องจากสาเหตุหลายประการ เช่น การย้ายที่อยู่ การจัดเก็บข้อมูลบกพร่อง เป็นต้น ทำให้แบบสอบถามส่งไปไม่ถึงผู้รับ ข้อจำกัดต่างๆ เหล่านี้มีผลให้แบบสอบถามตอบกลับมาเพียง 529 ชุด อย่างไรก็ตาม ก็ถือว่าเป็นจำนวนที่มากพอสมควร

การทดสอบคุณภาพ เครื่องมือ

แบบสอบถามที่สร้างขึ้นมาเพื่อใช้ในการศึกษาวิจัยได้รับการทดสอบ (PreTest) จากกลุ่มตัวอย่างที่ไม่ใช่กลุ่มตัวอย่างที่ศึกษา ทั้งนี้เพื่อที่จะได้ปรับปรุงข้อความในแบบสอบถามให้ถูกต้องชัดเจนและเหมาะสมยิ่งขึ้น โดยจะใช้หลักการหาอำนาจจำแนก (Discrimination Power) ของข้อความแต่ละข้อ เพื่อจะได้เลือกข้อความที่มีประสิทธิภาพในการจำแนกความแตกต่างได้ชัดเจน

1. การทดสอบความตรงหรือความถูกต้อง (Validity) ของแบบสอบถามกระทำโดยนำข้อความที่สร้างขึ้นทั้งหมดไปให้ผู้เชี่ยวชาญ หรือผู้มีประสบการณ์ในเรื่องผู้สูงอายุพิจารณาเพื่อหาความเที่ยงตรงตามเนื้อหา (Content Validity) โดยพยายามที่จะให้ข้อความที่สร้างขึ้นครอบคลุมความหมายของตัวแปรที่จะวัดให้ได้มากที่สุด

2. การทดสอบความเที่ยงหรือความเชื่อมั่นได้ (Reliability) ของแบบสอบถามกระทำโดยใช้ Cronbach's Coefficient Alpha สำหรับข้อความต่างๆ ของแบบสอบถาม กล่าวคือ ได้ทดสอบความเชื่อมั่นของแบบสอบถามกับข้าราชการเกษียณอายุสังกัดกรมประชาสงเคราะห์ กระทรวงมหาดไทย ที่มารับเงินบำนาญในวันที่ 29 พฤษภาคม 2532 จำนวน 20 คน ผลการทดสอบความเชื่อมั่นของมาตรวัด มีดังนี้คือ

เครื่องมือวัด	ความเชื่อมั่น	จำนวนข้อของแบบสอบถาม
- การประเมินสุขภาพตนเอง	0.813	4 ข้อ
- ความพึงพอใจต่อรายได้ที่ได้รับปานกลาง	0.672	6 ข้อ

จากตารางข้างต้น ค่าความเชื่อมั่นในการทดสอบมาตรวัดอยู่ในเกณฑ์ที่น่าพอใจ และหลังจากทดสอบความเชื่อมั่นของแบบสอบถามแล้ว จึงได้ทำการส่งแบบสอบถามให้กลุ่มตัวอย่างตอบต่อไป

การเสนอข้อมูลและการวิเคราะห์ข้อมูล

การเสนอข้อมูลในการวิจัย ได้เสนอในรูปแบบตารางและการวิเคราะห์ประกอบตาราง ส่วนการที่จะทดสอบสมมติฐานตามที่ได้กล่าวมาแล้วข้างต้น จะใช้การวิเคราะห์ข้อมูลด้วยการหาค่าร้อยละ (Percent) หาค่าเฉลี่ย (Mean) ค่าส่วนเบี่ยงเบนมาตรฐาน (Standard Deviation) หาค่าเฉลี่ยในหนึ่งกลุ่มโดยใช้การทดสอบค่าที (t-test) หาค่าความสัมพันธ์โดยใช้ไคสแควร์ (Chi-square) และค่าแกมมา (Gamma) มาใช้ในการพิสูจน์สมมติฐานว่าได้รับการยอมรับหรือปฏิเสธสมมติฐานที่ตั้งไว้นั้น และจะถือเอาระดับนัยสำคัญทางสถิติที่ระดับ .05 เป็นเกณฑ์

แผนภูมิที่ 3 ความสัมพันธ์ระหว่างวัตถุประสงค์, ปัญหาในการวิจัย, สมมุติฐาน, แบบสอบถาม และสถิติในการวิจัย

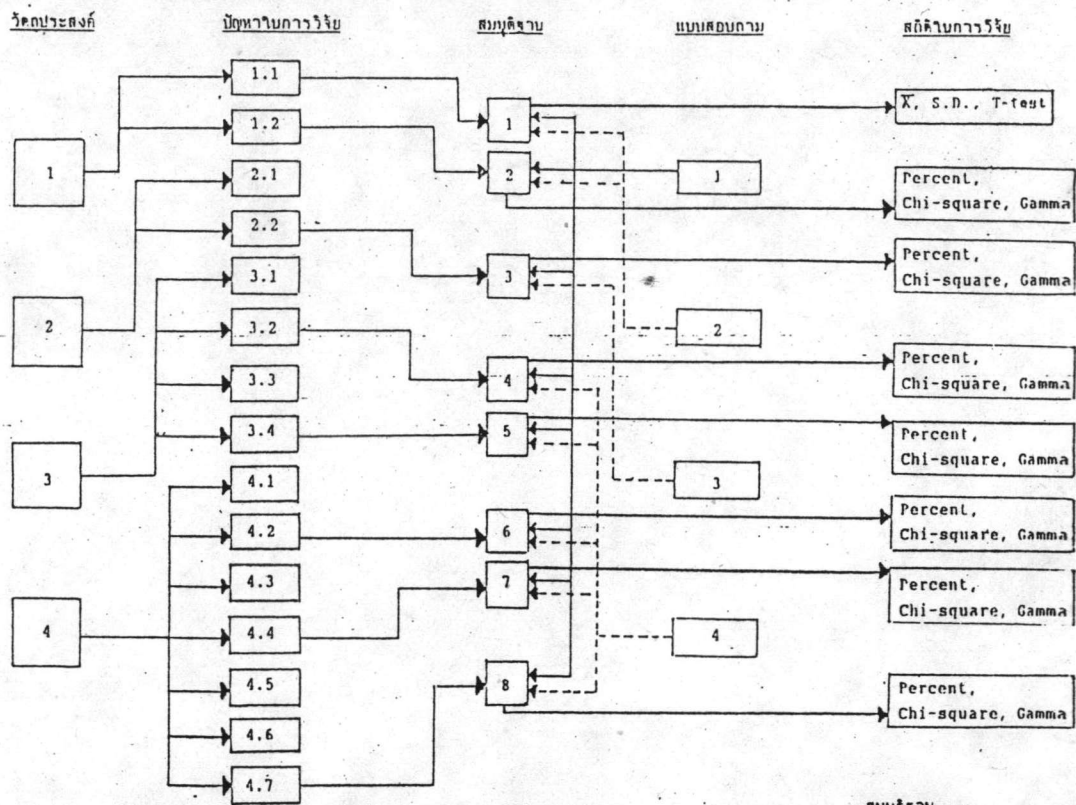

- วัตถุประสงค์**
1. เพื่อศึกษาทัศนคติของข้าราชการเกษียณอายุต่อการกำหนดอายุเกษียณราชการ
 2. เพื่อศึกษาความพึงพอใจของข้าราชการเกษียณอายุต่อรายได้ที่ได้รับบำนาญ
 3. เพื่อศึกษาทัศนคติของข้าราชการเกษียณอายุต่อกิจกรรมที่เข้าร่วมรวมทั้งลักษณะของกิจกรรมดังกล่าว
 4. เพื่อศึกษาทัศนคติของข้าราชการเกษียณอายุต่อกิจกรรมที่คาดหวังว่าจะเข้าร่วมหาเพื่อก่อนประโยชน์ให้แก่ส่วนรวม รวมทั้งลักษณะของกิจกรรม และอุปสรรคที่ขัดขวางไม่ให้ข้าราชการเกษียณอายุเข้าร่วมทำกิจกรรมดังกล่าว

- ปัญหาในการวิจัย**
- 1.1 อายุเกษียณราชการที่ข้าราชการเกษียณอายุต้องการกับอายุเกษียณราชการตามพระราชบัญญัติบำนาญข้าราชการ พ.ศ. 2494 มีความแตกต่างกันหรือไม่
 - 1.2 ภูมิหลังทางสังคม เศรษฐกิจมีความสัมพันธ์กับการกำหนดอายุเกษียณราชการหรือไม่
 - 2.1 ข้าราชการเกษียณอายุมีความพึงพอใจต่อรายได้ที่ได้รับบำนาญหรือไม่
 - 2.2 ภูมิหลังทางสังคม เศรษฐกิจมีความสัมพันธ์กับความพึงพอใจต่อรายได้ที่ได้รับบำนาญหรือไม่
 - 3.1 ปัจจุบันข้าราชการเกษียณอายุจัดเข้าร่วมทำกิจกรรมหรือไม่
 - 3.2 ภูมิหลังทางสังคม เศรษฐกิจมีความสัมพันธ์กับการเข้าร่วมทำกิจกรรมหรือไม่
 - 3.3 กิจกรรมที่เข้าร่วมมีอะไรบ้าง
 - 3.4 ภูมิหลังทางสังคม เศรษฐกิจมีความสัมพันธ์กับลักษณะของกิจกรรมที่เข้าร่วมหรือไม่
 - 4.1 ข้าราชการเกษียณอายุยังต้องการเข้าร่วมทำกิจกรรมที่คาดหวังว่าจะก่อประโยชน์ให้แก่ส่วนรวมหรือไม่
 - 4.2 ภูมิหลังทางสังคม เศรษฐกิจมีความสัมพันธ์กับความต้องการ เข้าร่วมทำกิจกรรมที่คาดหวังว่าจะก่อประโยชน์ให้แก่ส่วนรวมหรือไม่
 - 4.3 กิจกรรมที่คาดหวังว่าจะ เข้าร่วมหาเพื่อก่อนประโยชน์ให้แก่ส่วนรวมมีอะไรบ้าง
 - 4.4 ภูมิหลังทางสังคม เศรษฐกิจมีความสัมพันธ์กับลักษณะของกิจกรรมที่คาดหวังว่าจะเข้าร่วมหาเพื่อก่อนประโยชน์ให้แก่ส่วนรวมหรือไม่
 - 4.5 มีอุปสรรคขัดขวางไม่ให้ข้าราชการเกษียณอายุ เข้าร่วมทำกิจกรรมที่คาดหวังว่าจะหาเพื่อก่อนประโยชน์ให้แก่ส่วนรวมหรือไม่
 - 4.6 อุปสรรคที่ขัดขวางมีอะไรบ้าง
 - 4.7 ภูมิหลังทางสังคม เศรษฐกิจมีความสัมพันธ์กับอุปสรรคที่ขัดขวางไม่ให้ข้าราชการเกษียณอายุ เข้าร่วมทำกิจกรรมที่คาดหวังว่าจะหาเพื่อก่อนประโยชน์ให้แก่ส่วนรวมหรือไม่

- สมมุติฐาน**
1. อายุเกษียณราชการที่ข้าราชการเกษียณอายุต้องการ กับอายุเกษียณราชการตามพระราชบัญญัติบำนาญข้าราชการ พ.ศ. 2494 มีความแตกต่างกัน กล่าวคือ อายุเกษียณราชการที่ข้าราชการเกษียณอายุต้องการสูงกว่าอายุเกษียณราชการตามพระราชบัญญัติบำนาญข้าราชการ พ.ศ. 2494
 2. ภูมิหลังทางสังคม เศรษฐกิจของข้าราชการเกษียณอายุมีความสัมพันธ์กับการกำหนดอายุเกษียณราชการ
 3. ภูมิหลังทางสังคม เศรษฐกิจมีความสัมพันธ์กับความพึงพอใจต่อรายได้ที่ได้รับบำนาญ
 4. ภูมิหลังทางสังคม เศรษฐกิจมีความสัมพันธ์กับการ เข้าร่วมทำกิจกรรม
 5. ภูมิหลังทางสังคม เศรษฐกิจมีความสัมพันธ์กับลักษณะของกิจกรรมที่เข้าร่วม
 6. ภูมิหลังทางสังคม เศรษฐกิจมีความสัมพันธ์กับความต้องการ เข้าร่วมทำกิจกรรมที่คาดหวังว่าจะหาเพื่อก่อนประโยชน์ให้แก่ส่วนรวม
 7. ภูมิหลังทางสังคม เศรษฐกิจมีความสัมพันธ์กับลักษณะของกิจกรรมที่คาดหวังว่าจะหาเพื่อก่อนประโยชน์ให้แก่ส่วนรวม
 8. ภูมิหลังทางสังคม เศรษฐกิจมีความสัมพันธ์กับอุปสรรคที่ขัดขวางไม่ให้ข้าราชการเกษียณอายุ เข้าร่วมทำกิจกรรมที่คาดหวังว่าจะหาเพื่อก่อนประโยชน์ให้แก่ส่วนรวม

- แบบสอบถาม**
- ส่วนที่ 1** ตารางเกี่ยวกับภูมิหลังทางสังคม เศรษฐกิจของข้าราชการเกษียณอายุ
 - ส่วนที่ 2** ตารางเกี่ยวกับทัศนคติของข้าราชการเกษียณอายุต่อการกำหนดอายุเกษียณราชการ
 - ส่วนที่ 3** ตารางเกี่ยวกับความพึงพอใจของข้าราชการเกษียณอายุต่อรายได้ที่ได้รับบำนาญ
 - ส่วนที่ 4** ตารางเกี่ยวกับกิจกรรมและการเข้าร่วมกิจกรรมของข้าราชการเกษียณอายุ