

การสื่อสารภาคประชาชนเพื่อเตรียมความพร้อมในการเข้าสู่เขตเศรษฐกิจประชาคมอาเซียน
ในพื้นที่อำเภอแม่สาย จังหวัดเชียงราย

นางสาวขวัญชนก ณียวัฒน์

วิทยานิพนธ์นี้เป็นส่วนหนึ่งของการศึกษาตามหลักสูตรปริญญาโทศึกษาศาสตร์มหาบัณฑิต
สาขาวิชานิติศาสตร์

คณะนิติศาสตร์ จุฬาลงกรณ์มหาวิทยาลัย

ปีการศึกษา 2555

ลิขสิทธิ์ของจุฬาลงกรณ์มหาวิทยาลัย

บทคัดย่อและแฟ้มข้อมูลฉบับเต็มของวิทยานิพนธ์ตั้งแต่ปีการศึกษา 2554 ที่ให้บริการในคลังปัญญาจุฬาฯ (CUIR)

เป็นแฟ้มข้อมูลของนิสิตเจ้าของวิทยานิพนธ์ที่ส่งผ่านทางบัณฑิตวิทยาลัย

The abstract and full text of theses from the academic year 2011 in Chulalongkorn University Intellectual Repository(CUIR)
are the thesis authors' files submitted through the Graduate School.

THE CIVIL SOCIETY COMMUNICATION TO PREPARE FOR ASEAN ECONOMIC
COMMUNITY IN MAE-SAI DISTRICT CHIANG RAI PROVINCE

Miss Kwanchanok Neeyawat

A Thesis Submitted in Partial Fulfillment of the Requirements
for the Degree of Master of Arts (Communication Arts) Program in Communication Arts
Faculty of Communication Arts
Chulalongkorn University
Academic Year 2012
Copyright of Chulalongkorn University

หัวข้อวิทยานิพนธ์

การสื่อสารภาคประชาชนเพื่อเตรียมความพร้อมในการเข้าสู่
เขตเศรษฐกิจประชาคมอาเซียน ในพื้นที่อำเภอแม่สาย จังหวัด
เชียงราย

โดย

นางสาวขวัญชนก ณียวัฒน์

สาขาวิชา

นิเทศศาสตร์

อาจารย์ที่ปรึกษาวิทยานิพนธ์หลัก รองศาสตราจารย์ ดร.กาญจนา แก้วเทพ

คณะนิเทศศาสตร์ จุฬาลงกรณ์มหาวิทยาลัย อนุมัติให้บัณฑิตวิทยาลัยรับนี้เป็นส่วนหนึ่ง
ของการศึกษาตามหลักสูตรปริญญาโทบริหารธุรกิจ

..... คณบดีคณะนิเทศศาสตร์

(ผู้ช่วยศาสตราจารย์ ดร.ดวงกมล ชาติประเสริฐ)

คณะกรรมการสอบวิทยานิพนธ์

..... ประธานกรรมการ

(รองศาสตราจารย์ พัทธนี เขยจรยา)

..... อาจารย์ที่ปรึกษาวิทยานิพนธ์หลัก

(รองศาสตราจารย์ ดร. กาญจนา แก้วเทพ)

..... กรรมการภายนอกมหาวิทยาลัย

(รองศาสตราจารย์ ดวงพร คำบุญวัฒน์)

ขวัญชนก ฉนิยวัฒน์ : การสื่อสารภาคประชาชนเพื่อเตรียมความพร้อมในการเข้าสู่เขตเศรษฐกิจประชาคมอาเซียน ในพื้นที่อำเภอแม่สาย จังหวัดเชียงราย. (THE CIVIL SOCIETY COMMUNICATION TO PREPARE FOR ASEAN ECONOMIC COMMUNITY IN MAE-SAI DISTRICT CHIANG RAI PROVINCE) อ. ที่ปรึกษาวิทยานิพนธ์หลัก : รศ. ดร. กาญจนา แก้วเทพ, 355 หน้า.

การวิจัยเรื่อง “การสื่อสารภาคประชาชนเพื่อเตรียมความพร้อมในการเข้าสู่เขตเศรษฐกิจประชาคมอาเซียน ในพื้นที่อำเภอแม่สาย จังหวัดเชียงราย” มีวัตถุประสงค์เพื่อศึกษาการเปิดรับ การแสวงหาข้อมูลข่าวสาร และการดำเนินการในการให้ข้อมูลข่าวสาร เกี่ยวกับประชาคมอาเซียนของสื่อบุคคลท้องถิ่นและวิทยุชุมชน และเพื่อศึกษาการเปิดรับ และการแสวงหาข้อมูล ข่าวสาร รวมถึงบทบาทของข้อมูลข่าวสารเกี่ยวกับประชาคมอาเซียน 2558 ที่ได้รับผ่านสื่อบุคคลท้องถิ่นและวิทยุชุมชนในการเตรียมความพร้อมในการเข้าร่วมประชาคมอาเซียนในปี 2558 ของประชาชนในพื้นที่อำเภอแม่สาย จังหวัดเชียงราย รูปแบบการวิจัยครั้งนี้เป็นการวิจัยในเชิงคุณภาพ โดย ใช้การสัมภาษณ์เชิงลึก สื่อบุคคลท้องถิ่น 14 คน ผู้ปฏิบัติงานของวิทยุชุมชน 4 สถานี และประชาชนกลุ่มตัวอย่างในพื้นที่ 5 หมู่บ้าน ผลการวิจัยพบว่า

- 1) การแสวงหาข้อมูลข่าวสาร เกี่ยวกับประชาคมอาเซียน ของสื่อบุคคลท้องถิ่นและวิทยุชุมชนในพื้นที่อำเภอแม่สาย จังหวัดเชียงรายส่วนใหญ่มาจากการเข้าร่วมประชุมสัมมนาที่หน่วยงานต่างๆ ทั้งระดับอำเภอและระดับจังหวัดจัดขึ้น
- 2) การดำเนินการในการให้ข้อมูลข่าวสารเกี่ยวกับประชาคมอาเซียนของสื่อบุคคลท้องถิ่นและวิทยุชุมชนในพื้นที่อำเภอแม่สาย สื่อบุคคลท้องถิ่นจะดำเนินการผ่านช่องทาง/สื่อที่แต่ละหน่วยงานมีอยู่ ส่วนวิทยุชุมชนดำเนินการผ่านการจัดรายการวิทยุ
- 3) การเปิดรับข้อมูลข่าวสาร และการแสวงหาข้อมูลข่าวสารเกี่ยวกับประชาคมอาเซียน 2558 ผ่านสื่อภาคประชาชน นั้น ประชาชนกลุ่มตัวอย่างมีการเปิดรับข่าวสารผ่านสื่อภาคประชาชน ผ่านช่องทางการฟังวิทยุชุมชนและเสียดตามสาย แต่จะไม่มีแสวงหาข้อมูลข่าวสารเกี่ยวกับประชาคมอาเซียน 2558 ผ่านสื่อภาคประชาชน
- 4) การเปิดรับข้อมูลข่าวสาร และการแสวงหาข้อมูลข่าวสารเกี่ยวกับประชาคมอาเซียน 2558 ผ่านสื่ออื่นๆ ประชาชนกลุ่มตัวอย่างส่วนใหญ่เปิดรับข่าวสารผ่าน สื่อมวลชน เช่น โทรทัศน์ หนังสือพิมพ์ และมีการแสวงหาข้อมูลผ่านอินเทอร์เน็ต
- 5) บทบาทของข้อมูลข่าวสารเกี่ยวกับประชาคมอาเซียน 2558 ที่ได้รับผ่านสื่อบุคคลและวิทยุชุมชนในการเตรียมความพร้อมในการเข้าร่วมประชาคมอาเซียนในปี 2558 พบว่าประชาชนมีการตระหนักถึงการเข้าร่วมเป็นประชาคมอาเซียน มีระดับความรู้ความเข้าใจเกี่ยวกับประชาคมเศรษฐกิจอาเซียนในระดับน้อยถึงปานกลาง โดยมีทัศนคติในด้านบวกเกี่ยวกับเศรษฐกิจในพื้นที่อำเภอแม่สาย และมีการปรับตัวในด้านการส่งเสริมบุตรหลานด้านการเรียนภาษาเพื่อเตรียมความพร้อมในการเข้าสู่ประชาคมเศรษฐกิจอาเซียน

สาขาวิชา นิเทศศาสตร์ ลายมือชื่อนิสิต

ปีการศึกษา 2555 ลายมือชื่อ อ.ที่ปรึกษาวิทยานิพนธ์หลัก

5484658628 : MAJOR COMMUNICATION ARTS

KEYWORDS : THE CIVIL SOCIETY COMMUNICATION / TO PREPARE / ASEAN ECONOMIC COMMUNITY / MAE-SAI DISTRICT / CHIANG RAI PROVINCE

KWANCHANOK NEEYAWAT : THE CIVIL SOCIETY COMMUNICATION TO PREPARE FOR ASEAN ECONOMIC COMMUNITY IN MAE-SAI DISTRICT CHIANG RAI PROVINCE.

ADVISOR: ASSOC. PROF.KANJANA KAEWTHEP, Ph.D., 355 pp.

The qualitative research method employing in-depth interviews used to study the civil society communication in aspect of informing about ASEAN Economic community and the role of the information about ASEAN Economic community in preparing the people in Mae-Sai district, Chiang Rai province for attending ASEAN community in 2015. The total data collected from 14 local personal media, 4 community radio stations, and village representatives from 5 villages.

The research results revealed that:

- 1) The information exposure and seeking about ASEAN economic community of local personal media and community radio in Mae-Sai, Chiang Rai province came from various seminars which held by the district level and provincial levels agencies.
- 2) To provide information about the ASEAN Economic community, the local personal media perform via / media each agency exists and the community radios provide information via radio to broadcast the information.
- 3) Majority of samples in this research exposure the information about ASEAN Economic community 2015 from the civil society communication (from community radio and voice line) but they didn't seeking the information about ASEAN Economic community 2015 from the civil society communication.
- 4) Majority of samples in this research also exposure and seeking for the information about ASEAN Community 2015 through other media, such as television, newspapers and internet.
- 5) The role of the information about the ASEAN economic community 2015 which samples in this research gain from local personal media and community radio found that samples in this research were aware of joining the ASEAN Community. They also have knowledge and understand about the ASEAN Community in 2015 from low level to medium level. Moreover, they have positive attitude about the economy in Mae Sai area and were able to adjust themselves for promoting children to learn other language to get ready for ASEAN Economic Community in 2015.

Field of Study : COMMUNICATION ARTS Student's Signature

Academic Year : 2012 Advisor's Signature

กิตติกรรมประกาศ

วิทยานิพนธ์ฉบับนี้ไม่อาจสำเร็จลุล่วงได้ หากปราศจากบุคคลและคณะบุคคลที่ให้ความอนุเคราะห์ช่วยเหลือผู้วิจัยตลอดระยะเวลาการทำวิจัยที่ผ่านมา

ผู้วิจัยขอกราบขอบพระคุณ รองศาสตราจารย์ ดร.กาญจนา แก้วเทพ อาจารย์ที่ปรึกษาวิทยานิพนธ์ ที่ได้ประสิทธิ์ประสาทความรู้ ให้คำปรึกษาตลอดจนให้ข้อเสนอแนะแนวทางในการทำงานวิจัยนี้มาโดยตลอด จนงานวิจัยนี้สำเร็จลุล่วงไปด้วยดี

ผู้วิจัยขอกราบขอบพระคุณรองศาสตราจารย์ พัทธนี เขยจรรยา ประธานกรรมการสอบวิทยานิพนธ์ และรองศาสตราจารย์ ดวงพร คำบุญวัฒน์ คณะกรรมการสอบวิทยานิพนธ์ ที่ได้เสียสละเวลาให้คำแนะนำในการทำวิทยานิพนธ์แก่ผู้วิจัย

ผู้วิจัยขอกราบขอบพระคุณคณาจารย์ทุกท่านที่ได้ประสิทธิ์ประสาทความรู้แก่ผู้วิจัย

ผู้วิจัยขอกราบขอบพระคุณหัวหน้าสำนักงาน/หน่วยงาน รวมถึงคณะเจ้าหน้าที่สำนักงาน ที่ว่าการอำเภอแม่สลาย ตำบลศาลกากรแม่สลาย สำนักงานพัฒนาชุมชนแม่สลาย สำนักงานเกษตรอำเภอแม่สลาย เทศบาลตำบลแม่สลาย เทศบาลตำบลเวียงพางคำ เทศบาลตำบลแม่สลายมิตรภาพ องค์การบริหารส่วนตำบลเกาะช้าง สถานีวิทยุชุมชนคลื่นคนแม่สลาย สถานีวิทยุชุมชนคลื่น HOT STATION RADIO สถานีวิทยุชุมชน พรหมนคร สถานีวิทยุชุมชนคลื่นเวียงพางคำ(ดอยเวา) และกำนัน/ผู้ใหญ่บ้านรวมถึงพ่อแม่พี่น้องในพื้นที่ 5 หมู่บ้าน(บ้านแม่สลาย,บ้านเกาะทราย,บ้านสันผักอี,บ้านป่าแดง,บ้านปางห้า) ที่หากปราศจากความอนุเคราะห์ของท่านที่กล่าวมาแล้ว งานวิจัยชิ้นนี้คงมีอาจปรากฏเป็นรูปเล่มที่สมบูรณ์ได้

ขอบคุณเพื่อนๆ นิเทศศาสตร์บัณฑิตรุ่น 2 รุ่น 3 และเพื่อนๆ สิงห์แดง 58 ที่ช่วยสร้างรอยยิ้ม และ เป็นกำลังใจ ให้แก่ผู้วิจัยเสมอมา

ผู้วิจัยขอขอบคุณ พี่สาว(สิริกัญญา ณียวัฒน์) ที่เป็นกำลังใจและคอยดูแล ผู้วิจัยมาโดยตลอด

เหนือสิ่งอื่นใด ผู้วิจัยขอกราบขอบพระคุณ คุณพ่อ(เริงณรงค์ ณียวัฒน์) คุณแม่(กสิปเอื้อง ณียวัฒน์) ที่มอบความรัก ความเข้มแข็ง ความมั่นใจ ที่เป็นทั้งแรงบันดาลใจ เป็นกำลังใจ เป็นแรงสนับสนุน ให้แก่ผู้วิจัยเสมอมา ทำให้วิทยานิพนธ์ชิ้นนี้สำเร็จลุล่วงลงได้

สารบัญ

หน้า	
บทคัดย่อภาษาไทย.....	ง
บทคัดย่อภาษาอังกฤษ.....	จ
กิตติกรรมประกาศ.....	ฉ
สารบัญ.....	ช
สารบัญตาราง.....	ฅ
สารบัญภาพ.....	ฉ
บทที่ 1 บทนำ	1
1.1 ที่มาและความสำคัญ.....	1
1.2 ปัญหาคำวิจัย.....	15
1.3 วัตถุประสงค์ของการวิจัย.....	16
1.4 ขอบเขตการวิจัย.....	17
1.5 นิยามศัพท์ปฏิบัติการ.....	19
1.6 ประโยชน์ที่คาดว่าจะได้รับ.....	22
1.7 กรอบการวิจัย.....	23
บทที่ 2 แนวคิดทฤษฎีที่เกี่ยวข้อง	24
2.1 แนวคิดเกี่ยวกับการสื่อสารชุมชน.....	24

2.2 แนวคิดเกี่ยวกับวิทยุชุมชน.....	35
2.3 แนวคิดสื่อบุคคลท้องถิ่น.....	42
2.4 ทฤษฎีเกี่ยวกับการเปิดรับสื่อ.....	49
2.5 แนวคิดการแสวงหาข่าวสารของผู้รับสาร.....	53
2.6 งานวิจัยที่เกี่ยวข้อง.....	58
บทที่ 3 ระเบียบวิธีวิจัย	61
3.1 วิธีการวิจัย	61
3.2 ขั้นตอนในการทำวิจัย	62
3.3 กำหนดกลุ่มเป้าหมาย.....	63
3.4 พื้นที่ทำการศึกษา.....	67
3.5 การเก็บรวบรวมข้อมูล.....	67
3.6 การกำหนดเครื่องมือที่ใช้ในงานวิจัย.....	68
3.7 ระยะเวลาในการเก็บข้อมูล.....	68
3.8 การวิเคราะห์และการนำเสนอข้อมูล	69
บทที่ 4 ผลการวิจัย : การสื่อสารของสื่อบุคคลท้องถิ่น (กลุ่มผู้ส่งสารที่เป็นทางการ).....	74
4.1 ที่ว่าการอำเภอแม่สาย	76
4.2 ด้านสุขภาพแม่สาย	88
4.3 พัฒนาชุมชนแม่สาย.....	97
4.4 เกษตรอำเภอแม่สาย.....	102

4.5	เทศบาลตำบลแม่สาย.....	110
4.6	เทศบาลตำบลเวียงพางคำ.....	118
4.7	เทศบาลตำบลแม่สายมิตรภาพ.....	124
4.8	องค์การบริหารส่วนตำบลเกาะช้าง.....	129
บทที่ 5	ผลการวิจัย: การสื่อสารของสื่อบุคคลท้องถิ่น (กลุ่มผู้ส่งสารที่ไม่เป็นทางการ).....	142
5.1	ผู้ใหญ่บ้านแม่สาย.....	143
5.2	ผู้ใหญ่บ้านเกาะทราย.....	149
5.3	ผู้ใหญ่บ้านสันผักอี.....	156
5.4	ผู้ใหญ่บ้าน(กำนัน)บ้านป่าแดง.....	161
5.5	ผู้ใหญ่บ้านปางห้า.....	167
บทที่ 6	ผลการวิจัย: การสื่อสารของวิทยุชุมชน.....	178
6.1	สถานีวิทยุชุมชนคลื่น HOT STATION RADIO.....	179
6.2	สถานีวิทยุชุมชนคลื่นคนแม่สาย.....	186
6.3	สถานีวิทยุชุมชนคลื่นพรหมนคร.....	194
6.4	สถานีวิทยุชุมชนคลื่นเวียงพางคำ(ดอยเวา).....	201
บทที่ 7	ผลการวิจัย : การเปิดรับ การแสวงหา และการปรับตัวของกลุ่มผู้รับสาร.....	211
7.1	การเปิดรับ การแสวงหาและการปรับตัวของกลุ่มผู้รับสาร: แบ่งตามเกณฑ์หมู่บ้าน.....	211

7.2 การเปิดรับ การแสวงหาและการปรับตัวของกลุ่มผู้รับสาร: แบ่งตามเกณฑ์	
อาชีพ.....	268
บทที่ 8 สรุปผลการวิจัย อภิปรายผลและข้อเสนอแนะ	274
8.1 สรุปผลการวิจัยและอภิปรายผล.....	275
8.2 ข้อเสนอแนะ.....	331
รายการอ้างอิง	334
ภาคผนวก.....	342
ภาคผนวก(ก).....	343
ภาคผนวก(ข)	344
ภาคผนวก(ค)	346
ประวัติผู้เขียนวิทยานิพนธ์.....	355

สารบัญตาราง

หน้า		
ตารางที่ 1	รายชื่อวิทยุชุมชนที่ทำการศึกษาในพื้นที่อำเภอแม่สาย จังหวัดเชียงราย.....	68
ตารางที่ 2	การเปิดรับ/การแสวงหาและการถ่ายทอดข้อมูลข่าวสารเกี่ยวกับประชาคม อาเซียนของสื่อบุคคลท้องถิ่น(ผู้ส่งสารที่เป็นทางการ).....	135
ตารางที่ 3	การเปิดรับ/การแสวงหาและการถ่ายทอดข้อมูลข่าวสารเกี่ยวกับประชาคม อาเซียนของสื่อบุคคลท้องถิ่น(ผู้ส่งสารที่ไม่เป็นทางการ).....	175
ตารางที่ 4	การเปิดรับ/การแสวงหาและการถ่ายทอดข้อมูลข่าวสารเกี่ยวกับประชาคม อาเซียนของกลุ่มผู้ส่งสารวิทยุชุมชน	209
ตารางที่ 5	การเปิดรับและแสวงหาข้อมูลข่าวสารผ่านสื่อภาคประชาชนและสื่ออื่นๆ ของกลุ่มผู้รับสาร : แบ่งตามเกณฑ์หมู่บ้าน.....	262
ตารางที่ 6	บทบาทของข้อมูลข่าวสารเกี่ยวกับประชาคมอาเซียนต่อกลุ่มผู้รับสาร : แบ่งตามเกณฑ์หมู่บ้าน.....	266
ตารางที่ 7	การเปิดรับและแสวงหาข้อมูลข่าวสารผ่านสื่อภาคประชาชนและสื่ออื่นๆ ของกลุ่มผู้รับสาร: แบ่งตามเกณฑ์อาชีพ.....	269
ตารางที่ 8	บทบาทของข้อมูลข่าวสารเกี่ยวกับประชาคมอาเซียนต่อกลุ่มผู้รับสาร : แบ่งตามเกณฑ์อาชีพ.....	272
ตารางที่ 9	การเปิดรับและการแสวงหาข้อมูลข่าวสารของสื่อภาคประชาชน ในพื้นที่ อำเภอแม่สาย.....	283
ตารางที่ 10	การดำเนินการให้ข้อมูลข่าวสารของสื่อภาคประชาชนในพื้นที่อำเภอแม่สาย	290

ตารางที่ 11	การเปิดรับและการแสวงหาข้อมูลข่าวสารผ่านสื่อภาคประชาชนของประชาชน ในพื้นที่: แบ่งตามเกณฑ์หมู่บ้าน.....	299
ตารางที่ 12	การเปิดรับและการแสวงหาข้อมูลข่าวสารผ่านสื่อภาคประชาชนของประชาชน ในพื้นที่: แบ่งตามเกณฑ์อาชีพ.....	305
ตารางที่ 13	การเปิดรับและการแสวงหาข้อมูลข่าวสารผ่านสื่ออื่นๆของประชาชน : แบ่งตามเกณฑ์หมู่บ้าน.....	313
ตารางที่ 14	การเปิดรับและการแสวงหาข้อมูลข่าวสารผ่านสื่ออื่นๆของประชาชน : แบ่งตามเกณฑ์อาชีพ.....	317
ตารางที่ 15	บทบาทของข้อมูลข่าวสารผ่านสื่อภาคประชาชน: ตามเกณฑ์หมู่บ้าน.....	321
ตารางที่ 16	บทบาทของข้อมูลข่าวสารผ่านสื่อภาคประชาชน: ตามเกณฑ์อาชีพ.....	325

สารบัญภาพ

หน้า

ภาพที่ 1	ภาพแผนที่แสดงที่ตั้งของหมู่บ้านที่ผู้วิจัยลงพื้นที่ทำการศึกษาทั้ง 5 หมู่บ้าน.....	19
ภาพที่ 2	ภาพแผนที่แสดงที่ตั้งของหมู่บ้านที่ผู้วิจัยลงพื้นที่ทำการศึกษาทั้ง 5 หมู่บ้าน.....	211
ภาพที่ 3	ภาพแผนที่แสดงที่ตั้งของหมู่บ้านที่ผู้วิจัยลงพื้นที่ทำการศึกษาทั้ง 5 หมู่บ้าน.....	275

บทที่ 1

ที่มาและความสำคัญ

ประชาคมอาเซียน (ASEAN Community) หรือเดิมคือสมาคมแห่งประชาชาติเอเชียตะวันออกเฉียงใต้ หรือ อาเซียน (Association of Southeast Asian Nation: ASEAN) ได้ก่อตั้งขึ้น โดยการลงนามปฏิญญาสมาคมแห่งประชาชาติเอเชียตะวันออกเฉียงใต้ (ASEAN Declaration) ในปี พ.ศ. 2510 ด้วยแนวคิดที่จะรวมประเทศทั้งหมดในเอเชียตะวันออกเฉียงใต้เข้าด้วยกัน เพื่อส่งเสริมความเข้าใจอันดีต่อกันระหว่างประเทศในภูมิภาค อำนวยความสะดวกด้านศุลกากร เสริมภาพ และ ความมั่นคงปลอดภัยทางการเมือง สร้างสรรค์ความเจริญทางด้านเศรษฐกิจ การพัฒนาสังคมและ วัฒนธรรม การกินดีอยู่ดี บนพื้นฐานของความเสมอภาคและผลประโยชน์ร่วมกัน (ขจิต จิตเสวี. 2552)

อาเซียนมีประเทศสมาชิกรวม 10 ประเทศ โดยเรียงตามการเข้าร่วมสมาคมอาเซียน ประเทศสมาชิกก่อตั้ง 5 ประเทศ ได้แก่ อินโดนีเซีย มาเลเซีย ฟิลิปปินส์ สิงคโปร์ และไทย เมื่อวันที่ 8 สิงหาคม ค.ศ. 1967 ต่อมาประเทศบรูไนเข้าเป็นสมาชิกลำดับที่ 6 ในวันที่ 7 มกราคม ค.ศ. 1984 ประเทศเวียดนามเข้าเป็นสมาชิกลำดับที่ 7 เมื่อวันที่ 28 กรกฎาคม ค.ศ. 1995 ประเทศลาว และพม่าเข้าเป็นสมาชิกลำดับที่ 8 และ 9 เมื่อวันที่ 23 กรกฎาคม ค.ศ. 1997 และประเทศกัมพูชา เข้าเป็นสมาชิกลำดับที่ 10 เมื่อวันที่ 3 เมษายน ค.ศ. 1999 ตามลำดับ โดยความร่วมมือในอาเซียน นั้นสามารถแบ่งได้ เป็น 2 ด้านหลัก คือ (1) ความร่วมมือด้านการเมืองและความมั่นคงของ อาเซียน (2) ด้านเศรษฐกิจ และความร่วมมือเฉพาะด้าน คือความร่วมมือที่เกี่ยวกับการเสริมสร้าง สภาพชีวิตความเป็นอยู่ของประชากรในภูมิภาคให้มีมาตรฐานการดำรงชีวิตที่ดี รวมทั้งส่งเสริม และรักษาเอกลักษณ์ประเพณีและวัฒนธรรม

ในปี 2015 อาเซียน (ASEAN) ได้มีแผนการดำเนินงานที่จะจะมีการจัดตั้งประชาคม อาเซียน 2015 (ASEAN Community 2015) ขึ้น โดยมี 3 เสาหลักของอาเซียนเป็นหลักในการ

ดำเนินงาน คือ **เสาหลักเศรษฐกิจ เสาหลักการเมืองและความมั่นคง และเสาหลักสังคม และวัฒนธรรม** โดยจะเห็นได้ว่าการขยายความร่วมมือจากที่มีอยู่เดิม 2 ด้าน คือด้านเศรษฐกิจ ด้านความมั่นคง โดยได้เพิ่มความร่วมมือในด้านสังคมและวัฒนธรรม และวางแผนพัฒนาความร่วมมือกันระหว่างประเทศสมาชิกในระดับที่สูงขึ้นอีกด้วย ซึ่งในแต่ละด้านก็มีเป้าหมายและวัตถุประสงค์ในการดำเนินงานเมื่อเข้าร่วมเป็นประชาคมอาเซียน ดังนี้

- **ด้านความการเมืองและความมั่นคง** มีวัตถุประสงค์ที่จะทำให้ประเทศในภูมิภาคอยู่อย่างสันติสุข แก้ไขปัญหาภายในภูมิภาคโดยสันติวิธี และยึดมั่นในหลักความมั่นคงรอบด้านเช่น เพิ่มศักยภาพในการแก้ปัญหาข้อพิพาทในภูมิภาค กำหนดมาตรการการป้องกัน การเกิดข้อพิพาท เป็นต้น
- **ในด้านเศรษฐกิจ** มีวัตถุประสงค์ที่จะให้ภูมิภาคเอเชียตะวันออกเฉียงใต้มีความมั่นคง มั่งคั่ง และสามารถแข่งขันกับภูมิภาคอื่นๆ ได้ เช่นมุ่งให้เกิดการไหลเวียนอย่างเสรีของสินค้า มุ่งจัดให้อาเซียนเป็นตลาดเดียวและเป็นฐานการผลิต ให้ความช่วยเหลือแก่ประเทศสมาชิกลดระดับช่องว่างการพัฒนาและเข้าร่วมในกระบวนการรวมตัวทางเศรษฐกิจ อีกทั้งส่งเสริมความร่วมมือในนโยบายการเงินและเศรษฐกิจมหภาค ตลาดการเงิน และตลาดเงินทุน การประกันภัย และภาษีอากร อีกทั้งการพัฒนาโครงสร้างพื้นฐานและการคมนาคม ครอบคลุมความร่วมมือด้านกฎหมาย ความร่วมมือด้านการเกษตร พลังงาน การท่องเที่ยว พัฒนาฝีมือแรงงาน เป็นต้น
- **ด้านสังคมและวัฒนธรรม** โดยมีเป้าหมายให้ภูมิภาคเอเชียตะวันออกเฉียงใต้เป็นสังคมที่เอื้ออาทร และมีความมั่นคงทางสังคม ประชากรมีสุขภาพความเป็นอยู่ที่ดี ได้รับการพัฒนาทุกด้าน โดยการยกระดับคุณภาพชีวิตประชากร ส่งเสริมการสร้างอัตลักษณ์ทางวัฒนธรรมอาเซียน ทั้งนี้จะรวมถึงการพัฒนาสังคม ยกกระดับความเป็นอยู่ของผู้ด้อยโอกาส การพัฒนาฝึกอบรม การศึกษาระดับพื้นฐานและระดับสูง การสร้างงาน การพัฒนาทางวิทยาศาสตร์และเทคโนโลยี และการพัฒนาด้านสาธารณสุข การจัดการปัญหาด้านสิ่งแวดล้อม เป็นต้น

ประชาคมเศรษฐกิจอาเซียน (ASEAN Economic Community)

จากเสาหลักทั้ง 3 เสาหลักของประชาคมอาเซียน เสาหลักที่โดดเด่นก็คือเสาหลักประชาคมเศรษฐกิจอาเซียน เนื่องจากเป็นด้านที่มีการพัฒนาความร่วมมือมาอย่างต่อเนื่องตั้งแต่เริ่มก่อตั้งอาเซียน (ASEAN: สมาคมแห่งประชาชาติเอเชียตะวันออกเฉียงใต้) การทำข้อตกลงต่างๆ ด้านเศรษฐกิจร่วมกันระหว่างประเทศสมาชิกในอาเซียน และการดำเนินงานที่ต่อเนื่องจนถึงปัจจุบัน

สำหรับเสาหลักการจัดตั้งประชาคมเศรษฐกิจอาเซียน(ASEAN Economic Community หรือ AEC) ภายในปี 2558 เพื่อให้อาเซียนมีการย้ายสินค้า บริการ การลงทุน แรงงานฝีมืออย่างเสรี และเงินทุนที่เสรีขึ้น โดยในปี 2550 อาเซียนได้จัดทำพิมพ์เขียวเพื่อจัดตั้งประชาคมเศรษฐกิจอาเซียน (AEC Blueprint) เป็นแผนบูรณาการงานด้านเศรษฐกิจให้เป็นภาพรวมในการมุ่งไปสู่ AEC ซึ่งประกอบด้วยแผนงานเศรษฐกิจในด้านต่างๆ จนบรรลุเป้าหมายในปี 2558 รวมทั้งการให้ความยืดหยุ่นตามที่ประเทศสมาชิกได้ตกลงกันล่วงหน้า และเพื่อสร้างพันธสัญญาระหว่างประเทศสมาชิกอาเซียน อาเซียนได้กำหนดยุทธศาสตร์การก้าวไปสู่ประชาคมอาเซียนที่สำคัญดังนี้ 1. การเป็นตลาดและฐานการผลิตเดียวกัน 2. การเป็นภูมิภาคที่มีขีดความสามารถในการแข่งขันสูง 3. การเป็นภูมิภาคที่มีการพัฒนาทางเศรษฐกิจที่เท่าเทียมกัน และ 4. การเป็นภูมิภาคที่มีการบูรณาการเข้ากับเศรษฐกิจโลก (AEC FACT BOOK.กรมเจรจาการค้าระหว่างประเทศ กระทรวงพาณิชย์ , มีนาคม 2555)

ทั้งนี้ในด้านการเป็นตลาดและการเป็นฐานการผลิตเดียวกันจะเป็นยุทธศาสตร์สำคัญของการจัดตั้งประชาคมเศรษฐกิจอาเซียน ซึ่งจะทำให้อาเซียนมีความสามารถในการแข่งขันสูงขึ้น โดยอาเซียนได้กำหนดกลไกและมาตรการใหม่ๆ ที่จะช่วยเพิ่มประสิทธิภาพการดำเนินมาตรการด้านเศรษฐกิจที่มีอยู่แล้ว เร่งรัดการรวมกลุ่มเศรษฐกิจในสาขาที่มีความสำคัญลำดับแรก อำนวยความสะดวกการเคลื่อนย้ายบุคคลแรงงานฝีมือและผู้เชี่ยวชาญ และเสริมสร้างความเข้มแข็งของสถาบันในอาเซียน โดยการเป็นตลาดและฐานการผลิตเดียวกันเดียวกันของอาเซียน มี 5 องค์ประกอบหลักคือ (1) การเคลื่อนย้ายสินค้าเสรี (2) การเคลื่อนย้ายบริการเสรี (3) การเคลื่อนย้ายการลงทุน

เสรี (4) การเคลื่อนย้ายเงินทุนเสรีเสรีขึ้น และ (5) การเคลื่อนย้ายแรงงานฝีมือเสรี โดยประเทศสมาชิกได้ร่วมกันดำเนินมาตรการต่างๆ ที่จะช่วยเพิ่มขีดความสามารถแข่งขันของอาเซียน ได้แก่ ยกเลิกภาษีศุลกากรให้หมดไป ทดยอยยกเลิกอุปสรรคทางการค้าที่มีใช้ภาษี ปรับประสานพิธีการด้านศุลกากรให้เป็นมาตรฐานเดียวกันและง่ายขึ้น ซึ่งจะช่วยลดต้นทุนทางธุรกรรม เคลื่อนย้ายแรงงานฝีมือเสรี นักลงทุนอาเซียนสามารถลงทุนได้อย่างเสรีในสาขาอุตสาหกรรมและบริการที่ประเทศสมาชิกอาเซียนเปิดให้ เป็นต้นโดยมีการวางยุทธศาสตร์การเป็นตลาดและฐานการผลิตเดียวกัน เช่น การอำนวยความสะดวกทางด้านการค้าในอาเซียน การลด/ยกเลิกภาษีศุลกากรในอาเซียน การปรับปรุงความโปร่งใสทางการค้า การพัฒนาศุลกากรอาเซียนให้ทันสมัย ระบบศุลกากรอิเล็กทรอนิกส์ ณ จุดเดียวของอาเซียน (ASEAN Single Window : ASW) เชื่อมโยงระบบบูรณาการระหว่างหน่วยงานภาครัฐและผู้ใช้ อาทิ ผู้ประกอบธุรกรรมทางธุรกิจ และผู้ให้บริการด้านขนส่งและโลจิสติกส์ เป็นต้น

การสื่อสารกับการเตรียมความพร้อมเข้าสู่เขตเศรษฐกิจเสรีอาเซียน ปี 2558

ทั้งนี้ประเทศไทยซึ่งเป็นหนึ่งในประเทศสมาชิกของอาเซียนและเป็นประเทศที่มีส่วนร่วมในการวางแผนการก่อตั้งประชาคมอาเซียนด้วยนั้น ในการเข้าร่วมเป็นส่วนหนึ่งของประชาคมอาเซียน ประเทศไทยจึงจำเป็นต้องมีการเตรียมความพร้อมในทุกๆ ภาคส่วนของประเทศไม่เพียงแต่เฉพาะภาครัฐหรือภาคเอกชนเท่านั้น แต่ยังรวมถึงภาคสังคมและภาคประชาชนที่จะต้องเตรียมความพร้อมและพัฒนาไปพร้อมๆ กันด้วยเนื่องจากการพัฒนาประเทศเพื่อก้าวเข้าสู่การเข้าร่วมประชาคมอาเซียนนั้นจะต้องอาศัยความร่วมมือของทุกภาคส่วนเพื่อให้เกิดศักยภาพและประสิทธิภาพมากที่สุด โดยเฉพาะในส่วนของภาคประชาชนนี้ถือได้เป็นกลไกและเป็นทรัพยากรที่สำคัญในการที่จะมีส่วนช่วยในการส่งเสริมและพัฒนาสังคมและประเทศ เพื่อให้ในปี 2558 เมื่อมีการเข้าร่วมเป็นประชาคมอาเซียน ประเทศไทยจะมีความพร้อมที่จะสามารถพัฒนาประเทศต่อยอดจากความร่วมมือภายใต้สามเสาหลักของประชาคมอาเซียนได้

อนึ่งในการเตรียมความพร้อมในการเข้าสู่ประชาคมเศรษฐกิจอาเซียนนั้น การสื่อสาร ก็เป็นส่วนหนึ่งที่จะมีบทบาทในการช่วยเตรียมความพร้อม เนื่องจากการสื่อสารจะทำให้เกิด

กระบวนการแลกเปลี่ยนข้อมูลข่าวสารหรือส่งข้อมูลข่าวสาร จากแหล่งสาร/ผู้ส่งสาร ที่ไม่ว่าจะเป็น จากองค์กร หน่วยงาน หรือบุคคล และส่งสารผ่านสื่อหรือช่องทางต่าง ๆ ไปยังผู้รับสาร ทั้งช่องทางผ่านสื่อมวลชนอย่าง โทรทัศน์ วิทยุ หนังสือพิมพ์ หนังสือ เป็นต้น ผ่านทางสื่อใหม่อย่าง อินเทอร์เน็ต หรือสื่อกิจกรรม และสื่อบุคคล ทั้งนี้เพื่อให้ข้อมูลข่าวสาร เพื่อสร้างความเข้าใจ ร่วมกันในการเข้าร่วมประชาคมอาเซียน และเตรียมความพร้อมในการเข้าร่วมเป็นส่วนหนึ่งของ ประชาคมอาเซียนในปี 2558

ในส่วนของสื่อต่างๆ ที่ได้ทำหน้าที่ในการให้ข้อมูลข่าวสารเกี่ยวกับประชาคมอาเซียน 2558 ที่มีในปัจจุบัน (ปี พ.ศ. 2555) นั้นก็มีอยู่อย่างหลากหลาย ซึ่งหากพิจารณาตามประเภทของ สื่อแล้วก็เช่น

สื่อมวลชน: โดยในส่วนของสื่อมวลชนนี้ ในประเภทของโทรทัศน์ไม่ว่าจะเป็น สื่อโทรทัศน์ ประเภท Free TV (ช่อง 3,5,7,9NBT และ Thai PBS เป็นต้น) และประเภท Cable TV (เช่น Voice, TV ASTV) ก็จะมีการรายงานข่าวที่มีเนื้อหาเกี่ยวกับประชาคมอาเซียน เป็นระยะๆ หรือมีรายงาน ข่าวพิเศษที่มีเนื้อหาข่าวสารเกี่ยวกับอาเซียน เช่น ASEAN Connect (ช่อง 3) หรือรายการที่มี เนื้อหาที่เกี่ยวกับการเข้าร่วมประชาคมอาเซียน เช่น “มองโลกแบบวิกรม” (ช่อง 3) รายการ "รอบรู้ อาเซียน" ทาง สทท. (ช่อง 11) เป็นต้น สื่อมวลชนประเภทวิทยุ โดยคลื่นความถี่ต่างๆ ทั้งที่ ดำเนินการโดยภาครัฐ อย่างกรมประชาสัมพันธ์ และคลื่นวิทยุที่ดำเนินการโดยภาคธุรกิจเอกชน ที่ นอกจากจะมีช่วงรายงานข่าวสารเกี่ยวกับประชาคมอาเซียนแล้ว (โดยสำนักข่าวไทย) ก็มี คลื่นวิทยุที่มีช่วงรายการที่นำเสนอเนื้อหาสาระที่เกี่ยวกับประชาคมอาเซียนโดยเฉพาะ เช่น FM 96.5 คลื่นความคิดรายการเปิดประตูสู่ประชาคมอาเซียน ของ สวท.สุรินทร์ เป็นต้น รวมไปถึง หนังสือพิมพ์ ที่มีการนำเสนอข่าวสาร ในรูปของข่าวเหตุการณ์ปัจจุบันในกลุ่มประเทศอาเซียน และ สื่อสิ่งพิมพ์อื่นๆ อย่างหนังสือ ที่สำนักพิมพ์ต่างๆ ก็ได้มีการจัดพิมพ์หนังสือที่มีเนื้อหาความรู้ เกี่ยวกับประเทศต่างๆ ในประชาคมอาเซียน โดยมีประเภทหนังสือทั้งหนังสือสำหรับเด็ก นิสิต นักศึกษา และผู้ที่สนใจ เป็นต้น

สื่อใหม่ : ในส่วนของสื่อใหม่อย่างเช่นอินเทอร์เน็ตนั้นก็เป็นอีกช่องทางหนึ่งที่ให้ข้อมูลข่าวสารเกี่ยวกับประชาคมอาเซียน ทั้งโดยองค์กร/หน่วยงานที่มีส่วนเกี่ยวข้อง อย่างกรมอาเซียน กระทรวงการต่างประเทศ กระทรวงพาณิชย์กรมประชาสัมพันธ์ เป็นต้น และสำนักข่าวต่างๆ รวมถึงบุคคล นักวิชาการ ที่ได้จัดทำเว็บไซต์ข้อมูลข่าวสาร และเผยแพร่ข้อมูลข่าวสารผ่านทางสื่ออินเทอร์เน็ตทั้งในรูปแบบบทความ ภาพ/วิดีโอ เป็นต้น

สื่อกิจกรรม/สื่อบุคคล : ในส่วนของสื่อกิจกรรมเช่น การจัดอบรมสัมมนาโดยหน่วยงานต่างๆ ยกตัวอย่างเช่น ในส่วนของภาครัฐ-การจัดอบรมโดยกรมอาเซียน กระทรวงการต่างประเทศ แก่ข้าราชการในหน่วยงานต่างๆ ภาคธุรกิจ-สภาหอการค้าไทยได้มีการวางกลยุทธ์การดำเนินงาน แผนงานเพื่อรองรับการเข้าร่วมประชาคมเศรษฐกิจอาเซียน (ASEAN Economic Community: AEC) รวมถึงการเตรียมความพร้อมให้แก่ผู้ประกอบการ SMEs ในประเทศไทย และการส่งเสริมภาคธุรกิจให้มีการลงทุนในประเทศในภูมิภาคเอเชียตะวันออกเฉียงใต้ เพื่อรองรับการเป็นตลาดที่มีฐานการผลิตเดียว (single market and single production base) เมื่อเข้าร่วมเป็นประชาคมอาเซียน 2015 เป็นต้น

จากที่กล่าวมาแล้วข้างต้นจะเห็นได้ว่าการสื่อสารในการเตรียมความพร้อมในการเข้าร่วมประชาคมเศรษฐกิจอาเซียน 2015 นั้น ในส่วนของภาครัฐและภาคเอกชนได้มีความตื่นตัวในเรื่องของการเข้าร่วมประชาคมอาเซียนค่อนข้างมากโดยเห็นได้จากการสื่อสารของภาครัฐและภาคเอกชนที่หลายหน่วยงานได้มีการดำเนินการให้ข้อมูลข่าวสารทั้งการจัดสัมมนา การประชุม วางแผนการดำเนินงาน เตรียมความพร้อมของบุคลากรในหน่วยงาน เป็นต้น แต่ในส่วนของภาคประชาชนนั้น ข้อมูลข่าวสารส่วนใหญ่จะมาจากสื่อมวลชนเป็นหลัก โดยจะเป็นข้อมูลทั่วไปที่เกี่ยวกับประชาคมอาเซียนผ่านรายการข่าวอีกประการหนึ่งหน่วยงานที่ทำหน้าที่สื่อสารภาคประชาชนนั้นก็อยู่ในช่วงเริ่มต้น (อยู่ในช่วงการดำเนินการวางแผนการ) ในดำเนินงานของการจัดตั้งสภาเครือข่ายสื่อภาคประชาชนอาเซียน

สื่อสารภาคประชาชนกับการเข้าร่วมประชาคมเศรษฐกิจอาเซียน

การสื่อสารภาคประชาชน คือ การสื่อสารเพื่อประชาชนโดยเน้นผลประโยชน์ของประชาชนผู้รับสารเป็นหลัก โดยการสื่อสารภาคประชาชนในประเด็นเรื่องการเข้าร่วมประชาคมเศรษฐกิจอาเซียนนั้น ก็เพื่อที่จะให้ประชาชนได้เรียนรู้เกี่ยวกับประเทศสมาชิกในอาเซียนในด้านต่างๆ เช่น ข้อมูลพื้นฐานของแต่ละประเทศ ภาษา วัฒนธรรม ทศนคติ ค่านิยม เพื่อสร้างความเข้าใจในการติดต่อสื่อสารในความร่วมมือด้านเศรษฐกิจของอาเซียน โดยสื่อที่ทำหน้าที่ในการสื่อสารภาคประชาชนนั้น ได้แก่วิทยุชุมชน สิ่งพิมพ์ท้องถิ่น หอกระจายข่าว เคเบิลทีวี สื่อวัฒนธรรม สื่อพื้นบ้าน สื่อบุคคล เป็นต้น

และหากเมื่อพิจารณาในส่วนของ การสื่อสารภาคประชาชนนั้น การจัดการด้านการให้ความรู้ ข้อมูลข่าวสารเกี่ยวกับประชาคมอาเซียน การเปิดรับข้อมูลข่าวสาร และการเตรียมความพร้อมในการเข้าร่วมประชาคมเศรษฐกิจอาเซียนของประชาชนผ่านสื่อต่างๆ นั้น หากแบ่งตามลักษณะของพื้นที่ทางภูมิศาสตร์ ในแต่ละพื้นที่ก็มีมาก-น้อยแตกต่างกันออกไป

ในส่วนของประชาชนที่เป็นประชาชนที่อาศัยอยู่ใน **เขตชุมชนเมือง** เช่น ในเขตกรุงเทพมหานคร หรือจังหวัดใหญ่ที่เป็นศูนย์กลางของภูมิภาค อาจจะมีการตื่นตัวในประเด็นการเข้าร่วมประชาคมเศรษฐกิจอาเซียน 2015 นี้มาก เนื่องจาก**ประการแรก**เขตชุมชนเมืองเป็นพื้นที่ที่มีความเจริญในด้านของสื่อและความสามารถในการรับและเข้าถึงสื่อในด้านต่างๆ ไม่ว่าจะเป็นสื่อโทรทัศน์ วิทยุ สื่อสิ่งพิมพ์ สื่อออนไลน์ ที่มีข้อมูลเนื้อหาของประชาคมอาเซียน **ประการที่สอง** ชุมชนเมืองยังเป็นสถานที่ที่เป็นที่ตั้งขององค์กร สำนักงาน หน่วยงานต่างๆ ทั้งหน่วยงานของรัฐและสถาบันธุรกิจสำคัญๆ หลายแห่ง ที่มีบทบาทเกี่ยวข้องทั้งในส่วนของ การเผยแพร่ข้อมูลข่าวสารเกี่ยวกับอาเซียน 2015 และการนำข้อมูลเหล่านั้นไปพัฒนาองค์กร ปรับนโยบายองค์กรรวมถึงบุคลากร รวมถึงยังมีสถาบันการศึกษา ที่จะทำหน้าที่ให้ข้อมูลข่าวสาร ความรู้ต่างๆ และ **ประการที่สาม** จากการที่ชุมชนเมืองเป็นศูนย์รวมขององค์กร สถาบันที่มีความสำคัญในด้านเศรษฐกิจ การเมืองและความมั่นคง ซึ่งจะเป็นพื้นที่ที่จะได้รับผลหรือจะมีการเปลี่ยนแปลงเกิดขึ้นก่อนเมื่อเข้าเป็นประชาคมอาเซียน และส่งผลต่อการดำเนินชีวิตของประชาชนในพื้นที่ ดังนั้นการเข้าถึงสื่อ

ต่างๆ ก็ดีหรือการปรับเปลี่ยนหรือการเปลี่ยนแปลงนโยบาย แผนงานที่เกิดขึ้นในหน่วยงานหรือองค์กรต่างๆ ล้วนย่อมส่งผลให้เกิดการตื่นตัวและการรับรู้ข้อมูลข่าวสารเกี่ยวกับอาเซียนที่มากขึ้นในกลุ่มของประชาชนที่อาศัยอยู่ในชุมชนเมืองด้วย

ในขณะที่เดียวกันใน **เขตต่างจังหวัดหรือเขตชนบท**นั้นอาจจะยังไม่มี การตื่นตัวในประเด็นนี้มากนัก ซึ่งอาจสืบเนื่องมาจาก **ประการแรก**เขตต่างจังหวัดหรือชนบทนั้นเป็นพื้นที่ที่ความพร้อมในด้านของสื่อและความสามารถในการรับและเข้าถึงสื่อในด้านต่างๆ ไม่ว่าจะเป็นสื่อโทรทัศน์ วิทยุ สื่อสิ่งพิมพ์ สื่อออนไลน์ ที่สามารถแสวงหาข้อมูลข่าวสารเกี่ยวกับประชาคมอาเซียนหรือประชาคมเศรษฐกิจอาเซียน 2015 นั้นมีน้อยกว่าและเข้าถึงยากกว่าในเขตชุมชนเมือง และยิ่งน้อยกว่าเมื่อเป็นเขตชนบท ซึ่งอาจสืบเนื่องจากลักษณะทางภูมิศาสตร์ที่อาจจะมีผลต่อการรับสัญญาณโทรทัศน์ วิทยุ เป็นต้น **ประการที่สอง** คือพื้นที่เขตต่างจังหวัดหรือชนบทนั้นอาจจะไม่ได้เป็นที่ตั้งขององค์กรหรือหน่วยงานสำคัญๆ ที่จะทำการการเผยแพร่ข้อมูลข่าวสารและให้ความรู้เกี่ยวกับอาเซียน 2015 หรือเป็นพื้นที่ที่ไม่ได้มีการเปลี่ยนแปลงมากนักเมื่อเข้าเป็นประชาคมอาเซียน เหมือนอย่างในชุมชนเมือง ดังนั้นข้อมูลข่าวสารเกี่ยวกับประชาคมอาเซียนนั้นยังไม่ปรากฏและกล่าวถึงอย่างแพร่หลาย **ประการที่สาม** สื่อที่เข้าถึงกลุ่มประชาชนเหล่านั้นไม่ได้มีการนำเสนอข้อมูลข่าวสารเกี่ยวกับประชาคมอาเซียนมากนัก ข้อมูลข่าวสารเหล่านั้นอาจขาดความเชื่อมโยงสอดคล้องกับชีวิตความเป็นอยู่และอาจจะไม่ได้กล่าวถึงผลกระทบและการเปลี่ยนแปลงที่จะเกิดขึ้นในกลุ่มประชาชนเหล่านั้น เนื่องจากการนำเสนอข้อมูลข่าวสารจะเน้นไปที่การให้ข้อมูลสำหรับหน่วยงานหรือสถาบันที่สำคัญๆ ในพื้นที่แต่ไม่ได้กระจายถึงระดับประชาชนในพื้นที่ ที่ในแต่ละประชาชนในแต่ละพื้นที่ก็ต้องการข้อมูลที่แตกต่างกันออกไป ซึ่งเป็นผลทำให้การรับรู้เกี่ยวกับอาเซียนของประชาชนในพื้นที่ต่างจังหวัดมีไม่มากนักเมื่อเทียบกับประชาชนในเขตชุมชนเมือง

แต่นอกเหนือจากพื้นที่ต่างจังหวัดและพื้นที่ชนบทแล้วนั้นยังมีพื้นที่ที่มีลักษณะพิเศษ คือเป็นพื้นที่ที่อยู่ต่างจังหวัดแต่เป็นพื้นที่ที่เป็นแหล่งเศรษฐกิจสำคัญ ดังเช่นศูนย์กลางการค้าชายแดนที่สำคัญๆ ตามชายแดนของประเทศไทย ที่ถึงแม้ว่าจะอยู่ห่างไกลแต่ก็เป็นพื้นที่สำคัญทางเศรษฐกิจและมีหน่วยงานที่สำคัญเข้าไปดูแลรับผิดชอบ ยกตัวอย่างเช่น ด่านศุลกากร เป็นต้น ซึ่งถือว่าเป็นพื้นที่ที่มีความพิเศษและน่าสนใจในประเด็นการเข้าร่วมประชาคมอาเซียน 2015 เพราะ

เมื่อการเข้าร่วมเป็นประชาคมอาเซียน พื้นที่เหล่านี้ซึ่งจะกลายเป็นพื้นที่เชื่อมต่อที่สำคัญ ไม่ว่าจะเป็นด้านเศรษฐกิจ การค้าขาย การขนส่งสินค้า แรงงาน การท่องเที่ยว เส้นทางสำคัญทางบกในการเดินทางเชื่อมต่อระหว่างประเทศสมาชิกอาเซียน โดยใช้เส้นทางเหล่านี้ดังนั้นประชาชนที่อาศัยอยู่ในพื้นที่จึงมีความจำเป็นที่จะต้องได้รับข้อมูลข่าวสารเกี่ยวกับประชาคมอาเซียนที่เป็นเนื้อหาเฉพาะสำหรับพื้นที่นั้นๆ เพื่อสร้างความเข้าใจและนำไปสู่การปรับตัวและเตรียมความพร้อมในการเข้าร่วมประชาคมอาเซียนในปี 2558

ทั้งนี้ข้อมูลข่าวสารที่ได้จากสื่อมวลชน ที่แม้จะมีข้อมูลข่าวสารสำหรับประชาชน แต่ก็จะเป็นเนื้อหาข่าวสารทั่วไปเกี่ยวกับประชาคมอาเซียน เช่น ข้อมูลพื้นฐานของประเทศสมาชิกทั้ง 10 ประเทศ ช่วงเวลาการเข้าร่วมอาเซียน ความร่วมมือในด้านต่างๆ (ในด้านประชาคมเศรษฐกิจอาเซียนก็จะเน้นข้อมูลการค้า การลงทุน ความร่วมมือ และผลประโยชน์ของประเทศ เป็นต้น) แต่ก็ยังมีใช้ข้อมูลที่เป็นข้อมูลเฉพาะของพื้นที่ดังกล่าวเนื่องด้วยสื่อมวลชนจะนำเสนอข้อมูลในวงกว้าง แต่ไม่ได้ให้ข้อมูลที่เฉพาะเจาะจงสำหรับประชาชนในแต่ละพื้นที่ ดังนั้นสื่อที่จะเข้ามามีบทบาทในการสื่อสารเพื่อเตรียมความพร้อมในการเข้าประชาคมอาเซียนจะต้องเป็นสื่อภาคประชาชนที่ทำหน้าที่ในการให้ข้อมูลข่าวสารสำหรับพื้นที่ใดพื้นที่หนึ่งโดยเฉพาะ

ดังนั้นหากนำมาพิจารณากับการเตรียมความพร้อมในการเข้าประชาคมอาเซียนในส่วนของภาคประชาชน ดังนั้นการดำเนินการเพื่อให้บรรลุเป้าหมายในการสื่อสารที่เหมาะสมกับพื้นที่และสร้างความรู้ความเข้าใจเกี่ยวกับการเข้าร่วมประชาคมอาเซียนในปี 2558 ของประชาชนในพื้นที่หนึ่งๆ จึงต้องอาศัย “การสื่อสารภาคประชาชน” ในการที่จะเข้ามาทำหน้าที่นี้ โดยการสื่อสารภาคประชาชนนั้นก็คือการสื่อสารโดยประชาชนในพื้นที่เป็นผู้ที่เข้ามามีส่วนร่วมในกระบวนการสื่อสาร และเป็นการสื่อสารโดยมีเป้าหมายเพื่อคนในพื้นที่นั้นอย่างแท้จริง

อนึ่งการสื่อสารเพื่อเตรียมความพร้อมก็ถือเป็นส่วนหนึ่งของการพัฒนา ดังเช่นการเตรียมความพร้อมของภาคประชาชนที่จะเป็นส่วนสำคัญในการพัฒนาประเทศเมื่อเข้าร่วมประชาคมอาเซียน 2558 และจากทัศนะของ McQuail (1983) ที่ได้มีการประมวลคุณลักษณะสำคัญของการสื่อสารที่จะเข้ามามีบทบาทในการพัฒนา เช่น มีลักษณะที่หลากหลาย (Multiplicity) เป็นการ

สื่อสารขนาดเล็ก (Smallness of Scale) สร้างและใช้อยู่ในท้องถิ่นเอง (Locality) ไม่มีลักษณะแข็งตัว ยืดหยุ่นได้ไม่เป็นสถาบัน (Deinstitutionalisation) มีการแลกเปลี่ยนบทบาทระหว่างผู้ส่งสาร-ผู้รับสาร (Interchange of Sender-receiver roles) เน้นการสื่อสารแนวนอนในทุกระดับของสังคม (Horizontality of communication)

ดังนั้นเมื่อพิจารณาจากคุณลักษณะของสื่อภาคประชาชนรวมถึงประสิทธิภาพของสื่อที่จะมีบทบาทในการให้ข้อมูลข่าวสารเฉพาะสำหรับแต่ละพื้นที่และมีบทบาทในการเตรียมความพร้อมของประชาชนในพื้นที่ใดพื้นที่หนึ่งหรือชุมชนใดชุมชนหนึ่งนั้น สื่อที่สามารถเข้ามาตอบโจทย์ความต้องการทางด้านข้อมูลข่าวสารในพื้นที่ได้ดีที่สุดนั้นก็คือ “ สื่อชุมชน ” เนื่องจากสื่อชุมชนเป็นสื่อภาคประชาชนที่มีลักษณะของการเป็นสื่อของประชาชน โดยประชาชน และเพื่อประชาชน โดยสื่อชุมชนจะมีการสื่อสารแบบ Two-way communication ที่ผู้ส่งสารและผู้รับสารสามารถมีปฏิกริยาโต้ตอบ (interactivity) กันอยู่ตลอดเวลาทั้งในลักษณะเป็นทางการหรือไม่เป็นทางการก็ได้ การหลั่งไหลของข่าวสารจะมีทิศทางที่หลากหลาย มาจากทุกทิศทุกทาง ทั้งจากบนลงล่าง (Top-down) แบบล่างสู่บน (Bottom-up) และแบบแนวนอน(horizontal) เป็นการสื่อสารที่เกิดขึ้นและดำเนินการเพื่อตอบสนองความต้องการของประชาชน (Need-oriented) อีกทั้งยังมีลักษณะของการเป็นสื่อในพื้นที่อีกด้วย ซึ่งผู้ที่เข้ามามีส่วนร่วมในดำเนินงาน ก็คือประชาชนในพื้นที่นั้นๆ ดังนั้นสื่อชุมชนในแต่ละพื้นที่ก็จะมีรูปแบบการให้ข้อมูลข่าวสารที่สามารถเข้าถึงประชาชนผู้รับสารในพื้นที่นั้นๆ ได้ สามารถให้ความรู้และเตรียมความพร้อมประชาชนในพื้นที่ในประเด็นการเข้าร่วมประชาคมอาเซียน 2558 ได้

อำเภอแม่สาย จังหวัดเชียงรายกับประชาคมเศรษฐกิจอาเซียน

จากที่กล่าวมาแล้วข้างต้นเกี่ยวกับการตื่นตัวและการรับรู้ข้อมูลข่าวสารเกี่ยวกับประชาคมอาเซียน ของภาคประชาชนนั้นจำกัดอยู่เฉพาะในบางกลุ่ม และบางพื้นที่เท่านั้น ซึ่งก็คือเป็นเขตชุมชนเมือง หรือเป็นจังหวัดใหญ่ที่เป็นศูนย์กลางของภูมิภาค แต่พื้นที่ที่อยู่ต่างจังหวัดหรือเขตชนบทซึ่งเป็นพื้นที่ที่อยู่ห่างไกลนั้นก็ลดน้อยลงไปแต่ทั้งนี้ยังมีพื้นที่ที่น่าสนใจคือพื้นที่ที่อยู่ในเขต

ต่างจังหวัดอยู่ห่างไกลจากเขตเมือง แต่เป็นพื้นที่เศรษฐกิจการค้าชายแดนที่สำคัญทางภาคเหนือของไทย ซึ่งก็คืออำเภอแม่สาย จังหวัดเชียงราย

ด้วยลักษณะทางภูมิศาสตร์ของจังหวัดเชียงรายที่เอื้อประโยชน์ในด้านเศรษฐกิจ โดยเฉพาะพื้นที่อำเภอแม่สายจังหวัดเชียงราย ที่ประชาชนในพื้นที่ส่วนใหญ่ประกอบอาชีพด้านการเกษตร ทำสวน ทำนา ด้านแรงงาน รวมถึงด้านการท่องเที่ยวและบริการนอกเหนือจากนั้นยังประกอบอาชีพด้านการค้าตามบริเวณด่านพรมแดน โดยอำเภอแม่สายเป็นอำเภอที่มีพื้นที่อยู่ชายแดนทางเหนือของประเทศไทยและมีพรมแดนติดต่อกับประเทศเพื่อนบ้านที่เป็นสมาชิกอาเซียน ทั้งประเทศพม่า ประเทศลาวและยังมีเส้นทางเชื่อมต่อไปยังประเทศคู่ค้าสำคัญของอาเซียนอย่างประเทศจีน ดังนั้นอำเภอแม่สายจึงเป็นพื้นที่ที่มีการเดินทางไปมาหาสู่กันระหว่างประเทศเหล่านี้ เป็นเส้นทางขนส่งสินค้าและยังเป็นศูนย์รวมของแหล่งค้าขายและซื้อขายสินค้าบริเวณชายแดนที่สำคัญอีกจุดหนึ่ง เป็นเส้นทางขนส่งสินค้าทางบกผ่านจากประเทศจีนมายังประเทศไทยและส่งต่อไปยังประเทศในภูมิภาคอาเซียน ซึ่งสะดวกกว่าการขนส่งสินค้าทางทะเลที่ต้องใช้ระยะทางไกลและสิ้นเปลืองทรัพยากรมากกว่า และเป็นเส้นทางขนส่งสินค้าผ่านจากประเทศไทยไปยังประเทศจีนและประเทศใกล้เคียงด้วย และด้วยลักษณะทางภูมิศาสตร์ที่เป็นจุดเชื่อมต่อที่สำคัญของประเทศไทยกับประเทศเพื่อนบ้านนี้เองที่ทำให้พื้นที่อำเภอแม่สายจังหวัดเชียงรายเมื่อมีการเข้าร่วมประชาคมอาเซียนในปี 2558 ก็จะมีโครงการเส้นทาง R3B ที่เชื่อมต่อจังหวัดเชียงราย-พม่า-จีน ซึ่งจะเอื้อประโยชน์ด้านเศรษฐกิจในพื้นที่อำเภอแม่สายทั้ง การเดินทางท่องเที่ยว การขนส่งสินค้าระหว่างประเทศให้แก่พื้นที่จังหวัดเชียงรายรวมถึงจังหวัดใกล้เคียงและต่อประเทศด้วย

นอกจากการค้าขายส่วนใหญ่เกิดที่ตลาดในอำเภอแม่สาย ซึ่งอยู่ใกล้กับท่าซี้เหล็ก ที่มีสะพานซึ่งเปิดให้ประชาชนทั้งสองฝั่งเดินทางไปมาหาสู่กันได้ ที่สามารถติดต่อโดยการข้ามสะพานแล้ว ยังมีการติดต่อกันโดยไม่ต้องผ่านด่านตรวจคนเข้าเมืองและด่านศุลกากร เนื่องจากภูมิประเทศอันววย ในบางจุดของแม่น้ำแม่สายจะแคบมากสามารถข้ามไป-มาได้สะดวก ประชาชนทั้งสองฝั่งจึงไปมาหาสู่กันตลอด จนทำการค้าในลักษณะนอกระบบได้สะดวก อีกทั้งยังรวมถึงแรงงานชาวพม่าที่เดินทางเข้ามาทำงานในประเทศไทย ทั้งแบบถูกกฎหมายและลักลอบเข้าประเทศ ซึ่งพม่าจัดว่าเป็นชนชาติที่เดินทางเข้ามาทำงานในประเทศไทยมากที่สุดในบรรดาประเทศเพื่อนบ้าน

ของไทย (เพ็ญจันทร์ จึงสมบุญนานนท์. 2546) และจากการที่มีเขตติดต่อกับประเทศเพื่อนบ้าน และความเชื่อมโยงทางด้านเศรษฐกิจนี้เองจึงทำให้ อำเภอแม่สายจังหวัดเชียงรายจึงเป็นอีกพื้นที่หนึ่งที่มีความหลากหลายทางเชื้อชาติ ไม่ว่าจะเป็น คนไทย พม่า ลาว จีน ไทยใหญ่ ไทยลื้อมีการเข้ามาทำงานของแรงงานจากประเทศพม่า และชาวจีนที่เข้ามาค้าขาย

ดังนั้นประชาชนในพื้นที่อำเภอแม่สายจึงเป็นอีกพื้นที่หนึ่งที่มีความต้องการข้อมูลข่าวสารเกี่ยวกับการเข้าร่วมประชาคมอาเซียน 2558 อย่างสูงมาก โดยเฉพาะอย่างยิ่งข้อมูลข่าวสารที่เกี่ยวข้องกับการเข้าร่วมเขตเศรษฐกิจเสรีอาเซียนอันเป็นข้อมูลที่เชื่อมโยงกับการดำเนินชีวิตของพวกเขาด้วย ดังนั้นจึงจำเป็นที่จะต้องนำการสื่อสารภาคประชาชนเข้ามามีบทบาทในการให้ข้อมูลข่าวสารโดยข้อมูลข่าวสารนั้นส่วนในการให้ข้อมูลข่าวสารเพื่อการสร้างองค์ความรู้เกี่ยวกับประชาคมอาเซียน 2558 และสร้างความเข้าใจอันดีในเรื่องของการเป็นส่วนหนึ่งประชาคมอาเซียนแก่ประชาชนรวมถึงเรื่องการปรับตัวทางด้านเศรษฐกิจของอำเภอ ความเชื่อมโยงเกี่ยวข้องของประชาชนกับประชาคมเศรษฐกิจอาเซียน 2558 เขตเศรษฐกิจเสรีการค้าชายแดน รวมถึงเรื่องชีวิตความเป็นอยู่ การงานอาชีพ นำเสนอแนวทางในการเตรียมความพร้อมและวางแผนรับมือกับการเปลี่ยนแปลงที่จะเกิดขึ้นในอีก 3 ปีข้างหน้า และรวมถึงประโยชน์ที่ประชาชนจะได้รับจากการเข้าร่วมประชาคมอาเซียน ในปี 2558

การสื่อสารชุมชนในอำเภอแม่สายกับการเข้าร่วมประชาคมเศรษฐกิจอาเซียน 2015

เมื่อ “การสื่อสารภาคประชาชน” นั้นมีบทบาทสำคัญในการที่จะช่วยสร้างความรู้ความเข้าใจ และส่งเสริมการมีส่วนร่วมของประชาชนและเตรียมความพร้อมเพื่อเข้าสู่การเป็นประชาคมอาเซียน 2558 ได้มาก เมื่อเทียบกับการสื่อสารผ่านสื่อมวลชน ซึ่งการสื่อสารผ่านสื่อมวลชนนี้อาจจะยังไม่ช่วยสะท้อนในมุมมองของประชาชนในพื้นที่อำเภอแม่สายในประเด็นการเข้าร่วมประชาคมอาเซียน หรือมองเพียงในมุมมองของผู้ส่งสารที่เป็นสื่อมวลชน องค์กรของภาครัฐ หรือสิ่งที่ผู้ส่งสารคิดว่าผู้รับสารควรรู้ซึ่งอาจจะไม่ใช่ข้อมูลข่าวสารที่ต้องการอย่างแท้จริงในพื้นที่ หรือทำที่สุดแล้วคนในพื้นที่ไม่เข้าใจในสารที่ส่งมาหรือไม่สามารถเชื่อมโยงข้อมูลข่าวสารที่ได้กับตนเองก็เป็นได้

และจากที่กล่าวมาแล้วข้างต้นถึงสื่อที่สามารถเข้ามาตอบโจทย์ความต้องการทางด้าน ข้อมูลข่าวสารในพื้นที่ได้ดีที่สุดนั้นก็คือ “ **สื่อชุมชน** ” ซึ่งเป็นสื่อขนาดเล็กที่มีกระบวนการดำเนินงานโดยประชาชนในท้องถิ่นพื้นที่นั้นๆ ทั้งนี้โดยสื่อชุมชนเองก็มีอยู่หลายประเภททั้ง วิทยุชุมชน หนังสือพิมพ์ท้องถิ่น สื่อบุคคลท้องถิ่น สื่อประเพณี และสื่อพื้นบ้าน ซึ่งหากพิจารณาถึง คุณสมบัติต่างๆ ของสื่อชุมชนแต่ละประเภทแล้วสื่อแต่ละประเภทก็จะมีข้อเด่นและข้อจำกัดที่ แตกต่างกันไป

- **สื่อบุคคลท้องถิ่น** มีคุณสมบัติข้อเด่นของการให้ความรู้ และเข้าถึงคนในชุมชน สามารถ บรรลุเป้าหมายในการโน้มน้าวใจหรือกระตุ้นให้เกิดการเปลี่ยนแปลงทั้งในด้านของความคิด ความรู้สึก และการตัดสินใจ ของคนในชุมชนได้ แต่ข้อจำกัดคือ สื่อบุคคลต้องมีทักษะใน การสื่อสาร ซึ่งหากขาดคุณสมบัติข้อนี้ไป การสื่อสารก็อาจล้มเหลวได้ รวมถึงสื่อบุคคลที่มี ความรู้ความเข้าใจในประเด็นใดประเด็นหนึ่งโดยเฉพาะนั้นก็มีอยู่จำกัด
- **สื่อวิทยุชุมชน** มีจุดเด่นของการเป็นสื่อมวลชนที่เป็นของชุมชน ที่ให้ความรู้ ถ่ายทอด ข้อมูลข่าวสาร เป็นการสื่อสารสาธารณะ โดยประชาชนในพื้นที่เข้ามามีส่วนร่วมใน กระบวนการดำเนินงาน เป็นสื่อที่สามารถแพร่กระจายข้อมูลข่าวสารถึงคนจำนวนมากได้ สามารถเข้าถึงผู้รับสารได้หลายระดับรวมถึงผู้ที่อ่านหนังสือไม่ได้ ข้อจำกัดคือไม่สามารถ เสนอรายละเอียดที่ซับซ้อนมากๆ ได้ และช่วงเวลาในการเผยแพร่ข้อมูลต้องตรงกับ ช่วงเวลาเปิดรับของผู้รับสารในชุมชน
- **หนังสือพิมพ์ท้องถิ่น** มีจุดเด่นในการให้ข้อมูลข่าวสารที่เกี่ยวข้อง/เป็นข้อมูลเฉพาะของ พื้นที่หรือชุมชนนั้นๆ ส่วนข้อจำกัดคือไม่สามารถเข้าถึงกลุ่มผู้รับสารในชุมชนที่ไม่รู้หนังสือ ได้ กลุ่มผู้รับสารอาจเลือกเฉพาะประเด็นที่สนใจซึ่งอาจจะไม่ใช่ประเด็น
- **สื่อประเพณีและสื่อพื้นบ้าน** มีข้อเด่นในการสืบทอดคุณค่าต่างๆ ในชุมชน ข้อจำกัดคือ การเข้าถึงผู้รับสารแต่ละกลุ่มในพื้นที่ ระยะเวลาในการจัดงาน/ดำเนินงาน ผู้สืบทอดสื่อ ประเพณี ผู้ให้ข้อมูลที่มีความรู้ความเข้าใจในประเด็นใดประเด็นหนึ่งโดยเฉพาะและ สามารถนำมาเผยแพร่ผ่านสื่อประเพณีและสื่อพื้นบ้านนั้นมีอยู่จำกัด

ซึ่งรูปแบบของการใช้สื่อก็จะแตกต่างกันออกไป ตามวัตถุประสงค์และเป้าหมายของชุมชน รวมถึงกลุ่มผู้รับสารในชุมชนด้วย

งานศึกษาวิจัยเกี่ยวกับสื่อบุคคลของ กันยา สุนทรารักษ์ (2526) ที่ได้ศึกษาบทบาทการสื่อสารระหว่างบุคคลที่มีผลต่อการยอมรับเข้าเป็นสมาชิกสหกรณ์โคนมหนองโพ ซึ่งพบว่า การรับสารเกี่ยวกับสหกรณ์โคนมผ่านสื่อบุคคลมีผลต่อการตกลงใจยอมรับเข้าเป็นสมาชิกสหกรณ์ และสื่อวิทยุก็เป็นสื่ออีกอย่างหนึ่งที่มีผลต่อการยอมรับเช่นเดียวกับการสื่อสารระหว่างบุคคล

และจากงานศึกษาวิจัยเกี่ยวกับวิทยุชุมชนของ พิมพรรณ อินทรพิมล (2548) ที่ได้ศึกษาวิธีการสื่อสารของสถานีวิทยุชุมชน ซึ่งพบว่าปัจจัยที่มีต่อประสิทธิภาพการดำเนินงานของวิทยุชุมชนที่ส่งผลต่อการฟังวิทยุชุมชนและการมีส่วนร่วมในชุมชน คือ การที่คนในชุมชนรู้สึกเป็นเจ้าของวิทยุชุมชน ผู้ดำเนินการเป็นคนในชุมชน และวิทยุชุมชนเป็นสื่อกลางในชุมชน คนในชุมชนได้รับประโยชน์จากวิทยุชุมชนที่เป็นเรื่องใกล้ตัว และรายการของวิทยุชุมชนก็สอดคล้องกับอาชีพและวิถีชีวิตของคนในชุมชน

จากงานศึกษาวิจัยที่เกี่ยวกับสื่อวิทยุชุมชนและสื่อบุคคล ด้วยคุณสมบัติในการให้ข้อมูลข่าวสารในเชิงลึกและเข้าถึงคนในชุมชน และสามารถบรรลุเป้าหมายในการโน้มน้าวใจหรือกระตุ้นให้เกิดการเปลี่ยนแปลงทั้งในด้านของความคิด ความรู้สึก และการตัดสินใจของคนในชุมชนได้ ของสื่อบุคคลท้องถิ่น และคุณสมบัติในการเป็นสื่อมวลชน ที่สามารถเข้าถึงผู้รับสารในชุมชนได้ในวงกว้างดำเนินงาน ให้ความรู้ ถ่ายทอดข้อมูลข่าวสารที่จำเป็นแก่คนในชุมชนได้ของวิทยุชุมชนทำให้ผู้วิจัยสนใจที่จะศึกษาสื่อบุคคลท้องถิ่นและวิทยุชุมชน ในการศึกษาเกี่ยวกับ “การสื่อสารภาคประชาชนในพื้นที่อำเภอแม่สลาย จังหวัดเชียงราย ในการเตรียมความพร้อมเข้าสู่ประชาคมเศรษฐกิจอาเซียน 2558 “

โดยผู้วิจัยสนใจที่จะศึกษาการสื่อสารภาคประชาชนในพื้นที่ อำเภอแม่สลาย จังหวัดเชียงราย ในส่วนของแหล่งที่มาของข้อมูลข่าวสารของสื่อบุคคลท้องถิ่นและวิทยุชุมชน และการดำเนินการของสื่อบุคคลท้องถิ่นและสื่อวิทยุชุมชนในการทำหน้าที่ให้ข้อมูลข่าวสารที่เกี่ยวกับประชาคมอาเซียนแก่ประชาชนในพื้นที่อำเภอแม่สลาย และข้อมูลเหล่านี้จะสามารถมีบทบาท

เตรียมความพร้อมประชาชนในพื้นที่อำเภอแม่สาย เช่น มีบทบาทในการกระตุ้นให้เกิดการตื่นตัว และตระหนักถึงประเด็นการเข้าร่วมประชาคมอาเซียน บทบาทในการให้ความรู้ความเข้าใจ เกี่ยวกับประชาคมอาเซียนและความเกี่ยวข้องกับอำเภอแม่สายรวมถึงประชาชนในพื้นที่รวมถึง การนำข้อมูลเกี่ยวกับประชาคมอาเซียนและเขตเศรษฐกิจเสรีไปใช้ในการปรับตัวในการดำเนินชีวิต และการประกอบอาชีพ อันจะเป็นการเตรียมความพร้อมสำหรับประชาชนในอำเภอแม่สาย ในการ เข้าร่วมประชาคมอาเซียนว่าเป็นอย่างไร

ปัญหานำวิจัย

1. การเปิดรับและแสวงหาข้อมูลข่าวสารเกี่ยวกับประชาคมอาเซียนของสื่อบุคคลท้องถิ่น และวิทยุชุมชนในพื้นที่อำเภอแม่สาย จังหวัดเชียงราย เป็นอย่างไร
2. การดำเนินการในการให้ข้อมูลข่าวสารเกี่ยวกับประชาคมอาเซียนของสื่อบุคคลท้องถิ่น และวิทยุชุมชนในพื้นที่อำเภอแม่สาย เป็นอย่างไร
3. การเปิดรับข้อมูลข่าวสารและการแสวงหาข้อมูลข่าวสาร เกี่ยวกับประชาคมอาเซียน 2558 ผ่านสื่อภาคประชาชน ของประชาชนในพื้นที่อำเภอแม่สาย จังหวัดเชียงราย เป็นอย่างไร
4. การเปิดรับข้อมูลข่าวสารและการแสวงหาข้อมูลข่าวสาร เกี่ยวกับประชาคมอาเซียน 2558 ผ่านสื่ออื่นๆ นอกเหนือจากสื่อบุคคลและวิทยุชุมชน ของประชาชนในพื้นที่อำเภอแม่สาย จังหวัดเชียงราย เป็นอย่างไร
5. ข้อมูลข่าวสารเกี่ยวกับประชาคมอาเซียน 2558 ที่ได้รับผ่านสื่อบุคคลและวิทยุชุมชน มี บทบาทในการเตรียมความพร้อมในการเข้าร่วมประชาคมอาเซียนในปี 2558 ของ ประชาชนในพื้นที่อำเภอแม่สาย จังหวัดเชียงรายอย่างไร

วัตถุประสงค์

1. เพื่อศึกษาการเปิดรับและการแสวงหาข้อมูลข่าวสารเกี่ยวกับประชาคมอาเซียนของสื่อบุคคลท้องถิ่น และวิทยุชุมชนในพื้นที่อำเภอแม่สาย จังหวัดเชียงราย
2. เพื่อศึกษาการดำเนินการในการให้ข้อมูลข่าวสารเกี่ยวกับประชาคมอาเซียนของสื่อบุคคลท้องถิ่นและวิทยุชุมชนในพื้นที่อำเภอแม่สาย
3. เพื่อศึกษาการเปิดรับข้อมูลข่าวสาร และการแสวงหาข้อมูลข่าวสาร เกี่ยวกับประชาคมอาเซียน 2558 ผ่านสื่อภาคประชาชน ของประชาชนในพื้นที่อำเภอแม่สาย จังหวัดเชียงราย
4. เพื่อศึกษาการเปิดรับข้อมูลข่าวสาร และการแสวงหาข้อมูลข่าวสาร เกี่ยวกับประชาคมอาเซียน 2558 ผ่านสื่ออื่นๆ นอกเหนือจากสื่อบุคคลและวิทยุชุมชน ของประชาชนในพื้นที่อำเภอแม่สาย จังหวัดเชียงราย
5. เพื่อศึกษาถึงบทบาทของข้อมูลข่าวสารเกี่ยวกับประชาคมอาเซียน 2558 ที่ได้รับผ่านสื่อบุคคลและวิทยุชุมชนในการเตรียมความพร้อมในการเข้าร่วมประชาคมอาเซียนในปี 2558 ของประชาชนในพื้นที่อำเภอแม่สาย จังหวัดเชียงราย

ขอบเขตการวิจัย

งานวิจัยชิ้นนี้ศึกษาเกี่ยวกับบทบาทของการสื่อสารภาคประชาชนในพื้นที่อำเภอแม่สาย จังหวัดเชียงราย กับการเตรียมความพร้อมเข้าสู่เขตเศรษฐกิจเสรีอาเซียน ปี 2558 โดยมีขอบเขตการวิจัยดังนี้

งานวิจัยชิ้นนี้ผู้วิจัยมุ่งศึกษาการสื่อสารภาคประชาชนในพื้นที่อำเภอแม่สาย โดยเป็นพื้นที่ที่เป็นพื้นที่สำคัญทางเศรษฐกิจพื้นที่ที่เป็นจุดการค้าชายแดนระหว่างอำเภอแม่สาย จังหวัดเชียงราย ที่ติดกับประเทศพม่า ทั้งที่เป็นจุดผ่านแดนถาวรและจุดผ่อนปรนการค้าชายแดน โดยจุดผ่อนปรนนี้อยู่ในพื้นที่ของ 5 หมู่บ้าน อันได้แก่ บ้านแม่สาย บ้านเกาะทราย บ้านสันผักอี บ้านป่าแดง และบ้านปางห้า และอยู่ในเขตพื้นที่ 4 ตำบล ได้แก่ ตำบลแม่สาย ตำบลเวียงพางคำ ตำบลแม่สายมิตรภาพ และตำบลเกาะช้าง โดยผู้วิจัยมุ่งการศึกษาภาพรวมของสื่อภาคประชาชนในพื้นที่แล้วเน้นศึกษาเฉพาะกรณีการสื่อสารผ่านสื่อชุมชน 2 ประเภท คือสื่อบุคคลท้องถิ่นและวิทยุชุมชน ในการเปิดรับและแสวงหาข่าวสารที่เกี่ยวกับประชาคมอาเซียน รวมถึงการดำเนินการเผยแพร่ข้อมูลข่าวสารเกี่ยวกับประชาคมอาเซียนไปยังประชาชนผู้รับสารในพื้นที่ และกลุ่มประชาชนในการศึกษานี้ คือประชาชนที่อาศัยอยู่ในพื้นที่สำคัญทางเศรษฐกิจของอำเภอแม่สาย 5 หมู่บ้านในเขต 4 ตำบล ในเขตอำเภอแม่สายจังหวัดเชียงราย โดยการจัดแบ่งกลุ่มประชาชนที่เป็นผู้รับสารตามเกณฑ์การแบ่งด้านอาชีพ อันประกอบด้วย อาชีพรับราชการ อาชีพด้านเกษตรกรรม ด้านการค้า ด้านแรงงานและด้านบริการ เป็นต้น โดยทำการศึกษาวิจัยโดยการลงพื้นที่ทำศึกษาและเก็บข้อมูลเป็นระยะเวลาประมาณ 3 เดือน

ภาพที่ 1 ภาพแผนที่แสดงที่ตั้งของหมู่บ้านที่ผู้วิจัยลงพื้นที่ทำการศึกษาทั้ง 5 หมู่บ้าน

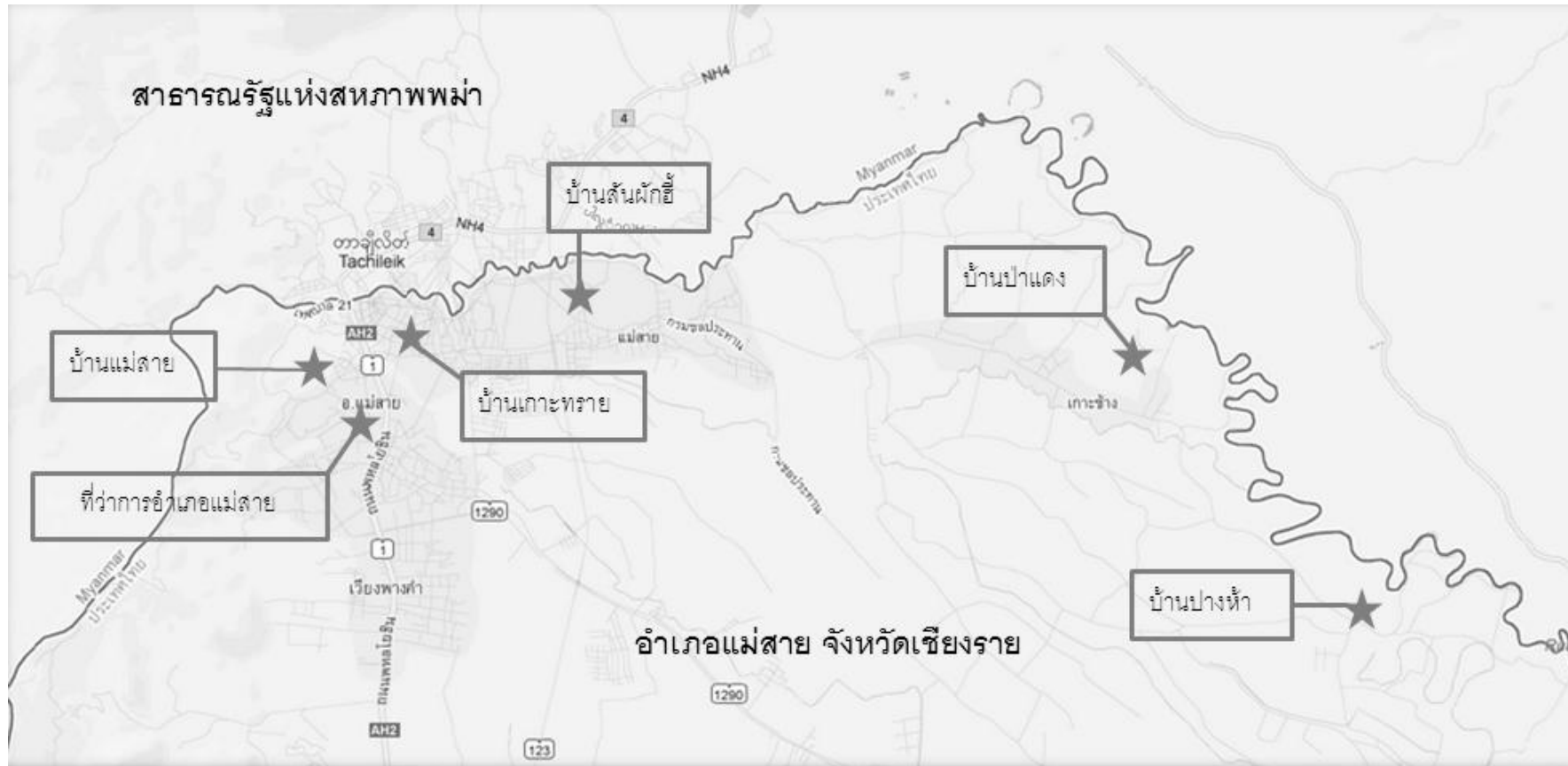

นิยามศัพท์ปฏิบัติการ

- **การเปิดรับและการแสวงหาข้อมูลข่าวสารของสื่อภาคประชาชน** คือ การได้มาซึ่งข้อมูลข่าวสารเกี่ยวกับประชาคมอาเซียนของสื่อภาคประชาชนในพื้นที่อำเภอแม่สาย จังหวัดเชียงราย ทั้งแหล่งข้อมูลข่าวสาร และวิธีการได้มาซึ่งข้อมูลข่าวสาร
- **การเปิดรับข้อมูลข่าวสารของประชาชน** คือ การที่ประชาชนในพื้นที่อำเภอแม่สาย ได้รับข้อมูลข่าวสารที่เกี่ยวกับประชาคมอาเซียนผ่านสื่อต่างๆ
- **การแสวงหาข้อมูลข่าวสารของประชาชน** คือ การที่ประชาชนในพื้นที่อำเภอแม่สาย เป็นผู้หาข้อมูลข่าวสารที่เกี่ยวกับประชาคมอาเซียนผ่านสื่อต่างๆ เพื่อตอบสนองความต้องการด้านข้อมูลของประชาชน
- **ข้อมูลข่าวสารเกี่ยวกับประชาคมเศรษฐกิจอาเซียน** คือ ข้อมูลข่าวสารประชาคมเศรษฐกิจอาเซียนในส่วนที่มีเนื้อหาสาระเกี่ยวข้องกับจังหวัดเชียงรายและอำเภอแม่สาย จังหวัดเชียงราย
- **การสื่อสารภาคประชาชน** คือ การสื่อสารโดยเน้นให้ความสำคัญกับประโยชน์ของผู้รับสารที่เป็นประชาชน โดยเป็นการสื่อสารผ่านสื่อต่างๆ เช่น สื่อมวลชนวิทยุโทรทัศน์ และหนังสือพิมพ์ สื่อบุคคล หนังสือพิมพ์ท้องถิ่น เคเบิลทีวี และวิทยุชุมชน ในงานวิจัยสื่อสารภาคประชาชนในพื้นที่อำเภอแม่สาย จังหวัดเชียงรายนี้ จะเป็นการสื่อสารภาคประชาชนในพื้นที่ 5 หมู่บ้านในเขตพื้นที่ 4 ตำบล ผู้วิจัยเน้นศึกษาเฉพาะกรณีการสื่อสารผ่านสื่อชุมชน 2 ประเภท คือ สื่อบุคคลท้องถิ่นและวิทยุชุมชน
- **สื่อชุมชน** คือ สื่อที่มีอยู่ในพื้นที่อำเภอแม่สาย จังหวัดเชียงราย อันช่องทางการสื่อสารในชุมชน โดยเน้นการเป็นสื่อที่เป็นของประชาชน ดำเนินงานโดยประชาชน และมีเป้าหมายเพื่อประโยชน์คนในชุมชน เช่น หนังสือพิมพ์ท้องถิ่น สื่อบุคคลท้องถิ่น วิทยุชุมชน

- **สื่อบุคคลท้องถิ่น** คือ บุคคลหรือหน่วยงานที่เกี่ยวข้องในพื้นที่ ซึ่งทำหน้าที่เป็นผู้ส่งสาร ในการให้ข้อมูลข่าวสารต่างๆ เกี่ยวกับประชาคมอาเซียน 2558 ที่เป็นข้อมูลที่เชื่อมโยง เกี่ยวข้องกับประชาชนในอำเภอแม่สาย จังหวัดเชียงรายโดยสื่อบุคคลท้องถิ่นในการให้ ข้อมูลข่าวสารเกี่ยวกับอาเซียนนี้ จะเป็นผู้นำชุมชนที่มีทั้งผู้นำที่เป็นทางการ เช่น เจ้าหน้าที่ หน่วยงานของรัฐ และผู้นำที่ไม่เป็นทางการ เช่น ผู้ใหญ่บ้าน กำนัน ครู เป็นต้น โดยจะเป็น สื่อบุคคลที่อยู่ในพื้นที่ 4 ตำบล ได้แก่ ตำบลแม่สาย ตำบลแม่สายมิตรภาพ ตำบลเวียง พางคำ และตำบลเกาะช้าง
- **วิทยุชุมชน** คือ สถานีวิทยุที่ดำเนินการโดยประชาชนในพื้นที่อำเภอแม่สาย จังหวัด เชียงราย เป็นช่องทางการสื่อสารของประชาชนในพื้นที่ชุมชนมีการดำเนินงานโดย ประชาชนในพื้นที่และมีเป้าหมายในการสื่อสารเพื่อประโยชน์ของคนในชุมชน โดยเป็น สถานีวิทยุชุมชนที่ดำเนินการออกอากาศครอบคลุมพื้นที่ 4 ตำบล ได้แก่ ตำบลแม่สาย ตำบลแม่สายมิตรภาพ ตำบลเวียงพางคำ และตำบลเกาะช้าง
- **ประชาชนในอำเภอแม่สาย** คือ ประชาชนที่อาศัยอยู่ในพื้นที่ 4 ตำบล ได้แก่ ตำบลแม่ สาย ตำบลแม่สายมิตรภาพ ตำบลเวียงพางคำ และตำบลเกาะช้าง อำเภอแม่สาย จังหวัด เชียงราย ซึ่งในการศึกษาวิจัยจะแบ่งกลุ่มประชาชนที่เป็นผู้รับสารตามเกณฑ์การแบ่งด้าน อาชีพโดยสำนักงานสถิติแห่งชาติเป็นประชาชนที่มีอายุ 15 ปีขึ้นไปที่มีงานทำจำแนกตาม อาชีพ โดยใช้เกณฑ์การแบ่งอาชีพตามรายงานผลการสำรวจภาวะการทำงานของ ประชากร พ.ศ. 2553-2554 (จังหวัดเชียงราย) ได้แก่ อาชีพด้านการเกษตร ด้านการค้า ด้านแรงงาน ด้านบริการ เป็นต้น
- **การดำเนินการให้ข้อมูลข่าวสาร** คือ การให้ข้อมูลข่าวสารของสื่อบุคคลท้องถิ่นและสื่อ บุคคลโดยดูที่รูปแบบการให้ข้อมูลข่าวสารของสื่อบุคคลท้องถิ่นและวิทยุชุมชน ปริมาณ ของข้อมูลข่าวสารที่ให้แก่ประชาชน ความถี่ในการให้ข้อมูลข่าวสาร ความถูกต้องชัดเจน ของข้อมูลข่าวสาร และคุณภาพของข่าวสาร (ข้อมูลมีความเชื่อมโยงกับประชาชนใน พื้นที่)

- **บทบาทของข้อมูลข่าวสารในการเตรียมความพร้อมของประชาชน** คือ การที่ประชาชนในพื้นที่อำเภอแม่สายตระหนักถึงประเด็นการเข้าร่วมประชาคมอาเซียน มีความรู้ความเข้าใจเกี่ยวกับประชาคมอาเซียนที่เกี่ยวข้องกับพื้นที่อำเภอแม่สายรวมถึงเกี่ยวข้องกับประชาชนในด้านการดำเนินชีวิต การประกอบอาชีพ รวมถึงการมีทัศนคติเกี่ยวกับการเข้าร่วมประชาคมอาเซียนและเขตเศรษฐกิจเสรีและการปรับตัวของประชาชนก่อนเข้าร่วมประชาคมอาเซียน 2558
- **การตระหนักถึง** คือ การที่ประชาชนในพื้นที่อำเภอแม่สาย จังหวัดเชียงราย ทราบว่าประเทศไทยจะมีการเข้าร่วมเป็นประชาคมอาเซียนในปี 2558 และพื้นที่อำเภอแม่สาย จังหวัดเชียงรายก็เป็นพื้นที่สำคัญโดยเฉพาะในด้านเศรษฐกิจ การค้าชายแดน
- **ความรู้ความเข้าใจ** คือ ประชาชนในพื้นที่อำเภอแม่สาย จังหวัดเชียงราย มีความรู้เกี่ยวกับข้อมูลพื้นฐานของประชาคมอาเซียน 2558 และข้อมูลด้านประชาคมเศรษฐกิจอาเซียนที่เกี่ยวข้องกับอำเภอแม่สาย จังหวัดเชียงราย และข้อมูลที่เกี่ยวข้องกับการดำเนินวิถีชีวิต และการประกอบอาชีพของคนในอำเภอแม่สายจังหวัดเชียงราย
- **ทัศนคติ** คือ การที่ประชาชนในพื้นที่อำเภอแม่สาย จังหวัดเชียงรายมีความคิดเห็นในประเด็นที่เกี่ยวกับประชาคมอาเซียน โดยเชื่อมโยงกับการดำเนินวิถีชีวิตและการประกอบอาชีพ
- **การปรับตัว** คือ ประชาชนในพื้นที่อำเภอแม่สายมีการเปลี่ยนแปลงหรือวางแผนในการทำงานประกอบอาชีพ หรือรูปแบบการดำเนินชีวิต เพื่อเป็นการเตรียมความพร้อมก่อนที่จะเข้าร่วมประชาคมอาเซียน 2558

ประโยชน์ที่คาดว่าจะได้รับ

1. งานศึกษาวิจัยนี้จะให้ข้อมูลที่เกี่ยวข้องกับการสื่อสารของภาคประชาชนในพื้นที่อำเภอแม่สาย จังหวัดเชียงราย อันจะเป็นประโยชน์ในการวางแผนการสื่อสารเพื่อเตรียมความพร้อมในการเข้าร่วมประชาคมอาเซียนในปี 2558
2. งานศึกษาวิจัยจะเป็นประโยชน์แก่ผู้ที่สนใจจะศึกษาบทบาทหน้าที่การสื่อสารภาคประชาชน กับการเตรียมความพร้อมในการเข้าสู่ประชาคมอาเซียน 2558 และสามารถนำกระบวนการและข้อมูลที่ได้ไปประยุกต์และปรับใช้ใช้กับการศึกษาการสื่อสารภาคประชาชนในพื้นที่จังหวัดอื่นๆ ในการเตรียมความพร้อมในการเข้าสู่ประชาคมอาเซียน 2558 ได้ต่อไป

กรอบการวิจัย

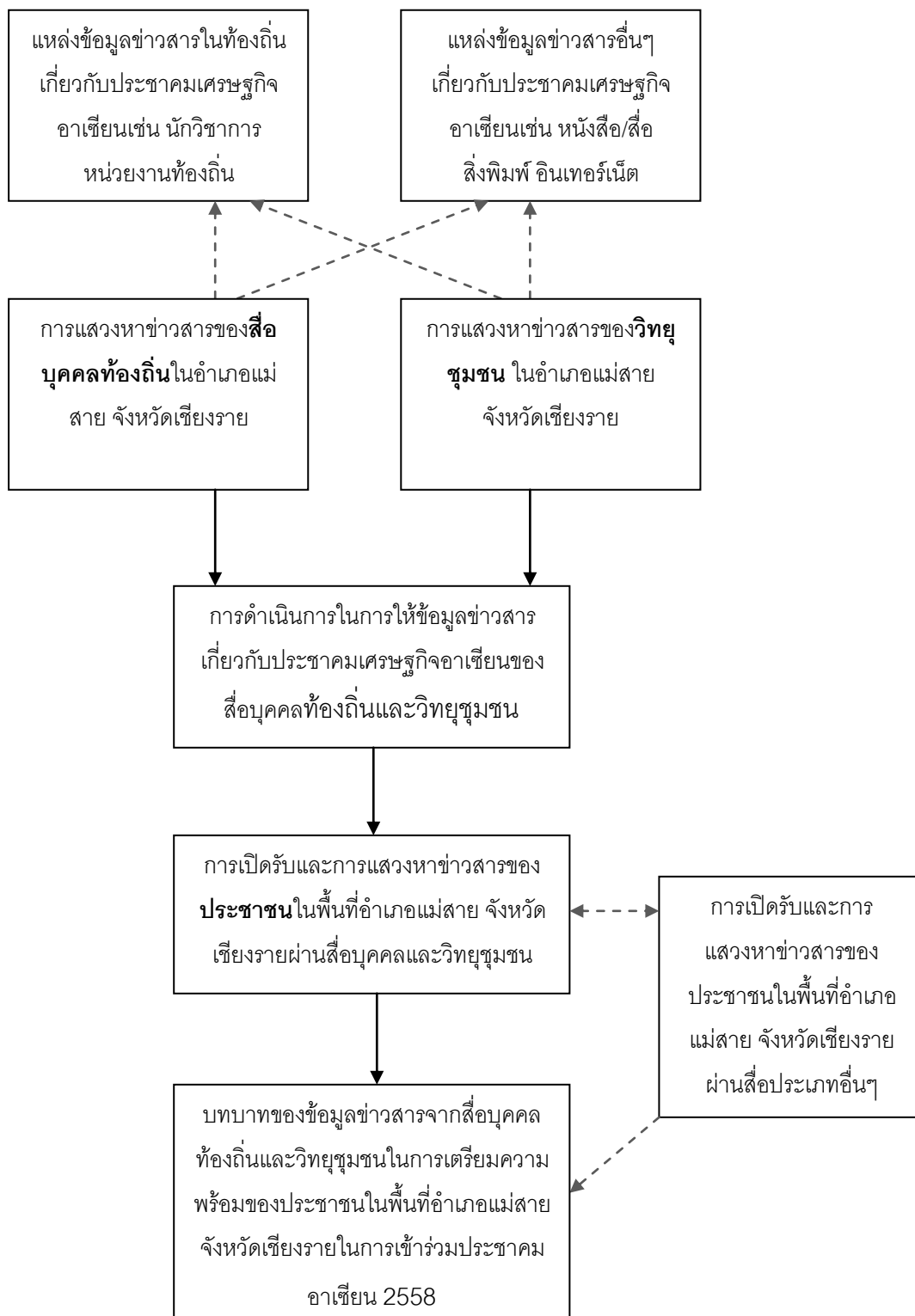

บทที่ 2

แนวคิดและทฤษฎีที่เกี่ยวข้อง

ในการศึกษาเรื่องการสื่อสารภาคประชาชน เพื่อเตรียมความพร้อมในการเข้าสู่เขตเศรษฐกิจประชาคมอาเซียน ในพื้นที่อำเภอแม่สาย จังหวัดเชียงราย ผู้วิจัยได้มีการศึกษาถึงแนวคิดและทฤษฎีและงานวิจัยที่เกี่ยวข้องเพื่อนำมาเป็นแนวทางในการศึกษาวิจัย ดังนี้

แนวคิดและทฤษฎีที่เกี่ยวข้อง

1. แนวคิดเกี่ยวกับการสื่อสารชุมชน
2. แนวคิดวิทยุชุมชน
3. แนวคิดสื่อบุคคลท้องถิ่น
4. ทฤษฎีเกี่ยวกับการเปิดรับสื่อ
5. แนวคิดการแสวงหาข่าวสารของผู้รับสาร
6. งานวิจัยที่เกี่ยวข้อง

1. แนวคิดเกี่ยวกับการสื่อสารชุมชน

จากกระบวนการทัศน์ของการสื่อสารเพื่อการพัฒนาแบบ Alternative Paradigm ที่องค์ประกอบและรูปแบบของการสื่อสารได้มีการเปลี่ยนแปลง ทั้งในด้านของข้อมูลข่าวสารที่มาจากคนทุกกลุ่มในสังคม สื่อมีรูปแบบที่หลากหลายรวมถึงลักษณะการเป็นเจ้าของก็มีหลายรูปแบบ โครงสร้างการสื่อสารเปลี่ยนจากแบบลำดับชั้นกลายเป็นแบบเสมอภาค (แบบสื่อสารแนวนอน) ผู้ผลิตมีเสรีภาพและใช้ความคิดริเริ่มสร้างสรรค์ได้เต็มที่ รวมถึงขอบเขตของการพัฒนาที่แต่เดิมเป็นหน่วยใหญ่ "ระดับชาติ" มาเป็นการผสมผสานระหว่างหลายๆ หน่วย รวมถึงหน่วยย่อยอย่าง

ระดับชุมชน ระดับหมู่บ้าน ซึ่งหนึ่งรูปแบบของการสื่อสารเพื่อการพัฒนา ก็คือ การสื่อสารชุมชน โดยสามารถพิจารณาการสื่อสารชุมชนในด้านต่างๆ ดังนี้

คุณลักษณะของการสื่อสารชุมชน (Community Communication)

คุณลักษณะสำคัญๆ ของการสื่อสารชุมชน มีดังนี้ (กาญจนา แก้วเทพ และคณะ, 2543: 48-52)

- 1) เป็นการสื่อสารแบบสองทาง (Two-way Communication) ที่ผู้ส่งสารและผู้รับสารสามารถมีปฏิกริยาโต้ตอบ (Interactivity) กันอยู่ตลอดเวลาทั้งในลักษณะเป็นทางการหรือไม่เป็นทางการก็ได้ ลักษณะการสื่อสารแบบสองทางทำให้สถานะของผู้ส่งและผู้รับไม่ตายตัว แต่จะมีการผลัดเปลี่ยนบทบาทอยู่ตลอดเวลา
- 2) ทิศทางการไหลของข่าวสาร (Flow of Information) ในขณะที่กระบวนการสื่อสารเพื่อการพัฒนาแบบกระแสหลักนั้น ทิศทางการไหลของข่าวสารเป็นอย่างจำกัด คือมีการไหลจากเบื้องบน (เจ้าหน้าที่รัฐ) ไปสู่เบื้องล่าง (ประชาชน) เท่านั้น แต่การสื่อสารชุมชนนั้น การหลังไหลของข่าวสารจะมีทิศทางที่หลากหลาย มาจากทุกทิศทุกทาง ทั้งจากบนลงล่าง (Top-down) แบบล่างสู่บน (Bottom-up) และแบบแนวนอน(Horizontal) ดังนั้นข่าวสารจึงอาจจะไหลจากนักวางแผนพัฒนาไปสู่ชาวบ้าน จากสื่อมวลชนไปสู่ผู้รับสารในชนบทในเวลาเดียวกัน ชาวบ้านอาจจะส่งข่าวสารขึ้นไปยังเจ้าหน้าที่ของรัฐ หรือมีการแลกเปลี่ยนติดต่อส่งข่าวสารระหว่างกลุ่มชาวบ้านด้วยกัน (ในวงการพัฒนาชุมชนของไทยในปัจจุบัน เริ่มคุ้นเคยกับแนวทางการปฏิบัติที่เรียกว่า “การสร้างเครือข่ายชุมชน” การศึกษาดูงานจากกลุ่มชาวบ้านด้วยตนเอง)

ในเรื่องทิศทางการไหลของข่าวสารนั้น นอกจากจะใช้มิติ (Dimension) เรื่องทิศทางเป็นเกณฑ์พิจารณาแล้ว ยังมีนักวิชาการบางท่าน เช่น Pavelka (1978) ใช้เกณฑ์เรื่องขอบเขตของชุมชนเป็นตัวแบ่งเป็น “ขอบเขตภายในชุมชน” และ “ขอบเขตภายนอกชุมชน” จากเกณฑ์นี้ ทำให้เห็นทิศทางการไหลของข่าวสารใน 3 ทิศทางคือ การไหลของข่าวสารจากสื่อภายนอกเข้ามาสู่

ชุมชน การใช้สื่อเพื่อส่งสารเรื่องราวของชุมชนออกไปยังบุคคลภายนอก และการใช้การสื่อสารเพื่อกระตุ้นให้เกิดการสื่อสารภายในชุมชนกันเอง เพื่อช่วยยกระดับความตระหนักเกี่ยวกับความต้องการและการแสดงออกซึ่งความเป็นตัวของตัวเองของชุมชน

3) เป้าหมายของการสื่อสารชุมชน

มีวิธีการและแง่มุมหลายแง่มุมที่จะกำหนดเป้าหมายของการสื่อสารเพื่อชุมชน ตัวอย่างเช่น

ก. การกำหนดเป้าหมายโดยการใช้ระดับผู้ที่เกี่ยวข้องเป็นเกณฑ์

การสื่อสารชุมชนจะมีเป้าหมายที่เกี่ยวข้องกับกลุ่มผู้เกี่ยวข้องในระดับต่างๆ ดังนี้

: ระดับชุมชน เป็นการสื่อสารที่มีเป้าหมายเพื่อยกระดับคุณภาพชีวิตของชุมชน

: ระดับหน่วยงานนอกชุมชน เป็นการสื่อสารที่นำไปสู่การเปลี่ยนแปลงองค์กร หรือหน่วยงานภายนอกที่เกี่ยวข้องกับด้านการพัฒนาและการสื่อสาร

: ระดับสังคมส่วนรวม เป็นการสื่อสารที่จะนำไปสู่การเปลี่ยนแปลงทางสังคม และวัฒนธรรมในระดับกว้าง

ข. การกำหนดเป้าหมายโดยสอดคล้องกับทิศทางการไหลของข่าวสาร

ในแง่มุมนี้ อาจกำหนดเป็นเป้าหมายของการสื่อสารชุมชนได้ 3 เป้าหมายย่อย คือ

(1) เพื่อทำการถ่ายทอดข่าวสารข้อมูลและโน้มน้าวชักจูงใจ อันมักได้แก่ ทิศทางการไหลของข่าวสารจากบนลงล่าง (อย่างไรก็ตาม ทิศทางการไหลแบบอื่นๆ ก็ใช้เป้าหมายนี้ได้เช่นกัน)

(2) เพื่อเป็นช่องทางแสดงออกซึ่งตัวตนของชุมชน (Community Self-expression) อันอาจจะหมายรวมถึงแต่การแสดงออกซึ่งความต้องการของชุมชนไปจนกระทั่งถึงการแสดงออกซึ่งสิทธิ์ ศักดิ์ศรี ภูมิปัญญาของชุมชนด้วย

- (3) เพื่อพัฒนาความเป็นตัวเองของบุคคล (Development of the Individual's self) ในหน่วยที่เล็กลงมากกว่าชุมชน การสื่อสารชุมชนจะทำหน้าที่คล้ายๆ เป็นเวทีแห่ง การศึกษาเรียนรู้ ที่ช่วยให้ศักยภาพของปัจเจกบุคคลได้พัฒนาสร้างสรรค์อย่าง เต็มที่
- 4) เป็นการสื่อสารที่เกิดขึ้นและดำเนินการเพื่อ **ตอบสนองความต้องการของประชาชน (Need-oriented)** ซึ่งสอดคล้องกับคุณลักษณะประการสำคัญของกระบวนการพัฒนาแนวใหม่แทนการพัฒนาที่แต่เดิมเคยตอบสนองความต้องการของรัฐเป็นหลัก
- 5) **หน้าที่ของการสื่อสาร** วินดาห์และคณะ (Windahl et al, 1992) ระบุว่าหน้าที่ของการ สื่อสารชุมชนน่าจะประกอบด้วย
- (1) **หน้าที่ในการแสดงออก (Expressive Function)** คือทั้งบุคคลและกลุ่มสามารถ แสดงความเป็นตัวของตัวเองออกมาเพื่อที่จะสร้างเอกลักษณ์ของตนเองได้
 - (2) **หน้าที่ทางสังคม (Social Function)** คือการเข้ามีส่วนร่วมในการสื่อสารเพื่อจะสร้าง ความรู้สึกร่วมเป็นชุมชนเดียวกัน
 - (3) **หน้าที่ในการให้ข้อมูลข่าวสาร (Information Function)** อันเป็นหน้าที่พื้นฐานของ การสื่อสารโดยทั่วไป หากทว่าในการสื่อสารชุมชนนั้นทิศทางกรไหลของข่าวสารต้อง เป็นไปอย่างรอบด้านดังที่ได้กล่าวมาแล้ว ดังนั้น ผู้เข้าร่วมกระบวนการสื่อสารทุกคน จึงได้แลกเปลี่ยนข้อมูล และความรู้เพื่อยกระดับความเข้าใจและความรู้ในเรื่องการ สื่อสารและทักษะการถ่ายทอดไปยังบุคคลอื่นที่เกี่ยวข้องกับกิจกรรมการพัฒนาชุมชน
 - (4) **หน้าที่ในการควบคุมปฏิบัติการ (Control Activation Function)** การสื่อสารจะเป็น ช่องทางนำไปสู่การปฏิบัติเพื่อปรับปรุงหรือแก้ไขปัญหาที่เกิดขึ้นของบุคคลและชุมชน ได้ เนื่องจากการสื่อสารชุมชนมีลักษณะเป็นการสื่อสารแบบสองทางที่มีขั้นตอนของ ปฏิกริยาป้อนกลับ (feedback)

เนื่องจากคุณลักษณะที่กล่าวมาแล้วนี้ Berrigan F.J. (1979) ได้เพิ่มเติมคุณสมบัติบางประการที่การสื่อสารชุมชนน่าจะมี คือ

- 1) สื่อของชุมชนเน้นการปรับปรุงสื่อให้เหมาะสมสำหรับประโยชน์การใช้งานของชุมชนไม่ว่าชุมชนจะตั้งวัตถุประสงค์การใช้เอาไว้เช่นใดก็ตาม
- 2) สื่อชุมชนจะต้องเป็นสื่อที่คนในชุมชนสามารถเข้าถึง (Access) ได้ตลอดเวลา เพื่อนำไปใช้เพื่อหาข่าวสาร เพื่อความรู้หรือเพื่อความบันเทิง
- 3) สื่อชุมชนเป็นสื่อที่ชุมชนต้องเข้ามา **มีส่วนร่วม** (Participates) ในหลายๆ บทบาท ไม่ว่าจะเป็นผู้วางแผนการใช้สื่อ ผู้ผลิต ผู้แสดง ฯลฯ
- 4) สื่อชุมชนต้องเป็นสื่อที่ **แสดงออก** ของชุมชน มิใช่เป็นสื่อเพื่อชุมชน ซึ่งหมายความว่าตัวตนของชุมชนที่จะแสดงออกไปนั้นต้องมาจากการกำหนดของชุมชนเอง มิใช่เป็นผู้อื่นมาทำให้ชุมชนสื่อชุมชนจะปรับเปลี่ยนลักษณะของการเป็น **เครื่องมือถ่ายทอดข่าวสาร** จากที่หนึ่งไปยังอีกที่หนึ่งมาเป็น **เวทีสำหรับแลกเปลี่ยนข่าวสารและทัศนะ**ของคนทุกคน

ในกรณีของไทยมีนักวิชาการไทยได้รวบรวมคุณลักษณะที่สำคัญๆ ที่ครอบคลุมองค์ประกอบย่อยของการสื่อสารทั้ง 4 ลักษณะ คือ S-M-C-R ว่าควรมีลักษณะดังนี้ คือ

- 1) **ระดับความยาก-ง่ายของสื่อ** ต้องเหมาะสมกับระดับและความสามารถในการรับสารของชาวบ้าน โดยเฉพาะในกรณีที่เป็นสื่อสิ่งพิมพ์ ต้องคำนึงความสามารถในการอ่านของชาวบ้าน
- 2) **ประเภทของเนื้อหาของสื่อ** ต้องเป็นเรื่องที่เน้นหนักลงไปในปัญหาเร่งด่วนหรือปัญหาในชีวิตประจำวันของคนในสังคมนั้นๆ
- 3) **กลุ่มเป้าหมาย** สื่อแต่ละชนิดควรจัดทำขึ้นสำหรับกลุ่มเป้าหมายเฉพาะ

- 4) **วิธีการนำเสนอ** สื่อควรนำเสนอสิ่งที่เป็นปัญหา หรือสภาพที่ก่อให้เกิดปัญหา แล้วเสนอแนะหรือกระตุ้นให้ผู้รับสารช่วยกันคิดแก้ไขปัญหาดังกล่าว
- 5) **ความเกี่ยวพันของเนื้อหา** เนื้อหาของสื่อควรเป็นเรื่องที่เกี่ยวข้องกับประสบการณ์และชีวิตความเป็นอยู่ของชาวบ้าน
- 6) **บทบาทของสื่อ** สื่อจะต้องมีส่วนช่วยผลักดันให้เกิดการแลกเปลี่ยนความคิดเห็น ประสบการณ์ และมีการทำกิจกรรมอย่างต่อเนื่อง
- 7) **ความน่าสนใจ** สื่อต้องมีลักษณะง่ายๆ แต่น่าสนใจ และดึงดูดความสนใจโดยอาศัยภาพและเสียง เป็นตัวดึงดูดความน่าสนใจ
- 8) **ความเกี่ยวข้องกับผู้รับ** สื่อควรจะมีส่วนช่วยให้ผู้รับสารสามารถประเมินตนเองได้ ตัวอย่างเช่น หลังจากที้นำเสนอปัญหาและสาเหตุของปัญหาแล้ว อาจจะมีส่วนของเนื้อหาที่ตั้งคำถามว่า ผู้รับสารเป็นส่วนใดของสาเหตุของปัญหา เป็นต้น

เงื่อนไขและอุปสรรคของการสื่อสารชุมชน

การสร้างระบบการสื่อสารชุมชนขึ้นมานั้นเป็นเรื่องที่เกี่ยวข้องกันทั้งด้านแนวทาง (Approach) และด้านเทคนิค (การสื่อสารประเภทนี้น่าจะใช้ได้กับสื่อทุกประเภท แต่ทว่ามีรูปแบบและความยากง่ายแตกต่างกันออกไปดังที่ได้กล่าวมาบ้างแล้ว) ในการดำเนินงานในภาคปฏิบัติให้ มีผลอย่างจริงจัง เงื่อนไขที่จะเลือกอำนวยให้บรรลุเป้าหมายนั้น จะมีดังนี้ (กาญจนา แก้วเทพ และคณะ, 2543: 62-67)

1. การสนับสนุนทางการเมือง (Political Back-up)

จากการกล่าวถึงแนวคิดต้นแบบเรื่อง “การพัฒนา” ที่โยงใยมาจนถึงเรื่องการสื่อสารเพื่อการพัฒนาได้แสดงให้เห็นแล้วว่า เรื่องการพัฒนาและการสื่อสารนั้น เป็นเรื่องที่จะหลีกเลี่ยงมิติทางการเมืองไปไม่ได้เลย ทั้งนี้เริ่มต้นตั้งแต่ข้อเท็จจริงง่ายๆ ว่า รัฐและเจ้าหน้าที่เป็นผู้นำกำหนดค่านิยมและดำเนินโครงการพัฒนาต่างๆ ดังนั้น กล่าวเฉพาะในเรื่องการสื่อสารชุมชน หากขาดเสียซึ่งเจตนาภรณ์และการเห็นคุณค่าของการสื่อสารชุมชนจากบรรดาผู้นำทางการเมืองแล้ว ก็คงจะเป็นไปได้ยากที่จะเกิดระบบการสื่อสารดังกล่าวขึ้นมา ในภาคปฏิบัติ การสนับสนุนทางการเมืองจะมีบทบาท 2 ประการสำคัญๆ ของการสื่อสารทางการเมือง คือ ประการแรก ก็คือเมื่อประชาชนได้มีหลักประกันว่า ข้อเสนอแนะ ข้อวิจารณ์และข้อข้องใจของพวกเขาจะได้รับฟังอย่างจริงจังจากผู้มีอำนาจ มิฉะนั้น ประชาชนก็จะไม่เห็นความจำเป็นของการสื่อสารของตนเพราะ “พูดไปแล้วก็ไม่เกิดอะไรขึ้น” ประการที่สอง เนื่องจากเมื่อมีการเปิดเวทีให้แสดงทัศนะแล้ว อาจจะมีผู้ที่ได้รับผลกระทบกระเทือนจากข้อมูลข่าวสารที่เกิดขึ้น มิฉะนั้นจะเกิดสถานการณ์ที่ว่า “รู้ๆ กันอยู่แต่ไม่มีใครกล้าพูด”

หลักประกันทั้งสองประการที่กล่าวมานี้ จำเป็นต้องได้รับการสนับสนุนทางการเมืองจึงจะมีความเป็นไปได้

2. แนวคิดที่ถูกต้องของ “การพัฒนา”

ดังที่ได้กล่าวมาตั้งแต่เริ่มแรกแล้วว่า แนวคิดเรื่องการสื่อสารเพื่อการพัฒนาแนวใหม่นั้นจะเกิดควบคู่กับแนวคิดการพัฒนาระบวนทัศน์ใหม่เท่านั้น ฉะนั้น หากในกลุ่มผู้ที่เกี่ยวข้องทุกฝ่ายไม่ว่าจะเป็นเจ้าหน้าที่รัฐหรือชาวบ้านเองยังคงทัศนะการพัฒนาแบบเดิมที่เน้นความมั่นคงเจริญเติบโตทางเศรษฐกิจการสื่อสารแบบมีส่วนร่วมก็จะเป็นไปได้ ปัญหาที่เกิดขึ้นโดยส่วนใหญ่ มักจะเกิดมาจากแนวคิดต่อการพัฒนาที่แตกต่างกันระหว่างเจ้าหน้าที่พัฒนาและชาวบ้านและหากไม่มีการเปิดเวทีให้มีการพูดคุยสนทนาแลกเปลี่ยนระหว่างสองฝ่ายความแตกต่างนั้นก็ไม่ได้รับการแก้ไข

3. ต้องมีการยืดหยุ่น

ถึงแม้ในทางอุดมคติ การดำเนินงานโครงการพัฒนาตามแนว Alternative Development นั้น ควรจะต้องเปิดโอกาสให้ชาวบ้านเข้ามามีส่วนร่วมตั้งแต่เริ่มแรก แต่ในทางปฏิบัติที่เป็นจริงแล้ว เจ้าหน้าที่รัฐมักจะเป็นผู้วางแผนงานพัฒนาทั้งหมดเอาไว้ก่อนล่วงหน้า และชาวบ้านจะได้เข้ามามีส่วนร่วมก็เมื่อถึงขั้นตอนของการลงมือปฏิบัติแล้วเท่านั้น และในสถานการณ์เช่นนี้ หากได้ใช้การสื่อสารแบบมีส่วนร่วมแล้ว ในการดำเนินโครงการจำเป็นต้องมีการยืดหยุ่นต่อการเปลี่ยนแปลง มิฉะนั้นประชาชนก็จะไม่เห็นประโยชน์เลยของการสื่อสาร เพราะไม่มีผลที่เป็นจริงเป็นจังเกิดขึ้น เนื่องจากโครงการได้ถูกออกแบบมาอย่างตายตัว แก้ไขอะไรไม่ได้เลย

4. ต้องมีการสนับสนุนจากท้องถิ่น

ในขณะที่เป้าหมายของการสื่อสารชุมชนนั้นเพื่อสนับสนุนการริเริ่มของชุมชน การเป็นตัวของตัวเอง และถูกกระตุ้นให้มีการพึ่งตนเอง แต่ในขั้นตอนของการลงมือกระทำนั้น ก็จำเป็นต้องมีการสนับสนุนจากท้องถิ่นก่อนในระยะของการตั้งตัว การสนับสนุนจากท้องถิ่น ซึ่งหมายถึงระดับของเจ้าหน้าที่รัฐ หรือองค์กรพัฒนาเอกชนที่จะให้การสนับสนุนด้านต่างๆ นั้น ทั้งการเงิน อุปกรณ์ คำแนะนำ ข้อมูลข่าวสารและกำลังใจ อย่างไรก็ตามเพื่อมิให้การสนับสนุนนั้นกลับกลายเป็นการทำลายเป้าหมายการพึ่งตนเองที่วางเอาไว้ จำเป็นต้องมีการฝึกฝนเจ้าหน้าที่พัฒนาให้รู้จัก “วิธีการให้” เพื่อการพึ่งตนเองของชุมชน

5. การฝึกอบรม

เจ้าหน้าที่ที่จะทำการสื่อสารชุมชนนั้น จะมีความรู้เพียงด้านสื่อเท่านั้นยังไม่พอ พวกเขาจำเป็นต้องได้รับการฝึกอบรมด้านงานพัฒนาชุมชน ทักษะในการทำงานกลุ่ม ความรู้เรื่องชุมชน ฯลฯ และแน่นอนว่าเทคนิคและทักษะในงานพัฒนาต้องเป็นแนวทางที่สอดคล้องกับการสื่อสารแบบมีส่วนร่วมที่ได้กล่าวมานั้น

6. ต้องมีระบบการสื่อสารที่มีประสิทธิภาพ

คงจะไม่มีประโยชน์อะไรที่จะกระตุ้นให้ประชาชนพูดแสดงความคิดเห็นของคนออกมาแล้วก็ไม่มีความหมายที่จะนำความคิดเห็นนั้นไปถ่ายทอดให้ผู้อื่นได้รับฟัง ดังนั้นปัจจัยแห่งความสำเร็จในเรื่องการสื่อสารชุมชนก็คงจะไม่แตกต่างจากเรื่องการสื่อสารโดยทั่วไป กล่าวคือ ต้องมีระบบการสื่อสารที่มีประสิทธิภาพเป็นตัวรองรับ ในแง่หนึ่งอาจจะหมายถึงการมีอุปกรณ์เครื่องมือการสื่อสารในปริมาณที่มากพอและใช้งานได้จริง หากเราต้องการนำเอาทัศนคติของชาวบ้านไปออกวิทยุชุมชน ก็จำเป็นต้องมีเครื่องอัดเทปบันทึกเสียงจำนวนมากพอสมควรอยู่ในชุมชน นอกจากเครื่องมืออุปกรณ์แล้ว ระบบการสื่อสารดังกล่าวยังอาจหมายถึงการมีเครือข่ายการสื่อสารที่มีประสิทธิภาพเช่น มีตำแหน่งผู้ติดต่อเรื่องข่าวสารอยู่ในกลุ่มพัฒนา เป็นต้น

7. การมีเทคโนโลยีที่เหมาะสม

การเลือกใช้เทคโนโลยีแต่ละชนิดแต่ละระดับต้องเหมาะสมกับลักษณะของงานพัฒนา หากในตัวจังหวัดนั้นไม่มีร้านล้างฟิล์มหนังเลย การใช้ภาพยนตร์เป็นสื่อกลางกระตุ้นให้ชาวบ้านพูดคุยอภิปรายกันก็คงจะไม่เหมาะสมทันกาลและไม่สะดวก หากไม่มีกล้องวิดีโอบันทึกการแสดงทัศนคติของชาวบ้านการใช้สไลด์ประกอบเสียงแทนฟิล์มหนังและใช้เครื่องบันทึกเสียงก็น่าจะเป็นอุปกรณ์ที่เหมาะสมกับชุมชน และหากชุมชนไม่มีกล้องฉายภาพสไลด์ การวาดภาพบนกระดานโดยนักพัฒนาหรือชาวบ้านก็ใช้ทดแทนได้ การเลือกเทคโนโลยีที่เหมาะสมสำหรับการสื่อสารชุมชนนั้น จะหลีกเลี่ยงหลักการ 2 แบบคือ แบบมืออาชีพที่ต้องใช้สื่อที่ดีที่สุด มีประสิทธิภาพมากที่สุด ในทางเทคนิค แม้จะมีราคาแพงอย่างมาก หรือในทางตรงกันข้าม ต้องเลือกสื่อที่เรียบง่ายที่สุด ราคาถูกที่สุด แม้จะไม่มีคุณภาพเลยก็ตาม โดยที่หลักการเลือกเทคโนโลยีนั้นก็ต้องพิจารณาให้เหมาะสมกับระดับของงาน และสภาพความเป็นจริงของชุมชน แม้ว่าประสิทธิภาพในเชิงเทคนิคจะเป็นสิ่งสำคัญสำหรับการสื่อสารโดยทั่วไป แต่สำหรับเรื่องการสื่อสารชุมชนแล้ว เราจะไม่อาจให้ความสำคัญแก่ปัจจัยดังกล่าวเพียงประการเดียว เนื่องจากยังมีปัจจัยอื่นๆ ที่มีความสำคัญใกล้เคียงกัน เช่น โอกาสในการเข้าถึงสื่อ (Accessibility) ความรวดเร็ว (Immediacy) และความ

ยืดหยุ่น (Flexibility) และการวัดประสิทธิภาพของการสื่อสารก็มีได้อยู่ที่ “ตัวสื่อ” เท่านั้น หากแต่อยู่ที่ “คุณภาพที่สื่อสามารถกระตุ้น” ให้เกิดการแสดงความคิดเห็นของชาวบ้านได้

8. ความต่อเนื่อง

เป้าหมายของการใช้สื่อชุมชนนั้นก็เพื่อช่วยให้ประชาชนเชื่อมโยงความเข้าใจต่างๆ เข้าด้วยกัน ช่วยกระตุ้นให้ประชาชนเข้ามามีส่วนร่วมในกระบวนการตัดสินใจ กระตุ้นการพึ่งตนเอง และสร้างความคาดหวังใหม่ๆ โดยการนำเอาเทคโนโลยีทางการสื่อสารแบบต่างๆ เข้ามาในชุมชน อย่างไรก็ตามเพื่อมิให้กระบวนการดังกล่าวเป็นเพียงปรากฏการณ์ของไฟไหม้ฟาง อุปกรณ์ต่างๆ เหล่านั้นจะต้องมีใช้อย่างต่อเนื่องในชุมชน แม้ว่านักสื่อสารจากหน่วยงานพัฒนาจะออกจากหมู่บ้านไปแล้ว (การมีอยู่ของอุปกรณ์นั้น หมายความว่า มีชาวบ้านบางคนที่สามารถใช้อุปกรณ์เหล่านั้นได้ด้วย) ระบบการสื่อสารของชุมชนจะต้องเปิดใช้ได้อยู่เสมอเมื่อชุมชนมีความต้องการ

ปัญหาและอุปสรรค

ในการดำเนินงานการสื่อสารชุมชนนั้น ทุกอย่างคงจะไม่สวยสดงดงามและราบเรียบราวกับการเดินบนถนนที่โรยด้วยกลีบกุหลาบ เราอาจจะคาดเดาได้ล่วงหน้าว่า อาจเกิดปัญหาติดตามมาจากทุกฝ่ายที่เกี่ยวข้อง เช่น

1. ยิ่งเป็นการมีส่วนร่วมในระดับยิ่งสูงเท่าไร ความซับซ้อนของปัญหาก็จะยิ่งมากขึ้นเท่านั้น เช่นการให้ประชาชนเข้าไปมีส่วนร่วมในระดับวางแผนนโยบาย ซึ่งจะต้องมีการตัดสินใจ เรื่องการจัดลำดับความสำคัญของแผนงานการจัดสรรงบประมาณ การควบคุมติดตาม การดำเนินงาน ฯลฯ และเนื่องจากเป็นการทำงานร่วมกันระหว่างตัวแทนชาวบ้านกับเจ้าหน้าที่รัฐ/เจ้าหน้าที่องค์กรพัฒนาเอกชนที่มีภูมิหลังและวิถีคิดที่แตกต่างกัน ดังนั้น ความขัดแย้งจึงย่อมเกิดขึ้นอย่างสม่ำเสมอ และภายในกลุ่มต้องมีทักษะในการแสวงหาข้อตกลงร่วมกันท่ามกลางความแตกต่างให้ได้

2. ในส่วนของชุมชนเอง ก็มีปัญหาในเรื่องขีดความสามารถที่จะดำเนินภารกิจใหม่ๆ ดังกล่าวได้ ดังนั้นตัวแทนชาวบ้านอาจจะมีความรู้ไม่พอหรือเลือกลำดับความสำคัญของกิจกรรมไม่ถูกต้อง ในกรณีดังกล่าวปัญหาที่อาจจะตามมาก็คือการมีส่วนร่วมของชุมชนนั้น จะมีฐานะเป็นเพียงไม้ประดับเท่านั้น (บทเรียนจากการบริหารจัดการองค์กรการบริหารส่วนตำบลเป็นตัวอย่งที่ดี) ฉะนั้นข้อเท็จจริงประการหนึ่งที่ต้องยอมรับก็คือ ในชุมชนเดียวกัน ความสามารถของชาวบ้านแต่ละคนที่จะเข้ามามีส่วนร่วมในระดับต่างๆ จะไม่เท่ากัน และในระดับของแต่ละชุมชนก็มีขีดความสามารถที่จะเข้าร่วมได้แตกต่างกันเช่นกัน
3. ในกลุ่มของเจ้าหน้าที่พัฒนาทั้งภาครัฐและเอกชนเอง อาจจะมีความเข้าใจผิดว่า เมื่อใช้แนวทางการพัฒนาแบบล่างขึ้นบน (Bottom-up Approach) หรือการพัฒนาแบบชาวบ้านมีส่วนร่วมแล้ว บทบาทของนักพัฒนา นักวางแผน เช่นเดียวกับนักการสื่อสารมวลชนก็ไม่จำเป็นต้องทำอะไรเลย อันที่จริงแล้ว ยิ่งมีการพัฒนาแบบใหม่หรือการสื่อสารแนวใหม่ บทบาทของนักพัฒนาและนักสื่อสารก็ยิ่งต้องมีเพิ่มมากขึ้น เพราะมีฉะนั้นการปล่อยให้ชาวบ้านทำงานไปตามลำพังก็เท่ากับปล่อยให้เกิดสภาวะวุ่นวายสับสนอย่างมาก อย่างไรก็ตามทักษะและความเข้าใจของนักพัฒนา และนักสื่อสารที่จะแสดงบทบาทในสถานการณ์ใหม่นี้ก็แตกต่างไปจากรูปแบบการพัฒนาและการสื่อสารแบบเดิมที่เคยเป็นมา
4. ในส่วนที่เกี่ยวกับผู้ที่เคยมีอำนาจในการพัฒนามาก่อน เช่น นักวางแผน ผู้กำหนดนโยบาย เมื่อมีการเปิดให้มีการอภิปราย การทำประชาพิจารณ์ แผนงานโครงการที่เจ้าหน้าที่ระดับสูงนี้เป็นคนรับผิดชอบ นอกเหนือไปจากปัญหาเรื่องผลประโยชน์ทางธุรกิจที่อาจจะแอบแฝงเข้ามาในโครงการแล้ว แม้จะไม่มีประเด็นผลประโยชน์ดังกล่าว แต่ผู้วางแผนงานและกำหนดนโยบายก็อาจจะรู้สึกเสียหน้า รู้สึกเสียกำลังใจ และมีใจว่าคำวิจารณ์ทั้งหมดนั้นจะถูกต้องไปเสียทั้งหมดภายใต้สถานการณ์เช่นนี้ มีข้อเสนอแนะว่า ให้บรรดาผู้ที่มีความรับผิดชอบระดับสูงเหล่านี้ สร้างความเข้าใจว่า การเปิดโอกาสให้มีการพูดอย่างเปิดเผยนั้นดีกว่าสร้างการปิดกั้นการสื่อสาร (ให้เงียบ) แล้วปะทุออกมาเป็นการต่อต้านประท้วงโครงการในชั้นหลัง นอกจากนี้ เวทีการสื่อสารดังกล่าวก็เป็นโอกาสที่จะแก้ไขข้อข้องใจและให้ข้อมูลเพิ่มเติมได้

จากแนวคิดการสื่อสารชุมชนนั้นจะนำมาใช้เป็นแนวทางในการศึกษาวิจัยการสื่อสารภาคประชาชนในพื้นที่อำเภอแม่สายจังหวัดเชียงราย กับการเตรียมความพร้อมในการเข้าสู่เขตเศรษฐกิจเสรีอาเซียน ปี 2558 ซึ่งงานวิจัยชิ้นนี้สนใจที่จะศึกษาการสื่อสารภาคประชาชนที่เป็นการสื่อสารชุมชนในพื้นที่อำเภอแม่สาย จังหวัดเชียงราย โดยเฉพาะสื่อชุมชนที่เป็นสื่อบุคคลท้องถิ่น และวิทยุชุมชน

2. แนวคิดเกี่ยวกับวิทยุชุมชน (Community Radio)

นับตั้งแต่ภายหลังการประกาศใช้รัฐธรรมนูญฉบับ 2540 ซึ่งได้มีผลต่อการเปลี่ยนแปลงในวงการสื่อสารมวลชนครั้งยิ่งใหญ่ โดยรัฐธรรมนูญฉบับนี้ได้กล่าวถึงการประกันเสรีภาพของสื่อมวลชน ในมาตราที่ 39 และ 41 และการจัดสรรคลื่นความถี่ของวิทยุกระจายเสียงโทรทัศน์และวิทยุโทรคมนาคม ในมาตราที่ 40 ที่กล่าวถึงคลื่นความถี่ที่จะนำไปใช้ โดยระบุว่าคลื่นความถี่เป็นของรัฐ เป็นทรัพยากรของชาติเพื่อประโยชน์สาธารณะ การจัดสรรคลื่นความถี่จะต้องคำนึงถึงประโยชน์สูงสุดของประชาชนทั้งในระดับชาติและท้องถิ่น ให้มีการแข่งขันอย่างเสรีและเป็นธรรม โดยทั้งนี้จะอยู่ภายใต้การกำกับดูแลขององค์กรอิสระ ที่ไม่ขึ้นกับรัฐบาล และจากรัฐธรรมนูญฉบับนี้ จึงเป็นที่มาของการตีความว่า ต่อจากนี้การจัดสรรคลื่นความถี่จะต้องจัดสรรให้เป็นคลื่นความถี่ของสถานีวิทยุกระจายเสียง และสถานีวิทยุโทรทัศน์ของชุมชนในท้องถิ่น

จุมพล รอดคำดี (2542: 23-30) ได้กล่าวถึงแนวคิดเกี่ยวกับวิทยุชุมชนว่า เริ่มต้นในสหรัฐอเมริกาเมื่อปี ค.ศ. 1948 โดยกลุ่มผู้รักสันติ (Pacifists) และกลุ่มผู้ที่ไม่ชอบอยู่ในกฎระเบียบ (Anarchists) ได้สนับสนุนการจัดตั้งสถานีวิทยุกระจายเสียงเพื่อท้องถิ่นในรูปแบบสถานีที่ไม่มุ่งแสวงกำไร (Non Profit Station) ขึ้นเป็นครั้งแรกที่เมืองเบอร์คเลย์ (Berkley) มลรัฐแคลิฟอร์เนีย ต่อมาความคิดนี้ได้ขยายออกไปอย่างกว้างขวาง มีสถานีเกิดขึ้นอีกหลายแห่ง หลังจากนั้นไม่นานประชาชนได้มองเห็นความแตกต่างอย่างชัดเจนระหว่างสถานีเพื่อธุรกิจ (Commercial Broadcasting) โดยมีรายได้หลักมาจากโฆษณา และสถานีเพื่อสาธารณะ (Public Broadcasting) จะมีรายได้มาจากรัฐ ซึ่งจะออกกฎหมายสนับสนุนโดยเฉพาะ ส่วนสถานีที่ไม่มุ่ง

แสวงกำไร (Non-Profit Broadcasting) จะมีรายได้หลักมาจากสมาชิกในชุมชนเป็นส่วนใหญ่ที่ เหลืออาจมาจากมูลนิธิ หรือองค์กรการกุศลต่างๆ ส่วนรายการที่ออกอากาศบริการเฉพาะชุมชน เท่านั้น

จนกระทั่งในปี ค.ศ. 1975 กลุ่มนักจัดรายการวิทยุของสถานีวิทยุกระจายเสียงที่ไม่มุ่ง แสวงกำไรได้รวมกันตั้งสมาพันธ์นักวิทยุชุมชนแห่งชาติขึ้น (The National Federation of Community Broadcasting) ซึ่งมีสมาชิกที่เป็นสถานีที่ไม่แสวงกำไรอยู่ถึงกว่า 60 สถานี เอกลักษณะของสถานีกลุ่มนี้คือ ประชาชนได้มีส่วนร่วมในการดำเนินงานของสถานีอย่างแท้จริง ไม่ว่าจะ เป็นในฐานะเจ้าหน้าที่ของสถานี ผู้จัดการหรือผู้ร่วมจัดรายการ ผู้อำนวยการสถานีก็จะเป็นอาสาสมัครแต่ทำงานแบบประจำ (Fulltime) เกือบทั้งหมด และการดำเนินงานจะอยู่ภายใต้ แนวนโยบายของคณะกรรมการวิทยุชุมชน (Board's Guidelines) คณะกรรมการชุดนี้ครั้งหนึ่งจะ มาจากคนในชุมชน อีกครั้งหนึ่งมาจากเจ้าหน้าที่ของสถานี สถานีจะเปิดโอกาสให้ประชาชนใน ชุมชนสามารถใช้สิทธิเสรีภาพแสดงความคิดเห็นต่างๆ ได้ตามที่รัฐธรรมนูญให้หลักประกันเอาไว้ ซึ่งในขณะเดียวกันแนวคิดนี้ได้เกิดขึ้นในประเทศอื่นๆ อีกหลายประเทศ เช่น ออสเตรเลีย สวีเดน อังกฤษ เป็นต้น

เมื่อปี 1977 เทเรซ่า คลิฟฟอร์ด (Thereosa Clifford) ได้เสนอรายงานการดำเนินงานวิทยุ ชุมชนในนามสมาพันธ์วิทยุชุมชนแห่งชาติของสหรัฐอเมริกาแก่ที่ประชุมใหญ่องค์การยูเนสโก (UNESCO) ที่กรุงเบลเกรด ประเทศยูโกสลาเวียในขณะนั้นว่า

.... ในขณะที่สถานีวิทยุชุมชนได้เพิ่มจำนวนขึ้นอยู่เรื่อยๆ วิทยุชุมชนได้แสดงบทบาทที่ สำคัญยิ่งในด้านการให้บริการตอบสนองแก่ชุมชนถึงความจำเป็นต่างๆ ตลอดจนผลประโยชน์ของ ผู้ฟังที่อยู่บนพื้นฐานของการมีส่วนร่วมอย่างแท้จริง ไม่ว่าจะคนกลุ่มนั้นจะเป็นคนกลุ่มใหญ่หรือจะ เป็นคนกลุ่มเล็ก ทุกคนต่างก็ทำงานเพื่อจุดมุ่งหมายของสถานีวิทยุชุมชนร่วมกัน ...

ในที่สุดการประชุมครั้งนั้น องค์การยูเนสโกสรุปว่า การใช้สื่อวิทยุชุมชนถือเป็นส่วนหนึ่ง ที่ อยู่ในกระบวนการสื่อสารแบบมีส่วนร่วม (Participatory Communication) การสื่อสารในแนวนี้ได้ เน้นหลักการที่สำคัญ 3 ประการคือ

1. **การเข้าถึงสื่อ (Access)** หมายถึงการเข้าถึงสื่อที่ให้บริการแก่ชุมชน สื่อย่อมเปิดโอกาสให้ประชาชนเลือกรายการหรือเข้าไปจัดทำในสิ่งที่จะเป็นประโยชน์แก่ตัวเองได้ทราบเท่าที่ไม่ขัดกับกฎหมาย นอกจากนี้ยังเป็นช่องทางที่จะทำให้ประชาชนได้มีโอกาสแสดงความคิดเห็นต่อรายการหรือแสดงความต้องการการเปลี่ยนแปลงรายการรายการ รวมทั้งเสนอให้มีการปรับเปลี่ยนได้แม้แต่คณะผู้ผลิตรายการ หรือผู้ควบคุมการทำงานของสื่อนั้นก็ สามารถเปลี่ยนได้
2. **การมีส่วนร่วม (Participation)** หมายถึงการมีส่วนร่วมในทุกระดับในระบบการสื่อสารไม่ว่าจะเป็นเรื่องการวางแผนการสื่อสารภายในชุมชน ตั้งแต่เริ่มคิดไปจนกระทั่งการผลิต การจัดการ การใช้สื่อในชุมชนต่างๆ ประชาชนในชุมชนจะต้องมีส่วนร่วมหรือมีโอกาสเข้าร่วมได้ทุกขั้นตอน
3. **การจัดการด้วยตนเอง (Self-management)** การมีส่วนร่วมที่สำคัญยิ่งกว่าสิ่งใดก็คือการมีส่วนร่วมในการตัดสินใจด้วยตนเองตามวิถีทางกระบวนการประชาธิปไตย และการตัดสินใจนั้นประชาชนในชุมชนมีอำนาจตัดสินใจตั้งแต่เริ่มคิด วางแผน ไปจนกระทั่งการกำหนดนโยบาย การบริหารและการลงมือผลิตสื่อด้วยตนเอง ยูเนสโกยอมรับการจัดการด้วยตนเองจะต้องกระทำอย่างค่อยเป็นค่อยไป ส่วนการเข้าถึงสื่อและการมีส่วนร่วมในการสื่อสาร มีความเป็นไปได้มากและสามารถทำได้ง่ายกว่า

การศึกษาการสื่อสารแบบมีส่วนร่วมได้ยึดถือแนวคิดการสร้างความเข้าใจ การยอมรับความมีเกียรติมีศักดิ์ศรีของประชาชน การยอมรับอยู่บนพื้นฐานของความหลากหลาย (Diversity) ความไม่เป็นเพียงหนึ่งหรือความมีมากกว่าหนึ่ง (Plurality) ซึ่งหมายความว่ามนุษย์ย่อมมีความแตกต่างกันในด้านความเชื่อในสิ่งต่างๆ การยอมรับการมีความหลากหลายทางความคิด การใช้ชีวิตความเป็นอยู่ของแต่ละบุคคลหรือกลุ่มบุคคลย่อมไม่เหมือนกัน การยอมรับว่าทุกคนบนโลกมีหลายเผ่าพันธุ์ หลายเชื้อชาติ ไม่จำเป็นต้องให้มีเพียงเผ่าพันธุ์เดียว เชื้อชาติเดียว หรือมีประเพณีเดียว วัฒนธรรมเดียวเท่านั้น เพราะฉะนั้น การสื่อสารแบบมีส่วนร่วมย่อมต้องอยู่บนพื้นฐานการยอมรับในสิ่งเหล่านี้

วิธีการสื่อสารแบบมีส่วนร่วมมุ่งเน้นที่สภาวะแวดล้อมผู้รับสารมากกว่าตัวผู้ส่งสาร หรือ การแสดงผลการสื่อสาร สิ่งสำคัญคือเน้นให้เห็นถึงการแสวงหาวิธีการสื่อสารที่เหมาะสมกับผู้รับ สารมากกว่าวิธีการสื่อสารเพียงเพื่อถ่ายทอดข่าวสารเท่านั้น

สรุปแนวคิดของวิทยุชุมชนจะมีหลักการดังนี้

1. ต้องเกิดจากความต้องการของชุมชน โดยถือหลักว่าคนส่วนใหญ่แสดงความคิดเห็นความ ต้องการร่วมกัน
2. วิทยุชุมชนต้องได้รับการยอมรับของกลุ่มต่างๆ ในชุมชน
3. วิทยุชุมชนย่อมไม่มีการแบ่งแยกเชื้อชาติ ศาสนา ประเพณีวัฒนธรรมของคนในชุมชน
4. วิทยุชุมชนต้องยึดถือแนวทางการเสนอรายการและข่าวสารของชุมชนเป็นหลัก ภายใต้ แนวคิด ความเชื่อ วัฒนธรรมท้องถิ่น ภูมิปัญญาท้องถิ่น สิ่งแวดล้อม และเหตุการณ์ใน ท้องถิ่นเป็นหัวใจของการนำเสนอข่าวสารและรายการ
5. วิทยุชุมชนจะต้องเปิดโอกาสให้ประชาชนในชุมชนร่วมคิดร่วมวางแผน ร่วมจัดรายการ และสามารถเข้าไปบริหาร จัดการ หรือเป็นผู้ปฏิบัติในสถานีได้ ยูเนสโกได้เน้นว่า “Participatory radio means a radio station that self-managed by those participating in it” นอกจากนี้การเปลี่ยนแปลงใดๆ ในสื่อวิทยุชุมชนให้เป็นที่ไปตาม แนวคิดและความต้องการของประชาชนในชุมชน โดยยึดหลักกระบวนการทาง ประชาธิปไตย
6. วิทยุชุมชนเป็นสถานีวิทยุที่มีรัศมีการออกอากาศครอบคลุมเฉพาะพื้นที่เท่านั้น (มีลักษณะ เป็น narrowcasting ไม่ใช่ broadcasting) กำลังส่ง 1 กิโลวัตต์
7. วิทยุชุมชนเป็นสื่อมวลชนตามแนวคิดประชาธิปไตย (Democratic Media) เพื่อประชาชน โดยประชาชน ของประชาชน

สรุปวิถุชุมชนมีแนวคิดที่สำคัญอย่างยิ่งคือ ประชาชนเป็นศูนย์กลางของความคิดและ เริ่มต้นมิใช่การคิดหรือการเริ่มต้นมาจากหน่วยงานของรัฐหรือเอกชนผู้หนึ่งผู้ใด อย่างไรก็ตาม ในบางประเทศการเริ่มต้นมาจากหน่วยงานของรัฐเป็นผู้ริเริ่ม ภายใต้กรอบการเป็นพี่เลี้ยงให้กับประชาชน หรือให้ความช่วยเหลือในระยะเริ่มต้นและมีระยะเวลาที่แน่นอนสำหรับถอนตัวออก เพื่อให้ ประชาชนได้เข้ามาดำเนินการเองตามหลักการ “เพื่อประชาชน โดยประชาชน ของประชาชน” ได้ อย่างเต็มที่

บทบาทหน้าที่ของวิถุชุมชน

จากที่ได้กล่าวถึงลักษณะของวิถุชุมชนที่เป็นสื่อของชุมชน โดยชุมชน และเพื่อชุมชน เป็นสื่อที่คนในชุมชนมีส่วนร่วมทั้งการจัดตั้งสถานี มีส่วนร่วมในการบริหารจัดการ อีกทั้งคนใน ชุมชนเป็นทั้งผู้ผลิตและผู้ฟัง ดังนั้นวิถุชุมชนก็จะเป็นช่องทางการสื่อสารของชุมชน ที่จะทำหน้าที่ นำเสนอข้อมูลข่าวสาร บอกเล่า แจ้งข่าว เพื่อกระตุ้นการแลกเปลี่ยนเรียนรู้ในชุมชนแก่ชุมชน

ซึ่งหากพิจารณาในด้านหน้าที่ของวิถุชุมชนแล้วจะสามารถพิจารณาได้ 2 ด้าน (จิรพร วิถย ศักดิ์พันธุ์, 2550) คือ

- **หน้าที่ของวิถุชุมชนในฐานะสื่อมวลชน**

หน้าที่หลักของสื่อมวลชนที่วิถุชุมชนต้องยึดถือเป็นภารกิจ ได้แก่

1. **ให้ข้อมูลข่าวสาร** โดยชุมชนต้องได้รับข้อมูลข่าวสาร เหตุการณ์ ความเป็นไปในชุมชน และเหตุการณ์ความเป็นไปในชุมชนและเหตุการณ์ระดับชาติที่มีผลกระทบต่อชุมชน
2. **ให้ความรู้** โดยชุมชนต้องมีโอกาสเรียนรู้พัฒนาตนเองผ่านวิถุชุมชน เพื่อให้รู้เท่าทัน ฟังตนเองได้ โดยเฉพาะอย่างยิ่งต้องสามารถสืบทอดความรู้เกี่ยวกับภูมิปัญญาท้องถิ่นได้
3. **ให้ความบันเทิง** ชุมชนควรได้รับความบันเทิงเป็นการพักผ่อนจิตใจเพื่อฟื้นฟูพลังและจิต วิญญาณ โดยวิถุชุมชนควรเน้นความบันเทิงที่เป็นศิลปวัฒนธรรมท้องถิ่น และความ

บันเทิงอื่นๆ ที่สื่อกระแสหลักไม่ให้ความสำคัญ เพื่อดำรงไว้ซึ่งความหลากหลายทางวัฒนธรรมและเอกลักษณ์ท้องถิ่น

บางรายการอาจเน้นการทำหน้าที่ใดหน้าที่หนึ่งเป็นหลัก เช่น รายการข่าว เน้นการให้ข้อมูล ข่าวสารรายการสารคดีเน้นการให้ความรู้ ในขณะที่รายการเพลงสามารถให้ทั้งความรู้และความบันเทิง บางรายการ เช่น รายการอภิปราย และรายการสัมภาษณ์อาจให้ทั้งข้อมูล ความรู้ และความบันเทิง

- **หน้าที่ของวิทยุชุมชนในฐานะสื่อชุมชน**

สิ่งสำคัญที่สุดคือ ต้องยึดประโยชน์ของชุมชนเป็นที่ตั้ง ชุมชนต้องมีสุขภาพ คือ กินดี อยู่ดี มีสุข วิทยุชุมชนควรทำหน้าที่เป็นสื่อของผู้ไร้สิทธิ ไร้เสียง เป็นกระบอกเสียงของผู้ถูกกดขี่ ไม่ว่าจะเป็นการกดขี่ทางเชื้อชาติ ทางชนชั้น การกดขี่ทางเพศ และการเอาัดเอาเปรียบในด้านต่างๆ และวิทยุชุมชนควรทำหน้าที่เป็นเครื่องมือเพื่อการพัฒนา

- **บทบาทของวิทยุชุมชน**

1. บทบาทในการเผยแพร่การไหลเวียนของข่าวสาร

วิทยุชุมชนควรมีบทบาทในการให้ข้อมูลข่าวสารที่แตกต่างจากวิทยุกระแสหลักที่ให้ข้อมูลข่าวสารในแนวดิ่ง(เช่น การถ่ายทอดและเผยแพร่ข่าวสารของฝ่ายราชการทั้งจากส่วนกลางและหน่วยงานท้องถิ่น การแจ้งข้อมูลข่าวสารให้รับรู้และปฏิบัติตาม ให้ความรู้จากหน่วยงานและสถาบันการศึกษา เป็นต้น) แต่ควรเผยแพร่ข้อมูลในแนวดั้งและแนวนอนเพื่อความสมดุลในการไหลเวียนของข่าวสาร (เช่น เป็นสื่อกลางของชุมชนในการสื่อสารระหว่างสมาชิกในชุมชน เป็นเวทีแสดงความคิดเห็นต่อประเด็นปัญหาของชุมชน เพื่อนำไปสู่การแก้ปัญหา เป็นเวทีประสานความช่วยเหลือระหว่างชุมชน ส่งข้อมูลข่าวสารจากชุมชนไปยังหน่วยงานราชการ เป็นช่องทางกรร้องเรียน การร้องทุกข์ รวมถึงติดตามตรวจสอบการแก้ปัญหา รวมถึงเป็นช่องทางในการแสดงตัวตน อัตลักษณ์ และศักดิ์ศรีของชุมชน เป็นต้น)

2. บทบาทในการพัฒนาชุมชน

วิถุชุมชนสามารถเป็นพลังสำคัญในการพัฒนาชุมชนให้เข้มแข็งและพึ่งตนเองได้ในมิติต่างๆ ดังนี้

1. กำหนดกรอบนโยบายประชาธิปไตยโดยการติดตาม ตรวจสอบการเมืองระดับท้องถิ่น วิพากษ์วิจารณ์นโยบายและการทำงานของการเมืองในท้องถิ่น
2. เสริมสร้างพลังของเศรษฐกิจชุมชน แนะนำอาชีพ เผยแพร่สินค้าชุมชน
3. ส่งเสริมศิลปวัฒนธรรม สืบสานวิถีชุมชน และสืบทอดภูมิปัญญาท้องถิ่น
4. บ่มเพาะและหล่อหลอมค่านิยมที่ช่วยพัฒนาชุมชน เช่น ความขยันหมั่นเพียร ความซื่อสัตย์สุจริต ความเสียสละ และจิตสาธารณะ
5. ระดมความร่วมมือเกี่ยวกับกิจกรรมสาธารณะ เช่น การลดขยะ การรักษาสิ่งแวดล้อม
6. ช่วยเตือนภัยให้ชุมชน เช่น ภัยจากน้ำท่วม ไฟป่า โรคระบาด ภัยพิบัติต่างๆ
7. ประสานสามัคคีด้วยการเป็นสื่อกลางในการคลี่คลายความขัดแย้ง เป็นพื้นที่ให้ทุกฝ่ายเจรจายุติข้อพิพาทด้วยเหตุผล
8. เป็นเวทีฝึกฝน เรียนรู้กระบวนการประชาธิปไตยแบบมีส่วนร่วม ร่วมคิด ร่วมทำ ร่วมแก้ปัญหา

3. แนวคิดสื่อบุคคลท้องถิ่น

กาญจนา แก้วเทพ และคณะ (2551) ได้กล่าวถึงคำนิยามของ “สื่อบุคคล” ไว้ดังนี้

1. คำนิยามของ “สื่อบุคคล” จากนักวิชาการว่า ในทางทฤษฎีจะใช้คำนิยามของ “สื่อบุคคล” ในความหมายที่เฉพาะเจาะจงและเน้นหนักไปที่แง่มุมของ “ความเป็นสื่อ” อันได้แก่ “ตัว C-Channel” ในแบบจำลอง S-M-C-R ดังนั้น “สื่อบุคคล” จึงถูกถือว่าเป็น “สื่อประเภทหนึ่ง” ที่มีตำแหน่ง/จุดยืนในแบบจำลอง S-M-C-R อยู่ตรงตัว C ที่ทำหน้าที่เหมือนสื่อประเภทอื่นๆ (ไม่ว่าจะเป็น จดหมาย โทรศัพท์มือถือ วิทยุ ฯลฯ) คือทำหน้าที่ต่างๆ ตามที่ “สื่อถูกมอบหมายให้” เช่น ทำหน้าที่เป็นตัวนำเรื่องราวข่าวสารจากผู้ส่งไปยังผู้รับ หรือทำหน้าที่เชื่อมโยงความสัมพันธ์ระหว่างผู้ส่งกับผู้รับ เป็นต้น ความแตกต่างประการเดียวระหว่าง “สื่อบุคคล” กับสื่อประเภทอื่นๆ ก็คือ สื่อแบบนี้เป็นมนุษย์เท่านั้น

ฉะนั้นในคำนิยามทางวิชาการจึงมีการแยก “สื่อบุคคล” ซึ่งเป็นตัว Channel กับ Media ออกจาก “ผู้ส่งสาร” อย่างชัดเจนเพราะ “สื่อบุคคล” จะทำหน้าที่เป็น “ตัวกลาง” (Mediator) ระหว่างผู้ส่งสารกับผู้รับสาร

2. คำนิยามของ “สื่อบุคคล” จากภาคปฏิบัติการ

(2.1) “ตัวบุคคล” เป็นไปได้มากกว่า “สื่อบุคคล” ในขณะที่คำนิยามจากโลกวิชาการนั้นจะมุ่งที่ “ความเป็นสื่อ” ของ “ตัวบุคคล” แต่ทว่าในโลกแห่งการปฏิบัติการที่เป็นจริง ได้ว่า จะต้องใช้ “หน่วยการทำงาน/วิเคราะห์” เป็น “ตัวบุคคล” มากกว่า และเมื่อพิจารณาที่ “ตัวบุคคล” เป็นหลักจะพบว่าเพียงแค่ “ตัวบุคคล” เพียงคนเดียวก็สามารถจะแสดงบทบาทในแบบการจำลองการสื่อสารได้ทั้ง 4 บทบาท คือตัวบุคคลสามารถจะเป็นได้ทั้งผู้ส่งสาร (Sender) ตัวเนื้อหาสาร (Message) ตัวสื่อบุคคล (Personal Media/Channel) และผู้รับสาร

(2.2) สื่อบุคคลแสดงบทบาทไปตามรูปแบบการไหลของข่าวสาร หากเราแยกรูปแบบการไหลของข่าวสาร (Flow of information) ออกเป็น 2 รูปแบบหลักๆ เราจะเห็น “บทบาทของสื่อบุคคล” ที่แตกต่างกัน ดังนี้

- แบบ One-Step Flow of Information

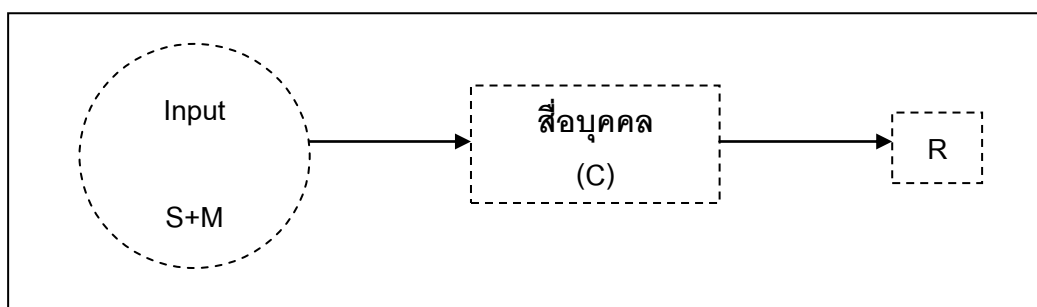

ตัวอย่างแบบจำลองนี้ “สื่อบุคคล” จะทำหน้าที่เป็น “สื่อ” เท่านั้น โดยจะไม่มีส่วนเข้าไปเปลี่ยนแปลง “ตัวเนื้อหาข่าวสาร” เลย

- แบบ Two-Step Flow of Information

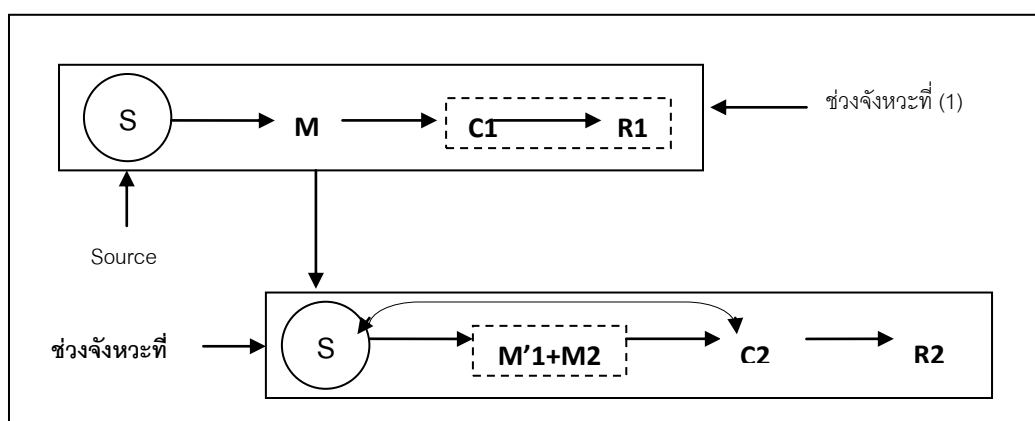

ในการไหลของข่าวสารแบบ 2 จังหวะนี้ในช่วงแรก “สื่อบุคคล” จะทำหน้าที่เป็น ผู้รับสาร (R1) แต่ในช่วงจังหวะที่ 2 “สื่อบุคคล” จะเป็นทั้ง “ผู้ส่งสาร” (S2) และ “สื่อ บุคคล” (C2)

สิ่งที่สำคัญในช่วงจังหวะที่สองก็คือ “ตัวเนื้อหาข่าวสารใหม่” นั้น จะประกอบด้วย “เนื้อหาข่าวสารเดิมที่ถูกดัดแปลง” (จาก $M_1 \rightarrow M'_1$) และยังคงผสมกับ “เนื้อหาใหม่ที่ S_2 ผสมเข้าไปด้วย (M_2)”

คุณลักษณะเฉพาะของสื่อบุคคล

1. **สื่อบุคคลมีลักษณะที่ยืดหยุ่น/สร้างสรรค์/ปรับเปลี่ยนไปตามสถานการณ์ได้สูงมาก (Flexibility)** โดยคุณสมบัติข้อนี้เป็นคุณสมบัติที่โดดเด่นที่สุดของสื่อบุคคลเนื่องจากธรรมชาติของ “ความเป็นมนุษย์” ซึ่งตัวอย่างที่ง่ายที่สุดเมื่อคิดเทียบกับสื่อประเภทอื่นๆ ที่เป็นวัตถุ เช่น วิทยุ หรือ โทรทัศน์ สื่อเหล่านี้หากไฟฟ้าขาดช่องก็จะใช้งานไม่ได้เลย แต่สำหรับสื่อบุคคลนั้นแม้ว่าเสียงพูดจะหมดก็ยังสามารถที่จะเขียนหรือทำท่าทางได้
2. **สื่อบุคคลมีลักษณะที่เหมาะสมที่จะนำมาใช้ในการพัฒนาตามแบบกระบวนการทางเลือก (Alternative Paradigm)** เนื่องจากว่าศักยภาพของสื่อที่จะสามารถเปลี่ยนแปลงระดับ K-A-P โดยสามารถบรรลุถึงขั้นพฤติกรรมนั้น (Performance) และสำหรับกระบวนการทัศน์ใหม่ด้านการสื่อสารที่เน้นแนวคิดเรื่อง “การสื่อสารแบบมีส่วนร่วม” นั้น สื่อบุคคลก็เป็นสื่อที่เปิดโอกาสให้สูงที่สุดทั้งในแง่ของการเข้าถึง (Accessibility) และทั้งการสื่อสารแบบสองทาง (การพูดคุยสนทนา) ฯลฯ
3. **สื่อบุคคลเป็นสื่อที่มีศักยภาพที่จะพัฒนาได้อย่างไม่รู้จบ** แม้ว่าสื่อบุคคลจะมีคุณสมบัติร่วมกับสื่อประเภทอื่นๆ เช่น คอมพิวเตอร์ ที่สามารถที่จะ Upgrade/ ยกระดับขีดความสามารถได้ แต่ที่จุดเด่นเฉพาะตัวของสื่อบุคคลก็คือ สามารถที่จะ Upgrade ต่อไปได้เรื่อยๆ/อย่างไม่สิ้นสุด/ไม่รู้จบ ด้วยคุณสมบัติของความเป็นมนุษย์นั่นเอง
4. **สื่อบุคคลเป็นสื่อที่ทำงานได้อยู่ในทุกระดับของการสื่อสาร** โดยสื่อบุคคลสามารถทำงานได้ทุกระดับระดับการสื่อสาร เช่น ระดับการสื่อสารภายในตนเอง (Intrapersonal Communication) เช่น การคิด การไตร่ตรอง ระดับการสื่อสารระหว่างบุคคล (Interpersonal Communication) ในการพัฒนาชุมชน สื่อบุคคลจะทำงานพื้นฐานใน ระดับการสื่อสารระหว่างบุคคลอย่างมากที่สุด ก่อนที่จะก้าวไปในระดับที่สูงขึ้น ระดับการสื่อสารในกลุ่ม (Group Communication) ระดับการสื่อสารในองค์กร/ในเครือข่าย

(Organization/Network Communication) ระดับการสื่อสารสาธารณะ (Public Communication) ซึ่งยังเป็นการสื่อสารแบบเห็นหน้าเห็นตากัน (Face-to-Face Communication) เช่น การพูดปราศรัยของนักการเมือง การแสดงศิลปะพื้นบ้าน ฯลฯ และระดับการสื่อสารมวลชน (Mass Communication) การสื่อสารในระดับนี้มีลักษณะร่วมกับการสื่อสารสาธารณะ (Public Communication) แต่เป็นการสื่อสารผ่านสื่อกลาง (Mass-Mediated) เช่น กรณีของวิทยุชุมชน เป็นต้น โดยการสื่อสารระดับนี้ สื่อบุคคลจะต้องมีความรู้/ทักษะ และกลยุทธ์เพิ่มขึ้นในหลายๆ ด้าน เริ่มตั้งแต่ต้องมีความรู้ และทักษะเชิงเทคนิค (เช่น ต้องรู้จักใช้อุปกรณ์กระจายเสียง) ต้องมีความรู้เกี่ยวกับกฎระเบียบต่างๆ ของการสื่อสารในที่สาธารณะ ฯลฯ

5. **สื่อบุคคลมีลักษณะที่มีเจตนา/มีแรงจูงใจ (Motive/Motivation)** ในขณะที่สื่อประเภทอื่นๆ ซึ่งเป็นสื่อที่ไม่มีชีวิตนั้น ลักษณะการใช้งานจะถูกกำหนดวัตถุประสงค์ไปตามตัวมนุษย์ที่เข้าไปใช้ สื่อที่เป็นวิทยุโทรทัศน์คอมพิวเตอร์จึงมีแต่ Function แต่ทว่าสื่อบุคคลที่เป็นมนุษย์นั้น นอกจากจะมี function แล้ว ก็ยังมีเจตนา/แรงจูงใจ (Motive) ซึ่งมีทั้งความหลากหลายและความซับซ้อนอีกด้วย

ในมิติที่เกี่ยวข้องกับการสื่อสาร Berko et al (1997) ถือว่า เจตนา/แรงจูงใจ เป็น 1 ใน 3 ของคุณลักษณะหลักของความสามารถทางการสื่อสารเลยทีเดียว (ความรู้/ทักษะ/แรงจูงใจ) แรงจูงใจของสื่อบุคคลนี้จะเข้ามาเกี่ยวข้องกับการสื่อสารใน 2 ลักษณะคือ (1) หากผู้ส่งสารเองมีความเชื่อหรือมีความเข้าใจในเนื้อหาที่จะสื่อสารอย่างชัดเจน ก็มีแนวโน้มว่าจะสามารถสื่อสารได้ตามที่ต้องการ (2) หากผู้ส่งสารสามารถแสดง “เจตนาที่แท้จริง” ของตนให้ผู้รับสารเข้าใจ ก็จะมีประสิทธิภาพในการสื่อสาร

6. **สื่อบุคคลมีทั้ง “ชีวิตส่วนตัว” และ “ชีวิตการทำงาน”** ในขณะที่เครื่องคอมพิวเตอร์เครื่องหนึ่งๆ อาจจะมี “อุปกรณ์เสริม/ Accessory ต่างๆ” แต่สื่อบุคคลที่เป็นมนุษย์นั้นจะมีทั้งส่วนเสี้ยวที่เป็น “ชีวิตการทำงาน” และ “ชีวิตส่วนตัว” มีทั้งตัวเองและครอบครัว ซึ่งปัจจัยเหล่านี้ อาจจะเป็นทั้ง “ปัจจัยหนุนเสริม/หรือปัจจัยที่เป็นอุปสรรค”

7. **สื่อบุคคลมีลักษณะหลากหลายโฉมหน้า (Multi-faceted Media)** ในขณะที่เราอาจจะจัดประเภทของสื่ออื่นๆ เช่น วิทยุ โทรทัศน์ หนังสือ ฯลฯ โดยใส่ลงกล่องๆ หนึ่งได้อย่างง่ายๆ เพราะว่าเป็นสื่ออิเล็กทรอนิกส์ สื่อสิ่งพิมพ์ สื่อภาพและเสียง ฯลฯ แต่ทว่าในกรณีของสื่อบุคคลนั้น จะมีโฉมหน้าที่หลากหลายทั้ง **มิติด้านการสื่อสาร** ที่สื่อบุคคลสามารถสลับไปมาระหว่างตำแหน่งต่างๆ ที่อยู่ใน S-M-C-R คือสามารถเป็นได้ทั้ง 4 บทบาทขององค์ประกอบการสื่อสาร **มิติทางสังคม** โดยสื่อบุคคลทุกประเภทจะผนวกติดเอา “คุณลักษณะทางสังคม” ติดตัวมาด้วยเสมอ ไม่ว่าจะเป็น อายุ เพศ การศึกษา เชื้อชาติ ฐานะทางเศรษฐกิจ ตำแหน่งในชุมชน ฯลฯ **มิติทางประวัติศาสตร์** ได้แก่ ภูมิหลังความเป็นมาของสื่อบุคคลนั้น ที่ได้สั่งสมประสบการณ์ ต้นทุนความรู้ ต้นทุนชีวิต ต้นทุนทรัพย์ ฯลฯ มาแล้ว
8. **สื่อบุคคลเป็นสื่อที่มีสายใยเชื่อมร้อยอยู่กับชุมชน** โดยคุณสมบัติของสื่อบุคคลที่มีสายใยเชื่อมอยู่กับชุมชนนี้จะก่อให้เกิดผลลัพธ์ตามมาอีกหลายประการ เช่น **ความใกล้ชิดกับชุมชน** ที่ทำให้รับรู้ปัญหา รวมทั้งความต้องการของชุมชนได้อย่างปัจจุบัน **ความคุ้นเคย** ทำให้มีรสนิยมเดียวกับชุมชน เวลาออกแบบกิจกรรมจึงทำให้ง่ายที่ชุมชนจะเข้ามามีส่วนร่วม ความน่าไว้วางใจ เนื่องจากมีประวัติความเป็นมาและความผูกพันที่มีระยะเวลาเป็นเครื่องพิสูจน์ และมีผลประโยชน์ร่วมกับชุมชน ซึ่งผลลัพธ์เหล่านี้ล้วนเป็นต้นทุนที่จะช่วยปูทางให้การสื่อสารบรรลุเป้าหมายได้ทั้งสิ้น

จากลักษณะพิเศษเฉพาะตัวทั้ง 8 ประการของสื่อบุคคลนั้นจะก่อให้เกิดผลพวงที่ตามมาใน 2 ด้านคือ

1. **ด้านที่เป็นคุณูปการ (Contribution)** ดังที่ได้กล่าวมาบ้างแล้วว่า สื่อบุคคลนั้นสามารถที่จะทำภารกิจที่สื่ออื่นๆ ก็อาจจะทำได้ แต่ทว่าจะทำอย่างได้ผลที่แน่นอนกว่า
2. **ด้านที่เป็นข้อจำกัด (Limit)** ในอีกด้านหนึ่ง คุณลักษณะทั้ง 7-8 ประการที่กล่าวมานั้น ก็อาจจะกลายเป็นข้อจำกัดของตัวสื่อบุคคลเอง เช่น การที่เป็นสื่อที่อยู่ในชุมชนก็อาจจะทำให้เข้าถึงแหล่งข้อมูลที่กว้างขวางไม่ได้

ประเภทของสื่อบุคคลในท้องถิ่น

ในการศึกษาสื่อบุคคลท้องถิ่นนั้นสามารถใช้ขอบเขตของชุมชนเป็นเกณฑ์แบ่งแยกได้เป็น 2 ประเภท (กาญจนา แก้วเทพ และคณะ, 2543)

1. **สื่อบุคคลที่เป็นบุคคลภายนอก** ได้แก่ เจ้าหน้าที่จากหน่วยงานต่างๆ ของรัฐ เจ้าหน้าที่จากองค์กรพัฒนาเอกชน ตลอดจนไปถึงบรรดานักการตลาด พ่อค้าเร่จากภาคธุรกิจ เอกชน ฯลฯ
2. **สื่อบุคคลที่เป็นคนในชุมชนเอง** ได้แก่ ผู้นำชุมชน พระสงฆ์ ผู้เฒ่าผู้แก่ ฯลฯ

อนึ่งเมื่อกล่าวถึงสื่อบุคคลในท้องถิ่นที่เป็นสื่อบุคคลที่เป็นคนในชุมชนเอง อย่าง “ผู้นำชุมชน” นั้น พัทธน์ บุญยรัตนพันธ์ (2517) (อ้างถึงในจันทร์ทิพย์ ปาละนันท์ 2545) กล่าวว่าผู้นำชุมชนโดยทั่วไปอาจจำแนกได้กว้างๆ 2 ประเภทคือ

1. **ผู้นำแบบเป็นทางการ** ได้แก่ ผู้ที่มีอำนาจหน้าที่ (Authority) โดยได้รับการคัดเลือกและแต่งตั้งจากทางราชการ เช่น กำนัน ผู้ใหญ่บ้าน แพทย์ประจำตำบล กรรมการหมู่บ้านและตำบล ตลอดจนข้าราชการประเภทต่างๆ รวมไปถึงเจ้าหน้าที่ อบต. (องค์การบริหารส่วนตำบล) ด้วย ผู้นำประเภทนี้มีตำแหน่งหน้าที่ค้ำจุนอยู่และประชาชนก็ตระหนักในฐานะของผู้ผู้นำ เพราะมีการเลือกตั้ง แต่งตั้ง และประกาศเป็นทางการให้ทราบ ด้วยเหตุนี้ตำแหน่งและความรับผิดชอบของผู้นำอย่างเป็นทางการจึงเป็นที่ทราบกันของสาธารณชนทั่วไป
2. **ผู้นำทางธรรมชาติหรือแบบไม่เป็นทางการ** (Local leader or Opinion leader) ได้แก่ ผู้มีอิทธิพล มีความสามารถความรู้ทันสมัย และรู้สถานการณ์ของหมู่บ้าน ไม่ได้รับมอบหมายอำนาจหน้าที่ใดๆ จากทางราชการ ชาวบ้านไม่ได้ตระหนักในความเป็นผู้นำ แต่ก็ยอมรับเป็นผู้ที่อยู่เบื้องหลังของความสำเร็จในการทำงานของหมู่บ้าน ประชาชนเดือดร้อนมีปัญหาก็จะอาศัยบุคคลนี้เป็นที่พึ่งได้

บทบาทและหน้าที่ของผู้นำชุมชน

โดยพื้นฐานของความเป็นผู้นำแล้ว ผู้นำมักใช้อำนาจหรืออิทธิพลที่จะนำทางให้สมาชิกในกลุ่มกระทำหรือไม่กระทำต่างๆ อย่างไรก็ตามการมีตำแหน่งทางการในชุมชนเพียงอย่างเดียวไม่ใช่สิ่งที่จะระบุตัวผู้นำได้ หากบุคคลนั้นไม่เข้าร่วมในการตัดสินใจและเข้าร่วมดำเนินกิจกรรมในชุมชน ดังนั้นประเด็นสำคัญที่จะใช้ระบุความเป็นผู้นำได้อย่างแท้จริง คือการเข้ามามีส่วนร่วมในการตัดสินใจในการวางแผนและดำเนินกิจกรรมของชุมชน(วัฒนา วงศ์เกียรติรัตน์, 2526) (อ้างถึงในจันทร์ทิพย์ ปาละนันท์,2545)

ดังนั้นผู้นำชุมชนหรือผู้นำท้องถิ่นจึงเป็นบุคคลที่เกี่ยวข้องและใกล้ชิดกับประชาชนที่สามารถเข้าใจสภาพชุมชนและมีบทบาทในการพัฒนาชุมชนได้อย่างต่อเนื่อง ซึ่งวิรัตน์ สมต (2527) (อ้างถึงในจันทร์ทิพย์ ปาละนันท์ 2545) ได้กล่าวถึงบทบาทสำคัญของผู้นำท้องถิ่น ดังนี้

1. ให้ความรู้แก่เพื่อนบ้าน หรือการรับความรู้จากเจ้าหน้าที่และเป็นผู้ถ่ายทอดต่อให้แก่ชาวบ้านช่วยให้เกิดการพัฒนาด้านทางด้านเศรษฐกิจ การพัฒนาด้านสังคม ความเป็นอยู่ให้มีคุณภาพชีวิตที่ดีขึ้น
2. สร้างสามัคคีธรรมในหมู่บ้าน การประสานประโยชน์ระหว่างชาวบ้าน สร้างพลังกลุ่มขึ้นมาในการพัฒนา
3. ประสานงานพัฒนาเข้าด้วยกัน เชื่อมโยงความต้องการและความสนใจร่วมกัน วางแผนงานพัฒนาในหมู่บ้าน รูปคณะกรรมการที่เกิดจากการรวมตัวกันของผู้นำท้องถิ่น หรือเป็นการวางแผนร่วมกับเจ้าหน้าที่ทางราชการที่มีหน้าที่ในการพัฒนา
4. สร้างฐานรองรับการพัฒนาก็คือประชาชนที่อยู่ในหมู่บ้านนั่นเอง รวมทั้งการสร้างผู้นำรุ่นใหม่ขึ้นมาแทนผู้นำรุ่นเก่า โดยเน้นที่เยาวชนในหมู่บ้าน
5. การแก้ปัญหาท้องถิ่น โดยระดมความคิดจากเพื่อนบ้าน
6. ทำหน้าที่บริการ โดยเน้นเป็นผู้กระจายข่าวสารให้ข้อมูลแก่ชาวบ้าน เป็นผู้ให้บริการชุมชน สร้างสื่อต่างๆที่เป็นประโยชน์ต่อการเผยแพร่

ทั้งนี้ในงานวิจัยนี้ได้สนใจศึกษาเฉพาะหน้าที่ของผู้นำชุมชนในการให้ความรู้แก่คนในชุมชน หรือการรับความรู้จากเจ้าหน้าที่และเป็นผู้ถ่ายทอดต่อให้แก่ชาวบ้านในชุมชน ในเขตอำเภอแม่สาย จังหวัดเชียงรายในประเด็นที่เกี่ยวข้องกับประชาคมอาเซียน 2558 ซึ่งจะช่วยเตรียมความพร้อมให้กับประชาชนก่อนการเข้าร่วมประชาคมอาเซียน และจะนำไปสู่การพัฒนาทั้งทางด้านเศรษฐกิจ การพัฒนาด้านสังคม ความเป็นอยู่ให้มีคุณภาพชีวิตที่ดีขึ้นต่อไป

4. ทฤษฎีเกี่ยวกับการเปิดรับสื่อ

การเปิดรับสื่อของมนุษย์นั้นขึ้นอยู่กับปัจจัยหลายประการ เนื่องจากสื่อเป็นปัจจัยในการประกอบการตัดสินใจในกิจกรรมต่างๆของมนุษย์ และความต้องการสื่อจะมากขึ้นเมื่อบุคคลนั้นต้องการข้อมูลในการตัดสินใจหรือมีความไม่แน่ใจในเรื่องใดเรื่องหนึ่ง ยังมีความไม่แน่ใจเรื่องใดเรื่องหนึ่งมาก ก็จะมีมีความต้องการสื่อมากขึ้นด้วย แต่บุคคลจะไม่รับข่าวสารทุกอย่างที่ผ่านเข้ามาทั้งหมด แต่จะเป็นผู้ที่เลือกใช้สื่อประเภทต่างๆ เอง โดยจะเลือกรับรู้เพียงบางส่วนที่คิดว่ามีประโยชน์ ขึ้นอยู่กับความพึงพอใจในการตอบสนองต่อวัตถุประสงค์ที่ตั้งใจไว้ของตน โดยมีกระบวนการเลือกสรรเป็นตัวกำหนด ซึ่งก็จะแตกต่างกันไปตามประสบการณ์ ความต้องการทัศนคติ ความรู้สึกนึกคิด ฯลฯ ที่ไม่เหมือนกัน

ไรท์ และ แวปเปิลส์ (Merton, Wright and Wapples) (อ้างถึงใน ภณิตา สังขวิศิษฐ์, 2552) เห็นว่าผู้รับข่าวสารจะเลือกรับข่าวสารจากสื่อใดนั้น ย่อมเป็นไปตามบทบาทและสถานภาพในสังคมของผู้รับและเหตุผลในการรับข่าวสาร

ในการเปิดรับสื่อ แคลปเปอร์ (Klapper,1960) ได้แบ่งขั้นตอนการเปิดรับสื่อ ซึ่งมีขั้นตอนต่างๆ ไว้ดังนี้

1.1 การเลือกรับหรือเลือกให้ (Selective Exposure)

บุคคลจะเลือกเปิดรับสื่อและข่าวสารจากแหล่งสารต่างๆ ตามความสนใจและความต้องการ เพื่อนำมาใช้แก้ปัญหาหรือสนองความต้องการของตนเองซึ่งโดยทั่วไปในการเปิดรับสื่อของผู้รับสื่อมักจะเลือกรับสิ่งที่สนับสนุนความคิดเดิมของตนเสมอ นอกจากนั้นการเลือกเปิดรับสื่อยังขึ้นอยู่กับปัจจัยทางด้านสถานภาพทางเศรษฐกิจและสังคม เช่น ระดับการศึกษา อายุ อาชีพ รายได้ รวมทั้งศาสนา ประเพณีและวัฒนธรรม

1.2 การเลือกให้ความสนใจ (Selective Attention)

บุคคลจะเลือกให้ความสนใจต่อสื่อที่ได้รับซึ่งสอดคล้องกับทัศนคติหรือและความเชื่อดั้งเดิมของบุคคลนั้นๆ ในขณะที่เดียวกันก็พยายามหลีกเลี่ยงการรับสื่อที่ขัดต่อทัศนคติหรือความคิดดั้งเดิม ทั้งนี้เพราะการรับสื่อที่ไม่สอดคล้องกับความรู้สึกจะทำให้บุคคลเกิดความรู้สึกไม่พึงพอใจอันก่อให้เกิดภาวะไม่สมดุลทางจิตใจหรือมีความไม่สบายใจได้ (Cognitive Dissonance)

1.3 การเลือกรับรู้และตีความหมาย (Selective Perception and Selective Interpretation)

บุคคลมีการเลือกรับรู้และตีความสื่อที่ได้รับตามประสบการณ์ของแต่ละบุคคล เพราะความหมายของสื่อที่ส่งไปถึงมีได้อยู่ที่ตัวอักษร รูปภาพ หรือคำพูดเท่านั้น แต่อยู่ที่ผู้รับสื่อจะมีการตีความสื่อที่ได้รับมาตามความเข้าใจของตนเอง หรือตามทัศนคติ ประสบการณ์ ความเชื่อ ความต้องการ สภาวะอารมณ์ และแรงจูงใจในขณะนั้น

1.4 การเลือกจดจำ (Selective Retention)

หลังจากที่บุคคลเลือกให้ความสนใจ เลือกรับรู้ และตีความสารไปในทิศทางที่สอดคล้องกับทัศนคติ ความสนใจ และความเชื่อของตนเอง แล้วบุคคลยังเลือกจำเนื้อหาสาระของสารในส่วนที่ต้องการจำเอาไว้ในประสบการณ์ ในขณะที่เดียวกันก็มักจะลืมข่าวสารที่ไม่ตรงกับความ

สนใจของตนเองซึ่งเท่ากับเป็นการช่วยเสริมให้ทัศนคติและความเชื่อดั้งเดิมของผู้รับสารมั่นคงขึ้น

ในการศึกษาเรื่องพฤติกรรมกาเปิดรับสื่อ เหตุผลในการที่มนุษย์เลือกสนใจหรือตั้งใจรับข้อมูลข่าวสารจากสื่อมาจากปัจจัยหลายอย่างดังนี้ (อ้างถึงใน เพ็ญจันทร์, 2546)

- Individual Difference บุคคลแต่ละคนมีพฤติกรรมในการเปิดรับสื่อ เพื่อสนองความต้องการของตนเองที่แตกต่างกัน
- Social Categories บุคคลจะเลือกรับสื่อใดๆ หรือเลือกรับข้อมูลจากสื่อใดๆ นั้นย่อมเป็นไปตามสถานภาพและบทบาททางสังคม ทั้งนี้เพื่อให้ได้ข้อมูลที่สอดคล้องหรือตรงตามสถานภาพและบทบาททางสังคมที่บุคคลนั้นเป็นสมาชิกอยู่
- Social Network ความสัมพันธ์ทางสังคมของบุคคลแต่ละคน จะมีความเกี่ยวเนื่องกับพฤติกรรมในการเลือกรับสื่อข่าวสารต่างๆ ที่ได้รับจากสื่อมวลชนมักจะถูกรับรู้หรือตีความโดยมีอิทธิพลของกลุ่มที่บุคคลเป็นสมาชิกอยู่เกี่ยวข้องด้วยเสมอ กลุ่มบุคคลเป็นสมาชิกและมีความสัมพันธ์นั้น แบ่งเป็นกลุ่มปฐมภูมิและกลุ่มทุติยภูมิ โดยกลุ่มปฐมภูมิซึ่งเป็นกลุ่มที่บุคคลมีความใกล้ชิดด้วยมากเพราะเป็นกลุ่มของครอบครัว เพื่อนสนิทจะเป็นกลุ่มที่มีอิทธิพลในการเป็นตัวแทรกหรือตัวกำหนดมากกว่า กลุ่มทุติยภูมิซึ่งเป็นกลุ่มที่มีความใกล้ชิดน้อยกว่า เช่นการที่บุคคลนั้นเชื่อในข้อมูลข่าวสารใดๆ หรือไม่นั้น มักจะได้รับอิทธิพลจากการปรึกษาหารือและการได้ตามความคิดเห็นคนใกล้ชิดที่สนิทสนมซึ่งอิทธิพลที่มีผลต่อการรับรู้ข่าวสารในลักษณะนี้เรียกว่า “อิทธิพลของบุคคล” (Personal influence)

ลักษณะการเปิดรับสื่อของผู้รับสาร

พรทิพย์ วรกิจโกคาทร (2535) ได้สรุปถึงการเปิดรับสื่อของผู้รับสารว่า ผู้รับสารจะเลือกเปิดรับสื่อตามลักษณะ ดังต่อไปนี้

1. เลือกสื่อที่สามารถจัดหาได้ (Availability) ธรรมชาติของมนุษย์นั้นจะใช้ความพยายามเพียงระดับหนึ่งเท่านั้น อะไรที่ได้มาเรื่อยๆ มักไม่ได้รับการเลือก แต่ถ้าสามารถได้มาไม่ยากนักมักจะเลือกสิ่งนั้น เช่นเดียวกับสื่อผู้รับสารจะเลือกสื่อที่ไม่ต้องใช้ความพยายามมาก เช่นในชนบทประชาชนส่วนใหญ่จะเปิดรับสื่อวิทยุกระจายเสียงเป็นสำคัญ เพราะตนเองสามารถจัดหาวิทยุมาได้ง่ายกว่าสื่ออื่น เป็นต้น
2. เลือกสื่อที่สอดคล้อง (Consistency) กับความรู้ ค่านิยม ความเชื่อ และทัศนคติของตน เช่น นิสิตนักศึกษา และนักวิชาการ มักนิยมอ่านหนังสือพิมพ์มติชนหรือสยามรัฐ มากกว่าหนังสือพิมพ์อื่น เพราะหนังสือพิมพ์ดังกล่าวให้ข่าวสารสาระความรู้ ในแง่วิชาการที่สอดคล้องกับตน
3. เลือกสื่อที่ตนสะดวก (Convenience) ปัจจุบันผู้รับสารสามารถเลือกรับสื่อๆ ได้ทั้งทางวิทยุ โทรทัศน์ วิทยุกระจายเสียง หนังสือพิมพ์ นิตยสาร และสื่อบุคคล แต่ละคนจะมีพฤติกรรมเลือกรับสื่อที่แตกต่างกันตามที่ตนสะดวก เช่นบางคนนิยมรับฟังข่าวสารทางวิทยุกระจายเสียงขณะขับรถ
4. เลือกสื่อตามความเคยชิน (Accustomedness) ปกติจะมีกลุ่มคนกลุ่มหนึ่งในสังคมที่จะไม่ค่อยเปลี่ยนแปลงการรับสื่อที่ตนเคยรับอยู่ ซึ่งมักพบในบุคคลที่มีอายุมาก เช่น เคยฟังวิทยุเป็นประจำวัน
5. ลักษณะเฉพาะของสื่อจากที่กล่าวมาแล้วทั้ง 4 ข้อนั้นเป็นความต้องการสื่อของผู้รับสารเป็นหลัก แต่ข้อนี้กลับเป็นคุณลักษณะเฉพาะของสื่อที่มีผลต่อการเลือกสื่อของผู้รับสาร เช่น ลักษณะเด่นของหนังสือพิมพ์ คือสามารถให้ข่าวสารในรายละเอียดดีกว่า ราคากุ และสามารถนำติดตัวไปได้ทุกหนทุกแห่ง

จากแนวคิดเกี่ยวกับการเปิดรับสื่อแสดงให้เห็นว่า บุคคลจะมีการเปิดรับสื่อตามความต้องการของแต่ละบุคคล และแตกต่างกันไปตามสถานภาพและบทบาททางสังคม ซึ่งในการศึกษาวิจัยเรื่องสื่อสารภาคประชาชนในพื้นที่อำเภอแม่สาย จังหวัดเชียงราย กับการเตรียมความ

พร้อมในการเข้าสู่เขตเศรษฐกิจเสรีอาเซียน 2558 นั้น จะนำแนวคิดเกี่ยวกับการเปิดรับสื่อมาใช้ในการอธิบายการเปิดรับสื่อของประชาชนในพื้นที่อำเภอแม่สาย จังหวัดเชียงราย

5. แนวคิดการแสวงหาข่าวสารของผู้รับสาร

Information seeking เป็นการแสวงหาข่าวสารของผู้รับสาร โดยที่ผู้รับสารมีลักษณะ Active คือเป็นผู้หาข่าวสารนั่นเอง แต่ Information Processing จะมีผู้รับสารเป็น Passive คือไม่ค้นหาข้อมูลข่าวสารใดๆ แต่ข้อมูลเหล่านั้นเข้ามาหาโดยบังเอิญ เป็นการค้นพบข้อมูลข่าวสารโดยไม่ได้มีการวางแผนไว้ล่วงหน้า ไม่มีพฤติกรรมในการแสวงหาข้อมูล แต่จะเกี่ยวข้องกับข้อมูลเหล่านั้น เมื่อพบหรือเปิดรับข้อมูลนั้นโดยบังเอิญ (เพ็ญจันทร์ จึงสมบูรณ์านนท์, 2546)

คริกิลาส (Krikelas, 1993) (อ้างถึงใน กุลพิพิทธ์ มินตาชอ, 2553) ได้อธิบายพฤติกรรมการแสวงหาข่าวสารว่า คือ กิจกรรมที่บุคคลใดบุคคลหนึ่งกระทำเพื่อให้ได้มาซึ่งสารนิเทศ ข้อมูลและข่าวสารที่จะสนองความต้องการของตนทั้งในส่วนที่เกี่ยวข้องกับความสนใจส่วนตัว หน้าที่การงาน และการเรียนรู้ พฤติกรรมนี้เริ่มขึ้นเมื่อบุคคลนั้นต้องรู้ ศึกษา และวิเคราะห์เรื่องราวหรือปัญหาใดปัญหาหนึ่งและพบว่า ความรู้ที่ตนมีอยู่นั้นไม่เพียงพอจึงต้องการความรู้เพิ่มเติม

ในการแสวงหาข่าวสารของบุคคล สิ่งจำเป็นในการค้นหาข่าวสารคือแหล่งของข่าวสาร ซึ่งประเภทของแหล่งข่าวสารแบ่งออกได้เป็น 3 กลุ่ม ดังนี้

1. กลุ่มบุคคล ได้แก่ เพื่อน ญาติ หรือบุคคลใกล้ชิด เป็นต้น ซึ่งจะเป็นข้อมูลที่เกิดขึ้นจากความคิดและประสบการณ์ของแต่ละปัจเจกบุคคล
2. กลุ่มสถาบัน ได้แก่ โรงเรียน ห้างสมุด ศาสนา บริษัท ห้างร้านในวงธุรกิจ หรือรัฐบาล
3. สื่อ ได้แก่ โทรทัศน์ หนังสือพิมพ์ หรือรูปแบบสื่ออื่นๆ เป็นต้น

แคลปเปอร์ (Klapper, 1960) ได้รวบรวมผลงานวิจัยเกี่ยวกับผลของสื่อและสรุปว่า ส่วนใหญ่แล้ว คนเรามีแนวโน้มที่จะเปิดรับข่าวสารจากสื่อ หรือเลือกใช้สื่อบางชนิดที่มีการเผยแพร่ข่าวสารตรงกับทัศนคติ หรือความสนใจในตัวผู้รับสารมากกว่าที่จะศึกษาผู้ส่ง หรือตัวสื่อ และตัวข่าวสารโดยตรง มีการศึกษาพฤติกรรมการเลือก หรือหลีกเลี่ยงการรับข่าวสารว่า มีสาเหตุหรือปัจจัยอะไรบ้างที่เป็นตัวกำหนดให้คนเราจึงต้องเลือกหรือหลีกเลี่ยงการรับข่าวสาร

แอตคิน (Atkin, 1973) กล่าวว่า บุคคลจะเลือกรับข่าวสารใดจากสื่อมวลชนนั้นขึ้นอยู่กับหลักการต่างๆดังต่อไปนี้

1. การคาดคะเนเปรียบเทียบระหว่างผลรางวัลตอบแทน (reward value) กับการลงทุนลงแรง (expenditures) และพันธะผูกพัน (liabilities) ที่จะตามมา ถ้าผลตอบแทนหรือผลประโยชน์ที่ได้รับสูงกว่าการลงทุนลงแรงหรือการต้องใช้ความพยายามที่จะรับรู้หรือทำความเข้าใจแล้ว บุคคลย่อมแสวงหาข่าวสารนั้น (information seeking) แต่ถ้าผลประโยชน์น้อยกว่า บุคคลอาจจะเฉยเมยต่อข่าวนั้น (information ignoring) หรือในกรณีที่บุคคลเห็นว่าสื่อ นั้นจะก่อให้เกิดภาวะผูกพัน เช่น ทำให้เกิดความไม่พอใจ ไม่สบายใจ หรือความไม่แน่ใจมากขึ้น ก็อาจจะหลีกเลี่ยงข่าวสารนั้น (information avoidance) และในบางครั้งถ้าหากความพยายามที่จะหลีกเลี่ยงหรือไม่รับข่าวสารต้องลงทุนลงแรงมากกว่าการรับข่าวสารนั้น บุคคลอาจจะต้องรับข่าวสารนั้นทั้งๆ ที่ไม่เต็มใจ (information yielding)
2. ความต้องการข่าวสารนั้นเกิดจากความไม่รู้หรือความไม่แน่ใจ (uncertainty) ของปัจเจกบุคคล ที่มาจาก
 - การมองเห็นความไม่สอดคล้องระหว่างระดับความรู้ของปัจเจกบุคคลขณะนั้นกับระดับความต้องการที่อยากจะรู้เกี่ยวกับสิ่งแวดล้อมภายนอก (extrinsic uncertainty) ยิ่งเป็นเรื่องที่สำคัญก็ยิ่งอยากมีความรู้และมีความแน่ใจสูง

- การมองเห็นความไม่สอดคล้องกันระหว่างความรู้ที่มีอยู่ของปัจเจกบุคคลขณะนั้นกับความรู้อื่นตามเป้าหมายที่ต้องการ ซึ่งกำหนดโดยระดับความสนใจส่วนบุคคลของปัจเจกบุคคลนั้นต่อสิ่งใด สิ่งหนึ่ง (intrinsic uncertainty)
3. ความต้องการที่ได้รับความบันเทิงของปัจเจกบุคคลนั้นมาจากการกระตุ้นอารมณ์แห่งความรื่นเริงบันเทิงใจ ที่เกิดจากการมองเห็นความไม่สอดคล้องกันระหว่างสถานะความเป็นอยู่ของปัจเจกบุคคลขณะนั้นกับระดับความสนุกสนานที่คาดหวังไว้ (intrinsic desire) ข่าวสารที่จะลดความไม่รู้หรือความไม่แน่ใจที่เกี่ยวข้องกับความสนใจภายในส่วนบุคคลต่อสิ่งใดสิ่งหนึ่ง (intrinsic uncertainty) และที่เกี่ยวข้องกับความบันเทิงสนุกสนานส่วนตัว (intrinsic desire) นั้นเรียกว่าเป็น “ข่าวสารที่ให้ความพึงพอใจทันทีในเชิงบริโภค” (immediate consummately gratifications) ส่วนข่าวสารที่ลดความไม่รู้ที่เกี่ยวข้องกับสิ่งแวดล้อมภายนอก (extrinsic uncertainty) เรียกว่า “ข่าวสารที่เข้าประโยชน์เป็นเครื่องมือในการตัดสินใจ ช่วยเพิ่มพูนความรู้ ความคิดและแก้ปัญหาต่างๆ” (instrumental utilities) ในชีวิตประจำวัน ข่าวสารบางอย่างอาจจะให้ประโยชน์ทั้งการนำไปใช้และให้ความบันเทิงในขณะเดียวกัน

แอตคิน (Atkin, 1973) (อ้างถึงใน เพ็ญจันทร์ จีงสมบุรณานนท์, 2546) กล่าวถึงพฤติกรรมการเลือกข่าวสารของบุคคล อาจมาจาก Information seeking หรือเป็น Information yielding ในบางครั้ง Information seeking นั้นจะมีประโยชน์ของการเปิดรับและการจัดการกับข่าวสาร (process message) ให้ผลตอบแทนหรือประโยชน์ที่มากกว่าการลงทุนลงแรงหรือการใช้ความพยายามที่จะเปิดรับหรือทำความเข้าใจกับข่าวสาร

Information seeking ถูกแบ่งเป็น 2 หมวดหมู่ได้แก่

1. Information search หมายถึงพฤติกรรมการแสวงหาข่าวสารอย่างมุ่งมั่นเพื่อตอบสนองความต้องการ โดยบุคคลนั้นๆ จะเข้าหาแหล่งของสื่อด้วยความตั้งใจที่จะเปิดรับแต่ละเนื้อหา ทั้งแบบทั่วไป และข่าวสารที่เฉพาะเจาะจง

2. Information receptivity หมายถึงการเปิดใจสู่ผลลัพธ์ที่เป็นระบบของคำถามจากการพบประเด็นที่เกี่ยวข้องกับหัวข้อนั้นๆ ในขณะที่บุคคลกำลังตรวจสอบข่าวสารต่างๆ ตามกิจกรรม ซึ่งการเลือกเกิดจากการตอบคำถามที่ไปกระตุ้นความไม่แน่ใจเกี่ยวกับการรับรู้

สรุปวัตถุประสงค์ของการแสวงหาข่าวสาร (Information seeking) ของผู้รับสาร เพื่อสนับสนุนทัศนคติหรือความคิดและความเข้าใจที่มีอยู่เดิมแล้ว ยังเป็นการแสวงหาข่าวสารเพื่อประโยชน์ในด้านอื่นๆ เช่น เพื่อให้มีความรู้นำไปใช้เป็นแนวทางในการตัดสินใจแก้ปัญหา รวมถึงสนองความสนใจส่วนบุคคล และเพื่อความบันเทิงด้วย นอกจากนี้การที่บุคคลใดจะตัดสินใจแสวงหาข่าวสาร (Information seeking) การเฉยเมยต่อข่าวสาร (Information ignoring) หรือการหลีกเลี่ยงที่จะเปิดรับข่าวสารนั้น (Information avoidance) นั้นขึ้นอยู่กับการประเมินเปรียบเทียบผลตอบแทน (reward value) ที่จะได้รับจากการรับรู้ข่าวสารนั้นของผู้รับสารด้วย

ชแรมม์ (Shramm, 1973) (อ้างถึงใน กุลพิพิทธิ์ มินตาชอ, 2553) ที่ได้กล่าวถึงหลักทั่วไปของการเลือกความสำคัญของข่าวสารว่า ขึ้นอยู่กับการใช้ความพยายามน้อยที่สุด (least effort) และผลที่จะได้สามารถบรรลุเป้าหมาย (promise of reward) เช่น ข่าวสารต่างๆ ที่อยู่ใกล้ตัว ข่าวสารที่มีประโยชน์ต่อตนเองและแสวงหาได้ง่าย โดยมีสูตรของการเลือกรับข่าวสารดังนี้

$$\text{การเลือกรับข่าวสาร} = \frac{\text{สิ่งตอบแทนที่คาดหวัง (Expectation for Reward)}}{\text{ความพยายามที่ต้องใช้ (Effort Required)}}$$

อย่างไรก็ตาม สูตรดังกล่าวเป็นเพียงหลักการเบื้องต้น หรือเป็นไปได้เฉพาะการเลือกรับข่าวสารบางครั้งเท่านั้น อาจมีสาเหตุอื่นที่ควรพิจารณาอีกหลายประการเช่น การมีประสบการณ์ต่างกันของผู้รับสาร ความสามารถในการประเมินสารประโยชน์ของข่าวสาร ภูมิหลัง สถานภาพ ตลอดจนสภาวะทางสังคมและจิตใจของแต่ละคนด้วย ซึ่งเป็นเรื่องของผู้ส่งสารต้องคำนึงถึงและให้ความสำคัญต่อผู้รับสารในสิ่งต่างๆ เหล่านี้ ถ้าจะพิจารณาเฉพาะจากสูตรนี้จะเห็นได้ว่า คนเรามีแนวโน้มที่จะเปิดรับข่าวสารที่ใช้ความพยายามน้อย เช่น ข่าวสารต่างๆ ที่อยู่ใกล้ตัว สามารถแสวงหาได้ง่าย และเป็นข่าวสารที่มีประโยชน์ต่อตนเอง

ทฤษฎีแสวงหาข่าวสารสามารถนำไปวิเคราะห์ให้ผู้รับสารได้ว่าผู้รับสารมีบทบาทในการ
 กระทำการสื่อสารเพื่อแสวงหาข่าวสารที่สอดคล้องกับความต้องการของตนเองเพื่อให้มีความรู้
 สามารถนำไปใช้ตัดสินใจในเรื่องใดเรื่องหนึ่งได้ โดยเน้นบทบาทของผู้รับสารในฐานะผู้ทำการ
 สื่อสาร เช่น เมื่อต้องการข้อมูลข่าวสารก็จะแสวงหาข่าวสารนั้นด้วยตนเอง และชี้ให้เห็นถึงความ
 ต้องการต่างๆ ของผู้รับสารจากพฤติกรรมทางด้านการสื่อสาร ซึ่งความต้องการดังกล่าวทำให้
 บุคคลมีพฤติกรรมแสวงหาข่าวสารที่แตกต่างกันไป ทฤษฎีนี้จึงถือเป็นทฤษฎีพื้นฐานที่จะใช้ในการ
 การวิจัยว่า สื่อวิทยุชุมชนและสื่อบุคคลในพื้นที่อำเภอแม่สาย จังหวัดเชียงรายมีการแสวงหา
 ข่าวสารที่เกี่ยวข้องกับประชาคมเศรษฐกิจอาเซียนจากสื่อใดบ้าง

จากการแนวคิดการแสวงหาข่าวสาร ที่ผู้รับสารจะแสวงหาข้อมูลและข่าวสารที่จะสนอง
 ความต้องการของตนทั้งในส่วนที่เกี่ยวข้องกับความสนใจส่วนตัว หน้าที่การงานและการเรียนรู้
 และเนื่องด้วยความรู้ที่ตนมีอยู่นั้นไม่เพียงพอจึงต้องการความรู้เพิ่มเติม ซึ่งในศึกษาวิจัยเรื่อง
 สื่อสารภาคประชาชนในพื้นที่อำเภอแม่สาย จังหวัดเชียงราย ก็เป็นการเตรียมความพร้อมในการเข้าสู่
 เขตเศรษฐกิจเสรีอาเซียน 2558 นั้น จะนำแนวคิดการแสวงหาข่าวสารมาใช้ในการอธิบายการ
 แสวงหาข่าวสารของสื่อบุคคลท้องถิ่น สื่อวิทยุชุมชน และประชาชนในพื้นที่อำเภอแม่สาย จังหวัด
 เชียงราย

งานวิจัยที่เกี่ยวข้อง

พิมพรรณ อินทรพิมล (2548) ได้ศึกษา **วิธีการสื่อสารของสถานีวิทยุชุมชนและการสื่อสารแบบมีส่วนร่วมของประชาชนเพื่อการพัฒนาชุมชนบ้านจำรุง อำเภอแกลง จังหวัดระยอง**วัตถุประสงค์ของงานวิจัยนี้คือ เพื่อศึกษาถึงวิธีการสื่อสารของผู้ดำเนินรายการสถานีวิทยุชุมชนบ้านจำรุงศึกษาถึงการสื่อสารแบบมีส่วนร่วมของผู้ฟังรายการของสถานีวิทยุชุมชนบ้านจำรุง และศึกษาถึงปัจจัยที่มีผลต่อประสิทธิภาพการดำเนินงานของสถานีวิทยุชุมชนที่ส่งผลต่อการฟังและการมีส่วนร่วมในกิจกรรมสาธารณะต่างๆ ที่เผยแพร่ผ่านทางสถานีวิทยุชุมชนบ้านจำรุงโดยผลการศึกษาถึงวิธีการสื่อสารของผู้ดำเนินรายการพบว่า วิธีการสื่อสารของผู้ดำเนินรายการจะประกอบด้วยรูปแบบการสื่อสารได้แก่ การสื่อสารสองทาง และลักษณะการใช้ภาษาแบบกึ่งทางการ ภาษาที่ใช้ได้แก่ ภาษาระยอง, ภาษากลาง และภาษาอีสานและความน่าสนใจของการนำเสนอ ได้แก่ การพูดไปเรื่อยๆ, เพลงพื้นบ้าน, กลอน, สปอตประกอบรายการ, การสัมภาษณ์ผู้ร่วมรายการ และความตลกขบขัน ผลการศึกษาถึงการมีส่วนร่วมของผู้ฟังรายการ พบว่าผู้ฟังมีส่วนร่วม โดยการใช้โทรศัพท์เข้าไปพูดคุยในขณะออกอากาศและการบอกผ่านผู้ดำเนินรายการผู้ฟังจะมีส่วนร่วมในฐานะผู้ส่ง/ ผู้ผลิต/ ผู้ร่วมผลิต/ผู้ดำเนินรายการซึ่งการมีส่วนร่วมในกิจกรรมที่ได้รับการเผยแพร่ผ่านทางวิทยุชุมชนบ้านจำรุงได้แก่ การมีส่วนร่วมในชั้นช่วยงานทั่วไป และการมีส่วนร่วมในชั้นวางแผนกำหนดรูปแบบกิจกรรม และผลการศึกษาถึงปัจจัยที่มีผลต่อประสิทธิภาพการดำเนินงานของสถานีวิทยุชุมชนที่ส่งผลต่อการฟังวิทยุชุมชนบ้านจำรุง ได้แก่ ความรู้สึกเป็นเจ้าของ การเป็นสื่อกลางในชุมชน การได้รับประโยชน์ วิทยุชุมชนเป็นเรื่องใกล้ตัว ผู้ดำเนินรายการเป็นคนในชุมชน ประชาชนมีทัศนคติที่ดีต่อวิทยุชุมชน และรายการของสถานีวิทยุชุมชนสอดคล้องกับอาชีพและวิถีชีวิตของคนในชุมชน และปัจจัยที่มีผลต่อการมีส่วนร่วมในกิจกรรมที่ได้รับการเผยแพร่ผ่านทางวิทยุชุมชนบ้านจำรุง ได้แก่ ความรู้สึกกว่าวิทยุชุมชน เป็นของคนในชุมชน อยากช่วยเหลือเป็นการตอบแทนความสามัคคีในชุมชน ผู้นำชุมชน และความต้องการให้สถานีวิทยุชุมชนบ้านจำรุง และชุมชนเป็นที่รู้จักมากขึ้น

จันทร์ทิพย์ ปาละนันท์ (2545) ได้ศึกษา **ความสามารถทางการสื่อสารของผู้นำชุมชน** โดยมีวัตถุประสงค์เพื่อศึกษาถึงกระบวนการแสวงหาข้อมูลข่าวสาร การจัดการข้อมูลข่าวสาร และ กลวิธีการสื่อสารของผู้นำชุมชนที่เอื้อต่อการนำไปสู่การเป็นผู้นำชุมชนที่ประสบความสำเร็จ โดย ผลการวิจัยพบว่า การบวนการแสวงหาข้อมูลของผู้นำชุมชนนั้นเริ่มจากความต้องการข้อมูล ข่าวสารเพื่อตอบสนองความสนใจหรือเพื่อใช้ประโยชน์ ซึ่งนำไปสู่การกำหนดวัตถุประสงค์ในการ แสวงหาเพื่อนำข้อมูลไปใช้อย่างมีจุดมุ่งหมายและผู้นำชุมชนจะมีวิธีการเลือกแสวงหาประเภทหรือ ข้อมูลของข่าวสาร และพบว่าผู้นำชุมชนต้องการแสวงหาข้อมูลข่าวสารเพื่อไปใช้ประโยชน์ในการ ปฏิบัติภารกิจงานพัฒนาชุมชนเป็นสำคัญ ซึ่งแหล่งข่าวสารที่ผู้นำเลือกใช้คือ “สื่อบุคคล” ได้แก่ ชาวบ้าน เจ้าหน้าที่ บุคคลที่มีความรู้และประสบการณ์ หรือดูงานกิจกรรม/โครงการในพื้นที่ต่างๆ และเอกสาร ผ่านช่องทางการสื่อสารอันได้แก่ การสอบถาม การพูดคุยแลกเปลี่ยนความคิดเห็น และการอ่าน โดยผู้นำชุมชนจะมีขั้นตอนในการจัดการข้อมูลข่าวสาร ได้แก่ พิจารณาความ น่าเชื่อถือของแหล่งสาร โดยสารนั้นสอดคล้องกับความรู้เดิม ผู้นำชุมชนจะวิเคราะห์และสร้าง ความเข้าใจ จัดลำดับความสำคัญและนำไปใช้ โดยที่ผู้นำชุมชนจะมีวิธีการการถ่ายทอดสาร ซึ่ง ประกอบด้วย การเทศน์ไปคุยไป การส่งสารผ่านหอกระจายข่าว การสร้างสารดึงดูดใจ การใช้ “กลุ่ม” เป็นสื่อ การเลือก “ปัญหา” พร้อมหาทางออก และการทำตัวเป็นแบบอย่าง

จิรวรรณ ตันกูรานุรักษ์ (2542) ได้ศึกษา **การมีส่วนร่วมและบทบาทผู้นำชุมชนชาวไทย ภูเขาในการจัดการวิฤตชุมชนจังหวัดแม่ฮ่องสอน** โดยมีวัตถุประสงค์เพื่อศึกษาแนวคิดการมี ส่วนร่วม บทบาท รวมทั้งปัญหา อุปสรรคและแนวทางการแก้ไขปัญหามการจัดการวิฤตชุมชน จ. แม่ฮ่องสอน ของผู้นำชุมชนชาวไทยภูเขา ซึ่งเป็นการวิจัยเชิงคุณภาพ โดยใช้วิธีการศึกษาเอกสาร และสัมภาษณ์เจาะลึกผู้นำชุมชนชาวไทยภูเขา 4 เผ่า (กะเหรี่ยง มูเซอ ลีซอ แม้ว) และหน่วยงานที่ เกี่ยวข้องในพื้นที่ และเก็บข้อมูลจากการสนทนากลุ่มสมาชิกชุมชนชาวไทยภูเขารวม 4 เผ่า ข้อ ค้นพบในประเด็นบทบาทผู้นำชุมชนชาวไทยภูเขาในพบว่าผู้นำชุมชนมีบทบาทอย่างมากทั้งใน ด้านการให้ความรู้ และระดมความคิดเห็นจากสมาชิกชุมชน รวมทั้งการวางแผนจัดการวิฤตชุมชน

กันยา สุนทรารักษ์ (2526) ได้ศึกษา **บทบาทการสื่อสารระหว่างบุคคลที่มีผลต่อการ ยอมรับเข้าเป็นสมาชิกสหกรณ์โคนมหนองโพ** มีวัตถุประสงค์เพื่อศึกษาบทบาทของการ

สื่อสารระหว่างบุคคลที่มีผลต่อการยอมรับเข้าเป็นสมาชิกของสหกรณ์โคนมหนองโพ เก็บข้อมูลโดยใช้แบบสอบถามสมาชิกสหกรณ์โคนมซึ่งพบว่าสมาชิกมีการเปิดรับสื่อมากกว่า 1 ประเภท และการรับสารเกี่ยวกับสหกรณ์โคนมผ่านสื่อบุคคลมีผลต่อการตกลงใจยอมรับเข้าเป็นสมาชิกสหกรณ์มากกว่าสื่อมวลชน และสื่อวิทยุก็เป็นสื่ออีกอย่างหนึ่งที่มีผลต่อการยอมรับเช่นเดียวกับการสื่อสารระหว่างบุคคล

จากงานวิจัยที่เกี่ยวข้องพบว่าสื่อบุคคล(ผู้นำชุมชน)และวิทยุชุมชนมีบทบาทในการให้ข้อมูลข่าวสารและให้ความรู้แก่ชุมชน ซึ่งผู้วิจัยได้นำมาเป็นแนวทางในการกำหนดเกณฑ์ในการเลือกสื่อภาคประชาชนในงานศึกษาวิจัยนี้ อันได้แก่ สื่อบุคคลท้องถิ่นและวิทยุชุมชนในพื้นที่อำเภอแม่สาย และเป็นแนวทางในการศึกษาการให้ข้อมูลข่าวสารเกี่ยวกับประชาคมอาเซียนแก่ประชาชนในพื้นที่อำเภอแม่สาย จังหวัดเชียงราย

บทที่ 3

ระเบียบวิธีวิจัย

ในการศึกษาวิจัยเรื่อง “การสื่อสารภาคประชาชน เพื่อเตรียมความพร้อมในการเข้าสู่เขตเศรษฐกิจประชาคมอาเซียน ในพื้นที่อำเภอแม่สาย จังหวัดเชียงราย” ผู้วิจัยได้แบ่งขั้นตอนการทำวิจัยเป็น โดยจะเป็นการวิจัยเชิงคุณภาพ (Quality Research) เพื่อวิเคราะห์ถึงรูปแบบการสื่อสารของภาคประชาชนในพื้นที่อำเภอแม่สายในประเด็นประชาคมอาเซียนและเขตเศรษฐกิจเสรีอาเซียน 2558 โดยเน้นศึกษาการสื่อสารชุมชนที่เป็นสื่อบุคคลท้องถิ่นและสื่อวิทยุชุมชน และบทบาทในการเตรียมความพร้อมในการเข้าสู่เขตเศรษฐกิจเสรีอาเซียนในปี 2558

โดยการวิจัยเชิงคุณภาพ ใช้วิธีการสัมภาษณ์แบบเจาะลึก (In-Depth Interview) เพื่อใช้ศึกษาสื่อบุคคลท้องถิ่นและวิทยุชุมชนในพื้นที่อำเภอแม่สาย จังหวัดเชียงราย ในการแสวงหาข่าวสารเกี่ยวกับประชาคมอาเซียนและวิธีการดำเนินการในการให้ข้อมูลข่าวสารเกี่ยวกับประชาคมอาเซียน และใช้วิธีการสังเกตอย่างไม่มีส่วนร่วม (Non-participant observation) ในสื่อวิทยุชุมชนในพื้นที่อำเภอแม่สาย จังหวัดเชียงราย ในการดำเนินการให้ข้อมูลข่าวสารเกี่ยวกับประชาคมอาเซียน 2558

การวิจัยเชิงคุณภาพ (Quality Research)

1. วิธีการวิจัย

การวิจัยในส่วนการวิจัยเชิงคุณภาพนี้ โดยผู้วิจัยจะแบ่งการสัมภาษณ์เชิงลึกออกเป็น 2 ส่วน คือ

- 1.1 วิธีการสัมภาษณ์แบบเจาะลึก (In-Depth Interview) กลุ่มผู้ส่งสารภาคประชาชน เพื่อศึกษาถึงวิธีการแสวงหาข่าวสารของสื่อบุคคลท้องถิ่นและวิทยุชุมชนเกี่ยวกับประชาคมอาเซียนและวิธีการดำเนินการในการให้ข้อมูลข่าวสารเกี่ยวกับประชาคมอาเซียน 2558 แก่ผู้รับสารในชุมชน และใช้วิธีการสังเกตอย่างไม่มีส่วนร่วม (Non-participant observation) ในสื่อวิทยุชุมชนในการดำเนินการให้ข้อมูลข่าวสารเกี่ยวกับประชาคมอาเซียน 2558 ผู้รับสารในแก่ชุมชน
- 1.2 วิธีการสัมภาษณ์แบบเจาะลึก (In-Dept Interview) กลุ่มผู้รับสารในพื้นที่ เพื่อศึกษาถึงวิธีการเปิดรับและแสวงหาข่าวสารเกี่ยวกับประชาคมอาเซียน 2558 จากสื่อภาคประชาชนและจากสื่ออื่นๆ รวมถึงบทบาทของข้อมูลในการเตรียมความพร้อมในการเข้าสู่ประชาคมเศรษฐกิจอาเซียน 2558

2. ขั้นตอนในการทำวิจัย

ในการวิจัยส่วนนี้ ผู้วิจัยมีขั้นตอนในการเตรียมตัวดังนี้

2.1 ค้นคว้าและรวบรวมข้อมูลต่างๆ ดังนี้

2.1.1 แหล่งข้อมูลสื่อต่างๆ ที่เกี่ยวข้อง ได้แก่ หนังสือ/วารสาร วิทยานิพนธ์และงานวิจัยต่างๆ ที่เกี่ยวข้อง

2.1.2 แหล่งข้อมูลจากเว็บไซต์หน่วยงานราชการต่างๆ เช่น

- เว็บไซต์จังหวัดเชียงราย(<http://www.chiangrai.go.th>)
- กรมประชาสัมพันธ์ (<http://www.prd.go.th>)
- สำนักงานประชาสัมพันธ์จังหวัดเชียงราย
(<http://pr.prd.go.th/chiangrai/main.>)
- ที่ว่าการอำเภอแม่สาย (<http://www.amphoemaesai.com/>)

- กระทรวงพาณิชย์ (<http://www2.moc.go.th>)
- สำนักงานศุลกากรภาคที่ 3
(<http://www.regionalcustoms3.com/index.php>)
- สำนักงานพัฒนาชุมชนแม่สาย (<http://www3.cdd.go.th>) เป็นต้น

2.2 ศึกษาข้อมูลเกี่ยวกับแนวคิด ทฤษฎี และงานวิจัยที่เกี่ยวข้องในประเด็นที่ศึกษา ได้แก่ ทฤษฎีการแสวงหาข่าวสาร แนวคิดสื่อสารชุมชน แนวคิดวิทยุชุมชน และแนวคิดสื่อบุคคลท้องถิ่น เพื่อนำมาประยุกต์เป็นแนวทางในการตั้งคำถามและวิเคราะห์ข้อมูล

2.3 จากองค์ความรู้ที่ได้จากการศึกษาแหล่งข้อมูลต่างๆ และวัตถุประสงค์ในการวิจัย รวมถึงการประยุกต์แนวคิดทฤษฎีพื้นฐานที่เกี่ยวข้อง นำมาใช้เป็นแนวทางในการตั้งคำถามเพื่อนำไปเก็บข้อมูล

3. กำหนดกลุ่มเป้าหมาย

ในการศึกษาวิจัยนี้ผู้วิจัยได้กำหนดกลุ่มเป้าหมายในการวิจัยที่ซึ่งสามารถจำแนกได้เป็น 3 กลุ่ม คือ

- 3.1 สื่อบุคคลท้องถิ่นในพื้นที่อำเภอแม่สาย จังหวัดเชียงราย
- 3.2 สื่อวิทยุชุมชนในพื้นที่อำเภอแม่สาย จังหวัดเชียงราย
- 3.3 ประชาชนในพื้นที่อำเภอแม่สาย

3.1 สื่อบุคคลท้องถิ่นในพื้นที่อำเภอแม่สายจังหวัดเชียงราย

กลุ่มเป้าหมายในการศึกษาวิจัยที่เป็นสื่อบุคคลท้องถิ่นในพื้นที่อำเภอแม่สาย จังหวัดเชียงราย ที่ผู้วิจัยได้กำหนดไว้ในขอบเขตงานศึกษาวิจัย ให้เป็นสื่อบุคคลท้องถิ่นที่อยู่ในพื้นที่ที่มีความสำคัญทางด้านเศรษฐกิจ โดยยึดหลักการกระจายแดน ทั้งที่เป็นจุดกระจายแดนถาวร และจุดผ่อนปรนการกระจายแดนนี้ โดยผู้วิจัยใช้วิธีเลือกกลุ่มตัวอย่างแบบ Criterion sampling เป็นการเลือกกลุ่มตัวอย่างแบบมีเกณฑ์ที่ผู้วิจัยกำหนดขึ้นเอง โดยมีเกณฑ์ในการคัดเลือกสื่อบุคคลดังนี้

1. เป็นผู้ที่มีส่วนเกี่ยวข้องกับชุมชน และมีบทบาทในการให้ข้อมูลข่าวสารเกี่ยวกับอาเซียนในพื้นที่ 4 ตำบล ได้แก่ ตำบลแม่สาย ตำบลแม่สายมิตรภาพ ตำบลเวียงพางคำ และตำบลเกาะช้าง ในอำเภอแม่สาย จังหวัดเชียงราย
2. เป็นสื่อบุคคลภายในพื้นที่ที่มีส่วนเกี่ยวข้องในการให้ข้อมูลข่าวสารเกี่ยวกับอาเซียนในพื้นที่อำเภอแม่สายจังหวัดเชียงรายโดยแบ่งตามเกณฑ์ผู้นำชุมชน โดยเป็นผู้นำชุมชนแบบเป็นทางการ ซึ่งเป็นผู้ที่ได้รับการคัดเลือกและแต่งตั้งจากทางราชการ เช่น ข้าราชการ เจ้าหน้าที่เทศบาล อบต. (องค์การบริหารส่วนตำบล) ผู้ใหญ่บ้าน เป็นต้น
3. เป็นสื่อบุคคลภายในพื้นที่ ที่มีส่วนเกี่ยวข้องในการให้ข้อมูลข่าวสารเกี่ยวกับอาเซียนในพื้นที่อำเภอแม่สายจังหวัดเชียงรายโดยแบ่งตามเกณฑ์หน้าที่การให้ข้อมูลข่าวสารแก่ชุมชน
4. เป็นสื่อบุคคลภายนอกพื้นที่อำเภอแม่สาย จังหวัดเชียงราย คือบุคคลที่ไม่ใช่คนในพื้นที่แต่เป็นผู้ที่มีส่วนเกี่ยวข้องในการให้ข้อมูลข่าวสารเกี่ยวกับประชาคมอาเซียน ในพื้นที่อำเภอแม่สายจังหวัดเชียงรายเช่น เจ้าหน้าที่จากหน่วยงานของรัฐ (เช่น ด้านศุลกากรแม่สาย พัฒนาชุมชนแม่สาย)

จากเกณฑ์ดังกล่าวผู้วิจัยได้แบ่งกลุ่มเป้าหมายที่เป็นสื่อบุคคลท้องถิ่นดังนี้

1. **กลุ่มผู้ส่งสารที่เป็นทางการ** จำนวน 8 คน ได้แก่

● ตัวแทนของหน่วยงานส่วนกลาง

1. ตัวแทนของที่ว่ากรมอำเภอแม่สาย ได้แก่ นายวีรชาติ สุวรรณนา (ปลัดอำเภอแม่สาย)
2. ตัวแทนของด่านศุลกากรแม่สาย ได้แก่ นายจักกฤษ อุเทนสุด (ผู้ช่วยนายด่านศุลกากรแม่สาย ส่วนบริการศุลกากร)
3. ตัวแทนของสำนักงานพัฒนาชุมชนอำเภอแม่สาย ได้แก่ นางสาวทับทิม วัดสง่า (พัฒนาการอำเภอแม่สาย)
4. ตัวแทนของสำนักงานเกษตรอำเภอแม่สาย ได้แก่ นายสายทัศน์ วงศ์ปิ่นตา (เกษตรอำเภอแม่สาย)

● ตัวแทนของหน่วยงานท้องถิ่น

5. ตัวแทนของเทศบาลแม่สาย ได้แก่ นายไศลยนต์ ศรีสมุทร (นายกเทศมนตรีเทศบาลตำบลแม่สาย)
6. ตัวแทนของเทศบาลเวียงพางคำ ได้แก่ นายฉัตรชัย ชัยศิริ (นายกเทศมนตรีเทศบาลตำบลเวียงพางคำ)
7. ตัวแทนของเทศบาลแม่สายมิตรภาพ ได้แก่ นายวรรณศิลป์ จีระภาค (ปลัดเทศบาลตำบลแม่สายมิตรภาพ)
8. ตัวแทนขององค์การบริหารส่วนตำบลเกาะช้าง ได้แก่ นายทองสุข ใจภักดิ์ (นายกองค์การบริหารส่วนตำบลเกาะช้าง)

2. **กลุ่มผู้ส่งสารที่ไม่เป็นทางการ** ได้แก่ กำนัน/ผู้ใหญ่บ้าน จำนวน 5 คน

1. นายสมศักดิ์ กนิษฐารมณ ผู้ใหญ่บ้านบ้านแม่สาย
2. นายประชัน แสนธิเลิศ ผู้ใหญ่บ้านบ้านเกาะทราย
3. นายสุเทพ อุ่นนันทาศ ผู้ใหญ่บ้านบ้านสันผักอี

4. นายกองแก้ว ต๊ะพรมมา ผู้ใหญ่บ้านบ้านป่าแดง
5. นายปิ่นแก้ว กันทะใจ ผู้ใหญ่บ้านบ้านปางห้า

3.2 สื่อวิทยุชุมชนท้องถิ่น อำเภอแม่สาย จังหวัดเชียงราย

โดยกลุ่มเป้าหมายในการศึกษาวิจัยที่เป็นวิทยุชุมชน ผู้วิจัยใช้เกณฑ์พื้นที่เป็นตัวกำหนดสื่อวิทยุชุมชน โดยสื่อวิทยุชุมชน จะต้องเป็นสถานีวิทยุชุมชนที่ตั้งสถานี ให้บริการคลื่นความถี่ครอบคลุม อยู่ในพื้นที่ 3 ตำบล ในอำเภอแม่สาย จังหวัดเชียงราย ดังที่ผู้วิจัยได้กำหนดไว้ในขอบเขตงานศึกษาวิจัย ให้เป็นสื่อบุคคลท้องถิ่นที่อยู่ในพื้นที่ที่มีความสำคัญทางด้านเศรษฐกิจ โดยยึดหลักจุดการค้าชายแดน ทั้งที่เป็นจุดการค้าชายแดนถาวร และจุดผ่อนปรนการค้าชายแดนและเป็นสถานีวิทยุชุมชนที่มีรายชื่อระบุอยู่ในทะเบียนวิทยุชุมชนของสำนักประชาสัมพันธ์จังหวัดเชียงราย วิทยุชุมชนอำเภอแม่สายที่ทำการศึกษามีทั้งหมด 4 คลื่น ดังนี้

ตารางที่ 1 รายชื่อวิทยุชุมชนที่ทำการศึกษาในพื้นที่อำเภอแม่สาย จังหวัดเชียงราย

ที่	คลื่น	ชื่อคลื่น	ชื่อ-สกุล	ที่อยู่	กำลังส่ง	สถานะ
1.	92.00 MHz	HOT STATION RADIO	นายจักรณรินทร์ ศรีสมุทร	ต.แม่สาย	300w/40m	ธุรกิจ
2.	102.00 MHz	เวียงพางคำ (ดอยเวา)	คุณสง่า โพทะยะ คุณไกรศรี คำแก้ว	ต.เวียงพางคำ	300w/40m	ธุรกิจ
3.	104.00 MHz	พรหมนคร	นายอิสระบุญอนันต์	ต.แม่สาย	30w/30m	ชุมชน
4.	106.00 MHz	วทท. คนแม่สาย	นายเศรษฐ์ อินตะแก้ว	ต.แม่สาย	750w/30m	ธุรกิจ

3.3 ประชาชนกลุ่มผู้รับสาร

โดยจะเป็นประชาชนกลุ่มตัวอย่างที่อยู่ในพื้นที่ 5 หมู่บ้าน โดยใช้หลักเกณฑ์ด้านพื้นที่ที่มีความสำคัญทางด้านเศรษฐกิจในพื้นที่อำเภอแม่สาย อันได้แก่พื้นที่ที่เป็นจุดผ่านแดนถาวรและจุดผ่อนปรนข้ามแดนระหว่างประเทศไทยและประเทศพม่า ซึ่งจุดผ่านแดนนั้นมีอยู่ในพื้นที่ของ 5 หมู่บ้าน ได้แก่ บ้านแม่สาย บ้านเกาะทราย บ้านสันผักฮี้ บ้านป่าแดง และ บ้านปางห้า

4. พื้นที่ทำการศึกษา

ผู้วิจัยได้ทำการติดต่อนัดหมายกลุ่มเป้าหมายที่เป็นสื่อบุคคลท้องถิ่น ตามวัน เวลา และสถานที่ที่กลุ่มเป้าหมายสะดวกในการให้สัมภาษณ์และได้ติดต่อนัดหมายกลุ่มเป้าหมายที่เป็นสื่อวิทยุชุมชน ตามวัน เวลา และสถานที่ที่กลุ่มเป้าหมายสะดวกในการให้สัมภาษณ์ และเข้าร่วมสังเกตการณ์อย่างไม่มีส่วนร่วมในการดำเนินการจัดรายการวิทยุ

5. การเก็บรวบรวมข้อมูล

วิธีการเก็บข้อมูลโดยการสัมภาษณ์เชิงลึก (In-Depth Interview) นั้น ในการสัมภาษณ์เชิงลึกจะเป็นการเก็บข้อมูลการแสวงหาข่าวสารของสื่อบุคคลท้องถิ่นและวิทยุชุมชน โดยผู้วิจัยจะใช้แบบสัมภาษณ์อิงโครงสร้างปานกลาง (Semi-Structural Interviews) โดยนอกจากคำตอบที่ได้จากประเด็นคำถามที่ได้ตั้งไว้แล้ว ผู้ให้สัมภาษณ์สามารถที่จะให้ข้อมูลเพิ่มเติมในประเด็นที่เกี่ยวข้องได้ เพื่อให้เกิดความชัดเจนครบถ้วนของข้อมูล โดยผู้วิจัยเลือกใช้คำถามแบบปลายเปิด (Open-Ended Question) โดยประเด็นคำถามหลักมีดังนี้

1. ข้อมูลข่าวสารเกี่ยวกับประชาคมอาเซียนและประชาคมเศรษฐกิจอาเซียนขององค์กร/หน่วยงาน
 - แหล่งข้อมูลข่าวสารเกี่ยวกับประชาคมอาเซียนและประชาคมเศรษฐกิจอาเซียน
 - ประเภท/ลักษณะของข้อมูลข่าวสารเกี่ยวกับประชาคมอาเซียน

2. การดำเนินการในการเผยแพร่ข้อมูลข่าวสารและการประชาสัมพันธ์ข้อมูลข่าวสารเกี่ยวกับประชาคมอาเซียนและประชาคมเศรษฐกิจอาเซียนขององค์กร/หน่วยงานของท่าน
 - รูปแบบ/วิธีการดำเนินการ
 - เครื่องมือต่างๆ/ช่องทางที่ใช้ในการดำเนินการ
 - ข้อมูลที่ดำเนินการเผยแพร่แก่ประชาชนในพื้นที่
 - กลุ่มเป้าหมายหลัก/กลุ่มเป้าหมายรอง
3. การตอบสนองของกลุ่มเป้าหมาย จากการเผยแพร่ข้อมูลข่าวสารและประชาสัมพันธ์ข้อมูลเกี่ยวกับประชาคมอาเซียนและประชาคมเศรษฐกิจอาเซียน
4. ปัญหาและอุปสรรคที่ท่านพบในระหว่างดำเนินการในการให้ข้อมูลข่าวสารเกี่ยวกับประชาคมอาเซียน

6. การกำหนดเครื่องมือที่ใช้ในงานวิจัย

อุปกรณ์ที่ใช้ในการเก็บข้อมูลในส่วนของ การสัมภาษณ์เชิงลึก คือ เครื่องบันทึกเสียง สมุดจดบันทึก และอุปกรณ์ที่ใช้ในการเก็บข้อมูลในส่วนของ การสังเกตอย่างไม่มีส่วนร่วม คือ แบบสังเกตกล้องบันทึกภาพ

7. ระยะเวลาในการเก็บข้อมูล

ระยะเวลาในการเก็บข้อมูลตั้งแต่เดือนตุลาคม-ธันวาคม 2555

8. การวิเคราะห์และการนำเสนอข้อมูล

หลังจากที่มีการเก็บข้อมูลจากเอกสารและการสัมภาษณ์เชิงลึกกลุ่มเป้าหมายแล้ว นำข้อมูลที่ได้มาวิเคราะห์ตามกรอบแนวคิดและทฤษฎีที่เกี่ยวข้องทั้งการวิเคราะห์การแสวงหาข้อมูลข่าวสารของสื่อบุคคลท้องถิ่นและสื่อวิทยุชุมชน และการดำเนินงานในการให้ข้อมูลข่าวสารเกี่ยวกับประชาคมอาเซียน 2558 แก่ประชาชนในพื้นที่อำเภอแม่สาย จังหวัดเชียงราย โดยการนำเสนอข้อมูลโดยวิธีการพรรณนาความ (Descriptive Method)

จากการศึกษาเรื่อง การสื่อสารภาคประชาชนเพื่อเตรียมความพร้อมเข้าสู่เขตเศรษฐกิจเสรีอาเซียน ในพื้นที่อำเภอแม่สาย จังหวัดเชียงราย จากการลงพื้นที่เก็บข้อมูลในพื้นที่อำเภอแม่สาย จังหวัดเชียงราย ทั้งนี้ในการศึกษาการสื่อสารภาคประชาชนนั้น ผู้วิจัยได้แบ่งกลุ่มการศึกษาเป็นกลุ่มของผู้ส่งสารและกลุ่มผู้รับสาร โดยผู้วิจัยได้ทำการเลือกกลุ่มผู้ส่งสารของการสื่อภาคประชาชนโดยใช้เกณฑ์การคัดเลือกจากสื่อชุมชนอันเป็นสื่อที่สามารถเข้าถึงกลุ่มผู้รับสารในพื้นที่และคุณสมบัติของสื่อที่ให้ความรู้และถ่ายทอดข้อมูลข่าวสาร และเป็นสื่อที่มีลักษณะสาธารณะ คือเป็นสื่อที่สามารถเข้าถึงกลุ่มผู้รับสารจำนวนมากได้ ซึ่งได้แก่ **สื่อบุคคลและวิทยุชุมชน** และผู้วิจัยได้ทำการเลือกกลุ่มผู้รับสารโดยใช้หลักเกณฑ์ด้านพื้นที่ที่มีความสำคัญทางด้านเศรษฐกิจในพื้นที่อำเภอแม่สาย อันได้แก่พื้นที่ที่เป็นจุดผ่านแดนถาวรและจุดผ่อนปรนข้ามแดนระหว่างประเทศไทยและประเทศพม่า ซึ่งจุดผ่านแดนนั้นมีอยู่ในพื้นที่ของ 5 หมู่บ้าน ได้แก่ บ้านแม่สาย บ้านเกาะทราย บ้านสันผักฮี้ บ้านป่าแดง บ้านปางห้า

ผู้วิจัยได้ทำเก็บข้อมูลโดยการสัมภาษณ์เชิงลึก(In-Dept Interview) เพื่อเก็บข้อมูล ในกลุ่มของผู้ส่งสารภาคประชาชนทั้งสื่อบุคคลท้องถิ่นและวิทยุชุมชน และในกลุ่มของผู้รับสารคือประชาชนกลุ่มตัวอย่างในพื้นที่อำเภอแม่สาย จังหวัดเชียงราย โดยผู้วิจัยได้แบ่งผลการวิจัยออกเป็น 4 ส่วน ดังนี้

ส่วนที่ 1เป็นส่วนของข้อมูลกลุ่ม **ผู้ส่งสารภาคประชาชน อันได้แก่ สื่อบุคคลท้องถิ่น (ผู้ส่งสารที่เป็นทางการ)** ซึ่งผู้วิจัยได้ทำการสัมภาษณ์เก็บข้อมูลใน 4 ประเด็นคือ (1) การแสวงหาข้อมูลข่าวสารเกี่ยวกับประชาคมเศรษฐกิจอาเซียน ของสื่อบุคคลท้องถิ่นและวิทยุชุมชน และ (2) การดำเนินการในการเผยแพร่ให้ข้อมูลข่าวสารเกี่ยวกับประชาคมเศรษฐกิจอาเซียน (3) ปัญหาและอุปสรรคในการดำเนินการ และ (4) การตอบสนองของกลุ่มผู้รับสารในพื้นที่

โดยผู้วิจัยได้ทำการสัมภาษณ์ผู้ส่งสารภาคประชาชนที่เป็นสื่อบุคคลท้องถิ่นที่เป็นผู้ส่งสารที่เป็นทางการทั้งหมด 8 คน ดังนี้

- ตัวแทนของหน่วยงานส่วนกลาง
 1. ตัวแทนของที่ว่ากรมอำเภอแม่สาย ได้แก่ นายวีรชาติ ปลัดอำเภอแม่สาย
 2. ตัวแทนของด่านศุลกากรแม่สาย ได้แก่ นายจักกฤษ อุเทนสุด (ผู้ช่วยนายด่านศุลกากรแม่สาย ส่วนบริการศุลกากร)
 3. ตัวแทนของสำนักงานพัฒนาชุมชนอำเภอแม่สาย ได้แก่ นางสาวทับทิม วัดสง่า (พัฒนาการอำเภอแม่สาย)
 4. ตัวแทนของสำนักงานเกษตรอำเภอแม่สาย ได้แก่ นายสายทัศน์ วงศ์ปิ่นตา (เกษตรอำเภอแม่สาย)
- ตัวแทนของหน่วยงานท้องถิ่น
 5. ตัวแทนของเทศบาลแม่สาย ได้แก่ นายไศลยนต์ ศรีสมุทร (นายกเทศมนตรีเทศบาลตำบลแม่สาย)
 6. ตัวแทนของเทศบาลเวียงพางคำ ได้แก่ นายฉัตรชัย ชัยศิริ (นายกเทศมนตรีเทศบาลตำบลเวียงพางคำ)
 7. ตัวแทนของเทศบาลแม่สายมิตรภาพ ได้แก่ นายนายวรรณศิลป์ จีระภาค (ปลัดเทศบาลตำบลแม่สายมิตรภาพ)

8. ตัวแทนขององค์การบริหารส่วนตำบลเกาะช้าง ได้แก่ นายทองสุขใจภักดิ์
(นายกองค์การบริหารส่วนตำบลเกาะช้าง)

ส่วนที่2เป็นส่วนของข้อมูลกลุ่ม **ผู้ส่งสารภาคประชาชน อันได้แก่ สื่อบุคคลท้องถิ่น (ผู้ส่งสารที่ไม่เป็นทางการ)** ซึ่งผู้วิจัยได้ทำการสัมภาษณ์เก็บข้อมูลใน 4 ประเด็นคือ (1) การแสวงหาข้อมูลข่าวสารเกี่ยวกับประชาคมเศรษฐกิจอาเซียน ของสื่อบุคคลท้องถิ่นและวิทยุชุมชน และ (2) การดำเนินการในการเผยแพร่ให้ข้อมูลข่าวสารเกี่ยวกับประชาคมเศรษฐกิจอาเซียน (3) ปัญหาและอุปสรรคในการดำเนินการ และ (4) การตอบสนองของกลุ่มผู้รับสารในพื้นที่ โดยผู้วิจัยได้ทำการสัมภาษณ์ผู้ส่งสารภาคประชาชนที่เป็นสื่อบุคคลท้องถิ่นที่เป็นผู้ส่งสารที่ไม่เป็นทางการทั้งหมด 7 คน ดังนี้

กลุ่มผู้ส่งสารที่ไม่เป็นทางการจำนวน 5 คน ได้แก่

- กำหนดผู้ใหญ่บ้าน 5 คน
 1. นายสมศักดิ์ กนิษฐารมณ ผู้ใหญ่บ้านบ้านแม่สาย
 2. นายประชัน แสนธิเลิศ ผู้ใหญ่บ้านบ้านเกาะทราย
 3. นายสุเทพอุ่มนันทากาศ ผู้ใหญ่บ้านบ้านสันผักอี
 4. นายกองแก้ว ต๊ะพรมมา ผู้ใหญ่บ้านบ้านป่าแดง
 5. นายปิ่นแก้ว กันทะใจ ผู้ใหญ่บ้านบ้านปางห้า

ส่วนที่3เป็นส่วนของข้อมูลกลุ่ม**ผู้ส่งสารภาคประชาชน อันได้แก่ วิทยุชุมชน** ซึ่งผู้วิจัยได้ทำการสัมภาษณ์เก็บข้อมูลใน 4 ประเด็นคือ (1) การแสวงหาข้อมูลข่าวสารเกี่ยวกับประชาคมเศรษฐกิจอาเซียน ของสื่อบุคคลท้องถิ่นและวิทยุชุมชน และ (2) การดำเนินการในการเผยแพร่ให้ข้อมูลข่าวสารเกี่ยวกับประชาคมเศรษฐกิจอาเซียน (3) ปัญหาและอุปสรรคในการดำเนินการ และ (4) การตอบสนองของกลุ่มผู้รับสารในพื้นที่ โดยผู้วิจัยได้ทำการสัมภาษณ์ผู้ส่งสารภาคประชาชนที่เป็นวิทยุชุมชน ดังนี้

- ตัวแทนของวิทยุชุมชนจำนวน 4 สถานี ได้แก่
 1. ตัวแทนของวิทยุชุมชนคลื่น Hot Station Radio ได้แก่ คุณจักรกรินทร์ ศรีสมุทร
 2. ตัวแทนของวิทยุชุมชนคลื่นคนแม่สายได้แก่ คุณณัฐพิษัฐ อินตะแก้ว
 3. ตัวแทนของวิทยุชุมชนคลื่นพรหมนครได้แก่ คุณอิสระ บุญอนันต์
 4. ตัวแทนของวิทยุชุมชนคลื่นดอยเวาได้แก่ คุณสง่า โพทะยะและ คุณไกรศรี คำแก้ว

ส่วนที่ 4 เป็นส่วนของข้อมูล กลุ่มผู้รับสารในพื้นที่ โดยจะเป็นประชาชนกลุ่มตัวอย่างที่อยู่ในพื้นที่ 5 หมู่บ้าน อันได้แก่ บ้านแม่สาย บ้านเกาะทราย บ้านสันผักฮี้ บ้านป่าแดง บ้านปางห้า ซึ่งผู้วิจัยได้สัมภาษณ์ประชาชนกลุ่มตัวอย่างใน 3 ประเด็นคือ (1) การเปิดรับและการแสวงหาข้อมูลเกี่ยวกับประชาคมอาเซียนผ่านสื่อภาคประชาชน (2) การเปิดรับและการแสวงหาข้อมูลข่าวสารเกี่ยวกับประชาคมอาเซียนผ่านสื่ออื่นๆ และ (3) บทบาทของข้อมูลข่าวสารเกี่ยวกับประชาคมอาเซียนในการเตรียมความพร้อมในการเข้าร่วมประชาคมอาเซียนในปี 2558 ของประชาชน

โดยผู้วิจัยได้ทำการสัมภาษณ์กลุ่มผู้รับสารรวมทั้งหมด 30 คน แบ่งจำนวนตามประเภทพื้นที่หมู่บ้าน ดังนี้

1. บ้านแม่สาย จำนวน 9 คน
2. บ้านเกาะทราย จำนวน 5 คน
3. บ้านสันผักฮี้ จำนวน 6 คน
4. บ้านป่าแดง จำนวน 5 คน
5. บ้านปางห้า จำนวน 5 คน

ซึ่งกลุ่มผู้รับสารทำการสัมภาษณ์รวมทั้งหมด 30 คนนั้น สามารถแบ่งจำนวนตามประเภทการประกอบอาชีพ ดังนี้

1. รับราชการ จำนวน 3 คน
2. ประกอบธุรกิจ/ค้าขาย จำนวน 14 คน
3. เกษตรกรรม จำนวน 9 คน
4. รับจ้าง จำนวน 2 คน
5. ไม่ได้ประกอบอาชีพ จำนวน 2 คน

บทที่ 4

ผลการวิจัย: การสื่อสารของสื่อบุคคลท้องถิ่น (กลุ่มผู้ส่งสารที่เป็นทางการ)

การศึกษาวิจัยเรื่อง การสื่อสารภาคประชาชนเพื่อเตรียมความพร้อมเข้าสู่เขตเศรษฐกิจเสรีอาเซียน ในพื้นที่อำเภอแม่สาย จังหวัดเชียงราย จากการลงพื้นที่เก็บข้อมูลในพื้นที่อำเภอแม่สาย จังหวัดเชียงราย ทั้งนี้ในการศึกษาการสื่อสารภาคประชาชนนั้น ผู้วิจัยได้แบ่งกลุ่มการศึกษาเป็นกลุ่มของผู้ส่งสารและกลุ่มผู้รับสาร โดยในกลุ่มของผู้ส่งสาร ผู้วิจัยได้ทำการเลือกกลุ่มผู้ส่งสารของการสื่อสารภาคประชาชนโดยใช้เกณฑ์การคัดเลือกจากสื่อชุมชนอันเป็นสื่อที่สามารถเข้าถึงกลุ่มผู้รับสารในพื้นที่อำเภอแม่สาย จังหวัดเชียงราย และคุณสมบัติของสื่อที่ให้ความรู้และถ่ายทอดข้อมูลข่าวสาร และเป็นสื่อที่มีลักษณะสาธารณะ คือเป็นสื่อที่สามารถเข้าถึงกลุ่มผู้รับสารจำนวนมากได้ ซึ่งได้แก่ **สื่อบุคคลและวิทยุชุมชน** และใช้หลักเกณฑ์ด้านพื้นที่ที่มีความสำคัญทางด้านเศรษฐกิจในพื้นที่อำเภอแม่สาย อันได้แก่พื้นที่ที่เป็นจุดผ่านแดนถาวรและจุดผ่อนปรนข้ามแดนระหว่างประเทศไทยและประเทศพม่า การคัดเลือกตัวแทนของสื่อบุคคลและวิทยุชุมชน

ผู้วิจัยได้ทำเก็บข้อมูลโดยการสัมภาษณ์เชิงลึก (In-Depth Interview) เพื่อเก็บข้อมูลในกลุ่มของผู้ส่งสารภาคประชาชนทั้งสื่อบุคคลท้องถิ่นและวิทยุชุมชน และในกลุ่มของผู้รับสารคือประชาชนกลุ่มตัวอย่างในพื้นที่อำเภอแม่สาย จังหวัดเชียงราย โดยพบผลการวิจัย ซึ่งผลการวิจัยในส่วนของกลุ่มผู้ส่งสารนั้น สามารถจำแนกเป็น 3 ส่วน คือ ส่วนที่ 1 กลุ่มผู้ส่งสารที่เป็นทางการ ส่วนที่ 2 กลุ่มผู้ส่งสารที่ไม่เป็นทางการ และ ส่วนที่ 3 กลุ่มผู้ส่งสารที่เป็นวิทยุชุมชน

ในบทที่ 4 นี้จะเป็นผลการวิจัยใน ส่วนที่ 1 **กลุ่มผู้ส่งสารที่เป็นทางการ** โดยผลการวิจัยที่ได้มีดังนี้

เป็นส่วนของข้อมูลกลุ่มผู้ส่งสารภาคประชาชน อันได้แก่ **สื่อบุคคลท้องถิ่น (ผู้ส่งสารที่เป็นทางการ)** ซึ่งผู้วิจัยได้ทำการสัมภาษณ์เก็บข้อมูลใน 4 ประเด็นคือ

(1) การแสวงหาข้อมูลข่าวสารเกี่ยวกับประชาคมเศรษฐกิจอาเซียน ของสื่อบุคคลท้องถิ่น และวิทยุชุมชน (2) การดำเนินการในการเผยแพร่ให้ข้อมูลข่าวสารเกี่ยวกับประชาคมเศรษฐกิจอาเซียน (3) ปัญหาและอุปสรรคในการดำเนินการ และ (4) การตอบสนองของกลุ่มผู้รับสารในพื้นที่

ผู้วิจัยได้ทำการสัมภาษณ์ผู้ส่งสารภาคประชาชนที่เป็นสื่อบุคคลท้องถิ่นที่เป็นผู้ส่งสารที่เป็นทางการทั้งหมด 8 คน ดังนี้

ตัวแทนของหน่วยงานส่วนกลาง

1. ตัวแทนของที่ว่ากรมอำเภอแม่สาย ได้แก่ นายวีรชาติ สุวรรณมา (ปลัดอำเภอแม่สาย)
2. ตัวแทนของด่านศุลกากรแม่สาย ได้แก่ นายจกฤช อุเทนสุด (ผู้ช่วยนายด่านศุลกากรแม่สาย ส่วนบริการศุลกากร)
3. ตัวแทนของสำนักงานพัฒนาชุมชนอำเภอแม่สาย ได้แก่ นางสาวทับทิม วัดสง่า (พัฒนาการอำเภอแม่สาย)
4. ตัวแทนของสำนักงานเกษตรอำเภอแม่สาย ได้แก่ นายสายทัศน์ วงศ์ปินตา (เกษตรอำเภอแม่สาย)

ตัวแทนของหน่วยงานท้องถิ่น

5. ตัวแทนของเทศบาลแม่สาย ได้แก่ นายไศลยนต์ ศรีสมุทร (นายกเทศมนตรีเทศบาลตำบลแม่สาย)
6. ตัวแทนของเทศบาลเวียงพางคำ ได้แก่ นายฉัตรชัย ชัยศิริ (นายกเทศมนตรีเทศบาลตำบลเวียงพางคำ)
7. ตัวแทนของเทศบาลแม่สายมิตรภาพ ได้แก่ นายนายวรรณศิลป์ จีระภาค (ปลัดเทศบาลตำบลแม่สายมิตรภาพ)
8. ตัวแทนขององค์การบริหารส่วนตำบลเกาะช้าง ได้แก่ นายทองสุขใจภักดิ์ (นายกองค์การบริหารส่วนตำบลเกาะช้าง)

ก.1 ที่ว่าการอำเภอแม่สาย

ในการสัมภาษณ์เก็บข้อมูลผู้ส่งสารภาคประชาชน โดยเป็นผู้ส่งสารที่เป็นทางการนั้น ผู้วิจัยได้สัมภาษณ์ตัวแทนของที่ว่าการอำเภอแม่สาย คือ นายวีรชาติ สุวรรณ ตำแหน่ง ปลัดอำเภอแม่สาย

ทั้งนี้ผู้วิจัยได้ทำการสัมภาษณ์ตัวแทนของที่ว่าการอำเภอแม่สาย โดยเก็บข้อมูลใน 4 ประเด็นคือ (1) การเปิดรับและแสวงหาข้อมูลข่าวสารเกี่ยวกับประชาคมเศรษฐกิจอาเซียน ของสื่อ บุคคลท้องถิ่น (2) การดำเนินการในการเผยแพร่ให้ข้อมูลข่าวสารเกี่ยวกับประชาคมเศรษฐกิจ อาเซียน (3) ปัญหาและอุปสรรคในการดำเนินการ และ (4) การตอบสนองของกลุ่มผู้รับสารในพื้นที่

1. การเปิดรับและแสวงหาข้อมูลข่าวสารเกี่ยวกับประชาคมอาเซียน

จากการสัมภาษณ์ปลัดอำเภอแม่สาย ในประเด็นการการเปิดรับและแสวงหาข้อมูล ข่าวสารเกี่ยวกับประชาคมเศรษฐกิจอาเซียนนั้น ข้อมูลที่ได้สามารถแบ่งได้เป็น 2 ส่วนคือ แหล่งที่มาของข้อมูล และเนื้อหาข้อมูลข่าวสาร โดยพบว่า

1.1 แหล่งที่มาของข้อมูลข่าวสารเกี่ยวกับประชาคมเศรษฐกิจอาเซียน

แหล่งที่มาของข้อมูลเกี่ยวกับประชาคมเศรษฐกิจอาเซียนของที่ว่าการอำเภอแม่สาย ได้แก่

1. ข้อมูลจากจังหวัดเชียงราย โดยทางที่ว่าการอำเภอจะยึดปฏิบัติตามแผนการดำเนินงาน ประจำปีของจังหวัดเชียงราย ซึ่งหากทางจังหวัดเชียงรายมีแผนงานปฏิบัติหรือ แนวนโยบายเกี่ยวกับเรื่องใด ก็ส่งต่อมายังส่วนของอำเภอแม่สาย ซึ่งรวมถึงประเด็น เรื่องประชาคมอาเซียนด้วย
2. ข้อมูลจากการอบรมสัมมนาที่จัดขึ้นโดยหน่วยงานต่าง ๆ

“...การจัดอบรมจังหวัดจัดทำอยู่ตลอดเวลา ซึ่งมันก็เป็นบของจังหวัด เป็นเจ้าหน้าที่ที่
อำเภอไป ก็จะมีการแทรกอยู่ในการประชุม ที่จังหวัดเค้าก็จะมีการประชุมประจำเดือน หัวหน้า
ส่วนราชการระดับประจำจังหวัด ก็จะมีนายอำเภอ มีหัวหน้าส่วนระดับจังหวัดไปประชุม...”

1.2 ลักษณะ/ประเภทของข้อมูลข่าวสารเกี่ยวกับประชาคมเศรษฐกิจอาเซียน

ลักษณะของข้อมูลข่าวสารเกี่ยวกับประชาคมอาเซียนที่ทางที่ว่าการอำเภอแม่สายได้รับ
จากทางจังหวัดเชียงราย นั้นจะแทรกอยู่ในรูปแบบของแนวนโยบายการปฏิบัติงาน และการจัด
กิจกรรมต่างๆ ของทางอำเภอแม่สาย เพื่อเป็นการส่งเสริมการรับรู้การเข้าร่วมเป็นประชาคม
อาเซียนภายในอำเภอแม่สาย รวมถึงป้ายประชาสัมพันธ์ที่มีเนื้อหาเกี่ยวกับประชาคมอาเซียนและ
ธงอาเซียน และธง 10 ประเทศสมาชิกอาเซียน ที่ทางจังหวัดได้จัดทำและมอบให้ทางอำเภอแม่
สายนำมาติดประชาสัมพันธ์ในพื้นที่บริเวณที่ว่าการอำเภอแม่สาย

แต่ข้อมูลเกี่ยวกับประชาคมอาเซียนที่เป็นส่วนของเนื้อหารายละเอียดนั้น ทางที่ว่าการ
อำเภอแม่สายจะได้จากการที่บุคลากรไปอบรมกับหน่วยงานต่างๆ ที่จัดขึ้น เช่น ด้านศุลกากร เป็น
ต้น

“...ข้อมูลจากอำเภอที่ได้รับจากจังหวัดทางที่เกี่ยวข้องกับอาเซียนประชาคมอาเซียนมัน
แทรกอยู่ในทุกกิจกรรมที่ทำ ...”

“...ในเรื่องของอาเซียนเห็นมีธง มีป้ายอะไรอย่างนี้ก็ทางจังหวัดเป็นคนจัดมาให้ ทุก
อำเภอได้รับเหมือนกันหมด...”

2. การดำเนินการในการให้ข้อมูลข่าวสารเกี่ยวกับประชาคมเศรษฐกิจอาเซียน

ในกรณีของการดำเนินการในการให้ข้อมูลข่าวสารเกี่ยวกับประชาคมอาเซียนของที่ว่าการ
อำเภอแม่สายนั้น เนื่องจากเป็นหน่วยงานที่อยู่ปลายสุดของระบบการปกครอง อันเป็นหน่วยงานที่
อยู่ใกล้ชิดกับประชาชนในพื้นที่มากที่สุด คือเป็นหน่วยงานระดับอำเภอ ซึ่งแนวนโยบายในการ

ดำเนินการต่างๆ ก็จะต้องยึดแนวปฏิบัติตามนโยบาย ซึ่งจะขึ้นอยู่กับแนวนโยบายปฏิบัติของทางจังหวัด ซึ่งแนวทางนโยบายปฏิบัติของทางจังหวัดก็จะขึ้นอยู่กับนโยบายของกระทรวงมหาดไทย อีกทีหนึ่ง ดังนั้นในการดำเนินการของหน่วยงานระดับอำเภอ เช่น ที่ว่าการอำเภอแม่สายนั้น ในประเด็นการให้ข้อมูลข่าวสารเกี่ยวกับประชาคมอาเซียนจึงมีข้อจำกัดในเรื่องของแนวนโยบายในการดำเนินการ รวมถึงในส่วนของงบประมาณสนับสนุนในการดำเนินกิจกรรม จากทางจังหวัดและทางกระทรวงมหาดไทยด้วย

หนึ่งในส่วนของข้อมูลข่าวสารในรูปแบบที่เป็นสื่อสิ่งพิมพ์นั้น เช่น เอกสารหรือชุดข้อมูลเกี่ยวกับประชาคมอาเซียนนั้น ทางจังหวัดจะไม่มีการจัดทำให้ในแต่ละอำเภอ ที่ว่าการอำเภอนั้นๆ จะต้องเป็นผู้จัดทำเอง โดยจัดสรรงบประมาณดำเนินการจากงบประมาณของที่ว่าการอำเภอ แต่ทั้งนี้ก็จะขึ้นอยู่กับนโยบายของจังหวัดเพียงรายเช่นกันที่จะเน้นให้ทางอำเภอแม่สาย ดำเนินกิจกรรมต่างๆ ที่เกี่ยวข้องกับการส่งเสริมการรับรู้ในประเด็นการเข้าสู่ประชาคมอาเซียนในระดับใด ซึ่งในปัจจุบันการเน้นในประเด็นเรื่องอาเซียนยังมีไม่มากนัก

อีกทั้งในการดำเนินการในการให้ข้อมูลข่าวสารแก่ประชาชนในพื้นที่ของที่ว่าการอำเภอนั้น จะเป็นการสื่อสารแบบทางเดียว คือเป็นการสื่อสารแบบ Top-Down Communication ที่จะเป็นการให้ข้อมูลข่าวสารจากหน่วยงานที่ว่าการอำเภอส่งการ/แจ้งไปยังหน่วยงานระดับอำเภออื่นๆ หรือกำนันผู้ใหญ่บ้าน

“...แต่ส่วนใหญ่แล้วจะเป็นการสื่อสารเป็นแบบทางเดียว เป็นแบบ Top-down คือจากบนลงล่างไป จะไม่มีการสื่อสารแบบสองทาง รับข้อมูลจากข้างล่าง...”

2.1 วิธีการเผยแพร่ข้อมูลข่าวสารแก่ชุมชน/หมู่บ้าน

จากการสัมภาษณ์ปลัดอำเภอแม่สายในประเด็นการดำเนินการในการให้ข้อมูลข่าวสารเกี่ยวกับประชาคมเศรษฐกิจอาเซียนแก่ประชาชนในชุมชนนั้น พบว่า

การเผยแพร่ข้อมูล/การประชาสัมพันธ์ข้อมูลของที่ว่าการอำเภอ นั้น จะดำเนินการโดยทางที่ว่าการอำเภอแม่สายได้รับแนวนโยบายการปฏิบัติงานจากทางจังหวัดเชียงราย ซึ่งในการดำเนินงานที่เกี่ยวข้องกับประเด็นเรื่องประชาคมอาเซียน หากพิจารณาจากวิธีการที่ข้อมูลจากอำเภอแม่สายจะไปถึงประชาชนนั้น ทางที่ว่าการอำเภอจะใช้วิธีการประชาสัมพันธ์เผยแพร่ข้อมูลข่าวสารผ่าน 2 ช่องทาง ได้แก่

1. **ข้อมูลข่าวสารจากที่ว่าอำเภอแม่สายไปถึงประชาชนผ่านผู้นำชุมชน** ได้แก่ กำนัน และผู้ใหญ่บ้าน เพื่อกระจายข้อมูลข่าวสารต่อไปยังชุมชน และประชาชนในพื้นที่

“...ในระดับอำเภอการสื่อสารระหว่างชุมชน ตำบล หมู่บ้าน ก็จะอาศัยกำนัน ผู้ใหญ่บ้าน เป็นหลัก การแจ้งข่าวสารก็ต้องแจ้งไปถึงกำนัน ผู้ใหญ่บ้าน เพื่อให้ประชุมราษฎรในหมู่บ้าน ซึ่งเค้ามียอำนาจหน้าที่อยู่ หรือว่าใช้เสียงกระจายเสียงภายในหมู่บ้าน แจ้งข่าวสารของทางราชการ...”

โดยวิธีการที่ทางที่ว่าอำเภอแม่สายให้ข้อมูลแก่กำนัน และผู้ใหญ่บ้านนั้น โดยวิธีการให้ข้อมูลนั้นมี 2 รูปแบบ คือ

- 1.1 **การประชุม** โดยจะมีการประชุมเป็นประจำทุกเดือนเพื่อแจ้งข้อมูลข่าวสารของหน่วยงานราชการให้ทางกำนันผู้ใหญ่บ้านได้ทราบ
- 1.2 **หนังสือราชการ** ซึ่งหากมีประเด็นหรือข้อมูลสำคัญ เป็นเรื่องเร่งด่วนที่จะต้องแจ้งให้ประชาชนในพื้นที่ทราบ ก็จะใช้วิธีการส่งหนังสือแจ้งไปยังหมู่บ้านต่างๆ และเมื่อทางกำนัน ผู้ใหญ่บ้านได้รับทราบเรื่องแล้วก็จะกระจายต่อไปยังชุมชน โดยใช้วิธีเสียงตามสาย ประชุมหมู่บ้าน เป็นต้น

“...เราจะมีการประชุมทุกเดือน ประชุมกำนัน ผู้ใหญ่บ้าน ทุกเดือนทั้งหมดเลย เดือนละหนึ่งครั้ง ถ้ามีข่าวสำคัญหรือภารกิจเร่งด่วนเราก็จะแจ้งเป็นหนังสือให้แต่ละอำเภอ แต่ละตำบล ให้ประชุมราษฎรแจ้งข่าวสารให้ราษฎรทราบ ในส่วนอื่นๆ ในประเด็นที่เกี่ยวข้องกับอาเซียน...”

2. **ดำเนินการโดยผ่านหน่วยงานราชการระดับอำเภอ** ซึ่งทางอำเภอแม่สายก็จะมีการประชุมหัวหน้าส่วนราชการระดับอำเภอ ซึ่งจะมีการจัดประชุมขึ้นทุกเดือนเช่นกัน ซึ่งหากหน่วยงานใดที่มีประเด็นเรื่องอาเซียนก็จะแจ้งให้ทราบในที่ประชุม และหน่วยงานเหล่านั้นก็จะกระจายต่อไปยังประชาชนในพื้นที่โดยผ่านอาสาสมัครของหน่วยงานนั้นๆ ที่จะมีอยู่ประจำทุกหมู่บ้าน เช่น อาสาสมัครเกษตรกรประจำหมู่บ้าน เป็นต้น และอาสาสมัครเหล่านั้นก็จะเป็นผู้นำข้อมูลข่าวสารไปแจ้งให้แก่คนในชุมชน/หมู่บ้านได้ทราบต่อไป

“...อย่างที่อธิบายรูปแบบของการบริหารราชการแผ่นดิน อำเภอเป็นส่วนที่เล็กที่สุด แต่ภายในหนึ่งอำเภอก็จะประกอบด้วย ส่วนราชการเล็กๆ อีกหลายอย่าง โดยมีนายอำเภอ ไม่ใช่เป็นหัวหน้าส่วนราชการแต่เป็นผู้ใช้อำนาจตามระเบียบบริหารราชการแผ่นดิน ในการกำกับดูแลส่วนราชการต่างๆ ในการปกครองส่วนท้องถิ่น ให้ปฏิบัติไปตามระเบียบ ตามนโยบาย ตามข้อกำหนดหมายของส่วนราชการนั้นๆ เราก็จะมีการประชุมหัวหน้าส่วนทุกเดือนเหมือนกัน อาจจะเป็นช่วงเดียวกันกับการประชุมกำนัน ผู้ใหญ่บ้าน มีการแจ้งข่าวสารลงไปถึงหัวหน้าส่วนราชการ...”

2.2 ข้อมูลข่าวสารเกี่ยวกับประชาคมอาเซียนที่ดำเนินการเผยแพร่

ข้อมูลข่าวสารที่เกี่ยวกับประชาคมอาเซียนที่ว่าอำเภอแม่สายได้ดำเนินการในการเผยแพร่นั้น ทั้งในส่วนของดำเนินการผ่านผู้นำชุมชนอันได้แก่ กำนัน/ผู้ใหญ่บ้าน และหน่วยงานราชการระดับอำเภอนั้น ข้อมูลที่เกี่ยวข้องกับประชาคมอาเซียน จะอยู่ในรูปแบบของการแจ้ง **ข้อราชการ ข้อระเบียบ ข้อกำหนดต่างๆ** ที่มาจากรัฐบาล ซึ่งรวมถึงประเด็นที่เกี่ยวกับอาเซียน ก็จะแจ้งรวมกันกับข้อราชการต่างๆ ด้วย และทางหน่วยงานต่างๆ รวมถึง ผู้นำชุมชน (กำนัน/ผู้ใหญ่บ้าน) ก็จะนำข้อมูลนี้ไปแจ้งให้ประชาชนในพื้นที่ได้ทราบ

“...ประชุมหัวหน้าส่วนราชการ ประชุมกำนัน ผู้ใหญ่บ้าน ส่วนราชการต่างๆ เค้าก็จะมีเครือข่ายของเค้าอยู่ อย่างส่วนสำนักงานสาธารณสุขอำเภอ เค้าก็จะมี อสม. เป็นลูกไม้ลูกมือของเขา ซึ่งก็จะมีจำนวนหลายร้อยคน อย่างเกษตรก็จะมีเกษตรตำบล แล้วก็จะมีอาสาสมัครเกษตร สำนักงานศึกษาอำเภอ ก็จะมีอาสาสมัครศึกษา... การประชุมของเราก็จะมีการประชุมสั่งการ

ข้อระเบียบและข้อกำหนดและนโยบายสำคัญของรัฐบาลไปยังส่วนราชการขอความร่วมมือให้หัวหน้าหน่วยราชการส่งแล้วก็เน้นย้ำตัวตนของเขาที่อยู่ในพื้นที่ นโยบายสำคัญในพื้นที่ให้กำชับดูแลกัน...สมมติว่าแต่ละหน่วยงานเค้ามีประเด็นเรื่องอาเซียนเข้ามาเขาก็จะแจ้งให้เลย เค้าก็จะแจ้งในที่ประชุมประจำเดือน เค้าก็จะมาแจ้งในที่ประชุมกำหนด ผู้ใหญ่บ้านแล้วมันก็จะมีการกระจายกันออกไปนี่เป็นการสื่อสาร แต่ส่วนใหญ่แล้วจะเป็นการสื่อสารเป็นแบบทางเดียว เป็นแบบ Top-down คือจากบนลงล่างไป จะไม่มีการสื่อสารแบบสองทาง รับข้อมูลจากข้างล่าง...แล้วมันก็มีรูปแบบอีกส่วนหนึ่ง ส่วนราชการที่ไม่ได้ขึ้นตรงต่อส่วนภูมิภาค ไม่ได้ขึ้นตรงกับอำเภอ เช่น โรงเรียน แยกออกไปซึ่งเราก็จะมีการประสานงานกัน ส่วนการสื่อสารนั้นเราก็แจ้งให้หัวหน้า แจ้งผู้อำนวยการเพื่อขอความร่วมมือแต่เราไม่ได้ไปกำชับหรือไปกำกับดูแลเค้าโดยตรง ในพื้นที่ก็จะมีเยอะ เช่น ศาลากร ตม.พวกนี้เข้าจะเรียกว่าเป็นการบริหารส่วนกลาง..."

3. ปัญหา/อุปสรรคที่พบระหว่างดำเนินการให้ข้อมูลข่าวสารเรื่องอาเซียนของอำเภอแม่สาย

ในการดำเนินการให้ข้อมูลข่าวสารเกี่ยวกับประชาคมอาเซียนนั้น ในส่วนของอำเภอแม่สายก็จะพบว่าอุปสรรคในเรื่องของ

3.1 ภาระหน้าที่รับผิดชอบของหน่วยงานอำเภอแม่สาย ที่ไม่ได้ครอบคลุมโดยตรงถึงการเผยแพร่ให้ข้อมูลข่าวสารที่เกี่ยวกับประชาคมอาเซียน โดยในพื้นที่อำเภอแม่สายนั้นมีหน่วยงานในระดับท้องถิ่นที่จะมีบทบาทในการเข้าไปมีส่วนในการดำเนินการ/ประชาสัมพันธ์ให้ข้อมูลข่าวสารเกี่ยวกับประชาคมอาเซียนในพื้นที่ อันได้แก่ เทศบาล องค์การบริหารส่วนตำบล เป็นต้น ซึ่งต้องอำเภอแม่สายอาจจะใช้การประสานงานกับหน่วยงานระดับท้องถิ่นในพื้นที่เหล่านั้น ในการส่งเสริมข้อมูลความรู้เกี่ยวกับอาเซียนแก่ประชาชน เช่น เทศบาล อบต. ด้านศาลากร ตำรวจ เป็นต้น

"...แต่เค้าจะเน้นย้ำที่สุดเรื่องของท้องถิ่นซึ่งมีงบประมาณเป็นของตัวเอง ก็คือเทศบาล อบต. โดยใช้สภาแปรญัตติในการออกข้อบังคับในการจัดทำแผน มันก็จะอยู่ที่ว่านายกเทศบาล

นายก อบต. คำจะให้ความสำคัญในส่วนนี้สักเท่าไร ซึ่งลำพังจะพึ่งแต่ส่วนราชการ ส่วนภูมิภาค ซึ่งก็เป็นระดับเล็กสุด และก็อยู่ปลายสุดของระบบราชการแถบจะช่วยเหลือกิจกรรมของอาเซียนแทบจะไม่ได้ ระดับจังหวัดยังมีบ้าง แต่ก็มีไม่เยอะไม่เพียงพอ...”

“...ระดับอำเภอนี้จะน้อย ก็ต้องพึ่งท้องถิ่นอย่างน้อยก็ยังมีหน่วยงานของท้องถิ่นเข้ามาดูแล แต่ท้องถิ่นเค้าเป็นอิสระจากระบบราชการ เค้าเป็นนิติบุคคลเราได้แต่กำกับดูแลว่าเค้าจะให้ความสำคัญจะดำเนินการอย่างไร เพราะเค้าเป็นอิสระต่อกันด้วย ที่นี้อำเภอแม่สายเรามีอยู่ 10 แห่ง เทศบาล อบต. มีอยู่ 10 แห่ง ซึ่ง 10 แห่งก็จะมีรูปแบบการบริหารงานเป็นของตัวเอง นโยบายก็ไม่เหมือนกันทั้ง 10 แห่ง ในพื้นที่ก็จะมีเส้นโยงขึ้นตรงกับอำเภอ อันนี้เป็นอิสระ อันนี้เป็นของรัฐบาลกลาง ช่วยกันดูแลโดยมีนายอำเภอเป็นหัวเรือใหญ่ในการออกแรง ในการบูรณาการให้ขับเคลื่อนไปในทิศทางเดียวกัน อาจจะมีนอกกลุ่มนอกทางบางเราก็ให้อยู่ในลู่วิ่งในทาง ไม่อย่างงั้นมันก็จะสะเปะสะปะ...”

“...ดังนั้นนายอำเภอถึงจะไม่มั่งบประมาณแต่มีความสนใจ มีการเตรียมความพร้อมในหน่วยงาน ก็สามารถไปประสานกับท้องถิ่นให้เน้นหนักในเรื่องของอาเซียนได้ คำจะทำหรือไม่มันก็เป็นความสามารถพิเศษของนายอำเภอ ในการสื่อสารให้เค้าเห็นถึงความสำคัญอย่างไร แล้วก็ไปสื่อสารกับราชการส่วนกลางขึ้นตรงกับกระทรวง ทบวง กรม ไม่ได้ขึ้นตรงต่อจังหวัดและอำเภอ อย่างเช่นโรงเรียน ตำรวจ ศุลกากร คำจะให้ความสำคัญ และจัดกิจกรรมเกี่ยวกับอาเซียน มันก็จะเป็นความสัมพันธ์ส่วนตัวกับผู้บริหารนั้นๆ ไปอีกแบบหนึ่ง ซึ่งมันจะซับซ้อนนิดหนึ่ง มีหลายหน่วยงาน และมีแผนของเค้าเอง นายอำเภอก็จะดูแลและประสานงาน เป็นการขอความร่วมมือประสานงานให้มันไปในทิศทางเดียวกัน...”

3.2 ในด้านของงบประมาณในการดำเนินงาน ในการสนับสนุนส่งเสริมความรู้เรื่องอาเซียนในพื้นที่อำเภอแม่สาย ซึ่งในปัจจุบันยังไม่มั่งบประมาณสนับสนุนเป็นงบประมาณพิเศษในการดำเนินงานของทางอำเภอแม่สายเกี่ยวกับประชาคมอาเซียน โดยหากทางอำเภอแม่สายจะจัดทำกิจกรรม/การประชาสัมพันธ์ข้อมูลข่าวสารเกี่ยวกับประชาคมอาเซียนนั้น ทางอำเภอแม่สายจะต้องจัดสรรงบประมาณจากงบประมาณของทางอำเภอแม่สายเอง ซึ่งงบประมาณของทางอำเภอแม่สายนั้นก็จัดสรรไปใช้ในการบริหารงานของทางอำเภอในด้านอื่นๆ เช่น ความมั่นคง

การท่องเที่ยว การเกษตร เป็นต้น ซึ่งไม่เหลือถึงการนำไปใช้ดำเนินการเกี่ยวกับการส่งเสริมด้าน อาเซียน

“...เราแทบจะไม่ได้รับปัจจัยในการดำเนินงานทั้งหลายทั้งปวงเลย เพราะเราเป็นส่วนที่อยู่ สุดปลาย ปัจจัยทั้งในเรื่องงบประมาณ ปัจจัยทั้งทางด้านวัสดุอุปกรณ์ที่จะสื่อสาร คู่มือ เอกสาร ซึ่งสิ่งเหล่านี้เราต้องหาเองในพื้นที่...”

“...มันต้องแยกออกจากรูปแบบการบริหารมันซับซ้อนมาก การบริหารงาน กระทรวง ทบวง กรม จังหวัด อำเภอ กระทรวงก็มี 20 กระทรวง 20 กระทรวงก็จะมีหน่วยงานอยู่ในจังหวัดและ หน่วยงานอยู่ในอำเภอ ส่วนผู้ว่าราชการจังหวัดซึ่งเป็นผู้บริหารสูงสุดของจังหวัดมาจาก กระทรวงมหาดไทยใช้งบประมาณของกระทรวงมหาดไทยในการบริหารจัดการส่วนใหญ่ ดังนั้น มันก็ต้องอยู่ที่กระทรวงด้วยว่าจะให้งบประมาณนี้มา ในส่วนนี้ให้จังหวัดมากน้อยแค่ไหน จัดสรร ให้เท่าไรผู้ว่าก็จะนำส่วนนั้นมาใช้ภายในจังหวัด...ดังนั้นเรื่องของอาเซียน ถ้ามหาดไทยจัดสรรมา ให้จังหวัดมาก ผู้ว่าก็สามารถมีงบประมาณจำนวนมาก ในการบริหารในการจัดการเรื่องการเตรียม ความพร้อมสู่อาเซียน แต่ถ้ากระทรวงมหาดไทยจัดสรรให้น้อย เราก็บริหารงานต่ำ แต่มันก็มี หลายๆ จังหวัด ที่ผู้ว่าราชการจังหวัดให้ความสำคัญแล้วระดมเงินงบประมาณจากส่วนอื่นมา ช่วยกันเตรียมความพร้อม นี่ก็คือจังหวัดใครจังหวัดมัน มันอยู่ที่ผู้ว่าราชการจังหวัด มันไม่ได้มีงบ พิเศษขึ้นมา คือมีงบตามฟังก์ชัน งบประมาณประจำปี มันก็จะมียกก่อนหนึ่งคืองบ บริหารงานจังหวัดอันนี้เป็นงบประมาณแผ่นดินซึ่งมันก็ไม่มีจำนวนมาก แต่ต้องเอาไปใช้หลาย อย่าง...อย่างปีที่แล้วเชียงรายได้แค่ 200 กว่าล้านบาท งบประมาณจังหวัด ซึ่งก็ต้องนำไปใช้ใน เรื่องยาเสพติด เอาไปใช้ในเรื่องของความมั่นคง เอาไปใช้ตอบสนองยุทธศาสตร์ซึ่งมีตั้งหลายด้าน ด้านการท่องเที่ยว ด้านการเกษตร...”

“...ก็ระบบการบริหารราชการแผ่นดินปัจจุบัน เป็นระบบดีเฉลี่ยเท่ากันหมดทุกอำเภอ เท่ากันหมดทุกจังหวัดมันจะไม่ได้มีว่าจุดนี้สำคัญ เพราะอย่างไรจะเหมือนเลือกปฏิบัติ กิจกรรม งบประมาณแล้วก็โครงการของส่วนกลาง กระทรวง ทบวง กรม จังหวัด ส่วนใหญ่ก็จะดีเฉลี่ย มันก็ เลยเกิดการไม่สมดุลกันในการบริหารจัดการ ไม่ได้เพิ่มให้ชายแดน ไม่ได้เพิ่มให้เมืองท่องเที่ยว ไม่ได้เพิ่มให้อำเภอพิเศษ อำเภอที่มีความหลากหลาย...”

“...อย่างเช่นเราจะสื่อสารกับชาวบ้านเรื่องอาเซียนที่มี 8 ตำบล 8 หมู่บ้าน ถ้าเราทำเอกสารเกี่ยวกับอาเซียนสัก 10 แผ่นต่อหนึ่งหมู่บ้าน อธิบายที่มาที่ไปก็ใช้เกือบพันชุดเพื่อเหลือเพื่อขาดอีก พันชุด ไหนจะค่าพิมพ์ ค่าหมึก ค่าเช่ารูปเล่ม พวกนี้ตอนออกก็ใช้เงินหลายหมื่นแล้ว ซึ่งงบประมาณที่เราได้รับมันใช้หลากหลายมาก แถบจะไม่เหลือเอาไว้ถึงอันนี้แล้ว **อาเซียนก็จะเป็นกิจกรรมรองๆ** ถ้าไม่มีโครงการกิจกรรมเสริมมาจากข้างนอกจังหวัดหรือหน่วยงานอื่น อันนี้เป็นพิเศษจากอาเซียนโดยเฉพาะจัดสรรลงมาให้ก็จะสามารถทำได้แต่ถ้าจะให้ใช้งบปกติ แถบจะไม่เหลือ...”

3.3 ยุทธศาสตร์การดำเนินการที่เกี่ยวกับประชาคมอาเซียน ของที่ว่าการอำเภอแม่สาย ที่จะต้องจัดทำยุทธศาสตร์การดำเนินการให้สอดคล้องกับยุทธศาสตร์การดำเนินการของทางจังหวัดเชียงราย ซึ่งในส่วนของ การดำเนินการที่เกี่ยวข้องกับการดำเนินการส่งเสริมในประเด็นประชาคมอาเซียนนั้น ยังมีอยู่น้อย

“...การจัดทำแผน ทั้งแผนยุทธศาสตร์ 4 ปี และแผนปฏิบัติการประจำปี เรามีระเบียบ มีข้อบังคับคุมเอาไว้ด้วยตัวหลักเลยก็คือระเบียบการบริหารราชการแผ่นดิน แล้วก็ตัวราชกิจกฤษฎีกาว่าด้วย การบริหารทั้งจังหวัด ทุกจังหวัดแบบบูรณาการ กำหนดว่าเราต้องจ้อของจังหวัด ส่วนราชการและการปกครองส่วนท้องถิ่นจะทำยุทธศาสตร์ก็ต้องเป็นไปในทิศทางเดียวกันกับของจังหวัด ดังนั้นจังหวัดจะประกาศยุทธศาสตร์ของจังหวัด เสร็จแล้วหน่วยงานภายในจังหวัดนั้นก็จะมียุทธศาสตร์ในจังหวัดนั้นมาปรับไม่ใช่เอามาทั้งดุ้นนะครับ เอามาปรับให้สอดคล้องกับงานภารกิจของตัวเอง...ดังนั้น **ยุทธศาสตร์เรื่องอาเซียนมันก็จะไปอยู่ที่จังหวัดให้** **ความสำคัญขนาดไหน จังหวัดได้กำหนดให้เป็นยุทธศาสตร์จังหวัดหรือไม่** ถ้าจังหวัดกำหนดหน่วยงานภายในจังหวัดทั้งท้องถิ่นท้องถิ่นที่ก็จะรับแล้วก็มาปรับใช้กับยุทธศาสตร์ขออำเภอ ก็มีการจัดทำยุทธศาสตร์ 4 ปี และแผนปฏิบัติการประจำปี และก็มีกรอบทบทวนก็ต้องรอจากจังหวัด...แต่ตอนนี้จังหวัดยังไม่ได้เน้นเรื่องนี้มาก จังหวัดเน้นก็เน้นในแบบจังหวัด...”

3.4 แนวทางการดำเนินการเกี่ยวกับประชาคมอาเซียนที่ยังไม่ชัดเจน ซึ่งการรับแนวนโยบายการปฏิบัติงานของทางที่ว่าการอำเภอแม่สายนั้นที่เป็นแนวนโยบายปฏิบัติ/คำสั่งจากกระทรวงมหาดไทย มาสู่จังหวัด และมาสู่อำเภอแม่สายนั้น เป็นข้อมูลคำสั่งที่กล่าวถึงการ

ดำเนินการเรื่องอาเซียน แต่ไม่มีในส่วนของรายละเอียดการดำเนินงาน โดยข้อมูลเหล่านี้ที่ทางอำเภอแม่สายได้รับก็จะเป็นข้อมูลชุดเดียวกันกับที่ส่งต่อไปยังกำนันผู้ใหญ่บ้านในพื้นที่อำเภอแม่สาย

“...ดังนั้นเรื่องของอาเซียนจึงเหลือชนิดเดียว ดังนั้นถ้าจะถามว่าทำไมการสื่อสารหรือว่ากิจกรรมต่างๆ เกี่ยวกับอาเซียนมันจะกระตุ้นมันจะตื่นตัวได้หรือไม่ ต้องเบื่อบนไล่ตั้งแต่รัฐบาล กระทรวง ทบวง กรม ให้ความสำคัญมากขนาดไหน ...ดังนั้น กระทรวง ทบวง กรม ถ้าไม่ให้ความสำคัญ ถึงมันมีแผนอยู่ แต่มันไม่มีโครงการและงบประมาณ คือแผนทุกอย่างรวมทั้งแผนจากส่วนกลางจะมีการประเมิน ตัวชี้วัด การวัดผลในส่วนของระดับของกระทรวง ทบวง กรม และจังหวัด ดังนั้นเมื่อ นโยบายของรัฐบาลในเรื่องอาเซียน เค้าก็จับมาใส่แผนอยู่ แต่แผนเค้ามีไว้เพื่อให้ชาวบ้านเค้าดู มีแผนที่จะทำเรื่องอาเซียน แต่มันก็นิ่ง นิ่งมากเลย แต่พอมาถึงจังหวัดก็ทำอะไรมากไม่ได้ เมื่อกระทรวง ทบวง กรม ส่งมาแค่กระดาษแผ่นเดียวให้ทำอาเซียนโดยไม่มีอะไรตามมา จังหวัดก็อปปี้กระดาษแผ่นนั้นมาให้อำเภอ กระดาษแผ่นเดียวให้ทำอาเซียนเราก็สื่อสารด้วยกระดาษแผ่นเดียวส่งให้กำนัน ผู้ใหญ่บ้าน และประชาชนให้ทำอาเซียนด้วยกระดาษแผ่นเดียว ดังนั้นเมื่อกระดาษแผ่นเดียวมันตกถึงชั้นล่างสุด มันก็กระดาษแผ่นเดียวให้ชาวบ้านดูอาเซียนปี 58 แต่ส่วนจะทำอะไรนั้นไม่มี ก็คือมีแต่กระดาษแผ่นเดียวเท่านั้น นี่คือปัญหาของมัน...”

3.5 หน่วยงานที่รับผิดชอบในการให้ข้อมูลข่าวสาร/ประชาสัมพันธ์ข้อมูลข่าวสารเกี่ยวกับประชาคมอาเซียน ในพื้นที่อำเภอแม่สายจังหวัดเชียงราย ที่ไม่สามารถระบุได้อย่างชัดเจนว่าหน่วยงานไหนเป็นผู้รับผิดชอบในการให้ข้อมูลข่าวสารแก่ประชาชนในพื้นที่

“...ส่วนเรื่องวัดผลเรื่องอาเซียนน้อยจริงๆ แต่พอคุยแล้วก็รู้แล้วว่ามันน้อยไม่ใช่ว่าคนของเราไม่มีศักยภาพมันมี แต่มันก็เหมือนมีรถแต่ไม่มีน้ำมัน ถ้าให้ทำหน่วยงานที่นี้เค้าก็พร้อมจะทำอยู่แล้ว คนของเราศักยภาพมี แต่ว่าน้ำมันไม่มี พอน้ำมันไม่มีเราก็ขับเคลื่อนไม่ได้ แล้วจะมาโทษว่าไม่ตอบสนองนโยบาย เราก็ทำได้แต่นโยบาย เรื่องอื่นเราก็ต้องทำ ภารกิจอื่นๆ งานหลักเราก็ต้องทำ พวกนี้จะเป็นงานเสริม จะถามว่าอาเซียนเจ้าภาพหลักคือใครหลายคนตอบไม่ได้นะครับ แม้งานเรื่องอาเซียนรัฐบาลให้ใครดูแลโดยตรง อย่างเช่นมีกระทรวงการต่างประเทศ มีกรมอาเซียนแต่

มันก็หยุดอยู่ที่กรมอาเซียน กรมอาเซียนเปิดดูเว็บไซต์ได้ ไม่มีข้อมูลเรื่องอาเซียนเลย มีตั้งแต่ปี 05 แล้วที่มันรวมตัวกันแต่ไม่มีข้อมูลเรื่องการเตรียมตัว เตรียมความพร้อมเรื่องอาเซียน...”

4. การตอบสนองของภาคประชาชนในประเด็นเรื่องประชาคมอาเซียนในพื้นที่อำเภอแม่สาย

การตอบสนองของภาคประชาชนในประเด็นเรื่องประชาคมอาเซียนในพื้นที่อำเภอแม่สายนั้น ทางปลัดอำเภอมองว่าสามารถแบ่งได้เป็น 3 กลุ่ม อันได้แก่ กลุ่มผู้นำชุมชน เช่น ผู้นำท้องถิ่น กำนัน ผู้ใหญ่บ้าน กลุ่มประชาชนทั่วไป/ชาวบ้าน และกลุ่มนักเรียน/นักศึกษา ซึ่งแต่ละกลุ่มก็จะมี การตอบสนองในประเด็นเกี่ยวกับประชาคมอาเซียนที่แตกต่างกันออกไป ดังนี้

4.1 กลุ่มผู้นำชุมชน โดยในกลุ่มผู้นำชุมชนนั้น ได้แก่ กำนัน/ผู้ใหญ่บ้าน สมาชิกสภาท้องถิ่น จะมีการตื่นตัวในประเด็นที่เกี่ยวกับอาเซียน/ทราบข้อมูลเบื้องต้นเกี่ยวกับการเข้าร่วมเป็นประชาคมอาเซียน แต่ยังไม่ทราบถึงข้อมูลในเชิงลึก เช่น การวิเคราะห์การได้เปรียบ-เสียเปรียบ ผลกระทบจากการเข้าร่วมเป็นประชาคมอาเซียนที่อาจจะเกิดขึ้นในพื้นที่ เป็นต้น

“...ก็จะแบ่งออกเป็น 3 กลุ่ม กลุ่มที่เป็นผู้นำชุมชนนี้ ตั้งแต่กำนัน ผู้ใหญ่บ้าน สมาชิกสภาท้องถิ่น แล้วก็ผู้บริหารท้องถิ่นจะเป็นคนในพื้นที่ และเป็นระดับผู้นำชุมชน ก็ยังมีการพูดถึงประเด็นอาเซียนกันบ้าง แต่ยังไม่มีการขับเคลื่อนหรือว่าเห็นความสำคัญสักเท่าไร ถ้าถามเรื่องอาเซียนคุยต่อก็รู้เรื่อง แต่ถ้าเจาะลึกลงไปก็ไม่ได้ เพราะว่า การได้เปรียบเสียเปรียบ การรวมประชาคมอาเซียนเราจะได้อะไรเราจะเสียอะไรเล็กๆ แล้วก็ยังไม่ทราบสักเท่าไร แต่ว่าจะรู้ว่ามีการรวมตัวปีไหน มีกิจกรรมอะไรบ้าง...”

4.2 กลุ่มประชาชนทั่วไป ในส่วนของกลุ่มประชาชนทั่วไปนั้น มีความรู้ความเข้าใจเกี่ยวกับประชาคมอาเซียนอยู่ในระดับที่น้อย เนื่องจากการดำเนินวิถีชีวิตโดยทั่วไปที่มีความคุ้นเคยกับการอยู่ร่วมกันกับเพื่อนบ้านอาเซียนอย่างประเทศพม่าอยู่แล้ว และอาจจะไม่ได้รับผลกระทบจากการเข้าร่วมเป็นประชาคมอาเซียนมากนัก

“...ส่วนของในระดับ(ความรู้ความเข้าใจเรื่องอาเซียน)ของชาวบ้านทั่วไปประชาชนทั่วไป อันนี้น้อยมาก...คนระดับปกติคนระดับคุณพ่อคุณแม่จะไม่ค่อยได้รับผลกระทบสักเท่าไรเพราะทุกวันนี้แม่สายก็เหมือนอาเซียนอยู่แล้วข้ามไปข้ามมามันก็ไม่มีพรมแดนอยู่แล้ว คนฝั่งนั้นเค้าก็ข้ามมาทำงานฝั่งเรา ...”

4.3 กลุ่มเยาวชน โดยกลุ่มเยาวชนนั้น ได้แก่ นักเรียน นักศึกษา โดยในกลุ่มนี้จะมี ความเข้าใจประเด็นเกี่ยวกับประชาคมอาเซียนที่ค่อนข้างสูงกว่ากลุ่มอื่น เนื่องจากกลุ่มเยาวชนนั้นจะได้ข้อมูลความรู้เกี่ยวกับประชาคมอาเซียนผ่านทาง การเรียนการสอนในโรงเรียน/มหาวิทยาลัย ทั้งความรู้เกี่ยวกับประชาคมอาเซียน และการเตรียมความพร้อมด้านภาษา (ภาษาอังกฤษ, ภาษาจีน)

“... และอีกระดับหนึ่งก็คือเด็กและเยาวชนก็มีการเตรียมความพร้อมปานกลางค่อนข้างสูงเท่าที่สัมผัส ทั้งนี้ก็อาจมาจากการการสั่งการของกระทรวงศึกษาหรือระบบของการบริหารงานของสถานการศึกษา ก็มีการสั่งการมาให้เลี้ยงเด็กและเยาวชนก่อน พวกนี้จำเป็นจะต้องใช้ พวกนี้จะได้รับผลกระทบมากที่สุด สิ่งในช่วงของวัยมหาลัยหรือวัยที่จะข้ามหาญจบปุ๊บอาเซียนก็มีเลยจากการสัมภาษณ์ปลัดอำเภอแม่สายในประเด็นการตอบสนองของประชาชนในพื้นที่ในเรื่องประชาคมอาเซียน โดยประชาชนในพื้นที่ที่มีการตอบสนองในประเด็นนี้ในระดับที่แตกต่างกัน แต่โดยรวมแล้วในการตื่นตัวเรื่องอาเซียนนั้นยังมีไม่มาก เนื่องจากประเด็นเกี่ยวกับประชาคมอาเซียนนั้นยังถือว่าเป็นเรื่องที่ไกลตัวสำหรับประชาชนในพื้นที่

“...ถามว่าอาเซียนในปี 58คนที่นี่เค้าจะรู้สึกอะไรหรือเปล่า ผลก็มองใน 3 กลุ่ม ก็แทบจะไม่รู้สึกในวิถีชีวิตของเค้า ส่วนใหญ่เราแทบจะไม่ได้รับประโยชน์อะไรจากประเทศเพื่อนบ้านเลยในสังคมของแม่... ในความรู้สึกของทางแม่สายฝั่งไทยก็ใช้วิถีชีวิตอย่างเดิมทุกอย่างมันใกล้อยู่แค่นี้แต่ยังไม่ได้คิดถึงสิงคโปร์ ไม่ได้คิดถึงมาเลเซียมันไกลตัวไป แล้วที่เค้าเน้นเรื่องภาษาเพราะว่าภาษาทุกคนที่ข้ามมาทำงานฝั่งไทยก็จะพูดไทยได้หมดสื่อสารเป็นเรื่องจำเป็น ดังนั้นเราก็ไม่ได้ชวนขายที่จะไปศึกษาภาษาของเพื่อนบ้านสักเท่าไรเมื่อเราใช้ภาษาเราสื่อสารกับเพื่อนบ้านเข้าใจสื่อสารกันได้ ส่วนใหญ่เค้าจะต้องพึ่งพาเราเค้าจำเป็นต้องศึกษาภาษาของเรา...”

ข้อสังเกตของผู้วิจัย : จากการสัมภาษณ์ผู้วิจัยสังเกตว่า แม้ว่าการดำเนินการในการให้ข้อมูลข่าวสารเกี่ยวกับประชาคมอาเซียนของที่ว่าการอำเภอแม่สายนั้นจะมีข้อจำกัดในส่วนของแนวนโยบายการปฏิบัติการและงบประมาณ แต่ทั้งนี้ทางที่ว่าการอำเภอก็ยังมีเครือข่ายความร่วมมือ คือ หน่วยงานในระดับท้องถิ่นที่สามารถประสานงาน ขอความร่วมมือในการดำเนินการส่งเสริมการเตรียมความพร้อมในการเข้าสู่ประชาคมอาเซียนได้ เช่น เกษตรอำเภอ ด้านบุคลากร เทศบาล อบต. และโรงเรียน เป็นต้น ซึ่งก็จะขึ้นอยู่กับแต่ละหน่วยงานในการที่จะนำไปวางแผนปฏิบัติอย่างไร

ก.2 ด้านบุคลากรแม่สาย

ในการสัมภาษณ์เก็บข้อมูลผู้ส่งสารภาคประชาชน โดยเป็นผู้ส่งสารที่เป็นทางการนั้น ผู้วิจัยได้สัมภาษณ์ตัวแทนของด้านบุคลากรแม่สาย คือ นายจกฤช อุเทนสุด ตำแหน่ง ผู้ช่วยนายด้านบุคลากรแม่สาย ส่วนบริการบุคลากร

ทั้งนี้ผู้วิจัยได้ทำการสัมภาษณ์ตัวแทนของด้านบุคลากรแม่สาย โดยเก็บข้อมูลใน 4 ประเด็นคือ (1) การเปิดรับและแสวงหาข้อมูลข่าวสารเกี่ยวกับประชาคมเศรษฐกิจอาเซียน ของสื่อบุคคลท้องถิ่น (2) การดำเนินการในการเผยแพร่ให้ข้อมูลข่าวสารเกี่ยวกับประชาคมเศรษฐกิจอาเซียน (3) ปัญหาและอุปสรรคในการดำเนินการ และ (4) การตอบสนองของกลุ่มผู้รับสารในพื้นที่

1. การเปิดรับและแสวงหาข้อมูลข่าวสารเกี่ยวกับประชาคมอาเซียน

จากการสัมภาษณ์ผู้ช่วยนายด้านบุคลากรแม่สาย ในประเด็นการเปิดรับและแสวงหาข้อมูลข่าวสารเกี่ยวกับประชาคมเศรษฐกิจอาเซียนนั้น ข้อมูลที่ได้สามารถแบ่งได้เป็น 2 ส่วนคือ แหล่งที่มาของข้อมูล และเนื้อหาข้อมูลข่าวสาร โดยพบว่า

1.1 แหล่งที่มาของข้อมูลข่าวสารเกี่ยวกับประชาคมเศรษฐกิจอาเซียน

แหล่งที่มาของข้อมูลเกี่ยวกับประชาคมเศรษฐกิจอาเซียนของด้านศุลกากรแม่สาย ได้แก่

1. ข้อมูลของด้านศุลกากรแม่สายโดยจะเป็นข้อมูลที่จัดทำขึ้นโดยด้านศุลกากรแม่สาย ซึ่งแหล่งที่มาของข้อมูลนั้นจะมาจากข้อมูลที่อยู่ภายในขอบเขตอำนาจหน้าที่ดูแลของด้านศุลกากรแม่สาย
2. ข้อมูลจากหน่วยงานต่าง ๆ โดยจะเป็นข้อมูลที่จัดทำขึ้นของแต่ละหน่วยงาน เช่น ข้อมูลจากกระทรวงพาณิชย์ ข้อมูลจากกระทรวงการต่างประเทศ เป็นต้น

1.2 ลักษณะ/ประเภทของข้อมูลข่าวสารเกี่ยวกับประชาคมเศรษฐกิจอาเซียน

โดยข้อมูลข่าวสารเกี่ยวกับประชาคมอาเซียนของด้านศุลกากรแม่สายนั้น ในส่วนของข้อมูลที่มาจากส่วนของด้านศุลกากรแม่สายนั้น จะเป็นข้อมูลเกี่ยวกับภาพรวมการนำเข้า-ส่งออกของสินค้า การซื้อ-ขายสินค้าบริเวณชายแดนแม่สาย ซึ่งเป็นข้อมูลที่จัดทำขึ้นเป็นประจำทุกปี รวมถึงการวิเคราะห์แนวโน้มการนำเข้า-ส่งออกสินค้าบริเวณชายแดนแม่สายในอนาคต และข้อมูลอีกส่วนหนึ่งจะมาจากหน่วยงานต่าง ๆ เช่น กระทรวงพาณิชย์ กระทรวงการต่างประเทศ เป็นต้น ข้อมูลในส่วนนี้จะเป็นการแลกเปลี่ยนข้อมูลข่าวสารกันระหว่างหน่วยงานของรัฐ โดยทางด้านศุลกากรจะนำข้อมูลที่ได้เหล่านั้นนำมาประมวลผลข้อมูลเพื่อเผยแพร่ต่อไป

“...หนึ่งด้านจะทำข้อมูลเองด้านก็ไปขอข้อมูลกับหน่วยงานอื่นๆ ของรัฐที่เกี่ยวข้อง เช่น กระทรวงพาณิชย์ กระทรวงการต่างประเทศ เค้ทำอะไรเจรจาไปถึงไหนเป็นอย่างไร ภายในหน่วยงานรัฐนั่นเอง มีการแลกเปลี่ยน มีการสื่อสารกันในระดับหน่วยงานของรัฐเสร็จแล้วพอสื่อสารภายในเองให้เข้าใจข้อมูลแล้ว เราก็เอาข้อมูลมาถ่ายทอดให้ประชาชนที่เกี่ยวข้อง เราก็แยกกลุ่มอย่างที่เราว่าที่เกี่ยวข้อง...”

2. การดำเนินการในการให้ข้อมูลข่าวสารเกี่ยวกับประชาคมเศรษฐกิจอาเซียน

ในการดำเนินการในการให้ข้อมูลข่าวสารเกี่ยวกับประชาคมอาเซียนของด้านศุลกากรแม่สายนั้น เนื่องจากด้านศุลกากรแม่สายเป็นหน่วยงานที่เกี่ยวข้องโดยตรงทางด้านเศรษฐกิจ การค้า การลงทุน การส่งออก-นำเข้าสินค้าชายแดน ซึ่งเป็นข้อมูลในส่วนที่เกี่ยวข้องกับประชาคมเศรษฐกิจอาเซียน โดยทางด้านศุลกากรแม่สายได้ดำเนินการในการให้ข้อมูลข่าวสาร ดังนี้

2.1 วิธีการเผยแพร่ข้อมูลข่าวสารในชุมชน/หมู่บ้าน

จากการสัมภาษณ์ผู้ช่วยนายด่านศุลกากรแม่สาย ในประเด็นการดำเนินการในการให้ข้อมูลข่าวสารเกี่ยวกับประชาคมเศรษฐกิจอาเซียนแก่ประชาชนในชุมชนนั้น พบว่า

การเผยแพร่ข้อมูล/การประชาสัมพันธ์ข้อมูลของด้านศุลกากรแม่สายนั้น จะใช้รูปแบบวิธีการประชาสัมพันธ์เผยแพร่ข้อมูลข่าวสารผ่านช่องทางสื่อ 3 รูปแบบ ได้แก่

1. **รูปแบบที่เป็นสื่อสิ่งพิมพ์** ได้แก่ เอกสาร/หนังสือ โดยจัดทำในรูปแบบของ รายงานประจำปีของด้านศุลกากร แผ่นพับความรู้ โดยเอกสารเหล่านี้เป็นเอกสารที่ทางด้านศุลกากรได้จัดขึ้นเป็นประจำทุกปี และแจกให้แก่หน่วยงาน ผู้ประกอบการ บุคคลผู้สนใจ รวมถึงสำหรับห้องสมุดหมู่บ้านด้วย

“...รูปแบบเป็นด้านเอกสาร รายงานประจำปีทำเป็นเล่ม ทำไว้ทุกๆปี รายงานประจำปีก็จะมี การดำเนินงานของด้านทั้งหมดในแต่ละปีและผลงานจะมีคอลัมน์หัวข้อต่างๆ ที่เกี่ยวข้อง ทางด้านภาคเศรษฐกิจรวมถึงเข้าเป็นสมาคมเศรษฐกิจอาเซียน มันก็จะมีข้อมูลบอกอยู่กับช่องทางที่เรามีให้ เรื่องของการสื่อสารภาคประชาชนเอกสารแจก แจกเป็นการทั่วไป ส่วนตามพวกหมู่บ้านเราก็พยายามทำงานร่วมกัน พวกหมู่บ้านผู้ใหญ่บ้านมาเอาหนังสือนี้ไป อย่างน้อยหมู่บ้านละเล่ม มีศูนย์ห้องสมุดของแต่ละหมู่บ้าน ทำหนังสือเล่มนี้แจกให้เค้าไปไว้ดูกัน...”

2. **รูปแบบสื่อออนไลน์** โดยด้านศุลกากรได้จัดทำเว็บไซต์ของด้านศุลกากรขึ้นซึ่งภายในเว็บไซต์ของด้านศุลกากรแม่สายนั้น ก็จะมีข้อมูลของด้านศุลกากร การดำเนินงาน/กิจกรรมของด้านศุลกากรการให้ข้อมูลข่าวสารเกี่ยวกับประชาคมอาเซียนด้วย

“...พวกที่ไม่ได้เป็นพวกกระดาดฯ เราก็จะมีการให้ข้อมูลผ่านเว็บไซต์ของด้านศุลกากรแม่สาย ของกรมศุลกากรที่ดี เว็บไซต์ของกรมก็มีการเข้าถึงข้อมูลได้ตลอดเวลาผ่านอินเทอร์เน็ตก็หาข้อมูลได้...”

3. รูปแบบการจัดประชุมสัมมนา โดยทางด้านศุลกากรแม่สายจะเป็นผู้จัดการประชุมหรือการอบรมสัมมนาขึ้น ซึ่งกลุ่มผู้เข้าร่วมประชุม สามารถแบ่งได้เป็น 3 กลุ่ม คือ

3.1 กลุ่มผู้ที่มีส่วนเกี่ยวข้องกับภาคธุรกิจ นักธุรกิจ ผู้ประกอบการนำเข้า-ส่งออก สินค้าผ่านเส้นทางชายแดนอำเภอแม่สาย

3.2 กลุ่มราชการ ได้แก่ หัวหน้าส่วนราชการ ข้าราชการ เจ้าหน้าที่ของหน่วยงานต่างๆ ในพื้นที่อำเภอแม่สาย

3.3 กลุ่มภาคประชาชน โดยผ่านทางกำนัน ผู้ใหญ่บ้าน

และนอกจากกลุ่มผู้เข้าร่วมประชุม 3 กลุ่มดังกล่าวแล้ว ทางด้านศุลกากรได้มีการจัดให้มีการทัศนศึกษาที่ด้านศุลกากรแม่สาย เพื่อให้ข้อมูลความรู้แก่ นักเรียน นักศึกษา จากโรงเรียนและสถาบันต่างๆ อีกด้วย

“...การจัดอบรมการเผยแพร่ความรู้ในรูปแบบอบรมสัมมนา รวมถึงการจัดประชุมชี้แจงให้กับประชาชน Stakeholder ผู้ที่เกี่ยวข้องก่อนก็คือผู้นำเข้าส่งออกหรือตัวแทน นี่เป็นกลุ่มแรกของด้านศุลกากรจัดให้ข้อมูลความรู้เพราะว่าเค้าทำงานโดยตรงกับด้านศุลกากร ส่วนกลุ่มความหมายอื่นๆ ก็ขยายไปตามท้องที่ การประชุมหัวหน้าส่วนราชการในอำเภอ ระดับอำเภอแล้วก็ไปสู่ระดับจังหวัดพอเราทำสองกลุ่มนี้เป็นกลุ่มหลักแล้วนี้ถ้าเรายังพอมีงบประมาณเหลือเราก็สามารถทำข้อมูลไปยังภาคประชาชนผ่านผู้ใหญ่บ้าน ผ่านกำนัน ผู้ใหญ่บ้าน ทางด้าน CSR ด้วย ก็คือเชิญเด็กนักเรียนเข้ามาทำทัศนศึกษา เราก็จัดบอร์ดอาเซียน...”

2.2 ข้อมูลข่าวสารเกี่ยวกับประชาคมอาเซียนที่ดำเนินการเผยแพร่

ชุดข้อมูลที่ทางด้านศุลกากรได้จัดทำขึ้นและดำเนินการเผยแพร่แก่กลุ่ม/ภาคส่วนต่าง ๆ นั้น ทางด้านศุลกากร ยังได้แบ่งประเภทของข้อมูลให้เหมาะสมกับกลุ่มผู้รับสารด้วย เนื่องจากทางด้าน

ศุลกากรเห็นว่า ในประเด็นเรื่องการเข้าร่วมประชาคมอาเซียนนั้น ประชาชนในพื้นที่แต่ละกลุ่มมีความเกี่ยวข้องหรือได้รับผลกระทบในประเด็นการเข้าร่วมประชาคมอาเซียนมาก-น้อย แตกต่างกัน ดังนั้นในการให้ข้อมูลเกี่ยวกับประชาคมอาเซียนนั้น ทางด้านศุลกากรแม่สายจึงได้มีการจัดแบ่งประเภทกลุ่มผู้รับสารและชุดข้อมูลข่าวสารที่เหมาะสมกับแต่ละกลุ่ม

“... เนื่องจากว่าการเข้าเป็นหลัก AEC ใน 2558 นี้ เขาเรื่องเดือนมกราคมเป็นเดือน ธันวาคม จริงๆ แล้วไม่ได้กระทบมากนักในเรื่องของประชาชน กระทบแค่ด้านความรู้สึกแต่ว่าเรื่องของความเป็นอยู่ เรื่องของการใช้ชีวิตในสังคมก็ยังมีเหมือนเดิม เนื่องจากว่าเรามองว่าเงื่อนไขอะไรต่างๆ ให้คนต่างชาติ เข้ามาทำงานได้อะไรอย่างนี้มีเงื่อนไขที่ลึกมาก ขณะนี้เฉพาะอาชีพที่ประเภทจะมีเงื่อนไขลึกกว่านั้นเงื่อนไขเยอะกว่านั้น... แต่เราต้องทำเป็นระดับ เป็นขั้นเป็นตอน เราไม่ใช่ไปถึงไปลงลึกในรายละเอียดหรือใช้คำศัพท์หรือใช้ขบวนการ มันซับซ้อน เข้าใจยาก ถ้าระดับประชาชนทั่วไปแล้วเราก็จะไม่ไปลงลึกขนาดนั้น ประเด็นคือเราแยก Target ...”

ข้อมูลทางด้านศุลกากรแม่สายดำเนินการเผยแพร่/ประชาสัมพันธ์โดยแบ่งตามกลุ่มผู้รับสาร 3 กลุ่ม ดังนี้

1. **กลุ่มผู้รับสารที่เป็นภาคธุรกิจ** เช่น เป็นผู้ประกอบการธุรกิจนำเข้า-ส่งออก เนื่องจากกลุ่มผู้รับสารที่เป็นภาคธุรกิจนี้เป็นผู้ที่มีส่วนเกี่ยวข้องโดยตรงในด้านเศรษฐกิจเมื่อเข้าสู่การเป็นประชาคมเศรษฐกิจอาเซียน ทางด้านศุลกากรก็จะเน้นการให้ข้อมูลเชิงลึก ซึ่งกลุ่มผู้ประกอบการธุรกิจสามารถนำข้อมูลที่ได้ไปปรับใช้ในการเตรียมความพร้อมในการดำเนินธุรกิจต่อไป

“...เรื่องของการเตรียมความพร้อมรัฐบาลไปทำวิจัยมาประเทศไทยใน 10 ประเทศอาเซียน ประเทศไทยติดประมาณหก เจ็ด ในความรู้ของเรื่องการเป็นประชาคมอาเซียนซึ่งถือว่าแย่มากในระดับ 10 ประเทศ ถือว่าเป็นระดับท้ายๆ เลย ฉะนั้นเราก็เลยแยกการสื่อสารออกเป็น 2 กลุ่มใหญ่ๆ กลุ่มแรกก็คือกลุ่มที่เกี่ยวข้องโดยตรง กลุ่มนี้เค้าจะมีความใกล้ชิดกับหน่วยงานของรัฐและเค้ามีผลกระทบโดยตรงการเข้าเป็นประชาคมเศรษฐกิจอาเซียน เนื่องจากว่าเค้าจะมีผลประโยชน์ของค่าภาษี ผลประโยชน์เกี่ยวกับรายได้ของเขาโดยตรง เค้าจะลึกลงในรายละเอียด

ให้ข้อมูลเชิงลึกไปเรื่อยๆแล้ว แต่คำร้องขอของเขาจะให้ลึกในระดับไหนแต่ก็ลึกมากพอสมควรที่จะสามารถนำไปใช้ในชีวิตประจำวันของเขาได้...”

“...ข้อมูลของภาคธุรกิจโดยเฉพาะผู้ที่เกี่ยวข้องผู้ประกอบการนำเข้าสู่ออกถึงพวกประธานหอการค้าอะไรทั้งหลายนี้ เราจะให้ข้อมูลเชิงลึกเลยเนื่องจากเรามีพื้นฐานความรู้อยู่แล้วเค้าทำงานใกล้ชิดกรมศุลกากรอยู่แล้วเราก็จะให้เชิงลึกได้...”

2. **กลุ่มผู้รับสารที่เป็นกลุ่มผู้นำชุมชน และนักเรียน/นักศึกษา** โดยทางด้านศุลกากรแม่สายจะให้ข้อมูลที่เป็นข้อมูลทั่วไป เป็นข้อมูลในภาพรวมเป็นหลัก เช่น ข้อมูลประชาคมอาเซียน 3 เสาหลักประชาคมอาเซียน เพื่อให้เกิดความรู้ความเข้าใจเบื้องต้นเกี่ยวกับประชาคมอาเซียน ให้ประชาชนเกิดการตื่นตัวในเรื่องการเข้าสู่ประชาคมอาเซียน และเนื่องด้วยทางด้านศุลกากรแม่สายเป็นหน่วยงานที่ดำเนินการเกี่ยวข้องกับด้านเศรษฐกิจ ก็จะทำให้ข้อมูลเกี่ยวกับประชาคมเศรษฐกิจอาเซียน AEC เนื่องจากในส่วนที่เกี่ยวข้องกับประชาคมเศรษฐกิจอาเซียนนั้น เป็นเรื่องเกี่ยวข้องกับใกล้ตัวกับกลุ่มผู้รับสารที่เป็นประชาชนทั่วไป การค้าขายสินค้า ซึ่งสามารถอธิบายให้เข้าใจได้

“...ส่วนของภาคประชาชนที่เป็นผู้ใหญ่บ้าน ที่เป็นตัวแทนของหมู่บ้าน หรือที่เป็นระดับเด็กนักเรียนเราก็ต้องให้ความรู้แค่พื้นฐานกว้างๆ เห็นภาพรวมก่อนส่วนการลงรายละเอียดนั้นเรายังไม่ได้ให้ข้อมูลระดับนั้นเพราะมันลึกเกินไปเค้าไม่ค่อยได้ใช้เป็นชีวิตประจำวันของเขา สาระนั้นไม่ได้เกี่ยวกับชีวิตประจำวันของเค้า บอกให้เค้าตื่นตัวอะไรที่จะใกล้จะถึงแล้ว เค้าต้องเผชิญอะไร...เราจะให้ข้อมูลในภาพรวมเป็นหลัก เรื่องการเป็นประชาคมอาเซียนก่อนไม่ใช่เศรษฐกิจอย่างเดียวเลยนะ เพราะมันมีสามแท่ง สามเสาหลัก แต่เนื่องจากมันเกี่ยวข้องกับเศรษฐกิจเราจะเน้นเรื่อง AEC ด้านของเสาสังคม ด้านของเสาความมั่นคง เป็นของหน่วยงานอื่นที่เกี่ยวข้อง แต่เผชิญเศรษฐกิจกับสังคมนีมันไปด้วยกันสังคมจะอยู่ได้เศรษฐกิจแข็งแรงเศรษฐกิจก็จะอยู่อย่างสุขสบายไม่มีปัญหา เสาหลักทางด้านสังคมนี่จะเชื่อมโยงกับเสาหลักของด้านเศรษฐศาสตร์เศรษฐกิจของ AEC แต่ทุกวันนี้จังหวัดหรือใครต่อใคร ก็จะมุ่งเน้นการเป็น AEC เป็นหลักเพราะเป็นเรื่องของปากท้อง เป็นเรื่องใกล้ตัวของประชาชน ประชาชนจะทำเฉพาะพวกสินค้าต่างๆ จะส่งไปขายในตลาดอื่นๆของอาเซียนทำได้อย่างไร สิ่งเหล่านี้ถึงใกล้ตัว จะเน้นด้านเสาที่เป็นเศรษฐกิจเสียก่อน หนึ่ง

เห็นภาพ สองเราอธิบายแล้วเขาเข้าใจง่ายกว่าเพราะมันใกล้ตัวเค้า...ถ้าเทียบก็จะเป็นเฉพาะ
หลักการ การเป็นประชาคมโดยรวมเป็นอย่างไร เจื่อนไขเบื้องต้นอย่างไรจะมีจุดแข็งจุดอ่อนอย่างไร
มีโอกาส มีความเสี่ยงอย่างไร แล้วเราก้จัดเตรียมพร้อมอย่างไร...”

3. กลุ่มผู้รับสารที่เป็นประชาชนทั่วไป ทางด้านศุลกากร จะเน้นในมีการตื่นตัวในประเด็น
การเข้าร่วมเป็นประชาคมอาเซียน รู้จักประเทศสมาชิกอาเซียน โดยจะเป็นข้อมูลที่ให้ผ่าน
ผ่านสื่อป้ายประชาสัมพันธ์และธงอาเซียน

“...ส่วนอีกอันหนึ่งก็คือกลุ่มของประชาชนทั่วไปเพื่อให้เค้าตื่นตัวเฉยๆ การสื่อสารในระดับ
นี้ก็คือระดับแค่ให้เค้าตื่นตัวให้เค้ารับรู้ว่ามันจะมีเรื่องใหม่ๆเกิดขึ้น ประเทศไทยทุกวันนี้ไม่ได้
ยืนอยู่ประเทศเดียวอีกแล้ว การจะผลักดันไปข้างหน้าการขับเคลื่อนอยู่กันเป็นกลุ่มเป็นก้อน กลุ่ม
ก้อนในที่นี้ก็คือการเป็นในอาเซียนด้วยกัน 10 ประเทศ อันนี้ก็คือหลักการให้สื่อสารก่อน...”

อึ่งในการเผยแพร่ให้ข้อมูลข่าวสารนั้นทางด้านศุลกากรจะใช้แบบสอบถามประกอบ เพื่อ
ใช้เป็นตัววัดผลการให้ข้อมูลข่าวสารของด้านศุลกากร โดยจะทำการวัดผลทั้งก่อนและหลังการ
ประชุมอบรมให้ข้อมูลและนำข้อเสนอแนะต่างมาปรับวิธีการให้ข้อมูลข่าวสารต่อไป

“...ในการให้ข้อมูลสื่อสารนั่นเอง เราจะทำแบบสำรวจทุกครั้งก่อนการเข้าอบรม ก็ให้เค้า
ทำแบบสอบถามว่าเขามีความรู้ระดับไหน...จากการอบรมเสร็จแล้วเค้ามีความรู้ขนาดไหนสิ่ง
เหล่านี้เป็นตัววัดผล ไม่ใช่เราให้ฯ อย่างเดียวแล้วเราก้ไม่ดูเรื่องของข้อมูลที่เรให้ว่าผลสัมฤทธิ์มัน
เป็นอย่างไร เราก้มีวิธีต้องวัด วิธีวัดก็คือการทำแบบสอบถาม การวัดก็แล้วแต่เนื้อหา แล้วแต่กลุ่ม
แล้วแต่เรื่องที่เราจะนำเสนอ แต่ทุกครั้งที่เรามีการทำอย่างนี้เราก้จะวัดผลทุกครั้งจริงๆ เราวัดจาก
แบบสอบถามก่อนเข้าสัมมนาเป็นตัวชี้วัดจริงๆ ว่าเค้ามีพื้นฐานความรู้ระดับไหนแล้วเริ่มต้นเลย
หลังจากนั้นเค้าได้ความรู้ไปมันตรงกับที่เค้าต้องการหรือเปล่า ถ้าไม่ตรงเขาก็จะให้เห็น
เพิ่มเติม...”

3. ปัญหา/อุปสรรคที่พบระหว่างดำเนินการให้ข้อมูลข่าวสารเรื่องอาเซียนของด้าน
ศุลกากรแม่สาย

ในการดำเนินการให้ข้อมูลข่าวสารเกี่ยวกับประชาคมอาเซียนนั้น ในส่วนของด้านศุลกากร
แม่สายพบว่า ในการดำเนินการให้ข้อมูลข่าวสารนั้นมีอุปสรรคในเรื่องของ

3. 1 ความสนใจ/ความกระตือรือร้นของกลุ่มผู้รับสาร ที่เป็นประชาชนทั่วไปที่มีต่อ
ประเด็นประชาคมอาเซียนนั้นมีไม่มากนัก เช่น การให้ความร่วมมือในการเข้าร่วมประชุมที่ด้าน
ศุลกากรเป็นผู้จัดขึ้น โดยทางด้านศุลกากรเห็นว่า เนื่องด้วยประชาชนผู้รับสารที่เป็นกลุ่มประชาชน
ทั่วไป มองประเด็นเรื่องอาเซียนเป็นเรื่องที่ไกลตัวของกลุ่มผู้รับสาร

“...ก็เป็นความกระตือรือร้นของผู้ที่จะมารับข้อมูลก็ไม่ค่อยกระตือรือร้นเท่าไรหรอก มันไม่ใช่
เพราะยังไม่เข้าอาเซียน มันไม่ค่อยเกี่ยวกับเค้า เค้ามองว่ามันไกลตัว...”

3.2 การจัดการข้อมูลข่าวสารให้เหมาะสม/สอดคล้องกับกลุ่มผู้รับสาร ที่ทางด้าน
ศุลกากรเองแม้ว่าจะมีการแบ่งประเภทกลุ่มผู้รับสารแล้ว แต่ทั้งนี้ในกลุ่มผู้รับสารก็ยังมี
หลากหลาย เช่น ในกลุ่มประชาชนผู้รับสารทั่วไปก็มีหลากหลายอาชีพ ซึ่งมีทั้งอาชีพที่เกี่ยวข้อง
และไม่เกี่ยวข้องกับประชาคมเศรษฐกิจอาเซียน หรือในกลุ่มของผู้ประกอบการเอง ก็ยังมีกลุ่ม
ผู้ประกอบการธุรกิจขนาดเล็-กลาง-ใหญ่ รวมถึงการดำเนินธุรกิจนั้นๆ เกี่ยวข้องกับการดำเนิน
ธุรกิจระหว่างประเทศหรือไม่ ซึ่งความหลากหลายของกลุ่มผู้รับสารก็เป็นอุปสรรคในการจัดการ
ข้อมูลของด้านศุลกากรที่จะดำเนินการเผยแพร่ให้ตรงกับความต้องการของกลุ่มผู้รับสารนั้นๆ

“...เราไม่รู้ว่าจะเค้าทำธุรกิจอะไรเค้าเกี่ยวเนื่องกับธุรกิจต่างประเทศหรือเปล่าถ้าเค้าไม่เกี่ยว
เราก็ต้องไม่กระทบถ้าเฉพาะขายในประเทศก็ไม่ค่อยกระทบเท่าไร...”

“...ระดับชาวบ้านนี้ต้องเข้าใจว่าปากท้องเป็นสิ่งสำคัญ เค้าไม่ได้สนใจคำแฟนซี คำศัพท์หรูๆ
ขบวนการหรือวิธีการจัดการดีๆ เค้าจะรู้ว่าเค้าได้อะไรเค้าไม่ได้อะไรเค้าจะเสียอะไร คือเค้าจะได้
อะไร เขาจะเสียอะไร ซึ่งบางทีเราก็ตอบคำถามเหล่านี้ไม่ได้เพราะเราไม่รู้ว่าจะเค้าจะไปทำอะไร...”

4. การตอบสนองของภาคประชาชนในประเด็นเรื่องประชาคมอาเซียนในพื้นที่อำเภอแม่
สาย

การตอบสนองของภาคประชาชนในประเด็นเรื่องประชาคมอาเซียนในพื้นที่อำเภอแม่สาย นั้น ในส่วนของด้านศุลกากรแม่สายสามารถแบ่งได้เป็น 2 กลุ่ม อันได้แก่

4.1 กลุ่มผู้ที่มีส่วนเกี่ยวข้องกับภาคธุรกิจ นักธุรกิจ ผู้ประกอบการนำเข้า-ส่งออก สินค้าผ่านเส้นทางชายแดนอำเภอแม่สาย โดยประชาชนในกลุ่มนี้จะมีการตื่นตัวในประเด็นด้าน เศรษฐกิจ เงื่อนไขการค้าการลงทุนของธุรกิจต่างๆ มีการเตรียมตัวของภาคธุรกิจในการรองรับการ เข้าสู่ประชาคมอาเซียนในด้านของการทำความเข้าใจ

“...ที่เค้าตื่นตัวเรื่องเงื่อนไขมากกว่าว่าเงื่อนไขมันจะซับซ้อน เข้าไปทำธุรกิจมากกว่าเดิม อำเภอแม่สายมันก็ไม่กระทบมากเพราะเป็นอำเภอที่ติดกับชายแดน เป็นเหมือนอาเซียน เป็นเหมือน AEC อยู่แล้ว เพียงแต่กฎระเบียบมันยังไม่สากลกัน และอัตราอากรที่ยังสูงอยู่...”

4.2 กลุ่มประชาชนทั่วไป โดยในกลุ่มประชาชนทั่วไปนั้น การตื่นตัวในประเด็นอาเซียน ยังมีน้อย เนื่องจากเนื้อหาข้อมูลที่เกี่ยวข้องกับประชาคมอาเซียน โดยเฉพาะประชาคมเศรษฐกิจอาเซียนนั้นยังถือเป็นเรื่องไกลตัวของกลุ่มผู้รับสารที่เป็นประชาชนทั่วไป

“...ก็จากที่วัดได้ก็ความรู้ก็ไม่เยอะก็อาจจะเป็นเพราะว่ามันไกลตัวประเด็นคือผล สาระมัน ไกลตัวเขา...”

ข้อสังเกตของผู้วิจัย : จากการสัมภาษณ์ผู้ช่วยนายด่านศุลกากรแม่สายนั้น ผู้วิจัยได้ตั้ง ข้อสังเกตว่า เนื่องจากด่านศุลกากรแม่สายเป็นหน่วยงานที่ดำเนินการเกี่ยวข้องโดยตรงในด้าน เศรษฐกิจ ซึ่งเป็นปัจจัย/ข้อได้เปรียบของหน่วยงานในส่วนของข้อมูลข่าวสารที่สามารถนำมา เชื่อมโยงกับการเตรียมความพร้อมในการเข้าสู่ประชาคมเศรษฐกิจอาเซียน ทั้งในส่วนของ การดำเนินงานของหน่วยงานด่านศุลกากรเอง และสามารถให้ข้อมูลข่าวสารแก่ประชาชนในพื้นที่ได้ โดยที่ไม่ต้องรอข้อมูลจากหน่วยงานอื่น หรือนโยบายการดำเนินการจากหน่วยงานต้นสังกัด แต่ ทั้งนี้จากการสัมภาษณ์ ผู้วิจัยได้ตั้งข้อสังเกตว่าแม้ว่าด่านศุลกากรจะเป็นหน่วยงานที่มีข้อมูล เกี่ยวกับประชาคมเศรษฐกิจอาเซียน แต่บทบาทหน้าที่ในการให้ข้อมูลข่าวสารเกี่ยวกับประชาคม

อาเซียนแก่ชุมชนนั้น ก็ยังไม่ใช่ว่าที่รับผิดชอบหลักของด้านศุลกากรแม่สาย เนื่องจากการให้ข้อมูลเกี่ยวกับประชาคมอาเซียนนั้นจะเน้นที่กลุ่มผู้ประกอบการ และผู้นำชุมชน เป็นหลัก

ก.3 พัฒนาชุมชนแม่สาย

ในการสัมภาษณ์เก็บข้อมูลผู้ส่งสารภาคประชาชน โดยเป็นผู้ส่งสารที่เป็นทางการนั้น ผู้วิจัยได้สัมภาษณ์ตัวแทนของสำนักงานพัฒนาชุมชนแม่สาย คือ นางสาวทับทิม วัดสง่า ตำแหน่ง พัฒนาการอำเภอแม่สาย ทั้งนี้ผู้วิจัยได้ทำการสัมภาษณ์ตัวแทนของสำนักงานพัฒนาชุมชนแม่สาย โดยเก็บข้อมูลใน 4 ประเด็นคือ (1) การเปิดรับและแสวงหาข้อมูลข่าวสารเกี่ยวกับประชาคมเศรษฐกิจอาเซียนของสื่อบุคคลท้องถิ่น (2) การดำเนินการในการเผยแพร่ให้ข้อมูลข่าวสารเกี่ยวกับประชาคมเศรษฐกิจอาเซียน (3) ปัญหาและอุปสรรคในการดำเนินการ และ (4) การตอบสนองของกลุ่มผู้รับสารในพื้นที่

1. การแสวงหาข้อมูลข่าวสารเกี่ยวกับประชาคมอาเซียน

จากการสัมภาษณ์พัฒนาการอำเภอแม่สาย ในประเด็นการเปิดรับและแสวงหาข้อมูลข่าวสารเกี่ยวกับประชาคมเศรษฐกิจอาเซียนนั้น ข้อมูลที่ได้สามารถแบ่งได้เป็น 2 ส่วนคือ แหล่งที่มาของข้อมูล และเนื้อหาข้อมูลข่าวสาร โดยพบว่า

1.1 แหล่งที่มาของข้อมูลข่าวสารเกี่ยวกับประชาคมเศรษฐกิจอาเซียน

แหล่งที่มาของข้อมูลเกี่ยวกับประชาคมเศรษฐกิจอาเซียนของพัฒนาการอำเภอแม่สายนั้น จะเป็นการแสวงหาข้อมูลของบุคลากรในสำนักงานพัฒนาชุมชนเอง ได้แก่

1. สื่อมวลชน เช่น โทรทัศน์
2. สื่อออนไลน์ เช่น เว็บไซต์(Website) ของจังหวัดเชียงราย
3. ป้ายประชาสัมพันธ์ที่ติดประชาสัมพันธ์ตามหน่วยงานราชการต่างๆ

โดยจะเป็นแสวงหาข้อมูลของบุคลากรในสำนักงานพัฒนาชุมชน เพื่อสร้างความรู้ความเข้าใจภายในหน่วยงาน เกี่ยวกับประเด็นการเข้าสู่ประชาคมอาเซียนในปี พ.ศ. 2558

“...ส่วนใหญ่จะแทรกอยู่ตามงาน ไม่มีข้อมูลเจาะเฉพาะอาเซียน เพราะหน่วยงานเราเป็นหน่วยงานส่งเสริมการเรียนรู้เฉยๆ แต่หนังสือสั่งการของกรมยังไม่มี เพียงแต่เราจะเข้าสู่อาเซียนปี 58 สำนักงานและหน่วยงานก็ยังไม่รู้ จะรู้จากข่าวสารข้อมูลจาก จากโทรทัศน์บ้าง จากเว็บไซต์ของจังหวัดหรือแผ่นป้ายประชาสัมพันธ์ ที่จังหวัดเค้าทำ หลายจังหวัดตอนนี้ทำแผ่นป้ายประชาสัมพันธ์ประตูอาเซียนส่วนมากหน้าศาลากลาง จังหวัดเชียงราย เค้าจะมีป้าย...”

“...ถ้าพูดถึงตอนที่มาอยู่ยังไม่มีเข้ามา มีแต่ป้ายประชาสัมพันธ์(ที่ว่าการอำเภอ) แต่หนังสือสั่งการของกรมยังไม่มี...”

หากเป็นแนวทางการดำเนินการของสำนักงานพัฒนาชุมชน จะมีข้อมูลมาจากหน่วยงานต้นสังกัด คือ กรมพัฒนาชุมชน ที่จะให้ข้อมูลแนวนโยบายการปฏิบัติงานของหน่วยงานพัฒนาชุมชน ซึ่งจะเน้นการส่งเสริมการเรียนรู้ของชุมชน โดยในส่วนของการทำงานที่เกี่ยวข้องกับ

ประเด็นเรื่องประชาคมอาเซียนนั้น ในปัจจุบันทางหน่วยงานพัฒนาชุมชนยังไม่มีข้อมูล/
 แนวนโยบายการปฏิบัติงานของหน่วยงานพัฒนาชุมชนที่เกี่ยวกับประชาคมอาเซียนเนื่องจากแผน
 ดำเนินการในปัจจุบันของทางหน่วยงานพัฒนาชุมชนจะต้องรับผิดชอบดูแลในส่วนของสินค้า
 OTOP กองทุนแม่ กองทุนพัฒนาบทบาทสตรี เป็นต้น

“...แต่ตอนนี้มันยังไม่มี ก็ดูอย่างจังหวัดมีป้ายต้อนรับสู่อาเซียน 2558 แต่นโยบายยังไม่
 ชัดเจน โฆษณาอะไรก็ไม่มี กรมที่เปลี่ยนอธิบดีบ่อยมาก อะไรที่เกี่ยวกับรัฐบาลทำก็จะมาลงที่
 พัฒนาชุมชน สินค้า OTOP กองทุนแม่ที่รัฐบาลทำ กองทุนพัฒนาบทบาทสตรีที่เป็นงานของ
 รัฐบาลมันจะมาลงกรมพัฒนาชุมชนทั้งนั้น...”

1.2 ลักษณะ/ประเภทของข้อมูลข่าวสารเกี่ยวกับประชาคมเศรษฐกิจอาเซียน

ลักษณะของข้อมูลข่าวสารเกี่ยวกับประชาคมอาเซียนที่ทางสำนักงานพัฒนาชุมชนนั้น
 จากการเปิดรับสื่อจะเป็นข้อมูลโดยทั่วไปที่เป็นข่าวสารเกี่ยวกับประชาคมอาเซียน

2. การดำเนินการในการให้ข้อมูลข่าวสารเกี่ยวกับประชาคมเศรษฐกิจอาเซียน

จากการสัมภาษณ์พัฒนาชุมชนอำเภอแม่สาย ในประเด็นการดำเนินการในการให้ข้อมูล
 ข่าวสารเกี่ยวกับประชาคมเศรษฐกิจอาเซียนแก่ประชาชนในชุมชนนั้น พบว่า ทางสำนักงานพัฒนา
 ชุมชนยัง **ไม่ได้มีการดำเนินการในการให้ข้อมูลข่าวสาร** เกี่ยวข้องกับประชาคมอาเซียน หรือ
 การเตรียมความพร้อมในการเข้าสู่ประชาคมอาเซียนสำหรับชุมชน เนื่องจากยังไม่มีแนวนโยบาย
 การปฏิบัติงานที่เกี่ยวกับประชาคมเศรษฐกิจอาเซียนจากหน่วยงานต้นสังกัด และข้อมูลเกี่ยวกับ
 ประชาคมอาเซียนก็มีหน่วยงานอื่นๆ ดังนั้นในส่วนของพัฒนาชุมชนอำเภอแม่สายจึงยังไม่มี
 แผนการปฏิบัติในการให้ข้อมูลข่าวสารเกี่ยวกับการเตรียมความพร้อมในการเข้าสู่ประชาคม
 เศรษฐกิจอาเซียนแก่ชุมชน จะมีเพียงแต่ให้การสนับสนุนข้อมูลการพัฒนาผลิตภัณฑ์เท่านั้น

แต่ทั้งนี้แม้ว่าทางสำนักงานพัฒนาชุมชนจะไม่มีนโยบายหรือแผนปฏิบัติงานที่เกี่ยวกับการเตรียมความพร้อมเข้าสู่ประชาคมเศรษฐกิจอาเซียนโดยตรง แต่ทางพัฒนาชุมชนเห็นว่าวิถีชีวิตของประชาชนในพื้นที่แม่สายนั้น มีลักษณะของการเป็น AEC อยู่แล้ว กล่าวคือมีลักษณะของการติดต่อค้าขายระหว่างประเทศ ทั้งประเทศไทย พม่า และจีน มีการอยู่รวมกันของประชาชนหลากหลายชาติพันธุ์และการสื่อสารหลากหลายภาษา ซึ่งในอนาคตประชาชนในพื้นที่อาจจะต้องการข้อมูลในการพัฒนาผลิตภัณฑ์ เพื่อเตรียมตัว/รองรับการค้าขาย เมื่อเข้าสู่ประชาคมอาเซียนในปี พ.ศ. 2558 ดังนั้นทางสำนักงานพัฒนาชุมชนจึงเตรียมความพร้อมในส่วนของบุคลากรในสำนักงานให้มีความรู้เกี่ยวกับประชาคมอาเซียน เพื่อรองรับการปฏิบัติงานในอนาคต

“...อาเซียนจะไม่ได้เข้ามาเป็นข้อมูลหลักมันแทรกอยู่ในชีวิตประจำวันของชาวบ้านอยู่แล้ว เพราะที่นี้ก็ทำมาค้าขายกับพม่าโดยตรงอยู่แล้ว..แต่ตอนนี้แม่สายมันก็เหมือนอาเซียนอยู่แล้ว คำค้าขายของอยู่แล้ว...อาเซียนอยู่ในชีวิตประจำวัน คำมองไม่ออกว่าเป็น AEC นะ บางคนแถวนี้คำก็ฟังจีนออก ฟังไทยใหญ่ออกเพราะมันมีหลายภาษา ภาษาไทย ภาษาจีน ภาษาไทยใหญ่ ภาษา ลื้อ ภาษาพม่า ภาษาของชาวเขา...ภาษาพม่า ภาษาจีน อันนี้ก็เป็นการค้าอาเซียน ในเรื่อง ประเพณีวัฒนธรรม วันที่ 6 ธันวาคม เขาจะมีการจัดงานมหกรรมไม้ดอก ไม้ประดับ อันนี้ก็เป็นการค้าต้อนรับเข้าสู่อาเซียนที่จังหวัดดำเนินการ แทรกเข้าไปในกิจกรรมแต่ละจังหวัดแต่ละอำเภออันนี้เป็นงานที่ อบจ. จัด งานมหัศจรรย์ 10 ชาติพันธุ์แม่สาย 6-10 ธันวาคม อันนี้ ดร.สุเมธ ตันติเวชกุล เป็นคนมาเปิดงาน ของเทศบาลแม่สายเป็นคนจัด...”

“...การมีส่วนร่วมในการอบรมสัมมนาดี คำมีปัญหาคำก็ถามในที่ประชุม การสื่อสาร โอเค ชาวบ้านมีปฏิสัมพันธ์ดีมีการซักถามได้ตอบ คำชินกับการจัดประชุม จัดเวที จัดเวที ประชาคม พอจัดบ่อยๆ เข้าคำก็จะเกิดทักษะ มาอยู่ที่นี้ 3-4 อาทิตย์ ชาวบ้านมีปฏิสัมพันธ์การสื่อสารดี ไม่ใช่ นั่งเฉยๆในการประชุม ในอนาคตก็จะมีคำถามเรื่องอาเซียน...”

จากข้อมูลการสัมภาษณ์ตัวแทนสำนักงานพัฒนาชุมชนอำเภอแม่สาย ผู้วิจัยวิเคราะห์ว่า แม้ว่าสำนักงานพัฒนาชุมชนจะมีบทบาทหน้าที่ในการส่งเสริมความรู้ ให้ชุมชนสามารถอยู่ได้ด้วยตนเอง ส่งเสริมคุณภาพผลิตภัณฑ์ชุมชน สินค้า OTOP กองทุนต่างๆ ของชุมชน ซึ่งเป็นเรื่อง

เกี่ยวกับเศรษฐกิจขนาดเล็ถึงขนาดกลาง แต่เนื่องจากในปัจจุบัน (ระหว่างที่ผู้วิจัยสัมภาษณ์เก็บข้อมูล) ทางสำนักงานพัฒนาชุมชนยังไม่มีข้อมูลหรือแนวนโยบายการดำเนินงานที่เกี่ยวข้องกับการให้ข้อมูลเตรียมความพร้อมแก่ประชาชนในการเข้าสู่ประชาคมเศรษฐกิจอาเซียน เช่นในเรื่องของการเตรียมการสำหรับการส่งเสริมความรู้ชุมชนสินค้าเนื่องจากการปฏิบัติงาน/ดำเนินการใดๆของหน่วยงานจะขึ้นอยู่กับหน่วยงานต้นสังกัดคือกรมพัฒนาชุมชน ซึ่งหากไม่มีคำสั่งจากหน่วยงานต้นสังกัด ทางสำนักงานพัฒนาชุมชนแม่สาวยังไม่สามารถดำเนินการได้ จึงทำให้ในประเด็นที่เกี่ยวข้องกับการเตรียมความพร้อมในการเข้าสู่ประชาคมอาเซียนนั้นยังไม่มีผลการดำเนินการใดๆ

“...ข้อมูลระดับประเทศมันจะต้องชัดเจนของแต่ละหน่วยงาน ถ้าหน่วยงานการศึกษา ก็ต้องไปรับลูกเค้าจะเข้าไปสู่อเซียนแล้วคุณจะต้องลงไปดูด้านการศึกษา หนึ่งเรื่องภาษา ต้องสอนเด็กให้พูดภาษาได้ แต่ละกระทรวงมันก็จะแตกต่างกันไป เพราะนโยบายแต่ละด้านมันจะไม่เหมือนกัน มันก็ต้องดูบริบทของแต่ละกระทรวงเป็นอย่างไร...”

ข้อสังเกตของผู้วิจัย : จากการสัมภาษณ์ตัวแทนจากสำนักงานพัฒนาชุมชนแม่สาวยุ้นั้น ผู้วิจัยได้ตั้งข้อสังเกตในประเด็นการแสวงหาข้อมูลเกี่ยวกับประชาคมอาเซียนของสำนักงานพัฒนาชุมชน ที่เห็นว่ามี การแสวงหาข้อมูลข่าวสารเกี่ยวกับประชาคมอาเซียนที่แตกต่างจากหน่วยงานอื่น โดยหน่วยงานอื่นนั้นจะมีแหล่งข้อมูลข่าวสารทั้งจากกระทรวง ทบวง กรม ต้นสังกัดของหน่วยงาน จากการแลกเปลี่ยนข้อมูลข่าวสารหรือการประชุมร่วมกับหน่วยงานอื่นๆ แต่ในส่วนของสำนักงานพัฒนาชุมชนนั้นแหล่งข้อมูลจะมาจากสื่อมวลชน สื่อออนไลน์ ทั้งนี้ผู้วิจัยเห็นว่าเนื่องจากตัวแทนจากสำนักงานพัฒนาชุมชนเพิ่งย้ายมาประจำตำแหน่งใหม่ จึงทำให้การยังไม่ได้มีการเข้าร่วมประชุมกับหน่วยงานอื่นๆในพื้นที่ และทางหน่วยงานต้นสังกัด(กรมพัฒนาชุมชน)เพิ่งมีการปรับเปลี่ยนตำแหน่งผู้บริหารซึ่งก็จะมีผลต่อการกำหนดและการดำเนินนโยบายการปฏิบัติงานของหน่วยงานด้วย

ก.4 เกษตรอำเภอแม่สาย

ในการสัมภาษณ์เก็บข้อมูลผู้ส่งสารภาคประชาชน โดยเป็นผู้ส่งสารที่เป็นทางการนั้น ผู้วิจัยได้สัมภาษณ์ตัวแทนของเกษตรอำเภอแม่สาย คือ นายสายทัศน์ วงศ์ปิ่นตา ตำแหน่ง เกษตรอำเภอแม่สาย

ทั้งนี้ผู้วิจัยได้ทำการสัมภาษณ์ตัวแทนของเกษตรอำเภอแม่สาย โดยเก็บข้อมูลใน 4 ประเด็นคือ (1) การเปิดรับและแสวงหาข้อมูลข่าวสารเกี่ยวกับประชาคมเศรษฐกิจอาเซียน ของสื่อบุคคลท้องถิ่น (2) การดำเนินการในการเผยแพร่ให้ข้อมูลข่าวสารเกี่ยวกับประชาคมเศรษฐกิจอาเซียน (3) ปัญหาและอุปสรรคในการดำเนินการ และ (4) การตอบสนองของกลุ่มผู้รับสารในพื้นที่

1. การเปิดรับและแสวงหาข้อมูลข่าวสารเกี่ยวกับประชาคมอาเซียน

จากการสัมภาษณ์เกษตรอำเภอแม่สาย ในประเด็นการการเปิดรับและแสวงหาข้อมูลข่าวสารเกี่ยวกับประชาคมเศรษฐกิจอาเซียนนั้น ข้อมูลที่ได้สามารถแบ่งได้เป็น 2 ส่วนคือ แหล่งที่มาของข้อมูล และเนื้อหาข้อมูลข่าวสาร โดยพบว่า

1.1 แหล่งที่มาของข้อมูลข่าวสารเกี่ยวกับประชาคมเศรษฐกิจอาเซียน

แหล่งที่มาของข้อมูลเกี่ยวกับประชาคมเศรษฐกิจอาเซียนของเกษตรอำเภอแม่สาย ได้แก่ **หน่วยงานต้นสังกัด** คือ สำนักงานเกษตรจังหวัดเชียงราย โดยเกษตรอำเภอแม่สายจะไปประชุมรับทราบข้อมูล/แนวทางการปฏิบัติงานที่ทางเกษตรจังหวัดเชียงรายจัดขึ้น โดยเฉลี่ยทางเกษตรจังหวัดเชียงรายจะมีการจัดประชุมเดือนละ 1 ครั้ง

“...เรามีแผนปฏิบัติงานประจำเดือนว่าเราจะตั้งหลักเกณฑ์ไว้ว่าปลายหรือสิ้นเดือนเกษตรอำเภอจะต้องไปประชุมระดับเกษตรอำเภอที่จังหวัดเชียงรายก่อนหนึ่งวันส่วนมากจะเป็นวันสิ้นเดือนปีหนึ่งมี12ครั้ง...”

1.2 ลักษณะ/ประเภทของข้อมูลข่าวสารเกี่ยวกับประชาคมเศรษฐกิจอาเซียน

ข้อมูลข่าวสารเกี่ยวกับประชาคมอาเซียนที่ทางเกษตรอำเภอได้รับจากการเข้าร่วมประชุมประจำเดือนกับทางเกษตรจังหวัดนั้น จะเป็นข้อมูลจากกรมส่งเสริมการเกษตรและสหกรณ์ กระทรวงเกษตรและสหกรณ์ โดยหน่วยงานเกษตรอำเภอเป็นหน่วยงานที่ทำหน้าที่เกี่ยวกับการส่งเสริมให้ความรู้ให้คำปรึกษาด้านการทำเกษตร แก่เกษตรกรในพื้นที่ ทั้งนี้ในส่วนของข้อมูลจากสำนักงานเกษตรจังหวัดที่เป็นข้อมูลที่เกี่ยวข้องกับการเตรียมความพร้อมในการเข้าสู่ประชาคมเศรษฐกิจอาเซียน จะเป็นข้อมูลการส่งเสริมเกษตรกรในการทำเกษตรอินทรีย์ โดยเนื้อหาของข้อมูลก็จะเป็นวิธีการทำเกษตรอินทรีย์ เช่น การทำข้าวอินทรีย์ การปลูกพืชอินทรีย์ การพัฒนาคุณภาพของสินค้าทางการเกษตรของอำเภอแม่สายให้มีคุณภาพ อันจะเป็นการเตรียมการเพื่อรองรับการเข้าสู่เขตเศรษฐกิจอาเซียน

“...หน้าที่ของเกษตรอำเภอแม่สาย กรมส่งเสริมการเกษตร กระทรวงเกษตรฯ มีหน้าที่ส่งเสริมให้ความรู้ของเกษตรกรในเรื่องพืชที่เป็นหลักในท้องถิ่นของอำเภอแม่สาย ส่วนมากมีข้าว พืชผัก และพืชอื่นๆ ที่มีหน้ามีตาคือไม้ดอกไม้ประดับ พืชอาหารที่เป็นผลไม้เล็กๆ ก็คือสตรอเบอร์รี่ ...”

“...การเตรียมความพร้อมเข้าอาเซียน ถ้าพูดถึงโครงการเราจะเป็นระดับขึ้นตอนจังหวัด กำหนดมาว่าในเขตของเราปลูกข้าวควรจะเป็นข้าวอินทรีย์ ตอนนี้อยู่ที่จังหวัดรับทราบแล้ว และให้เกษตรจังหวัดรวมถึงให้เกษตรอำเภอถือปฏิบัติมาตลอด...อย่างสินค้าเกษตรถ้าเป็นอาเซียนจะเป็นผลดีกับราคาสินค้าผลดีจะต้องคัดคุณภาพ ถ้าคุณภาพสินค้าเราถึงเกษตรกรจะได้ผลดีต่อการเข้าอาเซียน ต้องมีปัจจัยภายในตัวสินค้าได้ถูกต้องตามความต้องการของผู้บริโภคทั่วไป 10 ประเทศ ของดี นุ่ม คม เหนียว ตามสเปค เขาได้ เกษตรกรของเราจะทำได้หรือไม่ โดยเราจะต้องเลือกบุคคลเลือกหมู่บ้าน นักส่งเสริมอย่างพวกเราเป็นคนเบื้องต้นในการติดต่อกับเกษตรกร หมู่บ้าน ตำบล และมีหน่วยงานอื่นๆ เข้ามาช่วยเหลือและต้องระดับสมองคือช่วยกันให้เข้าถึงระดับอาเซียนให้ได้...”

2. การดำเนินการในการให้ข้อมูลข่าวสารเกี่ยวกับประชาคมเศรษฐกิจอาเซียน

ในการดำเนินการในการให้ข้อมูลข่าวสารเกี่ยวกับประชาคมอาเซียนของเกษตรกรอำเภอแม่สายนั้น เนื่องจากเกษตรกรอำเภอแม่สายเป็นหน่วยงานที่เกี่ยวข้องในด้านการเกษตร ซึ่งในพื้นที่อำเภอแม่สายนั้นมีการปลูกพืชหลัก อันได้แก่ ข้าว ข้าวโพด เป็นต้น การดำเนินการในการให้ข้อมูลที่เกี่ยวกับการเตรียมความพร้อมในการเข้าสู่ประชาคมอาเซียน ในด้านการทำเกษตรอินทรีย์นั้น ทางเกษตรกรอำเภอได้มีการดำเนินการให้ข้อมูล ดังนี้

2.1 วิธีการเผยแพร่ข้อมูลข่าวสารในชุมชน/หมู่บ้าน

จากการสัมภาษณ์เกษตรกรอำเภอแม่สาย ในประเด็นการดำเนินการในการให้ข้อมูลข่าวสารเกี่ยวกับประชาคมเศรษฐกิจอาเซียนแก่ประชาชนในชุมชนนั้น พบว่า

การเผยแพร่ข้อมูล/การประชาสัมพันธ์ข้อมูลของเกษตรกรอำเภอแม่สายเมื่อได้รับนโยบายการดำเนินการจากสำนักงานเกษตรจังหวัดเชียงรายในการส่งเสริมการทำเกษตรอินทรีย์แก่เกษตรกรในพื้นที่อำเภอแม่สายทางเกษตรกรอำเภอแม่สายจะใช้วิธีการประชาสัมพันธ์เผยแพร่ข้อมูลข่าวสารผ่าน 3 ช่องทาง ได้แก่

1. ดำเนินการให้ข้อมูลผ่านการประชุมประจำเดือน

โดยการประชุมประจำเดือนจะเป็นการประชุมให้ข้อมูลแก่เกษตรกรตำบล กำนัน ผู้ใหญ่บ้าน และทางเกษตรตำบลก็จะนำข้อมูลไปกระจายต่อยังหมู่บ้าน เพื่อให้ไปกระจายข้อมูลต่อยังประชาชนในพื้นที่อีกต่อหนึ่งโดยเฉพาะอย่างยิ่งคือ การให้ข้อมูลผ่านอาสาสมัครเกษตรตำบลหมู่บ้านเนื่องจากอาสาสมัครเกษตรหมู่บ้านจะเป็นบุคคลที่เป็นสมาชิกของแต่ละหมู่บ้าน สามารถเข้าถึงกลุ่มประชาชนในพื้นที่หมู่บ้านได้ใกล้ชิดที่สุด

ในส่วนของข้อมูลนั้นจากการประชุมนั้นก็แบ่งเป็น (1) การจดบันทึกด้วยตนเองของผู้เข้าร่วมประชุม และ (2) ข้อมูลที่เป็นชุดเอกสารข้อมูลนั้น ทางเกษตรกรอำเภอจะเป็นผู้บันทึกและสรุปข้อมูลแจกแก่เกษตรกร

“...การประชุมเจ้าหน้าที่ระดับตำบลโดยเกษตรอำเภอที่เป็นประธานนำความรู้จากจังหวัดมาถ่ายทอดให้จากอำเภอมาตำบล จากตำบลเจ้าหน้าที่ตำบล ตำบลจะไปหมู่บ้าน ประชุมศูนย์บริการและถ่ายทอดเทคโนโลยี และ อกม. (อาสาสมัครเกษตรหมู่บ้าน)....”

“...เรามีเจ้าหน้าที่ประจำตำบลอยู่แล้ว อย่างผมมีหน้าที่เกี่ยวข้องกับที่ว่าการอำเภอแนะแนวทางให้คำปรึกษากับกำนันผู้ใหญ่บ้าน สมาชิกองค์การบริหารส่วนตำบล ผู้นำหมู่บ้าน ผู้นำตำบล...ที่ดีที่สุดโดยตรงกับเราคืออาสาสมัครเกษตรหมู่บ้าน ซึ่งเป็นผู้แทนของเกษตรตำบลอีกทีหนึ่ง พอบริการและถ่ายทอดของตำบลเป็นประจำ เป็นผู้แทนของเกษตรตำบลอีกทีหนึ่ง เขาก็ช่วยเราในเรื่องภัยธรรมชาติ เรื่องทางการเกษตรเป็นผู้ติดต่อเราตลอดเวลา เราจะให้ข้อมูลก็ติดต่อผ่านทางเขา...”

2. ให้เอกสารข้อมูล

โดยเอกสารข้อมูลนั้นนอกจากจะเป็นเอกสารการประชุมที่ทางเกษตรอำเภอได้จัดทำให้แก่เกษตรกรแล้ว ก็จะมีชุดเอกสารข้อมูลเกี่ยวกับวิธีการการทำเกษตรอินทรีย์ การปลูกพืชอินทรีย์ โดยแยกตามประเภทพืชผัก ผลไม้ ซึ่งทางกระทรวงเกษตรจะเป็นผู้จัดทำและให้เกษตรจังหวัดและเกษตรอำเภอนำแจกเป็นเอกสารความรู้แก่เกษตรกรในพื้นที่

“...เวลาให้ข้อมูลจะมีการบันทึก 2 อย่างคือ 1.บันทึกด้วยตนเองเพราะคนที่ไปถึงระดับนี้ส่วนมากจะมีการศึกษาแล้ว เขาเรียกว่าเป็นนักวิชาการ วิธีที่ 2.จะมีเจ้าหน้าที่ธุรการของสำนักเกษตรอำเภอจะมีหน้าที่บันทึกเสร็จแล้วพิมพ์ในบันทึกและพิมพ์ในคอมฯ แล้วแจกจ่ายให้เกษตรกรไปคู่อีกครั้งหนึ่ง ส่วนมากข้อความอาจจะซ้ำๆกัน...”

3. การจัดนิเทศงาน

การนิเทศงานจะเป็นการที่ทางเกษตรอำเภอจะลงพื้นที่ในแต่ละชุมชน/หมู่บ้าน เพื่อไปให้ข้อมูลด้านการเกษตร การตรวจสอบ/ดูแลกระบวนการขั้นตอนการปลูกพืช ตรวจสอบรักษาโรคของพืช เช่น ข้าว ข้าวโพด เป็นต้น

“...อีกเรื่องเกษตรอำเภอจะตามไปนิเทศงาน ติดตามทางโทรศัพท์ ทางโทรสาร...”

แต่การดำเนินการทั้งในส่วนของการจัดประชุมหรือการนิเทศงานของเกษตรอำเภอนั้น ก็จะมีอุปสรรคในเรื่องของการนัดหมายการประชุมที่ต้องคำนึงถึงช่วงของการประชุมที่จะต้องไม่ทับซ้อนกันกับการประชุมอื่นๆภายในอำเภอ และช่วงเวลาที่เกษตรกรสามารถเข้าร่วมประชุมได้ โดยไม่ตรงกับช่วงของฤดูการเริ่มเพาะปลูกทางการเกษตรที่เกษตรกรอาจจะไม่สามารถเข้าร่วมประชุมได้ เป็นต้น

2.2 ข้อมูลข่าวสารเกี่ยวกับประชาคมอาเซียนที่ดำเนินการเผยแพร่

ชุดข้อมูลที่เกี่ยวข้องกับการส่งเสริมเกษตรกรในการทำเกษตรอินทรีย์ โดยเนื้อหาของข้อมูลก็จะเป็นวิธีการทำเกษตรอินทรีย์ เช่น การทำข้าวอินทรีย์ การปลูกพืชอินทรีย์ การพัฒนาคุณภาพของสินค้าทางการเกษตรเกษตรอำเภอแม่สายได้จัดทำขึ้นและดำเนินการเผยแพร่แก่เกษตรกรนั้นก็จะเป็นในการให้ข้อมูลการทำเกษตรอินทรีย์ ลดการใช้สารเคมี โดยทางเกษตรอำเภอแม่สายก็จะส่งเสริมเกษตรกรที่สนใจที่จะทำเกษตรอินทรีย์ หรือเรียกว่า “เกษตรกรตัวอย่าง” เพื่อให้เป็นตัวอย่างแก่เกษตรกรคนอื่นในพื้นที่ต่อไป

“...อย่างที่ผมเรียนให้ทราบเราต้องมีกลุ่มเป้าหมายเรื่องอาเซียน เราคิดถึงระดับเราสมมติ ชาวเราโดดเด่นในเชียงรายในอำเภอแม่สายข้อมูลผมจะเจาะจงคนที่แม่สายที่หัวใจผู้ นำร่องไปก่อน ส่วนใหญ่อบรมก็ไม่จำเป็นต้องใช้กระดาษ ไม่ใช่มีในระบบราชการเราต้องใช้เอกสารแต่

ตอนนี้ยังไม่มีเอกสารให้เราถือปฏิบัติ...เจ้าหน้าที่ส่งเสริมเกษตรต้องระดมความรู้ ต้องระดมองค์ความรู้ยกตัวอย่างพาไปดูสถานที่ดูงานต่างอำเภอต่างจังหวัดให้เขาได้รับความรู้มา

“...วิธีการปลูกแบบอินทรีย์การจัดทำข้อมูลเริ่มตั้งแต่ดินน้ำอากาศ เรามีหลายสาขามีทั้งแพทย์ ทั้งครู ทั้งพระ เกษตรกร ตัวเราด้วย ผู้บริโภค พ่อค้ารายใหญ่ๆ มาระดมความคิดซึ่งกันและกันสรุปออกมาก็เป็นส่วนที่ว่า ทำอย่างไรให้ตัวเราอายุยืนปลอดภัยที่สุดก็มาลงกันที่คำว่าอินทรีย์...”

3. ปัญหา/อุปสรรคที่พบระหว่างดำเนินการให้ข้อมูลข่าวสารเรื่องอาเซียนของเกษตรอำเภอแม่สาย

ในส่วนของปัญหาและอุปสรรคของเกษตรอำเภอแม่สายในการดำเนินการให้ข้อมูลแก่เกษตรกรในพื้นที่อำเภอแม่สาย ได้แก่

3.1 การนัดหมายการประชุม ของทางสำนักงานเกษตรอำเภอแม่สาย ที่ในการนัดประชุมนั้นจะต้องคำนึงถึงช่วงเวลาที่ผู้เข้าร่วมการประชุม (เกษตรกรตำบล, อคม.) ว่าสามารถเข้าร่วมประชุมได้หรือไม่ ซึ่งหากการนัดประชุมนั้นตรงกับการนัดหมายของหน่วยงานอื่น หรือตรงกับวันสำคัญ หรือช่วงฤดูเพาะปลูก/ฤดูเก็บเกี่ยวผลผลิตทางการเกษตร ก็อาจจะส่งผลให้ผู้เข้าร่วมประชุมไม่สามารถมาเข้าร่วมประชุมได้

“...เชิงปฏิบัติเขารู้ว่าเราให้ความสำคัญต่อเขา ถ้าปฏิบัติในเชิงลึก ถ้าถึงฤดูเก็บเกี่ยวข้าว ผลผลิตของเขา ฤดูปลูกข้าวหรือมีญาติตายก็จะมีอุปสรรคนัดหมายการประชุมเหมือนกัน สมมตินัด 20 คน อาจจะมีซัก 10 คน 8 คน ก็มี บางที่เราไปนัดตรงกันที่ทางที่ว่าการอำเภอนัดหมายสมมติวันที่ 23 ตุลาคม วันปิยมหาราช เกิดฝนตกลงหนักน้ำท่วมทางอำเภอก็ไม่ยอมจะให้ไปทำพิธีที่อำเภอบางทีก็ล้าช้าไปวันหรือ 2 วัน เราพูดถึงอำเภอแม่สายเรา ว่าเป็นปัญหาอุปสรรค อย่างวันที่ที่สำคัญๆ ให้เกษตรกรไปร่วมหมดเราก็ต้องแบ่งใจไปร่วมที่ว่าอำเภอด้วย อุปสรรคใหญ่ก็คือเวลานัดหมายและเหตุการณ์ที่ไม่ปกติ...”

3.2 เกษตรกรในพื้นที่ ที่ยังคงมีการใช้สารเคมีในการปลูกพืช แม้ว่าทางเกษตรอำเภอได้มีการสนับสนุนส่งเสริม ให้ความรู้แก่เกษตรกรในการทำการเกษตรอินทรีย์ แต่ก็ยังมีเกษตรกรที่ยังคงใช้สารเคมีในการปลูกพืชอยู่

“...ที่ทำผิดพลาดแต่คิดว่าตัวเองดีก็คือเกษตรกรเอง หลงไปใช้ยาสารพิษสารเคมี ใช้ตอนแรกแมลงมันก็ตายทันที พอตอนหลังแมลงมันคือยาพอกคนกินเข้าไปก็เกิดอาการป่วย อย่างอินทรีย์นี่คือการใช้สารสกัดจากชีวภาพ ขั้นตอนยุ่งยาก อีกอย่างคือได้รับอิทธิพลจากการได้เห็นในไร่นาของตัวเอง คือพ่นแป๊บเดียวตายหมดไม่เกิน2ชั่วโมง คนในเมืองพอเห็นผักงามก็รีบซื้อ พอมาเป็นเกษตรอินทรีย์ มีคนระดับคือพ่อค้าคนกลางที่มีผลประโยชน์เกี่ยวกับสารเคมี บุญเคมียังคงคอยโฆษณาให้เห็นผลทันทีคือได้รับอิทธิพลจากพ่อค้าเยอะนะผมว่า70-80 % ได้รับอิทธิพลจากการประชาสัมพันธ์ของพ่อค้าทางวิทยุโทรทัศน์...”

“...เกษตรกรไม่ค่อยเชื่อฟัง ผมก็คนในพื้นที่ ผมจะย้อนกลับไปฟังเพื่อนบ้าน การประชาสัมพันธ์จากสื่อต่าง ๆ ก็เลยเป็นเรื่องที่ยุ่งยาก...”

4. การตอบสนองของภาคประชาชนในประเด็นเรื่องประชาคมอาเซียนในพื้นที่อำเภอแม่สาย

การตอบสนองของภาคประชาชนในประเด็นเรื่องประชาคมอาเซียนในพื้นที่อำเภอแม่สายนั้น ในส่วนของเกษตรอำเภอแม่สายนั้น จะดูที่กลุ่มเกษตรกรในพื้นที่อำเภอแม่สาย โดยดูจากความกระตือรือร้นในการนำแนวทางการทำเกษตรอินทรีย์ไปปรับใช้ในการทำการเกษตร ซึ่งพบว่าเกษตรกรในพื้นที่สามารถจัดแบ่งได้เป็น 2 กลุ่ม ดังนี้

4.1 กลุ่มเกษตรกรตัวอย่าง โดยกลุ่มเกษตรกรนี้จะเป็นกลุ่มเกษตรกรที่มีความสนใจและมีความตั้งใจที่จะทำเกษตรอินทรีย์ รวมถึงมีดำเนินการทำเกษตรอินทรีย์แล้ว ซึ่งเกษตรกรกลุ่มนี้มีความกระตือรือร้น มีความสนใจในประเด็นการทำเกษตรอินทรีย์เพื่อเตรียมความพร้อมของ

สินค้าเกษตรเมื่อเข้าสู่ประชาคมอาเซียน และทางเกษตรอำเภอก็จะให้การสนับสนุนกลุ่มเกษตรกร และจัดให้เป็นตัวอย่างเกษตรกรเกษตรอินทรีย์แก่เกษตรกรอื่นๆในพื้นที่

“...ในบางสวนเกษตรกรที่หัวใจผู้ ที่อยู่ห่างเมืองหรือใกล้เมืองเขาก็ใช้สารสกัดชีวภาพ ตอนนี้มีเกษตรกรตัวอย่างเริ่มมีแล้ว...เราจะจัดโซน เราจะคัดเลือกหมู่บ้านที่มีความถือปฏิบัติสูงเราจะเอาเป็นแบบอย่างไว้ก่อน เราจะไปเหมาทั้งหมดว่าดีหรือไม่ดีทั้งหมดไม่ได้ มันเป็นเรื่องที่เราคัดเลือก...”

4.2 เกษตรกรทั่วไป โดยเกษตรกรกลุ่มนี้จะเป็นกลุ่มเกษตรกรที่มีการทำการเกษตรแบบเดิมคือ มีการใช้สารเคมีในการปลูกพืชบ้าง ซึ่งเกษตรกรกลุ่มนี้จะมีความกระตือรือร้น มีความสนใจในประเด็นการทำเกษตรอินทรีย์เพื่อเตรียมความพร้อมของสินค้าเกษตรเมื่อเข้าสู่ประชาคมอาเซียนน้อยกว่าเกษตรกรในกลุ่มแรก

“...เพราะการเกษตรบางที่รับทราบหมดในที่ประชุมเห็นข้อมูลในโทรทัศน์ หรือที่เราเข้าไปสัมผัสโดยตรง เขาไม่จำเป็นต้องทำก็ได้ อย่างเหตุผลที่เรียนให้ทราบที่ผ่านมา เช่นทำน้ำหมักธรรมชาติ ก็มีคนทำมั่งไม่ทำมั่ง...”

ข้อสังเกตของผู้วิจัย: จากการสัมภาษณ์เก็บข้อมูลตัวแทนจากสำนักงานเกษตรอำเภอ ผู้วิจัยได้ตั้งข้อสังเกตว่าในส่วนของคุณภาพข้อมูลข่าวสารของทางเกษตรอำเภอ ที่แม้ว่าจะจะเป็นข้อมูลที่ไม่ได้อธิบายรายละเอียดเกี่ยวกับ ประชาคมเศรษฐกิจอาเซียน แต่ข้อมูลที่เกษตรอำเภอให้นั้นก็เป็นการให้ข้อมูลในเชิงปฏิบัติสำหรับเกษตรกร เพื่อที่จะสามารถนำไปปฏิบัติ/ปรับใช้ในการทำการเกษตร ซึ่งเป็นการเตรียมความพร้อมในการเข้าสู่ประชาคมเศรษฐกิจอาเซียน

ก.5 เทศบาลตำบลแม่สาย

ในการสัมภาษณ์เก็บข้อมูลผู้ส่งสารภาคประชาชน โดยเป็นผู้ส่งสารที่เป็นทางการนั้น ผู้วิจัยได้สัมภาษณ์ตัวแทนของเทศบาลตำบลแม่สาย คือ นายไศลยนต์ ศรีสมุทร ตำแหน่ง นายกเทศมนตรีเทศบาลตำบลแม่สาย

ทั้งนี้ผู้วิจัยได้ทำการสัมภาษณ์ตัวแทนของเทศบาลตำบลแม่สาย โดยเก็บข้อมูลใน 4 ประเด็นคือ (1) การเปิดรับและแสวงหาข้อมูลข่าวสารเกี่ยวกับประชาคมเศรษฐกิจอาเซียน ของสื่อ บุคคลท้องถิ่น (2) การดำเนินการในการเผยแพร่ให้ข้อมูลข่าวสารเกี่ยวกับประชาคมเศรษฐกิจ อาเซียน (3) ปัญหาและอุปสรรคในการดำเนินการ และ (4) การตอบสนองของกลุ่มผู้รับสารในพื้นที่

1. การเปิดรับและแสวงหาข้อมูลข่าวสารเกี่ยวกับประชาคมอาเซียน

จากการสัมภาษณ์นายกเทศมนตรีเทศบาลตำบลแม่สาย ในประเด็นการเปิดรับและ แสวงหาข้อมูลข่าวสารเกี่ยวกับประชาคมเศรษฐกิจอาเซียนนั้น ข้อมูลที่ได้สามารถแบ่งได้เป็น 2 ส่วนคือ แหล่งที่มาของข้อมูล และเนื้อหาข้อมูลข่าวสาร โดยพบว่า

1.1 แหล่งที่มาของข้อมูลข่าวสารเกี่ยวกับประชาคมเศรษฐกิจอาเซียน

จากการสัมภาษณ์นายกเทศมนตรีเทศบาลตำบลแม่สาย ในประเด็นการแสวงหาข้อมูล ข่าวสารเกี่ยวกับประชาคมเศรษฐกิจอาเซียนนั้น ข้อมูลที่ได้สามารถแบ่งได้เป็น 2 ส่วนคือ แหล่งที่มาของข้อมูล และเนื้อหาข้อมูลข่าวสาร โดยพบว่า

แหล่งที่มาของข้อมูลเกี่ยวกับประชาคมเศรษฐกิจอาเซียนของเทศบาลตำบลแม่สาย ได้แก่

1. การเข้าร่วมอบรมสัมมนากับหน่วยงานต่าง ๆ เช่นด้านศุลกากรแม่สาย พาณิชย จังหวัด หอการค้าและข้อมูลมหาวิทยาลัย

“...มีการเสวนามีการเสวนามหาวิทยาลัยราชภัฏ มหาวิทยาลัยแม่ฟ้าหลวง ภาคเอกชน
สภาอุตสาหกรรม หอการค้า...”

2. ข้อมูลจากสื่อมวลชน เช่น โทรทัศน์ หนังสือพิมพ์

3. ข้อมูลจากสื่ออินเทอร์เน็ต เช่น

- เว็บไซต์ของกรมอาเซียน กระทรวงการต่างประเทศ (<http://www.mfa.go.th/asean/>)
- เว็บไซต์ของด่านศุลกากรแม่สาย(<http://www.maesaicustoms.com/index.php>)
- เว็บไซต์องค์ความรู้ประชาคมเศรษฐกิจอาเซียน (<http://www.thai-aec.com/>)

แหล่งที่มาของข้อมูลจากหน่วยงานต่าง ๆ นั้น จะได้จากการที่บุคลากรของเทศบาลตำบล
แม่สายเข้าร่วมการอบรมสัมมนา ตามที่หน่วยงานนั้นๆ จัดขึ้น โดยจะมีวิทยากรเข้ามาอบรมให้
ความรู้ เช่น วิทยากรจากมหาวิทยาลัยแม่ฟ้าหลวง วิทยากรจากด่านศุลกากรแม่สาย วิทยากรจาก
พาณิชย์จังหวัดเชียงราย เป็นต้น นอกจากนี้ยังมีแหล่งข้อมูลจากเว็บไซต์ต่างๆ เช่น สื่ออินเทอร์เน็ต
นั้น จะเป็นเว็บไซต์ที่หน่วยงานต่างๆ ที่เกี่ยวข้องกับประชาคมอาเซียนเป็นผู้จัดทำขึ้น เช่น กรม
อาเซียน กระทรวงการต่างประเทศ ด่านศุลกากรแม่สายองค์ความรู้ประชาคมเศรษฐกิจอาเซียน
 เป็นต้น

1.2 ลักษณะ/ประเภทของข้อมูลข่าวสารเกี่ยวกับประชาคมเศรษฐกิจอาเซียน

ข้อมูลข่าวสารเกี่ยวกับประชาคมอาเซียนที่เทศบาลตำบลแม่สายได้รับจากแหล่งข้อมูล
ต่าง ๆ นั้น โดยส่วนใหญ่จะเป็นข้อมูลทั่วไปของประชาคมอาเซียน เช่น เสาหลัก 3 เสาหลัก
ประชาคมอาเซียน ข้อมูลเกี่ยวกับด้านเศรษฐกิจ การส่งเสริมด้านภาษาในชุมชน เป็นต้น

“...ได้มาจากสื่อ หน่วยงานก็อย่างที่บอกมันเป็นแพทเทิร์นมา มาจากอะไรก็ตาม แม้แต่ในมหาวิทยาลัยก็มาจากอันนั้นนะ พ่อก็เลยไม่เตรียม เอาประสบการณ์พูดกับพวกเราว่า มาถามเรื่องอะไร เรื่องท้องถิ่นเรื่องชายแดน แต่ถ้าจะเอาเรื่องตัวเลขให้ไปถามศุลกากร...”

2. การดำเนินการในการให้ข้อมูลข่าวสารเกี่ยวกับประชาคมเศรษฐกิจอาเซียน

ในการดำเนินการในการให้ข้อมูลข่าวสารเกี่ยวกับประชาคมอาเซียนของเทศบาลตำบลแม่สายนั้น เนื่องจากเทศบาลตำบลแม่สายเป็นหน่วยงานระดับท้องถิ่น มีหน้าที่ดูแลท้องถิ่นพื้นที่เทศบาลในด้านต่างๆ ทั้งรักษาความสงบเรียบร้อยของประชาชน ระบบสาธารณสุข โภค สงเสริมการพัฒนาสตรี เด็ก เยาวชน ผู้สูงอายุและผู้พิการ บำรุงศิลปะ จารีตประเพณี ภูมิปัญญาท้องถิ่นและวัฒนธรรมอันดีของท้องถิ่น รวมถึงดูแลให้ราษฎรได้รับการศึกษาอบรม

ในส่วนของเทศบาลตำบลแม่สาย ได้มีการวางแผนนโยบายการพัฒนาในข้อที่ 2 โดยกล่าวถึง “การส่งเสริมการเป็นเมืองแห่งการเรียนรู้และการมีส่วนร่วมของทุกภาคส่วน จัดส่งเสริมพัฒนาการศึกษาของเด็กและเยาวชนทั้งในระบบและนอกระบบโดยการจัดการศึกษาของสถานศึกษาในสังกัด มุ่งเน้นให้สถานศึกษาเป็นฐานการพัฒนา และมีเป้าหมายระดับคุณภาพเข้าสู่ระบบประเมินคุณภาพและมาตรฐานการศึกษาในปี พ.ศ. ๒๕๕๖ พร้อมทั้งขยายชั้นเรียนในระดับมัธยมศึกษาในปี พ.ศ. ๒๕๕๘ เพื่อเป็นศูนย์กลางการศึกษาขึ้นพื้นฐานของประชาคมเศรษฐกิจอาเซียน พร้อมทั้งส่งเสริมให้มีการเรียนรู้ตามอัธยาศัย มุ่งพัฒนาอาชีพ มุ่งสร้างชุมชนและสังคมแห่งการมีส่วนร่วมในการแก้ปัญหาและพัฒนาท้องถิ่น” (ข้อมูลอ้างอิงจากเว็บไซต์ <http://www.maesai.go.th/html/borihan.html>)

ดังนั้นทางเทศบาลตำบลแม่สายที่มีบทบาทในการส่งเสริมการศึกษา/ส่งเสริมความรู้ของชุมชนจึงได้มีการดำเนินการให้ข้อมูลข่าวสารเกี่ยวกับประชาคมอาเซียนดังนี้

2.1 วิธีการเผยแพร่ข้อมูลข่าวสารในชุมชน/หมู่บ้าน

จากการสัมภาษณ์นายกเทศมนตรีเทศบาลตำบลแม่สาย ในประเด็นการดำเนินการในการให้ข้อมูลข่าวสารเกี่ยวกับประชาคมเศรษฐกิจอาเซียนแก่ประชาชนในชุมชนนั้น พบว่า

การเผยแพร่ข้อมูล/การประชาสัมพันธ์ข้อมูลของที่เทศบาลตำบลแม่สายนั้น ทางเทศบาลตำบลแม่สาย ได้ใช้วิธีการประชาสัมพันธ์เผยแพร่ข้อมูลข่าวสารผ่าน 5 ช่องทาง ได้แก่

1. การจัดอบรม ให้ความรู้เกี่ยวกับประชาคมอาเซียนโดยแบ่งเป็น

1.1 การจัดอบรมเสนาให้ความรู้แก่คณะผู้บริหาร สมาชิกสภาเทศบาล พนักงานเจ้าหน้าที่เทศบาล โดยจัดอบรมในวันที่ 30 พฤษภาคม พ.ศ. 2555

“...ส่วนหนึ่งจัดอบรมที่มีอาจารย์จากมหาวิทยาลัยราชภัฏ ด้านกฎหมาย ด้านศุลกากรก็มาให้ความรู้ พาณิชยจังหวัดมา สูดทำยาสรุปให้เตรียมตัวเตรียมใจไว้ รัฐบาลยังตอบไม่ได้ว่าทุกวันนี้มันจะไปทางไหน แรงงานระดับล่าง ๆ ไม่พูดถึง พูดกันแต่ 7 อาชีพหลักๆ...”

1.2 การจัดอบรมให้ความรู้ในการเตรียมความพร้อมเข้าสู่ประชาคมอาเซียน แก่แกนนำชุมชน ทั้ง 10 ชุมชน (ผู้ใหญ่บ้าน กรรมการชุมชน อปพร. อสม. กลุ่มพัฒนาสตรีแม่บ้าน) โดยจัดอบรมในวันที่ 15 สิงหาคม พ.ศ. 2555

“...คนที่อบรมส่วนใหญ่เน้นเป็นผู้นำชุมชนผู้ใหญ่บ้านนำไปกระจายต่อในหมู่บ้าน...”

2. การจัดตั้งศูนย์ศึกษาเตรียมความพร้อมประชาคมอาเซียน ของเทศบาลตำบลแม่สาย ณ. ห้องสมุดกฎหมาย ในสำนักงานเทศบาลตำบลแม่สาย และศูนย์ศึกษาฯ โรงเรียนเทศบาล 1 (วัดพรหมวิหาร)

3. การออกหน่วยเคลื่อนที่อาเซียน เพื่อสร้างความเข้าใจและเตรียมความพร้อมสู่ประชาคมอาเซียน โยเป็นการจัดร่วมในกิจกรรมเทศบาลเคลื่อนที่ โดยความร่วมมือระหว่างเทศบาลตำบลแม่สาย และโรงเรียนเทศบาล 1 (วัดพรหมวิหาร)

4. การประชาสัมพันธ์ข้อมูลข่าวสารเกี่ยวกับประชาคมอาเซียนผ่านทางเว็บไซต์ ของเทศบาลตำบลแม่สาย โดยการเชื่อมโยงข้อมูลประชาคมอาเซียนจากเว็บไซต์ต่างๆ มารวมไว้ที่เว็บไซต์ของเทศบาลตำบลแม่สาย เพื่อเป็นแหล่งข้อมูลสำหรับผู้สนใจ
5. การระดับธงชาติอาเซียน ทั้งธงประเทศสมาชิก 10 ประเทศและธงอาเซียน โดยติดไว้ที่บริเวณหน้าสำนักงานเทศบาลตำบลแม่สาย และหน้าห้องประชุมสภาเทศบาล

โดยการดำเนินการเผยแพร่ข้อมูล/การประชาสัมพันธ์ข้อมูลเกี่ยวกับประชาคมอาเซียนของเทศบาลตำบลแม่สาย นอกจากดังที่กล่าวมาข้างต้นแล้วนั้น ทางเทศบาลตำบลแม่สายยังได้มีการวางแผนการดำเนินการแต่งตั้งคณะศึกษาเตรียมความพร้อมประชาคมอาเซียนเทศบาลตำบลแม่สาย เพื่อรวบรวมข้อมูลต่างๆ ที่เกี่ยวข้องกับการพัฒนา การดำเนินงานที่สอดคล้องกับนโยบายการบริหารงาน เพื่อที่จะสามารถให้ข้อมูลแก่ประชาชนในพื้นที่ ที่ต้องการศึกษาข้อมูล หรือนำไปใช้ประโยชน์ในการเตรียมความพร้อมในการเข้าสู่ประชาคมอาเซียนได้ต่อไป

2.2 ข้อมูลข่าวสารเกี่ยวกับประชาคมอาเซียนที่ดำเนินการเผยแพร่

ข้อมูลข่าวสารเกี่ยวกับประชาคมอาเซียนที่เทศบาลตำบลแม่สายได้ดำเนินการเผยแพร่นั้น สามารถแบ่งได้เป็น 2 ประเภทคือ

1. ข้อมูลที่ เทศบาลตำบลแม่สายเป็นผู้ดำเนินการให้ข้อมูลเอง โดยเป็นข้อมูลพื้นฐานทั่วไปเกี่ยวกับประชาคมอาเซียน เช่น 3 เสาหลักประชาคมอาเซียน ประเทศสมาชิกอาเซียนทั้ง 10 ประเทศที่เกี่ยวข้อง เช่นป้ายประชาสัมพันธ์ แผ่นพับ เป็นต้น
2. ข้อมูลที่ เทศบาลตำบลแม่สายเป็นหน่วยงานกลางเชิญหน่วยงานต่างๆ ที่เกี่ยวข้องด้านอาเซียนมาดำเนินการให้ข้อมูลความรู้ โดยทางเทศบาลตำบลแม่สายจะเป็นผู้จัดกิจกรรม/การอบรมให้ความรู้เกี่ยวกับประชาคมอาเซียน โดยเชิญวิทยากรจากหน่วยงานต่างๆ มาให้ข้อมูล/ความรู้ เช่น การจัดอบรมภาษาพม่า การจัด

อบรมความรู้เรื่องประชาคมอาเซียน หรือร่วมมือกับหน่วยงานต่างๆ เช่น โรงเรียน เป็นต้น

ทั้งนี้ในส่วนขอเทศบาลตำบลแม่สายยังได้มีการเตรียมดำเนินการในด้านการส่งเสริมด้านภาษาแก่ชุมชน อันจะเป็นการเตรียมความพร้อมด้านภาษาของประชาชนก่อนที่จะเข้าสู่การเป็นประชาคมอาเซียน เช่น การอบรมภาษาพม่า การอบรมภาษาจีน เป็นต้น

“...ตอนนี้เน้นภาษาก่อน เรื่องอัตราภาษีศุลกากร เรื่องความมั่นคงเราไม่เข้าไปยุ่ง เรามีตำรวจทหาร คณะกรรมการชายแดน เราเป็นการพัฒนาภายในแต่เราก็จ้างชาวให้ชุมชน เรารู้ตัวตลอดว่าเราต้องเตรียมตัวนะ แต่ไม่ให้ ตื่นตระหนก เราไม่ประมาท เราค่อยๆไป...”

“...ในส่วนขอท้องถิ่นเราเตรียมเรื่องภาษาอย่างเดียว เรื่องการศึกษาของเด็กเรา อบรมภาษาพม่าภาษาจีน การเรียนภาคปกติเรื่องภาษาอังกฤษเราเรียนอยู่แล้ว แต่ภาษาที่สามพม่า จีน เราต้องมี ลาวนี่ไม่ใช่เรื่องใหญ่พอสื่อกันได้ แต่จีนกับเราตีหน้อยหลังจากเปิดการค้ากับจีน คนจีนมาอยู่ที่แม่สายเยอะ มาเป็นเจ้าของร้านค้า เอาสินค้ามาขาย ส่วนคนชนกลุ่มน้อยที่อยู่ชายแดนพม่าไทย ส่วนใหญ่พูดภาษาจีนได้ โรงเรียนกวดวิชาเขาเลี้ยงเรื่องการขออนุญาต แต่จริงๆ สอนภาษาเลย มูลนิธิกว้างแม่ สอนจีนกลาง สมาคมยูเนียน น่าจะเป็นจีนได้ห้วน มีอาชีพบ้านถ้ำ แม้แต่ สพฐ. เองก็มีครูอาสาสมัคร สอนภาษาจีน ส่วนหนึ่งถ้าโรงเรียนเขามีให้เขาเสนอมา เราเป็นคนจ่ายงบประมาณสนับสนุนโรงเรียนละคน เราทำมา 2-3 ปีแล้ว สอนพื้นฐานก่อน...”

3. ปัญหา/อุปสรรคที่พบระหว่างดำเนินการให้ข้อมูลข่าวสารเรื่องอาเซียนของเทศบาลตำบลแม่สาย

ในส่วนขอปัญหาและอุปสรรคขอเทศบาลตำบลแม่สายในการดำเนินการให้ข้อมูลแก่ประชาชนในพื้นที่ ได้แก่ ข้อมูลข่าวสารต่างๆ ที่เกี่ยวข้องกับประชาคมอาเซียน จากหน่วยงานต่างๆ ที่มีรูปแบบเดียวกัน โดยไม่ได้เป็นข้อมูลที่มีการแบ่งประเภท หรือข้อมูลเฉพาะสำหรับพื้นที่ อย่างเช่น พื้นที่ชุมชนที่มีความสำคัญทางด้านเศรษฐกิจ ว่าจะต้องทราบข้อมูลอย่างไรบ้าง ซึ่งทาง

เทศบาลเองก็ไม่สามารถจะดำเนินการจำแนกข้อมูลได้เนื่องจากไม่ได้เป็นหน่วยงานเจ้าของข้อมูล จึงเป็นอุปสรรคสำหรับการนำเสนอข้อมูลเกี่ยวกับประชาคมอาเซียนต่อไปยังชุมชน

“...แต่รูปแบบเป็นอย่างไร ภาพก็ยังไม่ชัด มันก็อีกรอบเดิม เพาเวอร์พอยต์ที่ขึ้น ก็ลอกกันมา เป็นแพทเทิร์นเดียวกัน เราไปฟังใหม่ๆ เราก็อยากรู้ เราก็โอเค ว่าเมืองชายแดนอย่างเราควรทำอย่างไรกัน สุดท้ายไปมันก็รูปแบบเดียวกัน เสร็จแล้วขยายก็ได้แค่นิดหน่อย ถามชาวบ้านว่าจะเตรียมตัวอย่างไร ณ วันนี้เราเตรียมตัวอะไรไม่ได้...”

4. การตอบสนองของภาคประชาชนในประเด็นเรื่องประชาคมอาเซียนในพื้นที่อำเภอแม่สาย

การตอบสนองของภาคประชาชนในประเด็นเรื่องประชาคมอาเซียนในพื้นที่ตำบลแม่สายนั้น ในส่วนของเทศบาลตำบลแม่สายนั้น เห็นว่า

4.1 ในกลุ่มประชาชนทั่วไปในพื้นที่ซึ่งมีการตื่นตัวในประเด็นเกี่ยวกับประชาคมอาเซียนไม่มากนัก โดยประชาชนทราบว่าจะมีการเข้าร่วมเป็นประชาคมอาเซียนในปี 2558 ต้องมีการเตรียมพร้อมด้านภาษาที่ 3 เป็นต้น ด้วยเนื่องจากในพื้นที่อำเภอแม่สายนั้นเป็นพื้นที่ที่มีการค้าชายแดนอยู่แล้ว และเป็นพื้นที่ที่มีประชาชนทั้ง ชาวไทย ชาวพม่า ชาวจีน อาศัยอยู่ร่วมกัน มาเป็นเวลานาน เป็นวิถีชีวิตของประชาชนในพื้นที่ ดังนั้นประชาชนในพื้นที่จึงมีความเคยชิน ไม่ได้ตื่นตระหนกในประเด็นเรื่องการเข้าร่วมประชาคมอาเซียนมากนัก จึงส่งผลต่อการตื่นตัว/ความสนใจในข้อมูลเกี่ยวกับการเตรียมความพร้อมในการเข้าสู่ประชาคมอาเซียน เช่น ในเรื่องของการค้าหรือการที่ประชาชนจากประเทศเพื่อนบ้านจะเข้ามาทำงานในพื้นที่

“...ชุมชนมีการตื่นตัวเรื่องอาเซียนไม่เยอะ ถามว่าเขาจะกระทบอะไรเขายังไม่รู้ เรายังแค่เอสเอ็มอี ถามว่าคนท้องถิ่นรู้อะไรมั๊ยเขารู้ว่า เออีซี (AEC) จะมา 58... มันเป็นวิถีชีวิตดั้งเดิมของเขา รู้ข่าวนี้จากฟรีทีวี ถ้าเราคิดว่าเราต้องชวนขายเราก็ต้องหา...คนที่อยู่ในพื้นที่จริงๆ เขาดำเนินชีวิต...วิถีเดิมเขามีของเขาอยู่แล้ว เขาค้าขายกับพม่าอยู่แล้ว มันมีความแตกต่างทางชาติพันธุ์ ...การที่

เขาเข้ามาอยู่มันไม่เป็นปัญหา พ่ออยู่ชายแดน อย่าไปมองว่าเขาดีด้อยกว่าเรานะ เดียวนี้กำลังซื้อ เขาเยอะมาก เพราะของของเขา เขาก็ไม่ค่อยบริโภคเพราะไม่มีคุณภาพ เขาจะซื้อของเราทั้งนั้น... เพราะฉะนั้นถามว่าคนทั่วไปถ้าไปตีนตระหนกกับมัน พ่อเป็นชาวบ้านเป็นช่างปูน พ่อจะไปตีนเต็นต์ อยากรีบกับ AEC ถ้าถามตรงๆ ถามว่าเราเตรียมการอะไรบ้าง เราแทบไม่ต้องเตรียมการอะไรเลย แต่เรารู้ว่าเราต้องทำเรื่องภาษาที่3...”

4.2 ในกลุ่มพ่อค้า/นักธุรกิจ โดยประชาชนในกลุ่มนี้มีการดำเนินธุรกิจ ทำการค้าขายอยู่ในพื้นที่อำเภอแม่สาย รวมถึงมีประสบการณ์การค้าขายกับประเทศเพื่อนบ้านมานานแล้ว ดังนั้นประชาชนกลุ่มนี้จึงมีความรู้เกี่ยวกับข้อมูลข่าวสารที่เกี่ยวกับประชาคมเศรษฐกิจอาเซียน มีการเตรียมความพร้อมในการเข้าสู่ประชาคมอาเซียนอยู่แล้ว อีกทั้งมีแหล่งข้อมูลเกี่ยวกับการค้า-การลงทุน จากหน่วยงานในพื้นที่ เช่น ด้านศุลกากร หอการค้า ที่มีข้อมูลสำหรับผู้ประกอบการในเตรียมความพร้อมเมื่อเข้าสู่ประชาคมอาเซียน ดังนั้นประชาชนกลุ่มนี้จึงไม่กระตือรือร้นในข้อมูลข่าวสารที่มาจากหน่วยงานท้องถิ่นอย่างเทศบาลตำบลแม่สาย เนื่องจากข้อมูลจากเทศบาลเป็นข้อมูลพื้นฐานทั่วไปเกี่ยวกับประชาคมอาเซียนเท่านั้น

“...วันหนึ่งเราไปตามเขา(นักธุรกิจท้องถิ่น)ว่าถ้าเปิดแล้วจะทำอย่างไร แต่เขารู้อยู่แล้วรู้ดีกว่าเราอีก...การค้าชายแดน ตั้งแต่ไหนแต่ไร แต่อดีตกาลมา แล้วเรื่อง AEC มันเป็นวิถี เขาไม่ตีนตระหนก...แต่ที่ฟังมาจากนักวิชาการต้องอย่างนั้นต้องอย่างนี้ แต่พอมาที่นี้ เขาบอกว่าให้เตรียมใจไว้อย่างเดียว เขาไม่ตีนตระหนก มันเป็นอาเซียนในหนังสือ มันไม่ใช่อาเซียนในวิถีชีวิต...”

ข้อสังเกตของผู้วิจัย : จากการสัมภาษณ์นายกเทศมนตรีเทศบาลตำบลแม่สาย ผู้วิจัยสังเกตว่า แหล่งที่มาของข้อมูลข่าวสารเกี่ยวกับประชาคมอาเซียนของเทศบาลตำบลแม่สายนั้นมีอยู่หลากหลาย ทั้งจากการเข้าร่วมอบรมสัมมนา จากเว็บไซต์หน่วยงานที่เกี่ยวข้องด้านเศรษฐกิจ เกี่ยวข้องกับการเข้าร่วมประชาคมอาเซียน รวมถึงการดำเนินการเผยแพร่/ประชาสัมพันธ์ข้อมูล

ข่าวสารเกี่ยวกับประชาคมอาเซียนของทางเทศบาลตำบลแม่สายนั้นมีอยู่หลากหลายช่องทาง เช่นกัน แต่ทั้งนี้เทศบาลตำบลแม่สายที่มีบทบาทในการส่งเสริมการศึกษาของชุมชนนั้น แต่เทศบาลตำบลแม่สายไม่ได้เป็นหน่วยงานที่เป็นแหล่งข้อมูลเกี่ยวกับประชาคมอาเซียนหรือเกี่ยวข้องโดยตรงกับประชาคมอาเซียน อย่างเช่น ด้านบุคลากรแม่สาย ทางเทศบาลแม่สายเอง ต้องอาศัยข้อมูลจากหน่วยงานต่างๆ มาเป็นพื้นฐานในการให้ข้อมูล หรือเป็นผู้ประสานงาน หน่วยงานต่างๆ ที่มีข้อมูลเกี่ยวกับประชาคมอาเซียนเพื่อมาให้ข้อมูลแก่ชุมชน

ก.6 เทศบาลเวียงพางคำ

ในการสัมภาษณ์เก็บข้อมูลผู้ส่งสารภาคประชาชน โดยเป็นผู้ส่งสารที่เป็นทางการนั้น ผู้วิจัยได้สัมภาษณ์ตัวแทนของเทศบาลตำบลเวียงพางคำ คือ นายฉัตรชัย ชัยศิริ ตำแหน่ง นายกเทศมนตรีเทศบาลตำบลเวียงพางคำ

ทั้งนี้ผู้วิจัยได้ทำการสัมภาษณ์ตัวแทนของเทศบาลตำบลเวียงพางคำ โดยเก็บข้อมูลใน 4 ประเด็นคือ (1) การเปิดรับและแสวงหาข้อมูลข่าวสารเกี่ยวกับประชาคมเศรษฐกิจอาเซียนของสื่อ บุคคลท้องถิ่น (2) การดำเนินการในการเผยแพร่ให้ข้อมูลข่าวสารเกี่ยวกับประชาคมเศรษฐกิจ อาเซียน (3) ปัญหาและอุปสรรคในการดำเนินการ และ (4) การตอบสนองของกลุ่มผู้รับสารในพื้นที่

1. การเปิดรับและแสวงหาข้อมูลข่าวสารเกี่ยวกับประชาคมอาเซียน

จากการสัมภาษณ์นายกเทศมนตรีเทศบาลตำบลเวียงพางคำ ในประเด็นการเปิดรับและ แสวงหาข้อมูลข่าวสารเกี่ยวกับประชาคมเศรษฐกิจอาเซียนนั้น ข้อมูลที่ได้สามารถแบ่งได้เป็น 2 ส่วนคือ แหล่งที่มาของข้อมูล และเนื้อหาข้อมูลข่าวสาร โดยพบว่า

1.1 แหล่งที่มาของข้อมูลข่าวสารเกี่ยวกับประชาคมเศรษฐกิจอาเซียน

แหล่งที่มาของข้อมูลเกี่ยวกับประชาคมเศรษฐกิจอาเซียนของนายกเทศมนตรีเทศบาลตำบลเวียงพางคำ ได้แก่ การเข้าร่วมอบรมสัมมนา กับหน่วยงานต่างๆ เช่นที่ว่าการอำเภอแม่สาย จังหวัดเชียงราย และเทศบาลตำบลแม่สาย เป็นต้น

“...ส่วนมากช่วงนี้อบรมก็จะเป็นเกี่ยวกับอาเซียนทั้งนั้น เพื่อเตรียมความพร้อมเพื่อรองรับอาเซียน...”

1.2 ลักษณะ/ประเภทของข้อมูลข่าวสารเกี่ยวกับประชาคมเศรษฐกิจอาเซียน

ข้อมูลข่าวสารเกี่ยวกับประชาคมอาเซียนที่ทางเทศบาลเวียงพางคำได้รับจะเป็นเนื้อหาทั่วไปเกี่ยวกับประชาคมอาเซียน เช่น ข้อมูลที่เกี่ยวกับด้านเศรษฐกิจ การเกษตร การเตรียมพร้อมด้านภาษา เป็นต้น โดยหน่วยงานระดับท้องถิ่นอย่างเทศบาลเองก็ต้องนำมาปรับพิจารณาให้สอดคล้องกับการดำเนินงานของหน่วยงาน

“...ส่วนมากเวลาไปอบรมแล้วข้อมูลมันก็จะคล้ายๆกัน คือมันก็เป็นข้อมูลเดียวกัน การเตรียมตัวรองรับ เราก็มาทำในพื้นที่เรา นำมาปรับใช้ ให้เหมือนกันหมดไม่ได้หรอก เพราะอย่างชายแดน อย่างเขตติดต่อกับประเทศอื่นมันก็จะต่างกัน เราก็ต้องหาที่ส่วนที่มันคาบเกี่ยวกัน อย่างของเรา การส่งออก ภาคเกษตรกรรมก็บางส่วน...การรับมือในเรื่องเศรษฐกิจ เกษตรกรรม ให้ข้อมูลข่าวสารกับทางชาวบ้าน เพื่อให้รับรู้ ให้เตรียมความพร้อมว่าถ้าเกิดมีอาเซียน เกิดการค้าเสรีเข้ามา เราจะเตรียมรับมืออย่างไร...”

“...เรามีสิ่งการเกี่ยวกับการรองรับมาแล้วว่า ให้แต่ละท้องถิ่นเตรียมความพร้อมในเรื่องภาษา...”

2. การดำเนินการในการให้ข้อมูลข่าวสารเกี่ยวกับประชาคมเศรษฐกิจอาเซียน

2.1 วิธีการเผยแพร่ข้อมูลข่าวสารในชุมชน/หมู่บ้าน

จากการสัมภาษณ์นายกเทศมนตรีเทศบาลตำบลเวียงพางคำ ในประเด็นการดำเนินการในการให้ข้อมูลข่าวสารเกี่ยวกับประชาคมเศรษฐกิจอาเซียนแก่ประชาชนในชุมชนนั้น พบว่า

การเผยแพร่ข้อมูล/การประชาสัมพันธ์ข้อมูลของที่เทศบาลตำบลเวียงพางคำดำเนินการนั้น ทางเทศบาลตำบลเวียงพางคำจะใช้วิธีการประชาสัมพันธ์เผยแพร่ข้อมูลข่าวสารผ่านทางช่องทาง ได้แก่

4

1. **การจัดประชุมอบรม** โดยเป็นการจัดประชุมอบรมในระดับกลุ่มผู้นำชุมชน กำหนดผู้ใหญ่บ้าน เพื่อแจ้งข้อมูลข่าวสารเกี่ยวกับประชาคมอาเซียน และให้กลุ่มผู้นำเหล่านี้ไปแจ้งข้อมูลต่อยังประชาชนในพื้นที่ชุมชนที่ดูแลรับผิดชอบ

“...เราพยายามเอาระดับผู้ใหญ่บ้าน กำหนดก่อน อย่างประชุมประจำเดือน เชิญประชุม สัจจะ เราก็จะเชิญพวกเกษตรมาพูดเรื่องการเตรียมมือรับอาเซียน...ประชุมอบรมให้เขาไปบอก ลูกหลานต่อว่าถ้าทำอาชีพนี้ก็เตรียมพร้อม ภาษา วัฒนธรรม...”

2. **จัดตั้งศูนย์ถ่ายทอดความรู้** โดยเป็นศูนย์ถ่ายทอดความรู้ด้านการเกษตรแก่เกษตรกรในพื้นที่

“...เราเทศบาลจะมีศูนย์ถ่ายทอดการเกษตรด้วยซึ่งจะมีการประชุมทุกเดือน เราก็จะชวนพวกเกษตรกร เพื่อมาให้ความรู้เรื่องอาเซียน...”

3. **จัดอบรมภาษา** เช่น ภาษาพม่า ซึ่งเป็นส่วนที่เกี่ยวกับการเตรียมความพร้อมด้านภาษาในการเข้าสู่ประชาคมอาเซียนของประชาชนในพื้นที่

“...จัดที่เทศบาลเราก็จะเอาชาวบ้านเข้ามา ครั้งหนึ่งก็ประมาณ50คน ก็จะมีภาษาพม่า ภาษาอังกฤษ ภาษาจีน สำคัญก็3ภาษา นี้ เพราะมีการติดต่อกัน แต่ส่วนมากสนใจจริงๆก็จะเป็น ภาษาจีน...”

4. การประดับธงชาติอาเซียน บริเวณหน้าสำนักงานเทศบาลตำบลเวียงพางคำ

“...ป้ายธงเป็นสื่อให้รู้ว่า อาเซียนคืออะไร อาเซียนมีกี่ประเทศ...มีการตั้งบ่งเสริมเรื่อง ภาษา มีการอบรมภาษาด้วย...”

5. การดำเนินการในการจัดทำสื่อของหน่วยงานเทศบาลเวียงพางคำ ที่จะมีการเพิ่มเติมภาษาพม่า เพื่อให้เกิดความเข้าใจในการติดต่อสื่อสารระหว่างหน่วยงานเทศบาลเวียงพางคำกับประชาชนชาวพม่า

“...สื่ออื่นๆอย่างของเทศบาลเราก็จะทำทั้งภาษาพม่า ภาษาอังกฤษ ภาษาจีน ภาษาไทย เพื่อส่งเสริมภาษา...”

2.2 ข้อมูลข่าวสารเกี่ยวกับประชาคมอาเซียนที่ดำเนินการเผยแพร่

โดยการดำเนินการเผยแพร่ข้อมูลของทางเทศบาลเวียงพางคำนั้น ในการให้ข้อมูลจะแบ่งประเภท/ชุดของข้อมูลที่ให้แก่ประชาชน เช่น

1. ข้อมูลสำหรับบุคคลทั่วไป โดยจะเป็นข้อมูลในส่วนของคุณภาพทั่วไปของประชาคมอาเซียน การประกอบอาชีพ

“...หน่วยราชการกระจายลงไป ในกรณีที่เราจัดอบรมใหญ่ๆ เช่นอบรม อสม. เราก็จะมีการแนะนำว่า ถ้าเปิดอาเซียน อาชีพอย่างพยาบาล แพทย์ วิศวกร ก็จะไปสามารถทำงานได้ พยายามให้ความรู้เขาไปด้วยเพื่อเขาจะได้ไปบอกลูกหลานต่อไปว่าถ้า 2-3 ปีข้างหน้าถ้าจบสายนี้มาก็คจะสามารถไปทำงานที่ต่างประเทศได้ โดยที่เขารองรับ คือจะมี8วิชาชีพ...”

2. ข้อมูลสำหรับเกษตรกร โดยจะเป็นข้อมูลเกี่ยวกับสินค้าเกษตรเมื่อเข้าสู่ประชาคมอาเซียน

“...ให้ข้อมูลเกษตรกร เช่น พม่ามีสินค้าอะไร ลาวมีสินค้าอะไร จีนมีสินค้าอะไร ถ้าเปิดการค้าเสรี เราจะมีผลกระทบอย่างไร เช่นกระทบในเรื่องของข้าว...”

อีกทั้งในอนาคตทางเทศบาลเวียงพางคำได้วางแผนในการดำเนินงานในการส่งเสริมด้านข้อมูลข่าวสาร/ความรู้ เพื่อเป็นการเตรียมความพร้อมประชาชนในการเข้าสู่ประชาคมอาเซียน ดังนี้

1. การดำเนินการจัดตั้งวิทยุชุมชนของเทศบาลตำบลเวียงพางคำ เพื่อเป็นช่องทางกระจายข้อมูลข่าวสารแก่ประชาชนในพื้นที่อีกทางหนึ่งด้วย และทางเทศบาลตำบลเวียงพางคำยังได้เตรียม

“...เราก็เป็นตัวเชื่อมกระจายข่าว ตอนนี้จะมีการเปิดวิทยุชุมชน จะเอาข้อมูลข่าวสารสามารถเปิดได้หมด ของประชาคมตำบล ให้เจ้าหน้าที่ประกาศกับชาวหมู่บ้าน ให้แต่ละหมู่บ้านมีส่วนร่วม มีมาทำเป็นดีใจ บอกเล่าข่าวสาร แต่ตอนนี้มีทำแต่หนังสือไปหา ตอนนี้เป็นหลักข่าวสารว่ากิจกรรมจะมีอะไรบ้าง แต่แผนงานในอนาคตคือจะกระจายข่าวสารทางคลื่นวิทยุ น่าจะเป็น 103 ะไรประมาณนี้ เป็นคลื่นของทางเทศบาลตำบล เป็นช่องทางใหม่...”

2. ดำเนินการในด้านการส่งเสริมด้านภาษาแก่ชุมชน อันจะเป็นการเตรียมความพร้อมด้านภาษาของประชาชนก่อนที่จะเข้าสู่การเป็นประชาคมอาเซียน เช่นภาษาพม่า ภาษาจีน เป็นต้น อีกทั้งยังวางแผนนโยบายการสนับสนุนโรงเรียนในพื้นที่ในงบประมาณส่งเสริมด้านภาษา เพื่อเตรียมพร้อมเข้าสู่ประชาคมอาเซียนด้วยเช่นกัน

“...แผนในอนาคต ถ้าเป็นเรื่องของท้องถิ่น เราเน้นในเรื่องของเด็ก เรื่องการศึกษา ดูแลลูกหลาน อย่างโรงเรียน เราก็อุดหนุนให้ตลอด ทั้งอุดหนุนเรื่องครู ช่วยครู อย่างครูสอนภาษาอังกฤษ สอนภาษาจีน เราก็ช่วยเหลือ ช่วยจ่ายให้ด้วย มีการจัดอบรมภาษาให้ด้วย อบรมให้ทั้งเด็กและผู้ใหญ่ ถ้าเด็กเราก็จะอบรมในโรงเรียนมันก็จะมี 2 ระบบคือ จะให้เราจัดระบบให้ หรือว่าจะให้จ้างครูไปสอนที่โรงเรียน แต่ส่วนมากเขาจะชอบให้จ้างครูไปสอนเพราะมันจะได้กระจายได้

ครูที่สอนก็เหมือนครูทั่วไป เราจะจ้างปีต่อปี จ่ายเงินให้ ก็เหมือนเราจัดหางบให้เขา แล้วครูที่โรงเรียนก็ไปจัดหาคนมาสอน ส่วนมากก็จะเป็นคนไทยมาสอน โครงการนี้มีมานานแล้ว ก่อนที่ผมจะเข้ามา ก็ประมาณสัก1-2ปี มีการอบรมเรื่องภาษา มีทั้งจีน อังกฤษ พม่า แต่จริงๆคนไทยไม่ค่อยสนใจภาษาพม่าเท่าไร ตั้งเป้าอบรมไว้50คน แต่คนมาประมาณ30กว่าคนเอง อาจจะเป็นเพราะคนพม่าพูดไทยได้อยู่แล้ว คนไทยส่วนมากไปสนใจภาษาอังกฤษกับจีนมากกว่า...”

3. ปัญหา/อุปสรรคที่พบระหว่างดำเนินการให้ข้อมูลข่าวสารเรื่องอาเซียนของเทศบาลตำบลเวียงพางคำ

ในส่วนของปัญหาและอุปสรรคของเทศบาลตำบลเวียงพางคำในการดำเนินการให้ข้อมูลแก่ประชาชนในพื้นที่ ได้แก่

3.1 **ด้านงบประมาณในการดำเนินงาน** ในด้านที่เกี่ยวกับการให้ข้อมูลข่าวสาร/ประชาสัมพันธ์เกี่ยวกับประชาคมอาเซียน เนื่องจากเทศบาลตำบลเวียงพางคำนั้นเพิ่งได้ประกาศจัดตั้งเป็นเทศบาลตำบลเวียงพางคำเมื่อปี พ.ศ. 2550 ดังนั้นในด้านการบริหารงานของเทศบาลนั้น งบประมาณจะถูกจัดสรรไปใช้ในการดำเนินนโยบายเร่งด่วนก่อน เช่น ด้านสาธารณูปโภคต่างๆ ดังนั้นในส่วนของงบประมาณจึงมีไม่เพียงพอที่จะนำมาใช้ในการดำเนินงานในส่วนของการส่งเสริม/ประชาสัมพันธ์เกี่ยวกับประชาคมอาเซียน

“...ของพวกเรายังไม่เป็นระบบสุขาภิบาล มันยังมีปัญหาเรื่องงบประมาณด้วย มันไม่เพียงพอ...”

3.2 **ด้านประชาชนผู้รับสารในพื้นที่** ที่มีพื้นฐานความรู้ความเข้าใจในประเด็นที่เกี่ยวกับประชาคมอาเซียนค่อนข้างน้อย เนื่องจากประชาชนในพื้นที่ตำบลเวียงพางคำนั้นหากไม่ได้อาศัยอยู่ในพื้นที่ที่เป็นแหล่งค้าขายแล้ว ก็จะมีโอกาสน้อยกว่าในการได้รับข้อมูลเกี่ยวกับอาเซียน และยังไม่มีความสนใจในประเด็นนี้มากนัก ซึ่งทางเทศบาลตำบลเวียงพางคำก็ต้องมีการวางแผน

จัดการอบรมให้ความรู้แก่ประชาชนในพื้นที่ และประชาสัมพันธ์ให้ประชาชนในพื้นที่มาเข้าร่วมการอบรมความรู้ต่อไป

“...แต่ส่วนมากตอนนี้ที่มีปัญหาหน่อยก็คือเรื่องของชาวบ้าน คือไม่ค่อยมีความรู้เรื่องอาเซียน การค้าเสรี เขาไม่มีความรู้ อย่างเช่น การค้าเสรีคืออะไร ภาษีศุลกากรถ้านำเข้ามาแล้ว ผลกระทบมันจะเยอะมาก แต่ว่าเขายังไม่คิดถึงจุดนั้น แต่นี่คือท้องถิ่นเราพยายามให้พวกเขา มาเตรียมความพร้อมว่าถ้าเป็นอย่างนั้นเราจะมีวิธีการอย่างไร...”

4. การตอบสนองของภาคประชาชนในประเด็นเรื่องประชาคมอาเซียนในพื้นที่

การตอบสนองของภาคประชาชนในประเด็นเรื่องประชาคมอาเซียนในพื้นที่ตำบลเวียงพางคำนั้น ในส่วนของเทศบาลตำบลเวียงพางคำนั้นเห็นว่า ประชาชนยังมีการตื่นตัว/มีความสนใจในประเด็นที่เกี่ยวกับประชาคมอาเซียนไม่มากนัก

“...แล้วอย่างชาวบ้านมีคำถามเขาก็จะมาถาม ทุกวันนี้ชาวบ้านเขายังไม่รู้หรือว่าอาเซียนคืออะไร อย่างหนึ่งเพราะเขายังไม่ได้รับผลกระทบด้วย เขาเลยยังไม่กังวลเขาก็ทำมาหากินของเขาไป เขายังไม่มองถึงขั้นนั้น แต่เราก็ต้องมีมาตรการรองรับ เตรียมความพร้อมไว้ก็ 2 ปีข้างหน้า...”

ก.7 เทศบาลแม่สายมิตรภาพ

ในการสัมภาษณ์เก็บข้อมูลผู้ส่งสารภาคประชาชน โดยเป็นผู้ส่งสารที่เป็นทางการนั้น ผู้วิจัยได้สัมภาษณ์ตัวแทนของเทศบาลตำบลแม่สายมิตรภาพ คือ นายวรรณศิลป์ จีระภาค ตำแหน่ง ปลัดเทศบาลตำบลแม่สายมิตรภาพ

ทั้งนี้ผู้วิจัยได้ทำการสัมภาษณ์ตัวแทนของเทศบาลตำบลแม่สายมิตรภาพ โดยเก็บข้อมูลใน 4 ประเด็นคือ (1) การเปิดรับและแสวงหาข้อมูลข่าวสารเกี่ยวกับประชาคมเศรษฐกิจอาเซียน

ของสื่อบุคคลท้องถิ่น (2) การดำเนินการในการเผยแพร่ให้ข้อมูลข่าวสารเกี่ยวกับประชาคมเศรษฐกิจอาเซียน (3) ปัญหาและอุปสรรคในการดำเนินการ และ (4) การตอบสนองของกลุ่มผู้รับสารในพื้นที่

1. การเปิดรับและแสวงหาข้อมูลข่าวสารเกี่ยวกับประชาคมอาเซียน

จากการสัมภาษณ์ปลัดเทศบาลตำบลแม่สายมิตรภาพในประเด็นการเปิดรับและแสวงหาข้อมูลข่าวสารเกี่ยวกับประชาคมเศรษฐกิจอาเซียนนั้น ข้อมูลที่ได้สามารถแบ่งได้เป็น 2 ส่วนคือ แหล่งที่มาของข้อมูล และเนื้อหาข้อมูลข่าวสาร โดยพบว่า

1.1 แหล่งที่มาของข้อมูลข่าวสารเกี่ยวกับประชาคมเศรษฐกิจอาเซียน

แหล่งที่มาของข้อมูลเกี่ยวกับประชาคมเศรษฐกิจอาเซียนของเทศบาลตำบลแม่สายมิตรภาพ ได้แก่

การเข้าร่วมอบรมสัมมนากับหน่วยงานต่างๆ เช่น อำเภอแม่สาย เทศบาลแม่สาย เป็นต้น โดยการเข้าร่วมอบรมสัมมนากับหน่วยงานต่างๆนั้น จะเป็นบุคลากรในเทศบาลตำบลแม่สายมิตรภาพเป็นผู้เข้ารับการอบรม เพื่อให้มีความรู้เกี่ยวกับประชาคมอาเซียน

“...อันดับแรกเราก็มีการเรียนรู้โดยผู้บริหาร ก็คือตั้งแต่ท่านนายกเทศมนตรีและคณะผู้บริหาร ประกอบด้วย รองนายก สมาชิกสภา และสมาชิกบริหารของเทศบาลที่เป็นข้าราชการประจำ ก็คือปลัดเทศบาล รองปลัดเทศบาล ผู้อำนวยการต่างๆ แล้วก็ข้าราชการที่อยู่ในออฟฟิศ ให้มีความรู้เรื่องอาเซียน...”

“... มีประชุมผู้บริหารมาแล้วครั้งหนึ่งกับสมาชิกสภา เตรียมกันทั้งอำเภอ โดยเชิญ อบต. เทศบาล โดยเทศบาลแม่สายมิตรภาพเป็นเจ้าภาพในการจัดอบรมให้ความรู้เรื่องอาเซียน...”

1.2 ลักษณะ/ประเภทของข้อมูลข่าวสารเกี่ยวกับประชาคมเศรษฐกิจอาเซียน

ข้อมูลข่าวสารเกี่ยวกับประชาคมอาเซียนที่ทางเทศบาลตำบลแม่สายมิตรภาพได้รับนั้นก็จะเป็นเนื้อหาทั่วไปเกี่ยวกับประชาคมอาเซียน เช่น ข้อมูลพื้นฐานของประชาคมอาเซียน การเตรียมพร้อมด้านภาษา เป็นต้น

2. การดำเนินการในการให้ข้อมูลข่าวสารเกี่ยวกับประชาคมเศรษฐกิจอาเซียน

2.1 วิธีการเผยแพร่ข้อมูลข่าวสารในชุมชน/หมู่บ้าน

จากการสัมภาษณ์ปลัดเทศบาลตำบลแม่สายมิตรภาพในประเด็นการดำเนินการในการให้ข้อมูลข่าวสารเกี่ยวกับประชาคมเศรษฐกิจอาเซียนแก่ประชาชนในชุมชนนั้น พบว่า

เบื้องต้นทางเทศบาลตำบลแม่สายมิตรภาพ มีการเผยแพร่ข้อมูล/การประชาสัมพันธ์ข้อมูลของเทศบาลแม่สายมิตรภาพ ได้มี

1. การประดับป้ายประชาสัมพันธ์ และธงอาเซียน ประเทศสมาชิกทั้ง 10 ชาติ บริเวณหน้าสำนักงานเทศบาลตำบลแม่สายมิตรภาพ
2. การให้ข้อมูลข่าวสารผ่านเว็บไซต์ของเทศบาลตำบลแม่สายมิตรภาพ

“...นอกจากแผ่นพับ ป้ายประกาศ ก็จะมีสถานีวิทยุ อินเทอร์เน็ตเราก็จะลงให้ความรู้ไปเรื่อยๆ ให้เตรียมความพร้อม แล้วก็มีการศึกษาดูงาน เราก็จะมีระดับผู้บริหาร ผู้นำชุมชนไปก่อน...”

2.2 ข้อมูลข่าวสารเกี่ยวกับประชาคมอาเซียนที่ดำเนินการเผยแพร่

นอกจากข้อมูลข่าวสารเกี่ยวกับประชาคมอาเซียนที่ทางเทศบาลตำบลแม่สายมิตรภาพได้ดำเนินการ โดยการติดป้ายประชาสัมพันธ์ และธงอาเซียน และการให้ข้อมูลข่าวสารผ่านเว็บไซต์

ของหน่วยงานเทศบาลแม่สายมิตรภาพแล้วนั้น ในส่วนของเทศบาลแม่สายมิตรภาพในการ
ดำเนินการในการเผยแพร่ข้อมูล/การประชาสัมพันธ์ข้อมูลข่าวสารเกี่ยวกับประชาคมอาเซียนของ
เทศบาลแม่สายมิตรภาพแก่ประชาชนในพื้นที่นั้น กำลัง **อยู่ในขั้นตอนของการวางแผน
เตรียมการดำเนินการ** โดยทางเทศบาลแม่สายมิตรภาพได้วางแผนเกี่ยวกับการส่งเสริมการให้
ข้อมูลที่เกี่ยวข้องกับประชาคมอาเซียน ดังนี้

1. **โครงการส่งเสริมการเรียนรู้ด้านภาษาอาเซียน** โดยเป็นโครงการที่จะส่งเสริมให้
เจ้าหน้าที่ ผู้นำชุมชนและประชาชนที่สนใจได้มีความรู้ในภาษาต่างประเทศ เช่น
ภาษาอังกฤษ ภาษาจีน ภาษาพม่า ที่จะประโยชน์และสามารถนำไปใช้ในการ
สื่อสารกันได้ โดยโครงการจะอยู่ในแผนพัฒนาของเทศบาลแม่สายมิตรภาพ เป็น
แผนการดำเนินการระยะเวลา 2 ปีก่อนที่จะเข้าสู่ประชาคมอาเซียนในปี พ.ศ. 2558 มี
เป้าหมายให้ประชาชนในพื้นที่สามารถสื่อสารกันระหว่างประชาชนประเทศเพื่อนบ้าน
ได้

“...(แผนงานเกี่ยวกับประชาคมอาเซียน) เบื้องต้นก็ให้เจ้าหน้าที่เรียนรู้ภาษาต่างประเทศ
ของเราอยู่ใกล้พม่าก็เรียนภาษาพม่า ภาษาอังกฤษ ภาษาจีนเพิ่มเติมตั้งแต่ปีนี้เป็นต้นไป เดี่ยวเรา
ก็จะเปิดการสอนให้กับข้าราชการที่อยู่ในพื้นที่...แล้วก็มีโครงการต่อเนื่องคือ อบรม
ภาษาต่างประเทศให้กับผู้นำ ที่พอจะสื่อสารได้ ก็คือ ตั้งแต่ผู้ใหญ่บ้าน แล้วก็ประธานชุมชนต่างๆ
... กำลังจะเริ่มโครงการนะ เพราะว่าเราทราบแน่ชัดแล้วว่าทางรัฐบาลได้ประกาศในปีงบประมาณ
2555 แล้ว เราก็รับมา เตรียมเข้าแผนพัฒนาของเรา แล้วก็เตรียมให้ผู้บริหาร เตรียมให้ชุมชน คือ
ใน 2 ปี ระหว่างปี 56-57 นี้ เราเตรียมรับอยู่ 2 ปี เปิด 58 มา ก็หมายความว่าเราพอจะรู้เรื่อง
(โครงการเกี่ยวกับการอบรมภาษาก่อนเข้าอาเซียน)...”

“...ในส่วนของชาวบ้านเราก็จะกระตุ้นให้เรียนรู้ภาษาต่างประเทศ ให้พอสื่อสารได้ ไม่
จำเป็นต้องเรียนจริงๆ ก็คือเรียนพอที่จะรู้ และพอที่เราอยู่ในพื้นที่คาบเกี่ยว 3 ประเทศ คือ ไทย
พม่า ลาว แล้วก็จีน โชคดีอย่างหนึ่งคือ คนในพื้นที่เราสามารถฟัง 4 ประเทศนี้รู้เรื่อง ด้วยคำที่มี
รากศัพท์อันเดียวกัน คือ ภาษาไต ภาษายอง ภาษาลื้อ ภาษาจีน คน 3-4 ภาษานี้พูดกันรู้เรื่อง

โดยไม่ต้องแปล คนในพื้นที่ที่มีความหลากหลาย(เชื้อชาติ) เขาสื่อสารกันได้ ถ้ามีพื้นฐานมาจากคน ลื้อ คนไทยใหญ่ คนยอง คนเมือง คนเขิน ก็คือรู้เรื่องกันในอนุภาคสำน้ำโขงส่วนบนจนถึงลาว เพราะฉะนั้นที่ฟังไม่ได้จริงๆในขณะนี้คือพม่า เราไม่รู้เรื่องเลย เพราะฉะนั้นเทศบาลจึงต้องให้มีการ เรียนรู้ภาษาพม่า จะจัดเป็นโครงการอบรมผู้นำ แล้วภาษาเขมรก็อาจจะเป็นภาษาต่อไปก็ ภาษา เวียดนามก็อาจจะอีกต่อไป แต่เราต้องใกล้ชิดกับพม่า ที่จะต้องสื่อสารกัน เนื่องจากแรงงานพม่า อยู่ในเขตเราเยอะพอสมควร ไม่ใช่พอสมควร เพราะฉะนั้นก็ต้องมีการสื่อสาร...”

2. การดำเนินการประชาสัมพันธ์ให้ข้อมูลข่าวสารที่เกี่ยวกับประชาคมอาเซียน แก่ประชาชนในพื้นที่ตำบลแม่สายมิตรภาพ เป็นข้อมูลเกี่ยวกับการดำเนิน ชีวิตประจำวันของประชาชน เช่น ข้อมูลด้านการประกอบอาชีพ การค้า การอยู่ร่วมกัน ในชุมชน เป็นต้น

“...ในส่วนของพี่น้องประชาชน เราได้เข้าถึงพี่น้องประชาชน โดยการแจ้งให้ทราบว่า 1 มกราคม เราจะเปิดเสรีทางเศรษฐกิจของอาเซียน ชาวบ้านจะรู้ว่า พอเปิดมาแล้วชาวบ้านจะมี ผลกระทบอะไรบ้าง ก็จะแจ้งให้ทราบว่า 1. ยกตัวอย่างเสรีทางแรงงาน เสรีทางการค้าอื่นๆ ที่มี หลายๆ เรื่อง และที่สำคัญคือจะมีการเคลื่อนย้ายคน เราก็จะบอกให้ชาวบ้านทราบว่า คนจะเข้า มาในพื้นที่ของเรามากขึ้น หรือคนของเราจะไปอยู่ที่อื่นมากขึ้น มีการเคลื่อนย้ายแรงงานซึ่งจะมี ผลกระทบต่อประชาชน 2. ด้านสิ่งแวดล้อม คนมาอยู่เยอะก็จะเกิดขยะเยอะ การจราจรคับคั่งขึ้น ก็แจ้งให้ชาวบ้านทราบ แต่ก็แจ้งว่าผลดี ถ้ามีคนมาอยู่เยอะก็หมายความว่าคนต้องกินเยอะ กิน เยอะก็ต้องซื้อ กำลังซื้อก็จะมี เราก็จะได้ขายสินค้าเพิ่มมากขึ้น สินค้าเกษตรอะไรๆก็ได้ราคาดี ยิ่งขึ้น ชาวบ้านก็จะรับทราบในส่วนนี้...”

3. การดำเนินการในการจัดทำสื่อของหน่วยงานเทศบาลแม่สายมิตรภาพ ที่จะมี การเพิ่มเติมภาษาพม่า เพื่อให้เกิดความเข้าใจในการติดต่อสื่อสารระหว่างหน่วยงานเทศบาลแม่ สายมิตรภาพกับประชาชนชาวพม่า

“...ก็ต้องเตรียมอย่างอื่น เช่น เอกสาร แผ่นพับ ก็จะมีภาษาพม่าประกอบด้วย เพื่อให้เกิด ความเข้าใจกัน เวลาทำป้ายต่างๆ ก็พยายามจะให้มีภาษาพม่า...”

ก.8 องค์การบริหารส่วนตำบลเกาะช้าง

ในการสัมภาษณ์เก็บข้อมูลผู้ส่งสารภาคประชาชน โดยเป็นผู้ส่งสารที่เป็นทางการนั้น ผู้วิจัยได้สัมภาษณ์ตัวแทนขององค์การบริหารส่วนตำบลเกาะช้าง คือ นายทองสุข ใจภักดิ์ ตำแหน่ง นายกองค์การบริหารส่วนตำบลเกาะช้าง

ทั้งนี้ผู้วิจัยได้ทำการสัมภาษณ์ตัวแทนขององค์การบริหารส่วนตำบลเกาะช้าง โดยเก็บข้อมูลใน 4 ประเด็นคือ (1) การเปิดรับและแสวงหาข้อมูลข่าวสารเกี่ยวกับประชาคมเศรษฐกิจอาเซียน ของสื่อบุคคลท้องถิ่น (2) การดำเนินการในการเผยแพร่ให้ข้อมูลข่าวสารเกี่ยวกับประชาคมเศรษฐกิจอาเซียน (3) ปัญหาและอุปสรรคในการดำเนินการ และ (4) การตอบสนองของกลุ่มผู้รับสารในพื้นที่

1. การเปิดรับและแสวงหาข้อมูลข่าวสารเกี่ยวกับประชาคมอาเซียน

จากการสัมภาษณ์นายกองค์การบริหารส่วนตำบลเกาะช้าง ในประเด็นการเปิดรับและแสวงหาข้อมูลข่าวสารเกี่ยวกับประชาคมเศรษฐกิจอาเซียนนั้น ข้อมูลที่ได้สามารถแบ่งได้เป็น 2 ส่วนคือ แหล่งที่มาของข้อมูล และเนื้อหาข้อมูลข่าวสาร โดยพบว่า

1.1 แหล่งที่มาของข้อมูลข่าวสารเกี่ยวกับประชาคมเศรษฐกิจอาเซียน

แหล่งที่มาของข้อมูลเกี่ยวกับประชาคมเศรษฐกิจอาเซียนของนายกองค์การบริหารส่วนตำบลเกาะช้าง ได้แก่

1. การอบรมสัมมนากับหน่วยงานต่าง ๆ เช่น ที่ว่าการอำเภอแม่สาย มหาวิทยาลัยแม่ฟ้าหลวง

“...เพียงเอาแต่ผู้นำ ผู้ที่สนใจ อาจจะเป็นผู้ใหญ่บ้าน เป็นสมาชิก อบต. หรือกลุ่มที่ให้ความรู้ทางด้านภาษา คืออย่างบุคลากรทางการศึกษา เข้าไปอบรมสัมมนา ที่ทางส่วนราชการ

ต่างๆ หรือทางมหาวิทยาลัยต่างๆ ที่เขาจัด เช่น (มหาวิทยาลัย)แม่ฟ้าหลวง (มหาวิทยาลัย) นครสวรรค์ ก็ส่งบุคลากรไป ผู้ที่สนใจของตำบลไป พอได้องค์ความรู้แล้วก็นำมาเผยแพร่ต่อ ว่าเค้าคิดอย่างไร อะไรอย่างไร แล้วเราจะได้อะไรในอนาคต...”

2. ข้อมูลข่าวสารจากสื่อมวลชน เช่น โทรทัศน์

3. ข้อมูลจากสื่ออินเทอร์เน็ต

โดยจะเป็นแสวงหาข้อมูลของบุคลากรขององค์การบริหารส่วนตำบลเกาะช้าง เพื่อสร้างความรู้ความเข้าใจภายในหน่วยงาน เกี่ยวกับประเด็นการเข้าสู่ประชาคมอาเซียนในปี พ.ศ. 2558

“...เราก็ส่งบุคลากรของเราไปอบรมสัมมนา อบรมแล้วก็มาถ่ายทอดว่าแนวโน้มนโยบายช่องทางที่จะเข้าสู่ประชาคมอาเซียน ขั้นตอนวิธีการจะเป็นอย่างไรบ้าง แล้วก็มาประเมินกัน ผลได้ผลเสีย ทำSWOT ว่าท้องถิ่น พี่น้องจะได้อะไร...ข้อมูลเกี่ยวกับอาเซียนก็มี เพราะเดี๋ยวนี้มันเป็นยุคข้อมูลข่าวสาร มันออนไลน์ (online) ส่วนมากชาวบ้านเขาก็รู้ เจ้าหน้าที่ (อบต.เกาะช้าง)ก็รู้หมด...”

1.2 ลักษณะ/ประเภทของข้อมูลข่าวสารเกี่ยวกับประชาคมเศรษฐกิจอาเซียน

ข้อมูลข่าวสารเกี่ยวกับประชาคมอาเซียนที่ทางองค์การบริหารส่วนตำบลเกาะช้าง ได้รับจากการไปอบรมสัมมนากับหน่วยงานต่างๆ นั้นจะเป็นข้อมูลโดยทั่วไปของประชาคมอาเซียน

“...อบรมเขาก็พูดโดยรวมทั้งหมดเลย...”

2. การดำเนินการในการให้ข้อมูลข่าวสารเกี่ยวกับประชาคมเศรษฐกิจอาเซียน

2.1 วิธีการเผยแพร่ข้อมูลข่าวสารในชุมชน/หมู่บ้าน

จากการสัมภาษณ์องค์การบริหารส่วนตำบลเกาะช้าง ในประเด็นการดำเนินการในการให้ข้อมูลข่าวสารเกี่ยวกับประชาคมเศรษฐกิจอาเซียนแก่ประชาชนในชุมชนนั้น พบว่า

ในเบื้องต้นทางองค์การบริหารส่วนตำบลเกาะช้าง มีการเผยแพร่/การประชาสัมพันธ์ ข้อมูลเกี่ยวกับอาเซียน โดย การประดับธงอาเซียน และประเทศสมาชิกทั้ง 10 ชาติ บริเวณหน้าสำนักงานองค์การบริหารส่วนตำบลเกาะช้างและแจกจ่ายไปยังหน่วยงานในท้องที่ทั้ง โรงเรียน โบสถ์ เป็นต้น เพื่อประชาสัมพันธ์ให้ประชาชนในพื้นที่ได้รู้จักประชาคมอาเซียน

“...ก็ทำป้าย ให้(ชาวบ้าน)สนใจ ให้ติดตามสถานที่ราชการ สถานศึกษา...(ติดป้ายอาเซียน)ก็แล้วแต่หน่วยงานที่เกี่ยวข้อง แต่ผมติดป้ายมานานละ ให้เห็นว่าจะมีอาเซียน ให้รู้ว่าจะมี 10 ประเทศนะ แต่ในกลุ่มผู้บริหารก็มีคุยกันเรื่อยๆ ว่าเราจะได้ เราจะเสียอะไร ก็คุยกันในภาพรวม แต่มันยังไม่เกิดขึ้นจริงเลยยังนึกภาพจริงๆ ไม่ออก แต่ว่าคาดการณ์ คาดว่าอะไรจะเกิดขึ้นเท่านั้น บางที่เราคิดไว้ คาดไว้ มันอาจจะไม่ใช่ก็ได้ อะไรเหล่านี้...”

“... (ชุดข้อมูลเรื่องประชาคมอาเซียน)ตอนนี้ยังไม่ได้ทำ ตอนนี้คือไปอบรมมา แล้วก็เอามาคุยกันในหมู่เล็กๆ คือเอกสารยังไม่มี จะมีแต่คุยกันปากเปล่า...”

2.2 ข้อมูลข่าวสารเกี่ยวกับประชาคมอาเซียนที่ดำเนินการเผยแพร่

ในส่วนขององค์การบริหารส่วนตำบลเกาะช้าง นั้นการดำเนินการในการเผยแพร่ข้อมูล/การประชาสัมพันธ์ข้อมูลข่าวสารเกี่ยวกับประชาคมอาเซียนขององค์การบริหารส่วนตำบลเกาะช้าง แก่ประชาชนในพื้นที่นั้น กำลังอยู่ในขั้นตอนของการวางแผนเตรียมการดำเนินการ โดยทางองค์การบริหารส่วนตำบลเกาะช้าง ได้วางแผนเกี่ยวกับการส่งเสริมการให้ข้อมูลที่เกี่ยวกับประชาคมอาเซียนในด้านภาษา เช่น

1. โครงการส่งเสริมการเรียนรู้ภาษา โดยจัดหาวิทยากรที่มีความรู้เกี่ยวกับประชาคมอาเซียนเข้ามาอบรมให้แก่ประชาชนในพื้นที่ เช่น ภาษาพม่า ภาษาอังกฤษ

“...คือขั้นตอนนี้เรายังไม่ได้ดำเนินการ (ลงไปให้ข้อมูลกับชุมชน) ความรู้แล้วก็...การให้ข้อมูลข่าวสารเกี่ยวกับเรื่องอาเซียน ก็คงจะเป็นด้านภาษา อบรมภาษาที่ประชากรอยากจะแสวงหา ภาษาที่คนในพื้นที่อยากจะเรียน เราก็จะหาวิทยากรมาดูแลให้.. ตอนนี้หมายความว่าต้องถื่นเตรียมไว้ก่อน ทำข้อบัญญัติไปผ่านสภา ผ่านแล้วถึงจะดำเนินการได้ ตอนนี้ยังไม่ได้ดำเนินการเพราะข้อมูลยังไม่ผ่านสภา ตำบลเกาะช้างยังอยู่ในช่วงเลือกตั้งนายก อบต. ยังไม่มีการเลือกตั้งสมาชิกสภาตำบล ซึ่งจะเข้ามาทำหน้าที่พิจารณาข้อบัญญัติ...”

2. จัดสรรงบประมาณสนับสนุน (เงินอุดหนุนหน่วยราชการ) ด้านการเรียนรู้ภาษาในสถานศึกษาในพื้นที่ตำบลเกาะช้าง โดยจะเป็นงบประมาณในการจ้างบุคลากร/ครูที่มีความรู้ด้านภาษามาสอน โดยแต่ละโรงเรียนสามารถทำโครงการมาเสนอของบประมาณสนับสนุนได้

“... ก็คงจะเตรียมเรื่องงบประมาณเรื่องภาษา ให้นักเรียน และประชาชน โดยทั่วไป ที่มีความสนใจ คนที่ต้องการ ก็ตั้งงบประมาณไว้ แต่ของบัญญัตียังไม่ผ่าน ... เค้เรียกว่าเงินอุดหนุนหน่วยราชการ เราก็ทำว่าจะฝึกอบรมภาษาเท่าไรจะจ้างครูหรือผู้ที่มีความรู้ทางด้านภาษา คงจะคล้ายๆ ตัวแทนครู อาจจะทำจ้างคนที่เขาเก่ง คนที่เขาสามารถสื่อสารได้ เขาสามารถมาสอนได้... อย่างบที่เคยขอด้านภาษาก็มีมาทุกโรงเรียนแล้วแต่ว่าเขามีศักยภาพที่จะทำได้ บางที่เขาไม่มีบุคลากร ไม่มีอะไร เขาก็ขอมา เพียงแต่เอาไปสอนให้เด็กในโรงเรียนให้ได้รู้ทันในเรื่องอาเซียน ให้รู้ภาษาเพิ่มมากขึ้นนอกจากไทย อังกฤษ ก็คงภาษาจีนนะ อะไรพวกนี้...”

3. ปัญหา/อุปสรรคที่พบระหว่างดำเนินการให้ข้อมูลข่าวสารเรื่องประชาคมอาเซียน

เนื่องจากทางองค์การบริหารส่วนตำบลเกาะช้างยังไม่ได้มีการดำเนินโครงการที่เกี่ยวกับการส่งเสริม/ประชาสัมพันธ์ด้านประชาคมอาเซียน นอกเหนือจากการติดป้ายประชาสัมพันธ์

ดังนั้นในส่วนของปัญหาและอุปสรรคในการดำเนินการในการให้ข้อมูลข่าวสารเรื่องประชาคมอาเซียนขององค์การบริหารส่วนตำบลเกาะช้างนั้น ก็จะมีใน **ด้านของงบประมาณในการดำเนินงาน**ในการสนับสนุนส่งเสริมความรู้เรื่องอาเซียนในพื้นที่ ซึ่งงบประมาณในการดำเนินงานของทางหน่วยงานนั้นจะถูกจัดสรรไปใช้ในการบริหารงานด้านอื่นๆ ซึ่งอาจจะเหลือไม่เพียงพอนำมาเป็นงบประมาณสนับสนุนพิเศษในการดำเนินงานเกี่ยวกับประชาคมอาเซียน

4. การตอบสนองของภาคประชาชนในประเด็นเรื่องประชาคมอาเซียนในพื้นที่

การตอบสนองของภาคประชาชนในประเด็นเรื่องประชาคมอาเซียนในพื้นที่ตำบลเกาะช้างนั้น ในส่วนขององค์การบริหารส่วนตำบลเกาะช้างนั้น เห็นว่า

4.1 ในกลุ่มประชาชนทั่วไป ในพื้นที่ยังมีการตื่นตัวในประเด็นเกี่ยวกับประชาคมอาเซียนไม่มากนักในด้านของการปรับตัวในการดำเนินวิถีชีวิตหรือการประกอบอาชีพ แต่จะไปเน้นการสนับสนุนบุตรหลานในการเรียนภาษาเพิ่มเติม

4.2 กลุ่มนักเรียนนักศึกษาในพื้นที่จะมีการตื่นตัวในประเด็นเรื่องประชาคมอาเซียน โดยเฉพาะในด้านของการเรียนภาษา ทั้งจากการเรียนในโรงเรียนและการเรียนพิเศษเพิ่มเติม

4.3 กลุ่มเกษตรกรในพื้นที่มีการตื่นตัวในประเด็นเกี่ยวกับประชาคมอาเซียนไม่มากนัก อาจด้วยเนื่องจากมีบริษัทเข้ามาดูแลตั้งแต่ในกระบวนการปลูกจนถึงการรับซื้อสินค้า ซึ่งเกษตรกรอาจจะไม่ต้องแสวงหาข้อมูลเพื่อเตรียมความพร้อมของเกษตรกรเอง

“... ชาวบ้านตอนนี้ก็ยังไม่ตื่นตัวเท่าไร จะมีเฉพาะกลุ่มนักเรียน นักเรียนนักศึกษาที่ตื่นตัว แต่คนที่อายุมากๆ ที่มีวิถีชีวิตอยู่กับท้องไร่ท้องนา ที่เป็นเกษตรกร ผมไม่เห็นเค้าตื่นตัวอะไรกันเลย บางที่ผมถาม ยังไม่สนใจด้วยซ้ำไป เค้าก็บอกมันไม่มีอะไรมากมาย เราก็อยู่ของเราทำมาหากินของเราได้อยู่แล้ว...”

จากข้อมูลผลการวิจัยในบทที่ 4 ในส่วน **กลุ่มผู้ส่งสารที่เป็นทางการ** โดยการสัมภาษณ์
สื่อบุคคลท้องถิ่นที่เป็นผู้ส่งสารที่เป็นทางการทั้งหมด 8 คน ผู้วิจัยได้ทำการสัมภาษณ์เก็บข้อมูลใน
4 ประเด็นคือ (1) การเปิดรับและแสวงหาข้อมูลข่าวสารเกี่ยวกับประชาคมเศรษฐกิจอาเซียน ของ
สื่อบุคคลท้องถิ่น (2) การดำเนินการในการเผยแพร่ให้ข้อมูลข่าวสารเกี่ยวกับประชาคมเศรษฐกิจ
อาเซียน (3) ปัญหาและอุปสรรคในการดำเนินการ และ (4) การตอบสนองของกลุ่มผู้รับสารใน
พื้นที่ สามารถสรุปผลการวิจัยที่ได้เป็นตาราง ดังนี้

ตารางที่ 2: การเปิดรับ/การแสวงหาและการถ่ายทอดข้อมูลข่าวสารเกี่ยวกับประชาคมอาเซียนของสื่อบุคคลท้องถิ่น(ผู้ส่งสารที่เป็นทางการ)

	การเปิดรับและแสวงหาข้อมูลข่าวสารเกี่ยวกับประชาคมอาเซียน		การดำเนินการในการให้ข้อมูลข่าวสารเกี่ยวกับประชาคมเศรษฐกิจอาเซียน		ปัญหา/อุปสรรคในการให้ข้อมูลข่าวสารเกี่ยวกับประชาคมเศรษฐกิจอาเซียน	การตอบสนองของภาคประชาชนในประเด็นเรื่องประชาคมอาเซียน
	แหล่งที่มาของข้อมูล	ลักษณะ/ประเภทของข้อมูล	วิธีการเผยแพร่ข้อมูลข่าวสาร	ข้อมูลข่าวสารที่ดำเนินการเผยแพร่		
1. ที่ว่าการอำเภอแม่สาย	1. ข้อมูลจากจังหวัดเชียงราย 2. ข้อมูลจากการอบรมสัมมนาที่จัดขึ้นโดยหน่วยงานต่างๆ	แนวนโยบายการปฏิบัติงาน	1. ข้อมูลข่าวสารจากที่ว่าการอำเภอแม่สายไปถึงประชาชนผ่านผู้นำชุมชน -การประชุม -หนังสือราชการ 2. ดำเนินการโดยผ่านหน่วยงานราชการระดับอำเภอ	ข้อราชการ /ข้อระเบียบ /ข้อกำหนดต่างๆ	1. ภาระหน้าที่รับผิดชอบของหน่วยงานอำเภอแม่สาย 2. งบประมาณในการดำเนินงาน 3. ยุทธศาสตร์การดำเนินการที่เกี่ยวกับประชาคมอาเซียน 4. แนวทางการดำเนินการเกี่ยวกับประชาคมอาเซียนที่ยังไม่ชัดเจน 5. หน่วยงานที่รับผิดชอบในการให้ข้อมูลข่าวสาร	1. กลุ่มผู้นำชุมชนมีการตื่นตัวในประเด็นที่เกี่ยวกับอาเซียน 2. กลุ่มประชาชนทั่วไปมีความรู้ความเข้าใจ 3. กลุ่มเยาวชนมีความรู้ความเข้าใจสูง

	การเปิดรับและแสวงหาข้อมูลข่าวสารเกี่ยวกับประชาคมอาเซียน		การดำเนินการในการให้ข้อมูลข่าวสารเกี่ยวกับประชาคมเศรษฐกิจอาเซียน		ปัญหา/อุปสรรคในการให้ข้อมูลข่าวสารเกี่ยวกับประชาคมเศรษฐกิจอาเซียน	การตอบสนองของภาคประชาชนในประเด็นเรื่องประชาคมอาเซียน
	แหล่งที่มาของข้อมูล	ลักษณะ/ประเภทของข้อมูล	วิธีการเผยแพร่ข้อมูลข่าวสาร	ข้อมูลข่าวสารที่ดำเนินการเผยแพร่		
2. ด้านบุคลากรแม่สาย	1. ข้อมูลของด่านศุลกากรแม่สาย 2. ข้อมูลจากหน่วยงานต่างๆ	ข้อมูลเกี่ยวกับ - การนำเข้า-ส่งออกของสินค้า - การซื้อ-ขายสินค้าบริเวณชายแดนแม่สาย	1. รูปแบบที่เป็นสื่อสิ่งพิมพ์ 2. รูปแบบสื่อออนไลน์ 3. รูปแบบการจัดประชุมสัมมนา - กลุ่มผู้ที่มีส่วนเกี่ยวข้องกับภาคธุรกิจ - กลุ่มภาคประชาชน - กลุ่มราชการ	1. กลุ่มผู้รับสารที่เป็นภาคธุรกิจ - ข้อมูลเชิงลึก 2. กลุ่มผู้รับสารที่เป็นกลุ่มผู้นำชุมชน และนักเรียน/นักศึกษา - ข้อมูลในภาพรวม 3. กลุ่มผู้รับสารที่เป็นประชาชนทั่วไป - เน้นในมีการตื่นตัว	1. ความสนใจ/ความกระตือรือร้นของกลุ่มผู้รับสาร 2. การจัดการข้อมูลข่าวสารให้เหมาะสม/สอดคล้องกับกลุ่มผู้รับสาร	1. กลุ่มผู้ที่มีส่วนเกี่ยวข้องกับภาคธุรกิจ มีการตื่นตัวมาก 2. กลุ่มประชาชนทั่วไป มีการตื่นตัวน้อย
3. พัฒนาชุมชนแม่สาย	1. สื่อมวลชน 2. สื่อออนไลน์ 3. ป้ายประชาสัมพันธ์	ข่าวสารทั่วไปเกี่ยวกับประชาคมอาเซียน	ไม่ได้มีการดำเนินการในการให้ข้อมูลข่าวสาร	-	*หน่วยงานต้นสังกัดยังไม่มีนโยบาย/แนวทางการดำเนินงานเกี่ยวกับประชาคมอาเซียน	-

	การเปิดรับและแสวงหาข้อมูลข่าวสารเกี่ยวกับประชาคมอาเซียน		การดำเนินการในการให้ข้อมูลข่าวสารเกี่ยวกับประชาคมเศรษฐกิจอาเซียน		ปัญหา/อุปสรรคในการให้ข้อมูลข่าวสารเกี่ยวกับประชาคมเศรษฐกิจอาเซียน	การตอบสนองของภาคประชาชนในประเด็นเรื่องประชาคมอาเซียน
	แหล่งที่มาของข้อมูล	ลักษณะ/ประเภทของข้อมูล	วิธีการเผยแพร่ข้อมูลข่าวสาร	ข้อมูลข่าวสารที่ดำเนินการเผยแพร่		
4. เกษตรอำเภอแม่สาย	หน่วยงานต้นสังกัด	การส่งเสริมเกษตรกรในการทำเกษตรอินทรีย์	1. ดำเนินการให้ข้อมูลผ่านการประชุมประจำเดือน 2. ให้เอกสารข้อมูล 3. การจัดนิเทศงาน	วิธีการทำเกษตรอินทรีย์	1. การนัดหมายการประชุม 2. เกษตรกรในพื้นที่ ที่ยังคงมีการใช้สารเคมี	1. กลุ่มเกษตรกรตัวอย่างมีความสนใจและทำเกษตรอินทรีย์ 2. เกษตรกรทั่วไปทำการเกษตรแบบเดิม
5. เทศบาลตำบลแม่สาย	1. การเข้าร่วมอบรมสัมมนากับหน่วยงานต่างๆ 2. สื่ออินเทอร์เน็ต 3. สื่อมวลชน	ข้อมูลทั่วไปเกี่ยวกับประชาคมอาเซียน	1. การจัดอบรมให้ความรู้เกี่ยวกับประชาคมอาเซียน - คณะผู้บริหาร/สมาชิกสภาเทศบาล - ผู้นำชุมชน 2. การจัดตั้งศูนย์ศึกษาเตรียมความพร้อมประชาคมอาเซียน 3. การออกหน่วย	1. เทศบาลตำบลแม่สายเป็นผู้ดำเนินการให้ข้อมูลเอง-เป็นข้อมูลพื้นฐานทั่วไปเกี่ยวกับประชาคมอาเซียน 2. เชิญหน่วยงานต่างๆที่เกี่ยวข้องด้านอาเซียนมาดำเนินการให้ข้อมูล	ข้อมูลข่าวสารต่างๆ ไม่ได้เป็นข้อมูลที่มีการแบ่งประเภท หรือข้อมูลเฉพาะสำหรับพื้นที่	1. ในกลุ่มประชาชนทั่วไปมีการตื่นตัวไม่มากนัก 2. ในกลุ่มพ่อค้า/นักธุรกิจ -มีการเตรียมความพร้อม

	การเปิดรับและแสวงหาข้อมูลข่าวสารเกี่ยวกับประชาคมอาเซียน		การดำเนินการในการให้ข้อมูลข่าวสารเกี่ยวกับประชาคมเศรษฐกิจอาเซียน		ปัญหา/อุปสรรคในการให้ข้อมูลข่าวสารเกี่ยวกับประชาคมเศรษฐกิจอาเซียน	การตอบสนองของภาคประชาชนในประเด็นเรื่องประชาคมอาเซียน
	แหล่งที่มาของข้อมูล	ลักษณะ/ประเภทของข้อมูล	วิธีการเผยแพร่ข้อมูลข่าวสาร	ข้อมูลข่าวสารที่ดำเนินการเผยแพร่		
			เคลื่อนที่อาเซียน 4. การประชาสัมพันธ์ข้อมูลข่าวสารเกี่ยวกับประชาคมอาเซียนผ่านทางเว็บไซต์ 5. การประดับธงชาติอาเซียน	ความรู้		
6. เทศบาลเวียงพางคำ	การเข้าร่วมอบรมสัมมนา กับหน่วยงานต่างๆ	ข้อมูลทั่วไปเกี่ยวกับประชาคมอาเซียน	1. การจัดประชุมอบรม 2. จัดตั้งศูนย์ถ่ายทอดความรู้ 3. จัดอบรมภาษา 4. การประดับธงชาติอาเซียน	1. ข้อมูลสำหรับบุคคลทั่วไป 2. ข้อมูลสำหรับเกษตรกร *อยู่ในขั้นตอนของการวางแผนเตรียมการ	1. งบประมาณในการดำเนินงาน 2. ประชาชนผู้รับสารในพื้นที่	ประชาชนมีการตื่นตัวไม่มาก

	การเปิดรับและแสวงหาข้อมูลข่าวสาร เกี่ยวกับประชาคมอาเซียน		การดำเนินการในการให้ข้อมูลข่าวสาร เกี่ยวกับประชาคมเศรษฐกิจอาเซียน		ปัญหา/อุปสรรคในการให้ ข้อมูลข่าวสารเกี่ยวกับ ประชาคมเศรษฐกิจอาเซียน	การตอบสนองของภาค ประชาชนในประเด็นเรื่อง ประชาคมอาเซียน
	แหล่งที่มาของ ข้อมูล	ลักษณะ/ประเภท ของข้อมูล	วิธีการเผยแพร่ข้อมูล ข่าวสาร	ข้อมูลข่าวสารที่ ดำเนินการ เผยแพร่		
				<p>ดำเนินการ</p> <ul style="list-style-type: none"> - การดำเนินการจัดตั้งวิทยุชุมชนของเทศบาลตำบลเวียงพางคำ - ดำเนินการในด้านการส่งเสริมด้านภาษาแก่ชุมชน - การดำเนินการในการจัดทำสื่อของหน่วยงานเทศบาลแม่สายมิตรภาพ 		

	การเปิดรับและแสวงหาข้อมูลข่าวสาร เกี่ยวกับประชาคมอาเซียน		การดำเนินการในการให้ข้อมูลข่าวสาร เกี่ยวกับประชาคมเศรษฐกิจอาเซียน		ปัญหา/อุปสรรคในการให้ ข้อมูลข่าวสารเกี่ยวกับ ประชาคมเศรษฐกิจอาเซียน	การตอบสนองของภาค ประชาชนในประเด็นเรื่อง ประชาคมอาเซียน
	แหล่งที่มาของ ข้อมูล	ลักษณะ/ประเภท ของข้อมูล	วิธีการเผยแพร่ข้อมูล ข่าวสาร	ข้อมูลข่าวสารที่ ดำเนินการ เผยแพร่		
7. เทศบาลแม่สาย มิตรภาพ	การเข้าร่วมอบรม สัมมนากับหน่วยงาน ต่างๆ	ข้อมูลทั่วไปเกี่ยวกับ ประชาคมอาเซียน	1. การประดับป้าย ประชาสัมพันธ์ และธง อาเซียน 2. การให้ข้อมูลข่าวสาร ผ่านเว็บไซต์	*อยู่ในขั้นตอนของ การวางแผน เตรียมการ ดำเนินการ -โครงการส่งเสริม การเรียนรู้ด้านภาษา อาเซียน -การ ประชาสัมพันธ์ให้ ข้อมูลข่าวสาร -การจัดทำสื่อของ หน่วยงาน	-	-

	การเปิดรับและแสวงหาข้อมูลข่าวสารเกี่ยวกับประชาคมอาเซียน		การดำเนินการในการให้ข้อมูลข่าวสารเกี่ยวกับประชาคมเศรษฐกิจอาเซียน		ปัญหา/อุปสรรคในการให้ข้อมูลข่าวสารเกี่ยวกับประชาคมเศรษฐกิจอาเซียน	การตอบสนองของภาคประชาชนในประเด็นเรื่องประชาคมอาเซียน
	แหล่งที่มาของข้อมูล	ลักษณะ/ประเภทของข้อมูล	วิธีการเผยแพร่ข้อมูลข่าวสาร	ข้อมูลข่าวสารที่ดำเนินการเผยแพร่		
8. องค์การบริหารส่วนตำบลเกาะช้าง	1. การอบรมสัมมนา กับหน่วยงานต่างๆ 2. ข้อมูลข่าวสารจากสื่อมวลชน 3. ข้อมูลจากสื่ออินเทอร์เน็ต	ข้อมูลทั่วไปของประชาคมอาเซียน	การประดับธงอาเซียน	*กำลังอยู่ในขั้นตอนของการวางแผนเตรียมการดำเนินการ -โครงการการส่งเสริมการเรียนรู้ภาษา -จัดสรรงบประมาณสนับสนุน	งบประมาณในการดำเนินงาน	1. กลุ่มประชาชนทั่วไปตื่นตัวไม่มากนัก 2. กลุ่มนักเรียนนักศึกษาตื่นตัวเรื่องภาษา 3. กลุ่มเกษตรกรตื่นตัวไม่มากนัก

บทที่ 5

ผลการวิจัย: การสื่อสารของสื่อบุคคลท้องถิ่น (กลุ่มผู้ส่งสารที่ไม่เป็นทางการ)

จากการศึกษาเรื่อง การสื่อสารภาคประชาชนเพื่อเตรียมความพร้อมเข้าสู่เขตเศรษฐกิจเสรี อาเซียน ในพื้นที่อำเภอแม่สาย จังหวัดเชียงราย จากการลงพื้นที่เก็บข้อมูลในพื้นที่อำเภอแม่สาย จังหวัดเชียงราย ทั้งนี้ในการศึกษาการสื่อสารภาคประชาชนนั้น ผู้วิจัยได้แบ่งกลุ่มการศึกษาเป็น กลุ่มของผู้ส่งสารและกลุ่มผู้รับสาร โดยในกลุ่มของผู้ส่งสารผู้วิจัยได้ทำการเลือกกลุ่มผู้ส่งสารของการสื่อสารภาคประชาชนโดยใช้เกณฑ์การคัดเลือกจากสื่อชุมชนอันเป็นสื่อที่สามารถเข้าถึงกลุ่มผู้รับสารในพื้นที่อำเภอแม่สาย จังหวัดเชียงราย และคุณสมบัติของสื่อที่ให้ความรู้และถ่ายทอดข้อมูล ข่าวสาร และเป็นสื่อที่มีลักษณะสาธารณะ คือเป็นสื่อที่สามารถเข้าถึงกลุ่มผู้รับสารจำนวนมากได้ ซึ่งได้แก่ **สื่อบุคคลและวิทยุชุมชน** และใช้หลักเกณฑ์ด้านพื้นที่ที่มีความสำคัญทางด้านเศรษฐกิจ ในพื้นที่อำเภอแม่สาย อันได้แก่พื้นที่ที่เป็นจุดผ่านแดนถาวรและจุดผ่อนปรนข้ามแดนระหว่าง ประเทศไทยและประเทศพม่า การคัดเลือกตัวแทนของสื่อบุคคลและวิทยุชุมชน

ผู้วิจัยได้ทำเก็บข้อมูลโดยการสัมภาษณ์เชิงลึก(In-Depth Interview) เพื่อเก็บข้อมูล ใน กลุ่มของผู้ส่งสารภาคประชาชนทั้งสื่อบุคคลท้องถิ่นและวิทยุชุมชน และในกลุ่มของผู้รับสารคือ ประชาชนกลุ่มตัวอย่างในพื้นที่อำเภอแม่สาย จังหวัดเชียงราย โดยพบผลการวิจัย ซึ่งผลการวิจัย ในส่วนของกลุ่มผู้ส่งสารนั้น สามารถจำแนกเป็น 3 ส่วน คือ ส่วนที่ 1 กลุ่มผู้ส่งสารที่เป็นทางการ ส่วนที่ 2 กลุ่มผู้ส่งสารที่ไม่เป็นทางการ และ ส่วนที่ 3 กลุ่มผู้ส่งสารที่เป็นวิทยุชุมชน

ในบทที่ 5 นี้จะเป็นผลการวิจัยใน ส่วนที่ 2 **กลุ่มผู้ส่งสารที่ไม่เป็นทางการ** โดย ผลการวิจัยที่ได้มีดังนี้

เป็นส่วนของข้อมูลกลุ่มผู้ส่งสารภาคประชาชน อันได้แก่ **สื่อบุคคลท้องถิ่น (ผู้ส่งสารที่ไม่เป็นทางการ)** ซึ่งผู้วิจัยได้ทำการสัมภาษณ์เก็บข้อมูลใน 4 ประเด็นคือ

(1) การเปิดรับและแสวงหาข้อมูลข่าวสารเกี่ยวกับประชาคมเศรษฐกิจอาเซียน ของสื่อ บุคคลท้องถิ่นและวิทยุชุมชน (2) การดำเนินการในการเผยแพร่ให้ข้อมูลข่าวสารเกี่ยวกับประชาคมเศรษฐกิจอาเซียน (3) ปัญหาและอุปสรรคในการดำเนินการ และ (4) การตอบสนองของกลุ่มผู้รับสารในพื้นที่

โดยผู้วิจัยได้ทำการสัมภาษณ์ผู้ส่งสารภาคประชาชนที่เป็นสื่อบุคคลท้องถิ่นที่เป็นผู้ส่งสารที่ไม่เป็นทางการทั้งหมด 5 คน ดังนี้

กำนัน/ผู้ใหญ่บ้าน จำนวน 5 คน ได้แก่

1. นายสมศักดิ์ กนิษฐารมณ ผู้ใหญ่บ้านบ้านแม่สาย
2. นายประชัน แสนธิเลิศ ผู้ใหญ่บ้านบ้านเกาะทราย
3. นายสุเทพอุ่มนันท์กาศ ผู้ใหญ่บ้านบ้านสันผักฮี้
4. นายกองแก้ว ต๊ะพรมมา ผู้ใหญ่บ้านบ้านป่าแดง
5. นายปิ่นแก้ว กันทะใจ ผู้ใหญ่บ้านบ้านปางห้า

ข.1 ผู้ใหญ่บ้านแม่สาย

ข้อมูลพื้นฐานของบ้านแม่สาย

บ้านแม่สาย หมู่ 1 ตั้งอยู่ในเขตตำบลเวียงพางคำ อำเภอแม่สาย จังหวัดเชียงราย โดยเริ่มแรกนั้นตำบลเวียงพางคำเป็นตำบลแม่สายมาก่อน โดยมีบ้านแม่สายรวมอยู่ด้วย ชุมชนหมู่ที่ 1 บ้านแม่สายนั้น ได้รับการจัดตั้งในเขตตำบลเวียงพางคำ โดยได้รับการจัดตั้งตามกฎหมายลักษณะปกครองท้องที่ พ.ศ. 2457 เมื่อ พ.ศ. 2526 แยกจากตำบลแม่สาย ดังนั้นบ้านแม่สายมีพื้นที่คาบเกี่ยวอยู่ใน 2 ตำบล คือตำบลแม่สาย และตำบลเวียงพางคำ ปัจจุบันผู้นำหมู่บ้าน บ้านแม่สาย คือ นายสมศักดิ์ กนิษฐารมณ

บ้านแม่สายอยู่ห่างจากที่ว่าการอำเภอแม่สายเป็นระยะทาง 3 กิโลเมตร และห่างจาก
จังหวัดเชียงรายประมาณ 68 กิโลเมตร ที่ตั้งของหมู่บ้าน

ด้านทิศเหนือ ติดกับ ประเทศพม่า

ด้านทิศใต้ ติดกับ เทศบาลตำบลแม่สาย

ด้านทิศตะวันออก ติดกับ บ้านห้วยน้ำริน หมู่ที่ 7

ด้านทิศตะวันตก ติดกับ บ้านดอยงาม หมู่ที่ 2

บ้านแม่สายประกอบด้วย 3 ชุมชน ได้แก่ ชุมชนแม่สาย ชุมชนดอยเวา และชุมชนถ้ำผาจม
มีจำนวนครัวเรือนประมาณ 580 ครัวเรือน จำนวนประชากรทั้งหมดในชุมชนมีประมาณ 3,632 คน
เป็นประชากรชาย 760 คน ประชากรหญิง 832 คน มีประชากรแฝงประมาณ 800 คน โดยประชา
การแฝงนั้นส่วนใหญ่เป็นชาวไทยใหญ่ ไทยลื้อ พม่า จีนฮ่อ เป็นต้น อาชีพของประชากรในชุมชน
โดยส่วนใหญ่ประกอบอาชีพค้าขาย อาชีพอื่นๆ ได้แก่ รับจ้าง (แหล่งที่มาของข้อมูล : สำนักงาน
พัฒนาชุมชนอำเภอแม่สาย/ผู้ใหญ่บ้านแม่สาย)

ในพื้นที่บ้านแม่สายนี้มีสถานที่สำคัญทางด้านเศรษฐกิจ อันได้แก่ ตลาดสินค้าสายลมจอย
ตลาดสินค้าดอยเวา ตลาดนายบุญยืน โดยตลาดสินค้าสายลมจอยและตลาดสินค้าดอยเวานั้นจะ
เป็นตลาดขายสินค้าประเภทเสื้อผ้า เครื่องนุ่งห่ม เครื่องใช้ไฟฟ้าขนาดเล็ก ขนม ซา โดยสินค้าส่วนใหญ่จะนำเข้ามาขายจากประเทศจีน และส่วนหนึ่งเป็นสินค้าของไทย และสินค้าพม่า ส่วนตลาด
นายบุญยืนนั้นเป็นตลาดสด ขายสินค้าประเภทสินค้าทางการเกษตร เช่น ผัก ผลไม้ ไข่ เนื้อสัตว์
เครื่องเทศ ซึ่งถือว่าตลาดนายบุญยืนนั้นเป็นตลาดสดที่ใหญ่ที่สุดบริเวณชายแดนไทย-พม่า ที่
พ่อค้า-แม่ค้าทั้งชาวไทยและชาวพม่าจะเข้ามาขายสินค้า รวมถึงพ่อค้าแม่ค้าจากฝั่งพม่าจะเข้ามา
รับซื้อสินค้าและข้ามไปขายต่อยังฝั่งพม่า โดยตลาดนายบุญยืนจะเริ่มขายสินค้ากันตั้งแต่เช้ามืด
ประมาณตี 5 - 6 โมงเช้าโดยประมาณและ ปิดร้านหยุดขายสินค้า ประมาณ 5 โมงเย็น ซึ่งเป็น
ช่วงเวลาที่พ่อค้า-แม่ค้าจากทางฝั่งพม่าจะทยอยกลับ (ตามเวลาด่านศุลกากรเปิด เวลา 6.00น.
และปิดเวลา 18.00 น.)

ทั้งนี้ผู้วิจัยได้ทำการสัมภาษณ์ผู้ใหญ่วัยบ้านแม่สาย โดยเก็บข้อมูลใน 4 ประเด็นคือ (1) การเปิดรับและแสวงหาข้อมูลข่าวสารเกี่ยวกับประชาคมเศรษฐกิจอาเซียน ของสื่อบุคคลท้องถิ่น (2) การดำเนินการในการเผยแพร่ให้ข้อมูลข่าวสารเกี่ยวกับประชาคมเศรษฐกิจอาเซียน (3) ปัญหาและอุปสรรคในการดำเนินการ และ (4) การตอบสนองของกลุ่มผู้รับสารในพื้นที่

1. การเปิดรับและแสวงหาข้อมูลข่าวสารเกี่ยวกับประชาคมอาเซียนของผู้ใหญ่วัยบ้านแม่สาย

จากการสัมภาษณ์ผู้ใหญ่วัยบ้านแม่สายในประเด็นการเปิดรับและแสวงหาข้อมูลข่าวสารเกี่ยวกับประชาคมเศรษฐกิจอาเซียนนั้น ข้อมูลที่ได้สามารถแบ่งได้เป็น 2 ส่วนคือ แหล่งที่มาของข้อมูล และเนื้อหาข้อมูลข่าวสาร โดยพบว่า

1.1 แหล่งที่มาของข้อมูลข่าวสารเกี่ยวกับประชาคมเศรษฐกิจอาเซียน

แหล่งที่มาของข้อมูลเกี่ยวกับประชาคมเศรษฐกิจอาเซียนของผู้ใหญ่วัยบ้านแม่สาย ได้แก่

1. การเข้าร่วมประชุมกับหน่วยงานราชการ เช่น ที่ว่าการอำเภอ เป็นต้น ซึ่งผู้ใหญ่วัยบ้านแม่สายเข้าร่วมประชุมโดยจะมีจดหมายแจ้งวัน-เวลาให้เข้าร่วมประชุม ทั้งจากส่วนหน่วยงานราชการระดับจังหวัด และหน่วยงานราชการระดับอำเภอ รวมถึงหน่วยงานท้องถิ่นต่างๆ ซึ่งในการประชุมจะมีการแจกเอกสารวาระการประชุมในประเด็นต่างๆ ซึ่งในวาระการประชุมหนึ่งอาจจะมีประเด็นที่เกี่ยวกับอาเซียนด้วย

“...ก็มีประชุมทุกหน่วยงานอยู่ ทางพ่อหลวงเองก็ได้ไปประชุมหลายครั้ง...อย่างที่จังหวัดก็ไปประชุมเรื่องอาเซียน ช่วงก่อน(ประชุม)บ่อย 5 วันที่ 10วันที่ แต่ช่วงหลังๆมาก็ห่างๆไป แต่ก็ถือว่าช่วงนี้เขาตื่นตัวกันเยอะนะ...”

2. การเปิดรับผ่านทางสื่อมวลชนต่างๆ อันได้แก่ โทรทัศน์ และหนังสือพิมพ์รายวัน

3. การเข้าร่วมอบรมสัมมนาวิชาการ เกี่ยวกับการเตรียมความพร้อมเข้าสู่การเป็นประชาคมอาเซียนที่ทางมหาวิทยาลัยแม่ฟ้าหลวง และด้านศุลกากรแม่สาย ได้จัดอบรมขึ้น

“...เอกสารที่แจกก็มี เป็นข้อมูลเรื่องอาเซียน ให้มาเป็นซีท เป็นข้อมูลทั่วไป ให้มาทำความเข้าใจ แต่เดี๋ยวก็คงมีมาอีกก่อนเข้าอาเซียนนะ...”

1.2 ลักษณะ/ประเภทของข้อมูลข่าวสารเกี่ยวกับประชาคมเศรษฐกิจอาเซียน

ข้อมูลข่าวสารเกี่ยวกับประชาคมอาเซียนที่ผู้ใหญ่บ้านแม่สายได้รับการเข้าร่วมประชุม และการเข้าร่วมอบรมสัมมนา กับหน่วยงานต่าง ๆ นั้น จะเป็นลักษณะของเอกสารแจกในที่ประชุม โดยเนื้อหาจะเป็นข้อมูลพื้นฐานทั่วไปเกี่ยวกับอาเซียน เช่น ลักษณะของประชาคมอาเซียน 3 เสาหลัก เสาหลักด้านเศรษฐกิจ AEC และข้อมูลที่เกี่ยวข้องกับการเตรียมความพร้อมในการเข้าสู่ประชาคมอาเซียนในปี 2558 ในพื้นที่อำเภอแม่สาย เช่น ประเด็นการส่งเสริมการเรียนด้านภาษา แก่บุตรหลาน และประเด็นการเตรียมตัวด้านการค้าขาย การท่องเที่ยว เป็นต้น

“...ในแม่สายก็มีการตื่นตัวอยู่ ว่าอีก 3 ปีข้างหน้า ปี 58 จะเข้าอาเซียน เค้าก็จะเน้นเรื่องภาษาและการค้าขาย การรองรับของชาวบ้านที่จะรองรับนักท่องเที่ยวของอาเซียน จะทำให้เขามาเที่ยวบ้านเรา ดึงดูดนักท่องเที่ยว อย่างภาษาพม่า ทางจังหวัดเขาก็สอนคำที่เอาไว้ต้อนรับแขกบ้านแขกเมือง คำพูดทักทาย สวัสดิ์ สบายดีไหม...”

“...ข้อมูลที่เขาพูดกันก็เป็นข้อมูลแบบรวมๆ ข้อมูลเหมือนกัน อย่างทางศุลกากรเขาก็มาประชุมที่นั่น(จังหวัด) ทุกหน่วยงานก็มาประชุม อย่างของทางศุลกากรก็ให้ผู้นำหมู่บ้านเข้าร่วมประชุมด้วย เพื่อไปกระจายให้หมู่บ้าน ให้พ่อค้าแม่ค้าตื่นตัว...”

2. การดำเนินการในการให้ข้อมูลข่าวสารเกี่ยวกับประชาคมเศรษฐกิจอาเซียนของ ผู้ใหญ่บ้านแม่สาย

2.1 วิธีการเผยแพร่ข้อมูลข่าวสารในชุมชน/หมู่บ้าน

จากการสัมภาษณ์ผู้ใหญ่บ้านแม่สายในประเด็นการดำเนินการในการให้ข้อมูลข่าวสารเกี่ยวกับประชาคมเศรษฐกิจอาเซียนแก่ประชาชนในชุมชนนั้น พบว่า

ในการเผยแพร่ข้อมูล/การประชาสัมพันธ์ข้อมูลภายในหมู่บ้านแม่สายนั้น เมื่อผู้ใหญ่บ้านได้รับข้อมูลจากการไปประชุมกับหน่วยงานราชการต่างๆ นั้น ทางผู้ใหญ่บ้านจะใช้วิธีการประชาสัมพันธ์เผยแพร่ข้อมูลข่าวสารผ่าน 2 ช่องทาง ได้แก่

1. การประกาศเสียงตามสาย ผ่านหอกระจายข่าวของหมู่บ้าน

2. การประชุมหมู่บ้าน

ซึ่งวิธีการประชาสัมพันธ์ให้ข้อมูลข่าวสาร ทั้ง 2 ช่องทางนั้น ผู้ใหญ่บ้านแม่สายจะใช้การประกาศเสียงตามสาย ผ่านหอกระจายข่าวของหมู่บ้านเป็นหลัก เนื่องจากคนในหมู่บ้านประกอบอาชีพค้าขาย โดยวิถีชีวิตประจำวันจะทำงาน ค้าขาย อยู่ที่ตลาดทั้ง 3 แห่งอันได้แก่ ตลาดดอยเวา ตลาดสายลมจอย และตลาดนายบุญยืน ตั้งแต่ช่วงเช้าจนถึงช่วงเย็น ดังนั้นการเข้าร่วมประชุมหมู่บ้านซึ่งโดยปกติจะนัดประชุมเดือนละ 1 ครั้งหรือแล้วแต่เรื่อง/ข้อมูลจากทางหน่วยงานราชการที่ต้องแจ้งแก่คนในชุมชน การนัดประชุมในแต่ละครั้งจึงต้องคำนึงถึงช่วงเวลาการนัดประชุมหมู่บ้าน และความสามารถในการเข้าร่วมประชุมของคนในหมู่บ้านด้วย ซึ่งในบางครั้งไม่สามารถจัดขึ้นได้บ่อย หรือจำนวนการเข้าร่วมประชุมของชาวบ้านอาจจะไม่ครบ ดังนั้นการใช้เสียงตามสายจึงเป็นวิธีการสื่อสารหลักของหมู่บ้านแม่สาย เพราะเสียงตามสายสามารถเข้าถึงคนในหมู่บ้านได้หมด เมื่อประกาศก็จะได้ยินทั่วถึงกัน

“...ประชุมหมู่บ้านก็มากันเยอะนะ ประมาณ 100 กว่าคน แต่ส่วนมากก็เน้น ประชาสัมพันธ์เสียงตามสาย เพราะได้หมด ทั่วถึงกว่า บางคนเขาค้าขายอยู่ยังไม่กลับบ้าน ก็จะได้ยินเสียงตามสายอยู่...”

2.2 ข้อมูลข่าวสารเกี่ยวกับประชาคมอาเซียนที่ดำเนินการเผยแพร่

ข้อมูลข่าวสารที่เกี่ยวกับประชาคมเศรษฐกิจอาเซียน โดยใช้วิธีการประกาศผ่านเสียงตามสายภายในหมู่บ้าน และพูดผ่านการประชุมหมู่บ้าน โดยจะเน้นในเรื่องการเรียนภาษาที่ 3 โดยการสนับสนุนบุคลากรในด้านภาษา ทั้งภาษาอังกฤษ ภาษาจีน ภาษาพม่า เป็นต้น เรื่องอื่นๆ เช่น การค้าขาย การดูแลคุณภาพของสินค้า และการรักษาวัฒนธรรมหมู่บ้าน เป็นต้น

“... พ่อก็จะประกาศผ่านหอกระจายข่าว แล้วก็ประชุมหมู่บ้าน ก็เน้นให้เขาเรียนภาษา เพราะอีก3ปีข้างหน้าเราต้องใช้แน่นอน...”

“...อย่างค้าขาย ถ้าเป็นอาหารก็บอกให้อนุรักษ์อาหารของเราให้ดี ประเภทสิ่งของค้าขาย เราต้องดูคุณภาพให้ดี ๆ เพื่อจะสู้กับหลายประเทศที่จะเอาสินค้าเข้ามาขายในบ้านเราได้ เวลาประชุมหมู่บ้านก็จะบอกเขาแบบนี้ เกี่ยวกับวัฒนธรรมหมู่บ้านก็ด้วย ให้รักษาขนบประเพณี วัฒนธรรมของเราที่เคยมีมา ให้รักษาให้ดี...”

3. ปัญหา/อุปสรรคที่พบระหว่างดำเนินการให้ข้อมูลข่าวสารเรื่องอาเซียนของผู้ใหญ่บ้านแม่สาย

ในการดำเนินการในการให้ข้อมูลข่าวสารเกี่ยวกับประชาชนในพื้นที่บ้านแม่สายนั้น ทางผู้ใหญ่บ้านแม่สายยังไม่พบอุปสรรคในการดำเนินการ เนื่องจากยังอยู่ในช่วงเริ่มต้นของการดำเนินการในการประชาสัมพันธ์ข้อมูลข่าวสารที่เกี่ยวข้องกับประชาคมอาเซียนจากที่ได้รับมาจากหน่วยงานต่างๆให้แก่ประชาชนในพื้นที่บ้านแม่สาย

4. การตอบสนองของภาคประชาชนในประเด็นเรื่องประชาคมอาเซียนในพื้นที่บ้านแม่สาย

จากการดำเนินการให้ข้อมูลข่าวสารเกี่ยวกับประชาคมอาเซียนในบ้านแม่สายของผู้ใหญ่บ้านแม่สายนั้น พบว่า ประชาชนในพื้นที่บ้านแม่สายที่มีอาชีพค้าขายจะมีความตื่นตัว/สนใจในประเด็นนี้อยู่บ้าง โดยจะเป็นความสนใจในเรื่องของการค้าขายสินค้า มีการซักถามเกี่ยวกับการเตรียมตัวในการค้าขายบ้าง เป็นต้น

“... ก็มีมาถามนะว่าเข้าอาเซียนแล้วต้องทำอะไร...”

ข.2 ผู้ใหญ่บ้านเกาะทราย

ข้อมูลพื้นฐานของบ้านเกาะทราย

บ้านเกาะทราย หมู่ 7 ตำบลแม่สาย อำเภอแม่สาย จังหวัดเชียงราย เริ่มต้นก่อสร้างเป็นหมู่บ้านในปีพุทธศักราช 2465 ปัจจุบันผู้นำหมู่บ้าน บ้านเกาะทราย คือ นายประชัน แสนนิเลิศ

บ้านเกาะทรายอยู่ห่างจากที่ว่าการอำเภอแม่สาย ประมาณ 2 กิโลเมตร และห่างจากจังหวัดเชียงรายประมาณ 64 กิโลเมตร โดยที่ตั้งของหมู่บ้านเกาะทราย

ด้านทิศเหนือ ติดกับ ประเทศพม่า

ด้านทิศใต้ ติดกับ บ้านเหมืองแดงปิยะพร หมู่ 13

ด้านทิศตะวันออก ติดกับ บ้านสันผักฮี้ หมู่ 3

ด้านทิศตะวันตก ติดกับ บ้านเหมืองแดง หมู่ 1

บ้านเกาะทรายมีเนื้อที่ทั้งหมดประมาณ 35 ไร่ เป็นที่นา 10 ไร่ เป็นที่อยู่อาศัย 8 ไร่ แหล่งน้ำ 7 ไร่ (ที่สาธารณะประโยชน์ 2 ไร่) มีจำนวนครัวเรือนจำนวน 179 ครัวเรือน ประชากร 604 คน

เป็นประชากรชายจำนวน 307 คน ประชากรหญิง 295 คน และมีประชากรแฝงจำนวน 165 คนครัวเรือน มีประชากรแฝงจำประมาณ 597 คน โดยประชากรแฝงนั้นส่วนใหญ่เป็นชาวไทยใหญ่ ไทยลื้อ พม่า จีนฮ่อ เป็นต้น อาชีพของประชากรในชุมชน โดยส่วนใหญ่ประกอบอาชีพค้าขาย (แหล่งที่มาของข้อมูล: สำนักงานพัฒนาชุมชนอำเภอแม่สาย/ผู้ใหญ่บ้านเกาะทราย)

บ้านเกาะทรายเป็นหมู่บ้านที่อยู่ติดชายแดนไทย-พม่า อำเภอแม่สาย-ท่าลี่เหล็ก และอยู่ใกล้กับสะพานแห่งที่ 1 จึงทำให้บริเวณพื้นที่ของบ้านเกาะทรายในสวนที่อยู่ติดกับสะพานแห่งที่ 1 เป็นที่ตั้งของร้านค้าบริเวณชายแดนไทย-พม่า ที่ขายสินค้าหลากหลายโดยเฉพาะสินค้าของที่ระลึก ทั้งของไทยและพม่า อีกทั้งในพื้นที่บ้านเกาะทรายยังมีจุดผ่อนปรนชายแดนระหว่างประเทศไทย และประเทศพม่า หรือเรียกว่า “จุดผ่อนปรนบ้านเกาะทราย” ซึ่งใช้เป็นจุดข้ามแดนของประชาชนที่อาศัยอยู่บริเวณใกล้เคียง ระยะห่างระหว่างฝั่งประเทศไทยและฝั่งพม่าที่จุดผ่อนปรนบ้านเกาะทรายนั้นห่างกันเพียงประมาณ 5-6 เมตร การข้ามจะข้ามโดยใช้เรือข้ามฟาก แต่ปัจจุบันจุดผ่อนปรนบ้านเกาะทรายนั้นจะไม่เปิดใช้สำหรับข้ามไป-มาระหว่างประชาชนแล้ว เนื่องจากอยู่ใกล้กับสะพานข้ามแห่งที่ 1 เพียง 200 เมตร ดังนั้นการข้ามแดนของประชาชนในพื้นที่ทั้งฝั่งประเทศไทย และฝั่งประเทศพม่าบริเวณใกล้เคียงกับสะพานแห่งที่ 1 รวมถึงนักท่องเที่ยว จึงไปใช้สะพานแห่งที่ 1 ทั้งหมดยกเว้นในกรณีพิเศษที่เป็นเรื่องเร่งด่วน เช่น เจ็บป่วยและจะเข้ามารักษาพยาบาลที่โรงพยาบาลฝั่งประเทศไทย ก็จะมีการติดต่อขอข้ามแดนผ่านจุดผ่อนปรนบ้านเกาะทรายระหว่างผู้ใหญ่บ้านของฝั่งไทยและพม่าเป็นกรณีๆไป

“...จุดผ่อนปรนบ้านเกาะทราย มีอยู่จุด 1 จุด ไม่มีการค้าขาย แต่ก่อนเปิดได้แต่เดี๋ยวนี้พม่าไม่เปิด เพราะเกิดการเปลี่ยนแปลงด้านการเมือง เดี่ยวนี้จะผ่านได้ต้องเป็นผู้เจ็บป่วย จุดผ่อนปรนนี้จะผ่านได้เฉพาะผู้เจ็บป่วย เขาเรียกว่าจุดผ่อนปรนท่าเรือท่ากลางบ้านเกาะทราย คือชอกันระหว่างพ่อหลวง ถ้าข้ามของจะไม่มี เพราะใกล้ด่านศุลกากรประมาณ 200 เมตรเลยไม่ให้มีจุดผ่อนปรน หยุดใช้(จุดผ่อนปรน)มาปีกว่า เป็นนโยบายของพม่า ทางเราให้ข้ามแต่พม่าไม่ให้ข้าม แต่ไกลออกไปหน่อยจะมีบ้านป่าคุดาบลศรีเมืองชุมจะมี ตม. ศุลกากร ทหาร ไปเฝ้า ที่ให้ข้าม...”

ทั้งนี้ผู้วิจัยได้ทำการสัมภาษณ์ผู้ใหญบ้านเกาะทราย โดยเก็บข้อมูลใน 4 ประเด็นคือ (1) การเปิดรับและแสวงหาข้อมูลข่าวสารเกี่ยวกับประชาคมเศรษฐกิจอาเซียน ของสื่อบุคคลท้องถิ่น (2) การดำเนินการในการเผยแพร่ให้ข้อมูลข่าวสารเกี่ยวกับประชาคมเศรษฐกิจอาเซียน (3) ปัญหาและอุปสรรคในการดำเนินการ และ (4) การตอบสนองของกลุ่มผู้รับสารในพื้นที่

1. การเปิดรับและแสวงหาข้อมูลข่าวสารเกี่ยวกับประชาคมอาเซียน

จากการสัมภาษณ์ผู้ใหญบ้านเกาะทรายในประเด็นการเปิดรับและแสวงหาข้อมูลข่าวสารเกี่ยวกับประชาคมเศรษฐกิจอาเซียนนั้น ข้อมูลที่ได้สามารถแบ่งได้เป็น 2 ส่วนคือ แหล่งที่มาของข้อมูล และเนื้อหาข้อมูลข่าวสาร โดยพบว่า

1.1 แหล่งที่มาของข้อมูลข่าวสารเกี่ยวกับประชาคมเศรษฐกิจอาเซียน

แหล่งที่มาของข้อมูลเกี่ยวกับประชาคมเศรษฐกิจอาเซียนของผู้ใหญบ้านเกาะทราย ได้แก่

1. การเข้าร่วมประชุมกับหน่วยงานราชการ โดยหน่วยงานที่จัดประชุม เช่น จังหวัดเชียงราย ที่ว่าการอำเภอแม่สาย เทศบาลตำบลแม่สาย เป็นต้น ซึ่งผู้ใหญบ้านเกาะทรายเข้าร่วมประชุมโดยจะมีจดหมายแจ้งวัน-เวลาให้เข้าร่วมประชุม ทั้งจากส่วนหน่วยงานราชการระดับจังหวัด และหน่วยงานราชการระดับอำเภอ รวมถึงหน่วยงานท้องถิ่นต่างๆ ซึ่งในการประชุมจะมีการแจกเอกสารวาระการประชุมในประเด็นต่างๆ ซึ่งในวาระการประชุมหนึ่งอาจจะมีประเด็นที่เกี่ยวกับอาเซียนด้วย
2. การเข้าร่วมอบรมสัมมนาวิชาการ โดยทางเทศบาลตำบลแม่สายจะเป็นหน่วยงานที่นำผู้นำหมู่บ้าน/ผู้นำชุมชนไปอบรม เช่น การฝึกอบรมด้านภาษา เป็นต้น

“...มีโดยมากเป็นพวกเทศบาลรับช่วงจะมีการฝึกอบรมด้านภาษาและวัฒนธรรม โดยมากเทศบาลจะนำไปอบรม โดยอบรมผู้นำก่อนและผู้นำจะต้องมาปฏิบัติที่บ้าน แรกๆ ให้ความเข้าใจในชุมชนเราก่อน และไปถึงคนต่างด้าว หมู่บ้านนี้จะมีคนงานต่างด้าวที่มาเช่าอยู่มีเป็นพันนะ...”

“...ไปอบรมเรื่อง MOU เรื่องข้อตกลงหลายครั้งเป็นสิบๆ ครั้ง ทางจังหวัด แลกเปลี่ยนกัน แต่เดี๋ยวนี้อาจจะไปประชุมทางฝั่งพม่า แต่จะต้องไปประชุมฝั่งพม่าแล้ว เพราะนโยบายของนายกจะให้มีการแลกเปลี่ยนในระดับท้องถิ่น...”

1.2 ลักษณะ/ประเภทของข้อมูลข่าวสารเกี่ยวกับประชาคมเศรษฐกิจอาเซียน

ข้อมูลข่าวสารเกี่ยวกับประชาคมอาเซียนที่ผู้ใหญ่บ้านเกาะทรายได้รับการเข้าร่วมประชุมและการเข้าร่วมอบรมสัมมนากับหน่วยงานต่างๆ นั้น จะเป็นลักษณะของเอกสารแจกในที่ประชุม โดยจะเป็นข้อมูลพื้นฐานทั่วไปเกี่ยวกับประชาคมอาเซียน เช่น ข้อมูลเบื้องต้นของประชาคมอาเซียน 3 เสาหลัก ด้านเศรษฐกิจ AEC ข้อตกลงการค้า-การลงทุนและข้อมูลที่เกี่ยวข้องกับการเตรียมความพร้อมในการเข้าสู่ประชาคมอาเซียนในปี 2558 ในพื้นที่อำเภอแม่สาย เช่น ประเด็นการส่งเสริมการเรียนด้านภาษาแก่บุตรหลาน และประเด็นการเตรียมตัวด้านการค้าขาย เป็นต้น

“...ข้อมูลทั่วไป โดยให้เตรียมตัวกันไว้ ด้านภาษาจะบอกลูกหลานที่เรียนหนังสือถ้าเข้าอาเซียนเราจะไม่ทันเขา ภาษาต้องพัฒนาเดี๋ยวนี้อันที่เราก็นั่น...”

2. การดำเนินการในการให้ข้อมูลข่าวสารเกี่ยวกับประชาคมเศรษฐกิจอาเซียนของ ผู้ใหญ่บ้านเกาะทราย

2.1 วิธีการเผยแพร่ข้อมูลข่าวสารในชุมชน/หมู่บ้าน

จากการสัมภาษณ์ผู้ใหญ่บ้านเกาะทรายในประเด็นการดำเนินการในการให้ข้อมูลข่าวสารเกี่ยวกับประชาคมเศรษฐกิจอาเซียนแก่ประชาชนในชุมชนนั้น พบว่า

ในการเผยแพร่ข้อมูล/การประชาสัมพันธ์ข้อมูลภายในหมู่บ้านเกาะทรายนั้น เมื่อผู้ใหญ่บ้านได้รับข้อมูลจากการไปประชุมกับหน่วยงานราชการต่างๆ นั้น ทางผู้ใหญ่บ้านจะใช้วิธีการประชาสัมพันธ์เผยแพร่ข้อมูลข่าวสารผ่าน 2 ช่องทาง ได้แก่

1. การประกาศเสียงตามสาย ผ่านหอกระจายข่าวของหมู่บ้าน
2. การประชุมหมู่บ้าน

จากวิธีการประชาสัมพันธ์ให้ข้อมูลข่าวสาร ทั้ง 2 ช่องทางนั้น ผู้ใหญ่บ้านเกาะทรายจะใช้การประกาศเสียงตามสาย ผ่านหอกระจายข่าวของหมู่บ้านเป็นหลัก เนื่องจากพื้นที่บ้านเกาะทรายมีขนาดไม่ใหญ่มาก ซึ่งการประกาศเสียงตามสาย ผ่านหอกระจายข่าวของหมู่บ้าน ที่ตั้งอยู่ในอาคารศูนย์เอนกประสงค์บ้านเกาะทรายนั้น สามารถกระจายเสียงได้ยินทั่วถึงทั้งหมู่บ้าน อีกทั้งประชาชนในพื้นที่บ้านเกาะทรายประกอบอาชีพค้าขาย ซึ่งในช่วงเวลาเช้าจนถึงช่วงเวลาเย็นจะอยู่ที่ร้านค้า ซึ่งสามารถรับข้อมูลข่าวสารผ่านเสียงตามสายได้ ในส่วนของการประชุมหมู่บ้านนั้น ผู้ใหญ่บ้านจะจัดให้มีการประชุมหมู่บ้านประมาณเดือนละ 1 ครั้ง ซึ่งจะเป็นการประชุมรวมทั้งหมู่บ้านและประชุมกรรมการหมู่บ้านด้วย

“...ข่าวสารข้อมูลจากหน่วยงานรัฐจะแจ้งเรื่องปกติแจ้งเสียงตามสายก่อน และนำเข้าไปประชุมประชาคม เช่นจะประชุมเมื่อวานจะประกาศข่าวราชการแจ้งให้ทราบก่อน ข่าวทั่วไปนำไปแจ้งที่ประชุม ข่าวสำคัญจะประกาศก่อน เช่นเรื่องการป้องกันยาเสพติดเมื่อวานประกาศไปและเข้ามาประชุมวันนี้...”

“...เปิดหอกระจายข่าวก็โง่งงไม่มีเวลาแน่นอน พอมือข่าวราชการก็จะไปประกาศสัปดาห์หนึ่ง 2-3 ครั้งผ่านศูนย์กระจายข่าว ที่บ้านเกาะทรายจะมีศูนย์เอนกประสงค์บ้านเกาะทราย ข่าวส่วนใหญ่เป็นข่าวราชการ เช่นไปประชุมประจำเดือนก็แจ้งมาจากอำเภอ แจ้งมาจากเทศบาลมา ก็จะมาแจ้ง อำเภอมีการประชุมทุกเดือน แต่เทศบาลจะมีประชุม 2 เดือนครั้ง...”

2.2 ข้อมูลข่าวสารเกี่ยวกับประชาคมอาเซียนที่ดำเนินการเผยแพร่

ข้อมูลข่าวสารที่เกี่ยวกับประชาคมเศรษฐกิจอาเซียนที่ผู้ใหญ่บ้านเกาะทรายดำเนินการเผยแพร่ข้อมูล/การประชาสัมพันธ์ข้อมูลข่าวสารภายในหมู่บ้าน โดยใช้วิธีการประกาศผ่านเสียงตามสายภายในหมู่บ้าน และพูดผ่านการประชุมหมู่บ้านนั้น จะมีในส่วนของข้อมูลที่ได้จากการไปประชุมกับหน่วยงานราชการต่างๆ โดยเน้นข้อมูลในเรื่องของการสนับสนุนด้านภาษาแก่นุตรหลาน และข้อมูลเพิ่มเติมจากประสบการณ์ของผู้ใหญ่บ้านที่เรียนรู้มา นำมาบอกเล่าให้แก่ประชาชนในพื้นที่บ้านเกาะทราย

“...ก็ข้อมูลทั่วไป โดยให้เตรียมตัวกันไว้ด้านภาษา จะบอกลูกหลานที่เรียนหนังสือ ถ้าเข้าอาเซียนจะไม่ทันเขาอย่างเราไม่เหมือนพม่าเขาพูดอังกฤษได้ ถ้าเด็กเราสื่อสารได้ก็เป็นโอกาสของเขานะ

“...แนวทางข้อมูลข่าวสารที่จะถึงประชาชนในระดับชุมชนนอกจากเอกสารที่ทางราชการส่งให้ก็มีประสบการณ์ที่เราเรียนรู้ตั้งแต่ดั้งเดิมสมัยปู่ย่าตายายเราต้องมาอธิบายให้ฟัง บ้านผมมีหลายเผ่า เอาภูมิปัญญาเดิม เราสัมผัสโดยตรง ถ้าเราไม่สัมผัสโดยตรงงานมันไปไม่ได้ ถ้าเราเอาทางอ้อมตลอดมันไม่ได้เอาเอกสารมาอ่านให้ เขาก็แค่ฟังปฏิบัติไม่ได้...”

3. ปัญหา/อุปสรรคที่พบระหว่างดำเนินการให้ข้อมูลข่าวสารเรื่องอาเซียนของผู้ใหญ่บ้าน เกาะทราย

ในการดำเนินการในการให้ข้อมูลข่าวสารเกี่ยวกับประชาคมอาเซียนแก่ประชาชนในพื้นที่บ้านเกาะทรายนั้น ทางผู้ใหญ่บ้านเกาะทรายเห็นว่า มีในส่วนของ **ข้อมูลข่าวสาร** ที่เกี่ยวข้องกับประชาคมอาเซียนจากที่ได้รับมาจากหน่วยงานต่างๆ ให้แก่ประชาชนในพื้นที่บ้านแม่สายนั้น จะเป็นการแจ้งข่าวสารต่างๆไป ซึ่งไม่ได้มีการกล่าวถึงรายละเอียดต่างๆ รายละเอียดสำหรับคนในชุมชนสำหรับการทำความเข้าใจเรื่องอาเซียนหรือนำไปปฏิบัติก็น้อยมาก

“...ชาวบ้านรู้แค่นั้น แต่ไม่รู้เขาจะทำอะไรกัน เขาให้ผมมาประสาน เขาบอกแค่ที่ต้องหัดเรื่องภาษา หัดเรื่องค้าขาย รายละเอียดต่างๆ วัตถุประสงค์ไม่มี ปัญหาเวลาราชการพูดอะไรก็เหมือนพูดลอยๆ ไม่ปฏิบัติจริง...อย่างเราจะเป็นอาเซียนเราจะเป็นอะไรประชาชนเราไม่รู้เรื่องมันไม่ได้ รัฐรู้เรื่องอย่างเดียวไม่ได้ ต้องเริ่มที่ชุมชนก่อน...”

4. การตอบสนองของภาคประชาชนในประเด็นเรื่องประชาคมอาเซียนในพื้นที่บ้านเกาะทราย

จากการดำเนินการให้ข้อมูลข่าวสารเกี่ยวกับประชาคมอาเซียนในบ้านเกาะทรายของผู้ใหญ่บ้านเกาะทรายนั้น พบว่า ประชาชนในบ้านเกาะทรายมีการปรับตัวในเรื่องของภาษา โดยมีการเรียนภาษา หัดใช้ภาษาพม่าในการสื่อสารระหว่างกันกับพ่อค้าแม่ค้าชาวไทยและชาวพม่า

“...มี เดียวนี้เริ่มเรียนภาษา เขาสัมผัสได้พวกนี้เขาค้าขายคือสัมผัสโดยตรง ตอนนี้แลกเปลี่ยนภาษากันคือถ้าค้าขายกับจีนก็พูดจีน ค้าขายกับพม่าก็พูดพม่า ค้าขายกับลาวก็พูดลาว ต้องถื่นก็พูดอีโก้ ไทเขิน ไทดำพวกนี้รับจ้างโดยมากเป็นภาษาโดยตรงของ...”

ข.3 ผู้ใหญ่บ้านสันผักอี

ข้อมูลพื้นฐานของหมู่บ้าน

บ้านสันผักอี หมู่ 3 ตำบลแม่สาย มิตรภาพ อำเภอแม่สาย จังหวัดเชียงราย เริ่มต้นก่อสร้างเป็นหมู่บ้านในปีพุทธศักราช 2475 ปัจจุบันผู้นำหมู่บ้าน บ้านสันผักอี คือนายสุเทพ อุ่นนันทาค

บ้านสันผักอีอยู่ห่างจากที่ว่าการอำเภอแม่สาย เป็นระยะทาง 2 กิโลเมตร ที่ตั้งของหมู่บ้าน และอยู่ห่างจากจังหวัดเชียงราย ระยะทาง 62 กิโลเมตร โดยที่ตั้งของหมู่บ้าน

ด้านทิศเหนือ ติดกับ ลำน้ำแม่สาย สหภาพพม่า

ด้านทิศใต้ ติดกับ ตำบลศรีเมืองชุม

ด้านทิศตะวันออก ติดกับ หมู่บ้านสันสาย หมู่ 9

ด้านทิศตะวันตก ติดกับ บ้านเหมืองแดง หมู่ 1, บ้านเหมืองแดงปิยะพร หมู่ 13

และ บ้านปายางชุม หมู่ 6

บ้านสันผักอีมีเนื้อที่ประมาณ 1,300 ไร่ เป็นที่นาประมาณ 1,108 ไร่ เป็นที่อยู่อาศัยประมาณ 200 ไร่ และเป็นแหล่งน้ำ หนองสาธารณะประมาณ 35 ไร่ มีจำนวนครัวเรือนประมาณ 516 ครัวเรือน จำนวนประชากรทั้งหมดในชุมชนมีประมาณ 1,270 คน เป็นประชากรชาย 596 คน ประชากรหญิง 674 คน อาชีพของประชากรในชุมชน โดยส่วนใหญ่ประกอบอาชีพรับจ้างโดยอาชีพรับจ้างจะเป็นอาชีพรับจ้างในสถานประกอบการ เช่น พนักงานขาย ก่อสร้าง อาชีพอื่นๆ ได้แก่ เกษตรกร และทำนา ส่วนใหญ่ทำงานในพื้นที่ และอีกส่วนหนึ่งข้ามไปทำงานทางฝั่งพม่า เช่น งานรับจ้าง พนักงานโรงแรมเป็นต้น (แหล่งที่มาของข้อมูล : สำนักงานพัฒนาชุมชนอำเภอแม่สาย/ผู้ใหญ่บ้านสันผักอี)

บ้านสันผักอีหมู่บ้านที่อยู่ติดชายแดนไทย-พม่า ในส่วนของอำเภอแม่สาย-ท่าขี้เหล็ก และ อยู่ติดกับสะพานข้ามไทย-พม่าแห่งที่ 2 ซึ่งเป็นเส้นทางสำคัญทางด้านเศรษฐกิจ เนื่องจากเป็น เส้นทางสำคัญที่ใช้ในการขนส่งสินค้าระหว่างประเทศ (ขนส่งทางบก) ทั้งการส่งสินค้าออกไปยัง ประเทศพม่าและการขนส่งสินค้านำเข้ามายังประเทศไทย ซึ่งเป็นสินค้าจากทั้งประเทศพม่าและ ประเทศจีน โดยสินค้าที่จะผ่านด่านศุลกากรและขนส่งข้ามสะพานข้ามไทย-พม่าแห่งนี้จะเป็น สินค้าหนักและสินค้าที่มีปริมาณมาก ซึ่งจะขนส่งโดยรถบรรทุกขนาดใหญ่ ทั้งสินค้าสำหรับ อุตสาหกรรมก่อสร้าง เช่น ปูน หิน ดิน น้ำมัน หรือสินค้าอุปโภคบริโภค เช่น ข้าว เป็นต้น และ ยังเป็นที่ตั้งของสำนักงานด่านศุลกากรแม่สายแห่งใหม่ด้วย

ทั้งนี้ผู้วิจัยได้ทำการสัมภาษณ์ผู้ใหญ่วัยบ้านสันผักอี โดยเก็บข้อมูลใน 4 ประเด็นคือ (1) การ เปิดรับและแสวงหาข้อมูลข่าวสารเกี่ยวกับประชาคมเศรษฐกิจอาเซียน ของสื่อบุคคลท้องถิ่น (2) การดำเนินการในการเผยแพร่ให้ข้อมูลข่าวสารเกี่ยวกับประชาคมเศรษฐกิจอาเซียน (3) ปัญหา และอุปสรรคในการดำเนินการ และ (4) การตอบสนองของกลุ่มผู้รับสารในพื้นที่

1. การเปิดรับและแสวงหาข้อมูลข่าวสารเกี่ยวกับประชาคมอาเซียนของผู้ใหญ่วัยบ้านสันผักอี

จากการสัมภาษณ์ผู้ใหญ่วัยบ้านสันผักอีในประเด็นการเปิดรับและแสวงหาข้อมูลข่าวสาร เกี่ยวกับประชาคมเศรษฐกิจอาเซียนนั้น ข้อมูลที่ได้สามารถแบ่งได้เป็น 2 ส่วนคือ แหล่งที่มาของ ข้อมูล และเนื้อหาข้อมูลข่าวสาร โดยพบว่า

1.1 แหล่งที่มาของข้อมูลข่าวสารเกี่ยวกับประชาคมเศรษฐกิจอาเซียน

แหล่งที่มาของข้อมูลเกี่ยวกับประชาคมเศรษฐกิจอาเซียนของผู้ใหญ่วัยบ้านสันผักอี ได้แก่

1. การเข้าร่วมประชุมกับหน่วยงานราชการ เช่น ที่ว่าการอำเภอ เทศบาลแม่สาย มิตรภาพ เป็นต้น ทั้งในส่วนของหน่วยงานราชการระดับจังหวัด และส่วนราชการระดับ อำเภอ จะเป็นการประชุมประจำเดือน หรือประจำสัปดาห์ ขึ้นอยู่กับหน่วยงานราชการ

นั้นๆ จะจัดประชุม โดยผู้ใหญ่บ้านจะเข้าไปปรับเรื่อง ประเด็นสำคัญต่างๆ เพื่อนำมาปฏิบัติ และกระจายข้อมูลต่อให้แก่คนในชุมชน โดยข้อมูลข่าวสารเกี่ยวกับอาเซียนนั้นจะเป็น ข้อมูลในด้านประชาคมเศรษฐกิจอาเซียน (AEC) การเตรียมตัวของคนในชุมชน ด้าน การศึกษา ด้านการเกษตร เป็นต้น

2. จากการเปิดรับผ่านสื่อมวลชนต่างๆ เช่น โทรทัศน์ หนังสือพิมพ์ และจากประสบการณ์ การดูแลพื้นที่หมู่บ้าน

1.2 ลักษณะ/ประเภทของข้อมูลข่าวสารเกี่ยวกับประชาคมเศรษฐกิจอาเซียน

ข้อมูลข่าวสารเกี่ยวกับประชาคมอาเซียนที่ผู้ใหญ่บ้านสันผักอี๋ ที่ได้รับจากการเข้าร่วม ประชุมและการเข้าร่วมอบรมสัมมนา กับหน่วยงานต่างๆนั้น จะเป็นลักษณะของเอกสารแจกในที่ ประชุม โดยจะเป็นข้อมูลพื้นฐานทั่วไปเกี่ยวกับอาเซียน เช่น การเตรียมความพร้อมด้านภาษาแก่ บุตรหลาน การทำเกษตรอินทรีย์ เป็นต้น

“...ประชุมจะเป็นเกี่ยวกับแผนในช่วงนี้ จะเปิดอาเซียน AEC เราจะทำยังไง เกี่ยวกับให้ การศึกษาบุตรหลาน เตรียมเกี่ยวกับภาษา...”

“...ข้อมูลเกี่ยวกับด้านการเกษตร ก็จะเน้นเกี่ยวกับการทำเกษตรอินทรีย์ ก็จะได้ไปแข่งกับ ประเทศอื่นเขาได้ เพราะตอนนี้ของเราต้นทุนมันสูง ใช้เคมีกันเยอะ ให้มาเน้นที่คุณภาพ ปรับ รูปแบบการปลูก รูปแบบการผลิตของเรา...”

2. การดำเนินการในการให้ข้อมูลข่าวสารเกี่ยวกับประชาคมเศรษฐกิจอาเซียนของ ผู้ใหญ่บ้านสันผักอี

2.1 วิธีการเผยแพร่ข้อมูลข่าวสารในชุมชน/หมู่บ้าน

จากการสัมภาษณ์ผู้ใหญ่บ้านสันผักอี ในประเด็นการดำเนินการในการให้ข้อมูลข่าวสารเกี่ยวกับประชาคมเศรษฐกิจอาเซียนแก่ประชาชนในชุมชนนั้น พบว่า

ในการเผยแพร่ข้อมูล/การประชาสัมพันธ์ข้อมูลภายในหมู่บ้านสันผักอี นั้น เมื่อผู้ใหญ่บ้านได้รับข้อมูลจากการไปประชุมกับหน่วยงานราชการต่างๆ นั้น ทางผู้ใหญ่บ้านจะใช้วิธีการประชาสัมพันธ์เผยแพร่ข้อมูลข่าวสารผ่าน 3 ช่องทาง ได้แก่

1. การประชุมหมู่บ้าน
2. การประกาศเสียงตามสาย ผ่านหอกระจายข่าวของหมู่บ้าน
3. บอร์ดประชาสัมพันธ์หมู่บ้าน

จากวิธีการประชาสัมพันธ์ให้ข้อมูลข่าวสาร ทั้ง 3 ช่องทางนั้น ผู้ใหญ่บ้านสันผักอีจะใช้รูปแบบของการประชุมหมู่บ้านเป็นหลัก โดยจะเป็นการประชุมเพื่อแจ้งข้อมูลข่าวสารจากทางหน่วยงานราชการแก่คนในชุมชน โดยการประชุมหมู่บ้านโดยเฉลี่ยจะมีอาทิตย์ละ 1 ครั้ง และหากไม่มีการประชุมหมู่บ้าน แต่มีข่าวสารทั่วไปที่ต้องแจ้งแก่คนในหมู่บ้านก็จะใช้การประกาศเสียงตามสาย

“...เวลามีประชุมหมู่บ้าน ก็บอก(ข้อมูลข่าวสาร)ชาวบ้าน ถ้าไม่มีการประชุม เราก็จะใช้เสียงตามสาย พวกสิ่งพิมพ์ อย่างหนังสือพิมพ์เราก็เอาไปไว้ที่วัด เพราะชาวบ้านเวลาว่างจะไปอยู่ที่วัด ไปอ่านที่วัดเอาไปวางไว้ที่ศาลาหน้าวัด ชาวบ้านได้ไปอ่าน ผมก็ไปทุกวัน ข่าวสารของทางราชการส่วนใหญ่ผมจะไว้ที่บอร์ด บางครั้งก็จะเอาประกาศเป็นเสียงตามสายไปเลย เพราะ(ชาวบ้าน)บางคนถ้าเอาไว้ที่บอร์ด บางคนเค้าก็ไม่ไปอ่าน ถ้าเราประกาศเสียงตามสายก็จะได้ยินทั่วกันหมดเลย ได้ทั่วทั้งหมู่บ้าน...”

2.2 ข้อมูลข่าวสารเกี่ยวกับประชาคมอาเซียนที่ดำเนินการเผยแพร่

ในการเผยแพร่ประชาสัมพันธ์ข้อมูลข่าวสารเกี่ยวกับประชาคมอาเซียนนั้น ผู้ใหญ่บ้านสันผักอีจะใช้วิธีการเผยแพร่ข้อมูลข่าวสารตามรูปแบบการเผยแพร่ข้อมูลข่าวสารภายในหมู่บ้านตามปกติ คือภายหลังจากการเข้าร่วมประชุมที่หน่วยงานราชการต่างๆ หากมีข้อมูลข่าวสารเกี่ยวกับอาเซียน ที่เป็นเอกสารประกอบการประชุม ก็จะแจ้งในการประชุมหมู่บ้าน โดยใช้วิธีการอ่านตามเอกสารและพูดอธิบายตามความเข้าใจของผู้ใหญ่บ้านประกอบด้วย ซึ่งข้อมูลที่เกี่ยวข้องกับประชาคมอาเซียนที่ทางผู้ใหญ่บ้านสันผักอีดำเนินการนั้นได้แก่ ข้อมูลในเรื่องของการสนับสนุนด้านภาษาแก่นุตรหลาน การทำเกษตรอินทรีย์

“...มีเอกสาร ก็อ่านตามนี้เลย แล้วก็ตามที่เราเข้าใจ เราก็บอกเขาไปด้วย...ส่วนใหญ่ก็จะไปรับเรื่องมาแจ้งให้คนในหมู่บ้าน เนื้อหาที่มีพวกภัยธรรมชาติ งบประมาณ สินค้า OTOP จำนำข้าว อย่างนี้ เมื่อได้ข้อมูลมาแล้วก็เอาไปประชุมหมู่บ้าน ให้ชาวบ้านรู้ต่อ ...เรื่องการศึกษาบุตรหลาน เตรียมเกี่ยวกับภาษา การทำเกษตรอินทรีย์ ...”

3. ปัญหา/อุปสรรคที่พบระหว่างดำเนินการให้ข้อมูลข่าวสารเรื่องอาเซียนของผู้ใหญ่บ้านสันผักอี

ในการดำเนินการในการให้ข้อมูลข่าวสารเกี่ยวกับประชาชนในพื้นที่บ้านสันผักอีนั้น ทางผู้ใหญ่บ้านสันผักอียังไม่พบอุปสรรคในการดำเนินการ เนื่องจากยังอยู่ในช่วงเริ่มต้นของการดำเนินการในการประชาสัมพันธ์ข้อมูลข่าวสารที่เกี่ยวข้องกับประชาคมอาเซียนจากที่ได้รับมาจากหน่วยงานต่างๆ ให้แก่ประชาชนในพื้นที่บ้านสันผักอี

4. การตอบสนองของภาคประชาชนในประเด็นเรื่องประชาคมอาเซียนในพื้นที่บ้านสันผักอี

จากการดำเนินการให้ข้อมูลข่าวสารเกี่ยวกับประชาคมอาเซียนในบ้านสันผักอีของผู้ใหญ่บ้านสันผักอีนั้น พบว่า ประชาชนในบ้านสันผักอีแม้ว่าจะไม่มีการตื่นตัวในเรื่องประชาคมอาเซียนในด้านของการประกอบอาชีพหรือการดำเนินวิถีชีวิตมากนัก แต่ก็มีกิจกรรมหรืองานปรับตัวในเรื่องของภาษา โดยมีการส่งเสริมให้บุตรหลานเรียนภาษาที่ 3 เพิ่มเติม เช่นภาษาจีน เป็นต้น

“...ชาวบ้านส่วนมากยังไม่พูดนะ ยังไม่มีมาถาม แต่เขาก็รู้ รู้จากสื่อ ทีวี โทรศัพท์ แต่ถ้ามาถามนี้ เขาไม่มา...ที่มาก็คือหรือรุ่นก็เรื่องภาษานี้แหละ ก็มีได้ 4-5 ปีแล้ว ส่วนมากจะเกี่ยวกับภาษาจีน อันนี้มีมานานแล้ว ภาษาจีนมีมาก่อน ภาษาพม่าก็มีตามมา ตอนที่โรงเรียนก็จ้างครูมาสอนภาษาจีนโดยตรง แล้วตอนนี้ก็มีเปิดโรงเรียนภาษาจีน อย่างที่มูลนิธิ (มูลนิธิกวางเม้ง) เขาก็เปิดสอนภาษาจีนโดยเฉพาะเลย...”

ข.4 ผู้ใหญ่บ้าน(กำนัน)บ้านป่าแดง

ข้อมูลพื้นฐานของหมู่บ้าน

บ้านป่าแดง หมู่ที่ 5 ตำบลเกาะช้าง อำเภอแม่สาย จังหวัดเชียงราย เริ่มต้นก่อสร้างเป็นหมู่บ้านในปีพุทธศักราช 2469 ปัจจุบันผู้นำหมู่บ้านบ้านป่าแดง และตำแหน่งกำนันตำบลเกาะช้าง คือ นายก่อแก้ว ต๊ะพรมมา

บ้านป่าแดงอยู่ห่างจากที่ว่าการอำเภอแม่สาย ไปทางทิศตะวันออกเฉียงใต้ประมาณ 8 กิโลเมตร อยู่ห่างจากจังหวัดเชียงรายรวมระยะทางประมาณ 70 กิโลเมตร

ด้านทิศเหนือ ติดกับ ประเทศพม่า

ด้านทิศใต้ ติดกับ บ้านสันหลวง หมู่ที่ 4 ตำบลเกาะช้าง

ด้านทิศตะวันออก ติดกับ บ้านศรีชัยภูมิ หมู่ที่ 10 ตำบลเกาะช้าง

ด้านทิศตะวันตก ติดกับ บ้านป่าแดงหลวง หมู่ที่ 11 ตำบลเกาะช้าง

บ้านป่าแดงมีพื้นที่ทั้งหมดจำนวน 1,240 ไร่ พื้นที่ส่วนใหญ่ใช้ทำการเกษตร เช่น ทำนา จำนวน 800 ไร่ ทำสวน จำนวน 160 ไร่ ที่อยู่อาศัย จำนวน 240 ไร่

มีจำนวนครัวเรือนประมาณ 551 ครัวเรือน มีจำนวนประชากรทั้งหมด 991 คน เป็น ประชากรชาย จำนวน 494 คน ประชากรหญิง 497 คน อาชีพของประชากรในชุมชน โดยส่วนใหญ่ ประกอบอาชีพเกษตรกรรม เช่น ทำนา ทำสวน (แหล่งที่มาของข้อมูล : สำนักงานพัฒนาชุมชน อำเภอแม่สาย/ผู้ใหญ่บ้านป่าแดง)

ในพื้นที่ของบ้านป่าแดงนั้นเป็นหมู่บ้านหนึ่งที่มีจุดผ่อนปรนในการข้ามแดนระหว่าง ประเทศไทยและประเทศพม่า หรือเรียกว่าจุดผ่อนปรนบ้านปางห้า โดยจุดผ่อนปรนในการข้ามแดนนี้ จะใช้วิธีการข้ามโดยใช้เรือเป็นพาหนะ ซึ่งจะมีด่านตรวจคนเข้าเมือง (ตม.) ที่ตั้งอยู่ที่เฉพาะฝั่งประเทศไทยเท่านั้น ร่วมกับทหาร ที่จะทำการตรวจ และลงบันทึกการเข้า-ออกของทั้งคนไทย และคนพม่า จุดผ่อนปรนนี้จะเปิดทำการในทุกวันเวลา 6.00-18.00 น. จุดผ่อนปรนนี้จะ เป็นจุดที่ใช้สำหรับข้ามไป-มา ของชาวบ้านทั้งฝั่งไทยและฝั่งพม่า ที่อาศัยอยู่บริเวณใกล้เคียงกับจุดผ่อนปรน เพื่อใช้สำหรับการเดินทางข้ามมาทำงาน ข้ามมาเพื่อซื้อสินค้าในตลาดภายในหมู่บ้าน เดินทางข้ามมาศึกษายังโรงเรียนฝั่งไทย เป็นต้น แต่การข้ามที่จุดผ่อนปรนนี้จะใช้ข้ามเพื่อเดินทางไปในบริเวณใกล้เคียง เช่น บริเวณหมู่บ้านป่าแดงและหมู่บ้านใกล้เคียง ซึ่งหากจะเดินทางไปไกลไปไกลกว่าพื้นที่นี้ จะต้องไปข้ามที่สะพานใหญ่ หรือสะพานแม่สาย-ท่าช้างเหล็ก

ทั้งนี้ผู้วิจัยได้ทำการสัมภาษณ์ผู้ใหญ่บ้าน(กำนัน)บ้านป่าแดง โดยเก็บข้อมูลใน 4 ประเด็น คือ (1) การเปิดรับและแสวงหาข้อมูลข่าวสารเกี่ยวกับประชาคมเศรษฐกิจอาเซียน ของสื่อบุคคล

ท้องถิ่น (2) การดำเนินการในการเผยแพร่ให้ข้อมูลข่าวสารเกี่ยวกับประชาคมเศรษฐกิจอาเซียน
(3) ปัญหาและอุปสรรคในการดำเนินการ และ (4) การตอบสนองของกลุ่มผู้รับสารในพื้นที่

1. การเปิดรับและแสวงหาข้อมูลข่าวสารเกี่ยวกับประชาคมอาเซียนของผู้ใหญ่บ้าน (กำนัน)บ้านป่าแดง

จากการสัมภาษณ์ผู้ใหญ่บ้าน(กำนัน)บ้านป่าแดง ในประเด็นการเปิดรับและแสวงหา
ข้อมูลข่าวสารเกี่ยวกับประชาคมเศรษฐกิจอาเซียนนั้น ข้อมูลที่ได้สามารถแบ่งได้เป็น 2 ส่วนคือ
แหล่งที่มาของข้อมูล และเนื้อหาข้อมูลข่าวสาร โดยพบว่า

1.1 แหล่งที่มาของข้อมูลข่าวสารเกี่ยวกับประชาคมเศรษฐกิจอาเซียน

แหล่งที่มาของข้อมูลเกี่ยวกับประชาคมเศรษฐกิจอาเซียนของผู้ใหญ่บ้าน(กำนัน)บ้านป่า
แดง ได้แก่

การเข้าร่วมประชุมกับหน่วยงานราชการต่าง ๆ เช่น ที่ว่าการอำเภอแม่สาย หน่วยงาน
ท้องถิ่น เช่น องค์การบริหารส่วนตำบลเกาะช้าง ที่ผู้ใหญ่(กำนัน)บ้านป่าแดงจะไปเข้าร่วมประชุม
โดยจะมีจดหมายแจ้งประเด็นหัวข้อการประชุม และแจ้งให้เข้าร่วมประชุม ซึ่งในการประชุมนั้นก็
จะมีเอกสารประเด็นหัวข้อการประชุมต่างๆ ซึ่งในประเด็นหัวข้อการประชุมต่างๆนั้นก็จะมีประเด็น
เรื่องของประชาคมอาเซียนแทรกอยู่ด้วย

1.2 ลักษณะ/ประเภทของข้อมูลข่าวสารเกี่ยวกับประชาคมเศรษฐกิจอาเซียน

ข้อมูลข่าวสารเกี่ยวกับประชาคมอาเซียนที่ผู้ใหญ่บ้าน(กำนัน)บ้านป่าแดง ได้รับจากการ
เข้าร่วมประชุมและการเข้าร่วมอบรมสัมมนากับหน่วยงานต่างๆนั้น จะเป็นลักษณะของเอกสาร
แจกในที่ประชุม โดยจะเป็นข้อมูลพื้นฐานทั่วไปเกี่ยวกับอาเซียน เช่น การเรียนรู้ด้านภาษา
วัฒนธรรม เศรษฐกิจ การท่องเที่ยว และการเกษตร โดยเฉพาะในส่วนของข่าวที่เป็นสินค้าเกษตร

หลักของพื้นที่บ้านป่าแดง เป็นต้น โดยจะเป็นข้อมูลสำหรับกำนัน/ผู้ใหญ่บ้านให้มาแจ้งแก่ประชาชนในชุมชน

“...ที่หน่วยงานต่างๆแจ้งมา ว่ามีอะไรบ้าง ก็มาแจกแจงให้ชาวบ้าน...เขาก็จะมีเอกสารมาให้ด้วย บางครั้งก็จะส่งเป็นเอกสารมาให้ ส่งมาเรื่อยๆ บางครั้งมาประมาณ 10-20 หัวข้อ ให้มาประชุม หลังจากนั้นหน่วยงานอื่นก็จะส่งมา หากเป็นเรื่องเหตุด่วนเหตุเร็ว ที่จะให้ชาวบ้านรู้ก็จะส่งมาทางจดหมาย ส่งหนังสือมาที่บ้านกำนัน ของ 13 หมู่บ้าน กำนันก็จะให้ผู้ช่วยสารวัตรให้ช่วยเอาไปแจกให้กับผู้ใหญ่บ้าน ผู้ใหญ่บ้านทราบก็ประกาศเสียงตามสาย ให้ชาวบ้านรับทราบ...”

“...ตอนนี้ก็มีการรณรงค์เรื่องที่ว่า “พ.ศ. 2558 จะเข้าอาเซียน 10 ประเทศจะมารวมกัน บ้านเราจะรณรงค์กันเรื่องการเรียนรู้ด้านภาษา วัฒนธรรม แจ้งให้กับหมู่บ้านทุกๆ หมู่บ้าน ได้รับทราบว่า ในปี 58 จะมีอาเซียนนะ มี AEC นะ หมู่เราควรจะได้รับรู้รับทราบอะไรต่างๆบ้าง เช่น อะไรมันจะเปลี่ยนไป การเดินทางไปต่างประเทศ 10 ประเทศที่เป็นอาเซียน ก็ใช้บัตรประจำตัวอันเดียว ก็พอเข้าใจบ้างในเบื้องต้น...”

2. การดำเนินการในการให้ข้อมูลข่าวสารเกี่ยวกับประชาคมเศรษฐกิจอาเซียนของผู้ใหญ่บ้าน(กำนัน)บ้านป่าแดง

2.1 วิธีการเผยแพร่ข้อมูลข่าวสารในชุมชน/หมู่บ้าน

จากการสัมภาษณ์ผู้ใหญ่บ้าน(กำนัน)บ้านป่าแดง ในประเด็นการดำเนินการในการให้ข้อมูลข่าวสารเกี่ยวกับประชาคมเศรษฐกิจอาเซียนแก่ประชาชนในชุมชนนั้น พบว่า

ในการเผยแพร่ข้อมูล/การประชาสัมพันธ์ข้อมูลภายในหมู่บ้านป่าแดงนั้น เมื่อผู้ใหญ่บ้าน(กำนัน)บ้านป่าแดง ไปประชุมกับหน่วยงานราชการต่างๆ นั้น ซึ่งในการไปประชุมในแต่ละครั้งนั้นก็ได้รับเรื่องหรือหัวข้อ/ประเด็นต่างๆ จากทางหน่วยงานราชการที่จะต้องนำมาแจ้งต่อให้แก่คนในหมู่บ้าน ทางผู้ใหญ่บ้าน(กำนัน)จะใช้วิธีการประชาสัมพันธ์เผยแพร่ข้อมูลข่าวสารผ่าน 3 ช่องทาง ได้แก่

1. การประชุมหมู่บ้าน
2. เสียงตามสาย ผ่านหอกระจายข่าวของหมู่บ้าน
3. บอร์ดประชาสัมพันธ์หมู่บ้าน

สำหรับวิธีการเผยแพร่ข้อมูล/การประชุมสัมพันธให้ข้อมูลข่าวสาร ทั้ง 3 ช่องทางนั้น โดยส่วนใหญ่แล้วผู้ใหญ่บ้าน(กำนัน)บ้านป่าแดง จะใช้วิธีการประชุมหมู่บ้านเป็นหลักในการให้ข้อมูลข่าวสาร เนื่องจากสามารถให้รายละเอียดข้อมูลข่าวสารได้มากกว่า ส่วนช่องทางอื่นๆ ที่ผู้ใหญ่บ้าน(กำนัน)บ้านป่าแดง ใช้ เช่นการประกาศเสียงตามสาย ผ่านหอกระจายข่าว จะใช้ประกาศเมื่อมีข้อมูลข่าวสารที่เป็นเรื่องด่วน ส่วนบอร์ดประชาสัมพันธ์หมู่บ้านจะเป็นที่ไว้สำหรับติดป้ายประกาศหรือข้อมูลที่ได้ประกาศผ่านเสียงตามสายแล้ว

ส่วนความถี่ในการประกาศแจ้งข้อมูลข่าวสารแก่ชาวบ้านนั้น จะขึ้นอยู่กับช่วงเวลาและปริมาณของประเด็นข้อมูลที่ทางหน่วยงานต่างๆ ส่งเข้ามาเพื่อให้ทางผู้ใหญ่บ้าน(กำนัน)บ้านป่าแดงแจ้งแก่ชุมชน เช่น หากมีเหตุด่วนหรือประเด็นสำคัญๆ ในช่วงเวลานั้นข้อมูลที่ส่งมายังผู้ใหญ่บ้าน(กำนัน)บ้านป่าแดงที่เกี่ยวกับประเด็นนั้นๆ ก็จะมีจำนวนมาก ซึ่งทางผู้ใหญ่บ้าน(กำนัน)บ้านป่าแดงก็ต้องรีบแจ้งข้อมูลข่าวสารให้แก่ชาวบ้านในช่วงเวลานั้น และแจ้งข้อมูลข่าวสารให้แก่ชาวบ้านบ่อยกว่าในช่วงเวลาที่สถานการณ์ปกติ

“..โดยมากจะประชุมแจ้ง ประชุมหมู่บ้านอย่างไรไปประชุมที่อำเภอมา บางทีก็อาจเลิกวันอาทิตย์ วันเสาร์แล้วแต่เหมาะสมมาประชุมหมู่บ้าน แจ้งเรื่องอาชญากรรมด้วย เรื่องยาเสพติดด้วย เรื่องข้อราชการที่ได้รับมา...บางวันก็เข้าเย็น บางวันก็ไม่มีอะไร บางทีก็ 2-3 วันครั้ง อาทิตย์หนึ่งก็ประมาณ 3-4-5 ครั้งนะ แล้วแต่มันเป็นข้อมูลอะไรมาให้แจ้ง บางทีที่เป็นข้อมูลของในหมู่บ้านเองก็แจ้งนะ...”

2.2 ข้อมูลข่าวสารเกี่ยวกับประชาคมอาเซียนที่ดำเนินการเผยแพร่

ข้อมูลข่าวสารที่เกี่ยวกับประชาคมเศรษฐกิจอาเซียนที่ผู้ใหญ่บ้าน(กำนัน)บ้านป่าแดง ดำเนินการเผยแพร่ข้อมูล/การประชาสัมพันธ์ข้อมูลข่าวสารภายในหมู่บ้าน โดยใช้วิธีการพูดผ่านการประชุมหมู่บ้านและวิธีการประกาศผ่านเสียงตามสายภายในหมู่บ้านนั้น จะมีในส่วนของข้อมูลที่ได้จากการไปประชุมกับหน่วยงานราชการต่างๆ โดยเน้นข้อมูลในเรื่องของการทำการเกษตร การค้าขาย และด้านภาษา เป็นต้น

“...ก็บอกให้เราเตรียมตัวเกี่ยวกับเรื่องข่าว ภาษา หากมีลูกมีหลานก็ให้เรียนภาษาจีน ภาษาอังกฤษ ต่างๆนาๆ อย่างด้านการเกษตรก็เน้นไปทางพันธุ์ข้าว พืชพันธุ์ให้ปลอดจากสารเคมี ปลอดภัย ให้ความรู้บ้างที่เขามากิน พวกเราเป็นครัว เขาจะมาเที่ยวมากินข้าวบ้านเรา เราก็ต้องทำข้าวดีๆให้เขา ต้องต้อนรับขับสู้ดีๆ เรื่องทำอาหารขายให้เขาก็คงต้องทำของดีๆขาย...”

3. ปัญหา/อุปสรรคที่พบระหว่างดำเนินการให้ข้อมูลข่าวสารเรื่องอาเซียนของผู้ใหญ่บ้าน (กำนัน)บ้านป่าแดง

ในการดำเนินการในการให้ข้อมูลข่าวสารเกี่ยวกับประชาชนในพื้นที่บ้านป่าแดงนั้น ทางผู้ใหญ่บ้าน(กำนัน)บ้านป่าแดงเห็นว่า มีในส่วนของ **ข้อมูลข่าวสาร** ที่เกี่ยวข้องกับประชาคมอาเซียนจากที่ได้รับมาจากหน่วยงานต่างๆให้แก่ประชาชนในพื้นที่บ้านป่าแดงนั้น มีไม่เยอะมาก ซึ่งข้อมูลจะเป็นการแจ้งข่าวสารต่างๆไป มาในรูปแบบประเด็นเป็นข้อๆ ซึ่งไม่ได้มีการกล่าวถึงรายละเอียดต่างๆ รายละเอียดสำหรับคนในพื้นที่ชุมชนสำหรับการทำความเข้าใจเรื่องอาเซียนหรือนำไปปฏิบัติก็น้อยมาก

“...แต่ข้อมูลเรื่องอาเซียนก็ยังมีไม่เยอะเท่าไร ...”

4. การตอบสนองของภาคประชาชนในประเด็นเรื่องประชาคมอาเซียนในพื้นที่บ้านป่าแดง

จากการดำเนินการให้ข้อมูลข่าวสารเกี่ยวกับประชาคมอาเซียนในบ้านป่าแดงของผู้ใหญ่บ้าน(กำนัน)บ้านป่าแดงนั้น พบว่า ประชาชนในบ้านป่าแดงมีการตื่นตัวในเรื่องของภาษา โดยมีการสนับสนุนบุตรหลานในการเรียนภาษา เช่น ภาษาอังกฤษ ภาษาจีน ภาษาพม่า เป็นต้น และคนในบ้านป่าแดงเองก็มีการใช้ภาษาพม่าในการสื่อสารระหว่างกันของชาวไทยและชาวพม่าด้วย

“...เรื่องอาเซียนก็มีนะ เสียงตอบรับก็ดี เกี่ยวกับอาเซียนคนก็ตื่นตัวกัน เรื่องภาษาอย่างนี้นะ...”

ข.5 ผู้ใหญ่บ้านปางห้า

ข้อมูลพื้นฐานของบ้านปางห้า

บ้านปางห้า หมู่ที่ 1 ตำบลเกาะช้าง อำเภอแม่สาย จังหวัดเชียงราย เริ่มต้นก่อสร้างเป็นหมู่บ้านในปีพุทธศักราช 2476 ปัจจุบันผู้นำหมู่บ้าน บ้านปางห้า คือ ปันแก้ว กันทะใจ

บ้านปางห้าอยู่ห่างจากที่ว่าการอำเภอแม่สายไปทางทิศตะวันออก ระยะทาง 13 กิโลเมตร อยู่ห่างจากตัวจังหวัดเชียงราย รวมระยะทาง 77 กิโลเมตร โดยที่ตั้งของหมู่บ้านแม่สาย

ด้านทิศเหนือ ติดกับ ประเทศพม่า

ด้านทิศใต้ ติดกับ บ้านสันนา หมู่ 2 ตำบลเกาะช้าง

ด้านทิศตะวันออก ติดกับ ประเทศพม่า

ด้านทิศตะวันตก ติดกับ บ้านสันหลวงใต้ หมู่ 13 ตำบลเกาะช้าง

บ้านปางห้าเป็นที่ราบลุ่มมีลำน้ำสายไหลผ่านเหมาะแก่การเพาะปลูกและเลี้ยงสัตว์ พื้นที่บ้านปางห้า มีจำนวนพื้นที่ทั้งหมดจำนวน 4,809 ไร่ เป็นที่นา 500 ไร่ เป็นที่ทำไร่จำนวน 4,047 ไร่ มีที่อยู่อาศัยจำนวน 203 ไร่ เป็นแหล่งน้ำจำนวน 59 ไร่ มีจำนวนครัวเรือนทั้งหมด 204 ครัวเรือน มีจำนวนประชากรรวม 780 คน เป็นประชากรชายจำนวน 387 คน เป็นประชากรหญิง 393 คน อาชีพของประชากรในชุมชน โดยส่วนใหญ่ประกอบอาชีพเกษตรกร ทำนา ทำไร่ข้าวโพด เลี้ยงสัตว์ และอาชีพรับจ้าง (แหล่งที่มาของข้อมูล: สำนักงานพัฒนาชุมชนอำเภอแม่สาย/ผู้ใหญ่บ้านปางห้า)

บ้านปางห้าเป็นหมู่บ้านที่อยู่ติดชายแดนไทย-พม่า โดยมีลำน้ำรวกกั้นเขตแดน และมีจุดผ่อนปรนชายแดนระหว่างประเทศไทยและประเทศพม่า หรือเรียกว่า “จุดผ่อนปรนบ้านปางห้า” ซึ่งเป็นจุดข้ามแดนที่ใช้ข้ามไป-มาของประชาชนทั้งฝั่งไทยและฝั่งพม่าที่อาศัยอยู่ในบริเวณใกล้เคียง ปัจจุบันจุดผ่อนปรนบ้านปางห้ายังเปิดให้ข้ามแดนอยู่ โดยส่วนใหญ่ประชาชนฝั่งพม่าจะข้ามมาเพื่อซื้อสินค้าอุปโภค-บริโภคที่ฝั่งไทย เช่น ข้าวสาร เนื้อสัตว์ เป็นต้น นอกจากนี้พื้นที่บ้านปางห้าและยังเป็นพื้นที่ที่เป็นพื้นที่เพาะปลูกข้าว และแหล่งเพาะปลูกข้าวโพดขนาดใหญ่ของอำเภอแม่สาย โดยข้าวโพดที่ปลูกจะเป็นข้าวโพดหวานและข้าวโพดเลี้ยงสัตว์

ทั้งนี้ผู้วิจัยได้ทำการสัมภาษณ์ผู้ใหญ่บ้านปางห้า โดยเก็บข้อมูลใน 4 ประเด็นคือ (1) การเปิดรับและแสวงหาข้อมูลข่าวสารเกี่ยวกับประชาคมเศรษฐกิจอาเซียน ของสื่อบุคคลท้องถิ่น (2) การดำเนินการในการเผยแพร่ให้ข้อมูลข่าวสารเกี่ยวกับประชาคมเศรษฐกิจอาเซียน (3) ปัญหาและอุปสรรคในการดำเนินการ และ (4) การตอบสนองของกลุ่มผู้รับสารในพื้นที่

1. การเปิดรับและแสวงหาข้อมูลข่าวสารเกี่ยวกับประชาคมอาเซียนของผู้ใหญ่บ้านปางห้า

จากการสัมภาษณ์ผู้ใหญ่บ้านปางห้าในประเด็นการเปิดรับและแสวงหาข้อมูลข่าวสารเกี่ยวกับประชาคมเศรษฐกิจอาเซียนนั้น ข้อมูลที่ได้สามารถแบ่งได้เป็น 2 ส่วนคือ แหล่งที่มาของข้อมูล และเนื้อหาข้อมูลข่าวสาร โดยพบว่า

1.1 แหล่งที่มาของข้อมูลข่าวสารเกี่ยวกับประชาคมเศรษฐกิจอาเซียน

แหล่งที่มาของข้อมูลเกี่ยวกับประชาคมเศรษฐกิจอาเซียนของผู้ใหญ่บ้านปางห้า ได้แก่

1. การเข้าร่วมประชุมกับหน่วยงานราชการ เช่น ที่ว่าการอำเภอแม่สาย องค์การบริหารส่วนตำบลเกาะช้าง เป็นต้น ซึ่งผู้ใหญ่บ้านปางห้าจะเข้าร่วมประชุมโดยจะมีจดหมายแจ้งวัน-เวลาให้เข้าร่วมประชุม ซึ่งในการประชุมจะมีการแจกเอกสารวาระการประชุมในประเด็นต่างๆ ซึ่งในวาระการประชุมหนึ่งอาจจะมีประเด็นที่เกี่ยวกับอาเซียนด้วย นอกจากการเข้าร่วมประชุมแล้วทางหน่วยงานราชการก็จะส่งจดหมายแจ้งมาทางผู้ใหญ่บ้าน ซึ่งก็จะมีเรื่องอาเซียนด้วย

“...ประชุมช่วงเดือนที่แล้วก็บ่อย(เดือนตุลาคม 2555) เดือนหนึ่งประมาณ 3-4 ครั้ง ก็ตั้งแต่ นายอำเภอคนนี้มา ก็มีประชุมเรื่อยๆ ไม่มีคำว่าประชุมประจำเดือนนะ ไปเรื่อยๆ มีสัมมนา ที่นั่นที่นี่ ...ถ้าประชุมที่อำเภอส่วนมากจะเป็นวิทยากรที่เขาเอามา เชิญมา แต่จำชื่อไม่ได้ มีหน่วยงานต่างๆ มาพูด หน่วยงานของใครก็มาพูดเรื่องที่เกี่ยวข้องกับหน่วยงานของตนเอง ที่ไหนไม่อยู่นายอำเภอก็เสริมเข้าไป...”

2. การเข้าร่วมอบรมสัมมนาวิชาการ เกี่ยวกับการเตรียมความพร้อมเข้าสู่การเป็นประชาคมอาเซียนที่ทาง อบต.เกาะช้าง ได้พาอบรมตามหน่วยงานต่างๆ หรือหน่วยงานอย่างเกษตรอำเภอเข้ามาอบรมเกษตรกรในหมู่บ้าน เป็นต้น

“..ก็มีไปอบรม ทาง อบต. ก็มีจัดอบรมทางอำเภอที่มีส่งจดหมายแจ้งมาเรื่องอาเซียนบ้าง ...เกษตรอำเภอจะเข้ามาอบรม แล้วก็มีตัวแทนเกษตรกรของหมู่บ้าน หมู่บ้านละคน(เกษตรประจำหมู่บ้าน)เขาจะไปอบรมมา แล้วก็มาชี้แจงกับชาวไร่ ชาวนา...”

3. การเปิดรับผ่านทางสื่อมวลชนต่างๆ อันได้แก่ โทรทัศน์ หนังสือพิมพ์

“...แต่คนเขารู้กัน เพราะเขาดูสื่ออะไรกันอยู่ ทีวี ก็ดูตามช่องทั่วไป เคเบิลก็มี แต่ก็แล้วแต่คนจะเปิดหาเอา เปิดเจอก็มี...หนังสือพิมพ์ก็มี เขาก็อ่านกันทุกวัน ตรงท่ามอไชควิน

(มอเตอรีไซค์รับจ้าง) ผมก็จะวางหนังสือทุกอย่างไว้ตรงจุดนั้นหมด ทุกอย่างวินมอไซค์รู้หมดแหละ ข่าวสารต่างๆ จุดศูนย์กลางอยู่ที่นั่น...”

1.2 ลักษณะ/ประเภทของข้อมูลข่าวสารเกี่ยวกับประชาคมเศรษฐกิจอาเซียน

ข้อมูลข่าวสารเกี่ยวกับประชาคมอาเซียนที่ผู้ใหญ่บ้านปางห้าได้รับการเข้าร่วมประชุม และการเข้าร่วมอบรมสัมมนากับหน่วยงานต่างๆนั้น จะเป็นลักษณะของเอกสารแจกในที่ประชุม โดยจะเป็นข้อมูลวาระการประชุม ที่เป็นข้อมูลทั่วไปเกี่ยวกับประชาคมอาเซียนและข้อมูลที่เกี่ยวข้องกับการเตรียมตัวเข้าสู่ประชาคมอาเซียน เช่น การเตรียมตัวบุตรหลานด้านภาษา และการเตรียมตัวของเกษตรกร เรื่องการทำเกษตรอินทรีย์ การส่งเสริมการท่องเที่ยวของชุมชน และสินค้าผลิตภัณฑ์ OTOP เป็นต้น

“...เวลาประชุมก็จดๆกันไว้ เอกสารส่วนใหญ่จะเป็นวาระการประชุม เพราะตัวนี้(เรื่องอาเซียน)ส่งมาทาง อบต.เป็นหลัก อบต.ก็ทำหนังสือแจกจ่ายให้แต่ละหมู่บ้านอีกที่...”

“...ทางฝ่ายปกครองก็บอกภาพกว้างๆ ข้อมูลเฉพาะไม่มีครับ ช่วงนี้ทางอำเภอกำลังพยายามปรับที่ละหมู่บ้านอยู่ หมู่บ้านไหนเป็นตัวอย่างก็นำร่องไปก่อน(บ้านปางห้ายังไม่ได้เป็นหมู่บ้านนำร่อง) ...”

“...ข้อมูลก็เป็นแบบว่าให้ลูกหลานเราตื่นตัว ให้ศึกษาเรื่องภาษา อะไรต่างๆ เป็นหลักนะ อื่นๆก็ เกษตรกรของเราก็ให้เตรียมไว้ในเรื่องของการแข่งขันเรื่องข้าว เรื่องอะไรต่างๆ อย่างเอกสารนี้ก็จะเป็นของเกษตรกรอำเภอ...”

2. การดำเนินการในการให้ข้อมูลข่าวสารเกี่ยวกับประชาคมเศรษฐกิจอาเซียนของ ผู้ใหญ่บ้านปางห้า

2.1 วิธีการเผยแพร่ข้อมูลข่าวสารในชุมชน/หมู่บ้าน

จากการสัมภาษณ์ผู้ใหญ่บ้านปางห้าในประเด็นการดำเนินการในการให้ข้อมูลข่าวสารเกี่ยวกับประชาคมเศรษฐกิจอาเซียนแก่ประชาชนในชุมชนนั้น พบว่า

ในการเผยแพร่ข้อมูล/การประชาสัมพันธ์ข้อมูลภายในหมู่บ้านปางห้า นั้น เมื่อผู้ใหญ่บ้านได้รับข้อมูลจากการไปประชุมกับหน่วยงานราชการต่างๆ หรือจากการเข้าร่วมอบรมสัมมนานั้น ทางผู้ใหญ่บ้านจะใช้วิธีการประชาสัมพันธ์เผยแพร่ข้อมูลข่าวสารผ่าน 2 ช่องทาง ได้แก่

1. การประชุมหมู่บ้าน

2. การประกาศเสียงตามสาย ผ่านหอกระจายข่าวของหมู่บ้าน

วิธีการเผยแพร่ข้อมูล/การประชาสัมพันธ์ให้ข้อมูลข่าวสาร ทั้ง 3 ช่องทางนั้น โดยส่วนใหญ่แล้วผู้ใหญ่บ้านจะใช้วิธีการประชุมหมู่บ้านเป็นหลักเนื่องจากประชาชนในพื้นที่ประกอบอาชีพเกษตรกรรมซึ่งจะต้องออกไปทำงานยังไร่/นา ซึ่งจะอยู่ไกลจากพื้นที่อยู่อาศัยของหมู่บ้านนั้น อาจไม่สามารถรับข้อมูลได้สะดวกในการได้รับข้อมูลผ่านเสียงตามสาย แต่ก่อนที่จะมีการประชุมหมู่บ้านจะมีการประกาศผ่านเสียงตามสายให้ประชาชนในพื้นที่บ้านปางห้าทราบก่อน โดยผู้ที่ทำหน้าที่ประกาศเสียงตามสายคือโฆษกประจำหมู่บ้าน(ได้รับมอบหมายหน้าที่จากผู้ใหญ่บ้าน)ซึ่งการประกาศเสียงตามสายนั้นจะไม่ประกาศทุกวัน ขึ้นอยู่กับข้อมูลที่ทางหน่วยงานต่างๆ ทั้งที่ว่าการอำเภอแม่สาย และอบต.เกาะช้าง จะแจ้งมายังผู้ใหญ่บ้านเมื่อประกาศให้ประชาชนในพื้นที่ทราบแล้วจึงนำข้อมูลไปแจ้งต่อในที่ประชุมหมู่บ้าน ซึ่งผู้ใหญ่บ้านจะเป็นผู้แจ้งให้ทราบ พร้อมทั้งอธิบายเนื้อหารายละเอียดของข้อมูลที่ได้รับมาโดยการประชุมหมู่บ้านนั้นผู้ใหญ่บ้านจะเป็นผู้นัดประชุม โดยจะเลือกช่วงเช้าเป็นเวลากการประชุม เพื่อให้สอดคล้องกับวิถีการดำเนินชีวิตของประชาชนในบ้านปางห้า ที่ทำงานในไร่/นาตั้งแต่ช่วงเช้าจนถึงช่วงเย็น ซึ่งอาจจะเหน็ดเหนื่อยจากการทำงาน เมื่อกลับบ้านในช่วงเย็นก็เป็นช่วงเวลาของการพักผ่อน ซึ่งทำให้นัดประชุมในตอนเย็น

ทำได้ไม่สะดวกเมื่อเทียบกับการนัดประชุมในตอนเช้าก่อนที่ประชาชนในพื้นที่บ้านจะออกไปทำงาน

“... ก็มีไปประชุมแต่ละครั้ง ก็มาเสียงตามสายให้คนในหมู่บ้านได้รับทราบ...”

“...ได้ข้อมูลมาก็มาประชุมกัน พ่อหลวงก็พูดเอง แต่ถ้าเป็นเสียงตามสายก็มีโฆษกประจำหมู่บ้านเป็นคนประกาศ เสียงตามสายไม่ได้ออกทุกวัน แล้วแต่ว่าจะมีรายการ(ข้อมูลข่าวสาร)อะไรมาให้ประกาศ...เวลาประชุมชาวบ้านก็มา ใครว่างก็มา บางคนไม่จะพูดไปตามที่ได้มาวางติดภาระก็ไม่มา อย่างช่วงปลูกข้าวโพดก็ไม่มา ส่วนใหญ่ก็จะประชุมตอนเช้า คำนี้นี้ไม่ไหว บางคนก็เพี้ยนแล้วทำงาน บางคนก็กินเหล้ามาจะไปฟังรู้เรื่องอะไร ก็ต้องเอาตอนเช้า.....”

นอกจากการให้ข้อมูลโดยผู้ใหญ่บ้านผ่านเสียงตามสายและการประชุมหมู่บ้าน ศาลาประกาศข่าว(ทำขึ้นรถมอเตอร์ไซด์รับจ้าง)แล้วนั้น ในพื้นที่บ้านปางห่ายังมีสื่อต่างๆ ที่เกี่ยวกับอาเซียนนอกเหนือจากที่ผู้ใหญ่บ้านเป็นผู้ให้ข้อมูล เช่น ป้ายประกาศความพร้อมเข้าอาเซียน ธงอาเซียนและประเทศสมาชิก ที่จะติดตามสถานที่ต่างๆ ทั้งโบสถ์ โรงเรียน สถานข้าราชการ

“... ป้ายอาเซียนมีอยู่ทุกที่ โบสถ์คริสต์ โรงเรียนอะไรต่างๆ เขาจะตื่นตัวกันมากโบสถ์คริสต์ก็จะสอนภาษาอังกฤษด้วยนิดหน่อย ใครสนใจในชุมชนก็ไปเรียน เป็นการช่วยเหลือ สอนฟรีครับ โรงเรียนก็สอนครับ คนที่ไปเรียน อย่างคนแก่ๆอย่างเราก็ไม่ไหวแล้วครับ หหมดสิทธิแล้วส่วนมากจะเน้นที่เด็กครับ...”

2.2 ข้อมูลข่าวสารเกี่ยวกับประชาคมอาเซียนที่ดำเนินการเผยแพร่

ข้อมูลข่าวสารที่เกี่ยวกับประชาคมเศรษฐกิจอาเซียนที่ผู้ใหญ่บ้านปางห่าดำเนินการเผยแพร่ข้อมูล/การประชาสัมพันธ์ข้อมูลข่าวสารภายในหมู่บ้าน โดยใช้วิธีการพูดผ่านการประชุมหมู่บ้านและการประกาศผ่านเสียงตามสายภายในหมู่บ้าน และนั้น จะมีในส่วนของข้อมูลที่ได้จากการไปประชุมกับหน่วยงานราชการต่างๆ โดยเน้นข้อมูลในเรื่องของการเตรียมความพร้อมบุตร

หลาด้านภาษา การทำเกษตรอินทรีย์ การเตรียมความพร้อมของหมู่บ้านสำหรับการท่องเที่ยว เป็นต้น

“...บอกว่าเราจะเปิดอาเซียนในปี 58 ให้เตรียมการให้เตรียมอะไรกันไว้ ...ข้อมูลก็เป็นแบบว่าให้ดูกลหลาดเราตื่นตัว ให้ศึกษาเรื่องภาษา อะไรต่างๆ เป็นหลักนะ อื่นๆก็ เกษตรกรของเรา ก็ให้เตรียมไว้ในเรื่องของการแข่งขันเรื่องข้าว เรื่องอะไรต่างๆ...”

“...ผมได้(ข้อมูล)หนังสือจากอำเภอมา ก็อ่านไปตามนั้น เป็นเรื่องชี้แจงให้รับทราบ เป็นเรื่องที่ว่าอำเภอให้มาแจ้งให้ชาวบ้านได้ทราบ รายละเอียดต่างๆ เช่น สินค้า OTOP หมู่บ้านไหนมีอะไรบ้างให้เตรียม ที่ท่องเที่ยวมีที่ไหนก็ให้เตรียมปรับปรุงกันไป รองรับเขา อย่างบ้านผมมีกระดาศสา (กระดาศสา “จินนาลักษณ์”) เป็นสินค้าOTOP ให้เขามาศึกษาดูงาน ส่วนมากจะทัวร์มาเยอะ...”

3. ปัญหา/อุปสรรคที่พบระหว่างดำเนินการให้ข้อมูลข่าวสารเรื่องอาเซียนของผู้ใหญ่บ้านปางห้า

ในการดำเนินการในการให้ข้อมูลข่าวสารเกี่ยวกับประชาชนในพื้นที่บ้านปางห้า นั้น ทางผู้ใหญ่บ้านปางห้ายังไม่พบอุปสรรคในระหว่างดำเนินการ

4. การตอบสนองของภาคประชาชนในประเด็นเรื่องประชาคมอาเซียนในพื้นที่บ้านปางห้า

จากการดำเนินการให้ข้อมูลข่าวสารเกี่ยวกับประชาคมอาเซียนในบ้านปางห้าของผู้ใหญ่บ้านปางห้า นั้น พบว่า ประชาชนในพื้นที่บ้านปางห้า นั้นยังไม่ค่อยมีการตื่นตัวในประเด็นเกี่ยวกับประชาคมอาเซียนนี้มากนัก

“...ส่วนมากไม่ค่อยมาถาม ส่วนมากไม่ค่อยตื่นตัวกันนะ ก็ใช้ชีวิตในหมู่บ้านเรื่อยๆ...”

จากข้อมูลผลการวิจัยในบทที่ 5 ในส่วน **กลุ่มผู้ส่งสารที่ไม่เป็นทางการ** โดยการสัมภาษณ์สื่อบุคคลท้องถิ่นที่เป็นผู้ส่งสารที่ไม่เป็นทางการ (กำนัน/ผู้ใหญ่บ้าน) ทั้งหมด 5 คน ผู้วิจัยได้ทำการสัมภาษณ์เก็บข้อมูลใน 4 ประเด็นคือ (1) การเปิดรับและแสวงหาข้อมูลข่าวสารเกี่ยวกับประชาคมเศรษฐกิจอาเซียน ของสื่อบุคคลท้องถิ่นและวิทยุชุมชน (2) การดำเนินการในการเผยแพร่ให้ข้อมูลข่าวสารเกี่ยวกับประชาคมเศรษฐกิจอาเซียน (3) ปัญหาและอุปสรรคในการดำเนินการ และ (4) การตอบสนองของกลุ่มผู้รับสารในพื้นที่ สามารถสรุปผลการวิจัยที่ได้เป็นตาราง ดังนี้

ตารางที่3: การเปิดรับ/การแสวงหาและการถ่ายทอดข้อมูลข่าวสารเกี่ยวกับประชาคมอาเซียนของสื่อบุคคลท้องถิ่น(ผู้ส่งสารที่ไม่เป็นทางการ)

	การเปิดรับและแสวงหาข้อมูลข่าวสารเกี่ยวกับประชาคมอาเซียน		การดำเนินการในการให้ข้อมูลข่าวสารเกี่ยวกับประชาคมเศรษฐกิจอาเซียน		ปัญหา/อุปสรรคในการให้ข้อมูลข่าวสารเกี่ยวกับประชาคมเศรษฐกิจอาเซียน	การตอบสนองของภาคประชาชนในประเด็นเรื่องประชาคมอาเซียน
	แหล่งที่มาของข้อมูล	ลักษณะ/ประเภทของข้อมูล	วิธีการเผยแพร่ข้อมูลข่าวสาร	ข้อมูลข่าวสารที่ดำเนินการเผยแพร่		
1. ผู้ใหญ่บ้านแม่สาย	1. การเข้าร่วมประชุมกับหน่วยงานราชการ 2. การเปิดรับผ่านทางสื่อมวลชนต่างๆ 3. การเข้าร่วมอบรมสัมมนาวิชาการ	เอกสาร- ข้อมูลพื้นฐานทั่วไปเกี่ยวกับอาเซียน - ภาษา - การค้า	1. การประกาศเสียงตามสาย 2. การประชุมหมู่บ้าน	1. การเรียนภาษา 2. การค้าขาย	ยังไม่พบปัญหา/อุปสรรคในการให้ข้อมูลข่าวสาร	ตื่นตัว/สนใจในเรื่องของการค้าขายสินค้า
2. ผู้ใหญ่บ้านเกาะทราย	1. การเข้าร่วมประชุมกับหน่วยงานราชการ 2. การเข้าร่วมอบรมสัมมนาวิชาการ	เอกสาร- ข้อมูลพื้นฐานทั่วไปเกี่ยวกับอาเซียน - ภาษา - การค้า	1. การประกาศเสียงตามสาย 2. การประชุมหมู่บ้าน	1. การเรียนภาษา	ข้อมูลข่าวสารไม่มีรายละเอียดสำหรับคนในพื้นที่	ตื่นตัว/สนใจในเรื่องของเรื่องของภาษา

	การเปิดรับและแสวงหาข้อมูลข่าวสารเกี่ยวกับประชาคมอาเซียน		การดำเนินการในการให้ข้อมูลข่าวสารเกี่ยวกับประชาคมเศรษฐกิจอาเซียน		ปัญหา/อุปสรรคในการให้ข้อมูลข่าวสารเกี่ยวกับประชาคมเศรษฐกิจอาเซียน	การตอบสนองของภาคประชาชนในประเด็นเรื่องประชาคมอาเซียน
	แหล่งที่มาของข้อมูล	ลักษณะ/ประเภทของข้อมูล	วิธีการเผยแพร่ข้อมูลข่าวสาร	ข้อมูลข่าวสารที่ดำเนินการเผยแพร่		
3. ผู้ใหญ่บ้านสันผักอี	1. การเข้าร่วมประชุมกับหน่วยงานราชการ 2. การเปิดรับผ่านทางสื่อมวลชนต่างๆ	เอกสาร- ข้อมูลพื้นฐานทั่วไปเกี่ยวกับอาเซียน - ภาษา - การเกษตร	1. การประชุมหมู่บ้าน 2. การประกาศเสียงตามสาย 3. บอร์ดประชาสัมพันธ์หมู่บ้าน	1. การเรียนภาษา 2. การทำเกษตรอินทรีย์	ยังไม่พบปัญหา/อุปสรรคในการให้ข้อมูลข่าวสาร	ตื่นตัว/สนใจในเรื่องของเรื่องของภาษา
4. ผู้ใหญ่บ้านป่าแดง	1. การเข้าร่วมประชุมกับหน่วยงานต่างๆ	เอกสาร- ข้อมูลพื้นฐานทั่วไปเกี่ยวกับอาเซียน - ภาษา - วัฒนธรรม - เศรษฐกิจ - การท่องเที่ยว - การเกษตร	1. การประชุมหมู่บ้าน 2. การประกาศเสียงตามสาย 3. บอร์ดประชาสัมพันธ์หมู่บ้าน	1. การเรียนภาษา 2. การทำเกษตรอินทรีย์ 3. การค้าขาย	ข้อมูลข่าวสารไม่มีรายละเอียดสำหรับคนในพื้นที่	ตื่นตัว/สนใจในเรื่องของเรื่องของภาษา

	การเปิดรับและแสวงหาข้อมูลข่าวสารเกี่ยวกับประชาคมอาเซียน		การดำเนินการในการให้ข้อมูลข่าวสารเกี่ยวกับประชาคมเศรษฐกิจอาเซียน		ปัญหา/อุปสรรคในการให้ข้อมูลข่าวสารเกี่ยวกับประชาคมเศรษฐกิจอาเซียน	การตอบสนองของภาคประชาชนในประเด็นเรื่องประชาคมอาเซียน
	แหล่งที่มาของข้อมูล	ลักษณะ/ประเภทของข้อมูล	วิธีการเผยแพร่ข้อมูลข่าวสาร	ข้อมูลข่าวสารที่ดำเนินการเผยแพร่		
5. ผู้ใหญ่บ้านปางห้า	1. การเข้าร่วมประชุมกับหน่วยงานราชการ 2. การเข้าร่วมอบรมสัมมนาวิชาการ 3. การเปิดรับผ่านทางสื่อมวลชนต่างๆ	เอกสาร- ข้อมูลพื้นฐานทั่วไปเกี่ยวกับอาเซียน - ภาษา - การท่องเที่ยว - การเกษตร - วัฒนธรรม - สินค้า OTOP	1. การประชุมหมู่บ้าน 2. การประกาศเสียงตามสาย	1. การเรียนภาษา 2. การทำเกษตรอินทรีย์ 3. การท่องเที่ยว	ยังไม่พบปัญหา/อุปสรรคในการให้ข้อมูลข่าวสาร	ไม่ค่อยมีความตื่นตัวในประเด็นเรื่องอาเซียน

บทที่ 6

ผลการวิจัย: การสื่อสารของกลุ่มผู้ส่งสารวิทยุชุมชน

จากการศึกษาเรื่อง การสื่อสารภาคประชาชนเพื่อเตรียมความพร้อมเข้าสู่เขตเศรษฐกิจเสรี อาเซียน ในพื้นที่อำเภอแม่สาย จังหวัดเชียงราย จากการลงพื้นที่เก็บข้อมูลในพื้นที่อำเภอแม่สาย จังหวัดเชียงราย ทั้งนี้ในการศึกษาการสื่อสารภาคประชาชนนั้น ผู้วิจัยได้แบ่งกลุ่มการศึกษาเป็น กลุ่มของผู้ส่งสารและกลุ่มผู้รับสาร โดยในกลุ่มของผู้ส่งสาร ผู้วิจัยได้ทำการเลือกกลุ่มผู้ส่งสารของการสื่อสารภาคประชาชนโดยใช้เกณฑ์การคัดเลือกจากสื่อชุมชนอันเป็นสื่อที่สามารถเข้าถึงกลุ่มผู้รับสารในพื้นที่อำเภอแม่สาย จังหวัดเชียงราย และคุณสมบัติของสื่อที่ให้ความรู้และถ่ายทอดข้อมูล ข่าวสาร และเป็นสื่อที่มีลักษณะสาธารณะ คือเป็นสื่อที่สามารถเข้าถึงกลุ่มผู้รับสารจำนวนมากได้ ซึ่งได้แก่ **สื่อบุคคลและวิทยุชุมชน** และใช้หลักเกณฑ์ด้านพื้นที่ที่มีความสำคัญทางด้านเศรษฐกิจ ในพื้นที่อำเภอแม่สาย อันได้แก่พื้นที่ที่เป็นจุดผ่านแดนถาวรและจุดผ่อนปรนข้ามแดนระหว่าง ประเทศไทยและประเทศพม่า การคัดเลือกตัวแทนของสื่อบุคคลและวิทยุชุมชน

ผู้วิจัยได้ทำเก็บข้อมูลโดยการสัมภาษณ์เชิงลึก(In-Depth Interview) เพื่อเก็บข้อมูล ใน กลุ่มของผู้ส่งสารภาคประชาชนทั้งสื่อบุคคลท้องถิ่นและวิทยุชุมชน โดยพบผลการวิจัย ซึ่ง ผลการวิจัยในส่วนของกลุ่มผู้ส่งสารนั้น สามารถจำแนกเป็น 3 ส่วน คือ ส่วนที่ 1 กลุ่มผู้ส่งสารที่เป็น ทางการ ส่วนที่ 2 กลุ่มผู้ส่งสารที่ไม่เป็นทางการ และ ส่วนที่ 3 กลุ่มผู้ส่งสารที่เป็นวิทยุชุมชน

ในบทที่ 6 นี้จะเป็นผลการวิจัยใน ส่วนที่ 3 **กลุ่มผู้ส่งสารที่เป็นวิทยุชุมชน** โดย ผลการวิจัยที่ได้มีดังนี้

เป็นส่วนของข้อมูลกลุ่ม **ผู้ส่งสารภาคประชาชน** อันได้แก่ **วิทยุชุมชน** ซึ่งผู้วิจัยได้ทำ การสัมภาษณ์เก็บข้อมูลใน 4 ประเด็นคือ

(1) การเปิดรับและแสวงหาข้อมูลข่าวสารเกี่ยวกับประชาคมเศรษฐกิจอาเซียนของวิทยุชุมชน (2) การดำเนินการในการเผยแพร่ให้ข้อมูลข่าวสารเกี่ยวกับประชาคมเศรษฐกิจอาเซียน (3) ปัญหาและอุปสรรคในการดำเนินการ และ (4) การตอบสนองของกลุ่มผู้รับสารในพื้นที่ โดยผู้วิจัยได้ทำการสัมภาษณ์ผู้ส่งสารภาคประชาชนที่เป็นตัวแทนของวิทยุชุมชนจำนวน 4 สถานี ได้แก่

1. ตัวแทนของวิทยุชุมชนคลื่น Hot Station Radio ได้แก่ คุณจักรกรินทร์ ศรีสมุทร
2. ตัวแทนของวิทยุชุมชนคลื่นคนแม่สาย ได้แก่ คุณณัฐพลิชฐ์ อินตะแก้ว
3. ตัวแทนของวิทยุชุมชนคลื่นพรหมนคร ได้แก่ คุณอิสระ บุญอนันต์ และคุณสุณี บุญอนันต์
4. ตัวแทนของวิทยุชุมชนคลื่นเวียงพางคำ(ดอยเวา) ได้แก่ คุณสง่า โพทะยะ และ คุณไกรศรี คำแก้ว

ค.1 สถานีวิทยุชุมชนคลื่น Hot Station Radio

ประวัติความเป็นมาสถานีวิทยุ

สถานีวิทยุชุมชนคลื่น Hot Station Radio ครอบคลุมรัศมี 92 FM ก่อตั้งในปีพ.ศ. 2549 โดย คุณจักรกรินทร์ ศรีสมุทร เป็นเจ้าของสถานี ออกอากาศในช่วงเวลา 5 นาฬิกาถึง 24 นาฬิกา โดยออกอากาศทุกวัน สถานีวิทยุนี้มีคลื่นรศมีการส่งสัญญาณจากอำเภอแม่สายไปยังประเทศพม่าประมาณ 70 กิโลเมตร และไปยังประเทศลาวประมาณ 70 กิโลเมตร เช่นกัน ส่วนในเขตประเทศไทยรศมีการส่งจะครอบคลุมพื้นที่อำเภอแม่สาย อำเภอแม่จัน อำเภอเชียงของ อำเภอแม่ฟ้าหลวง และในส่วนของตัวอำเภอเมืองเชียงรายด้วยเช่นกัน ดังนั้นกลุ่มผู้ฟังของสถานีวิทยุชุมชนคลื่น Hot Station Radio นั้นจะมีความหลากหลายทางด้านเชื้อชาติและภาษา คือมีทั้ง คนไทย ไทลื้อ ไตใหญ่ พม่า ลาว และจีน

รูปแบบการดำเนินรายการของสถานีวิทยุ

การดำเนินการจัดรายการวิทยุของสถานีวิทยุชุมชนคลื่น Hot Station Radio นั้น ดำเนินการโดยเจ้าของสถานี และนักจัดรายการวิทยุประจำสถานี ซึ่งเป็นคนในพื้นที่ โดยมีนักจัดรายการวิทยุที่เป็นคนไทยและคนไต ซึ่งผ่านการอบรมการจัดรายการวิทยุ รูปแบบการจัดรายการของสถานีวิทยุชุมชนคลื่น Hot Station Radio นั้น ช่วงเข้ารายการจะมีการเปิด jingle ทักทาย “สวัสดี” ในหลากหลายภาษา ทั้งภาษาอังกฤษ ภาษาจีน ภาษาพม่า ภาษาลาว ภาษาไตใหญ่ ภาษาไตลื้อ ภาษาไทย เพื่อเป็นการสื่อสารให้เข้าใจกับกลุ่มผู้ฟังที่มีความหลากหลายทางด้านเชื้อชาติและภาษาให้มากที่สุด ในส่วนของการใช้ภาษาในการจัดรายการจะใช้ภาษาไทยในการจัดรายการ และอาจมีบางช่วงที่เป็นนักจัดรายการวิทยุเป็นคนไตก็จะใช้ภาษาไตร่วมด้วยในการจัดรายการ รายการที่ทางสถานีวิทยุ Hot Station Radio จัดนั้น สามารถแบ่งช่วงการจัดรายการได้ดังนี้

1. **การจัดรายการเพลง** โดยทางสถานีมีรูปแบบการจัดรายการโดยเน้นการจัดรายการเพลง ที่มีการเปิดเพลงหลากหลายแนวเพลง ทั้งเพลงลูกทุ่ง เพลงไต (ไตใหญ่ ไตลื้อ) เพลงพม่า และเพลงลาว โดยเฉพาะเพลงไต เนื่องจากกลุ่มผู้ฟังในพื้นที่ทั้งในพื้นที่อำเภอแม่สวาย และพื้นที่ในฝั่งท่าขี้เหล็กประเทศพม่า ส่วนใหญ่มีเชื้อชาติไต ดังนั้นทางสถานีวิทยุจึงเน้นที่การเปิดเพลงไตและเพลงลูกทุ่งเป็นหลัก เพื่อให้สอดคล้องกับกลุ่มผู้ฟัง
2. **การนำเสนอข่าวสารต่าง ๆ** นอกจากในส่วนของเพลงแล้ว ในระหว่างการจัดรายการ ก็จะมีช่วงของการนำเสนอข่าว โดยส่วนใหญ่จะเป็นข่าวประชาสัมพันธ์ โดยข่าวประชาสัมพันธ์นั้น สามารถจำแนกได้เป็น 2 ประเภท คือ

2.1 **ข่าวสารจากหน่วยงานราชการ** โดยข่าวสารจากทางหน่วยงานราชการนั้น ก็ได้แก่ ที่ว่าการอำเภอแม่สวาย เทศบาลตำบลแม่สวาย ศูนย์ลูกหญิง สำนักประชาสัมพันธ์จังหวัดเชียงราย เป็นต้น โดยทางหน่วยงานราชการจะฝากข่าวสารมา

ทั้งทางจดหมายข่าว E-mail มายังสถานีเพื่อให้สถานีวิทยุชุมชนได้ทำการเผยแพร่และประชาสัมพันธ์กระจายข่าวสารจากหน่วยงานราชการต่างๆ ไปยังผู้รับสารชุมชน

2.2 ข่าวสารจากชุมชน ในส่วนข่าวสารจากทางชุมชนนั้นได้แก่ ข่าวสารจากทางวัด ข่าวสารจากทางโรงเรียน ซึ่งจะเป็นการประชาสัมพันธ์งานกิจกรรมต่างๆ ที่ทางวัดหรือทางโรงเรียนจะมีการจัดงานขึ้นและได้ส่งหนังสือหรือเอกสารการจัดงานให้ทางสถานีวิทยุช่วยประชาสัมพันธ์ให้ โดยทางสถานีวิทยุจะทำการประชาสัมพันธ์ให้โดยไม่คิดค่าใช้จ่าย

“...งานหรือข่าวประชาสัมพันธ์จากวัด ที่เป็นการกุศล จะช่วยประชาสัมพันธ์ให้ฟรี ทำ Spot ให้ฟรีทุกวัด ยิ่งspotให้ อาจไม่บ่อยมาก แต่ประมาณ 2 ชั่วโมงครั้ง ก็ถือว่าได้มีส่วนร่วมกับวัดต่างๆ ก็เป็นที่ชื่นชอบของชุมชน ไม่คิดตังค์ ถือเป็นความช่วยเหลือสังคม มีงานวัด ก็ส่งนักร้องไปร่วมแสดง ไม่คิดตังค์ แล้วแต่จะให้ ถือว่าได้ร่วมงานบุญ ใช้เสียงถวาย...”

“...ภาษาเป็นเรื่องสำคัญ บางครั้งหากพูดไม่ดีอาจทำให้เกิดปัญหาได้ เป็นพื้นที่ชายแดนด้วย ต้องคอยระมัดระวังกลิ่นกรองภาษา ต้องไม่พูดในลักษณะเยอหยิ่งหรือดูถูก จะดูไม่ดี.. ตาม Concept ของสถานี Hot Station Radioครอบครัวสันติ อยากให้ทุกคนอยู่แบบครอบครัว อยู่แบบสันติ แบบญาติพี่น้อง ไม่ว่าจะอยู่ที่ไหน...”

อีกทั้งนอกเหนือจากการจัดรายการวิทยุแล้วทางสถานีวิทยุชุมชนคลื่น Hot Station Radio นั้นได้มีการเข้าไปมีส่วนร่วมในชุมชนอีกทางหนึ่ง คือ

3. **การจัดกิจกรรมที่มีส่วนร่วมกับชุมชน** เช่น งานด้านศิลปวัฒนธรรม การจัดทำการแสดงนาฏศิลป์ โดยเป็นการแสดงของเยาวชนในพื้นที่ โดยเรียกว่า การแสดงของน้องๆเยาวชนคนแม่สาย เนื่องจากเห็นว่าเด็กเยาวชนในพื้นที่มีจำนวนมากและอยากสนับสนุนด้านศิลปวัฒนธรรมซึ่งเป็นด้านที่เจ้าของสถานีวิทยุเองสนใจ ทั้งนาฏศิลป์พื้นบ้าน นาฏศิลป์ประยุกต์ นาฏศิลป์เวียดนาม พม่า จีน เป็นต้น ซึ่งการแสดงเหล่านี้ก็จะนำเข้าไปมีส่วนร่วมในกิจกรรมต่างๆ ของชุมชน เช่น จัดการแสดงในงานลอย

กระทรวง งานออกพรรษา งานสงกรานต์ รวมถึงจัดขบวนเข้าร่วมในขบวนแห่งานต่างๆ
ของชุมชน งานวัดต่างๆ

ในการสัมภาษณ์คุณจักรกรินทร์ ตัวแทนจากสถานีวิทยุชุมชนคลื่น Hot Station Radio ผู้วิจัยได้ทำการสัมภาษณ์เกี่ยวกับประเด็นการสื่อสารเรื่องประชาคมอาเซียนของสถานีวิทยุชุมชนคลื่น Hot Station Radio โดยสัมภาษณ์เก็บข้อมูลใน 4 ประเด็นคือ (1) การเปิดรับและแสวงหาข้อมูลข่าวสารเกี่ยวกับประชาคมเศรษฐกิจอาเซียนของวิทยุชุมชน (2) การดำเนินการในการเผยแพร่ให้ข้อมูลข่าวสารเกี่ยวกับประชาคมเศรษฐกิจอาเซียน (3) ปัญหาและอุปสรรคในการดำเนินการ และ (4) การตอบสนองของกลุ่มผู้รับสารในพื้นที่

1. การแสวงหาข้อมูลข่าวสารเกี่ยวกับประชาคมอาเซียนของวิทยุชุมชนคลื่น Hot Station Radio

จากการสัมภาษณ์ตัวแทนชุมชนคลื่น Hot Station Radio ในประเด็นการแสวงหาข้อมูลข่าวสารเกี่ยวกับประชาคมเศรษฐกิจอาเซียนนั้น ข้อมูลที่ได้สามารถแบ่งได้เป็น 2 ส่วนคือ แหล่งที่มาของข้อมูล และเนื้อหาข้อมูลข่าวสาร โดยพบว่า

1.1 แหล่งที่มาของข้อมูลข่าวสารเกี่ยวกับประชาคมเศรษฐกิจอาเซียน

แหล่งที่มาของข้อมูลเกี่ยวกับประชาคมเศรษฐกิจอาเซียนของวิทยุชุมชนคลื่น Hot Station Radio ได้แก่

1. ข้อมูลจากสื่อมวลชน ได้แก่ โทรทัศน์
2. ข้อมูลจากอินเทอร์เน็ต

ซึ่งจะเป็นการเปิดรับข้อมูลข่าวสารความรู้ เกี่ยวกับประชาคมอาเซียนในประเด็นที่สนใจ เช่น ข่าวสารของประเทศสมาชิกเพื่อนบ้านอาเซียน เป็นต้น

“...ข่าวสารอาเซียนมีเยอะ แต่เราต้องหาเอง ไม่ใช่จากส่วนราชการ หากจากทีวี ออนไลน์ก็
ด้วย...”

1.2 ลักษณะ/ประเภทของข้อมูลข่าวสารเกี่ยวกับประชาคมเศรษฐกิจอาเซียน

ข้อมูลข่าวสารเกี่ยวกับประชาคมอาเซียนที่ทางวิทยุชุมชนคลื่น Hot Station Radio ได้รับ
จะเป็นข่าวสาร/ความรู้เกี่ยวกับประชาคมอาเซียน ซึ่งเป็นข้อมูลทั่วไปเกี่ยวกับประชาคมอาเซียน
เช่น ข้อมูลข่าวสารของประเทศสมาชิกอาเซียน

2. การดำเนินการในการให้ข้อมูลข่าวสารเกี่ยวกับประชาคมเศรษฐกิจอาเซียนของวิทยุ ชุมชนคลื่น Hot Station Radio

2.1 วิธีการเผยแพร่ข้อมูลข่าวสารในชุมชน/หมู่บ้าน

จากการสัมภาษณ์วิทยุชุมชนคลื่น Hot Station Radio ในประเด็นการดำเนินการในการให้
ข้อมูลข่าวสารเกี่ยวกับประชาคมเศรษฐกิจอาเซียนแก่ประชาชนในชุมชนนั้น จะดำเนินการโดย
ผ่านการจัดรายการวิทยุชุมชน

“...ฟังแล้วก็จะมาพูดเป็นส่วนตัวของผู้จัดรายการเอง ไม่ได้เอามาอ่านนะ...”

2.2 ข้อมูลข่าวสารเกี่ยวกับประชาคมอาเซียนที่ดำเนินการเผยแพร่

ในส่วนของข้อมูลข่าวสารเกี่ยวกับประชาคมอาเซียน ที่ทางสถานีวิทยุชุมชนเองได้รับ
ข้อมูลข่าวสารผ่านทางโทรทัศน์ และการสืบค้นข้อมูลจากอินเทอร์เน็ตนั้น ข้อมูลข่าวสารเกี่ยวกับ
อาเซียนที่ทางสถานีสามารถเตรียมและสามารถพูดผ่านการจัดรายการได้จะเป็นข้อมูล ดังนี้

1. **การเตรียมความพร้อมทางภาษา** โดยเน้นที่การเรียน ภาษาจีน ภาษาพม่า เนื่องจากทางสถานีเห็นว่าพื้นที่ชุมชนแม่สายนี้เป็นพื้นที่ชายแดน ซึ่งติดต่อกับประเทศพม่า และลาว
2. **ด้านการท่องเที่ยว** เนื่องจากอำเภอแม่สายเป็นแหล่งท่องเที่ยวที่มีนักท่องเที่ยวหลากหลายเชื้อชาติและภาษา ที่เข้ามาท่องเที่ยวในพื้นที่เป็นจำนวนมากอันจะเป็นประโยชน์ต่อคนในชุมชน การเป็นเจ้าของบ้านที่ดี
3. **เศรษฐกิจ/การค้าขาย** โดยเป็นข้อมูลเกี่ยวกับเศรษฐกิจการค้าขายเป็นการของทางอำเภอแม่สายเป็นอย่างไร ของประเทศเพื่อนบ้านเป็นอย่างไร

“...เช่น ประเทศไทยพัฒนาไปอย่างไร... เราสามารถเตรียมตัวไปเที่ยวได้อย่างไร

เศรษฐกิจบ้านเราเป็นอย่างไรของเขา(เพื่อนบ้าน)เป็นอย่างไร จะเชิญชวนเขามาท่องเที่ยวบ้านเราอย่างไร เชิญชวนให้เขามาท่องเที่ยวที่แม่สาย เที่ยวเมืองไทย...เราสามารถเตรียมตัวได้ในส่วนของข้อมูลการติดต่อสื่อสาร การเผยแพร่ศิลปวัฒนธรรม ใช้การพูดที่ละเล็กทีละน้อย ผ่านการจัดรายการของสถานี เช่นการพูดว่า “เราจะเข้าสู่เขตเศรษฐกิจเสรีอาเซียนแล้วนะ ...เราจะต้องตื่นตัวไม่อย่างนั้นเราจะล้าหลัง...เราอาจมีการแข่งขันทางด้านเศรษฐกิจ...เรื่องท่องเที่ยวเที่ยวพม่ามีอาเซียนใช้Passport ก็ข้ามไปเที่ยวได้ เป็นต้น...”

แต่ในส่วนของข้อมูลด้านอื่นๆ เช่น ด้านสังคม ด้านการเมือง นั้น ทางสถานีวิทยุไม่มีการนำเสนอหรือให้ข้อมูลข่าวสารผ่านการจัดรายการโดยเจ้าของสถานีเห็นว่าเป็นเรื่องละเอียดอ่อน และเนื่องจากพื้นที่อำเภอแม่สายเป็นพื้นที่ชายแดน การพูดในประเด็นสังคมหรือการเมืองอาจจะกระทบกับความรู้สึกของผู้ฟังได้

3. ปัญหา/อุปสรรคที่พบระหว่างดำเนินการให้ข้อมูลข่าวสารเรื่องอาเซียนวิทยุชุมชนคลื่น Hot Station Radio

ในการดำเนินการในการให้ข้อมูลข่าวสารเกี่ยวกับประชาคมอาเซียนนั้น ทางวิทยุชุมชนคลื่น Hot Station Radio เห็นว่า มีในส่วนของ **ข้อมูลข่าวสาร** ที่เกี่ยวข้องกับประชาคมอาเซียนที่ทางวิทยุชุมชนเองไม่สามารถเตรียมข้อมูลได้มากนัก เนื่องจากทางวิทยุชุมชนไม่ได้เป็นแหล่งข้อมูลข่าวสารเกี่ยวกับประชาคมอาเซียน การนำเสนอข้อมูลจึงเป็นในรูปแบบของการนำเสนอข่าวสารทั่วไป ไม่มีการนำเสนอข้อมูลในเชิงลึกได้เนื่องจากถ้าเป็นข้อมูลในเชิงรายละเอียดที่สามารถจัดรายการได้นั้นต้องเป็นข้อมูลที่มีแหล่งข้อมูลชัดเจน เช่น จากหน่วยงานราชการ ซึ่งทางวิทยุเองก็ยังไม่ได้รับข้อมูลเกี่ยวกับประชาคมอาเซียนจากจากหน่วยงานราชการในพื้นที่

“...ในด้านอื่นเตรียมมากไม่ได้เท่าไร เพราะว่าเราไม่ใช่ข้าราชการ...”

4. การตอบสนองของภาคประชาชนในประเด็นเรื่องประชาคมอาเซียนในพื้นที่

จากการดำเนินการให้ข้อมูลข่าวสารเกี่ยวกับประชาคมอาเซียนของวิทยุชุมชนคลื่น Hot Station Radio นั้น ทางสถานีวิทยุยังไม่พบถึงการตอบสนองของประชาชนผู้รับสารเกี่ยวกับประเด็นประชาคมอาเซียน โดยพบว่าผู้รับสารมีการตอบสนองในส่วนของการเพลงของทางสถานีวิทยุเท่านั้น เช่นการโทรเข้ามาขอเพลง พูดคุยกับดีเจ แต่ไม่มีในประเด็นเกี่ยวกับประชาคมอาเซียน

ค.2 สถานีวิทยุชุมชนคลื่นคนแม่สาย

ประวัติความเป็นมาของสถานีวิทยุ

สถานีวิทยุชุมชนคลื่นคนแม่สาย 106FM ก่อตั้งในปี พ.ศ. 2545 โดยคุณณัฐพลสิทธิ์ อินตะแก้ว เป็นเจ้าของสถานี ที่ตั้งของสถานีวิทยุชุมชนคลื่นคนแม่สายตั้งอยู่ในบริเวณบ้านของคุณณัฐพลสิทธิ์ โดยออกอากาศในช่วงเวลา 6 นาฬิกา ถึง 24 นาฬิกา ออกอากาศทุกวัน เดิมคุณณัฐพลสิทธิ์เคยทำงานในสายงานวิทยุของรัฐมาก่อน จึงพอจะมีความรู้ รวมถึงการไปเข้าร่วมอบรมสัมมนา มีเครือข่ายเพื่อนที่ทำงานวิทยุและประกอบกับช่วงนั้นเป็นช่วงเปิดเสรีของการทำคลื่นวิทยุชุมชน จึงได้ตัดสินใจเปิดสถานีวิทยุชุมชนคลื่นคนแม่สายขึ้น ปัจจุบันสถานีวิทยุชุมชนคลื่นคนแม่สายก็ได้เข้าเป็นสมาชิก สมาคมนักวิทยุและโทรทัศน์ในพระบรมราชูปถัมภ์แห่งประเทศไทย และได้จดทะเบียนเป็นนิติบุคคลประมาณ 5 ปี แล้ว และมีการเสียภาษีนิติบุคคลด้วยด้วย คลื่นรัศมีการส่งสัญญาณครอบคลุมพื้นที่อำเภอแม่สาย รวมถึงประเทศพม่าและประเทศลาว โดยส่งไปได้ไกลประมาณ 50-60 กิโลเมตร โดยกลุ่มผู้ฟังก็มีหลากหลายเชื้อชาติ ทั้งเป็นคนไทย คนไตลื้อ ไตใหญ่ คนพม่า และคนลาว

รูปแบบการดำเนินรายการของสถานีวิทยุ

รูปแบบการดำเนินรายการของวิทยุชุมชนคลื่นคนแม่สาย เดิมจะดำเนินการเป็นรูปแบบชุมชน โดยส่วนหนึ่งจะให้หน่วยงานต่างๆ เข้ามามีส่วนร่วมในการจัดรายการวิทยุด้วย และมีเจ้าหน้าที่นักจัดรายการวิทยุประจำสถานีหลายคน โดยเจ้าหน้าที่นักจัดรายการวิทยุนั้นจะต้องผ่านการอบรมผู้ประกาศด้วย แต่ในช่วงแรกของการเปิดดำเนินงานของสถานีวิทยุชุมชนนั้น เนื่องจากปัจจัยด้านงบประมาณสนับสนุนการดำเนินการ จากเดิมที่ดำเนินการแบบชุมชนก็เปลี่ยนเป็นวิทยุชุมชนเชิงธุรกิจด้วย

“...ช่วงแรกๆ เราเปิดมา แต่ไม่ค่อยได้รับการสนับสนุน หน่วยงานแต่ละที่เมื่อเข้ามาจัดรายการ แต่ไม่มีรายได้ อีกอย่างเขาก็ติดงานอื่นๆ ก็แยกย้ายกันไป รวมถึงเปิดไปมีค่าใช้จ่าย เรื่องค่าไฟ ค่าอื่นๆ ก็เลยต้องมีโฆษณาเข้ามา...สถานีอื่นเขามีโฆษณา เราก็ต้องเลี้ยงสถานี จากวิทยุชุมชนแบบชุมชน ก็ต้องเป็นแบบธุรกิจ...”

รูปแบบการจัดรายการวิทยุชุมชนของวิทยุชุมชนคลื่นคนแม่สายนั้น นักจัดรายการวิทยุชุมชนจะจัดรายการโดย

1. **การจัดรายการเพลง** ซึ่งเพลงที่เปิดในสถานีวิทยุนี้ที่มีความหลากหลายทั้ง เพลงลูกทุ่ง เพลงสมัยใหม่ สลับกันไป
2. **การจัดรายการสุขภาพ** โดยช่วงรายการที่จะนำเสนอสาระอันเป็นประโยชน์ต่อชุมชน เช่นรายการเพื่อสุขภาพ โดยรายการสาระเพื่อสุขภาพนั้นจะออกอากาศในช่วงเช้าเวลา 6 นาฬิกา ถึง 6นาฬิกา 30นาที ของทุกวัน ซึ่งจะเป็นข่าวสารจากหน่วยงานสาธารณสุข ซึ่งทางหน่วยงานสาธารณสุขได้จัดทำชุดข้อมูลไว้โดยจะเป็นข้อมูลเกี่ยวกับสุขภาพการดูแลรักษาสุขภาพ โรคต่างๆ และวิธีการป้องกันโรค โดยทางสถานีวิทยุเองก็ได้นำมาตัดออกอากาศ ที่ทางสถานีวิทยุได้ออกอากาศรายการเกี่ยวกับสุขภาพเนื่องจากทางสถานีเห็นว่าข้อมูลเหล่านี้เป็นประโยชน์ต่อผู้ฟังรายการในชุมชน และสามารถนำไปปรับใช้ได้ในชีวิตประจำวันได้

“...ออกอากาศมานาน 5-6 ปีเป็นข้อมูลเกี่ยวกับสุขภาพ การดูแลสุขภาพร่างกาย ซึ่งเป็นประโยชน์ โรคต่างๆ วิธีการป้องกัน ...โรคโลหิตจาง โรคท้องร่วง วิธีสร้างความสุขในชีวิต การกินอาหาร ซึ่งเป็นข้อมูลที่ดี และเขาไม่ได้ระบุนานที่ คนฟังฟังได้ตลอด เพราะเป็นเรื่องเกี่ยวกับตัวเรา มันเป็นเรื่องเกี่ยวกับความเจ็บป่วย สุขภาพ ซึ่งมีประโยชน์ ชาวบ้านชอบ อย่างนี้เขาจะฟัง เขาทำได้ คนจัดเขาก็จัดดี เราก็เอามาตัด มันไม่มีวันที่ ปี พ.ศ. เรามีแต่เนื้อหา ทักทายแล้วก็เข้าเนื้อหาเลย โรคมะเร็ง โรคเบาหวาน เป็นอย่างไร ป้องกันอย่างไร ประมาณนี้ ก็เป็นประโยชน์ ซึ่งเป็นสิ่งที่ดีที่เขา(สาธารณสุข)จัดมา...”

3. การประชาสัมพันธ์จากหน่วยงานต่างๆ โดยทางสถานีวิทยุมีการออกอากาศข่าวประชาสัมพันธ์จากหน่วยงานต่างๆ ที่หน่วยงานต่างๆ ในพื้นที่ส่งข่าวประชาสัมพันธ์มาให้ทางสถานีวิทยุช่วยกระจายข่าวประชาสัมพันธ์โดยตลอด เช่น กิจกรรม การจัดงานต่างๆ ในพื้นที่ชุมชน หรือจะมีการจัดงานเทศบาลพบประชาชนในพื้นที่ชุมชน หรือในพื้นที่อำเภอแม่สาย เป็นต้น รวมถึงข่าวสารประชาสัมพันธ์จากทางชุมชน เช่น ว่างานบุญต่างๆ เป็นต้น โดยทางสถานีก็ทำการกระจายข่าวประชาสัมพันธ์ให้โดยไม่คิดค่าใช้จ่าย

“...ข่าวก็เป็นข่าวประชาสัมพันธ์ทั่วไป ก็อย่าง ตรงนั้นนะ ตรงนั้นนะ มีงาน เราก็ประกาศให้หน่วยงานส่งข่าวประชาสัมพันธ์มาให้ แต่ไม่เคยเข้าเลยนะตลอด 9 ปีที่ผ่านมา ไม่ได้เงินจากหน่วยงานภาครัฐสนับสนุน อบต. อบจ. เทศบาล ก็อ่านให้ฟรี ช่วยกันไป...”

แต่ทั้งนี้ทางสถานีวิทยุชุมชนคลื่นคนแม่สายนั้นจะไม่มีการจัดรายการข่าวหรือรายการข่าวคั่นระหว่างการจัดรายการ ทั้งนี้ทางเจ้าของสถานีเห็นว่ารายการข่าวนั้นทางสื่อหลัก เช่น โทรทัศน์ วิทยุ อสมท. มีการออกอากาศอยู่แล้ว ซึ่งประชาชนสามารถเปิดรับได้เร็วกว่าข่าวจากวิทยุชุมชน อีกทั้งประชาชนผู้รับสารในพื้นที่สนใจข่าวสารในพื้นที่มากกว่า เพราะเป็นข่าวสารใกล้ตัว

“...ข่าวคั่นตอนนี้ไม่มีแล้ว เมื่อก่อนเคยมีนะ แต่ตอนนี้ถ้าผู้บริโภคนอยากติดตาม (ข่าวสาร) เขาดูทีวีมากกว่า...ก็มีเฉพาะข่าวแบบนี้ แต่ถ้าเป็นข่าวต้นชั่วโมง เมื่อก่อนมีแต่เดี๋ยวนี้ไม่มีแล้ว เพราะหลายยุคคลื่นอื่นๆ เขามี อย่าง อสมท. เขาก็มีอยู่แล้ว อีกอย่างเดี๋ยวนี้ข่าวเร็วกว่านะ ทางทีวี...ชาวบ้านเขาสนใจเฉพาะข่าวพื้นที่มากกว่า หรือแม้แต่การโฆษณา ของเชียงใหม่ยังไม่ฟังสถานีหลักไม่ค่อยฟัง ฟังของชุมชน แต่สถานีนี้เป็นธุรกิจเฉพาะพื้นที่ คนก็ฟังตรงนี้แหละ...”

กล่าวโดยภาพรวมของการจัดรายการวิทยุชุมชนจะเน้นที่การจัดรายการให้สอดคล้องกับความต้องการของกลุ่มผู้รับสาร ทั้งผู้รับสารที่เป็นคนในพื้นที่อำเภอแม่สาย รวมถึงกลุ่มผู้รับสารในพื้นที่ประเทศเพื่อนบ้านทั้งประเทศพม่าและประเทศลาว เช่นรูปแบบการจัดรายการ เพลงที่เปิดข่าวสารสาระสำคัญที่นำเสนอต่อชุมชน ที่ต้องเป็นสิ่งที่คนในพื้นที่ และคนในชุมชนสนใจและเห็นว่าเป็นประโยชน์นำมาปรับใช้ในชีวิตรประจำวันได้ รวมถึงการแบ่งช่วงของโฆษณาด้วย

ในการสัมภาษณ์คุณณัฐพิชษฐ์ ตัวแทนของสถานีวิทยุชุมชนคลีนคนแม่สาย ผู้วิจัยได้ทำการสัมภาษณ์เกี่ยวกับประเด็นการสื่อสารเรื่องประชาคมอาเซียนของสถานีวิทยุชุมชนคลีนคนแม่สาย โดยสัมภาษณ์เก็บข้อมูลใน 4 ประเด็นคือ (1) การเปิดรับและแสวงหาข้อมูลข่าวสารเกี่ยวกับประชาคมเศรษฐกิจอาเซียนของวิทยุชุมชน (2) การดำเนินการในการเผยแพร่ให้ข้อมูลข่าวสารเกี่ยวกับประชาคมเศรษฐกิจอาเซียน (3) ปัญหาและอุปสรรคในการดำเนินการ และ (4) การตอบสนองของกลุ่มผู้รับสารในพื้นที่

1. การแสวงหาข้อมูลข่าวสารเกี่ยวกับประชาคมอาเซียนของวิทยุชุมชนคลีนคนแม่สาย

จากการสัมภาษณ์ตัวแทนชุมชนคลีนคนแม่สาย ในประเด็นการแสวงหาข้อมูลข่าวสารเกี่ยวกับประชาคมเศรษฐกิจอาเซียนนั้น ข้อมูลที่ได้สามารถแบ่งได้เป็น 2 ส่วนคือ แหล่งที่มาของข้อมูล และเนื้อหาข้อมูลข่าวสาร โดยพบว่า

1.1 แหล่งที่มาของข้อมูลข่าวสารเกี่ยวกับประชาคมเศรษฐกิจอาเซียน

แหล่งที่มาของข้อมูลเกี่ยวกับประชาคมเศรษฐกิจอาเซียนของวิทยุชุมชนคลีนคนแม่สาย ได้แก่

1. ข้อมูลจากสื่อมวลชน ได้แก่ โทรทัศน์
2. สื่อสิ่งพิมพ์ เช่น หนังสือพิมพ์
3. ข้อมูลข่าวสารผ่านการพบปะพูดคุยแลกเปลี่ยนข้อมูล กับพ่อค้า หรือผู้ประกอบการธุรกิจในพื้นที่อำเภอแม่สาย
4. การเข้าร่วมอบรมสัมมนากับหน่วยงานต่างๆ เช่น การจัดอบรมสัมมนาของหน่วยงานราชการ ธนาคาร เป็นต้น

โดยข้อมูลข่าวสารเกี่ยวกับประชาคมอาเซียนนั้น ทางเจ้าของสถานีวิทยุก็ได้เปิดรับผ่านสื่อหลักต่างๆ ทั้งทางโทรทัศน์ หนังสือพิมพ์ เป็นต้น รวมถึงการได้รับข้อมูลข่าวสารผ่านการพบปะพูดคุยแลกเปลี่ยนข้อมูลกับพ่อค้า หรือผู้ประกอบการธุรกิจในพื้นที่อำเภอแม่สาย เนื่องจากสถานี

อยู่ในพื้นที่อำเภอแม่สาย ซึ่งเป็นพื้นที่ที่มีการค้าชายแดน และจากประสบการณ์ที่ได้พบเห็นของ
เจ้าของสถานีวิจัยที่เป็นคนในพื้นที่อำเภอแม่สายเองด้วย

“...ก่อนหน้าี้ก็มีประชุมอาเซียนที่ธนาคารเชิญไป รายการดีแต่ทำอะไรสักอย่าง แล้วเขา
คุยเรื่องนี้มา พวก SME สัมมนาพวกนักธุรกิจ เราฟังก็เห็นว่าจริง พวกนี้วิสัยทัศน์เค้าไปไกล แล้วนี้
ชาวบ้านเรายังไม่รู้เรื่องราวอะไรเลย แต่เค้าเป็นกลุ่มเล็กๆที่รู้ มันเกี่ยวกันไปหมด ระบบภาษี
การศึกษาการเตรียมตัวเรื่องการสื่อสาร การค้าชาย การเข้าระบบเสรี อย่างนี้หนะ...”

1.2 ลักษณะ/ประเภทของข้อมูลข่าวสารเกี่ยวกับประชาคมเศรษฐกิจอาเซียน

ข้อมูลข่าวสารเกี่ยวกับประชาคมอาเซียนที่ทางวิทยุชุมชนคลื่นคนแม่สาย ได้รับจะเป็น
ข่าวสาร/ความรู้เกี่ยวกับประชาคมอาเซียนจากสื่อหลักต่างๆ และจากการพูดคุยแลกเปลี่ยนกับ
ผู้ประกอบการในพื้นที่อำเภอแม่สายนั้น จะเป็นข้อมูลทั่วไปเกี่ยวกับประชาคมอาเซียน ข้อมูล
ข่าวสารของประเทศสมาชิก และข้อมูลเกี่ยวกับเศรษฐกิจในพื้นที่แม่สาย ส่วนข้อมูลข่าวสาร
เกี่ยวกับประชาคมอาเซียนที่เป็นเอกสารหรือที่เป็นข้อมูลเฉพาะจากหน่วยงานราชการนั้นยังไม่มี
เข้ามาที่สถานีวิจัยชุมชน

2. การดำเนินการในการให้ข้อมูลข่าวสารเกี่ยวกับประชาคมเศรษฐกิจอาเซียนของวิทยุ ชุมชนคลื่นคนแม่สาย

2.1 วิธีการเผยแพร่ข้อมูลข่าวสารในชุมชน/หมู่บ้าน

จากการสัมภาษณ์วิทยุชุมชนคลื่นคนแม่สาย ในประเด็นการดำเนินการในการให้ข้อมูล
ข่าวสารเกี่ยวกับประชาคมเศรษฐกิจอาเซียนแก่ประชาชนในชุมชนนั้น จะดำเนินการโดยผ่าน การ
จัดรายการวิทยุชุมชน

ในการให้ข้อมูลข่าวสารที่เกี่ยวข้องกับประชาคมอาเซียนนั้นของ ทางสถานีวิทยุชุมชนคลื่นคนแม่สาย จะเป็นการพูดแทรกระหว่างการจัดรายการ เช่น ในประเด็นเรื่องของการเตรียมตัวเข้าประชาคมอาเซียนในปี 2558 เรื่องการค้าขาย แต่จะไม่มีช่วงการนำเสนอข้อมูลเกี่ยวกับประชาคมอาเซียนโดยเฉพาะซึ่งทางเจ้าของสถานีวิทยุได้ให้ความเห็นว่า

“...บอกตามตรง หากไม่มีข้อมูลจากหน่วยงาน เราจะไม่พูดไปเรื่อย แต่ถ้าดีใจจัด ส่วนใหญ่ก็จะเป็นการแจ้งข่าว แล้วบางทีก็แล้วแต่ดีใจ หากตัวเจ้าของสถานีจัดรายการเองอาจจะพูดแทรกเข้าไปด้วยบ้าง...”

2.2 ข้อมูลข่าวสารเกี่ยวกับประชาคมอาเซียนที่ดำเนินการเผยแพร่

ในส่วนของข้อมูลข่าวสารเกี่ยวกับประชาคมอาเซียน ที่ทางสถานีวิทยุชุมชนเองได้รับ ข้อมูลข่าวสารผ่านทางสื่อต่างๆ การพบปะพูดคุยแลกเปลี่ยนข้อมูล และการเข้าอบรมกับหน่วยงานต่างๆ นั้น ข้อมูลข่าวสารเกี่ยวกับอาเซียนที่ทางสถานีสามารถเตรียมและสามารถพูดผ่านการจัดรายการได้จะเป็นข้อมูลเกี่ยวกับ **เศรษฐกิจ / การค้าขาย** โดยเป็นข้อมูลเกี่ยวกับเศรษฐกิจการค้าขายเป็นการของทางอำเภอแม่สายเป็นอย่างไร ของประเทศเพื่อนบ้านเป็นอย่างไร กระตุ้นให้เตรียมตัวไว้ เป็นต้น

“...พูดนิดๆ หน่อยๆ เรื่องค้าขาย เตรียมตัวเข้าอาเซียน...”

3. ปัญหา/อุปสรรคที่พบระหว่างดำเนินการให้ข้อมูลข่าวสารเรื่องอาเซียน

ในการดำเนินการในการให้ข้อมูลข่าวสารเกี่ยวกับประชาคมอาเซียนนั้น ทางวิทยุชุมชนคลื่นคนแม่สายเห็นว่าปัญหา/อุปสรรคในการดำเนินการ ดังนี้

1. ด้านการเข้าร่วมการจัดอบรมสัมมนาของหน่วยงานต่าง ๆ เช่นในส่วนของ การเข้าร่วมสัมมนาที่จัดขึ้นโดยหน่วยงานต่างๆ เช่น หน่วยงานราชการ ธนาคาร เป็นต้น

แต่ทางเจ้าของสถานี่เองก็ไม่สามารถที่จะไปเข้าร่วมได้ทุกการประชุมสัมมนา เนื่องจากจะมีปัจจัยอันเป็นอุปสรรคทั้งในเรื่องของการจัดงานสัมมนานอกเขตพื้นที่อำเภอแม่สาย ด้วยระยะทางการเดินทางไกลและทำให้ต้องหยุดงานการดำเนินรายการของทางสถานีวิทย์ รวมถึงในบางครั้งก็เนื่องจากการประชุมสัมมนาที่ไม่สอดคล้องกับกลุ่มผู้เข้าร่วมสัมมนา จึงทำให้ทางเจ้าของสถานีวิทย์ไม่สามารถเดินทางไปเข้าร่วมการอบรมสัมมนาได้

“...หน่วยงานบ้านเรา เวลาจัดประชุมวิชาการ อย่างเมื่อก่อนวิทยุไปบ่อย มันมีแต่ข้อมูล แต่มันไม่อยู่บนพื้นฐานของคนที่เป็นไป แล้วได้อะไร ถ้าเขาไปแล้วเขาได้อะไร แล้วจะต้องเตรียมตัวอะไร ชีวิตเค้าจะดีอย่างไร คุณแต่ว่า โครงการนี้จะเข้ามาจะ จะทำโครงการอะไร แต่นี่มันไม่ได้อยู่บนพื้นฐานแบบนั้น ตอนนี้อยู่บ้านกับสื่อ เขาไม่โง่งนะ ถ้าอะไรมันอยู่บนพื้นฐานของความคุ้ม เค้าได้อะไร ชีวิตเขาจะดีขึ้นได้อย่างไร แล้วมันเกี่ยวกับเขาอย่างไร เขาไปแน่นอน...แต่ถ้าเชิญไปประชุมเรื่องอาเซียนปี 58 โดยไม่ได้บอกว่าไปแล้วจะได้อะไรมาเตรียมในชีวิตเรา มาปรับปรุงอะไร แล้วชีวิตเราจะดีได้อย่างไร เขาก็ไม่ไป พี่ก็ไม่ไป ถ้าแค่เชิญไปร่วมประชุมเรื่องอาเซียนเฉยๆ...”

2. ด้านข้อมูลเกี่ยวกับประชาคมอาเซียนที่ได้จากการประชุม/อบรม ที่ข้อมูลจะเป็นในภาพรวม ซึ่งไม่สอดคล้องกับบริบทชุมชนและกลุ่มผู้ฟัง จึงทำให้ข้อมูลขาดความน่าสนใจในกลุ่มผู้ฟัง รวมถึงข้อมูลที่เป็นเอกสาร

“... ดังนั้นหากจะทำเรื่องข่าวสาร มันต้องทำแบบนี้ คือเข้ากับกลุ่มผู้ฟัง ให้ได้ประโยชน์แก่ตัวผู้ฟัง ชาวบ้านเขาไม่ชอบแบบเป็นทางการ แต่เขาสนใจว่า เขาฟังแล้วเขาได้อะไร แล้วเขานำไปใช้ได้จริงหรือเปล่า...เรื่องอาเซียน เขาไม่รู้ ไม่รู้ว่ามาแล้วจะได้อะไร ถ้าชาวบ้านเขารู้ว่าอาเซียนมาแล้วเขาจะได้อะไร หรือเขาจะเสียอะไรหากเขาไม่ทำอะไร เขาก็ต้องมีการเตรียมตัว... แต่ถ้าหากถามการโปรโมทประชาสัมพันธ์ เป็นเอกสาร เป็นเรื่องเป็นราวนะ ไม่มี

3. ด้านข้อมูลข่าวสารที่ได้รับจากสื่ออื่น เช่นโทรทัศน์ ที่มีอุปสรรคในด้านช่วงเวลาของการเปิดรับสื่อ หรือหนังสือพิมพ์ท้องถิ่น ที่แม้ว่าจะเป็นสื่อที่รายงานข่าวสารใน

พื้นที่แต่ก็ยังขาดความชัดเจนของข้อมูล และข้อมูลที่เกี่ยวข้องกับประชาคมอาเซียนหรือ การเตรียมตัวเพื่อเข้าสู่ประชาคมอาเซียนในหนังสือพิมพ์ท้องถิ่นก็ยังมีน้อย

“...จากทางอื่นมันก็มีข่าวทางทีวี แต่ใครจะได้ดูตลอด หนังสือพิมพ์ท้องถิ่นก็มีแต่มันไม่ชัดเจน เพราะหน่วยงานไม่ชัดเจน แล้วหนังสือพิมพ์จะเขียนยังไงให้ชัดเจน...ไม่บอกเลยว่าโครงการอย่างนี้ วันหน้าจะเป็นอย่างไร เราจะพัฒนาเพื่ออะไร มันจะมีอะไรมาบ้าง ถ้าผ่านเข้ามา จะมีการค้าขายอะไรอย่างนี้ อาเซียน จีนตอนนี้เขาทำอะไรบ้าง เขาจะส่งอะไรมาขายบ้านเราบ้าง สินค้าโอท็อป (OTOP) บ้านเรามันมีอะไรบ้าง แล้วเขาจะส่งอะไรมาขายบ้างเรามีการเตรียมตัวแล้วหรือยัง เราจะสู้เขาได้ไหม ไม่มี(ข้อมูล)เลย...”

4. **ข้อจำกัดในส่วนของการจัดรายการ** ที่ต้องมีช่วงของการจัดโฆษณา รายการของทางสถานี รายการเพลง ที่อาจทำให้ไม่สามารถจัดสรรมาเป็นรายการข่าวสารได้

“...รวมถึงมีข้อจำกัดเรื่องโฆษณาเข้ามา ก็ต้องมีการแบ่งช่วงเวลาที่คุยบ้าง เป็นสัปดาห์บ้าง ...”

5. **ความสนใจของประชาชนกลุ่มผู้รับสาร** เองที่ไม่ค่อยมีความสนใจในประเด็นข่าวสารเกี่ยวกับประชาคมอาเซียนมากนัก

“...บางทีพูดกระตุ้นมากไม่ได้ ชาวบ้าน คนฟังเพลง พูดไป เค้จะโทรเข้ามาว่าบ่นอะไรตั้ง เยอะแยะ ขอฟังเพลงได้ไหม...”

4. การตอบสนองของภาคประชาชนในประเด็นเรื่องประชาคมอาเซียนในพื้นที่

จากการดำเนินการให้ข้อมูลข่าวสารเกี่ยวกับประชาคมอาเซียนของวิทยุชุมชนคลื่นคนแม่สายนั้น ทางสถานีวิทยุพบว่า ประชาชนผู้รับสารมีความสนใจในประเด็นเกี่ยวกับประชาคมอาเซียนค่อนข้างน้อย โดยพบว่าผู้รับสารมีการตอบสนองในส่วนของรายการเพลงของทางสถานีวิทยุเท่านั้น เช่นการโทรเข้ามาขอเพลง พูดคุยกับดีเจ แต่ไม่มีในประเด็นเกี่ยวกับประชาคมอาเซียน

ค.3 สถานีวิทยุชุมชนคลื่นพรมนคร

ประวัติความเป็นมาของสถานีวิทยุ

สถานีวิทยุพรมนคร กระจายเสียงด้วยคลื่น FM ความถี่ 104.00 MHz เปิดดำเนินการกระจายเสียงมาตั้งแต่ปี 2525 (ประมาณ30ปี) โดยผู้ก่อตั้งคุณอิสระ บุญอนันต์ ที่ตั้งของสถานีอยู่ที่ เลขที่ 569 หมู่6 บ้านป่าย่างชุม ต.แม่สาย จ.เชียงราย (อยู่ในบริเวณบ้านของคุณอิสระ) กระจายเสียงด้วยคลื่นความถี่ 30 วัตต์ ครอบคลุมพื้นที่พื้นที่ราบตำบลแม่สายอำเภอแม่สาย โดยได้ ดำเนินการจัดรายการวิทยุชุมชนคลื่นพรมนครจะจัดรายการตั้งแต่เวลา 9.00-18.00 น. ทุกวัน จันทร์-ศุกร์ โดยหยุดช่วงวันเสาร์และอาทิตย์

ปัจจุบันคุณอิสระ บุญอนันต์ ได้มอบหมายให้ คุณสุนี บุญอนันต์ (บุตรสาว) เป็นผู้ดูแล สถานีวิทยุชุมชนคลื่นพรมนครต่อ ทั้งนี้ คุณอิสระ และคุณสุนี (บุตรสาว) ได้เข้าร่วมเป็นสมาชิก อปม. หรืออาสาสมัครประชาสัมพันธ์ประจำหมู่บ้าน (*เป็นอาสาสมัครของสำนักงาน ประชาสัมพันธ์จังหวัดเชียงราย) ด้วย

ทั้งนี้เนื่องด้วยทางสถานีมีวัตถุประสงค์ของการก่อตั้งสถานีเพื่อชุมชน ดังนั้นทางสถานีจึง ไม่มีรายได้จากการโฆษณาแต่จะมาจากการบริจาคของชุมชน โดยคุณอิสระเห็นว่า

“...เรามีจุดยืนเพื่อชุมชน จัดแบบชุมชนไม่มีโฆษณาใดๆทั้งสิ้น จัดรายการจะหยุดเสาร์ อาทิตย์ เริ่มเวลา 9.00 ปิด18.00น. ผมมีตู้บริจาคให้ตอนนี้เก็บก็ได้ 10 บาท 20บาท 100 บาท 200บาทก็พอคุ้มค่าน้ำค่าไฟ บางวันจัดรายการจะมีถุงกาแฟมาแขวนให้...ตู้บริจาคเปิดออกมา ประมาณพันกว่าสองพันกว่าอยู่ได้ด้วยการบริจาคของชุมชน มีคณะกรรมการบริหาร เราไม่ทำ หนังสือเรียราย (หนังสือขอเงินสนับสนุนสถานีวิทยุชุมชน)...”

“...เขาเชิญผมเข้าไปเป็นเครือข่ายของกรมคุ้มครองสิทธิและเสรีภาพกระทรวงยุติธรรมเป็น เครือข่ายจิตอาสาตรงไหนเดี๋ยงครั้นเครือข่ายเรามีช่วยคนมากแม้แต่คนที่ถูกสังคมเอาเปรียบ กาชาดเกือบจะทุกอำเภอ ในจังหวัดเชียงราย...”

รูปแบบการดำเนินรายการของสถานีวิทยุชุมชนคลื่นพรมนคร

รูปแบบการดำเนินการจัดรายการของสถานีวิทยุคลื่นพรมนครผู้ดำเนินการหลักคือ คุณ อิศระ บุญอนันต์ คุณสุณี บุญอนันต์ (บุตรสาว) และคนในชุมชนโดยจะมีช่วงรายการที่คนในชุมชนเข้ามามีส่วนร่วมในการจัดรายการด้วย และจะมีช่วงรายการที่มีเจ้าหน้าที่จากหน่วยงานราชการเข้ามามีส่วนร่วมในการจัดรายการเช่น อาสาสมัครประชาสัมพันธ์หมู่บ้าน(อปม.) เจ้าหน้าที่สาธารณสุข ชุมรักษาความปลอดภัยหมู่บ้าน (ชรบ.) โดยผู้ที่เข้ามามีส่วนร่วมในการจัดรายการนั้น จะมีบัตรผู้ประกาศทุกคน

“...คนในชุมชนมาจัด ให้ภาคประชาชนมีส่วนร่วม เราจะจัดรายการของเราคือชุมชนเราจะจัดรายการของเราเอง 70% อีกเป็นหน่วยงานราชการและชุมชนอื่น ๆ อีก 30%...”

รายการที่จัดผ่านทางสถานีวิทยุคลื่นพรมนครนั้น จะแบ่งเป็น 2 ส่วน คือ ส่วนที่เป็นข้อมูลข่าวสารและส่วนที่เป็นรายการเพลง ซึ่งหากพิจารณาแหล่งที่มาของข้อมูลข่าวสารที่ใช้ในการจัดรายการนั้น สามารถพิจารณาได้ดังนี้

1. ส่วนที่เป็นข้อมูลข่าวสาร โดยเน้นข้อมูลข่าวสารที่มีเนื้อหาอันเป็นประโยชน์แก่ชุมชน เน้นการสร้างความสัมพันธ์อันดีภายในชุมชน
 - 1.1 ข่าวสารของชุมชน เช่น กิจกรรม/งานต่างๆของชุมชน โดยข้อมูลจะมาจากผู้ใหญ่บ้าน คนในชุมชน วัด เป็นต้น
 - 1.2 ข้อมูล/ข่าวสารประชาสัมพันธ์จากหน่วยงานราชการ โดยมีทั้งรูปแบบที่เป็นเอกสารจากหน่วยงานราชการส่งมาทางสถานี และเป็นซีดี เช่น จากทางสำนักงานสาธารณสุข สำหรับเปิดให้ความรู้ด้านสุขภาพแก่ชุมชน เป็นต้น
 - 1.3 รายการที่เป็นสาระความรู้แก่ชุมชน เช่น ธรรมะ, สารคดี, แนะนำอาชีพ, เกษตรกรรม, กฎหมายชุมชน, วัฒนธรรมท้องถิ่น, อนุรักษ์สิ่งแวดล้อม เป็นต้น โดยเป็นข้อมูลที่ผู้จัดรายการเตรียมข้อมูลด้วยตนเอง

“...ผังรายการส่วนมากมีสาระของชุมชน อย่างรายการที่จัดส่วนมากจะเป็นกิจกรรมของชุมชน และส่วนราชการและชุมชนมากที่สุด ส่วนราชการถ้าไม่มาจัดก็เป็นข่าวฝาก มีใบปะหน้ามา และหัวหน้าส่วนราชการลงชื่อ ถึงเรา เช่นจะฝากประชาสัมพันธ์เรื่องอะไร โดยมีข่าวแนบมา เรื่องเรียนนายสถานีวิทยุคลื่นพรหมนคร อ่างถึง เขาให้เกียรติเรา เราก็ต้องให้เขาอย่างนี้ให้ เช่นถ้าฝากประชาสัมพันธ์เราก็ประชาสัมพันธ์ให้ อำนวยความสะดวกทุกอย่างเหมือนส่วนราชการส่วนราชการก็เป็นข่าวฝากข้อมูลข่าวสารที่ต้องการให้ประชาชนวัตถุประสงค์ในการจัดเพื่อนำเสนอข้อมูลข่าวสารบริการชุมชนต่างๆ ในเรื่องของสาระความรู้ ธรรมะ สารคดี เกษตรกรรม กิจกรรมชุมชน วัฒนธรรมท้องถิ่นอนุรักษ์สิ่งแวดล้อม สร้างสัมพันธ์อันดีระหว่างชุมชน และแนะนำอาชีพกฎหมายชุมชน สร้างความสัมพันธ์อันดีภายในชุมชน...ถ้ามีการเมืองเราจะไม่รับ...”

“...ที่ปรึกษาตรงนี้มีทุกศาสนาที่ทางการรองรับพุทธ คริสต์ อิสลาม พราหมณ์ ฮินดู เงินเราไม่เอา เราช่วยในด้านประชาสัมพันธ์ชุมชนอย่างเดียว...”

2. ส่วนที่เป็นรายการเพลง ซึ่งทางสถานีจะไม่ได้เปิดเพลงตามคำขอ โดยทางสถานีจะเปิดเพลงในแนวอนุรักษ์วัฒนธรรม เพลงพื้นบ้านภาคเหนือ(สล้อ ซอซึ้ง) หรืออาจมีเพลงของประเทศเพื่อนบ้านด้วย เช่น พม่า ลาว เป็นต้น ซึ่งในส่วนของเพลงนั้นจะเป็นเพลงที่เจ้าของสถานีมีอยู่แล้ว และส่วนที่เป็นเพลงภาษาต่างประเทศ อย่างเพลงพม่า เพลงลาว จะได้มาจากการเข้าร่วมงานต่างๆ

“...เราจะไม่เปิดเพลงตามคำขอ เราจะเปิดเพลงอนุรักษ์วัฒนธรรม เราจะเรียกว่า สล้อ ซอซึ้ง แต่นักจัดรายการมีบัตรผู้ประกาศทุกคน อ่านข่าวที่นี้ หน่วยงานที่มีจัดก็ ชรบ. อาสาสมัครประชาสัมพันธ์หมู่บ้าน (อปม.) สาธารณสุขบางที่ก็ส่งมาเป็นซีดีเราก็เปิดตามซีดี...เราจะสลับรายการ บางที่ก็เอาไทยเดิมมาเปิดและภาษาท้องถิ่นและบรรยายเป็นภาษากลาง คำเมืองบางที่เมืองแม่สายเป็นเมืองท่องเที่ยว เรามีนักท่องเที่ยวทั่วประเทศและทั่วโลก เพราะฉะนั้นเขาฟังเราก็หลายภาษาดี ดังนั้นสถานีวิทยุจัดรายการดีนะ เขาอนุรักษ์วัฒนธรรมท้องถิ่น...”

ในการสัมภาษณ์คุณอิสระ และ คุณสุณี ตัวแทนของสถานีวิทยุชุมชนคลื่นพรหมนคร ทั้งนี้ ผู้วิจัยได้ทำการสัมภาษณ์เกี่ยวกับประเด็นการสื่อสารเรื่องประชาคมอาเซียนของสถานีคลื่นพรหมนคร โดยสัมภาษณ์เก็บข้อมูลใน 4 ประเด็นคือ (1) การเปิดรับและแสวงหาข้อมูลข่าวสารเกี่ยวกับประชาคมเศรษฐกิจอาเซียนของวิทยุชุมชน (2) การดำเนินการในการเผยแพร่ให้ข้อมูลข่าวสารเกี่ยวกับประชาคมเศรษฐกิจอาเซียน (3) ปัญหาและอุปสรรคในการดำเนินการ และ (4) การตอบสนองของกลุ่มผู้รับสารในพื้นที่

1. การแสวงหาข้อมูลข่าวสารเกี่ยวกับประชาคมอาเซียนของวิทยุชุมชนคลื่นพรหมนคร

จากการสัมภาษณ์ตัวแทนชุมชนคลื่นพรหมนคร ในประเด็นการแสวงหาข้อมูลข่าวสารเกี่ยวกับประชาคมเศรษฐกิจอาเซียนนั้น ข้อมูลที่ได้สามารถแบ่งได้เป็น 2 ส่วนคือ แหล่งที่มาของข้อมูล และเนื้อหาข้อมูลข่าวสาร โดยพบว่า

1.1 แหล่งที่มาของข้อมูลข่าวสารเกี่ยวกับประชาคมเศรษฐกิจอาเซียน

ในส่วนของแหล่งที่มาของข้อมูลเกี่ยวกับประชาคมเศรษฐกิจอาเซียนของวิทยุชุมชนคลื่นพรหมนครนั้น ทางสถานีวิทยุชุมชนคลื่นพรหมนครได้รับข้อมูลจาก

1. การเข้าร่วมประชุม อบรมสัมมนา โดยจะได้รับเชิญในฐานะที่เป็นสื่อชุมชนเข้าร่วมการประชุมในฐานะผู้สังเกตการณ์ ผู้เข้าร่วมอบรมในการจัดอบรมสัมมนา ที่หน่วยงานต่างๆ ทั้งหน่วยงานของรัฐและหน่วยงานเอกชนจัดขึ้น เช่น พาณิชยจังหวัด การจัดบรรยายโดยรายการ 360 องศา เป็นต้น โดยในการเข้าร่วมประชุม อบรมสัมมนาในแต่ละครั้งก็จะได้รับหนังสือ/เอกสารเกี่ยวกับประชาคมอาเซียนด้วย

“...ตรงนี้เราถูกเชิญ เราต้องใช้หมวกอันอื่น เราได้รับหนังสือเชิญในฐานะที่เราเป็นสื่ออยู่ ตรงนี้เป็นสื่อทุกแขนงมีทั้งหนังสือพิมพ์ วิทยุ แล้วเราจะได้วัตถุดิบ เช่นหนังสือ ซีดี คำบรรยาย... พาณิชยจังหวัดนี่เน้นมาก เน้นAEC...แม้แต่รายการ360 องศาก็มาบรรยาย เราได้ข้อมูลจากที่อื่นที่ไหนที่มีข้อมูลของอาเซียนเราก็เอามา เราเข้าประชุมบ่อยในฐานะผู้สังเกตการณ์...”

2. ข้อมูลจากสื่อมวลชน ได้แก่ โทรทัศน์ วิทยุสภาอาเซียน

“...ข้อมูลเรื่องอาเซียน ก็นำข้อมูลมาจากวิทยุสภาอาเซียน เป็นเครือข่าย อสช...”

3. สื่อสิ่งพิมพ์ เช่น หนังสือพิมพ์

4. สื่ออินเทอร์เน็ต

1.2 ลักษณะ/ประเภทของข้อมูลข่าวสารเกี่ยวกับประชาคมเศรษฐกิจอาเซียน

ข้อมูลข่าวสารเกี่ยวกับประชาคมอาเซียนที่ทางวิทยุชุมชนคลื่นพรมนคร ได้รับจากการเข้าร่วมประชุมสัมมนานั้นจะเป็นเอกสารประกอบการบรรยาย ซีดี และหนังสือที่เป็นข้อมูลรายละเอียดเกี่ยวกับประชาคมอาเซียน ประชาคมเศรษฐกิจอาเซียน (AEC) และข้อมูลที่ได้รับจากสื่ออื่น ๆ จะเป็น ข่าวสาร/ความรู้เกี่ยวกับประชาคมอาเซียน ซึ่งเป็นข้อมูลทั่วไปเกี่ยวกับประชาคมอาเซียน ข้อมูล 3 เสาหลักประชาคมอาเซียนอาเซียน ข้อมูลข่าวสารของประเทศสมาชิก เป็นต้น

โดยทั้งนี้ทางวิทยุชุมชนคลื่นพรมนครมีความคิดเห็นเกี่ยวกับการแสวงหาข้อมูลข่าวสารเกี่ยวกับประชาคมอาเซียนว่า ทางสถานีต้องแสวงหาข้อมูลเอง มีข้อมูลเกี่ยวกับอาเซียนเยอะ

“...ข้อมูลส่วนมากเขาจะไม่มาหาเรา เราต้องไปหาเองเหมือนคนหากินถ้าเราขอให้ข้อมูลมาหาจะไม่มีเลย...ข้อมูลต้องหาเอง...บางทีก็เสิร์ชในอินเทอร์เน็ต ที่นี้มีเอกสารเรื่องอาเซียนเยอะ (เอกสารที่ได้จากการเข้าร่วมประชุมสัมมนา) แล้วนำข้อมูลของเราแจก(ดำเนินการออกอากาศผ่านสถานีวิทยุ)...”

“...ข้อมูลข่าวสารความมั่นคงและเศรษฐกิจอาเซียน สื่อจะต้องมีจรรยาบรรณ สื่อต้องปรับตัวเข้าหาอาเซียนไม่ใช่ให้อาเซียนรับเขาหาเรา จะเข้าอาเซียนเราก็ต้องทำตัวให้อยู่กับกลุ่มอาเซียน จุดใหญ่คือเราต้องเข้าไปถึงข้อมูล...”

2. การดำเนินการในการให้ข้อมูลข่าวสารเกี่ยวกับประชาคมเศรษฐกิจอาเซียนของวิทยุชุมชนคลื่นพหุสมัคร

2.1 วิธีการเผยแพร่ข้อมูลข่าวสารในชุมชน/หมู่บ้าน

จากการสัมภาษณ์วิทยุชุมชนคลื่นพหุสมัคร ในประเด็นการดำเนินการในการให้ข้อมูลข่าวสารเกี่ยวกับประชาคมเศรษฐกิจอาเซียนแก่ประชาชนในชุมชนนั้น จะดำเนินการโดยผ่าน การ **จัดรายการวิทยุชุมชน**

โดยก่อนการจัดรายการทางสถานีจะมีการเตรียมข้อมูลเกี่ยวกับอาเซียนที่จะจัดรายการ และในการจัดรายการก็จะมีการบอกแหล่งที่มาของข้อมูลว่าทางสถานีวิทยุได้ข้อมูลเกี่ยวกับประชาคมอาเซียนจากหน่วยงานใด เป็นการบอกแหล่งอ้างอิงข้อมูลที่ชัดเจนแก่กลุ่มผู้ฟัง

“...เวลาจัดรายการเราก็เล่าว่าได้ข้อมูลมาจากไหน แต่คนป้อนข้อมูลให้พี่น้องประชาชน เขามีข้อมูลที่ถูกต้องหรือเปล่าไม่ใช่ นักจัดรายการที่วิ้วจริงหรือเปล่า ข้อมูลที่วิทยุชุมชนข้อมูลได้มา ถูกต้องหรือไม่ ผมฟังแต่ละครั้งผมจะบันทึกเอาไว้ ข้อมูลตรงไหนเราต้องทำการบ้านก่อน เราจะจัดเองและต้องทำการบ้านเตรียมการมาก่อน...”

2.2 ข้อมูลข่าวสารเกี่ยวกับประชาคมอาเซียนที่ดำเนินการเผยแพร่

ในส่วนของข้อมูลข่าวสารเกี่ยวกับประชาคมอาเซียน ที่ทางสถานีวิทยุชุมชนเองได้รับ ข้อมูลข่าวสารผ่านทางสื่อต่างๆ และการเข้าร่วมการอบรมสัมมนานั้น ข้อมูลข่าวสารเกี่ยวกับอาเซียนที่ทางสถานีสามารถเตรียมและสามารถพูดผ่านการจัดรายการได้จะเป็นข้อมูล ดังนี้

1. **ข้อมูลทั่วไปเกี่ยวกับประชาคมอาเซียน** ประเทศสมาชิกอาเซียน เป็นต้น รวมถึงมีการเปิดเพลงของประเทศสมาชิกเพื่อนบ้านอาเซียนในระหว่างจัดรายการด้วย

“...เราได้เพลงนานาชาติเราก็เอามาเปิด วันนี้จะพูดเกี่ยวกับประเทศอะไร เราก็เปิดเพลงของประเทศนั้น...”

2. **ข้อมูลจากสภาอาเซียน** โดยทางสถานีวิทยจะเชื่อมต่อสัญญาณวิทยุจากวิทยุของสภาอาเซียนเพื่อออกอากาศให้ความรู้จากวิทยุสภาอาเซียน

“...เป็นวิทยุของสภาอาเซียนเข้าเป็นเครือข่ายของ อสช. ...”

3. ปัญหา/อุปสรรคที่พบระหว่างดำเนินการให้ข้อมูลข่าวสารเรื่องอาเซียนของวิทยุชุมชนคลื่นพหุมนคร

ในการดำเนินการในการให้ข้อมูลข่าวสารเกี่ยวกับประชาคมอาเซียนนั้น ทางวิทยุชุมชนคลื่นพหุมนครเห็นว่ามีปัญหา/อุปสรรคในการดำเนินการ คือ **ด้านการเข้าถึงข้อมูลเกี่ยวกับประชาคมอาเซียนในพื้นที่อำเภอแม่สาย** เนื่องจากข้อมูลในภาพรวมของการเข้าเป็นประชาคมอาเซียน ทางสถานีได้รับจากการเข้าร่วมประชุมสัมมนา หรือการเปิดรับผ่านสื่อต่างๆ แต่การเข้าถึงข้อมูลที่เป็นข้อมูลเฉพาะของพื้นที่แม่สายหรือจากผู้ที่มีความรู้/ประสบการณ์ในพื้นที่แม่สายนั้น ข้อมูลจะยังจำกัดอยู่เฉพาะกลุ่มบุคคล และเป็นเรื่องของผลประโยชน์ในพื้นที่

“...ข้อมูลเยอะแต่ในแม่สายข้อมูลจะเป็นส่วนตัวเป็นส่วนใหญ่เพราะผลประโยชน์สูงสุดรูปข้อมูลของแม่สายต่างคนต่างเก็บข้อมูลของตัวเองไว้เพื่อความได้เปรียบของคู่แข่ง

4. การตอบสนองของภาคประชาชนในประเด็นเรื่องประชาคมอาเซียนในพื้นที่

จากการดำเนินการให้ข้อมูลข่าวสารเกี่ยวกับประชาคมอาเซียนของวิทยุชุมชนคลื่นพหุมนครนั้น ทางสถานีวิทยพบว่า ประชาชนผู้รับสารมีความสนใจในประเด็นเกี่ยวกับประชาคมอาเซียน แต่จะเป็น

1. **ประชาชนที่เป็นกลุ่มนักเรียน/ผู้ประกอบการ** ในพื้นที่อำเภอแม่สาย โดยจะมีการโทรเข้ามาเพื่อสอบถามข้อมูลกับทางสถานีด้วย

“...บางครั้งคนฟังโทรมาถามในสถานีเพราะเขาสนใจ เช่นคำถามคือพี่น้องประชาชนจะได้อะไรจากการเป็นอาสาเขียน ถ้าเราไม่เข้าใจเราจะเอาหนังสือมาอ่านแล้วจะกลุ่มภาคีเครือข่ายที่ฟังจริงๆส่วนมากเป็นนักธุรกิจ...ถ้านักธุรกิจที่ทำธุรกิจที่เกี่ยวกับอาสาเขียนเขาจะฟัง...นักธุรกิจก็ถามเรื่องธุรกิจแต่เป้าหมายเราไม่อยู่ตรงนั้น...”

2. ประชาชนทั่วไปในพื้นที่ นั้น มีการตอบสนองในประเด็นเกี่ยวกับประชาคมอาสาเขียน จากวิทยุชุมชนน้อยกว่าประชาชนในกลุ่มแรก(นักธุรกิจ/ผู้ประกอบการ) แต่ประชาชนในกลุ่มนี้ก็มีการเปิดรับข่าวสารโดยทราบได้จากการทำแบบสอบถามประเมินผลการรับฟังวิทยุ

“...ชาวบ้าน แล้วเรานำแบบสอบถามไปถามชาวบ้านประเมินผลการรับฟัง เลยได้มาเป็นตัวนี้เราจะขอใจเขาออกอากาศเขาจะภูมิใจ...ชาวบ้านธรรมดาจะรู้จากสื่อทีวีและวิทยุชุมชนเป็นส่วนมากหนังสือพิมพ์ชาวบ้านจะไม่ซื้ออ่านจะไปอ่านตามร้านกาแฟ..สื่อภาคประชาชนจะเข้าถึงประชาชนได้ลึกกว่า และสื่อของเราก็มีอยู่แล้ว...”

ค.4 สถานีวิทยุชุมชนเวียงปางคำ(ดอยเวา)

ข้อมูลโดยสังเขปของสถานีวิทยุชุมชนเวียงปางคำ(ดอยเวา)

สถานีวิทยุชุมชนเวียงปางคำหรือสถานีวิทยุชุมชนคลื่นดอยเวา FM 102.00 MHz ดำเนินการโดย คุณสง่า โพทะยะ และ คุณไกรศรี คำแก้ว เป็นเจ้าของสถานี ออกอากาศในช่วงเวลา 5.45 นาฬิกาถึง 23.30 นาฬิกา โดยออกอากาศทุกวัน สถานีวิทยุจัดรายการโดยคุณสง่า โพทะยะ คุณไกรศรี คำแก้ว สถานีวิทยุนี้มีคลื่นรัศมีการส่งสัญญาณครอบคลุมพื้นที่อำเภอในจังหวัดเชียงรายได้แก่ อำเภอแม่สาย อำเภอแม่จัน อำเภอเชียงของ อำเภอแม่ฟ้าหลวง อำเภอเชียงแสน อำเภอเทิง อำเภอเวียงแก่น อำเภอขุนตาล เป็นต้น และครอบคลุมพื้นที่ฝั่งประเทศพม่า (ท่าซี้เหล็ก) และสปป.ลาว บางส่วน ดังนั้นกลุ่มผู้ฟังของสถานีวิทยุชุมชนคลื่นดอยเวานั้น จะมีความหลากหลายทางด้านเชื้อชาติและภาษา คือมีทั้ง คนไทย ไตลื้อ ไตใหญ่ พม่า ลาว

“...ผลัดช่วงเวลากันจัดกันในครอบครัว คนฟังก็เหมือนคนในครอบครัวส่วนใหญ่จะเป็นผู้สูงวัยที่อยู่บ้าน แม่บ้าน คนทำงาน คนทั่วไป...”

รูปแบบการดำเนินรายการของสถานีวิทยุ

การดำเนินการจัดรายการวิทยุของสถานีวิทยุชุมชนคลื่นดอยเวานั้นจะดำเนินการโดยเจ้าของสถานีและบุคคลภายในครอบครัว โดยทางสถานีมีรูปแบบการจัดรายการ ดังนี้

1. **การจัดรายการเพลง** ที่มีการเปิดเพลงหลากหลายแนวเพลง ทั้งเพลงไทยย้อนยุค เพลงสากล เพลงจีน เป็นต้น

“...ทุกวัน 6 โมงเช้า ถึง 5 ทุ่มเป็นเพลงเก่าๆ ย้อนยุคกลุ่มประชาชนทุกๆวัยเด็กวัยรุ่นผู้ใหญ่ถึงแก่เป็นคนในครอบครัว เพราะเสาร์อาทิตย์จัดเพลงจีนบ้าง เปิดเพลงสากลบ้าง เปิดแบบครอบครัว...”

2. **การนำเสนอข่าวสาร** โดยข่าวสารจะแบ่งเป็น

- 2.1 การนำเสนอข่าวจากสถานีวิทยุหลัก โดยจะถ่ายทอดข่าวจากทางสถานีวิทยุ กรมประชาสัมพันธ์ออกอากาศในช่วงเช้า และในช่วงเย็นจะมีการถ่ายทอดข่าวจากทางสถานีวิทยุแห่งประเทศไทย ด้วย
- 2.2 การนำเสนอข่าวจากสื่อออนไลน์ เช่นจากเว็บไซต์ข่าวไทยรัฐ มติชน ข่าวสด เป็นต้น
- 2.3 การนำเสนอข่าวในพื้นที่ชุมชน เช่น กิจกรรม/งานต่างๆ ของชุมชน โดยข้อมูลจะมาจากผู้ใหญ่นบ้าน คนในชุมชน วัด เป็นต้น

“...ช่วงเวลาเปิดข่าวช่วงเช้า เป็นข่าวที่ให้คนฟังทันต่อเหตุการณ์ เพราะบางคนเค้าไม่มีเวลาอ่านหนังสือ ไม่ได้ตามข่าวแม้แต่ว่าทำงาน ปัญหาต่างๆ เราก็แจ้งเตือนในชุมชน มีข่าวสาร

ประชาสัมพันธที่เป็งานค้าฝักมา จากหน่วยงานราชการ เทศบาลหมู่บ้าน สถานีตำรวจ เทศบาล และพวก อบต. ประเพณีงานบุญ มีครบทุกอย่าง วัดก็ออกมาทำบุญกันอย่างนี้...ก็จะมี ส่วนร่วม(ของคนในชุมชน)เยอะ โดยมีการแจ่งข่าวสารตรงไหนเค้ามีข้อร้องเรียนเราก็ขอสัมภาษณ์ สดๆ...”

“...อ่านข่าววันหนึ่งสักก็ครั้ง สิบกว่า ก็ชั่วโมงครึ่ง คนเรียกเรียงข่าว เราทำเองหมด ทุกเช้า เราก็มาเรียงข่าว และก็เจาะข่าวทั้งหมด เรียกว่ารายการเจาะข่าว แล้วก็ให้แจ่งให้ประชาชนทราบ เอาข่าวที่ใกล้ตัว ฟังแล้วเค้าสามารถเอาไปปรับใช้กับชีวิตประจำวันเราได้ อย่างพวกที่ออนไลน์ได้ พวกไทยรัฐ มติชน ข่าวสด เพราะมันจะเร็วกว่าหนังสือพิมพ์...”

3. การนำเสนอสาระความรู้เกี่ยวกับสุขภาพ

4. การนำเสนอข้อมูลด้านการเกษตร

“...จุดเด่นของสถานีเราก็คือข่าว ข่าวเกี่ยวกับเกร็ดความรู้เรื่องเกี่ยวกับสุขภาพ การเกษตร ด้วย...”

ในการสัมภาษณ์คุณคุณสง่า โพทะยะและ คุณไกรศรี คำแก้ว ตัวแทนของสถานีวิทยุ ชุมชนคลื่นเวียงพางคำ(ดอยเวา) ผู้วิจัยได้ทำการสัมภาษณ์เกี่ยวกับประเด็นการสื่อสารเรื่อง ประชาคมอาเซียนของสถานีวิทยุชุมชนคลื่นเวียงพางคำ(ดอยเวา) โดยสัมภาษณ์เก็บข้อมูลใน 4 ประเด็นคือ (1) การเปิดรับและแสวงหาข้อมูลข่าวสารเกี่ยวกับประชาคมเศรษฐกิจอาเซียนของวิทยุ ชุมชน (2) การดำเนินการในการเผยแพร่ให้ข้อมูลข่าวสารเกี่ยวกับประชาคมเศรษฐกิจอาเซียน (3) ปัญหาและอุปสรรคในการดำเนินการ และ (4) การตอบสนองของกลุ่มผู้รับสารในพื้นที่

1. การแสวงหาข้อมูลข่าวสารเกี่ยวกับประชาคมอาเซียนของวิทยุชุมชนคลื่นเวียงพางคำ (ดอยเวา)

จากการสัมภาษณ์ตัวแทนวิทยุชุมชนคลื่นเวียงพางคำ(ดอยเวา)ในประเด็นการแสวงหาข้อมูลข่าวสารเกี่ยวกับประชาคมเศรษฐกิจอาเซียนนั้น ข้อมูลที่ได้สามารถแบ่งได้เป็น 2 ส่วนคือ แหล่งที่มาของข้อมูล และเนื้อหาข้อมูลข่าวสาร โดยพบว่า

1.1 แหล่งที่มาของข้อมูลข่าวสารเกี่ยวกับประชาคมเศรษฐกิจอาเซียน

แหล่งที่มาของข้อมูลเกี่ยวกับประชาคมเศรษฐกิจอาเซียนของวิทยุชุมชนเวียงพางคำ(ดอยเวา) ได้แก่

1. ข้อมูลจากสื่อสิ่งพิมพ์ เช่น หนังสือพิมพ์
2. ข้อมูลจากอินเทอร์เน็ต เช่นจากเว็บไซต์ข่าวไทยรัฐ มติชน ข่าวสด เป็นต้น

ซึ่งจะเป็นการเปิดรับข้อมูลข่าวสารความรู้ เกี่ยวกับประชาคมอาเซียนในประเด็นที่เจ้าของสถานีวิทยุเองสนใจ

“...ตอนนี้ก็จะเข้าสู่อาเซียนเราก็รับรู้ในส่วนหนึ่ง เราอยู่ตรงจุดที่ต้องขยายพอดี เพราะว่าเราอยู่จุดนี้มันเข้าพม่าเข้าลาว และเข้าจีนโดยตรงเลย แล้วสะพานที่เค้าจะสร้างไปยังจีน เพราะสินค้าที่ส่งเข้าก็จะส่งเข้าทางนี้...”

ในส่วนข้อมูลข่าวสารเกี่ยวกับประชาคมอาเซียนที่เป็นเอกสารหรือที่เป็นข้อมูลเฉพาะจากหน่วยงานราชการนั้นยังไม่มีเข้ามาที่สถานีวิทยุชุมชน

“...จากหน่วยงานราชการ ยังไม่มีส่งมานะคะ...ในสถานีเราหาข้อมูลกันเอง...(เชิญไปประชุม)ในส่วนนี้ยังไม่มี ไม่ได้รับเชิญโดยเฉพาะเรื่องอาเซียน...”

1.2 ลักษณะ/ประเภทของข้อมูลข่าวสารเกี่ยวกับประชาคมเศรษฐกิจอาเซียน

ข้อมูลข่าวสารเกี่ยวกับประชาคมอาเซียนที่ทางวิทยุชุมชนคลื่นเวียงพางคำ(ดอยเวา) ได้รับ จะเป็นข่าวสาร/ความรู้เกี่ยวกับประชาคมอาเซียน ซึ่งเป็นข้อมูลทั่วไปเกี่ยวกับประชาคมอาเซียน ข้อมูลข่าวสารของประเทศสมาชิกอาเซียน เป็นต้น

2. การดำเนินการในการให้ข้อมูลข่าวสารเกี่ยวกับประชาคมเศรษฐกิจอาเซียนของวิทยุชุมชนคลื่นเวียงพางคำ(ดอยเวา)

2.1 วิธีการเผยแพร่ข้อมูลข่าวสารในชุมชน/หมู่บ้าน

จากการสัมภาษณ์วิทยุชุมชนคลื่นเวียงพางคำ(ดอยเวา)ในประเด็นการดำเนินการในการให้ข้อมูลข่าวสารเกี่ยวกับประชาคมเศรษฐกิจอาเซียนแก่ประชาชนในชุมชนนั้น จะดำเนินการโดยผ่านการจัดรายการวิทยุชุมชน เช่น การกล่าวถึงประเด็นการเข้าสู่การเป็นประชาคมอาเซียนในปี 2558 จะมีความร่วมมือด้านเศรษฐกิจ การท่องเที่ยว เป็นต้น

2.2 ข้อมูลข่าวสารเกี่ยวกับประชาคมอาเซียนที่ดำเนินการเผยแพร่

ในส่วนของข้อมูลข่าวสารเกี่ยวกับประชาคมอาเซียน ที่ทางสถานีวิทยุชุมชนเองได้รับ ข้อมูลข่าวสารผ่านทางสื่อต่างๆ นั้น ข้อมูลข่าวสารเกี่ยวกับอาเซียนที่ทางสถานีจัดรายการจะเป็น ข้อมูล ดังนี้

1. ข้อมูลเบื้องต้นเกี่ยวกับประชาคมอาเซียน เช่น ข่าวสารต่างๆ

“...ต้องชี้แจงรายละเอียดเพิ่มเติมให้เค้าทราบว่าคือการรวมกลุ่มอาเซียน ประเทศอะไรบ้างโดยมีไทยเป็นศูนย์กลางต่อมาเดี่ยวเค้าก็จะรู้ว่าทำไมมาค้าขายได้สะดวกขึ้น...โดยพูดเกริ่นๆ

ไว้ว่าต่อไปจะไม่ต้องของวิชาก็สามารถไปไหนมาไหนได้ เบื้องต้นเป็นอย่างนี้แต่ยังไม่รู้รายละเอียดอะไรมาก...”

2. การเตรียมตัวด้านภาษา โดยเน้นที่การเรียน ภาษาจีน ภาษาพม่า เป็นต้น

“... เราก็บอกประชาชนในอนาคต ไม่ว่าจะทางด้านการศึกษา ทางด้านเกี่ยวกับด้านภาษา ขึ้นมา...”

3. ปัญหา/อุปสรรคที่พบระหว่างดำเนินการให้ข้อมูลข่าวสารเรื่องอาเซียนของวิเทศชุมชน คลื่นเวียงพางคำ(ดอยเวา)

ทางสถานีวิเทศชุมชนคลื่นเวียงพางคำ(ดอยเวา) ได้มีข้อเสนอแนะเกี่ยวกับข้อมูลข่าวสารเกี่ยวกับประชาคมอาเซียน โดยกล่าวถึงข้อจำกัดในการนำเสนอข้อมูลข่าวสารที่ทางสถานีไม่สามารถจะนำออกอากาศได้หากข้อมูลเหล่านั้นไม่ได้มาจากหน่วยงานในพื้นที่ หรือหน่วยงานที่อ้างอิงแหล่งที่มาของข้อมูลได้

“...ก็จะพยายามเสนอตามที่ทางการเค้าแจ้งมานะ เราจะเสนอให้ประชาชนรู้มากขึ้น แต่ข้อมูลที่หน่วยงานเค้าไม่ได้ให้ และไม่ค่อยมีการจัดอบรม จริงๆควรจะให้แจ้ง...”

“...ผมว่าซ้ำ ซ้ำมากเลย สมมติว่าจังหวัดได้ อำเภอประชุมก็จบที่อำเภอ ไม่ได้กระจายมาให้ชุมชนบางที่เค้ากระจายไปที่ อบต. เค้าก็เจียบที่ อบต. อีก เทศบาลก็เจียบตรงเทศบาลอีก ไม่ได้นำมากระจาย เพราะพูดเฉพาะด้านหน่วยงานในนั้น ให้หน่วยงานรับรู้เท่านั้น หน่วยงานมี 20 คน ก็รู้ 20 คน ไม่ไปไหน...อาเซียนก็เลยจะหยุดอยู่แค่ตรงนั้น ถ้าเป็นไปได้ก็ควรกระจายต่อมา ในสื่อในชุมชน เพราะวิเทศชุมชนมีในประเทศไทยก็หกพันกว่าสถานี ถ้าหกพันกระจายไปได้หกพันก็สุดยอด ส่วนใหญ่เค้าก็ฟังคลื่นชุมชน...”

“...ถ้าส่วนกลางส่งมามันเป็นข้อมูลที่ถูกต้อง สามารถเผยแพร่ได้ คือถ้าเป็นของราชการมา เราก็โอเค ถ้าทางคณะหรือทางมหาวิทยาลัยส่งมาได้ ก็สามารถอ่านข่าวตอนเช้าได้เลย...”

“...ข้อมูลข่าวสารชาวบ้าน ถ้าอยากรู้อะไรต้องไปหาเอาเอง คนถึงไม่ค่อยหาเพราะรู้ มันยาก การเข้าถึงข้อมูลมันยาก...”

“...โรงเรียนเค้ามีการเรียนการสอนอยู่แล้ว แม่ค้าที่ร้านในตลาดเค้าจะไปหาข้อมูลจากไหน สื่อที่ใกล้กับชุมชน เค้าพร้อมจะทำ แต่ข้อมูลต้องมาจากแหล่งข้อมูลที่นำเชื่อถือได้...”

4. การตอบสนองของภาคประชาชนในประเด็นเรื่องประชาคมอาเซียนในพื้นที่

จากการดำเนินการให้ข้อมูลข่าวสารเกี่ยวกับประชาคมอาเซียนของวิทยุชุมชนคลื่นเวียงพางคำ(ดอยเวา)นั้น ทางสถานีวิทยุพบว่า

1. ในด้านที่เกี่ยวกับข้อมูลข่าวสารเกี่ยวกับประชาคมอาเซียนที่ประชาชนผู้รับสารมีความสนใจในประเด็นเกี่ยวกับประชาคมอาเซียนค่อนข้างน้อย

“...ประชาชนทั่วไปอาเซียนก็คืออาเซียน แต่ไม่รู้ที่อาเซียนคืออะไร เพราะว่าบางคนในแม่สายอ่านหนังสือไม่ได้ อาศัยการฟังเค้าว่าอาเซียนก็คืออาเซียน...”

2. ในด้านภาษา ประชาชนมีการเตรียมความพร้อมด้านภาษา เช่น การเรียนภาษาจีน เรียนภาษาอังกฤษเพิ่มเติม

“...ที่นี้ภาษาจีนเรียนกันมากที่สุด เด็กเล็กเรียนหมด เด็กตั้งแต่ 5-6 ขวบก็เรียนภาษาจีนแล้ว เรียนในชั้นเรียนด้วยเรียนที่เรียนพิเศษด้วย โรงเรียนจีนแล้วก็มีมูลนิธิ...”

ข้อสังเกตของผู้วิจัย : จากการสัมภาษณ์ตัวแทนจากสถานีวิทยุชุมชนทั้ง 4 สถานีนั้นผู้วิจัยได้ตั้งข้อสังเกตในประเด็นการแสวงหาข้อมูลเกี่ยวกับประชาคมอาเซียนของสถานีวิทยุชุมชนทั้ง 4 สถานี ที่เห็นว่าส่วนใหญ่แล้วทางสถานีจะแสวงหาข้อมูลข่าวสารเกี่ยวกับประชาคมอาเซียนด้วยตนเองผ่านสื่ออื่นๆ เช่น สื่อมวลชนต่างๆ จากสื่ออินเทอร์เน็ต จากการเข้าร่วมอบรมสัมมนา

หน่วยงานต่างๆ แต่ทั้งนี้การเข้าร่วมอบรมสัมมนานั้นก็ไม่ได้เป็นการอบรมสัมมนาของหน่วยงานในพื้นที่อำเภอแม่สาย บางสถานี ยกตัวอย่างเช่น สถานีวิทยุพรหมนครก็ได้เข้าร่วมอบรมสัมมนาเกี่ยวกับประชาคมอาเซียนที่จัดขึ้นที่จังหวัดเชียงราย หรือที่กรุงเทพมหานคร เป็นต้น

จากข้อมูลผลการวิจัยในบทที่ 6 ในส่วน **กลุ่มผู้ส่งสารที่เป็นวิทยุชุมชน** โดยการสัมภาษณ์ตัวแทนจากวิทยุชุมชนทั้งหมด 5 คน ผู้วิจัยได้ทำการสัมภาษณ์เก็บข้อมูลใน 4 ประเด็น คือ (1) การเปิดรับและแสวงหาข้อมูลข่าวสารเกี่ยวกับประชาคมเศรษฐกิจอาเซียนของวิทยุชุมชน (2) การดำเนินการในการเผยแพร่ให้ข้อมูลข่าวสารเกี่ยวกับประชาคมเศรษฐกิจอาเซียน (3) ปัญหาและอุปสรรคในการดำเนินการ และ (4) การตอบสนองของกลุ่มผู้รับสารในพื้นที่ สามารถสรุปผลการวิจัยที่ได้เป็นตาราง ดังนี้

ตารางที่ 4: การเปิดรับ/การแสวงหาและการถ่ายทอดข้อมูลข่าวสารเกี่ยวกับประชาคมอาเซียนของกลุ่มผู้ส่งสารวิทยุชุมชน

	การเปิดรับและแสวงหาข้อมูลข่าวสารเกี่ยวกับประชาคมอาเซียน		การดำเนินการในการให้ข้อมูลข่าวสารเกี่ยวกับประชาคมเศรษฐกิจอาเซียน		ปัญหา/อุปสรรคในการให้ข้อมูลข่าวสารเกี่ยวกับประชาคมเศรษฐกิจอาเซียน	การตอบสนองของภาคประชาชนในประเด็นเรื่องประชาคมอาเซียน
	แหล่งที่มาของข้อมูล	ลักษณะ/ประเภทของข้อมูล	วิธีการเผยแพร่ข้อมูลข่าวสาร	ข้อมูลข่าวสารที่ดำเนินการเผยแพร่		
1. วิทยุชุมชนคลื่น Hot Station Radio	1. ข้อมูลจากสื่อมวลชน 2. ข้อมูลจากอินเทอร์เน็ต	ข้อมูลทั่วไปเกี่ยวกับประชาคมอาเซียน/ประเทศสมาชิกอาเซียน	การจัดรายการวิทยุชุมชน	1. การเตรียมความพร้อมทางภาษา 2. ด้านการท่องเที๋ย 3. เศรษฐกิจ/การค้าขาย	ไม่มีแหล่งข้อมูลข่าวสาร	ไม่ค่อยมีความตื่นตัวในประเด็นเรื่องอาเซียน
2. วิทยุชุมชนคลื่น คนแม่สาย	1. ข้อมูลจากสื่อมวลชน 2. สื่อสิ่งพิมพ์ 3. การพบปะพูดคุยแลกเปลี่ยนข้อมูล 4. การเข้าร่วมอบรมสัมมนากับหน่วยงานต่างๆ	1. ข้อมูลทั่วไปเกี่ยวกับประชาคมอาเซียน/ประเทศสมาชิกอาเซียน 2. ข้อมูลเศรษฐกิจในพื้นที่แม่สาย	การจัดรายการวิทยุชุมชน	1. เศรษฐกิจ/การค้าขาย	1. เข้าร่วมการจัดอบรมสัมมนาของหน่วยงานต่างๆ (อุปสรรคด้านการเดินทางไปร่วมประชุม) 2. ด้านข้อมูลเกี่ยวกับประชาคมอาเซียนที่ได้จากการประชุม/อบรม 3. ด้านข้อมูลข่าวสารที่ได้รับจากสื่ออื่น ไม่สอดคล้องกับชุมชน 4. ข้อจำกัดในส่วนของการจัด	ไม่ค่อยมีความตื่นตัวในประเด็นเรื่องอาเซียน

					รายการ(โฆษณา) 5. ความสนใจของประชาชนกลุ่ม ผู้รับสารน้อย	
3. วิทยุชุมชนคลื่นพรม นคร	1. การเข้าร่วม ประชุม อบรม สัมมนา 2. ข้อมูลจาก สื่อมวลชน 3. สื่อสิ่งพิมพ์ เช่น หนังสือพิมพ์ หนังสือ เกี่ยวกับอาเซียน 4. สื่ออินเทอร์เน็ต	เอกสารประกอบการ บรรยาย ซีดี และ หนังสือ - ประชาคม อาเซียน - ประชาคม เศรษฐกิจอาเซียน (AEC)	การจัดรายการวิทยุ ชุมชน	1. ข้อมูลทั่วไป เกี่ยวกับประชาคม อาเซียน 2. ข้อมูลจากสภา อาเซียน	การเข้าถึงข้อมูลเกี่ยวกับประชาคม อาเซียนในพื้นที่อำเภอแม่สาย	1. มีการตื่นตัวมากในกลุ่มประชาชนที่ เป็นกลุ่มนักธุรกิจ/ผู้ประกอบการ 2. มีการตื่นตัวน้อยในกลุ่มประชาชน ทั่วไป
4. วิทยุชุมชนคลื่นเวียง พางค์(ดอยเวา)	1. ข้อมูลจากสื่อ สิ่งพิมพ์ 2. ข้อมูลจาก อินเทอร์เน็ต	ข้อมูลทั่วไป เกี่ยวกับประชาคม อาเซียน/ประเทศ สมาชิกอาเซียน	การจัดรายการวิทยุ ชุมชน	1. ข้อมูลเบื้องต้น เกี่ยวกับประชาคม อาเซียน 2. การเตรียมตัวด้าน ภาษา	ข้อจำกัดในการนำเสนอข้อมูล ข่าวสาร(ไม่มีแหล่งข้อมูลที่อ้างอิง ได้)	ประชาชนไม่ค่อยตื่นตัว/สนใจข้อมูล ข่าวสารเกี่ยวกับประชาคมอาเซียน แต่ ตื่นตัว/สนใจในเรื่องของเรื่องของภาษา

บทที่ 7

ผลการวิจัย

7.1 การเปิดรับ การแสวงหาข้อมูล และการปรับตัวของกลุ่มผู้รับสาร

: แบ่งตามเกณฑ์หมู่บ้าน

จากการศึกษาเรื่อง การสื่อสารภาคประชาชนเพื่อเตรียมความพร้อมเข้าสู่เขตเศรษฐกิจเสรี อาเซียน ในพื้นที่อำเภอแม่สาย จังหวัดเชียงราย จากการลงพื้นที่เก็บข้อมูลในพื้นที่อำเภอแม่สาย จังหวัดเชียงราย ทั้งนี้ในการศึกษาการสื่อสารภาคประชาชนนั้น ผู้วิจัยได้แบ่งกลุ่มการศึกษาเป็น กลุ่มของผู้ส่งสารและกลุ่มผู้รับสาร โดยในกลุ่มของผู้รับสาร ผู้วิจัยได้ทำการเลือกกลุ่มผู้รับสารของการสื่อสารภาคประชาชนโดยใช้หลักเกณฑ์ด้านพื้นที่ที่มีความสำคัญทางด้านเศรษฐกิจในพื้นที่อำเภอแม่สาย เป็นเกณฑ์ในการการคัดเลือกพื้นที่ทำการศึกษา อันได้แก่พื้นที่ที่เป็นจุดผ่านแดนถาวรและจุดผ่อนปรนข้ามแดนระหว่างประเทศไทยและประเทศพม่า ซึ่งจุดผ่านแดนนั้นมีอยู่ในพื้นที่ของ 5 หมู่บ้าน ได้แก่ บ้านแม่สาย บ้านเกาะทราย บ้านสันผักชี บ้านป่าแดง และบ้านปางห้า

ภาพที่ 2 แผนที่แสดงที่ตั้งของหมู่บ้านที่ผู้วิจัยลงพื้นที่ทำการศึกษาทั้ง 5 หมู่บ้าน

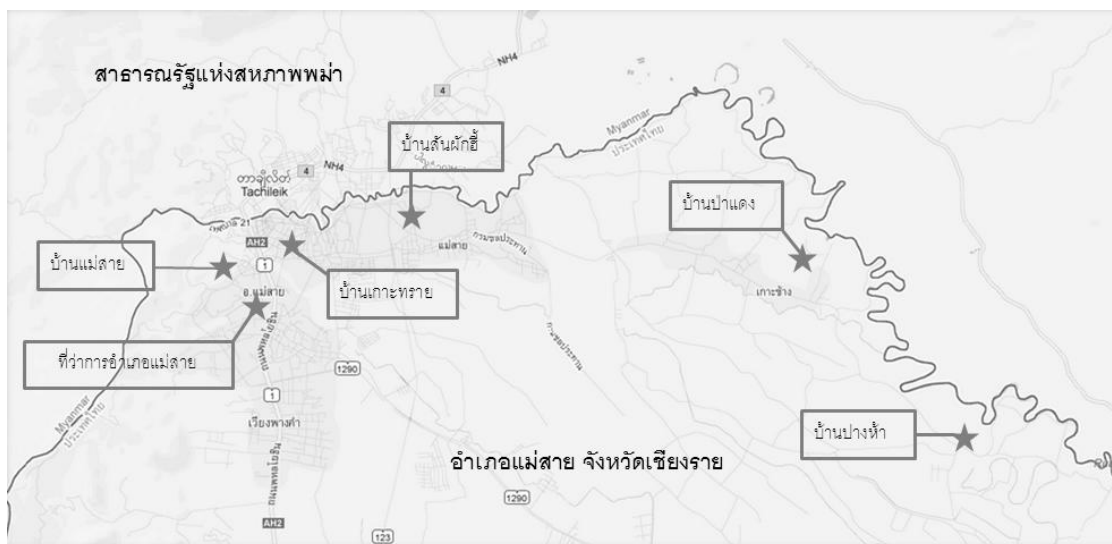

ผู้วิจัยได้ทำเก็บข้อมูลโดยการสัมภาษณ์เชิงลึก (In-Depth Interview) เพื่อเก็บข้อมูล ในกลุ่มของกลุ่มผู้รับสาร โดยกลุ่มของผู้รับสารคือประชาชนกลุ่มตัวอย่างในพื้นที่อำเภอแม่สาย จังหวัดเชียงราย โดยกลุ่มผู้รับสารในพื้นที่เป็นประชาชนกลุ่มตัวอย่างที่อยู่ในพื้นที่ 5 หมู่บ้าน อันได้แก่ บ้านแม่สาย บ้านเกาะทราย บ้านสันผักอี บ้านป่าแดง บ้านปางห้า ประชาชนกลุ่มตัวอย่างที่ผู้วิจัยได้ทำการสัมภาษณ์กลุ่มผู้รับสารจากพื้นที่ 5 หมู่บ้าน รวมทั้งหมด 30 คน ดังนี้

1. บ้านแม่สาย จำนวน 9 คน
2. บ้านเกาะทราย จำนวน 5 คน
3. บ้านสันผักอี จำนวน 6 คน
4. บ้านป่าแดง จำนวน 5 คน
5. บ้านปางห้า จำนวน 5 คน

ผู้วิจัยได้สัมภาษณ์ประชาชนกลุ่มตัวอย่างใน 3 ประเด็นคือ (1)การเปิดรับและการแสวงหาข้อมูลเกี่ยวกับประชาคมอาเซียนผ่านสื่อภาคประชาชน (2)การเปิดรับและการแสวงหาข้อมูลข่าวสารเกี่ยวกับประชาคมอาเซียนผ่านสื่ออื่นๆ และ (3) บทบาทของข้อมูลข่าวสารเกี่ยวกับประชาคมอาเซียนในการเตรียมความพร้อมในการเข้าร่วมประชาคมอาเซียนในปี 2558

ในบทที่ 7 นี้จะเป็นผลการวิจัยใน ส่วน **กลุ่มผู้รับสาร** โดยผลการวิจัยที่ได้มีดังนี้

ง.1 บ้านแม่สาย

ในการลงพื้นที่เพื่อทำการสัมภาษณ์ประชาชนในพื้นที่บ้านแม่สาย หมู่ 1 ต.แม่สาย อ. แม่สาย จ. เชียงราย บ้านแม่สายเป็นหมู่บ้านที่อยู่ติดชายแดนไทย-พม่า อำเภอแม่สาย-ท่าขี้เหล็ก และอยู่ติดสะพานแห่งที่ 1 และเป็นหมู่บ้านที่มีขนาดใหญ่และมีพื้นที่คาบเกี่ยว 2 ตำบล คือ ตำบลแม่สายและตำบลเวียงพางคำ อันประกอบด้วย 3 ชุมชน คือ ชุมชนแม่สาย ชุมชนดอยเวา และ ชุมชนถ้ำผาจม โดยในพื้นที่บ้านแม่สายประกอบด้วยพื้นที่สำคัญทางด้านเศรษฐกิจ 3 แห่ง คือ

1. ตลาดนายบุญยืน
2. ตลาดดอยเวา
3. ตลาดสายลมจอย

เนื่องจากเป็นพื้นที่ชุมชนที่มีความสำคัญด้านเศรษฐกิจ จากการที่มีตลาดขายสินค้าขนาดใหญ่ถึง 3 แห่ง ประกอบกับประชาชนส่วนใหญ่ในพื้นที่บ้านแม่สายประกอบอาชีพค้าขาย ในการลงพื้นที่เก็บข้อมูลพื้นที่บ้านแม่สายนั้นผู้วิจัยได้ทำการสัมภาษณ์ประชาชนในพื้นที่บ้านแม่สาย โดยใช้เกณฑ์ด้านการประกอบอาชีพ สัมภาษณ์ประชาชนในพื้นที่จำนวน 9 คน โดยเป็นประชาชนที่ประกอบอาชีพค้าขาย กระจายในพื้นที่หมู่บ้านแม่สาย ตลาดนายบุญยืน ตลาดดอยเวา และตลาดสายลมจอย

ผู้วิจัยได้สัมภาษณ์ถึงประเด็นการเปิดรับและการแสวงหาข้อมูลเกี่ยวกับประชาคมอาเซียน ผ่านสื่อภาคประชาชนและการเปิดรับและการแสวงหาข้อมูลข่าวสารเกี่ยวกับประชาคมอาเซียน ผ่านสื่ออื่นๆ และบทบาทของข้อมูลในการเตรียมความพร้อมในการเข้าร่วมประชาคมอาเซียนในปี 2558 ของประชาชนจากข้อมูลที่ได้การสัมภาษณ์สามารถแบ่งข้อมูลเป็นประเด็นได้ดังนี้

1.การเปิดรับและการแสวงหาข้อมูลข่าวสารเกี่ยวกับประชาคมอาเซียนผ่านสื่อภาคประชาชนบ้านแม่สาย

การเปิดรับและการแสวงหาข้อมูลข่าวสารเกี่ยวกับประชาคมอาเซียนผ่านสื่อภาคประชาชนของประชาชนในพื้นที่บ้านแม่สาย อันได้แก่ สื่อบุคคลท้องถิ่น ทั้งที่เป็นสื่อบุคคลท้องถิ่นที่เป็นทางการ สื่อบุคคลท้องถิ่นที่ไม่เป็นทางการ และวิทยุชุมชน ผู้วิจัยได้แบ่งผลการวิจัยเป็นส่วนของการเปิดรับข้อมูลผ่านสื่อภาคประชาชน และการแสวงหาข้อมูลข่าวสารเกี่ยวกับสื่อภาคประชาชน ดังนี้

1.1 การเปิดรับข้อมูลผ่านสื่อภาคประชาชน

จากการลงพื้นที่เก็บข้อมูลการเปิดรับข้อมูลข่าวสารเกี่ยวกับประชาคมอาเซียนของประชาชนในพื้นที่บ้านแม่สาย พบว่า ประชาชนกลุ่มตัวอย่างในพื้นที่บ้านแม่สายมีการเปิดรับข้อมูลข่าวสารเกี่ยวกับประชาคมอาเซียนผ่านสื่อภาคประชาชนดังนี้

1. สื่อบุคคลท้องถิ่น(ผู้ส่งสารที่ไม่เป็นทางการ) ได้แก่ ผู้ใหญ่บ้านแม่สาย
2. วิทยุชุมชน

1.1.1 การเปิดรับผ่านสื่อบุคคลท้องถิ่น (ผู้ส่งสารที่ไม่เป็นทางการ)

ช่องทางการเปิดรับผ่านสื่อบุคคลท้องถิ่น

ประชาชนกลุ่มตัวอย่างในพื้นที่บ้านแม่สายจะเปิดรับข้อมูลข่าวสารเกี่ยวกับประชาคมอาเซียนผ่านสื่อบุคคลที่เป็นผู้ใหญ่บ้านผ่านช่องทาง ดังนี้

1. การประกาศเสียงตามสาย
2. ประชุมหมู่บ้าน

ประชาชนในพื้นที่บ้านแม่สายจะเปิดรับผ่านทางประกาศเสียงตามสายเป็นหลัก ส่วนการเปิดรับผ่านการประชุมหมู่บ้านและบอร์ดประชาสัมพันธ์หมู่บ้านจะมีการเปิดรับน้อยกว่า

เนื่องจากการดำเนินวิถีชีวิตของคนในชุมชนนี้ที่ส่วนใหญ่มีอาชีพค้าขาย ซึ่งที่ในตลาดนายบุญยืนพ่อค้า-แม่ค้าก็จะเริ่มค้าขายกันตั้งแต่ช่วงเช้าตรู่ประมาณตี 5 - 6 โมงเช้า จนถึง 5 โมงเย็น และที่ตลาดดอยเวาและตลาดสายลมจอยก็จะเริ่มค้าขายกันตั้งแต่ 9 - 10 โมงเช้า จนถึง 6 โมงเย็น โดยตลาดทั้ง 3 แห่งนี้ เปิดทำการขายสินค้าทุกวัน ดังนั้นในช่วงเวลาตั้งแต่ตอนเช้าจนถึงช่วงเย็น พ่อค้าแม่ค้าก็จะอยู่ในบริเวณภายในตลาด เมื่อเลิกงานตอนเย็นก็กลับบ้าน ซึ่งช่องทางที่สามารถเปิดรับข้อมูลข่าวสารเกี่ยวกับประชาคมอาเซียนได้ก็คือ เสียงตามสาย เนื่องจากการกระจายเสียงตามสายที่สามารถได้ยินทั่วถึงกันทั้งตลาดแล้ว ที่บ้านก็สามารถได้ยินเสียงตามสายด้วยเช่นกัน แต่

ในส่วนของการเข้าร่วมประชุมหมู่บ้านนั้นหรือการอ่านบอร์ดประชาสัมพันธ์ที่มีน้อยกว่านั้น เนื่องด้วยการประชุมหมู่บ้านจะจัดขึ้นไม่บ่อยเท่ากับการประกาศผ่านเสียงตามสาย และการเข้าร่วมประชุมนั้นก็ขึ้นอยู่กับภาระนัดหมายของทางผู้ใหญ่บ้าน/กรรมการหมู่บ้าน ซึ่งหากตรงกับช่วงเวลา คำขายก็ไม่สามารถเข้าร่วมประชุมได้ และน้อยมากที่ประชาชนจะอ่านบอร์ดประชาสัมพันธ์หมู่บ้าน เนื่องจากข้อมูลที่ติดประกาศก็เป็นข้อมูลชุดเดียวกันกับที่ผู้ใหญ่บ้านประกาศผ่านเสียงตามสายนั่นเอง

อนึ่งในการเปิดรับข้อมูลข่าวสารผ่านสื่อบุคคลท้องถิ่นซึ่งก็คือผู้ใหญ่บ้านแม่สาयนั้น ประชาชนกลุ่มตัวอย่างในพื้นที่บ้านแม่สาयทราบว่าข้อมูลที่ประกาศผ่านเสียงตามสายนั้นเป็นข้อมูลที่มาจากหน่วยงานท้องถิ่น คือเทศบาลตำบลแม่สาय เนื่องจากในการประกาศเสียงตามสายนั้นจะมีการกล่าวถึงแหล่งที่มาของข้อมูลที่ประกาศ ซึ่งแหล่งที่มาของข้อมูลเกี่ยวกับประชาคมอาเซียนก็คือข้อมูลจากเทศบาลตำบลแม่สาय

ลักษณะ/ประเภทของข้อมูลเกี่ยวกับประชาคมอาเซียนจากสื่อบุคคลท้องถิ่น

จากการลงพื้นที่เก็บข้อมูลพบว่าข้อมูลเกี่ยวกับประชาคมอาเซียนที่ประชาชนกลุ่มตัวอย่างในพื้นที่บ้านแม่สาयได้รับจากสื่อบุคคลท้องถิ่นคือผู้ใหญ่บ้านนั้น จะเป็นข้อมูลในส่วนของเตรียมความพร้อมบุตรหลานด้านภาษา เช่น ภาษาอังกฤษ ภาษาจีน เพื่อเป็นการเตรียมความพร้อมในการเข้าสู่ประชาคมอาเซียนในปีพ.ศ. 2558 ซึ่งจะเป็นข้อมูลที่มาจากหน่วยงานท้องถิ่นคือเทศบาลแม่สาय

"...ก็ได้ยินผ่านเสียงตามสายนะ 2 - 3 ครั้ง ก็พูดเรื่องอาเซียนอะไรนี่แหละ บอกให้เตรียมภาษาให้ลูกหลาน.." (คุณหญิง, คำขาย)

"...แม่ก็ได้ยินเขา(พ่อหลวง)ประกาศเสียงตามสาย เทศบาลบอกจะเข้าอาเซียนให้เตรียมภาษาที่ในตลาดนี้ได้ยินอยู่นะ อยู่บ้านก็ได้ยิน..." (แม่เกียงคำ, คำขาย)

1.1.2 การเปิดรับผ่านสื่อวิทยุชุมชน

จากการลงพื้นที่เก็บข้อมูลพบว่า ในส่วนของการเปิดรับข้อมูลเกี่ยวกับประชาคมอาเซียน ผ่านสื่อวิทยุชุมชนนั้น พบว่าประชาชนกลุ่มตัวอย่างในพื้นที่บ้านแม่สายมีการเปิดรับข้อมูลข่าวสารผ่านวิทยุชุมชน โดยการเปิดรับวิทยุชุมชนนั้นประชาชนในพื้นที่ที่จะเปิดวิทยุชุมชนฟังในระหว่างทำงาน(ค้าขาย)ในตลาด คือเปิดรับตั้งแต่ช่วงเช้าจนถึงช่วงเย็น แต่จะจำกัดอยู่เฉพาะคน(ร้านค้า)ที่มีเครื่องรับสัญญาณวิทยุเท่านั้น

ลักษณะ/ประเภทของข้อมูลเกี่ยวกับประชาคมอาเซียนจากวิทยุชุมชน

จากการลงพื้นที่เก็บข้อมูลพบว่า ข้อมูลเกี่ยวกับประชาคมอาเซียนที่ได้รับผ่านวิทยุชุมชนนั้น จะเป็นเพียงคำกล่าวถึงการเข้าสู่ประชาคมอาเซียนในปี พ.ศ. 2558 ซึ่งจะไม่ใช้ข้อมูลในเชิงลึกหรือข้อมูลที่มีการบรรยายรายละเอียดของข้อมูลข่าวสารที่เกี่ยวข้องกับประชาคมอาเซียน

“...ก็พูดว่าจะเข้าอาเซียนแล้วนะ ประมาณนี้ ...” (แม่เกียงคำ, ค้าขาย)

1.2 การแสวงหาข้อมูลข้อมูลผ่านสื่อภาคประชาชน

จากการลงพื้นที่เก็บข้อมูลการแสวงหาข้อมูลข่าวสารเกี่ยวกับประชาคมอาเซียนของประชาชนในพื้นที่บ้านแม่สาย พบว่า ประชาชนกลุ่มตัวอย่างในพื้นที่บ้านแม่สายไม่มีการแสวงหาข้อมูลข่าวสารเกี่ยวกับประชาคมอาเซียนผ่านสื่อภาคประชาชน โดยไม่มีการแสวงหาข้อมูลจากผู้ใหญ่บ้านหรือ จากวิทยุชุมชน

ดังนั้นจากข้อมูลในส่วนของ **การเปิดรับและการแสวงหาข้อมูลข่าวสารเกี่ยวกับประชาคมอาเซียนผ่านสื่อภาคประชาชน** ของประชาชนกลุ่มตัวอย่างในพื้นที่บ้านแม่สายสามารถสรุปได้ดังนี้

1. ประชาชนกลุ่มตัวอย่างในพื้นที่บ้านแม่สาย **มีการเปิดรับ** ข้อมูลข่าวสารเกี่ยวกับอาเซียนโดยการเปิดรับข้อมูลผ่านสื่อบุคคลคือผู้ใหญ่บ้าน โดยเป็นการเปิดรับข้อมูลข่าวสารโดยตรง จากการฟังประกาศเสียงตามสายภายในหมู่บ้าน แต่การเปิดรับข้อมูลจากหน่วยงานท้องถิ่นนั้น จะเป็นการเปิดรับข้อมูลข่าวสารโดยอ้อม กล่าวคือ ประชาชนกลุ่มตัวอย่างในพื้นที่บ้านแม่สายทราบว่าข้อมูลที่ประกาศผ่านเสียงตามสายนั้นเป็นข้อมูลที่มาจากเทศบาลตำบลแม่สาย แต่ยังไม่มีการเปิดรับข้อมูลโดยตรงจากสื่อบุคคลของหน่วยงานท้องถิ่นนั้น หรือการสังเกตถึงป้าย/ธงอาเซียนที่ติดอยู่ตามอาคารสำนักงาน สถานที่ราชการ หน่วยงานท้องถิ่น แต่ประชาชนกลุ่มตัวอย่างในพื้นที่บ้านแม่สาย **ไม่มีการแสวงหา** ข้อมูลข่าวสารเกี่ยวกับประชาคมอาเซียนผ่านสื่อบุคคลท้องถิ่นคือผู้ใหญ่บ้าน หรือจากบุคคลของหน่วยงานท้องถิ่น เช่นการสอบถามหรือการเข้าร่วมการประชุมอบรมสัมมนาที่เกี่ยวกับประชาคมอาเซียนที่หน่วยงานจัดขึ้น
2. ประชาชนกลุ่มตัวอย่างในพื้นที่บ้านแม่สายมี **การเปิดรับ** ข้อมูลเกี่ยวกับประชาคมอาเซียนผ่านวิทยุชุมชน แต่จะ **ไม่มีการแสวงหา** ข้อมูลข่าวสารเกี่ยวกับประชาคมอาเซียนผ่านวิทยุชุมชน

2. การเปิดรับและการแสวงหาข้อมูลข่าวสารเกี่ยวกับประชาคมอาเซียนผ่านสื่ออื่นๆ

การเปิดรับและการแสวงหาข้อมูลข่าวสารเกี่ยวกับประชาคมอาเซียนผ่านสื่ออื่นๆของประชาชนในพื้นที่บ้านแม่สาย ผู้วิจัยได้แบ่งผลการวิจัยเป็นส่วนของการเปิดรับข้อมูลผ่านสื่ออื่นๆ และการแสวงหาข้อมูลข่าวสารเกี่ยวกับสื่ออื่นๆ ดังนี้

2.1 การเปิดรับข้อมูลผ่านสื่ออื่นๆ

จากการลงพื้นที่เก็บข้อมูลการเปิดรับข้อมูลข่าวสารเกี่ยวกับประชาคมอาเซียนของประชาชนในพื้นที่บ้านแม่สาย พบว่า ประชาชนกลุ่มตัวอย่างในพื้นที่บ้านแม่สายมีการเปิดรับข้อมูลข่าวสารเกี่ยวกับประชาคมอาเซียนผ่านสื่ออื่นๆ ดังนี้

ช่องทางการเปิดรับผ่านสื่ออื่นๆ

จากการลงพื้นที่เก็บข้อมูล พบว่า ประชาชนกลุ่มตัวอย่างในพื้นที่บ้านแม่สายมีการเปิดรับข้อมูลข่าวสารเกี่ยวกับประชาคมอาเซียนผ่านสื่ออื่นๆ นอกเหนือจากสื่อภาคประชาชน โดยพบว่า ประชาชนกลุ่มตัวอย่างในพื้นที่ได้มีการเปิดรับข้อมูลผ่านสื่ออื่นๆ หลายช่องทาง ได้แก่

1. โทรทัศน์ ทางช่องสัญญาณปกติ (ช่อง 3,5,7,9,Thai PBS)
2. หนังสือพิมพ์
3. บุคคลในครอบครัว บุตรหลาน

โดยการเปิดรับข้อมูลข่าวสารเกี่ยวกับประชาคมอาเซียนในพื้นที่บ้านแม่สายผ่านสื่ออื่นๆ นั้น สื่อที่เปิดรับจะมีความหลากหลายประเภทขึ้นอยู่กับความสนใจของแต่ละบุคคล แต่การเปิดรับข้อมูลจะไม่มีช่วงเวลาที่แน่นอนเช่น การเปิดรับข้อมูลผ่านสื่อประเภทโทรทัศน์ก็จะเปิดรับภายหลังจากเลิกงานค้าขายแล้ว

ลักษณะ/ประเภทของข้อมูลเกี่ยวกับประชาคมอาเซียนจากการเปิดรับผ่านสื่ออื่นๆ

จากการลงพื้นที่เก็บข้อมูล พบว่าข้อมูลข่าวสารเกี่ยวกับประชาคมอาเซียนที่ได้รับจากการเปิดรับผ่านสื่ออื่นๆนั้นเป็น **ข้อมูลทั่วไป** โดยข้อมูลทั่วไปนั้นจะได้รับผ่านสื่อประเภท โทรทัศน์ หนังสือพิมพ์ บุคคลในครอบครัว เพื่อน บุตรหลาน ซึ่งจะกล่าวถึงการเข้าร่วมเป็นประชาคมอาเซียนในปี พ.ศ. 2558 เศรษฐกิจการค้าเมื่อเข้าเป็นประชาคมอาเซียน การเตรียมความพร้อมด้านภาษา เป็นต้น

2.2 การแสวงหาข้อมูลข้อมูลผ่านสื่ออื่นๆ

จากการลงพื้นที่เก็บข้อมูลการแสวงหาข้อมูลข่าวสารเกี่ยวกับประชาคมอาเซียนของประชาชนในพื้นที่บ้านแม่สาย พบว่า ประชาชนกลุ่มตัวอย่างในพื้นที่บ้านแม่สายมีการแสวงหาข้อมูลผ่านสื่ออื่นๆ ดังนี้

ช่องทางการแสวงหาผ่านสื่ออื่นๆ

จากการลงพื้นที่เก็บข้อมูล พบว่า ประชาชนกลุ่มตัวอย่างในพื้นที่บ้านแม่สายมีการเปิดรับข้อมูลข่าวสารเกี่ยวกับประชาคมอาเซียนผ่านสื่ออื่นๆ

1. อินเทอร์เน็ต (Internet)
2. หน่วยงานภาครัฐและเอกชนระดับจังหวัด เช่น พาณิชยจังหวัด หอการค้าจังหวัด เป็นต้น

การแสวงหาข้อมูลเกี่ยวกับประชาคมอาเซียนผ่านสื่ออินเทอร์เน็ต(Internet) นั้นก็จะขึ้นอยู่กับความสนใจในประเด็นต่างๆ ที่เกี่ยวกับประชาคมอาเซียนของประชาชนกลุ่มตัวอย่างในพื้นที่ และการเข้าร่วมอบรมสัมมนากับหน่วยงานของรัฐระดับจังหวัดที่มีการจัดการประชุมเป็นประจำทุกเดือน เช่น การประชุมหอการค้าจังหวัดที่มีช่วงเวลาจัดที่แน่นอน แต่จะขึ้นอยู่กับความสามารถในการไปเข้าร่วมประชุม แต่ก็จะเป็นข้อจำกัดของผู้ที่ไม่ได้เป็นสมาชิก เช่น ร้านค้ารายย่อยหรือค้าหาบเร่ ในการเข้าร่วมประชุมกับหอการค้า เป็นต้น

ลักษณะ/ประเภทของข้อมูลเกี่ยวกับประชาคมอาเซียนจากการแสวงหาผ่านสื่ออื่นๆ

จากการลงพื้นที่เก็บข้อมูล พบว่าข้อมูลข่าวสารเกี่ยวกับประชาคมอาเซียนที่ได้รับจากการแสวงหาข้อมูลผ่านสื่ออื่นๆนั้น ข้อมูลสามารถแบ่งเป็น 2 ประเภทคือ

1. **ข้อมูลทั่วไป** โดยข้อมูลทั่วไปนั้นจะได้รับผ่านสื่อประเภทโทรทัศน์ หนังสือพิมพ์ บุคคลในครอบครัว เพื่อน บุตรหลานซึ่งก็กล่าวถึงการเข้าร่วมเป็นประชาคมอาเซียนในปี พ.ศ. 2558 การเตรียมความพร้อมด้านภาษาเศรษฐกิจการค้าเมื่อเข้าเป็นประชาคมอาเซียน เป็นต้น
2. **ข้อมูลเชิงลึก** โดยข้อมูลเชิงลึกจะได้รับผ่านสื่อประเภทการจัดประชุมอบรมสัมมนา และสื่ออินเทอร์เน็ต(Internet) ซึ่งจะเป็นข้อมูลเกี่ยวกับการเตรียมความพร้อม/เตรียมตัวของผู้ประกอบการ ธุรกิจร้านค้า ก่อนเข้าสู่ประชาคมอาเซียนปีพ.ศ. 2558 เป็นต้น

“...ผมเป็นสมาชิกหอการค้า ก็มีไปประชุมที่หอการค้า ก็มีประชุมเป็นประจำ ทางหอการค้าเค้าก็จะให้เรา ผู้ประกอบธุรกิจเตรียมความพร้อมไว้ แต่ไม่ได้หมายถึงซื้อสินค้า ตุนสินค้า นะ ก็ให้เตรียมใจไว้ว่ามันจะมีการเปลี่ยนแปลงเกิดขึ้น มันอาจจะดี หรืออาจจะแย่ ก็เตรียมใจไว้ก่อน” (คุณสุวัฒน์,ร้านขายยา)

“...ข้อมูลจากหน่วยงานรัฐมีน้อยนะ ก็อ่านเจอในหนังสือพิมพ์ ทีวี่ก็มี แต่ก็ไม่ได้เกี่ยวข้องกับอย่างคนทำร้านอาหารนะ อย่างคนที่นี่คนไทยด้วย คนฝั่งนั้นด้วย เวลาเขากินร้านไหน ต่อไป เขาก็มากินร้านนั้น กินมานานเป็นเจ้าของประจำ ถ้ามัวแต่เข้าอาเซียนแล้วกังวลไหม มันไม่น่าจะเกี่ยวข้องกับร้านพี่นะ ไม่ได้รับผลกระทบ ค่าขายกันได้เรื่อยๆ อยู่แล้ว จะมีก็เรื่องคน(ฝั่งพม่า)เข้ามาอยู่ในชุมชน ที่มีการทะเลาะวิวาทบ้าง เรื่องลักขโมยอะไรอย่างนี้มากกว่า...” (คุณเพ็ญ,ร้านก๋วยเตี๋ยว)

“...หนังสือพิมพ์ก็มีเรื่องอาเซียนนะ คอลัมน์ที่ ดร.นิติภูมิเขียนในหนังสือพิมพ์ไทยรัฐ หนังสือพิมพ์ท้องถิ่นก็อ่าน...ทีวี่ก็มีข่าวเยอะมาช่วงหลังๆ แต่ถ้าอยาการู้ข้อมูลก็เสิร์ชทางอินเทอร์เน็ตเอา เรื่องอาเซียน AEC ค่าเงิน ภาษีนำเข้าอะไรอย่างนี้ ในอินเทอร์เน็ตมีข้อมูลเยอะ... แล้วก็พาดิษฐ์จังหวัดของเชียงรายก็มีประชุม ก็พูดเรื่องผลประโยชน์ เรื่องภาษีสินค้านำเข้า...” (คุณประเสริฐ,ค้าขาย/คณะกรรมการธิการธรรมาภิบาล จ.เชียงราย)

“...เดี๋ยวนี้ก็เห็นมีออกทีวีเรื่องอาเซียนทุกวันนะ อย่างช่องไทยพีบีเอส(Thai PBS)ก็มีรายการพาไปท่องเที่ยวพม่า สวยเขียว ชาวาก็พวกเศรษฐกิจ การลงทุนอะไรอย่างนี้ แต่ก็ไม่รู้จะเป็นอย่างไรนะ ยังไม่ค่อยเข้าใจ ก็เห็นเค้าว่าเศรษฐกิจจะดี...” (คุณย่าแดง,ร้านอาหาร)

ดังนั้นจากข้อมูลในส่วนของ **การเปิดรับและการแสวงหาข้อมูลข่าวสารเกี่ยวกับประชาคมอาเซียนผ่านสื่ออื่นๆ** ของประชาชนกลุ่มตัวอย่างในพื้นที่บ้านแม่สาย สามารถสรุปได้ดังนี้

ประชาชนกลุ่มตัวอย่างในพื้นที่บ้านแม่สายมี**การเปิดรับ** ข้อมูลข่าวสารผ่านสื่ออื่นๆ ได้แก่ สื่อโทรทัศน์ ทางช่องสัญญาณปกติ (ช่อง 3 , 5, 7, 9, Thai PBS) หนังสือพิมพ์รายวัน หนังสือพิมพ์ท้องถิ่น และบุคคลในครอบครัว เช่น บุตรหลาน เป็นต้น และประชาชนในพื้นที่บ้านแม่สายส่วน

หนึ่งมีการแสวงหา ข้อมูลข่าวสารผ่านสื่ออื่นๆ เช่น หนังสือพิมพ์ อินเทอร์เน็ต หน่วยงานภาครัฐ และเอกชนระดับจังหวัด เช่น พาณิชยจังหวัด หอการค้าจังหวัด เป็นต้น

ข้อสังเกตของผู้วิจัย: จากการสัมภาษณ์พบว่า

1. หนังสือพิมพ์ที่ประชาชนในพื้นที่อ่านส่วนใหญ่เป็นหนังสือพิมพ์สำนักพิมพ์รายวัน เช่น ไทยรัฐ ส่วนหนังสือพิมพ์ท้องถิ่นพบน้อยกว่า ซึ่งอาจสืบเนื่องจากหนังสือพิมพ์รายวันสามารถซื้อได้ทุกวันเมื่อเทียบกับหนังสือพิมพ์ท้องถิ่นที่จะเป็นหนังสือพิมพ์รายปักษ์
2. ร้านค้าต่างๆในตลาด ทั้งตลาดนายบุญยืน ตลาดดอยเวา ตลาดสายลมจอย เกือบทุกร้านจะมีการเปิดวิทยุภายในร้าน ซึ่งส่วนใหญ่จะเป็นคลื่นวิทยุชุมชน เนื่องจากสัญญาณชัดเจน โดยมากจะเปิดฟังเพลง ที่มีทั้งเพลงไทย เพลงจีน เป็นต้น ซึ่งเป็นการเปิดเพื่อสร้างบรรยากาศภายในร้าน หรือเปิดฟังเพื่อความบันเทิง โดยผู้ฟังอาจจะไม่ได้ตั้งใจที่จะฟังวิทยุตลอดทุกช่วงเวลา หรือเลือกเฉพาะช่วงเวลาที่เปิดเพลง ซึ่งอาจจะทำให้ไม่ได้รับข้อมูลเกี่ยวกับประชาคมอาเซียนผ่านสื่อวิทยุชุมชน แม้ว่าจะเปิดฟังวิทยุชุมชนทุกวันก็ตาม หรือบางร้านที่ไม่มีวิทยุ ก็จะไม่มีการรับสารผ่านสื่อต่างๆ ในระหว่างทำงาน

3. บทบาทในการเตรียมความพร้อมในการเข้าร่วมประชาคมอาเซียนในปี 2558

ในส่วนของบทบาทของข้อมูลข่าวสารเกี่ยวกับประชาคมอาเซียนที่ได้รับผ่านสื่อต่างๆ ในการเตรียมความพร้อมในการเข้าร่วมประชาคมอาเซียนในปี 2558 ของประชาชนในพื้นที่ โดยผู้วิจัยได้เก็บข้อมูลถึง (1) การตระหนักถึงการเข้าร่วมเป็นประชาคมอาเซียนในปี 2558 (2) ความรู้ความเข้าใจเกี่ยวกับประชาคมอาเซียน (3) ทศนคติเกี่ยวกับการเข้าร่วมประชาคมอาเซียน และ (4) การปรับตัวในการเข้าร่วมประชาคมอาเซียนในปี 2558

จากการที่ได้ลงพื้นที่และสัมภาษณ์เพื่อเก็บข้อมูลประชาชนกลุ่มตัวอย่างในพื้นที่บ้านแม่
สาย พบว่า

3.1 การตระหนักถึงการเข้าร่วมเป็นประชาคมอาเซียนในปี 2558

ในส่วนของ **การตระหนักถึง** ประเด็นการเข้าร่วมประชาคมอาเซียน พบว่าประชาชนกลุ่ม
ตัวอย่างในพื้นที่ ทราบว่าจะมีการเข้าร่วมเป็นประชาคมอาเซียนและจะเกิดขึ้นในปี 2558

3.2 ความรู้ความเข้าใจเกี่ยวกับประชาคมอาเซียน

ในส่วนของ **ความรู้ความเข้าใจ** เกี่ยวกับประชาคมอาเซียนของประชาชนกลุ่มตัวอย่างใน
พื้นที่บ้านแม่สาย พบว่า ประชาชนกลุ่มตัวอย่างมีระดับของความรู้ความเข้าใจที่สามารถแบ่งได้
ดังนี้

1. ความรู้ความเข้าใจจะระดับน้อยมาก-ไม่รู้ประเด็นเรื่องอาเซียนและไม่สามารถอธิบาย
ข้อมูลได้
2. ความรู้ความเข้าใจในระดับน้อย-รู้ว่าจะมีการเข้าเป็นประชาคมอาเซียน ในปี 2558
ประเทศสมาชิก 10 ประเทศ แต่ไม่สามารถอธิบายรายละเอียดของข้อมูลได้ และยังไม่
สามารถเชื่อมโยงข้อมูลกับตนเองได้
3. ความรู้ความเข้าใจในระดับปานกลาง-รู้ข้อมูลเบื้องต้นเกี่ยวกับอาเซียน สามารถ
อธิบายรายละเอียดข้อมูลได้ เช่นปีทีเข้าร่วม ประเทศสมาชิก และสามารถวิเคราะห์
เชื่อมโยงข้อมูลกับตนเองได้

โดยในกลุ่มประชาชนกลุ่มตัวอย่างในพื้นที่บ้านแม่สายนั้น ส่วนใหญ่มีระดับความรู้ความ
เข้าใจในระดับน้อยและระดับปานกลาง

3.3 ทศนคติเกี่ยวกับการเข้าร่วมประชาคมอาเซียน

ในส่วนของ **ทัศนคติ** เกี่ยวกับการเข้าร่วมประชาคมอาเซียนนั้น พบว่า ประชาชนส่วนใหญ่
มีทัศนคติทั้งในเชิงบวกและเชิงลบในประเด็นการเข้าร่วมประชาคมอาเซียนในปี 2558 โดยทัศนคติ

ในเชิงบวกจะเป็นประเด็นที่เกี่ยวข้องกับด้านเศรษฐกิจ การประกอบอาชีพ การค้าขาย ส่วนทัศนคติในเชิงลบจะเป็นประเด็นที่เกี่ยวข้องกับด้านสังคม ชีวิตความเป็นอยู่ ความปลอดภัยในการดำเนินชีวิตประจำวัน เป็นต้น

3.4 การปรับตัวในการเข้าร่วมประชาคมอาเซียนในปี 2558

ในส่วนของ **การปรับตัว** ของประชาชนก่อนการเข้าร่วมประชาคมอาเซียนนั้นพบว่า บทบาทของข้อมูลข่าวสารที่ได้รับผ่านสื่อต่าง ๆ นั้น ประชาชนกลุ่มตัวอย่างมีการปรับตัว โดยขึ้นอยู่กับข้อมูลข่าวสารที่แต่ละบุคคลได้รับ เช่น

1. กลุ่มที่ได้รับข้อมูลข่าวสารเกี่ยวกับประชาคมอาเซียนในเชิงลึก จะมีการเตรียมความพร้อมเข้าสู่ประชาคมอาเซียน การสนับสนุนการศึกษาด้านภาษาแก่บุตรหลาน เช่น ภาษาอังกฤษ ภาษาจีน ภาษาพม่า เป็นต้น มีการเตรียมตัว/เตรียมความพร้อมสำหรับประชาชนในพื้นที่ในด้านของการดำเนินด้านการประกอบอาชีพ จากข้อมูลที่ได้รับจากส่วนของหอการค้าที่กล่าวถึงการเตรียมความพร้อมเข้าสู่ประชาคมอาเซียนสำหรับผู้ประกอบการต่างๆ โดยการเตรียมความพร้อมด้านจิตใจ ยอมรับการเปลี่ยนแปลงที่จะเกิดขึ้นภายหลังจากการมีการเข้าร่วมเป็นประชาคมอาเซียน ไม่ว่าจะในด้านบวกหรือด้านลบ เป็นต้น
2. กลุ่มที่ได้รับข้อมูลข่าวสารเกี่ยวกับประชาคมอาเซียนที่เป็นข้อมูลทั่วไป หรือได้รับข้อมูลน้อยก็ยังไม่มีการปรับตัวในด้านใดๆ

ง.2 บ้านเกาะทราย

ในการลงพื้นที่เพื่อทำการสัมภาษณ์ประชาชนในพื้นที่บ้านเกาะทราย หมู่ 7 ตำบลแม่สาย อำเภอแม่สาย จังหวัดเชียงราย บ้านเกาะทรายเป็นหมู่บ้านที่อยู่ติดชายแดนไทย-พม่า อำเภอแม่สาย-ท่าซี้เหล็ก และอยู่ใกล้กับสะพานแห่งที่ 1 จึงทำให้บริเวณพื้นที่บ้านเกาะทรายในส่วนที่อยู่ติดกับสะพานแห่งที่ 1 เป็นที่ตั้งของร้านค้าบริเวณชายแดนไทย-พม่า ที่ขายสินค้าหลากหลาย โดยเฉพาะสินค้าของที่ระลึกทั้งของไทยและพม่า

เนื่องจากบ้านเกาะทรายเป็นหมู่บ้านที่อยู่ใกล้กับสะพานแห่งที่ 1 ชายแดนระหว่างประเทศไทยและประเทศพม่า ในการลงพื้นที่เก็บข้อมูลพื้นที่บ้านเกาะทรายนั้น ผู้วิจัยได้ทำการสัมภาษณ์ประชาชนในพื้นที่บ้านเกาะทราย โดยใช้เกณฑ์ด้านการประกอบอาชีพ สัมภาษณ์ประชาชนในพื้นที่จำนวน 5 คน โดยเป็นประชาชนที่ประกอบอาชีพค้าขาย รับราชการ และรับจ้าง กระจายในพื้นที่หมู่บ้านเกาะทราย

ผู้วิจัยได้สัมภาษณ์ถึงประเด็นการเปิดรับและการแสวงหาข้อมูลเกี่ยวกับประชาคมอาเซียนผ่านสื่อภาคประชาชนและการเปิดรับและการแสวงหาข้อมูลข่าวสารเกี่ยวกับประชาคมอาเซียนผ่านสื่ออื่นๆ และจากข้อมูลที่ได้การสัมภาษณ์สามารถแบ่งข้อมูลเป็นประเด็นได้ดังนี้

1. การเปิดรับและการแสวงหาข้อมูลข่าวสารเกี่ยวกับประชาคมอาเซียนผ่านสื่อภาคประชาชน

การเปิดรับและการแสวงหาข้อมูลข่าวสารเกี่ยวกับประชาคมอาเซียนผ่านสื่อภาคประชาชนของประชาชนในพื้นที่บ้านเกาะทราย อันได้แก่ สื่อบุคคลท้องถิ่น ทั้งที่เป็นสื่อบุคคลท้องถิ่นที่เป็นทางการ สื่อบุคคลท้องถิ่นที่ไม่เป็นทางการ และวิทยุชุมชน ผู้วิจัยได้แบ่งผลการวิจัยเป็นส่วนของการเปิดรับข้อมูลผ่านสื่อภาคประชาชน และการแสวงหาข้อมูลข่าวสารเกี่ยวกับสื่อภาคประชาชน

1.1 การเปิดรับข้อมูลผ่านสื่อภาคประชาชน

จากการลงพื้นที่เก็บข้อมูลการเปิดรับข้อมูลข่าวสารเกี่ยวกับประชาคมอาเซียนของประชาชนในพื้นที่บ้านเกาะทราย พบว่า ประชาชนกลุ่มตัวอย่างในพื้นที่บ้านเกาะทรายมีการเปิดรับข้อมูลข่าวสารเกี่ยวกับประชาคมอาเซียนผ่านสื่อภาคประชาชนดังนี้

1. สื่อบุคคลท้องถิ่น(ผู้ส่งสารที่ไม่เป็นทางการ) ได้แก่ ผู้ใหญ่บ้านเกาะทราย
2. วิทยุชุมชน

1.1.1 การเปิดรับผ่านสื่อบุคคลท้องถิ่น (ผู้ส่งสารที่ไม่เป็นทางการ)

ช่องทางการเปิดรับผ่านสื่อบุคคลท้องถิ่น

โดยประชาชนกลุ่มตัวอย่างในพื้นที่บ้านเกาะทรายมีการเปิดรับข้อมูลข่าวสารเกี่ยวกับประชาคมอาเซียนผ่านสื่อบุคคลที่เป็นผู้ใหญ่บ้านผ่านช่องทาง ดังนี้

1. การประกาศเสียงตามสาย
2. ประชุมหมู่บ้าน

โดยประชาชนในพื้นที่บ้านเกาะทรายจะเปิดรับผ่านทางประกาศเสียงตามสายเป็นหลัก ส่วนการเปิดรับผ่านการประชุมหมู่บ้านมีการเปิดรับน้อยกว่า

เนื่องจากประชาชนในพื้นที่บ้านเกาะทรายประกอบอาชีพค้าขายเป็นหลัก โดยจะเริ่มทำการค้าขายตั้งแต่ช่วงเวลา 9.00-18.00 น. ซึ่งพ่อค้า-แม่ค้าก็จะอยู่ที่ร้านตลอดช่วงเช้าจนถึงช่วงเย็น ซึ่งช่องทางที่สามารถเปิดรับข้อมูลข่าวสารเกี่ยวกับประชาคมอาเซียนได้ก็คือ เสียงตามสาย เพราะสามารถได้ยินทั่วถึงในหมู่บ้าน

หนึ่งในการเปิดรับข้อมูลข่าวสารผ่านสื่อบุคคลท้องถิ่นซึ่งก็คือผู้ใหญ่บ้านเกาะทรายนั้น ประชาชนกลุ่มตัวอย่างในพื้นที่บ้านเกาะทรายทราบว่าข้อมูลที่ประกาศผ่านเสียงตามสายนั้นเป็น

ข้อมูลที่มาจากหน่วยงานท้องถิ่น คือเทศบาลตำบลแม่สาย เนื่องจากในการประกาศเสียงตามสาย นั้นจะมีการกล่าวถึงแหล่งที่มาของข้อมูลที่ประกาศ ซึ่งแหล่งที่มาของข้อมูลเกี่ยวกับประชาคมอาเซียนก็คือข้อมูลจากเทศบาลตำบลแม่สาย

ลักษณะ/ประเภทของข้อมูลเกี่ยวกับประชาคมอาเซียนจากสื่อบุคคลท้องถิ่น

จากการลงพื้นที่เก็บข้อมูลพบว่าข้อมูลเกี่ยวกับประชาคมอาเซียนที่ประชาชนกลุ่มตัวอย่างในพื้นที่บ้านเกาะทรายได้รับจากสื่อบุคคลท้องถิ่นคือผู้ใหญ่บ้านเกาะทรายนั้น จะเป็นข้อมูลในส่วนของ การเตรียมความพร้อมบุตรหลาน ด้านภาษา เช่น ภาษาอังกฤษ และภาษาจีน เพื่อเป็นการเตรียมความพร้อมในการเข้าสู่ประชาคมอาเซียนในปีพ.ศ. 2558 เป็นต้น

1.1.2 การเปิดรับผ่านสื่อวิทยุชุมชน

จากการลงพื้นที่เก็บข้อมูลพบว่า ในส่วนของการเปิดรับข้อมูลเกี่ยวกับประชาคมอาเซียนผ่านสื่อวิทยุชุมชนนั้น พบว่าประชาชนกลุ่มตัวอย่างในพื้นที่บ้านเกาะทรายมีการเปิดรับข้อมูลข่าวสารผ่านวิทยุชุมชน โดยการเปิดรับวิทยุชุมชนนั้น ประชาชนในพื้นที่ที่จะเปิดวิทยุชุมชนฟังในระหว่างทำงาน(ค้าขาย)ในตลาด คือเปิดรับตั้งแต่ช่วงเช้าจนถึงช่วงเย็น แต่จะจำกัดเฉพาะคน(ร้านค้า)ที่มีเครื่องรับสัญญาณวิทยุเท่านั้นและเปิดรับฟังภายในครัวเรือน

ลักษณะ/ประเภทของข้อมูลเกี่ยวกับประชาคมอาเซียนจากวิทยุชุมชน

จากการลงพื้นที่เก็บข้อมูลพบว่า ข้อมูลเกี่ยวกับประชาคมอาเซียนที่ได้รับผ่านวิทยุชุมชนนั้น จะเป็นเพียงคำกล่าวถึงการเข้าสู่ประชาคมอาเซียนในปี พ.ศ. 2558 ซึ่งจะไม่ใช่ข้อมูลในเชิงลึกหรือข้อมูลที่มีการบรรยายรายละเอียดของข้อมูลข่าวสารที่เกี่ยวข้องกับประชาคมอาเซียน

1.2 การแสวงหาข้อมูลข้อมูลผ่านสื่อภาคประชาชน

จากการลงพื้นที่เก็บข้อมูลการแสวงหาข้อมูลข่าวสารเกี่ยวกับประชาคมอาเซียนของประชาชนในพื้นที่บ้านเกาะทราย พบว่า ประชาชนกลุ่มตัวอย่างในพื้นที่บ้านเกาะทรายไม่มีการแสวงหาข้อมูลข่าวสารเกี่ยวกับประชาคมอาเซียนผ่านสื่อภาคประชาชน โดยไม่มีการแสวงหาข้อมูลจากผู้ใหญ่บ้านหรือจากวิถุชุมชน

ข้อสังเกตของผู้วิจัย : ในการลงพื้นที่เก็บข้อมูลบ้านเกาะทรายนั้นพบว่า มีลักษณะของการเปิดรับสื่อบุคคลและวิถุชุมชนคล้ายกับบ้านแม่สาย อาจด้วยเนื่องจากลักษณะการประกอบอาชีพและวิถีชีวิตที่คล้ายกันของทั้งสองหมู่บ้าน ที่ประชาชนส่วนใหญ่ในหมู่บ้านประกอบอาชีพค้าขาย และการเปิดรับเสียงตามสายจากสื่อบุคคลท้องถิ่นคือผู้ใหญ่บ้าน และวิถุชุมชนระหว่างทำงาน

ดังนั้นจากข้อมูลในส่วนของการเปิดรับและการแสวงหาข้อมูลข่าวสารเกี่ยวกับประชาคมอาเซียนผ่านสื่อภาคประชาชนของประชาชนในพื้นที่บ้านเกาะทราย พบว่า

1. ประชาชนในพื้นที่บ้านเกาะทรายมีการเปิดรับข้อมูลข่าวสารเกี่ยวกับอาเซียนโดยการเปิดรับข้อมูลผ่านสื่อบุคคลคือผู้ใหญ่บ้าน โดยเป็นการเปิดรับข้อมูลข่าวสารโดยตรงจากการฟังประกาศเสียงตามสายภายในหมู่บ้าน แต่ประชาชนในพื้นที่บ้านเกาะทรายไม่มีการแสวงหา ข้อมูลข่าวสารเกี่ยวกับประชาคมอาเซียนผ่านสื่อบุคคลท้องถิ่นคือผู้ใหญ่บ้าน หรือจากบุคคลจากหน่วยงานท้องถิ่น เช่น การสอบถาม
2. ประชาชนในพื้นที่บ้านเกาะทรายมี การเปิดรับ ข้อมูลเกี่ยวกับประชาคมอาเซียนผ่านวิถุชุมชน แต่จะไม่มีการแสวงหาข้อมูลข่าวสารเกี่ยวกับประชาคมอาเซียนผ่านวิถุชุมชน

2. การเปิดรับและการแสวงหาข้อมูลข่าวสารเกี่ยวกับประชาคมอาเซียนผ่านสื่ออื่นๆ

การเปิดรับและการแสวงหาข้อมูลข่าวสารเกี่ยวกับประชาคมอาเซียนผ่านสื่ออื่นๆของประชาชนในพื้นที่บ้านเกาะทราย ผู้วิจัยได้แบ่งผลการวิจัยเป็นส่วนของการเปิดรับข้อมูลผ่านสื่ออื่นๆ และการแสวงหาข้อมูลข่าวสารเกี่ยวกับสื่ออื่นๆ ดังนี้

2.1 การเปิดรับข้อมูลผ่านสื่ออื่นๆ

จากการลงพื้นที่เก็บข้อมูลการเปิดรับข้อมูลข่าวสารเกี่ยวกับประชาคมอาเซียนของประชาชนในพื้นที่บ้านเกาะทราย พบว่า ประชาชนกลุ่มตัวอย่างในพื้นที่บ้านเกาะทรายมีการเปิดรับข้อมูลข่าวสารเกี่ยวกับประชาคมอาเซียนผ่านสื่ออื่นๆ ดังนี้

ช่องทางการเปิดรับผ่านสื่ออื่นๆ

จากการลงพื้นที่เก็บข้อมูล พบว่า ประชาชนกลุ่มตัวอย่างในพื้นที่บ้านเกาะทรายมีการเปิดรับข้อมูลข่าวสารเกี่ยวกับประชาคมอาเซียนผ่านสื่ออื่นๆ นอกเหนือจากสื่อภาคประชาชน โดยพบว่าประชาชนกลุ่มตัวอย่างในพื้นที่ได้มีการเปิดรับข้อมูลผ่านสื่ออื่นๆ หลายช่องทาง ได้แก่

1. โทรทัศน์ ทางช่องสัญญาณปกติ (ช่อง 3,5,7,9) และเคเบิลทีวี
2. หนังสือพิมพ์

โดยการเปิดรับข้อมูลข่าวสารเกี่ยวกับประชาคมอาเซียนในพื้นที่บ้านเกาะทรายผ่านสื่ออื่นๆ นั้นสื่อที่เปิดรับจะมีความหลากหลายประเภทนี้ การเปิดรับจะขึ้นอยู่กับอาชีพ ความสนใจในประเด็นเรื่องอาเซียนของแต่ละบุคคลซึ่งการเปิดรับผ่านสื่อโทรทัศน์นั้นเป็นการเปิดรับสื่อภายหลังจากเลิกงาน ซึ่งก็จะมีเปิดรับสื่อตรงกับช่วงที่มีการรายงานข้อมูลข่าวสารเกี่ยวกับอาเซียน และหากสนใจในประเด็นนั้นก็จะเปิดรับชมต่อไป เช่นเดียวกันกับหนังสือพิมพ์

ลักษณะ/ประเภทของข้อมูลเกี่ยวกับประชาคมอาเซียนจากการเปิดรับผ่านสื่ออื่นๆ

จากการลงพื้นที่เก็บข้อมูล พบว่าข้อมูลข่าวสารเกี่ยวกับประชาคมอาเซียนที่ได้รับผ่านสื่ออื่นๆนั้น คือ **ข้อมูลทั่วไป** โดยข้อมูลทั่วไปนั้นจะได้รับผ่านสื่อประเภท โทรทัศน์ หนังสือพิมพ์ ซึ่งก็กล่าวถึงการเข้าร่วมเป็นประชาคมอาเซียนในปี พ.ศ. 2558 การเตรียมความพร้อมด้านภาษา เศรษฐกิจการค้าเมื่อเข้าเป็นประชาคมอาเซียน เป็นต้น

2.2 การแสวงหาข้อมูลข้อมูลผ่านสื่ออื่นๆ

จากการลงพื้นที่เก็บข้อมูลการแสวงหาข้อมูลข่าวสารเกี่ยวกับประชาคมอาเซียนผ่านสื่ออื่นๆของประชาชนในพื้นที่บ้านเกาะทราย พบว่า ประชาชนกลุ่มตัวอย่างในพื้นที่บ้านเกาะทรายมีการแสวงหาข้อมูลผ่านสื่ออื่นๆ ดังนี้

ช่องทางการแสวงหาผ่านสื่ออื่นๆ

จากการลงพื้นที่เก็บข้อมูล พบว่า ประชาชนกลุ่มตัวอย่างในพื้นที่บ้านเกาะทรายมีการเปิดรับข้อมูลข่าวสารเกี่ยวกับประชาคมอาเซียนผ่านสื่ออื่นๆ ได้แก่

1. หน่วยงานภาครัฐและเอกชนระดับจังหวัด เช่น หอการค้าจังหวัด เป็นต้น
2. หน่วยงานที่สังกัด เช่น โรงเรียน
3. อินเทอร์เน็ต

ในส่วนของการแสวงหาข่าวสารเกี่ยวกับประชาคมอาเซียนจากหน่วยงานภาครัฐ เช่น หอการค้าจังหวัด โดยการเข้าร่วมอบรมสัมมนากับหน่วยงานของรัฐระดับจังหวัดที่มีการจัดการประชุมเป็นประจำทุกเดือน และการเปิดรับข้อมูลจากหน่วยงานที่สังกัด เช่น โรงเรียนก็จะมีแผนนโยบายสำหรับครูผู้สอน ในวิชาต่างๆ หรือการจัดอบรมของหน่วยงานต้นสังกัด เช่น การเข้าร่วมการอบรมที่จัดอบรมโดยสำนักงานเขตพื้นที่การศึกษาประถมศึกษา (สพป.) เป็นต้น

และในส่วนอินเทอร์เน็ต(Internet) เป็นสื่อหนึ่งที่ประชาชนกลุ่มตัวอย่างในพื้นที่บ้านเกาะทราย เลือกลงหาข้อมูลข่าวสาร โดยจะใช้ในการแสวงหาข้อมูลข่าวสารในประเด็นที่สนใจเกี่ยวกับประชาคมอาเซียน

ลักษณะ/ประเภทของข้อมูลเกี่ยวกับประชาคมอาเซียนจากการแสวงหาผ่านสื่ออื่นๆ

จากการลงพื้นที่เก็บข้อมูล พบว่าข้อมูลข่าวสารเกี่ยวกับประชาคมอาเซียนที่ได้รับผ่านสื่ออื่นๆ นั้นข้อมูลสามารถแบ่งเป็น 2 ประเภทคือ

1. **ข้อมูลทั่วไป** โดยข้อมูลทั่วไปนั้นจะได้รับกล่าวถึงการเข้าร่วมเป็นประชาคมอาเซียนในปี พ.ศ. 2558 ข้อมูลประเทศสมาชิก เป็นต้น
2. **ข้อมูลเชิงลึก** โดยข้อมูลเชิงลึกจะได้รับผ่านสื่อประเภทการประชุมอบรมสัมมนา และสื่ออินเทอร์เน็ต(Internet) ซึ่งจะเป็นข้อมูลเกี่ยวกับการเตรียมความพร้อม/เตรียมตัวของผู้ประกอบการ ธุรกิจร้านค้า ก่อนเข้าสู่ประชาคมอาเซียนปีพ.ศ. 2558 หรือเป็นข้อมูลสำหรับการเตรียมการเรียนการสอนสำหรับครู เป็นต้น

“...ถ้าเป็นครูจะเข้าการอบรมที่ สพฐ. เข้าร่วมการอบรมเกี่ยวกับภาษา เกี่ยวกับหลักสูตรการสอน ที่เอาอาเซียนมาบูรณาการกับวิชาต่างๆบอกเกี่ยวกับความสัมพันธ์ ถ้าอาเซียนเข้าบ้านเรามาแล้วก็จะมีผลดีอย่างไรบ้าง และเราจะต้องเตรียมตัวรับกับอาเซียนอย่างไรบ้าง ในฐานะที่เป็นครูส่วนมากจะให้จัดเนื้อหาการเรียนการสอนที่เอาอาเซียนเข้ามาบูรณาการ...เค้าจะให้แนวทางว่าเด็กควรรู้อะไรบ้าง แต่ละวิชาก็นำมาปรับเข้ากับวิชาตัวเอง ซึ่งสังคมก็จะเน้นทางด้านวัฒนธรรม ถ้าภาษาอังกฤษ ภาษาต่างประเทศก็จะเน้นศัพท์เกี่ยวกับสัญลักษณ์ต่างๆ กลุ่มสาระวัฒนธรรม/สังคมทำให้เรียนรู้เกี่ยวกับประเพณีของแต่ละประเทศ แต่ละภาษาเน้นเกี่ยวกับคำศัพท์นั้นๆ เน้นภาษาอังกฤษเป็นส่วนใหญ่บางโรงเรียนเขาเป็นโรงเรียนชายขอบจริงๆ เช่น โรงเรียนที่เค้าติดทางบ้านเราบ้านเราโรงเรียนพานจะเป็นโรงเรียนแม่ข่ายจะให้เรียนภาษาพม่าด้วยถ้าทางเชียงแสนจะให้เรียนภาษาลาว โรงเรียนที่อยู่ตามชายขอบของประเทศอาเซียนด้วยกัน บางโรงเรียนที่พร้อมแล้วจะเหมือนเป็นแม่ข่ายเป็นแบบ First School...เขาก็ให้ไปอบรมหลักสูตร ถ้าหัวหน้าวิชาการก็บ่อยหน่อย ถ้าเป็นครูภาษาอังกฤษก็แล้วแต่สมัครใจ..นี่ไปสองครั้งแล้ว ..จะจัด

อบรมที่ตัวจังหวัดสำนักงานเขตพื้นที่การศึกษาประถมศึกษาเชียงรายเขต 3...” (คุณกัญญภัคพิมพ์, รับราชการครู)

ดังนั้นจากข้อมูลในส่วนของการเปิดรับและการแสวงหาข้อมูลข่าวสารเกี่ยวกับประชาคมอาเซียนผ่านสื่ออื่นๆ ของประชาชนกลุ่มตัวอย่างในพื้นที่บ้านเกาะทราย สามารถสรุปได้ดังนี้

ประชาชนในพื้นที่บ้านเกาะทรายมีการเปิดรับข้อมูลข่าวสารผ่านสื่ออื่นๆ ได้แก่ สื่อโทรทัศน์ ทางช่องสัญญาณปกติ (ช่อง 3 , 5, 7, 9) และเคเบิลทีวีหนังสือพิมพ์รายวัน หน่วยงานภาครัฐและเอกชนระดับจังหวัด เช่น หอการค้าจังหวัด สำนักงานเขตพื้นที่การศึกษาประถมศึกษา (สพป.) เป็นต้น ประชาชนในพื้นที่บ้านเกาะทรายส่วนหนึ่ง มีการแสวงหาข้อมูลข่าวสารผ่านสื่ออื่นๆ เช่น หน่วยงานภาครัฐเช่น หอการค้าจังหวัด หน่วยงานที่สังกัด และอินเทอร์เน็ต เป็นต้น

ข้อสังเกตของผู้วิจัย : ในการลงพื้นที่เก็บข้อมูลบ้านเกาะทรายนั้นยังพบว่าประชาชนกลุ่มเป้าหมายส่วนหนึ่งที่ไม่ทราบในประเด็นเกี่ยวกับการเข้าสู่ประชาคมอาเซียนแม้ว่าจะมีการเปิดรับสื่อ เช่น วิทยุชุมชน ก็ตาม ซึ่งการไม่ทราบถึงข้อมูลนั้นอาจจะเกี่ยวเนื่องกับอาชีพและความสนใจของแต่ละบุคคล

3. บทบาทในการเตรียมความพร้อมในการเข้าร่วมประชาคมอาเซียนในปี 2558

ในส่วนบทบาทของข้อมูลข่าวสารเกี่ยวกับประชาคมอาเซียนที่ได้รับผ่านสื่อต่างๆ ในการเตรียมความพร้อมในการเข้าร่วมประชาคมอาเซียนในปี 2558 ของประชาชนในพื้นที่ โดยผู้วิจัยได้เก็บข้อมูลถึง (1) การตระหนักถึงการเข้าร่วมเป็นประชาคมอาเซียนในปี 2558 (2) ความรู้

ความเข้าใจเกี่ยวกับประชาคมอาเซียน (3) ทศนคติเกี่ยวกับการเข้าร่วมประชาคมอาเซียน และ (4) การปรับตัวในการเข้าร่วมประชาคมอาเซียนในปี 2558

จากการที่ได้ลงพื้นที่และสัมภาษณ์เพื่อเก็บข้อมูลประชาชนกลุ่มตัวอย่างในพื้นที่บ้านเกาะทรายพบว่า

3.1 การตระหนักถึงการเข้าร่วมเป็นประชาคมอาเซียนในปี 2558

ในส่วนของ การตระหนักถึง ประเด็นการเข้าร่วมประชาคมอาเซียน พบว่าประชาชนกลุ่มตัวอย่างส่วนใหญ่ (เกือบทุกคนที่สัมภาษณ์) ทราบว่าจะมีการเข้าร่วมเป็นประชาคมอาเซียนและจะเกิดขึ้นในปี 2558

3.2 ความรู้ความเข้าใจเกี่ยวกับประชาคมอาเซียน

ในส่วนของ ความรู้ความเข้าใจ เกี่ยวกับประชาคมอาเซียนของประชาชนกลุ่มตัวอย่างในพื้นที่บ้านเกาะทราย พบว่า ประชาชนกลุ่มตัวอย่างมีระดับของความรู้ความเข้าใจที่สามารถแบ่งได้ดังนี้

1. ความรู้ความเข้าใจระดับน้อยมาก-ไม่รู้ประเด็นเรื่องอาเซียนและไม่สามารถอธิบายข้อมูลได้
2. มีความรู้ความเข้าใจในระดับน้อย-รู้ว่าจะมีการเข้าเป็นประชาคมอาเซียน ในปี 2558 ประเทศสมาชิก 10 ประเทศ แต่ไม่สามารถอธิบายรายละเอียดของข้อมูลได้ และยังไม่สามารถเชื่อมโยงข้อมูลกับตนเองได้
3. มีความรู้ความเข้าใจในระดับปานกลาง-รู้ข้อมูลเบื้องต้นเกี่ยวกับอาเซียน สามารถอธิบายรายละเอียดข้อมูลได้ เช่นปีที่เข้าร่วม ประเทศสมาชิก และสามารถวิเคราะห์เชื่อมโยงข้อมูลกับตนเองได้
4. มีความรู้ความเข้าใจในระดับมากมีความรู้ในข้อมูลเรื่องอาเซียน รู้ประเด็นเสาหลักต่างๆ สามารถอธิบายข้อมูลเชิงลึกได้ และสามารถวิเคราะห์ประเด็นเกี่ยวกับอาเซียน และเชื่อมโยงข้อมูลกับตนเอง/การดำเนินชีวิต/การประกอบอาชีพและชุมชนได้

โดยในกลุ่มประชาชนกลุ่มตัวอย่างในพื้นที่บ้านเกาะทรายนั้น ส่วนใหญ่มีระดับความรู้ความเข้าใจในระดับน้อยและระดับปานกลาง และมีเฉพาะบางกลุ่ม ซึ่งเป็นกลุ่มผู้ประกอบการ/เจ้าของธุรกิจรายใหญ่ในพื้นที่บ้านเกาะทรายที่มีความรู้ในระดับมาก

3.3 ทักษะเกี่ยวกับการเข้าร่วมประชาคมอาเซียน

ในส่วนของ **ทัศนคติ** เกี่ยวกับการเข้าร่วมประชาคมอาเซียนนั้น พบว่า ประชาชนกลุ่มตัวอย่างมีทัศนคติทั้งในเชิงบวกและเชิงลบในประเด็นการเข้าร่วมประชาคมอาเซียนในปี 2558 โดยทัศนคติในเชิงบวก จะเป็นประเด็นที่เกี่ยวข้องกับด้านเศรษฐกิจ การประกอบอาชีพ การค้าขาย ส่วนทัศนคติในเชิงลบจะเป็นประเด็นที่เกี่ยวข้องกับด้านสังคม ชีวิตความเป็นอยู่ ความปลอดภัยในการดำเนินชีวิตประจำวัน เป็นต้น

3.4 การปรับตัวในการเข้าร่วมประชาคมอาเซียนในปี 2558

ในส่วนของ การปรับตัวของประชาชนก่อนการเข้าร่วมประชาคมอาเซียนนั้นพบว่า บทบาทของข้อมูลข่าวสารที่ได้รับผ่านสื่อต่าง ๆ นั้น ประชาชนกลุ่มตัวอย่างมีการปรับตัว โดยขึ้นอยู่กับข้อมูลข่าวสารที่แต่ละบุคคลได้รับ เช่น

1. กลุ่มที่ได้รับข้อมูลข่าวสารเกี่ยวกับประชาคมอาเซียนในเชิงลึก โดยเฉพาะกลุ่มประชาชนที่อยู่ในภาคธุรกิจ และภาครัฐ ที่จะมีการเตรียมความพร้อมเข้าสู่ประชาคมอาเซียน โดยมีการเตรียมตัว/เตรียมความพร้อมในด้านของการดำเนินด้านการประกอบอาชีพ เช่น ข้อมูลที่ได้จากสื่อโทรทัศน์ อินเทอร์เน็ต และข้อมูลที่ได้รับจากส่วนของหอการค้าที่กล่าวถึงการเตรียมความพร้อมเข้าสู่ประชาคมอาเซียนสำหรับผู้ประกอบการต่างๆ เป็นต้น หรือหน่วยงาน สำนักงานพื้นที่การศึกษาประถมศึกษา (สพป.) ก็นำมาปรับใช้ในการทำงานสอนของครู เป็นต้น
2. กลุ่มที่ได้รับข้อมูลข่าวสารเกี่ยวกับประชาคมอาเซียนที่เป็นข้อมูลทั่วไป หรือได้รับข้อมูลน้อย ก็ยังไม่มีการปรับตัวในด้านใดๆ

ง.3 บ้านสันผักอี

ในการลงพื้นที่เพื่อทำการสัมภาษณ์ประชาชนในพื้นที่บ้านสันผักอี หมู่ 3 ตำบลแม่สาย มิตรภาพอำเภอแม่สาย เป็นหมู่บ้านที่อยู่ติดชายแดนไทย-พม่า อำเภอแม่สาย-ท่าซี้เหล็ก และอยู่ติดสะพานข้ามไทย-พม่าแห่งที่ 2 ซึ่งเป็นเส้นทางสำคัญทางด้านเศรษฐกิจ เนื่องจากเป็นเส้นทางสำคัญที่ใช้ในการขนส่งสินค้าระหว่างประเทศ (ขนส่งทางบก) ทั้งการส่งสินค้าออกไปยังประเทศพม่าและการขนส่งสินค้าจากทั้งประเทศพม่าและประเทศจีนเข้ามายังประเทศไทย และเป็นที่ตั้งของสำนักงานด่านศุลกากรแม่สายแห่งใหม่ด้วย

เนื่องจากบ้านสันผักอีเป็นหมู่บ้านที่อยู่ใกล้กับสะพานข้ามไทย-พม่าแห่งที่ 2 อันเป็นเส้นทางขนส่งสินค้าระหว่างประเทศที่สำคัญ โดยประชาชนในพื้นที่บ้านสันผักอีส่วนใหญ่จะประกอบอาชีพรับจ้างในสถานประกอบการ เช่น พนักงานขาย ก่อสร้าง อาชีพอื่นๆ ได้แก่ เกษตรกรและทำนา ในการลงพื้นที่เก็บข้อมูลพื้นที่บ้านสันผักอีนั้น ผู้วิจัยได้ทำการสัมภาษณ์ประชาชนในพื้นที่บ้านสันผักอี โดยใช้เกณฑ์ด้านการประกอบอาชีพ สัมภาษณ์ประชาชนในพื้นที่จำนวน 6 คน โดยเป็นประชาชนที่ประกอบอาชีพค้าขาย ทำการเกษตร/ทำนา กระจายในพื้นที่หมู่บ้านสันผักอี

ผู้วิจัยได้สัมภาษณ์ถึงประเด็นการเปิดรับและการแสวงหาข้อมูลเกี่ยวกับประชาคมอาเซียนผ่านสื่อภาคประชาชนและการเปิดรับและการแสวงหาข้อมูลข่าวสารเกี่ยวกับประชาคมอาเซียนผ่านสื่ออื่นๆ และจากข้อมูลที่ได้การสัมภาษณ์สามารถแบ่งข้อมูลเป็นประเด็นได้ดังนี้

1. การเปิดรับและการแสวงหาข้อมูลข่าวสารเกี่ยวกับประชาคมอาเซียนผ่านสื่อภาคประชาชน

การเปิดรับและการแสวงหาข้อมูลข่าวสารเกี่ยวกับประชาคมอาเซียนผ่านสื่อภาคประชาชนของประชาชนในพื้นที่บ้านสันผักอี อันได้แก่ สื่อบุคคลท้องถิ่น ทั้งที่เป็นสื่อบุคคลท้องถิ่นที่เป็นทางการ สื่อบุคคลท้องถิ่นที่ไม่เป็นทางการ และวิทยุชุมชน ผู้วิจัยได้แบ่งผลการวิจัยเป็นส่วน

ของการเปิดรับข้อมูลผ่านสื่อภาคประชาชน และการแสวงหาข้อมูลข่าวสารเกี่ยวกับสื่อภาคประชาชน

1.1 การเปิดรับข้อมูลผ่านสื่อภาคประชาชน

จากการลงพื้นที่เก็บข้อมูลการเปิดรับข้อมูลข่าวสารเกี่ยวกับประชาคมอาเซียนของประชาชนในพื้นที่บ้านสันผักอี พบว่า ประชาชนกลุ่มตัวอย่างในพื้นที่บ้านสันผักอีมีการเปิดรับข้อมูลข่าวสารเกี่ยวกับประชาคมอาเซียนผ่านสื่อภาคประชาชนดังนี้

1. สื่อบุคคลท้องถิ่น(ผู้ส่งสารที่ไม่เป็นทางการ) ได้แก่ ผู้ใหญ่บ้านสันผักอี
2. วิทยุชุมชน

1.1.1 การเปิดรับผ่านสื่อบุคคลท้องถิ่น (ผู้ส่งสารที่ไม่เป็นทางการ)

ช่องทางการเปิดรับผ่านสื่อบุคคลท้องถิ่น

ประชาชนกลุ่มตัวอย่างในพื้นที่บ้านสันผักอีจะเปิดรับข้อมูลข่าวสารเกี่ยวกับประชาคมอาเซียนผ่านสื่อบุคคลที่เป็นผู้ใหญ่บ้านผ่านช่องทาง ดังนี้

1. การประกาศเสียงตามสาย
2. ประชุมหมู่บ้าน

ประชาชนกลุ่มตัวอย่างพื้นที่บ้านสันผักอีจะเปิดรับข้อมูลข่าวสารเกี่ยวกับประชาคมอาเซียนผ่านสื่อบุคคลที่เป็นผู้ใหญ่บ้านผ่านช่องทางเสียงตามสายเป็นหลัก ส่วนช่องทางอื่นช่องทางอื่นๆ ได้แก่ ประชุมหมู่บ้าน

ลักษณะ/ประเภทของข้อมูลเกี่ยวกับประชาคมอาเซียนจากสื่อบุคคลท้องถิ่น

จากการลงพื้นที่เก็บข้อมูลพบว่าข้อมูลเกี่ยวกับประชาคมอาเซียนที่ประชาชนกลุ่มตัวอย่างในพื้นที่บ้านสันผักฮี้ได้รับจากสื่อบุคคลท้องถิ่นคือผู้ใหญ่บ้านนั้น จะเป็นข้อมูลในส่วนของ การเตรียมความพร้อมบุตรหลาน ด้านภาษา

“...ได้ยินผ่านเสียงตามสาย ที่หอกระจายเสียงประกาศ จะเข้าอาเซียนให้ลูกหลานเรียน ภาษา...”(คุณสายพิณ, ค้าขาย)

1.1.2 การเปิดรับผ่านสื่อวิทยุชุมชน

จากการลงพื้นที่เก็บข้อมูลพบว่า ในส่วนของ การเปิดรับข้อมูลเกี่ยวกับประชาคมอาเซียนผ่านสื่อวิทยุชุมชนนั้น ประชาชนกลุ่มตัวอย่างในพื้นที่บ้านสันผักฮี้มีการเปิดรับข้อมูลข่าวสารผ่านวิทยุชุมชน เช่นวิทยุชุมชนคลื่น 102 เป็นต้น

“..(วิทยุชุมชน)ก็เปิดฟังมีคลื่น 102 นะ...” (คุณบรรจง, ค้าขาย/ทำนา)

ลักษณะ/ประเภทของข้อมูลเกี่ยวกับประชาคมอาเซียนจากวิทยุชุมชน

จากการลงพื้นที่เก็บข้อมูลพบว่า ข้อมูลเกี่ยวกับประชาคมอาเซียนที่ได้รับผ่านวิทยุชุมชนนั้น จะเป็นเพียงคำกล่าวถึงการเข้าสู่ประชาคมอาเซียนในปี พ.ศ. 2558 ซึ่งจะไม่ใช่ข้อมูลในเชิงลึกหรือข้อมูลที่มีการบรรยายรายละเอียดของข้อมูลข่าวสารที่เกี่ยวข้องกับประชาคมอาเซียน

1.2 การแสวงหาข้อมูลข้อมูลผ่านสื่อภาคประชาชน

จากการลงพื้นที่เก็บข้อมูลการแสวงหาข้อมูลข่าวสารเกี่ยวกับประชาคมอาเซียนของประชาชนในพื้นที่บ้านสันผักอีพบว่า ประชาชนกลุ่มตัวอย่างในพื้นที่บ้านสันผักอีไม่มีการแสวงหาข้อมูลข่าวสารเกี่ยวกับประชาคมอาเซียนผ่านสื่อภาคประชาชน โดยไม่มีการแสวงหาข้อมูลจาก ผู้ใหญ่บ้านหรือ จากวิทยุชุมชน

ดังนั้นจากข้อมูลในส่วนของ **การเปิดรับและการแสวงหาข้อมูลข่าวสารเกี่ยวกับประชาคมอาเซียนผ่านสื่อภาคประชาชน** ของประชาชนกลุ่มตัวอย่างในพื้นที่บ้านสันผักอีสามารถสรุปได้ดังนี้

1. ประชาชนกลุ่มตัวอย่างในพื้นที่บ้านสันผักอี **มีการเปิดรับ** ข้อมูลข่าวสารเกี่ยวกับอาเซียน โดยการเปิดรับข้อมูลผ่านสื่อบุคคลคือผู้ใหญ่บ้าน โดยเป็นการเปิดรับข้อมูลข่าวสารโดยตรง จากการฟังประกาศเสียงตามสายภายในหมู่บ้าน แต่ประชาชนกลุ่มตัวอย่างในพื้นที่บ้านสันผักอี **ไม่มีการแสวงหา** ข้อมูลข่าวสารเกี่ยวกับประชาคมอาเซียนผ่านสื่อบุคคลท้องถิ่นคือผู้ใหญ่บ้าน หรือจากบุคคลจากหน่วยงานท้องถิ่น เช่น การสอบถาม หรือการเข้าร่วมการประชุมอบรมสัมมนาที่เกี่ยวกับประชาคมอาเซียนที่หน่วยงานจัดขึ้น
2. ประชาชนกลุ่มตัวอย่างในพื้นที่บ้านสันผักอี**มีการเปิดรับ** ข้อมูลเกี่ยวกับประชาคมอาเซียนผ่านวิทยุชุมชน แต่ประชาชนกลุ่มตัวอย่างในพื้นที่บ้านสันผักอีจะ **ไม่มีการแสวงหา** ข้อมูลข่าวสารเกี่ยวกับประชาคมอาเซียนผ่านวิทยุชุมชน

2. การเปิดรับและการแสวงหาข้อมูลข่าวสารเกี่ยวกับประชาคมอาเซียนผ่านสื่ออื่นๆ

การเปิดรับและการแสวงหาข้อมูลข่าวสารเกี่ยวกับประชาคมอาเซียนผ่านสื่ออื่นๆของประชาชนในพื้นที่บ้านสันผักอี ผู้วิจัยได้แบ่งผลการวิจัยเป็นส่วนของการเปิดรับข้อมูลผ่านสื่ออื่นๆ และการแสวงหาข้อมูลข่าวสารเกี่ยวกับสื่ออื่นๆ ดังนี้

2.1 การเปิดรับข้อมูลผ่านสื่ออื่นๆ

จากการลงพื้นที่เก็บข้อมูลการเปิดรับข้อมูลข่าวสารเกี่ยวกับประชาคมอาเซียนของประชาชนในพื้นที่บ้านสันผักอีพบว่า ประชาชนกลุ่มตัวอย่างในพื้นที่บ้านสันผักอีมีการเปิดรับข้อมูลข่าวสารเกี่ยวกับประชาคมอาเซียนผ่านสื่ออื่นๆ ดังนี้

ช่องทางการเปิดรับผ่านสื่ออื่นๆ

จากการลงพื้นที่เก็บข้อมูล พบว่า ประชาชนกลุ่มตัวอย่างในพื้นที่บ้านสันผักอีมีการเปิดรับข้อมูลข่าวสารเกี่ยวกับประชาคมอาเซียนผ่านสื่ออื่นๆ นอกเหนือจากสื่อภาคประชาชน โดยพบว่า ประชาชนกลุ่มตัวอย่างในพื้นที่ได้มีการเปิดรับข้อมูลผ่านสื่ออื่นๆ ได้แก่ **โทรทัศน์** ทางช่องสัญญาณปกติ (ช่อง 3,5,7,9) และ เคเบิลทีวี

โดยการเปิดรับข้อมูลข่าวสารเกี่ยวกับประชาคมอาเซียนของประชาชนกลุ่มตัวอย่างในพื้นที่บ้านสันผักอีผ่านสื่ออื่นๆ คือ โทรทัศน์ทางช่องสัญญาณต่างๆ (ช่อง 3,5,7,9) และ เคเบิลทีวี นั้น จะเป็นการเลือกเปิดรับตามความสนใจของแต่ละบุคคลในประชาชนกลุ่มตัวอย่าง

ลักษณะ/ประเภทของข้อมูลเกี่ยวกับประชาคมอาเซียนจากการเปิดรับผ่านสื่ออื่นๆ

จากการลงพื้นที่เก็บข้อมูล พบว่า ข้อมูลข่าวสารเกี่ยวกับประชาคมอาเซียนที่ได้รับผ่านสื่ออื่นๆ ซึ่งก็คือสื่อโทรทัศน์ ทางช่องสัญญาณปกติ (ช่อง 3, 5, 7, 9) และเคเบิลทีวีนั้นจะเป็น **ข้อมูล**

ทั่วไป โดยข้อมูลทั่วไปนั้นกล่าวถึงการเข้าร่วมเป็นประชาคมอาเซียนในปี พ.ศ. 2558 การเดินทางระหว่างประเทศสมาชิกอาเซียนเศรษฐกิจการค้าเมื่อเข้าเป็นประชาคมอาเซียน เป็นต้น

“...ทีวีช่อง3 ก็พูดเรื่องการค้าการลงทุนอะไรพวกนี้นะ...” (คุณปวีณา, ค้าขาย)

“...เรื่องเข้าอาเซียน เศรษฐกิจดี ไปมาหาสู่กันได้...” (คุณถนอม, ทำนา)

“...อย่างในทีวีก็พูดเรื่องอาเซียนๆนะ เตรียมความพร้อมอะไรพวกนี้ แต่คนฟังที่เข้าใจมันก็เข้าใจ ที่ไม่เข้าใจมันก็ไม่เข้าใจเลยนะ ทีวีมันก็ขึ้นอยู่กับคนจะดูไหม ฟอกก็ดูบ้าง...” (คุณบรรจง, ค้าขาย/ทำนา)

“...ก็มีข่าวอาเซียนทางทีวีนะ แต่ไม่เข้าใจ...” (คุณสุพรรณ, แม่บ้าน)

2.2 การแสวงหาข้อมูลข้อมูลผ่านสื่ออื่นๆ

จากการลงพื้นที่เก็บข้อมูลการแสวงหาข้อมูลข่าวสารเกี่ยวกับประชาคมอาเซียนผ่านสื่ออื่นๆ ของประชาชนในพื้นที่บ้านสันผักอี พบว่า ประชาชนกลุ่มตัวอย่างในพื้นที่บ้านสันผักอีไม่มีการแสวงหาข้อมูลข่าวสารเกี่ยวกับประชาคมอาเซียนผ่านสื่ออื่นๆ

ดังนั้นจากข้อมูลในส่วนของการเปิดรับและการแสวงหาข้อมูลข่าวสารเกี่ยวกับประชาคมอาเซียนผ่านสื่ออื่นๆ ของประชาชนกลุ่มตัวอย่างในพื้นที่บ้านสันผักอีสามารถสรุปได้ดังนี้

ประชาชนในพื้นที่บ้านสันผักอีมีการเปิดรับข้อมูลข่าวสารผ่านสื่ออื่นๆ ได้แก่ โทรทัศน์ทางช่องสัญญาณปกติ (ช่อง 3, 5, 7, 9) และเคเบิลทีวีแต่ประชาชนในพื้นที่บ้านสันผักอี ไม่มีการแสวงหาข้อมูลข่าวสารผ่านสื่ออื่นๆ เช่น หนังสือพิมพ์ อินเทอร์เน็ต เป็นต้น

ข้อสังเกตของผู้วิจัย: จากการลงพื้นที่สัมภาษณ์เก็บข้อมูล ผู้วิจัยสังเกตว่าไม่มีการกล่าวถึง การเปิดรับและการแสวงหาข้อมูลเกี่ยวกับประชาคมอาเซียนผ่านสื่อสิ่งพิมพ์ เช่นหนังสือพิมพ์ หรือ สื่ออินเทอร์เน็ต(Internet) การเข้าร่วมอบรมสัมมนาในประเด็นที่เกี่ยวกับประชาคมอาเซียน รวมถึง การเปิดรับผ่านสื่อบุคคล เช่น บุคคลภายในครอบครัว เพื่อน เป็นต้น การเปิดรับสื่อประเภทต่างๆ ที่มีความหลากหลายของสื่อของประชาชนในพื้นที่บ้านสันผักอี้อาจจะสืบเนื่องถึงลักษณะ รูปแบบการประกอบอาชีพของประชาชนในพื้นที่ที่ประกอบอาชีพรับจ้างในสถานประกอบการ ค้าขาย ก่อสร้าง เกษตรกร และทำนา ทั้งในฝั่งไทยและฝั่งพม่า ซึ่งอาจจะมีผลต่อการเปิดรับสื่อ ทั้ง ในส่วนของช่วงเวลาการเปิดรับ ชนิดของสื่อที่ปิดรับ เป็นต้น และอาจไม่เห็นถึงความเกี่ยวข้องของ ข้อมูลเกี่ยวกับประชาคมอาเซียนกับการดำเนินชีวิตประจำวัน หรือการประกอบอาชีพจึงทำให้มี ความสนใจในประเด็นเกี่ยวกับประชาคมอาเซียนน้อย และขาดความสนใจที่จะเปิดรับและ แสวงหาข่าวสารเกี่ยวกับประชาคมอาเซียนผ่านสื่ออื่นๆ

3. บทบาทในการเตรียมความพร้อมในการเข้าร่วมประชาคมอาเซียนในปี 2558

ในส่วนของบทบาทของข้อมูลข่าวสารเกี่ยวกับประชาคมอาเซียนที่ได้รับผ่านสื่อต่างๆ ใน การเตรียมความพร้อมในการเข้าร่วมประชาคมอาเซียนในปี 2558 ของประชาชนในพื้นที่ โดย ผู้วิจัยได้เก็บข้อมูลถึง (1) การตระหนักถึงการเข้าร่วมเป็นประชาคมอาเซียนในปี 2558 (2) ความรู้ ความเข้าใจเกี่ยวกับประชาคมอาเซียน (3) ทศนคติเกี่ยวกับการเข้าร่วมประชาคมอาเซียน และ (4) การปรับตัวในการเข้าร่วมประชาคมอาเซียนในปี 2558

จากการที่ได้ลงพื้นที่และสัมภาษณ์เพื่อเก็บข้อมูลประชาชนกลุ่มตัวอย่างในพื้นที่บ้านสัน ผักอี้อพบว่า

3.1 การตระหนักถึงการเข้าร่วมเป็นประชาคมอาเซียนในปี 2558

ในส่วนของ **การตระหนักถึง** ประเด็นการเข้าร่วมประชาคมอาเซียน พบว่าประชาชนส่วนใหญ่ทราบว่าจะมีการเข้าร่วมเป็นประชาคมอาเซียนและจะเกิดขึ้นในปี 2558

3.2 ความรู้ความเข้าใจเกี่ยวกับประชาคมอาเซียน

ในส่วนของ **ความรู้ความเข้าใจ** เกี่ยวกับประชาคมอาเซียนของประชาชนกลุ่มตัวอย่างในพื้นที่บ้านสันผักอี พบว่า ประชาชนกลุ่มตัวอย่างมีระดับของความรู้ความเข้าใจที่สามารถแบ่งได้ดังนี้

1. ความรู้ความเข้าใจระดับน้อยมาก-ไม่รู้ประเด็นเรื่องอาเซียนและไม่สามารถอธิบายข้อมูลได้
2. ความรู้ความเข้าใจในระดับน้อย-รู้ว่าจะมีการเข้าเป็นประชาคมอาเซียน ในปี 2558 ประเทศสมาชิก 10 ประเทศ แต่ไม่สามารถอธิบายรายละเอียดของข้อมูลได้ และยังไม่สามารถเชื่อมโยงข้อมูลกับตนเองได้

โดยในกลุ่มประชาชนกลุ่มตัวอย่างในพื้นที่บ้านสันผักอีนั้น ส่วนใหญ่มีระดับความรู้ความเข้าใจในระดับน้อย

3.3 ทักษะเกี่ยวกับการเข้าร่วมประชาคมอาเซียน

ในส่วนของ **ทักษะ** เกี่ยวกับการเข้าร่วมประชาคมอาเซียนนั้น พบว่า ประชาชนกลุ่มตัวอย่างส่วนใหญ่มีทัศนคติทั้งในเชิงบวกในประเด็นการเข้าร่วมประชาคมอาเซียนในปี 2558 โดยทัศนคติในเชิงบวกจะเป็นประเด็นที่เกี่ยวข้องกับด้านเศรษฐกิจ การประกอบอาชีพ การค้าขาย เป็นต้น

3.4 การปรับตัวในการเข้าร่วมประชาคมอาเซียนในปี 2558

ในส่วนของ **การปรับตัว** ของประชาชนก่อนการเข้าร่วมประชาคมอาเซียนนั้น ประชาชนกลุ่มตัวอย่างกลุ่มที่ได้รับข้อมูลข่าวสารเกี่ยวกับประชาคมอาเซียนที่เป็นข้อมูลทั่วไป หรือได้รับข้อมูลน้อย ก็ยังไม่มี การปรับตัวในด้านใดๆ

ง.4 บ้านป่าแดง

ในการลงพื้นที่เพื่อทำการสัมภาษณ์ประชาชนในพื้นที่บ้านป่าแดง หมู่ที่ 5 ตำบลเกาะช้าง อำเภอแม่สาย จังหวัดเชียงราย บ้านป่าแดงเป็นหมู่บ้านที่อยู่ติดชายแดนไทย-พม่า ซึ่งบ้านป่าแดงมีจุดผ่อนปรนชายแดนระหว่างประเทศไทยและประเทศพม่า หรือเรียกว่า “จุดผ่อนปรนบ้านท่าดินดำ” ซึ่งเป็นจุดข้ามแดนที่ใช้ข้ามไป-มาของประชาชนทั้งฝั่งไทยและฝั่งพม่าที่อาศัยอยู่ในบริเวณใกล้เคียง

เนื่องจากบ้านป่าแดงเป็นหมู่บ้านที่มีจุดผ่อนปรนชายแดนระหว่างประเทศไทยและประเทศพม่า หรือเรียกว่า จุดผ่อนปรนบ้านท่าดินดำ และยังเป็นพื้นที่ที่มีแหล่งเพาะปลูกข้าวโพดและข้าวที่สำคัญของอำเภอแม่สาย ประชาชนส่วนใหญ่ในหมู่บ้านมีอาชีพเกษตรกร ทำนา รับจ้าง โดยในการลงพื้นที่เก็บข้อมูลพื้นที่บ้านป่าแดงนั้น ผู้วิจัยได้ทำการสัมภาษณ์ประชาชนในพื้นที่บ้านป่าแดง โดยใช้เกณฑ์ด้านการประกอบอาชีพ สัมภาษณ์ประชาชนในพื้นที่จำนวน 5 คน โดยเป็นประชาชนที่ประกอบอาชีพค้าขาย รับราชการ ทำการเกษตร/ทำนา กระจายในพื้นที่หมู่บ้านป่าแดง

ผู้วิจัยได้สัมภาษณ์ถึงประเด็นการเปิดรับและการแสวงหาข้อมูลเกี่ยวกับประชาคมอาเซียนผ่านสื่อภาคประชาชนและการเปิดรับและการแสวงหาข้อมูลข่าวสารเกี่ยวกับประชาคมอาเซียนผ่านสื่ออื่นๆ และบทบาทของข้อมูลในการเตรียมความพร้อมในการเข้าร่วมประชาคมอาเซียนในปี 2558 ของประชาชนจากข้อมูลที่ได้การสัมภาษณ์สามารถแบ่งข้อมูลเป็นประเด็นได้ดังนี้

1. การเปิดรับและการแสวงหาข้อมูลข่าวสารเกี่ยวกับประชาคมอาเซียนผ่านสื่อภาคประชาชน

การเปิดรับและการแสวงหาข้อมูลข่าวสารเกี่ยวกับประชาคมอาเซียนผ่านสื่อภาคประชาชนของประชาชนในพื้นที่บ้านป่าแดง อันได้แก่ สื่อบุคคลท้องถิ่น ทั้งที่เป็นสื่อบุคคลท้องถิ่นที่เป็นทางการ สื่อบุคคลท้องถิ่นที่ไม่เป็นทางการ และวิทยุชุมชน ผู้วิจัยได้แบ่งผลการวิจัยเป็นส่วนของการเปิดรับข้อมูลผ่านสื่อภาคประชาชน และการแสวงหาข้อมูลข่าวสารเกี่ยวกับสื่อภาคประชาชน

1.1 การเปิดรับข้อมูลผ่านสื่อภาคประชาชน

จากการลงพื้นที่เก็บข้อมูลการเปิดรับข้อมูลข่าวสารเกี่ยวกับประชาคมอาเซียนของประชาชนในพื้นที่บ้านป่าแดง พบว่า ประชาชนกลุ่มตัวอย่างในพื้นที่บ้านป่าแดงมีการเปิดรับข้อมูลข่าวสารเกี่ยวกับประชาคมอาเซียนผ่านสื่อภาคประชาชนดังนี้

1. สื่อบุคคลท้องถิ่น(ผู้ส่งสารที่เป็นทางการ) ได้แก่ ตัวแทนจากเกษตรอำเภอ และหน่วยงานท้องถิ่น(อบต.เกาะช้าง)
2. สื่อบุคคลท้องถิ่น(ผู้ส่งสารที่ไม่เป็นทางการ) ได้แก่ ผู้ใหญ่บ้านแม่สาย
3. วิทยุชุมชน

1.1.1 การเปิดรับผ่านสื่อบุคคลท้องถิ่น (ผู้ส่งสารที่เป็นทางการ)

ช่องทางการเปิดรับผ่านสื่อบุคคลท้องถิ่น(ผู้ส่งสารที่เป็นทางการ)

โดยประชาชนกลุ่มตัวอย่างในพื้นที่บ้านป่าแดง จะเปิดรับข้อมูลข่าวสารเกี่ยวกับประชาคมอาเซียนผ่านสื่อบุคคลที่เป็นผู้ส่งสารที่เป็นทางการผ่านช่องทาง คือ

1. การประชุม/อบรม

2. ป้ายประชาสัมพันธ์

โดยการประชุม/อบรมนั้นจะเป็นการประชุมอบรมเกษตรกร ซึ่งทางเกษตรอำเภอมาบรรยายในชุมชนประมาณเดือนละ 1 ครั้ง และป้ายประชาสัมพันธ์ซึ่งจัดทำโดย อบต.เกาะช้าง ที่ติดอยู่ตามสถานที่ต่างๆ เช่น หน่วยงานท้องถิ่น โรงเรียน เป็นต้น จัดทำ เช่น ป้ายประกาศและธงอาเซียน

ลักษณะ/ประเภทของข้อมูลเกี่ยวกับประชาคมอาเซียนจากสื่อบุคคลท้องถิ่น(ผู้ส่งสารที่เป็นทางการ)

จากการลงพื้นที่เก็บข้อมูลพบว่าข้อมูลเกี่ยวกับประชาคมอาเซียนที่ประชาชนกลุ่มตัวอย่างในพื้นที่บ้านป่าแดงได้รับจากสื่อบุคคลท้องถิ่นคือตัวแทนจากเกษตรอำเภอนั้น จะเป็นข้อมูลในส่วนของการทำงานเกษตรอินทรีย์ การดูแลคุณภาพของพืชผลทางการเกษตร เช่น ข้าว ข้าวโพด และการพัฒนาคุณภาพข้าวเพื่อเตรียมความพร้อมเข้าสู่ประชาคมอาเซียน เป็นต้น

“...ข้อมูลเกษตรอำเภอเค้าก็ออกมาทำข้อมูล เค้าก็แนะนำว่าปีที่เข้าอาเซียนประมาณปี 58 เข้าอาเซียนเกษตรจะดี ถ้าเข้าแล้วข้าวก็จะขายได้ดีขึ้น มีเอกสารแจก มีการรับสื่ออาเซียนผ่านทางเกษตรอำเภอ...” (คุณผด,ทำนา)

อนึ่งนอกจากการเปิดรับข้อมูลข่าวสารจากทางเกษตรอำเภอแล้ว ประชาชนกลุ่มตัวอย่างในพื้นที่บ้านป่าแดงยังทราบข้อมูลเกี่ยวกับประชาคมอาเซียนผ่านป้ายและธงอาเซียนที่ติดอยู่ตามสถานที่ต่างๆ เช่น หน่วยงานท้องถิ่น โรงเรียน เป็นต้น โดยเป็นการแนะนำให้รู้จักกับอาเซียนและประเทศสมาชิก

“...ป้ายประกาศจาก อบต. แยกหน้าโรงเรียน เดียวนี้โรงเรียนจะปักธง 10 ชาติดีกันแล้ว เห็นทุกวัน อาเซียนๆ เริ่มต้นตัวเค้าเรียกอาเซียน...” (คุณปรเมศวร์,รับราชการ/ค้าขาย)

1.1.2 การเปิดรับผ่านสื่อบุคคลท้องถิ่น (ผู้ส่งสารที่ไม่เป็นทางการ)

ช่องทางการเปิดรับผ่านสื่อบุคคลท้องถิ่น(ผู้ส่งสารที่ไม่เป็นทางการ)

ประชาชนกลุ่มตัวอย่างในพื้นที่บ้านป่าแดงจะเปิดรับข้อมูลข่าวสารเกี่ยวกับประชาคมอาเซียนผ่านสื่อบุคคลที่เป็นผู้ใหญ่บ้านผ่านช่องทาง ดังนี้

1. การประกาศเสียงตามสาย
2. ประชุมหมู่บ้าน
3. บอร์ดประชาสัมพันธ์

ประชาชนในพื้นที่บ้านแม่สายจะเปิดรับผ่านทางประกาศเสียงตามสายเป็นหลัก ส่วนการเปิดรับผ่านการประชุมหมู่บ้านและบอร์ดประชาสัมพันธ์หมู่บ้านจะมีการเปิดรับน้อยกว่า

ในการเปิดรับข้อมูลข่าวสารจากผู้ใหญ่บ้านผ่านการประชุมหมู่บ้านนั้น กำหนด(ผู้ใหญ่บ้าน) จะนัดประชุมเดือนละ 1 ครั้ง โดยให้แต่ละครัวเรือนส่งตัวแทนเข้าร่วมประชุม ส่วนการเปิดรับผ่านเสียงตามสายนั้นก็จะมีช่วงเวลาการประกาศที่แน่นอน ขึ้นอยู่กับประเด็น/หัวข้อ ที่ทางหน่วยงานราชการ หน่วยงานท้องถิ่น (อบต.เกาะช้าง) ส่งเข้ามาให้ทางกำนัน (ผู้ใหญ่บ้าน) ให้แจ้งข้อมูลข่าวสารแก่คนในชุมชน

“...พ่อกำนันก็ให้ประกาศเสียงตามสาย แค่วง 2-3 เดือนนี้แหละครับ เรื่องอาเซียนเค้ามาเยอะ...” (คุณพงษ์สวัสดิ์, ค้าขาย)

“...(ประชุม)เดือนละครั้ง แต่ถ้ามีกิจกรรมที่ต้องประชุมก็เพิ่ม แต่ตามหลักๆแล้วเดือนละครั้ง ประมาณ 200 กว่าครอบครัว ก็ส่งตัวแทนไปอย่างน้อย ครอบครัวละหนึ่งคน มีกลุ่มแม่บ้าน กลุ่มผู้สูงอายุ กลุ่มออมทรัพย์ ตัวแทนเยาวชน กรรมการหมู่บ้าน...” (คุณปรเมศวร์, รับราชการ/ ค้าขาย)

“...เรียกประชาคมอาเซียน ประชาคมก็คือสังคมมันใหญ่ขึ้น หรือแปลว่ารวมหมู่เฮา 10 ประเทศ การไปมาต่อไปก็จะสะดวกขึ้น การค้าขายสินค้าแต่ละประเทศก็จะเข้ามา เค้าคงหาโอกาสมาขายให้บ้านเรา เรายังคงหาโอกาสขายให้บ้านเค้า...” (คุณพงษ์สวัสดิ์, ค้าขาย)

ลักษณะ/ประเภทของข้อมูลเกี่ยวกับประชาคมอาเซียนจากสื่อบุคคลท้องถิ่น(ผู้ส่งสารที่ไม่เป็นทางการ)

จากการลงพื้นที่เก็บข้อมูลพบว่า ข้อมูลเกี่ยวกับประชาคมอาเซียนที่ประชาชนกลุ่มตัวอย่างในพื้นที่บ้านป่าแดงที่ได้รับจากสื่อบุคคลท้องถิ่นคือผู้ใหญ่บ้านนั้น จะเป็นข้อมูลที่กล่าวถึงการเข้าเป็นประชาคมอาเซียนในปี พ.ศ. 2558 การเตรียมความพร้อมด้านภาษา ส่วนข้อมูลที่มาจากเกษตรอำเภอ จะเป็นข้อมูลเกี่ยวกับการทำการเกษตรอินทรีย์ เตรียมพร้อมเข้าสู่ประชาคมอาเซียน

“...ตอนประชุมแกก็อธิบายในที่ประชุม เตรียมตัวปี 58 ต้องเข้าอาเซียน...” (คุณปรเมศวร์, รับราชการ/ค้าขาย)

“...ประกาศเสียงตามสายข้อมูลพ่อหลวงเค้าจะเอามาให้ ไบจากเทศบาลเอามาให้ เอกสารถ้ามีก็จะเอาติด(บอร์ดประชาสัมพันธ์) ประชาสัมพันธ์ให้เค้ารู้ว่าอีก 3 ปี ช้างหน่าจะเกี่ยวกับการไปมาหาສ້ອกกันมันจะง่ายขึ้น โดยสะดวกขึ้น โดยใช้บัตรใบเดียว มีประกาศเสียงตามสายในหมู่บ้านเลย การประชุมก็มีพูดกันว่า ต่อไปการค้าขายจะมีการแย่งกัน ต้องแข่งขันกัน อาเซียนอีกหน่อย เราถ้าเราไม่พร้อม ก็ล่าหลังเค้า สู้เค้าไม่ได้...” (คุณพงษ์สวัสดิ์, ค้าขาย)

1.1.3 การเปิดรับผ่านสื่อวิทยุชุมชน

จากการลงพื้นที่เก็บข้อมูลพบว่า ในส่วนของการเปิดรับข้อมูลเกี่ยวกับประชาคมอาเซียนผ่านสื่อวิทยุชุมชนนั้น ประชาชนกลุ่มตัวอย่างในพื้นที่บ้านป่าแดงมีการเปิดรับข้อมูลข่าวสารผ่านวิทยุชุมชน โดยคลื่นวิทยุชุมชนที่เปิดฟัง ได้แก่ คลื่น 102 ดอยเวา

“...เรื่องอาเซียน ก็ได้ยินได้ฟังวิทยุมั่ง วิทยุหลักเป็นวิทยุชุมชน คลื่น 102 คนฟังเยอะฟังกันมาก ผู้เฒ่าผู้แก่ฟังกันมากมันเป็นข่าวในพื้นที่...” (คุณปรเมศวร์, รับราชการ/ค้าขาย)

“...ก็ฟังวิทยุคลื่น 102 ดอยเวา...” (คุณฉวีวรรณ, ประธานกลุ่มสตรี)

ลักษณะ/ประเภทของข้อมูลเกี่ยวกับประชาคมอาเซียนจากวิทยุชุมชน

จากการลงพื้นที่เก็บข้อมูลพบว่า ข้อมูลเกี่ยวกับประชาคมอาเซียนที่ได้รับผ่านวิทยุชุมชน นั้น จะเป็นเพียงคำกล่าวถึงการเข้าสู่ประชาคมอาเซียนในปี พ.ศ. 2558 ซึ่งจะไม่ใช้ข้อมูลในเชิงลึก หรือข้อมูลที่มีการบรรยายรายละเอียดของข้อมูลข่าวสารที่เกี่ยวข้องกับประชาคมอาเซียน

1.2 การแสวงหาข้อมูลข้อมูลผ่านสื่อภาคประชาชน

จากการลงพื้นที่เก็บข้อมูลการแสวงหาข้อมูลข่าวสารเกี่ยวกับประชาคมอาเซียนของ ประชาชนในพื้นที่บ้านป่าแดง พบว่า ประชาชนกลุ่มตัวอย่างในพื้นที่บ้านป่าแดงไม่มีการแสวงหา ข้อมูลข่าวสารเกี่ยวกับประชาคมอาเซียนผ่านสื่อภาคประชาชน โดยไม่มีการแสวงหาข้อมูลจาก หน่วยงานท้องถิ่น ผู้ใหญ่บ้าน หรือจากวิทยุชุมชน

ดังนั้นจากข้อมูลในส่วนของ **การเปิดรับและการแสวงหาข้อมูลข่าวสารเกี่ยวกับ ประชาคมอาเซียนผ่านสื่อภาคประชาชน**ของประชาชนกลุ่มตัวอย่างในพื้นที่บ้านป่าแดง พบว่า

1. ประชาชนกลุ่มตัวอย่างในพื้นที่บ้านป่าแดง **มีการเปิดรับ** ข้อมูลข่าวสารเกี่ยวกับอาเซียน โดยการเปิดรับข้อมูลผ่านสื่อบุคคลคือตัวแทนจากเกษตรอำเภอ ผ่านการประชุมที่เกษตร อำเภอเข้ามาบรรยายในหมู่บ้าน และผู้ใหญ่บ้าน โดยเป็นการเปิดรับข้อมูลข่าวสารโดยการเข้าร่วมประชุมหมู่บ้าน และจากการฟังประกาศเสียงตามสายภายในหมู่บ้าน โดย ประชาชนในพื้นที่บ้านป่าแดง ทราบว่าข้อมูลที่ประกาศผ่านเสียงตามสายนั้นเป็นข้อมูลที่ มาจากที่ว่าการอำเภอ และองค์การบริหารส่วนตำบลเกาะช้างและการเปิดรับข้อมูลจาก หน่วยงานท้องถิ่นที่เป็นการเปิดรับข้อมูลข่าวสารอีกทางหนึ่งคือจากป้ายประชาสัมพันธ์

ของหน่วยงานท้องถิ่นในพื้นที่ เช่น บ้าย/รชอาเขียนที่ติดอยู่ตามอาคารสำนักงาน สถานที่ราชการ หน่วยงานท้องถิ่น เช่น อบต. โรงเรียน เป็นต้น แต่ประชาชนในพื้นที่บ้านป่าแดง **ไม่มีการแสวงหาข้อมูลข่าวสารเกี่ยวกับประชาคมอาเขียนผ่านสื่อบุคคลท้องถิ่น**

2. ประชาชนในพื้นที่บ้านป่าแดงมี **การเปิดรับ** ข้อมูลเกี่ยวกับประชาคมอาเขียนผ่านวิทยุชุมชน แต่จะ**ไม่มีการแสวงหา**ข้อมูลข่าวสารเกี่ยวกับประชาคมอาเขียนผ่านวิทยุชุมชน

2. การเปิดรับและการแสวงหาข้อมูลข่าวสารเกี่ยวกับประชาคมอาเขียนผ่านสื่ออื่น ๆ

การเปิดรับและการแสวงหาข้อมูลข่าวสารเกี่ยวกับประชาคมอาเขียนผ่านสื่ออื่นๆของประชาชนในพื้นที่บ้านป่าแดง ผู้วิจัยได้แบ่งผลการวิจัยเป็นส่วนของการเปิดรับข้อมูลผ่านสื่ออื่นๆ และการแสวงหาข้อมูลข่าวสารเกี่ยวกับสื่ออื่นๆ ดังนี้

2.1 การเปิดรับข้อมูลผ่านสื่ออื่น ๆ

จากการลงพื้นที่เก็บข้อมูลการเปิดรับข้อมูลข่าวสารเกี่ยวกับประชาคมอาเขียนของประชาชนในพื้นที่บ้านป่าแดง พบว่า ประชาชนกลุ่มตัวอย่างในพื้นที่บ้านป่าแดงมีการเปิดรับข้อมูลข่าวสารเกี่ยวกับประชาคมอาเขียนผ่านสื่ออื่นๆ ดังนี้

ช่องทางการเปิดรับผ่านสื่ออื่น ๆ

จากการลงพื้นที่เก็บข้อมูล พบว่า ประชาชนกลุ่มตัวอย่างในพื้นที่บ้านป่าแดงมีการเปิดรับข้อมูลข่าวสารเกี่ยวกับประชาคมอาเขียนผ่านสื่ออื่นๆ นอกเหนือจากสื่อภาคประชาชน โดยประชาชนกลุ่มตัวอย่างในพื้นที่ได้มีการเปิดรับและแสวงหาข้อมูลผ่านสื่ออื่นๆ ได้แก่

1. โทรทัศน์ ทางช่องสัญญาณปกติ (ช่อง 3,5,7,9)
2. หนังสือพิมพ์

โดยการเปิดรับผ่านสื่อหนังสือพิมพ์นั้นจะมีอยู่ที่ศาลาหมู่บ้านให้ประชาชนในพื้นที่บ้านป่าแดงได้อ่าน ซึ่งทาง อบต.เกาะช้างจะเป็นหน่วยงานสนับสนุน จัดซื้อหนังสือพิมพ์ให้แต่ละหมู่บ้าน ซึ่งหากประชาชนในพื้นที่บ้านป่าแดงสนใจก็สามารถเข้าไปอ่านได้ที่ศาลาหมู่บ้าน

“...จากสื่อข้าง ทางสื่อที่ออกทางบ้านเราก็มีทีวีกันทุกหลัง เคเบิลไม่มีติดกัน แต่ติดเป็นจาน ทีวีดาวเทียมบ้าง เสาอากาศบ้าง เสาอากาศก็จะมี ช่อง 3 ,5, 7, 9, 11 แต่สื่อเค้าก็ออกตลอดแหละครับ...หนังสือพิมพ์ก็มี อ่านตรงศาลาทง อบต. เค้าจะซื้อหนังสือพิมพ์มาให้ มีวันละ 2 ฉบับ มีไทยรัฐ เดลินิวส์...” (คุณปรเมศวร์, รับราชการ/ค้าขาย)

ลักษณะ/ประเภทของข้อมูลเกี่ยวกับประชาคมอาเซียนจากการเปิดรับผ่านสื่ออื่นๆ

จากการลงพื้นที่เก็บข้อมูล พบว่า ข้อมูลข่าวสารเกี่ยวกับประชาคมอาเซียนที่ได้รับผ่านสื่ออื่นๆ ซึ่งก็คือ โทรทัศน์ และหนังสือพิมพ์ นั้นมีข้อมูลที่กล่าวถึงการเข้าสู่ประชาคมอาเซียนปี พ.ศ. 2558 โดยจะเป็นข้อมูลทั่วไปเกี่ยวกับเศรษฐกิจ การค้า การเตรียมความพร้อมในการเข้าสู่ประชาคมอาเซียน เป็นต้น

“...อย่างทีวีก็มีแถบทุกช่องออกเรื่องอาเซียน เดี่ยวข่าวตอนเย็นข่าวตอนเช้ามีอาเซียนตลอด แต่บางทีมันเป็นข้อมูลไกลตัวดูเหมือนเศรษฐกิจการค้าระหว่างประเทศแล้วเราจะเตรียมตัวอย่างไงก็ไม่บอก เกษตรกรต้องทำให้ผลผลิตดีขึ้นใช้ทุนน้อย ให้ผลผลิตดีต้องเตรียมอย่างไรอย่างถ้าค้าขายต้องสำรองเงินทุน...” (คุณพงษ์สวัสดิ์, ค้าขาย)

2.2 การแสวงหาข้อมูลข้อมูลผ่านสื่ออื่นๆ

จากการลงพื้นที่เก็บข้อมูลการแสวงหาข้อมูลข่าวสารเกี่ยวกับประชาคมอาเซียนผ่านสื่ออื่นๆของประชาชนในพื้นที่บ้านป่าแดง พบว่า ประชาชนกลุ่มตัวอย่างในพื้นที่บ้านป่าแดงไม่มีการแสวงหาข้อมูลข่าวสารเกี่ยวกับประชาคมอาเซียนผ่านสื่ออื่นๆ

ดังนั้นจากข้อมูลในส่วนของ **การเปิดรับและการแสวงหาข้อมูลข่าวสารเกี่ยวกับ**
ประชาคมอาเซียนผ่านสื่ออื่นๆของประชาชนกลุ่มตัวอย่างในพื้นที่บ้านป่าแดง พบว่า

ประชาชนในพื้นที่บ้านป่าแดง **มีการเปิดรับ** ข้อมูลข่าวสารผ่านสื่ออื่นๆ ได้แก่ สื่อโทรทัศน์
ทางช่องสัญญาณปกติ (ช่อง 3 , 5, 7, 9) หนังสือพิมพ์รายวัน เป็นต้น แต่ประชาชนในพื้นที่บ้านป่า
แดง**ไม่มีมีการแสวงหา**ข้อมูลข่าวสารผ่านสื่ออื่นๆ

3. บทบาทในการเตรียมความพร้อมในการเข้าร่วมประชาคมอาเซียนในปี 2558

ในส่วนของบทบาทของข้อมูลข่าวสารเกี่ยวกับประชาคมอาเซียนที่ได้รับผ่านสื่อต่างๆ ใน
การเตรียมความพร้อมในการเข้าร่วมประชาคมอาเซียนในปี 2558 ของประชาชนในพื้นที่ โดย
ผู้วิจัยได้เก็บข้อมูลถึง (1) การตระหนักถึงการเข้าร่วมเป็นประชาคมอาเซียนในปี 2558 (2) ความรู้
ความเข้าใจเกี่ยวกับประชาคมอาเซียน (3)ทัศนคติเกี่ยวกับการเข้าร่วมประชาคมอาเซียน และ (4)
การปรับตัวในการเข้าร่วมประชาคมอาเซียนในปี 2558

จากการที่ได้ลงพื้นที่และสัมภาษณ์เพื่อเก็บข้อมูลประชาชนกลุ่มตัวอย่างในพื้นที่บ้านป่า
แดง พบว่า

3.1 การตระหนักถึงการเข้าร่วมเป็นประชาคมอาเซียนในปี 2558

ในส่วนของ **การตระหนักถึง** ประเด็นการเข้าร่วมประชาคมอาเซียน พบว่าประชาชนกลุ่ม
ตัวอย่างในพื้นที่ ทราบว่าจะมีการเข้าร่วมเป็นประชาคมอาเซียนในปี 2558

3.2 ความรู้ความเข้าใจเกี่ยวกับประชาคมอาเซียน

ในส่วนของ **ความรู้ความเข้าใจ** เกี่ยวกับประชาคมอาเซียนของประชาชนกลุ่มตัวอย่างในพื้นที่บ้านป่าแดง พบว่า ประชาชนกลุ่มตัวอย่างมีระดับของความรู้ความเข้าใจที่สามารถแบ่งได้ ดังนี้

1. มีความรู้ความเข้าใจในระดับน้อย-รู้ว่าจะมีการเข้าเป็นประชาคมอาเซียน ในปี 2558 ประเทศสมาชิก 10 ประเทศ แต่ไม่สามารถอธิบายรายละเอียดของข้อมูลได้ และยังไม่สามารถเชื่อมโยงข้อมูลกับตนเองได้
2. มีความรู้ความเข้าใจในระดับปานกลาง-รู้ข้อมูลเบื้องต้นเกี่ยวกับอาเซียน สามารถอธิบายรายละเอียดข้อมูลได้ เช่นปีที่เข้าร่วม ประเทศสมาชิก และสามารถวิเคราะห์เชื่อมโยงข้อมูลกับตนเองได้

โดยในกลุ่มประชาชนกลุ่มตัวอย่างในพื้นที่บ้านป่าแดงนั้น ส่วนใหญ่มีระดับความรู้ความเข้าใจในระดับน้อยและระดับปานกลาง

3.3 ทักษะเกี่ยวกับการเข้าร่วมประชาคมอาเซียน

ในส่วนของ **ทักษะ** เกี่ยวกับการเข้าร่วมประชาคมอาเซียนนั้น พบว่า ประชาชนกลุ่มตัวอย่างส่วนใหญ่มีทัศนคติทั้งในเชิงบวกและเชิงลบในประเด็นการเข้าร่วมประชาคมอาเซียนในปี 2558 โดยทัศนคติในเชิงบวกจะเป็นประเด็นที่เกี่ยวข้องกับด้านเศรษฐกิจ การขายสินค้าทางการเกษตร ราคาสินค้าที่ดี การประกอบอาชีพ ราคาสินค้าเกษตร ส่วนทัศนคติในเชิงลบจะเป็นประเด็นที่เกี่ยวข้องกับด้านสังคม ชีวิตความเป็นอยู่ ความปลอดภัยในการดำเนินชีวิตประจำวัน เป็นต้น

3.4 การปรับตัวในการเข้าร่วมประชาคมอาเซียนในปี 2558

ในส่วนของ **การปรับตัว** ของประชาชนก่อนการเข้าร่วมประชาคมอาเซียนนั้นพบว่า บทบาทของข้อมูลข่าวสารที่ได้รับผ่านสื่อต่างๆ เกี่ยวกับการเตรียมตัว/เตรียมความพร้อมเข้าสู่

ประชาคมอาเซียนนั้น เป็นประเด็นด้านการเตรียมความพร้อมด้านภาษาแก่บุตรหลาน โดยประชาชนกลุ่มตัวอย่างได้ให้การสนับสนุนการศึกษาด้านภาษาแก่บุตรหลาน เช่น เรียนภาษาอังกฤษ ภาษาจีน เป็นต้น ส่วนการเตรียมความพร้อมด้านการประกอบอาชีพสำหรับประชาชนในพื้นที่บ้านป่าแดง เช่น อาชีพเกษตรกรรมก็เริ่มมีการปรับปรุงผลผลิตทางการเกษตรให้ได้คุณภาพดีขึ้น

ง.5 บ้านปางห้า

ในการลงพื้นที่เพื่อทำการสัมภาษณ์ประชาชนในพื้นที่บ้านปางห้าหมู่ 1 ตำบลเกาะช้าง อำเภอแม่สาย เป็นหมู่บ้านที่อยู่ติดชายแดนไทย-พม่าโดยมีลำน้ำรวกกันเขตแดน และมีจุดผ่อนปรนชายแดนระหว่างประเทศไทยและประเทศพม่า หรือเรียกว่า “จุดผ่อนปรนบ้านปางห้า” ซึ่งเป็นจุดข้ามแดนที่ใช้ข้ามไป-มาของประชาชนทั้งฝั่งไทยและฝั่งพม่าที่อาศัยอยู่ในบริเวณใกล้เคียง

เนื่องจากบ้านปางห้าเป็นหมู่บ้านที่มีจุดผ่อนปรนชายแดนระหว่างประเทศไทยและประเทศพม่า หรือเรียกว่า จุดผ่อนปรนบ้านปางห้า และยังเป็นพื้นที่ที่มีแหล่งเพาะปลูกข้าวโพดและข้าวที่สำคัญของอำเภอแม่สาย โดยประชาชนส่วนใหญ่ในหมู่บ้านมีอาชีพเกษตรกรรม ซึ่งในการลงพื้นที่เก็บข้อมูลพื้นที่บ้านปางห้านี้ ผู้วิจัยได้ทำการสัมภาษณ์ประชาชนในพื้นที่บ้านปางห้า โดยใช้เกณฑ์ด้านการประกอบอาชีพ สัมภาษณ์ประชาชนในพื้นที่จำนวน 5 คน โดยเป็นประชาชนที่ประกอบอาชีพทำการเกษตร/ทำนา กระจายในพื้นที่หมู่บ้านปางห้า

ผู้วิจัยได้สัมภาษณ์ถึงประเด็นการเปิดรับและการแสวงหาข้อมูลเกี่ยวกับประชาคมอาเซียนผ่านสื่อภาคประชาชนและการเปิดรับและการแสวงหาข้อมูลข่าวสารเกี่ยวกับประชาคมอาเซียนผ่านสื่ออื่นๆ และจากข้อมูลที่ได้การสัมภาษณ์สามารถแบ่งข้อมูลเป็นประเด็นได้ดังนี้

1. การเปิดรับและการแสวงหาข้อมูลข่าวสารเกี่ยวกับประชาคมอาเซียนผ่านสื่อภาคประชาชน

การเปิดรับและการแสวงหาข้อมูลข่าวสารเกี่ยวกับประชาคมอาเซียนผ่านสื่อภาคประชาชนของประชาชนในพื้นที่บ้านปางห้า อันได้แก่ สื่อบุคคลท้องถิ่น ทั้งที่เป็นสื่อบุคคลท้องถิ่นที่เป็นทางการ สื่อบุคคลท้องถิ่นที่ไม่เป็นทางการ และวิทยุชุมชน ผู้วิจัยได้แบ่งผลการวิจัยเป็นส่วนของการเปิดรับข้อมูลผ่านสื่อภาคประชาชน และการแสวงหาข้อมูลข่าวสารเกี่ยวกับสื่อภาคประชาชน

1.1 การเปิดรับข้อมูลผ่านสื่อภาคประชาชน

จากการลงพื้นที่เก็บข้อมูลการเปิดรับข้อมูลข่าวสารเกี่ยวกับประชาคมอาเซียนของประชาชนในพื้นที่บ้านปางห้า พบว่า ประชาชนกลุ่มตัวอย่างในพื้นที่บ้านปางห้ามีการเปิดรับข้อมูลข่าวสารเกี่ยวกับประชาคมอาเซียนผ่านสื่อภาคประชาชนดังนี้

1. สื่อบุคคลท้องถิ่น(ผู้ส่งสารที่เป็นทางการ) ได้แก่ ตัวแทนจากเกษตรอำเภอ และหน่วยงานท้องถิ่น(อบต.เกาะช้าง)
2. สื่อบุคคลท้องถิ่น(ผู้ส่งสารที่ไม่เป็นทางการ) ได้แก่ ผู้ใหญ่บ้านแม่สาย
3. วิทยุชุมชน

1.1.1 การเปิดรับผ่านสื่อบุคคลท้องถิ่น (ผู้ส่งสารที่เป็นทางการ)

ช่องทางการเปิดรับผ่านสื่อบุคคลท้องถิ่น(ผู้ส่งสารที่เป็นทางการ)

ประชาชนกลุ่มตัวอย่างในพื้นที่บ้านปางห้าจะเปิดรับข้อมูลข่าวสารเกี่ยวกับประชาคมอาเซียนผ่านสื่อบุคคลที่เป็นผู้ส่งสารที่เป็นทางการผ่านช่องทาง คือ

1. การประชุม/อบรม

2. ป้ายประชาสัมพันธ์

สำหรับการเปิดรับผ่านสื่อบุคคลท้องถิ่นอย่างเกษตรอำเภอนั้น ประชาชนกลุ่มตัวอย่างในพื้นที่จะมีการเปิดรับข้อมูลจากเกษตรอำเภอผ่านทางการประชุมที่ทางเกษตรอำเภอเป็นผู้จัดขึ้น เช่น การประชุมเกษตรประจำเดือน โดยการเปิดรับผ่านสื่อบุคคลท้องถิ่นอย่างเกษตรอำเภอผ่านการประชุมเกษตรประจำเดือนนั้น จะเป็นการเปิดรับโดยอาสาสมัครเกษตรหมู่บ้าน (อกม.) ที่จะไปเข้าร่วมประชุม และนำข้อมูลมาเผยแพร่ต่อยังประชาชนในหมู่บ้านปางห้า หรือในบางครั้งก็จะมีเจ้าหน้าที่จากเกษตรอำเภอ เกษตรตำบลเข้ามาให้ความรู้แก่ชุมชนโดยการจัดบรรยายในหมู่บ้าน ซึ่งประชาชนทุกคนสามารถเข้าร่วมฟังการบรรยายได้และป้ายประชาสัมพันธ์ซึ่งจัดทำโดย อบต. เกาะช้าง ที่ติดอยู่ตามสถานที่ต่างๆ เช่น หน่วยงานท้องถิ่น โรงเรียน เป็นต้น จัดทำ เช่น ป้ายประกาศและธงอาเซียน

ลักษณะ/ประเภทของข้อมูลเกี่ยวกับประชาคมอาเซียนจากสื่อบุคคลท้องถิ่น(ผู้ส่งสารที่เป็นทางการ)

จากการลงพื้นที่เก็บข้อมูลพบว่าข้อมูลเกี่ยวกับประชาคมอาเซียนที่ประชาชนกลุ่มตัวอย่างในพื้นที่บ้านปางห้าได้รับจากสื่อบุคคลท้องถิ่นคือตัวแทนจากเกษตรอำเภอนั้น จะเป็นข้อมูลในส่วนของการทำงานเกษตรอินทรีย์ การดูแลคุณภาพของพืชผลทางการเกษตร เช่น ข้าว ข้าวโพด และการพัฒนาคุณภาพข้าวเพื่อเตรียมความพร้อมเกษตรเข้าสู่ประชาคมอาเซียน เป็นต้น

“...ก็มีไปประชุมของเกษตรอำเภอ ผมเป็น อกม. เขาส่งชื่อไปก็ไปประชุม เรื่องเกษตรอินทรีย์นะ ก็บอกให้เราทำอินทรีย์ เราต้องเป็นตัวอย่างให้คนในหมู่บ้านเรา...”(คุณบุญมี,ทำไร่ข้าวโพด)

1.1.2 การเปิดรับผ่านสื่อบุคคลท้องถิ่น (ผู้ส่งสารที่ไม่เป็นทางการ)

ช่องทางการเปิดรับผ่านสื่อบุคคลท้องถิ่น(ผู้ส่งสารที่ไม่เป็นทางการ)

ประชาชนกลุ่มตัวอย่างในพื้นที่บ้านปางห้าจะเปิดรับข้อมูลข่าวสารเกี่ยวกับประชาคมอาเซียนผ่านสื่อบุคคลที่เป็นผู้ใหญ่บ้านผ่านช่องทาง ดังนี้

1. การประกาศเสียงตามสาย
2. ประชุมหมู่บ้าน

ประชาชนกลุ่มตัวอย่างในพื้นที่บ้านปางห้าจะเปิดรับข้อมูลข่าวสารเกี่ยวกับประชาคมอาเซียนผ่านสื่อบุคคลที่เป็นผู้ใหญ่บ้านผ่านช่องทางประชุมหมู่บ้านเป็นหลักและผ่านเสียงตามสาย

เนื่องจากประชาชนในพื้นที่บ้านปางห้าประกอบอาชีพเกษตรกรรม เพาะปลูก การเปิดรับผ่านสื่อบุคคลซึ่งก็คือผู้ใหญ่บ้านนั้น ประชาชนในพื้นที่สามารถเปิดรับผ่านการประชุมหมู่บ้านได้ ซึ่งจะมีการนัดประชุมหมู่บ้านในช่วงเช้าก่อนที่จะออกไปทำงาน ส่วนการเปิดรับผ่านเสียงตามสายนั้น เมื่อประชาชนในพื้นที่ออกไปทำงานยังไร้ข้าวโพดหรือที่นาที่อยู่ห่างออกไปจากเขตชุมชน โดยทำงานตั้งแต่ในช่วงเช้าจนถึงช่วงเย็น ซึ่งในระหว่างทำงานด้วยระยะห่างของพื้นที่ทำไร้ทำนาที่อยู่ห่างจากพื้นที่อาศัยชุมชน จึงทำให้การเปิดรับผ่านเสียงตามสายไม่สามารถเปิดรับได้อย่างสะดวกในระหว่างทำงาน แต่ภายหลังจากเลิกงานแล้วในตอนเย็นก็สามารถเปิดรับข้อมูลข่าวสารผ่านเสียงตามสายได้

ลักษณะ/ประเภทของข้อมูลเกี่ยวกับประชาคมอาเซียนจากสื่อบุคคลท้องถิ่น(ผู้ส่งสารที่ไม่เป็นทางการ)

จากการลงพื้นที่เก็บข้อมูลพบว่า ข้อมูลเกี่ยวกับประชาคมอาเซียนที่ประชาชนกลุ่มตัวอย่างในพื้นที่บ้านปางห้าได้รับจากสื่อบุคคลท้องถิ่นคือผู้ใหญ่บ้านนั้น จะเป็นข้อมูลที่กล่าวถึง

การเข้าเป็นประชาคมอาเซียนในปี พ.ศ. 2558 แต่จะไม่มีในส่วนของข้อมูลเชิงลึกหรือข้อมูลที่มีการบรรยายรายละเอียดของข้อมูลข่าวสารที่เกี่ยวข้องกับประชาคมอาเซียน

“...ประชุม(หมู่บ้าน)ก็ว่าเข้าอาเซียนๆ นี่แหละ...”(คุณบุญศรี,ทำไร่ข้าวโพด)

1.1.3 การเปิดรับผ่านสื่อวิทยุชุมชน

จากการลงพื้นที่เก็บข้อมูลพบว่า ในส่วนของการเปิดรับข้อมูลเกี่ยวกับประชาคมอาเซียนผ่านสื่อวิทยุชุมชนนั้น พบว่า ประชาชนกลุ่มตัวอย่างในพื้นที่บ้านปางห้ามีการเปิดรับข้อมูลข่าวสารผ่านวิทยุชุมชน โดยการเปิดรับวิทยุชุมชนนั้นประชาชนในพื้นที่ที่จะเปิดวิทยุชุมชนฟังในระหว่างทำงานในไร่ข้าวโพด/ที่นา ซึ่งโดยคลื่นวิทยุชุมชนที่เปิดฟัง ได้แก่ คลื่น 102 (ดอยเวา) และคลื่น 106 (คนแม่สาย)

ลักษณะ/ประเภทของข้อมูลเกี่ยวกับประชาคมอาเซียนจากวิทยุชุมชน

จากการลงพื้นที่เก็บข้อมูลพบว่า ข้อมูลเกี่ยวกับประชาคมอาเซียนที่ได้รับผ่านวิทยุชุมชนนั้นพบว่าการกล่าวถึงการเข้าสู่ประชาคมอาเซียนในปี พ.ศ. 2558 ซึ่งจะไม่ใช่ข้อมูลในเชิงลึก หรือข้อมูลที่มีการบรรยายรายละเอียดของข้อมูลข่าวสารที่เกี่ยวข้องกับประชาคมอาเซียน

ดังนั้นจากข้อมูลในส่วนของ **การเปิดรับและการแสวงหาข้อมูลข่าวสารเกี่ยวกับประชาคมอาเซียนผ่านสื่อภาคประชาชน**ของประชาชนในพื้นที่บ้านปางห้า พบว่า

1. ประชาชนในพื้นที่บ้านปางห้า **มีการเปิดรับ** ข้อมูลข่าวสารเกี่ยวกับประชาคมอาเซียนโดยการเปิดรับข้อมูลผ่านสื่อบุคคลคือผู้ใหญ่บ้าน โดยเป็นการเปิดรับข้อมูลข่าวสารโดยตรงจากการฟังประกาศเสียงตามสายภายในหมู่บ้าน โดยประชาชนในพื้นที่บ้านปางห้าทราบ

ว่าข้อมูลที่ประกาศผ่านเสียงตามสายนั้นเป็นข้อมูลที่มาจากที่ว่าการอำเภอ และองค์การบริหารส่วนตำบลเกาะช้างและอีกทางหนึ่งคือเกษตรอำเภอ ผ่านการรับข้อมูลผ่านอาสาสมัครเกษตรหมู่บ้าน (อกม.) และการเปิดรับข้อมูลจากหน่วยงานท้องถิ่นจากป้ายประชาสัมพันธ์ของหน่วยงานท้องถิ่นในพื้นที่ เช่น ป้าย/ธงอาเซียนที่ติดอยู่ตามอาคารสำนักงาน สถานที่ราชการ หน่วยงานท้องถิ่น เช่น อบต. โรงเรียน เป็นต้น แต่ประชาชนในพื้นที่บ้านปางห้า**ไม่มีการแสวงหา**ข้อมูลข่าวสารเกี่ยวกับประชาคมอาเซียนผ่านสื่อบุคคลท้องถิ่นคือผู้ใหญ่บ้าน หรือจากบุคคลจากหน่วยงานท้องถิ่น เช่น การสอบถาม เป็นต้น

2. ประชาชนในพื้นที่บ้านปางห้ามี **การเปิดรับ** ข้อมูลเกี่ยวกับประชาคมอาเซียนผ่านวิทยุชุมชน แต่จะ**ไม่มีการแสวงหา**ข้อมูลข่าวสารเกี่ยวกับประชาคมอาเซียนผ่านวิทยุชุมชน

2. การเปิดรับและการแสวงหาข้อมูลข่าวสารเกี่ยวกับประชาคมอาเซียนผ่านสื่ออื่น ๆ

การเปิดรับและการแสวงหาข้อมูลข่าวสารเกี่ยวกับประชาคมอาเซียนผ่านสื่ออื่นๆ ของประชาชนในพื้นที่บ้านปางห้า ผู้วิจัยได้แบ่งผลการวิจัยเป็นส่วนของการเปิดรับข้อมูลผ่านสื่ออื่นๆ และการแสวงหาข้อมูลข่าวสารเกี่ยวกับสื่ออื่นๆ ดังนี้

2.1 การเปิดรับข้อมูลผ่านสื่ออื่น ๆ

จากการลงพื้นที่เก็บข้อมูลการเปิดรับข้อมูลข่าวสารเกี่ยวกับประชาคมอาเซียนของประชาชนในพื้นที่บ้านปางห้า พบว่า ประชาชนกลุ่มตัวอย่างในพื้นที่บ้านปางห้ามีการเปิดรับข้อมูลข่าวสารเกี่ยวกับประชาคมอาเซียนผ่านสื่ออื่นๆ ดังนี้

ช่องทางการเปิดรับผ่านสื่ออื่น ๆ

จากการลงพื้นที่เก็บข้อมูล พบว่า ประชาชนกลุ่มตัวอย่างในพื้นที่บ้านปางห้ามีการเปิดรับข้อมูลข่าวสารเกี่ยวกับประชาคมอาเซียนผ่านสื่ออื่นๆ นอกเหนือจากสื่อภาคประชาชน โดยประชาชนกลุ่มตัวอย่างในพื้นที่ได้มีการเปิดรับและแสวงหาข้อมูลผ่านสื่ออื่นๆ ได้แก่ **โทรทัศน์**

การเปิดรับข้อมูลผ่านทางโทรศัพท์ทางช่องสัญญาณปกติ (ช่อง 3,5,7,9) โดยเปิดรับสื่อโทรศัพท์ที่บ้านในช่วงเย็นภายหลังจากที่เลิกงานจากไร่นา และจะเปิดเจอช่วงข่าวของรายการโทรศัพท์ที่มีการกล่าวถึงประชาคมอาเซียนบ้าง ซึ่งขึ้นอยู่กับเวลาที่เปิดจะตรงกันกับช่วงเวลาของข่าวหรือไม่

ลักษณะ/ประเภทของข้อมูลเกี่ยวกับประชาคมอาเซียนจากการเปิดรับผ่านสื่ออื่น ๆ

จากการลงพื้นที่เก็บข้อมูล พบว่า ข้อมูลข่าวสารเกี่ยวกับประชาคมอาเซียนที่ได้รับผ่านสื่ออื่น ๆ ซึ่งก็คือ โทรศัพท์ นั้นมีข้อมูลที่กล่าวถึงการเข้าสู่ประชาคมอาเซียนปี พ.ศ. 2558 ซึ่งการจดจำข้อมูลเกี่ยวกับประชาคมอาเซียนก็จะขึ้นอยู่กับความสนใจของแต่ละบุคคลด้วยเช่นกัน เนื่องจากในการสัมภาษณ์กลุ่มประชาชนพบว่ายังไม่สามารถอธิบายได้ถึงข้อมูลที่ได้รับผ่านสื่อโทรศัพท์นี้ได้

“...ที่วีเขาก็มีพูดเรื่องอาเซียนนี่แหละ แต่ไม่รู้ว่ามันจะเกี่ยวกับเรายังไง...”(พองจันทร์,ทำนา/ทำไร่ข้าวโพด)

“...ข่าวอาเซียนมีนะ แต่ไม่ค่อยรู้เรื่องสักเท่าไรหรอก...”(คุณวิไล,ทำไร่ข้าวโพด)

2.2 การแสวงหาข้อมูลข้อมูลผ่านสื่ออื่น ๆ

จากการลงพื้นที่เก็บข้อมูลการแสวงหาข้อมูลข่าวสารเกี่ยวกับประชาคมอาเซียนผ่านสื่ออื่น ๆ ของประชาชนในพื้นที่บ้านปางห้า พบว่า ประชาชนกลุ่มตัวอย่างในพื้นที่บ้านปางห้าไม่มีการแสวงหาข้อมูลข่าวสารเกี่ยวกับประชาคมอาเซียนผ่านสื่ออื่น ๆ

ดังนั้นจากข้อมูลในส่วนของการเปิดรับและการแสวงหาข้อมูลข่าวสารเกี่ยวกับประชาคมอาเซียนผ่านสื่ออื่น ๆ ของประชาชนในพื้นที่บ้านปางห้า พบว่า

ประชาชนในพื้นที่บ้านปางห้ามีการเปิดรับข้อมูลข่าวสารผ่านสื่ออื่นๆ ได้แก่ สื่อโทรทัศน์ ทางช่องสัญญาณปกติ (ช่อง 3, 5, 7, 9) แต่ประชาชนในพื้นที่บ้านปางห้า **ไม่มีการแสวงหา** ข้อมูลข่าวสารผ่านสื่ออื่นๆ

ข้อสังเกตของผู้วิจัย : ในการลงพื้นที่เก็บข้อมูลบ้านปางห้าพบเห็นมีการติดป้าย ประชาสัมพันธ์ความพร้อมเข้าอาเซียน ธงอาเซียนและธง 10 ประเทศสมาชิกอาเซียน ตามหน่วยงานต่างๆในพื้นที่ โรงเรียน เป็นต้น แต่ในการสัมภาษณ์การเปิดรับข้อมูลเรื่องอาเซียน ไม่มีการกล่าวถึงป้ายประกาศหรือธงอาเซียนของประชาชนในพื้นที่บ้านปางห้า ซึ่งน่าจะหมายความว่า ประชาชนกลุ่มตัวอย่างในพื้นที่บ้านปางห้าไม่ได้สังเกตหรือไม่ได้ให้ความสนใจในสื่อที่เป็นป้าย ประชาสัมพันธ์อาเซียนที่มีอยู่ในพื้นที่ จึงทำให้ไม่สามารถจดจำรายละเอียดของป้าย ประชาสัมพันธ์อาเซียนเหล่านั้นได้

3. บทบาทในการเตรียมความพร้อมในการเข้าร่วมประชาคมอาเซียนในปี 2558

ในส่วนของบทบาทของข้อมูลข่าวสารเกี่ยวกับประชาคมอาเซียนที่ได้รับผ่านสื่อต่างๆ ในการเตรียมความพร้อมในการเข้าร่วมประชาคมอาเซียนในปี 2558 ของประชาชนในพื้นที่ โดยผู้วิจัยได้เก็บข้อมูลถึง (1) การตระหนักถึงการเข้าร่วมเป็นประชาคมอาเซียนในปี 2558 (2) ความรู้ความเข้าใจเกี่ยวกับประชาคมอาเซียน (3)ทัศนคติเกี่ยวกับการเข้าร่วมประชาคมอาเซียน และ (4) การปรับตัวในการเข้าร่วมประชาคมอาเซียนในปี 2558

จากการที่ได้ลงพื้นที่และสัมภาษณ์เพื่อเก็บข้อมูลประชาชนกลุ่มตัวอย่างในพื้นที่บ้านปางห้า พบว่า

3.1 การตระหนักถึงการเข้าร่วมเป็นประชาคมอาเซียนในปี 2558

ในส่วนของ **การตระหนักถึง** ประเด็นการเข้าร่วมประชาคมอาเซียน พบว่าประชาชนกลุ่มตัวอย่างส่วนใหญ่ทราบว่าจะมีการเข้าร่วมเป็นประชาคมอาเซียนและจะเกิดขึ้นในปี 2558

3.2 ความรู้ความเข้าใจเกี่ยวกับประชาคมอาเซียน

ในส่วนของ **ความรู้ความเข้าใจ** เกี่ยวกับประชาคมอาเซียนของประชาชนกลุ่มตัวอย่างในพื้นที่บ้านปางห้า พบว่า ประชาชนกลุ่มตัวอย่างมีระดับของความรู้ความเข้าใจที่สามารถแบ่งได้ ดังนี้

1. ความรู้ความเข้าใจระดับน้อยมาก-ไม่รู้ประเด็นเรื่องอาเซียนและไม่สามารถอธิบายข้อมูลได้
2. มีความรู้ความเข้าใจในระดับน้อย-รู้ว่าจะมีการเข้าเป็นประชาคมอาเซียน ในปี 2558 ประเทศสมาชิก 10 ประเทศ แต่ไม่สามารถอธิบายรายละเอียดของข้อมูลได้ และยังไม่สามารถเชื่อมโยงข้อมูลกับตนเองได้
3. มีความรู้ความเข้าใจในระดับปานกลาง-รู้ข้อมูลเบื้องต้นเกี่ยวกับอาเซียน สามารถอธิบายรายละเอียดข้อมูลได้ เช่นปีที่เข้าร่วม ประเทศสมาชิก และสามารถวิเคราะห์เชื่อมโยงข้อมูลกับตนเองได้

โดยในกลุ่มประชาชนกลุ่มตัวอย่างในพื้นที่บ้านปางห้า นั้น ส่วนใหญ่มีระดับความรู้ความเข้าใจในระดับน้อยและระดับปานกลาง

3.3 ทักษะเกี่ยวกับการเข้าร่วมประชาคมอาเซียน

ในส่วนของ **ทักษะ** เกี่ยวกับการเข้าร่วมประชาคมอาเซียนนั้น พบว่า ประชาชนส่วนใหญ่มีทักษะทั้งในเชิงบวกและเชิงลบโดยทัศนคติในเชิงบวกจะเป็นประเด็นที่เกี่ยวข้องกับด้านเศรษฐกิจ การประกอบอาชีพ ราคาสินค้าทางการเกษตร ส่วนทัศนคติในเชิงลบจะเป็นประเด็นที่เกี่ยวข้องกับการจ้างแรงงาน และลูกจ้างชาวพม่า เป็นต้น

3.4 การปรับตัวในการเข้าร่วมประชาคมอาเซียนในปี 2558

ในส่วนของ **การปรับตัว** ของประชาชนก่อนการเข้าร่วมประชาคมอาเซียนนั้นพบว่า ประชาชนกลุ่มตัวอย่างในพื้นที่บ้านปางห้า ไม่มีการปรับตัวทั้งในด้านการดำเนินชีวิตและการประกอบอาชีพ ทั้งนี้จะมีปัจจัยในเรื่องของการมีบริษัทเข้ามาดูแลเรื่องผลผลิต วิธีการปลูก จนถึง

การรับซื้อสินค้า จึงทำให้ประชาชนกลุ่มตัวอย่างในพื้นที่บ้านปางห้าไม่จำเป็นต้องปรับตัวในเรื่องการประกอบอาชีพ

จากข้อมูลในบทที่ 7(7.1) ผู้วิจัยได้สัมภาษณ์ประชาชนกลุ่มตัวอย่างในพื้นที่ 5 หมู่บ้าน โดยสัมภาษณ์ใน 3 ประเด็นคือ (1)การเปิดรับและการแสวงหาข้อมูลเกี่ยวกับประชาคมอาเซียนผ่านสื่อภาคประชาชน (2)การเปิดรับและการแสวงหาข้อมูลข่าวสารเกี่ยวกับประชาคมอาเซียนผ่านสื่ออื่นๆ และ (3) บทบาทของข้อมูลข่าวสารเกี่ยวกับประชาคมอาเซียนในการเตรียมความพร้อมในการเข้าร่วมประชาคมอาเซียนในปี 2558 สามารถสรุปผลการวิจัยที่ได้เป็นตาราง ดังนี้

ตารางที่ 5: การเปิดรับและแสวงหาข้อมูลข่าวสารผ่านสื่อภาคประชาชนและสื่ออื่นๆ ของกลุ่มผู้รับสาร
: แบ่งตามเกณฑ์หมู่บ้าน

	การเปิดรับและแสวงหาข้อมูลข่าวสารเกี่ยวกับประชาคมอาเซียนผ่านสื่อภาคประชาชน						การเปิดรับและแสวงหาข้อมูลข่าวสารเกี่ยวกับประชาคมอาเซียนผ่านสื่ออื่นๆ					
	การเปิดรับข้อมูล			การแสวงหาข้อมูล			การเปิดรับข้อมูล			การแสวงหาข้อมูล		
	สื่อ	ช่องทาง	ลักษณะ/เนื้อหาข้อมูล	สื่อ	ช่องทาง	ลักษณะ/เนื้อหาข้อมูล	สื่อ	ช่องทาง	ลักษณะ/เนื้อหาข้อมูล	สื่อ	ช่องทาง	ลักษณะ/เนื้อหาข้อมูล
1. บ้านแม่สาย	1. ผู้ใหญ่บ้าน	1. การประกาศเสียงตามสาย 2. ประชุมหมู่บ้าน	เตรียมความพร้อมบุคลากรด้านภาษา	ไม่มี	ไม่มี	ไม่มี	1. โทรศัพท์	ทางช่องสัญญาณปกติ (ช่อง 3,5,7,9,Thai PBS)	ข้อมูลทั่วไปเกี่ยวกับประชาคมอาเซียน	1. หน่วยงานภาครัฐและเอกชน	การประชุม	1. ข้อมูลทั่วไป 2. ข้อมูลเชิงลึก
	2. วิฑูรย์ชุมชน	รายการวิทยุ	การพูดถึงการเข้าสู่ประชาคมอาเซียน	ไม่มี	ไม่มี	ไม่มี	2. หนังสือพิมพ์ 3. บุคคลในครอบครัว บุตรหลาน			2. อินเทอร์เน็ต		

	การเปิดรับและแสวงหาข้อมูลข่าวสารเกี่ยวกับประชาคมอาเซียนผ่านสื่อภาคประชาชน						การเปิดรับและแสวงหาข้อมูลข่าวสารเกี่ยวกับประชาคมอาเซียนผ่านสื่ออื่นๆ					
	การเปิดรับข้อมูล			การแสวงหาข้อมูล			การเปิดรับข้อมูล			การแสวงหาข้อมูล		
	สื่อ	ช่องทาง	ลักษณะ/เนื้อหาข้อมูล	สื่อ	ช่องทาง	ลักษณะ/เนื้อหาข้อมูล	สื่อ	ช่องทาง	ลักษณะ/เนื้อหาข้อมูล	สื่อ	ช่องทาง	ลักษณะ/เนื้อหาข้อมูล
2. บ้านเกาะทราย	1. ผู้ใหญ่บ้าน	1. การประกาศเสียงตามสาย 2. ประชุมหมู่บ้าน	เตรียมความพร้อมบุคลากรด้านภาษา	ไม่มี	ไม่มี	ไม่มี	1. โทรทัศน์	ทางช่องสัญญาณปกติ (ช่อง 3,5,7,9) และ เคเบิลทีวี	ข้อมูลทั่วไปเกี่ยวกับประชาคมอาเซียน	1. หน่วยงานภาครัฐและเอกชน	การประชุม	1. ข้อมูลทั่วไป 2. ข้อมูลเชิงลึก
	2. วิทยุชุมชน	รายการวิทยุ	การพูดถึงการเข้าสู่ประชาคมอาเซียน	ไม่มี	ไม่มี	ไม่มี	2. หนังสือพิมพ์			3. อินเทอร์เน็ต		
3. บ้านสันผักอี	1. ผู้ใหญ่บ้าน	1. การประกาศเสียงตามสาย 2. ประชุมหมู่บ้าน	เตรียมความพร้อมบุคลากรด้านภาษา	ไม่มี	ไม่มี	ไม่มี	1. โทรทัศน์	ทางช่องสัญญาณปกติ (ช่อง 3,5,7,9) และ เคเบิลทีวี	ข้อมูลทั่วไปเกี่ยวกับประชาคมอาเซียน	ไม่มี	ไม่มี	ไม่มี
	2. วิทยุชุมชน	รายการวิทยุ	การพูดถึงการเข้าสู่ประชาคมอาเซียน	ไม่มี	ไม่มี	ไม่มี						

	การเปิดรับและแสวงหาข้อมูลข่าวสารเกี่ยวกับประชาคมอาเซียนผ่านสื่อภาคประชาชน						การเปิดรับและแสวงหาข้อมูลข่าวสารเกี่ยวกับประชาคมอาเซียนผ่านสื่ออื่นๆ					
	การเปิดรับข้อมูล			การแสวงหาข้อมูล			การเปิดรับข้อมูล			การแสวงหาข้อมูล		
	สื่อ	ช่องทาง	ลักษณะ/เนื้อหาข้อมูล	สื่อ	ช่องทาง	ลักษณะ/เนื้อหาข้อมูล	สื่อ	ช่องทาง	ลักษณะ/เนื้อหาข้อมูล	สื่อ	ช่องทาง	ลักษณะ/เนื้อหาข้อมูล
4. บ้านป่าแดง	1. สื่อบุคคลที่เป็นทางการ - เกษตรอำเภอ	การประชุม/อบรม	- การทำเกษตรอินทรีย์ - การพัฒนาคุณภาพสินค้าเกษตร	ไม่มี	ไม่มี	ไม่มี	1. โทรศัพท์	ทางช่องสัญญาณปกติ (ช่อง 3,5,7,9)	ข้อมูลทั่วไปเกี่ยวกับประชาคมอาเซียน	ไม่มี	ไม่มี	ไม่มี
	2. สื่อบุคคลที่เป็นทางการ-อบต.	ป้าย/ธงประชาสัมพันธ์	ประชาสัมพันธ์การเข้าสู่ประชาคมอาเซียน/ ธง 10 ประเทศ				2. หนังสือพิมพ์					
	3. ผู้ใหญ่บ้าน	1. การประกาศเสียงตามสาย 2. ประชุมหมู่บ้าน 3. บอร์ดประชาสัมพันธ์	เตรียมความพร้อมบุคลากรด้านภาษา	ไม่มี	ไม่มี	ไม่มี						
	4. วิทยุชุมชน	รายการวิทยุ	การพูดถึงการเข้าสู่ประชาคมอาเซียน	ไม่มี	ไม่มี	ไม่มี						

	การเปิดรับและแสวงหาข้อมูลข่าวสารเกี่ยวกับประชาคมอาเซียนผ่านสื่อภาคประชาชน						การเปิดรับและแสวงหาข้อมูลข่าวสารเกี่ยวกับประชาคมอาเซียนผ่านสื่ออื่นๆ					
	การเปิดรับข้อมูล			การแสวงหาข้อมูล			การเปิดรับข้อมูล			การแสวงหาข้อมูล		
	สื่อ	ช่องทาง	ลักษณะ/เนื้อหาข้อมูล	สื่อ	ช่องทาง	ลักษณะ/เนื้อหาข้อมูล	สื่อ	ช่องทาง	ลักษณะ/เนื้อหาข้อมูล	สื่อ	ช่องทาง	ลักษณะ/เนื้อหาข้อมูล
5. บ้านปางห้า	1. 1. สื่อบุคคลที่เป็นทางการ - เกษตรอำเภอ	การประชุม/อบรม	- การทำเกษตรอินทรีย์ - การพัฒนาคุณภาพสินค้าเกษตร	ไม่มี	ไม่มี	ไม่มี	โทรทัศน์	ทาของสัญญาณปกติ (ช่อง 3,5,7,9)	ข้อมูลทั่วไปเกี่ยวกับประชาคมอาเซียน	ไม่มี	ไม่มี	ไม่มี
	2. ผู้ใหญ่บ้าน	1. การประกาศเสียงตามสาย 2. ประชุมหมู่บ้าน	การพูดถึงการเข้าสู่ประชาคมอาเซียน	ไม่มี	ไม่มี	ไม่มี						
	3. วิทยุชุมชน	รายการวิทยุ	การพูดถึงการเข้าสู่ประชาคมอาเซียน	ไม่มี	ไม่มี	ไม่มี						

ตารางที่ 6: บทบาทของข้อมูลข่าวสารเกี่ยวกับประชาคมอาเซียนต่อกลุ่มผู้รับสาร
: แบ่งตามเกณฑ์หมู่บ้าน

	บทบาทของข้อมูลข่าวสารเกี่ยวกับประชาคมอาเซียนในการเตรียมความพร้อมในการเข้าร่วมประชาคมอาเซียนในปี 2558			
	การตระหนักถึงการเข้าร่วมประชาคมอาเซียน	ความรู้ความเข้าใจเกี่ยวกับประชาคมอาเซียน	ทัศนคติเกี่ยวกับการเข้าร่วมประชาคมอาเซียน	การปรับตัวในการเข้าร่วมประชาคมอาเซียนในปี 2558
1. บ้านแม่สาย	ทราบว่าจะมีการเข้าร่วมเป็นประชาคมอาเซียนและจะเกิดขึ้นในปี 2558	1. ความรู้ความเข้าใจระดับน้อยมาก 2. ความรู้ความเข้าใจระดับน้อย 3. ความรู้ความเข้าใจในระดับปานกลาง *ส่วนใหญ่มีระดับความรู้ความเข้าใจในระดับน้อยและระดับปานกลาง	<u>ทัศนคติเชิงบวก</u> - ด้านเศรษฐกิจ การประกอบอาชีพ การค้าขาย <u>ทัศนคติในเชิงลบ</u> - ด้านสังคม ชีวิตความเป็นอยู่ ความปลอดภัยในการดำเนินชีวิตประจำวัน	1. กลุ่มที่ได้ข้อมูลเชิงลึก-มีการปรับตัวมาก(ภาษา,การค้า) 2. กลุ่มที่ได้รับข้อมูลทั่วไป/ข้อมูลน้อย-ไม่มีการปรับตัว
2. บ้านเกาะทราย	ทราบว่าจะมีการเข้าร่วมเป็นประชาคมอาเซียนและจะเกิดขึ้นในปี 2558	1. ความรู้ความเข้าใจระดับน้อยมาก 2. ความรู้ความเข้าใจระดับน้อย 3. ความรู้ความเข้าใจในระดับปานกลาง 4. ความรู้ความเข้าใจในระดับมาก *ส่วนใหญ่มีระดับความรู้ความเข้าใจในระดับน้อยและระดับปานกลาง	<u>ทัศนคติเชิงบวก</u> - ด้านเศรษฐกิจ การประกอบอาชีพ การค้าขาย <u>ทัศนคติในเชิงลบ</u> - ด้านสังคม ชีวิตความเป็นอยู่ ความปลอดภัยในการดำเนินชีวิตประจำวัน	1. กลุ่มที่ได้ข้อมูลเชิงลึก-มีการปรับตัวมาก(ภาษา,การค้า) 2. กลุ่มที่ได้รับข้อมูลทั่วไป/ข้อมูลน้อย-ไม่มีการปรับตัว

	บทบาทของข้อมูลข่าวสารเกี่ยวกับประชาคมอาเซียนในการเตรียมความพร้อมในการเข้าร่วมประชาคมอาเซียนในปี 2558			
	การตระหนักถึงการเข้าร่วมประชาคมอาเซียน	ความรู้ความเข้าใจเกี่ยวกับประชาคมอาเซียน	ทัศนคติเกี่ยวกับการเข้าร่วมประชาคมอาเซียน	การปรับตัวในการเข้าร่วมประชาคมอาเซียนในปี 2558
3. บ้านสันผักอี	ทราบว่าจะมีการเข้าร่วมเป็นประชาคมอาเซียนและจะเกิดขึ้นในปี 2558	1. ความรู้ความเข้าใจระดับน้อยมาก 2. ความรู้ความเข้าใจระดับน้อย *ส่วนใหญ่มีระดับความรู้ความเข้าใจในระดับน้อย	<u>ทัศนคติเชิงบวก</u> - ด้านเศรษฐกิจ การประกอบอาชีพ การค้าขาย	*ยังไม่มีปรับตัวในด้านใด
4. บ้านป่าแดง	ทราบว่ามีการเข้าร่วมเป็นประชาคมอาเซียนและจะเกิดขึ้นในปี 2558	1. ความรู้ความเข้าใจระดับน้อย 2. ความรู้ความเข้าใจในระดับปานกลาง *ส่วนใหญ่มีระดับความรู้ความเข้าใจในระดับน้อยและระดับปานกลาง	<u>ทัศนคติเชิงบวก</u> - ด้านเศรษฐกิจ การประกอบอาชีพ การค้าขาย สินค้าเกษตร <u>ทัศนคติในเชิงลบ</u> - ด้านสังคม ชีวิตความเป็นอยู่ ความปลอดภัยในการดำเนินชีวิตประจำวัน	กลุ่มผู้รับสาร 1. มีการส่งเสริมบุตรหลานด้านภาษา 2. เริ่มการทำเกษตรอินทรีย์
5. บ้านปางห้า	ทราบว่ามีการเข้าร่วมเป็นประชาคมอาเซียนและจะเกิดขึ้นในปี 2558	1. ความรู้ความเข้าใจระดับน้อยมาก 2. ความรู้ความเข้าใจระดับน้อย 3. ความรู้ความเข้าใจในระดับปานกลาง	<u>ทัศนคติเชิงบวก</u> - ด้านเศรษฐกิจ การประกอบอาชีพ ราคาสินค้าเกษตร <u>ทัศนคติในเชิงลบ</u> - ด้านแรงงาน	*ยังไม่มีปรับตัวในด้านใด

ผลการวิจัย

7.2 การเปิดรับ การแสวงหาข้อมูล และการปรับตัวของกลุ่มผู้รับสาร : แบ่งตามเกณฑ์อาชีพ

จากการสัมภาษณ์เก็บข้อมูลประชาชนกลุ่มตัวอย่างผู้รับสารในพื้นที่ 5 หมู่บ้าน จำนวน 30 คน นั้น เนื่องจากผู้วิจัยได้ใช้เกณฑ์ด้านการประกอบอาชีพในการการเลือกประชาชนกลุ่มตัวอย่างผู้รับสาร ซึ่งจากการสัมภาษณ์สามารถแบ่งประชาชนกลุ่มตัวอย่างผู้รับสารตามลักษณะการประกอบอาชีพได้ 5 กลุ่ม ดังนี้

- | | | |
|-----------------------------|----|----|
| 1. อาชีพรับราชการ | 3 | คน |
| 2. อาชีพประกอบธุรกิจ/ค้าขาย | 14 | คน |
| 3. อาชีพเกษตรกรรม | 9 | คน |
| 4. อาชีพรับจ้าง | 2 | คน |
| 5. ไม่ได้ประกอบอาชีพ | 2 | คน |

จากข้อมูลในบทที่ 7 ผู้วิจัยได้สัมภาษณ์ประชาชนกลุ่มตัวอย่างในพื้นที่ 5 หมู่บ้าน แบ่งตามเกณฑ์ในการประกอบอาชีพใน 5 กลุ่มอาชีพ โดยสัมภาษณ์ใน 3 ประเด็นคือ (1)การเปิดรับและการแสวงหาข้อมูลเกี่ยวกับประชาคมอาเซียนผ่านสื่อภาคประชาชน (2)การเปิดรับและการแสวงหาข้อมูลข่าวสารเกี่ยวกับประชาคมอาเซียนผ่านสื่ออื่นๆ และ (3) บทบาทของข้อมูลข่าวสารเกี่ยวกับประชาคมอาเซียนในการเตรียมความพร้อมในการเข้าร่วมประชาคมอาเซียนในปี 2558 สามารถสรุปผลการวิจัยที่ได้เป็นตาราง ดังนี้

ตารางที่ 7: การเปิดรับและแสวงหาข้อมูลข่าวสารผ่านสื่อภาคประชาชนและสื่ออื่นๆ ของกลุ่มผู้รับสาร
: แบ่งตามเกณฑ์อาชีพ

	การเปิดรับและแสวงหาข้อมูลข่าวสารเกี่ยวกับประชาคมอาเซียนผ่านสื่อภาคประชาชน						การเปิดรับและแสวงหาข้อมูลข่าวสารเกี่ยวกับประชาคมอาเซียนผ่านสื่ออื่นๆ					
	การเปิดรับข้อมูล			การแสวงหาข้อมูล			การเปิดรับข้อมูล			การแสวงหาข้อมูล		
	สื่อ	ช่องทาง	ลักษณะ/เนื้อหาข้อมูล	สื่อ	ช่องทาง	ลักษณะ/เนื้อหาข้อมูล	สื่อ	ช่องทาง	ลักษณะ/เนื้อหาข้อมูล	สื่อ	ช่องทาง	ลักษณะ/เนื้อหาข้อมูล
1. อาชีพรับราชการ	1. หน่วยงานราชการ	การประชุม/อบรม	ข้อมูลเฉพาะของแต่ละหน่วยงาน	ไม่มี	ไม่มี	ไม่มี	1. โทรศัพท์ 2. หนังสือพิมพ์	ทางช่องสัญญาณปกติ (ช่อง 3,5,7,9) และ เคเบิลทีวี	ข้อมูลทั่วไปเกี่ยวกับประชาคมอาเซียน	1. หน่วยงานภาครัฐ	การประชุม/สัมมนา	1. ข้อมูลทั่วไป 2. ข้อมูลเชิงลึก
	2. ผู้ใหญ่บ้าน	ไม่มี	ไม่มี			2. อินเทอร์เน็ต						
	3. วิทยุชุมชน	ไม่มี	ไม่มี									
2. อาชีพประกอบธุรกิจ/ค้าขาย	1. หน่วยงานราชการ	การประชุม/อบรม (พาดิษฐ์จังหวัด ,หอการค้า)	เรื่องเศรษฐกิจ/การค้า-การลงทุน การเตรียมตัวผู้ประกอบการ	ไม่มี	ไม่มี	ไม่มี	1. โทรศัพท์ 2. หนังสือพิมพ์ 3. บุคคลในครอบครัว บุตรหลาน	ทางช่องสัญญาณปกติ (ช่อง 3,5,7,9,Thai PBS) และเคเบิลทีวี	ข้อมูลทั่วไปเกี่ยวกับประชาคมอาเซียน	1. หน่วยงานภาครัฐและเอกชน	การประชุม/สัมมนา	1. ข้อมูลทั่วไป 2. ข้อมูลเชิงลึก
	2. ผู้ใหญ่บ้าน	1. การประกาศเสียงตามสาย 2. ประชุมหมู่บ้าน	เตรียมความพร้อมบุตรหลาน ด้านภาษา			2. อินเทอร์เน็ต						

	การเปิดรับและแสวงหาข้อมูลข่าวสารเกี่ยวกับประชาคมอาเซียนผ่านสื่อภาคประชาชน						การเปิดรับและแสวงหาข้อมูลข่าวสารเกี่ยวกับประชาคมอาเซียนผ่านสื่ออื่นๆ					
	การเปิดรับข้อมูล			การแสวงหาข้อมูล			การเปิดรับข้อมูล			การแสวงหาข้อมูล		
	สื่อ	ช่องทาง	ลักษณะ/เนื้อหาข้อมูล	สื่อ	ช่องทาง	ลักษณะ/เนื้อหาข้อมูล	สื่อ	ช่องทาง	ลักษณะ/เนื้อหาข้อมูล	สื่อ	ช่องทาง	ลักษณะ/เนื้อหาข้อมูล
	3. วิทยุชุมชน	รายการวิทยุ	กล่าวถึงการเข้าประชาคมอาเซียน									
3. อาชีพเกษตรกร	1. หน่วยงานราชการ	อบรมเกษตรกรอำเภอ	การทำเกษตรอินทรีย์/พัฒนาคุณภาพสินค้าเกษตร	ไม่มี	ไม่มี	ไม่มี	1. โทรศัพท์	ทาของสัญญาณปกติ (ช่อง 3,5,7,9)	ข้อมูลทั่วไปเกี่ยวกับประชาคมอาเซียน	ไม่มี	ไม่มี	ไม่มี
	2. ผู้ใหญ่บ้าน	1. การประกาศเสียงตามสาย 2. ประชุมหมู่บ้าน	เตรียมความพร้อมบุตรหลาน ด้านภาษา									
	2. วิทยุชุมชน	รายการวิทยุ	กล่าวถึงการเข้าประชาคมอาเซียน									
4. อาชีพรับจ้าง	1. หน่วยงานราชการ	ไม่มี	ไม่มี	ไม่มี	ไม่มี	ไม่มี	1. โทรศัพท์	ทาของสัญญาณปกติ (ช่อง 3,5,7,9)	ข้อมูลทั่วไปเกี่ยวกับประชาคมอาเซียน *ทราบว่าจะเข้าประชาคมอาเซียน	ไม่มี	ไม่มี	ไม่มี
	2. ผู้ใหญ่บ้าน	1. การประกาศเสียงตามสาย 2. ประชุมหมู่บ้าน	เตรียมความพร้อมบุตรหลาน ด้านภาษา									
	3. วิทยุชุมชน	รายการวิทยุ	กล่าวถึงการเข้าประชาคมอาเซียน									

	การเปิดรับและแสวงหาข้อมูลข่าวสารเกี่ยวกับประชาคมอาเซียนผ่านสื่อภาคประชาชน						การเปิดรับและแสวงหาข้อมูลข่าวสารเกี่ยวกับประชาคมอาเซียนผ่านสื่ออื่นๆ					
	การเปิดรับข้อมูล			การแสวงหาข้อมูล			การเปิดรับข้อมูล			การแสวงหาข้อมูล		
	สื่อ	ช่องทาง	ลักษณะ/เนื้อหาข้อมูล	สื่อ	ช่องทาง	ลักษณะ/เนื้อหาข้อมูล	สื่อ	ช่องทาง	ลักษณะ/เนื้อหาข้อมูล	สื่อ	ช่องทาง	ลักษณะ/เนื้อหาข้อมูล
5. ไม่ได้ประกอบอาชีพ	ผู้ใหญ่บ้าน	เสียงตามสาย	เตรียมความพร้อมบุคลากรด้านภาษา	ไม่มี	ไม่มี	ไม่มี	1. โทรศัพท์	ท่าของสัญญาณปกติ (ช่อง 3,5,7,9)	ข้อมูลทั่วไปเกี่ยวกับประชาคมอาเซียน *ทราบว่า จะเข้าประชาคมอาเซียน	ไม่มี	ไม่มี	ไม่มี

ตารางที่ 8: บทบาทของข้อมูลข่าวสารเกี่ยวกับประชาคมอาเซียนต่อกลุ่มผู้รับสาร
: แบ่งตามเกณฑ์อาชีพ

	บทบาทของข้อมูลข่าวสารเกี่ยวกับประชาคมอาเซียนในการเตรียมความพร้อมในการเข้าร่วมประชาคมอาเซียนในปี 2558			
	การตระหนักถึงการเข้าร่วมประชาคมอาเซียน	ความรู้ความเข้าใจเกี่ยวกับประชาคมอาเซียน	ทัศนคติเกี่ยวกับการเข้าร่วมประชาคมอาเซียน	การปรับตัวในการเข้าร่วมประชาคมอาเซียนในปี 2558
1. อาชีพรับราชการ	ทราบว่าจะมีการเข้าร่วมเป็นประชาคมอาเซียนและจะเกิดขึ้นในปี 2558	1. ความรู้ความเข้าใจในระดับปานกลาง 2. ความรู้ความเข้าใจในระดับมาก *ส่วนใหญ่มีระดับความรู้ความเข้าใจในระดับน้อยและระดับปานกลาง	<u>ทัศนคติเชิงบวก</u> - ด้านเศรษฐกิจ การประกอบอาชีพ การค้าขาย <u>ทัศนคติในเชิงลบ</u> - ด้านสังคม ชีวิตความเป็นอยู่ ความปลอดภัยในการดำเนินชีวิตประจำวัน	มีการเตรียมความพร้อมของหน่วยงานเพื่อรองรับการเข้าสู่ประชาคมอาเซียน
2. อาชีพประกอบธุรกิจ/ค้าขาย	ทราบว่าจะมีการเข้าร่วมเป็นประชาคมอาเซียนและจะเกิดขึ้นในปี 2558	1. ความรู้ความเข้าใจในระดับน้อย 2. ความรู้ความเข้าใจในระดับปานกลาง 3. ความรู้ความเข้าใจในระดับมาก *ส่วนใหญ่มีระดับความรู้ความเข้าใจในระดับปานกลาง	<u>ทัศนคติเชิงบวก</u> - ด้านเศรษฐกิจ การประกอบอาชีพ การค้าขาย <u>ทัศนคติในเชิงลบ</u> - ด้านสังคม ชีวิตความเป็นอยู่ ความปลอดภัยในการดำเนินชีวิตประจำวัน	1. กลุ่มผู้ประกอบการขนาดใหญ่-มีการเตรียมตัวรองรับการเข้าสู่ประชาคมอาเซียน 2. กลุ่มผู้ประกอบการขนาดเล็ก/รายย่อย-มีการปรับตัวน้อย 3. สนับสนุนบุคลากรด้านภาษา

	บทบาทของข้อมูลข่าวสารเกี่ยวกับประชาคมอาเซียนในการเตรียมความพร้อมในการเข้าร่วมประชาคมอาเซียนในปี 2558			
	การตระหนักถึงการเข้าร่วมประชาคมอาเซียน	ความรู้ความเข้าใจเกี่ยวกับประชาคมอาเซียน	ทัศนคติเกี่ยวกับการเข้าร่วมประชาคมอาเซียน	การปรับตัวในการเข้าร่วมประชาคมอาเซียนในปี 2558
3. อาชีพเกษตรกรรม	ทราบว่าจะมีการเข้าร่วมเป็นประชาคมอาเซียนและจะเกิดขึ้นในปี 2558	1. ความรู้ความเข้าใจระดับน้อยมาก 2. ความรู้ความเข้าใจระดับน้อย 3. ความรู้ความเข้าใจในระดับปานกลาง *ส่วนใหญ่มีระดับความรู้ความเข้าใจในระดับน้อยมากและระดับน้อย	<u>ทัศนคติเชิงบวก</u> - ด้านเศรษฐกิจ การประกอบอาชีพ สินค้าเกษตร <u>ทัศนคติในเชิงลบ</u> - ด้านสังคม ชีวิตความเป็นอยู่ ความปลอดภัยในการดำเนินชีวิตประจำวัน	1. เกษตรกรส่วนหนึ่งมีการตื่นตัว/ปรับตัวในการทำเกษตรอินทรีย์ 2. เกษตรกรส่วนหนึ่งยังไม่มีการตื่นตัวปรับตัว 3. สนับสนุนบุตรหลานด้านภาษา
4. อาชีพรับจ้าง	ทราบว่าจะมีการเข้าร่วมเป็นประชาคมอาเซียนและจะเกิดขึ้นในปี 2558	1. ความรู้ความเข้าใจระดับน้อยมาก 2. ความรู้ความเข้าใจระดับน้อย *ส่วนใหญ่มีระดับความรู้ความเข้าใจในระดับน้อยมากและระดับน้อย	ไม่มีทัศนคติเกี่ยวกับประชาคมอาเซียน	ไม่มีการปรับตัวในการเข้าร่วมประชาคมอาเซียน
5. ไม่ได้ประกอบอาชีพ	ทราบว่าจะมีการเข้าร่วมเป็นประชาคมอาเซียนและจะเกิดขึ้นในปี 2558	1. ความรู้ความเข้าใจระดับน้อยมาก 2. ความรู้ความเข้าใจระดับน้อย *ส่วนใหญ่มีระดับความรู้ความเข้าใจในระดับน้อยมาก	ไม่มีทัศนคติเกี่ยวกับประชาคมอาเซียน	ไม่มีการปรับตัวในการเข้าร่วมประชาคมอาเซียน

บทที่ 8

สรุปผลการวิจัย อภิปรายผล และข้อเสนอแนะ

จากการศึกษาเรื่อง “ การสื่อสารภาคประชาชนเพื่อเตรียมความพร้อมเข้าสู่เขตเศรษฐกิจเสรีอาเซียน ในพื้นที่อำเภอแม่สาย จังหวัดเชียงราย ” ผู้วิจัยมุ่งศึกษาการเปิดรับและแสวงหาข้อมูลข่าวสารและการดำเนินการในการให้ข้อมูลข่าวสารเกี่ยวกับประชาคมเศรษฐกิจอาเซียนของสื่อบุคคลท้องถิ่นและวิทยุชุมชน รวมถึงการเปิดรับข้อมูลข่าวสารและการแสวงหาข้อมูลข่าวสารเกี่ยวกับประชาคมเศรษฐกิจอาเซียน 2558 ผ่านสื่อภาคประชาชน (สื่อบุคคลท้องถิ่นและวิทยุชุมชน) และผ่านสื่ออื่นๆ และศึกษาถึงบทบาทของข้อมูลข่าวสารเกี่ยวกับประชาคมอาเซียน ที่ได้รับผ่านสื่อบุคคลและวิทยุชุมชนในการเตรียมความพร้อมในการเข้าร่วมประชาคมอาเซียนในปี 2558 ของประชาชนในพื้นที่ อำเภอแม่สาย จังหวัดเชียงราย

ผู้วิจัยได้เริ่มลงพื้นที่เก็บข้อมูลในพื้นที่อำเภอแม่สาย จังหวัดเชียงราย ตั้งแต่เดือนตุลาคม 2555 จนถึงเดือนธันวาคม 2555 โดยเป็นการลงพื้นที่ที่ผู้วิจัยได้เข้าไปอาศัยอยู่ในพื้นที่อำเภอแม่สาย และเดินทางสัมภาษณ์เก็บข้อมูลในพื้นที่หมู่บ้านที่กำหนดโดยพื้นที่ที่ผู้วิจัยเข้าไปเก็บข้อมูลนั้นผู้วิจัยได้เลือกพื้นที่เก็บข้อมูล โดยพื้นที่ที่มีความสำคัญทางด้านเศรษฐกิจของอำเภอแม่สาย โดยใช้เกณฑ์การเลือกพื้นที่ที่มีจุดข้ามแดนถาวรและจุดผ่อนปรน ระหว่างประเทศไทยและประเทศพม่า ซึ่งมีทั้งหมด 5 หมู่บ้าน ได้แก่ บ้านแม่สาย บ้านเกาะทราย บ้านสันผักฮี้ บ้านป่าแดง บ้านปางห้า และผู้วิจัยได้ติดต่อสัมภาษณ์สื่อภาคประชาชน(สื่อบุคคลท้องถิ่นและวิทยุชุมชน) ซึ่งหน่วยงานที่เกี่ยวข้องกับการให้ข้อมูลข่าวสารในพื้นที่

งานวิจัยชิ้นนี้ผู้วิจัยได้ใช้การเก็บรวบรวมข้อมูลโดยการสัมภาษณ์เชิงลึกในกลุ่มสื่อบุคคลท้องถิ่นและวิทยุชุมชน และการสัมภาษณ์กลุ่มตัวอย่างผู้รับสารคือประชาชนในพื้นที่ 5 หมู่บ้าน เพื่อหาข้อมูลที่สัมพันธ์กับวัตถุประสงค์การวิจัยที่ผู้วิจัยได้กำหนดไว้

สรุปผลการวิจัยและอภิปรายผลการวิจัย

จากการลงพื้นที่เก็บข้อมูลในพื้นที่อำเภอแม่สาย จังหวัดเชียงราย ผู้วิจัยได้สรุปข้อมูลของพื้นที่ที่ได้ทำการศึกษา ดังนี้

บริบทพื้นที่ 5 หมู่บ้าน

ภาพที่ 3 แผนที่แสดงที่ตั้งของหมู่บ้านที่ผู้วิจัยลงพื้นที่ทำการศึกษากันทั้ง 5 หมู่บ้าน

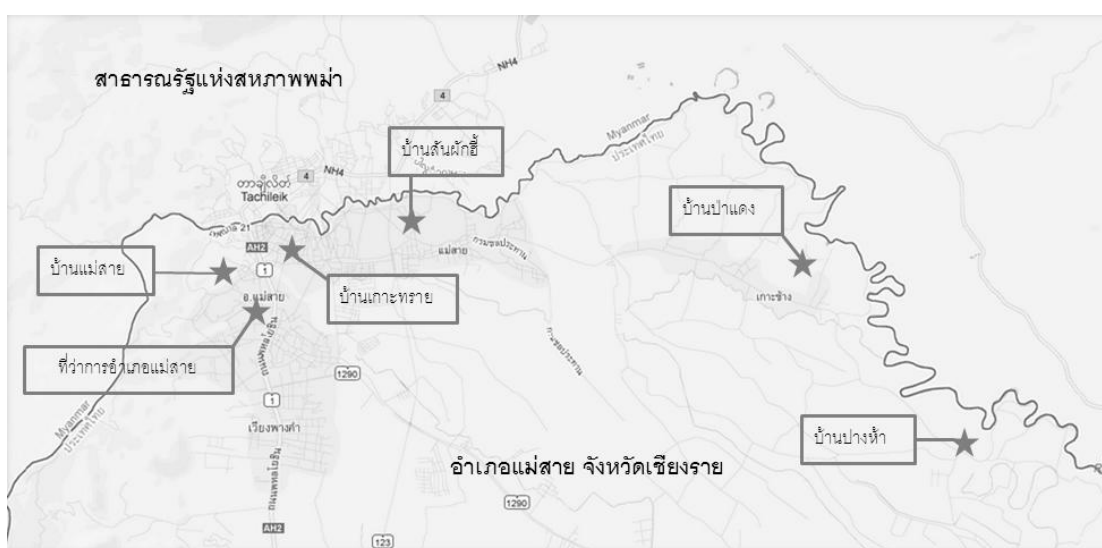

จากการลงพื้นที่เก็บข้อมูลในพื้นที่ 5 หมู่บ้าน ในพื้นที่อำเภอแม่สาย จังหวัดเชียงราย อันได้แก่ บ้านแม่สาย บ้านเกาะทราย บ้านสันผักลี บ้านป่าแดง และบ้านปางห้า ซึ่งทั้ง 5 หมู่บ้านนี้เป็นหมู่บ้านที่อยู่ติดชายแดนระหว่างประเทศไทยและประเทศพม่า โดยเขตพื้นที่ติดต่อกันคืออำเภอแม่สายของประเทศไทย และอำเภอท่าขี้เหล็กของประเทศพม่า ทั้ง 5 หมู่บ้านยังเป็นพื้นที่ที่มีความสำคัญทางด้านเศรษฐกิจของอำเภอแม่สาย โดยเป็นพื้นที่ที่เป็นจุดผ่านแดนถาวรและจุดผ่อนปรนข้ามแดนระหว่างประเทศไทยและประเทศพม่า

พื้นที่ที่เป็นจุดผ่านแดนถาวรนั้นจะเป็นที่ตั้งของด่านศุลกากรแม่สาย รวมถึงตลาดและร้านค้าบริเวณชายแดน ทั้งสินค้าอุปโภค-บริโภค และสินค้าของที่ระลึกสำหรับนักท่องเที่ยว เป็นเส้นทางติดต่อค้าขาย เส้นทางขนส่งสินค้าระหว่างประเทศไทยและประเทศพม่า และเป็นเส้นทาง การเดินทางข้ามระหว่างประเทศไทยและประเทศพม่า ทั้งการเดินทางท่องเที่ยวของนักท่องเที่ยว

ชาวไทยและชาวพม่า รวมถึงการเดินทางข้ามเพื่อไปทำงานของทั้งชาวไทยในฝั่งประเทศพม่าและชาวพม่าในฝั่งประเทศไทย ส่วนพื้นที่ที่เป็นจุดผ่อนปรนข้ามแดนนั้น จะเป็นเส้นทางที่ใช้เดินทางข้ามไป-มาระหว่างประชาชนที่อาศัยอยู่ในพื้นที่บริเวณใกล้เคียงกับจุดผ่อนปรนทั้งชาวไทยและชาวพม่า โดยส่วนใหญ่จะเป็นชาวพม่าที่จะเดินทางเพื่อเข้ามาซื้อสินค้า หรือเข้ามาทำงานของชาวพม่าในฝั่งประเทศไทย

พื้นที่ซึ่งเป็นจุดผ่านแดนถาวรนั้นจะอยู่ในพื้นที่ของบ้านแม่สาย(สะพานแห่งที่ 1) บ้านเกาะทราย (สะพานแห่งที่ 1) และบ้านสันผักอี (สะพานแห่งที่ 2) ส่วนพื้นที่ที่เป็นจุดผ่อนปรนข้ามแดนนั้นจะอยู่ในพื้นที่บ้านเกาะทราย (จุดผ่อนปรนบ้านเกาะทราย) บ้านป่าแดง (จุดผ่อนปรนบ้านท่าดินดำ) และบ้านปางห้า (จุดผ่อนปรนบ้านปางห้า)

1. บ้านแม่สาย

บ้านแม่สายเป็นหมู่บ้านที่อยู่ติดชายแดนไทย-พม่า อยู่ติดสะพานข้ามแห่งที่ 1 ในพื้นที่หมู่บ้านแม่สายนั้นเป็นที่ตั้งของสถานที่สำคัญทางด้านเศรษฐกิจ อันได้แก่ ตลาดสินค้าสายลมจอย ตลาดสินค้าดอยเวา ตลาดนายบุญยืน โดยตลาดสินค้าสายลมจอยและตลาดสินค้าดอยเวานั้นจะเป็นตลาดขายสินค้าประเภทเสื้อผ้า เครื่องนุ่งห่ม เครื่องใช้ไฟฟ้าขนาดเล็ก ขนม ฯลฯ โดยสินค้าส่วนใหญ่จะนำเข้ามาขายจากประเทศจีน และส่วนหนึ่งเป็นสินค้าของไทย และสินค้าพม่า ส่วนตลาดนายบุญยืนนั้นเป็นตลาดสด ขายสินค้าประเภทสินค้าทางการเกษตร เช่น ผัก ผลไม้ ไข่ เนื้อสัตว์ เครื่องเทศ ซึ่งถือว่าตลาดนายบุญยืนนั้นเป็นตลาดสดที่ใหญ่ที่สุดบริเวณชายแดนไทย-พม่า ที่พ่อค้า-แม่ค้าทั้งชาวไทยและชาวพม่าจะเข้ามาขายสินค้า รวมถึงพ่อค้าแม่ค้าจากฝั่งพม่าจะเข้ามารับซื้อสินค้าและข้ามไปขายต่อยังฝั่งพม่าด้วย ประชาชนบ้านแม่สายส่วนใหญ่ประกอบอาชีพค้าขาย อาชีพอื่นๆ ได้แก่ รับจ้าง

2. บ้านเกาะทราย

บ้านเกาะทรายเป็นหมู่บ้านที่อยู่ติดชายแดนไทย-พม่า และอยู่ใกล้กับสะพานแห่งที่ 1 จึงทำให้บริเวณพื้นที่ของบ้านแม่สายในส่วนที่อยู่ติดกับสะพานแห่งที่ 1 เป็นที่ตั้งของร้านค้าบริเวณ

ชายแดนไทย-พม่า ที่ขายสินค้าหลากหลายโดยเฉพาะสินค้าของที่ระลึก ทั้งของไทยและพม่า อีก
ทั้งในพื้นที่บ้านเกาะทรายยังมีจุดผ่อนปรนชายแดนระหว่างประเทศไทยและประเทศพม่า หรือ
เรียกว่า “จุดผ่อนปรนบ้านเกาะทราย” ซึ่งปัจจุบันได้ปิดดำเนินการแล้ว ประชาชนบ้านเกาะทราย
ส่วนใหญ่ประกอบอาชีพค้าขาย

3. บ้านสันผักอี

บ้านสันผักอีเป็นหมู่บ้านที่อยู่ติดชายแดนไทย-พม่า ในส่วนของอำเภอแม่สาย-ท่าขี้เหล็ก
และอยู่ติดกับสะพานข้ามไทย-พม่าแห่งที่ 2 ซึ่งเป็นเส้นทางสำคัญทางด้านเศรษฐกิจ โดยเป็น
เส้นทางสำคัญที่ใช้ในการขนส่งสินค้าระหว่างประเทศ (ขนส่งทางบก) ทั้งการส่งสินค้าออกไปยัง
ประเทศพม่าและการขนส่งสินค้านำเข้ามายังประเทศไทย โดยสินค้าที่จะผ่านด่านศุลกากรและ
ขนส่งข้ามสะพานข้ามไทย-พม่าแห่งนี้จะเป็นสินค้าหนักและสินค้าที่มีปริมาณมาก ซึ่งจะขนส่งโดย
รถบรรทุกขนาดใหญ่ ทั้งสินค้าสำหรับอุตสาหกรรมการก่อสร้าง เช่น ปูน หิน ดิน น้ำมัน หรือสินค้า
อุปโภคบริโภค เช่น ข้าว เป็นต้น และยังเป็นที่ตั้งของสำนักงานด่านศุลกากรแม่สายแห่งใหม่ด้วย
ประชาชนบ้านสันผักอีส่วนใหญ่ประกอบอาชีพรับจ้าง อาชีพอื่นๆ ได้แก่ เกษตรกร

4. บ้านป่าแดง

บ้านป่าแดงเป็นหมู่บ้านหนึ่งที่มีจุดผ่อนปรนในการข้ามแดนระหว่างประเทศไทยและ
ประเทศพม่า หรือเรียกว่าจุดผ่อนปรนบ้านปางห้าโดยจุดผ่อนปรนในการข้ามแดนนี้ จะใช้วิธีการ
ข้ามโดยใช้เรือเป็นพาหนะ ซึ่งจะมีด่านตรวจคนเข้าเมือง (ตม.) ที่ตั้งอยู่ที่เฉพาะฝั่งประเทศไทย
เท่านั้น โยจุดผ่อนปรนนี้จะเป็นจุดที่ใช้สำหรับข้ามไป-มา ของชาวบ้านทั้งฝั่งไทยและฝั่งพม่า ที่
อาศัยอยู่บริเวณใกล้เคียงกับจุดผ่อนปรน เพื่อใช้สำหรับการเดินทางข้ามมาทำงาน ข้ามมาเพื่อซื้อ
สินค้าในตลาดภายในหมู่บ้าน เดินทางข้ามมาศึกษายังโรงเรียนฝั่งไทย เป็นต้น แต่การข้ามที่จุด
ผ่อนปรนนี้จะใช้ข้ามเพื่อเดินทางไปในบริเวณใกล้ๆ เช่น บริเวณหมู่บ้านป่าแดงและหมู่บ้าน
ใกล้เคียง พื้นที่ส่วนใหญ่ของหมู่บ้านเป็นพื้นที่สำหรับการทำการเกษตร ประชาชนบ้านป่าแดงส่วน
ใหญ่ประกอบอาชีพเกษตรกร โดยมีผลผลิตทางการเกษตรหลัก คือ ข้าวและข้าวโพด

5. บ้านปางห้า

บ้านปางห้าเป็นหมู่บ้านที่อยู่ติดชายแดนไทย-พม่า โดยมีลำน้ำรวกกั้นเขตแดน และมีจุดผ่อนปรนชายแดนระหว่างประเทศไทยและประเทศพม่า หรือเรียกว่า “จุดผ่อนปรนบ้านปางห้า” ซึ่งเป็นจุดข้ามแดนที่ใช้ข้ามไป-มาของประชาชนทั้งฝั่งไทยและฝั่งพม่าที่อาศัยอยู่ในบริเวณใกล้เคียง ปัจจุบันจุดผ่อนปรนบ้านปางห้ายังเปิดให้ข้ามแดนอยู่ ประชาชนบ้านป่าแดงส่วนใหญ่ประกอบอาชีพเกษตรกรรม พื้นที่ส่วนใหญ่ของบ้านปางห้าเป็นพื้นที่เพาะปลูกข้าวและแหล่งเพาะปลูกข้าวโพดขนาดใหญ่ของอำเภอแม่สาย โดยข้าวโพดที่ปลูกจะเป็นข้าวโพดหวานและข้าวโพดเลี้ยงสัตว์

จากการสัมภาษณ์เก็บข้อมูลกลุ่มตัวอย่างกลุ่มสี่บุคคลท้องถิ่นและวิทยุชุมชน และการสัมภาษณ์กลุ่มตัวอย่างผู้รับสารคือประชาชนในพื้นที่ 5 หมู่บ้าน ในพื้นที่อำเภอแม่สาย จังหวัดเชียงรายผู้วิจัยได้สรุปข้อมูลและอภิปรายผลตามวัตถุประสงค์การทำวิจัย ดังนี้

ปัญหานำวิจัยข้อที่ 1 : การเปิดรับและการแสวงหาข้อมูลข่าวสารของสี่บุคคลท้องถิ่น และวิทยุชุมชนในพื้นที่อำเภอแม่สาย จังหวัดเชียงราย

จากการสัมภาษณ์เก็บข้อมูลการเปิดรับและการแสวงหาข่าวสารเกี่ยวกับประชาคมอาเซียนของสี่บุคคลท้องถิ่นและวิทยุชุมชนนั้น ผู้วิจัยพบว่า

1. สี่บุคคลท้องถิ่นที่เป็นผู้ส่งสารที่เป็นทางการ

กลุ่มของผู้ส่งสารภาคประชาชนที่เป็นสี่บุคคลท้องถิ่น(ผู้ส่งสารที่เป็นทางการ)ที่เป็นตัวแทนจากหน่วยงานส่วนกลางนั้น โดยพบว่าสี่บุคคลท้องถิ่นกลุ่มนี้จะมีการเปิดรับข้อมูลข่าวสารเกี่ยวกับประชาคมอาเซียนจากแหล่งที่มาของข้อมูล ดังนี้

1. สื่อมวลชนหลักทั่วไป
2. สื่อสิ่งพิมพ์ เช่น หนังสือพิมพ์รายวัน
3. หน่วยงานที่สังกัด

นอกเหนือจากการเปิดรับข้อมูลข่าวสารเกี่ยวกับประชาคมอาเซียนจากสื่อมวลชนทั่วไป และหนังสือพิมพ์รายวันของสื่อบุคคลท้องถิ่น(ผู้ส่งสารที่เป็นทางการ)แล้วนั้น เนื่องจากสื่อบุคคลท้องถิ่นกลุ่มนี้เป็นบุคลากรในหน่วยงานภาครัฐ ซึ่งภายในหน่วยงานหรือภายในองค์กรก็จะมีข้อมูลข่าวสารเกี่ยวกับประชาคมอาเซียนผ่านทางช่องทางของหน่วยงานหรือองค์กร เช่น แผนนโยบาย การปฏิบัติงานของหน่วยงาน/องค์กร การประชุมประจำเดือน เป็นต้น จึงทำให้สื่อบุคคลท้องถิ่นกลุ่มนี้ ในทางหนึ่งก็ได้รับทราบข้อมูลข่าวสารเกี่ยวกับประชาคมอาเซียนโดยที่ไม่ต้องแสวงหาผ่านช่องทางสื่ออื่น

นอกจากการเปิดรับข้อมูลข่าวสารเกี่ยวกับประชาคมอาเซียนของสื่อบุคคลท้องถิ่น(ผู้ส่งสารที่เป็นทางการ) สื่อบุคคลท้องถิ่น(ผู้ส่งสารที่เป็นทางการ) มีการแสวงหาข้อมูลข่าวสารเกี่ยวกับประชาคมอาเซียนจากแหล่งที่มาของข้อมูล ดังนี้

1. การเข้าร่วมการประชุมสัมมนาที่หน่วยงานอื่นๆจัดขึ้น เช่น กรมศุลกากร สำนักงานจังหวัดเชียงรายจัดขึ้น พาณิชยจังหวัด มหาวิทยาลัย เป็นต้น
2. อินเทอร์เน็ต /เว็บไซต์ต่างๆ

สำหรับการแสวงหาข้อมูลข่าวสารเกี่ยวกับประชาคมอาเซียนของสื่อบุคคลท้องถิ่น(ผู้ส่งสารที่เป็นทางการ)ผ่านการเข้าร่วมประชุมอบรมสัมมนาที่จัดขึ้นโดยมีเนื้อหา/ประเด็นเกี่ยวกับประชาคมอาเซียน หรือจากการค้นหาข้อมูลผ่านสื่ออินเทอร์เน็ตนั้น การแสวงหาข้อมูลจะขึ้นอยู่กับความสนใจของแต่ละบุคคลหรือของหน่วยงานนั้นๆ ในประเด็นเกี่ยวกับประชาคมอาเซียน โดยเฉพาะในหน่วยงานที่เป็นหน่วยงานท้องถิ่นอย่างเช่น เทศบาลตำบลและองค์การบริหารส่วนตำบล(อบต.) ที่จะมีการแสวงหาข้อมูลข่าวสารเกี่ยวกับประชาคมอาเซียนจากแหล่งที่มาทั้ง 2 แหล่งดังที่กล่าวมาแล้วข้างต้น เนื่องจากหน่วยงานท้องถิ่นนั้นเป็นหน่วยงานที่มีบทบาทหน้าที่หลัก

ในการดำเนินงานเพื่อพัฒนาท้องถิ่นชุมชน และประเด็นเรื่องการเข้าเป็นประชาคมอาเซียนปี 2558 การเปลี่ยนแปลงหรือสิ่งใหม่ๆ ที่จะมาพร้อมกับการเข้าเป็นประชาคมอาเซียนก็ย่อมเป็นเรื่องที่มีส่วนเกี่ยวข้องกับชุมชนพื้นที่อำเภอแม่สาย โดยเฉพาะพื้นที่ที่มีความสำคัญด้านเศรษฐกิจบริเวณชายแดนอำเภอแม่สาย ดังนั้นหน่วยงานท้องถิ่นที่มีความใกล้ชิดกับชุมชนและดูแลชุมชนอย่างหน่วยงานท้องถิ่นเหล่านี้ จึงต้องมีการตื่นตัวในการที่จะแสวงหาข้อมูลข่าวสารเกี่ยวกับประชาคมอาเซียนให้ได้มากพอที่จะสามารถนำข้อมูลมาวางแผนการดำเนินงานของหน่วยงาน/องค์กร และนำไปเผยแพร่ให้ความรู้แก่ประชาชนในพื้นที่ได้ เพื่อเป็นการเตรียมความพร้อม/รองรับการเข้าร่วมเป็นประชาคมอาเซียนในปี 2558

2. สื่อบุคคลท้องถิ่นที่ เป็นผู้ส่งสารที่ไม่เป็นทางการ

กลุ่มของผู้ส่งสารภาคประชาชนที่เป็นสื่อบุคคลท้องถิ่น(ผู้ส่งสารที่ไม่เป็นทางการ)ที่เป็นตัวแทนของกำนัน/ผู้ใหญ่บ้านทั้ง 5 หมู่บ้านนั้น พบว่าสื่อบุคคลท้องถิ่นกลุ่มนี้จะมีการเปิดรับข้อมูลข่าวสารเกี่ยวกับประชาคมอาเซียนจากแหล่งที่มาของข้อมูล ดังนี้

1. สื่อมวลชนหลักทั่วไป
2. จากหน่วยงานราชการ เช่น กำนัน/ผู้ใหญ่บ้านจะได้รับข้อมูลข่าวสารจากทางสำนักงานอำเภอ เทศบาล และอบต.
3. การเข้าร่วมประชุมสัมมนาที่หน่วยงานจัดการประชุมสัมมนาขึ้น

โดยทั้งนี้ในการเปิดรับและการแสวงหาข้อมูลข่าวสารเกี่ยวกับประชาคมอาเซียนของสื่อบุคคลท้องถิ่น(ผู้ส่งสารที่ไม่เป็นทางการ) ซึ่งก็คือกำนันและผู้ใหญ่บ้านนั้น ส่วนใหญ่จะเป็นการเปิดรับข้อมูลข่าวสารเกี่ยวกับประชาคมอาเซียนเพียงอย่างเดียว และแหล่งที่มาของข้อมูลก็จะมีลักษณะที่คล้ายกัน คือ โดยหลักแล้วสื่อบุคคลท้องถิ่น(ผู้ส่งสารที่ไม่เป็นทางการ)จะได้รับข้อมูลข่าวสารเกี่ยวกับประชาคมอาเซียนจากการเข้าร่วมประชุมกับหน่วยงานราชการ ได้แก่ สำนักงานอำเภอแม่สาย เทศบาลตำบลและอบต. นอกเหนือจากนั้นจะเป็นการเปิดรับผ่านสื่อมวลชนหลักทั่วไป

3. วิทยุชุมชน

กลุ่มของผู้ส่งสารภาคประชาชนที่เป็นวิทยุชุมชนนั้น พบว่าวิทยุชุมชนจะมีการเปิดรับข้อมูลข่าวสารเกี่ยวกับประชาคมอาเซียนจากแหล่งที่มาของข้อมูล ดังนี้

1. สื่อมวลชนหลักทั่วไป
2. สื่อสิ่งพิมพ์ เช่น หนังสือพิมพ์รายวัน

ทั้งนี้การเปิดรับข้อมูลข่าวสารเกี่ยวกับประชาคมอาเซียนของวิทยุชุมชนนั้น จะเป็นการเปิดรับผ่านสื่อมวลชนหลักทั่วไปและหนังสือพิมพ์ ซึ่งทางวิทยุชุมชนไม่ได้มีการเปิดรับข้อมูลข่าวสารเกี่ยวกับประชาคมอาเซียนจากหน่วยงานราชการหรือหน่วยงานท้องถิ่นเหมือนกับสื่อบุคคลท้องถิ่น(ทั้งสื่อบุคคลท้องถิ่นที่เป็นทางการและสื่อบุคคลท้องถิ่นที่ไม่เป็นทางการ) เนื่องจาก การเปิดรับข้อมูลจากหน่วยงานราชการนั้น ผู้ที่ได้รับข้อมูลจะเป็นบุคลากรของหน่วยงานซึ่งวิทยุชุมชนไม่ใช่บุคลากรของหน่วยงานภาครัฐ อีกทั้งวิทยุชุมชนเองก็ไม่ได้เป็นเครือข่ายกับหน่วยงานราชการ หน่วยงานราชการจึงไม่ได้มีการจัดทำชุดข้อมูลเอกสารที่เกี่ยวกับอาเซียนส่งมาให้วิทยุชุมชน

ดังนั้นนอกเหนือจากการเปิดรับข้อมูลข่าวสารเกี่ยวกับประชาคมอาเซียนกลุ่มของวิทยุชุมชนจากสื่อมวลชนหลักและหนังสือพิมพ์แล้ว วิทยุชุมชน ยังได้มีการแสวงหาข้อมูลข่าวสารเกี่ยวกับประชาคมอาเซียนจากแหล่งที่มาของข้อมูล ดังนี้

1. การเข้าร่วมประชุมสัมมนาเกี่ยวกับอาเซียนที่หน่วยงานต่างๆ จัดขึ้น
2. การพบปะพูดคุยแลกเปลี่ยนความรู้และประสบการณ์กับผู้ประกอบการในชุมชน (เฉพาะบางสถานี)
3. อินเทอร์เน็ต/เว็บไซต์ต่างๆ

ในส่วนของวิทยุชุมชนนั้นจะมีการแสวงหาข้อมูลข่าวสารเกี่ยวกับประชาคมอาเซียนจากแหล่งข้อมูลที่หลากหลายกว่าสื่อบุคคลท้องถิ่น(ทั้งผู้ส่งสารที่เป็นทางการและผู้ส่งสารที่ไม่เป็นทางการ) เนื่องจากวิทยุชุมชนนั้นไม่ได้เป็นบุคลากรในองค์กร/หน่วยงานราชการที่จะได้รับข้อมูล

ข่าวสารเกี่ยวกับประชาคมอาเซียนผ่านช่องทางการสื่อสารขององค์กร/หน่วยงานนั้นๆ แต่วิทยุชุมชนด้วยลักษณะการทำงานที่จะต้องมีการนำเสนอข้อมูลข่าวสารอันเป็นประโยชน์ต่อชุมชน รวมถึงข้อมูลข่าวสารเกี่ยวกับอาเซียนด้วย วิทยุชุมชนจึงมีความต้องการข้อมูลข่าวสารเกี่ยวกับประชาคมอาเซียนเพื่อนำมาใช้ในการทำงาน ดังนั้นวิทยุชุมชนจึงต้องมีการแสวงหาข้อมูลข่าวสารเกี่ยวกับประชาคมอาเซียนเอง โดยการไปเข้าร่วมการประชุมอบรมสัมมนา การพบปะพูดคุยกับผู้ประกอบการในพื้นที่ และจากสื่ออินเทอร์เน็ต โดยการแสวงหาข้อมูลข่าวสารเกี่ยวกับประชาคมอาเซียนจากแหล่งข้อมูลข่าวสารเหล่านี้จะขึ้นอยู่กับความสนใจของแต่ละวิทยุชุมชน รวมถึงความสัมพันธ์ระหว่างวิทยุชุมชนกับแหล่งข้อมูลที่เป็นบุคคล/ผู้ประกอบการธุรกิจในพื้นที่

จากข้อมูลสรุปผลการเปิดรับและแสวงหาข้อมูลข่าวสารเกี่ยวกับประชาคมอาเซียนของสื่อบุคคลท้องถิ่นและวิทยุชุมชน สามารถทำเป็นตารางสรุปได้ ดังนี้

ตารางที่ 9: การเปิดรับและการแสวงหาข้อมูลข่าวสารของสื่อภาคประชาชนในพื้นที่อำเภอแม่สาย

สื่อบุคคลท้องถิ่นที่เป็นทางการ			สื่อบุคคลท้องถิ่นที่ไม่เป็นทางการ			วิทยุชุมชน		
แหล่งข้อมูลข่าวสาร		ลักษณะ/ประเภทข้อมูล ข่าวสาร	แหล่งข้อมูลข่าวสาร		ลักษณะ/ประเภท ข้อมูลข่าวสาร	แหล่งข้อมูลข่าวสาร		ลักษณะ/ประเภทข้อมูล ข่าวสาร
จุดร่วม	จุดต่าง		จุดร่วม	จุดต่าง		จุดร่วม	จุดต่าง	
1. สื่อมวลชน หลักทั่วไป	1. ข้อมูลจาก หน่วยงานอื่น	1. ข้อมูลทั่วไปเกี่ยวกับ ประชาคมอาเซียน	1. สื่อมวลชน หลักทั่วไป	ไม่มี	ข้อมูลทั่วไปเกี่ยวกับ ประชาคมอาเซียน	1. สื่อมวลชน หลักทั่วไป	1. เข้าร่วม อบรมสัมมนา	1. ข้อมูลทั่วไปเกี่ยวกับ ประชาคมอาเซียน
2. หน่วยงานที่ สังกัด	2. อินเทอร์เน็ต	2. แนวนโยบาย ปฏิบัติงาน	2. ประชุมกับ หน่วยงาน		ภาษา,การค้า,เกษตร ,ท่องเที่ยว,วัฒนธรรม	2. อินเทอร์เน็ต	2. การพบปะ พูดคุย	2. ข้อมูลเกี่ยวกับAEC (จากการเข้าร่วมอบรม สัมมนา)
3. การเข้าร่วม ประชุม-อบรม สัมมนา		3. ข้อมูลเฉพาะแต่ละ หน่วยงาน(ด้าน ศุลกากร/เกษตรอำเภอ)	ราชการ* 3. การเข้าร่วม ประชุม-อบรม สัมมนา			3. สื่อสิ่งพิมพ์	แลกเปลี่ยน ข้อมูล	3. ข้อมูลเศรษฐกิจแม่ สาย(จากการพบปะ พูดคุยกับ ผู้ประกอบการในพื้นที่)

จากข้อมูลในตารางสรุปการเปิดรับและการแสวงหาข้อมูลข่าวสารเกี่ยวกับประชาคมอาเซียน ของสื่อบุคคลท้องถิ่น และวิทยุชุมชนในพื้นที่อำเภอแม่สาย สามารถอภิปรายผลได้ดังนี้

1. สื่อบุคคลท้องถิ่น(ผู้ส่งสารที่เป็นทางการ) สื่อบุคคลท้องถิ่น(ผู้ส่งสารที่ไม่เป็นทางการ) และวิทยุชุมชน ซึ่งมีลักษณะเป็นผู้นำทางความคิดและเป็นผู้นำทางการสื่อสารของชุมชนนั้น มีการเปิดรับข้อมูลข่าวสารจากแหล่งข้อมูลข่าวสารที่เหมือนกันคือ จากสื่อมวลชนหลักทั่วไป ซึ่งแสดงให้เห็นว่าสื่อมวลชนหลักทั่วไปนั้นเป็นแหล่งข้อมูลข่าวสารที่สำคัญเกี่ยวกับประชาคมอาเซียนของสื่อบุคคลและวิทยุชุมชนในพื้นที่อำเภอแม่สาย จังหวัดเชียงราย โดยข้อมูลข่าวสารเกี่ยวกับประชาคมอาเซียนที่ปรากฏในสื่อมวลชนนั้นก็จะเป็นข่าวสารทั่วไปที่เกี่ยวกับประชาคมอาเซียน ซึ่งเนื้อหาของข้อมูลข่าวสารที่ได้ก็อาจจะแตกต่างกันไป ขึ้นอยู่กับการเปิดรับของสื่อบุคคลและวิทยุชุมชน
2. สื่อบุคคลท้องถิ่น(ผู้ส่งสารที่เป็นทางการ)จะมีแหล่งของข้อมูลข่าวสารที่เกี่ยวกับประชาคมอาเซียนจากองค์กร/หน่วยงานที่สังกัด(หน่วยงานราชการ/หน่วยงานท้องถิ่น) ซึ่งข้อมูลที่ได้นี้ก็กระจายต่อมายังสื่อบุคคลท้องถิ่น(ผู้ส่งสารที่ไม่เป็นทางการ)อีกต่อหนึ่ง โดยผ่านการเข้าร่วมประชุมและเข้าร่วมการอบรมสัมมนากับหน่วยงานนั้นๆ ซึ่งข้อมูลเกี่ยวกับประชาคมอาเซียนที่สื่อบุคคลท้องถิ่น ทั้งผู้ส่งสารที่เป็นทางการและผู้ส่งสารที่ไม่เป็นทางการได้รับจะเป็นข้อมูลชุดเดียวกัน ซึ่งข้อมูลจากองค์กร/หน่วยงานราชการ/หน่วยงานท้องถิ่นนั้นก็มีความแตกต่างจากข้อมูลที่มาจากสื่อมวลชน โดยข้อมูลที่มาจากสื่อมวลชนจะเป็นข่าวสารเกี่ยวกับเศรษฐกิจระดับประเทศหรือข่าวสารของประเทศเพื่อนบ้านอาเซียน โดยข้อมูลที่มาจากองค์กรหรือหน่วยงานนั้น ที่เป็นเอกสารการอบรมจะมีลักษณะที่เป็นข้อมูลพื้นฐานของประชาคมอาเซียนและอาจจะมีเนื้อหาบางส่วนที่เกี่ยวข้องกับพื้นที่จังหวัดเชียงราย (แต่เนื้อหายังไม่เจาะลึกถึงระดับอำเภอ) ส่วนที่เป็นเอกสารการประชุม ข้อมูลที่เกี่ยวกับประชาคมอาเซียนจะมีลักษณะเป็นข้อปฏิบัติดำเนินการของหน่วยงานราชการและแนวทางปฏิบัติสำหรับประชาชน ยกตัวอย่างเช่น ให้มีการเตรียมความพร้อมบุคลากรด้านภาษา(มีการสนับสนุนการเรียนด้านภาษาในโรงเรียนจากหน่วยงานท้องถิ่นในพื้นที่) การให้ชุมชนอนุรักษ์วัฒนธรรมประเพณีของชุมชนเพื่อส่งเสริมการท่องเที่ยว

การส่งเสริมการทำเกษตรอินทรีย์แก่เกษตรกร เป็นต้น แต่วิทยุชุมชนจะมีการเปิดรับและข้อมูลข่าวสารที่เกี่ยวกับประชาคมอาเซียนจากแหล่งที่มาของข้อมูลที่แตกต่างออกไป คือ เปิดรับจากสื่ออื่นๆ เช่น อินเทอร์เน็ต และการพบปะเพื่อพูดคุยแลกเปลี่ยนความรู้และประสบการณ์กับผู้มีความรู้/ผู้ประกอบการในชุมชน ซึ่งข้อมูลที่ได้นั้นก็แตกต่างจากชุดข้อมูลที่เกี่ยวข้องกับประชาคมอาเซียนที่มาจากองค์กร/หน่วยงาน ดังนั้นเมื่อข้อมูลข่าวสารที่สื่อบุคคลท้องถิ่นและวิทยุชุมชนได้จากการเปิดรับและแสวงหาจากแหล่งข้อมูลข่าวสารที่ต่างต่างกัน รวมถึงเนื้อหาของข้อมูลข่าวสารที่ได้ที่ต่างต่างกัน ก็จะส่งผลต่อการดำเนินการในการให้ข้อมูลข่าวสารของทั้งสื่อบุคคลท้องถิ่นและวิทยุชุมชนด้วยเช่นกัน (ซึ่งผู้วิจัยจะอภิปรายในปัญหานาวิจัยข้อที่ 2)

3. สื่อบุคคลท้องถิ่นที่เป็นผู้ส่งสารที่ไม่เป็นทางการ เช่น กำนันและผู้ใหญ่บ้าน ที่เป็นสื่อบุคคลที่มีความใกล้ชิดกับคนในชุมชนมากกว่าสื่อบุคคลท้องถิ่นที่เป็นผู้ส่งสารที่เป็นทางการและวิทยุชุมชน แต่มีการเปิดรับและแสวงหาข้อมูลข่าวสารเกี่ยวกับประชาคมอาเซียนจากแหล่งข้อมูลข่าวสารที่มีความหลากหลายน้อยที่สุดเมื่อเทียบกับสื่อบุคคลท้องถิ่น(ผู้ส่งสารที่เป็นทางการ)และวิทยุชุมชน คือมีเพียงการเปิดรับข้อมูลข่าวสารเกี่ยวกับประชาคมอาเซียนจากสื่อมวลชนหลักทั่วไปและจากการเข้าร่วมการประชุมกับหน่วยงานต่างๆ ข้อมูลข่าวสารเกี่ยวกับประชาคมอาเซียนที่ได้รับก็จะมีหลากหลาย/รายละเอียดของข้อมูลน้อยกว่าสื่อภาคประชาชนอื่น ซึ่งจะส่งผลต่อประสิทธิภาพ ในการดำเนินการในการให้ข้อมูลข่าวสารของสื่อบุคคลท้องถิ่นต่อประชาชนในพื้นที่ ที่ไม่สามารถให้ข้อมูล/การอธิบายที่เป็นรายละเอียดเกี่ยวกับประชาคมอาเซียนได้

ปัญหานำวิจัยข้อที่ 2 : การดำเนินการในการให้ข้อมูลข่าวสารเกี่ยวกับประชาคมเศรษฐกิจอาเซียนของสื่อบุคคลท้องถิ่นและวิทยุชุมชนในพื้นที่อำเภอแม่สาย เป็นอย่างไร

จากการสัมภาษณ์เก็บข้อมูลการดำเนินการในการให้ข้อมูลข่าวสารเกี่ยวกับประชาคมอาเซียนของสื่อบุคคลท้องถิ่นและวิทยุชุมชนในพื้นที่อำเภอแม่สายนั้น ผู้วิจัยพบว่า

1. สื่อบุคคลท้องถิ่นที่เป็นผู้ส่งสารที่เป็นทางการ

สื่อบุคคลท้องถิ่น(ผู้ส่งสารอย่างเป็นทางการ)ทั้งสื่อบุคคลท้องถิ่นที่เป็นหน่วยงานส่วนกลางและส่วนท้องถิ่นนั้น มีรูปแบบการดำเนินการในการให้ข้อมูลข่าวสารเกี่ยวกับประชาคมอาเซียนที่ทางหน่วยงานได้ดำเนินการไปแล้วนั้น มีดังนี้

รูปแบบการสื่อสารเดิม

สื่อบุคคลท้องถิ่น(ผู้ส่งสารอย่างเป็นทางการ)ทั้งสื่อบุคคลท้องถิ่นที่เป็นหน่วยงานส่วนกลางและส่วนท้องถิ่นนั้น ได้มีการดำเนินการในการให้ข้อมูลข่าวสารผ่านรูปแบบการสื่อสารเดิมขององค์กร/หน่วยงาน คือ

- 1.1 การจัดประชุมในการให้ข้อมูลข่าวสาร เช่น สำนักงานอำเภอแม่สายจะมีการจัดประชุมประจำเดือนโดยมีหัวหน้าส่วนงานระดับอำเภอ กำนันและผู้ใหญ่บ้านเข้าร่วมประชุมและรับข้อมูลข่าวสารเพื่อนำไปเผยแพร่ต่อในชุมชน
- 1.2 การจัดอบรมความรู้เกี่ยวกับประชาคมอาเซียน เช่น ด้านศุลกากร จัดอบรมสัมมนาประชาคมอาเซียนสำหรับกลุ่มผู้นำชุมชนและผู้ประกอบการที่สนใจ

รูปแบบการสื่อสารที่จัดทำขึ้นใหม่

นอกจากนี้สื่อบุคคลท้องถิ่นผู้ส่งสารที่เป็นทางการ ยังได้มีการดำเนินการในการให้ข้อมูลข่าวสารเกี่ยวกับประชาคมเศรษฐกิจอาเซียนโดยผ่านช่องทางใหม่ เช่น

1.3 การทำสื่อประชาสัมพันธ์/ให้ข้อมูลข่าวสารเกี่ยวกับประชาคมอาเซียน เช่น ป้าย

ประชาสัมพันธ์อาเซียน การประดับธงประเทศสมาชิกอาเซียนในบริเวณองค์กร/หน่วยงาน อาคารสำนักงาน และการจัดทำทำแผ่นพับ/ใบปลิวประชาสัมพันธ์ข้อมูลเกี่ยวกับประชาคมอาเซียน เป็นต้น

รูปแบบการสื่อสารที่จะจัดทำขึ้นในอนาคต

ทั้งนี้ในกลุ่มของสื่อบุคคลท้องถิ่น(ผู้ส่งสารที่เป็นทางการ)โดยเฉพาะที่เป็นหน่วยงานท้องถิ่น เช่น เทศบาลตำบลแม่สาย เทศบาลตำบลเวียงพางคำ เทศบาลแม่สายมิตรภาพ องค์การบริหารส่วนตำบลเกาะช้าง ยังได้มีการวางแผนการดำเนินโครงการต่างๆ ในการประชาสัมพันธ์/ให้ข้อมูลข่าวสารเกี่ยวกับประชาคมอาเซียน เช่น

1. จัดอบรมภาษา
2. การจัดกิจกรรม(แทรกความรู้ประเด็นเรื่องอาเซียน)
3. ตั้งศูนย์ศึกษาเตรียมความพร้อมประชาคมอาเซียน
4. การออกหน่วยเคลื่อนที่อาเซียน
5. ให้ข้อมูลผ่านเว็บไซต์ของหน่วยงาน
6. วิद्यุชุมชนเทศบาล
7. โครงการส่งเสริมด้านภาษาในชุมชน/โรงเรียนในเขตพื้นที่ที่รับผิดชอบ

โดยจะพบว่าสื่อบุคคลท้องถิ่น(ผู้ส่งสารที่เป็นทางการ)ที่เป็นหน่วยงานท้องถิ่น คือ เทศบาลตำบลแม่สาย เทศบาลตำบลเวียงพางคำ เทศบาลตำบลแม่สายมิตรภาพ และองค์การบริหารส่วนตำบลเกาะช้างนั้นจะมีการดำเนินการ/การวางแผนการดำเนินการในการให้ข้อมูลข่าวสารเกี่ยวกับประชาคมอาเซียนที่หลากหลายกว่าสื่อบุคคลท้องถิ่น(ผู้ส่งสารที่เป็นทางการ)ที่เป็นหน่วยงานส่วนกลาง อย่างอำเภอแม่สาย เกษตรอำเภอแม่สาย พัฒนาชุมชนแม่สาย ทั้งนี้อาจสืบเนื่องจากหน่วยงานท้องถิ่นนั้นเป็นหน่วยงานที่ได้รับเลือกจากประชาชนในพื้นที่ให้เข้ามาบริหารงานท้องถิ่น ดังนั้นหน่วยงานท้องถิ่นเหล่านี้จึงต้องมีการดำเนินการหรือการวางแผนการดำเนินการโครงการต่างๆ ที่เป็นการส่งเสริมและการพัฒนาอันเป็นประโยชน์ต่อชุมชน

2. สื่อบุคคลท้องถิ่นที่เป็นผู้ส่งสารอย่างไม่เป็นทางการ

สื่อบุคคลท้องถิ่น(ผู้ส่งสารอย่างไม่เป็นทางการ)คือกำนันและผู้ใหญ่บ้าน ในการดำเนินการในการให้ข้อมูลข่าวสารเกี่ยวกับประชาคมอาเซียนนั้น จะดำเนินการโดยใช้วิธีการ การประชุมหมู่บ้าน การประกาศเสียงตามสาย และการประชาสัมพันธ์ผ่านบอร์ดประชาสัมพันธ์หมู่บ้าน โดยทั้งนี้สื่อบุคคลท้องถิ่น(ผู้ส่งสารอย่างไม่เป็นทางการ)คือกำนันและผู้ใหญ่บ้านจะใช้วิธีการกระจายเสียงผ่านหอกระจายเสียงของหมู่บ้านเป็นหลัก โดยข้อมูลเกี่ยวกับประชาคมอาเซียนที่กระจายเสียงได้จากหน่วยงานต่างๆ ในพื้นที่อีกทีหนึ่ง

จากการดำเนินการในการให้ข้อมูลข่าวสารเกี่ยวกับประชาคมอาเซียนของสื่อบุคคลท้องถิ่นที่เป็นผู้ส่งสารที่ไม่เป็นทางการ พบว่าสื่อบุคคลท้องถิ่น ที่เป็นผู้ส่งสารที่ไม่เป็นทางการจะใช้ช่องทางการสื่อสารในชุมชนอันเป็นช่องทางการสื่อสารเดิมที่มีอยู่ แล้วในการประชาสัมพันธ์/ให้ข้อมูลข่าวสารเกี่ยวกับประชาคมอาเซียนแก่ชุมชน หนึ่งในด้านของการรับข้อมูลข่าวสารที่เกี่ยวข้องกับประชาคมอาเซียน(การสื่อสารขาเข้า)ของสื่อบุคคลท้องถิ่นที่เป็นผู้ส่งสารอย่างไม่เป็นทางการนั้น เมื่อแหล่งข้อมูลและข้อมูลที่ได้มีน้อย ประสิทธิภาพและประสิทธิผลในการสื่อสารเกี่ยวกับประเด็นอาเซียน(การสื่อสารขาออก)ออกไปยังประชาชนในพื้นที่ชุมชนก็อาจทำได้น้อยเช่นกัน

3. วิทยุชุมชน

วิทยุชุมชนทั้ง 4 สถานี (วิทยุชุมชนคลื่น HOT STATION RADIO, วิทยุชุมชนคลื่นคนแม่สาย, วิทยุชุมชนคลื่นพรหมนคร, วิทยุชุมชนคลื่นดอยเวา) ในการดำเนินการในการให้ข้อมูลข่าวสารเกี่ยวกับประชาคมอาเซียนนั้นในพื้นที่อำเภอแม่สาย จังหวัดเชียงราย จะดำเนินการโดยใช้วิธีการจะใช้วิธีการกระจายเสียงผ่านคลื่นวิทยุเป็นหลัก โดยทั้งนี้จะเป็นการสอดแทรกประเด็น/ความรู้เรื่องอาเซียนในระหว่างจัดรายการ (ข้อมูลจากหน่วยงานต่างๆ ฝากมาประชาสัมพันธ์ หรือจากที่ประชุมสัมมนา แต่ไม่มีการจัดรายการเกี่ยวกับอาเซียนโดยเฉพาะ)

จากการดำเนินการในการให้ข้อมูลข่าวสารเกี่ยวกับประชาคมอาเซียนของวิทยุชุมชน พบว่าวิทยุชุมชนจะใช้ช่องทางการจัดรายการอื่นเป็นช่องทางการสื่อสารเดิมของวิทยุชุมชนในการประชาสัมพันธ์/ให้ข้อมูลข่าวสารเกี่ยวกับประชาคมอาเซียนแก่ชุมชน

จากข้อมูลสรุปผลการดำเนินการให้ข้อมูลข่าวสารเกี่ยวกับประชาคมอาเซียนของสื่อบุคคล ท้องถิ่นและวิทยุชุมชน สามารถทำเป็นตารางสรุปได้ ดังนี้

ตารางที่ 10: การดำเนินการให้ข้อมูลข่าวสารของสื่อภาคประชาชนในพื้นที่อำเภอแม่สาย

สื่อบุคคลท้องถิ่นที่เป็นทางการ		สื่อบุคคลท้องถิ่นที่ไม่เป็นทางการ			วิทยุชุมชน			
วิธีการเผยแพร่ข้อมูลข่าวสาร		ข้อมูลข่าวสารที่ดำเนินการเผยแพร่	วิธีการเผยแพร่ข้อมูลข่าวสาร		ข้อมูลข่าวสารที่ดำเนินการเผยแพร่	วิธีการเผยแพร่ข้อมูลข่าวสาร		ข้อมูลข่าวสารที่ดำเนินการเผยแพร่
เดิม	ใหม่		เดิม	ใหม่		เดิม	ใหม่	
1. การจัดประชุมของหน่วยงาน(ราชการ) 2.การจัดอบรมให้ความรู้เกี่ยวกับประชาคมอาเซียน	1. การติดป้ายประชาสัมพันธ์ 2.ตั้งศูนย์ศึกษาเตรียมความพร้อมประชาคมอาเซียน 3. จัดอบรมภาษา 4. การออกหน่วยเคลื่อนที่อาเซียน 5.ให้ข้อมูลผ่านเว็บไซต์ของหน่วยงาน 6.วาง โครงการต่างๆ เช่น วิทยุชุมชนเทศบาล ,โครงการส่งเสริมด้านภาษาในชุมชน/โรงเรียน	1. ข้อราชการ/ข้อระเบียบต่างๆ 2. ข้อมูลเฉพาะของแต่ละหน่วยงาน(ด้านศุลกากร/เกษตรอำเภอ) 3. ข้อมูลทั่วไปเกี่ยวกับประชาคมอาเซียน	1. การประชุมหมู่บ้าน 2. การประกาศเสียงตามสาย 3. บอร์ดประชาสัมพันธ์หมู่บ้าน	ไม่มี	การเตรียมความพร้อมด้านภาษา,การค้า,เกษตร,ท่องเที่ยว,วัฒนธรรม	การจัดรายการวิทยุชุมชน	ไม่มี	1.ข้อมูลทั่วไปเกี่ยวกับประชาคมอาเซียน 2.การเตรียมความพร้อมด้านภาษา 3.เศรษฐกิจ/การค้าแม่สาย

จากข้อมูลในตารางสรุปการดำเนินการในการให้ข้อมูลข่าวสารเกี่ยวกับประชาคมอาเซียนของสื่อบุคคลท้องถิ่น และวิทยุชุมชนในพื้นที่อำเภอแม่สาย สามารถอภิปรายผลได้ดังนี้

1. สื่อภาคประชาชนแต่ละประเภท ทั้งสื่อบุคคลท้องถิ่น(ผู้ส่งสารที่เป็นทางการ) สื่อบุคคลท้องถิ่น(ผู้ส่งสารที่ไม่เป็นทางการ) และวิทยุชุมชน สื่อภาคประชาชนทั้ง 3 กลุ่มนี้ก็จะมีการดำเนินการในการให้ข้อมูลข่าวสารเกี่ยวกับประชาคมอาเซียนที่แตกต่างกันไปตามสื่อ/ช่องทางดำเนินการให้ข้อมูลที่แต่ละกลุ่มมีอยู่ แต่ทั้งนี้สื่อบุคคลท้องถิ่น(ผู้ส่งสารที่เป็นทางการ) ที่เป็นหน่วยงานท้องถิ่นที่เป็นเทศบาลและอบต.นั้นจะมีการใช้ช่องทาง/รูปแบบการสื่อสารใหม่ๆ ที่แตกต่างจากกลุ่มผู้ส่งสารกลุ่มอื่นในการดำเนินการในการให้ข้อมูลข่าวสารเกี่ยวกับประชาคมอาเซียนแก่ประชาชนในพื้นที่เนื่องด้วย

- 1.1 สื่อบุคคลท้องถิ่น(ผู้ส่งสารที่เป็นทางการ) ที่เป็นหน่วยงานท้องถิ่นอย่างเทศบาลและอบต.นั้น มีบทบาทหน้าที่หลักในการพัฒนาชุมชน เป็นหน่วยงานที่มีความใกล้ชิดกับประชาชนในพื้นที่ บุคลากรของหน่วยงานเป็นผู้ที่ได้รับเลือกจากประชาชนในพื้นที่ให้เข้ามาบริหารงานระดับท้องถิ่น อีกทั้งหน่วยงานมีงบประมาณในการดำเนินการเป็นของตนเอง และมีศักยภาพในการผลิตช่องทางสื่อสารที่หลากหลาย ดังนั้นเทศบาลและอบต.จึงมีการดำเนินการวางแผนการดำเนินการโครงการต่างๆ อันหลากหลายที่เป็น การส่งเสริมและการพัฒนาอันเป็นประโยชน์ต่อชุมชน

- 1.2 สื่อบุคคลท้องถิ่น(ผู้ส่งสารที่เป็นทางการ) ที่เป็นหน่วยงานท้องถิ่นอย่างเทศบาลและอบต.นั้น มีแหล่งข้อมูลข่าวสารเกี่ยวกับประชาคมอาเซียนจากหน่วยงาน/องค์กร/เครือข่ายหน่วยงานในพื้นที่ ที่เป็นแหล่งของข้อมูลข่าวสารที่เชื่อถือได้/สามารถอ้างอิงแหล่งที่มาของข้อมูลได้ ซึ่งเอื้อต่อการดำเนินการในการให้ข้อมูลข่าวสารเกี่ยวกับประชาคมอาเซียนแก่ชุมชน/ประชาชนในพื้นที่ได้มากกว่าสื่อภาคประชาชนกลุ่มอื่นๆ

2. สื่อบุคคลท้องถิ่น(ผู้ส่งสารที่ไม่เป็นทางการ)คือกำนันและผู้ใหญ่บ้านนั้น ในการดำเนินการในการให้ข้อมูลข่าวสารเกี่ยวกับประชาคมอาเซียนในพื้นที่ชุมชนที่มีการใช้ช่องทางการสื่อสารเดิมเพียงอย่างเดียว (การประชุมหมู่บ้าน การประกาศเสียงตามสาย และการประชาสัมพันธ์ผ่านบอร์ดประชาสัมพันธ์หมู่บ้าน) ซึ่งอาจสืบเนื่องจาก

2.1 สื่อบุคคลท้องถิ่น(ผู้ส่งสารที่ไม่เป็นทางการ)คือกำนันและผู้ใหญ่บ้านนั้น เป็นผู้ที่ได้รับเลือกจากคนในชุมชน/หมู่บ้านให้เข้ามาทำหน้าที่เป็นผู้นำ/ตัวแทนของชุมชน เป็นตัวแทนในการเชื่อมโยงติดต่อกันระหว่างคนในชุมชนกับหน่วยงานต่างๆในพื้นที่ ดังนั้นอาจกล่าวได้ว่าสื่อบุคคลท้องถิ่น(ผู้ส่งสารที่ไม่เป็นทางการ)คือกำนันและผู้ใหญ่บ้าน จะทำหน้าที่เป็นเพียงผู้กระจายข้อมูลข่าวสารจากทางหน่วยงานต่างๆในพื้นที่แก่ชุมชน แต่สื่อบุคคลท้องถิ่นที่เป็นผู้ส่งสารที่ไม่เป็นทางการนั้น ด้วยเป็นผู้นำชุมชนก็สามารถกระตุ้นให้คนในชุมชนเกิดการตื่นตัวในประเด็น

2.2 ในการดำเนินการในการให้ข้อมูลข่าวสารเกี่ยวกับประชาคมอาเซียนที่ได้รับและนำมากระจายต่อให้แก่ประชาชนในหมู่บ้านได้รับทราบนั้น ข้อมูลที่ทำการเผยแพร่จะเป็นที่มาจากหน่วยงานราชการส่วนกลางซึ่งก็คือ สำนักงานอำเภอแม่สาย หรือเกษตรอำเภอ เป็นต้น ข้อมูลที่ได้จะเป็นเอกสารที่เป็นประเด็นหัวข้อวาระการประชุมต่างๆ ซึ่งรวมถึงประเด็นที่เกี่ยวกับประชาคมอาเซียนด้วย ซึ่งอาจกล่าวได้ว่าเมื่อข้อมูลที่ได้รับนั้นมีน้อยก็จะส่งผลการเผยแพร่ข้อมูลต่อไปยังประชาชนในชุมชนด้วยเช่นกัน

แม้ว่าสื่อบุคคลท้องถิ่นที่เป็นผู้ส่งสารที่ไม่เป็นทางการนั้นจะมีการสื่อสารทางเดียวซึ่งอาจไม่สามารถดำเนินการให้ข้อมูลข่าวสารเกี่ยวกับประชาคมอาเซียนได้มากนัก แต่ผู้วิจัยเห็นว่า ด้วยความเป็นผู้นำชุมชนและเป็นผู้วางความคิดของสื่อบุคคลท้องถิ่นที่เป็นผู้ส่งสารที่ไม่เป็นทางการ ก็สามารถสร้าง การตื่นตัว เรื่องประชาคมอาเซียนในชุมชนได้ ด้วยการกระตุ้นให้คนในชุมชนเกิด ความสนใจ ที่จะเปิดรับและแสวงหาข้อมูลเกี่ยวกับประเด็นเรื่องอาเซียนจากสื่อ ภาคประชาชนอื่นๆในพื้นที่ได้ ด้วยการประกาศผ่านสื่อ (แทนที่จะดำเนินการให้ความรู้แก่ประชาชนในพื้นที่เพียงอย่างเดียว)

เช่น การประกาศเชิญชวนเข้าร่วมสัมมนาอาเซียน อบรมภาษาเพื่อนบ้านอาเซียน ที่
หน่วยงานท้องถิ่นพื้นที่หน่วยงานในพื้นที่เป็นผู้จัดขึ้น เป็นต้น

3. วิทยุชุมชนในส่วนของกำรดำเนินกำรให้ข้อมูลข่าวสารเกี่ยวกับประชาคมอาเซียนนั้น
สามารถดำเนินกำรผ่านการจัดรายการวิทยุ ซึ่งเป็นช่องทางกำรสื่อสารหลักของวิทยุ
ชุมชน และสามารถกระจายข้อมูลข่าวสารเกี่ยวกับประชาคมอาเซียนไปยังผู้รับสารใน
พื้นที่ได้ แต่ทั้งนี้แม้ว่าวิทยุชุมชนจะสามารถเข้าถึงกลุ่มผู้รับสารในพื้นที่ได้จำนวนมาก
อีกทั้งวิทยุชุมชนยังมีการเปิดรับและแสวงหาข้อมูลข่าวสารเกี่ยวกับประชาคมอาเซียน
จากแหล่งข้อมูลที่หลากหลาย แต่ข้อมูลเกี่ยวกับประชาคมอาเซียนที่วิทยุชุมชน
สามารถดำเนินกำรเผยแพร่กลับมีน้อยกว่าสื่อบุคคลท้องถิ่น ซึ่งอาจสืบเนื่องจาก
ในกำรดำเนินกำรในกำรให้ข้อมูลข่าวสารที่เกี่ยวกับประชาคมอาเซียนนั้นข้อมูลที่
นำมาเผยแพร่ผ่านการจัดรายการได้นั้นจะต้องเป็นข้อมูลที่มาจากแหล่งข้อมูลที่
น่าเชื่อถือและสามารถอ้างอิงได้ เช่น ข้อมูลที่มาจากองค์กร/หน่วยงานต่างๆในพื้นที่
อำเภอแม่สาย เป็นต้น แต่เนื่องจากแหล่งข้อมูลข่าวสารของวิทยุชุมชนไม่ได้มาจาก
องค์กร/หน่วยงานในพื้นที่ จึงทำให้อวิทยุชุมชนไม่สามารถดำเนินกำรเผยแพร่ข้อมูลที่
เกี่ยวกับประชาคมอาเซียนที่มีอยู่ได้ทั้งหมด ดังนั้นหากมีการสร้างเครือข่าย
(Networking) กันระหว่างหน่วยงานในพื้นที่ (หน่วยงานส่วนกลาง หน่วยงานท้องถิ่น
เช่น ด้านศุลกากร เทศบาลตำบล อบต. โรงเรียน เป็นต้น)รวมกันกับวิทยุชุมชน โดย
หน่วยงานเป็นผู้จัดทำข้อมูล (ข้อมูลที่เหมาะสำหรับประชาชนผู้รับสารในพื้นที่อำเภอ
แม่สาย) และส่งให้อวิทยุชุมชนเป็นผู้ทำหน้าที่ในกำรเผยแพร่/กระจายข้อมูลข่าวสารไป
ยังประชาชน การสื่อสารข้อมูลเกี่ยวกับประชาคมอาเซียนก็จะมีประสิทธิภาพและ
ประสิทธิผลได้ดียิ่งขึ้น
4. กำรดำเนินกำรในกำรให้ข้อมูลข่าวสารเกี่ยวกับประชาคมอาเซียนที่สื่อภาคประชาชน
ทั้ง 3 กลุ่มได้ดำเนินกำรเผยแพร่/ประชาสัมพันธ์ผ่านช่องทางนั้น ที่นอกจากจะ
แตกต่างกันในส่วนของช่องทางกำรให้ข้อมูล และเนื้อหาข้อมูลที่ขึ้นอยู่กับข้อมูล
เกี่ยวกับประชาคมอาเซียนที่สื่อเหล่านั้นมีอยู่แล้ว กลุ่มของผู้รับสารของสื่อภาค
ประชาชนแต่ละประเภทก็แตกต่างกันด้วยเช่นกัน ดังนั้นเพื่อให้กำรสื่อสารของสื่อภาค

ประชาชนสามารถดำเนินการในการให้ข้อมูลข่าวสารเกี่ยวกับประชาคมอาเซียนในการเตรียมความพร้อมประชาชนในพื้นที่อำเภอแม่สายสามารถดำเนินการได้อย่างมีประสิทธิภาพมากยิ่งขึ้น ผู้วิจัยเห็นว่า

4.1 สื่อบุคคลท้องถิ่น(ผู้ส่งสารที่เป็นทางการ) อันได้แก่ หน่วยงานส่วนกลางและหน่วยงานท้องถิ่นต่างๆ เช่น ด้านศุลกากรแม่สาย ที่ว่าการอำเภอ ที่มีข้อมูลเกี่ยวกับประชาคมอาเซียนมากกว่าสื่อบุคคลท้องถิ่นที่เป็นผู้ส่งสารที่ไม่เป็นทางการ อีกทั้งยังเป็นแหล่งข้อมูลเชื่อถือได้ของกลุ่มผู้รับสาร และข้อมูลจากสื่อบุคคลท้องถิ่นที่เป็นสื่อบุคคลที่เป็นทางการนี้เป็นข้อมูลเฉพาะของพื้นที่อันจะเป็นประโยชน์ต่อผู้รับสารชุมชน (แต่สื่อบุคคลท้องถิ่นที่เป็นผู้ส่งสารที่เป็นทางการเป็นกลุ่มผู้ส่งสารที่ไม่ได้มีบทบาทเข้าไปให้ข้อมูลโดยตรงกับประชาชนในพื้นที่ ซึ่งข้อมูลนี้อาจเป็นประโยชน์สำหรับประชาชนในพื้นที่ อาจจำกัดอยู่แต่เฉพาะหน่วยงาน/บุคลากรของหน่วยงาน และกลุ่มผู้นำชุมชนหรือประชาชนเฉพาะกลุ่ม) เพื่อให้ข้อมูลเกี่ยวกับประชาคมอาเซียนอันเป็นประโยชน์สามารถกระจายไปยังประชาชนในพื้นที่ได้ สื่อบุคคลท้องถิ่นที่เป็นทางการอาจจะต้องมีการร่วมมือกับวิทยุชุมชน โดยให้วิทยุชุมชนเป็นสื่อกลางในการให้ข้อมูลข่าวสารแก่ชุมชน หรือให้สื่อบุคคลท้องถิ่นที่เป็นผู้ส่งสารไม่เป็นทางการ อย่างผู้ใหญ่บ้านช่วยกระตุ้นให้คนในชุมชนให้เกิดความสนใจและเข้าร่วมการอบรมให้ความรู้ในประเด็นเรื่องอาเซียนจากหน่วยงานในพื้นที่ เป็นต้น

4.2 สื่อบุคคลท้องถิ่นที่เป็นผู้ส่งสารที่ไม่เป็นทางการอันได้แก่ กำนันและผู้ใหญ่บ้านนั้น เป็นกลุ่มผู้ส่งสารที่มีความใกล้ชิดกับประชาชนในพื้นที่มากที่สุด แต่เป็นสื่อที่มีข้อมูลเกี่ยวกับประชาคมอาเซียนน้อยที่สุดเช่นกัน ซึ่งจะนำไปสู่ปัญหาในด้านของข้อมูลข่าวสารที่กำนันและผู้ใหญ่บ้านดำเนินการเผยแพร่ให้แก่ประชาชนในหมู่บ้านที่เปิดรับข้อมูลผ่านสื่อบุคคลท้องถิ่นที่ไม่เป็นทางการอย่างกำนันและผู้ใหญ่บ้านมีน้อยด้วยเช่นกัน และอาจนำไปสู่ความรู้ความเข้าใจในการเตรียมความพร้อมเข้าสู่อาเซียนของประชาชนใน

หมู่บ้านน้อยเช่นกัน แต่ด้วยความเป็นผู้นำชุมชนและเป็นผู้นำความคิดของสื่อบุคคลท้องถิ่นที่เป็นผู้ส่งสารที่ไม่เป็นทางการ ก็สามารถสร้าง การตื่นตัวเรื่องประชาคมอาเซียนในชุมชนได้ ด้วยการกระตุ้นให้คนในชุมชนเกิด ความสนใจที่จะเปิดรับและแสวงหาข้อมูลเกี่ยวกับประเด็นเรื่องอาเซียนจากสื่อภาคประชาชนอื่นๆในพื้นที่ได้ ด้วยการประกาศผ่านสื่อ (แทนที่จะดำเนินการให้ความรู้แก่ประชาชนในพื้นที่เพียงอย่างเดียว) เช่น การประกาศเชิญชวนเข้าร่วมสัมมนาอาเซียน อบรมภาษาเพื่อนบ้านอาเซียน ที่หน่วยงานท้องถิ่น พื้นที่หน่วยงานในพื้นที่เป็นผู้จัดขึ้น เป็นต้น

- 4.3 วิทย์ชุมชนเป็นสื่อที่สามารถเข้าถึงประชาชนกลุ่มผู้รับสารในพื้นที่ได้มากที่สุด ทั้งในด้านของจำนวนกลุ่มผู้รับสารและพื้นที่ส่งสัญญาณวิทยุ และมีข้อมูลข่าวสารเกี่ยวกับประชาคมอาเซียนจากแหล่งข้อมูลที่หลากหลาย แต่การดำเนินการในการให้ข้อมูลข่าวสารเกี่ยวกับประชาคมอาเซียนกลับมีน้อย เนื่องจากอุปสรรคในส่วนของแหล่งข้อมูลข่าวสารที่น่าเชื่อถือ/สามารถอ้างอิงแหล่งที่มา ที่จะสามารถนำมาจัดรายการวิทยุได้ และแม้ว่า วิทย์ชุมชนจะมีช่องทางการสื่อสารกลับของกลุ่มผู้รับสารในพื้นที่ และเข้าถึงกลุ่มผู้รับสารจำนวนมากได้ แต่กลุ่มผู้รับสารในพื้นที่ก็ไม่ได้ให้ความสนใจในประเด็นที่เกี่ยวกับประชาคมอาเซียนจากวิทยุชุมชนมากนัก ดังนั้นหากมีความร่วมมือกันระหว่างหน่วยงานในพื้นที่กับวิทย์ชุมชนในการผลิตรายการ/สปอตวิทยุเกี่ยวกับอาเซียนก็อาจจะสามารถช่วยกระตุ้นให้ประชาชนเกิดความสนใจในประเด็นเรื่องอาเซียนได้ เมื่อประชาชนเกิดความสนใจในเรื่องประชาคมอาเซียน ทางหน่วยงานท้องถิ่นและวิทย์ชุมชนก็สามารถจัดช่วงรายการเฉพาะที่ให้ความรู้อาเซียนแก่ชุมชน(อาจให้เจ้าหน้าที่ของหน่วยงานท้องถิ่นมาร่วมจัดรายการวิทยุด้วย) ได้ต่อไป

ปัญหานำวิจัยข้อที่ 3 : การเปิดรับข้อมูลข่าวสารและการแสวงหาข้อมูลข่าวสาร เกี่ยวกับประชาคมอาเซียน 2558 ผ่านสื่อภาคประชาชนของประชาชนในพื้นที่อำเภอแม่สาย จังหวัดเชียงราย เป็นอย่างไร

จากการสัมภาษณ์เก็บข้อมูลการเปิดรับและการแสวงหาข้อมูลข่าวสารเกี่ยวกับประชาคมอาเซียน 2558 ผ่านสื่อภาคประชาชนของประชาชนกลุ่มตัวอย่างในพื้นที่อำเภอแม่สาย จังหวัดเชียงรายนั้น ผู้วิจัยได้ใช้เกณฑ์พื้นที่ชุมชน (5 หมู่บ้าน) และเกณฑ์ลักษณะการประกอบอาชีพในการสรุปผลการวิจัยและอภิปรายผลการวิจัย ดังนี้

ส่วนที่ 1 การเปิดรับและการแสวงหาข้อมูลข่าวสารเกี่ยวกับประชาคมอาเซียน 2558 ผ่านสื่อภาคประชาชนของประชาชนกลุ่มตัวอย่างในพื้นที่อำเภอแม่สาย จังหวัดเชียงราย ตามเกณฑ์พื้นที่ชุมชน 5 หมู่บ้าน

จากการสัมภาษณ์เก็บข้อมูลการเปิดรับและการแสวงหาข้อมูลข่าวสารเกี่ยวกับประชาคมอาเซียน 2558 ผ่านสื่อภาคประชาชนของประชาชนกลุ่มตัวอย่างในพื้นที่ 5 หมู่บ้าน อันได้แก่ บ้านแม่สาย บ้านเกาะทราย บ้านสันผักอี บ้านป่าแดง และบ้านปางห้า สามารถสรุปข้อมูลได้ดังนี้

การเปิดรับข้อมูลข่าวสารเกี่ยวกับประชาคมอาเซียน 2558 ผ่านสื่อภาคประชาชน

การเปิดรับข้อมูลข่าวสารเกี่ยวกับประชาคมอาเซียน 2558 ผ่านสื่อภาคประชาชนของประชาชนกลุ่มตัวอย่างในพื้นที่ 5 หมู่บ้าน อันได้แก่ บ้านแม่สาย บ้านเกาะทราย บ้านสันผักอี บ้านป่าแดง และบ้านปางห้า พบว่า

1. ประชาชนกลุ่มตัวอย่างในพื้นที่ทั้ง 5 หมู่บ้าน อันได้แก่ บ้านแม่สาย บ้านเกาะทราย บ้านสันผักอี บ้านป่าแดง และบ้านปางห้า มีการเปิดรับข้อมูลข่าวสารเกี่ยวกับประชาคมอาเซียนผ่านสื่อภาคประชาชน โดยประชาชนกลุ่มตัวอย่างในพื้นที่ 5 หมู่บ้านจะมีการเปิดรับข้อมูลข่าวสารที่เกี่ยวกับประชาคมอาเซียนผ่านสื่อภาค

- ประชาชนจากช่องทางการสื่อสารหลักที่เหมือนกันคือ การเปิดรับผ่านบุคคลท้องถิ่นที่เป็นผู้ส่งสารอย่างไม่เป็นทางการ คือกำนัน/ผู้ใหญ่บ้าน โดยการเปิดรับผ่านช่องทางเสียงตามสายและการประชุมหมู่บ้าน และเปิดรับข้อมูลข่าวสารจากวิทยุชุมชน
2. ในจำนวน 5 หมู่บ้านนั้นมี 2 หมู่บ้านคือบ้านป่าแดงและบ้านปางห้าที่มีการเปิดรับข้อมูลข่าวสารที่เกี่ยวข้องกับประชาคมอาเซียนนอกเหนือจากสื่อบุคคลท้องถิ่น(ผู้ส่งสารที่ไม่เป็นทางการ)และวิทยุชุมชน โดยมีการเปิดรับข้อมูลข่าวสารเกี่ยวกับประชาคมอาเซียนผ่านสื่อบุคคลท้องถิ่น(ผู้ส่งสารที่เป็นทางการ) คือ ตัวแทน/เจ้าหน้าที่เกษตรอำเภอแม่สายเนื่องจากพื้นที่หมู่บ้านทั้ง 2 หมู่บ้านเป็นพื้นที่การเกษตร คือพื้นที่ของหมู่บ้านส่วนใหญ่เป็นพื้นที่ทำการเกษตรและประชาชนส่วนใหญ่ประกอบอาชีพทำการเกษตร ซึ่งพื้นที่ทำการเกษตรจะอยู่นอกพื้นที่หมู่บ้านซึ่งจึงทำให้การเปิดรับข้อมูลข่าวสารเกี่ยวกับประชาคมอาเซียนจากสื่อบุคคลท้องถิ่น ที่เป็นผู้ส่งสารที่ไม่เป็นทางการ คือ กำนันและผู้ใหญ่บ้าน ผ่านช่องทางการประชุมหมู่บ้านเป็นหลักและสามารถเปิดรับวิทยุชุมชนได้ในระหว่างทำงาน อีกทั้งได้รับข้อมูลที่เกี่ยวข้องกับประชาคมอาเซียนในด้านการทำการเกษตรอินทรีย์จากสื่อบุคคลท้องถิ่นที่เป็นทางการคือเกษตรอำเภอ
3. ข้อมูลข่าวสารที่ได้จากการเปิดรับผ่านสื่อภาคประชาชนนั้นก็มีความหลากหลายแตกต่างกัน ข้อมูลที่ได้จากสื่อบุคคลท้องถิ่น ที่เป็น ผู้ส่งสารที่เป็นทางการ คือหน่วยงานระดับอำเภอและหน่วยงานระดับท้องถิ่น และสื่อบุคคลท้องถิ่น ที่เป็นผู้ส่งสารที่ไม่เป็นทางการ คือกำนันผู้ใหญ่บ้าน จะเป็นข้อมูลทั่วไปที่เกี่ยวกับประชาคมอาเซียนกล่าวถึงการเข้าร่วมเป็นประชาคมอาเซียนในปี 2558 และการเตรียมตัวในด้านต่างๆ เช่น ด้านภาษา การค้าขาย และข้อมูลที่ได้จากวิทยุชุมชนจะเป็นการกล่าวถึงการเข้าร่วมเป็นประชาคมอาเซียนในปี 2558 ยกเว้นข้อมูลที่ได้จากสื่อบุคคลท้องถิ่นที่เป็นผู้ส่งสารที่เป็นทางการ เช่น เกษตรอำเภอ จะเป็นข้อมูลรายละเอียดที่เกี่ยวข้องกับการทำการเกษตรอินทรีย์เพื่อเตรียมความพร้อมเกษตรกรอำเภอแม่สายในการเข้าประชาคมอาเซียน

4. การเปิดรับผ่านวิทยุชุมชนนั้น แม้ว่าประชาชนกลุ่มตัวอย่างในพื้นที่ 5 หมู่บ้านจะมีการเปิดรับสื่อนี้แต่ประชาชนส่วนใหญ่ก็จะเลือกรับฟังเฉพาะในส่วนที่เป็นเพลงมากกว่า ข่าวสาร

การแสวงหาข้อมูลข่าวสารเกี่ยวกับประชาคมอาเซียน 2558 ผ่านสื่อภาคประชาชน

การแสวงหาข้อมูลข่าวสารเกี่ยวกับประชาคมอาเซียน 2558 ผ่านสื่อภาคประชาชนของประชาชนกลุ่มตัวอย่างในพื้นที่ 5 หมู่บ้าน อันได้แก่ บ้านแม่สาย บ้านเกาะทราย บ้านสันผักฮี้ บ้านป่าแดง และบ้านปางห้า พบว่า

ในส่วนของ การแสวงหาข้อมูลข่าวสารผ่านสื่อบุคคลท้องถิ่นและวิทยุชุมชนของประชาชนกลุ่มตัวอย่างนั้น พบว่าประชาชนกลุ่มตัวอย่างในพื้นที่จะไม่มี การแสวงหาข้อมูลข่าวสารผ่านสื่อภาคประชาชนทั้ง 3 ประเภท คือ สื่อบุคคลท้องถิ่น (ผู้ส่งสารที่เป็นทางการ) สื่อบุคคลท้องถิ่น (ผู้ส่งสารที่ไม่เป็นทางการ) และวิทยุชุมชนเลย ซึ่งหากวิเคราะห์โดยใช้ทฤษฎีการแสวงหาข่าวสารของผู้รับสารแล้ว สามารถอธิบายได้ว่า

จากทฤษฎีการแสวงหาข่าวสารของผู้รับสาร ที่กล่าวถึง การแสวงหาข่าวสารว่าเป็นกิจกรรมที่บุคคลใดบุคคลหนึ่งกระทำมาเพื่อให้ได้มาซึ่งสารนิเทศ ข้อมูลและข่าวสารที่จะสนองความต้องการของตนทั้งในส่วนที่เกี่ยวข้องกับความสนใจส่วนตัว หน้าที่การงาน และการเรียนรู้ หรือเลือกใช้สื่อที่มีการเผยแพร่ข่าวสารตรงกับทัศนคติ ความสนใจ ดังนั้นการที่ประชาชนในพื้นที่ไม่มี การแสวงหาข้อมูลข่าวสารเกี่ยวกับประชาคมอาเซียนจากสื่อภาคประชาชน อาจกล่าวได้ว่าประชาชนในพื้นที่ไม่มีความสนใจในข้อมูลที่เกี่ยวข้องกับประชาคมอาเซียน ไม่เห็นถึงความสอดคล้องเรื่องอาเซียนกับตัวของประชาชนในพื้นที่ นำไปสู่การที่ประชาชนในพื้นที่ไม่มีความต้องการในข้อมูลเกี่ยวกับประชาคมอาเซียน และไม่มี การแสวงหาข้อมูลข่าวสารเกี่ยวกับประชาคมอาเซียนจากสื่อภาคประชาชน

จากข้อมูลสรุปผลการเปิดรับและแสวงหาข้อมูลข่าวสารเกี่ยวกับประชาคมอาเซียนผ่านสื่อภาคประชาชนของประชาชนในพื้นที่ 5 หมู่บ้าน สามารถทำเป็นตารางได้ ดังนี้

ตารางที่ 11: การเปิดรับและการแสวงหาข้อมูลข่าวสารผ่านสื่อภาคประชาชนของประชาชนในพื้นที่ : แบ่งตามเกณฑ์หมู่บ้าน

	การเปิดรับและแสวงหาข้อมูลข่าวสารเกี่ยวกับประชาคมอาเซียนผ่านสื่อภาคประชาชน					
	การเปิดรับข้อมูล			การแสวงหาข้อมูล		
	สื่อ	ช่องทาง	ลักษณะ/เนื้อหาข้อมูล	สื่อ	ช่องทาง	ลักษณะ/เนื้อหาข้อมูล
1. บ้านแม่สาย	1. ผู้ใหญ่บ้าน	1. การประกาศเสียงตามสาย 2. ประชุมหมู่บ้าน	เตรียมความพร้อมบุคลากร ด้านภาษา	ไม่มี	ไม่มี	ไม่มี
	2. วิทยุชุมชน	รายการวิทยุ	การพูดถึงการเข้าสู่ประชาคมอาเซียน	ไม่มี	ไม่มี	ไม่มี
2. บ้านเกาะทราย	1. ผู้ใหญ่บ้าน	1. การประกาศเสียงตามสาย 2. ประชุมหมู่บ้าน	เตรียมความพร้อมบุคลากร ด้านภาษา	ไม่มี	ไม่มี	ไม่มี
	2. วิทยุชุมชน	รายการวิทยุ	การพูดถึงการเข้าสู่ประชาคมอาเซียน	ไม่มี	ไม่มี	ไม่มี
3. บ้านสันผักกึ๋ย	1. ผู้ใหญ่บ้าน	1. การประกาศเสียงตามสาย 2. ประชุมหมู่บ้าน	เตรียมความพร้อมบุคลากร ด้านภาษา	ไม่มี	ไม่มี	ไม่มี
	2. วิทยุชุมชน	รายการวิทยุ	การพูดถึงการเข้าสู่ประชาคมอาเซียน	ไม่มี	ไม่มี	ไม่มี
4. บ้านป่าแดง	1. สื่อบุคคลที่เป็นทางการ - เกษตรอำเภอ	การประชุม/อบรม	- การทำเกษตรอินทรีย์ - การพัฒนาคุณภาพสินค้าเกษตร	ไม่มี	ไม่มี	ไม่มี
	2. สื่อบุคคลที่เป็นทางการ- อบต.	ป้าย/ธงประชาสัมพันธ์	ประชาสัมพันธ์การเข้าสู่ประชาคมอาเซียน/ธง 10 ประเทศ			
	3. ผู้ใหญ่บ้าน	1. การประกาศเสียงตามสาย 2. ประชุมหมู่บ้าน 3. บอร์ดประชาสัมพันธ์	เตรียมความพร้อมบุคลากร ด้านภาษา	ไม่มี	ไม่มี	ไม่มี
	4. วิทยุชุมชน	รายการวิทยุ	การพูดถึงการเข้าสู่ประชาคมอาเซียน	ไม่มี	ไม่มี	ไม่มี
5. บ้านปางห้า	1. 1. สื่อบุคคลที่เป็นทางการ - เกษตรอำเภอ	การประชุม/อบรม	- การทำเกษตรอินทรีย์ - การพัฒนาคุณภาพสินค้าเกษตร	ไม่มี	ไม่มี	ไม่มี

การเปิดรับและแสวงหาข้อมูลข่าวสารเกี่ยวกับประชาคมอาเซียนผ่านสื่อภาคประชาชน					
การเปิดรับข้อมูล			การแสวงหาข้อมูล		
สื่อ	ช่องทาง	ลักษณะ/เนื้อหาข้อมูล	สื่อ	ช่องทาง	ลักษณะ/เนื้อหาข้อมูล
2. ผู้ใหญ่บ้าน	1. การประกาศเสียงตามสาย 2. ประชุมหมู่บ้าน	การพูดถึงการเข้าสู่ประชาคมอาเซียน	ไม่มี	ไม่มี	ไม่มี
3. วิทยุชุมชน	รายการวิทยุ	การพูดถึงการเข้าสู่ประชาคมอาเซียน	ไม่มี	ไม่มี	ไม่มี

จากข้อมูลในตารางสรุปการเปิดรับและแสวงหาข้อมูลข่าวสารเกี่ยวกับประชาคมอาเซียนผ่านสื่อภาคประชาชนของประชาชนกลุ่มตัวอย่างในพื้นที่ 5 หมู่บ้านในพื้นที่อำเภอแม่สายสามารถอภิปรายผลได้ดังนี้

1. ลักษณะเด่น/บริบทของชุมชน จะมีส่วนเชื่อมโยงกับความสนใจในการและลักษณะ/รูปแบบที่แตกต่างกันในการเปิดรับข้อมูลข่าวสารที่เกี่ยวกับประชาคมอาเซียนผ่านสื่อภาคประชาชนของประชาชนในพื้นที่ 5 หมู่บ้าน คือ
 - 1.1 ในพื้นที่หมู่บ้านที่เป็นพื้นที่เศรษฐกิจ คือพื้นที่หมู่บ้านที่เป็นที่ตั้งของตลาดการค้าขายบริเวณชายแดน เช่น บ้านแม่สาย บ้านเกาะทราย และบ้านสันผักอี ซึ่งประชาชนในพื้นที่นั้นส่วนใหญ่จะประกอบอาชีพค้าขายและส่วนหนึ่งประกอบอาชีพรับจ้าง โดยจะประกอบอาชีพอยู่ในพื้นที่หมู่บ้านซึ่งทำให้สามารถเปิดรับข้อมูลข่าวสารที่เกี่ยวกับประชาคมอาเซียนผ่านสื่อบุคคลท้องถิ่น(ผู้ส่งสารที่ไม่เป็นทางการ) คือ กำนันและผู้ใหญ่บ้าน ผ่านช่องทางการรับฟังเสียงตามสายภายในหมู่บ้านเป็นหลัก หรือจากการเข้าร่วมประชุมหมู่บ้านได้ และสามารถเปิดรับวิทยุชุมชนได้ในระหว่างทำงาน
 - 1.2 ในพื้นที่หมู่บ้านที่เป็นพื้นที่การเกษตร คือพื้นที่หมู่บ้านเป็นพื้นที่ทำการเกษตร เช่น บ้านป่าแดงและบ้านปางห้า ซึ่งประชาชนส่วนใหญ่ประกอบอาชีพทำการเกษตร โดยพื้นที่ทำการเกษตรจะอยู่นอกพื้นที่หมู่บ้านซึ่งจึงทำให้การเปิดรับข้อมูลข่าวสารเกี่ยวกับประชาคมอาเซียนจากสื่อบุคคลท้องถิ่น(ผู้ส่ง

สารที่ไม่เป็นทางการ)คือ กำนันและผู้ใหญ่บ้าน ผ่านช่องทางการประชุม หมู่บ้านเป็นหลักและสามารถเปิดรับวิทยุชุมชนได้ในระหว่างทำงาน อีกทั้งได้รับข้อมูลที่เกี่ยวข้องกับประชาคมอาเซียนในด้านการทำการเกษตรอินทรีย์ จากสื่อบุคคลท้องถิ่นที่เป็นทางการคือเกษตรอำเภอ

2. ประชาชนในพื้นที่ที่มีการเปิดรับข้อมูลข่าวสารเกี่ยวกับประชาคมอาเซียนผ่านสื่อภาคประชาชนแต่ไม่มีการแสวงหาข้อมูลข่าวสารเกี่ยวกับประชาคมอาเซียนผ่านสื่อภาคประชาชนนั้น อาจสืบเนื่องจาก
 - 2.1 การแสวงหาข้อมูลข่าวสารเกิดจากความต้องการในข้อมูลข่าวสารนั้นๆของผู้รับสารเพื่อตอบสนอง ความสนใจส่วนตัว หน้าที่การงาน และการเรียนรู้ ดังนั้นการที่ ประชาชนในพื้นที่ไม่มี การแสวงหาข้อมูล เกี่ยวกับประชาคมอาเซียน เป็นเพราะว่าประชาชนในพื้นที่ยังไม่เป็นถึงความจำเป็นในข้อมูลข่าวสารเกี่ยวกับประชาคมอาเซียนในการดำเนินชีวิต ด้วยสภาพแวดล้อมชุมชนที่ยังไม่มีการเปลี่ยนแปลงมากนัก เนื่องจากยังไม่เข้าเป็นประชาคมอาเซียนและการดำเนินงานของหน่วยงาน ธุรกิจต่างๆในพื้นที่ที่แม้ว่าหน่วยงานเหล่านั้นจะมีการเตรียมตัว/ปรับตัวแต่ก็ยังไม่แสดงผลกระทบกับการดำเนินชีวิตของประชาชนในพื้นที่
 - 2.2 ข้อมูลข่าวสาร ที่มาจากสื่อภาคประชาชน (สื่อบุคคลท้องถิ่นที่ไม่เป็นทางการ และวิทยุชุมชน) นั้นมีข้อมูลน้อย และ เป็นข้อมูลทั่วไปเกี่ยวกับประชาคมอาเซียน เป็นข้อมูลในภาพรวมซึ่งอาจไม่สอดคล้องกับความต้องการด้านข้อมูลข่าวสารที่เกี่ยวกับประชาคมอาเซียนของประชาชนในพื้นที่ ซึ่งผู้วิจัยเห็นว่าอาจเป็นปัจจัยหนึ่งที่ทำให้ประชาชนในพื้นที่ไม่มีการแสวงหาข้อมูลข่าวสารผ่านสื่อภาคประชาชน
3. การเปิดรับผ่านสื่อบุคคลท้องถิ่น(ผู้ส่งสารอย่างเป็นทางการ)นั้น ประชาชนจะได้รับข้อมูลจากการเข้าร่วมประชุม ซึ่งไม่ใช่ประชาชนในพื้นที่ทุกคนที่จะเข้าร่วมประชุม ได้ ยกตัวอย่างเช่น การจัดประชุมของหน่วยงานในพื้นที่ ทั้งหน่วยงานระดับอำเภอ หน่วยงานระดับท้องถิ่น อย่างเช่น เทศบาลและอบต. ที่ผู้เข้าร่วมการประชุมก็จะเป็น

กลุ่มของผู้นำชุมชน หรือการจัดประชุมของสำนักงานงานเกษตรอำเภอ ผู้ที่เข้าประชุม ส่วนใหญ่ก็จะเป็นอาสาสมัครเกษตรหมู่บ้าน เป็นต้น ดังนั้นปัจจัยด้านการเข้าถึง ข้อมูลข่าวสารก็อาจเป็นไปได้ทั้งข้อส่งเสริมการเปิดรับข้อมูลของประชาชนกลุ่มหนึ่ง (กลุ่มที่เป็สมาชิกหน่วยงาน) และอาจกลายเป็นข้อจำกัดของประชาชนอีกกลุ่มหนึ่ง (กลุ่มที่ไม่ได้เป็สมาชิกหน่วยงาน) ในการเปิดรับและแสวงหาข้อมูลจากสื่อภาค ประชาชน

ส่วนที่ 2 การเปิดรับและการแสวงหาข้อมูลข่าวสารเกี่ยวกับประชาคมอาเซียน 2558 ผ่านสื่อภาค ประชาชนของประชาชนในพื้นที่อำเภอแม่สาย จังหวัดเชียงราย ตามเกณฑ์การประกอบอาชีพ

จากการสัมภาษณ์เก็บข้อมูลการเปิดรับและการแสวงหาข้อมูลข่าวสารเกี่ยวกับประชาคม อาเซียน 2558 ผ่านสื่อภาคประชาชนของประชาชนกลุ่มตัวอย่างตามลักษณะการประกอบอาชีพ 5 ประเภท คือ อาชีพรับราชการ อาชีพประกอบธุรกิจ/ค้าขาย อาชีพเกษตรกร อาชีพรับจ้าง และ ไม่ได้ประกอบอาชีพ สามารถสรุปข้อมูลได้ดังนี้

การเปิดรับข้อมูลข่าวสารเกี่ยวกับประชาคมอาเซียน 2558 ผ่านสื่อภาคประชาชน

การเปิดรับข้อมูลข่าวสารเกี่ยวกับประชาคมอาเซียน 2558 ผ่านสื่อภาคประชาชนของ ประชาชนกลุ่มตัวอย่างตามลักษณะการประกอบอาชีพ 5 ประเภท คือ อาชีพรับราชการ อาชีพ ประกอบธุรกิจ/ค้าขาย อาชีพเกษตรกร อาชีพรับจ้าง และไม่ได้ประกอบอาชีพ พบว่า

1. ประชาชนกลุ่มตัวอย่างที่แบ่งตามลักษณะการประกอบอาชีพ 5 ประเภท คือ อาชีพรับ ราชการ อาชีพประกอบธุรกิจ/ค้าขาย อาชีพเกษตรกร อาชีพรับจ้าง และไม่ได้ประกอบ อาชีพ มีการเปิดรับข้อมูลข่าวสารเกี่ยวกับประชาคมอาเซียนผ่านสื่อภาคประชาชน
 - 1.1 ประชาชนกลุ่มตัวอย่างที่ประกอบอาชีพรับราชการ อาชีพประกอบธุรกิจ/ ค้าขายและอาชีพเกษตรกร มีการเปิดรับข้อมูลข่าวสารที่เกี่ยวกับประชาคม

อาเซียนผ่านสื่อภาคประชาชนที่ เป็นสื่อ บุคคลท้องถิ่นที่ เป็นผู้ส่งสารที่เป็น
ทางการ เหมือนกันคือ องค์กร/หน่วยงานต่างๆในพื้นที่ เช่น สำนักงานอำเภอ
แม่สาย เทศบาลตำบล

1.2 ประชาชนกลุ่มตัวอย่างที่ประกอบอาชีพประกอบธุรกิจ/ค้าขาย อาชีพ

เกษตรกร อาชีพรับจ้าง และไม่ได้ประกอบอาชีพมีการเปิดรับข้อมูลข่าวสารที่
เกี่ยวกับประชาคมอาเซียนผ่านสื่อภาคประชาชนที่เหมือนกันคือ การเปิดรับ
ผ่านบุคคลท้องถิ่นที่ เป็นผู้ส่งสารที่ไม่เป็นทางการ คือ กำนันและผู้ใหญ่บ้าน

1.3 ประชาชนกลุ่มตัวอย่างที่ประกอบอาชีพประกอบธุรกิจ/ค้าขาย อาชีพ

เกษตรกร อาชีพรับจ้าง มีการเปิดรับข้อมูลข่าวสารที่เกี่ยวกับประชาคม
อาเซียนผ่านวิทยุชุมชนเหมือนกัน

1.4 ประชาชนกลุ่มตัวอย่างที่ประกอบอาชีพประกอบธุรกิจ/ค้าขาย และ

เกษตรกร เป็นกลุ่มผู้รับสารที่ มีการเปิดรับข้อมูลข่าวสารที่เกี่ยวกับ
ประชาคมอาเซียนผ่านสื่อภาคประชาชนครบทั้ง 3 ประเภท คือ การเปิดรับ
ผ่านสื่อบุคคลท้องถิ่นที่ เป็นผู้ส่งสารที่เป็นทางการ สื่อบุคคลท้องถิ่น ที่เป็ผู้ส่ง
สารที่ไม่เป็นทางการ และวิทยุชุมชน (ส่วนกลุ่มอาชีพอื่นมีการเปิดรับ ข้อมูล
ข่าวสารที่เกี่ยวกับประชาคมอาเซียนผ่านสื่อภาคประชาชน ไม่ครบทั้ง 3
ประเภท)

2. ข้อมูลข่าวสารที่ได้จากการเปิดรับผ่านสื่อภาคประชาชนนั้นก็มีความหลากหลาย
แตกต่างกันตามช่องทางการเปิดรับผ่านสื่อภาคประชาชนต่างๆของแต่ละกลุ่มอาชีพ
โดยข้อมูลที่ได้จากสื่อบุคคลท้องถิ่น(ผู้ส่งสารที่เป็นทางการ)คือ หน่วยงานระดับ
อำเภอและหน่วยงานระดับท้องถิ่น และสื่อบุคคลท้องถิ่น(ผู้ส่งสารที่ไม่เป็นทางการ)
คือกำนันผู้ใหญ่บ้าน จะเป็นข้อมูลทั่วไปที่เกี่ยวกับประชาคมอาเซียนกล่าวถึงการเข้า
ร่วมเป็นประชาคมอาเซียนในปี 2558 และการเตรียมตัวในด้านต่างๆ เช่น ด้านภาษา
การค้าขาย และข้อมูลที่ได้จากวิทยุชุมชนจะเป็นการกล่าวถึงการเข้าร่วมเป็น
ประชาคมอาเซียนในปี 2558 ยกเว้นข้อมูลที่ได้จากสื่อบุคคลท้องถิ่น(ผู้ส่งสารที่เป็น

ทางการ) เช่น เกษตรอำเภอ จะเป็นข้อมูลรายละเอียดที่เกี่ยวข้องกับการทำการเกษตร
อินทรีย์เพื่อเตรียมความพร้อมเกษตรกรอำเภอแม่สายในการเข้าประชาคมอาเซียน

การแสวงหาข้อมูลข่าวสารเกี่ยวกับประชาคมอาเซียน 2558 ผ่านสื่อภาคประชาชน

การแสวงหาข้อมูลข่าวสารเกี่ยวกับประชาคมอาเซียน 2558 ผ่านสื่อภาคประชาชนของ
ประชาชนกลุ่มตัวอย่างตามลักษณะการประกอบอาชีพ 5 ประเภท คือ อาชีพรับราชการ อาชีพ
ประกอบธุรกิจ/ค้าขาย อาชีพเกษตรกร อาชีพรับจ้าง และไม่ได้ประกอบอาชีพ พบว่า

ในส่วนของ การแสวงหาข้อมูลข่าวสารผ่านสื่อบุคคลท้องถิ่นและวิทยุชุมชนของประชาชน
กลุ่มตัวอย่างนั้น พบว่าประชาชนทั้ง 5 กลุ่มอาชีพนี้ไม่มีการแสวงหาข้อมูลข่าวสารผ่านสื่อภาค
ประชาชนทั้ง 3 ประเภท คือ สื่อบุคคลท้องถิ่น (ผู้ส่งสารที่เป็นทางการ) สื่อบุคคลท้องถิ่น (ผู้ส่งสาร
ที่ไม่เป็นทางการ) และวิทยุชุมชนเลย ซึ่งหากวิเคราะห์โดยใช้ทฤษฎีการแสวงหาข่าวสารของผู้รับ
สารแล้ว สามารถอธิบายได้ว่า

จากทฤษฎีการแสวงหาข่าวสารของผู้รับสาร ที่กล่าวถึง การแสวงหาข่าวสารว่าเป็น
กิจกรรมที่บุคคลใดบุคคลหนึ่งกระทำมาเพื่อให้ได้มาซึ่งสารนิเทศ ข้อมูลและข่าวสารที่จะสนอง
ความต้องการของตนทั้งในส่วนที่เกี่ยวข้องกับความสนใจส่วนตัว หน้าที่การงาน และการเรียนรู้
หรือเลือกใช้สื่อที่มีการเผยแพร่ข่าวสารตรงกับทัศนคติ ความสนใจ ดังนั้นการที่ประชาชนในพื้นที่
ไม่มีการแสวงหาข้อมูลข่าวสารเกี่ยวกับประชาคมอาเซียนจากสื่อภาคประชาชน อาจกล่าวได้ว่า
ประชาชนในพื้นที่ไม่มีความสนใจในข้อมูลที่เกี่ยวข้องกับประชาคมอาเซียน ไม่เห็นถึงความสอดคล้อง
เรื่องอาเซียนกับตัวของประชาชนในพื้นที่ นำไปสู่การที่ประชาชนในพื้นที่ไม่มีความต้องการในข้อมูล
เกี่ยวกับประชาคมอาเซียน และไม่มี การแสวงหาข้อมูลข่าวสารเกี่ยวกับประชาคมอาเซียนจากสื่อ
ภาคประชาชน

ซึ่งจากข้อมูลสรุปผลการเปิดรับและการแสวงหาข้อมูลข่าวสารเกี่ยวกับประชาคมอาเซียน ผ่านสื่อภาคประชาชนของประชาชนกลุ่มตัวอย่างตามลักษณะการประกอบอาชีพ 5 ประเภท คือ อาชีพรับราชการ อาชีพประกอบธุรกิจ/ค้าขาย อาชีพเกษตรกร อาชีพรับจ้าง และไม่ได้ประกอบอาชีพ สามารถทำเป็นตารางได้ ดังนี้

ตารางที่ 12: การเปิดรับและการแสวงหาข้อมูลข่าวสารผ่านสื่อภาคประชาชนของประชาชนในพื้นที่ : แบ่งตามเกณฑ์อาชีพ

	การเปิดรับและแสวงหาข้อมูลข่าวสารเกี่ยวกับประชาคมอาเซียนผ่านสื่อภาคประชาชน					
	การเปิดรับข้อมูล			การแสวงหาข้อมูล		
	สื่อ	ช่องทาง	ลักษณะ/เนื้อหาข้อมูล	สื่อ	ช่องทาง	ลักษณะ/เนื้อหาข้อมูล
1. อาชีพรับราชการ	1. หน่วยงานต่างๆ	การประชุมอบรม	ข้อมูลเฉพาะของแต่ละหน่วยงาน	ไม่มี	ไม่มี	ไม่มี
	1. ผู้ใหญ่บ้าน	ไม่มี	ไม่มี			
	2. วิทยุชุมชน	ไม่มี	ไม่มี			
2. อาชีพประกอบธุรกิจ/ค้าขาย	1. หน่วยงานต่างๆ	การประชุม/อบรม (พาณิชย์จังหวัด, หอการค้า)	เรื่องเศรษฐกิจ/การค้า-การลงทุน การเตรียมตัวผู้ประกอบการ)	ไม่มี	ไม่มี	ไม่มี
	2. ผู้ใหญ่บ้าน	1. การประกาศเสียงตามสาย 2. ประชุมหมู่บ้าน	เตรียมความพร้อมบุตรหลาน ด้านภาษา			
	3. วิทยุชุมชน	รายการวิทยุ	กล่าวถึงการเข้าประชาคมอาเซียน			
3. อาชีพเกษตรกร	1. หน่วยงานต่างๆ	อบรมเกษตรกรอำเภอ	การทำเกษตรอินทรีย์/พัฒนาคุณภาพสินค้าเกษตร	ไม่มี	ไม่มี	ไม่มี
	2. ผู้ใหญ่บ้าน	1. การประกาศเสียงตามสาย 2. ประชุมหมู่บ้าน	เตรียมความพร้อมบุตรหลาน ด้านภาษา			
	2. วิทยุชุมชน	รายการวิทยุ	กล่าวถึงการเข้าประชาคมอาเซียน			
4. อาชีพรับจ้าง	1. หน่วยงานต่างๆ	ไม่มี	ไม่มี	ไม่มี	ไม่มี	ไม่มี
	2. ผู้ใหญ่บ้าน	1. การประกาศเสียงตามสาย 2. ประชุมหมู่บ้าน	เตรียมความพร้อมบุตรหลาน ด้านภาษา			
	3. วิทยุชุมชน	รายการวิทยุ	กล่าวถึงการเข้าประชาคมอาเซียน			

	การเปิดรับและแสวงหาข้อมูลข่าวสารเกี่ยวกับประชาคมอาเซียนผ่านสื่อภาคประชาชน					
	การเปิดรับข้อมูล			การแสวงหาข้อมูล		
	สื่อ	ช่องทาง	ลักษณะ/เนื้อหาข้อมูล	สื่อ	ช่องทาง	ลักษณะ/เนื้อหาข้อมูล
5. ไม่ได้ประกอบอาชีพ	ผู้ใหญ่บ้าน	การประกาศเสียงตามสาย	เตรียมความพร้อมบุตรหลาน ด้านภาษา	ไม่มี	ไม่มี	ไม่มี

จากข้อมูลในตารางสรุปการเปิดรับและแสวงหาข้อมูลข่าวสารเกี่ยวกับประชาคมอาเซียนผ่านสื่อภาคประชาชนของประชาชนกลุ่มตัวอย่างตามลักษณะการประกอบอาชีพ 5 ประเภท คือ อาชีพรับราชการ อาชีพประกอบธุรกิจ/ค้าขาย อาชีพเกษตรกร อาชีพรับจ้าง และไม่ได้ประกอบอาชีพ สามารถอภิปรายผลได้ดังนี้

1. ประเภท/ลักษณะการประกอบอาชีพของประชาชนในพื้นที่อำเภอแม่สายมีจะมีส่วนเชื่อมโยงกับความสนใจในการและลักษณะ/รูปแบบที่แตกต่างกันในการเปิดรับข้อมูลข่าวสารที่เกี่ยวกับประชาคมอาเซียนผ่านสื่อภาคประชาชน
 - 1.1 ประชาชนที่ประกอบอาชีพที่เกี่ยวข้องกับด้านเศรษฐกิจ คืออาชีพประกอบธุรกิจและค้าขาย เป็นกลุ่มอาชีพที่เกี่ยวข้องโดยตรงกับประชาคมเศรษฐกิจอาเซียน จึงทำให้ประชาชนที่ประกอบอาชีพในกลุ่มนี้มีความสนใจ/มีความต้องการในด้านข้อมูลข่าวสารเกี่ยวกับประชาคมอาเซียนมากกว่าอาชีพอื่นเพื่อที่จะนำมาปรับใช้ในการประกอบอาชีพ หรือการวางแผนในการดำเนินธุรกิจ ประชาชนที่ประกอบอาชีพที่เกี่ยวข้องกับด้านเศรษฐกิจจึงมีการเปิดรับข้อมูลข่าวสารเกี่ยวกับประชาคมอาเซียนผ่านสื่อภาคประชาชนทั้งสื่อบุคคลท้องถิ่น(ผู้ส่งสารที่เป็นทางการ) เช่น หอการค้าจังหวัดเชียงราย สื่อบุคคลท้องถิ่น(ผู้ส่งสารที่ไม่เป็นทางการ) และวิทยุชุมชน
 - 1.2 ประชาชนที่ประกอบอาชีพเกษตรกร เป็นกลุ่มอาชีพที่มีส่วนเกี่ยวข้องกับประชาคมเศรษฐกิจอาเซียนในด้านสินค้าเกษตรที่เน้นการทำเกษตรอินทรีย์ ดังนั้นเพื่อเป็นการเตรียมความพร้อมของเกษตรกร ประชาชนที่ประกอบอาชีพเกษตรกรจึงมีการเปิดรับข้อมูลข่าวสารเกี่ยวกับประชาคมอาเซียนผ่าน

สื่อภาคประชาชนทั้งสื่อบุคคลท้องถิ่น(ผู้ส่งสารที่เป็นทางการ) เช่น เกษตร
อำเภอ สื่อบุคคลท้องถิ่น(ผู้ส่งสารที่ไม่เป็นทางการ) และวิทยุชุมชน

1.3 ประชาชนที่ประกอบอาชีพรับราชการ แม้เป็นกลุ่มอาชีพที่อาจไม่มีส่วน
เกี่ยวข้องโดยตรงกับประชาคมเศรษฐกิจอาเซียน แต่ก็อาจเป็นผู้ส่งสารที่
เกี่ยวกับประชาคมอาเซียนได้ เช่น อาชีพข้าราชการครูที่มีหน้าที่สอนหนังสือ/
ให้ข้อมูลเกี่ยวกับประชาคมอาเซียนแก่เด็กนักเรียน เป็นต้น โดยประชาชน
กลุ่มอาชีพรับราชการนั้นจะได้รับข้อมูลผ่านช่องทางทางการสื่อสารของหน่วยงาน
ที่สังกัดอยู่แล้ว และเป็นผู้ให้ข้อมูลต่อไปยังสื่อบุคคลท้องถิ่น ที่เป็นผู้ส่งสารที่
ไม่เป็นทางการ (ในกรณีของบุคลากรในหน่วยงานราชการให้ข้อมูลต่อไปยัง
กำนันผู้ใหญ่บ้าน) ซึ่งข้อมูลที่ทราบก็จะเป็นข้อมูล คล้ายกันหรือเป็นข้อมูล ซุด
เดียวกัน (สำหรับหน่วยงานราชการ) อีกทั้งลักษณะการทำงานไม่ได้เอื้อต่อ
การเปิดรับข้อมูลข่าวสารจากสื่อบุคคลท้องถิ่นที่ผู้ส่งสารที่ไม่เป็นทางการ
และการฟัง วิทยุชุมชน เนื่องจากประชาชนกลุ่มอาชีพรับราชการนี้เป็นผู้ให้
ข้อมูลกับสื่อบุคคลท้องถิ่นที่ผู้ส่งสารที่ไม่เป็นทางการเอง และในระหว่าง
การทำงานก็ไม่ได้เปิดฟังวิทยุชุมชน เช่น ครูก็จะไปสอนหนังสือตามชั้นเรียน
ต่างๆ ในสำนักงานต่างๆ เป็นต้น

1.4 ประชาชนที่ประกอบอาชีพรับจ้าง เป็นกลุ่มอาชีพที่อาจไม่มีส่วนเกี่ยวข้อง
โดยตรงกับประชาคมเศรษฐกิจอาเซียน ทำให้มีความสนใจที่จะเปิดรับข้อมูล
ข่าวสารเกี่ยวกับประชาคมอาเซียนน้อย จึงทำให้ประชาชนในกลุ่มอาชีพนี้มี
การเปิดรับข้อมูลจากสื่อบุคคลท้องถิ่น(ผู้ส่งสารที่ไม่เป็นทางการ)คือกำนัน
และผู้ใหญ่บ้าน และวิทยุชุมชน โดยเป็นการเปิดรับสื่อภาคประชาชนใน
ชีวิตประจำวัน

1.5 ประชาชนที่ไม่ได้ประกอบอาชีพนั้น ซึ่งไม่มีส่วนเกี่ยวข้องกับประชาคม
เศรษฐกิจอาเซียน จึงทำให้ไม่มีความสนใจที่จะเปิดรับข้อมูลข่าวสารที่
เกี่ยวกับประชาคมอาเซียนผ่านสื่อภาคประชาชน

2. ประชาชนทั้ง 5 กลุ่มอาชีพมีการเปิดรับข้อมูลข่าวสารเกี่ยวกับประชาคมอาเซียนผ่านสื่อภาคประชาชนแต่ไม่มีการแสวงหาข้อมูลข่าวสารเกี่ยวกับประชาคมอาเซียนผ่านสื่อภาคประชาชนนั้น อาจสืบเนื่องจาก

2.1 การแสวงหาข้อมูลข่าวสารเกิดจากความต้องการในข้อมูลข่าวสารนั้นๆของผู้รับสารเพื่อตอบสนอง ความสนใจส่วนตัว หน้าที่การงาน และการเรียนรู้ ดังนั้นการที่ประชาชนในกลุ่มอาชีพรับจ้าง และไม่ได้ประกอบอาชีพ ไม่มีการแสวงหาข้อมูล เกี่ยวกับประชาคมอาเซียน เป็นเพราะว่าประชาชนในพื้นที่ยังไม่เป็นถึงความจำเป็นในข้อมูลข่าวสารเกี่ยวกับประชาคมอาเซียนในการประกอบอาชีพ

2.2 การแสวงหาข้อมูลข่าวสารเกิดจากความต้องการในข้อมูลข่าวสารนั้นๆของผู้รับสารเพื่อตอบสนอง ความสนใจส่วนตัว หน้าที่การงาน และการเรียนรู้ แต่การที่ประชาชนในกลุ่มอาชีพรับราชการ กลุ่มอาชีพประกอบธุรกิจ/ค้าขาย และกลุ่มอาชีพเกษตรกรกรรม ที่แม้ว่าเป็นกลุ่มอาชีพที่มีส่วนเกี่ยวข้องกับประชาคมเศรษฐกิจอาเซียน แต่ไม่มีการแสวงหาข้อมูลเกี่ยวกับประชาคมอาเซียนผ่านสื่อภาคประชาชนนั้น อาจเนื่องจาก ข้อมูลข่าวสารจากสื่อภาคประชาชนนั้นเป็นข้อมูลทั่วไปเกี่ยวกับประชาคมอาเซียน เป็นข้อมูลในภาพรวมซึ่งอาจไม่สอดคล้องกับความต้องการด้านข้อมูลข่าวสารที่เกี่ยวกับประชาคมอาเซียนของประชาชนในกลุ่มอาชีพเหล่านี้ รวมถึงยังมีสื่ออื่นๆที่สามารถตอบสนองความต้องการในข้อมูลข่าวสารเกี่ยวกับประชาคมอาเซียนของประชาชนในแต่ละอาชีพได้มากกว่าสื่อภาคประชาชน จึงทำให้ประชาชนในแต่ละอาชีพมีการแสวงหาข้อมูลข่าวสารจากสื่ออื่นๆ แทนสื่อภาคประชาชน

3. การเปิดรับผ่านสื่อบุคคลท้องถิ่น(ผู้ส่งสารอย่างเป็นทางการ)นั้น ประชาชนจะได้รับข้อมูลจากการเข้าร่วมประชุม ซึ่งไม่ใช่ประชาชนใน 5 กลุ่มอาชีพทุกคนที่จะเข้าร่วมประชุม ยกตัวอย่างเช่น การจัดประชุมของหอการค้า ซึ่งผู้เข้าประชุมนั้นก็จะเป็นผู้ประกอบการที่เป็นสมาชิกหอการค้า เป็นต้น ดังนั้นปัจจัยด้านการเข้าถึงข้อมูลข่าวสารก็อาจเป็นได้ทั้งข้อส่งเสริมการเปิดรับข้อมูลของประชาชนกลุ่มหนึ่ง(กลุ่มที่เป็

มาชิกหน่วยงาน) และอาจกลายเป็นข้อจำกัดของประชาชนอีกกลุ่มหนึ่ง(กลุ่มที่ไม่ได้เป็นสมาชิกหน่วยงาน)ในการเปิดรับและแสวงหาข้อมูลจากสื่อภาคประชาชน

ผลจากการลงพื้นที่สัมภาษณ์เก็บข้อมูล ผู้วิจัยได้ตั้งข้อสังเกตเกี่ยวกับการเปิดรับข้อมูลข่าวสาร และการแสวงหาข้อมูล ข่าวสาร เกี่ยวกับประชาคมอาเซียน 2558 ผ่านสื่อภาคประชาชนของประชาชนกลุ่มตัวอย่างในพื้นที่อำเภอแม่สาย จากข้อสรุปที่พบว่า การแบ่งกลุ่มประชาชนตามเกณฑ์ 2 ประเภท คือ แบ่งตามเกณฑ์ 5 หมู่บ้านและแบ่งตามเกณฑ์ ลักษณะการประกอบอาชีพ มีการเปิดรับสื่อเกี่ยวกับประชาคมอาเซียน แต่ยังไม่มีการแสวงหาข้อมูลเกี่ยวกับอาเซียนจากสื่อภาคประชาชน ซึ่ง แสดงว่าปัจจัยด้านพื้นที่อยู่อาศัยและอาชีพอาจจะไม่ส่งผลต่อการแสวงหาข้อมูลข่าวสารผ่านสื่อภาคประชาชน แต่อาจเกี่ยวเนื่องกับ

1. การแสวงหาข้อมูลข่าวสารเกิดจากความต้องการในข้อมูลข่าวสารนั้นๆของผู้รับสาร เพื่อตอบสนอง ความสนใจส่วนตัว หน้าที่การงาน และการเรียนรู้ ดังนั้นการที่ประชาชนกลุ่มตัวอย่างในพื้นที่ไม่มีการแสวงหาข้อมูลเกี่ยวกับประชาคมอาเซียน เป็นเพราะว่าประชาชนในพื้นที่ยังไม่เป็นถึงความจำเป็นในการใช้ข้อมูลข่าวสารเกี่ยวกับประชาคมอาเซียนไม่ว่าจะเป็นข้อมูลสำหรับการดำเนินชีวิตหรือในการประกอบอาชีพ
2. ผู้รับสารจะแสวงหาข้อมูลที่ตอบสนอง ความสนใจส่วนตัว หน้าที่การงาน และการเรียนรู้ ดังนั้นเป็นไปได้ว่า ข้อมูลที่มาจากสื่อภาคประชาชนยังไม่ตอบสนองต่อ ความสนใจส่วนตัว หน้าที่การงาน และการเรียนรู้ ของประชาชนกลุ่มตัวอย่างในพื้นที่
3. ยังมีสื่ออื่นๆ เช่น โทรทัศน์ หนังสือพิมพ์ และอินเทอร์เน็ต ที่สามารถตอบสนองความต้องการในข้อมูลข่าวสารเกี่ยวกับประชาคมอาเซียนของประชาชนได้มากกว่าสื่อภาคประชาชน จึงทำให้ประชาชนมีการแสวงหาข้อมูลข่าวสารจากสื่ออื่นๆ แทนสื่อภาคประชาชน
4. ปัจจัยด้านการเข้าถึงข้อมูลข่าวสารผ่านสื่อภาคประชาชนของประชาชนในพื้นที่ การแสวงหาข้อมูลผ่านสื่อบุคคลท้องถิ่นที่เป็นผู้ส่งสารที่เป็นทางการ(ที่มีข้อมูลเฉพาะ

- พื้นที่/อาชีพ) อาจเป็นไปได้ทั้งข้อส่งเสริมการเปิดรับข้อมูลของประชาชนกลุ่มหนึ่ง(กลุ่มที่เป็นสมาชิกหน่วยงาน) และอาจกลายเป็นข้อจำกัดของประชาชนอีกกลุ่มหนึ่ง(กลุ่มที่ไม่ได้เป็นสมาชิกหน่วยงาน) ในการเปิดรับและแสวงหาข้อมูลจากสื่อภาคประชาชน
5. รายละเอียดของข้อมูลที่เกี่ยวข้องกับประชาคมอาเซียนจากสื่อบุคคลท้องถิ่นและวิทยุชุมชนยังมีไม่มากนักและยังไม่สอดคล้องกับความต้องการของประชาชนในพื้นที่อำเภอแม่สายทั้งตามลักษณะพื้นที่หมู่บ้านและตามลักษณะการประกอบอาชีพ ดังนั้นประชาชนผู้รับสารที่ต้องการข้อมูลเกี่ยวกับประชาคมอาเซียน โดยเฉพาะข้อมูลที่เป็นรายละเอียดเกี่ยวกับการดำเนินชีวิตประจำวันหรือการประกอบอาชีพ ประชาชนเลือกที่จะเปิดรับและแสวงหาข้อมูลข่าวสารผ่านสื่ออื่นๆ นอกเหนือจากสื่อภาคประชาชน ซึ่งสะท้อนให้เห็นถึงปัญหาด้านข้อมูลข่าวสาร ตั้งแต่แหล่งข้อมูลข่าวสารเกี่ยวกับประชาคมอาเซียนหลัก ที่เป็นหน่วยงานราชการท้องถิ่น ยังต้องพึ่งพาข้อมูลข่าวสารจากส่วนกลาง แต่ยังไม่มีการสร้าง “ข้อมูลเฉพาะ” ของพื้นที่ชุมชนเอง ซึ่งข้อมูลเฉพาะสำหรับพื้นที่และตอบสนองต่อความต้องการของประชาชนนั้นหน่วยงานส่วนกลางไม่สามารถให้ข้อมูลได้อยู่แล้ว ดังนั้นผู้วิจัยเห็นว่าหน่วยงานราชการท้องถิ่นควรที่จะมีการสร้าง “ข้อมูลเฉพาะ” ที่สอดคล้องกับพื้นที่และความต้องการของประชาชนในพื้นที่ ซึ่งจะเป็ข้อมูลที่ตอบสนองต่อความต้องการข้อมูลเกี่ยวกับประชาคมอาเซียนของประชาชนในพื้นที่ได้ดีที่สุด

ปัญหานำวิจัยข้อที่ 4 : การเปิดรับข้อมูลข่าวสารและการแสวงหาข้อมูลข่าวสาร เกี่ยวกับประชาคมอาเซียน 2558 ผ่านสื่ออื่นๆ นอกเหนือจากสื่อบุคคลและวิทยุชุมชน ของประชาชนในพื้นที่อำเภอแม่สาย จังหวัดเชียงราย เป็นอย่างไร

จากการสัมภาษณ์เก็บข้อมูลการเปิดรับและการแสวงหาข่าวสารเกี่ยวกับประชาคมอาเซียน 2558 ผ่านสื่ออื่นๆของประชาชนกลุ่มตัวอย่างในพื้นที่อำเภอแม่สาย จังหวัดเชียงรายนั้น

ผู้วิจัยได้ใช้เกณฑ์พื้นที่ชุมชน (5 หมู่บ้าน) และเกณฑ์ลักษณะการประกอบอาชีพในการสรุปผลการวิจัยและอภิปรายผลการวิจัย ดังนี้

ส่วนที่ 1 การเปิดรับและการแสวงหาข่าวสารเกี่ยวกับประชาคมอาเซียน 2558 ผ่านสื่ออื่นๆ ของประชาชนกลุ่มตัวอย่างในพื้นที่อำเภอแม่สาย จังหวัดเชียงราย โดยใช้เกณฑ์พื้นที่ชุมชน 5 หมู่บ้าน

จากการสัมภาษณ์เก็บข้อมูลการเปิดรับและการแสวงหาข่าวสารเกี่ยวกับประชาคมอาเซียน 2558 ผ่านสื่ออื่นๆของประชาชนกลุ่มตัวอย่างในพื้นที่ 5 หมู่บ้าน อันได้แก่ บ้านแม่สาย บ้านเกาะทราย บ้านสันผักอี๋ บ้านป่าแดง และบ้านปางห้า สามารถสรุปข้อมูลได้ดังนี้

การเปิดรับข้อมูลข่าวสารเกี่ยวกับประชาคมอาเซียน 2558 ผ่านสื่ออื่นๆ

การเปิดรับข้อมูลข่าวสารเกี่ยวกับประชาคมอาเซียน 2558 ผ่านสื่ออื่นๆของประชาชนกลุ่มตัวอย่างในพื้นที่ 5 หมู่บ้าน อันได้แก่ บ้านแม่สาย บ้านเกาะทราย บ้านสันผักอี๋ บ้านป่าแดง และบ้านปางห้า พบว่า

1. ประชาชนกลุ่มตัวอย่างในพื้นที่ทั้ง 5 หมู่บ้าน อันได้แก่ บ้านแม่สาย บ้านเกาะทราย บ้านสันผักอี๋ บ้านป่าแดง และบ้านปางห้า มีการเปิดรับข้อมูลข่าวสารเกี่ยวกับประชาคมอาเซียนผ่านสื่ออื่นๆ โดยประชาชนในพื้นที่ 5 หมู่บ้านจะมีการเปิดรับข้อมูลข่าวสารที่เกี่ยวกับประชาคมอาเซียนผ่านสื่ออื่นๆที่เหมือนกันทุกหมู่บ้านคือ การเปิดรับผ่านโทรทัศน์หลัก โดยเป็นช่องสัญญาณปกติ(3,5,7,9)
2. ประชาชนกลุ่มตัวอย่างในพื้นที่ที่มีการเปิดรับข้อมูลข่าวสารเกี่ยวกับประชาคมอาเซียนนั้นนอกจากการเปิดรับผ่านโทรทัศน์โดยเป็นช่องสัญญาณปกติ(3,5,7,9)เป็นหลักแล้ว สื่ออื่นที่ประชาชนกลุ่มตัวอย่างในพื้นที่ที่มีการเปิดรับเป็นอันดับรองลงมา คือ หนังสือพิมพ์ โดยเป็นการเปิดรับผ่านหนังสือพิมพ์รายวัน (ไทยรัฐ) ส่วนสื่ออื่นๆที่เปิดรับ เช่น เปิดรับผ่านเคเบิลทีวี และบุคคลใกล้ชิด เช่น เพื่อน บุคคลในครอบครัว เป็นต้น

3. ประชาชนกลุ่มตัวอย่างในพื้นที่บ้านแม่สายบ้านเกาะทราย และบ้านป่าแดงมีความหลากหลายในการเปิดรับสื่อ คือมีการเปิดรับผ่านโทรทัศน์ หนังสือพิมพ์ มากกว่าประชาชนกลุ่มตัวอย่างในบ้านสันผักอี๊ และบ้านปางห้าที่มีการเปิดรับผ่านโทรทัศน์เพียงอย่างเดียว
4. ข้อมูลเกี่ยวกับประชาคมอาเซียนที่ได้จากการเปิดรับสื่ออื่นๆ ทั้ง โทรทัศน์ หนังสือพิมพ์ และบุคคลใกล้เคียงนั้น ข้อมูลจะเป็นข่าวสารทั่วไปที่เกี่ยวข้องกับประชาคมอาเซียน ประเทศเพื่อนบ้านอาเซียน ชาวเศรษฐกิจอาเซียน เป็นต้น

การแสวงหาข้อมูลข่าวสารเกี่ยวกับประชาคมอาเซียน 2558 ผ่านสื่ออื่นๆ

การแสวงหาข้อมูลข่าวสารเกี่ยวกับประชาคมอาเซียน 2558 ผ่านสื่ออื่นๆของประชาชนกลุ่มตัวอย่างในพื้นที่ 5 หมู่บ้าน อันได้แก่ บ้านแม่สาย บ้านเกาะทราย บ้านสันผักอี๊ บ้านป่าแดง และบ้านปางห้า พบว่า

1. ประชาชนกลุ่มตัวอย่างในพื้นที่บ้านแม่สายและบ้านเกาะทรายมีการแสวงหาข้อมูลข่าวสารเกี่ยวกับประชาคมอาเซียนผ่านสื่ออื่นๆ แต่ประชาชนกลุ่มตัวอย่างในพื้นที่บ้านสันผักอี๊ บ้านป่าแดงและบ้านปางห้า ไม่มีการแสวงหาข้อมูลข่าวสารผ่านสื่ออื่นๆเลย
2. สื่อที่ประชาชนกลุ่มตัวอย่างในพื้นที่บ้านแม่สายและบ้านเกาะทรายแสวงหาข้อมูลข่าวสารเกี่ยวกับประชาคมอาเซียนนั้น จะแสวงหาข้อมูลจากหน่วยงานในพื้นที่ อันได้แก่ หอการค้าจังหวัด และสื่ออินเทอร์เน็ต
3. ข้อมูลที่ได้จากการแสวงหาจากหน่วยงานในพื้นที่และสื่ออินเทอร์เน็ตนั้น จะมีทั้งข้อมูลที่เป็นข้อมูลทั่วไปเกี่ยวกับประชาคมอาเซียน และข้อมูลเชิงลึกเกี่ยวกับเศรษฐกิจอาเซียน

ซึ่งจากข้อมูลสรุปผลการเปิดรับข้อมูลข่าวสารเกี่ยวกับประชาคมอาเซียนผ่านสื่อภาคประชาชนของประชาชนกลุ่มตัวอย่างในพื้นที่ 5 หมู่บ้าน สามารถทำเป็นตารางได้ ดังนี้

ตารางที่ 13: การเปิดรับและการแสวงหาข้อมูลข่าวสารผ่านสื่ออื่น ๆ ของประชาชน
: แบ่งตามเกณฑ์หมู่บ้าน

	การเปิดรับและแสวงหาข้อมูลข่าวสารเกี่ยวกับประชาคมอาเซียนผ่านสื่ออื่น ๆ					
	การเปิดรับข้อมูล			การแสวงหาข้อมูล		
	สื่อ	ช่องทาง	ลักษณะ/เนื้อหาข้อมูล	สื่อ	ช่องทาง	ลักษณะ/เนื้อหาข้อมูล
1. บ้านแม่สาย	1. โทรทัศน์	ทางช่องสัญญาณปกติ (ช่อง 3,5,7,9,Thai PBS)	ข้อมูลทั่วไปเกี่ยวกับประชาคมอาเซียน	1. หน่วยงานภาครัฐและเอกชน	การประชุม	1. ข้อมูลทั่วไป 2. ข้อมูลเชิงลึก
	2. หนังสือพิมพ์ 3. บุคคลในครอบครัว บุตรหลาน			2. อินเทอร์เน็ต		
2. บ้านเกาะทราย	1. โทรทัศน์	ทางช่องสัญญาณปกติ (ช่อง 3,5,7,9) และเคเบิลทีวี	ข้อมูลทั่วไปเกี่ยวกับประชาคมอาเซียน	1. หน่วยงานภาครัฐและเอกชน 2. หน่วยงานที่สังกัด	การประชุม	1. ข้อมูลทั่วไป 2. ข้อมูลเชิงลึก
	2. หนังสือพิมพ์			3. อินเทอร์เน็ต		
3. บ้านสันผักอี	1. โทรทัศน์	ทางช่องสัญญาณปกติ (ช่อง 3,5,7,9) และเคเบิลทีวี	ข้อมูลทั่วไปเกี่ยวกับประชาคมอาเซียน	ไม่มี	ไม่มี	ไม่มี
4. บ้านป่าแดง	1. โทรทัศน์	ทางช่องสัญญาณปกติ (ช่อง 3,5,7,9)	ข้อมูลทั่วไปเกี่ยวกับประชาคมอาเซียน	ไม่มี	ไม่มี	ไม่มี
	2. หนังสือพิมพ์					
5. บ้านปางห้า	1. โทรทัศน์	ทางช่องสัญญาณปกติ (ช่อง 3,5,7,9)	ข้อมูลทั่วไปเกี่ยวกับประชาคมอาเซียน	ไม่มี	ไม่มี	ไม่มี

จากข้อมูลในตารางสรุปการเปิดรับและแสวงหาข้อมูลข่าวสารเกี่ยวกับประชาคมอาเซียน ผ่านสื่ออื่นๆของประชาชนกลุ่มตัวอย่างในพื้นที่ 5 หมู่บ้านในพื้นที่อำเภอแม่สาย สามารถอภิปรายผลได้ดังนี้

1. โทรศัพท์เป็นสื่อที่ประชาชนในพื้นที่ที่มีการเปิดรับมากที่สุด โดยประชาชนในทุกหมู่บ้าน มีการเปิดรับข้อมูลข่าวสารเกี่ยวกับประชาคมอาเซียนผ่านสื่อโทรศัพท์ เนื่องจาก โทรศัพท์เป็นสื่อที่ประชาชนในทุกหมู่บ้านมี และมีการเปิดรับสื่อโทรศัพท์โดยปกติในชีวิตประจำวันอยู่แล้ว แต่ข้อมูลจากสื่อมวลชนหลักก็ยังเป็นข้อมูลทั่วไปเกี่ยวกับประชาคมอาเซียน ซึ่งยังไม่มีข้อมูลเฉพาะสำหรับพื้นที่แม่สาย
2. ลักษณะเด่นของพื้นที่หมู่บ้าน/บริบทของชุมชน อาจมีส่วนเชื่อมโยงกับความสนใจในการ เลือกลงรับสื่อและความต้องการที่จะแสวงหาข้อมูลข่าวสารเกี่ยวกับประชาคมอาเซียนของประชาชนในพื้นที่ อาจ จะมีส่วนเชื่อมโยงกับลักษณะ/รูปแบบช่องทางของสื่อที่เลือก เปิดรับและแสวงหาข้อมูลข่าวสารที่เกี่ยวกับประชาคมอาเซียน ผ่านสื่ออื่นๆของประชาชนในพื้นที่ 5 หมู่บ้าน ที่แตกต่างกัน เช่น ประชาชนในพื้นที่บ้านแม่สายและบ้านเกาะทรายที่เป็นพื้นที่เศรษฐกิจของอำเภอแม่สาย เป็นที่ตั้งของร้านค้า ตลาดขายสินค้า เป็นพื้นที่ ที่มีการตื่นตัวเรื่องการดำเนินธุรกิจ/การค้าขายอยู่ตลอดเวลา และอยู่ใกล้กับหน่วยงานในพื้นที่ เช่น สำนักงานอำเภอแม่สาย ด่านศุลกากรแม่สาย เทศบาลแม่สาย เป็นต้น ซึ่งอาจมีส่วนให้ประชาชนในพื้นที่นั้นมีการเปิดรับ ข้อมูล และแสวงหาข้อมูลเกี่ยวกับประชาคมอาเซียน ได้มากกว่ามากกว่าประชาชนในพื้นที่หมู่บ้านที่อยู่ห่างจากหน่วยงานท้องถิ่นในพื้นที่

ส่วนที่ 2 การเปิดรับและการแสวงหาข่าวสารเกี่ยวกับประชาคมอาเซียน 2558 ผ่านสื่อภาคประชาชนของประชาชนในกลุ่มตัวอย่างในพื้นที่อำเภอแม่สาย จังหวัดเชียงราย โดยใช้เกณฑ์การประกอบอาชีพ

จากการสัมภาษณ์เก็บข้อมูลการเปิดรับและการแสวงหาข่าวสารเกี่ยวกับประชาคมอาเซียน 2558 ผ่านสื่ออื่นๆของประชาชนกลุ่มตัวอย่างตามลักษณะการประกอบอาชีพ 5 ประเภท คือ อาชีพรับราชการ อาชีพประกอบธุรกิจ/ค้าขาย อาชีพเกษตรกร อาชีพรับจ้าง และไม่ได้ประกอบอาชีพ สามารถสรุปข้อมูลได้ดังนี้

การเปิดรับข้อมูลข่าวสารเกี่ยวกับประชาคมอาเซียน 2558 ผ่านสื่ออื่นๆ

การเปิดรับข้อมูลข่าวสารเกี่ยวกับประชาคมอาเซียน 2558 ผ่านสื่ออื่นๆของประชาชนกลุ่มตัวอย่างตามลักษณะการประกอบอาชีพ 5 ประเภท คือ อาชีพรับราชการ อาชีพประกอบธุรกิจ/ค้าขาย อาชีพเกษตรกร อาชีพรับจ้าง และไม่ได้ประกอบอาชีพ พบว่า

1. ประชาชนในทุกกลุ่มอาชีพมีการเปิดรับข้อมูลข่าวสารเกี่ยวกับประชาคมอาเซียนผ่านสื่อโทรทัศน์เป็นหลัก
2. ประชาชนในกลุ่มอาชีพประกอบธุรกิจ/ค้าขาย จะมีการเปิดรับข้อมูลข่าวสารที่เกี่ยวกับประชาคมอาเซียนผ่านสื่ออื่นๆที่หลากหลายกว่าประชาชนในกลุ่มอาชีพอื่น คือ นอกจากมีการเปิดรับผ่านโทรทัศน์แล้ว ยังมีการเปิดรับผ่านหนังสือพิมพ์ และบุคคลใกล้ชิด เนื่องจากในประเด็นเกี่ยวกับประชาคมอาเซียน ข้อมูลเกี่ยวกับทั้ง 3 เสาหลักนั้น ข้อมูลเสาหลักด้านเศรษฐกิจเป็นด้านที่มีการเปิดรับมากกว่าอีก 2 เสาหลัก (เสาหลักด้านความมั่นคงและเสาหลักด้านสังคมและวัฒนธรรม) ทำให้ประชาชนในกลุ่มอาชีพประกอบธุรกิจ/ค้าขาย มีการตื่นตัวในประเด็นเรื่องประชาคมอาเซียนมากที่สุด

การแสวงหาข้อมูลข่าวสารเกี่ยวกับประชาคมอาเซียน 2558 ผ่านสื่ออื่นๆ

การแสวงหาข้อมูลข่าวสารเกี่ยวกับประชาคมอาเซียน 2558 ผ่านสื่ออื่นๆของประชาชนกลุ่มตัวอย่างตามลักษณะการประกอบอาชีพ 5 ประเภท คือ อาชีพรับราชการ อาชีพประกอบธุรกิจ/ค้าขาย อาชีพเกษตรกร อาชีพรับจ้าง และไม่ได้ประกอบอาชีพ พบว่า

1. ประชาชนในกลุ่มอาชีพรับราชการและกลุ่มอาชีพประกอบธุรกิจ/ค้าขาย จะมีการแสวงหาข้อมูลข่าวสารที่เกี่ยวกับประชาคมอาเซียนผ่านสื่ออื่นๆ ส่วนประชาชนในกลุ่มอาชีพเกษตรกรรม กลุ่มอาชีพรับจ้าง และกลุ่มที่ไม่ได้ประกอบอาชีพนั้นจะไม่มีการแสวงหาข้อมูลข่าวสารเกี่ยวกับประชาคมอาเซียนเลย
2. ประชาชนกลุ่มตัวอย่างในกลุ่มอาชีพรับราชการและกลุ่มอาชีพประกอบธุรกิจ/ค้าขาย มีการแสวงหาข้อมูลข่าวสารเกี่ยวกับประชาคมอาเซียนนั้นผ่านสื่ออื่นๆ คือหน่วยงานในพื้นที่ และสื่ออินเทอร์เน็ต โดยประชาชนกลุ่มอาชีพรับราชการจะแสวงหาข้อมูลจากการเข้าร่วมอบรมสัมมนาที่ทางหน่วยงาน มหาวิทยาลัยต่างๆ จัดขึ้น ส่วนประชาชนที่ประกอบอาชีพธุรกิจการค้าจะแสวงหาข้อมูลจากหอการค้าจังหวัด
3. ข้อมูลที่ประชาชนกลุ่มตัวอย่างในกลุ่มอาชีพรับราชการและกลุ่มอาชีพประกอบธุรกิจ/ค้าขายได้จากการแสวงหาข้อมูลจากหน่วยงานในพื้นที่และสื่ออินเทอร์เน็ตนั้น จะมีทั้งข้อมูลที่เป็นข้อมูลทั่วไปเกี่ยวกับประชาคมอาเซียน และข้อมูลเชิงลึกเกี่ยวกับเศรษฐกิจอาเซียน

ซึ่งจากข้อมูลสรุปผลการเปิดรับข้อมูลและแสวงหาข่าวสารเกี่ยวกับประชาคมอาเซียนผ่านสื่ออื่นๆของประชาชนกลุ่มตัวอย่างตามลักษณะการประกอบอาชีพ 5 ประเภท คือ อาชีพรับราชการ อาชีพประกอบธุรกิจ/ค้าขาย อาชีพเกษตรกร อาชีพรับจ้าง และไม่ได้ประกอบอาชีพ สามารถทำเป็นตารางได้ ดังนี้

ตารางที่ 14: การเปิดรับและการแสวงหาข้อมูลข่าวสารผ่านสื่ออื่นๆของประชาชน
: แบ่งตามเกณฑ์อาชีพ

	การเปิดรับและแสวงหาข้อมูลข่าวสารเกี่ยวกับประชาคมอาเซียนผ่านสื่ออื่นๆ					
	การเปิดรับข้อมูล			การแสวงหาข้อมูล		
	สื่อ	ช่องทาง	ลักษณะ/เนื้อหาข้อมูล	สื่อ	ช่องทาง	ลักษณะ/เนื้อหาข้อมูล
1. อาชีพรับราชการ	1. โทรทัศน์	ทาส่องสัญญาณปกติ (ช่อง 3,5,7,9) และ เคเบิลทีวี	ข้อมูลทั่วไปเกี่ยวกับประชาคมอาเซียน	1. หน่วยงานภาครัฐ	การประชุม/สัมมนา	1. ข้อมูลทั่วไป 2. ข้อมูลเชิงลึก
	2. หนังสือพิมพ์			2. อินเทอร์เน็ต		
2. อาชีพประกอบธุรกิจ/ค้าขาย	1. โทรทัศน์	ทาส่องสัญญาณปกติ (ช่อง 3,5,7,9,Thai PBS) และเคเบิลทีวี	ข้อมูลทั่วไปเกี่ยวกับประชาคมอาเซียน	1. หน่วยงานภาครัฐและเอกชน	การประชุม/สัมมนา	1. ข้อมูลทั่วไป 2. ข้อมูลเชิงลึก
	2. หนังสือพิมพ์			2. อินเทอร์เน็ต		
	3. บุคคลใกล้ชิด, บุคคลในครอบครัว, บุตรหลาน					
3. อาชีพเกษตรกรรวม	1. โทรทัศน์	ทาส่องสัญญาณปกติ (ช่อง 3,5,7,9)	ข้อมูลทั่วไปเกี่ยวกับประชาคมอาเซียน	ไม่มี	ไม่มี	ไม่มี
4. อาชีพรับจ้าง	1. โทรทัศน์	ทาส่องสัญญาณปกติ (ช่อง 3,5,7,9)	ข้อมูลทั่วไปเกี่ยวกับประชาคมอาเซียน *ทราบว่าจะเข้าประชาคมอาเซียน	ไม่มี	ไม่มี	ไม่มี
5. ไม่ได้ประกอบอาชีพ	1. โทรทัศน์	ทาส่องสัญญาณปกติ (ช่อง 3,5,7,9)	ข้อมูลทั่วไปเกี่ยวกับประชาคมอาเซียน *ทราบว่าจะเข้าประชาคมอาเซียน	ไม่มี	ไม่มี	ไม่มี

จากข้อมูลในตารางสรุปการเปิดรับและการแสวงหาข้อมูลข่าวสารเกี่ยวกับประชาคมอาเซียนผ่านสื่ออื่นๆ ของประชาชนกลุ่มตัวอย่างตามลักษณะการประกอบอาชีพ 5 ประเภท คือ อาชีพรับราชการ อาชีพประกอบธุรกิจ/ค้าขาย อาชีพเกษตรกร อาชีพรับจ้าง และไม่ได้ประกอบอาชีพ สามารถอภิปรายผลได้ดังนี้

1. ประเภท/ลักษณะการประกอบอาชีพของประชาชนในพื้นที่อำเภอแม่สายมีจะมีส่วนเชื่อมโยงกับความสนใจในการและลักษณะ/รูปแบบที่แตกต่างกันในการเปิดรับและแสวงหาข้อมูลข่าวสารที่เกี่ยวกับประชาคมอาเซียนผ่านสื่ออื่นๆ
 - 1.1 ประชาชนที่ประกอบอาชีพที่เกี่ยวข้องกับด้านเศรษฐกิจ ซึ่งเป็นอาชีพที่เกี่ยวข้องโดยตรงกับประชาคมเศรษฐกิจอาเซียน จึงทำให้ประชาชนที่ประกอบอาชีพในกลุ่มนี้มีความสนใจ/มีความต้องการในด้านข้อมูลข่าวสารเกี่ยวกับประชาคมอาเซียนมากกว่าอาชีพอื่น เพื่อที่จะนำมาปรับใช้ในการประกอบอาชีพ หรือการวางแผนในการดำเนินธุรกิจ ประชาชนที่ประกอบอาชีพที่เกี่ยวข้องกับด้านเศรษฐกิจจึงมีการเปิดรับและแสวงหาข้อมูลข่าวสารเกี่ยวกับประชาคมอาเซียนผ่านสื่ออื่นๆ ที่หลากหลาย ทั้งสื่อโทรทัศน์ หนังสือพิมพ์ หน่วยงานในพื้นที่ และอินเทอร์เน็ต
 - 1.2 ประชาชนที่ประกอบอาชีพรับราชการ เป็นกลุ่มอาชีพที่อาจไม่มีส่วนเกี่ยวข้องโดยตรงกับประชาคมเศรษฐกิจอาเซียน แต่ประชาชนกลุ่มนี้มีการเปิดรับและแสวงหาข้อมูลข่าวสารที่เกี่ยวกับประชาคมอาเซียนผ่านสื่ออื่นๆ ที่หลากหลาย เช่นเดียวกับประชาชนในกลุ่มอาชีพธุรกิจค้าขาย ซึ่งอาจสืบเนื่องจากประชาชนในกลุ่มอาชีพรับราชการนี้ เช่น บุคลากรในหน่วยงานราชการ ครู เป็นต้น เป็นผู้นำทางความคิด/ข่าวสาร (Opinion leader) ที่มีส่วนในการให้ข้อมูลแก่ชุมชนจึงทำให้ต้องมีการเปิดรับและแสวงหาข้อมูลข่าวสารเกี่ยวกับประชาคมอาเซียนจากสื่อที่หลากหลาย
 - 1.3 ประชาชนในกลุ่มที่ประกอบอาชีพเกษตรกร อาชีพรับจ้างและไม่ได้ประกอบอาชีพนั้น ทั้ง 3 กลุ่มอาชีพนี้ อาจไม่มีส่วนเกี่ยวข้อง โดยตรง กับประชาคม

เศรษฐกิจอาเซียน (หรืออาจเกี่ยวข้องแต่ได้รับผลกระทบน้อยกว่าอาชีพรับราชการและประกอบธุรกิจ/ค้าขาย) ทำให้มีความสนใจที่จะเปิดรับข้อมูลข่าวสารเกี่ยวกับประชาคมอาเซียนน้อย ดังนั้นประชาชนในกลุ่มอาชีพเหล่านี้จึงมีการเปิดรับข้อมูลข่าวสารเกี่ยวกับประชาคมอาเซียนผ่านสื่ออื่นๆ ที่มีความหลากหลายน้อยกว่ากลุ่มอาชีพรับราชการและกลุ่มอาชีพประกอบธุรกิจ/การค้า

2. การเปิดรับข้อมูลเกี่ยวกับประชาคมอาเซียนผ่านสื่ออื่นๆ เช่น โทรทัศน์ หรือหนังสือพิมพ์รายวันนั้น ข้อมูลที่ได้รับจะเป็นข้อมูลข่าวสารทั่วไปที่เกี่ยวกับประเทศสมาชิกอาเซียน ข่าวสารประชาคมอาเซียน เป็นต้น ซึ่งอาจไม่เพียงพอและไม่สอดคล้องกับความต้องการของประชาชนในแต่ละกลุ่มอาชีพโดยเฉพาะกลุ่มอาชีพรับราชการและกลุ่มอาชีพประกอบธุรกิจ/การค้า ดังนั้นการเข้าร่วมประชุมอบรมสัมมนา กับหน่วยงานต่างๆ ในพื้นที่ และสื่ออินเทอร์เน็ตจึงเป็นช่องทางสื่อที่ประชาชนในกลุ่มอาชีพนี้ใช้แสวงหาข้อมูลข่าวสารเกี่ยวกับประชาคมอาเซียน

ในการลงพื้นที่สัมภาษณ์เก็บข้อมูล ผู้วิจัยได้ตั้งข้อสังเกตเกี่ยวกับการเปิดรับข้อมูลข่าวสารและการแสวงหาข้อมูล ข่าวสาร เกี่ยวกับประชาคมอาเซียน 2558 ผ่านสื่ออื่นๆ ของประชาชนกลุ่มตัวอย่างในพื้นที่อำเภอแม่สาย จากข้อสรุปที่พบว่าประชาชนทั้งสองกลุ่มคือประชาชนในพื้นที่ 5 หมู่บ้านและประชาชน 5 กลุ่มตามลักษณะการประกอบอาชีพ มีการเปิดรับและแสวงหาข้อมูลจากสื่ออื่นๆ ที่เกี่ยวกับประชาคมอาเซียน โดยจะขึ้นอยู่กับ

1. ระดับของความสนใจ/ความต้องการข้อมูลในประเด็นเรื่องอาเซียนของแต่ละบุคคล โดยเชื่อมโยงกับลักษณะการประกอบอาชีพของบุคคลนั้นๆ ที่มีความเกี่ยวข้อง/ได้รับผลกระทบจากการเข้าสู่ประชาคมอาเซียน หรือกลุ่มอาชีพที่ต้องมีการเตรียมความพร้อมก่อนที่จะเข้าสู่ประชาคมอาเซียน เช่นกลุ่มอาชีพรับราชการและกลุ่มอาชีพ

- ประกอบธุรกิจ/ค้าขายที่จะมีการเปิดรับและแสวงหาข้อมูลข่าวสารเกี่ยวกับประชาคมอาเซียนผ่านสื่อที่หลากหลายกว่า
2. บริบทพื้นที่ชุมชนจะมีส่วนเชื่อมโยงกับความสนใจในการและลักษณะ/รูปแบบที่แตกต่างกันในการเปิดรับและแสวงหาข้อมูลข่าวสารที่เกี่ยวกับประชาคมอาเซียนผ่านสื่อภาคประชาชนของประชาชนในพื้นที่
 3. ความจำเป็นในการใช้สื่อ/การเข้าถึงสื่อประเภทต่างๆของประชาชนในพื้นที่ ซึ่งสอดคล้องกับการดำเนินชีวิตประจำวันและการประกอบอาชีพ เป็นปัจจัยหนึ่งในการเปิดรับและแสวงหาข้อมูลข่าวสาร เช่น ประชาชนในกลุ่มอาชีพประกอบธุรกิจ/ค้าขายที่เป็นสมาชิกหอการค้าก็สามารถได้รับข้อมูลจากสำนักงานหอการค้า หรือสื่ออินเทอร์เน็ตที่จะจำกัดอยู่เฉพาะบางบุคคล/ครอบครัว
 4. ความสามารถในการทำความเข้าใจกับข้อมูลที่ได้รับ (ประชาชนในกลุ่มอาชีพเกษตรกร อาชีพรับจ้าง และไม่ได้ประกอบอาชีพ ที่ส่วนใหญ่มักจะกล่าวว่าจะไม่เข้าใจข้อมูล/ข้อมูลอาเซียนเข้าใจยาก และรวมถึงการเชื่อมโยงข้อมูลเรื่องอาเซียนกับตนเอง/การดำเนินชีวิตประจำวัน/การประกอบอาชีพ ก็มีผลต่อการเปิดรับและแสวงหาข้อมูลข่าวสารเกี่ยวกับประชาคมอาเซียนด้วยเช่นกัน

ปัญหานำวิจัยข้อที่ 5 : ข้อมูลข่าวสารเกี่ยวกับประชาคมอาเซียน 2558 ที่ได้รับผ่านสื่อบุคคลและวิทยุชุมชน มีบทบาทในการเตรียมความพร้อมในการเข้าร่วมประชาคมอาเซียนในปี 2558 ของประชาชนในอำเภอแม่สาย จังหวัดเชียงรายอย่างไร

จากการสัมภาษณ์เก็บข้อมูล บทบาทของข้อมูลข่าวสารเกี่ยวกับประชาคมอาเซียน 2558 ที่ได้รับผ่านสื่อภาคประชาชนของประชาชนกลุ่มตัวอย่างในพื้นที่อำเภอแม่สาย จังหวัดเชียงรายนั้น ผู้วิจัยได้ใช้เกณฑ์พื้นที่ชุมชน (5 หมู่บ้าน) และเกณฑ์ลักษณะการประกอบอาชีพในการสรุปผลการวิจัยและอภิปรายผลการวิจัย ดังนี้

ส่วนที่ 1 บทบาทของข้อมูลข่าวสารเกี่ยวกับประชาคมอาเซียน 2558 ที่ได้รับผ่านสื่อภาคประชาชน ของประชาชนกลุ่มตัวอย่างในพื้นที่อำเภอแม่สาย จังหวัดเชียงราย โดยใช้เกณฑ์พื้นที่ชุมชน 5 หมู่บ้าน

จากการสัมภาษณ์เก็บข้อมูลในส่วนของบทบาทของข้อมูลข่าวสารเกี่ยวกับประชาคมอาเซียน 2558 ที่ได้รับผ่านสื่อภาคประชาชนของประชาชนกลุ่มตัวอย่างในพื้นที่ 5 หมู่บ้าน อันได้แก่ บ้านแม่สาย บ้านเกาะทราย บ้านสันผักอี บ้านป่าแดง และบ้านปางห้า สามารถสรุปข้อมูลเป็นตารางได้ดังนี้

ตารางที่ 15: บทบาทของข้อมูลข่าวสารผ่านสื่อภาคประชาชน : ตามเกณฑ์หมู่บ้าน

	บทบาทของข้อมูลข่าวสารเกี่ยวกับประชาคมอาเซียนในการเตรียมความพร้อมในการเข้าร่วมประชาคมอาเซียนในปี 2558			
	การตระหนักถึงการเข้าร่วมประชาคมอาเซียน	ความรู้ความเข้าใจเกี่ยวกับประชาคมอาเซียน	ทัศนคติเกี่ยวกับการเข้าร่วมประชาคมอาเซียน	การปรับตัวในการเข้าร่วมประชาคมอาเซียนในปี 2558
1. บ้านแม่สาย	ทราบว่าจะมีการเข้าร่วมเป็นประชาคมอาเซียนและจะเกิดขึ้นในปี 2558	1. ความรู้ความเข้าใจระดับน้อยมาก 2. ความรู้ความเข้าใจระดับน้อย 3. ความรู้ความเข้าใจในระดับปานกลาง *ส่วนใหญ่มีระดับความรู้ความเข้าใจในระดับน้อยและระดับปานกลาง	<u>ทัศนคติเชิงบวก</u> - ด้านเศรษฐกิจ การประกอบอาชีพ การค้าขาย <u>ทัศนคติในเชิงลบ</u> - ด้านสังคม ชีวิตความเป็นอยู่ ความปลอดภัยในการดำเนินชีวิตประจำวัน	1. กลุ่มที่ได้ข้อมูลเชิงลึก-มีการปรับตัวมาก(ภาษา,การค้า) 2. กลุ่มที่ได้รับข้อมูลทั่วไป/ข้อมูลน้อย-ไม่มีการปรับตัว
2. บ้านเกาะทราย	ทราบว่าจะมีการเข้าร่วมเป็นประชาคมอาเซียนและจะเกิดขึ้นในปี 2558	1. ความรู้ความเข้าใจระดับน้อยมาก 2. ความรู้ความเข้าใจระดับน้อย 3. ความรู้ความเข้าใจในระดับปานกลาง 4. ความรู้ความเข้าใจในระดับมาก *ส่วนใหญ่มีระดับความรู้ความเข้าใจในระดับน้อยและระดับปานกลาง	<u>ทัศนคติเชิงบวก</u> - ด้านเศรษฐกิจ การประกอบอาชีพ การค้าขาย <u>ทัศนคติในเชิงลบ</u> - ด้านสังคม ชีวิตความเป็นอยู่ ความปลอดภัยในการดำเนินชีวิตประจำวัน	1. กลุ่มที่ได้ข้อมูลเชิงลึก-มีการปรับตัวมาก(ภาษา,การค้า) 2. กลุ่มที่ได้รับข้อมูลทั่วไป/ข้อมูลน้อย-ไม่มีการปรับตัว

	บทบาทของข้อมูลข่าวสารเกี่ยวกับประชาคมอาเซียนในการเตรียมความพร้อมในการเข้าร่วมประชาคมอาเซียนในปี 2558			
	การตระหนักถึงการเข้าร่วมประชาคมอาเซียน	ความรู้ความเข้าใจเกี่ยวกับประชาคมอาเซียน	ทัศนคติเกี่ยวกับการเข้าร่วมประชาคมอาเซียน	การปรับตัวในการเข้าร่วมประชาคมอาเซียนในปี 2558
3. บ้านสันผักอี	ทราบว่าจะมีการเข้าร่วมเป็นประชาคมอาเซียนและจะเกิดขึ้นในปี 2558	1. ความรู้ความเข้าใจระดับน้อยมาก 2. ความรู้ความเข้าใจระดับน้อย *ส่วนใหญ่มีระดับความรู้ความเข้าใจในระดับน้อย	<u>ทัศนคติเชิงบวก</u> - ด้านเศรษฐกิจ การประกอบอาชีพ การค้าขาย	*ยังไม่มีมีการปรับตัวในด้านใด
4. บ้านป่าแดง	ทราบว่าจะมีการเข้าร่วมเป็นประชาคมอาเซียนและจะเกิดขึ้นในปี 2558	1. ความรู้ความเข้าใจระดับน้อย 2. ความรู้ความเข้าใจในระดับปานกลาง *ส่วนใหญ่มีระดับความรู้ความเข้าใจในระดับน้อยและระดับปานกลาง	<u>ทัศนคติเชิงบวก</u> - ด้านเศรษฐกิจ การประกอบอาชีพ การค้าขาย สินค้าเกษตร <u>ทัศนคติในเชิงลบ</u> - ด้านสังคม ชีวิตความเป็นอยู่ ความปลอดภัยในการดำเนินชีวิตประจำวัน	กลุ่มผู้รับสาร 1. มีการส่งเสริมบุตรหลานด้านภาษา 2. เริ่มการทำเกษตรอินทรีย์
5. บ้านปางห้า	ทราบว่าจะมีการเข้าร่วมเป็นประชาคมอาเซียนและจะเกิดขึ้นในปี 2558	1. ความรู้ความเข้าใจระดับน้อยมาก 2. ความรู้ความเข้าใจระดับน้อย 3. ความรู้ความเข้าใจในระดับปานกลาง	<u>ทัศนคติเชิงบวก</u> - ด้านเศรษฐกิจ การประกอบอาชีพ ราคาสินค้าเกษตร <u>ทัศนคติในเชิงลบ</u> - ด้านแรงงาน	*ยังไม่มีมีการปรับตัวในด้านใด

ซึ่งจากข้อมูลสรุปบทบาทของข้อมูลข่าวสารเกี่ยวกับประชาคมอาเซียน 2558 ที่ได้รับผ่านสื่อภาคประชาชนของประชาชนกลุ่มตัวอย่างในพื้นที่ 5 หมู่บ้าน พบว่า

1. ในส่วนของ **การตระหนักถึง** ประเด็นการเข้าร่วมประชาคมอาเซียน พบว่าประชาชนกลุ่มตัวอย่างในพื้นที่ 5 หมู่บ้าน ส่วนใหญ่ทราบว่าจะมีการเข้าร่วมเป็นประชาคมอาเซียนในปี 2558
2. ในส่วนของ **ความรู้ความเข้าใจ** เกี่ยวกับประชาคมอาเซียนของประชาชนกลุ่มตัวอย่างในพื้นที่ 5 หมู่บ้าน สามารถแบ่งได้ 4 ระดับ ดังนี้

2.1 ความรู้ความเข้าใจระดับน้อยมาก-ไม่รู้ประเด็นเรื่องอาเซียนและไม่สามารถอธิบายข้อมูลได้

- 2.2 มีความรู้ความเข้าใจในระดับน้อย-รู้ว่าจะมีการเข้าเป็นประชาคมอาเซียน ในปี 2558 ประเทศสมาชิก 10 ประเทศ แต่ไม่สามารถอธิบายรายละเอียดของข้อมูลได้ และยังไม่สามารถเชื่อมโยงข้อมูลกับตนเองได้
- 2.3 มีความรู้ความเข้าใจในระดับปานกลาง-รู้ข้อมูลเบื้องต้นเกี่ยวกับอาเซียน สามารถอธิบายรายละเอียดข้อมูลได้ เช่นปีที่เข้าร่วม ประเทศสมาชิก (โดยมีประเทศเพื่อนบ้านพม่าเป็นประเทศสมาชิกด้วย) และสามารถวิเคราะห์เชื่อมโยงข้อมูลกับตนเองได้
- 2.4 มีความรู้ความเข้าใจในระดับมากมีความรู้ในข้อมูลเรื่องอาเซียน รู้ประเด็นเสาหลักต่างๆ สามารถอธิบายข้อมูลเชิงลึกได้ และสามารถวิเคราะห์ประเด็นเกี่ยวกับอาเซียน และเชื่อมโยงข้อมูลกับตนเอง/การดำเนินชีวิต/การประกอบอาชีพและชุมชนได้

โดยจากการลงพื้นที่เก็บข้อมูลพบว่าประชาชนกลุ่มตัวอย่างในพื้นที่ 5 หมู่บ้าน ส่วนใหญ่จะมีความรู้ความเข้าใจเกี่ยวกับประชาคมอาเซียนจัดอยู่ในกลุ่มที่ 2 คือมีความรู้ความเข้าใจในระดับน้อย รองลงมาคือกลุ่มที่ 1 และ 3 คือประชาชนส่วนหนึ่งมีความรู้ความเข้าใจในระดับน้อยมากและอีกส่วนหนึ่งมี มีความรู้ความเข้าใจในระดับปานกลาง และมีส่วนน้อยที่อยู่ในกลุ่มที่ 4 ที่มีความรู้ความเข้าใจเกี่ยวกับประชาคมอาเซียนในระดับมาก

และหากพิจารณาตามพื้นที่หมู่บ้านนั้นพบว่า ในแต่ละหมู่บ้านจะมีการกระจายของระดับความรู้ความเข้าใจเกี่ยวกับประชาคมอาเซียนอยู่เกือบทุกระดับ โดยมีประชาชนกลุ่มตัวอย่างในพื้นที่บ้านแม่สายและบ้านเกาะทรายที่มีความรู้ความเข้าใจเกี่ยวกับประชาคมอาเซียนในระดับมาก ซึ่งอาจพิจารณาเชื่อมโยงกับลักษณะการประกอบอาชีพในประเด็นถัดไป

3. ในส่วนของทัศนคติเกี่ยวกับการเข้าร่วมประชาคมอาเซียนนั้น พบว่า ประชาชนในพื้นที่ 5 หมู่บ้านส่วนใหญ่มีทัศนคติทั้งในเชิงบวกและเชิงลบในประเด็นการเข้าร่วมประชาคมอาเซียนในปี 2558 โดยทัศนคติในเชิงบวกจะเป็นประเด็นที่เกี่ยวข้องกับด้านเศรษฐกิจ

การประกอบอาชีพ การค้าขาย ส่วนทัศนคติในเชิงลบจะเป็นประเด็นที่เกี่ยวข้องกับด้านสังคม ชีวิตความเป็นอยู่ ความปลอดภัยในการดำเนินชีวิตประจำวัน เป็นต้น

4. ในส่วนของ**การปรับตัว**ของประชาชนก่อนการเข้าร่วมประชาคมอาเซียนนั้น ประชาชนในพื้นที่แต่ละหมู่บ้านทั้ง 5 หมู่บ้าน มีทั้งประชาชนในหมู่บ้านที่มีการปรับตัว เช่น บ้านแม่สาย บ้านเกาะทราย และประชาชนที่ยังไม่มีการปรับตัว เช่น บ้านสันผักฮี้และบ้านปางห้า โดยกลุ่มประชาชนที่มีการปรับตัวในการเตรียมความพร้อมก่อนที่จะเข้าเป็นประชาคมอาเซียน จะมีการปรับตัว/เตรียมความพร้อมในด้านการสนับสนุนการศึกษาด้านภาษาแก่นุตรหลาน เช่น ภาษาอังกฤษ ภาษาจีน ภาษาพม่า เป็นต้น

ส่วนที่ 2 บทบาทของข้อมูลข่าวสารเกี่ยวกับประชาคมอาเซียน 2558 ที่ได้รับผ่านสื่อภาคประชาชนของประชาชนในพื้นที่อำเภอแม่สาย จังหวัดเชียงราย โดยใช้เกณฑ์การประกอบอาชีพ

จากการสัมภาษณ์เก็บข้อมูลในส่วนของบทบาทของข้อมูลข่าวสารเกี่ยวกับประชาคมอาเซียน 2558 ที่ได้รับผ่านสื่อภาคประชาชนของประชาชนกลุ่มตัวอย่างตามลักษณะการประกอบอาชีพ 5 ประเภท คือ อาชีพรับราชการ อาชีพประกอบธุรกิจ/ค้าขาย อาชีพเกษตรกร อาชีพรับจ้าง และไม่ได้ประกอบอาชีพ สามารถสรุปข้อมูลเป็นตารางได้ดังนี้

ตารางที่ 16: บทบาทของข้อมูลข่าวสารผ่านสื่อภาคประชาชน : ตามเกณฑ์อาชีพ

	บทบาทของข้อมูลข่าวสารเกี่ยวกับประชาคมอาเซียนในการเตรียมความพร้อมในการเข้าร่วมประชาคมอาเซียนในปี 2558			
	การตระหนักถึงการเข้าร่วมประชาคมอาเซียน	ความรู้ความเข้าใจเกี่ยวกับประชาคมอาเซียน	ทัศนคติเกี่ยวกับการเข้าร่วมประชาคมอาเซียน	การปรับตัวในการเข้าร่วมประชาคมอาเซียนในปี 2558
1. อาชีพข้าราชการ	ทราบว่าจะมีการเข้าร่วมเป็นประชาคมอาเซียนและจะเกิดขึ้นในปี 2558	1. ความรู้ความเข้าใจในระดับปานกลาง 2. ความรู้ความเข้าใจในระดับมาก *ส่วนใหญ่มีระดับความรู้ความเข้าใจในระดับน้อยและระดับปานกลาง	<u>ทัศนคติเชิงบวก</u> - ด้านเศรษฐกิจ การประกอบอาชีพ การค้าขาย <u>ทัศนคติในเชิงลบ</u> - ด้านสังคม ชีวิตความเป็นอยู่ ความปลอดภัยในการดำเนินชีวิตประจำวัน	มีการเตรียมความพร้อมของหน่วยงานเพื่อรองรับการเข้าสู่ประชาคมอาเซียน
2. อาชีพประกอบธุรกิจ/ค้าขาย	ทราบว่าจะมีการเข้าร่วมเป็นประชาคมอาเซียนและจะเกิดขึ้นในปี 2558	1. ความรู้ความเข้าใจระดับน้อย 2. ความรู้ความเข้าใจในระดับปานกลาง 3. ความรู้ความเข้าใจในระดับมาก *ส่วนใหญ่มีระดับความรู้ความเข้าใจในระดับปานกลาง	<u>ทัศนคติเชิงบวก</u> - ด้านเศรษฐกิจ การประกอบอาชีพ การค้าขาย <u>ทัศนคติในเชิงลบ</u> - ด้านสังคม ชีวิตความเป็นอยู่ ความปลอดภัยในการดำเนินชีวิตประจำวัน	1. กลุ่มผู้ประกอบการขนาดใหญ่มีการเตรียมตัวรองรับการเข้าสู่ประชาคมอาเซียน 2. กลุ่มผู้ประกอบการขนาดเล็ก/รายย่อย-มีการปรับตัวน้อย 3. สนับสนุนบุคลากรด้านภาษา
3. อาชีพเกษตรกรรวม	ทราบว่าจะมีการเข้าร่วมเป็นประชาคมอาเซียนและจะเกิดขึ้นในปี 2558	1. ความรู้ความเข้าใจระดับน้อยมาก 2. ความรู้ความเข้าใจระดับน้อย 3. ความรู้ความเข้าใจในระดับปานกลาง *ส่วนใหญ่มีระดับความรู้ความเข้าใจในระดับน้อยมากและระดับน้อย	<u>ทัศนคติเชิงบวก</u> - ด้านเศรษฐกิจ การประกอบอาชีพ สินค้าเกษตร <u>ทัศนคติในเชิงลบ</u> - ด้านสังคม ชีวิตความเป็นอยู่ ความปลอดภัยในการดำเนินชีวิตประจำวัน	1. เกษตรกรส่วนหนึ่งมีการตื่นตัว/ปรับตัวในการทำเกษตรอินทรีย์ 2. เกษตรกรส่วนหนึ่งยังไม่มีการตื่นตัวปรับตัว 3. สนับสนุนบุคลากรด้านภาษา
4. อาชีพรับจ้าง	ทราบว่าจะมีการเข้าร่วมเป็นประชาคมอาเซียนและจะเกิดขึ้นในปี 2558	1. ความรู้ความเข้าใจระดับน้อยมาก 2. ความรู้ความเข้าใจระดับน้อย *ส่วนใหญ่มีระดับความรู้ความเข้าใจในระดับน้อยมากและระดับน้อย	* ยังไม่มีทัศนคติเกี่ยวกับประชาคมอาเซียน	* ยังไม่มีการปรับตัวในด้านใด

	บทบาทของข้อมูลข่าวสารเกี่ยวกับประชาคมอาเซียนในการเตรียมความพร้อมในการเข้าร่วมประชาคมอาเซียนในปี 2558			
	การตระหนักถึงการเข้าร่วมประชาคมอาเซียน	ความรู้ความเข้าใจเกี่ยวกับประชาคมอาเซียน	ทัศนคติเกี่ยวกับการเข้าร่วมประชาคมอาเซียน	การปรับตัวในการเข้าร่วมประชาคมอาเซียนในปี 2558
5. ไม่ได้ประกอบอาชีพ	ทราบว่าจะมีการเข้าร่วมเป็นประชาคมอาเซียนและจะเกิดขึ้นในปี 2558	1. ความรู้ความเข้าใจระดับน้อยมาก 2. ความรู้ความเข้าใจระดับน้อย *ส่วนใหญ่มีระดับความรู้ความเข้าใจในระดับน้อยมาก	* ยังไม่มีทัศนคติเกี่ยวกับประชาคมอาเซียน	* ยังไม่มีการปรับตัวในด้านใด

ซึ่งจากข้อมูลสรุปผลบทบาทของข้อมูลข่าวสารเกี่ยวกับประชาคมอาเซียน 2558 ที่ได้รับผ่านสื่อภาคประชาชนของประชาชนกลุ่มตัวอย่างใน 5 กลุ่มอาชีพ พบว่า

1. ในส่วนของ **การตระหนักถึง** ประเด็นการเข้าร่วมประชาคมอาเซียน พบว่าประชาชนกลุ่มตัวอย่างทั้ง 5 กลุ่มอาชีพทราบว่าจะมีการเข้าร่วมเป็นประชาคมอาเซียนในปี 2558
2. ในส่วนของ **ความรู้ความเข้าใจ** เกี่ยวกับประชาคมอาเซียนของประชาชนใน 5 กลุ่มอาชีพ สามารถแบ่งได้ 4 ระดับ ดังนี้
 - 2.1 ความรู้ความเข้าใจระดับน้อยมาก-ไม่รู้ประเด็นเรื่องอาเซียนและไม่สามารถอธิบายข้อมูลได้
 - 2.2 มีความรู้ความเข้าใจในระดับน้อย-รู้ว่าจะมีการเข้าเป็นประชาคมอาเซียน ในปี 2558 ประเทศสมาชิก 10 ประเทศ แต่ไม่สามารถอธิบายรายละเอียดของข้อมูลได้ และยังไม่สามารถเชื่อมโยงข้อมูลกับตนเองได้
 - 2.3 มีความรู้ความเข้าใจในระดับปานกลาง-รู้ข้อมูลเบื้องต้นเกี่ยวกับอาเซียน สามารถอธิบายรายละเอียดข้อมูลได้ เช่นปีที่เข้าร่วม ประเทศสมาชิก (โดยมีประเทศเพื่อนบ้านพม่าเป็นประเทศสมาชิกด้วย) และสามารถวิเคราะห์เชื่อมโยงข้อมูลกับตนเองได้

2.4 มีความรู้ความเข้าใจในระดับมากมีความรู้ในข้อมูลเรื่องอาเซียน รู้ประเด็น

เสาหลักต่างๆ สามารถอธิบายข้อมูลเชิงลึกได้ และสามารถวิเคราะห์ประเด็นเกี่ยวกับอาเซียน และเชื่อมโยงข้อมูลกับตนเอง/การดำเนินชีวิต/การประกอบอาชีพและชุมชนได้

โดยจากการลงพื้นที่เก็บข้อมูลพบว่าประชาชนกลุ่มตัวอย่างในกลุ่มอาชีพรับราชการและกลุ่มอาชีพธุรกิจ/ค้าขาย(ในกลุ่มผู้ประกอบการรายใหญ่ในพื้นที่)ที่มีระดับความรู้เกี่ยวกับประชาคมอาเซียนอยู่ในกลุ่มที่ 3 และ 4 คือมีความรู้ความเข้าใจเกี่ยวกับประชาคมอาเซียนในระดับปานกลางและระดับมาก และประชาชนในกลุ่มอาชีพเกษตรกร รับจ้าง และไม่ได้ประกอบอาชีพจะมีระดับความรู้ความเข้าใจเกี่ยวกับประชาคมอาเซียนจัดอยู่ในกลุ่มที่ 1 และ 2 คือมีความรู้ความเข้าใจเกี่ยวกับประชาคมอาเซียนในระดับน้อยมากหรือไม่มีความรู้เกี่ยวกับประชาคมอาเซียน และมีความรู้ความเข้าใจเกี่ยวกับประชาคมอาเซียนในระดับน้อย

3. ในส่วนของ **ทัศนคติ** เกี่ยวกับการเข้าร่วมประชาคมอาเซียนนั้น พบว่า ประชาชนในกลุ่มอาชีพรับราชการกลุ่มอาชีพธุรกิจ/ค้าขาย และกลุ่มอาชีพเกษตรกรจะมีทัศนคติทั้งในเชิงบวกและเชิงลบในประเด็นการเข้าร่วมประชาคมอาเซียนในปี 2558 โดยทัศนคติในเชิงบวกจะเป็นประเด็นที่เกี่ยวข้องกับด้านเศรษฐกิจ การประกอบอาชีพ การค้าขายส่วนทัศนคติในเชิงลบจะเป็นประเด็นที่เกี่ยวข้องกับด้านสังคม ชีวิตความเป็นอยู่ ความปลอดภัยในการดำเนินชีวิตประจำวัน เป็นต้น

4. ในส่วนของ **การปรับตัว** ของประชาชนก่อนการเข้าร่วมประชาคมอาเซียนนั้น พบว่า ประชาชนในกลุ่มอาชีพรับราชการ กลุ่มอาชีพธุรกิจ/ค้าขาย และกลุ่มอาชีพเกษตรกร เป็นกลุ่มอาชีพที่มีการปรับตัวในการเตรียมความพร้อมก่อนเข้าสู่ประชาคมอาเซียน ส่วนกลุ่มของผู้ที่ประกอบอาชีพรับจ้างและไม่ได้ประกอบอาชีพนั้นก็ยังไม่มีการปรับตัว

ซึ่งในการปรับตัวนั้นในแต่ละอาชีพก็จะมีปรับตัวมากน้อยแตกต่างกันออกไป รวมถึงรูปแบบวิธีการในการปรับตัวด้วย เช่น

4.1 กลุ่มของผู้ที่ประกอบอาชีพรับราชการ ก็จะมีการปรับตัวในส่วนของการวางแผนการดำเนินการของหน่วยงานเกี่ยวกับอาเซียน

4.2 กลุ่มของผู้ที่ประกอบอาชีพธุรกิจ/ค้าขาย ก็จะมีการปรับตัวสูง โดยปรับตัวในเรื่องการดำเนินธุรกิจ โดยเฉพาะในกลุ่มธุรกิจรายใหญ่ในพื้นที่ที่มีการปรับตัว เช่น การขยายตัวของธุรกิจอสังหาริมทรัพย์ เป็นต้น ส่วนในธุรกิจ/ร้านค้ารายย่อยยังไม่มีการปรับตัวมากนัก

4.3 กลุ่มของผู้ที่ประกอบอาชีพเกษตรกร โดยเกษตรกรบางกลุ่มเริ่มที่จะมีการปรับตัวในส่วนของรูปแบบวิธีการทำการเกษตรอินทรีย์

จากข้อมูลสรุปบทบาทของข้อมูลข่าวสารเกี่ยวกับประชาคมอาเซียน 2558 ที่ได้รับผ่านสื่อภาคประชาชนของประชาชนของประชาชนกลุ่มตัวอย่างในพื้นที่ 5 หมู่บ้านและประชาชน 5 กลุ่ม ตามลักษณะการประกอบอาชีพ สามารถอภิปรายผลได้ดังนี้

1. ในด้านการตระหนักถึงการเข้าร่วมประชาคมอาเซียน สื่อภาคประชาชนมีบทบาทในด้านการสร้างการตระหนักถึงประเด็นการเข้าร่วมประชาคมอาเซียนในปี 2558 โดยเฉพาะสื่อบุคคลท้องถิ่น(ผู้ส่งสารที่ไม่เป็นทางการ) เนื่องจากสื่อภาคประชาชน สื่อบุคคลท้องถิ่น (ผู้ส่งสารที่ไม่เป็นทางการ) เป็นสื่อที่มีความใกล้ชิดกับชุมชน การประกาศเสียงตามสายหรือการประชุมหมู่บ้านเป็นช่องทางที่ช่วยกระตุ้นให้ประชาชนในพื้นที่ได้ทราบถึงประเด็นเกี่ยวกับอาเซียน ซึ่งหากสื่อบุคคลท้องถิ่น(ผู้ส่งสารที่ไม่เป็นทางการ)พื้นที่ใดมีความถึงการประชาสัมพันธ์/เผยแพร่ข้อมูลข่าวสารโดยเน้นย้ำในประเด็นเกี่ยวกับประชาคมอาเซียน ประชาชนในพื้นที่นั้นก็จะยังมีการตระหนักถึงการเข้าเป็นประชาคมอาเซียนในปี 2558 มากขึ้น
- สื่อบุคคลท้องถิ่น(ผู้ส่งสารที่เป็นทางการ)และวิทยุชุมชนก็มีส่วนในการสร้างการตระหนักถึงการเข้าเป็นประชาคมอาเซียนในปี 2558 เช่นกัน โดยสื่อบุคคลท้องถิ่น(ผู้ส่งสารที่เป็นทางการ)ก็มีส่วนในการสร้างการตระหนักถึงการเข้าเป็นประชาคมอาเซียนในปี 2558 ผ่านสื่อสิ่งพิมพ์/ป้ายประชาสัมพันธ์และกิจกรรมที่ทางหน่วยงานนั้นๆจัดขึ้น ส่วนวิทยุชุมชนมีส่วนในการสร้างการตระหนักถึงการเข้าเป็นประชาคม

อาเซียนในปี 2558 ผ่านการจัดรายการ โดยขึ้นอยู่กับความถี่ในการกล่าวถึง/ให้ข้อมูลเกี่ยวกับอาเซียนในระหว่างการจัดรายการ

2. ในด้านของ **ความรู้ความเข้าใจ** เกี่ยวกับประชาคมอาเซียนของประชาชน สื่อภาคประชาชนทั้ง 3 ประเภท มีบทบาทในการสร้างความรู้ความเข้าใจในประเด็นเกี่ยวกับประชาคมอาเซียนที่แตกต่างกัน

โดยสื่อบุคคลท้องถิ่น(ผู้ส่งสารที่ไม่เป็นทางการ) มีบทบาทในการสร้างความรู้ความเข้าใจในประเด็นเรื่องอาเซียนอยู่ในระดับน้อย เนื่องจากข้อมูลที่สื่อบุคคลท้องถิ่น(ผู้ส่งสารที่ไม่เป็นทางการ)นั้นได้รับมีน้อย(ข้อมูลเป็นประเด็นการประชุม)ซึ่งส่งผลต่อการดำเนินการให้ข้อมูลแก่ประชาชนในพื้นที่ที่จะได้รับข้อมูลผ่านสื่อบุคคลท้องถิ่น(ผู้ส่งสารที่ไม่เป็นทางการ)น้อยเช่นกัน

วิทยุชุมชนนั้น มีบทบาทในการสร้างความรู้ความเข้าใจในประเด็นเรื่องอาเซียนอยู่ในระดับน้อยเช่นเดียวกับสื่อบุคคลท้องถิ่น(ผู้ส่งสารที่ไม่เป็นทางการ) แต่ไม่ได้เป็นเพราะวิทยุชุมชนได้รับ/มีข้อมูลเกี่ยวกับประชาคมอาเซียนน้อย แต่เนื่องจากข้อมูลที่วิทยุชุมชนมีนั้นเป็นข้อมูลที่เปิดรับและแสวงหาด้วยตนเอง ซึ่งเป็นข้อจำกัดในการนำข้อมูลมาจัดรายการ ซึ่งข้อมูลข่าวสารที่สามารถจัดรายการได้นั้นจะต้องเป็นข้อมูลที่มาจากองค์กร/หน่วยงาน เป็นข้อมูลที่นำเชื่อถือและอ้างอิงแหล่งที่มาได้

สื่อบุคคลท้องถิ่น(ผู้ส่งสารที่เป็นทางการ) โดยเฉพาะหน่วยงานที่มีหน้าที่เกี่ยวข้องโดยตรงกับประเด็นประชาคมอาเซียน เช่น ด้านศุลกากรแม่สาย เป็นหน่วยงานที่มีข้อมูลเกี่ยวกับประชาคมอาเซียน และประชาคมเศรษฐกิจอาเซียน เป็นข้อมูลที่สามารเชื่อมโยงกับชุมชนได้ ซึ่งจะมีบทบาทอย่างมากในการสร้างความรู้ความเข้าใจในประเด็นเรื่องอาเซียน แต่ก็ยังจำกัดในด้านของกลุ่มผู้รับสารที่จะอยู่ในกลุ่มของผู้ประกอบการ ผู้นำชุมชน และข้อจำกัดในด้านบทบาทหน้าที่ในการดำเนินการให้ข้อมูลข่าวสารที่องค์กร/หน่วยงาน อย่างเช่น ด้านศุลกากร ไม่ได้มีบทบาทโดยตรงในการให้ข้อมูลเกี่ยวกับประชาคมอาเซียนแก่ประชาชนในระดับชุมชน ซึ่งหน่วยงานเหล่านี้ควรที่จะร่วมมือกับวิทยุชุมชนเป็นเครือข่าย(Networking)ข้อมูลอาเซียน โดย

หน่วยงานเหล่านี้เป็นผู้ผลิตข้อมูลเฉพาะของพื้นที่ แล้วให้วิทยุชุมชนเป็นผู้กระจาย

ข้อมูลข่าวสารแก่ชุมชน

อนึ่งจากงานวิจัย พบว่าสื่ออื่นๆ นอกเหนือจากสื่อภาคประชาชน อันได้แก่ สื่อมวลชน เช่นโทรทัศน์ หนังสือพิมพ์ และอินเทอร์เน็ต สื่อเหล่านี้มีบทบาทอย่างมาก ในการให้ข้อมูลข่าวสารและสร้างความรู้ความเข้าใจในประเด็นเรื่องอาเซียนแก่ ประชาชน โดยประชาชนผู้รับสารสามารถเลือกรับและแสวงหาข้อมูลข่าวสารที่ เกี่ยวกับประชาคมอาเซียนได้ผ่านสื่อเหล่านี้ แต่ข้อมูลที่ได้ก็ยังไม่ใช่ข้อมูลที่เป็นข้อมูล เฉพาะ/ข้อมูลที่เกี่ยวข้องโดยตรงกับชุมชน/ประชาชนในชุมชน ซึ่งข้อมูลจะมีบทบาท มากหรือน้อยนั้น ขึ้นอยู่กับประชาชนผู้รับสารที่จะต้องมีความสามารถในการวิเคราะห์ เชื่อมโยงข้อมูลกับการดำเนินชีวิตและการประกอบอาชีพเอง

3. ในด้านของ**ทัศนคติ**เกี่ยวกับการเข้าร่วมประชาคมอาเซียนนั้น ประชาชนจะมีทัศนคติ ตามข้อมูลที่ได้ผ่านสื่อภาคประชาชน โดยเฉพาะข้อมูลที่ได้จากสื่อบุคคลท้องถิ่น(ผู้ส่ง สารที่ไม่เป็นทางการ) คือกำนันและผู้ใหญ่บ้าน ดังที่เห็นได้จากทัศนคติของประชาชน ผู้รับสารในพื้นที่ที่มีทัศนคติเกี่ยวกับประชาคมอาเซียนในลักษณะที่คล้ายคลึงกัน คือ มีทัศนคติเชิงบวก ในด้านเศรษฐกิจ การประกอบอาชีพ การค้าขาย และมีทัศนคติในเชิงลบด้านสังคม ชีวิตความเป็นอยู่ ความปลอดภัยในการดำเนินชีวิตประจำวัน ที่ สอดคล้องกับข้อมูลที่ได้จากสื่อบุคคลท้องถิ่น(ผู้ส่งสารที่ไม่เป็นทางการ)คือกำนันและผู้ใหญ่บ้าน
4. ในส่วนของ **การปรับตัว** ของประชาชนก่อนการเข้าร่วมประชาคมอาเซียนนั้น จะ เชื่อมโยงกับความรู้ความเข้าใจในประเด็นที่เกี่ยวข้องกับประชาคมอาเซียนของประชาชน ผู้รับสาร ในกลุ่มประชาชนที่มีความรู้ความเข้าใจในระดับปานกลาง-ระดับมาก ก็จะมี การปรับตัวในการดำเนินชีวิตและการประกอบอาชีพ ส่วนในกลุ่มประชาชนที่มีความรู้ ความเข้าใจในระดับน้อย-น้อยมาก หรือไม่มีความรู้ความเข้าใจในประเด็นที่เกี่ยวกับ ประชาคมอาเซียนก็จะได้ไม่มีการปรับตัวในด้านใดเลย

ข้อสังเกตของผู้วิจัย : โดยการลงพื้นที่สัมภาษณ์เก็บข้อมูล ผู้วิจัยได้ตั้งข้อสังเกตเกี่ยวกับบทบาทในการเตรียมความพร้อมในการเข้าร่วมประชาคมอาเซียนในปี 2558 ของข้อมูลข่าวสารเกี่ยวกับประชาคมอาเซียน 2558 ที่ได้รับผ่านสื่อบุคคลและวิทยุชุมชนนั้น พบว่าแม้ว่าข้อมูลจากสื่อต่างๆจะไม่ได้กล่าวถึงวิธีการเตรียมตัว/ปรับตัวเพื่อให้พร้อมในการเข้าสู่ประชาคมอาเซียน แต่ประชาชนในพื้นที่นี้มีการปรับตัวในการอยู่ร่วมกับเพื่อนบ้านพม่ามาเป็นเวลานานแล้ว เนื่องจากเป็นชุมชนชายแดนโดยถือเป็นเรื่องปรกติในการดำเนินวิถีชีวิตร่วมกันในชุมชน เช่นการเดินทางเข้ามาอยู่อาศัย/เข้ามาทำงาน/ค้าขาย ที่ พื้นที่ชายแดนอำเภอแม่สาย ของประชาชนชาวพม่า และการเดินทางข้ามไปค้าขายของคนไทยในฝั่งประเทศพม่าและประชาชนบางส่วนเห็นว่าคนในชุมชนแทบจะไม่จำเป็นต้องปรับเปลี่ยนวิถีชีวิต/การดำเนินชีวิตเมื่อมีการเข้าร่วมเป็นประชาคมอาเซียน หากจะต้องปรับตัวก็จะเป็นในส่วนของการทำงานการค้า/การทำธุรกิจ/การจ้างแรงงาน

ข้อเสนอแนะ

ข้อเสนอแนะจากผลการวิจัย

ในการศึกษาวิจัย “การสื่อสารภาคประชาชนเพื่อเตรียมความพร้อมเข้าสู่เขตเศรษฐกิจเสรีอาเซียน ในพื้นที่อำเภอแม่สาย จังหวัดเชียงราย” ทำให้ทราบถึงการเปิดรับและแสวงหาข้อมูลข่าวสาร แหล่งข้อมูลข่าวสารของสื่อต่างๆ รวมถึงการดำเนินการในการเผยแพร่ข้อมูลข่าวสารเกี่ยวกับประชาคมอาเซียนของทั้งสื่อบุคคลท้องถิ่นและวิทยุชุมชน อีกทั้งการเปิดรับและการแสวงหาของประชาชนผู้รับสรในพื้นที่ และบทบาทของข้อมูลข่าวสารเกี่ยวกับประชาคมอาเซียน ทั้งนี้ผู้วิจัยขอเสนอแนวทางในการสนับสนุน/ส่งเสริมการเผยแพร่/ประชาสัมพันธ์ข้อมูลข่าวสารเกี่ยวกับประชาคมอาเซียนในพื้นที่อำเภอแม่สาย จังหวัดเชียงราย

1. ในการดำเนินการในการจัดทำข้อมูลข่าวสารเกี่ยวกับประชาคมอาเซียนแก่ประชาชนในพื้นที่อำเภอแม่สาย จังหวัดเชียงรายนั้น ควรที่จะหน่วยงานที่รับผิดชอบในการจัดทำข้อมูลข่าวสารเกี่ยวกับประชาคมอาเซียน โดยเฉพาะหน่วยงานที่เกี่ยวข้องโดยตรงกับประชาคม

อาเซียนหรือประชาคมเศรษฐกิจอาเซียน เช่น ด้านศุลกากร หอการค้า หรือหน่วยงานด้านการศึกษาในพื้นที่ เช่น โรงเรียน มหาวิทยาลัย หรือหน่วยงานในพื้นที่ระดับอำเภอ/ระดับท้องถิ่นแต่ละหน่วยงานที่มีข้อมูลในด้านที่เกี่ยวกับประชาคมอาเซียน เช่น เกษตรอำเภอ พัฒนชุมชน ซึ่งแต่ละหน่วยงานก็จะมีข้อมูล/รายละเอียดที่สามารถนำมาจัดทำชุดข้อมูลที่เป็นข้อมูลสำหรับกลุ่มประชาชนผู้รับสารแต่ละกลุ่มได้

2. ในการดำเนินการในการให้ข้อมูลข่าวสารเกี่ยวกับประชาคมอาเซียนแก่ประชาชนในพื้นที่หน่วยงานในพื้นที่อำเภอแม่สาย จังหวัดเชียงราย ที่เป็นหน่วยงานที่มีข้อมูลที่น่าเชื่อถือเกี่ยวกับประชาคมอาเซียน ควรจะมีการร่วมมือกันกับสื่อภาคประชาชนในพื้นที่ โดยเฉพาะวิทยุชุมชน ที่เป็นสื่อที่สามารถเข้าถึงประชาชนในพื้นที่และเป็นสื่อที่มีประสบการณ์ในการดำเนินการให้ข้อมูลข่าวสารแก่ชุมชน โดยร่วมมือกันในการวางแผน/ดำเนินการในการให้ข้อมูลข่าวสารร่วมกัน แล้วกระจายให้สื่อภาคประชาชนต่างๆในพื้นที่
3. การจัดทำข้อมูลข่าวสารเกี่ยวกับประชาคมอาเซียนควรจะเป็นข้อมูลที่แบ่งประเภทตามกลุ่มผู้รับสารในพื้นที่ เช่น แบ่งกลุ่มผู้รับสารตามพื้นที่อยู่อาศัย /ตามกลุ่มอาชีพพื้นที่ ซึ่งข้อมูลที่แบ่งประเภทตามกลุ่มผู้รับสารแล้วนั้น ประชาชนผู้รับสารแต่ละกลุ่มก็จะสามารถนำข้อมูลที่ได้นำไปปรับใช้ในการประกอบอาชีพและการดำเนินชีวิต เพื่อเป็นการเตรียมความพร้อมก่อนที่จะเข้าสู่ประชาคมอาเซียน

ข้อเสนอแนะสำหรับงานวิจัยอื่นๆ

จากการศึกษา “การสื่อสารภาคประชาชนเพื่อเตรียมความพร้อมเข้าสู่เขตเศรษฐกิจเสรีอาเซียน ในพื้นที่อำเภอแม่สาย จังหวัดเชียงราย” ทำให้ทราบถึงการเปิดรับและแสวงหาข้อมูลข่าวสาร แหล่งข้อมูลข่าวสารของสื่อต่างๆ รวมถึงการดำเนินการในการเผยแพร่ข้อมูลข่าวสารเกี่ยวกับประชาคมอาเซียนของทั้งสื่อบุคคลท้องถิ่นและวิทยุชุมชน อีกทั้งการเปิดรับและการแสวงหาของประชาชนผู้รับสารในพื้นที่ และบทบาทของข้อมูลข่าวสารเกี่ยวกับประชาคมอาเซียน ทั้งนี้ผู้วิจัยขอเสนอแนวทางในการศึกษาวิจัยอื่นๆ ดังนี้

1. การศึกษาเกี่ยวกับการสื่อสารภาคประชาชนในพื้นที่สำคัญทางเศรษฐกิจอื่นๆ เพื่อเป็นเปรียบเทียบการสื่อสารภาคประชาชนของแต่ละพื้นที่และบทบาทของการสื่อสารภาคประชาชนในการเตรียมความพร้อมประชาชนในการเข้าเป็นประชาคมอาเซียนในปี 2558 กับ
2. การศึกษาเกี่ยวกับสื่ออื่นๆ เช่น สื่อมวลชนและบทบาทการสื่อสารในการเตรียมความพร้อมประชาชนในการเข้าเป็นประชาคมอาเซียนในปี 2558

รายการอ้างอิง

ภาษาไทย

AEC FACT BOOK. พิมพ์ครั้งที่ 2. กรมเจรจาการค้าระหว่างประเทศ กระทรวงพาณิชย์, 2555.

เกียงคำ. ชาวบ้านหมู่ที่ 1 บ้านแม่สาย ตำบลแม่สาย อำเภอแม่สาย จังหวัดเชียงราย. สัมภาษณ์, 9 พฤศจิกายน 2555

เทศบาลตำบลเวียงพางคำ. [ออนไลน์]. แหล่งที่มา: <http://www.nang-non.com/index.php> [10 มกราคม 2556]

เทศบาลตำบลแม่สาย. [ออนไลน์]. แหล่งที่มา: <http://www.maesai.go.th/index.php> [10 มกราคม 2556]

เทศบาลตำบลแม่สายมิตรภาพ. [ออนไลน์]. แหล่งที่มา: <http://www.maesaimittraphap.go.th/> [10 มกราคม 2556]

เพ็ญจันทร์ จึงสมบูรณ์านนท์. การเปิดรับสื่อวิทยุ-โทรทัศน์ของประชาชนไทยและพม่าบริเวณชายแดนจังหวัดเชียงรายและท่าขี้เหล็ก. วิทยานิพนธ์ปริญญาโทมหาบัณฑิต ภาควิชาการสื่อสารมวลชน สาขาวิชาการสื่อสารมวลชน คณะนิเทศศาสตร์ จุฬาลงกรณ์มหาวิทยาลัย, 2546.

เพ็ญ(นามสมมติ). ชาวบ้านหมู่ที่ 1 บ้านแม่สาย ตำบลแม่สาย อำเภอแม่สาย จังหวัดเชียงราย. สัมภาษณ์, 9 พฤศจิกายน 2555

เสถียร เชนประทับ. การสื่อสารและการพัฒนา, กรุงเทพมหานคร: เจ้าพระยาการพิมพ์, 2528.

แผนที่อำเภอแม่สาย.[ออนไลน์]. แหล่งที่มา: <http://maps.google.co.th/maps> [10 มกราคม 2556]

ไศลยนต์ ศรีสมุทร. นายกเทศมนตรีเทศบาลตำบลแม่สาย. สัมภาษณ์, 28 พฤศจิกายน 2555.

กรมประชาสัมพันธ์. [ออนไลน์]. แหล่งที่มา: <http://www.prd.go.th> [25 กรกฎาคม 2555]

กรมอาเซียน. [ออนไลน์]. แหล่งที่มา: <http://www.mfa.go.th/asean/> [19 มิถุนายน 2555]

กระทรวงพาณิชย์. [ออนไลน์]. แหล่งที่มา: <http://www2.moc.go.th> [2 สิงหาคม 2555]

ก่องแก้ว ต๊ะพรมมา. ผู้ใหญ่บ้านบ้านป่าแดง. สัมภาษณ์, 3 พฤศจิกายน 2555.

กัญศักดิ์พิมพ์ นามเงิน. ชาวบ้านหมู่ที่ 7 บ้านเกาะทราย ตำบลแม่สาย อำเภอแม่สาย จังหวัด

เชียงราย. สัมภาษณ์, 11 พฤศจิกายน 2555

กันยา สุนทรารักษ์. บทบาทการสื่อสารระหว่างบุคคลที่มีผลต่อการยอมรับเข้าเป็นสมาชิกสหกรณ์

โคนมหนองโพ. วิทยานิพนธ์ปริญญาโทบริหารธุรกิจ, ภาควิชาการประชาสัมพันธ์ คณะ
นิเทศศาสตร์ จุฬาลงกรณ์มหาวิทยาลัย, 2526.

กาญจนา แก้วเทพ และค นอื่นๆ. การจัดการความรู้เบื้องต้นเรื่อง การสื่อสารชุมชน. กรุงเทพฯ :

สำนักงานกองทุนสนับสนุนการวิจัย, 2551.

กาญจนา แก้วเทพ และค นอื่นๆ. วิทยุชุมชน : คลื่นหนุนการสร้างพลังให้ท้องถิ่น. กรุงเทพฯ:

สำนักงานกองทุนสนับสนุนการวิจัย, 2549.

กาญจนา แก้วเทพ และค นอื่นๆ. สื่อเพื่อชุมชน : การประมวลองค์ความรู้. กรุงเทพฯ: สำนักงาน

กองทุนสนับสนุนการวิจัย, 2543

กาญจนา แก้วเทพ . สื่อสารมวลชน ทฤษฎีและแนวทางการศึกษา. กรุงเทพฯ: ห้างหุ้นส่วนจำกัด

ภาพพิมพ์, 2552.

กาญจนา แก้วเทพ และค นอื่นๆ. ใต้ฟ้ากฟ้าแห่งการศึกษา : สื่อบุคคลและเครือข่ายการศึกษา

ภาพรวมจากงานวิจัย. กรุงเทพฯ: สำนักงานกองทุนสนับสนุนการวิจัย, 2549.

กาญจนาแก้วเทพ และคนอื่นๆ. ระบบการสื่อสารเพื่อชุมชน. สำนักงานกองทุนสนับสนุนการวิจัย , 2543.

กุลพิพิทย์ มินตาชอ. การแสวงหาข่าวสาร ความคาดหวังและความพึงพอใจต่อการเข้าร่วมปฏิบัติ วิปัสสนากรรมฐานของเยาวชนไทย. วิทยานิพนธ์ ปริญญาโทมหาบัณฑิต , ภาควิชา ประชาสัมพันธ์ สาขาวิชานิติศาสตร์พัฒนาการ คณะนิติศาสตร์ จุฬาลงกรณ์ มหาวิทยาลัย, 2553.

ขจิต จิตตเสวี. องค์การระหว่างประเทศ. กรุงเทพฯ : วิทยุชุมชน, 2552.

จักกฤช อุเทนสุด. ผู้ช่วยนายด่านศุลกากรแม่สาย ส่วนบริการศุลกากร. สัมภาษณ์, 13 พฤศจิกายน 2555.

จักรณรินทร์ ศรีสมุทร. เจ้าของสถานีวิทยุชุมชนคลื่น Hot Station Radio. สัมภาษณ์, 1 พฤศจิกายน 2555.

จังหวัดเชียงราย. [ออนไลน์]. แหล่งที่มา: <http://www.chiangrai.go.th> [25 กรกฎาคม 2555]

จันทร์ทิพย์ ปาละนันท์. ความสามารถทางการสื่อสารของผู้นำชุมชน. วิทยานิพนธ์ปริญญา มหาบัณฑิต ภาควิชาประชาสัมพันธ์ สาขาวิชานิติศาสตร์พัฒนาการ คณะนิติศาสตร์ จุฬาลงกรณ์มหาวิทยาลัย, 2545.

จิรพร วิทยศักดิ์พันธุ์ และ นาฎยา ตนานนท์. คู่มือวิทยุชุมชน. องค์การเพื่อการศึกษาวิทยาศาสตร์ และวัฒนธรรมแห่งสหประชาชาติ. กรุงเทพฯ, 2550

จิระวรรณ ตันกูรานันท์. การมีส่วนร่วมและบทบาทผู้นำชุมชนชาวไทยภูเขในการจัดการวิทยุชุมชนจังหวัดแม่ฮ่องสอน. วิทยานิพนธ์ปริญญาโทมหาบัณฑิต ภาควิชาประชาสัมพันธ์ คณะนิติศาสตร์ จุฬาลงกรณ์มหาวิทยาลัย, 2542.

จุมพล รอดคำดี. วิทยุกระจายเสียงชุมชน ของประชาชน โดยประชาชน เพื่อประชาชน ในวิทยุชุมชน การปฏิรูปสื่อเพื่อสังคม. อุบลราชธานี, 2542.

จุมพล รอดคำดี. วิทยุชุมชน เพื่อประชาชน โดยประชาชน ของประชาชน ในวิทยุชุมชน การปฏิรูปสื่อเพื่อสังคม อุบลราชธานี, 2542

ฉัตรชัย ชัยศิริ. นายกเทศมนตรีเทศบาลตำบลเวียงพางคำ. สัมภาษณ์, 9 พฤศจิกายน 2555.

ณัฐพลสิทธิ์ อินตะแก้ว. เจ้าของสถานีวิทยุชุมชนคลื่นคนแม่สาย. สัมภาษณ์, 2 พฤศจิกายน 2555.

ดวงพร คำบุญวัฒน์. การสื่อสารการประชาสัมพันธ์, พิมพ์ครั้งที่ 3, กรุงเทพฯ: โรงพิมพ์สามเจริญพานิชย์, 2541

ด้านศุลกากรแม่สาย. [ออนไลน์]. แหล่งที่มา: <http://www.maesaicustoms.com/index.php> [2 สิงหาคม 2555]

ถนนม. ชาวบ้านหมู่ที่ 3 บ้านสันผักอี ตำบลแม่สายมิตรภาพ อำเภอแม่สาย จังหวัดเชียงราย. สัมภาษณ์, 24 พฤศจิกายน 2555

ทองสุข ใจภักดิ์. นายกองค้การบริหารส่วนตำบลเกาะช้าง. สัมภาษณ์, 9 พฤศจิกายน 2555.

ทับทิม วัดสง่า. พัฒนาการอำเภอแม่สาย. สัมภาษณ์, 6 พฤศจิกายน 2555.

ที่ว่ากรอำเภอแม่สาย. [ออนไลน์]. แหล่งที่มา: <http://www.amphoemaesai.com> [25 กรกฎาคม 2555]

บรรจง หมิ่นแสน. ชาวบ้านหมู่ที่ 3 บ้านสันผักอี ตำบลแม่สายมิตรภาพ อำเภอแม่สาย จังหวัดเชียงราย. สัมภาษณ์, 24 พฤศจิกายน 2555

บุญมี ต๊ะต่องใจ. ชาวบ้านหมู่ที่ 1 บ้านปางห้า ตำบลเกาะช้าง อำเภอแม่สาย จังหวัดเชียงราย. สัมภาษณ์, 25 พฤศจิกายน 2555

บุญศรี อินตา. ชาวบ้านหมู่ที่ 1 บ้านปางห้า ตำบลเกาะช้าง อำเภอแม่สาย จังหวัดเชียงราย.

สัมภาษณ์, 25 พฤศจิกายน 2555

ประเมศวร์. ชาวบ้านหมู่ที่ 5 บ้านป่าแดง ตำบลเกาะช้าง อำเภอแม่สาย จังหวัดเชียงราย. สัมภาษณ์

, 17 พฤศจิกายน 2555

ประเสริฐ. ชาวบ้านหมู่ที่ 1 บ้านแม่สาย ตำบลแม่สาย อำเภอแม่สาย ตำบลแม่สาย จังหวัด

เชียงราย. สัมภาษณ์, 1 ธันวาคม 2555

ประชัน แสนธิเลิศ. ผู้ใหญ่บ้านบ้านเกาะทราย. สัมภาษณ์, 3 พฤศจิกายน 2555.

ปวีณา ปัญญาบุญ. ชาวบ้านหมู่ที่ 3 บ้านสันผักอี ตำบลแม่สายมิตรภาพ อำเภอแม่สาย จังหวัด

เชียงราย. สัมภาษณ์, 24 พฤศจิกายน 2555

ปิ่นแก้ว กันทะใจ. ผู้ใหญ่บ้านบ้านปางห้า. สัมภาษณ์, 3 พฤศจิกายน 2555.

ผด. ชาวบ้านหมู่ที่ 5 บ้านป่าแดง ตำบลเกาะช้าง อำเภอแม่สาย จังหวัดเชียงราย. สัมภาษณ์, 17

พฤศจิกายน 2555

พงศ์สวัสดิ์. ชาวบ้านหมู่ที่ 5 บ้านป่าแดง ตำบลเกาะช้าง อำเภอแม่สาย จังหวัดเชียงราย.

สัมภาษณ์, 17 พฤศจิกายน 2555

พรทิพย์ วรกิจโกคาทร. หลักและทฤษฎีการสื่อสาร: ผู้รับสาร. ใน เอกสารการสอนชุดวิชาหลักและ

ทฤษฎีการสื่อสาร. นนทบุรี: มหาวิทยาลัยสุโขทัยธรรมาธิราช, 2535

พิมพรรณ อินทรพิมล. วิธีการสื่อสารของสถานีวิทยุชุมชนและการสื่อสารแบบมีส่วนร่วมของ

ประชาชนเพื่อการพัฒนาชุมชนบ้านจำรุง อำเภอแกลง จังหวัดระยอง. วิทยานิพนธ์

ปริญญามหาบัณฑิต ภาควิชาการประชาสัมพันธ์ สาขาวิชานิเทศศาสตร์พัฒนการ

คณะนิเทศศาสตร์ จุฬาลงกรณ์มหาวิทยาลัย, 2548.

ฟองจันทร์. ชาวบ้านหมู่ที่ 1 บ้านปางห้า ตำบลเกาะช้าง อำเภอแม่สาย จังหวัดเชียงราย.

สัมภาษณ์, 25 พฤศจิกายน 2555

ภนิดา สังขวิศิษฎ์. พฤติกรรมกรับข่าวสารและความพึงพอใจในข่าวสารเรื่องการยกเลิกระบบซี

ของข้าราชการกรมประชาสัมพันธ์. วิทยานิพนธ์ ปริญญา มหาบัณฑิต ภาควิชาการ

ประชาสัมพันธ์ สาขาวิชานิติศาสตร์พัฒนาการคณะนิติศาสตร์ จุฬาลงกรณ์

มหาวิทยาลัย, 2552.

ย่าแดง(นามสมมติ). ชาวบ้านหมู่ที่ 1 บ้านแม่สาย ตำบลแม่สาย อำเภอแม่สาย จังหวัดเชียงราย.

สัมภาษณ์, 1 ธันวาคม 2555

ลิวรรณ. ชาวบ้านหมู่ที่ 5 บ้านป่าแดง ตำบลเกาะช้าง อำเภอแม่สาย จังหวัดเชียงราย. สัมภาษณ์,

17 พฤศจิกายน 2555

วรรณศิลป์ จีระภาค. ปลัดเทศบาลตำบลแม่สายมิตรภาพ. สัมภาษณ์, 19 พฤศจิกายน 2555.

วิรัช โอนพรัตน์วิบูล. กระบวนการตัดสินใจและอิทธิพลของสื่อบุคคลและสื่อมวลชนที่มีต่อการ

ตัดสินใจเลิกเล่นการพนันฟุตบอลของกลุ่มผู้เล่นการพนันฟุตบอล. วิทยานิพนธ์ปริญญา

มหาบัณฑิต ภาควิชาการประชาสัมพันธ์ สาขาวิชานิติศาสตร์พัฒนาการ คณะนิติ

ศาสตร์ จุฬาลงกรณ์มหาวิทยาลัย, 2549.

วิไล เรียบปวง. ชาวบ้านหมู่ที่ 1 บ้านปางห้า ตำบลเกาะช้าง อำเภอแม่สาย จังหวัดเชียงราย.

สัมภาษณ์, 25 พฤศจิกายน 2555

วีรชาติ สุวรรณ. ปลัดอำเภอแม่สาย. สัมภาษณ์, 30 พฤศจิกายน 2555.

สง่า โพทะยะ และไกรศรี คำแก้ว. เจ้าของสถานีวิทยุชุมชนคลื่นเวียงพางคำ(ดอยเวา). สัมภาษณ์,

19 มกราคม 2555.

สถานีวิทยุเวียงพางคำ. [ออนไลน์]. แหล่งที่มา: <http://fm102maesai.villagerstation.com> [8 กุมภาพันธ์ 2556]

สถาบันพระปกเกล้า. ฐานข้อมูลการเมืองการปกครอง สถาบันพระปกเกล้า: อำนาจหน้าที่ของเทศบาล. [ออนไลน์]. แหล่งที่มา: <http://www.kpi.ac.th/wiki/index.php/อำนาจหน้าที่ของเทศบาล> [15 มีนาคม 2556]

สมศักดิ์ กนิษฐารมณ. ผู้ใหญ่บ้านบ้านแม่สาย. สัมภาษณ์, 5 พฤศจิกายน 2555.

สายทัศน์ วงศ์ปิ่นตา. เกษตรอำเภอแม่สาย. สัมภาษณ์, 21 พฤศจิกายน 2555.

สายพิณ. ชาวบ้านหมู่ที่ 3 บ้านสันผักฮี้ ตำบลแม่สายมิตรภาพ อำเภอแม่สาย จังหวัดเชียงราย. สัมภาษณ์, 24 พฤศจิกายน 2555

สำนักงานเกษตรอำเภอแม่สาย. [ออนไลน์]. แหล่งที่มา: <http://maesai.chiangrai.doe.go.th/> [9 ตุลาคม 2555]

สำนักงานประชาสัมพันธ์จังหวัดเชียงราย. [ออนไลน์]. แหล่งที่มา: <http://pr.prd.go.th/chiangrai/main>. [25 กรกฎาคม 2555]

สำนักงานพัฒนาชุมชนแม่สาย. [ออนไลน์]. แหล่งที่มา: <http://www3.cdd.go.th> [2 สิงหาคม 2555]

สำนักงานศุลกากรภาคที่ 3. [ออนไลน์]. แหล่งที่มา: <http://www.regionalcustoms3.com/index.php> [2 สิงหาคม 2555]

สุเทพ อุ่นนันทาศ. ผู้ใหญ่บ้านบ้านสันผักฮี้. สัมภาษณ์, 4 พฤศจิกายน 2555.

สุพรรณ. ชาวบ้านหมู่ที่ 3 บ้านสันผักฮี้ ตำบลแม่สายมิตรภาพ อำเภอแม่สาย จังหวัดเชียงราย. สัมภาษณ์, 24 พฤศจิกายน 2555

สุวัฒน์. ชาวบ้านหมู่ที่ 1 บ้านแม่สาย ตำบลแม่สาย อำเภอแม่สาย ตำบลแม่สาย จังหวัดเชียงราย.

สัมภาษณ์, 9 พฤศจิกายน 2555

หญิง(นามสมมติ). ชาวบ้านหมู่ที่ 1 บ้านแม่สาย ตำบลแม่สาย อำเภอแม่สาย จังหวัดเชียงราย.

สัมภาษณ์, 9 พฤศจิกายน 2555

หลักและทฤษฎีการสื่อสาร. นนทบุรี: สำนักพิมพ์มหาวิทยาลัยสุโขทัยธรรมมาธิราช, 2531.

องค์การบริหารส่วนตำบลเกาะช้าง. [ออนไลน์]. แหล่งที่มา:

<http://www.kohchangcr.go.th/index.php> [10 มกราคม 2556]

อัญชนิ วิชาภักย์ บุญนาค. การแสวงหาข่าวสาร ทักษะคิด และพฤติกรรมกรบบริโภคผลิตภัณฑ์เพื่อ

สุขภาพของผู้บริโภคในเขตกรุงเทพฯ 2540. วิทยานิพนธ์ปริญญาโทมหาบัณฑิต ภาควิชา

ประชาสัมพันธ์ สาขาวิชานิติศาสตร์พัฒนการ คณะนิติศาสตร์ จุฬาลงกรณ์

มหาวิทยาลัย, 2540.

อิสระ บุญอนันต์ และสุณี บุญอนันต์. เจ้าของสถานีวิทยุชุมชนคลื่นพรมนคร. สัมภาษณ์, 4

พฤศจิกายน 2555.

อุบลรัตน์ ศิริยุวศักดิ์ . สื่อสารมวลชนเบื้องต้น: สื่อมวลชน วัฒนธรรม และสังคม. พิมพ์ครั้งที่ 2 ,

กรุงเทพฯ: สำนักพิมพ์แห่งจุฬาลงกรณ์มหาวิทยาลัย.2550.

ภาษาอังกฤษ

Klapper, J. T. The effect of mass communication. Glencoe, IL: The Free Press. 1963.

Rogers, E. M., and Shoemaker, F. F. Communication of innovation: A cross cultural approach. New York: The Free Press. 1971.

ภาคผนวก

ภาคผนวก(ข)

ภาพสื่อต่างๆในพื้นที่อำเภอแม่สาย จังหวัดเชียงราย



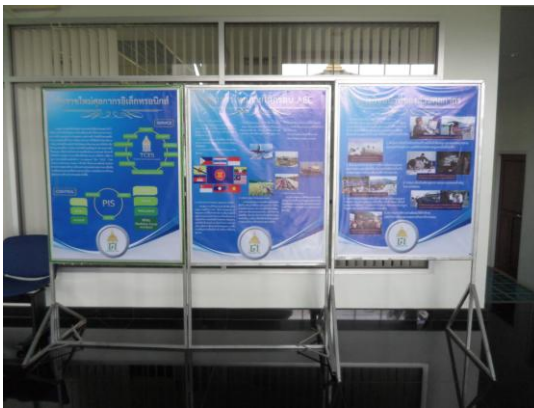

ภาคผนวก(ค)

เอกสารข้อมูลเกี่ยวกับประชาคมอาเซียนในพื้นที่อำเภอแม่สาย จังหวัด
เชียงราย

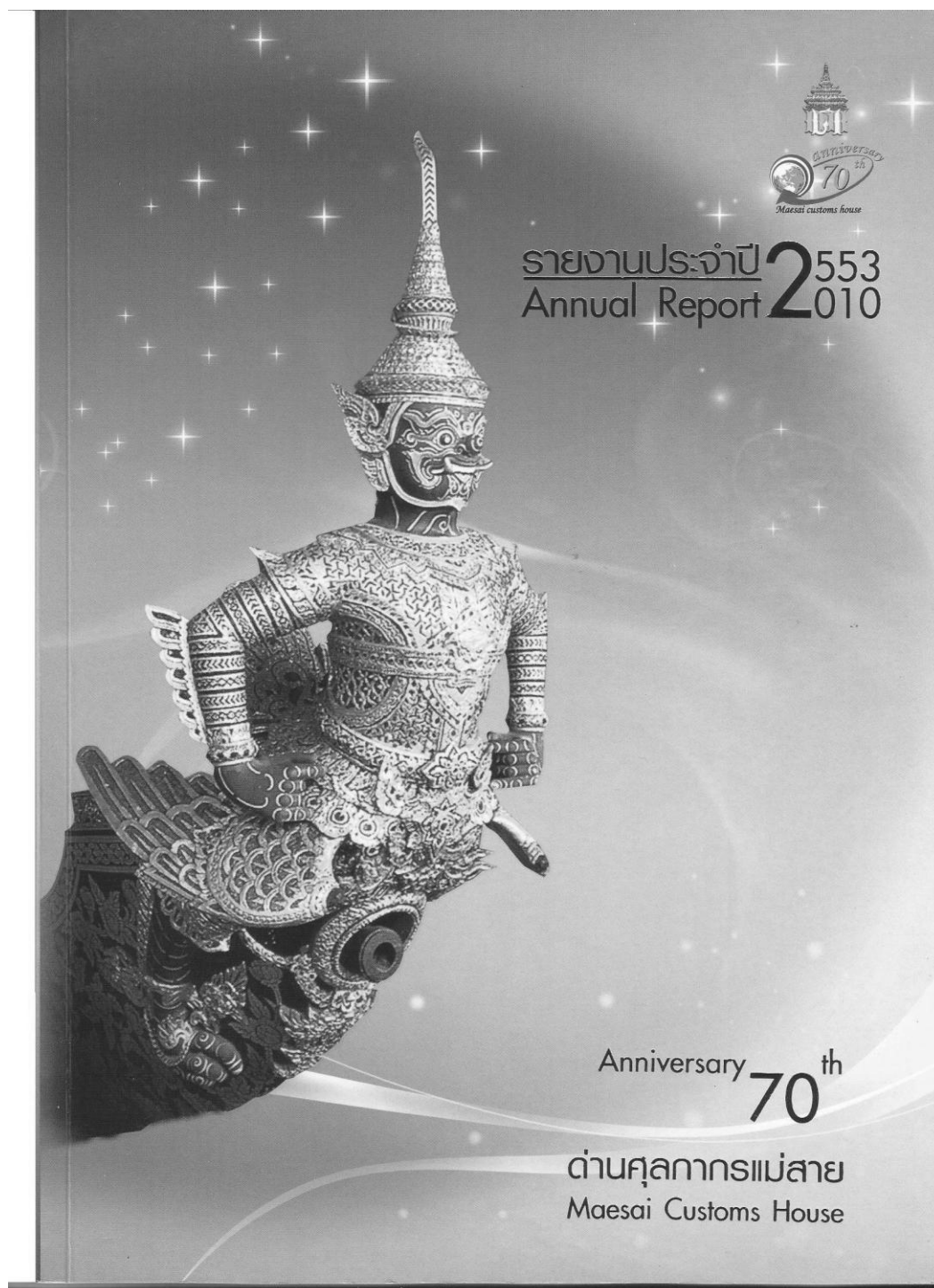

ประชาคมเศรษฐกิจอาเซียน ฉบับประชาชน

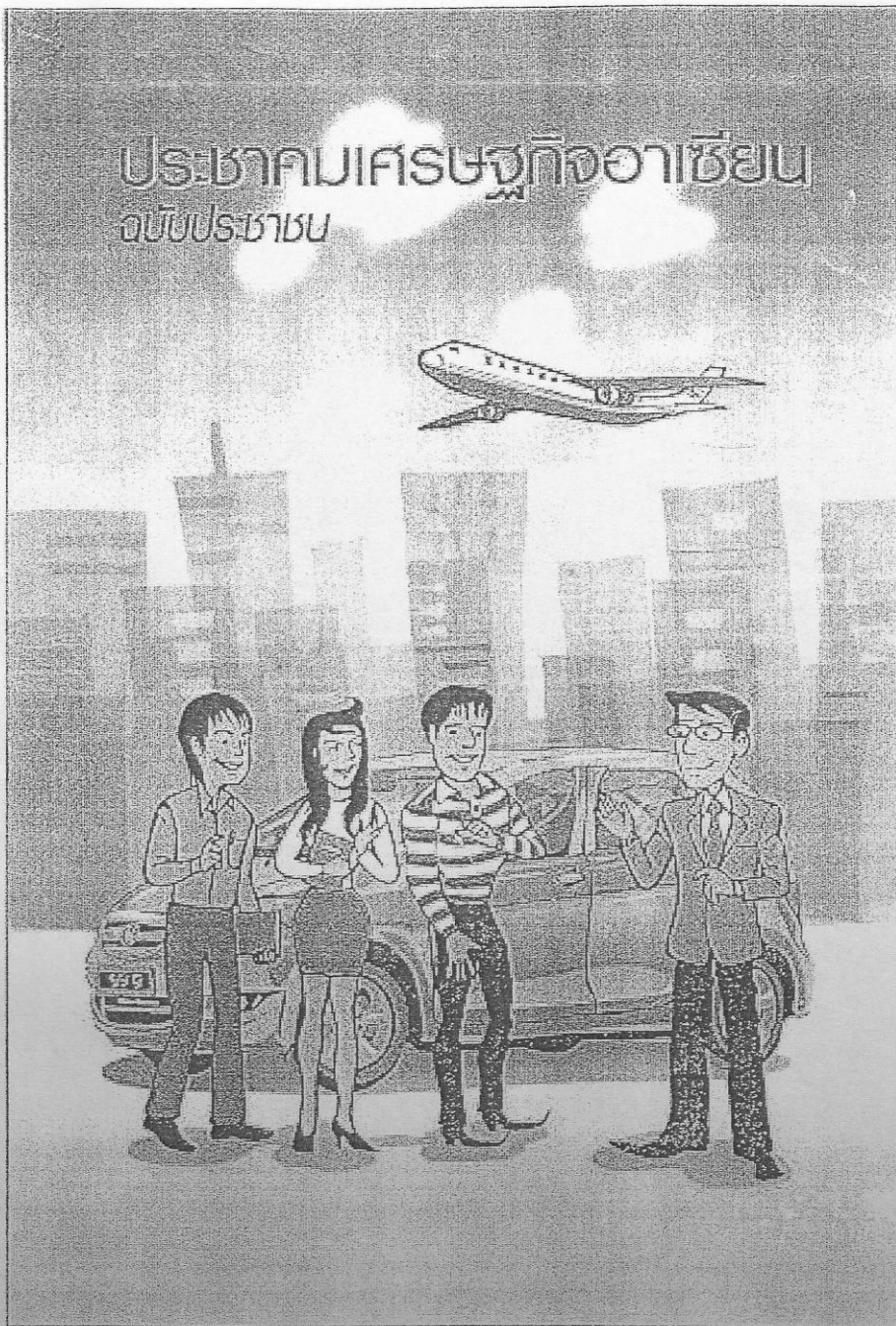

อาเซียนไฮไลท์ ๒๕๕๔

ASEAN



Highlights
2011

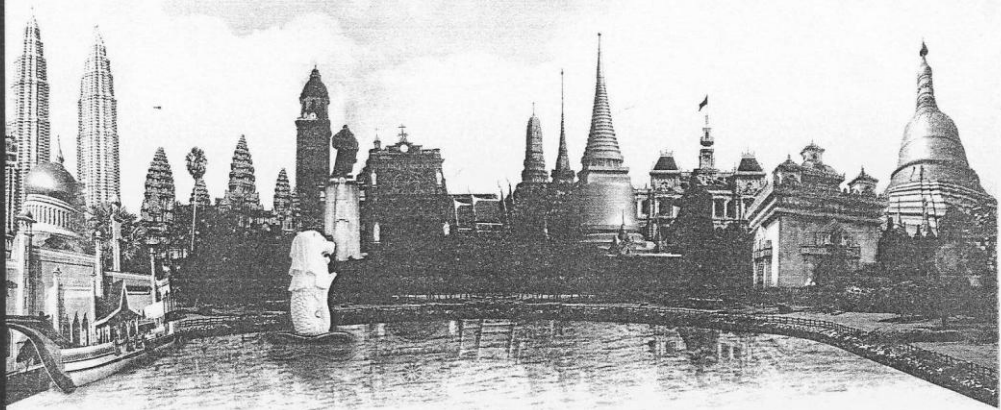
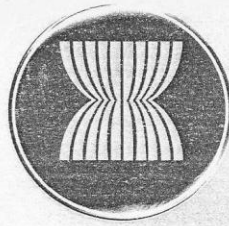

๒๕๕๕ 2012

750 ปี
พ.ศ. ๒๕๐๕-๒๕๕๕
๗๕๐ ปี เมืองเชียงใหม่

THAILAND
เชียงใหม่

๗๕๐ ปีเมืองเชียงใหม่ 750th Anniversary Of Chiangrai



รายงานประจำปี 2554
หอการค้าจังหวัดเชียงใหม่



มหาดไทย กับทระเข้าสู่ประชาคมอาเซียน ปี ๒๕๕๘





เศรษฐกิจและสังคมไทยก้าวไกล
ด้วยคนไทยตระหนักรู้อาเซียน

ฉบับเดือนเมษายน - มิถุนายน ๒๕๕๕

ประเทศไทย

จะได้รับความรู้อาเซียน

- ส่งเสริมและคุ้มครองสิทธิมนุษยชนและเสรีภาพขั้นพื้นฐาน ป้องกันความขัดแย้งและสร้างความไว้วางใจระหว่างประเทศสมาชิก อำนวยสันติภาพในภูมิภาค และมีกลไกในการควบคุมการทำงานของภาครัฐให้มีความโปร่งใสยิ่งขึ้น โดยประชาชนมีส่วนร่วมในการแสดงความคิดเห็นและร่วมแก้ไขปัญหาต่าง ๆ มากขึ้น
- อุปสรรคทางการค้าจะลดลงหรือหมดไป ทำให้ไทยสามารถขยายการค้าส่งออกสินค้าไปยังสมาชิกกลุ่มอาเซียน และการรวมเป็นตลาดเดียวกันจะช่วยดึงดูดการลงทุนจากต่างประเทศ อีกทั้งการคมนาคมและการขนส่งระหว่างประเทศจะมีความสะดวกและรวดเร็วยิ่งขึ้น
- ประชาชนมีความเป็นอยู่และคุณภาพชีวิตที่ดีขึ้น ปัญหา ความยากจนจะลดลง โดยสามารถเข้าถึงโอกาสทางการศึกษาได้อย่างทั่วถึง มีสวัสดิการทางสังคมที่มั่นคง และมีสภาพแวดล้อมที่ดีขึ้น



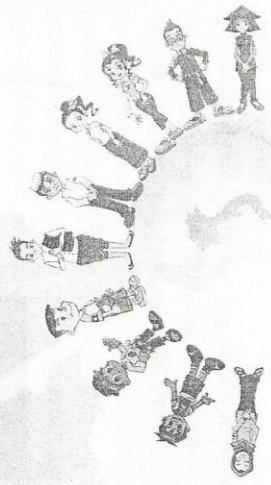

สู่ประชาคมอาเซียนในปี 2558



เกร็ดความรู้อาเซียน

- สัญลักษณ์อาเซียนเป็นรูปต้นข้าวสีเหลือง 10 ต้น ที่ปลูกติด รมกันไว้ หมายถึง ประเทศในภูมิภาคเอเชียตะวันออกเฉียงใต้ทั้ง 10 ประเทศ วมกัน เพื่อมิตรภาพและความเป็นน้ำหนึ่งใจเดียวกัน



- กฎบัตรอาเซียน เป็นเสมือนธรรมนูญของอาเซียนที่วางกรอบทางกฎหมายและโครงสร้างองค์กร เพื่อให้อาเซียนเป็นองค์กรที่มีกฎกติกาในการทำงาน มีประชาชนเป็นศูนย์กลาง และมีประสิทธิภาพมากขึ้น

แหล่งข้อมูลอาเซียน

- <http://www.mf.go.th/asean>
- <http://www.facebook.com/เราคืออาเซียน>
- วิทยุสาธารณะ A.M.1575 KHz รายการรอบบ้านเรา/เราคืออาเซียน ออกอากาศทุกวันอังคาร เวลา 17.30 น. - 18.00 น.

เตรียมความพร้อมอย่างไร 2558

เพื่อก้าวทันการเป็นประชาคมอาเซียนในปี 2558

- เรียนรู้และพัฒนาทักษะการใช้ภาษาอังกฤษและภาษาของประเทศสมาชิกอาเซียน เพื่อเพิ่มความสามารถในการติดต่อสื่อสารกับต่างชาติที่จะมีมากขึ้นในอนาคต
- พัฒนาทักษะความเชี่ยวชาญในงานสาขาเฉพาะด้านอย่างมีมาตรฐาน เพื่อตอบสนองความต้องการของตลาดแรงงานที่สูงขึ้น
- ศึกษาข้อมูลพื้นฐานทั้งด้านการเมือง เศรษฐกิจ และสังคม และวัฒนธรรมของประเทศสมาชิกอาเซียน รวมทั้งกฎ ระเบียบ และข้อบังคับของอาเซียน เพื่อใช้เป็นข้อมูลประกอบการตัดสินใจในการดำเนินกิจกรรมต่างๆ

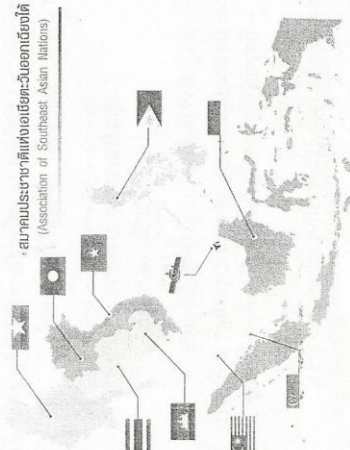

สมาคมประชาชาติแห่งเอเชียตะวันออกเฉียงใต้
(Association of Southeast Asian Nations)

WE ARE ASEAN

Towards ASEAN Community 2015

“เศรษฐกิจและสังคมไทยก้าวไกล
ก้าวทันไทยตระหนักรู้อาเซียน”

ความเป็นมาของอาเซียน



สมาคมประชาชาติแห่งเอเชียตะวันออกเฉียงใต้ (Association of Southeast Asian Nations หรือ ASEAN) ก่อตั้งขึ้นโดยปฏิญญากรุงเทพฯ (Bangkok Declaration) หรือ ปฏิญญาอาเซียน (ASEAN Declaration) เมื่อวันที่ 8 สิงหาคม 2510 โดยมีประเทศสมาชิก 5 ประเทศ ประกอบด้วย อินโดนีเซีย มาเลเซีย ฟิลิปปินส์ สิงคโปร์ และไทย เพื่อส่งเสริมความร่วมมือทางด้านการเมือง เศรษฐกิจ และสังคม ของประเทศในภูมิภาคเอเชียตะวันออกเฉียงใต้ ต่อมา ประเทศสมาชิกเพิ่มเติม ได้แก่ บรูไนดารุสซาลาม เวียดนาม ลาว มียนมาร์ และกัมพูชา ตามลำดับ จึงทำให้ปัจจุบันอาเซียนมีสมาชิก 10 ประเทศ

“อาเซียน” ผู้การเป็น ประชาคมอาเซียน ในปี 2558

ปัจจุบัน บริบททางการเมือง เศรษฐกิจ และสังคม รวมทั้งความสัมพันธ์ระหว่างประเทศได้เปลี่ยนแปลงไปเป็นอย่างมาก ทำให้อาเซียนต้องเผชิญสิ่งท้าทายใหม่ๆ อาทิ โรคระบาด การก่อกรรร้าย ยาเสพติด การค้ามนุษย์ สิ่งแวดล้อม ภัยพิบัติ วิกฤตการณ์ ยังมีความจำเป็นต้องรวมตัวกันเพื่อเพิ่มอำนาจต่อรองและขีดความสามารถทางการแข่งขันกับประเทศในภูมิภาคใกล้เคียง และในเวทีระหว่างประเทศ ผู้นำอาเซียนจึงเห็นพ้องกันว่า อาเซียนควรจะมีภารกิจให้เทียบเท่า เน้นแข็ง และมั่นคงยิ่งขึ้น จึงได้ประกาศ “ปฏิญญาว่าด้วยความร่วมมือในอาเซียน ฉบับที่ 2” Declaration of ASEAN Concord II) ซึ่งกำหนดให้มีการสร้างประชาคมอาเซียนที่ประกอบไปด้วย 3 เสาหลัก ได้แก่ ประชาคม

การเมืองและความมั่นคงอาเซียน (ASEAN Political - Security Community) ประชาคมเศรษฐกิจอาเซียน (ASEAN Economic Community) และประชาคมสังคมและวัฒนธรรมอาเซียน (ASEAN Socio - Cultural Community) ภายในปี 2563 ซึ่งต่อมายุทธอาเซียนได้ตกลงให้มีการจัดตั้งประชาคมอาเซียนให้แล้วเสร็จเร็วขึ้นมาเป็นภายในปี 2558

ประชาคมอาเซียน คือ

ประชาคมอาเซียน (ASEAN Community) คือ การรวมกลุ่มของประเทศสมาชิกอาเซียนให้เป็นชุมชนที่มีความแข็งแกร่ง สามารถสร้างโอกาสและรับมือสิ่งท้าทาย ทั้งด้านการเมืองความมั่นคง เศรษฐกิจ และภัยคุกคามรูปแบบใหม่ โดยการเชื่อมโยงซึ่งมีสภาพความเป็นอยู่ที่ดี สามารถประกอบกิจกรรมทางเศรษฐกิจได้อย่างสะดวกยิ่งขึ้น และสามารถก้าวไปชุมชนที่มีความรู้ก็เป็นอันหนึ่งอันเดียวกัน

ประชาคมการเมืองและความมั่นคงอาเซียน (ASEAN Political - Security Community)

อาเซียนมุ่งส่งเสริมความร่วมมือในด้านการเมืองและความมั่นคงเพื่อเสริมสร้างและธำรงไว้ซึ่งสันติภาพและความมั่นคงของภูมิภาค และทำให้ประเทศในภูมิภาคอยู่ร่วมกันอย่างสันติสุข สามารถแก้ปัญหาและความขัดแย้งโดยสันติวิธี

คุณลักษณะของประชาคมการเมืองและความมั่นคงอาเซียน

- >> มีกฎกติกาเป็นพื้นฐานภายใต้ค่านิยมร่วมกัน
- >> มีความเป็นเอกภาพ มีความสงบสุข มีความแข็งแกร่ง และมีความรับผิดชอบร่วมกันในการรักษาความมั่นคงที่ครอบคลุมอย่างรอบด้าน
- >> มีพลวัตและมีปฏิสัมพันธ์กับประเทศนอกอาเซียน

ประชาคมเศรษฐกิจอาเซียน (ASEAN Economic Community)

อาเซียนจะรวมตัวเป็นประชาคมเศรษฐกิจอาเซียน โดยมีเป้าหมายให้อาเซียนเป็นตลาดและฐานการผลิตเดียว มีการเคลื่อนย้ายสินค้า บริการ การลงทุน และแรงงานฝีมืออย่างเสรี รวมทั้งการเคลื่อนย้ายเงินทุนที่เสรียิ่งขึ้น

คุณลักษณะของประชาคมเศรษฐกิจอาเซียน

- >> เป็นตลาดและฐานการผลิตเดียวกัน
- >> มีขีดความสามารถสูงในการแข่งขันทางเศรษฐกิจ
- >> มีพัฒนาการทางเศรษฐกิจที่เท่าเทียมกัน
- >> สามารถบูรณาการเข้ากับระบบเศรษฐกิจโลก

ประชาคมสังคมและวัฒนธรรมอาเซียน (ASEAN Socio - Cultural Community)

มุ่งหวังประโยชน์จากความร่วมมือกันเพื่อทำให้ประชาชนมีการอยู่ดีกินดี ปราศจากโรคภัยไข้เจ็บ มีสิ่งแวดล้อมที่ดี และมีความรู้สึกร่วมกันอันหนึ่งอันเดียวกัน เอื้ออาทรและแบ่งปันกัน

คุณลักษณะของประชาคมสังคมและวัฒนธรรมอาเซียน

- >> การพัฒนาทรัพยากรมนุษย์
- >> การคุ้มครองและสวัสดิการสังคม
- >> ความยุติธรรมและสิทธิ
- >> การส่งเสริมความยั่งยืนด้านสิ่งแวดล้อม
- >> การสร้างอัตลักษณ์อาเซียน
- >> การลดช่องว่างทางการพัฒนา

นาง/ร.ดร. สุภิญญา น้อย
รองคณบดีฯ



ที่ ขร ๕๒๓๐๑.๗/๕๖๕

สำนักงานเทศบาลตำบลแม่สาย
ถนนพหลโยธิน ๕๗๑๓๐

๑๖ พฤษภาคม ๒๕๕๕

เรื่อง ขอบขออนุญาตระดมทุนให้ความรู้เชิงวิชาการแก่บุคลากรของเทศบาลตำบลแม่สาย

เรียน คณบดีสำนักวิชานิติศาสตร์

อ้างถึง หนังสือ สำนักวิชานิติศาสตร์ มหาวิทยาลัยแม่ฟ้าหลวง ที่ ศธ ๕๕๑๕ / ว ๐๐๓๓ ลว ๑๗ มค. ๕๕

สิ่งที่ส่งมาด้วย วิทยาลัยฯ และคำแถลงนโยบายของผู้บริหารเทศบาลตำบลแม่สาย พ.ศ. ๒๕๕๔-๒๕๕๘

ตามที่มหาวิทยาลัยแม่ฟ้าหลวง ได้จัดโครงการ “กฎหมายสู่ชุมชน” เผยแพร่ความรู้ให้แก่ประชาชนและหน่วยงานที่แสดงความจำนง โดยมีวัตถุประสงค์เชิงการพัฒนาทางการศึกษาให้ครอบคลุมลงมายังพื้นที่และเข้าถึงเป็นประโยชน์แก่ประชาชนโดยตรง นั้น เทศบาลตำบลแม่สายมีความชื่นชมและประสงค์ขอรับการเผยแพร่ความรู้ ดังนี้

สืบเนื่องจากเทศบาลตำบลแม่สายได้วางวิสัยทัศน์ นโยบายการพัฒนา และยุทธศาสตร์การพัฒนาไว้ และอยู่ในช่วงของระยะเวลาการจัดทำแผนพัฒนาฯ ปี พ.ศ. ๒๕๕๖ - ๒๕๕๘ (ภายใน ๑๕ มิถุนายน ศกนี้) ซึ่งตรงกับกระแสการพัฒนาด้านประชาคมเศรษฐกิจอาเซียน ดังนั้น เทศบาลตำบลแม่สาย จึงมีความประสงค์ขอความอนุเคราะห์จากมหาวิทยาลัยแม่ฟ้าหลวง ได้โปรดถ่ายทอดเปิดโลกทัศน์การเรียนรู้ให้แก่คณะผู้บริหาร สมาชิกสภาเทศบาล ข้าราชการ บุคลากรทางการศึกษา พนักงานและลูกจ้างทั้งองค์กร ของเทศบาลตำบลแม่สาย จำนวนประมาณ ๒๓๐ คน ในหัวข้อ “เทศบาลตำบลแม่สายกับการพัฒนา ในทิศทางพร้อมก้าวสู่ประชาคมเศรษฐกิจอาเซียน ภายใต้การเปลี่ยนแปลงฐานะเป็นเทศบาลเมืองหรือเขตเศรษฐกิจพิเศษ ในอนาคต” ทั้งนี้ โดยมีวัตถุประสงค์เพื่อ ต้องการให้บุคลากรของเทศบาลตำบลแม่สายทั้งองค์กร เกิดองค์ความรู้ เข้าใจความหมายและต้นตอเกี่ยวกับประชาคมเศรษฐกิจอาเซียน สามารถวิเคราะห์ผลกระทบได้ทั้งด้านลบและด้านบวก สามารถจับกระแสทิศทางการพัฒนาได้อย่างตรงเป้าหมาย เพื่อที่จะสามารถนำมาวางแผนการพัฒนาได้อย่างสอดคล้องทั้งในด้าน การศึกษา การท่องเที่ยว การค้า การลงทุน การบริการสาธารณะ การมีส่วนร่วมตอบรับกระแสการพัฒนาเกี่ยวกับประชาคมเศรษฐกิจอาเซียน ของประชาชน รวมไปถึงมีองค์ความรู้ในเรื่องของกฎหมาย หรือร่างกฎหมายที่เกี่ยวข้องเชื่อมโยงเกี่ยวกับประชาคมเศรษฐกิจอาเซียน หรือเขตเศรษฐกิจพิเศษ ทั้งในปัจจุบันและอนาคต

เทศบาลตำบลแม่สาย จึงขอความอนุเคราะห์ คณาจารย์ผู้ทรงความรู้เฉพาะทาง ของทางมหาวิทยาลัยแม่ฟ้าหลวง ได้โปรดอนุเคราะห์เผยแพร่สร้างองค์ความรู้ให้แก่บุคลากรทั้งองค์กร ในวันพุธที่ ๓๐ พฤษภาคม ๒๕๕๕ เวลา ๑๔.๐๐ - ๑๖.๐๐ น. ณ ห้องประชุม อาคาร ๒ ชั้น ๓ สำนักงานเทศบาลตำบลแม่สาย

จึงเรียนมาเพื่อโปรดพิจารณาอนุเคราะห์ และขอขอบพระคุณท่านล่วงหน้าเป็นอย่างสูงมา ณ โอกาสนี้

ขอแสดงความนับถือ

(นายไสลนต์ ศรีสมุทร)

นายกเทศมนตรีตำบลแม่สาย

สำนักปลัดเทศบาล

งานนิติกร ฝ่ายปกครอง

โทร.๐ - ๕๓๗๓-๒๘๒๘ - ๙ ต่อ (๑๐๖)

โทรสาร.๐- ๕๓๗๓ - ๑๒๘๘



บันทึกข้อความ

ส่วนราชการ งานนิติการ ฝ่ายปกครอง สำนักปลัดเทศบาล

ที่ ชร ๕๒๓๐๑.๗ / -

วันที่ ๒๒ พฤษภาคม ๒๕๕๕

เรื่อง ขอเชิญเข้ารับฟังการอบรมองค์ความรู้ เกี่ยวกับประชาคมเศรษฐกิจอาเซียน จากมหาวิทยาลัยแม่ฟ้าหลวง
เรียน รองนายก ที่ปรึกษา เลขาธิการ นายกเทศมนตรี / ประธานสภา รองประธาน และสมาชิกสภาเทศบาล
ปลัดเทศบาล/รองปลัดเทศบาล/หัวหน้าสำนักฯ / ผู้อำนวยการกอง /หัวหน้าฝ่าย หัวหน้างาน ทุกท่าน

สืบเนื่องจากเทศบาลตำบลแม่สายได้วางวิสัยทัศน์ นโยบายการพัฒนา และยุทธศาสตร์การพัฒนาไว้ และอยู่ในช่วง
ของระยะเวลาการจัดทำแผนพัฒนาสามปี พ.ศ. ๒๕๕๖ - ๒๕๕๘. ซึ่งตรงกับกระแสการพัฒนาด้านประชาคมเศรษฐกิจอาเซียน
เทศบาลฯ ได้ขอความอนุเคราะห์จากมหาวิทยาลัยแม่ฟ้าหลวง ให้ช่วยถ่ายทอดเปิดโลกทัศน์การเรียนรู้ให้แก่คณะผู้บริหาร
สมาชิกสภาเทศบาล ข้าราชการ บุคลากรทางการศึกษา พนักงานและลูกจ้างทั้งองค์กร ของเทศบาลตำบลแม่สาย จำนวนประมาณ
๒๓๐ คน ในหัวข้อ “เทศบาลตำบลแม่สายกับการพัฒนา ในทิศทางพร้อมก้าวสู่ประชาคมเศรษฐกิจอาเซียน ภายใต้การ
เปลี่ยนแปลงฐานะเป็นเทศบาลเมืองหรือเขตเศรษฐกิจพิเศษ ในอนาคต”

ทั้งนี้ โดยมีวัตถุประสงค์เพื่อ ต้องการให้บุคลากรของเทศบาลตำบลแม่สายทั้งองค์กร เกิดองค์ความรู้ เข้าใจ
ความหมาย และต้นตวเกี่ยวกับประชาคมเศรษฐกิจอาเซียน สามารถวิเคราะห์ผลกระทบได้ทั้งด้านลบและด้านบวก สามารถจับ
กระแสทิศทางการพัฒนาได้อย่างตรงเป้าหมาย เพื่อที่จะสามารถนำมวางแผนการพัฒนาได้อย่างสอดคล้องทั้งในด้าน การศึกษา
การท่องเที่ยว การค้า การลงทุน การบริการสาธารณะ การมีส่วนร่วมตอบรับกระแสการพัฒนาเกี่ยวกับประชาคมเศรษฐกิจ
อาเซียนของประชาชน รวมไปถึงมีองค์ความรู้ในเรื่องของกฎหมาย หรือร่างกฎหมายที่จะเกี่ยวข้องเชื่อมโยงเกี่ยวกับประชาคม
เศรษฐกิจอาเซียน หรือเขตเศรษฐกิจพิเศษ ทั้งในปัจจุบันและอนาคต

จึงขอให้ทุกท่านเข้าร่วมรับรับการอบรมถ่ายทอดความรู้ครั้งนี้ ในวันพุธที่ ๓๐ พฤษภาคม ๒๕๕๕ เวลา
๑๔.๐๐ - ๑๖.๐๐ น. ณ ห้องประชุม อาคาร ๒ ชั้น ๓ สำนักงานเทศบาลตำบลแม่สาย และขอให้ท่านแจ้งลูกจ้างประจำ
พนักงานจ้าง บุคลากรทางการศึกษา ในสังกัดของท่านทุกคนเข้าร่วมรับฟังการถ่ายทอดความรู้ในครั้งนี้ด้วย โดยพร้อมเพรียงกัน

(นายไศลยนต์ ศรีสมุทร)
นายกเทศมนตรีตำบลแม่สาย

ประวัติผู้เขียนวิทยานิพนธ์

นางสาวขวัญชนก ถียวัฒน์ เกิดวันที่ 24 ธันวาคม 2530 จบการศึกษารัฐศาสตรบัณฑิต สาขาการระหว่างประเทศ จากมหาวิทยาลัยธรรมศาสตร์ เมื่อปี 2552

เข้าศึกษาต่อระดับปริญญาโทบัณฑิต คณะนิเทศศาสตร์ ภาควิชานิเทศศาสตร์ สาขา การสื่อสารเชิงสังคมและวัฒนธรรม เมื่อปี 2554