

การศึกษารูปแบบเมรุชั่วคราวสกุลช่างเพชรบุรี
เพื่อทำการออกแบบเมรุชั่วคราวที่มีความเหมาะสมกับสภาพปัจจุบัน



นายสัณชัย ลุงรุ่ง

สถาบันวิทยบริการ จุฬาลงกรณ์มหาวิทยาลัย

วิทยานิพนธ์นี้เป็นส่วนหนึ่งของการศึกษาตามหลักสูตรปริญญาสถาปัตยกรรมศาสตรมหาบัณฑิต

สาขาวิชาสถาปัตยกรรม ภาควิชาสถาปัตยกรรมศาสตร์

คณะสถาปัตยกรรมศาสตร์ จุฬาลงกรณ์มหาวิทยาลัย

ปีการศึกษา 2550

ลิขสิทธิ์ของจุฬาลงกรณ์มหาวิทยาลัย

A STUDY OF THE TEMPORARY CREMATORIUMS
OF PHETCHABURI SCHOOL OF ARTISANS
IN SEARCH OF CREMATORIUM DESIGNS SUITABLE FOR THE PRESENT DAY

Mr. Sanchai Loongroong

สถาบันวิทยบริการ
จุฬาลงกรณ์มหาวิทยาลัย
A Thesis Submitted in Partial Fulfillment of the Requirements
for the Degree of Master of Architecture Program in Architecture

Department of Architecture

Faculty of Architecture

Academic Year 2007

Copyright of Chulalongkorn University

หัวข้อวิทยานิพนธ์

การศึกษารูปแบบเมรุชั่วคราวสกุลช่างเพชรบุรี

เพื่อทำการออกแบบเมรุชั่วคราวที่มีความเหมาะสมกับสภาพปัจจุบัน

โดย

นายสัญญาชัย สูงรุ่ง

สาขาวิชา

สถาปัตยกรรม

อาจารย์ที่ปรึกษา

นาวาอากาศเอก อวุธ เงินชุกล้น

อาจารย์ที่ปรึกษาร่วม

อาจารย์เฝ้า สุวรรณศักดิ์ศรี

คณะสถาปัตยกรรมศาสตร์ จุฬาลงกรณ์มหาวิทยาลัย อนุมัติให้วิทยานิพนธ์ฉบับนี้เป็นส่วน
หนึ่งของการศึกษาตามหลักสูตรปริญญาโทบัณฑิต

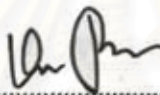

.....คณบดีคณะสถาปัตยกรรมศาสตร์

(ศาสตราจารย์ ดร. บันทิต จุลาลัย)

คณะกรรมการสอบวิทยานิพนธ์

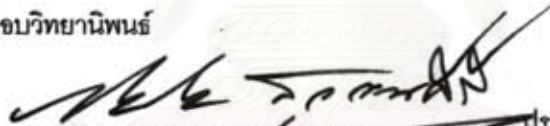

.....ประธานกรรมการ

(รองศาสตราจารย์ ดร. ภาณุโย สุวรรณศิริ)



.....อาจารย์ที่ปรึกษา

(นาวาอากาศเอก อวุธ เงินชุกล้น)



.....อาจารย์ที่ปรึกษาร่วม

(อาจารย์เฝ้า สุวรรณศักดิ์ศรี)

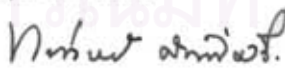

.....กรรมการ

(ศาสตราจารย์กิตติคุณ หม่อมราชวงศ์แฉ่งน้อย ศักดิ์ศรี)



.....กรรมการ

(รองศาสตราจารย์ สมใจ นิ่มเล็ก)

สัญญา ชุงรุ่ง : การศึกษารูปแบบเมรุชั่วคราวสกุลช่างเพชรบุรี เพื่อทำการออกแบบเมรุชั่วคราวที่มีความเหมาะสมกับสภาพปัจจุบัน.(A STUDY OF THE TEMPORARY CREMATORIUMS OF PHETCHABURI SCHOOL OF ARTISANS IN SEARCH OF CREMATORIUM DESIGNS SUITABLE FOR THE PRESENT DAY) อ.ที่ปรึกษา: นาวาอากาศเอกอาวุธ เงินชูกลิ่น, อ.ที่ปรึกษา ร่วม: อ.เผ่า สุวรรณศักดิ์ศรี, 280 หน้า.

วัตถุประสงค์ของการวิจัยเพื่อศึกษาประวัติความเป็นมา ความเชื่อ แนวความคิดในการใช้เมรุชั่วคราวของเมืองเพชรบุรีตั้งแต่อดีต และศึกษารูปแบบ องค์ประกอบ โครงสร้าง ตลอดจนขั้นตอนการก่อสร้างและการประกอบเมรุชั่วคราวของสกุลช่างเพชรบุรีในปัจจุบัน เพื่อนำข้อมูลที่ได้จากการศึกษามาใช้เป็นแนวทางในการออกแบบเสนอแนะรูปแบบเมรุชั่วคราวที่มีความเหมาะสมกับสภาพปัจจุบัน

จากการศึกษาพบว่า การสร้างเมรุชั่วคราวสกุลช่างเพชรบุรีนั้นมีมาาก่อนสมัยต้นกรุงรัตนโกสินทร์ ด้วยความเชื่อที่ถือว่าการแสดงถึงความรักความกตัญญูและเป็นเกียรติยศสูงสุดแก่ผู้ตาย ในอดีตเมรุชั่วคราวใช้สำหรับพิธีเผาศพพระสงฆ์ที่มีสมณศักดิ์ ขุนนาง และคหบดี เมรุชั่วคราวแต่ละหลังถูกสร้างขึ้นเพื่อใช้ในการเฉพาะสำหรับบุคคล บางครั้งมีการออกแบบเมรุชั่วคราวให้สื่อความหมายถึงผู้ตายด้วย ในปัจจุบันความเชื่อในการใช้เมรุชั่วคราวยังคงหลงเหลืออยู่บ้างถึงแม้จะไม่มากเหมือนครั้งอดีต แต่ด้วยปัจจัยทางสภาพสังคมและเศรษฐกิจที่เปลี่ยนไป ทำให้โอกาสที่จะสร้างเมรุชั่วคราวเพื่อใช้ในการเผาศพเป็นการเฉพาะนั้นเป็นไปได้ยาก เพราะต้องใช้งบประมาณและช่างฝีมือจำนวนมาก ดังนั้นรูปแบบของเมรุชั่วคราวสกุลช่างเพชรบุรีจึงได้ถูกปรับเปลี่ยนไปในเชิงพาณิชย์ เมรุหนึ่งหลังถูกออกแบบให้สามารถถอดประกอบและรื้อย้ายไปติดตั้งตามสถานที่ต่างๆได้ ตามความประสงค์ของเจ้าภาพที่มีกำลังทรัพย์ในการจัดหาเมรุ ขั้นตอนในการติดตั้งและถอดประกอบจึงถือเป็นเรื่องสำคัญ ซึ่งหัวใจสำคัญที่มีผลทำให้การประกอบเมรุชั่วคราวสามารถเสร็จได้ในเวลาที่กำหนด คือการใช้รอกและก้านในการยกองค์ประกอบส่วนยอดของเมรุขึ้นติดตั้ง ทำให้ไม่ต้องเสียเวลาในการตั้งนั่งร้าน

ถึงแม้ว่าโครงสร้างของเมรุจะถูกบังคับด้วยการที่จะต้องมีเสากว้าน ทำให้ลักษณะรูปแบบของส่วนฐานและส่วนเรือนธาตุของเมรุชั่วคราวแต่ละหลังมีความคล้ายคลึงกัน แตกต่างกันที่รูปแบบลวดลายในการประดับตกแต่งเท่านั้น แต่ด้วยความสามารถของช่างเมรุสกุลช่างเพชรบุรี ก็มีความสามารถในการคิดและออกแบบส่วนยอดของเมรุให้มีรูปแบบที่แตกต่างกันออกไปได้จนเป็นเอกลักษณ์เฉพาะของช่างแต่ละกลุ่ม

แนวทางในการออกแบบเสนอแนะรูปแบบเมรุชั่วคราวสกุลช่างเมืองเพชรบุรีที่มีความเหมาะสมกับสภาพปัจจุบัน จึงออกแบบการวางผังพื้นโดยใช้ระบบประสานทางพิกัด (modular system) เพื่อให้ชิ้นส่วนมีขนาดลงตัว ปรับเปลี่ยนเลือกใช้วัสดุที่หาง่ายและมีความคงทน ได้แก่ ปรับเปลี่ยนวัสดุที่ใช้ทำโครงสร้างจากไม้เป็นเหล็ก ชิ้นส่วนที่เป็นองค์ประกอบเพื่อปิดโครงสร้างและประดับตกแต่งเลือกใช้วัสดุไฟเบอร์กลาสหล่อเป็นชุดแทนการใช้แผ่นไม้อัดเขียนสี ส่วนขั้นตอนในการก่อสร้างยังคงรักษาเทคนิควิธีการใช้รอกและก้านในการประกอบส่วนยอดของเมรุไว้ เนื่องจากเป็นวิธีที่มีความเหมาะสม อีกทั้งยังเป็นการอนุรักษ์และสืบสานเอกลักษณ์ทางภูมิปัญญาอันทรงคุณค่าของช่างเมรุสกุลช่างเพชรบุรีให้คงอยู่ต่อไป

ภาควิชาสถาปัตยกรรมศาสตร์
 สาขาวิชาสถาปัตยกรรม
 ปีการศึกษา 2550

ลายมือชื่อนิสิต.....
 ลายมือชื่ออาจารย์ที่ปรึกษา.....
 ลายมือชื่ออาจารย์ที่ปรึกษาร่วม.....

4774177425 : MAJOR ARCHITECTURE

KEYWORD: TEMPORARY CREMATORIUMS / PHETCHABURI SCHOOL OF ARTISANS

SANCHAI LOONGROONG: A STUDY OF THE TEMPORARY CREMATORIUMS OF PHETCHABURI SCHOOL OF ARTISANS IN SEARCH OF CREMATORIUM DESIGNS SUITABLE FOR THE PRESENT DAY. THESIS ADVISER: GROUP CAPTAIN ARWUT NGOEN-CHOO-KLIN, THESIS CO-ADVISOR: AJARN PHAO SUWANSAKSRI, 280 pp.

The research aims to study the history, beliefs and concepts of the use of temporary crematoriums in Phetchaburi and to study the patterns, components, structure as well as the present procedures of building and assembling crematoriums. The study results will be used as guidelines in recommending temporary crematoriums that are suitable for present day.

The research reveals it was found that the building of temporary crematoriums in the Phetchaburi artisan style has been practiced since the early Rattanakosin period. Such practice is based on the belief that temporary crematoriums reflect the love and gratitude of the deceased. They also represent the highest honor. In the old days, temporary crematoriums were used for the cremation of titled monks, nobles, and wealthy people. Each temporary crematorium would be built for a particular person. Sometimes, its design would convey certain meanings related to the deceased.

At present, the use of temporary crematoriums still remains, albeit not as much as in the past. Social and economic changes are the main factors rendering the building of temporary crematoriums more difficult as they require a large budget as well as a large number of artisans. Consequently, the patterns of temporary crematoriums of Phetchaburi artisan style have been adjusted to respond to demands in the market. A temporary crematorium is thus designed to make it possible for it to be assembled, disassembled and moved to different places, in accordance with the wishes of the host who is responsible for the cremation budget. Accordingly, the installation and the disassembly stages are essential in the timely erection of crematorium, using pulleys to haul up the top part of the crematorium, wasting no time for scaffolding.

The structure of the crematorium is then forced to have the pulley poles, resulting in the formal similarity of most temporary crematoriums. However, through their creativity, different groups of Phetchaburi artisans can come up with distinguished designs of their own for the top of the crematoriums.

It is recommended that an approach in designing the temporary crematoriums in the Phetchaburi artisan style suitable for the present day is the use of the modular system in designing the base plan. Pieces are thus of the right sizes. The materials used should be durable and easily available so it is recommended that the wooden structure be replaced by a steel structure. As for the components used to cover the structure and decoration, sets of molded fiberglass are preferable to painted plywood. Regarding the building stages, the technique of using pulleys to haul up the top part to complete the installation should be maintained, as it is an effective technique and it also helps preserve the valuable identity and wisdom of the Phetchaburi artisan style.

Department of Architecture
Field of study Architecture
Academic Year 2007

Student Signature.....
Advisor Signature.....
Co-Advisor Signature.....

กิตติกรรมประกาศ

วิทยานิพนธ์ฉบับนี้สำเร็จลุล่วงลงได้ด้วยความช่วยเหลือ และการให้คำแนะนำอย่างดียิ่งของ นาวาอากาศเอกอาวุธ เงินชูกลิ่น อาจารย์ที่ปรึกษาวิทยานิพนธ์ และอาจารย์เฝ้า สุวรรณศักดิ์ศรี อาจารย์ที่ปรึกษา ร่วมวิทยานิพนธ์ รวมทั้ง ศาสตราจารย์กิตติคุณ หม่อมราชวงศ์แฉ่งน้อย ศักดิ์ศรี, รองศาสตราจารย์ ดร.ภิญโญ สุวรรณคีรี อาจารย์ประจำ สาขา แสงสายนธ์ และอาจารย์พงศกร ยิ้มสวัสดิ์ ที่ได้ให้คำปรึกษาและข้อเสนอแนะ ตลอดจนการทำให้วิจัย รองศาสตราจารย์ สมใจ นิ้มเล็ก และอาจารย์เฝ้า สุวรรณศักดิ์ศรี ซึ่งได้กรุณาสละเวลาร่วมเป็น กรรมการตรวจวิทยานิพนธ์ ผู้วิจัยขอกราบขอบพระคุณอย่างสูงมา ณ ที่นี้

นอกจากนั้น การทำวิทยานิพนธ์ฉบับนี้ยังได้รับความอนุเคราะห์จากบุคคล และคณะบุคคล ในเรื่องการเชื้อเพื่อข้อมูล สละเวลาในการให้สัมภาษณ์ ตลอดจนให้ความอนุญาตการรังวัด และถ่ายภาพเพื่อการเก็บข้อมูลสำหรับงานวิจัยชิ้นนี้ อันได้แก่

กลุ่มช่างเมรุวัดเกาะ อำเภอเมือง จังหวัดเพชรบุรี

กลุ่มช่างเมรุวัดประดิษฐ์วนาราม อำเภอเมือง จังหวัดเพชรบุรี

กลุ่มช่างเมรุวัดพระทรง อำเภอเมือง จังหวัดเพชรบุรี

กลุ่มช่างเมรุวัดยาง อำเภอเมือง จังหวัดเพชรบุรี

ช่างฝีมือ และศิลปินเมืองเพชรบุรี ทุกท่านซึ่งผู้วิจัยมิได้เอ่ยนาม ณ ที่นี้ ทั้งที่ยังมีชีวิตอยู่ และได้ล่วงลับไปแล้ว

นอกจากนั้นผู้วิจัยใคร่ขอขอบพระคุณผู้ที่ได้กรุณาให้ความช่วยเหลือ ทั้งทางด้านกำลังกาย กำลังใจ ตลอดจนสนับสนุนในเรื่องทุนทรัพย์ในการทำวิทยานิพนธ์ฉบับนี้ ดังนี้

คุณพ่อ คุณแม่ คุณป้า น้องชาย น้องสาว และญาติๆ ทุกคน

รองศาสตราจารย์ ดร. สันติ ฉันทวิลาสวงศ์ ผู้ช่วยศาสตราจารย์ กวีไกร ศรีหิรัญ รวมทั้ง

คณะกรรมการและเจ้าหน้าที่โครงการศูนย์บูรณาการศึกษาระดับปริญญาโท และหอนิทรรศน์รัตนโกสินทร์

คุณวรรณนันทน์ ชัชวาลทิพากร และอาจารย์สุมิตรา ชันตยาภรณ์ รวมทั้งพี่ๆ ในสมาคมถ่ายภาพกรุงเทพฯ

คุณเอกอนงค์ เคียนทอง และครอบครัว ที่คอยให้คำปรึกษาเกี่ยวกับปัญหาทุกเรื่องที่เกิดขึ้น

อาจารย์พีรศรี ไพวาททอง คุณอาทิตย์ ลิมมั่น อาจารย์ศุภวัฒน์ หิรัญธนวิวัฒน์ และอาจารย์จักรพร สุวรรณนคร รุ่นพี่ที่ช่วยให้คำปรึกษา และข้อชี้แนะในการทำวิทยานิพนธ์

คุณณรงฤทธิ์ ทองแสง และคุณทรงยศ เสมะกนิษฐ เพื่อร่วมชั้นเรียนระดับบัณฑิตศึกษา ที่ไม่เคยทิ้งกันแม้วินาทีสุดท้าย

พี่ๆ น้องๆ สาขาวิชาสถาปัตยกรรมไทย จุฬาลงกรณ์มหาวิทยาลัยทุกคน สำหรับกำลังใจ และน้ำใจที่มีให้กันเสมอมา

นอกจากนี้ยังมีบุคคลที่มีได้เอ่ยนามซึ่งได้ให้ความกรุณาช่วยเหลือ จนทำให้วิทยานิพนธ์นี้สำเร็จลุล่วงลงได้ ผู้วิจัยขอขอบพระคุณมา ณ ที่นี้ด้วย

สารบัญ

	หน้า
บทคัดย่อภาษาไทย.....	ง
บทคัดย่อภาษาอังกฤษ.....	จ
กิตติกรรมประกาศ.....	ฉ
สารบัญ.....	ช
สารบัญตาราง.....	ญ
สารบัญรูปภาพ.....	ฎ
สารบัญภาพลายเส้น.....	ต
บทที่ 1 บทนำ.....	1
1.1 ความเป็นมาของการวิจัย	1
1.2 วัตถุประสงค์ของการวิจัย	3
1.3 ขอบเขตของการวิจัย	3
1.4 วิธีดำเนินงานวิจัย.....	3
1.5 ประโยชน์ที่จะได้รับจากการวิจัย.....	4
1.6 นิยามคำศัพท์.....	4
บทที่ 2 การแปลงศพและวิวัฒนาการของทีเฝ้าศพ.....	6
2.1 การแปลงศพ.....	6
2.1.1 วิธีการแปลงศพ.....	6
2.1.2 สาเหตุของการแปลงศพ.....	8
2.2 การแปลงศพในประเทศไทย.....	9
2.2.1 การฝังศพ.....	9
2.2.2 การเผาศพ.....	9
2.3 วิวัฒนาการของทีเฝ้าศพในประเทศไทย.....	10
2.3.1 พระบรมศพพระมหากษัตริย์ และพระบรมวงศานุวงศ์.....	10
2.3.2 ศพพระสงฆ์.....	16
2.3.3 ศพขุนนาง ข้าราชการ.....	20
2.3.4 ศพสามัญชน.....	20
2.4 ประเภทและลักษณะรูปแบบทางสถาปัตยกรรมของเมรุ.....	23
2.4.1 เมรุถาวร.....	23
2.4.2 เมรุชั่วคราว หรือเมรุเฉพาะกิจ.....	23
บทที่ 3 ประเพณีงานศพ และสถาปัตยกรรมเมรุชั่วคราวสกุลช่างเพชรบุรีในอดีต.....	29
3.1 ความหมายของคำว่าสกุลช่าง.....	29
3.2 สกุลช่างเพชรบุรี.....	29

3.2.1	สกุลช่างเพชรบุรีกลุ่มวัดใหญ่สุวรรณาราม.....	35
3.2.2	สกุลช่างเพชรบุรีกลุ่มวัดเกาะ.....	38
3.2.3	สกุลช่างเพชรบุรีกลุ่มวัดพระทอง.....	43
3.2.4	สกุลช่างเพชรบุรีกลุ่มวัดยาง.....	45
3.2.4	สกุลช่างเพชรบุรีกลุ่มวัดพลับพลาชัย.....	46
3.3	ประเพณีงานศพเมืองเพชร.....	48
3.4	สถาปัตยกรรมเมรุชั่วคราวสกุลช่างเพชรบุรีในอดีต.....	52
3.4.1	เมรุวัดใหญ่สุวรรณาราม.....	52
3.4.2	เมรุวัดเกาะ.....	56
3.4.3	เมรุวัดยาง.....	59
3.4.4	เมรุวัดพระทอง.....	61
3.5	โกศสกุลช่างเพชรบุรี.....	64
บทที่ 4	การศึกษาสถาปัตยกรรมเมรุชั่วคราวสกุลช่างเพชรบุรีในปัจจุบัน.....	74
4.1	สถาปัตยกรรมเมรุชั่วคราวสกุลช่างเพชรบุรีในปัจจุบัน.....	74
4.1.1	องค์ประกอบของเมรุชั่วคราวสกุลช่างเพชรบุรีในปัจจุบัน.....	74
4.1.2	รูปแบบของเมรุชั่วคราวสกุลช่างเพชรบุรีในปัจจุบัน.....	74
4.1.3	ส่วนประกอบของเมรุชั่วคราวสกุลช่างเพชรบุรีในปัจจุบัน.....	75
4.2	การศึกษาตัวอย่างเมรุชั่วคราวสกุลช่างเพชรบุรีในปัจจุบัน.....	85
4.2.1	สถาปัตยกรรมเมรุชั่วคราววัดเกาะ.....	85
4.2.2	สถาปัตยกรรมเมรุชั่วคราววัดประดิษฐ์วนาราม.....	118
4.2.3	สถาปัตยกรรมเมรุชั่วคราววัดพระทอง.....	144
4.2.4	สถาปัตยกรรมเมรุชั่วคราววัดยาง.....	169
บทที่ 5	การวิเคราะห์และสรุปผลการศึกษารูปแบบเมรุชั่วคราวสกุลช่างเพชรบุรี.....	195
5.1	การกำหนดที่ตั้ง.....	196
5.2	ลักษณะและรูปแบบทางสถาปัตยกรรม.....	197
5.3	การประดับตกแต่ง.....	208
5.4	การใช้พื้นที่และเส้นทางสัญจร.....	209
5.5	สัดส่วนและการจัดองค์ประกอบในรูปทรง.....	211
5.6	วัสดุและโครงสร้าง.....	213
5.7	การประกอบและเทคนิคในการก่อสร้าง.....	214
5.8	ฐานานุศักดิ์ของผู้ใช้เมรุชั่วคราวสกุลช่างเพชรบุรี.....	215
5.9	แนวโน้มการใช้เมรุชั่วคราวสกุลช่างเพชรบุรีในพิธีเผาศพ.....	217
5.10	บทสรุปและข้อเสนอแนะ.....	218

บทที่ 6 การออกแบบและผลงานการออกแบบ.....	222
6.1 รายละเอียดโครงการเพื่อการออกแบบ.....	222
6.2 แนวทางในการออกแบบ.....	222
6.3 แนวความคิดในการออกแบบ.....	223
6.4 ผลงานการออกแบบ.....	227
รายการอ้างอิง	261
ภาคผนวก	264
ภาคผนวก ก ข้อปฏิบัติในการจัดงานศพโดยทั่วไป.....	265
ภาคผนวก ข เรซิน และไฟเบอร์กลาส.....	275
ประวัติผู้เขียนวิทยานิพนธ์	280



สถาบันวิทยบริการ
จุฬาลงกรณ์มหาวิทยาลัย

สารบัญตาราง

	หน้า
ตารางที่ 4.1.3.1 แสดงส่วนประกอบของเมรุชั่วคราวสกุลช่างเพชรบุรีในปัจจุบัน.....	75
ตารางที่ 4.2.1.1.1 แสดงผังพื้นแสดงองค์ประกอบและชั้นฐานของเมรุชั่วคราววัดเกาะ.....	94
ตารางที่ 4.2.1.7.1 แสดงรายรับรายจ่ายในการใช้เมรุชั่วคราวแบบห้ายอดของวัดเกาะ.....	116
ตารางที่ 4.2.1.7.2 แสดงรายรับรายจ่ายในการใช้เมรุชั่วคราวแบบเก้ายอดของวัดเกาะ.....	117
ตารางที่ 4.2.2.1.1 แสดงผังพื้นแสดงองค์ประกอบและชั้นฐานของเมรุชั่วคราวของวัดประดิษฐสุนทราราม.....	122
ตารางที่ 4.2.2.7.1 แสดงรายรับรายจ่ายในการใช้เมรุชั่วคราวของวัดประดิษฐสุนทราราม.....	143
ตารางที่ 4.2.3.1.1 แสดงผังพื้นแสดงองค์ประกอบและชั้นฐานของเมรุชั่วคราวของวัดพระทอง.....	148
ตารางที่ 4.2.3.7.1 แสดงรายรับรายจ่ายในการใช้เมรุชั่วคราวของวัดพระทอง.....	168
ตารางที่ 4.2.4.1.1 แสดงผังพื้นแสดงองค์ประกอบและชั้นฐานของเมรุชั่วคราววัดยาง.....	178
ตารางที่ 4.2.4.7.1 แสดงรายรับรายจ่ายในการใช้เมรุชั่วคราวแบบห้ายอดของวัดยาง.....	193
ตารางที่ 4.2.4.7.2 แสดงรายรับรายจ่ายในการใช้เมรุชั่วคราวแบบเก้ายอดของวัดยาง.....	194
ตารางที่ 5.1.1 แสดงสถานที่ตั้งและลักษณะพื้นที่ในการก่อสร้างเมรุชั่วคราวที่เป็นกรณีศึกษา.....	197
ตารางที่ 5.2.1 แสดงการเปรียบเทียบผังพื้นและองค์ประกอบของเมรุชั่วคราวที่เป็นกรณีศึกษา.....	208
ตารางที่ 5.2.2 แสดงภาพเปรียบเทียบรูปแบบส่วนฐานของเมรุชั่วคราวที่เป็นกรณีศึกษา.....	200
ตารางที่ 5.2.3 แสดงภาพเปรียบเทียบรูปแบบส่วนเรือนธาตุของเมรุชั่วคราวที่เป็นกรณีศึกษา.....	203
ตารางที่ 5.2.4 แสดงภาพเปรียบเทียบรูปแบบสถาปัตยกรรมส่วนหลังคาและเรือนยอดของเมรุชั่วคราวที่เป็นกรณีศึกษา.....	204
ตารางที่ 5.2.5 แสดงภาพเปรียบเทียบรูปแบบสถาปัตยกรรมเมรุทิศของเมรุชั่วคราวที่เป็นกรณีศึกษา.....	206
ตารางที่ 5.4.1 แสดงทิศทางการสัญจรของแขกและผู้ที่มาร่วมงานเมื่อขึ้นไปบนเมรุ ในแต่ละกรณีศึกษา....	209
ตารางที่ 5.5.1 แสดงภาพลายเส้นเปรียบเทียบขนาดและสัดส่วนของเมรุชั่วคราวแบบไม่มีหลังคามุขที่เป็นกรณีศึกษา.....	211
ตารางที่ 5.5.2 แสดงการเปรียบเทียบขนาดและสัดส่วนของเมรุชั่วคราวแบบมีหลังคามุข (เมรุแบบเก้ายอด) ที่เป็นกรณีศึกษา.....	212
ตารางที่ 5.5.3 แสดงค่าเปรียบเทียบสัดส่วนของเมรุชั่วคราวที่เป็นกรณีศึกษา.....	212
ตารางที่ 5.9.1 แสดงสถิติการรับงานเผาศพของเมรุชั่วคราวสกุลช่างเพชรบุรี ในปีพ.ศ. 2547-2549.....	217

สารบัญรูปภาพ

	หน้า
ภาพที่ 2.3.1.1 พระเมรุมาศพระบาทสมเด็จพระจอมเกล้าเจ้าอยู่หัว รัชกาลที่ 4.....	12
ภาพที่ 2.3.1.2 พระเมรุมาศพระบาทสมเด็จพระจอมเกล้าเจ้าอยู่หัว รัชกาลที่ 12	12
ภาพที่ 2.3.1.3 วัดไชยวัฒนาราม จังหวัดพระนครศรีอยุธยา.....	13
ภาพที่ 2.3.1.4 วัดราชบูรณะ จังหวัดพระนครศรีอยุธยา.....	14
ภาพที่ 2.3.1.5 เจ้าทิพวรรณ ณ เชียงตุง.....	15
ภาพที่ 2.3.1.6 ปราสาทหรือเมรุชั่วคราวเจ้าทิพวรรณ ณ เชียงตุง.....	15
ภาพที่ 2.3.2.1.1 พระเมรุสมเด็จพระมหาสมณเจ้า กรมพระยาวชิรญาณวโรรส.....	16
ภาพที่ 2.3.2.1.2 เมรุหลวง หน้าพลับพลาอิศริยาภรณ์ วัดเทพศิรินทราวาสฯ.....	17
ภาพที่ 2.3.2.1.3 พลับพลาอิศริยาภรณ์ในปัจจุบัน.....	17
ภาพที่ 2.3.2.1.4 ศาลาบำเพ็ญกุศลศพ.....	17
ภาพที่ 2.3.2.2.1 เมรุพระราชทานเพลิงศพ หลวงปู่สิม พุทธาจารย์โร.....	19
ภาพที่ 2.3.2.2.2 เมรุพระราชทานเพลิงศพ หลวงปู่ขาว อนาลโย.....	20
ภาพที่ 2.3.2.2.3 เมรุพระราชทานเพลิงศพ หลวงปู่แหวน สุจิณฺโณ.....	20
ภาพที่ 2.4.2.1.1 เมรุปราสาทนกหัสดีลิงค์ในภาคเหนือ.....	26
ภาพที่ 3.2.1 ภาพเขียนจิตรกรรมฝาผนังเทพชุมนุม ภายในพระอุโบสถวัดใหญ่สุวรรณาราม.....	30
ภาพที่ 3.2.1.1 สมเด็จพระสังฆราชแดงโม (ทอง).....	37
ภาพที่ 3.2.1.2 พระครูมหาวีฬหาราภิรักษ์ (พุก).....	37
ภาพที่ 3.2.1.3 ศาลาการเปรียญวัดใหญ่สุวรรณาราม จังหวัดเพชรบุรี.....	37
ภาพที่ 3.2.1.4 พระระเบียงล้อมรอบพระอุโบสถวัดใหญ่สุวรรณาราม จังหวัดเพชรบุรี.....	37
ภาพที่ 3.2.2.1 พระครูญาณวิชัย (ยิด สุวณฺโณ).....	40
ภาพที่ 3.2.2.2 พระอาจารย์ผูก จนฺโทโต.....	40
ภาพที่ 3.2.2.3 พระอาจารย์พร สุทฺธสโร.....	40
ภาพที่ 3.2.2.4 พระครูพิจิตรสรคุณ (เกิน ปภสฺสโร).....	40
ภาพที่ 3.2.2.5 นายเล็ง เขยสุวรรณ.....	41
ภาพที่ 3.2.2.6 นายเถียน ชูบดินทร์.....	41
ภาพที่ 3.2.2.7 นายชุ่ม สุวรรณช่าง.....	41
ภาพที่ 3.2.2.8 พระอุโบสถวัดเกาะ จังหวัดเพชรบุรี.....	42
ภาพที่ 3.2.2.9 ศาลาท่าน้ำ วัดเกาะ	42
ภาพที่ 3.2.2.10 ดาวเพดาน ในศาลาการเปรียญวัดเกาะ.....	42
ภาพที่ 3.2.2.11 หน้าบันจำหลักไม้หอสวดมนต์วัดเกาะ.....	42
ภาพที่ 3.2.3.1 พระอุโบสถวัดพระทรง จังหวัดเพชรบุรี.....	43
ภาพที่ 3.2.3.2 ครูหวล ตาลวันนา.....	44

ภาพที่ 3.2.3.3 พระอาจารย์เป้า วัดพระทอง.....	44
ภาพที่ 3.2.4.1 พระอธิการจันทร์ (พระปลัดจันทร์).....	46
ภาพที่ 3.2.4.2 พระเทพวงศาจารย์ (อินทร์ อินฺทโชโต).....	46
ภาพที่ 3.2.5.1 หลวงพ่อฤทธิ.....	47
ภาพที่ 3.2.5.2 ครูเลิศ พวงพระเดช.....	47
ภาพที่ 3.3.1 โกดของเมืองเพชรบุรี.....	51
ภาพที่ 3.4.1.1 เมรุงานศพพระอธิการม่วย (พระครูญาณสาคร) วัดใหญ่สุวรรณาราม.....	53
ภาพที่ 3.4.1.2 เมรุ 5 ยอด งานศพคุณหญิงสุรพันธุ์เสณี (เจียน บุนนาค).....	53
ภาพที่ 3.4.1.3 เมรุงานศพพระอธิการปลอด วัดในปากทะเล.....	54
ภาพที่ 3.4.1.4 เมรุในรูปทรงเจดีย์ 9 ยอด ในงานศพพระอธิการปลอด วัดในปากทะเล.....	54
ภาพที่ 3.4.1.5 เมรุงานศพ คุณแม่เปี้ย เจริญศิริ.....	54
ภาพที่ 3.4.1.6 เมรุใน เมรุงานศพคุณแม่เปี้ย เจริญศิริ.....	54
ภาพที่ 3.4.1.7 เมรุงานศพแม่เฮี้ยะ พหุโล.....	55
ภาพที่ 3.4.1.8 เมรุใน เมรุงานศพแม่เฮี้ยะ พหุโล.....	55
ภาพที่ 3.4.1.9 เมรุใน เมรุงานศพคุณแม่ทรัพย์ เทพพิไล.....	55
ภาพที่ 3.4.1.10 เมรุใน ดาดผ้าขาว.....	55
ภาพที่ 3.4.1.11 เมรุใน เมรุงานศพพระครูญาณวิมล (แดง) อดีตเจ้าอาวาสวัดใหญ่สุวรรณาราม.....	56
ภาพที่ 3.4.2.1 พระครูญาณวิชัย (ยิด).....	57
ภาพที่ 3.4.2.2 เมรุงานศพเจ้าอธิการเหลื่อม (พระครูเพชรโรปกุณ).....	58
ภาพที่ 3.4.2.3 เมรุงานศพเจ้าอธิการยิด สุวณฺโณ (พระครูญาณวิชัย).....	58
ภาพที่ 3.4.3.1 เมรุงานศพคุณแม่เลี่ยม พิชัยชลสินธุ์.....	60
ภาพที่ 3.4.3.2 เมรุใน งานศพคุณแม่เลี่ยม พิชัยชลสินธุ์.....	60
ภาพที่ 3.4.3.3 คุณแม่เลี่ยม พิชัยชลสินธุ์.....	60
ภาพที่ 3.4.3.4 เมรุงานพระราชทานเพลิงศพ พระเทพวงศาจารย์ (อินทร์ อินฺทโชโต).....	61
ภาพที่ 3.4.4.1 เมรุงานศพพระสุวรรณมณี (ชิต ชิตรัตน์) อดีตเจ้าอาวาสวัดมหาธาตุวรวิหาร.....	63
ภาพที่ 3.4.4.2 เมรุงานศพพระเทพสุวรรณมณี (ผัน) อดีตเจ้าคณะจังหวัดเพชรบุรี.....	63
ภาพที่ 4.1.3.1.1 ฉัตรยอดและปลียอดเมรุชั่วคราววัดพระทอง.....	76
ภาพที่ 4.1.3.1.2 ฉัตรยอดและปลียอดเมรุชั่วคราววัดเกาะ.....	76
ภาพที่ 4.1.3.1.3 ส่วนยอดของเมรุชั่วคราววัดประดิษฐ์วนาราม.....	76
ภาพที่ 4.1.3.1.4 ลูกระฆังเมรุชั่วคราววัดประดิษฐ์วนาราม.....	77
ภาพที่ 4.1.3.1.5 ลูกระฆังเมรุชั่วคราววัดพระทอง.....	77
ภาพที่ 4.1.3.1.6 ช่างกำลังประกอบหลังคาเมรุทิศของเมรุวัดประดิษฐ์วนาราม.....	77
ภาพที่ 4.1.3.1.7 แผงหน้าจั่วเมรุวัดประดิษฐ์วนาราม.....	78
ภาพที่ 4.1.3.1.8 เพดานเมรุชั่วคราววัดเกาะ.....	79

ภาพที่ 4.1.3.2.1	ช่างกำลังเตรียมเสากว้านก่อนทำการติดตั้ง (เมรุวัดประดิษฐสุนาราม).....	79
ภาพที่ 4.1.3.2.1	ช่างกำลังประกอบเสาแฉกสองด้านเข้าด้วยกัน ก่อนนำขึ้นไปติดตั้ง (เมรุวัดเกาะ).....	81
ภาพที่ 4.1.3.3.1	ช่างเมรุวัดพระทรงกำลังช่วยกันติดตั้งแฉกฐาน.....	82
ภาพที่ 4.1.3.3.2	ภาพจิตรกรรมบนล่องถนนเมรุวัดบางทะเลเป็นลักษณะของภาพจับตัวละครในวรรณคดี เรื่องรามเกียรติ์.....	83
ภาพที่ 4.2.1.1	เมรุชั่วคราวแบบห้ายอดของวัดเกาะ จังหวัดเพชรบุรี.....	85
ภาพที่ 4.2.1.2	เมรุชั่วคราวแบบเก้ายอดของวัดเกาะ จังหวัดเพชรบุรี.....	85
ภาพที่ 4.2.1.3	เมรุชั่วคราวแบบห้ายอดของวัดเกาะ ในงานฌาปนกิจศพ คุณแม่เงิน อินเี่ยม.....	86
ภาพที่ 4.2.1.4	เมรุชั่วคราวแบบเก้ายอดของวัดเกาะ ในงานพระราชทานเพลิงศพพระครูรัตนวรากร.....	90
ภาพที่ 4.2.1.1.1	องค์ประกอบส่วนฐานมรุประธานและเมรุทิศ ของสถาปัตยกรรมเมรุชั่วคราววัดเกาะ.....	95
ภาพที่ 4.2.1.1.2	องค์ประกอบและการประดับตกแต่งส่วนฐานชั้นที่ 2 ของเมรุประธานวัดเกาะ.....	96
ภาพที่ 4.2.1.1.3	องค์ประกอบและการประดับตกแต่งส่วนฐานเมรุทิศ.....	97
ภาพที่ 4.2.1.1.4	ภาพเขียนล่องถนนชั้นที่ 1 ของเมรุทิศวัดเกาะ.....	97
ภาพที่ 4.2.1.1.5	องค์ประกอบส่วนตัวอาคารและเรือนธาตุของเมรุชั่วคราววัดเกาะ จังหวัดเพชรบุรี.....	98
ภาพที่ 4.2.1.1.6	เครื่องยอดเมรุประธานสถาปัตยกรรมเมรุชั่วคราววัดเกาะ.....	99
ภาพที่ 4.2.1.1.7	องค์ประกอบส่วนหลังคาเมรุประธาน เมรุชั่วคราววัดเกาะ.....	99
ภาพที่ 4.2.1.1.8	ฝ้าเพดานเมรุประธาน ประดับด้วยลายฉลุเขียนสีด้วยลวดลายดาวเพดาน.....	100
ภาพที่ 4.2.1.1.9	นาคปรัก.....	100
ภาพที่ 4.2.1.1.10	องค์ประกอบส่วนเครื่องยอดของเมรุประธาน.....	100
ภาพที่ 4.2.1.1.11	เครื่องยอดเมรุทิศ.....	101
ภาพที่ 4.2.1.1.12	องค์ประกอบส่วนหลังคาเมรุทิศ เมรุชั่วคราววัดเกาะ.....	101
ภาพที่ 4.2.1.2.1	โครงสร้างส่วนฐาน.....	102
ภาพที่ 4.2.1.2.2	เสากว้าน โครงสร้างส่วนเรือนธาตุ.....	102
ภาพที่ 4.2.1.2.3	แฉกเปิดเสา โครงสร้างส่วนเรือนธาตุ.....	102
ภาพที่ 4.2.1.2.4	รอกและเพลลา โครงสร้างพิเศษที่ยึดอยู่กับเสากว้าน และช่วยในการยกส่วนยอดของเมรุ	103
ภาพที่ 4.2.1.2.5	ลักษณะของโครงสร้างหลังคา.....	103
ภาพที่ 4.2.1.3.1	ชิ้นส่วนประกอบ และวัสดุในก่อสร้างเมรุชั่วคราว ถูกนำจัดเรียงแยกประเภท.....	104
ภาพที่ 4.2.1.3.2	ช่างเมรุวัดเกาะกำลังประกอบโครงสร้างส่วนฐานชั้นที่ 4.....	105
ภาพที่ 4.2.1.3.3	ช่างเมรุวัดเกาะกำลังช่วยกันประกอบโครงสร้างส่วนฐาน.....	105
ภาพที่ 4.2.1.3.4	ช่างเมรุวัดเกาะกำลังประกอบส่วนยอดของเมรุประธาน.....	106
ภาพที่ 4.2.1.3.5	ช่างเมรุวัดเกาะกำลังช่วยกันประกอบส่วนคอสอง และเพดานเมรุประธาน.....	106
ภาพที่ 4.2.1.3.6	ช่างเมรุวัดเกาะกำลังประกอบเมรุทิศ.....	106
ภาพที่ 4.2.1.3.7	ช่างเมรุวัดเกาะกำลังประกอบส่วนยอดเมรุทิศ.....	107
ภาพที่ 4.2.1.3.8	ช่างเมรุวัดเกาะกำลังประกอบส่วนเรือนธาตุเมรุทิศ.....	107

ภาพที่ 4.2.1.3.9	ช่างเมรุวัดเกาะกำลังประกอบส่วนหลังคาและเครื่องยอดเมรุประธาน.....	108
ภาพที่ 4.2.1.3.10	ช่างเมรุวัดเกาะกำลังประกอบส่วนหลังคาและเครื่องยอดเมรุประธาน.....	108
ภาพที่ 4.2.1.3.11	ช่างเมรุวัดเกาะกำลังประกอบส่วนหลังคาและเครื่องยอดเมรุประธาน และเมรุทิศ.....	108
ภาพที่ 4.2.1.3.12	ช่างเมรุวัดเกาะกำลังติดตั้งรอกและเสากว้าน.....	109
ภาพที่ 4.2.1.3.13	พระอาจารย์เสถียร ทำพิธีก่อนที่จะทำการยกยอดเมรุประธาน.....	109
ภาพที่ 4.2.1.3.14	พิธีกรรมก่อนการยกยอดเมรุช่างกำลังทำพิธีกรรมประพรมน้ำมันต์.....	110
ภาพที่ 4.2.1.3.15	ช่างกำลังหมุนเพลายกส่วนยอดของเมรุประธาน.....	110
ภาพที่ 4.2.1.3.16	ช่างวัดเกาะกำลังช่วยกันยกยอดเมรุประธาน.....	111
ภาพที่ 4.2.1.3.17	ช่างทำการติดส่วนประกอบส่วนเรือนธาตุของเมรุประธาน.....	111
ภาพที่ 4.2.1.3.18	ช่างวัดเกาะกำลังประกอบส่วนเรือนธาตุของเมรุประธาน.....	112
ภาพที่ 4.2.1.3.19	ช่างวัดเกาะติดตั้งบันไดทางขึ้นสู่เมรุ.....	112
ภาพที่ 4.2.1.4.1	การให้แสงส่องสว่าง และการประดับไฟกับเมรุชั่วคราววัดเกาะ.....	113
ภาพที่ 4.2.1.5.1	โกศบรรจุศพคุณแม่เจ๊น อินเี่ยม.....	114
ภาพที่ 4.2.1.5.2	หีบบรรจุศพพระครูรัตนวรากร(กำจัด นาควโร).....	114
ภาพที่ 4.2.1.6.1	อุปกรณ์และเครื่องมือที่ใช้ในการเผาศพ.....	114
ภาพที่ 4.2.1.6.2	การเผาศพที่บรรจุในโกศ.....	115
ภาพที่ 4.2.1.6.3	เผาศพที่บรรจุในหีบ.....	115
ภาพที่ 4.2.2.1	เมรุชั่วคราววัดประดิษฐ์นาราม ในพระราชทานเพลิงศพ อดีตเจ้าอาวาสวัดท่ากระเทียม....	118
ภาพที่ 4.2.1.1.1	องค์ประกอบส่วนฐานเมรุประธานและเมรุทิศ ของเมรุชั่วคราววัดประดิษฐ์นาราม.....	123
ภาพที่ 4.2.1.1.1	บันไดทางขึ้นเมรุช่วงที่หนึ่ง.....	124
ภาพที่ 4.2.1.1.1	องค์ประกอบส่วนตัวอาคารและเรือนธาตุของเมรุชั่วคราววัดประดิษฐ์นาราม.....	125
ภาพที่ 4.2.1.1.1	องค์ประกอบส่วนเรือนธาตุเมรุทิศ ของเมรุชั่วคราววัดประดิษฐ์นาราม.....	126
ภาพที่ 4.2.2.1	องค์ประกอบส่วนหลังคาและเครื่องยอดเมรุประธานของเมรุชั่วคราววัดประดิษฐ์นาราม...	127
ภาพที่ 4.2.2.1	องค์ประกอบส่วนหลังคาและเครื่องยอดของเมรุทิศของเมรุชั่วคราววัดประดิษฐ์นาราม....	128
ภาพที่ 4.2.2.2.1	โครงสร้างส่วนฐานเมรุชั่วคราววัดประดิษฐ์นาราม.....	129
ภาพที่ 4.2.2.2.2	คานยึดแผงฐานด้านล่าง.....	130
ภาพที่ 4.2.2.2.3	เสาค้ำคานยึดแผงฐานด้านบน.....	130
ภาพที่ 4.2.2.2.4	เสากว้านช่วงล่าง.....	130
ภาพที่ 4.2.2.2.5	เสาแผง.....	131
ภาพที่ 4.2.2.2.6	โครงสร้างส่วนหลังคา.....	131
ภาพที่ 4.2.2.3.1	การลำเลียงชิ้นส่วนและวัสดุอุปกรณ์ที่ใช้ในการก่อสร้างลงจากรถบรรทุก.....	132
ภาพที่ 4.2.2.3.2	การจัดเรียงชิ้นส่วนประกอบของเมรุ.....	132
ภาพที่ 4.2.2.3.3	พื้นที่ตั้งเมรุซึ่งทางเจ้าภาพเป็นผู้จัดเตรียมไว้ โดยถมเป็นเนินดินฝังรูปสี่เหลี่ยมจัตุรัส.....	133
ภาพที่ 4.2.2.3.4	ชุดอุปกรณ์รอกและเพลาลูก สำหรับใช้ในการยกส่วนยอดของเมรุ.....	133

ภาพที่ 4.2.2.3.5	ช่างกำลังประกอบโครงสร้างส่วนฐาน.....	134
ภาพที่ 4.2.2.3.6	ช่างกำลังตรวจสอบระดับโดยใช้สายยางบรรจุน้ำในการวัดระดับ.....	134
ภาพที่ 4.2.2.3.7	ช่างกำลังติดตั้งตั่งเพื่อรองรับพื้นไม้ของฐานชั้นที่ 1.....	135
ภาพที่ 4.2.2.3.8	รายละเอียดการเข้าไม้ของตั่งกับส่วนแวงฐาน.....	135
ภาพที่ 4.2.2.3.9	ช่างทำการปูพื้นไม้ของฐานชั้นที่ 1 โดยมีตั่งเป็นโครงสร้างในการรองรับแผ่นไม้พื้น.....	135
ภาพที่ 4.2.2.3.10	ช่างกำลังทำการประกอบแวงฐานชั้นที่ 4 ซึ่งเป็นฐานชั้นสุดท้าย.....	135
ภาพที่ 4.2.2.3.11	ช่างกำลังทำการประกอบองค์ระฆังเครื่องยอดของเมรุประธาน.....	136
ภาพที่ 4.2.2.3.12	ช่างกำลังทำการประกอบส่วนเครื่องยอดของเมรุทิศ.....	136
ภาพที่ 4.2.2.3.13	ช่างกำลังทำการประกอบส่วนหลังคาและส่วนยอดของเมรุทิศที่พื้น.....	136
ภาพที่ 4.2.2.3.14	ช่างกำลังยกเสาแก้ววันช่วงบนขึ้นติดตั้ง.....	137
ภาพที่ 4.2.2.3.15	ปลายเชือกแก้วด้านหนึ่งจะถูกผูกติดกับเพลาหลักที่ยึดเข้ากับส่วนมุมของช่อ.....	137
ภาพที่ 4.2.2.3.16	จากส่วนช่อ โครงสร้างของส่วนยอดมจะถูกรวมขึ้นไปเป็นชั้นๆ.....	137
ภาพที่ 4.2.2.3.17	หัวหน้าช่างกำลังประกอบพิธีกรรมเพื่อความเป็นสิริมงคล.....	138
ภาพที่ 4.2.2.3.18	องค์ประกอบส่วนยอดของเมรุประธานเมรุทำการประกอบเสร็จเรียบร้อยแล้ว.....	138
ภาพที่ 4.2.2.3.19	ช่างเมรุวัดประดิษฐานารามกำลังทำการติดตั้งเพลาที่จะใช้ในการชักรอก.....	139
ภาพที่ 4.2.2.3.20	ช่างกำลังช่วยกันออกแรงหมุนเพลายกส่วนยอดของเมรุประธานขึ้น.....	139
ภาพที่ 4.2.2.3.21	ช่างกำลังทำการติดตั้งส่วนเพดานของเมรุประธาน.....	140
ภาพที่ 4.2.2.3.22	ช่างกำลังทำการติดตั้งส่วนประกอบส่วนเรือนธาตุของเมรุประธาน.....	140
ภาพที่ 4.2.2.3.23	การติดตั้งเมรุทิศ แวงล่องถุน และบันไดทางขึ้นสู่เมรุ.....	141
ภาพที่ 4.2.2.5.1	โกศหรือลูกโกศ ภาชนะที่ใช้ในการบรรจุศพอดีตเจ้าอาวาสวัดท่ากระเทียม.....	142
ภาพที่ 4.2.3.1	เมรุชั่วคราววัดพระทอง จังหวัดเพชรบุรี ในงานฌาปนกิจศพ คุณพ่ออัมพร เทียมทอง.....	144
ภาพที่ 4.2.3.1.1	องค์ประกอบส่วนฐานเมรุประธานและเมรุทิศ ของเมรุชั่วคราววัดพระทอง.....	149
ภาพที่ 4.2.3.1.2	ตัวอย่างภาพจิตรกรรมล่องถุนประดับส่วนฐานเมรุชั่วคราววัดพระทอง.....	150
ภาพที่ 4.2.3.1.3	บันไดช่วงที่ 1 เชื่อมต่อระหว่างพื้นลานประทักษิณสู่พื้นชั้นที่ 2.....	151
ภาพที่ 4.2.3.1.4	องค์ประกอบส่วนเรือนธาตุเมรุประธาน เมรุชั่วคราววัดพระทอง จังหวัดเพชรบุรี.....	152
ภาพที่ 4.2.3.1.5	คันทวยขนาดเมรุประธาน.....	152
ภาพที่ 4.2.3.1.6	ซุ้มคูหาเมรุทิศ.....	153
ภาพที่ 4.2.3.1.7	คันทวยขนาดเมรุทิศ.....	153
ภาพที่ 4.2.3.1.8	ส่วนยอดของเมรุประธานมีลักษณะเป็นหลังคาทรงมณฑป.....	154
ภาพที่ 4.2.3.1.9	ซุ้มบัณเฑาะและขึ้นส่วนประดับส่วนยอดของเมรุประธาน.....	154
ภาพที่ 4.2.3.1.10	ส่วนฝ้าเพดานเมรุประธานมีการเขียนลายดาวเพดานประดับ.....	154
ภาพที่ 4.2.3.1.11	ส่วนยอดของเมรุทิศ เมรุชั่วคราววัดพระทอง.....	155
ภาพที่ 4.2.3.1.12	แผงหน้าบัน เมรุทิศ เมรุชั่วคราววัดพระทอง.....	155
ภาพที่ 4.2.3.2.1	โครงสร้างส่วนฐาน เมรุชั่วคราววัดพระทอง.....	156

ภาพที่ 4.2.3.2.2	โครงสร้างส่วนเรือนธาตุ เมรุชั่วคราววัดพระทอง.....	157
ภาพที่ 4.2.3.2.3	เสากว้าน.....	157
ภาพที่ 4.2.3.2.4	เสาราย หรือเสารับไซรา.....	158
ภาพที่ 4.2.3.2.5	โครงสร้างส่วนยอด เมรุชั่วคราววัดพระทอง.....	158
ภาพที่ 4.2.3.2.6	โครงสร้างส่วนยอดที่วางเรียงขึ้นไปเป็นชั้นๆ.....	158
ภาพที่ 4.2.3.3.1	การจัดเรียงแยกชิ้นส่วนประกอบของเมรุชั่วคราว.....	159
ภาพที่ 4.2.3.3.2	ช่างทำการซ่อมแซมชิ้นส่วนที่มีการชำรุด.....	159
ภาพที่ 4.2.3.3.3	การกำหนดจุดและตำแหน่งในการเริ่มต้นประกอบโครงสร้างส่วนฐาน.....	159
ภาพที่ 4.2.3.3.4	ช่างกำลังติดตั้งเสากว้าน.....	160
ภาพที่ 4.2.3.3.5	ตำแหน่งการตั้งเสากว้าน.....	160
ภาพที่ 4.2.3.3.6	การยกชิ้นส่วนโครงสร้างไซราส่วนยอดขึ้นจากระดับพื้น.....	160
ภาพที่ 4.2.3.3.7	คานยึดโคนเสากว้าน.....	161
ภาพที่ 4.2.3.3.8	ช่างกำลังทำการประกอบส่วนยอดของเมรุทิศ.....	161
ภาพที่ 4.2.3.3.9	ช่างกำลังทำช่วยกันยกส่วนยอดเมรุทิศที่ประกอบเสร็จแล้วขึ้นไปไว้บนฐานชั้นที่ 2.....	161
ภาพที่ 4.2.3.3.10	ช่างกำลังทำการติดตั้งเสารับส่วนยอดของเมรุทิศ.....	162
ภาพที่ 4.2.3.3.11	ช่างกำลังทำการประกอบชิ้นส่วนในส่วนเรือนธาตุของเมรุทิศ.....	162
ภาพที่ 4.2.3.3.12	ช่างกำลังทำการประกอบส่วนยอดของเมรุประธาน.....	163
ภาพที่ 4.2.3.3.13	ช่างกำลังทำการติดตั้งรอกและเพลลา สำหรับใช้ยกส่วนยอดของเมรุประธาน.....	163
ภาพที่ 4.2.3.3.14	ช่างเมรุวัดพระทองกำลังหมุนเพลลาคว้านเชือกยกส่วนยอดของเมรุประธาน.....	164
ภาพที่ 4.2.3.3.15	ช่างกำลังทำการติดตั้งส่วนเพดานไซรา.....	164
ภาพที่ 4.2.3.3.16	ช่างกำลังทำการติดตั้งส่วนเพื่อระยະและพู่ห้อย.....	164
ภาพที่ 4.2.3.3.17	ช่างเมรุวัดพระทองกำลังประกอบส่วนเรือนธาตุ.....	165
ภาพที่ 4.2.3.3.18	ช่างกำลังประกอบส่วนยอดเมรุทิศ.....	165
ภาพที่ 4.2.3.3.19	เมรุชั่วคราววัดพระทองหลังจากประกอบชิ้นส่วนต่างๆ เสร็จเรียบร้อย.....	165
ภาพที่ 4.2.3.4.1	การให้แสงสว่างและการประดับไฟเมรุชั่วคราววัดพระทอง.....	166
ภาพที่ 4.2.3.6.1	พิธีการเผาหลอก.....	167
ภาพที่ 4.2.3.6.2	พิธีการเผาจริง.....	167
ภาพที่ 4.2.3.6.3	เตาเผา และฐานเตาเผา อุปกรณ์สำหรับการเผาศพ.....	168
ภาพที่ 4.2.3.6.4	ช่างกำลังคุมไฟในการเผาศพโดยการใช้ น้ำราดเลี้ยงไว้ไม่ให้ไฟลุกแรงเกินไป.....	168
ภาพที่ 4.2.4.1	เมรุชั่วคราวห้ายอดวัดยาง จังหวัดเพชรบุรี.....	169
ภาพที่ 4.2.4.2	เมรุชั่วคราวเก้ายอดวัดยาง จังหวัดเพชรบุรี.....	169
ภาพที่ 4.2.4.3	เมรุชั่วคราวห้ายอดของวัดยางในงานฌาปนกิจศพ คุณแม่เชียร ภูสมบุญ และนายบุญชิน ภูสมบุญ.....	170
ภาพที่ 4.2.4.4	เมรุชั่วคราวเก้ายอดของวัดยางในงานฌาปนกิจศพ คุณพ่อจิ้น วารี.....	174

ภาพที่ 4.2.4.1.1 องค์ประกอบส่วนฐานมรุปรธานและเมรุทิศของเมรุชั่วคราววัดยาง.....	179
ภาพที่ 4.2.4.1.2 ตัวอย่างภาพจิตรกรรมล่องถุน เมรุชั่วคราววัดยาง.....	180
ภาพที่ 4.2.4.1.3 บันไดช่วงที่หนึ่งและบันไดช่วงที่สองของเมรุชั่วคราววัดยาง.....	181
ภาพที่ 4.2.4.1.4 บันไดช่วงที่สามของเมรุชั่วคราววัดยาง.....	181
ภาพที่ 4.2.4.1.5 องค์ประกอบส่วนตัวอาคารและเรือนธาตุของเมรุชั่วคราววัดยาง.....	182
ภาพที่ 4.2.4.1.6 องค์ประกอบส่วนตัวอาคารและเรือนธาตุของเมรุชั่วคราววัดยาง.....	182
ภาพที่ 4.2.4.1.7 องค์ประกอบส่วนยอดเมรุปรธานของเมรุชั่วคราววัดยางแบบห้ายอด.....	183
ภาพที่ 4.2.4.1.8 องค์ประกอบส่วนยอดเมรุปรธานของเมรุชั่วคราววัดยางแบบเก้ายอด.....	183
ภาพที่ 4.2.4.1.9 องค์ประกอบส่วนหลังคาเมรุทิศ เมรุชั่วคราววัดยาง.....	184
ภาพที่ 4.2.4.1.10 ซ่อฟ้าเมรุทิศ เมรุชั่วคราววัดยาง.....	184
ภาพที่ 4.2.4.2.1 เสาเหล็กรับคานและแผงฐาน.....	185
ภาพที่ 4.2.4.2.2 แผงฐานชั้นที่ 3.....	185
ภาพที่ 4.2.4.2.3 ตงเหล็กรูปพรรณรับพื้นไม้.....	185
ภาพที่ 4.2.4.2.4 เสากว้านช่วงล่าง.....	186
ภาพที่ 4.2.4.2.5 เสากว้านช่วงบน.....	186
ภาพที่ 4.2.4.2.6 โครงสร้างหลังคาเมรุปรธาน เมรุชั่วคราววัดยาง.....	186
ภาพที่ 4.2.4.3.1 ช่างกำลังประกอบหลังคาของเมรุทิศ.....	187
ภาพที่ 4.2.4.3.2 ช่างกำลังทำการประกอบส่วนยอดเมรุปรธาน.....	188
ภาพที่ 4.2.4.3.3 เพลลา สำหรับใช้ในการยกส่วนยอดของเมรุปรธาน.....	188
ภาพที่ 4.2.4.3.4 ไม้ยึดฐานเพลลา.....	188
ภาพที่ 4.2.4.3.5 ช่างวัดยางกำลังช่วยกันหมุนเพลลาคว้านเชือกยกยอดเมรุปรธาน.....	189
ภาพที่ 4.2.4.3.6 ตำแหน่งเชือกคว้านที่ถูกผูกมัดไว้กับโครงสร้างชั้นไขราส่วนยอด.....	189
ภาพที่ 4.2.4.3.7 ส่วนยอดเมรุปรธานจะค่อยๆถูกยกขึ้นจนถึงระดับยอดของเสากว้าน.....	190
ภาพที่ 4.2.4.3.8 ช่างกำลังประกอบส่วนเรือนธาตุของเมรุปรธาน.....	190
ภาพที่ 4.2.4.3.9 ช่างกำลังทำการยกหลังคามุขเมรุปรธาน.....	190
ภาพที่ 4.2.4.3.10 ช่างทำการติดตั้งแผงล่องถุน เสาระเบียง พนักะเบียง และบันได.....	191
ภาพที่ 4.2.4.4.1 การให้แสงส่องสว่างและการประดับไฟเมรุชั่วคราววัดยาง.....	192
ภาพที่ 4.2.4.5.1 โกศบรรจุศพคุณแม่เชียร ภูสมบุญ และนายบุญชิน ภูสมบุญ.....	192
ภาพที่ 5.2.1 พระปรารค์ปรธานวัดมหาธาตุ จังหวัดเพชรบุรี.....	207
ภาพที่ 5.2.2 พระที่นั่งเวชยันตวิเชียรปราสาท.....	207
ภาพที่ 5.2.3 บานประตูลาลงการเปรียญ วัดใหญ่สุวรรณาราม.....	207
ภาพที่ 5.3.1 การตกแต่งโดยการเขียนลวดลาย.....	208
ภาพที่ 5.3.2 การตกแต่งโดยการเขียนภาพจิตรกรรม.....	208
ภาพที่ ข.1 เรซิน หรือโพลีเอสเตอร์เรซิน.....	257

	หน้า
ภาพที่ ข.2 ไฟเบอร์กลาส หรือเส้นใยแก้ว.....	257
ภาพที่ ข.3 ยางพารา.....	258
ภาพที่ ข.4 ยางซีลีโคน.....	258
ภาพที่ ข.5 แม่พิมพ์ยางพารา.....	260
ภาพที่ ข.6 กระจกหล่อเรซินจากแม่พิมพ์ยางพารา.....	260
ภาพที่ ข.7 ต้นแบบภาพถ่ายเส้นงานประติมากรรม.....	261
ภาพที่ ข.8 ช่างขึ้นต้นแบบดินเหนียว.....	261
ภาพที่ ข.9 จากต้นแบบดินเหนียว ช่างทำการถอดพิมพ์เป็นแม่พิมพ์ปูนพลาสเตอร์แบบพิมพ์ขึ้น.....	261
ภาพที่ ข.10 จากแม่พิมพ์ปูนพลาสเตอร์นำมาหล่อเป็นต้นแบบปูนพลาสเตอร์ เพื่อตกแต่งความเรียบร้อย..	261
ภาพที่ ข.11 ตัวอย่างงานประติมากรรมหล่อไฟเบอร์กลาสที่เสร็จสิ้นสมบูรณ์.....	261

สารบัญภาพถ่ายเส้น

	หน้า
ภาพถ่ายเส้นที่ 3.5.1 โครงสร้างของโกศสกุลช่างเพชรบุรี.....	64
ภาพถ่ายเส้นที่ 3.5.2 โครงสร้างฐานโกศ.....	65
ภาพถ่ายเส้นที่ 3.5.3 โครงสร้างส่วนยอดโกศ.....	67
ภาพถ่ายเส้นที่ 3.5.4 โครงสร้างโกศวัดเกาะ อำเภอเมือง จังหวัดเพชรบุรี.....	69
ภาพถ่ายเส้นที่ 3.5.5 โครงสร้างโกศวัดประดิษฐวนาราม อำเภอเมือง จังหวัดเพชรบุรี.....	70
ภาพถ่ายเส้นที่ 3.5.6 โครงสร้างโกศวัดพระทรง อำเภอเมือง จังหวัดเพชรบุรี.....	71
ภาพถ่ายเส้นที่ 3.5.7 โครงสร้างโกศวัดยาง อำเภอเมือง จังหวัดเพชรบุรี.....	72
ภาพถ่ายเส้นที่ 4.1.2.1 ผังแสดงเมรุชั่วคราว รูปแบบที่ 1.....	75
ภาพถ่ายเส้นที่ 4.1.2.2 ผังแสดงเมรุชั่วคราว รูปแบบที่ 2.....	75
ภาพถ่ายเส้นที่ 4.2.1.1 รูปด้านเมรุชั่วคราวท้ายอด วัดเกาะ จังหวัดเพชรบุรี.....	87
ภาพถ่ายเส้นที่ 4.2.1.2 ผังพื้นเมรุชั่วคราวท้ายอด วัดเกาะ จังหวัดเพชรบุรี.....	87
ภาพถ่ายเส้น 4.2.1.3 ผังพื้นเมรุชั่วคราวท้ายอด วัดเกาะ จังหวัดเพชรบุรี ระบุระยะ.....	88
ภาพถ่ายเส้น 4.2.1.4 รูปด้านเมรุชั่วคราวท้ายอด วัดเกาะ จังหวัดเพชรบุรี ระบุระยะ.....	89
ภาพถ่ายเส้นที่ 4.2.1.5 รูปด้านชั่วคราวท้ายอด วัดเกาะ จังหวัดเพชรบุรี.....	91
ภาพถ่ายเส้นที่ 4.2.1.6 ผังพื้นเมรุชั่วคราวท้ายอด วัดเกาะ จังหวัดเพชรบุรี.....	91
ภาพถ่ายเส้น 4.2.1.7 ผังพื้นเมรุชั่วคราวท้ายอด วัดเกาะ จังหวัดเพชรบุรี ระบุระยะ.....	92
ภาพถ่ายเส้น 4.2.1.8 รูปด้านเมรุชั่วคราวท้ายอด วัดเกาะ จังหวัดเพชรบุรี ระบุระยะ.....	93
ภาพถ่ายเส้นที่ 4.2.2.1 รูปด้านเมรุชั่วคราว วัดประดิษฐ์วนาราม จังหวัดเพชรบุรี.....	108
ภาพถ่ายเส้นที่ 4.2.2.2 ผังพื้นเมรุชั่วคราว วัดประดิษฐ์วนาราม จังหวัดเพชรบุรี.....	108
ภาพถ่ายเส้นที่ 4.2.2.3 ผังพื้นเมรุชั่วคราว วัดประดิษฐ์วนาราม จังหวัดเพชรบุรี ระบุระยะ.....	109

ภาพลายเส้นที่ 4.2.2.4 รูปด้านเมรุชั่วคราว วัดประดิษฐาราม จังหวัดเพชรบุรี ระยะเวลา.....	110
ภาพลายเส้นที่ 4.2.3.1 รูปด้านเมรุชั่วคราววัดพระทรง จังหวัดเพชรบุรี.....	134
ภาพลายเส้นที่ 4.2.3.2 ผังพื้นเมรุชั่วคราววัดพระทรง จังหวัดเพชรบุรี.....	134
ภาพลายเส้นที่ 4.2.3.3 ผังพื้นเมรุชั่วคราววัดพระทรง จังหวัดเพชรบุรี ระยะเวลา.....	135
ภาพลายเส้นที่ 4.2.3.4 รูปด้านเมรุชั่วคราววัดพระทรง จังหวัดเพชรบุรี ระยะเวลา.....	136
ภาพลายเส้นที่ 5.2.2 แสดงการเชื่อมต่อกันของส่วนฐานเมรุประธานและส่วนฐานเมรุทิศ.....	201
ภาพลายเส้นที่ 6.1 ผังพื้นเมรุชั่วคราว รูปแบบที่ 1.....	228
ภาพลายเส้นที่ 6.2 ผังพื้นเมรุชั่วคราว รูปแบบที่ 2.....	229
ภาพลายเส้นที่ 6.3 รูปด้านเมรุชั่วคราว รูปแบบที่ 1.....	230
ภาพลายเส้นที่ 6.4 รูปด้านเมรุชั่วคราว รูปแบบที่ 2.....	231
ภาพลายเส้นที่ 6.5 รูปตัดเมรุชั่วคราว รูปแบบที่ 1.....	232
ภาพลายเส้นที่ 6.6 รูปตัดเมรุชั่วคราว รูปแบบที่ 2.....	233
ภาพลายเส้นที่ 6.7 แบบขยาย ก แสดงเสากว้าง และอุปกรณ์รอกและเพลา.....	234
ภาพลายเส้นที่ 6.8 แบบขยาย ข แสดงโครงสร้างส่วนฐาน และแบบขยายพนักกระเบื้อง.....	235
ภาพลายเส้นที่ 6.9 แบบขยาย ค แสดงเสาและฐานรับเสาส่วนฐานของเมรุชั่วคราว.....	236
ภาพลายเส้นที่ 6.10 แบบขยาย ISOMETRIC แสดงโครงสร้างส่วนฐาน.....	237
ภาพลายเส้นที่ 6.11 แบบขยายหน้าบันและองค์ประกอบหลังคามุข.....	238
ภาพลายเส้นที่ 6.12 แบบขยายลดรายละเอียดปิดเสากว้าง.....	239
ภาพลายเส้นที่ 6.13 แบบขยายโกศ.....	240
ภาพลายเส้นที่ 6.14 ภาพISOMETRIC เมรุชั่วคราว รูปแบบที่ 1.....	241
ภาพลายเส้นที่ 6.15 ภาพISOMETRIC เมรุชั่วคราว รูปแบบที่ 2.....	242
ภาพลายเส้นที่ 6.16.1 กำหนดตำแหน่งเสา ตั้งเสาโครงสร้างฐานชั้นที่ 1 และฐานรองรับเสาโครงสร้าง ส่วนฐาน.....	244
ภาพลายเส้นที่ 6.16.2 ตั้งเสารับโครงสร้างฐานชั้นที่ 2 บนฐานรองรับเสา.....	244
ภาพลายเส้นที่ 6.16.3 ติดตั้งคานรับโครงสร้างพื้นชั้นที่ 1.....	245
ภาพลายเส้นที่ 6.16.4 ติดตั้งตงรับพื้นชั้นที่ 1.....	245
ภาพลายเส้นที่ 6.16.5 ติดตั้งแผ่นพื้นชั้นที่ 1.....	246
ภาพลายเส้นที่ 6.16.6 ติดตั้งคานรับโครงสร้างพื้นชั้นที่ 2.....	246
ภาพลายเส้นที่ 6.16.7 ติดตั้งตงรับพื้นชั้นที่ 2.....	247
ภาพลายเส้นที่ 6.16.8 ติดตั้งแผ่นพื้นชั้นที่ 2.....	247
ภาพลายเส้นที่ 6.16.9 ติดตั้งคานรับโครงสร้างพื้นชั้นที่ 3.....	248
ภาพลายเส้นที่ 6.16.10 ติดตั้งตงพื้นชั้นที่ 2.....	248
ภาพลายเส้นที่ 6.16.11 ติดตั้งแผ่นพื้นชั้นที่ 3.....	249
ภาพลายเส้นที่ 6.16.12 ติดตั้งคานรับโครงสร้างพื้นชั้นที่ 4.....	249

	หน้า
ภาพลายเส้นที่ 6.16.13 ติดตั้งตงสำหรับรับแผ่นพื้นชั้นที่ 4.....	250
ภาพลายเส้นที่ 6.16.14 ติดตั้งเสากว้าง.....	250
ภาพลายเส้นที่ 6.16.15 ติดตั้งแผ่นพื้นชั้นที่ 4.....	251
ภาพลายเส้นที่ 6.16.16 ประกอบส่วนหลังคาและยอดของเมรุประธาน.....	251
ภาพลายเส้นที่ 6.16.17 ประกอบส่วนหลังคาและยอดของเมรุประธาน.....	252
ภาพลายเส้นที่ 6.16.18 การประกอบส่วนหลังคาและเครื่องยอดของเมรุประธานเสร็จสมบูรณ์.....	252
ภาพลายเส้นที่ 6.16.19 กว้างส่วนหลังคาและยอดของเมรุประธานขึ้นให้ได้ระดับที่ต้องการ.....	253
ภาพลายเส้นที่ 6.16.20 ติดตั้งเสาแผงประกบปิดเสากว้างทั้งสิ้น.....	254
ภาพลายเส้นที่ 6.16.21 ติดตั้งแผงปิดเสาด้านนอก ชุ่มคูหา และคันทวย.....	255
ภาพลายเส้นที่ 6.16.22 ติดตั้งแผงปิดเสาด้านใน.....	256
ภาพลายเส้นที่ 6.16.23 ติดตั้งส่วนล่องถุนและบัวฐาน.....	257
ภาพลายเส้นที่ 6.16.24 ติดตั้งพนักระเบียง บันได และฐานของเมรุทิศ.....	258
ภาพลายเส้นที่ 6.16.25 ประกอบและติดตั้งเมรุทิศ ถือเป็นการเสร็จสิ้นขั้นตอนในการก่อสร้างเมรุ ชั่วคราวรูปแบบที่ 1.....	259
ภาพลายเส้นที่ 6.16.26 ประกอบและติดตั้งหลังคามุขทั้งสี่ด้านของเมรุประธาน ถือเป็นการเสร็จสิ้น ขั้นตอนในการก่อสร้างเมรุชั่วคราว รูปแบบที่ 2.....	260

บทที่ 1

บทนำ

1.1 ความเป็นมาและความสำคัญของปัญหาของการศึกษา

“ความแตกดับของร่างกายเป็นเรื่องธรรมชาติ ธรรมชาติมันเป็นอย่างนั้น เราผู้มีชีวิตอยู่ควรที่จะเข้าใจ เรื่องของธรรมชาติว่ามีอย่างไร แล้วยังไม่ต้องเสียอกเสียใจ ในการที่ต้องถึงแก่ความตาย”¹ ทุกชีวิตที่เกิดขึ้นมาบนโลกย่อมหลีกเลี่ยงหนีไม่พ้นจากความตาย สำหรับมนุษย์เราเมื่อตายไปแล้วก็เหลือไว้แต่สังขารให้บุตรหลานญาติมิตร หรือบริวารจัดการพิธีศพ ซึ่งคนไทยเราเรียกว่า การปลงศพ อันหมายถึง การปลดเปลื้องภาระที่แบกไว้ในเรื่องศพให้เสร็จจรดไป² ปัจจุบันการปลงศพในประเทศไทยมีอยู่ 2 วิธี คือ การฝังศพ และการเผาศพ ซึ่งมาจากอิทธิพลทางความเชื่อจากเชื้อชาติและศาสนาที่ต่างกัน การปลงศพด้วยการฝังเป็นพิธีกรรมของคนไทยเชื้อสายจีน และคนไทยที่นับถือศาสนาคริสต์หรือศาสนาอิสลาม สำหรับการปลงศพด้วยการเผาเป็นพิธีกรรมของคนไทยที่นับถือศาสนาพุทธโดยมีแบบอย่างมาจากพุทธประวัติสมัยพุทธกาล

การเผาศพในประเทศไทยนอกจากจะมีอิทธิพลจากศาสนาพุทธแล้ว ยังมีอารยธรรมของชาติอื่นๆ เข้ามาปะปนผสมผสานจนเป็นวัฒนธรรมประเพณีของไทย โดยประเพณีการเผาศพจะแตกต่างกันไปตามสถานะของศพคือ ศพชาวบ้านทั่วไป ศพข้าราชการ ศพเจ้านายชั้นสูง ศพพระสงฆ์ จนถึงพระบรมศพของพระมหากษัตริย์และเชื้อพระวงศ์ การเผาศพชาวบ้านทั่วไปจะนำศพไปเผาที่เชิงตะกอนที่ทำขึ้นอย่างง่าย ๆ ในบริเวณป่าที่ห่างไกลจากบ้านเรือนผู้คน³ ส่วนการถวายพระเพลิงพระบรมศพพระมหากษัตริย์นั้น สืบเนื่องจากในสมัยอยุธยาไทยรับเอาลัทธิการปกครองแบบเทวราชามาจากขอม ซึ่งมีความเชื่อว่าพระมหากษัตริย์เป็นสมมติเทพเมื่อประทับที่ใดสถานที่นั้นเสมือนจำลองมาจากสวรรค์หรือเขาพระสุเมรุ ดังนั้นเมื่อสวรรคตก็เชื่อกันว่าเสด็จไปสู่เทวพิภพ ณ เขาพระสุเมรุ ตามคติความเชื่อจะต้องประกอบพิธีถวายพระเพลิงพระบรมศพ และก่อสร้างอาคารที่ถวายพระเพลิง เรียกว่า พระเมรุ หรือพระเมรุมาศ เพื่อเลียนแบบชื่อของเขาพระสุเมรุ⁴

จากหลักฐานการจดบันทึกในพระราชพงศาวดาร แสดงให้เห็นว่าการสร้างพระเมรุมาศมีมาตั้งแต่สมัยกรุงศรีอยุธยา ซึ่งแนวความคิดของการสร้างพระเมรุมาศในสมัยอยุธยาตอนต้นๆนั้นน่าจะมีต้นแบบมาจากการสร้างปราสาทอย่างขอม ต่อมาภายหลังได้มีการปรับเปลี่ยนวิวัฒนาการให้เข้าสู่รูปแบบของสถาปัตยกรรมไทย ประเพณีในยุคต่อมาจนกลายเป็นงานศิลปกรรมอยุธยาอย่างสมบูรณ์ และเป็นแบบแผนมาสู่การสร้างพระเมรุมาศในสมัยกรุงรัตนโกสินทร์⁵ ซึ่งจากแนวความคิดในการออกแบบก่อสร้างพระเมรุมาศสำหรับถวายพระเพลิง

¹ ปัญญาชนทักทาย, มรณานุสติ (กรุงเทพฯ: ธรรมสภา, 2536), หน้า 1.

² พระยาอนุমানราชธน, ประเพณีเกี่ยวกับชีวิต: การตาย (กรุงเทพฯ: สำนักพิมพ์คำผง, 2531), หน้า 113.

³ ปราณี วงษ์เทศ, พิธีกรรมที่เกี่ยวกับการตายในประเทศไทย (กรุงเทพฯ: อมรินทร์พริ้นติ้งกรุ๊ป, 2524), หน้า 11.

⁴ ประพัฒน์ วรทรัพย์, “เมรุลอยช่างอยุธยา,” (วิทยานิพนธ์ปริญญาโทมหาบัณฑิต สาขาไทยคดีศึกษา บัณฑิตวิทยาลัย สถาบันราชภัฏนครปฐม, 2544), หน้า 2.

⁵ กรมศิลปากร, เครื่องประกอบพระราชอิสริยยศ ราชยาน ราชรถ และพระเมรุมาศ (กรุงเทพฯ: อมรินทร์พริ้นติ้งแอนด์พับลิชชิ่ง), 2539

พระบรมศพพระมหากษัตริย์และเชื้อพระวงศ์ตามที่ได้กล่าวมาข้างต้น น่าจะเป็นต้นแบบของการสร้างสถาปัตยกรรมเมรุชั่วคราวสำหรับพระภิกษุสงฆ์ชั้นผู้ใหญ่, ชนชั้นสูง เช่น ขุนนาง และเหล่าข้าราชการบริพาร เรื่อยลงมาจนมาถึงระดับสามัญชน ซึ่งรูปแบบของเมรุที่ใช้นั้นก็จะมีแตกต่างกันไปตามระดับฐานะ และความเชื่อ ตลอดจนศิลปวัฒนธรรมที่มีความเป็นเอกลักษณ์เฉพาะตัวของพื้นที่ในภูมิภาคนั้นๆ

เพชรบุรีเป็นจังหวัดที่มีชื่อเสียงในการสร้างเมรุชั่วคราวที่มีความงดงาม มีเอกลักษณ์และรูปแบบเฉพาะตัวจนเป็นที่รู้จักกันทั่วไป ซึ่งผลงานเหล่านี้เกิดขึ้นมาจากการคิดสร้างสรรค์และภูมิปัญญาของกลุ่มช่างฝีมือชาวเมืองเพชรบุรีที่มีความสามารถในทางศิลปกรรมและสถาปัตยกรรมสืบต่อกันมาตั้งแต่ครั้งสมัยกรุงศรีอยุธยา จนมีการขนานนามเรียกกลุ่มช่างฝีมือรวมถึงผลงานอันเป็นเอกลักษณ์เฉพาะตัวของชาวเพชรบุรีว่าสกุลช่างเพชรบุรี รูปแบบและองค์ประกอบของเมรุช่างเมืองเพชรบุรี มีลักษณะคล้ายกับเมรุภาคหรือพระเมรุที่เรียกกันว่าเมรุหลวง

การสร้างเมรุในจังหวัดเพชรบุรีนั้นได้รับพระบรมราชานุญาตจากพระมหากษัตริย์ให้สร้างได้โดยมีการอ้างถึงหมายรับสั่งของพระบาทสมเด็จพระจอมเกล้าเจ้าอยู่หัว เมื่อ พ.ศ. 2403 ว่า “อันบ้านเมืองอื่นในหัวเมืองนั้น การจัดทำเมรุศพนั้นขอเสียเถิด อย่าริทำให้เป็นการเทียมเจ้านายเลยยกให้แต่เมืองเพชรบุรีเขาเมืองหนึ่งเพราะเขาทำกันมาช้านานแล้ว”⁶ จากข้อความนี้แสดงให้เห็นถึงความสำคัญของวัฒนธรรมการสร้างเมรุในจังหวัดเพชรบุรีที่ทำสืบต่อกันมาอย่างยาวนาน แต่ในปัจจุบันประเพณีงานศพของชาวเมืองเพชรบุรี ไม่นิยมการตั้งเมรุชั่วคราวเผาศพเพราะมีค่าใช้จ่ายสูง จะนิยมเผากันในศาลาบำเพ็ญกุศล หรือที่เรียกว่า โรงทิม เพราะไม่ยุ่งยาก ค่าใช้จ่ายน้อยกว่าการตั้งเมรุ แต่ก็ยังมีการนำโกศมาใช้อยู่บ้าง⁷ เป็นเหตุให้งานช่างในการสร้างเมรุนั้นไม่ได้รับการอนุรักษ์และสืบทอดอย่างแต่ก่อน หากปล่อยให้เช่นนี้เชื่อได้ว่าอีกไม่นานประเพณีการสร้างเมรุนั้นคงจะค่อยๆหายไปเป็นที่สุด

จากความสำคัญและปัญหาดังที่ได้กล่าวมาข้างต้น จึงเห็นว่างานสถาปัตยกรรมเมรุชั่วคราวสกุลช่างเมืองเพชรบุรีนั้นเป็นเรื่องที่น่าสนใจ วิเคราะห์รวบรวมข้อมูลที่เกี่ยวข้องกับรูปแบบ องค์ประกอบ โครงสร้าง ตลอดจนวิธีการสร้างและประกอบเมรุ ซึ่งเป็นลักษณะเฉพาะตัวของเมรุช่างเพชรบุรี เพื่อเป็นประโยชน์ในการสืบทอดเอกลักษณ์และภูมิปัญญาของคนไทยก่อนที่จะสูญหายไปจากสังคมไทย และพัฒนาต่อยอดความรู้ดังกล่าวออกไป

นอกจากนี้ผู้วิจัยยังมีความประสงค์ที่จะนำความรู้ที่ได้จากการศึกษาสถาปัตยกรรมเมรุชั่วคราวสกุลช่างเมืองเพชรบุรี มาใช้เพื่อเป็นแนวทางในการออกแบบสถาปัตยกรรมเมรุชั่วคราวที่มีความเหมาะสมกับสภาพสังคมและสภาพเศรษฐกิจในปัจจุบัน โดยการปรับเปลี่ยนเลือกใช้วัสดุที่เหมาะสม คำนึงถึงการขนส่งและการติดตั้งสามารถทำได้สะดวกและรวดเร็ว แต่ทั้งนี้ยังคงเอกลักษณ์ เทคนิควิธีการก่อสร้างอันเป็นภูมิปัญญาของช่างเมืองเพชรบุรี รวมถึงมีความสวยงามได้สัดส่วนถูกต้องตามลักษณะของงานสถาปัตยกรรมไทยอันทรงคุณค่าต่อไป

⁶ อ้างถึงหมายรับสั่งรัชกาลที่ 4 ใน เสร็จ เพล่ารอด, เพชรบุรีประชุมใหญ่สมาคมพุทธศาสนาทั่วราชอาณาจักร ครั้งที่ 27 (เพชรบุรี: พุทธสมาคมจังหวัดเพชรบุรี, 2527), หน้า 45.

⁷ คณะกรรมการฝ่ายประมวลเอกสารและจดหมายเหตุ, วัฒนธรรม พัฒนาการทางประวัติศาสตร์ เอกลักษณ์และภูมิปัญญา จังหวัดเพชรบุรี (กรุงเทพฯ: โรงพิมพ์ครุสภา, 2544), หน้า 135.

1.2 วัตถุประสงค์ของการศึกษา

ในการทำการศึกษาวิจัยครั้งนี้มีวัตถุประสงค์คือ

- 1.2.1 เพื่อทำการศึกษาประวัติความเป็นมา ตลอดจนถึงแนวความคิดในการออกแบบก่อสร้างสถาปัตยกรรมเมรุชั่วคราวของสกุลช่างเมืองเพชรบุรี
- 1.2.2 เพื่อทำการศึกษารูปแบบ องค์ประกอบ และโครงสร้างของเมรุชั่วคราวของช่างเมืองเพชรบุรี
- 1.2.3 เพื่อศึกษาขั้นตอนของการออกแบบ การก่อสร้าง และการประกอบเมรุชั่วคราวของช่างเพชรบุรี
- 1.2.4 เพื่อนำข้อมูลที่ได้จากการศึกษามาใช้ในการออกแบบเสนอแนะแนวทางการออกแบบสถาปัตยกรรมเมรุชั่วคราวสกุลช่างเพชรบุรี ที่มีความเหมาะสมกับสภาพสังคมและสภาพเศรษฐกิจในปัจจุบัน

1.3 ขอบเขตของการวิจัย

ในการทำการศึกษาวิจัยครั้งนี้ได้กำหนดขอบเขตไว้ดังนี้

- 1.3.1 ทำการศึกษาข้อมูลเบื้องต้นเกี่ยวกับเมรุและพิธีกรรมในการเผาศพ โดยมีเนื้อหาครอบคลุมในเรื่องของ
 - ประวัติความเป็นมาและวิวัฒนาการของการเผาศพ
 - ประวัติความเป็นมาของการสร้างเมรุชั่วคราวในจังหวัดเพชรบุรี
- 1.3.2 ทำการศึกษารูปแบบ องค์ประกอบ โครงสร้าง ตลอดจนวิธีการก่อสร้างและประกอบของเมรุช่างเมืองเพชรบุรี โดยทำการศึกษาข้อมูลจากแหล่งสร้างเมรุชั่วคราวในจังหวัดเพชรบุรี ได้แก่
 - เมรุชั่วคราววัดเกาะ อำเภอเมือง จังหวัดเพชรบุรี
 - เมรุชั่วคราววัดประดิษฐ์วราราม อำเภอเมือง จังหวัดเพชรบุรี
 - เมรุชั่วคราววัดพระทอง อำเภอเมือง จังหวัดเพชรบุรี
 - เมรุชั่วคราววัดยาง อำเภอเมือง จังหวัดเพชรบุรี
- 1.3.3 เสนอแนะโครงการออกแบบเมรุชั่วคราวที่มีความเหมาะสมกับสภาพปัจจุบัน

1.4 ระเบียบวิธีการศึกษา

- 1.4.1 ทำการศึกษาเอกสารประวัติ และข้อมูลที่เกี่ยวข้องกับเรื่องเมรุช่างเมืองเพชรบุรีจากแหล่งข้อมูลต่างๆ ได้แก่
 - หนังสือ และตำราทางวิชาการที่เกี่ยวข้อง
 - เอกสารอื่นๆ ได้แก่ วารสาร บทความ บทวิจารณ์ และข้อมูลจากสิ่งตีพิมพ์อื่นๆ ที่เชื่อถือได้ และสามารถอ้างอิงได้
 - วิทยานิพนธ์ และงานวิจัยที่เกี่ยวข้องที่เป็นไปในแนวทางเดียวกัน
- 1.4.2 ทำการศึกษาด้านกายภาพจากการศึกษาภาคสนาม การรังวัดเขียนแบบ การศึกษาจากภาพถ่าย และทำการสัมภาษณ์ผู้รู้หรือนักวิชาการ
- 1.4.3 ทำการวิเคราะห์เปรียบเทียบรูปแบบทางสถาปัตยกรรมของเมรุในจังหวัดเพชรบุรีที่เป็นกรณีศึกษา

1.4.4 ทำการสรุปความรู้ที่ได้จากการศึกษาและเสนอแนะแนวทางในการออกแบบเมรุชั่วคราว

1.5 ประโยชน์ที่คาดว่าจะได้รับ

- 1.5.1 ทราบถึงประวัติความเป็นมา ตลอดจนถึงแนวความคิดในการสร้างเมรุชั่วคราวของช่างเมืองเพชรบุรี
- 1.5.2 ทราบถึงรูปแบบ องค์ประกอบ และโครงสร้างของเมรุชั่วคราวช่างเมืองเพชรบุรี
- 1.5.3 ทราบถึงขั้นตอนของออกแบบ การก่อสร้าง และการประกอบเมรุชั่วคราวของช่างเมืองเพชรบุรี
- 1.5.4 เป็นการอนุรักษ์และสืบทอดภูมิปัญญาของท้องถิ่น ไม่ให้เลือนหายไปกับกาลเวลา
- 1.5.5 เสนอแนะรูปแบบของงานสถาปัตยกรรมเมรุชั่วคราว ที่ยังคงรักษาเอกลักษณ์ของช่างเมืองเพชรบุรี และมีความเหมาะสมกับสภาพสังคมและเศรษฐกิจในปัจจุบัน

1.6 นิยามคำศัพท์

เมรุ หมายถึง ชื่อเรียกอาคารชนิดหนึ่งในงานสถาปัตยกรรมไทย ใช้เป็นที่ฌาปนสถาน หรือปลงศพ หรือเรียกอย่างภาษาพูดว่า เผาศพ⁸

สร้าง หรือ ส้าสร้าง หมายถึง ที่ยกพื้นไว้สูงสำหรับพระสงฆ์นั่งสวดพระอภิธรรมอยู่ 4 มุมเมรุ บางทีเขียนว่า สร้าง-ส้าสร้าง หรือคดสร้าง ก็เรียก⁹ สำหรับเมรุชั่วคราวสกุลช่างเพชรบุรีเรียกสร้างนี้ว่า “เมรุทิศ”

เมรุชั่วคราว หมายถึง ฌาปนสถานชั่วคราว หรือที่เผาศพชั่วคราว ซึ่งเป็นงานสถาปัตยกรรมไม้ประเภทหนึ่งที่มีการก่อสร้างโดยไม่มีฐานรากลงไปในดิน สามารถรื้อถอนและนำไปสร้างใหม่ได้ ซึ่งทำให้มีการเรียกเมรุชั่วคราวนี้ว่า “เมรุลอย”

โรงทิม หมายถึง ที่เผาศพ เมื่อต่อเติมหลังคามียอดจึงนิยมเรียกเป็น “เมรุ” คำว่าโรงทิมหมดความนิยม ไม่เรียกขานกันอีก จนปัจจุบันการก่อสร้างที่เผาศพแบบโรงทิม แต่เรียกกันใหม่เรียกว่า “ฌาปนสถาน”¹⁰

ฌาปนสถาน หมายถึง สถานที่เผาศพในปัจจุบัน ฌาปนสถานทำหน้าที่แทนโรงทิมส่วนหนึ่งก่อสร้างด้วยคอนกรีตเสริมเหล็ก เตาเผาใช้อิฐทนไฟ การระบายอากาศเสียทำได้ดี รอบฌาปนสถานมีศาลาสวดศพ¹¹

⁸ สมคิด จิระทัศน์กุล, วัด : พุทธศาสนสถาปัตยกรรมไทย (กรุงเทพฯ: โรงพิมพ์มหาวิทยาลัยธรรมศาสตร์, 2537), หน้า 197.

⁹ สมภาพ ภิรมย์, พระเมรุมาศ พระเมรุ และเมรุ สมัยกรุงรัตนโกสินทร์ (กรุงเทพฯ: สำนักพิมพ์อมรินทร์, 2539), หน้า 10.

¹⁰ เรื่องเดียวกัน, หน้า 11.

¹¹ เรื่องเดียวกัน, หน้า 44.

สกุลช่างเพชรบุรี หมายถึง งานศิลปกรรมต่างๆ ซึ่งหมายรวมถึง งานศิลปะและสถาปัตยกรรม ที่สร้างขึ้นภายในเขตจังหวัดเพชรบุรี และมีรูปแบบเฉพาะตนไม่เหมือนกับงานศิลปะที่สร้างขึ้นในท้องถิ่นอื่น

เมรุวัดเกาะ หมายถึง สถาปัตยกรรมเมรุชั่วคราวของวัดเกาะ อำเภอเมือง จังหวัดเพชรบุรี สร้างขึ้นโดยกลุ่มช่างเมรุวัดเกาะ

เมรุวัดประดิษฐ์วนาราม หมายถึง สถาปัตยกรรมเมรุชั่วคราวของวัดประดิษฐ์วนาราม อำเภอเมือง จังหวัดเพชรบุรี สร้างขึ้นโดยกลุ่มช่างเมรุวัดประดิษฐ์วนาราม

เมรุวัดพระทรง หมายถึง สถาปัตยกรรมเมรุชั่วคราวของวัดพระทรง อำเภอเมือง จังหวัดเพชรบุรี สร้างขึ้นโดยกลุ่มช่างเมรุวัดพระทรง

เมรุวัดยาง หมายถึง สถาปัตยกรรมเมรุชั่วคราวของวัดยาง อำเภอเมือง จังหวัดเพชรบุรี สร้างขึ้นโดยกลุ่มช่างเมรุวัดยาง

ลูกโกศ หมายถึง ที่ใส่กระดูกผู้ตาย เพื่อทำการฌาปนกิจศพ มีทั้งรูปทรงกลม ทรงแปดเหลี่ยม หรือทรงย่อมุมไม้สิบสอง สำหรับบรรจุกระดูกพระสงฆ์ หรือฆราวาสทั่วไป

กะสวน หมายถึง แบบตัวอย่างสำหรับสร้าง หรือทำของจริง ขนาดเท่าของจริง เช่น แบบตัวอย่างที่เป็นโครงสร้างของโกศ ซึ่งเรียกว่า “กะสวนโครงโกศ” แบบตัวอย่างที่เป็นลายประดับลูกโกศ ซึ่งเรียกว่า “กะสวนลาย”



สถาบันวิทยบริการ
จุฬาลงกรณ์มหาวิทยาลัย

บทที่ 2

การปลงศพและวิวัฒนาการของที่เผาศพ

การที่มนุษย์เราจะดำรงชีวิตอยู่ในสังคมหนึ่งๆ ได้อย่างมีความสุขนั้น เหตุผลที่สำคัญข้อหนึ่งคงเป็นเพราะในสังคมนั้นมีประเพณีและวัฒนธรรมที่พัฒนาการมาจากพื้นฐานความเชื่อ ความศรัทธาในศาสนาเดียวกัน ซึ่งสามารถกำหนดพิธีกรรมและประเพณีต่างๆ ในชีวิตตั้งแต่เกิดจนกระทั่งตาย ความเชื่อ ความศรัทธาของแต่ละสังคมก่อให้เกิดพิธีกรรม ประเพณีอันมีลักษณะเฉพาะของตนเอง เมื่อปฏิบัติสืบต่อกันมาจนกลายเป็นวัฒนธรรม ย่อมทำให้แนวทางปฏิบัติเกี่ยวกับพิธีกรรมตามความเชื่อนั้นมีพัฒนาการมาจนปัจจุบัน ดังเช่นความเชื่อเกี่ยวกับพิธีกรรมและประเพณีการตายของมนุษย์

2.1 การปลงศพ

สิ่งที่มนุษย์กลัวกันมาก และเมื่อนึกถึงก็สะอึกสะอื้น สิ่งนั้นก็คือ ความตาย ถึงแม้จะมีคนที่ไม่กลัวตายอยู่บ้าง เช่น คนที่ถูกโรคภัยเบียดเบียน ทนทุกข์เวทนาต่อไปไม่ไหว คนที่เบื่อหน่ายต่อชีวิตซึ่งผิดหวังในการประกอบหน้าที่การงาน คนที่เกิดภาวะความตึงเครียดระหว่างการรบในสงคราม หรือรู้ว่าคนที่ตนเองรักจะเป็นอันตราย คนเหล่านี้จะไม่กลัวความตายเนื่องจากเกิดการสะเทือนใจอย่างรุนแรงอยู่ในภาวะความตึงเครียดอย่างรุนแรงกับสถานการณ์ที่เกิดขึ้นมาในขณะหนึ่งขณะใดจนอาจสลະชีวิตในขณะนั้นได้ แต่ถ้ายังไม่มื่ออะไรมาทำให้กระทบกระเทือนใจอย่างรุนแรงมากนัก คนก็ยังกลัวตายอยู่เหมือนกัน ความตายเป็นสิ่งลึกลับสำหรับคนที่ยังมีชีวิตอยู่ คนที่อยู่ร่วมกันเห็นกันอยู่หลังๆ เมื่อมาพลัดพรากตายจากไป ก็เกิดความอาลัยและใจหาย¹ อย่างไรก็ตามเมื่อเห็นความตายไม่พ้น หลังจากตายไปแล้วสิ่งที่เหลือเป็นซากสังขารให้นุตรหลาน ญาติพี่น้อง หรือบริวารใกล้ชิดเป็นธุระจัดการตามความเชื่อ พิธีกรรม และศาสนาของตน ซึ่งเรียกว่า “การปลงศพ”

การปลงศพ จึงหมายถึง การปลดเปลื้องภาระที่แบกไว้ในเรื่องศพให้เสร็จธุระไป ในที่นี้หมายความว่ารวมไปตั้งแต่หลังจากที่คนเราเสียชีวิตไป การปลงศพเป็นหน้าที่ที่ต้องทำ ไม่ทำไม่ได้ ญาติพี่น้อง และผู้ที่อยู่ใกล้ชิดเป็นผู้รับหน้าที่จัดการเป็นธุระให้ตั้งแต่การบำเพ็ญกุศลศพ จนกระทั่งการจัดการกับศพในขั้นสุดท้ายซึ่งไม่ว่าจะจัดการด้วยวิธีใดก็ตามความเชื่อ พิธีกรรมในศาสนาของตนล้วนเรียกว่า การปลงศพทั้งสิ้น

2.1.1 วิธีการปลงศพ

ในอดีตชนชาติต่างๆ มีวิธีการปลงศพตามความเชื่อของตนเองซึ่งพระยาอนุমানราชธรรมาธิราชได้สรุปได้ดังนี้²

1) การปลงศพด้วยการทิ้งศพไว้แล้วหนีไป เป็นการจัดการกับศพในระยะแรกๆ ของมนุษย์ซึ่งยังไม่มีความเจริญ เช่น พวกซาไกในแหลมมลายูและพวกกาฟเฟอร์ในทวีปแอฟริกา

¹ พระยาอนุমানราชธรรมาธิราช, ประเพณีเกี่ยวกับชีวิต : การตาย (กรุงเทพฯ: สำนักพิมพ์แม่คำผาง, 2532), หน้า 17-18.

² เรื่องเดียวกัน, หน้า 113-119.

2) การปลงศพด้วยวิธีการแล่นเรือหงษ์ศพออกทิ้งให้สัตว์กิน เก็บกระดูกไว้สักการบูชา เช่น พวกตาดในตอนกลางทวีปเอเชีย ถึงแม้จะมีความเจริญขึ้นมาบ้างแต่เนื่องจากเป็นชาติที่เร่ร่อนจึงใช้วิธีนี้จัดการกับศพ พวกตาดบางพวกในไซบีเรียถึงกับเลี้ยงสุนัขไว้กินศพโดยเฉพาะ

3) การปลงศพด้วยการทิ้งศพไว้ให้แร้งกินโดยการสร้างที่สำหรับทิ้งศพไว้บนหอคอยสูง ปล่อยให้ศพตากแดดจนแห้งโดยมีหินแก้วที่เมื่อถูกแดดส่องจะทำให้เกิดประกายรัศมี แร้งไม่กล้าลงมากินเมื่อศพแห้ง จึงปล่อยให้แร้งลงมากินได้ ซึ่งเชื่อกันว่าแร้งจะนำวิญญาณผู้ตายไปสู่สถานที่บรมสุขบนยอดเขาคักดีลีทส์แล้วได้แก่ พวกปาร์ซี ซึ่งชนชาติอื่นๆเห็นว่าเป็นการกระทำที่ขาดความเคารพศพ แต่ด้วยความเชื่อของการนับถือว่าดวงอาทิตย์เป็นบ่อเกิดแห่งชีวิต เมื่อตายแล้วจึงกลับคืนสู่ดวงอาทิตย์ จึงใช้การปลงศพด้วยการตากแดดให้แห้ง

4) การปลงศพด้วยการแขวนศพไว้บนต้นไม้ เมื่อมนุษย์มีความเจริญเห็นขึ้นเห็นว่าการทิ้งศพไว้เป็นการไม่เหมาะสมไม่ควรปฏิบัติต่อศพนั้น จึงนำไปขุดไว้บนต้นไม้ เนื่องจากคงยังไม่มีเครื่องมือขุดดินให้ลึกพอที่จะฝังศพได้ หรือสภาพพื้นดินไม่เหมาะแก่การฝังศพ เช่น เป็นพื้นที่ชื้นแฉะหรือเป็นน้ำแข็ง ถึงแม้เมื่อมีความเจริญพอที่จะฝังศพได้ก็ยังคงใช้วิธีแขวนไว้บนต้นไม้เนื่องจากถือว่าการปฏิบัติตามประเพณีของตน เช่น พวกชาวป่าในทวีปแอฟริกาใต้ ในชนบททางภาคใต้ของประเทศไทยเคยมีการแขวนศพไว้บนต้นไม้เช่นกัน

5) การปลงศพด้วยการบรรจุไว้ในถ้ำ ต้องเป็นที่อยู่ใกล้ภูเขาที่มีถ้ำมาก ซึ่งคงเป็นที่มาของการบรรจุศพไว้ในสถานที่ใหญ่โต เช่น ชาวอียิปต์โบราณบรรจุศพไว้ในปิรามิด

6) การปลงศพด้วยการทิ้งน้ำ ได้แก่ ชาวอินเดียปลงศพด้วยการทิ้งน้ำ โดยการวางศพลงในแม่น้ำคงคา หรือแม่น้ำอื่นที่เห็นว่าสะอาด เช่นเดียวกับพวกนิโกรในตะวันตกของทวีปแอฟริกา พวกไวคิงซึ่งเป็นบรรพบุรุษของชาวเดนมาร์กและนอร์เวย์ โดยนำศพใส่เรือพร้อมอาหารและเครื่องใช้แล้วปล่อยให้เรือลอยไปในทะเล

7) การปลงศพด้วยการย่างศพเก็บไว้ เช่น ชาวเกาะไฮติในหมู่เกาะเวสต์อินดีสย่างศพแล้วใส่เสื้อผ้าอย่างดีแขวนไว้ตามฝาห้อง บาทหลวงนิกายคาทอลิกในเมืองปาลาโม ประเทศอิตาลี และที่วัดกุสสเบ็กในเมืองบอน ประเทศเยอรมันนี้ ใส่ยารักษาเนื้อศพบาทหลวงแล้วแต่งตัวศพวางเรียงไว้ในช่อง จีนและธิเบตก็มีการทำให้ศพแห้งแล้วเก็บรักษาไว้ แต่ทำเฉพาะพระสงฆ์ที่นับถือกันเท่านั้น

8) การปลงศพด้วยการฝังศพ เป็นวิธีการที่ใช้กันมาก ซึ่งมีทั้งชาติที่เจริญแล้วและชาติที่ยังป่าเถื่อนอยู่ โดยแต่ละศาสนาความเชื่อที่แตกต่างกันไป เช่น ศาสนาคริสต์และอิสลามนิยมการฝัง เนื่องจากมีความเชื่อในเรื่องของการฟื้นคืนชีพในวันสิ้นโลกเพื่อรับคำพิพากษาครั้งสุดท้าย

9) การปลงศพด้วยการเผาศพ มีหลักฐานปรากฏเป็นซากเถ้าถ่านที่นักโบราณคดีค้นพบ แสดงให้เห็นว่าชนชาติยุโรปสมัยก่อนประวัติศาสตร์มีการเผาศพมาก่อน เพราะมนุษย์สมัยก่อนเป็นพวกเร่ร่อน ถ้าทิ้งศพไว้ศัตรูอาจนำไปทำสิ่งที่ไม่ดีต่างๆ เช่น ทำลามกอนาจาร หรือทำเวทย์มนตร์แก่ศพ จนเป็นเหตุร้ายแก่ศพและคนที่เหลืออยู่ด้วย ชาวอินเดียถือว่าไฟจะชำระบาปมลทินให้ผู้ตายหมดไป ไฟจะนำวิญญาณขึ้นสู่สวรรค์

2.1.2 สาเหตุของการปลงศพ

สาเหตุที่ต้องมีการทำศพหรือการปลงศพนั้นทั้งพระยาอนุমানราชธนะ³ และผู้ช่วยศาสตราจารย์ ปราณิ วงษ์เทศ⁴ สรุปถึงสาเหตุของพิธีศพหรือการปลงศพไว้เป็นแนวทางเดียวกันว่า เป็นการแสดงให้เห็นถึงความเชื่อที่เกี่ยวกับการตายไว้ 3 ประการ คือ

1) ความเชื่อว่าคนตายกับคนเป็นมีลักษณะคล้ายกันเพียงแต่อยู่คนละโลก จึงมีพิธีเช่นไหว้อุทิศอาหาร สิ่งของเครื่องใช้แก่ผู้ตายนำไปใช้ในโลกของคนตาย

2) ความกลัวว่าผู้ตายจะกลายเป็นวิญญาณหรือผีกลับมาบงกช เพราะความเป็นห่วงคนที่ยังไม่ตาย อาจจะทำให้คนที่พบกับวิญญาณหรือผีเจ็บป่วยไม่สบายได้ จึงมีพิธีการต่างๆ ที่เป็นการป้องกันไม่ให้วิญญาณหรือผีกลับมาได้

3) ความรักความอาลัยต่อผู้ตายทำให้ทำบุญอุทิศส่วนกุศลไปให้ โดยเชื่อว่าเป็นการทำให้ผู้ตายจะได้รับประโยชน์สูงสุดในโลกหน้าให้มากที่สุด

ซึ่งความเชื่อใน 2 ประการแรก เป็นความเชื่ออันเนื่องมาจากอำนาจลึกลับเหนือธรรมชาติ แสดงให้เห็นว่าความเชื่อในเรื่องผีเป็นความเชื่อที่คนดั้งเดิมทั้งโลกเชื่ออยู่ พิธีกรรมที่เกี่ยวกับศพจึงเป็นเรื่องของความเชื่อในเรื่องผีเป็นส่วนใหญ่ ในขณะที่ความเชื่อในข้อที่ 3 มีสาเหตุมาจากความเชื่อที่มีหลักพุทธศาสนาเข้ามาเกี่ยวข้องในเรื่องของการทำบุญ การทำบาป และผลที่จะได้รับ โดยหวังว่าผลบุญจะบังเกิดแก่ผู้ตายซึ่งเป็นผู้ที่ตนเองรักและให้ความเคารพนับถือ

หากพิจารณาการปลงศพตั้งแต่อดีตจนถึงปัจจุบัน มนุษย์มีวิวัฒนาการทางความเชื่อที่เปลี่ยนแปลงไปเรื่อยๆ ตามความเชื่อในจารีตประเพณี ลัทธิทางศาสนา ตลอดจนอิทธิพลของความเจริญก้าวหน้าทางวิทยาการ โดยสังเกตได้ว่ามนุษย์ในสมัยโบราณที่ยังไม่มีความเจริญ ไม่มีวัฒนธรรม ไม่มีศาสนาเป็นเครื่องยึดเหนี่ยวจิตใจ มนุษย์มีความกลัวซากศพของเพื่อนมนุษย์ด้วยกัน ไม่รู้จักวิธีการจัดการกับศพจึงต้องทิ้งศพเพื่อนมนุษย์ด้วยกันแล้วหนีจากไป เมื่อมนุษย์มีความเจริญมากขึ้นจึงมีวิธีการปลงศพแบบต่างๆ ในส่วนของศพที่เป็นผู้ใกล้ชิด ผู้เป็นที่รักและเคารพก็จะเหลือกระดูกเก็บไว้สักการบูชา อย่างไรก็ตามการจัดการกับศพหรือการปลงศพยังมีอิทธิพลมาจากความกลัว โดยกลัวผี วิญญาณ ตามแต่จะเรียกกัน นอกจากนี้ยังกลัวว่าผู้ตายอันเป็นที่รักและเคารพของตนจะไม่เป็นสุขในชีวิตหลังความตาย จึงมีการปลงศพแตกต่างกันออกไปแต่โดยมากเป็นการจัดการศพที่ให้เกิดแก่ผู้ตายและหวังในความสุขหลังความตายของผู้ตายทั้งสิ้น เมื่อมนุษย์มีศาสนาเป็นเครื่องยึดเหนี่ยวจิตใจ การปลงศพจึงมีอิทธิพลมาจากความเชื่อทางศาสนาพร้อมทั้งจารีตประเพณีดั้งเดิม เพื่อแสดงให้เห็นถึงความรักและความเคารพผู้ตาย ปัจจุบันนี้เทคโนโลยีเจริญก้าวหน้ามากขึ้นมีอิทธิพลทำให้ความเชื่อเรื่องความกลัวต่างๆ ค่อยๆ ลดลง เช่น ความกลัวผี วิญญาณ ความเชื่อเรื่องความสุขหลังความตายเริ่มเปลี่ยนไป การจัดการปลงศพที่เคยจัดการกันเองในบรรดาญาติของผู้ตายกลับกลายเป็นธุรกิจการจัดการรูปแบบและวัฒนธรรมการปลงศพตามความเชื่อและขนบธรรมเนียมที่ยึดถือสืบต่อกันมาตั้งแต่ครั้งอดีตจึงค่อยๆ ถูกเปลี่ยนแปลงไปเรื่อยๆ โดยยึดถือความสะดวกสบาย ประกอบกับการแสดงฐานะทางสังคมของเจ้าภาพเป็นหลัก

³ พระยาอนุমানราชธนะ, ประเพณีเกี่ยวกับชีวิต : การตาย, หน้า 32-33.

⁴ ปราณิ วงษ์เทศ, พิธีกรรมที่เกี่ยวกับการตายในประเทศไทย (กรุงเทพฯ: อมรินทร์พริ้นติ้งกรุ๊ป, 2524), หน้า 14-15.

2.2 การปลงศพในประเทศไทย

จากการศึกษาค้นคว้าเรื่องการปลงศพในประเทศไทย ทำให้สามารถแบ่งรูปแบบวิธีการของการปลงศพออกเป็น 2 วิธี คือ การฝังศพ และการเผาศพ

2.2.1 การฝังศพ

เป็นการปลงศพสำหรับคนไทยที่นับถือศาสนาอิสลาม ศาสนาคริสต์ และคนไทยเชื้อสายจีนซึ่งจะฝังศพในภูมิประเทศที่ถูกต้องตามคุณลักษณะซึ่งเรียกว่า “ฮวงจุ้ย” แม้ว่าในปัจจุบันโลกจะเปลี่ยนแปลงไปอย่างไร ประเพณีการฝังศพของคนจีนก็ยังคงไม่เปลี่ยนแปลง คนจีนจะไม่มีกรเผาศพมีแต่การฝังเท่านั้น จะเผาก็เพียงแต่วัตถุที่สมมติขึ้น⁵ ดังนั้นคนไทยเชื้อสายจีนในประเทศไทยจึงยังคงนิยมการฝังศพมากกว่าการเผาศพแต่ก็มีจำนวนหนึ่งที่ย้ายมาใช้ในการเผาศพแล้ว โดยสังเกตได้จากตามช่องบรรจุกระดูกในวัดต่างๆ ตามกำแพงโบสถ์หรือเจดีย์ที่สร้างขึ้น จะเป็นว่ามีแผ่นหินอ่อนที่จารึกชื่อด้วยตัวอักษรจีน แสดงว่าเป็นที่บรรจุกระดูกที่เผาแล้วของคนไทยเชื้อสายจีน

2.2.2 การเผาศพ

เป็นการปลงศพตามความเชื่อทางพุทธศาสนา เป็นพิธีกรรมที่เข้ามาในประเทศไทยพร้อมกับการเผยแพร่พระพุทธศาสนา เพราะในหมู่คนไทยที่ไม่ได้นับถือศาสนาพุทธมักจะมีการปลงศพด้วยการฝัง เช่น ในกลุ่มชาวไทยอาหมสมัยโบราณก็ยังนิยมฝังศพแล้วปักธงสีขาวไว้เหนือหลุมศพ พุทธประวัติที่กล่าวถึงการปลงศพด้วยการเผาซึ่งเป็นแบบอย่างของชาวพุทธนั้น พระราชนันทมนี บัญญานันทภิกขุ และ ศาสตราจารย์นาวาเอก สมภม ภิรมย์ กล่าวไว้สรุปใจความได้ดังนี้

1) งานพระบรมศพพระเจ้าสุทโธทนะ

งานพระบรมศพพระเจ้าสุทโธทนะพระบิดาของพระพุทธเจ้า เมื่อครั้งที่พระเจ้าสุทโธทนะทรงพระประชวร พระพุทธเจ้าเสด็จมาเยี่ยมและทรงแสดงธรรมให้จิตใจของพระเจ้าสุทโธทนะสงบ หลังจากพระเจ้าสุทโธทนะเสด็จสวรรคตแล้ว พระพุทธเจ้าทรงสงฆ์น้ำพระบรมศพแล้วให้เหล่าสาวกห่อพระบรมศพด้วยผ้าขาวนำไปใส่โลง จัดที่ถวายพระเพลิงพระบรมศพด้วยการก่อกองฟืน แล้วถวายพระเพลิงพระบรมศพในวันนั้นเลยโดยไม่มีพิธีการใดๆ ทั้งสิ้น

2) งานพระศพของพระสารีบุตร

งานพระศพของพระสารีบุตรซึ่งเป็นสาวกมือขวาของพระพุทธเจ้า เมื่อนิพพานบรรดาญาติของพระสารีบุตรก็จัดการถวายพระศพอย่างง่าย ๆ และเก็บกระดูกห่อผ้าขาวนำไปถวายพระพุทธเจ้าที่เวฬุวัน พระพุทธเจ้าจึงสั่งให้ก่อสถูปไว้ที่ทางสี่แพร่งเพื่อเป็นที่สักการะของประชาชนต่อไป

3) งานพระบรมศพของพระพุทธเจ้า

งานพระบรมศพของพระพุทธเจ้า หลังจากเสด็จปรินิพพานแล้ว พวกมัลลกะศรัยเป็นเจ้าภาพในการจัดการพระบรมศพ ได้ปฏิบัติตามคำอธิบายของพระอานนทด้วยการห่อพระบรมศพด้วยผ้าใหม่แล้วซับด้วยน้ำสำลี 500 ชั้น อัญเชิญพระบรมศพลงประดิษฐานในรางเหล็กที่เต็มไปด้วยน้ำมันปิดฝาไว้ ทำจิตกาธานเชิงตะกอนด้วยไม้หอม แล้วอัญเชิญพระบรมศพขึ้นเชิงตะกอนไม้หอมที่เตรียมไว้ถวายพระเพลิง รางเหล็กนั้นปิดฝาบูชาอยู่ 6 วัน วันที่ 7 นำไปถวายพระเพลิงนอกเมือง

⁵ อติรส(นามแฝง), “ประเพณีการสร้างฮวงจุ้ย,” *วัฒนธรรมไทย* 22 (3 มีนาคม 2526): 32-33.

จากพุทธประวัติดังกล่าวแสดงให้เห็นว่า การเผาศพคนไทยเป็นพิธีกรรมที่ผสมผสานระหว่าง วัฒนธรรมไทยและอินเดีย โดยมีอิทธิพลจากทั้งศาสนาพุทธและศาสนาพราหมณ์ ในสมัยสุโขทัยการถวายพระเพลิงพระบรมศพของพระมหากษัตริย์เป็นการถวายพระเพลิงแบบคติที่อินเดียนับถือ ด้วยการสร้างแท่นแว่นฟ้า กลางที่โล่ง ตั้งจิตกาธานหรือกองฟืนลงบนแท่นแว่นฟ้า แล้วจึงตั้งหีบพระบรมศพเหนือกองฟืนเพื่อถวายพระเพลิง จิตกาธานหรือกองฟืนที่เผาศพไม่มีหลังคาคลุมเพื่อให้เปลวไฟธาตุถ่านลอยขึ้นสู่สวรรค์⁶ ซึ่งจะคล้ายคลึงกันกับการเผาศพในสมัยพุทธกาล

ในปัจจุบันคนไทยส่วนมากจะนิยมการปลงศพด้วยการเผา ซึ่งจากกระแสความเปลี่ยนแปลงของโลก การปลงศพด้วยการเผาก็มักจะรวบรัดให้เสร็จสิ้นหลังการตายได้ไม่นานนัก เช่น หลังจากสวดพระอภิธรรมศพครบ 3 วัน 5 วัน หรือ 7 วัน เจ้าภาพงานมักจะเผาศพให้เสร็จสิ้นในระชู่ที่ต้องการจัดการเกี่ยวกับศพนั้นไป โดยไม่ค่อยนิยมที่จะเก็บศพเป็นเวลานานตามแบบประเพณีความเชื่อในสมัยก่อน ซึ่งยังคงมีให้เห็นเป็นส่วนน้อยในบางพื้นที่ ดังเช่นที่จังหวัดเพชรบุรี เป็นต้น

2.3 วิวัฒนาการของที่เผาศพในประเทศไทย

ดังที่กล่าวมาแล้วว่าการปลงศพในประเทศไทยมีด้วยกัน 2 วิธี คือ การฝัง และการเผา โดยคนไทยที่นับถือพระพุทธศาสนาจะทำการปลงศพด้วยการเผา รูปแบบของอาคารหรือสถาปัตยกรรมที่ใช้สำหรับการเผาศพ ซึ่งจากการศึกษาค้นคว้าเพื่อให้เห็นวิวัฒนาการของการเผาศพ และที่เผาศพในประเทศไทยทั้งเอกสารและการสัมภาษณ์ ทำให้สามารถแบ่งประเภทของที่เผาศพ โดยจำแนกใช้ความแตกต่างตามฐานานุศักดิ์และระดับชั้นทางสังคมของผู้วายชนม์เป็นเกณฑ์ในการจำแนก ซึ่งแบ่งได้เป็น 4 กลุ่ม คือ

2.3.1 พระบรมศพพระมหากษัตริย์ และพระบรมวงศานุวงศ์

2.3.2 ศพพระสงฆ์

2.3.3 ศพขุนนาง ข้าราชการ

2.3.4 ศพสามัญชน

2.3.1 พระบรมศพพระมหากษัตริย์ และพระบรมวงศานุวงศ์

ในการถวายพระเพลิงพระบรมศพพระมหากษัตริย์ของคนไทย จะมีการสร้างอาคารพระเมรุมาศขึ้นสำหรับใช้เป็นอาคารถวายพระเพลิง กำหนดเป็นพิธีกรรมที่ยิ่งใหญ่ของบ้านเมือง เป็นโบราณราชประเพณีที่มีแบบแผนยึดถือปฏิบัติอย่างมีระเบียบ ถือเป็นวัฒนธรรมอันดีงามของชาติไทยสืบมาตั้งแต่สมัยกรุงศรีอยุธยาจนถึงปัจจุบัน

คติการสร้างพระเมรุมาศ เป็นอาคารที่ถวายพระเพลิงพระบรมศพพระมหากษัตริย์เป็นวัฒนธรรมที่กรุงศรีอยุธยารับอิทธิพลมาจากการปกครองแบบทเวนนิยมของขอม ด้วยเชื่อว่าพระมหากษัตริย์คือสมมติเทวราช

⁶ กรมศิลปากร, เครื่องประกอบพระราชอิสริยยศ ราชยาน ราชรถ และพระเมรุมาศ (กรุงเทพฯ: กรมศิลปากร, 2539),

เมื่อพระราชสมภพถือเป็นทิพยเทพาวตาร ครั้นถึงวาระสุดท้ายแห่งพระชนมชีพก็ต้องเสด็จกลับยังเทวพิภพ การเสด็จไปคือ *สุวรรคต* ไทยเรียกว่า *สวรรคต*⁷

ความเชื่อของไทยแต่ครั้งสุโขทัยนับถือทั้งศาสนาพราหมณ์และพระพุทธศาสนา ได้ยึดถือเรื่องไตรภูมิตามคติในพุทธศาสนาที่กล่าวถึงจักรวาล อันมีเขาพระสุเมรุเป็นศูนย์กลางของภูมิทั้งสาม แวดล้อมด้วยสรวงพิณนานา เช่น วิมานท้าวจตุโลกบาลผู้รักษาเหลี่ยมเขาพระสุเมรุทั้ง 4 ทิศ และเขาสัตบริภัณฑ์ ครั้นสมัยกรุงศรีอยุธยาธิบดีเทวนิยมมาเป็นแบบการปกครอง เชื่อว่าพระมหากษัตริย์สืบเชื้อสายมาจากเทพเจ้า พระเป็นเจ้าของพราหมณ์ คือ พระวิษณุ พระนารายณ์ พระพรหม และพระศิวะ ซึ่งชาวไทยนับถือสายวงศ์ของพระนารายณ์เป็นเจ้า ดังปรากฏพระนามของพระมหากษัตริย์ทั้งต้นราชวงศ์สมัยอยุธยาและรัตนโกสินทร์ จะขานพระนามว่า สมเด็จพระรามาธิบดี หมายถึง พระนามพระนารายณ์ที่อวตารจุติลงมา พระเป็นเจ้าทั้งหลายต่างสถิตย์อยู่ ณ เขาพระสุเมรุ ซึ่งเป็นศูนย์กลางของจักรวาล มีเขาบริวาร เรียกว่า สัตบริภัณฑ์ 7 ทิวล้อมรอบลดหลั่นเป็นชั้นๆ สลับกับแผ่นดินและแผ่นน้ำสี่พันดลอมไว้ประดุจกำแพงแก้ว เขาพระสุเมรุจึงมีความสำคัญตามความเชื่อที่สืบมาแต่โบราณ⁸

ในเขตเขาพระสุเมรุจะมีป่าหิมพานต์ มีสิ่งสราเสถียรหลายหลายนานาพันธุ์ ล้อมด้วยเขาสัตบริภัณฑ์ คือ *ยุคนธร* หรือ *ยุคนธร* เป็นคันทบของเขาพระสุเมรุ เป็นที่ทรงไว้ของพระอาทิตย์และพระจันทร์ *อิสินธร* เป็นทิพยวิมานของมหัสสเทวบุตร *กรวิก* เป็นที่อาศัยของนกกกรวิก *สุทสนะ* เป็นที่เกิดทิพยโอสถว่านยาวิเศษ *เนมินธร* เป็นที่เกิดของปทุมชาติที่มีขนาดใหญ่เท่ากงรถและกงเกวียน *วินันตกะ* เป็นที่อยู่ของมารดาพญาครุฑ และ *อัสสกันณะ* เป็นที่เกิดของไม้กำยาน⁹

และเพื่อตอบสนองความเชื่อที่ว่าพระมหากษัตริย์เป็นสมมติเทพ ดังนั้นสถาปัตยกรรมสำหรับพระมหากษัตริย์จึงจำลองมาจากสรวงสวรรค์ทั้งสิ้น เช่น พระที่นั่งไพศยนต์มหาปราสาท นำมาจากชื่อพระวิมานของพระอินทร์ เมื่อพระมหากษัตริย์เสด็จสวรรคต คือการเสด็จกลับสู่เทวพิภพ คือเขาพระสุเมรุ¹⁰ จึงจำลองอาคารที่ใช้ประกอบพิธีในการปลงพระบรมศพเป็นเขาพระสุเมรุ พระบรมศพจะถูกบรรจุลงในโกศตามแบบอย่างขอม ซึ่งโกศมีรูปร่างฐานเป็นควิลิ่งซึ่งเป็นปูชนียวัตถุที่เป็นประธานในเทวสถานของพราหมณ์ พระบรมโกศจึงต้องประดิษฐานไว้ในพระเมรุมาศ คือ ยอดเขาพระสุเมรุ อันเป็นที่สถิตย์ของพระผู้เป็นเจ้าในศาสนาฮินดู พระบรมศพจะประดิษฐานไว้บูชาตลอดไป ดังเช่นปราสาทหินนครวัดซึ่งความจริงแล้วเป็นพระเมรุมาศของพระเจ้าสุริยวรมันผู้สร้างปราสาทนั้น¹¹

แต่ความเชื่อที่มีผลต่อพิธีกรรมและประเพณีเกี่ยวกับการตายของคนไทยซึ่งมาจากศาสนาพุทธนั้น การปลงศพขั้นสุดท้าย คือ การเผาศพ ดังนั้นพระบรมศพของพระมหากษัตริย์เมื่อประกอบพิธีทางศาสนาตาม

⁷ เรื่องเดียวกัน, หน้า 216.

⁸ กรมศิลปากร, *เครื่องประกอบพระราชอิสริยยศ ราชยาน ราชรถ และพระเมรุมาศ*, หน้า 216.

⁹ เรื่องเดียวกัน, หน้าเดียวกัน.

¹⁰ สุเมธ ชุมสาย ณ อยุธยา, *น้ำ บ่อเกิดแห่งวัฒนธรรมไทย* (กรุงเทพฯ: สำนักพิมพ์ไทยวัฒนาพานิช, 2529), หน้า 167.

¹¹ ม.ร.ว. คึกฤทธิ์ ปราโมช, "ภาค 1 สังคมไทย," ใน *ลักษณะไทย เล่ม 1 ภูมิหลัง* (กรุงเทพฯ: สำนักพิมพ์ไทยวัฒนาพานิช, 2525), หน้า 36.

สมควรแล้ว จึงจัดการถวายพระเพลิงพระบรมศพ อาคารที่ถวายพระเพลิงซึ่งเรียกว่า พระเมรุมาศ สร้างตามแบบพระเมรุมาศของขอมครบถ้วน เพียงแต่วัสดุในการก่อสร้างไม่ใช่หินศิลา แต่ใช้ไม้ ฝา และกระดาดของ การใช้สีทองเนื่องจากแสดงถึงความมีคุณค่า แวววาวจับตา มีความที่งามบริสุทธิ์ โดยอาจจะใช้ทองคำจริง เช่น ทองคำเปลว หรือกระดาดทองในการประดับตกแต่ง เมื่อใช้สีทองประดับเมรุจึงเรียกว่า เมรุมาศ อิทธิพลความเชื่อที่รับมาจากขอมทำให้การสร้างพระเมรุมาศมักจะสร้างให้มีขนาดสูงใหญ่ พระเมรุมาศมีลักษณะเป็นกุฎาคาร คือ อาคารเรือนยอด ซึ่งหมายถึง เรือนที่มีหลังคาต่อเป็นยอดแหลม พระเมรุมาศในสมัยโบราณนิยมสร้างยอดเป็น ยอดปราสาท จะมีพรหมพักตร์หรือไม่มีก็ได้¹² ดังเช่นพระเมรุมาศพระบาทสมเด็จพระจอมเกล้าเจ้าอยู่หัว ที่สร้างขึ้นตามแบบโบราณราชประเพณีสมัยกรุงศรีอยุธยาองค์สุดท้ายในสมัยรัตนโกสินทร์



ภาพที่ 2.3.1.1 พระเมรุมาศพระบาทสมเด็จพระจอมเกล้าเจ้าอยู่หัว รัชกาลที่ 4 ด้านทิศตะวันออก ที่มา : กรมศิลปากร, เครื่องประกอบพระราชอิสริยยศ ราชยาน ราชรถ และพระเมรุมาศ, หน้า 234.



ภาพที่ 2.3.1.2 พระเมรุมาศพระบาทสมเด็จพระจอมเกล้าเจ้าอยู่หัว รัชกาลที่ 4 ที่มา : กรมศิลปากร, เครื่องประกอบพระราชอิสริยยศ ราชยาน ราชรถ และพระเมรุมาศ, หน้า 234.

¹² สมภพ ภิรมย์, พระเมรุมาศ พระเมรุ และเมรุ สมัยกรุงรัตนโกสินทร์ (พิมพ์ครั้งที่ 2, กรุงเทพฯ: อมรินทร์การพิมพ์, 2528), หน้า 42-47.

ในสมัยกรุงศรีอยุธยาเมื่อการถวายพระเพลิงเสร็จสิ้นลงและเรือพระเมรุมาศเรียบร้อยแล้ว สถานบริเวณที่ใช้ถวายพระเพลิงนั้นอาจจะสร้างวัดขึ้น ดังเช่น การสร้างวัดไชยวัฒนารามซึ่งพระเจ้าปราสาททองทรงโปรดให้สร้างขึ้นที่บริเวณบ้านของสมเด็จพระราชชนนีซึ่งเป็นบ้านเดิมของพระองค์เอง พระราชพงศาวดารกล่าวไว้ว่าพระเจ้าปราสาททองเสด็จขึ้นครองราชสมบัติก่อนการสถาปนาวัดไชยวัฒนาราม 3 ปี เดิมนั้นการจัดงานถวายพระเพลิงพระบรมศพพระราชมารดาเป็นไปอย่างเร่งรัด เนื่องจากพระองค์ถูกกล่าวหาว่าคิดกบฏต่อราชสำนัก จึงทรงโปรดให้บำเพ็ญพระราชกุศลถวายพระมารดาอย่างสมพระเกียรติอีกครั้ง แล้วสร้างวัดไชยวัฒนารามตรงบริเวณที่ถวายพระเพลิงพระบรมศพ การสร้างวัดไชยวัฒนารามจึงสะท้อนแผนผังของเขาพระสุเมรุ เป็นการส่งดวงวิญญาณของพระราชชนนีขึ้นไปยังแดนสวรรค์ เช่นเดียวกันกับการสร้างพระเมรุมาศถวายพระเพลิงพระบรมศพของพระมหากษัตริย์¹³

การอุทิศที่ถวายพระเพลิงให้วัดยังมีตัวอย่างอีกเช่น ในกรณีหลังจากการถวายพระเพลิงพระบรมศพเจ้าอ้ายพระยา และเจ้ายี่พระยาแล้ว ที่บริเวณนั้นก็ได้อุทิศให้เป็นวัด ซึ่งก็คือ วัดราชบูรณะ¹⁴ อีกวัดหนึ่งคือวัดหน้าพระเมรุ ซึ่งเป็นวัดเก่าแก่วัดหนึ่งของจังหวัดพระนครศรีอยุธยา เป็นวัดเดียวที่ไม่ถูกพม่าทำลายเนื่องจากพม่าใช้เป็นที่ตั้งของกองทัพพม่าเพื่อยิงปืนใหญ่ข้ามแม่น้ำลพบุรีมายังพระราชวังหลวง วัดหน้าพระเมรุ เดิมชื่อวัดพระเมรุราชิการาม สร้างมาตั้งแต่ครั้งใดไม่ปรากฏหลักฐานชัดเจน นักประวัติศาสตร์สันนิษฐานว่า อาจสร้างตรงที่ถวายพระเพลิงพระบรมศพพระมหากษัตริย์กรุงศรีอยุธยาพระองค์ใดพระองค์หนึ่ง



ภาพที่ 2.3.1.3 วัดไชยวัฒนาราม จังหวัดพระนครศรีอยุธยา
สร้างขึ้นในสมัยสมเด็จพระเจ้าปราสาททอง

¹³ ประทีป เพ็งตะโก, “สถาปัตยกรรมที่วัดไชยวัฒนาราม,” เมืองโบราณ 20(กรกฎาคม-กันยายน 2537): 50.

¹⁴ จิราภา นະมาตร์, “ประเพณีพระศพเจ้านายสมัยรัตนโกสินทร์,” (วิทยานิพนธ์ศิลปศาสตรบัณฑิต คณะโบราณคดี มหาวิทยาลัยศิลปากร, 2513), หน้า 29.



ภาพที่ 2.3.1.4 วัดราชบูรณะ จังหวัดพระนครศรีอยุธยา
สร้างขึ้นในสมัยสมเด็จพระบรมราชาธิราชที่ 2 (เจ้าสามพระยา)

การใช้พระเมรุมาศสำหรับถวายพระเพลิงพระบรมศพพระมหากษัตริย์ได้มีอิทธิพลมาสู่การปลงพระศพพระบรมวงศานุวงศ์ โดยเป็นการพระราชทานเพลิงศพ แต่รูปแบบของสถาปัตยกรรมที่ใช้พระราชทานเพลิงศพแตกต่างกันไป ทั้งนี้เนื่องจากพระเมรุมาศเป็นบริเวณสถานที่และอาคารสถาปัตยกรรมต่างๆ ทั้งหมดภายในบริเวณสถานที่ถวายพระเพลิงพระบรมศพโดยพระเมรุมาศที่สร้างเลียนแบบปราสาทขอมจะเป็นอาคารที่สร้างขึ้นเพื่อให้ประดิษฐานพระเมรุทอง(พระเมรุทอง คือ เมรุทำด้วยทอง ปิดทอง กระจาดทอง หรือทองน้ำตะโก พระเมรุทองเป็นที่ตั้งพระเบญจาทองคำรองรับพระบรมโกศ) พระเมรุมาศใช้สำหรับพระราชพิธีถวายพระเพลิงพระบรมศพสำหรับการตาย ที่ใช้ราชาศัพท์ว่า สวรรคต พระเมรุมาศบางครั้งภาษาสามัญ เรียกว่า พระเมรุใหญ่ ส่วนพระเมรุ มีลักษณะทั่วไปเช่นเดียวกันกับพระเมรุมาศ แต่ขนาดเล็กลงเพราะพระเมรุใช้สำหรับพระบรมวงศานุวงศ์ ที่ใช้ราชาศัพท์ว่า ทิวศต หรือ ลีนพระชนม์ ในพระเมรุไม่มีพระเมรุทอง

การจัดพระราชพิธีถวายพระเพลิงสร้างพระเมรุมาศ เป็นการถวายพระเกียรติยศแสดงความเคารพอย่างสูงของพระมหากษัตริย์พระองค์ใหม่ถวายแด่พระมหากษัตริย์ที่เสด็จสวรรคตล่วงแล้ว ในสมัยโบราณถือว่าการจัดงานถวายพระเพลิงเป็นการประกาศความมั่นคงของบ้านเมือง ด้วยเป็นเหตุการณ์เปลี่ยนแปลงแผ่นดินใหม่ พระมหากษัตริย์ผู้สืบราชสันตติวงศ์ต่อไปจะต้องแสดงพระบรมเดชานุภาพให้เป็นที่ประจักษ์ชัดว่า จะทรงปกครองแผ่นดินให้ผาสุกร่มเย็น เป็นที่เกรงขามแก่ประเทศราชและอริราชศัตรูได้นั้น การสร้างพระเมรุมาศที่โอฬารและประกอบราชพิธียิ่งใหญ่ เป็นสิ่งบ่งบอกถึงฐานะอันแข็งแกร่ง มีกำลังอำนาจของพระมหากษัตริย์ได้อย่างดีประการหนึ่ง ถือว่าเป็นศักดิ์ศรีและเป็นเกียรติยศปรากฏแผ่ไพศาลตั้งแต่ต้นรัชกาล เป็นราชประเพณีที่แฝงคติการเมืองไว้อย่างชัดเจน¹⁵

พระราชประเพณียังได้ถวายพระเกียรติยศแด่พระราชินี พระบรมราชชนนี และพระบรมวงศานุวงศ์ชั้นสูงที่ทรงประกอบคุณความดีอันใหญ่หลวงแก่บ้านเมืองด้วยการสร้างพระเมรุมาศ พระเมรุ สำหรับถวายพระเพลิง

¹⁵ กรมศิลปากร, เครื่องประกอบพระราชอิสริยยศ ราชยาน ราชรถ และพระเมรุมาศ, หน้า 215.

พระบรมศพและพระราชทานเพลิงศพด้วยเช่นกัน โดยลักษณะของพระเมรุมาศและพระเมรุ ตลอดจนการจัดพระราชพิธีจะลดหลั่นกันตามพระราชอิสริยยศ

นอกจากนี้การผสมผสานระหว่างอิทธิพลความเชื่อจากศาสนาพุทธและศาสนาพราหมณ์มีอิทธิพลต่อการปลงศพเจ้านายทางภาคเหนือของประเทศไทย โดยเฉพาะพิธีศพเจ้านายฝ่ายเหนือหรือล้านนา ซึ่งเชื่อกันว่าเจ้านายและพระสงฆ์ได้รับการยกย่องว่าเป็นชนชั้นสูง เมื่อสิ้นชีวิตแล้วจะไปจุติในภพที่สูงกว่า หรือเป็นเทพสถิตย์อยู่ในสวรรค์ชั้นต่างๆ บนเขาพระสุเมรุ จึงมีการสร้างเมรุชั่วคราวซึ่งเรียกกันว่า “ปราสาท” เป็นตัวแทนของวิมานในเขาพระสุเมรุ ปราสาทศพหรือเมรุสร้างด้วยไม้เนื้ออ่อนเป็นโครง ไปด้วยกระดาดขตากแต่งให้สวยงามดังวิมานของเทพปราสาทบรรจูลงศพจึงเป็นสัญลักษณ์ของเขาพระสุเมรุ ในงานพระราชทานเพลิงศพ เจ้าทิพวรรณ ณ เชียงตุง เมื่อวันที่ 17 มกราคม พ.ศ.2533 เป็นการจัดพิธีศพตามประเพณีของล้านนาอย่างสมบูรณ์ จึงมีการสร้างปราสาทหรือเมรุชั่วคราว และเผาปราสาทไปพร้อมกับศพตามความเชื่อของชาวล้านนา¹⁶



ภาพที่ 2.3.1.5 เจ้าทิพวรรณ ณ เชียงตุง
ที่มา: นิตยา ถนอมใจ, “พิธีศพล้านนา ของเจ้านายฝ่ายเหนือ เจ้าทิพวรรณ ณ เชียงตุง,”
ศิลปวัฒนธรรม11(มีนาคม 2533): 44.



ภาพที่ 2.3.1.6 ปราสาทหรือเมรุชั่วคราวเจ้าทิพวรรณ ณ เชียงตุง
ที่มา: นิตยา ถนอมใจ, “พิธีศพล้านนา ของเจ้านายฝ่ายเหนือ เจ้าทิพวรรณ ณ เชียงตุง,”
ศิลปวัฒนธรรม11(มีนาคม 2533): 49.

¹⁶ นิตยา ถนอมใจ, “พิธีศพล้านนา ของเจ้านายฝ่ายเหนือ เจ้าทิพวรรณ ณ เชียงตุง,” ศิลปวัฒนธรรม11(มีนาคม 2533): 44-57.

2.3.2 ศพพระสงฆ์

การปลงศพพระสงฆ์จำแนกออกเป็น 2 ประเภท คือ

2.3.2.1 พระศพพระสังฆราช

ตำแหน่งสมเด็จพระสังฆราชในประเทศไทยมีมาแล้วตั้งแต่สมัยสุโขทัยเป็นราชธานี ดังจารึกที่ปรากฏในศิลาจารึกของพ่อขุนรามคำแหงว่า “มีสังฆราชปราชญ์เรียนจบปิฎกไตร”¹⁷

ในการพระราชทานเพลิงพระศพของสมเด็จพระสังฆราช ตั้งแต่สมัยรัชกาลที่ 1 จนถึงรัชกาลที่ 6 จัดทำพระเมรุท้องสนามหลวง ดังเช่น ในสมัยรัชกาลที่ 5 ได้พระราชทานเพลิงพระศพสมเด็จพระมหาสมณเจ้า กรมพระยาวชิรญาณวโรรส วัดบวรนิเวศวิหาร ในสมัยรัชกาลที่ 6 ทรงพระราชทานเพลิงพระศพสมเด็จพระมหาสมณเจ้า กรมพระยาวชิรญาณวโรรส สมเด็จพระสังฆราช

การพระราชทานเพลิงพระศพสมเด็จพระสังฆราชที่พระเมรุท้องสนามหลวงนั้น ยกเลิกไปตั้งแต่สมัยรัชกาลที่ 8 เปลี่ยนมาจัดทำที่พระเมรุวัดเทพศิรินทราวาสตั้งแต่พระศพสมเด็จพระสังฆราชเจ้า กรมหลวงชินวราลงกรณ เมื่อ พ.ศ. 2481 เป็นครั้งแรก¹⁸ ต่อมาพระบาทสมเด็จพระเจ้าอยู่หัวรัชกาลปัจจุบัน ทรงพระกรุณาโปรดเกล้าฯ ให้ก่อสร้างพระเมรุขึ้นใหม่ที่สุสานหลวงวัดเทพศิรินทราวาส เป็นเมรุถาวรโดยริ้วเมรุเก่าออก ย้ายพลับพลาอิศริยาภรณ์ถอยเลื่อนออกไปและขยายให้ใหญ่ขึ้น โดยใช้พระราชทานเพลิงพระศพสมเด็จพระสังฆราชเจ้า กรมหลวงวชิรญาณวงศ์(สมเด็จพระสังฆราชองค์ที่ 13 รัชกาลที่ 8-9)เป็นพระศพแรก¹⁹ ในปัจจุบันเมรุหลวงหน้าพลับพลาอิศริยาภรณ์นี้ใช้เป็นเมรุสำหรับเผาศพพระสงฆ์ที่ทรงสมณศักดิ์ และบุคคลต่างๆ ที่ได้รับเครื่องราชอิศริยาภรณ์ชั้นสายสะพาย ซึ่งมีทั้งพระบรมวงศานุวงศ์ ข้าราชการ พ่อค้า ประชาชน²⁰



ภาพที่ 2.3.2.1.1 พระเมรุสมเด็จพระมหาสมณเจ้า กรมพระยาวชิรญาณวโรรส พ.ศ. 2465
ที่มา: สมภพ ภิรมย์, พระเมรุมาศ พระเมรุ และเมรุ สมัยกรุงรัตนโกสินทร์
(พิมพ์ครั้งที่ 3, กรุงเทพฯ: สำนักพิมพ์อมรินทร์, 2539), หน้า 334.

¹⁷ สมภพ ภิรมย์, พระเมรุมาศ พระเมรุ และเมรุ สมัยกรุงรัตนโกสินทร์, หน้า 339.

¹⁸ เรื่องเดียวกัน, หน้า 82.

¹⁹ เรื่องเดียวกัน, หน้า 340-347.

²⁰ ม.ว.ว.เน่งน้อย ศักดิ์ศรี และวาทัญญู เทพหัสดิ, ข้างหลวง ผลงานสถาปัตยกรรมไทยของหม่อมราชวงศ์มิตราภรณ์ เกษมศรี (กรุงเทพฯ: โรงพิมพ์กรุงเทพ, 2539), หน้า 105.



ภาพที่ 2.3.2.1.2 เมรุหลวง หน้าพลับพลาอิศริยาภรณ์ ในบริเวณสุสานหลวง วัดเทพศิรินทราวาสฯ
ผลงานการออกแบบของม.ร.ว.มิตราภรณ์ เกษมศรี



ภาพที่ 2.3.2.1.3 พลับพลาอิศริยาภรณ์ในปัจจุบัน ตั้งอยู่ทางทิศตะวันตกของเมรุหลวง



ภาพที่ 2.3.2.1.4 ศาลาบำเพ็ญกุศลศพ ตั้งอยู่โดยรอบเมรุหลวง

2.3.2.2 ศพพระสงฆ์ทั่วไป

ดร.สุเมธ ชุมสาย ณ อยุธยา กล่าวไว้ว่า "...พระเมรุมาศสำหรับพระมหากษัตริย์ในสมัยโบราณมิได้ถูกเผาทำลายลงทั้งหมดเช่นในกรณีเมรุไม้เผาศพเจ้าอาวาสวัดต่างๆ ..." ²¹ แสดงว่ามีการใช้เมรุไม้ในการเผาศพพระสงฆ์โดยเฉพาะพระสงฆ์ระดับเจ้าอาวาสมาแล้วในอดีต ก่อนที่แต่ละวัดจะสร้างเมรุปูนอย่างถาวร

ประเพณีการใช้เมรุไม้ชั่วคราวในการเผาศพพระสงฆ์ยังปรากฏให้เห็นในหมู่คนไทยเชื้อสายมอญ เช่นที่อำเภอปากเกร็ด จังหวัดนนทบุรี ซึ่งจะเผาศพพระสงฆ์ด้วยการสร้างปราสาทเผาศพมีลักษณะเป็นเมรุไม้ชั่วคราว เนื่องจากความเชื่อของชาวมอญจะไม่ใช้เมรุเผาศพพระสงฆ์ร่วมกับเมรุเผาศพฆราวาส ปราสาทที่สร้างอาจจะเป็นประจำ 4 เสา หรือปราสาท 9 ยอด จำนวนยอดของปราสาทขึ้นอยู่กับจำนวนพรรษาและคุณธรรมของพระสงฆ์ที่มรณะภาพ พระรูปได้มีคุณสมบัติดีเลิศเหล่าบรรดาลูกศิษย์จะสร้างปราสาทให้ถึง 9 ยอด โดยจะเผาปราสาทหรือโลงศพไปพร้อมกับพระที่มรณะภาพ ²²

นอกจากนั้นในปัจจุบันการสร้างเมรุเผาศพ หรือปราสาท สำหรับพระสงฆ์ของคนไทยเชื้อสายมอญจะไม่เผาทำลายทิ้งไปกับศพก็มี แต่ก็ยังเป็นการสร้างเมรุขึ้นมาใหม่ใช้เฉพาะสำหรับบุคคล ดังเช่น เมรุปราสาท 5 ยอด วัดปรมัยยิกาวาส อำเภอปากเกร็ด จังหวัดนนทบุรี ซึ่งใช้ในงานพระราชทานเพลิงศพของพระไตรสรณธัมม์ อดีตเจ้าอาวาสวัดปรมัยยิกาวาส เมื่อวันอาทิตย์ที่ 27 เมษายน 2540 ซึ่งออกแบบและก่อสร้างโดย พันเอกชาติวิวัฒน์ งามนิยม ²³

สำหรับเมรุเผาศพพระเถระสายวิปัสสนากรรมฐานซึ่งเป็นที่เคารพศรัทธาของคนทั่วไปในประเทศไทย มักจะมีการออกแบบสร้างเมรุชั่วคราวขึ้นเพื่อใช้ในการพระราชทานเพลิงศพขึ้นเฉพาะสำหรับพระเถระรูปนั้นๆ ตัวอย่างเช่น เมรุพระราชทานเพลิงศพหลวงปู่สิม พุทธาจารย์โร (พระญาณสิทธิจารย์) สำนักสงฆ์ถ้ำผาปล่อง จังหวัดเชียงใหม่ เป็นผลงานการออกแบบของอาจารย์วันิดา พึ่งสุนทร ซึ่งมีแนวความคิดในการออกแบบให้เป็นเมรุชั่วคราวที่เรียบง่าย มีลักษณะสถาปัตยกรรมที่สื่อความหมายถึงความเป็นพระเถระสายวิปัสสนากรรมฐานที่ชัดเจน เน้นในเรื่องความหมายของพระธรรม เนื่องจากพระสงฆ์ไม่ใช่สมมติเทพ เมรุจึงเป็นเพียงสถาปัตยกรรมไม้ที่ไม่ใหญ่โตนัก เสริมจิตการณให้ดูสวยงามขึ้น เน้นการประดับตกแต่งด้วยดอกไม้แทนความหมายของการเคารพบูชาส่วนมากจึงเผาเมรุไปพร้อมกับศพด้วย นอกจากนี้ตำแหน่งที่ตั้งของเมรุชั่วคราวหลังจากพระราชทานเพลิงศพแล้วยังได้สร้างเป็นศาลาประดิษฐานรูปเหมือนของหลวงปู่สิม พุทธาจารย์โร ²⁴

²¹ สุเมธ ชุมสาย ณ อยุธยา, น้ำ บ่อเกิดแห่งวัฒนธรรมไทย, หน้า 145-146.

²² จำลอง บุญสอง, "ศรัทธาในอานิสงฆ์ พิธีศพมอญหลังการตระการตา," ศิลปวัฒนธรรม 18(ธันวาคม 2539): 175.

²³ สกน ภูงามดี, "ศิลปกรรมเพื่อพุทธศาสนาในเกาะเกร็ด," วารสารสถาบันวิจัยศิลปวัฒนธรรม 1(มกราคม-มิถุนายน 2543): 64-65.

²⁴ อรศิริ ปาณินท์, "เมรุหลวงปู่สิม พุทธาจารย์โร(พระญาณสิทธิจารย์) สำนักสงฆ์ถ้ำผาปล่อง เมรุหลวงปู่ชี วัดป่าลิไลวัลย์(วัดเขาฉลาก)," ใน สวรรค์สร้างอย่างไทย ผลงานสร้างสรรค์สถาปัตยกรรมไทยฝีมือ วันิดา พึ่งสุนทร (กรุงเทพฯ: โรงพิมพ์มหาวิทยาลัยธรรมศาสตร์, 2541), หน้า 43.



ภาพที่ 2.3.2.2.1 เมรุพระราชทานเพลิงศพหลวงปู่สิม พุทธาจารย์

ที่มา: อรศิริ ปาณินท์, “เมรุหลวงปู่สิม พุทธาจารย์ (พระญาณสิทธาจารย์) สำนักสงฆ์ถ้ำผาปล่อง
เมรุหลวงปู่ไซ้ วัดป่าลิไลวัลย์ (วัดเขาฉลาก),”

ใน สร้างสรรค์อย่างไทย ผลงานสร้างสรรค์สถาปัตยกรรมไทยฝีมือ วนิดา พึ่งสุนทร, หน้า 52.

เมรุพระราชทานเพลิงศพหลวงปู่ขาว อนาลโย และหลวงปู่แหวน สุจิณฺโณ ผลงานการออกแบบของ รศ.ดร.ภิญโญ สุวรรณคีรี ขึ้นตอนในการเตรียมงาน และกรรมวิธีการก่อสร้างของเมรุทั้งสองแห่งมีลักษณะงานคล้ายกัน แตกต่างกันเฉพาะการออกแบบทรวดทรงของตัวเรือน เครื่องยอด และลวดลายที่ประกอบอาคาร โดยผู้ที่มีความศรัทธาและใกล้ชิดกับหลวงทั้งสองรูปต่างวิพากษ์วิจารณ์ว่า รูปทรงเมรุที่ รศ.ดร.ภิญโญ สุวรรณคีรีได้ ออกแบบไว้ นั้น เปรียบกับรูปร่างท่าทางของพระอาจารย์ทั้งสองรูป กล่าวคือหลวงปู่ขาวที่มีรูปร่างผอมบางนั้น เมรุก็จะมีทรงสูงโปร่งตา ส่วนหลวงปู่แหวนที่มีรูปร่างท้วมกว่า ทรงของเมรุก็จะดูหนักแน่นกว่า ซึ่งเป็นที่อัศจรรย์ใจแก่ผู้พบเห็น สำหรับรายละเอียดในการออกแบบอันเนื่องมาจากจะมีผู้คนหลังไหลกันมาสักการบูชา เป็นจำนวนมาก ทำให้ปัญหาเล็กน้อยกลายเป็น ปัญหาใหญ่ได้ เช่น ต้องทำโครงสร้างให้แข็งแรงรองรับกับปริมาณคน จำนวนมาก การจัดเก็บดอกไม้จันทน์ที่มีผู้คนนำมามากมาย ฯลฯ ดังนั้นการออกแบบจึงต้องมีการเตรียมการอย่างดี จากการทำเมรุเป็นอาคารชั่วคราว วัสดุที่ใช้ส่วนใหญ่ทำจากไม้อัด แต่เนื่องจากความต้องการรูปลักษณะ ให้เป็นอาคารที่มีความหรูหรา ลวดลายจึงทำจากไม้อัดนำมาฉลุและซ้อนชั้น แล้วทาสีทอง ซึ่งเมรุหลวงปู่แหวนเลือกใช้โทนสีไปทางสีแดงทอง ส่วนเมรุหลวงปู่ขาวใช้โทนสีไปในโทนสีขาวทอง และในวันงานเมื่อประดับตกแต่งด้วยเครื่องสด และส่องสว่างด้วยไฟ ลวดลายต่างๆก็ดูสกาเหมือนลายที่เกิดจากการแกะสลักไม้ปิดทอง อีกทั้งอาคารก็ลอยเด่นสง่าอยู่ท่ามกลางความมืดของป่าโปร่งสร้างความประทับใจให้แก่ผู้ที่เดินทางสักการบูชาเป็นอย่างมาก²⁵

²⁵ Pinyo Suwankiri. Crematories[Online]. (n.d.) Available from: <http://www.thai-architecture.com/crematories.html>[2008, Feb 8]



ภาพที่ 2.3.2.2.2 เมรุพระราชทานเพลิงศพ

หลวงปู่ขาว อนาลโย

ที่มา: <http://www.thai-architecture.com>



ภาพที่ 2.3.2.2.3 เมรุพระราชทานเพลิงศพ

หลวงปู่แหวน สุจิณฺโณ

ที่มา: <http://www.thai-architecture.com>

2.3.3 ศพขุนนาง ข้าราชการ

เพื่อให้เกิดความเข้าใจเกี่ยวกับความหมายของขุนนางและข้าราชการสำหรับการเปรียบเทียบ วิวัฒนาการของที่เผาศพ จึงต้องทำความเข้าใจกับความหมายของคำศัพท์ที่เกี่ยวข้องเหล่านี้ ดังนี้

ขุนนาง หมายถึง ข้าราชการบรรดาศักดิ์²⁶

บรรดาศักดิ์ หมายถึง ฐานะของขุนนางซึ่งได้รับพระราชทานเนื่องจากตำแหน่ง²⁷

ข้าราชการ หมายถึง คนที่ทำราชการตามทำเนียบ; ผู้ปฏิบัติราชการในส่วนราชการ บุคคลซึ่งรับราชการโดยได้รับเงินเดือนจากงบประมาณรายจ่ายหมวดเงินเดือน เช่น ข้าราชการพลเรือน ข้าราชการการเมือง ข้าราชการครู ข้าราชการทหาร ข้าราชการฝ่ายตุลาการ²⁸

ขุนนาง ข้าราชการ จึงหมายถึง บุคคลซึ่งเป็นสามัญชนที่ประกอบอาชีพในการรับราชการได้รับเงินเดือนตอบแทนเป็นรายเดือน มียศตำแหน่งตามความก้าวหน้าในอาชีพ ในสมัยก่อนมีบรรดาศักดิ์ที่ได้รับพระราชทานจนเรียกกันว่า ขุนนาง

²⁶ ราชบัณฑิตยสถาน, พจนานุกรมฉบับราชบัณฑิตยสถาน พ.ศ. 2525 (พิมพ์ครั้งที่ 6, กรุงเทพฯ: อักษรเจริญทัศน์, 2539), หน้า 150.

²⁷ เรื่องเดียวกัน, หน้า 461.

²⁸ เรื่องเดียวกัน, หน้า 139.

วิวัฒนาการที่เผาศพของขุนนาง ข้าราชการ เริ่มมาจากกรมพระราชวังบวรมหาสุรสิงหนาท ทรงเห็นว่าการใช้เมรุไม้ประกอบในพิธีเผาศพเจ้านายต่างๆ นั้นสิ้นเปลืองมาก จึงทรงสร้างฌาปนสถานเพื่อเป็นที่ปลงศพเป็นถาวรวัตถุถวายที่วัดสุวรรณาราม ปากคลองบางกอกน้อย ธนบุรี เรียกว่า “เมรุขุน” ประกอบด้วยอาคารก่ออิฐถือปูน จัดเป็นฌาปนสถานแห่งแรกของกรุงรัตนโกสินทร์ซึ่งปัจจุบันได้ถูกรื้อทิ้งไปแล้ว สมเด็จพระยาดำรงราชานุภาพทรงสันนิษฐานไว้ว่า การสร้างเมรุขุนในครั้งแรกๆ นั้นใช้สำหรับศพเจ้านายที่ไม่สูงศักดิ์มากนักที่ไม่ถึงกับต้องสร้างเมรุกลางเมืองก็คงจะพระราชทานเพลิงศพในเมรุขุนเป็นส่วนมาก ส่วนศพขุนนางที่ต้องการเผาในเมรุขุนต้องได้รับพระบรมราชานุญาตเป็นพิเศษ ต่อมาในสมัยรัชกาลที่ 3 โปรดเกล้าให้สร้างเมรุขุนพร้อมอาคารประกอบอีก 2 แห่ง คือ ที่วัดอรุณราชวราราม ปัจจุบันไม่ปรากฏหลักฐานให้เห็นแล้ว แห่งที่สอง คือ วัดสระเกศ เป็นฌาปนสถานที่มีบูรณกว่าที่อื่น กล่าวคือ มีเมรุใหญ่สำหรับเผาศพผู้มีบรรดาศักดิ์สูง สร้างโรงทึมสำหรับปลงศพบุคคลชั้นคนหบตี สมเด็จพระยาดำรงราชานุภาพ รับสั่งว่า เมรุขุนทั้งสามขาดการบำรุงรักษาและศพที่นำไปทำการปลงศพหรือทำการฌาปนกิจก็ต่ำศักดิ์ลงเป็นลำดับ จนไม่ต้องของพระบรมราชานุญาตเป็นพิเศษ ทำให้เป็นที่รังเกียจของบรรดาผู้สูงศักดิ์ ซึ่งนิยมปลุกเมรุใหม่และสร้างโรงทึมชั่วคราวปลงศพบริเวณหน้าเมรุขุนนั้น แต่อาศัยอาคารถาวรเดิมเพื่อความสะดวกในพิธีกุศลศพ²⁹

2.3.4 ศพสามัญชน

คำว่าสามัญชนในที่นี้หมายถึง บุคคลธรรมดาที่ไม่มีบรรดาศักดิ์ เนื่องจากก่อนการเปลี่ยนแปลงการปกครองจากระบอบสมบูรณาญาสิทธิราชมาเป็นระบอบประชาธิปไตย ในประเทศไทยยังมีการแบ่งชนชั้นในสังคมค่อนข้างชัดเจน ถึงแม้จะมีการเลิกทาสในสมัยรัชกาลที่ 5 แล้วก็ตาม โดยเฉพาะชนชั้นปกครองที่เป็นขุนนาง ข้าราชการ และชนชั้นสามัญชนที่ประกอบอาชีพกสิกรรมเป็นส่วนมาก สถานที่ใช้ในการปลงศพจึงแตกต่างกันในระยะแรกๆ และถึงแม้ว่าในปัจจุบันการแบ่งชนชั้นจะลดน้อยลงไปแล้วก็ตามระเบียบพิธีกรรมในการปลงศพของคนกลุ่มคนที่มีฐานะ หน้าตาทางสังคม กับกลุ่มคนที่เป็นประชาชนสามัญชนธรรมก็มีข้อปฏิบัติปลีกย่อยที่แตกต่างกันออกไป

การปลงศพคนไทยด้วยการเผาศพนั้น พระยาอนุমানราชธน(เสถียรโกเศศ) ได้กล่าวถึงวิวัฒนาการของที่เผาศพไว้โดยสรุปดังนี้

การเผาศพคนอนาถาเริ่มแรกก็จะเผากันอย่างง่าย ๆ คือ เอาศพวางบนกองฟืนแล้วเผา ต่อมาเมื่อบ้านเมืองมีคนมากขึ้น ก็มีการจัดการให้มีการเผาศพในที่ซึ่งจัดเตรียมไว้เฉพาะ โดยรูปแบบของที่เผาศพในขั้นต้นคงจะก่อขึ้นมาเป็นฐานให้สูงจากพื้นดินตามสมควร กั้นเป็นคอกสี่เหลี่ยมผืนผ้า แล้ววางกองฟืนวางศพบนนั้น ที่เผาศพลักษณะนี้เรียกว่า *ฐานเผา* เลื่อนขึ้นมาอีกชั้นหนึ่งก็จะมีตารางเหล็กเป็นรูปสี่เหลี่ยมผืนผ้ารองรับศพอีกที ที่เผาศพลักษณะนี้เรียกว่า *ตารางเผาศพ* นับว่าดีขึ้นอีกชั้นหนึ่ง ต่อมามีการเสริมด้านบนฐานเผาตอนกลางขึ้นเป็นคอกหรือแท่นอีกทีหนึ่ง ซึ่งในระยะแรกคงเอาต้นกล้วยมาเรียงเป็นพื้นแล้วกั้นคอกเอาดินเกลี่ยด้านบน ทูบให้แน่นแล้วตั้งตารางเหล็กบนนั้น ที่เผาศพลักษณะนี้เรียกว่า *เชิงตะกอน* เชิงตะกอนนั้นสมัยก่อนจะหมายความว่าที่เผาศพทั่วไป จะไม่จำกัดว่าต้องมีลักษณะอย่างที่ได้กล่าวมาข้างต้น และถ้าจะแปลความหมายของคำว่าเชิงตะกอนตามลักษณะของคำก็คงหมายถึง ผงสกปรก คือ ขี้เถ้านั่นเอง เชิงตะกอน

²⁹ สมภพ ภิรมย์, *พระเมรุมาศ พระเมรุ และเมรุ สมัยกรุงรัตนโกสินทร์*, หน้า 81.

กิติ์ ฐานเผาศพกิติ์ จิตภาณสำหรับเจ้านายกิติ์ ก็จะเป็นอันเดียวกัน มีประโยชน์การใช้สอยที่เหมือนกัน หากมายักทำให้ผิดกันเสีย แล้วเรียกชื่อเป็นยศเป็นอย่างขึ้น³⁰

การเผาศพในสมัยแรกๆ ที่เฝ้าบนพื้นดินนั้นกล่าวไว้ในภาคผนวกหมายเลข 3 หนังสืองานพระเมรุมาศ สมัยรัตนโกสินทร์ ของกรมศิลปากร อ้างถึงข้อความบางตอนจากพระนิพนธ์สมเด็จพระเจ้าฟ้ากรมพระยานริศรานุวัดติวงศ์ เรื่อง มูลเหตุแห่งการถวายพระเพลิงพระบรมศพจากวารสารแห่งสมาคมคณิศรวิชาประเทศไทย เล่ม 32 ภาค 2 หน้า 62 ว่า การเผาศพในสมัยก่อนนั้นเอาศพวางบนกองฟืนที่วางอยู่บนพื้นดิน แล้วจุดไฟเผา ฟืนที่ไหม้จะทำให้ศพเคลื่อนที่ ที่จังหวัดอุบลราชธานีจึงมีไม้ที่ทำหน้าที่กดศพไว้ไม่ให้เคลื่อนที่ เรียกว่า ไม้ข่มเผง

การเผาศพด้วยการวางบนกองฟืนได้พัฒนาขึ้นมาเป็นการกั้นเป็นคอก หรือเป็นช่องโดยก่อก้อนขึ้นมาเป็นฐานให้สูงจากพื้นดินพอสมควร กั้นเป็นคอกสี่เหลี่ยมผืนผ้า เสฐียรโกเศศเรียกว่า ฐานเผา บางวัดก่อก้อนเป็นฐานปูนสี่เหลี่ยมผืนผ้าสองชั้นเพื่อใส่โลงศพไว้ด้านบน ด้านล่างใส่ฟืนสำหรับเผาศพ

ส่วนการเผาศพที่ไม่ใส่ศพลงในโลงนั้นเมื่อไฟไหม้ฟืนจนเกิดการทอดตัวสภาพศพก็จะไม่น่าดู จึงเปลี่ยนมาใช้ไม้ปักกันฟืนไม่ให้กระจัดกระจาย ต่อมาก็ทำพื้นบนไม้หลักนั้นเพื่อวางศพให้เรียบร้อย ไม้ที่ปักเป็นหลักก็มีการเพิ่มความสูงขึ้นไปเพื่อทำเป็นปะรำที่ปลายเสาประดับด้วยการแกะสลักหยวกกล้วยซึ่งเรียกว่า การแทงหยวก ให้โครงสร้างนั้นดูสวยงาม สำหรับการแทงหยวกคงมีมาตั้งแต่สมัยอยุธยา โดยเฉพาะในสมัยสมเด็จพระนารายณ์มหาราช มีหลักฐานจากจดหมายเหตุ ลา ลูแบร์ ซึ่งบันทึกเหตุการณ์ที่เกิดขึ้นในราชอาณาจักรสยามในระหว่างวันที่ 27 กันยายน พ.ศ. 2230 ถึงวันที่ 3 มกราคม พ.ศ. 2230 กล่าวถึงการเผาศพของคนไทยไว้ว่าญาติของคนตายจะเลือกสถานที่สำหรับซักศพไปเผา ซึ่งโดยมากจะเป็นทุ่งนาที่ใกล้วัด ล้อมบริเวณที่จะเผาศพด้วยไม้ไผ่รูปสี่เหลี่ยมจัตุรัส รูปรางคล้ายขุมไม้เลื้อยประดับด้วยกระดาษสีหรือกระดาษทอง ตรงกลางเป็นที่ตั้งเชิงตะกอนซึ่งก่อกด้วยไม้เนื้อหอม เช่น ไม้จันทร์ขาวหรือไม้จันทร์เหลือง หรือไม้กฤษณาแล้วแต่ฐานะและเกียรติยศของผู้ตาย³¹

ต่อมามีการสร้างหลังคาคร่อมที่เผาศพ เรียกว่า ปะรำเผาศพ โดยความหมายแล้ว ปะรำ หมายถึงอาคารชั่วคราวมี 4 เสา หลังคาแบน สร้างขึ้นเพื่อการพิธีต่างๆ เมื่อนำมาใช้ในการเผาศพจะเป็นปะรำถอดประกอบได้ก่อนที่จะมีการสร้างฌาปนสถานหรือที่เผาศพถาวร³² แต่ถ้าสร้างหลังคาคร่อมศพให้ลาดสูงขึ้นไปเหมือนรูปหลังคาเรือนปั้นหยาเรียกว่า โรงทีม และด้วยเหตุที่มักจะทำปีกหลังคาออกไปทั้งสี่ด้านเพื่อสำหรับพระสวดหรือใช้เป็นโรงครัว โรงทีมที่ทำหน้าที่เป็นที่เผาศพจึงกลายเป็นศาลา การตั้งศพเพื่อบำเพ็ญกุศลจึงตั้งบนศาลาเมื่อถึงเวลาเผาศพจะยกศพไปตั้งบนเชิงตะกอน ซึ่งมีหลังคาปะรำหยวกอยู่ในหลังคาใหญ่อีกที่หนึ่งเป็นหลังคาซ้อนหลังคา หลังคาใหญ่ก็มียอดแหลม เรียกกันว่า เมรุเผาศพ หลังจากนี้เรียกที่เผาศพแบบนี้ว่า เมรุ คำว่าโรงทีมจึงเลิกใช้ไป³³

³⁰ พระยาอนุমানราชธนะ, ประเพณีเกี่ยวกับชีวิต: การตาย, หน้า 151-154.

³¹ ชีมอง เดอ ลูแบร์, จดหมายเหตุลา ลูแบร์ ฉบับสมบูรณ์ เล่ม 1 แปลโดย สันต์ ท. โกมลบุตร.(กรุงเทพฯ: สำนักพิมพ์ก้าวหน้า, 2510), หน้า 4, 547.

³² สมภพ ภิรมย์, พระเมรุมาศ พระเมรุ และเมรุ สมัยกรุงรัตนโกสินทร์, หน้า 51.

³³ พระยาอนุমানราชธนะ, ประเพณีเกี่ยวกับชีวิต: การตาย, หน้า 156.

ศาสตราจารย์ พลเรือตรี สมภพ ภิรมย์³⁴ สรุปคำอธิบายในเรื่องสถานที่เผาศพของคนไทยของท่าน เสถียรโกเศศ ไว้ว่า บุคคลธรรมดาเผาศพในที่โล่งโดยวางศพเผาบนกองฟืน ต่อมาทำฐานรองกองฟืนเรียกว่า เชิงตะกอน เป็นการเผาศพแบบชาวบ้านธรรมดา ถ้าเป็นศพผู้มีฐานะ คหบดีหรือข้าราชการจะเผาศพอย่าง ราชการด้วยการเพิ่มพิธีการในการเผาศพจนเกิดเป็นประเพณีการเผาศพแบบเป็นทางการขึ้น ด้วยการสร้าง อาคารโรงทิมเป็นที่เผาศพ ต่อมาโรงทิมได้พัฒนาการให้สูงงดงามขึ้นด้วยการต่อหลังคาให้แหลมตามแบบของ หลวงหรือแบบพระเมรุมาศ จึงเรียกกันเป็นสามัญว่า เมรุ แทนโรงทิมเดิมโดยใช้โรงทิมเป็นอาคารในการจัดการ พิธีทำบุญทางพุทธศาสนา

ในปัจจุบันสถานที่เผาศพของคนไทยที่เรียกว่า เมรุ หรือ ฉาปนสถาน ตามวัดต่างๆ ทั้งในกรุงเทพฯ และต่างจังหวัด ส่วนมากแล้วจะเป็นเมรุปูนที่สร้างเป็นเมรุถาวรเกือบทั้งสิ้น โดยอาคารเมรุปูนใช้สำหรับตั้งศพ ก่อนทำการฉาปนกิจในส่วนของพิธีการและการเผาศพจริงตามเวลาที่กำหนด รอบเมรุจะมีศาลาที่ตั้งบำเพ็ญกุศล ศพสามารถที่จะจัดงานสวดพระอภิธรรมศพได้หลายงานตามจำนวนศาลา ส่วนการฉาปนกิจศพที่มีจะจัดใน เวลาบ่ายสามารถใช้สถานที่บริเวณหน้าเมรุซึ่งมักจะเป็นลานโล่งเพื่อกางเต็นท์สำหรับรับรองผู้ที่มีมาร่วมงานได้

ส่วนเมรุอีกประเภทหนึ่งเป็นการสร้างอาคารคล้ายค่าจัดความของโรงทิม คือมีตัวอาคารที่เป็นศาลามี หลังคาคลุม มีที่นั่งของผู้มาร่วมงาน อาสนสงฆ์สำหรับสวดพระอภิธรรมศพ และสามารถใช้เป็นสถานที่ทำบุญ ในเรื่องอื่น ๆ ได้ ด้านในสุดยกพื้นสูงเป็นที่ตั้งของเครื่องตั้งศพในการสวดอภิธรรม ด้านหลังมักจะมีม่านกัน เตาเผาศพไว้ ในวันที่เผาศพก็จะยกศพเข้าไปหลังม่านเพื่อเข้าสู่เตาเผาต่อไป

2.4 ประเภทและลักษณะรูปแบบทางสถาปัตยกรรมของเมรุ

จากที่ได้ทำการศึกษาข้างต้นจึงสามารถแบ่งประเภทของเมรุเผาศพออกได้เป็น 2 ประเภท คือ

2.4.1 เมรุถาวร

2.4.2 เมรุชั่วคราว หรือ เมรุเฉพาะกิจ

2.4.1 เมรุถาวร

เมรุถาวร หมายถึง เมรุที่สร้างขึ้นอย่างถาวรในวัดใดวัดหนึ่ง สำหรับฉาปนกิจศพคนทั่วไป เมรุ ลักษณะนี้จึงสร้างขึ้นด้วยโครงสร้างที่แข็งแรงทนทาน ประเภทคอนกรีตเสริมเหล็กและก่ออิฐฉาบปูน ก่อขึ้น ปูนประดับลวดลายอย่างงดงาม ดังเห็นได้ทั่วไปตามวัดต่างๆในปัจจุบัน

เมรุถาวร (เมรุปูน) เดิมที่มีการสร้างขึ้นเพื่อใช้สำหรับเผาศพเฉพาะชั้นเจ้านายก่อน และต่อมาจึงสร้าง ขึ้นสำหรับเผาศพชนชั้นธรรมดาสามัญด้วย การแบ่งประเภทของเมรุตามลำดับศักดิ์จึงแบ่งเป็น 2 ประเภท คือ

2.4.1.1 เมรุหลวง หมายถึง เมรุที่ใช้เผาศพเชื้อพระวงศ์ เจ้านาย ตลอดจนถึงมารวมถึงผู้ได้รับ เครื่องราชอิสริยาภรณ์สายสะพายตั้งแต่ชั้นประถมาภรณ์มงกุฎไทยขึ้นไป เช่น เมรุหลวงวัดเทพศิรินทราวาส กรุงเทพมหานคร เมรุประเภทนี้ถือเป็นเมรุชั้นสูงได้รับการออกแบบอย่างวิจิตร บางแห่งลงรักปิดทองอย่าง งดงาม

2.4.1.2 เมรุราษฎร์ หมายถึง เมรุที่ใช้สำหรับเผาศพสามัญชนทั่วไป ลักษณะของเมรุจึงเป็น แบบเรียบง่าย แต่ปัจจุบันเมรุราษฎร์บางแห่งก็มีการตกแต่งจนดูเกินฐานะไปบ้าง

³⁴ สมภพ ภิรมย์, พระเมรุมาศ พระเมรุ และเมรุ สมัยกรุงรัตนโกสินทร์, หน้า 12.

เนื่องจากเมรุถาวรเป็นอาคารที่สร้างขึ้นเพื่อใช้งานอย่างมั่นคงถาวร การสถาปนสถานจึงถูกพัฒนาจนถึงจุดที่มีการกำหนดพื้นที่ใช้สอยที่ค่อนข้างชัดเจนออกเป็น 3 ส่วนคือ

1) **ส่วนตั้งศพ** หมายถึง ส่วนที่ใช้พักศพชั่วคราวเพื่อให้ญาติมิตรได้แสดงความอาลัยโดยการแสดงความเคารพก่อนการเผาจริง พื้นที่ส่วนนี้ถือเป็นส่วนสำคัญที่สุด ดังนั้นอาคารส่วนนี้จึงถูกออกแบบให้อยู่ภายใต้รูปทรง 2 รูปแบบ คือ

- **แบบเมรุทรงบุษบก** คือ อาคารส่วนที่ตั้งศพถูกออกแบบให้เป็นอย่างทรงบุษบก เช่น เมรุวัดมกุฏกษัตริยาราม กรุงเทพมหานคร

- **แบบเมรุทรงปราสาท** คือ อาคารส่วนที่ตั้งศพทำเป็นรูปทรงจัตุรมุขลดชั้น มียอดอาคารทำเป็นเครื่องยอดบุษบก เช่น เมรุวัดเทพศิรินทราวาส กรุงเทพมหานคร

2) **ส่วนเผาศพ** หมายถึง ส่วนที่สร้างเป็นอาคารซึ่งภายในบรรจุอุปกรณ์สำหรับการเผาและด้วยเหตุที่เป็นส่วนที่จะทำให้เกิดกลิ่นและควัน อาคารส่วนนี้จึงมักจะทำเป็นอาคารที่ปิดทึบมีปล่องสูงทะลุเลยหลังคาขึ้นไป

3) **ส่วนพระสงฆ์นั่งสวดพระอภิธรรม** เป็นพื้นที่บริเวณที่เชื่อมต่อระหว่างส่วนตั้งศพและส่วนเผา ส่วนใหญ่ทำเป็นที่นั่งด้านใดด้านหนึ่งสำหรับให้พระสงฆ์นั่งสวดพระอภิธรรมในระหว่างการเผาเรียกว่า “สวดหน้าไฟ” อาคารส่วนนี้จึงมักทำเป็นอย่าง मुखกระดานเชื่อมต่อระหว่างเมรุประธานกับส่วนเตาเผา

2.4.2 เมรุชั่วคราว หรือเมรุเฉพาะกิจ

เมรุชั่วคราว หมายถึง เมรุที่สร้างขึ้นชั่วคราว หรือเฉพาะกิจ สำหรับทำพิธีสถาปนกิจเฉพาะครั้งเฉพาะคราว เช่น งานถวายพระเพลิงพระบรมศพพระมหากษัตริย์ หรือพระบรมวงศานุวงศ์ พระเมรุมาศ หรือพระเมรุที่สร้างขึ้นเหล่านี้จึงเป็นการสร้างและออกแบบเฉพาะบุคคลนั้นๆ เท่านั้น การออกแบบทุกครั้งจึงจะต้องคำนึงถึงขั้นฐานานุศักดิ์ ลักษณะทางสถาปัตยกรรมที่สื่อถึงพระองค์นั้นๆ เช่น พระเมรุมาศสมเด็จพระนางเจ้ารำไพพรรณี พระบรมราชินีในรัชกาลที่ 7 ที่เน้นการใช้สีและองค์ประกอบตลอดจนลวดลายที่เกี่ยวข้องกับพระองค์ เป็นต้น เมรุประเภทนี้เป็นการสืบเนื่องมาจากวัฒนธรรมและวิถีปฏิบัติตามขนบราชประเพณีมาตั้งแต่ครั้งอยุธยา ดังนั้นรูปแบบของพระเมรุมาศหรือพระเมรุในยุคต้นๆ ก็ยังคงใช้แบบอย่างของอยุธยา คือเป็นอาคารทรงปราสาทยอดปราสาทตั้งบนชั้นอัฒจันทร์สูงตามคติเขาพระสุเมรุ องค์ประกอบร่วมในผังมีมากมายไม่ว่าจะเป็นเมรุทิศ ไชลอนทวาร(โคปุระ) คดช่าง หรือลำซ่าง (พื้นที่ยกสูงสำหรับพระสงฆ์นั่งสวดพระอภิธรรม) ตั้งล้อมตรงมุมทั้ง 4 ส่วนนอกสุดทำเป็นทับเกษตรล้อมรอบอีกชั้นแบบพระระเบียง สำหรับใช้เป็นที่นั่งของข้าราชการบริพารและประชาชนที่มาร่วมในพระราชพิธี

เดิมทีแบบอย่างเมรุชั่วคราวเช่นนี้ใช้กันเฉพาะแต่ในหมู่ชนชั้นกษัตริย์เท่านั้น แต่อย่างไรก็ตามต่อมาในหมู่ระดับชนชั้นสามัญเองก็มีการใช้เมรุชั่วคราวเช่นกัน ซึ่งเห็นได้ชัดว่าเป็นการล้ออย่างพระเมรุของเจ้านาย ดังเช่นหมู่ชุมชนในแถบจังหวัดเพชรบุรี อยุธยา สุพรรณบุรี หรืออ่างทอง ที่มีการใช้เมรุอย่างนี้แพร่หลายและมักเรียกกันทั่วไปว่า “เมรุลอย” รูปแบบของเมรุจะมีความวิจิตรงดงาม หรือยิ่งใหญ่เพียงใดขึ้นอยู่กับกำลังทรัพย์ของเจ้าภาพเป็นสำคัญ

เมรุชั่วคราวนี้มีลักษณะสำคัญคือเป็นการประกอบขึ้นใช้เฉพาะงานนั้นๆ เมื่อเสร็จงานแล้วต้องมีการรื้อถอนลง การประกอบเช่นนี้จึงต้องอาศัยหลักที่ว่า

- 1) วัสดุที่ใช้ต้องเอื้อต่อการประกอบขึ้น และถอดถอนได้ง่าย เช่น ไม้ หรือเหล็ก
- 2) กรรมวิธีการก่อสร้างต้องสามารถกระทำให้เสร็จได้ภายในเวลาอันรวดเร็ว แต่ยังคงไว้ซึ่งความวิจิตรประณีตสวยงาม
- 3) มีความแข็งแรงมั่นคง

ส่วนข้อแตกต่างก็คือขนาด รูปแบบทางสถาปัตยกรรม ตลอดจนองค์ประกอบบางอย่างซึ่งเมรุชาวบ้านไม่สามารถนำมาใช้ได้ รวมทั้งพระเมรุมาศหรือพระเมรุจะใช้เพียงครั้งเดียว แต่เมรุลอยนั้นเมื่อถอดลงแล้วสามารถนำไปประกอบใช้กับงานครั้งต่อไปสำหรับคนอื่นก็ได้

สถาปัตยกรรมเมรุชั่วคราวนั้นสามารถจำแนกตามลักษณะของการใช้งานได้เป็น 2 ประเภท คือ

- 2.4.2.1 เมรุชั่วคราวประเภทที่เผาเมรุไปพร้อมกับศพ
- 2.4.2.2 เมรุชั่วคราวประเภทที่ไม่ได้เผาเมรุไปพร้อมกับศพ

2.4.2.1 เมรุชั่วคราวประเภทที่เผาเมรุไปพร้อมกับศพ

กลุ่มบุคคลจำนวนหนึ่งมีความเชื่อว่า การเผาศพบุคคลที่ตนเคารพรักนั้นจะไม่ใช้เมรุเผาศพร่วมกับบุคคลทั่วไป หรือการส่งวิญญาณคนที่ตนเองเคารพรักสู่สวรรค์ต้องใช้สัญลักษณ์ของเขาพระสุเมรุ และต้องเผาสัญลักษณ์นั้นไปพร้อมกับศพด้วย เมรุชั่วคราวประเภทนี้จึงต้องแบ่งตามลักษณะของศพที่ใช้เมรุชั่วคราว โดยสามารถแบ่งได้เป็น 3 ลักษณะ คือ

1) เมรุชั่วคราวที่ใช้ในงานศพพระสงฆ์ และเจ้านายทางภาคเหนือและภาค

ตะวันออกเฉียงเหนือของประเทศไทย

ดังที่ได้กล่าวมาข้างต้น เกี่ยวกับความเชื่อของคนในภาคเหนือที่ต้องสร้างเมรุชั่วคราวสำหรับปลงศพเจ้านายและพระสงฆ์ที่รับยกย่องว่าเป็นชนชั้นสูง เมื่อสิ้นชีวิตแล้วจะไปจุติในภพที่สูงกว่า หรือเป็นเทพสถิตย์อยู่ในสวรรค์ชั้นต่างๆ บนเขาพระสุเมรุจึงสร้างเมรุไม้ชั่วคราวสำหรับเผาศพ โดยจะเผาเมรุนั้นไปพร้อมกับศพดังเช่น ในงานพระราชทานเพลิงศพ เจ้าทิพวรรณ ณ เชียงตุง

นอกจากนี้ตามธรรมเนียมโบราณทางภาคเหนือกับภาคอีสานมีประเพณีปลงศพที่แสดงความเคารพอย่างสูงต่อผู้วายชนม์ที่มีคุณธรรม คุณงามความดี เป็นที่ยกย่องนับถือของประชาชน คือการประดิษฐานศพบนนกหัสติลิงค์ หัสติลิงค์ หรือสักกะไดลิงค์ อันเป็นความเชื่อจากการผสมผสานในเรื่องผี พราหมณ์ และพุทธศาสนา ว่าเป็นนกที่มีกำลังฤทธิ์เดชมหาศาล สมควรเป็นพาหนะของเจ้านายผู้สูงศักดิ์และพระเถระชั้นผู้ใหญ่ขึ้นสู่สรวงสวรรค์³⁵

พิธีกรรมต่างๆ เริ่มขึ้นเมื่อกลุ่มเจ้านายอัญญาสี่ (อาญา, อาชญา) ได้แก่ เจ้าเมือง อุบฮาดหรืออุปราช ราชวงศ์ ราชบุตร และกลุ่มพระเถระชั้นผู้ใหญ่ของชุมชนเสียชีวิต ต้องตั้งศพบำเพ็ญกุศล 7 วัน เก็บศพ 3 เดือน เพื่อรอการทานกหัสติลิงค์กับหอแก้ว การเตรียมการในอดีตต้องเกณฑ์วัสดุสิ่งของจากญาติโยม เช่น เสาไม้ ไม้ไผ่ กระจาดสา หวาย สี่ ช่างจักตอก

³⁵ธีรพงษ์ จตุรพาดิษฐ์, "เพื่อเกียรติและศรัทธา : พิธีปลงศพด้วยเมรุนกหัสติลิงค์," เมืองโบราณ ปีที่ 25 ฉบับที่ 4

จนสุดเส้นลวดแล้วก็จะหลุดจากปลายลวดล่อยไปกระทบปราสาทและโคงศพ ไฟก็จะลุกไหม้ปราสาทและโคงศพ³⁷ การสร้างปราสาทสำหรับเผาศพพระสงฆ์ในชุมชนที่เป็นคนไทยเชื้อสายมอญยังคงปฏิบัติสืบต่อกันมา เช่นที่ อำเภอปากเกร็ด จังหวัดนนทบุรี เป็นต้น

3) เมรุชั่วคราวสำหรับเผาศพพระเถระสายวิปัสสนากรรมฐาน

สำหรับเมรุชั่วคราวที่ใช้เผาศพพระเถระสายวิปัสสนากรรมฐานนี้มีทั้งแบบที่เผาไปพร้อมกับศพ และไม่ได้เผาไปพร้อมกับเผา ในกรณีที่เป็นเมรุชั่วคราวแบบที่เผาไปพร้อมกับศพนั้นจะถูกออกแบบให้เรียบง่าย และใช้วัสดุธรรมชาติเป็นเชื้อเพลิงสามารถเผาไหม้ได้ง่าย ตัวอย่างเช่น เมรุหลวงปู่สิม พุทธจาโร (พระญาณสิทธาจารย์) สำนักสงฆ์วัดถ้ำผาปล่อง อำเภอเชียงดาว จังหวัดเชียงใหม่ ซึ่งออกแบบโดย อาจารย์วินิตา พึ่งสุนทร ดังที่ได้กล่าวมาแล้วข้างต้น

2.4.2.2 เมรุชั่วคราวประเภทที่ไม่ได้เผาเมรุไปพร้อมกับศพ

เมรุชั่วคราวประเภทนี้จะมีอยู่สองลักษณะ คือ

1) **เมรุชั่วคราวที่ไม่มีการใช้ซ้ำ** หมายถึง เมรุชั่วคราวที่สร้างขึ้นสำหรับเผาศพบุคคลใดบุคคลหนึ่งโดยเฉพาะ เมื่อเสร็จสิ้นพิธีแล้วเมรุชั่วคราวประเภทนี้จะถูกรื้อโดยมิได้นำกลับมาประกอบใหม่หรือใช้อีกครั้ง ตัวอย่างเช่น พระเมรุ และพระเมรุมาศ ที่ถูกออกแบบและก่อสร้างขึ้นมาเพื่อใช้สำหรับพระราชพิธีถวายพระเพลิงพระศพแด่พระมหากษัตริย์ พระบรมวงศานุวงศ์ องคมนตรี เมื่อเสร็จสิ้นพิธีแล้ววัสดุที่ใช้ในการก่อสร้างพระเมรุก็จะถูกนำไปใช้ประโยชน์อื่นๆ ดังเช่น วัสดุก่อสร้างที่เหลือจากงานพระเมรุ สมเด็จพระเจ้าฟ้าพหุรัตนมัย (กรมพระเทพนารีรัตน์) และสมเด็จพระเจ้าฟ้าศิริราชกกุธภัณฑ์ ณ ท้องสนามหลวง ถูกนำไปใช้ในการก่อสร้างเป็นต้นกำเนิดโรงพยาบาลศิริราช³⁸

เมรุสำหรับเผาศพเจ้านาย และพระเถระชั้นผู้ใหญ่ ตลอดจนพระเถระสายวิปัสสนากรรมฐาน ก็เช่นเดียวกัน ตัวอย่างเช่น เมรุหลวงปู่ขาว อนาลโย และหลวงปู่แหวน สุจิณฺโณ ผลงานการออกแบบของ รศ.ดร.ภิญโญ สุวรรณคีรี

2) **เมรุชั่วคราวที่มีการใช้ซ้ำ** หมายถึง เมรุชั่วคราวประเภทนี้จะถูกออกแบบให้สามารถติดตั้ง และถอดประกอบได้ง่าย สามารถเคลื่อนย้ายไปติดตั้งยังสถานที่ต่างๆได้สะดวก เมรุชนิดนี้จะเข้ามาสู่ระบบของธุรกิจการจัดการศพ รูปแบบของเมรุขึ้นอยู่กับความพอใจผู้เจ้าภาพ ตัวอย่างของเมรุประเภทนี้ได้แก่ เมรุชั่วคราว หรือชาวบ้านเรียกว่า เมรุลอย ในจังหวัดเพชรบุรี และจังหวัดอยุธยา

³⁷ อลิสา รามโกมุท, เกาะเกร็ด: วิถีชีวิตชุมชนมอญริมน้ำเจ้าพระยา (กรุงเทพฯ: สำนักพิมพ์สมานพันธ์, 2542), หน้า 68.

³⁸ สมภพ ภิรมย์, พระเมรุมาศ พระเมรุ และเมรุ สมัยกรุงรัตนโกสินทร์, หน้า 47.

สรุป

การเผาศพเป็นวิธีการการปลงศพของคนไทยที่นับถือศาสนาพุทธ การเผาศพคนไทยเริ่มจากรูปแบบที่ง่าย ๆ คือ การเผาบนกองฟืน ในที่ว่างตามทุ่งนา ป่าช้า เมื่อมีความเจริญทางวัฒนธรรมมากขึ้น การเผาศพจึงพัฒนาจากกองฟืน มีการ พัฒนารูปแบบของกองฟืนที่วางศพให้มั่นคงแข็งแรงขึ้นตามลำดับ โดยมีชื่อเรียกแตกต่างกันไป เช่น ฐานเผา เเชิงตะกอน จิตกาธาน แล้วจึงมีการสร้างอาคารทรงสูงยอดแหลมคร่อมจิตกาธาน โดยเรียกชื่อเลียนแบบสถาปัตยกรรมที่ใช้ในการเผาศพเจ้านาย และชนชั้นสูง เมรุต้นแบบของชาวบ้าน คือ เมรุที่ใช้เผาศพเจ้านาย และชนชั้นสูงที่ตั้งชั่วคราวตามวัดต่างๆ ขณะที่ยังไม่มีเมรุปูนหรือเมรุถาวรเช่นปัจจุบัน รูปแบบเมรุชั่วคราวของเจ้านายเหล่านี้ได้รับอิทธิพลมาจากพระเมรุมาศ

พระเมรุมาศเป็นสถานที่เพื่อถวายพระเพลิงพระบรมศพของพระมหากษัตริย์ไทย ซึ่งมีอิทธิพลมาจากการผสมผสานระหว่างความเชื่อในศาสนาพุทธและศาสนาพราหมณ์ รูปแบบอาคารจึงเลียนแบบการสร้างปราสาทหินจากขอม ซึ่งเป็นการสร้างตามคติความเชื่อเรื่องเขาพระสุเมรุซึ่งในลัทธิเทวราชาเชื่อว่ากษัตริย์เป็นสมมติเทพที่ต้องส่งเสด็จกลับสู่สวรรค์เมื่อสวรรคตแล้ว อิทธิพลจากความเชื่อทางศาสนาพุทธทำให้คนไทยไม่เก็บพระบรมศพตามแบบขอม จึงไม่ต้องสร้างสถานที่เก็บพระบรมศพให้ใหญ่โตแข็งแรงดังเช่นปราสาทหินของขอม แต่ก็สร้างอาคารเพื่อใช้ในการประกอบพิธีถวายพระเพลิงโดยรูปแบบของอาคารนั้นยังคงยึดถือรูปแบบทางสถาปัตยกรรมที่แสดงให้เห็นถึงอิทธิพลทางความเชื่อในเรื่องเขาพระสุเมรุ มีการใช้สีทองเป็นสีหลักของอาคาร จึงเรียกอาคารที่ใช้ถวายพระเพลิงพระบรมศพว่า พระเมรุมาศ สำหรับพระศพของพระบรมวงศานุวงศ์ชั้นรองๆ ลงมา อาคารที่ใช้ถวายพระเพลิงเรียกว่า พระเมรุ การเรียกอาคารที่เผาศพว่าพระเมรุนี้ทำให้มีผลต่อการเรียกชื่อสถานที่เผาศพของสามัญชน หลังจากที่มีการสร้างหลังคาคลุมเชิงตะกอนที่เผาศพ หรือฐานที่เผาศพแล้ว อาคารที่สร้างเป็นอาคารมีหลังคาเป็นเรือนยอด อาคารที่เผาศพของสามัญชนเหล่านี้จึงเรียกว่า เมรุ หรือ เมรุเผาศพ ต่อกันมา

เมรุ จึงเป็นที่เผาศพ โดยการใช้เมรุในการเผาศพเริ่มมาจากศพของพระเจ้าแผ่นดิน เมรุจัดเป็นสถาปัตยกรรมไม้ที่แสดงความสามารถในภูมิปัญญาอย่างหนึ่งของช่างไทยในอดีต สำหรับสามัญชนมีการเผาศพตามสถานที่ที่วัดกำหนดขึ้นตามฐานะของวัด เช่น เป็นเชิงตะกอนธรรมดา หรือมีอาคารที่มีหลังคาเรียกว่า โรงทิม โรงทิมนี้เองน่าจะเป็นที่มาของฌาปนสถานของวัดในปัจจุบันที่ประกอบด้วยอาคารที่มีหลังคากว้างขวางด้านข้างยกพื้นสำหรับเป็นอาสน์สงฆ์ ด้านในสุดยกพื้นขึ้นสำหรับเป็นที่ตั้งศพ ด้านหลังที่ตั้งศพเป็นเตาเผาศพ นอกจากนี้แนวคิดในการสร้างเมรุปูนขึ้นแทนเมรุไม้ แม้จะไม่ได้รับความสนใจจากทางวัดในระยะแรก แต่ในปัจจุบันวัดส่วนใหญ่ได้สร้างเมรุปูนเป็นอาคารถาวรแบบสถาปัตยกรรมไทยประเภทหนึ่ง เน้นไปในเรื่องของการเผาศพด้วยวิธีใหม่ซึ่งทันสมัย มีความปลอดภัยและถูกสุขลักษณะขึ้น บางแห่งสร้างเป็นกลุ่มของอาคารฌาปนสถาน คือ มีศาลา และอาคารเล็กๆ ประกอบอยู่ด้วย ถึงแม้รูปแบบทางสถาปัตยกรรมของเมรุจะมีความแตกต่างกันไปตามความเชื่อ หรือความสะดวกในการก่อสร้างของแต่ละวัด แต่ละท้องถิ่น สถาปัตยกรรมเหล่านี้ล้วนแต่มีหน้าที่สำหรับใช้เป็นที่เผาศพ จึงเรียกว่า เมรุ ทั้งสิ้น

บทที่ 3

ประเพณีงานศพ และสถาปัตยกรรมเมรุชั่วคราวสกุลช่างเพชรบุรีในอดีต

3.1 ความหมายของคำว่าสกุลช่าง

ความหมายของคำว่าสกุลช่างนั้น ได้มีท่านผู้รู้ได้ให้คำนิยามที่แตกต่างกันออกไปหลายท่านดังนี้ น. ณ. ปากน้ำ ได้ให้ความหมายของคำว่า สกุลช่าง หมายถึง คำที่ใช้เรียกชื่อช่างแต่ละสมัยว่า สกุลช่าง ดังเช่น สกุลช่างสุโขทัย, สกุลช่างรัตนโกสินทร์ เป็นต้น¹

โชติ ภัคยานมิตร ได้ให้ความหมายของคำว่า สกุลช่าง หมายถึง ช่างฝีมือที่ผลิตงานในด้านศิลปะที่เป็นไปในทางที่คล้ายคลึงกัน หรือกล่าวได้ว่าร่วมครุเดียวกัน เป็นต้นงานฝีมือลายรดน้ำของสกุลช่างวัดเชิงหวายที่มีชื่อเสียงในปลายสมัยกรุงศรีอยุธยา พุทธศตวรรษที่ 24²

ดังนั้นอาจกล่าวโดยสรุปได้ว่าคำว่า สกุลช่าง นั้นหมายถึง กลุ่มช่างที่สร้างผลงานทางสถาปัตยกรรมและศิลปกรรม ที่มีรูปแบบของผลงานมีลักษณะที่ใกล้เคียงกัน จนสามารถจัดได้อยู่ในกลุ่มเดียวกันได้ ซึ่งอาจจะถูกถ่ายทอดความรู้และวิชาช่างสืบต่อกันมาเป็นรุ่นๆ

3.2 สกุลช่างเพชรบุรี

เมืองเพชรบุรี ได้ชื่อว่าเป็นเมืองที่มีความรุ่งเรืองมาตั้งแต่โบราณกาล ปรากฏหลักฐานทางศิลปวัตถุโบราณสถานมากมายหลายยุคหลายสมัย อันกล่าวได้ว่าเพชรบุรีเป็นเมืองเก่าแก่และเป็นเมืองสำคัญเมืองหนึ่งทางแถบภาคตะวันตก โดยเฉพาะอย่างยิ่งในสมัยกรุงศรีอยุธยา เมืองเพชรบุรีเป็นกำลังสำคัญของอาณาจักรในการร่วมต่อสู้กับข้าศึกภายนอก ส่วนในสมัยกรุงรัตนโกสินทร์เพชรบุรีได้เป็นกำลังสำคัญอีกเช่นกัน เมื่อหมดภาวะสงคราม เพชรบุรีก็กลับมามีความเจริญรุ่งเรืองอีกครั้งหนึ่งจากการที่พระมหากษัตริย์แห่งกรุงรัตนโกสินทร์หลายพระองค์เสด็จไปประทับแรมและทรงสร้างสรรคความเจริญให้กับเพชรบุรี³

ความเจริญของเมืองเพชรบุรีส่วนหนึ่งเป็นผลมาจากความสามารถของคนเมืองเพชร ทั้งในด้านการบริหาร การปกครองบ้านเมือง การทำมาหากิน การช่าง การศาสนา การศึกษา และวัฒนธรรมแขนงอื่นๆ ดังจะเห็นได้ว่ามีบุคคลสำคัญของเมืองเพชรบุรี ที่มีผลงานด้านการปกครอง การศาสนา การศึกษา และการช่าง

โดยเฉพาะการช่าง ชาวเพชรบุรีได้ชื่อว่ามีฝีมือดีทั้งพระสงฆ์และฆราวาส ผลงานของช่างเหล่านี้ยังปรากฏสืบมาจนถึงปัจจุบัน โดยเฉพาะงานศิลปกรรมและสถาปัตยกรรมตามวัดต่างๆ ในจังหวัดเพชรบุรี มีชื่อเสียงและมีคุณค่าเป็นที่ยอมรับกันทั่วไป พระบาทสมเด็จพระจุลจอมเกล้าเจ้าอยู่หัวทรงตรัสชมการช่างที่วัด

¹ น.ณ. ปากน้ำ, พจนานุกรมศิลปฉบับปรับปรุงใหม่ (พระนคร: เกษมบรรณกิจ, 2515), หน้า 306.

² โชติ ภัคยานมิตร, พจนานุกรมสถาปัตยกรรมและศิลปะเกี่ยวเนื่อง (กรุงเทพมหานคร: ศิริมิตรการพิมพ์, 2518), หน้า 713.

³ ธนสัณห์ เทพรัตน์, “โครงการศึกษาเพื่อปรับปรุงวัดอ้อเจริญธรรม อ.เมือง จ.เพชรบุรี,” (วิทยานิพนธ์ปริญญา มหาบัณฑิต ภาควิชาสถาปัตยกรรมศาสตร์ บัณฑิตวิทยาลัย จุฬาลงกรณ์มหาวิทยาลัย, 2545), หน้า 20.

ใหญ่สุวรรณาราม ไว้ในพระราชหัตถเลขา คราวเสด็จประพาสมณฑลราชบุรี ในปีระกา ร.ศ. 128 (พ.ศ. 2452) ว่า

“...ผ่านหน้าวัดกำแพงแดง มาหยุดที่วัดใหญ่สุวรรณาราม ซึ่งเป็นที่ฉันชอบใจฝีมือช่างในวัดนั้น บรรดาฝีมือที่ทำทุกอย่างปรากฏว่าเป้นช่างหลวงได้ทำอย่างวิเศษ ตั้งแต่เสาเม็ดทรงมนมุมกำแพงแปดต้น พระคฤ มหาวิหาราภิรักษ์ ได้ปลูกโรงขึ้นมารับในระหว่างพระอุโบสถแลการเปรียญ มังกรที่ได้ทำขึ้นใหม่ คือได้สร้าง พระระเบียงล้อมรอบพระอุโบสถ แต่เป็นความคิดที่แปลกใหม่ดีมาก จะถือว่าเป็นศาลารายก็ได้ เป็นพระ ระเบียงก็ได้ เพราะเขาตัดขาดเป้นหลังๆ มีข้อฟ้าใบระกาหลังคาซ้อนสองชั้นทุกหลัง ลักษณะทำนองกุฎิล้อมวัด ราชสิทธิ์ แต่แยบคายงดงามดีกว่าวัดราชสิทธิ์เป้นอันมาก เป้นเหตุให้ต้องเสาะสืหาผู้เป้นเจ้าของความคิดได้ ตัวขุนศรีวังยศ ซึ่งเป็นคนเจ้าพระยาสุรพันธ์ใช้ในการช่าง เป้นผู้ที่ได้บวชอยู่ในวัดนี้ก่อน คิดตัวอย่างและจัดการ ก่อสร้างทั้งสิ้น...”⁴

อีกทั้งพระองค์ท่านได้ตรัสชม ภาพจิตรกรรมฝาผนังภายในพระอุโบสถวัดใหญ่สุวรรณารามไว้ว่า

“...รูปภาพเทพชุมนุมที่นึ่งเป้นชั้นๆ ในผนังพระอุโบสถดูได้ทุกตัว แลเห็นได้ว่าไม่มีฝีมือแห่งใดใน กรุงเทพเหมือนเลย เช่นหน้ายักษ์ไม่ได้เขียนเป้นหัวโขน เขียนเป้นหน้าคนที่อ้วนๆ ย่นๆ ที่ซึ่งเป้นนกก็เขียน เป้นหนวดเครา แต่อย่าเข้าใจว่าเป้นภาพกาก เขียนแบบแสดงให้เห็นว่าผู้ที่เขียนนั้นรู้ความคิดเดิม ว่ายักษ์ หมายความว่าเป้นคนชนิดใด เทวดาเป้นคนชนิดใด การรุ่มร่ามเครื่องแต่งตัวรู้ว่าจะสอดสวมอย่างไร ไม่ได้เขียน ฟุ้งๆ อย่างเช่นทุกวันนี้ รูปนั้นอยู่ข้างจะลบเลือนมาก เพราะเหตุว่าคงจะได้เขียนก่อน 300 ปีขึ้นไป เว้นแต่ ด้านหน้ามารผจญ ที่จะชำรุดมาก จึงได้เขียนเพิ่มขึ้นใหม่ ก็แลเห็นได้ถนัดว่า ความคิดไม่ตลอดลงร่องรอย เสาปูนแต่ทาสีน้ำมัน เขียนลายรดน้ำ เปลี่ยนแม่ลายต่างกันทุกคู่ๆ แต่กรอบเชิงอย่างเดียวกัน กรอบเชิงงาม นึก...”⁵



ภาพที่ 3.2.1 ภาพเขียนจิตรกรรมฝาผนังเทพชุมนุม ภายในพระอุโบสถวัดใหญ่สุวรรณาราม ซึ่งพระบาทสมเด็จพระจุลจอมเกล้าเจ้าอยู่หัวทรงตรัสชมไว้ในพระราชหัตถเลขา

⁴ ม.จ. หญิงพูนพิศมัย ดิศกุล, “พระราชหัตถเลขา ร.5 เกี่ยวกับเรื่อง เมืองเพ็ชรบุรี,” ใน อนุสรณ์งานพระราชทานเพลิงศพ คุณครูถ่อน วัชรโรภาส (เพชรบุรี: เพชรภูมิการพิมพ์, 2545), หน้า 43.

⁵ ม.จ. หญิงพูนพิศมัย ดิศกุล, เรื่องเดียวกัน, หน้า 44.

อนุวิทย์ เจริญศุภกุล กล่าวถึง สกุลช่างเพชรบุรี ไว้ว่า “เดิมเป็นคำจำกัดความของศาสตราจารย์ศิลป์ พีระศรี ที่ใช้เปรียบเทียบกับสกุลช่างจิตรกรรมสายเพชรบุรี กับ นนทบุรี ต่อมาก็เริ่มเห็นว่านอกจากจิตรกรรมฝาผนังนั้นก็ยังมีงานศิลปกรรม และงานสถาปัตยกรรมที่อยู่ในสกุลช่างสายนี้ด้วย”⁶

สน สีมาตัง กล่าวว่า “สกุลช่างเพชรบุรี หมายถึง งานศิลปะที่สร้างขึ้นในเขตเพชรบุรี และมีฉบับศิลปะของตนเอง ไม่เหมือนศิลปะที่สร้างขึ้นในท้องถิ่นอื่น แม้แต่ว่าจะเป็นระยะเวลาร่วมสมัยกับอยุธยาก็ตาม”⁷

วิยะดา ทองมิตร กล่าวเกี่ยวกับ สกุลช่างเพชรบุรี ไว้ว่า “เพชรบุรี ถิ่นกำเนิดของศิลปินชั้นครูหลายท่าน ฝีมือของช่างเมืองนี้เป็นเอกไม่ว่าจะเป็นศิลปะประเภทใด จนเกิดแตกแขนงและมีชื่อเสียงเป็นที่รู้จักกันดีในหมู่ช่างว่า สกุลช่างเพชรบุรี ขึ้น”

ดังที่กล่าวมาจะเห็นได้ว่า สกุลช่างเพชรบุรี มีความหมายถึงงานศิลปกรรม และงานศิลปะแขนงอื่น ๆ ที่มีแบบฉบับเฉพาะ มีความเป็นเอกลักษณ์ของตนเอง ไม่เหมือนกับศิลปะที่สร้างขึ้นในท้องถิ่นอื่น

เพชรบุรีปรากฏเป็นเมืองที่มีช่างสาขาต่างๆ มาสร้างสรรค์สิ่งต่างๆ เป็นระยะๆ ตลอดมา ในสมัยกรุงศรีอยุธยาตอนปลายมีบุคคลที่มีความสำคัญ อีกทั้งมีบทบาทต่องานช่างและงานศิลปกรรมของเพชรบุรีเป็นอย่างมาก ท่านผู้นั้น คือ สมเด็จพระสังฆราชแดงโม หรือที่ชาวบ้านเรียกกันว่า สมเด็จเจ้าแดงโม

สมเด็จเจ้าแดงโม เดิมชื่อ ทอง เป็นชาวนาหนองหว่า กำพร้าพ่อแม่แต่เล็กอยู่กับพี่สาว พี่สาวใช้ให้ ตำข้าว หาเงินทุกวัน วันหนึ่งตำข้าวหก พี่สาวคว่ำพินไล่ตีเลยวิ่งหนีเอาตัวรอด (อายุประมาณ 9 - 10 ขวบ) แล้วระหะหนเข้าเมืองเที่ยวตุ๋นตุ๋นเห่เข้าหมู่ไปตามฝูงเด็ก ๆ จนมีเพื่อนเล่นเพื่อนเที่ยวมาก เช่น เด็กบ้าน เด็กวัด เด็กชายทองนี้ได้เที่ยวอด ๆ อดยาก ๆ อดคัยแต่น้ำประทังความหิวไปวันหนึ่ง ๆ ด้วยความอดทน วันหนึ่งลงเล่นน้ำกับเด็กวัดใหญ่ที่ทำหน้าวัด มีเปลือกแดงโมลอยน้ำมา 1 ชิ้น ด้วยความหิวจึงคว้าเปลือกแดงโมได้แล้วก็ดำน้ำลงไปเคี้ยวกินแล้วโผล่ขึ้นมา เพื่อเด็กที่เล่นน้ำด้วยกันรู้ว่าเด็กชายทองกินเปลือกแดงโม ก็พากันแย่งกันต่าง ๆ ว่า จะกละกินเปลือกแดงโม จึงได้พากันเรียกว่า “เด็กชายแดงโม” ถึงอย่างไรก็ดี เด็กชายทองก็ไม่แสดงความเก๋อชื่นชดแค้นต่อเพื่อเด็กด้วยกัน คงยิ้มแย้มแจ่มใสพูดจาเล่นหัวตามเคย ตั้งแต่นั้นมาก็สนิทกับเด็กวัดใหญ่จนได้เข้าไปเล่นหัวอยู่ในวัดกับเพื่อน ทั้งได้ดูเพื่อนเขาเขียนอ่านกันอยู่เนือง ๆ แล้วก็เลยนอนค้างอยู่กับเพื่อนในวัดด้วยกัน วันหนึ่งเป็นพิธีมงคลการ เจ้าเมืองได้นิมนต์สมภารไปสวดมนต์เย็น ครั้นเสร็จแล้วกลับวัด พอดกเวลากลางคืน สมภารจำวัดตอนใกล้รุ่งฝันว่าช่างเผือกตัวหนึ่งได้เข้ามาอยู่ในวัด แล้วขึ้นไปบนหอไตร แหงเอาตู้พระไตรปิฎกล้มลงหมดทั้งหอ ครั้นตื่นจากจำวัดท่านก็นั่งตรงความฝันจึงทราบได้โดยตำราลักษณะสุบินทำนาย พอได้เวลาท่านจะไปฉันที่บ้านเจ้าเมือง ท่านสั่งกับพระเฝ้ากุฎิว่า ถ้ามีใครมาหาให้เอาตัวไว้ก่อนรอจนกว่าจะพบท่าน แล้วท่านก็ไปฉัน ครั้นเสร็จแล้วกลับมาวัดถามพระว่ามีใครมาหาหรือเปล่า พระตอบว่าไม่มีใครมาหา ท่านจึงคอยอยู่จนเย็นก็ไม่เห็นมีใครมาจึงได้ถามพระสามเณรศิษย์ว่าเมื่อคืนมีใครแปลกหน้าเข้ามาบ้างหรือเปล่า เด็กวัดคนหนึ่งเรียนว่า มีเด็กชายทองเข้ามานอนด้วยคนหนึ่ง ท่านจึงได้ให้ไปตามตัวมา ครั้นเด็กชายทองมาแล้ว ท่านจึงได้พิจารณาดูรู้ว่าเด็กชายทองนี้เองที่เข้าสุบิน ท่านจึงได้ถามเรื่องราวต่าง ๆ จนได้ความตลอดแล้ว จึงชักชวนให้อยู่ในวัดมิให้ระหะหนไปไหน

⁶ อนุวิทย์ เจริญศุภกุล, องค์ประกอบสถาปัตยกรรม (กรุงเทพฯ: การพิมพ์สตรีสาร, 2521), หน้า 130.

⁷ สน สีมาตัง, จิตรกรรมฝาผนังสกุลช่างรัตนโกสินทร์ (ขอนแก่น: มหาวิทยาลัยขอนแก่น, 2522), หน้า 30.

ธรรมเนียมวัดแต่โบราณ เมื่อใครพาเด็กให้มาเล่าเรียนแล้ว มักจะปล่อยให้เล่นหัวกันเสีย ให้คุ้นเคย สัก 2 - 3 เวลา ก่อน จึงจะให้ลงมือเขียนอ่าน พอถึงวันกำหนดท่านจึงเรียกเด็กทองให้เขียนหนังสือ เด็กชายทองก็เขียนได้ตั้งแต่ ก, ข, ก. กา, ไปจนถึงเกยตลอดจนอ่านหนังสือพระมาลัยได้ ท่านมีความประหลาดใจจึงถามว่าเจ้ารู้มาจากไหน เด็กชายทองบอกว่าที่วัดนี้เอง เพราะดูเพื่อนเขาเขียนเขาอ่านจึงจำได้ ท่านสมภารจึงได้ให้บวชเป็น เณรหัดเทศน์ธรรมวัตรและมหาชาติ และเรียนอรรถแปลบาลีด้วย ครั้นเทศกาลเข้าพรรษา เจ้าเมืองให้สมภารเทศน์ ไตรมาส วันหนึ่งท่านสมภารไม่สบาย จึงให้สามเณรแต่งโมไปแทน ครั้นสามเณรแต่งโมไปถึงเจ้าเมืองเห็นเข้าก็ไม่ศรัทธา จึงบอกว่าเมื่อพ่อเณรมาแล้วก็เทศน์ไปเถิด แล้วกลับเข้าไปในห้องเสีย สามเณรแต่งโมก็ขึ้นเทศน์ พอตั้งนะโมแล้วเดินบทจลนีย์เริ่มทำนองธรรมวัตรสำแดงไป ผู้ท่ายกทั้งข้างหน้าข้างในได้ฟังเพราะจับใจ ทั้งกระแสดเสียงก็แจ่มใส เมื่อเอ่ยถึงพระพุทธรูปคุณมีพระอรหันต์เป็นต้น เสียงสาธุการและพนมมือแลเป็นฝักบัวไปทั้งโรงธรรม ท่านเจ้าเมืองฟังอยู่ข้างในถึงกับนั่งอยู่ไม่ได้ จึงต้องกลับมานั่งฟังข้างนอกอย่างเคย และเพิ่มเครื่องกัณฑ์ติดเทียนขึ้นอีก เมื่อเทศน์จบแล้ว โดยความเลื่อมใสเข้าไปประเคนของและชักไชว้ไต่ถามเหตุผลว่าอยู่ที่ไหนแล้ว ปาวารณาเป็นโยมอุปฐาก อารานาให้มาแทนสมภารต่อไปว่า ท่านแก่เฒ่าชราอาพาธอย่าให้มาประดับประดาเลย ขอให้พ่อเณรมาเทศน์แทนท่านเถิด ต่อขึ้นไปสามเณรแต่งโมก็มาเทศน์แทนเสมอ สามเณรแต่งโมนี้ได้เล่าเรียนศึกษาชั้นอาจารย์ที่มีอยู่ในอารามต่าง ๆ ในเมืองเพชรบุรี การศึกษาเช่นทางพระปริยัติธรรมและข้อกัจจัตยปฏิบัติจนสิ้นความรู้ของท่านสมภารในสมัยนั้น ท่านสมภารจึงได้พาตัวสามเณรแต่งโมเข้ากรุงศรีอยุธยา ไปฝากไว้ต่อคุณวัดหลวงแห่งหนึ่งได้ศึกษาพระปริยัติธรรมจนจบพระไตรปิฎก นับได้ว่าเป็นเปรียญแล้ว ได้อุปสมบทเป็นพระภิกษุที่มีชื่อเสียงโด่งดัง จนเจ้าฟ้าเจ้าแผ่นดินนับถือ โปรดให้เป็นอาจารย์สอนหนังสือพระราชาบุตร พระราชนัดดา ให้เสด็จมาเล่าเรียนพระพุทธรักษา ปฏิบัติในคัมภีร์พระไตรปิฎกนาคสาคร นัยว่ากาลภายหลังกมาเมื่อสมเด็จพระเจ้าลูกยาเธอพระองค์นั้นได้เสด็จเสวยราชย์แล้ว โปรดตั้งพระอาจารย์แต่งโมเป็นพระราชาคณะที่พระสุวรรณมณี ซึ่งปรากฏในฝูงชนภายหลังเรียกกันว่า “สมเด็จพระเจ้าแต่งโม” เมื่อท่านได้มั่งคั่งด้วยสมณศักดิ์ฐานันดรแล้ว ภายหลังต่อมาท่านคิดถึงภูมิลำเนาบ้านเกิดเดิม และวัดอันเป็นสถานมูลศึกษาของท่าน จึงได้ถวายพระพรลาสมเด็จพระเจ้าแผ่นดินว่า จะออกไปปฏิสังขรณ์พระอารามที่เคยอยู่พำนักอาศัยเป็นการบำเพ็ญพุทธบูชา ก็ทรงอนุญาตอนุโมทนาแล้วถวายท้องพระโรงในพระราชฐานองค์หนึ่งเป็นการช่วย เจ้าคุณอาจารย์ท่านได้นำมาประดิษฐานเป็นศาลาการเปรียญไว้ในวัดใหญ่นั้น ตัวไม้และเสาไม้ใหญ่งามมาก ลวดลายที่เขียนและลายสลักก็เป็นฝีมือโบราณ บานประตูศาลาการเปรียญสลักงามเป็นลายก้านขดปิดทองอย่างวิจิตร สมเด็จพระเจ้าแต่งโม ได้ให้ช่างหล่อรูปท่านไว้รูปหนึ่ง แต่พระยาดำรงราชานุภาพว่า

“ของสำคัญอีกอย่างหนึ่งนั่น คือรูปพระสงฆ์หล่อเท่าตัวคนนั่งพับเพียบพนมมือ ฝีมือที่ปั้นและหล่อเหมือนคน ดีกว่ารูปของท่านขรัวโตหรือรูปสมเด็จพระราชาคณะที่ได้เคยเห็นในที่อื่น ๆ รูปนั้นเขาเรียกกันว่ารูปสมเด็จพระเจ้าแต่งโม คือท่านผู้ที่สร้างวัดใหญ่นี้...รฤกถึงชาติภูมิจึงออกมาสร้างวัดที่เมืองเพชรบุรี 2 วัด คือ วัดหนองหว้าวัด 1 และวัดใหญ่นี้วัด 1 ทำเท่ากันเหมือนกัน แลยังปรากฏอยู่ด้วยกัน จนตราบาททุกวันนี้นี้ทั้ง 2 วัดวัดใหญ่นี้มีนามใหม่เรียกว่า วัดสุวรรณาราม ตามชื่อของสมเด็จพระสังฆราชของคัมภีร์ และราชูปถัมภ์กันนับถือจึงให้ช่างปั้นรูปหล่อสังฆราชทองในเวลาท่านออกมาเมืองเพชรบุรี แล้วหล่อไว้สักการบูชาตราบาทเท่าจนกาลบัดนี้”⁸

⁸ สมเด็จพระยาดำรงราชานุภาพ, จดหมายเหตุระยะทาง เสนาบดีกระทรวงมหาดไทยเสด็จตรวจราชการหัวเมืองใน ร.ศ. 117, 119 (พิมพ์เป็นอนุสรณ์ในงานทำบุญอายุครบ 60 ปีของพระเทพสุเมธี ณ วัดศรีมหาธาตุวรวิหาร เมื่อ 3 เมษายน พ.ศ. 2515) (พระนคร: ม.ป.พ., 2515), หน้า 49.

พระบาทสมเด็จพระจุลจอมเกล้าเจ้าอยู่หัว ทรงมีพระราชวินิจฉัยเกี่ยวกับสมณศักดิ์ของสมเด็จพระเจ้า
 แดงโมไว้ในพระราชหัตถเลขาเมื่อเสด็จประพาสมณฑลราชบุรีใน ร.ศ. 128 ฉบับที่ 5 ว่า

"...มีรูปเจ้าอาวาสเดิมซึ่งว่าเป็นผู้ปฏิสังขรณ์นั่งประนมมือถือดอกบัวตูมอยู่รูปหนึ่ง ทำด้วยความตั้งใจ
 จะให้เหมือนผู้มีมือดีพอใช้...ตั้งหน้าเรียนพระปริยัติธรรมจนได้เป็นพระราชาคณะ แล้วจึงกลับออกมาปฏิสังขรณ์
 วัดนี้ บางปากกล่าวว่าภายหลังได้เป็นสมเด็จพระสังฆราช เป็นที่น่าสงสัยอยู่บ้างว่ากลัวจะหลงที่ตั้งฆราวาส ด้วย
 ตำแหน่งพระครูเมืองเพชรบุรี ๕ อย่างเดียวกันกับเมืองนครศรีธรรมราช เมืองสงขลา เมืองพัทลุง แต่ตามหนังสือ
 เก่า ๆ เขานับว่าเป็นพระราชาคณะทั้งนั้น ชะรอยครู ๕ องค์นี้จะเป็นพระสังฆราชาองค์หนึ่ง เช่น พระพากลเถร
 เป็นพระสังฆราชาเมืองสวางคบุรี เพชรบุรีนี้ในเวลานั้นน่าที่พระครูสุวรรณมุนีเป็นสังฆราชา ท่านสมเด็จพระเจ้า
 แดงโมนี้จะเป็นพระครูสุวรรณมุนีเสียดอกกระมัง จึงได้ชื่อวัดเพิ่มขึ้นว่า วัดใหญ่สุวรรณาราม ทุกวันนี้พระครู
 สุวรรณมุนีก็ยังเป็นเจ้าคณะอยู่..."⁹

เมื่อครั้งปฏิสังขรณ์วัดใหญ่นั้น เล่าว่าท่านได้ปฏิสังขรณ์วัดหนองหว้าซึ่งเป็นวัดอยู่ในตำบลชาติภูมิของ
 ท่านด้วย บานประตูวัดหนองหว้านั้นก็สลักเสลาลวดลายวิจิตรบรรจง

พระราชพงศาวดาร แผ่นดินสมเด็จพระสรรเพชญ์ที่ ๘ กล่าวไว้ตอนหนึ่งว่า "...จึงเสด็จพระราชดำเนิน
 โดยกระบวนพยุหยาตราชล มารคสถลมารค ขึ้นไปนมัสการพระพุทธบาทตามอย่างพระราชประเพณีมาแต่ก่อน
 แล้วทรงพระกรุณาให้ช่างพนักงานจัดการยกเครื่องบนพระมณฑปพระพุทธบาทขณะนั้น สมเด็จพระสังฆราช
 ตามเสด็จขึ้นไปช่วยเป็นแม่งานด้วย สมเด็จพระเจ้าอยู่หัวมีพระทัยปราโมทย์ยิ่งนัก จึงทรงพระกรุณาขอการทั้ง
 ปวงถวายให้สมเด็จพระสังฆราชเป็นแม่งาน แล้วก็เสด็จกลับยังกรุงเทพมหานคร..." และต่อมาเมื่อครั้งนั้นหลังคา
 พระมณฑปเป็นหลังคาเหมือนวัดพนัญเชิง อยู่มาสมเด็จพระเจ้าแดงโม จึงถวายพระพรแก่สมเด็จพระบรมกระษัตริย์
 ราชเจ้าว่าด้านล่างหลังคาลงเสียจะทำยอดพระมณฑปขึ้นไว้ สมเด็จพระบรมกระษัตริย์ราชเจ้าจึงโปรดให้ขึ้นมา
 ดูแล แต่โบราณมามีต้นไม้ต้น 1 ใหญ่ประมาณ 3 อ้อม มีดอกเท่าฝ่าบาตร ครั้นเพล่าเข้าเพล่าเย็นบาน กลางวัน
 ตูม เมื่อจะบานนั้นหันหน้าดอกเข้าไปข้างพระมณฑปทุกเพล่า มีสีฐานดอกนั้นเหมือนดอกทานตะวัน ครั้นเมื่อ
 สมเด็จพระเจ้าแดงโมทำมณฑปขึ้นไปว่าต้นไม้ต้นนั้นก็ตรงพระมณฑปอยู่ จึงฟันต้นไม้ต้นเสีย แต่วันนั้นไป ท่าน
 สมเด็จพระเจ้าแดงโมก็ตั้งแต่ลงโลหิตไปจนเท่าวันตาย สมเด็จพระเจ้าแดงโมถึงแก่กรรมภาพปีใดไม่ปรากฏหลักฐาน
 แต่ชีวิตประวัติและผลงานของท่านในจังหวัดเพชรบุรีที่วัดใหญ่สุวรรณารามและวัดหนองหว้า รู้จักกันแพร่หลายมา
 แต่โบราณ (ปรากฏในพระราชหัตถเลขาของรัชกาลที่ 5 และของบุคคลอื่น ๆ) จนถึงปัจจุบัน นับเป็นหลักฐานทาง
 ประวัติศาสตร์และศิลปกรรมเป็นอย่างมาก อีกทั้งยังเป็นที่ยึดชูชื่อเสียงของวัดใหญ่สุวรรณารามและจังหวัด
 เพชรบุรีอีกทางหนึ่งด้วย¹⁰

เมื่อคราวที่ท่านทำการบูรณะปฏิสังขรณ์วัดใหญ่สุวรรณาราม ท่านได้ระดมช่างทั้งช่างไม้ ช่างแกะสลัก
 ช่างปูน ช่างปั้น ช่างเขียน และต้องใช้คนงานนับสิบๆ จนทุกคนที่ได้มาเห็นเครื่องตกแต่งและลวดลายอัน
 ละเอียดละเอียดของศาลาการเปรียญและพระอุโบสถแล้ว ก็ต้องยอมรับว่าเหมือนกับสมเด็จพระสังฆราชท่านมา
 เนมิตขึ้นฉันนั้น ศิลปะของวัดใหญ่สุวรรณารามได้รวมช่างไว้ทุกแขนง และตัวท่านเองก็จะต้องมีความรู้ในวิชา

⁹ กรมศิลปากร, วรรณเรื่องเมืองเพชรบุรี (พระนคร: โรงพิมพ์สามมิตร, 2515), หน้า 3-4.

¹⁰ บุปผา วงษ์สนธิ, "ประวัติบุคคลสำคัญ," ใน สมุดเพชรบุรี 2525 (กรุงเทพฯ: โรงพิมพ์เรือนแก้ว, 2525), หน้า 152-

ช่างทุกแขนงอย่างยอดเยี่ยมด้วย มิฉะนั้นคงไม่สามารถคุมงานและนำห้องพระโรงทั้งหลังจากกรุงศรีอยุธยา มาสร้างเป็นศาลาการเปรียญได้ ดังพระราชหัตถเลขา ของรัชกาลที่ 5 ตอนหนึ่งทรงกล่าวไว้ว่า

“...แต่จะกล่าวได้ว่า ถ้าผู้ใดออกมาเมืองเพชรบุรี มีน้ำใจที่จะดูงานช่าง มิใช่เพียงแต่มาเที่ยวถ้ำเที่ยวเขา จะหาที่อื่นดูให้ยิ่งขึ้นไปกว่าวัดใหญ่สุวรรณาราม เป็นไม่มี...”

กล่าวได้ว่าช่างต่างๆ ได้เริ่มขึ้นในเมืองเพชรบุรี ที่วัดใหญ่สุวรรณาราม โดยสมเด็จพระสังฆราช แดงโพนัแต่นั้นมาช่างต่างๆ ก็เจริญแตกสาขาไปตามวัดต่างๆ ดังจะเห็นได้ชัดว่า สำนักศึกษาวิชาช่างในเพชรบุรีจะก่อกำเนิดที่วัดต่างๆ ซึ่งครูเลิศ พ่วงพระเดช ช่างคนสำคัญที่มีความสามารถ เป็นช่างแกะสลัก และช่างเขียนภาพจิตรกรรมฝีมือดีท่านหนึ่งของเมืองเพชรบุรี กล่าวไว้ว่า

“ในอดีตกาลวัดเป็นสถานที่ศึกษาวิทยาการของกุลบุตร มีวิชาบาลี วิชาแพทย์ วิชาโหราศาสตร์ วิชาจิตรกรรมช่าง แล้วแต่ผู้ศึกษาเลือกเรียนตามใจชอบ หนังสือไทยเรียนพออ่านเขียนได้ เมื่อจะเรียนให้รู้ยิ่งขึ้นก็ต้องเรียนภาษาบาลี วิชาช่างมีผู้นิยมเรียนกันมาก เช่น ช่างเขียน ช่างสถาปัตยกรรม ช่างไม้ ช่างปั้น ช่างแกะสลัก เพราะสมัยนั้นการช่างเฟื่องฟูมากมีผู้นิยมเรียน ชาวบ้านมีบุตรก็พาไปฝากท่านเพื่อศึกษาวิชาช่าง พระที่ทรงคุณวุฒิจิตรกรรมซึ่งนับเป็นวิชาครูช่าง ท่านได้ทำงานอยู่เสมอ คือ เป็นผู้รับทำเมรุและเครื่องตั้งศพเจ้าอาวาส ประเพณีนิยมว่า เพื่อเจ้าอาวาสมรณภาพ บรรดาสาธุศิษย์ทำเมรุมาปณิกกิจจึงจะสมเกียรติ เมื่อเลิกจากงานมาปณิกเสร็จแล้วท่านก็เก็บเครื่องตั้งศพมารักษาไว้ให้ชาวบ้านได้อาศัยไปตั้งศพพูการีต่อไป บางที่ชาวบ้านผู้มีทรัพย์อาจจะลงทุนทำเมรุได้ ก็ไปนิมนต์ท่านมาช่วยทำให้ บางทีให้ทำแต่เครื่องตั้งศพตามกำลังทรัพย์ เป็นค่าลงทุนซื้อสิ่งของและค่าเบียดเบียน ท่านก็อนุเคราะห์ทำให้โดยไม่มีค่าสินจ้างใดๆ ให้บรรดาพระและศิษย์ช่วยกันทำ งานช่างจึงมีอยู่เสมอ วัดจึงเป็นสถานที่ศึกษาวิชาช่าง การทำเมรุต้องใช้ผู้มีความรู้ในการช่างทุกสาขา บรรดาศิษย์ที่ช่วยกันทำ เป็นการเรียนภาคปฏิบัติและภาคทฤษฎีไปพร้อมกัน ในสมัยนั้นผู้เป็นช่างในวิชาใดวิชาหนึ่งจะได้รับเกียรติจากประชาชนเพราะเป็นวิชาชีพได้ จึงมีความนิยมเรียนวิชาช่างกันโดยมาก ศิลปะไทยเป็นของสวยของงามซึ่งโบราณจารย์ได้ประดิษฐ์ไว้ การก่อสร้างมีแต่พระราชวังและวัดเท่านั้น ส่วนสามัญชนใช้ไม่ได้ เพราะไม่มีทรัพย์เพียงพอในการทำและการบำรุง ได้แต่ทำเป็นเรือนไทยเป็นที่อยู่อาศัย บรรดาช่างก็มีอาชีพอยู่กับวัด เช่น สร้างใหม่บ้าง ซ่อมแซมของเก่าบ้าง ทำการประดับประดางานศพบ้าง นับว่าพอมีงานอยู่เสมอพอเห็นอาชีพได้ไม่ผิดเคือง มาสมัยรัชกาลที่ 5 ทรงพระกรุณาโปรดเกล้าฯ ให้จัดตั้งโรงเรียนหนังสือไทยเพื่อจะได้คนรู้หนังสือเป็นเสมียนพนักงานใช้ในราชการ ชาวบ้านก็ส่งบุตรธิดาเข้าเรียนตามโรงเรียนซึ่งทางราชการได้จัดตั้งขึ้น ส่วนทางวัดก็คอยหมอดสภาศถานศึกษา วิชาช่างก็เริ่มเสื่อมไม่มีผู้ศึกษา เดียวนี้จะทรงคุณวุฒิทางช่างที่สมบูรณ์เหลือน้อยคน”¹¹

การช่างเพชรบุรีส่วนใหญ่จะปรากฏในงานศิลปกรรมที่เกี่ยวข้องกับพระพุทธรูปและอยู่ที่วัด วัดใดที่มีพระภิกษุผู้มีความรู้ในงานช่างก็จะดูแลรักษางานศิลปกรรมของเก่าไว้ได้ดี และสร้างสมศิลปกรรมในยุคนั้นของตนเพิ่มขึ้น ทำให้วัดนั้นๆ กลายเป็นแหล่งศิลปกรรมที่มีชื่อเสียง เกิดเป็นลักษณะแบบอย่างของแต่ละวัดกลายเป็นสกุลช่างของแต่ละวัดขึ้นในเวลาต่อมา

¹¹ เลิศ พ่วงพระเดช, ศิลปะไทย (กรุงเทพฯ: วาดศิลป์, 2542) หน้า 4.

3.2.1 สกulptช่างเพชรบุรีกลุ่มวัดใหญ่สุวรรณาราม

วัดใหญ่สุวรรณารามเป็นวัดที่มีชื่อเสียงทางการช่างมาตั้งแต่สมัยอยุธยา ช่างวัดใหญ่สุวรรณาราม ถือเป็นปฐมการช่างของเพชรบุรี ด้วยสมเด็จพระเจ้าตากสินมหาราช ผู้มีความรู้ในวิชาช่างทุกแขนง เป็นผู้จุดกำเนิดของช่างชั้นที่เพชรบุรี เมื่อคราวเสด็จมาบูรณะปฏิสังขรณ์วัดใหญ่สุวรรณาราม และได้นำทองพระโองที่สมเด็จพระเจ้าเสือถวายแด่ท่านเพื่อให้เป็นตำหนักของท่านมาไว้ยังที่วัด เมื่อสมเด็จพระสังฆราชแดงโมลีสิ้นพระชนม์ ทางวัดได้รื้อสร้างเป็นศาลาการเปรียญ ดังนั้นวัดใหญ่สุวรรณารามจึงมีประวัติความเป็นมาที่น่าสนใจ และมีโบราณสถานที่มีคุณค่าทั้งในด้านประวัติศาสตร์และศิลปกรรมเป็นที่รู้จักกันอย่างแพร่หลาย¹²

การที่วัดใหญ่สุวรรณารามมีโบราณวัตถุ โบราณสถาน อันมีคุณค่าจำนวนมาก และยังคงสภาพดีเยี่ยมถือได้ว่าเป็นผลมาจากการที่เจ้าอธิการวัดและพระในวัด เห็นคุณค่าทางศิลปกรรมของโบราณวัตถุ โบราณสถานเหล่านั้น จึงได้ร่วมมือกันดูแลเอาใจใส่รักษาและปฏิสังขรณ์ให้คงสภาพดีอยู่เสมอได้ เพราะโบราณวัตถุ โบราณสถานของวัดใหญ่สุวรรณารามมีอายุไม่ต่ำกว่า 300 ปี นับจากสมัยที่สมเด็จพระเจ้าตากสินมหาราชปฏิสังขรณ์จนถึงรัชสมัยพระบาทสมเด็จพระจุลจอมเกล้าเจ้าอยู่หัว ซึ่งสมัยที่กล่าวถึงเป็นสมัยพระครูมหาภิรทวาริกรักษ์เป็นดำรงตำแหน่งเป็นเจ้าอธิการวัด ท่านได้ดำเนินการปฏิสังขรณ์วัดใหญ่สุวรรณาราม สิ่งใดที่ชำรุดก็ได้อซ่อมแซมให้มีสภาพดีขึ้นตามแบบแผนทางการช่าง เพื่อให้คงทนถาวรและคงคุณค่าในทางศิลปกรรมเหมือนเดิม นอกจากนี้ท่านและพระในวัดซึ่งเป็นช่างฝีมือดี ได้ร่วมกับช่างฝีมือดีชาวเพชรบุรีซ่อมแซมพระอุโบสถ ศาลาการเปรียญ และสร้างถาวรวัตถุขึ้นใหม่ เป็นต้นว่า หมู่กุฏิ หอสวดมนต์ หอระฆัง ชุ่มประตูกำแพงวัด ที่สำคัญได้แก่ พระระเบียงครอบพระอุโบสถ นับเป็นงานศิลปกรรมที่มีคุณค่าสมัยรัตนโกสินทร์ชิ้นหนึ่ง ดังที่กล่าวมาข้างต้นจะเห็นได้ว่าช่างวัดใหญ่สุวรรณารามที่มีชื่อเสียงและปรากฏฝีมือทางช่างให้เป็นที่ประจักษ์ต่อจากสมเด็จพระเจ้าตากสินมหาราช ก็เห็นจะเป็นพระครูมหาภิรทวาริกรักษ์(พุก) ท่านนี้¹³

พระครูมหาภิรทวาริกรักษ์ นามเดิมชื่อ พุก ท่านเกิดราวปี พ.ศ. 2372 ที่ตำบลท่าคอย อำเภอท่ายาง จังหวัดเพชรบุรี ท่านอยู่ที่วัดใหญ่สุวรรณารามตั้งแต่สมัยเป็นเด็ก พออายุครบ 20 ปี จึงได้อุปสมบท ณ วัดใหญ่สุวรรณาราม เมื่อมีพรรษาแล้ว 18 พรรษา ได้รับตำแหน่งเจ้าอาวาสที่วัดนี้¹⁴ ฝีมือการช่างของท่านพระครูมหาภิรทวาริกรักษ์ ได้รับการยกย่องเป็นอย่างมาก ซึ่งควรจดจำและจารึกไว้ก็คือ การรู้จักรักษาของเก่าได้เยี่ยมและการสร้างของขึ้นมาใหม่ ก็ต้องผสมผสานกลมกลืนเข้ากับของเดิมด้วย ซึ่งปรากฏพระราชหัตถเลขาของพระบาทสมเด็จพระจุลจอมเกล้าเจ้าอยู่หัวทรงชมเชยไว้ ดังปรากฏตอนหนึ่งว่า

“...พระในวัดตั้งแต่พระครูเป็นต้นไปเป่นช่างด้วยกันมาก รู้จักรักษาของเก่าดีเป่นอย่างยิง เช่น การเปรียญซึ่งเป่นสิ่งสำคัญ ไม่นทอนไหนผู้เปลี่ยนแต่ทอนนั้น ส่วนที่เป่นลวดลายสลักหรือเขียนอันยังจะใช้ได้ เก็บ

¹² บุญผา วงษ์สนธิ, “ประวัติบุคคลสำคัญ,” ใน สมุดเพชรบุรี 2525, หน้า 171.

¹³ เรื่องเดียวกัน, หน้า 172.

¹⁴ บุญมี พิบูลสมบัติ, “พระครูมหาภิรทวาริกรักษ์ (พุก),” ใน พระดีเมืองเพชร (เพชรบุรี: แผนกศึกษาธิการจังหวัดเพชรบุรี, 2515), หน้า 205.

ของเก่าประกอบอย่างดีที่สุดซึ่งจะทำได้ แต่ในการที่จะซ่อมขึ้นให้บริบูรณ์อย่างของเก่านั้น ไม่แต่ฝีมือพระ ถึงฝีมือช่างหลวงทุกวันนี้ก็ยากที่จะทำให้เข้ากันกับของเดิมได้...”¹⁵

ในสมัยพระครูมหาวิหาราภิรักษ์ (พุก) ปราบกฐินที่วัดใหญ่สุวรรณารามอีกท่านหนึ่งซึ่งเป็นฆราวาสที่มีความสามารถและมีชื่อเสียงทางการช่าง และได้ร่วมมือกับพระมหาวิหาราภิรักษ์ในการปฏิสังขรณ์โบราณวัตถุสถานในวัดใหญ่สุวรรณาราม คือ ขุนศรีวังยศ (ขันธุ์ เกิดแสงสี)

ขุนศรีวังยศ เดิมชื่อ ขันธุ์ เกิดแสงสี เกิดเมื่อ พ.ศ. 2402 ที่อำเภอเมือง จังหวัดเพชรบุรี เมื่อวัยเด็กท่านได้มาอยู่ที่วัดใหญ่สุวรรณาราม เมื่อเติบโตขึ้นได้อุปสมบทที่วัดใหญ่สุวรรณารามเช่นกัน ท่านบวชอยู่หลายพรรษา จึงได้ลาสิกขาบทยออกมาประกอบอาชีพช่าง ด้วยเหตุที่ขุนศรีวังยศอยู่ที่วัดใหญ่สุวรรณารามมาตั้งแต่วัยเด็ก จึงได้มีโอกาสเรียนรู้งานช่างจากผลงานศิลปกรรมที่มีอยู่ในวัด และจากช่างทั้งพระและฆราวาสที่ทำงานช่างในวัด ประกอบกับท่านมีนิสัยรักในการช่าง จึงทำให้ท่านเข้าใจและมีความสามารถในการช่างเป็นอย่างดี ขุนศรีวังยศเป็นลูกศิษย์ ครูเสือ ซึ่งเป็นช่างฝีมือดี ครูเสือเป็นผู้สร้างพระอุโบสถวัดพระทรง ในสมัยเจ้าอธิการทั้ง ซึ่งพระอุโบสถหลังนี้ พระบาทสมเด็จพระจอมเกล้าเจ้าอยู่หัวทรงตรัสชมว่า “งามดี” ขุนศรีวังยศเป็นผู้มีความสามารถในการช่างและมีความคิดสร้างสรรค์ที่จะสร้างผลงานให้แปลกใหม่ไปจากของเดิม ท่านทำงานช่างอย่างละเอียดประณีต และถูกต้องตามหลักวิชาช่างด้วยเช่นกัน ผลงานของท่านจึงมีความงดงาม ประณีต และมีคุณค่าทางศิลปะ นอกจากนี้ท่านได้ให้คำแนะนำและเป็นที่ปรึกษาทางการช่างให้แก่ช่าง และผู้ที่มีใจรักการช่างที่มาขอคำแนะนำอยู่เสมอ นับเป็นการถ่ายทอดความรู้วิชาช่างให้แก่หลายและยืนยาวต่อไป ท่านมีผลงานปรากฏตามวัดต่างๆ ในจังหวัดเพชรบุรี ส่วนใหญ่เป็นงานก่อสร้างและงานแกะสลัก ผลงานของท่านมีมากที่วัดใหญ่สุวรรณาราม และวัดพระทรง มีผู้กล่าวว่าท่านเป็นช่างวัดใหญ่ฯ และวัดพระทรง¹⁶

ขุนศรีวังยศได้ร่วมมือทำงานกับพระครูมหาวิหาราภิรักษ์ (พุก) และพระที่เป็นช่างของวัดใหญ่สุวรรณาราม ปฏิสังขรณ์โบราณสถานโบราณวัตถุภายในวัด พระบาทสมเด็จพระจุลจอมเกล้าเจ้าอยู่หัวทรงตรัสชมเชยผลงานไว้ในพระราชหัตถเลขาฉบับที่ 5 ว่า “...งานที่ทำขึ้นใหม่ คือ ได้สร้างพระระเบียงล้อมรอบพระอุโบสถ แต่เป็นความคิดที่แปลกใหม่มีมาก จนถือเป็นศาลารายก็ได้ เป็นพระระเบียงก็ได้ เพราะเขาตัดขาดเป็นหลังๆ มีข้อฟ้าใบระกา หลังคาซ้อนสองชั้นทุกหลัง ลักษณะทำนองกุฏิล้อมวัดราชสิทธิ์ แต่แยกคางงวมดีกว่าวัดราชสิทธิ์เป็นอันมาก...”¹⁷ นอกจากนี้พระบาทสมเด็จพระจุลจอมเกล้าเจ้าอยู่หัวยังได้ทรงชมเชยขุนศรีวังยศไว้อีกว่า ขุนศรีวังยศผู้นี้เหมาะสมเป็นอาร์คิเต็คต์ (Architect) โดยแท้ ขุนศรีวังยศเก่งงานช่างทุกชนิด มีชื่อเสียงเลื่องลือไปถึงเมืองนคร และจังหวัดใกล้เคียง¹⁸

ดังที่ได้กล่าวมาอย่างมียืนยันถึงความสามารถทางการช่างของขุนศรีวังยศได้เป็นอย่างดี ในเวลาต่อมาหลักฐานการช่างและตัวช่างของวัดใหญ่สุวรรณารามก็ขาดหายไป จนกระทั่งปรากฏหลักฐานงานช่างเกี่ยวกับประเพณีงานศพ การตั้งเมรุชั่วคราวสำหรับเผาศพ ช่างทำเมรุของวัดใหญ่สุวรรณารามที่ได้รับการยกย่องคือ

¹⁵ ม.จ. หญิงพูนพิสมัย ดิศกุล, “พระราชหัตถเลขา ร.5 เกี่ยวกับเรื่อง เมืองเพชรบุรี,” ใน อนุสรณ์งานพระราชทานเพลิงศพ คุณครูผ่อง วัชโรภาส, หน้า 43.

¹⁶ บุญผา วงษ์สนิท, “ประวัติบุคคลสำคัญ,” ใน สมุดเพชรบุรี 2525, หน้า 142-143.

¹⁷ เรื่องเดียวกัน, หน้า 144.

¹⁸ บุญมี พิบูลสมบัติ, “พระครูมหาวิหาราภิรักษ์ (พุก),” ใน พระดีเมืองเพชร, หน้า 217.

ท่านอาจารย์เพ็ง แก้วไพฑูรย์ ซึ่งบวชอยู่ที่วัดใหญ่สุวรรณารามถึง 25 พรรษา เป็นผู้มีความดีความงาม เมรุ
 ชั่วคราวที่สร้างขึ้นแต่ละครั้งไม่ซ้ำแบบกัน¹⁹ เมื่อสิ้นยุคของท่านแล้ววัดใหญ่สุวรรณารามก็ไม่ปรากฏหลักฐาน
 ทางการสร้างให้เห็นอีกเลย



ภาพที่ 3.2.1.1 สมเด็จพระสังฆราชแดงโม (ทอง)



ภาพที่ 3.2.1.2 พระครูมหาวชิราภิรักษ์ (พุท)



ภาพที่ 3.2.1.3 ศาลาการเปรียญวัดใหญ่สุวรรณาราม จังหวัดเพชรบุรี
 ท้องพระโรงที่พระเจ้าเสือถวายแด่สมเด็จพระสังฆราชแดงโม



ภาพที่ 3.2.1.4 พระระเบียงล้อมรอบพระอุโบสถวัดใหญ่สุวรรณาราม จังหวัดเพชรบุรี
 ฝีมือการออกแบบของขุนศรีวังยศ (ขันธ เกิดแสงสี)

¹⁹ บุญมี พิบูลย์สมบัติ, “เมรุเมืองเพชร,” ใน งานพระราชทานเพลิงศพพระเทพวงศาจารย์ (อินทร์ อินทโชตมहाเถร)
 (กรุงเทพฯ: โรงพิมพ์ชวนพิมพ์, 2530), หน้า 85.

3.2.2 สกุลช่างเพชรบุรีกลุ่มวัดเกาะ

ในบรรดาวัดของจังหวัดเพชรบุรีที่มีอยู่มากมายหลายวัด ซึ่งแต่ละวัดมีศิลปกรรมที่น่าชมมาศึกษาถึงนัก ในจำนวนนี้วัดเกาะเป็นวัดหนึ่งที่มีศิลปกรรมเปรียบพร้อมและล้ำค่า มีความประณีต วิจิตรบรรจง ยอดเยี่ยมทั้งในด้านฝีมือและความคิด ที่สามารถกล่าวได้ว่าเป็น “สกุลช่างเพชรบุรีกลุ่มวัดเกาะ” โดยเฉพาะงานสถาปัตยกรรมของวัดเกาะ ล้วนเป็นฝีมือชั้นบรมครูช่างอย่างแท้จริง และยังเป็นแม่แบบให้กับงานศิลปกรรมของจังหวัดเพชรบุรีโดยทั่วไป²⁰

ช่างวัดเกาะในอดีตมีความเป็นมาอย่างไรมิทราบได้ เนื่องจากโบราณไม่ได้มีการจดบันทึกไว้ เท่าที่มีหลักฐานพอทราบได้ก็คือ ตั้งแต่สมัยพระอริการดิษ

พระอริการดิษ ประวัตินิพนธ์ของท่านไม่แจ้งชัดนัก ทราบเพียงว่าประชาชนขนานนามท่านว่า หลวงพ่อผ้ากราบ เข้าใจว่าผ้ากราบของพระอริการดิษคงมีดีทางหลัง ในยุคนี้อาจปรากฏมีถาวรวัตถุที่ชี้ให้เห็นฝีมือช่างก็คือ ศาลาทำน้ำหรือศาลามเหศวร เมื่อพระอริการดิษมรณภาพลงไปแล้ว พระอริการโถม ก็รับตำแหน่งเจ้าอาวาสสืบต่อมา พระอริการโถม เป็นชาวเพชรบุรีโดยกำเนิด เกิดที่บ้านลาด อำเภอบ้านลาด ต้นตระกูลของท่านเป็นแซก ซึ่งได้อพยพมาจากกรุงเก่าแล้วมาตั้งหลักแหล่งอยู่ ณ อำเภอบ้านลาด พระอริการโถมมีความรู้ในวิชาช่างเป็นอย่างดี ท่านกระทำสิ่งใดก็ทำด้วยความประณีต สิ่งถาวรวัตถุที่ท่านออกแบบและควบคุมการก่อสร้างแต่ละอย่างถือเอาเป็น “ครู” แก่คนรุ่นหลังได้ทุกกาล

พระครูเพชรโรปนคุณ(เหลื่อม) ได้เป็นเจ้าอาวาสแทนพระอริการโถมที่มรณภาพ ในปี พ.ศ. 2442 ท่านพระครูเพชรโรปนคุณได้รักษาและสร้างเสริมเสนาสนะ บูรณะปฏิสังขรณ์ถาวรวัตถุ โบราณสถานของวัดไว้เป็นอย่างดี ศิษย์ของท่านล้วนมีฝีมือช่าง ได้ร่วมกันซ่อมเสริมสร้างงานช่างจนเป็นที่ประจักษ์ ศิษย์พระครูวัดสององค์สำคัญที่มีฝีมือ และดำรงตำแหน่งเจ้าอาวาสวัดเกาะในเวลาต่อมา คือ พระครูญาณวิจิตร(ยิด สุวณฺโณ) และพระครูเพชรโรปนคุณ(หลุย สุวณฺโณ)

พระครูญาณวิจิตร(ยิด สุวณฺโณ) เดิมชื่อ ยิด พวงเจริญ เกิดที่บ้านโพธิ์งาม ตำบลเขาพนมขวิด อำเภอเมือง จังหวัดเพชรบุรี ท่านมีความสามารถในการเทศนาสั่งสอน ทั้งในด้านเนื้อหาและน้ำเสียงไพเราะ และยังมีความสามารถในงานช่างทางสถาปัตยกรรม วิชาช่างของท่านพระครูญาณวิจิตรได้รับการฝึกฝนมาครั้งปฐมวัย เมื่อได้อุปสมบทก็มีโอกาสแสดงฝีมือให้ปรากฏแก่สายตาประชาชนที่ได้พบเห็น โดยได้ช่วยเหลือเจ้าอธิการวัดเกาะ พระครูเพชรโรปนคุณ(เหลื่อม) ทำงานสำคัญๆมาตลอด เช่น การบูรณะปฏิสังขรณ์ฐานชุกชีพระประธานภายในพระอุโบสถ ท่านเป็นแม่งานในการวางแผนผังลวดลาย ควบคุมการแกะสลัก และลงมือฝากฝีมือไว้ การบูรณะสร้างเสริมศาลาการเปรียญท่านได้ออกแบบดาวเพดาน และลายปิดทองที่เสา ในสมัยที่ท่านดำรงตำแหน่งเป็นเจ้าอาวาสวัดเกาะ มีช่างวัดเกาะซึ่งเป็นฆราวาสอีกหลายคนที่ได้ทำงานร่วมกับท่าน ดังที่ปรากฏนาม เช่น พ่อไซ สุวรรณช่าง เป็นผู้ออกแบบและแกะสลักหน้าจั่วหอสวดด้านหนึ่ง คู่กับพระครูญาณวิจิตร²¹

สมัยพระครูญาณวิจิตร(ยิด) ปรากฏหลักฐานการทำเมรุเผาศพ งานพระครูเพชรโรปนคุณ(เหลื่อม) และปรากฏชื่อช่างต่างๆของเพชรบุรีที่ถูกระดมจากต่างที่กันมาช่วยกันทำงาน พระครูญาณวิจิตร(ยิด) เป็นประธาน

²⁰ สันฐาน ภิรมณ์, “นำชมสถาปัตยกรรมวัดเกาะ,” ใน วัดเกาะ (เพชรบุรี: เพชรภูมิการพิมพ์, 2543), หน้า 55.

²¹ ศิริวิทย์ แพทย์เพียร, “การศึกษาวิเคราะห์ศิลปะงานสลักกระดาดระดับโกศสกุลช่างเพชรบุรี,” (วิทยานิพนธ์ปริญญาโท สาขาศิลปศึกษา บัณฑิตวิทยาลัย มหาวิทยาลัยศรีนครินทรวิโรฒ, 2546), หน้า 85.

คณะจัดทำเมรุชั่วคราวสำหรับเผาศพ โดยให้ครูหวน ตาลวันนา เป็นผู้ออกแบบเมรุ โดยมีพระปลัดอินทร์ อินทุโชโต วัดยาง, พระครูโพธิวัชรคุณ วัดลาดโพธิ์(ซึ่งเป็นศิษย์วัดเกาะ), พระอาจารย์ผูก, ช่างเล้ง เชยสุวรรณ, นายเอียน ชูปดินทร์, นายชุ่ม สุวรรณช่าง และนายผอน โปธิศาสตร์ พร้อมทั้งพระภิกษุวัดเกาะตลอดจนชาวบ้านซึ่งมีความศรัทธาอาศัยในตัวพระครูเพชรโรปกุณ(เหลื่อม) มาร่วมแรงร่วมใจช่วยกันจัดทำเมรุถวายแต่ท่าน นับเป็นประวัติการณ์ในการสร้างเมรุสมัยก่อนที่เรียกว่าจะต้องทำเป็นงานใหญ่ โดยเฉพาะการทำเมรุชั่วคราวเพื่อเป็นเกียรติแก่สมภารเจ้าวัดที่มีบารมีสูง หรือไม่ก็คหบดีเศรษฐี เรียกว่าเป็น “งานพนมศพ พนมเมรุ”²²

พระครูเพชรโรปกุณ(หลุย สุวณฺโณ) พระครูเพชรโรปกุณ(เสียน วิฑูตญาโณ) ได้ดำรงตำแหน่งเป็นเจ้าอาวาสวัดเกาะตามลำดับ ทั้งสองท่านได้สานต่องานช่างงานดูแลเสนาสนะสถาน และการก่อสร้างเช่นเดียวกับอดีตเจ้าอาวาสองค์ก่อนๆสืบต่อมาเป็นอย่างดีจนถึงปัจจุบัน

จะเห็นได้ว่าเจ้าอาวาสวัดเกาะนับตั้งแต่พระอธิการดิษเป็นต้นมา จนถึงท่านเจ้าอาวาสองค์ปัจจุบันล้วนแต่เป็นช่าง หรือมิฉะนั้นท่านก็มีความสนใจในงานช่างและงานศิลปะไทย ให้ความสนับสุนนงานช่างอนุรักษ์ของเก่า และสืบสานมรดกทางศิลปกรรมทางการช่างมาจนถึงปัจจุบันอย่างต่อเนื่องมิได้ขาดตอน วัดเกาะจึงกลายเป็นแหล่งรวมงานด้านนี้ไว้อย่างเต็มภาคภูมิ²³ นอกจากนี้วัดเกาะยังมีพระเถระ พระผู้ใหญ่ ที่มีฝีมือช่างที่ได้ช่วยเหลืองานช่างกับเจ้าอาวาส พร้อมทั้งได้สืบทอดฝีมือในการเป็นช่างทำเมรุอีกหลายท่าน เช่น

พระอาจารย์ผูก จันทโชโต จัดว่าเป็นปรมาจารย์ช่างผู้ชำนาญ และรู้รายละเอียดของงานก่อสร้างเมรุทุกขั้นตอนเป็นอย่างดี สามารถเป็นครูสอน และถ่ายทอดความรู้ในการสร้างเมรุชั่วคราวให้กับลูกศิษย์ และช่างเมรุรุ่นหลังได้อย่างครบถ้วนชัดเจน ท่านสามารถออกแบบเมรุและสร้างเมรุได้สวยงาม มีรูปทรงและสัดส่วนลงตัวไม่มีที่ติ นอกจากนี้ท่านยังสามารถออกแบบและทำลูกโกศได้หลากหลายรูปแบบ ฝีมือนับว่าเป็นเลิศ

พระอาจารย์พร พระเถระในกลุ่มช่างเมรุวัดเกาะอีกรูปหนึ่ง ถือได้ว่ามีผลงานฝีมือช่างเมรุชั้นครูของวัดเกาะอีกท่านหนึ่ง เป็นช่างเมรุรุ่นเดียวกับพระอาจารย์ผูก มีพรรษาอ่อนกว่าเล็กน้อย นับว่าได้ถือวิธีการและแบบอย่างรูปแบบเมรุมาจากสำนักเดียวกัน นอกจากนี้ทั้งสองท่านต่างได้ร่วมช่วยกันคิด ช่วยกันทำกับลูกศิษย์วัดเกาะ ที่เป็นช่างสร้างเมรุชั่วคราวในงานฌาปนกิจศพอดีตเจ้าอาวาสวัดเกาะทุกๆองค์ด้วย นวัตกรรมของพระเถระสองรูปนี้ ท่านคลุกคลีเกี่ยวข้องกับศิลปะงานเมรุโดยแท้และยังฝึกฝนงานต่างๆไว้ให้กับลูกศิษย์อีกเป็นจำนวนมาก²⁴

พระครูพิจิตรสรคุณ (เกิน ปภสฺสโร) ท่านเป็นอีกผู้หนึ่งที่สนใจงานเมรุ ท่านมีความรู้ความเข้าใจจนมีความสามารถและความชำนาญในกระบวนการช่างเมรุ ปรับปรุง ตกแต่งให้เป็นไปตามแบบแผนครูอาจารย์หรือต้นแบบ ให้มีความสวยงามด้วยศิลปะในการประดิษฐ์อย่างสมบูรณ์แบบ งานเมรุที่ของพระครูพิจิตรสรคุณ (เกิน ปภสฺสโร) ได้ฝึกฝนและปฏิบัติอยู่เสมอ นั้น ได้จากงานเมรุของพระอาจารย์ผูก จันทโชโต²⁵

ช่างวัดเกาะนอกจากช่างที่เป็นบรรพชิตแล้ว ยังมีศิษย์วัดเกาะที่เป็นฆราวาสอีกหลายท่าน ที่มีชื่อเสียงและฝีมือช่าง มีผลงานเป็นที่รู้จักกันดีของคนเมืองเพชร เช่น นายเล้ง เชยสุวรรณ ช่างผู้ชำนาญการแกะสลัก

²² บุญมี พิบูลสมบัติ, “เมรุวัดเกาะ,” ใน *วัดเกาะ* (เพชรบุรี: โรงพิมพ์เพชรภูมิ, 2543), หน้า 172.

²³ สันฐาน ภิรมนัส, “นำชมสถาปัตยกรรมวัดเกาะ,” ใน *วัดเกาะ* (เพชรบุรี: เพชรภูมิการพิมพ์, 2543), หน้า 78.

²⁴ บุญมี พิบูลสมบัติ, “เมรุวัดเกาะ,” ใน *วัดเกาะ*, หน้า 177-178.

²⁵ เรื่องเดียวกัน, หน้า 179-180.

งานเขียนและออกแบบ นายเอียน ชูบดินทร์ ศิษย์ครูหวนและพระอาจารย์ป่าแห่งวัดพระทรง ช่างเมรุที่มีความคุ้นเคยชอบพบกับเจ้าอาวาส และพระผู้ใหญ่วัดเกาะมาตลอด จนถือได้ว่าเป็นหนึ่งในช่างสกุลวัดเกาะ นายชุ่ม สุวรรณช่าง ช่างเมรุ ช่างเขียน และออกแบบของวัดเกาะ อีกท่านหนึ่ง²⁶



ภาพที่ 3.2.2.1 พระครูญาณวิชัย (ยิด สุวรรณโณ)



ภาพที่ 3.2.2.2 พระอาจารย์ฝูก จันทโชโต



ภาพที่ 3.2.2.3 พระอาจารย์พร สุทธิสโร



ภาพที่ 3.2.2.4 พระครูพิจิตรสรคุณ (เกิน ปภสุโร)

ช่างพระ สกุลช่างเพชรบุรีกลุ่มวัดเกาะ

²⁶ บุญมี พิบูลสมบัติ, "เมรุวัดเกาะ," ใน วัดเกาะ, หน้า 182-184.



ภาพที่ 3.2.2.5 นายเล้ง เซยสุวรรณ



ภาพที่ 3.2.2.6 นายเขียน ชุมรินทร์



ภาพที่ 3.2.2.7 นายชุ่ม สุวรรณช่าง

ช่างฆราวาส สกุลช่างเพชรบุรีกลุ่มวัดเกาะ



ภาพที่ 3.2.2.8 พระอุโบสถวัดเกาะ จังหวัดเพชรบุรี
งานสถาปัตยกรรมสมัยอยุธยาตอนปลาย



ภาพที่ 3.2.2.9 ศาลาท่าน้ำ วัดเกาะ ฝีมือคุณพ่อโถม
ซึ่งยกย่องกันว่ามีสัดส่วนงดงาม



ภาพที่ 3.2.2.10 ดาวเพดาน ในศาลาการเปรียญวัดเกาะ
ผลงานการออกแบบของพระครูญาณวิจัย (ยิด สุวณฺโณ)



ภาพที่ 3.2.2.11 หน้าบันจำหลักไม้หอสวดมนต์วัดเกาะ ด้านทิศเหนือทั้งสองชิ้น
ฝีมือการออกแบบลวดลายของคุณพ่อเหลื่อม

3.2.3 สกulptช่างเพชรบุรีกลุ่มวัดพระทรง

วัดพระทรงเป็นวัดเก่าแก่วัดหนึ่งของจังหวัดเพชรบุรี ตั้งอยู่ในเขตตำบลท่าราบ อำเภอเมือง จังหวัดเพชรบุรี ในสมัยที่พระบาทสมเด็จพระจอมเกล้าเจ้าอยู่หัวรัชกาลที่ 4 ทรงอยู่ในสมณเพศได้จาริกแสวงบุญมาที่วัดพระทรง หลังจากที่ได้อธิษฐานชาวบ้านว่า มีวัดไหนที่เพิ่งสร้างโบสถ์ใหม่และมีโบสถ์ใหญ่ๆ เมื่อมาทรงทอดพระเนตรเห็นโบสถ์วัดพระทรงถึงกลับตรัสชมว่า “งามดี”²⁷

วัดพระทรงเป็นวัดที่มีความเจริญรุ่งเรืองมาแต่โบราณ ส่วนหนึ่งมาจากความสามารถของบุคคลสำคัญต่างๆ ทั้งในด้านการบริหารปกครองและการช่าง ปราบกฏหลักฐานทางช่างที่วัดพระทรงในสมัยหลวงพ่อดัง โดยที่ตัวหลวงพ่อดังเองก็มีฝีมือทางช่าง²⁸

หลวงพ่อดังเป็นเจ้าของาวาสวัดพระทรง เป็นผู้ที่มีความสามารถในการก่อสร้าง แกะสลัก และเขียนลายชั้นดีผู้หนึ่ง ลำดับต่อมาสมัย พระครูสุวรรณภูมิ (มี ตราภูมิ) แม้ท่านจะไม่ได้เป็นผู้ที่เลื่องลือในเชิงฝีมือช่างก็ตาม แต่ท่านก็ส่งเสริมและสนับสนุนงานช่าง และเห็นได้จากการทำงานได้สร้างถาวรวัตถุต่างๆ เพิ่มขึ้น และพระภิกษุวัดพระทรงในสมัยต่อมาเป็นช่างที่มีชื่อเสียงหลายรูป²⁹

พระอุโบสถวัดพระทรงที่พระบาทสมเด็จพระจอมเกล้าเจ้าอยู่หัวทรงตรัสว่า “งามดี” นั้น ครูเสือ ซึ่งเป็นช่างฝีมือดีเป็นผู้สร้าง ครูเสือนั้นมีศิษย์เอกคนหนึ่งคือ ขุนศรีวังยศ (ชันทน์ เกิดแสงสี) นอกจากนี้ขุนศรีวังยศยังเป็นศิษย์ของครูบัว ช่างฝีมือดีของวัดพระทรงอีกท่านหนึ่ง ขุนศรีวังยศมีผลงานปรากฏตามวัดต่างๆ ในจังหวัดเพชรบุรีมากมาย ส่วนใหญ่เป็นงานก่อสร้างและแกะสลัก ผลงานของท่านมีมากที่วัดใหญ่สุวรรณาราม และวัดพระทรง³⁰

วัดพระทรงได้ชื่อว่าเป็นวัดที่มีงานช่างฝีมือดีหลายสาขา ครูหวน ตาลวันนา เมื่อได้ไปอยู่ที่วัดพระทรงจึงมีโอกาสได้พบเห็นการช่างมากขึ้น และได้ฝึกปฏิบัติงานช่างเกี่ยวกับงานเขียนจนชำนาญ ท่านเขียนได้ทุกแบบ ทั้งภาพชาดก ศิลปะไทย และภาพสมัยใหม่ ครูหวนมีลูกศิษย์ฝีมือดีเป็นที่รู้จักกันคือ อาจารย์เป้า(วัด



ภาพที่ 3.2.3.1 พระอุโบสถวัดพระทรง
ซึ่งพระบาทสมเด็จพระจอมเกล้าเจ้าอยู่หัว
ทรงตรัสชมว่า “งามดี”

²⁷ เกียรติ กาญจนวະสิต, “พระพุทธรูปวัดพระทรง,” ใน พระดีเมืองเพชร, หน้า 52-53.

²⁸ ช. ชาญใช้จักร, “หลวงพ่อดังตราภูมิ วัดพระทรง,” ใน พระดีเมืองเพชร, หน้า 297.

²⁹ บุปผา วงษ์สนธิ, “ประวัติบุคคลสำคัญ,” ใน สมุดเพชรบุรี 2525, หน้า 168.

³⁰ เรื่องเดียวกัน, หน้า 143.

พระทรง) ครูหวนกับอาจารย์เป้ามีอายุไล่เลี่ยกันและอยู่ที่วัดพระทรงเหมือนกัน ทำงานด้วยกันเสมอ อาจารย์เป้านับถือครูหวนและยกย่องฝีมือจึงได้ขอให้ครูหวนครอบครูให้³¹

พระอาจารย์เป้าแห่งวัดพระทรง เป็นผู้ฝีมือเชิงช่าง เป็นที่กล่าวขานล่ำลือในความสามารถที่พิสดารและบางงานก็ออกจะแปลกๆเอาการ ซึ่งกลับทำให้มีผู้สนใจฝีมือและแนวความคิดของพระอาจารย์เป้ามากขึ้นไปอีก ผลงานงานยอดเยี่ยมของอาจารย์เป้าก็คือ การเขียนภาพไทย นอกจากนี้ได้คิดค้นปรับแต่งองค์ประกอบเมรุชั่วคราวได้อย่างน่าดูน่ามอง และยังนำเครื่องยนต์กลไกมาเป็นเครื่องช่วยให้เกิดการเคลื่อนไหวอีกด้วย ศิษย์ของพระอาจารย์เป้าหลายท่าน ได้เป็นช่างชั้นครูที่มีชื่อเสียง อาทิเช่น อาจารย์จันทะ ลอยโพนม, ไพฑูรย์ เมืองสมบูรณ์ และอีกหลายท่าน ซึ่งแต่ละท่านก็มีลูกศิษย์สืบต่อไปอีก³²

ศิษย์ของพระอาจารย์เป้าคนต่อมาก็คือ พระอาจารย์ป้อม (ญาณคุณ) เป็นผู้สืบทอดงานเมรุและลูกโกศ พระอาจารย์ป้อมได้รับอิทธิพลและแนวคิดในการทำเมรุชั่วคราวและลูกโกศจากพระอาจารย์เป้า³³



ภาพที่ 3.2.3.2 ครูหวน ตาลวันนา



ภาพที่ 3.2.3.3 พระอาจารย์เป้า วัดพระทรง

สถาบันวิทยบริการ
จุฬาลงกรณ์มหาวิทยาลัย

³¹ บุญผา วงษ์สนิท, “ประวัติบุคคลสำคัญ,” ใน สมุดเพชรบุรี 2525, หน้า 147-149.

³² บัวไทย แจ่มจันทร์, ช่างเมืองเพชร (อนุสรณ์ในงานพระราชทานเพลิงศพผู้ช่วยศาสตราจารย์บัวไทย แจ่มจันทร์ ตช. ตม. 21 มิถุนายน 2535 (เพชรบุรี: โรงพิมพ์เพชรภูมิ, 2535), หน้า 70 - 71.

³³ พลชัย เพชรปลอด, “เมรุสกุลช่างเพชรบุรี,” (วิทยานิพนธ์ปริญญาโทมหาบัณฑิต สาขาประยุกต์ศิลปศึกษา บัณฑิตวิทยาลัย มหาวิทยาลัยศิลปากร, 2531), หน้า 315.

3.2.4 สกulptช่างเพชรบริกลุ่มวัดยาง

วัดยางเป็นวัดโบราณเก่าแก่วัดหนึ่งของจังหวัดเพชรบุรี มีอายุในการสร้างมากกว่าสองร้อยปีขึ้นไป วัดยางเป็นวัดที่เป็นศูนย์รวมแห่งการช่าง อีกทั้งเป็นวัดที่ให้กำเนิดวิทยาลัยเทคนิคเพชรบุรี

มีหลักฐานปรากฏว่าได้มีพระอภิการของวัดยางรูปหนึ่งมีนามว่า “รอด” ท่านอภิการรอด เจ้าอาวาสของวัดยางรูปนี้ ได้ร่วมแรงกับพระอภิการถั่วแห่งวัดมหาธาตุ บุรณะปฏิสังขรณ์พระปรางค์ใหญ่ของวัดมหาธาตุที่ได้หักพังลงมา ในบันทึกที่ค้นพบระบุว่าในปี พ.ศ. 2357³⁴ อันเป็นรัชสมัยของพระบาทสมเด็จพระพุทธเลิศหล้านภาลัย การที่พระอภิการถั่วแห่งวัดมหาธาตุได้ขอแรงพระอภิการรอดของวัดยางนี้ เพราะท่านเป็นพระช่างที่มีความสามารถในการก่อสร้าง เจ้าอาวาสวัดยางอีกรูปหนึ่งที่มีผลงานไว้ที่วัดยางเป็นจำนวนมาก ทั้งยังเป็นผู้ที่ได้ช่วยรักษาเอกลักษณ์งานช่างของวัดยางที่เจ้าอาวาสริเริ่มทำเอาไว้แต่ต้นก็คือ ท่านพระครูญาณเพชรรัตน์(แผน) ในสมัยของท่านพระครูญาณเพชรรัตน์นี้ ปรากฏหลักฐานช่างพระ 2 องค์ สำคัญของวัดยาง ร่วมอยู่ในสมัยท่านพระครูญาณเพชรรัตน์เจ้าอาวาสองค์นี้ คือ พระปลัดจันทร์ และพระอาจารย์อู่

พระปลัดจันทร์มีฝีมือความสามารถทางช่างก่อสร้าง และช่างไม้ โดยเฉพาะการก่อสร้างศาลาจนเป็นเอกลักษณ์ประจำตัวของท่าน ส่วนพระอาจารย์อู่เป็นพระที่มีฝีมือทางงานแกะสลักและช่างเขียน งานที่เป็นประณีตศิลป์ไม่ว่าจะเป็นศาลาการเปรียญหรือธรรมมาสน์ งานที่มีลวดลายต่างๆ จะเป็นฝีมือของท่าน³⁵

ในสมัยพระปลัดจันทร์ อินฺทโชโต วัดยางมีชื่อเสียงเป็นที่เลื่องลือมากในเรื่องช่าง ท่านเป็นผู้ที่มีความสามารถในการช่างโดยแท้ มีความคิดความเข้าใจหลักแหลม สามารถออกแบบและควบคุมการก่อสร้างด้วยตนเอง โดยที่ท่านไม่ได้เรียนมาจากใครโดยตรง อาศัยการจดจำและการสังเกตเอาเอง พร้อมทั้งได้ปฏิบัติจริงๆ มีอะไรขัดข้องก็ได้ถามหรือขอคำแนะนำจากท่านผู้รู้ เช่น ชุนศรีวังยศ (ขันธ เกิดแสงสี) เป็นต้น

พระปลัดจันทร์ อินฺทโชโต ซึ่งต่อมาได้เลื่อนสมณศักดิ์เป็นพระเทพวงศาจารย์ ท่านสนใจงานช่างทุกสาขา เช่น งานสร้างธรรมมาสน์ เป็นต้น ซึ่งเป็นประติษฐกรรมที่ต้องใช้ความละเอียดอ่อน และปราณีตอยู่มากได้ทำให้กับวัดต่างๆถึง 9 วัด งานสร้างธรรมมาสน์ต้องใช้การช่างหลายอย่าง ตั้งแต่ออกแบบ ปูงตัวไม้เขียนลาย แกะสลัก ปิดทอง ซึ่งเมื่อนำความรู้ความเข้าใจจากการทำธรรมมาสน์มาใช้ในการสร้างเมรุ สร้างลูกโกศ ท่านจึงสามารถสร้างเมรุขนาดใหญ่และมีความวิจิตรพิศดารได้โดยง่าย³⁶

สถาบันวิทยบริการ
จุฬาลงกรณ์มหาวิทยาลัย

³⁴ สายหยุด เทพเรณู, “วัดยางในทศวรรษของชาวบ้าน,” ใน งานพระราชทานเพลิงศพพระเทพวงศาจารย์ (อินฺท อินฺทโชตมหาเถร), หน้า 32.

³⁵ เรื่องเดียวกัน, หน้า 28-34.

³⁶ บุญมี พิบูลย์สมบัติ, “เมรุเมืองเพชร,” ใน งานพระราชทานเพลิงศพพระเทพวงศาจารย์ (อินฺท อินฺทโชตมหาเถร), หน้า 83.



ภาพที่ 3.2.4.1 พระอธิการจันทร์ (พระปลัดจันทร์)

อดีตเจ้าอาวาสวัดยาง

ที่มา: บุญมี พิบูลย์สมบัติ, "เมื่อในหลวงเสด็จ วัดยาง ขณะพระสงฆ์สวดปาฏิโมกข์," ใน งานพระราชทานเพลิงศพพระเทพวงศาจารย์ (อินทร์ อินฺทโชโตมหาเถร) (กรุงเทพมหานคร: โรงพิมพ์ชวนพิมพ์, 2530), หน้า 13.



ภาพที่ 3.2.4.2 พระเทพวงศาจารย์ (อินทร์ อินฺทโชโต)

ที่มา: วัดยาง จังหวัดเพชรบุรี, งานพระราชทานเพลิงศพพระเทพวงศาจารย์ (อินทร์ อินฺทโชโตมหาเถร)

(กรุงเทพมหานคร: โรงพิมพ์ชวนพิมพ์, 2530), ไม่มีเลขหน้า.

3.2.5 สกุลช่างเพชรบุรีกลุ่มวัดพลับพลาชัย

วัดพลับพลาชัย เป็นวัดเก่าแก่มีมาแต่ครั้งโบราณ สร้างขึ้นในสมัยปลายกรุงศรีอยุธยาเป็นราชธานีระหว่าง พ.ศ. 2229 – 2310 ในสมัยของสมเด็จพระรามาธิบดีที่ 4 พระเจ้าอยู่หัวบรมโกศ ในสมัยนั้นคนไทยนิยมสร้างวัดวาอารามกันมาก ตามประวัติของวัดพลับพลาชัยที่ปรากฏมีงานช่างก่อสร้างอุโบสถและศาลาการเปรียญในสมัยหลวงพ่ोजินเป็นเจ้าอาวาส ต่อมาจากหลวงพ่ोजัย นับว่าเป็นหลานของหลวงพ่ोजิน ได้รับแต่งตั้งให้ดำรงตำแหน่งเจ้าอาวาสเป็นลำดับต่อมา และเมื่อหลวงพ่อดำมรณภาพแล้ว หลวงพ่อดังได้รับการเป็นเจ้าอาวาสสืบมา

เมื่อหลวงพ่อดังมรณภาพลงใน พ.ศ. 2412 หลวงพ่อดุทธิได้รับแต่งตั้งให้เป็นอธิการวัดพลับพลาชัยสืบต่อมา หลวงพ่อดุทธิเป็นลูกศิษย์ของขรัวอินโข่ง ท่านจึงมีความรู้ในทางการช่างเป็นอย่างดี ท่านได้รับยกย่องเป็นอาจารย์ใหญ่ทางการช่างและการศิลปะในแขนงต่างๆ อันได้แก่ ผนังใหญ่ ปี่พาทย์ ก่อสร้าง ช่างเขียนแกะสลัก และการปั้น และยกย่องท่านเป็นช่างเอก ท่านมีลูกศิษย์มาก ลูกศิษย์ที่มีชื่อเสียงเป็นที่รู้จักกันดี เช่น ครูเลิศ พ่วงพระเดช และนายอยู่ อินทร์มี

ผลงานศิลปกรรมของหลวงพ่อดุทธิมีจำนวนมาก ทั้งงานก่อสร้าง งานเขียนภาพจิตรกรรม งานปั้น และงานแกะสลัก ผลงานเหล่านี้มีอยู่ต่างวัดต่างๆ เช่น ภาพเขียนจิตรกรรมภายในพระอุโบสถวัดมหาสมณาราม ซึ่งร่วมเขียนกับครูหวน ตาลวันนา และพระอาจารย์เป้า วัดพระทรง ครูหวน มีความเคารพพระอาจารย์ดุทธิมากและได้ขอยกครูกับอาจารย์ดุทธิ

งานด้านการก่อสร้างหลวงพ่อดุทธิได้สร้างถาวรวัตถุในวัดพลับพลายหลายอย่าง เช่น กุฏิเจ้าอาวาส หอสมุดมนต์ เป็นต้น ผลงานศิลปกรรมที่มีชื่อเสียงโด่งดังของหลวงพ่อดุทธิ ได้แก่ ผนังใหญ่ ท่านได้แกะสลักอย่างประณีตงดงาม ผนังใหญ่ของท่านบางส่วนถูกนำไปเก็บรักษาไว้ที่พิพิธภัณฑสถานแห่งชาติ ในปี พ.ศ. 2464 ท่านถึงแก่มรณภาพ ลูกศิษย์ทางการช่างของท่าน เช่น ครูหวน ตาลวันนา, ครูเลิศ พ่วงพระเดช และลูกศิษย์ท่านอื่นๆ ได้ร่วมมือกันจัดทำงานดอกไม้หีบศพ และเมรุของท่านอย่างงดงาม³⁷

ครูเลิศ พ่วงพระเดช ในวัยเยาว์ได้เข้าศึกษาวิชาวาดเขียนที่วัดพลับพลาย กับหลวงพ่อดุทธิ ครูเลิศมีความสามารถในการแกะสลักและเขียนภาพ ครูเลิศทำงานเขียนภาพไว้มาก ผลงานปรากฏตามวัดต่างๆ ท่านได้มีส่วนร่วมในการเขียนภาพจิตรกรรมฝาผนังที่พระระเบียงวัดพระศรีรัตนศาสดาราม ภายใต้การควบคุมของพระเทวาภิรมิต นอกจากนี้ท่านยังมีผลงานอื่นๆ อีก เป็นต้นว่า ออกแบบพระอุโบสถและศาลาการเปรียญวัดพลับพลาย แกะสลักบานประตูและบานหน้าต่างพระอุโบสถ และสร้างธรรมมาสน์ยอดนภศูล³⁸

ครูเลิศ พ่วงพระเดช เป็นช่างไทยที่มีความสามารถรอบตัวทั้งการออกแบบสถาปัตยกรรมไทย งานแกะสลัก และงานจิตรกรรม โดยเฉพาะงานจิตรกรรมลักษณะเป็นแบบพื้นบ้าน ที่พยายามเก็บรายละเอียดของธรรมชาติ และการเป็นอยู่ของคนไว้ได้เป็นอย่างดี ตัวอย่างที่จะหาชมได้ เช่น จิตรกรรมฝาผนังวิหารหลวงวัดมหาธาตุ ด้านทิศใต้ภาพมหาชาติ เป็นต้น นอกจากนี้ได้กล่าวถึงประวัติของครูเลิศที่ท่านได้เขียนบันทึกประวัติของท่านไว้ว่า ท่านเป็นศิษย์รุ่นสุดท้ายของหลวงพ่อดุทธิ และได้อยู่ปรนนิบัติหลวงพ่อดุทธิถึง 14 ปี³⁹



ภาพที่ 3.2.5.1 หลวงพ่อดุทธิ



ภาพที่ 3.2.5.2 ครูเลิศ พ่วงพระเดช

³⁷ นุปผา วงษ์สนธิ, "ประวัติบุคคลสำคัญ," ใน สมุดเพชรบุรี 2525, หน้า 163-166.

³⁸ เรื่องเดียวกัน, หน้า 144-145.

³⁹ บัวไทย แจ่มจันทร์, ช่างเมืองเพชร (อนุสรณ์ในงานพระราชทานเพลิงศพผู้ช่วยศาสตราจารย์บัวไทย แจ่มจันทร์ ตช. ตม. 21 มิถุนายน 2535), หน้า 72.

3.3 ประเพณีงานศพเพชรบุรี

ประเพณีงานศพปรากฏอยู่ทุกท้องถิ่น ทุกชาติ ทุกภาษา เมื่อบุคคลใดถึงแก่กรรมหรือตายไปแล้วผู้ที่อยู่เบื้องหลังไม่ว่าจะเป็นบุตร ภรรยา หรือญาติผู้อุปการะก็มักจะจัดพิธีกรรมต่างๆ ให้แก่ผู้ตายตามความเชื่อและจารีตประเพณีของแต่ละท้องถิ่น

ในสมัยก่อนเมื่อมีคนตายซึ่งส่วนใหญ่จะเสียชีวิตที่บ้านมากกว่าที่โรงพยาบาล ฉะนั้นจึงมีประเพณีการทำศพที่บ้าน เริ่มด้วยการอาบน้ำศพ รดน้ำศพ สวดอภิธรรมหน้าศพ ทำบุญเลี้ยงพระเมื่อผู้ตายจากไปครบ 7 วัน 50 วัน และ 100 วัน และเก็บศพไว้ที่บ้านจะกี่วันก็ได้ เป็นแรมเดือนแรมปีก็มี ถึงจะได้นำไปเผาที่วัดหรือในป่า โดยต้องสร้างเชิงตะกอนหรือเมรุสำหรับเผาศพเอง เมื่อเผาแล้วก็นำอัฐิกลับมาตั้งบูชาที่บ้าน⁴⁰

ประเพณีการทำศพที่บ้านในจังหวัดเพชรบุรียังมีปรากฏให้เห็นอยู่บ้าง ในกรณีงานศพที่อยู่ในท้องถิ่นที่ห่างจากตัวเมือง คนป่วยไม่สามารถเข้ารับการรักษาที่โรงพยาบาลได้ทัน เมื่อผู้ตายสิ้นลมหายใจลงญาติจึงตั้งศพบำเพ็ญกุศลไว้ที่บ้าน และอีกกรณีหนึ่งอาจเป็นความประสงค์ของผู้ตายที่ต้องการให้เก็บศพบำเพ็ญกุศลไว้ที่บ้าน จึงได้ทำการสั่งเสียเกี่ยวกับการทำศพของตนไว้ล่วงหน้า ด้วยผู้ตายเป็นคนเก่าแก่มีความเชื่อเกี่ยวกับการจัดพิธีกรรมศพแบบเดิมอยู่ ในประการหลังนี้มีปรากฏประปรายทั้งในท้องถิ่นไกลตัวเมืองและภายในตัวเมือง

เหตุที่ต้องทำศพของชาวเมืองเพชรบุรี ก็เพื่อต้องการให้ผู้ตายได้รับประโยชน์สุขในโลกหน้า เป็นการแสดงความกตัญญู ความอาลัยรักระลึกถึงและเป็นเกียรติยศเชิดชูแก่ผู้ตายและผู้ทำ พิธีทำศพถ้าผู้ทำมีกำลังทรัพย์ ฐานะการเงินดี พิธีก็ทำมากใหญ่โตให้สมเกียรติ โดยการสร้างเมรุชั่วคราวเพื่อใช้ในการการเผาศพ และมีการใช้ลูกโกศบรรจุศพ ลักษณะและขนาดของเมรุและโกศก็เป็นไปตามประสงค์ของผู้ทำศพและกำลังฐานะถึงกระนั้นผู้ที่มีฐานะต่ำก็พยายามเก็บรวบรวมทรัพย์สินที่หาได้เพื่อจะได้มีโอกาสจัดงานศพโดยใช้เมรุและโกศไม่เช่นนั้นก็จะไม่สบายใจ และถูกชาวบ้านตำหนิเอาว่าไม่มีปัญญาจัดงานได้

ดังที่เสฐียรโกเศศ ได้กล่าวเกี่ยวกับความจำเป็นต้องทำศพไว้ว่า พิธีศพถ้าผู้ทำเป็นคนที่มีกำลังทรัพย์มากพิธีก็มีมาก สุดแล้วแต่วิธีใดนึกเห็นว่าจะจะเป็นเครื่องช่วยให้ผู้ตายได้รับความสุขและเป็นเกียรติยศเชิดชูแก่ผู้ทำและผู้ตาย พิธีนั้นก็ย่อมจัดให้มีขึ้น เพราะฉะนั้นการทำศพจึงมีพิธีทำมากตามส่วนฐานะของผู้ทำและของผู้ตายถึงจะสิ้นเปลืองก็จะต้องทำ เพราะทำกันเป็นจารีตประเพณีสืบกันมา ถ้างดเป็นผิดประเพณีใจคอหงุดหงิดไม่สบาย แล้วยังถูกชาวบ้านค่อนขอดเอาด้วย⁴¹

พิธีทำศพของชาวเมืองเพชรบุรี ก็จัดทำเหมือนๆ กับธรรมเนียมของชาวเมืองอื่นๆ ที่ประเพณีและปฏิบัติสืบต่อกันมา คือเมื่อผู้ป่วยได้สิ้นใจไปแล้วก็มีพิธีว่าจะต้องส่งข่าวไปให้ญาติมิตรที่อยู่ใกล้หรือไกลได้ทราบโดยเร็วเพื่อจะได้มาร่วมกันจัดทำพิธีต่อไป ต่อมาก็ทำพิธีอาบน้ำศพ รดน้ำศพ ถ้าอาบน้ำศพก็เป็นพิธีใหญ่ ลูกหลานจะนำน้ำหอมมาอาบชำระกายให้สะอาดเป็นครั้งสุดท้าย แล้วเปลี่ยนเสื้อผ้าใหม่ ถ้าเป็นแถวชนบทในสมัยก่อนก็จะเอาสตางค์เงินหรือทองใส่ปากศพด้วย เป็นทำนองว่าเพื่อให้ผู้ตายมีเงินทองนำไปใช้ในภายหน้า ส่วนการรดน้ำศพนั้น ศพสวมเสื้อผ้าใหม่หรือเสื้อผ้าเต็มยศในตำแหน่งหน้าที่การงาน ญาติพี่น้องหรือแขกที่นับถือบอกให้ไปเป็นเกียรติรดน้ำศพ การรดน้ำศพก็จะรดตรงที่บริเวณฝ่ามือของผู้ตาย เมื่อเสร็จพิธีแล้วก็บรรจุใส่

⁴⁰ ลักขณา ศกุนะสิงห์, *ความเชื่อและประเพณี: เกิด แต่งงาน ตาย*, หน้า 125-126.

⁴¹ เสฐียรโกเศศ, *การตาย* (พิมพ์ครั้งที่ 2.กรุงเทพฯ: แม่คำผาง, 2532), หน้า 34.

โอง ต่อไปก็ทำพิธีสวดก็คืนๆ ก็แล้วแต่เจ้าภาพจะกำหนด ครั้นเมื่อครบกำหนดวันสวดก็จะทำพิธีเผาเลยก็ได้ แต่ส่วนมากคนไทยถือประเพณีนิยมว่าควรจะต้องเก็บศพไว้วัดเสียก่อนอย่างน้อย 6 เดือน หรือ 1 ปี แล้วจึงค่อยทำพิธีเผา⁴²

การเก็บศพและการเผาศพถือเป็น พิธีปลงศพ ซึ่ง เสฐียรโกเศศ กล่าวไว้เกี่ยวกับการปลงศพว่า การปลงศพ หมายรวมถึง การปลดเปลื้องภาระที่แบกไว้ในเรื่องศพให้เสร็จจรูระไป การปลงศพไม่ใช่แต่เผออย่างเดียวจะฝังหรือทำด้วยวิธีใดก็เรียกว่า ปลงศพทั้งหมด การปลงศพเป็นหน้าที่ที่จะต้องทำ ไม่ทำไม่ได้ แต่วิธีจัดทำนั้นมีต่างๆ กันสุดแล้วแต่ลัทธิประเพณีบังคับไว้⁴³

การปลงศพของชาวเมืองเพชรบุรีมีจุดประสงค์เพื่อเก็บศพไว้ เพื่อจะได้มีโอกาสทำบุญให้ผู้ตายเมื่อครบห้าวัน สิบวัน ร้อยวัน หรือครบปี หรือแล้วแต่เจ้าภาพจะสะดวกในเรื่องกำลังที่จะทำศพแล้วจึงจะนำศพไปเผา ช่วงเวลาการปลงศพโดยการเก็บศพถ้าใช้เวลานานๆ เป็นปี ศพสดก็จะกลายเป็นศพแห้ง

ในสมัยก่อนการเก็บศพของชาวเมืองเพชรบุรีจะฝังดินหรือเก็บไว้ในโกดังเก็บศพ พอได้เวลาอันสมควรก็จะนำศพออกมาทำการสุกรมศพ การสุกรมศพ คือ กรรมวิธีการเก็บกระดูก ศพถ้าเก็บไว้หลายปีสภาพศพก็จะสลายไปตามธรรมชาติเหลือแต่กระดูก ถ้าเก็บไว้น้อยวันหรือมีการฉีดยาศพเช่นปัจจุบันเนื้อศพก็จะย่อยสลายช้า ต้องนำมาต้มหรือนำมาล้ารอกเพื่อให้เนื้อศพหลุดออกจากกระดูกซึ่งเป็นหน้าที่ของสัปเหร่อ ไม่ถือว่านำสังเวชหรือออกจากอะไรเพราะถือว่าเป็นศพแล้ว เมื่อได้เฉพาะกระดูกแล้วก็นำมาทำความสะอาดประพรมน้ำหอมเสร็จแล้วห่อด้วยผ้าขาวใส่ลงในโกศ เพื่อนำขึ้นบำเพ็ญกุศลบนเมรุต่อไป

การนำศพขึ้นบนเมรุเพื่อบำเพ็ญกุศล เรียกว่า “การชักศพ” โดยจะมีพระภิกษุเดินถือสายสิญจน์นำหน้าตามด้วยญาติสนิทแขก แล้วเดินเวียนเมรุ 3 รอบจากซ้ายไปขวา ตอนชักศพมีธรรมเนียมจุดพลูเป็นสัญญาณ 3 ดอก 7 ดอก ไม่มีกำหนดไว้ว่าเท่าไร แล้วแต่กำลังของเจ้าภาพจะจัดหามาได้ การจุดพลูเป็นสัญญาณเชื่อกันว่าเพื่อประกาศให้เทวดา ผู้เป็นใหญ่ทั้งหลายได้รับรู้ว่ามีคนได้เสียชีวิตเป็นการนำทางสู่สวรรค์ หรือเป็นการเตือนเพื่อให้คนในระแวกวัด ระแวกหมู่บ้านรู้ว่ามึงงานศพ⁴⁴

การเผาศพของชาวเมืองเพชรบุรีนิยมเรียกว่า “จุดศพ” เป็นประเพณีที่แตกต่างไปจากจังหวัดอื่นๆ คือ นิยมสร้างเมรุชั่วคราวซึ่งบ้างอาจจะเรียกว่า เมรุจำลอง หรือ เมรุลอย) และมีการใช้โกศในการบรรจุศพ ซึ่งไม่มีธรรมเนียมปฏิบัติในจังหวัดใดๆ ของประเทศไทย เพราะถือว่าเป็นธรรมเนียมของเจ้านายในพระบรมราชวงศ์มิใช่ธรรมเนียมของสามัญชน แต่เหตุที่ชาวเมืองเพชรนิยมสร้างเมรุและใช้โกศบรรจุศพนั้น เพราะมีการอ้างถึงข้อความในหมายรับสั่งของพระบาทสมเด็จพระจอมเกล้าเจ้าอยู่หัวว่าไว้ดังนี้ “อันบ้านเมืองอื่นในหัวเมืองนั้น การทำเมรุตั้งศพ ของเสียเถิดอย่าริทำให้เป็นการเทียมเจ้านายเลย ยกให้แต่เมืองเพชรบุรีเขาเมืองหนึ่งเพราะเขาทำกันมาช้านานแล้ว” คำกล่าวที่ว่า “ทำกันมาช้านานแล้ว” อาจสืบเนื่องจากเพชรบุรีเป็นเมืองแห่งศิลปะการช่าง สกุลช่างเพชรบุรีมีช่างฝีมือเยี่ยมหลายสาขา และคงจะมีช่างฝีมือประดิษฐ์เมรุในงานศพเจ้านาย จนเป็นที่นิยมแพร่หลายและเป็นแบบอย่างแก่ชนชั้นสูง และคหบดีในเมืองเพชรบุรี โดยมีข้อสันนิษฐานของ ขุนชาญใช้

⁴² อุดคินทร์ วิริยะบูรณะ, *ประเพณีไทยฉบับมหาธาตุคู* (กรุงเทพฯ: ประจักษ์การพิมพ์, 2506), หน้า 611-614.

⁴³ เสฐียรโกเศศ, *การตาย*, หน้า 113.

⁴⁴ ตริวิทย์ แพทย์เพียร, “การศึกษาวิเคราะห์ศิลปะงานสลักกระดาดระดับโกศสกุลช่างเพชรบุรี,” (วิทยานิพนธ์

จักร กล่าวถึงการทำเมรุชั่วคราวเผาศพของเมืองเพชรบุรีว่า “คงได้ตัวอย่างจากงานพระศพเจ้าฟ้าศรีศิลป์สมัย กรุงศรีอยุธยา และในสมัยกรุงรัตนโกสินทร์รัชกาลที่ 5 ตระกูลของเจ้าพระยาสุรพันธ์พิสุทธิ์ (ตระกูลบุญนาค) ซึ่งเป็นราชินิกุล หลังจากนั้นก็ได้ตั้งเมรุตั้งโกศศพก็ได้แพร่หลายไปยังเจ้าคณะพระอริการ และฆราวาส เลียนแบบกันไป และเพื่ออวดฝีมือช่างอีกประการหนึ่งด้วย”⁴⁵

พิธีการเผาศพของคนเมืองเพชรบุรีนั้นจะนำกระดูกศพที่ผ่านการปลงศพมาระยะหนึ่งแล้ว บรรจุลงในโลงหีบหรือโกศศพ ส่วนมากนิยมใช้โกศซึ่งคนเพชรบุรีจะเรียกว่า “ลูกโกศ” ลูกโกศนี้ทำเป็นรูปเหลี่ยมย่อมุมไม้สิบสองบ้าง รูปแปดเหลี่ยมบ้าง หรือรูปกลมบ้าง ปัจจุบันนิยมทำเป็นรูปสี่เหลี่ยมย่อมุมไม้สิบสอง หรือเรียกว่าโกศย่อมไม้สิบสอง ส่วนล่างสุดของโกศเรียกว่า “ตีนหรือฐานโกศ” เป็นส่วนรับน้ำหนักของโกศทั้งลูก ส่วนกลางเรียกว่า “ตัวลูกโกศ” ส่วนนี้จะถูกเผาไปพร้อมกับกระดูกศพ ส่วนบนเรียกว่า “ฝาโกศหรือยอดโกศ” มีลักษณะเป็นยอดสูงมีฉัตรชั้นบนหรือไม่มีแล้วแต่รูปแบบของโกศแต่ละวัด การทำโกศนี้จะตกแต่งอย่างสวยงามด้วยกระดาษอังกฤษที่สลักลวดลายฉลุอย่างงดงาม

วัฒนธรรมและวิถีชีวิตส่วนสำคัญของคนเพชรบุรีส่วนหนึ่งเกี่ยวข้องกับวัฒนธรรมการใช้โกศในการฌาปนกิจศพ ด้วยเหตุที่ต้องใช้โกศในการฌาปนกิจศพ ก็เพื่อต้องการให้ผู้ตายได้รับประโยชน์สุขในโลกหน้า เป็นการแสดงความกตัญญู ความอาลัยรัก ระลึกถึง และเพื่อเป็นเกียรติยศเชิดชูแก่ผู้ตายและผู้ทำ

สาเหตุของการใช้โกศของชาวเพชรบุรีนั้น บุญมี พิบูลย์สมบัติ กล่าวว่า การใช้โกศของชาวเพชรบุรีมีสาเหตุมาจากความกตัญญูต่องานที่ต่อผู้มีพระคุณ ต่อเจ้าวัด เจ้าเมือง คหบดี คนธรรมดาสามัญชนซีกศพเข้าเผาเย็น ศพใส่โลงสี่เหลี่ยม มีผ้าขาวคลุม แล้วนำขึ้นไปเผาบนร้านไม้ ตกแต่งฐานเผาด้วยการแทงหยวก ถ้าเป็นสมภารวัด คหบดี จะจัดงานศพอย่างน้อย 3 วัน ซีกศพเข้าเผาเย็นอย่างคนธรรมดาไม่ได้เพราะคู่ไม่สมฐานะ สมศักดิ์ศรี ที่ใช้โกศเพราะต้องการให้สมเกียรติ สมหน้าตา สมฐานะ ชาวเพชรบุรีคงเคยเห็นแบบของหลวง และจึงจำลองของหลวงมาใช้ ด้วยเพราะเพชรบุรีมีการติดต่อสื่อสารค้าขายกับเมืองอื่นๆ รวมทั้งเมืองหลวงด้วย เช่น น้ำตาล และข้าวเกรียบ เมืองเพชรบุรีส่งไปขายทั้งอยุธยาและชัยนาท ส่วนใครเป็นคนคิดทำขึ้นก่อนไม่อาจทราบได้ แต่ที่เมืองเพชรทำกันเป็นล่ำเป็นสันจนเป็นที่นิยมกันทั่วไป อีกทั้งเพชรบุรีเป็นเมืองหลบภัยทางศึก ปรากฏมีหม่อมในราชสำนักได้มาพำนักอาศัย เช่น หม่อมบุญนาค ลักษณะเป็นการจำลองแบบหลวงมาใช้โดยเห็นหลวงเขาทำอะไรทำตาม เช่น หลวงมีละครแค้น ละครชาตรีที่ศาลหลักเมือง เพชรบุรีก็มีละครชาตรีเช่นกัน แต่ละละครชาตรีของเพชรบุรีได้พัฒนาไปจนกระทั่งเป็นลักษณะเฉพาะของละครชาตรีเมืองเพชร โกศของเมืองเพชรก็เช่นเดียวกัน ช่างเมืองเพชรมีวิสัยความสามารถคิดดัดแปลงให้ตีให้แปลกออกไปจากของหลวง เช่น การทำเมรุ ทำเหมือนทำเล่นๆ เพราะทำกันเป็นงานชั่วคราวชั่วคราว เลิกงานก็รื้อทิ้งไป แต่การทำงานต้องให้ถูกใจ แปลก และให้เป็นที่รับรองหรือชื่นชมของคนทั่วไป ครั้งนี้ไม่ดีครั้งหน้าทำใหม่ต้องให้ดีกว่าเดิม⁴⁶

⁴⁵ สุขสมาน ยอดแก้ว, “ประเพณีงานศพ,” ใน สมุดเพชรบุรี 2525, หน้า 246-247.

⁴⁶ สัมภาษณ์ บุญมี พิบูลย์สมบัติ, 5 เมษายน 2548.



ภาพที่ 3.3.1 โลกของเมืองเพชรบุรี ซึ่งชาวเมืองเพชรบุรีเรียกว่า “ลูกโลก”

เมื่อโลกศพขึ้นตั้งบนเมรุแล้ว ก็จะจัดให้มีการบำเพ็ญกุศลต่อไป ถ้าตั้งศพบำเพ็ญกุศลไว้หลายวัน เช่น 1 คืน 2 วัน หรือ 2 คืน 3 วัน งานศพที่เจ้าภาพมีกำลังทรัพย์มากก็จะจัดให้มีมหรสพสมโภชหลายอย่าง และบางอย่งนั้นหาดูได้ยาก ไม่ว่าจะเป็นการแสดงนาฏศิลป์ โขน หนังตะลุง ลิเก เป็นต้น นอกจากนี้ยังมีการจุดดอกไม้เพลิง พลุตะไล ไฟพะเนียง ทั้งนี้เพื่อมีต่องให้งานศพนี้เป็นงานที่มีบรรยากาศของความเศร้าโศก แต่กลับดูเป็นงานรื่นเริงสนุกสนาน

นอกจากนี้ บุญมี พิบูลย์สมบัติ ได้กล่าวถึงตัวอย่างการฉลองและสมโภชการออกเมรุพระบรมศพหรือพระศพ ที่มีขึ้นเป็นการโศกเศร้าในรัชกาลที่ 5 ว่า

“ครั้งหนึ่งที่จังหวัดเพชรบุรี พระบาทสมเด็จพระจุลจอมเกล้าเจ้าอยู่หัวได้โปรดฯ ให้จัดพระราชพิธีบำเพ็ญพระราชกุศลตรงกับวันสิ้นพระชนม์พระเจ้าลูกยาเธอพระองค์เจ้าอรุณวงศ์สมโภชสิ้นพระชนม์ครบรอบ 1 ปี ที่พระรามราชนิเวศน์(วังบ้านปืน) ในวันที่ 8-9 กันยายน พ.ศ. 2453 ในงานราชพิธีครั้งนี้โปรดฯ ให้มีพระเทศน์ พระสวด สดับปกรณ์ ทอดผ้าไตร และถวายภัตตาหารแด่พระสงฆ์เป็นจำนวนมาก มีไปรยทานกลางคืนมหรสพหลายอย่าง เช่น หนังตะลุง ละครตลก ละครชาตรี มีการจุดดอกไม้เพลิงดอกไม้พุ่มครบทุกอย่าง ทั้งไฟพะเนียง และพลุ พระราชทานเลี้ยงพระบรมวงศานุวงศ์และข้าราชการเป็นจำนวนมาก พระครูญาณเพชรรัตน์ วัดยาง เป็นผู้ถวายพระธรรมเทศนาอันดลิกขณสูตร”⁴⁷

การเผาศพในสมัยก่อนจะเผากลางแจ้ง ถ้าใช้โลกจะเผาบนเมรุโดยเจ้าหน้าที่ของเมรุจะเป็นผู้จัดการให้ โดยจะนำเฉพาะตัวลูกโลกที่บรรจุกระดูกศพ นำลงไปเผาในถังโลหะที่เตรียมไว้ กระดูกอัฐิที่เผาแล้วจะอยู่ในถังโลหะที่ใช้เผา เจ้าหน้าที่จะเก็บกระดูกอัฐิใส่ผ้าขาวห่อไว้เพื่อบำเพ็ญกุศลต่อไป ส่วนที่เป็นผงละเอียดของเถ้ากระดูกก็จะไปใส่ไว้ในเจดีย์ประจำตระกูล ส่วนชิ้นส่วนกระดูกเท่ากันบุหรี่ยี่ก็จะเก็บไว้ที่บ้านเพื่อแสดงถึงความเคารพตัญญู การเผาถือว่าเป็นการส่งวิญญาณเพื่อให้ผู้ตายได้ไปผุดไปเกิด ไม่ต้องมาวนเวียนอยู่เมื่อเผาแล้วก็ถือว่าได้ส่งดวงวิญญาณขึ้นสู่สุคติภาพ

⁴⁷ ตรีวิทย์ แพทย์เพียร, “การศึกษาวิเคราะห์ศิลปะงานสลักกระดาษประดับโกศสกุลช่างเพชรบุรี,” (วิทยานิพนธ์ปริญญาโทบริหารศิลป์ สาขาวิชาศิลปศึกษา บัณฑิตวิทยาลัย มหาวิทยาลัยศรีนครินทรวิโรฒ, 2546), หน้า 30.

พิธีงานศพที่ใช้เมรุชั่วคราวและโกศของชาวเมืองเพชรบุรี เป็นงานที่ต้องเสียค่าใช้จ่ายสูง เพราะค่าชั่วคราวหรือเมรุจำลองในงานหนึ่งต้องเสียค่าใช้จ่ายครั้งละประมาณ 70,000 บาท ถึง 100,000 บาทขึ้นไป โดยที่ยังไม่ได้รวมค่าจัดการศพ ค่ามหรสพ ดนตรีปี่พาทย์ ฯลฯ

3.4 สถาปัตยกรรมเมรุชั่วคราวสกุลช่างเพชรบุรีในอดีต

เมื่อกล่าวถึงประเพณีงานศพของจังหวัดเพชรบุรี การพิธีที่นิยมทำกันควบคู่กับงานศพ การสร้างเมรุชั่วคราวหรือเมรุจำลองเผาศพ การทำเมรุชั่วคราวของเพชรบุรีเป็นมรดกช่างศิลป์แขนงหนึ่งซึ่งสร้างสรรค์โดยช่างพื้นบ้านเพชรบุรีที่มีความรู้ความสามารถและมีมือการช่าง ซึ่งมีอยู่ตามวัดต่างๆ ในจังหวัดเพชรบุรี

การทำเมรุชั่วคราวของเมืองเพชร มีมาตั้งแต่เมื่อใดไม่ปรากฏหลักฐานแน่ชัด แต่เริ่มมีปรากฏหลักฐานชัดเจนขึ้นในสมัยต้นรัตนโกสินทร์ จากที่เคยมีการอ้างถึงข้อความในหมายรับสั่งของพระบาทสมเด็จพระจอมเกล้าเจ้าอยู่หัวที่ทรงกล่าวไว้ว่า “อันบ้านเมืองขึ้นในหัวเมืองนั้น การจัดทำเมรุตั้งศพนั้น ขอเสียที่เกิดอยากริทำให้เป็นการเทียมเจ้านายเลย ยกให้เมืองเพชรบุรีเขาเมืองหนึ่งเพราะเขาทำกันมานานแล้ว” ซึ่งเคยได้กล่าวมาข้างต้นแล้วนั้น และจากข้อความดังกล่าวสันนิษฐานได้ว่า เมืองเพชรบุรีน่าจะมีขนบธรรมเนียมประเพณีการตั้งเมรุมาก่อนสมัยรัชกาลที่ 4 แต่ก่อนเท่าใดไม่อาจจะระบุได้ การทำเมรุและโกศศพของจังหวัดเพชรบุรีถือเป็นมรดกทางศิลปกรรมอันทรงคุณค่าแขนงหนึ่ง สร้างสรรค์โดยช่างพื้นบ้านเพชรบุรีที่มีความรู้และมีมือทางช่าง สามารถคิดสร้างสรรค์ออกแบบเมรุชั่วคราวให้แตกต่างจากที่อื่นๆ มีอยู่ตามวัดต่างๆ ในจังหวัดเพชรบุรี ได้แก่

3.4.1 เมรุวัดใหญ่สุวรรณาราม

วัดใหญ่สุวรรณารามเป็นวัดโบราณที่มีศิลปกรรมและโบราณวัตถุอันเป็นศิลปะการช่างสมัยอยุธยาเมื่อราว 300 ปีมาแล้วเหลืออยู่มากกว่าแห่งใดในเมืองเพชรบุรี เช่น ภาพจิตรกรรมฝาผนังในพระอุโบสถ ลายจำหลักก้านขดบนบานประตูศาลาการเปรียญและบรรดาลวดลายต่างๆ ที่มีอยู่ในพระอุโบสถและศาลาการเปรียญ เป็นฝีมือการช่างสมัยกรุงศรีอยุธยาผสมผสานกับช่างสกุลเมืองเพชรของวัดใหญ่สุวรรณาราม

การทำเมรุชั่วคราวของวัดใหญ่สุวรรณารามนั้น ช่างทำเมรุวัดใหญ่สุวรรณารามที่ได้รับการยอมรับและยกย่องกันมาก คือ ท่านอาจารย์เพ็ง แก้วไพฑูรย์ ซึ่งบวชเรียนที่วัดใหญ่สุวรรณาราม ถึง 25 พรรษา เป็นผู้มีความคิดก้าวหน้า เมรุที่สร้างขึ้นแต่ละครั้งไม่ซ้ำแบบกันเพราะไม่ได้ยึดแบบที่จะทำอย่างเมรุหลวง มีลูกโกศยอมุมไม้สิบสอง และจะผสมผสานให้มีแบบต่างๆ กันไป โดยประยุกต์ให้คล้ายกับฐานะของผู้ตายด้วย เช่น ข้าราชการ เจ้าสัว หรือสมภารเจ้าวัด ดังเช่น

เมรุเผาศพคุณพ่อม่วย (พระครูญาณสาคร) วัดใหญ่สุวรรณาราม ทำเมรุชั่วคราวเป็นรูปแบบทรงไทย

เมรุเผาศพโยมบิดาท่านเองที่วัดลาด ทำเมรุชั่วคราวเป็นรูปแบบทรงไทยประยุกต์

เมรุเผาศพนายอี ประเสริฐทรัพย์ ที่วัดพระทรง ทำเมรุชั่วคราวเป็นรูปแบบทรงไทยประยุกต์ ลูก

หีบศพทำคล้ายกับกล่องอเมริกัน

เมรุเผาศพแม่เปี้ย กำเนิดศิริ ที่วัดพระทรง ทำเมรุชั่วคราวที่มีรูปแบบเป็นอย่างจีน

เมรุเผาศพคุณหญิงเจียม สุรพันธุ์เสณี ภรรยาพระยาสุรพันธุ์เสณี(อิน) ตั้งเมรุที่หลังศาลากลางจังหวัดเพชรบุรี ทำเมรุชั่วคราวที่มีรูปแบบเป็นทรงฝรั่ง

เมรุเผาศพคุณพ่อปลอด วัดในปากทะเล ทำเมรุชั่วคราวเป็นทรงเจดีย์ 9 ยอด มีทั้งเมรุนอกและเมรุใน

เมรุเผาศพแม่เฮี้ย พหุโล ที่บ้านปากทะเล ทำเมรุชั่วคราวโดยเมรุในทำเป็นรูปปราสาท และทำให้เหมือนกับลอยแขวนอยู่กลางอากาศได้

อาจารย์เพ็งทำเมรุออกไปมาก เพราะท่านสามารถออกแบบเขียนแปลน เขียนลายได้เอง รู้จักแบ่งงานให้กับผู้ช่วยตามความถนัดและได้ฝึกช่างไว้มาก เช่น นายเชื่อม ทรัพย์เจริญ นายชวน เจริญสุข เมรุทุกหลังที่ท่านทำขึ้นอาจารย์เพ็งไม่ยอมรับสินจ้างรางวัลเป็นค่าตอบแทน ถือว่าทำเพื่อการสงเคราะห์และด้วยใจรักในศิลปะการช่าง เมรุชั่วคราววัดใหญ่สุวรรณารามในรุ่นต่อมามีเมรุของอาจารย์แทน ทำในงานศพคุณพ่อแตะะ(พระครูญาณวิมล) เจ้าอาวาสวัดใหญ่สุวรรณารามและเจ้าคณะอำเภอบ้านแหลม กับยังมีพระอาจารย์ผัน อีกองค์หนึ่งที่เป็นช่างเมรุวัดใหญ่ของค์สุดท้าย ซึ่งบุคคลที่ได้ออกนามมาทุกท่านปัจจุบันได้เสียชีวิตไปหมดแล้ว จนถึงปัจจุบันนี้ที่วัดใหญ่สุวรรณารามยังไม่มีผู้ใดคิดจะทำเมรุขึ้นอีก⁴⁸



ภาพที่ 3.4.1.1 เมรุงานศพพระอธิการม่วย (พระครูญาณสาคร)

วัดใหญ่สุวรรณาราม

ผลงานของอาจารย์เพ็ง แก้วไพฑูรย์ วัดใหญ่สุวรรณาราม



ภาพที่ 3.4.1.2 เมรุ 5 ยอด

งานศพคุณหญิงสุรพันธุ์เสณี(เจียน บุนนาค)

มีรูปแบบและลวดลายเป็นแบบฝรั่ง ตั้งที่บริเวณหลังศาลากลาง
จังหวัดเพชรบุรี

ผลงานของอาจารย์เพ็ง แก้วไพฑูรย์ วัดใหญ่สุวรรณาราม

ที่มา: บุญมี พิบูลย์สมบัติ, “เมรุเมืองเพชร,” ใน งานพระราชทานเพลิงศพพระเทพวงศาจารย์ (อินทร์ อินฺทโชโตมหาเถร), หน้า 86.

⁴⁸ บุญมี พิบูลย์สมบัติ, “เมรุเมืองเพชร,” ใน งานพระราชทานเพลิงศพพระเทพวงศาจารย์ (อินทร์ อินฺทโชโตมหาเถร) (กรุงเทพฯ: โรงพิมพ์ชวนพิมพ์, 2530), หน้า 79-80.



ภาพที่ 3.4.1.3 เมรุงานศพพระอธิการปลอด วัดในปากทะเล
(ขณะยังไม่ได้ตั้งเมรุใน)

ผลงานของอาจารย์เพ็ญ แก้วไพฑูริย์ วัดใหญ่สุวรรณาราม



ภาพที่ 3.4.1.4 เมรุใน รูปทรงเจดีย์ 9 ยอด
ในงานศพพระอธิการปลอด วัดในปากทะเล
เมรุนอก ซึ่งมีเมรุในด้วยนั้น ช่างเมรุมักจะทำเมรุในให้มี
ลักษณะคล้ายเมรุนอก แต่เป็นการย่อส่วนให้เล็กลง



ภาพที่ 3.4.1.5 เมรุงานศพ คุณแม่เปี้ย เจริญศิริ ที่วัดพระทอง
เมื่อวันที่ 5 ธันวาคม พ.ศ. 2473

รูปแบบและลวดลายเลียนแบบสถาปัตยกรรมแบบจีน
ผลงานของอาจารย์เพ็ญ แก้วไพฑูริย์ วัดใหญ่สุวรรณาราม



ภาพที่ 3.4.1.6 เมรุใน เมรุงานศพคุณแม่เปี้ย เจริญศิริ

ที่มา: บุญมี พิบูลย์สมบัติ, "เมรุเมืองเพชร," ใน งานพระราชทานเพลิงศพพระเทพวงศาจารย์ (อินทร์ อินฺทโชโตมหาเถร).



ภาพที่ 3.4.1.7 เมรุงานศพแม่เฮี้ยะ พหุโล ที่บ้านปากทะเล ผลงานของอาจารย์เพ็ง แก้วไพฑูรย์ วัดใหญ่สุวรรณาราม



ภาพที่ 3.4.1.8 เมรุโน เมรุงานศพแม่เฮี้ยะ พหุโล ผลงานของอาจารย์เพ็ง แก้วไพฑูรย์ วัดใหญ่สุวรรณาราม



ภาพที่ 3.4.1.9 เมรุโน เมรุงานศพคุณแม่ทรัพย์ เทพพิไลย ที่วัดพระทรง เมื่อปี พ.ศ. 2473 ผลงานของอาจารย์เพ็ง แก้วไพฑูรย์ วัดใหญ่สุวรรณาราม



ภาพที่ 3.4.1.10 เมรุโน ดาดผ้าขาว ฐานทำเป็นเขาพระสุเมรุ ผลงานของอาจารย์เพ็ง แก้วไพฑูรย์ วัดใหญ่สุวรรณาราม

ที่มา: บุญมี พิบูลย์สมบัติ, “เมรุเมืองเพชร,” ใน งานพระราชทานเพลิงศพพระเทพวงศาจารย์ (อินทร์ อินฺทโชโตมหาเถร),



ภาพที่ 3.4.1.11 เเมรุใน เมารงานศพพระครูญาณวิมล (แตะ)

อดีตเจ้าอาวาสวัดใหญ่สุวรรณาราม

ฝีมือการช่างและการออกแบบของพระอาจารย์แทน วัดใหญ่สุวรรณาราม ที่มีทั้งเมรุนอก เมาริน และเมรุแทรก

ครบรูปแบบของเมรุเมืองเพชรในสมัยก่อน

ที่มา: บุญมี พิบูลย์สมบัติ, "เมรุเมืองเพชร," ใน งานพระราชทานเพลิงศพพระเทพวงศาจารย์ (อินทร์ อินฺทโชโตมหาเถร), หน้า 91.

3.4.2 เมารวัดเกาะ

วัดเกาะเป็นอีกวัดหนึ่งที่อุดมด้วยช่างฝีมือหลายแขนง โดยเฉพาะงานเมรุมีผลงานหลากหลายรูปแบบ และศิลปะการช่างชั้นครูได้อย่างเลิศล้ำวิจิตรตระการตา ซึ่งได้อนุรักษ์และสืบสานมาจนเท่าทุกวันนี้

วัดเกาะ ตั้งอยู่ริมฝั่งตะวันออกในเขตตำบลท่าราบ อำเภอเมือง จังหวัดเพชรบุรี เหตุที่ได้ชื่อว่าวัดเกาะเพราะในสมัยก่อนมีสายน้ำไหลผ่านรอบด้าน คือ ด้านตะวันตกจรดแม่น้ำเพชรบุรี และมีสายน้ำแยกจากแม่น้ำใหญ่ไหลไปทางตะวันออก ทางน้ำอีกทางหนึ่งอยู่ทางทิศใต้ของวัดเป็นคลองคันวัดเกาะกับวัดจันทร์ เรียกว่าคลองวัดเกาะ ไหลไปทางตะวันออกไปบรรจบกับสายน้ำทางทิศเหนือรวมตัวไหลไปทางตะวันออก ทำให้อาณาเขตของวัดมีสภาพเป็นเกาะจึงได้ชื่อว่า "วัดเกาะ" จากหลักฐานทางสถาปัตยกรรมและศิลปกรรมที่พบภายในวัดเกาะนี้ทำให้สามารถสันนิษฐานได้ว่าวัดนี้มีมาตั้งแต่สมัยกรุงศรีอยุธยาตอนปลาย

วัดเกาะเป็นวัดอีกวัดหนึ่งของเมืองเพชรที่สืบทอดการทำเมรุเผาศพและลูกโกศมาตลอดนานนับศตวรรษ มีเนื้อที่ของลานวัดสามารถตั้งเมรุขนาดใหญ่ได้ พร้อมทั้งศาลาสำหรับใช้บำเพ็ญกุศลซึ่งไม่ต้องปลูกโรงพิธี วัดนี้มีสุสานไว้ศพมาแต่เดิมนับเป็นวัดของชุมชน นอกจากนี้บรรพชนที่เคยบวชเรียนที่วัดนี้ลูกหลานมักจะ

สืบทอดเจตนารมณ์มาบรรจบตาม วัดเกาะจึงเป็นสำนักแหล่งรวบรวมกุลบุตรหลายตระกูลที่สืบทอดกิจกรรมมีธรรมนิยมและแบบแผนที่ตั้งงามยึดถือปฏิบัติสืบมา⁴⁹

วัดเกาะเป็นวัดเก่าแก่ มีพระอุโบสถสมัยอยุธยาตอนปลาย อดีตเจ้าอาวาสวัดเกาะทุกองค์ล้วนมีชื่อเสียงและได้รับการยกย่องในฝีมือการช่าง เป็นวัดที่รักษาศิลปะการช่างและโบราณวัตถุไว้ได้อย่างดี วัดเกาะได้สร้างเมรุขนาดใหญ่มีเมรุในด้วย

ในสมัยพระครูญาณวิชัย(ยิด) ดำรงตำแหน่งเจ้าอาวาสวัดเกาะ ท่านได้เป็นประธานคณะจัดทำเมรุเผาศพเจ้าอธิการเหลื่อม(พระครูเพชรโรปมคุณ) ท่านได้ปรึกษาหารือเรื่องการสร้างเมรุกับครูหวน ตาลวันนบ้านตรอกตันจันทน์ โดยให้ครูหวนเป็นผู้ออกแบบเมรุ นอกจากนี้ยังได้พระปลัดอินทร์ อินุทโชโต วัดยาง ซึ่งต่อมาก็คือ พระเทพวงศาจารย์ เจ้าคณะจังหวัด กับคุณพ่อรวมซึ่งต่อมาก็คือ พระครูโพธิวิชรคุณ วัดลาดโพธิ์ อดีตศิษย์วัดเกาะมาคอยให้คำปรึกษา พร้อมผู้ร่วมงานอื่น ๆ ในงานเมรุครั้งนี้ ได้แก่ พระอาจารย์ผูก, ช่างเล้ง เขยสุวรรณ, นายเอียน ชูบดินทร์, นายช่อม สุวรรณช่าง, และนายผ่อง โปธิศาสตร์ พร้อมทั้งพระภิกษุวัดเกาะ ตลอดถึงชาวบ้านที่เป็นศิษย์ในคุณพ่อเหลื่อม นับเป็นงานเมรุครั้งยิ่งใหญ่ที่ต้องระดมช่างและคนงานจำนวนมาก ใช้เวลาในการสร้างเมรุอยู่หลายเดือน เมื่อนำเมรุขึ้นตั้งต้องใช้รถยกยกยอดเมรุถึง 12 ตัว ใช้ไม้ไผ่ตั้งนั่งร้านนับ 100 ลำ⁵⁰



ภาพที่ 3.4.2.1 พระครูญาณวิชัย (ยิด)

เมรุงานพระเพชรโรปมคุณ(เหลื่อม) จึงถือได้ว่าเป็นเมรุที่มีขนาดใหญ่ มีความสวยงาม ประณีตละเอียดลออในฝีมือช่าง ตามแบบแผนของช่างเมรุวัดเกาะ นับเป็นประวัติการในการสร้างเมรุสมัยก่อน ที่เรียกว่าจะต้องทำเป็นงานใหญ่โดยเฉพาะทำขึ้นเป็นเกียรติแก่สมภาร หรือพระภิกษุที่มีบารมีสูง หรือไม่ก็คหบดี เศรษฐี เรียกว่าเป็น “งานพนมศพ พนมเมรุ”⁵¹ โดยเฉพาะตัวเมรุจึงต้องมีทั้งเมรุนอก เมรุใน และตั้งบำเพ็ญกุศลอยู่หลายวันก่อนที่จะทำพิธีเผา

และเมื่อพระครูญาณวิชัย(ยิด)มรณะภาพลง ในงานนี้ได้สร้างเมรุชั่วคราวขึ้นใหม่ โดยฝีมือของช่างคณะศิษย์วัดเกาะ ซึ่งมีนายเล้ง เขยสุวรรณ เป็นหัวหน้าและผู้ออกแบบ ผู้ช่วยมี นายช่อม สุวรรณช่าง, นายเอียน ชูบดินทร์ และนายผ่อง โปธิศาสตร์ ดูแลงานสีและเขียนลวดลาย เช่น ลายหน้าบัน ลายหน้ากระดาน

⁴⁹ บุญมี พิบูลสมบัติ, “เมรุวัดเกาะ,” ใน วัดเกาะ (เพชรบุรี: เพชรภูมิการพิมพ์, 2543), หน้า 175.

⁵⁰ บุญมี พิบูลสมบัติ, “เมรุวัดเกาะ,” ใน ที่ระลึกในงานพระราชทานเพลิงศพ พระอาจารย์พร (พร ทัศน) สุทธิโส (เพชรบุรี: เพชรภูมิการพิมพ์, 2548), หน้า 50.

⁵¹ เรื่องเดียวกัน, หน้าเดียวกัน.

และล่องถนน เป็นต้น⁵² งานครั้งนี้มีพระอาจารย์พร สุพุทธโร เป็นหัวหน้าช่างไม้ ทำตัวไม้และโครงสร้างโดยดัดแปลงยอดเมรุเป็นยอดปราสาท มีหหลวงพ่อดัดยาง (พระเทพวงศาจารย์ อดีตเจ้าคณะจังหวัด แต่ครั้งยังมีตำแหน่งเป็นเจ้าอาวาสวัดยาง) และพระลูกวัด ระดมแรงงานมาช่วยเหลือทั้งงานช่างไม้ งานเขียนลวดลายและอื่นๆ

พระภิกษุเพ็ง ทักณา รับงานทำซอฟต์แวร์กา หางหงส์ทั้งหมด รูปแบบจะได้สวยงามเป็นแบบเดียวกัน ในงานนี้พระอาจารย์เป้า วัดพระทรง ได้นำตุ๊กตากลมาเป็นเครื่องประดับเมรุด้วย เมรุเผาศพของพระอธิการยิดมีรูปแบบเป็นเมรุ 5 ยอดที่สวยงามมาก มีการสร้างเมรุในด้วย นอกจากนี้บริเวณฐานโดยรอบทำเลียนแบบเขาพระสุเมรุมีก้อนหินและต้นไม้ประดับ หลังจากเมรุอาจารย์ยิด พระอาจารย์พรได้สร้างเมรุ 5 ยอดอีกหลังเพื่อตั้งศพโยมมารดา พระอาจารย์พรได้คิดสร้างระบอบรรอกและเพลามาใช้ในการประกอบยอดเมรุต่อมาช่างวัดยางได้นำไปพัฒนาและสำเร็จจนใช้งานได้ดี ตั้งแต่นั้นมาระบอบรรอกและเพลาก็ถูกนำมาใช้ในการประกอบยอดเมรุจนถึงปัจจุบัน ในเวลาใกล้เคียงกันนั้นพระอาจารย์ผูก จันทโชโต ซึ่งเป็นศิษย์เจ้าอธิการยิด เช่นเดียวกันกับพระอาจารย์พรในช่วงแรกก็ได้สร้างเมรุหลังเล็กๆ ต่อมาได้สร้างเมรุ 5 ยอด ขึ้นอีกหลังหนึ่ง และเมรุทั้งสองหลังนี้ก็แตกทอดมาที่พระอาจารย์เกิน ปภสุโร จนถึงปัจจุบัน⁵³



ภาพที่ 3.4.2.2 เมรุงานศพเจ้าอธิการเหลื่อม (พระครูเพชรโรปกุณฺ) ภาพที่ 3.4.2.3 เมรุงานศพเจ้าอธิการยิด สุวรรณโณ (พระครูญาณวิชัย)

ณ วัดเกาะ

ผลงานของกลุ่มช่างวัดเกาะ

ณ วัดเกาะ เมื่อวันที่ 3 เมษายน พ.ศ. 2482

ผลงานของกลุ่มช่างวัดเกาะ

ที่มา: บุญมี พิบูลย์สมบัติ, “เมรุเมืองเพชร,” ใน งานพระราชทานเพลิงศพพระเทพวงศาจารย์ (อินทร์ อินฺทโชโตมหาเถร), หน้า 84.

⁵² บุญมี พิบูลย์สมบัติ, “เมรุวัดเกาะ,” ใน ที่ระลึกในงานพระราชทานเพลิงศพ พระอาจารย์พร (พร ทักณา) สุพุทธโร, หน้า 51.

⁵³ พลชัย เพชรปลอด, “เมรุสกุลช่างเพชรบุรี,” (วิทยานิพนธ์ปริญญาโทมหาบัณฑิต สาขาประยุกต์ศิลปศึกษา บัณฑิตวิทยาลัย มหาวิทยาลัยศิลปากร, 2531), หน้า 79 – 80.

3.4.3 เมรุวัดยาง

วัดยาง เป็นอีกวัดหนึ่งที่มีนวักรรมทางช่างอยู่มาก รวมทั้งการสร้างเมรุด้วย วัดยางเป็นวัดที่เป็นบ่อเกิดของบรรดาช่างทั้งหลาย ซึ่งเป็นที่รวมของช่างมาแล้วตั้งแต่ปี พ.ศ. 2357 หรือก่อนหน้านั้น ด้วยสภาพเจ้าวัดของวัดยาง เป็นช่างแทบทั้งสิ้น วัดยางตอนปลายรัชกาลที่ 5 ซึ่งตรงกับสมัยที่พระครูญาณเพชรรัตน์ (แผน) ดำรงตำแหน่งเจ้าอาวาสในขณะนั้น เรียกได้ว่าเป็นยุคที่เจริญสุดขีด แม้จะมีพระภิกษุสงฆ์จำพรรษาเป็นจำนวนนับร้อยรูป ก็ได้ขาดแคลนเครื่องบริโภคประการใด ชาวบ้านต่างให้ความสนับสนุนค้ำชูอยู่ตลอด สมภารเจ้าวัดของวัดยางที่ได้สร้างสรรคความเจริญของวัดยางได้มากมายกว่าอดีตสมภารทั้งหลายที่ผ่านมา ไม่มีใครเทียบเท่าพระเดชพระคุณเจ้า พระเทพวงศาจารย์ หรือ ท่านปลัดอินทร์ อินุทโชโต ท่านมีพื้นฐานทางช่างมาก่อน ก่อนที่ท่านจะมาจำพรรษาที่วัดยางนั้น วัดยางก็เป็นแหล่งที่รวบรวมของบรรดาช่างทั้งหลายอยู่แล้ว เมื่อท่านได้มาอยู่ร่วมในพระอารามเดียวกัน ก็ย่อมเป็นที่แน่นอนว่างานช่างของวัดยางได้พัฒนาขึ้น และต่อมา พ.ศ. 2478 ท่านได้รับแต่งตั้งให้ดำรงตำแหน่งเจ้าอาวาสวัดยาง ท่านก็ได้มีโอกาสปรับปรุงปฏิสังขรณ์ถาวรวัตถุต่างๆ ที่คอยหมดสภาพลงตามกาลเวลา การปรับปรุงปฏิสังขรณ์ถาวรวัตถุ ท่านได้ศึกษาและเข้าใจเป็นอย่างดีที่จะอนุรักษ์และรักษาลักษณะอันเป็นสัญลักษณ์ “ช่าง” ของที่วัดได้เสมอ⁵⁴

เนื่องจากวัดยางเป็นวัดที่มีงานทางด้านนวักรรมอยู่มากตลอดเวลา ประกอบกับพระเทพวงศาจารย์ ท่านสนใจงานด้านนี้ทุกสาขา เช่น งานสร้างธรรมาสน์ เป็นต้น ซึ่งเป็นประดิษฐกรรมที่ต้องใช้ความละเอียดประณีตอย่างมาก งานสร้างธรรมาสน์ต้องใช้ฝีมือในการช่างหลายอย่าง ตั้งแต่ขั้นตอนการออกแบบ ประงตัวไม้เขียนลาย แกะสลัก ปิดทอง ประดับกระจก ซึ่งเมื่อนำความรู้ความเข้าใจในการทะรรมาสน์มาใช้กับการสร้างเมรุ สร้างลูกโกศ ก็จะเป็นสิ่งธรรมดาสำหรับช่างผู้มีประสบการณ์ดังกล่าว ฉะนั้นพระเทพวงศาจารย์ท่านจึงสามารถสร้างเมรุขนาดใหญ่ และมีความวิจิตรพิสดารได้โดยง่าย เช่น เมรุที่ท่านออกแบบสร้างเมื่อครั้งเฝ้าคุณแม่เลียม พิชัยชลลินธุ์ เมื่อ พ.ศ. 2477 เป็นเมรุที่ใหญ่โตมีทั้งเมรุนอกเมรุใน ความสูงเกินหลังคาโบสถ์วัดยาง ใช้เวลาในการก่อสร้างประมาณหนึ่งปีเศษ และต้องใช้คนงานวันละหลายสิบคน มีคนจากจังหวัดใกล้เคียงแตกตื่นมาดูกันมาก และยังเป็นทีเลื่องลือกันจนถึงทุกวันนี้ ผลงานทางด้านการสร้างเมรุของพระเทพวงศาจารย์ ได้สร้างกลุ่มช่างงานด้านนี้ไว้หลายคน เช่น นายพุก บุญรอด, นายบัว นาวิวงษ์, นายใหม่ รวงผึ้ง, นางหง ศรีเจริญ, นายยัน ดีประเสริฐ เป็นต้น งานเมรุที่วัดยางในปัจจุบันมีพระอาจารย์ชอบ จรณธมฺโม กับ พระอาจารย์ชั้น อภิโรโต (ปัจจุบันเลิกทำแล้ว) ดำเนินงานสืบทอดการทำเมรุอยู่⁵⁵

เมรุวัดยางของพระเทพวงศาจารย์ นับเป็นเมรุหลังใหญ่มากเมรุหนึ่งของจังหวัดเพชรบุรี แต่ละด้านยาว 19 เมตร สูง 30 เมตร ใช้ช่างฝีมือและลูกมือประมาณ 40 คน ซึ่งส่วนใหญ่เป็นศิษย์วัดยางช่วยกันสร้างช่วยกันทำคนละไม้คนละมือ จนเป็นเมรุที่ยิ่งใหญ่ตรงตาจริงใจคนเมืองเพชรบุรีอย่างมาก ถึงแม้จะมีการใช้วิทยาการสมัยใหม่เข้ามาช่วยด้วย เช่น เหล็กค้ำ การพันสี หล่อปูนลายพิมพ์ต่างๆ ก็ไม่ถึงกับทำลายภาพรวม

⁵⁴ สายหยุด เทพเรณู, “วัดยางในทรวงคระของชาวบ้าน,” ใน งานพระราชทานเพลิงศพพระเทพวงศาจารย์ (อินทร์ อินุทโชโตมหาเถร), หน้า 28 - 38.

⁵⁵ บุญมี พิบูลย์สมบัติ, “เมรุเมืองเพชร,” ใน งานพระราชทานเพลิงศพพระเทพวงศาจารย์ (อินทร์ อินุทโชโตมหาเถร), หน้า 83.

ของเมรุทั้งหลัง ที่ยังสามารถประกาศความเป็นสกุลช่างท้องถิ่นของเมรุเพชรบุรีไว้ได้ นับว่าเป็นการบันทึกประวัติศาสตร์ให้คนร่วมสมัยได้กล่าวขานถึงไปอีกนาน⁵⁶



ภาพที่ 3.4.3.1 เมรุงานศพคุณแม่เลี่ยม พิชัยชลสินธุ์

ที่วัดยาง เมื่อปี พ.ศ. 2477

ผลงานของพระเทพวงศาจารย์ สมัยเมื่อครั้งเป็นพระปลัดอินทร์



ภาพที่ 3.4.3.2 เมรุในงานศพคุณแม่เลี่ยม พิชัยชลสินธุ์



ภาพที่ 3.4.3.3 คุณแม่เลี่ยม พิชัยชลสินธุ์

ที่มา: บุญมี พิบูลย์สมบัติ, “เมรุเมืองเพชร,” ใน งานพระราชทานเพลิงศพพระเทพวงศาจารย์ (อินทร์ อินฺทโชโตมหาเถร),
หน้า 81 - 82.

⁵⁶ พลชัย เพชรปลอด, “เมรุสกุลช่างเพชรบุรี,” (วิทยานิพนธ์ปริญญาโทมหาบัณฑิต สาขาประยุกต์ศิลปศึกษา บัณฑิตวิทยาลัย มหาวิทยาลัยศิลปากร, 2531), หน้า 316-317



ภาพที่ 3.4.3.4 เมรุงานพระราชทานเพลิงศพ พระเทพวงศาจารย์ (อินทร์ อินฺทโชโต)
อดีตเจ้าคณะจังหวัดเพชรบุรี และอดีตเจ้าอาวาสวัดยาง เมื่อ พ.ศ. 2530

ที่มา: บุญมี พิบูลย์สมบัติ, “เมรุเมืองเพชร,” ใน งานพระราชทานเพลิงศพพระเทพวงศาจารย์ (อินทร์ อินฺทโชโตมหาเถร), หน้า 96.

3.4.4 เมรุวัดพระทรง

วัดพระทรง เป็นวัดเก่าแก่วัดหนึ่งในจังหวัดเพชรบุรี ตั้งอยู่ในตำบลท่าราบ อำเภอเมือง จังหวัดเพชรบุรี ด้านหน้าทิศตะวันตก ติดกับถนนสุรินทรภาไชย ด้านหลังทางทิศตะวันออกติดกับเขตหมู่บ้านและเรือนจำจังหวัดเพชรบุรี ด้านทิศเหนือและทิศใต้ติดต่อกับหมู่บ้านและถนน ด้านหน้าของวัดเป็นที่ประดิษฐานของรูปปั้นหลวงพ่อมี่ ตราภูมิ (พระครูสุวรรณมุนี)

เกรียง กาญจนวลิต ได้กล่าวถึงวัดพระทรงในหนังสือ “พระดีเมืองเพชร” ว่า เมื่อพระบาทสมเด็จพระจอมเกล้าเจ้าอยู่หัว ในรัชกาลที่ 4 ครั้งพระองค์ทรงผนวชเป็นพระภิกษุ ทรงพระนามว่า “วชิรญาณ” ได้ทรงอยู่ในสมณเพศเป็นระยะเวลาถึง 27 ปี พระองค์ได้จาริกเพื่อแสวงบุญไปยังหัวเมืองต่างๆ เกือบทั่วประเทศ ครั้งพระองค์ได้เสด็จจาริกเมืองเพชรได้ชมสถานที่ต่างๆ หลายแห่ง บังเอิญทรงพบพระพุทธรูปสัมฤทธิ์ ณ วัดร้างชื่อ “กุฎีสงฆ์” หรืออีกนัยหนึ่งเรียกว่า “วัดศาลาลอย” ตั้งอยู่นอกกำแพงเมือง ตำบลช่องสะแก ซึ่งทางน้ำเก่าผ่านตรงนั้น พระองค์ทรงเห็นว่าพระพุทธรูปองค์นี้ยังเรียบร้อยสมบูรณ์อยู่ สมควรเป็นพระประธานของโบสถ์วัดใดวัดหนึ่ง จึงตรัสถามชาวบ้านว่า “ที่วัดไหนมีโบสถ์ใหญ่ๆ เพิ่งสร้างใหม่บ้าง” มีผู้ทูลว่า “วัดพระทรงสร้างโบสถ์ใหม่งามดี” ดังนั้นจึงโปรดให้นักโทษถอดพระสัมฤทธิ์องค์นี้มาประดิษฐานเป็นรองพระประธานอยู่ในโบสถ์วัดพระทรงจน

เท่าทุกวันนี้ นับว่าเป็นบุญญาบารมีของวัดโดยแท้ นัยว่าเมื่อทรงบัญชาให้ย้ายพระมาแล้ว ภายหลังยังได้เสด็จมาทอดพระเนตรอีก และทรงโปรดทรวาดทรงของอุโบสถหลังนี้ ตรัสชมว่า “งามดี” อีกด้วยทั้งนี้ย่อมเป็นสิริมงคลแก่วัดพระทองเป็นอย่างสูง

ดังนั้นจึงกล่าวได้ว่า วัดพระทองจัดได้ว่าก่อสร้างขึ้นในสมัยรัชกาลที่ 3-4 ประมาณ พ.ศ. 2350 – 2400 แต่ได้จัดตั้งเป็นวัดในพระราชบัญญัติกรมศาสนา ได้สำรวจประมาณ พ.ศ. 2484 โดยการแจ้งของเจ้าอาวาสในสมัยนั้น

สิ่งที่เป็นเอกลักษณ์ของไทยที่ปรากฏอยู่ที่วัดพระทอง อันได้แก่ เรือนทรงไทย เป็นเรือนเก่าโบราณแบบทรงไทยฝากระดาน ซึ่งนับวันจะหมดไปและหาดูได้ยากขึ้น ที่ปรากฏเป็นปฏิสังขรณ์ของวัดพระทองเป็นจวนเก่าของพระยามหาตาลวันประเทโส (พระยานุกุลเกษตร, ญาติผู้ใหญ่) ได้อุทิศถวายเป็นกุฏิพระ ปัจจุบันยังอยู่ในสภาพที่สมบูรณ์ดี พอจะให้ผู้รักศิลปะและนักประวัติศาสตร์โบราณคดีใช้ประโยชน์ได้บ้าง และบริเวณนั้นยังเป็นทีเก็บอัฐิเพชรเพื่อผูกก่อนสงครามญี่ปุ่น วัดพระทองยังมีช่างใหญ่อยู่ถึง 2 ท่าน คือ ท่านอาจารย์เป้า และครูหวล ตาลวันนา ท่านอาจารย์เป้ามีความถนัดการช่างหลายอย่าง ตั้งแต่ออกแบบ เขียนลาย เขียนภาพ ทั้ง 2 ท่านได้มีส่วนร่วมในของเจ้าพระยาสุรพันธ์พิสุทธิ์อีกด้วย ปัจจุบันกระดุกและอัฐิดังกล่าวอยู่ในเจดีย์บริเวณหน้าอุโบสถหลังที่ประดิษฐานรูปปั้นหลวงพ่อมี่ ตราภูมิ

วัดพระทองเป็นอีกวัดหนึ่งในอดีตที่ผ่านมาเป็นวัดที่อุดมไปด้วยช่างฝีมือ ในยุคที่งานเมตุของเมืองงานเมรุอยู่ทั่วไป ท่านอาจารย์เป้าเป็นนักประดิษฐ์ที่มีฝีมือและความคิดก้าวหน้า เช่น ประดิษฐ์เครื่องตั้งจำพวกตุ๊กตากล โดยใช้ลานนาฬิกาหรือลานจากตะเกียงลาน ซึ่งสมัยนั้นมอเตอร์ไฟฟ้ายังไม่แพร่หลาย เครื่องกลของท่านมีชื่อเสียงมาก เพราะสวยงามและยังเคลื่อนไหวได้อย่างมีชีวิตชีวา นำไปตั้งประดับเมรุในงานใหญ่ๆ คนจะมุงดูกันแน่น เพราะท่านเปรี๊ยนแบบอยู่เสมอ เช่น ทำเป็นเรื่องราวรามเกียรติ์ตอนหนุมานอุ้มพลับพลา ชูดอหิวัตก์กำเริบ ยุรร้ายกว่าเสือ หมึกกล้วยไฟ เป็นต้น ผลงานของท่านที่ยังเหลืออยู่บ้าง คือ ภาพเขียนฉากมหาชาติ ที่บนกุฏิวัดยายจะยังเหลืออยู่หลายภาพ ท่านมีลูกศิษย์มาก นายไพฑูรย์ เมืองสมบูรณ์ ช่างประจำราชสำนักก็เป็นศิษย์คนหนึ่ง สมัยก่อนวัดพระทองนับว่าเป็นวัดกลางเมืองที่มีงานศพมากที่สุด⁵⁷

อาจารย์ป้อม ศักดิ์ทอง (ญาณคุณ) ศิษย์ของพระอาจารย์เป้า อีกรูปหนึ่งแห่งวัดพระทอง ในปี พ.ศ. 2518 ได้สร้างเมรุยอดมณฑปที่ไม่มีการออกมุข ในงานฌาปนกิจศพโยมมารดาของท่าน สิ่งที่น่าสนใจของเมรุหลังนี้ก็คือ เป็นเมรุยอดมณฑปไม้สิบสอง ตั้งแต่ยอดถึงเสาแผง นอกจากนี้ ยอดเมรุทุกทิศยอดมณฑปไม้สิบสองอีกด้วย

นอกจากผลงานการทำเมรุชั่วคราวของวัดใหญ่สุวรรณาราม วัดเกาะ วัดยาง และวัดพระทอง ดังที่ได้กล่าวถึงมาแล้วนั้น วัดอื่นๆ ก็ใช้จะขาดฝีมือทางนี้ไปเสียทีเดียว ทั้งนี้เพราะวัดส่วนใหญ่ในเมืองเพชรบุรีมีช่างที่สามารถทำเมรุ ลูกทึบ ลูกโกศ อยู่ประจำแทบทุกวัด ไม่ว่าจะ เป็น และนานๆครั้งบรรดาช่างทั้งหลายเหล่านี้ก็อาจมีงานมาร่วมช่วยกันสร้างเมรุชั่วคราวเผาศพขนาดใหญ่ ทรงบุษบก ทรงปราสาท มีทั้งเมรุใน เมรุนอก เมรุแทรก เมรุทิศ กันสักครวหนึ่ง เช่น อาจเป็นงานศพเจ้าอาวาสที่ลางับไปแล้ว หรือโยมวัดผู้มีอุปการคุณแก่วัดนั้นๆ ตัวอย่างเช่น ที่วัดมหาธาตุวรวิหาร ซึ่งปกติก็มีช่างอยู่หลายคน เช่น ครูพิณ อินฟ้าแสง ครูเลิศ พวงพระเดช เมื่อครั้งทำศพคุณพ่อชิต (พระสุวรรณมุนี) อดีตเจ้าอาวาสและเจ้าคณะจังหวัดกิตติมศักดิ์ ก็มีนายแห่งศรีเจริญ ช่างเมรุวัดยาย และนายเทียน มรกต มาเป็นผู้ออกแบบเมรุร่วมกับศิษยานุศิษย์ที่เป็นช่างทั้งหลาย

⁵⁷ บุญมี พิบูลสมบัติ, “เมรุเมืองเพชร,” ใน งานพระราชทานเพลิงศพพระเทพวงศาจารย์ (อินทร์ อินฺทโชโตมหาเถร),

ครั้งถึงงานศพหลวงพ่อผ้น (พระเทพสุวรรณมุนี) เจ้าอาวาสองค์ต่อมาและเจ้าคณะจังหวัดเพชรบุรี ก็ได้นายช่าง
เล็ง เศษสุวรรณ และนายชุ่ม สุวรรณช่าง ช่างเมรุวัดเกาะ เป็นผู้ออกแบบควบคุมการช่างร่วมกับช่างอื่นๆ



ภาพที่ 3.4.4.1 เมรุงานศพพระสุวรรณมุนี (ชิต ชิตรัตน์)
อดีตเจ้าอาวาสวัดมหาธาตุวรวิหาร และเจ้าคณะจังหวัดเพชรบุรี
เมื่อวันที่ 9 มีนาคม พ.ศ. 2492

เมรุหลังนี้สูง 11 วา โดยมีนายหัง ศรีเจริญ เป็นผู้ออกแบบ
รูปแบบเป็นอาคารเครื่องยอดทรงปราสาท มีเมรุทิศแต่ไม่มีเมรุใน

ที่มา: บุญมี พิบูลย์สมบัติ, “เมรุเมืองเพชร,” ใน ที่ระลึกงาน
พระราชทานเพลิงศพพระครูถาวรวิจิตรธรรม (ไทร สุนทรโ)
(เพชรบุรี: เพชรภูมิการพิมพ์, 2545), หน้า. 276.



ภาพที่ 3.4.4.2 เมรุงานศพพระเทพสุวรรณมุนี (ผ้น)
อดีตเจ้าคณะจังหวัดเพชรบุรี
ที่วัดมหาธาตุวรวิหาร เมื่อวันที่ 11 มีนาคม พ.ศ. 2515
นายช่างเล็ง เศษสุวรรณ เป็นผู้ออกแบบและคุมงานก่อสร้าง
ไม่มีเมรุใน และเมรุทิศ

ที่มา: บุญมี พิบูลย์สมบัติ, เรื่องเดียวกัน, หน้า 277.

3.5 โศศกุลช่างเพชรบุรี

โศศของศกุลช่างเพชรบุรี มีวิวัฒนาการจากโครงสร้างรูปสี่เหลี่ยมเหมือนกลองหรือตุ้มมีการประดับ ตกแต่ง ต่อมาก็มีการพัฒนารูปทรง เป็นทรงกลม ทรงหกเหลี่ยม ทรงแปดเหลี่ยม และทรงย่อมุมไม้สิบสอง⁵⁸ ช่วงที่ปากโศศเริ่มผายออกคองนำโครงสร้างโศศหลวงมาเทียบเคียงรูปแบบ แล้วพัฒนารูปแบบเป็นโศศหกเหลี่ยม แปดเหลี่ยม และสิบสองเหลี่ยมหรือย่อมุมไม้สิบสอง ซึ่งปัจจุบันนิยมรูปแบบสิบสองเหลี่ยม(ย่อมุมไม้สิบสอง) กันมากที่สุด ความงามของลูกโศศอยู่ที่สัดส่วนทรงของลูกโศศ ลักษณะโครงสร้างของลูกโศศในปัจจุบัน โดยรวมมีลักษณะที่คล้ายๆกัน แต่อาจจะแตกต่างกันไปในส่วนของรายละเอียด เช่น เรื่องของขนาด และ รูปแบบเล็กๆ น้อยๆ ด้วยแต่ละวัดจะมีกระสวนโครงลูกโศศเป็นของตนเอง แต่ไม่อาจทราบได้ว่ากระสวนของใครเป็นต้นแบบ บางวัดใช้โครงสร้างของลูกโศศที่มีมาแต่เดิม บางวัดดัดแปลงสัดส่วนโครงสร้างเดิมไปตามความคิดเห็นของตน อย่างไรก็ตามลูกโศศ 1 ลูก จะประกอบไปด้วยโครงสร้าง 3 ส่วนใหญ่ๆ ดังนี้

- 1) ส่วนฐานโศศ (ตีนโศศ)
- 2) ส่วนลูกโศศ (ตัวโศศ)
- 3) ส่วนยอดโศศ (ฝาโศศ)

โครงสร้างดังกล่าวนี้เข้ากับลูกโศศทุกประเภท ไม่ว่าจะเป็น โศศหกเหลี่ยม โศศแปดเหลี่ยม โศศสิบสองเหลี่ยม(ย่อมุมไม้สิบสอง) โศศกลม โศศสี่เหลี่ยม(ปี่)

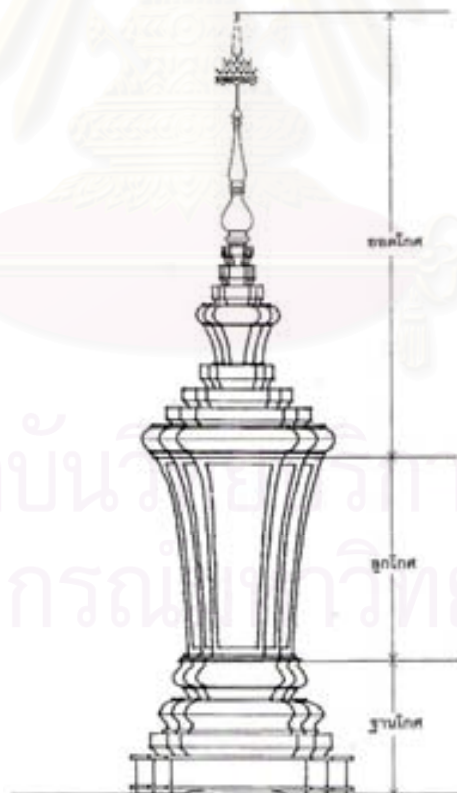

ภาพลายเส้นที่ 3.5.1 โครงสร้างของโศศกุลช่างเพชรบุรี

⁵⁸ พลชัย เพชรปลอด, “เมรุศกุลช่างเพชรบุรี,” (วิทยานิพนธ์ปริญญาบัณฑิต ภาควิชาประยุกต์ศิลปศึกษา คณะมัณฑนศิลป์ มหาวิทยาลัยศิลปากร, 2530), หน้า 14.

1) ส่วนฐานโกศ

ฐานโกศ หรือตีนโกศ เป็นส่วนฐานรองรับโกศทั้งลูกส่วนใหญ่จะทำจากไม้จริง หากเป็นงานสถาปัตยกรรมบนเมรุหมักจะถอดฐานโกศออกไม่เผาเพราะทำยาก เว้นแต่งานใหญ่ เช่น เป็นงานศพที่ผู้ตายเป็นคนสำคัญ หรือเป็นผู้มีฐานะ หรือขึ้นอยู่กับความประสงค์ของเจ้าภาพ จึงจะยอมให้เผาทั้งหมด

โครงสร้างฐานโกศ ฐานโกศด้านล่างมีขนาดใหญ่และกว้าง แล้วค่อยลดหลั่นขึ้นไป การลดหลั่นจะมีรูปแบบเป็นลักษณะเช่นไดโนเสาร์ขึ้นอยู่กับการออกแบบของแต่ละสกุลช่าง อาจแตกต่างกันบ้างเล็กน้อย ส่วนตอนบนของฐานโกศจะแคบรับกับส่วนฐานล่างของลูกโกศพอดี ฐานโกศมีส่วนประกอบดังนี้

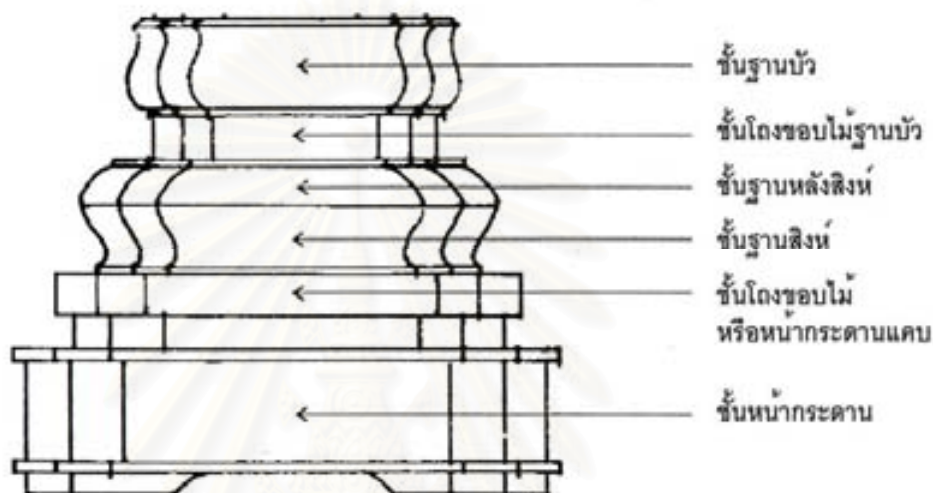

ภาพลายเส้นที่ 3.5.2 โครงสร้างฐานโกศ

1.1 **ชั้นหน้ากระดาน** เป็นส่วนที่ใช้เรียกส่วนล่างสุดของฐานโกศ ลักษณะเป็นหน้ากระดานกว้างในทางยาว เป็นส่วนที่กว้างที่สุดของส่วนฐาน ส่วนนี้จะประดับตกแต่งด้วยลายหน้ากระดาน ซึ่งส่วนใหญ่ลายหน้ากระดานที่ถูกนำมาใช้มักจะเป็นลายลูกฟักประกอบกับลายประจำยามก้ามปู

1.2 **ชั้นโถงขอบไม้ หรือหน้ากระดานแคบ** ส่วนนี้ข้างบางวัดจะปล่อยให้โล่งว่าง จึงเรียกว่า โถง แต่ข้างบางวัดบรรจุลายประดับลงไปเพื่อไม่ให้ดูโล่ง อยู่ถัดขึ้นมาจากฐานหน้ากระดาน เป็นส่วนเชื่อมระหว่างฐานหน้ากระดานกับฐานสิงห์เพื่อให้ดูกลมกลืน ส่วนนี้จะประดับตกแต่งด้วยลายหน้ากระดาน แต่จะเป็นลายหน้ากระดานแคบ หรือลายเกลียว หรือลายรักร้อย

1.3 **ชั้นฐานสิงห์** อยู่ถัดจากชั้นโถง มีลักษณะเหมือนมีเท้าสิงห์อยู่บริเวณขอบฐานทั้งสองข้าง บริเวณกลางฐานเรียกว่า ท้องสิงห์ ส่วนนี้จะตกแต่งด้วยลายสิงห์(น้องสิงห์ หรือแข่งสิงห์)

1.4 **ชั้นฐานหลังสิงห์** เป็นส่วนที่อยู่เหนือจากฐานสิงห์ถัดขึ้นมาตอนบน ลักษณะเป็นทรงโค้งคว่ำลง สัมผัสกับฐานสิงห์พอดี ตกแต่งด้วยลายบัวคว่ำ เรียกว่า บัวหลังสิงห์

1.5 **ชั้นโถงของไม้ฐานบัว** เป็นส่วนที่ถัดขึ้นมาจากฐานหลังสิงห์ โครงสร้างของโถงไม้นี้ บางช่างจะปล่อยให้โล่งว่างๆ ไม่บรรจุลายอะไรลงไป บางช่างจะบรรจุลายลงไปเพื่อตกแต่งไม่ให้ดูโล่ง

1.6 **ชั้นฐานบัว** เป็นโครงสร้างส่วนบนสุดของฐานโกศ ด้านข้างมีลักษณะคล้ายส่วนโค้งของกลีบบัวที่หงายขึ้น ลายที่ใช้ประดับเรียกว่า ลายบัวกลุ่ม หรือบัวฐานกลุ่ม

ส่วนที่เป็นขอบไม้ตามชั้นฐานต่างๆ จะประดับด้วยลายกระจังประกอบดอกแฉก ยกเว้นชั้นบนสุดเหนือฐานบัวกลุ่ม นอกจากนี้บริเวณขอบไม้ตามชั้นต่างๆ บางวัดข้างจะเดินด้วยเส้นลวดกระดาศอังกฤษีต่างๆ

2) ส่วนลูกโกศ

ลูกโกศ หรือตัวโกศ ข้างแต่ละวัดต่างมีกระสวนแบบลูกโกศเป็นของตนเอง กระสวนแบบ หมายถึงแบบหรือตัวอย่างสำหรับสร้างหรือทำของจริง ข้างในสมัยก่อนไม่มีการเขียนแบบแปลน ดังนั้นแบบที่ผ่านการทำการสร้างและออกมาดี ข้างก็จะเก็บไว้เพื่อยึดเป็นแม่แบบหรือต้นแบบ เพื่อให้ลูกศิษย์ได้ศึกษาและเลียนแบบเป็นครูต่อไป กระสวนแบบจึงเป็นสิ่งแทนแปลนมาตรฐานในสกุลช่างของตน แต่ละกลุ่มช่างจะมีการสวนเป็นของตนเอง หากกลุ่มช่างอื่นเห็นชอบด้วยความสวยงาม ก็จะมีการลอกจดจำในลักษณะของครุพักลักจำ⁵⁹

ไม้ที่นิยมนำมาทำโครงลูกโกศมักจะเป็นไม้เนื้อหยาบ เช่น ไม้จำปา ไม้ยาง ไม้กระท้อน เป็นต้น ปัจจุบันช่างส่วนใหญ่จะใช้ไม้ยาง เพราะมีราคาถูกและน้ำหนักเบา เหตุที่ใช้ไม้น้ำหนักเบา ก็เพื่อจะได้สะดวกเวลาคนแบกโกศชักศพเวียนรอบเมรุ และอีกอย่างเลื่อยตัดแต่งได้ง่าย⁶⁰

การทำลูกโกศ ตัวลูกโกศเมื่อใช้งานแต่ละครั้งจะต้องทำขึ้นมาใหม่ เพราะเมื่อตั้งศพแล้วจะเผาทั้งส่วนฐานโกศและยอดโกศจะเก็บไว้ใช้หลายงานจนกว่าจะชำรุด การทำตัวลูกโกศ ชั้นแรกจะนำกระสวนแบบโครงลูกโกศมาทาบลงบนแผ่นไม้ ชีดด้วยดินสอให้เป็นรูปตามกระสวนตามจำนวนที่ใช้ หากเป็นโกศแปดเหลี่ยมก็เขียนขึ้นมาแปดอัน หากเป็นโกศยี่มุมไม้สิบสองก็ใช้สิบสองอัน เสร็จแล้วเลื่อยออกมาเป็นชิ้นๆ แล้วนำไปขัดแต่งหน้าไม้โดยการลบเหลี่ยมด้วยขวาน หรือลบเหลี่ยมให้เป็นสันขึ้นมา สันที่เป็นสันจะอยู่ด้านนอกประกอบด้วยเหลี่ยมสองเหลี่ยมสันเหลี่ยมอยู่ตรงกลาง

เสร็จแล้วนำมาประกอบเป็นโครงร่าง โดยนำมาประกอบกับแผ่นไม้อัดซึ่งตัดตามกระสวนแบบ ถ้าเป็นโกศแปดเหลี่ยมแผ่นไม้อัดก็จะมีลักษณะเป็นแปดเหลี่ยมทั้งส่วนปากและส่วนฐาน ถ้าเป็นโกศยี่มุมไม้สิบสองแผ่นไม้อัดก็จะมีลักษณะเป็นยี่มุมไม้สิบสอง แต่ทั้งสองแบบไม้อัดฐานโกศจะเจาะเป็นรูเพื่อให้ไฟได้เข้าไปไหม้กระดูกภายในลูกโกศได้ง่าย

ลำดับแรกนำไม้ซี่โครงลูกโกศที่ขัดแต่งเรียบร้อยแล้วประกอบเข้ากับฐานลูกโกศ(ซึ่งเป็นไม้อัดสิบสองเหลี่ยม) ตอกตะปูติดกับโครงฐานให้ครบทุกมุม เสร็จแล้วนำส่วนไม้อัดปากลูกโกศมาประกอบเป็นโครงลูกโกศทั้งลูก(ถ้าเป็นลูกโกศรูปทรงอื่นก็ทำเช่นเดียวกัน ผิดแต่ว่ากระสวนและตำแหน่งการวางกระสวนจะไม่เหมือนกัน) ขัดแต่งลบมุมให้เรียบร้อย ก่อนนำไปปูสังกะสี

ตัวลูกโกศจะบุด้วยสังกะสี เพราะทนต่อการเผาไหม้ ด้วยว่าเมื่อเวลาเผากระดูกจะได้ไม่ไหม้ไปก่อนกระดูก อีกทั้งสังกะสียังช่วยให้ความร้อนระอุ ช่วยในการเผากระดูกและมีน้ำหนักเบา เพื่อผลรวมของน้ำหนักเมื่อเป็นลูกโกศทั้งลูกแล้วจะได้เบา อีกทั้งสังกะสีแผ่นบางสามารถตัดโค้งผายออกตามรูปทรงของลูกโกศ และตอก

⁵⁹ พลชัย เพชรปลอด, “เมรุสกุลช่างเพชรบุรี,” (วิทยานิพนธ์ปริญญาบัณฑิต ภาควิชาประยุกต์ศิลปศึกษา คณะมัณฑนศิลป์ มหาวิทยาลัยศิลปากร, 2530), หน้า 14.

⁶⁰ สัมภาษณ์ พิทยา ศิลปศร, ช่างทำลูกโกศวัดพระทอง, 4 กุมภาพันธ์ 2550.

ตะปูได้ง่าย แต่ในส่วนที่เป็นย่อมุมอาจจะใช้กระดาษแข็งอย่างหนาบุโครงแทนสังกะสี เพื่อความสะดวกรวดเร็ว และลดค่าใช้จ่าย⁶¹

วิธีการบุสังกะสี หากเป็นโกศสิบสองเหลี่ยมก็จะใช้สังกะสีแผ่น ติดทั้งสี่ด้านด้วยตะปู มุมเหลี่ยม ลูกโกศจะใช้กระดาษแข็งอย่างหนาตัดตามขนาดไม้โครงลูกโกศ ติดตามเหลี่ยมมุมลูกโกศโดยใช้กระดาษขาว หรือเทปกาวย่น หรือผ้าขาวบางทากาว ติดมุมกระดาษเข้าด้วยกัน วางทาบปิดตามเหลี่ยมมุมทั้งสิบสองเหลี่ยม เมื่อบุสังกะสีและติดเหลี่ยมมุมด้วยกระดาษแข็งเรียบร้อยแล้ว ก็จะนำแผ่นไม้กระดาษอัดอย่างบางๆ ซึ่งช่างเรียกว่า ไม้มอบ โดยมอบให้เป็นสันเตี้ยๆ ปิดทับมุมกระดาษอีกชั้นหนึ่งขึ้นมา (สันของไม้กระดาษอัดซึ่งนำมามอง จะสูงจากพื้นสังกะสีและพื้นกระดาษเล็กน้อยประมาณ 3 มิลลิเมตร) ตอกตะปูยึดติดกับสังกะสีและโครงลูกโกศ แล้วนำไม้กระดาษอัดบางขนาดเดียวกัน ตัดให้ได้ขนาดส่วนปากและฐานลูกโกศ มอบปากและฐานลูกโกศ ชัด แต่งผิวให้เรียบร้อย ก็จะได้ตัวโครงลูกโกศที่พร้อมจะทำพื้นผิวเป็นลำดับต่อไป

3) ส่วนยอดโกศ

ยอดโกศ หรือฝาโกศ ใช้เป็นส่วนปิดลูกโกศ เป็นโครงสร้างแบบโปร่ง เพราะการใช้โกศในงานศพของ ชาวเพชรบุรี ใช้เพียงบรรจุกระดูกที่ถูกขั้วเนื้อออกจนหมด และทำความสะอาดประพรมน้ำหอมมาแล้ว จึงไม่มีกลิ่นเหม็น เพราะฉะนั้นยอดโกศจึงไม่มีความจำเป็นในการปกปิดสิ่งที่อยู่ภายในโกศอย่างมิดชิด นอกจากนี้จะใช้เป็นส่วนประดับลูกโกศให้สวยงาม

โครงสร้างของยอดโกศ บริเวณฐานจะกว้างแล้วสอบเรียวแหลมขึ้นไป มักอยู่ในรูปทรงระฆังคว่ำคล้าย ยอดเจดีย์ หรือทรงกระสวย(ระฆังหงาย) มีส่วนประกอบดังนี้

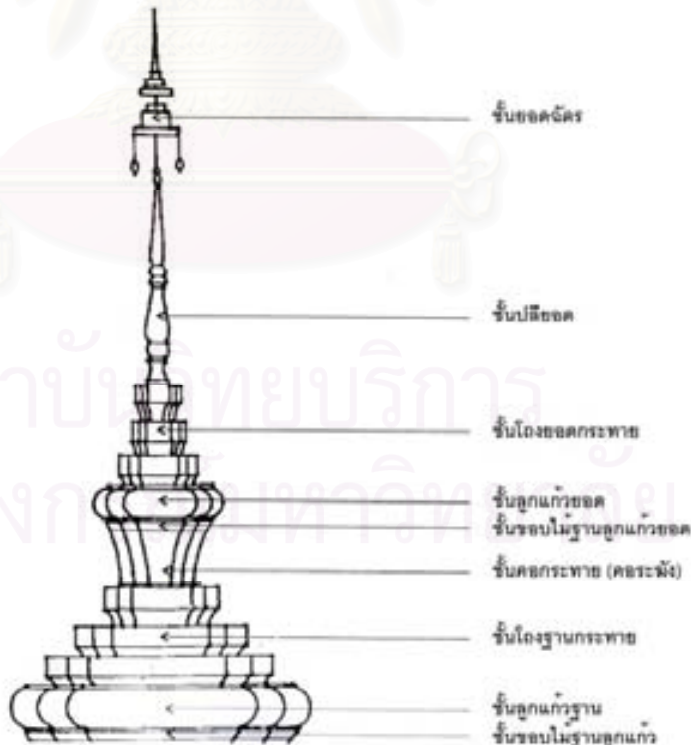

ภาพลายเส้นที่ 3.5.3 โครงสร้างส่วนยอดโกศ

⁶¹ สัมภาษณ์ พิทยา ศิลปคร, ช่างทำลูกโกศวัดพระทอง, 4 กุมภาพันธ์ 2550.

3.1 ชั้นขอบไม้ฐานลูกแก้ว เป็นส่วนล่างสุดของยอดโกศ ใช้สำหรับเป็นส่วนรองรับฐานลูกแก้วประดับด้วยลายบัวคว่ำ หรือเดินด้วยเส้นลวดลายกระดาดอังกฤษสี โครงสร้างโกศบางวัดส่วนนี้จะไม่พบ เช่น วัดยาง วัดลาดโพธิ์ และวัดไตรโลก ภายในมีขอบไม้สำหรับสวมลงกับตัวลูกโกศ ซึ่งจะทำเครื่องหมายบนขอบไม้ไว้เพื่อเป็นที่สังเกตว่า ด้านใดเป็นด้านหน้า เพื่อความสะดวกเวลานำมาประกอบกับตัวลูกโกศ ซึ่งได้ทำเครื่องหมายไว้เช่นกัน

3.2 ชั้นลูกแก้วฐาน หรือเรียกว่า ขอบฝาโกศ ลักษณะเป็นทรงโค้งกลม คล้ายโค้งของลูกแก้วแต่เรียวยาว ตกแต่งด้วยลายรักร้อย ลายหน้ากระดานลูกฟัก หรือลายเกลียว

3.3 ชั้นโถงฐานกระทาย เป็นโถงไม้หน้าแคบในแนวยาว โถงชั้นล่างจะกว้างสุด แล้วลดหลั่นขึ้นไปคล้ายฉัตร ใช้ลายกระดาดประดับตามขอบโถงโดยรอบ บางวัดมีดอกไม้ไหวที่มีการเป็นเส้นลวดประดับด้วย เช่น โศกวัดเกาะ

3.4 ชั้นคอกกระทาย(นิยมเรียกว่า คอระฆัง) ลักษณะก้นแคบปากผายคล้ายกระบุงชนิดหนึ่ง จึงเรียกว่า กระทาย⁶² ถ้าเป็นโกศแปดเหลี่ยมกระทายเป็นแปดเหลี่ยม ถ้าเป็นโกศย่อมุมไม้สิบสองกระทายเป็นสิบสองเหลี่ยม ลายประดับส่วนนี้จะเป็นลายบัวกลีบพาน เว้นแต่บางวัดซึ่งออกแบบลายแตกต่างออกไป

3.5 ชั้นขอบไม้ฐานลูกแก้ว เป็นขอบไม้ส่วนรองรับลูกแก้วยอดโกศ ลักษณะเป็นหน้ากระดานในแนวยาว ลายที่ใช้ประดับในส่วนนี้เป็นลายหน้ากระดานบัวคว่ำ เช่น โศกวัดพระทอง นอกนั้นไม่มีลายประดับในชั้นโถงไม้นี้ คงมีแค่เป็นเส้นลวดขอบลูกแก้ว

3.6 ชั้นลูกแก้วยอด ลักษณะคล้ายกับลูกแก้วฐานแต่มีความยาวสั้นกว่า ความยาวรับกับส่วนปากผายของกระทายพอดี ปรากฏมีลายต่างๆ ที่ใช้ประดับ เช่น ลายหน้ากระดานลูกฟักก้ามปู ลายบัวคว่ำ-บัวหงาย ลายรักร้อย

3.7 ชั้นโถงยอดกระทาย ลักษณะเป็นโถงไม้แคบหน้ายาว ความยาวของโถงชั้นแรกยาวเท่ากับปากกระทาย แล้วลดหลั่นเรื่อยแหลมขึ้นไปคล้ายยอดฉัตร จำนวนชั้น 3 - 4 ชั้น ขอบโถงแต่ละชั้นประดับด้วยลายกระดาด

3.8 ชั้นปลียอด ถัดขึ้นมาจากโถงไม้ยอดกระทาย ลักษณะทำจากไม้กลึง มีสองปล้อง ปล้องฐานมีขนาดใหญ่ ปล้องปลายมีขนาดเล็ก ระหว่างปล้องคั่นด้วยลูกแก้ว และที่ปลายยอดมีลูกแก้วอีกเช่นกัน

3.9 ชั้นยอดฉัตร บนยอดปลียอดประดับด้วยฉัตรเล็กๆ เสียบบนลูกแก้วปลียอด ฉัตรมีทั้งที่เป็นผ้าสีและฉัตรกระดาดอังกฤษสักลายสามถึงสี่ชั้น ชั้นล่างสุดตกแต่งด้วยพู่ลักษณะต่างๆ ลักษณะฉัตรแตกต่างกันไปในแต่ละช่วง เช่น ฉัตรของวัดพระทองมีลักษณะเป็นฉัตร 3 ชั้น ซ้อนกันสองชั้น

⁶² สัมภาษณ์ ประสม สุสุทธิ, 4 กุมภาพันธ์ 2550.

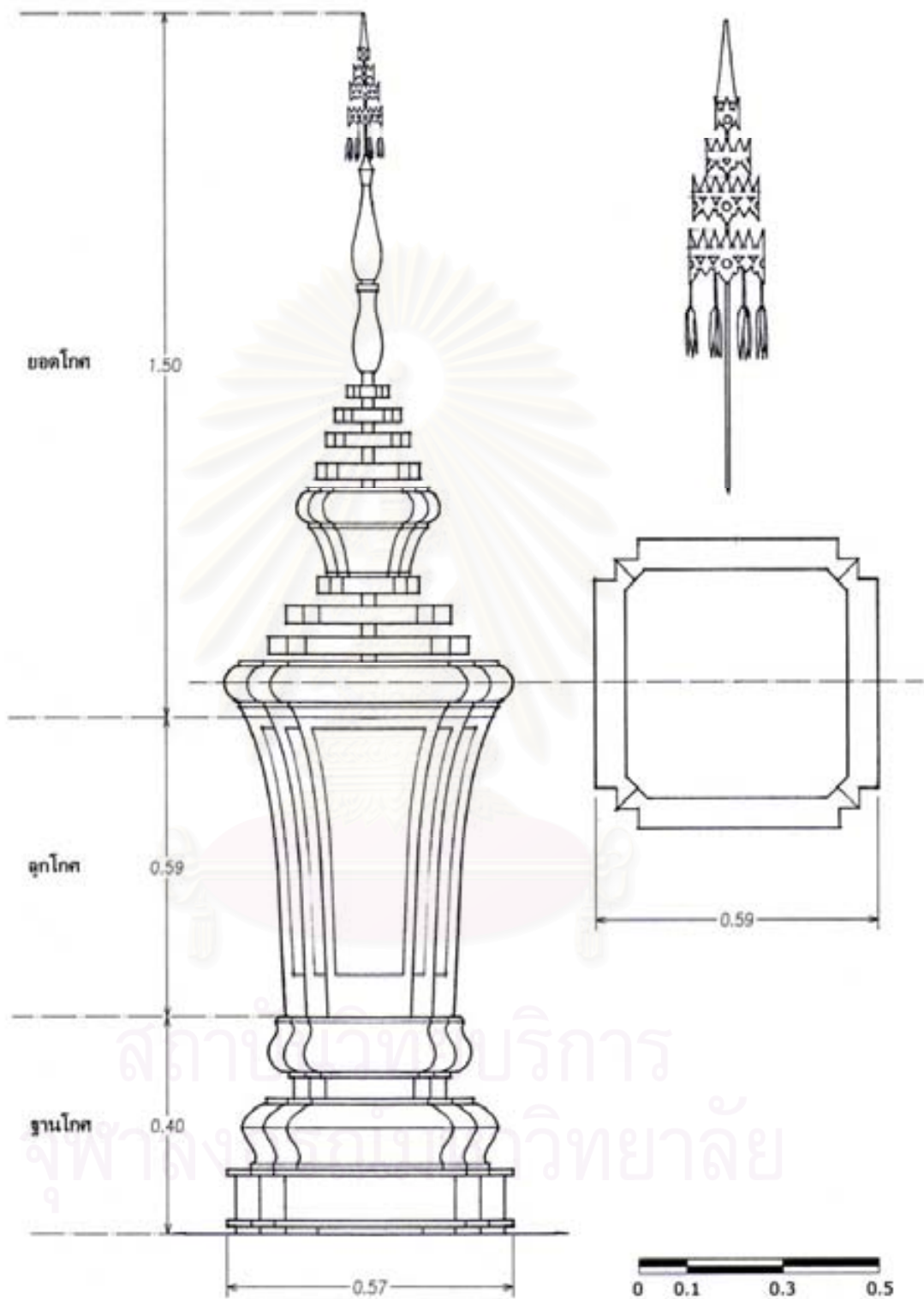

ภาพลายเส้นที่ 3.5.4 โครงสร้างโกศวัดเกาะ อำเภอเมือง จังหวัดเพชรบุรี

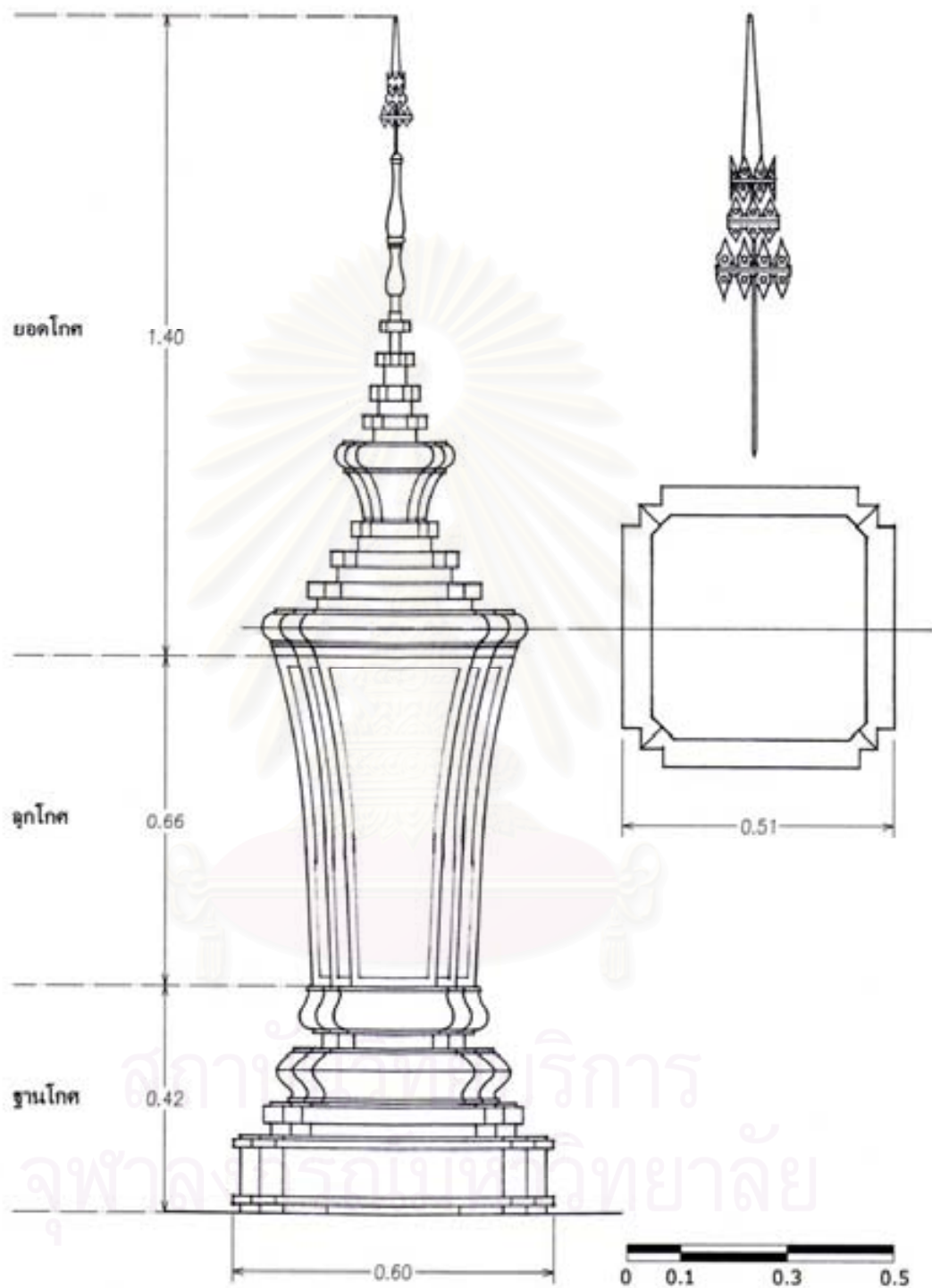

ภาพลายเส้นที่ 3.5.5 โครงสร้างโกศวัดประดิษฐานาราม อำเภอเมือง จังหวัดเพชรบุรี

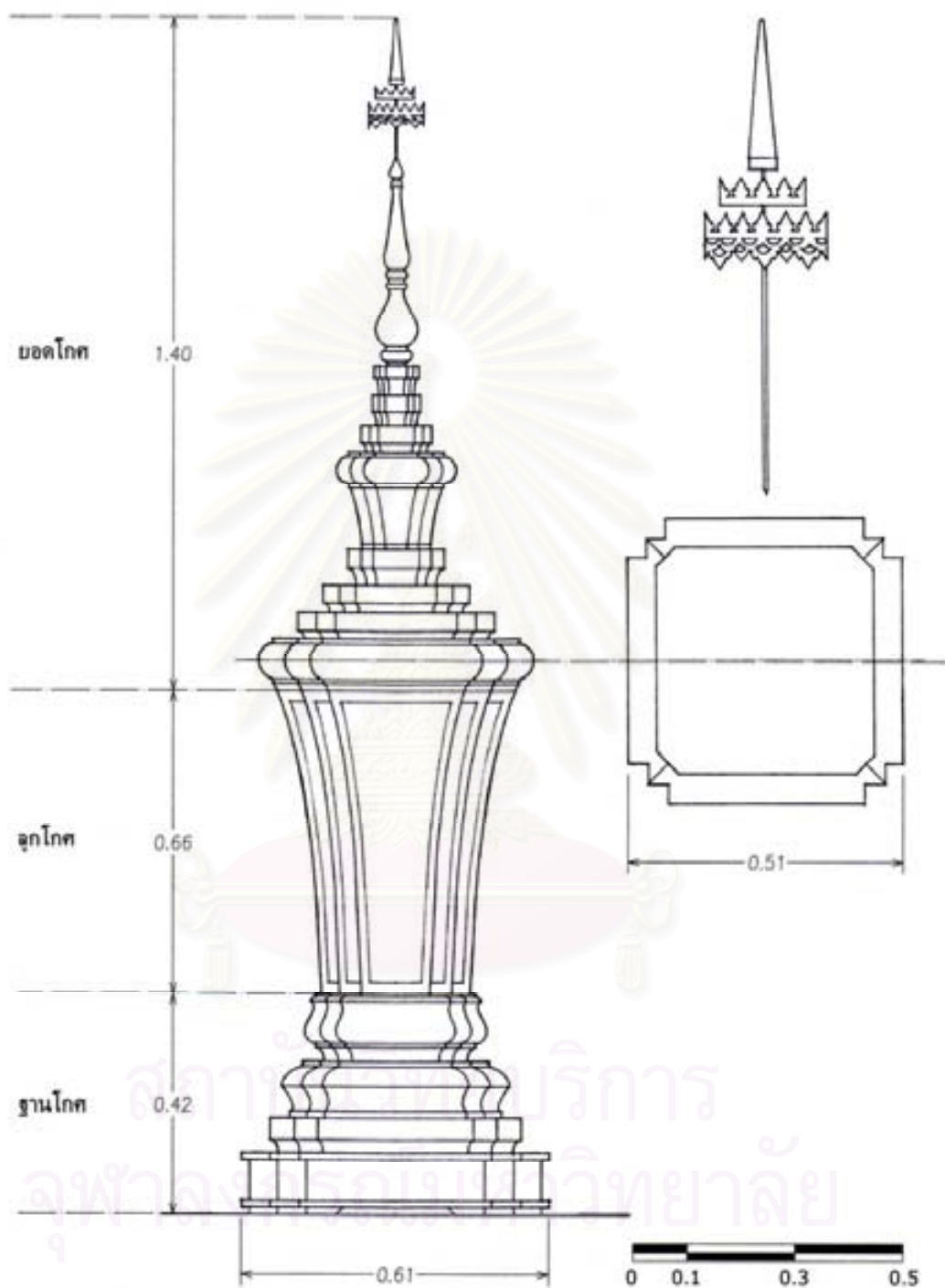

ภาพลายเส้นที่ 3.5.6 โครงสร้างโกศวัดพระทวาร อำเภอเมือง จังหวัดเพชรบุรี

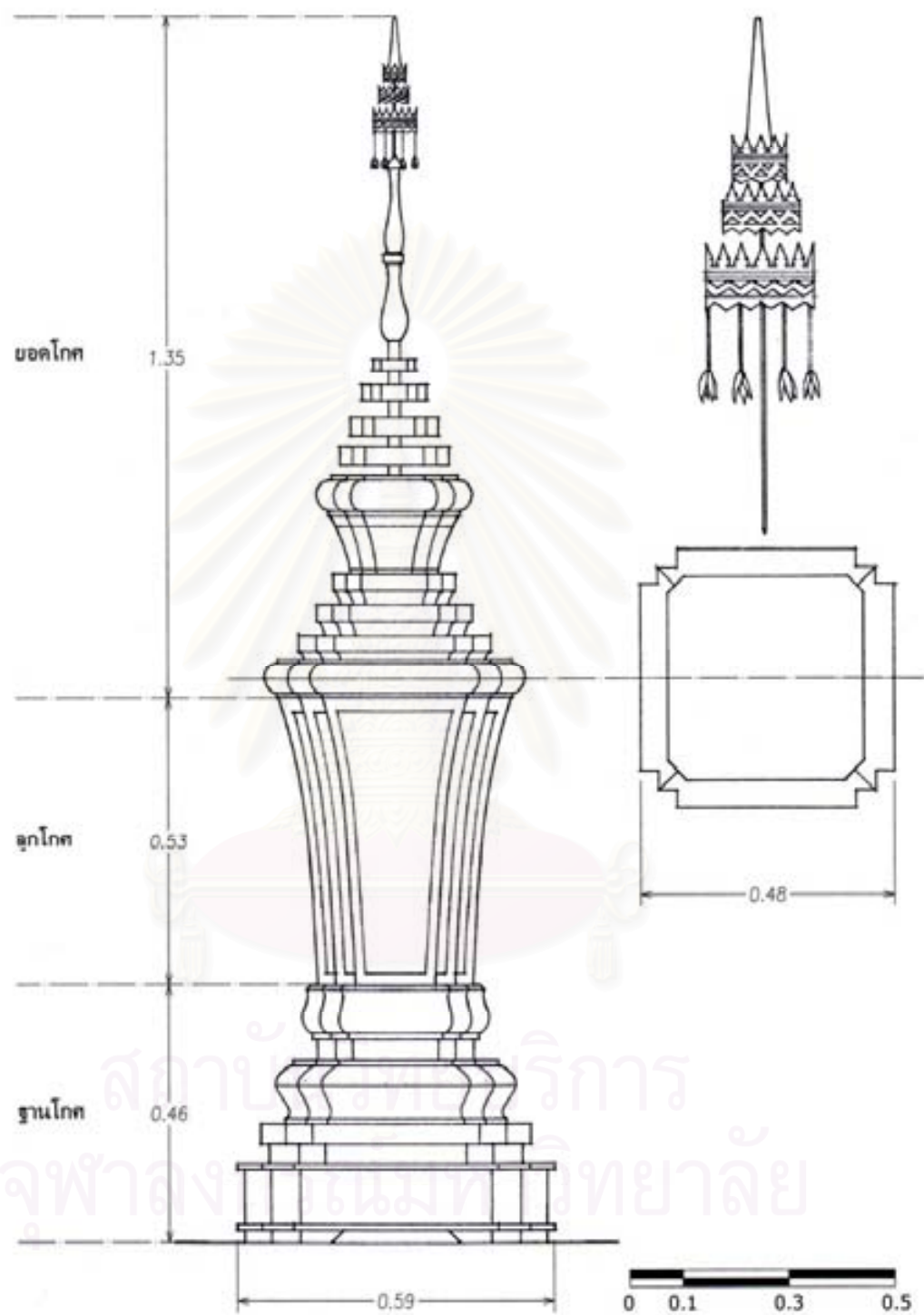

ภาพลายเส้นที่ 3.5.7 โครงสร้างโกศวัดยาง อำเภอเมือง จังหวัดเพชรบุรี

การสร้างเมรุยกหัตถ์ศิลป์เป็นงานฝีมือเชิงช่างที่ต้องใช้ความพิถีพิถันสูงมากเพราะจะไม่ใช้ตะปูเป็นส่วนประกอบ แต่จะเข้าลิ้มและใช้หวายมัดแทน เมรุยกหัตถ์ศิลป์มีโครงสร้างทั้งหมดเป็นไม้จริง ส่วนประกอบตกแต่งใช้ไม้ไผ่ รวมทั้งไม้ไผ่สานเป็นรูปนก นูทับโครงไม้ด้วยกระดาษแล้วลงสีพื้น ตกแต่งลวดลายไทย ตัวนกต้องนอนแนบกับพื้น คล้ายเตรียมทะยานบินขึ้นสู่สุรวงสวรรค์ และต้องสร้างนกให้ดูเหมือนมีชีวิต คือส่วนศีรษะนกหันคอ งวงม้วน ตากระพริบ นูแกว่ง อ้าปาก และร้องได้

หอแก้วสี่เสายอดเมรุทรงนพศูลหรือดอกบัวแบบอีสาน หน้ามุขเขียนลายเทพนมตามแบบโบราณ ปัจจุบันนิยมทำเป็นลักษณะของมณฑปจตุรมุขแบบพระเมรุภาคกลาง

ปัจจุบันประเพณีการใช้เมรุยกหัตถ์ศิลป์ก็ถูกปรับเพื่อรับใช้สังคมในวงกว้างขึ้น เห็นได้จากการที่สามัญชนได้ใช้เมรุยกหัตถ์ศิลป์มากขึ้น บุคคลที่สามารถใช้เมรุยกหัตถ์ศิลป์ได้นั้นไม่จำเป็นต้องเป็นกลุ่มเจ้านายอัญญาสี่กับพระเถระชั้นผู้ใหญ่อีกต่อไป เงื่อนไขที่สำคัญอีกข้อหนึ่งของการใช้เมรุคือต้องมีทรัพย์สินมาก เพราะในปัจจุบันค่าใช้จ่ายการทำนหัตถ์ศิลป์ราคาประมาณหนึ่งแสนถึงสองแสนบาท³⁶



ภาพที่ 2.4.2.1.1 เมรุปราสาทนหัตถ์ศิลป์ในภาคเหนือ

งานพระราชทานเพลิงศพครูบาสังฆะ อดีตเจ้าอาวาสวัดศรีออกกลาง อ.สันกำแพง จ.เชียงใหม่ (เมษายน พ.ศ. 2510)

ที่มา: อภิธาน สมใจ, งานศพล้านนา : ปราสาทนหัตถ์ศิลป์ไม้ศพ

(เชียงใหม่: กลางเวียงการพิมพ์, 2541), หน้า 334.

2) เมรุชั่วคราวหรือปราสาทสำหรับเผาศพพระสงฆ์มอญ

คนไทยเชื้อสายมอญมีความเชื่อว่า ศพพระสงฆ์ที่ชาวบ้านเคารพนับถือจะไม่เผาบนเตาเผาหรือเมรุปูนร่วมกับศพของฆราวาส จึงมีการสร้างเมรุชั่วคราวซึ่งชาวมอญเรียกว่า ปราสาทหยอดเดียวหรือหยาด สำหรับเผาศพพระสงฆ์ขึ้นโดยเฉพาะด้วยวัสดุที่ติดไฟง่าย เช่น ไม้และกระดาษ ทั้งนี้เพราะนิยมที่จะเผาปราสาทนั้นไปพร้อมกับศพพระด้วย สำหรับการจุดไฟเผาศพก็ไม่นิยมจุดไฟด้วยมือแต่จะจุดไฟจากลูกหนู ซึ่งเป็นกระบอกลมไม้ไผ่กลมยาวประมาณหนึ่งศอก หน้ากว้างประมาณหนึ่งคืบ ภายในบรรจุดินปืน ปลายกระบอกลูกหนึ่งเจาะรูให้ประกายไฟออกเพื่อดันให้ลูกหนูวิ่งไปข้างหน้า โดยเอากระบอกลูกนี้ห้อยกับลวดเหล็กเพียงหลวมๆ เมื่อลูกหนูวิ่งไป

³⁶ธีรพงษ์ จตุรพาดินชัย, “เพื่อเกียรติและศรัทธา : พิธีปลงศพด้วยเมรุยกหัตถ์ศิลป์,” เมืองโบราณ ปีที่ 25 ฉบับที่ 4

สรุป

เมืองเพชรบุรีเป็นเมืองที่มีความสำคัญและมีความรุ่งเรืองมาตั้งแต่ครั้งอดีต ดังจะปรากฏหลักฐานทางศิลปวัตถุ และโบราณสถานมากมายหลายยุคหลายสมัย

รูปแบบงานช่างศิลปกรรมและสถาปัตยกรรมของเพชรบุรีมีลักษณะเฉพาะตัว แตกต่างไปจากงานช่างในที่อื่นๆ ด้วยลักษณะพิเศษนี้ จึงเกิดการเรียกรูปแบบของงานช่างฝีมือของเมืองเพชรบุรีว่า “สกุลช่างเพชรบุรี” ความรู้และวิชาช่างต่างๆ นั้นจะถูกถ่ายทอดสืบต่อกันมาเป็นรุ่นๆ โดยสถานที่สำคัญที่เป็นแหล่งรวมช่างฝีมือและเป็นแหล่งเรียนรู้และเผยแพร่ความรู้ทางด้านงานช่างและงานศิลปกรรมก็คือ “วัด”

ในแต่ละวัดก็จะมีช่างฝีมือที่คอยแลกเปลี่ยนความรู้ซึ่งกันและกัน มีทั้งช่างที่เป็นพระ และช่างที่เป็นฆราวาส ร่วมกันสร้างสรรค์งานศิลปกรรมและสถาปัตยกรรม ตลอดจนการบูรณะปฏิสังขรณ์อาคารและโบราณสถานโบราณวัตถุภายในวัดให้คงคุณค่าอยู่เสมอ กลุ่มของช่างสกุลเพชรบุรีที่มีชื่อเสียงและรับการยกย่องกันมาก ได้แก่ กลุ่มช่างวัดใหญ่สุวรรณาราม กลุ่มช่างวัดเกาะ กลุ่มช่างวัดยาง กลุ่มช่างวัดพระทรง และกลุ่มช่างวัดพลับพลาชัย เป็นต้น ซึ่งในแต่ละยุคแต่ละสมัยที่ผ่านมานั้นก็จะมีช่างคนสำคัญๆ เกิดขึ้นมามากมาย

ประเพณีงานศพของเมืองเพชรบุรีจะมีความแตกต่างจากที่อื่นๆ คือ นิยมสร้างเมรุชั่วคราวขึ้นเพื่อใช้ในการเผาศพ และมีการใช้โกศซึ่งชาวเพชรบุรีเรียกว่า “ลูกโกศ” เป็นเครื่องภาชนะสำหรับบรรจุศพ วัฒนธรรมในการสร้างเมรุชั่วคราวและใช้โกศของเมืองเพชรบุรีนี้มีมานานแล้วแต่ไม่ปรากฏหลักฐานแน่ชัดว่าเริ่มมีมาตั้งแต่เมื่อใด แต่จากหลักฐานการอ้างถึงหมายรับสั่งของพระบาทสมเด็จพระจอมเกล้าเจ้าอยู่หัว รัชกาลที่ 4 ที่ทรงกล่าวไว้ว่า “อันบ้านเมืองอื่นในหัวเมืองนั้น การจัดทำเมรุตั้งศพนั้น ขอเสียที่เกิดโดยยารีทำให้เป็นการเทียมเจ้านายเลย ยกให้เมืองเพชรบุรีเขาเมืองหนึ่งเพราะเขาทำกันมานานแล้ว” จึงสันนิษฐานได้ว่าขนบธรรมเนียมในการทำเมรุชั่วคราวของเมืองเพชรบุรีนี้น่าจะมีมาก่อนสมัยรัชกาลที่ 4

การทำเมรุชั่วคราวและโกศศพของเมืองเพชรบุรีถือได้ว่าเป็นมรดกทางศิลปกรรมสถาปัตยกรรมอันทรงคุณค่า รูปแบบในการทำเมรุและโกศในอดีตนั้นถูกพัฒนามาตลอดเวลา โดยกลุ่มช่างของวัดต่างๆ มีการแลกเปลี่ยนความรู้ซึ่งกันและกัน บ้างครั้งก็มาร่วมแรงร่วมใจช่วยกันทำเมรุชั่วคราวก็มี

จากตัวอย่างเมรุชั่วคราวของเมืองเพชรบุรีที่ทำมากันในอดีตนั้น จะเห็นได้ว่าเมรุแต่ละหลังจะทำมาเฉพาะสำหรับศพนั้นๆ เมื่อเสร็จสิ้นงานแล้วก็จะรื้อลง ทำให้เกิดรูปแบบของเมรุชั่วคราวหลากหลายแบบ หลากหลายแนวความคิด เป็นการพัฒนาฝีมือทางการช่าง

บทที่ 4

การศึกษาสถาปัตยกรรมเมรุชั่วคราวสกุลช่างเพชรบุรีในปัจจุบัน

โดยทั่วไปเมรุชั่วคราวในจังหวัดเพชรบุรีในปัจจุบันนั้นจะมีลักษณะและวิธีการก่อสร้างที่คล้ายคลึงกัน เนื่องจากรูปแบบของเมรุชั่วคราวในจังหวัดเพชรบุรีนั้นถูกพัฒนา และมีวิวัฒนาการมาอย่างต่อเนื่อง ช่างเมรุได้พัฒนารูปแบบและเทคนิควิธีการก่อสร้างเมรุของตนมาโดยตลอด อีกทั้งยังมีการศึกษาเมรุของท้องถิ่นด้วย และได้จดจำสัดส่วนทรวดทรง รูปแบบวิธีการก่อสร้าง การประดับตกแต่ง ที่คิดว่ามีความสวยงามและมีความเหมาะสม คงทนแข็งแรงมาพัฒนารูปแบบเมรุชั่วคราวของตนด้วย แต่เมื่อช่างเมรุแต่ละเจ้าทำการปรุงเครื่องเมรุ (การทำส่วนประกอบเรียกว่า “ปรุง” หรือ “ตัด”) ก็จะมีลักษณะปลีกย่อย ขนาดและจำนวนจำนวนชิ้นส่วนที่แตกต่างกัน ซึ่งเป็นเอกลักษณ์เฉพาะของแต่ละวัด หรือแต่ละกลุ่มช่าง ขึ้นอยู่กับประสบการณ์ และการคิดแก้ปัญหาในการออกแบบของช่างแต่ละคน

4.1 สถาปัตยกรรมเมรุชั่วคราวสกุลช่างเพชรบุรีในปัจจุบัน

4.1.1 องค์ประกอบของเมรุชั่วคราวสกุลช่างเพชรบุรีในปัจจุบัน

การแบ่งองค์ประกอบของเมรุชั่วคราวจะเป็นออกเป็น 3 ส่วนใหญ่ๆ คือ

1) **เมรุนอก** หมายถึง เมรุส่วนที่เป็นยอดกลาง หรืออาจจะเรียกว่า “เมรุประธาน หรือเมรุกลาง” ก็ได้

2) **เมรุใน** หมายถึง เมรุขนาดเล็กที่จำลองแบบเหมือนกับเมรุนอกที่ถูกย่อสัดส่วนลงมา บรรจุอยู่ในเมรุนอกอีกที แล้วจึงมีลูกโกศอยู่ภายใน แต่ในปัจจุบันไม่พบเห็นการสร้างเมรุในซึ่งอาจจะเป็นเพราะความสิ้นเปลือง และความยุ่งยากในการออกแบบและก่อสร้าง ปัจจุบันจึงได้ปรับเปลี่ยนมาเป็นการทำแทนฐานซ้อนกันหลายชั้นลดหลั่นกันเพื่อตั้งลูกโกศแทน ซึ่งช่างจะเรียกว่า “ฐานลูกโกศ” นี้แทนการสร้างเมรุใน

3) **เมรุทิศ** เมรุทิศจะทำเป็นคต เข้ามาชนประกบกับมุมทั้งสี่มุมของฐานเมรุประธาน มีการทำยอดเหมือนเมรุประธาน เป็นการล้อมรับกันกับมุมทั้ง 4 ทิศ ซึ่งเป็นรูปแบบที่จะเห็นกันทั่วไปของสถาปัตยกรรมเมรุชั่วคราวเมืองเพชรบุรีในปัจจุบัน

4.1.2 รูปแบบของเมรุชั่วคราวสกุลช่างเพชรบุรีในปัจจุบัน

และถ้าหากพิจารณาจากองค์ประกอบของเมรุนั้น จะเห็นได้ว่าในปัจจุบันการก่อสร้างเมรุชั่วคราวของจังหวัดเพชรบุรีนั้นจะพบอยู่สองรูปแบบ คือ

รูปแบบที่ 1 มีเฉพาะเมรุนอก(เมรุประธาน หรือเมรุกลาง แล้วแต่จะเรียก) ตั้งอยู่บนฐานซึ่งมีความสูงลดหลั่นลงมา จำนวนของฐานนั้นก็ขึ้นอยู่กับการออกแบบสัดส่วนของเมรุแต่ละแห่ง ซึ่งบนฐานชั้นสุดท้ายจะเป็นที่ตั้งของฐานลูกโกศ หรือฐานลูกหีบ เพื่อใช้ในการตั้งโกศหรือหีบศพของผู้เสียชีวิตบนเมรุชั่วคราว

รูปแบบที่ 2 เป็นเมรุที่สร้างเต็มรูปแบบคือมีทั้งเมรุนอก และเมรุทิศ จึงทำให้เมรุในลักษณะนี้ต้องใช้ช่างและเวลาในการก่อสร้างมากกว่าเมรุในรูปแบบแรก รวมไปถึงค่าใช้จ่ายในการเช่าเมรุก็จะสูงตามไปด้วย

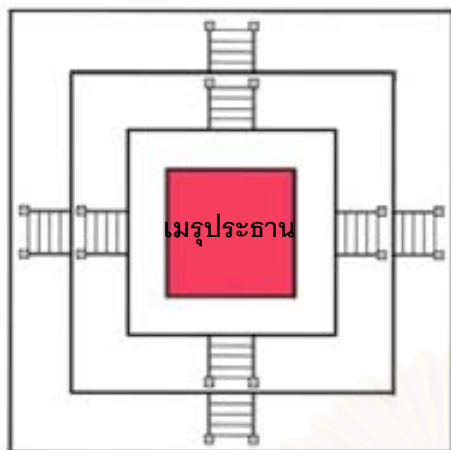

ภาพลายเส้นที่ 4.1.2.1 ผังแสดงเมรุชั่วคราว
รูปแบบที่ 1

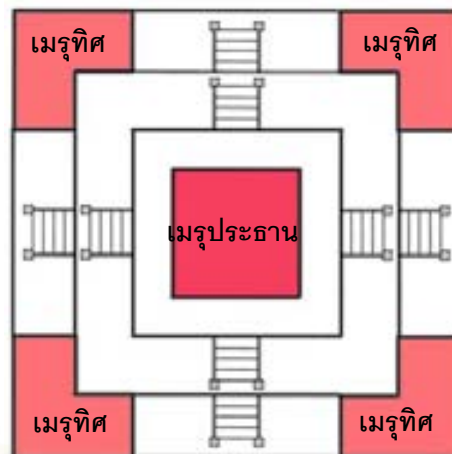

ภาพลายเส้นที่ 4.1.2.2 ผังแสดงเมรุชั่วคราว
รูปแบบที่ 2

4.1.3 ส่วนประกอบของเมรุชั่วคราวสกุลเพชรบุรีในปัจจุบัน

ในการก่อสร้างเมรุชั่วคราวหลังหนึ่งๆนั้น มีส่วนประกอบที่จะต้องใช้ในการก่อสร้างจำนวนมาก ซึ่งส่วนประกอบดังกล่าวนี้สามารถแบ่งออกเป็นคร่าวๆได้ดังนี้

เพื่อสะดวกในการแยกกลุ่มของชิ้นส่วน จะกำหนดย่อยออกเป็น 3 กลุ่ม คือ

- ส่วนประกอบส่วนยอด
- ส่วนประกอบส่วนตัวอาคาร หรือตัวเรือนธาตุ
- ส่วนประกอบส่วนฐาน

ส่วนประกอบส่วนยอด	ส่วนประกอบส่วนเรือนธาตุ	ส่วนประกอบส่วนฐาน
1. ฉัตรยอด	1. คันทวย	1. แผงฐาน
2. ปลียอด	2. เสากว้าน	2. ไม้พื้น
3. ลูกระฆัง	3. เสาแผง	3. ล่องถุน
4. กระจัง	4. แผงปิดเสาด้านใน	4. รั้วระเบียง
5. หลังคา	5. แผงปิดเสาด้านนอก	5. เสาหัวเม็ด, เสาฉัตร
6. หน้าจั่ว	6. ชุ่มคูหา	6. บันได, ราวบันได
7. ไบระกา, หางหงษ์	7. สาหร่าย	
8. ซ้อฟ้า	8. กาบพรหมศร	
9. เเชิงกลอน(นางไม้)	9. กระจังรวน	
10. แผงคอสอง		
11. ไชรา		
12. เพดาน		

ตารางที่ 4.1.3.1 ตารางแสดงส่วนประกอบของเมรุชั่วคราวสกุลช่างเพชรบุรีในปัจจุบัน

4.1.3.1 ส่วนประกอบส่วนยอด

1) ฉัตรยอดเมรุ

ฉัตรยอดเมรุประธานเป็นส่วนประกอบที่ประดับอยู่ด้านบนสุดของเมรุประมาณ ซึ่งเมรุบางหลังอาจจะมีหรือมีฉัตรยอดก็ได้ ถ้ามีก็มักจะมี 3 ชั้น ไล่จากใหญ่ไปหาเล็ก ตัวฉัตรทำด้วยสังกะสี สลักเป็นลวดลายนำมาขดเป็นวงกลมรอบแผ่นไม้ที่ตัดเป็นวงกลม แผ่นไม้วงกลมนั้นจะเจาะรูไว้ เสียบแกนเหล็กหรือเสาฉัตรแต่ละชั้น ปลายแกนนี้จะถูกยึดติดอยู่กับส่วนยอดปรีหรือปลียอดที่ทำด้วยไม้ โดยที่บริเวณส่วนยอดสุดของปลียอดจะมีรูให้แกนของฉัตรเสียบลงได้พอดี



ภาพที่ 4.1.3.1.1 ฉัตรยอดและปลียอดเมรุชั่วคราววัดพระทรง

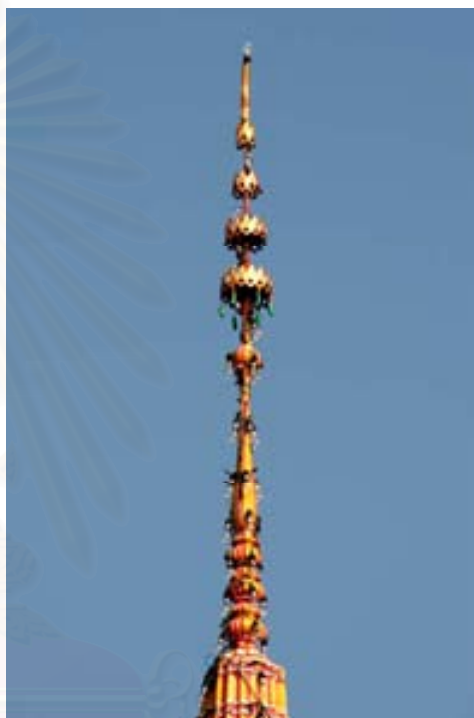

ภาพที่ 4.1.3.1.2 ฉัตรยอดและปลียอดเมรุชั่วคราววัดเกาะ

2) ปลียอด

ปลียอดหรือยอดปรี หมายถึง สิ่งเดียวกันมีลักษณะคล้ายปลีกล้วย จึงเรียกว่า “ปลี” ส่วนคำว่ายอดนั้นหมายถึง ส่วนประกอบนี้อยู่บริเวณส่วนบนหรือยอดของสถาปัตยกรรม จึงเรียกว่า “ปลียอดหรือ ยอดปลี”

ปลียอดนี้จะทำด้วยไม้ ขัดแต่งจนเรียบ ได้ขนาดและสัดส่วนตามที่ผู้ออกแบบต้องการ ที่ส่วนปลายของปลียอดจะทำเป็นแกนไม้เพื่อนำไปเสียบเข้ากับส่วนยอดของลูกระฆังต่อไป



ภาพที่ 4.1.3.1.3 ส่วนยอดของเมรุชั่วคราววัดประดิษฐ์นาราม

3) ลูกระฆัง

เป็นส่วนประกอบที่มีหน้าที่รับส่วนประกอบส่วนยอดสุดของของเมรุ โดยลักษณะของลูกระฆังของเมรุแต่ละแห่งนั้นก็จะมีรูปแบบที่แตกต่างกันไปตามการออกแบบ



ภาพที่ 4.1.3.1.4 ลูกระฆังเมรุชั่วคราววัดประดิษฐ์สุนทราราม



ภาพที่ 4.1.3.1.5 ลูกระฆังเมรุชั่วคราววัดพระทรง

4) หลังคา

มีลักษณะเป็นแผ่นสี่เหลี่ยมผืนผ้า ทาสีเขียนลวดลายเลียนแบบหลังคามุงกระเบื้องอย่างไทย ส่วนใหญ่แล้ววัสดุที่ใช้ทำหลังคานั้นจะเป็นแผ่นไม้อัด แต่บางแห่งก็ใช้ไม้ทำโครงเป็นกรอบสี่เหลี่ยม แล้วใช้ผ้าดิบซึ่งให้ตั้งแล้วจึงทำการทาสีเขียนลวดลาย



ภาพที่ 4.1.3.1.6 ช่างกำลังประกอบหลังคาเมรุทิศของเมรุวัดประดิษฐ์สุนทราราม

5) จั่ว หรือแผงหน้าจั่ว

มีลักษณะเป็นแผ่นรูปสามเหลี่ยมหน้าจั่ว ด้านหน้าเขียนภาพหรือลวดลาย ด้านหลังมีไม้ตีเป็นกรอบสามเหลี่ยมตามเส้นรอบรูป มีการเจาะรูไว้สำหรับใส่ไม้ตงทางปลาตอนบน ตรงส่วนที่ชนมุมของกรอบก็จะบากเป็นร่องเล็กน้อย เพื่อรับเดือยเมื่อไปประกอบกับส่วนอื่น



ภาพที่ 4.1.3.1.7 แผงหน้าจั่วเมรุวัดประดิษฐานาราม

6) ไบระกา หางหงษ์

มีลักษณะเป็นแผ่นไม้ฉลุเป็นรูปไบระกา หางหงษ์ เขียนลายเป็นเส้นสอดใส่ไว้เท่านั้น เวลาติดตั้งต้องนำมาประกอบกัน 2 อันจึงจะได้หนึ่งด้าน ด้านหน้าจะเจาะเป็นรูตรงกลางเพื่อใส่ไม้ตง ยึดติดกับหลังคามุขตอนบน

7) ช่อฟ้า

มีทั้งลักษณะที่เป็นการแกะสลักไม้ทำเป็นรูปช่อฟ้าแบบย่อส่วน และแบบที่ใช้ไม้ฉลุเขียนทาสีเดินเส้นเป็นรูปช่อฟ้าแล้วฉลุออกมาในลักษณะ 2 มิติ แล้วนำไปเสียบไปกับช่องว่างระหว่างชั้นส่วนช่อฟ้าและไบระกาที่นำมาประกอบกัน

8) ไชรา

ไชราหรือปีกไชรา มีลักษณะเป็นแผ่นสี่เหลี่ยมผืนผ้ายาว ไชราทำด้วยโครงไม้แบบไม้หน้าสาม และตีปิดด้วยไม้แผ่นบางๆ ลวดลายประดับมักจะเขียนเป็นลายประจำยาม หรือลายดาวเพดาน ตามความช่างจะเห็นว่าสวยงาม

9) เพดาน

ลักษณะเป็นแผ่นสี่เหลี่ยมจัตุรัส เพดานทำจากไม้ฉลุบางๆ ทาสีบริเวณตรงกลางและทุกมุมจะมีลวดลายประดับ ลวดลายที่ใช้ประดับตรงกลางมักจะเป็นลายดาวเพดาน ส่วนบริเวณมุมทั้งสี่มักจะเป็นลายค้างคาว การประกอบติดเพดาน เพดานจะติดอยู่ใต้แผงรับคอสอง อยู่ติดกับไชรา จะมาสัมพันธ์กับส่วนประกอบส่วนเรือนธาตุคือ เสาแผง โครงสร้างส่วนยอด ถ้ามองภายในด้วยเพดานนี้ก็จะเป็นส่วนประกอบชั้นสุดท้าย คือ อยู่ต่ำสุดและเป็นจุดแบ่งโครงสร้างส่วนยอด และโครงสร้างส่วนกลางออกจากกัน



ภาพที่ 4.1.3.1.8 เพดานเมรุชั่วคราววัดเกาะ

4.1.3.2 ส่วนประกอบส่วนเรือนธาตุ

1) เสากว้าง

โครงสร้างของเมรุหากขาดเสากว้าง เมรุจะไม่สามารถเสร็จได้ภายในเวลา 1 คืน ส่วนประกอบนี้แม้บุคคลทั่วไปเมื่อมาชมเมรุจะไม่มีโอกาสเห็นได้เลย แต่ในส่วนของช่างจะวุ่นวายไม่แพ้การตั้งส่วนประกอบอื่นอีกหลายชิ้นส่วนเลย

เสากว้างเป็นไม้ท่อนยาว ที่มีความแข็งแรงพอที่จะรับน้ำหนักส่วนยอดของเมรุที่ประกอบเรียบร้อยแล้วทั้งหมดได้ ความสูงของเสากว้างจะถูกแบ่งออกเป็น 2 ส่วน คือ เสากว้างส่วนล่าง คือ ส่วนที่อยู่ใต้ฐาน และเสากว้างส่วนบน คือ ส่วนที่อยู่บนฐาน เสากว้างส่วนล่างจะมีรอกขนาดเส้นผ่านศูนย์กลาง 10 เซนติเมตรติดอยู่ตอนกลาง ส่วนบนจะมีรอกขนาดเดียวกัน อยู่บริเวณส่วนปลายของเสา

เสากว้างเป็นตัวรับน้ำหนักที่สำคัญที่สุด ที่มีเสาดั้งมาช่วยแบ่งการรับน้ำหนักจากส่วนประกอบยอดทั้งหมดแต่เดิมเมื่อยังไม่มีเสากว้างการที่จะยกยอดเมรุจะลำบาก ต้องตั้งนั่งร้าน ซึ่งทำให้เวลาที่ใช้ในการประกอบเมรุนาน การขนย้ายลำบาก ต้องขนลำไม้ไผ่ไปด้วยเป็นจำนวนมาก จึงถือได้ว่าเสากว้างเป็นส่วนประกอบหนึ่งที่สำคัญมาก ความสัมพันธ์กับส่วนประกอบอื่นจะสัมพันธ์กับไขราในฐานที่ต้องผูกเชือกยึดติดกับไขรา และสัมพันธ์กับเสาดั้ง เพราะเสาดั้งจะมาเป็นส่วนที่หุ้มปกปิดความไม่สวยงามของเสากว้าง



ภาพที่ 4.1.3.2.1 ช่างกำลังเตรียมเสากว้างก่อนทำการติดตั้ง (เมรุวัดประดิษฐนาราม)

2) สาหร่าย

เป็นส่วนประกอบประเภทตกแต่ง มีลักษณะเป็นแผ่นไม้ยาวข้างหนึ่งเรียบใช้ติดกับเสา อีกข้างหนึ่งฉลุเป็นลวดลาย ไม้ที่ใช้ทำสาหร่ายจะเป็นไม้อัดบางๆ แต่ในปัจจุบันบางวัดหันมาใช้แผ่นสังกะสีติดกับเสาเป็นลวดลายแล้วติดบนไม้ท่อนเล็กแทน

สาหร่ายมักจะติดที่หลังเมื่อประกอบส่วนอื่นๆเสร็จเรียบร้อยแล้ว ส่วนประกอบชิ้นช่วยลดความกระด้างของการใส่คูหา ให้มีส่วนรัดต่อให้คู่อ่อนช้อยสวยงาม ด้านหลังสาหร่ายจะทำไม้ท่อนเล็กๆหนุนไว้เป็นระยะ เจาะรูไว้เพื่อเป็นส่วนใส่ไม้ยึดติดกับเสาแฉงทางด้านข้างที่เจาะรูรอบไว้เช่นกัน

3) กาบพรหมศร

เป็นส่วนประดับบริเวณปลายเสาทั้ง 4 ของเมรุประธาน ใช้ไม้อัดแผ่นบางๆ 2 แผ่นมาประกบกัน ทำมุมประมาณ 30 องศา แต่ตอนปลายบนตอกตะปูหรือใช้ลวดยึดปลายสอดเข้าให้แบบกันสนิท

กาบพรหมศร ติดให้รอยชนของเสาแฉงและพื้นฐานที่เข้ามาผูกฉากกันอยู่นั้นคล้ายความกระด้างลง โดยการนำกาบพรหมศรที่มีลักษณะโค้งอ่อนช้อย เข้าไปติดมุมทั้ง 4 ของเสาแฉงที่ติดกับพื้น กาบพรหมศรนี้มักจะบอบช้ำง่ายเนื่องจากการติดตั้ง ต้องใช้ตะปูตอกติด ดังนั้นในการตอกหรือรื้อถอนแต่ละครั้ง กาบพรหมศรมักจะต้องชำรุดเสมอ ไม่มากก็น้อย

4) กระจังรวน

เป็นส่วนสุดท้ายของส่วนประกอบส่วนกลาง จัดอยู่ในประเภทประดับตกแต่ง อยู่บริเวณฐาน เช่นเดียวกับกาบพรหมศร กระจังรวนทำด้วยไม้อัดแผ่นบางๆ ฉลุเป็นรูปกระจังรวน

กระจังรวนมักจะบอบช้ำและชำรุดง่ายเช่นเดียวกับกาบพรหมศร เพราะการติดตั้งใช้ตอกตะปูยึดติดถึงแม้ตะปูจะตัวเล็ก แต่ในการรื้อถอนออกก็ต้องใช้วิธีการงัดในแต่ละครั้ง ทำให้กระจังรวนชำรุดง่ายและต้องซ่อมแซมอยู่เสมอ

5) ทวยหรือคันทวย

ลักษณะเป็นแผ่นไม้ฉลุเป็นรูปคล้ายตะขอ มีลวดลายต่างๆกันไปสุดแล้วแต่ช่างจะทำการออกแบบ ในงานสถาปัตยกรรมไทยทั่วไปคันทวยมีหน้าที่เป็นส่วนรองรับน้ำหนักชายคา ถ้าเป็นส่วนประกอบของบ้านทรงไทยจะเรียกว่า "ท้าวแขน" หรือ "ค้ำยัน" สำหรับเมรุคันทวยไม่ได้มีส่วนในการถ่ายน้ำหนักชายคาแต่อย่างใด เพียงแต่เป็นส่วนประดับสวยงามตามรูปแบบ ตามฉันทลักษณ์ของงานสถาปัตยกรรมไทยเท่านั้น เพราะคันทวยของเมรุนี้จะทำด้วยไม้อัดบางๆ นำมาฉลุเป็นลวดลายแล้วทาสีเท่านั้นเอง ไม่ได้มีความแข็งแรงเพียงพอที่จะรับน้ำหนักคานจากชายคาได้

ลวดลายที่เขียนประดับคันทวย มักจะเขียนลวดลายเป็นเส้นตามรูปร่างของตัวทวย ตรงปลายส่วนที่โค้งงอหักเป็นรูปตะขอสร้อยก็มักจะเขียนเป็นลายกนกสามตัว ถือว่าเป็นส่วนประดับจึงติดที่หลัง โดยการยึดไม้ยึดเข้ากับเสาแฉง

6) แฉงขุ้มคูหา

แฉงคูหาทำด้วยไม้อัดฉลุให้ได้รูปขุ้มคูหาที่ต้องการแล้วทาสีเขียนลวดลายประดับ หรือบางที่ทำด้วยการนำไม้มาตีเป็นกรอบแล้วใช้ผ้าด้ายดิบขึงให้ตึง ใช้ไม่มอบขอบให้เรียบร้อย ทาสีเขียนลวดลายประดับ

แฉงคูหาจะเป็นแฉงที่ปิดระหว่างเสา จัดเป็นส่วนที่ทำให้รอยต่อระหว่างยอดกับเสาเมรุกลมมนวลขึ้น เพราะเส้นของกรอบแฉงขุ้มคูหาช่วยลดความแข็งกระด้างของมุมฉากระหว่างเสากับฝาไชราลงได้ ความสัมพันธ์

กับส่วนประกอบอื่นๆ คือแผงขี้มูกูหาจะติดอยู่กับใต้ไซรา อยู่ระหว่างเสาแผง ดังนั้น 4 ด้านจะมีแผงขี้มูกูหาทั้งหมด 4 แผง

7) เสาแผง

มีลักษณะเป็นไม้หน้า 3 สองอันวางคู่ขนานกัน ยึดเชื่อมกันด้วยไม้หน้า 3 ที่ตอกติดทางขวางเป็นชั้นๆ ทำให้เสาแผงมีลักษณะเหมือนบันไดลิง เสาแผงนี้เป็นส่วนประกอบที่ใช้กับเมรุประธาน(เมรุกลาง)เท่านั้น โดยการนำเสาแผงสองเสามาประกอบเข้าด้วยกันเป็นรูปฉากแล้วหุ้มปิดเสาออกไว้

เสาแผงมีความสูงเท่ากับความสูงจากฐานชั้นบนสุดของเมรุถึงส่วนช่อของยอด เพราะเป็นโครงสร้างส่วนกลางที่เชื่อมต่อระหว่างส่วนฐานกับส่วนยอดของเมรุเข้าด้วยกัน จึงต้องใช้ไม้หน้า 3 เพื่อความแข็งแรงในการช่วยรับและถ่ายน้ำหนักจากส่วนยอดลงมาสู่ส่วนฐาน ควบคู่ไปกับเสากว้าง ขนาดความกว้างของเสาแผงจะมีขนาดประมาณ 50 เซนติเมตร ไม่มีลวดลาย เพราะยังต้องมีแผงปิดเสามาประดับอีกหนึ่งชั้น

ในเมรุประธานหรือเมรุกลางนี้จะใช้เสาแผงจำนวน 8 แผง โดยประกบกันเป็นมุมฉากหันด้านมุมเหลี่ยมออกนอกตัวเมรุ

ความสัมพันธ์กับส่วนประกอบอื่น เสาแผงจะเป็นส่วนบังเสากว้างไว้ แผงปิดเสาคือส่วนประกอบที่นำมาประกอบปิดด้านใน



ภาพที่ 4.1.3.2.1 ช่างกำลังประกอบเสาแผงสองด้านเข้าด้วยกัน ก่อนนำขึ้นไปติดตั้ง (เมรุวัดเกาะ)

8) แผงปิดเสาด้านนอก

มีลักษณะเป็นแผ่นสังกะสีปิดบนกรอบไม้รูปสี่เหลี่ยมผืนผ้า หรือเป็นแผ่นไม้อัดก็ได้ มักจะตกแต่งด้วยการทาสีและเขียนลวดลาย ตอนบนมักจะเขียนเป็นลายเฟื่องระย้า หรือลายกลีบบัวหัวเสา ส่วนบริเวณที่ต่ำลงมากก็จะเขียนเป็นลายพุ่มข้าวบิณฑ์ แผงปิดเสาด้านนอกนี้จะถูกแบ่งออกเป็น 2 ส่วน เพื่อความง่ายในการประกอบเข้ากับเสาแผง แต่เดิมนั้นช่างโบราณจะแสดงฝีมือการฉลุไม้ในการทำแผงปิดเสานี้ โดยลวดลายทั้งหมดจะถูกฉลุให้ดูโปร่ง และแสดงฝีมือทางศิลปะกันอย่างเต็มความสามารถ ปัจจุบันความรีบร้อน และการสนองตอบต่อสภาพเศรษฐกิจทำให้ฝีมือการฉลุแผงปิดเสาดังกล่าวสูญหายไปพร้อมกับช่างรุ่นก่อนๆ ช่างที่อยู่

ปัจจุบันจะใช้วิธีง่ายๆ คือการเขียนลายระบายสีเท่านั้น เพราะสะดวก รวดเร็ว และประหยัดเวลากว่ากันหลายเท่า

9) แผงปิดเสาด้านใน

เป็นแผ่นไม้รูปสี่เหลี่ยมผืนผ้า ทำด้วยไม้อัดบางๆ ตอกปิดบนกรอบไม้ แผงไม้ปิดเสาด้านในนี้นิยมทาสีเพียงแคสีเดียว ซึ่งสีที่ใช้กันทั่วไปก็เช่นสีแดงชาด เป็นต้น

แผงปิดเสาด้านใน จะใช้ปิดเสากว้างทางด้านในของเมรุ ดังนั้นสามารถเรียกแผงปิดเสาด้านในว่าปิดเสากว้างก็อาจจะได้ แผงปิดเสาด้านในนี้จะทำเป็นชั้นเดียวและนำไปประกอบยึดติดกับเสาแผงในแต่ละเสาของเมรุประธาน

4.1.3.3 ส่วนประกอบส่วนฐาน

1) แผงฐาน

เป็นโครงสร้างสำคัญในการรองรับน้ำหนักของเมรุทั้งหมด ทั้งยังเป็นส่วนที่ทำให้เมรุมีฐานรองรับหลังคาล้นขึ้นไปเป็นชั้นๆตามที่ได้ออกแบบไว้ การประกอบกันของแผงฐานทำให้เห็นโครงสร้างภายในของเมรุได้อย่างดี โครงสร้างนี้เรียกว่า “สับใน” เป็นโครงสร้างสำหรับใช้เชื่อมต่อ รับน้ำหนัก เสริมความแข็งแรง และยึดความห่างของระยะด้านตรงข้ามให้เท่ากันเสมอ

แผงฐานทำด้วยไม้หน้าสามทั้งหมด เพื่อต้องการความแข็งแรง และการรับน้ำหนักอย่างมาก ดังนั้นแผงอันล่างสุดจะต้องตอกไม้ขวางไว้ให้มาก เวลาตั้งขึ้นไม้ขวางนี้ก็จะเป็นไม้ในแนวตั้ง เป็นตัวรับน้ำหนักในแนวตั้ง แผงฐานเป็นอีกส่วนประกอบหนึ่งที่ไม่สามารถมองเห็นจากภายนอกเมื่อประกอบเมรุเสร็จแล้ว เช่นเดียวกับเสากว้าง แต่มีความสำคัญยิ่งกว่าส่วนที่ปิดอยู่ภายนอก จึงถือให้เป็นส่วนแรกของโครงสร้างส่วนฐานเมรุ เพราะอยู่ต่อจากส่วนเรือนธาตุลงมาถึงพื้นดิน เนื่องจากเป็นส่วนประกอบประเภทรับน้ำหนัก จึงไม่มีการประดับตกแต่งลวดลายหรือทาสีใดๆเลย ความสัมพันธ์กับองค์ประกอบส่วนอื่น แผงฐานจะสัมพันธ์กับไม้พื้น ล่องถุน เพราะทั้ง 2 ส่วนประกอบนี้จะเป็นตัวกักปิดให้แผงฐานอยู่ภายใน ทำให้เราไม่สามารถเห็นโครงสร้างที่สำคัญส่วนนี้ การตั้งแผงเสา ข่างจะต้องพิถีพิถันมาก ทั้งในเรื่องของการยึดเหนี่ยวเพื่อความแข็งแรง การหามุมฉากของทุกด้านเพื่อกันการบิดเบี้ยวของเสา เพราะจะทำให้สวมยอดไม้ไม่ได้ การหาระดับ เพื่อกันการเอียงไปทางด้านใดด้านหนึ่ง ทำให้ความสมดุลย์น้ำหนักสูญเสีย เป็นสาเหตุให้เมรุพังโค่นลงมาได้ง่ายๆ



ภาพที่ 4.1.3.3.1 ข่างเมรุวัดพระทรงกำลังช่วยกันติดตั้งแผงฐาน

2) ไม้พื้น

เป็นไม้กระดานหนาประมาณ 1 นิ้ว ใช้ปูพื้น ฐานแต่ละชั้น จะมีไม้พื้นยาวเท่ากับความยาวของฐานแต่ละชั้น ไม้กระดานเหล่านี้ถูกนำมาเรียงกันแล้วตอกตะปูยึดให้ติดกับโครงสร้างส่วนฐานให้มั่นคง ซึ่งโดยส่วนใหญ่แล้วก็จะไม่ได้ตอกตะปูยึดไม้พื้นทุกตัว แต่จะตอกตะปูเฉพาะไม้พื้น 2 แผ่นนอกเท่านั้น เพื่อความสะดวกในการรื้อ ไม้พื้นจะไม่มีการทำหรือประดับตกแต่งใดๆทั้งสิ้น เพราะเป็นส่วนประกอบที่ไม่ได้แสดง แต่มุ่งเน้นประโยชน์ทางการใช้สอยมากกว่า

3) ล่องถุน

มีลักษณะเป็นไม้อัดแผ่นบางๆ รูปสี่เหลี่ยมผืนผ้า ใช้เป็นส่วนปิดด้านหน้าแต่ละด้านของแต่ละชั้นฐาน ล่างถุนมักจะเขียนเป็นภาพจิตรกรรมเป็นรูปทิวทัศน์ บ้างก็เขียนเป็นรูปเล่าเรื่องในวรรณคดีเรื่องรามเกียรติ์ หรือบางแห่งก็เขียนเป็นลวดลายไทย ลายเปลว ลายกนก ต่างๆ เป็นต้น

แต่เดิมนั้นการทำล่องถุนมักทำเป็นส่วนประดับแทนล่องถุน คือ ทำเป็นโครงไม้ไผ่สานปะกระดาษ เป็นรูปก้อนหิน อาจจะมีหุ่นตุ๊กตากลหรืออื่นๆประกอบด้วย ซึ่งคงได้แนวความคิดความเชื่อมาจากการจำลองเขาพระสุเมรุตั้งความคิดเริ่มต้นของการตั้งเมรุ แต่ในช่วงนิยมรามเกียรติ์ก็คงเป็นการโชว์ฝีมือช่าง ส่วนยุคหลังในปัจจุบัน นิยมเขียนเป็นภาพทิวทัศน์ ซึ่งช่างบางคนให้ความหมายว่าเพื่อให้ดูเสมือนว่าเมรุลอยอยู่เหนือพื้นโลก คือ ความเชื่อให้คนตายไปสู่สวรรค์



ภาพที่ 4.1.3.3.2 ภาพจิตรกรรมบนล่องถุนเมรุวัดบางทะเลเป็นลักษณะของภาพจับตัวละครในวรรณคดีเรื่องรามเกียรติ์

4) รั้วและลูกกรง

รั้วและลูกกรง คือส่วนกั้นอาณาเขต ความกว้างของทางเดินรอบฐานของเมรุแต่ละชั้น แต่เมรุบางหลังนั้นก็ไม่ได้มีการติดตั้งรั้ว เพราะไม่ได้มีความต้องการให้คนทั่วไปนั้นขึ้นมาเดินโดยรอบฐานของเมรุอยู่แล้ว ลักษณะของรั้วโดยส่วนใหญ่นั้นจะเป็นไม้คู่ขนานแนวนอน 2 อัน เชื่อมด้วยไม้ฉลุเป็นรูปลูกกรง หรือที่เรียกว่า “ลูกแก้ว” อยู่แนวตั้งเชื่อมเป็นระยะๆ ขอบไม้ส่วนบนและส่วนล่างทำด้วยไม้จริง ที่มีน้ำหนักเบา ส่วนที่ฉลุเป็นลูกแก้ว เป็นไม้อัดบางฉลุ มีการเขียนลวดลาย ทาสีประดับ

5) บันได

เป็นส่วนประกอบที่นำไปพาด เพื่อเดินขึ้นสู่เมรุสำหรับผู้ที่จะขึ้นไปเคารพศพ จุดศพ เผาศพ บันไดจึงเป็นไม้แผ่นใหญ่ยึดด้วยเดือยเหล็กอย่างแน่นหนา เพื่อการรับน้ำหนักจำนวนมาก เพราะงานศพบางงานแขกผู้ร่วมงานพิธีมากมาย หากบันไดเมรุไม่แข็งแรง ก็อาจเกิดอุบัติเหตุได้ง่าย

บันไดมักทาสีเรียบๆ ไม่เขียนลวดลาย อาจจะทำเป็นทาสีแตกต่างตรงส่วนกลางของบันไดทุกชั้นเพื่อสร้างความรู้สึกว่ามีพรมหรือผ้าปู

6) ราวบันได

ลักษณะคล้ายรั้ว ผิดกันแต่ว่าราวบันไดทำเป็นแผงเอน มีลูกแก้วที่เอียงตามไปด้วย วัสดุที่ใช้ทำไม่จริงทำราวบันได ใช้ไม้อัดฉลุทำเป็นซี่ลูกกรง ทาสีเขียนลาย

7) ฉัตรห้วเสา

ฉัตรห้วเสาเป็นจุดบอกและแสดงอาณาเขตในแนวตั้ง ที่ใช้ควบคู่กับรั้วที่เป็นจุดบอกอาณาเขตในแนวนอน ที่ให้นิยามประโยชน์ใช้สอยเช่นนี้เพราะเมรุนี้ใช้กับชาวบ้านการสื่อความหมายคงไม่ลึกซึ้งมาก เพราะไม่เช่นนั้นจะเป็นเทียบเจ้านาย ฉัตรสำหรับเมรุเมืองเพชรบุรีจึงอาจจะกล่าวได้ว่าเป็นเพียงองค์ประกอบที่ใช้ในการประดับตกแต่งเมรุให้มีความสวยงามเท่านั้น

8) พัดโบก

เป็นส่วนประกอบที่ใช้ในการประดับตกแต่งเมรุให้ดูสวยงามเช่นเดียวกับฉัตรห้วเสา ไม่ได้สื่อถึงความหมายลึกซึ้งดังเช่นของราชสำนัก พัดโบกรูปร่างคล้ายพัดปลายเรียวแหลมออกไป มีด้ามต่อยาว ตัวพัดทำด้วยไม้อัดแผ่นบางฉลุลาย ด้ามทำด้วยไม้จริงชุดแต่งให้เป็นท่อนกลม ตัวพัดโบกจะทาสีเขียนลายประดับ

9) กระจัง

เป็นส่วนประกอบที่ใช้ในการตกแต่งให้สวยงาม ทั้งยังใช้ประโยชน์เป็นส่วนปิดบังความไม่เรียบร้อยของรอยต่อช่วงต่างๆได้ดี กระจังไม่สามารถแยกได้ว่าเป็นส่วนประกอบของส่วนฐาน ส่วนเรือนธาตุ หรือส่วนยอด เพราะตั้งแต่ส่วนฐานจนจรดส่วนยอด มีการใช้กระจังมากมาย กระจังในที่นี้ก็คือ ไม้อัดแผ่นบางที่ทาสี เขียนลายกระจังเรียงเป็นแถว แล้วฉลุไม้ออกมาเป็นรูปกระจัง ช่างจะทำกระจังไว้มากมายหลายขนาด เพราะการติดกระจังช่างจะเลือกตามความเหมาะสมว่า ตรงไหนควรจะติดกระจังตัวเล็ก หรือตัวใหญ่ จึงยากที่จะกำหนดขนาด

10) หน้ากระดาน

เป็นส่วนประกอบในกลุ่มเดียวกับกระจัง ประโยชน์ใช้สอยเพื่อปิดรอยต่อให้ดูสวยงาม ใช้ปิดทับเพื่อหนีบชิ้นส่วนที่เป็นแผ่น เช่นภาพล่องถุน หน้ากระดานมีลักษณะเป็นไม้แผ่นยาว ทาสีเขียนลายหน้ากระดาน ลูกปัก หรือลายประจำยามก้ามปู นางไม้มีหลายขนาดทั้งสั้นและยาว ขึ้นอยู่กับตำแหน่งที่จะนำไปใช้ เป็นส่วนประกอบที่ใช้ตั้งแต่ส่วนฐานจรดส่วนยอดเช่นเดียวกับกระจัง

11) เสาหัวเม็ด

เป็นส่วนประกอบที่ใช้ในการตกแต่ง และช่วยเน้นบริเวณบันไดทางขึ้นสู่เมรุ

4.2 การศึกษาตัวอย่างเมรุชั่วคราวสกุลช่างเพชรบุรีในปัจจุบัน

4.2.1 สถาปัตยกรรมเมรุชั่วคราววัดเกาะ

วัดเกาะเป็นวัดที่มีช่างเมรุทั้งที่เป็นช่างพระและช่างฆราวาส ทำงานเมรุชั่วคราวสืบทอดกันมาหลายรุ่น ความรู้และภูมิปัญญาในการทำเมรุชั่วคราวของวัดเกาะถูกถ่ายทอดมาจนถึงปัจจุบัน ซึ่งมีพระอาจารย์เสถียร เป็นผู้ดูแลรักษาเมรุของวัดเกาะไว้ ปัจจุบันเมรุของวัดเกาะนั้นยังคงเก็บรักษาไว้ที่วัดเกาะ โดยมีโรงเก็บชิ้นส่วน และวัสดุก่อสร้างอยู่บริเวณด้านข้างกุฏิของพระอาจารย์เสถียร

รูปแบบสถาปัตยกรรมเมรุชั่วคราวของวัดเกาะมีด้วยกัน 2 รูปแบบ คือ

1) เมรุห้ายอด

คือ เมรุที่ประกอบด้วยเมรุประธานซึ่งเป็นมีลักษณะเป็นอาคารเครื่องยอด 1 หลัง ประทับกับเมรุทิศที่มีลักษณะเป็นอาคารเครื่องยอดอีกจำนวน 4 หลัง เมื่อนับจำนวนส่วนยอดของอาคารรวมกันได้ 5 ยอด ช่างจึงเรียกเมรุชั่วคราวรูปแบบนี้ว่า “เมรุห้ายอด”

2) เมรุเก้ายอด

โครงสร้างของเมรุเก้ากับโครงสร้างของเมรุห้ายอดนั้นเป็นโครงสร้างชุดเดียวกัน แตกต่างกันว่าเมรุเก้ายอดจะมีการต่อเพิ่มส่วนมุขหลังคาของเมรุประธานออกไปทั้งสองด้าน โดยตั้งเสาไม้เพื่อรับส่วนของหลังคามุขเพิ่มขึ้นด้านละ 2 ต้น มีการตั้งเครื่องยอดบนสันหลังคาของมุขทั้งสองด้าน จึงทำให้ส่วนยอดของเมรุเพิ่มเป็น 9 ยอด ช่างจึงเรียกเมรุชั่วคราวรูปแบบนี้ว่า “เมรุเก้ายอด”



ภาพที่ 4.2.1.1 เมรุชั่วคราวแบบห้ายอด
ของวัดเกาะ จังหวัดเพชรบุรี



ภาพที่ 4.2.1.2 เมรุชั่วคราวแบบเก้ายอด
ของวัดเกาะ จังหวัดเพชรบุรี



ภาพที่ 4.2.1.3 เมรุชั่วคราวแบบห้ายอดของวัดเกาะ จังหวัดเพชรบุรี
ในงานฌาปนกิจศพ คุณแม่เจ๊น อินเี่ยม เมื่อวันที่ 18 กุมภาพันธ์ พ.ศ. 2550

รูปแบบของเมรุ	: เมรุห้ายอดของวัดเกาะ
เจ้าของ	: พระอาจารย์เสถียร
ปริมาณชิ้นส่วน	: เต็มรถบรรทุก 6 ล้อ 2 คัน
จำนวนช่างและผู้ประกอบเมรุ	: 12 คน
สถานที่ตั้ง	: วัดหัวสะพาน ตำบลสะพาน อำเภอเมือง จังหวัดเพชรบุรี
จุดประสงค์	: ฌาปนกิจศพ คุณแม่เจ๊น อินเี่ยม
ระยะเวลาในการประกอบเมรุ	: ประมาณ 13 ชั่วโมง (16.00 น. – 05.00 น.)
วันที่ทำการตั้งเมรุ	: 16 กุมภาพันธ์ พ.ศ. 2550
กำหนดการฌาปนกิจศพ	: 18 กุมภาพันธ์ พ.ศ. 2550

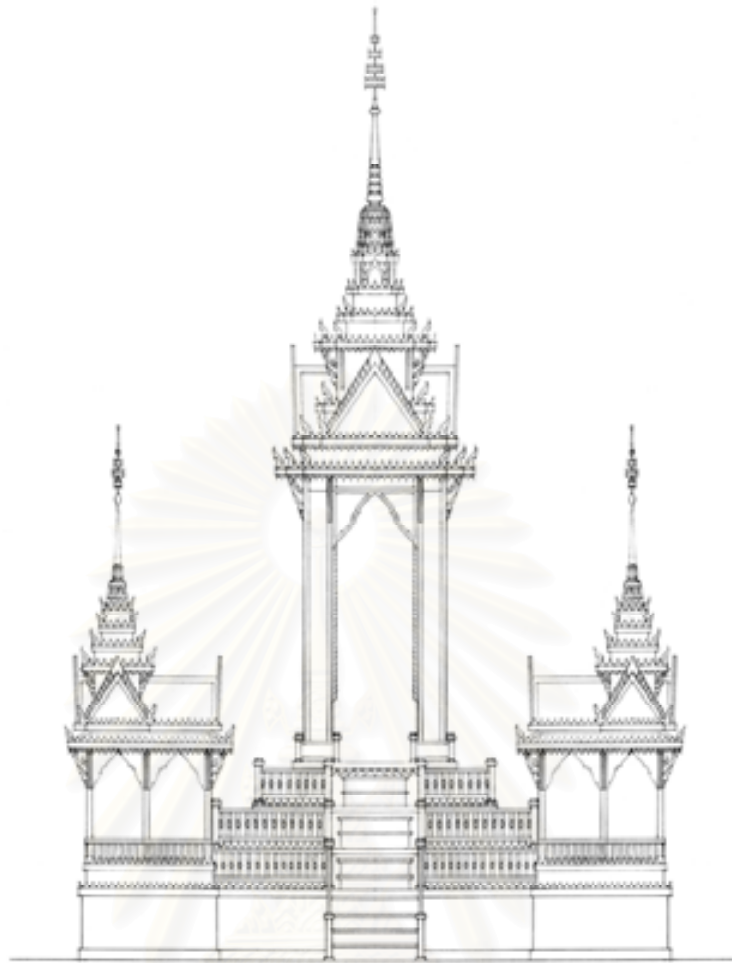

ภาพลายเส้นที่ 4.2.1.1 รูปด้านเมรุชั่วคราวห้ายอด วัดเกาะ จังหวัดเพชรบุรี

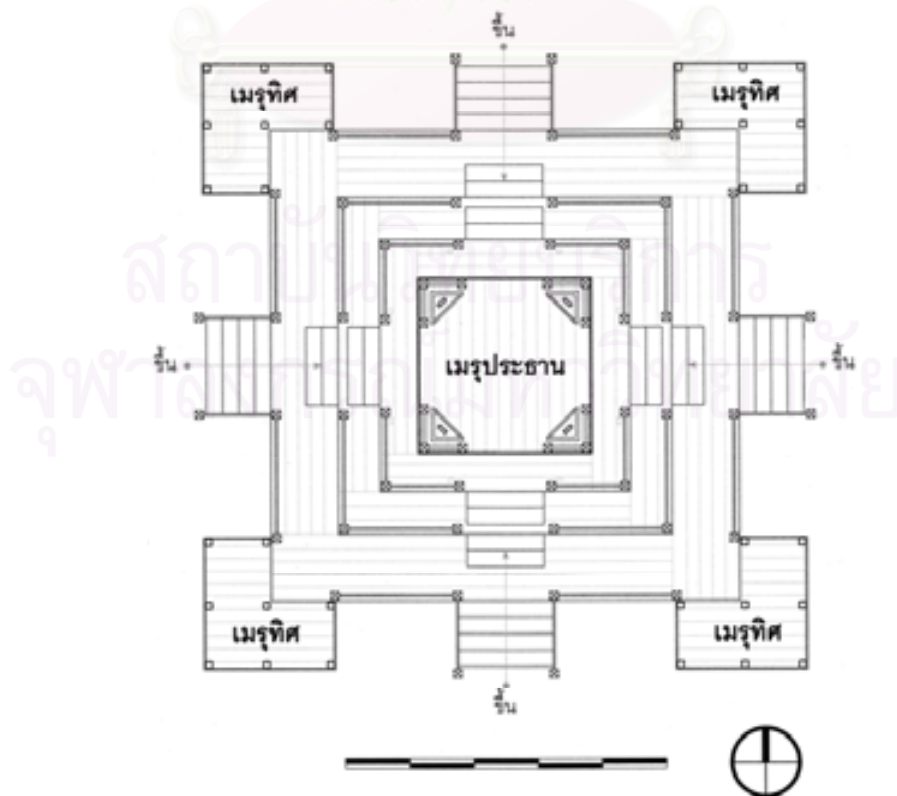

ภาพลายเส้นที่ 4.2.1.2 ผังพื้นเมรุชั่วคราวห้ายอด วัดเกาะ จังหวัดเพชรบุรี

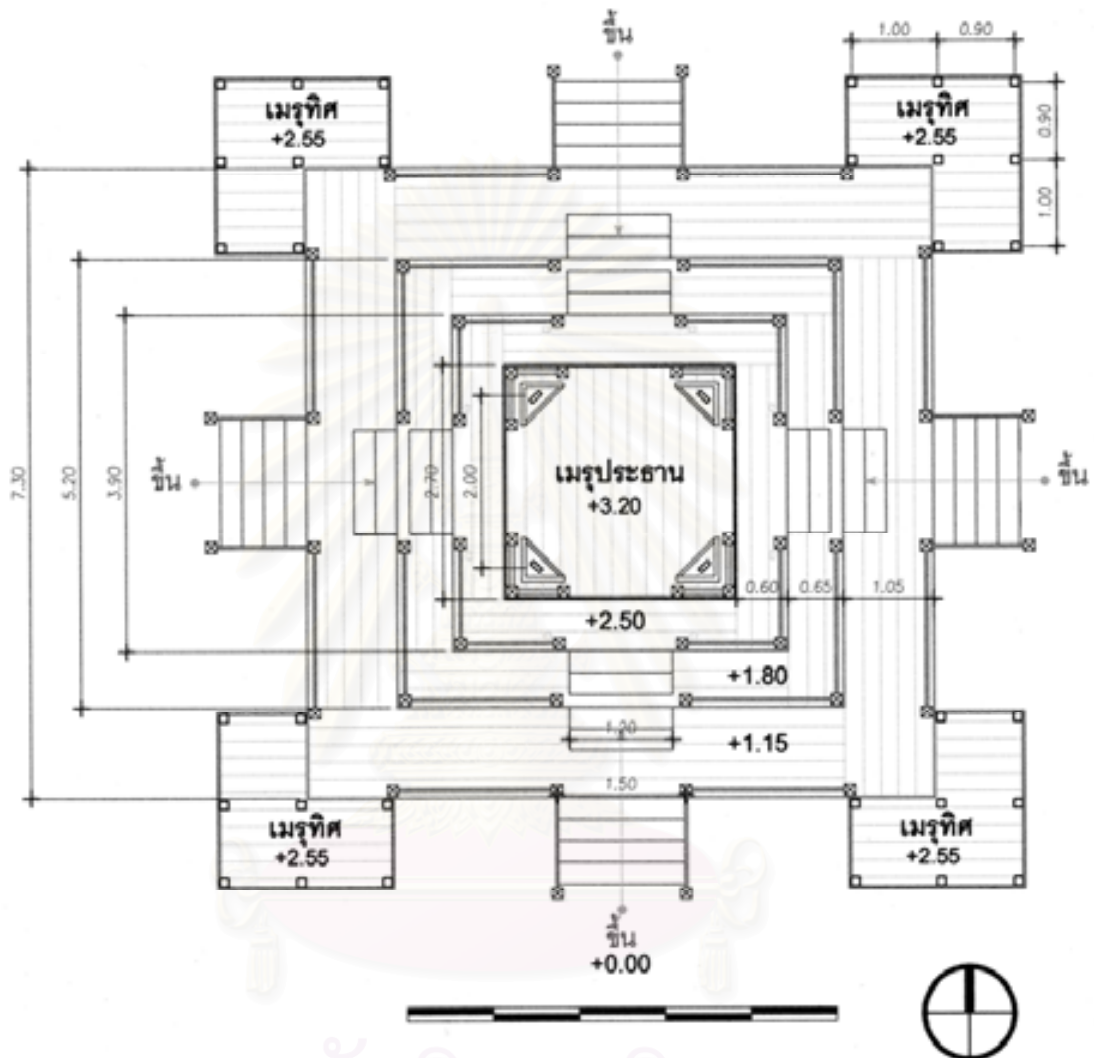

สถาบันวิทยบริการ
จุฬาลงกรณ์มหาวิทยาลัย

ภาพลายเส้น 4.2.1.3 ผังพื้นเมรุชั่วคราวห้ายอด วัดเกาะ ระบุงระยะ

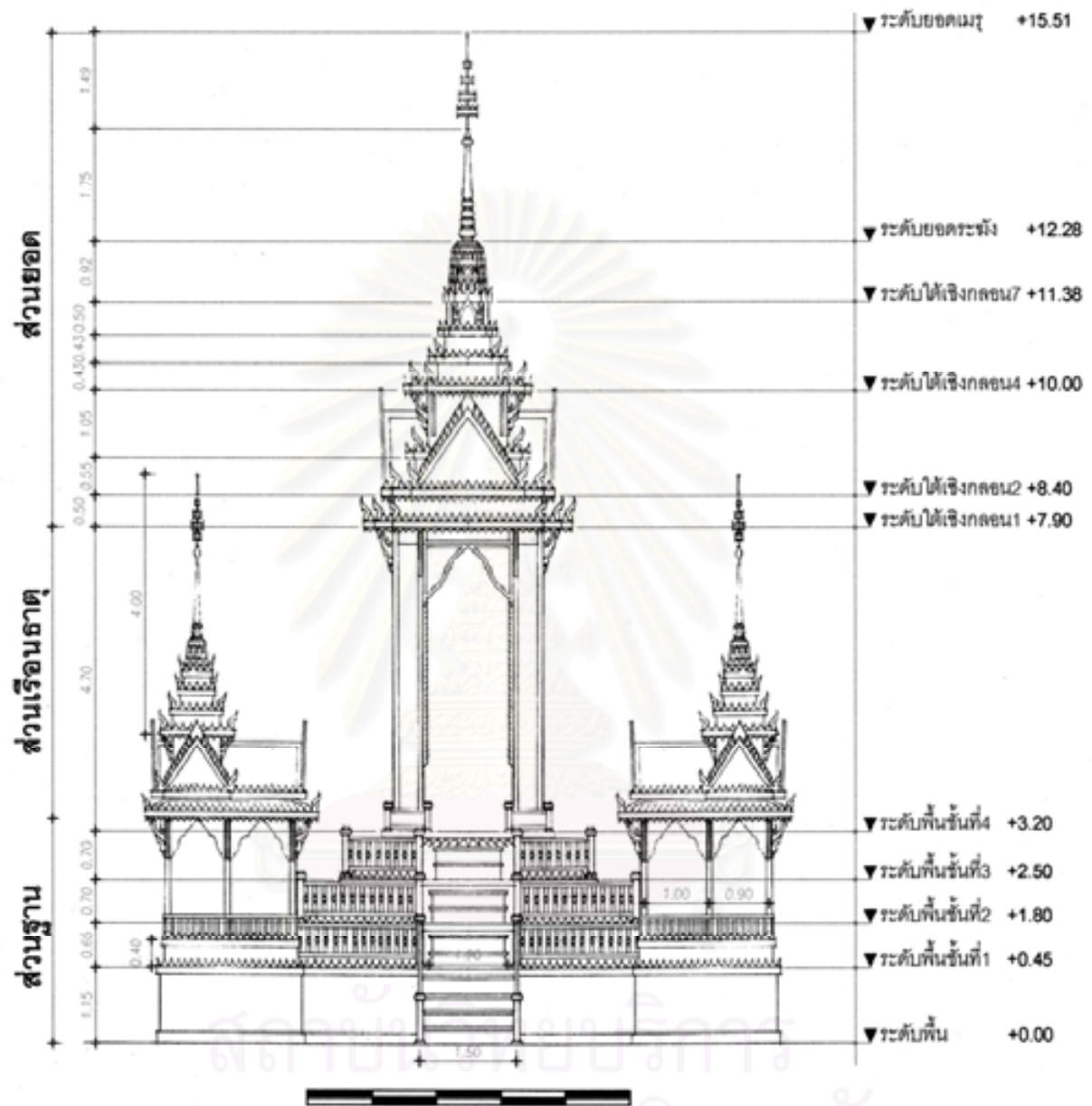

ภาพลายเส้น 4.2.1.4 รูปด้านเมรุชั่วคราวห้ายอด วัดเกาะ ระบุงระยะ



ภาพที่ 4.2.1.4 เมรุชั่วคราวแบบเก้ายอดของวัดเกาะ จังหวัดเพชรบุรี

ในงานพระราชทานเพลิงศพพระครูรัตนวรการ (กำจัด นาควโร) อดีตเจ้าอาวาสวัดราษฎร์เจริญธรรม อ.ดำเนินสะดวก จ.ราชบุรี
เมื่อวันที่ 11 ธันวาคม พ.ศ. 2548

รูปแบบของเมรุ	: เมรุเก้ายอดของวัดเกาะ
เจ้าของ	: พระอาจารย์เสถียร
ปริมาณชิ้นส่วน	: เต็มรถบรรทุกสิบล้อ 1 คัน รถบันทุกหกล้อ 1 คัน
จำนวนช่างและผู้ประกอบเมรุ	: 12 คน
สถานที่ตั้ง	: วัดราษฎร์เจริญธรรม อ.ดำเนินสะดวก จ.ราชบุรี
จุดประสงค์	: พระราชทานเพลิงศพพระครูรัตนวรการ (กำจัด นาควโร) อดีตเจ้า อาวาสวัดราษฎร์เจริญธรรม
ระยะเวลาในการประกอบเมรุ	: ประมาณ 16 ชั่วโมง
วันที่ทำการตั้งเมรุ	: 8 - 9 ธันวาคม พ.ศ. 2548
กำหนดการณานกัจศพ	: 11 ธันวาคม พ.ศ. 2548

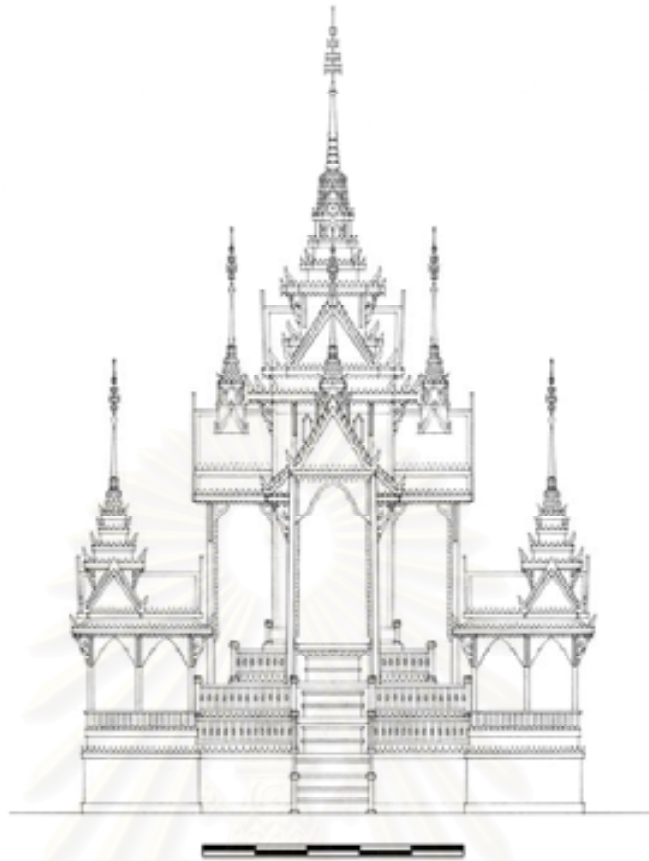

ภาพลายเส้นที่ 4.2.1.5 รูปด้านเมรุชั่วคราวเก้ายอด วัดเกาะ จังหวัดเพชรบุรี

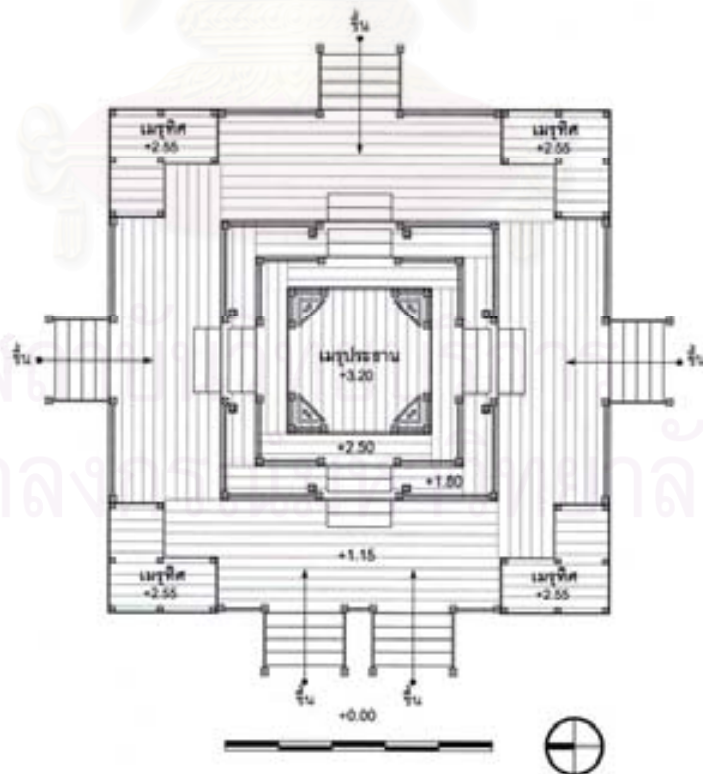

ภาพลายเส้นที่ 4.2.1.6 ผังพื้นเมรุชั่วคราวเก้ายอด วัดเกาะ จังหวัดเพชรบุรี

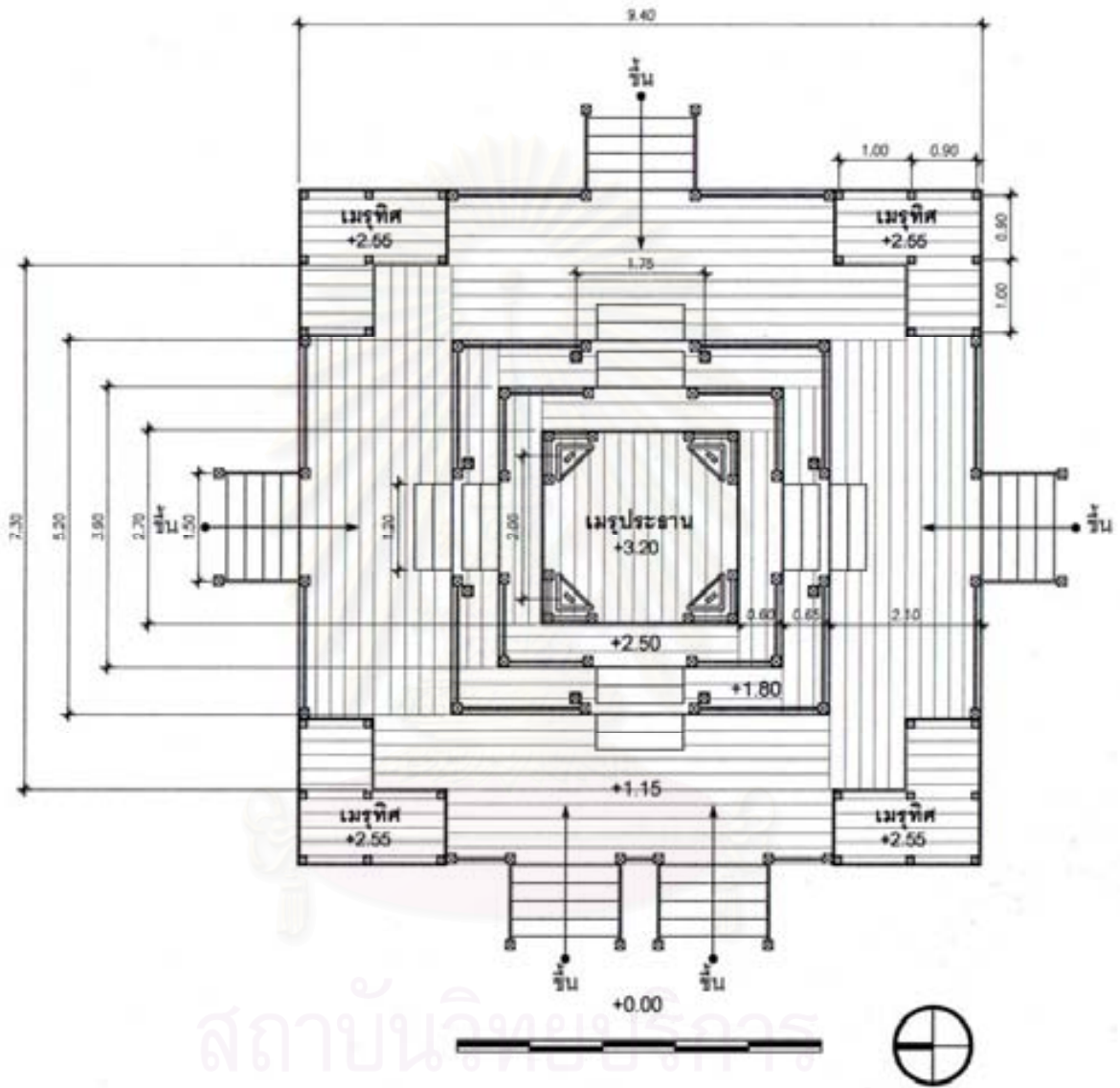

สถาบันวิจัยประชากร
จุฬาลงกรณ์มหาวิทยาลัย

ภาพลายเส้น 4.2.1.7 ผังพื้นเมรุชั่วคราวกายอด วัดเกาะ ระบุงระยะ

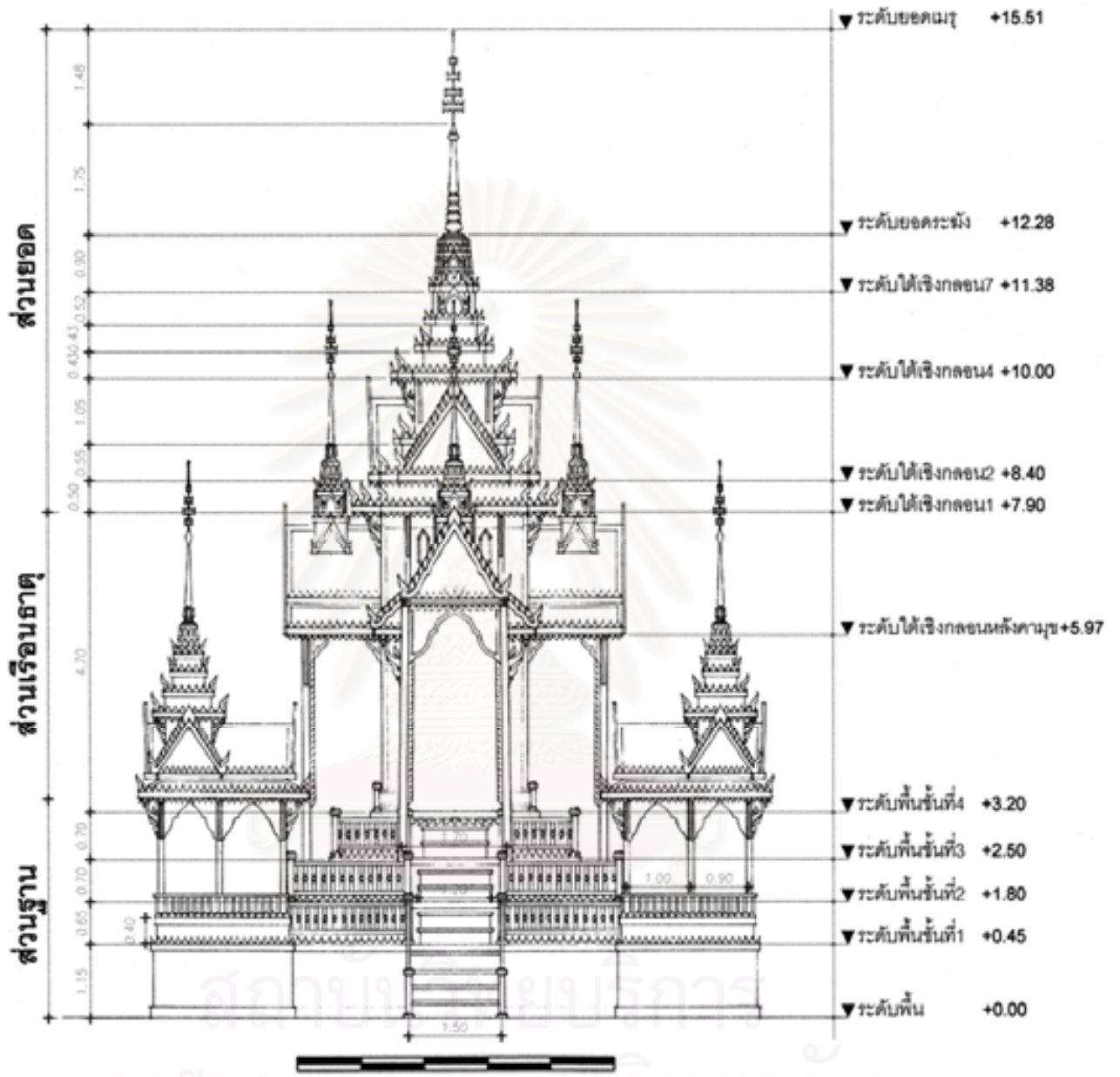

ภาพลายเส้น 4.2.1.8 รูปด้านเมรุชั่วคราวถวายทอด วัดเกาะ ระบุงระยะ

4.2.1.1 ลักษณะและรูปแบบทางสถาปัตยกรรมของเมรุชั่วคราววัดเกาะ

องค์ประกอบของเมรุจะประกอบด้วยเมรุประธาน คือ เมรุที่ตั้งอยู่ตรงกลางใช้สำหรับตั้งลูกโกศหรือลูกหีบบรรจุศพ และเมรุทิศ คือ อาคารที่อยู่บริเวณมุมทั้งสี่ด้านของเมรุประธาน ใช้สำหรับให้พระสงฆ์ขึ้นไปนั่งสวดศพสี่มุมเมรุซึ่งหนึ่งเมรุทิศจะมีพระสงฆ์นั่งสวดอยู่สี่รูป

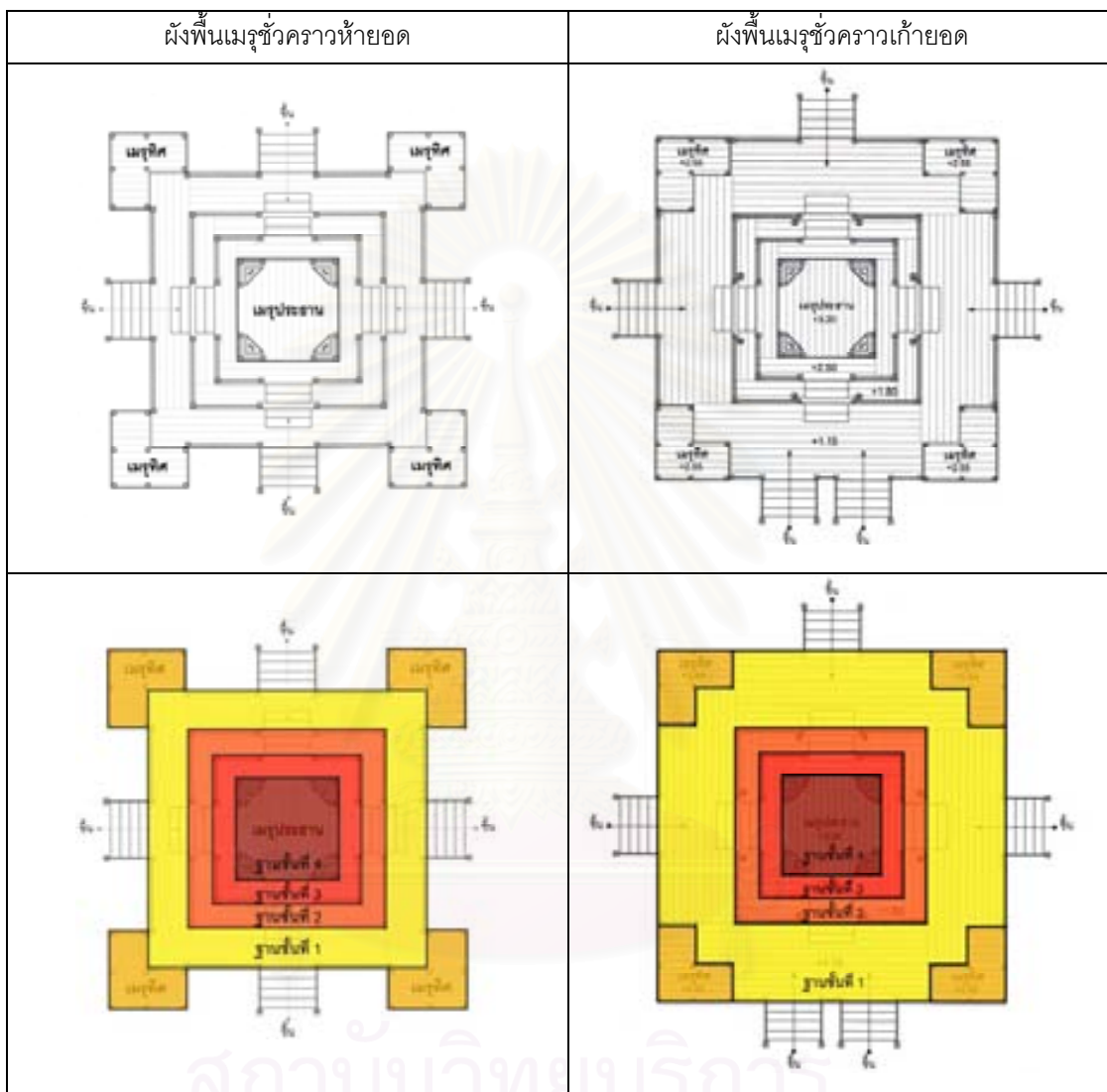

ตารางที่ 4.2.1.1.1 แสดงผังพื้นเมรุชั่วคราววัดเกาะ จังหวัดเพชรบุรี

1) ผังพื้น

เมรุประธาน

เมรุแบบห้ายอด เมรุประธานตั้งอยู่บนฐานหน้ากระดานที่มีผังเป็นรูปสี่เหลี่ยมจัตุรัส เรียงซ้อนกัน 4 ชั้น ซึ่งแต่ละชั้นจะมีขนาดที่ลดหลั่นกันไปตามลำดับ โดยฐานหน้ากระดานชั้นล่างสุด(ฐานชั้นที่ 1) มีขนาด 7.30 x 7.30 เมตร ฐานหน้ากระดานชั้นที่สองมีขนาด 5.20 x 5.20 เมตร ฐานหน้ากระดานชั้นที่สามมีขนาด 3.90 x 3.90 เมตร และฐานหน้ากระดานชั้นที่สี่ซึ่งเป็นชั้นที่อยู่ด้านบนสุดนั้นมีขนาด 2.70 x 2.70 เมตร

มีบันไดทางขึ้นลงทั้งสี่ด้าน โดยบันไดชั้นล่างสุดมีความกว้าง 1.50 เมตร ระหว่างชั้นฐานหน้ากระดานแต่ละชั้นนั้นจะเชื่อมต่อโดยใช้ลูกหีบ ซึ่งประชาชนจะขึ้นไปได้ถึงพื้นที่สาม เพื่อทำการวาง

ดอกไม้จันทน์และแสดงอาลัยแก่ผู้เสียชีวิตเป็นครั้งสุดท้าย แล้วจึงเดินลงโดยใช้บันไดทางด้านซ้ายมือหรือขวามือแล้วแต่เจ้าหน้าที่คอยดูแลความเป็นระเบียบเรียบร้อยจะกำหนดให้ไปในทิศทางเดียวกัน

เมรุแบบเก้ายอด เมรุประธานตั้งอยู่บนฐานหน้ากระดานที่มีผังเป็นรูปสี่เหลี่ยม เรียงซ้อนกัน 4 ชั้น เช่นเดียวกับกับเมรุแบบห้ายอด เนื่องจากเป็นโครงสร้างชุดเดียวกัน แต่จะมีการเพิ่มโครงสร้างพื้นฐานชั้นที่ 1 ออกมาทั้งสี่ด้าน โดยขยายออกมาจนเสมอกับระยะขอบฐานเมรุทิศ ทำให้ดูจากผังแล้วฐานชั้นที่ 1 นี้จะมีลักษณะเป็นรูปสี่เหลี่ยมย่อมุมไม้สิบสอง โดยฐานชั้นที่ 1 นี้มีขนาด 9.40 x 9.40 เมตร ส่วนฐานชั้นอื่นๆที่อยู่ถัดขึ้นมาแล้วยังมีขนาดเท่าเดิม

บันไดมีลักษณะและขนาดเท่ากับเมรุแบบห้ายอด แต่มีการเพิ่มบันไดทางด้านทิศตะวันตก ในงานซึ่งกำหนดให้เป็นด้านหน้าของเมรุ จะมีการเพิ่มบันไดเป็น 2 ชุด

เมรุทิศ มีผังเป็นรูปตัวแอล มีจำนวนทั้งสิ้น 4 หลัง โดยจะประกบเข้ากับมุมของฐานหน้ากระดานชั้นล่างสุดของเมรุประธานทั้งสี่ด้าน

2) ส่วนฐาน

เมรุประธาน ประกอบด้วยฐานหน้ากระดานจำนวน 4 ชั้น



ภาพที่ 4.2.1.1.1 องค์ประกอบส่วนฐานเมรุประธานและเมรุทิศ ของสถาปัตยกรรมเมรุชั่วคราววัดเกาะ

ฐานชั้นที่ 1 มีลักษณะเป็นฐานหน้ากระดาน ระดับความสูงของพื้นชั้นที่ 1 สูงจากพื้นระดับดิน 1.20 เมตร ส่วนหน้ากระดานบนเป็นไม้ทาสีพื้นเป็นสีเหลือง เขียนลายฉลุทาสีเป็นลวดลายประจำยามก้ามปู สลับกับลายประจำยามลูกฟัก เดินเส้นขอบด้วยเส้นลวดไม้ทาสีขาวตีประกบทั้งด้านบนและด้านล่าง เหนือหน้ากระดานบนขึ้นไปประดับด้วยแผงกระจังซึ่งทำจากไม้ฉลุฉลุทาสีโดยใช้สีเหลืองเป็นสีพื้นเดินเส้นลวดลายด้วยสีขาวและสีน้ำตาล หน้ากระดานล่างเป็นไม้ทาสีเหลืองตีประกบกับโครงสร้างส่วนฐาน ไม่มีการเขียนลวดลายประดับ ส่วนท้องไม้เขียนเป็นภาพล่องหน แสดงเรื่องราวเกี่ยวกับทิวทัศน์ และลักษณะภูมิประเทศ

ฐานชั้นที่ 2 มีลักษณะเป็นฐานหน้ากระดาน ฐานชั้นนี้สูงประมาณ 0.70 เมตร ตั้งซ้อนอยู่บนฐานชั้นที่ 1 ส่วนหน้ากระดานบนเป็นไม้ทาสีพื้นเป็นสีเหลือง เขียนลายฉลุทาสีเป็นลวดลายประจำยามก้ามปู สลับกับ

ลายประจำยามลูกฟัก เดินเส้นของด้วยเส้นลวดไม้ทางสีขาวยตีประกบเข้าด้วยกันทั้งด้านบนและด้านล่าง เหนือหน้ากระดานบนขึ้นไปประดับด้วยแผงกระจังซึ่งทำจากไม้อัดฉลุทาสีโดยใช้สีเหลืองเป็นสีพื้นเดินเส้นลวดลายด้วยสีขาวยและสีน้ำตาล หน้ากระดานล่างเป็นไม้ทาสีเหลืองตีประกบเข้ากับส่วนฐาน ไม่มีการเขียนลวดลายประดับ ส่วนท้องไม้หรือล่องถุนเป็นไม้อัดทาสีพื้นเป็นสีน้ำตาล เขียนลวดลายแบบลายฉลุเขียนสีเป็นลายเฟื่องระย้าและพู่ห้อยโดยใช้เส้นสีขาว

ฐานชั้นที่ 3 มีลักษณะเป็นฐานหน้ากระดาน สูงประมาณ 0.70 เมตร ตั้งซ้อนอยู่บนฐานชั้นที่ 2 ส่วนหน้ากระดานบนเป็นไม้ทาสีพื้นเป็นสีเหลือง เขียนลายฉลุทาสีเป็นลวดลายประจำยามกำมปู สลับกับลายประจำยามลูกฟัก เดินเส้นของด้วยเส้นลวดไม้ทางสีขาวยตีประกบเข้าด้วยกันทั้งด้านบนและด้านล่าง เหนือหน้ากระดานบนขึ้นไปประดับด้วยแผงกระจังซึ่งทำจากไม้อัดฉลุทาสีโดยใช้สีเหลืองเป็นสีพื้นเดินเส้นลวดลายด้วยสีขาวยและสีน้ำตาล หน้ากระดานล่างเป็นไม้ทาสีเหลืองตีประกบเข้ากับส่วนฐาน ไม่มีการเขียนลวดลายประดับ ส่วนท้องไม้เป็นไม้อัดทาสีพื้นเป็นสีแดง เขียนลวดลายแบบลายฉลุเขียนสีเป็นลายเฟื่องระย้าและพู่ห้อยโดยใช้เส้นสีขาว

ฐานชั้นที่ 4 มีลักษณะเป็นฐานหน้ากระดาน สูงประมาณ 0.70 เมตร ตั้งซ้อนอยู่บนฐานชั้นที่ 3 ส่วนหน้ากระดานบนเป็นไม้ทาสีพื้นเป็นสีเหลือง เขียนลายฉลุทาสีเป็นลวดลายประจำยามกำมปู สลับกับลายประจำยามลูกฟัก เดินเส้นของด้วยเส้นลวดไม้ทางสีขาวยตีประกบเข้าด้วยกันทั้งด้านบนและด้านล่าง เหนือหน้ากระดานบนของฐานชั้นที่ 4 นี้ไม่มีการประดับแผงกระจัง แต่จะประดับเป็นแผงของกระจังรวนอยู่บริเวณใต้หน้ากระดานบนแทน แผงกระจังรวนนี้ก็ทำจากไม้อัดฉลุทาสีโดยใช้สีเหลืองเป็นสีพื้นเดินเส้นลวดลายด้วยสีขาวยและสีน้ำตาลเช่นเดียวกัน หน้ากระดานล่างเป็นไม้ทาสีเหลืองตีประกบเข้ากับส่วนฐาน ไม่มีการเขียนลวดลายประดับ ส่วนท้องไม้เป็นไม้อัดทาสีพื้นเป็นเหลือง เขียนลวดลายแบบลายฉลุเขียนสีเป็นลายเฟื่องระย้าและพู่ห้อยโดยใช้เส้นสีขาว



ภาพที่ 4.2.1.1.2 องค์ประกอบและการประดับตกแต่งส่วนฐานชั้นที่ 2 ของเมรุประธานวัดเกาะ

เมรุทิศ ประกอบด้วยฐานหน้ากระดานจำนวน 2 ชั้น



ภาพที่ 4.2.1.1.3 องค์ประกอบและการประดับตกแต่งส่วนฐานเมรุทิศ ของสถาปัตยกรรมเมรุชั่วคราววัดเกาะ

ฐานชั้นที่ 1 มีความสูงและรูปแบบเช่นเดียวกับฐานชั้นที่ 1 ของเมรุประธาน คือ มีลักษณะเป็นฐานหน้ากระดาน มีการประดับติดไม้หน้ากระดานบน และหน้ากระดานล่าง และแผงกระจัง บริเวณส่วนท้องไม้ก็เขียนเป็นภาพล่องถุน แสดงเรื่องราวเกี่ยวกับธรรมชาติและทิวทัศน์เช่นเดียวกัน ในฐานชั้นนี้จะมีลักษณะที่เชื่อมต่อเป็นอันหนึ่งอันเดียวกับฐานเมรุประธาน

ฐานชั้นที่ 2 ฐานชั้นนี้สูงประมาณ 0.40 เมตร ตั้งซ้อนอยู่บนฐานชั้นที่ 1 มีการติดเส้นหน้ากระดานบนและแผงกระจัง ส่วนท้องไม้ทาสีพื้นเป็นสีแดง เขียนลวดลายในรูปแบบของลายขลุทลาตี เป็นลวดลายเฟื่องระย้าฟูห้อย โดยใช้เส้นสีขาว

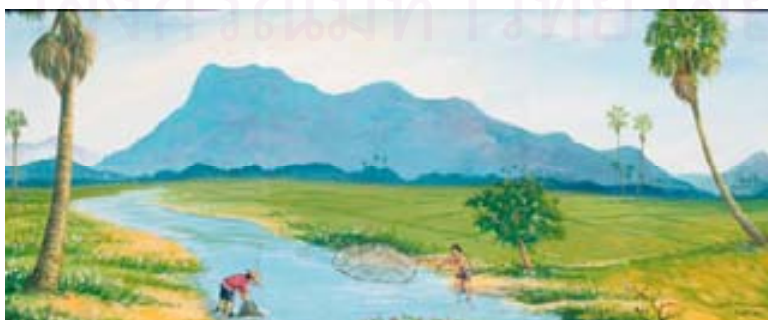

ภาพที่ 4.2.1.1.4 ภาพเขียนล่องถุนฐานชั้นที่ 1 ของเมรุทิศ เป็นภาพภูมิทัศน์และวิถีชีวิตของคนในจังหวัดเพชรบุรี

บันไดทางขึ้น

ที่ฐานชั้นล่างของเมรุประธานจะมีบันไดทางขึ้นประจำอยู่ทั้ง 4 ด้าน ลักษณะของบันไดเป็นบันไดไม้ ประกอบด้วยแม่บันไดและลูกนอน มีพนักกระเบื้องทำเป็นชี่ลูกทรงไม้ และประดับเสาเน้นทางขึ้นสู่เมรุ ระหว่างฐานแต่ละชั้นจะมีการตั้งลูกทึบ 2 ชั้น

ราวระเบียง

เมรุประธานมีการทำเสาระเบียงไม้ซึ่งหัวเสามีลักษณะเป็นหัวเสาแบบหน้ากระดานเพื่อตั้งยึดราวระเบียงที่ทำเป็นชี่ลูกทรงไม้ทางตั้ง ส่วนเมรุทิศก็มีการทำราวระเบียงล้อมรอบเช่นเดียวกัน โดยยึดเข้ากับเสาของเมรุทิศ มีลักษณะเป็นราวระเบียงชี่ลูกทรงไม้ สูงประมาณ 0.35 เมตร

3) ส่วนตัวอาคารและเรือนธาตุ



ภาพที่ 4.2.1.1.5 องค์ประกอบส่วนตัวอาคารและเรือนธาตุ
ของเมรุชั่วคราววัดเกาะ จังหวัดเพชรบุรี

เมรุทิศ

เสา

เป็นเสาไม้หน้าตัดสี่เหลี่ยมจัตุรัส ขนาด 8 x 8 เซนติเมตร ทาสีพื้นเป็นสีเหลือง ไม่มีการเขียนลวดลายประดับ แต่มีการเดินเส้นด้วยสีขาวตามแฉับยาวของเสาด้านละสองเส้น

ซุ้มคูหา

เป็นแผงไม้ติดอยู่ระหว่างช่วงเสา ลักษณะซุ้มเป็นซุ้มโค้งแหลม ตกแต่งด้วยรูปแบบลายฉลุเขียนสีเป็นลายก้านขด โดยตัวลายใช้สีน้ำตาล อยู่บนพื้นสีเหลือง

เมรุประธาน

เสา

มีลักษณะเป็นแผงเสาสูงประมาณ 4.60 เมตร แผงเสากว้างประมาณ 0.45 เมตร เขียนสีเป็นลวดลายหน้ากระดานทางตั้ง เป็นลายพุ่มข้าวบิณฑ์ ตัวลายเขียนด้วยสีเหลืองอยู่บนพื้นสีแดง

ซุ้มคูหา

เป็นแผงไม้ติดอยู่ระหว่างแผงเสาทั้งสี่ด้าน ลักษณะซุ้มเป็นซุ้มโค้งแหลม ตกแต่งด้วยรูปแบบลายฉลุเขียนสีเป็นลายก้านขด โดยตัวลายใช้สีน้ำตาล อยู่บนพื้นสีเหลือง

สำหรับ่าย

เป็นแผ่นไม้อัดฉลุเป็นลายกระจังตามยาว ทาสีเหลือง เดินเส้นเน้นลวดลายด้วยสีน้ำตาลและสีขาว แผงสำหรับ่ายนี้จะติดประกบกับแผงเสาโดยที่จะอยู่ต่อจากซุ้มคูหา

คันทวย

เป็นแผ่นไม้อัดฉลุเป็นรูปคันทวยนาค ทาสีพื้นด้วยสีเหลือง เขียนลวดลายด้วยสีน้ำตาลและสีขาว

คันทวย

เป็นแผ่นไม้อัดฉลุเป็นรูปคันทวยขนาด ทาสีพื้นด้วยสีเหลือง เขียนลวดลายด้วยสีน้ำตาลและสีขาว

4) ส่วนหลังคาและเครื่องยอด



ภาพที่ 4.2.1.1.6 เครื่องยอดเมรุประธาน
เมรุชั่วคราววัดเกาะ



ภาพที่ 4.2.1.1.7 องค์ประกอบส่วนหลังคาเมรุประธาน เมรุชั่วคราววัดเกาะ

เมรุประธาน

ลักษณะหลังคา

หลังคามีลักษณะเป็นหลังคาทรงจั่วแบบจตุมุข วัสดุที่นำมาทำเป็นส่วนของหลังคานั้นเป็นทำมาจากโครงไม้บุด้วยผ้าขาวบางทาสีส้มและตีเส้นเป็นลวดลายเลียนแบบกระเบื้อง และมีการการเดินเส้นสีขาวเลียนแบบหลบปูนด้วย บริเวณส่วนคอสองมีการเขียนสีเป็นลวดลายเพื่อระย้าพู่ห้อย ถัดลงมาการติดชั้นเชิงกลอน แต่ไม่ได้ทำส่วนที่มีการติดชั้นส่วนของหลังคา เนื่องจากคำนวณแล้วว่าระดับความสูงของหลังคาชั้นนี้ไม่สามารถมองเห็นได้ ซึ่งส่วนของชั้นเชิงกลอนนี้จะมีคันทวยในส่วนของเรือนธาตุคอยรับอยู่

หน้าจั่ว

มีลักษณะเป็นบันลุ่มแบบช่อฟ้ามอญ ประกอบด้วยใบระกา และหางหงส์ ที่มีลักษณะเหมือนกับเครื่องลำยอง แต่มีช่อฟ้าช่อฟ้าเป็นแบบรวบจอม ทำด้วยไม้อัดฉลุทาสีเหลืองเป็นสีพื้น และเขียนเดินเส้นตัดลวดลายด้วยสีขาว และสีน้ำตาล

หน้าบัน

เป็นแผ่นไม้อัดรูปสามเหลี่ยม ทาสีพื้นเป็นสีเหลือง ประดับลวดลายในลักษณะของลายฉลุเขียนสี โดยใช้สีน้ำตาล สีแดง และสีขาว

ฝ้าเพดาน

เป็นแผ่นไม้อัด แบ่งออกเป็นสี่ส่วน ทาสีพื้นด้วยสีแดง ประดับลายฉลุทาสี เป็นลายดาวเพดาน มีดาวประธานอยู่ตรงกลาง ล้อมรอบด้วยดาวบริวารซึ่งมีขนาดเล็กลงมาอีกจำนวน 8 ดวง



ภาพที่ 4.2.1.1.8 ผ้าเพดานเมรุประธาน ประดับด้วยลายฉลุเขียนสีด้วยลวดลายดาวเพดาน



ภาพที่ 4.2.1.1.9 นาคปรัก

เชิงกลอนและกระจัง

เชิงกลอนเป็นไม้มีลักษณะหน้าเหมือนกับหน้ากระดาน ทาสีพื้นเป็นสีเหลือง ลวดลายประดับเป็น ลวดลายประจำยามลูกพัก ส่วนกระจังมีสองรูปแบบคือกระจังแผงที่ติดเหนือเชิงกลอน เป็นไม้ฉลุ เขียน ลวดลายด้วยเส้นสีน้ำตาลบนพื้นสีเหลือง ส่วนกระจังแผงที่ติดอยู่ด้านล่างเชิงกลอนนั้นเป็นกระจังขนาดเล็ก ทาสีพื้นเป็นสีเหลืองไม่มีการเขียนเส้น

นาคปรัก

เป็นไม้ฉลุเป็นรูปหัวนาค ทาสีพื้นเป็นสีเหลือง เขียนสีในลักษณะของลายฉลุโดยเส้นสีน้ำตาล

เครื่องยอด

เหนือจากส่วนของชั้นหลังคาขึ้นไปเป็นองค์ประกอบของเครื่องยอด ซึ่งมีลักษณะแฉ่นโค้งเป็นทรงจอม แห ประกอบด้วยชั้นเชิงกลอนจำนวน 5 ชั้น เหนือขึ้นไปเป็นองค์ระฆังที่มีรูปแบบเหมือนกับส่วนยอดของพระ ปรางค์ ถัดขึ้นไปเป็นชั้นของบัวกลุ่ม ปลียอด หยาดน้ำค้าง และฉัตร ตามลำดับ



ภาพที่ 4.2.1.1.10 องค์ประกอบส่วนเครื่องยอดของเมรุประธาน
ชั้นเชิงกลอน 5 ชั้น และองค์ระฆัง
ที่มีรูปแบบเหมือนส่วนยอดของพระปรางค์



ภาพที่ 4.2.1.1.11 เครื่องยอดเมรุทิศ
สถาปัตยกรรมเมรุชั่วคราววัดเกาะ



ภาพที่ 4.2.1.1.12 องค์ประกอบส่วนหลังคาเมรุทิศ
สถาปัตยกรรมเมรุชั่วคราววัดเกาะ

เมรุทิศ

ลักษณะหลังคา

หลังคามีลักษณะเป็นหลังคาทรงจั่ว วัสดุที่นำมาทำเป็นส่วนของหลังคานั้นเป็นทำมาจากโครงไม้บุด้วยผ้าขาวบางทาสีเขียวและตีเส้นเป็นลวดลายเขียนแบบกระเบื้อง อีกทั้งมีการทาสีขาวเขียนแบบเส้นหลบปูน มีหลังคาชั้นกันสาดโดยรอบ

หน้าจั่ว

มีลักษณะเป็นเครื่องลายของแบบช่อฟ้าอมญ ประกอบด้วยใบระกา และหางหงส์ ทำด้วยไม้อัดฉลุทาสีเหลืองเป็นสีพื้น และเขียนเดินเส้นตัดลวดลายด้วยสีขาว และสีน้ำตาล

หน้าบัน

เป็นแผ่นไม้อัดรูปสามเหลี่ยม ทางสีพื้นเป็นสีเหลือง เขียนสีเป็นภาพจับประกอบลวดลายไทย

เชิงกลอนและกระຈัง

เชิงกลอนเป็นไม้มีลักษณะหน้าเหมือนกับหน้ากระดาน ทาสีพื้นเป็นสีเหลือง เขียนลวดลายประดับเป็นลวดลายประจำยามลูกฟัก ส่วนกระຈังมีสองรูปแบบคือกระຈังแฝงที่ติดเหนือเชิงกลอน เป็นไม้อัดฉลุ เขียนลวดลายด้วยเส้นสีน้ำตาลบนพื้นสีเหลือง ส่วนกระຈังแฝงที่ติดอยู่ด้านล่างเชิงกลอนนั้นเป็นกระຈังขนาดเล็ก ทาสีพื้นเป็นสีเหลืองไม่มีการเขียนเส้น

นาคปรัก

เป็นไม้อัดฉลุเป็นรูปหัวนาค ทาสีพื้นเป็นสีเหลือง เขียนสีในลักษณะของลายฉลุโดยเส้นสีน้ำตาล นาคปรักนี้จะติดอยู่บริเวณมุมของหลังคาชั้นกันสาดทุกด้าน

เครื่องยอด

รูปแบบและลักษณะเครื่องยอดของเมรุทิศมีลักษณะเหมือนกับเครื่องยอดของเมรุประธาน แต่มีขนาดเล็กกว่า ประกอบด้วยชั้นเชิงกลอน 4 ชั้น ถัดขึ้นไปเป็นองค์ระฆังที่ทำเป็นรูปทรงพระปรางค์ ชั้นบัวกลุ่ม ปลียอด หยาดน้ำค้าง และฉัตร ตามลำดับ

4.2.1.2 โครงสร้างของเมรุชั่วคราว

1) โครงสร้างส่วนฐาน

ชั้นส่วนที่ทำหน้าที่โครงสร้างส่วนฐาน ได้แก่ แผงฐาน และพื้นไม้



ภาพที่ 4.2.1.2.1 โครงสร้างส่วนฐาน

2) โครงสร้างส่วนเรือนธาตุ

ชั้นส่วนที่เป็นโครงสร้างที่มีหน้าที่ในการถ่ายน้ำหนักส่วนยอดของเมรุ ลงมาสู่ส่วนฐาน และส่วนพื้น
ชั้นส่วนโครงสร้างส่วนเรือนธาตุ ได้แก่ เสากว้าง และเสาแผง



ภาพที่ 4.2.1.2.2 เสากว้าง โครงสร้างส่วนเรือนธาตุ



ภาพที่ 4.2.1.2.3 แผงปิดเสา โครงสร้างส่วนเรือนธาตุ

เสากร่วง ประกอบด้วย 2 ส่วนคือ เสากร่วงช่วงล่างและเสากร่วงช่วงบน เสากร่วงช่วงล่างเป็นไม้หน้าตัดสี่เหลี่ยมผืนผ้า ขนาด 2" X 8" มีความสูงจากระดับพื้นดินจนถึงฐานชั้นบนสุด จากนั้นต่อด้วยเสากร่วงช่วงบน ซึ่งเป็นไม้หน้าตัดสี่เหลี่ยมผืนผ้า ขนาด 2" X 8" ยาวประมาณ 5.20 เมตร

เสาแผง เสาแผง 1 ต้น จะประกอบด้วยแผงไม้ที่มีลักษณะคล้ายกับบันไดลิง 2 แผง ยึดเข้าด้วยกันเป็นมูมฉาก เสาแผงนี้จะถูกนำไปค้ำไว้ระหว่างชั้นโหล่ส่วนยอด กับฐานชั้นที่ 4



ภาพที่ 4.2.1.2.4 รอกและเพลา โครงสร้างพิเศษที่ยึดอยู่กับเสากร่วง ช่วยให้เสากร่วงแข็งแรง

3) โครงสร้างส่วนยอด

เป็นโครงสร้างไม้ มีลักษณะเป็นโครงไม้ที่ตั้งเป็นกลองดลหันกันขึ้นไปเรื่อยๆ



ภาพที่ 4.2.1.2.5 ลักษณะของโครงสร้างหลังคา

4.2.1.3 การก่อสร้างและการประกอบเมรุชั่วคราว

1) ตรวจสอบสภาพพื้นที่และจัดเตรียมส่วนประกอบ

เมื่อช่างเมรุมาถึงยังสถานที่ก่อสร้างช่างก็จะทำการตรวจสอบสภาพพื้นที่ก่อสร้าง พร้อมทั้งลำเลียงชิ้นส่วนและวัสดุอุปกรณ์ในการก่อสร้างเมรุจากรถลงจากรถบรรทุก แล้วนำมาจัดเรียงไว้โดยคัดแยกชิ้นส่วนไว้อย่างเป็นหมวดหมู่ เพื่อความสะดวกในการใช้งาน นอกจากนี้ถ้าพบว่ามีชิ้นส่วนใดชำรุดหรือเสียหาย ช่างก็จะได้รับทำการซ่อมแซมเสียก่อน

ส่วนในการตรวจสอบสภาพพื้นที่ก่อสร้างนั้นช่างจะตรวจดูว่ามีปัญหาเรื่องระดับสูงต่ำหรือไม่ ถ้ามีจะแก้ปัญหายังไง ตำแหน่งที่จะตั้งสัมพันธ์กับประำพิธาขนาดไหน ช่างจะไม่ถือเรื่องทิศใดเป็นสิ่งสำคัญ แต่จะยึดหลักว่า หันหน้าเมรุไปยังทิศที่มีประำพิธาตั้งอยู่



ภาพที่ 4.2.1.3.1 ชิ้นส่วนประกอบ และวัสดุในการก่อสร้างเมรุชั่วคราว
ถูกนำจัดเรียงแยกประเภทไว้อย่างเป็นระเบียบเพื่อความสะดวกและง่ายต่อการทำงาน

2) ประกอบโครงสร้างส่วนฐาน

ช่างที่มีหน้าที่ในการประกอบโครงสร้างส่วนฐานจะนำชิ้นส่วนฐานมาวางเรียงเป็นกรอบสี่เหลี่ยมไว้เพื่อกำหนดพื้นที่ ช่างจะเริ่มลงมือประกอบฐาน ฐานทั้ง 4 ด้านจะถูกยกมาชนมุมกัน ใช้เดือยเหล็กขนาดใหญ่เสียบแล้วขันน็อตยึดไว้ ในระหว่างการประกอบโครงสร้างส่วนฐานนี้ก็จะมีการเช็คระดับไปด้วย เนื่องจากบางทีสภาพพื้นที่อาจจะเป็นหลุมเป็นบ่อ หรือมีความลาดเอียง มีระดับที่ไม่เสมอกัน ช่างจะนำเอาไม้หน้า 3 อันเล็กๆ หรือเศษไม้ท่อนเล็กๆ มาหนุนให้ได้ระดับ การประกอบโครงสร้างส่วนฐานนั้นต้องให้ความพิถีพิถันมาก เพราะหากฐานไม่ได้จากทุกด้าน ก็จะทำให้ส่วนประกอบที่อยู่สูงขึ้นไปอาจเสียบลงไม่ได้ และถ้าฐานไม่ได้ระดับก็จะทำให้เมรุเอียงไปข้างใดข้างหนึ่งมากกว่าปรกติอันอาจจะเป็นเหตุให้มีการชำรุดของโครงสร้างภายในและเกิดความเสียหายได้

การหามุมฉาก วิธีที่เรียบง่าย และเป็นหลักคณิตศาสตร์ที่ช่างเมรุนำมาใช้ โดยอาศัยหลักการทางเรขาคณิตที่ช่างเข้าใจแต่อธิบายเป็นหลักการไม่ได้ จากหลักคณิตศาสตร์ที่ว่า ถ้าให้มุม A, B, C และ D เป็นมุมของสี่เหลี่ยมจัตุรัส ดังนั้นความยาวของเส้นทแยงมุม AC จะต้องเท่ากับ ความยาวของเส้นทแยงมุม BD ช่างจึงใช้

เชือกซึ่งทะแยงมุมดึงให้ตึงเพื่อวัดความยาว จากนั้นก็เปลี่ยนมุมทะแยงไปอีกมุมหนึ่ง ถ้าวัดแล้วเท่ากันเมื่อใดก็คือได้ฉากแล้วทุกมุม แต่ถ้ายังไม่เท่ากันก็จะขยับจนกว่าจะได้ฉาก

การวัดระดับ ช่างมีวิธีวัดระดับง่ายๆ โดยใช้สายยางบรรจุน้ำจนเกือบเต็มเป็นเครื่องมือในการวัด จากหลักการทางวิทยาศาสตร์เกี่ยวกับแรงดันอากาศที่ว่า ที่ระดับความสูงเท่ากัน แรงกดดันอากาศจะเท่ากัน ดังนั้นเมื่อขยับฐานให้ได้มุมฉากหมดทุกด้านแล้ว ช่างจะนำสายยางบรรจุน้ำมาหาระดับ โดยเทียบปลายสองข้างของสายยาง เข้ากับมุม 2 มุมที่ต้องการวัด สังเกตระดับน้ำให้ใช้ระดับน้ำเป็นตัวเทียบ มุมใดที่ระดับน้ำอยู่สูงกว่า ขอบฐานต้องใช้ไม้หนุนให้สูงขึ้น ถ้าระดับน้ำอยู่ต่ำกว่าขอบฐาน แสดงว่าอยู่สูงกว่าอีกด้านหนึ่ง ต้องหนุนอีกด้านหนึ่งขึ้นมาให้ได้ระดับเท่ากัน



ภาพที่ 4.2.1.3.2 ช่างเมจวัดเกาะกำลังประกอบโครงสร้างส่วนฐานชั้นที่ 4



ภาพที่ 4.2.1.3.3 ช่างเมจวัดเกาะกำลังช่วยกันประกอบโครงสร้างส่วนฐาน

3) ประกอบส่วนเครื่องยอด

ในระหว่างที่ช่างส่วนหนึ่งประกอบโครงสร้างส่วนฐานอยู่นั้น ช่างอีกกลุ่มหนึ่งจะช่วยกันประกอบส่วนเครื่องยอดของเมรุประธานและเมรุทิศ เพื่อพร้อมให้ช่างไฟทำการติดตั้งไฟและเดินสายไฟฟ้าได้



ภาพที่ 4.2.1.3.4 ช่างเมรุวัดเกาะกำลังประกอบส่วนยอด
ของเมรุประธาน



ภาพที่ 4.2.1.3.5 ช่างเมรุวัดเกาะกำลังช่วยกันประกอบส่วนคอสอง
และเพดานเมรุประธาน

4) ติดตั้งส่วนเรือนธาตุ และส่วนยอดเมรุทิศ

เมื่อช่างทำการประกอบโครงสร้างส่วนฐานแล้วเสร็จ ก็จะเริ่มทำการตั้งเสาเมรุทิศ เมรุทิศหนึ่งหลังจะมีเสาทั้งหมด 8 ต้น เสาเมรุทิศจะถูกสอดผ่านช่องพื้นชั้นที่ 2 ลงไปวางตั้งอยู่บนโครงสร้างฐานชั้นที่ 1 ซึ่งมีโครงสร้างเป็นบ้ายี่นมารับให้เสาวางอยู่ได้ ส่วนปลายเสาของเสาเมรุทิศจะถูกยึดให้อยู่ให้ได้แล้วดิ่งกับส่วนโคนเสาด้วยส่วนโครงสร้างชั้นไชราที่เป็นกรอบรัดโดยรอบแนวเสา



ภาพที่ 4.2.1.3.6 ช่างเมรุวัดเกาะกำลังประกอบเมรุทิศ



ภาพที่ 4.2.1.3.7 ช่างเมรุวัดเกาะกำลังประกอบ
ส่วนยอดเมรุทิศ



ภาพที่ 4.2.1.3.8 ช่างเมรุวัดเกาะกำลังประกอบ
ส่วนเรือนธาตุเมรุทิศ

เมื่อตั้งเสาเมรุทิศเรียบร้อยแล้ว ช่างก็ทำการติดตั้งนั่งร้านเหล็กวางไว้ด้านนอกทั้งสองมุมของเมรุทิศ วางพื้นไม้หน้า 3 พาดระหว่างฐานเมรุประธานชั้นที่ 2 กับนั่งร้านเหล็กทำหน้าที่เสมือนเป็นตง วางแผ่นไม้กระดานขวางตามแนวของตงเป็นพื้นช่วยให้ช่างสามารถทำงานในการติดตั้งส่วนยอดและส่วนเรือนธาตุของเมรุทิศได้ง่ายขึ้น

5) ติดตั้งเสากว้าน และส่วนยอดของเมรุประธาน

การประกอบองค์ประกอบส่วนยอดของของเมรุประธานช่างจะนำขึ้นมาประกอบบนฐานชั้นที่ 4 โดยช่างจะเริ่มจากการประกอบส่วนแฉกสองชั้นที่ 1 และชั้นที่ 2 ขึ้นมาตั้งบนฐานชั้นที่ 4 ตามลำดับ ให้บริเวณมุมทั้งสี่ด้านของส่วนแฉกสองชั้นที่ 1 อยู่ตรงได้แนวกับพื้นไม้กระดานที่เจาะเป็นช่องไว้สำหรับใส่เสากว้าน

จากนั้นยกเสากว้านขึ้นมาติดตั้ง โดยเสากว้านทั้ง 4 ต้นนั้นจะอยู่ด้านในของแฉกสองชั้นที่ 1 เมื่อติดตั้งเสากว้านเสร็จเรียบร้อยแล้วช่างก็จะยกส่วนเครื่องยอดของเมรุมาตั้งซ้อนบนส่วนแฉกสองชั้นที่ 2 การยึดติดขึ้นส่วนในแต่ละชั้นเข้าด้วยกันช่างจะใช้เส้นลวดมัดเข้าไว้ด้วยกัน ทำการติดตั้งมุขหลังคาทั้งสี่ด้าน

เมื่อติดตั้งมุขหลังคาทั้งสี่ด้านเสร็จเรียบร้อยแล้วช่างก็จะนำส่วนยอดของเมรุขึ้นไปติดตั้ง ในการติดตั้งส่วนส่วนยอดนี้ช่างจะทำนั่งร้านอย่างง่าย ๆ โดยนำไม้กระดานมา 2 ท่อน ผูกปลายไม้กระดานทั้งสองข้างด้วยเชือกกว้านที่ร้อยผ่านรอกด้านบนของเสากว้านลงมา จากนั้นช่างจะชักรอกท่อนไม้ขึ้นไปยังยอดบนสุดของเสากว้าน ทำการไขว้เชือกเป็นรูปกากบาทแล้วมัดส่วนปลายของเชือกยึดติดเข้ากับส่วนฐานชั้นที่ 3 เพื่อทำให้เกิดความแข็งแรงความแข็งแกร่ง ช่างที่ตัวเล็กและมีความทะมัดทะแมงจะได้รับหน้าที่ในการนำส่วนยอดเสียบต่อกับส่วนขององค์ระฆัง ช่างจะนำไม้กระดานอีก 2 ท่อน ขึ้นไปพาดอยู่บนไม้กระดานที่ถูกชักรอกขึ้นไปเมื่อครั้งแรกซึ่งตอนนี้ทำหน้าที่เหมือนกับเป็นคาน ไม้ที่นำขึ้นไปวางพาดทำให้ช่างสามารถทำงานได้สะดวก



ภาพที่ 4.2.1.3.9 ช่างเมรุวัดเกาะกำลังประกอบส่วนหลังคาและเครื่องยอดเมรุประธาน



ภาพที่ 4.2.1.3.10 ช่างเมรุวัดเกาะกำลังประกอบส่วนหลังคาและเครื่องยอดเมรุประธาน



ภาพที่ 4.2.1.3.11 ช่างเมรุวัดเกาะกำลังประกอบส่วนหลังคาและเครื่องยอดเมรุประธาน และเมรุทิศ

6) ติดตั้งรอกและเพลา

ในขณะที่ช่างส่วนหนึ่งกำลังประกอบส่วนยอดของเมรุอยู่นั้น ช่างอีกส่วนหนึ่งจะทำหน้าที่ในการประกอบรอกและเพลา เมื่อทำการใส่เสากว้างส่วนบนผ่านแผงคอสอง ผ่านช่องพื้นฐานชั้นที่ 4 ที่เจาะไว้ ลงมาประกบยึดติดกับเสากว้างส่วนล่างโดยการยึดด้วยนอตแล้ว ช่างจะทำการติดเพลาเพื่อใช้ในการชักรอกองค์ประกอบส่วนยอดของเมรุขึ้นไปจนสุดปลายเสากว้างส่วนบน เพลาจะถูกยึดติดกับเสากว้างทั้งสี่ต้น เป็นรูปกากบาท



ภาพที่ 4.2.1.3.12 ช่างเมรุวัดเกาะกำลังติดตั้งรอกและเสากว้าง

7) ยกยอดเมรุประธาน



ภาพที่ 4.2.1.3.13 พระอาจารย์เสถียร ทำพิธีก่อนที่จะทำการยกยอดเมรุประธาน

ก่อนทำการยกยอดเมรุจะมีการประกอบพิธีกรรม เป็นธรรมดาของช่างไทยที่นับถือพระครูบาอาจารย์ จะทำอะไรก็ต้องบูชา การตั้งเมรุก็เช่นกัน จะมีเรื่องพิธีกรรมความเชื่อเข้ามาเกี่ยวข้อง ในช่วงก่อนยกยอดเมรุประธาน เพื่อเป็นสิริมงคล แต่ละวัดจะมีการประกอบพิธีกรรมตามแบบอย่าง เช่นวัดเกาะนี้จะมีพระอาจารย์เสถียรเป็นผู้ประกอบพิธี อุปกรณ์ที่ใช้ประกอบด้วย ดอกไม้รูปเทียน น้ำ 1 ชัน รูป 3 ดอก เทียน 1 แท่ง การทำ

พิธีจะหันหน้าไปทางด้านทิศตะวันออก เพราะถือว่าเป็นที่ให้ความหมายเป็นสิริมงคล ผู้ทำพิธีจะจุดธูปเทียนบูชาพระรัตนตรัย สวดชุมนุมเทวดา แล้วสวดมนต์ตามพิธีของตน (ไม่ทราบถึงรายละเอียดบทสวด) จากนั้นก็อธิษฐานถึงครูบาอาจารย์ เจ้าที่เจ้าทาง เจ้าวัด เจ้าของสถานที่นั้น เป็นการขออนุญาตตั้งเมรุ เพื่อไม่ให้มีอุปสรรคใดๆมาขัดขวาง ในการตั้งเมรุ แล้วก็ใช้เทียนหยดลงน้ำเพื่อทำน้ำมนต์ เสร็จจากนั้นก็จะเป็นพิธีการประพรมน้ำมนต์ โดยพระอาจารย์เสถียรจะเดินประคองขันน้ำมนต์ ขึ้นบันไดเมรุด้านทิศตะวันตก (หรือทิศใกล้เคียงตะวันตกในกรณีตั้งเมรุไม่ตรงตามทิศ) เพื่อหันหน้าไปสู่ทิศตะวันออก จากนั้นการพูนขันน้ำมนต์ สวดมนต์ อีกสักพัก จากนั้นจะทำการประพรมน้ำมนต์ยอดเมรุที่ประกอบเสร็จแล้ว รวมถึงประพรมน้ำมนต์ให้กับช่างที่จะทำการยกยอดเมรุด้วย



ภาพที่ 4.2.1.3.14 พิธีกรรมก่อนการยกยอดเมรุ
ช่างกำลังทำพิธีกรรมประพรมน้ำมนต์



ภาพที่ 4.2.1.3.15 ช่างกำลังหมุนเพลายกส่วนยอดของเมรุ

ช่าง 4 คน จะเข้าประจำที่มุมเสากว้าง มุมละคน เพื่อช่วยกันหมุนเพลายกส่วนยอดของเมรุชั่วคราวขึ้น โดยมีช่างอีก 4 คน คอยถือเชือกประคองยอด เชือกประคองยอดจะผูกอยู่ที่มุมทั้ง 4 ของส่วนยอดไว้ ขณะที่ช่างหมุนเพลายกยอด เสากว้างจะโอนเอนไปตามแรงเหวี่ยงของยอด ดังนั้นจึงต้องใช้เชือกดีกรั้งไว้เพื่อลดอาการโยกเอนนั้น ไมเช่นนั้นอาจเป็นอันตราย ถึงขั้นเสากว้างหัก ยอดพังลงมาก็เป็นได้ นอกจากนี้ก็จะมีช่างอีกอย่างน้อยหนึ่งคนที่คอยดูระดับการขึ้นของส่วนยอด และคอยให้สัญญาณบอกเพื่อให้ช่างที่ทำหน้าที่หมุนเพลานี้ในแต่ละมุมนั้น หมุนเพลาไปพร้อมๆกัน เพื่อส่วนยอดๆในแต่ละด้านขึ้นไปพร้อมๆกัน ไม่มีด้านไหนสูงไปด้านไหนต่ำไป เมื่อส่วนยอดขึ้นจนถึงสุดปลายเสากว้างแล้ว ช่างประจำเพลาก็จะไปผูกไม้ขัดแกนหมุนยึดไว้ไม่ให้เชือกคลายกับ ส่วนช่างที่ถือเชือกประคองยอดจะทำการโยงเชือกผูกกับต้นไม้ หรือเสาในบริเวณใกล้เคียง ถ้าหากไม่มีต้นไม้หรือเสาในบริเวณใกล้เคียง ก็จะมีการตอกเสาเหล็กลงกับพื้นเพื่อใช้สำหรับผูกเชือกประคองยอด เพื่อกันยอดโยกไปมาเวลาโดนลมพัดแรงๆ อันอาจเป็นสาเหตุให้ยอดหักได้



ภาพที่ 4.2.1.3.16 ช่างวัดเกาะกำลังช่วยกันยกยอดเมรุประธาน

8) ประกอบส่วนเรือนธาตุและตัวอาคาร

ช่างจะเริ่มจากการใส่เสาแฉ่ง เสาแฉ่งที่มีลักษณะคล้ายชั้นบันได นอกจากทำหน้าที่ถ่ายน้ำหนักจากส่วนยอดของเมรุลงสู่ส่วนฐาน และลงสู่พื้นต่อไปแล้วนั้น เสาแฉ่งยังถูกใช้เป็นบันไดชั่วคราวให้ช่างปีนขึ้นไปประกอบชิ้นส่วนด้วย เมื่อการติดตั้งเสาแฉ่งเรียบร้อย ขั้นต่อไปก็จะเป็นการติดคาน และคันทวย ช่างจะนำไม้กระดานมา 4 แผ่น วางพาดระหว่างเสาแฉ่งกับเสาแฉ่ง กลายเป็นสะพานเดินได้รอบเมรุ ในจุดนี้ยิ่งทำให้เป็นความคิดในการพัฒนาออกแบบเสาแฉ่งอย่างดียิ่ง เพราะหากไม่ออกแบบเป็นชั้นบันไดที่ใช้ประโยชน์ได้ 2 อย่างแล้วก็ต้องหาบันไดป็น หรือทำนั่งร้านเป็นสะพานเชื่อม สะพานไม้กระดานสี่แผ่นนี้จะทำให้ช่างเดินถึงกันได้รอบ และสามารถเดินไปติดคานที่จะอยู่ตำแหน่งตรงกลางเสาแฉ่งได้อีกด้วย เสาแฉ่งจะเสร็จสมบูรณ์เมื่อได้ใส่แฉ่งปิดเสาทั้งด้านหน้า และด้านในเรียบร้อยแล้ว



ภาพที่ 4.2.1.3.17 ช่างทำการติดตั้งส่วนประกอบส่วนเรือนธาตุของเมรุประธาน

โดยการพาดไม้กระดาน 4 แผ่น ระหว่างเสาแฉ่งกับเสาแฉ่ง เพื่อใช้เป็นสะพานในการเดินติดตั้งส่วนประกอบ



ภาพที่ 4.2.1.3.18 ช่างวัดเกาะกำลังประกอบส่วนเรือนธาตุของเมรุประธาน

9) ติดเสาระเบียง รวาระเบียง และบันได

หลังจากติดตั้งส่วนประกอบส่วนเรือนธาตุของเมรุเสร็จสิ้น ช่างก็จะทำการติดตั้งแผงล่องถนน เพื่อปิดบังส่วนโครงสร้างฐานให้ดูเรียบร้อยสวยงาม ติดตั้งเสาระเบียงและรวาระเบียง และสุดท้ายถึงติดตั้งบันไดที่ใช้สำหรับขึ้นลงเมรุในชั้นต่างๆ



ภาพที่ 4.2.1.3.19 ช่างวัดเกาะติดตั้งบันไดทางขึ้นสู่เมรุ

10) ตรวจสอบความเรียบร้อยของการก่อสร้าง

หลังจากที่ประกอบส่วนประกอบต่างๆเสร็จเรียบร้อยแล้วนั้น ช่างเมรุจะทำการเดินสำรวจโดยรอบ เพื่อเก็บชิ้นส่วนวัสดุ ตลอดจนเครื่องมือที่ใช้ในการก่อสร้างที่ตกหล่นอยู่ ชิ้นส่วนไหนที่ติดยึดไว้ไม่แน่นเกิดการล่องหล่นหรือหลุดออกจากกันก็จะทำการแก้ไขและซ่อมแซมให้เรียบร้อย

4.2.1.4 การให้แสงส่องสว่าง



ภาพที่ 4.2.1.4.1 การให้แสงส่องสว่าง และการประดับไฟกับเมรุชั่วคราววัดเกาะ

การให้แสงส่องสว่างตัวสถาปัตยกรรมเมรุชั่วคราววัดเกาะนั้น จะมีแสงทั้งหมด 3 ชนิดด้วยกัน คือ แสงจากหลอดไส้ (Incandescent Lamp) จะประดับติดกับส่วนต่างๆของเมรุ โดยผูกโยงไปตามเส้นรอบรูปองค์ประกอบส่วนต่างๆตั้งแต่ส่วนฐานถึงส่วนยอดของเมรุ โดยหลอดไส้แต่ละหลอดจะมีระยะห่างกันประมาณ 30 เซนติเมตร

แสงจากหลอดฟลูออเรสเซนต์ หลอดฟลูออเรสเซนต์จะใช้ประดับอยู่ที่บริเวณส่วน ส่วนราวระเบียงเสาเมรุทิศ ได้แผงหน้าจั่ว และเหนือชั้นเชิงกลอน

แสงจากไฟสปอร์ตไลท์ ไฟสปอร์ตไลท์จะถูกติดอยู่บนเสาเหล็กสูงประมาณ 3 เมตร ตั้งอยู่ที่ 4 ด้านของเมรุเพื่อส่องแสงสว่างเข้าหาเมรุ

4.2.1.5 ภาชนะที่ใช้บรรจุศพ

งานฌาปนกิจศพ คุณแม่เจ๊น อินเี่ยม เมื่อวันที่ 18 กุมภาพันธ์ พ.ศ. 2550 ใช้โกศเป็นภาชนะในการบรรจุศพตั้งบำเพ็ญกุศลบนเมรุชั่วคราวก่อนที่จะทำการเผา เนื่องจากของคุณแม่เจ๊น อินเี่ยม เสียชีวิตมาตั้งแต่วันที่ 18 พฤศจิกายน พ.ศ. 2548 ศพถูกเก็บไว้นานเป็นระยะเวลาสองปีเศษ สภาพศพกลายเป็นศพแห้ง และได้ทำการสุกรมศพเรียบร้อยแล้ว จนเหลือแต่กระดูก

งานพระราชทานเพลิงศพพระครูรัตนวรากร(กำจัด นาควโร) อดีตเจ้าอาวาสวัดราษฎร์เจริญธรรม อ.ดำเนินสะดวก จ.ราชบุรี เมื่อวันที่ 11 ธันวาคม 2548 ใช้หีบในการบรรจุศพ เนื่องจากศพของท่านอดีตเจ้าอาวาสนั้นยังมีสภาพเป็นศพสด ยังไม่ได้ย่อยสลายตามธรรมชาติ ทำให้ไม่สามารถบรรจุลงในโกศซึ่งมีขนาดเล็กได้



ภาพที่ 4.2.1.5.1 โกศบรรจุศพ
คุณแม่เจ๊จิ้น อินเอี่ยม



ภาพที่ 4.2.1.5.2 หีบบรรจุศพ
พระครูรัตนวรากร(กำจัด นาควโร)

4.2.1.6 การเผาศพ



ภาพที่ 4.2.1.6.1 อุปกรณ์และเครื่องมือที่ใช้ในการเผาศพ

อุปกรณ์ที่ใช้ในการเผาศพบนเมรุชั่วคราว ประกอบด้วย

เตาเผา ซึ่งทำมาจากถังน้ำมันทรงกลมที่ทำด้วยสังกะสี นำมาตัดฝาด้านบนออก ต่อหุ้บเข้าไปทั้งสองข้าง เพื่อความสะดวกในการเคลื่อนย้าย ทางตอนล่างด้านหนึ่งตัดเป็นรูปลี่เหลี่ยมผืนผ้า เพื่อเป็นช่องระบายอากาศ ข้างในมีตะแกรงทำด้วยแผ่นเหล็กจะรูเป็นรูปร่างกลมขนาดเล็กเท่าๆกัน ใช้สำหรับเป็นที่วางเชื้อเพลิง

แผ่นสังกะสี ใช้สำหรับรองรับเตาเผา เพื่อไม่ให้เตาเผาศพต้องวางอยู่บนพื้นไม้กระดานของเมรุ ซึ่งอาจจะเกิดการลุกไหม้ขึ้นได้

ชะแลง มีลักษณะเป็นเครื่องมือชนิดหนึ่งส่วนด้ามทำด้วยเหล็กหรือไม้ ส่วนปลายมีรูปร่างแบบมีความคม ความพิเศษของชะแลงที่ใช้ในการเผาศพจะบริเวณส่วนปลายจะมีส่วนที่ยื่นเป็นขอเกี่ยวปลายแหลมเพิ่มขึ้นไปด้วย ชะแลงนี้ใช้สำหรับเขี่ยศพ หรือตัดศพออกเป็นชิ้นเล็กๆ เพื่อทำให้การเผาไหม้เป็นไปได้อย่างขึ้น

การเผาศพที่บรรจุในโกศ

เริ่มจากก่อไฟในเตาเผาโดยใช้ถ่านเป็นเชื้อเพลิง ถอดเอาส่วนฐานโกศ ดินโกศ ฝาโกศ ออก นำตัวลูกโกศใส่ลงไปในเตาที่ก่อไฟไว้ ช่างจะคอยเลี้ยงไฟไว้ด้วยน้ำในกรณีที่ไฟลุกมากเกินไป ไม่นานกระดูกก็จะมอด บางครั้งถ้าช่างที่มาร่วมงานมากพอ เพียงดอกไม้จันทน์ที่จุดศพก็เป็นเชื้อเพลิงมากพอจะทำให้กระดูกมอดหมด

การเผาศพที่บรรจุในหีบ

สำหรับงานที่ตั้งหีบ ก็สามารถเผาศพบนเมรุได้ แต่ศพต้องมีอายุ 100 วันขึ้นไป ไม่เช่นนั้นศพจะสดเกินไปไม่เหมาะกับการเผาบนเมรุ วิธีการมีดังนี้

ช่างจะรื้อส่วนประดับตกแต่งของหีบศพออก จนเหลือเพียงแต่โลงไม้ที่ใช้บรรจุศพเท่านั้น จากนั้นนำยกโลงขึ้นสอดแผ่นสังกะสีเพื่อปูเป็นพื้น วางแท่นเหล็กมาตั้งเป็นขาเพื่อรองรับโลงศพบริเวณหัวโลงและท้ายโลง จากนั้นทำการเจาะรูที่พื้นบริเวณกึ่งกลางของโลงเป็นวงกลมขนาดเส้นผ่านศูนย์กลางประมาณ 30 เซนติเมตร เวลาเจาะช่างจะตะแคงโลงเจาะ เพื่อไม่ให้ น้ำเหลืองไหลลงมาโดนช่าง เมื่อเจาะเรียบร้อยแล้วจะนำกระดาษขึงมาปิดไว้ชั่วคราว แล้วพลิกตั้งไว้เหมือนเดิม

ยกเตาเผาที่ก่อไว้เรียบร้อยแล้วสอดเข้าไปบริเวณตอนกลางของโลงให้ปากของเตาเผาอยู่ตรงตำแหน่งที่ทำการเจาะรูพื้นโลงไว้ ไฟจะขึ้นตามช่องนั้น โดยไหม้โลงเพียงเล็กน้อย หากไฟลุกมากเกินไปช่างจะเลี้ยงไฟด้วยน้ำไว้ ไม่ให้ลุกลาม การเผาต้องเปิดฝาโลงไว้ มีช่างคอยเขี่ยศพกลับไปมา เพื่อการลุกไหม้ที่ทั่วถึง เผาจนเหลือน้อยก็จะกวาดลงเตาทั้งหมด เอาโลงออกไปเผาต่อในป่าช้าที่ลับตาคน หรือจะเผาต่อบนเมรุจนเสร็จก็ได้



ภาพที่ 4.2.1.6.2 การเผาศพที่บรรจุในโกศ



ภาพที่ 4.2.1.6.3 เผาศพที่บรรจุในหีบ

4.2.1.7 รายรับรายจ่ายเมรุชั่วคราววัดเกาะ

1) เมรุชั่วคราวแบบห้ายอด

รายการ	รายรับ	รายจ่าย	กำไร	หมายเหตุ
ค่าเช่าเมรุชั่วคราว 5 ยอด	75,000			-ระยะเวลาในการทำงาน ประมาณ 4 วัน 3 คืน
ค่าไฟฟ้า		37,500		-ค่าไฟฟ้าคิดเป็นครึ่งของ ค่าเช่าเมรุชั่วคราว
ค่าดอกไม้แห้งประดับเมรุ		10,000		
ค่าแรงคนงาน		10,000		-ค่าแรงคนงาน 10 คน คิดเหมาต่องาน คนละ 1,000 บาท
ค่าเช่ารถบรรทุก		3,000		-ใช้รถบรรทุกหกล้อ 2 คัน ทั้งขาไป และขากลับ
ค่าซ่อมบำรุง		3,000		-คิดเฉลี่ย
รวม	75,000	63,500		
			12,000	

งานฌาปนกิจศพ คุณแม่เงิน อินเี่ยม วันที่ 18 กุมภาพันธ์ 2550

ตารางที่ 4.2.1.7.1 ตารางแสดงรายรับรายจ่ายในการใช้เมรุชั่วคราวแบบห้ายอดของวัดเกาะ จังหวัดเพชรบุรี

สถาบันวิทยบริการ
จุฬาลงกรณ์มหาวิทยาลัย

2) เมรุแบบชั่วคราวเก้ายอด

รายการ	รายรับ	รายจ่าย	กำไร	หมายเหตุ
ค่าเช่าเมรุชั่วคราว 9 ยอด	140,000			-ระยะเวลาในการทำงาน ประมาณ 5 วัน 4 คืน -โดยปกติแล้วค่าเช่าเมรุ 9 ยอด จะตั้งราคาไว้ที่ 120,000 บาท แต่ เนื่องจากครั้งนี้ต้องมาตั้ง ที่จังหวัดราชบุรีจึงคิดเพิ่ม ตามระยะทาง
ค่าไฟฟ้า		60,000		-ค่าไฟฟ้าคิดเป็นครึ่งของ ค่าเช่าเมรุชั่วคราว
ค่าดอกไม้แห้งประดับเมรุ		15,000		
ค่าแรงคนงาน		24,000		-ค่าแรงคนงาน 12 คน คิดเหมาต่องาน คนละ 2,000 บาท
ค่าเช่ารถบรรทุก		9,000		-ใช้รถบรรทุกหกล้อ 3 คัน ทั้งขาไปและขากลับ
ค่าซ่อมบำรุง		5,000		-คิดเฉลี่ย
รวม	140,000	114,500		
			25,500	

งานพระราชทานเพลิงศพพระครูรัตนวรากร(กำจัด นาควโร) อดีตเจ้าอาวาสวัดราชบุรีเจริญธรรม อ.ดำเนินสะดวก จ.ราชบุรี

วันที่ 11 ธันวาคม พ.ศ. 2548

ตารางที่ 4.2.1.7.2 ตารางแสดงรายรับรายจ่ายในการใช้เมรุชั่วคราวแบบเก้ายอดของวัดเกาะ จังหวัดเพชรบุรี

จุฬาลงกรณ์มหาวิทยาลัย

4.2.2 สถาปัตยกรรมเมรุชั่วคราววัดประดิษฐ์นาราม



ภาพที่ 4.2.2.1 เมรุชั่วคราวของวัดประดิษฐ์นาราม (วัดเสาชิงช้า)
พระราชทานเพลิงศพ อดีตเจ้าอาวาสวัดท่ากระเทียม จังหวัดเพชรบุรี

รูปแบบของเมรุ	: เมรุก้ายอด ของวัดประดิษฐ์นาราม
เจ้าของ	: หลวงพ่อบุญล้อม วัดประดิษฐ์นาราม
ปริมาณชิ้นส่วน	: เต็มรถบรรทุก 10 ล้อ 1 คัน และรถบรรทุก 6 ล้อ 1 คัน
จำนวนช่างและผู้ประกอบเมรุ	: 13 คน
สถานที่ตั้ง	: วัดท่ากระเทียม ตำบลท่ายาง อำเภอท่ายาง จังหวัดเพชรบุรี
จุดประสงค์	: พระราชทานเพลิงศพ อดีตเจ้าอาวาสวัดท่ากระเทียม จังหวัดเพชรบุรี
ระยะเวลาในการประกอบเมรุ	: ประมาณ 12 ชั่วโมง (16.00 น. – 03.00 น.)
วันที่ทำการตั้งเมรุ	: 5 มกราคม 2559
กำหนดการณานกัจศพ	: 7 มกราคม 2549

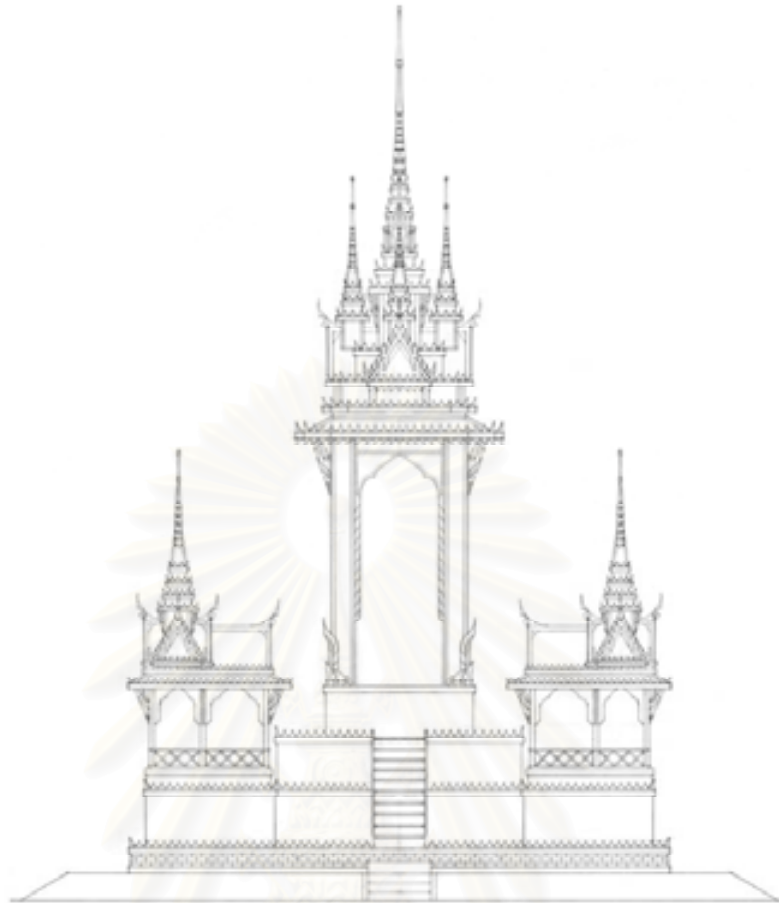

ภาพลายเส้นที่ 4.2.2.1 รูปด้านเมรุชั่วคราว วัดประดิษฐานาราม จังหวัดเพชรบุรี

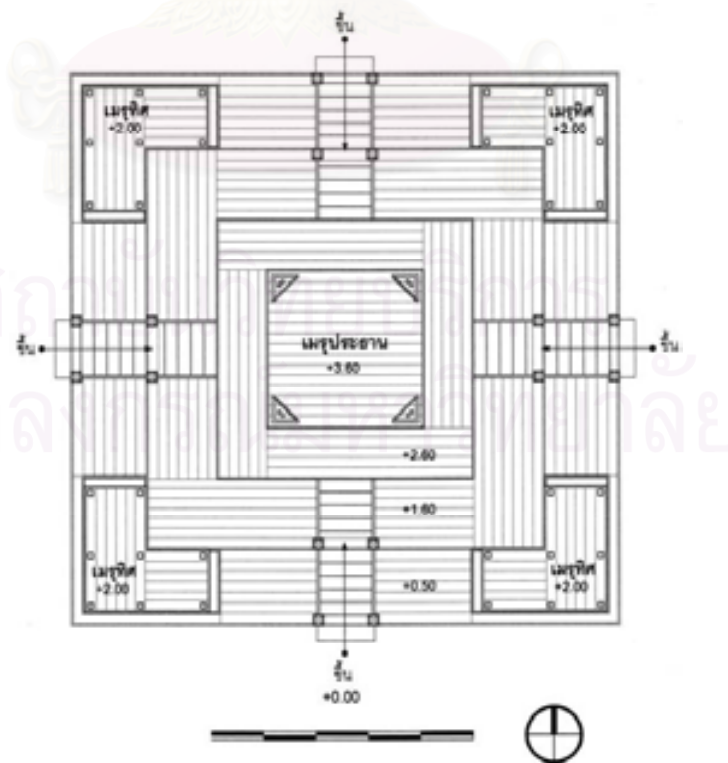

ภาพลายเส้นที่ 4.2.2.2 ผังพื้นเมรุชั่วคราว วัดประดิษฐานาราม จังหวัดเพชรบุรี

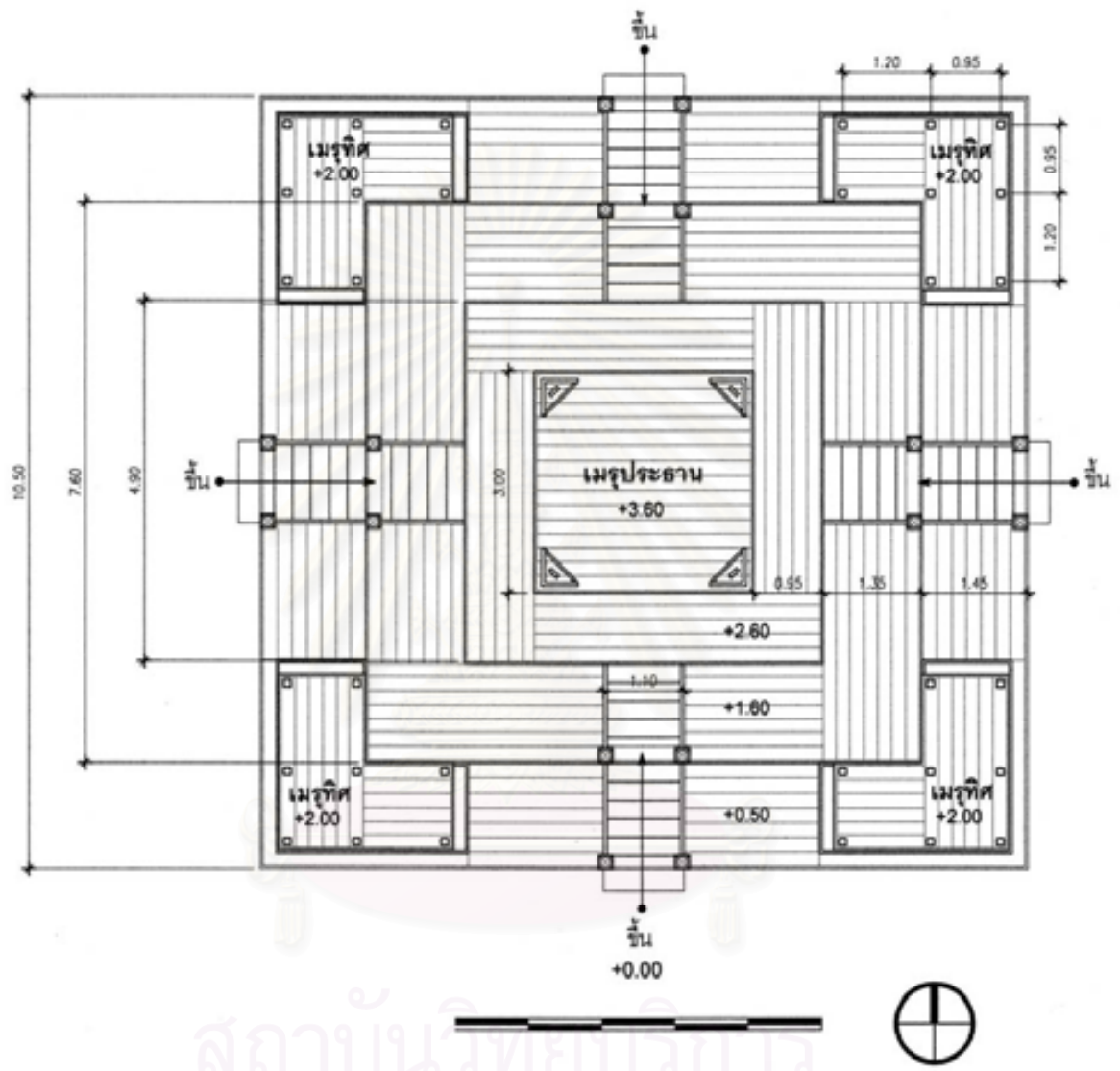

สถาบันวิทยบริการ
จุฬาลงกรณ์มหาวิทยาลัย
ภาพลายเส้นที่ 4.2.2.3 ผังพื้นเมรุชั่วคราว วัดประดิษฐไฉวนาราม ระบุระยะ

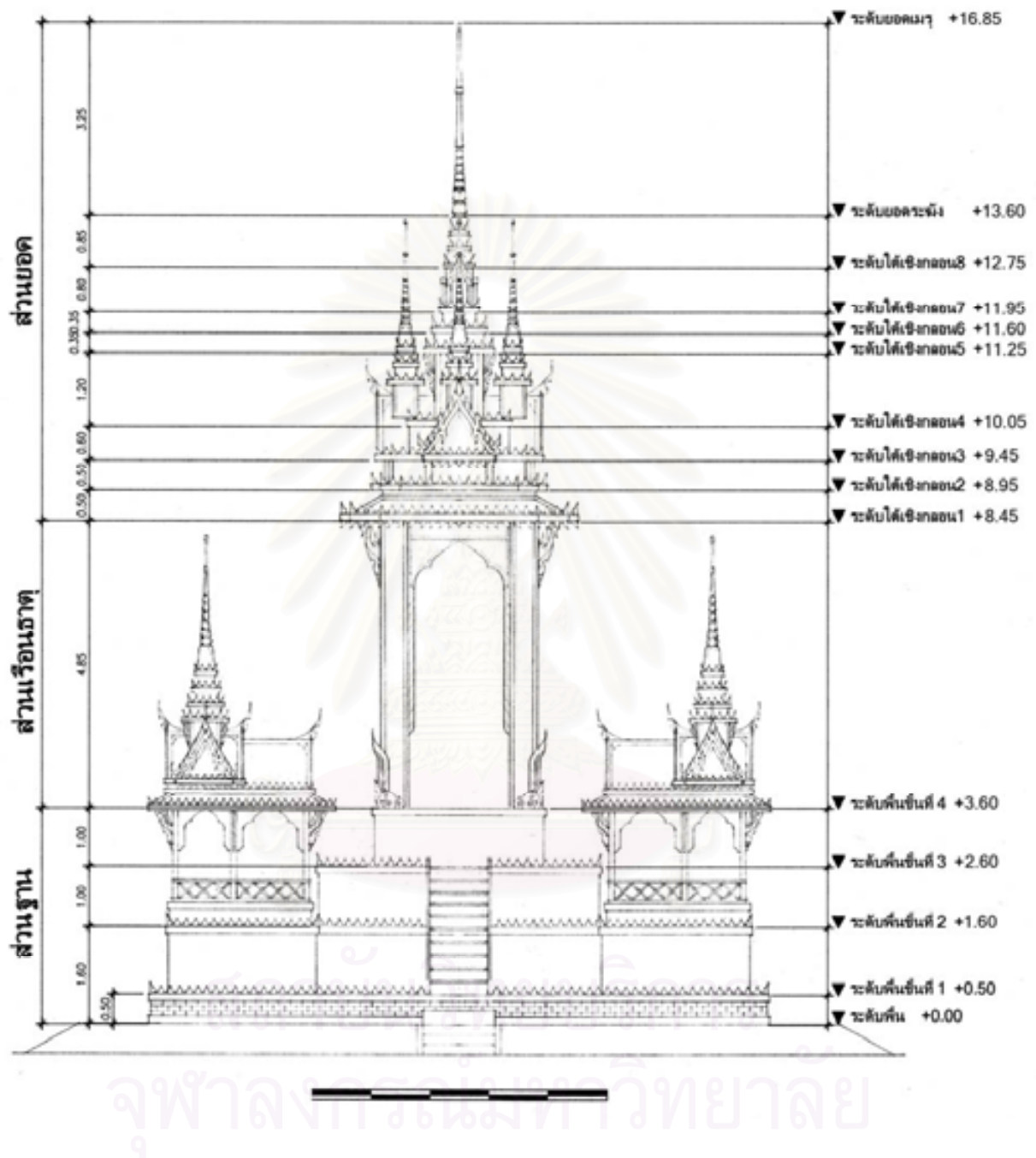

ภาพฉายเส้นที่ 4.2.2.4 รูปด้านเมรุชั่วคราว วัดประดิษฐนิวาราม จังหวัดเพชรบุรี

4.2.2.1 ลักษณะและรูปแบบทางสถาปัตยกรรมของเมรุชั่วคราววัดประดิษฐ์นาราม

องค์ประกอบของเมรุชั่วคราววัดประดิษฐ์นารามจะประกอบด้วย เมรุประธาน และเมรุทิศ

เมรุประธาน คือ เมรุที่ตั้งอยู่ตรงกลาง ใช้สำหรับเป็นที่ตั้งโกศ (ลูกโกศ) หรือหีบ (ลูกหีบ) บรรจุศพ และเมรุทิศ คือ อาคารที่อยู่บริเวณมุมทั้งสี่ด้านของเมรุประธาน ใช้สำหรับให้พระสงฆ์ขึ้นไปนั่งสวดศพสั้มนุเมรุ เมรุทิศหนึ่งหลังจะมีพระสงฆ์นั่งสวดอยู่สี่รูป

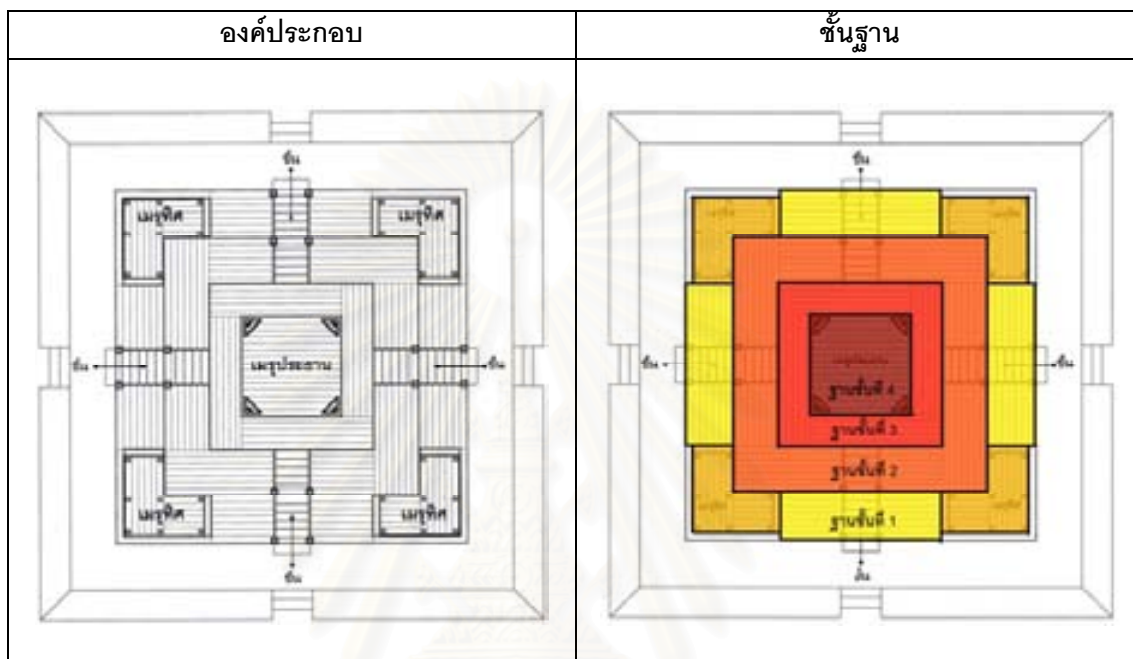

ตารางที่ 4.2.2.1.1 แสดงองค์ประกอบและชั้นฐานของเมรุชั่วคราววัดประดิษฐ์นาราม

1) ผังพื้น

เมรุประธาน ตั้งอยู่บนฐานหน้ากระดานที่มีผังเป็นรูปสี่เหลี่ยมจัตุรัส เรียงซ้อนกัน 4 ชั้น ซึ่งฐานแต่ละชั้นจะมีขนาดที่ลดหลั่นกันไปตามลำดับ โดยฐานหน้ากระดานชั้นล่างสุด (ฐานชั้นที่ 1) มีขนาด 10.50 x 10.50 เมตร ฐานหน้ากระดานชั้นที่ 2 มีขนาด 7.60 x 7.60 เมตร ฐานหน้ากระดานชั้นที่ 3 มีขนาด 4.90 x 4.90 เมตร ฐานหน้ากระดานชั้นที่ 4 ซึ่งเป็นชั้นที่อยู่ด้านบนสุดนั้นมีขนาด 3.00 x 3.00 เมตร

มีบันไดทางขึ้นลงทั้งสี่ด้าน โดยจากระดับพื้นลานประทักษิณจะมีลูกหีบ 1 ชั้น ขนาดความกว้าง 1.20 เมตร เชื่อมต่อระหว่างพื้นลานประทักษิณสู่ระดับพื้นฐานชั้นที่ 1 บันไดช่วงที่ 1 มีความกว้างประมาณ 1.00 เมตร ต่อระหว่างระดับพื้นฐานชั้นที่ 1 สู่ระดับพื้นฐานชั้นที่ 2 บันไดช่วงที่ 2 มีขนาดเท่ากัน เชื่อมต่อระหว่างระดับพื้นชั้นที่ 2 สู่ระดับพื้นฐานชั้นที่ 3 ผู้ที่มาร่วมแสดงความไว้อาลัยแก่ผู้ตายจะขึ้นไปได้ถึงพื้นชั้นที่ 3 เพื่อทำการวางดอกไม้จันทน์และแสดงความอาลัยแด่ผู้เสียชีวิตเป็นครั้งสุดท้าย แล้วจึงเดินลงโดยใช้บันไดทางด้านซ้ายมือหรือขวามือแล้วแต่เจ้าหน้าที่ผู้คอยดูแลความเป็นระเบียบเรียบร้อยจะกำหนดให้เป็นไปในทิศทางเดียวกัน ลำดับในการขึ้นเมรุนั้นจะเปิดโอกาสขึ้นเป็นลำดับ โดยเริ่มจากพระภิกษุสงฆ์ สามเณร แม่ชี ข้าราชการที่แต่งชุดพิธีการ หลังจากนั้นจึงเป็นประชาชนทั่วไป

เมรุทิศ มีผังเป็นรูปตัวแอล ตั้งอยู่ที่มุมทั้งสี่ด้านของเมรุประธาน โดยจะประกบเข้ากับมุมของฐานหน้ากระดานชั้นที่ 2 ของเมรุประธานทั้ง 4 ด้าน



ภาพที่ 4.2.1.1.1 องค์ประกอบส่วนฐานมรุประฐานและเมรุทิศ ของเมรุชั่วคราววัดประดิษฐาราม

2) ส่วนฐาน

เมรุประฐาน ประกอบด้วยฐานจำนวน 4 ชั้น เรียงซ้อนกันขึ้นไปตามลำดับ ดังนี้

ฐานชั้นที่ 1 มีลักษณะเป็นฐานหน้ากระดาน คือมีส่วนของหน้ากระดานบน หน้ากระดานล่าง และท้องไม้ ส่วนท้องไม้เป็นไม้อัดที่ยึดติดกับโครงคร่าว ทาสีส้ม ติเส้นสีขาวเลียนแบบการก่ออิฐ ส่วนหน้ากระดานบนเป็นไม้ขนาด $1" \times 4"$ ทาสีพื้นด้วยสีเหลือง ติประกบด้วยเส้นลวดไม้ทาสีแดงขนาด $1/2" \times 1/2"$ ทั้งด้านบนและด้านล่าง หน้ากระดานเขียนลายฉลุทาสีเป็นลายประจำยามก้ามปู สลับกับลายประจำยามลูกฟัก ที่ท้องไฟของลายห่างๆ ตัวลายเขียนด้วยสีน้ำตาล หน้ากระดานล่างเป็นไม้ขนาดเท่ากับหน้ากระดานบน ทาสีเหลือง ไม่มีเส้นลวดและไม่มีการเขียนลวดลายประดับ ติประกบส่วนท้องไม้เข้ากับโครงคร่าวของส่วนฐานเหนือส่วนหน้ากระดานบนประดับด้วยแผงกระจังซึ่งทำจากไม้อัดฉลุทาสีโดยใช้สีเหลืองเป็นสีพื้น เขียนไล่ลายด้วยสีแดง สีเขียว และสีขาว ตัดเส้นขอบด้วยสีน้ำตาล ฐานชั้นที่ 1 นี้สูงขึ้นมาจากระดับพื้นประมาณ 50 เซนติเมตร

ฐานชั้นที่ 2 มีลักษณะเป็นฐานหน้ากระดาน ฐานชั้นนี้มีความสูงประมาณ 1.60 เมตร (สูงขึ้นมาจากฐานชั้นที่ 1 1.10 เมตร) ส่วนโครงสร้างแผงฐานของฐานชั้นที่สองนี้จะตั้งอยู่บนพื้นดิน ส่วนหน้ากระดานบนเป็นไม้ขนาด $1/2" \times 4"$ ทาสีพื้นเป็นสีเหลือง ติประกบด้วยเส้นลวดไม้ทาสีแดงขนาด $1/2" \times 1/2"$ ทั้งด้านบนและด้านล่าง หน้ากระดานเขียนลายฉลุทาสีเป็นลายประจำยามก้ามปู สลับกับลายประจำยามลูกฟัก ตัวลายเขียนด้วยสีน้ำตาล ลักษณะเช่นเดียวกับหน้ากระดานบนของฐานชั้นที่ 1 ส่วนหน้ากระดานล่างเป็นไม้ขนาดเท่ากับหน้ากระดานบน ทาสีเหลือง ไม่มีเส้นลวดและไม่มีการเขียนลวดลายประดับ ติประกบส่วนท้องไม้เข้ากับโครงสร้างของส่วนแผงฐาน บริเวณส่วนท้องไม้หรือช่องถุน ปิดส่วนโครงสร้างแผงฐานด้วยแผ่นไม้อัดเขียนภาพจิตรกรรมเป็นภาพตัวละคร และเรื่องราวในวรรณคดีเรื่องรามเกียรติ์ เหนือส่วนหน้ากระดานบนประดับด้วยแผงกระจังซึ่งทำจากไม้อัดฉลุทาสี รูปแบบของแผงกระจังมีลักษณะเช่นเดียวกับแผงหน้ากระดานในฐานชั้นที่ 1

ฐานชั้นที่ 3 มีลักษณะเป็นฐานหน้ากระดาน สูงประมาณ 1.00 เมตร ตั้งซ้อนอยู่บนฐานชั้นที่ 2 มีหน้ากระดานบนและหน้ากระดานล่าง ซึ่งมีรูปแบบเช่นเดียวกับฐานชั้นที่ 1 และชั้นที่ 2 เหนือหน้ากระดาน

บนมีการประดับด้วยแผงกระจัง และส่วนท้องไม้เขียนภาพจิตรกรรมเป็นภาพตัวละคร และเรื่องราวในวรรณกรรมเรื่องรามเกียรติ์ เช่นเดียวกับกับฐานชั้นที่ 2

ฐานชั้นที่ 4 มีลักษณะเป็นฐานหน้ากระดาน สูงจากประมาณ 1.00 เมตร ตั้งซ้อนอยู่บนฐานชั้นที่ 3 มีองค์ประกอบและรูปแบบการตกแต่งเหมือนกับฐานชั้นที่ 3

เมรุทิศ ประกอบด้วยฐานจำนวน 2 ชั้น เรียงซ้อนกันขึ้นไปตามลำดับ ดังนี้

ฐานชั้นที่ 1 มีความสูงและรูปแบบเช่นเดียวกับกับฐานชั้นที่ 2 ของเมรุประธาน คือ มีลักษณะเป็นฐานหน้ากระดาน มีส่วนหน้ากระดานบน หน้ากระดานล่าง แผงกระจัง และท้องไม้ที่มีการเขียนภาพจิตรกรรมเช่นเดียวกัน ฐานชั้นที่ 1 ของเมรุทิศนี้จะประกบติดกับส่วนมุมฐานชั้นที่ 2 ของเมรุประธานจนดูแล้วเป็นอันหนึ่งอันเดียวกันกับฐานชั้นที่ 2 ของเมรุประธาน บริเวณมุมของฐานซึ่งแผ่นท้องไม้เข้ามุมชนกันนั้นจะตีประกอบด้วยไม้หน้ากระดานทางตั้งเข้ามุมฉาก เพื่อช่วยให้เกิดความแข็งแรงและความเรียบร้อย

ฐานชั้นที่ 2 ฐานชั้นนี้สูงประมาณ 40 เซนติเมตร ตั้งซ้อนอยู่บนฐานชั้นที่ 1 ของเมรุทิศ หน้ากระดานเป็นไม้ขนาด 1/2" x 4" ทาสีพื้นเป็นสีเหลือง ตีประกบด้วยเส้นลวดไม้ทาสีเหลืองขนาด 1/2" x 1/2" ทั้งด้านบนและด้านล่าง หน้ากระดานเขียนลายฉลุทาสีเป็นลายประจำยามกำมปู สลับกับลายประจำยามลูกฟัก ตัวลายเขียนด้วยสีน้ำตาล ส่วนท้องไม้เป็นแผ่นไม้ฉลุทาสีพื้นด้วยสีฟ้าเขียว เขียนลายฉลุทาสีเป็นลวดลายเพื่อระย้าและพู่ห้อย ตัวลายเขียนด้วยสีน้ำเงิน บริเวณมุมของฐานซึ่งแผ่นท้องไม้เข้ามุมชนกันนั้นจะตีประกอบด้วยไม้หน้ากระดานทางตั้งเข้ามุมฉาก เช่นเดียวกับฐานด้านล่าง

บันไดทางขึ้น

มีบันไดทางขึ้นสู่เมรุทั้ง 4 ด้าน ในแต่ละด้านจากระดับพื้นมีลูกทึบ 1 ชั้นขนาดความกว้าง x ความยาวประมาณ 0.30 x 1.20 เมตร สูง 25 เซนติเมตร ทำหน้าที่เป็นตัวเชื่อมระหว่างระดับพื้นดินกับระดับพื้นของฐานชั้นที่ 1 ของเมรุประธาน ต่อจากนั้นขึ้นไปจะมีบันไดอีกจำนวน 2 ช่วง

บันไดช่วงแรกกว้างประมาณ 1.10 เมตร เป็นบันไดที่เชื่อมต่อระหว่างระดับพื้นของฐานชั้นที่ 1 กับระดับพื้นของฐานชั้นที่ 2 ประกอบด้วยแม่บันไดไม้ขนาด 2" X 8" ลูกนอนไม้ขนาดกว้างประมาณ 25 เซนติเมตร วางพาดอยู่ระหว่างแม่บันไดโดยไม่มีลูกตั้ง แต่มีพุกไม้ที่ยึดติดกับแม่บันไดทั้งสองข้างเป็นตัวรองรับ ส่วนราวบันไดเป็นราวบันไดไม้ มีซี่ลูกกรงทางตั้ง มีเสากระเบียงไม้เป็นตัวจบของราวกระเบียงทั้งด้านบนและด้านล่าง บันไดช่วงแรกนี้ประกอบด้วยลูกนอนจำนวน 5 ชั้น



ภาพที่ 4.2.1.1.2 บันไดทางขึ้นเมรุช่วงที่หนึ่ง

บันไดช่วงที่สองมีขนาดและรูปแบบเช่นเดียวกับบันไดในช่วงแรก แต่ไม่มีส่วนราวกระเบียง เชื่อมต่อระหว่างระดับพื้นชั้นที่ 2 กับระดับพื้นชั้นที่ 3 บันไดช่วงนี้ประกอบด้วยลูกนอนจำนวน 4 ชั้น

3) ส่วนตัวอาคารเรือนธาตุ



ภาพที่ 4.2.1.1.3 องค์ประกอบส่วนตัวอาคารและเรือนธาตุ
ของสถาปัตยกรรมเมรุชั่วคราววัดประดิษฐ์วราราม

เมรุประธาน

เสา

ลักษณะเป็นแผงเสาสูงประมาณ 4.85 เมตร แผงเสากว้างประมาณ 50 เซนติเมตร ประกอบขึ้นด้วยแผงไม้ 2 แผงที่ยึดประกบติดเข้าด้วยกันเป็นมุมฉาก ปิดทับด้วยแผงปิดเสาด้านนอก และแผงปิดเสาด้านใน

แผงปิดเสาด้านนอก เป็นแผ่นไม้อัดทาสีพื้นด้วยสีฟ้าเขียว เขียนลายฉลุทาสี โดยตอนบนจะทำเป็นลวดลายกลีบบัวจกกลเขียนแบบบัวหัวเสาในงานสถาปัตยกรรมไทย ส่วนตอนกลางเขียนเป็นลายหน้ากระดานทางตั้งเป็นลวดลายพุ่มข้าวบิณฑ์ ลวดลายนี้เขียนด้วยสีน้ำเงิน ส่วนตอนล่างของแผงปิดเสาทาสีเขียวฟ้าที่มีความเข้มมากกว่าสีพื้น

แผงปิดเสาด้านใน เป็นแผงไม้อัดทาสีแดง ไม่มีการเขียนลวดลายประดับ มีหน้าที่ปิดบังโครงสร้างเสาแผง 2 แผงที่ประกบกันอยู่ รวมถึงปิดบังเสากว้างของเมรุด้วย

ซุ้มคูหา

เป็นแผ่นไม้ติดอยู่ระหว่างแผงเสาสองด้าน ทั้งสี่ด้านของเมรุประธาน แบ่งออกเป็น 2 ส่วน ส่วนบนเป็นแผงไม้รูปสี่เหลี่ยมผืนผ้า เขียนลายฉลุทาสีเป็นลวดลายกระจังสลับกับลายประจำยามครึ่งซีก ตัวลายเขียนด้วยสีน้ำตาล อยู่บนพื้นสีเหลือง

ส่วนล่างเป็นแผงไม้มีลักษณะเป็นซุ้มโค้งแหลม เขียนลายฉลุทาสีเป็นลวดลายกระหนก้านขด ตัวลายเขียนด้วยสีน้ำตาล อยู่บนพื้นสีเหลือง เดินเส้นกรอบซุ้มด้วยเส้นสีแดง

สาหร่าย

เป็นแผ่นไม้อัดฉลุเป็นรูปกระจังตามยาว ทาสีพื้นด้วยสีเหลือง เขียนลายฉลุกระจังด้วยสีแดงและสีน้ำตาล แผงสาหร่ายนี้จะถูกติดประกบอยู่กับเสาแผง และอยู่ต่อจากซุ้มคูหาลงมา

คันทวย

เป็นแผ่นไม้อัดฉลุเป็นรูปคันทวยขนาด ทาสีพื้นด้วยสีเหลือง เขียนลวดลายด้วยสีน้ำตาล และสีแดง

กาบพรมศร

เป็นแผ่นไม้อัดฉลุเป็นรูปกาบพรมศร 2 แผงประกบเข้ามุมกัน กาบพรมศรนี้จะติดตั้งอยู่บริเวณมุมด้านล่างโคนเสา ที่ต่อกับพื้นฐานชั้นที่ 4



ภาพที่ 4.2.1.1.4 องค์ประกอบส่วนเรือนธาตุเมรุทิศ ของเมรุชั่วคราววัดประดิษฐ์นาราม

เมรุทิศ

เสา

เป็นเสาไม้หน้าตัดรูปสี่เหลี่ยมจัตุรัส ขนาด 8 X 8 เซนติเมตร ทาสีเสาด้วยสีเหลืองทั้งต้น ไม่มีการเขียนลวดลายประดับ

ซุ้มคูหา

เป็นแผงไม้ติดอยู่ระหว่างช่องเสา ติดอยู่โดยรอบเมรุทิศ ลักษณะซุ้มมีรูปทรงเป็นรูปโค้งแหลม ตกแต่งด้วยลายฉลุเขียนสีเป็นลายกระหนก้านขด ตัวลายเขียนด้วยสีน้ำตาล อยู่บนพื้นสีเหลือง

คันทวย

เป็นแผ่นไม้ฉัดฉลุเป็นรูปคันทวยขนาด ทาสีพื้นด้วยสีเหลือง เขียนลวดลายด้วยสีน้ำตาล และสีแดง ลักษณะและรูปทรงคล้ายกับคันทวยของเมรุประธานแต่มีขนาดเล็กกว่า

พนักระเบียง

พนักระเบียงทำด้วยไม้ ทาด้วยสีเหลือง ไม่มีการประดับตกแต่งลวดลาย ประกอบด้วยราวระเบียงบน และราวระเบียงล่าง ส่วนลูกกรงไม้ตีเป็นรูปกากบาท พนักระเบียงนี้จะถูกตียึดติดอยู่กับเสาเมรุทิศโดยรอบ เว้นด้านที่ติดกับส่วนฐานเมรุชั้นที่ 2 ไว้ เพื่อใช้เปิดเป็นทางขึ้นสู่เมรุทิศของพระสงฆ์ที่จะขึ้นมาทำพิธีกรรม

4) ส่วนยอดหลังคาและเครื่องยอด

เมรุประธาน

หลังคาและเครื่องยอด

เหนือส่วนเรือนธาตุขึ้นไปจะทำเป็นหลังคาชั้นกันสาดวงโดยรอบ ส่วนเชิงกลอนของชั้นกันสาดนี้ทำเป็นลักษณะของหลังคาย่อมุม แต่ที่จริงแล้วส่วนของผืนหลังคานั้นไม่มีการย่อมุม เป็นการทำขึ้นเพื่อให้ดูได้รูปแบบที่สวยงามตามความต้องการของช่าง ถัดขึ้นไปเป็นชั้นแผงคองสอง ส่วนชั้นหลังคาทำเป็นหลังคาทรงจั่วแบบจตุรมุข ประกอบด้วยเครื่องยอด นอกจากจะมีส่วนยอดที่เป็นยอดประธานแล้วยังมีการตั้งเครื่องยอดบริเวณสันหลังคาของมุขทั้งสี่ด้านอีกด้วย



ภาพที่ 4.2.2.1.5 องค์ประกอบส่วนหลังคาและเครื่องยอด
ของเมรุประธาน เมรุชั่วคราววัดประดิษฐ์วราราม

ส่วนยอดประธานประกอบด้วยชั้นเชิงกลอน 3 ชั้น เชิงกลอนแต่ละชั้นมีการประดับด้วยแผงกระจัง ใต้โขนของชั้นเชิงกลอนชั้นล่างมีการประดับคันทวยรองรับ ส่วนเครื่องยอดทั้งสี่มุม ถัดจากชั้นเชิงกลอนขึ้นไปเป็นองค์ระฆังซึ่งมีการติดซุ้มบัณเฑาะว์ทั้งสี่ด้าน บริเวณมุมทั้งสี่ด้านขององค์ระฆังมีการตั้งเสาประดับ เหนือขึ้นไปเป็นชั้นเชิงกลอนประดับด้วยแผงกระจังอีกจำนวน 3 ชั้น จากนั้นจึงเป็นชั้นหม่อม ชั้นบัวกลุ่ม ปลียอด และลูกแก้ว ตามลำดับ

ส่วนยอดรายที่ตั้งอยู่บันล้นหลังค้ำั่วของมุมทั้งสี่ด้านนั้นประกอบด้วยชั้นเชิงกลอนประดับด้วยแผงกระจัง 3 ชั้น เหนือขึ้นไปเป็นองค์ระฆัง บัลลังค์ ชั้นหม่อม ชั้นบัวกลุ่ม ปลียอด และลูกแก้ว ตามลำดับ

วัสดุที่นำมาทำเป็นส่วนของหลังคานั้นไม้อัดตีเข้ากับโครงคร่าวไม้ ทาสีส้มแดง เขียนสีดำตัดเส้นเป็นลวดลายเลียนแบบกระเบื้องหลังคา ส่วนหลบปูนทำด้วยแผ่นไม้อัดทาสีขาวติดทับลงไปบนแผ่นหลังคา

หน้าจั่ว

มีลักษณะเป็นเครื่องลายของเลียนแบบอาคารสถาปัตยกรรมแบบไทยประเพณีที่เป็นอาคารถาวร ประกอบด้วยช่อฟ้า ใบระกา และหางหงส์ ส่วนของใบระกาและหางหงส์จะเป็นชิ้นเดียวกันทำด้วยแผ่นไม้อัดทาสีเหลืองเป็นสีพื้น และเขียนลวดลายตัดเส้นด้วยสีต่างๆ ส่วนช่อฟ้าเป็นไม้แกะสลักถูกนำมาติดในภายหลัง เมื่อทำการประกอบหลังคาและหน้าจั่วเสร็จเรียบร้อยแล้ว

หน้าบัน

เป็นแผ่นไม้อัดรูปสามเหลี่ยม เขียนเป็นภาพเทพเทวดา ด้านหลังเขียนเป็นลวดลายกระหนกเหมือนกันทั้งสี่ด้าน แต่เป็นรูปเทพคนละองค์กัน

เชิงกลอนและกระจัง

เชิงกลอนเป็นไม้ขนาด 1/2" X 4" มีลักษณะคล้ายกับส่วนหน้ากระดานบนของส่วนฐาน มีเส้นลวดไม้ขนาด 1/2" X 1/2" ทาสีแดงติดอยู่ทั้งด้านบนและด้านล่าง ส่วนกระจังมี 2 รูปแบบคือ กระจังที่เป็นแผงติดอยู่ด้านบนของชั้นเชิงกลอน เป็นแผ่นไม้อัดลวดเป็นรูปกระจังติดกันเป็นแผง ทาสีพื้นด้วยสีเหลือง เขียนได้ลายกระจังด้วยสีเขียว และสีแดง ตัดเส้นลายด้วยสีน้ำตาล ส่วนกระจังที่ติดอยู่ด้านล่างของชั้นเชิงกลอน จะทำเป็นแผงกระจังรวม ซึ่งมีรูปแบบการทำลวดลายเช่นเดียวกันกับแผงกระจังแบบธรรมดา

แผงกระจังรวมนี้จะติดอยู่สองแห่งคือ บริเวณใต้เชิงกลอนของหลังคาชั้นกันสาด และบริเวณใต้หน้ากระดานของหน้าจั่วมุมทั้งสี่ด้าน

เมรุทิศ

หลังคาและเครื่องยอด

หลังคาเมรุทิศมีลักษณะเป็นหลังคาทรงจั่ว มีหลังคาชั้นกันสาดโค้งโดยรอบ โครงสร้างหลังคาเป็นโครงคร่าวไม้ปิดด้วยแผ่นหลังคาที่ทำด้วยไม้อัดทาสี ตีเส้นเลียนแบบกระเบื้องหลังคา ส่วนหลบปูนทำด้วยแผ่นไม้อัดทาสีขาวติดทับลงไปบนแผ่นหลังคา

เครื่องยอดของเมรุทิศมีลักษณะคล้ายกับส่วนยอดที่ตั้งอยู่บนสันหลังคาจั่วเมรุประธานทั้งสิ้นด้าน คือประกอบด้วยชั้นเชิงกลอน ซึ่งมีการประดับด้วยแผงกระฉัง 4 ชั้น ถัดขึ้นไปเป็นองครักษ์ชั้นบัวลัดชั้น เหนือชั้นบัวลัดชั้น ปลียอด และลูกแก้ว ตามลำดับ

หน้าจั่ว

เป็นไม้อัดฉลุทำเป็นลักษณะของเครื่องลายของเลียนแบบงานสถาปัตยกรรมถาวรแบบไทยประเพณี ประกอบด้วย ซ้อฟ้า ไบระกา และหางหงส์ ส่วนของไบระกาและหางหงส์นั้นจะทำเป็นชิ้นเดียวกัน ส่วนซ้อฟ้าเป็นไม้แกะสลักเป็นซ้อฟ้าแบบปากปลา ทาด้วยสีเหลือง นำมาจัดติดภายหลังจากที่ประกอบขึ้นส่วนหลังคาเสร็จเรียบร้อยแล้ว

หน้าบัน

เป็นแผ่นไม้อัดรูปสามเหลี่ยมหน้าจั่ว ลงสีพื้นเป็นสีเหลือง เขียนลวดลายฉลุทาสีประดับเป็นลายกระหนก ในรูปทรงพุ่มข้าวบิณฑ์อยู่ในกรอบสามเหลี่ยม ตัวลายเขียนด้วยสีน้ำเงิน

เชิงกลอนและกระฉัง

เชิงกลอนเป็นไม้ขนาด 1/2" X 4" ทาสีพื้นเป็นสีเหลือง เขียนลายฉลุทาสีเป็นลายประจำยามก้ามปู สลับกับลายประจำยามลูกฟัก ตัวลายเขียนด้วยสีแดงและสีน้ำตาล มีเส้นลวดไม้ขนาด 1/2" X 1/2" ทาสีแดง ติดอยู่ทั้งด้านบนและด้านล่าง เชิงกลอนนี้มีหน้าที่ปิดบังรอยต่อระหว่างแผ่นหลังคาที่วางอยู่บนส่วนโครงคร่าวของไซรา และเพดาน ให้มีความเรียบร้อยสวยงาม ส่วนกระฉังเป็นแผงไม้อัดฉลุเป็นรูปกระฉังติดต่อกันเป็นแผง ทาสีพื้นด้วยสีเหลือง เขียนไล่ลายกระฉังด้วยสีเขียว และสีแดง ตัดเส้นลายด้วยสีน้ำตาล ติดอยู่เฉพาะด้านบนของชั้นเชิงกลอน ที่เมรุทิศนี้ไม่การใช้กระฉังรวมประดับใต้เชิงกลอน



ภาพที่ 4.2.2.1.6 องค์ประกอบส่วนหลังคาและเครื่องยอดของเมรุทิศ วัดประดิษฐานาราม

4.2.2.2 โครงสร้างของเมรุชั่วคราว

เมรุชั่วคราววัดประดิษฐ์นารามนั้นเป็นงานสถาปัตยกรรมชั่วคราวที่ก่อสร้างและประกอบขึ้นด้วยโครงสร้างไม้ทั้งหลัง โดยสามารถแบ่งแยกส่วนของโครงสร้างได้ออกเป็น 3 ส่วน ดังนี้

1) โครงสร้างส่วนฐาน



ภาพที่ 4.2.2.2.1 โครงสร้างส่วนฐาน

โครงสร้างส่วนฐานนั้นมีหน้าที่รับน้ำหนักจากโครงสร้างส่วนยอด และส่วนเรือนธาตุ แล้วกระจายน้ำหนักลงสู่พื้นต่อไป ชั้นส่วนโครงสร้างของส่วนฐาน ประกอบด้วย

แผงฐาน ซึ่งเป็นชิ้นส่วนประกอบของโครงสร้างฐานในแต่ละชั้นของเมรุ ความสูงของแผงฐานแต่ละแผงนั้นจะเท่ากับระดับความสูงของฐานชั้นนั้นๆ (ไม่รวมความหนาของพื้นไม้) แผงฐานนี้แต่ละแผงจะประกอบขึ้นด้วยการนำไม้เนื้อแข็งขนาด $1\frac{1}{2}$ " X 3" ที่มีความยาวเท่ากับ ความยาวของฐานในแต่ละชั้น จำนวน 2 ท่อน มาวางขนานกันเว้นระยะห่างให้ได้ระยะเท่ากับ ความสูงของฐาน ตอกยึดไม้สองท่อนนี้ไว้โดยใช้ไม้ขนาดเดียวกัน ยึดขวางเป็นชั้นๆ เว้นระยะห่างตามความแข็งแรงและเหมาะสม ส่วนของแผงฐานที่จะนำมาประกอบอยู่บริเวณมุมของฐานเมรุจะมีการวางไม้ยึดในแนวทแยงด้วย เพื่อกันการโยกคลอนไปทางด้านข้างเมื่อตั้งแผงฐานนี้ขึ้นในกรณีของฐานชั้นล่างซึ่งเป็นฐานที่มีความยาวมากที่สุด ก็จะแบ่งแผงฐานในแต่ละด้านออกเป็นสองช่วง แล้วค่อยนำมาประกอบเข้าด้วยกันตอนก่อสร้าง เพื่อง่ายและสะดวกในการขนย้าย

คานยึดแผงฐาน เมื่อประกอบแผงฐานเข้าด้วยกันเป็นลักษณะรูปกล่องสี่เหลี่ยมจัตุรัสแล้ว จะมีการยึดโครงสร้างของแผงฐานให้มั่นคงโดยการพาดไม้ขนาด 2" x 6" ยึดระหว่างแผงฐานที่อยู่ด้านตรงข้าม โดยที่แผงฐานนั้นจะตีผูกไม้ไว้สำหรับเป็นบารับคานยึดแผงฐานโดยเฉพาะ ในบริเวณที่คานยึดแผงฐานในด้านข้างมาชนกันนั้น ข้างจะบากไม้คานทั้งสองตัวที่จะวิ่งมาชนกันนั้นให้อมกันพอดี ตรงบริเวณตำแหน่งนี้จะมีการตั้งเสารับคานด้วย ประโยชน์ของคานยึดแผงฐานนี้ยังใช้เป็นส่วนรองรับแผงฐานในชั้นถัดไปด้วย ระยะห่างระหว่างแผงฐานและคานยึดแผงฐานนั้นจะเท่ากับ ความกว้างของพื้นฐานในชั้นนั้นๆ ที่คานยึดแผงฐานและไม้แผงฐานด้านบนจะมีการตีผูกเพื่อรับไม้ที่จะมาวางพาดทำหน้าที่เป็นรองรับไม้พื้น



ภาพที่ 4.2.2.2.2 คานยึดแผงฐานด้านล่าง



ภาพที่ 4.2.2.2.3 เสาค้ำคานยึดแผงฐานด้านบน

ไม้พื้น เป็นไม้ที่มีความหนาประมาณ $1\frac{1}{2}$ นิ้ว ขนาดความกว้างประมาณ 20 เซนติเมตร วางอยู่บนฐานแต่ละชั้น โดยไม้พื้นจะวางอยู่บนไม้ขนาด $1\frac{1}{2}$ " X 3" ที่ถูกนำมาสับเชื่อมยึดระหว่างแผงฐานไว้ ทำหน้าที่เหมือนกับเป็นตงรับพื้น

2) โครงสร้างส่วนเรือนธาตุ

ชั้นส่วนโครงสร้างส่วนเรือนธาตุมีหน้าที่ในการถ่ายน้ำหนักจากส่วนยอดของเมรุ ลงมาสู่ส่วนฐาน และถ่ายน้ำหนักลงสู่พื้น ชั้นส่วนโครงสร้างส่วนเรือนธาตุ ประกอบด้วย เสากว้าง และเสामั่ว

เสากว้าง เป็นโครงสร้างที่ทำหน้าที่รับน้ำหนักของส่วนยอดเมรุ และมีส่วนสำคัญช่วยในการยกส่วนยอดของเมรุ ทำให้เมรุชั่วคราวสามารถประกอบได้เสร็จตามเวลาที่กำหนด เสากว้างถูกแบ่งออกเป็นสองส่วนคือ เสากว้างช่วงล่าง และเสากว้างช่วงบนขนาด เสากว้างช่วงล่างมีลักษณะเป็นเสาไม้ขนาดหน้าตัดสี่เหลี่ยมขนาดประมาณ 6" X 6" ตั้งอยู่บนพื้นดินสูงขึ้นมาถึงถึงระดับฐานชั้นบน ตอนบนของเสากว้างทำการบากไม้ไว้เพื่อรับส่วนของเสากว้างช่วงบน เสากว้างช่วงบนเป็นไม้ขนาด 2" X 6" ตัดตั้งรอกไว้ที่บริเวณส่วนปลายของเสา ยึดติดกับเสากว้างอย่างแน่นหนาด้วยเดือยเหล็กและน๊อต



ภาพที่ 4.2.2.2.4 เสากว้างช่วงล่าง



ภาพที่ 4.2.2.2.5 เสาแฉ่ง

เสาแฉ่ง นอกจากทำหน้าที่เป็นปิดบังเสา
กว้านแล้ว เสาแฉ่งนี้ยังทำหน้าที่เป็นชั้นส่วนโครงสร้าง
ส่วนเรือนธาตุที่ช่วยรับน้ำหนักจากส่วนยอดโดยตรงอีก
ด้วย

3) โครงสร้างส่วนยอด



ภาพที่ 4.2.2.2.6 โครงสร้างส่วนหลังคา

ลักษณะโครงสร้างของส่วนหลังคาเป็น
โครงสร้างไม้ เริ่มต้นด้วยส่วนแฉ่งชื่อไม้ เป็นชั้นส่วนที่
จะรองรับน้ำหนักจากส่วนยอดเพื่อถ่ายลงสู่แฉ่งฐาน
ส่วนโครงสร้างหลังคาในชั้นถัดจากแฉ่งชื่อขึ้น
ไปก็จะมีขนาดสัดส่วนลดหลั่นกันขึ้นไป โครงสร้าง
ทั้งหมดถูกวางซ้อนกันเป็นชั้นๆ แต่แต่ละชั้นจะช่างจะยึด
ให้เข้ากันโดยใช้เส้นลวดมัด

4.2.2.3 การก่อสร้างและการประกอบเมรุ

1) ตรวจสอบสภาพพื้นที่ และจัดเตรียมส่วนประกอบ

เมื่อช่างเมรุมาถึงยังสถานที่ก่อสร้าง ช่างจะทำการลำเลียงชิ้นส่วนและวัสดุอุปกรณ์ที่ใช้ในการก่อสร้างลงมาจากรถบรรทุก นำมาจัดเรียงไว้โดยคัดแยกชิ้นส่วนไว้อย่างเป็นหมวดหมู่ เช่น กลุ่มของชิ้นส่วนส่วนยอด กลุ่มของชิ้นส่วนโครงสร้างชั้นฐาน กลุ่มของชิ้นส่วนของหลังคา กลุ่มของชิ้นส่วนราวระเบียงและเสาระเบียง เป็นต้น เพื่อความสะดวกในการใช้งาน



ภาพที่ 4.2.2.3.1 การลำเลียงชิ้นส่วนและวัสดุอุปกรณ์ที่ใช้ในการก่อสร้างลงจากรถบรรทุก



ภาพที่ 4.2.2.3.2 การจัดเรียงชิ้นส่วนประกอบของเมรุ
ส่วนประกอบประเภทเดียวกันจะถูกนำมาจัดวางไว้ด้วยกันอย่างเป็นระเบียบ

จากนั้นช่างจะทำการตรวจสอบสภาพพื้นที่ก่อสร้าง ในงานพระราชทานเพลิงศพอดีตเจ้าอาวาสวัดท่ากระเทียมนี้ ทางเจ้าภาพได้มีทำการสร้างเนินดินปูหญ้าเพื่อเป็นฐานรองรับเมรุ ช่างจึงต้องตรวจสอบความแน่นของดิน ในการสร้างเนินดินนั้นจะต้องทำการรดน้ำและบดดินให้แน่น ไม่เช่นนั้นดินอาจจะเกิดการทรุดตัวทำให้เกิดความเสียหายได้



ภาพที่ 4.2.2.3.3 พื้นที่ตั้งเมรุซึ่งทางเจ้าภาพเป็นผู้จัดเตรียมไว้ โดยถมเป็นเนินดินฝังรูปสี่เหลี่ยมจัตุรัส พร้อมทั้งทำบันไดทางขึ้นไว้ทั้งสองด้าน

2) ประกอบโครงสร้างส่วนฐาน

ช่างจะทำการหาจุดศูนย์กลางของพื้นที่ นำอุปกรณ์รอกและเพลาลูกเข้ามาวางไว้ในบริเวณใกล้จุดศูนย์กลางของพื้นที่นี้ก่อน เพราะหากไม่นำเข้ามาไว้ตั้งแต่เริ่มแรก เมื่อทำการก่อสร้างโครงสร้างส่วนฐานไปแล้ว จะทำให้ยากต่อการติดตั้ง เพราะอุปกรณ์นี้มีน้ำหนักมาก

จากนั้นช่างจะทำการประกอบส่วนโครงสร้างส่วนฐาน โดยเริ่มจากแผงฐานชั้นที่ 2 แผงฐานสำหรับประกอบเป็นโครงสร้างฐานชั้นที่ 2 นี้จะมีทั้งหมด 8 แผง โดยในแต่ละด้านจะต้องใช้แผงฐาน 2 แผงมาประกอบเข้าด้วยกันก่อน ก่อนที่จะทำการประกอบส่วนมุมของฐานแต่ละด้านเข้าด้วยกัน ในการประกอบแผงฐานนี้ช่างจะใช้เดือยเหล็กและนอตในการยึดชิ้นส่วนเข้าด้วยกัน จากนั้นก็จะทำการยึดแผงฐานให้มั่นคงด้วยคานยึดแผงฐานด้านล่างก่อน จากนั้นทำการวัดระดับโดยใช้สายยางบรรจุน้ำเป็นเครื่องมือในการวัด เทียบระดับน้ำบริเวณมุมขอบฐานแต่ละด้านว่ามีระดับเท่ากันหรือไม่ หากด้านใดมีระดับต่ำก็จะต้องเพิ่มไม้หนุนที่ฐานขึ้นมาให้ได้ระดับที่เท่ากัน เพื่อให้ส่วนฐานของเมรุมีความเสมอกัน และเข้ามุมกันได้ฉาก แล้วจึงทำการใส่คานยึดแผงฐานด้านบน



ภาพที่ 4.2.2.3.4 ชุดอุปกรณ์รอกและเพลาลูก สำหรับใช้ในการยกส่วนยอดของเมรุ



ภาพที่ 4.2.2.3.5 ช่างกำลังประกอบโครงสร้างส่วนฐาน

จากภาพจะเห็นอุปกรณ์รอกและเพลาเหล็ก 2 ชุด ที่ช่างนำเข้าไปไว้ตั้งแต่เริ่มการก่อสร้าง



ภาพที่ 4.2.2.3.6 ช่างกำลังตรวจสอบระดับโดยใช้สายยางบรรจุน้ำในการวัดระดับ

จากภาพด้านล่างของแผนฐานชั้นที่ 2 จะเห็นคานยึดแผนฐานด้านล่างที่ถูกติดตั้งแล้ว

ในขณะเดียวกันก็จะมีช่างอีกกลุ่มหนึ่งทำการประกอบแผนฐานของฐานชั้นที่ 1 ซึ่งจะตั้งขึ้นล้อมรอบแผนฐานของฐานชั้นที่ 2 (ดังจะเห็นได้จากภาพประกอบด้านบน) โดยเว้นระยะห่างเท่ากับระยะความกว้างของพื้นชั้นที่ 1 หลังจากประกอบแผนฐานทั้ง 4 ด้านเข้าด้วยกัน ก็จะทำการตรวจสอบระดับ หลังจากนั้นก็จะทำการวางตงไม้เพื่อรองรับส่วนพื้น

ตงไม้เป็นไม้ขนาด 1" X 3" การติดตั้งตงไม้ในส่วนของฐานชั้นที่ 1 นี้ช่างจะนำปลายไม้ตงด้านหนึ่งเสียบเข้ากับไม้แผนฐานชั้นที่ 2 ซึ่งเจาะเป็นรูไว้ ปลายอีกด้านหนึ่งเสียบเข้าไม้แผนฐานชั้นที่ 1 หนึ่งบาคเป็นบาคไว้รับระยะห่างของตงจึงเท่ากับระยะความห่างของไม้ตัวขอยแบ่งของแผนฐานชั้นที่ 2 ซึ่งจะห่างกันประมาณ 1.00 เมตร จากนั้นช่างจะทำการปูไม้พื้นชั้นที่ 1 ในขณะเดียวกันช่างอีกส่วนหนึ่งก็จะทำการติดตั้งแผนฐาน วางตงไม้และปูพื้นไม้ ของฐานในชั้นถัดๆไป จนเสร็จสิ้นงานในส่วนการประกอบโครงสร้างส่วนฐาน



ภาพที่ 4.2.2.3.7 ช่างกำลังติดตั้งเพื่อรองรับพื้นไม้ของฐานชั้นที่ 1



ภาพที่ 4.2.2.3.8 รายละเอียดการเข้าไม้
ของตงกับส่วนแฉงฐาน



ภาพที่ 4.2.2.3.9 ช่างทำการปูพื้นไม้ของฐานชั้นที่ 1
โดยมีตงเป็นโครงสร้างในการรองรับแผ่นไม้พื้น



ภาพที่ 4.2.2.3.10 ช่างกำลังทำการประกอบแฉงฐานชั้นที่ 4 ซึ่งเป็นฐานชั้นสุดท้าย

3) ประกอบส่วนเครื่องยอด

ในระหว่างที่ช่างส่วนหนึ่งกำลังประกอบและติดตั้งโครงสร้างส่วนฐานของเมรุอยู่นั้น ช่างผู้มีหน้าที่ในการประกอบส่วนเครื่องยอดก็จะทำการประกอบชิ้นส่วนของส่วนยอดเข้าด้วยกัน เพื่อเตรียมพร้อมที่จะติดตั้งหลังจากเสร็จสิ้นการประกอบโครงสร้างส่วนฐาน



ภาพที่ 4.2.2.3.11 ช่างกำลังทำการประกอบองค์ระฆังเครื่องยอดของเมรุประธาน



ภาพที่ 4.2.2.3.12 ช่างกำลังทำการประกอบส่วนเครื่องยอดของเมรุทิศ

4) ประกอบส่วนเรือนธาตุ และส่วนยอดเมรุทิศ

ในการประกอบส่วนเรือนธาตุ และส่วนยอดเมรุทิศ ของช่างวัดประดิษฐ์วามานั้นจะต่างจากช่างวัดเกาะ คือ ช่างวัดประดิษฐ์วามจะทำการประกอบส่วนเรือนธาตุ(เฉพาะเสา) และส่วนยอดเมรุทิศ เข้ากับฐานชั้นที่ 2 ของเมรุทิศให้เสร็จจากด้านล่างก่อน แล้วจึงค่อยยกขึ้นไปติดตั้งบนฐานชั้นที่ 1 ของเมรุทิศ ซึ่งประกอบไว้เรียบร้อยแล้วพร้อมกับโครงสร้างส่วนฐานของเมรุประธาน



ภาพที่ 4.2.2.3.13 ช่างกำลังทำการประกอบส่วนหลังคาและส่วนยอดของเมรุทิศที่พื้น

5) ติดตั้งเสาแก้ว และส่วนยอดของเมรุประธาน

เมื่อช่างประกอบโครงสร้างส่วนฐานเสร็จแล้ว ช่างก็จะทำการติดตั้งเสาแก้ว โดยเสาแก้วช่วงบนทั้ง 4 ต้น ถูกร้อยด้วยเชือกแก้ว และถูกยกขึ้นไปประกอบเข้ากับเสาแก้วช่วงล่าง เมื่อติดตั้งเสาแก้วเรียบร้อยแล้ว ช่างก็จะทำการประกอบส่วนยอดของเมรุประธานบนฐานชั้นที่ 4 โดยเริ่มจากช่างจะประกอบช่อของโครงสร้างส่วนยอด โดยช่อจะล้อมอยู่ด้านนอกของเสาแก้ว ปลายเชือกแก้วด้านหนึ่งจะถูกผูกติดเข้ากับเพลาเหล็กซึ่งตีประกบอยู่กับส่วนมุมของช่อโครงสร้างส่วนยอดของเมรุประธาน ส่วนปลายเชือกแก้วอีกด้านหนึ่งนั้นจะถูกผูกติดอยู่กับแกนของเพลาเหล็กที่ติดตั้งอยู่ใต้ส่วนฐานของเมรุ

โครงสร้างของส่วนยอดจะถูกประกอบขึ้นไปเรื่อยๆ มีขนาดลดหลั่นกันไปจนถึงส่วนยอด ก่อนที่จะช่างจะนำส่วนยอด และหน้าบันของเมรุมาติดตั้งนั้น ช่างจะมีการประกอบพิธีกรรมเพื่อสร้างความเป็นสิริมงคล และขออนุญาตต่อเจ้าที่เจ้าทางก่อน



ภาพที่ 4.2.2.3.14 ช่างกำลังยกเสาแก้วช่วงบนขึ้นติดตั้ง



ภาพที่ 4.2.2.3.15 ปลายเชือกแก้วด้านหนึ่ง จะถูกผูกติดกับเพลาเหล็กที่ยึดเข้ากับส่วนมุมของช่อซึ่งล้อมเสาแก้วไว้



ภาพที่ 4.2.2.3.16 จากส่วนช่อ โครงสร้างของส่วนยอดมรุจะถูกประกอบขึ้นไปเป็นชั้นๆ ลดหลั่นกันขึ้นไปจนถึงส่วนยอด



ภาพที่ 4.2.2.3.17 หัวหน้าช่างกำลังประกอบพิธีกรรมเพื่อความเป็นสิริมงคล ก่อนที่จะนำขึ้นส่วน ส่วนหน้าบัน และส่วนยอดขึ้นประกอบ

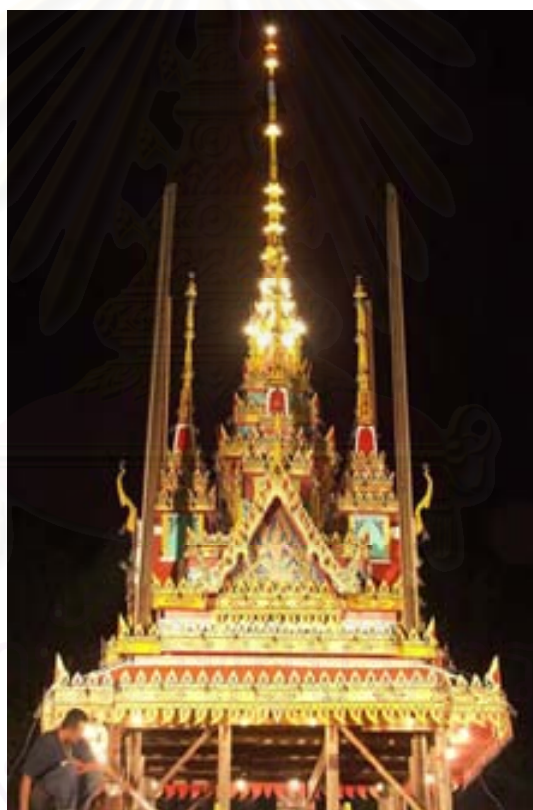

ภาพที่ 4.2.2.3.18 องค์ประกอบส่วนยอดของเมรุประธานเมรุทำการประกอบเสร็จเรียบร้อยแล้ว

เมื่อเสร็จพิธีกรรมแล้วจนเสร็จเรียบร้อยแล้ว ช่างจะนำส่วนยอดขึ้นไปเสียบไว้เหนือส่วนของครีษัง ทำการติดหน้าบันและขึ้นส่วนองค์ประกอบต่างของหลังคาและเครื่องยอด เมื่อการประกอบเสร็จสิ้นแล้วช่างๆจะทำการเดินสายไฟฟ้าและติดตั้งไฟ พร้อมกับทดลองไฟให้เรียบร้อยก่อนที่จะทำการยกยอดเมรุขึ้น ในส่วนนี้ช่างต้องมีความพิถีพิถันเป็นอย่างมากเพราะเมื่อยกส่วนยอดขึ้นไปแล้วการซ่อมแซมหรือแก้ไขจะทำได้ยาก

6) ติดตั้งรอก และเพลา

การติดตั้งรอกและเพลานั้นจะทำไปพร้อมๆกันกับการประกอบส่วนยอดของเมรุประธาน โครงสร้างของฐานรับรอกและเพลาจะยึดติดอยู่กับเสาแก้วาน โครงสร้างฐานรับรอกและเพลานั้นนอกจากจะทำหน้าที่รองรับอุปกรณ์รอกและเพลาแล้ว ยังทำหน้าที่ช่วยยึดเสาแก้วานให้มีความมั่นคงแข็งแรงด้วย



ภาพที่ 4.2.2.3.19 ช่างเมรุวัดประดิษฐ์นารามกำลังทำการติดตั้งเพลาที่จะใช้ในการชักรอก

7) ยกส่วนยอดเมรุประธาน

ในขั้นตอนการยกส่วนยอดของเมรุประธานขึ้นไปยังยอดของเสาแก้วานนี้ จะต้องใช้ช่างอย่างน้อย 4 คน ลงมาประจำที่ได้ฐานเมรุ เพื่อช่วยกันหมุนแกนเพลาดึงส่วนยอดของเมรุขึ้น ด้านนอกก็จะมีช่างอีก 4 คน คอยถือเชือกประคองยอด ซึ่งผูกยึดอยู่กับมุมทั้ง 4 ของส่วนยอดไว้ ขณะที่ช่างทำการหมุนเพลายกยอด เสาแก้วานจะโอนเอนไปตามแรงเหวี่ยงของยอด ดังนั้นจึงต้องใช้เชือกดึงรั้งประคองยอดไว้เพื่อลดอาการโยกเอน

การยกส่วนยอดนั้นจะทำเป็น 2 ช่วง คือ ช่วงแรกจะยกส่วนยอดให้มีความสูงจากพื้นฐานชั้นที่ 4 ขึ้นมาประมาณ 1.80 เมตร แล้วหยุดพักไว้ก่อน เพื่อให้ช่างเมรุได้เข้าไปประกอบชิ้นส่วนของเพดาน และช่างไฟได้เข้าไปติดตั้งไฟ เมื่อเรียบร้อยแล้วจึงดำเนินการยกเมรุต่อจนถึงปลายของเสาแก้วาน



ภาพที่ 4.2.2.3.20 ช่างกำลังช่วยกันออกแรงหมุนเพลายกส่วนยอดของเมรุประธานขึ้น



ภาพที่ 4.2.2.3.21 ช่างกำลังทำการติดตั้งส่วนเพดานของเมรุประธาณ

8) ประกอบส่วนเรือนธาตุเมรุประธาณ

ในการประกอบส่วนเรือนธาตุของเมรุประธาณ ช่างจะเริ่มต้นจากการใส่เสาแฉง ซึ่งมีลักษณะคล้าย ชั้นบันได เสาแฉงนั้นนอกจากจะทำหน้าที่เป็นโครงสร้างที่ช่วยถ่วงน้ำหนักจากส่วนยอดของเมรุแล้ว เสาแฉงยัง ถูกใช้เป็นบันไดชั่วคราวให้ช่างปีนขึ้นไปติดตั้งประกอบอื่นๆด้วย เมื่อทำการติดตั้งเสาแฉงเรียบร้อย ขั้นต่อไปก็ จะทำการติดตั้งซุ้มคูหา และคันทวย ช่างจะนำไม้กระดานมาพาดระหว่างเสาแฉงกับเสาแฉง เพื่อให้การเดิน ติดตั้งชิ้นส่วนทำได้สะดวก

เมื่อติดตั้งซุ้มคูหาและคันทวยเรียบร้อย ช่างจะทำการติดตั้งปิดเสาด้านนอกและแผงปิดเสาด้านใน ซึ่งจะตีประกบติดเข้ากับแผงเสา จากนั้นทำการติดสาหร่าย กาบพรมศร และกระจังรวน



ภาพที่ 4.2.2.3.22 ช่างกำลังทำการติดตั้งส่วนประกอบ ส่วนเรือนธาตุของเมรุประธาณ

9) ติดตั้งเมรุทิศ แผงส่องถนุ และบันได

หลังจากการติดตั้งและการประกอบส่วนเรือนธาตุของเมรุประธานเสร็จสิ้น ในส่วนของเมรุประธานข้าง ก็จะมีการติดตั้งแผงส่องถนุเพื่อปิดบังโครงสร้างในส่วนชั้นฐานให้ดูเรียบร้อยสวยงาม ติดตั้งบันได ราวจับบันได และเสาบันได ให้มั่นคง

ในส่วนของเมรุทิศข้างจะยกเมรุทิศซึ่งประกอบส่วนฐานชั้นที่ 2 กับเสา และส่วนยอดเข้าด้วยกันแล้ว นั้น ขึ้นมาตั้งบนฐานชั้นที่ 1 ของเมรุทิศ ซึ่งประกอบเข้ามาอยู่กับฐานชั้นที่ 2 ของเมรุประธาน จากนั้นก็ทำการติด ขี้มู่คุดา คันทวย และพนักระเบียง



ภาพที่ 4.2.2.3.23 การติดตั้งเมรุทิศ แผงส่องถนุ และบันไดทางขึ้นสู่เมรุ

10) ตรวจสอบความเรียบร้อยของการก่อสร้าง

หลังจากทำการก่อสร้างและประกอบชิ้นส่วนต่างๆของเมรุชั่วคราวเสร็จเรียบร้อยแล้ว ข้างจะทำการเดินสำรวจโดยรอบเมรุชั่วคราว เพื่อตรวจสอบความเรียบร้อยในการก่อสร้าง หากมีชิ้นส่วนใดอยู่ในสภาพที่ไม่เรียบร้อยก็จะทำการแก้ไข อีกทั้งยังเป็นการตรวจเช็คอุปกรณ์และเครื่องมือที่ใช้ในการก่อสร้างซึ่งอาจจะตกหล่นอยู่ได้

4.2.2.4 การให้แสงส่องสว่าง

การให้แสงส่องสว่างตัวสถาปัตยกรรมเมรุชั่วคราววัดประดิษฐารามนั้น จะมีแสงทั้งหมด 3 ชนิดด้วยกัน คือ

แสงจากหลอดไส้ (Incandescent Lamp) จะประดับติดกับส่วนต่างๆของเมรุ โดยผูกโยงไปตามเส้นรอบรูปองค์ประกอบส่วนต่างๆตั้งแต่ส่วนฐานถึงส่วนยอดของเมรุ โดยหลอดไส้แต่ละหลอดจะมีระยะห่างกันประมาณ 30 เซนติเมตร

แสงจากหลอดฟลูออเรสเซนต์ หลอดฟลูออเรสเซนต์จะใช้ประดับอยู่ที่บริเวณส่วน ส่วนยาวระเบียงเสาเมรุทิศ ได้แผงหน้าจั่ว และเหนือชั้นเชิงกลอน

แสงจากไฟสปอร์ตไลท์ ไฟสปอร์ตไลท์จะถูกติดอยู่บนเสาเหล็กสูงประมาณ 3 เมตร ตั้งอยู่ทั้ง 4 ด้านของเมรุเพื่อส่องแสงสว่างเข้าหาเมรุ

4.2.2.5 ภาชนะที่ใช้บรรจุศพ

ในงานพระราชทานเพลิงศพอดีตเจ้าอาวาสวัดท่ากระเทียม เมื่อวันที่ 7 มกราคม พ.ศ. 2549 นั้น ได้ใช้โกศเป็นภาชนะในการบรรจุศพตั้งบำเพ็ญกุศลบนเมรุชั่วคราวก่อนที่จะทำการเผา เนื่องจากศพถูกเก็บไว้นานเป็นระยะเวลานาน สภาพศพกลายเป็นศพแห้ง และได้ทำการสุกกรรมศพเรียบร้อยแล้ว จนเหลือแต่กระดูก



ภาพที่ 4.2.2.5.1 โกศหรือลูกโกศ ภาชนะที่ใช้ในการบรรจุศพ อดีตเจ้าอาวาสวัดท่ากระเทียม จังหวัดเพชรบุรี

4.2.2.6 การเผาศพ

ในการเผาศพนั้นจะจัดให้มีพิธีเผาจริงในเวลากลางคืน เวลาประมาณ 20.00 น. หลังจากที่มีพิธีกรรมเผาหลอกโดยให้ญาติโยมแสดงความอาลัยด้วยการร่วมพิธีและวางดอกไม้จันทน์ในช่วงเวลาเย็น

อุปกรณ์ที่ใช้ในการเผาศพบนเมรุชั่วคราว ประกอบด้วย เต้าเผา แผ่นสังกะสี ชะแลง ซึ่งมีลักษณะเช่นเดียวกันกับอุปกรณ์ในการเผาศพของวัดเกาะดังที่ได้กล่าวมาในข้างต้นเชื้อเพลิงที่ใช้ในการเผาจะใช้ฟืน หรือ ถ่านหุงข้าว ร่วมกับดอกไม้จันทน์

ก่อนทำการเผาช่างจะถอดเอาส่วนฐานโกศ ตีนโกศ และฝาโกศ ออก นำตัวลูกโกศใส่ลงไปเต้าที่ก่อไฟไว้ ช่างจะคอยเลี้ยงไฟไว้ด้วยน้ำในกรณีที่ไฟลุกมากเกินไป ไม่นานกระดูกก็จะถูกเผาไหม้จนหมดเหลือเป็นเถ้าถ่าน

4.2.2.7 รายรับรายจ่ายเมรุชั่วคราววัดประดิษฐนาราม

รายการ	รายรับ	รายจ่าย	กำไร	หมายเหตุ
ค่าเช่าเมรุชั่วคราว 9 ยอด	80,000			-ระยะเวลาในการทำงาน ประมาณ 4 วัน 3 คืน
ค่าไฟฟ้า		40,000		-ค่าไฟฟ้าคิดเป็นครึ่งของ ค่าเช่าเมรุชั่วคราว
ค่าดอกไม้แห้งประดับเมรุ		-		เจ้าภาพจัดหามาเอง
ค่าแรงคนงาน		13,000		-ค่าแรงคนงาน 13 คน คิดเหมาต่องาน คนละ 1,000 บาท
ค่าเช่ารถบรรทุก		3,000		-ใช้รถบรรทุกหกล้อ 2 คัน ทั้งขาไป และขากลับ
ค่าซ่อมบำรุง		5,000		-คิดเฉลี่ย
รวม	80,000	61,000		
			19,000	

งานฌาปนกิจอดีตเจ้าอาวาสวัดท่ากระเทียม วันที่ 7 มกราคม 2549

ตารางที่ 4.2.2.7.1 แสดงรายรับรายจ่ายในการใช้เมรุชั่วคราววัดประดิษฐนาราม

สถาบันวิทยบริการ
จุฬาลงกรณ์มหาวิทยาลัย

4.2.3 สถาปัตยกรรมเมรุชั่วคราววัดพระทรง



ภาพที่ 4.2.3.1 เมรุชั่วคราววัดพระทรง จังหวัดเพชรบุรี

ในงานฌาปนกิจศพ คุณพ่ออัมพร เทียมทอง เมื่อวันที่ 17 ธันวาคม พ.ศ. 2548

- รูปแบบของเมรุ : เมรุห้ายอดของวัดพระทรง
- เจ้าของ : คุณวีระศักดิ์ กองทรัพย์ 089-5478542
- ปริมาณชิ้นส่วน : เต็มรถบรรทุก 10 ล้อ 1 คัน รถบรรทุกหกล้อ 1 คัน
- จำนวนช่างและผู้ประกอบเมรุ : 12 คน
- สถานที่ตั้ง : วัดพรหมวิหาร ตำบลท่าราบ อำเภอเมือง จังหวัดเพชรบุรี
- จุดประสงค์ : ใช้ในงานฌาปนกิจศพ คุณพ่ออัมพร เทียมทอง
- ระยะเวลาในการประกอบเมรุ : ประมาณ 17 ชั่วโมง (16.00 น. – 04.00 น.) และ (08.00 น. - 15.00 น.)
- วันที่ทำการตั้งเมรุ : 12 ธันวาคม 2548 และ 13 ธันวาคม 2548
- กำหนดการฌาปนกิจศพ : 17 ธันวาคม พ.ศ. 2548

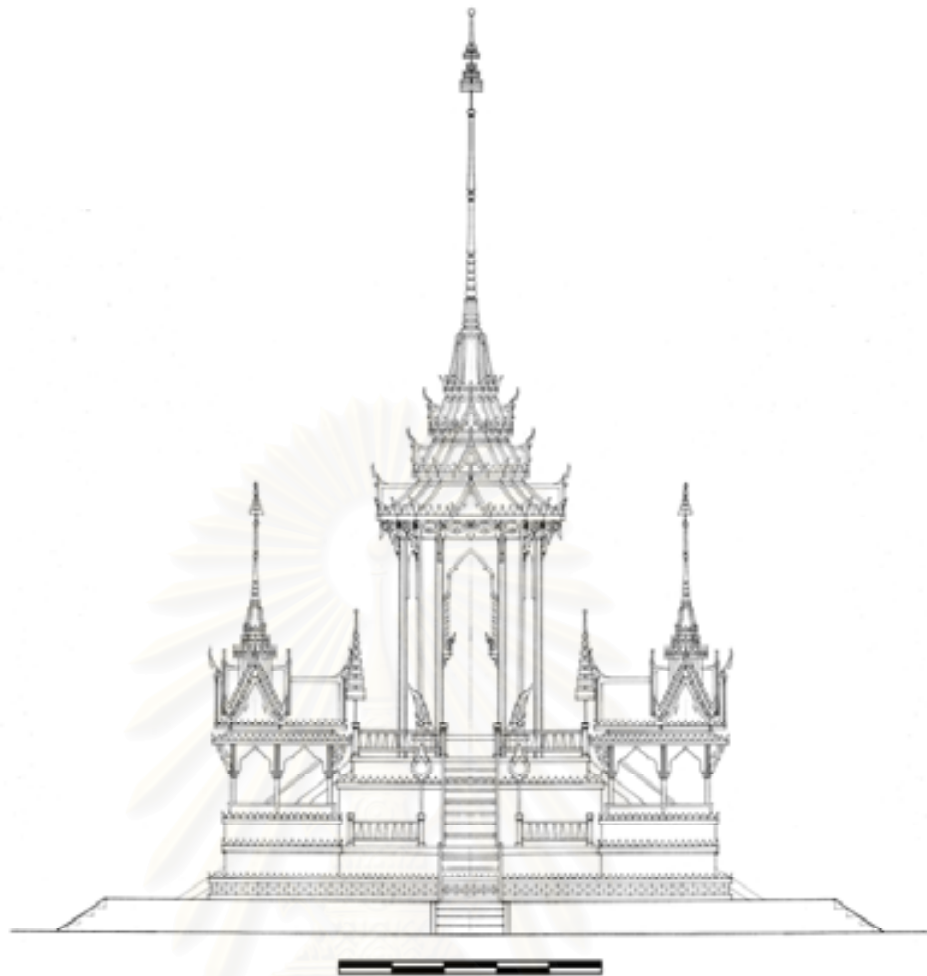

ภาพลายเส้น 4.2.3.1 รูปด้านเมรุชั่วคราววัดพระทอง จังหวัดเพชรบุรี

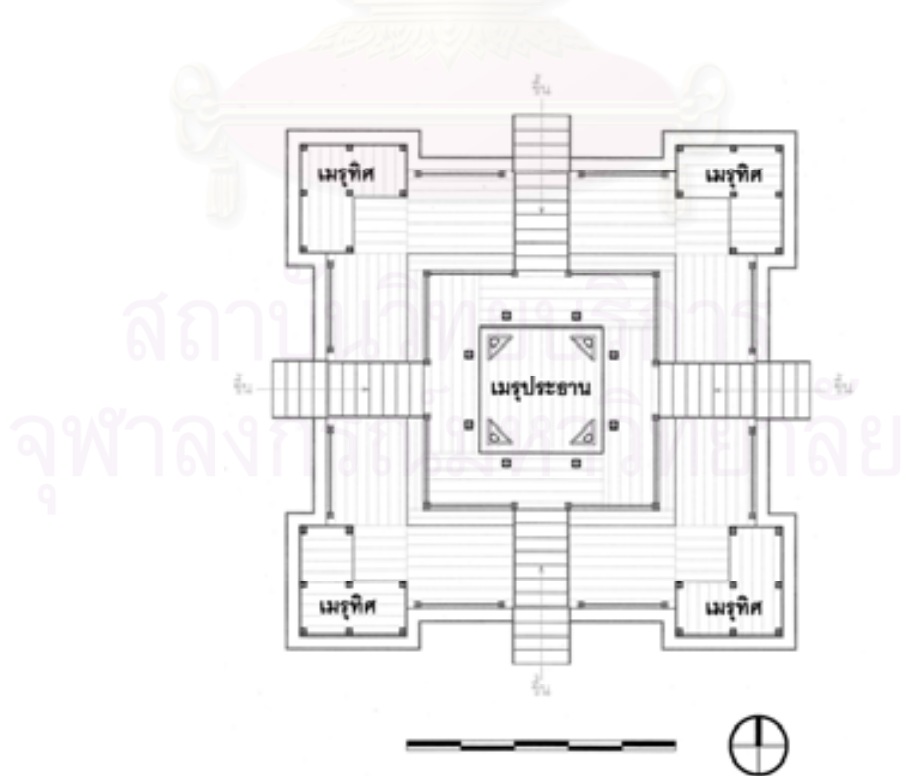

ภาพลายเส้น 4.2.3.2 ผังพื้นเมรุชั่วคราววัดพระทอง จังหวัดเพชรบุรี

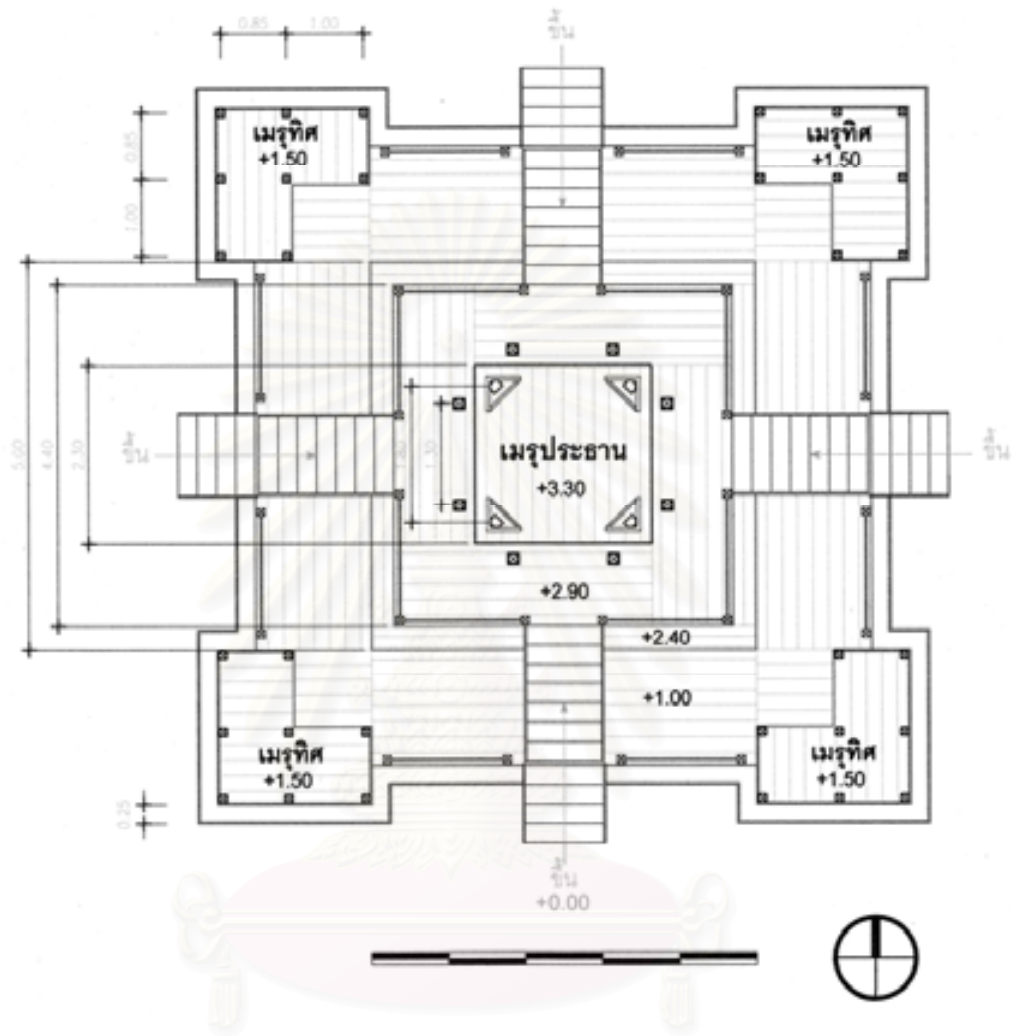

สถาบันวิทยบริการ
จุฬาลงกรณ์มหาวิทยาลัย

ภาพลายเส้น 4.2.3.3 ผังพื้นเมรุชั่วคราววัดพระทรง ระบุระยะ

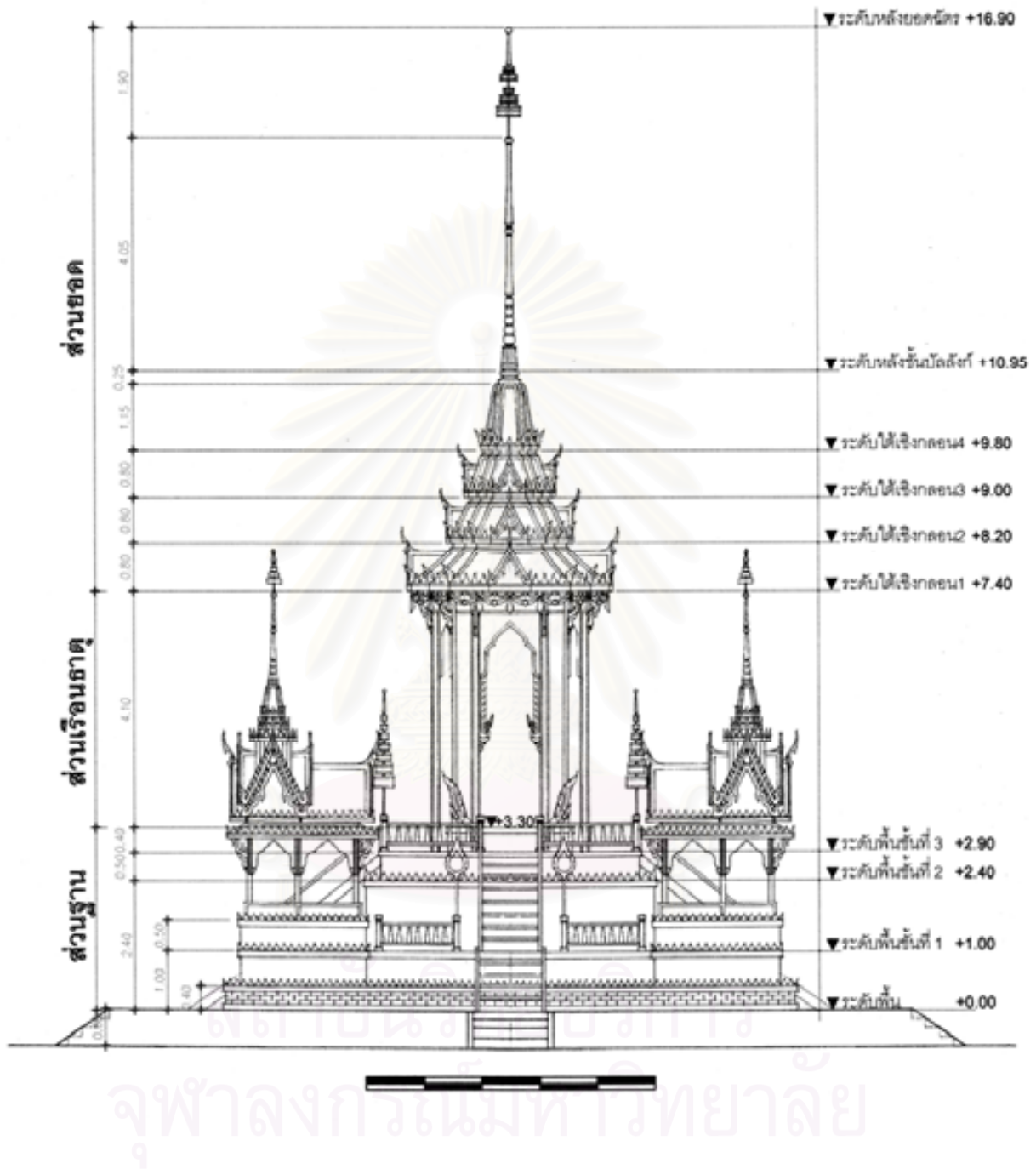

ภาพลายเส้น 4.2.3.4 รูปด้านเมรุชั่วคราววัดพระทอง ระบุระยะ

4.2.3.1 ลักษณะและรูปแบบทางสถาปัตยกรรมของเมรุชั่วคราววัดพระทอง

องค์ประกอบของเมรุชั่วคราววัดพระทอง ประกอบด้วยเมรุประธาน และเมรุทิศ จำนวน 4 หลัง เมรุประธาน หมายถึง อาคารที่ตั้งอยู่ตรงกลางใช้สำหรับตั้งโกศศพ หรือหีบศพ ส่วนเมรุทิศ หมายถึง อาคารที่ตั้งอยู่บริเวณมุมทั้งสี่ด้านของเมรุประธาน ใช้สำหรับเป็นที่ให้พระสงฆ์ขึ้นไปนั่งสวดศพสี่มุมเมรุ ซึ่งเมรุทิศหนึ่งหลัง จะมีพระสงฆ์นั่งสวด จำนวน 4 รูป

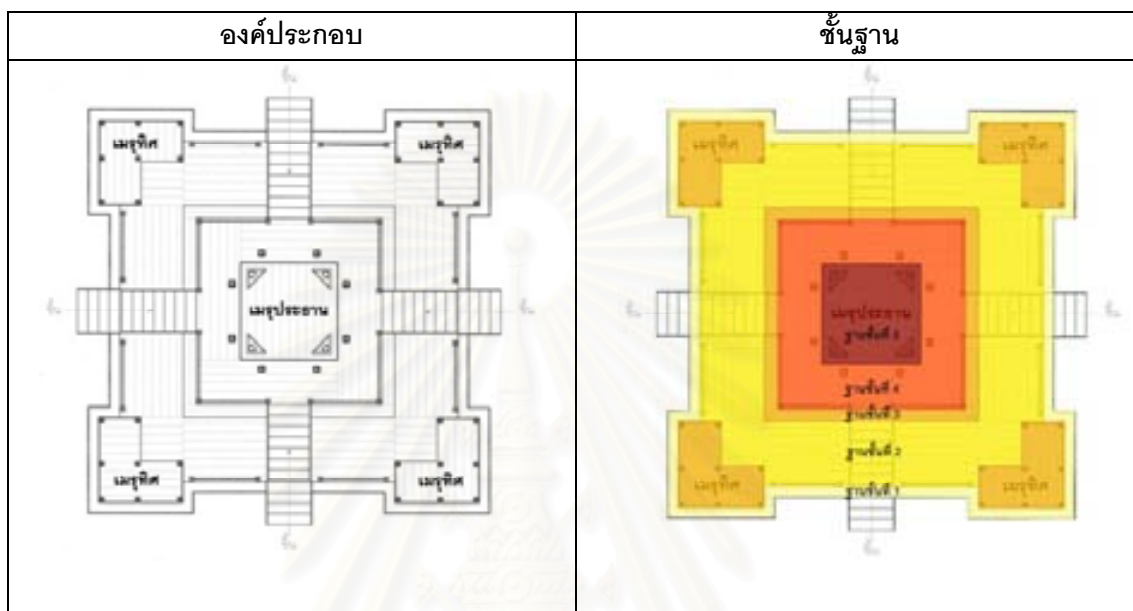

ตารางที่ 4.2.3.1.1 แสดงองค์ประกอบและชั้นฐานของเมรุชั่วคราววัดพระทอง

1) ผังพื้น

เมรุประธาน ตั้งอยู่บนฐานหน้ากระดาน เรียงซ้อนกัน 5 ชั้น ซึ่งแต่ละชั้นจะมีขนาดลดหลั่นกันจากใหญ่ไปเล็กตามลำดับ โดยฐานหน้ากระดานชั้นล่างสุด (ฐานชั้นที่ 1) มีผังเป็นรูปสี่เหลี่ยมยกมุมไปตามเส้นรอบรูปของเมรุประธานและเมรุทิศ ขนาด 9.50 x 9.50 เมตร ฐานหน้ากระดานชั้นที่สอง มีผังเป็นรูปสี่เหลี่ยมยกมุมไม่สิบสอง ขนาด 8.00 x 8.00 เมตร ฐานหน้ากระดานชั้นที่สาม มีผังเป็นรูปสี่เหลี่ยมจัตุรัส ขนาด 5.00 x 5.00 เมตร ฐานหน้ากระดานชั้นที่สี่มีผังเป็นรูปสี่เหลี่ยมจัตุรัส ขนาด 4.40 x 4.40 เมตร ฐานหน้ากระดานชั้นที่สี่ซึ่งเป็นฐานชั้นที่อยู่ด้านบนสุดนั้นมีผังเป็นรูปสี่เหลี่ยมจัตุรัส ขนาด 2.30 x 2.30 เมตร

เมรุทิศ มีผังเป็นรูปตัวแอล ตั้งอยู่ที่มุมทั้งสี่ด้านของเมรุประธาน โดยจะประกบซ้อนทับกับฐานหน้ากระดานชั้นที่สองของเมรุประธาน

มีบันไดขึ้นลงทั้งสี่ด้าน ด้านละ 2 ชุด เชื่อมระหว่างชั้นฐาน โดยบันไดชุดที่หนึ่งเชื่อมต่อระหว่างระดับพื้นดินถึงระดับพื้นของฐานชั้นที่สอง บันไดชุดนี้มีความกว้าง ประมาณ 1.10 เมตร บันไดชุดที่สองเชื่อมต่อระหว่างระดับพื้นฐานชั้นที่สองถึงระดับพื้นของฐานชั้นที่สี่ บันไดชุดนี้มีความกว้าง ประมาณ 1.00 เมตร ผู้มาร่วมงานสามารถขึ้นมาได้ถึงพื้นชั้นที่สาม เพื่อทำการวางดอกไม้จันทน์และแสดงความอาลัยแด่ผู้เสียชีวิตเป็นครั้งสุดท้าย แล้วจึงเดินลงโดยใช้บันไดทางด้านซ้ายมือหรือขวามือแล้วแต่เจ้าหน้าที่ผู้ที่เกี่ยวข้องดูแลความเป็นระเบียบเรียบร้อยจะกำหนดให้เป็นไปในทิศทางเดียวกัน ลำดับในการขึ้นเมรุนั้นจะเปิดโอกาสขึ้นเป็นลำดับ โดยเริ่มจากพระภิกษุสงฆ์ สามเณร แม่ชี ข้าราชการที่แต่งชุดพิธีการ หลังจากนั้นจึงเป็นประชาชนทั่วไป

2) ส่วนฐาน



ภาพที่ 4.2.3.1.1 องค์ประกอบส่วนฐานเมรุประธานและเมรุทิศ ของเมรุชั่วคราววัดพระทอง

เมรุประธาน ประกอบด้วยฐานหน้ากระดานจำนวน 5 ชั้น

ฐานชั้นที่ 1 มีลักษณะเป็นฐานหน้ากระดาน มีความสูงจากระดับพื้นดิน 0.40 เมตร มีลักษณะเป็นฐานหลอก หมายถึง เป็นฐานที่ไม่ได้รองรับน้ำหนักของตัวเมรุ ไม่มีการวางพื้นด้านบน วางตั้งไว้เพื่อประดับให้เห็นในรูปด้านเท่านั้น ส่วนหน้ากระดานบนและหน้ากระดานล่างเป็นไม้ทาสีพื้นเป็นสีเหลือง หน้ากระดานบนเขียนลายฉลุทาสีโดยตัวลายทาด้วยสีแดงเป็นลวดลายประจำยามก้ามปู สลับกับลายประจำยามลูกฟัก ส่วนหน้ากระดานล่างไม่มีการเขียนลวดลาย เหนือหน้ากระดานบนขึ้นไปประดับด้วยแผงกระจังซึ่งทำจากไม้อัดฉลุทาสีโดยใช้สีเหลืองเป็นสีพื้น ตัดเส้นลวดลายด้วยสีขาว ใต้ลายกระจังทาด้วยสีแดงและสีฟ้า ส่วนท้องไม้ทาด้วยสีแดงอิฐ ใต้เส้นด้วยสีขาวเขียนแบบลวดลายการก่ออิฐ

ฐานชั้นที่ 2 มีลักษณะเป็นฐานหน้ากระดาน ฐานชั้นนี้สูงจากระดับพื้นดิน 1.00 เมตร ส่วนหน้ากระดานบนเป็นไม้ทาสีพื้นด้วยสีเหลือง เขียนลายฉลุทาสีโดยตัวลายทาด้วยสีแดงเป็นลวดลายประจำยามก้ามปู สลับกับลายประจำยามลูกฟัก เหนือส่วนหน้ากระดานบนไม่มีการประดับด้วยแผงกระจัง ส่วนท้องไม้เป็นแผ่นไม้อัดเขียนภาพจิตรกรรมเกี่ยวกับวรรณกรรมเรื่องรามเกียรติ์ ในตอนต่างๆ ส่วนรอยต่อของแผงท้องไม้ และส่วนมุมของฐานจะตีปิดด้วยไม้หน้ากระดานทางตั้งทาสีพื้นเป็นสีเหลือง เขียนลายฉลุทาสีโดยตัวลายทาด้วยสีแดงเป็นลวดลายรักร้อย

ฐานชั้นที่ 3 มีลักษณะเป็นฐานหน้ากระดาน สูงประมาณ 1.40 เมตร ตั้งซ้อนอยู่บนฐานชั้นที่ 2 ส่วนหน้ากระดานบนเป็นไม้ทาสีพื้นเป็นสีเหลือง เขียนลายฉลุทาสีเป็นลวดลายประจำยามก้ามปู สลับกับลายประจำยามลูกฟัก ส่วนของลวดลายทาด้วยสีแดง เหนือส่วนหน้ากระดานบนขึ้นไปประดับด้วยแผงกระจังซึ่งทำจากไม้อัดฉลุทาสีโดยมีสีเหลืองเป็นสีพื้น ตัดเส้นลวดลายด้วยสีขาว ส่วนใต้ลายกระจังทาด้วยสีแดงและสีเขียว ส่วนท้องไม้เขียนเป็นภาพจิตรกรรมเกี่ยวกับวรรณกรรมเรื่องรามเกียรติ์ ในตอนต่างๆ ส่วนรอยต่อของแผงท้องไม้ จะมีไม้หน้ากระดานทางตั้งทาสีพื้นเป็นสีเหลืองเดินเส้นลวดลายและขวาด้วยเส้นสีขาว เขียนลายฉลุทาสีโดยตัวลายทาด้วยสีแดงเป็นลวดลายรักร้อย ใต้ประกบปิดรอยต่ออยู่ และส่วนมุมของฐานจะตีปิดด้วยไม้หน้ากระดานทางตั้งทาสีพื้นเป็นสีเหลืองเดินเส้นลวดลายและขวาด้วยเส้นสีขาว เขียนลายฉลุทาสีโดยตัวลายทาด้วยสีแดงเป็นลวดลายกระหนก

ฐานชั้นที่ 4 มีลักษณะเป็นฐานหน้ากระดาน มีความสูงประมาณ 0.50 เมตร ตั้งซ้อนอยู่บนฐานชั้นที่ 3 ส่วนหน้ากระดานบนเป็นไม้ทาสีพื้นเป็นสีเหลือง เขียนลายฉลุทาสีเป็นลวดลายประจำยามก้ามปู สลับกับลายประจำยามลูกฟัก ส่วนของลวดลายทาสีสีแดง เนื้อส่วนหน้ากระดานบนขึ้นไปประดับด้วยแผงกระจังซึ่งทำจากไม้ฉัตรฉลุทาสีโดยมีสีเหลืองเป็นสีพื้น ตัดเส้นลวดลายด้วยสีขาว ส่วนใต้ลายกระจังทาสีสีแดงและสีเขียว ส่วนท้องไม้เป็นแผ่นไม้ฉัตรทาสีพื้นด้วยสีฟ้า เขียนลวดลายฉลุทาสีเป็นลวดลายเพ็ญระย้าและพู่ห้อย โดยส่วนของลวดลายใช้สีน้ำเงิน และสีชมพู ส่วนรอยต่อของแผงท้องไม้จะมีไม้หน้ากระดานทางตั้งทาสีพื้นเป็นสีเหลืองเดินเส้นลวดซ้ายและขวาด้วยเส้นสีขาว เขียนลายฉลุทาสีโดยตัวลายทาสีสีแดงเป็นลวดลายรักร้อย ดีประกบปิดรอยต่ออยู่ และส่วนมุมของฐานจะตีปิดด้วยไม้หน้ากระดานทางตั้งทาสีพื้นเป็นสีเหลืองเดินเส้นลวดซ้ายและขวาด้วยเส้นสีขาว เขียนลายฉลุทาสีโดยตัวลายทาสีสีแดง เป็นลวดลายรักร้อย

ฐานชั้นที่ 5 มีลักษณะเป็นฐานหน้ากระดาน มีความสูงประมาณ 0.40 เมตร ตั้งซ้อนอยู่บนฐานชั้นที่ 4 เป็นฐานชั้นบนสุด ส่วนหน้ากระดานบนเป็นไม้ทาสีพื้นด้วยสีเหลือง เขียนลายฉลุทาสีเป็นลวดลายประจำยามก้ามปู สลับกับลายประจำยามลูกฟัก ส่วนที่เป็นลวดลายทาสีสีแดง ส่วนท้องไม้เป็นแผ่นไม้ฉัตรทาสีพื้นด้วยสีฟ้า เขียนลวดลายฉลุทาสีเป็นลวดลายเพ็ญระย้าและพู่ห้อย โดยส่วนของลวดลายใช้สีน้ำเงิน และสีชมพู

เมรุทิศ ประกอบด้วยฐานหน้ากระดานจำนวน 2 ชั้น

ฐานชั้นที่ 1 มีความสูงและรูปแบบเช่นเดียวกับฐานชั้นที่ 2 ของเมรุประธาน คือ มีลักษณะเป็นฐานหน้ากระดาน มีการประดับติดไม้หน้ากระดานบน แผงกระจัง เช่นเดียวกัน บริเวณส่วนท้องไม้ก็เขียนภาพจิตรกรรมล่องถุน เป็นภาพเรื่องราวในวรรณกรรมเรื่องรามเกียรติ์เช่นเดียวกัน ส่วนฐานชั้นนี้จะประกอบเข้ากับมุมของฐานชั้นที่ 2 ของเมรุประธานที่มีผังเป็นรูปย่อมุมรับอยู่แล้ว ทำให้ฐานชั้นนี้ดูเป็นอันหนึ่งอันเดียวกับฐานชั้นที่ 2 ของเมรุประธาน

ฐานชั้นที่ 2 ฐานชั้นนี้สูงประมาณ 0.50 เมตร ตั้งซ้อนอยู่บนฐานชั้นที่ 1 มีการติดเส้นไม้หน้ากระดานบน และแผงกระจังในรูปแบบเช่นเดียวกับฐานชั้นที่ 1 ส่วนท้องไม้เป็นแผ่นไม้ฉัตรทาสีพื้นด้วยสีฟ้า เขียนลวดลายฉลุทาสีเป็นลวดลายเพ็ญระย้าและพู่ห้อย โดยส่วนของลวดลายใช้สีน้ำเงิน และสีชมพู บริเวณมุมของฐานตีปิดด้วยแผ่นไม้หน้ากระดานทางตั้งที่ทาสีพื้นเป็นสีเหลือง เขียนลายฉลุทาสีเป็นลวดลายรักร้อย ส่วนของลวดลายทาสีสีแดง



ภาพที่ 4.2.3.1.2 ตัวอย่างภาพจิตรกรรมล่องถุนประดับส่วนฐานเมรุชั่วคราววัดพระทอง เขียนเป็นภาพตัวละคร และเรื่องราวในวรรณกรรมเรื่องรามเกียรติ์

บันไดทางขึ้น

มีบันไดทางขึ้นสู่เมรุทั้ง 4 ด้าน ในแต่ละด้านจะมีบันไดจำนวน 2 ช่วง

- บันไดช่วงที่ 1 บันไดช่วงนี้จะตั้งอยู่บนแท่นพื้นขนาด 0.40 x 1.20 เมตร ซึ่งทำหน้าที่เป็นเสมือนเป็นบันไดขั้นที่ 1 ตัวบันไดมีความกว้างประมาณ 1.10 เมตร เป็นบันไดเชื่อมต่อระหว่างพื้นลานประทักษิณสู่พื้นที่ขั้นที่ 2 ประกอบด้วยแม่บันไดไม้ และลูกนอนไม้ซึ่งมีความกว้างประมาณ 25 เซนติเมตร ไม่มีลูกตั้ง แต่มีพุกไม้ยึดติดกับแม่บันไดเพื่อรองรับลูกนอน บันไดในช่วงนี้ประกอบด้วยลูกนอนจำนวน 3 ชั้น

- บันไดช่วงที่ 2 มีความกว้างประมาณ 1.00 เมตร เชื่อมต่อระหว่างพื้นที่ขั้นที่ 2 กับพื้นที่ขั้นที่ 4 ประกอบด้วยแม่บันไดไม้ และลูกนอนไม้กว้างประมาณ 25 เซนติเมตร ไม่มีลูกตั้ง แต่มีพุกไม้ยึดติดกับแม่บันไดเพื่อรองรับลูกนอน บันไดช่วงนี้ประกอบด้วยลูกนอนจำนวน 7 ชั้น มีราวบันไดเป็นราวไม้

บันไดทั้งสองช่วงส่วนของแม่บันได และราวบันไดทาสีเหลือง ส่วนลูกนอนไม้ทาสีแดง สีเหลือง และสีขาว เสมือนว่าเป็นชั้นบันไดที่ปูด้วยพรม



ภาพที่ 4.2.3.1.3 บันไดช่วงที่ 1 เชื่อมต่อระหว่างพื้นลานประทักษิณสู่พื้นที่ขั้นที่ 2

เสาระเบียง และพนักระเบียง

เมรุประธาน มีการทำเสาระเบียงเป็นเสาระเบียงไม้ มีบัวหัวเสา และบัวฐานเสาเป็นบัวหน้ากระดาน เสาระเบียงนี้ทาสีฟ้าเขียว ด้านบนกึ่งกลางของบัวหน้ากระดานหัวเสามีการเจาะรูไว้สวมหัวเม็ดโลหะถึง ทาสีทอง ส่วนพนักระเบียงมีความสูงจากพื้นประมาณ 50 เซนติเมตร เป็นพนักระเบียงไม้ ราวระเบียง ด้านบนและราวระเบียงด้านล่างทาสีขาว ส่วนของซี่ลูกกรงระเบียงเป็นแผ่นไม้อัดทาสีพื้นเป็นสีเหลือง เขียนลวดลายฉลุทาสี เป็นลวดลายบัวคว่ำและลายกระจัง ส่วนตัวลายเขียนด้วยสีแดง ไล่ลายเขียนด้วยสีขาว

เมรุทิศ มีการทำพนักระเบียงล้อมรอบเช่นเดียวกัน โดยตียึดติดเข้ากับเสาของเมรุทิศ เป็นลักษณะหน้าของพนักระเบียงหน้ากระดาน กรอบของพนักระเบียงไม้ทาสีเหลือง ส่วนของท้องไม้ทาสีพื้นด้วยสีม่วง เขียนลายฉลุทาสี เป็นลวดลายหน้าขบ และลายกระหนก ซึ่งตัวลายเขียนด้วยสีเหลือง ไล่ลายเขียนด้วยสีแดง ตัดเส้นลายด้วยสีดำและสีขาว

3) ส่วนตัวอาคารและเรือนธาตุ



ภาพที่ 4.2.3.1.4 องค์ประกอบส่วนเรือนธาตุเมรุประธาน
เมรุชั่วคราววัดพระทอง จังหวัดเพชรบุรี



ภาพที่ 4.2.3.1.5 คันทวยนาคเมรุประธาน
เมรุชั่วคราววัดพระทอง จังหวัดเพชรบุรี

เมรุประธาน

เสา

เสาของเมรุประธานประกอบด้วยเสา 2 ส่วนคือ เสาประธาน และเสาราย เสาประธานมีลักษณะเป็นแผงเสา มีความสูงประมาณ 4.50 เมตร แผงเสากว้างประมาณ 45 เซนติเมตร ปิดด้วยแผงปิดเสาด้านนอกที่ประดับด้วยลวดลายฉลุทาสี ตอนบนสุดของแผงเสาเขียนเป็นลายบัวปลายเสา ส่วนถัดมาที่เป็นต้นเขียนลายหน้ากระดานทางตั้งเป็นลายพุ่มข้าวบิณฑ์ ตัวลายเขียนด้วยสีเขียว สีแดง และสีเหลือง ถ้าเขียนด้วยสีเขียวจะตัดเส้นลายด้วยสีแดง ถ้าเขียนด้วยสีแดงจะตัดเส้นด้วยสีขาว และถ้าเขียนด้วยสีเหลืองจะตัดเส้นด้วยสีน้ำตาล แผงปิดเสาด้านในทำเป็นแผงไม้กว้างประมาณ 30 เซนติเมตร สองแผงประกบเข้าด้วยกันเป็นมุมฉาก แล้วยึดติดกับแผงเสาหุ้มเสาขวานไว้ แผงปิดเสาด้านในนี้ทาด้วยสีแดง ไม่มีการประดับตกแต่งลวดลาย

เสาราย เป็นเสาไม้ขนาด 5" X 5" ทาด้วยสีฟ้า ติชนาบด้วยเส้นลวดไม้ทาสีขาวขนาด 1/2" X 1/2" ทุกด้าน เสารายนี้ขึ้นไปรับไขราเชิงกลอนชั้นล่าง ส่วนปลายด้านบนของเสาทำเป็นบัวแบบกลีบขนุน กลีบขนุนและลวดบัวทาด้วยสีเหลือง ล่องลายทาด้วยสีแดง

ซุ้มคูหา

เป็นแผงไม้ติดอยู่ระหว่างช่วงเสาของเสารายในแต่ละด้าน ลักษณะของซุ้มคูหาเป็นซุ้มทรงพนม ตกแต่งด้วยลายฉลุทาสีเป็นลายหน้าขบ และลายกนกก้านขด โดยตัวลายเขียนด้วยสีเหลือง ตัดเส้นลายด้วยสีดำ เขียนอยู่บนพื้นสีฟ้า

สาหร่าย

เป็นส่วนส่วนที่อยู่ต่อจากแผงซุ้มคูหาลงมา มีลักษณะเป็นแผ่นไม้อัดเขียนสีเป็นลายกระจัง ส่วนปลายของสาหร่ายทำเป็นรูปหัวนาค แผงสาหร่ายนี้จะถูกติดประกบอยู่กับเสาราย

คันทวย

เป็นแผ่นไม้อัดฉลุ เขียนสีและลวดลายเป็นรูปคันทวยขนาด

เมรุทิศ

เสา

เป็นเสาไม้หน้าตัดรูปสี่เหลี่ยมจัตุรัส ขนาด 8 x 8 เซนติเมตร ทาสีเป็นสีฟ้าเขียว ไม่มีการเขียนลวดลายประดับ

ซุ้มคูหา

เป็นแผงไม้ติดอยู่ระหว่างเสา ลักษณะของซุ้มคูหาเป็นซุ้มทรงพนม ตกแต่งด้วยรูปแบบลายฉลุทาสีเป็นลายกนกกำนหด ตัวลายเขียนด้วยสีชมพู ตัดเส้นด้วยเส้นสีขาว สีแดง และสีแดงเข้ม บนพื้นสีฟ้า

คันทวย

เป็นแผ่นไม้อัดฉลุเป็นรูปคันทวยขนาด ทาสีพื้นเป็นสีเหลือง เขียนไล่ลายด้วยสีต่างๆ เช่น สีแดง สีฟ้า สีชมพู สีเขียว และตัดเส้นลายด้วยสีแดงเข้ม สีขาวและสีดำ



ภาพที่ 4.2.3.1.6 ซุ้มคูหาเมรุทิศ



ภาพที่ 4.2.3.1.7 คันทวยขนาดเมรุทิศ

4) ส่วนหลังคาและเครื่องยอด

เมรุประธาน

ลักษณะหลังคาและเครื่องยอด

เมรุชั่วคราววัดพระทองมีลักษณะของหลังคาเป็นหลังคาทรงมณฑป ประกอบด้วยชั้นบันแถลง 4 ชั้น ถัดขึ้นมาเป็นองค์ระฆัง บันลังค์ ชั้นเหม ชั้นบัวกลุ่ม ปลียอด บัวลูกแก้ว ยอด และหยาดน้ำค้าง ตามลำดับ บนสุดของส่วนยอดมีการปักด้วยฉัตร ได้ชั้นบันแถลงชั้นล่างสุดมีการประดับด้วย แผงไม้อัดฉลุเป็นลวดลายเฟื่องระย้า และพู่ห้อยติดโดยรอบ

ส่วนบันแถลงทำเป็นเครื่องล่ายองแบบสถาปัตยกรรมไทยประเพณี มีช่อฟ้า ใบระกา หางหงส์ ทำด้วยไม้อัดฉลุทาสีเหลืองเป็นสีพื้น ตัดเส้นขอบด้วยสีขาว และสีน้ำตาล ส่วนของหน้าบันซุ้มบันแถลงทำเป็นแผ่นไม้อัดรูปสามเหลี่ยมทาสีพื้นด้วยสีแดง เขียนลายพุ่มข้าวบิณฑ์ ตัวลายเขียนด้วยสีเหลือง ตัดเส้นด้วยสีขาว และสีน้ำตาล ส่วนของช่อฟ้าเป็นไม้แกะสลัก ทำเป็นช่อฟ้าแบบปากปลา



ภาพที่ 4.2.3.1.8 ส่วนยอดของเมรุประธาน
มีลักษณะเป็นหลังคาทรงมณฑป



ภาพที่ 4.2.3.1.9 ซุ้มบันแถลง
และชั้นส่วนประดับส่วนยอดของเมรุประธาน

เชิงกลอนและกระจัง

เชิงกลอนเป็นไม้มีลักษณะหน้าเหมือนกับหน้ากระดาน ทาสีพื้นเป็นสีแดง ไม่มีการประดับลวดลาย ส่วนกระจังเป็นแผ่นไม้อัดกลายเป็นรูปกระจังทาสีพื้นด้วยสีเหลือง เขียนสีและใส่ให้ลาย ตัดเส้นด้วยเส้นสีต่างๆ ติดอยู่เหนือชั้นเชิงกลอน

นาคปรัก

เป็นแผ่นไม้อัดกลายเป็นรูปหัวนาค เขียนลวดลายและทาสี ติดอยู่บริเวณสันหลังคาในส่วนของที่เข้ามุมทุกจุด โดยบางอยู่บนชั้นเชิงกลอน หนึ่งตำแหน่งจะใช้แผ่นไม้อัดที่กลายเป็นรูปหัวนาคนี้สองชั้นมาประกบเข้าด้วยกัน

เพดาน

ส่วนฝ้าเพดานเป็นแผ่นไม้อัดมีผังเป็นรูปสี่เหลี่ยมย่อมุม พื้นทาสีด้วยสีแดง เขียนลายจตุทาสีเป็นลายดาวเพดาน มีดาวประธานอยู่ตรงกลาง ล้อมรอบด้วยดาวบริวารซึ่งมีขนาดเล็กลงมาอีก 8 ดวง ตัวลายเขียนด้วยสีน้ำเงิน ส่วนฝ้าไขว้โดยรอบมีการเขียนลายดาวเพดานประดับเช่นเดียวกัน



ภาพที่ 4.2.3.1.10 ส่วนฝ้าเพดานเมรุประธานมีการเขียนลายดาวเพดานประดับ เช่นเดียวกับส่วนฝ้าไขว้โดยรอบ



ภาพที่ 4.2.3.1.11 ส่วนยอดของเมรุทิศ
เมรุชั่วคราววัดพระทอง



ภาพที่ 4.2.3.1.12 แผงหน้าบัน เมรุทิศ
เมรุชั่วคราววัดพระทอง

เมรุทิศ

ลักษณะหลังคา และเครื่องยอด

หลังคาของเมรุทิศมีลักษณะเป็นหลังคาทรงจั่วเปิด บริเวณหักมุมของหลังคามีการยื่นหลังคาออกเป็นแบบจตุรมุข และทำหลังคาจตุรมุขซ้อนอีก 1 ชั้น ครอบคลุมแค่บริเวณห้องเสาตรงมุมของผังเมรุทิศนี้มิได้ยื่นยาวคลุมทั้งหมด ต่อจากหลังคาชั้นซ้อนนี้ก็จะขึ้นเป็นเครื่องยอด มีหลังคาชั้นกันสาดโดยรอบ โครงสร้างของหลังคาเป็นโครงคร่าวไม้ ปิดทับด้วยแผ่นหลังคาที่ทำด้วยไม้อัดทาสี ตีเส้นเลียนแบบการปูกระเบื้องหลังคา อีกทั้งมีการเขียนเส้นสีขาวเลียนแบบแทนเส้นหลบปูนด้วย ส่วนเครื่องยอดของเมรุทิศมีลักษณะคล้ายกับเครื่องยอดทรงมณฑปขนาดเล็ก ประกอบด้วยชั้นเชิงกลอน 3 ชั้น ถัดขึ้นไปเป็นองครีษัง ชั้นบัลลังค์ ชั้นหม่อม ชั้นบัวกลุ่ม ปลียอด บัวลูกแก้ว ยอด หยาดน้ำค้าง และยอดฉัตร ตามลำดับ

หน้าจั่ว

มีลักษณะเป็นเครื่องลำยองแบบสถาปัตยกรรมไทยประเพณี แผงเครื่องลำยองของหลังคาชั้นล่างประกอบด้วย ช่อฟ้า ใบระกา และหางหงส์ ทำด้วยไม้อัดฉลุทาสีเหลืองเป็นสีพื้น ตัดเส้นด้วยสีขาวและสีน้ำตาล ส่วนของรอยระกา ใบระกา และหางหงส์นั้นจะทำเป็นชิ้นเดียวกัน ส่วนช่อฟ้านั้นทำด้วยไม้แกะสลักเป็นรูปช่อฟ้าปากแบบปากปลา ทาด้วยสีเหลืองนำมายึดติดเข้าด้วยกันอีกที แผงเครื่องลำยองของหลังคาชั้นซ้อนหรือหลังคาชั้นบนนั้นช่อฟ้าทำเป็นแบบรวบจอม แต่ลักษณะของใบระกา รอยระกา และหางหงส์ มีลักษณะเหมือนกับหลังคาชั้นล่าง

หน้าบัน

เป็นแผ่นไม้อัดรูปสามเหลี่ยม เขียนภาพจิตรกรรมเป็นรูปตัวพระ ตัวยักษ์ หรือลิง มีทั้งที่เป็นตัวเดี่ยวๆ และในลักษณะที่เป็นภาพจับ ด้านหลังเขียนสีเป็นลวดลายกนก อยู่บนพื้นสีฟ้า

เชิงกลอนและกระจัง

เป็นไม้ขนาด 1/2" X 4" ทาสีพื้นด้วยสีแดง เขียนลายฉลุทาสีเป็นลายประจำยามกำมปู สลับกับลายประจำยาม ลูกปัก ตัวลายเขียนด้วยสีเหลือง และตัดเส้นลายด้วยสีน้ำตาล มีเส้นลวดไม้ขนาด 1/2" X 1/2" ทาสีขาวติด ขนาบอยู่ทั้งด้านบนและด้านล่าง เชิงกลอนนี้มีหน้าที่ปิดบังรอยต่อระหว่างแผ่นหลังคาที่วางอยู่บนส่วนโครงคร่าว ของไชราและเพดาน ให้มีความเรียบร้อยสวยงาม ส่วนกระจังเป็นแผงไม้ฉลุเป็นรูปกระจังติดต่อกันเป็นแผง ทาสีพื้นด้วยสีเหลือง เขียนไล่ลายกระจังด้วยสีชมพู สีแดง สีเขียว และสีน้ำเงิน ตัดเส้นลายด้วยสีขาว และสีน้ำตาล ติดอยู่เฉพาะด้านบนของชั้นเชิงกลอน

เพดาน

ส่วนฝ้าเพดานเป็นแผงไม้ฉลุ พื้นทาสีด้วยสีแดง เขียนลายฉลุทาสีเป็นลายดาวเพดาน อยู่ตรงกลาง ของห้องเสา ซึ่งมีด้วยกันทั้งหมด 3 ห้องเสา ตัวลายเขียนด้วยสีน้ำเงิน ส่วนฝ้าไชราหลังคาด้านล่างไม่มีการตีฝ้า เพดานปิดส่วนของโครงคร่าว

4.2.3.2 โครงสร้างของเมรุชั่วคราว

เมรุชั่วคราววัดพระทองเป็นงานสถาปัตยกรรมชั่วคราวที่ก่อสร้างและประกอบขึ้นด้วยโครงสร้างไม้ทั้ง หลัง โดยสามารถแบ่งแยกส่วนของโครงสร้างออกได้เป็น 3 ส่วน คือ

1) โครงสร้างส่วนฐาน



ภาพที่ 4.2.3.2.1 โครงสร้างส่วนฐาน เมรุชั่วคราววัดพระทอง

โครงสร้างส่วนฐานมีหน้าที่รับน้ำหนักจากโครงสร้างส่วนยอด และส่วนเรือนธาตุ แล้วกระจายน้ำหนัก ลงสู่พื้นต่อไป ชั้นส่วนโครงสร้างส่วนฐานประกอบด้วย

แผงฐาน ซึ่งเป็นชิ้นส่วนประกอบของโครงสร้างฐานในแต่ละชั้นของเมรุ ความสูงของแผงฐานแต่ละ แผงนั้นจะเท่ากับระดับความสูงของฐานชั้นนั้นๆ (ไม่รวมความหนาของพื้นไม้) แผงฐานแต่ละแผงจะประกอบขึ้น ด้วยไม้ขนาด 1 1/2 " X 4" ไม้แต่ละชั้นจะถูกยึดติดกันด้วยการบากเข้าไม้ แล้วร้อยด้วยนอต

คานยึดโคนเสาแก้ว เป็นไม้ขนาด $1\frac{1}{2}$ " X 6" มีหน้าที่ยึดและรัดโดยรอบเสาแก้วทั้ง 4 ต้น เพื่อให้เสาขยับออกจากตำแหน่งที่กำหนดไว้ คานยึดโคนเสาแก้วนี้จะยึดติดกับเสาแก้วโดยใช้เดือยเหล็กร้อยเข้าไปในรูที่เจาะเตรียมไว้แล้วขันให้แน่นด้วยนอต

คานยึดแผงฐาน เป็นไม้ขนาด $1\frac{1}{2}$ " X 6" มีหน้าที่ยึดแผงเสาให้มีความมั่นคง ป้องกันการโยกคลอนของแผงฐาน ปลายของคานยึดแผงฐานด้านหนึ่งจะยึดติดอยู่กับแผงฐานด้านล่าง และปลายอีกด้านหนึ่งจะยึดติดอยู่กับคานยึดโคนเสาแก้ว โดยการใช้เดือยและนอตเป็นอุปกรณ์ในการยึด

ตงไม้ เป็นไม้ขนาด $1\frac{1}{2}$ " X 4" มีความยาวเท่ากับความกว้างของฐานแต่ละชั้น ตงไม้จะถูกนำมาวางระหว่างแผงฐานไว้ โดยสับเข้ากับทุกไม้ที่บากไว้รับตงไม้โดยเฉพาะติดอยู่ทั้งสองด้านของแผงฐาน ตงไม้มีหน้าที่เป็นโครงสร้างสำหรับรับไม้พื้น

ไม้พื้น เป็นไม้ขนาดประมาณ $1\frac{1}{2}$ " X 8" วางอยู่บนตงไม้ของฐานแต่ละชั้น

2) โครงสร้างส่วนเรือนธาตุ



ภาพที่ 4.2.3.2.2 โครงสร้างส่วนเรือนธาตุ
เมรุชั่วคราววัดพระทอง



ภาพที่ 4.2.3.2.3 เสาแก้ว

โครงสร้างส่วนเรือนธาตุมีหน้าที่ในการถ่ายน้ำหนักจากส่วนยอดของเมรุลงมาสู่ฐาน และถ่ายน้ำหนักลงสู่พื้น ประกอบด้วย เสาแก้ว และเสาราย (เสารับไซรา)

เสาแก้ว เป็นโครงสร้างที่ทำหน้าที่รับน้ำหนักส่วนยอดของเมรุ และเป็นโครงสร้างสำคัญในการยกส่วนยอดของเมรุขึ้น โดยไม่ต้องเสียเวลาในการตั้งนั่งร้านไม้ไผ่ ทำให้เมรุชั่วคราวสามารถก่อสร้างได้เสร็จตามเวลาที่กำหนด เสาแก้วเมรุชั่วคราววัดพระทองมีลักษณะเป็นไม้ 2 ท่อน นำมาประกบเข้าด้วยกัน ไม้ท่อนล่างมีหน้าตัดเป็นรูปทรงกลม เส้นผ่านศูนย์กลางประมาณ 15 เซนติเมตร สูงประมาณ 1 เมตร ติดรอกไว้ที่ส่วนโคน เสาสูงมาจากพื้นประมาณ 20 เซนติเมตร ประกบเข้ากับไม้ท่อนบนที่เป็นไม้ขนาด 6" X 6" ที่ทำการลวมุมเหลี่ยมเสาด้านหนึ่งจนมีลักษณะเป็นเสาเหลี่ยม ติดตั้งรอกไว้ที่ปลายด้านบนของเสา



ภาพที่ 4.2.3.2.4 เสาราย หรือเสารับไซรา

เสาราย หรือเสารับไซรา เป็นไม้ขนาดความหนา 1 นิ้ว ตีประกบกันเป็นเสาน้ำตัดสี่เหลี่ยมจัตุรัส ขนาด 4" X 4" ปลายเสาด้านบนบากเป็นร่อง เพื่อใช้ยึดติดกับโครงสร้างชั้นไซรา เสารับไซรานี้จะทำหน้าที่ถ่ายน้ำหนักจากส่วนยอดของเมรุลงสู่โครงสร้างส่วนฐาน โดยที่โคนเสารับไซราจะตั้งอยู่บนฐานชั้นที่ 4

เสาแผง เสาแผงของวัดพระทองนี้ไม่ได้เป็นโครงสร้างที่แข็งแรงเหมือนกับของเมรุวัดอื่น เพราะไม่ต้องช่วยรับน้ำหนักของส่วนยอดมากนักเนื่องจากมีเสารายคอยรับน้ำหนักอยู่แล้ว เสาแผง ประกอบขึ้นด้วยแผงไม้ มีขนาดความกว้างประมาณ 45 เซนติเมตร ที่ยึดประกบเข้าด้วยกันเป็นมุมฉาก มีความสูงเท่ากับความสูงประมาณ 4.10 เมตร

3) โครงสร้างส่วนยอด



ภาพที่ 4.2.3.2.5 โครงสร้างส่วนยอด เมรุชั่วคราววัดพระทอง

ลักษณะโครงสร้างของส่วนยอดเมรุชั่วคราววัดพระทองเป็นโครงสร้างไม้ เริ่มต้นด้วยโครงสร้างส่วนแผงไซรา เป็นชิ้นส่วนที่อยู่ด้านล่างสุดของโครงสร้างส่วนยอด ปลายเข็กรอกด้านในจะถูกผูกติดกับชิ้นส่วนแผงไซรา

โครงสร้างส่วนยอดในชั้นถัดจากแผงไซราขึ้นไป เป็นโครงสร้างของชั้นเชิงกลอนที่ถูกวางเรียงขึ้นไปเป็นชั้นๆ ตามระดับของชั้นเชิงกลอน ซึ่งขนาดและสัดส่วนลดหลั่นกันขึ้นไปจากใหญ่ไปเล็กตามลำดับ



ภาพที่ 4.2.3.2.6 โครงสร้างส่วนยอดที่วางเรียงขึ้นไปเป็นชั้นๆ

ชิ้นส่วนของโครงสร้างในแต่ละชั้นจะมีผังเป็นรูปสี่เหลี่ยมย่อมุมไม้สิบสอง ตามลักษณะของยอดที่เป็นหลังคาทรงมณฑปย่อมุมไม้สิบสอง

4.2.3.3 การก่อสร้างและการ

ประกอบเมรุชั่วคราว

1) ขนถ่ายวัสดุอุปกรณ์ จัดเตรียมส่วนประกอบ และสำรวจสภาพพื้นที่

เมื่อช่างขนถ่ายวัสดุมาถึงยังสถานที่ก่อสร้างเมรุ ช่างจะทำการลำเลียงวัสดุอุปกรณ์ที่ใช้ในการก่อสร้างลงจากรถบรรทุก นำมาจัดเรียงไว้ในอาคารชั่วคราว หรือเต็นท์ โดยแยกชิ้นส่วนไว้อย่างเป็นหมวดหมู่ เพื่อความสะดวกในเวลาที่จะนำชิ้นส่วนไปติดตั้ง หลังจากนั้นช่างจะทำการสำรวจสภาพพื้นที่ และกำหนดจุดในการก่อสร้างเมรุชั่วคราว ในงานสถาปนิกสภาพงานสถาปนิกศพ คุณพ่ออัมพร เทียมทอง ณ วัดพรหมวิหาร นี้ทางเจ้าภาพได้สร้างเนินดิน สูงประมาณ 80 เซนติเมตร ขึ้นไว้เพื่อเป็นฐานรองรับเมรุชั่วคราว ช่างจึงต้องตรวจสอบความแน่นของดิน ว่ามีความแข็งแรงเพียงพอที่จะรับน้ำหนักของเมรุชั่วคราวได้โดยที่จะไม่มีการทรุดตัวหรือไม่



ภาพที่ 4.2.3.3.1 การจัดเรียงแยกชิ้นส่วนประกอบของเมรุชั่วคราว หลังจากทำการขนถ่ายลงจากรถบรรทุก



ภาพที่ 4.2.3.3.2 ช่างทำการซ่อมแซมชิ้นส่วนที่มีการชำรุด

2) ประกอบโครงสร้างส่วนฐาน



ภาพที่ 4.2.3.3.3 การกำหนดจุดและตำแหน่งในการเริ่มต้นประกอบโครงสร้างส่วนฐาน

ช่างจะทำการหาจุดศูนย์กลางของพื้นที่ จากนั้นนำทำการประกอบโครงสร้างส่วนไขว่รอยอดเมรุประธาน ไว้ตรงจุดศูนย์กลางนั้น โครงสร้างส่วนไขว่รายนี้อาจเป็นตัวกำหนดตำแหน่งของเสาแก้ว และชิ้นส่วนนี้จะทำหน้าที่เหมือนกับเป็นชื่อยึดและรัดเสาแก้วไว้ จากนั้นช่างจะนำชิ้นส่วนแผ่นฐานมากเรียงไว้ทั้งสี่ด้าน เริ่มต้นทำการประกอบชิ้นส่วนโครงสร้างส่วนแผ่นฐาน ช่างจะเริ่มทำการตั้งแผ่นฐานโดยเริ่มจากแผ่นฐานชั้นที่ 3 เป็นชั้นแรก เพื่อเป็นโครงหลัก จากนั้นทำการประกอบแผ่นฐานชั้นที่ 2 แผ่นฐานชั้นที่ 4 ตามลำดับ ต่อจากนั้นช่างจะทำการ

ติดตั้งเสากว้าน โดยตำแหน่งของโคนเสากว้านทั้งสี่ต้นจะลงไปตั้งอยู่ที่บริเวณมุมของโครงสร้างส่วนไฮราที่นำมาวางไว้ตั้งแต่เริ่มแรก จากนั้นทำการยกแผงไฮราขึ้นมาอยู่เหนือแผงฐานชั้นที่ 4 ตีคานยึดโคนเสากว้านด้านล่างไว้โดยรอบเพื่อให้เสาไม่ขยับออกจากตำแหน่งที่กำหนดไว้ จากนั้นทำการติดตั้งแผงฐานชั้นที่ 5 พร้อมทั้งวางคานและตงไม้สำหรับรับพื้น วางพื้นไม้ แล้วติดตั้งฐานและพื้นของเมรุทิศ ตามลำดับ ส่วนฐานชั้นที่ 1 ซึ่งเป็นเพียงส่วนประดับนั้นช่างจะติดตั้งหลังจากประกอบและติดตั้งส่วนยอดของเมรุเรียบร้อยแล้ว



ภาพที่ 4.2.3.3.4 ช่างกำลังติดตั้งเสากว้าน

หลังจากทำการประกอบโครงสร้างแผงฐานชั้นที่ 3 ชั้นที่ 2 และชั้นที่ 4 เสร็จเรียบร้อยแล้วตามลำดับ โดยที่เสากว้านนี้จะทำการร้อยเชือกกว้านกับรอกที่ติดอยู่บริเวณส่วนปลายด้านบนของเสาไว้เรียบร้อยแล้ว



ภาพที่ 4.2.3.3.5 ตำแหน่งการตั้งเสากว้าน

ขึ้นส่วนโครงสร้างไฮราส่วนยอด เป็นตัวกำหนดช่วยตำแหน่งการติดตั้งเสากว้านทั้ง 4 ต้น ปลายเชือกกว้านด้านหนึ่งถูกผูกติดกับชั้นโครงสร้างไฮราขึ้น เพื่อทำการยกแผงไฮราขึ้นไปด้านบน



ภาพที่ 4.2.3.3.6 การยกขึ้นส่วน

โครงสร้างไฮราส่วนยอดขึ้นจากระดับพื้น ช่างจะทำการตั้งปลายกว้านทั้ง 4 เส้น เพื่อทำการยกขึ้นไม้โครงสร้างไฮราส่วนยอดขึ้นจากระดับพื้น เพื่อทำการประกอบโครงสร้างแผงฐานชั้นที่ 5



ภาพที่ 4.2.3.3.7 คานยึดโคนเสาแก้วาน
เมื่อช่างทำการตั้งไม้โครงสร้างไขว่
ขึ้นไปแล้ว ช่างจะนำไม้ขนาด 1 1/2" X 6"
มาตีรัดไว้โดยรอบเสาแก้วานทั้ง 4 ต้น
เพื่อไม่ให้ขยับออกจากตำแหน่งที่
กำหนดไว้ คานยึดโคนเสาแก้วานนี้จะยึด
ติดกับเสาแก้วานโดยใช้เดือยเหล็กร้อยเข้า
ไปในรูที่เจาะเตรียมไว้แล้วขันให้แน่น
ด้วยน็อต

3) ประกอบส่วนยอดของเมรุทิศ

ในขณะที่ช่างส่วนหนึ่งกำลังประกอบโครงสร้างส่วนฐานของเมรุชั่วคราวอยู่นั้น ช่างอีกส่วนหนึ่งจะทำหน้าที่ในการประกอบหลังคาและเครื่องยอดของเมรุทิศ เมื่อช่างทำการประกอบส่วนยอดเมรุทิศเรียบร้อยแล้ว จะต้องรอช่างส่วนที่ทำการประกอบโครงสร้างส่วนฐานทำการประกอบส่วนฐานให้เสร็จ จากนั้นช่างทั้ง 2 กลุ่มก็จะช่วยกันยกส่วนยอดของเมรุทิศขึ้นมาไว้บนส่วนฐานชั้นที่ 2 ของเมรุทิศ เพื่อรอการประกอบส่วนเรือนธาตุต่อไป ในการประกอบส่วนเครื่องยอดของเมรุทิศนี้จะได้ประกอบขึ้นส่วนองค์ระฆัง และส่วนยอดด้านบนเข้าไป ด้วย ซึ่งจะนำขึ้นไปติดตั้งในภายหลัง



ภาพที่ 4.2.3.3.8 ช่างกำลังทำการ
ประกอบส่วนยอดของเมรุทิศ



ภาพที่ 4.2.3.3.9 ช่างกำลังทำช่วยกันยก
ส่วนยอดเมรุทิศที่ประกอบเสร็จแล้วขึ้น
ไปไว้บนฐานชั้นที่ 2 ของเมรุทิศ เพื่อทำ
การประกอบส่วนเรือนธาตุต่อไป

4) ประกอบส่วนเรือนธาตุของเมรุทิศ

ช่างจะนำนั่งร้านเหล็กมาตั้งไว้ติดกับฐานด้านนอกของเมรุทิศทั้งสองด้าน เพื่อช่วยเพิ่มความสะดวกในการติดตั้งส่วนเรือนธาตุของเมรุทิศ เริ่มด้วยช่างนำไม้ไผ่ลายาวๆ มาดันและค้ำส่วนไม้ไผ่โครงสร้างหลังคาขึ้น จากนั้นช่างจะสอดเสาเมรุทิศเข้าไปใต้หลังคาโดยยื่นปลายด้านบนของเสาเข้ากับมุมของไชราหลังคาที่เป็นตำแหน่งของเสาแต่ละต้นจนครบทุกเสา แล้วจึงช่วยกันทำการยกเสาและหลังคาขึ้นวางบนป่าของฐานเมรุทิศชั้นที่ 1 จากนั้นทำการติดตั้งชิ้นส่วนเพดาน คันทวย แผงซุ้มคูหา และพนักระเบียง ตามลำดับ



ภาพที่ 4.2.3.3.10 ช่างกำลังทำการติดตั้งเสารับส่วนยอดของเมรุทิศ



ภาพที่ 4.2.3.3.11 ช่างกำลังทำการประกอบชิ้นส่วนในเรือนธาตุของเมรุทิศ อันได้แก่ ซุ้มคูหา คันทวย และพนักระเบียง

5) ประกอบส่วนยอดของเมรุประธาน

กว่าที่ช่างจะทำการประกอบส่วนฐาน และทำการติดตั้งเมรุทิศเสร็จเรียบร้อยแล้ว เวลาที่ล่วงไปประมาณ 4.00 น. ช่างจะแยกย้ายกันกลับบ้านไปพักผ่อน แล้วจึงมาทำงานในส่วนที่เหลืออยู่ในช่วงเช้า

เวลาประมาณ 8.00 น. ของวันรุ่งขึ้นช่างกลับมารวมกันที่วัด เริ่มต้นทำงานที่เหลือโดยการประกอบส่วนยอดของเมรุประธาน ช่างจะนำชิ้นส่วนโครงสร้างของส่วนยอดมาประกอบต่อจากชั้นไชรา ขึ้นไปที่ละชั้นๆ จนถึงส่วนยอด แล้วจึงทำการประกอบชิ้นส่วนที่เป็นส่วนประดับอันได้แก่แผงหลังคา ซุ้มบันแถลง นาคปรัก เชิงกลอนและกระจัง ตามลำดับ



ภาพที่ 4.2.3.3.12 ช่างกำลังทำการประกอบส่วนยอดของเมรุประธาน

6) ติดตั้งรอกและเพลา

การติดตั้งรอกและเพลานี้จะเข้าไปพร้อมๆกันกับการประกอบส่วนยอดของเมรุประธาน โดยรอกและเพลาของเมรุชั่วคราววัดพระทองนี้มีทั้งหมด 4 ชุด ประจำสำหรับเสากว้างแต่ละต้น การติดตั้งรอกและเพลาแต่ละชุดช่างจะทำการตั้งเสาขนาด 2" X 8" ขึ้นมารับแกนของเพลา มีการตีไม้ในแนวทะแยงยึดเสาอย่างแน่นหนา การติดตั้งรอกและเพลาต้องทำอย่างพิถีพิถัน เนื่องจากต้องการความแข็งแรงมาก ไมเช่นนั้นเวลาที่ช่างทำการหมุนเพลาเพื่อยกส่วนยอดขึ้นอาจจะเกิดอันตราย และความเสียหายขึ้นได้



ภาพที่ 4.2.3.3.13 ช่างกำลังทำการติดตั้งรอกและเพลา สำหรับใช้ยกส่วนยอดของเมรุประธาน

7) ยกส่วนยอดเมรุประธาน

ในขั้นตอนการยกส่วนยอดเมรุประธานขึ้นติดตั้งนั้น จะต้องใช้ช่างอย่างน้อย 8 คน ลงมาประจำที่ได้ฐานเมรุ เพื่อช่วยกันหมุนแกนเพลาดึงส่วนยอดของเมรุขึ้น ด้านนอกจะต้องมีช่างอีกประมาณ 4 คน คอยถือเชือกประคองยอด และตั้งรั้งเชือกนี้ไว้เพื่อไม่ให้ยอดโยกเอนไปด้านใดด้านหนึ่งมากเกินไป

การยกส่วนยอดนั้นจะทำได้เป็น 2 ช่วง คือ ช่วงแรกจะยกส่วนยอดขึ้นไปให้มีความสูงจากพื้นประมาณ 2 เมตร เพื่อทำการติดแผ่นปิดฝ้าไชรา และไม้ฉลุลายเฟืองระย้าพู่ห้อย ให้เรียบร้อย ก่อนที่จะทำการยกยอดต่อขึ้นไปจนสุดปลายเสาแก้วาน



ภาพที่ 4.2.3.3.14 ช่างเมรุวัดพระทองกำลังช่วยกันออกแรงหมุนเพลากว้านเชือกยกส่วนยอดของเมรุประธานขึ้น



ภาพที่ 4.2.3.3.15 ช่างกำลังทำการติดชิ้นส่วนเพดานไชรา โดยช่างติดแผ่นเหล็กห้อยไว้กับส่วนโครงคร่าวของชั้นไชราเป็นระยะๆ เสียบแผ่นเพดานซึ่งทำการเจาะรูไว้ให้พอดีกับขนาดของแผ่นเหล็ก ใช้หมุดเหล็ก หรือตะปู เสียบขัดไว้ไม่ให้แผ่นเพดานตกลงมา



ภาพที่ 4.2.3.3.16 ช่างกำลังทำการติดชิ้นส่วนเฟืองระย้าและพู่ห้อย โดยช่างจะตอกตะปูยึดชิ้นส่วนเข้ากับไม้เชิงกลอน

8) ประกอบส่วนเรือนธาตุเมรุประธาน



ภาพที่ 4.2.3.3.17 ช่างเมรุวัดพระทองกำลังประกอบส่วนเรือนธาตุ

ในการประกอบส่วนเรือนธาตุของเมรุประธาน ช่างจะเริ่มต้นจากการติดตั้งเสารายหรือเสารับชั้นไชรา โดยที่ส่วนปลายของเสาจะบากเป็นร่อง เข้าไปค้ำกับโครงสร้างของไชราไว้ จากนั้นจะนำไม้กระดานมา 2 แผ่น ยึดติดกับเสากว้านด้วยโดยใส่เดือยเหล็กแล้วขันน็อต ทำหน้าที่เป็นคานแล้วนำไม้กระดานขึ้นไปวางขวาง เป็นพื้นในการยื่นทำงาน ช่างขึ้นไปยืนบนนั่งร้านที่สร้างขึ้น แล้วทำนั่งร้านโดยวิธีเดียวกันนี้สูงขึ้นไปอีกชั้นหนึ่ง ช่างขึ้นไปทำงานบนนั่งร้านชั้นบน ทำการติดแผ่นเพดาน ชุ่มคูหา และคันทวย

จากนั้นช่างจะเริ่มทำการติดตั้งเสาแฝง ซึ่งเสาแฝงของวัดพระทองนี้ไม่ได้เป็นโครงสร้างที่แข็งแรง เหมือนกับของเมรุวัดอื่น เพราะไม่ต้องช่วยรับน้ำหนักของส่วนยอดมากนักเนื่องจากมีเสารายคอยรับน้ำหนักอยู่แล้ว เสาแฝงและแฝงปิดเสาด้านนี้จะยึดติดเป็นชั้นเดียวกัน นำมาประกบปิดเสากว้านไว้ จากนั้นทำการติดแฝงปิดเสาด้านใน ติดสาหร่าย ติดกาบพรมศร ตามลำดับ

9) ประกอบยอดเมรุทิศ ติดตั้งแฝงล่องถุน เสาระเบียง พนักกระเบียง เสาฉัตร และบันได



ภาพที่ 4.2.3.3.18 ช่างกำลังประกอบส่วนยอดเมรุทิศ



ภาพที่ 4.2.3.3.19 เมรุชั่วคราววัดพระทอง หลังจากประกอบชิ้นส่วนต่างๆ เสร็จเรียบร้อย

หลังจากการติดตั้งและการประกอบส่วนเรือนธาตุของเมรุประธานเสร็จสิ้น ช่างจะทำการประกอบยอดเมรุทิศ แผงล่องถนน เสากระเบื้อง พนักกระเบื้อง เสาฉัตร และบันได ในการประกอบยอดเมรุช่างจะปีนขึ้นไปติดตั้งส่วนยอดโดยใช้ลิ้มไม้ไผ่ไปพาดไว้กับส่วนยอดของเมรุทิศ แล้วเสียบส่วนยอดเข้ากับองค์ระฆัง

10) ตรวจสอบความเรียบร้อยของการก่อสร้าง

หลังจากทำการก่อสร้างและประกอบชิ้นส่วนต่างๆ ของเมรุชั่วคราวเสร็จเรียบร้อยแล้ว ช่างจะทำการเดินสำรวจโดยรอบบริเวณเมรุชั่วคราว เพื่อเป็นการตรวจดูความเรียบร้อยในการก่อสร้าง หากมีชิ้นส่วนใดอยู่ในสภาพที่ไม่เรียบร้อยก็จะได้ทำการแก้ไข นอกจากนี้ยังเป็นการตรวจเก็บ อุปกรณ์ เครื่องมือ และเศษวัสดุที่ใช้ในการก่อสร้างซึ่งอาจจะยังตรงหล่นอยู่ในบริเวณนั้นด้วย

4.2.3.4 การให้แสงส่องสว่าง



ภาพที่ 4.2.3.4.1 การให้แสงสว่างและการประดับไฟเมรุชั่วคราววัดพระทอง

การให้แสงส่องสว่างตัวสถาปัตยกรรมเมรุชั่วคราววัดพระทองนั้น จะมีแสงทั้งหมด 3 ชนิดด้วยกัน คือ แสงจากหลอดไส้ (Incandescent Lamp) จะประดับติดกับส่วนต่างๆของเมรุ โดยผูกโยงไปตามเส้นรอบรูปองค์ประกอบส่วนต่างๆ ตั้งแต่ส่วนฐานถึงส่วนยอดของเมรุ โดยหลอดไส้แต่ละหลอดจะมีระยะห่างกันประมาณ 30 เซนติเมตร

แสงจากหลอดฟลูออเรสเซนต์ หลอดฟลูออเรสเซนต์จะใช้ประดับอยู่ที่บริเวณส่วน ส่วนราวกระเบื้อง เสาเมรุทิศ ใต้แผงหน้าจั่ว และเหนือชั้นเชิงกลอน

แสงจากไฟสปอร์ตไลท์ ไฟสปอร์ตไลท์จะถูกติดอยู่บนเสาเหล็กสูงประมาณ 3 เมตร ตั้งอยู่ทั้ง 4 ด้านของเมรุชั่วคราว ห่างออกมาประมาณ 5 เมตร เพื่อส่องแสงสว่างเข้าหาเมรุ

4.2.3.5 ภาวะที่เข้ารับบรรจุศพ

ในงานฌาปนกิจศพ คุณพ่ออัมพร เทียมทอง เมื่อวันที่ 17 ธันวาคม 2548 ใช้หีบเป็นภาชนะในการบรรจุศพตั้งบำเพ็ญกุศลบนเมรุชั่วคราวก่อนที่จะทำการเผา เนื่องจากสภาพของศพนั้นยังเป็นศพสด

4.2.3.6 การเผาศพ

งานฌาปนกิจศพ คุณพ่ออัมพร เทียมทอง พิธีการเผาศพแบ่งออกเป็น 2 ช่วง คือ การเผาหลอก และการเผาจริง การเผาหลอกนั้นจะทำในเวลาประมาณ 16.00 น. แยกและผู้ที่มาร่วมงานจะขึ้นไปบนเมรุชั่วคราวเพื่อทำการเคารพศพและวางธูป เทียน ดอกไม้จันทน์ ขอขมาและสักการะ และพิจารณาตัวเองด้วยว่า ต้องตายเช่นกัน ไม่มีใครสามารถล่วงพ้นความตายไปได้ เหตุที่จัดให้มีการเผาหลอกนี้ก็เพื่อความสะดวกของ แยกและผู้ที่มาร่วมงาน ส่วนการเผาจริงนั้นจะทำในเวลากลางคืนประมาณ 20.00 น. ผู้ร่วมพิธีเผาจริง ส่วนใหญ่ก็จะเป็นบรรดาญาติ และผู้ที่มีความสนิทสนมเกี่ยวข้องกับผู้ตาย

ในการพิธีการเผาจริงจะทำขึ้นบนเมรุชั่วคราว อุปกรณ์ที่ใช้ในการเผาศพประกอบไปด้วย เตาเผา ฐานรองเตาเผา แผ่นสังกะสี หยวกกัล้วย เศษไม้ และถ่านหุงข้าวสำหรับใช้เป็นเชื้อเพลิง



ภาพที่ 4.2.3.6.1 พิธีการเผาหลอก

จัดขึ้นในช่วงเวลาเย็น ประมาณ 16.00 น. เพื่อความสะดวกแก่แยก และผู้ที่มาร่วมงาน



ภาพที่ 4.2.3.6.2 พิธีการเผาจริง

จัดขึ้นในช่วงเวลากลางคืน ประมาณ 20.00 น.



ภาพที่ 4.2.3.6.3 เตาเผา และฐานเผาเสาคู
อุปกรณ์สำหรับการเผาศพ



ภาพที่ 4.2.3.6.4 ช่างกำลังคุมไฟในการเผาศพ
โดยการใช้ น้ำราดเลี้ยงไว้ไม่ให้ไฟลุกแรงเกินไป

4.2.3.7 ตารางแสดงรายรับรายจ่ายในการใช้เมรุชั่วคราววัดพระทอง

รายการ	รายรับ	รายจ่าย	กำไร	หมายเหตุ
ค่าเช่าเมรุชั่วคราว 5 ยอด	75,000			-ระยะเวลาในการทำงาน ประมาณ 4 วัน 3 คืน
ค่าไฟฟ้า		37,500		-ค่าไฟฟ้าคิดเป็นครึ่งของ ค่าเช่าเมรุชั่วคราว
ค่าดอกไม้แห้งประดับเมรุ		10,000		
ค่าแรงคนงาน		10,000		-ค่าแรงคนงาน 10 คน คิดเหมาต่องาน คนละ 1,000 บาท
ค่าเช่ารถบรรทุก		3,000		-ใช้รถบรรทุกหกล้อ 2 คัน ทั้งขาไป และขากลับ
ค่าซ่อมบำรุง		3,000		-คิดเฉลี่ย
รวม	75,000	63,500		
			11,500	

งานสถาปนิกศพ คุณพ่ออัมพร เทียมทอง วันที่ 17 ธันวาคม 2548

ตารางที่ 4.2.3.7.1 แสดงรายรับรายจ่ายในการใช้เมรุชั่วคราววัดพระทอง

4.2.4 สถาปัตยกรรมเมรุชั่วคราววัดยาง

วัดยางเป็นอีกวัดหนึ่งในเพชรบุรีที่มีการทำเมรุชั่วคราว และถ่ายทอดภูมิปัญญาในการทำเมรุสืบต่อกันมายาวนานหลายสิบปี แต่ในปัจจุบันเมรุวัดยางนั้นไม่ได้เก็บอยู่ที่วัดยางแล้ว ผู้ที่สืบทอดการทำเมรุชั่วคราวของวัดยางในปัจจุบันคือ นายเสิบ บุญรอด ซึ่งรับต่อมาจากพระอาจารย์ชอบ ซึ่งมีอายุมากแล้ว

รูปแบบของสถาปัตยกรรมเมรุชั่วคราวของวัดยางมีด้วยกัน 2 รูปแบบคือ

1) เมรุห้ายอด

คือ เมรุที่ประกอบด้วยเมรุประธานซึ่งมีเป็นอาคารเครื่องยอด 1 ยอด ประกอบกับเมรุทิศที่มีลักษณะเป็นอาคารประกอบเครื่องยอดอีก 4 หลัง 4 ยอด จึงรวมกันเป็น 5 ยอด ช่างจึงเรียกกันว่า “เมรุห้ายอด”

2) เมรุเก้ายอด

โครงสร้างของเมรุเก้ายอดและเมรุห้ายอดนั้นเป็นโครงสร้างชุดเดียวกัน แตกต่างกันที่เมรุเก้ายอดจะมีการเพิ่มมุขของเมรุประธานออกไปทั้งสี่ด้าน โดยตั้งเสาไม้เพื่อรับหลังคาด้านละ 2 ต้น มีการตั้งเครื่องยอดบนสันหลังคาของมุขทั้งสี่ด้าน จึงทำให้มียอดรวมกันทั้งหมดเพิ่มเป็น 9 ยอด ช่างจึงเรียกเมรุรูปแบบนี้ว่า “เมรุเก้ายอด”



ภาพที่ 4.2.4.1 เมรุชั่วคราวห้ายอด
วัดยาง จังหวัดเพชรบุรี



ภาพที่ 4.2.4.2 เมรุชั่วคราวเก้ายอด
วัดยาง จังหวัดเพชรบุรี



ภาพที่ 4.2.4.3 เมรุชั่วคราวห้ายอดของวัดยาง จังหวัดเพชรบุรี
ในงานฉาปนกิจศพ คุณแม่เชียร ภู่มบุญ และนายบุญชิน ภู่มบุญ
เมื่อวันที่ 22 เมษายน พ.ศ. 2550

รูปแบบของเมรุ	: เมรุห้ายอดของวัดยาง
เจ้าของ	: นายเลียบ บุญรอด (081-3650329 เบอร์ลูกสาว-คุณนา)
ปริมาณชิ้นส่วน	: เต็มรถบรรทุก 10 ล้อ 1 คัน
จำนวนช่างและผู้ประกอบเมรุ	: 12 คน
สถานที่ตั้ง	: โรงเรียนบ้านดอนยาง ตำบลดอนยาง อำเภอเมือง จังหวัดเพชรบุรี
จุดประสงค์	: ใช้ในงานฉาปนกิจศพ คุณแม่เชียร ภู่มบุญ และนายบุญชิน ภู่มบุญ
ระยะเวลาในการประกอบเมรุ	: ประมาณ 11 ชั่วโมง (16.00 น. - 03.00 น.)
วันที่ทำการตั้งเมรุ	: 20 เมษายน พ.ศ.2550
กำหนดการฉาปนกิจศพ	: 22 เมษายน พ.ศ.2550

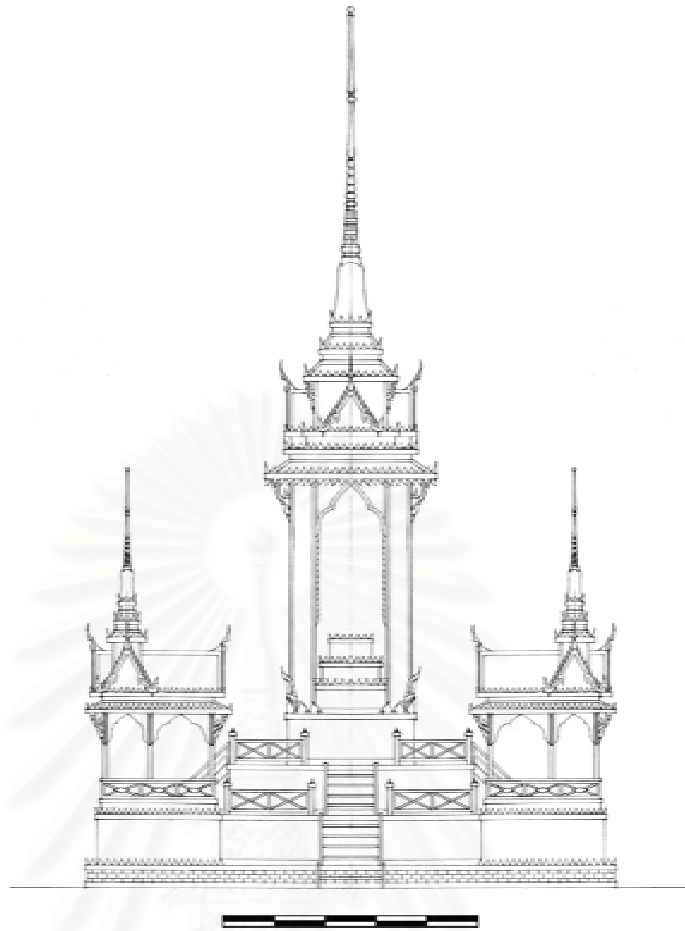

ภาพลายเส้น 4.2.4.1 รูปด้านเมรุชั่วคราว้ายของวัดยาง จังหวัดเพชรบุรี

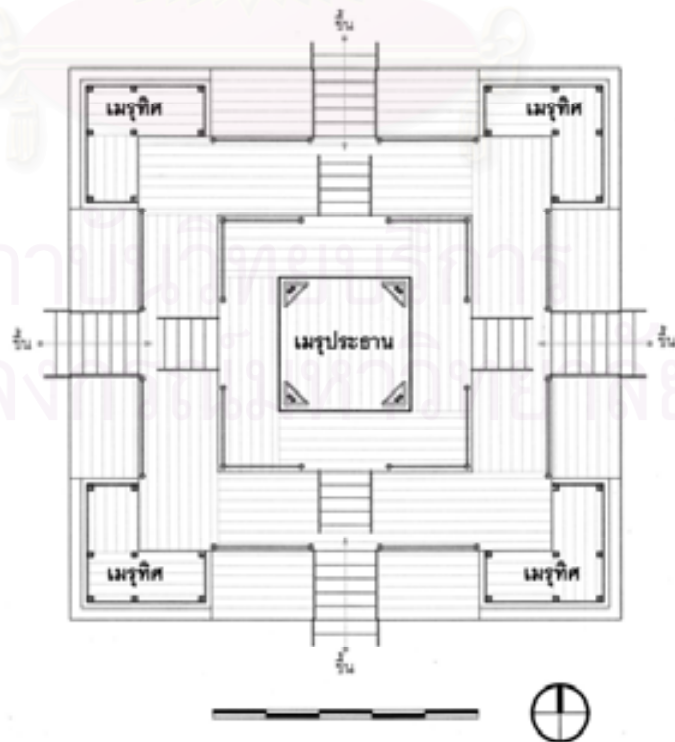

ภาพลายเส้น 4.2.4.2 ผังพื้นเมรุชั่วคราว้ายของวัดยาง จังหวัดเพชรบุรี

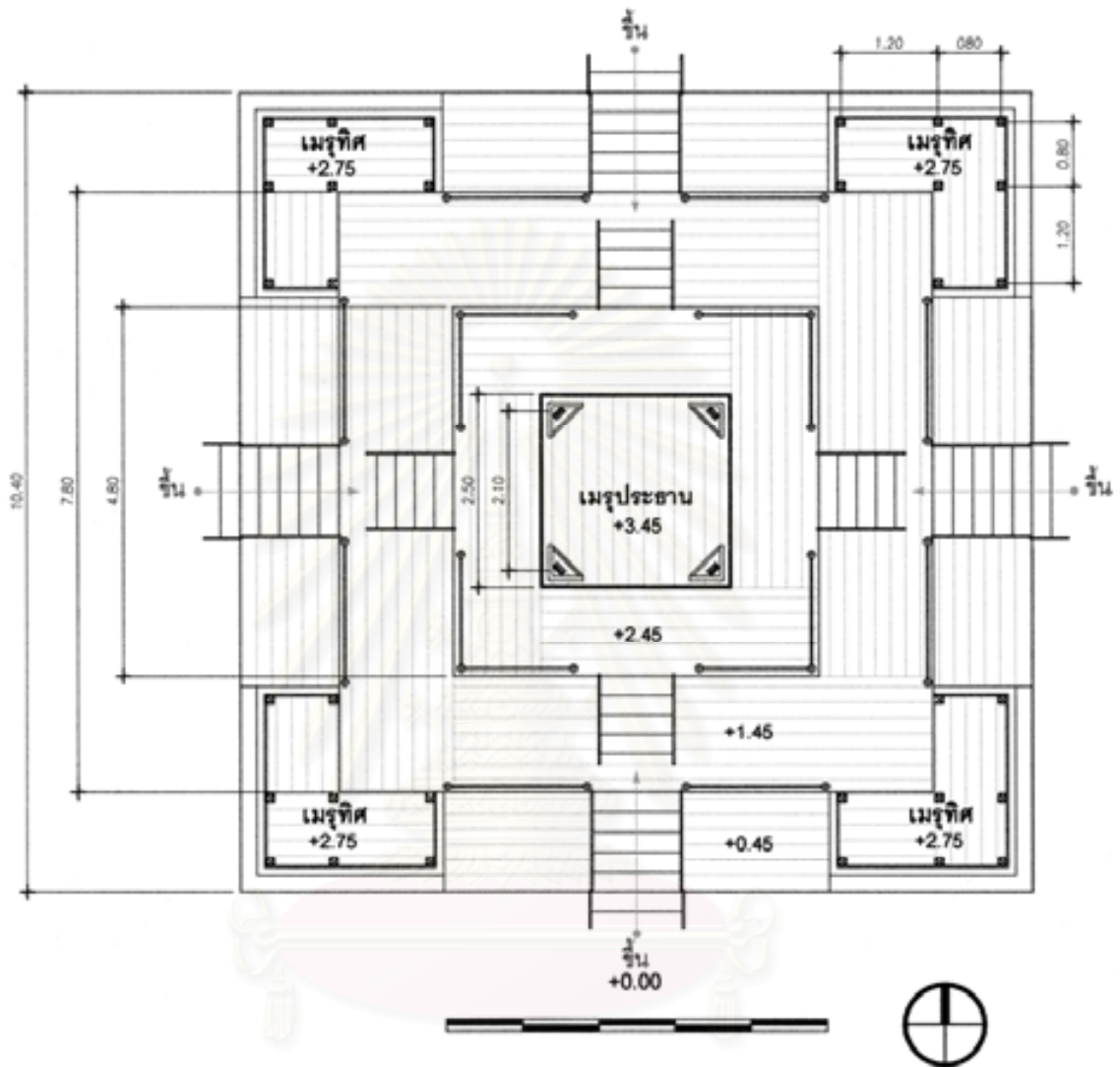

สถาบันวิทยบริการ
จุฬาลงกรณ์มหาวิทยาลัย
ภาพลายเส้น 4.2.4.3 ผังพื้นเมรุชั่วคราว้ายอดของวัดยาง ระบุระยะ

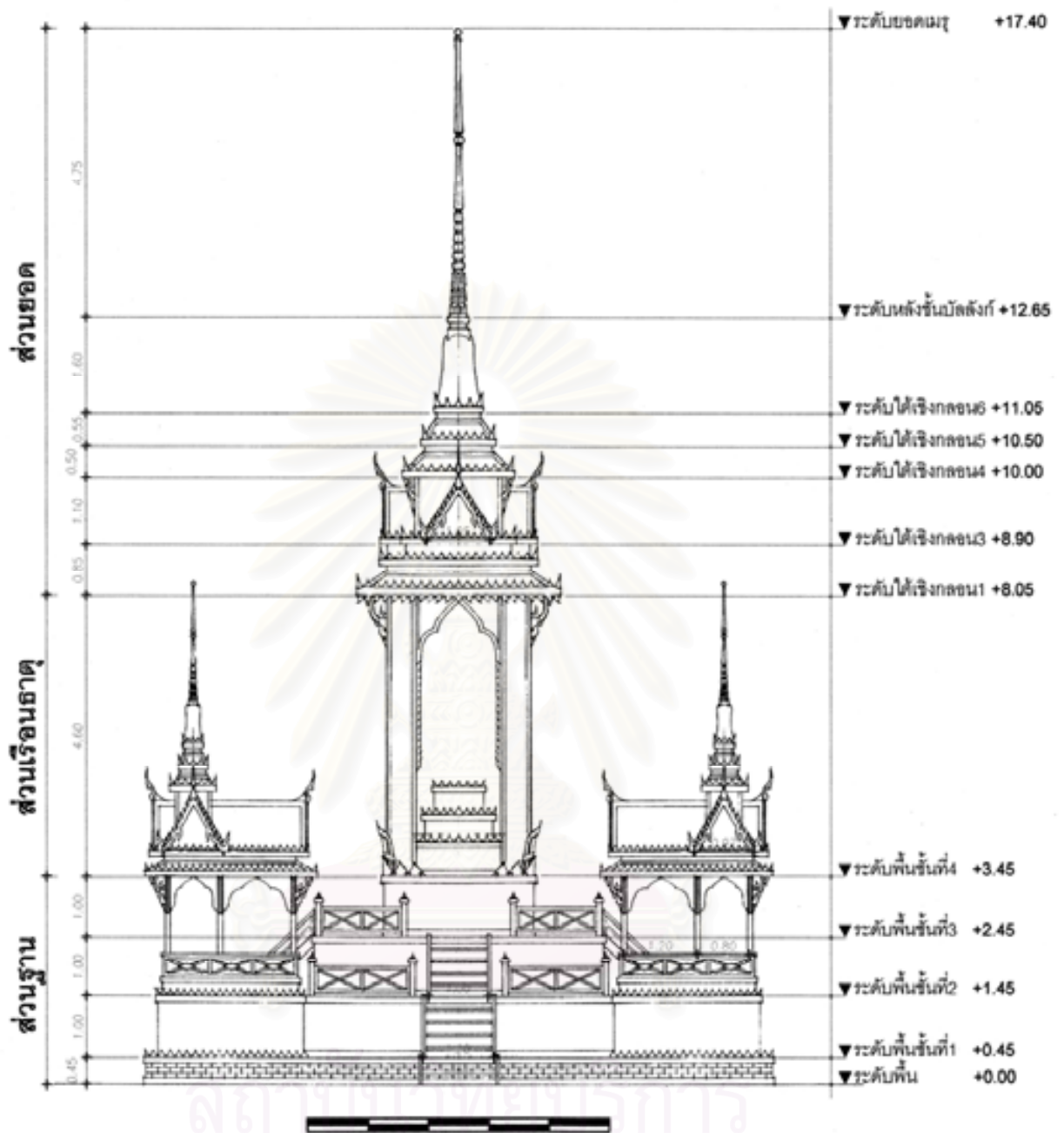

สถาปัตย์วิทยา
จุฬาลงกรณ์มหาวิทยาลัย

ภาพลายเส้น 4.2.4.4 รูปด้านเมรุชั่วคราวห้ายอด วัดยาง ระบุระยะ



ภาพที่ 4.2.4.4 เมรุชั่วคราวเก้ายอดของวัดยาง
ในงานฌาปนกิจศพ คุณพ่อจิ้น วารี เมื่อวันที่ 4 มีนาคม พ.ศ. 2549

รูปแบบของเมรุ	: เมรุเก้ายอดของวัดยาง
เจ้าของ	: นายเสิบ บุญรอด
ปริมาณชิ้นส่วน	: เต็มรถบรรทุกสิบล้อ 1 คัน รถบรรทุกหกล้อ 1 คัน
จำนวนช่างและผู้ประกอบเมรุ	: 12 คน
สถานที่ตั้ง	: วัดยาง ตำบลคลองกระแซง อำเภอเมือง จังหวัดเพชรบุรี
จุดประสงค์	: ใช้ในงานฌาปนกิจศพ คุณพ่อจิ้น วารี
ระยะเวลาในการประกอบเมรุ	: ประมาณ 14 ชั่วโมง (15.00 น. – 05.00 น.)
วันที่ทำการตั้งเมรุ	: 1 มีนาคม 2549
กำหนดการฌาปนกิจศพ	: วันเสาร์ที่ 4 มีนาคม พ.ศ. 2549 เวลา 16.00 น.

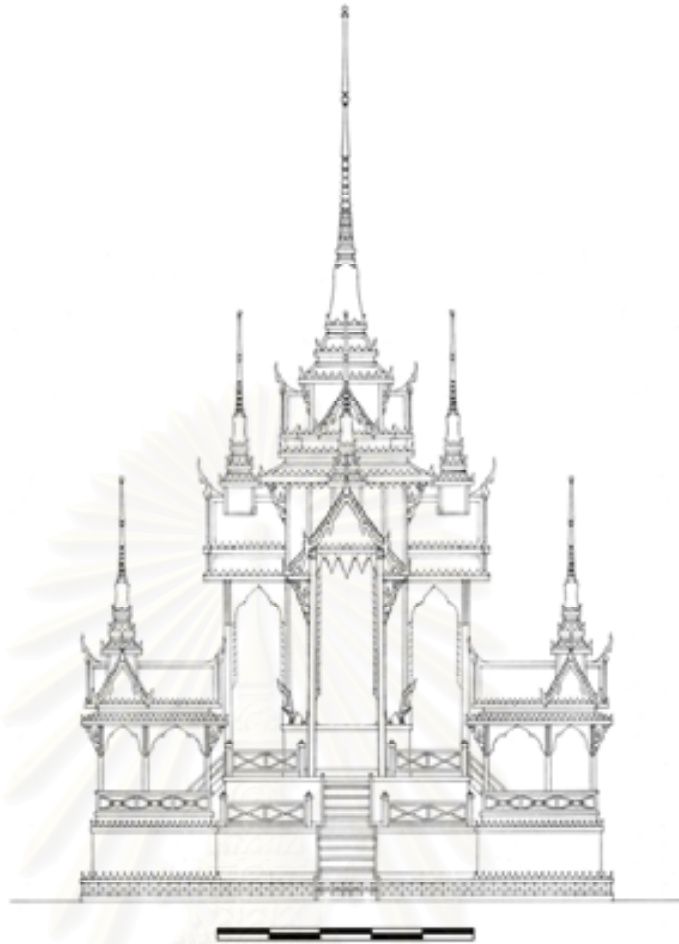

ภาพลายเส้น 4.2.4.5 รูปด้านเมรุเก้ายอด วัดยาง จังหวัดเพชรบุรี

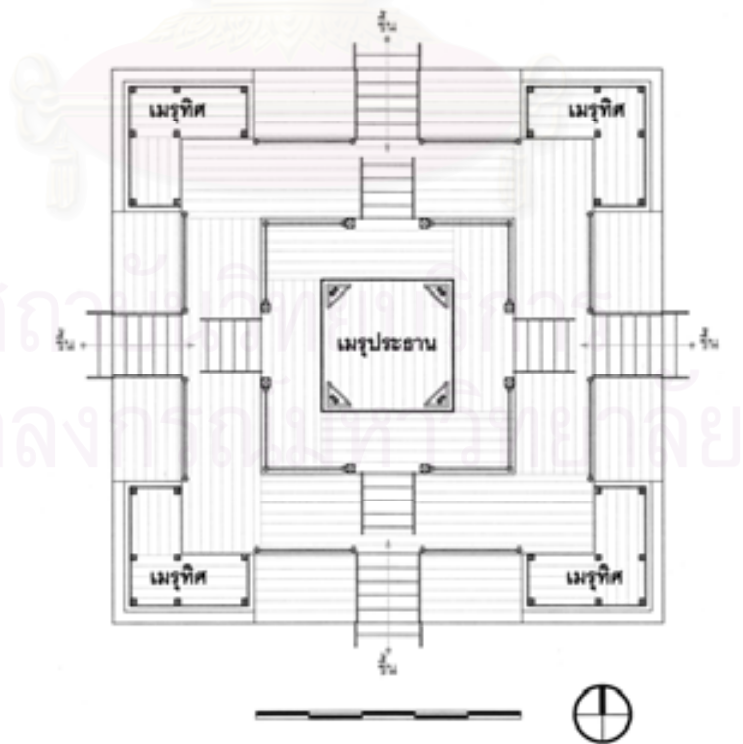

ภาพลายเส้น 4.2.4.6 ผังพื้นเมรุเก้ายอด วัดยาง จังหวัดเพชรบุรี

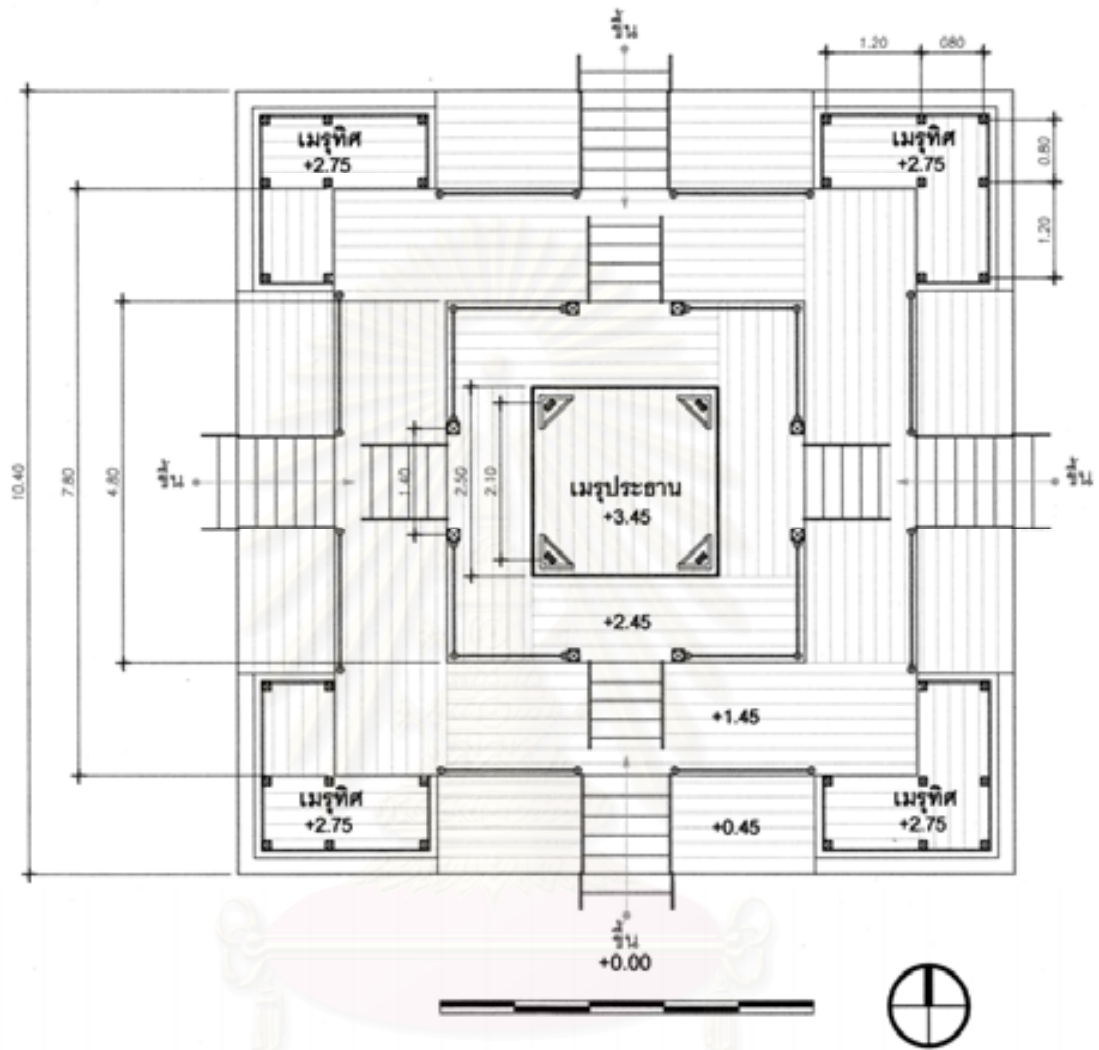

สถาบันวิทยบริการ
จุฬาลงกรณ์มหาวิทยาลัย

ภาพลายเส้น 4.2.4.7 ผังพื้นเมรุชั่วคราวแบบเก้ายอด ของวัดยาง ระบุระยะ

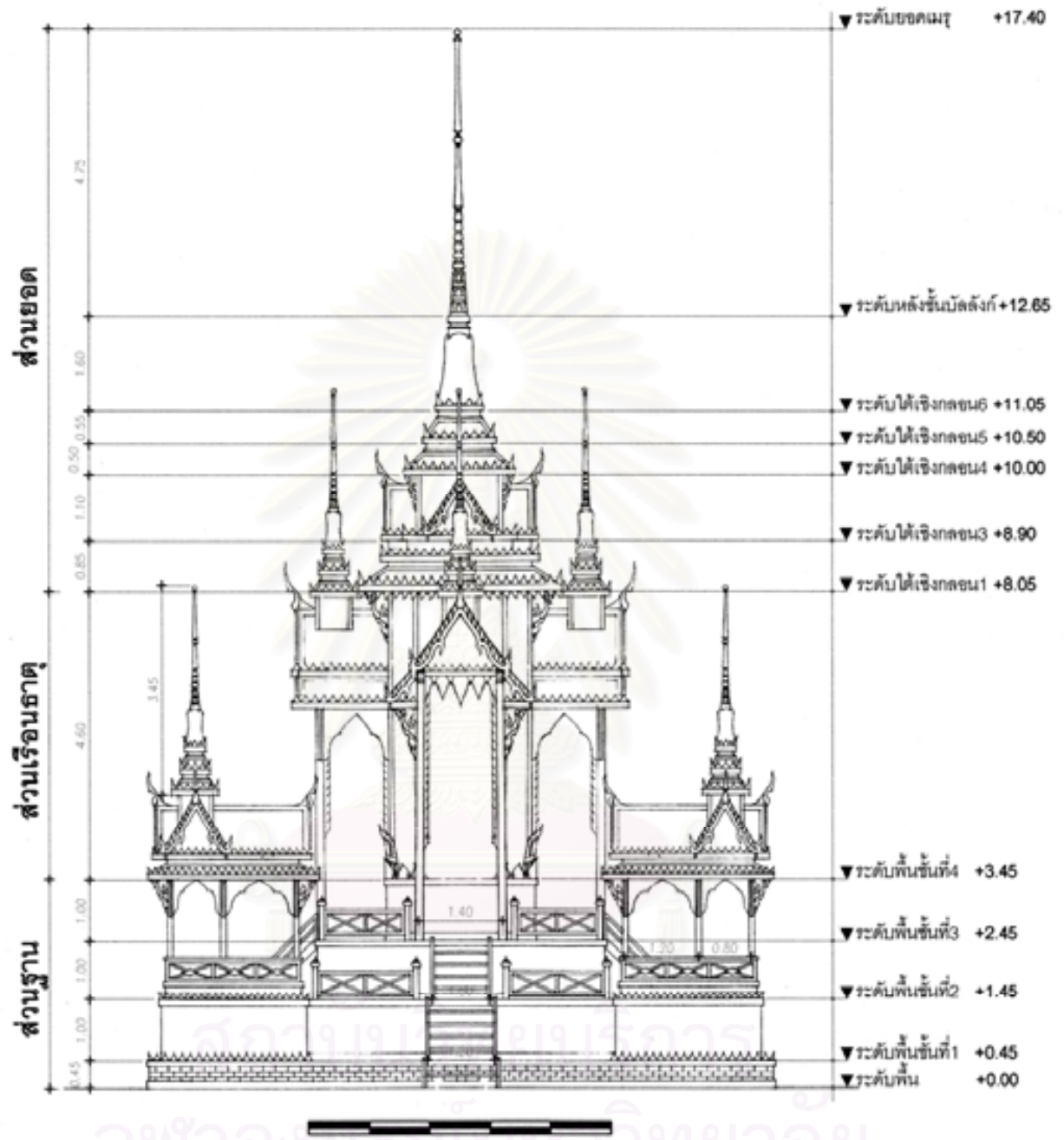

ภาพลายเส้น 4.2.4.8 รูปด้านเมรุชั่วคราวแบบเก้ายอด วัดยาง ระบุระยะ

4.2.4.1 ลักษณะและรูปแบบทางสถาปัตยกรรมของเมรุชั่วคราววัดยาง

องค์ประกอบของเมรุจะประกอบด้วยเมรุประธาน คือ เมรุที่ตั้งอยู่ตรงกลางใช้สำหรับตั้งลูกโกศหรือลูกหีบบรรจุศพ และเมรุทิศ คือ อาคารที่อยู่บริเวณมุมทั้งสี่ด้านของเมรุประธาน ใช้สำหรับให้พระสงฆ์ขึ้นไปนั่งสวดศพสี่มุมเมรุซึ่งหนึ่งเมรุทิศจะมีพระสงฆ์นั่งสวดอยู่สี่รูป

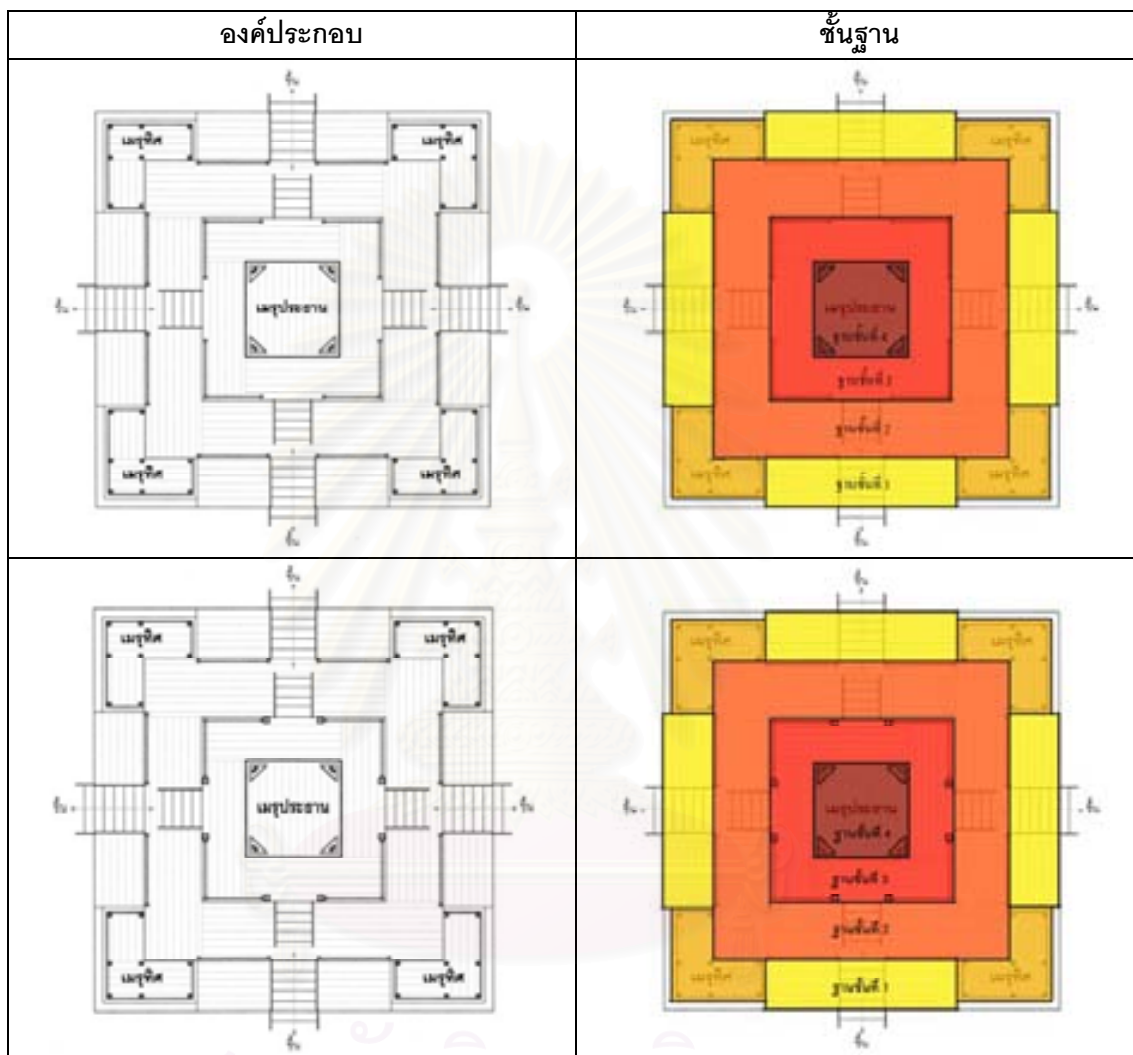

ตารางที่ 4.2.4.1.1 แสดงองค์ประกอบและชั้นฐาน ของเมรุชั่วคราววัดยาง จังหวัดเพชรบุรี

1) ผนัง

เมรุประธาน ตั้งอยู่บนฐานหน้ากระดานที่มีผนังเป็นรูปสี่เหลี่ยมจัตุรัส เรียงซ้อนกัน 4 ชั้น ซึ่งแต่ละชั้นจะมีขนาดที่ลดหลั่นกันไปตามลำดับ โดยฐานหน้ากระดานชั้นล่างสุด(ฐานชั้นที่ 1) มีขนาด 10.40 x 10.40 เมตร ฐานหน้ากระดานชั้นที่สองมีขนาด 7.80 x 7.80 เมตร ฐานหน้ากระดานชั้นที่สามมีขนาด 4.80 x 4.80 เมตร และฐานหน้ากระดานชั้นที่สี่ซึ่งเป็นชั้นที่อยู่ด้านบนสุดนั้นมีขนาด 2.50 x 2.50 เมตร

มีบันไดทางขึ้นลงทั้งสี่ด้าน ด้านละ 3 ชุด เชื่อมต่อระหว่างฐานแต่ละชั้น โดยบันไดชั้นล่างสุดมีความกว้าง 1.20 เมตร ประชาชนจะขึ้นไปได้ถึงพื้นที่สาม เพื่อทำการวางดอกไม้จันทน์และแสดงอาลัยแต่

ผู้เสียชีวิตเป็นครั้งสุดท้าย แล้วจึงเดินลงโดยใช้บันไดทางด้านซ้ายมือหรือขวามือแล้วแต่เจ้าหน้าที่คอยดูแล
ความเป็นระเบียบเรียบร้อยจะกำหนดให้ไปในทิศทางเดียวกัน

เมรุทิศ มีผังเป็นรูปตัวแอล มีจำนวนทั้งสิ้น 4 หลัง โดยจะประกบเข้ากับมุมของฐานหน้ากระดานชั้นที่
2 ของเมรุประธานทั้งสี่ด้าน

2) ส่วนฐาน



ภาพที่ 4.2.4.1.1 องค์ประกอบส่วนฐานมรุประธานและเมรุทิศ ของเมรุชั่วคราววัดยาง จังหวัดเพชรบุรี

เมรุประธาน ประกอบด้วยฐานหน้ากระดานจำนวน 4 ชั้น

ฐานชั้นที่ 1 มีลักษณะเป็นฐานหน้ากระดาน ระดับความสูงของพื้นชั้นที่ 1 สูงจากพื้นระดับดิน 0.45 เมตร ส่วนหน้ากระดานบนและหน้ากระดานล่างเป็นไม้ทาสีพื้นเป็นสีเหลือง เขียนลายฉลุทาสีเป็นลวดลายประจำยามก้ามปู สลับกับลายประจำยามลูกฟัก เดินเส้นขอบด้วยเส้นลวดไม้ทาสีเขียวตีประกบทั้งด้านบนและด้านล่าง เหนือหน้ากระดานบนขึ้นไปประดับด้วยแผงกระจังซึ่งทำจากไม้ฉัตรฉลุทาสีโดยใช้สีเหลืองเป็นสีพื้น ตัดเส้นลวดลายด้วยสีแดง ไล่ลายกระจังทาสีขาวและสีเขียว ส่วนท้องไม้ทาสีแดง ตีเส้นด้วยสีขาวแบบการก่ออิฐ

ฐานชั้นที่ 2 มีลักษณะเป็นฐานหน้ากระดาน ฐานชั้นนี้สูงประมาณ 1.00 เมตร ตั้งซ้อนอยู่บนฐานชั้นที่ 1 ส่วนหน้ากระดานบนเป็นไม้ทาสีพื้นเป็นสีเหลือง เขียนลายฉลุทาสีเป็นลวดลายประจำยามก้ามปู สลับกับลายประจำยามลูกฟัก เดินเส้นของด้วยเส้นลวดไม้ทาสีเขียวตีประกบเข้าด้วยกันทั้งด้านบนและด้านล่าง เหนือหน้ากระดานบนขึ้นไปประดับด้วยแผงกระจังซึ่งทำจากไม้ฉัตรฉลุทาสีโดยใช้สีเหลืองเป็นสีพื้น ตัดเส้นลวดลายด้วยสีแดง ไล่ลายกระจังทาสีขาวและสีเขียวเดินเส้นลวดลายด้วยสีขาวและสีน้ำตาล ส่วนท้องไม้เขียนภาพจิตรกรรมเกี่ยวกับวรรณกรรมเรื่องรามเกียรติ์ และรูปสัตว์ในป่าหิมพานต์

ฐานชั้นที่ 3 มีลักษณะเป็นฐานหน้ากระดาน สูงประมาณ 1.00 เมตร ตั้งซ้อนอยู่บนฐานชั้นที่ 2 ส่วนหน้ากระดานบนเป็นไม้ทาสีพื้นเป็นสีเหลือง เขียนลายฉลุทาสีเป็นลวดลายประจำยามก้ามปู สลับกับลายประจำยามลูกฟัก เดินเส้นของด้วยเส้นลวดไม้ทาสีเขียวตีประกบเข้าด้วยกันทั้งด้านบนและด้านล่าง เหนือหน้ากระดานบนขึ้นไปประดับด้วยแผงกระจังซึ่งทำจากไม้ฉัตรฉลุทาสีโดยใช้สีเหลืองเป็นสีพื้น ตัดเส้นลวดลายด้วยสีแดง ไล่ลายกระจังทาสีขาวและสีเขียวเดินเส้นลวดลายด้วยสีขาวและสีน้ำตาล ส่วนท้องไม้เขียนภาพจิตรกรรมเกี่ยวกับวรรณกรรมเรื่องรามเกียรติ์ และรูปสัตว์ในป่าหิมพานต์เช่นเดียวกับฐานชั้นที่ 2

ฐานชั้นที่ 4 มีลักษณะเป็นฐานหน้ากระดาน สูงประมาณ 1.00 เมตร ตั้งอยู่บนฐานชั้นที่ 3 ส่วนหน้ากระดานบนเป็นไม้ทาสีพื้นเป็นสีเหลือง เขียนลายฉลุทาสีเป็นลวดลายประจำยามกำมปู สลับกับลายประจำยามลูกฟัก เดินเส้นของด้วยเส้นลวดไม้ทาสีเขียวตีประกบเข้าด้วยกันทั้งด้านบนและด้านล่าง เหนือหน้ากระดานบนขึ้นไปประดับด้วยแผงกระจังซึ่งทำจากไม้ฉลุทาสีโดยใช้สีเหลืองเป็นสีพื้น ตัดเส้นลวดลายด้วยสีแดง ใต้ลายกระจังทาสีขาวและสีเขียวเดินเส้นลวดลายด้วยสีขาวและสีน้ำตาล ส่วนท้องไม้เขียนภาพจิตรกรรมแสดงเรื่องราวและตัวละครในวรรณกรรมเรื่องรามเกียรติ์



ภาพที่ 4.2.4.1.2 ตัวอย่างภาพจิตรกรรมล่องถนน เมรุชั่วคราววัดยาง ซึ่งเขียนเป็นภาพตัวละครและเรื่องราวในวรรณกรรมเรื่องรามเกียรติ์ และภาพสัตว์หิมพานต์

เมรุทิศ ประกอบด้วยฐานหน้ากระดานจำนวน 2 ชั้น

ฐานชั้นที่ 1 มีความสูงและรูปแบบเช่นเดียวกับฐานชั้นที่ 1 ของเมรุประธาน คือ มีลักษณะเป็นฐานหน้ากระดาน มีการประดับติดไม้หน้ากระดานบน และหน้ากระดานล่าง และแผงกระจัง บริเวณส่วนท้องไม้ก็เขียนเป็นภาพล่องถนน เกี่ยวกับเรื่องราวในวรรณกรรมเรื่องรามเกียรติ์ และสัตว์หิมพานต์ ในฐานชั้นนี้จะมีลักษณะที่ประกอบต่อเข้ากับมุขของฐานชั้นที่ 2 ของเมรุประธาน จนดูเป็นอันหนึ่งอันเดียวกับส่วนฐานเมรุประธาน

ฐานชั้นที่ 2 ฐานชั้นนี้สูงประมาณ 0.30 เมตร ตั้งอยู่บนฐานชั้นที่ 1 มีการติดเส้นหน้ากระดานบนและแผงกระจัง ส่วนท้องไม้ทาสีพื้นเป็นสีแดง ไม่มีการตกแต่งลวดลาย ฐานชั้นนี้จะปูด้วยพื้นไม้ เพื่อใช้เป็นที่นั่งของพระภิกษุสงฆ์ที่จะขึ้นมาสวดประจำทั้งสี่เมรุทิศ

บันไดทางขึ้น

มีบันไดทางขึ้นสู่เมรุทั้ง 4 ด้าน ในแต่ละด้านจะมีบันไดจำนวน 3 ช่วง

ช่วงแรกกว้างประมาณ 1.20 เมตร เป็นบันไดเชื่อมต่อระหว่างพื้นลานประทักษิณสู่พื้นที่ชั้นที่ 1

ประกอบด้วยแม่บันไดไม้ และลูกนอนไม้กว้างประมาณ 25 เซนติเมตร ไม่มีลูกตั้ง แต่มีพุกไม้ยึดติดกับแม่บันไดเพื่อรับลูกนอน บันไดในช่วงนี้มีลูกนอนเพียง 1 ชั้นเท่านั้น

บันไดช่วงที่สอง กว้างประมาณ 1.10 เมตร เชื่อมต่อระหว่างพื้นที่ชั้นที่ 1 กับพื้นที่ชั้นที่ 2 ประกอบด้วยแม่บันไดซึ่งเป็นโครงเหล็ก ส่วนลูกนอนเป็นไม้ วางอยู่บนพุกเหล็กซึ่งยึดติดอยู่กับแม่บันได บันไดช่วงนี้ประกอบด้วยลูกนอนจำนวน 4 ชั้น ความกว้างของลูกนอนประมาณ 25 เซนติเมตร มีราวบันไดเป็นราวเหล็ก



ภาพที่ 4.2.4.1.3 บันไดช่วงที่หนึ่งและบันไดช่วงที่สอง
ของเมรุชั่วคราววัดยาง



ภาพที่ 4.2.4.1.4 บันไดช่วงที่สาม
ของเมรุชั่วคราววัดยาง

บันไดช่วงที่สาม กว้างประมาณ 1.00 เมตร เชื่อมต่อระหว่างพื้นที่ชั้นที่ 2 กับพื้นที่ชั้นที่ 3 ประกอบด้วยแม่บันไดซึ่งเป็นโครงเหล็ก ส่วนของลูกนอนเป็นไม้ วางอยู่บนพุกเหล็กซึ่งยึดติดอยู่กับแม่บันได บันไดช่วงนี้ประกอบด้วยลูกนอนจำนวน 4 ชั้น ความกว้างของลูกนอนประมาณ 25 เซนติเมตร มีราวบันไดเป็นราวเหล็ก

เสาระเบียง และราวระเบียง

เมรุประธานมีการทำเสาระเบียงโดยใช้ท่อพีวีซีกลม สีฟ้า เส้นผ่านศูนย์กลางประมาณ 10 เซนติเมตร สวมด้วยหัวเสาซึ่งเป็นโลหะกลึงเป็นลักษณะของหัวเม็ดทาสีเงิน ส่วนของราวระเบียงมีความสูงจากพื้นประมาณ 50 เซนติเมตร เป็นราวระเบียงเหล็ก ทาด้วยสีเหลือง ตีลูกทรงเป็นรูปกากบาท

ส่วนเมรุทิศก็มีการทำราวระเบียงล้อมรอบเช่นเดียวกัน โดยตียึดเข้ากับเสาของเมรุทิศ มีลักษณะเป็นราวระเบียงไม้ ลูกทรงตีเป็นรูปกากบาท ทาด้วยสีเหลือง มีความสูงประมาณ 35 เซนติเมตร

3) ส่วนตัวอาคารและเรือนธาตุ



ภาพที่ 4.2.4.1.5 องค์ประกอบส่วนตัวอาคารและเรือนธาตุ
ของเมรุชั่วคราววัดยาง จังหวัดเพชรบุรี



ภาพที่ 4.2.4.1.6 องค์ประกอบส่วนตัวอาคารและเรือนธาตุ
ของเมรุชั่วคราววัดยาง จังหวัดเพชรบุรี

เมรุประธาน

เสา

มีลักษณะเป็นแผงเสาสูงประมาณ 4.60 เมตร แผงเสากว้างประมาณ 0.45 เมตร ประดับด้วยลวดลาย
ฉลุทาสี เป็นลายหน้ากระดานทางตั้งลายพุ่มข้าวบิณฑ์ ตัวลายเป็นสีน้ำเงิน บนพื้นสีเขียว

เสามุขในเมรุแบบเก้ายอด เป็นเสาสี่เหลี่ยมจัตุรัสขนาดประมาณ 5" x 5" ในเสาแต่ละต้นด้านที่หันออก
ด้านนอกจะทาสีเหลืองมีการประดับลวดลายฉลุทาสีแดง ส่วนด้านที่หันเข้าด้านในจะทาสีแดง

ซุ้มคูหา

เป็นแผงไม้ติดอยู่ระหว่างแผงเสาทั้งสี่ด้าน ลักษณะซุ้มเป็นซุ้มทรงพนม ตกแต่งด้วยรูปแบบลายฉลุทาสี
เป็นลายกนก โดยตัวลายเป็นสีน้ำตาล อยู่บนพื้นสีเหลือง

สำหรับ่าย

เป็นแผ่นไม้อัดฉลุเป็นลายกระจังตามยาว ทาสีเหลืองเดินเส้นลวดลายและไล่ลายด้วยสีแดง แผง
สำหรับ่ายนี้จะติดประกบกับแผงเสาโดยที่จะอยู่ต่อจากซุ้มคูหา

คันทวย

เป็นแผ่นไม้อัดฉลุเป็นรูปคันทวยขนาด ทาสีพื้นด้วยสีเหลือง เขียนลวดลายด้วยเส้นสีแดง ส่วนไล่ลายทา
ด้วยสีเขียว

เมรุทิศ

เสา

เป็นเสาไม้หน้าตัดสี่เหลี่ยมจัตุรัส ขนาด 8 x 8 เซนติเมตร ทาสีพื้นเป็นสีเหลืองในด้านที่หันออกสู่ภายนอก ส่วนด้านที่หันเข้าสู่ภายในทาสีสีแดง ไม่มีการเขียนลวดลายประดับ

ซุ้มคูหา

เป็นแผงไม้ติดอยู่ระหว่างช่องเสา ลักษณะซุ้มเป็นซุ้มทรงพนม ตกแต่งด้วยรูปแบบลายฉลุทาสีเป็นลายกนกม้วนไปมา โดยตัวลายใช้สีน้ำตาล อยู่บนพื้นสีเหลือง

คันทวย

เป็นแผ่นไม้อัดฉลุเป็นรูปคันทวยขนาด ทาสีพื้นด้วยสีเหลือง เขียนลวดลายด้วยเส้นสีแดง ส่วนใต้ลายทาสีเขียว

4) ส่วนหลังคาและเครื่องยอด

เมรุประธาน

ลักษณะหลังคาและเครื่องยอด

เหนือจากแผงเสาขึ้นมาจะเป็นชั้นของหลังคาชั้นกันสาดวง โดยรอบ ถัดขึ้นมาเป็นชั้นแผงคอสอง มีการขึ้นด้วยเส้นหน้ากระดาน และแผงกระจัง ต่อจากแผงคอสองขึ้นมาทำเป็นหลังคาทรงจั่วทั้งสี่ด้านแบบจตุรัสमुख จากนั้นตั้งกล่อเป็นแผงคอสองอีกชั้นเพื่อรับองค์ประกอบของส่วนเครื่องยอด โครงสร้างในส่วนของชั้นหลังคานั้นเป็นโครงคร่าวไม้ บุผิวภายนอกด้วยแผ่นไม้อัด ประดับตกแต่งด้วยลายฉลุทาสี

ส่วนเครื่องยอดทรงมณฑปประกอบด้วยชั้นบัณเฑาะ 3 ชั้น องค์ระฆัง บัลลังก์ ชั้นเหม ชั้นบัวกลุ่ม ปลียอด และลูกแก้วตามลำดับ

ส่วนหลังคามุขในเมรุแบบเก้ายอด เป็นหลังคาทรงจั่วเปิด มีชั้นหลังคา 2 ตับ มีการตั้งเครื่องยอดทรงมณฑปซึ่งมีรูปแบบเช่นเดียวกับกับเครื่องยอดหลังคาหลัก แต่มีขนาดเล็กกว่าอยู่ที่สันหลังคามุขทั้งสี่ด้าน

หน้าจั่ว

ทำเป็นเครื่องลายของแบบสถาปัตยกรรมไทยประเพณีมีข้อฟ้า ไบระกา หางหงส์ ทำด้วยไม้อัดฉลุทาสีเหลืองเป็นสีพื้น และเขียนเดินเส้นตัดลวดลายด้วยสีแดง ส่วนบริเวณที่เป็นไม้ฉลุจะทาสีเขียว

หน้าบัน

เป็นแผ่นไม้อัดรูปสามเหลี่ยม ในชั้นหลังคาหลักส่วนขอหน้าบันทาสีพื้นเป็นสีเหลือง ประดับลวดลายในลักษณะของลาย

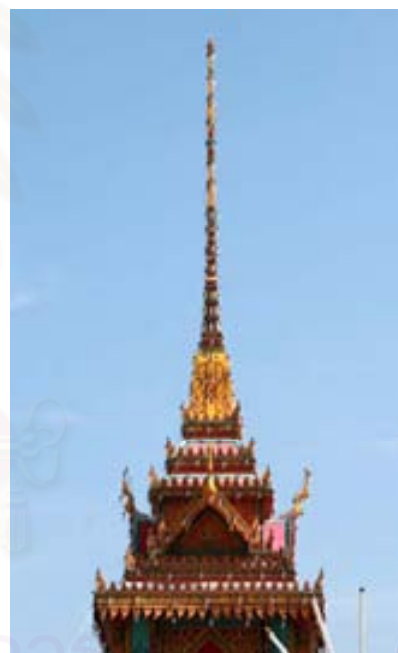

ภาพที่ 4.2.4.1.7 องค์ประกอบส่วนยอดเมรุประธานของเมรุชั่วคราววัดยางแบบห้ายอด



ภาพที่ 4.2.4.1.8 องค์ประกอบส่วนยอดเมรุประธานของเมรุชั่วคราววัดยางแบบเก้ายอด

ฉลุทาสี ตรงกลางทำเป็นรูปเทพพนมเดินเส้นด้วยสีเขียว ล้อมรอบด้วยลวดลายไทย โดยตัวลายเป็นสีน้ำตาล หน้าบันของหลังคามุขทั้งสี่ด้าน ทาสีพื้นด้วยสีน้ำตาล เขียนลวดลายกนกด้วยสีเหลือง

เพดาน

ฝ้าเพดานเป็นแผ่นไม้ฉลุทาสีพื้นด้วยสีแดง เขียนลายฉลุทาสีเป็นลายดาวเพดานอยู่ตรงกลางหนึ่งดวง ตัวลายเขียนด้วยสีน้ำเงิน บริเวณแผงคอสองด้านในเขียนเป็นลายเฟื้องระย้าพู่ห้อยโดยใช้สีน้ำเงินเช่นกัน

เชิงกลอนและกระจัง

เชิงกลอนเป็นไม้มีลักษณะหน้าเหมือนกับหน้ากระดาน ทาสีพื้นเป็นสีเหลือง ชายลวดลายประดับเป็นลวดลายประจำยามลูกพัก ส่วนกระจังมีสองรูปแบบคือกระจังแผงที่ติดเหนือเชิงกลอน เป็นไม้ฉลุฉลุ เขียนลวดลายด้วยเส้นสีน้ำตาลบนพื้นสีเหลือง ส่วนกระจังแผงที่ติดอยู่ด้านล่างเชิงกลอนนั้นเป็นกระจังขนาดเล็ก ทาสีพื้นเป็นสีเหลืองไม่มีการเขียนเส้น

เมรุทิศ



ภาพที่ 4.2.4.1.9 องค์ประกอบส่วนหลังคาเมรุทิศ
เมรุชั่วคราววัดยาง

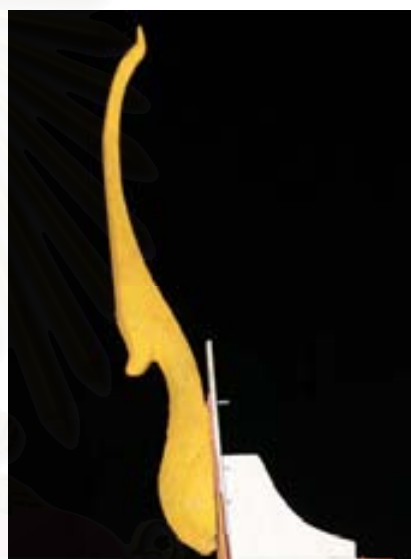

ภาพที่ 4.2.4.1.10 ช่อฟ้าเมรุทิศ
เมรุชั่วคราววัดยาง

ลักษณะหลังคาและเครื่องยอด

หลังคามีลักษณะเป็นหลังคาทรงจั่ว มีหลังคาชั้นกันสาดโดยรอบ โครงสร้างของหลังคาเป็นโครงคร่าไม้ ปิดด้วยแผ่นหลังคาที่ทำด้วยไม้ฉลุทาสี ใต้เส้นเขียนแบบลายกระเบื้อง อีกทั้งมีการทาสีขาวเขียนแบบเส้นหลบปูน

เครื่องยอดของเมรุทิศมีลักษณะและรูปแบบเหมือนกับเครื่องยอดของเมรุประธาน แต่มีขนาดเล็กลงมาตามสัดส่วน

หน้าจั่ว

มีลักษณะเป็นเครื่องลำยองแบบสถาปัตยกรรมไทยประเพณี ประกอบด้วยช่อฟ้า ไบระกา และหางหงส์ ทำด้วยไม้ฉลุฉลุทาสีเหลืองเป็นสีพื้น ส่วนของรอยระกา ไบระกา และหางหงส์นั้นจะเป็นทำเป็นชิ้นเดียวกัน ส่วนช่อฟ้านั้นเป็นไม้แกะสลักเป็นรูปช่อฟ้าแบบปากปลา ทาด้วยสีเหลือง นำมายึดติดภายหลัง

หน้าบัน

เป็นแผ่นไม้ฉลุรูปสามเหลี่ยม ทาสีพื้นเป็นสีเหลือง ตกแต่งเป็นลายเทพพนมประกอบกับลายไทย

เชิงกลอนและกระจั้ง

เชิงกลอนเป็นไม้มีลักษณะหน้าเหมือนกับหน้ากระดาน ทาสีพื้นเป็นสีเหลือง ขายลวดลายประดับเป็นลวดลายประจำยามลูกพัก ส่วนกระจั้งแผงที่ติดเหนือเชิงกลอน เป็นไม้อัดฉลุ เขียนลวดลายด้วยเส้นสีแดงบนพื้นสีเหลือง ส่วนที่เป็นไม้ลายทาด้วยสีเขียว

4.2.4.2 โครงสร้างของเมรุชั่วคราว

เมรุชั่วคราววัดยางเป็นงานสถาปัตยกรรมชั่วคราวที่ก่อสร้างและประกอบขึ้นด้วยโครงสร้างที่ผสมผสานกันระหว่างชิ้นส่วนโครงสร้างที่เป็นเหล็ก และชิ้นส่วนโครงสร้างที่เป็นไม้ โดยสามารถแบ่งแยกส่วนของโครงสร้างได้ออกเป็น 3 ส่วน ดังนี้

1) โครงสร้างส่วนฐาน



ภาพที่ 4.2.4.2.1 เสาเหล็กรับคานและแผงฐาน



ภาพที่ 4.2.4.2.2 แผงฐานชั้นที่ 3



ภาพที่ 4.2.4.2.3 ตงเหล็กรูปพรรณรับพื้นไม้

ในช่วงก่อนหน้าปีพ.ศ. 2550 โครงสร้างของส่วนฐานเมรุชั่วคราววัดยางจะไม่ใช่วัสดุในการทำชิ้นส่วนโครงสร้าง ซึ่งประกอบขึ้นด้วยโครงคร่าวไม้ที่นำมาประกอบกันเป็นแผงฐาน เมื่อแผงฐานถูกประกอบเข้าด้วยกันเป็นรูปสี่เหลี่ยมก็จะแข็งแรงตั้งอยู่ได้ด้วยตัวเอง ปัจจุบันโครงสร้างส่วนฐานของเมรุชั่วคราววัดยางได้ปรับเปลี่ยนมาใช้เป็นโครงสร้างเหล็ก เนื่องจากมีความคงทน และแข็งแรง ประกอบกับบำรุงรักษาง่ายกว่าการใช้ไม้ แต่ก็ยังมีชิ้นส่วนบางชิ้นที่ยังคงเป็นไม้อยู่ เช่น คาน และตงรับพื้นชั้นที่ 4 เป็นต้น

ชิ้นส่วนโครงสร้างส่วนฐาน ประกอบด้วย เสาเหล็ก แผงฐานเหล็ก คานเหล็ก และตงเหล็ก ซึ่งเป็นเหล็กรูปพรรณลักษณะหน้าตัดต่างๆ

2) โครงสร้างส่วนเรือนธาตุ

เป็นโครงสร้างไม้ ขึ้นส่วนโครงสร้างในส่วนเรือนธาตุที่สำคัญคือ เสากว้าน และเสาแผง เสากว้านทำหน้าที่รับน้ำหนักจากโครงสร้างและองค์ประกอบของส่วนยอดเพื่อถ่ายน้ำหนักลงสู่พื้นดิน

เสากว้าน ประกอบด้วย 2 ส่วนคือ เสากว้านช่วงล่างและเสากว้านช่วงบน เสากว้านช่วงล่างเป็นไม้หน้าตัดสี่เหลี่ยมจัตุรัส ขนาด 6" X 6" มีความสูงจากระดับพื้นดินจนถึงฐานชั้นบนสุด จากนั้นต่อกับเสากว้านช่วงบน ซึ่งเป็นไม้หน้าตัดสี่เหลี่ยมผืนผ้า ขนาด 2" X 6" ยาวประมาณ 5.00 เมตร

เสาแผง เสาแผง 1 ต้น จะประกอบด้วยแผงไม้ที่มีลักษณะคล้ายกับบันไดลิง 2 แผง ยึดเข้าด้วยกันเป็นมุมฉาก เสาแผงนี้จะถูกนำไปค้ำไว้ระหว่างชั้นซายาส่วนยอด กับฐานชั้นที่ 4



ภาพที่ 4.2.4.2.4 เสากว้านช่วงล่าง

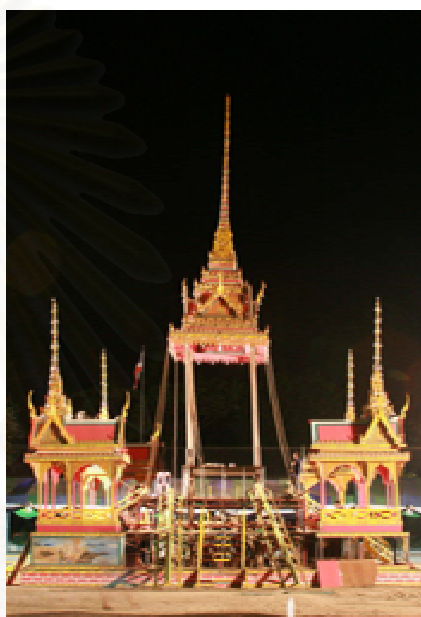

ภาพที่ 4.2.4.2.5 เสากว้านช่วงบน

3) โครงสร้างส่วนยอด

เป็นโครงสร้างไม้ มีลักษณะเป็นโครงไม้ที่ตั้งเป็นกล่อกลดหล่นกันขึ้นไปเรื่อยๆ

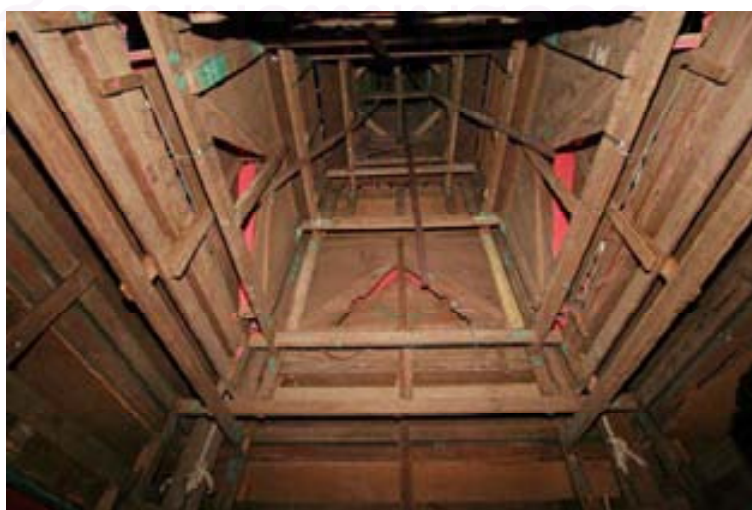

ภาพที่ 4.2.4.2.6 โครงสร้างหลังคาเมรุประธาน

เมรุชั่วคราววัดยาง

4.2.4.3 การก่อสร้างและการประกอบเมรุชั่วคราว

1) ขนถ่ายวัสดุอุปกรณ์ และสำรวจสภาพพื้นที่

เมื่อรถบรรทุกกล้าเลี้ยงขึ้นส่วนและวัสดุอุปกรณ์ในการก่อสร้างเมรุมาถึงวัดหรือสถานที่ก่อสร้างเมรุ ช่างจะช่วยกันลำเลียงและขนถ่ายขึ้นส่วนลงจากรถ และนำมาจัดเรียงไว้โดยคัดแยกขึ้นส่วนไว้อย่างเป็นหมวดหมู่ เพื่อความสะดวกในการใช้งาน นอกจากนี้ถ้าพบว่าขึ้นส่วนใดชำรุดหรือเสียหาย ช่างก็จะได้รับทำการซ่อมแซมเสียก่อน จากนั้นช่างจะทำการสำรวจสภาพพื้นที่ ช่างต้องตรวจสอบความแน่นของพื้นดินว่ามีความแข็งแรงเพียงพอที่จะรับน้ำหนักของเมรุชั่วคราวได้หรือไม่ ตรวจสอบสภาพพื้นผิวของพื้นที่ว่ามีระดับที่เสมอกันหรือไม่ เพราะหากสภาพพื้นผิวมีหลุม มีบ่อ อาจจะเป็นอุปสรรคต่อการก่อสร้างได้ หลังจากนั้นช่างจะทำการกำหนดจุดในการก่อสร้างเมรุชั่วคราว

2) ประกอบโครงสร้างส่วนฐาน

ช่างที่มีหน้าที่ในการประกอบโครงสร้างส่วนฐานซึ่งประกอบด้วยชุดแผงฐานที่เป็นโครงเหล็ก เสาคอนกรีต รับแผงฐาน แผงคาน และตงเหล็ก นอกจากนี้ยังมีการใช้ไม้เป็นโครงสร้างในบางจุด เช่น คานและตงรับพื้นชั้นที่ 4 และตงรับพื้นชั้นที่ 3 ช่างจะขึ้นส่วนโครงสร้างส่วนฐานมาประกอบเข้าด้วยกัน ในระหว่างการประกอบโครงสร้างส่วนฐานนี้ก็จะมีการเช็คระดับไปด้วย เพื่อไม่ให้เมรุเอียงและเกิดความเสียหายได้ หากมุมไหนอยู่ระดับที่ต่ำไปก็จะนำเศษไม้ไว้วางเสริมให้ได้ระดับเสมอกัน

3) ประกอบขึ้นส่วนเครื่องยอดของเมรุประธานและเมรุทิศ

ในระหว่างที่ช่างส่วนหนึ่งประกอบโครงสร้างส่วนฐานอยู่นั้น ช่างอีกกลุ่มหนึ่งจะช่วยกันประกอบส่วนเครื่องยอดของเมรุประธานและเมรุทิศ เพื่อพร้อมให้ช่างไฟทำการติดตั้งไฟและเดินสายไฟฟ้าได้

4) ติดตั้งเมรุทิศ

เมื่อช่างทำการประกอบโครงสร้างส่วนฐานแล้วเสร็จ ก็จะมีการตั้งเสาเมรุทิศ ประกอบส่วนยอดของเมรุทิศ โดยเริ่มจากติดโครงสร้างแผงไขว้และชั้นกันสาดโดยรอบ นำส่วนเครื่องยอดซึ่งประกอบเสร็จจากด้านล่างแล้วขึ้นมาติดตั้ง ติดแผงหน้าบัน ติดแผ่นหลังคา ติดเครื่องลำยอง เเชิงกลอนและกระจังหลังคา

หลังจากการประกอบส่วนยอดของเมรุทิศเสร็จสิ้น ช่างจะทำการติดเพดาน ประกอบส่วนเรือนธาตุ ติดหุ้มคาน คันทวย พนักกระเป๋ียง ตามลำดับ



ภาพที่ 4.2.4.3.1 ช่างกำลังประกอบหลังคาของเมรุทิศ

5) ยกเสากว้าน และประกอบส่วนยอดของเมรุประธาน

หลังจากที่ช่างทำการประกอบโครงสร้างส่วนฐานเรียบร้อยแล้ว ช่างจะทำการยกเสากว้านซึ่งทำการร้อยเชือกกว้านเข้ากับรอกด้านบนและด้านล่างไว้แล้วขึ้นติดตั้ง ทำการยึดฐานเสากว้านให้มั่นคง จากนั้นช่างจะทำการประกอบส่วนยอดของเมรุประธานบนฐานชั้นที่ 4 เริ่มจากช่างจะประกอบชื่อของโครงสร้างส่วนยอด โดยชื่อจะล้อมอยู่ด้านนอกของเสากว้าน ปลายเชือกกว้านด้านหนึ่งจะถูกผูกติดเข้ากับมุมของแผงชื่อ

ช่างจะทำการประกอบโครงสร้างของส่วนยอดต่อจากแผงชื่อขึ้นไปเป็นชั้นๆ จากนั้นจึงทำการประกอบชิ้นส่วนที่เป็นส่วนประดับปิดบังโครงสร้างอันได้แก่ แผงคอสอง แผงหลังคา ชุ่มบันแถลง เเชิงกลอนและกระจัง จากนั้นจึงประกอบชั้นของคิระพั้งและยอดจึงถือว่าเป็นการเสร็จงานในการประกอบยอดเมรุประธาน



ภาพที่ 4.2.4.3.2 ช่างกำลังทำการประกอบส่วนยอดเมรุประธาน

6) ติดตั้งรอกและเพลา

การติดตั้งรอกและเพลาคือจะทำไปพร้อมๆกับการประกอบส่วนยอดของเมรุประธาน โดยรอกและเพลาของเมรุชั่วคราววัดยางจะมีทั้งหมด 4 ชุด ติดประจำอยู่กับเสากว้านทั้ง 4 ต้น ช่างจะวางเพลาพาดอยู่กับเสากว้าน ทำการตีไม้ยึดเพลาทั้งส่วนบน และส่วนฐาน ไม้ยึดฐานเพลาคือจะตีประกบอยู่กับโคนเสากว้านสองต้นที่ตั้งอยู่ในแนวทะแยงซึ่งกันและกัน ไขว้กันเป็นรูปกากบาท



ภาพที่ 4.2.4.3.3 เพลา สำหรับใช้ในการยกส่วนยอดของเมรุประธาน



ภาพที่ 4.2.4.3.4 ไม้ยึดฐานเพลา

7) ยกยอดเมรุประธาน

ช่าง 4 คน จะเข้าประจำที่มุมเสากว้าง มุมละคน เพื่อช่วยกันหมุนเพลายกส่วนยอดของเมรุชั่วคราวขึ้น โดยมีช่างอีก 4 คน คอยถือเชือกประคองยอด เชือกประคองยอดจะผูกอยู่ที่มุมทั้ง 4 ของส่วนยอดไว้ ขณะที่ช่างหมุนเพลายกยอด เสากว้างจะโอนเอนไปมาตามแรงเหวี่ยงของยอด ดังนั้นจึงต้องใช้เชือกดีกรั้งไว้เพื่อลดอาการโยกเอนนั้น ไม่เช่นนั้นอาจเป็นอันตราย ถึงขั้นเสากว้างหัก ยอดพังลงมาก็เป็นได้ นอกจากนี้ก็จะมีช่างอีกอย่างน้อยหนึ่งคนที่คอยดูระดับการขึ้นของส่วนยอด และคอยให้สัญญาณบอกเพื่อให้ช่างที่ทำหน้าที่หมุนเพลานในแต่ละมุมนั้น หมุนเพลามาพร้อมๆกัน เพื่อส่วนยอดๆในแต่ละด้านขึ้นไปพร้อมๆกัน ไม่มีด้านไหนสูงไปด้านไหนต่ำไป เมื่อส่วนยอดขึ้นจนถึงสุดปลายเสากว้างแล้ว ช่างประจำเพลาก็จะไปผูกไม้ขัดแกนหมุนยึดไว้ไม่ให้เชือกคลายกับ ส่วนช่างที่ถือเชือกประคองยอดจะทำการโยงเชือกผูกกับต้นไม้ หรือเสาในบริเวณใกล้เคียง ถ้าหากไม่มีต้นไม้หรือเสาในบริเวณใกล้เคียง ก็จะทำการตอกเสาเหล็กลงกับพื้นเพื่อใช้สำหรับผูกเชือกประคองยอด เพื่อกันยอดโยกไปมาเวลาโดนลมพัดแรงๆ อันอาจเป็นสาเหตุให้ยอดหักได้



ภาพที่ 4.2.4.3.5 ช่างวัดยางกำลังช่วยกันหมุนเพลากว้างเชือกยกยอดเมรุประธาน

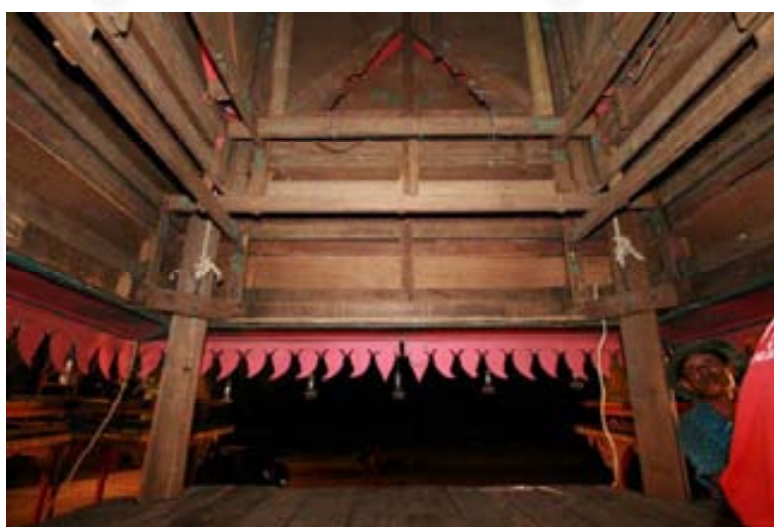

ภาพที่ 4.2.4.3.6 ตำแหน่งเสากว้างที่ถูกผูกมัดไว้กับโครงสร้างชั้นโฆราส่วนยอด



ภาพที่ 4.2.4.3.7 ส่วนยอดเมรุประธานจะค่อยๆถูกยกขึ้นจนถึงระดับยอดของเสากว้าน

8) ประกอบส่วนเรือนธาตุของเมรุประธาน

ในการประกอบส่วนเรือนธาตุ ช่างจะเริ่มต้นจากการใส่เสาแผง ซึ่งมีลักษณะคล้ายชั้นบันได เสาแผงนี้ นอกจากจะทำหน้าที่เป็นโครงสร้างที่ช่วยรับและถ่ายน้ำหนักจากส่วนยอดของเมรุแล้ว เสาแผงยังถูกใช้เป็นบันไดชั่วคราวให้ช่างใช้ปีนขึ้นไปติดตั้งส่วนประกอบชิ้นอื่นๆด้วย ช่างจะนำไม้ 2 ท่อน สอดเข้าระหว่างเสาแผงในแนวขนานกัน แล้วนำพื้นไม้มาวางทับในแนวขวาง เป็นการทำนั่งร้านอย่างง่าย ๆ ช่วยเพิ่มความสะดวกในการติดตั้ง ช่างจะขึ้นไปยืนบนนั่งร้านเพื่อทำการติดเพดาน ไชรา คันทวย และแผงซุ้มคูหา

ในกรณีที่เมรุแบบเก้ายอดช่างจะทำการติดตั้งหลังคามุขซึ่งประกอบเสร็จเรียบร้อยแล้วเข้ากับโครงสร้างส่วนเรือนธาตุของเมรุประธาน โดยยึดโครงสร้างหลังคามุขเข้ากับแผงโครงสร้างรับซุ้มคูหา

จากนั้นช่างจึงทำการติดแผงปิดเสาด้านนอกและแผงปิดเสาด้านใน โดยจะตีประกบเข้ากับแผงเสา จากนั้นจึงทำการติดสาหร่าย กาบพรหมศร และกระจังวอน ตามลำดับ



ภาพที่ 4.2.4.3.8 ช่างกำลังประกอบส่วนเรือนธาตุของเมรุประธาน



ภาพที่ 4.2.4.3.9 ช่างกำลังทำการยกหลังคามุขเมรุประธาน

9) ติดแผงล่องถนน เสาระเบียง พนักกระเบียง และบันได

หลังจากการติดตั้งและการประกอบส่วนเรือนธาตุของเมรุประธานเสร็จสิ้น ช่างจะทำการติดตั้งแผงล่องถนนในส่วนที่เหลือ ติดตั้งบันได ราวบันได เสาระเบียง และพนักกระเบียง ให้เรียบร้อย



ภาพที่ 4.2.4.3.10 ช่างทำการติดตั้งแผงล่องถนน เสาระเบียง พนักกระเบียง และบันได

10) ตรวจสอบความเรียบร้อยของการก่อสร้าง

หลังจากทำการก่อสร้างและประกอบชิ้นส่วนต่างๆ ของเมรุชั่วคราวเสร็จเรียบร้อยแล้ว ช่างจะทำการเดินสำรวจโดยรอบบริเวณเมรุชั่วคราว เพื่อเป็นการตรวจดูความเรียบร้อยในการก่อสร้าง หากมีชิ้นส่วนใดอยู่ในสภาพที่ไม่เรียบร้อยก็จะทำการแก้ไข นอกจากนี้ยังเป็นการตรวจเก็บ อุปกรณ์ เครื่องมือ และเศษวัสดุที่ใช้ในการก่อสร้างซึ่งอาจจะยังตรงหล่นอยู่ในบริเวณนั้นด้วย

4.2.4.4 การให้แสงส่องสว่าง

การให้แสงส่องสว่างตัวสถาปัตยกรรมเมรุชั่วคราววัดยางนั้น จะมีแสงทั้งหมด 3 ชนิดด้วยกัน คือ

แสงจากหลอดไส้ (Incandescent Lamp) จะประดับติดกับส่วนต่างๆของเมรุ โดยผูกโยงไปตามเส้นรอบรูปองค์ประกอบส่วนต่างๆตั้งแต่ส่วนฐานถึงส่วนยอดของเมรุ โดยหลอดไส้แต่ละหลอดจะมีระยะห่างกันประมาณ 30 เซนติเมตร

แสงจากหลอดฟลูออเรสเซนต์ หลอดฟลูออเรสเซนต์จะใช้ประดับอยู่ที่บริเวณส่วน ส่วนราวระเบียง เสาเมรุทิศ ได้แผงหน้าจั่ว และเหนือชั้นเชิงกลอน

แสงจากไฟสปอร์ตไลท์ ไฟสปอร์ตไลท์จะถูกติดอยู่บนเสาเหล็กสูงประมาณ 3 เมตร ตั้งอยู่ที่ 4 ด้านของเมรุเพื่อส่องแสงสว่างเข้าหาเมรุ

บริเวณโดยรอบงานมีการประดับไฟ โดยการนำหลอดฟลูออเรสเซนต์เคลือบสีต่างๆ มาเรียงเข้าด้วยกันเป็นชุด รูปแฉกทรงกลม ติดตั้งอยู่บนเสาเหล็ก อีกทั้งยังมีการแขวนห้อยหลอดฟลูออเรสเซนต์เคลือบสีนี้ตามต้นไม้ เพื่อให้แสงสว่างโดยรอบบริเวณงาน



ภาพที่ 4.2.4.4.1 การให้แสงส่องสว่างและการประดับไฟเมรุชั่วคราววัดยาง

4.2.4.5 ภาชนะในการบรรจุศพ

ในงานฌาปนกิจศพ คุณแม่เชียร ภูสมบุญ และนายบุญชิน ภูสมบุญ วันที่ 22 เมษายน 2550 แสดงให้เห็นว่าในการใช้เมรุชั่วคราวแต่ละครั้งนั้นมิได้จำกัดว่าจะต้องเป็นการเผาศพบุคคลคนเดียว คุณแม่เชียร และนายบุญชิน มีความสัมพันธ์เป็นมารดาและบุตร นายบุญชิน ภูสมบุญเสียชีวิตมาเป็นเวลากว่า 3 ปีเศษ บุตรธิดาได้ทำการเก็บศพไว้ ส่วนคุณแม่เชียร ภูสมบุญนั้นเสียชีวิตมาเป็นเวลา 2 ปีเศษ บุตรธิดาก็ได้ทำการเก็บศพไว้เช่นกัน เมื่อถึงเวลาที่พร้อมที่จะจัดงานเผาศพด้วยประการทั้งปวงจึงได้ทำการเผาศพทั้งสองท่านพร้อมกันในคราวเดียว และเนื่องด้วยศพทั้งสองถูกเก็บไว้นานเป็นระยะเวลาแรมปี สภาพศพกลายเป็นศพแห้ง เจ้าหน้าที่ได้ทำการสุกรรมศพจนเหลือแต่กระดูก แล้วจึงบรรจุกระดูกลงในโกศตั้งบำเพ็ญกุศลบนเมรุชั่วคราวก่อนที่จะทำการเผา

ในงานฌาปนกิจศพ คุณพ่อจิ้น วารี วันที่ 4 มีนาคม 2549 ก็ใช้โกศเป็นภาชนะในการบรรจุศพด้วยเช่นกัน เนื่องจากศพของคุณพ่อจิ้นถูกเก็บมาเป็นระยะเวลานานจนสภาพศพกลายเป็นศพแห้ง



ภาพที่ 4.2.4.5.1 โกศบรรจุศพ

คุณแม่เชียร ภูสมบุญ และนายบุญชิน ภูสมบุญ

4.2.4.6 การเผาศพ

ในการจาปนกิจศพทั้งสองงานนั้น พิธีการเผาศพแบ่งออกเป็น 2 ช่วง คือ การเผาหลอก และการเผาจริง การเผาหลอกนั้นจะทำในเวลาประมาณ 16.00 น. แชกและผู้ที่มีร่วมงานจะขึ้นไปบนเมรุชั่วคราวเพื่อทำการเคารพศพและวางรูป เทียน ดอกไม้จันทน์ ขอขมาและสักการะ และพิจารณาตัวเองด้วยว่าต้องตายเช่นกัน ไม่มีใครสามารถล่วงพ้นความตายไปได้ เหตุที่จัดให้มีการเผาหลอกนี้ก็เพื่อความสะดวกของแขกและผู้ที่มีร่วมงาน ส่วนการเผาจริงนั้นจะทำในเวลากลางคืนเวลาประมาณ 20.00 น. ผู้ร่วมพิธีเผาจริงส่วนใหญ่ก็จะเป็นบรรดาญาติ และผู้ที่มีความสนิทสนมเกี่ยวข้องกับผู้ตาย

ในการพิธีการเผาจริงจะทำขึ้นบนเมรุชั่วคราว อุปกรณ์ที่ใช้ในการเผาศพประกอบไปด้วย เตาเผาฐานรองเตาเผา แผ่นสังกะสี และถ่านหุงข้าวสำหรับใช้เป็นเชื้อเพลิง

4.2.4.7 รายรับรายจ่ายเมรุชั่วคราววัดยาง

1) เมรุแบบห้ายอด

รายการ	รายรับ	รายจ่าย	กำไร	หมายเหตุ
ค่าเช่าเมรุชั่วคราว 5 ยอด	60,000			-ระยะเวลาในการทำงานประมาณ 3 วัน 3 คืน
ค่าไฟฟ้า		25,000		-ค่าไฟฟ้าคิดเป็นครึ่งของค่าเช่าเมรุชั่วคราว
ค่าดอกไม้แห้งประดับเมรุ		10,000		
ค่าแรงคนงาน		12,000		-ค่าแรงคนงาน 12 คน คิดเหมาต่องาน คนละ 1,000 บาท
ค่าเช่ารถบรรทุก		2,000		-ใช้รถบรรทุกสิบล้อ 1 คัน ทั้งขาไป และขากลับ
ค่าซ่อมบำรุง และค่าใช้จ่ายเบ็ดเตล็ด		3,000		-คิดเฉลี่ย
รวม	60,000	52,000		
			8,000	

งานจาปนกิจศพ คุณแม่เชียร ภูสมบุญ และนายบุญชิน ภูสมบุญ วันที่ 22 เมษายน 2550

ภาพที่ 4.2.4.7.1 แสดงรายรับรายจ่ายในการใช้เมรุชั่วคราวแบบห้ายอดของวัดยาง

2) เมรุแบบเก้ายอด

รายการ	รายรับ	รายจ่าย	กำไร	หมายเหตุ
ค่าเช่าเมรุชั่วคราว 9 ยอด	80,000			-ระยะเวลาในการทำงาน ประมาณ 4 วัน 4 คืน
ค่าไฟฟ้า		35000		-ค่าไฟฟ้าคิดเป็นครึ่งของ ค่าเช่าเมรุชั่วคราว
ค่าดอกไม้แห้งประดับเมรุ		12,000		
ค่าแรงคนงาน		14,400		-ค่าแรงคนงาน 12 คน คิดเหมาต่องาน คนละ 1,200 บาท
ค่าเช่ารถบรรทุก		3,000		-ใช้รถบรรทุกสิบล้อ 1 คัน รถบรรทุกหกล้อ 1 คัน ทั้งขาไป และขากลับ
ค่าซ่อมบำรุง และค่าใช้จ่ายเบ็ดเตล็ด		5,000		-คิดเฉลี่ย
รวม	80,000	69,400		
			10,600	

งานฌาปนกิจศพ คุณพ่อจิ้น วารี วันที่ 4 มีนาคม 2549

ภาพที่ 4.2.4.7.2 แสดงรายรับรายจ่ายในการใช้เมรุชั่วคราวแบบเก้ายอดของวัดยาง

สถาบันวิทยบริการ
จุฬาลงกรณ์มหาวิทยาลัย

บทที่ 5

การวิเคราะห์รูปแบบสถาปัตยกรรมเมรุชั่วคราวสกุลช่างเพชรบุรี และสรุปผลการศึกษา

ในการทำการวิเคราะห์รูปแบบสถาปัตยกรรมเมรุชั่วคราวสกุลช่างเพชรบุรี จากการศึกษาผู้วิจัยได้
ทำการศึกษารูปแบบสถาปัตยกรรมเมรุชั่วคราวสกุลช่างเพชรบุรีในเขตอำเภอเมือง จังหวัดเพชรบุรี จำนวน 4
แห่ง เป็นกรณีศึกษาตามที่ปรากฏในขอบเขตของงานวิจัย ดังนี้

- 1) เมรุชั่วคราววัดเกาะ อำเภอเมือง จังหวัดเพชรบุรี
- 2) เมรุชั่วคราววัดประดิษฐ์วนาราม อำเภอเมือง จังหวัดเพชรบุรี
- 3) เมรุชั่วคราววัดพระทรง อำเภอเมือง จังหวัดเพชรบุรี
- 4) เมรุชั่วคราววัดยาง อำเภอเมือง จังหวัดเพชรบุรี

จากการศึกษาผู้วิจัยได้แบ่งประเด็นในการวิเคราะห์โดยจำแนกเป็นหัวข้อ ดังนี้

1. การกำหนดที่ตั้ง
2. ลักษณะและรูปแบบทางสถาปัตยกรรม
 - 2.1 เมรุประธาน
 - ผนัง และองค์ประกอบ
 - รูปแบบสถาปัตยกรรมส่วนฐาน
 - รูปแบบสถาปัตยกรรมส่วนเรือนธาตุ
 - รูปแบบสถาปัตยกรรมส่วนหลังคาและเรือนยอด
 - 2.2 เมรุทิศ
3. การประดับตกแต่ง
4. การใช้พื้นที่และเส้นทางสัญจร
5. สัดส่วนและการจัดองค์ประกอบในรูปทรง
6. วัสดุและโครงสร้าง
7. การประกอบและเทคนิคในการก่อสร้าง
8. ฐานานุศักดิ์ของผู้ใช้เมรุชั่วคราวสกุลช่างเพชรบุรี
9. แนวโน้มการใช้เมรุชั่วคราวสกุลช่างเพชรบุรีในพิธีเผาศพ

5.1 การกำหนดที่ตั้ง

จากการศึกษาอาคารกรณีศึกษาทั้งหมด จำแนกตามหัวข้อกำหนดที่ตั้ง ได้ดังนี้

กรณีศึกษา	งาน/สถานที่ตั้ง	ลักษณะของพื้นที่
1) เมรุชั่วคราววัดเกาะ	- งานฌาปนกิจศพ คุณแม่เจ๊น อินเี่ยม ณ วัดหัวสะพาน อ.เมือง จ.เพชรบุรี	- ตั้งบริเวณลานโล่ง ใกล้กับอาคาร ศาลาบำเพ็ญกุศล(เมรุถาวร) และหมู่ กุฏิของวัด - ลักษณะพื้นเป็นพื้นดิน แข็ง และอัด แน่น โขยผิวด้วยหินกรวด สภาพผิว เรียบ ไม่มีหลุมและบ่อ
	- งานพระราชทานเพลิงศพ อดีตเจ้าอาวาสวัดราษฎร์เจริญธรรม ณ วัดราษฎร์เจริญธรรม อ.ดำเนินสะดวก จ.ราชบุรี	- ตั้งบริเวณพื้นที่ถนน โดยรอบเป็นลาน โล่ง ใกล้กับอาคารศาลาบำเพ็ญกุศล (เมรุถาวร)ของวัด และศาลาการเปรียญ ของวัด - ลักษณะพื้นเป็นพื้นคอนกรีต ลาดยาง และผ่านการบดอัดจนแน่น สภาพผิว เรียบ ไม่มีหลุมและบ่อ
2) เมรุชั่วคราววัดประดิษฐ์- วนาราม	- งานพระราชทานเพลิงศพ อดีตเจ้าอาวาสวัดท่ากระเทียม ณ วัดท่ากระเทียม อ.ท่ายาง จ.เพชรบุรี	- ตั้งบนเนินดินที่สร้างขึ้น บริเวณ โดยรอบเป็นลานโล่ง อยู่ใกล้กับศาลา อเนกประสงค์ และพระอุโบสถ - ลักษณะพื้นเป็นดิน ทำการรดน้ำและ บดอัดจนแน่น
3) เมรุชั่วคราววัดพระทรง	- งานฌาปนกิจศพ คุณพ่ออัมพร เทียมทอง ณ วัดพรหมวิหาร อ.เมือง จ.เพชรบุรี	- ตั้งบนเนินดินที่ถูกสร้างขึ้น บริเวณ โดยรอบเป็นลานโล่ง อยู่ใกล้กับหมู่กุฏิ และพระอุโบสถ - ลักษณะพื้นเป็นดิน ทำการรดน้ำและ บดอัดจนแน่น
4) เมรุชั่วคราววัดยาง	- งานฌาปนกิจศพ คุณแม่เชียร ภูสมบุญ และนายบุญชิน ภูสมบุญ ณ โรงเรียนบ้านดอนยาง อ.เมือง จ.เพชรบุรี	- ตั้งบริเวณสนามหน้าเสาธง - ลักษณะของพื้นเป็นพื้นดิน แน่น และ แข็ง สภาพผิวค่อนข้างเรียบ ขรุขระบ้าง
	- งานฌาปนกิจศพ คุณพ่อจิ้น วารี ณ วัดยาง อ.เมือง จ.เพชรบุรี	- ตั้งบริเวณลานโล่ง ด้านหน้าศาลา บำเพ็ญกุศล (เมรุถาวร) - ลักษณะของพื้นเป็นพื้นดิน แน่น และ แข็ง

ตารางที่ 5.1.1 แสดงสถานที่ตั้งและลักษณะพื้นที่ในการก่อสร้างเมรุชั่วคราวที่เป็นกรณีศึกษา

จากตารางที่ 5.1.1 แสดงให้เห็นว่าการกำหนดที่ตั้งของเมรุชั่วคราวนั้นขึ้นอยู่กับเจ้าภาพในการจัดงานศพหรือผู้ว่าจ้างที่ทำการจัดหาเมรุชั่วคราวไปใช้ จะกำหนดสถานที่ในการจัดงานว่าจะจัดงานขึ้นที่ไหน ซึ่งส่วนใหญ่แล้วจะจัดขึ้นที่วัดซึ่งอยู่ในระแวกบ้านของผู้ตาย หรือเป็นวัดที่ผู้ตายมีความผูกพัน และมีความศรัทธา นอกจากนี้จากการจัดการจัดงานงานฌาปนกิจศพ คุณแม่เชียร ภู่อสมบุญ และนายบุญชิน ภู่อสมบุญ ซึ่งจัดขึ้น ณ โรงเรียนบ้านดอนยาง อ.เมือง จ.เพชรบุรี นั้นแสดงให้เห็นว่านอกจากวัดแล้ว โรงเรียน หรือสถานที่ราชการ ที่สามารถใช้เป็นศูนย์รวมของคนในชุมชนของผู้ตายได้ก็สามารถใช้เป็นสถานที่ในการจัดงานได้

ลักษณะของบริเวณที่จะใช้ตั้งเมรุชั่วคราวนั้น จะต้องเป็นลานโล่งกว้าง ในกรณีที่ของงานที่ใช้สถานที่ตั้งภายในวัด ส่วนใหญ่แล้วจะตั้งเมรุชั่วคราวอยู่ใกล้กับอาคารศาลาบำเพ็ญกุศล (เมรุถาวร) หรืออาคารเอนกประสงค์ เพราะอาคารเหล่านี้จะมีสวนของโรงครัว ซึ่งจำเป็นสำหรับการจัดเตรียมอาหารจัดเลี้ยงพระและแขกผู้มีเกียรติที่มาร่วมในงานพิธี นอกจากนี้ในบางกรณีที่ไม่ได้ทำการเผาศพบนเมรุชั่วคราวก็จะทำการขนย้ายศพลงจากเมรุเพื่อไปทำการเผาในเตาเผาไฟฟ้าที่อยู่ภายในเมรุถาวรได้สะดวกอีกด้วย

ลักษณะของพื้นเป็นได้ทั้งพื้นดิน และพื้นคอนกรีต สภาพพื้นจะต้องแห้งแข็ง ไม่ทืดตัว และมีสภาพผิวที่เรียบ หรือไม่ขรุขระเป็นหลุมเป็นบ่อมากนัก เพราะไม่เช่นนั้นอาจทำให้เกิดปัญหาเรื่องของระดับ และการทืดตัว ซึ่งอาจก่อให้เกิดความเสียหายขึ้นได้

5.2 ลักษณะและรูปแบบทางสถาปัตยกรรม

การวิเคราะห์ลักษณะและรูปแบบทางสถาปัตยกรรม แบ่งหัวข้อในการวิเคราะห์หรือออกเป็น

- 1) ผังพื้น และองค์ประกอบ
- 2) รูปแบบสถาปัตยกรรมส่วนฐาน
- 3) รูปแบบสถาปัตยกรรมส่วนเรือนธาตุ
- 4) รูปแบบสถาปัตยกรรมส่วนหลังคาและเรือนยอด

5.2.1 ผังพื้น และองค์ประกอบของเมรุชั่วคราว

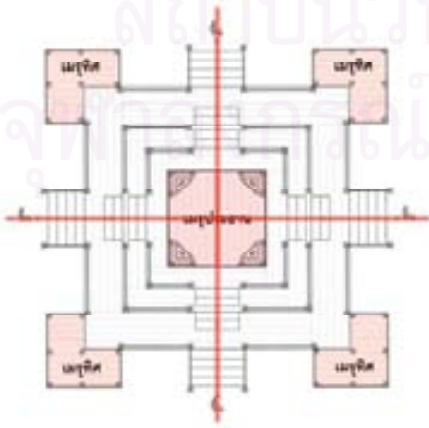
กรณีศึกษา	ผังพื้นและองค์ประกอบ
<p>1) เมรุชั่วคราววัดเกาะ</p>  <p>แบบที่ 1</p>	<p>- องค์ประกอบของเมรุชั่วคราวประกอบด้วย เมรุประธาน และเมรุทิศ ซึ่งประกอบอยู่ที่มุมทั้งสี่ด้านของเมรุประธาน</p> <p>- ผังพื้น ลักษณะของผังเมรุชั่วคราวโดยรวมเป็นรูปสมมาตร เมรุประธานมีผังเป็นรูปสี่เหลี่ยมจัตุรัส ประกอบด้วยฐานที่มีผังเป็นรูปสี่เหลี่ยม ที่ตั้งซ้อนกันอยู่ทั้งหมด 4 ชั้น เมรุทิศมีผังเป็นรูปตัวแอล ประกอบเข้ากับฐานชั้นล่างสุดของเมรุประธานทั้งสี่มุม มีบันไดทางขึ้นลงทั้งสี่ด้าน โดยบันไดจะขึ้นไปถึงฐานชั้นที่ 3 ของเมรุประธาน</p>

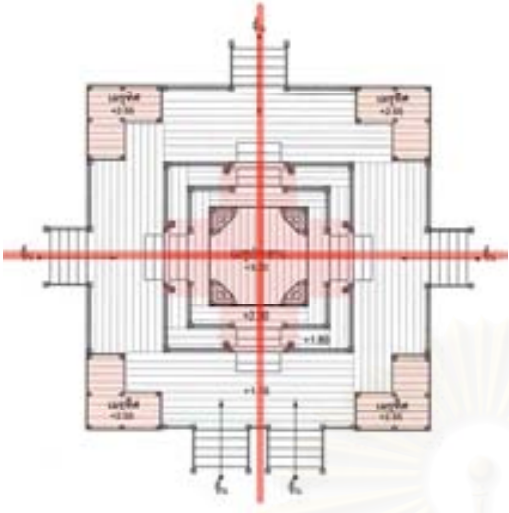
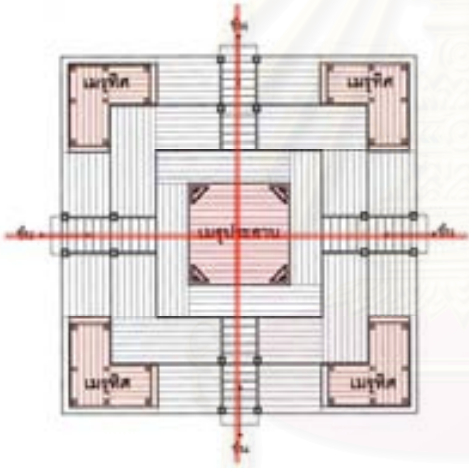
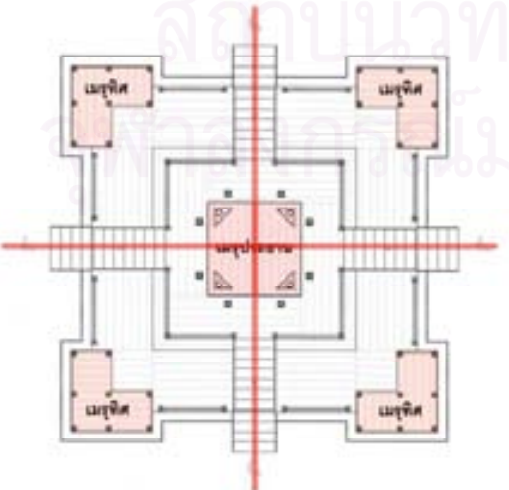
กรณีศึกษา	ผังพื้นที่และองค์ประกอบ
 <p>แบบที่ 2</p>	<p>- องค์ประกอบของเมรุชั่วคราวประกอบด้วยเมรุประธานซึ่งมีเสารับมุขหลังคาเพิ่มขึ้นมาทั้ง 4 ด้าน และเมรุทิศอีกจำนวน 4 หลัง</p> <p>- ผังพื้นที่ ลักษณะของผังเมรุชั่วคราวโดยรวมเป็นรูปสมมาตร เมรุประธานมีผังเป็นรูปสี่เหลี่ยมจัตุรัส ประกอบด้วยฐานที่มีผังเป็นรูปสี่เหลี่ยม ที่ตั้งซ้อนกันอยู่ทั้งหมด 4 ชั้น เมรุทิศมีผังเป็นรูปตัวแอล ประกอบเข้ากับฐานชั้นล่างสุดของเมรุประธานทั้งสี่มุม ส่วนพื้นที่ชั้นล่างสุดจะขยายออกมาเสมอกับฐานด้านนอกของเมรุทิศ มีบันไดทางขึ้นลงทั้งสี่ด้าน โดยบันไดจะขึ้นไปถึงฐานชั้นที่ 3 ของเมรุประธาน</p>
<p>2) เมรุชั่วคราววัดประดิษฐาราม</p> 	<p>- องค์ประกอบของเมรุชั่วคราวประกอบด้วยเมรุประธาน และเมรุทิศอีกจำนวน 4 หลัง</p> <p>- ผังพื้นที่ ลักษณะของผังเมรุชั่วคราวโดยรวมเป็นผังพื้นที่แบบสมมาตร เมรุประธานมีผังเป็นรูปสี่เหลี่ยมจัตุรัส ประกอบด้วยฐานที่มีผังเป็นรูปสี่เหลี่ยมจัตุรัสที่ตั้งเรียงซ้อนกันอยู่ทั้งหมด 4 ชั้น เมรุทิศมีผังเป็นรูปตัวแอล ประกอบเข้ากับมุมฐานชั้นที่ 2 ของเมรุประธานทั้งสี่มุม มีบันไดทางขึ้นลงทั้งสี่ด้าน โดยบันไดนี้จะขึ้นไปถึงฐานชั้นที่ 3 ของเมรุประธาน</p>
<p>3) เมรุชั่วคราววัดพระทอง</p> 	<p>- องค์ประกอบของเมรุชั่วคราวประกอบด้วยเมรุประธาน และเมรุทิศอีกจำนวน 4 หลัง</p> <p>- ผังพื้นที่ ลักษณะของผังเมรุชั่วคราวโดยรวมเป็นผังพื้นที่แบบสมมาตร เมรุประธานมีผังเป็นรูปสี่เหลี่ยมจัตุรัส ประกอบด้วยฐานที่มีผังเป็นรูปสี่เหลี่ยม ที่ตั้งซ้อนกันอยู่ทั้งหมด 4 ชั้น เมรุทิศมีผังเป็นรูปตัวแอล ประกอบเข้ากับมุมฐานชั้นที่ 2 ของเมรุประธานทั้งสี่มุม มีบันไดทางขึ้นลงทั้งสี่ด้าน โดยบันไดจะขึ้นไปถึงฐานชั้นที่ 3 ของเมรุประธาน</p>

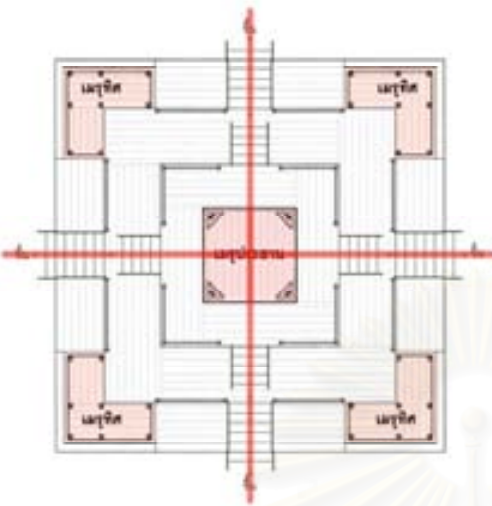
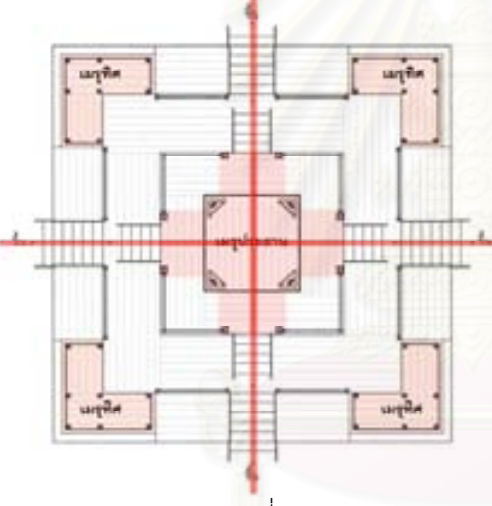
กรณีศึกษา	ผังพื้นและองค์ประกอบ
<p>4) เมรุชั่วคราววัดยาง</p>  <p>แบบที่ 1</p>	<p>- องค์ประกอบของเมรุชั่วคราวประกอบด้วย เมรุประธาน และเมรุทิศอีกจำนวน 4 หลัง</p> <p>- ผังพื้น ลักษณะของผังเมรุชั่วคราวโดยรวมเป็นผังพื้นแบบสมมาตร เมรุประธานมีผังเป็นรูปสี่เหลี่ยมจัตุรัส ประกอบด้วยฐานที่มีผังเป็นรูปสี่เหลี่ยมที่ตั้งซ้อนกันอยู่ทั้งหมด 4 ชั้น เมรุทิศมีผังเป็นรูปตัวแอล ประกอบเข้ากับมุมฐานชั้นที่ 2 ของเมรุประธานทั้ง 4 มุม มีบันไดทางขึ้นลงทั้งสี่ด้าน โดยบันไดจะขึ้นไปถึงฐานชั้นที่ 3 ของเมรุประธาน</p>
 <p>แบบที่ 2</p>	<p>- องค์ประกอบของเมรุชั่วคราวประกอบด้วย เมรุประธานซึ่งมีเสารับมุขหลังคาเพิ่มขึ้นมาทั้ง 4 ด้าน และเมรุทิศอีกจำนวน 4 หลัง</p> <p>- ผังพื้น ลักษณะของผังเมรุชั่วคราวโดยรวมเป็นรูปสมมาตร เมรุประธานมีผังเป็นรูปสี่เหลี่ยมจัตุรัส ประกอบด้วยฐานที่มีผังเป็นรูปสี่เหลี่ยมที่ตั้งซ้อนกันอยู่ทั้งหมด 4 ชั้น เมรุทิศมีผังเป็นรูปตัวแอล ประกอบเข้ากับฐานชั้นล่างสุดของเมรุประธานทั้งสี่มุม ส่วนพื้นชั้นล่างสุดจะขยายออกมาเสมอกับฐานด้านนอกของเมรุทิศ มีบันไดทางขึ้นลงทั้งสี่ด้าน โดยบันไดจะขึ้นไปถึงฐานชั้นที่ 3 ของเมรุประธาน</p>



ตารางที่ 5.2.1 แสดงการเปรียบเทียบผังพื้นและองค์ประกอบของเมรุชั่วคราวที่เป็นกรณีศึกษา

จากตารางที่ 5.2.1 แสดงให้เห็นว่าองค์ประกอบของเมรุชั่วคราวสกุลช่างเพชรบุรีทุกกรณีศึกษานั้นจะประกอบด้วย เมรุประธาน และเมรุทิศ อีกจำนวน 4 หลัง โดยรูปแบบของเมรุประธานนั้นจะมีอยู่ 2 แบบ คือ แบบที่มีผังเป็นรูปสี่เหลี่ยมจัตุรัสไม่มีมุขยื่น กับแบบที่มีผังสี่เหลี่ยมจัตุรัสและมีมุขยื่นออกไปทั้ง 4 ด้าน

ผังพื้นโดยรวมของเมรุชั่วคราวทั้งหมดมีผังเป็นแบบสมมาตร มีเมรุประธานตั้งอยู่บริเวณจุดกึ่งกลางของผัง และเมรุทิศทั้ง 4 หลังจะประกอบเข้ากับมุมทั้ง 4 ของฐานเมรุประธาน

เมรุชั่วคราวทุกหลังจะการติดตั้งบันไดทางขึ้นสู่เมรุทั้ง 4 ด้าน ซึ่งบันไดนี้จะขึ้นไปถึงฐานชั้นที่ 3 ของเมรุประธาน ซึ่งเป็นชั้นที่ผู้มาร่วมงานจะทำการไหว้อาลัยแก่ผู้ตายเป็นครั้งสุดท้ายด้วยการวางดอกไม้จันทน์ ฐานชั้นบนสุดนั้นจะเป็นที่สำหรับตั้งโกศ หรือ หีบศพ

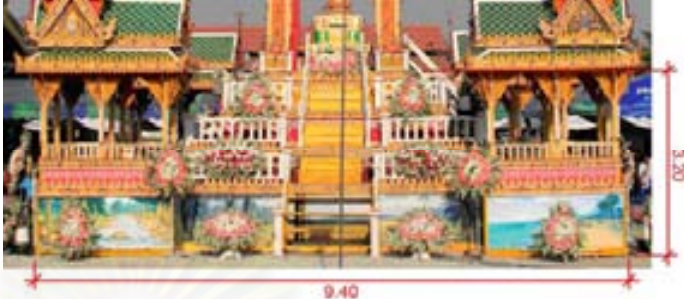
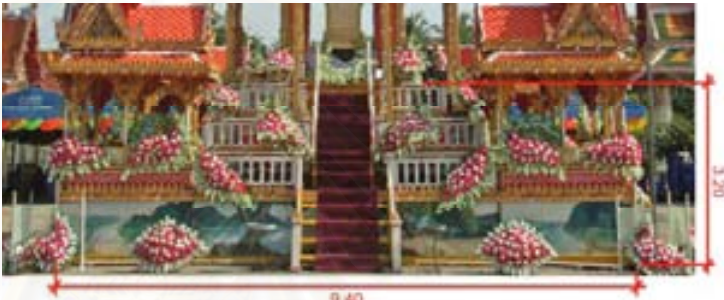
5.2.2 รูปแบบสถาปัตยกรรมส่วนฐาน

กรณีศึกษา	รูปแบบสถาปัตยกรรมส่วนฐาน
1) เมรุชั่วคราววัดเกาะ	 <p data-bbox="916 685 1075 719">เมรุแบบห้ายอด</p>  <p data-bbox="916 1093 1075 1126">เมรุแบบเก้ายอด</p>
2) เมรุชั่วคราว วัดประดิษฐานาราม	
3) เมรุชั่วคราววัดพระทอง	

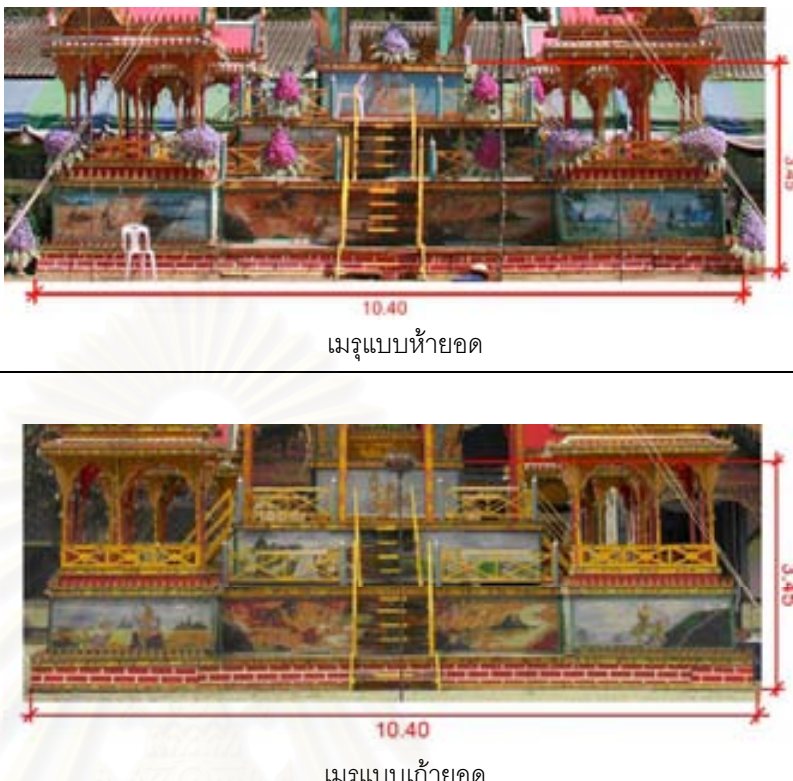
กรณีศึกษา	รูปแบบสถาปัตยกรรมส่วนฐาน
4) เมรุชั่วคราววัดยาง	 <p style="text-align: center;">เมรุแบบห้ายอด</p> <p style="text-align: center;">เมรุแบบเก้ายอด</p>

ตารางที่ 5.2.2 แสดงภาพเปรียบเทียบรูปแบบส่วนฐานของเมรุชั่วคราวที่เป็นกรณีศึกษา

จากตารางที่ 5.2.2 แสดงให้เห็นว่ารูปแบบส่วนฐานของเมรุชั่วคราวสกุลช่างเพชรบุรีทุกกรณีศึกษามีลักษณะร่วมกันคือ คือ เป็นฐานหน้ากระดานเรียงซ้อนลดหลั่นกันขึ้นไปเป็นชั้นๆ ฐานแต่ละชั้นจะประกอบด้วย ส่วนหน้ากระดานบน หน้ากระดานล่าง และท้องไม้

จำนวนชั้นฐานของเมรุชั่วคราววัดเกาะ วัดประดิษฐนิวาราม และวัดยาง มีจำนวนเท่ากัน คือ 4 ชั้น ส่วนเมรุชั่วคราวของวัดพระทรงมีจำนวนชั้นฐานทั้งหมด 5 ชั้น

ส่วนฐานของเมรุประธานและเมรุทิศทุกกรณีศึกษาจะถูกประกอบเข้าด้วยกันจนมีลักษณะที่เป็นอันหนึ่งอันเดียวกัน ต่างกันที่วิธีการเชื่อมต่อกันของฐานทั้งสองส่วน ซึ่งลักษณะของการเชื่อมต้อมีอยู่ 3 แบบ คือ

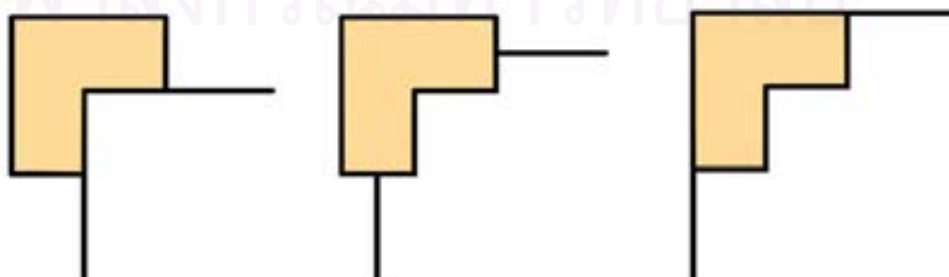

ภาพลายเส้นที่ 5.2.2 แสดงการเชื่อมต่อกันของส่วนฐานเมรุประธานและส่วนฐานเมรุทิศ

- แบบที่ 1 มุมฐานของเมรุประธานประกบชนกับมุมด้านในของเมรุทิศ การชนกันของฐานวิธีนี้จะทำให้เห็นระนาบของฐานเมรุทิศหักมุมแยกออกมาจากฐานเมรุประธานอย่างชัดเจน ได้แก่ เมรุชั่วคราววัดเกาะแบบห้ายอด เมรุชั่วคราววัดประดิษฐ์ และเมรุชั่วคราววัดยางทั้งแบบห้ายอด และแบบเก้ายอด

- แบบที่ 2 ฐานของเมรุประธานประกบชนกับฐานของเมรุทิศบริเวณกึ่งกลางของด้านสกัดของเมรุทิศทั้งสองด้าน การชนกันของฐานวิธีนี้ยังทำให้เห็นระนาบของฐานเมรุทิศหักมุมแยกออกมาจากฐานของเมรุประธานอยู่ครึ่งหนึ่ง ได้แก่ เมรุชั่วคราววัดพระทอง

- แบบที่ 3 ฐานของเมรุประธานอมออยู่กับฐานของเมรุทิศเต็มทั้งฐาน การชนกันของฐานวิธีนี้จะทำให้เห็นระนาบฐานของเมรุเป็นระนาบเดียวกัน ได้แก่ เมรุแบบเก้ายอดของวัดเกาะ

ฐานของเมรุชั่วคราวในชั้นที่มีการวางพื้นไม่สามารถเดินได้โดยรอบนั้นจะมีการติดราวระเบียงกันตก ยกเว้นเมรุชั่วคราววัดประดิษฐ์วนาราม

5.2.3 รูปแบบสถาปัตยกรรมส่วนเรือนธาตุ

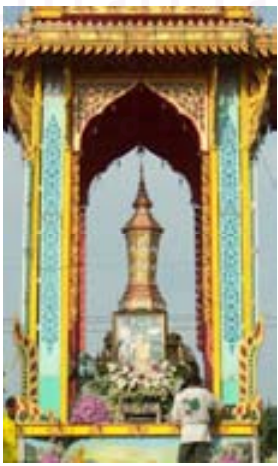
กรณีศึกษา	รูปแบบสถาปัตยกรรมส่วนเรือนธาตุ
1) เมรุชั่วคราววัดเกาะ	
2) เมรุชั่วคราว วัดประดิษฐ์วนาราม	



กรณีศึกษา	รูปแบบสถาปัตยกรรมส่วนเรือนธาตุ
3) เมรุชั่วคราววัดพระทอง	
4) เมรุชั่วคราววัดยาง	

ตารางที่ 5.2.3 แสดงภาพเปรียบเทียบรูปแบบส่วนเรือนธาตุของเมรุชั่วคราวที่เป็นกรณีศึกษา

จากตารางที่ 5.2.3 แสดงให้เห็นว่ารูปแบบส่วนเรือนธาตุของเมรุประเภท เมรุชั่วคราวสกุลช่างเพชรบุรี มีรูปแบบที่คล้ายกันคือ มีลักษณะโปร่ง ไม่มีผนัง เหมือนกับบุษบก ประกอบด้วยเสาแฝง 4 มุม ที่ตั้งขึ้นไปรับ ส่วนหลังคาและยอดของเมรุ ระหว่างเสาแฝงมีการทำซุ้มคูหา ต่อลงมาด้วยแฝงสาหร่าย ลักษณะของซุ้มคูหา มีความคล้ายกับคือเป็นซุ้มรูปโค้งแหลม บริเวณปลายเสาแฝงมีการติดคันทวยรับส่วนหลังคาและยอดของเมรุ บริเวณโคนเสาแฝงมีการประดับด้วยกาบพรหมศร ที่แตกต่างออกไปก็คือเมรุชั่วคราวของวัดพระทองที่มีการตั้ง เสาทราย หรือเสารับไซรา ขึ้นมาอีกด้านละ 2 ต้น รวมเป็น 8 ต้น ก็เนื่องด้วยส่วนหลังคาและยอดของเมรุ ชั่วคราวที่มีความแตกต่างไปจากเมรุชั่วคราวของที่อื่นๆ จึงต้องทำเสาขึ้นไปรับเพื่อช่วยในการถ่ายน้ำหนักลงมา

ในกรณีที่เป็นเมรุชั่วคราวแบบเก้ายอด ทั้งเมรุชั่วคราวแบบเก้ายอดของวัดเกาะ และเมรุชั่วคราวแบบ เก้ายอดของวัดยาง จะมีการตั้งเสาอีกด้านละ 2 ต้น เพื่อรับหลังคามุข ไม่มีการทำผนัง แต่จะทำซุ้มคูหาทั้ง ด้านหน้า และด้านข้าง ปลายเสารับมุขมีการติดคันทวยเพื่อรับไซราหลังคามุข

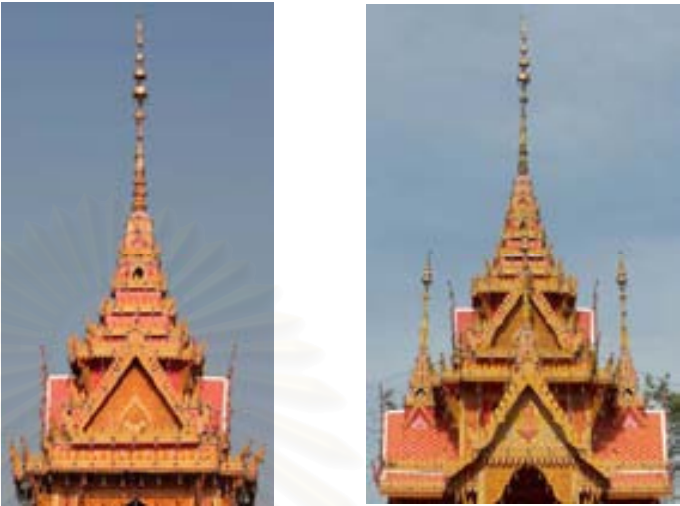
5.2.4 รูปแบบสถาปัตยกรรมส่วนหลังคาและเรือนยอด

กรณีศึกษา	รูปแบบสถาปัตยกรรมส่วนหลังคาและเรือนยอด
1) เมรุชั่วคราววัดเกาะ	
2) เมรุชั่วคราว วัดประดิษฐ์วินาราม	
3) เมรุชั่วคราววัดพระทรง	

กรณีศึกษา	รูปแบบสถาปัตยกรรมส่วนหลังคาและเรือนยอด
4) เมรุชั่วคราววัดยาง	

ตารางที่ 5.2.4 แสดงภาพเปรียบเทียบรูปแบบสถาปัตยกรรมส่วนหลังคาและเรือนยอดของเมรุชั่วคราวที่เป็นกรณีศึกษา

จากตารางที่ 5.2.4 แสดงให้เห็นว่าส่วนหลังคาและเรือนยอดของเมรุประธานแต่ละกรณีศึกษานั้นมีรูปแบบหน้าที่แตกต่างกันออกไป แต่รูปแบบที่เป็นลักษณะร่วมกันก็คือ เมรุชั่วคราวส่วนใหญ่ทำเป็นหลังคาทรงจั่วแบบจตุรมุข แล้วจึงต่อขึ้นเป็นเครื่องยอด มีการทำบันลุ่มเป็นเลียนแบบเครื่องลำยองในงานสถาปัตยกรรมไทยประเพณี ประกอบด้วยช่อฟ้า ใบระกา และหางหงส์ ส่วนช่อฟ้านั้นทำเป็นช่อฟ้าแบบปากปลา ยกเว้นเมรุชั่วคราววัดเกาะ ที่มีการทำใบระกา และหางหงส์เลียนแบบเครื่องลำยอง แต่ส่วนช่อฟ้าทำเป็นแบบรวบจ่อมแบบช่อฟ้ามอญ

ได้หลังคาจตุรมุขจะทำเป็นหลังคาชั้นกันสาดวิ่งโดยรอบ หรือไม้ก่อดัดขึ้นเชิงกลอนและกระจิงเลียนแบบเสมือนว่ามีชั้นหลังคาปีกนกอยู่ แต่ไม่มีการติดแผ่นหลังคา เนื่องจากช่างมีแนวคิดว่ามีมุมมองของคนที่มาองจากด้านล่างนั้นไม่สามารถเห็นส่วนของผืนหลังคาได้อยู่แล้ว เพื่อไม่ให้เป็นการสิ้นเปลือง และประหยัดวัสดุและเวลาในการก่อสร้างจึงได้ลดทอนชิ้นส่วนนี้ไป ดังเช่น เมรุชั่วคราววัดเกาะ

เมรุชั่วคราวที่มีรูปแบบของส่วนหลังคาและเรือนยอดแตกต่างไปจากเมรุชั่วคราวหลังอื่นๆอย่างเห็นได้ชัดคือ เมรุชั่วคราววัดพระทอง ที่ทำหลังคาเป็นทรงมณฑป ช่างต้องมีความพิถีพิถันมากเพราะชิ้นส่วนของหลังคาจะต้องเข้ามูมกันเนื่องจากมีผังแบบย่อมุมไม้สิบสอง ต่างจากหลังคาเมรุชั่วคราวหลังอื่นๆดังที่กล่าวมาข้างต้น ที่ลักษณะของผืนหลังคาแต่ละชั้นมีผังแบบสี่เหลี่ยมธรรมดา

5.2.5 รูปแบบสถาปัตยกรรมเมรุทิศ

รูปแบบสถาปัตยกรรมเมรุทิศ			
			
เมรุชั่วคราววัดเกาะ	เมรุชั่วคราววัดประดิษฐ์ฯ	เมรุชั่วคราววัดพระทอง	เมรุชั่วคราววัดยาง

ตารางที่ 5.2.5 แสดงภาพเปรียบเทียบรูปแบบสถาปัตยกรรมเมรุทิศของเมรุชั่วคราวที่เป็นกรณีศึกษา

จากตารางที่ 5.2.5 แสดงให้เห็นว่ารูปแบบของเมรุทิศโดยรวมทุกกรณีศึกษานั้นมีรูปแบบที่เหมือนกัน คือ ประกอบด้วย

- ส่วนฐาน ซึ่งมีจำนวน 2 ชั้น ฐานชั้นล่างจะเชื่อมต่อกับฐานของเมรุประธาน ฐานชั้นบนวางซ้อนขึ้นไปเหนือฐานชั้นล่าง ฐานชั้นนี้จะปูด้วยพื้นไม้ แล้วอาจทับด้วยผ้า เสื่อ หรือพรม เพื่อเป็นอาสนะให้พระสงฆ์ ขึ้นมานั่งประกอบพิธี

- ส่วนเรือนธาตุ มีลักษณะโปร่งโล่ง ไม่มีการกั้นผนัง มีเพียงเสาซึ่งเป็นเสาลักษณะหน้าตัดสี่เหลี่ยมจัตุรัสตั้งขึ้นทุกมุมของฐาน รวมทั้งสิ้น 8 ต้น เพื่อขึ้นไปรับส่วนของหลังคาและเรือนยอด มีการทำซุ้มคูหา ระหว่างช่องเสาทุกช่วง มีลักษณะเป็นซุ้มโค้งยอดแหลม มีการทำพนักระเบียงกันตกโดยรอบโคนเสาซึ่งมีทั้งลักษณะที่เป็นพนักระเบียงโปร่ง เช่นเมรุทิศของวัดเกาะที่ทำเป็นที่ลูกกรงทางตั้ง เมรุทิศวัดประดิษฐ์วราราม และเมรุทิศวัดยางที่ทำที่ลูกกรงเป็นรูปกากบาท ส่วนเมรุวัดพระทองนั้นทำพนักระเบียงเป็นแบบทึบ

- ส่วนหลังคาและเรือนยอด หลังคาเป็นหลังคาทรงจั่ว มีหลังคาปีกนกโค้งโดยรอบ ยกเว้นเมรุทิศวัดพระทองที่ทำเป็นแบบจั่วเปิด ด้านสกัดจึงไม่มีหลังคาชั้นกันสาด หลังคาที่คลุมห้องเสาตรงกลางซึ่งเป็นช่วงที่หลังคาหักมุมมีลักษณะเป็นหลังคาแบบจตุรมุข เพื่อที่จะสามารถได้ชิ้นส่วนเครื่องยอดของเมรุทิศได้ หลังคาที่ยื่นออกมาเป็นจตุรมุขนี้มีทั้งลักษณะที่อยู่ในระบอบเดียวกันกับหลังคาตับแรก ได้แก่ เมรุทิศวัดเกาะ และเมรุทิศวัดยาง หลังคาจตุรมุขซ้อนอยู่บนหลังคาตับแรกโดยยกแผงคอสอง ดังเช่น เมรุทิศวัดประดิษฐ์ หลังคา

จตุรมุขซ้อน 2 ชั้น ดังเช่น เมรุทิศวัดพระทรง ลักษณะเครื่องยอดเมรุทิศนั้นจะมีรูปแบบเช่นเดียวกันกับเครื่องยอดของเมรุประธานแต่มีขนาดที่ย่อเล็กลงมา

ดังนั้นในข้อ 5.2 การวิเคราะห์รูปแบบและลักษณะทางสถาปัตยกรรมของเมรุชั่วคราวสกุลช่างเพชรบุรีนี้อาจจะกล่าวได้ว่า รูปแบบของเมรุชั่วคราวสกุลช่างเพชรบุรีในปัจจุบันนั้นน่าจะเป็นการเลียนแบบ หรือได้รับอิทธิพลมาจากรูปแบบของพระเมรุมาศ หรือพระเมรุของทางราชสำนัก คือ มีลักษณะเป็นอาคารทรงบุษบก แต่ช่างเพชรบุรีก็ทำการปรับเปลี่ยนรูปแบบให้เหมาะสมเพื่อมิให้เป็นการตัดทอนเจ้านาย และมีความเป็นเอกลักษณ์เฉพาะตัวของสกุลช่าง มีการทำเครื่องยอดในรูปแบบต่างๆ ซึ่งเครื่องยอดของเมรุชั่วคราวบางแห่งนั้นก็มีความคล้ายคลึงกับลักษณะของสถาปัตยกรรมสำคัญในเมืองเพชรบุรี ดังเช่น เมรุชั่วคราววัดเกาะ ที่มีการทำเครื่องยอดที่มีองค์ระฆังทรงปรางค์ ซึ่งอาจจะมีแนวความคิดที่จะเอารูปแบบของพระปรางค์วัดมหาธาตุ ซึ่งเป็นสถาปัตยกรรมคู่บ้านคู่เมืองเพชรบุรี หรือไม่ก็อาจจะเป็นพระที่นั่งเวชยันตีวิเชียรปราสาท เป็นอาคารเครื่องยอดทรงปรางค์แบบพระราชนิยมในสมัยรัชกาลที่ 4 มาใช้ก็เป็นได้ เพราะหากพิจารณารูปแบบของลักษณะปรางค์แล้วถึงแม้จะไม่ได้มีจำนวนชั้นระดมมากเท่ากับองค์ปรางค์ที่เป็นงานสถาปัตยกรรมถาวรทั้งสองแห่งที่กล่าวมาข้างต้น แต่ลักษณะของกลีบขนุนและการสอบเข้าขององค์ปรางค์ก็มีลักษณะที่คล้ายกัน นอกจากนี้หากพิจารณาพระที่นั่งเวชยันตีวิเชียรปราสาทซึ่งเป็นสถาปัตยกรรมประกอบเครื่องยอดทรงปรางค์แห่งเดียวในจังหวัดเพชรบุรี ที่นอกจากจะมียอดประธานแล้วยังมีการตั้งเครื่องยอดทรงปรางค์ขึ้นที่บนสันหลังคามุขทั้งสี่ด้านด้วย ซึ่งก็มีลักษณะคล้ายกับเมรุชั่วคราวสกุลช่างเพชรบุรีในรูปแบบที่มีการต่อมุขหลังคาทั้งสี่ด้านแล้วมีการตั้งเครื่องยอดบริเวณสันหลังคา

ลักษณะของซุ้มคูหาของเมรุชั่วคราวสกุลช่างเพชรบุรี มีลักษณะเป็นซุ้มทรงโค้งแหลม ซึ่งรศ.ดร. ภิญญา สุวรรณศิริ เรียกชื่อทรงของซุ้มลักษณะนี้ว่า “ซุ้มเขี้ยวยักษ์” ซึ่งน่าจะมาจากลักษณะของเส้นกรอบของซุ้มคูหาที่มีการหักเป็นรูปโค้งแหลมคล้ายกับเขี้ยวของยักษ์ ในงานสถาปัตยกรรมถาวรของเมืองเพชรบุรีก็มีซุ้มลักษณะนี้ ดังเช่น ซุ้มบานประตูศาลาการเปรียญวัดใหญ่สุวรรณาราม ที่มีทรวดทรงที่สวยงามและลงตัว อีกทั้งยังเป็นต้นแบบให้กับช่างเมืองเพชรได้นำไปดัดแปลงใช้กับสถาปัตยกรรมชิ้นอื่นๆ ในเมืองเพชรบุรีด้วย ซึ่งผู้วิจัยเชื่อว่ารูปแบบของซุ้มคูหาของเมรุชั่วคราวก็น่าจะได้รับอิทธิพลนี้มาด้วยเช่นกัน



ภาพที่ 5.2.1 พระปรางค์ประธาน
วัดมหาธาตุ จังหวัดเพชรบุรี



ภาพที่ 5.2.2 พระที่นั่งเวชยันตี-
วิเชียรปราสาท



ภาพที่ 5.2.3 บานประตู
ศาลาการเปรียญ วัดใหญ่สุวรรณาราม

นอกจากนี้องค์ประกอบทางสถาปัตยกรรมอื่นๆ ไม่ว่าจะเป็นช่อฟ้า ใบระกา หางหงส์ คันทวย ก็ล้วนแต่เป็นการจำลองรูปแบบมาจากการสถาปัตยกรรมถาวรทั้งสิ้น รูปแบบและทรวดทรงก็คงไม่ต่างไปจากการสถาปัตยกรรมถาวรที่เป็นฝีมือของช่างเพชรบุรี เพียงแต่ปรับเปลี่ยนจากงานที่มีความเป็นสามมิติ มาเป็นงานสองมิติ อีกทั้งปรับเปลี่ยนวัสดุที่มีความถาวร มาเป็นวัสดุที่ใช้เป็นการชั่วคราว กรรมวิธีในการผลิตงานจึงแตกต่างกันไป

5.3 การประดับตกแต่ง

จากการศึกษาพบว่า การประดับตกแต่งองค์ประกอบของเมรุชั่วคราวสกุลช่างเพชรบุรีในทุกๆ ส่วน ตั้งแต่ส่วนฐานจนถึงส่วนยอด ของทุกกรณีศึกษามีรูปแบบที่เหมือนกัน คือ ใช้การเขียนลวดลายไทย และภาพเขียนจิตรกรรม

บริเวณชั้นส่วนที่ประดับด้วยลวดลายไทย เช่น หน้ากระดาน แผงปิดเสา หน้าบัน เพดาน เป็นต้น จะตกแต่งด้วยลายฉลุเขียนสีบนพื้นไม้ และไม้อัด เนื่องจากเป็นวิธีที่ง่ายต่อการรักษาและซ่อมแซม ช่างที่จะมาซ่อมแซมลายไม้จำเป็นต้องเป็นช่างที่มีฝีมือมาก เพียงแค่มีต้นแบบของลายมาทำการปูและเขียนสีทับก็เป็นอันเสร็จสิ้น อีกทั้งมีรูปแบบเป็น 2 มิติ ไม่มีส่วนยื่นนูนออกมา อันจะส่งผลให้เกิดความยุ่งยากและความลำบากในการติดตั้งชิ้นส่วน

บริเวณที่เขียนเป็นภาพจิตรกรรม เช่น ส่วนท้องไม้ (ล่องถุน) ซึ่งส่วนใหญ่นิยมเขียนเป็นภาพตัวละคร และเรื่องราวในวรรณกรรมเรื่องรามเกียรติ์ ได้แก่ เมรุชั่วคราววัดประดิษฐาราม เมรุชั่วคราววัดพระทอง และเมรุชั่วคราววัดยาง

ในการเขียนภาพจิตรกรรมล่องถุนนี้อาจเนื่องมาจากเมืองเพชรมีช่างหลายแขนง ช่างเขียนเองนอกจากทำการเขียนลวดลายประดับเมรุชั่วคราวแล้ว ก็น่าจะอยากที่จะแสดงฝีมือในการเขียนภาพจิตรกรรมตามที่ตนเองถนัด ซึ่งเราเห็นผลงานของช่างเขียนสกุลช่างเพชรบุรีอยู่ภายในพระอุโบสถ และพระวิหาร ในงานเมรุชั่วคราวก็เช่นกัน แทนที่จะปล่อยให้ส่วนท้องไม้หรือส่วนล่องถุนนั้นทิ้งโล่งก็เขียนเป็นภาพประดับเสีย อีกทั้งการเขียนภาพจิตรกรรมนี้อาจช่วยสร้างความเพลิดเพลินและความน่าสนใจให้กับผู้ที่มาร่วมงานได้ดู และเกิดความสนใจในเรื่องราว มากกว่าการเขียนประดับเป็นลวดลายไทยธรรมดา

นอกจากนี้หากพิจารณาถึงแนวความคิดในการเขียนภาพจิตรกรรมล่องถุน ซึ่งมีทั้งที่เขียนเป็นภาพเรื่องราวในวรรณกรรมเรื่องรามเกียรติ์ ภาพของทศทัศน์และภาพวิถีชีวิตของชาวเพชรบุรี ภาพเหล่านี้อาจมีความหมายสื่อถึงพื้นดิน สื่อถึงโลกมนุษย์ ซึ่งอยู่ในระดับของขั้นฐานของเมรุ ส่วนที่อยู่เหนือขึ้นจากส่วนฐานขึ้นไปนั้นจึงเป็นระดับของส่วนที่เหนือพื้นโลกขึ้นไป คือ สรวงสวรรค์นั่นเอง ก็เป็นไปได้



ภาพที่ 5.3.1 การตกแต่งโดยการเขียนลวดลาย



ภาพที่ 5.3.2 การตกแต่งโดยการเขียนภาพจิตรกรรม

5.4 การใช้พื้นที่ และเส้นทางสัญจร

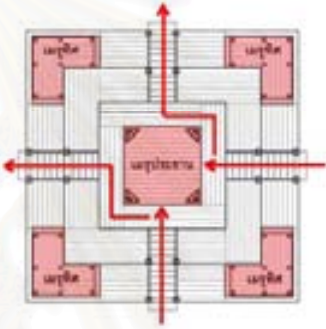
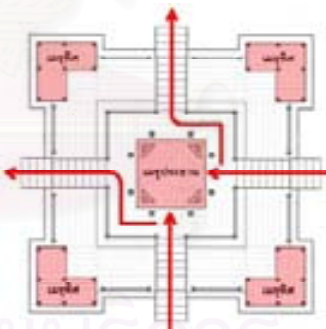
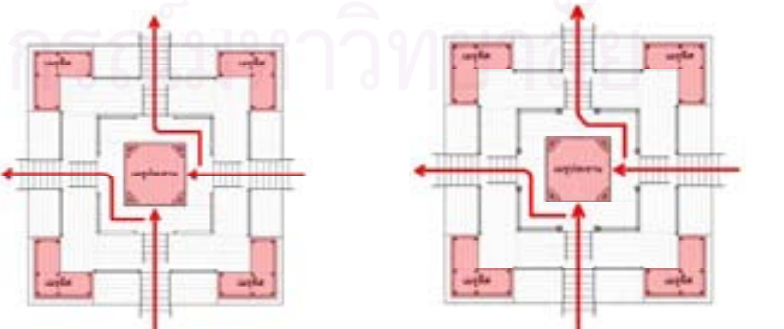
กรณีศึกษา	เส้นทางสัญจรขณะประกอบพิธี
1) เมรุชั่วคราววัดเกาะ	
2) เมรุชั่วคราว วัดประดิษฐ์วราราม	
3) เมรุชั่วคราววัดพระทอง	
4) เมรุชั่วคราววัดยาง	

หมายเหตุ : ด้านล่างของผังพื้น คือ ตำแหน่งของปะรำพิธีหลัก

ตารางที่ 5.4.1 แสดงทิศทางการสัญจรของแขกและผู้ที่มาร่วมงานเมื่อขึ้นไปบนเมรุ ในแต่ละกรณีศึกษา

1) การใช้พื้นที่

การใช้พื้นที่บนเมรุชั่วคราว

พื้นที่ฐานชั้นบนสุดของเมรุประธานใช้เป็นที่สำหรับตั้งจิตกาธานและโกศหรือหีบบรรจุศพ และเป็นพื้นที่สำหรับการเผาศพด้วยในกรณีที่เจ้าภาพมีความประสงค์ที่จะให้เผาศพบนเมรุชั่วคราว ขนาดพื้นที่ของฐานชั้นบนสุดของเมรุชั่วคราวที่เป็นกรณีศึกษาเรียงตามลำดับใหญ่ไปเล็กคือ เมรุชั่วคราววัดประดิษฐ์นาราม (7.29 ตารางเมตร) เมรุชั่วคราววัดเกาะ (4.48 ตารางเมตร) เมรุชั่วคราววัดยาง (4.48 ตารางเมตร) และเมรุวัดพระทรง (3.61 ตารางเมตร)

พื้นที่ของเมรุทิศ ใช้เป็นที่นั่งของพระสงฆ์ที่ขึ้นไปสวดมนต์ในขณะที่การประกอบพิธีประชุมเพลิง ซึ่งเมรุทิศแต่หลังจะมีพื้นที่พอสำหรับพระสงฆ์นั่งได้ 4 รูป ขนาดพื้นที่เมรุทิศของเมรุชั่วคราวที่เป็นกรณีศึกษาเรียงตามขนาดใหญ่ไปเล็ก ดังนี้ เมรุชั่วคราววัดประดิษฐ์นาราม (3.18 ตารางเมตร) เมรุชั่วคราววัดเกาะ (2.61 ตารางเมตร) เมรุชั่วคราววัดยาง (2.56 ตารางเมตร) และเมรุชั่วคราววัดพระทรง (2.45 ตารางเมตร)

ในกรณีที่เป็นการศพพระสงฆ์ผู้มีสมณศักดิ์ จะมีการตั้งโต๊ะหมู่สำหรับวางเครื่องอัฐบริขาร และตาลปัตรพัดยศ รวมทั้งประกาศนียบัตรแสดงสมณศักดิ์ต่างๆ ของพระรูปนั้น

พื้นที่ที่เหลือที่มีได้กีดขวางเส้นทางสัญจรอาจจะใช้เป็นที่ตั้งแจกัน หรือกระถางต้นไม้ สำหรับประดับเมรุชั่วคราว

การใช้พื้นที่โดยรอบเมรุชั่วคราว

จากการศึกษาเมรุชั่วคราวที่เป็นกรณี สังเกตเห็นว่าจะมีการเว้นระยะโดยรอบเมรุชั่วคราว ประมาณ 5 – 7 เมตร เพราะจำเป็นจะต้องใช้พื้นที่ในการนำศพเดินเวียนซ้ายรอบเมรุ 3 รอบ ก่อนนำศพขึ้นตั้งบำเพ็ญกุศลบนเมรุชั่วคราว และเป็นระยะที่จะต้องทำการตรอกหมุดเหล็ก เพื่อยึดเชือกประคองยอดเมรุไว้

2) เส้นทางสัญจร

จากการศึกษาเรื่องเส้นทางสัญจรของแขกและผู้มีเกียรติที่มาร่วมงานพิธีเผาศพ โดยส่วนใหญ่แล้วจะจัดให้ขึ้นได้ 2 ทาง และลงได้ 2 ทาง ทางขึ้นหลักจะอยู่ทางด้านที่ติดกับปะรำพิธีหลัก ซึ่งจะเป็นที่ตั้งของโต๊ะหมู่บูชา และอาสน์สงฆ์ ตลอดจนเป็นที่นั่งของญาติและแขกที่มีความสำคัญสำหรับงานนั้นๆ ลำดับในการขึ้นไปประชุมเพลิงบนเมรุชั่วคราวจะจากพระสงฆ์ สามเณร ชี ข้าราชการที่แต่งชุดพิธีการสีขาว แล้วจึงเป็นประชาชนและแขกที่มาร่วมงานที่เหลือ ตามลำดับ เมื่อขึ้นไปทำการเคารพศพและวางดอกไม้ ภูบ เทียน ขอขมา หรือสักการะศพแล้วก็จะเดินลงทางบันไดที่อยู่ด้านซ้ายมือของตน ส่วนทางขึ้นรองจะอยู่ทางด้านขวามือของทางขึ้นหลัก สำหรับผู้ที่ใช้ทางขึ้นรองนี้เมื่อทำการเคารพศพ วางดอกไม้ ภูบ เทียน ขอขมา หรือสักการะศพเรียบร้อยแล้วก็จะเดินลงทางบันไดที่อยู่ด้านขวามือ แต่จากการศึกษาก็พบกรณีการจัดเส้นทางสัญจรแตกต่างออกไป เช่น ในงานฌาปนกิจศพพระครูรัตนวรากร (กำจัด นาควโร) อดีตเจ้าอาวาสวัดราชบุรณเจริณธรรม อ.ดำเนินสะดวก จ.ราชบุรี นั้นได้จัดให้มีทางขึ้นหลักแค่ทางเดียว คือทางด้านที่ติดกับปะรำพิธีหลัก โดยทำการติดบันไดทางขึ้นเพิ่มในด้านนี้อีกหนึ่งชุด เมื่อแขกที่มาร่วมงานขึ้นไปทำการประชุมเพลิงแล้วก็จะแยกเดินลงทางบันไดที่อยู่ด้านซ้าย และด้านขวามือ แล้วแต่ด้านใดจะอยู่ใกล้ และสะดวกที่สุด

นอกจากนี้ยังพบว่าในบางกรณีที่เป็นงานใหญ่ เกรงว่าเมรุจะไม่สามารถรับน้ำหนักของแขกที่ขึ้นไปประชุมเพลิงบนเมรุได้ ก็จะแก้ปัญหาโดยการที่ให้แขกขึ้นไปทำการประชุมเพลิงที่ระดับฐานที่ต่ำลงมาไม่ต้องขึ้นไปจนถึงชั้นบนก่อนที่จะถึงฐานชั้นบนสุดเพราะอาจจะเกิดอันตรายได้

5.5 สัดส่วนและการจัดองค์ประกอบในรูปทรง

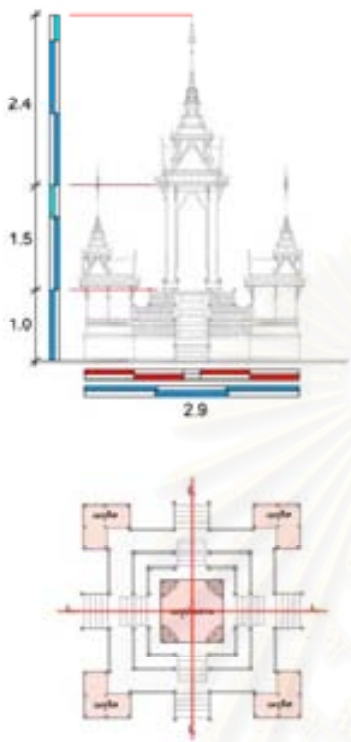
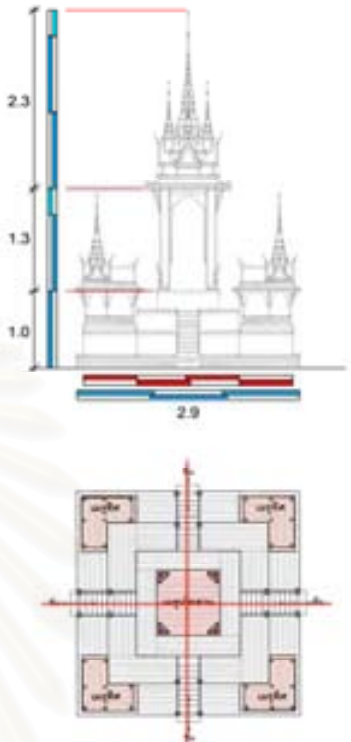
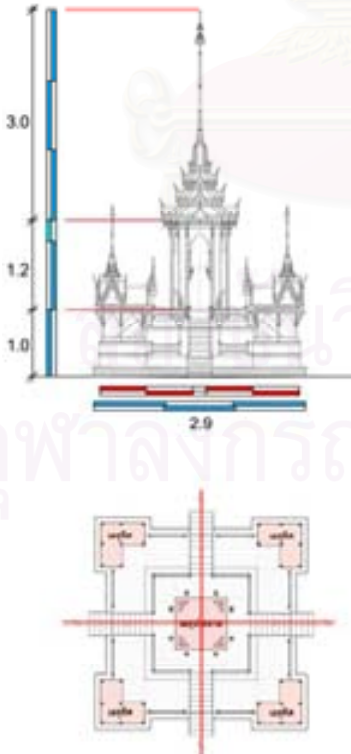
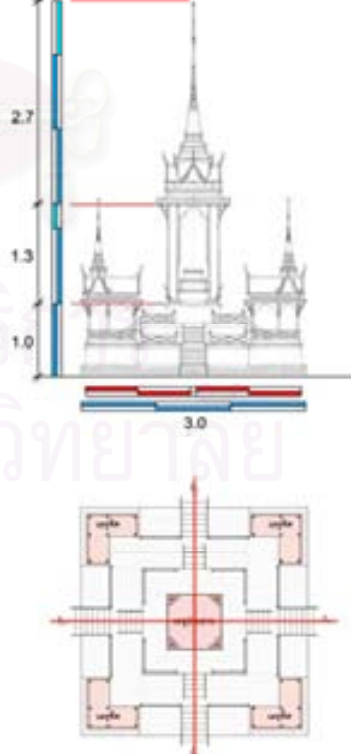
สัดส่วนเมรุชั่วคราวแบบที่เมรุประธานไม่มีหลังคา मुख	
	
เมรุชั่วคราววัดเกาะ	เมรุชั่วคราววัดประดิษฐ์นากรม
	
เมรุชั่วคราววัดพระทรง	เมรุชั่วคราววัดยาง

ตารางที่ 5.5.1 แสดงภาพถ่ายเส้นเปรียบเทียบขนาดและสัดส่วนของเมรุชั่วคราวแบบไม่มีหลังคา मुख ที่เป็นกรณีศึกษา

สัดส่วนเมรุชั่วคราวแบบที่มีหลังคามุข	
เมรุชั่วคราววัดเกาะ	เมรุชั่วคราววัดยาง

ตารางที่ 5.5.2 แสดงการเปรียบเทียบขนาดและสัดส่วนของเมรุชั่วคราวแบบมีหลังคามุข (เมรุแบบเก่ายอด) ที่เป็นกรณีศึกษา

จากตารางที่ 5.4.1 และ ตารางที่ 5.4.2 แสดงให้เห็นการเปรียบเทียบสัดส่วนของเมรุชั่วคราวที่เป็นกรณีศึกษา โดยผู้ศึกษาใช้ความสูงของส่วนฐานเป็นมาตราส่วนในการเปรียบเทียบกับความสูงของส่วนเรือนธาตุ และส่วนยอด ของอาคาร รวมทั้งเทียบกับความกว้างของส่วนฐาน และผลจากการศึกษาพบว่า สัดส่วนของความสูง ส่วนฐาน : ส่วนเรือนธาตุ : ส่วนยอด และสัดส่วนความสูงของส่วนฐาน : ความกว้างของส่วนฐาน ของแต่ละกรณีศึกษามีค่างานนี้

กรณีศึกษา	ความสูง ส่วนฐาน	ความสูง ส่วนเรือนธาตุ	ความสูง ส่วนยอด	ความกว้าง ส่วนฐาน
เมรุชั่วคราววัดเกาะ	1	1.5	2.4	2.9
เมรุชั่วคราววัดประดิษฐ์สุนทราราม	1	1.3	2.3	2.9
เมรุชั่วคราววัดพระทรง	1	1.2	3.0	2.9
เมรุชั่วคราววัดยาง	1	1.3	2.7	3.0

ตารางที่ 5.4.3 แสดงค่าเปรียบเทียบสัดส่วนของเมรุชั่วคราวที่เป็นกรณีศึกษา

จากตารางที่ 5.4.3 จะสังเกตเห็นได้ว่าสัดส่วนระยะความสูงส่วนฐานรวมกับความสูงส่วนเรือนธาตุมีค่าที่ใกล้เคียงกับระยะความสูงส่วนยอด หรือไม่ส่วนยอดก็มีระยะความสูงมากกว่า ซึ่งสอดคล้องกับคำกล่าวของหม่อมราชวงศ์มิตราภรณ์ เกษมศรี¹ ที่ว่า ทรงเมืองเพชรเป็นทรงตัวผู้¹ ทรงตัวผู้ในที่นี้หมายถึง ลักษณะทรงที่มีความสูงแหลมกว่าปกติ ตัวอย่างในงานสถาปัตยกรรมไทยประเภทเรือนไทย หรือกุฏิพระ ที่มีระยะความกว้างของช่อที่เท่ากัน หากเป็นทรงเมืองเพชรระยะความสูงของดั่งและจั่วก็จะสูงกว่าที่อื่นๆ ดังนั้นอาจจะสรุปได้ว่าในงานสถาปัตยกรรมเมรุชั่วคราวสกุลช่างเพชรบุรีนั้นก็มีความคล้ายคลึงกันคือ ให้ความสำคัญกับสัดส่วนส่วนยอดของอาคารมาก และกำหนดให้มีระยะสัดส่วนที่สูงอันเป็นรูปแบบของทรงเมืองเพชร

การจัดองค์ประกอบในรูปทรง ดังที่กล่าวมานั้นจะเห็นได้ว่ารูปทรงของเมรุชั่วคราวมีอยู่ 2 รูปแบบคือ เมรุชั่วคราวที่เมรุประธานไม่มีหลังคามุข กับเมรุชั่วคราวที่เมรุประธานมีหลังคามุข ทั้ง 4 ด้าน ผู้วิจัยขอแสดงทัศนะในการจัดองค์ประกอบในรูปทรงของเมรุชั่วคราวที่เป็นกรณีศึกษา ดังนี้

เมรุชั่วคราวที่เมรุประธานไม่มีหลังคามุข การจัดวางองค์ประกอบทางนอกระหว่างเมรุประธานและเมรุทิศ เว้นระยะกันค่อนข้างเหมาะสม แต่การจัดวางองค์ประกอบทางตั้งเนื่องด้วยส่วนเรือนธาตุของเมรุประธานมีความสูงมาก ทำให้ระยะระหว่างส่วนเมรุประธานกับเมรุทิศนั้นค่อนข้างห่างจากกัน ดูเหมือนไม่มีความสัมพันธ์กันในทางตั้ง ต่างจากเมรุชั่วคราวแบบที่เมรุประธานมีหลังคามุข ต่อยื่นออกมาทั้ง 4 ด้าน ผืนของหลังคามุขเป็นตัวช่วยเพิ่มความสัมพันธ์ขององค์ประกอบรูปทรงในทางตั้งให้มีความเชื่อมโยงกันมากขึ้น

5.6 วัสดุและโครงสร้าง

1) วัสดุ

วัสดุที่ถูกนำมาใช้เป็นชิ้นส่วนประกอบของเมรุชั่วคราวสกุลช่างเพชรบุรีทั้งหลังนั้นโดยส่วนใหญ่แล้วจะประกอบขึ้นด้วยไม้ และไม้อัด แปะทั้งสิ้น เนื่องจากเป็นวัสดุที่หาง่าย มีน้ำหนักเบา แต่ที่ต่างออกไปคือ เมรุชั่วคราววัดเกาะที่มีการนำผ้าด้ายดิบมาใช้เป็นวัสดุ โดยซึ่งผ้าด้ายดิบเข้ากับโครงคร่าวไม้ ทำเป็นชิ้นส่วนของผืนหลังคา ซึ่งส่งผลให้น้ำหนักเบากว่าการใช้ไม้อัด รวมถึงในเวลาที่ทำกรเผาศพควันไฟสามารถระบายออกมาได้ ตามรูเล็ก ๆ ของผืนผ้าต่างกับการใช้ไม้อัดที่ไม่มีรูให้ควันระบายออกมาได้ นับได้ว่าเป็นการเลือกใช้วัสดุที่มีแนวคิดต่างไปจากช่างแห่งอื่นๆ แต่ในทางกลับกันหากเกิดฝนตกระหว่างพิธีการเมรุชั่วคราวของวัดเกาะก็อาจจะได้รับผลกระทบมากกว่าเมรุชั่วคราวแห่งอื่นๆ เพราะน้ำฝนก็จะสามารถซึมผ่านผืนหลังคาที่เป็นผ้าเข้ามาได้ง่ายกว่าผืนหลังคาที่เป็นไม้อัดอย่างแน่นอน

2) โครงสร้าง

- โครงสร้างส่วนฐาน

โครงสร้างส่วนฐานของเมรุชั่วคราวที่เป็นกรณีศึกษาทั้ง 4 แห่ง เดิมทีนั้นโครงสร้างส่วนฐานเป็นโครงสร้างไม้ โดยมีลักษณะของโครงสร้างในแต่ละชั้นของฐานเป็นการนำส่วนแฉงฐานซึ่งเป็นไม้ มายึดเข้ามุกฉากกันเกิดเป็นกล่องรูปสี่เหลี่ยมจัตุรัส ทำให้แฉงฐานสามารถตั้งอยู่ได้ นอกจากนี้ก็มีคานยึดแฉงฐานเข้าด้วยกันทั้งด้านบนและด้านล่างของแฉงฐานที่อยู่ในทิศตรงกันข้าม สานกันเป็นรูปตาราง จากนั้นทำการวางตงพาดระหว่างแฉงฐาน โดยมีไม้บนพุกสำหรับรับตงที่ติดอยู่กับแฉงฐาน หรือคานยึดแฉงฐานในแต่ละชั้น เพื่อรับแผ่นไม้พื้น แต่ในปัจจุบันนั้น มี 1 แห่งที่มีรูปแบบโครงสร้างแตกต่างไปจากแห่งอื่น คือ เมรุชั่วคราววัดยาง ซึ่ง

¹ สัมภาษณ์ ศาสตราจารย์กิตติคุณ หม่อมราชวงศ์ แฉงน้อย ศักดิ์ศรี, 23 มีนาคม 2551.

ได้เปลี่ยนโครงสร้างจากโครงสร้างไม้มาใช้โครงสร้างเหล็ก ลักษณะของโครงสร้างในแต่ละชั้นก็จะมีที่ตั้งเสาเหล็ก แล้วพาดแผงคานซึ่งเป็นเหล็ก วางโครงเหล็ก แต่ในบางชั้นก็ยังคงใช้ตั้งไม้อยู่ แล้วจึงวางพื้นไม้

เหตุที่มีการเปลี่ยนแปลงวัสดุของโครงสร้างจากไม้เป็นเหล็กนั้นก็เพราะเหล็กมีความคงทนกว่า

- โครงสร้างส่วนเรือนธาตุ

โครงสร้างส่วนเรือนธาตุของเมรุชั่วคราวที่เป็นกรณีศึกษาทั้ง 4 แห่ง มีลักษณะคล้ายกันคือ เป็นโครงสร้างไม้ ประกอบด้วยเสาแก้วจำนวน 4 ต้น ติดตั้งรอบทั้งด้านโคนเสาและปลายเสา ลักษณะหน้าตัดของเสามีความแตกต่างกันไป ทั้งสี่เหลี่ยมผืนผ้า และหกเหลี่ยม แต่ส่วนใหญ่ก็จะเป็นรูปสี่เหลี่ยมผืนผ้า บริเวณโคนเสาแก้วจะมีไม้ตรัดโคนเสาไว้เพื่อให้เสายึดแน่น และมีความแข็งแรง อีกทั้งยังมีโครงสร้างของเพลาสำหรับแก้วนชักยกยกส่วยอดเป็นโครงสร้างที่ช่วยยึดเสากว้างไว้อีกหนึ่ง นอกจากเสาแก้วที่เป็นส่วนโครงสร้างสำคัญของส่วนเรือนธาตุแล้วที่ขาดไม่ได้ก็คือเสาแผง มีลักษณะเป็นแผงไม้คล้ายกับบันไดลิง เป็นโครงสร้างที่ค้ำอยู่ระหว่างส่วนยอดกับส่วนฐาน จึงมีความสำคัญในการช่วยถ่วงน้ำหนักจากส่วนยอด แต่ที่แตกต่างออกไปคือเมรุชั่วคราววัดพระทอง ที่ส่วนของเสาแผงไม่ใช่โครงสร้างที่แข็งแรงพอที่จะรับน้ำหนักจากส่วนยอดเหมือนกับเสาแผงของเมรุชั่วคราวแห่งอื่นๆ เนื่องจากเสาแผงของเมรุชั่วคราววัดพระทองนั้นมีหน้าที่เป็นแผงที่มาประดับปิดบังโครงสร้างของเสากว้างเท่านั้น เพราะเมรุวัดพระทองมีเสาราย หรือเสารับไขราเป็นเสาที่ทำหน้าที่น้ำหนักจากส่วนยอดของเมรุชั่วคราวอยู่แล้ว ส่วนของเสาแผงจึงไม่จำเป็นต้องแข็งแรงเหมือนแห่งอื่นๆ

- โครงสร้างส่วนยอด

โครงสร้างส่วนยอดของเมรุชั่วคราวที่เป็นกรณีศึกษาทั้ง 4 แห่งมีลักษณะที่เหมือนกัน คือ เป็นโครงสร้างไม้ มีลักษณะของโครงสร้างเรียงต่อขึ้นไปเป็นชั้นๆ ตามรูปลักษณะของทรงหลังคา

5.7 การประกอบและเทคนิคในการก่อสร้าง

การประกอบและเทคนิคในการก่อสร้างเมรุชั่วคราวสกุลเพชรบุรีนั้นมีระดับขั้นตอนการก่อสร้างที่คล้ายคลึงกัน เริ่มจากการขนย้ายวัสดุอุปกรณ์ และทำการสำรวจพื้นที่ จากนั้นก็เริ่มประกอบโครงสร้างส่วนฐาน ติดตั้งเสากว้าง ติดตั้งเพลาสำหรับยกส่วนยอด ทำการประกอบส่วนยอดของเมรุประธาน ในขณะที่เดียวกันก็มีช่างอีกส่วนหนึ่งทำการประกอบเมรุทิศ เมื่อทำการประกอบส่วนยอดของเมรุประธานเรียบร้อยแล้วทำการหมุนเพลาเพื่อกว้างชักยกยกยอดเมรุประธานขึ้น ผู้ยึดปลายเชือกกว้างเข้ากับโครงสร้างของเพลาให้แน่น ผู้ปลายเชือกประคองยอดเมรุเข้ากับเสา ต้นไม้ หรือมุดเหล็ก เพื่อช่วยประคองไม่ให้ยอดแกว่งเมื่อถูกแรงลมปะทะ หลังจากนั้นทำการประกอบส่วนเรือนธาตุ โดยการใส่เสาแผงค้ำระหว่างส่วนยอดและส่วนฐานชั้นบนสุด ถ้าเป็นเมรุชั่วคราววัดประดิษฐ์ก็จะทำการค้ำด้วยเสาราย หรือเสารับไขรา จากนั้นก็ติดตั้งส่วนประกอบที่เหลือ เช่น เพดาน ชุ่มคูหา คันทวย เป็นต้น เมื่อติดตั้งส่วนเรือนธาตุเสร็จสิ้นก็จะทำการติดส่วนล่องถุน เสาระเบียง รวาระเบียง บันได ให้เรียบร้อย หลังจากนั้นช่างจะทำการตรวจสอบความเรียบร้อยในการก่อสร้างหากไม่มีสิ่งใดขาดตกบกพร่องก็ถือว่าก่อสร้างเมรุชั่วคราวเสร็จสิ้น

เทคนิคในการก่อสร้างเมรุชั่วคราวสกุลช่างเพชรบุรีที่ถือได้ว่าเป็นภูมิปัญญาของช่างโดยแท้คือการใช้ระบบรอกและเพลาเข้ามาช่วยในการก่อสร้างในขั้นตอนของการยกส่วนยอดของเมรุขึ้นติดตั้ง เพราะแต่เดิมนั้นในการก่อสร้างจะต้องทำการตั้งนั่งร้านไม้ไผ่ขึ้นไปเพื่อทำการประกอบส่วนยอดด้านบน ทำให้เสียเวลานาน ดังนั้นเทคนิคการใช้รอกและเพลาขึ้นนี้อาจจะกล่าวได้ว่าเป็นพัฒนาการทางการก่อสร้างที่ช่างได้ทำการวิเคราะห์

ปัญหาในการการก่อสร้าง และคิดค้นหาวิธีการที่จะแก้ปัญหาที่เกิดขึ้น จนกระทั่งได้คำตอบและวิธีการที่เหมาะสมในที่สุด

ลักษณะและรูปแบบของโครงสร้างรอกและเพลานี้จะมีความแตกต่างกันไป มีทั้งที่มีแกนเพลานี้ 2 แกน หรือ 4 แกน ขึ้นอยู่กับการออกแบบและการคำนวณทางโครงสร้างของช่างแต่ละแห่ง

5.8 ฐานานุศักดิ์ของผู้ใช้เมรุชั่วคราวสกุลช่างเพชรบุรี

จากที่ได้กล่าวไว้ในบทที่ 3 เรื่องสถาปัตยกรรมเมรุชั่วคราวสกุลช่างเพชรบุรีในอดีต จะเห็นได้ว่าในอดีต การสร้างเมรุชั่วคราวแต่ละครั้งจะสร้างขึ้นมาเพื่อใช้สำหรับบุคคลเป็นครั้งๆไป เมื่อเสร็จงานแล้วก็รื้อทิ้งและนำวัสดุไปใช้ประโยชน์อย่างอื่นต่อไป ลักษณะของเมรุก็จะมีรูปแบบที่แตกต่างกันไปไม่ซ้ำกันขึ้นอยู่กับแนวคิดและการออกแบบของช่าง บางครั้งมีการออกแบบเมรุและองค์ประกอบของเมรุชั่วคราวให้สื่อความถึงผู้ตายด้วย ดังเช่น เมรุชั่วคราวงานเผาศพคุณแม่เปี้ย เจริญศิริ ซึ่งออกแบบโดยอาจารย์เพ็ง แก้วไพฑูรย์ วัดใหญ่สุวรรณาราม ออกแบบเมรุชั่วคราวให้มีรูปแบบและลวดลายเลียนแบบสถาปัตยกรรมจีน เพื่อสื่อความหมายถึงผู้ตายที่เป็นคนเชื้อสายจีน เป็นต้น

ในการเผาศพของประชาชนนั้นไม่มีประเพณี หรือข้อกำหนด ว่าจะต้องทำการเผาด้วยเมรุรูปแบบใด การเผาศพโดยใช้เมรุชั่วคราวนั้นเป็นความเชื่อที่ได้รับสืบทอดกันมา ฐานานุศักดิ์ของผู้ที่จะใช้เมรุชั่วคราวในการเผาศพในอดีตนั้น ได้แก่ พระสงฆ์ทรงสมณศักดิ์ ขุนนางข้าราชการชั้นผู้ใหญ่ และคหบดี ผู้มีเกียรติและเป็นที่ยอมรับในสังคม ตลอดจนบุคคลธรรมดาที่บุตทรหลานมีกำลังทรัพย์ กำลังความสามารถที่จะทำการสร้างเมรุชั่วคราวเพื่อใช้ในการเผาศพเป็นการแสดงความรักและความกตัญญูแก่ผู้ตายเป็นครั้งสุดท้าย ดังเช่น พระอาจารย์พร วัดเกาะ สร้างเมรุชั่วคราว 5 ยอด เพื่อใช้ในการงานเผาศพโยมมารดาของท่าน ส่วนรูปแบบของเมรุชั่วคราวก็ไม่ได้มีการกำหนดตายตัวเช่นกันว่าผู้ตายเป็นคนระดับใดจะต้องใช้เมรุรูปแบบใด ทุกอย่างล้วนขึ้นอยู่กับช่างที่จะเป็นผู้ออกแบบรวมถึงคงต้องได้รับความยินยอมจากญาติของผู้ตายด้วย

จากการศึกษาในปัจจุบันผู้ที่จะใช้เมรุชั่วคราวในการเผาศพ ได้แก่ พระสงฆ์ทรงสมณศักดิ์ และประชาชนทุกระดับที่มีกำลังทรัพย์เพียงพอที่จะจัดหาเมรุชั่วคราวมาใช้ในการเผาศพได้ รูปแบบของเมรุชั่วคราวนั้นมิได้มีการแบ่งแยกตามระดับฐานานุศักดิ์ของผู้ตาย ว่าเป็นพระสงฆ์ต้องใช้เมรุแบบใด เป็นฆราวาสต้องใช้เมรุแบบใด เพราะรูปแบบของเมรุชั่วคราวในปัจจุบันมีรูปแบบที่ตายตัว เสมือนเป็นแบบมาตรฐานของแต่ละแห่ง ต่างกันที่ขนาดใหญ่เล็ก มีการเสริมมุขหลังคา หรือไม่เสริมมุขหลังคา หรืออาจเรียกตามช่างว่า เมรุชั่วคราวแบบห้ายอด หรือเมรุชั่วคราวแบบเก้ายอด ซึ่งราคาค่าเช่าก็จะแตกต่างกัน หากเป็นผู้ที่มีกำลังทรัพย์มากก็จะเลือกใช้เมรุที่มีขนาดใหญ่ หากเป็นผู้ที่มีกำลังทรัพย์ไม่มากก็จะต้องเลือกรูปแบบที่มีราคาต่ำกว่า

ประเภทของงานศพที่สามารถใช้เมรุชั่วคราวในการเผาศพได้นั้น ประกอบด้วย

- 1) งานพระราชทานเพลิงศพ
- 2) งานพระราชทานเพลิงศพ(กรณีพิเศษ)
- 3) งานฌาปนกิจศพทั่วไป

ซึ่งจะเห็นได้ว่างานศพทุกประเภทล้วนแล้วแต่สามารถใช้เมรุชั่วคราวในการเผาศพได้ ไม่ว่าจะเป็งานศพในระดับใด ซึ่งงานศพแต่ละประเภทนั้นก็ขึ้นอยู่กับระดับ หน้าที่ และฐานะ ของบุคคลดังนี้

งานพระราชทานเพลิงศพ

งานศพที่จะขอพระราชทานเพลิงศพได้นั้น ม.ล.เปี้ย มาลากุล² กล่าวถึงคุณสมบัติของผู้ที่จะได้รับพระราชทานเพลิงศพไว้ดังนี้

1. พระสงฆ์ทรงสมณศักดิ์ ตั้งแต่ชั้นพระครูสัญญาบัตรขึ้นไป
2. พระบรมวงศานุวงศ์ ตั้งแต่ชั้นหม่อมขึ้นไป
3. ผู้ได้รับพระราชทานบรรดาศักดิ์รองเสวกตรี หรือรองอำมาตย์ตรีขึ้นไป
4. ข้าราชการพลเรือนสามัญชั้นตรีขึ้นไป
5. ข้าราชการฝ่ายทหารและตำรวจยศชั้นร้อยตรี ร้อยตำรวจตรี ขึ้นไป
6. สมาชิกกองอาสารักษาดินแดนที่ได้รับพระราชทานยศ ตั้งแต่ชั้นนายหมวดตรีขึ้นไป
7. ผู้ได้รับพระราชทานอิสริยาภรณ์มงกุฎไทย หรือตติยานุจุลจอมเกล้า หรือจตุตถจุลจอมเกล้า ขึ้นไป

หรือบรรดาศักดิ์ในปัจจุบัน

8. ผู้ได้รับพระราชทานอิสริยาภรณ์ เหรียญรัตนาภรณ์รัชกาลปัจจุบัน
9. พนักงานเทศบาลตรีขึ้นไป
10. สมาชิกสภาผู้แทนราษฎร สมาชิกวุฒิสภา สมาชิกสภาจังหวัด สมาชิกสภาเทศบาลที่ถึงแก่กรรม

ในขณะดำรงตำแหน่ง

11. รัฐมนตรี ที่ถึงแก่กรรมในขณะดำรงตำแหน่ง
12. ผู้ที่ทรงพระกรุณาโปรดเกล้าฯ เป็นกรณีพิเศษ

งานพระราชทานเพลิงศพ (เป็นกรณีพิเศษ)

จากคุณสมบัติของผู้ที่สามารถขอพระราชทานเพลิงศพได้นั้น ในข้อที่ 12 คือ ผู้ที่ทรงพระกรุณาโปรดเกล้าฯ เป็นกรณีพิเศษ ซึ่งปัจจุบันข้าราชการที่มีคุณสมบัติครบถ้วน นิยมขอพระราชทานเพลิงศพให้กับบิดามารดาของตนเกือบทั้งสิ้น หรือบุคคลทั่วไปที่ประกอบคุณงามความดีมีคุณสมบัติครบถ้วนก็สามารถขอพระราชทานเพลิงศพ (เป็นกรณีพิเศษ) ได้

งานฌาปนกิจศพทั่วไป

จากการศึกษาจะเห็นว่าเมรุชั่วคราวสกุลช่างเพชรบุรีนอกจากจะใช้ในการพระราชทานเพลิงศพแล้ว ชาวบ้าน พ่อค้า ประชาชนทั่วไปที่มีฐานะดี เป็นที่ยกย่องนับถือของคนในสังคม ก็มีความเชื่อในการใช้เมรุชั่วคราวในการเผาศพด้วยเช่นกัน และเนื่องด้วยมีกำลังทรัพย์ก็จึงสามารถที่นำเมรุชั่วคราวมาใช้ในการฌาปนกิจศพของตนได้ เพราะหากคนทั่วไปที่มีความเชื่อ และความประสงค์ที่จะใช้เมรุชั่วคราวในการเผาศพของตน หรือญาติผู้เสียชีวิตไปแล้วนั้นก็ไม่สามารถทำได้หากขาดแคลนกำลังทรัพย์ที่จะใช้ในการจัดหาเมรุชั่วคราว

ภาชนะที่ใช้ในการบรรจุศพ

จากการศึกษาจะเห็นว่าภาชนะที่ใช้ในการบรรจุศพมี 2 แบบด้วยกัน คือ

- 1) โถศ ช่างเรียกว่า ลูกโถศ
- 2) หีบ ช่างเรียกว่า ลูกหีบ

² ม.ล. เปี้ย มาลากุล, ระเบียบการศพ (กรุงเทพฯ: กองวัฒนธรรม กรมศาสนา, 2516), หน้า 1-2.

ภาวะที่ใช้ในการบรรจุศพไม่ได้แบ่งแยกตามฐานานุศักดิ์ของผู้ตาย แต่ขึ้นอยู่กับสภาพศพของผู้ตายว่าเป็นศพสด หรือศพแห้ง ในกรณีที่ผู้ตายเสียชีวิตมาไม่นาน หรือเป็นศพที่เก็บไว้ยังไม่เกิน 100 วัน ประกอบกับสมัยนี้มีการฉีดยาให้กับศพเพื่อชะลอไม่ให้ศพเน่าเปื่อยและส่งกลิ่นเหม็น สภาพศพยังคงมีเนื้อหนังที่ยังไม่ย่อยสลายหมดไป ลักษณะศพแบบนี้ช่างจะเรียกว่า “ศพสด” จะต้องใช้หีบเป็นภาชนะการบรรจุศพ หีบนี้จะหุ้มปิดโลงศพอยู่อีกชั้นหนึ่ง มีการตกแต่งด้วยลวดลายอย่างสวยงาม หรือไม่ก็ทำการประดับประดาด้วยดอกไม้สดหรือดอกไม้แห้งแล้วแต่เจ้าภาพจะจัดหามา ส่วนในกรณีที่ผู้ตายเสียชีวิตมาเป็นเวลานานแล้ว ศพถูกเก็บไว้เป็นแรมปี สภาพศพก็จะเน่าเปื่อยไปตามกาลเวลา จนเหลือแต่กระดูก ลักษณะศพแบบนี้ช่างจะเรียกว่า “ศพแห้ง” เจ้าหน้าทีของวัด หรือสัปเหร่อ จะทำการสุกรรมศพโดยนำศพไปต้ม ทำความสะอาด ทิ้งไว้ให้แห้งแล้วจึงกระตุกนำไปบรรจุลงในโกศ ซึ่งโกศจะถูกปูด้วยผ้าขาวรองอยู่ด้านในหนึ่งชั้น ประพรมน้ำหอม หลังจากนั้นก็จะนำโกศขึ้นไปตั้งบำเพ็ญกุศลบนเมรุชั่วคราวต่อไป ในบางกรณีผู้วิจัยพบว่ามีการทำพิธีกระตุกด้วยสีทองก่อนที่จะบรรจุลงในโกศ ซึ่งอาจจะเป็นธรรมเนียมของบางพื้นที่ที่ต้องการแสดงให้เห็นถึงคุณค่าและการให้ความสำคัญกับกระดูกศพเทียบเท่ากับทองคำก็เป็นได้

5.9 แนวโน้มการใช้เมรุชั่วคราวสกุลช่างเพชรบุรีในพิธีเผาศพ

จากการศึกษาพบว่า การเลือกใช้เมรุชั่วคราวสกุลช่างเพชรบุรีในงานศพนั้นเป็นการแสดงออกถึงความรัก ความอาลัย ความเคารพนับถือที่มีต่อผู้เสียชีวิตอย่างสูงสุด ต้องการที่จะให้ดวงวิญญาณของผู้ตายไปสู่สวรรค์

สถิติการรับงานเผาศพของเมรุชั่วคราวสกุลช่างเพชรบุรี

การนับจำนวนปีของการรับงานเผาศพด้วยเมรุชั่วคราวสกุลช่างเพชรบุรี จะเริ่มนับตั้งแต่ประมาณเดือนตุลาคม หรือประมาณหลังจากช่วงวันออกพรรษาของทุกปี และสิ้นสุดปีประมาณเดือนพฤษภาคมของปีต่อไป ในระหว่างเดือนมิถุนายนถึงเดือนกันยายนเป็นช่วงฤดูฝน ชาวบ้านไม่นิยมจัดงานเผาศพโดยใช้เมรุชั่วคราว เพราะต้องใช้สถานที่กลางแจ้งถ้ามีฝนตกลงมาอาจทำให้เกิดปัญหา และความวุ่นวายในการจัดงานได้ ช่วงหน้าฝนนี้จึงเป็นช่วงพักงานของเมรุชั่วคราว แต่ก็มิได้งดที่จะรับงานในช่วงนี้ เพราะหากมีเจ้าภาพหรือผู้ที่ต้องการจัดจ้างเมรุชั่วคราวไปใช้ในการเผาศพ ช่างก็ยินดีที่จะรับงาน ซึ่งส่วนใหญ่ถ้ามีก็จะเป็นศพสด หมายถึงศพที่เสียชีวิตในช่วงเวลานี้ ญาติทำการบำเพ็ญกุศลศพ สวดพระอภิธรรม เป็นจำนวนวันตามเห็นแต่สมควร แล้วต้องการที่จะทำการเผาเลย จากการศึกษารวบรวมข้อมูลจำนวนการรับงานของเมรุชั่วคราวสกุลช่างเพชรบุรีที่เป็นกรณีศึกษา ในพ.ศ. 2547 – พ.ศ. 2549 สรุปเป็นตารางได้ดังนี้

กรณีศึกษา	จำนวนงาน		
	พ.ศ. 2547	พ.ศ. 2548	พ.ศ. 2549
เมรุชั่วคราววัดเกาะ	15	12	10
เมรุชั่วคราววัดประดิษฐ์วนาราม	16	13	12
เมรุชั่วคราววัดพระทรง	9	8	6
เมรุชั่วคราววัดยาง	10	9	7

ตารางที่ 5.9.1 แสดงสถิติการรับงานเผาศพของเมรุชั่วคราวสกุลช่างเพชรบุรี ในปีพ.ศ. 2547-2549

จากตารางที่ 5.9.1 แสดงให้เห็นว่าจำนวนการรับงานของเมรุชั่วคราวสกุลช่างเพชรบุรีที่เป็นกรณีศึกษา ทั้ง 4 แห่ง ตั้งแต่ปี พ.ศ. 2547 จนถึง ปี พ.ศ. 2549 มีจำนวนงานลดลงตามลำดับ ทำให้เห็นแนวโน้มความนิยมและความเชื่อในการใช้เมรุชั่วคราวในการเผาศพที่มีปริมาณลดลง ประกอบกับสภาพเศรษฐกิจที่ไม่ดี การใช้เมรุชั่วคราวแต่ละครั้งต้องเสียค่าใช้จ่ายจำนวนมากเมื่อเทียบกับการเผาโดยใช้เมรุถาวร

เมรุชั่วคราวที่มีจำนวนการรับงานมากที่สุด คือ เมรุชั่วคราววัดประดิษฐนิวาราม รองลงมาคือ เมรุชั่วคราววัดเกาะ เมรุชั่วคราววัดยาง เมรุชั่วคราววัดพระทอง ตามลำดับ เหตุที่เมรุชั่วคราววัดประดิษฐนิวาราม และเมรุชั่วคราววัดเกาะ มีปริมาณการรับงานมากกว่าอีกสองแห่งที่เหลือนั้นน่าจะเป็นเพราะเจ้าของเมรุยังคงเป็นพระ งานส่วนใหญ่ก็จะได้รับการติดต่อจากพระวัดต่างๆที่รู้จักมักคุ้นกันเป็นอย่างดี ถ้าหากรู้ว่าใครต้องการใช้เมรุชั่วคราวก็จะทำการติดต่อมายังวัดทั้ง 2 แห่งนี้ก่อน

นอกจากปัจจัยในเรื่องความต้องการของผู้ใช้แล้ว หากพิจารณาในแง่ของผู้ประกอบการหรือเจ้าของเมรุชั่วคราว ก็จะพบว่าผู้ที่เจ้าของเมรุชั่วคราวในปัจจุบันนั้นล้วนแต่มีอายุเกิน 60 ปีขึ้นไปทั้งสิ้น และช่างที่มาทำการก่อสร้างและประกอบเมรุชั่วคราวทั้งหมดก็เป็นลักษณะของช่างที่ทำงานรับจ้างก่อสร้างทั่วไป มีความชำนาญในการก่อสร้างและรู้จักชิ้นส่วนของเมรุเนื่องจากเป็นแรงงานในการก่อสร้างเมรุมาโดยตลอด แต่มิได้มีความรู้ทางสถาปัตยกรรมไทย ไม่สามารถเขียนลวดลาย หรือออกแบบงานสถาปัตยกรรมไทยได้ ประกอบกับเมรุแต่ละหลังนั้นมีอายุไม่ต่ำกว่า 10 ปี ซึ่งก็ได้ถูกปรับปรุง ซ่อมแซมไปตามสภาพ เพื่อให้อยู่ในสภาพที่ใช้การได้ดี แต่การที่จะสร้างเมรุชั่วคราวขึ้นมาใหม่นั้นคงเป็นการยากที่จะทำ เพราะต้องใช้ต้นทุนที่สูง ประกอบกับความต้องการในการใช้เมรุชั่วคราวนั้นก็ยังมีแนวโน้มที่ลดน้อยลง เมื่อไม่มีการสร้างขึ้นมาใหม่ ทำได้เพียงแต่เก็บและรักษาอนุรักษ์ของเก่าไว้ ดังนั้นอาจจะกล่าวได้ว่าพัฒนาการของเมรุชั่วคราวเมืองเพชรบุรีก็จะหยุดลง รอเพียงแต่วันที่จะสูญหายไปเท่านั้น หากมิได้มีการรณรงค์ให้คนรุ่นหลังเห็นคุณค่าและความสำคัญ

5.10 บทสรุปและข้อเสนอแนะ

จากการศึกษาและวิเคราะห์รูปแบบสถาปัตยกรรมเมรุชั่วคราวสกุลช่างเพชรบุรีเรื่องพบว่าการสร้างเมรุชั่วคราวสกุลช่างเพชรบุรีโดยใช้อาคารกรณีศึกษาดังที่ได้กล่าวมาแล้วในช่วงต้นนั้น สามารถทำการสรุปผลได้ว่า

การสร้างเมรุชั่วคราวสกุลช่างเพชรบุรีนั้นน่าจะมีมาก่อนสมัยต้นกรุงรัตนโกสินทร์ อย่างน้อยก็ก่อนสมัยพระจอมเกล้าเจ้าอยู่หัว รัชกาลที่ 4 หากจะยึดตามการอ้างถึงหมายรับสั่งที่ทรงมีพระบรมราชานุญาตให้เมืองเพชรบุรีสามารถใช้เมรุชั่วคราวได้ ซึ่งก็แสดงให้เห็นว่าในสมัยรัชกาลที่ 4 เมืองเพชรบุรีนั้นจะต้องมีธรรมเนียมในการสร้างเมรุชั่วคราวสำหรับใช้ในการเผาศพอยู่แล้ว

ขนบธรรมเนียมในการสร้างเมรุชั่วคราวในการเผาศพของเมืองเพชรบุรีนั้น เกิดจากความเชื่อที่ถือว่าเป็นการแสดงถึงความรักความกตัญญูและเพื่อเป็นเกียรติยศสูงสุดแก่ผู้ตาย ในอดีตเมรุชั่วคราวใช้สำหรับพิธีเผาศพพระสงฆ์ที่มีสมณศักดิ์ ขุนนางข้าราชการชั้นผู้ใหญ่ และคหบดีผู้มีเกียรติ มีหน้ามีตาในสังคม เมรุชั่วคราวแต่ละหลังถูกสร้างขึ้นเพื่อใช้เป็นการเฉพาะสำหรับบุคคล บางครั้งมีการออกแบบเมรุชั่วคราวให้สื่อความหมายถึงผู้ตายด้วย เมื่อเสร็จสิ้นจากงานก็จะทำการรื้อทิ้งนำวัสดุที่เหลือจากเมรุชั่วคราวนี้ไปใช้ประโยชน์อย่างอื่นต่อไป ในปัจจุบันความเชื่อในการใช้เมรุชั่วคราวยังคงหลงเหลืออยู่บ้างถึงแม้จะไม่มากเหมือนครั้งอดีต แต่ด้วยปัจจัยทางสภาพสังคมและเศรษฐกิจที่เปลี่ยนไป ทำให้โอกาสที่จะก่อสร้างเมรุชั่วคราวเพื่อใช้ในการเผาศพเป็นการเฉพาะสำหรับบุคคลนั้นเป็นไปได้ยาก เนื่องจากในการสร้างเมรุชั่วคราวแต่ละครั้งต้องใช้งบประมาณและต้อง

ระดมช่างฝีมือจำนวนมากมาร่วมแรงกันในการก่อสร้าง จึงเป็นเหตุทำให้รูปแบบของเมรุชั่วคราวสกุลช่างเพชรบุรีได้ถูกปรับเปลี่ยนนำไปใช้ในเชิงพาณิชย์ โดยมีผู้ประกอบการให้เช่าหรือรับว่าจ้างก่อสร้างเมรุชั่วคราวขึ้น เมรุชั่วคราวหนึ่งหลังถูกออกแบบให้สามารถถอดประกอบและรื้อย้ายไปตั้งตามสถานที่ต่างๆได้ ตามความประสงค์ของเจ้าภาพที่มีกำลังทรัพย์ในการจัดหาเมรุชั่วคราวไปใช้

รูปแบบทางสถาปัตยกรรมของเมรุชั่วคราวสกุลช่างเพชรบุรีในปัจจุบันมีลักษณะที่คล้ายกัน คือ ประกอบด้วยเมรุประธาน และเมรุทิศ เมรุประธาน ตั้งอยู่บนฐานรูปสี่เหลี่ยมจัตุรัสซ้อนกันขึ้นไปเป็นชั้นๆ ส่วนเรือนธาตุของเมรุประธานมีลักษณะเป็นแบบนุชบก ไม่มีผนังกัน มีซุ้มคานาทั้งสี่ด้าน ถัดจากส่วนเรือนธาตุขึ้นไปเป็นส่วนยอด ถึงแม้ว่าโครงสร้างของเมรุจะถูกบังคับด้วยการที่จะต้องมีเสากว้าง ทำให้ลักษณะรูปแบบของส่วนฐานและส่วนเรือนธาตุของเมรุชั่วคราวแต่ละหลังมีความคล้ายคลึงกัน แตกต่างกันที่รูปแบบลวดลายในการประดับตกแต่งเท่านั้น แต่ด้วยความสามารถของช่างเมรุสกุลช่างเพชรบุรี ก็มีความสามารถในการคิดและออกแบบส่วนยอดของเมรุให้มีรูปแบบที่แตกต่างกันออกไปได้จนเป็นเอกลักษณ์เฉพาะของช่างแต่ละกลุ่ม ซึ่งส่วนใหญ่ก็จะมีลักษณะเป็นหลังคาทรงจั่วแบบจตุรมุข ประกอบด้วยเครื่องยอดลักษณะต่างๆกัน นอกจากนี้ก็ยังมีลักษณะที่ส่วนยอดเป็นหลังคาทรงมณฑปด้วย เช่น เมรุชั่วคราววัดพระทรง เป็นต้น ส่วนเมรุทิศนั้นเมรุชั่วคราวคราวแต่ละแห่งจะมีลักษณะที่เหมือนกันคือ มีเมรุทิศจำนวน 4 หลัง เมรุทิศนี้จะมีผังเป็นรูปตัวแอล ประกอบอยู่กับส่วนฐานของเมรุประธานทั้ง 4 มุม ส่วนยอดของเมรุทิศจะทำเป็นหลังคาทรงจั่ว มีทั้งแบบที่ทำหลังคาชั้นกันสาดโดยรอบ และหลังคาทรงจั่วเปิด บริเวณหลังคาตรงที่หักมุมมีการออกมุขหลังคาเป็นแบบจตุรมุขเพื่อขึ้นส่วนเครื่องยอดของหลังคา บางแห่งหลังคาจตุรมุขนี้ก็ทำเป็นหลังคาซ้อน 2 ชั้น เช่น เมรุชั่วคราววัดพระทรง เป็นต้น ลักษณะของเครื่องยอดก็มีขนาดและรูปแบบที่แตกต่างกันไป ซึ่งส่วนใหญ่แล้วก็มีลักษณะเหมือนกับเครื่องยอดของเมรุประธานแต่มีขนาดและรูปแบบที่ย่อเล็กลงมา

อาจจะกล่าวได้ว่ารูปแบบของเมรุชั่วคราวสกุลช่างเพชรบุรีในปัจจุบันนี้นั้นเป็นรูปแบบที่สืบเนื่องมาจากเมรุชั่วคราวสกุลช่างเพชรบุรีในอดีต คือ เป็นการจำลองรูปแบบและแนวคิดของพระเมรุมาศ หรือพระเมรุ ตามแบบของราชสำนักมาใช้ แต่ก็ทำการดัดแปลงเพื่อให้มีการตัดเทียมเจ้านาย ทั้งในด้านของขนาด วัสดุในการก่อสร้าง ตลอดจนรูปแบบขององค์ประกอบทางสถาปัตยกรรม ซึ่งรูปแบบขององค์ประกอบทางสถาปัตยกรรมของเมรุชั่วคราวสกุลช่างเพชรบุรีนั้น ก็จะมี ความคล้ายคลึงกับรูปแบบของงานสถาปัตยกรรมถาวรที่สร้างขึ้นโดยฝีมือช่างเพชรบุรี เพราะล้วนแต่เป็นช่างที่สืบทอดฝีมือทางการช่างกันมารุ่นต่อรุ่น หากแต่ปรับเปลี่ยนลักษณะของชิ้นงานที่จากงานสามมิติมาเป็นงานสองมิติ และงานที่ใช้วัสดุที่คงทนถาวร มาใช้วัสดุที่เหมาะสมกับการเป็นสถาปัตยกรรมชั่วคราวมากขึ้น

รูปแบบทางโครงสร้างของเมรุชั่วคราวสกุลช่างเพชรบุรีนั้นเดิมทีเป็นการก่อสร้างด้วยโครงสร้างไม้ทั้ง หลังเนื่องจากช่างมีความชำนาญ รู้จักและเชี่ยวชาญในการทำงานโครงสร้างไม้เป็นพื้นฐานเดิมจากการก่อสร้างงานสถาปัตยกรรมถาวรโดยทั่วไปอยู่แล้ว ประกอบกับไม้เป็นวัสดุที่หาได้ง่ายและราคาไม่แพง แต่ปัจจุบันไม่มีราคาแพง และมีวัสดุอื่นที่สามารถใช้ทำเป็นส่วนโครงสร้างแทนไม้ได้ โดยที่มีความแข็งแรง ทนทาน และมีการใช้งานที่ยาวนานกว่าไม้ วัสดุนั้นก็คือ เหล็ก ซึ่งเมรุชั่วคราวบางแห่งได้ปรับเปลี่ยนโครงสร้างในส่วนของฐานอาคารมาใช้เป็นเหล็กแล้ว

เนื่องจากลักษณะพิเศษเมรุชั่วคราวที่ต้องเคลื่อนย้ายไปก่อสร้างยังสถานที่ต่างๆได้ ดังนั้นขั้นตอนในการติดตั้งและถอดประกอบจึงถือเป็นเรื่องสำคัญ ซึ่งหัวใจสำคัญที่มีผลทำให้การประกอบเมรุชั่วคราวสกุลช่าง

เพชรบุรีสามารถทำการก่อสร้างและประกอบเสร็จได้ในเวลาที่กำหนด คือ การใช้รถและเพลามาช่วยในการยกองค์ประกอบส่วนยอดของเมรุชั่วคราวขึ้นติดตั้ง ทำให้ไม่ต้องเสียเวลาในการตั้งนั่งร้าน รูปแบบของรถและเพลามีลักษณะที่แตกต่างกันไปบ้างเล็กน้อยตามความคิดของช่าง ทำให้พบได้ว่ามีทั้งเพลาบแบบ 4 แขน และ 2 แขน ซึ่งขึ้นอยู่กับการออกแบบและการคำนวณของช่างเมรุแต่ละแห่ง

ปัจจุบันนี้แนวโน้มความต้องการในการใช้เมรุชั่วคราวในพิธีการเผาศพนั้นมีปริมาณที่ลดลง ถึงแม้การใช้เมรุชั่วคราวในการเผาศพจะไม่ได้มีการกำหนดตายตัวว่าผู้ตายจะต้องเป็นคนที่มีฐานะทางสังคมดี แต่ผู้ที่ใช้เมรุชั่วคราวในการเผาศพได้ก็จะต้องมีกำลังทรัพย์เพียงพอที่จะจัดหาเมรุได้ ซึ่งการใช้เมรุชั่วคราวในพิธีการเผาศพแต่ละครั้งนั้นต้องเสียค่าใช้จ่ายไม่ต่ำกว่าหนึ่งแสนบาท (ค่าเช่าเมรุชั่วคราว รวมกับค่าใช้จ่ายเบ็ดเตล็ดอื่นๆ ที่เจ้าภาพต้องจ่ายในพิธีศพ) ซึ่งถือว่าเป็นจำนวนเงินที่สูงสำหรับคนธรรมดาซึ่งหาเข้ากินค่าโดยทั่วไป อันนี้ก็เป็นสาเหตุหนึ่งที่ทำให้ชาวเพชรบุรีนิยมเก็บศพไว้เป็นระยะเวลาสั้น เมื่อมีความพร้อมในทุกประการที่จะทำศพแล้วจึงค่อยจัดพิธีเผาศพ ในสมัยก่อนก็จะจัดงานศพกันอย่างเต็มที่ที่สุดความสามารถของบุตรธิดาเพราะถือว่าเป็นการแสดงความกตัญญูแก่ผู้ตายเป็นวาระสุดท้าย แต่ปัจจุบันด้วยสภาพเศรษฐกิจและสภาพสังคมที่เปลี่ยนไป ความเชื่อที่จะทำศพอย่างเต็มที่กำลังถือว่าการที่คนตายขายคนเป็น หมายถึง ผู้ที่ตายไปแล้ว หมดเวรหมดกรรมไปแล้ว ยังต้องมาสร้างความลำบากให้กับผู้ที่ชีวิตอยู่ ในการที่จะต้องจัดทำศพ หากแต่ไม่ได้หมายความว่าผู้ที่มีชีวิตอยู่นั้นไม่ได้มีความกตัญญูและความระลึกถึงผู้ตาย เพียงแต่ไม่มีความศรัทธาและความเชื่อในแบบเก่าเท่านั้น การทำศพจึงถูกทำให้ง่ายและสะดวกขึ้น ศพไม่นิยมที่จะเก็บไว้นาน เพราะไม่มีความจำเป็นที่จะต้องรอให้มีความพร้อมในด้านกำลังทรัพย์อีกต่อไป การเผาก็สามารถใช้เมรุถาวรซึ่งปัจจุบันวัดในจังหวัดเพชรบุรีส่วนใหญ่ก็จะมีเมรุถาวรกันแทบทุกวัด หรืออาจจะเรียกว่า ฌาปนกิจสถาน, ศาลาบำเพ็ญกุศล, โรงทิม, ก็สุดแล้วแต่ ซึ่งโดยรวมแล้วก็หมายถึงเมรุซึ่งเป็นสถานที่สำหรับเผาศพเช่นเดียวกัน

เมื่อความต้องการใช้เมรุชั่วคราวลดน้อยลง จึงไม่มีเหตุจูงใจใดที่จะทำให้มีการก่อสร้าง และพัฒนา รูปแบบ ประกอบกับการขาดผู้สืบทอด และสนใจที่จะสานต่องานเมรุชั่วคราวสกุลช่างเพชรบุรี ในไม่ช้าเมรุชั่วคราวสกุลช่างเพชรบุรีอาจจะสูญหายไปกลายเป็นเพียงประวัติศาสตร์ในที่สุด

ข้อเสนอแนะ

งานวิจัยนี้มุ่งเน้นศึกษารูปแบบของเมรุชั่วคราวสกุลช่างเพชรบุรีในปัจจุบัน เป็นการแสดงให้เห็นแนวทางในการออกแบบและก่อสร้างเมรุชั่วคราวสกุลช่างเพชรบุรีในช่วงเวลาที่ผ่านมา ซึ่งจะเห็นได้ถึงพัฒนาการของรูปแบบเมรุชั่วคราวสกุลช่างเพชรบุรีที่สืบทอดมาจากอดีต แต่ในปัจจุบันพัฒนาการรูปแบบของเมรุชั่วคราวนั้นเริ่มหยุดลง และรอวันที่จะสูญหายไปในที่สุด เนื่องจากความเชื่อและความต้องการใช้งานที่ลดลง ดังนั้นผู้วิจัยเห็นว่าทางจังหวัด ภาครัฐ รวมถึงผู้มีหน้าที่เกี่ยวข้องในเรื่องของการอนุรักษ์ศิลปวัฒนธรรม ควรที่จะทำการเผยแพร่และให้ความรู้เพื่อเป็นการกระตุ้นให้คนในท้องถิ่นเห็นถึงความสำคัญ และคุณค่าของงานสถาปัตยกรรมเมรุชั่วคราวสกุลช่างเพชรบุรี รวมทั้งอาจจะส่งเสริมให้ช่างได้มีการพัฒนารูปแบบของเมรุชั่วคราวเพชรบุรีในวิธีการต่างๆ เช่น ครอบใต้ที่มีพระสงฆ์สมณศักดิ์ซึ่งเป็นที่เคารพนับถือของคนในจังหวัดเพชรบุรี มรณะภาพลง ก็อาจจะระดมช่างฝีมือในจังหวัดเพชรบุรีมาร่วมกันทำการออกแบบเมรุชั่วคราวเพื่อใช้ในการพระราชทานเพลิงศพพระสงฆ์รูปนั้นเป็นครั้งๆไป เป็นต้น

นอกจากนี้ผู้วิจัยได้ทำการเสนอแนะผลงานการออกแบบเมรุชั่วคราวสกุลช่างเพชรบุรีที่มีความเหมาะสมกับสภาพปัจจุบัน เพื่อเป็นการอนุรักษ์และสืบสานประเพณีวัฒนธรรมประเพณีการใช้เมรุชั่วคราวของจังหวัดเพชรบุรีไม่ให้สูญหายไป ซึ่งผลงานการออกแบบนี้ได้รับเปลี่ยนแปลงเลือกใช้วัสดุ และวิธีการก่อสร้าง ให้เป็นชิ้นส่วนที่สามารถประกอบ และรื้อถอนได้อย่างรวดเร็ว เกิดความเสียหายน้อยที่สุด โดยใช้ระบบประสานทางพิกัด (modular system) ของวัสดุที่มีตามท้องตลาดเพื่อให้ชิ้นส่วนมีขนาดลงตัว โดยผู้วิจัยมีความคาดหวังว่าจะเป็นอีกแนวทางหนึ่งที่ทำให้เมรุชั่วคราวสกุลช่างเพชรบุรีนี้ได้คงอยู่เป็นเอกลักษณ์ทางวัฒนธรรม และภูมิปัญญาอันทรงคุณค่าของจังหวัดเพชรบุรีสืบไป



สถาบันวิทยบริการ
จุฬาลงกรณ์มหาวิทยาลัย

บทที่ 6

การออกแบบและผลงานการออกแบบ

6.1 รายละเอียดโครงการเพื่อการออกแบบ

โครงการออกแบบเมรุชั่วคราวสกุลช่างเพชรบุรีที่มีความเหมาะสมกับสภาพปัจจุบันนี้ เป็นโครงการออกแบบเพื่อนำเสนอแนะแนวทางในการออกแบบ เพื่อพัฒนารูปแบบของงานสถาปัตยกรรมเมรุชั่วคราวสกุลช่างเพชรบุรีให้มีความเหมาะสมกับยุคสมัยปัจจุบัน โดยผู้ออกแบบได้นำข้อมูลที่ได้จากการทำการศึกษาวิจัยเกี่ยวกับรูปแบบของเมรุชั่วคราวสกุลช่างเพชรบุรีซึ่งได้มีพัฒนาการเรื่อยมาจากอดีตจนถึงปัจจุบัน ทั้งในด้านของรูปแบบสถาปัตยกรรม โครงสร้าง และเทคนิควิธีการก่อสร้าง ตลอดจนได้ทำการศึกษาในเรื่องของขนบธรรมเนียมประเพณีและความเชื่อที่เกี่ยวข้องกับการปลงศพของจังหวัดเพชรบุรี เพื่อนำมาใช้เป็นข้อมูลประกอบการออกแบบในครั้งนี้

6.2 แนวทางในการออกแบบ

จากการทำศึกษามีสรุปแนวทางในการออกแบบเมรุชั่วคราวที่มีความเหมาะสมกับสภาพปัจจุบัน โดยจำแนกเป็นหัวข้อได้ดังนี้

6.2.1 รูปแบบสถาปัตยกรรม ควรที่จะมีรูปแบบสถาปัตยกรรมแบบไทยประเพณี เพื่อเป็นการดำรงรักษาไว้ซึ่งเอกลักษณ์ทางศิลปวัฒนธรรมของชาติ

ในเชิงพาณิชย์ควรมีรูปแบบของเมรุชั่วคราวที่ต่างกันให้ผู้ที่ต้องการเช่าเมรุชั่วคราวได้เลือกตามความเหมาะสม โดยอาจมีการเพิ่มหรือลดองค์ประกอบของเมรุชั่วคราวเพื่อให้เกิดรูปแบบที่แตกต่างกัน อันจะส่งผลให้ค่าเช่าเมรุแต่ละรูปแบบมีความแตกต่างกันตามความยากง่ายในการก่อสร้าง ซึ่งเป็นปัจจัยสำคัญข้อหนึ่งในการตัดสินใจเลือกใช้เมรุชั่วคราวของผู้ที่ต้องการใช้เมรุชั่วคราว

รูปแบบของเมรุชั่วคราวจะต้องตอบสนองประโยชน์ใช้สอยในปัจจุบันคือ ใช้เป็นอาคารชั่วคราวที่ตั้งศพสำหรับบำเพ็ญกุศล และทำพิธีฌาปนกิจศพ

6.2.2 วัสดุและโครงสร้าง วัสดุที่ใช้เป็นโครงสร้าง และส่วนประกอบของเมรุชั่วคราวจะต้องมีความคงทนแข็งแรง เกิดความสึกหลอ ชำรุด และเสียหายน้อยจากการใช้งานแต่ละครั้ง หาได้ง่ายในท้องถิ่น

6.2.3 เทคนิควิธีในการก่อสร้าง จะต้องเลือกใช้เทคนิควิธีการก่อสร้างที่มีความเหมาะสม เพื่อให้ทำการก่อสร้างเมรุชั่วคราวนั้นเสร็จทันภายในเวลาที่กำหนด

6.2.4 การประดับตกแต่ง ลวดลายหรือชิ้นส่วนที่เป็นส่วนตกแต่งจะต้องดูแลรักษาง่าย การประดับตกแต่งด้วยองค์ประกอบอื่นๆ ไม่ว่าจะเป็นดอกไม้สด ดอกไม้แห้ง กระถางต้นไม้ ฝ้าม่าน จะต้องไม่บดบังและลดคุณค่าของงานสถาปัตยกรรมเมรุชั่วคราวลง

6.3 แนวความคิดในการออกแบบ

6.3.1 แนวความคิดในการออกแบบเรื่องรูปแบบสถาปัตยกรรม

ในการออกแบบเมรุชั่วคราวสกุลช่างเพชรบุรีที่มีความเหมาะสมกับสภาพปัจจุบัน ผู้ออกแบบได้ออกแบบเมรุชั่วคราวให้สามารถก่อสร้างได้เป็น 2 รูปแบบ คือ

- รูปแบบที่ 1 เมรุชั่วคราวแบบห้ายอด
- รูปแบบที่ 2 เมรุชั่วคราวแบบเก้ายอด

เมรุแบบห้ายอด และเมรุแบบเก้ายอด เป็นคำเรียกตามภาษาของช่างเมรุเมืองเพชรบุรีดังที่ได้ทำการศึกษามาข้างต้น ซึ่งลักษณะโดยรวมของเมรุชั่วคราวทั้งสองรูปแบบนี้จะมีลักษณะที่คล้ายคลึงกัน แตกต่างกันตรงที่เมรุชั่วคราวแบบเก้ายอดจะมีการตั้งหลังคามุขเพิ่มขึ้นมาทั้งสี่ด้านของเมรุประธาน และบนสันหลังคาของหลังคามุขแต่ละด้านก็จะมีที่ตั้งเครื่องยอดขนาดเล็กขึ้นทุกด้าน

- ผังพื้น

ผังพื้นของเมรุชั่วคราวโดยรวมออกแบบเป็นรูปสี่เหลี่ยมจัตุรัส การกำหนดระยะในผังพื้น จะถูกกำหนดขึ้นโดยการใช้ระบบประสานทางพิกัด (Modular system) ของวัสดุที่ถูกเลือกนำมาใช้เป็นแผ่นพื้น คือ แผ่นไม้อัดซีเมนต์ (viva board) ซึ่งมีขนาดมาตรฐานตามท้องตลาด คือ 1.20 เมตร X 2.40 เมตร เพื่อให้การใช้ชิ้นส่วนมีจำนวนและปริมาณที่ลงตัว นอกจากนี้ในการกำหนดระยะยังต้องคำนึงถึงความเหมาะสมและความสะดวกของการใช้งานด้วยควบคู่กันไป

เมรุประธาน ออกแบบให้ตั้งอยู่บนฐานปัทม์ที่มีผังเป็นรูปสี่เหลี่ยมจัตุรัส เรียงซ้อนกัน 4 ชั้น แต่ละชั้นมีขนาดลดหลั่นกันไปตามลำดับ โดยฐานชั้นล่างสุด (ฐานชั้นที่ 1) มีขนาด 18.00 X 18.00 เมตร ฐานชั้นที่สองมีขนาด 13.20 X 13.20 เมตร ฐานชั้นที่สามมีขนาด 8.40 X 8.40 เมตร และฐานชั้นที่สี่ซึ่งเป็นฐานชั้นที่อยู่ด้านบนสุดนั้นมีขนาด 3.60 X 3.60 เมตร

มีบันไดทางขึ้นลงทั้งสี่ด้าน บันไดจะมีขนาดความกว้างมากในฐานชั้นล่างและค่อยๆลดขนาดความกว้างลงในชั้นที่สูงถัดขึ้นไป เพื่อทำให้เกิดความสวยงามในรูปด้านของอาคาร ในทางประโยชน์ใช้สอยมิได้มีข้อเสียหายประการใดเนื่องจากบันไดชั้นบนสุดซึ่งเป็นบันไดช่วงที่มีความกว้างน้อยที่สุดนั้นมีความกว้างอยู่ที่ 1.65 เมตร ซึ่งมีความกว้างเพียงพอสำหรับการใช้งาน แยกที่มาร่วมในงานสามารถเดินขึ้นเป็นสองแถวได้โดยที่ไม่เบียดกัน ในการออกแบบนั้นกำหนดให้ประชาชนและแขกที่มาร่วมในงานนั้นเดินขึ้นมาได้ถึงระดับฐานชั้นที่สาม เพื่อทำการวางดอกไม้ธูปเทียนและแสดงความอาลัยแก่ผู้เสียชีวิตเป็นครั้งสุดท้าย แล้วจึงเดินลงจากเมรุชั่วคราวโดยใช้บันไดทางดานซ้ายมือหรือขวามือแล้วแต่เจ้าหน้าที่จะเป็นผู้กำหนดให้ไปในทิศทางเดียวกัน

เมรุทิศ ออกแบบให้มีผังเป็นรูปตัวแอล มีจำนวนทั้งหมด 4 หลัง โดยจะประกบเชื่อมต่อเข้ากับมุมของฐานชั้นที่หนึ่งของเมรุประธานทั้งสี่ด้าน

- ส่วนฐาน

เมรุประธาน ประกอบด้วยฐานปัทม์จำนวน 4 ชั้น

ฐานชั้นที่ 1 มีรูปแบบเป็นฐานปัทม์ ประกอบด้วยส่วนบัวคว่ำ บัวหงาย และท้องไม้ ระดับความสูงของพื้นชั้นที่ 1 สูงจากระดับพื้นดิน 1.20 เมตร ชั้นส่วนบัวคว่ำและบัวหงายหล่อขึ้นด้วยวัสดุไฟเบอร์กลาส นำมา

ยึดติดกับแผ่นไม้อัดซีเมนต์ซึ่งทำหน้าที่เป็นเสมือนส่วนของท้องไม้ และยึดด้วยนอตประคบติดเข้ากับโครงคร่าว เหล็กอีกทีหนึ่ง

ฐานชั้นที่ 2 , ฐานชั้นที่ 3 และฐานชั้นที่ 4 มีรูปแบบเป็นฐานปัทม์ ประกอบด้วยส่วนบัวคว่ำ บัวหงาย และท้องไม้ เช่นเดียวกันกับฐานชั้นที่ 1 ความสูงของฐานแต่ละชั้นจะอยู่ที่ 1.20 ตามขนาดความกว้างของแผ่นไม้อัดซีเมนต์ ซึ่งถูกนำมาให้เป็นส่วนของท้องไม้นั่นเอง

เมรุทิศ ประกอบด้วยฐานจำนวน 2 ชั้น

ฐานชั้นที่ 1 ฐานชั้นนี้มีความสูงและรูปแบบเช่นเดียวกันกับฐานชั้นที่ 1 ของเมรุประธาน คือเป็นฐานปัทม์ ประกอบด้วยส่วนบัวคว่ำ บัวหงาย และท้องไม้ มีความสูง 1.20 เมตร ฐานชั้นที่ 1 ของเมรุทิศนี้จะประกบเชื่อมต่อเข้ากับมุมของฐานชั้นที่ 1 ของเมรุประธาน ดังแสดงไว้ในแบบแสดงผังพื้นเมรุชั่วคราว ทั้งสองรูปแบบ

ฐานชั้นที่ 2 ฐานชั้นนี้มีความสูง 60 เซนติเมตร ตั้งซ้อนอยู่บนฐานชั้นที่ 1 มีรูปแบบเป็นฐานบัวหงาย

บันไดทางขึ้น

มีบันไดทางขึ้นลงประจำทั้งสี่ด้านของเมรุชั่วคราว มีขนาดลดหลั่นกันไปเพื่อก่อให้เกิดความสวยงาม ดังที่ได้มาในข้างต้น บันไดทางขึ้นจะถูกประกอบไว้สำเร็จเป็นชุดๆ เมื่อจะใช้ก็จะนำขึ้นไปวางบนฐานแต่ละชั้น ประคบปิดทั้งสองข้างของแม่บันไดด้วยแผ่นพลาสติกสีฟ้าที่หล่อขึ้นด้วยไฟเบอร์กลาส ส่วนแม่บันไดนั้นเป็นโครงเหล็ก ส่วนลูกนอนเป็นไม้ขนาดความกว้าง 30 เซนติเมตร หนาประมาณ 2 นิ้ว วางยึดอยู่กับทุกเหล็ก ซึ่งยึดติดอยู่กับแม่บันไดอีกทีหนึ่ง

พนักระเบียง

ส่วนประกอบของพนักระเบียงประกอบด้วยเสาระเบียง รวระเบียงและซี่ลูกกรงกันตก เสาระเบียงมีลักษณะเป็นเสาหัวเม็ด มีหน้าตัดเสาเป็นรูปกลม ขนาดเส้นผ่านศูนย์กลาง 10 เซนติเมตร หล่อขึ้นด้วยไฟเบอร์กลาส ด้านในมีแกนเสาเหล็กเพื่อใช้ยึดติดกับโครงสร้างส่วนฐาน ส่วนหัวเม็ดเป็นไม้กลึงทาสี รวระเบียงและซี่ลูกกรงเป็นส่วนประกอบที่เชื่อมเป็นชิ้นเดียวกัน หล่อขึ้นจากไฟเบอร์กลาส บริเวณปลายทั้งสองด้านของชิ้นส่วน รวระเบียงและซี่ลูกกรงแต่ละชุดจะมีขอเหล็กติดอยู่ เพื่อใช้สำหรับเกี่ยวสับยึดเข้ากับเสาระเบียง ที่เพลทเหล็กเป็นขอรับอยู่

- ส่วนตัวอาคารและเรือนธาตุ

เมรุประธาน

เสา เสาของเมรุประธานแต่ละมุมจะมีหน้าตัดเป็นรูปสามเหลี่ยม ซึ่งประกอบด้วยแผงเสา 2 แผง หล่อขึ้นด้วยไฟเบอร์กลาส ขนาดความกว้าง 60 เซนติเมตร สูง 5.20 เมตร นำมาประกบกันเป็นฉาก หุ้มด้านมุมด้านนอกของเสากว้านไว้ ส่วนด้านในได้ปิดหุ้มด้วยแผงปิดเสาด้านในซึ่งหล่อขึ้นด้วยไฟเบอร์กลาสเช่นกัน

ซุ้มคูหา เป็นแผงหล่อขึ้นด้วยไฟเบอร์กลาสเป็นชิ้นเดียว เวลาประกอบจะถูกยึดติดเข้ากับเสาแผงทั้งสองด้านในแต่ละทิศ ลักษณะของซุ้มเป็นซุ้มทรงพนม

คันทวย หล่อเป็นชิ้นด้วยไฟเบอร์กลาส

เมรุทิศ

เสา แกนเสาด้านในเป็นเสาเหล็กรูปพรรณ หน้าตัดสี่เหลี่ยมกลวง ขนาด 10 X 10 เซนติเมตร หนีบด้วยแผงไฟเบอร์กลาส

ซุ้มคูหา เป็นแผงไฟเบอร์กลาสติดอยู่ระหว่างช่วงเสา มีลักษณะเป็นแบบลูกพักกระดานคูน ส่วนท้องไม่ทำเป็นแผงลายราชวัตร แผงซุ้มคูหาแต่ละช่วงนี้ถูกหล่อขึ้นเป็นชิ้นเดียว

คันทวย มีลักษณะเช่นเดียวกับคันทวยของเมรุประธาน คือ หล่อเป็นชิ้นด้วยไฟเบอร์กลาส แต่มีขนาดที่เล็กลงมาตามสัดส่วน

- ส่วนหลังคาและเครื่องยอด

เมรุประธาน

หลังคา

หลังคามีลักษณะเป็นหลังคาทรงจั่วแบบจตุรมุข วัสดุนำมาทำเป็นส่วนของหลังคานี้หล่อขึ้นด้วยไฟเบอร์กลาส ทำเป็นแผงหล่อให้มีลักษณะเป็นลอนเลียนแบบลักษณะของหลังคาแบบกาบกล้วย แต่มีขนาดเล็กกว่า

หน้าจั่ว

มีลักษณะเป็นช่อฟ้าปั้นลมแบบช่อฟ้ารวบจอม หรือช่อฟ้ามอญ ไม่มีช่อฟ้าเนื่องจากผู้ออกแบบคำนึงเห็นว่า เป็นชิ้นส่วนที่ดูแลรักษาได้ยาก และมักจะเกิดความเสียหายอยู่เสมอจึงเลือกใช้ช่อฟ้าแบบช่อฟ้ามอญแทนที่จะทำช่อฟ้าแบบไทยประเพณี ชิ้นส่วนของช่อฟ้านี้หล่อจะถูกหล่อขึ้นมาเป็นชิ้นเดียวด้วยไฟเบอร์กลาส

หน้าบัน

เป็นแผงรูปสามเหลี่ยมหล่อด้วยไฟเบอร์กลาส ลวดลายที่ใช้เป็นลายพฤกษาชาติ บรรจุอยู่ในตารางซึ่งเป็นเอกลักษณ์อย่างหนึ่งของงานสถาปัตยกรรมไทยในแถบจังหวัดราชบุรี และเพชรบุรี

ผ้าเพดาน

เป็นแผงไฟเบอร์กลาส ประดับด้วยลวดลายดาวเพดานในลักษณะของลายนูนต่ำ มีดาวประธานอยู่ตรงกลาง ล้อมรอบด้วยดาวบริวารซึ่งมีขนาดเล็กลงมาอีก 8 ดวง

เชิงกลอน และกระຈัง

หล่อเป็นชิ้นด้วยไฟเบอร์กลาส เหนือชิ้นส่วนเชิงกลอนจะติดด้วยแผงกระຈัง ซึ่งหล่อขึ้นเป็นแผงด้วยไฟเบอร์กลาสเช่นเดียวกัน

เครื่องยอด

ส่วนเครื่องยอดออกแบบเป็นเครื่องยอดทรงปราสาท ประกอบด้วยชั้นเชิงกลอนจำนวน 3 ชั้น เหนือขึ้นไปเป็นองค์ระฆัง ถัดขึ้นไปเป็นชั้นบัลลังก์ บัวกลุ่ม ปลียอด หยาดน้ำค้าง ส่วนบนสุดประดับด้วยพุ่มข้าวบิณฑ์ โฉมคด ตามลำดับ ชิ้นส่วนในส่วนเครื่องยอดทั้งหมดหล่อด้วยไฟเบอร์กลาส ประกอบสำเร็จมาเป็นชิ้นๆ

เมรุทิศ

หลังคา

หลังคามีลักษณะเป็นหลังคาทรงจั่วแบบ วัสดุนำมาทำเป็นส่วนของหลังคานี้หล่อขึ้นด้วยไฟเบอร์กลาส ทำเป็นแผงหล่อให้มีลักษณะเป็นลอนเลียนแบบลักษณะของหลังคาแบบกาบกล้วย แต่มีขนาดเล็กกว่า มีหลังคาชั้นกันสาดโดยรอบ

หน้าจั่ว

มีลักษณะเป็นช่อฟ้าปั้นลมแบบช่อฟ้ารวบจอม หรือช่อฟ้ามอญ ไม่มีช่อฟ้าเนื่องจากผู้ออกแบบคำนึงเห็นว่าเป็นส่วนที่ดูแลลักษณะได้ยาก และมักจะเกิดความเสียหายอยู่เสมอจึงเลือกใช้ช่อฟ้าแบบช่อฟ้ามอญ แทนที่จะทำช่อฟ้าแบบไทยประเพณี ชั้นส่วนของช่อฟ้านี้หล่อจะถูกหล่อขึ้นมาเป็นชั้นเดียวด้วยไฟเบอร์กลาส

หน้าบัน

เป็นแผงรูปสามเหลี่ยมหล่อด้วยไฟเบอร์กลาส ลวดลายที่ใช้เป็นลายพฤกษาชาติ บรรจุอยู่ในตารางซึ่งเป็นเอกลักษณ์อย่างหนึ่งของงานสถาปัตยกรรมไทยในแถบจังหวัดราชบุรี และเพชรบุรี

ผ้าเพดาน

เป็นแผงไฟเบอร์กลาส ประดับด้วยลวดลายดาวเพดานในลักษณะของลายนูนต่ำ มีดาวประธานอยู่ตรงกลาง ล้อมรอบด้วยดาวบริวารซึ่งมีขนาดเล็กลงมาอีก 8 ดวง

เชิงกลอน และกระຈัง

หล่อเป็นชั้นๆ ด้วยไฟเบอร์กลาส เหนือชั้นส่วนเชิงกลอนจะติดด้วยแผงกระຈัง ซึ่งหล่อขึ้นเป็นแผงด้วยไฟเบอร์กลาสเช่นเดียวกัน

เครื่องยอด

ส่วนเครื่องยอดขอบเมรุทิศมีรูปแบบเหมือนกันกับส่วนเครื่องยอดของเมรุประธาน แต่มีขนาดเล็กกว่า โดยออกแบบเป็นเครื่องยอดทรงปราสาท ประกอบด้วยชั้นเชิงกลอนจำนวน 3 ชั้น เหนือขึ้นไปเป็นองค์ระฆัง ถัดขึ้นไปเป็นชั้นบัลลังก์ บัวกลุ่ม ปลียอด หยาดน้ำค้าง ส่วนบนสุดประดับด้วยพุ่มข้าวบิณฑ์โลหะฉลุ ตามลำดับชั้นส่วนในส่วนเครื่องยอดทั้งหมดหล่อด้วยไฟเบอร์กลาส ประกอบสำเร็จมาเป็นชั้นๆ

6.3.2 แนวความคิดในการออกแบบเรื่องวัสดุและโครงสร้าง

แนวคิดเรื่องของการปรับเปลี่ยนวัสดุและโครงสร้างเป็นหัวใจสำคัญในการออกแบบเมรุชั่วคราวที่มีความเหมาะสมกับสภาพปัจจุบัน โดยผู้ออกแบบได้ทำการปรับเปลี่ยนวัสดุและโครงสร้างดังนี้

เลือกใช้เหล็กรูปพรรณเป็นวัสดุสำหรับส่วนประกอบที่เป็นโครงสร้างของเมรุชั่วคราวเนื่องจากมีความคงทนแข็งแรงมากกว่าวัสดุโครงสร้างปัจจุบันซึ่งเป็นไม้

เลือกใช้แผ่นไม้อัดซีเมนต์ (viva board) เป็นแผ่นพื้นแทนพื้นไม้

เลือกใช้เรซินและไฟเบอร์กลาสหล่อสำเร็จเป็นชั้นส่วนประกอบต่างจากแทนการใช้ไม้อัด

6.3.3 แนวความคิดในการออกแบบเรื่องเทคนิควิธีการก่อสร้าง

เลือกใช้เทคนิคในการใช้รอกและเพลลาในการกว้านส่วนยอดขึ้นติดตั้ง ซึ่งช่างเมรุเมืองเพชรบุรีในปัจจุบันใช้วิธีนี้ในการติดตั้งส่วนยอดของเมรุชั่วคราว เนื่องจากไม่ต้องทำการตั้งนั่งร้านขึ้นไปเพื่อประกอบส่วนยอดด้านบน ทำให้สามารถก่อสร้างเมรุชั่วคราวเสร็จได้ในเวลาที่กำหนด แต่ในการออกแบบเมรุชั่วคราวครั้งนี้ได้ออกแบบส่วนของเสาถาวรให้เป็นโครงสร้างเหล็กแทนที่เป็นแบบเก่า เพื่อความแข็งแรง รวมถึงชุดของรอกและเพลลาที่ใช้ในการกว้านเชือกยกส่วนยอดก็เป็นชุดอุปกรณ์ที่ออกแบบให้มีการใช้เฟืองช่วยทดแรง ทำให้ช่วยผ่อนแรงเวลาที่ช่างจะยกส่วนยอดของเมรุชั่วคราวขึ้นติดตั้งก็จะออกแรงน้อยกว่าที่เป็นอยู่ในปัจจุบัน

นอกจากนี้เพื่ออำนวยความสะดวกและจัดเก็บชิ้นส่วนประกอบของเมรุชั่วคราว จึงต้องทำการทาสีชิ้นส่วนโครงสร้างในแต่ละชั้นด้วยสีที่ต่างกัน เพื่อความสะดวกในการจัดเก็บ

6.3.4 แนวความคิดในการออกแบบเรื่องการประดับตกแต่ง

การประดับตกแต่งด้วยดอกไม้แห้งและดอกไม้สดจัดเป็นพุ่มตั้งอยู่บริเวณมุมของฐานแต่ละชั้น และส่วนอื่นๆตามความเหมาะสม ซึ่งแต่ละงานก็จะมีรูปแบบที่อาจแตกต่างกันไป

ประดับตกแต่งด้วยกระถางต้นไม้โดยใช้ได้ทั้งต้นไม้จริงและต้นไม้ปลอมขึ้นอยู่กับความเหมาะสม ตั้งวางอยู่ชานาบข้างบันไดทางขึ้นแต่ละชั้น

ผ้ามาโนใช้ประดับบริเวณที่เป็นซุ้มคูหา ทั้งในส่วนของซุ้มคูหาเมรุประธาน และซุ้มคูหาเมรุทิศ

นอกจากนี้อาจมีการใช้การแทงหยวกประกอบเครื่องสดในการประดับตกแต่งส่วนฐานหรือเชิงตะกอน สำหรับตั้งโกศหรือหีบบรรจุศพ เพื่อเป็นการอนุรักษ์งานศิลปะในการแทงหยวกประกอบเครื่องสดให้อยู่คู่ไปกับการใช้เมรุชั่วคราวในพิธีการเผาศพของเมืองเพชรบุรีสืบไป

การประดับไฟส่องสว่างเมรุชั่วคราว ไม่ทำการประดับไฟด้วยหลอดไส้ที่ผูกโยงไปโดยรอบรูปองค์ประกอบส่วนต่างๆของเมรุชั่วคราวดังเช่นที่ทำกันอยู่ในปัจจุบัน เนื่องจากผู้ออกแบบเห็นว่าการประดับไฟในลักษณะนี้ทำให้เมรุชั่วคราวมีแสงสว่างเท่ากันเสียทั้งหมด ไม่มีส่วนใดเด่นชัดกว่าส่วนอื่น แสงที่ได้สร้างเพียงความระยิบระยับ แต่มิได้สร้างคุณค่าหรือส่งเสริมตัวสถาปัตยกรรมเมรุชั่วคราวมากเท่าที่ควร ผู้ออกแบบจึงเลือกใช้การใส่แสงสปอรัทไลท์ส่องตัวอาคารโดยรอบ นอกจากนี้ก็มีการประดับดวงโคม ในส่วนของภายในเมรุประธานและเมรุทิศ เพื่อให้เด่นออกมาจากบริเวณอื่นๆ

6.4 ผลงานการออกแบบ

รายการแบบ

- ผังพื้นเมรุชั่วคราว รูปแบบที่ 1
- ผังพื้นเมรุชั่วคราว รูปแบบที่ 2
- รูปด้านเมรุชั่วคราว รูปแบบที่ 1
- รูปด้านเมรุชั่วคราว รูปแบบที่ 2
- รูปตัดเมรุชั่วคราว รูปแบบที่ 1
- รูปตัดเมรุชั่วคราว รูปแบบที่ 2
- แบบขยาย ก แสดงเสากว้าง และอุปกรณ์รอกและเพลา
- แบบขยาย ข แสดงโครงสร้างส่วนฐาน และแบบขยายผนังกระเบื้อง
- แบบขยาย ค แสดงเสาและฐานรับเสาส่วนฐานของเมรุชั่วคราว
- แบบขยาย ISOMETRIC แสดงโครงสร้างส่วนฐานเมรุชั่วคราว
- แบบขยายหน้าบันและองค์ประกอบหลังคามุข
- แบบขยายลวดลายแผงปิดเสากว้าง
- แบบขยายโกศ
- ภาพ ISOMETRIC เมรุชั่วคราว รูปแบบที่ 1
- ภาพ ISOMETRIC เมรุชั่วคราว รูปแบบที่ 2

สถาบันวิทยบริการ
จุฬาลงกรณ์มหาวิทยาลัย

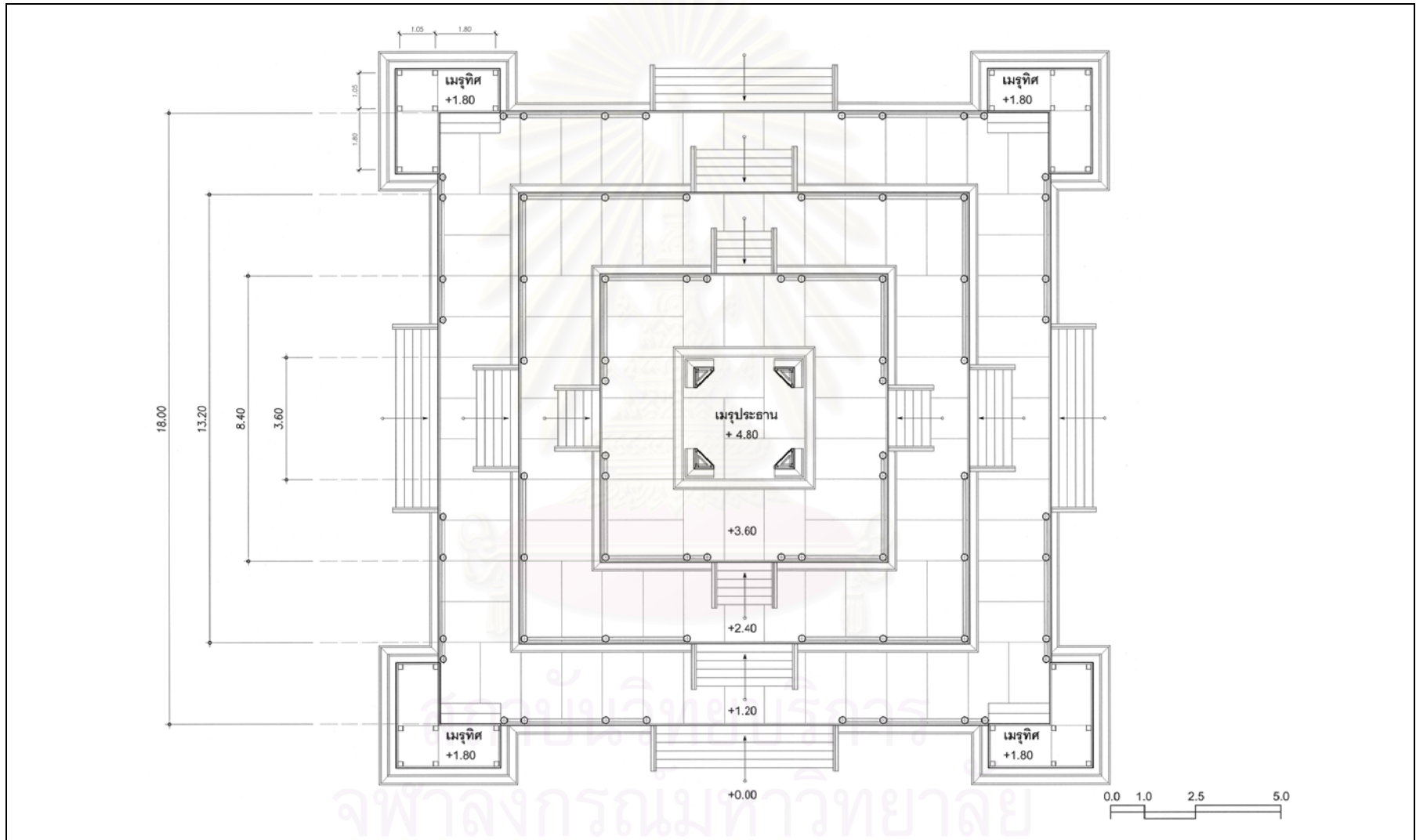

ภาพลายเส้นที่ 6.1 ผังพื้นเมรุชั่วคราว รูปแบบที่ 1

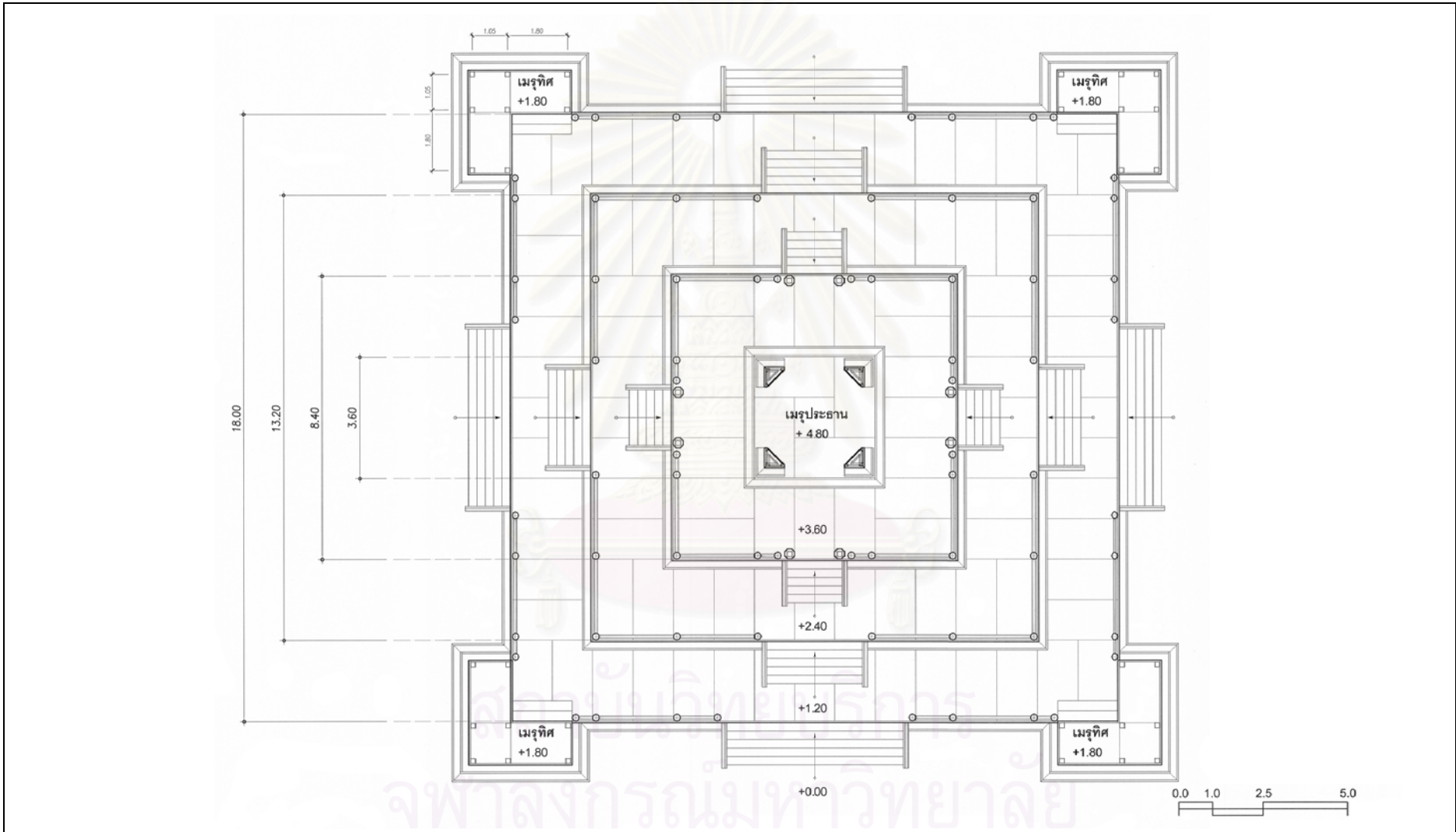

ภาพลายเส้นที่ 6.2 ผังพื้นเมรุชั่วคราว รูปแบบที่ 2

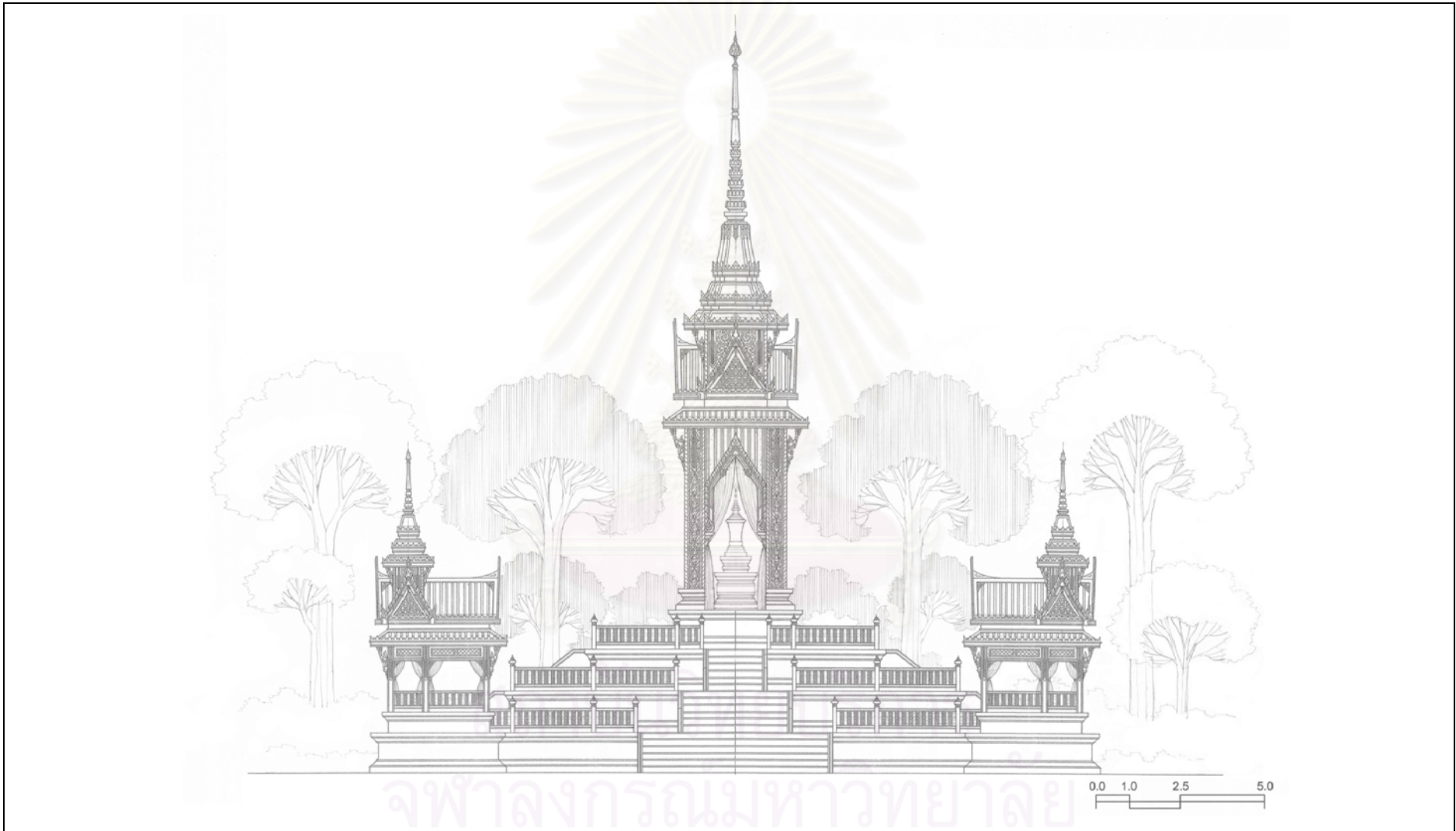

ภาพลายเส้นที่ 6.3 รูปด้านเมรุชั่วคราว รูปแบบที่ 1



ภาพลายเส้นที่ 6.4 รูปด้านเมรุชั่วคราว รูปแบบที่ 2

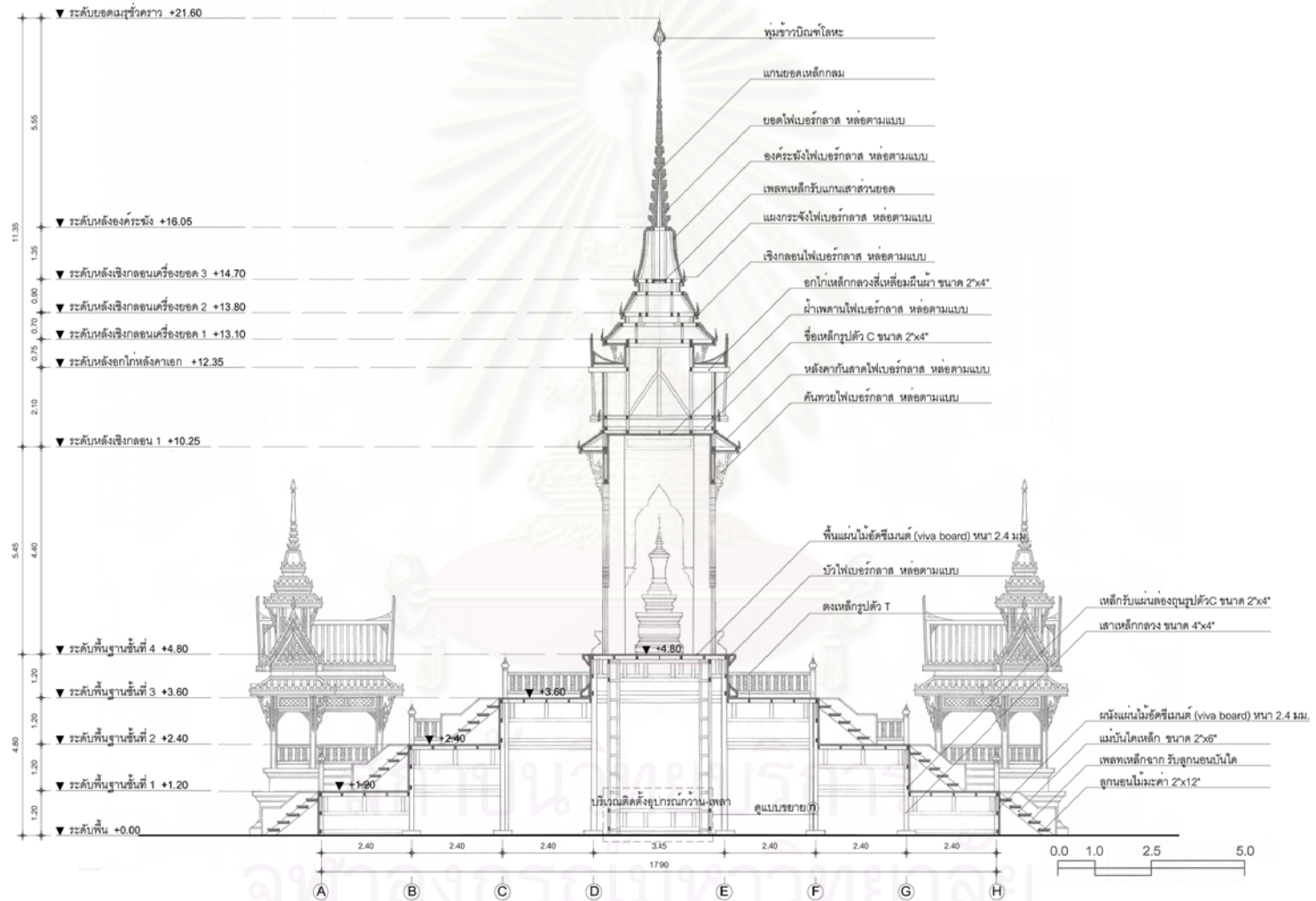

ภาพลายเส้นที่ 6.5 รูปตัดเมรุชั่วคราว รูปแบบที่ 1

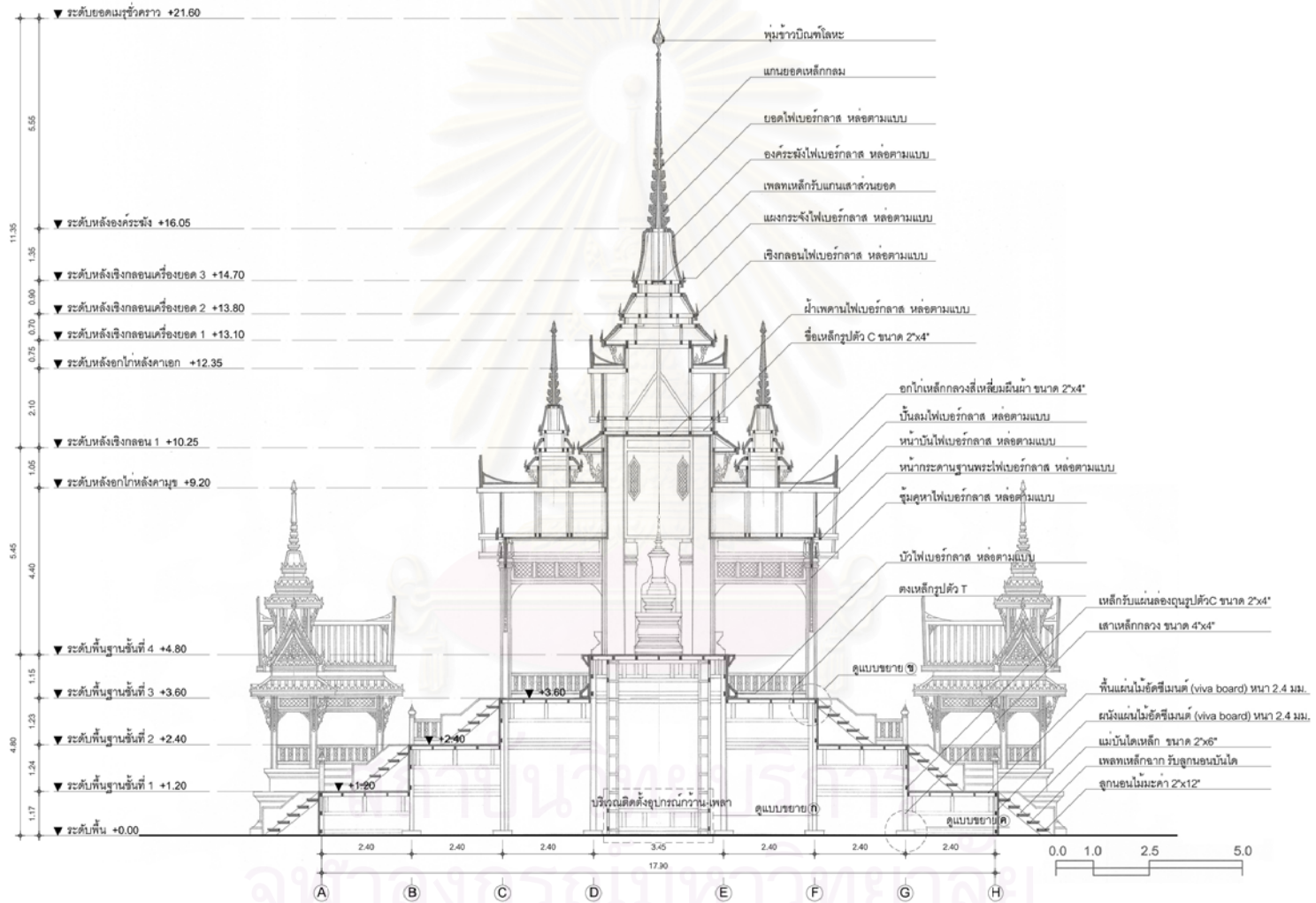

ภาพลายเส้นที่ 6.6 รูปตัดเมรุชั่วคราว รูปแบบที่ 2

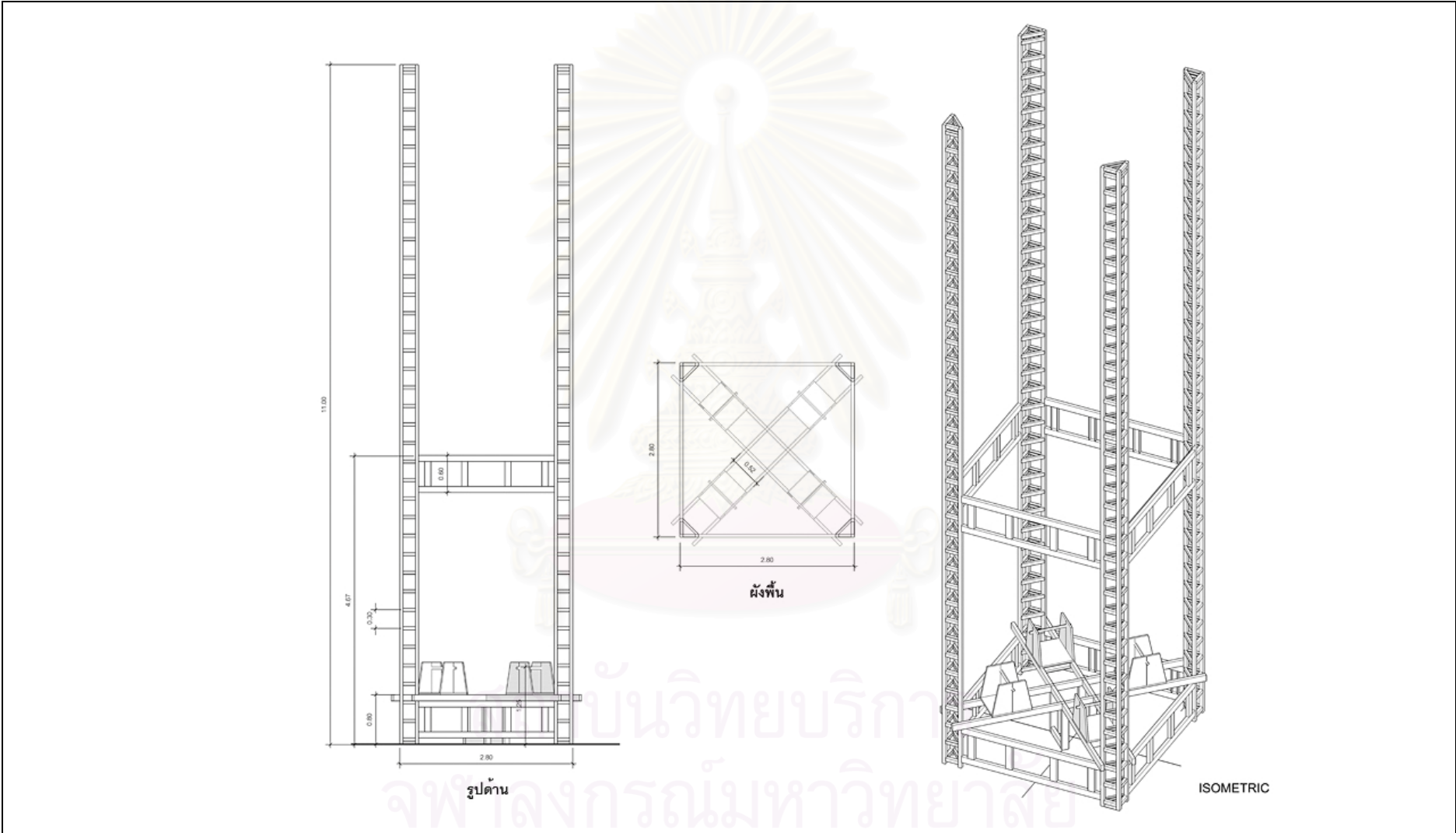

ภาพลายเส้นที่ 6.7 แบบขยาย ก แสดงเสาแก้วาน และอุปกรณ์รอกและเพลา

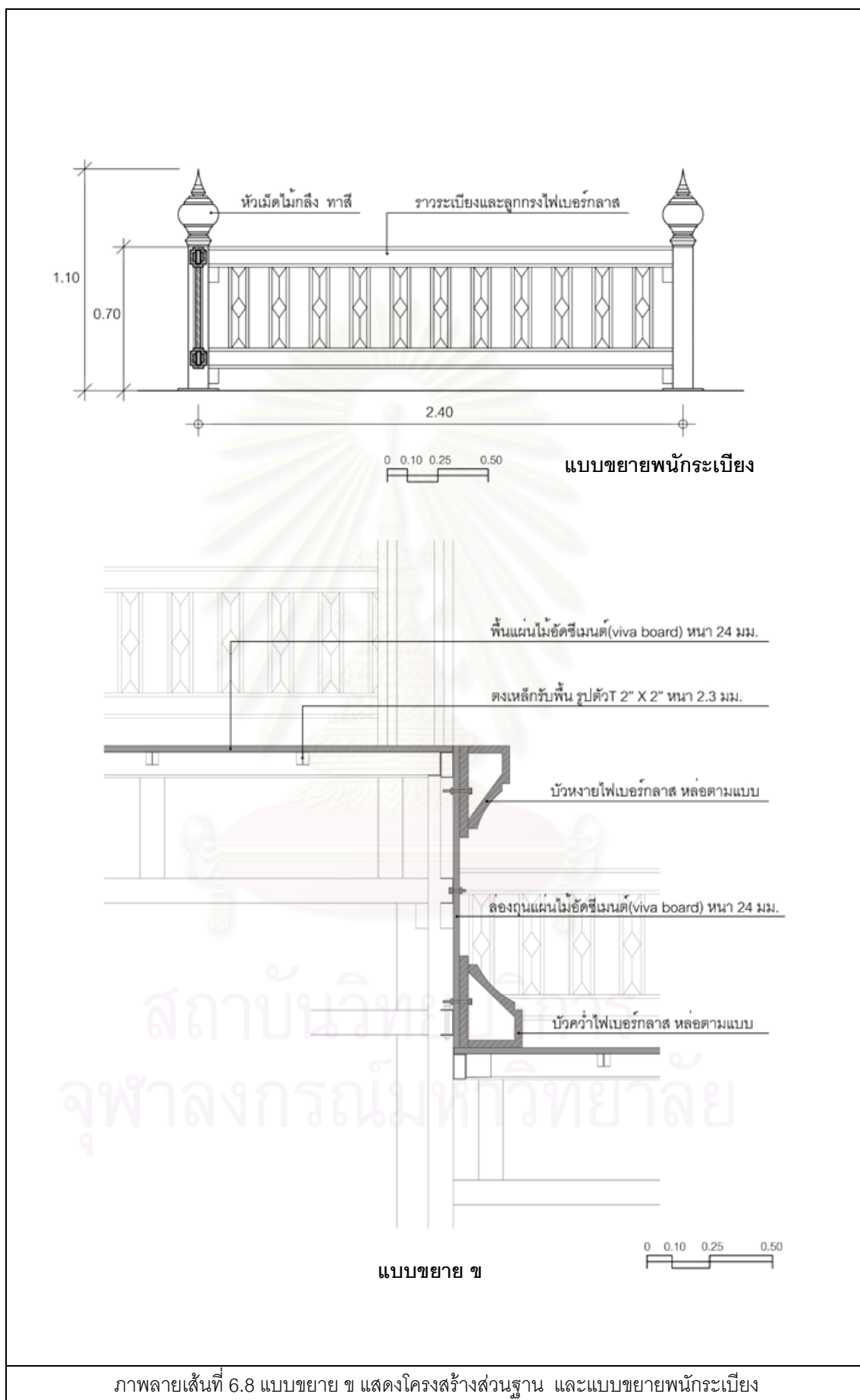

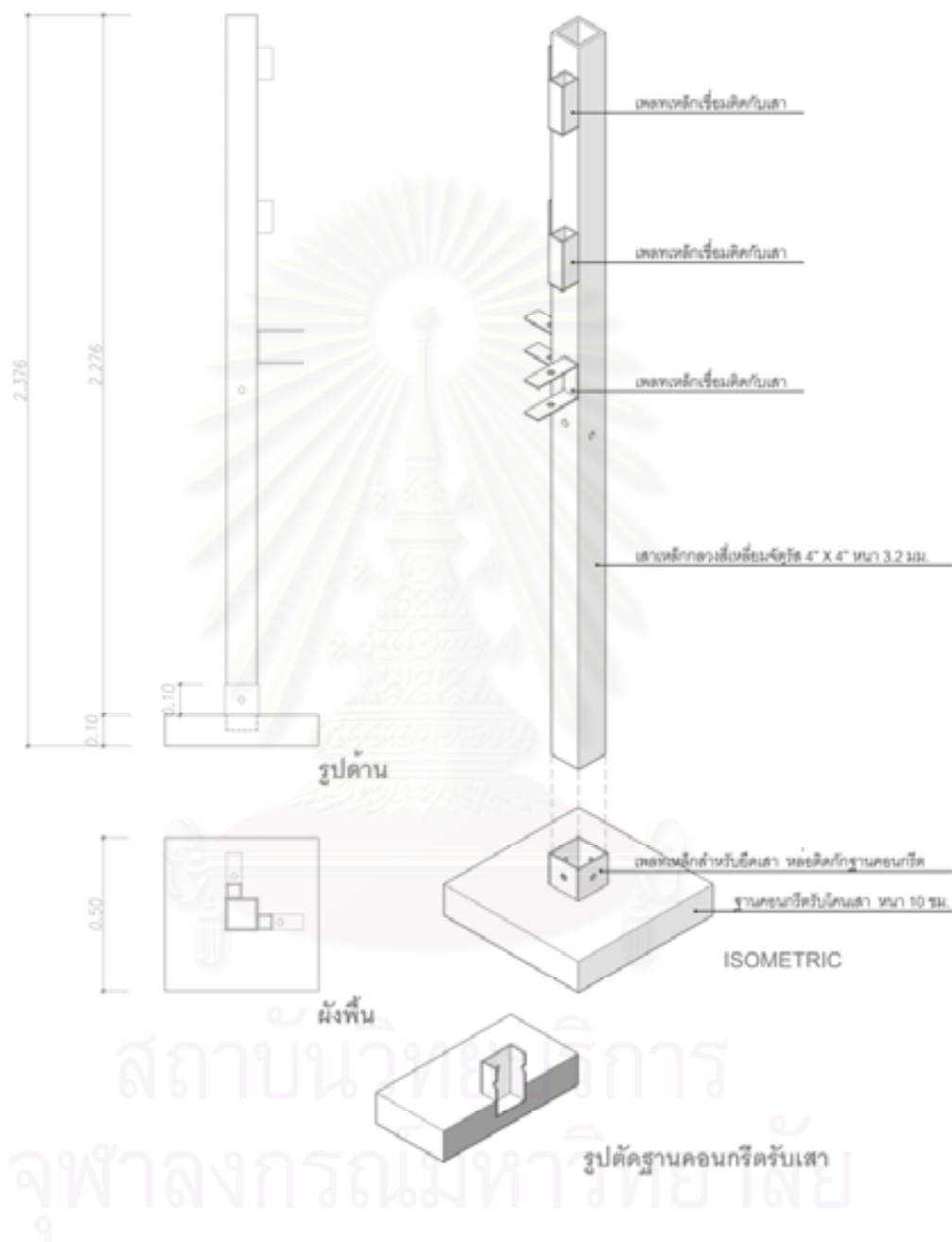

แบบขยาย ค

ภาพลายเส้นที่ 6.9 แบบขยาย ค แสดงเสาและฐานรับเสาส่วนฐานของเมรุชั่วคราว

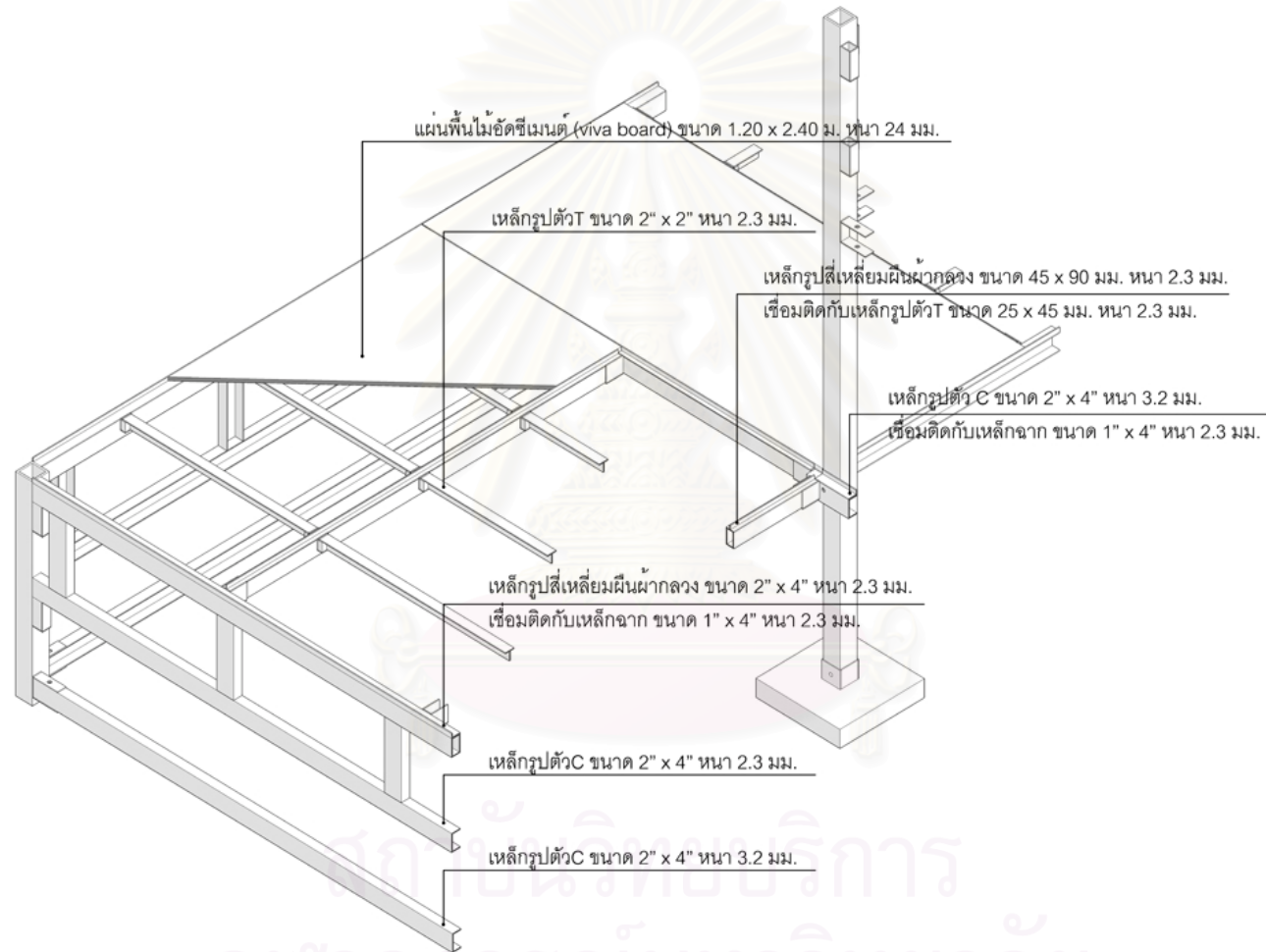

ภาพฉายเส้นที่ 6.10 แบบขยาย ISOMETRIC แสดงโครงสร้างส่วนฐาน



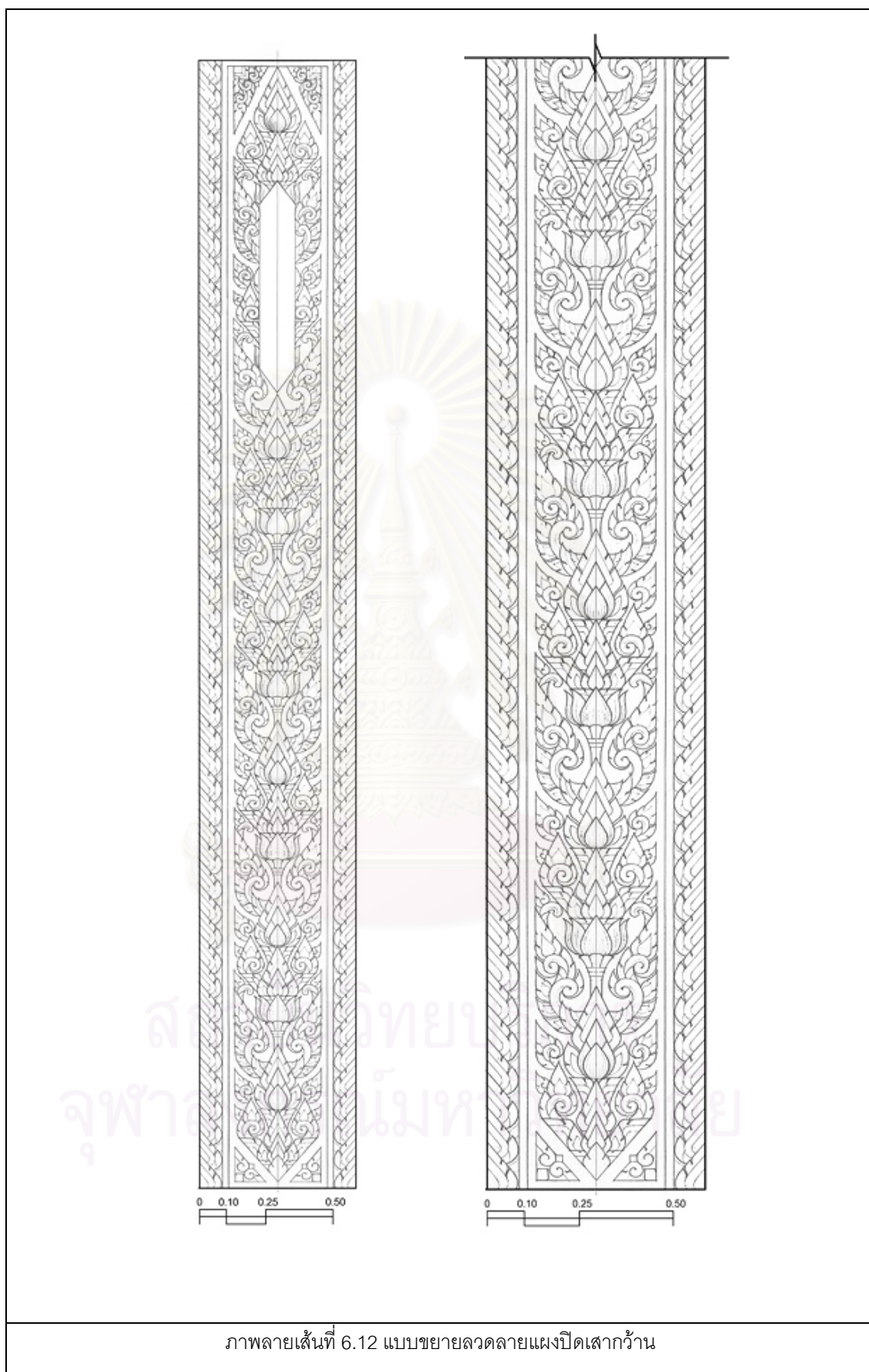

ภาพลายเส้นที่ 6.12 แบบขยายลดรายละเอียดปิดเสากว้าน



ภาพลายเส้นที่ 6.13 แบบขยายโกศ



ภาพลายเส้นที่ 6.14 ภาพISOMETRIC เมรุชั่วคราว รูปแบบที่ 1



ภาพลายเส้นที่ 6.15 ภาพISOMETRIC เมรุชั่วคราว รูปแบบที่ 2

ภาพลายเส้นแสดงลำดับขั้นตอนในการก่อสร้างเมรุชั่วคราว

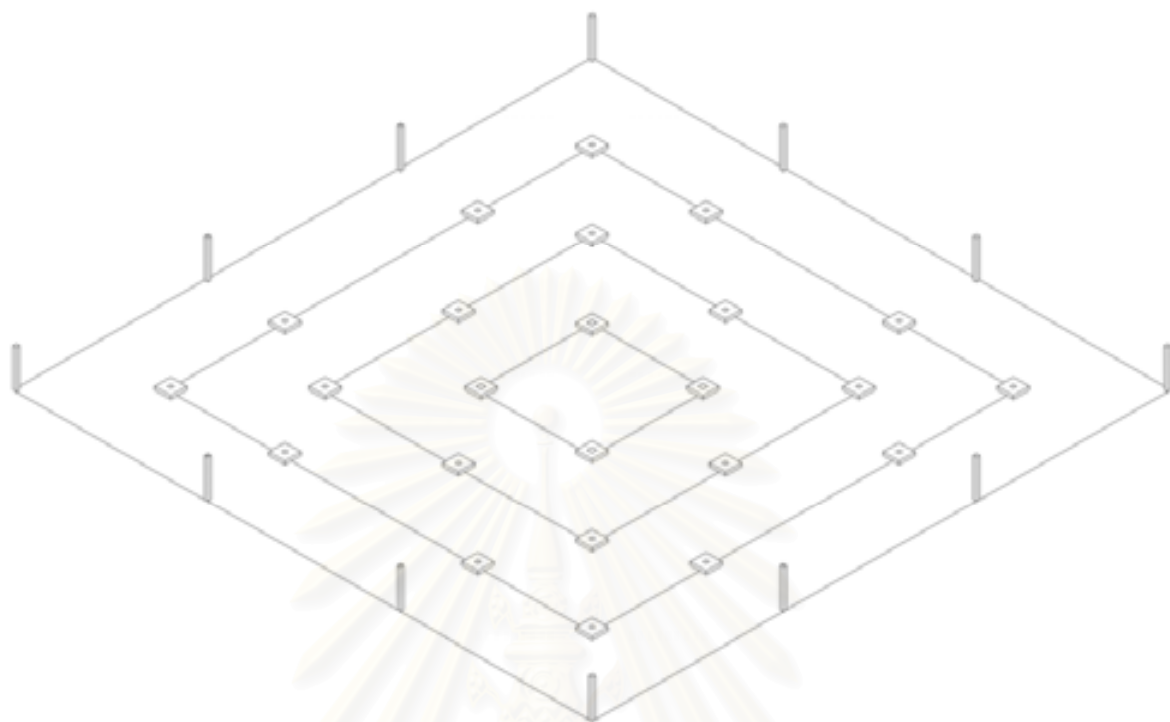

ภาพลายเส้นที่ 6.16.1 กำหนดตำแหน่งเสา ตั้งเสาโครงสร้างฐานชั้นที่ 1 และฐานรองรับเสาโครงสร้างส่วนฐาน

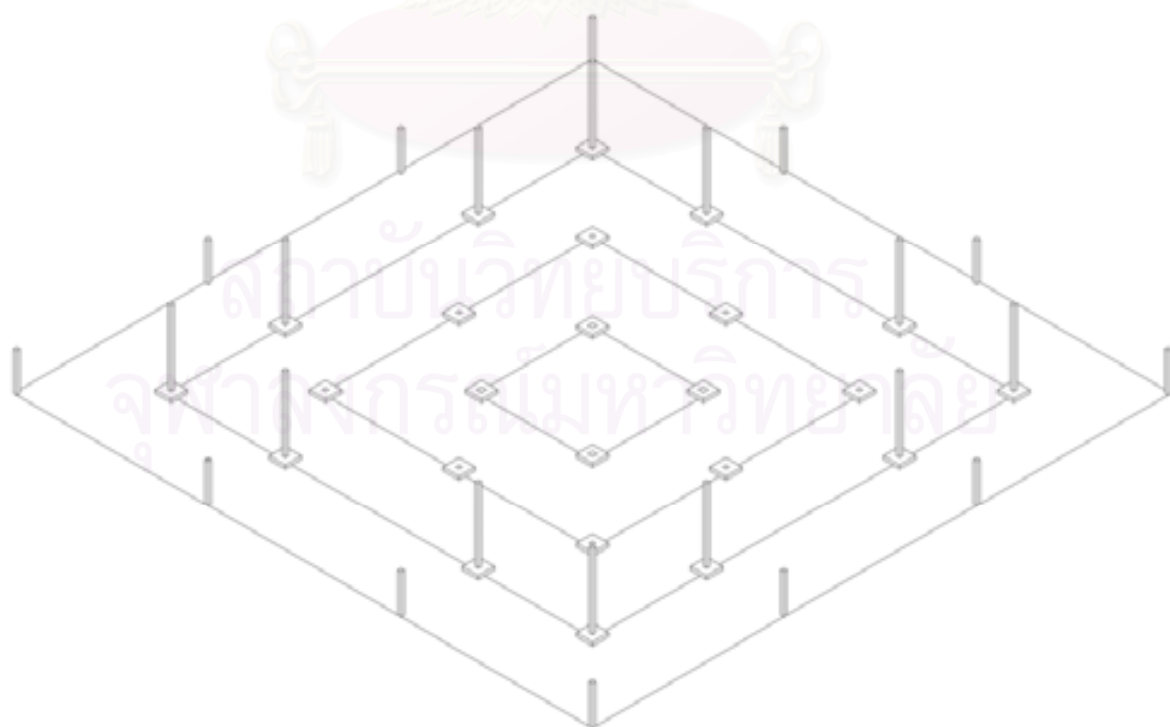

ภาพลายเส้นที่ 6.16.2 ตั้งเสารับโครงสร้างฐานชั้นที่ 2 บนฐานรองรับเสา

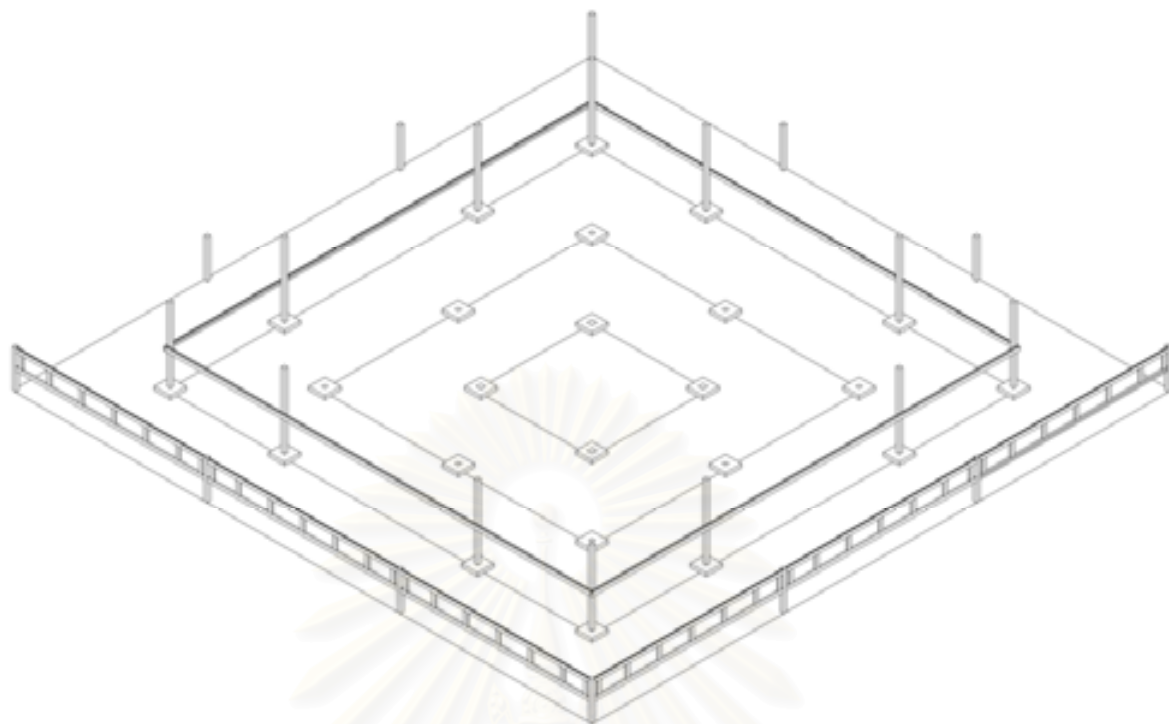

ภาพลายเส้นที่ 6.16.3 ติดตั้งคานรับโครงสร้างพื้นชั้นที่ 1

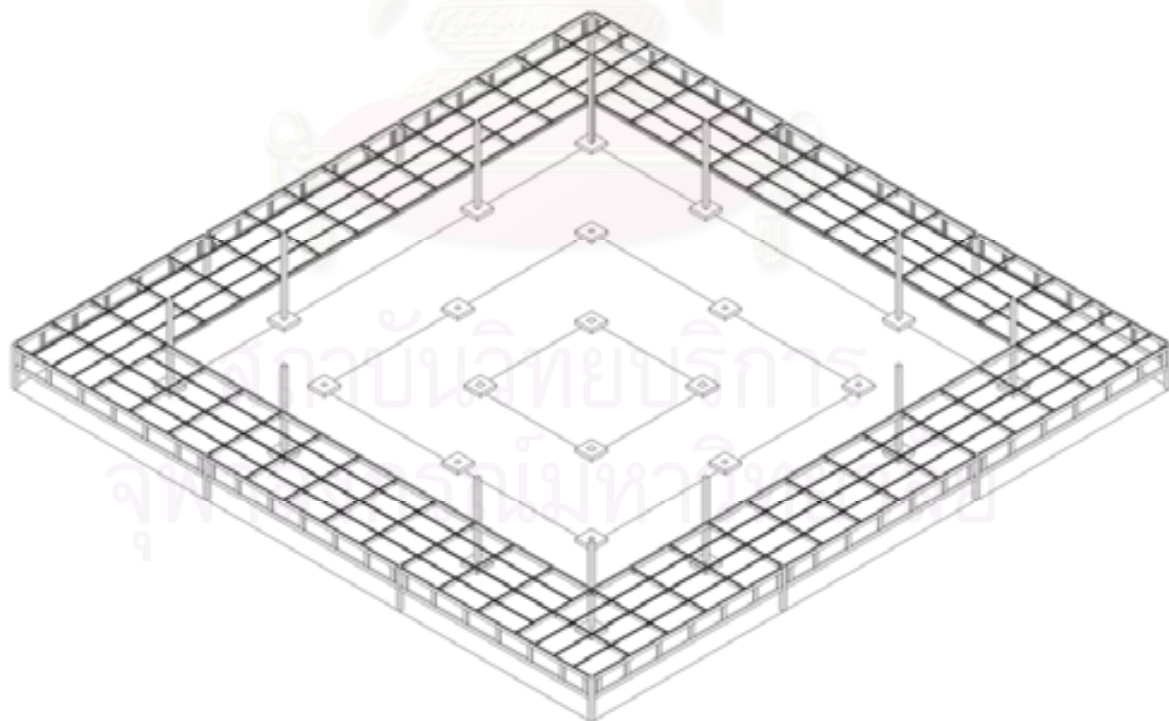

ภาพลายเส้นที่ 6.16.4 ติดตั้งตงรับพื้นชั้นที่ 1

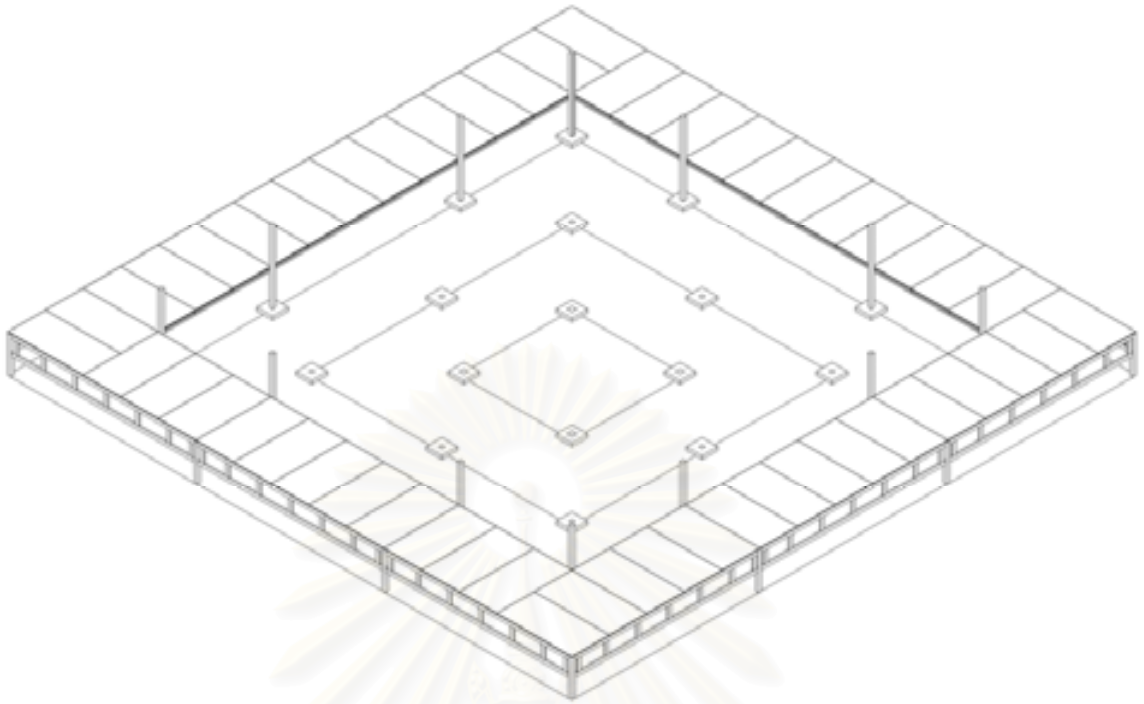

ภาพลายเส้นที่ 6.16.5 ติดตั้งแผ่นพื้นชั้นที่ 1

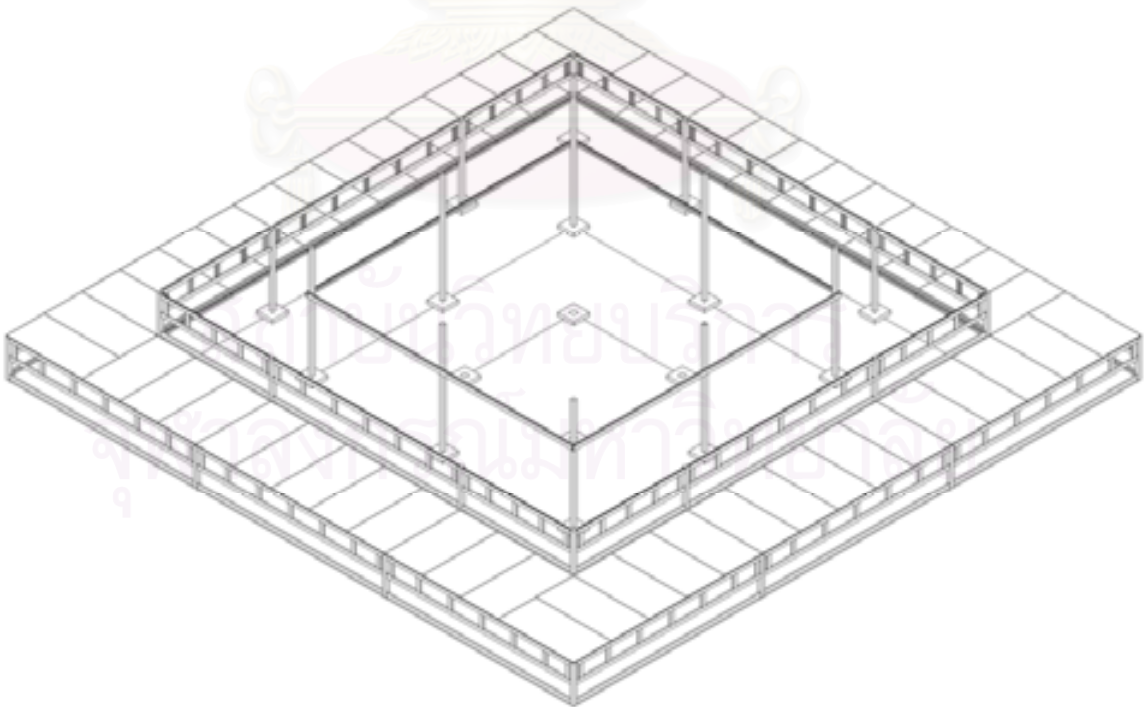

ภาพลายเส้นที่ 6.16.6 ติดตั้งคานรับโครงสร้างพื้นชั้นที่ 2

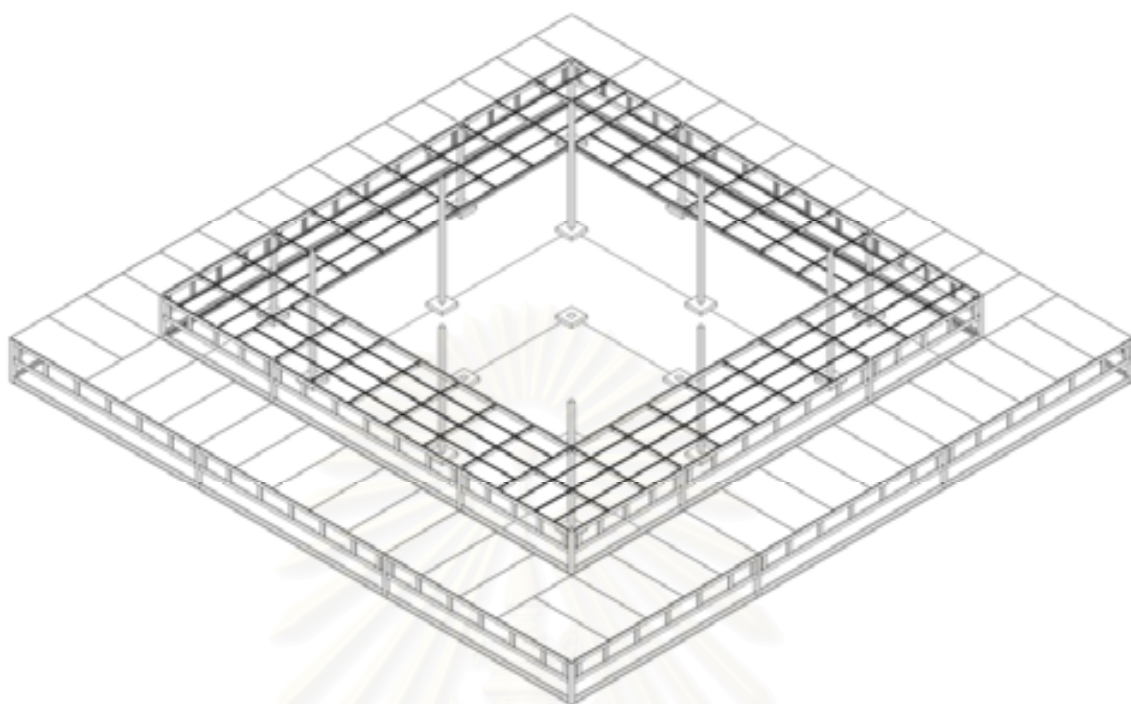

ภาพลายเส้นที่ 6.16.7 ติดตั้งตงรับพื้นชั้นที่ 2

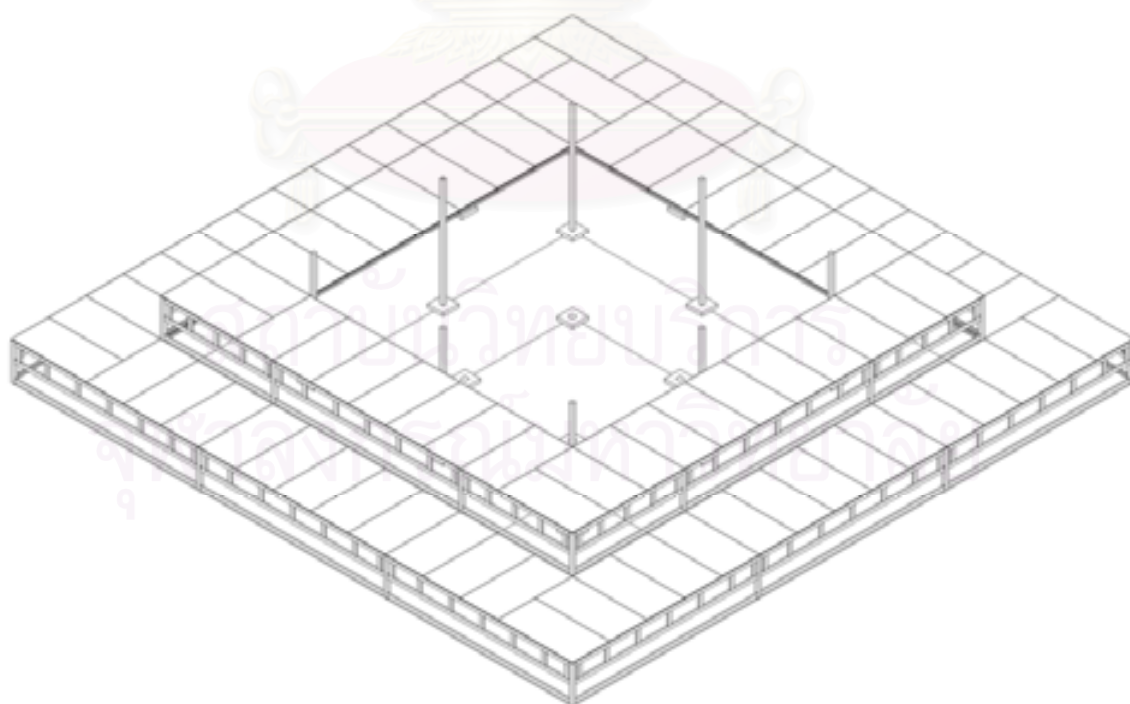

ภาพลายเส้นที่ 6.16.8 ติดตั้งแผ่นพื้นชั้นที่ 2

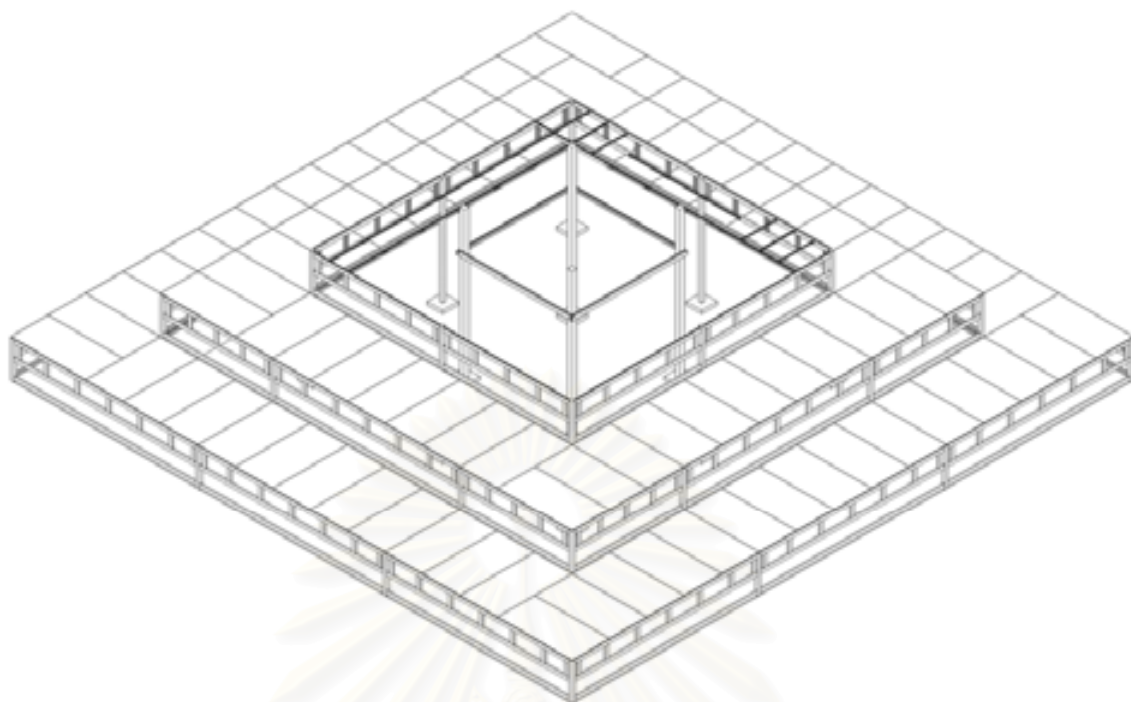

ภาพลายเส้นที่ 6.16.9 ติดตั้งคานารับโครงสร้างพื้นชั้นที่ 3

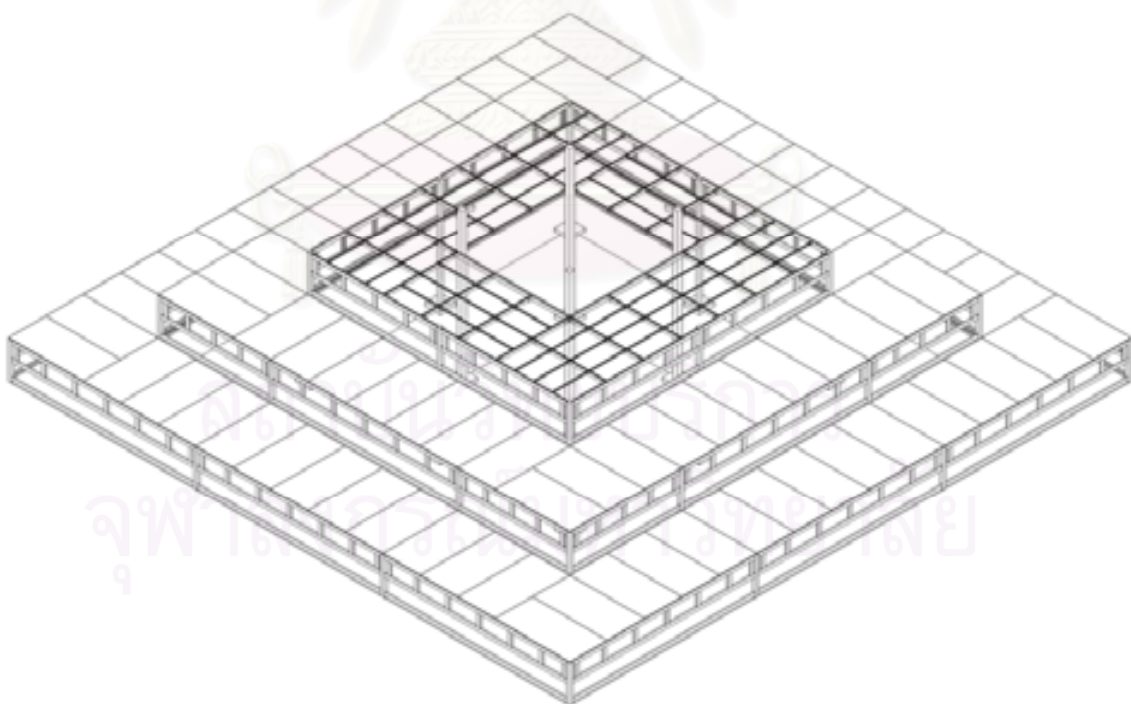

ภาพลายเส้นที่ 6.16.10 ติดตั้งคานาพื้นชั้นที่ 2

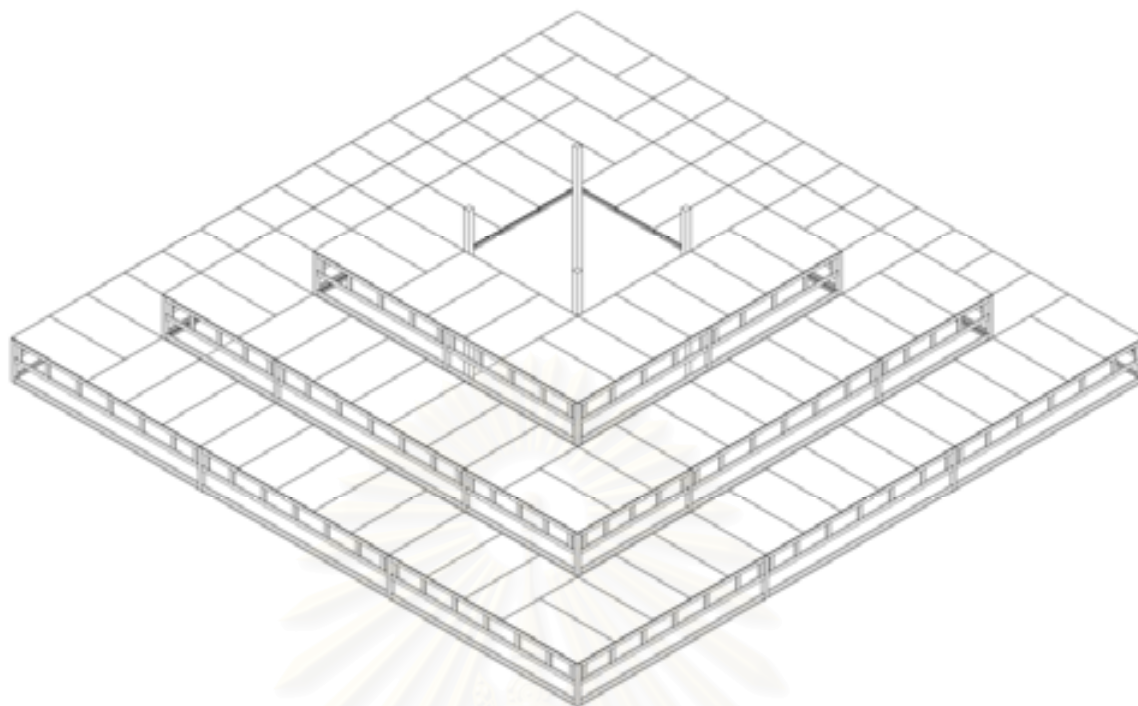

ภาพฉายเส้นที่ 6.16.11 ติดตั้งแผ่นพื้นชั้นที่ 3

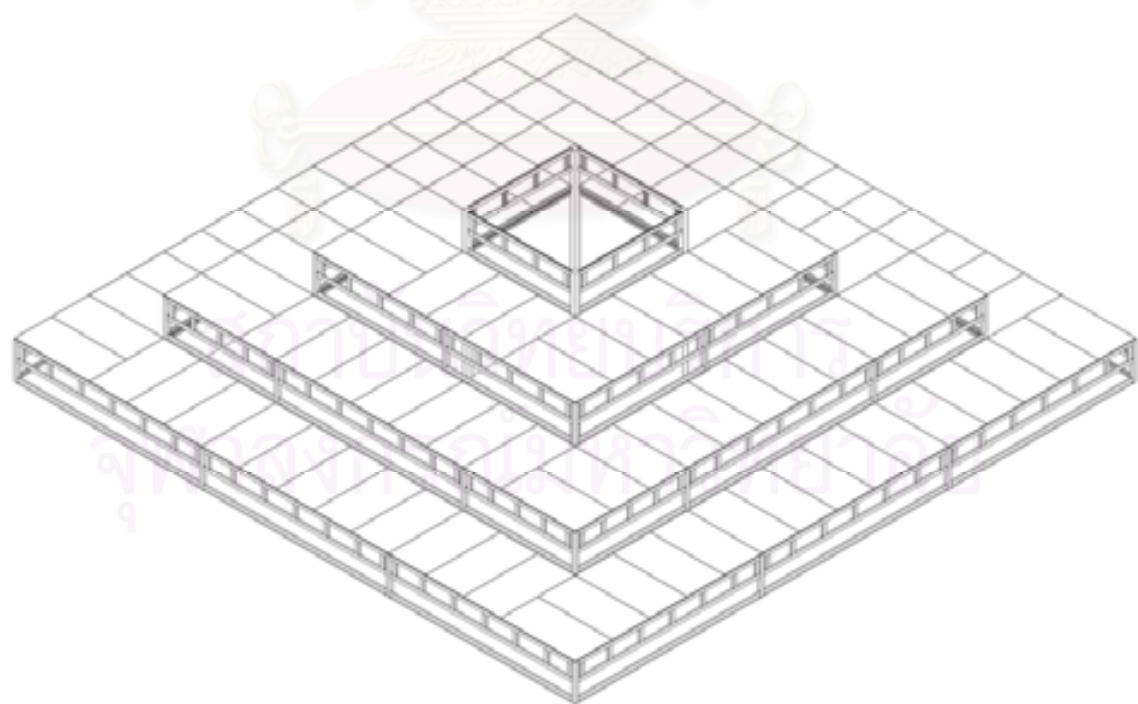

ภาพฉายเส้นที่ 6.16.12 ติดตั้งคานรับโครงสร้างพื้นชั้นที่ 4

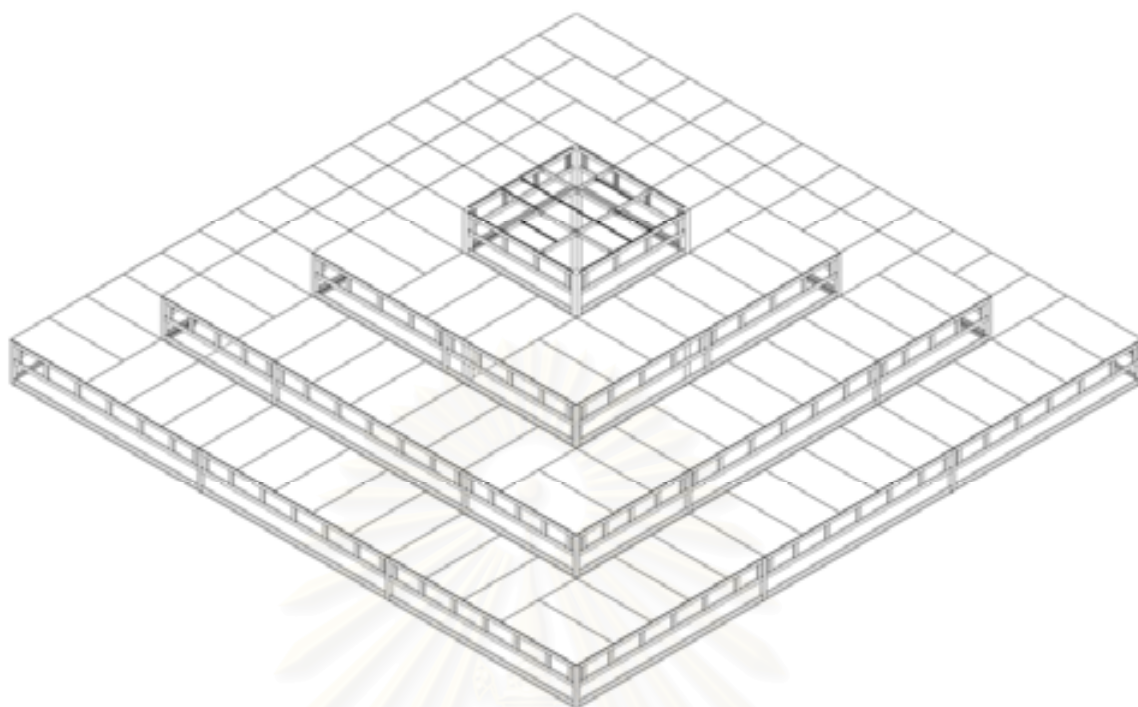

ภาพลายเส้นที่ 6.16.13 ติดตั้งสำหรับรับแผ่นพื้นชั้นที่ 4

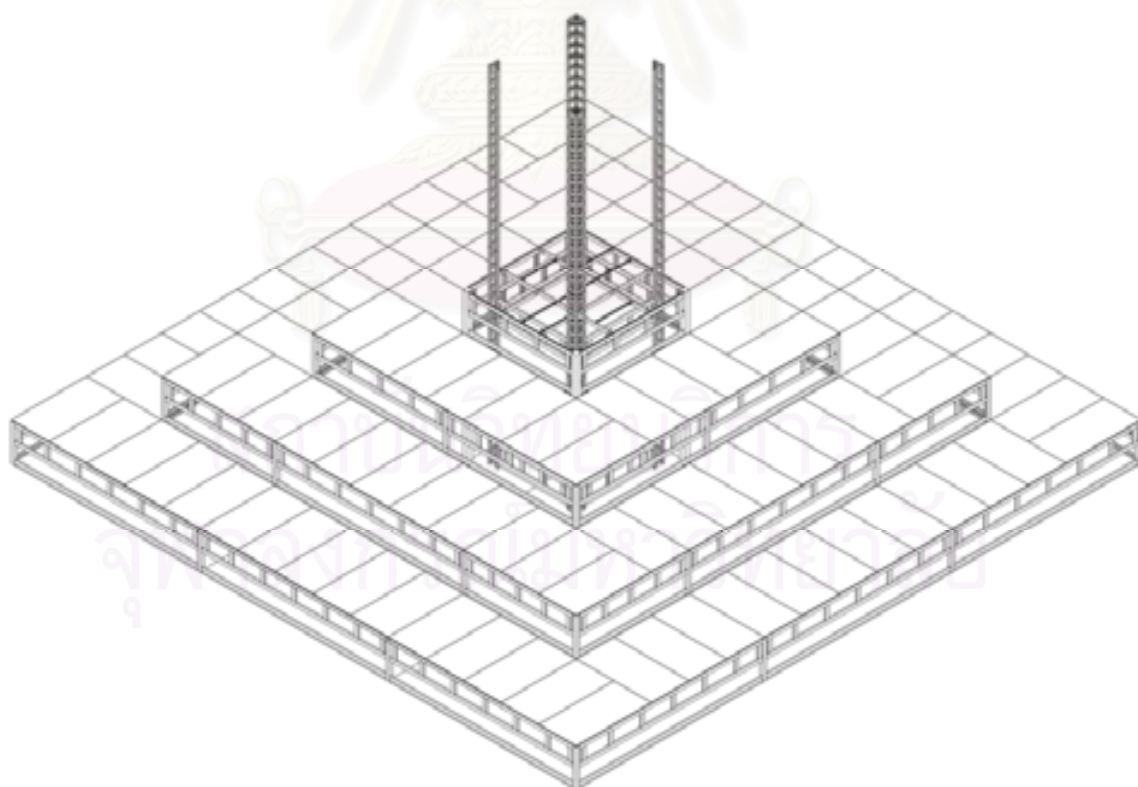

ภาพลายเส้นที่ 6.16.14 ติดตั้งเสาแก้ว

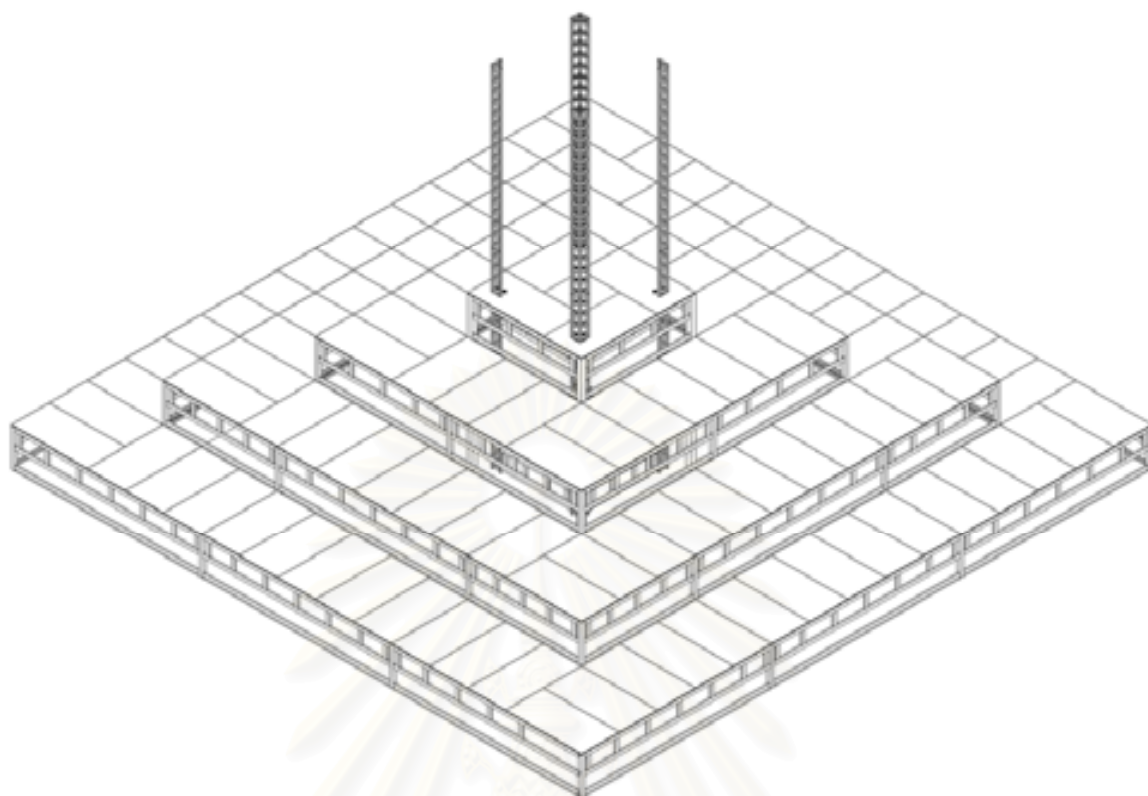

ภาพลายเส้นที่ 6.16.15 ติดตั้งแผ่นพื้นชั้นที่ 4

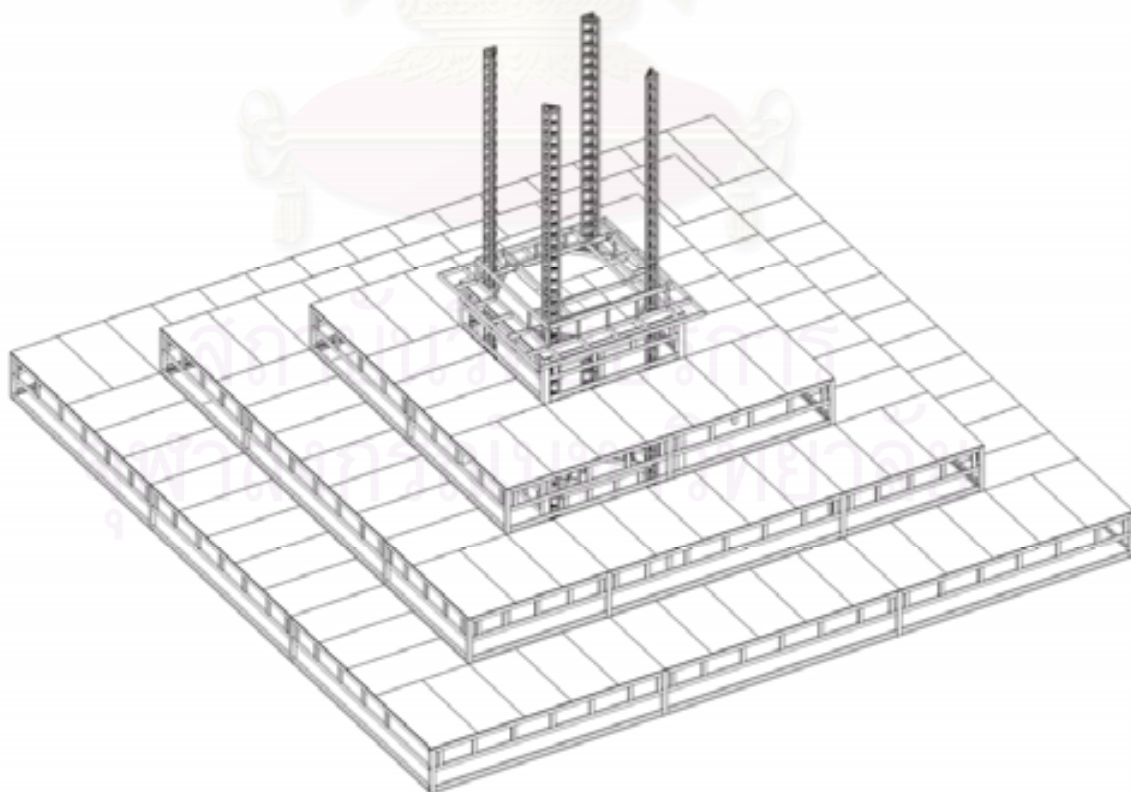

ภาพลายเส้นที่ 6.16.16 ประกอบส่วนหลังคาและยอดของเมรุประธาน

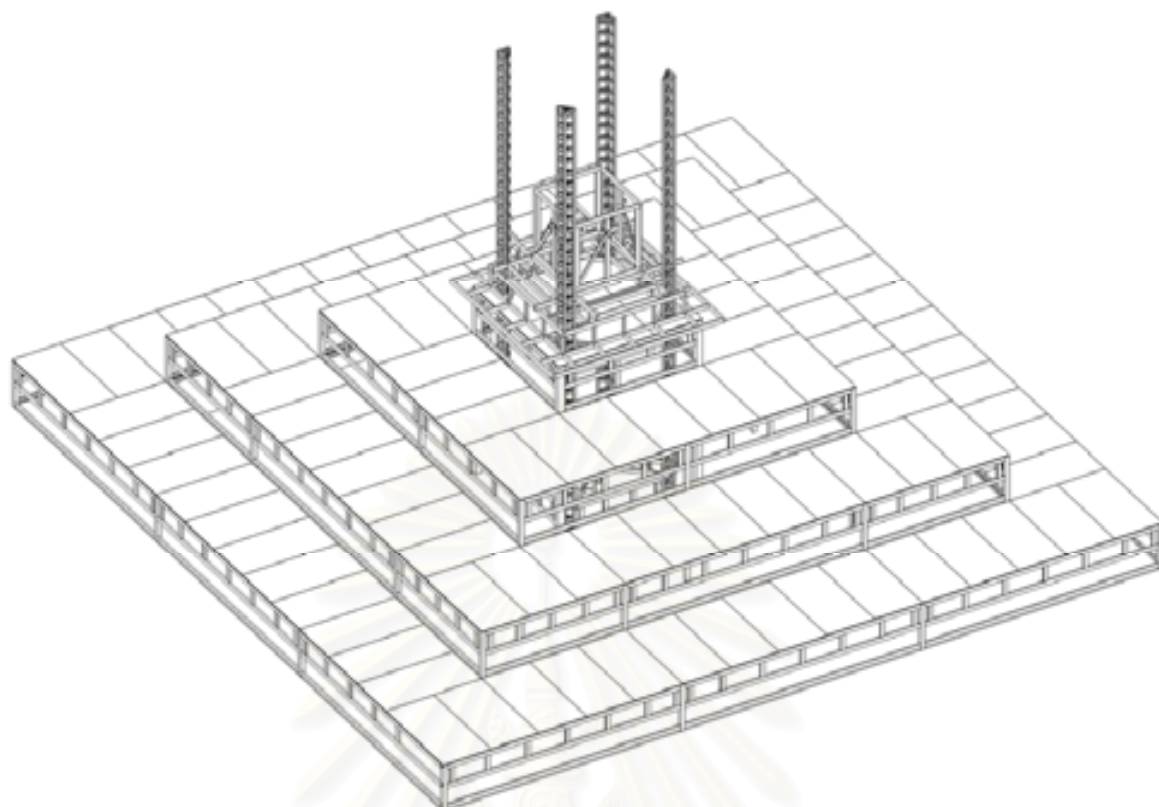

ภาพลายเส้นที่ 6.16.17 ประกอบส่วนหลังคาและยอดของเมรุประธาน

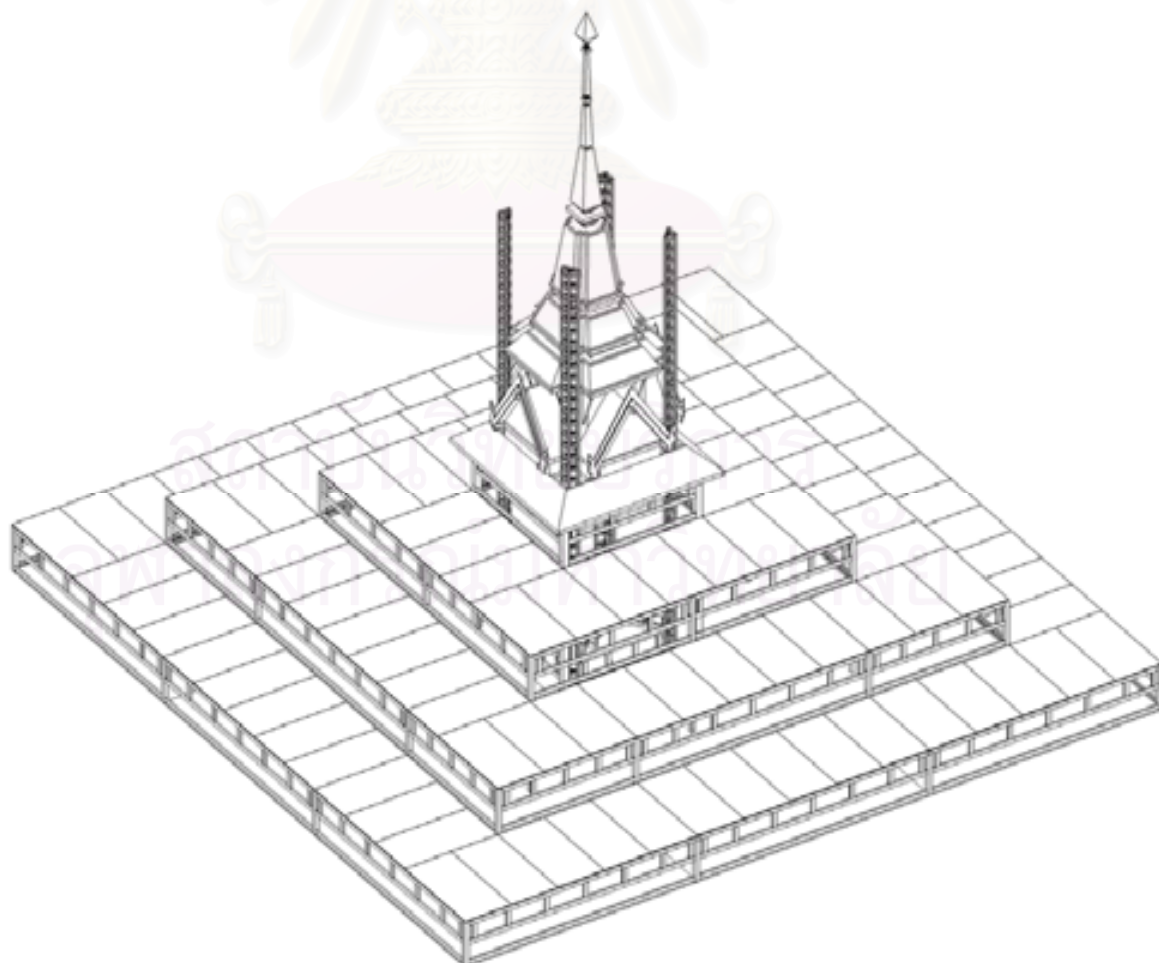

ภาพลายเส้นที่ 6.16.18 การประกอบส่วนหลังคาและเครื่องยอดของเมรุประธานเสริจสมบูรณ

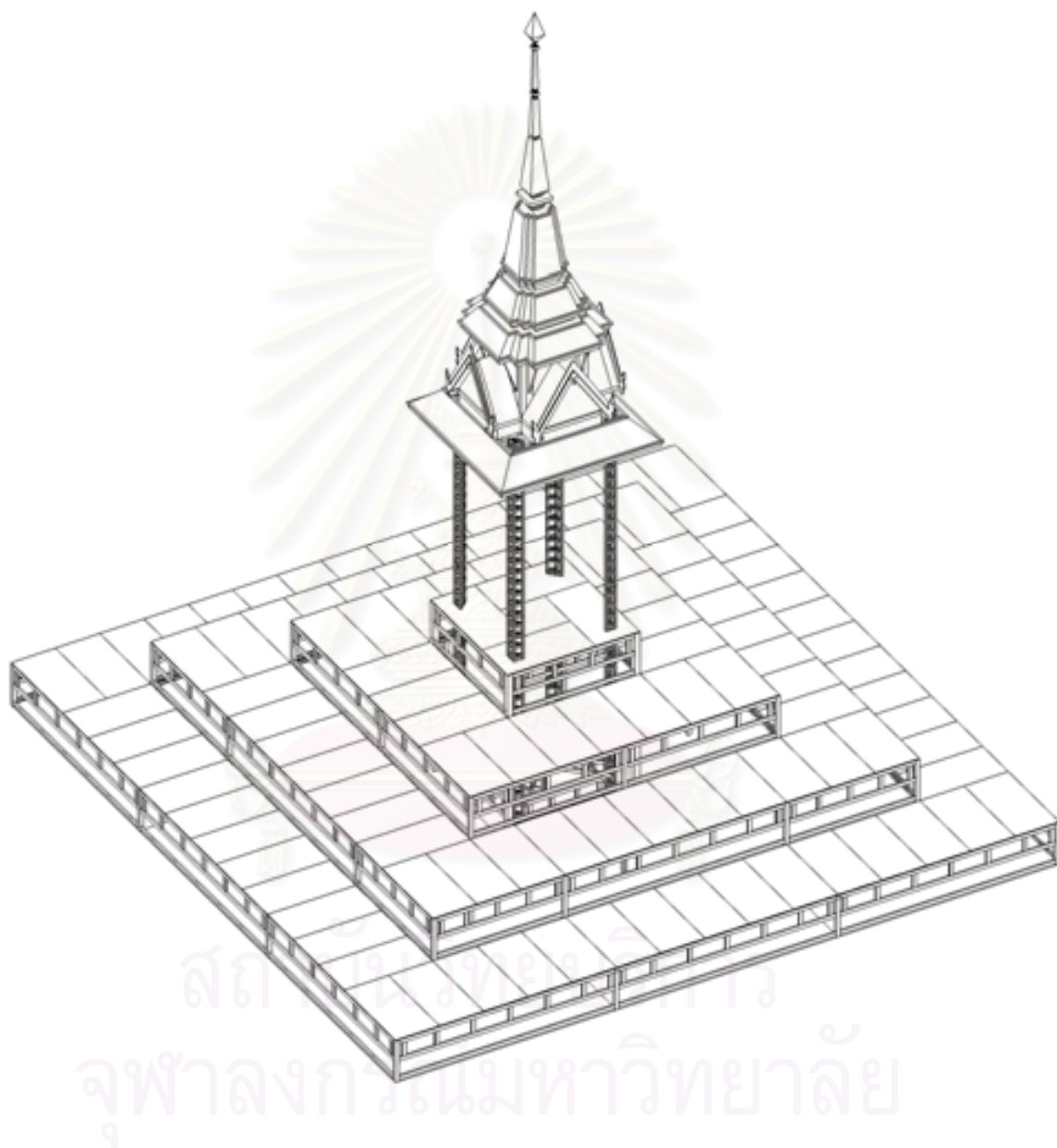

ภาพลายเส้นที่ 6.16.19 กร้านส่วนหลังคาและยอดของเมรุประธานขึ้นให้ได้ระดับที่ต้องการ

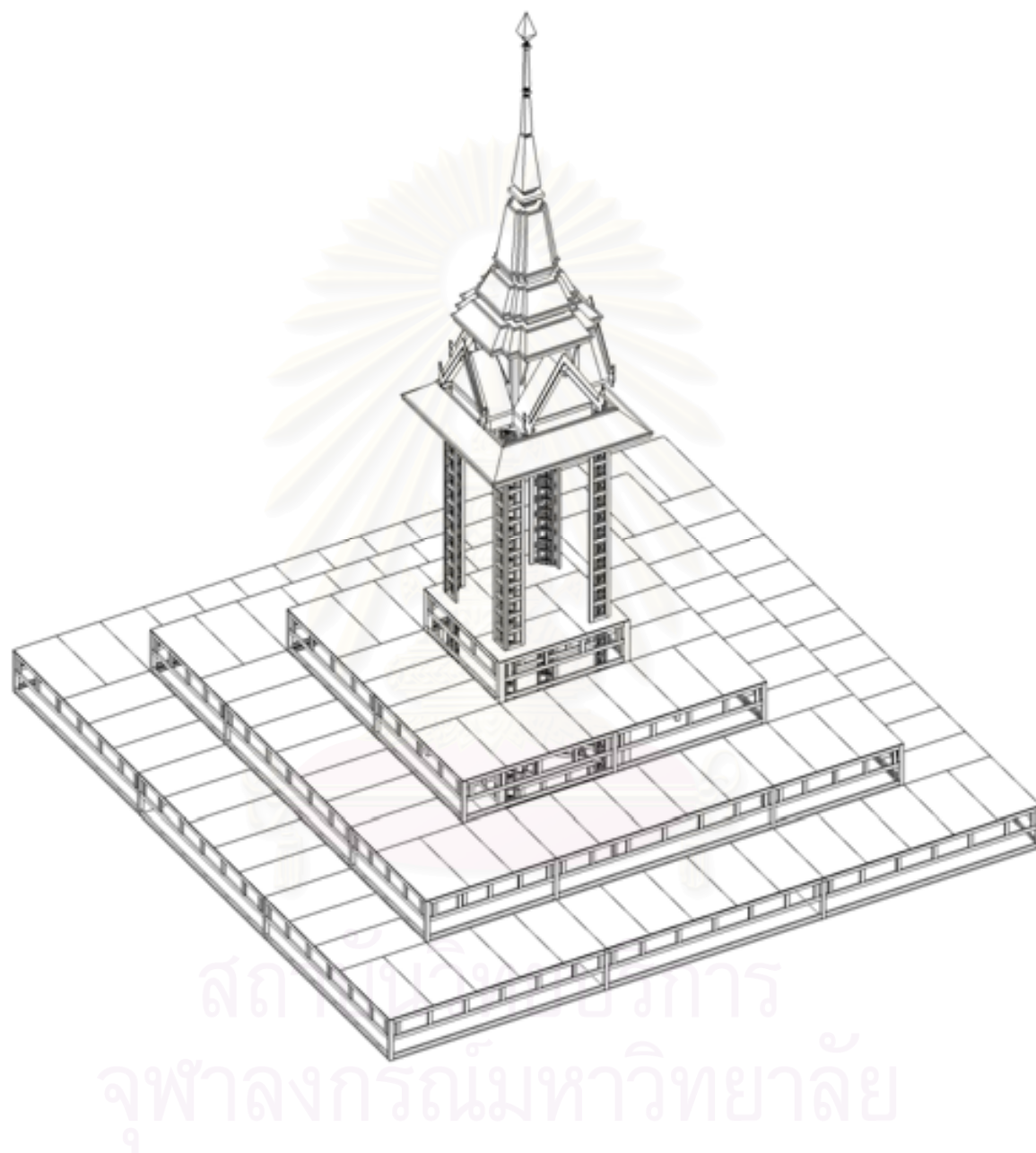

ภาพลายเส้นที่ 6.16.20 ติดตั้งเสาแผงประกบปิดเสากว้างทั้งสี่ด้าน

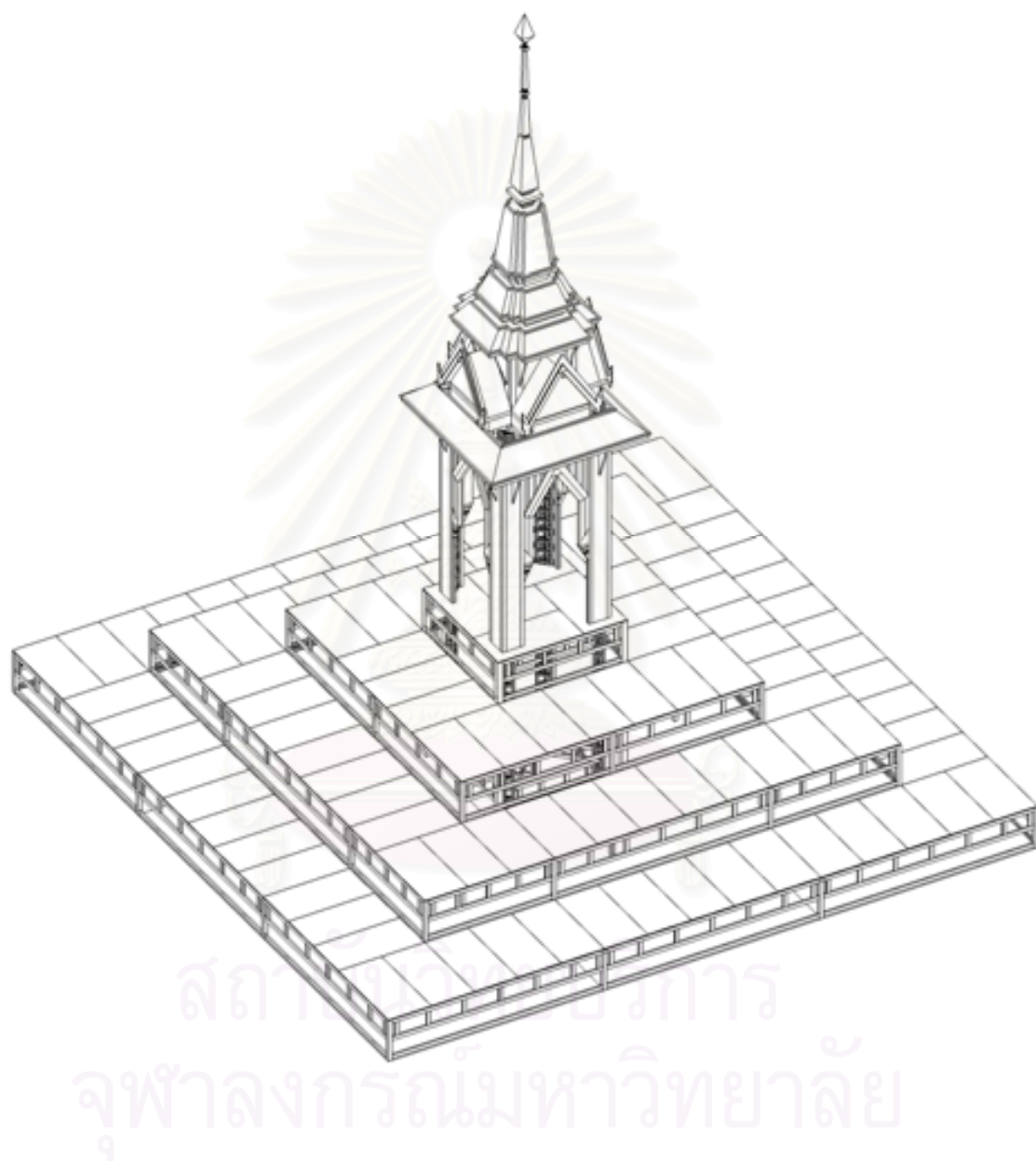

ภาพลายเส้นที่ 6.16.21 ติดตั้งแผงปิดเสาด้านนอก ชุ่มคูหา และคันทวย

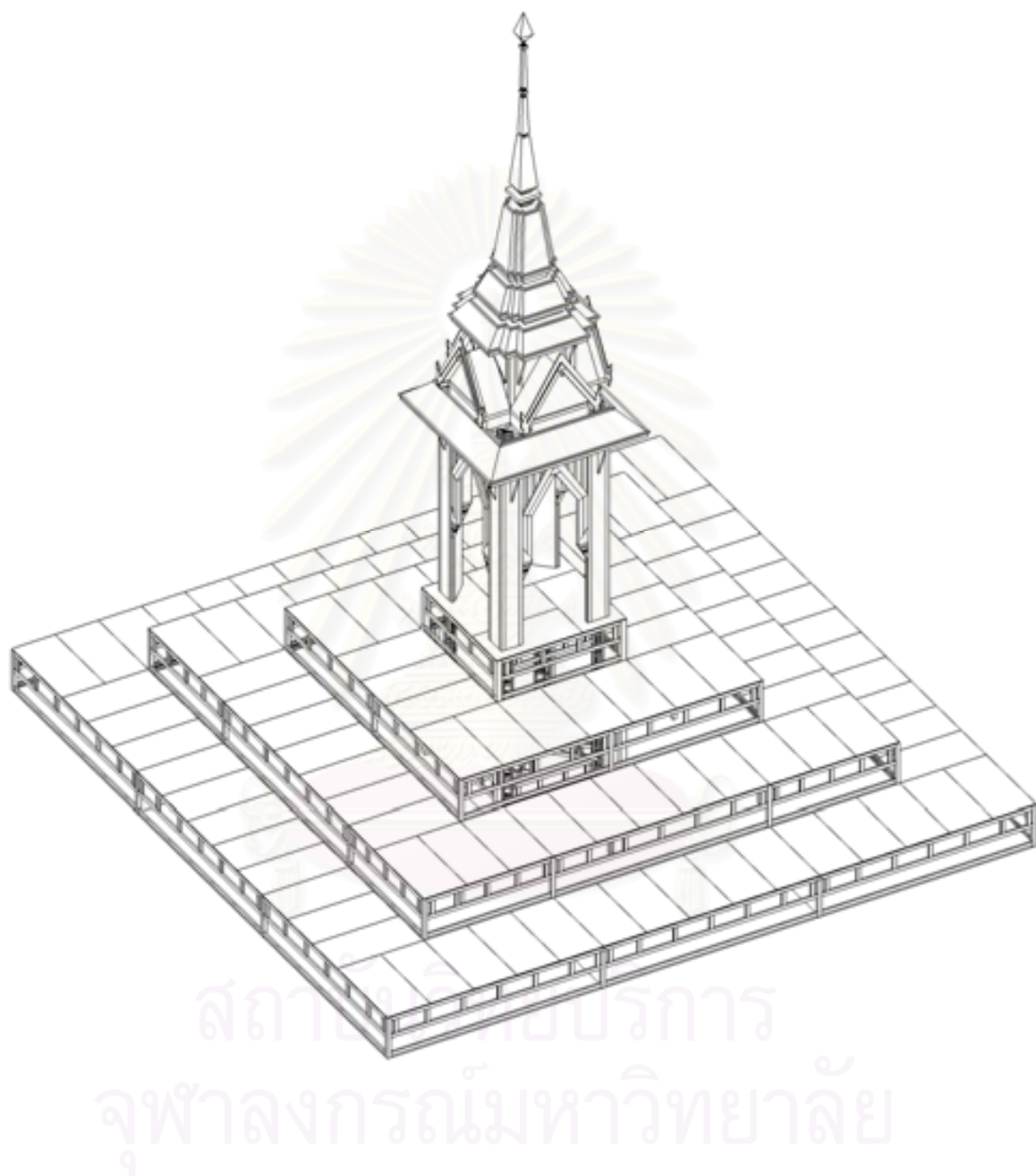

ภาพลายเส้นที่ 6.16.22 ติดตั้งแผงปิดเสาด้านใน

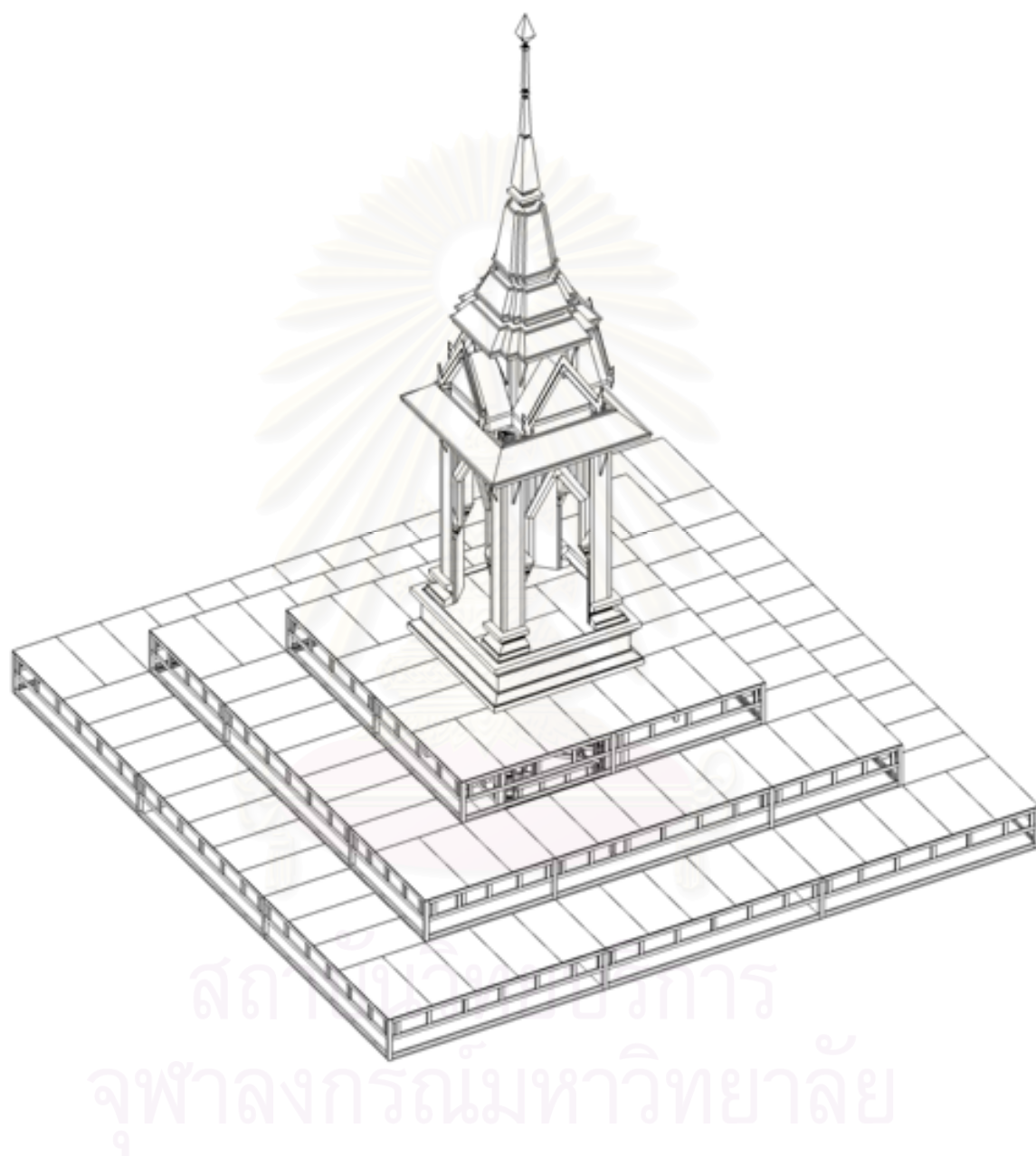

ภาพลายเส้นที่ 6.16.23 ติดตั้งส่วนล่องถุนและบัวฐาน

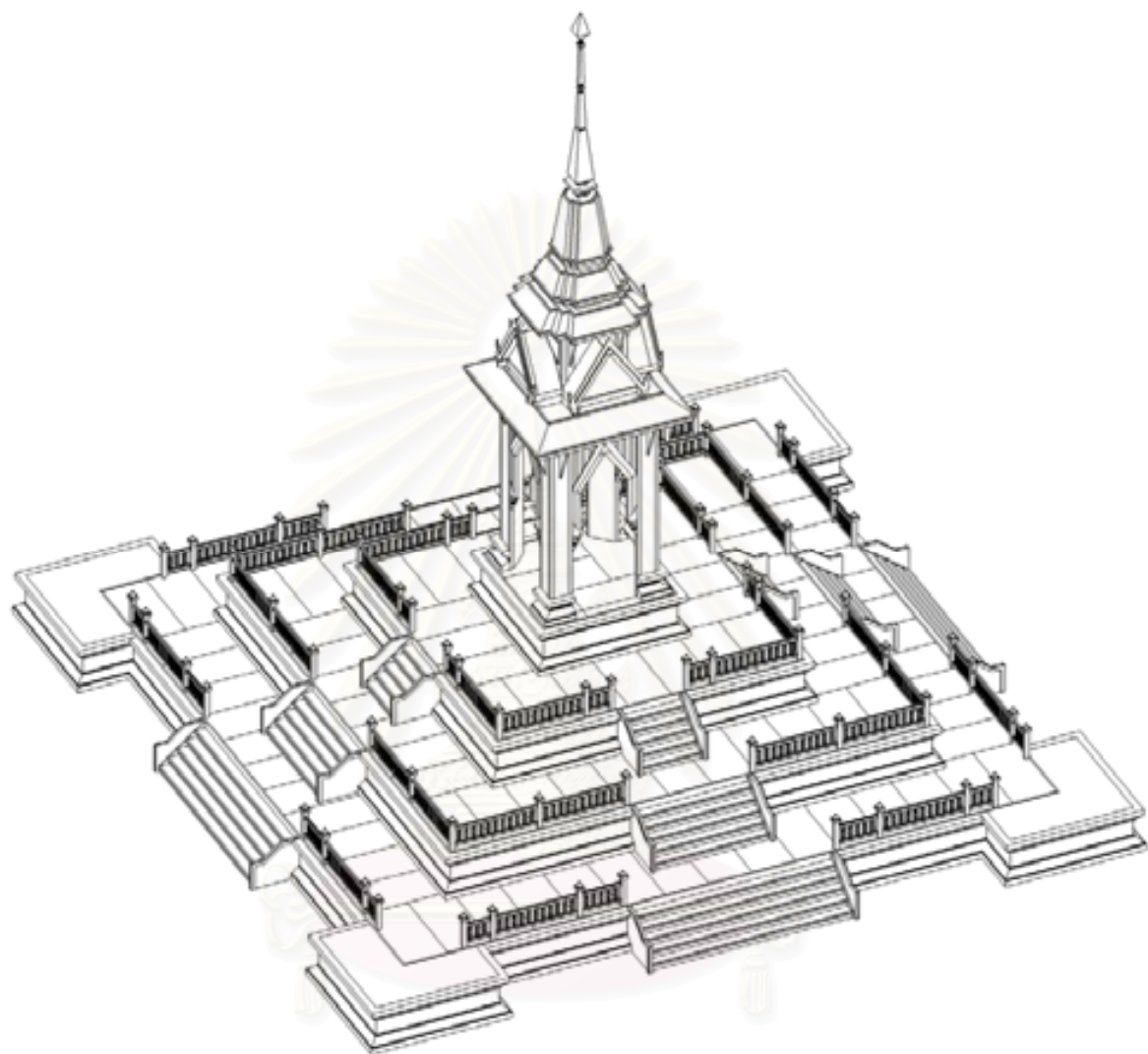

สถาบันวิทยบริการ จุฬาลงกรณ์มหาวิทยาลัย

ภาพลายเส้นที่ 6.16.24 ติดตั้งผนังกระเบื้อง บันได และฐานของเมรุทิศ

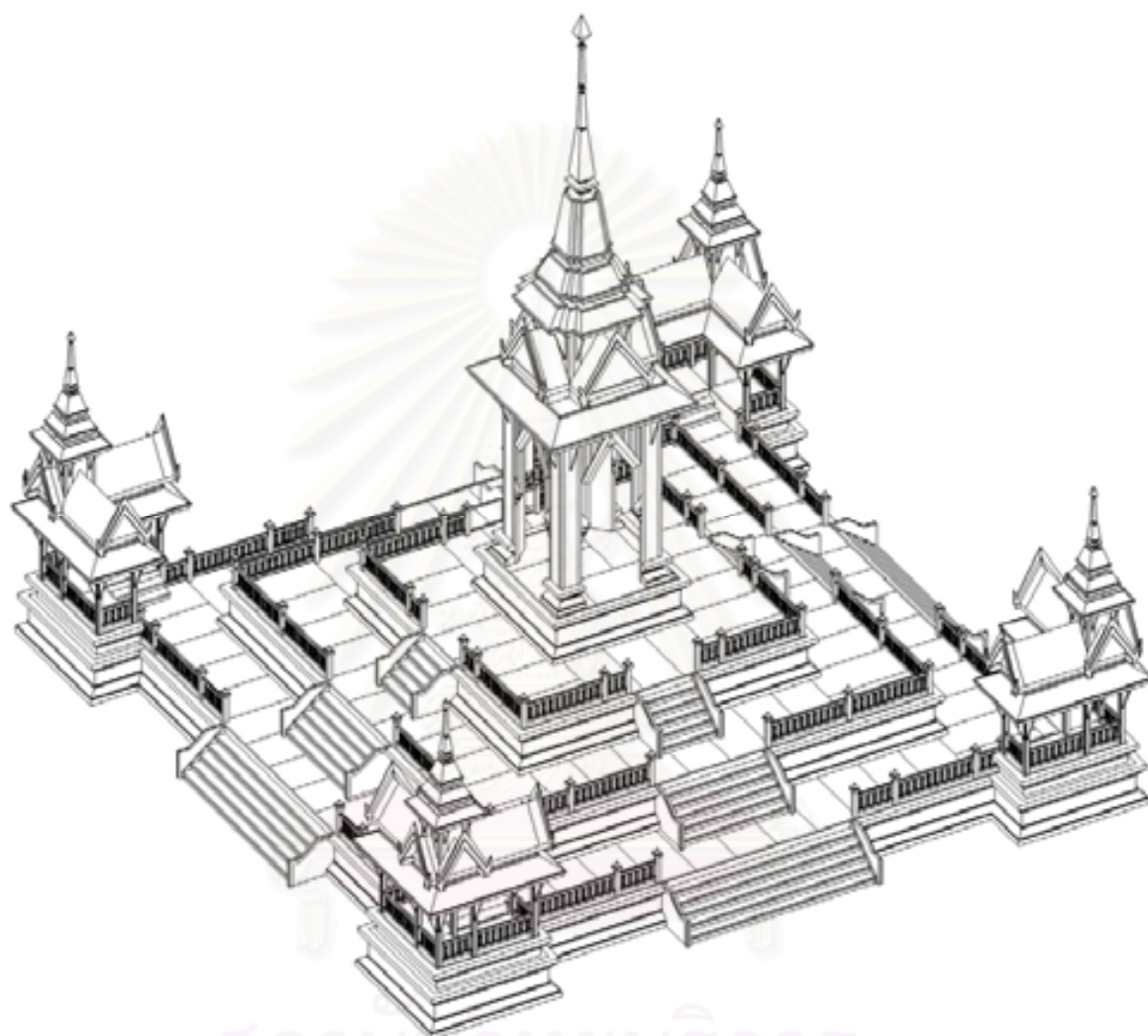

สถาบันวิทยบริการ จุฬาลงกรณ์มหาวิทยาลัย

ภาพลายเส้นที่ 6.16.25 ประกอบและติดตั้งเมรุทิศ
ถือเป็นการเสร็จสิ้นขั้นตอนในการก่อสร้างเมรุชั่วคราวรูปแบบที่ 1

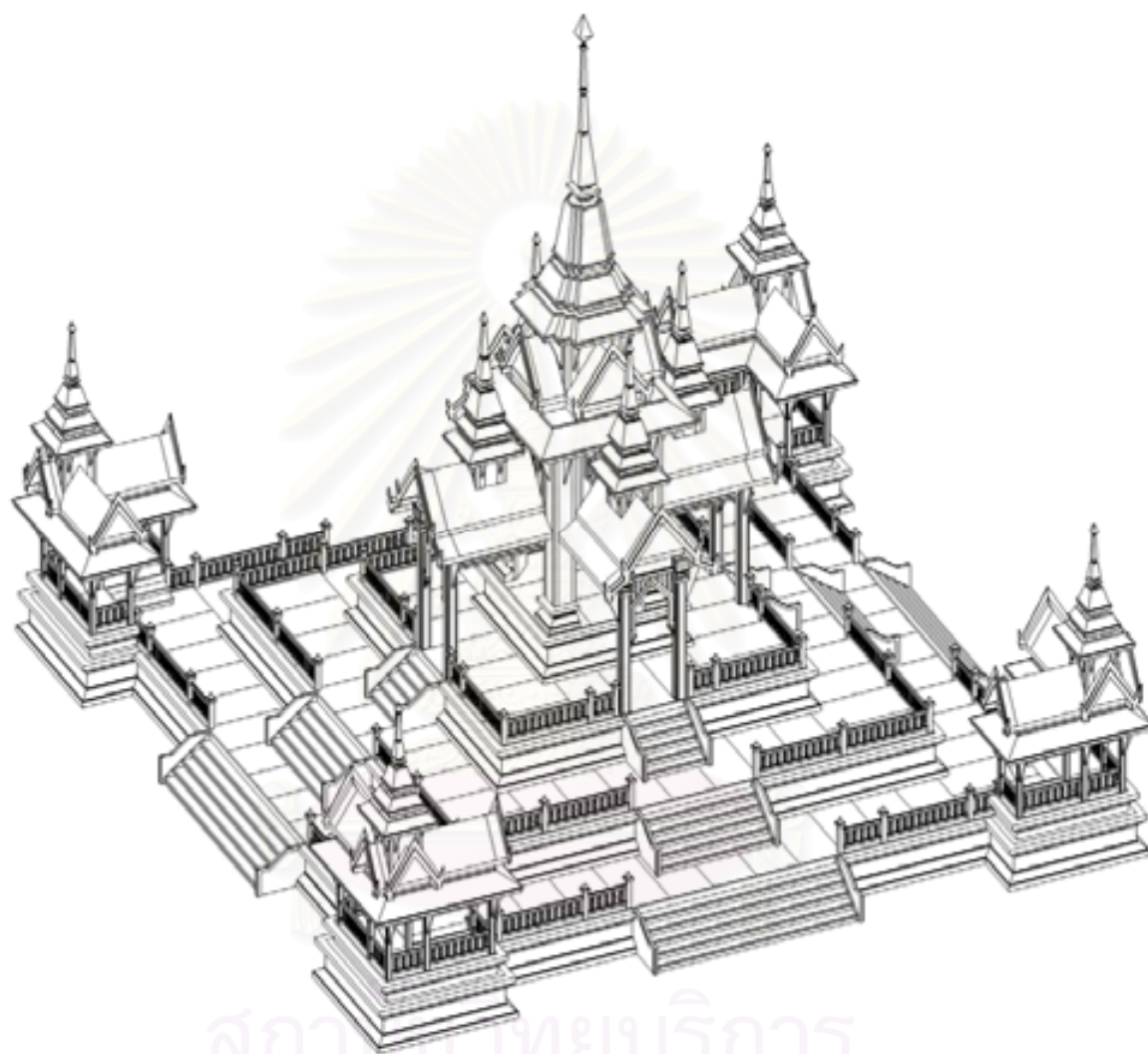

สถาบันวิทยบริการ จุฬาลงกรณ์มหาวิทยาลัย

ภาพลายเส้นที่ 6.16.26 ประกอบและติดตั้งหลังคามุขทั้งสี่ด้านของเมรุประธาน
ถือเป็นการเสร็จสิ้นขั้นตอนในการก่อสร้างเมรุชั่วคราว รูปแบบที่ 2

รายการอ้างอิง

- เกรียง กาญจนะสิติ. พระพุทธรูปวัดพระทรง. ใน ทรงชัย เจตตะบุตร (บรรณาธิการ), พระดีเมืองเพชร. หน้า 52-53. เพชรบุรี: แผนกศึกษาศึกษาธิการจังหวัดเพชรบุรี, 2515.
- คณะกรรมการฝ่ายประมวลเอกสารและจดหมายเหตุ, วัฒนธรรม พัฒนาการทางประวัติศาสตร์ เอกลักษณ์และภูมิปัญญา จังหวัดเพชรบุรี. กรุงเทพฯ: โรงพิมพ์ครุสภา, 2544.
- คึกฤทธิ์ ปราโมช. สังคมไทย. ใน คึกฤทธิ์ ปราโมช (บรรณาธิการ), ลักษณะไทย เล่ม 1 ภูมิหลัง. หน้า 35. กรุงเทพฯ: สำนักพิมพ์ไทยวัฒนาพานิช, 2525.
- จำลอง บุญสอง. ศรีทธานอนานิสงส์ พิธีศพมอญอลังการตระการตา. วารสารศิลปวัฒนธรรม 18 (ธันวาคม 2539): 175.
- จังหวัดเพชรบุรี, สมุดเพชรบุรี 2525. กรุงเทพฯ: โรงพิมพ์เรือนแก้ว, 2525.
- ช. ชาญใช้จักร. หลวงพ่อมีตราภูมิ วัดพระทรง. ใน ทรงชัย เจตตะบุตร (บรรณาธิการ), พระดีเมืองเพชร, หน้า 297. เพชรบุรี: แผนกศึกษาศึกษาธิการจังหวัดเพชรบุรี, 2515.
- โชติ กัลยานมิตร. พจนานุกรมสถาปัตยกรรมและศิลปะเกี่ยวเนื่อง. กรุงเทพฯ: ศิริมิตรการพิมพ์, 2518.
- ซีมอง เดอ ลูแบร์. จดหมายเหตุลาลูแบร์ ฉบับสมบูรณ์ เล่ม 1. แปลโดย สันต์ ท. โกมลบุตร. กรุงเทพฯ: สำนักพิมพ์ก้าวหน้า, 2510.
- ดำรงราชานุภาพ, สมเด็จพระเจ้าบรมวงศ์เธอ กรมพระยา. จดหมายเหตุระยะทาง เสนาบดีกระทรวงมหาดไทย เสด็จตรวจราชการหัวเมืองใน ร.ศ. 117, 119. พระนคร: ม.ป.พ., 2515. (พิมพ์เป็นอนุสรณ์ในงานทำบุญอายุครบ 60 ปีของพระเทพสุเมธี ณ วัดศรีมหาธาตุวรวิหาร เมื่อ 3 เมษายน พ.ศ. 2515).
- ตรีวิทย์ แพทย์เพียร. การศึกษาวิเคราะห์ศิลปะงานสลักกระดาดประดับโกศสกุลช่างเพชรบุรี. วิทยานิพนธ์ปริญญาวิทยาศาสตรมหาบัณฑิต สาขาศิลปศึกษา บัณฑิตวิทยาลัย มหาวิทยาลัยศรีนครินทรวิโรฒ, 2546.
- ธนศักดิ์ เทพรัตน์. โครงการศึกษาเพื่อปรับปรุงวัดอ้อเจริญธรรม อ.เมือง จ.เพชรบุรี. วิทยานิพนธ์ปริญญาวิทยาศาสตรมหาบัณฑิต ภาควิชาสถาปัตยกรรมศาสตร์ บัณฑิตวิทยาลัย จุฬาลงกรณ์มหาวิทยาลัย, 2545.
- ธีรพงษ์ จตุรพาดิษฐ์. เพื่อเกียรติและศรีทธา : พิธีปลงศพด้วยเมรุหนักสี่ตึ๊งค์. วารสารเมืองโบราณ ฉบับที่ 4 (2542): 71-78.
- น. ณ ปากน้ำ. พจนานุกรมศิลปะฉบับปรับปรุงใหม่. พระนคร: เกษมบรรณกิจ, 2515.
- นิตยา ถนอมใจ. พิธีศพล้านนา ของเจ้านายฝ่ายเหนือ เจ้าทิพวรรณ ณ เชียงตุง. วารสารศิลปวัฒนธรรม 11 (มีนาคม 2533): 44-57.
- แย่งน้อย ศักดิ์ศรี, ศาตราจารย์, หม่อมราชวงศ์, และวาทัญญู เทพหัสดิ. ช่างหลวง : ผลงานสถาปัตยกรรมไทยของหม่อมราชวงศ์มิตรารุณ เกษมศรี. กรุงเทพฯ: โรงพิมพ์กรุงเทพ, 2539.
- บุญมี พิบูลสมบัติ. พระครูมหาวิหารากิรักษ์ (พุก). ใน ทรงชัย เจตตะบุตร (บรรณาธิการ), พระดีเมืองเพชร. หน้า 205. เพชรบุรี: แผนกศึกษาศึกษาธิการจังหวัดเพชรบุรี, 2515.
- บุญมี พิบูลสมบัติ. เมรุเมืองเพชร. ใน งานพระราชทานเพลิงศพพระเทพวงศาจารย์ (อินทร์ อินฺทโชโตมหาเถร). หน้า 79-96. กรุงเทพฯ: โรงพิมพ์ชวนพิมพ์, 2530.

- บุญมี พิบูลสมบัติ. เมรุเมืองเพชร. ใน งานพระราชทานเพลิงศพพระครูถาวรวิจิตรธรรม (ไห สุนทรโร). หน้า 276-277. เพชรบุรี: เพชรภูมิการพิมพ์, 2545.
- บุญมี พิบูลสมบัติ. เมรุวัดเกาะ. ใน วัดเกาะ. หน้า 175. เพชรบุรี: เพชรภูมิการพิมพ์, 2543.
- บุญมี พิบูลสมบัติ. เมรุวัดเกาะ. ใน ที่ระลึกในงานพระราชทานเพลิงศพพระอาจารย์พร (พร ทัศนาศ) สุทนต์โร. หน้า 50-51. เพชรบุรี: เพชรภูมิการพิมพ์, 2548.
- บุปผา วงษ์สนิท. ประวัติบุคคลสำคัญ. ใน สมบูรณ์ แก่นตะเคียน (บรรณาธิการ), สมุดเพชรบุรี 2525. หน้า 125-182. กรุงเทพฯ: โรงพิมพ์เรือนแก้ว, 2525.
- บัวไทย แจ่มจันทร์. ช่างเมืองเพชร. เพชรบุรี: โรงพิมพ์เพชรภูมิ, 2535.
- ปิยะ มาลากุล. ระเบียบการศพ. กรุงเทพฯ: กองวัฒนธรรม กรมศาสนา, 2516.
- ประทีป เพ็งตะโก. สถาปัตยกรรมที่วัดไชยวัฒนาราม. วารสารเมืองโบราณ 20 (กรกฎาคม-กันยายน) 2537): 50.
- ประพัฒน์ วรทรัพย์. เมรุลอยช้างอยุธยา. วิทยานิพนธ์ปริญญามหาบัณฑิต สาขาไทยคดีศึกษา บัณฑิตวิทยาลัย สถาบันราชภัฏนครปฐม, 2544.
- ปรานี วงษ์เทศ. พิธีกรรมที่เกี่ยวกับการตายในประเทศไทย. กรุงเทพฯ: อมรินทร์พริ้นติ้งกรุ๊ป, 2524.
- ปัญญา นันทภิกขุ. มรณานุสติ. กรุงเทพฯ: ธรรมสภา, 2536
- พลชัย เพชรปลอด. เมรุสกุลช่างเพชรบุรี. วิทยานิพนธ์ปริญญามหาบัณฑิต สาขาประยุกต์ศิลปศึกษา บัณฑิตวิทยาลัย มหาวิทยาลัยศิลปากร, 2531.
- พระยาอนุমানราชธน. ประเพณีเกี่ยวกับชีวิต: การตาย. กรุงเทพฯ: สำนักพิมพ์คำผง, 2531
- พูนพิศมัย ดิศกุล. พระราชหัตถเลขา ร.5 เกี่ยวด้วยเรื่องเมืองเพชรบุรี. ใน อนุสรณ์งานพระราชทานเพลิงศพ คุณครูผ่อง วัชรโรภาส. หน้า 43-44. เพชรบุรี: เพชรภูมิการพิมพ์, 2545.
- ราชบัณฑิตยสถาน. พจนานุกรมฉบับราชบัณฑิตยสถาน พ.ศ. 2525. พิมพ์ครั้งที่ 6. กรุงเทพฯ: อักษรเจริญทัศน์, 2539.
- เลิศ พ่วงพระเดช. ศิลปะไทย. กรุงเทพฯ: วาดศิลป์, 2542.
- วัฒนะ จุฑะวิภาค. ศิลปหัตถกรรมของช่างทองเมืองเพชรความเป็นมาและสภาพปัจจุบัน. กรุงเทพฯ: อัมรินทร์พริ้นติ้งกรุ๊ป, 2535.
- วัดเกาะ จังหวัดเพชรบุรี. ที่ระลึกในงานพระราชทานเพลิงศพ พระอาจารย์พร (พร ทัศนาศ) สุทนต์โร. เพชรบุรี: เพชรภูมิการพิมพ์, 2548.
- วัดยาง จังหวัดเพชรบุรี. งานพระราชทานเพลิงศพพระเทพวงศาจารย์ (อินทร์ อินฺทโชโตมหาเถร). กรุงเทพฯ: โรงพิมพ์ชวนพิมพ์, 2530.
- ศิลปากร, กรม. กองวรรณกรรมและประวัติศาสตร์. เครื่องประกอบพระราชอิสริยยศ ราชยาน ราชรถ และพระเมรุมาศ. กรุงเทพฯ: อัมรินทร์พริ้นติ้งแอนด์พับลิชชิ่ง จำกัด (มหาชน), 2539.
- ศิลปากร, กรม. กองจดหมายเหตุแห่งชาติ. จดหมายเหตุงานพระบรมศพ สมเด็จพระนางเจ้ารำไพพรรณี พระบรมราชินีนาถ ในรัชกาลที่ 7. กรุงเทพฯ: ห้างหุ้นส่วนสามัญนิติบุคคล สหประชาพาณิชย์, 2529.
- ศิลปากร, กรม. รวมเรื่องเมืองเพชรบุรี. พระนคร: โรงพิมพ์สามมิตร, 2515.

- สกน ภู่งามดี. ศิลปกรรมเพื่อพุทธศาสนาในเกาะเกร็ด. วารสารสถาบันวิจัยศิลปวัฒนธรรม 1 (มกราคม-มิถุนายน) 2543): 64-65.
- สมคิด จิระทัศนกุล. วัด : พุทธศาสนสถาปัตยกรรมไทย. กรุงเทพฯ: โรงพิมพ์มหาวิทยาลัยธรรมศาสตร์, 2537.
- สมภพ ภิรมย์. พระเมรุมาศ พระเมรุ และเมรุ สมัยกรุงรัตนโกสินทร์. พิมพ์ครั้งที่ 3. กรุงเทพฯ: สำนักพิมพ์อมรินทร์, 2539.
- สายหยุด เทพรณู. วัดยางในทรงคนะของชาวบ้าน. ใน งานพระราชทานเพลิงศพพระเทพวงศาจารย์ (อินทร์ อินฺทโชโตมหาเถร). หน้า 28-38. กรุงเทพฯ: โรงพิมพ์ชวนพิมพ์, 2530.
- สุเมธ ชุมสาย ณ อยุธยา. น้ำ บ่อเกิดแห่งวัฒนธรรมไทย. กรุงเทพฯ: สำนักพิมพ์ไทยวัฒนาพานิช, 2529.
- สุขสมาน ยอดแก้ว. ประเพณีงานศพ. ใน สมบุญรณ แก่นตะเคียน (บรรณานุกรม), สมุดเพชรบุรี 2525. หน้า 246-247. กรุงเทพฯ: โรงพิมพ์เรือนแก้ว, 2525.
- เสรี เหล่ารอด, เพชรบุรีประชุมใหญ่สมาคมพุทธศาสนาทั่วราชอาณาจักร ครั้งที่ 27. เพชรบุรี: พุทธสมาคมจังหวัดเพชรบุรี, 2527.
- สัณฐาน ภิรมย์. นำชมสถาปัตยกรรมวัดเกาะ. ใน วัดเกาะ. หน้า 55. เพชรบุรี: เพชรภูมิการพิมพ์, 2543.
- อดิสร. ประเพณีการสร้างขวงจ้อย. วารสารวัฒนธรรมไทย 22 (มีนาคม 2526): 32-33.
- อภิธาน สมใจ. งานศพล้านนา : ปราสาทนักษัตรดิถีสังข์ไม้ศพ. เชียงใหม่: กลางเวียงการพิมพ์, 2541.
- อลิสรา รามโกมุท. เกาะเกร็ด : วิถีชีวิตชุมชนมอญริมน้ำเจ้าพระยา. กรุงเทพฯ: สำนักพิมพ์สมาพันธ์ จำกัด, 2542.
- อรศิริ ปาณินท์. เมรุหลวงปู่ติ่ม พุทธาจารย์โร(พระญาณสิทธิอาจารย์) สำนักสงฆ์ถ้ำผาปล่อง เมรุหลวงปู่ไข่ วัดป่าลิไลวัลย์ (วัดเขาฉลาก). ใน สรรค์สร้างอย่างไทย ผลงานสร้างสรรค์สถาปัตยกรรมไทยฝีมือ วนิดา พึ่งสุนทร. หน้า 43-52. กรุงเทพฯ: โรงพิมพ์มหาวิทยาลัยธรรมศาสตร์, 2541.
- อุคคินทร์ วิริยะบุญณะ. ประเพณีไทยฉบับมหาราชาครู. กรุงเทพฯ: ประจักษ์การพิมพ์, 2506.



ภาคผนวก

สถาบันวิทยบริการ
จุฬาลงกรณ์มหาวิทยาลัย

ภาคผนวก ก

ข้อปฏิบัติในการจัดงานศพโดยทั่วไป

1. การติดต่อแจ้งเรื่องการตาย

1.1 การแจ้งเรื่องการตายตามกฎหมาย

การแจ้งเรื่องการตายนี้ ตามพระราชบัญญัติทะเบียนราษฎร พ.ศ.2499 มาตรา 14 กำหนดว่า ผู้ที่เกี่ยวข้องหรือผู้ประสบเหตุจะต้องแจ้งภายใน 24 ชั่วโมง นับแต่เวลาที่มีการตายหรือเวลาที่พบศพ การแจ้งเรื่องการตายนั้นแตกต่างกันในแต่ละกรณีดังนี้

1.1.1 กรณีที่ตายในบ้าน เจ้าบ้านซึ่งหมายถึงหัวหน้าครอบครัวในบ้านในฐานะเป็นเจ้าของ ผู้เช่า หรือในฐานะอื่นใดในบ้านก็ตาม หรือผู้พบศพจะต้องแจ้งต่อนายทะเบียนท้องที่ที่ผู้นั้นตายเพื่อขอรับใบมรณบัตร

1.1.2 กรณีตายนอกบ้าน บุคคลที่ไปกับผู้ตายหรือผู้พบศพ หรือผู้ที่ได้รับมอบหมายมีหน้าที่แจ้งการตายต่อนายทะเบียนหรือพนักงานฝ่ายปกครองหรือตำรวจ ณ ท้องที่ที่ตาย

1.1.3 กรณีตายในโรงพยาบาล ผู้มีชื่อเป็นเจ้าหน้าที่ของโรงพยาบาลนั้นเป็นผู้แจ้งการตาย และจะมอบใบมรณบัตรให้ญาติหรือผู้รับผิดชอบผู้ตายนำใบมรณบัตรนั้นไป ขอจำหน่ายชื่อผู้ตายออกจากทะเบียนบ้านที่ผู้ตายมีชื่ออยู่

1.1.4 กรณีตายด้วยเหตุผิดปกติ ได้แก่ ฆ่าตัวตาย ถูกฆ่า หรือประสบอุบัติเหตุ ผู้เกี่ยวข้องหรือผู้ประสบอุบัติเหตุต้องแจ้งต่อเจ้าหน้าที่ตำรวจ ณ ท้องที่ที่ผู้นั้นตาย หากตายด้วยโรคที่มีพระราชบัญญัติบังคับให้แจ้ง ต้องแจ้งต่อพนักงานฝ่ายปกครอง ณ ท้องที่ที่ตายนั้น

1.1.5 กรณีตายต่างท้องที่ ไม่ว่าจะผู้ตายจะตายในบ้าน นอกบ้าน ที่โรงพยาบาล หรือตายด้วยเหตุผิดปกติก็ตาม หากผู้ตายไม่มีชื่ออยู่ในทะเบียนในท้องที่ที่ตาย เมื่อไปแจ้งต่อนายทะเบียน ณ ท้องที่ที่ตายแล้ว นายทะเบียนผู้รับแจ้งจะสำเนามรณบัตรตอนที่ 2 ส่งไปยังนายทะเบียนท้องถิ่น หรือนายทะเบียนอำเภอที่มีชื่อผู้ตายในทะเบียน

วิธีปฏิบัติในการแจ้งเรื่องการตาย เพื่อขอใบมรณบัตร

1) ผู้แจ้งนำสำเนาทะเบียนบ้าน บัตรประชาชนหรือบัตรประจำตัวของผู้แจ้ง และผู้ตายไปแจ้งต่อนายทะเบียนท้องที่ที่ผู้นั้นตาย หากตายนอกเขตเทศบาลให้แจ้งต่อนายทะเบียนตำบล ในเขตกรุงเทพฯ แจ้งต่อนายทะเบียนเขต ณ ที่ว่าการเขต

2) นายทะเบียนหรือผู้แจ้งกรอกข้อมูลลงในใบมรณบัตร หลังจากนั้นผู้แจ้งและนายทะเบียนลงชื่อกำกับไว้ในช่องที่กำหนดให้ตามลำดับ

3) หากผู้ตายไม่มีชื่ออยู่ในทะเบียนบ้าน ณ ท้องที่ที่ตาย นายทะเบียนจะดำเนินการตามกรณีตายต่างท้องที่ ดังได้กล่าวไว้แล้วในข้อ 1.1.5

1.2 การแจ้งข่าวตาย

การแจ้งข่าวให้ผู้เคารพนับถือ ญาติ หรือผู้ใกล้ชิดผู้ตายทราบเรื่องนั้น กระทำได้หลายทาง หากเป็นญาติหรือผู้คุ้นเคยกันก็โทรศัพท์ โทรเลข หรือวานไปบอก แต่ถ้าประสงค์ให้ผู้เคารพนับถือโดยทั่วไปทราบ ก็แจ้งทางหนังสือพิมพ์ หรือวิทยุกระจายเสียงก็ได้

ในกรณีผู้ตายเป็นพระสงฆ์หรือข้าราชการชั้นสัญญาบัตรหรือเทียบเท่า หรือเป็นผู้ได้รับเครื่องราชอิสริยาภรณ์ ทายาท หรือผู้จัดงานศพควรมีหนังสือกราบบังคมทูลลาส่งไปยังสำนักพระราชวังเพื่อทรงทราบ ผู้ตายที่เป็นฆราวาส ทายาทหรือผู้จัดงานศพควรจัดดอกไม้ ธูป เทียนไปพร้อมกับหนังสือกราบบังคมทูลด้วย

2. การเตรียมสถานที่จัดงานศพ

ในปัจจุบันโดยเฉพาะในเมือง นิยมจัดงานศพที่วัดตั้งแต่การอาบน้ำศพไปจนฌาปนกิจ อาจเป็นวัดใกล้บ้านหรือวัดที่ผู้ตายหรือครอบครัวของผู้ตายคุ้นเคย หรือเป็นทายาท ทายิกาของวัดนั้นหรือวัดที่มีฌาปนสถานที่มีเจ้าหน้าที่จัดการศพ และเป็นศูนย์กลางที่ทั้งเจ้าภาพและแขกจะมาในงานศพได้สะดวก หากจัดพิธีทั้งหมดที่วัด เจ้าภาพจะได้รับความสะดวก เพราะทางวัดจะเตรียมทุกอย่างให้พร้อมเสร็จ เพียงแต่เจ้าภาพติดต่อทางวัดไว้ล่วงหน้าเท่านั้น

ในบางท้องถิ่นยังจัดงานศพในตอนแรกที่บ้าน ได้แก่ พิธีอาบน้ำศพ การตั้งศพ และการสวดพระอภิธรรม แล้วจึงเคลื่อนศพจากบ้านไปฝากหรือเผาที่วัด ดังนั้นเจ้าภาพที่จัดงานศพบางอย่างที่บ้าน ก็ต้องเตรียมสถานที่รวมทั้งเครื่องใช้เพื่อการนี้โดยอาจจะยืมจากวัด และขอเจ้าหน้าที่จัดการศพของวัดช่วยเหลือทั้งนี้อาจจะขอคำแนะนำจากเจ้าอาวาสหรือพระผู้ใหญ่ของวัดที่จะจัดเผาศพนั้นด้วย

3. การอาบน้ำศพ

ก่อนนำศพลงหีบหรือโกศ จำเป็นต้องมีการอาบน้ำศพและทำความสะอาดศพ พร้อมทั้งแต่งกายศพด้วยเสื้อผ้าที่เรียบง่าย อาจใช้ชุดไทยพระราชทานหรือชุดสุภาพ และใช้ผ้าคลุมศพด้วย ถ้าเป็นข้าราชการจะใช้เครื่องแบบปกติก็ได้

ประเพณีไทยในการอาบน้ำศพ¹ มีว่า หากผู้เป็นที่เคารพนับถือถึงแก่กรรม ผู้น้อยหรือแม้ผู้ใหญ่ที่สนิทสนมกัน ควรไปอาบน้ำศพและขมาศพ อย่างไรก็ตามการอาบน้ำศพนี้ไม่ว่าจะเป็นที่บ้าน ที่วัด หรือที่โรงพยาบาลควรเป็นเรื่องภายในวงญาติหรือผู้ใกล้ชิดผู้ตายเท่านั้น

ขณะอาบน้ำศพนั้น ผู้ไปในพิธีควรนึกขอขมาไปในขณะเดียวกันให้กล่าวว่า ถ้าเคยล่วงเกินผู้ตายด้วยกาย วาจา หรือใจ ขอได้โปรดอโหสิหรือให้อภัยด้วย

หากผู้ตายเป็นข้าราชการชั้นสัญญาบัตร หรือเป็นผู้สมควรได้รับพระราชทานน้ำอาบศพ ก็อาจจะพระราชทานน้ำอาบศพได้

¹ การอาบน้ำศพ เป็นงานอวมงคล ไม่ควรใช้ว่า “การรดน้ำศพ” แม้จะอาบเพียงมือของผู้ตายก็ตาม ทั้งนี้ คำ “รดน้ำ” มาจากภาษาสันสกฤต ว่า อภิเชก ในพิธีอันเป็นมงคลจะเชิญพรหมณ์มารดน้ำสังข์ ด้วยเหตุนี้คำว่า “รด” จึงควรใช้เฉพาะงานมงคลเท่านั้น

4. การนำศพลงหีบหรือโกศ

กรณีที่เจ้าภาพมอบหมายให้ทางวัด หรือฌาปนสถานขององค์การใดใดจัดการ เจ้าภาพจะไม่มีภาระมาก เพียงไปติดต่อกับวัด หรือฌาปนสถานขององค์การนั้นๆ สอบถามเรื่องค่าบริการและควรเลือกทำในทางประหยัดมากที่สุด แต่ในกรณีที่ประกอบพิธีที่บ้าน เจ้าภาพจะต้องเตรียมเครื่องใช้ เช่น หีบศพ ผ้าขาว ด้ายดิบ ด้ายสายสิญจน์ ดอกไม้ ฐูป เทียน เพื่อตราสังศพก่อนที่จะนำลงหีบหรืออาจติดต่อเจ้าหน้าที่จัดการศพให้มาดำเนินการให้ก็ได้

ในกรณีที่ผู้ตายได้รับพระราชทานเครื่องราชอิสริยาภรณ์ชั้นสายสะพาย หรือเป็นผู้สมควรได้รับพระราชทานโกศ ก็อาจขอรับพระราชทานโกศได้

5. การตั้งศพบำเพ็ญกุศล

5.1 จำนวนวันในการตั้งศพบำเพ็ญกุศล

เมื่อนำศพลงหีบหรือโกศเรียบร้อยแล้ว ก็มักจัดให้มีการตั้งศพบำเพ็ญกุศล จำนวนมากในการตั้งบำเพ็ญกุศลนั้น อาจจะทำเพียง 1 วัน 3 วัน และเพื่อให้ประหยัดก็ไม่ควรให้เกิน 7 วัน² หากญาติมิตรหรือผู้เกี่ยวข้องหลายรายแสดงความจำนงขอร่วมเป็นเจ้าภาพสวดศพ ซึ่งจะช่วยให้ยืดเวลาการสวดศพออกไปเป็นหลายคืนแล้ว เจ้าภาพควรให้วิธีขอจัดรวมกันหลายรายในการสวดแต่ละคืน โดยความเห็นชอบของผู้ขอร่วมเป็นเจ้าภาพแต่ในบางกรณีที่มีความจำเป็นอย่างอื่น อาจเผาหรือฝังโดยไม่มีที่ตั้งศพบำเพ็ญกุศลเลยก็มี ทั้งนี้ควรคำนึงถึงความสะอาดความเต็อดร้อนและฐานะของเจ้าภาพเป็นสำคัญ

5.2 สถานที่และเครื่องใช้ในการตั้งศพบำเพ็ญกุศล

การตั้งศพบำเพ็ญกุศลนั้น จะทำที่บ้านหรือที่วัดก็ได้ถ้าตั้งศพบำเพ็ญกุศลที่วัด เจ้าภาพจะได้รับความสะดวก ไม่ว่าจะเป็นการตกแต่งสถานที่หรือเครื่องใช้ประกอบพิธี แต่ควรพิจารณาเลือกจัดในราคาที่ไม่สูงเกินไปนัก แลปฏิบัติเฉพาะสิ่งที่จำเป็นเหมาะสม เช่น การจัดดอกไม้ประกอบศพ ถ้าจะให้ประหยัดควรใช้ดอกไม้ที่จัดในแจกัน หรือดอกไม้ประดับในพานจัดวางเป็นระยะพองาม และไม่จำเป็นต้องมีดอกไม้วางบนหีบศพ เพียงจัดวางไว้ให้ลดระดับต่ำลงมาก็พอแล้ว

แม้ตั้งศพบำเพ็ญกุศลที่บ้าน การตกแต่งสถานที่และเครื่องใช้อื่นๆ ในการจัดงาน ก็ควรคำนึงหลังประหยัดและความจำเป็นดังกล่าวข้างต้นด้วย สำหรับสถานที่ตั้งศพและสถานที่ประกอบอื่นๆ ควรให้เป็นสัดส่วน สะดวกแก่ผู้ที่จะเข้าไปเคารพศพ

เครื่องใช้ที่ต้องจัดเตรียม ได้แก่

- 5.2.1 โต๊ะหมู่บูชา และพระพุทธรูปพร้อมเครื่องสักการะ
- 5.2.2 เครื่องสักการะในการสวดพระอภิธรรม
- 5.2.3 อาสน์สงฆ์
- 5.2.4 ชั้นตั้งหีบศพ

² การนับวันตายในที่นี้ นับวันตายเป็นวันต้น ไปถึงวันย่างรุ่งของวันถัดไปเป็น ๑ วัน เช่น ตายวันอาทิตย์ ทำบุญ ๗ วันในวันเสาร์

5.2.5 เครื่องสำหรับบูชาศพ

5.2.6 เครื่องสำหรับศพบูชาพระ หรือใช้เครื่องทองน้อยมีฟุ่ม 3 เทียน 1 รูป 1 (ถ้ามี)

5.2.7 รูปของผู้ตาย (ถ้ามี)

5.2.8 ที่ตั้งเครื่องราชอิสริยาภรณ์ และ/หรือ เครื่องแบบตามชั้นยศ (ถ้าประสงค์จะตั้ง)

5.2.9 เต้ากรวดน้ำ ฟานรอง หรือภาชนะอื่น

5.3 การสวดพระอภิธรรม

กิจกรรมอย่างหนึ่งที่สำคัญในการตั้งศพบำเพ็ญกุศลคือการสวดพระอภิธรรม ในการสวดพระอภิธรรม เจ้าภาพหรือผู้เกี่ยวข้องมีหน้าที่ปฏิบัติดังนี้

5.3.1 นิมนต์พระสงฆ์จำนวน 4 รูป มาสวดพระอภิธรรมและเตรียมผ้าบังสุกุล³ ไว้ถวายพระ 4 รูป หรืออาจจะมีเครื่องไทยธรรมด้วยก็ได้

5.3.2 เมื่อถึงเวลากำหนด เจ้าภาพเตรียมต้อนรับพระสงฆ์และต้อนรับแขกที่มาในงานบำเพ็ญกุศล

5.3.3 จุดธูปเทียนที่โต๊ะหมู่บูชาเพื่อบูชาพระรัตนตรัยและจุดที่หน้าตู้พระอภิธรรมตามลำดับ ถ้ามีเครื่องทองน้อยสำหรับผู้ตายบูชาพระ เจ้าภาพก็จุดด้วย

5.3.4 เมื่อพระสวดพระอภิธรรมจบแล้ว เจ้าภาพถวายเครื่องไทยธรรม ทอดผ้าบังสุกุล

เมื่อพระอนุโมทนา (เริ่มสวดดยกา) เจ้าภาพกรวดน้ำอุทิศส่วนกุศลให้แก่ผู้ตาย โดยเทน้ำในภาชนะที่ใช้กรวดน้ำให้หมดเมื่อพระเริ่มสวดสัพพี จึงหยุดกรวดน้ำ ประณมมือรับพรจนจบเป็นเสร็จพิธี

ในกรณีที่เจ้าภาพตั้งศพบำเพ็ญกุศลที่บ้าน เมื่อบำเพ็ญกุศลเสร็จแล้ว ก็จะต้องเคลื่อนศพไปวัดเพื่อบรรจุหรือฝาก ทำฌาปนกิจ ในการเคลื่อนศพนี้ ควรตกลงกับทางวัดไว้ล่วงหน้าเพื่อจะได้ไม่ชุลคุชลัก การเคลื่อนศพไปประกอบพิธีใดๆ ก็ตามมักนิยมนิมนต์พระเป็นผู้นำทางเสมอ

เจ้าภาพบางรายจะเก็บศพไว้ระยะหนึ่งก่อนการฌาปนกิจสมัยก่อนนิยมเก็บไว้ 100 วัน ในระหว่างที่เก็บศพรอฌาปนกิจนี้อาจทำบุญ เมื่อครบ 7 วัน หรือ 50 วัน หรือ 100 วัน ได้ตามที่เห็นเหมาะสม ปัจจุบันนิยมสวดพระอภิธรรม 3 วัน หรือ 7 วัน แล้วทำฌาปนกิจ

6. การฌาปนกิจ

ก่อนมีการฌาปนกิจ หรือพระราชทานเพลิงศพ เจ้าภาพและผู้ที่เกี่ยวข้องกับผู้ตายควรปรึกษาหารือกัน เพื่อจะได้มีเวลาจัดงานให้เรียบร้อย บางรายอาจจัดการฌาปนกิจเมื่อครบ 3 วัน 7 วัน หรือ 100 วัน ทั้งนี้แล้วแต่ความสะดวก

สำหรับของที่ระลึกซึ่งเจ้าภาพแจกในงานศพเพื่อเป็นอนุสรณ์แก่ผู้ตาย เช่น หนังสือ ของอื่นใด ให้เป็นไปตามความสะดวกและฐานะของเจ้าภาพหรืออาจไม่มีก็ได้ หนังสือที่นิยมแจกในงานศพนั้น มักเป็นหนังสือที่หาอ่านได้ยาก อาจจะเป็นบันทึกของผู้ตายเอง หรือเอกสารที่มีสาระสำคัญอันจะเป็นประโยชน์ต่อชนรุ่นหลัง

ก่อนที่จะมีการฌาปนกิจหรือพระราชทานเพลิงศพ ควรปฏิบัติดังนี้

³ ผ้าบังสุกุล อาจใช้ผ้าเช็ดหน้า ผ้าเช็ดตัว ผ้าขาว หรือไตรจีวร ผืนใตผืนหนึ่งก็ได้

6.1 แจ้งข่าวแก่ญาติมิตรของผู้ตาย โดยส่งบัตรกำหนดการไปยังผู้เกี่ยวข้องหรืออาจแจ้งผ่านสื่อมวลชน เช่น วิทยุ หนังสือพิมพ์ ที่ให้บริการในเรื่องนี้

6.2 การบำเพ็ญกุศลก่อนฌาปนกิจ นิยมจัดทำก่อนวันเผาศพ 1 วัน โดยจัดให้มีการสวดพระอภิธรรมในตอนกลางคืนและทำบุญเลี้ยงพระตอนเพลในวันรุ่งขึ้น

ในกรณีที่มีความจำเป็น เจ้าภาพอาจจัดงานฌาปนกิจให้เสร็จได้ภายในวันเดียว โดยกำหนดงานตามลำดับดังนี้

- 1) เชิญศพขึ้นตั้งบำเพ็ญกุศล ณ ศาลา
- 2) พระสงฆ์สวดพระพุทธรูปมนต์
- 3) ถวายภัตตาหารเพล
- 4) มีพระธรรมเทศนา 1 กัณฑ์
- 5) พระสงฆ์สวดมาติกา และบังสุกุล
- 6) เชิญศพเวียนซ้ายรอบเมรุ 3 รอบ แล้วนำศพตั้งบนจิตกาธาน
- 7) ทอดผ้าบังสุกุล ประชุมเพลิง

6.3 เจ้าภาพที่มีศรัทธาและกำลังทรัพย์ จะเพิ่มการเทศน์แจ้ง สวดเจangk่อนการสวดมาติกา ตามความนิยมในสมัยก่อนด้วยก็ได้

6.4 การทอดผ้าบังสุกุล ก่อนถึงเวลาเผาศพ นิยมมีการทอดผ้า 1 ไตร สำหรับผู้เป็นประธาน เป็นผู้ทอดเมื่อถึงเวลาเผาศพ เจ้าภาพเชิญผ้าไตรมอบผู้เป็นประธานขึ้นทอดผ้า ประธานทอดผ้าแล้วยืนสงบอยู่ เมื่อพระชักผ้าบังสุกุล ประธานพนมมือ พระลงจากเมรุแล้วประธานเครื่องขมาศพ จุดไฟ ผู้ปฏิบัติงานทั้งหมดยืนขึ้น ยกเว้นพระสงฆ์ ต่อจากนั้นผู้ไปในงานทยอยขึ้นประชุมเพลิงด้วยอาการสำรวม

ขณะขึ้นเผาศพ เมื่อเคารพศพและวางดอกไม้ ฐูป เทียน ขอบขมา หรือสักการะศพแล้ว ควรระลึกว่าแม้ตัวเราก็จะสิ้นสุดเช่นเดียวกับผู้ตายนี้

7. การเก็บอัฐิ

ภายหลังจากการเผาศพ ก็มีการเก็บอัฐิ ก็จะมีการเก็บอัฐิ ในกรณีนี้เจ้าภาพควรนิมนต์พระสงฆ์ไว้ล่วงหน้า และเตรียมสิ่งของเครื่องใช้ดังนี้

- 7.1 ผ้าขาวสี่เหลี่ยมยาว 1 เมตร 2 ผืน สำหรับปูและคลุมอัฐิ
- 7.2 ผ้าบังสุกุล
- 7.3 โศศ โถ หรือภาชนะที่เหมาะสมสำหรับใส่อัฐิ
- 7.4 ชันน้ำ สำหรับใส่น้ำอบไทยพรมและจุ่มอัฐิ
- 7.5 ภาชนะสำหรับใส่อังคารกับอัฐิที่เหลือจากเก็บแล้ว
- 7.6 น้ำอบไทย 1 ขวด
- 7.7 ดอกไม้ ฐูป เทียน อย่างละ 1 หรือเครื่องทงน้อยสำหรับสักการะอัฐิ

เมื่อถึงเวลาที่กำหนด ผู้เตรียมการเก็บอัฐิจะจัดโต๊ะหรือที่ที่เหมาะสมสำหรับวางเครื่องใช้ต่างๆดังกล่าวแล้ว ตาม

ประเพณีโบราณ บางแห่งมีการนิมนต์พระมาประพรมน้ำมนต์เป็นการดับธาตุ แล้วจึงรวบรวมอังคารและอัฐิมาแปรรูปในภายหลัง แต่ปัจจุบันบางแห่งได้ตัดพิธีดับธาตุนี้ออกไป

ในการแปรรูป เจ้าหน้าที่จัดการศพจะเรียงอังคารและอัฐิเป็นรูปคนบนผ้าขาว และใช้ผ้าอีกผืนหนึ่งคลุมไว้ เสร็จแล้วเจ้าภาพทอดผ้า พระบังสุกุล เจ้าหน้าที่เปิดผ้าคลุมอัฐิออก เจ้าภาพประพรมน้ำอบบนอังคารและอัฐิ

การเก็บอัฐิควรเก็บอย่างละเล็กละน้อยใส่ภาชนะที่เตรียมมา เพื่อสักการบูชาที่บ้าน นอกนั้นรวมกันไว้แล้วนำไปบรรจุในเจดีย์หรือ ฌ ที่สมควร หรือนำส่วนที่เหลือจากบรรจุในภาชนะไปลอยน้ำ บางรายนำอังคารและอัฐิทั้งหมดไปลอยน้ำ ผิงไว้ หรือสร้างเจดีย์บรรจุก็มี

อย่างไรก็ตาม ผู้เก็บอัฐิควรคำนึงว่าการเก็บอัฐินั้นอาจเกิดปัญหาขึ้นได้ เช่น การเก็บอัฐิใส่ภาชนะไว้ที่บ้านนั้น ในสมัยต่อมาลูกหลานซึ่งไม่รู้จักคุ้นเคยกับผู้ตาย อาจเกิดความกลัวหรือทอดทิ้งอัฐินั้นมิได้ใส่ใจ การนำอัฐิไปลอยถ้าไม่สะดวก ก็ควรนำไปเก็บไว้ ณ ที่ซึ่งทางวัดจัดไว้ เพราะลูกหลานยังมีโอกาสไปทำบุญที่วัดได้

8. การอุทิศบุญอุทิศส่วนกุศลให้ผู้ตาย

แม้ศพจะเผาไปแล้วหรือยังเก็บอยู่ บุตรหลานหรือผู้ใกล้ชิดอาจทำบุญเพื่ออุทิศส่วนกุศลให้แก่ผู้ตาย เมื่อตายครบ 7 วัน 50 วัน หรือ 1 ปี ได้ตามความเหมาะสม การทำบุญนั้นจะทำโดยถวายภัตตาหารแด่พระสงฆ์ในตอนเช้าหรือตอนเพลแล้วมีเทศน์ 1 กัณฑ์ หรือเพียงถวายสังฆทาน ตักบาตร หรือ บริจาคสิ่งที่เป็นสาธารณประโยชน์แก่ประชาชน เช่น บริจาคเงินให้แก่มูลนิธิหรือองค์การการกุศลต่างๆ ก็ถือว่าได้บุญทั้งสิ้น ในบางกรณีที่ลูกหลานอยู่ไกล เช่นอยู่ต่างจังหวัดหรืออยู่ต่างประเทศก็อาจทำบุญ ณ สถานที่นั้นๆ แล้วอุทิศส่วนให้แก่ผู้ตายก็ได้ การทำบุญควรถือความสะดวกและฐานะเป็นสิ่งสำคัญทั้งไม่ควรกำหนดวันทำบุญไว้ตายตัว เช่น กำหนดว่าต้องทำทุก 7 วัน เพราะอาจมีปัญหาลูกหลานภายหลังได้

9. การปฏิบัติตามเจตนาของผู้ตาย

กรณีผู้ตายได้แสดงความจำนงไว้ก่อนตายว่า จะบริจาคดวงตา บริจาคศพ ให้แก่สภากาชาดไทยหรือโรงพยาบาล เมื่อถึงวาระ บุตรหลานหรือทายาทควรจะปฏิบัติตามเจตนาดังกล่าวโดยแจ้งให้สภากาชาดไทยหรือโรงพยาบาลนั้นๆ ทราบ เพื่อจะได้ดำเนินการได้ทันที่

การปฏิบัติตามความประสงค์ของผู้ตาย ไม่ว่าจะเป็นเรื่องดังกล่าวข้างต้น หรือเรื่องอื่นใดอันเป็นกุศลเจตนาของผู้ตาย ผู้เป็นบุตรหลาน ทายาท หรือผู้ใกล้ชิดควรหาโอกาสปฏิบัติตามเพราะเป็นการทดแทนคุณอย่างหนึ่ง

จุฬาลงกรณ์มหาวิทยาลัย

10. ข้อเสนอแนะ

10.1 การปฏิบัติตามความเชื่อ

10.1.1 การปฏิบัติต่อนคนเจ็บใกล้ตาย

เมื่อคนเจ็บใกล้สิ้นใจ ประเพณีโบราณมักจัดพระพุทธรูปไว้ใกล้ๆ คนเจ็บหรือนิมนต์พระสงฆ์มานั่งใกล้ๆ เพื่อบอกทาง เมื่อคนเจ็บสิ้นใจทุกคนในทีมนั้นต้องสงบเสียง ลูกหลานหรือผู้ใกล้ชิดผู้ตายบางคนจุดเทียนขี้ผึ้งหนักหนึ่งบาทที่เรียกว่า “เทียนกัลเม็ด” เทียนนี้จะจุดไว้จนหมดเล่ม เพื่อให้แน่ใจว่าถึงแก่กรรมจริง การปฏิบัติดังกล่าวย่อมมีผลทางด้านจิตใจแก่ผู้ใกล้ชิดหรือบุตรหลานของผู้ตาย หากไม่ปฏิบัติก็ไม่เสียหายแต่ประการใด

10.1.2 ความนิยมบางประการในการปฏิบัติต่อศพ

การใส่เงินเหรียญหรือแหวนในปากศพ การใส่หมากในปากผู้ตายที่เคยกินหมาก การใช้ขี้ผึ้งหรือแผ่นทองคำปิดหน้าศพตลอดจนการใช้น้ำมะพร้าวล้างหน้าศพนั้น ยังมีผู้เชื่อถือว่าต้องปฏิบัติโดยมีเหตุผลส่วนตน หากไม่ปฏิบัติเช่นนั้นก็ไม่ถือว่าผิด

10.1.3 ธรรมเนียมนิยมของชาติอื่น

ธรรมเนียมนิยมของชาติอื่นที่เข้ามาปะปนกับประเพณีไทย เช่น การเซ่นดวงวิญญาณของผู้ตาย การเผาเครื่องใช้ที่ทำเทียมด้วยกระดาษส่งไปให้ผู้ตาย การทำพิธีเซ่นดวงวิญญาณข้ามสะพานไปสู่สวรรค์ โดยมีลูกหลานเดินข้ามสะพานตามไปด้วยหรือการนำกระดาษดำ กระดาษขาวห่อดินไปวางไว้ที่บรรจุศพนั้น มีผู้นิยมทำกันตามความเชื่อเฉพาะกลุ่ม มิใช่แนวปฏิบัติของชาวไทยทั่วไป ในบางกรณีเป็นการสิ้นเปลืองโดยไม่จำเป็น

10.1.4 การเซ่นศพ

เครื่องเซ่นต่างๆ ที่จัดให้กับผู้ตายระหว่างตั้งศพ เช่น อาหารคาวหวาน และเครื่องดื่ม เป็นต้น มิใช่กิจกรรมทางพุทธศาสนา แม้ไม่ปฏิบัติก็ไม่เสียประเพณี

10.2 การปฏิบัติตามความประสงค์และฐานะของเจ้าภาพ

10.2.1 การมีเครื่องประกอบในงาน

เจ้าภาพที่ประสงค์จะมีพิณพาทย์ แตรวง เครื่องขยายเสียง หรือเครื่องประกอบอื่นใดประกอบงานศพ ซึ่งถือว่าการแสดงเกียรติยศของผู้ตายก็ย่อมทำได้ และถ้าจะมีก็ควรจะมีเฉพาะวันฌาปนกิจเท่านั้น ทั้งไม่ควรให้มีเสียงรบกวนชาวบ้านเกินไปแม้ไม่มีเครื่องประกอบเลยก็มีชื่อเสียงเสียหาย

10.2.2 การถวายอาหารหรือถวายจตุปัจจัยไทยธรรมแด่พระภิกษุสงฆ์

การจัดอาหารถวายพระภิกษุสงฆ์ในการทำบุญเพื่ออุทิศส่วนกุศลแก่ผู้ตาย ไม่ว่าจะเป็โอกาสที่ตายครบ 7 วัน 50 วัน 100 วัน 1 ปี หรือในวันฌาปนกิจก็ตาม ควรพิจารณาจัดแต่พอเหมาะพอควร ไม่มากไม่น้อยจนเกินไป สำหรับการถวายจตุปัจจัยไทยธรรมแด่พระสงฆ์ในโอกาสที่นิมนต์ท่านมาในพิธีต่างๆ ของงานศพนั้น ให้อยู่ในดุลพินิจของเจ้าภาพจะไม่ถวายก็ได้

10.2.3 การเลี้ยงอาหารผู้มาในงานศพ

การเลี้ยงอาหารผู้มาในงานศพนั้นจะจัดมากน้อยเพียงใดขึ้นอยู่กับฐานะของเจ้าภาพ สำหรับการเลี้ยงอาหารผู้มาในงานศพหรือฌาปนกิจไม่ว่าผู้มาเป็นแขก ใช้เพียงเครื่องดื่มเย็นหรือร้อนก็เพียงพอ

10.2.4 การมีมหรสพหรือการละเล่นในงานศพ

การที่เจ้าภาพผู้มีฐานะดีจะจัดงานศพโดยมีการละเล่น เช่น โขนหน้าไฟ ลิเก ภาพยนตร์หรือมีพลุ ตะไล ดอกไม้เพลิงต่างๆ นั้น ก็จัดเป็นการบำรุงรักษาศิลปวัฒนธรรมไทยอย่างหนึ่งแต่ควรคำนึงถึงความปลอดภัย

เกี่ยวกับดอกไม้เพลิงเหล่านั้นด้วย แต่ถ้าจะจัดงานศพอย่างประหยัดไม่มีการละเล่นใดใด ก็ไม่ถือว่าบกพร่องหรือขาดความกตัญญู

10.2.5 การสร้างเชิงตะกอนหรือเมรุเผาศพให้สวยงามเป็นพิเศษ

บางวัดไม่มีเชิงตะกอนหรือเมรุเผาศพถาวร เจ้าภาพจะต้องจัดหาหรือสร้างขึ้นชั่วคราว การตกแต่งให้สวยงามเกินความจำเป็น และการเผาเชิงตะกอนหรือเมรุที่สร้างขึ้นชั่วคราวไปพร้อมกับศพนั้น น่าจะไม่ได้ประโยชน์เท่าที่ควร ผู้มีศรัทธาและฐานะควรร่วมกันบริจาคสร้างเชิงตะกอน หรือเมรุที่ถาวรให้แก่วัดที่ขาดแคลน จะเหมาะสมกว่า

10.2.6 การแจกของที่ระลึกในงานศพ

เจ้าภาพที่มีฐานะดีและประสงค์จะมีของที่ระลึกในงานศพ ได้แก่ หนังสือที่หายาก หรือเอกสารที่สาระสำคัญเจ้าภาพอาจขอคำแนะนำในการเลือกรื่อง ตลอดจนการจัดพิมพ์หนังสือได้จากกองวรรณคดีและประวัติศาสตร์ กรมศิลปากรหรือหน่วยราชการอื่น การแจกของที่ระลึกในงานศพมิใช่เรื่องจำเป็น แม้ไม่แจกก็ไม่ถือเป็นข้อบกพร่อง

10.2.7 การโปรยทานในงานศพ

การโปรยทานในงานศพ เคยนิยมกระทำกันในสมัยก่อนแต่ในปัจจุบันไม่ค่อยนิยมกันแล้ว จึงถือว่าเป็นเรื่องไม่จำเป็น

10.3 การไปงานศพ

10.3.1 การแต่งกาย

1) การแต่งกายของบุรุษ

- ก. เครื่องแบบราชการ ตามระเบียบของทางราชการ คือ
- งานพระราชทานเพลิงศพที่ทางราชการจัดให้มีขึ้น ใช้เครื่องแบบปกติขาวไว้ทุกข์ หรือเครื่องแบบปกติกากีคือพับ ผูกผ้าผูกคอ
 - งานบำเพ็ญกุศลหรือฌาปนกิจศพทางราชการจัดขึ้น ใช้เครื่องแบบปกติคือพับ ผูกผ้าผูกคอ
 - ข. ชุดไทยพระราชทาน สีขาว หรือดำทั้งชุด หรือเสื้อสีขาว กางเกงดำ ไม่ติดแขนทุกข์
 - ค. ชุดสากลสีขาว ดำ หรือสีเทา ผ่าผูกคอสีดำติดแขนทุกข์
 - ง. ชุดสุภาพ กางเกงสีดำ หรือสีเทา เสื้อสีขาว แขนสั้นหรือขาว ใช้ผ้าผูกคอสีดำหรือไม่ใช้ก็ได้

2) การแต่งกายของสตรี

- ก. เครื่องแบบราชการ ตามระเบียบของทางราชการ คือ
- งานพระราชทานเพลิงศพที่ทางราชการจัดให้มีขึ้น ใช้เครื่องแบบปกติขาวไว้ทุกข์ หรือเครื่องแบบปกติกากีคือพับ ผูกผ้าผูกคอ
 - งานบำเพ็ญกุศลหรือฌาปนกิจศพทางราชการจัดขึ้น ใช้เครื่องแบบปกติคือพับ ผูกผ้าผูกคอ
 - ข. ชุดไทยสีดำ
 - ค. ชุดสุภาพ อาจเป็นผ้าขึ้นด้า เสื้อดำ กระโปรงสีดำ เสื้อสีดำ ไม่ควรเป็นเสื้อที่เปิดไหล่ หรือคอกกว้างมาก ไม่ควรใช้เครื่องแบบประดับที่เป็นสี และไม่ควรรูปประติมากรรมมากเกินไป กระเป๋า รองเท้า ควรเป็นสีดำ

10.3.2 กิริยามารยาท

ผู้ไปงานศพต้องสำรวมกิริยามารยาท เมื่อไปถึงสถานที่ตั้งศพ ควรเคารพศพก่อนแล้วไปนั่ง ณ ที่จัดไว้ ไม่พูดคุยกุศเสหาหรือส่งเสียงดังเกินไป โดยเฉพาะขณะพระสวดหรือแสดงพระธรรมเทศนา ควรพนมมืออยู่ในอาการสงบ สำรวมและตั้งใจฟัง ส่วนการกล่าวทักทายหรือสนทนากับเจ้าภาพนั้น ควรให้เป็นไปแต่พอดี และคำนึงถึงเรื่องที่จะพูดด้วยว่าจะไม่ก่ออารมณ์สะเทือนใจแก่เจ้าภาพ

การเคารพศพนั้น ควรกราบพระพุทธรูปก่อน แล้วจึงกราบศพ วิธีกราบพระพุทธรูป กราบ 3 ครั้งด้วยเบญจางคประดิษฐ์ ส่วนการกราบศพ ให้กราบครั้งเดียว ไม่แบมือ ขณะที่กราบนั้น ให้ตั้งใจขอขมาเช่นเดียวกับการอาบน้ำศพ และแผ่เมตตาจิตให้ผู้ตายไปสู่สุคติ

10.3.3 การนำดอกไม้ไปเคารพศพ

การนำดอกไม้ไปในงานสวดพระอภิธรรมหรือในโอกาสใดๆ เพื่อแสดงความเคารพศพนั้น ยังมีผู้ถือปฏิบัติอยู่ ทั้งที่เป็นคณะและเป็นรายบุคคล ซึ่งบางครั้งจะพุ่มเพ็ญเกินไป หากพิจารณาว่าควรจะนำดอกไม้ไปเพื่อการนี้ก็ควรจัดอย่างประหยัดได้ กล่าวคือ ในการสวดพระอภิธรรมอาจใช้พวงมาลัยดอกไม้สดหรือแจกันดอกไม้สดแทนหรีดได้ และไม่ควรมีการแข่งขันกันในเรื่องขนาดหรือวัสดุที่ใช้ในการจัดหรีดหรือพวงมาลัยไปเคารพศพ เพราะมีราคาแพง มิใช่เป็นการประหยัดและไม่ใช้วัฒนธรรมไทย

10.3.4 การนำดอกไม้จันทน์และรูปเทียน ไปในงานฌาปนกิจ

สมัยก่อนการฌาปนกิจเป็นแบบก่อกองไฟเผาบนเชิงตะกอน ผู้ไปในงานจะนำไฟไปด้วยเพื่อช่วยเผา ต่อมาการฌาปนกิจใช้เตาสมัยใหม่ จึงเปลี่ยนมาใช้ดอกไม้จันทน์และรูปเทียนแทน ตามประเพณีเดิมถือกันว่า ผู้ไปงานศพควรนำดอกไม้จันทน์ และรูปเทียนของตนไปด้วย แต่ทุกวันนี้หย่อนความเคร่งครัดในเรื่องนี้ลงไป เนื่องจากคนในสังคมมีความเร่งรัดในชีวิตประจำวันมากขึ้น ไม่มีเวลาจัดเตรียม เจ้าภาพจึงจัดเตรียมไว้ให้เพื่ออำนวยความสะดวกแก่ผู้ไปในงาน

10.4 การร่วมทำบุญในงานศพ

เรื่องกรร่วมทำบุญในงานศพนั้น ควรเป็นไปตามอัธยาศัย ถ้าผู้ไปร่วมงานประสงค์จะช่วยเหลือ ก็อาจนำเงินใส่ซองมอบให้เจ้าภาพก็ได้ สำหรับกรณีงานศพที่มีเจ้าภาพหลายราย ควรรวมเงินเป็นกองกลาง และไม่ว่าจะเป็นกรณีใดๆ ก็ตาม ไม่ควรทำอย่างเอิกเกริก ควรคำนึงถึงหลักประหยัด และสารประโยชน์เป็นสำคัญ เช่นอาจนำเงินบริจาคที่เหลือจากการใช้จ่ายที่จำเป็นร่วมสมทบทุนเป็นสาธารณประโยชน์ และอุทิศส่วนกุศลให้แก่ผู้ตาย ก็จะเป็นการดียิ่ง

10.5 สิ่งที่ต้องเว้นอย่างเด็ดขาด

สิ่งที่ต้องเว้นอย่างเด็ดขาดในงานศพ ได้แก่ การเล่นเกมพนัน การดื่มสุรา เครื่องคองของเมาทุกชนิด เพราะสิ่งเหล่านี้นอกจากจะเป็นอบายมุข ทำให้ขาดสติแล้ว หากนำมาเกี่ยวเนื่องในงานศพ ย่อมไม่เหมาะสมและแสดงถึงความไม่เคารพต่อศาสนาและต่อผู้ตายอีกด้วย

10.6 กำหนดเวลาในการไว้ทุกข์

การไว้ทุกข์เป็นการแสดงความอาลัยรักและความเคารพต่อผู้ตาย ตามปกติสามัญชนจะมีการไว้ทุกข์ให้แก่ผู้ล่วงลับไปแล้วตามกำหนดเวลาระยะหนึ่ง ทั้งนี้แล้วแต่ความสัมพันธ์ระหว่างผู้ตายกับผู้ที่จะไว้ทุกข์ให้ ในที่นี้จะกล่าวถึงการไว้ทุกข์ 2 กรณีคือ

10.6.1 การไว้ทุกข์สำหรับคนในครอบครัว

ตามประเพณีที่เคยปฏิบัติกันมา หากผู้ตายเป็น มารดา บิดา ญาติผู้ใหญ่ สามี ภรรยา หรือบุตร จะมีการไว้ทุกข์กันเป็นระยะเวลา 100 วัน ถึง 1 ปี แต่ในปัจจุบันสิ่งต่างๆ ย่อมเปลี่ยนแปลงไป ถ้ามีเหตุผลอันสมควร ก็ควรกำหนดแนวปฏิบัติให้ยืดหยุ่นได้ ตั้งแต่ 7 วัน ถึง 100 วัน หรือภายหลังที่งานฌาปนกิจศพผ่านไปแล้ว ก็ออกทุกข์ได้

10.6.2 การไว้ทุกข์สำหรับผู้อื่น

ในกรณีที่ผู้ตายมิใช่คนไทยในครอบครัว แต่เป็นที่เคารพนับถือหรือคุ้นเคย อาจมีการไว้ทุกข์ให้กันได้ เป็นระยะเวลาสั้นๆ ทั้งนี้ย่อมเป็นไปตามความสมัครใจ

อนึ่ง ในกรณีที่มีความจำเป็นต้องไปในงานมงคล เช่นงานแต่งงาน ผู้ที่ไว้ทุกข์อยู่ก็อาจออกทุกข์เฉพาะเวลาในงานนั้นๆ โดยแต่งกายสีอ่อนแบบสุภาพ เช่น สีขาว สีเทา สีนวล ก็จะเป็นการเหมาะสม

10.7 การช่วยเหลือศพอนาถา

ผู้มีปัญหาทางการเงินที่จะจัดงานศพ อาจติดต่อขอความช่วยเหลือจากหน่วยงานบางแห่งได้ เช่น มูลนิธิป่อเต็กตึ๊ง มูลนิธิร่วมกตัญญู หรือจะเป็นวัดที่คิดค่าบริการโดยคำนึงฐานะของเจ้าภาพ เท่าที่ทราบมีวัดธาตุทอง วัดพระพิเรนทร์ และวัดบางนาใน เป็นต้น

ภาคผนวก ข

เรซิน และไฟเบอร์กลาส

เรซิน หรือโพลีเอสเตอร์เรซิน เป็นพลาสติกชนิดหนึ่ง ปกติจะอยู่ในรูปของเหลวข้นเหนียวเหมือนน้ำมันเครื่อง มีกลิ่นฉุน เรซินสามารถหล่อเป็นรูปต่างๆได้ตามแบบพิมพ์ โดยจะผสมกับเคมีบางอย่างเพื่อทำให้เกิดปฏิกิริยาแข็งตัวและเมื่อแข็งตัวแล้วจะไม่สามารถกลับคืนให้เหลวได้อีก ปัจจุบันเรซินนิยมใช้กันแพร่หลายมากทั้งในงานไฟเบอร์กลาส สีนค้ำกีฬายกน้ำหนัก ตุ๊กตา เครื่องประดับ กระดุม ฯลฯ

ไฟเบอร์กลาส หรือเส้นใยแก้ว ถูกนำไปใช้เป็นตัวช่วยเสริมแรงให้กับพลาสติกเรซิน และขึ้นรูปเป็นผลิตภัณฑ์ต่างๆ เช่น หลังคารถกระบะ อ่างอาบน้ำ เวิร์ช ชิ้นส่วนเครื่องบินเล็ก ถังน้ำขนาดใหญ่ ชิ้นส่วนรถแข่ง ผลิตภัณฑ์คอนกรีตเสริมใยแก้ว (Glass Reinforced Concrete, GRC) เป็นต้น นอกจากสมบัติความแข็งแรง ทนแรงดึงได้สูงมากแล้ว เส้นใยแก้วยังมีสมบัติด้านการเป็นฉนวนความร้อน ถูกใช้เป็นฉนวนในเตา ตู้เย็น หรือวัสดุก่อสร้าง นอกจากนั้นเส้นใยแก้วสามารถทอเป็นผืนผ้า เย็บเป็นชิ้น และด้วยโครงสร้างที่ทำให้ผลิตภัณฑ์ทำจาก เส้นใยแก้วมีช่องว่างภายใน ที่ถูกดักเก็บไว้ทำให้มีความสามารถในการป้องกันความร้อนได้ดี เหมาะที่จะทำผ้าห่มกันหนาว เพื่อเป็นฉนวนที่ดีเช่นเดียวกับที่ใช้กับตู้เย็นหรือเสื้อหนาว ผ้าจากเส้นใยแก้วไม่มีการดูดซึมน้ำ ใช้เป็นผ้ากันน้ำ ไม่เกิดการหดตัวและไม่เกิดผลเสียจากน้ำ

เส้นใยแก้วมีขนาดและความยาวหลากหลายขนาด เส้นใยอาจยาวเหมือนเส้นด้าย ยาวมากไปจนถึงเส้นใยที่สั้นมากจนมองด้วยตาเปล่าไม่เห็น เส้นใยแก้วผลิตจากส่วนผสมของทรายแก้ว หินปูน หินฟอสเฟต เติมนิโคตินและสารเติมแต่งอื่นๆ ถูกหลอมเหลวภายใน เตาไฟฟ้าที่อุณหภูมิสูงมากถึง 1370 องศาเซลเซียส ซึ่งหากมีการควบคุมคุณภาพส่วนผสม เป็นอย่างดี ให้มีความบริสุทธิ์ ก็ไม่จำเป็นต้องทำให้เป็นลูกแก้วเพื่อคัดเลือกลูกแก้วที่ดี มาหลอมเป็นน้ำแก้วใหม่อีกครั้ง หลังจากนั้น จะเข้าสู่กระบวนการรีดเป็นเส้นใยยาว โดยเส้นใยถูกดึงออกจากหัวรีด และถูกม้วนเก็บด้วยความเร็วที่สูงกว่าความเร็วของใยแก้ว ที่ถูกอัดออกจากหัวรีด ซึ่งเท่ากับเป็นการยืดดึงในขณะที่เส้นใยยังอ่อนตัว ได้เส้นใยขนาด เล็กก่อนการแข็งตัว เส้นใยยาวนี้มักนิยมใช้ทำผ้ามา่น หากต้องการทำเป็นเส้นใยสั้น ก็จะถูกตัดด้วยแรงลมให้มีความยาวแตกต่างกันออกไป ซึ่งนิยมนำไปทำผลิตภัณฑ์เทปหรือผ้า ในงานอุตสาหกรรม เพื่อป้องกันเสียง อุณหภูมิและไฟ



ภาพที่ ข.1 เรซิน หรือโพลีเอสเตอร์เรซิน



ภาพที่ ข.2 ไฟเบอร์กลาส หรือเส้นใยแก้ว

ปัจจุบันเรซิน และไฟเบอร์กลาสถูกนำมาใช้ในงานประติมากรรมและสถาปัตยกรรมมากขึ้น เนื่องจากเป็นวัสดุใหม่ มีความคงทนแข็งแรง เมื่อทำขึ้นชิ้นหนึ่งแล้วสามารถทำซ้ำอีกเนื่องจากมีพิมพ์ต้นแบบแล้ว สำหรับงานชิ้นเล็กใช้เพียงแค้เรซินเท่านั้นในการหล่อ แต่หากเป็นงานชิ้นใหญ่จะต้องมีการเสริมเส้นใยแก้วหรือไฟเบอร์กลาสเพื่อทำให้ชิ้นงานมีความแข็งแรงมากขึ้น ไม่เปราะและแตกหักง่าย

การทำงานหล่อลวดลายด้วยเรซินและไฟเบอร์กลาส ในขั้นตอนแรกจะต้องทำการปั้นต้นแบบ ในการปั้นหรือขึ้นต้นแบบนี้จะใช้ ดินเหนียว ดินน้ำมัน หรือขี้ผึ้ง ซึ่งขึ้นอยู่กับความเหมาะสมโดยดูจากขนาด ความหนา ความลึก และความละเอียดของชิ้นงาน

เมื่อทำการปั้นต้นแบบขึ้นมาเรียบร้อยแล้วก็จะทำการถอดพิมพ์ โดยใช้ปูนพลาสติก หากเป็นชิ้นงานที่ไม่ใหญ่จะใช้พิมพ์ทาบ หากเป็นชิ้นงานที่มีขนาดใหญ่อาจจะต้องแบ่งพิมพ์ที่ถอดออกเป็นชิ้นๆ เรียกว่าพิมพ์ขึ้น

เมื่อถอดพิมพ์ออกมาจะได้แม่พิมพ์ที่มีลักษณะเป็นNegative จากนั้นนำพิมพ์นี้ไปเป็นแบบเพื่อหล่อปูนพลาสติกสร้างเป็นต้นแบบปูนพลาสติกขึ้นมาอีกครั้ง สาเหตุที่ต้องหล่อต้นแบบเป็นปูนพลาสติกขึ้นมาเพราะปูนพลาสติกมีความแข็ง สามารถแต่งลวดลาย และความคมชัดของต้นแบบเพิ่มเติมได้ จากนั้นนำต้นแบบที่เป็นปูนพลาสติกซึ่งผ่านการแต่งเรียบร้อยแล้วไปถอดเป็นพิมพ์ยางต่อไป

ยางที่ใช้ในการถอดพิมพ์นี้จะมีอยู่ด้วยกันหลักๆ 2 ชนิด คือ

ยางพารา ผลิตได้ภายในประเทศไทย จึงทำให้ราคาถูก แต่มีปัญหาคือมีการหดตัวมาก เหมาะสำหรับงานที่หล่อเพียงชิ้นเดียวแล้วทิ้งพิมพ์ยางนี้ไปเลย

ยางซิลิโคน เป็นยางที่ต้องนำเข้า ราคาแพง แต่มีคุณสมบัติดีกว่ายางพารา การหดตัวมีน้อย การทรงตัวดี ดังนั้นในการทำแม่พิมพ์งานที่ต้องการความละเอียดอย่างลวดลายไทยนี้จึงนิยมใช้ยางซิลิโคน



ภาพที่ ข.3 ยางพารา



ภาพที่ ข.4 ยางซิลิโคน

การทำแม่พิมพ์ยางซิลิโคน

ในการทำแม่พิมพ์ยางซิลิโคนจะต้องใช้ส่วนผสมและวัสดุอุปกรณ์ ดังนี้

1. ยางซิลิโคน มีลักษณะเหลวข้นเหมือนกาว เมื่อเติมตัวทำให้แข็งลงไปจะทำให้แข็งตัวคล้ายยาง แต่มีคุณสมบัติเหนียวกว่ายางธรรมชาติคือ รักษารูปทรงได้ดีกว่า ทนความร้อนได้สูงกว่า จึงเหมาะสมที่จะนำมาทำแม่พิมพ์

2. ตัวทำให้แข็งซิลิโคน ลักษณะเหลวใส ใช้ใส่ในซิลิโคนเพื่อให้ซิลิโคนแข็งตัว

3. ต้นแบบปูนพลาสติกที่ผ่านการตกแต่งเรียบร้อยแล้ว

4. พู่กัน สำหรับใช้ทาซิลิโคน
 5. ปูนพลาสติก
 6. กรอบหล่อพิมพ์กรอบ ถ้าเป็นชิ้นงานขนาดเล็กอาจใช้ขวดน้ำดื่มมาตัดให้เป็นทรงกระบอก หรือ ท่อเอสลอนก็ได้
 7. ดินน้ำมัน , กระดาษทิชชู
- ขั้นตอนในการทำแม่พิมพ์ยางซิลิโคน มีดังนี้
1. ยึดต้นแบบไว้กับแผ่นวัสดุเรียบ อาจเป็นแผ่นพลาสติก หรือแผ่นไม้ก็ได้ ในการยึดถ้าเป็นงานชิ้นเล็กๆ อาจใช้กาวทากยึดไว้ก็ได้
 2. เทซิลิโคนลงในถ้วยผสม ผสมตัวทำให้แข็งลงไป 2-5 % คนให้เข้ากัน แล้วใช้พู่กันทาไปบนต้นแบบ โดยให้เลยมายังฐานเป็นปึกเล็กน้อย ทาทับเป็นชั้นๆจนซิลิโคนเริ่มแข็งจึงหยุดทา ปกติจะทาให้หนาเพียง 1 มม.ก็พอ ทิ้งให้ซิลิโคนให้แข็งตัว 3 ชั่วโมง หรืออาจทาทับเบื้องต้นให้ซิลิโคนเคลือบบางๆ แล้วจึงเทราดยางซิลิโคนลงบนต้นแบบตรงจุดสูงสุด แล้วคอยใช้ไม้หรือพู่กันคอยปาดส่วนที่ไหลลงมาให้ขึ้นไปบนต้นแบบให้ได้หนาที่สุด
 3. นำกรอบหล่อพิมพ์ (ท่อเอสลอน หรือ ขวดน้ำดื่มมาตัด) มาครอบ อาจใช้ดินน้ำมันอุดรูรั่วตรงรอยต่อพื้น
 4. ผสมปูนพลาสติกกับน้ำ 2 : 1 เทลงในพิมพ์ทับซิลิโคนที่เคลือบอยู่บนต้นแบบ ให้ท่วมต้นแบบหนา 1-2 ซม.เพื่อเป็นตัวพิมพ์ครอบพองซิลิโคนทิ้งไว้จนปูนแข็งตัวจึงถอดกรอบหล่อพิมพ์ แกะเอาพิมพ์ครอบปูนพลาสติกออกไปตากแดดให้แห้งสนิท จึงนำมาประกอบกับพิมพ์ซิลิโคนตามเดิม
 5. นำไปใช้หล่อเรซินตามต้องการ

การหล่อเรซิน

ในการหล่อเรซินจะต้องใช้ส่วนผสมและวัสดุอุปกรณ์ดังต่อไปนี้

1. เรซิน หรือโพลีเอสเตอร์เรซิน สำหรับเบอร์ที่นิยมใช้ในงานหล่อต่างๆ จะใช้เบอร์ PC-600-8
 2. ตัวช่วยเร่งปฏิกิริยา ใช้ผสมกับเรซินเพื่อเร่งให้เกิดปฏิกิริยาแข็งตัว มีลักษณะเป็นของเหลวสีม่วงบางที่เรียกว่า “ตัวม่วง” เมื่อผสมลงในเรซินทำให้เรซินมีสีออกชมพูอ่อนๆ ใสลงไปเพียง 0.2-0.5%ก็พอ อาจทำการผสมไว้ก่อนเมื่อจะใช้งานก็เพียงนำมาผสมตัวทำให้แข็งได้เลย
 3. ตัวทำให้แข็ง (Hardener) ใช้ผสมเรซิน เพื่อให้เรซินแข็งตัว มีลักษณะเหลวใสมีกลิ่นฉุน ใช้ในปริมาณ 1-2 % ของเรซิน
 4. ส่วนประกอบเสริมอื่นๆ
 - ผงทัลคัม เป็นผงสีขาวเหมือนแป้งเด็ก ใช้ผสมกรณีไม่ต้องการให้เนื้อเรซินใส เมื่อผสมลงไปทำให้เรซินทึบแสง เบาขึ้น แล้วยังเป็นกรเพิ่มเนื้อเรซินอีกด้วย ปกติจะใช้ไม่เกินครึ่งหนึ่งของเรซิน
 - สีผสมเรซิน กรณีต้องการเรซินสีต่างๆ มีลักษณะเหลวข้นเหมือนจากระบี หรืออาจใช้สีน้ำมันธรรมดาก็ได้
 - ภาชนะผสม ไม้กวาด และอะซีโตนหรือ ทินเนอร์ไว้ล้างอุปกรณ์
- อาจมีการใช้น้ำยาถอดแบบ พีวีเอ ใช้ทาบนผิวชิ้นงานในบริเวณที่ไม่ต้องการให้เรซินหรือ ซิลิโคนติดต้นแบบ มีลักษณะเหมือนกาวน้ำ

ขั้นตอนในการหล่อเรซิน มีดังนี้

1. เทเรซินลงในภาชนะผสม กะปริมาณให้เหมาะสมกับจำนวนหรือขนาดที่ต้องการหล่อ ใส่ตัวเร่ง(ตัวม่วง)ลงไป 0.5 % กวนให้เข้ากัน (สามารถผสมเรซินกับตัวเร่งเตรียมไว้ปริมาณมาก ๆ ก็ได้) ถ้าต้องการให้ทึบแสง ใส่ทัลคัมลงไปครึ่งหนึ่งของเรซิน กวนเข้ากัน แล้วใส่สีตามต้องการ
2. ใส่ตัวทำให้แข็ง(ฮาร์ดเดนเนอร์)ลงไป 1-2 % สามารถเพิ่มได้ถ้าชำนาญจะทำให้แข็งเร็วขึ้น ถ้ามากเกินไปจะแตกร้าวได้ กวนเข้ากันแล้วเทลงในพิมพ์ตามต้องการ ทิ้งให้แข็งตัว (เรซิน 30-40 กรัม ใช้ตัวทำให้แข็ง 15-30 หยด)
3. ในกรณีที่หล่อชิ้นงานขนาดใหญ่หลังจากทาเรซินจนได้ความหนาในระดับหนึ่งแล้ว จะมีการเสริมด้วยเส้นใยแก้ว หรือไฟเบอร์กลาส แล้วทาเรซินทับอีกจนมีความหนาที่เหมาะสม
4. ทิ้งไว้ให้แห้ง ทำการถอดพิมพ์ยาง ทำความสะอาดชิ้นงานด้วยน้ำสะอาด ตากแดดให้แห้งแล้วนำไปทาสีตามต้องการ

ขั้นตอนในการการทำแม่พิมพ์ยางซิลิโคน และการหล่อเรซิน ดังที่ได้กล่าวมาข้างต้นเป็นการกล่าวอธิบายอย่างสรุปคร่าวๆ ในกระบวนการทำงานจริง และชิ้นงานที่มีขนาดใหญ่จะมีขั้นตอนและเทคนิคในการทำงานที่ค่อนข้างละเอียดกว่านี้



ภาพที่ ข.5 แม่พิมพ์ยางพารา



ภาพที่ ข.6 กระจกหล่อเรซินจากแม่พิมพ์ยางพารา

ตัวอย่างขั้นตอนและงานหล่อประติมากรรมไฟเบอร์กลาส

1. ทำการออกแบบประติมากรรมเขียนภาพลายเส้น 2 มิติ พร้อมทั้งเขียนแบบขนาดเท่าจริง
2. ปั้นต้นแบบงานประติมากรรมโดยใช้ดินเหนียว เนื่องจากงานประติมากรรมมีขนาดที่ค่อนข้างใหญ่ การใช้ดินเหนียวในการขึ้นต้นแบบประหยัดและง่ายกว่าวัสดุชนิดอื่น
3. จากต้นแบบดินเหนียวทำการหล่อแม่พิมพ์ปูนพลาสเตอร์ ในงานประติมากรรมจะต้องหล่อเป็นการถอดพิมพ์แบบพิมพ์ขึ้น แบ่งแม่พิมพ์ออกเป็นส่วนๆ
4. เมื่อได้แม่พิมพ์ที่เป็นปูนพลาสเตอร์เป็นพิมพ์แบบพิมพ์ขึ้นแล้ว นำแม่พิมพ์นี้ไปใช้ในการหล่อต้นแบบเป็นปูนพลาสเตอร์ เพื่อที่จะนำมาตกแต่งเก็บความคมชัดของงานประติมากรรม
5. นำต้นแบบปูนพลาสเตอร์ที่ตกแต่งเรียบร้อยแล้วมาถอดแม่พิมพ์ยางซิลิโคน เป็นส่วนๆ
6. จากนั้นนำแม่พิมพ์ยางมาหล่อเรซิน และไฟเบอร์กลาสต่อไป



ภาพที่ ข.7 ต้นแบบภาพลายเส้นงานประติมากรรม



ภาพที่ ข.8 ช่างขึ้นต้นแบบดินเหนียว



ภาพที่ ข.9 จากต้นแบบดินเหนียว ช่างทำการถอดพิมพ์เป็นแม่พิมพ์ปูนพลาสเตอร์แบบพิมพ์ขึ้น



ภาพที่ ข.10 จากแม่พิมพ์ปูนพลาสเตอร์ นำมาหล่อเป็นต้นแบบปูนพลาสเตอร์ เพื่อตกแต่งความเรียบร้อย



ภาพที่ ข.11 ตัวอย่างงานประติมากรรมหล่อไฟเบอร์กลาสที่เสริจลินสมบูรณ

ประวัติผู้เขียนวิทยานิพนธ์

นายสัตย์ชัย ลุงรุ่ง เกิดวันที่ 31 เดือนธันวาคม พ.ศ. 2522 มีภูมิลำเนาอยู่ที่ตำบลทับคาบ อำเภอเขาย้อย จังหวัดเพชรบุรี สำเร็จการศึกษาหลักสูตรสถาปัตยกรรมศาสตรบัณฑิต สาขาสถาปัตยกรรมไทย ภาควิชาสถาปัตยกรรมศาสตร์ คณะสถาปัตยกรรมศาสตร์ จุฬาลงกรณ์มหาวิทยาลัย ในปี พ.ศ. 2546 ปีพ.ศ. 2547 เข้าเรียนต่อในหลักสูตรสถาปัตยกรรมศาสตรมหาบัณฑิต คณะสถาปัตยกรรมศาสตร์ จุฬาลงกรณ์มหาวิทยาลัย



สถาบันวิทยบริการ
จุฬาลงกรณ์มหาวิทยาลัย