

ลักษณะปัญหาการกองครุภัณฑ์รอกการกำจัดในอาคารราชการ : กรณีศึกษา จุฬาลงกรณ์
มหาวิทยาลัย



นางสาวธัญพร ธรรมชาติ

จุฬาลงกรณ์มหาวิทยาลัย

CHULALONGKORN UNIVERSITY

วิทยานิพนธ์นี้เป็นส่วนหนึ่งของการศึกษาตามหลักสูตรปริญญาสถาปัตยกรรมศาสตรมหาบัณฑิต

สาขาวิชาสถาปัตยกรรม ภาควิชาสถาปัตยกรรมศาสตร์

คณะสถาปัตยกรรมศาสตร์ จุฬาลงกรณ์มหาวิทยาลัย

ปีการศึกษา 2556

ลิขสิทธิ์ของจุฬาลงกรณ์มหาวิทยาลัย

บทคัดย่อและแฟ้มข้อมูลฉบับเต็มของวิทยานิพนธ์ตั้งแต่ปีการศึกษา 2554 ที่ให้บริการในคลังปัญญาจุฬาฯ (CUIR)

เป็นแฟ้มข้อมูลของนิสิตเจ้าของวิทยานิพนธ์ ที่ส่งผ่านทางบัณฑิตวิทยาลัย

The abstract and full text of theses from the academic year 2011 in Chulalongkorn University Intellectual Repository (CUIR) are the thesis authors' files submitted through the University Graduate School.

PROBLEMS OF UNMANAGING UNDER DISPOSED OFFICE STUFFS IN GOVERNMENTAL
BUILDINGS : CASE STUDY CHULALONGKORN UNIVERSITY



Miss Thanatporn Thammachat

จุฬาลงกรณ์มหาวิทยาลัย

CHULALONGKORN UNIVERSITY

A Thesis Submitted in Partial Fulfillment of the Requirements
for the Degree of Master of Architecture Program in Architecture

Department of Architecture

Faculty of Architecture

Chulalongkorn University

Academic Year 2013

Copyright of Chulalongkorn University

หัวข้อวิทยานิพนธ์

ลักษณะปัญหาการกองครุภัณฑ์รอกการกำจัดในอาคาร

ราชการ : กรณีศึกษา จุฬาลงกรณ์มหาวิทยาลัย

โดย

นางสาวธณัฐพร ธรรมชาติ

สาขาวิชา

สถาปัตยกรรม

อาจารย์ที่ปรึกษาวิทยานิพนธ์หลัก

รองศาสตราจารย์ ดร.เสริชย์ โชติพานิช

คณะสถาปัตยกรรมศาสตร์ จุฬาลงกรณ์มหาวิทยาลัย อนุมัติให้หัวข้อวิทยานิพนธ์ฉบับนี้เป็น
ส่วนหนึ่งของการศึกษาตามหลักสูตรปริญญาโทบริหารธุรกิจ

.....คณบดีคณะสถาปัตยกรรมศาสตร์

(ผู้ช่วยศาสตราจารย์ ดร.พงศ์ศักดิ์ วัฒนสินธุ์)

คณะกรรมการสอบวิทยานิพนธ์

.....ประธานกรรมการ

(รองศาสตราจารย์ นาวาโทไตรวัฒน์ วีรยศิริ)

.....อาจารย์ที่ปรึกษาวิทยานิพนธ์หลัก

(รองศาสตราจารย์ ดร.เสริชย์ โชติพานิช)

.....กรรมการ

(รองศาสตราจารย์ พรรณชลัท สุริโยธิน)

.....กรรมการ

(ผู้ช่วยศาสตราจารย์ ดร.เทิดศักดิ์ เตชะกิจขจร)

.....กรรมการภายนอกมหาวิทยาลัย

(ดร.พีรดร แก้วลาย)

ฉัตรพร ธรรมชาติ : ลักษณะปัญหาการกองครุภัณฑ์รอกการกำจัดในอาคารราชการ : กรณีศึกษา
จุฬาลงกรณ์มหาวิทยาลัย. (PROBLEMS OF UNMANAGING UNDER DISPOSED OFFICE STUFFS IN
GOVERNMENTAL BUILDINGS : CASE STUDY CHULALONGKORN UNIVERSITY) อ.ที่ปรึกษา
วิทยานิพนธ์หลัก: รศ. ดร.เสริชย์ โชติพานิช, 278 หน้า.

การศึกษาครั้งนี้ มุ่งศึกษาถึง ลักษณะการวางกองครุภัณฑ์เหลือใช้หรือรอจำหน่าย สาเหตุของการมีครุภัณฑ์
เหลือใช้หรือรอจำหน่าย และกระบวนการจำหน่ายครุภัณฑ์เหลือใช้หรือรอจำหน่าย ในจุฬาลงกรณ์มหาวิทยาลัย ใช้
แนวทางการศึกษาโดยการเข้าสำรวจพื้นที่อาคาร สำรองครุภัณฑ์เหลือใช้หรือรอจำหน่าย และวิธีการจัดการครุภัณฑ์
เหลือใช้หรือรอจำหน่ายของ 17 คณะ และ 2 โรงเรียน ทำการรวบรวมข้อมูลโดยการสัมภาษณ์ สํารวจ และการรวบรวม
ข้อมูลเอกสาร

จากการศึกษาพบว่า สถานที่ที่พบครุภัณฑ์ฯ ที่มักพบ ได้แก่ ทางเดินในอาคาร ทางเดินรอบนอกอาคาร โถง
บันไดโถงลิฟท์ บันไดหลัก และบันไดหนีไฟ โดยครุภัณฑ์ฯ ที่พบนั้นแบ่งเป็น 12 ประเภท ได้แก่ ครุภัณฑ์สำนักงาน
และการศึกษา ครุภัณฑ์ยานพาหนะและขนส่ง ครุภัณฑ์การเกษตร ครุภัณฑ์ก่อสร้าง ครุภัณฑ์ไฟฟ้าและวิทยุ ครุภัณฑ์
โฆษณาและเผยแพร่ ครุภัณฑ์วิทยาศาสตร์การแพทย์ ครุภัณฑ์งานบ้านงานครัว ครุภัณฑ์โรงงาน ครุภัณฑ์กีฬา ครุภัณฑ์
สำรวจ และครุภัณฑ์คอมพิวเตอร์ สภาพที่พบ ได้แก่ ชำรุดและไม่สามารถนำกลับมาใช้ใหม่ได้ ชำรุดและสามารถนำ
กลับมาใช้ใหม่ได้ ทรุดโทรมและไม่สามารถนำกลับมาใช้ใหม่ได้ ทรุดโทรมและสามารถนำกลับมาใช้ใหม่ได้ และอยู่ใน
สภาพดีและใช้งานได้

สาเหตุที่ครุภัณฑ์ฯ นำมากองทิ้งไว้เป็นผลมาจากมีสถานที่เก็บครุภัณฑ์ฯ ไม่เพียงพอ หรือไม่มีสถานที่เก็บ
ครุภัณฑ์ฯ ส่วนสาเหตุที่ต้องเปลี่ยนหรือกำจัดครุภัณฑ์ฯ ออกไปจนเกิดเป็นปัญหาการวางกองครุภัณฑ์ฯ ที่พบเห็นนั้น มี 3
สาเหตุ ได้แก่ 1.ครุภัณฑ์หมดสภาพการใช้งาน 2.ครุภัณฑ์มีการเปลี่ยนแปลงทางเทคโนโลยี และ 3.มีครุภัณฑ์ใหม่ทดแทน
ของเดิมที่ยังมีสภาพใช้ได้ และจากการศึกษาพบว่าวิธีการจำหน่ายครุภัณฑ์ฯ มี 3 วิธี คือ 1.การโอน 2.การจำหน่าย
ขาย และ 3.การบริจาค ซึ่งการบริจาคครุภัณฑ์นั้นมักบริจาคให้วัดสวนแก้วมากที่สุด รวมถึงการบริจาคให้โรงเรียนอื่นๆ
โดยเฉพาะโรงเรียนในชนบท ซึ่งระยะเวลาในการจำหน่ายมักยาวนานใน 2 ขั้นตอน คือ 1.การแต่งตั้งกรรมการตรวจสอบ
และ 2.การเสนอผู้บริหารขออนุมัติจำหน่ายจนมีการอนุมัติเพื่อจำหน่ายครุภัณฑ์ออกไปในที่สุด

การศึกษานี้มีข้ออภิปรายว่าแนวทางการจัดการเพื่อแก้ปัญหาข้างต้น ควรดำเนินการอย่างเป็นระบบตั้งแต่
ต้นทาง คือ เมื่อมีการนำครุภัณฑ์เข้ามา และเมื่อมีความต้องการกำจัดครุภัณฑ์เดิม นอกจากนี้ความร่วมมือของผู้ใช้
ครุภัณฑ์ ตลอดจนการทราบถึงข้อมูลรายการครุภัณฑ์ที่ทันสมัยจะช่วยลดเวลาในการจำหน่ายทั้งครุภัณฑ์ฯ ได้ ทั้งนี้
เนื่องจากการเสื่อมสภาพครุภัณฑ์เป็นเรื่องที่เกิดขึ้นตามธรรมชาติและต่อเนื่อง หน่วยงานจึงควรได้พิจารณาจัดเตรียม
พื้นที่จัดเก็บเพื่อรอการจำหน่ายให้เพียงพอและในบริเวณที่เหมาะสม

ภาควิชา สถาปัตยกรรมศาสตร์

ลายมือชื่อนิสิต

สาขาวิชา สถาปัตยกรรม

ลายมือชื่อ อ.ที่ปรึกษาวิทยานิพนธ์หลัก

ปีการศึกษา 2556

5573331625 : MAJOR ARCHITECTURE

KEYWORDS: DISPOSED OFFICE STUFFS / CHULALONGKORN UNIVERSITY

THANATPORN THAMMACHAT: PROBLEMS OF UNMANAGING UNDER DISPOSED OFFICE STUFFS IN GOVERNMENTAL BUILDINGS : CASE STUDY CHULALONGKORN UNIVERSITY. ADVISOR: ASSOC. PROF. SARICH CHOTIPANICH, Ph.D., 278 pp.

This study aims to study the arrangements of disposed office stuffs in excess, the causes of having disposed office stuffs and the process of disposing of disposed office stuffs at Chulalongkorn University. The research was conducted by surveying the buildings and the disposed office stuffs and the process of disposing disposed office stuffs in seventeen faculties and two schools. The data were collected by interview, survey, and information and document gathering.

From the study, it was found that the common places for disposed office stuffs of were the walkways inside the buildings, the walkways around the buildings, the space in front of the stairways and elevators, the main stairways and the fire escape ladder. It was found from the study that the disposed office stuffs of could be divided into twelve categories namely office and educational durable goods, vehicle and transportation durable goods, agricultural durable goods, construction durable goods, electrical and radio durable goods, advertising and publicizing durable goods, scientific and medical durable goods, household durable goods, factory durable goods, sporting equipment durable goods, survey durable goods and computer durable goods. The present condition of the durable goods could be divided into five categories which were: damaged and could not be reused, damaged but could be reused, broken down and could not be reused, broken down and could be reused, and in good condition and usable.

The reason why disposed office stuffs were left out was that there was not much space or no place to store them. There were three reasons why the office stuffs needed to be changed or got rid of until it became a problem which are 1. they were ruined 2. the technology for such office stuffs had changed 3. there were replacements for the usable office stuffs. From the study, it was also found that there were three ways to get rid of the office stuffs in excess or to be disposed of namely 1. transfer 2. sale and 3. donation which mainly went to Suan Kaew temple and also to other schools especially in rural areas. It took a long time to get rid of the disposed office stuffs due to following two steps which were 1. the audit committee appointment and 2. the proposal for disposal approval to the executives until the approval of the disposal.

The discussions of the study are that the management for the problems should be done systematically from the beginning since the office stuffs are present and the old office stuffs need to be disposed of. Apart from that, the cooperation of the users and the access to the lists of the up-to-date disposed office stuffs would lower the disposal process time. This is because their respective deteriorations are natural and continuous. The organization should consider preparing enough and appropriate areas to store disposed office stuffs waiting to be disposed of.

Department: Architecture

Student's Signature

Field of Study: Architecture

Advisor's Signature

Academic Year: 2013

กิตติกรรมประกาศ

วิทยานิพนธ์ฉบับนี้สำเร็จลงได้ด้วยความอนุเคราะห์จาก รองศาสตราจารย์ ดร. เสริชย์ โชติพานิช อาจารย์ที่ปรึกษาวิทยานิพนธ์ที่กรุณาให้คำแนะนำ และข้อคิดเห็นที่เป็นประโยชน์ พร้อมทั้งตรวจสอบข้อบกพร่องต่างๆ ตลอดระยะเวลาการทำวิทยานิพนธ์ ผู้วิจัยขอกราบขอบพระคุณอย่างสูงมา ณ โอกาสนี้ ขอกราบขอบพระคุณผู้ทรงคุณวุฒิและคณะกรรมการสอบวิทยานิพนธ์ทุกท่าน ที่กรุณาให้คำแนะนำ และข้อเสนอแนะที่เป็นประโยชน์ต่อการทำวิทยานิพนธ์ครั้งนี้

รวมทั้งขอกราบขอบพระคุณ หัวหน้าหน่วยงานพัสดุและเจ้าหน้าที่พัสดุ ในแต่ละคณะและโรงเรียน ทุกท่าน ที่กรุณาให้ข้อมูลและข้อเสนอแนะในการทำวิทยานิพนธ์ในครั้งนี้

ท้ายนี้ผู้วิจัยขอมอบความดีและประโยชน์ อันเกิดจากวิทยานิพนธ์ฉบับนี้ แต่บุพการี คณาจารย์ และผู้มีพระคุณทุกท่านที่ให้ความช่วยเหลือจนประสบความสำเร็จ



จุฬาลงกรณ์มหาวิทยาลัย
CHULALONGKORN UNIVERSITY

สารบัญ

หน้า

บทคัดย่อภาษาไทย.....	ง
บทคัดย่อภาษาอังกฤษ.....	จ
กิตติกรรมประกาศ.....	ฉ
สารบัญ.....	ช
สารบัญตาราง.....	ฐ
สารบัญภาพ.....	ฑ
สารบัญแผนภูมิ.....	ด
บทที่ 1 บทนำ.....	1
1.1 ความเป็นมาและสาระสำคัญ.....	1
1.2 วัตถุประสงค์ของการศึกษา.....	2
1.3 ขอบเขตของการศึกษา.....	2
1.4 ระเบียบวิธีการศึกษา.....	3
1.5 ข้อจำกัดในการศึกษา.....	6
1.6 ประโยชน์ที่คาดว่าจะได้รับ.....	6
บทที่ 2 แนวคิด ทฤษฎี และงานวิจัยที่เกี่ยวข้อง.....	7
2.1 พื้นที่อาคาร.....	7
2.2 ครุภัณฑ์.....	9
2.3 การจำหน่ายพัสดุครุภัณฑ์.....	9
บทที่ 3 กรณีศึกษา.....	13
3.1 คณะครุศาสตร์.....	14
3.1.1 ข้อมูลพื้นที่อาคาร.....	15
3.1.2 ข้อมูลครุภัณฑ์เหลือใช้หรือรอจำหน่าย.....	16
3.1.3 วิธีการจัดการครุภัณฑ์เหลือใช้หรือรอจำหน่าย.....	16
3.2 คณะจิตวิทยา.....	31
3.2.1 ข้อมูลพื้นที่อาคาร.....	32
3.2.2 ข้อมูลครุภัณฑ์เหลือใช้หรือรอจำหน่าย.....	32
3.2.3 วิธีการจัดการครุภัณฑ์เหลือใช้หรือรอจำหน่าย.....	32

3.3	คณะทันตแพทยศาสตร์.....	34
3.3.1	ข้อมูลพื้นที่อาคาร.....	35
3.3.2	ข้อมูลครุภัณฑ์เหลือใช้หรือรอจำหน่าย.....	36
3.3.3	วิธีการจัดการครุภัณฑ์เหลือใช้หรือรอจำหน่ายวิธีการจำหน่ายครุภัณฑ์.....	36
3.4	คณะนิติศาสตร์.....	54
3.4.1	ข้อมูลพื้นที่อาคาร.....	55
3.4.2	ข้อมูลครุภัณฑ์เหลือใช้หรือรอจำหน่าย.....	55
3.4.3	วิธีการจัดการครุภัณฑ์เหลือใช้หรือรอจำหน่าย.....	56
3.5	คณะพาณิชยศาสตร์และการบัญชี.....	60
3.5.1	ข้อมูลพื้นที่อาคาร.....	61
3.5.2	ข้อมูลครุภัณฑ์เหลือใช้หรือรอจำหน่าย.....	62
3.5.3	วิธีการจัดการครุภัณฑ์เหลือใช้หรือรอจำหน่าย.....	62
3.6	คณะพยาบาลศาสตร์.....	68
3.6.1	ข้อมูลพื้นที่อาคาร.....	69
3.6.2	ข้อมูลครุภัณฑ์เหลือใช้หรือรอจำหน่าย.....	69
3.6.3	วิธีการจัดการครุภัณฑ์เหลือใช้หรือรอจำหน่าย.....	69
3.7	คณะเภสัชศาสตร์.....	71
3.7.1	ข้อมูลพื้นที่อาคาร.....	72
3.7.2	ข้อมูลครุภัณฑ์เหลือใช้หรือรอจำหน่าย.....	73
3.7.3	วิธีการจัดการครุภัณฑ์เหลือใช้หรือรอจำหน่าย.....	73
3.8	คณะรัฐศาสตร์.....	77
3.8.1	ข้อมูลพื้นที่อาคาร.....	79
3.8.2	ข้อมูลครุภัณฑ์เหลือใช้หรือรอจำหน่าย.....	79
3.8.3	วิธีการจัดการครุภัณฑ์เหลือใช้หรือรอจำหน่าย.....	80
3.9	คณะวิทยาศาสตร์.....	83
3.9.1	ข้อมูลพื้นที่อาคาร.....	84
3.9.2	ข้อมูลครุภัณฑ์เหลือใช้หรือรอจำหน่าย.....	85

3.9.3	วิธีการจัดการครุภัณฑ์เหลือใช้หรือรอจำหน่าย.....	86
3.10	คณะวิทยาศาสตร์การกีฬา.....	108
3.10.1	ข้อมูลพื้นที่อาคาร.....	109
3.10.2	ข้อมูลครุภัณฑ์เหลือใช้หรือรอจำหน่าย	110
3.10.3	วิธีการจัดการครุภัณฑ์เหลือใช้หรือรอจำหน่าย	110
3.11	คณะวิศวกรรมศาสตร์.....	112
3.11.1	ข้อมูลพื้นที่อาคาร.....	114
3.11.2	ข้อมูลครุภัณฑ์เหลือใช้หรือรอจำหน่าย	116
3.11.3	วิธีการจัดการครุภัณฑ์เหลือใช้หรือรอจำหน่าย	116
3.12	คณะศิลปกรรมศาสตร์.....	152
3.12.1	ข้อมูลพื้นที่อาคาร.....	154
3.12.2	ข้อมูลครุภัณฑ์เหลือใช้หรือรอจำหน่าย	154
3.12.3	วิธีการจัดการครุภัณฑ์เหลือใช้หรือรอจำหน่าย	155
3.13	คณะเศรษฐศาสตร์	158
3.13.1	ข้อมูลพื้นที่อาคาร.....	160
3.13.2	ข้อมูลครุภัณฑ์เหลือใช้หรือรอจำหน่าย	160
3.13.3	วิธีการจัดการครุภัณฑ์เหลือใช้หรือรอจำหน่าย	161
3.14	คณะสถาปัตยกรรมศาสตร์	166
3.14.1	ข้อมูลพื้นที่อาคาร.....	168
3.14.2	ข้อมูลครุภัณฑ์เหลือใช้หรือรอจำหน่าย	168
3.14.3	วิธีการจัดการครุภัณฑ์เหลือใช้หรือรอจำหน่าย	169
3.15	คณะสหเวชศาสตร์	180
3.15.1	ข้อมูลพื้นที่อาคาร.....	181
3.15.2	ข้อมูลครุภัณฑ์เหลือใช้หรือรอจำหน่าย	181
3.15.3	วิธีการจัดการครุภัณฑ์เหลือใช้หรือรอจำหน่าย	182
3.16	คณะสัตวแพทยศาสตร์	187
3.16.1	ข้อมูลพื้นที่อาคาร.....	188

3.16.2 ข้อมูลครุภัณฑ์เหลือใช้หรือรอจำหน่าย	189
3.16.3 วิธีการจัดการครุภัณฑ์เหลือใช้หรือรอจำหน่าย	189
3.17 คณะอักษรศาสตร์.....	202
3.17.1 ข้อมูลพื้นที่อาคาร.....	204
3.17.2 ข้อมูลครุภัณฑ์เหลือใช้หรือรอจำหน่าย	204
3.17.3 วิธีการจัดการครุภัณฑ์เหลือใช้หรือรอจำหน่าย	204
3.18 โรงเรียนสาธิตจุฬาลงกรณ์มหาวิทยาลัย ฝ่ายประถม.....	206
3.18.1 ข้อมูลพื้นที่อาคาร.....	208
3.18.2 ข้อมูลครุภัณฑ์เหลือใช้หรือรอจำหน่าย	209
3.18.3 วิธีการจัดการครุภัณฑ์เหลือใช้หรือรอจำหน่าย	209
3.19 โรงเรียนสาธิตจุฬาลงกรณ์มหาวิทยาลัย ฝ่ายมัธยม.....	213
3.19.1 ข้อมูลพื้นที่อาคาร.....	215
3.19.2 ข้อมูลครุภัณฑ์เหลือใช้หรือรอจำหน่าย	216
3.19.3 วิธีการจัดการครุภัณฑ์เหลือใช้หรือรอจำหน่าย	217
บทที่ 4 การวิเคราะห์ข้อมูล	218
4.1 พื้นที่อาคาร	218
4.1.1 ลักษณะพื้นที่ใช้สอยส่วนกลางทั้งหมด	218
4.1.2 ลักษณะพื้นที่ใช้สอยส่วนกลางที่พบครุภัณฑ์เหลือใช้หรือรอจำหน่าย	220
4.1.3 ลักษณะพื้นที่จัดเก็บครุภัณฑ์เหลือใช้หรือรอจำหน่าย.....	227
4.2 ครุภัณฑ์เหลือใช้หรือรอจำหน่าย.....	236
4.2.1 ประเภทครุภัณฑ์เหลือใช้หรือรอจำหน่าย.....	236
4.2.2 สภาพครุภัณฑ์เหลือใช้หรือรอจำหน่าย	238
4.2.3 จำนวนครุภัณฑ์เหลือใช้หรือรอจำหน่ายที่พบ.....	242
4.2.4 สาเหตุที่ต้องเปลี่ยนหรือกำจัดครุภัณฑ์เหลือใช้หรือรอจำหน่ายออกไป.....	248
4.3 วิธีการจัดการครุภัณฑ์เหลือใช้หรือรอจำหน่าย.....	252
4.3.1 กระบวนการจำหน่ายครุภัณฑ์เหลือใช้หรือรอจำหน่าย.....	252
4.3.2 ระยะเวลาแต่ละขั้นตอนของกระบวนการจำหน่ายครุภัณฑ์เหลือใช้หรือรอจำหน่าย.....	258

บทที่ 5 สรุปผลการศึกษา อภิปรายผล และข้อเสนอแนะ	262
5.1 สรุปผลการศึกษา.....	262
5.1.1 สถานที่ที่พบครุภัณฑ์เหลือใช้หรือรอจำหน่าย	263
5.1.2 สภาพครุภัณฑ์เหลือใช้หรือรอจำหน่าย	263
5.1.3 สาเหตุที่ต้องเปลี่ยนหรือกำจัดครุภัณฑ์เหลือใช้หรือรอจำหน่ายออกไป.....	264
5.1.4 วิธีการจัดการครุภัณฑ์เหลือใช้หรือรอจำหน่าย	264
5.2 อภิปรายผลการศึกษา	268
5.2.1 สาเหตุหรือที่มาของกองครุภัณฑ์เหลือใช้หรือรอจำหน่ายในพื้นที่อาคาร	268
5.2.2 สภาพการจัดวางครุภัณฑ์เหลือใช้หรือรอจำหน่ายในพื้นที่อาคาร	268
5.2.3 การจำหน่ายกองครุภัณฑ์เหลือใช้หรือรอจำหน่ายในพื้นที่อาคาร	269
รายการอ้างอิง	271
ภาคผนวก.....	273
ภาคผนวก ก รายชื่อผู้ให้สัมภาษณ์	274
ภาคผนวก ข แบบสำรวจครุภัณฑ์เหลือใช้หรือรอจำหน่าย.....	276
ภาคผนวก ค รายการคำถาม	277
ประวัติผู้เขียนวิทยานิพนธ์	278

สารบัญตาราง

หน้า

ตารางที่ 1 คณะและโรงเรียนที่ทำการศึกษา.....	2
ตารางที่ 2 สถานที่ที่พบครุภัณฑ์เหลือใช้หรือรอจำหน่ายของ 13 คณะและ 2 โรงเรียนในจุฬาลงกรณ์มหาวิทยาลัย	222
ตารางที่ 3 ลักษณะกายภาพทั่วไปของพื้นที่จัดเก็บครุภัณฑ์เหลือใช้หรือรอจำหน่ายของ 17 คณะและ 2 โรงเรียนในจุฬาลงกรณ์มหาวิทยาลัย	228
ตารางที่ 4 ลักษณะการใช้งานของพื้นที่จัดเก็บครุภัณฑ์เหลือใช้หรือรอจำหน่ายในปัจจุบันของ 13 คณะและ 1 โรงเรียน ในจุฬาลงกรณ์มหาวิทยาลัย	230
ตารางที่ 5 จุดที่พบพื้นที่จัดเก็บครุภัณฑ์เหลือใช้หรือรอจำหน่ายของ 13 คณะและ 1 โรงเรียน ในจุฬาลงกรณ์มหาวิทยาลัย	235
ตารางที่ 6 แสดงประเภทและสภาพครุภัณฑ์เหลือใช้หรือรอจำหน่าย	241
ตารางที่ 7 แสดงจำนวนครุภัณฑ์ (ชิ้น) ที่พบในแต่ละคณะและโรงเรียน แยกตามประเภท.....	247
ตารางที่ 8 สาเหตุที่ต้องเปลี่ยนหรือกำจัดครุภัณฑ์เหลือใช้หรือรอจำหน่ายออกไปของ 17 คณะและ 2 โรงเรียนในจุฬาลงกรณ์มหาวิทยาลัย.....	251
ตารางที่ 9 ขั้นตอนจำหน่ายครุภัณฑ์เหลือใช้หรือรอจำหน่ายของ 17 คณะและ 2 โรงเรียนในจุฬาลงกรณ์มหาวิทยาลัย	254
ตารางที่ 10 วิธีการจำหน่ายครุภัณฑ์เหลือใช้หรือรอจำหน่ายของ 16 คณะและ 2 โรงเรียนในจุฬาลงกรณ์มหาวิทยาลัย.....	256
ตารางที่ 11 ระยะเวลาในแต่ละขั้นตอนของวิธีการจำหน่ายครุภัณฑ์เหลือใช้หรือรอจำหน่าย (เมื่อครุภัณฑ์ฯ เข้าในระบบของกระบวนการจำหน่ายแล้ว).....	259

สารบัญภาพ

	หน้า
ภาพที่ 1 อาคารคณะครุศาสตร์	14
ภาพที่ 2 แผนที่คณะครุศาสตร์	14
ภาพที่ 3 กระบวนการจำหน่ายครุภัณฑ์เหลือใช้หรือรอจำหน่ายคณะครุศาสตร์	17
ภาพที่ 4 อาคารคณะจิตวิทยา	31
ภาพที่ 5 แผนที่คณะจิตวิทยา	31
ภาพที่ 6 กระบวนการจำหน่ายครุภัณฑ์เหลือใช้หรือรอจำหน่ายคณะจิตวิทยา	33
ภาพที่ 7 อาคารคณะทันตแพทยศาสตร์	34
ภาพที่ 8 แผนที่คณะทันตแพทยศาสตร์	34
ภาพที่ 9 กระบวนการจำหน่ายครุภัณฑ์เหลือใช้หรือรอจำหน่ายคณะทันตแพทยศาสตร์	37
ภาพที่ 10 อาคารคณะนิเทศศาสตร์	54
ภาพที่ 11 แผนที่คณะนิเทศศาสตร์	54
ภาพที่ 12 กระบวนการจำหน่ายครุภัณฑ์เหลือใช้หรือรอจำหน่ายคณะนิเทศศาสตร์	57
ภาพที่ 13 อาคารคณะพาณิชยศาสตร์และการบัญชี	60
ภาพที่ 14 แผนที่คณะพาณิชยศาสตร์และการบัญชี	60
ภาพที่ 15 กระบวนการจำหน่ายครุภัณฑ์เหลือใช้หรือรอจำหน่ายคณะพาณิชยศาสตร์และการบัญชี	63
ภาพที่ 16 อาคารคณะพยาบาลศาสตร์	68
ภาพที่ 17 แผนที่คณะพยาบาลศาสตร์	68
ภาพที่ 18 กระบวนการจำหน่ายครุภัณฑ์เหลือใช้หรือรอจำหน่ายคณะพยาบาลศาสตร์	70
ภาพที่ 19 อาคารคณะเภสัชศาสตร์	71
ภาพที่ 20 แผนที่คณะเภสัชศาสตร์	71
ภาพที่ 21 กระบวนการจำหน่ายครุภัณฑ์เหลือใช้หรือรอจำหน่ายคณะเภสัชศาสตร์	74
ภาพที่ 22 อาคารคณะรัฐศาสตร์	78

ภาพที่ 23 แผนที่คณะรัฐศาสตร์	78
ภาพที่ 24 กระบวนการจำหน่ายครุภัณฑ์เหลือใช้หรือรอจำหน่ายคณะรัฐศาสตร์	81
ภาพที่ 25 อาคารคณะวิทยาศาสตร์	83
ภาพที่ 26 แผนที่คณะวิทยาศาสตร์	83
ภาพที่ 27 กระบวนการจำหน่ายครุภัณฑ์เหลือใช้หรือรอจำหน่ายคณะวิทยาศาสตร์	87
ภาพที่ 28 อาคารคณะวิทยาศาสตร์การกีฬา	108
ภาพที่ 29 แผนที่คณะวิทยาศาสตร์การกีฬา	109
ภาพที่ 30 กระบวนการจำหน่ายครุภัณฑ์เหลือใช้หรือรอจำหน่ายคณะวิทยาศาสตร์การกีฬา	111
ภาพที่ 31 อาคารคณะวิศวกรรมศาสตร์	112
ภาพที่ 32 แผนที่คณะวิศวกรรมศาสตร์	113
ภาพที่ 33 กระบวนการจำหน่ายครุภัณฑ์เหลือใช้หรือรอจำหน่ายคณะวิศวกรรมศาสตร์	117
ภาพที่ 34 อาคารคณะศิลปกรรมศาสตร์	152
ภาพที่ 35 แผนที่คณะศิลปกรรมศาสตร์	153
ภาพที่ 36 อาคารคณะเศรษฐศาสตร์	158
ภาพที่ 37 แผนที่คณะเศรษฐศาสตร์	159
ภาพที่ 38 กระบวนการจำหน่ายครุภัณฑ์เหลือใช้หรือรอจำหน่ายคณะเศรษฐศาสตร์	162
ภาพที่ 39 อาคารคณะสถาปัตยกรรมศาสตร์	166
ภาพที่ 40 แผนที่คณะสถาปัตยกรรมศาสตร์	167
ภาพที่ 41 กระบวนการจำหน่ายครุภัณฑ์เหลือใช้หรือรอจำหน่ายคณะสถาปัตยกรรมศาสตร์	170
ภาพที่ 42 อาคารคณะสหเวชศาสตร์	180
ภาพที่ 43 อาคารคณะสหเวชศาสตร์	181
ภาพที่ 44 กระบวนการจำหน่ายครุภัณฑ์เหลือใช้หรือรอจำหน่ายคณะสหเวชศาสตร์	183
ภาพที่ 45 อาคารคณะสัตวแพทยศาสตร์	187
ภาพที่ 46 แผนที่คณะสัตวแพทยศาสตร์	188

ภาพที่ 47 กระบวนการจำหน่ายครุภัณฑ์เหลือใช้หรือจำหน่ายคณะสัตวแพทยศาสตร์	190
ภาพที่ 48 อาคารคณะอักษรศาสตร์	202
ภาพที่ 49 แผนที่คณะอักษรศาสตร์	203
ภาพที่ 50 กระบวนการจำหน่ายครุภัณฑ์เหลือใช้หรือจำหน่ายคณะอักษรศาสตร์	205
ภาพที่ 51 อาคารโรงเรียนสาธิตจุฬาลงกรณ์มหาวิทยาลัย ฝ่ายประถม	207
ภาพที่ 52 แผนที่โรงเรียนสาธิตจุฬาลงกรณ์มหาวิทยาลัย ฝ่ายประถม	207
ภาพที่ 53 กระบวนการจำหน่ายครุภัณฑ์เหลือใช้หรือจำหน่ายโรงเรียนสาธิตจุฬาลงกรณ์ มหาวิทยาลัย ฝ่ายประถม	210
ภาพที่ 54 อาคารโรงเรียนสาธิตจุฬาลงกรณ์มหาวิทยาลัย ฝ่ายมัธยม	213
ภาพที่ 55 แผนที่โรงเรียนสาธิตจุฬาลงกรณ์มหาวิทยาลัย ฝ่ายมัธยม	214
ภาพที่ 56 กระบวนการจำหน่ายครุภัณฑ์เหลือใช้หรือจำหน่ายโรงเรียนสาธิตจุฬาลงกรณ์ มหาวิทยาลัย ฝ่ายมัธยม	218

สารบัญแผนภูมิ

หน้า

แผนภูมิที่ 1 แสดงกระบวนการและขั้นตอนในการศึกษาวิจัย.....	5
แผนภูมิที่ 2 แผนภูมิแท่งแสดงขนาดของพื้นที่ใช้สอยส่วนกลางของ 17 คณะและ 2 โรงเรียน	219
แผนภูมิที่ 3 แสดงขนาดพื้นที่ใช้สอยส่วนกลางที่พบครุภัณฑ์เหลือใช้หรือรอจำหน่ายใน 13 คณะและ 2 โรงเรียน.....	224
แผนภูมิที่ 4 สัดส่วนของขนาดพื้นที่ที่พบครุภัณฑ์เหลือใช้หรือรอจำหน่ายกับขนาดพื้นที่ใช้สอย ส่วนกลางที่ศึกษา	226
แผนภูมิที่ 5 ขนาดของสถานที่จัดเก็บครุภัณฑ์เหลือใช้หรือรอจำหน่าย ของ 13 คณะ.....	233
แผนภูมิที่ 6 จำนวนครุภัณฑ์เหลือใช้หรือรอจำหน่ายที่พบ รวมทุกประเภท ของ 13 คณะ และ 2 โรงเรียน	244
แผนภูมิที่ 7 ระยะเวลาในแต่ละขั้นตอนของกระบวนการจำหน่ายครุภัณฑ์เหลือใช้หรือรอจำหน่ายของ 16 คณะและ 2 โรงเรียน	260
แผนภูมิที่ 8 ขั้นตอนการจำหน่ายครุภัณฑ์เหลือใช้หรือรอจำหน่ายรูปแบบที่ 1	266
แผนภูมิที่ 9 ขั้นตอนการจำหน่ายครุภัณฑ์เหลือใช้หรือรอจำหน่ายรูปแบบที่ 2	267

บทที่ 1

บทนำ

1.1 ความเป็นมาและสาระสำคัญ

ภายในอาคารสถานที่ต่างๆมักพบปัญหาด้านสภาพการใช้งานอาคารที่ไม่เหมาะสม หนึ่งในนั้นคือการวางกองครุภัณฑ์ ซึ่งครุภัณฑ์ หมายถึง สินทรัพย์หรือค่าใช้จ่ายที่หน่วยงานมีไว้เพื่อใช้ในการดำเนินงาน มีลักษณะคงทนและมีอายุการใช้งานเกินกว่า 1 ปี (ณ วรรณรักษ์, 2553) จากสภาพดังกล่าวส่งผลให้พื้นที่อาคารไม่มีความเหมาะสมต่อการใช้งาน ผู้ใช้อาคารไม่ได้รับความสะดวก ทำให้อาคารอยู่ในสภาพที่ไม่ปลอดภัยและไม่ถูกสุขอนามัย ทั้งนี้ประเภทและสภาพของครุภัณฑ์ในแต่ละอาคารมีความแตกต่างกันออกไป ขึ้นอยู่กับความจำเป็นในการใช้งานของผู้ใช้อาคารนั้นๆ

อาคารราชการ เป็นสถานที่ที่พนักงานทุกระดับ ไม่ว่าจะเป็นระดับผู้บริหารหรือระดับปฏิบัติการมาร่วมชุมนุมเพื่อปฏิบัติภารกิจหน้าที่การงานประจำวัน ให้การดำเนินงานของหน่วยงานสำเร็จลุล่วงไปด้วยดี ซึ่งตามมาตราฐานอาคารประเภทที่ทำการของราชการจะต้องมีลักษณะของอาคารตามมติคณะรัฐมนตรี เมื่อวันที่ 15 สิงหาคม 2521 เพื่อให้อาคารที่ทำการของทางราชการอยู่ในมาตรฐานเดียวกัน โดยหนึ่งในข้อกำหนดระบุไว้ว่าลักษณะอาคารต้องมีเนื้อที่สำหรับเก็บพัสดุหรือเพื่อการอื่นให้พิจารณาตามความจำเป็นของแต่ละหน่วยงาน เช่น ห้องปฏิบัติการ ห้องรับแขก ฯลฯ (หนังสือสำนักเลขาธิการคณะรัฐมนตรี ที่ สร 0203/ว 120 ลงวันที่ 22 สิงหาคม 2521, 2555)

จุฬาลงกรณ์มหาวิทยาลัยเป็นอาคารที่ประกอบกิจการเพื่อการเรียนการสอนเป็นหลัก ประกอบด้วยบัณฑิตวิทยาลัย สถาบัน วิทยาลัย สำนักวิชา สถาบันวิจัย สถาบันบริการ ศูนย์ สำนัก สถาบันสมทบ รวมถึงคณะ และภาควิชามากมาย โดยมีจำนวนคณะ หน่วยงาน และสำนักต่างๆ รวมทั้งหมด 42 แห่ง นอกจากนี้ นิสิตระดับปริญญาตรีของจุฬาลงกรณ์มหาวิทยาลัยมีจำนวนทั้งสิ้น 25,154 คน นิสิตระดับปริญญาโทจำนวนทั้งสิ้น 9,958 คน นิสิตระดับปริญญาเอกจำนวนทั้งสิ้น 2,385 คน และจำนวนนิสิตทั้งหมดรวมทั้งนิสิตระดับประกาศนียบัตรบัณฑิต และประกาศนียบัตรบัณฑิตชั้นสูง มีทั้งสิ้น 38,180 คน สำหรับจำนวนบุคลากรทั้งข้าราชการและพนักงานมหาวิทยาลัยมีทั้งสิ้น 8,093 คน (ข้อมูล ปี 2555-ภาคต้น) (จุฬาลงกรณ์มหาวิทยาลัย, 2555)

ที่ผ่านมาอาคารในจุฬาลงกรณ์มหาวิทยาลัยมักพบปัญหาการวางกองครุภัณฑ์เหลือใช้หรือรอกำหนด โดยครุภัณฑ์เหลือใช้หรือรอกำหนด หมายถึง ครุภัณฑ์ที่เกินความต้องการหรือที่เหลือใช้ออกไปจากระบบการควบคุมและเก็บรักษา โดยให้เจ้าหน้าที่พัสดุรายงานต่อผู้บังคับบัญชาตามลำดับ เพื่อพิจารณาสั่งการอย่างใดอย่างหนึ่งลงมา (วันทนีย์ แสนภักดี, 2553)

โดยเฉพาะในช่วงระหว่างรอกำหนด การจำหน่ายขาย และการบริจาค ทั้งจากการไม่มีการจัดเตรียมพื้นที่เก็บครุภัณฑ์ไว้แต่ต้นและจากการมีพื้นที่เก็บครุภัณฑ์แต่ไม่เพียงพอ ซึ่งทั้งสองสิ่งนี้สืบเนื่องมาจากไม่มีการบริหารจัดการพื้นที่ภายในอาคาร และปัญหาจากช่วงระยะเวลาในกระบวนการรอกำหนด (ภัทรมน อ้อสุวรรณ, 2556) จึงทำให้พบกองครุภัณฑ์เหลือใช้หรือรอกำหนดตามบริเวณพื้นที่สัญจรและพื้นที่มุมอับของแต่ละอาคาร ซึ่งเป็นพื้นที่ที่คนทั่วไปสามารถเข้าถึง

ได้ ส่งผลต่อภาพลักษณ์ของอาคาร รวมถึงผู้ใช้อาคารไม่สามารถใช้ประโยชน์จากอาคารสถานที่ได้อย่างเต็มที่และคุ้มค่า โดยพื้นที่ส่วนกลาง คือ พื้นที่รอบรั้วโครงการ ที่จอดรถยนต์ โถงทางเดิน ลิฟท์บันไดหลัก บันไดหนีไฟ และพื้นที่อำนวยความสะดวกต่างๆ เช่น สระว่ายน้ำ สวนส่วนกลาง เป็นต้น (วิญญู วานิชศิริโรจน์, 2552) ทั้งนี้ทางเดินหลักคือพื้นที่ที่จัดเตรียมไว้เพื่อความปลอดภัยสำหรับผู้ใช้อาคาร เช่น ทางหนีฉุกเฉิน ในกรณีไฟไหม้ หรือทางหนีไฟ รวมถึงระยะห่างระหว่างประตูหนีไฟ เป็นต้น (วัลยา พัฒนพีระเดช, 2556)

1.2 วัตถุประสงค์ของการศึกษา

- เพื่อศึกษาองค์ครุภัณฑ์เหลือใช้หรือรอจำหน่ายในพื้นที่อาคารราชการว่ามีสาเหตุหรือที่มาอย่างไร
- เพื่อศึกษาสภาพการจัดวางครุภัณฑ์เหลือใช้หรือรอจำหน่ายในพื้นที่อาคารราชการว่ามีสภาพอย่างไร
- เพื่อศึกษาว่าการจำหน่ายองค์ครุภัณฑ์เหลือใช้หรือรอจำหน่ายในพื้นที่อาคารราชการมีลักษณะอย่างไร

1.3 ขอบเขตของการศึกษา

การศึกษานี้เลือกศึกษาเฉพาะครุภัณฑ์เหลือใช้หรือรอจำหน่าย ในพื้นที่ส่วนกลางของอาคารการเรียนการสอนของจุฬาลงกรณ์มหาวิทยาลัย ที่ตั้งอยู่ในบริเวณแขวงวังใหม่ เขตปทุมวัน กรุงเทพมหานคร (main campus) และเป็นการศึกษาครุภัณฑ์เหลือใช้หรือรอจำหน่ายภายในอาคารและบริเวณรอบอาคารของแต่ละคณะและโรงเรียน

โดยการศึกษาครั้งนี้ได้ทำการศึกษาอาคารการเรียนการสอนที่เป็นคณะ ทั้งหมด 17 คณะ และ 2 โรงเรียน คิดเป็นร้อยละ 89.47 ของคณะทั้งหมด ทั้งนี้ไม่รวม บัณฑิตวิทยาลัย สถาบัน วิทยาลัย สำนักวิชา และศูนย์ แสดงในตารางที่ 1

ตารางที่ 1 คณะและโรงเรียนที่ทำการศึกษา

คณะและโรงเรียนทั้งหมด	แสดงคณะและโรงเรียนที่ทำการศึกษา
1. คณะครุศาสตร์	•
2. คณะจิตวิทยา	•
3. คณะทันตแพทยศาสตร์	•
4. คณะนิเทศศาสตร์	•
5. คณะพาณิชยศาสตร์และการบัญชี	•
6. คณะพยาบาลศาสตร์	•
7. คณะเภสัชศาสตร์	•
8. คณะรัฐศาสตร์	•

9. คณะวิทยาศาสตร์	●
10. คณะวิทยาศาสตร์การกีฬา	●
11. คณะวิศวกรรมศาสตร์	●
12. คณะศิลปกรรมศาสตร์	●
13. คณะเศรษฐศาสตร์	●
14. คณะสถาปัตยกรรมศาสตร์	●
15. คณะสหเวชศาสตร์	●
16. คณะสัตวแพทยศาสตร์	●
17. คณะอักษรศาสตร์	●
18. คณะนิติศาสตร์	-
19. คณะแพทยศาสตร์	-
20. โรงเรียนสาธิตจุฬาลงกรณ์มหาวิทยาลัย ฝ่ายประถม	●
21. โรงเรียนสาธิตจุฬาลงกรณ์มหาวิทยาลัย ฝ่ายมัธยม	●

สัญลักษณ์ ● ทำการศึกษา - ไม่ได้ทำการศึกษา

หมายเหตุ ไม่ได้ทำการศึกษาเนื่องจากอยู่นอกขอบเขตพื้นที่การศึกษา

1.4 ระเบียบวิธีการศึกษา

การศึกษาครั้งนี้ใช้แนวทางการศึกษาแบบกรณีศึกษา (Case Study Approach) ทำการศึกษาเกี่ยวกับ สาเหตุหรือที่มาขององค์กรล้มเหลวใช้หรือรอจำหน่ายในพื้นที่อาคาร สภาพขององค์กรล้มเหลวใช้หรือรอจำหน่ายในพื้นที่อาคาร และลักษณะการจำหน่ายองค์กรล้มเหลวใช้หรือรอจำหน่าย ซึ่งต้องอาศัยการสำรวจ การสัมภาษณ์ รวมถึงการสืบค้นข้อมูลเอกสาร และนำข้อมูลที่ได้จากเครื่องมือในการเก็บรวบรวมข้อมูล มาจัดหมวดหมู่ และวิเคราะห์ข้อมูล เพื่อจะได้มาซึ่งคำตอบในการวิจัย

ขั้นตอนการดำเนินการศึกษา

1. ค้นคว้า รวบรวมข้อมูลแนวคิด ทฤษฎีที่เกี่ยวข้องจากเอกสารตำราในเรื่อง การจัดการพัสดุภัณฑ์ เพื่อเป็นกรอบแนวคิดในการศึกษา ในเรื่องการบริหารจัดการครุภัณฑ์

2. กำหนดวิธีในการดำเนินการศึกษาและวิธีการเก็บรวบรวมข้อมูลโดยอ้างอิงจากข้อมูลที่ได้สืบค้นมา ซึ่งสามารถระบุรายการที่ใช้เพื่อทำการรวบรวมข้อมูลได้ดังนี้

- แนวคิด ทฤษฎีที่เกี่ยวข้อง
- ลักษณะพื้นที่ใช้สอยส่วนกลาง
- ลักษณะพื้นที่ใช้สอยส่วนกลางที่พบครุภัณฑ์เหลือใช้หรือรอจำหน่าย
- ลักษณะพื้นที่จัดเก็บครุภัณฑ์เหลือใช้หรือรอจำหน่าย
- ประเภทครุภัณฑ์เหลือใช้หรือรอจำหน่าย

- สภาพครุภัณฑ์เหลือใช้หรือรอจำหน่าย
- จำนวนครุภัณฑ์เหลือใช้หรือรอจำหน่าย
- สาเหตุที่ต้องเปลี่ยนหรือกำจัดครุภัณฑ์เหลือใช้หรือรอจำหน่ายออกไป
- กระบวนการจำหน่ายครุภัณฑ์เหลือใช้หรือรอจำหน่าย
- ระยะเวลาในแต่ละขั้นตอนของกระบวนการจำหน่ายครุภัณฑ์เหลือใช้หรือรอจำหน่าย

3. ออกแบบเครื่องมือในการเก็บรวบรวมข้อมูลโดยสร้างแบบสำรวจ แบบสัมภาษณ์ และนำมาจัดหมวดหมู่เพื่อใช้ในการวิเคราะห์ เพื่อกำหนดขอบเขตและเนื้อหา ให้มีความชัดเจน เข้าใจง่าย และสามารถนำมาเก็บข้อมูลที่ศึกษาได้อย่างครบถ้วน โดยออกแบบเครื่องมือ ดังนี้

- แบบสัมภาษณ์ สอบถามเจ้าหน้าที่ฝ่ายพัสดุ และผู้ดูแลอาคาร
- แบบสำรวจ รายการและรายละเอียดต่างๆของครุภัณฑ์เหลือใช้หรือรอจำหน่ายที่พบ ใช้วิธีการนับจำนวนโดยผู้วิจัยเอง และวัดขนาดพื้นที่ในแนวระนาบด้วยตลับเมตร

4. วิเคราะห์ข้อมูลที่ได้จากการสืบค้นข้อมูลเอกสาร การสำรวจ การสัมภาษณ์ และผลจากแบบสำรวจ ทำการวิเคราะห์เรื่องดังต่อไปนี้

- พื้นที่อาคาร
- ครุภัณฑ์เหลือใช้หรือรอจำหน่าย
- วิธีการจัดการครุภัณฑ์เหลือใช้หรือรอจำหน่าย

5. สรุปผลการศึกษาและอภิปรายผลการศึกษาตามวัตถุประสงค์ของการศึกษา ดังนี้

- สาเหตุหรือที่มาของกองครุภัณฑ์เหลือใช้หรือรอจำหน่ายในพื้นที่อาคาร
- สภาพของกองครุภัณฑ์เหลือใช้หรือรอจำหน่ายในพื้นที่อาคาร
- ลักษณะการจำหน่ายครุภัณฑ์เหลือใช้หรือรอจำหน่าย

โดยที่กล่าวมาข้างต้นมีกระบวนการและขั้นตอนในการศึกษาทั้งหมดในแผนภูมิต่อไปนี้

CHULALONGKORN UNIVERSITY

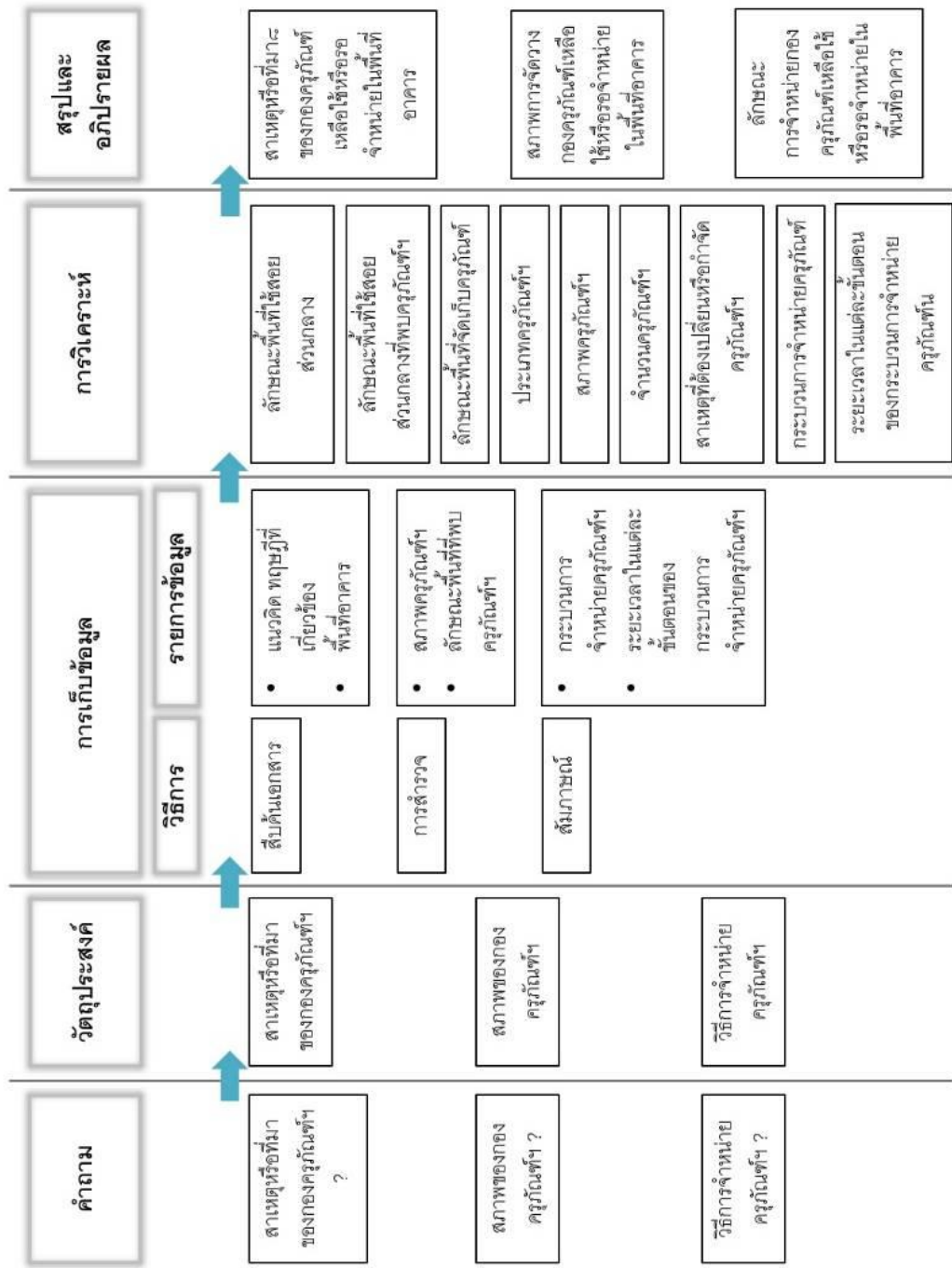

แผนภูมิที่ 1 แสดงกระบวนการและขั้นตอนในการศึกษาวิจัย

1.5 ข้อจำกัดในการศึกษา

จากการศึกษาครั้งนี้ มีข้อจำกัดในการศึกษา คือ ผู้ศึกษาใช้วิธีการสังเกตและสอบถามข้อมูลแบบไม่เป็นทางการ จากผู้รับผิดชอบเรื่องครุภัณฑ์ หากมีการศึกษาข้อมูลจากเอกสารที่เกี่ยวข้องในเรื่องลักษณะปัญหาการกองครุภัณฑ์รอกการจัดในอาคารราชการอย่างเป็นทางการ จะทำให้ผลการวิเคราะห์มีความแม่นยำขึ้น ทั้งระยะเวลาของกระบวนการ ขั้นตอนการจำหน่าย การจัดการกับพื้นที่เก็บครุภัณฑ์ ผู้ศึกษาหวังว่า จะเป็นประโยชน์ในกระบวนการจัดซื้อ และจัดการครุภัณฑ์ต่อไป

1.6 ประโยชน์ที่คาดว่าจะได้รับ

- เพื่อทราบว่ากองครุภัณฑ์เหลือใช้หรือรอจำหน่ายในพื้นที่อาคารราชการ มีสาเหตุหรือที่มาอย่างไร
- เพื่อทราบถึงสภาพการจัดวางครุภัณฑ์เหลือใช้หรือรอจำหน่ายในพื้นที่อาคารราชการว่ามีสภาพอย่างไร
- เพื่อทราบว่ากรจำหน่ายกองครุภัณฑ์เหลือใช้หรือรอจำหน่ายในพื้นที่อาคารราชการมีลักษณะอย่างไร
- เพื่อเป็นข้อมูลในการจัดการกับปัญหาของครุภัณฑ์เหลือใช้หรือรอจำหน่ายในอาคาร

บทที่ 2

แนวคิด ทฤษฎี และงานวิจัยที่เกี่ยวข้อง

การศึกษาเรื่องลักษณะปัญหาการวางกองครุภัณฑ์เหลือใช้หรือรอจำหน่ายในอาคารราชการ กรณีศึกษาอาคารคณะของจุฬาลงกรณ์มหาวิทยาลัย เป็นการศึกษาภายใต้กรอบแนวคิด ในเรื่องดังต่อไปนี้

1. พื้นที่อาคาร ประกอบด้วย ความสำคัญของพื้นที่อาคาร แนวโน้มและทิศทางการใช้พื้นที่ แนวคิดของการจัดการพื้นที่อาคาร พื้นที่ส่วนกลาง
2. คำนียามครุภัณฑ์
3. การจำหน่ายพัสดุครุภัณฑ์ ประกอบด้วย การจำหน่ายพัสดุโดยการขาย การโอน หรือการบริจาคพัสดุ การแปรสภาพหรือทำลายพัสดุ การจำหน่ายพัสดุเป็นสัญญา การลงบัญชีหรือการลงทะเบียนจำหน่ายพัสดุ

2.1 พื้นที่อาคาร

ความสำคัญของพื้นที่อาคาร

พื้นที่อาคาร หมายถึงที่ว่างในอาคาร เพื่อการใช้งานตามพันธกิจหลักขององค์การ โดยพื้นที่อาคารต้องตอบรับกับความต้องการการใช้งานของผู้ใช้อาคารขององค์การ ทั้งในด้านปริมาณ และคุณภาพของพื้นที่อย่างเหมาะสม

พื้นที่อาคารจึงเป็นองค์ประกอบที่องค์การควรต้องคำนึงถึง และมีการบริหารจัดการอย่างเหมาะสม พื้นที่อาคารมีความสำคัญต่อองค์การ ดังนี้

1. พื้นที่เป็นองค์ประกอบที่มีค่าใช้จ่ายสูง
2. พื้นที่สะท้อนภาพลักษณ์ขององค์การ โดยพื้นที่สื่อถึงลักษณะและสถานะขององค์การจากสภาพทางกายภาพของพื้นที่
3. พื้นที่แสดงถึงรูปแบบการทำงาน พฤติกรรมขององค์การ วัฒนธรรมขององค์การ ซึ่งเชื่อมโยงกับการใช้สอยอาคารและพื้นที่อาคาร
4. พื้นที่ส่งผลต่อประสิทธิภาพการทำงานของบุคลากรภายในพื้นที่นั้น ซึ่งส่งผลต่อผลผลิตขององค์การโดยรวม
5. พื้นที่อาคารที่ดีสามารถใช้เป็นเครื่องมือในการแข่งขันกับองค์การอื่น

แนวโน้มนโยบายและทิศทางการใช้พื้นที่

ความสัมพันธ์ระหว่างทรัพยากรบุคคลกับอาคารและพื้นที่อาคาร ช่วยเน้นให้เห็นถึงความสำคัญ และคุณค่าของพื้นที่อาคาร โดยทรัพยากรบุคคลและพื้นที่อาคารมีความเชื่อมโยงกัน แสดงให้เห็นจากประสิทธิภาพการทำงานและผลสัมฤทธิ์ของงาน (Workplace productivity) นั่นคือ ผู้ใช้อาคารมีแนวโน้มจะทำงานได้ดีเมื่ออยู่ในสภาพแวดล้อมที่เหมาะสม และในทางกลับกัน สภาพแวดล้อมที่ไม่เหมาะสม สามารถทำให้ผู้ใช้อาคารทำงานได้ไม่ต่อเนื่อง ไม่เต็มประสิทธิภาพ สิ่งนี้แสดงให้เห็นถึงความสำคัญในแง่คุณภาพพื้นที่และบรรยากาศ ที่เชื่อมโยงถึงผลสัมฤทธิ์ของงานที่บุคลากรได้รับมอบหมาย และผลรวมของงานที่องค์กรจะได้รับ ประเด็นสำคัญคือ จะใช้งานพื้นที่อาคารที่มีให้เกิดประโยชน์สูงสุดได้อย่างไรในงบประมาณที่จำกัด หรือจุดคุ้มทุนที่เหมาะสมและคุ้มค่ากับการลงทุนด้านพื้นที่อาคาร หรือต้นทุนด้านพื้นที่ ทั้งในแง่ปริมาณและคุณภาพเพื่อให้พื้นที่มีประสิทธิภาพสูงสุดแก่ผู้ใช้อาคาร

นอกจากนี้ ยังมีแนวโน้มและทิศทางการใช้พื้นที่อาคารเป็นเครื่องมือเพื่อแข่งขันกับองค์กรอื่น ในแง่การสร้างภาพลักษณ์ที่ดีให้แก่องค์กร และในแง่การมีพื้นที่ที่ดีเพื่อดึงดูดบุคลากรผู้มีความรู้ ความสามารถเข้าสู่องค์กรอีกด้วย

การจะวางแผนใช้พื้นที่อาคารได้อย่างเหมาะสมนั้น ต้องทราบถึงแนวโน้มและทิศทางการใช้พื้นที่ขององค์กร โดยอาจเป็นการกำหนดนโยบายด้านพื้นที่จากระดับบริหาร หรือจากการกำหนดพื้นที่ตามการใช้งานพื้นที่จริงของบุคลากรระดับปฏิบัติการ หรืออาจต้องใช้ข้อมูลประกอบกันทั้งสองด้าน ซึ่งข้อมูลดังกล่าวคือ ข้อมูลด้านความต้องการพื้นที่อาคารหรืออุปสงค์พื้นที่ เพื่อประกอบการวางแผนเพื่อให้เกิดสมดุลกับพื้นที่ที่มีอยู่หรืออุปทานพื้นที่ต่อไป

แนวคิดของการจัดการพื้นที่อาคาร

นิยามของการจัดการพื้นที่อาคาร (space planning) คือ กระบวนการจัดการกับพื้นที่ขององค์กรทั้งหมดอย่างมีประสิทธิภาพ เพื่อให้พื้นที่สอดคล้องกับพันธกิจหลักขององค์กร ตอบสนองการใช้งานของผู้ใช้งานได้อย่างคุ้มค่า ทั้งในแง่ปริมาณ คุณภาพ และค่าใช้จ่ายที่เกิดขึ้น ซึ่งมีการเปลี่ยนแปลงตลอดอายุการใช้งาน

การจัดการพื้นที่อาคารเป็นการวางแผนระยะยาว ซึ่งเชื่อมโยงสัมพันธ์กับนโยบายด้านธุรกิจ และทิศทางการพัฒนาขององค์กรโดยรวม ซึ่งมักมีการเปลี่ยนแปลงไปตามสภาพเศรษฐกิจในแต่ละช่วงเวลา ดังนั้น องค์กรควรให้ความสำคัญกับการจัดการพื้นที่อาคารในฐานะส่วนสนับสนุนที่สำคัญ และดำเนินการด้านการจัดการพื้นที่ควบคู่กับการดำเนินการบริหารงานด้านนโยบายหลักขององค์กร

ทั้งนี้ การจัดการพื้นที่อาคารนั้น ส่วนหนึ่งเป็นงานด้านสถาปัตยกรรมและการออกแบบตกแต่งภายในซึ่งอาจต้องใช้บุคลากรภายนอกที่ปฏิบัติวิชาชีพด้านการออกแบบมาเป็นส่วนประกอบของขั้นตอนการจัดการพื้นที่ อย่างไรก็ตาม การจัดการพื้นที่มิใช่เพียงการวางผังเฟอร์นิเจอร์ให้เพียงพอ หรือการวางผังเพื่อความสวยงามของพื้นที่เท่านั้น แต่ในด้านคุณภาพพื้นที่และคุณภาพของระบบการจัดการพื้นที่ เป็นส่วนสำคัญที่จำเป็นต้องมีการวางแผนที่ดี โดยอาศัยเครื่องมือด้านการจัดการพื้นที่ เพื่อสร้างสมดุลระหว่างอุปสงค์และอุปทานพื้นที่ให้เกิดขึ้นตลอดเวลา เนื่องจาก

พื้นที่อาคารจะส่งผลโดยตรงต่อบุคลากรผู้ปฏิบัติงานในพื้นที่ และส่งผลต่อเนื่องถึงผลผลิตและผลกำไรขององค์การโดยรวม

พื้นที่ส่วนกลาง

พื้นที่ส่วนกลางหรือทรัพย์สินส่วนกลาง คือ พื้นที่ที่อยู่นอกเหนือจากพื้นที่ที่ได้จัดเป็นพื้นที่อาคาร ได้แก่ ที่ดินของโครงการ รื้อรอบโครงการ ที่จอดรถยนต์ โถงทางเดิน ทางเดิน ลิฟต์ บันไดหลัก บันไดหนีไฟ ระบบไฟฟ้าฉุกเฉิน ระบบป้องกันเพลิงไหม้ และพื้นที่อำนวยความสะดวกต่างๆ เช่น สระว่ายน้ำ ห้องออกกำลังกาย สวนส่วนกลาง เป็นต้น

และทางเดินหลักคือพื้นที่ที่จัดเตรียมไว้เพื่อความปลอดภัยสำหรับผู้ใช้อาคาร เช่น ทางหนีฉุกเฉิน ในกรณีไฟไหม้ หรือทางหนีไฟ รวมถึงระยะห่างระหว่างประตูหนีไฟ เป็นต้น

2.2 ครุภัณฑ์

คำนิยามครุภัณฑ์

ครุภัณฑ์ หมายถึง ระบายเพื่อซื้อ แลกเปลี่ยน จ้างทำ ทำเองหรือกรณีอื่นใดเพื่อให้ได้มาซึ่งกรรมสิทธิ์ในสิ่งของที่มีลักษณะคงทน ถาวร มีอายุการใช้งานประมาณ 1 ปีขึ้นไป และมีราคาหน่วยหนึ่งหรือชุดหนึ่งมูลค่าตั้งแต่ 10,000 บาท (ยกเว้นอุปกรณ์ระบบคอมพิวเตอร์หรือดิจิทัล แม้จะมีมูลค่าไม่ถึง 10,000 บาท ก็ให้ถือว่าเป็นครุภัณฑ์ด้วยเช่นกัน) รวมถึงค่าใช้จ่ายต่าง ๆ ที่เกิดขึ้น ซึ่งต้องชำระพร้อมกับค่าสิ่งของ เช่น ค่าขนส่ง ค่าภาษี ค่าพิธีศุลกากร ค่าประกันภัย ค่าติดตั้ง ฯลฯ (กฤษฎา ตรีศิลป์วิเศษ และ สุพิชชา สถิตย์พนาพร)

โดยครุภัณฑ์ต้องมีลักษณะคงทนและมีอายุการใช้งานเกินกว่า 1 ปี แบ่งเป็น 2 ประเภท ดังนี้

- ครุภัณฑ์ที่มีมูลค่าตั้งแต่ 5,000 บาทขึ้นไปตามราคาทุน รายการครุภัณฑ์ประเภทนี้ถือว่าเป็นสินทรัพย์ถาวรของกรมฯ โดยหน่วยงานต้องจัดทำบันทึกรายละเอียดครุภัณฑ์ในทะเบียนคุมทรัพย์สิน คำนวณราคาต่อปีและรายงานข้อมูลตามแบบฟอร์มรายงานข้อมูลสินทรัพย์ สำหรับสร้างข้อมูลหลักสินทรัพย์ประเภทครุภัณฑ์
- ครุภัณฑ์ที่มีมูลค่าไม่ถึง 5,000 บาทตามราคาทุน รายการครุภัณฑ์ประเภทนี้ถือว่าเป็นค่าใช้จ่ายประเภทครุภัณฑ์มูลค่าต่ำกว่าเกณฑ์และไม่ถือว่าเป็นสินทรัพย์ถาวรแต่ให้บันทึกรายละเอียดของครุภัณฑ์ดังกล่าวไว้ในทะเบียนคุมทรัพย์สินเพื่อประโยชน์ในการควบคุมรายการทรัพย์สินของทางราชการโดยไม่ต้องคำนวณราคาต่อปีและไม่ต้องรายงานข้อมูลตามแบบฟอร์มรายงานข้อมูลสินทรัพย์สำหรับสร้างข้อมูลหลักสินทรัพย์ประเภทครุภัณฑ์

2.3 การจำหน่ายพัสดุครุภัณฑ์

ระเบียบจุฬาลงกรณ์มหาวิทยาลัยว่าด้วยการพัสดุ 2554 ระบุรายละเอียดของการจำหน่ายพัสดุไว้ดังนี้

ก่อนการจำหน่ายพัสดุทุกครั้ง ให้อธิการบดีหรือคณบดีแต่งตั้งคณะกรรมการตรวจสอบสภาพพัสดุ โดยมีอำนาจหน้าที่ ดังนี้

1. พิจารณาสภาพและจำนวนพัสดุที่จะจำหน่าย
2. ตรวจสอบราคาสุทธิในบัญชีของพัสดุดังกล่าว ในกรณีที่พัสดุดังกล่าวไม่มีราคาในบัญชีให้ประเมินราคาของพัสดุนั้น
3. ตรวจสอบราคาของพัสดุที่จะต้องจำหน่าย ในกรณีมีการสอบข้อเท็จจริงความรับผิดชอบละเมิดของเจ้าหน้าที่
4. เสนอวิธีการจำหน่ายพัสดุพร้อมเหตุผล
5. รายงานสรุปผลการตรวจสอบสภาพของพัสดุและวิธีจำหน่ายต่ออธิการบดี

หลังจากการตรวจสอบแล้ว พักตร์ใดหมดความจำเป็น หรือหากใช้ในกิจการของมหาวิทยาลัยต่อไปจะสิ้นเปลืองค่าใช้จ่ายมาก ให้เจ้าหน้าที่พัสดุรายงานต่ออธิการบดีหรือคณบดี เพื่อพิจารณาสั่งการให้ดำเนินการจำหน่ายพัสดุดังต่อไปนี้

1. การขาย ให้ดำเนินการโดยคณะกรรมการการขาย
2. การแลกเปลี่ยน
3. การโอน หรือบริจาค ให้กระทำได้เฉพาะกรณีการโอนหรือบริจาคแก่ส่วนราชการ หน่วยงานของรัฐ หรือหน่วยงานสาธารณกุศล
4. การแปรสภาพหรือทำลาย ให้กระทำได้ในกรณีที่มีกฎหมาย หรือมีเหตุที่ไม่สามารถดำเนินการตาม 1- 3

เงินที่ได้จากการจำหน่ายให้นำส่งเป็นเงินรายได้ของมหาวิทยาลัย เว้นแต่กรณีที่เงินกู้เงินช่วยเหลือ เงินบริจาค หรือกำหนดไว้เป็นอย่างอื่น

การจำหน่ายพัสดุโดยการขาย

ให้อธิการบดีหรือคณบดีแล้วแต่กรณี แต่งตั้งคณะกรรมการจำหน่ายพัสดุโดยการขาย ประกอบด้วยผู้ปฏิบัติงานที่มีความรู้หรือชำนาญในการใช้พัสดุนั้น ผู้ปฏิบัติงานของหน่วยงานบัญชี และผู้ปฏิบัติงานของหน่วยงานที่ครอบครองพัสดุนั้น โดยมีหน้าที่ ดังนี้

1. ตรวจสอบและประเมินสภาพพัสดุ หรือกลุ่มพัสดุที่จะขาย
2. ตรวจสอบราคาสุทธิ มูลค่าทางบัญชี หรือราคาในท้องตลาด
3. กำหนดราคาและวิธีที่จะขาย ดดยนำหลักเกณฑ์และวิธีการที่กำหนดในการจัดหาพัสดุมานำใช้โดยอนุโลม หรือจะขายโดยวิธีการขายทอดตลาดตามกฎหมายก็ได้
4. ดำเนินการขายตามวิธีที่ได้รับอนุมัติ
5. พิจารณาผลการขาย และต่อรองราคาขายให้ได้ราคาสูงสุด
6. รายงานผลการดำเนินงานพร้อมด้วยเหตุผลและเอกสารหลักฐานทั้งหมดเสนอต่ออธิการบดีหรือคณบดีเพื่อพิจารณา

ในกรณีที่มหาวิทยาลัยมีความจำเป็นต้องจำหน่ายพัสดุให้แก่ผู้ประกอบการโดยจะถือเป็นส่วนหนึ่งของสัญญา ให้กำหนดเงื่อนไขการจำหน่ายไว้ในประกาศเชิญชวน เอกสารประกาศ

เชิญชวนทั่วไป และเอกสารร่างสัญญาตั้งแต่ต้น ในกรณีที่เป็นกรจำหน่ายโดยการขาย ให้เป็นหน้าที่ของคณะกรรมการจัดหาพัสดุในการพิจารณาการขายด้วย

ในกรณีการขายพัสดุให้แก่บุคลากรของมหาวิทยาลัยในระบบสวัสดิการนั้น ราคาที่จะขายต้องไม่ต่ำกว่าราคาที่ประเมินได้ตาม 2 และถ้ามีผู้ประสงค์จะซื้อมากกว่าหนึ่งรายให้ใช้วิธียื่นซองเสนอราคา และให้พิจารณาจากผู้เสนอราคาสูงสุด ทั้งนี้ ตามหลักเกณฑ์ เงื่อนไข และวิธีการที่สภามหาวิทยาลัยกำหนด

การโอนหรือการบริจาคพัสดุ

การโอนหรือการบริจาคพัสดุ ให้อธิการบดีสั่งการตามความเหมาะสมแล้วแต่กรณี ภายใต้หลักเกณฑ์ ดังนี้

1. ต้องกระทำในนามของมหาวิทยาลัย
2. เป็นการบริจาคเพื่อ
 - 2.1 พัฒนาสังคมโดยส่วนรวม หรือ
 - 2.2 ช่วยเหลือประชาชนที่ประสบสาธารณภัยร้ายแรง หรือ
 - 2.3 การกุศล การศึกษา การกีฬา หรือกิจกรรมอื่นๆ เพื่อเสริมสร้างความสัมพันธ์อันดีต่อประชาชน หรือ
 - 2.4 อื่นๆ ตามที่อธิการบดีเห็นสมควร
3. ให้มีหลักฐานการรับและส่งมอบไว้ต่อกันด้วย

การแปรสภาพหรือทำลายพัสดุ

ในกรณีที่ต้องจำหน่ายพัสดุที่ยังคงมีมูลค่า หากแต่ไม่สามารถดำเนินการด้วยวิธีอื่นได้ ด้วยข้อจำกัดทางกฎหมาย หรือข้อจำกัดอื่น เมื่อหมดความจำเป็นต้องใช้งานแล้ว จำเป็นต้องแปรสภาพหรือทำลายพัสดุนั้นให้อธิการบดีสั่งการตามความเหมาะสมแล้วแต่กรณี

การแปรสภาพหรือทำลายพัสดุที่มีราคาสุทธิตามบัญชีรวมกันเกิน 100,000 (หนึ่งแสนบาท) ให้ดำเนินการเสนอต่ออธิการบดีพิจารณาสั่งการโดยคณะกรรมการประกอบด้วย ผู้ปฏิบัติงานอย่างน้อย 3 คน และให้ทำรายงานไว้เป็นหลักฐาน

การจำหน่ายพัสดุเป็นสูญ

ในกรณีที่พัสดุสูญไปโดยไม่ปรากฏตัวผู้รับผิดชอบ หรือมีตัวผู้รับผิดชอบแต่ไม่สามารถชี้แจงได้ หรือเป็นพัสดุที่ไม่มีมูลค่าหรือนำไปใช้ประโยชน์ได้อีกและไม่สามารถดำเนินการด้วยวิธีอื่น หรือดำเนินการด้วยวิธีอื่นแล้วไม่ได้ผล ให้อธิการบดีสั่งการให้จำหน่ายพัสดุนั้นเป็นสูญ

การจำหน่ายพัสดุเป็นสูญครั้งหนึ่งที่มีราคาสุทธิตามบัญชีรวมกันเกิน 500,000 บาท (ห้าแสนบาท) ให้ดำเนินการเสนอต่ออธิการบดีพิจารณาสั่งการโดยคณะกรรมการประกอบด้วย ผู้ปฏิบัติงานอย่างน้อย 3 คน และให้ทำรายงานไว้เป็นหลักฐาน

การลงบัญชีหรือการลงทะเบียนจำหน่ายพัสดุ

เมื่อได้ดำเนินการจำหน่ายพัสดุไม่ว่าโดยวิธีการใดแล้ว ให้ส่งจ่ายออกจากบัญชีหรือทะเบียนพัสดุของหน่วยงานและในระบบ CU-ERP พร้อมทั้งสำเนาเรื่องให้หน่วยงานที่เกี่ยวข้องทราบด้วย สำหรับพัสดุที่แปรสภาพให้ลงบัญชีหรือทะเบียนพัสดุตามสภาพที่เปลี่ยนแปลงใหม่

ให้หัวหน้าเจ้าหน้าที่พัสดุกำกับให้มีการดำเนินการตามวรรคหนึ่งในทันทีหลังจากมีการจำหน่ายพัสดุและสำหรับพัสดุที่ต้องจดทะเบียนตามกฎหมาย ให้รีบดำเนินการภายในระยะเวลาที่กฎหมายกำหนด



จุฬาลงกรณ์มหาวิทยาลัย
CHULALONGKORN UNIVERSITY

บทที่ 3 กรณีศึกษา

ในบทนี้เป็นการนำเสนอข้อมูลลักษณะการวางกองครุภัณฑ์เหลือใช้หรือรอจำหน่าย ในอาคารคณะและโรงเรียนของจุฬาลงกรณ์มหาวิทยาลัย โดยใช้แนวทางการศึกษาและเก็บรวบรวมข้อมูล โดยวิธีการสำรวจเชิงประจักษ์ สัมภาษณ์ และสืบค้นข้อมูลเอกสาร ซึ่งลำดับเนื้อหาเป็น 3 ส่วน ได้แก่ 1. ข้อมูลอาคาร ประกอบด้วย ขนาดพื้นที่ใช้สอยทั้งหมดของแต่ละอาคาร ขนาดพื้นที่ใช้สอย ส่วนกลางที่ศึกษาของแต่ละอาคาร สถานที่ที่พบครุภัณฑ์ ขนาดพื้นที่ที่พบครุภัณฑ์ และลักษณะพื้นที่ ที่จัดเก็บครุภัณฑ์ 2. ข้อมูลครุภัณฑ์เหลือใช้หรือรอจำหน่าย ประกอบด้วย สภาพครุภัณฑ์ ประเภท ครุภัณฑ์ จำนวนครุภัณฑ์ และสาเหตุที่ต้องเปลี่ยนหรือกำจัดครุภัณฑ์ออกไป 3. วิธีการจัดการครุภัณฑ์ เหลือใช้หรือรอจำหน่าย

โดยทำการศึกษาอาคารจำนวน 19 แห่ง แบ่งเป็นอาคารการเรียนการสอนที่เป็น คณะ 17 คณะ และโรงเรียน 2 โรงเรียน ดังนี้ คณะครุศาสตร์ คณะจิตวิทยา คณะทันตแพทยศาสตร์ คณะนิเทศศาสตร์ คณะพาณิชยศาสตร์และการบัญชี คณะพยาบาลศาสตร์ คณะเภสัชศาสตร์ คณะ รัฐศาสตร์ คณะวิทยาศาสตร์ คณะวิทยาศาสตร์การกีฬา คณะวิศวกรรมศาสตร์ คณะศิลปกรรมศาสตร์ คณะเศรษฐศาสตร์คณะสถาปัตยกรรมศาสตร์ คณะสหเวชศาสตร์ คณะสัตวแพทยศาสตร์ คณะอักษร ศาสตร์ โรงเรียนสาธิตจุฬาลงกรณ์มหาวิทยาลัย ฝ่ายประถม และโรงเรียนสาธิตจุฬาลงกรณ์ มหาวิทยาลัย ฝ่ายมัธยม

จากการเก็บข้อมูลทั้ง 17 คณะและ 2 โรงเรียน รวมเป็นจำนวน 19 แห่ง สามารถ เก็บข้อมูลและอภิปรายผลตามประเด็นต่างๆได้ดังนี้

3.1 คณะครุศาสตร์



ภาพที่ 1 อาคารคณะครุศาสตร์

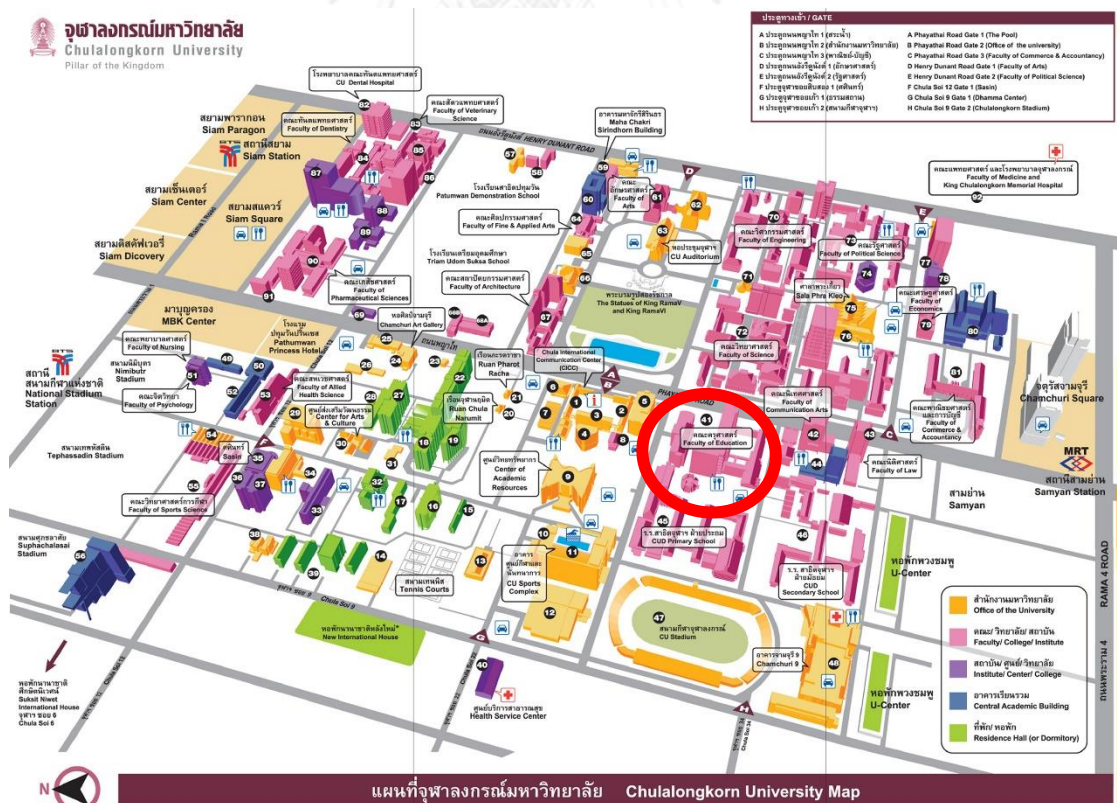

ที่มา <http://www.chula.ac.th/about/map-and-direction/>

ภาพที่ 2 แผนที่คณะครุศาสตร์

3.1.1 ข้อมูลพื้นที่อาคาร

- **ขนาดพื้นที่ใช้สอยรวม พื้นที่ส่วนกลางที่ศึกษา และพื้นที่ที่พบครุภัณฑ์เหลือใช้หรือรอจำหน่าย**

คณะครุศาสตร์ จุฬาลงกรณ์มหาวิทยาลัย ประกอบด้วย 6 ภาควิชา และมีจำนวนอาคารที่อยู่ในการควบคุมของคณะทั้งหมด 5 อาคาร ได้แก่

1. อาคารพูนทรัพย์นพวงศ์ ณ อยุธยา ประกอบด้วยพื้นที่อาคาร 1 ชั้น มีพื้นที่ใช้สอยรวม 2,919 ตารางเมตร มีขนาดพื้นที่ส่วนกลางที่ศึกษา 934.50 ตารางเมตร และมีขนาดพื้นที่ที่พบครุภัณฑ์ 20 ตารางเมตร
2. อาคารครุศาสตร์ 3 ประกอบด้วยพื้นที่อาคาร 9 ชั้น มีพื้นที่ใช้สอยรวม 10,863 ตารางเมตร มีขนาดพื้นที่ส่วนกลางที่ศึกษา 3,271 ตารางเมตร และมีขนาดพื้นที่ที่พบครุภัณฑ์ 105.50 ตารางเมตร
3. อาคารครุศาสตร์ 4 ประกอบด้วยพื้นที่อาคาร 4 ชั้น มีพื้นที่ใช้สอยรวม 3,366 ตารางเมตร มีขนาดพื้นที่ส่วนกลางที่ศึกษา 991.50 ตารางเมตร และมีขนาดพื้นที่ที่พบครุภัณฑ์ 32.50 ตารางเมตร
4. อาคารครุศาสตร์ 6 ประกอบด้วยพื้นที่อาคาร 4 ชั้น มีพื้นที่ใช้สอยรวม 1,205 ตารางเมตร มีขนาดพื้นที่ส่วนกลางที่ศึกษา 295.50 ตารางเมตร และมีขนาดพื้นที่ที่พบครุภัณฑ์ 15.50 ตารางเมตร
5. อาคารครุศาสตร์ศิลปศึกษา ประกอบด้วยพื้นที่อาคาร 3 ชั้น มีพื้นที่ใช้สอยรวม 2,154 ตารางเมตร มีขนาดพื้นที่ส่วนกลางที่ศึกษา 1,081.50 ตารางเมตร และมีขนาดพื้นที่ที่พบครุภัณฑ์ 3.50 ตารางเมตร

รวมพื้นที่ใช้สอยทุกอาคาร 20,507 ตารางเมตร มีขนาดพื้นที่ส่วนกลางที่ศึกษาทั้งหมด 6,574 ตารางเมตร และขนาดพื้นที่ที่พบครุภัณฑ์ 177 ตารางเมตร

- **สถานที่เก็บครุภัณฑ์เหลือใช้หรือรอจำหน่าย**

คณะครุศาสตร์ มีที่เก็บครุภัณฑ์ส่วนกลาง เป็นลักษณะห้องสี่เหลี่ยมปิดล้อมทุกด้าน ซึ่งเป็นห้องว่างสำรองเพื่อใช้ในการอื่น จำนวน 1 ห้อง ขนาดกว้าง 3.5 ยาว 6 เมตร เท่ากับ 21 ตารางเมตร ตั้งอยู่ชั้น 1 ของอาคารพูนทรัพย์นพวงศ์ ณ อยุธยา

- **สถานที่ที่พบครุภัณฑ์เหลือใช้หรือรอจำหน่าย**

พบครุภัณฑ์เหลือใช้หรือรอจำหน่ายตามสถานที่ต่างๆ ดังนี้ ทางเดินไปสู่ห้องต่างๆ ในตัวอาคาร, ทางเดินระเบียงหน้าห้อง, ทางเดินชิดขอบนอกอาคาร, พื้นที่หน้าบันไดหลัก, พื้นที่หน้าลิฟท์, ชานพักบันไดหลัก และชานพักบันไดหนีไฟ

3.1.2 ข้อมูลครุภัณฑ์เหลือใช้หรือรอจำหน่าย

- ประเภทครุภัณฑ์

จากการสำรวจคณะกรรมการฯ พบครุภัณฑ์เหลือใช้หรือรอจำหน่าย ได้แก่ ตู้ล็อกเกอร์, ตู้ไม้, เก้าอี้, ชุดเก้าอี้, โต๊ะไม้, โต๊ะเทเบิลเทนนิส, รถเข็นของ, ชั้นวางของ, คอมพิวเตอร์, เครื่องพิมพ์, พัดลม และเครื่องถ่ายเอกสาร เป็นจำนวนรวมทั้งหมด 208 ชิ้น

- สภาพครุภัณฑ์

ครุภัณฑ์ที่พบข้างต้นมีสภาพต่างๆ ดังนี้ เก้าอี้และโต๊ะ ขาหักและขาหลุด, มือจับตู้หลุด, คอมพิวเตอร์เสีย, ขาโต๊ะเทเบิลเทนนิสหัก, วัสดุปิดผิวโต๊ะ บิ่นเป็นรู, วัสดุปิดผิวตู้และโต๊ะลอกหลุด, เบาะเก้าอี้ขาด, ตู้เหล็กเป็นสนิมจนเปิด-ปิดไม่ได้, สีโต๊ะและสีเก้าอี้จาง, โต๊ะและเก้าอี้ มีคราบฝุ่นและสนิมจับ, เกิดรอยขีดข่วนบนเก้าอี้ และมีชั้นวางของอยู่ในสภาพดีที่เหลือจากการใช้งาน

- สาเหตุที่ต้องเปลี่ยนหรือกำจัดครุภัณฑ์

คณะกรรมการฯ มีสาเหตุต่างๆที่ต้องเปลี่ยนหรือกำจัดครุภัณฑ์เดิมออกไป จนกลายเป็นครุภัณฑ์เหลือใช้หรือรอจำหน่ายที่พบ ดังนี้ หมดสภาพการใช้งาน, มีการเปลี่ยนแปลงทางเทคโนโลยี, มีครุภัณฑ์ใหม่ทดแทนของเดิมที่ยังมีสภาพใช้ได้ และมีสาเหตุจากการทุบอาคารเก่า

3.1.3 วิธีการจัดการครุภัณฑ์เหลือใช้หรือรอจำหน่าย

- กระบวนการจำหน่ายครุภัณฑ์

คณะกรรมการฯ มีวิธีการจำหน่ายครุภัณฑ์ด้วยการบริจาค โดยเริ่มจาก ภาควิชา/หน่วยงาน รายงานขอความเห็นชอบจำหน่ายครุภัณฑ์ที่ต้องการจะจำหน่ายมายังฝ่ายพัสดุ จากนั้นฝ่ายพัสดุจะรายงานเรื่องขอความเห็นชอบจำหน่ายต่อคณบดีคณะ เมื่อได้รับความเห็นชอบแล้ว ฝ่ายพัสดุจะขออนุมัติแต่งตั้งคณะกรรมการสอบหาซื้อเท็จจริง และเมื่อทำการตรวจสอบหาซื้อเท็จจริงแล้ว ฝ่ายพัสดุเสนอรายงานต่ออธิการบดีโดยผ่านคณบดี จากนั้นจะขออนุมัติแต่งตั้งคณะกรรมการจำหน่ายครุภัณฑ์ จากนั้นฝ่ายพัสดุรายงานผลการพิจารณาของคณะกรรมการจำหน่ายครุภัณฑ์ เมื่อเสร็จกระบวนการถึงขั้นนี้แล้วฝ่ายพัสดุต้องเสนออธิการบดีมหาวิทยาลัยขอนแก่นจำหน่าย แล้วจึงทำการบริจาคให้วัดสวนแก้วและโรงเรียนต่างๆที่มาติดต่อขอครุภัณฑ์ต่อไป ดังภาพที่ 3 ทั้งนี้คณะกรรมการฯไม่เคยมีการจำหน่ายขายและกระบวนการจำหน่ายนี้ใช้เวลาประมาณ 156 วัน

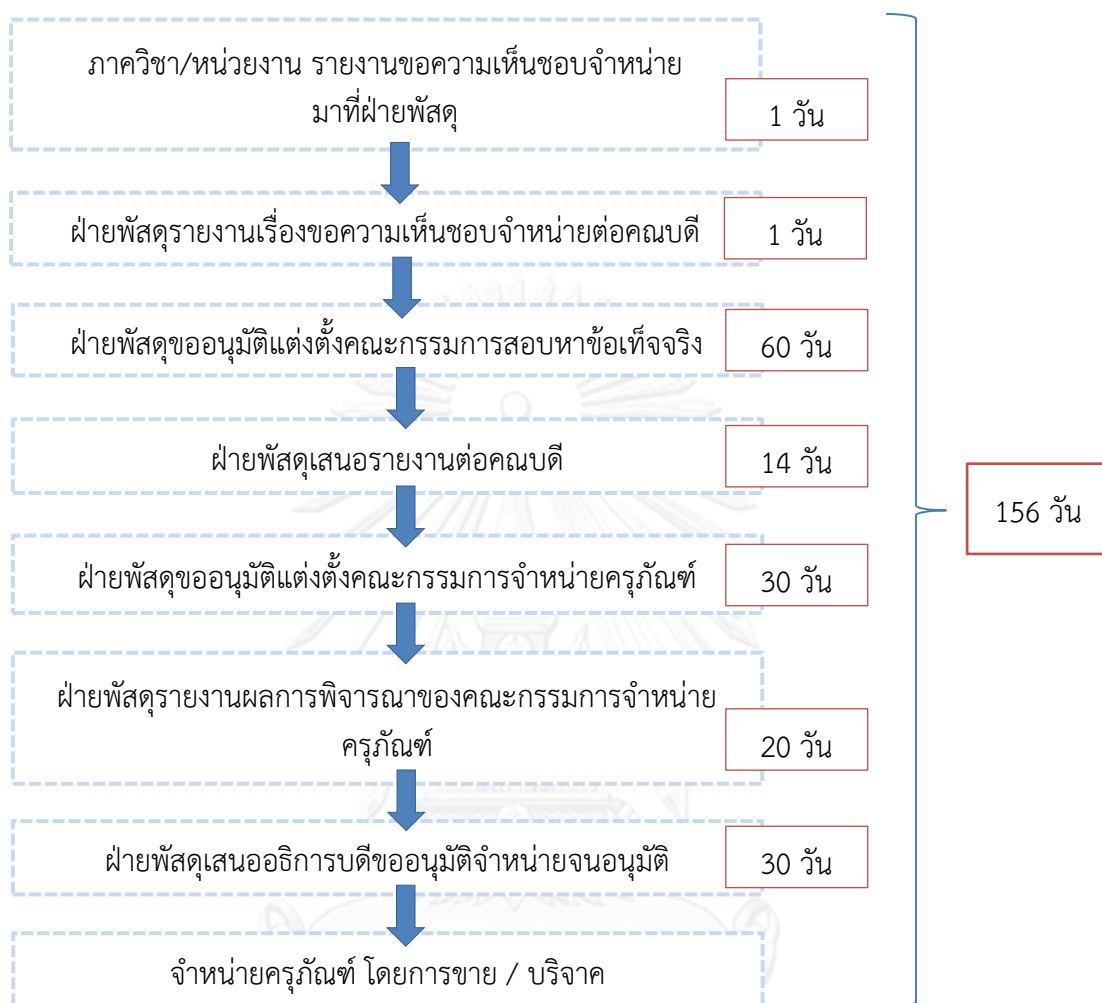

ภาพที่ 3 กระบวนการจำหน่ายครุภัณฑ์เหลือใช้หรือรอจำหน่ายคณะครุศาสตร์

จากข้อมูลที่กล่าวมาข้างต้น แสดงภาพการสำรวจครุภัณฑ์เหลือใช้หรือรอจำหน่ายทั้งหมด
ของคณะครุศาสตร์ ได้ดังนี้

อาคารที่ 1 อาคารพูนทรัพย์นพวงศ์ ณ ออยุธยา

แปลนพื้นที่ 1

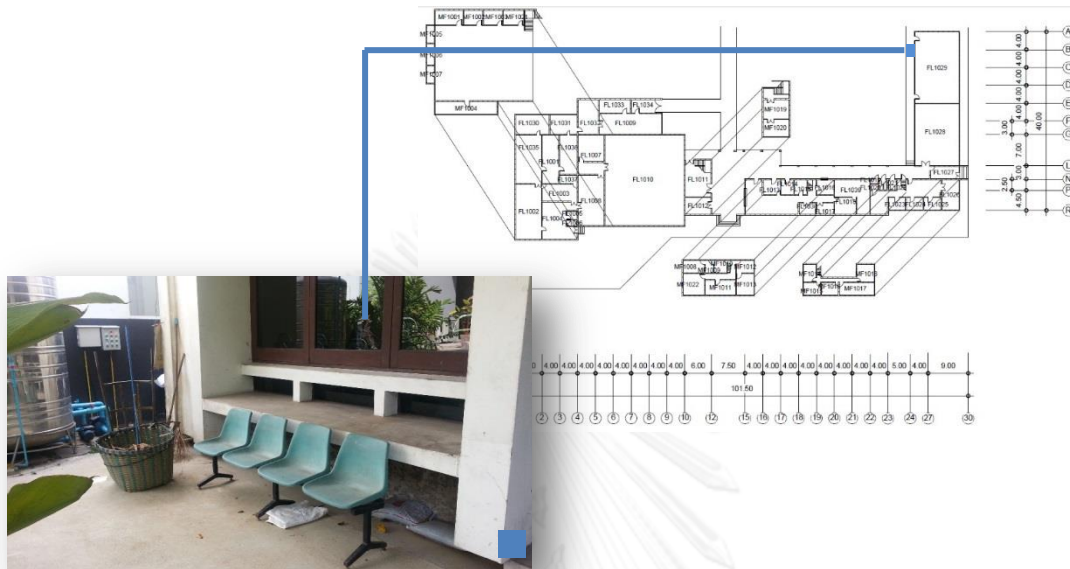

ครุภัณฑ์ที่พบ	สถานะครุภัณฑ์	สภาพครุภัณฑ์	สถานที่ที่พบ	จำนวน (ชิ้น)	ขนาดพื้นที่ (ตร.ม.)
ชุดเก้าอี้ 4 ตัว	รอจำหน่าย	หนักพังแตกหัก, ฝุ่นจับ, สีจาง	ทางเดินชิดขอบนอกอาคาร	1	2

อาคารที่ 2 อาคารครุศาสตร์ 3

แปลนพื้นที่ 1

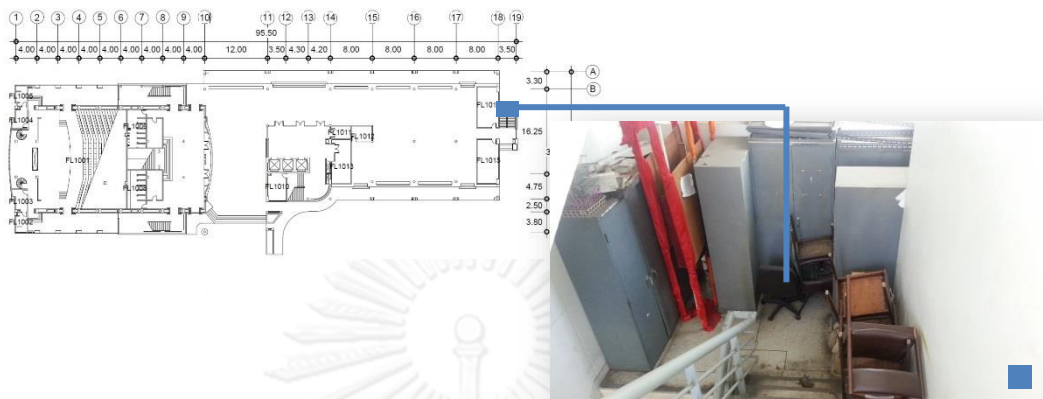

ครุภัณฑ์ที่พบ	สถานะครุภัณฑ์	สภาพครุภัณฑ์	สถานที่ที่พบ	จำนวน (ชิ้น)	ขนาดพื้นที่ (ตร.ม.)
ตู้ล็อกเกอร์, เก้าอี้	รอจำหน่าย	มือจับตู้ล็อกเกอร์หลุด, เก้าอี้ขาหัก/ขาหลุด	บันไดหนีไฟ	15	7.5

แปลนพื้นที่ 2

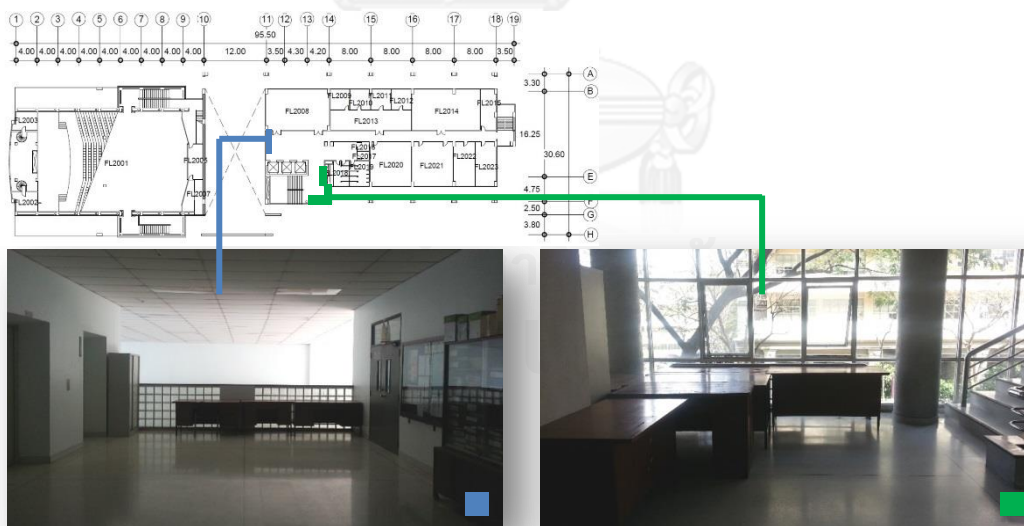

ครุภัณฑ์ที่พบ	สถานะครุภัณฑ์	สภาพครุภัณฑ์	สถานที่ที่พบ	จำนวน (ชิ้น)	ขนาดพื้นที่ (ตร.ม.)
โต๊ะทำงาน	รอ	วัสดุบิดผิวนหลุด,	พื้นที่หน้าลิฟท์/	3	2.5
โต๊ะทำงาน	จำหน่าย	มือจับหลุด	บันได	6	12

แปลนพื้นที่ 3

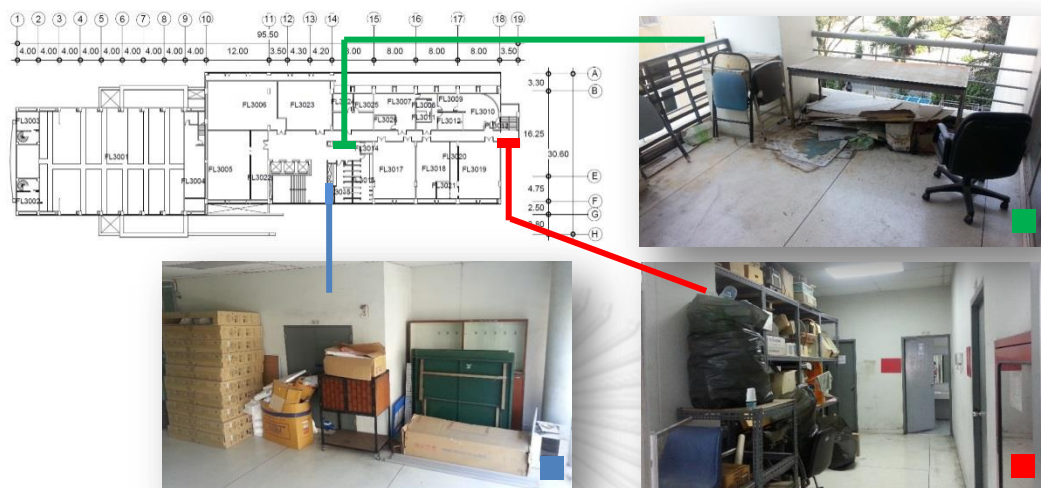

	ครุภัณฑ์ที่พบ	สถานะครุภัณฑ์	สภาพครุภัณฑ์	สถานที่ที่พบ	จำนวน (ชิ้น)	ขนาดพื้นที่ (ตร.ม.)
■	โต๊ะเทเบิลเทนนิส, ตู้ไม้	รอจำหน่าย	เก้าอี้/โต๊ะขาดหลุด, ตู้ เปิด-ปิด ไม่ได้, คอมพิวเตอร์เสีย	พื้นที่หน้าบ้านไค	5	6
■	คอมพิวเตอร์, เครื่องพิมพ์, เก้าอี้, ชั้นวางของ			ทางเดินในอาคาร	40	6
■	โต๊ะ, เก้าอี้			บันไดหนีไฟ	6	7

แปลนพื้นที่ชั้น 4

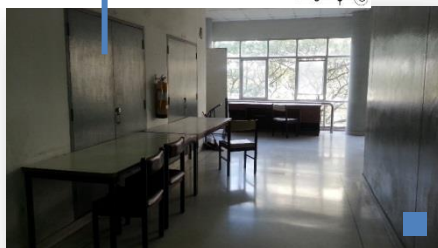
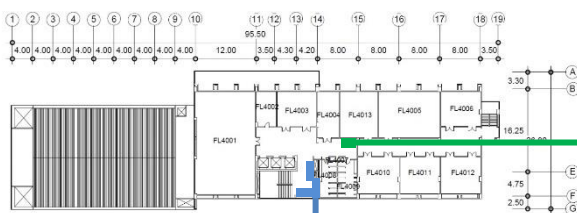

	ครุภัณฑ์ที่พบ	สถานะครุภัณฑ์	สภาพครุภัณฑ์	สถานที่ที่พบ	จำนวน (ชิ้น)	ขนาดพื้นที่ (ตร.ม.)
	โต๊ะทำงาน, เก้าอี้	รอ	วัสดุปิดผิวหลุด, เก้าอี้ขาหัก, วัสดุชั้นวางของหลุด	พื้นที่หน้าลิฟท์/บันได	12	12
	ชั้นวางของ	จำหน่าย		ทางเดินในอาคาร	1	0.5

แปลนพื้นที่ 6

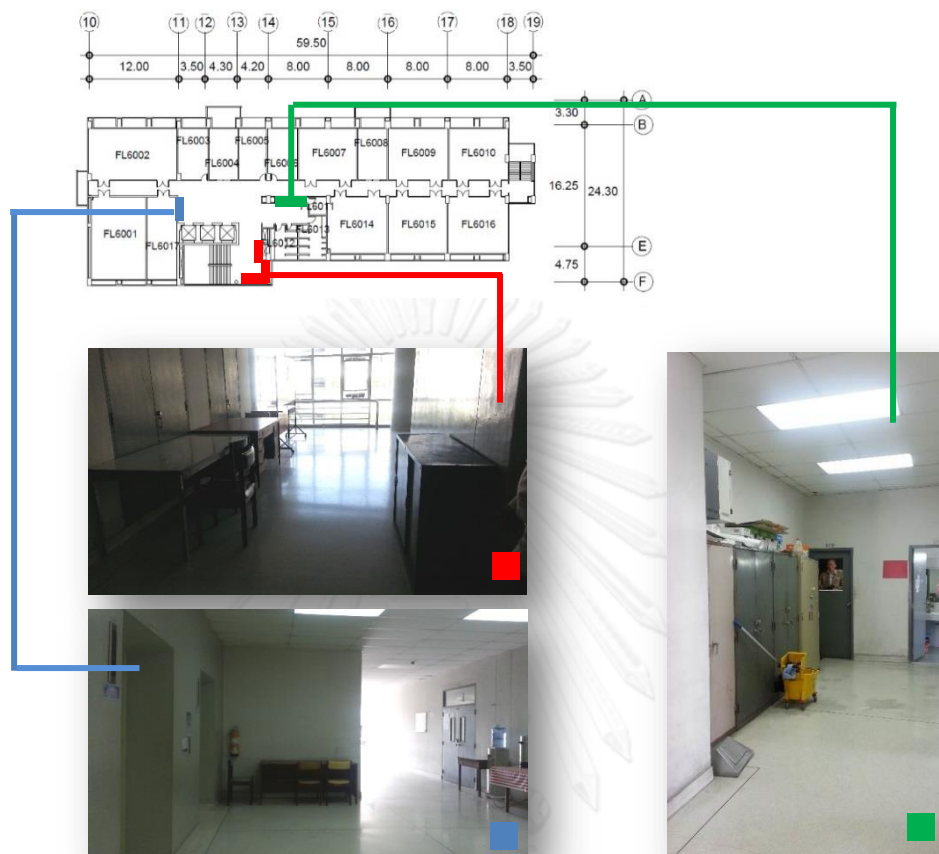

	ครุภัณฑ์ที่พบ	สถานะครุภัณฑ์	สภาพครุภัณฑ์	สถานที่ที่พบ	จำนวน (ชิ้น)	ขนาดพื้นที่ (ตร.ม.)
	โต๊ะ, เก้าอี้	เหลือใช้	วัสดุปิดผิวหลุด, เก้าอี้ขาดหัก	พื้นที่หน้าลิฟท์/บันได	4	3
	โต๊ะ, เก้าอี้, ตู้	รอจำหน่าย			10	12
	ตู้ล็อกเกอร์	รอจำหน่าย	มือจับตู้หลุด, ตู้เป็นสนิม	ทางเดินในอาคาร	4	6

แปลนพื้นที่ชั้น 7

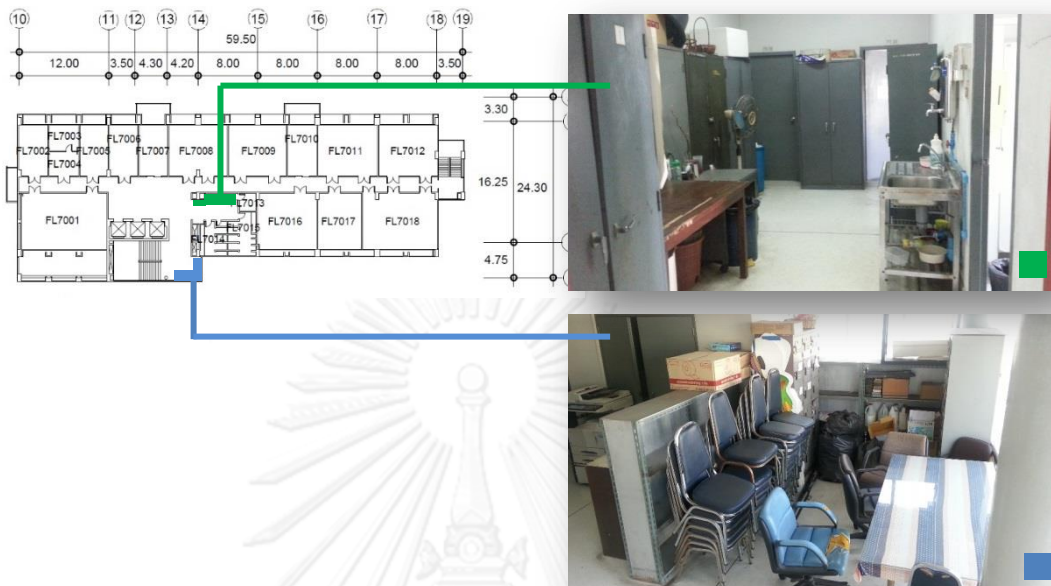

	ครุภัณฑ์ที่พบ	สถานะครุภัณฑ์	สภาพครุภัณฑ์	สถานที่ที่พบ	จำนวน (ชิ้น)	ขนาดพื้นที่ (ตร.ม.)
	เก้าอี้, ชั้นวางของ	รอ	ขาเก้าอี้หัก/หลุด, เบาะนั่งขาด, วัสดุชั้นวางของหลุด	พื้นที่หน้าลิฟท์/บันได	30	9
	ตู้ล็อกเกอร์, โต๊ะไม้	จำหน่าย	ตู้เปิด-ปิด ไม่ได้, มือจับหลุด	ทางเดินในอาคาร	10	9

แปลนพื้นที่ชั้น 8

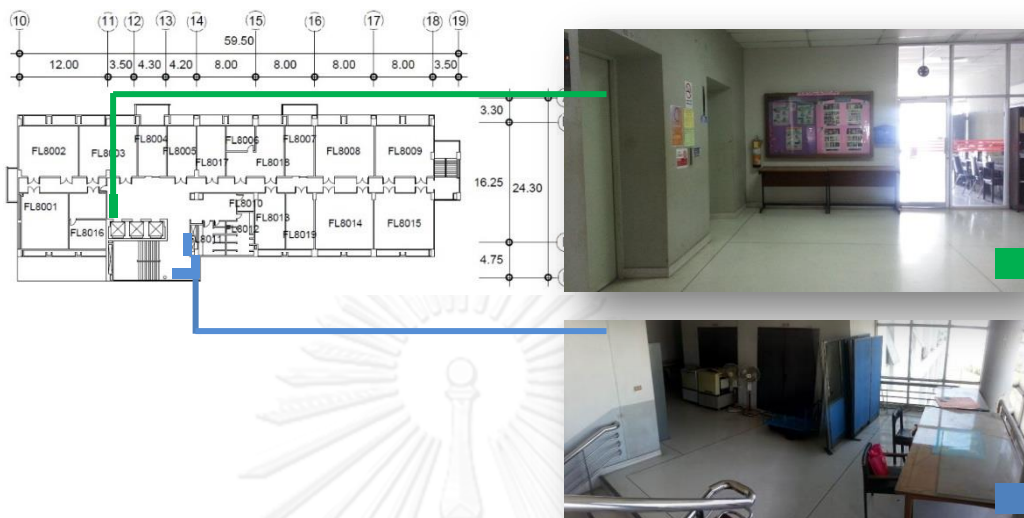

	ครุภัณฑ์ที่พบ	สถานะครุภัณฑ์	สภาพครุภัณฑ์	สถานที่ที่พบ	จำนวน (ชิ้น)	ขนาดพื้นที่ (ตร.ม.)
	โต๊ะไม้, พัดลม, เครื่องถ่ายเอกสาร	รอจำหน่าย	วัสดุปิดผิวโต๊ะไม้หลุด, พัดลม/ เครื่องถ่ายเอกสาร เสีย	พื้นที่หน้าลิฟท์/บันได	8	10
	โต๊ะไม้		วัสดุปิดผิวโต๊ะไม้หลุดลอก		2	3

หมายเหตุ ชั้น 5, 9 ไม่พบครุภัณฑ์เหลือใช้หรือรอจำหน่าย

อาคารที่ 3 อาคารครุศาสตร์ 4

แปลนพื้นที่ 1

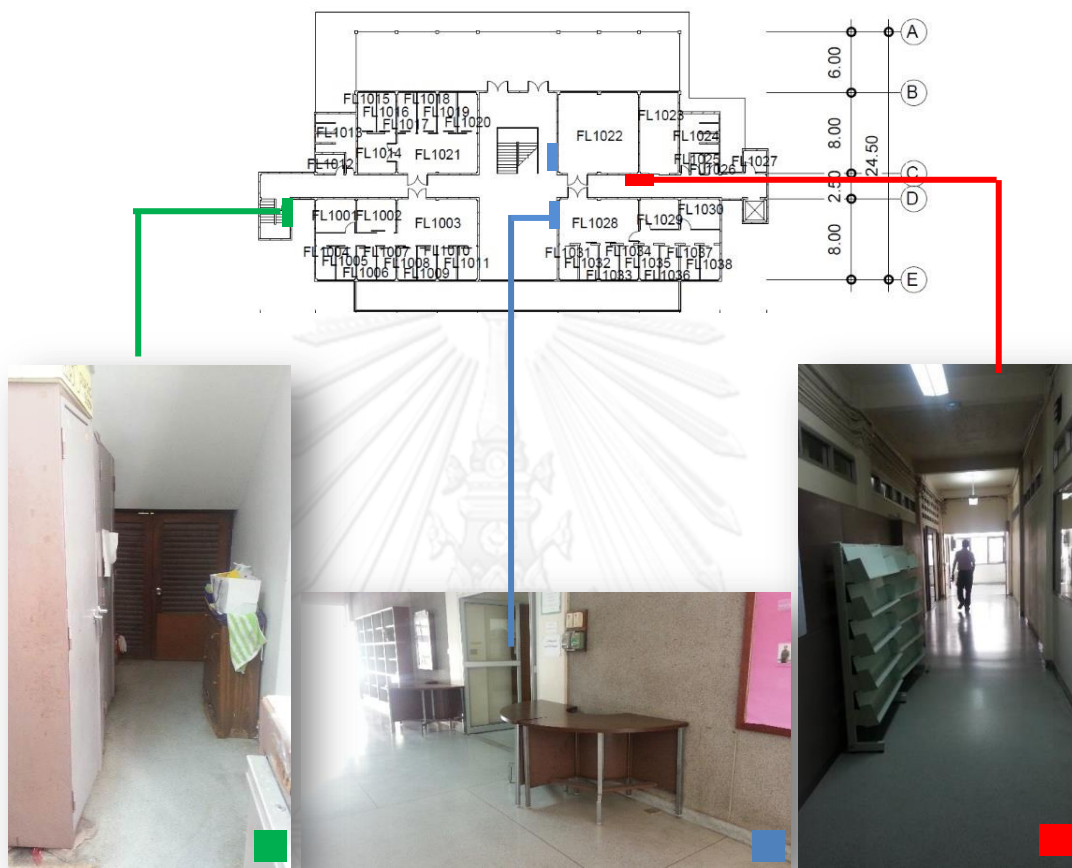

	ครุภัณฑ์ที่พบ	สถานะครุภัณฑ์	สภาพครุภัณฑ์	สถานที่ที่พบ	จำนวน (ชั้น)	ขนาดพื้นที่ (ตร.ม.)
	โต๊ะไม้	รอจำหน่าย	ตู้เปิด-ปิด ไม่ได้, มือจับหลุด, เป็นสนิม, ขาโต๊ะหลุด, วัสดุปิดผิวหลุดลอก	พื้นที่หน้าลิฟท์/บันได	2	4
	ตู้ล็อกเกอร์, ตู้ไม้	รอจำหน่าย	ตู้เปิด-ปิด ไม่ได้, มือจับหลุด, เป็นสนิม, ขาโต๊ะหลุด, วัสดุปิดผิวหลุดลอก	ใต้บันไดหนีไฟ	3	2
	ชั้นวางของ	เหลือใช้	อยู่ในสภาพดีและใช้งานได้	ทางเดินในอาคาร	2	1.5

แปลนพื้นที่ 2



ครุภัณฑ์ที่พบ	สถานะครุภัณฑ์	สภาพครุภัณฑ์	สถานที่ที่พบ	จำนวน (ชิ้น)	ขนาดพื้นที่ (ตร.ม.)
เก้าอี้	เหลือใช้	วัสดุปิดผิวหลุดลอก, พนักพิงแตกหัก	ทางเดินในอาคาร	12	7

แปลนพื้นที่ 3

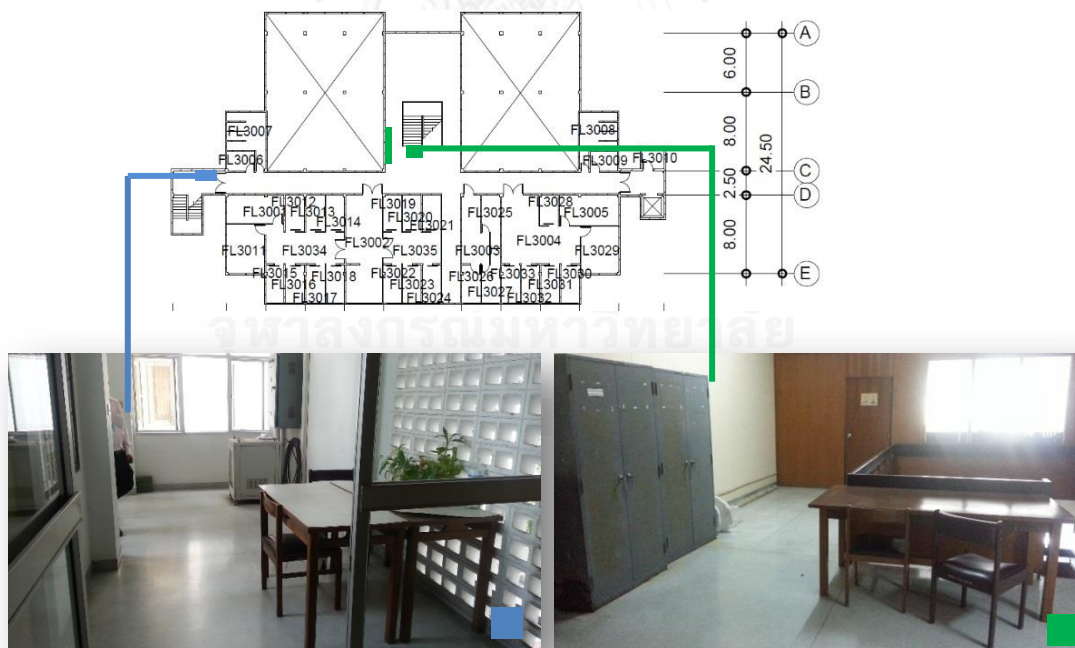

ครุภัณฑ์ที่พบ	สถานะครุภัณฑ์	สภาพครุภัณฑ์	สถานที่ที่พบ	จำนวน (ชิ้น)	ขนาดพื้นที่ (ตร.ม.)
โต๊ะ, เก้าอี้	เหลือใช้	วัสดุปิดผิวโต๊ะบิ่น	พื้นที่หน้าบ้านโดหน้าไฟ	3	10

	โต๊ะ, เก้าอี้, ตู้ล็อกเกอร์	วัสดุปิดผิวโต๊ะ/เก้าอี้ หลุดลอก, ตู้เป็นสนิม- มือจับหลุด	พื้นที่หน้าลิฟท์/บันได	5	4
--	--------------------------------	--	------------------------	---	---



จุฬาลงกรณ์มหาวิทยาลัย
CHULALONGKORN UNIVERSITY

แปลนพื้นที่ 4

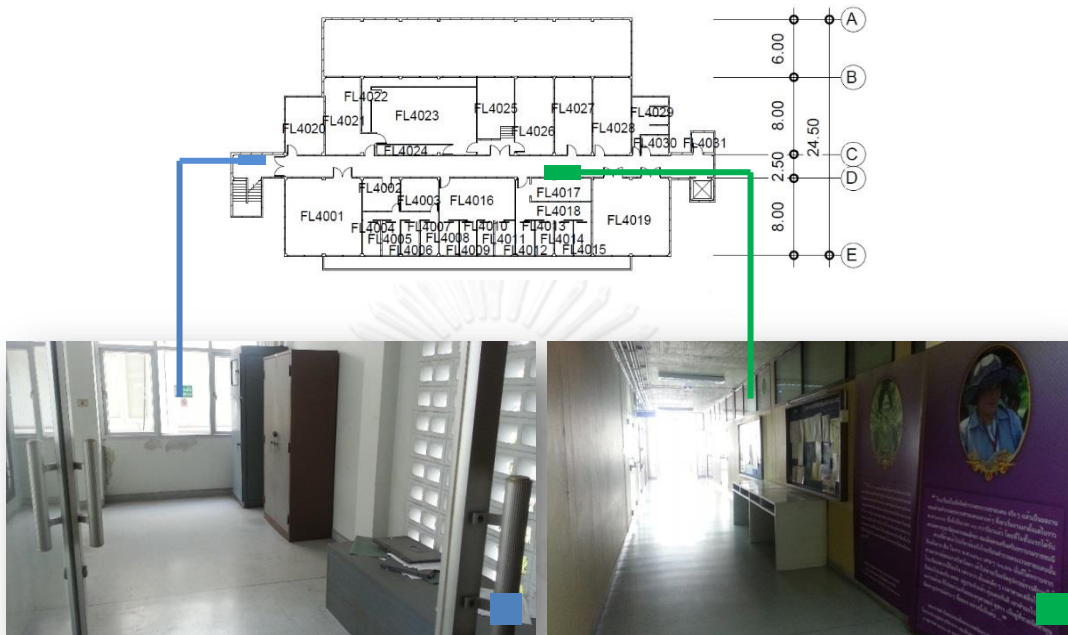

	ครุภัณฑ์ที่พบ	สถานะครุภัณฑ์	สภาพครุภัณฑ์	สถานที่ที่พบ	จำนวน (ชิ้น)	ขนาดพื้นที่ (ตร.ม.)
	ตู้ล็อกเกอร์	รอจำหน่าย	ตู้เป็นสนิม, มือจับหลุด	พื้นที่หน้าบันไดหนีไฟ	3	2
	โต๊ะ	เหลือใช้	วัสดุปิดผิวโต๊ะหลุดลอก, วัสดุเปราะ	ทางเดินในอาคาร	2	2

อาคารที่ 4 อาคารครุศาสตร์ 6

แปลนพื้นที่ 1

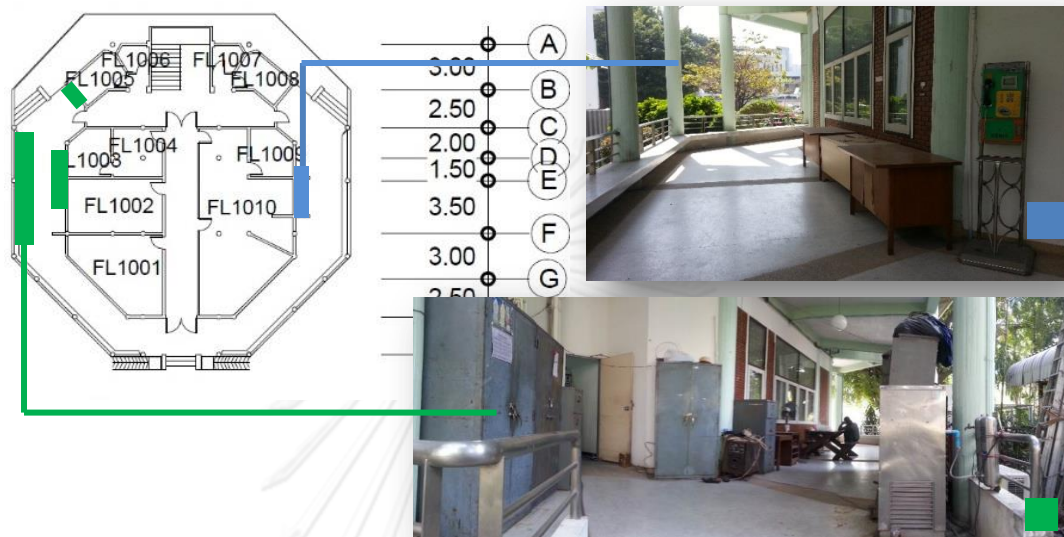

	ครุภัณฑ์ที่พบ	สถานะครุภัณฑ์	สภาพครุภัณฑ์	สถานที่ที่พบ	จำนวน (ชิ้น)	ขนาดพื้นที่ (ตร.ม.)
	โต๊ะไม้	รอจำหน่าย	ตู้เป็นสนิม, มือจับหลุด, วัสดุปิดผิวโต๊ะหลุดลอก, วัสดุเปราะ	ทางเดินในอาคาร	3	4.5
	ตู้ล็อกเกอร์				10	10

แปลนพื้นที่ 2 หมายถึง ชั้น 3, 4 ไม่พบครุภัณฑ์เหลือใช้หรือรอจำหน่าย



ครุภัณฑ์ที่พบ	สถานะครุภัณฑ์	สภาพครุภัณฑ์	สถานที่ที่พบ	จำนวน (ชิ้น)	ขนาดพื้นที่ (ตร.ม.)
เก้าอี้	รอจำหน่าย	เบาะเก้าอี้ขาด	خانพักบันไดหลัก	3	1

อาคารที่ 5 อาคารครุศาสตร์ศิลปศึกษา

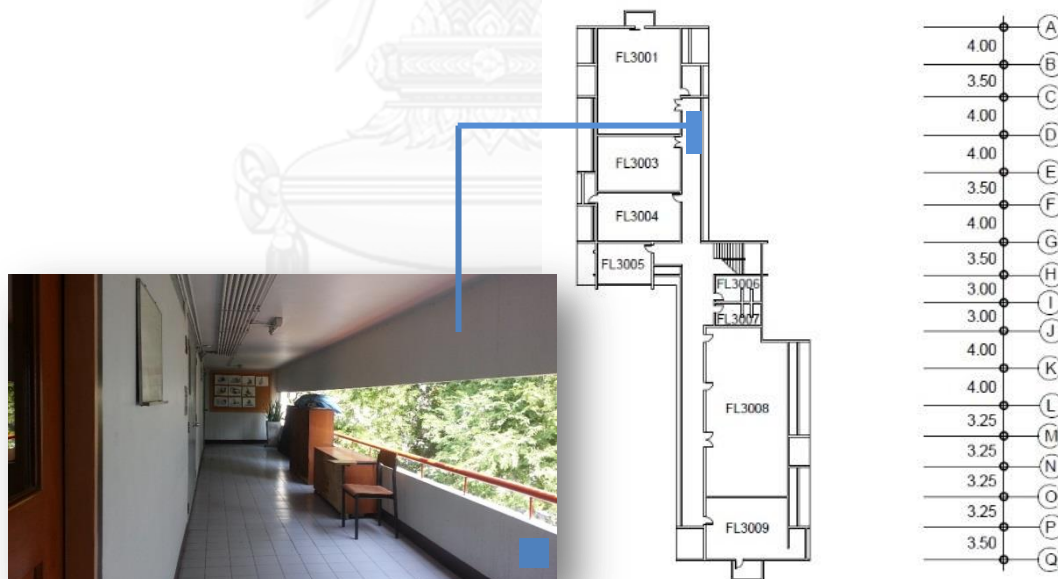

ครุภัณฑ์ที่พบ	สถานะครุภัณฑ์	สภาพครุภัณฑ์	สถานที่ที่พบ	จำนวน (ชิ้น)	ขนาดพื้นที่ (ตร.ม.)
เก้าอี้, ตู้ไม้, โต๊ะไม้	รอจำหน่าย	วัสดุปิดผิวตู้ โต๊ะ เก้าอี้ หลุดลอก, วัสดุเปราะ	ทางเดินในอาคาร	3	3.5

หมายเหตุ ชั้น 1, 2 ไม่พบครุภัณฑ์เหลือใช้หรือรอจำหน่าย

3.2 คณะจิตวิทยา



ภาพที่ 4 อาคารคณะจิตวิทยา

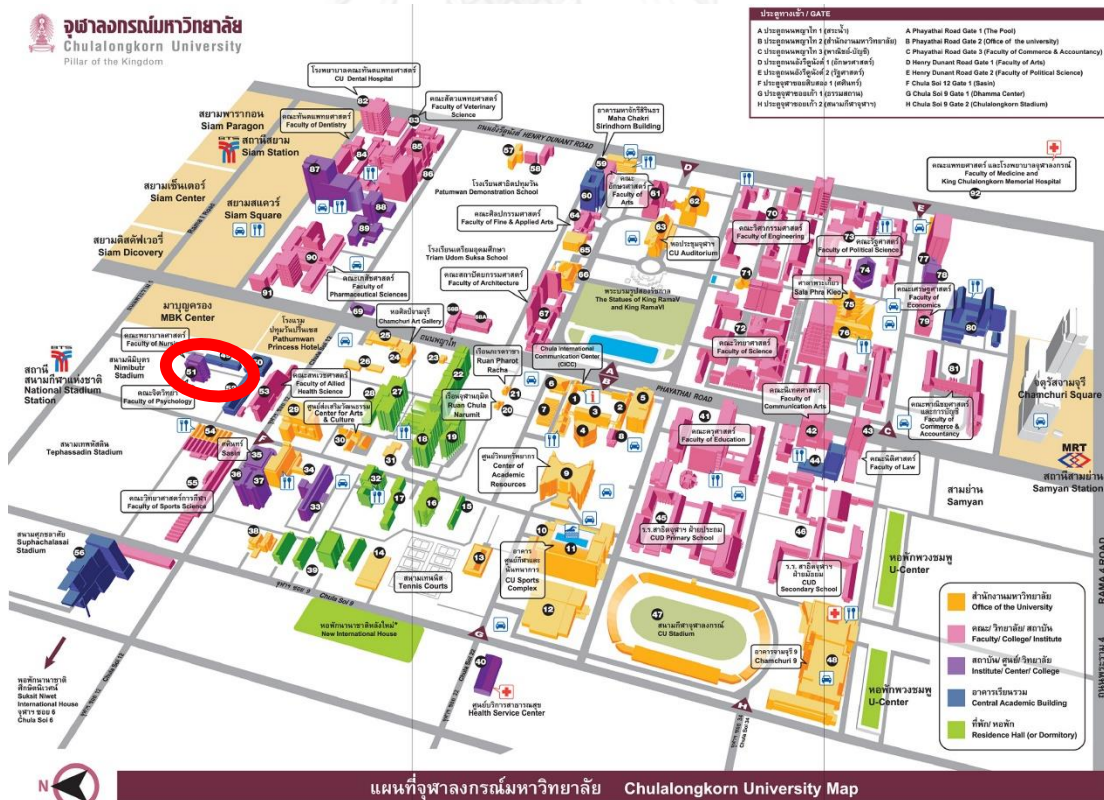

ภาพที่ 5 แผนที่คณะจิตวิทยา

3.2.1 ข้อมูลพื้นที่อาคาร

- **ขนาดพื้นที่ใช้สอยรวม พื้นที่ส่วนกลางที่ศึกษา และพื้นที่ที่พบครุภัณฑ์เหลือใช้หรือรอจำหน่าย**

คณะจิตวิทยา จุฬาลงกรณ์มหาวิทยาลัย ประกอบด้วย 1 ภาควิชา และมีจำนวนอาคารที่อยู่ในการควบคุมของคณะทั้งหมด 1 อาคาร คือ

1. อาคารบรมราชชนนีศรีศตพรรษ โดยมีขอบเขตพื้นที่ที่เป็นของคณะจิตวิทยาทั้งหมด 4 ชั้น คือชั้น 5 ถึงชั้น 8 มีพื้นที่ใช้สอยรวม 4,118 ตารางเมตร มีขนาดพื้นที่ส่วนกลางที่ศึกษา 1,328.50 ตารางเมตร และไม่พบครุภัณฑ์เหลือใช้หรือรอจำหน่ายปรากฏ

รวมพื้นที่ใช้สอยทุกอาคาร 4,118 ตารางเมตร มีขนาดพื้นที่ส่วนกลางที่ศึกษาทั้งหมด 1,328.50 ตารางเมตร

- **สถานที่เก็บครุภัณฑ์เหลือใช้หรือรอจำหน่าย**

คณะจิตวิทยา มีที่เก็บครุภัณฑ์ส่วนกลางโดยเฉพาะ เป็นลักษณะห้องสี่เหลี่ยมปิดล้อมทุกด้าน จำนวน 1 ห้อง ขนาดกว้าง 4 เมตร ยาว 6 เมตร เท่ากับ 24 ตารางเมตร ตั้งอยู่ชั้น 7 ของ อาคารบรมราชชนนีศรีศตพรรษ

- **สถานที่ที่พบครุภัณฑ์เหลือใช้หรือรอจำหน่าย**

ไม่พบครุภัณฑ์เหลือใช้หรือรอจำหน่ายปรากฏ

3.2.2 ข้อมูลครุภัณฑ์เหลือใช้หรือรอจำหน่าย

เนื่องจากคณะจิตวิทยาไม่พบครุภัณฑ์เหลือใช้หรือรอจำหน่าย จึงไม่ปรากฏประเภทและสภาพครุภัณฑ์ใดๆ

- **สาเหตุที่ต้องเปลี่ยนหรือกำจัดครุภัณฑ์**

คณะจิตวิทยา มีสาเหตุต่างๆที่ต้องเปลี่ยนหรือกำจัดครุภัณฑ์เดิมออกไป จนกลายเป็นครุภัณฑ์เหลือใช้หรือรอจำหน่ายที่พบ ดังนี้ หมดสภาพการใช้งาน, มีการเปลี่ยนแปลงทางเทคโนโลยี และมีสาเหตุจากการย้ายอาคารไปที่ใหม่

3.2.3 วิธีการจัดการครุภัณฑ์เหลือใช้หรือรอจำหน่าย

- **กระบวนการจำหน่ายครุภัณฑ์**

คณะจิตวิทยา มีวิธีการจำหน่ายครุภัณฑ์ด้วยการบริจาค โดยเริ่มจาก ภาควิชา/หน่วยงาน รายงานขอความเห็นชอบจำหน่ายครุภัณฑ์ที่ต้องการจะจำหน่ายมายังฝ่ายพัสดุ จากนั้นฝ่ายพัสดุจะรายงานเรื่องขอความเห็นชอบจำหน่ายต่อคณบดีคณะ เมื่อได้รับความเห็นชอบแล้ว ฝ่ายพัสดุจะขออนุมัติแต่งตั้งคณะกรรมการสอบหาซื้อเท็จจริง และเมื่อทำการตรวจสอบหาซื้อเท็จจริงแล้ว ฝ่ายพัสดุจะเสนอรายงานต่อคณบดี จากนั้นจะขออนุมัติแต่งตั้งคณะกรรมการจำหน่ายครุภัณฑ์ จากนั้นฝ่ายพัสดुरายงานผลการพิจารณาของคณะกรรมการ

จำหน่ายครุภัณฑ์ เมื่อเสร็จกระบวนการถึงขั้นนี้แล้วฝ่ายพัสดุต้องเสนออธิการบดี มหาวิทยาลัยขอนแก่นจำหน่าย แล้วจึงทำการบริจาคให้วัดสวนแก้วและโรงเรียนต่างๆที่มาติดต่อขอครุภัณฑ์ต่อไป ดังภาพที่ 6 ทั้งนี้คณะครุศาสตร์ไม่เคยมีการจำหน่ายขาย และกระบวนการจำหน่ายนี้ใช้เวลาประมาณ 275 วัน

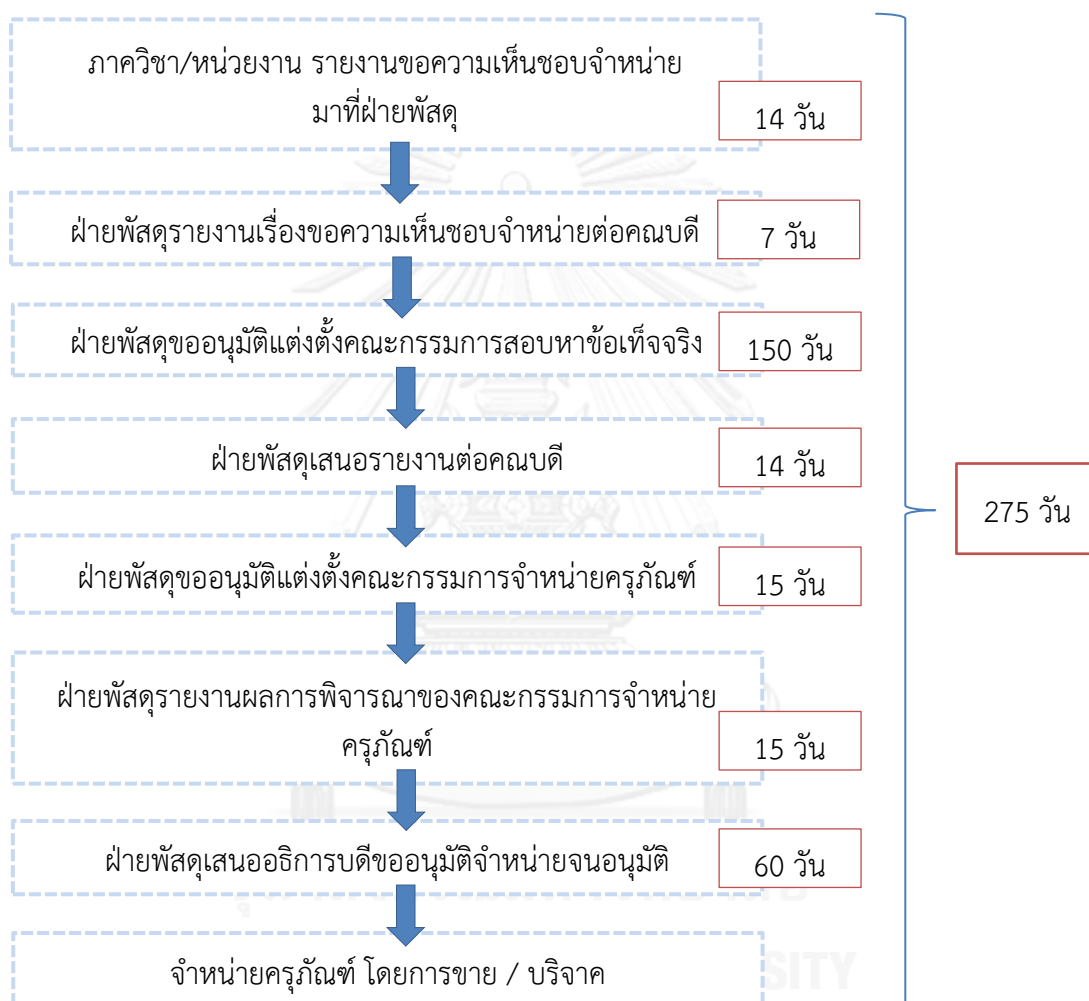

ภาพที่ 6 กระบวนการจำหน่ายครุภัณฑ์เหลือใช้หรือรอจำหน่ายคณะจิตวิทยา

จากข้อมูลที่กล่าวมาข้างต้น จึงไม่พบภาพจากการสำรวจครุภัณฑ์เหลือใช้หรือรอจำหน่ายใดๆ ของคณะจิตวิทยา

3.3 คณะทันตแพทยศาสตร์



ภาพที่ 7 อาคารคณะทันตแพทยศาสตร์

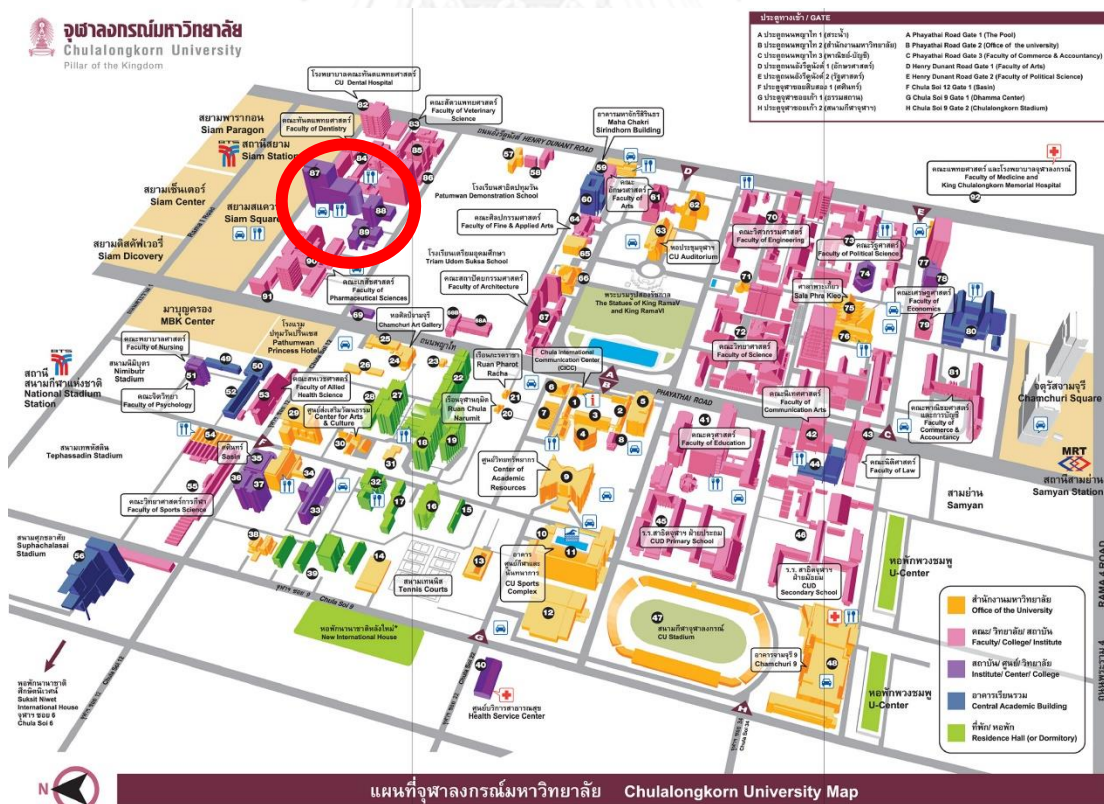

ที่มา <http://www.chula.ac.th/about/map-and-direction/>
ภาพที่ 8 แผนที่คณะทันตแพทยศาสตร์

3.3.1 ข้อมูลพื้นที่อาคาร

- **ขนาดพื้นที่ใช้สอยรวม พื้นที่ส่วนกลางที่ศึกษา และพื้นที่ที่พบครุภัณฑ์เหลือใช้หรือรอจำหน่าย**

คณะทันตแพทยศาสตร์จุฬาลงกรณ์มหาวิทยาลัย ประกอบด้วย 16 ภาควิชา และมีจำนวนอาคารที่อยู่ในการควบคุมของคณะทั้งหมด 7 อาคาร ได้แก่

1. อาคารวาจิวทยาวิวัฒน์ ประกอบด้วยพื้นที่อาคาร 2 ชั้น มีพื้นที่ใช้สอยรวม 2,908 ตารางเมตร มีขนาดพื้นที่ส่วนกลางที่ศึกษา 1,270.50 ตารางเมตร และมีขนาดพื้นที่ที่พบครุภัณฑ์ 2 ตารางเมตร
2. อาคารพีริคลินิก ประกอบด้วยพื้นที่อาคาร 9 ชั้น มีพื้นที่ใช้สอยรวม 5,876 ตารางเมตร มีขนาดพื้นที่ส่วนกลางที่ศึกษา 1,458 ตารางเมตร และมีขนาดพื้นที่ที่พบครุภัณฑ์ 32 ตารางเมตร
3. อาคารทันตกรรม 1 ประกอบด้วยพื้นที่อาคาร 2 ชั้น มีพื้นที่ใช้สอยรวม 2,702 ตารางเมตร มีขนาดพื้นที่ส่วนกลางที่ศึกษา 968 ตารางเมตร และมีขนาดพื้นที่ที่พบครุภัณฑ์ 66 ตารางเมตร
4. อาคารทันตกรรม 5 ประกอบด้วยพื้นที่อาคาร 3 ชั้น มีพื้นที่ใช้สอยรวม 5,709 ตารางเมตร มีขนาดพื้นที่ส่วนกลางที่ศึกษา 1,259.50 ตารางเมตร และมีขนาดพื้นที่ที่พบครุภัณฑ์ 3 ตารางเมตร
5. อาคารทันตรักษวิจัย ประกอบด้วยพื้นที่อาคาร 6 ชั้น มีพื้นที่ใช้สอยรวม 4,177 ตารางเมตร มีขนาดพื้นที่ส่วนกลางที่ศึกษา 1,028 ตารางเมตร และมีขนาดพื้นที่ที่พบครุภัณฑ์ 6 ตารางเมตร
6. อาคารสมเด็จพระเจ้า 93 ประกอบด้วยพื้นที่อาคาร 12 ชั้น มีพื้นที่ใช้สอยรวม 18,175 ตารางเมตร มีขนาดพื้นที่ส่วนกลางที่ศึกษา 5,426.50 ตารางเมตร และมีขนาดพื้นที่ที่พบครุภัณฑ์ 23.50 ตารางเมตร
7. อาคารทันตแพทยศาสตร์เฉลิมนวมหาราช 80 ประกอบด้วยพื้นที่อาคาร 12 ชั้น มีพื้นที่ใช้สอยรวม 18,175 ตารางเมตร มีขนาดพื้นที่ส่วนกลางที่ศึกษา 12,090 ตารางเมตร และมีขนาดพื้นที่ที่พบครุภัณฑ์ 2,744 ตารางเมตร

รวมพื้นที่ใช้สอยทุกอาคาร 14,154.50 ตารางเมตร มีขนาดพื้นที่ส่วนกลางที่ศึกษาทั้งหมด 51,637 ตารางเมตร และขนาดพื้นที่ที่พบครุภัณฑ์ 193.50 ตารางเมตร

- **สถานที่เก็บครุภัณฑ์เหลือใช้หรือรอจำหน่าย**

คณะทันตแพทยศาสตร์ มีที่เก็บครุภัณฑ์ส่วนกลาง เป็นลักษณะลูกกรงกั้นเป็นสี่เหลี่ยมปิดล้อมทุกด้าน ซึ่งเป็นพื้นที่สำรองเพื่อใช้ในการอื่น จำนวน 2 ที่ โดยสถานที่แรกมีขนาดกว้าง 9 เมตร ยาว 12 เมตร เท่ากับ 108 ตารางเมตร และสถานที่ที่สอง กว้าง 6 เมตร ยาว 7.7 เมตร เท่ากับ 46.20 ตารางเมตร ตั้งอยู่ชั้นใต้ดินของอาคารสมเด็จพระเจ้า 93

- **สถานที่ที่พบครุภัณฑ์เหลือใช้หรือรอจำหน่าย**

พบครุภัณฑ์เหลือใช้หรือรอจำหน่ายตามสถานที่ต่างๆ ดังนี้ ทางเดินไปสู่ห้องต่างๆใน ตั๋วอาคาร, ทางเดินระเบียงหน้าห้อง, มุมระหว่างห้อง, พื้นที่สุดท้ายของทางเดิน, ทางเดินชิด ขอบนอกอาคาร, ริมกำแพงรั้ว, พื้นที่ว่างระหว่างอาคาร, ชานพักบันไดหลัก, ใต้บันไดหลัก และชานพักบันไดหนีไฟ

3.3.2 ข้อมูลครุภัณฑ์เหลือใช้หรือรอจำหน่าย

- **ประเภทครุภัณฑ์**

จากการสำรวจคณะทันตแพทยศาสตร์ พบครุภัณฑ์เหลือใช้หรือรอจำหน่าย ได้แก่ ชุดโต๊ะ-เก้าอี้ อเนกประสงค์, เก้าอี้, เครื่องปรับอากาศ, โต๊ะอเนกประสงค์, โต๊ะไม้, โต๊ะสแตนเลส, ตู้ล็อกเกอร์, ตู้ไม้, รถเข็นของ, ตู้เก็บของเหล็ก, ชั้นวางของ เตียงทำฟัน, เครื่องทำเนื้อเยื่อแห้ง, ตู้เย็น, ตู้น้ำดื่ม และประตูฟุตบอล เป็นจำนวนรวมทั้งหมด 353 ชิ้น

- **สภาพครุภัณฑ์**

ครุภัณฑ์ที่พบข้างต้นมีสภาพต่างๆ ดังนี้ ชุดโต๊ะ-เก้าอี้ อเนกประสงค์ ขาหลุด, ตู้/โต๊ะ ขาหักและขาหลุด, มือจับตู้หลุดหาย, หน้าบานโต๊ะหลุดหาย, เครื่องทำเนื้อเยื่อแห้งเสีย, เครื่องปรับอากาศเสีย, อุปกรณ์ควบคุมเตียงทำฟันเสีย, ก้านกดน้ำตู้น้ำดื่มหลุดหาย, แท่นวาง แกลลอนน้ำ หลุดหาย, อุปกรณ์ควบคุมตู้เย็นเสีย, โครงเหล็กประตูฟุตบอลหัก, ซิงกรรรถเข็นของหลุด, วัสดุปิดผิวโต๊ะลอกหลุด, รถเข็นของ, ตู้ไม้, ตู้เก็บของเหล็ก, โต๊ะไม้ มีคราบฝุ่นจับ และพบเก้าอี้มีจำนวนมากไปจนเหลือจากการใช้งาน

- **สาเหตุที่ต้องเปลี่ยนหรือกำจัดครุภัณฑ์**

คณะทันตแพทยศาสตร์ มีสาเหตุต่างๆที่ต้องเปลี่ยนหรือกำจัดครุภัณฑ์เดิมออกไป จนกลายเป็นครุภัณฑ์เหลือใช้หรือรอจำหน่ายที่พบ ดังนี้ ครุภัณฑ์หมดสภาพการใช้งาน และมีการเปลี่ยนแปลงทางเทคโนโลยี

3.3.3 วิธีการจัดการครุภัณฑ์เหลือใช้หรือรอจำหน่ายวิธีการจำหน่ายครุภัณฑ์

- **กระบวนการจำหน่ายครุภัณฑ์**

คณะทันตแพทยศาสตร์มีวิธีการจำหน่ายครุภัณฑ์ทั้งการจำหน่ายขายและการบริจาค โดยเริ่มจาก ภาควิชา/หน่วยงาน รายงานขอความเห็นชอบจำหน่ายครุภัณฑ์ที่ต้องการจะจำหน่ายมายังฝ่ายพัสดุ จากนั้นฝ่ายพัสดุจะรายงานเรื่องขอความเห็นชอบจำหน่ายต่อคณบดี คณะ เมื่อได้รับความเห็นชอบแล้ว ฝ่ายพัสดุจะขออนุมัติแต่งตั้งคณะกรรมการสอบหาซื้อเท็จจริง และเมื่อทำการตรวจสอบหาซื้อเท็จจริงแล้ว ฝ่ายพัสดุจะเสนอรายงานต่อคณบดี จากนั้นจะขออนุมัติแต่งตั้งคณะกรรมการจำหน่ายครุภัณฑ์ จากนั้นฝ่ายพัสดุรายงานผลการพิจารณาของคณะกรรมการจำหน่ายครุภัณฑ์ เมื่อเสร็จกระบวนการถึงขั้นนี้แล้วฝ่ายพัสดุต้องเสนออธิการบดีมหาวิทยาลัยขออนุมัติจำหน่าย แล้วจึงทำการจำหน่ายขาย บริจาคให้

โรงพยาบาลชนบท และโอนให้หน่วยงานอื่นๆที่มาติดต่อขอครุภัณฑ์ต่อไป ดังภาพที่ 9 และกระบวนการจำหน่ายนี้ใช้เวลาประมาณ 97 วัน

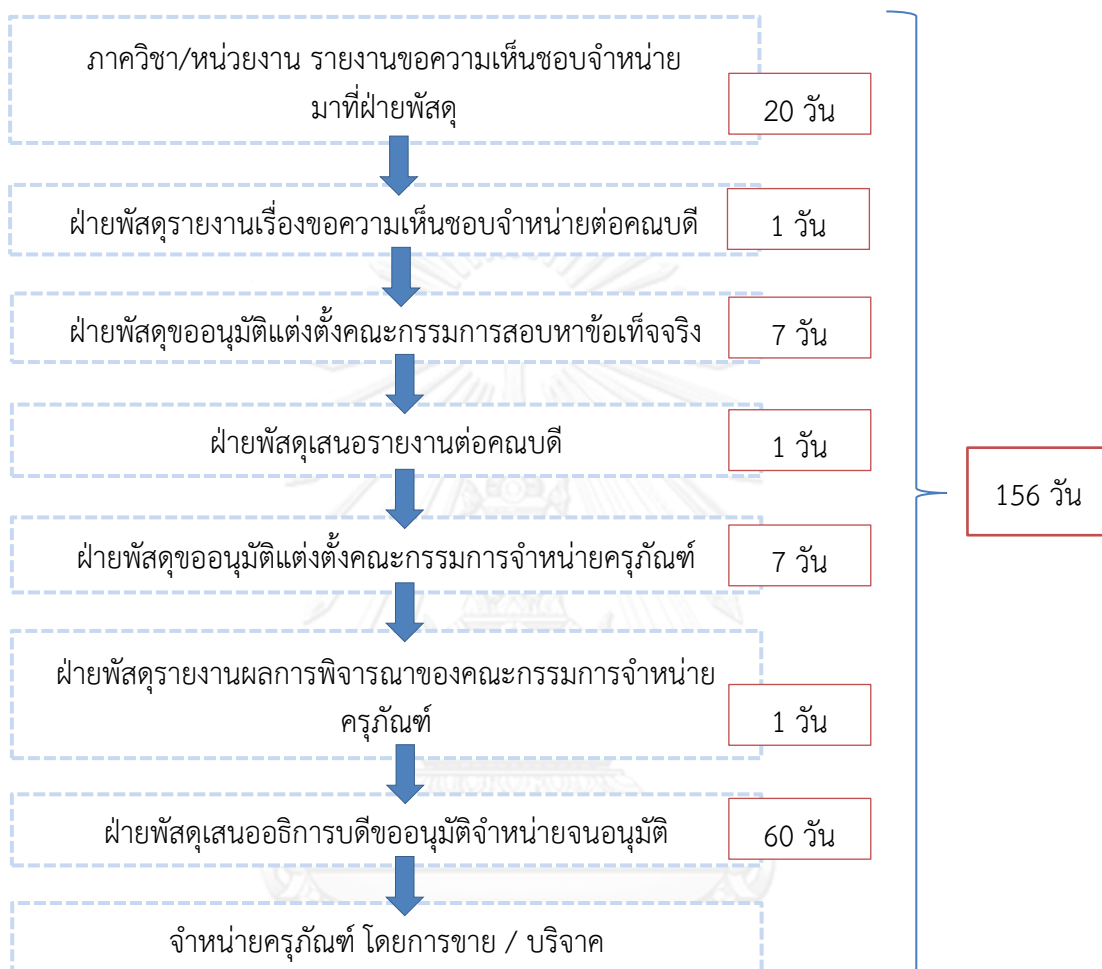

ภาพที่ 9 กระบวนการจำหน่ายครุภัณฑ์เหลือใช้หรือรอจำหน่ายคณะทันตแพทยศาสตร์

จากข้อมูลที่กล่าวมาข้างต้น แสดงภาพการสำรวจครุภัณฑ์เหลือใช้หรือรอจำหน่ายทั้งหมดของคณะทันตแพทยศาสตร์ ได้ดังนี้

อาคารที่ 1 อาคารวาทวิทยาวัดถนน

แปลนพื้นชั้น 1

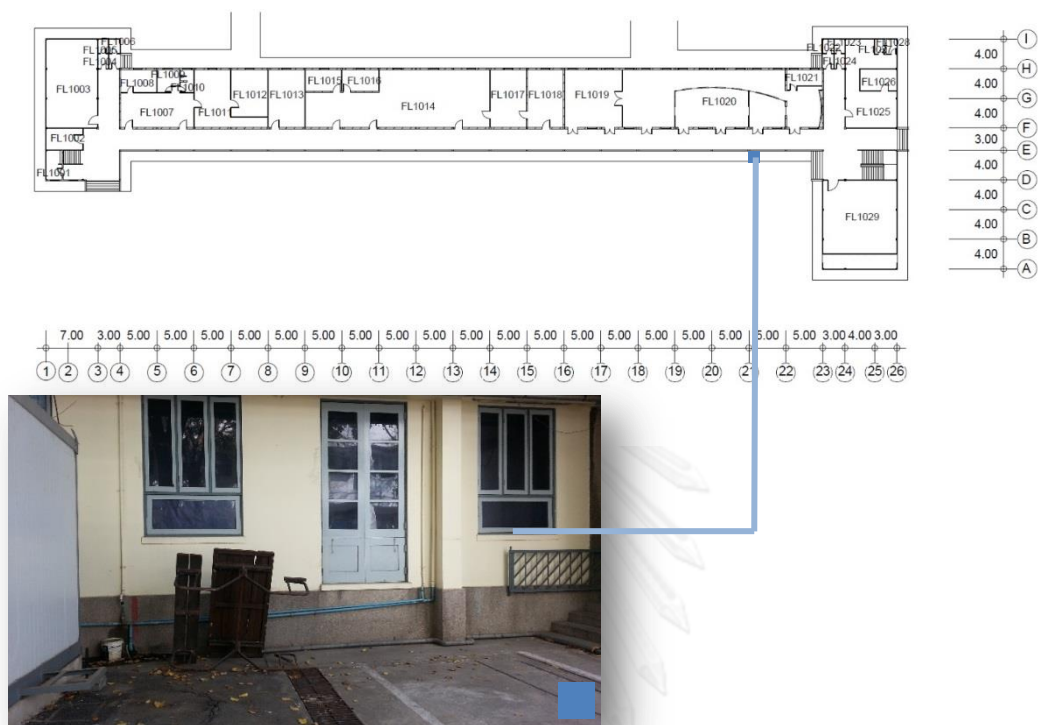

	ครุภัณฑ์ที่พบ	สถานะครุภัณฑ์	สภาพครุภัณฑ์	สถานที่ที่พบ	จำนวน (ชิ้น)	ขนาดพื้นที่ (ตร.ม.)
	ชุดโต๊ะ-เก้าอี้ อเนกประสงค์	รอจำหน่าย	ส่วนเก้านั่งหลุด, ขาเก้าอี้หลุด	ทางเดินซิดชอบ นอกอาคาร	1	2

หมายเหตุ ชั้น 2 ไม่พบครุภัณฑ์เหลือใช้หรือรอจำหน่าย

อาคารที่ 2 อาคารพรีคลินิก

แปลนพื้นชั้น 1

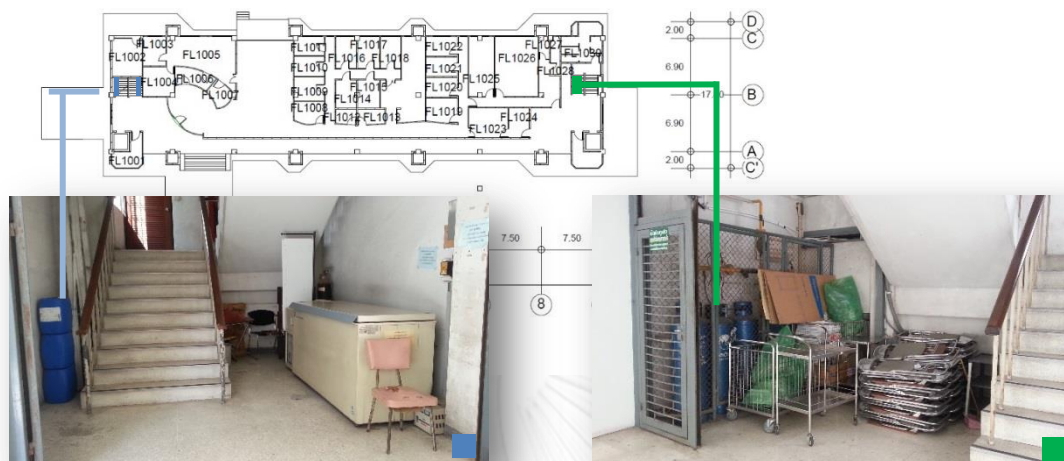

	ครุภัณฑ์ที่พบ	สถานะครุภัณฑ์	สภาพครุภัณฑ์	สถานที่ที่พบ	จำนวน (ชิ้น)	ขนาดพื้นที่ (ตร.ม.)
	เครื่องทำเนื้อเยื่อแห้ง, แก้ว	เหลือใช้	เครื่องทำเนื้อเยื่อแห้งเสีย, เบาะแก้วขาด, ขาแก้วหัก	ใต้บันได	6	5
	แก้ว, รถเข็น, ชั้นวางของ		ขาแก้วหลุด, รถเข็นฝุ่นจับ, ล้อยางเสื่อม	หลัก	35	5

แปลนพื้นที่ 2

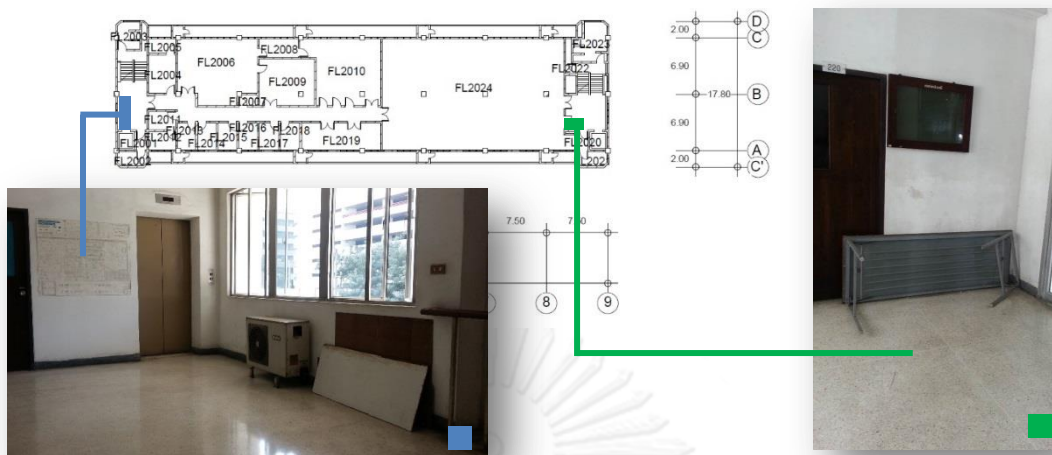

	ครุภัณฑ์ที่พบ	สถานะครุภัณฑ์	สภาพครุภัณฑ์	สถานที่ที่พบ	จำนวน (ชิ้น)	ขนาดพื้นที่ (ตร.ม.)
	เครื่องปรับอากาศ, โต๊ะอเนกประสงค์	เหลือใช้	เครื่องปรับอากาศเสีย, โต๊ะอเนกประสงค์ชำรุดและหัก	พื้นที่หน้าลิฟท์/บันได	3	2
	โต๊ะอเนกประสงค์				1	2

แปลนพื้นที่ 6

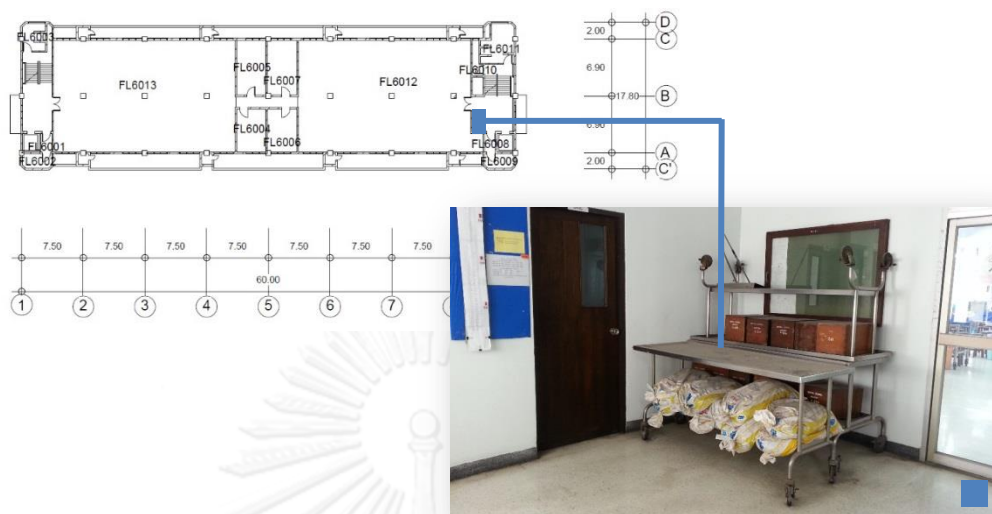

ครุภัณฑ์ที่พบ	สถานะครุภัณฑ์	สภาพครุภัณฑ์	สถานที่ที่พบ	จำนวน (ชิ้น)	ขนาดพื้นที่ (ตร.ม.)
รถเข็น	เหลือใช้	รถเข็นมีฝุ่นจับ, ล้อยางเสื่อม	พื้นที่หน้าลิฟท์/บันได	3	5

แปลนพื้นที่ 7

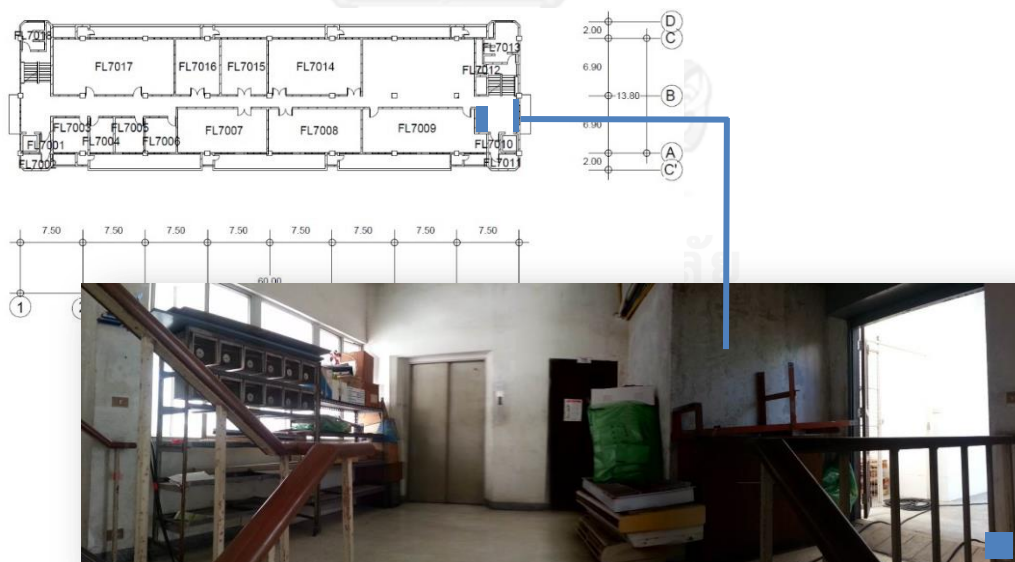

ครุภัณฑ์ที่พบ	สถานะครุภัณฑ์	สภาพครุภัณฑ์	สถานที่ที่พบ	จำนวน (ชิ้น)	ขนาดพื้นที่ (ตร.ม.)
เครื่องปรับอากาศ, ชั้นวางของ, ตู้ไม้	รอจำหน่าย	เครื่องปรับอากาศเสีย, ชั้นวางของเป็นสนิม เป็นรู	พื้นที่หน้าลิฟท์/บันได	7	11

แปลนพื้นที่ชั้น 8

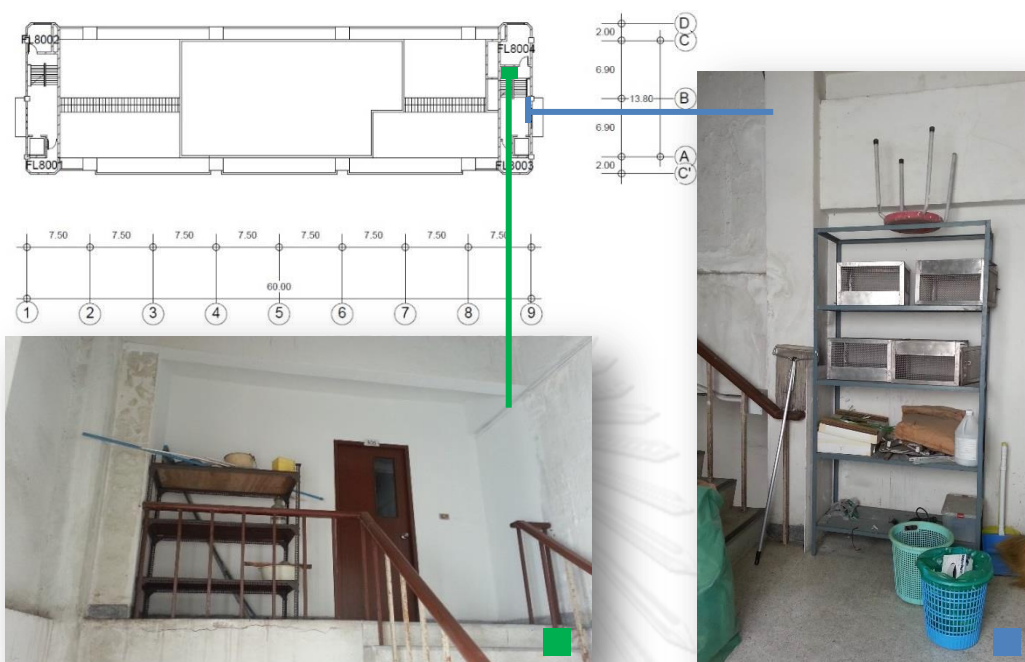

	ครุภัณฑ์ที่พบ	สถานะครุภัณฑ์	สภาพครุภัณฑ์	สถานที่ที่พบ	จำนวน (ชิ้น)	ขนาดพื้นที่ (ตร.ม.)
	ชั้นวางของ, เก้าอี้	เหลือใช้	ชั้นวางของเป็นสนิม, เป็นรู	พื้นที่หน้าลิฟท์/บันได	2	1
	ชั้นวางของ			ชานพักบันไดหลัก	1	1

หมายเหตุ ชั้น 3, 4, 5, 9 ไม่พบครุภัณฑ์เหลือใช้หรือรอจำหน่าย

อาคารที่ 3 อาคารทันตกรรม 1

แปลนพื้นที่ 1

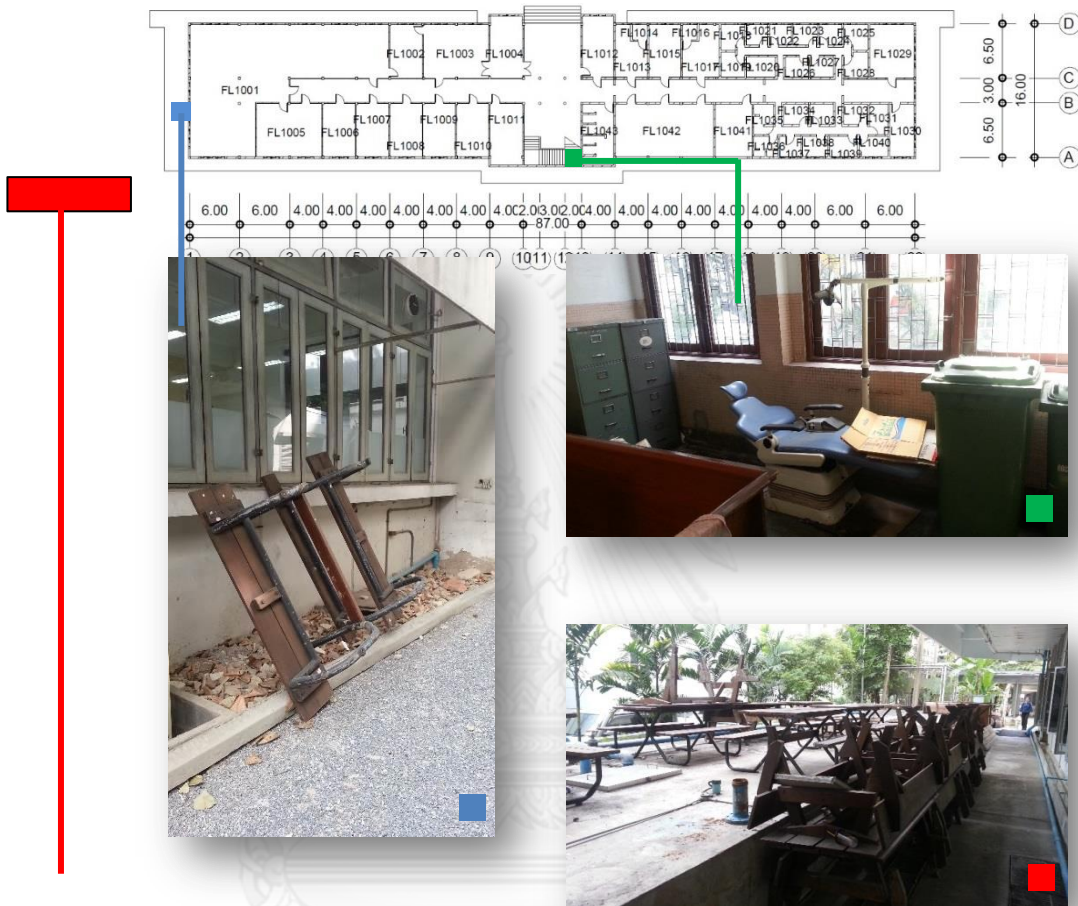

	ครุภัณฑ์ที่พบ	สถานะครุภัณฑ์	สภาพครุภัณฑ์	สถานที่ที่พบ	จำนวน (ชิ้น)	ขนาดพื้นที่ (ตร.ม.)
Blue	ชุดโต๊ะ-เก้าอี้ อเนกประสงค์	รอ จำหน่าย	ชุดโต๊ะ-เก้าอี้ อเนกประสงค์ ขาหักและ ขาหลุด, สีหลุดลอก เตียงทำฟันเสีย, ตู้เหล็ก เป็นสนิม	ทางเดินชิดขอบ นอกอาคาร	1	2
				พื้นที่หน้าลิฟท์/ บันได	20	56
Green	เตียงทำฟัน, ตู้เหล็ก				3	8

หมายเหตุ ชั้น 2 ไม่พบครุภัณฑ์เหลือใช้หรือรอจำหน่าย

อาคารที่ 4 อาคารทันตกรรม 5

แปลนพื้นที่ 3

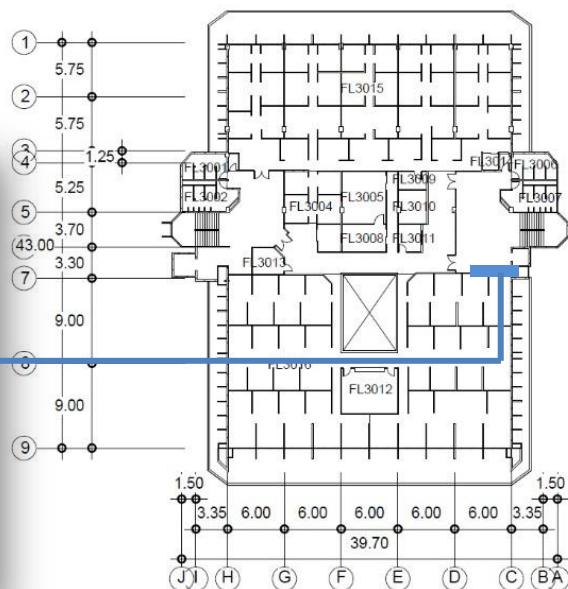
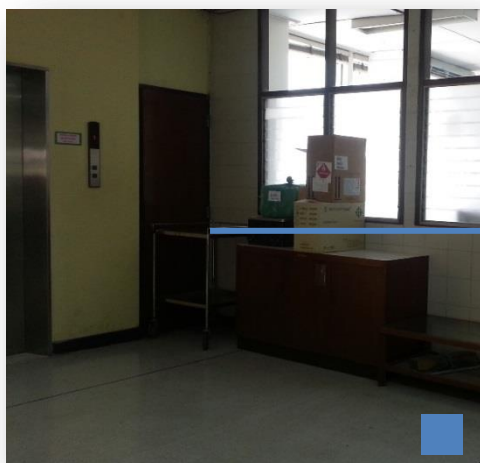

	ครุภัณฑ์ที่พบ	สถานะครุภัณฑ์	สภาพครุภัณฑ์	สถานที่ที่พบ	จำนวน (ชิ้น)	ขนาดพื้นที่ (ตร.ม.)
	ตู้ไม้, รถเข็น	เหลือใช้	มือจับตู้ไม้หลุด, รถเข็นเป็นสนิมและล้อยางเสื่อม	พื้นที่หน้าลิฟท์/บันได	2	3

หมายเหตุ ชั้น 1, 2, 4, 5 ไม่พบครุภัณฑ์เหลือใช้หรือรอจำหน่าย

อาคารที่ 5 อาคารทันตกรรมวิจัย

แปลนพื้นที่ 5

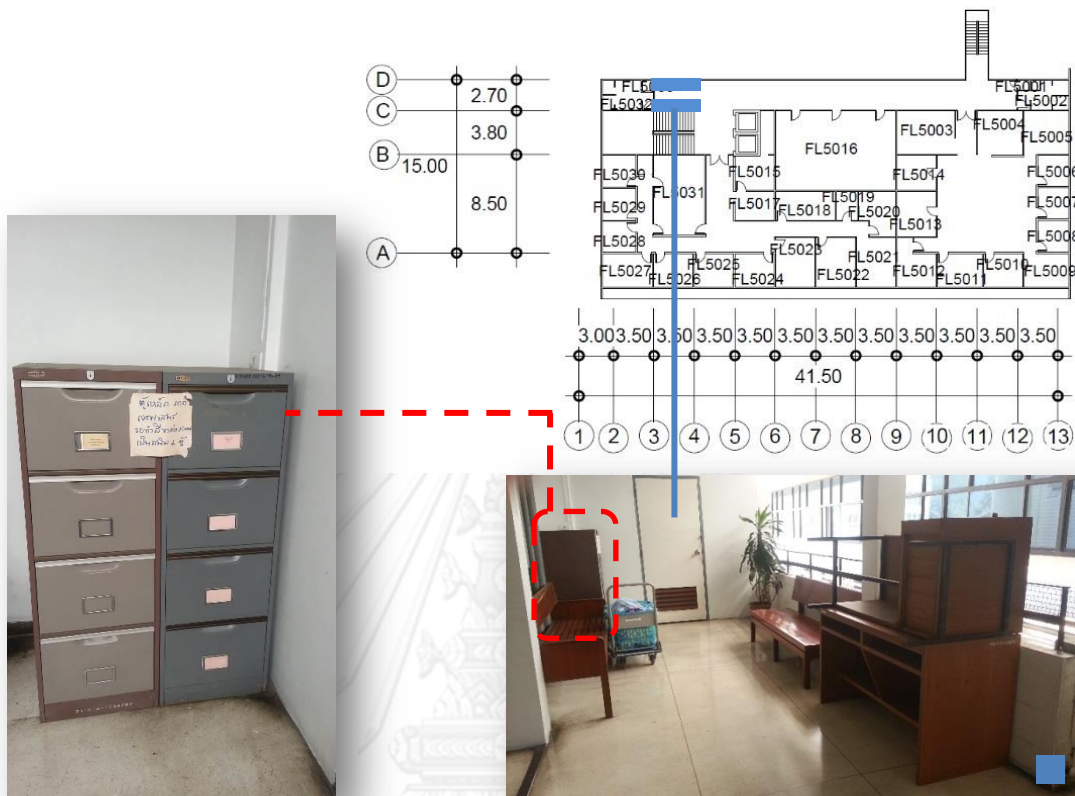

	ครุภัณฑ์ที่พบ	สถานะครุภัณฑ์	สภาพครุภัณฑ์	สถานที่ที่พบ	จำนวน (ชิ้น)	ขนาดพื้นที่ (ตร.ม.)
	ตู้เก็บของเหล็ก, โต๊ะไม้	เหลือใช้	ตู้เก็บของเหล็กเป็นสนิม รอทาสี, วัสดุปิดผิวโต๊ะไม้หลุดลอก	ทางเดินในอาคาร	4	6

หมายเหตุ ชั้น 1, 4 , 6 ไม่พบครุภัณฑ์เหลือใช้หรือรอจำหน่าย

อาคารที่ 6 อาคารสมเด็จย่า 93

แปลนพื้นที่ดิน

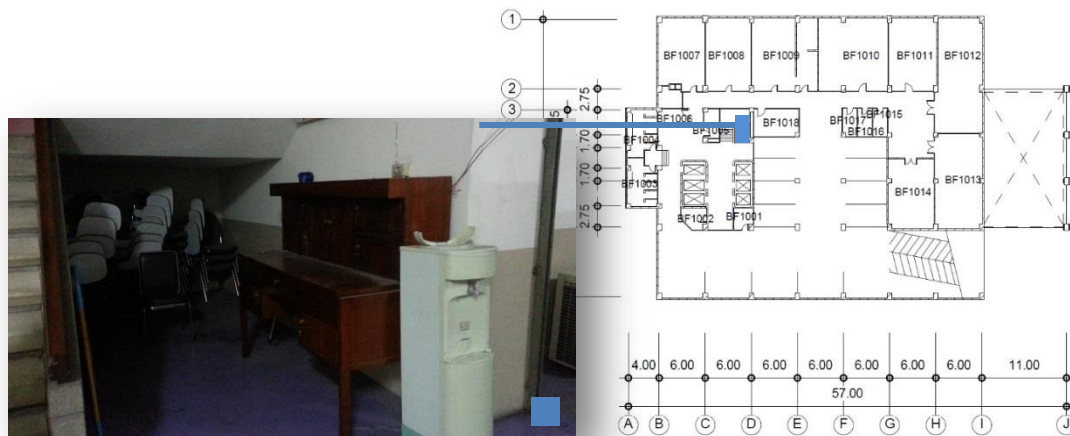

ครุภัณฑ์ที่พบ	สถานะครุภัณฑ์	สภาพครุภัณฑ์	สถานที่ที่พบ	จำนวน (ชิ้น)	ขนาดพื้นที่ (ตร.ม.)
เก้าอี้, โต๊ะไม้, ตู้น้ำดื่ม	เหลือใช้	วัสดุปิดผิวเก้าอี้หลุดลอก, โต๊ะไม้ผุจนจับ, ตู้น้ำดื่มเสีย	พื้นที่หน้าลิฟท์/บันได	45	11.5

แปลนพื้นที่ 4

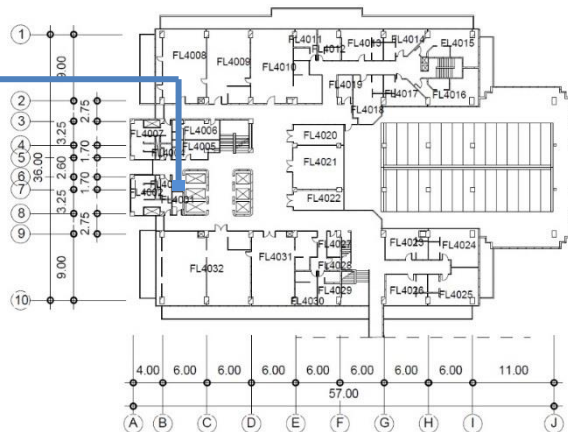

ครุภัณฑ์ที่พบ	สถานะครุภัณฑ์	สภาพครุภัณฑ์	สถานที่ที่พบ	จำนวน (ชิ้น)	ขนาดพื้นที่ (ตร.ม.)
ตู้เย็น	รอจำหน่าย	ตู้เย็นเสีย	ทางเดินในอาคาร	1	0.5

แปลนพื้นที่ 7

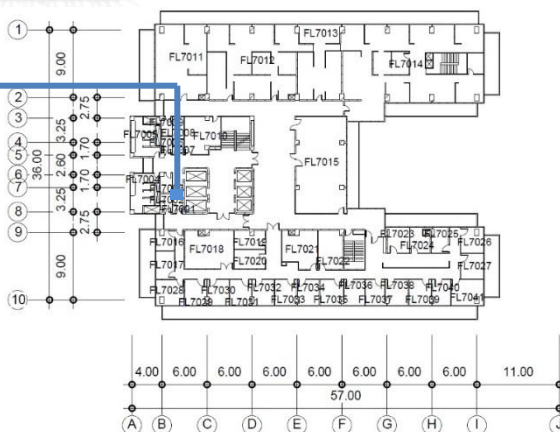

ครุภัณฑ์ที่พบ	สถานะครุภัณฑ์	สภาพครุภัณฑ์	สถานที่ที่พบ	จำนวน (ชิ้น)	ขนาดพื้นที่ (ตร.ม.)
เก้าอี้, โต๊ะไม้, ตู้เก็บของเหล็ก	รอจำหน่าย	วัสดุปิดผิวโต๊ะหลุดลอกและมือจับหลุด, ตู้เป็นสนิม	ทางเดินในอาคาร	10	4.5

แปลนพื้นที่ 10

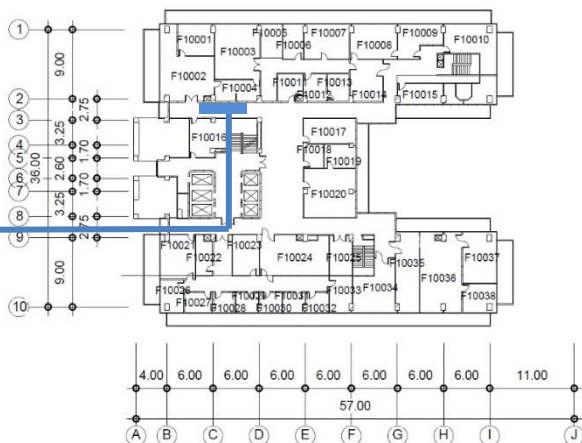

ครุภัณฑ์ที่พบ	สถานะครุภัณฑ์	สภาพครุภัณฑ์	สถานที่ที่พบ	จำนวน (ชิ้น)	ขนาดพื้นที่ (ตร.ม.)
โต๊ะไม้, โต๊ะสแตนเลส	เหลือใช้	วัสดุปิดผิวโต๊ะหลุดลอก, โต๊ะสแตนเลสฝุ่นจับ	ทางเดินในอาคาร	3	3.5

แปลนพื้นที่ 12

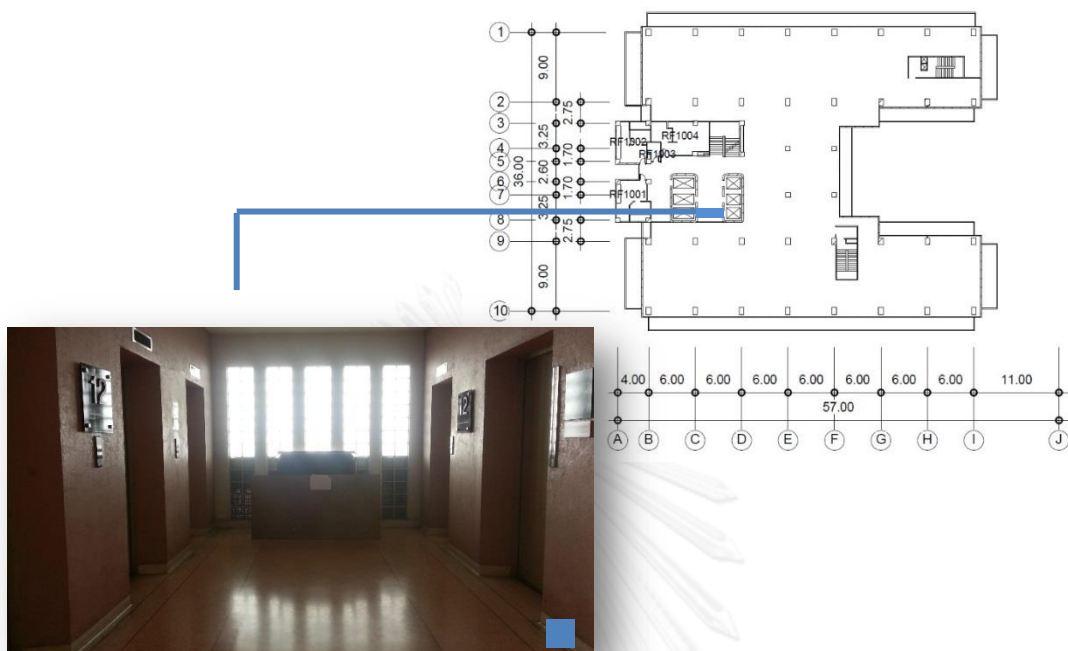

	ครุภัณฑ์ที่พบ	สถานะครุภัณฑ์	สภาพครุภัณฑ์	สถานที่ที่พบ	จำนวน (ชิ้น)	ขนาดพื้นที่ (ตร.ม.)
	โต๊ะอเนกประสงค์	เหลือใช้	วัสดุปิดผิวโต๊ะหลุดลอก	พื้นที่หน้าลิฟท์/บันได	2	3.5

หมายเหตุ ชั้น 1, 2, 3, 5, 6, 8, 9, 11 ไม่พบครุภัณฑ์เหลือใช้หรือรอจำหน่าย

อาคารที่ 7 อาคารทันตแพทยศาสตร์เฉลิมนวมหาราช 80

แปลนพื้นที่ 1

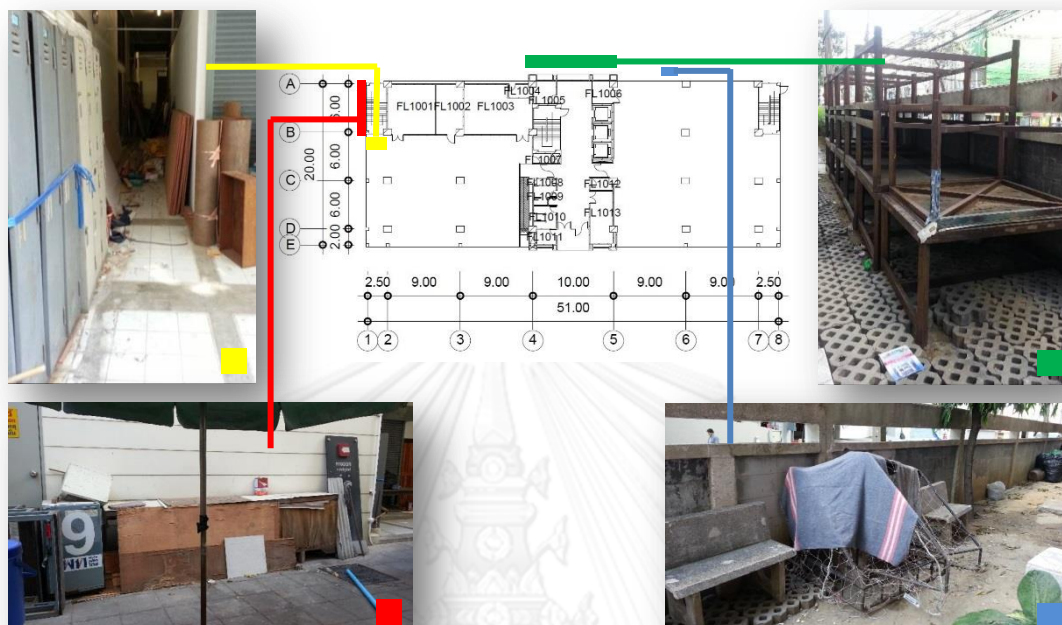

	ครุภัณฑ์ที่พบ	สถานะครุภัณฑ์	สภาพครุภัณฑ์	สถานที่ที่พบ	จำนวน (ชิ้น)	ขนาดพื้นที่ (ตร.ม.)
Yellow	ตู้ล็อกเกอร์	รอกำหนด	ตู้ล็อกเกอร์เป็นสนิมเปิด-ปิด ไม่ได้, โต๊ะขาหักและวัสดุเสื่อมสภาพ, โครงสร้างประตูฟุตบอลหักและตาข่ายขาด	ทางเดิน ชิดขอบ นอกอาคาร	2	2
Red	โต๊ะอเนกประสงค์, ตู้เหล็ก				2	4.5
Green	โต๊ะไม้				17	18
Blue	ประตูฟุตบอล				1	2.5

แปลนพื้นที่ 2

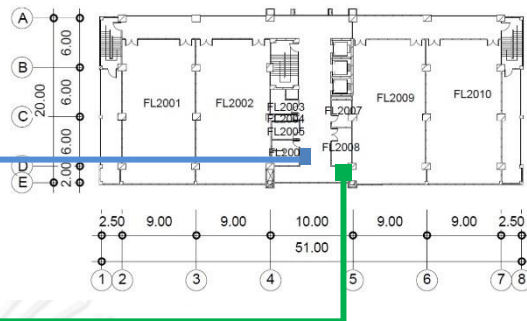

	ครุภัณฑ์ที่พบ	สถานะครุภัณฑ์	สภาพครุภัณฑ์	สถานที่ที่พบ	จำนวน (ชิ้น)	ขนาดพื้นที่ (ตร.ม.)
	ตู้เย็น	รอกำหนด	ตู้เย็นเสีย, ขาเก้าอี้เป็นสนิม	ทางเดินในอาคาร	1	0.5
	ตู้เย็น, เก้าอี้				12	4

แปลนพื้นที่ 9



	ครุภัณฑ์ที่พบ	สถานะครุภัณฑ์	สภาพครุภัณฑ์	สถานที่ที่พบ	จำนวน (ชิ้น)	ขนาดพื้นที่ (ตร.ม.)
	เก้าอี้	เหลือใช้	อยู่ในสภาพดีและใช้งานได้	ทางเดินใน	12	1.5
	เก้าอี้	รอจำหน่าย	ขาเก้าอี้เป็นสนิม, หลุด, หัก	อาคาร	35	10

แปลนพื้นที่ 11

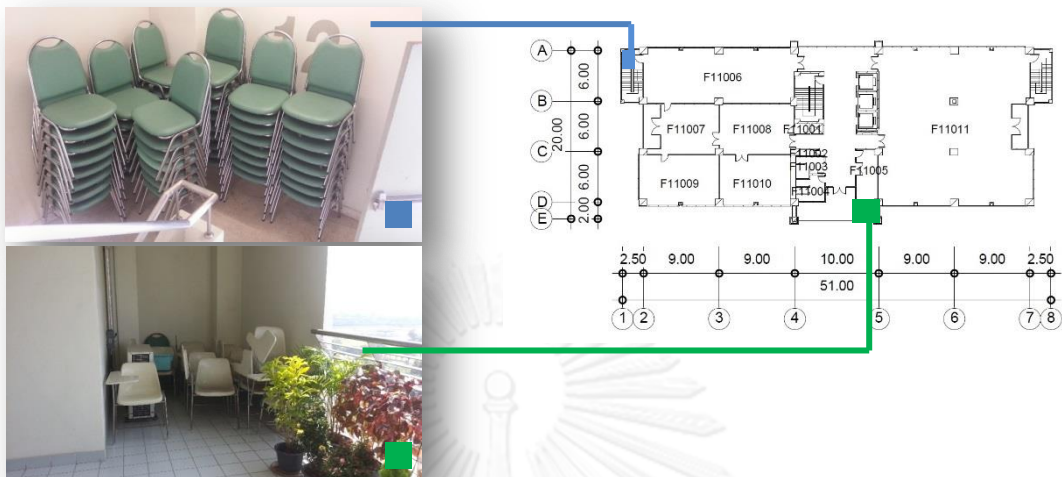

	ครุภัณฑ์ที่พบ	สถานะครุภัณฑ์	สภาพครุภัณฑ์	สถานที่ที่พบ	จำนวน (ชิ้น)	ขนาดพื้นที่ (ตร.ม.)
	เก้าอี้	เหลือใช้	อยู่ในสภาพดีและใช้งานได้	خانพัก บันไดหนีไฟ	55	3
	เก้าอี้	รอจำหน่าย	ขาเก้าอี้เป็นสนิม, หลุด, หัก	ทางเดินในอาคาร	12	5

แปลนพื้นที่ 12 หมายถึง ชั้น 3, 8, 10 ไม่พบครุภัณฑ์เหลือใช้หรือรอจำหน่าย

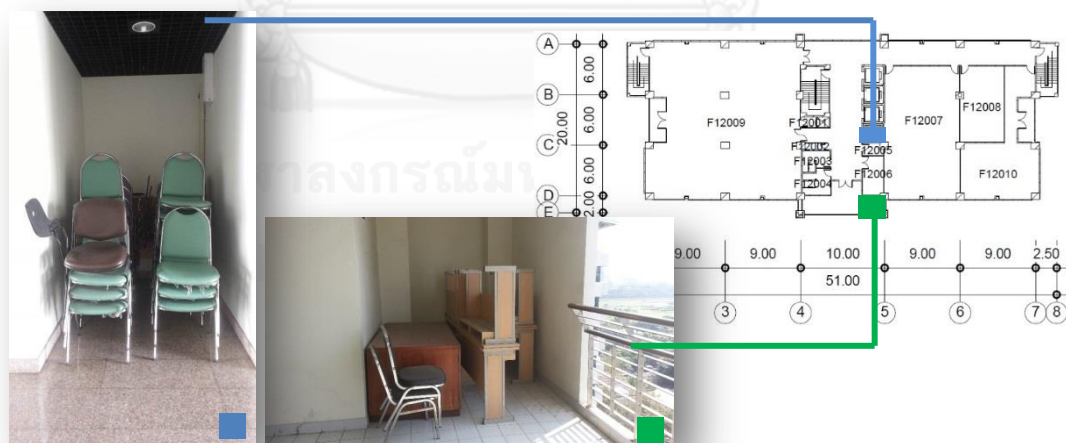

	ครุภัณฑ์ที่พบ	สถานะครุภัณฑ์	สภาพครุภัณฑ์	สถานที่ที่พบ	จำนวน (ชิ้น)	ขนาดพื้นที่ (ตร.ม.)
	เก้าอี้	เหลือใช้	อยู่ในสภาพดีและใช้งานได้	ทางเดินใน	45	5
	โต๊ะไม้, เก้าอี้	รอจำหน่าย	ขาเก้าอี้เป็นสนิม, โต๊ะผุ่นจับ	อาคาร	9	5

3.4 คณะนิเทศศาสตร์



ภาพที่ 10 อาคารคณะนิเทศศาสตร์

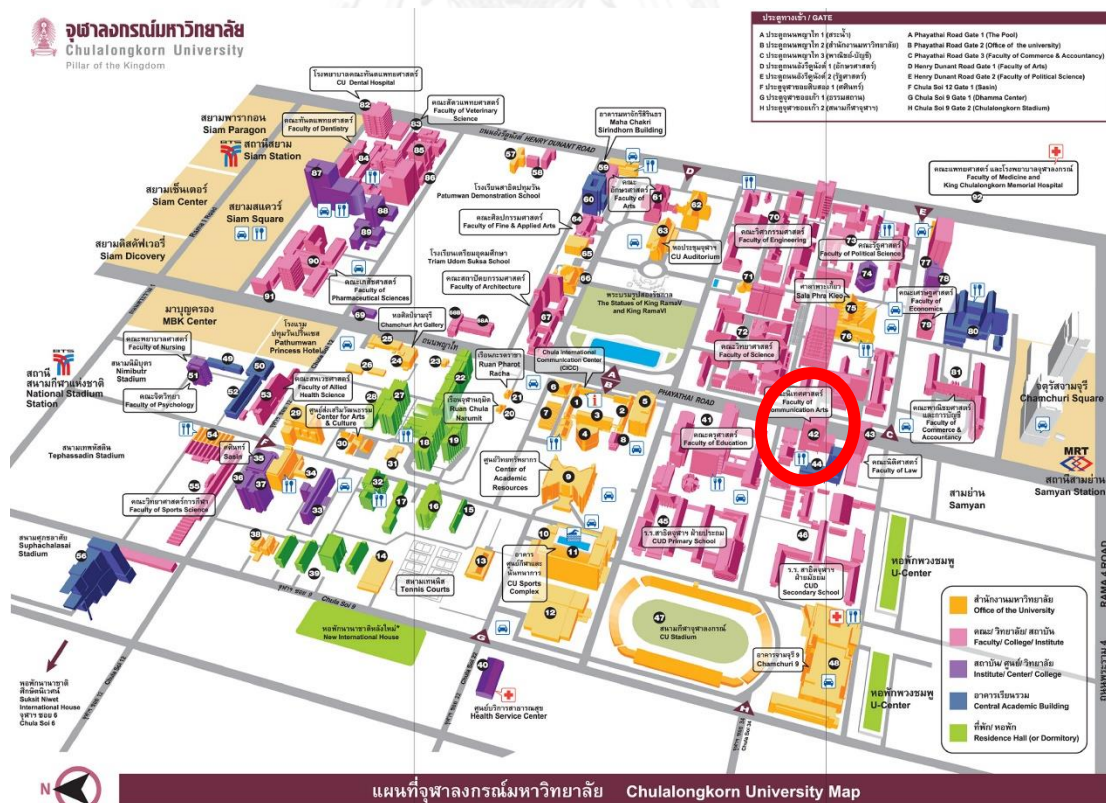

ที่มา <http://www.chula.ac.th/about/map-and-direction/>

ภาพที่ 11 แผนที่คณะนิเทศศาสตร์

3.4.1 ข้อมูลพื้นที่อาคาร

- **ขนาดพื้นที่ใช้สอยรวม พื้นที่ส่วนกลางที่ศึกษา และพื้นที่ที่พบครุภัณฑ์เหลือใช้หรือรอจำหน่าย**

คณะนิเทศศาสตร์ จุฬาลงกรณ์มหาวิทยาลัย ประกอบด้วย 5 ภาควิชา และมีจำนวนอาคารที่อยูในการควบคุมของคณะทั้งหมด 3 อาคาร ได้แก่

1. อาคารมณฑุสมมุติเทววงศ์ ประกอบด้วยพื้นที่อาคาร 4 ชั้น มีพื้นที่ใช้สอยรวม 8,850 ตารางเมตร มีขนาดพื้นที่ส่วนกลางที่ศึกษา 3,132 ตารางเมตร และมีขนาดพื้นที่ที่พบครุภัณฑ์ 5.50 ตารางเมตร
2. อาคารนิเทศศาสตร์ 1 ประกอบด้วยพื้นที่อาคาร 6 ชั้น มีพื้นที่ใช้สอยรวม 10,863 ตารางเมตร มีขนาดพื้นที่ส่วนกลางที่ศึกษา 3,271 ตารางเมตร และไม่พบครุภัณฑ์เหลือใช้หรือรอจำหน่ายใดๆ
3. อาคารนิเทศศาสตร์ 2 ประกอบด้วยพื้นที่อาคาร 11 ชั้น มีพื้นที่ใช้สอยรวม 5,571 ตารางเมตร มีขนาดพื้นที่ส่วนกลางที่ศึกษา 517.50 ตารางเมตร และไม่พบครุภัณฑ์เหลือใช้หรือรอจำหน่ายใดๆ

รวมพื้นที่ใช้สอยทุกอาคาร 19,110 ตารางเมตร มีขนาดพื้นที่ส่วนกลางที่ศึกษาทั้งหมด 4,684 ตารางเมตร และขนาดพื้นที่ที่พบครุภัณฑ์ 5.50 ตารางเมตร

- **สถานที่เก็บครุภัณฑ์เหลือใช้หรือรอจำหน่าย**

คณะนิเทศศาสตร์ ไม่มีที่เก็บครุภัณฑ์ส่วนกลางโดยเฉพาะ

- **สถานที่ที่พบครุภัณฑ์เหลือใช้หรือรอจำหน่าย**

พบครุภัณฑ์เหลือใช้หรือรอจำหน่ายตามสถานที่ต่างๆ ดังนี้ ทางเดินไปสู่ห้องต่างๆ ในตัวอาคาร และชานพักบันไดหนีไฟ

3.4.2 ข้อมูลครุภัณฑ์เหลือใช้หรือรอจำหน่าย

- **ประเภทครุภัณฑ์**

จากการสำรวจคณะนิเทศศาสตร์ พบครุภัณฑ์เหลือใช้หรือรอจำหน่าย ได้แก่ โต๊ะอเนกประสงค์ และเก้าอี้ เป็นจำนวนรวมทั้งสิ้น 43 ชิ้น

- **สภาพครุภัณฑ์**

ครุภัณฑ์ที่พบข้างต้นมีสภาพต่างๆ ดังนี้ โต๊ะอเนกประสงค์ ขาหลุด และพบโต๊ะอเนกประสงค์และเก้าอี้ ที่มีสภาพดีแต่มีจำนวนมากไปจนเหลือจากการใช้งาน

- **สาเหตุที่ต้องเปลี่ยนหรือกำจัดครุภัณฑ์**

คณะนิเทศศาสตร์ มีสาเหตุต่างๆที่ต้องเปลี่ยนหรือกำจัดครุภัณฑ์เดิมออกไป จนกลายเป็นครุภัณฑ์เหลือใช้หรือรอจำหน่ายที่พบ ดังนี้ หมดสภาพการใช้งาน และมีการเปลี่ยนแปลงทางเทคโนโลยี

3.4.3 วิธีการจัดการครุภัณฑ์เหลือใช้หรือรอจำหน่าย

- **กระบวนการจำหน่ายครุภัณฑ์**

คณะนิเทศศาสตร์มีวิธีการจำหน่ายครุภัณฑ์ทั้งการจำหน่ายขายและการบริจาค โดยเริ่มจาก ภาควิชา/หน่วยงาน รายงานขอความเห็นชอบจำหน่ายครุภัณฑ์ที่ต้องการจะจำหน่ายมายังฝ่ายพัสดุ จากนั้นฝ่ายพัสดุจะรายงานเรื่องขอความเห็นชอบจำหน่ายต่อคณบดีคณะ เมื่อได้รับความเห็นชอบแล้ว ฝ่ายพัสดุจะขออนุมัติแต่งตั้งคณะกรรมการสอบหาซื้อเท็จจริง และเมื่อทำการตรวจสอบหาซื้อเท็จจริงแล้ว ฝ่ายพัสดุจะเสนอรายงานต่อคณบดี จากนั้นจะขออนุมัติแต่งตั้งคณะกรรมการจำหน่ายครุภัณฑ์ จากนั้นฝ่ายพัสดุรายงานผลการพิจารณาของคณะกรรมการจำหน่ายครุภัณฑ์ เมื่อเสร็จกระบวนการถึงขั้นนี้แล้วฝ่ายพัสดุต้องเสนออธิการบดีมหาวิทยาลัยขออนุมัติจำหน่าย แล้วจึงทำการจำหน่ายขายและบริจาคให้วัดสวนแก้วต่อไป ดังภาพที่ 12 และกระบวนการจำหน่ายนี้ใช้เวลาประมาณ 339 วัน

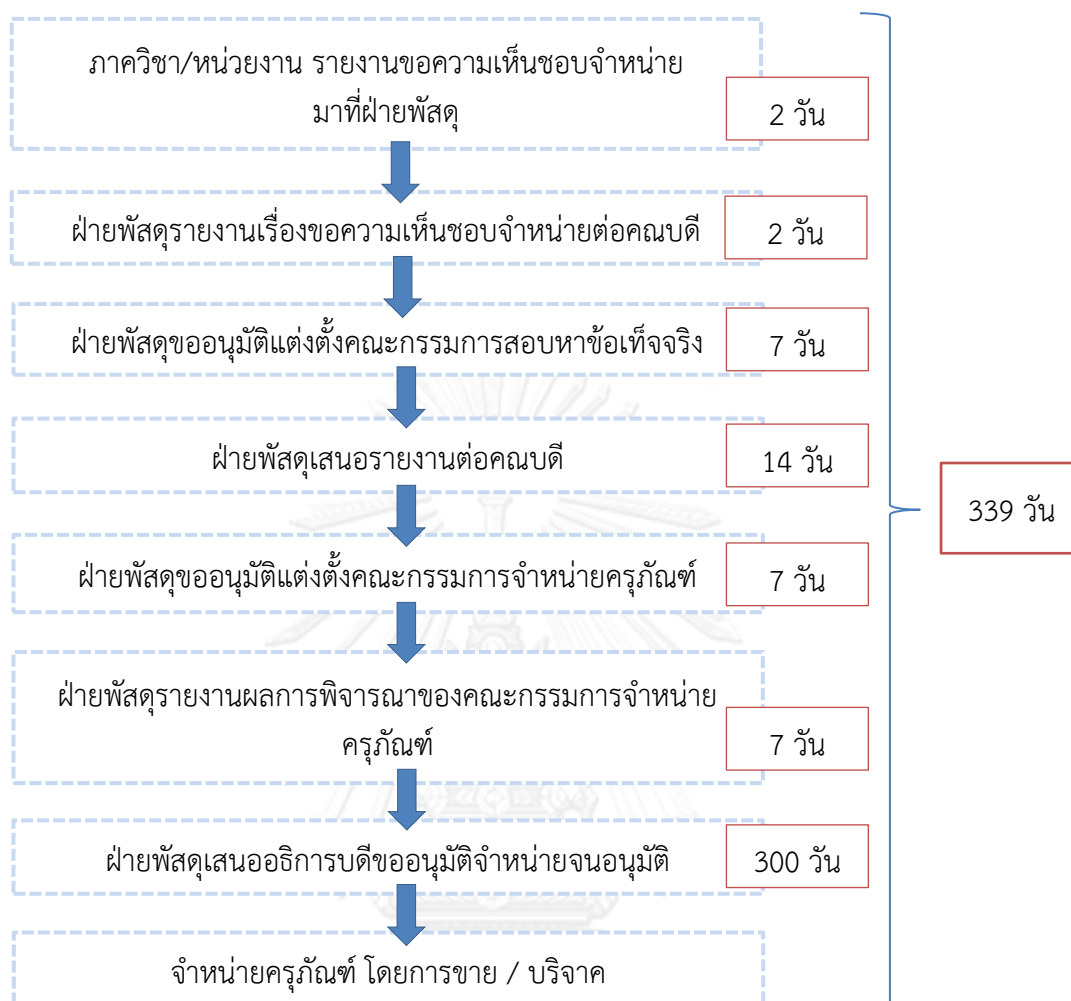

ภาพที่ 12 กระบวนการจำหน่ายครุภัณฑ์เหลือใช้หรือรอจำหน่ายคณะนิติศาสตร์

จากข้อมูลที่กล่าวมาข้างต้น แสดงภาพการสำรวจครุภัณฑ์เหลือใช้หรือรอจำหน่ายทั้งหมด
ของคณะนิติศาสตร์ได้ดังนี้

อาคารที่ 1 อาคารมงกุฎสมมติเทววงศ์

แปลนพื้นที่ 10

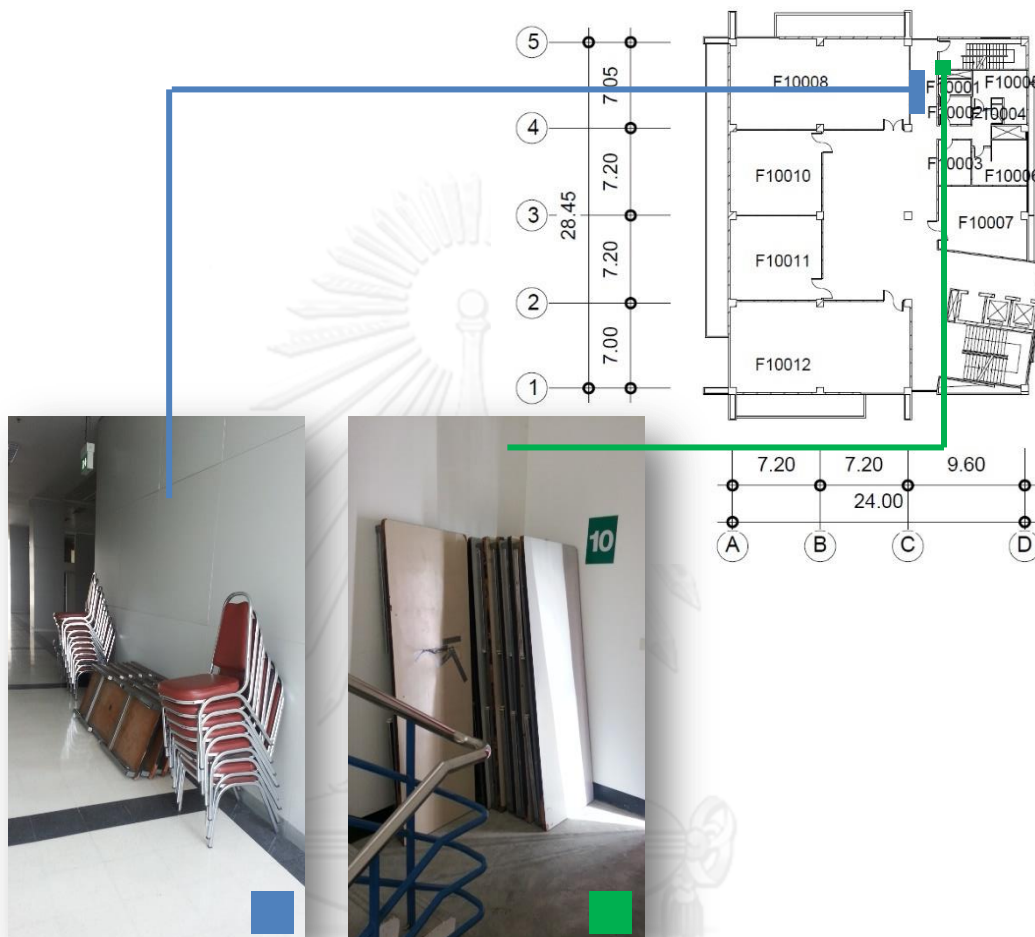

จุฬาลงกรณ์มหาวิทยาลัย
CHULALONGKORN UNIVERSITY

	ครุภัณฑ์ที่พบ	สถานะครุภัณฑ์	สภาพครุภัณฑ์	สถานที่ที่พบ	จำนวน (ชิ้น)	ขนาดพื้นที่ (ตร.ม.)
	โต๊ะอเนกประสงค์, เก้าอี้	เหลือใช้	อยู่ในสภาพดีและใช้งานได้	ทางเดินในอาคาร	35	3
	โต๊ะอเนกประสงค์	รอจำหน่าย	วัสดุปิดผิวหลุดลอก, ขาหักและหลุด	خانพักบันไดหนีไฟ	6	1.5

แปลนพื้นที่ 11

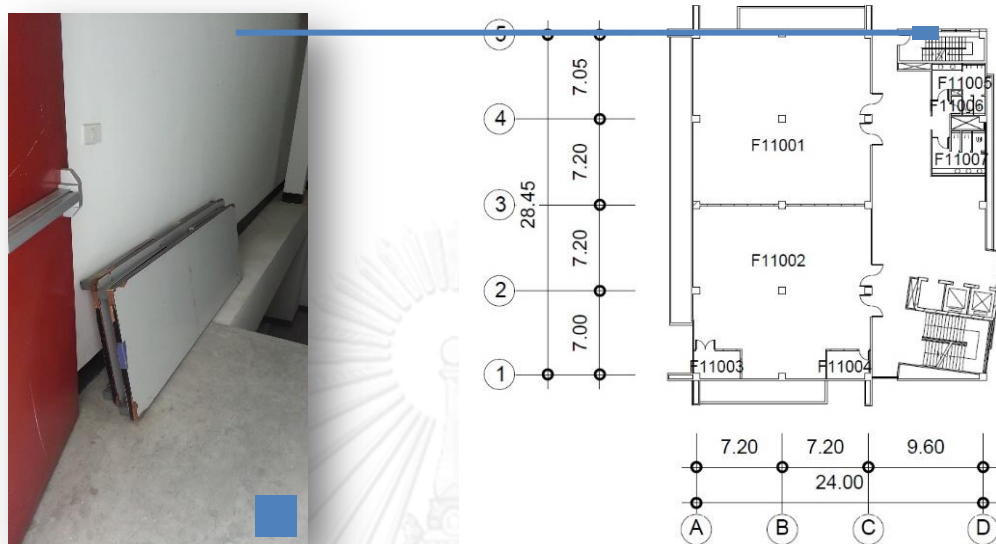

	ครุภัณฑ์ที่พบ	สถานะครุภัณฑ์	สภาพครุภัณฑ์	สถานที่ที่พบ	จำนวน (ชิ้น)	ขนาดพื้นที่ (ตร.ม.)
	โต๊ะอเนกประสงค์	รอกำหนด	วัสดุปิดผิวหลุดลอก, ขาหักและหลุด	ชานพักบันไดหนีไฟ	2	1

หมายเหตุ ชั้น 1-9 ไม่พบครุภัณฑ์เหลือใช้หรือรอกำหนด

3.5 คณะพาณิชยศาสตร์และการบัญชี



ภาพที่ 13 อาคารคณะพาณิชยศาสตร์และการบัญชี

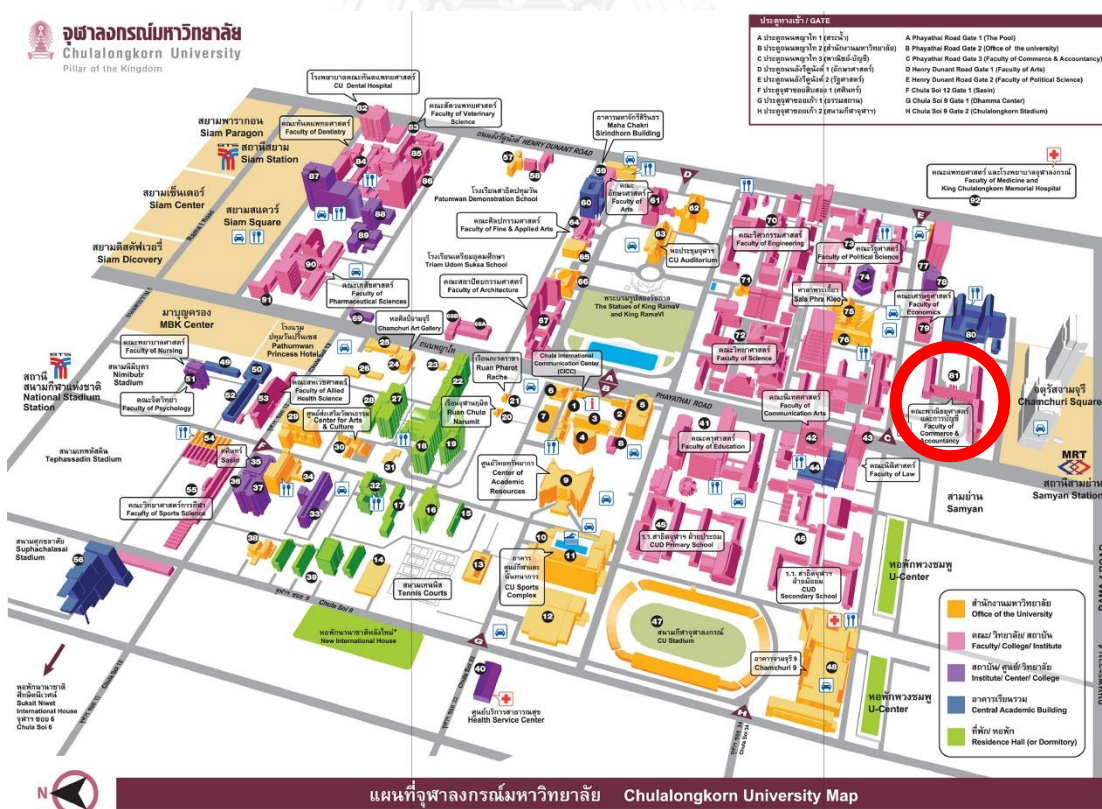

ที่มา <http://www.chula.ac.th/about/map-and-direction/>
 ภาพที่ 14 แผนที่คณะพาณิชยศาสตร์และการบัญชี

3.5.1 ข้อมูลพื้นที่อาคาร

- **ขนาดพื้นที่ใช้สอยรวม พื้นที่ส่วนกลางที่ศึกษา และพื้นที่ที่พบครุภัณฑ์เหลือใช้หรือรอจำหน่าย**

คณะพาณิชยศาสตร์และการบัญชี จุฬาลงกรณ์มหาวิทยาลัย ประกอบด้วย 5 ภาควิชา และมีจำนวนอาคารที่อยู่ในการควบคุมของคณะทั้งหมด 4 อาคาร ได้แก่

1. อาคารไชยยศสมบัติ (ประกอบด้วย อาคารไชยยศสมบัติ1 อาคารไชยยศสมบัติ2 อาคารไชยยศสมบัติ3) ซึ่งเป็นอาคารติดกันและถือว่าเป็นอาคารเดียวกัน ประกอบด้วยพื้นที่อาคาร 5 ชั้น มีพื้นที่ใช้สอยรวม 12,484 ตารางเมตร มีขนาดพื้นที่ส่วนกลางที่ศึกษา 6,168.50 ตารางเมตร และมีขนาดพื้นที่ที่พบครุภัณฑ์ 29.85 ตารางเมตร
2. อาคารครุภัณฑ์ ประกอบด้วยพื้นที่อาคาร 1 ชั้น มีพื้นที่ใช้สอยรวม 188.40 ตารางเมตร มีขนาดพื้นที่ส่วนกลางที่ศึกษา 120 ตารางเมตร และไม่พบครุภัณฑ์เหลือใช้หรือรอจำหน่ายใดๆ
3. อาคารศูนย์คำนวณสถิติ (บัณฑิต กันตะบุตร) ประกอบด้วยพื้นที่อาคาร 3 ชั้น มีพื้นที่ใช้สอยรวม 842 ตารางเมตร มีขนาดพื้นที่ส่วนกลางที่ศึกษา 262 ตารางเมตร และไม่พบครุภัณฑ์เหลือใช้หรือรอจำหน่ายใดๆ
4. อาคารอนุสรณ์ 50 ปี ประกอบด้วยพื้นที่อาคาร 8 ชั้น มีพื้นที่ใช้สอยรวม 6,484.50 ตารางเมตร มีขนาดพื้นที่ส่วนกลางที่ศึกษา 3,524 ตารางเมตร และมีขนาดพื้นที่ที่พบครุภัณฑ์ 6.50 ตารางเมตร

รวมพื้นที่ใช้สอยทุกอาคาร 19,998.90 ตารางเมตร มีขนาดพื้นที่ส่วนกลางที่ศึกษาทั้งหมด 10,074.50 ตารางเมตร และขนาดพื้นที่ที่พบครุภัณฑ์ 36.35 ตารางเมตร

- **สถานที่เก็บครุภัณฑ์เหลือใช้หรือรอจำหน่าย**

คณะพาณิชยศาสตร์และการบัญชี มีที่เก็บครุภัณฑ์ส่วนกลางเป็นลักษณะห้องสี่เหลี่ยมปิดล้อมทุกด้าน และเป็นห้องเพื่อเก็บครุภัณฑ์โดยเฉพาะ จำนวน 2 ห้อง มีขนาดกว้างห้องละ 4 เมตร และยาวห้องละ 7 เมตร เท่ากับ 28 ตารางเมตร (พื้นที่ 2 ห้องรวมเป็น 56 ตารางเมตร) ตั้งอยู่ชั้นใต้ดินของอาคารไชยยศสมบัติ1 และอาคารไชยยศสมบัติ 2

- **สถานที่ที่พบครุภัณฑ์เหลือใช้หรือรอจำหน่าย**

พบครุภัณฑ์เหลือใช้หรือรอจำหน่ายตามสถานที่ต่างๆ ดังนี้ ทางเดินระเบียงหน้าห้อง , ทางเดินชิดขอบนอกอาคาร, หน้าบันไต่หลัก และชานพักบันไดหลัก

3.5.2 ข้อมูลครุภัณฑ์เหลือใช้หรือรอจำหน่าย

- ประเภทครุภัณฑ์

จากการสำรวจคณะพาณิชยศาสตร์และการบัญชี พบครุภัณฑ์เหลือใช้หรือรอจำหน่าย ได้แก่ ตู้ล็อกเกอร์, ตู้ไม้, ตู้เซฟ, เก้าอี้, โต๊ะทำงานพลาสติก, โต๊ะอเนกประสงค์ เป็นจำนวนรวมทั้งหมด 37 ชิ้น

- สภาพครุภัณฑ์

ครุภัณฑ์ที่พบข้างต้นมีสภาพต่างๆ ดังนี้ เก้าอี้/โต๊ะ ขาหักและขาหลุด, ล้นชักโต๊ะหลุด, อุปกรณ์ล็อกตู้เซฟเสีย, มือจับตู้หลุด, คอมพิวเตอร์เสีย, ตู้มีคราบฝุ่นจับและสีหลุดลอก, ตู้ล็อกเกอร์/ ตู้ไม้/ โต๊ะอเนกประสงค์ อยู่ในสภาพดีแต่มีจำนวนมากไปจนเหลือจากการใช้งาน

- สาเหตุที่ต้องเปลี่ยนหรือกำจัดครุภัณฑ์

คณะพาณิชยศาสตร์และการบัญชี มีสาเหตุต่างๆที่ต้องเปลี่ยนหรือกำจัดครุภัณฑ์เดิมออกไป จนกลายเป็นครุภัณฑ์เหลือใช้หรือรอจำหน่ายที่พบ ดังนี้ หมดสภาพการใช้งาน และมีการเปลี่ยนแปลงทางเทคโนโลยี

3.5.3 วิธีการจัดการครุภัณฑ์เหลือใช้หรือรอจำหน่าย

- กระบวนการจำหน่ายครุภัณฑ์

คณะพาณิชยศาสตร์และการบัญชี มีวิธีการจำหน่ายครุภัณฑ์ ทั้งการจำหน่ายขายและการบริจาค โดยเริ่มจาก ภาควิชา/หน่วยงาน รายงานขอความเห็นชอบจำหน่ายครุภัณฑ์ที่ต้องการจะจำหน่ายมายังฝ่ายพัสดุ จากนั้นฝ่ายพัสดุจะรายงานเรื่องขอความเห็นชอบจำหน่ายต่อคณบดีคณะ เมื่อได้รับความเห็นชอบแล้ว ฝ่ายพัสดุจะขออนุมัติแต่งตั้งคณะกรรมการสอบหาซื้อเท็จจริง และเมื่อทำการตรวจสอบหาซื้อเท็จจริงแล้ว ฝ่ายพัสดุจะเสนอรายงานต่อคณบดี จากนั้นจะขออนุมัติแต่งตั้งคณะกรรมการจำหน่ายครุภัณฑ์ จากนั้นฝ่ายพัสดुरายงานผลการพิจารณาของคณะกรรมการจำหน่ายครุภัณฑ์ เมื่อเสร็จกระบวนการถึงขั้นนี้แล้วฝ่ายพัสดุต้องเสนออธิการบดีมหาวิทยาลัยขออนุมัติจำหน่าย แล้วจึงทำการจำหน่ายขายและบริจาคให้วัดสวนแก้วต่อไป ดังภาพที่ 15 และกระบวนการจำหน่ายนี้ใช้เวลาประมาณ 47 วัน

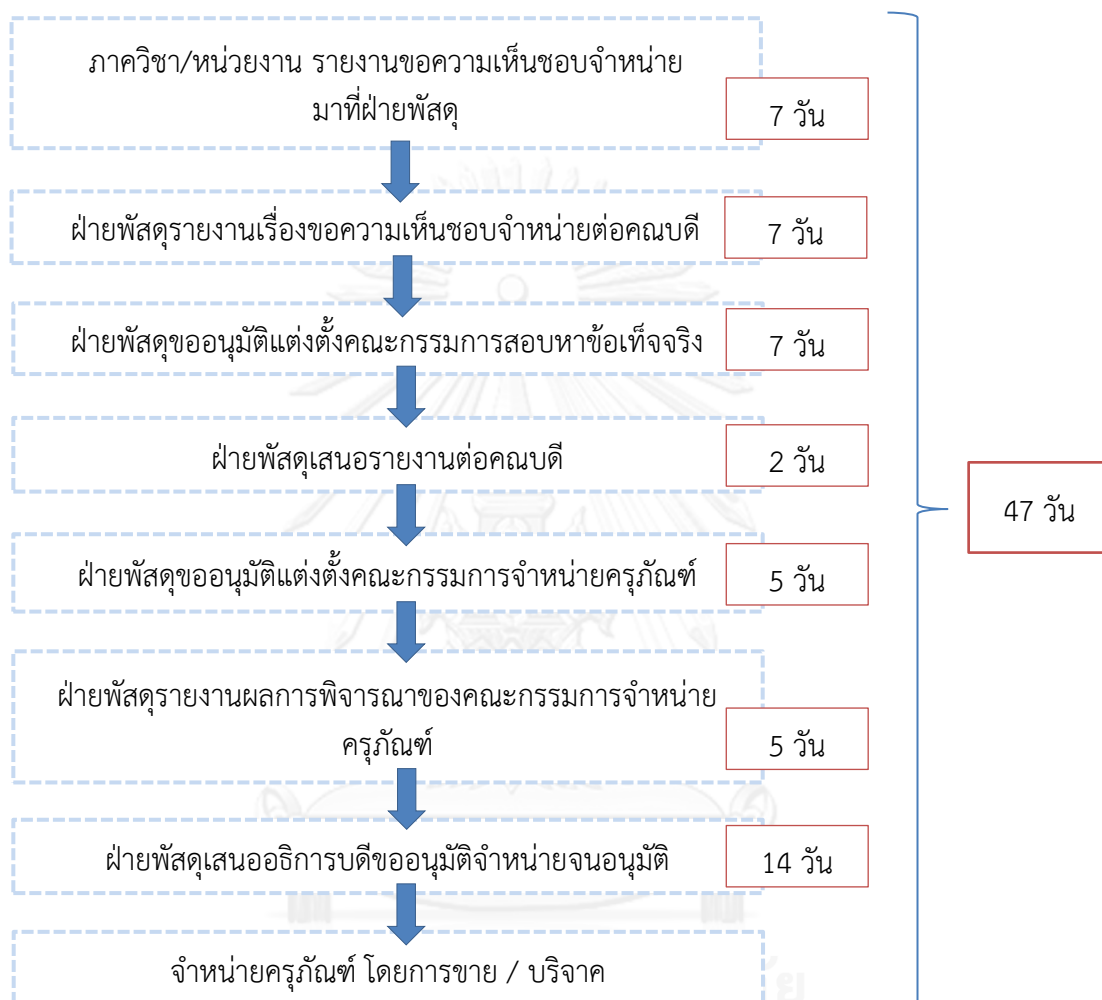

ภาพที่ 15 กระบวนการจำหน่ายครุภัณฑ์เหลือใช้หรือรอจำหน่ายคณะพาณิชยศาสตร์และการบัญชี

จากข้อมูลที่กล่าวมาข้างต้น แสดงภาพการสำรวจครุภัณฑ์เหลือใช้หรือรอจำหน่ายทั้งหมดของคณะพาณิชยศาสตร์และการบัญชี ได้ดังนี้

อาคารที่ 1 อาคารไชยยศสมบัติ

แปลนพื้นที่ 1

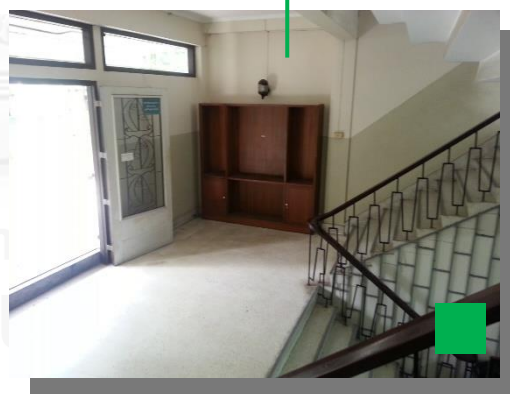
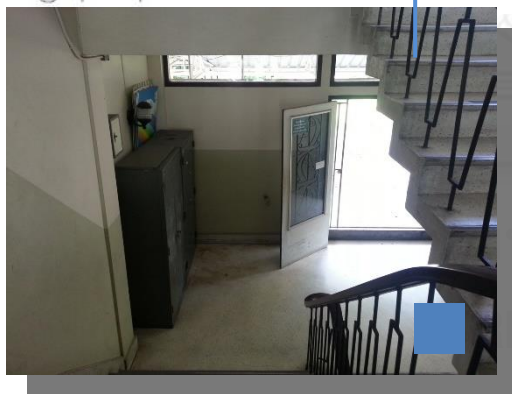
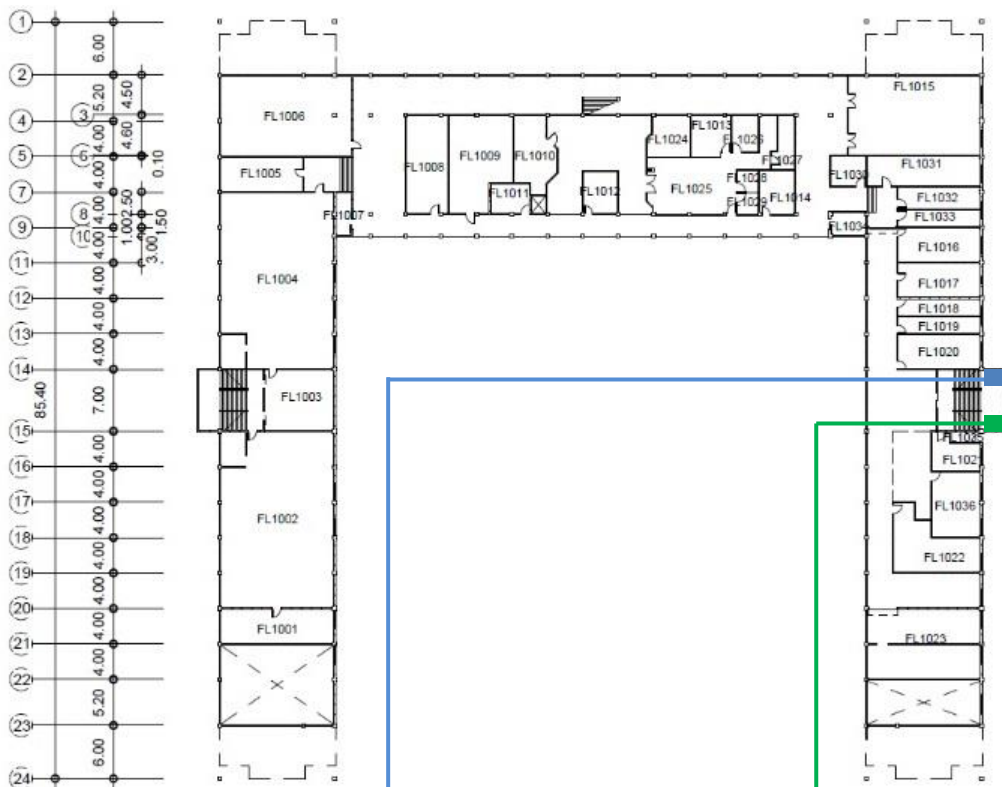

	ครุภัณฑ์ที่พบ	สถานะครุภัณฑ์	สภาพครุภัณฑ์	สถานที่ที่พบ	จำนวน (ชิ้น)	ขนาดพื้นที่ (ตร.ม.)
	ตู้ล็อกเกอร์	รอจำหน่าย	มือจับตู้ล็อกเกอร์หลุด, เป็นสนิม	ชานพักบันไดหลัก	1	1.5
	ตู้ไม้		วัสดุปิดผิวหลุดลอก		1	1

แปลนพื้นที่ 2

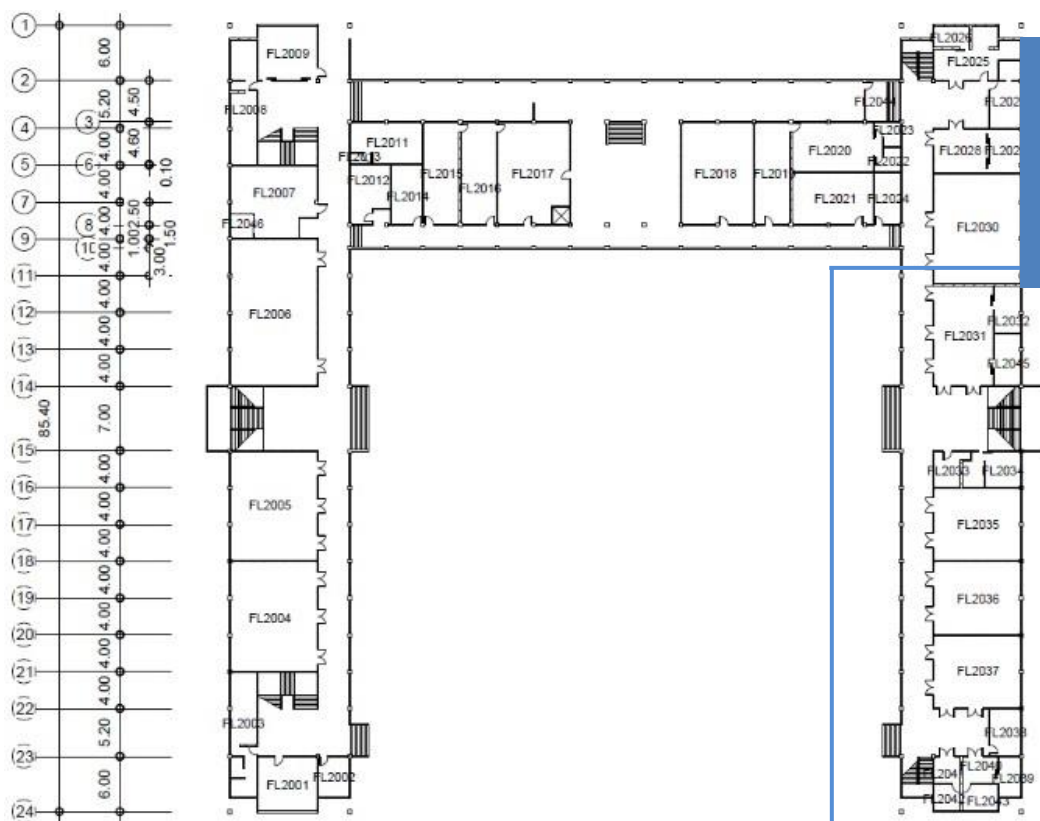

ครุภัณฑ์ที่พบ	สถานะครุภัณฑ์	สภาพครุภัณฑ์	สถานที่ที่พบ	จำนวน (ชิ้น)	ขนาดพื้นที่ (ตร.ม.)
ตู้ล็อกเกอร์, ตู้ไม้, เก้าอี้	รอจำหน่าย	ตู้ล็อกเกอร์เป็นสนิมและโครงสร้างชำรุด, วัสดุปิดผิวตู้และโต๊ะหลุดลอก, เก้าอี้ขาหักและขาหลุด, เบาะเก้าอี้ขาด	ทางเดินซิดขอบนอกอาคาร	22	24

แปลนพื้นที่ 3

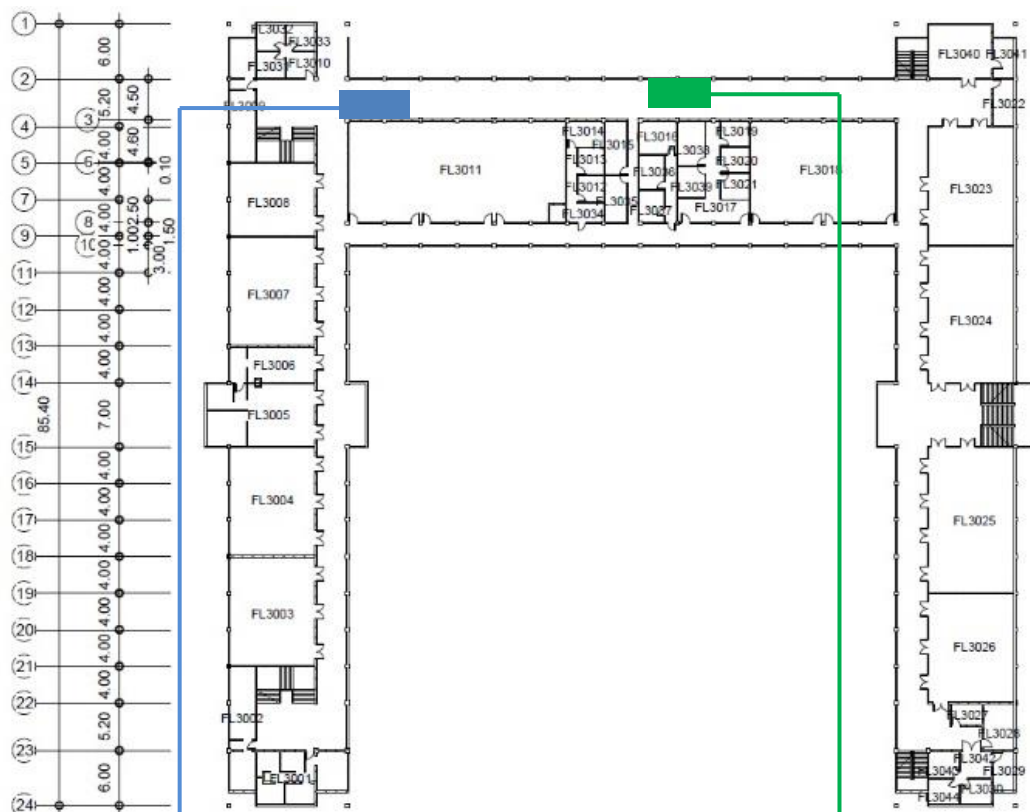

	ครุภัณฑ์ที่พบ	สถานะครุภัณฑ์	สภาพครุภัณฑ์	สถานที่ที่พบ	จำนวน (ชิ้น)	ขนาดพื้นที่ (ตร.ม.)
	ตู้เซพ, เก้าอี้	รอจำหน่าย	ตู้เซพเสีย, เก้าอี้ขาด, ที่รองนั่งเก้าอี้แตกเป็นรู, ลื่นซึก โต๊ะหลุด	ทางเดินในอาคาร	2	0.85
	โต๊ะทำงานพลาสติก, โต๊ะเนกประสงค์, เก้าอี้				3	2.5

หมายเหตุ ชั้น 4, 5 ไม่พบครุภัณฑ์เหลือใช้หรือรอจำหน่าย

อาคารที่ 4 อาคารอนุสรณ์ 50 ปี

แปลนพื้นที่ 3

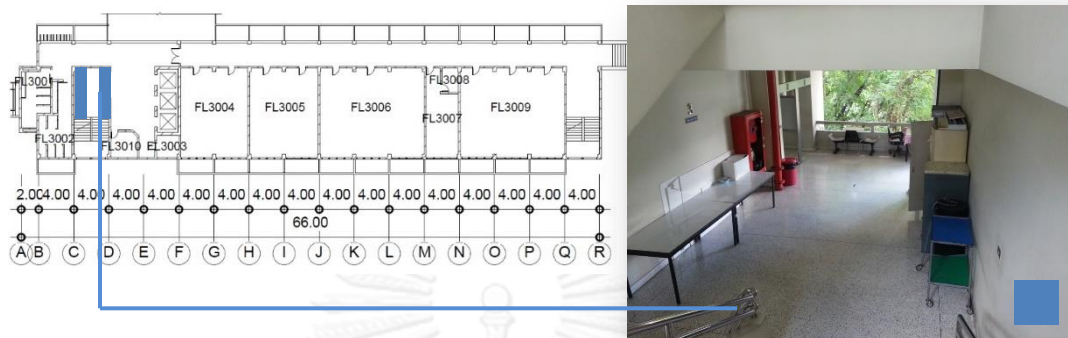

	ครุภัณฑ์ที่พบ	สถานะครุภัณฑ์	สภาพครุภัณฑ์	สถานที่ที่พบ	จำนวน (ชิ้น)	ขนาดพื้นที่ (ตร.ม.)
	ตู้ล็อกเกอร์, โต๊ะอเนกประสงค์	เหลือใช้	อยู่ในสภาพดีและใช้งานได้	พื้นที่หน้าบันไดหลัก	4	3

แปลนพื้นที่ 4

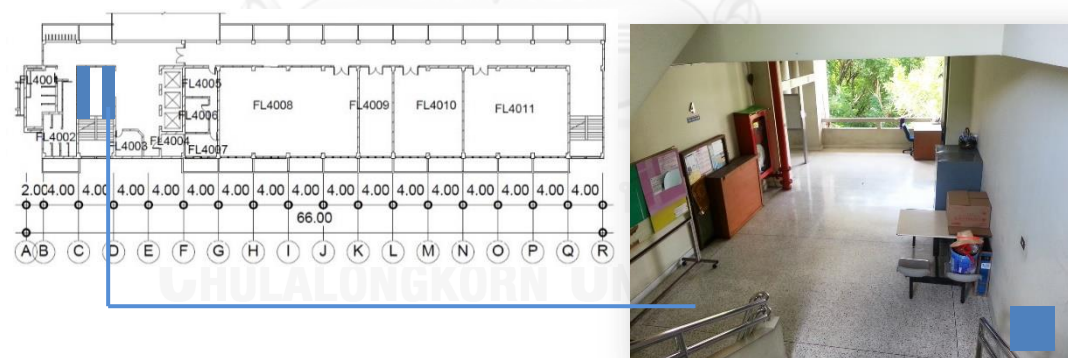

	ครุภัณฑ์ที่พบ	สถานะครุภัณฑ์	สภาพครุภัณฑ์	สถานที่ที่พบ	จำนวน (ชิ้น)	ขนาดพื้นที่ (ตร.ม.)
	ตู้ไม้, ตู้ล็อกเกอร์ โต๊ะอเนกประสงค์	เหลือใช้	อยู่ในสภาพดีและใช้งานได้	พื้นที่หน้าบันไดหลัก	4	3.5

หมายเหตุ ชั้น 1, 2, 5, 6, 7, 8 ไม่พบครุภัณฑ์เหลือใช้หรือรอจำหน่าย

3.6 คณะพยาบาลศาสตร์



ภาพที่ 16 อาคารคณะพยาบาลศาสตร์

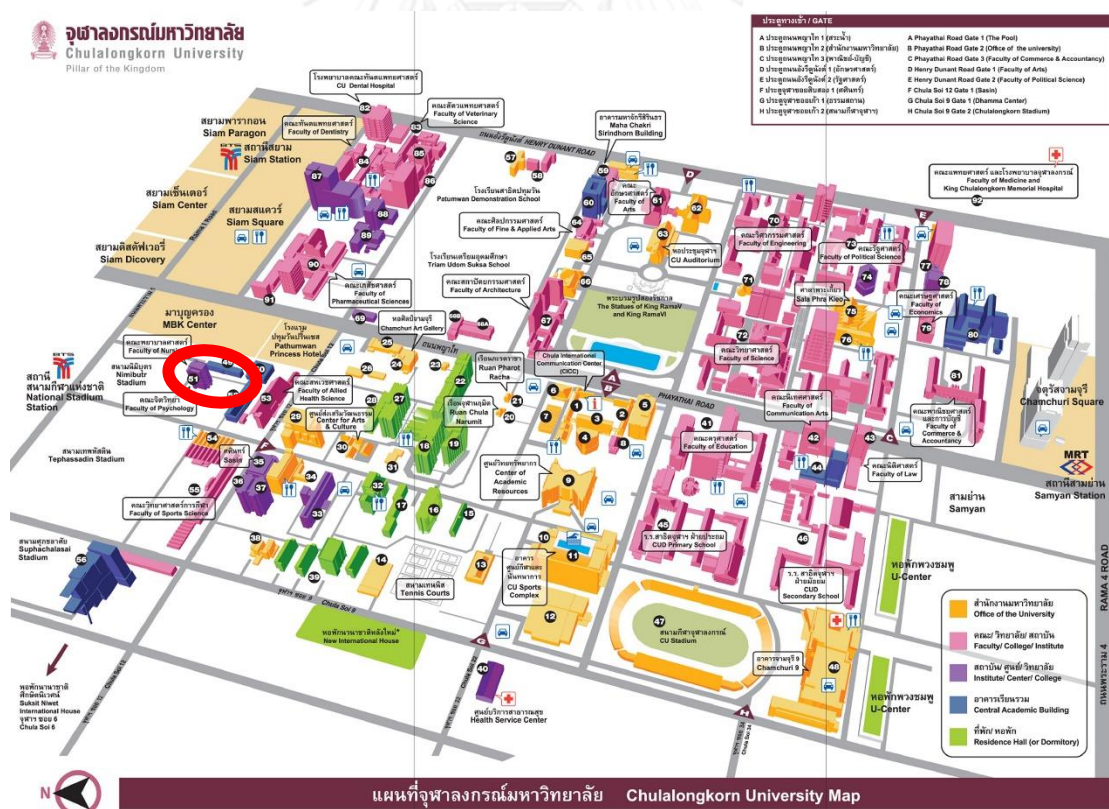

ที่มา <http://www.chula.ac.th/about/map-and-direction/>
 ภาพที่ 17 แผนที่คณะพยาบาลศาสตร์

3.6.1 ข้อมูลพื้นที่อาคาร

- **ขนาดพื้นที่ใช้สอยรวม พื้นที่ส่วนกลางที่ศึกษา และพื้นที่ที่พบครุภัณฑ์เหลือใช้หรือรอจำหน่าย**

คณะพยาบาลศาสตร์ จุฬาลงกรณ์มหาวิทยาลัย ประกอบด้วย 1 ภาควิชา และมีจำนวนอาคารที่อยู่ในการควบคุมของคณะทั้งหมด 2 อาคาร ได้แก่

1. อาคารบรมราชชนนีศรีศตพรรษ ประกอบด้วยพื้นที่อาคาร 4 ชั้น จาก 12 ชั้น คือชั้น 9 ถึงชั้น 12 มีพื้นที่ใช้สอยรวม 4,046 ตารางเมตร มีขนาดพื้นที่ส่วนกลางที่ศึกษา 1,328.50 ตารางเมตร และไม่พบครุภัณฑ์เหลือใช้หรือรอจำหน่ายปรากฏ
2. อาคารจุฬาพัฒน์ 5 ประกอบด้วยพื้นที่อาคาร 1 ชั้น จาก 3 ชั้น คือชั้น 2 มีพื้นที่ใช้สอยรวม 525.35 ตารางเมตร มีขนาดพื้นที่ส่วนกลางที่ศึกษา 144 ตารางเมตร และไม่พบครุภัณฑ์เหลือใช้หรือรอจำหน่ายปรากฏ

รวมพื้นที่ใช้สอยทุกอาคาร 4,571.35 ตารางเมตร มีขนาดพื้นที่ส่วนกลางที่ศึกษาทั้งหมด 1,472.50 ตารางเมตร

- **สถานที่เก็บครุภัณฑ์**

คณะพยาบาลศาสตร์ ไม่มีที่เก็บครุภัณฑ์ส่วนกลางโดยเฉพาะ แต่ใช้วิธีเก็บตามส่วนต่างๆ ในบริเวณห้อง เช่น มุมห้อง ใต้โต๊ะ บนตู้ เป็นต้น โดยไม่มีการเก็บครุภัณฑ์ตามพื้นที่ส่วนกลางที่ผู้วิจัยได้ทำการศึกษา

- **สถานที่ที่พบครุภัณฑ์**

ไม่พบครุภัณฑ์เหลือใช้หรือรอจำหน่ายปรากฏ

3.6.2 ข้อมูลครุภัณฑ์เหลือใช้หรือรอจำหน่าย

เนื่องจากคณะพยาบาลศาสตร์ ไม่พบครุภัณฑ์เหลือใช้หรือรอจำหน่าย จึงไม่ปรากฏประเภทและสภาพครุภัณฑ์ใดๆ

- **สาเหตุที่ต้องเปลี่ยนหรือกำจัดครุภัณฑ์**

คณะพยาบาลศาสตร์ มีสาเหตุต่างๆ ที่ต้องเปลี่ยนหรือกำจัดครุภัณฑ์เดิมออกไป จนกลายเป็นครุภัณฑ์เหลือใช้หรือรอจำหน่ายที่พบ คือ หมดสภาพการใช้งาน เท่านั้น

3.6.3 วิธีการจัดการครุภัณฑ์เหลือใช้หรือรอจำหน่าย

- **กระบวนการจำหน่ายครุภัณฑ์**

คณะพยาบาลศาสตร์ มีวิธีการจำหน่ายครุภัณฑ์ด้วยการบริจาค โดยเริ่มจากภาควิชา/หน่วยงาน รายงานขอความเห็นชอบจำหน่ายครุภัณฑ์ที่ต้องการจะจำหน่ายมายังฝ่ายพัสดุ จากนั้นฝ่ายพัสดุจะรายงานเรื่องขอความเห็นชอบจำหน่ายต่อคณบดีคณะ เมื่อได้รับความเห็นชอบแล้ว ฝ่ายพัสดุจะขออนุมัติแต่งตั้งคณะกรรมการสอบหาซื้อเท็จจริง และ

เมื่อทำการตรวจสอบหาข้อเท็จจริงแล้ว ฝ่ายพัสดุจะเสนอรายงานต่อคณบดี จากนั้นจะขออนุมัติแต่งตั้งคณะกรรมการจำหน่ายครุภัณฑ์ จากนั้นฝ่ายพัสดุรายงานผลการพิจารณาของคณะกรรมการจำหน่ายครุภัณฑ์ เมื่อเสร็จกระบวนการถึงขั้นนี้แล้วฝ่ายพัสดุต้องเสนออธิการบดีมหาวิทยาลัยขออนุมัติจำหน่าย แล้วจึงทำการบริจาคให้วัดสวนแก้ว โรงเรียนต่างๆ และโอนให้ส่วนราชการในจุฬาฯ ที่มาติดต่อขอครุภัณฑ์ต่อไป ดังภาพที่ 18 ทั้งนี้คณะกรรมการจัดหาไม่เคยมีการจำหน่ายขาย และกระบวนการจำหน่ายนี้ใช้เวลาประมาณ 135 วัน

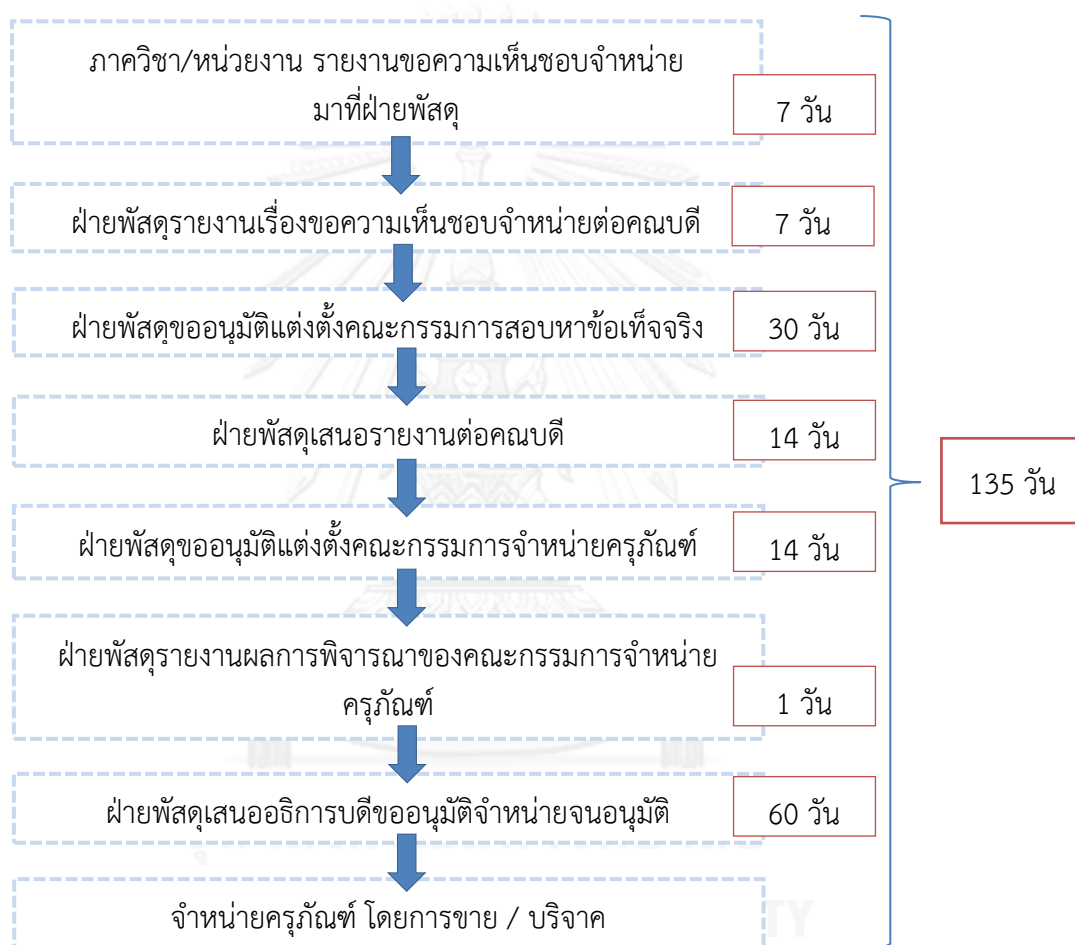

ภาพที่ 18 กระบวนการจำหน่ายครุภัณฑ์เหลือใช้หรือรอจำหน่ายคณะพยาบาลศาสตร์

จากข้อมูลที่กล่าวมาข้างต้น จึงไม่พบภาพจากการสำรวจครุภัณฑ์เหลือใช้หรือรอจำหน่ายใดๆ ของคณะพยาบาลศาสตร์

3.7 คณะเภสัชศาสตร์



ภาพที่ 19 อาคารคณะเภสัชศาสตร์

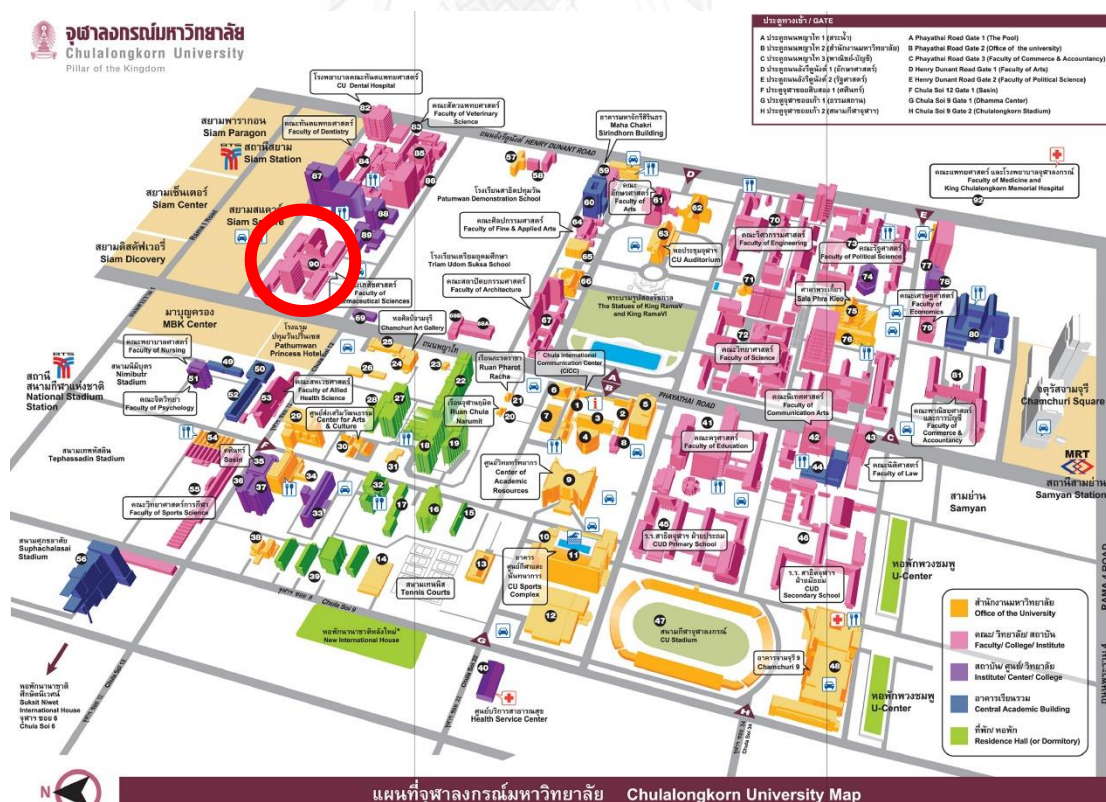

ที่มา <http://www.chula.ac.th/about/map-and-direction/>

ภาพที่ 20 แผนที่คณะเภสัชศาสตร์

3.7.1 ข้อมูลพื้นที่อาคาร

- **ขนาดพื้นที่ใช้สอยรวม พื้นที่ส่วนกลางที่ศึกษา และพื้นที่ที่พบครุภัณฑ์เหลือใช้หรือรอจำหน่าย**

คณะเภสัชศาสตร์ จุฬาลงกรณ์มหาวิทยาลัย ประกอบด้วย 7 ภาควิชา และมีจำนวนอาคารที่อยูในการควบคุมของคณะทั้งหมด 6 อาคาร ได้แก่

1. อาคารเภสัชศาสตร์ ประกอบด้วยพื้นที่อาคาร 4 ชั้น มีพื้นที่ใช้สอยรวม 19,393 ตารางเมตร มีขนาดพื้นที่ส่วนกลางที่ศึกษา 7,724 ตารางเมตร และมีขนาดพื้นที่ที่พบครุภัณฑ์ 18 ตารางเมตร
2. อาคารศูนย์ปฏิบัติการวิจัยและพัฒนาเภสัชภัณฑ์และสมุนไพรรวม ประกอบด้วยพื้นที่อาคาร 10 ชั้น มีพื้นที่ใช้สอยรวม 10,182 ตารางเมตร มีขนาดพื้นที่ส่วนกลางที่ศึกษา 4,050 ตารางเมตร และมีขนาดพื้นที่ที่พบครุภัณฑ์ 17.50 ตารางเมตร
3. อาคารสวนสมุนไพร ประกอบด้วยพื้นที่อาคาร 1 ชั้น มีพื้นที่ใช้สอยรวม 615 ตารางเมตร มีขนาดพื้นที่ส่วนกลางที่ศึกษา 608 ตารางเมตร และไม่พบครุภัณฑ์เหลือใช้หรือรอจำหน่ายปรากฏ
4. อาคารโรงพักสัตว์ทดลอง ประกอบด้วยพื้นที่อาคาร 1 ชั้น มีพื้นที่ใช้สอยรวม 278.50 ตารางเมตร มีขนาดพื้นที่ส่วนกลางที่ศึกษา 120 ตารางเมตร และไม่พบครุภัณฑ์เหลือใช้หรือรอจำหน่ายปรากฏ
5. อาคาร 80 ปีเภสัชศาสตร์ ประกอบด้วยพื้นที่อาคาร 8 ชั้น มีพื้นที่ใช้สอยรวม 3,886 ตารางเมตร มีขนาดพื้นที่ส่วนกลางที่ศึกษา 2,525.50 ตารางเมตร และไม่พบครุภัณฑ์เหลือใช้หรือรอจำหน่ายปรากฏ
6. อาคารปฏิบัติการเภสัชกรรมชุมชน(โอสถศาลา) ประกอบด้วยพื้นที่อาคาร 4 ชั้น มีพื้นที่ใช้สอยรวม 3,084 ตารางเมตร มีขนาดพื้นที่ส่วนกลางที่ศึกษา 0 ตารางเมตร เนื่องจากเป็นอาคารที่มีระบบป้องกันภัยตั้งแต่ทางเข้า ซึ่งเป็นพื้นที่ที่คนทั่วไปไม่สามารถเข้าไปได้

รวมพื้นที่ใช้สอยทุกอาคาร 37,438.50 ตารางเมตร มีขนาดพื้นที่ส่วนกลางที่ศึกษาทั้งหมด 15,027.50 ตารางเมตร และขนาดพื้นที่ที่พบครุภัณฑ์ 185 ตารางเมตร

- **สถานที่เก็บครุภัณฑ์เหลือใช้หรือรอจำหน่าย**

คณะเภสัชศาสตร์ มีที่เก็บครุภัณฑ์ส่วนกลาง 2 สถานที่ โดยสถานที่แรกเป็นลักษณะห้องสี่เหลี่ยมปิดล้อมทุกด้าน ซึ่งเป็นห้องเพื่อเก็บครุภัณฑ์โดยเฉพาะ จำนวน 1 ห้อง ขนาดกว้าง 8.25 เมตร ยาว 14 เมตร เท่ากับ 115.50 ตารางเมตร ตั้งอยู่ชั้นใต้ดินของอาคารอาคารศูนย์ปฏิบัติการวิจัยและพัฒนาเภสัชภัณฑ์และสมุนไพรรวม และสถานที่ที่สองมีที่เก็บเป็นลักษณะใต้ถุนอาคาร รอบด้านข้างเปิดโล่ง ซึ่งเป็นพื้นที่ทางเดิน จำนวน 1 ที่ ขนาดกว้าง 3 เมตร ยาว 21 เมตร เท่ากับ 63 ตารางเมตร ตั้งอยู่ชั้น 1 (ใต้ถุน) ของอาคาร 80 ปีเภสัชศาสตร์

- **สถานที่ที่พบครุภัณฑ์เหลือใช้หรือรอจำหน่าย**

พบครุภัณฑ์เหลือใช้หรือรอจำหน่ายตามสถานที่ต่างๆ ดังนี้ ทางเดินไปสู่ห้องต่างๆ ในตัวอาคาร และชานพักบันไดหลัก

3.7.2 ข้อมูลครุภัณฑ์เหลือใช้หรือรอจำหน่าย

- **ประเภทครุภัณฑ์**

จากการสำรวจคณะเภสัชศาสตร์ พบครุภัณฑ์เหลือใช้หรือรอจำหน่าย ได้แก่ เก้าอี้, โต๊ะทำงาน, โต๊ะอเนกประสงค์, เครื่องปรับอากาศ, พัดลม และ คอมพิวเตอร์ เป็นจำนวนรวมทั้งหมด 185 ชิ้น

- **สภาพครุภัณฑ์**

ครุภัณฑ์ที่พบข้างต้นมีสภาพต่างๆ ดังนี้ เก้าอี้ ขาหักและขาหลุด, วัสดุปิดผิวโต๊ะหลุดจากขา, คอมพิวเตอร์เสีย, เครื่องปรับอากาศเสีย, ชิ้นส่วนพัดลมหลุดออกจากกัน, ขาไม้ของโต๊ะอเนกประสงค์เปราะ (ไม้เสื่อมสภาพ) และมีโต๊ะทำงานอยู่ในสภาพดีที่มีจำนวนมากจนเหลือจากการใช้งาน

- **สาเหตุที่ต้องเปลี่ยนหรือกำจัดครุภัณฑ์**

คณะเภสัชศาสตร์ มีมีสาเหตุต่างๆ ที่ต้องเปลี่ยนหรือกำจัดครุภัณฑ์เดิมออกไป จนกลายเป็นครุภัณฑ์เหลือใช้หรือรอจำหน่ายที่พบ คือ หมดสภาพการใช้งาน เท่านั้น

3.7.3 วิธีการจัดการครุภัณฑ์เหลือใช้หรือรอจำหน่าย

- **กระบวนการจำหน่ายครุภัณฑ์**

คณะเภสัชศาสตร์มีวิธีการจำหน่ายครุภัณฑ์ ทั้งโดยการจำหน่ายขายและการบริจาค โดยเริ่มจาก ภาควิชา/หน่วยงาน รายงานขอความเห็นชอบจำหน่ายครุภัณฑ์ที่ต้องการจะจำหน่ายมายังฝ่ายพัสดุ จากนั้นฝ่ายพัสดุจะรายงานเรื่องขอความเห็นชอบจำหน่ายต่อคณบดีคณะ เมื่อได้รับความเห็นชอบแล้ว ฝ่ายพัสดุจะขออนุมัติแต่งตั้งคณะกรรมการสอบหาซื้อเท็จจริง และเมื่อทำการตรวจสอบหาซื้อเท็จจริงแล้ว ฝ่ายพัสดุจะเสนอรายงานต่อคณบดี จากนั้นจะขออนุมัติแต่งตั้งคณะกรรมการจำหน่ายครุภัณฑ์ จากนั้นฝ่ายพัสดुरายงานผลการพิจารณาของคณะกรรมการจำหน่ายครุภัณฑ์ เมื่อเสร็จกระบวนการถึงขั้นนี้แล้วฝ่ายพัสดุต้องเสนออธิการบดีมหาวิทยาลัยขออนุมัติจำหน่าย แล้วจึงทำการจำหน่ายขายและบริจาคให้วัดสวนแก้วต่อไป ดังภาพที่ 21 และกระบวนการจำหน่ายนี้ใช้เวลาประมาณ 123 วัน

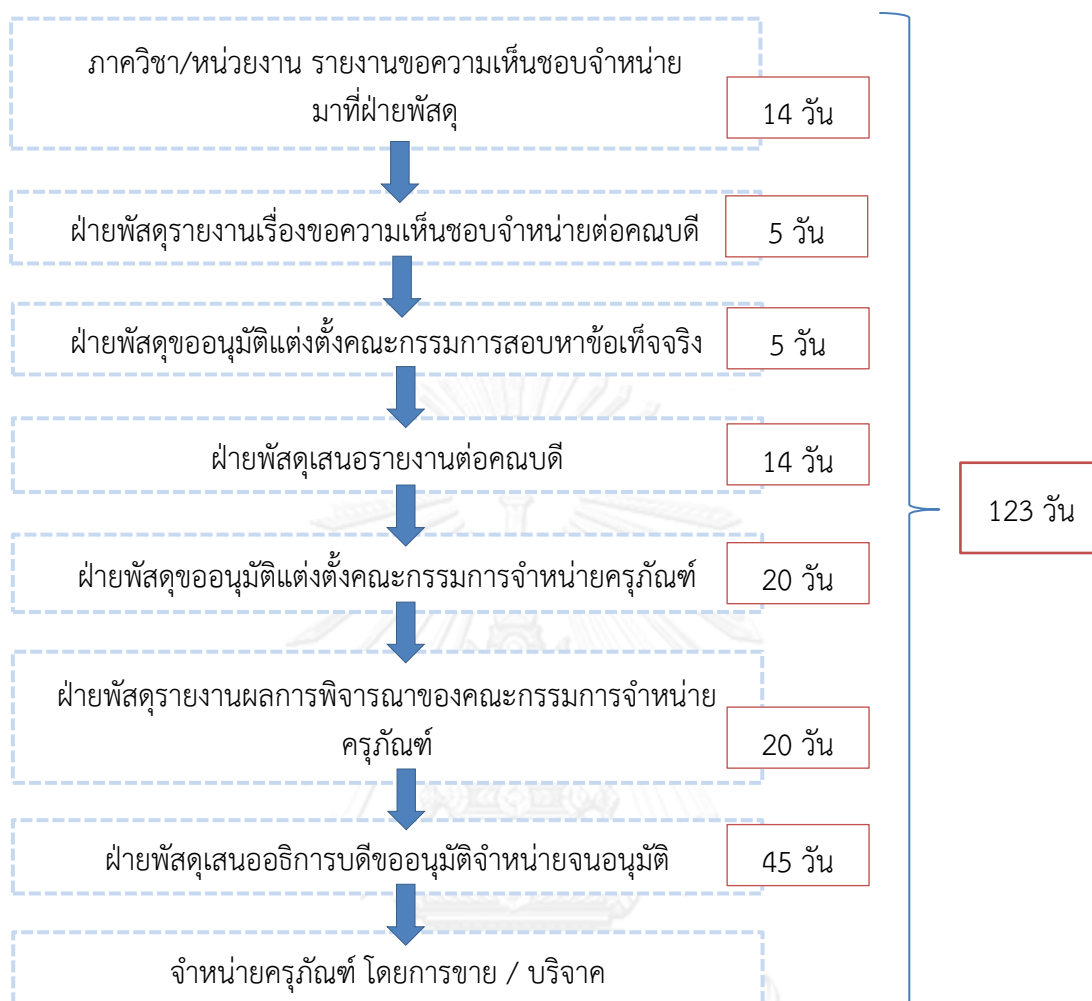

ภาพที่ 21 กระบวนการจําหน่ายครุภัณฑ์เหลือใช้หรือรอจําหน่ายคณะเภสัชศาสตร์

จุฬาลงกรณ์มหาวิทยาลัย

จากข้อมูลที่กล่าวมาข้างต้น แสดงภาพการสำรวจครุภัณฑ์เหลือใช้หรือรอจําหน่ายทั้งหมด
ของคณะเภสัชศาสตร์ไว้ดังนี้

อาคารที่ 1 อาคารเภสัชศาสตร์
 แปลนพื้นที่ 1

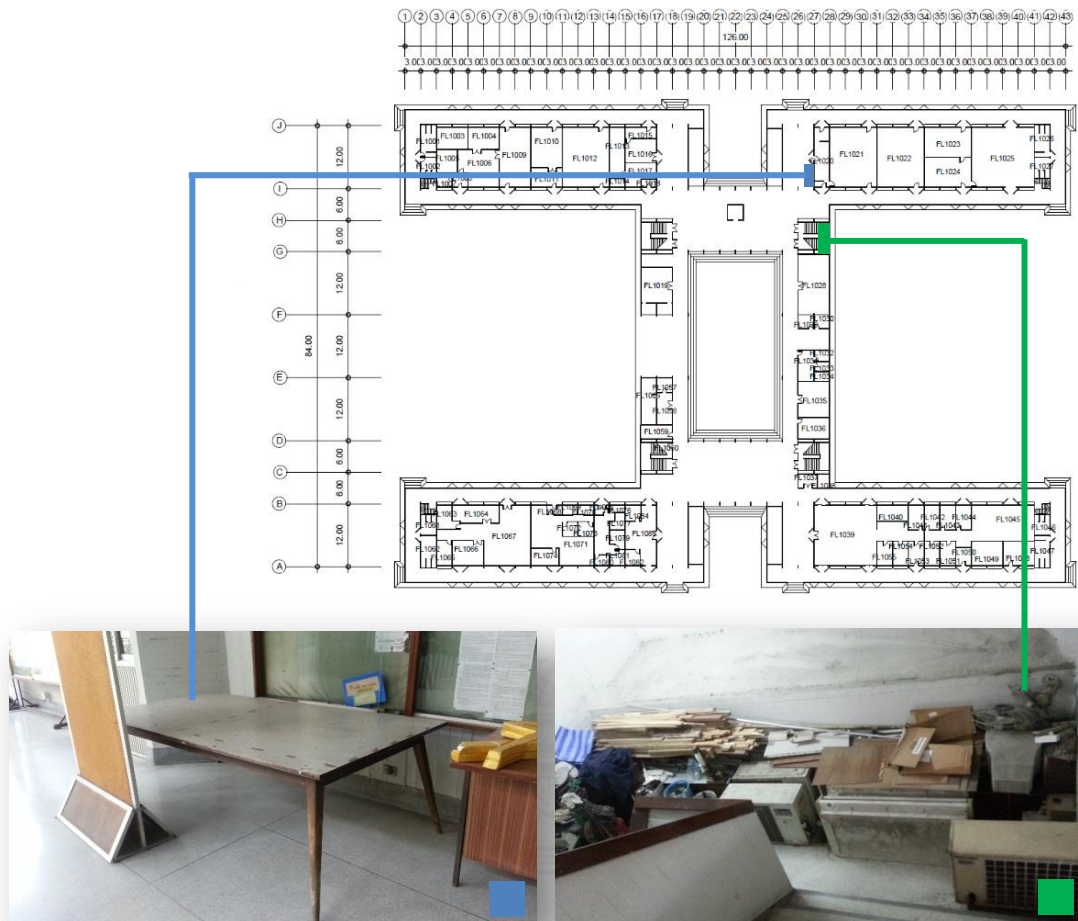

จุฬาลงกรณ์มหาวิทยาลัย

	ครุภัณฑ์ที่พบ	สถานะครุภัณฑ์	สภาพครุภัณฑ์	สถานที่ที่พบ	จำนวน (ชิ้น)	ขนาดพื้นที่ (ตร.ม.)
	โต๊ะอเนกประสงค์	รอจำหน่าย	วัสดุปิดผิวหลุดลอก, ขาโต๊ะไม้เปราะ	ทางเดินในอาคาร	1	3
	เครื่องปรับอากาศ, คอมพิวเตอร์, พัดลม		เครื่องปรับอากาศและคอมพิวเตอร์ เสีย, ชิ้นส่วนพัดลมหลุดออกจากกัน	ชานพักบันไดหลัก	25	15

หมายเหตุ ชั้น 2, 3, 4 ไม่พบครุภัณฑ์เหลือใช้หรือรอจำหน่าย

อาคารที่ 2 อาคารศูนย์ปฏิบัติการณ์วิจัยและพัฒนาเภสัชภัณฑ์และสมุนไพร

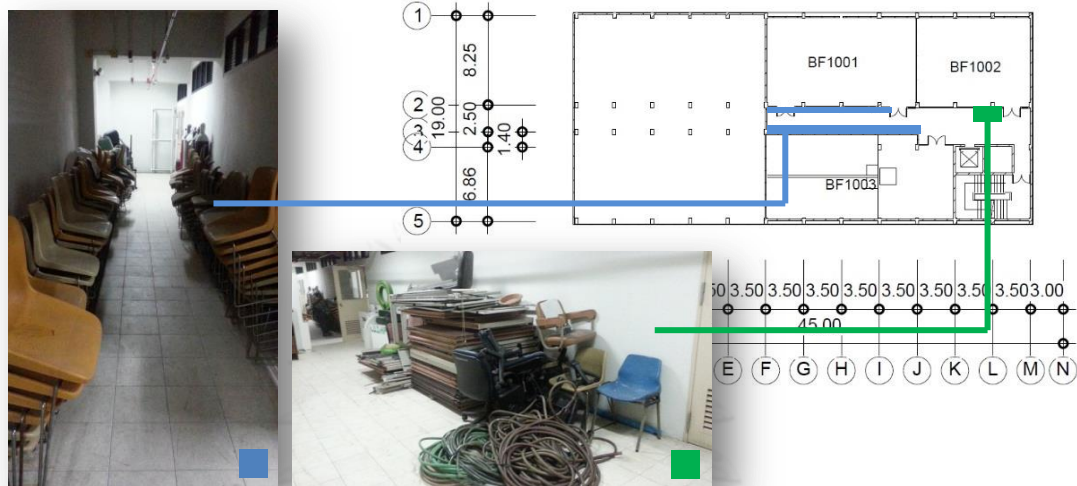

แปลนพื้นที่ดิน

	ครุภัณฑ์ที่พบ	สถานะครุภัณฑ์	สภาพครุภัณฑ์	สถานที่ที่พบ	จำนวน (ชิ้น)	ขนาดพื้นที่ (ตร.ม.)
	เก้าอี้	รอจำหน่าย	ขาหัก, ขาหลุด, เป็นสนิม, เบาะรองนั่งแตกหัก	ทางเดินในอาคาร	150	10
	เก้าอี้				5	4

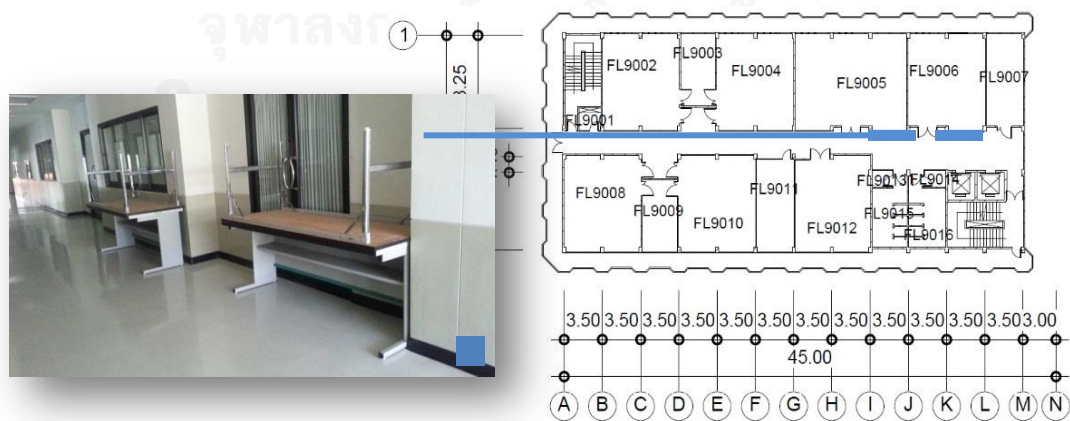

แปลนพื้นที่ 9 หมายถึง ชั้น 1-8 และชั้น 10 ไม่พบครุภัณฑ์เหลือใช้หรือรอจำหน่าย

ครุภัณฑ์ที่พบ	สถานะ	สภาพ	สถานที่	จำนวน	ขนาดพื้นที่
---------------	-------	------	---------	-------	-------------

		ครุภัณฑ์	ครุภัณฑ์	ที่พบ	(ชั้น)	(ตร.ม.)
	โต๊ะทำงาน	เหลือใช้	อยู่ในสภาพดี และใช้งานได้	ทางเดินในอาคาร	4	3.5



3.8 คณะรัฐศาสตร์

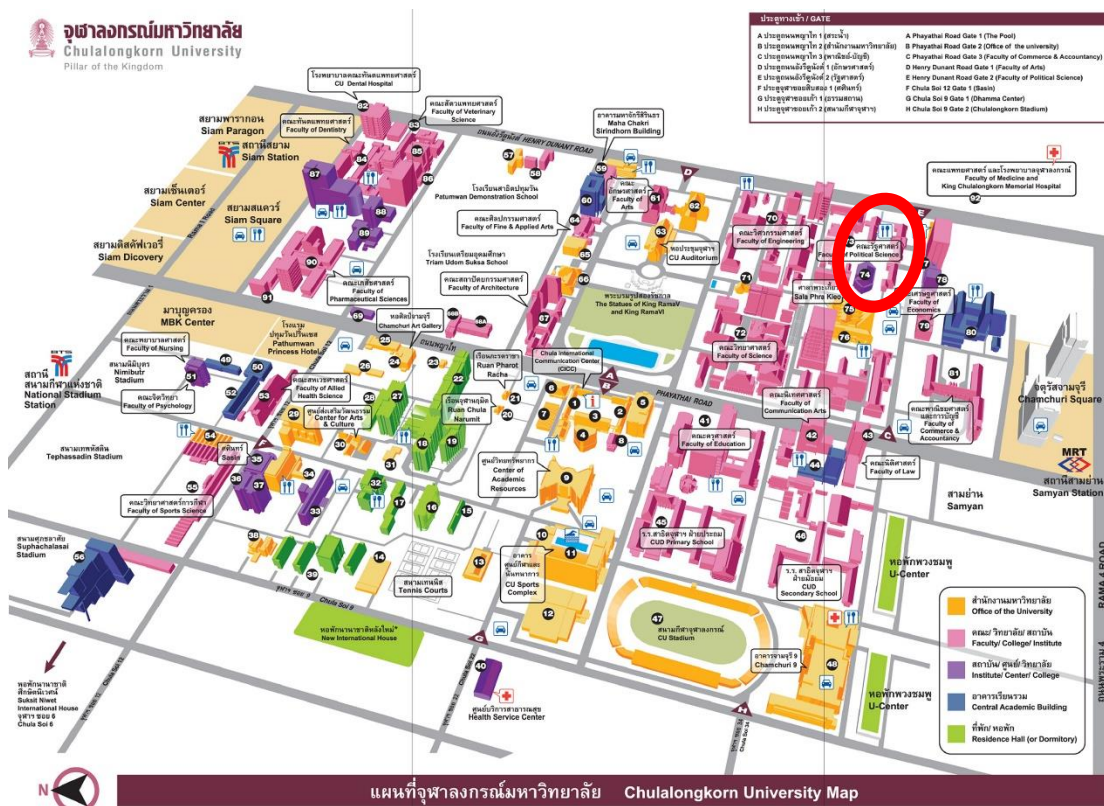

ภาพที่ 22 อาคารคณะรัฐศาสตร์

ที่มา <http://www.chula.ac.th/about/map-and-direction/>

ภาพที่ 23 แผนที่คณะรัฐศาสตร์

3.8.1 ข้อมูลพื้นที่อาคาร

- **ขนาดพื้นที่ใช้สอยรวม พื้นที่ส่วนกลางที่ศึกษา และพื้นที่ที่พบครุภัณฑ์เหลือใช้หรือรอจำหน่าย**

คณะรัฐศาสตร์ จุฬาลงกรณ์มหาวิทยาลัย ประกอบด้วย 5 ภาควิชา และมีจำนวนอาคารที่อยู่ในการควบคุมของคณะทั้งหมด 4 อาคาร ได้แก่

1. อาคารสำราญราษฎร์บริรักษ์ ประกอบด้วยพื้นที่อาคาร 2 ชั้น มีพื้นที่ใช้สอยรวม 1,572 ตารางเมตร มีขนาดพื้นที่ส่วนกลางที่ศึกษา 971.50 ตารางเมตร และไม่พบครุภัณฑ์เหลือใช้หรือรอจำหน่ายปรากฏ
2. อาคารภักดีพิบูลย์ ประกอบด้วยพื้นที่อาคาร 2 ชั้น มีพื้นที่ใช้สอยรวม 923 ตารางเมตร มีขนาดพื้นที่ส่วนกลางที่ศึกษา 900 ตารางเมตรและไม่พบครุภัณฑ์เหลือใช้หรือรอจำหน่ายปรากฏ
3. อาคารกิจกรรมนิสิต ประกอบด้วยพื้นที่อาคาร 1 ชั้น มีพื้นที่ใช้สอยรวม 350 ตารางเมตร มีขนาดพื้นที่ส่วนกลางที่ศึกษา 158 ตารางเมตร และมีขนาดพื้นที่ที่พบครุภัณฑ์ 12 ตารางเมตร

รวมพื้นที่ใช้สอยทุกอาคาร 3,524 ตารางเมตร มีขนาดพื้นที่ส่วนกลางที่ศึกษาทั้งหมด 2,499.50 ตารางเมตร และขนาดพื้นที่ที่พบครุภัณฑ์ 12 ตารางเมตร

- **สถานที่เก็บครุภัณฑ์เหลือใช้หรือรอจำหน่าย**

คณะรัฐศาสตร์ มีที่เก็บครุภัณฑ์ส่วนกลาง เป็นลักษณะห้องสี่เหลี่ยมปิดล้อมทุกด้าน ซึ่งเป็นห้องเพื่อเก็บครุภัณฑ์โดยเฉพาะ จำนวน 1 ห้อง ขนาดกว้าง 7.75 เมตร ยาว 8.50 เมตร เท่ากับ 65.85 ตารางเมตร ตั้งอยู่ชั้น 1 ของอาคารชั่วคราว

- **สถานที่ที่พบครุภัณฑ์เหลือใช้หรือรอจำหน่าย**

พบครุภัณฑ์เหลือใช้หรือรอจำหน่าย บนทางเดินชิดขอบนอกอาคาร

3.8.2 ข้อมูลครุภัณฑ์เหลือใช้หรือรอจำหน่าย

- **ประเภทครุภัณฑ์**

จากการสำรวจคณะรัฐศาสตร์ พบครุภัณฑ์เหลือใช้หรือรอจำหน่าย ได้แก่ ตู้ล็อกเกอร์ และตู้เก็บของเหล็ก เป็นจำนวนรวมทั้งสิ้น 10 ชั้น

- **สภาพครุภัณฑ์**

ครุภัณฑ์ที่พบข้างต้นมีสภาพต่างๆ ดังนี้ แผ่นเหล็กของตู้ล็อกเกอร์หักและหลุดออก, มือจับตู้ล็อกเกอร์ และมือจับตู้เก็บของเหล็กหลุดออก

- **สาเหตุที่ต้องเปลี่ยนหรือกำจัดการครุภัณฑ์**

คณะรัฐศาสตร์ มีสาเหตุต่างๆที่ต้องเปลี่ยนหรือกำจัดการครุภัณฑ์เดิมออกไป จนกลายเป็นครุภัณฑ์เหลือใช้หรือรอจำหน่ายที่พบ คือ หมดสภาพการใช้งาน เท่านั้น

3.8.3 วิธีการจัดการครุภัณฑ์เหลือใช้หรือรอจำหน่าย

- **กระบวนการจำหน่ายครุภัณฑ์**

คณะรัฐศาสตร์มีวิธีการจำหน่ายครุภัณฑ์ ทั้งการจำหน่ายขายและการบริจาคโดยเริ่มจาก ภาควิชา/หน่วยงาน รายงานขอความเห็นชอบจำหน่ายครุภัณฑ์ที่ต้องการจะจำหน่ายมายังฝ่ายพัสดุ จากนั้นฝ่ายพัสดุจะรายงานเรื่องขอความเห็นชอบจำหน่ายต่อคณบดีคณะ เมื่อได้รับความเห็นชอบแล้ว ฝ่ายพัสดุจะขออนุมัติแต่งตั้งคณะกรรมการสอบหาซื้อเท็จจริง และเมื่อทำการตรวจสอบหาซื้อเท็จจริงแล้ว ฝ่ายพัสดุจะเสนอรายงานต่อคณบดี จากนั้นจะขออนุมัติแต่งตั้งคณะกรรมการจำหน่ายครุภัณฑ์ จากนั้นฝ่ายพัสดुरายงานผลการพิจารณาของคณะกรรมการจำหน่ายครุภัณฑ์ เมื่อเสร็จกระบวนการถึงขั้นนี้แล้วฝ่ายพัสดุต้องเสนออธิการบดีมหาวิทยาลัยขออนุมัติจำหน่าย แล้วจึงทำการจำหน่ายขายและบริจาคให้วัดสวนแก้วต่อไป ดังภาพที่ 24 และกระบวนการจำหน่ายนี้ใช้เวลาประมาณ 134 วัน

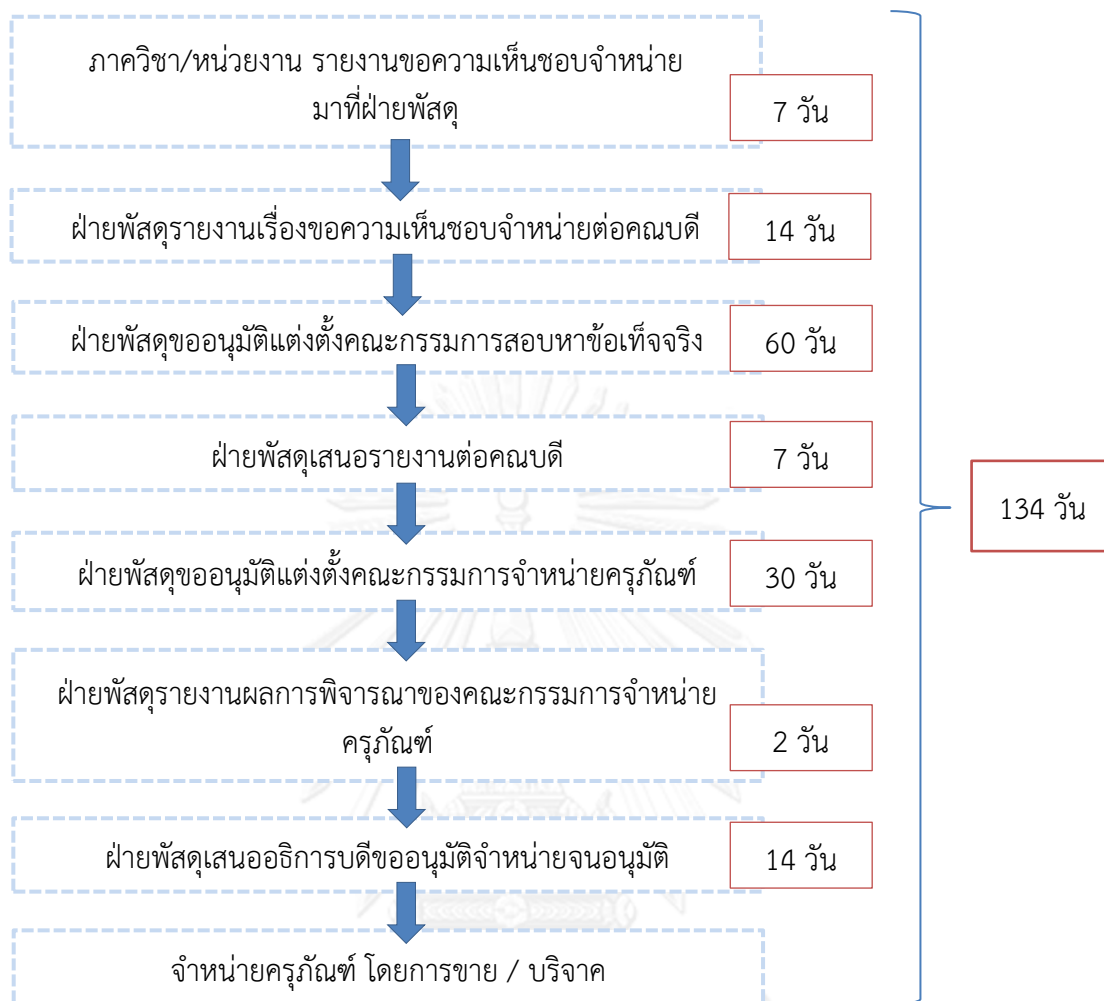

ภาพที่ 24 กระบวนการจําหน่ายครุภัณฑ์เหลือใช้หรือรอจําหน่ายคณะรัฐศาสตร์

จากข้อมูลดังกล่าวข้างต้น แสดงภาพการสำรวจครุภัณฑ์เหลือใช้หรือรอจําหน่ายทั้งหมด
 ข อ ง ค ณ ะ ร ัฐ ศ า ส ต ร์ ไ ต้ ต้ ง นี้

อาคารที่ 3 อาคารกิจกรรมนิสิต

แปลนพื้นที่ 1

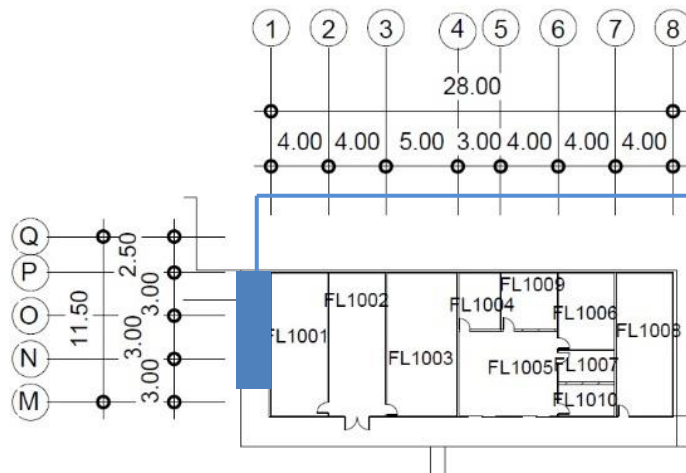

	ครุภัณฑ์ที่พบ	สถานะครุภัณฑ์	สภาพครุภัณฑ์	สถานที่ที่พบ	จำนวน (ชิ้น)	ขนาดพื้นที่ (ตร.ม.)
	ตู้ล็อกเกอร์, ตู้เก็บของเหล็ก	รอจำหน่าย	เป็นสนิม มือจับหลุด และ อุปกรณ์ประกอบชำรุด	ทางเดินชิดขอบนอกอาคาร	10	12

หมายเหตุ อาคาร 1 และอาคาร 2 ไม่พบครุภัณฑ์เหลือใช้หรือรอจำหน่าย

3.9 คณะวิทยาศาสตร์



ภาพที่ 25 อาคารคณะวิทยาศาสตร์

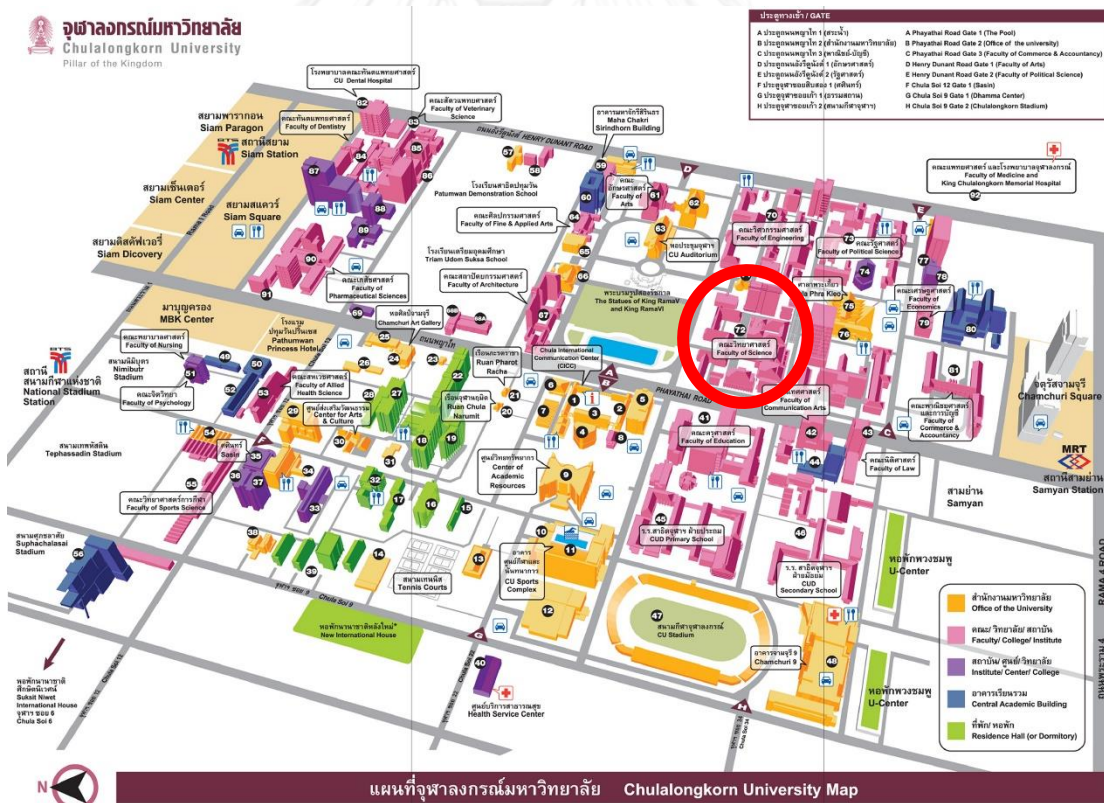

ที่มา <http://www.chula.ac.th/about/map-and-direction/>
 ภาพที่ 26 แผนที่คณะวิทยาศาสตร์

3.9.1 ข้อมูลพื้นที่อาคาร

- **ขนาดพื้นที่ใช้สอยรวม พื้นที่ส่วนกลางที่ศึกษา และพื้นที่ที่พบครุภัณฑ์เหลือใช้หรือรอจำหน่าย**

คณะวิทยาศาสตร์ จุฬาลงกรณ์มหาวิทยาลัย ประกอบด้วย 14 ภาควิชา และมีจำนวนอาคารที่อยู่ในการควบคุมของคณะทั้งหมด 14 อาคาร ได้แก่

1. อาคารชีววิทยาและเคมี 2 ประกอบด้วยพื้นที่อาคาร 3 ชั้น มีพื้นที่ใช้สอยรวม 7,331 ตารางเมตร มีขนาดพื้นที่ส่วนกลางที่ศึกษา 1,624.50 ตารางเมตร และไม่พบครุภัณฑ์เหลือใช้หรือรอจำหน่ายปรากฏ
2. อาคารฟิสิกส์ ประกอบด้วยพื้นที่อาคาร 3 ชั้น มีพื้นที่ใช้สอยรวม 5,362 ตารางเมตร มีขนาดพื้นที่ส่วนกลางที่ศึกษา 1,356 ตารางเมตร และไม่พบครุภัณฑ์เหลือใช้หรือรอจำหน่ายปรากฏ
3. อาคารเทคโนโลยีทางอาหาร ประกอบด้วยพื้นที่อาคาร 4 ชั้น มีพื้นที่ใช้สอยรวม 2,201 ตารางเมตร มีขนาดพื้นที่ส่วนกลางที่ศึกษา 292.50 ตารางเมตร และไม่พบครุภัณฑ์เหลือใช้หรือรอจำหน่ายปรากฏ
4. อาคารเคมีเทคนิค ประกอบด้วยพื้นที่อาคาร 3 ชั้น มีพื้นที่ใช้สอยรวม 3,114 ตารางเมตร มีขนาดพื้นที่ส่วนกลางที่ศึกษา 988 ตารางเมตร และมีขนาดพื้นที่ที่พบครุภัณฑ์ 42 ตารางเมตร
5. อาคารธรณีวิทยาและพฤกษศาสตร์ ประกอบด้วยพื้นที่อาคาร 4 ชั้น มีพื้นที่ใช้สอยรวม 10,996 ตารางเมตร มีขนาดพื้นที่ส่วนกลางที่ศึกษา 3,255 ตารางเมตร และมีขนาดพื้นที่ที่พบครุภัณฑ์ 21.25 ตารางเมตร
6. อาคารวิทยาศาสตร์ทั่วไป ประกอบด้วยพื้นที่อาคาร 4 ชั้น มีพื้นที่ใช้สอยรวม 3,296 ตารางเมตร มีขนาดพื้นที่ส่วนกลางที่ศึกษา 1,189 ตารางเมตร และไม่พบครุภัณฑ์เหลือใช้หรือรอจำหน่ายปรากฏ
7. อาคารคัมวิชโรบอล ประกอบด้วยพื้นที่อาคาร 7 ชั้น มีพื้นที่ใช้สอยรวม 7,275 ตารางเมตร มีขนาดพื้นที่ส่วนกลางที่ศึกษา 1,989 ตารางเมตร และมีขนาดพื้นที่ที่พบครุภัณฑ์ 33 ตารางเมตร
8. อาคารเพาะชำ ประกอบด้วยพื้นที่อาคาร 1 ชั้น มีพื้นที่ใช้สอยรวม 802 ตารางเมตร มีขนาดพื้นที่ส่วนกลางที่ศึกษา 92 ตารางเมตร และไม่พบครุภัณฑ์เหลือใช้หรือรอจำหน่ายปรากฏ
9. อาคารโรงงานภาควิชาฟิสิกส์ ประกอบด้วยพื้นที่อาคาร 3 ชั้น มีพื้นที่ใช้สอยรวม 451 ตารางเมตร มีขนาดพื้นที่ส่วนกลางที่ศึกษา 46 ตารางเมตร และไม่พบครุภัณฑ์เหลือใช้หรือรอจำหน่ายปรากฏ
10. อาคารโรงเพาะเลี้ยงสัตว์น้ำ ประกอบด้วยพื้นที่อาคาร 2 ชั้น มีพื้นที่ใช้สอยรวม 433 ตารางเมตร มีขนาดพื้นที่ส่วนกลางที่ศึกษา 37.50 ตารางเมตร และไม่พบครุภัณฑ์เหลือใช้หรือรอจำหน่ายปรากฏ

11. อาคารแถบ นีละนิธิ ประกอบด้วยพื้นที่อาคาร 4 ชั้น มีพื้นที่ใช้สอยรวม 10,030 ตารางเมตร มีขนาดพื้นที่ส่วนกลางที่ศึกษา 4,336 ตารางเมตร และมีขนาดพื้นที่ที่พบครุภัณฑ์ 46 ตารางเมตร
12. อาคารปฏิบัติการณัศภาควิทยาศาสตร์ทางภาพถ่ายและวัสดุ ประกอบด้วยพื้นที่อาคาร 8 ชั้น มีพื้นที่ใช้สอยรวม 6,193 ตารางเมตร มีขนาดพื้นที่ส่วนกลางที่ศึกษา 1,447.50 ตารางเมตร และมีขนาดพื้นที่ที่พบครุภัณฑ์ 33 ตารางเมตร
13. อาคารมหามกุฏ ประกอบด้วยพื้นที่อาคาร 19 ชั้น มีพื้นที่ใช้สอยรวม 49,654 ตารางเมตร มีขนาดพื้นที่ส่วนกลางที่ศึกษา 18,625.50 ตารางเมตร เมตร และมีขนาดพื้นที่ที่พบครุภัณฑ์ 78.50 ตารางเมตร
14. อาคารวิจัยและตรวจสอบอัญมณี ประกอบด้วยพื้นที่อาคาร 8 ชั้น มีพื้นที่ใช้สอยรวม 1,828 ตารางเมตร มีขนาดพื้นที่ส่วนกลางที่ศึกษา 447 ตารางเมตร เมตร และไม่พบครุภัณฑ์เหลือใช้หรือรอจำหน่ายปรากฏ

รวมพื้นที่ใช้สอยทุกอาคาร 108,966 ตารางเมตร มีขนาดพื้นที่ส่วนกลางที่ศึกษาทั้งหมด 35,725.50 ตารางเมตร และขนาดพื้นที่ที่พบครุภัณฑ์ 253.75 ตารางเมตร

● สถานที่เก็บครุภัณฑ์เหลือใช้หรือรอจำหน่าย

คณะวิทยาศาสตร์ มีที่เก็บครุภัณฑ์ส่วนกลาง 2 สถานที่ สถานที่แรกเป็นลักษณะห้องสี่เหลี่ยมปิดล้อมทุกด้าน ซึ่งเป็นห้องว่างสำรองเพื่อใช้ในการอื่น จำนวน 1 ห้อง ขนาดกว้าง 3 เมตร ยาว 3.60 เมตร เท่ากับ 10.80 ตารางเมตร ตั้งอยู่ชั้น 1 ของอาคารแถบ นีละนิธิ และสถานที่ที่สอง เป็นลักษณะแผ่นไม้กั้นทึบ และเป็นสี่เหลี่ยมปิดล้อมทุกด้าน ซึ่งเป็นพื้นที่ทางเดิน จำนวน 1 ที่ ขนาดกว้าง 4 เมตร ยาว 20 เมตร เท่ากับ 80 ตารางเมตร ตั้งอยู่ชั้น 1 ของอาคารแถบ นีละนิธิ เช่นกัน

● สถานที่ที่พบครุภัณฑ์เหลือใช้หรือรอจำหน่าย

พบครุภัณฑ์เหลือใช้หรือรอจำหน่ายตามสถานที่ต่างๆ ดังนี้ ทางเดินไปสู่ห้องต่างๆในตัวอาคาร, ทางเดินระเบียงหน้าห้อง, ระเบียงทางเดินรอบชั้น, พื้นที่สุดทางของทางเดิน, ใต้บันไดหลักและขานพักบันไดหนีไฟ

3.9.2 ข้อมูลครุภัณฑ์เหลือใช้หรือรอจำหน่าย

● ประเภทครุภัณฑ์

จากการสำรวจคณะวิทยาศาสตร์ พบครุภัณฑ์เหลือใช้หรือรอจำหน่าย ได้แก่ ตู้ล็อกเกอร์, ตู้ไม้, ตู้เก็บของเหล็ก, โต๊ะ, เก้าอี้, ชุดเก้าอี้, ชั้นเก็บของ, พัดลม, เครื่องปรับอากาศ, เครื่องพิมพ์ดีด, เครื่องถ่ายเอกสาร, เครื่องฉายสไลด์, ตู้เย็น, ตู้น้ำดื่ม, ไมโครเวฟ, อ่างล้างจาน, คอมพิวเตอร์ และ เครื่องพิมพ์ เป็นจำนวนรวมทั้งหมด 401 ชิ้น

● **สภาพครุภัณฑ์**
 มือ ครุภัณฑ์ที่พบข้างต้นมีสภาพต่างๆ ดังนี้ แก้ว/โตะ ขาหักและขาหลุด, พนักพิงแก้วหักและหลุด, แขนแก้วหักและหลุด, ลื่นชักโตะหลุด, วัสดุปิดผิวโตะหลุดออกจากขาโตะ, จับตู้หลุด, แผ่นเหล็กของตู้ล็อกเกอร์หักและหลุด, แผ่นไม้ของตู้หักและหลุด, คอมพิวเตอร์เสีย, อุปกรณ์ควบคุมตู้เย็นเสีย, ชิ้นส่วนพัดลมหลุดออกจากกัน, อุปกรณ์ควบคุมตู้น้ำดื่มเสีย และอุปกรณ์ควบคุมเครื่องถ่ายเอกสารเสีย

● **สาเหตุที่ต้องเปลี่ยนหรือกำจัดครุภัณฑ์**

คณะวิทยาศาสตร์ มีสาเหตุต่างๆที่ต้องเปลี่ยนหรือกำจัดครุภัณฑ์เดิมออกไป จนกลายเป็นครุภัณฑ์เหลือใช้หรือรอจำหน่ายที่พบ ดังนี้ หมตสภาพการใช้งาน, มีการเปลี่ยนแปลงทางเทคโนโลยี, มีครุภัณฑ์ใหม่ทดแทนของเดิมที่ยังมีสภาพใช้ได้ และมีสาเหตุจากการทุบอาคารเก่า

3.9.3 วิธีการจัดการครุภัณฑ์เหลือใช้หรือรอจำหน่าย

● **กระบวนการจำหน่ายครุภัณฑ์**

คณะวิทยาศาสตร์ มีวิธีการจำหน่ายครุภัณฑ์ด้วยการบริจาคโดยเริ่มจาก ภาควิชา/หน่วยงาน รายงานขอความเห็นชอบจำหน่ายครุภัณฑ์ที่ต้องการจะจำหน่ายมายังฝ่ายพัสดุ จากนั้นฝ่ายพัสดุจะรายงานเรื่องขอความเห็นชอบจำหน่ายต่อคณบดีคณะ เมื่อได้รับความเห็นชอบแล้ว ฝ่ายพัสดุจะขออนุมัติแต่งตั้งคณะกรรมการสอบหาซื้อเท็จจริง และเมื่อทำการตรวจสอบหาซื้อเท็จจริงแล้ว ฝ่ายพัสดุจะเสนอรายงานต่อคณบดี จากนั้นจะขออนุมัติแต่งตั้งคณะกรรมการจำหน่ายครุภัณฑ์ จากนั้นฝ่ายพัสดุรายงานผลการพิจารณาของคณะกรรมการจำหน่ายครุภัณฑ์ เมื่อเสร็จกระบวนการถึงขั้นนี้แล้วฝ่ายพัสดุต้องเสนออธิการบดีมหาวิทยาลัยขออนุมัติจำหน่าย แล้วจึงทำการบริจาคให้วัดสวนแก้วต่อไป ดังภาพที่ 27 ทั้งนี้ คณะวิทยาศาสตร์ไม่เคยมีการจำหน่ายขาย และกระบวนการจำหน่ายนี้ใช้เวลาประมาณ 149 วัน

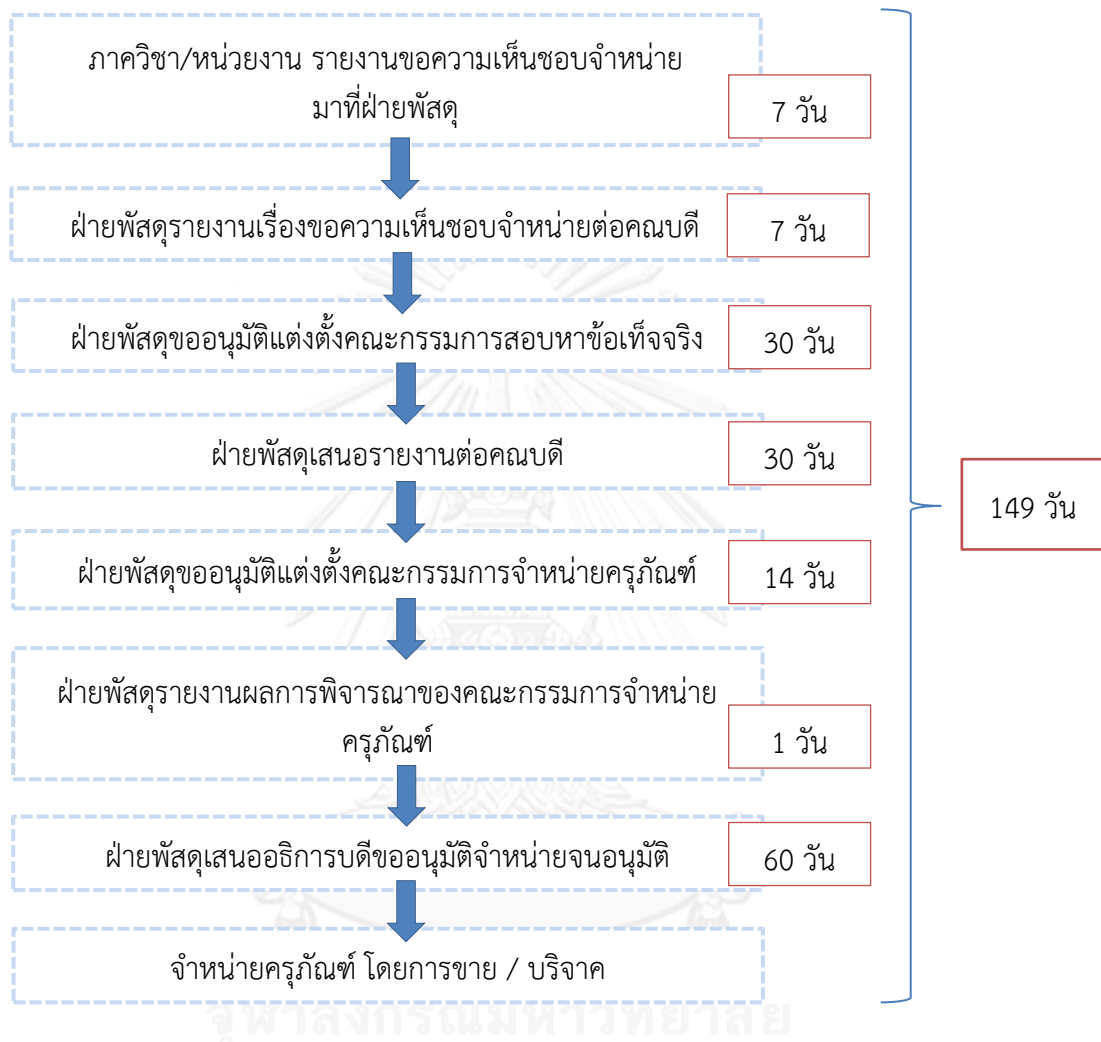

ภาพที่ 27 กระบวนการจำหน่ายครุภัณฑ์เหลือใช้หรือรอจำหน่ายคณะวิทยาศาสตร์

จากข้อมูลที่กล่าวมาข้างต้น แสดงภาพการสำรวจครุภัณฑ์เหลือใช้หรือรอจำหน่ายทั้งหมด
ของคณะวิทยาศาสตร์ ได้ดังนี้

อาคารที่ 4 อาคารฟิสิกส์

แปลนพื้นที่ 3

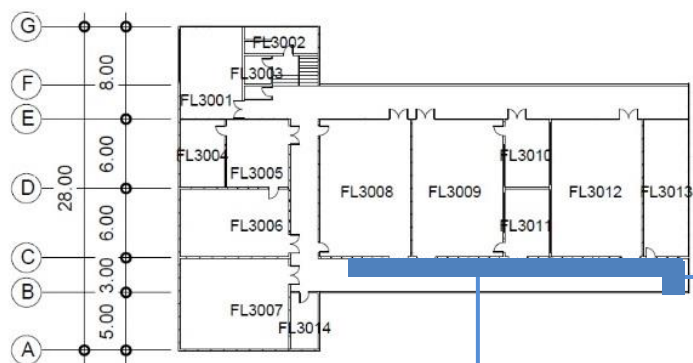

จุฬาลงกรณ์มหาวิทยาลัย
CHULALONGKORN UNIVERSITY

	ครุภัณฑ์ที่พบ	สถานะครุภัณฑ์	สภาพครุภัณฑ์	สถานที่ที่พบ	จำนวน (ชิ้น)	ขนาดพื้นที่ (ตร.ม.)
	ตู้, โต๊ะ, ตู้ล็อกเกอร์, ตู้เย็น	รอจำหน่าย	วัสดุปิดผิว ตู้ โต๊ะ ตู้ล็อกเกอร์ หลุดลอก, ขาเป็นสนิม, ตู้เย็นเสีย	ทางเดินในอาคาร	22	42

หมายเหตุ ชั้น 1, 3 ไม่พบครุภัณฑ์เหลือใช้หรือรอจำหน่าย



จุฬาลงกรณ์มหาวิทยาลัย
CHULALONGKORN UNIVERSITY

อาคารที่ 5 อาคารฟิสิกส์

แปลนพื้นที่ 2

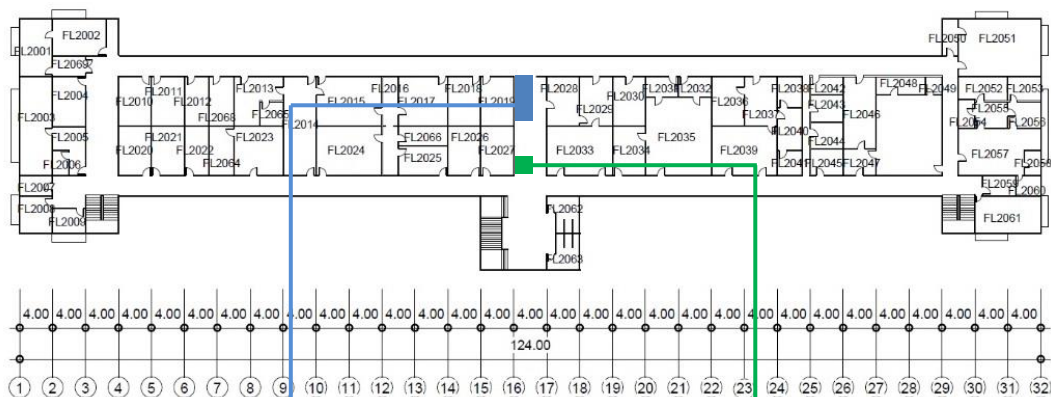

จุฬาลงกรณ์มหาวิทยาลัย
CHULALONGKORN UNIVERSITY

	ครุภัณฑ์ที่พบ	สถานะครุภัณฑ์	สภาพครุภัณฑ์	สถานที่ที่พบ	จำนวน (ชิ้น)	ขนาดพื้นที่ (ตร.ม.)
	เครื่องถ่ายเอกสาร, ตู้เย็น	รอจำหน่าย	เครื่องถ่ายเอกสาร, ตู้เย็น และตู้กดน้ำ เสีย	ทางเดินในอาคาร	4	5
	ตู้กดน้ำ				1	0.25

แปลนพื้นที่ 3

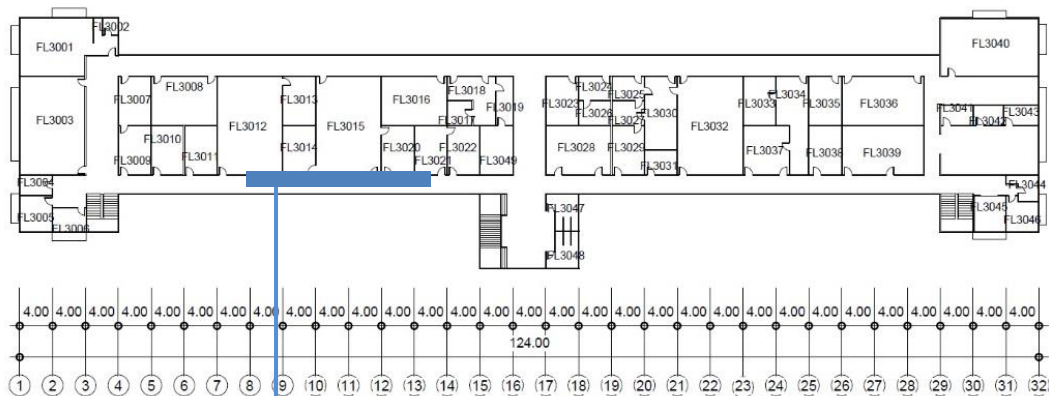

	ครุภัณฑ์ที่พบ	สถานะครุภัณฑ์	สภาพครุภัณฑ์	สถานที่ที่พบ	จำนวน (ชิ้น)	ขนาดพื้นที่ (ตร.ม.)
	โต๊ะ, เก้าอี้, คอมพิวเตอร์	รอจำหน่าย	วัสดุปิดผิวโต๊ะและเก้าอี้หลุดลอก, เบาะเก้าอี้ขาด, คอมพิวเตอร์เสีย	ทางเดินในอาคาร	7	16

หมายเหตุ ชั้น 1, 4 ไม่พบครุภัณฑ์เหลือใช้หรือรอจำหน่าย

อาคารที่ 7 อาคารคุ้มวีโรบล



แปลนพื้นที่ 3

ครุภัณฑ์ที่พบ	สถานะครุภัณฑ์	สภาพครุภัณฑ์	สถานที่ที่พบ	จำนวน (ชิ้น)	ขนาดพื้นที่ (ตร.ม.)
เก้าอี้, เครื่องปรับอากาศ, เครื่องถ่ายเอกสาร	รอจำหน่าย	เบาะเก้าอี้ขาด, ขาเก้าอี้เป็นสนิม, เครื่องปรับอากาศและ เครื่องถ่ายเอกสาร เสีย	ทางเดินใน อาคาร	5	7

แปลนพื้นที่ 4

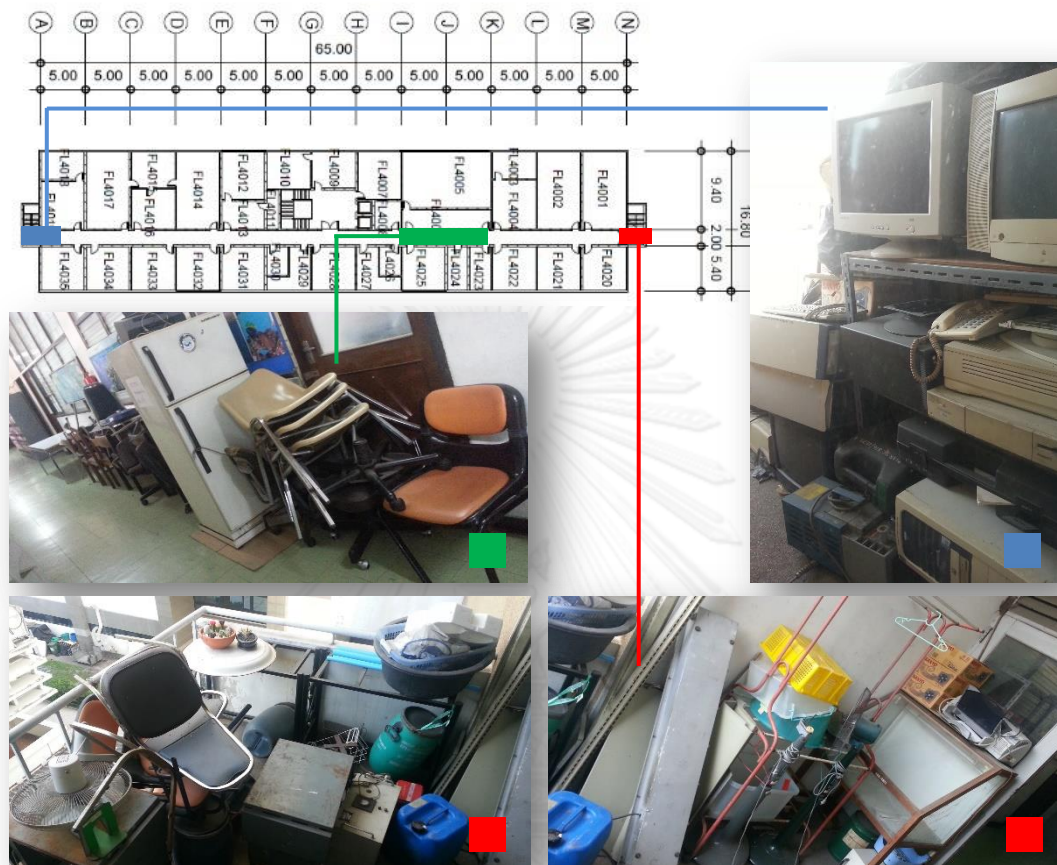

	ครุภัณฑ์ที่พบ	สถานะครุภัณฑ์	สภาพครุภัณฑ์	สถานที่ที่พบ	จำนวน (ชิ้น)	ขนาดพื้นที่ (ตร.ม.)
	เก้าอี้, พัดลม, ตู้เก็บของเหล็ก	รอจำหน่าย	ขาเก้าอี้หักและหลุด, ขาเก้าอี้เป็นสนิม, ตู้เป็นสนิม, มือจับหลุด, คอมพิวเตอร์เสีย, ตู้เย็นเสีย, ชิ้นส่วนพัดลมหลุดออกจากกัน	บันไดหนีไฟ	8	8
	คอมพิวเตอร์				10	10
	ตู้เย็น, เก้าอี้			ทางเดินในอาคาร	25	8

หมายเหตุ ชั้น 1, 2, 5, 6, 7 ไม่พบครุภัณฑ์เหลือใช้หรือรอจำหน่าย

อาคารที่ 11 อาคารแถบ นีละนิธิ

แปลนพื้นที่ 1

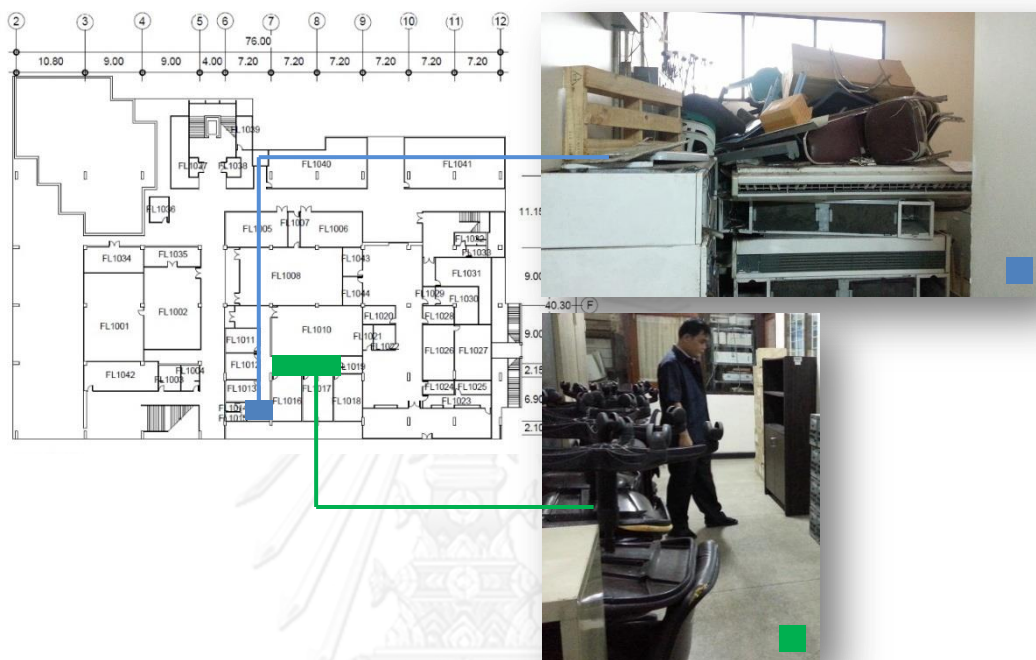

	ครุภัณฑ์ที่พบ	สถานะครุภัณฑ์	สภาพครุภัณฑ์	สถานที่ที่พบ	จำนวน (ชิ้น)	ขนาดพื้นที่ (ตร.ม.)
	เครื่องปรับอากาศ, แก้อื้อ, คอมพิวเตอร์	รอจำหน่าย	เครื่องปรับอากาศเสีย, เบาะแก้อื้อขาด, ขาแก้อื้อหัก และหลุด, คอมพิวเตอร์เสีย	ทางเดินในอาคาร	18	12
	แก้อื้อ				15	6.5

แปลนพื้นที่ 2

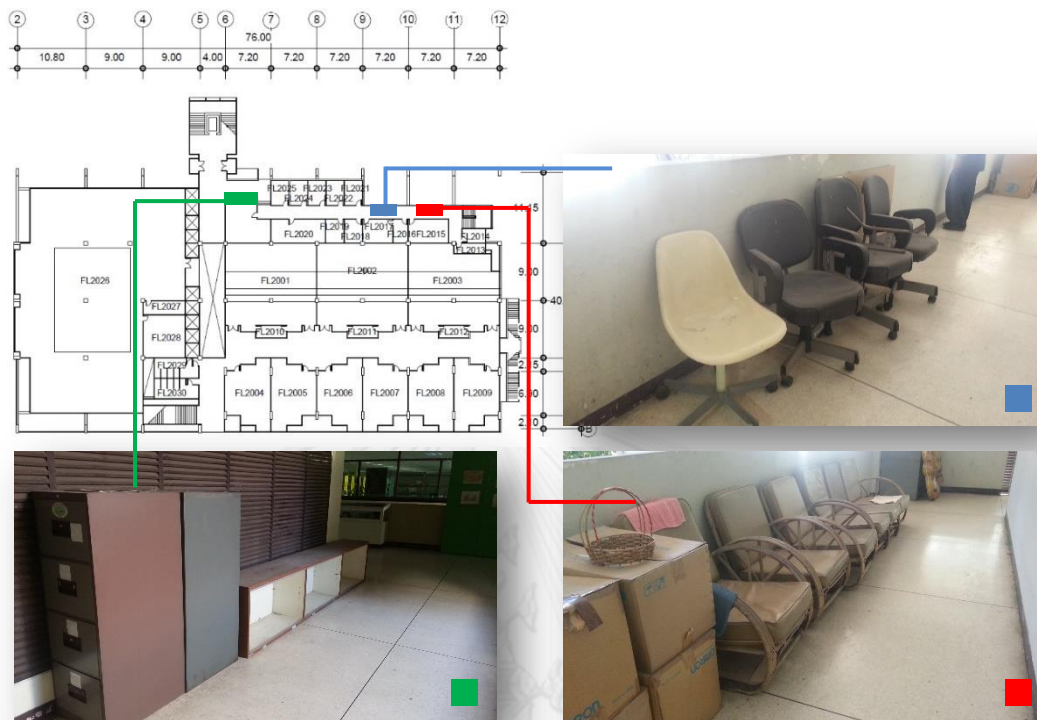

	ครุภัณฑ์ที่พบ	สถานะครุภัณฑ์	สภาพครุภัณฑ์	สถานที่ที่พบ	จำนวน (ชิ้น)	ขนาดพื้นที่ (ตร.ม.)
	เก้าอี้	รอจำหน่าย	เบาะเก้าอี้ขาด, ขาเก้าอี้หักและหลุด, ตู้เป็นสนิม, ฝุ่นจับ	ทางเดินในอาคาร	5	3
	เก้าอี้				4	1.5
	ตู้เก็บของเหล็ก, ชั้นเก็บของ				3	2

แปลนพื้นที่ 3

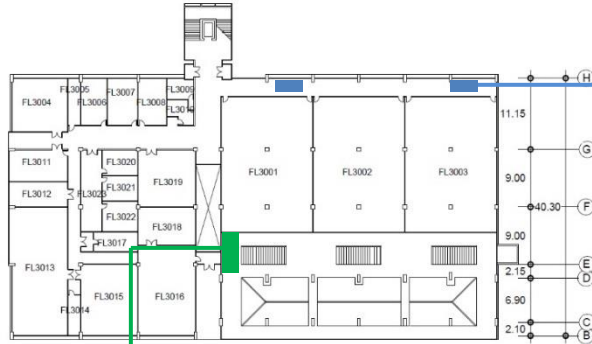
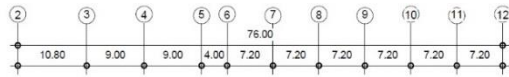

	ครุภัณฑ์ที่พบ	สถานะ ครุภัณฑ์	สภาพ ครุภัณฑ์	สถานที่ ที่พบ	จำนวน (ชิ้น)	ขนาดพื้นที่ (ตร.ม.)
	เครื่องพิมพ์ดีด, ไมโครเวฟ, โต๊ะ	รอจำหน่าย	เครื่องพิมพ์ดีดและ ไมโครเวฟเสีย, เก้าอี้ และโต๊ะ ขาหักและหลุด มีฝุ่นจับ, ตู้แช่เย็นเสีย	ทางเดินใน อาคาร	4	3
	เก้าอี้, โต๊ะ, ตู้แช่เย็น				12	18

หมายเหตุ ชั้น 4 ไม่พบครุภัณฑ์เหลือใช้หรือรอจำหน่าย

อาคารที่ 12 อาคารปฏิบัติการณภาควิชาวิทยาศาสตร์ทางภาพถ่ายและวัสดุ

แปลนพื้นที่ 1

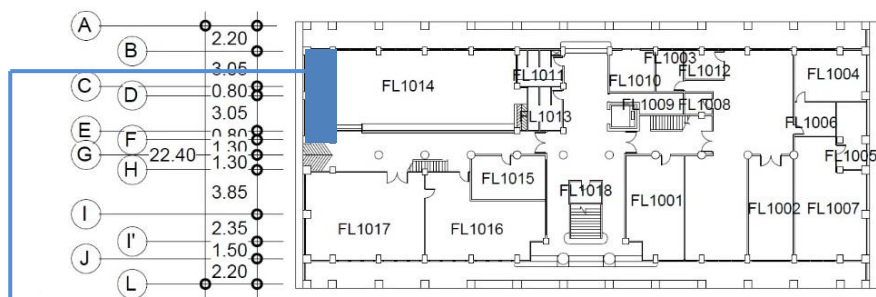

	ครุภัณฑ์ที่พบ	สถานะครุภัณฑ์	สภาพครุภัณฑ์	สถานที่ที่พบ	จำนวน (ชิ้น)	ขนาดพื้นที่ (ตร.ม.)
	คอมพิวเตอร์, เครื่องพิมพ์, เครื่องฉายสไลด์	รอจำหน่าย	อุปกรณ์และชิ้นส่วนคอมพิวเตอร์, เครื่องพิมพ์, เครื่องฉายสไลด์ เสีย	ทางเดินในอาคาร	110	15

แปลนพื้นที่ 3

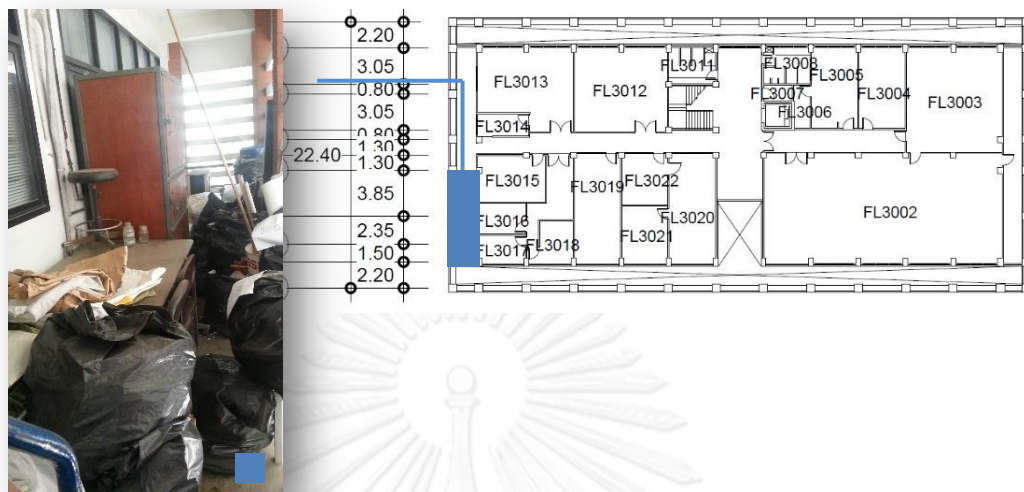

ครุภัณฑ์ที่พบ	สถานะครุภัณฑ์	สภาพครุภัณฑ์	สถานที่ที่พบ	จำนวน (ชิ้น)	ขนาดพื้นที่ (ตร.ม.)
ตู้, โต๊ะ, เก้าอี้	รอจำหน่าย	วัสดุปิดผิวตู้หลุดลอก, โต๊ะและเก้าอี้ ขาหัก ขาหลุด เบาะขาด	ทางเดินในอาคาร	8	15

แปลนพื้นที่ 4

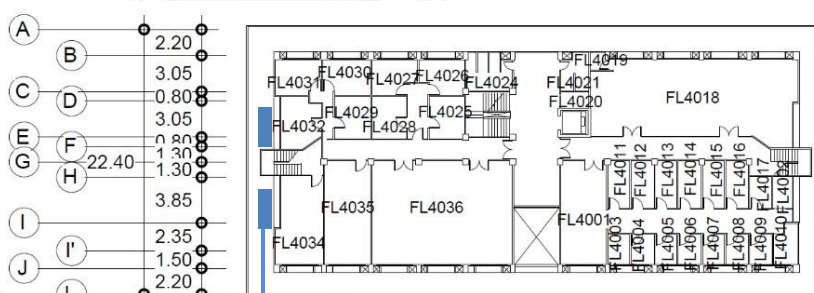

ครุภัณฑ์ที่พบ	สถานะครุภัณฑ์	สภาพครุภัณฑ์	สถานที่ที่พบ	จำนวน (ชิ้น)	ขนาดพื้นที่ (ตร.ม.)
เครื่องปรับอากาศ	รอจำหน่าย	เครื่องปรับอากาศเสียและชิ้นส่วนหลุดหาย	ระเบียงทางเดินรอบชั้น	5	3

หมายเหตุ ชั้น 2, 4, 5, 6, 7, 8 ไม่พบครุภัณฑ์เหลือใช้หรือรอจำหน่าย



จุฬาลงกรณ์มหาวิทยาลัย
CHULALONGKORN UNIVERSITY

อาคารที่ 13 อาคารมหามกุฏ



แปลนพื้นที่ดิน

ครุภัณฑ์ที่พบ	สถานะครุภัณฑ์	สภาพครุภัณฑ์	สถานที่ที่พบ	จำนวน (ชิ้น)	ขนาดพื้นที่ (ตร.ม.)
ขาโต๊ะเรียน	รอจำหน่าย	ขาโต๊ะเรียนหลุดจากผิวพื้นโต๊ะ และมีฝุ่นจับ	ใต้บันไดหลัก	33	24.5

แปลนพื้นที่ชั้น 1

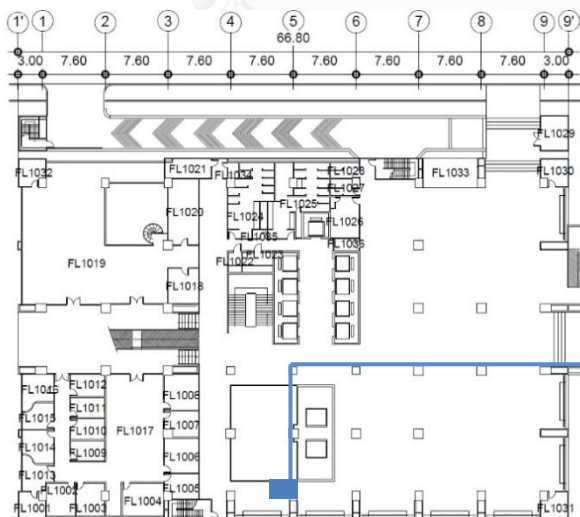

ครุภัณฑ์ที่พบ	สถานะครุภัณฑ์	สภาพครุภัณฑ์	สถานที่ที่พบ	จำนวน (ชิ้น)	ขนาดพื้นที่ (ตร.ม.)
---------------	---------------	--------------	--------------	--------------	---------------------

ตู้เย็น	รอกำหนาย	ตู้เย็นเสีย	ทางเดินในอาคาร	1	0.5
---------	----------	-------------	----------------	---	-----

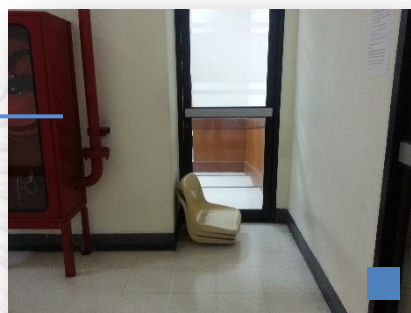
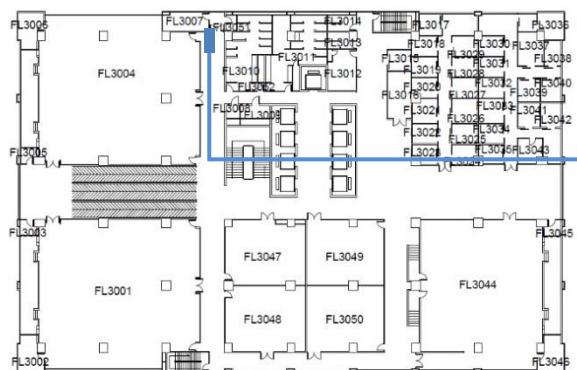
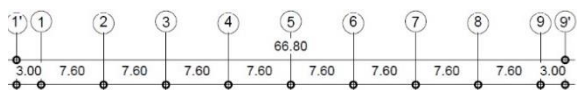

แปลนพื้นที่ชั้น 3

ครุภัณฑ์ที่พบ	สถานะครุภัณฑ์	สภาพครุภัณฑ์	สถานที่ที่พบ	จำนวน (ชิ้น)	ขนาดพื้นที่ (ตร.ม.)
แก้อื้อ	รอกำหนาย	แก้อื้อขาดหลาย	ทางเดินในอาคาร	3	0.5

แปลนพื้นที่ชั้น 4

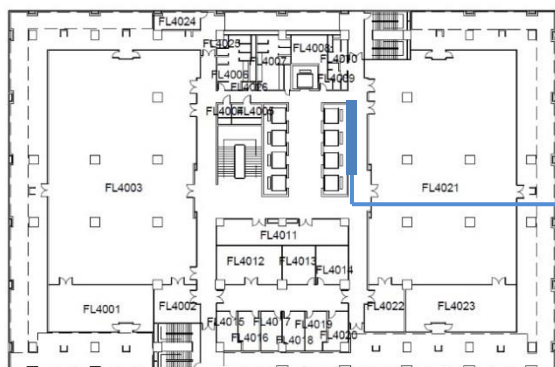
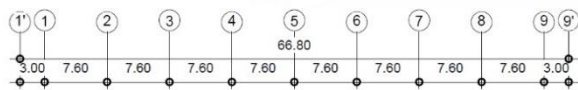

	ครุภัณฑ์ที่พบ	สถานะครุภัณฑ์	สภาพครุภัณฑ์	สถานที่ที่พบ	จำนวน (ชิ้น)	ขนาดพื้นที่ (ตร.ม.)
	คอมพิวเตอร์, ตู้แช่เย็น	รอจำหน่าย	คอมพิวเตอร์และตู้แช่เย็น เสีย	ทางเดินในอาคาร	3	1.5

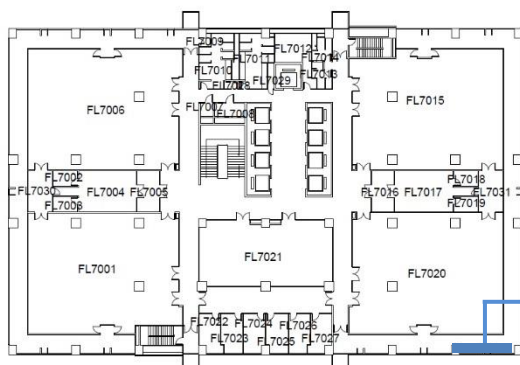
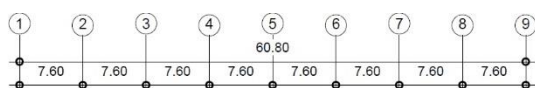

แปลนพื้นที่ 7

	ครุภัณฑ์ที่พบ	สถานะครุภัณฑ์	สภาพครุภัณฑ์	สถานที่ที่พบ	จำนวน (ชิ้น)	ขนาดพื้นที่ (ตร.ม.)
	เก้าอี้	รอจำหน่าย	เก้าอี้ ขาหัก ขาหลุด และเป็นสนิม	ระเบียงทางเดินรอบชั้น	25	7.5

แปลนพื้นที่ 8

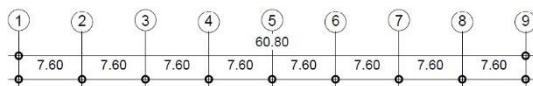

ครุภัณฑ์ที่พบ	สถานะครุภัณฑ์	สภาพครุภัณฑ์	สถานที่ที่พบ	จำนวน (ชิ้น)	ขนาดพื้นที่ (ตร.ม.)
เก้าอี้, พัดลม	รอจำหน่าย	เก้าอี้ ขาหัก ขาหลุด เบาะขาด, พัดลม เสีย	ระเบียงทางเดิน รอบชั้น	7	8

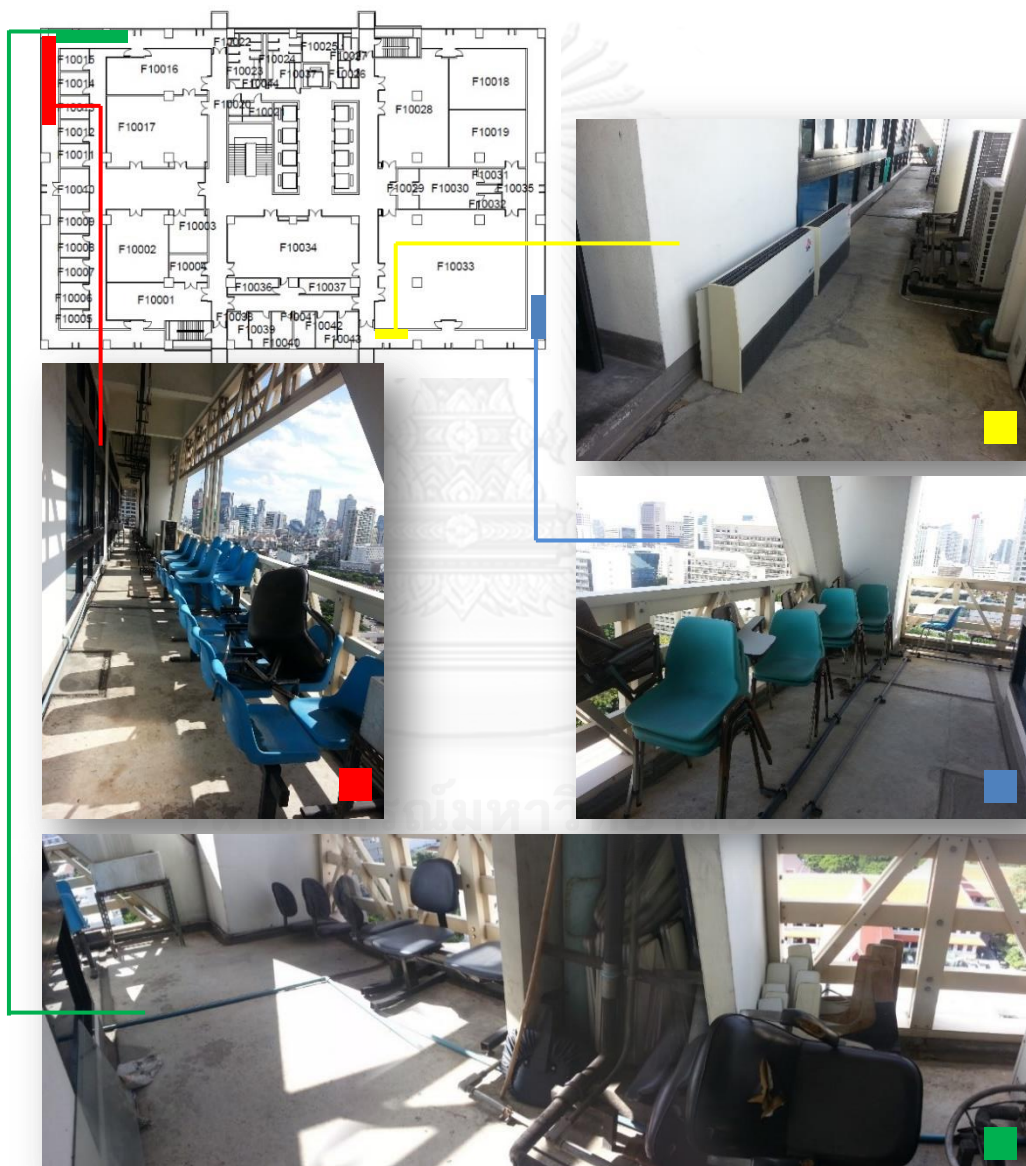
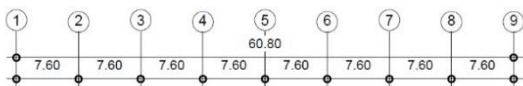

แปลนพื้นที่ 10

	ครุภัณฑ์ที่พบ	สถานะครุภัณฑ์	สภาพครุภัณฑ์	สถานที่ที่พบ	จำนวน (ชิ้น)	ขนาดพื้นที่ (ตร.ม.)
	ชุดเก้าอี้ 4 ตัว	รอจำหน่าย	เก้าอี้ ขาหัก ขาหลุด เบาะขาด, เครื่องปรับอากาศเสีย	ระเบียงทางเดินรอบชั้น	7	9.5
	เก้าอี้				11	6
	เก้าอี้, พนักวางแขนเก้าอี้				24	8
	เครื่องปรับอากาศ				2	0.5

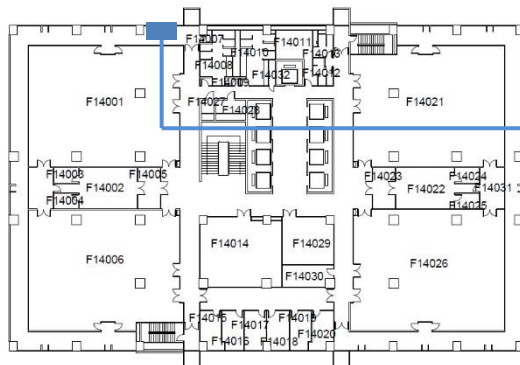
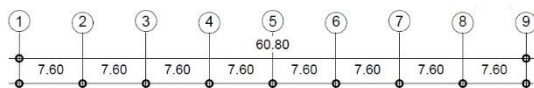

แปลนพื้นชั้น 14

	ครุภัณฑ์ที่พบ	สถานะครุภัณฑ์	สภาพครุภัณฑ์	สถานที่ที่พบ	จำนวน (ชิ้น)	ขนาดพื้นที่ (ตร.ม.)
	เครื่องปรับอากาศ	รอจำหน่าย	เครื่องปรับอากาศเสีย	ระเบียงทางเดินรอบชั้น	1	0.5

แปลนพื้นชั้น 15

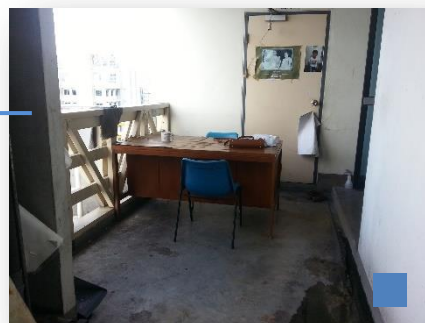
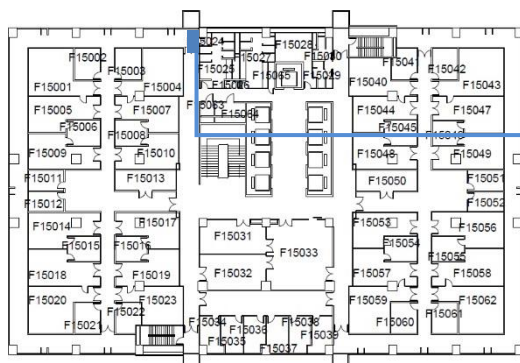
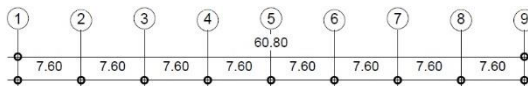

	ครุภัณฑ์ที่พบ	สถานะครุภัณฑ์	สภาพครุภัณฑ์	สถานที่ที่พบ	จำนวน (ชิ้น)	ขนาดพื้นที่ (ตร.ม.)
	โต๊ะทำงาน, เก้าอี้	รอจำหน่าย	วัสดุปิดผิวโต๊ะหลุดลอก, เก้าอี้ขาทรุด	ระเบียงทางเดินรอบชั้น	3	1.5

แปลนพื้นที่ 17

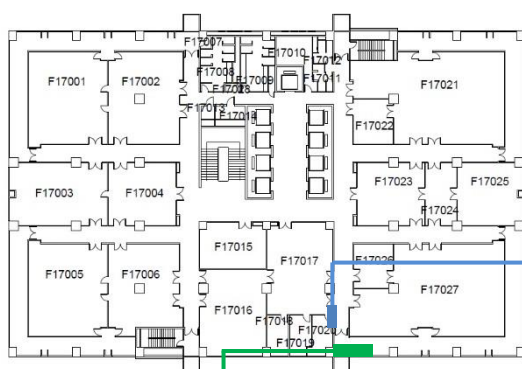
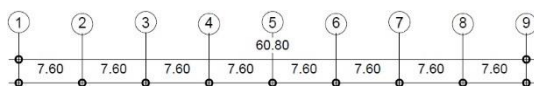

	ครุภัณฑ์ที่พบ	สถานะครุภัณฑ์	สภาพครุภัณฑ์	สถานที่ที่พบ	จำนวน (ชิ้น)	ขนาดพื้นที่ (ตร.ม.)
	เก้าอี้	รอจำหน่าย	เก้าอี้ ขาหัก ขาหลุด, อ่างล้างงาน เป็นสนิม	ทางเดินในอาคาร	3	1.5
	เก้าอี้, อ่างล้างงาน			ระเบียงทางเดินรอบชั้น	2	1.5

แปลนพื้นที่ 18

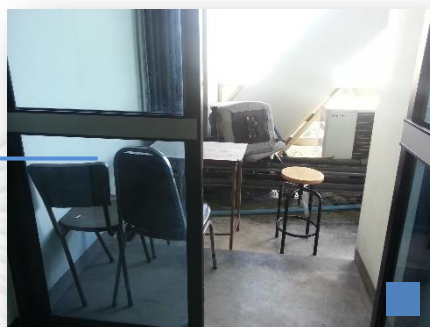
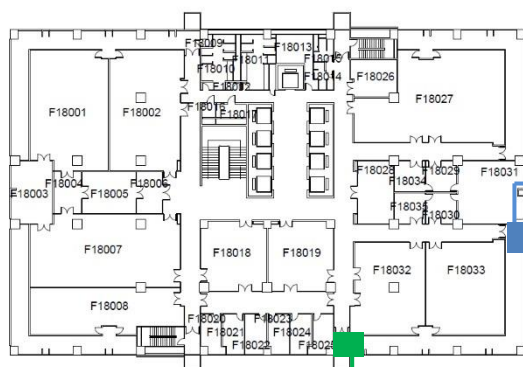
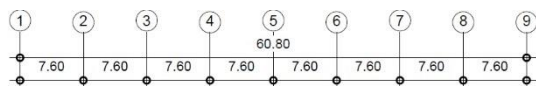

	ครุภัณฑ์ ที่พบ	สถานะ ครุภัณฑ์	สภาพ ครุภัณฑ์	สถานที่ ที่พบ	จำนวน (ชิ้น)	ขนาดพื้นที่ (ตร.ม.)
	โต๊ะ, เก้าอี้	รอ	โต๊ะและเก้าอี้ ขาหัก ขาหลุด,	ระเบียงทางเดิน รอบชั้น	5	3.5
	โต๊ะ, เก้าอี้	จำหน่าย	วัสดุปิดผิวโต๊ะหลุดลอก		4	3.5

หมายเหตุ ชั้น 2, 5, 6, 9, 11, 12, 13, 16, 19 ไม่พบครุภัณฑ์เหลือใช้หรือรอจำหน่าย



3.10 คณะวิทยาศาสตร์การกีฬา

ภาพที่ 28 อาคารคณะวิทยาศาสตร์การกีฬา

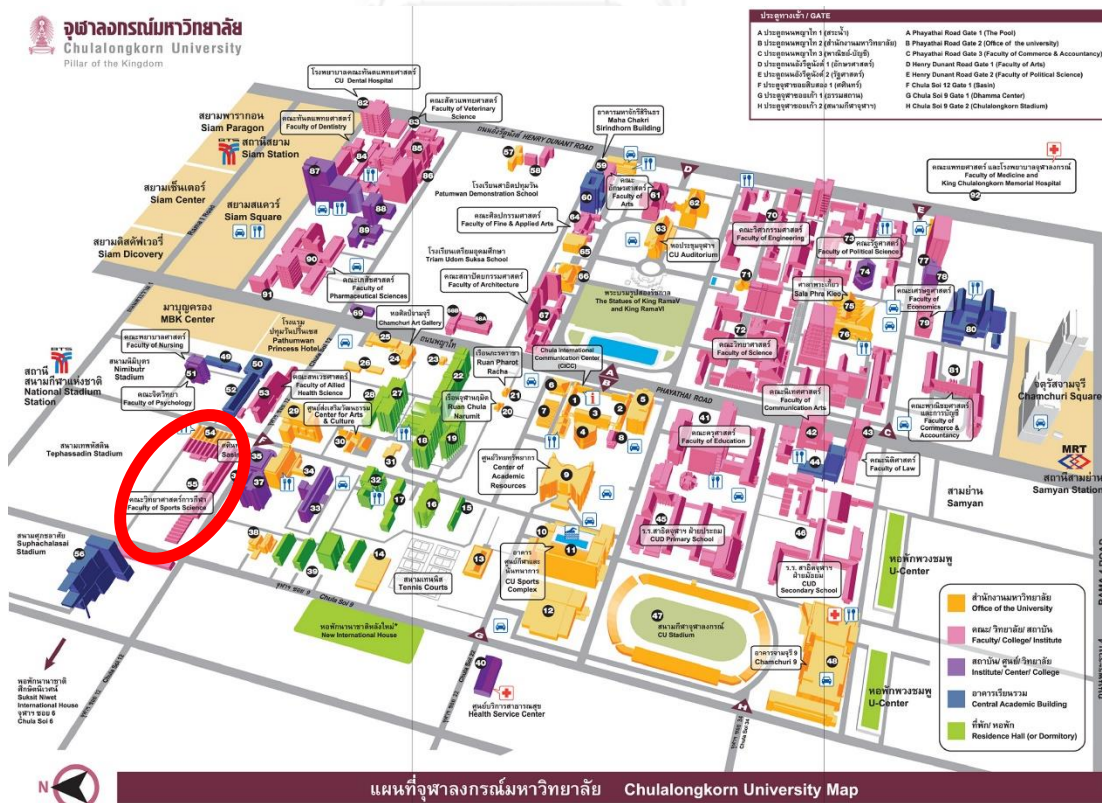

ที่มา <http://www.chula.ac.th/about/map-and-direction/>

ภาพที่ 29 แผนที่คณะวิทยาศาสตร์การกีฬา

3.10.1 ข้อมูลพื้นที่อาคาร

- **ขนาดพื้นที่ใช้สอยรวม พื้นที่ส่วนกลางที่ศึกษา และพื้นที่ที่พบครุภัณฑ์เหลือใช้หรือรอจำหน่าย**

คณะวิทยาศาสตร์การกีฬา จุฬาลงกรณ์มหาวิทยาลัย ประกอบด้วย 4 กลุ่มวิชาในหลักสูตรวิทยาศาสตร์บัณฑิต และ 5 กลุ่มวิชาในหลักสูตรวิทยาศาสตรมหาบัณฑิต รวมถึง 3 แขนงวิชาในหลักสูตรวิทยาศาสตรดุษฎีบัณฑิต และมีจำนวนอาคารที่อยู่ในการควบคุมของคณะทั้งหมด 5 อาคาร ได้แก่

1. อาคารจุฬาพัฒน์ 7 ประกอบด้วยพื้นที่อาคาร 2 ชั้น มีพื้นที่ใช้สอยรวม 1,342 ตารางเมตร มีขนาดพื้นที่ส่วนกลางที่ศึกษา 1,233 ตารางเมตร และไม่พบครุภัณฑ์เหลือใช้หรือรอจำหน่ายปรากฏ
2. อาคารจุฬาพัฒน์ 8 ประกอบด้วยพื้นที่อาคาร 2 ชั้น มีพื้นที่ใช้สอยรวม 887 ตารางเมตร มีขนาดพื้นที่ส่วนกลางที่ศึกษา 419.50 ตารางเมตร และไม่พบครุภัณฑ์เหลือใช้หรือรอจำหน่ายปรากฏ
3. อาคารจุฬาพัฒน์ 11 ประกอบด้วยพื้นที่อาคาร 2 ชั้น มีพื้นที่ใช้สอยรวม 198 ตารางเมตร มีขนาดพื้นที่ส่วนกลางที่ศึกษา 176.50 ตารางเมตร และไม่พบครุภัณฑ์เหลือใช้หรือรอจำหน่ายปรากฏ
4. อาคารจุฬาพัฒน์ 12 ประกอบด้วยพื้นที่อาคาร 2 ชั้น มีพื้นที่ใช้สอยรวม 911 ตารางเมตร มีขนาดพื้นที่ส่วนกลางที่ศึกษา 394 ตารางเมตร และไม่พบครุภัณฑ์เหลือใช้หรือรอจำหน่ายปรากฏ
5. อาคารบรมราชชนนีศรีศตพรรษ ประกอบด้วยพื้นที่อาคาร 1 ชั้น จาก 12 ชั้น มีพื้นที่ใช้สอยรวม 1011.50 ตารางเมตร มีขนาดพื้นที่ส่วนกลางที่ศึกษา 270 ตารางเมตร และไม่พบครุภัณฑ์เหลือใช้หรือรอจำหน่ายปรากฏ

รวมพื้นที่ใช้สอยทุกอาคาร 3,338 ตารางเมตร มีขนาดพื้นที่ส่วนกลางที่ศึกษาทั้งหมด 2,493 ตารางเมตร

- **สถานที่เก็บครุภัณฑ์เหลือใช้หรือรอจำหน่าย**

คณะวิทยาศาสตร์การกีฬา มีที่เก็บครุภัณฑ์ส่วนกลางเป็นลักษณะลูกกรงกันเป็นสี่เหลี่ยมปิดล้อมทุกด้าน ซึ่งเป็นพื้นที่สำรองเพื่อใช้ในการอื่น จำนวน 1 ที่ ขนาดกว้าง 2.5 เมตร ยาว 3 เมตร เท่ากับ 7.5 ตารางเมตร ตั้งอยู่ชั้น 1 ของอาคารจุฬาพัฒน์ 8

- **สถานที่ที่พบครุภัณฑ์เหลือใช้หรือรอจำหน่าย**

ไม่พบครุภัณฑ์เหลือใช้หรือรอจำหน่ายปรากฏ

3.10.2 ข้อมูลครุภัณฑ์เหลือใช้หรือรอจำหน่าย

เนื่องจากคณะวิทยาศาสตร์การกีฬา ไม่พบครุภัณฑ์เหลือใช้หรือรอจำหน่าย จึงไม่ปรากฏประเภทและสภาพครุภัณฑ์ใดๆ

- **สาเหตุที่ต้องเปลี่ยนหรือกำจัดครุภัณฑ์**

คณะวิทยาศาสตร์การกีฬา มีสาเหตุต่างๆที่ต้องเปลี่ยนหรือกำจัดครุภัณฑ์เดิมออกไปจนกลายเป็นครุภัณฑ์เหลือใช้หรือรอจำหน่ายที่พบ ดังนี้ หมดสภาพการใช้งาน และมีการเปลี่ยนแปลงทางเทคโนโลยี

3.10.3 วิธีการจัดการครุภัณฑ์เหลือใช้หรือรอจำหน่าย

- **กระบวนการจำหน่ายครุภัณฑ์**

คณะวิทยาศาสตร์การกีฬา มีวิธีการจำหน่ายครุภัณฑ์ ด้วยการบริจาค โดยเริ่มจากภาควิชา/หน่วยงาน รายงานขอความเห็นชอบจำหน่ายครุภัณฑ์ที่ต้องการจะจำหน่ายมายังฝ่ายพัสดุ จากนั้นฝ่ายพัสดุจะรายงานเรื่องขอความเห็นชอบจำหน่ายต่อคณบดีคณะ เมื่อได้รับความเห็นชอบแล้ว ฝ่ายพัสดุจะขออนุมัติแต่งตั้งคณะกรรมการสอบหาซื้อเท็จจริง และเมื่อทำการตรวจสอบหาซื้อเท็จจริงแล้ว ฝ่ายพัสดุจะเสนอรายงานต่อคณบดี จากนั้นจะขออนุมัติแต่งตั้งคณะกรรมการจำหน่ายครุภัณฑ์ จากนั้นฝ่ายพัสดุรายงานผลการพิจารณาของคณะกรรมการจำหน่ายครุภัณฑ์ เมื่อเสร็จกระบวนการถึงขั้นนี้แล้วฝ่ายพัสดุต้องเสนออธิการบดีมหาวิทยาลัยขออนุมัติจำหน่าย แล้วจึงทำการบริจาคให้วัดสวนแก้วต่อไป ดังภาพที่ 30 ทั้งนี้คณะวิทยาศาสตร์การกีฬา ไม่เคยมีการจำหน่ายขาย และกระบวนการจำหน่ายนี้ใช้เวลาประมาณ 514 วัน

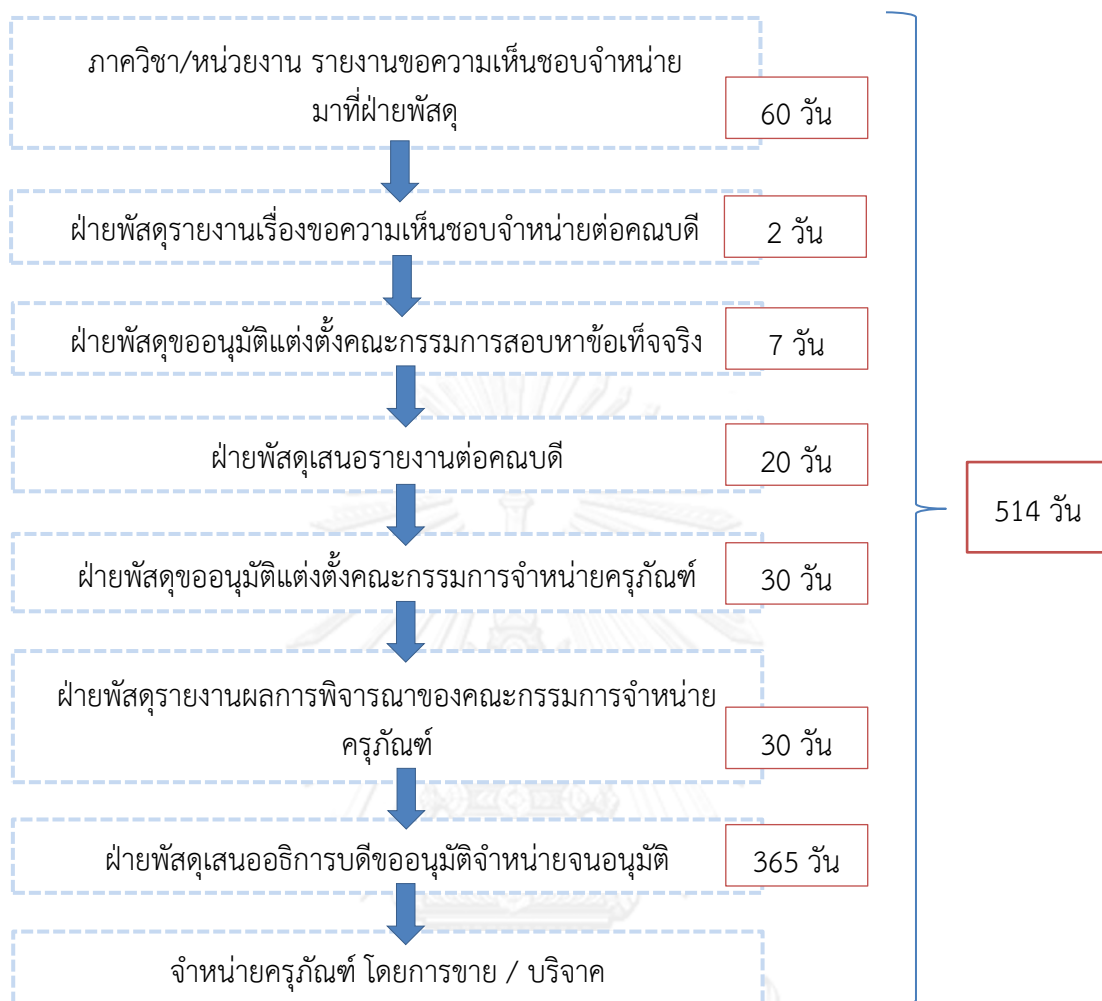

ภาพที่ 30 กระบวนการจำหน่ายครุภัณฑ์เหลือใช้หรือรอจำหน่ายคณะวิทยาศาสตร์การกีฬา

จุฬาลงกรณ์มหาวิทยาลัย

จากข้อมูลที่กล่าวมาข้างต้น จึงไม่พบภาพจากการสำรวจครุภัณฑ์เหลือใช้หรือรอจำหน่ายใดๆ
ของคณะวิทยาศาสตร์การกีฬา

3.11 คณะวิศวกรรมศาสตร์

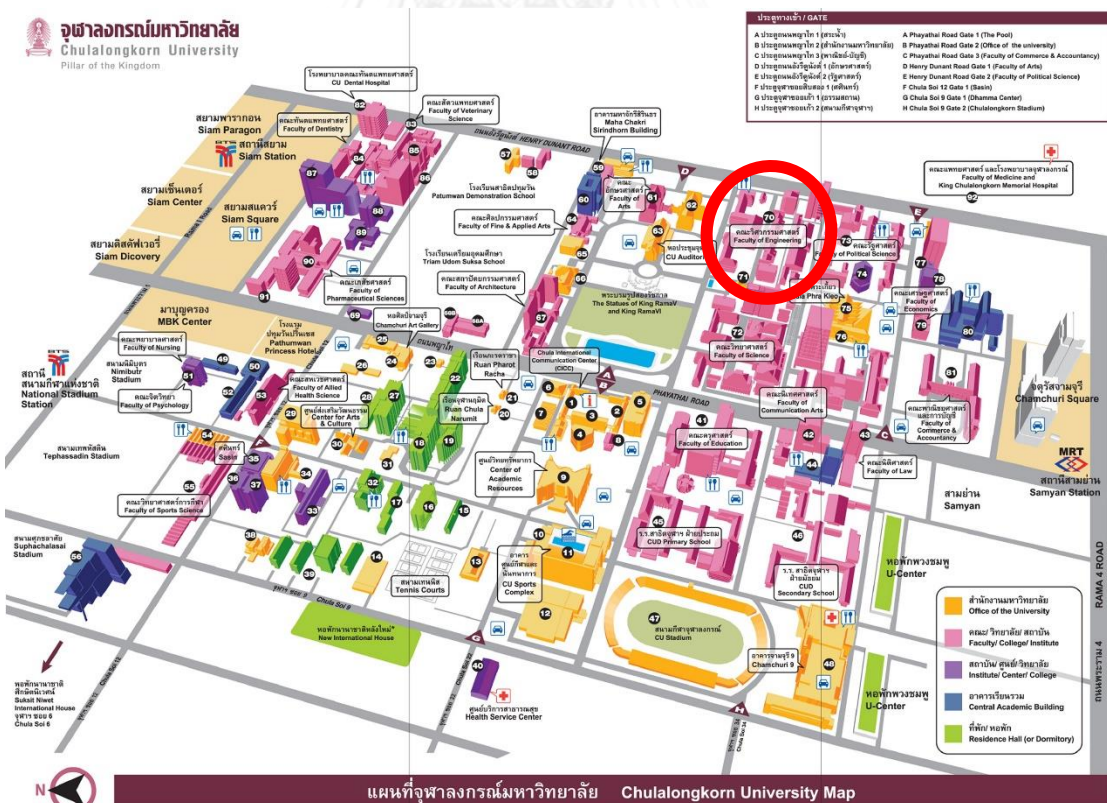

ภาพที่ 31 อาคารคณะวิศวกรรมศาสตร์

ที่มา <http://www.chula.ac.th/about/map-and-direction/>

ภาพที่ 32 แผนที่คณะวิศวกรรมศาสตร์



จุฬาลงกรณ์มหาวิทยาลัย
CHULALONGKORN UNIVERSITY

3.11.1 ข้อมูลพื้นที่อาคาร

- **ขนาดพื้นที่ใช้สอยรวม พื้นที่ส่วนกลางที่ศึกษา และพื้นที่ที่พบครุภัณฑ์เหลือใช้หรือรอจำหน่าย**

คณะวิศวกรรมศาสตร์ จุฬาลงกรณ์มหาวิทยาลัย ประกอบด้วย 12 ภาควิชา และมีจำนวนอาคารที่อยู่ในการควบคุมของคณะทั้งหมด 20 อาคาร ได้แก่

1. อาคารวิศวกรรมศาสตร์ 1 ประกอบด้วยพื้นที่อาคาร 3 ชั้น มีพื้นที่ใช้สอยรวม 3,862 ตารางเมตร มีขนาดพื้นที่ส่วนกลางที่ศึกษา 550.50 ตารางเมตร และมีขนาดพื้นที่ที่พบครุภัณฑ์ 11.50 ตารางเมตร
2. อาคารวิศวกรรมศาสตร์ 2 ประกอบด้วยพื้นที่อาคาร 3 ชั้น มีพื้นที่ใช้สอยรวม 2,958 ตารางเมตร มีขนาดพื้นที่ส่วนกลางที่ศึกษา 415 ตารางเมตร และมีขนาดพื้นที่ที่พบครุภัณฑ์ 2 ตารางเมตร
3. อาคารวิศวกรรมศาสตร์ 3 ประกอบด้วยพื้นที่อาคาร 4 ชั้น มีพื้นที่ใช้สอยรวม 14,470 ตารางเมตร มีขนาดพื้นที่ส่วนกลางที่ศึกษา 4,061 ตารางเมตร และมีขนาดพื้นที่ที่พบครุภัณฑ์ 73 ตารางเมตร
4. อาคารวิศวกรรมศาสตร์ 4 ประกอบด้วยพื้นที่อาคาร 20 ชั้น มีพื้นที่ใช้สอยรวม 23,245 ตารางเมตร มีขนาดพื้นที่ส่วนกลางที่ศึกษา 8,588 ตารางเมตร และมีขนาดพื้นที่ที่พบครุภัณฑ์ 83 ตารางเมตร
5. อาคารวิศวกรรมศาสตร์ 5 ประกอบด้วยพื้นที่อาคาร 5 ชั้น มีพื้นที่ใช้สอยรวม 9,570 ตารางเมตร มีขนาดพื้นที่ส่วนกลางที่ศึกษา 2,477 ตารางเมตร และมีขนาดพื้นที่ที่พบครุภัณฑ์ 38 ตารางเมตร
6. อาคารกิจการนิสิต ประกอบด้วยพื้นที่อาคาร 2 ชั้น มีพื้นที่ใช้สอยรวม 532 ตารางเมตร มีขนาดพื้นที่ส่วนกลางที่ศึกษา 177 ตารางเมตร และไม่พบครุภัณฑ์เหลือใช้หรือรอจำหน่ายปรากฏ
7. อาคารฮันส์ บันตลี ประกอบด้วยพื้นที่อาคาร 4 ชั้น มีพื้นที่ใช้สอยรวม 2,252 ตารางเมตร มีขนาดพื้นที่ส่วนกลางที่ศึกษา 484 ตารางเมตร และมีขนาดพื้นที่ที่พบครุภัณฑ์ 45 ตารางเมตร
8. อาคารสลัป ลดาวัลย์ ประกอบด้วยพื้นที่อาคาร 3 ชั้น มีพื้นที่ใช้สอยรวม 705 ตารางเมตร มีขนาดพื้นที่ส่วนกลางที่ศึกษา 122.5 ตารางเมตร และมีขนาดพื้นที่ที่พบครุภัณฑ์ 1 ตารางเมตร
9. อาคารเจริญวิศวกรรม ประกอบด้วยพื้นที่อาคาร 2 ชั้น มีพื้นที่ใช้สอยรวม 2,413 ตารางเมตร มีขนาดพื้นที่ส่วนกลางที่ศึกษา 792 ตารางเมตร และมีขนาดพื้นที่ที่พบครุภัณฑ์ 45 ตารางเมตร
10. อาคารชาร์ลเฮมสัน เกเวอร์ต ประกอบด้วยพื้นที่อาคาร 2 ชั้น มีพื้นที่ใช้สอยรวม 715 ตารางเมตร มีขนาดพื้นที่ส่วนกลางที่ศึกษา 134.5 ตารางเมตร และไม่พบครุภัณฑ์เหลือใช้หรือรอจำหน่ายปรากฏ

11. อาคารวิศวกรรมไฟฟ้า ประกอบด้วยพื้นที่อาคาร 6 ชั้น มีพื้นที่ใช้สอยรวม 2,688 ตารางเมตร มีขนาดพื้นที่ส่วนกลางที่ศึกษา 647 ตารางเมตร และมีขนาดพื้นที่ที่พบครุภัณฑ์ 17.50 ตารางเมตร
12. อาคารที่พักอาจารย์ ประกอบด้วยพื้นที่อาคาร 1 ชั้น มีพื้นที่ใช้สอยรวม 73 ตารางเมตร มีขนาดพื้นที่ส่วนกลางที่ศึกษา 37 ตารางเมตร และไม่พบครุภัณฑ์เหลือใช้หรือรอจำหน่ายปรากฏ
13. อาคารห้องสมุดอิเล็กทรอนิกส์และไมโครคอมพิวเตอร์ ประกอบด้วยพื้นที่อาคาร 2 ชั้น มีพื้นที่ใช้สอยรวม 338 ตารางเมตร มีขนาดพื้นที่ส่วนกลางที่ศึกษา 64.5 ตารางเมตร และมีขนาดพื้นที่ที่พบครุภัณฑ์ 3 ตารางเมตร
14. อาคารทดลองเครื่องกลไฟฟ้า ประกอบด้วยพื้นที่อาคาร 2 ชั้น มีพื้นที่ใช้สอยรวม 2,154 ตารางเมตร มีขนาดพื้นที่ส่วนกลางที่ศึกษา 1,081.5 ตารางเมตร และมีขนาดพื้นที่ที่พบครุภัณฑ์ 3.5 ตารางเมตร
15. อาคารศาลิธานนิเทศ ประกอบด้วยพื้นที่อาคาร 3 ชั้น มีพื้นที่ใช้สอยรวม 1,842 ตารางเมตร มีขนาดพื้นที่ส่วนกลางที่ศึกษา 125.50 ตารางเมตร และมีขนาดพื้นที่ที่พบครุภัณฑ์ 1 ตารางเมตร
16. อาคารปฏิบัติการภาควิชาวิศวกรรมเหมืองแร่ ประกอบด้วยพื้นที่อาคาร 2 ชั้น มีพื้นที่ใช้สอยรวม 431 ตารางเมตร มีขนาดพื้นที่ส่วนกลางที่ศึกษา 58 ตารางเมตร เมตร และไม่พบครุภัณฑ์เหลือใช้หรือรอจำหน่ายปรากฏ
17. อาคารปฏิบัติการภาควิชาวิศวกรรมเครื่องกล ประกอบด้วยพื้นที่อาคาร 2 ชั้น มีพื้นที่ใช้สอยรวม 1,061 ตารางเมตร มีขนาดพื้นที่ส่วนกลางที่ศึกษา 388 ตารางเมตร และไม่พบครุภัณฑ์เหลือใช้หรือรอจำหน่ายปรากฏ
18. อาคารนิวเคลียร์เทคโนโลยีวิศวกรรมเคมีและวิศวกรรมโลหการ ประกอบด้วยพื้นที่อาคาร 4 ชั้น มีพื้นที่ใช้สอยรวม 4,139 ตารางเมตร มีขนาดพื้นที่ส่วนกลางที่ศึกษา 1,152 ตารางเมตร และมีขนาดพื้นที่ที่พบครุภัณฑ์ 29.50 ตารางเมตร
19. อาคารนิวเคลียร์เทคโนโลยีวิศวกรรมเคมีและวิศวกรรมสถาน ประกอบด้วยพื้นที่อาคาร 3 ชั้น มีพื้นที่ใช้สอยรวม 1,923 ตารางเมตร มีขนาดพื้นที่ส่วนกลางที่ศึกษา 409.50 ตารางเมตร และมีขนาดพื้นที่ที่พบครุภัณฑ์ 10 ตารางเมตร
20. อาคารปฏิบัติการวิชาวิศวกรรมโยธา ประกอบด้วยพื้นที่อาคาร 5 ชั้น มีพื้นที่ใช้สอยรวม 6,941 ตารางเมตร มีขนาดพื้นที่ส่วนกลางที่ศึกษา 1,700.50 ตารางเมตร และมีขนาดพื้นที่ที่พบครุภัณฑ์ 106.20 ตารางเมตร

รวมพื้นที่ใช้สอยทุกอาคาร 81,216 ตารางเมตร มีขนาดพื้นที่ส่วนกลางที่ศึกษาทั้งหมด 22,818.50 ตารางเมตร และขนาดพื้นที่ที่พบครุภัณฑ์ 481.70 ตารางเมตร

- **สถานที่เก็บครุภัณฑ์เหลือใช้หรือรอจำหน่าย**

คณะวิศวกรรมศาสตร์ ไม่มีที่เก็บครุภัณฑ์ส่วนกลางโดยเฉพาะ

- **สถานที่ที่พบครุภัณฑ์เหลือใช้หรือรอจำหน่าย**

พบครุภัณฑ์เหลือใช้หรือรอจำหน่ายตามสถานที่ต่างๆ ดังนี้ ทางเดินไปสู่ห้องต่างๆใน ตั๋วอาคาร, ทางเดินระเบียงหน้าห้อง, มุมระหว่างห้อง, พื้นที่สุดท้ายของทางเดิน, ทางเดินชิด ขอบนอกอาคาร, พื้นที่ว่างระหว่างอาคาร, พื้นที่หน้าบันไดหลัก, พื้นที่หน้าลิฟท์, ชานพักบันไดหลัก และชานพักบันไดหนีไฟ

3.11.2 ข้อมูลครุภัณฑ์เหลือใช้หรือรอจำหน่าย

- **ประเภทครุภัณฑ์**

จากการสำรวจคณะวิศวกรรมศาสตร์ พบครุภัณฑ์เหลือใช้หรือรอจำหน่าย ได้แก่ ชุด โต๊ะ-เก้าอี้อเนกประสงค์, โต๊ะอเนกประสงค์, โต๊ะทำงาน, เก้าอี้, ตู้ไม้, ตู้ล็อกเกอร์, ตู้เก็บของ เหล็ก, ชั้นวางของ, พัดลม, เครื่องปรับอากาศ, รถเข็นของ, รถเข็นคนพิการ, เครื่องถ่ายเอกสาร, รถจักรยานยนต์, เครื่องสูบน้ำ, เครื่องเจาะ, เครื่องชุด, ลำโพง, เครื่องฉายสไลด์, ตู้น้ำดื่ม, เครื่องเจียหิน, เครื่องเจียเหล็ก, อุปกรณ์ออกกำลังกาย, เครื่องวัดระดับพื้น, กล้องส่องทางไกลคอมพิวเตอร์ และเครื่องพิมพ์เป็นจำนวนรวมทั้งหมด 474 ชิ้น

- **สภาพครุภัณฑ์**

ครุภัณฑ์ที่พบข้างต้นมีสภาพต่างๆ ดังนี้ ชุดโต๊ะ-เก้าอี้ อเนกประสงค์ ขาหลุด, แผ่น ไม้ของตู้/โต๊ะ หักและหลุด, เครื่องยนต์รถจักรยานยนต์เสียหายถึงล้อรถและอุปกรณ์ประกอบ ใช้งานไม่ได้, อุปกรณ์ควบคุมเครื่องฉายสไลด์เสีย, เก้าอี้, โต๊ะ ขาหักและขาหลุด, พนักพิง เก้าอี้ หักและหลุด, คอมพิวเตอร์เสีย, ขาชั้นวางของหลุด, อุปกรณ์ลำโพงเสีย, วัสดุปิดผิวโต๊ะ หลุดจากขาโต๊ะ, อุปกรณ์พัดลมเสีย, อุปกรณ์ควบคุมเครื่องออกกำลังกายเสีย, เครื่องปรับอากาศเสีย, อุปกรณ์เครื่องจักรกลต่างๆทางวิศวกรรมเสีย, วัสดุปิดผิวโต๊ะลอกหลุด และ เบาะเก้าอี้ขาด

- **สาเหตุที่ต้องเปลี่ยนหรือกำจัดครุภัณฑ์**

คณะวิศวกรรมศาสตร์ มีสาเหตุต่างๆที่ต้องเปลี่ยนหรือกำจัดครุภัณฑ์เดิมออกไป จน กลายเป็นครุภัณฑ์เหลือใช้หรือรอจำหน่ายที่พบ ดังนี้ หมดสภาพการใช้งาน และมีการ เปลี่ยนแปลงทางเทคโนโลยี

3.11.3 วิธีการจัดการครุภัณฑ์เหลือใช้หรือรอจำหน่าย

- **กระบวนการจำหน่ายครุภัณฑ์**

คณะวิศวกรรมศาสตร์ มีวิธีการจำหน่ายครุภัณฑ์ ทั้งการจำหน่ายขายและการ บริจาค โดยเริ่มจาก ภาควิชา/หน่วยงาน รายงานขอความเห็นชอบจำหน่ายครุภัณฑ์ที่ต้องการจะ จำหน่ายมายังฝ่ายพัสดุ จากนั้นฝ่ายพัสดุจะรายงานเรื่องขอความเห็นชอบจำหน่ายต่อคณบดี คณะ เมื่อได้รับความเห็นชอบแล้ว ฝ่ายพัสดุจะขออนุมัติแต่งตั้งคณะกรรมการสอบหา ข้อเท็จจริง และเมื่อทำการตรวจสอบหาข้อเท็จจริงแล้ว ฝ่ายพัสดุจะเสนอรายงานต่อคณบดี จากนั้นจะขออนุมัติแต่งตั้งคณะกรรมการจำหน่ายครุภัณฑ์ จากนั้นฝ่ายพัสดुरายงานผลการ

พิจารณาของคณะกรรมการจำหน่ายครุภัณฑ์ เมื่อเสร็จกระบวนการถึงขั้นนี้แล้วฝ่ายพัสดุต้องเสนออธิการบดีมหาวิทยาลัยขอนแก่นอนุมัติจำหน่าย แล้วจึงทำการจำหน่ายขาย บริจาคให้วัดสวนแก้ว และโอนให้หน่วยงานต่างๆที่มาติดต่อขอครุภัณฑ์ต่อไป ดังภาพที่ 33 และกระบวนการจำหน่ายนี้ใช้เวลาประมาณ 48 วัน

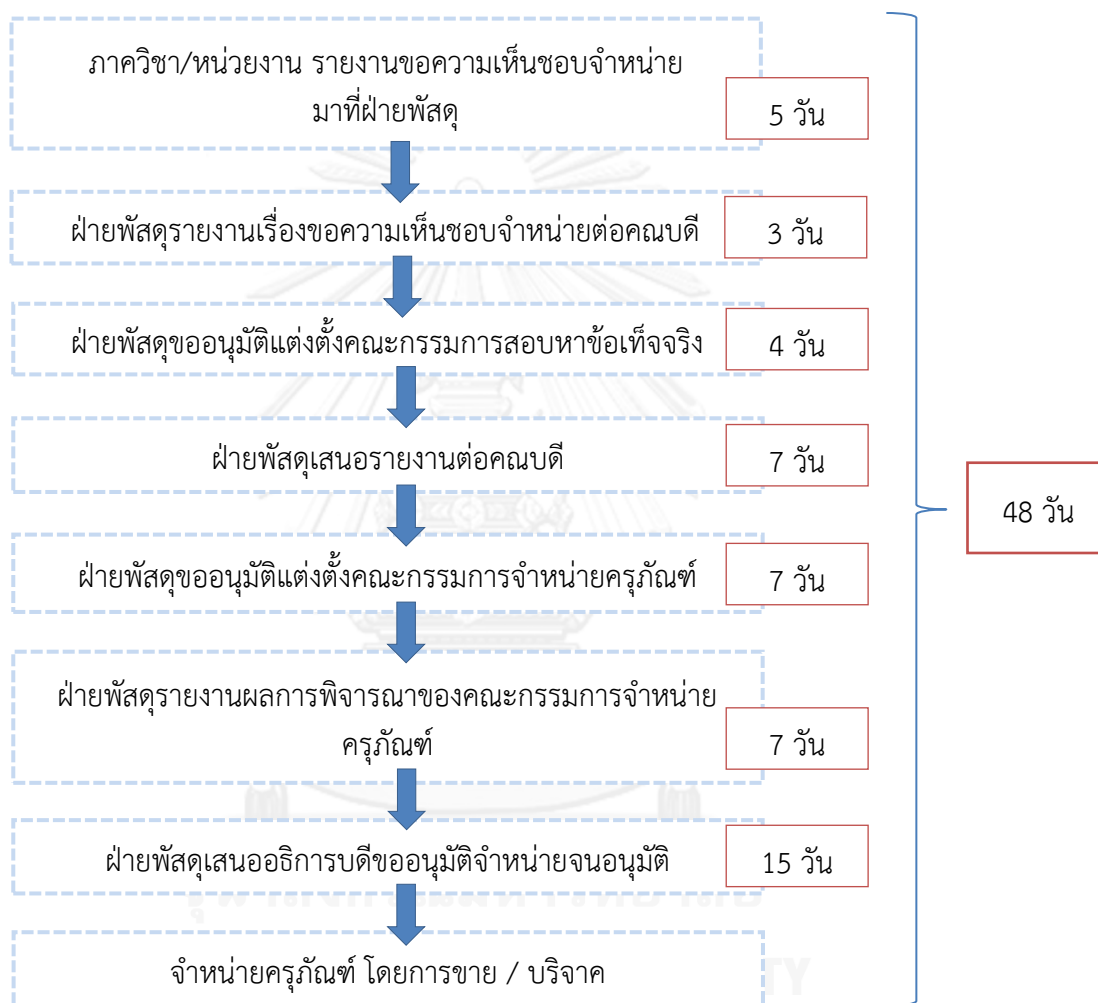

ภาพที่ 33 กระบวนการจำหน่ายครุภัณฑ์เหลือใช้หรือรอจำหน่ายคณะวิศวกรรมศาสตร์

จากข้อมูลที่กล่าวมาข้างต้น แสดงภาพการสำรวจครุภัณฑ์เหลือใช้หรือรอจำหน่ายทั้งหมด
ของคณะวิศวกรรมศาสตร์ ได้ดังนี้

อาคารที่ 1 อาคารวิศวกรรมศาสตร์ 1

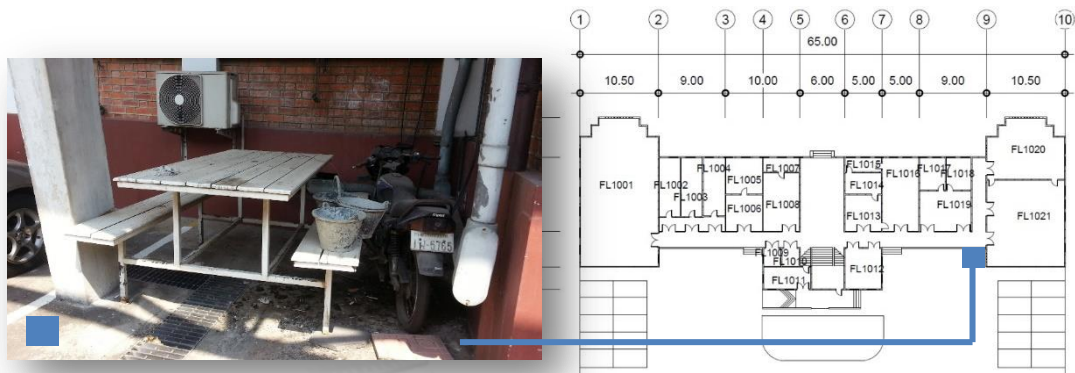

แปลนพื้นที่ 1

ครุภัณฑ์ที่พบ	สถานะครุภัณฑ์	สภาพครุภัณฑ์	สถานที่ที่พบ	จำนวน (ชิ้น)	ขนาดพื้นที่ (ตร.ม.)
ชุดโต๊ะ-เก้าอี้ อเนกประสงค์, รถจักรยานยนต์	รอ จำหน่าย	วัสดุปิดผิว ชุดโต๊ะ-เก้าอี้ หลุดลอก, รถจักรยานยนต์ เสีย	ทางเดิน ชิดขอบ นอก อาคาร	2	7.5

แปลนพื้นที่ 2

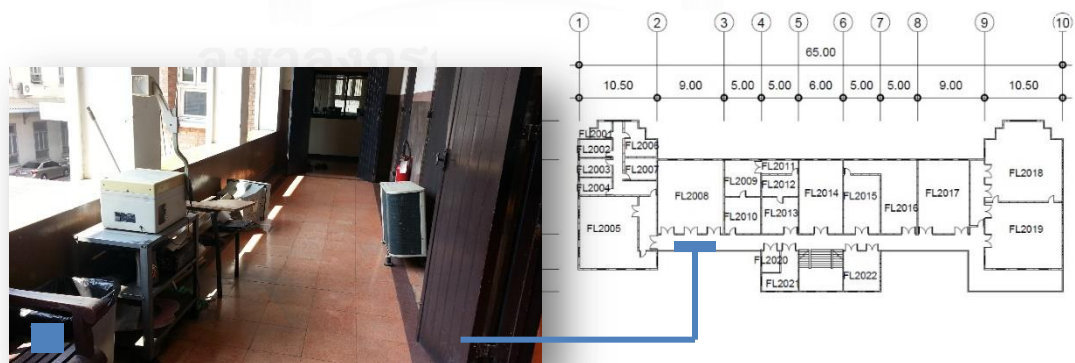

ครุภัณฑ์ที่พบ	สถานะครุภัณฑ์	สภาพครุภัณฑ์	สถานที่ที่พบ	จำนวน (ชิ้น)	ขนาดพื้นที่ (ตร.ม.)
เครื่องฉายสไลด์, เก้าอี้,	รอ	เครื่องฉายสไลด์และ	ทางเดินใน	5	3

ชั้นวางของ, คอมพิวเตอร์	จำหน่าย	คอมพิวเตอร์ เสีย, ที่รอนั่งเก้าอี้ หลุด	อาคาร		
-------------------------	---------	--	-------	--	--

แปลนพื้นชั้น 3

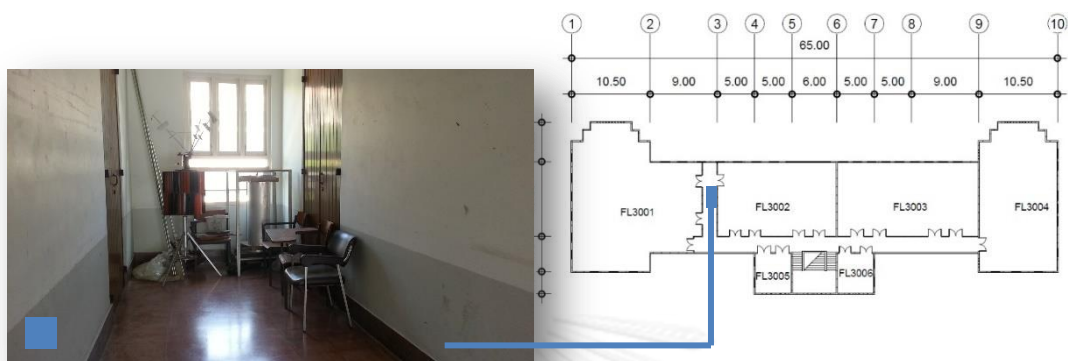

ครุภัณฑ์ที่พบ	สถานะ ครุภัณฑ์	สภาพ ครุภัณฑ์	สถานที่ ที่พบ	จำนวน (ชิ้น)	ขนาดพื้นที่ (ตร.ม.)
เก้าอี้	รอจำหน่าย	เก้าอี้ ขาหลุด ขาหัก เบาะนั่งขาด	ทางเดินใน อาคาร	3	1

อาคารที่ 2 อาคารวิศวกรรมศาสตร์ 2

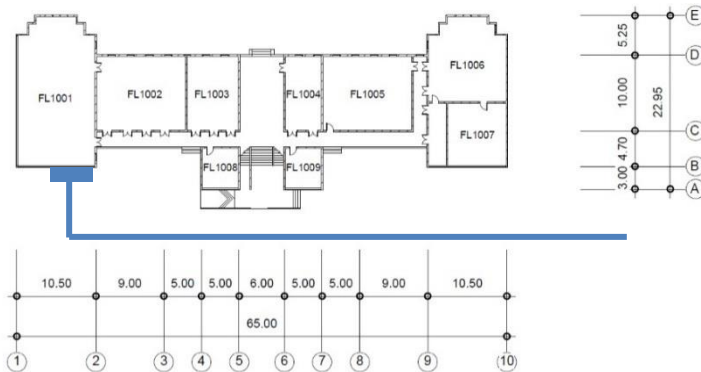

แปลนพื้นที่ 1

ครุภัณฑ์ที่พบ	สถานะครุภัณฑ์	สภาพครุภัณฑ์	สถานที่ที่พบ	จำนวน (ชิ้น)	ขนาดพื้นที่ (ตร.ม.)
เก้าอี้	รอจำหน่าย	เก้าอี้ ขาหลุด ขาหัก และวัสดุปิดผิวหลุดลอก	ทางเดินรอบนอกอาคาร	6	2

หมายเหตุ ชั้น 2, 3 ไม่พบครุภัณฑ์เหลือใช้หรือรอจำหน่าย

อาคารที่ 3 อาคารวิศวกรรมศาสตร์ 3

แปลนพื้นที่ 1

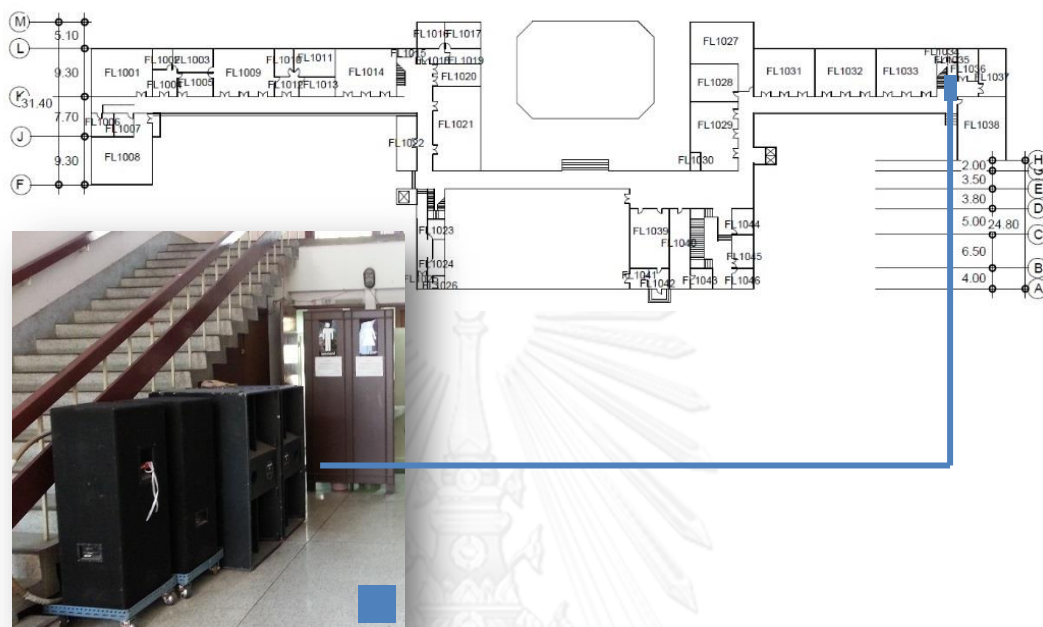

	ครุภัณฑ์ที่พบ	สถานะครุภัณฑ์	สภาพครุภัณฑ์	สถานที่ที่พบ	จำนวน (ชิ้น)	ขนาดพื้นที่ (ตร.ม.)
	ลำโพง	รอจำหน่าย	ลำโพง เสีย	พื้นที่หน้าบันไดหลัก	4	2.5

แปลนพื้นที่ 2

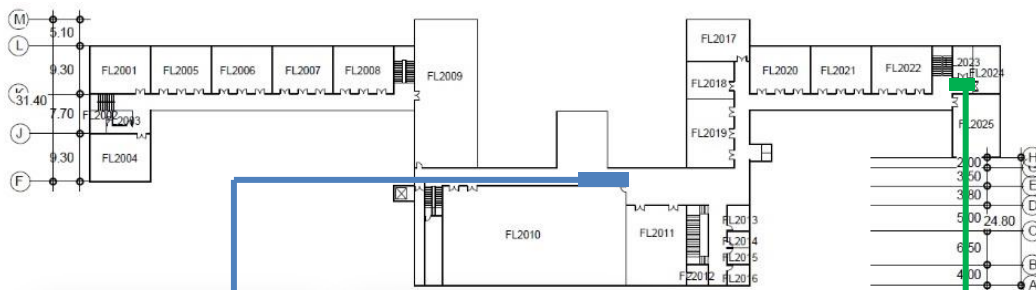

	ครุภัณฑ์ที่พบ	สถานะครุภัณฑ์	สภาพครุภัณฑ์	สถานที่ที่พบ	จำนวน (ชิ้น)	ขนาดพื้นที่ (ตร.ม.)
	โต๊ะ, เก้าอี้	รอ	โต๊ะ เก้าอี้ ขาหัก, วัสดุ	ทางเดินใน	6	4
	ตู้, โต๊ะอเนกประสงค์	จำหน่าย	ปิดผิวตู้ โต๊ะหลุดลอก	อาคาร	3	4



จุฬาลงกรณ์มหาวิทยาลัย
CHULALONGKORN UNIVERSITY

แปลนพื้นที่ 3



	ครุภัณฑ์ที่พบ	สถานะครุภัณฑ์	สภาพครุภัณฑ์	สถานที่ที่พบ	จำนวน (ชิ้น)	ขนาดพื้นที่ (ตร.ม.)
	เก้าอี้	รอ	โต๊ะ เก้าอี้ ขาหัก, วัสดุปิดผิวโต๊ะ เก้าอี้ หลุดลอก,	ทางเดินในอาคาร	1	0.5
	ตู้ล็อกเกอร์, โต๊ะ, เก้าอี้	จำหน่าย	ตู้ล็อกเกอร์เป็นสนิม และมือจับหลุด	พื้นที่หน้าลิฟท์/บันไดหลัก	5	7.5

แปลนพื้นที่ 4

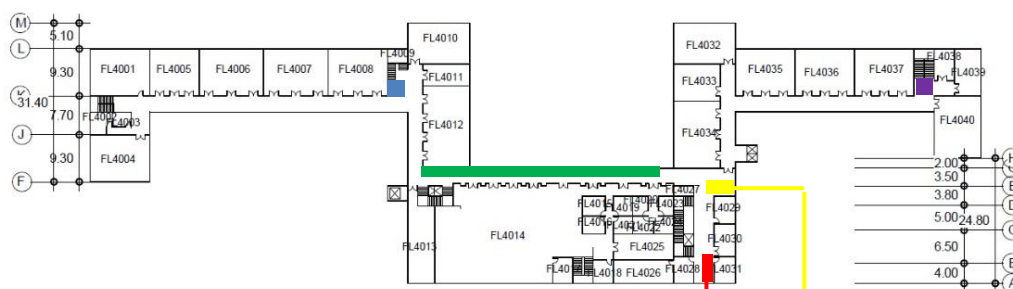

	ครุภัณฑ์ที่พบ	สถานะครุภัณฑ์	สภาพครุภัณฑ์	สถานที่ที่พบ	จำนวน (ชิ้น)	ขนาดพื้นที่ (ตร.ม.)
■	พัดลม, เครื่องพิมพ์	รอจำหน่าย	พัดลม เครื่องพิมพ์เสีย, โต๊ะ เก้าอี้ ขาหัก ขาหลุด, วัสดุปิดผิว โต๊ะ เก้าอี้หลุดลอก	ทางเดินในอาคาร	2	1
■	โต๊ะอเนกประสงค์				2	1.5
■	เก้าอี้				180	44
■	โต๊ะอเนกประสงค์			พื้นที่หน้าลิฟท์/บันไดหลัก	2	4
■	โต๊ะอเนกประสงค์, เก้าอี้				3	4

อาคารที่ 4 อาคารวิศวกรรมศาสตร์ 4

แปลนพื้นที่ 1

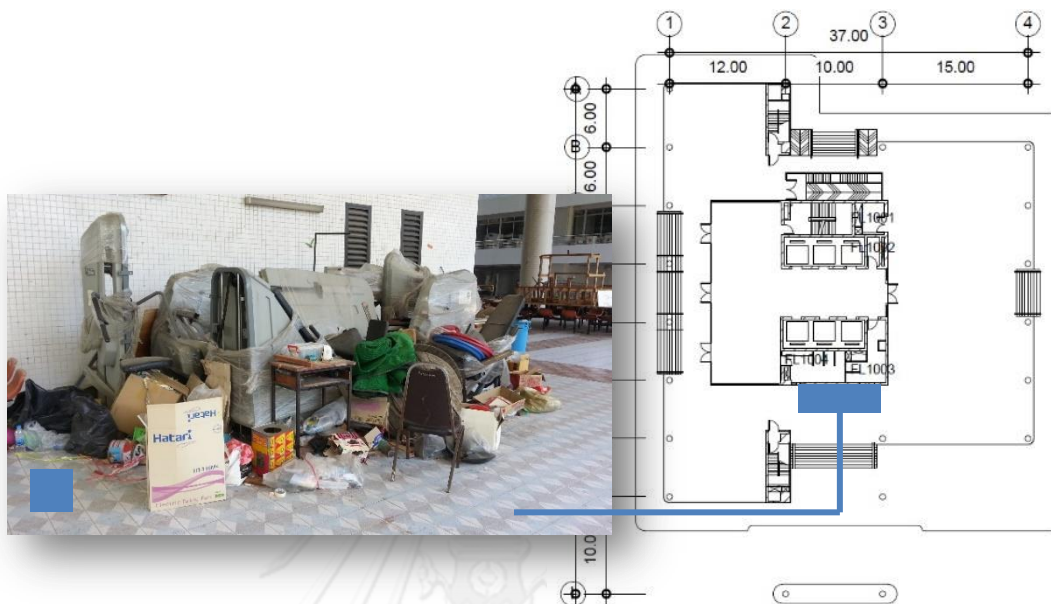

	ครุภัณฑ์ที่พบ	สถานะครุภัณฑ์	สภาพครุภัณฑ์	สถานที่ที่พบ	จำนวน (ชิ้น)	ขนาดพื้นที่ (ตร.ม.)
	อุปกรณ์ออกกำลังกาย, โต๊ะ, เก้าอี้	รอจำหน่าย	อุปกรณ์ออกกำลังกาย เสีย, โต๊ะ เก้าอี้ ขาหัก ขาหลุด เป็นสนิม	ทางเดินในอาคาร	12	40

แปลนพื้นที่ชั้น 4

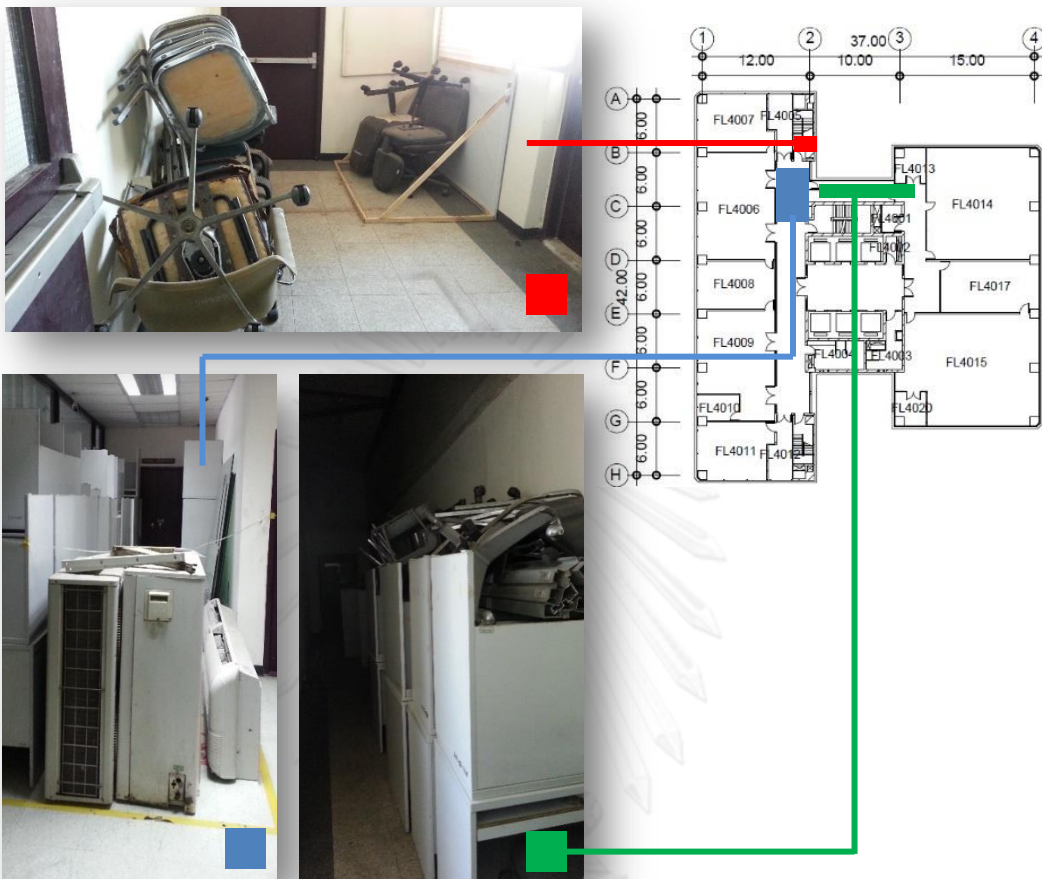

	ครุภัณฑ์ที่พบ	สถานะครุภัณฑ์	สภาพครุภัณฑ์	สถานที่ที่พบ	จำนวน (ชิ้น)	ขนาดพื้นที่ (ตร.ม.)
	เก้าอี้	รอจำหน่าย	โต๊ะ เก้าอี้ ขาหัก, ขาหลุด, เครื่องปรับอากาศ เสีย	พื้นที่หน้าบันไดหนีไฟ	15	3
	เครื่องปรับอากาศ			ทางเดิน	3	3
	โต๊ะ, เก้าอี้			ในอาคาร	35	15

แปลนพื้นที่ 6

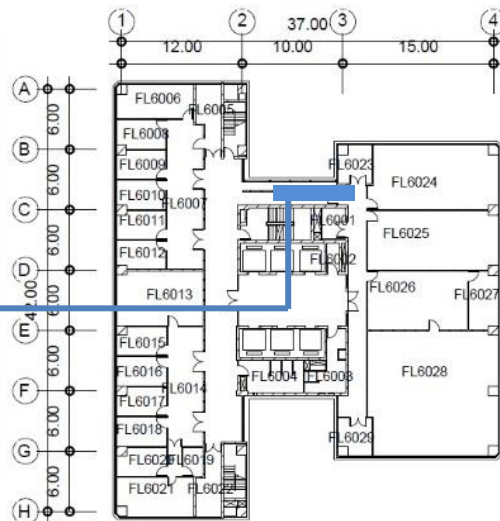

ครุภัณฑ์ที่พบ	สถานะครุภัณฑ์	สภาพครุภัณฑ์	สถานที่ที่พบ	จำนวน (ชิ้น)	ขนาดพื้นที่ (ตร.ม.)
เก้าอี้	รอจำหน่าย	เก้าอี้ ขาหัก และขาหลุด	ทางเดินในอาคาร	35	8

แปลนพื้นที่ 9

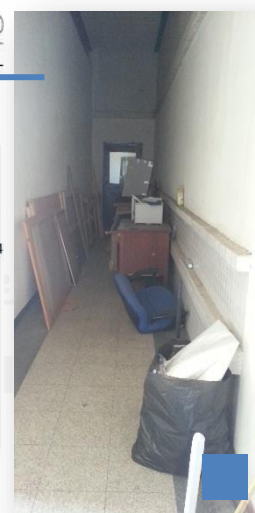
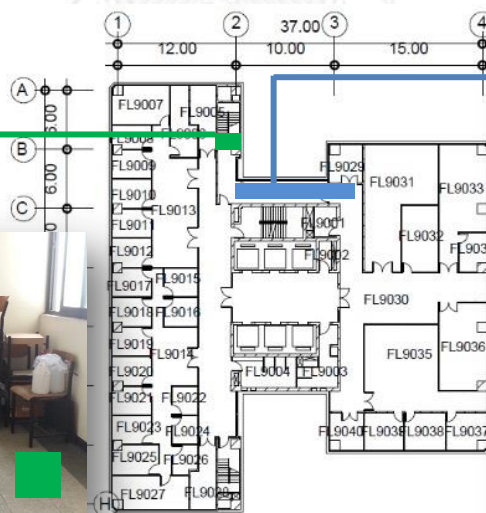
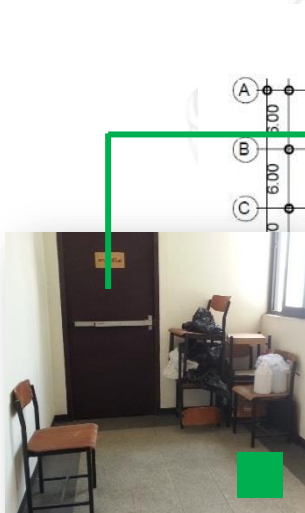

ครุภัณฑ์ที่พบ	สถานะครุภัณฑ์	สภาพครุภัณฑ์	สถานที่ที่พบ	จำนวน (ชิ้น)	ขนาดพื้นที่ (ตร.ม.)
เก้าอี้, โต๊ะ	รอจำหน่าย	โต๊ะ เก้าอี้ ขาหัก ,	ทางเดินในอาคาร	7	8
เก้าอี้		วัสดุปิดผิว หลุดลอก	บันไดหนีไฟ	7	2

แปลนพื้นที่ 16

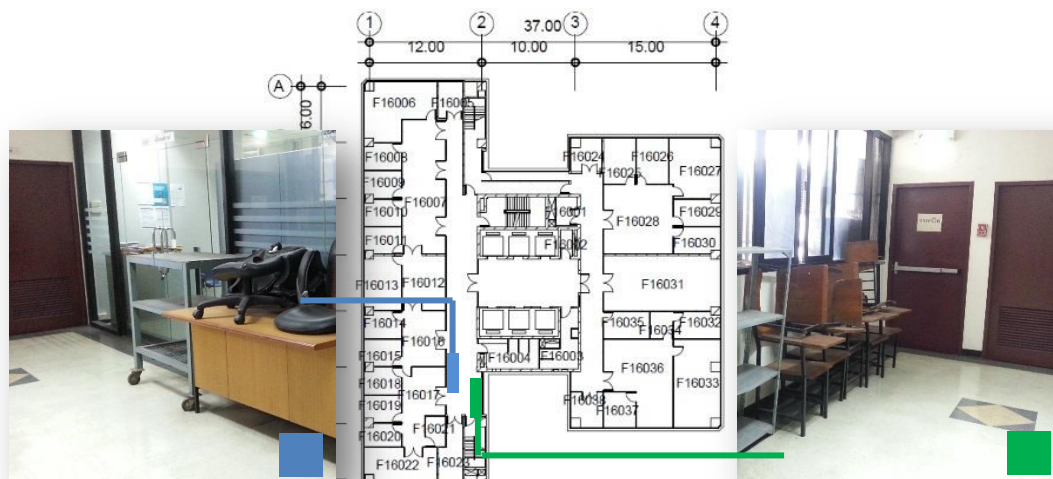

	ครุภัณฑ์ที่พบ	สถานะครุภัณฑ์	สภาพครุภัณฑ์	สถานที่ที่พบ	จำนวน (ชิ้น)	ขนาดพื้นที่ (ตร.ม.)
	เก้าอี้, ชั้นวางของ	รอกจำหน่าย	เก้าอี้ ขาหัก หลุดจากเบาะนั่ง, วัสดุปิดผิวโต๊ะ หลุดลอก, ชั้นวางของมีฝุ่นจับ	ทางเดินในอาคาร	3	2
	เก้าอี้, ชั้นวางของ				10	2

หมายเหตุ ชั้น 2, 3, 5, 7, 8, 10-15, 17-20 ไม่พบครุภัณฑ์เหลือใช้หรือรอกจำหน่าย

อาคารที่ 5 อาคารวิศวกรรมศาสตร์ 5

แปลน
พื้นที่ใต้
ดิน

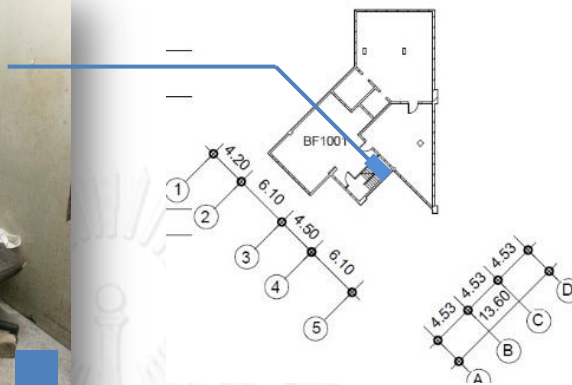
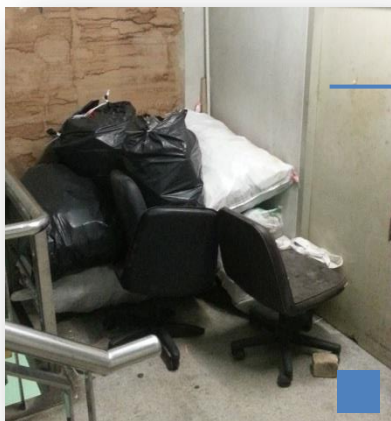

ครุภัณฑ์ที่พบ	สถานะครุภัณฑ์	สภาพครุภัณฑ์	สถานที่ที่พบ	จำนวน (ชิ้น)	ขนาดพื้นที่ (ตร.ม.)
เก้าอี้	รอจำหน่าย	เก้าอี้ ขาหลุดจากเบาะนั่ง และ เบาะนั่งขาด	ชานพักบันไดหนีไฟ	2	0.5

แปลนพื้นที่ 1

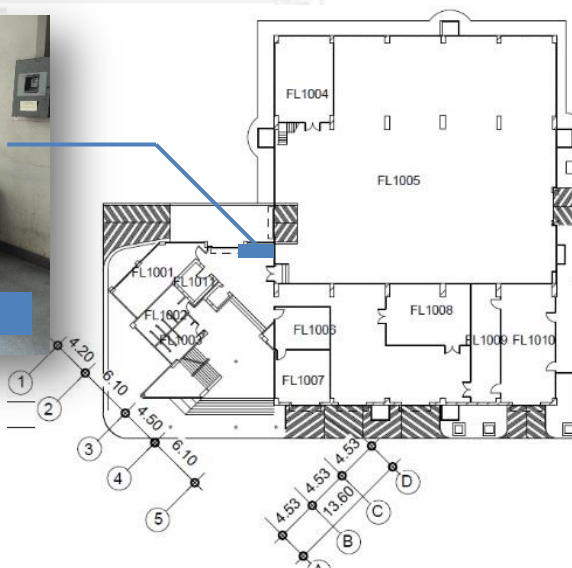

ครุภัณฑ์ที่พบ	สถานะครุภัณฑ์	สภาพครุภัณฑ์	สถานที่ที่พบ	จำนวน (ชิ้น)	ขนาดพื้นที่ (ตร.ม.)
โต๊ะ, เก้าอี้	รอจำหน่าย	โต๊ะ, เก้าอี้ ขาหัก,	พื้นที่หน้าลิฟท์/	3	2

		วัสดุปิดผิว หลุดลอก	บันไดหลัก		
--	--	---------------------	-----------	--	--

แปลนพื้นที่ 3

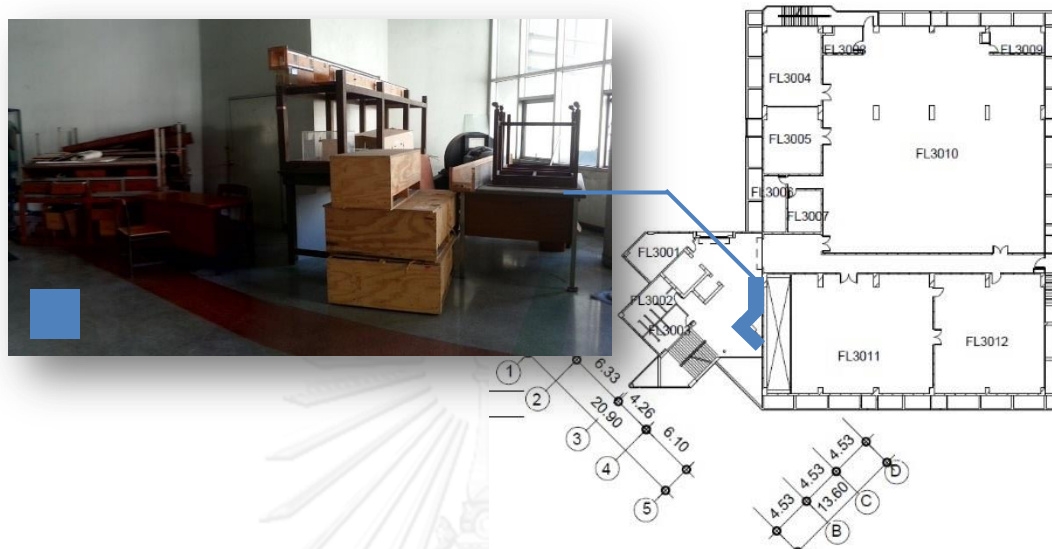

ครุภัณฑ์ที่พบ	สถานะครุภัณฑ์	สภาพครุภัณฑ์	สถานที่ที่พบ	จำนวน (ชิ้น)	ขนาดพื้นที่ (ตร.ม.)
โต๊ะ, เก้าอี้	รอจำหน่าย	โต๊ะ, เก้าอี้ ขาหัก เป็นสนิม, วัสดุปิดผิว หลุดลอก	พื้นที่หน้าลิฟท์/ บันไดหลัก	13	10.5

แปลนพื้นที่ชั้น 4

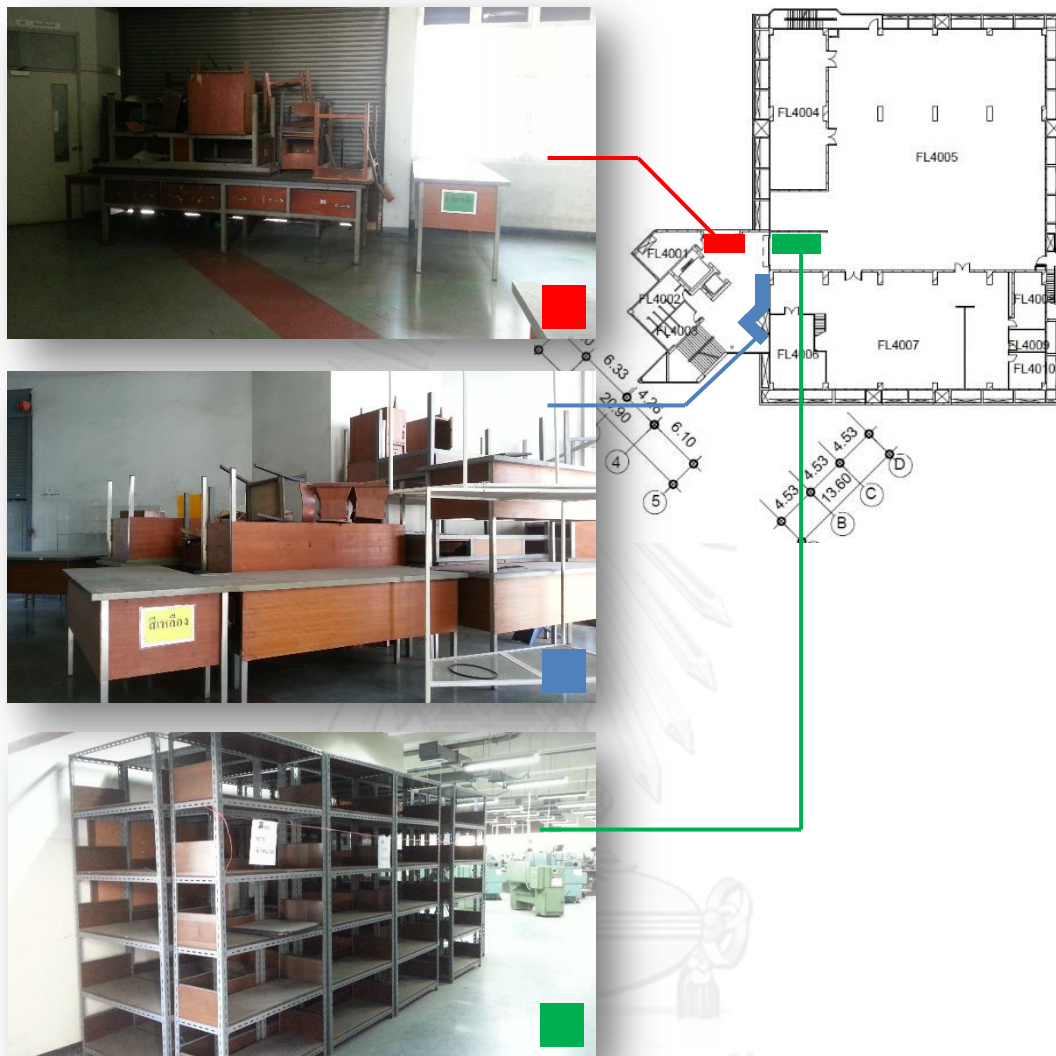

จุฬาลงกรณ์มหาวิทยาลัย
CHULALONGKORN UNIVERSITY

	ครุภัณฑ์ที่พบ	สถานะครุภัณฑ์	สภาพครุภัณฑ์	สถานที่ที่พบ	จำนวน (ชิ้น)	ขนาดพื้นที่ (ตร.ม.)
	โต๊ะ, เก้าอี้	รอจำหน่าย	โต๊ะ, เก้าอี้ ขาหัก เป็นสนิม, วัสดุปิดผิว หลุดลอก, โครงสร้างชั้นวางของ ชำรุด	พื้นที่หน้าลิฟท์/ บันไดหลัก	16	4
	โต๊ะ, เก้าอี้				22	12
	ชั้นวางของ			ทางเดินใน อาคาร	17	9

หมายเหตุ ชั้น 2, 5 ไม่พบครุภัณฑ์เหลือใช้หรือรอจำหน่าย

อาคารที่ 7 อาคารฮันส์ บันตลี

แปลนพื้นที่ 1

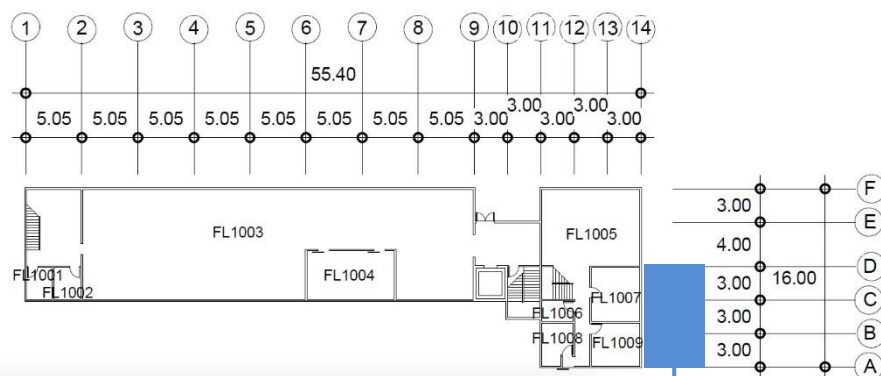

	ครุภัณฑ์ที่พบ	สถานะครุภัณฑ์	สภาพครุภัณฑ์	สถานที่ที่พบ	จำนวน (ชิ้น)	ขนาดพื้นที่ (ตร.ม.)
	เครื่องจักรกล-วิศวกรรม, ชั้นวางของ	รอจำหน่าย	เครื่องจักรกล เสีย, โครงสร้างชั้นวางของชำรุด	ทางเดินชิดขอบนอกอาคาร	80	45

หมายเหตุ ชั้น 2, 3, 4 ไม่พบครุภัณฑ์เหลือใช้หรือรอจำหน่าย

อาคารที่ 8 อาคารสลับ ลดาวัลย์

แปลนพื้นที่ 1

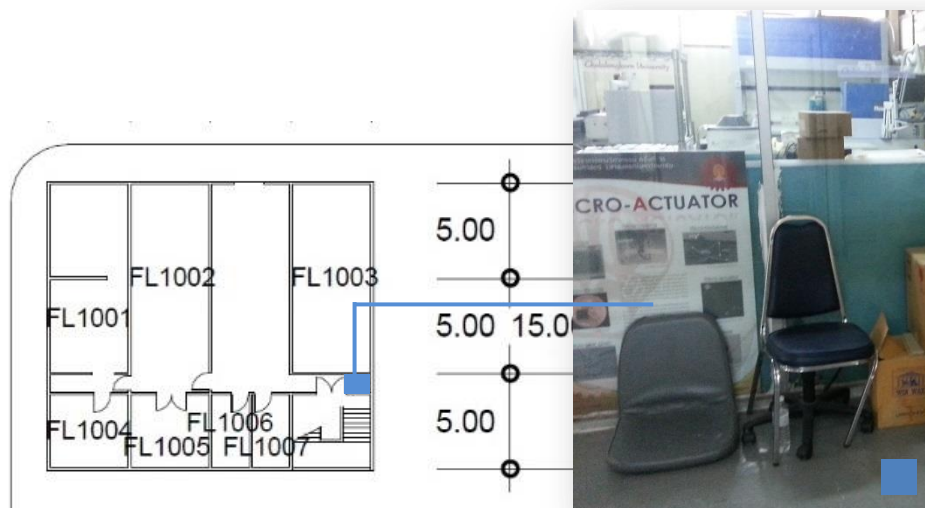

ครุภัณฑ์ที่พบ	สถานะครุภัณฑ์	สภาพครุภัณฑ์	สถานที่ที่พบ	จำนวน (ชิ้น)	ขนาดพื้นที่ (ตร.ม.)
เก้าอี้	รอจำหน่าย	เก้าอี้ ขาหัก และขาหลุดจากเบาะนั่ง	ทางเดินในอาคาร	2	0.5



แปลนพื้นที่ 3

หมายเหตุ ชั้น 2 ไม่พบครุภัณฑ์เหลือใช้หรือรอจำหน่าย

ครุภัณฑ์ที่พบ	สถานะครุภัณฑ์	สภาพครุภัณฑ์	สถานที่ที่พบ	จำนวน (ชิ้น)	ขนาดพื้นที่ (ตร.ม.)
---------------	---------------	--------------	--------------	--------------	---------------------

	เก้าอี้	รอกำหนด	เบาะเก้าอี้ขาด	ทางเดิน ในอาคาร	2	0.5
--	---------	---------	----------------	--------------------	---	-----



จุฬาลงกรณ์มหาวิทยาลัย
CHULALONGKORN UNIVERSITY

อาคารที่ 9 อาคารเจริญวิศวกรรม

แปลนพื้นที่ 1

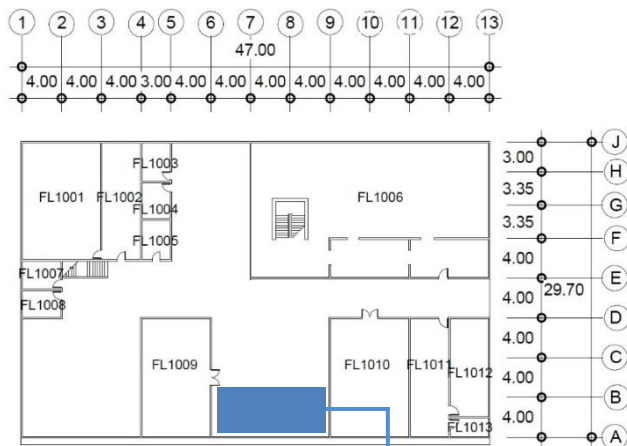

	ครุภัณฑ์ที่พบ	สถานะครุภัณฑ์	สภาพครุภัณฑ์	สถานที่ที่พบ	จำนวน (ชิ้น)	ขนาดพื้นที่ (ตร.ม.)
	เครื่องจักรกลวิศวกรรม, โต๊ะ, เก้าอี้	รอจำหน่าย	เครื่องจักรกล เสีย, เก้าอี้ ขาหัก และขาดหลุด	ทางเดิน ในอาคาร	20	32

แปลนพื้นที่ 2



	ครุภัณฑ์ที่พบ	สถานะครุภัณฑ์	สภาพครุภัณฑ์	สถานที่ที่พบ	จำนวน (ชิ้น)	ขนาดพื้นที่ (ตร.ม.)
	ตู้ล็อกเกอร์	รอจำหน่าย	โครงสร้าง ตู้ล็อกเกอร์ชำรุด และมีมือจับหลุด, โต๊ะ เก้าอี้ ขาหักและหลุด, วัสดุปิดผิว โต๊ะ เก้าอี้ หลุดลอก	พื้นที่หน้าบันไดหลัก	2	1.5
	โต๊ะ, เก้าอี้			ทางเดินในอาคาร	12	9
	โต๊ะ, เก้าอี้				9	2.5

อาคารที่ 11 อาคารวิศวกรรมไฟฟ้า

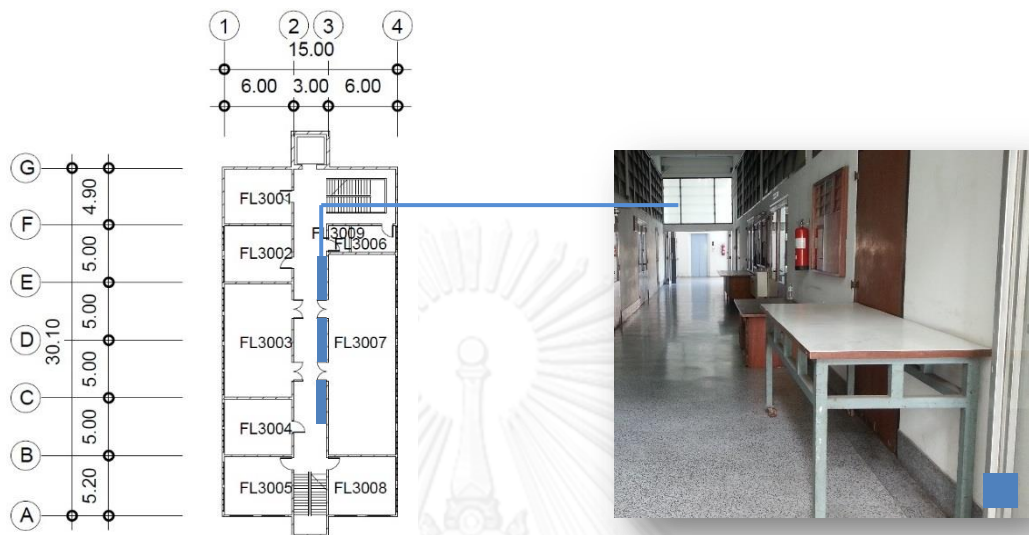

แปลนพื้นชั้น 3

	ครุภัณฑ์ที่พบ	สถานะครุภัณฑ์	สภาพครุภัณฑ์	สถานที่ที่พบ	จำนวน (ชิ้น)	ขนาดพื้นที่ (ตร.ม.)
	โต๊ะไม้, โต๊ะอเนกประสงค์	เหลือใช้	ขาโต๊ะเป็นสนิม, วัสดุปิดผิวหลุดลอก	ทางเดิน ในอาคาร	3	3.5

แปลนพื้นที่ 5



	ครุภัณฑ์ที่พบ	สถานะครุภัณฑ์	สภาพครุภัณฑ์	สถานที่ที่พบ	จำนวน (ชิ้น)	ขนาดพื้นที่ (ตร.ม.)
	ตู้ล็อกเกอร์, ตู้น้ำดื่ม, เครื่องปรับอากาศ	รอจำหน่าย	ตู้ล็อกเกอร์, ตู้น้ำดื่ม, เครื่องปรับอากาศ เสีย	พื้นที่หน้าบันไดหลัก	5	4

แปลนพื้นที่ 6

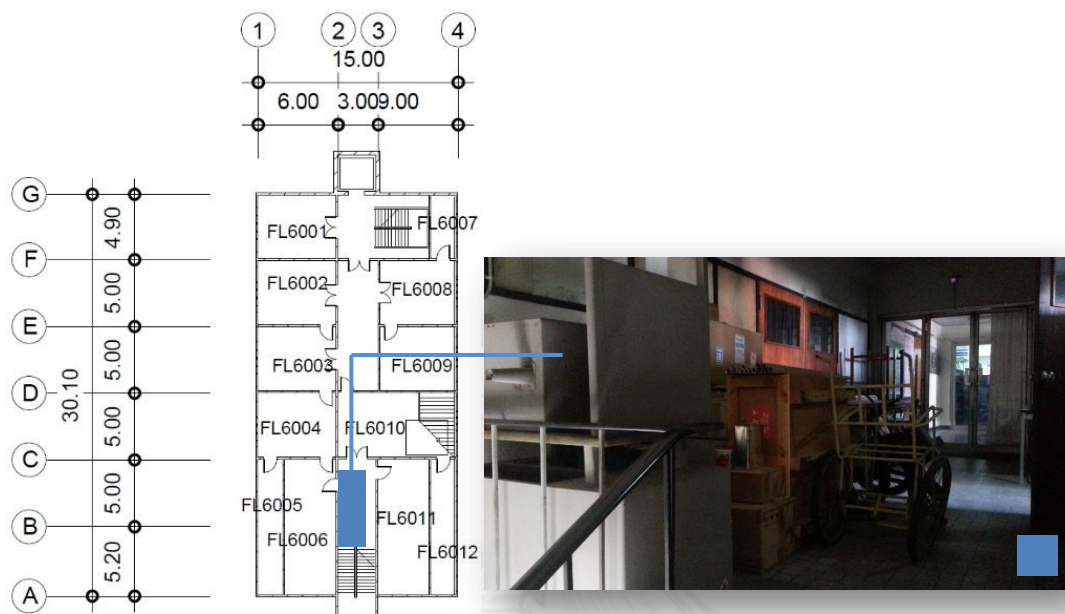

	ครุภัณฑ์ที่พบ	สถานะครุภัณฑ์	สภาพครุภัณฑ์	สถานที่ที่พบ	จำนวน (ชิ้น)	ขนาดพื้นที่ (ตร.ม.)
	โต๊ะทำงาน, รถเข็นของ	รอจำหน่าย	โต๊ะขาหลุด, ล้อยางรถเข็นเสื่อม	พื้นที่หน้าบันไดหลัก	14	10

หมายเหตุ ชั้น 1, 2, 4 ไม่พบครุภัณฑ์เหลือใช้หรือรอจำหน่าย

อาคารที่ 13 อาคารห้องสมุดอิเล็กทรอนิกส์และไมโครคอมพิวเตอร์
 แปลนพื้นที่ 1

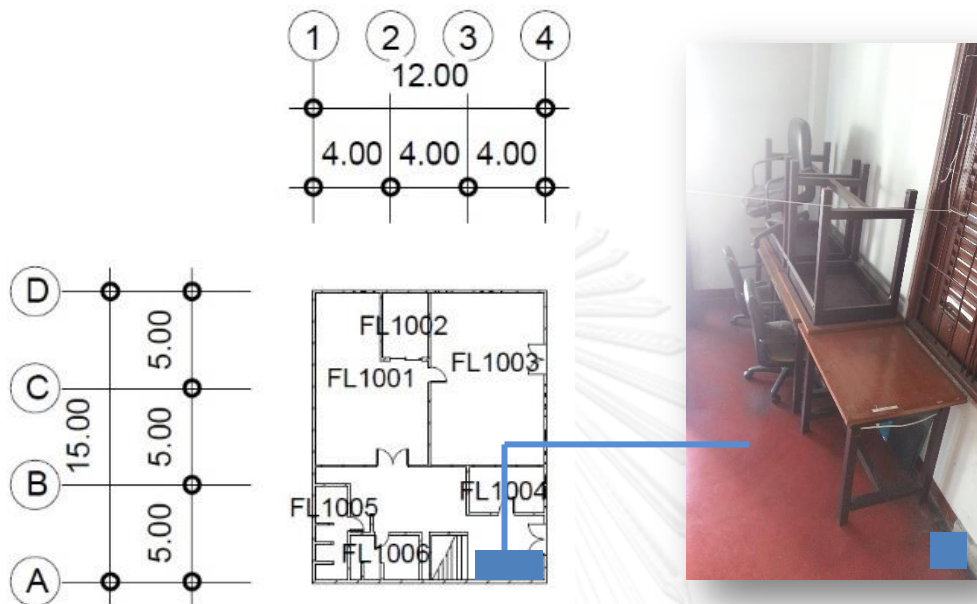

ครุภัณฑ์ที่พบ	สถานะครุภัณฑ์	สภาพครุภัณฑ์	สถานที่ที่พบ	จำนวน (ชิ้น)	ขนาดพื้นที่ (ตร.ม.)
โต๊ะ, เก้าอี้	รอกำหนด	โต๊ะ เก้าอี้ ขาหัก, เบาะเก้าอี้ขาด	พื้นที่หน้าบันไดหลัก	7	3

หมายเหตุ ชั้น 2 ไม่พบครุภัณฑ์เหลือใช้หรือรอกำหนด

อาคารที่ 14 อาคารทดลองเครื่องกลไฟฟ้า

แปลนพื้นชั้น 1

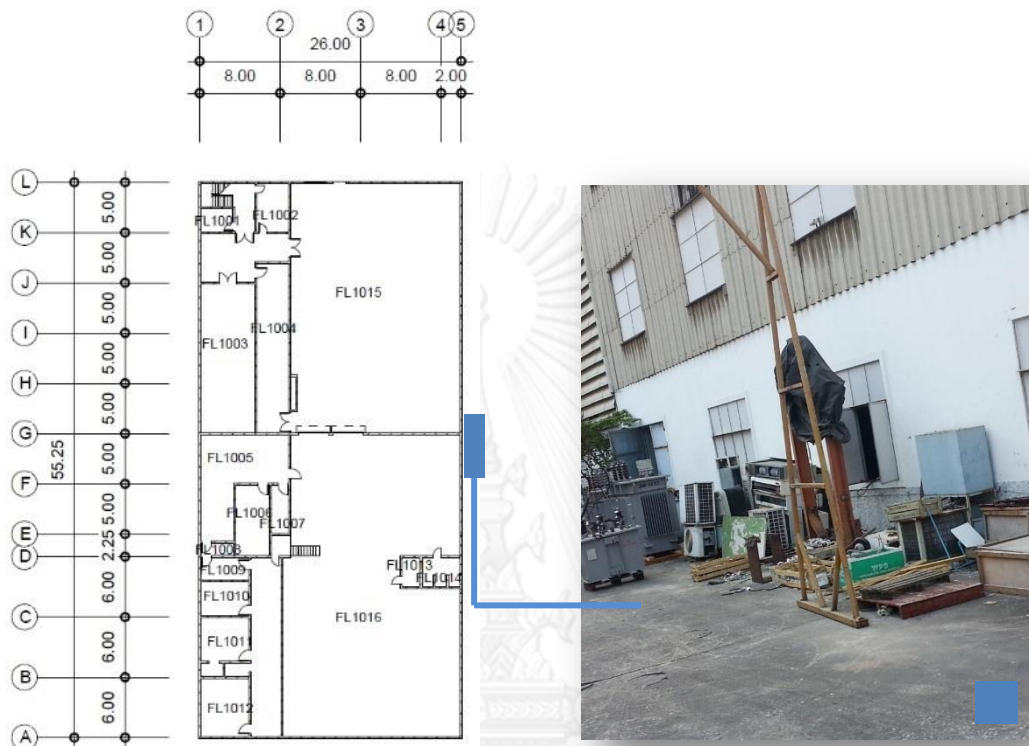

ครุภัณฑ์ที่พบ	สถานะครุภัณฑ์	สภาพครุภัณฑ์	สถานที่ที่พบ	จำนวน (ชิ้น)	ขนาดพื้นที่ (ตร.ม.)
เครื่องปรับอากาศ	รอจำหน่าย	เครื่องปรับอากาศเสีย	ทางเดินชิดขอบนอกอาคาร	10	16

หมายเหตุ ชั้น 2 ไม่พบครุภัณฑ์เหลือใช้หรือรอจำหน่าย

อาคารที่ 15 อาคารศัลยกรรมนิเทศ

แปลนพื้นที่ 2

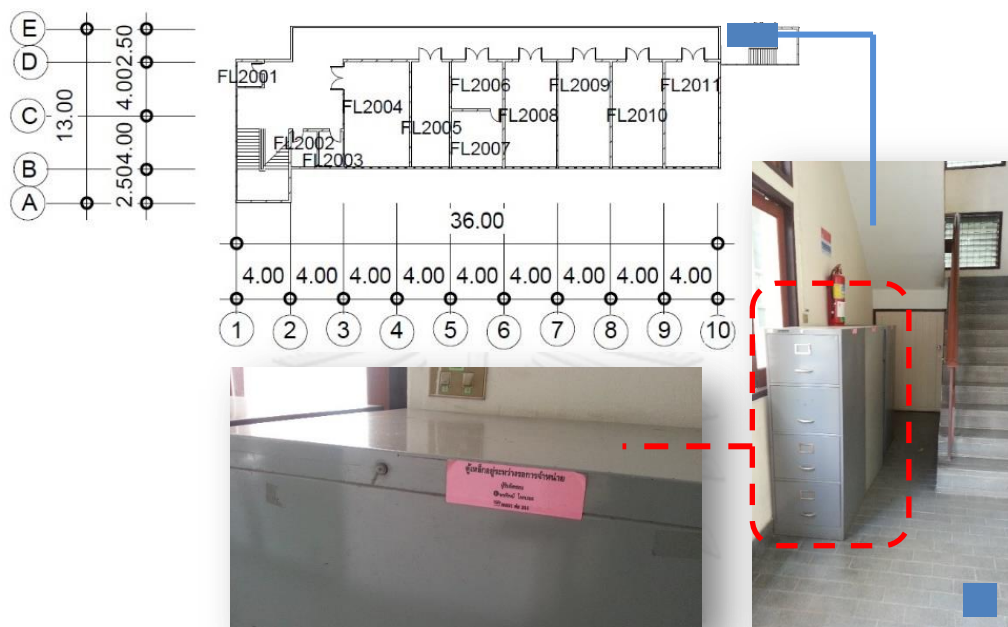

	ครุภัณฑ์ที่พบ	สถานะครุภัณฑ์	สภาพครุภัณฑ์	สถานที่ที่พบ	จำนวน (ชิ้น)	ขนาดพื้นที่ (ตร.ม.)
	ตู้เก็บของเหล็ก	รอจำหน่าย	เป็นสนิม	ใต้บันไดหลัก	3	1

หมายเหตุ ชั้น 1, 3 ไม่พบครุภัณฑ์เหลือใช้หรือรอจำหน่าย

อาคารที่ 18 อาคารนิเวศลิษฐ์เทคโนโลยีวิศวกรรมเคมีและวิศวกรรมโลหการ

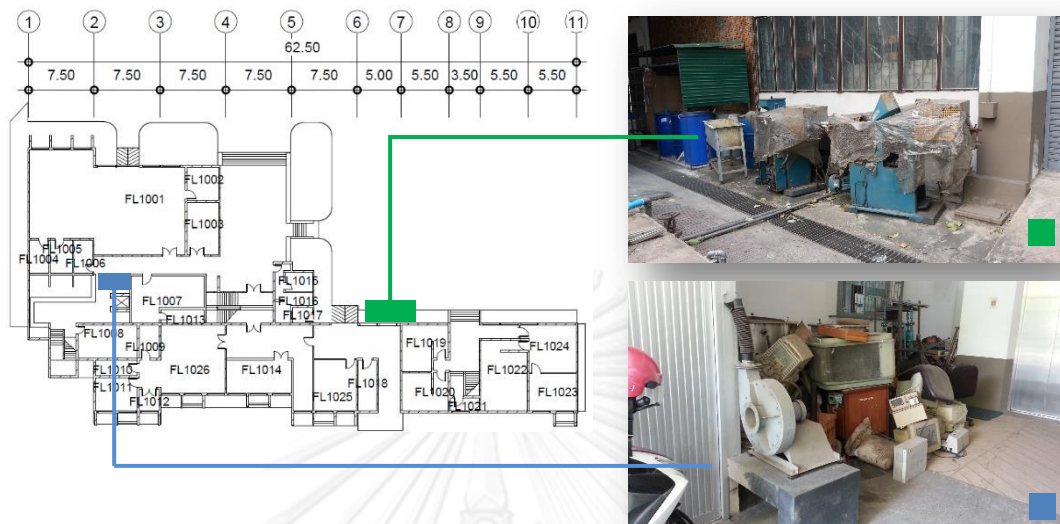

แปลนพื้นที่ 1

	ครุภัณฑ์ที่พบ	สถานะครุภัณฑ์	สภาพครุภัณฑ์	สถานที่ที่พบ	จำนวน (ชิ้น)	ขนาดพื้นที่ (ตร.ม.)
	โต๊ะ, แก้อื้อ, คอมพิวเตอร์, เครื่องจักรกล-วิศวกรรม	รอจำหน่าย	โต๊ะ แก้อื้อ ขาหัก, วัสดุปิดผิวหลุดลอก, คอมพิวเตอร์และเครื่องจักรกลเสีย	พื้นที่หน้าลิฟท์/บันไดหลัก	15	13.5
	เครื่องจักรกลวิศวกรรม			ทางเดินชิดขอบนอกอาคาร	3	10

แปลนพื้นที่ 2

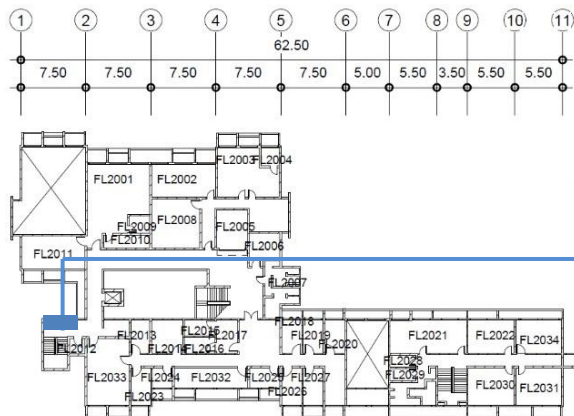

ครุภัณฑ์ที่พบ	สถานะครุภัณฑ์	สภาพครุภัณฑ์	สถานที่ที่พบ	จำนวน (ชิ้น)	ขนาดพื้นที่ (ตร.ม.)
เก้าอี้, ม้านั่ง	รอจำหน่าย	โต๊ะ เก้าอี้ ขาหัก, วัสดุบิดผิว หลุดลอก, เบาะนั่งขาด	พื้นที่หน้าบันไดหนีไฟ	2	1.5

แปลนพื้นที่ 3

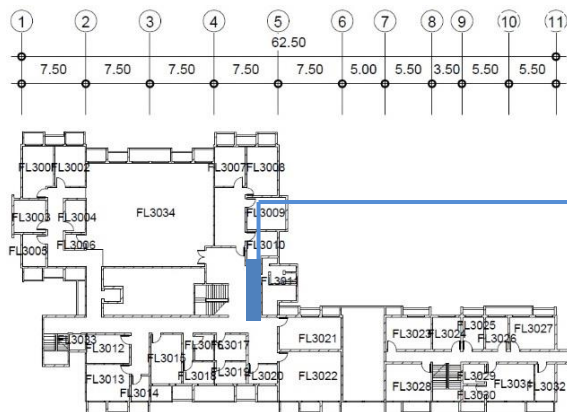

	ครุภัณฑ์ที่พบ	สถานะครุภัณฑ์	สภาพครุภัณฑ์	สถานที่ที่พบ	จำนวน (ชิ้น)	ขนาดพื้นที่ (ตร.ม.)
	โต๊ะทำงาน	รอจำหน่าย	วัสดุปิดผิวโต๊ะหลุดลอก	พื้นที่หน้าบันไดหลัก	2	3

แปลนพื้นที่ 4

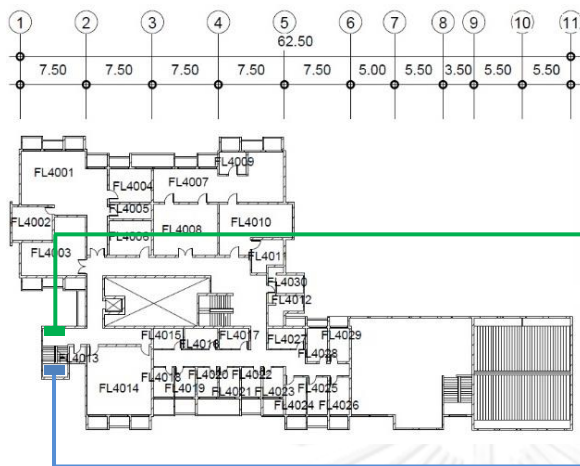

	ครุภัณฑ์ที่พบ	สถานะครุภัณฑ์	สภาพครุภัณฑ์	สถานที่ที่พบ	จำนวน (ชิ้น)	ขนาดพื้นที่ (ตร.ม.)
	เก้าอี้	รอ	เก้าอี้ ขาหลุด เบาะนั่ง	พื้นที่หน้าบันได	2	0.5
	เก้าอี้, รถเข็นของ	จำหน่าย	ขาด, รถเข็นของเป็นสนิม	หนีไฟและชานพัก	2	1

อาคารที่ 19 อาคารวิศวกรรมเคมีและวิศวกรรมสถาน

แปลนพื้นที่ 1

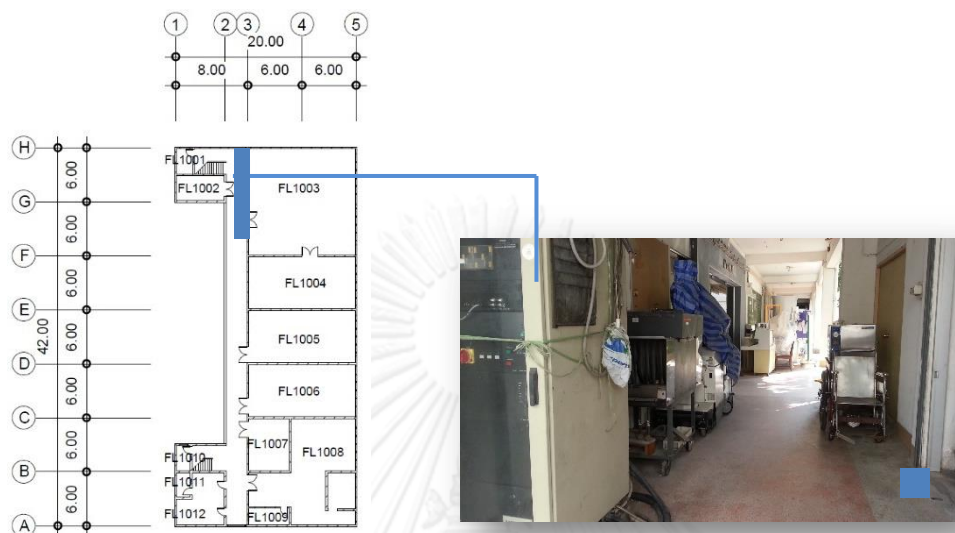

	ครุภัณฑ์ที่พบ	สถานะครุภัณฑ์	สภาพครุภัณฑ์	สถานที่ที่พบ	จำนวน (ชิ้น)	ขนาดพื้นที่ (ตร.ม.)
	เครื่องจักรกลวิศวกรรม, รถเข็นคนพิการ	รอจำหน่าย	เครื่องจักรกลเสีย, ล้อรถเข็นหลุด	ทางเดินในอาคาร	5	10

หมายเหตุ ชั้น 2, 3 ไม่พบครุภัณฑ์เหลือใช้หรือรอจำหน่าย

อาคารที่ 20 อาคารปฏิบัติการวิศวกรรมโยธาและสิ่งแวดล้อม

แปลนพื้นที่ 1

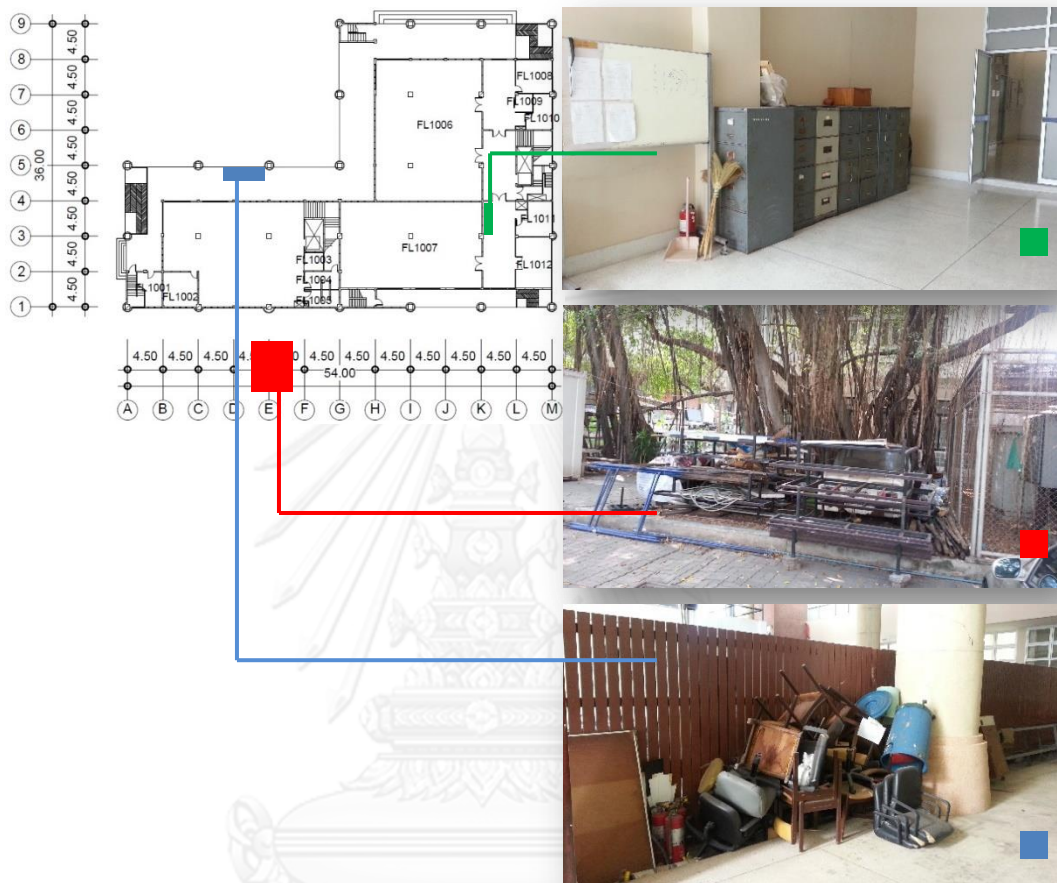

จุฬาลงกรณ์มหาวิทยาลัย

	ครุภัณฑ์ที่พบ	สถานะครุภัณฑ์	สภาพครุภัณฑ์	สถานที่ที่พบ	จำนวน (ชิ้น)	ขนาดพื้นที่ (ตร.ม.)
	เก้าอี้	รอจำหน่าย	โต๊ะ เก้าอี้ ขาหัก ขาหลุด เบาะนั่งขาด, ตู้เก็บของเหล็กเป็นสนิม	ทางเดินในอาคาร	22	6
	ชุดโต๊ะ-เก้าอี้			ทางเดินชิดขอบนอกอาคาร	7	12
	ตู้เก็บของเหล็ก			ทางเดินในอาคาร	7	2.5

แปลนพื้นที่ 3

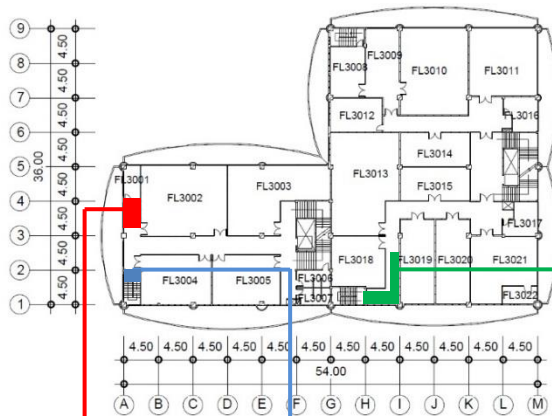

จุฬาลงกรณ์มหาวิทยาลัย
CHULALONGKORN UNIVERSITY

	ครุภัณฑ์ที่พบ	สถานะครุภัณฑ์	สภาพครุภัณฑ์	สถานที่ที่พบ	จำนวน (ชิ้น)	ขนาดพื้นที่ (ตร.ม.)
	เครื่องจักรกลวิศวกรรม	รอจำหน่าย	เครื่องจักรกลเสีย, โต๊ะ, เก้าอี้ ขาหัก ขาหลุด เบาะนั่งขาด, วัสดุปิดผิวตู้หลุดลอก	ชานพักบันไดหนีไฟ	2	0.2
	เครื่องจักรกลวิศวกรรม			ทางเดินในอาคาร	1	1
	ตู้, โต๊ะ, เก้าอี้			ทางเดินในอาคาร	25	19.5

แปลนพื้นที่ 5 หมายเหตุ ชั้น 2, 4 ไม่พบครุภัณฑ์เหลือใช้หรือรอจำหน่าย

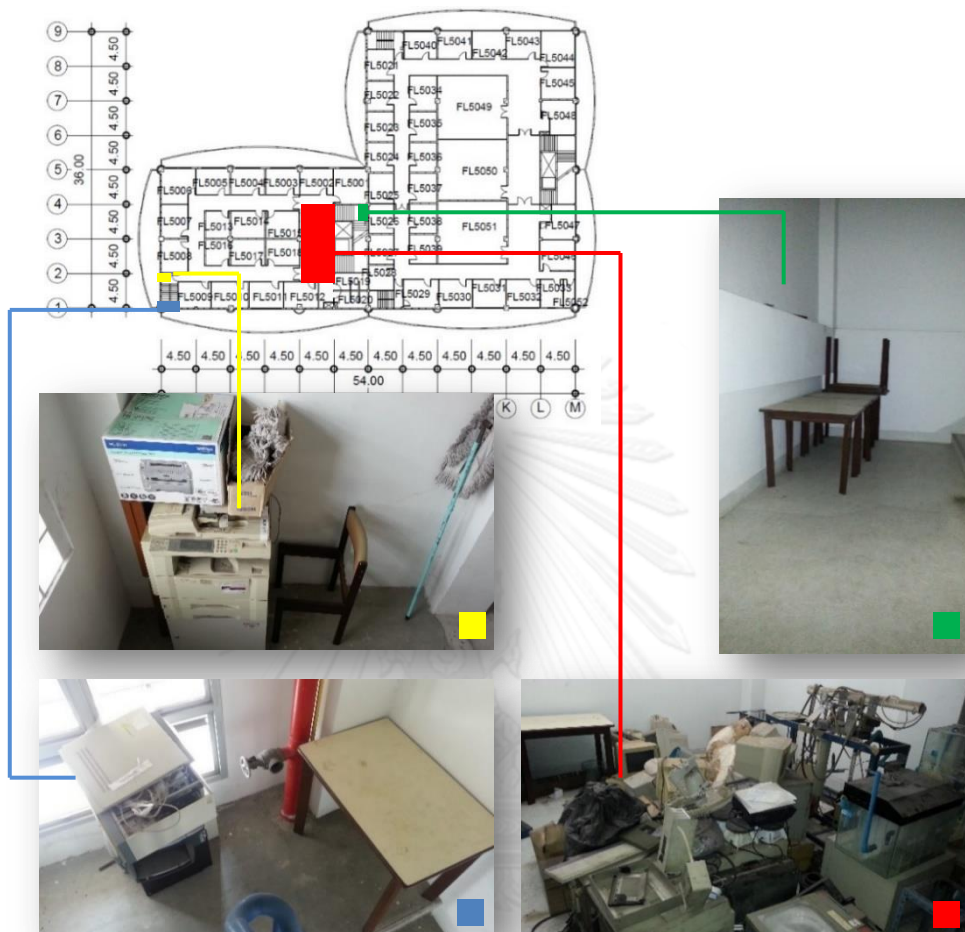

	ครุภัณฑ์ที่พบ	สถานะครุภัณฑ์	สภาพครุภัณฑ์	สถานที่ที่พบ	จำนวน (ชิ้น)	ขนาดพื้นที่ (ตร.ม.)
	อุปกรณ์คอมพิวเตอร์, เครื่องพิมพ์, โต๊ะ	รอจำหน่าย	คอมพิวเตอร์ เครื่องพิมพ์ เครื่องจักรกล-วิศวกรรม เครื่องถ่ายเอกสาร เครื่องฉายสไลด์, โต๊ะเก้าอี้ ขาหัก ขาหลุด เบาะนั่งเก้าอี้ หลุดหาย	خانพักบันไดหนีไฟ	3	1.5
	เครื่องถ่ายเอกสาร, เก้าอี้				2	1.5
	เครื่องจักรกลวิศวกรรม, เครื่องฉายสไลด์, คอมพิวเตอร์, โต๊ะ, พัดลม			50	58.5	
	โต๊ะ			4	3.5	



3.12 คณะศิลปกรรมศาสตร์

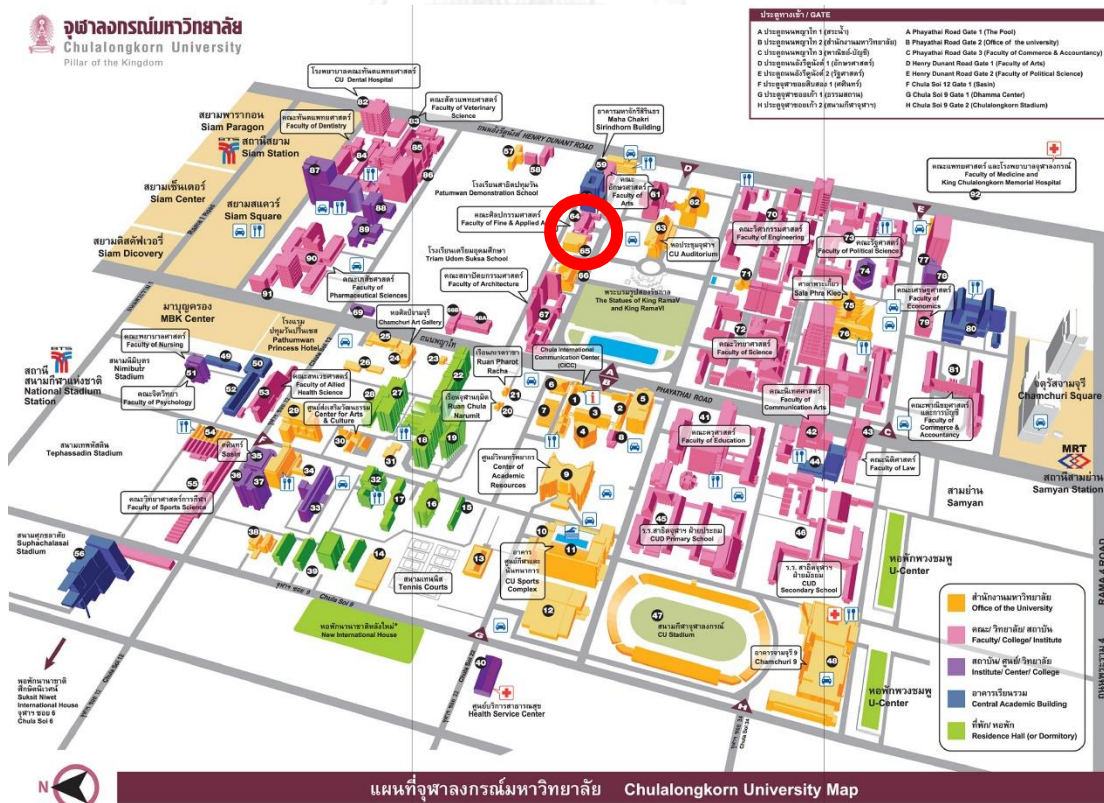

ภาพที่ 34 อาคารคณะศิลปกรรมศาสตร์

ที่มา <http://www.chula.ac.th/about/map-and-direction/>
ภาพที่ 35 แผนที่คณะศิลปกรรมศาสตร์



จุฬาลงกรณ์มหาวิทยาลัย
CHULALONGKORN UNIVERSITY

3.12.1 ข้อมูลพื้นที่อาคาร

- **ขนาดพื้นที่ใช้สอยรวม พื้นที่ส่วนกลางที่ศึกษา และพื้นที่ที่พบครุภัณฑ์เหลือใช้หรือรอจำหน่าย**

คณะศิลปกรรมศาสตร์ จุฬาลงกรณ์มหาวิทยาลัย ประกอบด้วย 4 ภาควิชา และมีจำนวนอาคารที่อยู่ในการควบคุมของคณะทั้งหมด 3 อาคาร ได้แก่

1. อาคารศิลปกรรม 1 ประกอบด้วยพื้นที่อาคาร 3 ชั้น มีพื้นที่ใช้สอยรวม 3,474 ตารางเมตร มีขนาดพื้นที่ส่วนกลางที่ศึกษา 1656.50 ตารางเมตร และมีขนาดพื้นที่ที่พบครุภัณฑ์ 6.35 ตารางเมตร
2. อาคารศิลปกรรม 3 ประกอบด้วยพื้นที่อาคาร 2 ชั้น มีพื้นที่ใช้สอยรวม 1,789 ตารางเมตร มีขนาดพื้นที่ส่วนกลางที่ศึกษา 665.50 ตารางเมตร และไม่พบครุภัณฑ์เหลือใช้หรือรอจำหน่ายปรากฏ
3. อาคารศิลปกรรม 4 ประกอบด้วยพื้นที่อาคาร 3 ชั้น มีพื้นที่ใช้สอยรวม 945 ตารางเมตร มีขนาดพื้นที่ส่วนกลางที่ศึกษา 300 ตารางเมตร และไม่พบครุภัณฑ์เหลือใช้หรือรอจำหน่ายปรากฏ

รวมพื้นที่ใช้สอยทุกอาคาร 6,208 ตารางเมตร มีขนาดพื้นที่ส่วนกลางที่ศึกษาทั้งหมด 2,622 ตารางเมตร และขนาดพื้นที่ที่พบครุภัณฑ์ 6.35 ตารางเมตร

- **สถานที่เก็บครุภัณฑ์เหลือใช้หรือรอจำหน่าย**

คณะศิลปกรรมศาสตร์ มีที่เก็บครุภัณฑ์ส่วนกลาง เป็นลักษณะห้องสี่เหลี่ยมปิดล้อมทุกด้านและเป็นห้องเพื่อเก็บครุภัณฑ์โดยเฉพาะ จำนวน 1 ห้อง ขนาดกว้าง 5 เมตร ยาว 9.15 เมตร เท่ากับ 45.75 ตารางเมตร ตั้งอยู่ชั้น 1 ของอาคารศิลปกรรม 1

- **สถานที่ที่พบครุภัณฑ์เหลือใช้หรือรอจำหน่าย**

พบครุภัณฑ์เหลือใช้หรือรอจำหน่ายตามสถานที่ต่างๆ คือ ทางเดินไปสู่ห้องต่างๆ ในตัวอาคาร

3.12.2 ข้อมูลครุภัณฑ์เหลือใช้หรือรอจำหน่าย

- **ประเภทครุภัณฑ์**

จากการสำรวจคณะศิลปกรรมศาสตร์ พบครุภัณฑ์เหลือใช้หรือรอจำหน่าย ได้แก่ ตู้ล็อกเกอร์, ตู้ไม้, โต๊ะทำงาน, เก้าอี้ เป็นจำนวนรวมทั้งสิ้น 8 ชิ้น

- **สภาพครุภัณฑ์**

ครุภัณฑ์ที่พบข้างต้นมีสภาพต่างๆ ดังนี้ ตู้ล็อกเกอร์มือจับหลุด, แผ่นเหล็กตู้ล็อกเกอร์หัก, แผ่นไม้ของตู้ไม้/โต๊ะทำงานหลุด และหัก, เก้าอี้/โต๊ะ ขาหัก และพนักพิงเก้าอี้ หัก

- **สาเหตุที่ต้องเปลี่ยนหรือกำจัดครุภัณฑ์**

คณะศิลปกรรมศาสตร์ มีสาเหตุต่างๆที่ต้องเปลี่ยนหรือกำจัดครุภัณฑ์เดิมออกไป จนกลายเป็นครุภัณฑ์เหลือใช้หรือรอจำหน่ายที่พบ ดังนี้ หมดสภาพการใช้งาน, มีการเปลี่ยนแปลงทางเทคโนโลยี และ มีครุภัณฑ์ใหม่ทดแทนของเดิมที่ยังมีสภาพใช้ได้

3.12.3 วิธีการจัดการครุภัณฑ์เหลือใช้หรือรอจำหน่าย

- **กระบวนการจำหน่ายครุภัณฑ์**

คณะศิลปกรรมศาสตร์ มีวิธีการจำหน่ายครุภัณฑ์ ด้วยการจำหน่ายขาย โดยเริ่มจาก ภาควิชา/หน่วยงาน รายงานขอความเห็นชอบจำหน่ายครุภัณฑ์ที่ต้องการจะจำหน่ายมายัง ฝ่ายพัสดุ จากนั้นฝ่ายพัสดุจะรายงานเรื่องขอความเห็นชอบจำหน่ายต่อคณบดีคณะ เมื่อได้รับความเห็นชอบแล้ว ฝ่ายพัสดุจะขออนุมัติแต่งตั้งคณะกรรมการสอบหาซื้อเท็จจริง และ เมื่อทำการตรวจสอบหาซื้อเท็จจริงแล้ว ฝ่ายพัสดุจะเสนอรายงานต่อคณบดี จากนั้นจะขออนุมัติแต่งตั้งคณะกรรมการจำหน่ายครุภัณฑ์ จากนั้นฝ่ายพัสดุรายงานผลการพิจารณาของ คณะกรรมการจำหน่ายครุภัณฑ์ เมื่อเสร็จกระบวนการถึงขั้นนี้แล้วฝ่ายพัสดุต้องเสนอ อธิการบดีมหาวิทยาลัยขออนุมัติจำหน่าย แล้วจึงทำการจำหน่ายขายต่อไป ทั้งนี้คณะศิลปกรรมศาสตร์ ไม่เคยมีการบริจาค และเนื่องจากเจ้าหน้าที่ที่เกี่ยวข้องมีระยะเวลาการทำงานยังไม่ครบ 1 ปี จึงไม่สามารถให้ข้อมูลในส่วนระยะเวลากระบวนการจำหน่ายนี้ได้

จากข้อมูลที่กล่าวมาข้างต้น แสดงภาพการสำรวจครุภัณฑ์เหลือใช้หรือรอจำหน่าย
ที่ ง ห ม ด ข อ ง ค ณ ะ ศ ล ป ก ร ร ม ศ า ส ต ร์ ไ ต้ ดั ง นั้

อาคารที่ 1 อาคารศิลปกรรม 1

แปลนพื้นที่ 1

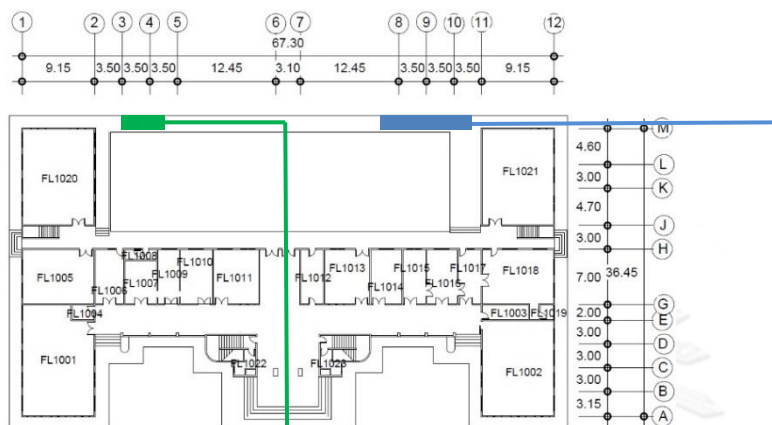

	ครุภัณฑ์ที่พบ	สถานะครุภัณฑ์	สภาพครุภัณฑ์	สถานที่ที่พบ	จำนวน (ชิ้น)	ขนาดพื้นที่ (ตร.ม.)
	ตู้ล็อกเกอร์, ตู้ไม้		โครงสร้างตู้ล็อกเกอร์	ทางเดินในอาคาร	5	4
	โต๊ะทำงาน	รอจำหน่าย	ชำรุด และเป็นสนิม, วัสดุปิดผิวโต๊ะ หลุดลอก		1	1.5

แปลนพื้นที่ 2

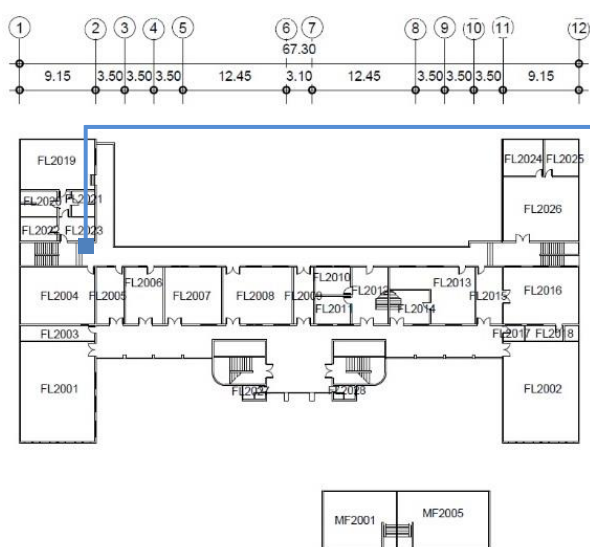

	ครุภัณฑ์ที่พบ	สถานะครุภัณฑ์	สภาพครุภัณฑ์	สถานที่ที่พบ	จำนวน (ชิ้น)	ขนาดพื้นที่ (ตร.ม.)
	เก้าอี้	รอจำหน่าย	เก้าอี้ ขาหัก เบาะขาด	ทางเดินในอาคาร	2	0.85

3.13 คณะเศรษฐศาสตร์

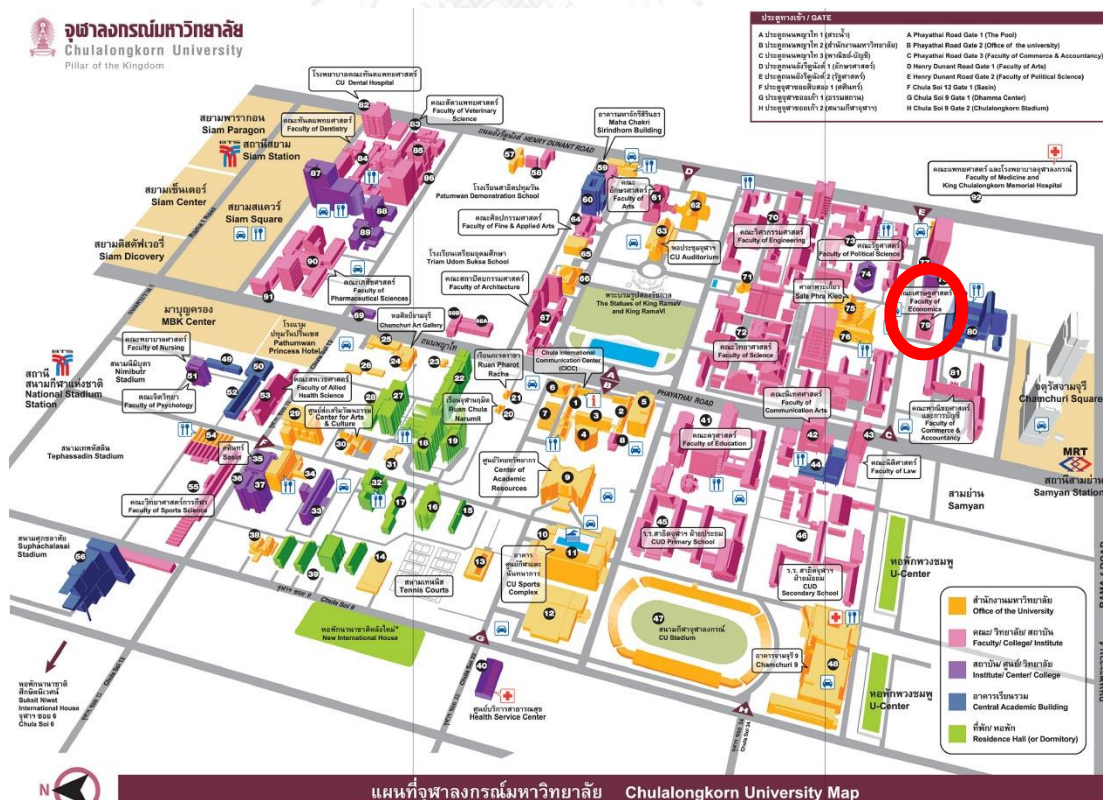

ภาพที่ 36 อาคารคณะเศรษฐศาสตร์

ที่มา <http://www.chula.ac.th/about/map-and-direction/>
ภาพที่ 37 แผนที่คณะเศรษฐศาสตร์



จุฬาลงกรณ์มหาวิทยาลัย
CHULALONGKORN UNIVERSITY

3.13.1 ข้อมูลพื้นที่อาคาร

- **ขนาดพื้นที่ใช้สอยรวม พื้นที่ส่วนกลางที่ศึกษา และพื้นที่ที่พบครุภัณฑ์เหลือใช้หรือรอจำหน่าย**

คณะเศรษฐศาสตร์ จุฬาลงกรณ์มหาวิทยาลัย ประกอบด้วย 9 สาขาวิชาในระดับบัณฑิต และ 6 สาขาวิชาในระดับมหาบัณฑิต รวมถึงอีก 1 สาขาวิชาในระดับดุษฎีบัณฑิต และมีจำนวนอาคารที่อยู่ในการควบคุมของคณะทั้งหมด 1 อาคาร ได้แก่

1. อาคารเศรษฐศาสตร์ ประกอบด้วยพื้นที่อาคาร 5 ชั้น มีพื้นที่ใช้สอยรวม 9,653 ตารางเมตร มีขนาดพื้นที่ส่วนกลางที่ศึกษา 4,930 ตารางเมตร และมีขนาดพื้นที่ที่พบครุภัณฑ์ 65 ตารางเมตร

รวมพื้นที่ใช้สอยทุกอาคาร 9,653 ตารางเมตร มีขนาดพื้นที่ส่วนกลางที่ศึกษาทั้งหมด 4,930 ตารางเมตร และขนาดพื้นที่ที่พบครุภัณฑ์ 65 ตารางเมตร

- **สถานที่เก็บครุภัณฑ์เหลือใช้หรือรอจำหน่าย**

คณะเศรษฐศาสตร์ มีที่เก็บครุภัณฑ์ส่วนกลาง เป็นลักษณะห้องสี่เหลี่ยมปิดล้อมทุกด้าน ซึ่งเป็นห้องเพื่อเก็บครุภัณฑ์โดยเฉพาะ จำนวน 2 ห้อง ขนาดกว้างห้องละ 8 เมตร ยาว 12 เมตร เท่ากับ 96 ตารางเมตร รวมทั้ง 2 ห้อง เท่ากับ 192 ตารางเมตร ตั้งอยู่ชั้น 3 และชั้น 5 ของอาคารเศรษฐศาสตร์

- **สถานที่ที่พบครุภัณฑ์เหลือใช้หรือรอจำหน่าย**

พบครุภัณฑ์เหลือใช้หรือรอจำหน่ายตามสถานที่ต่างๆ ดังนี้ ทางเดินไปสู่ห้องต่างๆ ในตัวอาคาร, ทางเดินชิดขอบนอกอาคาร และชานพักบันไดหลัก

3.13.2 ข้อมูลครุภัณฑ์เหลือใช้หรือรอจำหน่าย

- **ประเภทครุภัณฑ์**

จากการสำรวจคณะเศรษฐศาสตร์ พบครุภัณฑ์เหลือใช้หรือรอจำหน่าย ได้แก่ โต๊ะไม้, ชุดโต๊ะ-เก้าอี้เนกประสงค์, เก้าอี้, เครื่องปรับอากาศ, พัดลม และโต๊ะเทเบิลเทนนิส เป็นจำนวนรวมทั้งหมด 49 ชิ้น

- **สภาพครุภัณฑ์**

ครุภัณฑ์ที่พบข้างต้นมีสภาพต่างๆ ดังนี้ ชุดโต๊ะ-เก้าอี้ เนกประสงค์ ขาหลุด, วัสดุปิดผิวโต๊ะหลุด, ขาโต๊ะหัก, เก้าอี้/โต๊ะ ขาหักและขาหลุด, อุปกรณ์พัดลมเสีย, เครื่องปรับอากาศเสีย และขาโต๊ะเทเบิลเทนนิสหัก

- **สาเหตุที่ต้องเปลี่ยนหรือกำจัดครุภัณฑ์**

คณะเศรษฐศาสตร์ มีสาเหตุต่างๆที่ต้องเปลี่ยนหรือกำจัดครุภัณฑ์เดิมออกไป จนกลายเป็นครุภัณฑ์เหลือใช้หรือรอจำหน่ายที่พบ ดังนี้ หมดสภาพการใช้งาน และมีการเปลี่ยนแปลงทางเทคโนโลยี

3.13.3 วิธีการจัดการครุภัณฑ์เหลือใช้หรือรอจำหน่าย

- **กระบวนการจำหน่ายครุภัณฑ์**

คณะเศรษฐศาสตร์ มีวิธีการจำหน่ายครุภัณฑ์ ด้วยการบริจาคโดยเริ่มจาก ภาควิชา/หน่วยงาน รายงานขอความเห็นชอบจำหน่ายครุภัณฑ์ที่ต้องการจะจำหน่ายมายังฝ่ายพัสดุ จากนั้นฝ่ายพัสดุจะรายงานเรื่องขอความเห็นชอบจำหน่ายต่อคณบดีคณะ เมื่อได้รับความเห็นชอบแล้ว ฝ่ายพัสดุจะขออนุมัติแต่งตั้งคณะกรรมการสอบหาซื้อเท็จจริง และเมื่อทำการตรวจสอบหาซื้อเท็จจริงแล้ว ฝ่ายพัสดุจะเสนอรายงานต่อคณบดี จากนั้นจะขออนุมัติแต่งตั้งคณะกรรมการจำหน่ายครุภัณฑ์ จากนั้นฝ่ายพัสดुरายงานผลการพิจารณาของคณะกรรมการจำหน่ายครุภัณฑ์ เมื่อเสร็จกระบวนการถึงขั้นนี้แล้วฝ่ายพัสดุต้องเสนออธิการบดีมหาวิทยาลัยขออนุมัติจำหน่าย แล้วจึงทำการบริจาคให้วัดสวนแก้วโรงเรียนต่างๆ และโอนหน่วยงานต่างๆที่มาติดต่อขอครุภัณฑ์ต่อไป ดังภาพที่ 38 ทั้งนี้คณะเศรษฐศาสตร์ ไม่เคยมีการจำหน่ายขาย และกระบวนการจำหน่ายนี้ใช้เวลาประมาณ 127 วัน

ให้

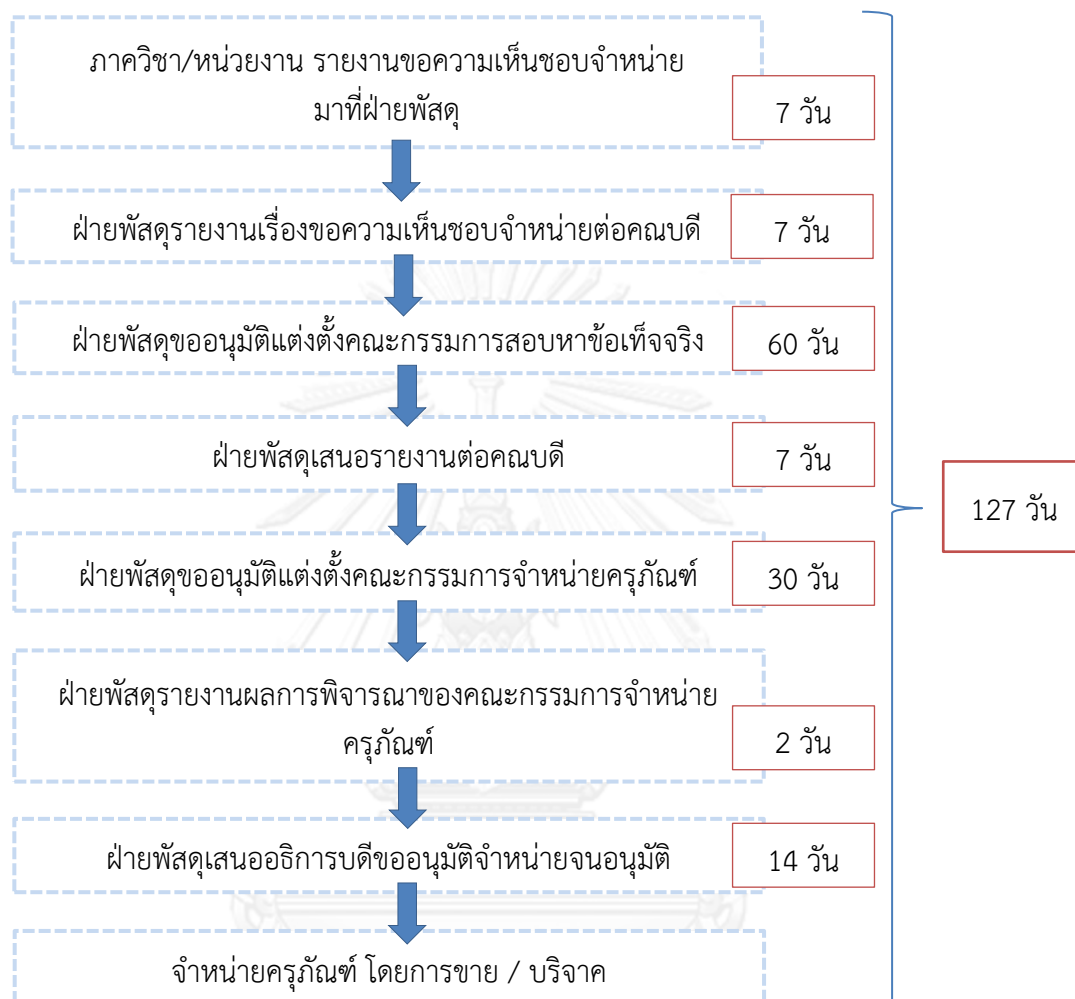

ภาพที่ 38 กระบวนการจำหน่ายครุภัณฑ์เหลือใช้หรือรอจำหน่ายคณะเศรษฐศาสตร์

จากข้อมูลที่กล่าวมาข้างต้น แสดงภาพการสำรวจครุภัณฑ์เหลือใช้หรือรอจำหน่ายทั้งหมด
ของคณะเศรษฐศาสตร์ ได้ตั้งนี้

อาคารที่ 1 อาคารเศรษฐศาสตร์

แปลนพื้นที่ 1

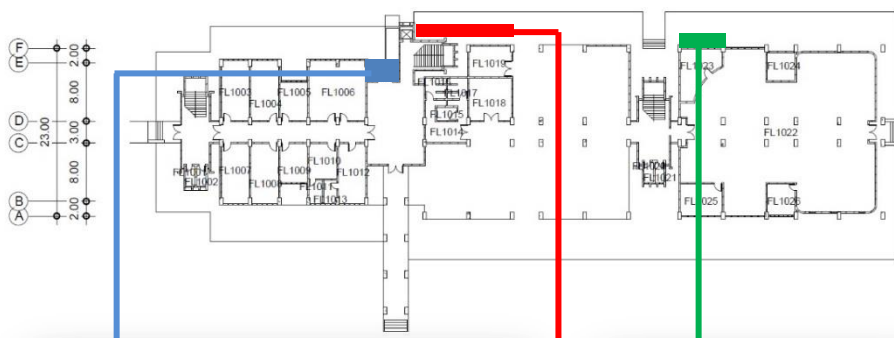

	ครุภัณฑ์ที่พบ	สถานะครุภัณฑ์	สภาพครุภัณฑ์	สถานที่ที่พบ	จำนวน (ชิ้น)	ขนาดพื้นที่ (ตร.ม.)
	โต๊ะเทเบิลเทนนิส, โต๊ะไม้	รอกำหนด	โต๊ะเทเบิลเทนนิส ขาหลุด, ชุดโต๊ะ-เก้าอี้ อเนกประสงค์ ขาหัก, วัสดุปิดผิว โต๊ะไม้ เก้าอี้ หลุดลอก	ทางเดินชิด ขอบนอก อาคาร	3	15
	ชุดโต๊ะ-เก้าอี้อเนกประสงค์				25	26
	โต๊ะไม้, เก้าอี้				10	12

แปลนพื้นที่ 5

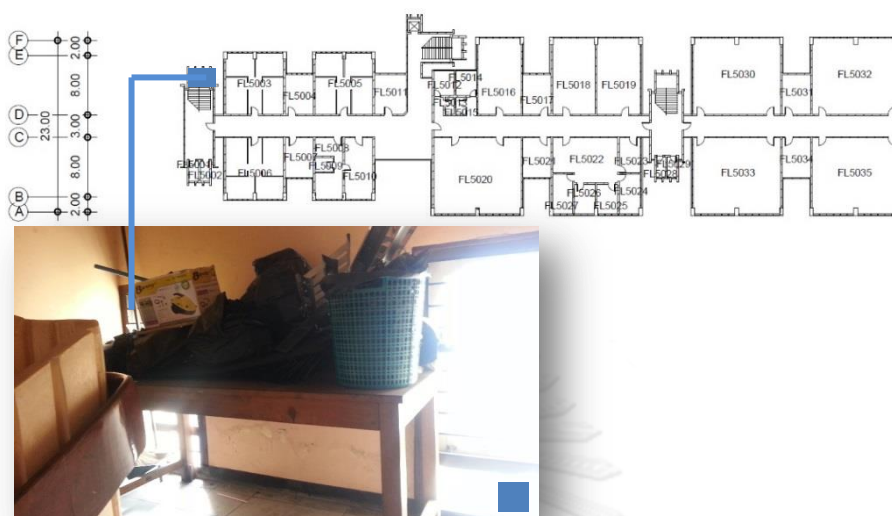

	ครุภัณฑ์ที่พบ	สถานะครุภัณฑ์	สภาพครุภัณฑ์	สถานที่ที่พบ	จำนวน (ชิ้น)	ขนาดพื้นที่ (ตร.ม.)
	โต๊ะไม้	รอจำหน่าย	วัสดุปัดผิวโต๊ะหลุดลอก	خانพักบันไดหลัก	1	4

แปลนพื้นที่ชั้นดาดฟ้า

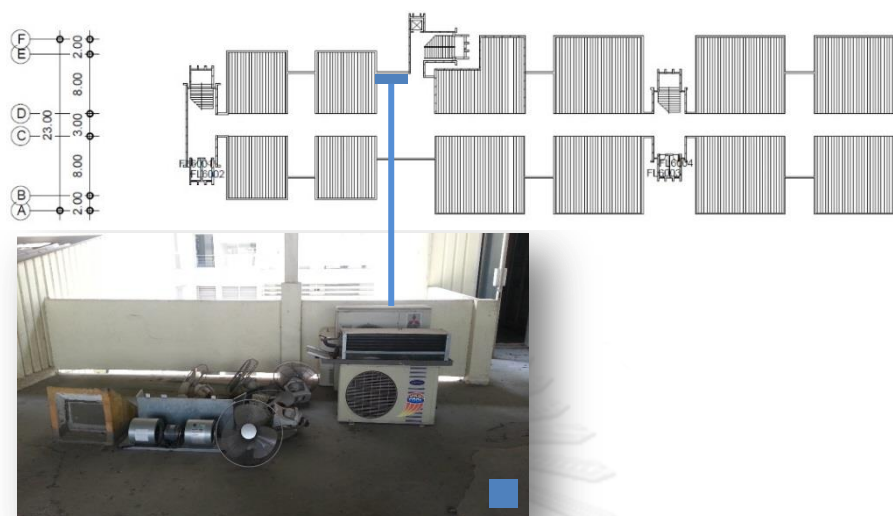

	ครุภัณฑ์ที่พบ	สถานะครุภัณฑ์	สภาพครุภัณฑ์	สถานที่ที่พบ	จำนวน (ชิ้น)	ขนาดพื้นที่ (ตร.ม.)
	เครื่องปรับอากาศ, พัดลม	รอกจำหน่าย	เครื่องปรับอากาศเสีย, ชิ้นส่วนพัดลมหลุดออกจากกัน	ทางเดินในอาคาร	10	8

หมายเหตุ ชั้น 2-4 ไม่พบครุภัณฑ์เหลือใช้หรือรอกจำหน่าย



3.14 คณะสถาปัตยกรรมศาสตร์

ภาพที่ 39 อาคารคณะสถาปัตยกรรมศาสตร์

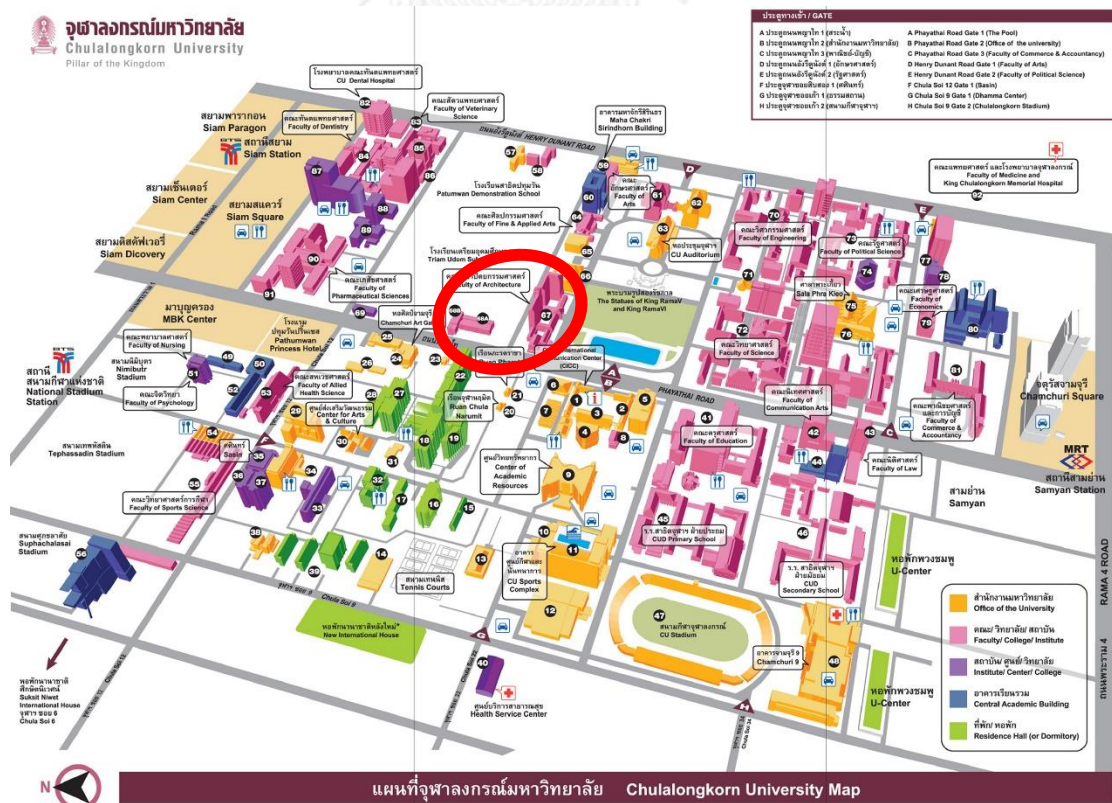

ภาพที่ 40 แผนที่คณะสถาปัตยกรรมศาสตร์



จุฬาลงกรณ์มหาวิทยาลัย
CHULALONGKORN UNIVERSITY

3.14.1 ข้อมูลพื้นที่อาคาร

- **ขนาดพื้นที่ใช้สอยรวม พื้นที่ส่วนกลางที่ศึกษา และพื้นที่ที่พบครุภัณฑ์เหลือใช้หรือรอจำหน่าย**

คณะสถาปัตยกรรมศาสตร์ จุฬาลงกรณ์มหาวิทยาลัย ประกอบด้วย 6 ภาควิชา และมีจำนวนอาคารที่อยู่ในการควบคุมของคณะทั้งหมด 5 อาคาร ได้แก่

1. อาคารสถาปัตยกรรม 1 ประกอบด้วยพื้นที่อาคาร 3 ชั้น มีพื้นที่ใช้สอยรวม 4,010 ตารางเมตร มีขนาดพื้นที่ส่วนกลางที่ศึกษา 1,855 ตารางเมตร และไม่พบครุภัณฑ์เหลือใช้หรือรอจำหน่ายปรากฏ
2. อาคารสถาปัตยกรรม 2 ประกอบด้วยพื้นที่อาคาร 3 ชั้น มีพื้นที่ใช้สอยรวม 3,652 ตารางเมตร มีขนาดพื้นที่ส่วนกลางที่ศึกษา 1,267 ตารางเมตร และไม่พบครุภัณฑ์เหลือใช้หรือรอจำหน่ายปรากฏ
3. อาคารเลิศ อรุณยานันท์ ประกอบด้วยพื้นที่อาคาร 3 ชั้น มีพื้นที่ใช้สอยรวม 3,841 ตารางเมตร มีขนาดพื้นที่ส่วนกลางที่ศึกษา 1,741.50 ตารางเมตร และมีขนาดพื้นที่ที่พบครุภัณฑ์ 1.10 ตารางเมตร
4. อาคารโถงขยาย ประกอบด้วยพื้นที่อาคาร 5 ชั้น มีพื้นที่ใช้สอยรวม 2,432 ตารางเมตร มีขนาดพื้นที่ส่วนกลางที่ศึกษา 1,067 ตารางเมตร และไม่พบครุภัณฑ์เหลือใช้หรือรอจำหน่ายปรากฏ
5. อาคารนารถ โภธิประสาธ ประกอบด้วยพื้นที่อาคาร 3 ชั้น มีพื้นที่ใช้สอยรวม 13,363 ตารางเมตร มีขนาดพื้นที่ส่วนกลางที่ศึกษา 6,807 ตารางเมตร และมีขนาดพื้นที่ที่พบครุภัณฑ์ 99.80 ตารางเมตร

รวมพื้นที่ใช้สอยทุกอาคาร 27,298 ตารางเมตร มีขนาดพื้นที่ส่วนกลางที่ศึกษาทั้งหมด 12,737.50 ตารางเมตร และขนาดพื้นที่ที่พบครุภัณฑ์ 100.90 ตารางเมตร

- **สถานที่เก็บครุภัณฑ์เหลือใช้หรือรอจำหน่าย**

คณะสถาปัตยกรรมศาสตร์ มีที่เก็บครุภัณฑ์ส่วนกลาง เป็นลักษณะห้องสี่เหลี่ยมปิดล้อมทุกด้าน ซึ่งเป็นห้องเพื่อเก็บครุภัณฑ์โดยเฉพาะ จำนวน 1 ห้อง ขนาดกว้าง 6.5 เมตร ยาว 8.5 เมตร เท่ากับ 55.25 ตารางเมตร ตั้งอยู่ชั้น 1 ของอาคารนารถ โภธิประสาธ

- **สถานที่ที่พบครุภัณฑ์เหลือใช้หรือรอจำหน่าย**

พบครุภัณฑ์เหลือใช้หรือรอจำหน่าย ในบริเวณทางเดินไปสู่ห้องต่างๆในตัวอาคาร, ริมกำแพงรั้ว พื้นที่หน้าบันไดหลัก และพื้นที่หน้าลิฟท์

3.14.2 ข้อมูลครุภัณฑ์เหลือใช้หรือรอจำหน่าย

- **ประเภทครุภัณฑ์**

จากการสำรวจคณะสถาปัตยกรรมศาสตร์ พบครุภัณฑ์เหลือใช้หรือรอจำหน่าย ได้แก่ เครื่องปรับอากาศ, เครื่องถ่ายเอกสาร, โต๊ะเนกประสงค์, โต๊ะทำงาน, แก้วไฟฟ้า,

เก้าอี้ทำงาน, ชั้นวางของ, ตู้ไม้, ตู้เก็บของเหล็ก และ เครื่องสุขุม เป็นจำนวนรวมทั้งหมด 182 ชิ้น

- **สภาพครุภัณฑ์**

ครุภัณฑ์ที่พบข้างต้นมีสภาพต่างๆ ดังนี้ เก้าอี้/โต๊ะ ขาหักและขาหลุด, พนักพิงเก้าอี้หักและหลุด, แขนเก้าอี้ หักและหลุด, เครื่องปรับอากาศเสีย, ตู้เก็บของเหล็กชั้นสนิมจนผุเป็นรู, ลื่นชักโต๊ะหลุด, วัสดุปิดผิวโต๊ะหลุดจากขาโต๊ะ, เก้าอี้โซฟาเบาะขาด และยุบ, ตู้ไม้ หน้าบานหลุด, เครื่องถ่ายเอกสารเสีย และเครื่องสุขุมเสีย

- **สาเหตุที่ต้องเปลี่ยนหรือกำจัดครุภัณฑ์**

คณะสถาปัตยกรรมศาสตร์ มีสาเหตุต่างๆที่ต้องเปลี่ยนหรือกำจัดครุภัณฑ์เดิมออกไปจนกลายเป็นครุภัณฑ์เหลือใช้หรือรอจำหน่ายที่พบ คือ หมดสภาพการใช้งาน และมีการเปลี่ยนแปลงทางเทคโนโลยี

3.14.3 วิธีการจัดการครุภัณฑ์เหลือใช้หรือรอจำหน่าย

- **กระบวนการจำหน่ายครุภัณฑ์**

คณะสถาปัตยกรรมศาสตร์ มีวิธีการจำหน่ายครุภัณฑ์ ทั้งการจำหน่ายขายและการบริจาค โดยเริ่มจาก ภาควิชา/หน่วยงาน รายงานขอความเห็นชอบจำหน่ายครุภัณฑ์ที่ต้องการจะจำหน่ายมายังฝ่ายพัสดุ จากนั้นฝ่ายพัสดุจะรายงานเรื่องขอความเห็นชอบจำหน่ายต่อคณบดีคณะ เมื่อได้รับความเห็นชอบแล้ว ฝ่ายพัสดุจะขออนุมัติแต่งตั้งคณะกรรมการสอบหาซื้อเท็จจริง และเมื่อทำการตรวจสอบหาซื้อเท็จจริงแล้ว ฝ่ายพัสดุจะเสนอรายงานต่อคณบดี จากนั้นจะขออนุมัติแต่งตั้งคณะกรรมการจำหน่ายครุภัณฑ์ จากนั้นฝ่ายพัสดุรายงานผลการพิจารณาของคณะกรรมการจำหน่ายครุภัณฑ์ เมื่อเสร็จกระบวนการถึงขั้นนี้แล้วฝ่ายพัสดุต้องเสนออธิการบดีมหาวิทยาลัยขออนุมัติจำหน่าย แล้วจึงทำการจำหน่ายขายและบริจาคให้วัดสวนแก้วต่อไป ดังภาพที่ 41 และกระบวนการจำหน่ายนี้ใช้เวลาประมาณ 114 วัน

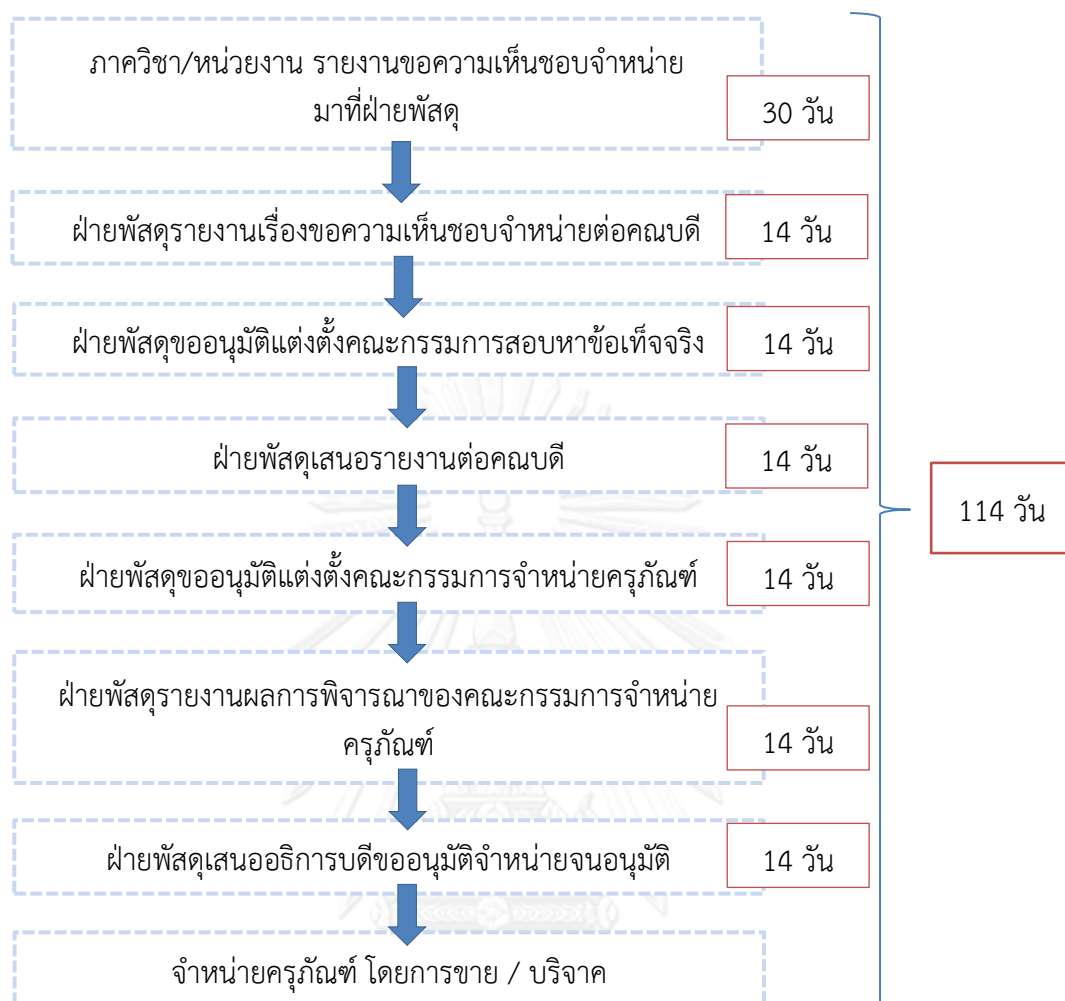

ภาพที่ 41 กระบวนการจําหน่ายครุภัณฑ์เหลือใช้หรือรอจําหน่ายคณะสถาปัตยกรรมศาสตร์

จากข้อมูลที่กล่าวมาข้างต้น แสดงภาพการสำรวจครุภัณฑ์เหลือใช้หรือรอจําหน่ายทั้งหมดของคณะสถาปัตยกรรมศาสตร์ ได้ ดังนี้

อาคารที่ 3 อาคารเลิศ อุรัศยนันท์

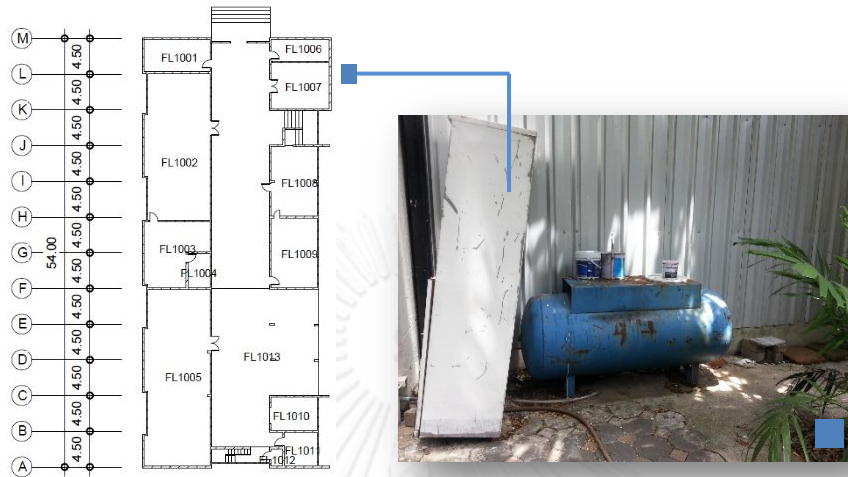

แปลนพื้นที่ 1

จุฬาลงกรณ์มหาวิทยาลัย
CHULALONGKORN UNIVERSITY

	ครุภัณฑ์ที่พบ	สถานะครุภัณฑ์	สภาพครุภัณฑ์	สถานที่ที่พบ	จำนวน (ชิ้น)	ขนาดพื้นที่ (ตร.ม.)
	เครื่องสูบลม	รอจำหน่าย	เครื่องสูบลมเสีย และผิววัสดุเป็นสนิม	ริมกำแพงรั้ว	1	0.6

แปลนพื้นที่ 2

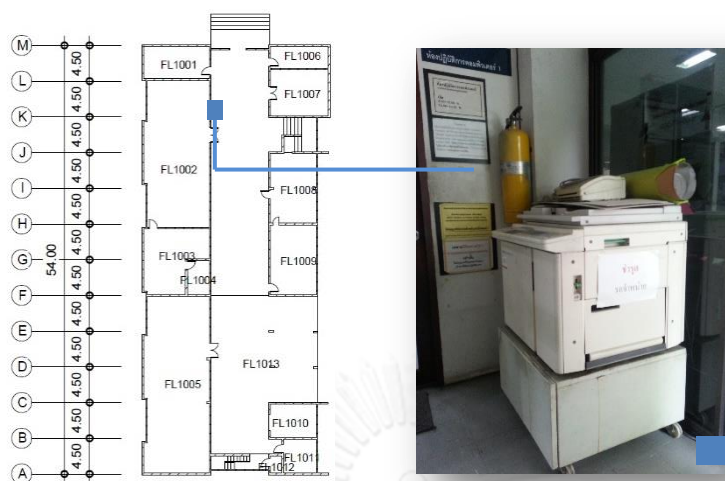

	ครุภัณฑ์ที่พบ	สถานะครุภัณฑ์	สภาพครุภัณฑ์	สถานที่ที่พบ	จำนวน (ชิ้น)	ขนาดพื้นที่ (ตร.ม.)
	เครื่องถ่ายเอกสาร	รอจำหน่าย	เครื่องถ่ายเอกสารเสีย	ทางเดินในอาคาร	1	0.5

หมายเหตุ ชั้น 3 ไม่พบครุภัณฑ์เหลือใช้หรือรอจำหน่าย

อาคารที่ 5 อาคารนารถ โพรธิประสาท

แปลนพื้นที่

ชั้น 3

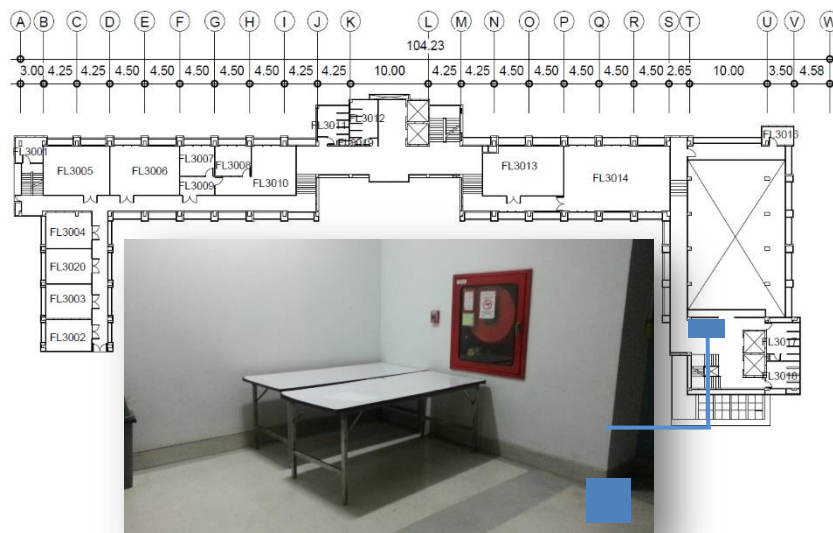

	ครุภัณฑ์ที่พบ	สถานะครุภัณฑ์	สภาพครุภัณฑ์	สถานที่ที่พบ	จำนวน (ชิ้น)	ขนาดพื้นที่ (ตร.ม.)
	โต๊ะอเนกประสงค์	เหลือใช้	ขาโต๊ะบิดเบี้ยว, วัสดุปิดผิวหลุดลอก	พื้นที่หน้าลิฟท์/บันไดหลัก	2	3.5

แปลนพื้น

ชั้น 4



	ครุภัณฑ์ที่พบ	สถานะครุภัณฑ์	สภาพครุภัณฑ์	สถานที่ที่พบ	จำนวน (ชิ้น)	ขนาดพื้นที่ (ตร.ม.)
	โต๊ะอเนกประสงค์	รอจำหน่าย	วัสดุปิดผิวหลุดลอก และมีฝุ่นจับ	พื้นที่หน้าลิฟท์/บันไดหลัก	3	4.5

แปลนพื้นที่ชั้น 6

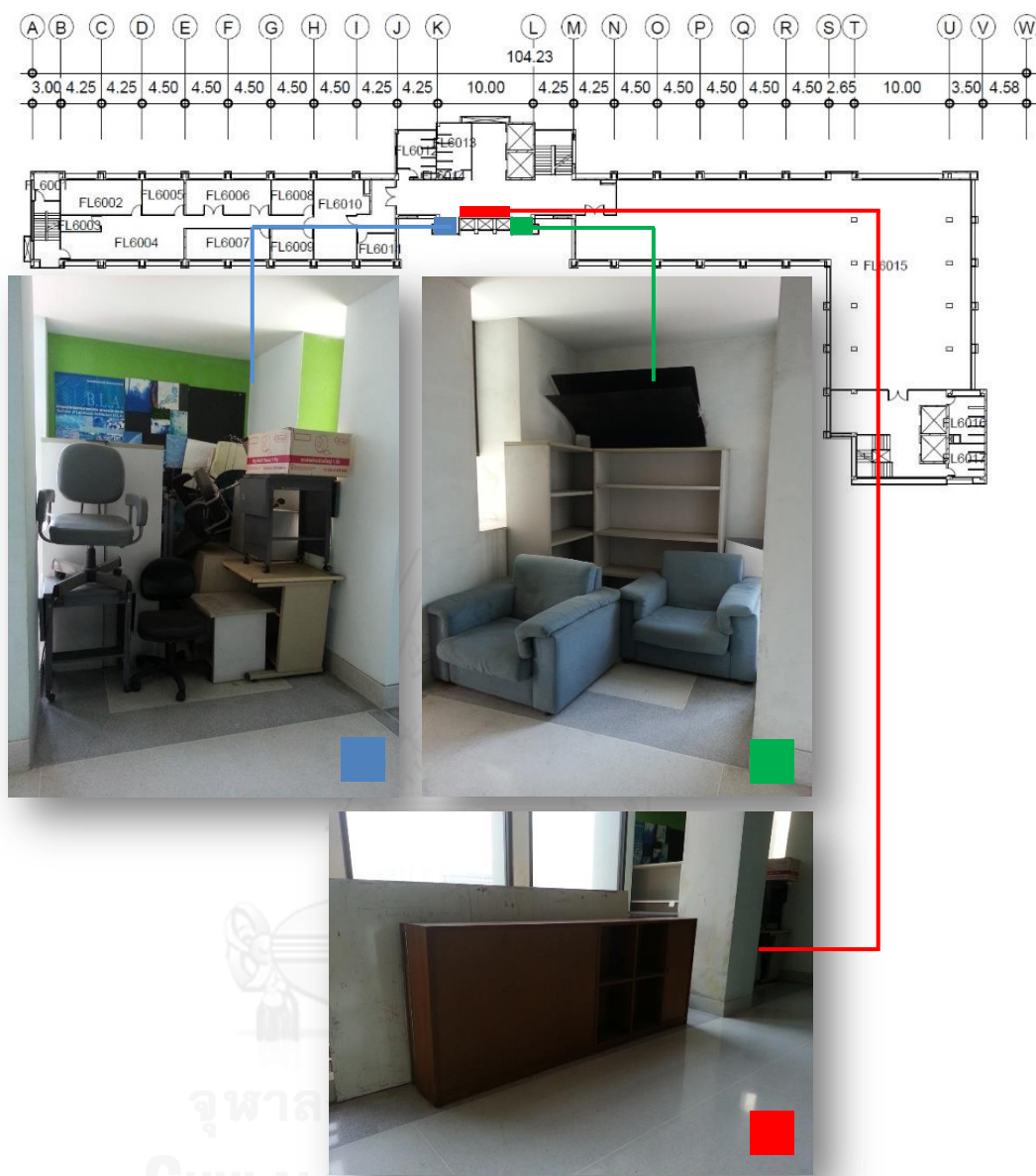

	ครุภัณฑ์ที่พบ	สถานะครุภัณฑ์	สภาพครุภัณฑ์	สถานที่ที่พบ	จำนวน (ชิ้น)	ขนาดพื้นที่ (ตร.ม.)
	โต๊ะ, เก้าอี้	รอจำหน่าย	โต๊ะ เก้าอี้ ขาหัก ขาหลุด, เบาะเก้าอี้โซฟาหลุดและสกปรก, วัสดุปิดผิวตู้และชั้นวางของหลุดลอกและมีฝุ่นจับ	พื้นที่หน้าลิฟท์/บันไดหลัก	11	4.5
	เก้าอี้โซฟา, ชั้นวางของ				4	4.5
	ตู้ไม้				1	1.2

แปลนพื้นที่ 7

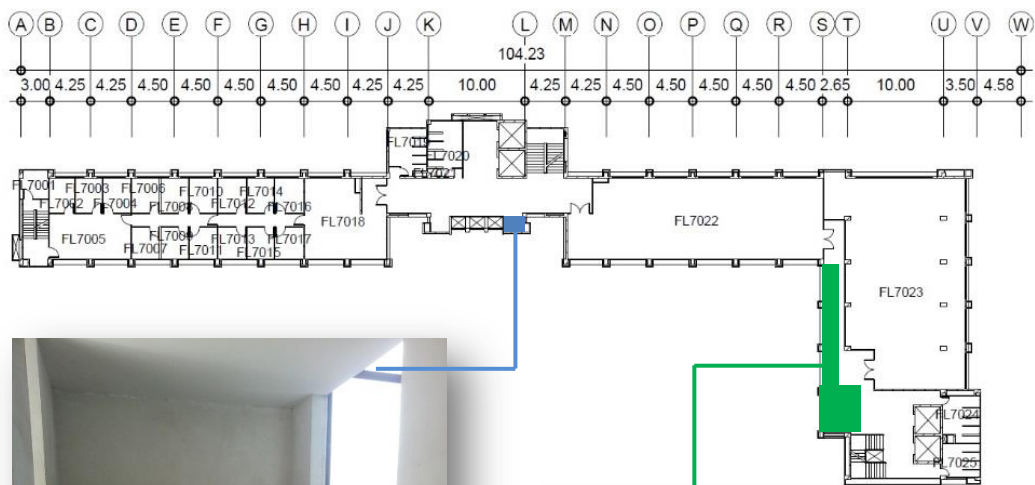

	ครุภัณฑ์ที่พบ	สถานะครุภัณฑ์	สภาพครุภัณฑ์	สถานที่ที่พบ	จำนวน (ชิ้น)	ขนาดพื้นที่ (ตร.ม.)
	โต๊ะทำงาน	รอจำหน่าย	วัสดุปิดผิวหลุดลอก และมีฝุ่นจับ	พื้นที่หน้าลิฟท์/ บันไดหลัก	4	4.5
	โต๊ะเรียน	รอจำหน่าย		ทางเดินในอาคาร	36	28.5



CHULALONGKORN UNIVERSITY

แปลนพื้นที่ชั้น 8

	ครุภัณฑ์ที่พบ	สถานะครุภัณฑ์	สภาพครุภัณฑ์	สถานที่ที่พบ	จำนวน (ชิ้น)	ขนาดพื้นที่ (ตร.ม.)
	โต๊ะทำงาน, เก้าอี้	รอกำหนด	โต๊ะ เก้าอี้ ขาหัก ขาหลุด, วัสดุปิดผิวโต๊ะและชั้นวางของหลุดลอกและมีฝุ่นจับ	พื้นที่หน้าลิฟท์/บันไดหลัก	12	4.5
	โต๊ะทำงาน			ทางเดินในอาคาร	14	8.5

	ชั้นวางของ				1	0.6
--	------------	--	--	--	---	-----

แปลนพื้นที่ 9

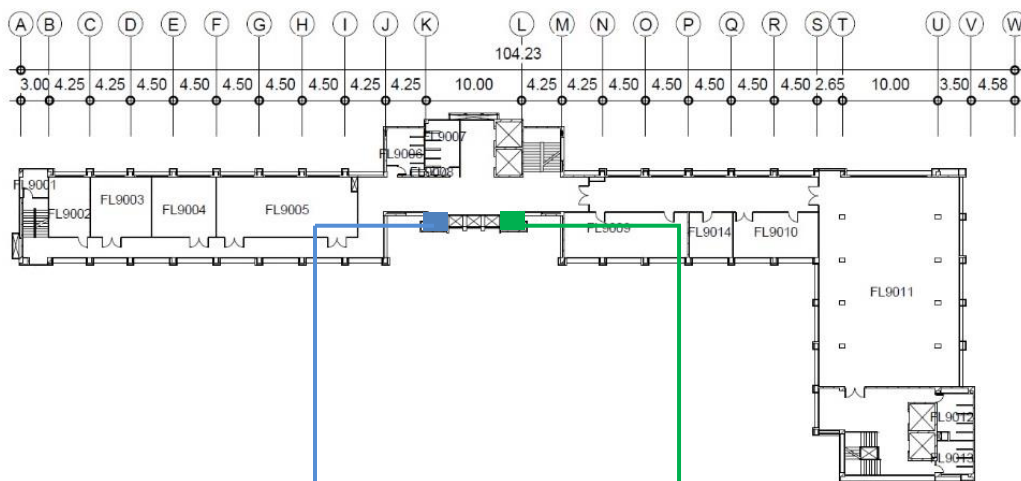

	ครุภัณฑ์ที่พบ	สถานะครุภัณฑ์	สภาพครุภัณฑ์	สถานที่ที่พบ	จำนวน (ชิ้น)	ขนาดพื้นที่ (ตร.ม.)
	โต๊ะทำงาน, เก้าอี้, ตู้เก็บของเหล็ก	รอจำหน่าย	โต๊ะ เก้าอี้ ขาหัก ขาหลุด, วัสดุปิดผิวโต๊ะ	พื้นที่หน้าลิฟท์/	8	4.5

	โต๊ะทำงาน	หลุดลอกและมีฝุ่นจับ, ตู้เก็บของเหล็กเป็นสนิม	บันไดหลัก	20	4.5
--	-----------	--	-----------	----	-----

แปลนพื้นที่ 10

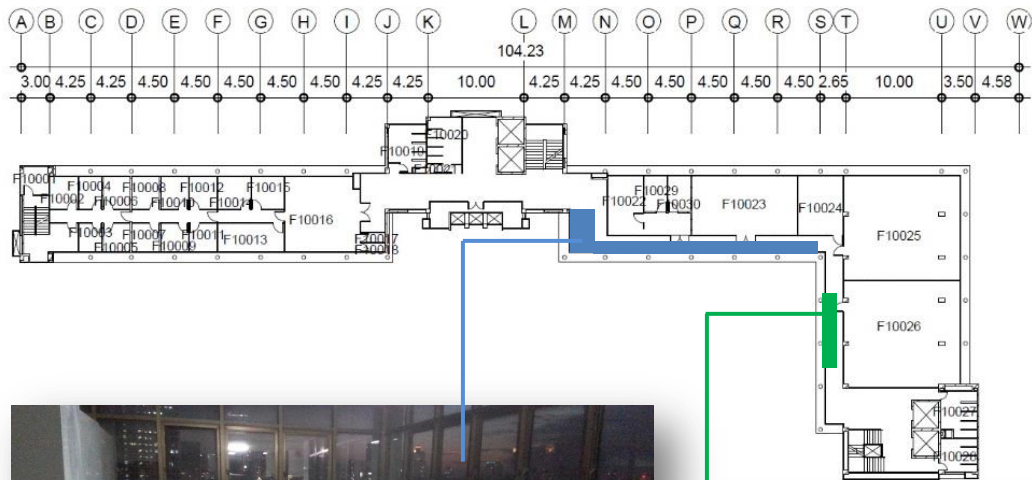

	ครุภัณฑ์ที่พบ	สถานะครุภัณฑ์	สภาพครุภัณฑ์	สถานที่ที่พบ	จำนวน (ชิ้น)	ขนาดพื้นที่ (ตร.ม.)
	โต๊ะทำงาน, เก้าอี้	รอจำหน่าย	โต๊ะ เก้าอี้ ขาหัก ขาหลุด, วัสดุปิดผิวโต๊ะหลุดลอกและมีฝุ่นจับ, เครื่องปรับอากาศเสีย	ทางเดินในอาคาร	60	27.5
	เครื่องปรับอากาศ				4	2

หมายเหตุ ชั้น 1, 2, 5, 11 ไม่พบครุภัณฑ์เหลือใช้หรือรอจำหน่าย



3.15 คณะสหเวชศาสตร์

ภาพที่ 42 อาคารคณะสหเวชศาสตร์

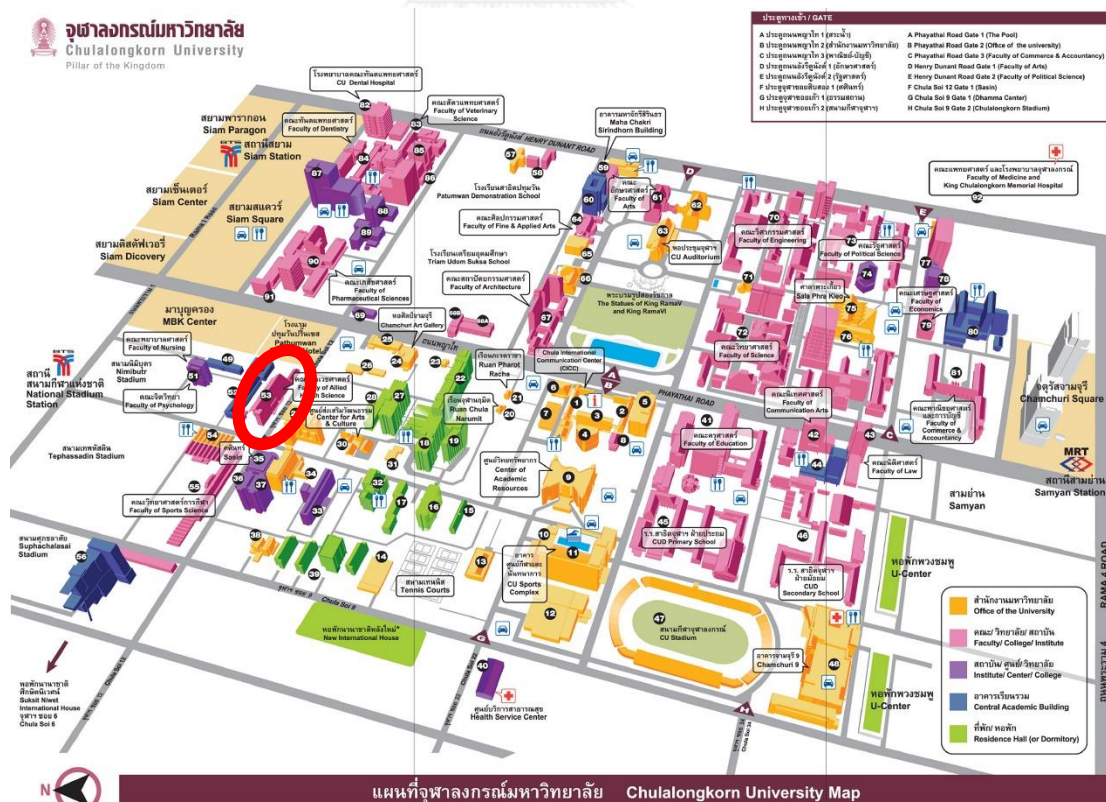

ที่มา <http://www.chula.ac.th/about/map-and-direction/>

ภาพที่ 43 อาคารคณะสหเวชศาสตร์

3.15.1 ข้อมูลพื้นที่อาคาร

- **ขนาดพื้นที่ใช้สอยรวม พื้นที่ส่วนกลางที่ศึกษา และพื้นที่ที่พบครุภัณฑ์เหลือใช้หรือรอจำหน่าย**

คณะสหเวชศาสตร์ จุฬาลงกรณ์มหาวิทยาลัย ประกอบด้วย 5 ภาควิชา และมีจำนวนอาคารที่อยู่ในการควบคุมของคณะทั้งหมด 3 อาคาร ได้แก่

1. อาคารจุฬาพัฒน์ 1 ประกอบด้วยพื้นที่อาคาร 4 ชั้น มีพื้นที่ใช้สอยรวม 1828.18 ตารางเมตร มีขนาดพื้นที่ส่วนกลางที่ศึกษา 2,654 ตารางเมตร และมีขนาดพื้นที่ที่พบครุภัณฑ์ 5.50 ตารางเมตร
2. อาคารจุฬาพัฒน์ 3 ประกอบด้วยพื้นที่อาคาร 4 ชั้น มีพื้นที่ใช้สอยรวม 981.86 ตารางเมตร มีขนาดพื้นที่ส่วนกลางที่ศึกษา 411 ตารางเมตร และไม่พบครุภัณฑ์เหลือใช้หรือรอจำหน่ายปรากฏ
3. อาคารจุฬาพัฒน์ 6 ประกอบด้วยพื้นที่อาคาร 2 ชั้น มีพื้นที่ใช้สอยรวม 351 ตารางเมตร มีขนาดพื้นที่ส่วนกลางที่ศึกษา 326 ตารางเมตร และไม่พบครุภัณฑ์เหลือใช้หรือรอจำหน่ายปรากฏ

รวมพื้นที่ใช้สอยทุกอาคาร 3,161.04 ตารางเมตร มีขนาดพื้นที่ส่วนกลางที่ศึกษาทั้งหมด 3,391 ตารางเมตร และขนาดพื้นที่ที่พบครุภัณฑ์ 5.50 ตารางเมตร

- **สถานที่เก็บครุภัณฑ์เหลือใช้หรือรอจำหน่าย**

คณะสหเวชศาสตร์ ไม่มีที่เก็บครุภัณฑ์ส่วนกลางโดยเฉพาะ

- **สถานที่ที่พบครุภัณฑ์เหลือใช้หรือรอจำหน่าย**

พบครุภัณฑ์เหลือใช้หรือรอจำหน่ายตามสถานที่ต่างๆ ดังนี้ ทางเดินไปสู่ห้องต่างๆ ในตัวอาคาร, ทางเดินชิดขอบนอกอาคาร และชานพักบันไดหลัก

3.15.2 ข้อมูลครุภัณฑ์เหลือใช้หรือรอจำหน่าย

- **ประเภทครุภัณฑ์**

จากการสำรวจคณะสหเวชศาสตร์ พบครุภัณฑ์เหลือใช้หรือรอจำหน่าย ได้แก่ โต๊ะอเนกประสงค์, ตู้เก็บของ, เก้าอี้ เป็นจำนวนรวมทั้งหมด 43 ชิ้น

- **สภาพครุภัณฑ์**

ครุภัณฑ์ที่พบข้างต้นมีสภาพต่างๆ ดังนี้ โต๊ะอเนกประสงค์ขาดและหัก, วัสดุปิดผิวโต๊ะผุเป็นรู และมีเก้าอี้/ตู้เก็บของที่มีจำนวนมากไปจนเหลือจากการใช้งาน

- **สาเหตุที่ต้องเปลี่ยนหรือกำจัดครุภัณฑ์**

คณะสหเวชศาสตร์ มีสาเหตุต่างๆที่ต้องเปลี่ยนหรือกำจัดครุภัณฑ์เดิมออกไป จนกลายเป็นครุภัณฑ์เหลือใช้หรือรอจำหน่ายที่พบ คือ หมดสภาพการใช้งาน เท่านั้น

3.15.3 วิธีการจัดการครุภัณฑ์เหลือใช้หรือรอจำหน่าย

- **วิธีการจำหน่ายครุภัณฑ์**

คณะสหเวชศาสตร์มีวิธีการจำหน่ายครุภัณฑ์ ทั้งการจำหน่ายขายและการบริจาค โดยเริ่มจาก ภาควิชา/หน่วยงาน รายงานขอความเห็นชอบจำหน่ายครุภัณฑ์ที่ต้องการจะจำหน่ายมายังฝ่ายพัสดุ จากนั้นฝ่ายพัสดุจะรายงานเรื่องขอความเห็นชอบจำหน่ายต่อคณบดีคณะ เมื่อได้รับความเห็นชอบแล้ว ฝ่ายพัสดุจะขออนุมัติแต่งตั้งคณะกรรมการสอบหาซื้อเท็จจริง และเมื่อทำการตรวจสอบหาซื้อเท็จจริงแล้ว ฝ่ายพัสดุจะเสนอรายงานต่อคณบดี จากนั้นจะขออนุมัติแต่งตั้งคณะกรรมการจำหน่ายครุภัณฑ์ จากนั้นฝ่ายพัสดุรายงานผลการพิจารณาของคณะกรรมการจำหน่ายครุภัณฑ์ เมื่อเสร็จกระบวนการถึงขั้นนี้แล้วฝ่ายพัสดุต้องเสนออธิการบดีมหาวิทยาลัยขออนุมัติจำหน่าย แล้วจึงทำการจำหน่ายขายและบริจาคให้วัดสวนแก้วต่อไป ดังภาพที่ 44 และกระบวนการจำหน่ายนี้ใช้เวลาประมาณ 245 วัน

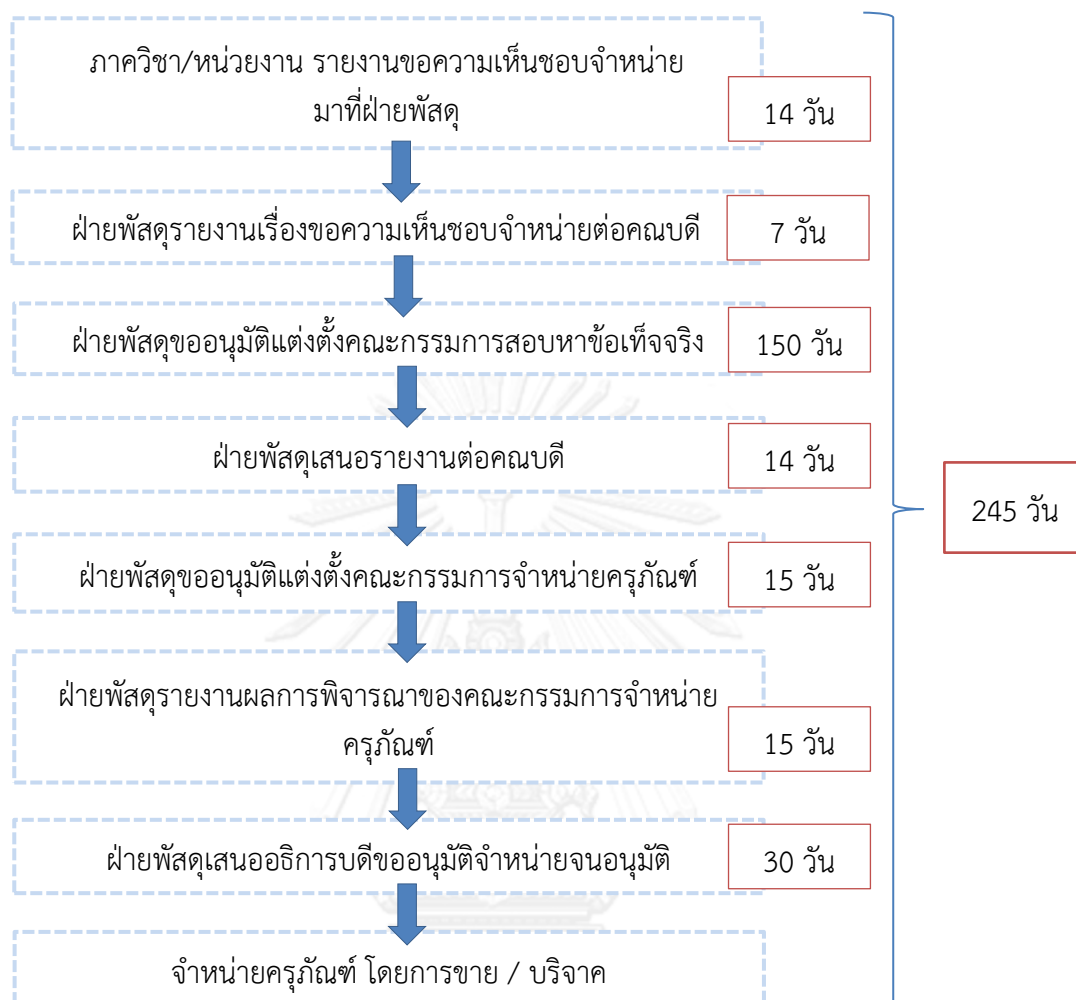

ภาพที่ 44 กระบวนการจำหน่ายครุภัณฑ์เหลือใช้หรือรอจำหน่ายคณะสหเวชศาสตร์

จากข้อมูลดังกล่าวมาข้างต้น แสดงภาพการสำรวจครุภัณฑ์เหลือใช้หรือรอจำหน่ายทั้งหมด
ของคณะสหเวชศาสตร์ ใ้ดัดตั้งนี้

อาคารที่ 1 อาคารจุฬาพัฒน์ 1

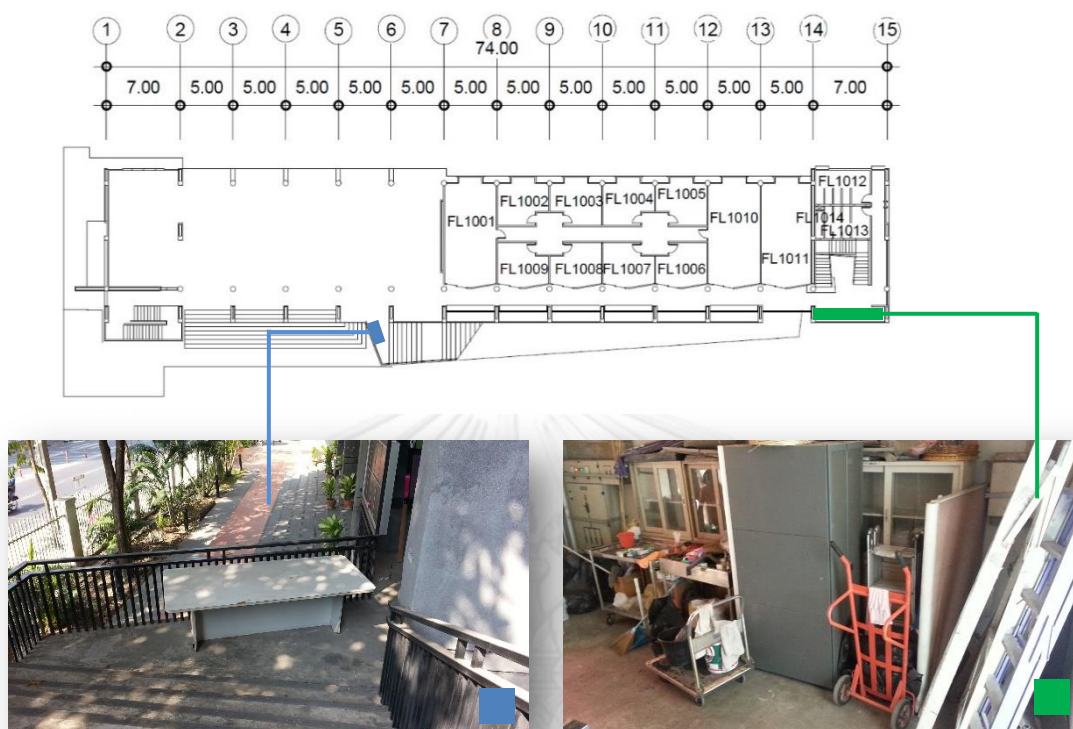

แปลนพื้นที่ 1

	ครุภัณฑ์ที่พบ	สถานะครุภัณฑ์	สภาพครุภัณฑ์	สถานที่ที่พบ	จำนวน (ชิ้น)	ขนาดพื้นที่ (ตร.ม.)
	โต๊ะอเนกประสงค์	รอจำหน่าย	วัสดุปิดผิว หลุดลอก	พื้นที่หน้าบันได	1	1.5
	ตู้เก็บของ	เหลือใช้	อยู่ในสภาพดี และใช้งานได้		8	2.5

แปลนพื้นที่ 3

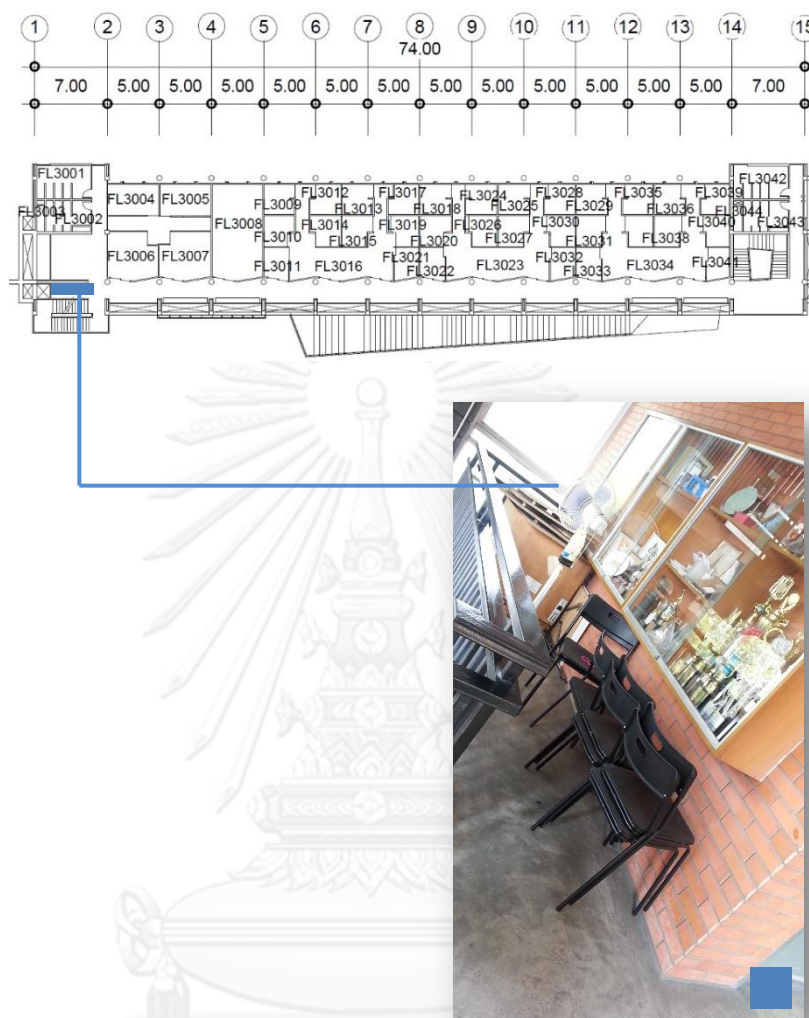

	ครุภัณฑ์ที่พบ	สถานะครุภัณฑ์	สภาพครุภัณฑ์	สถานที่ที่พบ	จำนวน (ชิ้น)	ขนาดพื้นที่ (ตร.ม.)
	เก้าอี้	เหลือใช้	อยู่ในสภาพดีและใช้งานได้	ทางเดินในอาคาร	7	1.5

หมายเหตุ ชั้น 2, 4 ไม่พบครุภัณฑ์เหลือใช้หรือรอจำหน่าย

อาคารที่ 3 อาคารจุฬาพัฒน์ 6

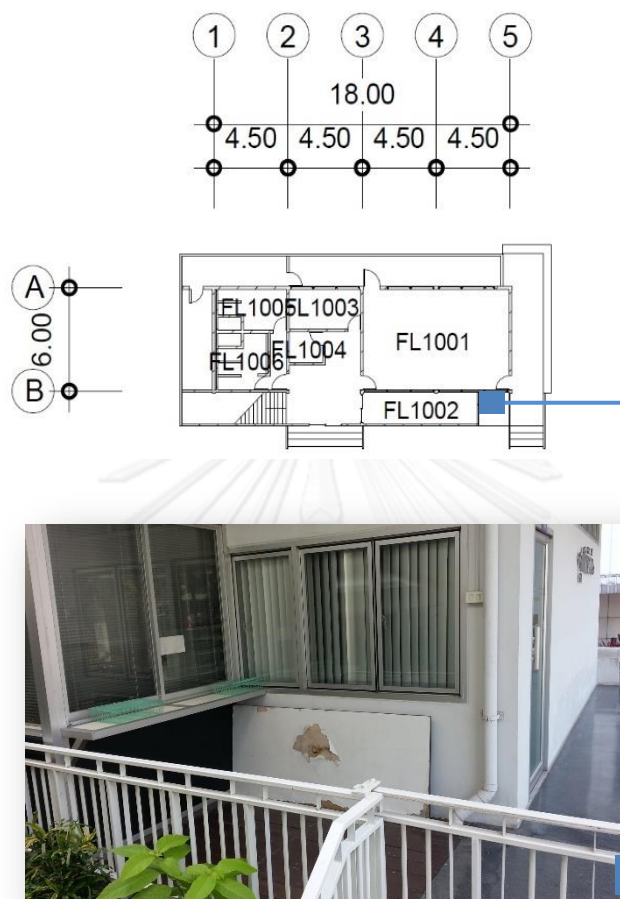

	ครุภัณฑ์ที่พบ	สถานะครุภัณฑ์	สภาพครุภัณฑ์	สถานที่ที่พบ	จำนวน (ชิ้น)	ขนาดพื้นที่ (ตร.ม.)
	โต๊ะอเนกประสงค์	รอจำหน่าย	วัสดุปิดผิว หลุดลอก, ขาโต๊ะหลุดหาย	ทางเดินในอาคาร	1	0.5



3.16 คณะสัตวแพทยศาสตร์

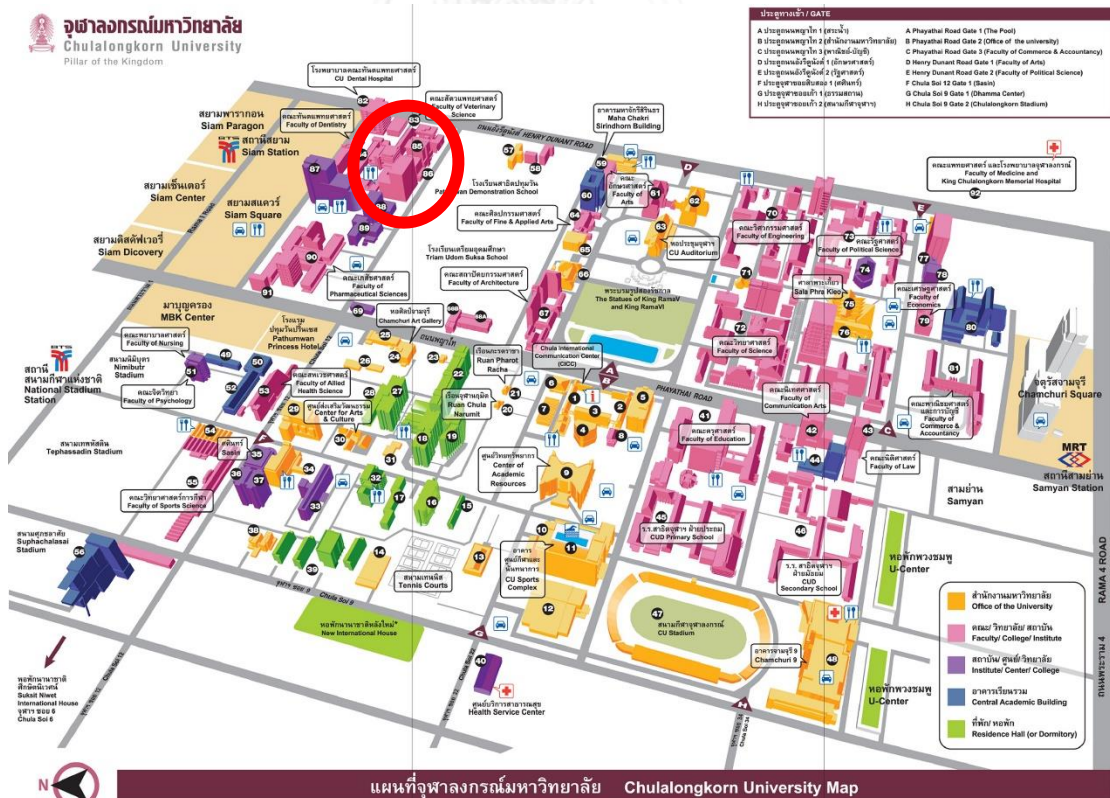

ภาพที่ 45 อาคารคณะสัตวแพทยศาสตร์

ที่มา <http://www.chula.ac.th/about/map-and-direction/>

ภาพที่ 46 แผนที่คณะสัตวแพทยศาสตร์

3.16.1 ข้อมูลพื้นที่อาคาร

- **ขนาดพื้นที่ใช้สอยรวม พื้นที่ส่วนกลางที่ศึกษา และพื้นที่ที่พบครุภัณฑ์เหลือใช้หรือรอจำหน่าย**

คณะสัตวแพทยศาสตร์ จุฬาลงกรณ์มหาวิทยาลัย ประกอบด้วย 10 ภาควิชา และมีจำนวนอาคารที่อยู่ในการควบคุมของคณะทั้งหมด 5 อาคาร ได้แก่

1. อาคารชัยอัครวิทย์ ประกอบด้วยพื้นที่อาคาร 6 ชั้น มีพื้นที่ใช้สอยรวม 2,617 ตารางเมตร มีขนาดพื้นที่ส่วนกลางที่ศึกษา 403 ตารางเมตร และมีขนาดพื้นที่ที่พบครุภัณฑ์ 5 ตารางเมตร
2. อาคารพยาธิวิทยา 2 ประกอบด้วยพื้นที่อาคาร 5 ชั้น มีพื้นที่ใช้สอยรวม 801 ตารางเมตร มีขนาดพื้นที่ส่วนกลางที่ศึกษา 164.50 ตารางเมตร และมีขนาดพื้นที่ที่พบครุภัณฑ์ 16.50 ตารางเมตร
3. อาคาร 50 ปี สัตวแพทยศาสตร์ ประกอบด้วยพื้นที่อาคาร 4 ชั้น มีพื้นที่ใช้สอยรวม 3,366 ตารางเมตร มีขนาดพื้นที่ส่วนกลางที่ศึกษา 991.50 ตารางเมตร และมีขนาดพื้นที่ที่พบครุภัณฑ์ 32.50 ตารางเมตร
4. อาคาร 60 ปี สัตวแพทยศาสตร์ ประกอบด้วยพื้นที่อาคาร 14 ชั้น มีพื้นที่ใช้สอยรวม 25,777 ตารางเมตร มีขนาดพื้นที่ส่วนกลางที่ศึกษา 4,509 ตารางเมตร และมีขนาดพื้นที่ที่พบครุภัณฑ์ 135.50 ตารางเมตร
5. อาคารฉุกเฉินสัตว์ป่วยหนักและคลินิกนอกเวลา ประกอบด้วยพื้นที่อาคาร 3 ชั้น มีพื้นที่ใช้สอยรวม 869 ตารางเมตร มีขนาดพื้นที่ส่วนกลางที่ศึกษา 0 ตารางเมตร เนื่องจากอาคารมีระบบป้องกันภัยตั้งแต่ประตูทางเข้า ซึ่งไม่ใช่พื้นที่ที่สามารถเข้าถึงได้จากคนทั่วไป

รวมพื้นที่ใช้สอยทุกอาคาร 34,443 ตารางเมตร มีขนาดพื้นที่ส่วนกลางที่ศึกษาทั้งหมด 5,883 ตารางเมตร และขนาดพื้นที่ที่พบครุภัณฑ์ 166 ตารางเมตร

- **สถานที่เก็บครุภัณฑ์เหลือใช้หรือรอจำหน่าย**

คณะสัตวแพทยศาสตร์ มีที่เก็บครุภัณฑ์ส่วนกลาง เป็นลักษณะห้องสี่เหลี่ยมปิดล้อมทุกด้าน ซึ่งเป็นห้องว่างสำรองเพื่อใช้ในการอื่น จำนวนห้องและขนาดหมุนเวียนกันไปในแต่ละปี ซึ่งปัจจุบันมีห้องเก็บขนาดกว้าง 4 เมตร ยาว 8 เมตร เท่ากับ 32 ตารางเมตร ตั้งอยู่ในอาคาร 60 ปี สัตวแพทยศาสตร์

- **สถานที่ที่พบครุภัณฑ์เหลือใช้หรือรอจำหน่าย**

พบครุภัณฑ์เหลือใช้หรือรอจำหน่ายตามสถานที่ต่างๆ ดังนี้ ทางเดินไปสู่ห้องต่างๆ

ในตัวอาคาร, ทางเดินระเบียงหน้าห้อง, พื้นที่สุดทางของทางเดิน, พื้นที่หน้าบันไดหลัก, พื้นที่หน้าลิฟท์, ชานพักบันไดหลัก และระหว่างชั้นบันไดหลัก

3.16.2 ข้อมูลครุภัณฑ์เหลือใช้หรือรอจำหน่าย

- **ประเภทครุภัณฑ์**

จากการสำรวจคณะสัตวแพทยศาสตร์ พบครุภัณฑ์เหลือใช้หรือรอจำหน่าย ได้แก่ ตู้ล็อกเกอร์, เครื่องปรับอากาศ, โต๊ะ, ตู้ไม้, เก้าอี้, พัดลม, รถเข็นของ, ชั้นวางของ, ตู้เย็น, เตาก๊าส, โต๊ะเทเบิลเทนนิส และชุดอุปกรณ์ออกกำลังกาย เป็นจำนวนรวมทั้งหมด 234 ชิ้น

- **สภาพครุภัณฑ์**

ครุภัณฑ์ที่พบข้างต้นมีสภาพต่างๆ ดังนี้ ตู้, โต๊ะ ขาหักและขาหลุด, มือจับตู้ล็อกเกอร์หลุด, เตาก๊าสเสียและผุ, ชั้นส่วนพัดลมหลุดออกจากกัน, อุปกรณ์ตู้เย็นเสีย, ขาโต๊ะเทเบิลเทนนิสหัก, รถเข็นของล้อหลุด, อุปกรณ์รางเลื่อนตู้ลิ้นชักเหล็กหลุด, เครื่องปรับอากาศเสีย, ตู้เก็บของเหล็กเป็นสนิมจนปิดไม่ได้ และตู้เย็น มีฝุ่นจับและสีลอก

- **สาเหตุที่ต้องเปลี่ยนหรือกำจัดครุภัณฑ์**

คณะสัตวแพทยศาสตร์ มีสาเหตุต่างๆที่ต้องเปลี่ยนหรือกำจัดครุภัณฑ์เดิมออกไป จนกลายเป็นครุภัณฑ์เหลือใช้หรือรอจำหน่ายที่พบ ดังนี้ หมดสภาพการใช้งาน และมีการเปลี่ยนแปลงทางเทคโนโลยี

3.16.3 วิธีการจัดการครุภัณฑ์เหลือใช้หรือรอจำหน่าย

- **กระบวนการจำหน่ายครุภัณฑ์**

คณะสัตวแพทยศาสตร์ มีวิธีการจำหน่ายครุภัณฑ์ โดยการจำหน่ายขาย โดยเริ่มจากภาควิชา/หน่วยงาน รายงานขอความเห็นชอบจำหน่ายครุภัณฑ์ที่ต้องการจะจำหน่ายมายังฝ่ายพัสดุ จากนั้นฝ่ายพัสดุจะรายงานเรื่องขอความเห็นชอบจำหน่ายต่อคณบดีคณะ เมื่อได้รับความเห็นชอบแล้ว ฝ่ายพัสดุจะขออนุมัติแต่งตั้งคณะกรรมการสอบหาซื้อเท็จจริง และเมื่อทำการตรวจสอบหาซื้อเท็จจริงแล้ว ฝ่ายพัสดุจะเสนอรายงานต่อคณบดี จากนั้นจะขออนุมัติแต่งตั้งคณะกรรมการจำหน่ายครุภัณฑ์ จากนั้นฝ่ายพัสดुरายงานผลการพิจารณาของคณะกรรมการจำหน่ายครุภัณฑ์ เมื่อเสร็จกระบวนการถึงขั้นนี้แล้วฝ่ายพัสดุต้องเสนออธิการบดีมหาวิทยาลัยขอนแก่นอนุมัติจำหน่ายขายต่อไป ดังภาพที่ 47 ทั้งนี้คณะสัตวแพทยศาสตร์ไม่เคยมีการจำหน่ายโดยการบริจาค และกระบวนการจำหน่ายนี้ใช้เวลาประมาณ 190 วัน

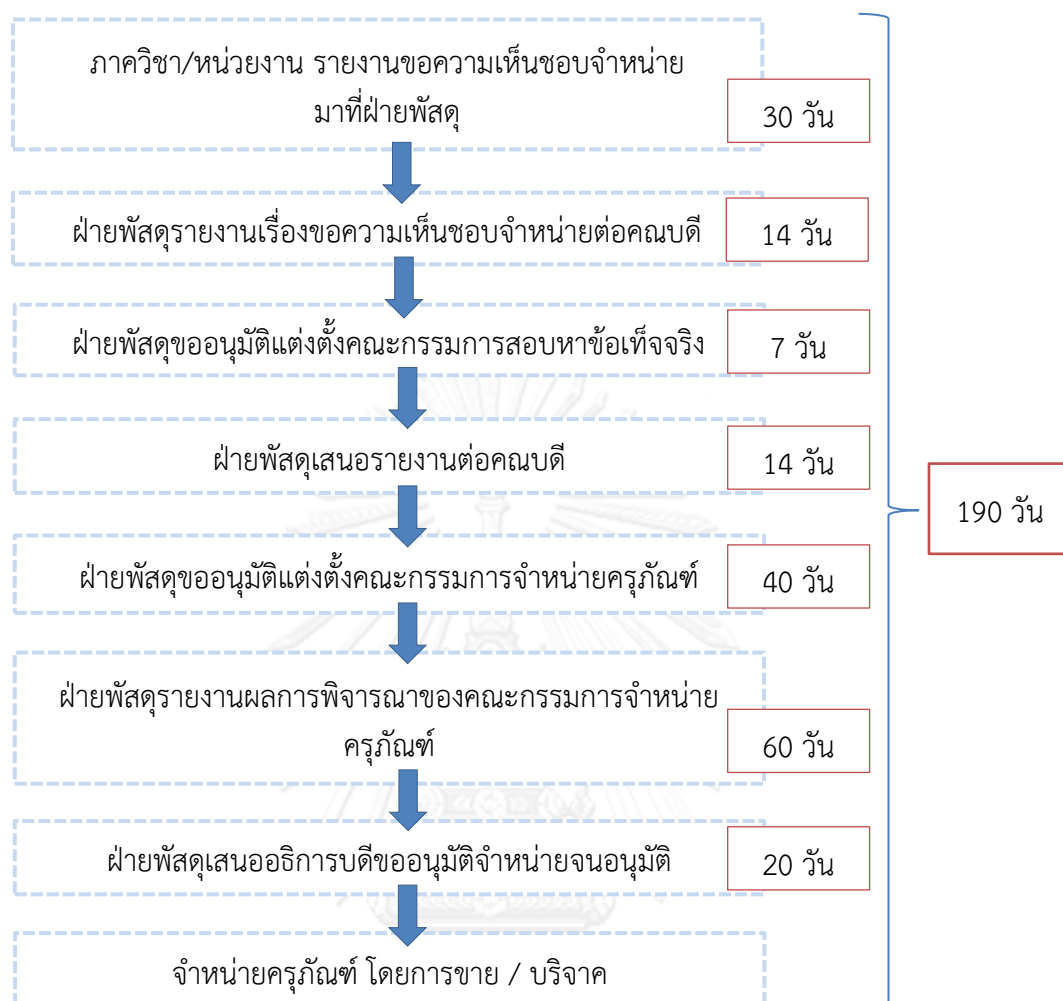

ภาพที่ 47 กระบวนการจำหน่ายครุภัณฑ์เหลือใช้หรือรอจำหน่ายคณะสัตวแพทยศาสตร์

จากข้อมูลที่กล่าวมาข้างต้น แสดงภาพการสำรวจครุภัณฑ์เหลือใช้หรือรอจำหน่ายทั้งหมด
ของคณะสัตวแพทยศาสตร์ ได้ดังนี้

อาคารที่ 1 อาคารชัยอัสวรักษ์

แปลนพื้นที่ 6

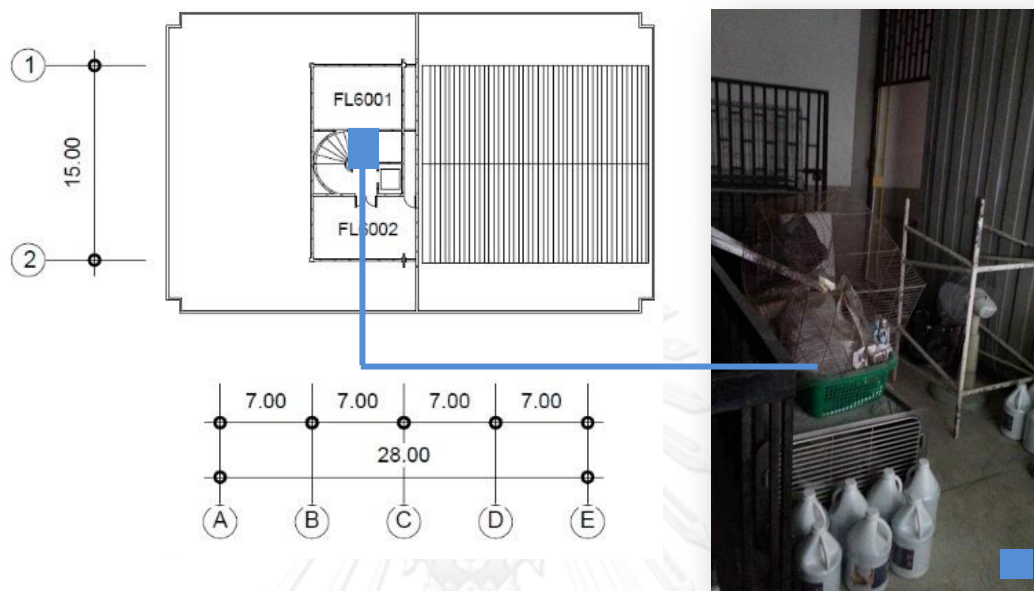

ครุภัณฑ์ที่พบ	สถานะครุภัณฑ์	สภาพครุภัณฑ์	สถานที่ที่พบ	จำนวน (ชิ้น)	ขนาดพื้นที่ (ตร.ม.)
พัดลม, เครื่องปรับอากาศ	เหลือใช้	ชิ้นส่วนพัดลมหลุดออกจากกันและเครื่องปรับอากาศ เสีย	พื้นที่หน้าบันไดหลัก	3	5

หมายเหตุ ชั้น 1-5 ไม่พบครุภัณฑ์เหลือใช้หรือรอจำหน่าย

อาคารที่ 2 อาคารพยาบาลวิทยา 2

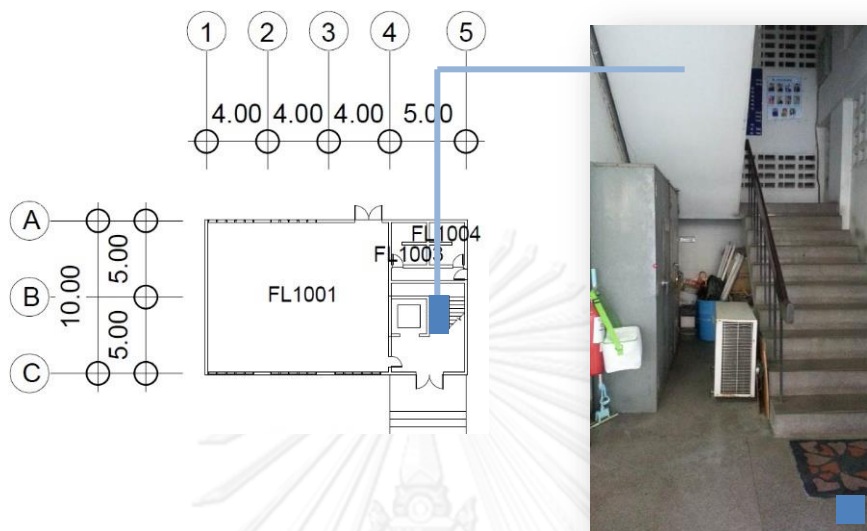

แปลนพื้นที่ชั้น 1

ครุภัณฑ์ที่พบ	สถานะครุภัณฑ์	สภาพครุภัณฑ์	สถานที่ที่พบ	จำนวน (ชิ้น)	ขนาดพื้นที่ (ตร.ม.)
ตู้ล็อกเกอร์, เครื่องปรับอากาศ	เหลือใช้	ตู้ล็อกเกอร์เป็นสนิม, เครื่องปรับอากาศ เสีย	ใต้บันไดหลัก	8	2.5

แปลนพื้นที่ชั้น 4 หมายเหตุ ชั้น 2-3 ไม่พบครุภัณฑ์เหลือใช้หรือรอจำหน่าย

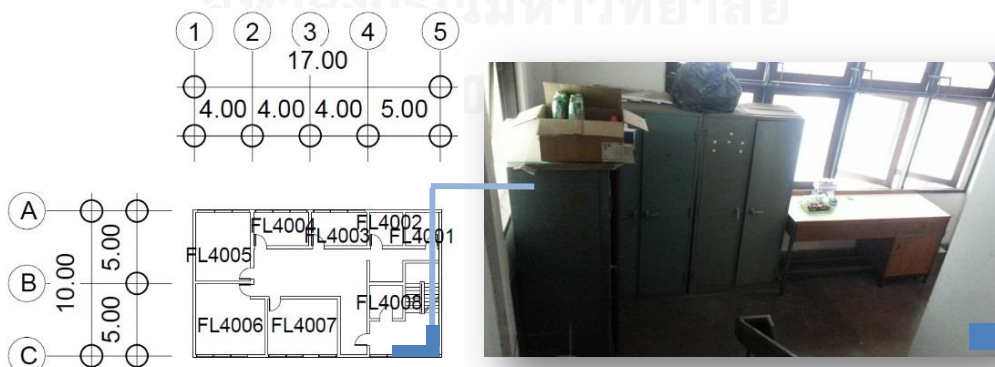

ครุภัณฑ์ที่พบ	สถานะครุภัณฑ์	สภาพครุภัณฑ์	สถานที่ที่พบ	จำนวน (ชิ้น)	ขนาดพื้นที่ (ตร.ม.)
ตู้ล็อกเกอร์,	เหลือใช้	ตู้ล็อกเกอร์เป็นสนิม และ	พื้นที่หน้า	4	3

โต๊ะทำงาน		มือจับหลอด, วัสดุปิดผิวโต๊ะหลุดลอก	บันไดหลัก		
-----------	--	---------------------------------------	-----------	--	--

แปลนพื้นที่ชั้น 5

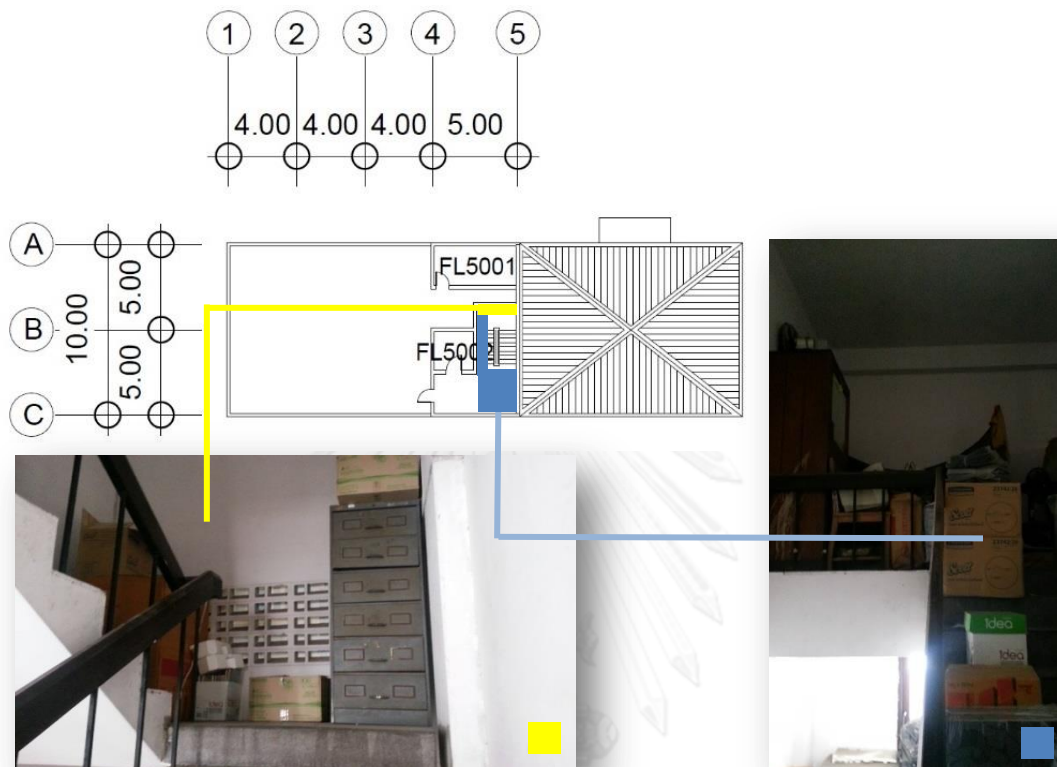

	ครุภัณฑ์ที่พบ	สถานะครุภัณฑ์	สภาพครุภัณฑ์	สถานที่ที่พบ	จำนวน (ชิ้น)	ขนาดพื้นที่ (ตร.ม.)
	ตู้ไม้, โต๊ะทำงาน	รอ	วัสดุปิดผิวตู้ไม้ โต๊ะ หลุดลอก	ชานพักบันได	5	9
	ตู้ลิ้นชักเหล็ก	จำหน่าย	, ตู้ลิ้นชักเหล็กเป็นสนิม	หลัก	1	2

อาคารที่ 3 อาคาร 50 ปี สัตวแพทยศาสตร์

แปลนพื้นที่ 1

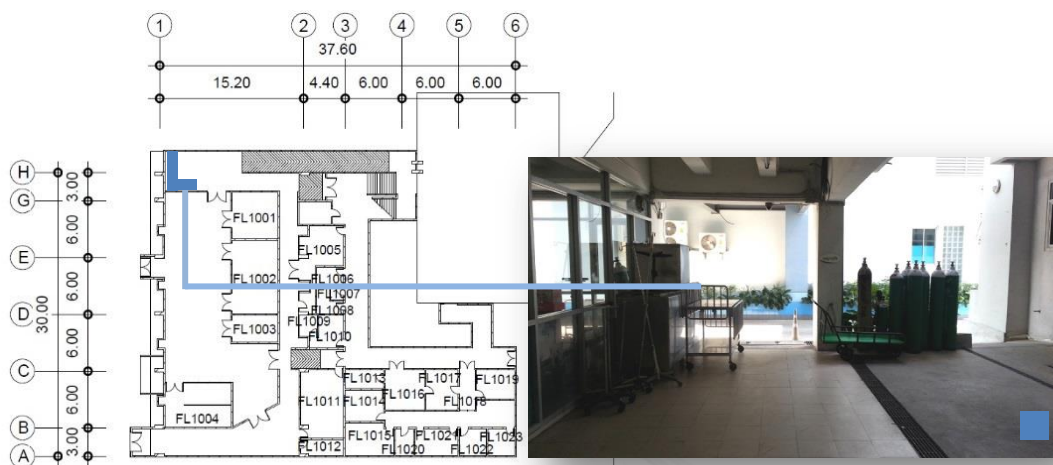

	ครุภัณฑ์ที่พบ	สถานะครุภัณฑ์	สภาพครุภัณฑ์	สถานที่ที่พบ	จำนวน (ชิ้น)	ขนาดพื้นที่ (ตร.ม.)
	ตู้เก็บของเหล็ก	เหลือใช้	ตู้เก็บของเหล็กเป็นสนิม	ทางเดินในอาคาร	5	5

แปลนพื้นที่ 4 หมายเหตุ ชั้น 2-3 ไม่พบครุภัณฑ์เหลือใช้หรือรอจำหน่าย

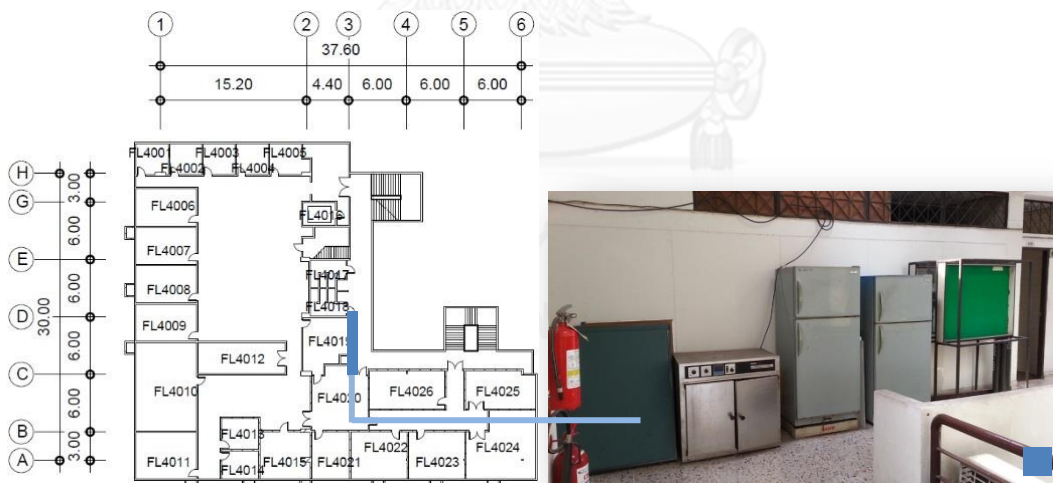

	ครุภัณฑ์ที่พบ	สถานะครุภัณฑ์	สภาพครุภัณฑ์	สถานที่ที่พบ	จำนวน (ชิ้น)	ขนาดพื้นที่ (ตร.ม.)
	ตู้เย็น	รอจำหน่าย	ตู้เย็นเสีย	ทางเดินในอาคาร	3	4

อาคารที่ 4 อาคาร 60 ปี สัตวแพทยศาสตร์

แปลนพื้นที่ 4



ครุภัณฑ์ที่พบ	สถานะครุภัณฑ์	สภาพครุภัณฑ์	สถานที่ที่พบ	จำนวน (ชิ้น)	ขนาดพื้นที่ (ตร.ม.)
รถเข็น, พัดลม, เก้าอี้, ชั้นวางของ	รอจำหน่าย	ยางล้อรถเข็นเสื่อม, ชิ้นส่วนพัดลมหลุดออกจากกัน, ชิ้นวางของเป็นสนิม	ทางเดินในอาคาร	20	15



แปลนพื้นที่ 6

ครุภัณฑ์ที่พบ	สถานะครุภัณฑ์	สภาพครุภัณฑ์	สถานที่ที่พบ	จำนวน (ชิ้น)	ขนาดพื้นที่ (ตร.ม.)
โต๊ะไม้	รอจำหน่าย	วัสดุปิดผิวโต๊ะ หลุดลอก	ทางเดินใน	2	4

				อาคาร		
--	--	--	--	-------	--	--



จุฬาลงกรณ์มหาวิทยาลัย
CHULALONGKORN UNIVERSITY

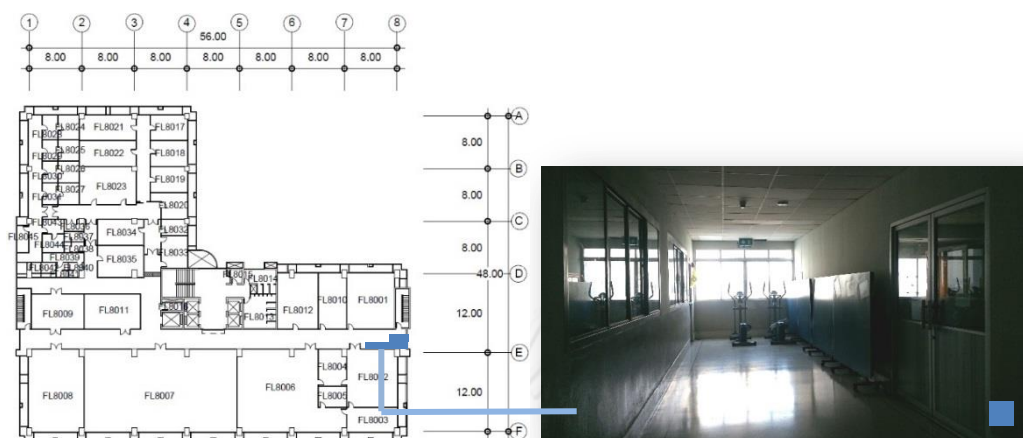

แปลนพื้นที่ชั้น 8

	ครุภัณฑ์ที่พบ	สถานะครุภัณฑ์	สภาพครุภัณฑ์	สถานที่ที่พบ	จำนวน (ชิ้น)	ขนาดพื้นที่ (ตร.ม.)
	โต๊ะเทเบิลเทนนิส, ชุดออกกำลังกาย	รอจำหน่าย	โต๊ะเทเบิลเทนนิส ขาหัก, มือจับชุดออกกำลังกาย บิดเบี้ยว	ทางเดินในอาคาร	6	6.5

แปลนพื้นที่ 11



	ครุภัณฑ์ที่พบ	สถานะครุภัณฑ์	สภาพครุภัณฑ์	สถานที่ที่พบ	จำนวน (ชิ้น)	ขนาดพื้นที่ (ตร.ม.)
	ตู้ล็อกเกอร์, โต๊ะ, เต้าแก๊ส, พัดลม	รอจำหน่าย	ตู้ล็อกเกอร์เป็นสนิม, พัดลมเสีย, วัสดุปิดผิวโต๊ะ ตู้ แก้อื้อ	ทางเดินในอาคาร	15	9.5
	โต๊ะ, ตู้, พัดลม, แก้อื้อ				70	33.5

แปลนพื้นที่ 12

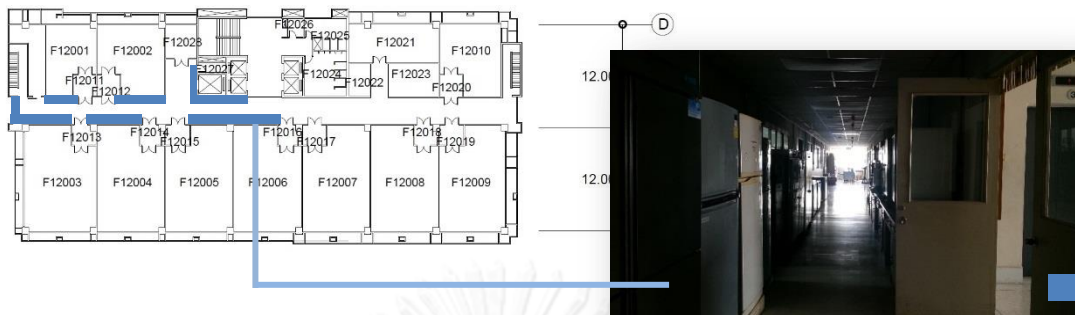

ครุภัณฑ์ที่พบ	สถานะครุภัณฑ์	สภาพครุภัณฑ์	สถานที่ที่พบ	จำนวน (ชิ้น)	ขนาดพื้นที่ (ตร.ม.)
ตู้เย็น, ตู้, โต๊ะ, เก้าอี้	รอจำหน่าย	ตู้เย็นเสีย, วัสดุปิดผิวโต๊ะ ตู้ เก้าอี้ หลุดลอก และฝุ่นจับ	ทางเดินในอาคาร	50	26

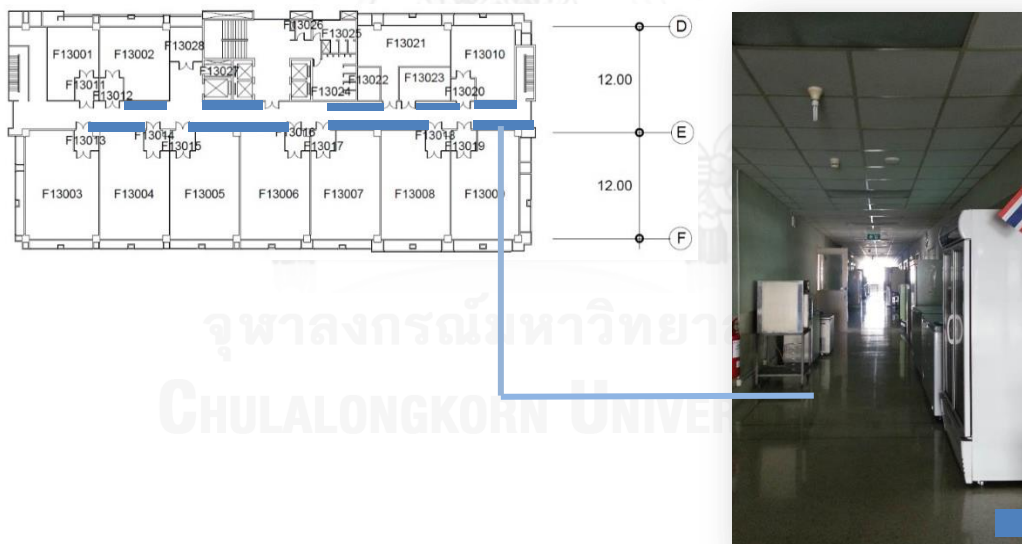

แปลนพื้นที่ 13

ครุภัณฑ์ที่พบ	สถานะครุภัณฑ์	สภาพครุภัณฑ์	สถานที่ที่พบ	จำนวน (ชิ้น)	ขนาดพื้นที่ (ตร.ม.)

	ตู้เขียน, ตู้, โต๊ะ	เหลื่อใช้	ตู้เขียนเสียบ, วัสดุปิดผิวโต๊ะ ตู้ หลอดลอก และฝุ่นจับ	ทางเดินใน อาคาร	30	32.5
--	---------------------	-----------	--	--------------------	----	------



จุฬาลงกรณ์มหาวิทยาลัย
CHULALONGKORN UNIVERSITY

แปลนพื้นที่ 14

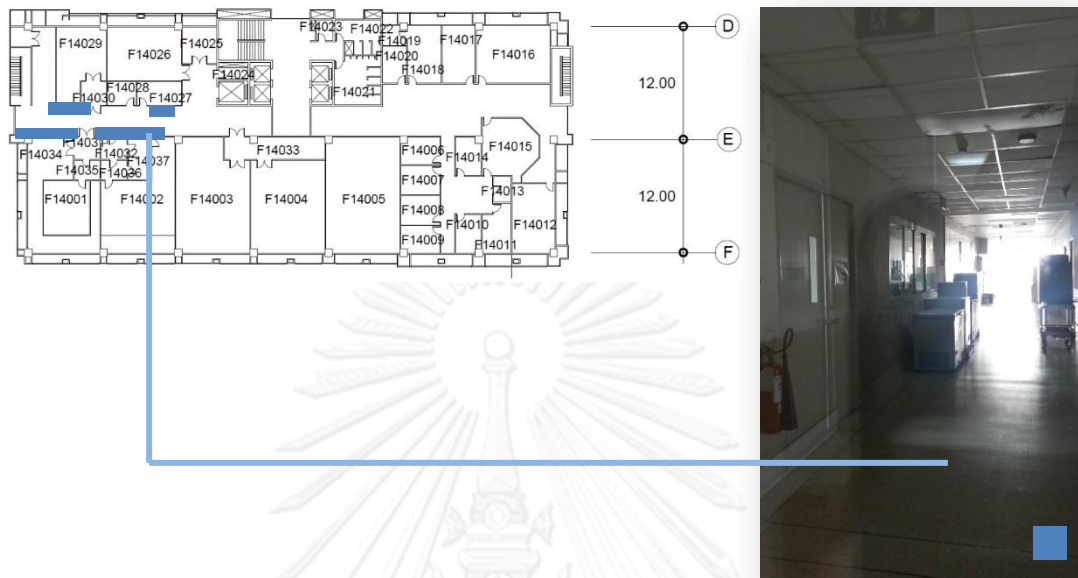

	ครุภัณฑ์ที่พบ	สถานะครุภัณฑ์	สภาพครุภัณฑ์	สถานที่ที่พบ	จำนวน (ชิ้น)	ขนาดพื้นที่ (ตร.ม.)
	ตู้เย็น, ตู้, โต๊ะ	เหลือใช้	ตู้เย็นเสีย, วัสดุปิดผิวโต๊ะตู้ หลุดลอก และฝุ่นจับ	ทางเดินในอาคาร	12	7.5

หมายเหตุ ชั้นใต้ดิน , 1 , 1M , 2, 3, 5, 7, 9 , 10 ไม่พบครุภัณฑ์เหลือใช้หรือรอจำหน่าย และอาคารที่ 5 อาคารฉุกเฉินสัตว์ป่วยหนักและคลินิกนอกเวลา เนื่องจากอาคารนี้อยู่นอกขอบเขตที่ศึกษา (มีระบบป้องกันภัยก่อนเข้าอาคาร) จึงไม่มีผลการสำรวจ



3.17 คณะอักษรศาสตร์

ภาพที่ 48 อาคารคณะอักษรศาสตร์

จุฬาลงกรณ์มหาวิทยาลัย
CHULALONGKORN UNIVERSITY

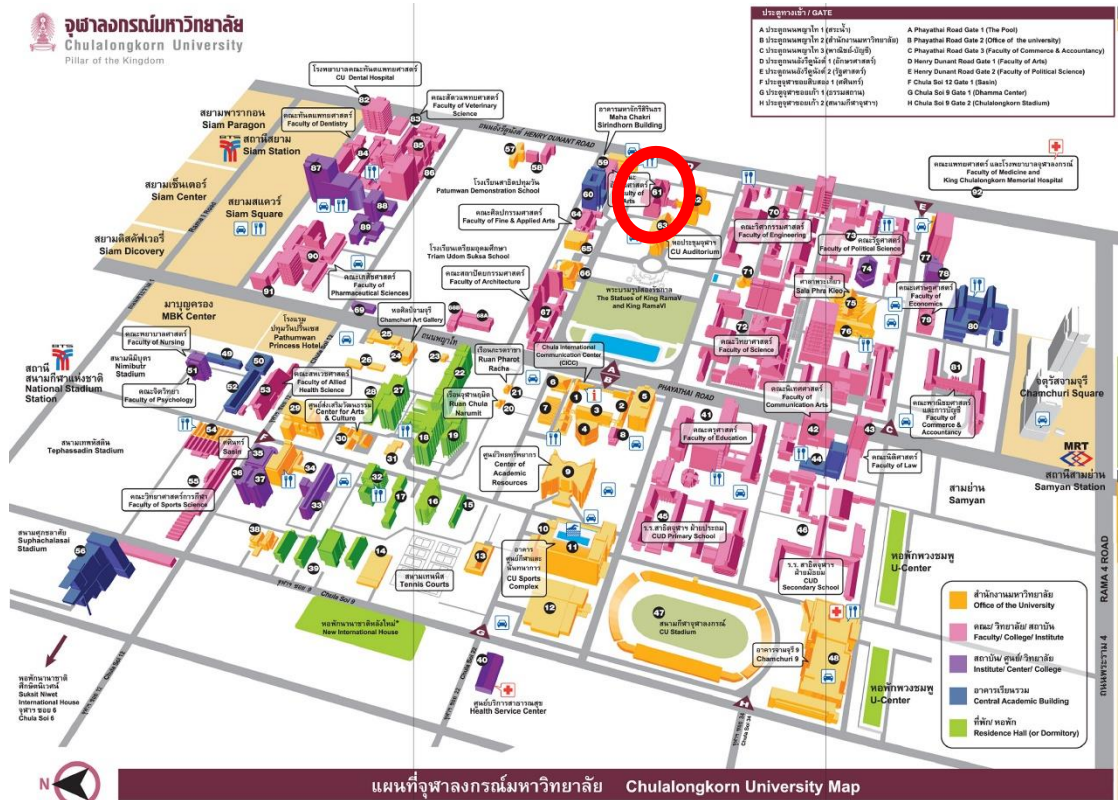

ที่มา <http://www.chula.ac.th/about/map-and-direction/>
ภาพที่ 49 แผนที่คณะอักษรศาสตร์

3.17.1 ข้อมูลพื้นที่อาคาร

- **ขนาดพื้นที่ใช้สอยรวม พื้นที่ส่วนกลางที่ศึกษา และพื้นที่ที่พบครุภัณฑ์เหลือใช้หรือรอจำหน่าย**

คณะอักษรศาสตร์ จุฬาลงกรณ์มหาวิทยาลัย ประกอบด้วย 11 ภาควิชา และมีจำนวนอาคารที่อยู่ในการควบคุมของคณะทั้งหมด 2 อาคาร ได้แก่

1. อาคารมหาชิราวุธ ประกอบด้วยพื้นที่อาคาร 3 ชั้น มีพื้นที่ใช้สอยรวม 7,045.50 ตารางเมตร มีขนาดพื้นที่ส่วนกลางที่ศึกษา 4,243 ตารางเมตร และไม่พบครุภัณฑ์เหลือใช้หรือรอจำหน่ายปรากฏ
2. อาคารมหาจักรีสิรินธร ประกอบด้วยพื้นที่อาคาร 9 ชั้น มีพื้นที่ใช้สอยรวม 13,116.34 ตารางเมตร มีขนาดพื้นที่ส่วนกลางที่ศึกษา 6,088 ตารางเมตร และไม่พบครุภัณฑ์เหลือใช้หรือรอจำหน่ายปรากฏ

รวมพื้นที่ใช้สอยทุกอาคาร 20,161.34 ตารางเมตร มีขนาดพื้นที่ส่วนกลางที่ศึกษาทั้งหมด 10,331 ตารางเมตร

- **สถานที่เก็บครุภัณฑ์เหลือใช้หรือรอจำหน่าย**

คณะอักษรศาสตร์ มีที่เก็บครุภัณฑ์ส่วนกลางโดยเฉพาะ ลักษณะผังพื้นเป็นไปตามตามผังพื้นที่ดินทั้งชั้น และปิดล้อมทุกด้าน จำนวน 1 ที่ ขนาด 1,383 ตารางเมตร ตั้งอยู่ชั้นใต้ดินของอาคารมหาชิราวุธ

- **สถานที่ที่พบครุภัณฑ์เหลือใช้หรือรอจำหน่าย**

ไม่พบครุภัณฑ์เหลือใช้หรือรอจำหน่ายปรากฏ

3.17.2 ข้อมูลครุภัณฑ์เหลือใช้หรือรอจำหน่าย

เนื่องจากคณะอักษรศาสตร์ ไม่พบครุภัณฑ์เหลือใช้หรือรอจำหน่าย จึงไม่ปรากฏประเภทและสภาพครุภัณฑ์ใดๆ

- **สาเหตุที่ต้องเปลี่ยนหรือกำจัดครุภัณฑ์**

คณะอักษรศาสตร์ มีสาเหตุต่างๆที่ต้องเปลี่ยนหรือกำจัดครุภัณฑ์เดิมออกไป จนกลายเป็นครุภัณฑ์เหลือใช้หรือรอจำหน่ายที่พบ คือ หมดสภาพการใช้งาน เท่านั้น

3.17.3 วิธีการจัดการครุภัณฑ์เหลือใช้หรือรอจำหน่าย

- **กระบวนการจำหน่ายครุภัณฑ์**

คณะอักษรศาสตร์ มีวิธีการจำหน่ายครุภัณฑ์ ทั้งการจำหน่ายขายและการบริจาค โดยเริ่มจาก ภาควิชา/หน่วยงาน รายงานขอความเห็นชอบจำหน่ายครุภัณฑ์ที่ต้องการจะจำหน่ายมายังฝ่ายพัสดุ จากนั้นฝ่ายพัสดุจะรายงานเรื่องขอความเห็นชอบจำหน่ายต่อคณบดีคณะ เมื่อได้รับความเห็นชอบแล้ว ฝ่ายพัสดุจะขออนุมัติแต่งตั้งคณะกรรมการสอบหา

ข้อเท็จจริง และเมื่อทำการตรวจสอบข้อเท็จจริงแล้ว ฝ่ายพัสดุจะเสนอรายงานต่อคณบดี จากนั้นจะขออนุมัติแต่งตั้งคณะกรรมการจำหน่ายครุภัณฑ์ จากนั้นฝ่ายพัสดุรายงานผลการพิจารณาของคณะกรรมการจำหน่ายครุภัณฑ์ เมื่อเสร็จกระบวนการถึงขั้นนี้แล้วฝ่ายพัสดุต้องเสนออธิการบดีมหาวิทยาลัยขออนุมัติจำหน่าย แล้วจึงทำการจำหน่ายขายและบริจาคให้วัดสวนแก้วต่อไป ดังภาพที่ 50 และกระบวนการจำหน่ายนี้ใช้เวลาประมาณ 55 วัน

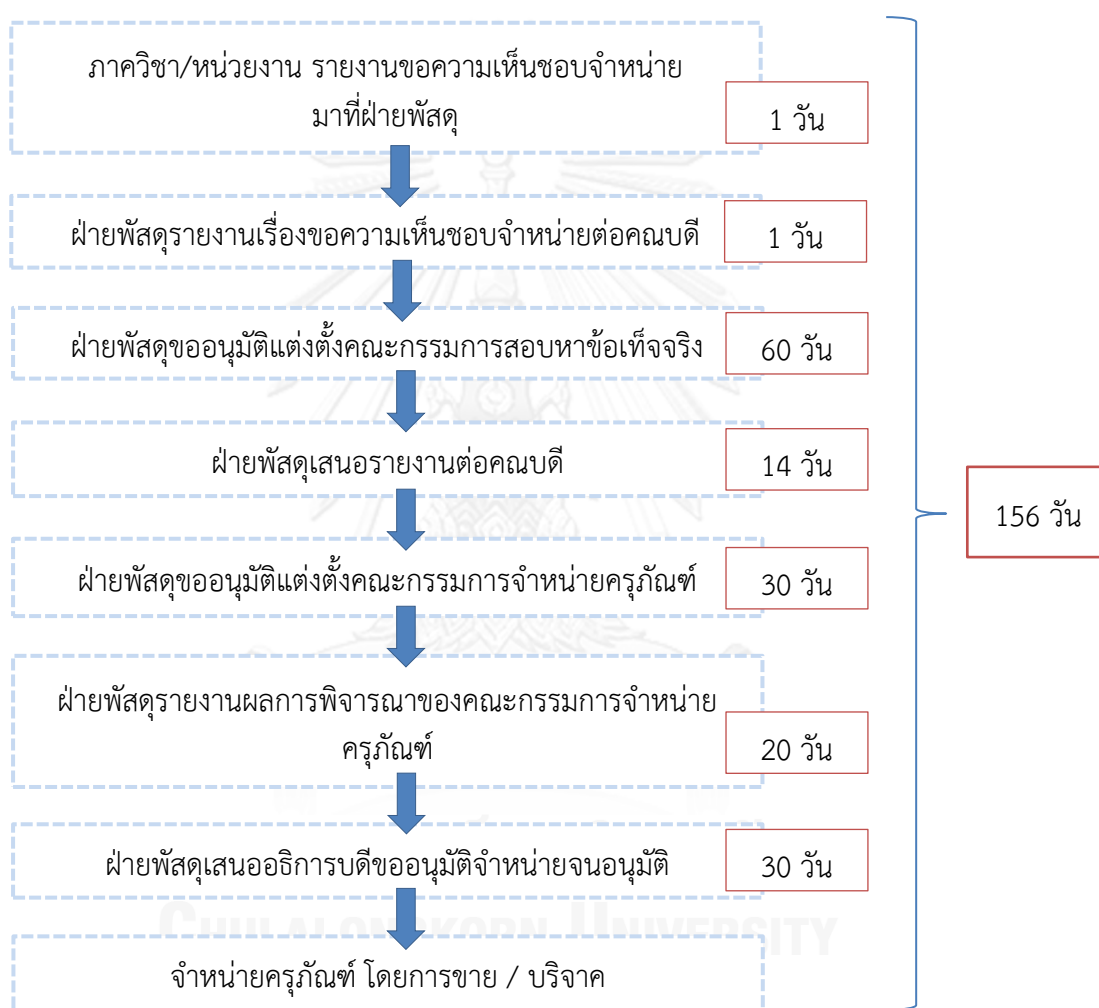

ภาพที่ 50 กระบวนการจำหน่ายครุภัณฑ์เหลือใช้หรือรอจำหน่ายคณะอักษรศาสตร์

จากข้อมูลที่กล่าวมาข้างต้น จึงไม่พบภาพจากการสำรวจครุภัณฑ์เหลือใช้หรือรอจำหน่ายใดๆ ของคณะอักษรศาสตร์



3.18 โรงเรียนสาธิตจุฬาลงกรณ์มหาวิทยาลัย ฝ่ายประถม

จุฬาลงกรณ์มหาวิทยาลัย
CHULALONGKORN UNIVERSITY

3.18.1 ข้อมูลพื้นที่อาคาร

- **ขนาดพื้นที่ใช้สอยรวม พื้นที่ส่วนกลางที่ศึกษา และพื้นที่ที่พบครุภัณฑ์เหลือใช้หรือรอจำหน่าย**

โรงเรียนสาธิตจุฬาลงกรณ์มหาวิทยาลัย ฝ่ายประถม จัดการศึกษาตั้งแต่ระดับชั้นอนุบาล จนถึงระดับชั้นประถมศึกษาปีที่ 6 และมีจำนวนอาคารที่อยู่ในการควบคุมของโรงเรียนทั้งหมด 7 อาคาร ได้แก่

1. อาคารเรียน 1 ประกอบด้วยพื้นที่อาคาร 3 ชั้น มีพื้นที่ใช้สอยรวม 3,423 ตารางเมตร มีขนาดพื้นที่ส่วนกลางที่ศึกษา 1,491 ตารางเมตร และไม่พบครุภัณฑ์เหลือใช้หรือรอจำหน่ายปรากฏ
2. อาคารเรียน 2 ประกอบด้วยพื้นที่อาคาร 3 ชั้น มีพื้นที่ใช้สอยรวม 1,783 ตารางเมตร มีขนาดพื้นที่ส่วนกลางที่ศึกษา 1,839.50 ตารางเมตร และไม่พบครุภัณฑ์เหลือใช้หรือรอจำหน่ายปรากฏ
3. อาคารเรียน 3 ประกอบด้วยพื้นที่อาคาร 3 ชั้น มีพื้นที่ใช้สอยรวม 1,280 ตารางเมตร มีขนาดพื้นที่ส่วนกลางที่ศึกษา 745.50 ตารางเมตร และไม่พบครุภัณฑ์เหลือใช้หรือรอจำหน่ายปรากฏ
4. อาคารบริหารและปฏิบัติการ ประกอบด้วยพื้นที่อาคาร 4 ชั้น มีพื้นที่ใช้สอยรวม 1,987 ตารางเมตร มีขนาดพื้นที่ส่วนกลางที่ศึกษา 1,755 ตารางเมตร และไม่พบครุภัณฑ์เหลือใช้หรือรอจำหน่ายปรากฏ
5. อาคาร 36 ปี สาธิตจุฬาลงกรณ์มหาวิทยาลัย ประกอบด้วยพื้นที่อาคาร 4 ชั้น มีพื้นที่ใช้สอยรวม 4,196 ตารางเมตร มีขนาดพื้นที่ส่วนกลางที่ศึกษา 4,421.50 ตารางเมตร และมีขนาดพื้นที่ที่พบครุภัณฑ์ 307 ตารางเมตร
6. อาคารโรงซ่อมและโรงเก็บของ ประกอบด้วยพื้นที่อาคาร 1 ชั้น มีพื้นที่ใช้สอยรวม 295 ตารางเมตร มีขนาดพื้นที่ส่วนกลางที่ศึกษา 158 ตารางเมตร และไม่พบครุภัณฑ์เหลือใช้หรือรอจำหน่ายปรากฏ
7. อาคาร 50 ปี สาธิตจุฬาลงกรณ์มหาวิทยาลัย ประกอบด้วยพื้นที่อาคาร 8 ชั้น มีพื้นที่ใช้สอยรวม 9,512 ตารางเมตร มีขนาดพื้นที่ส่วนกลางที่ศึกษา 3,435 ตารางเมตร และไม่พบครุภัณฑ์เหลือใช้หรือรอจำหน่ายปรากฏ

รวมพื้นที่ใช้สอยทุกอาคาร 19,110 ตารางเมตร มีขนาดพื้นที่ส่วนกลางที่ศึกษาทั้งหมด 13,845.50 ตารางเมตร และขนาดพื้นที่ที่พบครุภัณฑ์ 307 ตารางเมตร

- **สถานที่เก็บครุภัณฑ์เหลือใช้หรือรอจำหน่าย**

โรงเรียนสาธิตจุฬาลงกรณ์มหาวิทยาลัย ฝ่ายประถม มีที่เก็บครุภัณฑ์ส่วนกลาง เป็นลักษณะพื้นที่เปิดด้านข้าง และด้านบนปิดล้อมด้วยพื้นของอาคารชั้นบน ซึ่งเป็นพื้นที่เพื่อใช้ในการอื่น(สนามบาสเกตบอล) จำนวน 1 ที่ ขนาดรวม 307 ตารางเมตร ตั้งอยู่ชั้น 3 และชั้น 4 ของอาคาร 36 ปีสาธิตจุฬาลงกรณ์มหาวิทยาลัย

- **สถานที่ที่พบครุภัณฑ์เหลือใช้หรือรอจำหน่าย**

พบครุภัณฑ์เหลือใช้หรือรอจำหน่ายตามสถานที่ต่างๆ ดังนี้ พื้นที่รอบขอบสนาม บาสเกตบอล และพื้นที่หน้าบันไดภายในสนามบาสเกตบอล

3.18.2 ข้อมูลครุภัณฑ์เหลือใช้หรือรอจำหน่าย

- **ประเภทครุภัณฑ์**

จากการสำรวจโรงเรียนสาธิตจุฬาลงกรณ์มหาวิทยาลัย ฝ่ายประถม พบครุภัณฑ์เหลือใช้หรือรอจำหน่าย ได้แก่ ตู้ล็อกเกอร์, ตู้ไม้, โต๊ะไม้, โต๊ะอเนกประสงค์, โต๊ะพลาสติก, เก้าอี้, ชั้นวางของ, พัดลม, เครื่องปรับอากาศ, เส้าแผงไฟฟ้า และตู้เย็น เป็นจำนวนรวมทั้งหมด 1,358 ชิ้น

- **สภาพครุภัณฑ์**

ครุภัณฑ์ที่พบข้างต้นมีสภาพต่างๆ ดังนี้ เก้าอี้และโต๊ะ ขาหักและขาหลุด, พนักพิงเก้าอี้ หักและหลุด, แขนเก้าอี้ หักและหลุด, เครื่องปรับอากาศเสีย, ตู้เก็บของเหล็กชั้นสนิมจนผุเป็นรู, ลื่นชักโต๊ะหลุด, วัสดุปิดผิวโต๊ะหลุดจากขาโต๊ะ, ชั้นส่วนพัดลมหลุดออกจากกัน, แผ่นเหล็กของตู้ล็อกเกอร์หักและหลุด, แผ่นไม้ของตู้หักและหลุด, ตู้เย็นเสีย และเส้าแผงไฟฟ้าหัก

- **สาเหตุที่ต้องเปลี่ยนหรือกำจัดครุภัณฑ์**

โรงเรียนสาธิตจุฬาลงกรณ์มหาวิทยาลัย ฝ่ายประถม มีสาเหตุต่างๆที่ต้องเปลี่ยนหรือกำจัดครุภัณฑ์เดิมออกไป จนกลายเป็นครุภัณฑ์เหลือใช้หรือรอจำหน่ายที่พบ ดังนี้ หมดสภาพการใช้งาน และมีการเปลี่ยนแปลงทางเทคโนโลยี

3.18.3 วิธีการจัดการครุภัณฑ์เหลือใช้หรือรอจำหน่าย

- **กระบวนการจำหน่ายครุภัณฑ์**

โรงเรียนสาธิตจุฬาลงกรณ์มหาวิทยาลัย ฝ่ายประถม มีวิธีการจำหน่ายครุภัณฑ์โดยการบริจาค โดยเริ่มจาก ภาควิชา/หน่วยงาน รายงานขอความเห็นชอบจำหน่ายครุภัณฑ์ที่ต้องการจะจำหน่ายมายังฝ่ายพัสดุ จากนั้นฝ่ายพัสดุจะรายงานเรื่องขอความเห็นชอบจำหน่ายต่อคณบดีคณะ เมื่อได้รับความเห็นชอบแล้ว ฝ่ายพัสดุจะขออนุมัติแต่งตั้งคณะกรรมการสอบหาซื้อเท็จจริง และเมื่อทำการตรวจสอบหาซื้อเท็จจริงแล้ว ฝ่ายพัสดุจะเสนอรายงานต่อคณบดี จากนั้นจะขออนุมัติแต่งตั้งคณะกรรมการจำหน่ายครุภัณฑ์ จากนั้นฝ่ายพัสดุรายงานผลการพิจารณาของคณะกรรมการจำหน่ายครุภัณฑ์ เมื่อเสร็จกระบวนการถึงขั้นนี้แล้วฝ่ายพัสดุต้องเสนออธิการบดีมหาวิทยาลัยขออนุมัติจำหน่าย แล้วจึงทำการบริจาคให้วัดสวนแก้วและโรงเรียนต่างๆที่มาติดต่อขอครุภัณฑ์ต่อไป ดังภาพที่ 53 ทั้งนี้โรงเรียนสาธิตจุฬาลงกรณ์มหาวิทยาลัย ฝ่ายประถม ไม่เคยมีการจำหน่ายขาย และกระบวนการจำหน่ายนี้ใช้เวลาประมาณ 79 วัน

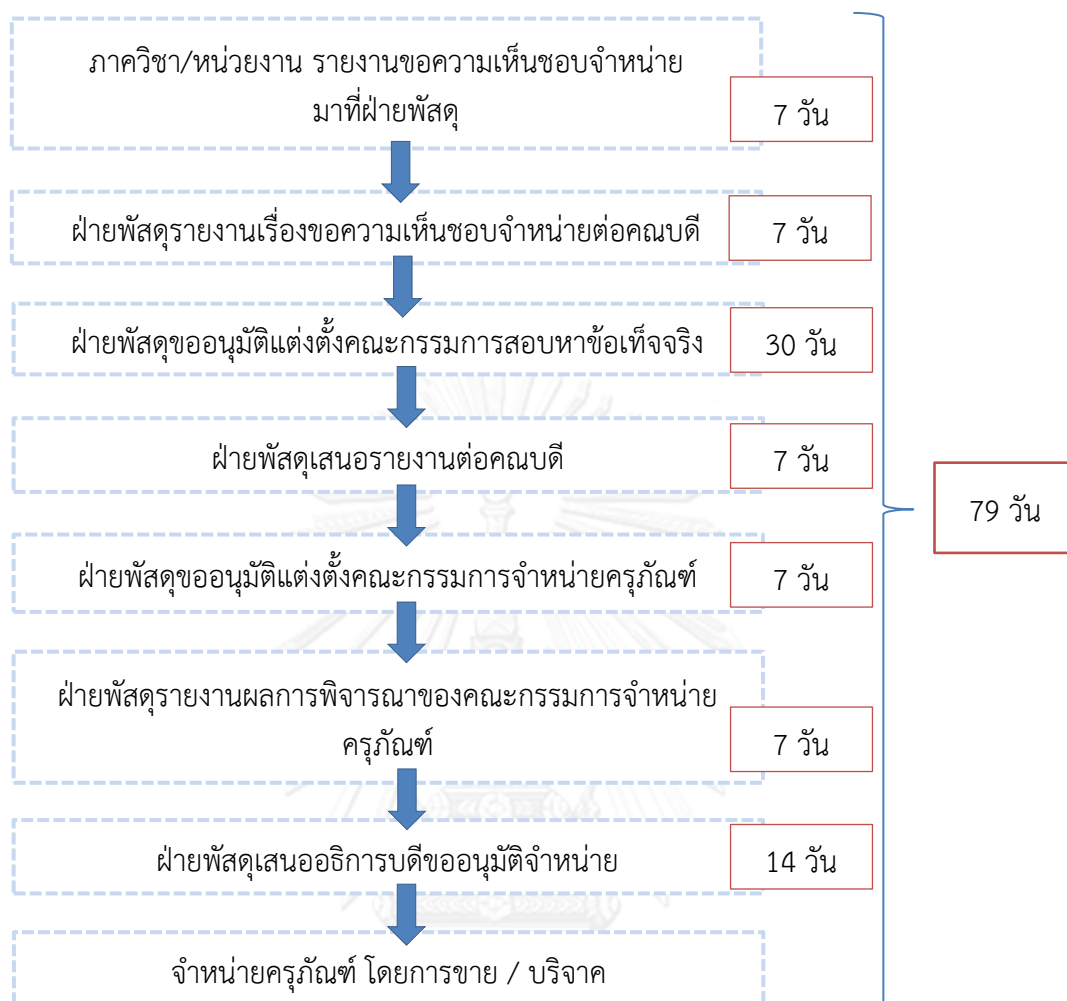

ภาพที่ 53 กระบวนการจำหน่ายครุภัณฑ์เหลือใช้หรือรอจำหน่ายโรงเรียนสาธิตจุฬาลงกรณ์
มหาวิทยาลัย ฝ่ายประถม

จากข้อมูลที่กล่าวมาข้างต้น แสดงภาพการสำรวจครุภัณฑ์เหลือใช้หรือรอจำหน่ายทั้งหมด
ของโรงเรียนสาธิตจุฬาลงกรณ์มหาวิทยาลัย ฝ่ายประถม ได้ดังนี้

อาคารที่ 5 อาคาร 36 ปีสาริตจุฬาลงกรณ์มหาวิทยาลัย
แปลนพื้นที่ 3

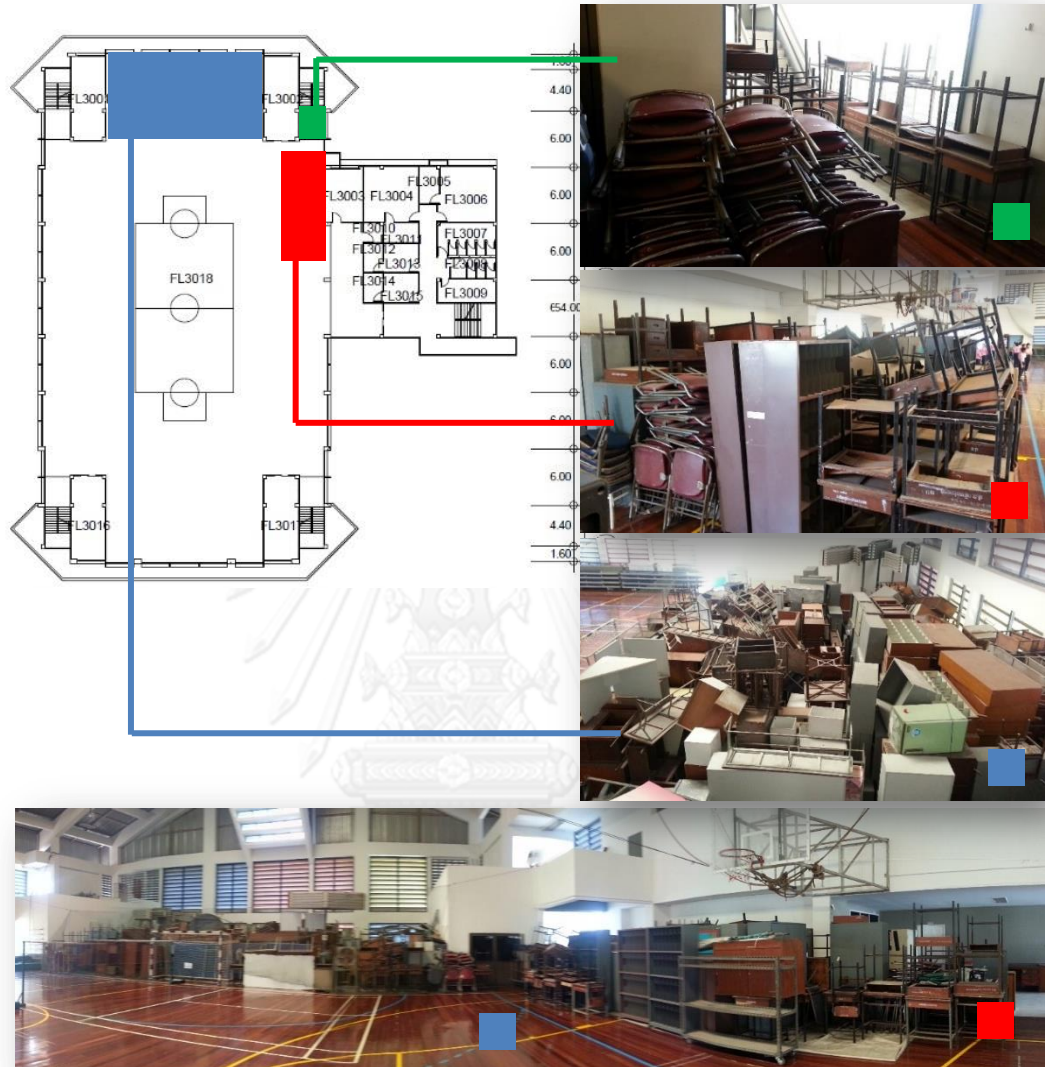

CHULALONGKORN UNIVERSITY

	ครุภัณฑ์ที่พบ	สถานะ ครุภัณฑ์	สภาพ ครุภัณฑ์	สถานที่ ที่พบ	จำนวน (ชิ้น)	ขนาดพื้นที่ (ตร.ม.)
■	ตู้ไม้, ตู้ล็อกเกอร์, โต๊ะไม้, โต๊ะอเนกประสงค์, เก้าอี้, ตู้เย็น, ชั้นวางของ, เสामงไฟฟ้า	รอ จำหน่าย	ขาหัก ขา หลุด, วัสดุ ปิดผิวหลุด, ตู้เย็นเสีย, ตู้ล็อกเกอร์ เป็นสนิม	พื้นที่ซิดชอบ สนาม	550	153
■	ตู้ไม้, ตู้ล็อกเกอร์, โต๊ะไม้, เก้าอี้, โต๊ะอเนกประสงค์, ชั้นวางของ			บาสเกตบอล	250	45
■	โต๊ะไม้, เก้าอี้			พื้นที่หน้าบันได	80	10

แปลนพื้นที่ 4

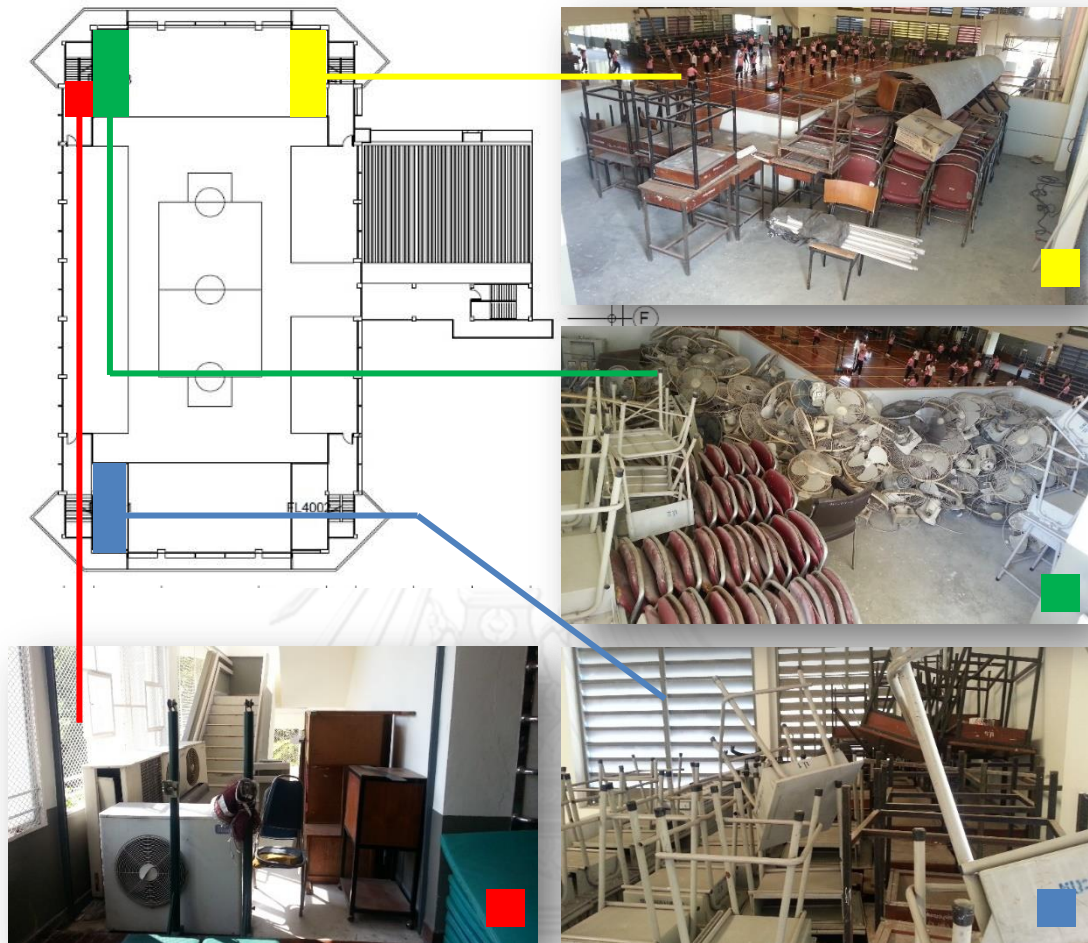

	ครุภัณฑ์ที่พบ	สถานะครุภัณฑ์	สภาพครุภัณฑ์	สถานที่ที่พบ	จำนวน (ชิ้น)	ขนาดพื้นที่ (ตร.ม.)
Blue	โต๊ะไม้, โต๊ะพลาสติก	รอจำหน่าย	ขาหัก ขาหลุด, วัสดุปิดผิวหลุดลอก, ชิ้นส่วนพัดลมหลุดออกจากกัน เครื่องปรับอากาศเสีย	ทางเดินในอาคาร	80	35
Green	โต๊ะพลาสติก, เก้าอี้, พัดลม				300	35
Yellow	โต๊ะไม้, เก้าอี้				85	20
Red	โต๊ะไม้, เก้าอี้, เครื่องปรับอากาศ			13	9	

หมายเหตุ ชั้น 1, 2, 3 ไม่พบครุภัณฑ์เหลือใช้หรือรอจำหน่าย



3.19 โรงเรียนสาธิตจุฬาลงกรณ์มหาวิทยาลัย ฝ่ายมัธยม

ภาพที่ 54 อาคารโรงเรียนสาธิตจุฬาลงกรณ์มหาวิทยาลัย ฝ่ายมัธยม

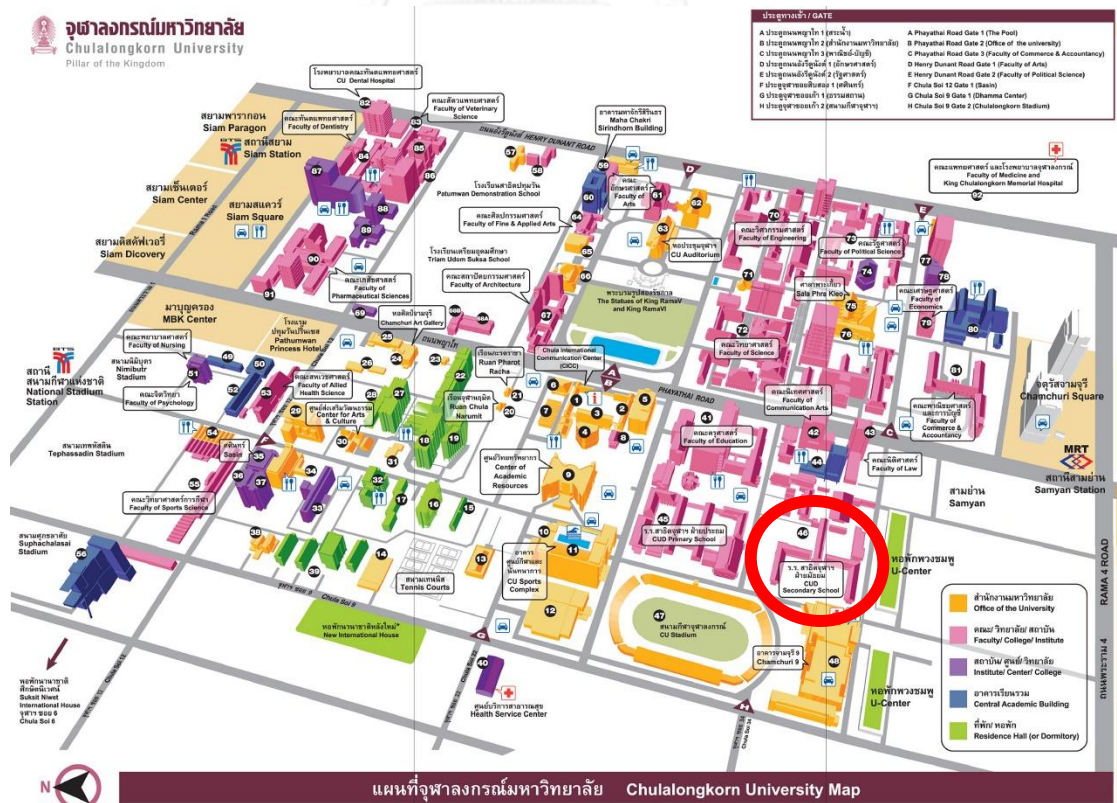

ที่มา <http://www.chula.ac.th/about/map-and-direction/>
ภาพที่ 55 แผนที่โรงเรียนสาริตจุฬาลงกรณ์มหาวิทยาลัย ฝ่ายมัธยม



3.19.1 ข้อมูลพื้นที่อาคาร

- **ขนาดพื้นที่ใช้สอยรวม พื้นที่ส่วนกลางที่ศึกษา และพื้นที่ที่พบครุภัณฑ์เหลือใช้หรือรอจำหน่าย**

โรงเรียนสาธิตจุฬาลงกรณ์มหาวิทยาลัย ฝ่ายมัธยม จัดการศึกษาตั้งแต่ระดับชั้นมัธยมศึกษาปีที่ 1 จนถึงระดับชั้นมัธยมศึกษาปีที่ 6 และมีจำนวนอาคารที่อยู่ในการควบคุมของโรงเรียนทั้งหมด 11 อาคาร ได้แก่

1. อาคารพลศึกษา ประกอบด้วยพื้นที่อาคาร 1 ชั้น มีพื้นที่ใช้สอยรวม 523 ตารางเมตร มีขนาดพื้นที่ส่วนกลางที่ศึกษา 228 ตารางเมตร และมีขนาดพื้นที่ที่พบครุภัณฑ์ 18 ตารางเมตร
2. อาคารเรียนมัธยมต้น ประกอบด้วยพื้นที่อาคาร 3 ชั้น มีพื้นที่ใช้สอยรวม 2,780 ตารางเมตร มีขนาดพื้นที่ส่วนกลางที่ศึกษา 1,542 ตารางเมตร และไม่พบครุภัณฑ์เหลือใช้หรือรอจำหน่ายปรากฏ
3. อาคารเรียนมัธยมปลายและห้องปฏิบัติการณิวิทยาศาสตร์ ประกอบด้วยพื้นที่อาคาร 3 ชั้น มีพื้นที่ใช้สอยรวม 1,575 ตารางเมตร มีขนาดพื้นที่ส่วนกลางที่ศึกษา 656 ตารางเมตร และมีขนาดพื้นที่ที่พบครุภัณฑ์ 72 ตารางเมตร
4. อาคารเรียนมัธยมปลาย ประกอบด้วยพื้นที่อาคาร 3 ชั้น มีพื้นที่ใช้สอยรวม 1,866 ตารางเมตร มีขนาดพื้นที่ส่วนกลางที่ศึกษา 668 ตารางเมตร และไม่พบครุภัณฑ์เหลือใช้หรือรอจำหน่ายปรากฏ
5. อาคารศูนย์เทคโนโลยี ประกอบด้วยพื้นที่อาคาร 3 ชั้น มีพื้นที่ใช้สอยรวม 1,578 ตารางเมตร มีขนาดพื้นที่ส่วนกลางที่ศึกษา 453 ตารางเมตร และไม่พบครุภัณฑ์เหลือใช้หรือรอจำหน่ายปรากฏ
6. อาคารการงาน ประกอบด้วยพื้นที่อาคาร 2 ชั้น มีพื้นที่ใช้สอยรวม 1,159 ตารางเมตร มีขนาดพื้นที่ส่วนกลางที่ศึกษา 366.50 ตารางเมตร และมีขนาดพื้นที่ที่พบครุภัณฑ์ 19 ตารางเมตร
7. อาคารบริหาร ประกอบด้วยพื้นที่อาคาร 3 ชั้น มีพื้นที่ใช้สอยรวม 2,046 ตารางเมตร มีขนาดพื้นที่ส่วนกลางที่ศึกษา 506 ตารางเมตร และมีขนาดพื้นที่ที่พบครุภัณฑ์ 45.50 ตารางเมตร
8. อาคารอเนกประสงค์ ประกอบด้วยพื้นที่อาคาร 4 ชั้น มีพื้นที่ใช้สอยรวม 8,446 ตารางเมตร มีขนาดพื้นที่ส่วนกลางที่ศึกษา 6,184 ตารางเมตร และมีขนาดพื้นที่ที่พบครุภัณฑ์ 28 ตารางเมตร
9. อาคารรัชพร ประกอบด้วยพื้นที่อาคาร 1 ชั้น มีพื้นที่ใช้สอยรวม 68 ตารางเมตร มีขนาดพื้นที่ส่วนกลางที่ศึกษา 67 ตารางเมตร และมีขนาดพื้นที่ที่พบครุภัณฑ์ 40 ตารางเมตร
10. หน่วยอาคาร ประกอบด้วยพื้นที่อาคาร 1 ชั้น มีพื้นที่ใช้สอยรวม 225 ตารางเมตร มีขนาดพื้นที่ส่วนกลางที่ศึกษา 128 ตารางเมตร และไม่พบครุภัณฑ์เหลือใช้หรือรอจำหน่ายปรากฏ

11. ร้านอาหาร ประกอบด้วยพื้นที่อาคาร 1 ชั้น มีพื้นที่ใช้สอยรวม 136 ตารางเมตร มีขนาดพื้นที่ส่วนกลางที่ศึกษา 121 ตารางเมตร และไม่พบครุภัณฑ์เหลือใช้หรือรอจำหน่ายปรากฏ

รวมพื้นที่ใช้สอยทุกอาคาร 20,402 ตารางเมตร มีขนาดพื้นที่ส่วนกลางที่ศึกษาทั้งหมด 10,919.50 ตารางเมตร และขนาดพื้นที่ที่พบครุภัณฑ์ 222.50 ตารางเมตร

- **สถานที่เก็บครุภัณฑ์เหลือใช้หรือรอจำหน่าย**

โรงเรียนสาธิตจุฬาลงกรณ์มหาวิทยาลัย ฝ่ายมัธยม ไม่มีที่เก็บครุภัณฑ์ส่วนกลางโดยเฉพาะ

- **สถานที่ที่พบครุภัณฑ์เหลือใช้หรือรอจำหน่าย**

พบครุภัณฑ์เหลือใช้หรือรอจำหน่ายตามสถานที่ต่างๆ ดังนี้ ทางเดินไปสู่ห้องต่างๆ ในตัวอาคาร, ทางเดินระเบียงหน้าห้อง, พื้นที่สุดทางของทางเดิน และทางเดินชิดขอบนอกอาคาร

3.19.2 ข้อมูลครุภัณฑ์เหลือใช้หรือรอจำหน่าย

- **ประเภทครุภัณฑ์**

จากการสำรวจโรงเรียนสาธิตจุฬาลงกรณ์มหาวิทยาลัย ฝ่ายมัธยม พบครุภัณฑ์เหลือใช้หรือรอจำหน่าย ได้แก่ โต๊ะไม้, โต๊ะพลาสติก, ตู้ล็อกเกอร์, ตู้เก็บของ, ตู้ไม้, ตู้เหล็กวางทีวี, เครื่องถ่ายเอกสาร, เก้าอี้, ชั้นวางของ, พัดลม, เครื่องฉายสไลด์, โต๊ะเทเบิลเทนนิส และคอมพิวเตอร์ เป็นจำนวนรวมทั้งสิ้น 292 ชิ้น

- **สภาพครุภัณฑ์**

ครุภัณฑ์ที่พบข้างต้นมีสภาพต่างๆ ดังนี้ เก้าอี้, โต๊ะ ขาหักและขาหลุด, พนักพิงเก้าอี้หักและหลุด, แขนเก้าอี้ หักและหลุด, ผนังตู้ล็อกเกอร์และตู้เหล็กวางทีวี หักและเป็นสนิมจนผุเป็นรู, มือจับตู้ล็อกเกอร์หลุด, ลินซ์กัโต๊ะหลุด, แผ่นไม้ของตู้หักและหลุด, วัสดุปิดผิวโต๊ะหลุดจากขาโต๊ะ และชิ้นส่วนพัดลมหลุดออกจากกัน

- **สาเหตุที่ต้องเปลี่ยนหรือกำจัดครุภัณฑ์**

โรงเรียนสาธิตจุฬาลงกรณ์มหาวิทยาลัย ฝ่ายมัธยม มีสาเหตุต่างๆที่ต้องเปลี่ยนหรือกำจัดครุภัณฑ์เดิมออกไป จนกลายเป็นครุภัณฑ์เหลือใช้หรือรอจำหน่ายที่พบ ดังนี้ หมดสภาพการใช้งาน และมีครุภัณฑ์ใหม่ทดแทนของเดิมที่ยังมีสภาพใช้ได้

3.19.3 วิธีการจัดการครุภัณฑ์เหลือใช้หรือรอจำหน่าย

- กระบวนการจำหน่ายครุภัณฑ์

โรงเรียนสาธิตจุฬาลงกรณ์มหาวิทยาลัย ฝ่ายมัธยม มีวิธีการจำหน่ายครุภัณฑ์ ทั้งการจำหน่ายขายและการบริจาค โดยเริ่มจาก ภาควิชา/หน่วยงาน รายงานขอความเห็นชอบจำหน่ายครุภัณฑ์ที่ต้องการจะจำหน่ายมายังฝ่ายพัสดุ จากนั้นฝ่ายพัสดุจะรายงานเรื่องขอความเห็นชอบจำหน่ายต่อคณบดีคณะ เมื่อได้รับความเห็นชอบแล้ว ฝ่ายพัสดุจะขออนุมัติแต่งตั้งคณะกรรมการสอบหาซื้อเท็จจริง และเมื่อทำการตรวจสอบหาซื้อเท็จจริงแล้ว ฝ่ายพัสดุจะเสนอรายงานต่อคณบดี จากนั้นจะขออนุมัติแต่งตั้งคณะกรรมการจำหน่ายครุภัณฑ์ จากนั้นฝ่ายพัสดุรายงานผลการพิจารณาของคณะกรรมการจำหน่ายครุภัณฑ์ เมื่อเสร็จกระบวนการถึงขั้นนี้แล้วฝ่ายพัสดุต้องเสนออธิการบดีมหาวิทยาลัยขออนุมัติจำหน่าย แล้วจึงทำการบริจาคให้วัดสวนแก้วและโรงเรียนต่างๆที่มาติดต่อขอครุภัณฑ์ต่อไป ดังภาพที่ 56 และกระบวนการจำหน่ายนี้ใช้เวลาประมาณ 169 วัน

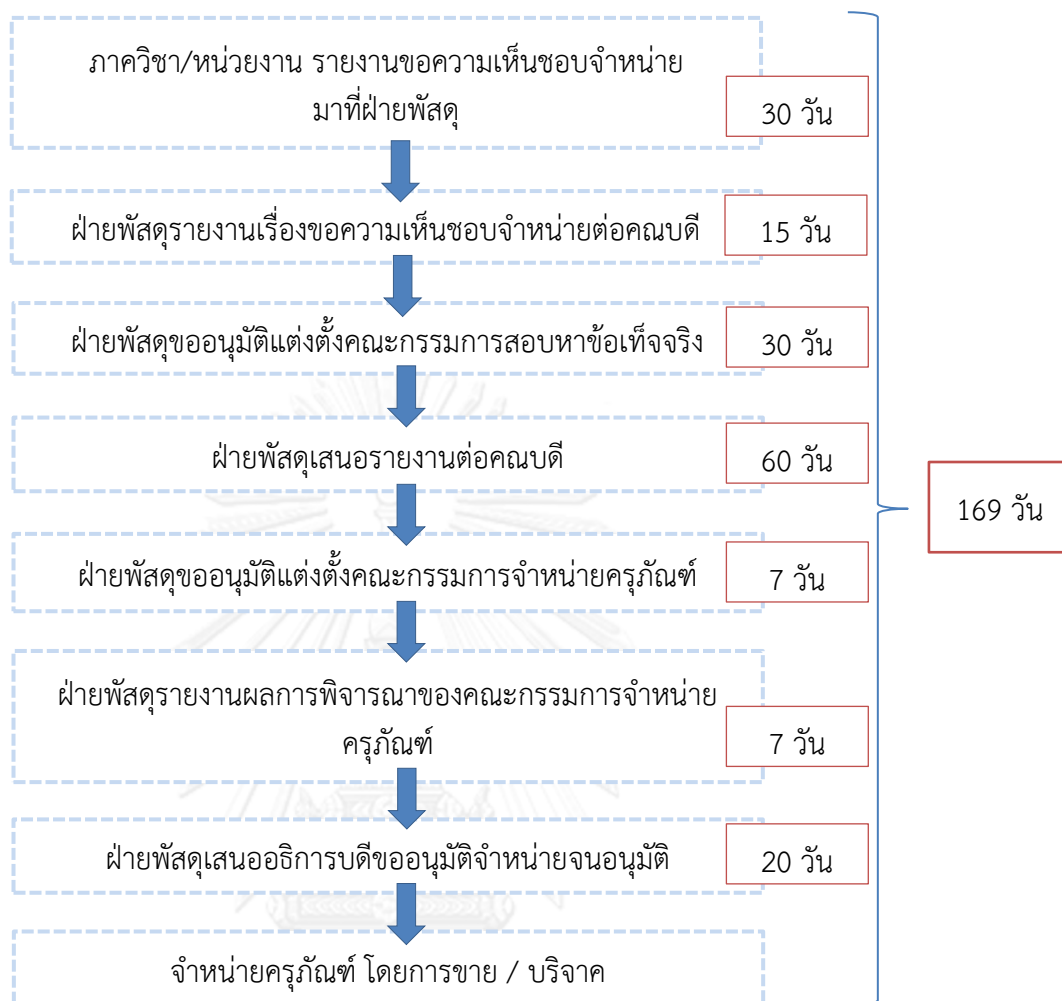

ภาพที่ 56 กระบวนการจำหน่ายครุภัณฑ์เหลือใช้หรือรอจำหน่ายโรงเรียนสาธิตจุฬาลงกรณ์
มหาวิทยาลัย ฝ่ายมัธยม

จากข้อมูลที่กล่าวมาข้างต้น แสดงภาพการสำรวจครุภัณฑ์เหลือใช้หรือรอจำหน่ายทั้งหมด
ของโรงเรียนสาธิตจุฬาลงกรณ์มหาวิทยาลัย

อาคาร 1 อาคารพลศึกษา
แปลนพื้นที่ 1

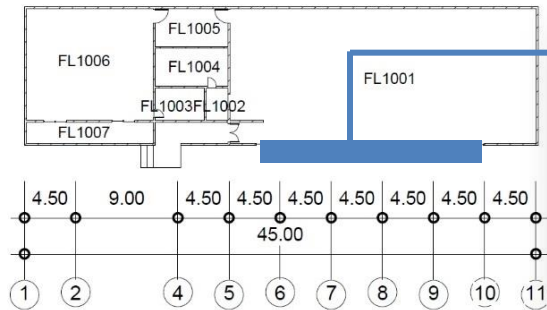

ครุภัณฑ์ที่พบ	สถานะครุภัณฑ์	สภาพครุภัณฑ์	สถานที่ที่พบ	จำนวน (ชิ้น)	ขนาดพื้นที่ (ตร.ม.)
โต๊ะไม้	รอจำหน่าย	วัสดุปิดผิว หลุดลอก	ระเบียง ชิดขอบนอกอาคาร	10	18

อาคาร 3 อาคารเรียนมัธยมปลาย
แปลนพื้นที่ 1



ครุภัณฑ์ที่พบ	สถานะครุภัณฑ์	สภาพครุภัณฑ์	สถานที่ที่พบ	จำนวน (ชิ้น)	ขนาดพื้นที่ (ตร.ม.)
โต๊ะไม้, เก้าอี้, พัดลม	รอจำหน่าย	โต๊ะไม้ เก้าอี้ ขาหัก ขาหลุด, วัสดุปิดผิว หลุดลอก, ชิ้นส่วนพัดลมหลุดออกจากกัน	ระเบียง ชิดขอบนอกอาคาร	70	72

หมายเหตุ ชั้น 2, 3 ไม่พบครุภัณฑ์เหลือใช้หรือรอจำหน่าย

อาคาร 6 อาคารการงาน
แปลนพื้นที่ 2

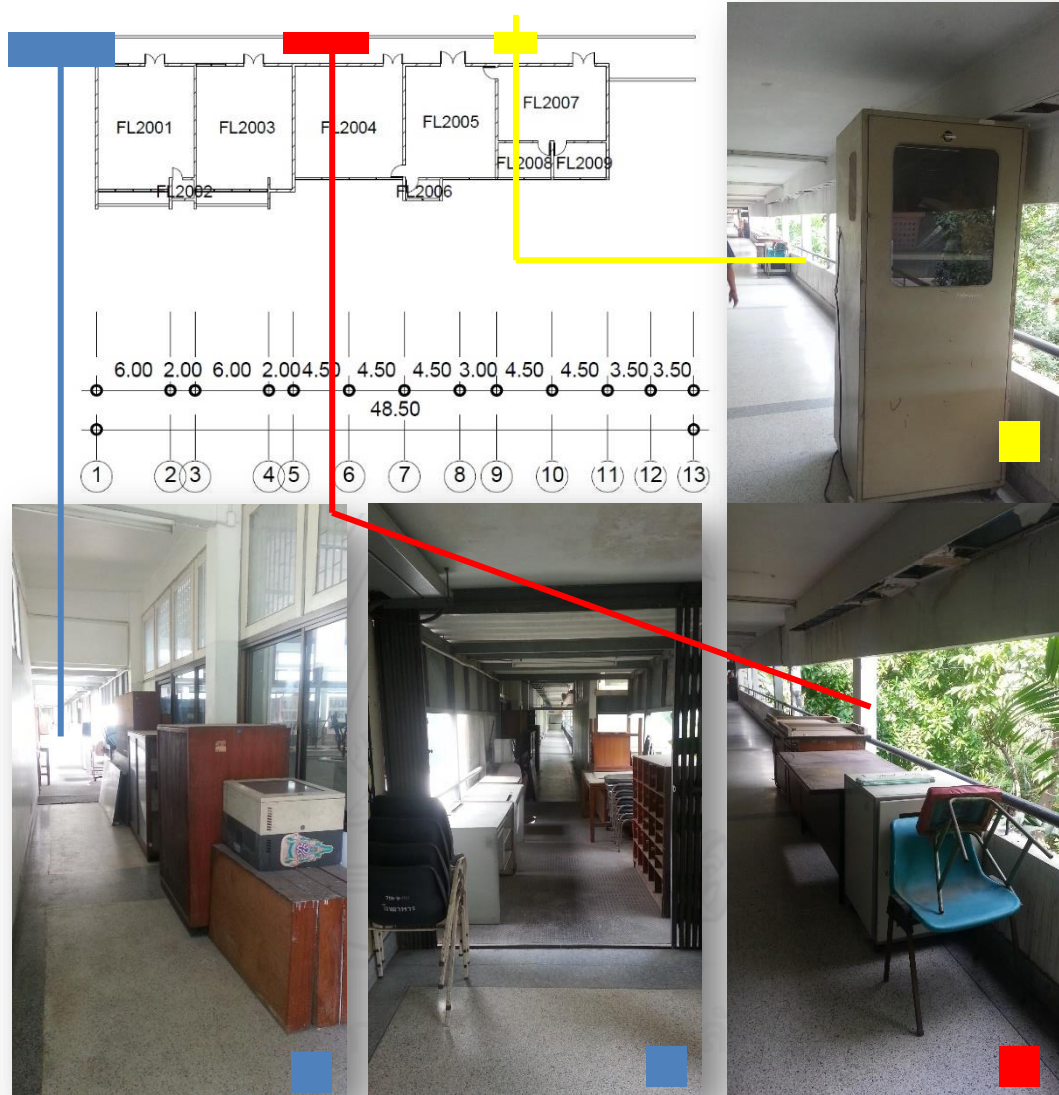

	ครุภัณฑ์ที่พบ	สถานะ ครุภัณฑ์	สภาพ ครุภัณฑ์	สถานที่ ที่พบ	จำนวน (ชิ้น)	ขนาดพื้นที่ (ตร.ม.)
	ตู้ไม้, โต๊ะทำงาน, ชั้นวางของ, เครื่องฉายสไลด์, แก้ว	รอ จำหน่าย	โต๊ะ แก้ว ขาหัก ขา หลุด, วัสดุปิดผิว หลุดลอก, เครื่องฉาย สไลด์เสีย, ตู้เหล็ก วางทีวีเป็นสนิม และ มีฝุ่นจับ	ทางเดิน ในอาคาร	28	11.5
	โต๊ะไม้, แก้ว				6	7
	ตู้เหล็กวางทีวี				1	0.5

หมายเหตุ แปลนพื้นที่ 1 ไม่พบครุภัณฑ์ที่ศึกษา

อาคาร 7 อาคารบริหาร
แปลนพื้นที่ 1

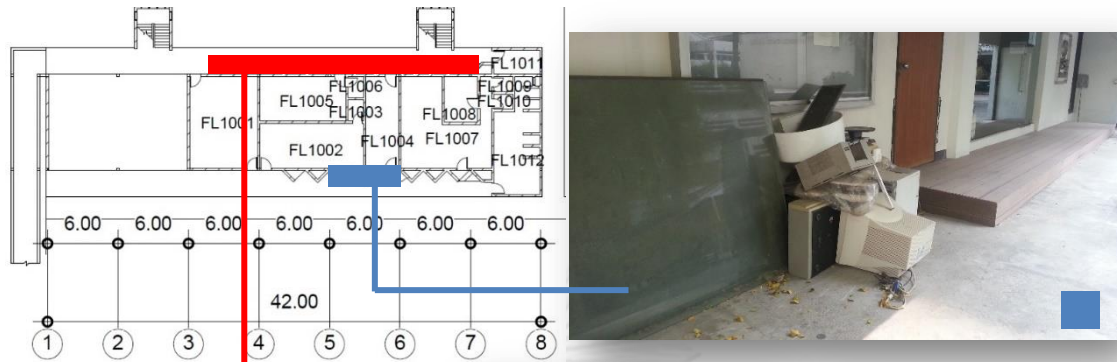

	ครุภัณฑ์ ที่พบ	สถานะ ครุภัณฑ์	สภาพ ครุภัณฑ์	สถานที่ ที่พบ	จำนวน (ชิ้น)	ขนาดพื้นที่ (ตร.ม.)
	คอมพิวเตอร์	รอจำหน่าย	คอมพิวเตอร์และ เครื่อง-ถ่ายเอกสาร เสีย, โต๊ะ เก้าอี้ ขาหัก, วัสดุปิดผิว หลุดลอก	ทางเดิน ชิดขอบ นอกอาคาร	6	4
	โต๊ะทำงาน, เครื่อง- ถ่ายเอกสาร, เก้าอี้				14	24

แปลนพื้นที่ 3

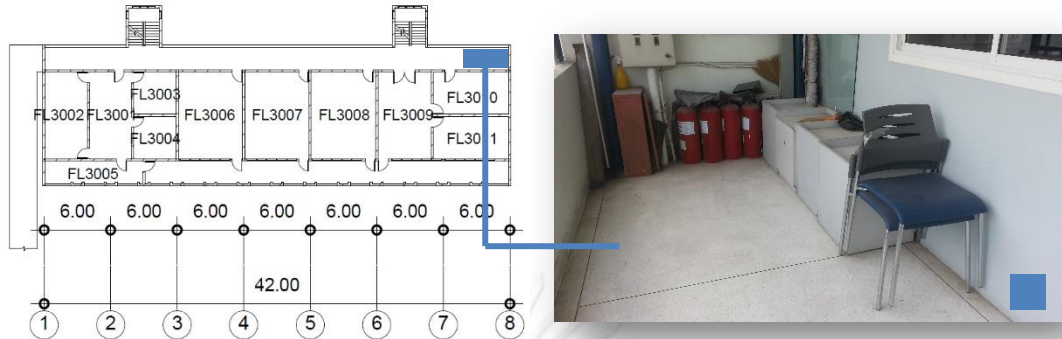

	ครุภัณฑ์ ที่พบ	สถานะ ครุภัณฑ์	สภาพ ครุภัณฑ์	สถานที่ ที่พบ	จำนวน (ชิ้น)	ขนาดพื้นที่ (ตร.ม.)
	เก้าอี้, ตู้เก็บของ	รอจำหน่าย	พนักเก้าอี้แตกหัก, วัสดุ ปิดผิวตู้ หลุดลอก	ทางเดิน ในอาคาร	7	17.5

หมายเหตุ ชั้น 2 ไม่พบครุภัณฑ์เหลือใช้หรือรอจำหน่าย

อาคาร 8 อาคารอเนกประสงค์
แปลนพื้นที่ 2

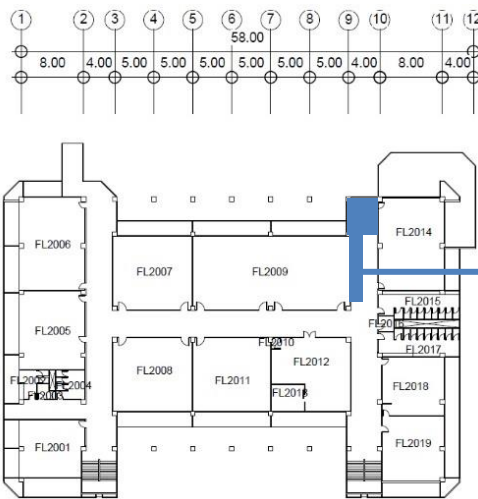

	ครุภัณฑ์ ที่พบ	สถานะ ครุภัณฑ์	สภาพ ครุภัณฑ์	สถานที่ ที่พบ	จำนวน (ชิ้น)	ขนาดพื้นที่ (ตร.ม.)
	เก้าอี้, โต๊ะ	รอจำหน่าย	โต๊ะ เก้าอี้ ขาหัก ขา หลุด, เบาะเก้าอี้ขาด, วัสดุปิดผิว หลุดลอก และมีฝุ่นจับ	ทางเดิน ในอาคาร	30	28

แปลนพื้นที่ 3

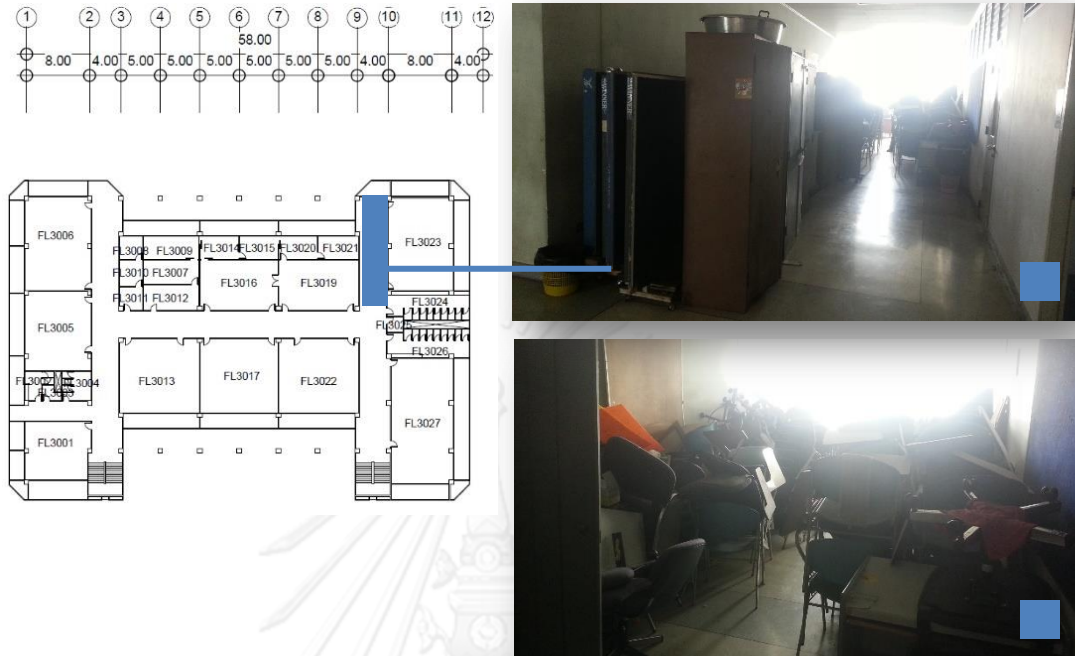

	ครุภัณฑ์ ที่พบ	สถานะ ครุภัณฑ์	สภาพ ครุภัณฑ์	สถานที่ ที่พบ	จำนวน (ชิ้น)	ขนาดพื้นที่ (ตร.ม.)
	เก้าอี้, โต๊ะ, ตู้ล็อกเกอร์, โต๊ะเทเบิลเทนนิส	รอ จำหน่าย	โต๊ะ เก้าอี้ ขาหัก ขา หลุด, เบาะเก้าอี้ขาด, วัสดุปิดผิว หลุดลอก และมีฝุ่นจับ, ตู้ล็อก เกอร์เป็นสนิม, โต๊ะเท เบิลเทนนิส ขาหัก และเป็นสนิม	ทางเดิน ในอาคาร	120	40

หมายเหตุ ชั้น 1, 4 ไม่พบครุภัณฑ์เหลือใช้หรือรอจำหน่าย

บทที่ 4

การวิเคราะห์ข้อมูล

จากกรณีศึกษา 17 คณะ และ 2 โรงเรียน รวมเป็นจำนวน 19 กรณีศึกษาในจุฬาลงกรณ์มหาวิทยาลัย ซึ่งรายงานไปในบทที่ 3 ทำให้เข้าใจลักษณะพื้นฐานทางกายภาพ อาคารในปัจจุบัน ลักษณะครุภัณฑ์เหลือใช้หรือรอจำหน่าย สาเหตุที่ต้องเปลี่ยนหรือกำจัดครุภัณฑ์ออกไป และวิธีการจัดการครุภัณฑ์เหลือใช้หรือรอจำหน่าย ทั้งนี้มีความเหมือนและแตกต่างกัน ดังเสนอในบทที่ 3

ในการวิเคราะห์ปัญหาการวางกองครุภัณฑ์เหลือใช้หรือรอจำหน่าย โดยการการสำรวจ การเก็บรวบรวมข้อมูลจากเอกสาร และการสัมภาษณ์ เพื่อสะท้อนถึงวิธีการจัดการครุภัณฑ์เหลือใช้หรือรอจำหน่าย และการจัดการด้านพื้นที่อาคาร ซึ่งสามารถวิเคราะห์ในประเด็นต่างๆได้ดังนี้

1. พื้นที่อาคาร ประกอบด้วย
 - a. ลักษณะพื้นที่ใช้สอยส่วนกลาง
 - b. ลักษณะพื้นที่ใช้สอยส่วนกลางที่พบครุภัณฑ์เหลือใช้หรือรอจำหน่าย
 - c. ลักษณะพื้นที่จัดเก็บครุภัณฑ์เหลือใช้หรือรอจำหน่าย
2. ครุภัณฑ์เหลือใช้หรือรอจำหน่าย ประกอบด้วย
 - a. ประเภทครุภัณฑ์เหลือใช้หรือรอจำหน่าย
 - b. สภาพครุภัณฑ์เหลือใช้หรือรอจำหน่าย
 - c. จำนวนครุภัณฑ์เหลือใช้หรือรอจำหน่าย
 - d. สาเหตุที่ต้องเปลี่ยนหรือกำจัดครุภัณฑ์เหลือใช้หรือรอจำหน่ายออกไป
3. วิธีการจัดการครุภัณฑ์เหลือใช้หรือรอจำหน่าย ประกอบด้วย
 - a. กระบวนการจำหน่ายครุภัณฑ์เหลือใช้หรือรอจำหน่าย
 - b. ระยะเวลาในแต่ละขั้นตอนของกระบวนการจำหน่ายครุภัณฑ์เหลือใช้หรือรอจำหน่าย

4.1 พื้นที่อาคาร

4.1.1 ลักษณะพื้นที่ใช้สอยส่วนกลางทั้งหมด

- **บริเวณพื้นที่ใช้สอยส่วนกลาง**

จากการสำรวจพื้นที่ใช้สอยส่วนกลางของคณะ 17 คณะ และโรงเรียน 2 โรงเรียน กรณีศึกษา รวมทั้งหมด 108 อาคาร รวมเป็นพื้นที่ใช้สอยส่วนกลางที่ศึกษาทั้งหมด 181,512.30 ตารางเมตร ซึ่งพื้นที่ใช้สอยส่วนกลางที่พบครุภัณฑ์เหลือใช้หรือรอจำหน่าย ได้แก่ บริเวณทางเดินไปสู่ห้องต่างๆในตัวอาคาร, ทางเดินระเบียงหน้าห้อง, ระเบียงทางเดิน รอบอาคารในแต่ละชั้น, พื้นที่ว่างระหว่างห้อง, บนทางเดินชิดขอบภายนอกของอาคาร ใน ระยะถอยร่นจากอาคาร 2 เมตร, ริมกำแพงรั้ว, พื้นที่ว่างระหว่างอาคาร พื้นที่หน้าบันไดหลัก, พื้นที่หน้าลิฟท์, ขานพักบันไดหลัก, ใต้บันไดหลัก, บริเวณชั้นบันไดหลัก, ขานพักบันไดหนีไฟ และบริเวณชั้นบันไดหนีไฟ

- **ขนาดพื้นที่ใช้สอยส่วนกลาง**

พื้นที่ใช้สอยส่วนกลางดังกล่าวมีขนาดแตกต่างกันออกไปในแต่ละคณะและโรงเรียน ดังแสดงในแผนภูมิที่ 2 เพื่อมุ่งหวังถึงพื้นที่ที่มีโอกาสพบครุภัณฑ์เหลือใช้หรือรอจำหน่าย โดยมีรายละเอียด ดังนี้ คณะครุศาสตร์ มีพื้นที่ใช้สอยส่วนกลาง 6,574 ตารางเมตร คณะ จิตวิทยา มีพื้นที่ใช้สอยส่วนกลาง 1,328.50 ตารางเมตร คณะทันตแพทยศาสตร์ มีพื้นที่ใช้ สอยส่วนกลาง 14,154.50 ตารางเมตร คณะนิเทศศาสตร์ มีพื้นที่ใช้สอยส่วนกลาง 4,684 ตารางเมตร คณะพาณิชยศาสตร์และการบัญชี มีพื้นที่ใช้สอยส่วนกลาง 10,074.50 ตาราง เมตร คณะพยาบาลศาสตร์ มีพื้นที่ใช้สอยส่วนกลาง 1,472.50 ตารางเมตร คณะเภสัชศาสตร์ มีพื้นที่ใช้สอยส่วนกลาง 15,027.50 ตารางเมตร คณะรัฐศาสตร์ มีพื้นที่ใช้สอยส่วนกลาง 2,499.50 ตารางเมตร คณะวิทยาศาสตร์ มีพื้นที่ใช้สอยส่วนกลาง 35,725.50 ตารางเมตร คณะวิทยาศาสตร์การกีฬา มีพื้นที่ใช้สอยส่วนกลาง 2,493 ตารางเมตร คณะ วิศวกรรมศาสตร์ มีพื้นที่ใช้สอยส่วนกลาง 22,818.50 ตารางเมตร คณะศิลปกรรมศาสตร์ มี พื้นที่ใช้สอย ส่วนกลาง 2,622 ตารางเมตร คณะเศรษฐศาสตร์ มีพื้นที่ใช้สอยส่วนกลาง 4,930 ตารางเมตร คณะสถาปัตยกรรมศาสตร์ มีพื้นที่ใช้สอยส่วนกลาง 12,737.50 ตารางเมตร คณะสหเวช ศาสตร์ มีพื้นที่ใช้สอยส่วนกลาง 2,105 ตารางเมตร คณะสัตวแพทยศาสตร์ มีพื้นที่ ใช้สอย ส่วนกลาง 5,883 ตารางเมตร คณะอักษรศาสตร์ มีพื้นที่ใช้สอยส่วนกลาง 10,331.30 ตาราง เมตร โรงเรียนสาธิตจุฬาลงกรณ์มหาวิทยาลัย ฝ่ายประถม ศาสตร์ มีพื้นที่ใช้สอยส่วนกลาง 13,845.50 ตารางเมตร และโรงเรียนสาธิตจุฬาลงกรณ์มหาวิทยาลัย ฝ่ายมัธยม มีพื้นที่ใช้ สอยส่วนกลาง 10,919.50 ตารางเมตร

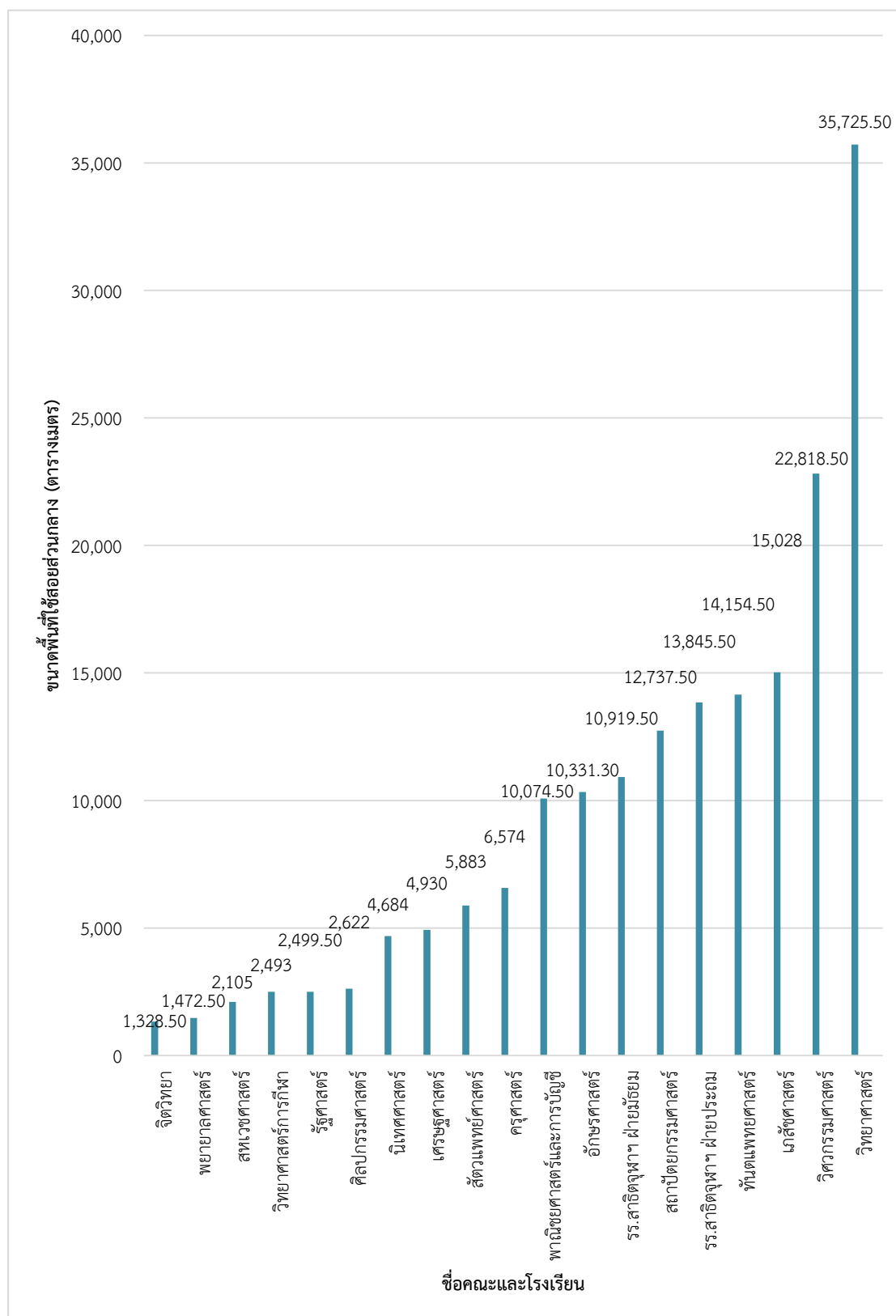

แผนภูมิที่ 2 แผนภูมิแท่งแสดงขนาดของพื้นที่ใช้สอยส่วนกลางของ 17 คณะและ 2 โรงเรียน

จากแผนภูมิที่ 2 พบว่า คณะวิทยาศาสตร์มีขนาดพื้นที่ใช้สอยส่วนกลางมากที่สุด เท่ากับ 35,725.50 ตารางเมตร รองลงมาคือคณะวิศวกรรมศาสตร์ เท่ากับ 22,818.50 ตารางเมตร และ คณะเภสัชศาสตร์ เท่ากับ 15,027.50 ตารางเมตร ตามลำดับ และพบว่า คณะจิตวิทยามีขนาดพื้นที่ใช้สอยส่วนกลางน้อยที่สุด เท่ากับ 1,328.50 ตารางเมตร

4.1.2 ลักษณะพื้นที่ใช้สอยส่วนกลางที่พบครุภัณฑ์เหลือใช้หรือรอจำหน่าย

• บริเวณพื้นที่ใช้สอยส่วนกลางที่พบครุภัณฑ์เหลือใช้หรือรอจำหน่าย

จากการสำรวจสถานที่ที่พบครุภัณฑ์ฯ ของคณะ 17 คณะ และโรงเรียน 2 โรงเรียน รวมทั้งหมด 108 อาคาร พบว่า มี 13 คณะ และ 2 โรงเรียน ที่พบครุภัณฑ์ฯ ได้แก่ คณะครุศาสตร์ คณะทันตแพทยศาสตร์ คณะนิเทศศาสตร์ คณะพาณิชยศาสตร์และการบัญชี คณะเภสัชศาสตร์ คณะรัฐศาสตร์ คณะวิทยาศาสตร์ คณะวิศวกรรมศาสตร์ คณะศิลปกรรมศาสตร์ คณะเศรษฐศาสตร์ คณะสถาปัตยกรรมศาสตร์ คณะสหเวชศาสตร์ คณะสัตวแพทยศาสตร์ โรงเรียนสาธิตจุฬาลงกรณ์ มหาวิทยาลัย ฝ่ายประถม และโรงเรียนสาธิตจุฬาลงกรณ์ มหาวิทยาลัย ฝ่ายมัธยม และมี 4 คณะที่ไม่พบครุภัณฑ์ฯ คือ คณะจิตวิทยา คณะพยาบาลศาสตร์ คณะวิทยาศาสตร์การกีฬา และคณะอักษรศาสตร์ โดยมีรายละเอียด ดังนี้

คณะครุศาสตร์ พบครุภัณฑ์ฯ ในบริเวณ ทางเดินไปสู่ห้องต่างๆในตัวอาคาร, ทางเดินระเบียงหน้าห้อง, บนทางเดินชิดขอบอาคาร, หน้าบันได, หน้าลิฟท์, ชานพักบันไดหลัก และชานพักบันไดหนีไฟ

คณะทันตแพทยศาสตร์ พบครุภัณฑ์ฯ ในบริเวณ ทางเดินไปสู่ ห้องต่างๆในตัวอาคาร, ทางเดินระเบียงหน้าห้อง, มุมระหว่างห้อง, พื้นที่สุดทางของทางเดิน, บนทางเดินชิดขอบอาคาร, ริมกำแพงรั้ว, พื้นที่ว่างระหว่างอาคาร, หน้าบันได, หน้าลิฟท์, ชานพักบันไดหลัก, ใต้บันได และชานพักบันไดหนีไฟ

คณะนิเทศศาสตร์ พบครุภัณฑ์ฯ ในบริเวณ ทางเดินไปสู่ห้องต่างๆในตัวอาคาร และชานพักบันไดหนีไฟ

คณะพาณิชยศาสตร์และการบัญชี พบครุภัณฑ์ฯ ในบริเวณ ทางเดินระเบียงหน้าห้อง, บนทางเดินชิดขอบอาคาร, หน้าบันได และชานพักบันไดหลัก

คณะเภสัชศาสตร์ พบครุภัณฑ์ฯ ในบริเวณ ทางเดินไปสู่ห้องต่างๆในตัวอาคาร และชานพักบันไดหลัก

คณะรัฐศาสตร์ พบครุภัณฑ์ฯ ในบริเวณ บนทางเดินชิดขอบอาคาร

คณะวิทยาศาสตร์ พบครุภัณฑ์ฯ ในบริเวณ ทางเดินไปสู่ห้องต่างๆในตัวอาคาร, ทางเดินระเบียงหน้าห้อง, ระเบียงทางเดินรอบชั้น, พื้นที่สุดทางของทางเดินใต้บันได และชานพักบันไดหนีไฟ

คณะวิศวกรรมศาสตร์ พบครุภัณฑ์ฯ ในบริเวณ ทางเดินไปสู่ห้องต่างๆในตัวอาคาร, ทางเดินระเบียงหน้าห้อง, มุมระหว่างห้อง, พื้นที่สุดทางของทางเดิน, บนทางเดินชิดขอบ

อาคาร, พื้นที่ว่างระหว่างอาคาร, หน้าบันได, หน้าลิฟท์, ชานพักบันไดหลัก และชานพักบันไดหนีไฟ

คณะศิลปกรรมศาสตร์ พบครุภัณฑ์ฯ ในบริเวณ ทางเดินไปสู่ห้องต่างๆในตัวอาคาร
คณะเศรษฐศาสตร์ พบครุภัณฑ์ฯ ในบริเวณ ทางเดินไปสู่ห้อง ต่างๆในตัวอาคาร, บนทางเดินชิดขอบอาคาร และชานพักบันไดหลัก

คณะสถาปัตยกรรมศาสตร์ พบครุภัณฑ์ฯ ในบริเวณ ทางเดินไปสู่ห้องต่างๆในตัวอาคาร, ริมกำแพงรั้ว, หน้าบันได และหน้าลิฟท์

คณะสหเวชศาสตร์ พบครุภัณฑ์ฯ ในบริเวณ ทางเดินไปสู่ห้อง ต่างๆในตัวอาคาร, ทางเดินชิดขอบนอกอาคาร และชานพักบันไดหลัก

คณะสัตวแพทยศาสตร์ พบครุภัณฑ์ฯ ในบริเวณ ทางเดินไปสู่ห้องต่างๆในตัวอาคาร, ทางเดินระเบียงหน้าห้อง, พื้นที่สุดทางของทางเดิน, หน้าบันได, หน้าลิฟท์, ชานพักบันไดหลัก และระหว่างชั้นบันได

โรงเรียนสาธิตจุฬาลงกรณ์มหาวิทยาลัย ฝ่ายประถม พบครุภัณฑ์ฯ ในบริเวณ พื้นที่รอบขอบสนามบาสเกตบอล, พื้นที่สุดทางของทางเดิน และหน้าบันได

โรงเรียนสาธิตจุฬาลงกรณ์มหาวิทยาลัย ฝ่ายมัธยม พบครุภัณฑ์ฯ ในบริเวณ ทางเดินไปสู่ห้องต่างๆในตัวอาคาร, ทางเดินระเบียงหน้าห้อง, พื้นที่สุดทางของทางเดิน และบนทางเดินชิดขอบอาคาร

● **ลักษณะพื้นที่ใช้สอยส่วนกลางที่พบครุภัณฑ์ฯ** ของ 13 คณะและ 2 โรงเรียน (มี 4 คณะที่ไม่พบครุภัณฑ์ฯ) ดังกล่าว แบ่งได้เป็น 5 กลุ่มสถานที่ ได้แก่

- บริเวณทางเดินไปสู่ห้องต่างๆในตัวอาคาร, ทางเดินระเบียงหน้าห้อง, ระเบียงทางเดินรอบอาคารในแต่ละชั้น และพื้นที่ว่างระหว่างห้อง
- บนทางเดินชิดขอบภายนอกอาคารชั้น 1, ริมกำแพงรั้ว และพื้นที่ว่างระหว่างอาคาร
- พื้นที่หน้าบันไดหลักและพื้นที่หน้าลิฟท์
- ชานพักบันไดหลัก, ใต้บันได และบริเวณชั้นบันไดหลัก
- ชานพักบันไดหนีไฟ และบริเวณชั้นบันไดหนีไฟ

โดยสถานที่ที่พบครุภัณฑ์ฯ ทั้ง 5 สถานที่ดังกล่าว จำแนกอยู่ตามคณะและโรงเรียน ดังตารางที่ 2

ตารางที่ 2 สถานที่ที่พบครุภัณฑ์เหลือใช้หรือรอจำหน่ายของ 13 คณะและ 2 โรงเรียนในจุฬาลงกรณ์มหาวิทยาลัย

(มี 4
ที่ไม่

คณะ
พบ

คณะ/โรงเรียน สถานที่ที่พบครุภัณฑ์ฯ	ครุศาสตร์	ทันตแพทยศาสตร์	นิติศาสตร์	ศึกษาศาสตร์และศึกษาศาสตร์ ศึกษาศาสตร์	เภสัชศาสตร์	รัฐศาสตร์	วิทยาศาสตร์	วิศวกรรมศาสตร์	ศิลปกรรมศาสตร์	เศรษฐศาสตร์	สถาปัตยกรรมศาสตร์	สหเวชศาสตร์	สัตวแพทยศาสตร์	สาธารณสุขศาสตร์	สัตวศาสตร์
บริเวณทางเดินไปสู่ห้องต่างๆในตัวอาคาร, ทางเดินระเบียงหน้าห้อง, ระเบียงทางเดิน รอบอาคารในแต่ละชั้น และพื้นที่ว่าง ระหว่างห้อง	•	•	•	•	•		•	•	•	•	•	•	•	•	•
บนทางเดินชิดขอบภายนอกอาคารชั้น 1, ริมกำแพงรั้ว และพื้นที่ว่างระหว่างอาคาร	•	•		•		•		•		•	•				•
พื้นที่หน้าบันไดหลักและพื้นที่หน้าลิฟท์	•	•		•				•				•	•	•	
ชานพักบันไดหลัก, ใต้บันได และบริเวณ ชั้นบันไดหลัก	•	•		•	•		•	•		•			•		
ชานพักบันไดหนีไฟ และบริเวณชั้นบันได หนีไฟ	•	•	•				•	•							

ครุภัณฑ์ฯ)

จากตารางที่ 2 พบว่า มี 3 คณะที่พบครุภัณฑ์ฯ ทั้ง 5 สถานที่ดังกล่าว ได้แก่ คณะครุศาสตร์ คณะทันตแพทยศาสตร์ และคณะวิศวกรรมศาสตร์ และยังพบว่ามี 5 คณะที่พบครุภัณฑ์ฯ บริเวณชานพักบันไดหนีไฟ และบริเวณชั้นบันไดหนีไฟ ได้แก่ คณะครุศาสตร์ คณะทันตแพทยศาสตร์ คณะนิเทศศาสตร์ คณะวิทยาศาสตร์และคณะวิศวกรรมศาสตร์ นอกจากนี้ยังพบว่ามีเพียง 1 คณะเท่านั้นที่ไม่พบครุภัณฑ์ฯ บริเวณทางเดินไปสู่ห้องต่างๆในตัวอาคาร, ทางเดินระเบียง หน้าห้อง, ระเบียงทางเดินรอบอาคารในแต่ละชั้น และพื้นที่ว่างระหว่างห้อง คือ คณะรัฐศาสตร์ ในขณะที่เดียวกัน คณะรัฐศาสตร์ ยังเป็นคณะเดียวที่พบครุภัณฑ์ฯ เพียง 1 สถานที่ คือบนทางเดินชิดขอบภายนอกอาคารชั้น 1, ริมกำแพงรั้ว และพื้นที่ว่างระหว่างอาคาร

● **ขนาดพื้นที่ใช้สอยส่วนกลางที่พบครุภัณฑ์เหลือใช้หรือรอจำหน่าย**

จากการสำรวจพื้นที่ที่พบครุภัณฑ์ฯ ทั้ง 13 คณะ และ 2 โรงเรียนดังกล่าว พบว่าแต่ละคณะและโรงเรียนมีขนาดพื้นที่ใช้สอยส่วนกลางที่พบครุภัณฑ์ฯ แตกต่างกันไป ดังแสดงในแผนภูมิที่ 3 โดยมีรายละเอียด ดังนี้

คณะครุศาสตร์ มีพื้นที่ใช้สอยส่วนกลางที่พบครุภัณฑ์ฯ 177 ตารางเมตร คณะทันตแพทยศาสตร์ มีพื้นที่ใช้สอยส่วนกลางที่พบครุภัณฑ์ฯ 193.50 ตารางเมตร คณะนิเทศศาสตร์ มีพื้นที่ใช้สอยส่วนกลางที่พบครุภัณฑ์ฯ 5.50 ตารางเมตร คณะพาณิชยศาสตร์และการบัญชี มีพื้นที่ใช้สอยส่วนกลางที่พบฯ 36.35 ตารางเมตร คณะเภสัชศาสตร์ มีพื้นที่ใช้สอยส่วนกลางที่พบครุภัณฑ์ฯ 35.50 ตารางเมตร คณะรัฐศาสตร์ มีพื้นที่ใช้สอยส่วนกลางที่พบครุภัณฑ์ฯ 12 ตารางเมตร คณะวิทยาศาสตร์ มีพื้นที่ใช้สอยส่วนกลางที่พบครุภัณฑ์ฯ 253.75 ตารางเมตร คณะวิศวกรรมศาสตร์ มีพื้นที่ใช้สอยส่วนกลางที่พบครุภัณฑ์ฯ 481.70 ตารางเมตร คณะศิลปกรรมศาสตร์ มีพื้นที่ใช้สอยส่วนกลางที่พบครุภัณฑ์ฯ 6.35 ตารางเมตร คณะเศรษฐศาสตร์ มีพื้นที่ใช้สอยส่วนกลางที่พบครุภัณฑ์ฯ 65 ตารางเมตร คณะสถาปัตยกรรมศาสตร์ มีพื้นที่ใช้สอยส่วนกลางที่พบครุภัณฑ์ฯ 100.90 ตารางเมตร คณะสหเวชศาสตร์ มีพื้นที่ใช้สอยส่วนกลางที่พบครุภัณฑ์ฯ 5.50 ตารางเมตร คณะสัตวแพทยศาสตร์ มีพื้นที่ใช้สอยส่วนกลางที่พบครุภัณฑ์ฯ 166 ตารางเมตร โรงเรียนสาธิตจุฬาลงกรณ์มหาวิทยาลัย ฝ่ายประถม มีพื้นที่ใช้สอยส่วนกลางที่พบครุภัณฑ์ฯ 307 ตารางเมตร และโรงเรียนสาธิตจุฬาลงกรณ์มหาวิทยาลัย ฝ่ายมัธยม มีพื้นที่ใช้สอยส่วนกลางที่พบครุภัณฑ์ฯ 222.50 ตารางเมตร

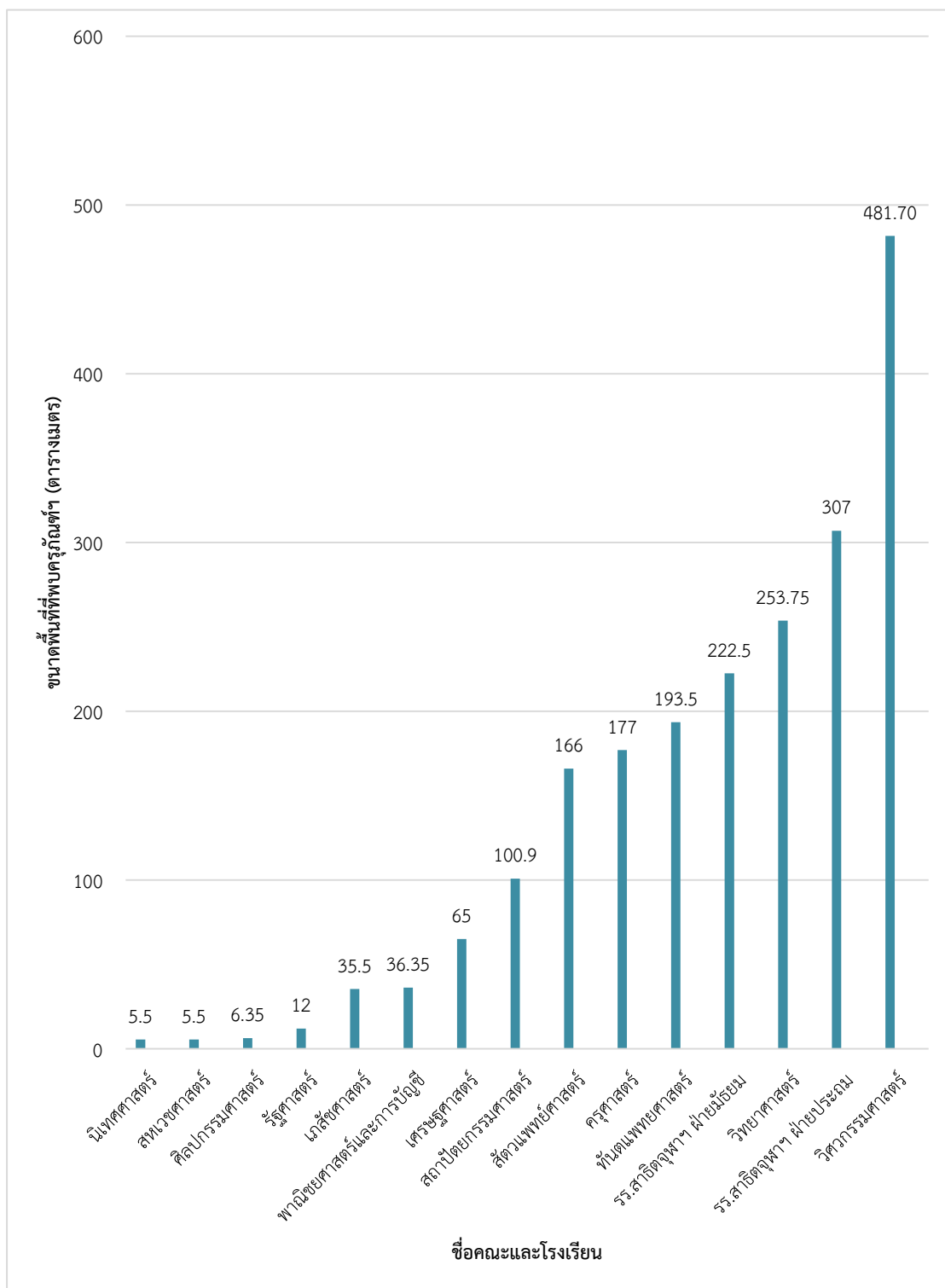

แผนภูมิที่ 3 แสดงขนาดพื้นที่ใช้สอยส่วนกลางที่พบครุภัณฑ์เหลือใช้หรือรอจำหน่ายใน 13 คณะ และ 2 โรงเรียน

จากแผนภูมิที่ 3 พบว่าคณะวิศวกรรมศาสตร์มีขนาดพื้นที่ที่พบครุภัณฑ์ฯ มากที่สุด คือ 481.70 ตารางเมตร รองลงมาคือ คณะวิทยาศาสตร์ มีขนาดพื้นที่ที่พบครุภัณฑ์ฯ คือ 253.75 ตารางเมตร และโรงเรียนสาธิตจุฬาลงกรณ์มหาวิทยาลัย ฝ่ายมัธยม มีขนาดพื้นที่ที่พบครุภัณฑ์ฯ คือ 222.50 ตารางเมตร ตามลำดับ และพบว่า คณะนิเทศศาสตร์กับคณะสหเวชศาสตร์มีขนาดพื้นที่ที่พบครุภัณฑ์ฯ น้อยที่สุดและมีขนาดเท่ากัน คือ 5.50 ตารางเมตร

จากแผนภูมิที่ 2 และ 3 คิดเป็นสัดส่วนของขนาดพื้นที่ใช้สอยส่วนกลางที่พบครุภัณฑ์เหลือใช้หรือรอจำหน่ายกับขนาดพื้นที่ใช้สอยส่วนกลาง ได้ดังแผนภูมิที่ 4



จุฬาลงกรณ์มหาวิทยาลัย
CHULALONGKORN UNIVERSITY

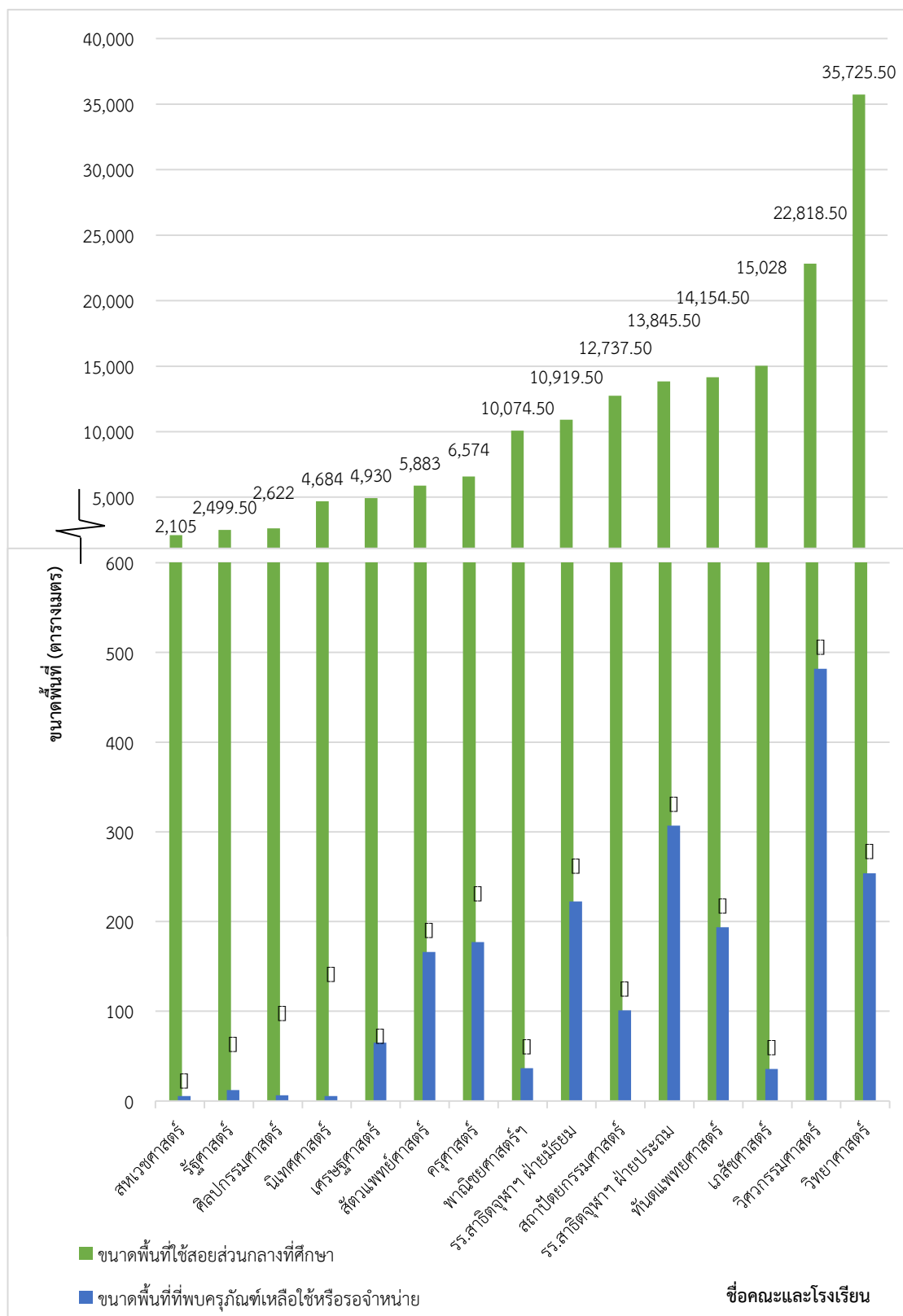

แผนภูมิที่ 4 สัดส่วนของขนาดพื้นที่ที่พบครุภัณฑ์เหลือใช้หรือรอจำหน่ายกับขนาดพื้นที่ใช้สอยส่วนกลางที่ศึกษา

4.1.3 ลักษณะพื้นที่จัดเก็บครุภัณฑ์เหลือใช้หรือรอจำหน่าย

- ลักษณะกายภาพทั่วไปของพื้นที่จัดเก็บครุภัณฑ์เหลือใช้หรือรอจำหน่าย

จากการสำรวจลักษณะพื้นที่จัดเก็บครุภัณฑ์ฯ ทั้งคณะ 17 คณะ และโรงเรียน 2 โรงเรียน พบว่าแต่ละสถานที่มีรายละเอียดของลักษณะพื้นที่จัดเก็บครุภัณฑ์ฯ แตกต่างกันไป ดังแสดงในตารางที่ 3 ดังนี้

- มีห้องเก็บครุภัณฑ์ฯ แบบถาวร ลักษณะเป็นห้องคอนกรีตเสริมเหล็ก ปิดล้อมทุกด้าน
- มีพื้นที่เก็บครุภัณฑ์ฯ แบบชั่วคราว ลักษณะปิดล้อมทุกด้าน
- ไม่มีการกำหนดพื้นที่จัดเก็บครุภัณฑ์ฯ



จุฬาลงกรณ์มหาวิทยาลัย
CHULALONGKORN UNIVERSITY

ตารางที่ 3 ลักษณะกายภาพทั่วไปของพื้นที่จัดเก็บครุภัณฑ์เหลือใช้หรือรอจำหน่ายของ 17 คณะและ 2 โรงเรียนในจุฬาลงกรณ์มหาวิทยาลัย

คณะ/โรงเรียน	ลักษณะทางกายภาพทั่วไปของพื้นที่จัดเก็บครุภัณฑ์ฯ																	
	วัสดุเศษ	ภาชนะ	วัสดุเศษเหล็ก	วัสดุเศษพลาสติก	วัสดุเศษโลหะ	วัสดุเศษกระดาษ	วัสดุเศษผ้า	วัสดุเศษไม้	วัสดุเศษยาง	วัสดุเศษพลาสติก	วัสดุเศษอิเล็กทรอนิกส์	วัสดุเศษเครื่องใช้ไฟฟ้า	วัสดุเศษเครื่องใช้สำนักงาน	วัสดุเศษเครื่องใช้ครัวเรือน	วัสดุเศษเครื่องใช้ทางการแพทย์	วัสดุเศษเครื่องใช้ทางการศึกษา	
ห้องเก็บถาวร เป็น คสล. ปิดล้อมทุกด้าน	•	•		•		•	•	•			•	•	•			•	•	
พื้นที่เก็บชั่วคราว ปิดล้อมทุกด้าน			•					•	•									
ไม่มีการกำหนดพื้นที่จัดเก็บครุภัณฑ์ฯ				•	•	•			•					•			•	•

จากตารางที่ 3 พบว่า ลักษณะทางกายภาพทั่วไปของพื้นที่จัดเก็บครุภัณฑ์ฯ ที่เป็นห้องเก็บครุภัณฑ์ฯ แบบถาวร และเป็นห้องคอนกรีตเสริมเหล็ก ปิดล้อมทุกด้าน พบในคณะและโรงเรียนต่างๆมากที่สุด คือ 11 คณะ ได้แก่ ได้แก่ คณะครุศาสตร์ คณะจิตวิทยา คณะพาณิชยศาสตร์และการบัญชี คณะเภสัชศาสตร์ คณะรัฐศาสตร์ คณะวิทยาศาสตร์ คณะศิลปกรรมศาสตร์ คณะเศรษฐศาสตร์ คณะสถาปัตยกรรมศาสตร์ และคณะสัตวแพทยศาสตร์

พบว่า ลักษณะทางกายภาพทั่วไปของพื้นที่จัดเก็บครุภัณฑ์ฯ ที่พบในคณะและโรงเรียนน้อยที่สุด คือ ในลักษณะมีพื้นที่เก็บครุภัณฑ์ฯ แบบชั่วคราว และปิดล้อมทุกด้าน โดยมีเพียง 3 คณะคือ คณะทันตแพทยศาสตร์ คณะวิทยาศาสตร์ และคณะวิทยาศาสตร์การกีฬา

และยังพบว่า มี 2 คณะที่มีลักษณะทางกายภาพทั่วไปของพื้นที่จัดเก็บครุภัณฑ์ฯ ทั้ง 2 ลักษณะ ได้แก่ 1 คณะเภสัชศาสตร์ ซึ่งมีห้องเก็บครุภัณฑ์ฯ แบบถาวร ลักษณะเป็นห้องคอนกรีตเสริมเหล็ก ปิดล้อมทุกด้าน และในลักษณะที่ไม่มีการกำหนดพื้นที่จัดเก็บครุภัณฑ์ฯ อีกด้วย และ 2 คณะวิทยาศาสตร์ ซึ่งมีที่เก็บลักษณะมีห้องเก็บครุภัณฑ์ฯ แบบถาวร ลักษณะเป็นห้องคอนกรีตเสริมเหล็ก ปิดล้อมทุกด้าน และมีที่เก็บลักษณะชั่วคราว ปิดล้อมทุกด้าน

นอกจากนี้ยังพบว่าคณะและโรงเรียนที่ไม่มีการกำหนดพื้นที่จัดเก็บครุภัณฑ์ฯ มี 5 คณะ และ 2 โรงเรียน ได้แก่ คณะนิเทศศาสตร์ คณะพยาบาลศาสตร์ คณะเภสัชศาสตร์(มีห้องเก็บครุภัณฑ์ฯ แบบถาวร อีก 1 ลักษณะด้วย) คณะวิศวกรรมศาสตร์ คณะสหเวชศาสตร์ โรงเรียนสาธิตจุฬาลงกรณ์มหาวิทยาลัย ฝ่ายประถม และโรงเรียนสาธิตจุฬาลงกรณ์มหาวิทยาลัย ฝ่ายมัธยม

● ลักษณะการใช้งานของพื้นที่จัดเก็บครุภัณฑ์เหลือใช้หรือรอจำหน่ายในปัจจุบัน

จากลักษณะทางกายภาพทั่วไปของพื้นที่จัดเก็บครุภัณฑ์ฯ ที่กล่าวไปข้างต้น จำแนกลักษณะการใช้งานของพื้นที่จัดเก็บครุภัณฑ์เหลือใช้หรือรอจำหน่าย ของ 13 คณะ และ 1 โรงเรียน (มี 4 คณะ และ 1 โรงเรียน ไม่มีสถานที่เก็บครุภัณฑ์ฯ) ในปัจจุบัน ได้ดังนี้

- ห้องต่างๆภายในอาคารที่มีลักษณะถาวร แต่มีไว้ใช้ประโยชน์ในเรื่องต่างๆ เช่น ห้องเรียน ห้องประกอบกิจกรรม เป็นต้น
- พื้นที่เก็บชั่วคราวที่มีไว้ใช้ประโยชน์ในเรื่องต่างๆ เช่น พื้นที่สนามกีฬา พื้นที่ทางเดิน เป็นต้น แต่พื้นที่บางส่วนนั้นได้ถูกแบ่งเป็นสถานที่เก็บครุภัณฑ์เหลือใช้หรือรอจำหน่าย
- ห้องหรือพื้นที่ที่คณะหรือโรงเรียนนั้นๆกำหนดขึ้น เพื่อให้เป็นที่เก็บครุภัณฑ์ฯ โดยเฉพาะตั้งแต่แรก

โดยลักษณะการใช้งานของพื้นที่จัดเก็บครุภัณฑ์ฯ ในปัจจุบัน ของ 13 คณะ และ 1
โ ร ง เ รี ย น แ ส ต ง ใน ต า ร า ง ที่ 4

ตารางที่ 4 ลักษณะการใช้งานของพื้นที่จัดเก็บครุภัณฑ์เหลือใช้หรือรอจำหน่ายในปัจจุบันของ 13 คณะและ 1 โรงเรียน ในจุฬาลงกรณ์มหาวิทยาลัย

(มี 4 คณะ และ 1 โรงเรียน ไม่มีสถานที่เก็บครุภัณฑ์ฯ)

ลักษณะการใช้งาน ของพื้นที่จัดเก็บครุภัณฑ์ฯในปัจจุบัน	คณะ/โรงเรียน												
	ครุศาสตร์ ดุสิต	ศิลป ดุสิต		ศึกษาศาสตร์ ดุสิต	ศึกษาศาสตร์ ดุสิต	รัฐศาสตร์ ดุสิต	วิทยาศาสตร์ ดุสิต	บริหารศาสตร์ ดุสิต	ศิลปกรรมศาสตร์ ดุสิต	พยาบาลศาสตร์ ดุสิต	สัตวศาสตร์ ดุสิต	อักษรศาสตร์ ดุสิต	ศึกษาศาสตร์ ดุสิต
ห้องต่างๆภายในอาคารที่มีลักษณะถาวร แต่มีไว้ใช้ประโยชน์ ในเรื่องต่างๆ เช่น ห้องเรียน ห้องประกอบกิจกรรม เป็นต้น	•	•					•		•	•	•	•	
พื้นที่เก็บชั่วคราวที่มีไว้ใช้ประโยชน์ในเรื่องต่างๆ เช่น พื้นที่ สนามกีฬา พื้นที่ทางเดิน เป็นต้น แต่พื้นที่บางส่วนนั้นได้ถูก แบ่งเป็นสถานที่เก็บครุภัณฑ์เหลือใช้หรือรอจำหน่าย			•		•	•	•					•	•
ห้องหรือพื้นที่ที่คณะหรือโรงเรียนนั้นๆกำหนดขึ้น เพื่อให้เป็น ที่เก็บครุภัณฑ์ฯโดยเฉพาะตั้งแต่แรก				•	•	•							

จากตารางที่ 4 พบว่า ลักษณะการใช้งานของพื้นที่จัดเก็บครุภัณฑ์ฯ ในปัจจุบัน ห้องต่างๆภายในอาคารที่มีลักษณะถาวร แต่มีไว้ใช้ประโยชน์ในเรื่องต่างๆ เช่น ห้องเรียน ห้องประกอบกิจกรรม เป็นต้น พบในคณะและโรงเรียนต่างๆมากที่สุด คือ 7 คณะ ได้แก่ คณะครุศาสตร์ คณะจิตวิทยา คณะวิทยาศาสตร์ คณะศิลปกรรมศาสตร์ คณะเศรษฐศาสตร์ คณะสถาปัตยกรรมศาสตร์ และคณะสัตวแพทยศาสตร์

นอกจากนี้ยังพบว่าลักษณะการใช้งานของพื้นที่จัดเก็บครุภัณฑ์ฯ ในปัจจุบัน ที่พบน้อยที่สุด คือห้องหรือสถานที่ที่คณะหรือโรงเรียนนั้นๆกำหนดขึ้นเพื่อให้เป็นที่เก็บครุภัณฑ์ฯ โดยเฉพาะตั้งแต่แรก มี 3 คณะ ได้แก่ คณะพาณิชยศาสตร์และการบัญชี คณะเภสัชศาสตร์ และคณะรัฐศาสตร์

- **ขนาดของสถานที่จัดเก็บครุภัณฑ์เหลือใช้หรือรอจำหน่าย**

จากข้อมูลทีกล่าวมาข้างต้น ที่ว่าพบพื้นที่จัดเก็บครุภัณฑ์ฯ 13 คณะ และ 1 โรงเรียน (มี 4 คณะ และ 1 โรงเรียน ไม่มีสถานที่เก็บครุภัณฑ์ฯ)

ดังนั้นจึงมี 13 คณะ และ 1 โรงเรียน ที่พบขนาดของสถานที่จัดเก็บครุภัณฑ์ฯ ในพื้นที่ระนาบ ซึ่งมีความแตกต่างกันออกไป ดังแสดงในแผนภูมิที่ 4.4 โดยมีรายละเอียด ดังนี้

คณะครุศาสตร์ มีขนาดของสถานที่จัดเก็บครุภัณฑ์ฯ 21 ตารางเมตร แต่พื้นที่เก็บไม่เพียงพอ

คณะจิตวิทยา มีขนาดของสถานที่จัดเก็บครุภัณฑ์ฯ 24 ตารางเมตร และพื้นที่เก็บไม่เพียงพอ

คณะทันตแพทยศาสตร์ มีขนาดของสถานที่จัดเก็บครุภัณฑ์ฯ 154.20 ตารางเมตร แต่พื้นที่เก็บไม่เพียงพอ

คณะพาณิชยศาสตร์และการบัญชี มีขนาดของสถานที่จัดเก็บครุภัณฑ์ฯ 56 ตารางเมตร แต่พื้นที่เก็บไม่เพียงพอ

คณะเภสัชศาสตร์ มีขนาดของสถานที่จัดเก็บครุภัณฑ์ฯ 178.50 ตารางเมตร แต่พื้นที่เก็บไม่เพียงพอ

คณะรัฐศาสตร์ มีขนาดของสถานที่จัดเก็บครุภัณฑ์ฯ 65.85 ตารางเมตร แต่พื้นที่เก็บไม่เพียงพอ

คณะวิทยาศาสตร์ มีขนาดของสถานที่จัดเก็บครุภัณฑ์ฯ 90.80 ตารางเมตร แต่พื้นที่เก็บไม่เพียงพอ

คณะวิทยาศาสตร์การกีฬา มีขนาดของสถานที่จัดเก็บครุภัณฑ์ฯ 7.50 ตารางเมตร แต่พื้นที่เก็บไม่เพียงพอ

คณะศิลปกรรมศาสตร์ มีขนาดของสถานที่จัดเก็บครุภัณฑ์ฯ 45.75 ตารางเมตร แต่พื้นที่เก็บไม่เพียงพอ

คณะเศรษฐศาสตร์ มีขนาดของสถานที่จัดเก็บครุภัณฑ์ฯ 192 ตารางเมตร แต่พื้นที่เก็บไม่เพียงพอ

คณะสถาปัตยกรรมศาสตร์ มีขนาดของสถานที่จัดเก็บครุภัณฑ์ฯ 55.25 ตารางเมตร แต่พื้นที่เก็บไม่เพียงพอ

คณะสัตวแพทยศาสตร์ มีขนาดของสถานที่จัดเก็บครุภัณฑ์ฯ 32 ตารางเมตร แต่พื้นที่เก็บไม่เพียงพอ

คณะอักษรศาสตร์ มีขนาดของสถานที่จัดเก็บครุภัณฑ์ฯ 1,383 ตารางเมตร และพื้นที่เก็บเพียงพอ

โรงเรียนสาธิตจุฬาลงกรณ์มหาวิทยาลัย ฝ่ายประถม มีขนาดของสถานที่จัดเก็บครุภัณฑ์ฯ 153 ตารางเมตร แต่พื้นที่เก็บไม่เพียงพอ

จากแผนภูมิที่ 5 พบว่า คณะที่มีขนาดของสถานที่จัดเก็บครุภัณฑ์ฯ มากที่สุด คือ คณะอักษรศาสตร์ มีขนาดของสถานที่จัดเก็บครุภัณฑ์ฯ ในแนวระนาบ เท่ากับ 1,383 ตารางเมตร รองลงมาคือ คณะเศรษฐศาสตร์ เท่ากับ 192 ตารางเมตร และคณะเภสัชศาสตร์ เท่ากับ 178.50 ตารางเมตร ตามลำดับ และพบว่าคณะที่มีขนาดของสถานที่จัดเก็บครุภัณฑ์ฯ น้อยที่สุด คือ คณะคณะวิทยาศาสตร์การกีฬา มีขนาดของสถานที่จัดเก็บครุภัณฑ์ฯ ในแนวระนาบ เท่ากับ 7.50 ตารางเมตร

โดยพบว่ามีเพียง 2 คณะเท่านั้นที่มีลักษณะสถานที่เก็บครุภัณฑ์ฯ โดยเฉพาะและเพียงพอ คือ คณะจิตวิทยา ซึ่งมีขนาดพื้นที่เก็บครุภัณฑ์ฯ เท่ากับ 24 ตารางเมตร และคณะอักษรศาสตร์ ซึ่งมีขนาดพื้นที่เก็บครุภัณฑ์ฯ เท่ากับ 1,383 ตารางเมตร โดยทั้ง 2 คณะนี้ ยังเป็น 2 ใน 4 คณะที่ไม่พบครุภัณฑ์ฯ จากการสำรวจ

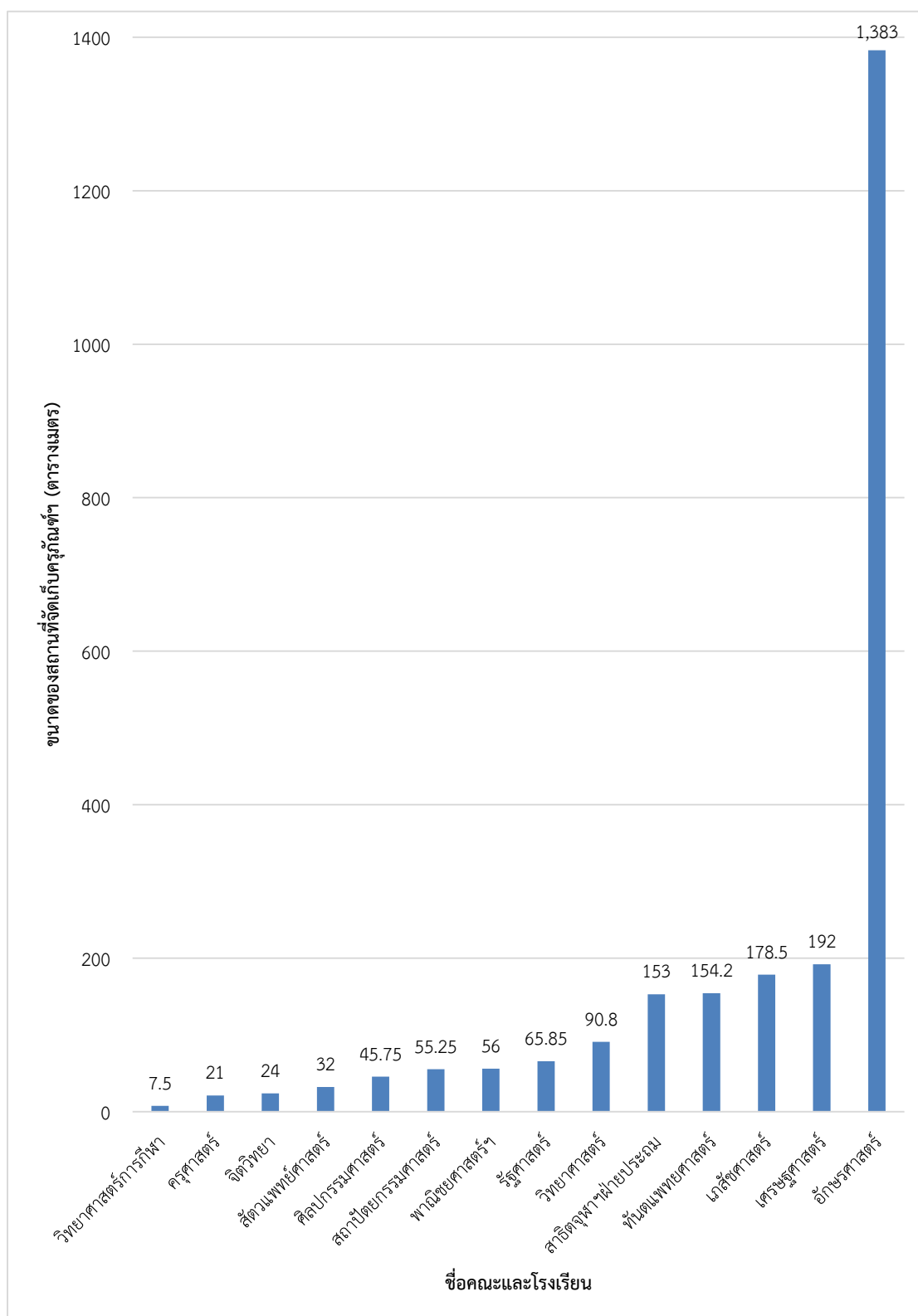

แผนภูมิที่ 5 ขนาดของสถานที่จัดเก็บครุภัณฑ์เหลือใช้หรือรอจำหน่าย ของ 13 คณะ (มี 4 คณะ และ 1 โรงเรียน ไม่มีสถานที่เก็บครุภัณฑ์)

- จุดที่พบพื้นที่จัดเก็บครุภัณฑ์เหลือใช้หรือรอจำหน่าย

จากข้อมูลที่กล่าวมาข้างต้น ที่ว่าพบพื้นที่จัดเก็บครุภัณฑ์ฯ 13 คณะ และ 1 โรงเรียน (มี 4 คณะ และ 1 โรงเรียน ไม่มีสถานที่เก็บครุภัณฑ์ฯ)

ดังนั้นจึงมี 13 คณะ และ 1 โรงเรียน ที่สามารถบอกรายละเอียดตำแหน่งของอาคารที่เป็นพื้นที่จัดเก็บครุภัณฑ์ฯ ได้ ซึ่งพบว่าจุดที่พบพื้นที่จัดเก็บครุภัณฑ์ฯ ได้แก่ ชั้นใต้ดิน ชั้น 1 ชั้น 2 ชั้น 3 ชั้น 5 และ ชั้น 7 ซึ่งจำแนก ตำแหน่งดังกล่าวตามแต่ละคณะและโรงเรียน ดัง
แ ส ต ง ใน ต า ร ำ ง ที่ 5



จุฬาลงกรณ์มหาวิทยาลัย
CHULALONGKORN UNIVERSITY

จากตารางที่ 5 พบว่า จุดที่พบพื้นที่จัดเก็บครุภัณฑ์ฯ ที่พบในแต่ละคณะและโรงเรียนมากที่สุด คือ ตำแหน่ง ชั้น 1 ซึ่งพบทั้งหมด 8 คณะ ได้แก่ คณะครุศาสตร์ คณะเภสัชศาสตร์ คณะรัฐศาสตร์ คณะวิทยาศาสตร์ คณะวิทยาศาสตร์การกีฬา คณะศิลปกรรมศาสตร์ คณะสถาปัตยกรรมศาสตร์ และคณะสัตวแพทยศาสตร์ รองลงมาคือ ชั้นใต้ดิน ซึ่งพบทั้งหมด 4 คณะ ได้แก่ คณะทันตแพทยศาสตร์ คณะพาณิชยศาสตร์และการบัญชี คณะเภสัชศาสตร์ และคณะอักษรศาสตร์

และยังพบว่า จุดที่พบพื้นที่จัดเก็บครุภัณฑ์ฯ ที่พบในแต่ละคณะและโรงเรียนน้อยที่สุด คือ คณะเศรษฐศาสตร์ โดยพบที่ตำแหน่ง ชั้น 5 และคณะจิตวิทยา โดยพบที่ตำแหน่ง ชั้น 7

นอกจากนี้ยังพบว่า มี 2 คณะที่มีพื้นที่จัดเก็บครุภัณฑ์ฯ ทั้ง 2 ตำแหน่ง ได้แก่ คณะเภสัชศาสตร์ ซึ่งมีตำแหน่งที่ชั้นใต้ดิน และชั้น 1 และอีก 1 คณะคือคณะเศรษฐศาสตร์ ซึ่งมีตำแหน่งที่ชั้น 3 และชั้น 5

4.2 ครุภัณฑ์เหลือใช้หรือรอจำหน่าย

4.2.1 ประเภทครุภัณฑ์เหลือใช้หรือรอจำหน่าย

จากการสำรวจครุภัณฑ์ฯ ที่พบทั้ง 13 คณะและ 2 โรงเรียน ดังที่กล่าวมาข้างต้น (มี 4 คณะ ไม่พบครุภัณฑ์ฯ) พบว่าแต่ละคณะและโรงเรียนมีรายการครุภัณฑ์ฯ แตกต่างกันไป ดังรายละเอียด ดังนี้

คณะครุศาสตร์ พบรายการครุภัณฑ์ฯ ได้แก่ ตู้ล็อกเกอร์, ตู้ไม้, เก้าอี้, ชุดเก้าอี้, โต๊ะไม้, โต๊ะเทเบิลเทนนิส, รถเข็นของ, ชั้นวางของ, คอมพิวเตอร์, เครื่องพิมพ์, พัดลม และเครื่องถ่ายเอกสาร

คณะทันตแพทยศาสตร์ พบรายการครุภัณฑ์ฯ ได้แก่ ชุดโต๊ะ-เก้าอี้ อเนกประสงค์, เก้าอี้, เครื่องปรับอากาศ, โต๊ะอเนกประสงค์, โต๊ะไม้, โต๊ะสแตนเลส, ตู้ล็อกเกอร์, ตู้ไม้, รถเข็นของ, ตู้เก็บของเหล็ก, ชั้นวางของ เตียงทำฟัน, เครื่องทำเนื้อเยื่อแห้ง, ตู้เย็น, ตู้น้ำดื่ม และประตูฟุตบอล

คณะนิเทศศาสตร์ พบรายการครุภัณฑ์ฯ ได้แก่ โต๊ะ อเนกประสงค์ และเก้าอี้

คณะพาณิชยศาสตร์และการบัญชี พบรายการครุภัณฑ์ฯ ได้แก่ ตู้ล็อกเกอร์, ตู้ไม้, ตู้เซฟ, เก้าอี้, โต๊ะทำงานพลาสติก และโต๊ะอเนกประสงค์

คณะเภสัชศาสตร์ พบรายการครุภัณฑ์ฯ ได้แก่ เก้าอี้, โต๊ะทำงาน, โต๊ะอเนกประสงค์, เครื่องปรับอากาศ, พัดลม และ คอมพิวเตอร์

คณะรัฐศาสตร์ พบรายการครุภัณฑ์ฯ ได้แก่ ตู้ล็อกเกอร์ และ ตู้เก็บของเหล็ก

คณะวิทยาศาสตร์ พบรายการครุภัณฑ์ฯ ได้แก่ ตู้ล็อกเกอร์, ตู้ไม้, ตู้เก็บของเหล็ก, โต๊ะ, เก้าอี้, ชุดเก้าอี้, ชั้นเก็บของ, พัดลม, เครื่องปรับอากาศ, เครื่องพิมพ์ดีด, เครื่องถ่าย

เอกสาร, เครื่องฉายสไลด์, ตู้เย็น, ตู้น้ำดื่ม, ไมโครเวฟ, อ่างล้างจาน, คอมพิวเตอร์ และเครื่องพิมพ์

คณะวิศวกรรมศาสตร์ พบบรรายการครุภัณฑ์ฯ ได้แก่ ชุดโต๊ะ-เก้าอี้อเนกประสงค์, โต๊ะอเนกประสงค์, โต๊ะทำงาน, เก้าอี้, ตู้ไม้, ตู้ล็อกเกอร์, ตู้เก็บของเหล็ก, ชั้นวางของ, พัดลม, เครื่องปรับอากาศ, รถเข็นของ, รถเข็นคนพิการ, เครื่องถ่ายเอกสาร, รถจักรยานยนต์, เครื่องสูบน้ำ, เครื่องเจาะ, เครื่องชุด, ลำโพง, เครื่องฉายสไลด์, ตู้น้ำดื่ม, เครื่องเจียหิน, เครื่องเจียเหล็ก, อุปกรณ์ออกกำลังกาย, เครื่องวัดระดับพื้น, กล่องส่งทางไกล คอมพิวเตอร์ และเครื่องพิมพ์

คณะศิลปกรรมศาสตร์ พบบรรายการครุภัณฑ์ฯ ได้แก่ ตู้ล็อกเกอร์, ตู้ไม้, โต๊ะทำงาน และเก้าอี้

คณะเศรษฐศาสตร์ พบบรรายการครุภัณฑ์ฯ ได้แก่ โต๊ะไม้, ชุดโต๊ะ-เก้าอี้ อเนกประสงค์, เก้าอี้, เครื่องปรับอากาศ, พัดลม และโต๊ะเทเบิลเทนนิส

คณะสถาปัตยกรรมศาสตร์ พบบรรายการครุภัณฑ์ฯ ได้แก่ เครื่องปรับอากาศ, เครื่องถ่ายเอกสาร, โต๊ะอเนกประสงค์, โต๊ะทำงาน, เก้าอี้โซฟา, เก้าอี้ทำงาน, ชั้นวางของ, ตู้ไม้, ตู้เก็บของเหล็ก และ เครื่องสูบลม

คณะสหเวชศาสตร์ พบบรรายการครุภัณฑ์ฯ ได้แก่ โต๊ะ อเนกประสงค์, ตู้เก็บของ และเก้าอี้

คณะสัตวแพทยศาสตร์ พบบรรายการครุภัณฑ์ฯ ได้แก่ ตู้ล็อกเกอร์, เครื่องปรับอากาศ, โต๊ะ, ตู้ไม้, เก้าอี้, พัดลม, รถเข็นของ, ชั้นวางของ, ตู้เย็น, เตาก๊าซ, โต๊ะเทเบิลเทนนิส และชุดอุปกรณ์ออกกำลังกาย

โรงเรียนสาธิตจุฬาลงกรณ์มหาวิทยาลัย ฝ่ายประถม พบบรรายการครุภัณฑ์ฯ ได้แก่ ตู้ล็อกเกอร์, ตู้ไม้, โต๊ะไม้, โต๊ะอเนกประสงค์, โต๊ะพลาสติก, เก้าอี้, ชั้นวางของ, พัดลม, เครื่องปรับอากาศ, เสาดึงไฟฟ้า และตู้เย็น

โรงเรียนสาธิตจุฬาลงกรณ์มหาวิทยาลัย ฝ่ายมัธยม พบบรรายการครุภัณฑ์ฯ ได้แก่ โต๊ะไม้, โต๊ะพลาสติก, ตู้ล็อกเกอร์, ตู้เก็บของ, ตู้ไม้, ตู้เหล็กวางทีวี, เครื่องถ่ายเอกสาร, เก้าอี้, ชั้นวางของ, พัดลม, เครื่องฉายสไลด์, โต๊ะเทเบิลเทนนิส และคอมพิวเตอร์

จากรายการครุภัณฑ์ฯ ที่พบในแต่ละคณะและโรงเรียนข้างต้นแบ่งเป็น ประเภท โดยอ้างอิงจากสำนักงบประมาณ สำนักนายกรัฐมนตรี (สำนักงบประมาณ สำนักนายกรัฐมนตรี, 2556) ได้เป็น 12 ประเภท จากทั้งหมด 15 ประเภท เพราะจากการสำรวจไม่พบครุภัณฑ์ อาวุธ และครุภัณฑ์ดนตรีและนาฏศิลป์ ทั้งนี้ผู้วิจัยได้รวมประเภทครุภัณฑ์สำนักงานและครุภัณฑ์การศึกษาเข้าด้วยกันเนื่องจากครุภัณฑ์มีคุณลักษณะคล้ายกันและหน่วยงานส่วนใหญ่ในจุฬาลงกรณ์มหาวิทยาลัยไม่มีการแยกครุภัณฑ์ 2 ประเภทอย่างชัดเจน ซึ่งครุภัณฑ์ทั้ง 12 ประเภทดังกล่าว ได้แก่

- ครุภัณฑ์สำนักงานและการศึกษา ได้แก่ ตู้ล็อกเกอร์ ตู้ไม้ ตู้เก็บของเหล็ก ตู้เซพ โต๊ะไม้ โต๊ะทำงานพลาสติก โต๊ะสแตนเลส โต๊ะอเนกประสงค์ ชุดโต๊ะ-เก้าอี้ อเนกประสงค์ เก้าอี้ ชุดเก้าอี้ ชั้นวางของ พัดลม เครื่องถ่ายเอกสาร เครื่องปรับอากาศ เครื่องพิมพ์ดีด รถเข็นของ รถเข็นคนพิการ
- ครุภัณฑ์ยานพาหนะและขนส่ง ได้แก่ รถจักรยานยนต์
- ครุภัณฑ์การเกษตร ได้แก่ เครื่องสูบน้ำ
- ครุภัณฑ์ก่อสร้าง ได้แก่ เครื่องเจาะ เครื่องชุด
- ครุภัณฑ์ไฟฟ้าและวิทยุ ได้แก่ เครื่องขยายเสียง เส้าแผงไฟฟ้า
- ครุภัณฑ์โฆษณาและเผยแพร่ ได้แก่ เครื่องฉายสไลด์
- ครุภัณฑ์วิทยาศาสตร์การแพทย์ ได้แก่ เตียงทำฟัน เครื่องทำเนื้อเยื่อแห้ง
- ครุภัณฑ์งานบ้านงานครัว ได้แก่ ตู้เย็น ตู้กดน้ำดื่ม เตอบไมโครเวฟ อ่างล้างจาน
- ครุภัณฑ์โรงงาน ได้แก่ เครื่องเจียหิน เครื่องเจียเหล็ก เครื่องสูบลม
- ครุภัณฑ์กีฬา ได้แก่ โต๊ะเทเบิลเทนนิส ประตูฟุตบอล ชุดอุปกรณ์ออกกำลังกาย
- ครุภัณฑ์สำรวจ ได้แก่ เครื่องวัดระดับพื้น กล้องส่องทางไกล
- ครุภัณฑ์คอมพิวเตอร์ ได้แก่ จอคอมพิวเตอร์ เครื่องประมวลผลกลาง เครื่องพิมพ์

ประเภทครุภัณฑ์ฯ ข้างต้น จำแนกตามคณะและโรงเรียน ได้ ดังตารางที่ 6

4.2.2 สภาพครุภัณฑ์เหลือใช้หรือรอจำหน่าย

จากการสำรวจครุภัณฑ์ฯ ที่พบทั้ง 13 คณะและ 2 โรงเรียน ข้างต้น (มี 4 คณะ ไม่พบครุภัณฑ์ฯ) พบว่าแต่ละคณะและโรงเรียนมีสภาพครุภัณฑ์ฯ แตกต่างกันไป โดยมีรายละเอียด ดังนี้

คณะครุศาสตร์ พบสภาพครุภัณฑ์ฯ ได้แก่ เก้าอี้และโต๊ะ ขาหักและขาหลุด, มือจับตู้ หลุด, คอมพิวเตอร์เสีย, ขาโต๊ะเทเบิลเทนนิสหัก, วัสดุปิดผิวโต๊ะ บิ่นเป็นรู, วัสดุปิดผิวตู้และ โต๊ะลอกหลุด, เบาะเก้าอี้ขาด, ตู้เหล็กเป็นสนิมจนเปิด-ปิดไม่ได้, สีโต๊ะ และสีเก้าอี้จาง, โต๊ะ

และแก้อี้ มีคราบฝุ่นและสนิมจับ, เกิดรอยขีดข่วนบนแก้อี้ และมีชั้นวางของอยู่ในสภาพดีที่หลีกเลี่ยงจากการใช้งาน

คณะทันตแพทยศาสตร์ พบสภาพครุภัณฑ์ฯ ได้แก่ ชุดโต๊ะ-แก้อี้ อเนกประสงค์ ขาหลุด, ตู้โต๊ะ ขาหักและขาหลุด, มือจับตู้หลุดหาย, หน้าบานโต๊ะหลุดหาย, เครื่องทำเนื้อเยื่อแห้งเสีย, เครื่องปรับอากาศเสีย, อุปกรณ์ควบคุมเตียงทำพื้นเสีย, ก้านกดน้ำตู้ดื่มหลุดหาย, แทนวางแกลลอนน้ำ หลุดหาย, อุปกรณ์ควบคุมตู้เย็นเสีย, โครงเหล็ก ประตูฟุตบอลหัก, ซิงกรรณเข็นของหลุด, วัสดุปิดผิวโต๊ะลอกหลุด, รถเข็นของ, ตู้ไม้, ตู้เก็บของเหล็ก, โต๊ะไม้ มีคราบฝุ่นจับ และพบแก้อี้มีจำนวนมากไปจนหลีกเลี่ยงจากการใช้งาน

คณะนิเทศศาสตร์ พบสภาพครุภัณฑ์ฯ ได้แก่ โต๊ะอเนกประสงค์ ขาหลุด และพบโต๊ะอเนกประสงค์และแก้อี้ ที่มีสภาพดีแต่มีจำนวนมากไปจนหลีกเลี่ยงจากการใช้งาน

คณะพาณิชยศาสตร์และการบัญชี พบสภาพครุภัณฑ์ฯ ได้แก่ แก้อี้/โต๊ะ ขาหักและขาหลุด, ลื่นชักโต๊ะหลุด, อุปกรณ์ล็อคตู้เซฟเสีย, มือจับตู้หลุด, คอมพิวเตอร์เสีย, ตู้มีคราบฝุ่นจับและสีหลุดลอก, ตู้ล็อกเกอร์/ ตู้ไม้/ โต๊ะอเนกประสงค์ อยู่ในสภาพดีแต่มีจำนวนมากไปจนหลีกเลี่ยงจากการใช้งาน

คณะเภสัชศาสตร์ พบสภาพครุภัณฑ์ฯ ได้แก่ แก้อี้ ขาหักและขาหลุด, วัสดุปิดผิวโต๊ะหลุดจากขา, คอมพิวเตอร์เสีย, เครื่องปรับอากาศเสีย, ชิ้นส่วนพัดลมหลุดออกจากกัน, ขาไม้ของโต๊ะอเนกประสงค์เปราะ (ไม้เสื่อมสภาพ) และมีโต๊ะทำงานอยู่ในสภาพดีที่มีจำนวนมากจนหลีกเลี่ยงจากการใช้งาน

คณะรัฐศาสตร์ พบสภาพครุภัณฑ์ฯ ได้แก่ แผ่นเหล็กของตู้ล็อกเกอร์หักและหลุดออก, มือจับตู้ล็อกเกอร์และมือจับตู้เก็บของเหล็ก หลุดออก

คณะวิทยาศาสตร์ พบสภาพครุภัณฑ์ฯ ได้แก่ แก้อี้/โต๊ะ ขาหักและขาหลุด, พนักพิงแก้อี้ หักและหลุด, แขนแก้อี้ หักและหลุด, ลื่นชักโต๊ะหลุด, วัสดุปิดผิวโต๊ะหลุดออกจากขาโต๊ะ, มือจับตู้หลุด, แผ่นเหล็กของตู้ล็อกเกอร์หักและหลุด, แผ่นไม้ของ ตู้หักและหลุด, คอมพิวเตอร์เสีย, อุปกรณ์ควบคุมตู้เย็นเสีย, ชิ้นส่วนพัดลมหลุดออกจากกัน, อุปกรณ์ควบคุมตู้ดื่มเสีย และอุปกรณ์ควบคุมเครื่องถ่ายเอกสารเสีย

คณะวิศวกรรมศาสตร์ พบสภาพครุภัณฑ์ฯ ได้แก่ ชุดโต๊ะ-แก้อี้ อเนกประสงค์ ขาหลุด, แผ่นไม้ของตู้โต๊ะ หักและหลุด, เครื่องยนต์รถจักรยานยนต์เสีย รวมถึงล้อรถและอุปกรณ์ประกอบใช้งานไม่ได้, อุปกรณ์ควบคุมเครื่องฉายสไลด์เสีย, แก้อี้-โต๊ะ ขาหักและขาหลุด, พนักพิงแก้อี้ หักและหลุด, คอมพิวเตอร์เสีย, ขาชั้นวางของหลุด, อุปกรณ์ลำโพงเสีย, วัสดุปิดผิวโต๊ะหลุดจากขาโต๊ะ, อุปกรณ์พัดลมเสีย, อุปกรณ์ควบคุมเครื่องออกกำลังกายเสีย, เครื่องปรับอากาศเสีย, อุปกรณ์เครื่องจักรกลต่างๆทางวิศวกรรมเสีย, วัสดุปิดผิวโต๊ะลอกหลุด และ เบาะแก้อี้ขาด

คณะศิลปกรรมศาสตร์ พบสภาพครุภัณฑ์ฯ ได้แก่ ตู้ล็อกเกอร์ มือจับหลุด, แผ่นเหล็ก ตู้ล็อกเกอร์หัก, แผ่นไม้ของตู้ไม้/โต๊ะทำงานหลุด และหัก, แก้อี้/โต๊ะ ขาหัก และพนักพิงแก้อี้หัก

คณะเศรษฐศาสตร์ พบสภาพครุภัณฑ์ฯ ได้แก่ ชุดโต๊ะ-เก้าอี้ อเนกประสงค์ ขาหลุด, วัสดุปิดผิวโต๊ะหลุด, ขาโต๊ะหัก, เก้าอี้/โต๊ะ ขาหักและขาหลุด, อุปกรณ์พัดลมเสีย, เครื่องปรับอากาศเสีย และขาโต๊ะเทเบิลเทนนิสหัก

คณะสถาปัตยกรรมศาสตร์ พบสภาพครุภัณฑ์ฯ ได้แก่ เก้าอี้/ โต๊ะ ขาหักและขาหลุด, พนักพิงเก้าอี้ หักและหลุด, แขนเก้าอี้ หักและหลุด, เครื่องปรับอากาศเสีย, ตู้เก็บของเหล็กชั้นสนิมจนผุเป็นรู, ลินซ์โต๊ะหลุด, วัสดุปิดผิวโต๊ะหลุดจากขาโต๊ะ, เก้าอี้โซฟาเบาะขาดและยุบ, ตู้ไม้ หน้าบานหลุด, เครื่องถ่ายเอกสารเสีย และเครื่องสุขุมเสีย

คณะสหเวชศาสตร์ พบสภาพครุภัณฑ์ฯ ได้แก่ โต๊ะอเนกประสงค์ขาหลุดและหัก, วัสดุปิดผิวโต๊ะผุเป็นรู และมีเก้าอี้/ตู้เก็บของที่มีจำนวนมากไป จนเหลือจากการใช้งาน

คณะสัตวแพทยศาสตร์ พบสภาพครุภัณฑ์ฯ ได้แก่ ตู้, โต๊ะ ขา หักและขาหลุด, ขาโต๊ะเทเบิลเทนนิสหัก, รถเข็นของล้อหลุด, อุปกรณ์รางเลื่อนตู้ลิ้นชักเหล็กหลุด, เครื่องปรับอากาศเสีย, ตู้เก็บของเหล็กเป็นสนิมจนปิดไม่ได้ และตู้เย็น มีฝุ่นจับ และสีลอก

โรงเรียนสาธิตจุฬาลงกรณ์มหาวิทยาลัย ฝ่ายประถม พบสภาพครุภัณฑ์ฯ ได้แก่ เก้าอี้และโต๊ะ ขาหักและขาหลุด, พนักพิงเก้าอี้ หักและหลุด, แขนเก้าอี้หักและหลุด, เครื่องปรับอากาศเสีย, ตู้เก็บของเหล็กชั้นสนิมจนผุเป็นรู, ลินซ์โต๊ะหลุด, วัสดุปิดผิวโต๊ะหลุดจากขาโต๊ะ, ชิ้นส่วนพัดลมหลุดออกจากกัน, แผ่นเหล็กของตู้ล็อกเกอร์หักและหลุด, แผ่นไม้ของตู้หักและหลุด, ตู้เย็นเสีย และเสาแผงไฟฟ้าหัก

โรงเรียนสาธิตจุฬาลงกรณ์มหาวิทยาลัย ฝ่ายมัธยม พบสภาพครุภัณฑ์ฯ ได้แก่ เก้าอี้, โต๊ะ ขาหักและขาหลุด, พนักพิงเก้าอี้ หักและหลุด, แขนเก้าอี้ หักและหลุด, ผนั่งตู้ล็อกเกอร์และตู้เหล็กวางทีวี หักและเป็นสนิมจนผุเป็นรู, มือจับตู้ล็อกเกอร์หลุด, ลินซ์โต๊ะหลุด, แผ่นไม้ของตู้หักและหลุด, วัสดุปิดผิวโต๊ะหลุดจากขาโต๊ะ และชิ้นส่วนพัดลมหลุดออกจากกัน

จากสภาพครุภัณฑ์เหลือใช้หรือรอจำหน่ายของแต่ละคณะและโรงเรียนข้างต้น แบ่งสภาพครุภัณฑ์เหลือใช้หรือรอจำหน่ายได้ 5 กลุ่มสภาพ ได้แก่

- ครุภัณฑ์ที่มีวัสดุและอุปกรณ์ประกอบหรืออย่างใดอย่างหนึ่งเสียหายหรือมีบางส่วนหลุดหายไป จนไม่สามารถนำกลับมาใช้ใหม่ได้อีก
- ครุภัณฑ์ที่มีวัสดุและอุปกรณ์ประกอบหรืออย่างใดอย่างหนึ่งเสียหายหรือมีบางส่วนหลุดหายไป แต่ยังสามารถนำกลับมาใช้ใหม่ได้อีก
- ครุภัณฑ์ที่มีวัสดุและอุปกรณ์ประกอบหรืออย่างใดอย่างหนึ่งเสื่อมโทรมลงแต่ยังไม่ถึงขั้นเสียหายหรือมีบางส่วนหลุดหายไป ทั้งนี้ทั้งนั้นไม่สามารถนำกลับมาใช้ใหม่ได้อีก
- ครุภัณฑ์ที่มีวัสดุและอุปกรณ์ประกอบหรืออย่างใดอย่างหนึ่งเสื่อมโทรมลงแต่ยังไม่ถึงขั้นเสียหายหรือมีบางส่วนหลุดหายไป ทั้งนี้ยังสามารถนำกลับมาใช้ใหม่ได้อีก
- ครุภัณฑ์ที่มีวัสดุและอุปกรณ์ประกอบทั้งหมดอยู่ในสภาพดีและใช้งานได้เต็มประสิทธิภาพ

จากข้อ 4.2.1 และข้อ 4.2.2 ครุภัณฑ์ฯ ทั้ง 12 ประเภท มีการกระจายตัวอยู่ในแต่ละคณะ และโรงเรียน โดยมีสภาพที่แตกต่างกันออกไป ดังตารางที่ 6

ตารางที่ 6 แสดงประเภทและสภาพครุภัณฑ์เหลือใช้หรือรอจำหน่าย

คณะ/โรงเรียน ประเภทครุภัณฑ์	ครุศาสตร์	ทันตแพทยศาสตร์	นิเทศศาสตร์	พาณิชยศาสตร์ฯ	เภสัชศาสตร์	รัฐศาสตร์	วิทยาศาสตร์	วิศวกรรมศาสตร์	ศิลปกรรมศาสตร์	เศรษฐศาสตร์	สถาปัตยกรรมศาสตร์	สหเวชศาสตร์	สัตวแพทยศาสตร์	สถิติฯ ประถม	สถิติฯ มัธยม
1 ครุภัณฑ์ สำนักงานและ การศึกษา	■ ▲ ● ◆ ★	■ ▲ ● ◆ ★	■ ◆	■ ◆ ★	■ ● ◆	■	■	■ ▲ ●	■	■		■ ◆	■ ● ★	■	■
2 ครุภัณฑ์ ยานพาหนะและ ขนส่ง								■			■ ▲ ●				
3 ครุภัณฑ์ การเกษตร								■							
4 ครุภัณฑ์ ก่อสร้าง								■							
5 ครุภัณฑ์ไฟฟ้า และวิทยุ								■						■	
6 ครุภัณฑ์โฆษณา และเผยแพร่							■	■							■
7 ครุภัณฑ์ วิทยาศาสตร์ การแพทย์		■													
8 ครุภัณฑ์งาน บ้านงานครัว		■					■	■					■	■	
9 ครุภัณฑ์โรงงาน											■				
10 ครุภัณฑ์กีฬา	■	■						■ ■		■			■		■
11 ครุภัณฑ์ สำรวจ								■							
12 ครุภัณฑ์ คอมพิวเตอร์	■				■		■	■							■

สัญลักษณ์สภาพครุภัณฑ์

- ครุภัณฑ์ที่มีวัสดุและอุปกรณ์ประกอบหรืออย่างใดอย่างหนึ่งเสียหายหรือมีบางส่วนหลุดหายไป จนไม่สามารถนำกลับมาใช้ใหม่ได้อีก
- ▲ ครุภัณฑ์ที่มีวัสดุและอุปกรณ์ประกอบหรืออย่างใดอย่างหนึ่งเสียหายหรือมีบางส่วนหลุดหายไป แต่ยังสามารถนำกลับมาใช้ใหม่ได้อีก
- ครุภัณฑ์ที่มีวัสดุและอุปกรณ์ประกอบหรืออย่างใดอย่างหนึ่งเสื่อมโทรมลงแต่ยังไม่ถึงขั้นเสียหายหรือมีบางส่วนหลุดหายไป ทั้งนี้ทั้งนั้นไม่สามารถนำกลับมาใช้ใหม่ได้อีก
- ★ ครุภัณฑ์ที่มีวัสดุและอุปกรณ์ประกอบหรืออย่างใดอย่างหนึ่งเสื่อมโทรมลงแต่ยังไม่ถึงขั้นเสียหายหรือมีบางส่วนหลุดหายไป ทั้งนี้ยังสามารถนำกลับมาใช้ใหม่ได้อีก
- ◆ ครุภัณฑ์ที่มีวัสดุและอุปกรณ์ประกอบทั้งหมดอยู่ในสภาพดีและใช้งานได้เต็มประสิทธิภาพ

จากตารางที่ 6 พบว่าทั้ง 13 คณะ และ 2 โรงเรียน (มี 4 คณะ ไม่พบครุภัณฑ์) มีครุภัณฑ์ฯ ประเภทครุภัณฑ์สำนักงานและการศึกษา อยู่ในสภาพที่มีวัสดุและอุปกรณ์ประกอบหรืออย่างใดอย่างหนึ่งเสียหายหรือมีบางส่วนหลุดหายไป จนไม่สามารถนำกลับมาใช้ใหม่ได้อีก

พบว่ามี 4 คณะ และ 2 โรงเรียน ที่มีครุภัณฑ์ฯ อยู่ในสภาพที่มีวัสดุและอุปกรณ์ประกอบหรืออย่างใดอย่างหนึ่งเสียหายหรือมีบางส่วนหลุดหายไป จนไม่สามารถนำกลับมาใช้ใหม่ได้อีก ในสภาพเดียวกันนั้น คือ คณะรัฐศาสตร์ คณะวิทยาศาสตร์ คณะเศรษฐศาสตร์ คณะศิลปกรรมศาสตร์ โรงเรียนสาธิตจุฬาลงกรณ์มหาวิทยาลัย ฝ่ายประถม และโรงเรียนสาธิตจุฬาลงกรณ์มหาวิทยาลัย ฝ่ายมัธยม

และยังพบอีกว่ามีเพียง 1 คณะที่มีครุภัณฑ์ฯ ทั้ง 5 สภาพ คือ คณะครุศาสตร์ และเป็นครุภัณฑ์ฯ ประเภทครุภัณฑ์สำนักงานและการศึกษา เท่านั้น

นอกจากนี้ยังพบว่าคณะวิศวกรรมศาสตร์มีประเภทของครุภัณฑ์ฯ มากที่สุด คือ 11 ประเภท

โดยอาจสรุปได้ว่าครุภัณฑ์ฯ ที่อยู่ในสภาพดีและใช้งานได้เต็มประสิทธิภาพ คือ ประเภทครุภัณฑ์สำนักงานและการศึกษา เท่านั้น

4.2.3 จำนวนครุภัณฑ์เหลือใช้หรือรอจำหน่ายที่พบ

จากการสำรวจครุภัณฑ์ฯ ที่พบทั้ง 13 คณะและ 2 โรงเรียน (มี 4 คณะ ไม่พบครุภัณฑ์ฯ) พบว่ามีจำนวนครุภัณฑ์แตกต่างกันออกไปในแต่ละคณะและโรงเรียน ดังแสดงในแผนภูมิที่ 6 โดยมีรายละเอียด ดังนี้

คณะครุศาสตร์ มีจำนวนครุภัณฑ์ฯ รวมทุกประเภท เท่ากับ 208 ชิ้น คณะทันตแพทยศาสตร์ มีจำนวนครุภัณฑ์ฯ รวมทุกประเภท เท่ากับ 353 ชิ้น คณะนิเทศศาสตร์ มี

จำนวนครุภัณฑ์ฯ รวมทุกประเภท เท่ากับ 43 ชิ้น คณะพาณิชยศาสตร์และการบัญชี มีจำนวนครุภัณฑ์ฯ รวมทุกประเภท เท่ากับ 37 ชิ้น คณะเภสัชศาสตร์ มีจำนวนครุภัณฑ์ฯ รวมทุกประเภทเท่ากับ 185 ชิ้น คณะรัฐศาสตร์ มีจำนวนครุภัณฑ์ฯ รวมทุกประเภท เท่ากับ 10 ชิ้น คณะวิทยาศาสตร์ มีจำนวนครุภัณฑ์ฯ รวมทุกประเภท เท่ากับ 401 ชิ้น คณะวิศวกรรมศาสตร์ มีจำนวนครุภัณฑ์ฯ รวมทุกประเภท เท่ากับ 474 ชิ้น คณะศิลปกรรมศาสตร์ มีจำนวนครุภัณฑ์ฯ รวมทุกประเภท เท่ากับ 8 ชิ้น คณะเศรษฐศาสตร์ มีจำนวนครุภัณฑ์ฯ รวมทุกประเภท เท่ากับ 49 ชิ้น คณะสถาปัตยกรรมศาสตร์ มีจำนวนครุภัณฑ์ฯ รวมทุกประเภท เท่ากับ 182 ชิ้น คณะสหเวชศาสตร์ มีจำนวนครุภัณฑ์ฯ รวมทุกประเภท เท่ากับ 43 ชิ้น คณะสัตวแพทยศาสตร์ มีจำนวนครุภัณฑ์ฯ รวมทุกประเภท เท่ากับ 234 ชิ้น โรงเรียนสาธิตจุฬาลงกรณ์มหาวิทยาลัย ฝ่ายประถม มีจำนวนครุภัณฑ์ฯ รวมทุกประเภท เท่ากับ 1,358 ชิ้น และโรงเรียนสาธิตจุฬาลงกรณ์มหาวิทยาลัย ฝ่ายมัธยม มีจำนวนครุภัณฑ์ฯ รวมทุกประเภท เท่ากับ 292 ชิ้น

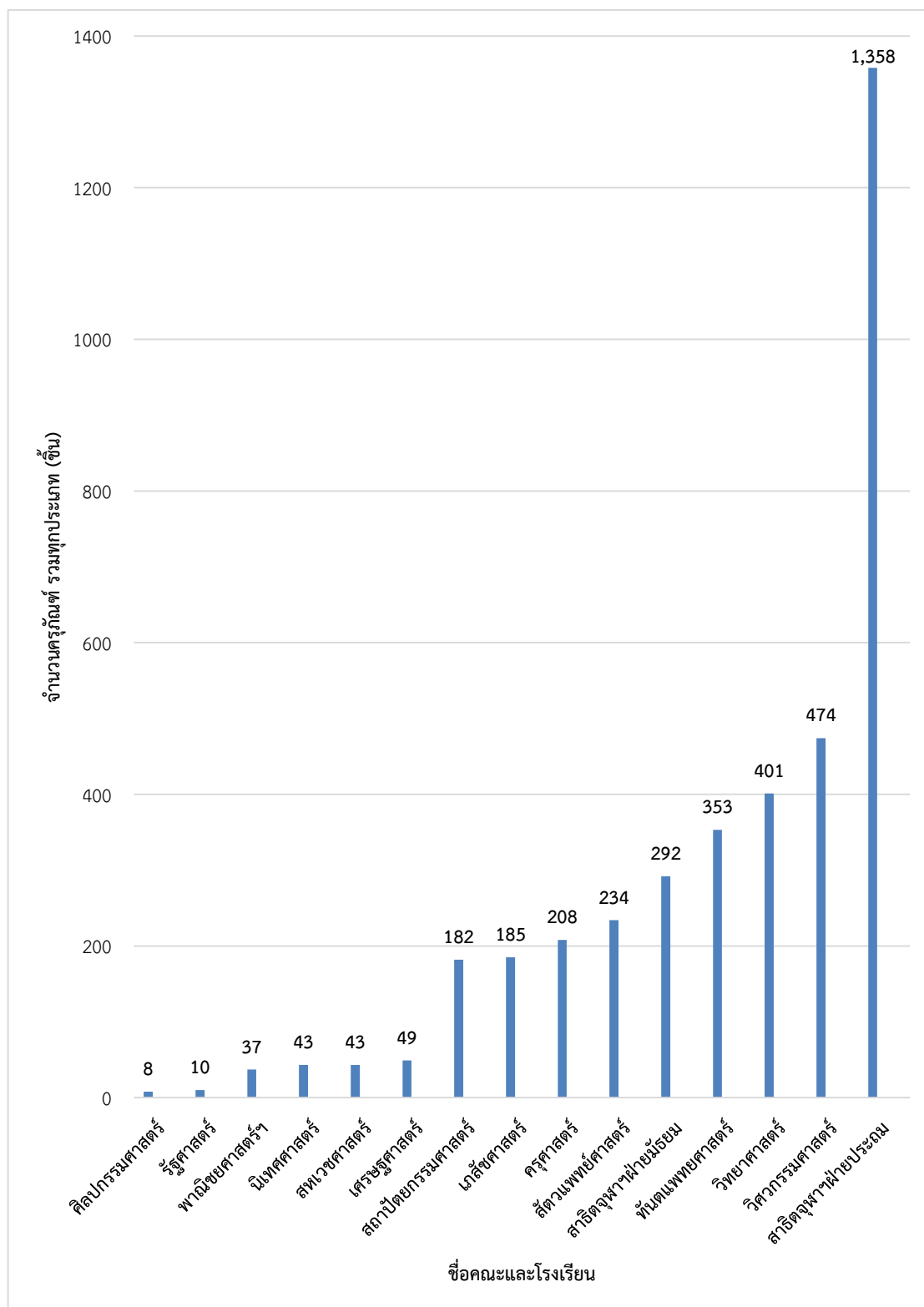

แผนภูมิที่ 6 จำนวนครุภัณฑ์เหลือใช้หรือรอจำหน่ายที่พบ รวมทุกประเภท ของ 13 คณะ และ 2 โรงเรียน (มี 4 คณะ ไม่พบครุภัณฑ์ฯ)

จากแผนภูมิที่ 6 พบว่าโรงเรียนสาธิตจุฬาลงกรณ์มหาวิทยาลัย ฝ่ายประถม พบจำนวนครุภัณฑ์ฯ รวมทุกประเภท มากที่สุดคือ 1,358 ชิ้น รองลงมาคือคณะวิศวกรรมศาสตร์ 474 ชิ้น และคณะวิทยาศาสตร์ 401 ชิ้น ตามลำดับ โดยคณะที่พบจำนวนครุภัณฑ์ฯ รวมทุกประเภท น้อยที่สุดคือ คณะศิลปกรรมศาสตร์ ซึ่งพบจำนวนครุภัณฑ์ฯ ทั้งหมด 8 ชิ้น

จำนวนครุภัณฑ์ฯ ที่พบในแต่ละคณะและโรงเรียนดังกล่าว แยกตามประเภทได้ดังตารางที่ 7 โดยมีรายละเอียด ดังนี้

คณะครุศาสตร์ พบครุภัณฑ์ฯ ประเภทสำนักงานและการศึกษา 164 ชิ้น ประเภทกีฬา 2 ชิ้น และประเภทคอมพิวเตอร์ 42 ชิ้น

คณะทันตแพทยศาสตร์ พบครุภัณฑ์ฯ ประเภทสำนักงานและการศึกษา 340 ชิ้น ประเภทวิทยาศาสตร์การแพทย์ 7 ชิ้น ประเภทงานบ้านงานครัว 5 ชิ้น และประเภทกีฬา 1 ชิ้น

คณะนิเทศศาสตร์ พบครุภัณฑ์ฯ ประเภทสำนักงานและการศึกษา 43 ชิ้น

คณะพาณิชยศาสตร์และการบัญชี พบครุภัณฑ์ฯ ประเภทสำนักงานและการศึกษา 37 ชิ้น

คณะเภสัชศาสตร์ พบครุภัณฑ์ฯ ประเภทสำนักงานและการศึกษา 125 ชิ้น และประเภทคอมพิวเตอร์ 60 ชิ้น

คณะรัฐศาสตร์ พบครุภัณฑ์ฯ ประเภทสำนักงานและการศึกษา 10 ชิ้น

คณะวิทยาศาสตร์ พบครุภัณฑ์ฯ ประเภทสำนักงานและการศึกษา 242 ชิ้น ประเภทโฆษณาและเผยแพร่ 5 ชิ้น ประเภทงานบ้านงานครัว 2 ชิ้น และประเภทคอมพิวเตอร์ 152 ชิ้น

คณะวิศวกรรมศาสตร์ พบครุภัณฑ์ฯ ประเภทสำนักงานและการศึกษา 293 ชิ้น ประเภทยานพาหนะและขนส่ง 1 ชิ้น ประเภทการเกษตร 22 ชิ้น ประเภทก่อสร้าง 25 ชิ้น ประเภทไฟฟ้าและวิทยุ 7 ชิ้น ประเภทโฆษณาและเผยแพร่ 5 ชิ้น ประเภทงานบ้านงานครัว 4 ชิ้น ประเภทโรงงาน 32 ชิ้น ประเภทสำรวจ 14 ชิ้น ประเภทคอมพิวเตอร์ 71 ชิ้น

คณะศิลปกรรมศาสตร์ พบครุภัณฑ์ฯ ประเภทสำนักงานและการศึกษา 8 ชิ้น

คณะเศรษฐศาสตร์ พบครุภัณฑ์ฯ ประเภทสำนักงานและการศึกษา 49 ชิ้น

คณะสถาปัตยกรรมศาสตร์ พบครุภัณฑ์ฯ ประเภทสำนักงานและการศึกษา 181 ชิ้น และประเภทโรงงาน 1 ชิ้น

คณะสหเวชศาสตร์ พบครุภัณฑ์ฯ ประเภทสำนักงานและการศึกษา 43 ชิ้น

คณะสัตวแพทยศาสตร์ พบครุภัณฑ์ฯ ประเภทสำนักงานและการศึกษา 182 ชิ้น ประเภทงานบ้านงานครัว 49 ชิ้น และประเภทกีฬา 3 ชิ้น

โรงเรียนสาธิตจุฬาลงกรณ์มหาวิทยาลัย ฝ่ายประถม พบครูภัณฑ์ฯ ประเภท
สำนักงานและการศึกษา 1,338 ชิ้น ประเภทไฟฟ้าและวิทยุ 15 ชิ้น และประเภทงานบ้าน
งานครัว 5 ชิ้น

โรงเรียนสาธิตจุฬาลงกรณ์มหาวิทยาลัย ฝ่ายมัธยม พบครูภัณฑ์ฯ ประเภทสำนักงาน
และการศึกษา 238 ชิ้น ประเภทกีฬา 3 ชิ้น และประเภทคอมพิวเตอร์ 51 ชิ้น



จุฬาลงกรณ์มหาวิทยาลัย
CHULALONGKORN UNIVERSITY

ตารางที่ 7 แสดงจำนวนครุภัณฑ์ (ชิ้น) ที่พบในแต่ละคณะและโรงเรียน แยกตามประเภท

ประเภทครุภัณฑ์	คณะ/โรงเรียน														
	รัฐประเศ	รัฐประเศสมุทรสาคร	รัฐประเศนนทบุรี	รัฐประเศนนทบุรี	รัฐประเศนนทบุรี	รัฐประเศนนทบุรี	รัฐประเศนนทบุรี	รัฐประเศนนทบุรี	รัฐประเศนนทบุรี	รัฐประเศนนทบุรี	รัฐประเศนนทบุรี	รัฐประเศนนทบุรี	รัฐประเศนนทบุรี	รัฐประเศนนทบุรี	รัฐประเศนนทบุรี
ครุภัณฑ์สำนักงานและการศึกษา	164	340	43	37	125	10	242	293	8	47	181	43	182	1338	283
ครุภัณฑ์ยานพาหนะและขนส่ง								1							
ครุภัณฑ์การเกษตร								22							
ครุภัณฑ์ก่อสร้าง								25							
ครุภัณฑ์ไฟฟ้าและวิทยุ								7						15	
ครุภัณฑ์โฆษณาและเผยแพร่							5	5							
ครุภัณฑ์วิทยาศาสตร์การแพทย์		7													
ครุภัณฑ์งานบ้านงานครัว		5					2	4					49	5	
ครุภัณฑ์โรงงาน								32			1				
ครุภัณฑ์กีฬา	2	1								2			3		3
ครุภัณฑ์สำรวจ								14							
ครุภัณฑ์คอมพิวเตอร์	42				60		152	71							51

จากตารางที่ 7 พบว่า ประเภทของครุภัณฑ์ฯ ที่มีจำนวนมากที่สุดในแต่ละคณะ และโรงเรียนคือ ครุภัณฑ์สำนักงานและการศึกษา ซึ่งพบมากที่สุดที่โรงเรียนสาธิตจุฬาลงกรณ์มหาวิทยาลัย ฝ่ายประถม จำนวน 1,338 ชิ้น รองลงมาคือคณะทันตแพทยศาสตร์ 340 ชิ้น และคณะวิศวกรรมศาสตร์ 293 ชิ้น ตามลำดับ

นอกจากนี้ยังพบว่าประเภทของครุภัณฑ์ฯ ที่มีจำนวนน้อยที่สุด พบได้ใน 3 ประเภท ประเภทละ 1 ชิ้น โดยแต่ละประเภทพบในสถานที่ที่แตกต่างกัน ดังนี้

- พบครุภัณฑ์ยานพาหนะและขนส่ง (รถจักรยานยนต์) ที่คณะวิศวกรรมศาสตร์ จำนวน 1 ชิ้น
- พบครุภัณฑ์โรงงาน (เครื่องสูบลม) ที่คณะสถาปัตยกรรมศาสตร์ จำนวน 1 ชิ้น
- พบครุภัณฑ์กีฬา (ประตูฟุตบอล) ที่คณะทันตแพทยศาสตร์ จำนวน 1 ชิ้น

จากตารางที่ 4.6 พบว่า จำนวนครุภัณฑ์ฯ รวมทุกประเภทของทั้ง 13 คณะและ 2 โรงเรียน กระจุกตัวอยู่ที่ 1-200 ชิ้น และพบว่าครุภัณฑ์เหลือใช้หรือรอจำหน่ายที่มีจำนวนมากกว่า 200 ชิ้นขึ้นไปเป็นครุภัณฑ์ประเภทครุภัณฑ์สำนักงานและการศึกษา เท่านั้น

4.2.4 สาเหตุที่ต้องเปลี่ยนหรือกำจัดครุภัณฑ์เหลือใช้หรือรอจำหน่ายออกไป

จากการสัมภาษณ์บุคลากรฝ่ายพัสดุครุภัณฑ์และบุคลากรที่เกี่ยวข้องกับครุภัณฑ์ฯ ของทั้ง 17 คณะ และ 2 โรงเรียน พบว่า มีสาเหตุต่างๆที่ต้องเปลี่ยนหรือกำจัดครุภัณฑ์ฯ ออกไป จนทำให้เป็นกองครุภัณฑ์ฯ ที่พบ ดังรายละเอียดต่อไปนี้

คณะครุศาสตร์ มีสาเหตุที่ต้องเปลี่ยนหรือกำจัดครุภัณฑ์ฯ ออกไป คือ มีการใช้งานครุภัณฑ์เต็มประสิทธิภาพจนใช้งานต่อไปไม่ได้, เทคโนโลยีมีการเปลี่ยนแปลงไป ต้องมีครุภัณฑ์รุ่นใหม่เพื่อรองรับการใช้งานรูปแบบใหม่ โดยเฉพาะ คอมพิวเตอร์, มีครุภัณฑ์ใหม่ทดแทนครุภัณฑ์เดิมที่ยังมีสภาพใช้ได้ และมีสาเหตุจากการทុบอาคารเก่า (อัญชลี ภูผาเรือง, 2556)

คณะจิตวิทยา มีสาเหตุที่ต้องเปลี่ยนหรือกำจัดครุภัณฑ์ฯ ออกไป คือ มีการใช้งานครุภัณฑ์เต็มประสิทธิภาพจนใช้งานต่อไปไม่ได้, เทคโนโลยีมีการเปลี่ยนแปลงไป ต้องมีครุภัณฑ์รุ่นใหม่เพื่อรองรับการใช้งานรูปแบบใหม่ โดยเฉพาะ คอมพิวเตอร์, และมีสาเหตุจากการย้ายอาคารไปที่ใหม่ทำให้รูปแบบของครุภัณฑ์เดิมไม่สามารถเข้ากับอาคารใหม่ได้ (กานต์ นิธิ โกวิทพิทยาพงศ์, 2557)

คณะทันตแพทยศาสตร์ มีสาเหตุที่ต้องเปลี่ยนหรือกำจัดครุภัณฑ์ฯ ออกไป คือ มีการใช้งานครุภัณฑ์เต็มประสิทธิภาพจนใช้งานต่อไปไม่ได้ และเทคโนโลยีมีการเปลี่ยนแปลงไป ต้องมีครุภัณฑ์รุ่นใหม่เพื่อรองรับการใช้งานรูปแบบใหม่ โดยเฉพาะคอมพิวเตอร์ (ละออง ศรีสูงเนิน, 2557)

คณะนิเทศศาสตร์ มีสาเหตุที่ต้องเปลี่ยนหรือกำจัดครุภัณฑ์ฯ ออกไป คือ มีการใช้งานครุภัณฑ์เต็มประสิทธิภาพจนใช้งานต่อไปไม่ได้ และเทคโนโลยีมีการเปลี่ยนแปลงไป ต้อง

มีครุภัณฑ์รุ่นใหม่เพื่อรองรับการใช้งานรูปแบบใหม่ โดยเฉพาะคอมพิวเตอร์ (วิไลดา แซ่ลิ้ว, 2557)

คณะพาณิชยศาสตร์และการบัญชี มีสาเหตุที่ต้องเปลี่ยนหรือกำจัดครุภัณฑ์ฯ ออกไป คือ มีการใช้งานครุภัณฑ์เต็มประสิทธิภาพจนใช้งานต่อไปไม่ได้ และเทคโนโลยีมีการเปลี่ยนแปลงไป ต้องมีครุภัณฑ์รุ่นใหม่เพื่อรองรับการใช้งานรูปแบบใหม่ โดยเฉพาะคอมพิวเตอร์ (ชมพูนุช เทศนา, 2556)

คณะพยาบาลศาสตร์ มีสาเหตุที่ต้องเปลี่ยนหรือกำจัดครุภัณฑ์ฯ ออกไป คือ การใช้งานครุภัณฑ์เต็มประสิทธิภาพจนใช้งานต่อไปไม่ได้ (ญาณิศา มโนภักดี, 2557)

คณะเภสัชศาสตร์ มีสาเหตุที่ต้องเปลี่ยนหรือกำจัดครุภัณฑ์ฯ ออกไป คือ การใช้งานครุภัณฑ์เต็มประสิทธิภาพจนใช้งานต่อไปไม่ได้ (นนทวรรณ พุกษา, 2557)

คณะรัฐศาสตร์ มีสาเหตุที่ต้องเปลี่ยนหรือกำจัดครุภัณฑ์ฯ ออกไป คือ การใช้งานครุภัณฑ์เต็มประสิทธิภาพจนใช้งานต่อไปไม่ได้ (รัตน์ กลิ่นจันทร์หอม, 2557)

งาน คณะวิทยาศาสตร์ มีสาเหตุที่ต้องเปลี่ยนหรือกำจัดครุภัณฑ์ฯ ออกไป คือ การใช้งานครุภัณฑ์เต็มประสิทธิภาพจนใช้งานต่อไปไม่ได้ เทคโนโลยีมีการเปลี่ยนแปลงไป ต้องมีครุภัณฑ์รุ่นใหม่เพื่อรองรับการใช้งานรูปแบบใหม่ โดยเฉพาะ คอมพิวเตอร์, และมีสาเหตุจากการทบทวน / ใช้อาคารเก่า (ภัทรมน อ้อสุวรรณ, 2556)

คณะวิทยาศาสตร์การกีฬา มีสาเหตุที่ต้องเปลี่ยนหรือกำจัดครุภัณฑ์ฯ ออกไป คือ มีการใช้งานครุภัณฑ์เต็มประสิทธิภาพจนใช้งานต่อไปไม่ได้ และเทคโนโลยีมีการเปลี่ยนแปลงไป ต้องมีครุภัณฑ์รุ่นใหม่เพื่อรองรับการใช้งานรูปแบบใหม่ โดยเฉพาะคอมพิวเตอร์ (วรวิวัฒน์ จันทร์พิง, 2557)

คณะวิศวกรรมศาสตร์ มีสาเหตุที่ต้องเปลี่ยนหรือกำจัดครุภัณฑ์ฯ ออกไป คือ มีการใช้งานครุภัณฑ์เต็มประสิทธิภาพจนใช้งานต่อไปไม่ได้ และเทคโนโลยีมีการเปลี่ยนแปลงไป ต้องมีครุภัณฑ์รุ่นใหม่เพื่อรองรับการใช้งานรูปแบบใหม่ โดยเฉพาะคอมพิวเตอร์ (พรพิมล บุตรดอน, 2557)

คณะศิลปกรรมศาสตร์ มีสาเหตุที่ต้องเปลี่ยนหรือกำจัดครุภัณฑ์ฯ คือ การใช้งานครุภัณฑ์เต็มประสิทธิภาพจนใช้งานต่อไปไม่ได้, เทคโนโลยีมีการเปลี่ยนแปลงไป ต้องมีครุภัณฑ์รุ่นใหม่เพื่อรองรับการใช้งานรูปแบบใหม่ โดยเฉพาะคอมพิวเตอร์ และมีครุภัณฑ์ใหม่ทดแทนครุภัณฑ์เดิมที่ยังมีสภาพใช้ได้ (ดิษฐะพร ทรัพย์โมค, 2556)

คณะเศรษฐศาสตร์ มีสาเหตุที่ต้องเปลี่ยนหรือกำจัดครุภัณฑ์ฯ คือ การใช้งานครุภัณฑ์เต็มประสิทธิภาพจนใช้งานต่อไปไม่ได้, เทคโนโลยีมีการเปลี่ยนแปลงไป ต้องมีครุภัณฑ์รุ่นใหม่เพื่อรองรับการใช้งานรูปแบบใหม่ โดยเฉพาะ คอมพิวเตอร์ (ศุภชัย คำชู, 2557)

คณะสถาปัตยกรรมศาสตร์ มีสาเหตุที่ต้องเปลี่ยนหรือกำจัดครุภัณฑ์ฯ ออกไป คือ การใช้งานครุภัณฑ์เต็มประสิทธิภาพจนใช้งานต่อไปไม่ได้, เทคโนโลยีมีการเปลี่ยนแปลงไป ต้องมีครุภัณฑ์รุ่นใหม่เพื่อรองรับการใช้งานรูปแบบใหม่ โดยเฉพาะคอมพิวเตอร์ (จงจิตฎีร์ กาลงานดี, 2556)

คณะสหเวชศาสตร์ มีสาเหตุที่ต้องเปลี่ยนหรือกำจัดครุภัณฑ์ฯ ออกไป คือ การใช้งานครุภัณฑ์เต็มประสิทธิภาพจนใช้งานต่อไปไม่ได้ (กาญจนา มาจุฬา, 2557)

คณะสัตวแพทยศาสตร์ มีสาเหตุที่ต้องเปลี่ยนหรือกำจัดครุภัณฑ์ฯ ออกไป คือ การใช้งานครุภัณฑ์เต็มประสิทธิภาพจนใช้งานต่อไปไม่ได้, เทคโนโลยีมีการเปลี่ยนแปลงไป ต้องมีครุภัณฑ์รุ่นใหม่เพื่อรองรับการใช้งานรูปแบบใหม่ โดยเฉพาะคอมพิวเตอร์ (อนัญญา เทียนไทย, 2557)

คณะอักษรศาสตร์ มีสาเหตุที่ต้องเปลี่ยนหรือกำจัดครุภัณฑ์ฯ ออกไป คือ การใช้งานครุภัณฑ์เต็มประสิทธิภาพจนใช้งานต่อไปไม่ได้ (สุดาภรณ์ ฤทธิ์แดง, 2556)

โรงเรียนสาธิตจุฬาลงกรณ์มหาวิทยาลัย ฝ่ายประถม มีสาเหตุที่ต้องเปลี่ยนหรือกำจัดครุภัณฑ์ฯ ออกไป คือ การใช้งานครุภัณฑ์เต็มประสิทธิภาพจนใช้งานต่อไปไม่ได้, เทคโนโลยีมีการเปลี่ยนแปลงไป ต้องมีครุภัณฑ์รุ่นใหม่เพื่อรองรับการใช้งานรูปแบบใหม่ โดยเฉพาะคอมพิวเตอร์ (ณัฐพร สุดดี, 2557)

โรงเรียนสาธิตจุฬาลงกรณ์มหาวิทยาลัย ฝ่ายมัธยม มีสาเหตุที่ต้องเปลี่ยนหรือกำจัดครุภัณฑ์ฯ ออกไป คือ การใช้งานครุภัณฑ์เต็มประสิทธิภาพจนใช้งานต่อไปไม่ได้และมีครุภัณฑ์ใหม่ทดแทนครุภัณฑ์เดิมที่ยังมีสภาพใช้ได้ (สุนทร จริตงาม, 2556)

จากสาเหตุที่ต้องเปลี่ยนหรือกำจัดครุภัณฑ์ฯ ออกไปในข้างต้น พบว่าสาเหตุที่ต้องเปลี่ยนหรือกำจัดครุภัณฑ์เหลือใช้หรือรอจำหน่ายออกไป จนเกิดเป็นปัญหาการวางกองครุภัณฑ์เหลือใช้หรือรอจำหน่ายที่พบเห็นนั้น มี 3 สาเหตุ ได้แก่

- การใช้งานครุภัณฑ์เต็มประสิทธิภาพจนใช้งานต่อไปไม่ได้
- เทคโนโลยีมีการเปลี่ยนแปลงไป ต้องมีครุภัณฑ์รุ่นใหม่เพื่อรองรับการใช้งานรูปแบบใหม่ โดยเฉพาะคอมพิวเตอร์
- มีครุภัณฑ์ใหม่ทดแทนของเดิมที่ยังมีสภาพใช้ได้

ปัญหาการวางกองครุภัณฑ์ฯ ที่พบเห็นทั้ง 3 สาเหตุ ดังกล่าว แจกแจงในแต่ละคณะ และโรงเรียนได้ ดังแสดงในตาราง 8

ตารางที่ 8 สาเหตุที่ต้องเปลี่ยนหรือกำจัดครุภัณฑ์เหลือใช้หรือรอจำหน่ายออกไปของ 17 คณะและ 2 โรงเรียนในจุฬาลงกรณ์มหาวิทยาลัย

คณะ/โรงเรียน สาเหตุที่ต้องเปลี่ยน หรือกำจัดครุภัณฑ์ฯออกไป	ครุศาสตร์	จิตวิทยา		นิติศาสตร์	พาณิชย์และบริหาร บัญชี	พยาบาลศาสตร์	เภสัชศาสตร์	รัฐศาสตร์	วิทยาศาสตร์	วิทยาศาสตร์การกีฬา	วิศวกรรมศาสตร์	ศิลปกรรมศาสตร์	เศรษฐศาสตร์	สถาปัตยกรรมศาสตร์	สหเวชศาสตร์	สัตวศาสตร์	อักษรศาสตร์	สาธิตจุฬาลงกรณ์ ประถม	สาธิตจุฬาลงกรณ์ มัธยม
	การใช้งานครุภัณฑ์เต็ม ประสิทธิภาพจนใช้งานต่อไป ไม่ได้	•	•	•	•	•	•	•	•	•	•	•	•	•	•	•	•	•	•
เทคโนโลยีมีการเปลี่ยนแปลง ไป	•	•	•	•	•				•	•	•	•	•					•	
มีครุภัณฑ์ใหม่ทดแทน ของเดิม	•	•							•			•							•

จากตารางที่ 8 พบว่าสาเหตุที่ต้องเปลี่ยนหรือกำจัดครุภัณฑ์ฯ ออกไปมากที่สุด ซึ่งพบทั้ง 17 คณะ และ 2 โรงเรียน คือ สาเหตุอันเนื่องมาจากการใช้งานครุภัณฑ์เต็มประสิทธิภาพจนใช้งานต่อไปไม่ได้

สาเหตุที่พบมากที่สุดรองลงมาคือครุภัณฑ์มีเทคโนโลยีมีการเปลี่ยนแปลงไป ซึ่งพบใน 12 คณะ และ 1 โรงเรียน ได้แก่ คณะครุศาสตร์ คณะจิตวิทยา คณะทันตแพทยศาสตร์ คณะนิเทศศาสตร์ คณะพาณิชยศาสตร์และการบัญชี คณะวิทยาศาสตร์ คณะวิทยาศาสตร์การกีฬา คณะวิศวกรรมศาสตร์ คณะศิลปกรรมศาสตร์ คณะเศรษฐศาสตร์ คณะสถาปัตยกรรมศาสตร์ คณะสัตวแพทยศาสตร์ และโรงเรียนสาธิตจุฬาลงกรณ์มหาวิทยาลัย ฝ่ายประถม คณะและโรงเรียนที่ไม่มีเปลี่ยนหรือกำจัดครุภัณฑ์ฯ ออกไปด้วยสาเหตุของเทคโนโลยีที่มีการเปลี่ยนแปลงไปนี้ มี 5 คณะและ 1 โรงเรียน ได้แก่ คณะพยาบาลศาสตร์ คณะเภสัชศาสตร์ คณะรัฐศาสตร์ คณะสหเวชศาสตร์ คณะอักษรศาสตร์ และโรงเรียนสาธิตจุฬาลงกรณ์มหาวิทยาลัย ฝ่ายมัธยม

จากตารางที่ 4.7 ยังพบอีกว่าสาเหตุจากการมีครุภัณฑ์ใหม่ทดแทนของเดิมที่ยังมีสภาพใช้ได้ พบได้ใน 4 คณะ และ 1 โรงเรียน ได้แก่ คณะคณะครุศาสตร์ คณะจิตวิทยา คณะวิทยาศาสตร์ คณะศิลปกรรมศาสตร์ และโรงเรียนสาธิตจุฬาลงกรณ์มหาวิทยาลัย ฝ่ายมัธยม

4.3 วิธีการจัดการครุภัณฑ์เหลือใช้หรือรอจำหน่าย

4.3.1 กระบวนการจำหน่ายครุภัณฑ์เหลือใช้หรือรอจำหน่าย

จากการสัมภาษณ์พบว่ากระบวนการจำหน่ายครุภัณฑ์ฯ ของ 17 คณะและ 2 โรงเรียน มีรายละเอียดขั้นตอน ดังนี้

คณะจิตวิทยา คณะทันตแพทยศาสตร์ คณะพยาบาลศาสตร์ คณะนิเทศศาสตร์ คณะวิศวกรรมศาสตร์ คณะศิลปกรรมศาสตร์ คณะเศรษฐศาสตร์ คณะสัตวแพทยศาสตร์ และโรงเรียนสาธิตจุฬาลงกรณ์มหาวิทยาลัย ฝ่ายมัธยม มีกระบวนการจำหน่ายครุภัณฑ์ฯ 8 ขั้นตอน โดยเริ่มจากขั้นตอนที่ 1 คือ ภาควิชา/หน่วยงาน รายงานขอความเห็นชอบจำหน่าย (ส่งคืนครุภัณฑ์) มาที่ฝ่ายพัสดุ จากนั้นไปขั้นตอนที่ 2 คือ ฝ่ายพัสดुरายงานเรื่องขอความเห็นชอบจำหน่ายต่อคณบดี จากนั้นจึงไปขั้นตอนที่ 3 คือ ฝ่ายพัสดุขออนุมัติแต่งตั้งคณะกรรมการสอบหาซื้อเท็จจริง แล้วจึงไปขั้นตอนที่ 4 คือ ฝ่ายพัสดุเสนอรายงานต่อคณบดี จากนั้นจึงดำเนินการต่อในขั้นตอนที่ 5 คือ ฝ่ายพัสดุขออนุมัติแต่งตั้งคณะกรรมการจำหน่ายครุภัณฑ์ แล้วจึงไปขั้นตอนที่ 6 คือ ฝ่ายพัสดुरายงานผลการพิจารณาของคณะกรรมการจำหน่ายครุภัณฑ์ จากนั้นไปยังขั้นตอนที่ 7 คือ ฝ่ายพัสดุเสนออธิการบดีขออนุมัติจำหน่าย และขั้นตอนสุดท้ายคือขั้นตอนที่ 8 คือ การจำหน่ายครุภัณฑ์ โดยการโอน การจำหน่ายขายหรือการบริจาค

คณะครุศาสตร์ คณะพาณิชยศาสตร์และการบัญชี คณะเภสัชศาสตร์ คณะรัฐศาสตร์ คณะวิทยาศาสตร์ คณะวิทยาศาสตร์การกีฬา คณะสถาปัตยกรรมศาสตร์ คณะสหเวชศาสตร์ คณะอักษรศาสตร์ และโรงเรียนสาธิตจุฬาลงกรณ์มหาวิทยาลัย ฝ่ายประถม มีกระบวนการ

จำหน่ายครุภัณฑ์ฯ 8 ขั้นตอน โดยเริ่มจากขั้นตอนที่ 1 คือ ภาควิชา/หน่วยงาน รายงานขอความเห็นชอบจำหน่าย(ส่งคืนครุภัณฑ์) มาที่ฝ่ายพัสดุ จากนั้นไป ขั้นตอนที่ 2 คือ ฝ่ายพัสดุ รายงานเรื่องขอความเห็นชอบจำหน่ายต่อคณบดี จากนั้นจึงไปขั้นตอนที่ 3 คือ ฝ่ายพัสดุขออนุมัติแต่งตั้งคณะกรรมการสอบหาซื้อที่แท้จริง แล้วจึงไปขั้นตอนที่ 4 คือ ฝ่ายพัสดุเสนอรายงานต่ออธิการบดีโดยผ่านคณบดี และรอจนอธิการบดีอนุมัติกลับ (รอบที่ 1) แล้วจึงดำเนินการต่อในขั้นตอนที่ 5 คือ ฝ่ายพัสดุขออนุมัติแต่งตั้งคณะกรรมการจำหน่ายครุภัณฑ์ แล้วจึงไปขั้นตอนที่ 6 คือ ฝ่ายพัสดุรายงานผลการพิจารณาของคณะกรรมการจำหน่ายครุภัณฑ์ จากนั้นไปยังขั้นตอนที่ 7 คือ ฝ่ายพัสดุเสนออธิการบดีขออนุมัติจำหน่าย (รอบที่ 2) และขั้นตอนสุดท้ายคือขั้นตอนที่ 8 คือ การจำหน่ายครุภัณฑ์ โดยการโอน การจำหน่ายขาย หรือการบริจาค

โดยทั้ง 17 คณะและ 2 โรงเรียนมีขั้นตอนดังกล่าวที่แตกต่างกันออกไป ดังแสดงในตาราง 9

จากตาราง 9 พบว่า 17 คณะและ 2 โรงเรียน มีส่วนที่แตกต่างกันในขั้นตอนที่ 4 โดยพบว่ามี 8 คณะ และ 1 โรงเรียน ที่มีขั้นตอนที่ 4 คือ ฝ่ายพัสดุเสนอรายงานต่อคณบดี จากนั้นจึงดำเนินการไปตามลำดับขั้นตอนจนถึงขั้นตอนที่ 7 คือ ฝ่ายพัสดุเสนออธิการบดีขออนุมัติจำหน่ายโดยเป็นการรวบรวมข้อมูลทั้งหมดเสนอต่ออธิการบดีเพียงรอบเดียว ได้แก่ คณะจิตวิทยา คณะทันตแพทยศาสตร์ คณะพยาบาลศาสตร์ คณะนิเทศศาสตร์ คณะวิศวกรรมศาสตร์ คณะศิลปกรรมศาสตร์ คณะเศรษฐศาสตร์ คณะสัตวแพทยศาสตร์ และโรงเรียนสาธิตจุฬาลงกรณ์มหาวิทยาลัย ฝ่ายมัธยม

ในขณะที่เดียวกัน พบว่ามี 9 คณะ และ 1 โรงเรียน ที่มีขั้นตอนที่ 4 คือ ฝ่ายพัสดุเสนอ รายงานต่ออธิการบดีโดยผ่านคณบดี โดยเป็นการรวบรวมข้อมูลเสนอต่ออธิการบดีรอบที่ 1 จากนั้น รอเรื่องจากอธิการบดีตีกลับมาในขั้นตอนที่ 5 จากนั้นจึงดำเนินการไปตามลำดับขั้นตอนจนถึงขั้นตอนที่ 7 คือ ฝ่ายพัสดุเสนออธิการบดีขออนุมัติจำหน่ายโดยเป็นการรวบรวม ข้อมูลทั้งหมดเสนอต่ออธิการบดีรอบที่ 2 ได้แก่ คณะครุศาสตร์ คณะพาณิชยศาสตร์และการบัญชี คณะเภสัชศาสตร์ คณะรัฐศาสตร์ คณะวิทยาศาสตร์ คณะวิทยาศาสตร์การกีฬา คณะสถาปัตยกรรมศาสตร์ คณะสหเวชศาสตร์ คณะอักษรศาสตร์ และโรงเรียนสาธิตจุฬาลงกรณ์มหาวิทยาลัย ฝ่ายประถม

จากการศึกษายังพบว่าวิธีการจำหน่ายครุภัณฑ์ฯ มี 3 วิธี คือ การโอนให้หน่วยงานต่างๆในจุฬาลงกรณ์มหาวิทยาลัยที่มาขอ การจำหน่ายขาย และการบริจาค ซึ่งแต่ละคณะ และโรงเรียนมีวิธีการจำหน่ายดังกล่าวแตกต่างกันออกไป ดังแสดงในตารางที่ 10

จากตารางที่ 10 พบว่ามี 2 คณะที่มีวิธีการจำหน่ายครุภัณฑ์ฯ ทั้ง 3 วิธี คือ การโอน การจำหน่ายขาย และการบริจาค ได้แก่ คณะทันตแพทยศาสตร์ และคณะวิศวกรรมศาสตร์

พบว่ามี 7 คณะและ 1 โรงเรียนที่มีวิธีการจำหน่ายครุภัณฑ์ฯ ใน 2 วิธี คือ การจำหน่ายขาย และการบริจาค ได้แก่ คณะนิเทศศาสตร์ คณะพาณิชยศาสตร์และการบัญชี คณะเภสัชศาสตร์ คณะรัฐศาสตร์ คณะสถาปัตยกรรมศาสตร์ คณะสหเวชศาสตร์ คณะอักษรศาสตร์ และโรงเรียนสาธิตจุฬาลงกรณ์มหาวิทยาลัย ฝ่ายมัธยม และยังพบว่ามี 2 คณะที่มีวิธีการจำหน่ายครุภัณฑ์เหลือใช้หรือรอจำหน่ายใน 2 วิธี คือ การบริจาค และการโอน ได้แก่ คณะพยาบาลศาสตร์ และคณะเศรษฐศาสตร์

ยังพบอีกว่ามี 6 คณะ 1 โรงเรียน ที่ไม่เคยมีวิธีการจำหน่ายครุภัณฑ์ฯ โดยการจำหน่ายขาย ได้แก่ คณะครุศาสตร์ คณะจิตวิทยา คณะพยาบาลศาสตร์ คณะวิทยาศาสตร์ คณะวิทยาศาสตร์การกีฬา คณะเศรษฐศาสตร์ และโรงเรียนสาธิตจุฬาลงกรณ์มหาวิทยาลัย ฝ่ายประถม และยังพบว่ามี 1 คณะที่ไม่เคยมีวิธีการจำหน่ายครุภัณฑ์เหลือใช้หรือรอจำหน่าย โดยการบริจาค ได้แก่ คณะสัตวแพทยศาสตร์ ในขณะที่เดียวกันยังพบว่า มีเพียง 4 คณะที่พบวิธีการจำหน่ายครุภัณฑ์เหลือใช้หรือรอจำหน่ายโดยการโอน ได้แก่ คณะทันตแพทยศาสตร์ คณะพยาบาลศาสตร์ คณะวิศวกรรมศาสตร์ และคณะเศรษฐศาสตร์

นอกจากนี้ยังพบว่าคณะและโรงเรียนที่มีวิธีการจำหน่ายครุภัณฑ์ฯ โดยการบริจาค จะบริจาคครุภัณฑ์นั้นให้วัดสวนแก้วมากที่สุด คือ 14 คณะ และ 2 โรงเรียน ได้แก่ คณะครุศาสตร์ คณะจิตวิทยา คณะนิเทศศาสตร์ คณะพาณิชยศาสตร์และการบัญชี คณะพยาบาลศาสตร์ คณะเภสัชศาสตร์ คณะรัฐศาสตร์ คณะวิทยาศาสตร์ คณะวิทยาศาสตร์การกีฬา คณะวิศวกรรมศาสตร์ คณะเศรษฐศาสตร์ คณะสถาปัตยกรรมศาสตร์ คณะสหเวชศาสตร์ คณะอักษรศาสตร์ โรงเรียนสาธิตจุฬาลงกรณ์มหาวิทยาลัย ฝ่ายประถม และโรงเรียนสาธิตจุฬาลงกรณ์มหาวิทยาลัย ฝ่ายมัธยม รองลงมาคือการบริจาคให้โรงเรียนอื่นๆโดยเฉพาะโรงเรียนในชนบท ซึ่งมี 4 คณะ และ 2 โรงเรียน ได้แก่ คณะครุศาสตร์ คณะจิตวิทยา คณะพยาบาลศาสตร์ คณะเศรษฐศาสตร์ โรงเรียนสาธิตจุฬาลงกรณ์มหาวิทยาลัย ฝ่ายประถม และโรงเรียนสาธิตจุฬาลงกรณ์มหาวิทยาลัย ฝ่ายมัธยม และจากข้อมูลนี้มี 4 คณะ และ 2 โรงเรียนที่มีการบริจาคครุภัณฑ์เหลือใช้หรือรอจำหน่ายให้สถานที่ทั้ง 2 แห่ง ดังกล่าว ได้แก่ คณะคณะครุศาสตร์ คณะจิตวิทยา คณะพยาบาลศาสตร์ คณะเศรษฐศาสตร์ โรงเรียนสาธิตจุฬาลงกรณ์มหาวิทยาลัย ฝ่ายประถม และโรงเรียนสาธิตจุฬาลงกรณ์มหาวิทยาลัย ฝ่ายมัธยม

ในขณะที่เดียวกันยังพบว่ามีเพียง 1 คณะ ที่บริจาคครุภัณฑ์ฯ ให้โรงพยาบาลในชนบท คือ คณะทันตแพทยศาสตร์

4.3.2 ระยะเวลาแต่ละขั้นตอนของกระบวนการจำหน่ายครุภัณฑ์เหลือใช้หรือรอจำหน่าย

จากขั้นตอนการจำหน่ายครุภัณฑ์ฯ ทั้ง 8 ขั้นตอน ดังแสดงใน ข้อ 4.3.1 พบว่าในแต่ละขั้นตอนของกระบวนการจำหน่ายครุภัณฑ์ฯ มีระยะเวลาที่แตกต่างกันไปในแต่ละคณะและโรงเรียน ดังตารางที่ 11

จากตาราง 11 พบว่า คณะวิทยาศาสตร์การกีฬาใช้เวลาในกระบวนการจำหน่ายครุภัณฑ์ฯ มากที่สุด คือ 514 วัน รองลงมาคือ คณะนิเทศศาสตร์ใช้เวลาในกระบวนการจำหน่ายครุภัณฑ์ฯ 339 วัน และคณะจิตวิทยาใช้เวลาในกระบวนการจำหน่ายครุภัณฑ์ฯ 275 วัน ตามลำดับ นอกจากนี้ยังพบว่า คณะพาณิชยศาสตร์และการบัญชีใช้เวลาในกระบวนการจำหน่ายครุภัณฑ์ฯ น้อยที่สุด คือ 47 วัน

เมื่อนำข้อมูลระยะเวลาแต่ละขั้นตอนของทุกคณะและโรงเรียนมาเปรียบเทียบกัน

จ ะ แ ส ด ง ผล ไ ต้ ต้ ง แ ผ น ภู มิ ที่ 7

ตารางที่ 11 ระยะเวลาในแต่ละขั้นตอนของวิธีการจำหน่ายครุภัณฑ์เหลือใช้หรือรอจำหน่าย (เมื่อครุภัณฑ์ฯ เข้าในระบบของกระบวนการจำหน่ายแล้ว)

คณะ/โรงเรียน ขั้นตอนที่*/ ระยะเวลา(วัน)	รู้ตลาด	ลงมติ		เสนอแต่งตั้ง	นำเสนอแต่งตั้ง	รู้ตลาด	เสนอแต่งตั้ง	รู้ตลาด	รู้ตลาด	มอบหมาย	รู้ตลาด	รู้ตลาด	รู้ตลาด	รู้ตลาด	รู้ตลาด	รู้ตลาด	รู้ตลาด	รู้ตลาด	รู้ตลาด
	1	14	20	2	7	7	14	7	7	60	5	7	30	14	30	5	7	30	-
ขั้นตอนที่ 1	1	14	20	2	7	7	14	7	7	60	5	7	30	14	30	5	7	30	-
ขั้นตอนที่ 2	1	7	1	2	7	7	5	14	7	2	3	7	14	7	14	5	7	15	-
ขั้นตอนที่ 3	60	150	7	7	7	30	5	60	30	7	4	60	14	150	7	7	30	30	-
ขั้นตอนที่ 4	14	14	1	14	2	14	14	7	30	20	7	7	14	14	14	10	7	60	-
ขั้นตอนที่ 5	30	15	7	7	5	14	20	30	14	30	7	30	14	15	40	7	7	7	-
ขั้นตอนที่ 6	20	15	1	7	5	1	20	2	1	30	7	2	14	15	60	7	7	7	-
ขั้นตอนที่ 7	30	60	60	300	14	60	45	14	60	365	15	14	14	30	20	14	14	20	-
ขั้นตอนที่ 8**	ทำการจำหน่ายครุภัณฑ์ โดยการโอน การจำหน่ายขาย หรือการบริจาค																		-
รวม	156	275	97	339	47	135	123	134	149	514	48	127	114	245	190	55	79	169	-

หมายเหตุ

*คณะศิลปกรรมศาสตร์ไม่มีข้อมูลเนื่องจากเจ้าหน้าที่เพิ่งเข้ามาทำงานปีแรก

**ขั้นตอนที่ 8 เป็นขั้นตอนสิ้นสุดกระบวนการ คือ การจำหน่ายครุภัณฑ์ โดยการโอน การจำหน่ายขาย หรือการบริจาค

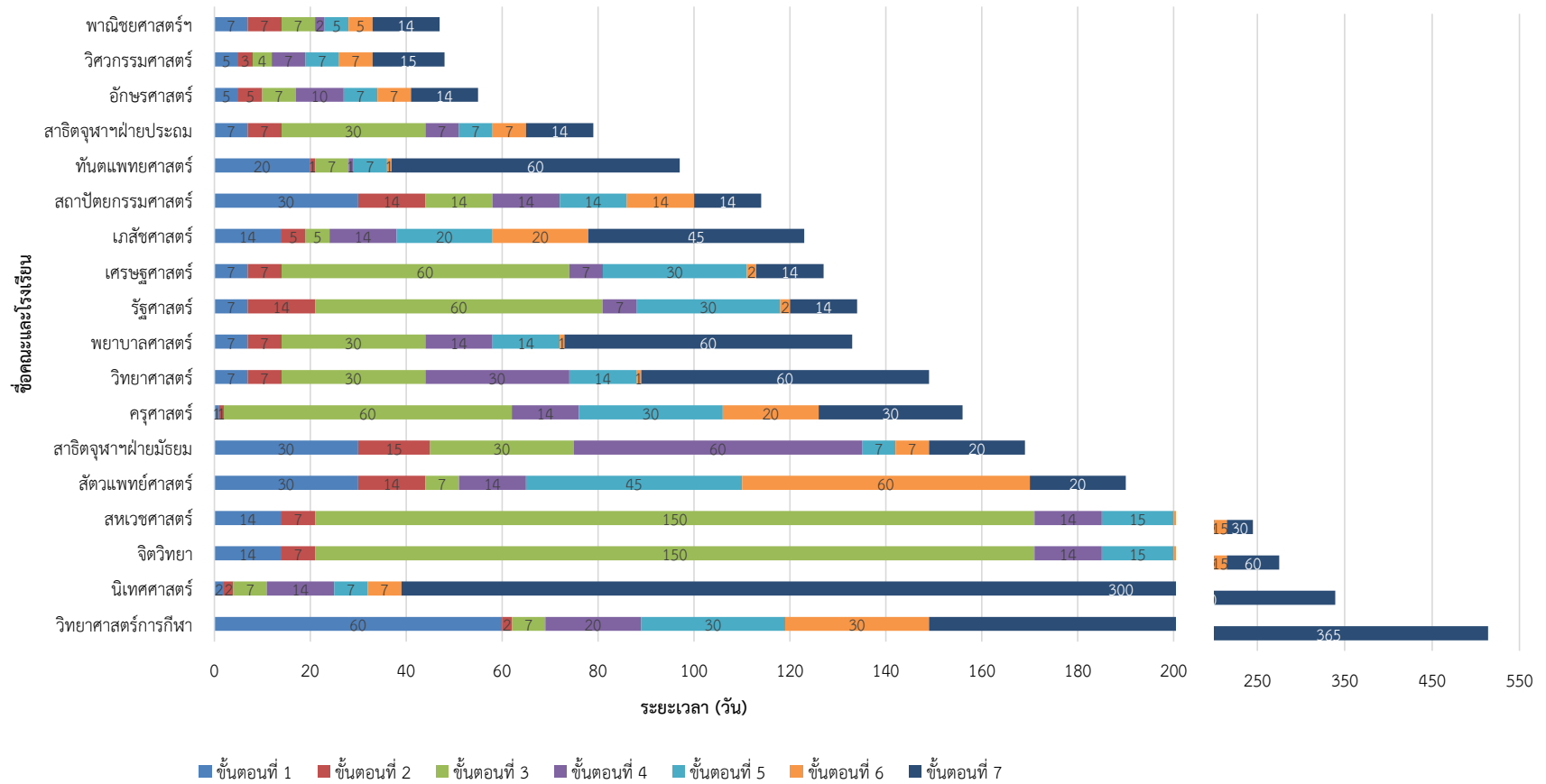

แผนภูมิที่ 7 ระยะเวลาในแต่ละขั้นตอนของกระบวนการจำหน่ายครุภัณฑ์เหลือใช้หรือรอจำหน่ายของ 16 คณะและ 2 โรงเรียน

จากแผนภูมิที่ 7 พบว่า ระยะเวลาในการดำเนินงานที่ใช้ระยะเวลาตั้งแต่ 45 วันขึ้นไป มักพบขั้นตอนที่ 3 คือ ขั้นตอนจากฝ่ายพัสดุของอนุมัติแต่งตั้งคณะกรรมการสอบหาข้อเท็จจริง โดยพบว่ามีทั้งหมด 5 คณะ ได้แก่ คณะครุศาสตร์ คณะจิตวิทยา คณะรัฐศาสตร์ คณะเศรษฐศาสตร์ และคณะสหเวชศาสตร์ ซึ่งคณะจิตวิทยาและคณะสหเวชศาสตร์ใช้เวลาในขั้นตอนนี้สูงสุดเท่ากัน คือ 150 วัน

และอีกขั้นตอนที่มักพบในการดำเนินงานที่ใช้ระยะเวลาตั้งแต่ 45 วันขึ้นไปคือ ขั้นตอนที่ 7 คือ ขั้นตอนจากฝ่ายพัสดุเสนออธิการบดีขออนุมัติจำหน่ายและรออนุมัติเพื่อจำหน่ายครุภัณฑ์ โดยการโอน / การจำหน่ายขาย / การบริจาค ต่อไป โดยพบว่ามีทั้งหมด 7 คณะ ได้แก่ คณะจิตวิทยา คณะทันตแพทยศาสตร์ คณะนิเทศศาสตร์ คณะพยาบาลศาสตร์ คณะเภสัชศาสตร์ คณะวิทยาศาสตร์ และคณะวิทยาศาสตร์การกีฬา ซึ่งคณะที่ใช้เวลาในขั้นตอนนี้สูงสุดคือ คณะวิทยาศาสตร์การกีฬา ใช้เวลา 365 วัน รองลงมาคือคณะนิเทศศาสตร์ ใช้เวลา 300 วัน

นอกจากนี้ยังพบว่า มีขั้นตอนที่ใช้ระยะเวลาตั้งแต่ 45 วันขึ้นไป นอกเหนือจากที่กล่าวมาคือขั้นตอนที่ 1 คือ ขั้นตอนจากภาควิชา/หน่วยงาน รายงานขอความเห็นชอบจำหน่าย(ส่งคืนครุภัณฑ์) มาที่ฝ่ายพัสดุ ซึ่งพบที่เดียวคือ คณะวิทยาศาสตร์การกีฬา โดยใช้เวลา 60 วัน อีกขั้นตอนที่พบว่าใช้ระยะเวลาตั้งแต่ 45 วันขึ้นไป คือขั้นตอนที่ 4 คือระหว่างขั้นตอนจากฝ่ายพัสดุเสนอรายงานต่ออธิการบดีโดยผ่านคณบดี ซึ่งพบที่เดียวคือ โรงเรียนสาธิตจุฬาลงกรณ์มหาวิทยาลัยฝ่ายมัธยม โดยใช้เวลา 60 วัน และยังพบว่ายังมีอีกขั้นตอนใช้ระยะเวลาตั้งแต่ 45 วันขึ้นไป คือขั้นตอนที่ 6 คือขั้นตอนจากฝ่ายพัสดุรายงานผลการพิจารณาของคณะกรรมการจำหน่ายครุภัณฑ์ ซึ่งพบที่เดียวคือ คณะสัตวแพทยศาสตร์ โดยใช้

เวลา 60 วัน

บทที่ 5

สรุปผลการศึกษา อภิปรายผล และข้อเสนอแนะ

ในบทที่ 5 นี้จะกล่าวถึงบทสรุปของการศึกษาที่ได้รับจากการรวบรวมข้อมูลจากกรณีศึกษา โดยจะกล่าวสรุปถึงที่มาและความสำคัญที่ต้องทำการศึกษา วัตถุประสงค์หลักของการศึกษา ระเบียบวิธีการศึกษา และการวิเคราะห์ผลการศึกษามาจากบทที่ 3 และบทที่ 4 จากนั้นจึงทำการอภิปรายผลของปัญหาลักษณะการวางกองครุภัณฑ์เหลือใช้หรือรอจำหน่ายของอาคารคณะและโรงเรียนในจุฬาลงกรณ์มหาวิทยาลัย ครอบคลุม 3 เรื่องหลัก ได้แก่ ข้อมูลพื้นที่อาคาร ข้อมูลครุภัณฑ์เหลือใช้หรือรอจำหน่าย และวิธีการจัดการครุภัณฑ์เหลือใช้หรือรอจำหน่าย รวมถึงแสดงข้อเสนอแนะแนวทางการจัดการครุภัณฑ์เหลือใช้หรือรอจำหน่ายในจุฬาลงกรณ์มหาวิทยาลัยต่อไป

5.1 สรุปผลการศึกษา

ภายในอาคารสถานที่ต่างๆมักพบปัญหาด้านสภาพการใช้งานอาคารที่ไม่เหมาะสม หนึ่งในนั้นคือการวางกองครุภัณฑ์เหลือใช้หรือรอจำหน่าย จากสภาพดังกล่าวส่งผลให้พื้นที่อาคารไม่มีความเหมาะสมต่อการใช้งาน ผู้ใช้อาคารไม่ได้รับความสะดวก ทำให้อาคารอยู่ในสภาพที่ไม่ปลอดภัยและไม่ถูกสุขอนามัย ทั้งนี้ประเภทและสภาพของครุภัณฑ์เหลือใช้หรือรอจำหน่ายในแต่ละอาคารมีความแตกต่างกันออกไป ขึ้นอยู่กับความจำเป็นในการใช้งานของผู้ใช้อาคารนั้นๆ

จุฬาลงกรณ์มหาวิทยาลัยมีพื้นที่ใช้สอยขนาดใหญ่ ประกอบกิจการเพื่อการเรียนการสอนเป็นหลัก ประกอบด้วยบัณฑิตวิทยาลัย สถาบัน วิทยาลัย สำนักวิชา สถาบันวิจัย สถาบันบริการ ศูนย์ สำนัก สถาบันสมทบ รวมถึงคณะ และภาควิชามากมาย โดยมีจำนวนคณะ หน่วยงาน และสำนักต่างๆ รวมทั้งหมด 42 แห่ง ซึ่งมีวิธีการจัดการครุภัณฑ์เหลือใช้หรือรอจำหน่ายที่ต่างกันออกไป ฉะนั้นลักษณะปัญหาการวางกองครุภัณฑ์เหลือใช้หรือรอจำหน่ายจะสะท้อนถึงปัญหาด้านสภาพการใช้งานอาคารที่ไม่เหมาะสม และปัญหาการจัดการครุภัณฑ์เหลือใช้หรือรอจำหน่ายเหล่านี้จึงเป็นปัจจัยพื้นฐานที่สำคัญปัจจัยหนึ่งในการขับเคลื่อนและบริหารองค์กรให้มีประสิทธิภาพและประสิทธิผลต่อไปได้

การศึกษาครั้งนี้มีวัตถุประสงค์หลักเพื่อศึกษากองครุภัณฑ์เหลือใช้หรือรอจำหน่ายในพื้นที่อาคารว่ามีสาเหตุหรือที่มาอย่างไร ศึกษาสภาพการจัดวางครุภัณฑ์เหลือใช้หรือรอจำหน่ายในพื้นที่อาคารว่ามีสภาพอย่างไร และเพื่อศึกษาว่าการกำจัดกองครุภัณฑ์เหลือใช้หรือรอจำหน่ายในพื้นที่อาคารมีลักษณะอย่างไร การศึกษาใช้แนวทางศึกษาเฉพาะกรณี (Case study Approach) มาทำการศึกษา ซึ่งต้องอาศัยการสำรวจ การสัมภาษณ์ รวมถึงการสืบค้นข้อมูลเอกสาร และนำข้อมูลที่ได้จากเครื่องมือในการเก็บรวบรวมข้อมูล มาจัดหมวดหมู่ และวิเคราะห์ เพื่อจะได้มาซึ่งคำตอบในการวิจัย

5.1.1 สถานที่ที่พบครุภัณฑ์เหลือใช้หรือรอจำหน่าย

จากการเก็บรวบรวมข้อมูลทั้ง 17 คณะและ 2 โรงเรียน พบว่าสถานที่ที่พบครุภัณฑ์ฯ มี 13 คณะ และ 2 โรงเรียน และมี 4 คณะที่ไม่พบครุภัณฑ์ฯ โดยสถานที่ที่พบครุภัณฑ์ฯ แบ่งได้เป็น 5 สถานที่ ได้แก่

- **ทางเดินในอาคาร** ได้แก่ บริเวณทางเดินไปสู่ห้องต่างๆในตัวอาคาร, ทางเดินระเบียงหน้าห้อง, ระเบียงทางเดินรอบอาคารในแต่ละชั้น และพื้นที่ว่างระหว่างห้อง
- **ทางเดินรอบนอกอาคาร** ได้แก่ บนทางเดินชิดขอบภายนอกอาคารชั้น 1, ริมกำแพงรั้ว และพื้นที่ว่างระหว่างอาคาร
- **โถงบันได/โถงลิฟท์** ได้แก่ พื้นที่หน้าบันไดหลักและพื้นที่หน้าลิฟท์
- **บันไดหลัก** ได้แก่ ชานพักบันไดหลัก, ใต้บันได และบริเวณชั้นบันไดหลัก
- **บันไดหนีไฟ** ได้แก่ ชานพักบันไดหนีไฟ และบริเวณชั้นบันไดหนีไฟ

จากครุภัณฑ์ฯ ที่พบตามสถานที่ทั้ง 5 ดังกล่าว ส่วนหนึ่งเป็นผลมาจากพื้นที่จัดเก็บครุภัณฑ์ฯ ของแต่ละคณะและโรงเรียน ซึ่งแบ่งได้เป็น 3 ลักษณะ ได้แก่

- **มีห้องเก็บครุภัณฑ์ฯ แบบถาวร** ลักษณะเป็นห้องคอนกรีตเสริมเหล็ก ปิดล้อมทุกด้าน
- **มีพื้นที่เก็บครุภัณฑ์ฯ แบบชั่วคราว** ลักษณะปิดล้อมทุกด้าน
- **ไม่มีการกำหนดพื้นที่จัดเก็บครุภัณฑ์ฯ**

5.1.2 สภาพครุภัณฑ์เหลือใช้หรือรอจำหน่าย

จากการสำรวจครุภัณฑ์ฯ ที่พบทั้ง 13 คณะและ 2 โรงเรียน (มี 4 คณะที่ไม่พบครุภัณฑ์ฯ) ดังที่กล่าวมาข้างต้น แบ่งประเภทได้เป็น 12 ประเภท ตามการจำแนกประเภทรายจ่าย ตามงบประมาณ ราคามาตรฐานครุภัณฑ์ สำนักนายกรัฐมนตรียุคใหม่ ได้แก่ ครุภัณฑ์สำนักงานและการศึกษาครุภัณฑ์ยานพาหนะและขนส่ง ครุภัณฑ์การเกษตร ครุภัณฑ์ก่อสร้าง ครุภัณฑ์ไฟฟ้าและวิทยุ ครุภัณฑ์โฆษณาและเผยแพร่ ครุภัณฑ์วิทยาศาสตร์การแพทย์ ครุภัณฑ์งานบ้านงานครัว ครุภัณฑ์โรงงาน ครุภัณฑ์กีฬา ครุภัณฑ์สำรวจ และครุภัณฑ์คอมพิวเตอร์

โดยแบ่งสภาพครุภัณฑ์ฯ ได้ 5 สภาพ ได้แก่

- ชำรุดและไม่สามารถนำกลับมาใช้ใหม่ได้
- ชำรุดและสามารถนำกลับมาใช้ใหม่ได้
- ทรมานและไม่สามารถนำกลับมาใช้ใหม่ได้
- ทรมานและสามารถนำกลับมาใช้ใหม่ได้
- อยู่ในสภาพดีและใช้งานได้

โดยพบว่าทั้ง 13 คณะ และ 2 โรงเรียน (มี 4 คณะที่ไม่พบครุภัณฑ์เหลือใช้หรือรอจำหน่าย) มีครุภัณฑ์เหลือใช้หรือรอจำหน่าย ประเภทครุภัณฑ์สำนักงานและการศึกษาอยู่ในสภาพชำรุดและไม่สามารถนำกลับมาใช้ใหม่ได้ นอกจากนี้ยังพบว่าคณะวิศวกรรมศาสตร์ มีประเภทของครุภัณฑ์เหลือใช้หรือรอจำหน่ายมากที่สุด คือ 11 ประเภท และประเภทของครุภัณฑ์เหลือใช้หรือรอจำหน่ายที่มีจำนวนมากที่สุด คือ ครุภัณฑ์สำนักงานและการศึกษา ซึ่งพบที่โรงเรียนสาธิตจุฬาลงกรณ์มหาวิทยาลัย ฝ่ายประถม ในขณะที่เดียวกันโรงเรียน สาธิตจุฬาลงกรณ์มหาวิทยาลัย ฝ่ายประถม ยังมีจำนวนครุภัณฑ์เหลือใช้หรือรอจำหน่าย รวมทุกประเภท มากที่สุดอีกด้วย

5.1.3 สาเหตุที่ต้องเปลี่ยนหรือกำจัดครุภัณฑ์เหลือใช้หรือรอจำหน่ายออกไป

สาเหตุที่ต้องเปลี่ยนหรือกำจัดครุภัณฑ์ฯ จนเกิดเป็นปัญหาการวางกองครุภัณฑ์ฯ ที่พบเห็นนั้น มี 3 สาเหตุ ได้แก่

- **ครุภัณฑ์หมดสภาพการใช้งาน** หมายถึง ครุภัณฑ์ที่มีวัสดุและอุปกรณ์ประกอบหรืออย่างใดอย่างหนึ่งเสียหายหรือมีบางส่วนหลุดหายไป หรือมีการเสื่อมโทรมลงของวัสดุและอุปกรณ์ประกอบ รวมถึง ครุภัณฑ์หมดรอบอายุการใช้งาน จนไม่สามารถนำกลับมาใช้ใหม่ได้อีก
- **ครุภัณฑ์มีการเปลี่ยนแปลงทางเทคโนโลยี** หมายถึง ประสิทธิภาพของครุภัณฑ์ไม่สามารถรองรับเทคโนโลยีใหม่ให้สอดคล้องกับการทำงานขององค์กรได้ มักพบในครุภัณฑ์ประเภทคอมพิวเตอร์
- **มีครุภัณฑ์ใหม่ทดแทนของเดิมที่ยังมีสภาพใช้ได้** หมายถึง ครุภัณฑ์ที่มีเทคโนโลยีใหม่ หรือ มีส่วนประกอบ รูปแบบ ภาพลักษณ์ ที่สอดคล้องกับความต้องการของผู้ใช้หรือองค์กรนั้น ทั้งที่ครุภัณฑ์เดิมยังสามารถใช้งานได้อยู่

โดยสาเหตุที่ต้องเปลี่ยนหรือกำจัดครุภัณฑ์เหลือใช้หรือรอจำหน่ายออกไปมากที่สุด ซึ่งพบทั้ง 17 คณะ และ 2 โรงเรียน คือ สาเหตุอันเนื่องมาจากครุภัณฑ์หมดสภาพการใช้งาน สาเหตุที่พบมากที่สุดรองลงมาคือครุภัณฑ์มีการเปลี่ยนแปลงทางเทคโนโลยี ซึ่งพบใน 12 คณะ และ 1 โรงเรียน ส่วนที่เหลืออีก 5 คณะและ 1 โรงเรียน ที่ไม่พบสาเหตุจากการเปลี่ยนแปลงทางเทคโนโลยีนี้ เนื่องมาจากนโยบายของคณะหรือโรงเรียนเหล่านี้ระบุให้ใช้ครุภัณฑ์ทุกประเภทจนเต็มประสิทธิภาพการใช้งานสูงสุด จนครุภัณฑ์นั้นหมดสภาพการใช้งานไปในที่สุด แม้จะมีเทคโนโลยีใหม่ๆ เข้ามาก็ตาม

5.1.4 วิธีการจัดการครุภัณฑ์เหลือใช้หรือรอจำหน่าย

วิธีการจัดการครุภัณฑ์ฯ เป็นการปฏิบัติการในการจัดพัสดุต่างๆ โดยเฉพาะครุภัณฑ์ที่เกินความต้องการหรือเหลือใช้ออกไปจากระบบการควบคุมและเก็บรักษา โดยให้เจ้าหน้าที่พัสดุรายงานต่อผู้บังคับบัญชาตามลำดับ เพื่อพิจารณาสั่งการอย่างใดอย่างหนึ่งลง

มา จากการสัมภาษณ์และศึกษาข้อมูลเอกสารประกอบ พบว่ามีกระบวนการจำหน่าย
ครุภัณฑ์เหลือใช้หรือรอจำหน่าย 2 รูปแบบ โดยทั้ง 2 รูปแบบ มีทั้งหมด 8 ขั้นตอน และมี
ส่วนที่แตกต่างกันในขั้นตอนที่ 4

โดยในรูปแบบที่ 1 นั้น ขั้นตอนที่ 4 คือ ฝ่ายพัสดุเสนอรายงานต่อคณบดี จากนั้น
จึงดำเนินการไปตามลำดับขั้น จนถึงขั้นตอนที่ 7 คือ ฝ่ายพัสดุเสนออธิการบดีขออนุมัติ
จำหน่าย โดยเป็นการรวบรวมข้อมูลทั้งหมดเสนอต่ออธิการบดีเพียงรอบเดียว

แต่ในรูปแบบที่ 2 นั้น ในขั้นตอนที่ 4 คือ ฝ่ายพัสดุเสนอรายงานต่ออธิการบดีโดย
ผ่านคณบดี ซึ่งเป็นการรวบรวมข้อมูลเสนอต่ออธิการบดีรอบที่ 1 จากนั้นรอการอนุมัติจาก
อธิการบดีกลับมาจึงดำเนินการต่อในขั้นตอนที่ 5 แล้วจึงดำเนินการไปตามลำดับขั้น จนถึง
ขั้นตอนที่ 7 คือ ฝ่ายพัสดุเสนออธิการบดีขออนุมัติจำหน่ายโดยเป็นการรวบรวมข้อมูล
ทั้งหมด เสนอต่ออธิการบดีเป็นรอบที่ 2 ดังแผนผังที่ 5.1 และแผนผังที่ 5.2

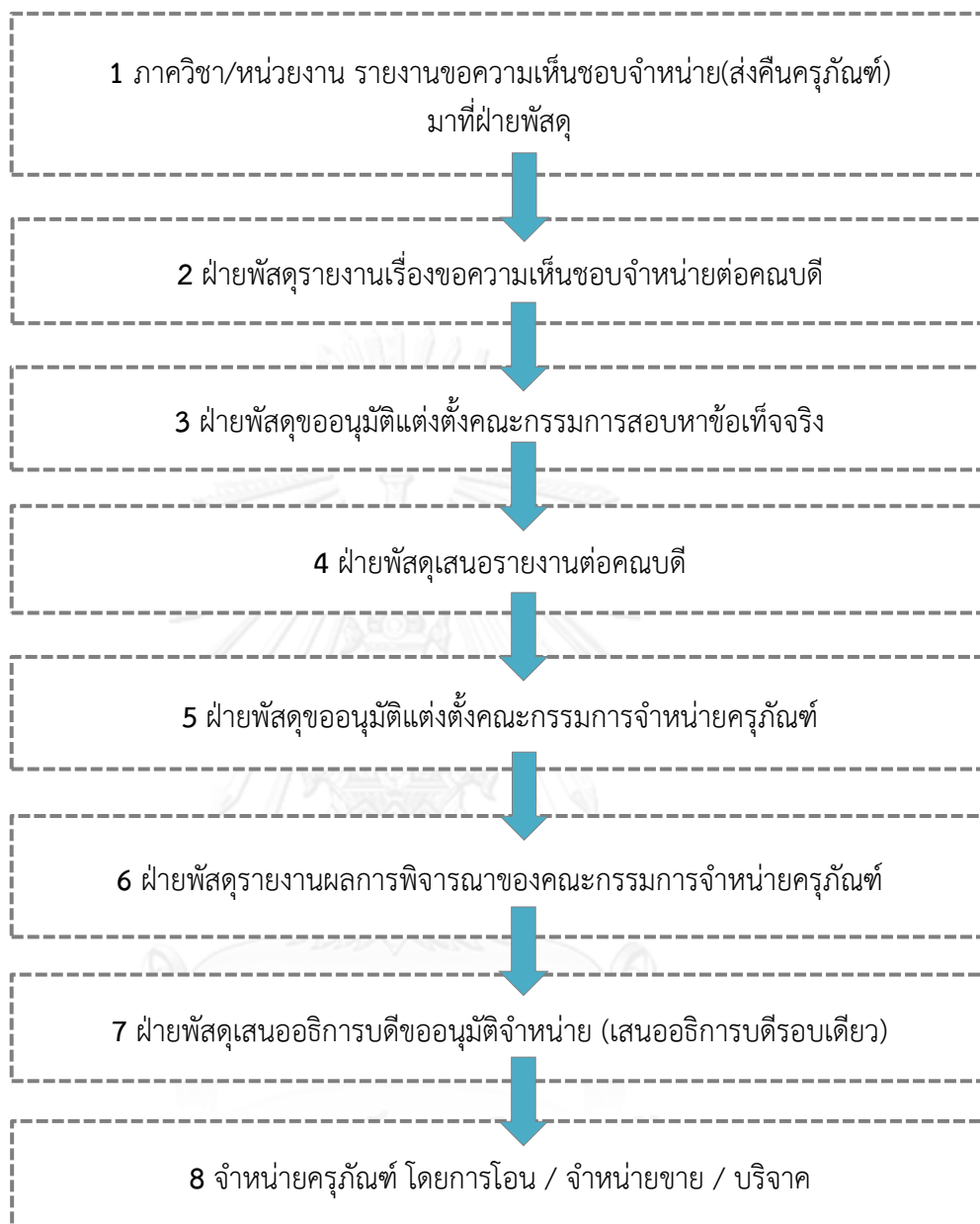

แผนภูมิที่ 8 ขั้นตอนการจำหน่ายครุภัณฑ์เหลือใช้หรือรอจำหน่ายรูปแบบที่ 1



แผนภูมิที่ 9 ขั้นตอนการจำหน่ายครุภัณฑ์เหลือใช้หรือรอจำหน่ายรูปแบบที่ 2

จากขั้นตอนการจำหน่ายครุภัณฑ์ฯ ทั้ง 2 รูปแบบข้างต้น ในขั้นตอนสุดท้ายคือวิธีการ จำหน่ายครุภัณฑ์ฯ ซึ่งมีทั้งหมด 3 วิธี คือ การโอน การจำหน่ายขาย และการบริจาค โดยพบว่ามีเพียง 2 คณะที่มีวิธีการจำหน่ายครุภัณฑ์ฯ ทั้ง 3 วิธี นอกจากนี้ยังพบว่าคณะ และโรงเรียนที่มีวิธีการจำหน่ายครุภัณฑ์ฯ โดยการบริจาค จะบริจาคครุภัณฑ์นั้นให้วัดสวนแก้วมากที่สุด รองลงมาคือการบริจาคให้โรงเรียนอื่นๆโดยเฉพาะโรงเรียนในชนบท

โดยระยะเวลารวมในกระบวนการจำหน่ายครุภัณฑ์ฯ รวมทั้ง 8 ขั้นตอนนั้น ระยะเวลาที่มากที่สุด คือ 514 วัน และน้อยที่สุด คือ 47 วัน นอกจากนี้ยังพบว่า ระยะเวลาในการดำเนินงานที่ใช้ระยะเวลาค่อนข้างยาวนาน มักพบขั้นตอนที่ 3 คือ ขั้นตอนจากฝ่ายพัสดุขออนุมัติแต่งตั้งคณะกรรมการสอบหาซื้อเท็จจริง โดยพบว่ามีทั้งหมด 5 คณะ ซึ่ง 2 ใน 5 คณะนี้ใช้เวลาในขั้นตอนนี้สูงสุดเท่ากัน คือ 150 วัน และยังมีพบในขั้นตอนที่ 7 ด้วย คือขั้นตอนฝ่ายพัสดุเสนอวิธีการขออนุมัติจำหน่าย โดยพบว่ามีทั้งหมด 7 คณะ ซึ่งคณะที่ใช้เวลาในขั้นตอนนี้สูงสุด ใช้เวลา 365 วัน รองลงมาคือใช้เวลา 300 วัน

5.2 อภิปรายผลการศึกษา

ข้อค้นพบที่ได้จากการศึกษา ลักษณะปัญหาการวางกองครุภัณฑ์ฯ ในอาคารราชการ กรณีศึกษาจุฬาลงกรณ์มหาวิทยาลัย ทั้ง 17 คณะ และ 2 โรงเรียน สามารถนำมาอภิปรายผลการศึกษาได้ดังนี้

5.2.1 สาเหตุหรือที่มาของกองครุภัณฑ์เหลือใช้หรือรอจำหน่ายในพื้นที่อาคาร

กองครุภัณฑ์เหลือใช้ฯ ที่พบเห็นนั้น สาเหตุหลักมาจากความต้องการเปลี่ยนหรือกำจัดครุภัณฑ์เดิมออกไป โดยอธิบายได้ว่า เพราะครุภัณฑ์ไม่สอดคล้องกับอาคารหรือบริบทแวดล้อมใหม่ ทั้งจำนวน เทคโนโลยี ขนาด รูปแบบ ภาพลักษณ์ ซึ่งกองครุภัณฑ์ฯ เหล่านี้ จะถูกเก็บไว้ในสถานที่ต่างๆ เพื่อรอการจำหน่ายออกไป

แม้ว่าในแต่ละอาคารจะมีสถานที่เก็บครุภัณฑ์ฯ โดยเฉพาะ แต่ก็ไม่เพียงพอต่อปริมาณ ครุภัณฑ์ฯ ที่มีจำนวนมาก ในขณะที่บางสถานที่ที่เก็บครุภัณฑ์ฯ ได้ถูกจัดเป็นพื้นที่สำรองที่กำหนดไว้เพื่อใช้ในกิจกรรมอื่นๆ และเมื่อมีกิจกรรมใดๆ อื่นนั้นเกิดขึ้น ครุภัณฑ์ฯ เหล่านั้น จึงถูกนำมากองไว้ในพื้นที่ส่วนกลางโดยปริยาย

โดยจำนวนครุภัณฑ์ฯ ไม่ได้ขึ้นอยู่กับขนาดพื้นที่ส่วนกลางแต่อย่างใด การที่บางอาคารมีพื้นที่ส่วนกลางน้อยไม่ได้หมายความว่า จะมีจำนวนครุภัณฑ์ฯ น้อยตามไปด้วย

และแม้ว่าบางอาคารจะมีสถานที่เก็บครุภัณฑ์ฯ โดยเฉพาะ แต่การมีตำแหน่งของพื้นที่จัดเก็บครุภัณฑ์ฯ ที่เข้าถึงได้ยาก ขนย้ายลำบาก ใช้เวลา และแรงงานคนเป็นจำนวนมาก ทำให้การใช้ประโยชน์ของสถานที่เก็บครุภัณฑ์ฯ นั้นไม่ได้ประสิทธิผลเท่าที่ควร

5.2.2 สภาพการจัดวางครุภัณฑ์เหลือใช้หรือรอจำหน่ายในพื้นที่อาคาร

กองครุภัณฑ์ฯ ที่พบในพื้นที่ใช้สอยส่วนกลางในแต่ละอาคารมีขนาดพื้นที่ที่แตกต่างกันออกไป ดังเห็นได้จากจากผลการศึกษาที่บางคณะแม้จะมีพื้นที่ใช้สอยส่วนกลางมากเป็นลำดับต้นๆ แต่กลับมีขนาดพื้นที่ที่พบครุภัณฑ์ฯ ที่น้อย จึงอาจกล่าวได้ว่าขนาดพื้นที่ที่พบครุภัณฑ์ฯ นั้นไม่ได้ขึ้นอยู่กับขนาดพื้นที่ใช้สอยส่วนกลางเสมอไป กองครุภัณฑ์ฯ ที่พบใน

บริเวณพื้นที่ส่วนกลาง (ไม่ใช่สถานที่เก็บครุภัณฑ์ฯ โดยเฉพาะ) สังเกตได้ว่าเป็นพื้นที่สัญจรที่เข้าถึงได้ง่าย

ทั้งนี้สภาพครุภัณฑ์ฯ ที่พบมีทั้งชำรุด ทรมาน หรือยังมีสภาพดีและใช้งานได้อยู่ ประเภทของครุภัณฑ์ฯ ที่มีจำนวนมากที่สุดในแต่ละคณะและโรงเรียนคือ ครุภัณฑ์สำนักงานและการศึกษา โดยส่วนใหญ่อยู่ในสภาพชำรุดและไม่สามารถนำกลับมาใช้งานใหม่ได้ สะท้อนให้เห็นว่าประเภทและสภาพครุภัณฑ์ฯ ในจุฬาลงกรณ์มหาวิทยาลัย ซึ่งเป็นอาคารที่ประกอบกิจการเพื่อการเรียนการสอนเป็นหลักนั้น มีการใช้งานครุภัณฑ์ประเภทสำนักงานและการศึกษาเป็นจำนวนมาก และมีแนวโน้มที่จะพบครุภัณฑ์ฯ ประเภทนี้มากขึ้นไปอีก

จุฬาลงกรณ์มหาวิทยาลัยเป็นอาคารที่ประกอบกิจการเพื่อการเรียนการสอนเป็นหลัก การมีข้อมูลครุภัณฑ์ประเภทสำนักงานและการศึกษาทั้งชนิด ขนาด รูปทรง จำนวน จะสามารถทำให้การจัดการกับครุภัณฑ์ที่มีประสิทธิภาพตามไปด้วยได้ อาทิเช่น การวางแผนจัดหาครุภัณฑ์หรือการกำหนดคุณลักษณะเฉพาะ เพื่อลดจำนวนรายการครุภัณฑ์ที่ไม่จำเป็นให้เหลือน้อยที่สุด

5.2.3 การจำหน่ายกองครุภัณฑ์เหลือใช้หรือรอจำหน่ายในพื้นที่อาคาร

จากการศึกษาพบว่าวิธีการจำหน่ายครุภัณฑ์ฯ มี 3 วิธี คือ การโอนให้หน่วยงานต่างๆที่มาขอ การจำหน่ายขาย และการบริจาค ซึ่งมักพบว่าในแต่ละองค์กรที่มีวิธีการจำหน่ายครุภัณฑ์ฯ โดยการบริจาค มักจะบริจาคครุภัณฑ์นั้นให้กับวัดสวนแก้วมากที่สุด รองลงมาคือการบริจาคให้โรงเรียนอื่นๆโดยเฉพาะโรงเรียนในชนบท

วิธีการจำหน่ายครุภัณฑ์ฯ โดยการบริจาคนี้ เนื่องมาจากครุภัณฑ์ส่วนมากอยู่ในสภาพชำรุดจนไม่สามารถใช้งานได้ต่อจึงไม่ค่อยมีการติดต่อขอซื้อออกไป และด้วยสภาพครุภัณฑ์ที่ชำรุดนั้นจึงได้ราคาขายที่ไม่คุ้มค่า

และจากการพบครุภัณฑ์ประเภทสำนักงานและการศึกษาเป็นจำนวนมากที่สุดดังที่กล่าวไป การบริจาคครุภัณฑ์ฯ ให้โรงเรียนต่างๆในชนบท จึงเป็นวิธีการหนึ่งที่พบมากในจุฬาลงกรณ์มหาวิทยาลัยอีกด้วย เพราะประเภทครุภัณฑ์สามารถนำไปใช้ประโยชน์ในการเรียนการสอนได้

จากสาเหตุหรือที่มาของกองครุภัณฑ์ฯ ในพื้นที่ส่วนกลางของอาคารที่กล่าวข้างต้น ยังส่งผลเกี่ยวเนื่องถึงระยะเวลาในการเก็บครุภัณฑ์ที่ยาวนานอีกด้วย กล่าวคือ ลักษณะของพื้นที่เก็บครุภัณฑ์ฯ ที่ไม่มีมิติและเป็นสถานที่ที่ไม่แน่นอน จะเพิ่มอุปสรรคในการกำจัดครุภัณฑ์ฯ ขึ้นไปอีก ซึ่งมีแนวโน้มทำให้ครุภัณฑ์ฯ สูญหายได้ เหล่านี้จะทำให้การตรวจสอบครุภัณฑ์ฯ ขององค์การนั้นๆพบอุปสรรคมากขึ้น ไม่ว่าจะเป็นการตรวจนับและตรวจสอบครุภัณฑ์ฯ เพื่อสอบหาข้อเท็จจริงในกระบวนการขั้นตอนการจำหน่าย เหล่านี้จะทำให้

ระยะเวลาในขั้นตอนการจำหน่ายยาวนานขึ้นไปอีก ส่งผลให้องค์กรฯ ที่มีอยู่ปรากฏอยู่ในสภาพต่างๆ ในบริเวณพื้นที่ส่วนกลางยาวนานยิ่งขึ้น

ทั้งนี้ระยะเวลาที่ใช้ในขั้นตอนการจำหน่ายของแต่ละกรณีศึกษานั้นไม่ได้แปรผันไปตามจำนวนครุภัณฑ์ฯ ที่พบแต่อย่างใด เพราะบางคณะที่มีจำนวนครุภัณฑ์ฯ มากแต่ใช้เวลาในการดำเนินงานที่เร็ว จึงอาจกล่าวได้ว่าองค์กรฯ ที่พบตามพื้นที่ส่วนกลางเป็นเวลานานนั้นไม่ได้มีสาเหตุมาจากขั้นตอนการจำหน่ายเสมอไป เพราะจากการศึกษาเป็นระยะเวลาเมื่อครุภัณฑ์ฯ เข้าในระบบของกระบวนการจำหน่ายแล้ว

การศึกษานี้มีข้อสรุปว่าแนวทางการจัดการเพื่อแก้ปัญหาข้างต้น ควรดำเนินการอย่างเป็นระบบตั้งแต่ต้นทาง คือ เมื่อมีการนำครุภัณฑ์ฯ เข้ามา และเมื่อมีความต้องการกำจัดครุภัณฑ์เดิม นอกจากนี้ความร่วมมือของผู้ใช้ครุภัณฑ์ฯ ตลอดจนการทราบถึงข้อมูลรายการครุภัณฑ์ที่ทันสมัยจะช่วยลดเวลาในการจำหน่ายทั้งครุภัณฑ์ฯ ได้ ทั้งนี้เนื่องจากการเสื่อมสภาพครุภัณฑ์เป็นเรื่องที่เกิดขึ้นตามธรรมชาติและต่อเนื่อง หน่วยงานจึงควรได้พิจารณาจัดเตรียมพื้นที่จัดเก็บเพื่อรอการจำหน่ายให้

เ พื ย ง พ อ แ ล ะ เ น บ ริ เ ว ณ ที่ เ ห ม า ะ ส ม

รายการอ้างอิง

- กฤษณา ตรีศิลป์วิเศษ และ สุพิชชา สติชัยพนาพร. การบริหารจัดการโครงการ การจัดซื้อครุภัณฑ์ของโครงการวิจัย. ประชาคมวิจัย, 60, 58-59.
- กาญจนา มาจุฬา. (2557). สาเหตุที่ต้องเปลี่ยนหรือกำจัดครุภัณฑ์เหลือใช้หรือรอจำหน่ายออกไป. กานต์นิธิ โกวิทพิทยาพงศ์. (2557). สาเหตุที่ต้องเปลี่ยนหรือกำจัดครุภัณฑ์เหลือใช้หรือรอจำหน่ายออกไป.
- จงจิตฎรี กาลงานดี. (2556). สาเหตุที่ต้องเปลี่ยนหรือกำจัดครุภัณฑ์เหลือใช้หรือรอจำหน่ายออกไป. จุฬาลงกรณ์มหาวิทยาลัย. (2555). ข้อมูลและสถิติ.
<http://www.chula.ac.th/about/fact/index.htm>
- ชมพูนุช เทศนา. (2556). สาเหตุที่ต้องเปลี่ยนหรือกำจัดครุภัณฑ์เหลือใช้หรือรอจำหน่ายออกไป. ญาณิศา โมโนภักดี. (2557). สาเหตุที่ต้องเปลี่ยนหรือกำจัดครุภัณฑ์เหลือใช้หรือรอจำหน่ายออกไป. ณ วรณรักษ์. (2553). นานาสาระว่าด้วยงานครุภัณฑ์. <http://www.vcharkarn.com/vblog/64425>
- ณัฐพร สุดดี. (2557). สาเหตุที่ต้องเปลี่ยนหรือกำจัดครุภัณฑ์เหลือใช้หรือรอจำหน่ายออกไป. ดิษฐะพร ทรัพย์โมค. (2556). สาเหตุที่ต้องเปลี่ยนหรือกำจัดครุภัณฑ์เหลือใช้หรือรอจำหน่ายออกไป. นนทวรรณ พุกษา. (2557). สาเหตุที่ต้องเปลี่ยนหรือกำจัดครุภัณฑ์เหลือใช้หรือรอจำหน่ายออกไป. พรพิมล บุตรดอน. (2557). สาเหตุที่ต้องเปลี่ยนหรือกำจัดครุภัณฑ์เหลือใช้หรือรอจำหน่ายออกไป. ภัทรมน อ้อสุวรรณ. (2556). การบริหารจัดการครุภัณฑ์ในหน่วยงาน.
- รัตน์ กลิ่นจันทร์หอม. (2557). สาเหตุที่ต้องเปลี่ยนหรือกำจัดครุภัณฑ์เหลือใช้หรือรอจำหน่ายออกไป. ละออง ศรีสูงเนิน. (2557). สาเหตุที่ต้องเปลี่ยนหรือกำจัดครุภัณฑ์เหลือใช้หรือรอจำหน่ายออกไป. วรวัฒน์ จันทร์พิก. (2557). สาเหตุที่ต้องเปลี่ยนหรือกำจัดครุภัณฑ์เหลือใช้หรือรอจำหน่ายออกไป. วันทนีย์ แสนภักดี, พ. ว., ธิดา พาหอม., (2553). การจัดการพัสดุและสำนักงาน. กรุงเทพมหานคร: โรงพิมพ์ บริษัท เอ็กซ์เปอร์เน็ท จำกัด.
- วัลยา พัฒนพีระเดช. (2556). *Work Space Management* เอกสารประกอบการสอน. คณะสถาปัตยกรรมศาสตร์ จุฬาลงกรณ์มหาวิทยาลัย.
- วิญญู วานิชศิริโรจน์. (2552). ห้องไม่เรียบริ้อย อยู่าร์บอน.
<http://www.thaiproperty.in.th/Article.aspx?ID=127>
- วิยดา แซ่ลิ้ว. (2557). สาเหตุที่ต้องเปลี่ยนหรือกำจัดครุภัณฑ์เหลือใช้หรือรอจำหน่ายออกไป. ศุภชัย คำชู. (2557). สาเหตุที่ต้องเปลี่ยนหรือกำจัดครุภัณฑ์เหลือใช้หรือรอจำหน่ายออกไป. สำนักงานประมาณ สำนักงานนายกรัฐมนตรี. (2556). การจำแนกประเภทรายจ่ายตามงบประมาณ ราคามาตรฐานครุภัณฑ์ WWW.BB.go.th ตัวอย่างสิ่งของที่เป็นวัสดุโดยสภาพ.
- สุตาภรณ์ ฤทธิ์แดง. (2556). สาเหตุที่ต้องเปลี่ยนหรือกำจัดครุภัณฑ์เหลือใช้หรือรอจำหน่ายออกไป. สุนทร จริตงาม. (2556). สาเหตุที่ต้องเปลี่ยนหรือกำจัดครุภัณฑ์เหลือใช้หรือรอจำหน่ายออกไป. หนังสือสำนักเลขาธิการคณะรัฐมนตรี ที่ สร 0203/ว 120 ลงวันที่ 22 สิงหาคม 2521. (2555). มาตรฐานอาคารประเภทที่ทำการของราชการ พ.ศ. 2521.
http://planning.mju.ac.th/plan50/Depart/AccBuild/std_build1.htm

อนัญญา เทียนไทย. (2557). สาเหตุที่ต้องเปลี่ยนหรือกำจัดครุภัณฑ์เหลือใช้หรือรอจำหน่ายออกไป.
อัญชลี ภูผาเรือง. (2556). สาเหตุที่ต้องเปลี่ยนหรือกำจัดครุภัณฑ์เหลือใช้หรือรอจำหน่ายออกไป



จุฬาลงกรณ์มหาวิทยาลัย
CHULALONGKORN UNIVERSITY



ภาคผนวก

จุฬาลงกรณ์มหาวิทยาลัย
CHULALONGKORN UNIVERSITY

ภาคผนวก ก
รายชื่อผู้ให้สัมภาษณ์

คณะ/โรงเรียน	ชื่อ	ตำแหน่ง	วันที่ให้สัมภาษณ์
คณะครุศาสตร์	คุณอัญชลี ภูผาเรือง	เจ้าหน้าที่สำนักงาน ฝ่ายพัสดุ	7 ธ.ค. 56
คณะจิตวิทยา	คุณกานต์นิตี โกวิทพิทยา พงศ์	เจ้าหน้าที่สำนักงาน ฝ่ายพัสดุ	3 ก.พ. 57
คณะทันต แพทยศาสตร์	คุณละออง ศรีสูงเนิน	หัวหน้าฝ่ายพัสดุ	8 ม.ค. 57
คณะนิเทศศาสตร์	คุณวิดา แซ่ลิ้ว	เจ้าหน้าที่สำนักงาน ฝ่ายพัสดุ	28 ม.ค. 57
คณะพยาบาลศาสตร์	คุณญาณิศา มโนภักดี	นักวิชาการพัสดุ	22 ม.ค. 57
คณะเภสัชศาสตร์	คุณนนทวรรณ พลภษา	หัวหน้าหน่วยพัสดุ	30 ม.ค. 57
คณะรัฐศาสตร์	คุณรัตน์ กลิ่นจันทร์หอม	เจ้าหน้าที่สำนักงาน ฝ่ายพัสดุ	31 ม.ค. 57
คณะวิทยาศาสตร์	คุณภัทรมน อ้อสุวรรณ	เจ้าหน้าที่สำนักงาน ฝ่ายพัสดุ	31 ก.ค. 57
คณะวิทยาศาสตร์การ กีฬา	คุณวรวัฒน์ จันทร์ฟัก	หัวหน้าหน่วยอาคาร สถานที่	11 ม.ค. 57
คณะวิศวกรรมศาสตร์	คุณพรพิมล บุตรดอน อนันต์ ทะสุ	เจ้าหน้าที่สำนักงาน ฝ่ายพัสดุ	10 ม.ค. 57
คณะศิลปกรรมศาสตร์	คุณดิษฐ์ระพร ทรัพย์โมค	เจ้าหน้าที่สำนักงาน ฝ่ายพัสดุ	2 ส.ค. 56
คณะเศรษฐศาสตร์	คุณศุภชัย คำชู	เจ้าหน้าที่สำนักงาน ฝ่ายพัสดุ	31 ม.ค. 57
คณะสถาปัตยกรรม ศาสตร์	คุณจงจิตฎีร์ กาลงานดี	รักษาการหัวหน้า ภารกิจพัสดุ	1 ส.ค. 56
คณะสหเวชศาสตร์	คุณกาญจนา มาจุฬา	เจ้าหน้าที่สำนักงาน ฝ่ายพัสดุ	3 ก.พ. 57
คณะสัตวแพทย์ ศาสตร์	คุณอนัญญา เทียนไทย	เจ้าหน้าที่สำนักงาน ฝ่ายพัสดุ	22 ก.ค. 57

คณะ/โรงเรียน	ชื่อ	ตำแหน่ง	วันที่ให้สัมภาษณ์
คณะอักษรศาสตร์	คุณสุดาวรรณ ฤทธิ์แดง	เจ้าหน้าที่สำนักงาน ฝ่ายพัสดุ	20 พ.ย. 56
ร.ร. สานิตจุฬาฯ ฝ่ายประถม	อ. ณัฐพร สุกดี	ผู้ช่วยผู้อำนวยการ ฝ่ายบริหาร	31 ม.ค. 57
ร.ร. สานิตจุฬาฯ ฝ่ายมัธยม	คุณสุนทร จริตงาม	เจ้าหน้าที่สำนักงาน ฝ่ายพัสดุ	17 ธ.ค. 56



จุฬาลงกรณ์มหาวิทยาลัย
CHULALONGKORN UNIVERSITY

ภาคผนวก ข

แบบสำรวจครุภัณฑ์เหลือใช้หรือรอจำหน่าย

หน่วยงาน.....

อาคาร.....

วันที่สำรวจ.....

รายการครุภัณฑ์ฯ ที่พบ	แบบ,ขนาด, ยี่ห้อ	จำนวน (หน่วย*) โดยประมาณ	ลักษณะพื้นที่ที่ พบครุภัณฑ์ฯ	สภาพครุภัณฑ์ฯ

* จำนวนหน่วย เช่น ชุด, เครื่อง, อัน, ตู้, เป็นต้น

ภาคผนวก ค

รายการคำถาม

ส่วนที่ 1 ข้อมูลผู้ตอบแบบสัมภาษณ์

- 1.1 ชื่อผู้ให้สัมภาษณ์.....
วันที่สัมภาษณ์.....
- 1.2 ตำแหน่งปัจจุบัน.....
หน่วยงาน.....
ระยะเวลาที่ดำรงตำแหน่งปัจจุบัน.....

ส่วนที่ 2 ข้อมูลทั่วไปของหน่วยงานที่กำกับดูแลเรื่องครุภัณฑ์

- 2.1 จำนวนบุคลากรในหน่วยงานที่กำกับดูแลเรื่องครุภัณฑ์จำนวน.....คน

ส่วนที่ 3 ขอบเขตงานที่รับผิดชอบของหน่วยงานที่กำกับดูแลเรื่องครุภัณฑ์

- 3.1 คณะมีนโยบายและแผนด้านการจัดหาครุภัณฑ์อย่างไร
- 3.2 ประเภทของครุภัณฑ์ที่ทางคณะจัดซื้อ/จัดหา มาใช้ในหน่วยงานมีอะไรบ้าง
- 3.3 คณะมีการควบคุมและดูแลครุภัณฑ์ที่มีอยู่อย่างไร
- 3.4 คณะมีการแบ่งสภาพครุภัณฑ์ อย่างไร
- 3.5 จากข้อ 3.4 คณะมีวิธีบริหารจัดการกับครุภัณฑ์นั้นต่ออย่างไร
- 3.6 คณะมีสถานที่เก็บครุภัณฑ์ในสภาพต่างๆ อย่างไร
- 3.7 สาเหตุใดที่ทำให้ต้องมีการเปลี่ยนครุภัณฑ์ภายในคณะ

ส่วนที่ 4 สภาพและปัญหาที่พบ

- 4.1 ปัญหาที่พบในกระบวนการการได้มาและออกไปของครุภัณฑ์ ที่ใช้ในหน่วยงาน/คณะ เป็นอย่างไร
- 4.2 มีปัญหาที่พบกับครุภัณฑ์ในสภาพต่างๆ ตามบริเวณต่างๆในหน่วยงาน/คณะ อย่างไร
- 4.3 จากปัญหาที่พบนั้น มีแนวทางการแก้ไขปัญหานั้น อย่างไร

ส่วนที่ 5 ข้อเสนอแนะอื่น

ประวัติผู้เขียนวิทยานิพนธ์

นางสาวธณัฐพร ธรรมชาติ เกิดเมื่อวันที่ 14 พฤศจิกายน 2526 ที่จังหวัดสุโขทัย สำเร็จ การศึกษาระดับปริญญาตรี คณะสถาปัตยกรรมศาสตร์และการออกแบบ สาขาวิชาสถาปัตยกรรม ภาควิชาสถาปัตยกรรมศาสตร์ มหาวิทยาลัยเทคโนโลยีพระจอมเกล้าธนบุรี เมื่อปี 2550 และเข้า ศึกษาต่อในระดับบัณฑิตศึกษา สาขาวิชาสถาปัตยกรรม ภาควิชาสถาปัตยกรรมศาสตร์ คณะ สถาปัตยกรรมศาสตร์ จุฬาลงกรณ์มหาวิทยาลัย ปีการศึกษา 2555



จุฬาลงกรณ์มหาวิทยาลัย
CHULALONGKORN UNIVERSITY