



## บทที่ 7

### สรุปผลการวิจัย อภิปรายผล และข้อเสนอแนะ

#### สรุปผลการวิจัย

การวิจัยครั้งนี้จัดทำขึ้นเพื่อศึกษาถึงเพื่อศึกษาถึงการตัดสินใจเชิงจริยธรรมของผู้ปฏิบัติงานชาวโทรทัศน์ในประเด็นขัดแย้งทางผลประโยชน์ และเพื่อศึกษาถึงสิ่งที่เป็นตัวกำหนดวิธีการตัดสินใจเชิงจริยธรรมในประเด็นขัดแย้งทางผลประโยชน์ของผู้ปฏิบัติงานชาวโทรทัศน์ โดยใช้แบบสอบถามเป็นเครื่องมือในการเก็บข้อมูลจากผู้ปฏิบัติงานชาวโทรทัศน์ในสถานีโทรทัศน์ช่องต่าง ๆ จำนวน 73 คน แล้วรายงานผลโดยการใช้การวิเคราะห์เชิงพรรณนา ประกอบการแจกแจงความถี่ และร้อยละสามารถสรุปผลการศึกษาออกเป็น 2 ส่วนตามข้อสันนิษฐานที่ได้กำหนดไว้ดังนี้

1. การตัดสินใจเชิงจริยธรรมของผู้ปฏิบัติงานชาวโทรทัศน์
2. ความหมิ่นเหม่ทางจริยธรรมในฐานะตัวกำหนดวิธีการตัดสินใจเชิงจริยธรรม

#### การตัดสินใจเชิงจริยธรรมของผู้ปฏิบัติงานชาวโทรทัศน์

เมื่อพิจารณาจากแนวคิดกล่องของพอดเดอร์ที่ได้ประมวลไว้ในบทที่ 2 ที่ระบุว่ากระบวนการตัดสินใจเป็นกระบวนการที่มีการเชื่อมโยงขั้นตอนต่าง ๆ เข้าด้วยกันอย่างเป็นวงจรมอง และอาจไม่เป็นไปตามลำดับขั้นตอน การศึกษาในภาพรวมจะทำให้เกิดความเข้าใจมากกว่าการเลือกวิเคราะห์เฉพาะขั้นตอนใดขั้นตอนหนึ่ง อีกทั้งผู้ตัดสินใจอาจสร้างหรือพัฒนานโยบายเฉพาะตัวขึ้นมาจากประสบการณ์การตัดสินใจหลาย ๆ ครั้ง ทำให้เกิดผลการวิจัยที่ตอบรับข้อสันนิษฐานที่ว่า ผู้ปฏิบัติงานชาวโทรทัศน์ใช้หลักเกณฑ์ที่แตกต่างและหลากหลายในการตัดสินใจเชิงจริยธรรมในประเด็นขัดแย้งทางผลประโยชน์ เพราะผู้ปฏิบัติงานชาวโทรทัศน์ต่างก็มีแบบที่สร้างขึ้นจากประสบการณ์ส่วนตัวของแต่ละคนในการตัดสินใจกับสถานการณ์เฉพาะหน้าที่เคยเผชิญมา ซึ่งสอดคล้องกับสิ่งที่สุกัญญา สดบรรทัด (2542) เสนอว่า ไม่มีการตัดสินใจใดที่ตายตัว และการตัดสินใจของแต่ละคนในเรื่องเดียวกันไม่จำเป็นต้องเหมือนกัน แต่ต้องโปร่งใสและสามารถอธิบายได้ ดังนั้น การตัดสินใจเชิงจริยธรรมจึงเป็นการตัดสินใจที่มีลักษณะเฉพาะตัวและไม่มีใครเหมือนกับใคร

ทั้งนี้แนวคิดของแบลคและคณะ (1995) ที่บอกว่าการตัดสินใจเชิงจริยธรรมไม่ใช่แค่การตัดสินใจระหว่างสิ่งที่ถูกและผิดเท่านั้น แต่ผู้สื่อข่าวต้องเผชิญกับความยากลำบากและความซับซ้อนที่จะเลือกปฏิบัติตนในแนวทางใดแนวทางหนึ่ง ทั้งนี้ต้องมีการอ้างเหตุผลที่เหมาะสมสามารถอธิบายได้อย่างชัดเจนถึงกระบวนการทั้งหมดว่า ตัดสินใจอย่างไรและทำไมจึงเป็นเช่นนั้น

เหตุผลที่ผู้ปฏิบัติงานชาวโทรทัศน์นำมาใช้อธิบายประกอบการตัดสินใจจึงเป็นสิ่งสำคัญว่ามีความชัดเจนเพียงพอและแสดงถึงจริยธรรมในจิตใจมากน้อยเพียงใด

อย่างไรก็ตาม นอกจากการตัดสินใจที่แตกต่างและหลากหลายแล้ว จากการประมวลผลการตัดสินใจทั้งหมดของผู้ตอบแบบสอบถามยังพบว่า การตัดสินใจเชิงจริยธรรมของผู้ปฏิบัติงานชาวโทรทัศน์ส่วนใหญ่เป็นไปอย่างสมเหตุสมผล โดยสามารถจัดแบบแผนการตัดสินใจเชิงจริยธรรมที่ผู้ปฏิบัติงานชาวโทรทัศน์ส่วนใหญ่เลือกใช้ออกเป็น 2 ลักษณะคือ

### 1. การมีทัศนคติในด้านบวกต่อผลประโยชน์

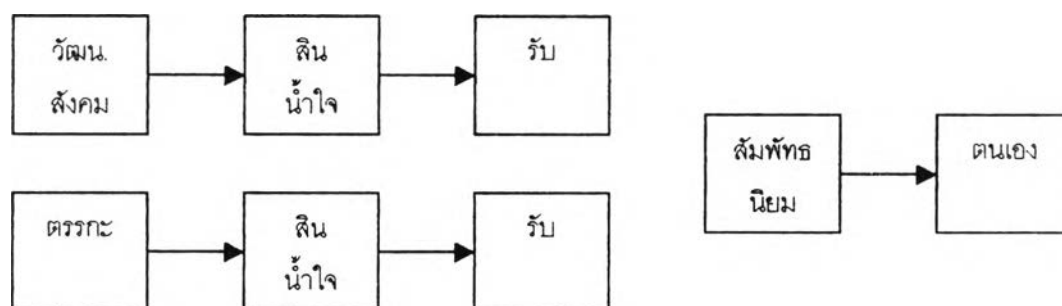

ภาพที่ 14 แสดงแบบแผนการตัดสินใจเชิงจริยธรรมเมื่อมีทัศนคติในด้านบวกต่อผลประโยชน์

เมื่อผู้ปฏิบัติงานชาวโทรทัศน์มีความรู้สึกที่ดีต่อผลประโยชน์มักจะใช้ค่านิยมทางวัฒนธรรมและสังคมตามประเพณีนิยม หรือค่านิยมทางตรรกะตามความสอดคล้องของเหตุการณ์ โดยตีความหมายเชิงประจักษ์ว่าเป็นสินน้ำใจ และตัดสินใจรับผลประโยชน์นั้น ๆ ไว้ ซึ่งสะท้อนให้เห็นถึงการยึดถือหลักการสัมพัทธนิยมหรือใช้ความเหมาะสมของเหตุการณ์เฉพาะหน้า ไม่ใช่เกณฑ์ที่ชัดเจนตายตัว ขึ้นอยู่กับบุคคลหรือสังคม และเลือกภักดีต่อตนเองในฐานะที่เป็นผู้ที่ทราบดีที่สุดว่าควรจะต้องปฏิบัติตัวอย่างไรกับเหตุการณ์ที่กำลังเผชิญ

การมีทัศนคติในด้านบวกบ่งบอกถึงการให้การยอมรับผลประโยชน์นั้น ๆ ที่แหล่งข่าวเสนอให้เป็นการยอมรับสัมพันธภาพที่แหล่งข่าวพยายามสร้างให้เกิดขึ้นแสดงถึงการเอื้ออาทรต่อกันตามแบบอย่างของการคบหาสมาคมในสังคมไทยที่มีอยู่ทั่วไป รวมทั้งในวิชาชีพสื่อสารมวลชน

2. การมีทัศนคติในด้านลบต่อผลประโยชน์

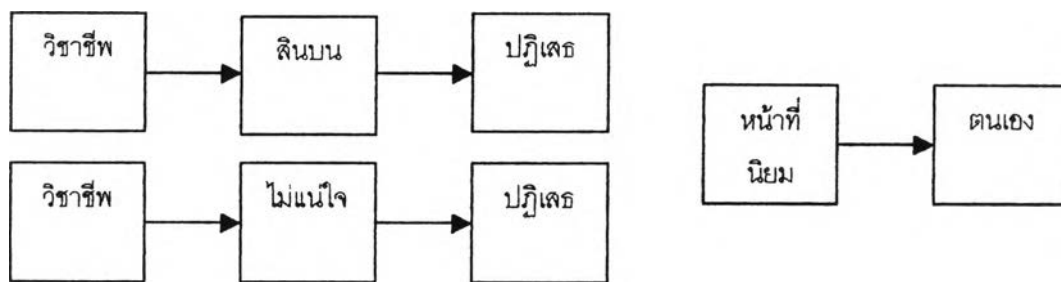

ภาพที่ 15 แสดงแบบแผนการตัดสินใจเชิงจริยธรรมเมื่อมีทัศนคติในด้านลบต่อผลประโยชน์

หากผู้ปฏิบัติงานชาวไทโรทัศน์มีความรู้สึกไม่ดีต่อผลประโยชน์ก็จะใช้ค่านิยมทางวิชาชีพในการทำหน้าที่ตามหลักส้อมวลชนที่ดี โดยตีความหมายเชิงประจักษ์ผลประโยชน์นั้น ๆ เป็นสิ้นบน หรืออาจจะไม่แน่ใจในเจตนาของแหล่งข่าว แต่เลือกที่จะปฏิเสธผลประโยชน์ ซึ่งสอดคล้องกับการยึดถือหลักการหน้าที่นิยม และเลือกปฏิบัติต่อตนเองในฐานะผู้ที่ได้รับผลโดยตรงจากการตัดสินใจ และเป็นภาพที่ติดตัวไปตลอด

การมีทัศนคติในด้านลบแสดงถึงการตั้งข้อรังเกียจต่อผลประโยชน์และวิธีการสร้างสัมพันธภาพของแหล่งข่าว อาณาเขตของความมีน้ำใจในการคบหาสมาคมตามประเพณีไทยจะสิ้นสุดลงเมื่อการสร้างสัมพันธภาพนั้นเริ่มเข้ามาเกี่ยวข้องกับการปฏิบัติงาน และมีแนวโน้มที่จะทำให้การรายงานข่าวไม่มีอิสระ

นอกจากนี้ ในการพิจารณาลักษณะส่วนบุคคลของกลุ่มตัวอย่างที่จัดแบ่งตามสายงานและตำแหน่งงานร่วมกับการตัดสินใจเชิงทางจริยธรรมโดยรวมแล้ว ไม่พบความแตกต่างที่ชัดเจนในระหว่างกลุ่มต่าง ๆ ว่ากลุ่มใดมีการตัดสินใจในภาพรวมทั้งหมดที่ต่างออกไป ยกเว้นเพียงการเลือกรับข้อเสนอการกู้เงินจากนักธุรกิจ สถานการณ์สมมุติตอนที่ 5 ของกลุ่มผู้ปฏิบัติงานชาวไทโรทัศน์ส่วนใหญ่ในสายข่าวราชสำนักทั้งกลุ่มผู้สื่อข่าว และกลุ่มผู้ช่วยหรือบรรณาธิการ อันอาจเป็นเพราะความรู้สึกในด้านดีที่มีต่อแหล่งข่าว ซึ่งต่างออกไปจากสายงานอื่น

จะเห็นได้จากเหตุผลที่ผู้ปฏิบัติงานชาวสายราชสำนักคนหนึ่งอธิบายว่าไว้ว่า ควรยืมเงิน เพราะนักธุรกิจคนนั้นถึงแม้จะเป็นแหล่งข่าวแต่มีความสนิทสนมเหมือนเพื่อน พี่ หรือ น้อง หรืออาจจะเป็นญาติสนิท เพราะฉะนั้นน่าจะตัดเรื่องงานและส่วนตัวออกจากกันได้ อีกทั้งนักธุรกิจคนนั้นก็คิดอัตราดอกเบี้ยและมีเงื่อนไขที่ดีต่อการกู้ยืมเงินในครั้งนี้ และแม้ในสถานการณ์ที่มีความกำกวมของจำนวนผู้ที่ตัดสินใจรับและปฏิเสธอย่างไรในตอน 4 เรื่องพัฒลมาจากการจับสลาก และตอนที่ 8 เงินชวงานแต่งงานจากผู้ใหญ่ที่ถูกกล่าวหาว่าทุจริต ผู้ปฏิบัติงานชาวไทโรทัศน์สายราชสำนักส่วนใหญ่ก็เลือกรับผลประโยชน์เหล่านี้ไว้เช่นกัน

สิ่งเหล่านี้สะท้อนให้เห็นถึงลักษณะพิเศษของการปฏิบัติหน้าที่ในสายข้าราชการสำนัก ที่ต่างออกไปจากสายงานอื่น ๆ ที่ต้องติดต่อสัมพันธ์กับแหล่งข่าวที่เป็นพระบรมวงศานุวงศ์หรือข้าราชการบริหาร ทำให้ความรู้สึกที่นักข่าวมีต่อแหล่งข่าวนั้นแฝงไว้ด้วยความจงรักภักดีตามลักษณะของประชากรส่วนใหญ่ของประเทศ อีกทั้งการได้มีโอกาสปฏิบัติงานข่าวในสายนี้จึงอาจนับเป็นเกียรติแก่ตนเองและครอบครัว รวมไปถึงการตีความหมายของผลประโยชน์ที่แหล่งข่าวเสนอไว้ในแง่ของการมีความกรุณาเมตตาที่ผู้ใหญ่พึงมีต่อผู้น้อย

พร้อมกันนี้อาจรวมถึงลักษณะการรายงานข่าวส่วนใหญ่จะเป็นไปตามหมายกำหนดการที่ได้รับจากแหล่งข่าวระดับสูงที่มีเกียรติในวงสังคม มีช่วงเวลาการออกอากาศที่แน่นอนคือ 20.00 น. และไม่มีการแข่งขันกันระหว่างสถานีโทรทัศน์ในการทำข่าวเจาะลึกพิเศษในประเด็นที่กำลังเป็นที่สนใจของประชาชนเหมือนเช่นสายข่าวอื่น ๆ ความสัมพันธ์ที่นักข่าวกับแหล่งข่าวมีต่อกันจึงเป็นไปอย่างสนิทสนมไม่มีความขัดแย้งในการต่อรองประเด็นข่าวเหมือนเช่นสายข่าวอื่น ๆ

#### ความหมั่นหม่ทางจริยธรรมในฐานะตัวกำหนดวิธีการตัดสินใจเชิงจริยธรรม

ความแตกต่างของการตัดสินใจเชิงจริยธรรมที่เกิดขึ้นในสถานการณ์ต่าง ๆ มีที่มาจากความหมั่นหม่ทางจริยธรรม ซึ่งเป็นไปตามข้อสันนิษฐานของการวิจัย

ความหมั่นหม่ทางจริยธรรมเป็นความยากง่ายต่อการตัดสินใจหรือความล่อแหลมต่อสภาวะที่ผู้ปฏิบัติงานข่าวโทรทัศน์จะตัดสินใจเชิงจริยธรรมในประเด็นขัดแย้งทางผลประโยชน์อย่างขาดการพิจารณาถึงจริยธรรมอันดีที่พึงจะเป็น

ทั้งนี้ สถานการณ์ที่มีความหมั่นหม่ทางจริยธรรมมาก ผู้ปฏิบัติงานข่าวโทรทัศน์ก็จะมี ความลำบากใจในการตัดสินใจและการปฏิบัติงานอย่างบริสุทธิ์ยุติธรรมมากขึ้นตามไปด้วย โดยมักจะมีทัศนคติในด้านลบต่อผลประโยชน์นั้น ๆ และมีแนวโน้มที่จะมองผลประโยชน์เป็นลิ้นบนเลือกที่จะปฏิเสธและให้คุณค่ากับการทำงานตามวิชาชีพที่ดีของสื่อมวลชน

สำหรับเกณฑ์ที่จะนำมาใช้ประกอบการพิจารณาความหมั่นหม่ทางจริยธรรมในการศึกษาครั้งนี้มีอยู่ด้วยกันหลายประการ ดังผลที่แสดงในภาพที่ 16

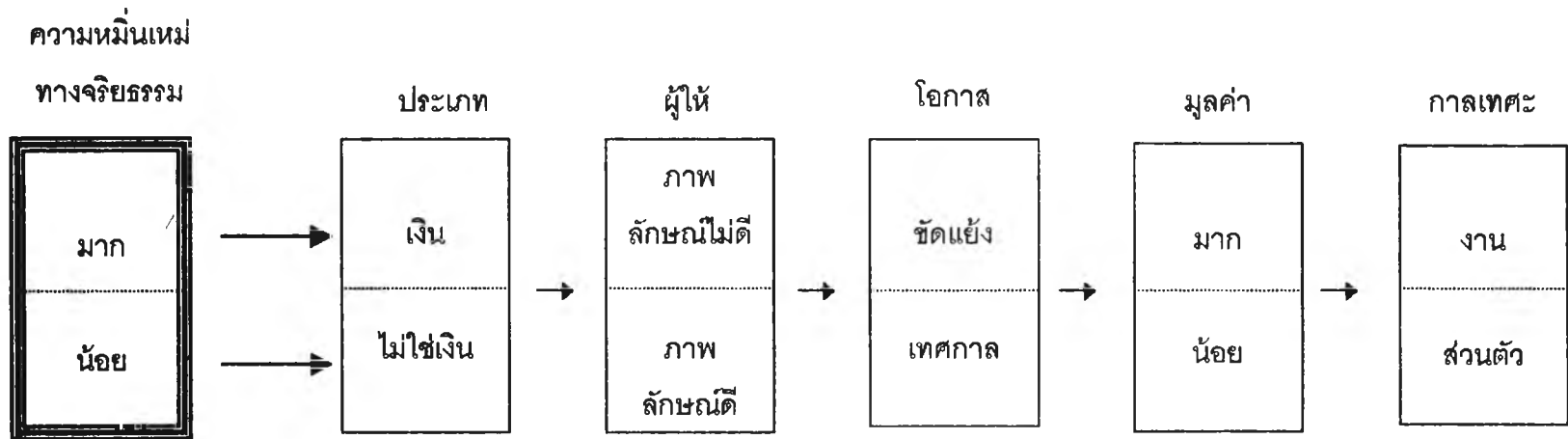

ภาพที่ 16 แสดงเกณฑ์กำหนดลักษณะผลประโยชน์ตามความหมิ่นเหม่ทางจริยธรรม

จากภาพที่ 16 แสดงให้เห็นว่าเกณฑ์ที่ใช้ประเมินความหมั่นหม่ทางจริยธรรม ประกอบไปด้วย

### 1. ประเภทของผลประโยชน์

ผลประโยชน์ที่เป็นเงินจะมีความหมั่นหม่ทางจริยธรรมมากกว่าผลประโยชน์ที่ไม่ใช่เงิน ภาพลักษณ์ของของชาวในวงการสื่อสารมวลชนยังคงติดอยู่ในความรู้สึกของผู้ปฏิบัติงาน ชาวโทรทัศน์ส่วนใหญ่ที่มองถึงสินบนในรูปของตัวเงิน โดยผลที่ได้จากการประมวลจาก ประสบการณ์จริงก็สอดคล้องไปในทิศทางเดียวกัน เพราะเงินเป็นผลประโยชน์ที่ถูกระบุถึงมากที่สุดว่ามีความยากต่อการตัดสินใจเช่นกัน

อย่างไรก็ตาม จากผลการวิจัยประเภทของผลประโยชน์ไม่ใช่เกณฑ์ที่จะนำมาใช้ กำหนดความหมั่นหม่ทางจริยธรรมได้ทุกราวไป ทั้งนี้อาจต้องใช้หลักเกณฑ์อื่นเข้ามาร่วม พิจารณาด้วย

### 2. ลักษณะของผู้ให้

ผู้ปฏิบัติงานชาวโทรทัศน์บางส่วนนำภูมิหลัง และลักษณะนิสัยของแหล่งข่าวมา เป็นเกณฑ์ในการกำหนดความหมั่นหม่ทางจริยธรรม เช่น การที่ผู้ปฏิบัติงานชาวโทรทัศน์คนหนึ่ง บอกว่าจะตัดสินใจรับหรือปฏิเสธผลประโยชน์จากแหล่งข่าว ต้องพิจารณาด้วยว่าแหล่งข่าวผู้นี้มี ประวัติชอบใช้เงินซื้อนักข่าวหรือไม่ ดังนั้นผู้ให้ที่มีภาพลักษณ์ในด้านลบจึงย่อมมีความหมั่นหม่ ทางจริยธรรมมากกว่าแหล่งข่าวที่มีภาพลักษณ์ในด้านบวก อันแสดงให้เห็นถึงการให้การยอมรับ ต่อแหล่งข่าวที่มีลักษณะแตกต่างกัน

ทั้งนี้ นับเป็นภาวะที่ผู้ปฏิบัติงานชาวโทรทัศน์พึงระมัดระวังเป็นอย่างยิ่งต่อการ ปฏิบัติต่อแหล่งข่าวอย่างไม่เท่าเทียมกัน ทั้งนี้ผู้วิจัยเห็นว่า หากเลือกที่จะปฏิเสธผลประโยชน์จาก แหล่งข่าวก็ควรปฏิเสธอย่างเท่าเทียมกันกับแหล่งข่าวในทุกรูปแบบสาขาอาชีพ ไม่ควรเลือกปฏิบัติ กับแหล่งข่าวผู้ใดผู้หนึ่งเป็นการเฉพาะ ด้วยเหตุผลว่ามีลักษณะนิสัยที่แตกต่างกัน

### 3. โอกาสในการเสนอผลประโยชน์

โอกาสในการเสนอผลประโยชน์เป็นหลักเกณฑ์สำคัญที่ใช้ระบุถึงระดับความ หมั่นหม่ทางจริยธรรมได้อย่างชัดเจนที่สุด โดยหากมีการเสนอผลประโยชน์ในสภาวะที่เกิดความ ชัดแย้งของคู่กรณี ในประเด็นข่าวที่ยังไม่สามารถหาข้อยุติได้จะทำให้ผู้ปฏิบัติงานชาวโทรทัศน์มี ทศนะในด้านลบต่อผลประโยชน์นั้น ๆ พร้อมกับเลือกที่จะปฏิเสธ โดยเห็นว่าเป็นความพยายาม ของแหล่งข่าวที่จะติดสินบน จึงเป็นความหมั่นหม่ทางจริยธรรมในระดับมาก เมื่อเทียบกับโอกาส ที่นำเสนอผลประโยชน์ตามช่วงเทศกาลหรือความเหมาะสมสอดคล้องของสถานการณ์ เช่น เทศกาลปีใหม่ ซึ่งมีความหมั่นหม่ทางจริยธรรมน้อยกว่า

#### 4. มูลค่าของผลประโยชน์

ผลประโยชน์ที่มีมูลค่ามากย่อมมีความหมิ่นเหม่ทางจริยธรรมมากกว่า ผลประโยชน์ที่มีมูลค่าน้อย แต่สิ่งที่เป็นปัญหาก็คือ ตัวกำหนดมูลค่าที่ผู้ปฏิบัติงานชาวโทรทัศน์เลือกใช้ จากหลักจรรยาบรรณของสถานีโทรทัศน์สีกองทัพบกช่อง 7 (2542) และความเห็นของ นกหนังสือพิมพ์ในงานวิจัยของธิดารัตน์ น้อยสุวรรณ (2541) เสนอให้ใช้มูลค่า 500 บาทมาเป็นเกณฑ์ แต่ความเห็นของผู้ปฏิบัติงานชาวโทรทัศน์ในการศึกษาคั้งนี้กลับมีผู้ที่มีมองผลประโยชน์มูลค่าเท่ากันด้วยมุมมองที่ต่างกัน คือมีทั้งผู้ที่เห็นว่าพุดลมมีมูลค่าสูงเกินไป และผู้ที่เห็นว่าพุดลมมีมูลค่าไม่สูงมากนัก ดังนั้น จึงอาจต้องใช้หลักเกณฑ์อื่น ๆ ควบคู่ไปกับการพิจารณามูลค่าของผลประโยชน์ในการศึกษาความหมิ่นเหม่ทางจริยธรรม

#### 5. กาละเทศะ

หากเวลาและสถานที่ที่มีการเสนอผลประโยชน์เกิดขึ้นในขณะที่ผู้ปฏิบัติงานชาวโทรทัศน์กำลังปฏิบัติงานที่หรือมีความเกี่ยวข้องกับการรายงานข่าวก็จะมีค่าหมิ่นเหม่ทางจริยธรรมมากเมื่อเทียบกับเวลาและสถานที่ที่มีความเป็นส่วนตัว เพราะในขณะที่ออกไปทำงานผู้ปฏิบัติงานชาวโทรทัศน์ต้องสวมบทบาทและมีหน้าที่หลายอย่างในเวลาเดียวกัน ทั้งเป็นตัวแทนจากสถานีโทรทัศน์ที่สังกัด หัวหน้าทีมข่าวที่ประกอบไปด้วยช่างภาพและผู้ช่วยช่างภาพ และผู้ที่จรรยาบรรณความเป็นไปของสังคมไปสู่ประชาชน ดังนั้นจึงต้องมีความรับผิดชอบสูงตามไปด้วย ต่างจากสถานะที่เป็นส่วนตัวหรือไม่เป็นทางการที่ผู้ปฏิบัติงานชาวโทรทัศน์จะมีความเป็นตัวของตัวเองมากขึ้น โดยเฉพาะอย่างยิ่งในกาละเทศะที่ไม่เกิดขึ้นบ่อยนักอย่างงานแต่งงาน ก็จะทำให้กลายเป็นสถานการณ์ที่มีความหมิ่นเหม่ทางจริยธรรมน้อย ซึ่งผลการวิจัยในส่วนนี้ก็สอดคล้องกับการอ้างถึงประสบการณ์จริงในสถานการณ์ที่ยากต่อการตัดสินใจที่ผู้ปฏิบัติงานชาวโทรทัศน์ส่วนใหญ่มักจะระบุถึงว่าเป็นการเสนอผลประโยชน์ในขณะที่ออกไปปฏิบัติงาน

ดังนั้น อาจกล่าวโดยสรุปได้ว่า ความหมิ่นเหม่ทางจริยธรรมเป็นสิ่งสำคัญที่เป็นตัวกำหนดวิธีการตัดสินใจเชิงจริยธรรม โดยหลักเกณฑ์ที่จะนำมาใช้กำหนดความหมิ่นเหม่ทางจริยธรรมนี้ประกอบไปด้วยประเภทของผลประโยชน์ ลักษณะของผู้ให้ โอกาสในการนำเสนอผลประโยชน์ มูลค่าของผลประโยชน์ และกาละเทศะ โดยโอกาสในการเสนอผลประโยชน์จะเป็นลักษณะที่สำคัญที่สุดในการทำความเข้าใจกับความหมิ่นเหม่ทางจริยธรรมได้อย่างชัดเจน ส่วนหลักเกณฑ์อื่น ๆ ต้องพิจารณาควบคู่กันไป

## อภิปรายผลการวิจัย

จากผลการศึกษาที่ได้ทำให้พบลักษณะสำคัญของการตัดสินใจเชิงจริยธรรมของผู้ปฏิบัติงานชาวโทรทัศน์ในประเด็นขัดแย้งที่น่าสนใจหลายแง่มุมโดยเฉพาะในด้านที่แสดงถึงความสามารถของการใช้ความคิดอย่างมีเหตุผล โดยจะขอกล่าวเป็นหัวข้อต่าง ๆ ดังนี้

### 1. ระบบความสัมพันธ์แบบสังคมไทยในการทำงานแบบตะวันตก

วิชาชีพสื่อสารมวลชนเป็นอีกอาชีพหนึ่งที่คนไทยได้รับอิทธิพลมาจากชาว

ตะวันตก ทั้งทางด้านเทคโนโลยีต่าง ๆ แนวคิด และวิธีปฏิบัติ ตลอดจนไปจนถึงกฎระเบียบต่าง ๆ โดยสิ่งที่มีมักจะมีการเน้นให้เห็นอย่างเด่นชัดกันมาโดยตลอดคือการทำหน้าที่อย่างบริสุทธิ์ยุติธรรมตามลักษณะของสื่อมวลชนที่ดีที่ต้องคำนึงถึงสังคมและประชาชนเป็นหลัก แต่สังคมตะวันตกไม่ได้มีรูปแบบความสัมพันธ์แบบอุปถัมภ์หรือการช่วยเหลือกันและกันในหมู่ญาติพี่น้องเหมือนอย่างสังคมไทย ชาย โพรสิตา (2542) ได้บอกว่า แม้ในยุคของการพัฒนาแบบอุตสาหกรรมในปัจจุบันจะทำให้คนไทยมีความเป็นปัจเจกชนมากขึ้นระบบพรรคพวกเริ่มผ่อนคลายลง แต่การช่วยเหลือซึ่งกันและกันตามความสัมพันธ์ของสังคมเกษตรยังคงรูปแบบให้เห็นอยู่บ้าง ซึ่งสิ่งเหล่านี้ปรากฏให้เห็นในวงการสื่อสารมวลชนไทยด้วยเช่นเดียวกัน

ในการศึกษาคั้งนี้พบว่า ผู้ปฏิบัติงานชาวโทรทัศน์ส่วนหนึ่งอาศัยค่านิยมทางวัฒนธรรมและสังคมมาใช้อธิบายถึงการยอมรับผลประโยชน์บางอย่างในสถานการณ์สมมติ โดยเฉพาะอย่างยิ่งเหตุการณ์ที่เกิดขึ้นในช่วงเทศกาลปีใหม่ และงานแต่งงาน โดยผู้ปฏิบัติงานชาวโทรทัศน์จำนวนมากเห็นว่าพึงรับของรางวัลตามเทศกาลหรือเงินช่วยเหลือจากผู้ที่มาร่วมงานแต่งงานได้ รวมไปถึงการตีความหมายเชิงประจักษ์ผลประโยชน์ส่วนใหญ่ที่แหล่งข่าวเสนอให้ว่าเป็นสินน้ำใจ ก็แสดงให้เห็นถึงการยอมรับในพื้นฐานทางความคิดที่ว่า การให้สินน้ำใจต่อกันในสังคมไทยเป็นสิ่งที่น่าชื่นชมและพึงปฏิบัติในการสร้างความสัมพันธ์อย่างเป็นกันเองระหว่างแหล่งข่าวและนักข่าว

นอกจากนี้ ความสัมพันธ์แบบผู้ใหญ่ผู้น้อย แบบเดียวกับที่จิวีวรรณ

ประจวบเหมาะ (2542) กล่าวเอาไว้ว่า ประเทศไทยได้ยกเลิกระบบศักดินาที่ต้องมีผู้ใหญ่ปกครองผู้น้อยไปนานแล้ว แต่รูปแบบความสัมพันธ์ในลักษณะนี้ยังคงมีความสำคัญอยู่ในปัจจุบัน เพื่อจัดระเบียบความสัมพันธ์ทางสังคมไทยอย่างไม่เป็นทางการ ก็ปรากฏให้เห็นในการศึกษาคั้งนี้เช่นกัน ทั้งนี้แหล่งข่าวบางคนที่เสนอผลประโยชน์ให้แก่ผู้ปฏิบัติงานชาวโทรทัศน์ต่างก็เป็นผู้อาวุโส ทั้งวัยวุฒิ และคุณวุฒิหรือมีชื่อเสียงในวงสังคม จึงทำให้ทัศนคติของผู้ปฏิบัติงานชาวโทรทัศน์ที่มีต่อผลประโยชน์ที่แหล่งข่าวกลุ่มนี้เสนอให้จึงเป็นไปได้ในดานบวก อาทิ การให้การยอมรับผู้ใหญ่ที่เป็นข้าราชการระดับสูงในกระทรวงที่นำเงินมามอบให้เป็นของขวัญในวันแต่งงาน



การนำเรื่องความมีน้ำใจแบบไทย ๆ มาใช้ในการสร้างความสัมพันธ์ระหว่างแหล่งข่าวจึงทำให้เกิดความสับสนตามมาว่า เมื่อใดจึงจะคำนึงถึงการมีน้ำใจแบบไทย หรือเมื่อใดจึงจะต้องคำนึงถึงการทำงานตามหน้าที่ ทำให้การตัดสินใจเชิงจริยธรรมในสถานการณ์สมมติทั้ง 8 ตอนมีความหลากหลาย

ผู้ปฏิบัติงานข่าวโทรทัศน์ในการศึกษาครั้งนี้จึงไม่ได้มีสัมพันธภาพตามแบบจำลองกิเบอร์และจอห์นสัน (1961) ที่แสดงบทบาทแยกกัน กลมกลืนกันบางส่วน หรือกลมกลืนกันทั้งหมด แต่เป็นความสัมพันธ์ที่ปรับเปลี่ยนรูปแบบไปมาระหว่างแกนสัมพันธภาพ 2 แบบคือ แบบวัฒนธรรมและสังคมไทย กับแบบการทำงานทางวิชาชีพ ลุดแต่แต่ว่าจะอยู่ในสถานการณ์แบบไหนหรือในมุมมองของใคร กล่าวคือ ในการออกไปปฏิบัติหน้าที่ของผู้ปฏิบัติงานข่าวโทรทัศน์ ลักษณะที่จะต้องสัมพันธ์กันอย่างเป็นทางการระหว่างนักข่าวและแหล่งข่าวก็คือ ผู้รวบรวมข้อมูลและผู้ให้ข้อมูลเพื่อใช้ในการเขียนรายงานข่าวออกไปสู่สายตาประชาชน แต่ในขณะเดียวกันก็มีการสร้างความสัมพันธ์เพื่อเพิ่มความสนิทสนมส่วนตัวควบคู่กันไปตามชนบของความเป็นคนไทย ซึ่งสิ่งนี้สอดคล้องกับงานที่ศึกษาถึงความสัมพันธ์แบบไม่เป็นทางการระหว่างนักข่าวและแหล่งข่าวที่มีผลต่อองค์การสื่อสารมวลชนแห่งประเทศไทย (อ. ส. ม. ท.) ของนรพล ผาเจริญ (2541) ที่บอกว่าในบางกรณี บางสถานการณ์ แหล่งข่าวกับนักข่าวทำหน้าที่ติดต่อกันมากกว่าสถานภาพปกติ โดยบางรายเป็นที่ปรึกษาให้กันและกัน เป็นเพื่อนคู่คิด เป็นพี่น้อง เป็นญาติผู้ใหญ่กับลูกหลาน เป็นต้น

อย่างไรก็ตาม สิ่งที่ผู้ปฏิบัติงานข่าวโทรทัศน์ที่ระมัดระวังก็คือการสร้างความสัมพันธ์สนทนต่อกันจนอาจก่อให้เกิดปัญหาในการทำงานตามมา โดยนักข่าวอาจเกิดความเกรงใจต่อแหล่งข่าวในฐานะของผู้ที่มีความสนิทสนมต่อกันเป็นพิเศษหรือผู้ที่มีพระคุณจนไม่กล้าเสนอข้อเท็จจริงได้อย่างครบถ้วน หรือปรงแต่งข้อมูลข่าวจนทำให้แหล่งข่าวกลายเป็นบุคคลพิเศษเกินความเป็นจริงก็ได้ พร้อมกันนี้จะมั่นใจได้อย่างไรว่าความรู้สึกที่แหล่งข่าวมีให้กับนักข่าวนั้นเป็นอย่างไรบ้าง โดยแท้จริง ไม่ใช่เพียงการนับญาติกับนักข่าวที่มาจากองค์กรที่มีชื่อเสียงเท่านั้น

## 2. ความเชื่อมั่นในตนเองของผู้ปฏิบัติงานข่าวโทรทัศน์

ในการออกไปติดตามประเด็นข่าวต่าง ๆ นั้น ผู้ปฏิบัติงานข่าวโทรทัศน์ต้องทำงานหลากหลายที่หลายบทบาทในเวลาเดียวกัน ทั้งการเป็นลูกจ้างขององค์กรเพื่อประกอบอาชีพเลี้ยงตัว การเป็นตัวแทนของสถานีโทรทัศน์เพื่อไปติดต่อกับแหล่งข่าวในระดับต่าง ๆ ตลอดจนการเป็นหัวหน้าทีมงานดูแลลูกน้องหรือช่างภาพและผู้ช่วยช่างภาพที่ออกไปทำงานร่วมกัน โดยผู้ปฏิบัติงานข่าวโทรทัศน์ยังต้องทำงานภายใต้ความกดดันของเงื่อนไขทางด้านเวลาและการแข่งขันกับคู่แข่งอีกด้วย

สิ่งเหล่านี้สะท้อนให้เห็นถึงความสามารถของผู้ปฏิบัติงานข่าวโทรทัศน์ที่จะต้องคิดพิจารณาตัดสินใจเฉพาะหน้าต่าง ๆ อย่างเฉียบขาดเป็นประจำ จึงยอมทำให้ผู้ปฏิบัติงาน

ชาวโทรทัศน์มีความเชื่อมั่นในตนเองสูงตามไปด้วย สังเกตได้จากการที่ผู้ปฏิบัติงานชาวโทรทัศน์ส่วนหนึ่งที่ตอบแบบสอบถามเห็นว่า การตัดสินใจเชิงจริยธรรมในประเด็นขัดแย้งทางผลประโยชน์ไม่ใช่เรื่องยากในการตัดสินใจ

ตลอดจนในคราวที่ต้องตัดสินใจสถานการณ์ที่เกี่ยวข้องกับเรื่องส่วนตัวผู้ปฏิบัติงานชาวโทรทัศน์ส่วนใหญ่ก็เลือกยึดถือหลักสัมพัทธนิยมที่ไม่มีหลักเกณฑ์แน่นอนตายตัว แต่เปลี่ยนแปลงไปตามสภาพแวดล้อมหรือความเห็นชอบของแต่ละบุคคล โดยให้เหตุผลว่า สิ่งที่สำคัญที่สุดคือการคำนึงถึงความเหมาะสม โดยต้องพิจารณาทั้งความสอดคล้องของเหตุการณ์เฉพาะหน้า วัฒนธรรมของสังคม และความเกี่ยวข้องกับการปฏิบัติงานควบคู่กันไป ดังที่วิทย์ วิศทเวทย์ (2530) อธิบายไว้ว่า ปัจจัยที่กำหนดเกณฑ์ในการตัดสินใจตามหลักสัมพัทธนิยมมี 2 ประการคือ บุคคลและสังคม โดยเกณฑ์การใช้บุคคลนี้ “สิ่งที่ดีก็คือสิ่งที่ฉันชอบ” สิ่งตรงตามความต้องการของแต่ละคนจะกลายเป็นสิ่งที่ดี ส่วนเกณฑ์สังคมก็คือการเป็นไปตามการปลูกฝังทางวัฒนธรรมจารีตประเพณีในแต่ละสังคม

อันเป็นไปในแนวทางเดียวกับการเลือกภักดีต่อตนเอง เพราะเห็นว่าผู้ปฏิบัติงานชาวโทรทัศน์คือผู้ที่ได้รับผลโดยตรงจากการตัดสินใจของตนเอง อย่างไรก็ตาม คริสเตียนและคณะ (1995) ได้กล่าวถึงการภักดีต่อตนเองว่า การที่นักข่าวมีความซื่อสัตย์และปฏิบัติตามมโนสำนึกของนักข่าวที่ดีเป็นสิ่งที่นายกอง แต่สิ่งที่พึงระมัดระวังก็คือการยึดมั่นในอาชีพมากเกินไปมักก่อให้เกิดปัญหาตามมา เนื่องจากนักข่าวมักถูกหลอกล่อด้วยผลประโยชน์ส่วนตัว แล้วอ้างว่าเป็นการทำตามมโนสำนึก

ดังนั้นประเด็นที่ควรให้ความสนใจก็คือ ผู้ปฏิบัติงานชาวโทรทัศน์มีศักยภาพเพียงพอที่จะคิดตัดสินใจแก้ไขปัญหาต่าง ๆ ด้วยตนเองได้อย่างดีพร้อมแล้วหรือยัง จากการประมวลผลการวิจัยพบปัญหาในการตัดสินใจของผู้ปฏิบัติงานชาวโทรทัศน์บางส่วนดังต่อไปนี้

- การขาดความชัดเจน และความต่อเนื่องสม่ำเสมอทางความคิด โดยผู้ตอบแบบสอบถามบางส่วนแสดงให้เห็นถึงความไม่เที่ยงตรงของการตัดสินใจ อาทิ การให้เหตุผลประกอบการตัดสินใจในตอนที่ 2 และ 3 เรื่องเงิน 400 บาท ผู้ตอบแบบสอบถามส่วนหนึ่งระบุว่าไม่ควรรับเงินจากแหล่งข่าวในทุกกรณีไม่ว่าในสถานการณ์ใดก็ตาม แต่คำตอบในตอนที่ 7 และ 8 กลับขัดแย้งกับตอนที่ 2 และ 3 เมื่อผู้ปฏิบัติงานกลุ่มเดียวกันนี้ยินดีรับเงิน 5,000 บาท ที่ข้าราชการผู้ใหญ่นำมามอบให้ในงานแต่งงาน

- การไม่แน่ใจในการตีความหมายเชิงประจักษ์ผลประโยชน์ในหลายตอนย่อยของสถานการณ์ แต่ผู้ตอบแบบสอบถามกลุ่มนี้กลับตัดสินใจรับผลประโยชน์เหล่านั้นไว้ จึงเป็นที่น่าสังเกตว่า การตัดสินใจของผู้ปฏิบัติงานชาวโทรทัศน์กลุ่มนี้ผ่านการคิดพิจารณาอย่างถี่ถ้วนภายใต้หลักการที่ถูกต้องแล้วหรือไม่

- การพยายามหลีกเลี่ยงการตัดสินใจโดยอ้างว่าเหตุการณ์ในแบบสอบถามเป็นเพียงเหตุการณ์สมมุติที่ไม่สามารถเป็นจริงได้ หรือการให้เหตุผลว่า ไม่อาจตอบคำถามได้ เพราะไม่ทราบเจตนาที่แท้จริงของผู้ให้ในสถานการณ์สมมุติ แสดงให้เห็นการปราศจากจุดยืนที่ชัดเจนในการตัดสินใจเชิงจริยธรรมและการปฏิบัติหน้าที่ผู้สื่อข่าว

- ความลำเอียงต่อแหล่งข่าวที่มีต่อแหล่งข่าว ในส่วนของการรายงานผลเปรียบเทียบเพื่อศึกษาความหมิ่นเหม่ทางจริยธรรมพบว่า ผู้ปฏิบัติงานข่าวโทรทัศน์จะชื่นชมและยอมรับผลประโยชน์จากแหล่งข่าวที่มีภาพลักษณ์ทางวิชาชีพในด้านดีมากกว่าแหล่งข่าวที่มีภาพลักษณ์หรือประวัติไม่ดี ทั้งนี้ ผู้ปฏิบัติงานข่าวโทรทัศน์ควรปฏิบัติต่อแหล่งข่าวอย่างเสมอภาคและเท่าเทียมกัน ไม่ควรนำเรื่องลักษณะของผู้ให้มาเป็นข้อแม้ในการตัดสินใจ

- การเลือกปฏิบัติต่อประชาชนและสังคมของผู้ปฏิบัติงานข่าวโทรทัศน์ครั้งนี้ยังอยู่ในระดับน้อย แสดงให้เห็นว่า ทฤษฎีบรรทัดฐานของสื่อมวลชน (กาญจนา แก้วเทพ, 2541) ที่ระบุถึงสิ่งที่สังคมคาดหวังจากสื่อมวลชนตามอุดมคติและตั้งรั้งไม่ให้สื่อมวลชนตกต่ำยังคงเป็นสิ่งที่ไม่เคยล้าสมัยไปจากสังคม เช่นเดียวกับการศึกษา ศิริมานนท์ (2530) ได้เรียกร้องมาเป็นเวลานานถึงความรับผิดชอบต่อสังคมที่สื่อมวลชนพึงมีควบคู่ไปกับสิทธิ เสรีภาพ และหน้าที่ ก็ยังคงต้องได้รับการกระตุ้นเตือนอยู่ตลอดเวลา

- ความเป็นกลางในการปฏิบัติงานข่าวในกรณีที่มีประเด็นข่าวขัดแย้ง ผู้ปฏิบัติงานข่าวโทรทัศน์หลายคนเห็นว่า การทำงานข่าวที่ดีคือเป็นกลางระหว่างคู่กรณี 2 ฝ่าย เปิดโอกาสให้แต่ละฝ่ายได้ชี้แจงแล้วรายงานข่าวไปตามที่แหล่งข่าวบอกมา ซึ่งแท้ที่จริงแล้วนั้นไม่ใช่สิ่งที่นักข่าวควรจะเป็น ทั้งนี้เพราะผู้ปฏิบัติงานข่าวควรทำให้ความจริงปรากฏให้มากที่สุดเท่าที่จะเป็นไปได้ นั้นหมายถึงการรายงานข่าวในเชิงลึกเพื่อพิสูจน์และค้นหาสิ่งที่ดีที่สุดให้แก่ประชาชน ผู้ปฏิบัติงานข่าวจึงต้องยืนอยู่ข้างความดีความถูกต้องใช้วิจารณญาณอย่างถี่ถ้วนรายงานสิ่งที่ถูกถ้วนไปสู่ประชาชน และต้องรับผิดชอบต่อสิ่งที่ตนเองรายงานไป

#### 4. ความเข้าใจในหลักจรรยาบรรณ

เหตุผลที่ผู้ปฏิบัติงานข่าวโทรทัศน์ส่วนหนึ่งมักนำมาใช้อ้างอิงประกอบการตัดสินใจปฏิเสธผลประโยชน์ในสถานการณ์ต่าง ๆ ก็คือ จรรยาบรรณ แต่ผู้ตอบแบบสอบถามเหล่านั้นมักจะไม่ให้รายละเอียดเท่าใดนักว่าเป็นหลักจรรยาบรรณข้อไหนหรือของสถาบันใด เป็นเพียงการกล่าวอ้างเพียงลอย ๆ ว่า ไม่ควรรับผลประโยชน์เพราะผิดจรรยาบรรณ จึงเป็นที่น่าสังเกตว่าผู้ปฏิบัติงานข่าวโทรทัศน์มีความเข้าใจในหลักจรรยาบรรณทางวิชาชีพมากนักน้อยเพียงใด

จากการประมวลหลักจรรยาบรรณในแวดวงวิทยุกระจายเสียงและวิทยุโทรทัศน์ ในบทที่ 2 พบว่าทั้งสมาคมวิชาชีพ และสถานีโทรทัศน์บางแห่งต่างก็กำหนดหลักจรรยาบรรณให้

ผู้ปฏิบัติงานในด้านนี้ยึดถือปฏิบัติกัน โดยหลักของสมาคมนั้นจะกำหนดเพียงหลักเกณฑ์กว้าง ๆ ที่พึงประพฤติ เช่น หลักของกรมประชาสัมพันธ์ในหมวดที่ 4 ข้อที่ 1 ระบุว่า ผู้ประกอบวิชาชีพ สื่อมวลชนด้านวิทยุกระจายเสียงและวิทยุโทรทัศน์ที่ดีในสังคมประชาธิปไตยต้องมีความซื่อสัตย์ต่อวิชาชีพ ไม่รับสินบน หรือสินจ้างรางวัล ไม่ใช่อำนาจหน้าที่ของความเป็นสื่อมวลชนเพื่อประโยชน์ของตนเองหรือพวกพ้อง การแสวงหาข่าวต้องดำเนินการด้วยความซื่อสัตย์ถูกต้องตามกฎหมาย (เปียกุล เลาว์ณย์ศิริ, 2541) และหลักจรรยาบรรณวิชาชีพชาวสถานีโทรทัศน์ไอทีวี (2542) ที่กำหนดรายละเอียดชัดเจนถึงสิ่งที่พึงปฏิบัติ เช่น ข้อ 3 ต้องปฏิบัติงานข่าวด้วยความซื่อสัตย์และมีความสุจริตใจ ไม่รับหรือเรียกรับหรือยอมรับผลประโยชน์หรืออามิสสินจ้างในรูปแบบใด ๆ ไม่ว่าจะพิสูจน์ได้หรือไม่ว่า มีผลต่อการนำเสนอข่าวในขณะนั้นก็ตาม อันได้แก่ เงินหรือสิ่งของมีค่า

หลักจรรยาบรรณเหล่านี้กลับไม่ได้ถูกนำมาอ้างอิงถึงอย่างชัดเจน และในบางข้อ กำหนดของการใช้บังคับเฉพาะกลุ่มก็มีการละเมิด เช่น การเลือกรับเงินช่วยงานแต่งงานในตอนที 7 ทั้ง ๆ ที่มีการห้ามในระเบียบข้อที่กล่าวไปข้างต้น หรือการห้ามเข้าร่วมการจับสลากของรางวัล ของรางวัล แต่ก็มีผู้ยินดีรับพัดลมจับสลากในสถานการณ์สมมุติตอนที่ 4 โดยใช้ค่านิยมทางวัฒนธรรมและสังคมของการปฏิบัติตามธรรมเนียมไทยมาใช้อ้างอิงแทน

สิ่งเหล่านี้สอดคล้องกับความคิดของเอ็ดมันด์ บี แลมเบธ (สุกัญญา สุตบัณฑิต, 1986) ที่ว่า หลักจรรยาบรรณเป็นเพียงข้อกำหนดกว้าง ๆ ที่ไม่เฉพาะเจาะจงจัดทำขึ้นเพื่อเป้าหมายทางการประชาสัมพันธ์ เป็นเพียงสิ่งไก่นุทางวิชาชีพที่จอมปลอม เป็นเพียงข้อกำหนดทางความฝันที่บริสุทธิ์เกินไป ไม่สอดคล้องกับความเป็นจริง และไม่ได้ใช้บังคับอย่างจริงจังจึงไม่มีผู้ปฏิบัติตาม การดำเนินการเอาผิดกับผู้ปฏิบัติงานข่าวโทรทัศน์ที่ละเมิดจรรยาบรรณไม่เคยปรากฏให้เห็น อาจเป็นเพียงกระแสข่าวที่โด่งดังขึ้นเพียงชั่วคราวแล้วก็เงียบหายไป ดังเช่นกรณีที่เกิดขึ้นกับวิชาชีพหนังสือพิมพ์ที่นักข่าวมีส่วนพัวพันกับการรับผลประโยชน์จากแหล่งข่าว สมาคมทางวิชาชีพสามารถลงโทษด้วยการตักเตือนหรือให้ออกจากรับตำแหน่งสังกัดพิจารณาโทษตามความเหมาะสม แต่นักข่าวก็มักจะชิงลาออกจากต้นสังกัดและย้ายไปอยู่กับสำนักพิมพ์อื่นที่ยังยินดีรับนักข่าวผู้นั้นเอาไว้ ความศักดิ์สิทธิ์ของหลักจรรยาบรรณและบทลงโทษจึงเป็นสิ่งที่ยังขาดความชัดเจนอยู่ในปัจจุบัน

ดังนั้น หัวใจของจรรยาบรรณจึงไม่สามารถเขียนขึ้นมาได้ เพราะเป็นสิ่งที่อยู่ในใจนักข่าวแต่ละคนว่า จะรู้จักผิดชอบชั่วดีหรือไม่ เพราะนักข่าวก็เป็นเพียงมนุษย์ธรรมดาไม่ใช่บุคคลพิเศษที่จะไม่มีทางทำผิดได้ เช่นเดียวกับหลักภูมิธรรมของพิทยา ว่องกุล (2542) ที่บอกว่า “ภูมิธรรมเป็นกระบวนการสั่งสมความรู้สึกลึกซึ้ง กระทั่งก่อให้เกิดจิตสำนึกบนฐานคุณธรรมที่สร้างปัญญาในการจำแนกความดีชั่ว โดยมีธรรมะเป็นภูมิคุ้มกันมิให้หลงไปในทางชั่ว” ดังนั้นการ

ตัดสินใจเชิงจริยธรรมจึงเป็นเรื่องที่เกิดขึ้นภายในตัวบุคคลที่ไม่อาจมีผู้ใดล่วงรู้หรือหยั่งถึงได้ แต่สามารถแสดงออกให้บุคคลภายนอกได้เข้าใจได้ด้วยการอธิบายอย่างชัดเจนและสมเหตุสมผล โดยที่ไม่จำเป็นต้องมีใครเหมือนกับใคร แต่ผู้ปฏิบัติงานชาวแต่ละคนจะทราบดีว่าตนเองมีจริยธรรมแล้วหรือยัง

### ข้อเสนอแนะสำหรับผู้ปฏิบัติงานชาวโทรทัศน์

1. ผู้ปฏิบัติงานชาวโทรทัศน์ควรคิดพิจารณาอย่างรอบคอบเมื่อมีการเสนอผลประโยชน์จากแหล่งข่าว และหันมาใช้หลักเกณฑ์ต่าง ๆ ทางจริยธรรมให้มากขึ้น เพราะผลที่จะเกิดจากการตัดสินใจเชิงจริยธรรมจะไม่ได้ส่งผลเพียง ตัวของผู้ปฏิบัติงานชาวโทรทัศน์เท่านั้น แต่จะมีผลต่อผู้รับชมชาวนั้น และประชาชนทั่วไปในวงกว้าง ทั้งนี้อาจนำแนวทางที่ได้เสนอแนะไว้ในการศึกษาครั้งนี้ไปใช้ดังนี้

- การพิจารณาถึงความพอดีในการชั่งน้ำหนักระหว่างผลประโยชน์

ส่วนตัวและผลประโยชน์ส่วนรวม การปฏิบัติตามหน้าที่ตามวิชาชีพหรือการรักษาขนบธรรมเนียมอันดีของสังคม

- การศึกษาและทำความเข้าใจกับหลักจรรยาบรรณอย่างถ่องแท้มากขึ้น
- การใช้เกณฑ์ความหมั่นหม่อมทางจริยธรรมของผลประโยชน์ต่าง ๆ ทั้งใน

ด้านประเภทของผลประโยชน์ โอกาสในการเสนอผลประโยชน์ มูลค่า และกาลเทศะ

2. พึงระมัดระวังผลประโยชน์ที่มีการเสนอให้ในภาวะที่มีความหมั่นหม่อมทางจริยธรรมน้อย เช่น การมอบให้ในช่วงเทศกาล และการมอบให้ในภาวะที่เป็นส่วนตัว อันอาจทำให้เกิดความสัมพันธ์ที่ไม่เหมาะสมและเกิดความเกรงใจต่อแหล่งข่าวในระยะยาวได้

3. การอบรมปมเพาะคุณธรรมแก่ผู้ปฏิบัติงานชาวโทรทัศน์ควรกระทำอย่างต่อเนื่องและจริงจัง ทั้งจากครอบครัว สถานศึกษา และในสถานีโทรทัศน์ เป็นการถ่ายทอดวัฒนธรรม ทั้งในระดับทางการผ่านทางกฎระเบียบต่าง ๆ และในระดับส่วนตัวของความสัมพันธ์ฉันท์พี่น้อง

4. สมาคมวิชาชีพ และสถานีโทรทัศน์ควรมีบทลงโทษที่ชัดเจนและจริงจังต่อผู้ปฏิบัติงานชาวโทรทัศน์ที่ละเมิดจรรยาบรรณ โดยบทลงโทษดังกล่าวอาจไม่ใช่บทลงโทษทางกฎหมายหรือกฎระเบียบขององค์กร แต่อาจเป็นบทลงโทษทางสังคมหรือทางจริยธรรมที่ผู้ปฏิบัติงานชาวโทรทัศน์พึงมีต่อกันในการสร้างบรรทัดฐานทางวิชาชีพ

### ข้อเสนอแนะสำหรับการวิจัยครั้งต่อไป

1. ขยายขอบเขตการศึกษาเพิ่มเติมไปยังผู้ปฏิบัติงานชาวโทรทัศน์ท้องถิ่นในสวนภูมิภาคที่อาจมีรูปแบบความสัมพันธ์กับแหล่งข่าว และผลประโยชน์ที่เสนอให้แกกันแตกต่างกัน ออกไปจากผู้ปฏิบัติงานชาวโทรทัศน์ในกรุงเทพมหานคร

2. ศึกษาผู้ปฏิบัติงานชาวโทรทัศน์ในตำแหน่งอื่น ๆ เพิ่มเติม อาทิ ช่างภาพ และผู้ช่วยช่างภาพ ซึ่งเป็นทีมงานที่ร่วมเดินทางออกไปทำข่าวกับผู้สื่อข่าวด้วย และถูกระบุจากผู้ปฏิบัติงานชาวโทรทัศน์ที่ตอบแบบสอบถามครั้งนี้ว่า เป็นสาเหตุที่ทำให้ต้องรับผลประโยชน์จากแหล่งข่าว อันจะทำให้เกิดความเข้าใจในการตัดสินใจเชิงจริยธรรมในประเด็นขัดแย้งทางผลประโยชน์ที่ชัดเจนขึ้นทั้งระบบในภาพรวม

3. ศึกษาถึงพฤติกรรมจริงของการตัดสินใจเชิงจริยธรรมในประเด็นขัดแย้งทางผลประโยชน์ที่เกิดขึ้นกับผู้ปฏิบัติงานชาวโทรทัศน์ โดยอาจต้องใช้วิธีการจำลองสถานการณ์หรือการสังเกตการณ์ในเหตุการณ์จริง เพื่อให้ได้ข้อมูลที่ถูกต้องสมบูรณ์

4. ศึกษาถึงการตัดสินใจเชิงจริยธรรมในลักษณะอื่นเพิ่มเติมนอกเหนือจากเรื่องผลประโยชน์ เช่น ความเป็นกลาง และความถูกต้องของการรายงานข่าว เป็นต้น

5. ศึกษาถึงการรายงานข่าวในพระราชสำนัก ซึ่งมีวิธีการหาข่าว และรูปแบบการรายงานข่าวที่มีลักษณะพิเศษบางประการที่แตกต่างจากสายงานอื่น ๆ