

บทที่ 2

อรรถาธิบายวิทยานิพนธ์

อันดามันสวีทสำหรับวงซิมโฟนีออร์เคสตรา (Andaman Suite for Orchestra)

ลักษณะโดยรวมของบทประพันธ์ เป็นบทที่ประพันธ์ขึ้นสำหรับวงซิมโฟนีออร์เคสตราในรูปแบบของดนตรีพรรณนาที่บรรยายถึงสภาพโดยรวมของท้องทะเล และหมู่เกาะแห่งทะเลอันดามันตามจินตนาการ และความรู้สึกของผู้ประพันธ์ในมุมมองต่าง ๆ มีการสอดแทรกเสียงอิเล็กทรอนิกส์จากซินธิไซเซอร์เข้ามาเพิ่มเติมในบางช่วง เพื่อสร้างความรู้สึกที่แปลกออกไป บทประพันธ์มีความยาวโดยประมาณ 18 นาที ประกอบด้วยโครงสร้างใหญ่จำนวน 3 กระจวนดังนี้

กระจวนที่ 1 : Landscape มีสังคีตลักษณะเป็นแบบโซนาตา (Sonata Form) อยู่ในกุญแจเสียงเมเจอร์และไมเนอร์ควบคู่กัน โครงสร้างการประสานเสียงเป็นแบบโทนาลิตี (Tonality) มีพื้นผิวโดยรวมเป็นแบบโฮโมโฟนี (Homophony)

กระจวนที่ 2 : Under the Sea มีสังคีตลักษณะเป็นแบบตอน (Sectional Form) แบ่งออกเป็น 3 ตอนย่อย โครงสร้างการประสานเสียงเป็นทั้งแบบโทนาลิตีและไบโมดาลิตี (Bimodality) ในบางช่วง พื้นผิวโดยรวมเป็นแบบโพลีโฟนี (Polyphony)

กระจวนที่ 3 : Storm มีสังคีตลักษณะเป็นแบบโซนาตา โครงสร้างอยู่ในกุญแจเสียงไมเนอร์เป็นหลัก การประสานเสียงเป็นทั้งแบบโทนาลิตีและไบโมดาลิตี (Bimodality) ในบางช่วง พื้นผิวเป็นแบบโฮโมโฟนีและโพลีโฟนี

องค์ประกอบสำคัญที่ผู้ประพันธ์นำมาใช้ในการประพันธ์เพลง ได้แก่การสร้างแนวทำนองหลักและทำนองย่อย จากนั้นนำไปใช้ในการดำเนินทำนองของบทประพันธ์โดยยึดเอาความสัมพันธ์ที่เกี่ยวข้องกัน คู่ระยะและคอร์ดที่เกิดขึ้นในบทประพันธ์ได้มาจากกลุ่มของโน้ตในแต่ละบันไดเสียง และในแต่ละโหมดที่เลือกนำมาใช้ เทคนิควิธีต่าง ๆ ที่นำมาใช้ในการประพันธ์ เช่น การซ้ำ (Repetition) การพัฒนาทำนอง (Thematic Transformation) การเลียน (Imitation) การลำดับทำนอง (Sequence) การพลิกกลับ (Inversion) การถอยกลับ (Retrograde) การย่อส่วน (Diminution) การขยายส่วน (Augmentation) เป็นต้น อัตราจังหวะที่นำมาใช้โดยส่วนใหญ่เป็นอัตราธรรมดา และมีอัตราผสมเกิดขึ้นบ้างในตอนี่ 3

บทประพันธ์ "อันดามันสวีทสำหรับวงซิมโฟนีออร์เคสตรา" ผู้ประพันธ์อธิบาย
เรียงลำดับแต่ละช่วงของบทประพันธ์ดังต่อไปนี้

กระบวนที่ 1 "Landscape"

กระบวนที่ 1 ของบทประพันธ์นี้ ผู้ประพันธ์ต้องการบรรยายสภาพภูมิทัศน์
โดยทั่วไปของท้องทะเลซึ่งมีทั้งความสวยงาม และความลึกลับของห้วงทะเลโดยรวมในภาพ
กว้าง ไม่ว่าจะเป็ผืนน้ำ หาดทรายหรือแม้กระทั่งป่าเขาที่ยังคงความสมบูรณ์ของธรรมชาติที่
ยังคงมีให้เห็นอยู่ในทุกวันนี้

ผู้ประพันธ์สร้างทำนองหลักเพื่อการดำเนินทำนองของท่อนนี้ ด้วยการนำเสนอ
โมทีฟที่ได้จากกลุ่มโน้ตหลายกลุ่มประกอบกันจำนวน 3 โมทีฟดังนี้

โมทีฟที่ 1 ปรากฏที่แนวเปียโนในในห้องที่ 3-6 และจะปรากฏขึ้นอีกครั้งในห้องที่
8-11 (ตัวอย่างที่ 1)

ตัวอย่างที่ 1 : โมทีฟที่ 1

โมทีฟที่ 2 อยู่ที่ห้องที่ 7-11 ในแนวของเชลโล ซึ่งได้มาจากการเล่นถอยกลับ
ของโมทีฟที่ 1 (ตัวอย่างที่ 2)

ตัวอย่างที่ 2 : โมทีฟที่ 2

โมทีฟที่ 3 อยู่ที่ห้องที่ 27 ปรากฏครั้งแรกในแนวของฮอร์น (ตัวอย่างที่ 3)

ตัวอย่างที่ 3 : โมทีฟที่ 3



สังคีตลักษณะของกระบวนที่ 1 เป็นโซนาตา ประกอบด้วยตอนต่าง ๆ ดังนี้

1. ชวงนำเสนอ (Exposition) ห้องที่ 1-62
- 1.1 ชวงนำ (Introduction) ห้องที่ 1-12

เริ่มด้วยชวงนำจำนวน 12 ห้อง ในอัตราความเร็ว $\text{♩} = 85$ พื้นผิวโดยรวมเป็น

ไฮโมโฟนี เป็นการจินตนาการถึงภาพในมุกกว้างในยามที่มองออกไปในท้องทะเล เป็นภาพของหาดทรายอันเงียบสงบทอดตัวยาวขนานไปกับท้องทะเลสีคราม โดยจะเห็นระลอกคลื่นที่ซัดต่อเนื่องกันไปเป็นระลอก ๆ โดยเริ่มจากห้องที่ 1-12 ซินธิไซเซอร์เล่นโน้ตเพเดิล E เพื่อย้ำกู่แฉะเสียง E ไมเนอร์ ห้องที่ 3-6 และห้องที่ 8-11 เป็นโมทีฟที่ 1 เข้ามาในแนวเปียโนเป็นครั้งแรก บรรเลงเป็นโน้ตขั้นคู่ 3 ในมือขวา มือซ้ายเล่นเป็นโน้ต E ชั้นคู่ 8 (ตัวอย่างที่ 1) ย้ำคู่ไปกับโน้ตเพเดิล E ที่ซินธิไซเซอร์ ห้องที่ 7 เป็นโมทีฟที่ 2 ในแนวเซลโลซึ่งเป็นทำนองที่ได้จากการเล่นถอยหลังของโมทีฟที่ 1 (ตัวอย่างที่ 4) จากนั้นไวโอลินเข้ามาสมทบในห้องที่ 11 ในทำนองเดียวกัน ตามด้วยไวโอลิน 1-2 เข้ามาในห้องที่ 13

ตัวอย่างที่ 4 : การเล่นถอยหลังของโมทีฟที่ 1



- 1.2 ทำนองหลักที่ 1 ห้องที่ 13-26

อัตราความเร็วกำหนดไว้ที่ $\text{♩} = 85$ ในภาพรวมอยู่ในกุญแจเสียง E ไมเนอร์

ทำนองหลักที่ 1 ซึ่งเป็นตัวแทนแห่งท้องทะเลปรากฏเข้ามาที่ซินธิไซเซอร์ในห้องที่ 13-33 ผู้ประพันธ์เลือกใช้เสียงคอร์สผู้หญิงเสียงสูง เพราะให้ความรู้สึกที่อบอุ่นแต่แฝงไว้ด้วยความหนักแน่นมั่นคง

และมีพลัง กำหนดให้เป็นช่วงเสียงที่กว้างกว่าเสียงของมนุษย์ปกติเพื่อแสดงถึงความยิ่งใหญ่ นอกจากนี้ยังมีการใช้เทคนิคการร้องที่มีชั้นคู่เสียงที่มีความกว้าง และใช้เทคนิคครูดเสียง (Glissando) ซึ่งทำให้ได้สีสันความรู้สึกที่แปลกออกไปจากเสียงปกติของมนุษย์ (ตัวอย่างที่ 5)

ตัวอย่างที่ 5 : ซินธิไซเซอร์บรรเลงทำนองหลักที่ 1

The image shows three staves of musical notation. The top staff is labeled 'Synthesizer' and contains a melodic line starting at measure 13 with the instruction '8va Chorus...Ahh'. The dynamics are marked 'mf Cantabile' and then 'f'. The middle staff is labeled 'Synth.' and contains a melodic line with a triplet and a glissando effect. The bottom staff is also labeled 'Synth.' and contains a melodic line with a glissando effect and dynamics marked 'mp' and 'mf'.

จากห้องที่ 15-34 เปียโนเล่นคอร์ดแตก (Broken Chord) ที่ไม่คงรูปแบบตายตัว เนื่องจากผู้ประพันธ์มีความตั้งใจในการสื่อให้เห็นถึงเกลียวคลื่นที่ไม่มีความสม่ำเสมอ (ตัวอย่างที่ 6)

ตัวอย่างที่ 6 : แนวเปียโนเล่นคอร์ดแตก

The image shows a single staff of musical notation for Piano. It starts at measure 21 with the instruction 'mf' and continues with 'mp'. The notation shows broken chords and melodic lines.

ในขณะที่กลุ่มของเครื่องสายทำหน้าที่เป็นแนวบรรเลงประกอบ ห้องที่ 27 เป็นการแนะนำโมติฟที่ 3 ที่จะถูกใช้ในวงต่อไปเข้ามาที่กลุ่มของฮอร์น (ตัวอย่างที่ 3) รับผิดชอบต่อทำนองที่แนวของคลาริเน็ตและบาสซูน ห้องที่ 29-31 เกิดจังหวะกระชั้นที่ได้จากโมติฟห้องที่ 27 โดยยังคงอยู่ในกลุ่มของเครื่องลมทองเหลือง จังหวะกระชั้นมากขึ้นอีกโดยเพิ่มกลุ่มเครื่องลมไม้เข้ามาในห้องที่ 31 ซึ่งเป็น

การจินตนาการถึงคลื่นที่ซัดต่อเนื่องกันไปเป็นระลอก ๆ (ตัวอย่างที่ 7) และเริ่มเร่งอัตราจังหวะให้เร็วขึ้นเล็กน้อยในหน้าที่ 34-39 เพื่อนำเข้าสู่จุดสูงสุดในส่วนของทำนองหลักที่ 1 ซึ่งในจุดนี้ทำให้เกิดเคเดนซีปิด (Perfect Cadence) ในหน้าที่ 39-40

ตัวอย่างที่ 7 : กลุ่มเครื่องลมทองเหลืองและเครื่องลมไม้บรรเลงโมทีฟที่ 3 ไล่กัน

The musical score for Example 7, measures 29-40, is arranged for a woodwind and brass ensemble. The instruments included are Flute, Oboe, Clarinet, Bassoon, Horn (two staves), Trumpet, Trombone (two staves), and Tuba. The score is in 4/4 time and features a melodic motif in the brass instruments, with dynamics ranging from mezzo-forte (mf) to fortissimo (f). The woodwinds provide harmonic support and melodic counterpoint.

1.3 ทำนองหลักที่ 2 หน้าที่ 40-63

กฎเสียงเปลี่ยนเป็น C เมเจอร์ โดยอัตราความเร็วกำหนดไว้ที่ $\text{♩} = 115$

ทำนองหลักที่ 2 เข้ามาเป็นครั้งแรกที่คลาริเน็ตและทรัมเป็ตในหน้าที่ 40-48 (ตัวอย่างที่ 8) ทำนองมีการเคลื่อนไหวมากกว่าทำนองหลักที่ 1 และพื้นผิวหนาแน่นมากกว่า สื่อให้เห็นถึงแผ่นดิน ป่าเขาที่

ยังคงความอุดมสมบูรณ์ และควมมีชีวิตชีวาเอาไว้อย่างครบถ้วน การซ้ำเข้ามาอีกครั้งในห้วงที่ 53-61 เปลี่ยนแนวเป็นโอโบและไวโอลิน 1-2 ในกุญแจเสียง G เมเจอร์ การกลับเข้ามาครั้งนี้แตกต่างจากครั้งแรก กล่าวคือทำนองเดินต่อเนื่องอย่างราบเรียบ และมีความอ่อนหวานมากกว่าการเข้ามาครั้งแรก ทั้งนี้เพื่อจินตนาการถึงความอ่อนโยนรวมถึงความเอื้ออาทรของธรรมชาติที่มีไว้ให้กับมนุษย์ และสิ่งมีชีวิตอื่น ๆ โดยมีฮอร์น 3-4 และทรมโบน 1-2 บรรเลงเป็นทำนองรอง (Countermelody) ที่เป็นการย่อส่วนและพัฒนามาจากทำนองหลักที่ 1 (ตัวอย่างที่ 9) ในห้วงที่ 54-61 จากจุดนี้ นำเข้าสู่จุดสูงสุดของช่วงนี้ในจังหวะที่ 2 ในห้วงที่ 62 ในคอร์ด D ไมเนอร์ทบเจ็ด (Dm7) ซึ่งเกิดเป็นเคเดนซ์เปิด (Imperfect Cadence)

ตัวอย่างที่ 8 : ทำนองหลักที่ 2 ในแนวคลาริเน็ตและทรัมเป็ต

Clarinet I/II
Trumpet I/II

ตัวอย่างที่ 9 : ทำนองหลักที่ 2 ในแนวไวโอลินและโอโบ ทำนองรองในแนวฮอร์นและทรมโบน

Oboe I/II
Horn III/IV
Trombone I/II
Violin I
Ob. I/II
Hn. III/IV
Tbn. I/II
Vln. I

2. ช่วงพัฒนา ห้องที่ 63-93

อัตราความเร็วยังคงกำหนดให้อยู่ที่ $\text{♩} = 110$ เช่นเดิมโดยอยู่ในกุญแจเสียง F เมเจอร์

ในตอนนี้กลุ่มของเครื่องสายและเครื่องลมเล่นเป็นลักษณะคอร์ดแตกของคอร์ด F เมเจอร์เพื่อเป็นการย้ำและทำให้เกิดความมั่นคง สื่อถึงคลื่นลมและท้องน้ำที่โอบอุ้มสิ่งต่าง ๆ ไว้ โดยจะเป็นการรับส่งกันไปมาระหว่างกลุ่มเครื่องสายและกลุ่มเครื่องลมไม้ ส่วนที่ซินธิไซเซอร์ยังคงเล่นส่วนหนึ่งของทำนองหลักที่ 1 เข้ามาในอัตราจังหวะเดิมในห้องที่ 65 โดยที่ฮอร์นและทรอมโบนเป็นการเล่นย่อส่วนของทำนองหลักที่ 1 (ตัวอย่างที่ 10) ถัดไปในห้องที่ 68 ปิกโคโลนำจังหวะจากแนวของฮอร์น และทรอมโบนมาย่อส่วนและพัฒนา (ตัวอย่างที่ 11) ต่อด้วยทำนองที่ 2 ที่เข้ามาในแนวของทรัมเป็ตในห้องที่ 71 ซึ่งเป็นลักษณะการปรับทำนองหลัก (Thematic Transformation) (ตัวอย่างที่ 12)

ตัวอย่างที่ 10 : ซินธิไซเซอร์เล่นส่วนหนึ่งของทำนองหลักที่ 1 ในขณะที่ฮอร์นและทรอมโบนเล่นย่อส่วนของทำนองหลักที่ 1

ตัวอย่างที่ 11 : ปิกโคโลเล่นย่อส่วนและพัฒนาจากแนวของฮอร์นและทรอมโบน

ตัวอย่างที่ 12 : ทริ้มเปิดบรรเลงทำนองหลักที่ 2 ในลักษณะของการปรับทำนอง



กลุ่มเครื่องสายที่เข้ามาในหน้าที่ 72 ยังคงทำหน้าที่เป็นแนวบรรเลงประกอบโดยเล่นเทคนิคคว่ำ (Tremolo) เปียโนที่เล่นคอร์ดแตกเข้ามามีบทบาทอีกครั้งในหน้าที่ 82 เพื่อสร้างความกระชั้น หน้าที่ 82-93 กลุ่มเครื่องสายและกลุ่มเครื่องลมไม้จะรับส่งกันโดยใช้การย่อและขยายจังหวะ โดยที่มีกลุ่มเครื่องลมทองเหลืองทำหน้าที่เป็นแนวบรรเลงประกอบ โดยจะเล่นกลุ่มของคอร์ดที่ใช้จังหวะของไมท์ฟที่ 3 เพื่อสร้างความกระชั้นและรุนแรงมากขึ้น เพื่อมุ่งเข้าสู่จุดสูงสุดของท่อนนี้ในหน้าที่ 93

3. ช่วงย้อนความคิด หน้าที่ 94-151

อัตราความเร็วกำหนดให้กลับไป $\text{♩} = 85$ ในกุญแจเสียง E ไมเนอร์ ซึ่งในจุดนี้ให้ความรู้สึกสงบลงในทันทีทันใด กลุ่มของไวโอลินแนวที่ 1-2 บรรเลงเทคนิคคว่ำ และใช้เสียงหลอก (Harmonic) ในหน้าที่ 94 (ตัวอย่างที่ 13) ความรู้สึกของทะเลที่สงบแผ่ไวด้วยความรู้สึกกลับกลับเข้ามาอีกครั้ง โดยที่กลุ่มเครื่องสายเสียงต่ำและซินธิไซเซอร์เล่นโน้ตลากยาวเสมือนเป็นกลุ่มโน้ตเพเดิลไปตลอดเหมือนกับในช่วงนำเสนอ โดยในช่วงนี้กำหนดให้ใช้เสียงคอรัสเสียงผู้ชายเป็นโน้ตเพเดิล และเสียงคอรัสเสียงผู้หญิงเป็นทำนองที่ได้มาจากไมท์ฟ 1 แต่เป็นการขยายจังหวะโดยเริ่มตั้งแต่หน้าที่ 96 ไปจนถึงหน้าที่ 102 (ตัวอย่างที่ 14) จากจุดนี้ไวโอลิน 1 และ 2 เล่นถอยหลังของไมท์ฟ 1 โดยเล่นเป็นฮาร์โมนิกคู่กับปิกโคโลและฟลูตในหน้าที่ 102-106 (ตัวอย่างที่ 15)

ตัวอย่างที่ 13 : ไวโอลินบรรเลงโน้ต E โดยใช้เทคนิคคว่ำและใช้เสียงหลอก

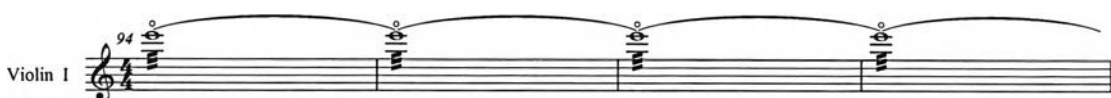

ตัวอย่างที่ 14 : ซินธิไซเซอร์นำโมทีฟที่ 1 กลับมาอีกครั้งแต่เป็นการขยายจังหวะ

ตัวอย่างที่ 15 : ไวโอลินเล่นถอยหลังของโมทีฟ 1 คู่กับปีกโคโลและฟลูต

พื้นผิวในส่วนนี้เป็นลักษณะของโฮโมโฟนีย์ และค่อนข้างบางกว่าในตอนนำเสนอเพราะผู้ประพันธ์ต้องการสื่อถึงความสงบและผ่อนคลาย ห้องที่ 104-110 กลุ่มเครื่องลมไม้บรรเลงโมทีฟที่ 2 ห้องที่ 107-110 โมทีฟในแนวเปียโนเล่นจังหวะกระชั้นมากขึ้นที่แนวของมือขวา ลักษณะเช่นเดียวกันนี้เกิดขึ้นอีกครั้งในห้องที่ 116-119 (ตัวอย่างที่ 16) ห้องที่ 119-123 กลุ่มเครื่องลมไม้ยังคงบรรเลงโมทีฟที่ 2 แต่บรรเลงไต่กันในลักษณะจังหวะที่นำมาย่อส่วนและขยายส่วน (ตัวอย่างที่ 17)

ตัวอย่างที่ 16 : โมทีฟที่ 1 ในแนวเปียโนเล่นจังหวะกระชั้นมากขึ้นที่แนวของมือขวา

ตัวอย่างที่ 17 : โหม่งที่ 2 บรรเลงไล่กันในกลุ่มเครื่องลมไม้ ในลักษณะย่อส่วนและขยายส่วน

119 1.

Flute I *mf* *mp*

Flute II (Piccolo) *mf*

Oboe I/II *mf* *mp*

Clarinet I/II *mp*

Bassoon I/II *mp*

ห้องที่ 121 ฮอ์น 3-4 เป็นแนวทำนองหลักที่ 1 คู่กับซินธิไซเซอร์ จากนั้นกระจายโหม่งที่พนี้ไปให้กับเครื่องต่าง ๆ ในลักษณะของการย่อส่วนจังหวะและขยายส่วนจังหวะไปสู่เครื่องต่าง ๆ ห้องที่ 133 เกิดเป็นหลากหลายลักษณะจังหวะขึ้นในกลุ่มของเครื่องลมไม้ กลุ่มเครื่องลมทองเหลือง กลุ่มเครื่องสาย เสียงต่ำ และจะเกิดรูปแบบเดียวกันนี้อีกครั้งในตอนจบห้องที่ 147-151 (ตัวอย่างที่ 18)

ตัวอย่างที่ 18 : หลากลักษณะจังหวะที่เกิดขึ้นในกลุ่มเครื่องลมไม้ เครื่องลมทองเหลือง และเครื่องสาย

The musical score for Example 18 is written in 4/4 time and features a variety of rhythmic patterns across different instrument groups. The score is divided into two measures.

- Flute I/II:** The first measure is silent. The second measure features a triplet eighth-note pattern starting on G4, marked *f*. Above the staff, it is noted "I.+ Piccolo b".
- Oboe I/II:** The first measure has a half note G3 with a dynamic marking of *mf*. The second measure has a triplet eighth-note pattern starting on G3, marked *f*.
- Clarinet I/II:** The first measure has a half note G3 with a dynamic marking of *mf*. The second measure has a triplet eighth-note pattern starting on G3, marked *f*.
- Bassoon I/II:** The first measure has a half note G3 with a dynamic marking of *mf*. The second measure has a triplet eighth-note pattern starting on G3, marked *f*.
- Horn I/II:** The first measure has a half note G3 with a dynamic marking of *mf*. The second measure has a triplet eighth-note pattern starting on G3, marked *f*.
- Trumpet I/II:** The first measure has a half note G3 with a dynamic marking of *mf*. The second measure has a triplet eighth-note pattern starting on G3, marked *f*.
- Trombone III:** The first measure has a half note G3 with a dynamic marking of *mp*. The second measure has a half note G3.
- Piano:** The first measure has a half note G3 with a dynamic marking of *mf*. The second measure has a triplet eighth-note pattern starting on G3, marked *f*.
- Violin I:** The first measure has a half note G3 with a dynamic marking of *mf*. The second measure has a half note G3.
- Violin II:** The first measure has a half note G3 with a dynamic marking of *mf*. The second measure has a half note G3 with a *gliss* marking.
- Double Bass:** The first measure has a half note G3 with a dynamic marking of *f*. The second measure has a triplet eighth-note pattern starting on G3, marked *f*.



กระบวนที่ 2 "Under the Sea"

ท่อนนี้ผู้ประพันธ์ต้องการบรรยายถึงทะเลอันดามันที่กว้างใหญ่ และคาบมหาสมุทรอินเดียที่ครอบคลุมชายฝั่งของหลายประเทศ ซึ่งการจินตนาการจะเริ่มจากการเดินทางจากชายฝั่งของประเทศไทยเข้าไปในมหาสมุทรอินเดีย คนตรีบนนี้จะมีท่วงทำนองที่ทำให้นึกถึงประเทศแถบชายฝั่ง รวมถึงหมู่เกาะที่รายล้อมทะเลอันดามัน ทำนองที่แสดงถึงคลื่นทะเล และบรรยายการดำดิ่งเข้าสู่ใจกลางของมหาสมุทร มีท่วงทำนองที่แสดงให้รู้สึกถึงการเดินทาง ทำนองที่แสดงถึงสิ่งมีชีวิตต่าง ๆ ที่รายรอบตัวขณะที่ดำดิ่งลึกลงไป ต่อเนื่องด้วยการบรรยายเรื่องของใต้ทะเลลึก ซึ่งจะได้พบกับสิ่งต่าง ๆ มากมาย นอกจากความสวยงามเหล่านี้แล้ว ทะเลยังแฝงไว้ด้วยความลึกลับเอาไว้ด้วย

ท่อนนี้ผู้ประพันธ์แบ่งเป็น 3 ตอน เพื่อเป็นการโยงเหตุการณ์ให้มีความสอดคล้องกัน แต่จะเป็นลักษณะของทำนองใหม่ที่รับไปมา และเป็นการพัฒนารูปแบบของทำนองเดิมที่คุ้นเคยจากกระบวนที่ 1 สังคีตลักษณะเป็นแบบตอน โดยมีพื้นผิวโดยรวมเป็นแบบดนตรีหลากหลาย แนว โครงสร้าง การประสานเสียงเป็นแบบโบทอนาลิตีและโทนาลิตี

2.1 "Welcome to the Indian Ocean" ห้องที่ 1-46

อัตราจังหวะกำหนดไว้ที่ $\text{♩} = 100$ เซลโลเล่นโน้ตเพเดิล A ในกุญแจเสียง A ไมเนอร์ โดยมีทำนองที่หนึ่งปรากฏเข้ามาครั้งแรกในห้องที่ 1 จังหวะที่ 4 ที่แนวของโอโบโดยบรรเลงในแบบเพนตาโทนิค (Pentatonic) ให้ความรู้สึกแบบไทย (ตัวอย่างที่ 19) ต่อจากนั้นทอดเสียงไปสู่กุญแจเสียง G ไมเนอร์ที่แนวของคลาริเน็ตในห้องที่ 4 (ตัวอย่างที่ 20) เครื่องสายรับตามเข้ามาในห้องที่ 5 และตามด้วยโอโบรับทำนองที่ 1 เข้ามาอีกครั้งในกุญแจเสียง Eb เมเจอร์ในห้องที่ 6 (ตัวอย่างที่ 21)

ตัวอย่างที่ 19 : โอโบบรรเลงแบบเพนตาโทนิคให้ความรู้สึกเป็นทำนองพื้นบ้านไทย



ตัวอย่างที่ 20 : ทำนองเข้ามาที่คลาริเน็ตแต่ทอดเสียงไปสู่ G โมนเนอร์

Clarinet I/II

1. Solo
mp mf

ตัวอย่างที่ 21 : โอโบเล่นทำนองที่ 1 เข้ามาในกุญแจเสียง Eb เมเจอร์

Oboe I/II

1.
mf f

ฮอว์นบรแรงทำนองซ้ำตามรองรับมาในท้องที่ 7 โดยมีเครื่องสายเล่นเป็นทำนองรับในกุญแจเสียง G โมนเนอร์ ส่งเข้าคอर्डในกลุ่มของเครื่องลมทองเหลืองในท้องที่ 9 คอร์ด Eb เมเจอร์ และเครื่องสายยังคงเดินทำนองต่อเนื่องมาจบลงที่คอร์ด F เมเจอร์ในท้องที่ 10 ซึ่งทำนองที่ 2 ได้ปรากฏเข้ามาในจังหวะที่ 3 ในแนวของคลาริเน็ตโดยใช้โมด A โลเคเรียนในท้องที่ 10-15 และรับต่อด้วยโอโบในท้องที่ 15-19 (ตัวอย่างที่ 22-23) ท้องที่ 11-16 กลุ่มของเครื่องสายบรรเลงโดยใช้เทคนิคคร้ว และสีโกล์หย่อง (Sul Ponticello) เป็นทำนองรอง โดยที่มีฮอว์นทำหน้าที่เป็นแนวหนุนอยู่ในขณะที่ฟลูตบรรเลงเป็นคู่ 4 ซึ่งในจุดนี้ผู้ประพันธ์ต้องการจะสื่อให้จินตนาการถึงท้องน้ำที่ไม่เคยหยุดนิ่ง (ตัวอย่างที่ 24)

ตัวอย่างที่ 22 : ทำนองที่ 2 เข้ามาที่คลาริเน็ตในโมด A โลเคเรียน

Clarinet I/II

1.
mf f mf

ตัวอย่างที่ 23 : โอโบรับต่อเนื่องมาจากคลาริเน็ตโดยเข้ามาด้วยทำนองที่ 2

Oboe I/II

f

ตัวอย่างที่ 24 : เครื่องสายบรรเลงเทคนิคครีว และสีโกลัหย่องเป็นทำนองรอง ฮอรั้นทำหน้าที่เป็นคอร์คหนุนและฟลูตบรรเลงเป็นคู่ 4

The musical score for Example 24 consists of five staves. The top staff is for Flute I/II, starting at measure 12 with a dynamic of *mp*. The second staff is for Horn I/II, also starting at measure 12 with a dynamic of *mp*. The third staff is for Viola, marked *Sul Pont.*, with dynamics *mp*, *mf*, *mp*, *mf*, and *mp*. The fourth staff is for Violoncello, also marked *Sul Pont.*, with dynamics *mp*, *mf*, *mp*, *mf*, and *mp*. The fifth staff is for Double Bass, marked *Sul Pont.*, with dynamics *mp*, *mf*, *mp*, *mf*, and *mp*. The score includes various musical notations such as slurs, accents, and dynamic hairpins.

ทำนองรองรับเข้ามาที่ไวโอลิน 1 และ 2 เป็นชั้นคู่ 8 ในกุญแจเสียงเดียวกัน โดยมีทำนองสอดประสานของฮอรั้นลัดเข้ามาตั้งแต่ห้องที่ 12-20 ในห้องที่ 19 ทำนองที่หนึ่งกลับเข้ามาอีกที่กลุ่มของทอมโบน 1-2 แต่บรรเลงในกุญแจเสียง A เมเจอร์ (ตัวอย่างที่ 25) วิโอลาและเซลโลยังคงเล่นเป็นแนวประสานในกุญแจเสียงเดิม จบประโยคนี้จากการเข้ามาด้วยกลุ่มเครื่องลมไม้ในห้องที่ 23-24 ห้องที่ 25 ดนตรีเปลี่ยนจังหวะกระชั้นมากขึ้นในกลุ่มเครื่องสาย โดยมีทำนองอยู่ที่กลุ่มของเครื่องลมไม้ที่เข้ามาเป็นคอร์คในกุญแจเสียง E ไมเนอร์ ฟลูตและโอโบรับทำนองที่ 3 เข้ามาที่ห้อง 25-26 และรับต่อเข้ามาที่คลาริเน็ตและบาสซูนเป็นชั้นคู่ 8 ที่ห้อง 27-28 (ตัวอย่างที่ 26-27) โดยที่กลุ่มเครื่องสายบรรเลงเป็นทำนองสอดประสานตั้งแต่ห้องที่ 25-31 ในจังหวะที่กระชั้นมากขึ้นเพื่อสื่อให้เห็นถึงการเดินทางที่กำลังจะเริ่มต้นขึ้นในอีกไม่ช้า (ตัวอย่างที่ 28)

ตัวอย่างที่ 25 : ทอมโบน 1-2 เล่นทำนองที่ 1 ในกุญแจเสียง A เมเจอร์

The musical score for Example 25 is for Trombone I/II, starting at measure 19. The score is in 4/4 time and features dynamic markings of *mf* and *f*. The notation includes slurs and accents.

ตัวอย่างที่ 26 : ฟลูตและโอโบรับทำนองที่ 3

ตัวอย่างที่ 27 : คลาริเน็ตและบาสซูนบรรเลงรับเข้ามาเป็นชั้นคู่ 8 ต่อจากตัวอย่างที่ 25

ตัวอย่างที่ 28 : กลุ่มเครื่องสายบรรเลงทำนองสอดประสานที่จังหวะกระชั้นขึ้นมาก

ห้องที่ 30 คอร์ดได้เปลี่ยนเป็นคอร์ด B ชั้นคู่ 9 ตามด้วยคอร์ด E เมเจอร์ ในจังหวะที่ 3 คอร์ด Bb เมเจอร์ในห้องที่ 31 และคอร์ด F เมเจอร์ ในจังหวะที่ 3 ส่งเข้าสู่ท่วงเสียดเสียง C ไมเนอร์ เซลโล ดับเบิลเบส และบาสซูนเดินทำนองต่อเนื่องรองรับไว้ในท่วงเสียดเสียง C ไมเนอร์เป็นโน้ตเดียวกันตั้งแต่ห้องที่ 32-40 (ตัวอย่างที่ 29) ในห้องที่ 34 ไวโอลิน 1 และ 2 เดินทำนองต่อโดยเปลี่ยนเป็นโมด A โดครีเยน (ตัวอย่างที่ 30)

ตัวอย่างที่ 29 : บาสซูน เซลโล ดับเบิลเบส บรรเลงเป็นโน้ตเดียวกันในกุญแจเสียง C ไมเนอร์



ตัวอย่างที่ 30 : ไวโอลิน 1-2 รับทำนองต่อ แต่เปลี่ยนกลับเป็นโหมด A โลกเรียน



พื้นผิวของบทประพันธ์จากห้องที่ 33-46 เป็นลักษณะของดนตรีหลากหลาย ในแต่ละเครื่องต่างเป็นทำนองที่พัฒนามาจากทำนองเดิมที่ได้แนะนำเข้ามาแล้ว รวมถึงทำนองใหม่ที่เพิ่งแนะนำเข้ามา ในห้องที่ 32 เริ่มบรรเลงเครื่องซินธิไซเซอร์ KORG MS-2000 โปรแกรม D-02 Water edge ตั้งนาฬิกาภายในไว้ที่ความเร็ว 100 ดนตรีกลับมาสงบซ้ำอีกครั้งในห้องที่ 40 แนวทำนองยังคงเล่นสลับรับกันไปมาระหว่างเครื่องลมไม้และเครื่องลมทองเหลือง ทิมปานีเข้ามาเล่นรัวเบา ๆ สื่อให้เห็นถึงการผจญภัยและเหตุการณ์ที่ไม่อาจคาดเดาที่กำลังรออยู่ข้างหน้า กุญแจเสียงได้เปลี่ยนอีกครั้งเป็น Eb ไมเนอร์ ในห้องที่ 45 เป็นช่วงรอยต่อเพื่อเข้าบทต่อไป มีการใช้โน้ตตัว F ลากเสียงยาว เป็นคอร์ด Eb เมเจอร์ ชั้นคู่ 7 และชั้นคู่ 9 (Fm7/9) ในห้องที่ 45 ต่อด้วยคอร์ด Db เมเจอร์ ในห้องที่ 46 ไปจบลงที่คอร์ด D เมเจอร์ในห้องที่ 47 ซึ่งเป็นการเริ่มตอนที่สองของกระบวนนี้ (ตัวอย่างที่ 31)

ตัวอย่างที่ 31 : คอร์ด F ไมเนอร์ ชั้นคู่ 7 และชั้นคู่ 9 ต่อด้วยคอร์ด Db เมเจอร์ และจบลงที่ D เมเจอร์

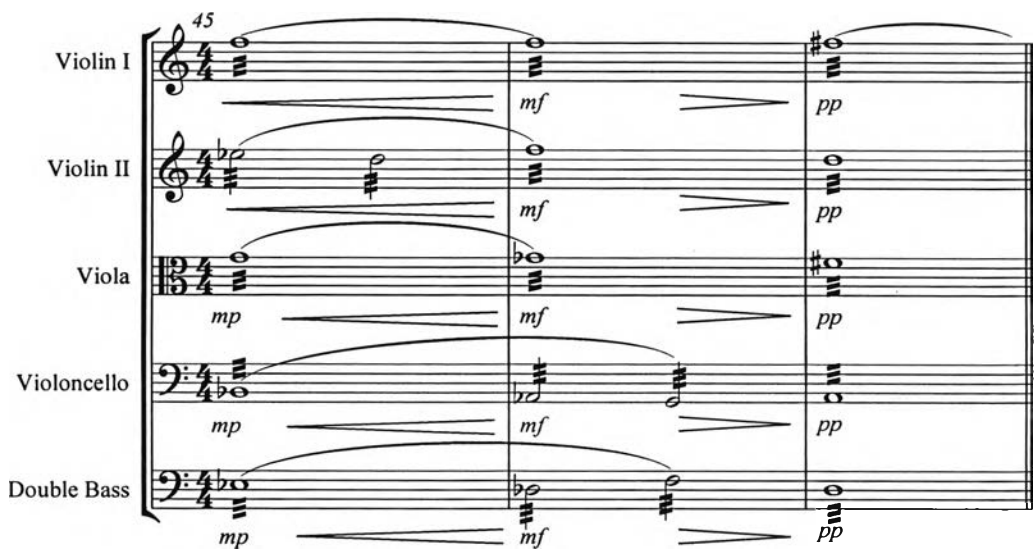

2.2 “Journey to the Center of the Sea” ห้องที่ 47-89

ท่อนนี้เป็นการนำเอาทำนองหลักที่ 1 จากกระบวนที่ 1 Landscape มาใช้โดยนำไปพัฒนาในแบบต่าง ๆ กำหนดให้อัตราจังหวะอยู่ที่ $\text{♩}=85$ ทำนองหลักปรากฏเข้ามาที่คลาริเน็ตและกลุ่มของฮอร์น 1-2 โดยเล่นเป็นชั้นคู่ 8 และเป็นการย่อส่วนจังหวะจากทำนองเดิมที่บรรเลงในกุญแจเสียง E ไมเนอร์ (ตัวอย่างที่ 32)

ตัวอย่างที่ 32 : ทำนองหลักที่ 1 จากกระบวนที่ 1 นำกลับมาใช้ใหม่อีกครั้ง

ฟลูตและโอโบเป่าเป็นคอร์ตรองรับไว้โดยจบประโยคที่ห้องที่ 50 ในขณะที่ท롬โบนและทูบาเป่าเป็นคอร์ต E ไมเนอร์ ชั้นคู่ 11 แฟลต 9 (Em11-9) จบด้วยคอร์ต C เมเจอร์ ชั้นคู่ 9 (C9) และซ้ำอีกครั้งด้วยคอร์ต C เมเจอร์ ชั้นคู่ 7 แฟลต 13 (Cmaj7-13) ห้องที่ 51 เครื่องสายเริ่มบรรเลงทำนองรับตั้งแต่ห้องที่ 50 พื้นผิวค่อนข้างบางในห้องที่ 53-61 แต่ยังคงมีลักษณะเป็นแบบดนตรีหลากหลายเช่นกัน ดนตรีเริ่มเปลี่ยนลีลาอีกจากห้องที่ 61 และนุ่มนวลขึ้นในห้องที่ 67 จากทำนองของคลาริเน็ตฮอร์นบรรเลงทำนองตอกย้ำอีกครั้งในห้องที่ 69 ก่อนที่จะเข้าสู่ช่วงของจุดสูงสุด ห้องที่ 72 จังหวะกระชั้นมากขึ้น เครื่องสายเล่นสลับกันอย่างรวดเร็ว ในขณะที่ฮอร์น ทรัมเป็ต และท롬โบนเป่าเป็นกลุ่มคอร์ตพร้อมทั้งเครื่องเคาะจังหวะในลักษณะของจังหวะซัด (Syncopation) กลุ่มของเครื่องลมไม้และเครื่องลมทองเหลืองโดยส่วนใหญ่เล่นเป็นคอร์ต รับล้อกับทำนองที่บรรเลงโดยกลุ่มของเครื่องสายและคลาริเน็ตในบางส่วน ห้องที่ 78 แนวทำนองส่วนใหญ่อยู่ที่กุญแจเสียง Db ไมเนอร์ มุ่งเข้าสู่จุดสูงสุดในห้องที่ 80 ด้วยคอร์ต Eb เมเจอร์ ห้องที่ 81 พื้นผิวเบาบางลง ดนตรีผ่อนคลายเป็น อัตรากาลังจะขยายเพิ่มขึ้นให้ความรู้สึกนิ่งกว่าท่อนที่ผ่านมา ทำนองหลักบรรเลงสลับไปมาระหว่าง ฟลูต โอโบ คลาริเน็ต และเครื่องสาย โดยมีท롬โบนและทรัมเป็ตเข้ามารับในช่วงสุดท้ายในห้องที่ 86 ความเร็วค่อย ๆ ช้าลง ในห้องที่ 87 จนถึงห้องที่ 89 จะใช้กลุ่มของโน้ตที่มีชั้นคู่เสียงระหว่างโน้ตเป็น 1-3-6-4 ชั้นครึ่งเสียง เวียนตามลำดับเพื่อนำเข้าสู่ตอนต่อไป (ตัวอย่างที่ 33)

ตัวอย่างที่ 33 : กลุ่มของโน้ตที่มีขึ้นคู่เสียงระหว่างโน้ตเป็น 1-3-6-4 และนำมาพลิกกลับในห้องต่อไป



2.3 " Abyss" ห้องที่ 90-120

ตัวอย่างที่ 34 : ทำนองหลักที่ 1 ที่จะถูกนำไปพัฒนาใช้ในตลอดทั้งตอน

90

Bassoon I/II

Horn I/II

Horn III/IV

Trumpet I/II

Trombone I/II

Trombone III

Tuba

Viola

Violoncello

Double Bass

ทำนองหลักของตอนนี้สร้างขึ้นจากชื่อ A-B-Y-S-S โดยที่ A เป็นตัวอักษรที่ 1 ภาษาอังกฤษ B เป็นตัวที่ 2, Y เป็นตัวที่ 25 และ S เป็นตัวที่ 19 ดังนั้นจึงออกมาเป็น 1-2-25-19-19 จากนั้นก็นำมาสร้างทำนองโดยที่ 1 เป็นตัวโทนิค จึงได้กลุ่มของโน้ตที่รับส่งกันในห้องที่ 90-91 คือ ทำนองหลัก A Bb A Eb Eb จากนั้น ถู้นำไปใช้ในรูปแบบต่าง ๆ ตลอดทั้งตอน (ตัวอย่างที่ 34) เริ่มต้นบทในห้องที่ 90 มีอัตราจังหวะ ๒=70 เครื่องสายจะเล่นโน้ตสองตัวแรกที่เสียงต่ำ และเครื่องลมทองเหลืองจะเล่นรับ 2 โน้ตต่อไป ต่อด้วยกลุ่มเครื่องเสียงต่ำซึ่งจะเล่นโน้ต Eb ตัวสุดท้าย ทั้งนี้ จะสร้างจินตนาการถึงห้วงลึกของใต้สมุทร ทำนองหลักเข้ามาตอกย้ำ 3 ครั้งแล้วจึงตามด้วยปิกโคโล การเล่นไหลดิ่งจากโน้ตสูงลงสู่โน้ตต่ำแสดงถึงการเดินทางเข้าสู่สวนลึกนี้ ในห้องที่ 94 กลุ่มเครื่องลมไม้รับส่งกันด้วยโน้ตกลุ่มนี้ (ตัวอย่างที่ 35)

ตัวอย่างที่ 35 : กลุ่มเครื่องลมไม้บรรเลงรับส่งกันด้วยกลุ่มโน้ตจากโมทีฟที่ 1

The image shows a musical score for five woodwind instruments: Flute I, Flute II (Piccolo), Oboe I/II, Clarinet I/II, and Bassoon I/II. The score is in 4/4 time and starts at measure 94. Flute I and Flute II (Piccolo) play a melodic line starting with a forte (f) dynamic. Oboe I/II, Clarinet I/II, and Bassoon I/II play a lower melodic line, with the Bassoon starting at a mezzo-forte (mf) dynamic. The instruments exchange melodic phrases, with the woodwinds playing in a descending sequence. The score includes various musical notations such as slurs, accents, and dynamic markings.

โมทีฟที่ 2 เข้ามาที่ฮอร์น และไวโอลาในห้องที่ 97 (ตัวอย่างที่ 36) เล่นรับส่งกันกับเครื่องอื่น มีการขยายสวนจังหวะที่ 3 ของโมทีฟนี้ที่แนวคลาริเน็ต (ตัวอย่างที่ 37) และมีการย่อสวนลงที่แนวโอโบในห้องที่ 102 ในกุญแจเสียง G โมเนอร์ (ตัวอย่างที่ 38) เครื่องสายเล่นลักษณะของคอร์ดเรียงคู่ 4 รับส่งกันเป็นแนวประสานในห้องที่ 105-109 (ตัวอย่างที่ 39) ในขณะที่กลุ่มของเครื่องลมไม้นำเอาโมทีฟที่ 1 มาเล่นไล่กันในห้องที่ 107 (ตัวอย่างที่ 40)

ตัวอย่างที่ 36 : โหมที่พีที่ 2 เข้ามาที่ฮอร์นและไวโอลา

Musical score for Horn I/II and Viola, measures 97-99. The Horn I/II part is in treble clef with a key signature of two flats and a 4/4 time signature. It starts with a dynamic of *mf* and includes a *div.* marking. The Viola part is in bass clef with a 4/4 time signature and also starts with a dynamic of *mf*.

ตัวอย่างที่ 37 : คลาริเน็ตบรรเลงทำนองขยายส่วนของตัวอย่างที่ 36

Musical score for Clarinet I/II, measures 99-101. The part is in treble clef with a key signature of two flats and a 4/4 time signature. It starts with a dynamic of *mf* and includes a *f* dynamic marking.

ตัวอย่างที่ 38 : โอโบบรรเลงทำนองย่อส่วนลงไปอีกครั้งจากตัวอย่างที่ 37

Musical score for Oboe I/II, measures 102-104. The part is in treble clef with a key signature of two flats and a 4/4 time signature. It starts with a dynamic of *f* and includes an *a2* marking.

ตัวอย่างที่ 39 : เครื่องสายเล่นคอร์ดเรียงคู่ 4

Musical score for Violin I, Violin II, Viola, Violoncello, and Double Bass, measures 105-107. The Violin I and II parts are in treble clef with a key signature of two flats and a 4/4 time signature. They start with a dynamic of *mp* and include *div.* markings. The Viola part is in bass clef with a 4/4 time signature and starts with a dynamic of *mp*. The Violoncello and Double Bass parts are in bass clef with a 4/4 time signature. The Violoncello part starts with a dynamic of *f* and includes a *unis* marking. The Double Bass part starts with a dynamic of *f* and includes *mf* and *p* dynamic markings.

ตัวอย่างที่ 40 : กลุ่มของเครื่องลมไม้นำโมทีฟที่ 1 มาเล่นรับส่งกันระหว่างเครื่อง

Musical score for woodwinds (Flute I/II, Oboe I/II, Clarinet I/II, Bassoon I/II) in 4/4 time. The score shows a rhythmic motif exchange starting at measure 107. The motif consists of a series of eighth notes with a descending interval. The instruments play this motif in a call-and-response pattern. Dynamics range from *mp* to *mf*. Fingerings are indicated with 'a2' and 'b'.

ห้องที่ 108 กลุ่มของทอมโบนเล่นขยายส่วนของกลุ่มคอร์ดเรียงคู่ 4 ที่ผ่านมา (ตัวอย่างที่ 41) ห้องที่ 112 เครื่องสายเล่นรับกัน โดยใช้เทคนิคการขยายจังหวะและลดจังหวะลัดกันไปในแต่ละแนว นอกจากนี้ไวโอลิน 1-2 เล่นเทคนิคครีวและสีกัลล์หยอง เพื่อให้เกิดเสียงที่น่าสนใจมากขึ้น (ตัวอย่างที่ 42)

ตัวอย่างที่ 41 : กลุ่มทอมโบนเล่นส่วนขยายของกลุ่มคอร์ดเรียงคู่ 4 จากห้องที่ 105-109

Musical score for Trombone I/II and Trombone III/IV in 4/4 time. The score shows a chord expansion starting at measure 108. The instruments play a series of chords, with dynamics ranging from *mp* to *mf*. The chords are expanded in the later measures.

ตัวอย่างที่ 42 : เครื่องสายบรรเลงไล่กันโดยใช้โน้ตขยายจังหวะ ลดจังหวะ และเล่นเทคนิคครีว

Musical score for strings (Violin I, Violin II, Viola, Violoncello, Double Bass) in 4/4 time. The score shows rhythmic techniques starting at measure 112. The instruments play a series of chords, with dynamics ranging from *mp* to *f*. The score includes the instruction "Sul Ponticello Tutti".

ในห้องที่ 114 กลุ่มเครื่องลมไม้เล่นโน้ตชุดเดียวกัน โดยจะบรรเลงไล่กันแต่เว้นระยะห่างกัน เริ่มจากคลาริเน็ต ตามด้วย ฟลูต โอโบ และปิกโคโล (ตัวอย่างที่ 43) และจบลงด้วยกลุ่มโน้ตเสียงกัก (Cluster) เพื่อนำเข้าสู่กระบวนที่ 3 ในทันที การบรรเลงในห้องที่ 120 ที่เป็นตอนจบนี้ จะไม่จบในลักษณะของคอร์ดแนวตั้ง (Block Chord) ในบทนี้กลุ่มเครื่องสายส่วนมากจะบรรเลงในโหมด A โลเคเรียน ในขณะที่กลุ่มเครื่องเป่าจะบรรเลงทำนองในกุญแจเสียง G ไมเนอร์

ตัวอย่างที่ 43 : กลุ่มเครื่องลมไม้บรรเลงโน้ตชุดเดียวกัน แต่เว้นระยะห่างกัน

กระบวนที่ 3 "Storm"

ผู้ประพันธ์จินตนาการถึงพายุ และภัยธรรมชาติที่นำมาซึ่งความเสียหายซึ่งจะแฝงอยู่กับความสวยงามของท้องทะเลอยู่เสมอ ๆ ในกระบวนนี้มีการใช้เสียงอิเล็กทรอนิกส์เข้ามาใช้ประกอบมากขึ้นกว่าท่อนอื่น ๆ กุญแจเสียงโดยรวมอยู่ในกุญแจเสียงไมเนอร์ ในส่วนทำนองของกระบวนมีลักษณะของไบโทนาลิตีเกิดขึ้นบ้าง พื้นผิวโดยรวมมีทั้งไฮโมโฟนีและโพลีโฟนี สังคัตลักษณ์เป็นแบบไซนาตาประกอบด้วยตอนต่างๆ ดังนี้

3.1 ท่อนนำเสนอ ห้องที่ 1-68

ห้องที่ 1-2 เครื่องหมายกำหนดจังหวะอยู่ที่ 12/8 โดยกำหนดอัตราจังหวะไว้ที่ $\text{♩} = 120$ กลุ่มของโน้ตเสียงกักเข้ามาที่ฮอว์น และเสริมเข้ามาด้วยกลุ่มเครื่องลมทองเหลือง (ตัวอย่างที่ 44)

ตัวอย่างที่ 44 : กลุ่มเครื่องลมทองเหลืองที่เข้ามาเป็นกลุ่มโน้ตเสียงกัก

Musical score for brass instruments. The score includes parts for Horn I/II, Horn III/IV, Trumpet I/II, Trombone I/II, Trombone III, and Tuba. The key signature has one flat (B-flat), and the time signature is 3/8. The music starts with a first ending bracket (1) over the first two measures. Dynamics range from mezzo-piano (mp) to fortissimo (f). Horns and Trombone III play sustained notes. Trumpet and Trombone I/II play notes with accents and dynamic markings.

ห้องที่ 3-12 จังหวะถูกเปลี่ยนให้เป็น 21/8 โดยกำหนดให้เป็นกลุ่มของ 9+12 ซึ่งมีความสัมพันธ์กับโมทีฟที่ 1 ที่ปรากฏเข้ามาในแนวไวโอลา เซลโล และดับเบิลเบสในทิวแจเสียง A ไมเนอร์ (ตัวอย่างที่ 45) โมทีฟที่ 1 จะถูกเล่นซ้ำเพื่อให้จดจำได้ตั้งแต่ห้องที่ 3-7 โดยที่พื้นผิวจะเริ่มหนาแน่นขึ้นอย่างต่อเนื่องไปจนถึงห้องที่ 7 ที่ซึ่งทำนองหลักที่ 1 ปรากฏเข้ามาเป็นครั้งแรกในแนวของฮอร์น 1-2 ในห้องที่ 7-10 (ตัวอย่างที่ 46) โดยมีกลุ่มเครื่องสายและเครื่องลมไม้บรรเลงเป็นแนวบรรเลงทำนองสอดประสานที่เล่นจังหวะกระชั้นขึ้น พื้นผิวเป็นโพลีโฟนีซึ่งแต่ละเครื่องต่างมีทำนองสื่อให้จินตนาการเป็นระลอกคลื่นที่แตกต่างกัน เริ่มแสดงถึงความวุ่นวาย และแสดงถึงทะเลที่มีการเคลื่อนไหว กลุ่มโน้ตเสียงกักกลับเข้ามาอีกครั้งที่เปียโนซึ่งทำหน้าที่เป็นเครื่องเคาะในห้องที่ 7-8 (ตัวอย่างที่ 47) และลักษณะเช่นนี้จะกลับเข้ามาอีกครั้งในห้องที่ 11-13

ตัวอย่างที่ 45 : โมทีฟที่ 1 ที่ปรากฏเข้ามาในแนวของไวโอลา เซลโล และดับเบิลเบส

Musical score for strings. The score includes parts for Viola, Violoncello, and Double Bass. The key signature has one flat (B-flat), and the time signature is 3/8. The music features a triplet (3) and a 'div.' (divisi) marking. Dynamics range from fortissimo (fz) to mezzo-forte (mf). The strings play a rhythmic pattern with accents and dynamic markings.

ตัวอย่างที่ 46 : ทำนองหลักที่ 1 ที่ถูกแนะนำเข้ามาที่กลุ่มของฮอร์น



ตัวอย่างที่ 47 : กลุ่มโน้ตเสียงก๊าดเข้ามาที่เปียโน



ห้องที่ 11-12 เครื่องลมไม้เล่นโมทีฟที่ 1 ที่ได้มาจากแนวของเปียโนจากกระบวนที่ 1 (ตัวอย่างที่ 48) ลักษณะของโน้ตที่ไล่ลงสื่อถึงการเคลื่อนไหวของคลื่นลม ในขณะที่เปียโนกลับเข้ามาในลักษณะของกลุ่มโน้ตเสียงก๊าดอีกครั้ง

ตัวอย่างที่ 48 : เครื่องลมไม้บรรเลงโมทีฟที่ 1 ได้มาจากแนวเปียโนจากกระบวนที่ 1

ห้องที่ 13 เปลี่ยนเครื่องหมายประจำจังหวะเป็น 4/4 ญูแจเสียงยังคงอยู่ใน A ไมเนอร์ พื้นผิวเบาบางลงทันที ให้ความรู้สึกสงบลง ในจุดนี้มีการใช้ซินธิไซเซอร์เข้ามาอีกครั้ง ผู้ประพันธ์เลือกใช้เสียงคอร์สผู้ชายและเสียงคอร์สผู้หญิง โดยการกระจายทำนองไปให้เครื่องต่าง ๆ รับกันไปมา ฮอรันและคลาริเน็ตเริ่มบรรเลงทำนองสอดประสานเข้ามาในห้องที่ 15 (ตัวอย่างที่ 49) ล้อรับกันไปกับกลุ่มเครื่องสายและซินธิไซเซอร์ ห้องที่ 24 จังหวะที่ 4 กลุ่มเครื่องสายเล่นคอร์ด D เมเจอร์ให้ความรู้สึกราวกับว่าท้องฟ้าสว่างสดใสขึ้นมาบ้าง ในช่วงนี้ไวโอลิน 1 เล่นเป็นฮาร์โมนิกได้ความรู้สึกที่แปลกออกไป ห้องที่ 32 มีการแนะนำโมทีฟที่จะถูกใช้ใน ช่วงต่อไปเข้ามาที่ทิมปานี (ตัวอย่างที่ 50)

ตัวอย่างที่ 49 : ฮอรันและคลาริเน็ตบรรเลงทำนองสอดประสาน รับกันไปกับกลุ่มเครื่องสาย

ตัวอย่างที่ 50 : ทิมปานีเตรียมโมทีฟที่จะใช้ใน ช่วงต่อไปเข้ามาล่วงหน้า

ทำนองพาเข้าสู่จุดสูงสุดที่ห้อง 34-35 เกิดเป็นเคเดนซีปิด จากนั้นจังหวะกระชั้นขึ้นที่ห้อง 35 ที่ซึ่งทำนองหลักที่ 2 ปรากฏเข้ามาที่ไวโอลิน 1-2 ฟลูต และโอโบ โดยมีเสียงหลักอยู่ที่ D (ตัวอย่างที่ 51) กลุ่มเครื่องเสียงต่ำทำหน้าที่เป็นคอร์ดหนุน ทำนองหลักที่ 2 รับเข้ามาอีกโดยเปลี่ยนกลุ่มไปที่เครื่องเสียงต่ำในห้องที่ 38-39 ลักษณะของโน้ตไล่กันในกลุ่มเครื่องสายกลับเข้ามาอีกครั้งในห้องที่ 37-45 โดยมีบาสซูน ฮอรัน และทรัมเป็ตบรรเลงเป็นทำนองสอดประสานในห้องที่ 43-45 ห้องที่ 46-57 ซึ่งเป็นการกลับเข้ามาของทำนองที่ 2 อย่างมั่นคงอีกครั้ง โดยในครั้งนี้มีกลุ่มเครื่องเคาะจังหวะเคาะโมทีฟหลักล้อไปกับทำนองหลักที่ 2 ด้วย (ตัวอย่างที่ 52)

ตัวอย่างที่ 51 : ทำนองหลักที่ 2 ปรากฏเข้ามาในแนวไวโอลิน 1-2 ฟลูต และโอโบ

ตัวอย่างที่ 52 : กลุ่มเครื่องเคาะบรรเลงล้อกับโมทีฟหลักและทำนองหลักที่ 2

ห้องที่ 51-57 เป็นการเลียน (Imitation) จังหวะรับส่งกันไปมา สื่อถึงระลอกคลื่นที่ไล่กัน กลุ่มของเครื่องสายยังคงลักษณะของโน้ตที่มีการเคลื่อนไหวอยู่ โดยมีกลุ่มเครื่องลมทองเหลืองบรรเลงทำนองสอดประสาน โน้ตเสียงกีดในแนวของเปียโนกลับเข้ามาอีกในห้องที่ 56 และห้องที่ 62-65 ซินธิไซเซอร์เข้ามามีบทบาทอีกครั้งที่ห้อง 61-69 โดยใช้เสียง Water edge โดยตั้งนาฬิกาความเร็วไว้ที่ 120 ได้ความรู้สึกของท้องน้ำที่เริ่มมีการเคลื่อนไหวอย่างรุนแรง ผู้ประพันธ์ใช้สัญลักษณ์ขึ้นลงบันทึกลงในบรรทัด 5 เส้น แสดงถึงการเคลื่อนไหวของระลอกคลื่นที่เคลื่อนที่ขึ้นลง ในท่อนเชื่อมจากห้องที่ 68-80 มีการใช้คู่ระยาะคู่ 4 ออกเมนเทด และคู่ 2 ไมเนอร์เข้ามามีบทบาท เพื่อเป็นการเปลี่ยนสีสันให้ออกจากอารมณ์ก่อนหน้านี้ โดยจะเล่นย้ำไปกับจังหวะหลักของทำนองที่ 2 โดยมีไวโอลาและทอมโบนบรรเลงทำนองหลักในห้องที่ 73-76 (ตัวอย่างที่ 53)

ตัวอย่างที่ 53 : บทบาทของคู่ระยะชั้นคู่ 4 ออกเมนเทด และชั้นคู่ 2 ไมเนอร์

The image shows a musical score for Example 53, starting at measure 73. It consists of eight staves: Flute I/II, Trumpet I/II, Trombone I/II, Viola, Fl. I/II, Tpt. I/II, Tbn. I/II, and Vla. The score is in 4/4 time and features various dynamics like f, mf, and ff. The Flute I/II part has a melodic line with accents. The Trumpet I/II part has a rhythmic pattern. The Trombone I/II part has a bass line. The Viola part has a rhythmic pattern. The Fl. I/II part has a melodic line. The Tpt. I/II part has a rhythmic pattern. The Tbn. I/II part has a bass line. The Vla. part has a rhythmic pattern.

พื้นผิวโดยรวมในช่วงนี้เป็นทั้งไฮโมโฟนีและโพลีโฟนีสลับกันไป ตั้งแต่ห้องที่ 35-80 เป็นการรับส่งของโมทีฟและทำนองที่ 2 ในแต่ละเครื่อง เป็นการย้าให้เกิดความมั่นคง พื้นผิวก่อนข้างหนา จังหวะกระชั้นมากขึ้นจากห้องที่ 77 เพื่อนำส่งเข้าสู่จุดสูงในห้องที่ 80 เกิดเคเดนซ์เปิดที่คอร์ด Bb ไมเนอร์ ซาร์ป 11 แพลต 13 (Bbm #11-13) โดยมีเหตุผลคือโน้ต E สร้างให้เกิดคู่ระยะชั้นคู่ 4 ออกเมนเทดกับโน้ต Bb ส่วน Gb ซึ่งเป็นโน้ตแพลต 11 สร้างให้เกิดชั้นคู่ 7 เมเจอร์หรือ 2 ไมเนอร์กับโน้ต F และส่งเข้าสู่ห้องที่ 81 ในคอร์ด F เมเจอร์ ห้องที่ 80 นี้มีการใช้เสียงฟ้าผ่าเข้ามาเพิ่มสีสันให้กับบทประพันธ์ด้วย จากนั้นนำเข้าสู่ช่วงพัฒนาในห้องที่ 81 ต่อไป

3.2 ช่วงพัฒนา (ห้องที่ 81-137)

อัตราจังหวะยังคงเดิมแต่ว่าพื้นผิวจะบางลงกว่ามาก เป็นการเปลี่ยนสีสันของบทประพันธ์อย่างทันทีทันใด เพื่อให้เกิดความรู้สึกผ่อนคลายลงเล็กน้อยโดยเริ่มต้นที่คอร์ด F ไมเนอร์ที่ไม่มี Ab แต่มี Bb ซึ่งเป็นโน้ตแขวนชั้นคู่ 4 (Suspension Note) เข้ามาแทน ทั้งนี้เพราะต้องการให้เกิดความรู้สึกคลุมเครือ ลึกลับ ดึงความรู้สึกให้น่าติดตามต่อไป โดยใช้โน้ตอัตรา 4 จังหวะที่ลากยาวปกติไปจนถึงห้องที่ 83 จากนั้นเปลี่ยนเป็นเล่นเทคนิครว เพื่อให้ได้เสียงที่แปลกออกไปและสื่อถึงสายน้ำที่ไม่เคยหยุดนิ่ง โดยจะเข้ามาพร้อมกันกับเปียโนซึ่งทำหน้าที่เหมือนเป็นแนวบรรเลงประกอบ (Accompaniment) โดยที่มือซ้ายเล่นเป็นคอร์ดแตก ในขณะที่มือขวาเล่นเป็นโน้ตไดอาโทนิค (ตัวอย่างที่ 54) แนวคิดของความเป็นโพลีคอร์ดเกิดขึ้น ณ จุดนี้ กล่าวคือโน้ตในกลุ่มของเครื่องสายบรรเลงอยู่ในกุญแจเสียง F เมเจอร์ ในขณะที่เปียโนเล่นคอร์ด G ไมเนอร์ชัดเจน

ตัวอย่างที่ 54 : แนวคิดของความเป็นโพลีคอร์ด เปียโนเล่นคอร์ด G ไมเนอร์ แต่เครื่องสายบรรเลงอยู่ในกุญแจเสียง F เมเจอร์

The musical score for Example 54 consists of six staves: Piano, Violin I, Violin II, Viola, Violoncello, and Double Bass. The Piano part starts at measure 83 with a melody in G minor (G, A, B \flat , C, D, E, F, G) and dynamics *p* and *mf*. The string parts (Violin I, Violin II, Viola, Violoncello, and Double Bass) play sustained chords in F major, with dynamics *p* and *mf*. The score is in 4/4 time and includes a first ending bracket over measures 83-85.

ห้องที่ 81-100 ทิมปานีเข้ามาเป็นระยะ ๆ เหมือนกับเสียงฟ้าร้องเดือนเภา ๆ แนวทำนองหลักที่ 1 ถูกตัดทอนเอามาเพียงบางส่วน และนำมาลดส่วนของจังหวะลงในห้องที่ 85 (ตัวอย่างที่ 55) จากนั้นส่งให้แต่ละกลุ่มเครื่องดนตรีบรรเลงรับส่งกันไปมา แนวคิดของโพลีคอร์ดยังคงมีให้เห็นอีกในห้องที่ 86-87 ในจุดที่เปียโนเล่นคอร์ดแตกของคอร์ด Eb ไมเนอร์ทบเจ็ด ในขณะที่กลุ่มเครื่องสายยังคงอยู่ที่ F จากนั้นส่งต่อให้กับเครื่องต่าง ๆ ไปจนถึงห้องที่ 101 จุดที่ไวโอลินเล่นล้อยกันระหว่างไวโอลิน 1 และไวโอลิน 2 ในรูปแบบของโน้ตที่วิ่งขึ้นลง โดยเป็นการรับช่วงจังหวะต่อเนื่องมาจากคอร์ดแตกในแนวของเปียโน แต่เป็นการลดส่วนของจังหวะลงเพื่อให้เกิดจังหวะที่กระชั้นมากขึ้น สลับกับเครื่องลมไม้ที่เข้ามาเสริมในรูปแบบของโน้ตลักษณะเดียวกันในห้องที่ 101-106 (ตัวอย่างที่ 56)

ตัวอย่างที่ 55 : ฟลูตเล่นทำนองหลักที่ 1 ตัดทอนส่วนของจังหวะลง

The musical score for Example 55 shows the Flute I part starting at measure 85. The melody is in F major (F, G, A, B, C, D, E, F) with dynamics *mf*. The score is in 4/4 time and includes a triplet of eighth notes (G, A, B) and a first ending bracket over measures 85-87.

ตัวอย่างที่ 56 : ลักษณะของกลุ่มโน้ตที่ไล่กันไปมาระหว่างกลุ่มเครื่องลมไม้

ห้อง 101 ซินธิไซเซอร์เสียง Thunder ปรากฏเข้ามาอย่างรุนแรง รับช่วงต่อด้วยเสียง Ocean wave ที่เข้ามาในห้องที่ 102-114 โดยตั้งนาฬิกาความเร็วไว้ที่ 120 ให้ความรู้สึกถึงการเคลื่อนไหวของห้องทะเลอย่างรุนแรง เปียโนเปลี่ยนจากการเล่นคอร์ดแตก กลายเป็นการย้ำคอร์ดเป็นระยะ ๆ ในจุดนี้ พื้นผิวค่อนข้างหนาแน่นขึ้นเรื่อย ๆ ให้ความรู้สึกรุนแรงขึ้นในทันที แนวประสานเสียงเปลี่ยนรูปแบบจากการเป็นโน้ตเพดัลให้กลายเป็นย้ำจังหวะรับส่งกันโดยมีบาสซูน วิโอลา และเชลโลบรรเลงเป็นทำนองหลัก โดยมีฮาร์โมนีและทริมเปิดเป็นแนวทำนองสอดประสาน ห้องที่ 107 เครื่องลมไม้เข้ามาโดยเปลี่ยนบทบาทไปเป็นทำนองหลัก โดยที่กลุ่มของทอมโบนทำหน้าที่เป็นคอร์ดประสาน เครื่องเคาะมีบทบาทมากขึ้นตั้งแต่ห้องที่ 101-113 นำเข้าสู่จุดเชื่อมต่อ (Transition) ในห้องที่ 114 ด้วยคอร์ด D ไมเนอร์ ห้องที่ 115-122 เครื่องสายบรรเลงทำนองที่มีการเคลื่อนไหวอย่างรวดเร็วโดยใช้น้ตเดียวกันในบันไดเสียง F# ไมเนอร์ ในจุดนี้เสียงโดยรวมที่ได้จะเหมือนกับการเล่นออฟสตริงเป็นการช่วยเพิ่มเทคนิคให้กับเครื่องสาย ในขณะที่กลุ่มเครื่องลมไม้และเครื่องลมทองเหลืองเล่นเป็นคอร์ดแนวตั้งในรูปแบบของจังหวะชัด และเป็นลักษณะของโครมาติกคอร์ดที่เดินทำนองขึ้นลง โดยมีกลุ่มเครื่องลมไม้ และเครื่องทองเหลืองเล่นเป็นคอร์ดที่มีโน้ตพื้นล่างเป็นโน้ตเพดัล D และ A ในขณะที่โน้ตเสียงสูงจะเล่นเป็นลักษณะของโน้ตโครมาติกขึ้นลง (ตัวอย่างที่ 57)

ตัวอย่างที่ 57 : กลุ่มเครื่องลมทองเหลืองและเครื่องลมไม้เล่นกลุ่มคอร์ด ส่วนเครื่องสายบรรเลงทำนองที่เคลื่อนไหวยาวรวดเร็ว

การใช้คอร์ดลักษณะนี้ให้ความรู้สึกถึงการไม่มีโทนิคในช่วงระยะหนึ่ง ทั้งนี้เพื่อให้เกิดการคาดเดา เกิดความรู้สึกที่ล่องลอยไม่มีหลักยึด เปรียบเสมือนกับการที่ต้องเผชิญอยู่ในพายุที่รุนแรงเป็นลักษณะเช่นนี้ไปจนถึงห้องที่ 122 กระสวนจังหวะของไมท์พีที่ 2 เข้าพร้อมกันทุกแนวยกเว้นในกลุ่มเครื่องเคาะ ความรู้สึกมั่นคงเริ่มกลับเข้ามาอีกครั้งในกุญแจเสียง D ไมเนอร์ ในแต่ละแนวมีการพัฒนาที่แตกต่างกันไป จังหวะยังคงกระชั้นอยู่ ห้องที่ 126 เครื่องหมายกำหนดจังหวะเปลี่ยนเป็น 1/4 ทั้งนี้เพราะต้องการเน้นแนวทำนองที่ต่อเนื่องมาจากห้องที่ 125 ในแนวของทอมโบนที่เป็นขาขึ้นในจังหวะตก นำเข้าสู่การเปลี่ยนเป็นจังหวะยกในทันทีที่ห้องที่ 126 เพื่อเป็นการเปลี่ยนอารมณ์ (ตัวอย่างที่ 58) และต่อเนื่องไปจนถึงห้องที่ 130 ซึ่งกลุ่มเครื่องลมไม้และกลุ่มเครื่องลมทองเหลืองรับเข้ามาเป็นคอร์ดต่อด้วยห้องที่ 131 ซึ่งเป็นการย่อสวนจังหวะของห้องที่ 130 (ตัวอย่างที่ 59) ในห้องที่ 134 เกิดเป็นหลากหลายลักษณะจังหวะขึ้นที่กลุ่มของเครื่องลมไม้และเครื่องลมทองเหลือง (ตัวอย่างที่ 60) เพื่อสร้างความกระชั้นก่อนที่จะส่งกลับไปสู่ช่วงย้อนความคิดในห้องที่ 138 ต่อไป

ตัวอย่างที่ 58 : การเปลี่ยนเครื่องหมายกำหนดจังหวะเพื่อความต่อเนื่องของจังหวะและทำนอง

Trombone III

125 *mp* *f*

ตัวอย่างที่ 59 : กลุ่มเครื่องลมไม้รับเข้ามาเป็นคอร์ด และต่อเนื่องไปยังห้องที่ 131 ซึ่งเป็นการย่อส่วนจังหวะของห้องที่ผ่านมา

Flute I/II

Oboe I/II

Clarinet I/II

Bassoon I/II

130 *f* *mf* *f*

ตัวอย่างที่ 60 : หลากลักษณะจังหวะเกิดขึ้นที่กลุ่มเครื่องลมไม้ และกลุ่มเครื่องลมทองเหลือง

Flute I/II

Oboe I/II

Clarinet I/II

Bassoon I/II

Horn I/II

Horn III/IV

Trumpet I

Trombone I/II

Trombone III

134 *f* *mf* *f* *a2* *mf* *a2* *mf*

3.3 ช่วงย้อนความคิด (ห้องที่ 138-191)

ท่อนนำเสนอกลับมาอีกครั้งที่ห้อง 138 จังหวะถูกเปลี่ยนไปเป็น 21/8 อีกครั้ง โดยที่กลุ่มเครื่องสายทำหน้าที่เป็นทำนองหลัก โดยมีกลุ่มเครื่องลมทองเหลืองเล่นโมทีฟของท่อนนำเสนอ เปียโนยังคงบทบาทเหมือนเป็นเครื่องเคาะที่เข้ามาในห้องที่ 139-142 ความรู้สึกตกลงทันทีทันใดเหมือนท่อนนำเสนอในห้องที่ 142 กลุ่มคอรัสและเครื่องสายเล่นคลอเบา ๆ สร้างความรู้สึกที่ได้พักและผ่อนคลายลงบ้าง พื้นผิวเบาบางลงมาก ฤกษ์แจเสียงโดยรวมยังคงมีโน้ตหลักอยู่ที่ A ไมเนอร์ ห้องที่ 143-157 เป็นการโยนทำนองไปในแนวต่าง ๆ แต่เป็นไปแบบราบเรียบและสงบกว่าในท่อนนำเสนอ ทำนองหลักที่ 2 กลับเข้ามาในฤกษ์แจเสียง D ไมเนอร์ที่ห้อง 159-161 ในจุดนี้ฮอร์นใช้เทคนิค Stop Horn ในขณะที่กลุ่มของทรอมโบนใช้ที่ซบเสียง (Mute) เพื่อให้ได้เสียงที่แตกต่างออกไป ส่วนกลุ่มเครื่องสายเสียงต่ำบรรเลงโดยใช้นิ้วดีด (Pizzicato) (ตัวอย่างที่ 61)

ตัวอย่างที่ 61 : ทำนองหลักที่ 2 กลับเข้ามาอีกครั้งด้วยการใช้เทคนิคการเล่นที่แตกต่างจากท่อนนำเสนอ

มีการรับต่อทำนองหลักที่ 2 อีกครั้งในกลุ่มเครื่องเสียงต่ำในฤกษ์แจเสียง E ไมเนอร์ที่ห้อง 161-165 ห้องที่ 166 เข้ามาในฤกษ์แจเสียง F# ไมเนอร์ ส่งต่อไปอีกในห้องที่ 168 ในฤกษ์แจเสียง G# ไมเนอร์ และกลับเข้าไปที่ D ไมเนอร์อีกครั้งที่จังหวะที่ 4 ในห้องที่ 169 ในช่วงนี้เครื่องสายยังคงบรรเลงเป็นโน้ตที่ไล่ขึ้นลง จังหวะกระชั้นขึ้นมีการส่งและรับกันระหว่างเครื่องดนตรีแต่ละกลุ่ม ทำนองหลักยังคงเห็นเด่นชัดอยู่ที่เครื่องลมทองเหลือง ในขณะที่กลุ่มเครื่องลมไม้จะบรรเลงทำนองหลักที่ 2 เล่นรับกันกับทำนองสอดประสานในแนวอื่น กลุ่มเครื่องสายบรรเลงโน้ตที่มีความกระชั้นและเคลื่อนไหว เริ่มตั้งแต่ห้องที่ 166-174 ซินธิไซเซอร์เข้ามามีบทบาทอีกครั้งโดยยังคงเลือกใช้เสียง Ocean wave เช่นเดิม โดยตั้งนาฬิกาความเร็วไว้ที่ 120 ช่วยเพิ่มสีสันให้ตื่นเต้นและรุนแรงได้มากขึ้น (ตัวอย่างที่ 62)

ตัวอย่างที่ 62 : ซินธิไซเซอร์เข้ามาเพิ่มสีสันให้มีความตื่นเต้นเพิ่มขึ้น

166

Synthesizer
Ocean wave ♩ = 120

Violin I
f *mf*

Violin II
f *mf*

Viola
f *mf*

Violoncello
f

Double Bass
f

ห้อง 180 เปลี่ยนกุญแจเสียงไปที่ F ไมเนอร์ โดยพื้นผิวโดยรวมของท่อนยังคงเป็นโฮโมโฟนี เป็นลักษณะเช่นนี้ไปจนถึงห้องที่ 187 ซึ่งเป็นท่อนเชื่อมเพื่อที่จะส่งต่อให้กับช่วงบทสรุปของเพลง (Coda) ตั้งแต่ห้องที่ 192 ยังคงมีการนำขั้วคู่ 2 ไมเนอร์กลับมาใช้อีกเช่นเดิมในจุดนี้ กลุ่มเครื่องลมไม้และเครื่องลมทองเหลืองเปลี่ยนไปบรรเลงอยู่ในกุญแจเสียง Eb ไมเนอร์ไปจนถึงห้องที่ 195 จากนั้นในห้องที่ 196 เปลี่ยนกุญแจเสียงเป็น E ไมเนอร์ ส่วนกลุ่มเครื่องสายบรรเลงอยู่ในกุญแจเสียง D ไมเนอร์อยู่ตลอด เครื่องดนตรีในแต่ละกลุ่มบรรเลงเป็นลักษณะของคอร์ดแนวตั้งอย่างรุนแรงไปจนกระทั่งจบบทประพันธ์

สรุปบทประพันธ์เพลง

บทประพันธ์ "อันดามันสวาทสำหรับวงซิมโฟนีออร์เคสตรา" เป็นบทประพันธ์ที่มีลักษณะในแบบดนตรีพรรณนา โดยจะสื่อถึงจินตนาการ ความนึกคิด ประสบการณ์ และนำมาถ่ายทอดผ่านทางบทประพันธ์

โครงสร้างของบทประพันธ์มี 3 กระทบวน ลักษณะโดยรวมของบทประพันธ์จะเป็นทั้งแบบไฮโมโฟนีและโพลีโฟนี โครงสร้างการประสานเสียงเป็นแบบอิสระ ซึ่งจะมีทั้งในแบบดนตรีโทนาลิตีและไบโมดาลิตี ลังคี่ตลักษณะที่นำมาใช้มีทั้งแบบโซนาตา ซึ่งไม่ได้มีรูปแบบเป็นโซนาตาแบบดั้งเดิม และแบบตอนซึ่งจะแบ่งออกเป็น 3 ตอนย่อยที่ต่อเนื่องกันทั้งในเนื้อหา และรูปแบบของดนตรี โดยผู้ประพันธ์มิได้ยึดเอารูปแบบของบทประพันธ์สมัยหนึ่งสมัยใดมาเป็นหลัก แต่ผู้ประพันธ์จะยังคงให้ความสำคัญของท่านองหลัก และโมทีฟที่นำเสนอเข้ามาในแต่ละครั้งเป็นสำคัญ แต่ละท่านองย่อยและท่านองหลักที่นำเสนอต่างมีความสัมพันธ์กับเรื่องราวที่จินตนาการไว้ โดยการนำมาพัฒนา และผสมผสานเข้ากับเทคนิคต่าง ๆ ที่ได้เรียนรู้มา ไม่ว่าจะเป็นการพัฒนาท่านอง การเลียน การถอยกลับ การพลิกกลับ การลำดับท่านอง การใช้ชั้นคู่ระยะต่าง ๆ และที่สำคัญคือการเรียบเรียงเสียงให้กับเครื่องดนตรีในแต่ละชนิด ให้อยู่บนพื้นฐานของความเหมาะสมและความถูกต้อง นอกเหนือไปจากนี้ยังต้องคำนึงถึงการบันทึกตัวโน้ต การสะกด และรายละเอียดการเขียนเทคนิคต่าง ๆ ให้กับเครื่องดนตรีในแต่ละชนิดให้ถูกต้องตามหลักสากล ดังนั้นผู้ประพันธ์หวังเป็นอย่างยิ่งว่าบทประพันธ์บทนี้จะประโยชน์แก่ผู้ที่ต้องการศึกษา และสื่อถึงเจตนาที่ต้องการได้อย่างชัดเจน

รายการเครื่องดนตรี
(Instrumentation)

2	Flutes (2 nd Flute doubles Piccolo)
2	Oboes
2	Clarinets
2	Bassoons
4	Horns
2	Trumpets
3	Trombones
1	Tuba
1	Timpani (5 Drums)
3	Percussion Players
	Snare Drum, Bass Drum, Suspended Cymbal, Cymbals, Tam tam, Gong, Wind Chime, Cabasas Whip, Triangle
1	Piano
1	Synthesizer (Korg MS 2000, Roland JP 800 or Korg Oasis)
	Violin I
	Violin II
	Viola
	Cello
	Double Bass

Score in C

ความยาวประมาณ 18 นาที

(Duration ca. 18 minutes)

Parameter

Korg MS 2000

Analog Modeling Synthesizer

Name	Water Edge	Thunder	Chorus	Ocean Wave	Royal Pad
Bank	D	F	B	A	E
Patch	2	16	11	16	11
OSC 1	Noise	Noise	Vox Wave	Noise	Sine
OSC 2	Ramp	Ramp	Square	Triangle	Square
Dual / Single	Dual	Dual	Dual	Dual	Dual
Apeggiator Speed	100	65	o	160	0
Filter	12 HPF	24 LPF	12 LPF	12 LPF	12 LPF
EG 1 (A,D,S,R)	0,50,100,0	0,30,0,30	35,45,0,15	65,35,80,80	50,80,55,75
EG 2 (A,D,S,R)	55,50,100,90	10,85,0,85	20,35,85,40	65,50,80,80	30,60,65,65
LFO 1	15	0	35	75	35
LFO 2	20	55	50	75	65

OSC	Oscillator
EG	Envelope Generator (Attack , Decay , Sustain , Release)
LFO	Low Frequency Oscillator
HPF	Hight Pass Filter
LPF	Low Pass Filter

แผนภาพแสดงการปรับแต่งเสียงเครื่อง Korg MS 2000

1. Water Edge : D2

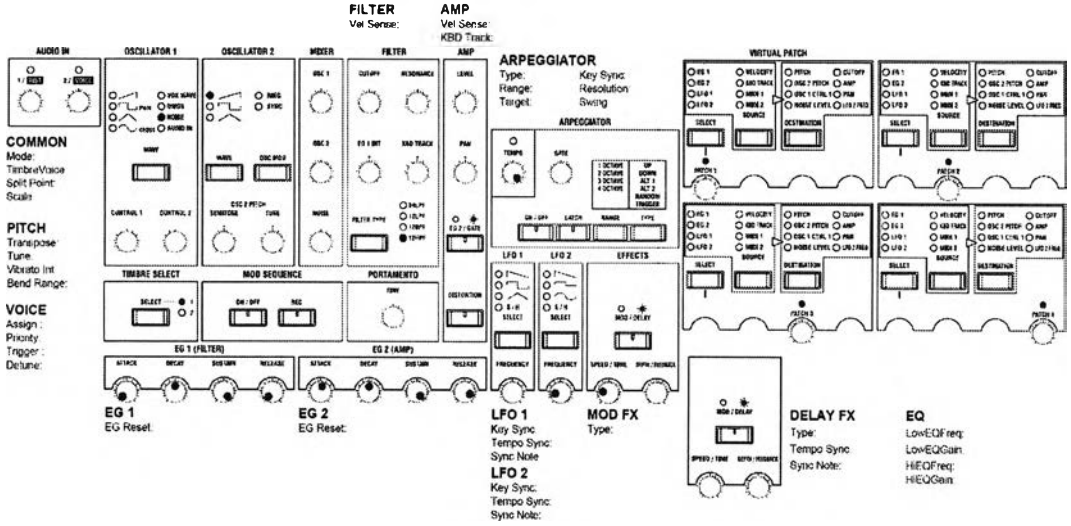

2. Thunder : F16

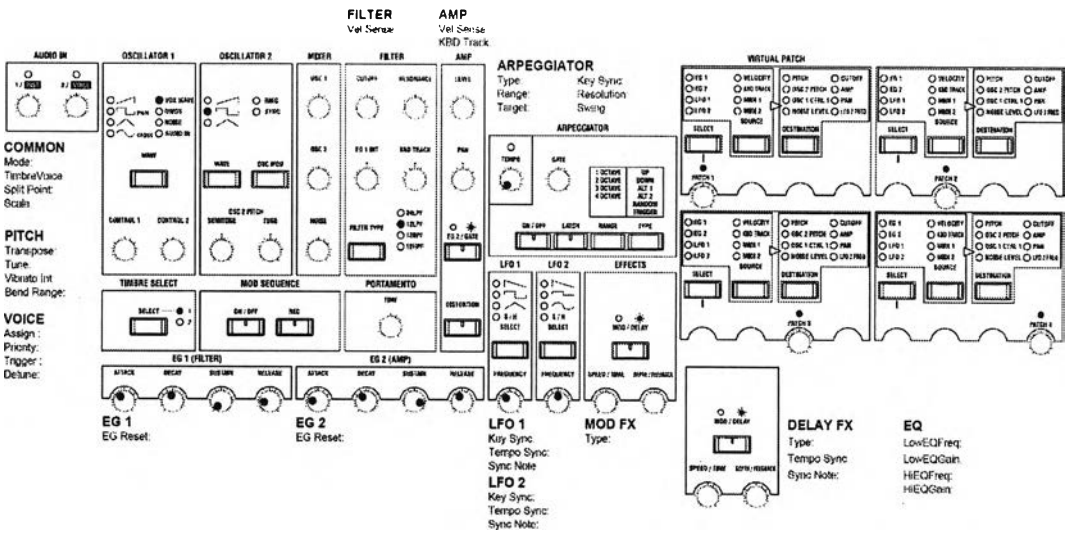

3. Chorus : B11

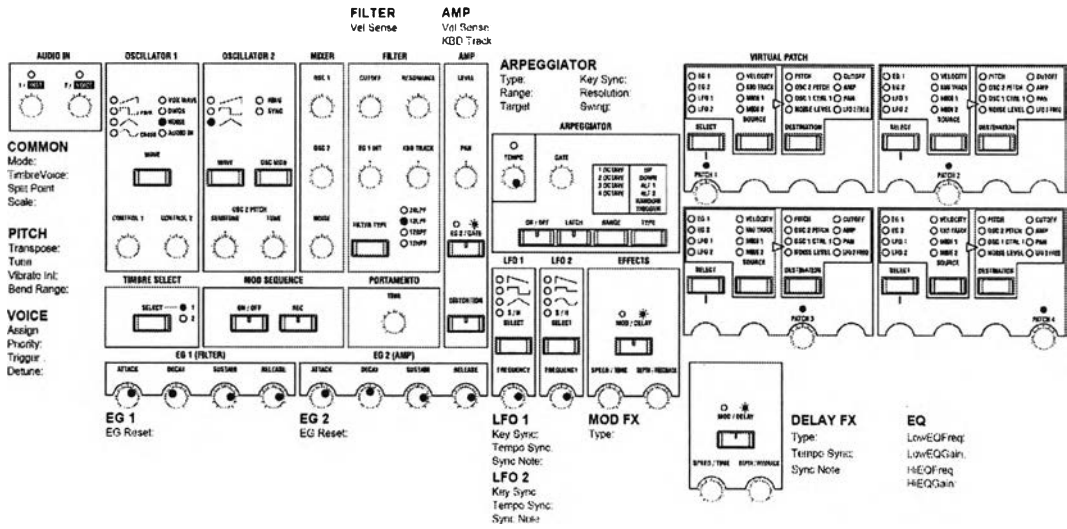

4. Ocean Wave : A16

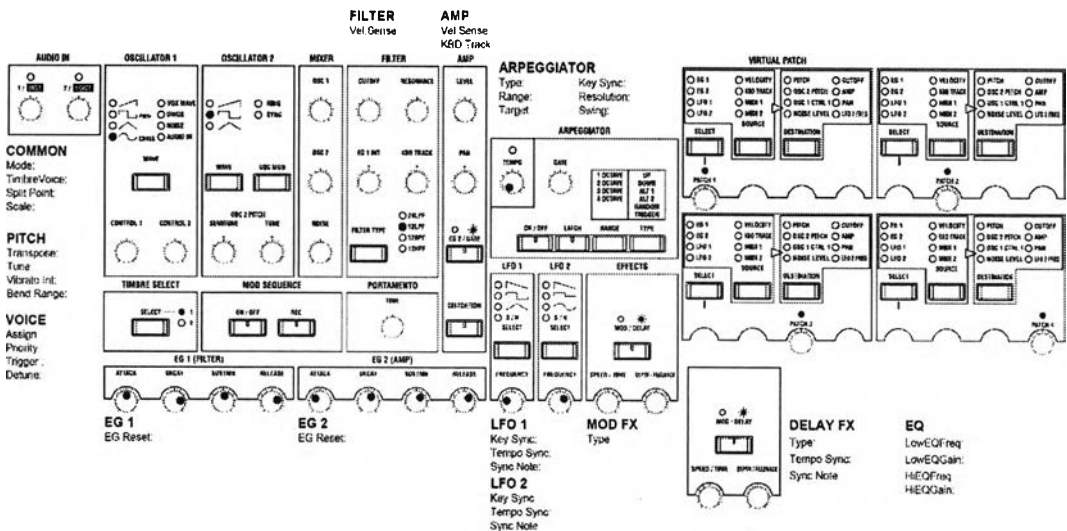

5. Royal Pad : E11

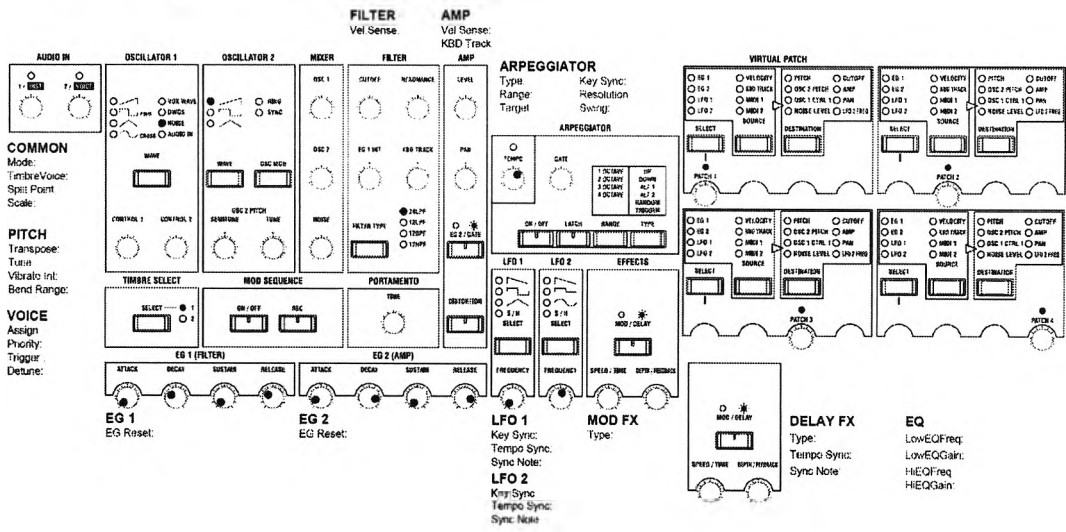



I Landscape

Atchara Ounjai

$\text{♩} = 85$

Flute I

Flute II (Piccolo)

Oboe I/II

Clarinet I/II

Bassoon I/II

Horn I/II

Horn III/IV

Trumpet I/II

Trombone I/II

Trombone III

Tuba

Timpani

Percussion I

Percussion II

Percussion III

Piano

Synthesizer

Violin I

Violin II

Viola

Violoncello

Double Bass

mp *mf* *mp*

Royal Pad *mp*

Tam tam *p*

Wind chime *mp* *gliss.*

8va

8va

7

Fl. I
Fl. II (Pic.)
Ob. I/II
Cl. I/II
Bsn. I/II
Hn. I/II
Hn. III/IV
Tpt. I/II
Tbn. I/II
Tbn. III
Tba.
Timp.
Perc. I
Perc. II
Perc. III
Pno.
Synth.
Vln. I
Vln. II
Vla.
Vc.
Db.

mp *mf* *mp* *mf* *mf* *mf*

(s) (s)

Detailed description: This page of a musical score, numbered 43, contains 28 staves for various instruments. The staves are arranged vertically from top to bottom: Fl. I, Fl. II (Pic.), Ob. I/II, Cl. I/II, Bsn. I/II, Hn. I/II, Hn. III/IV, Tpt. I/II, Tbn. I/II, Tbn. III, Tba., Timp., Perc. I, Perc. II, Perc. III, Pno., Synth., Vln. I, Vln. II, Vla., Vc., and Db. The Piano part (Pno.) is the only instrument with musical notation on this page, featuring a melodic line in the right hand and a bass line in the left hand. The notation includes dynamic markings of *mp* (mezzo-piano) and *mf* (mezzo-forte). The Synthesizer part (Synth.) is also present, with notes and slurs in both hands. The other instruments (Flutes, Oboe, Clarinet, Bassoon, Horns, Trumpet, Trombones, Tuba, Timpani, Percussion, Violins, Viola, Violoncello, and Double Bass) have empty staves with a fermata symbol at the end of each line, indicating they are silent for this section. The page number '43' is located in the top right corner, and a small number '7' is at the top left.

12

Fl. I

Fl. II (Pic.)

Ob. I/II

Cl. I/II

Bsn. I/II

Hn. I/II

Hn. III/IV

Tpt. I/II

Tbn. I/II

Tbn. III

Tba.

Timp.

Perc. I

Perc. II

Perc. III

Pno.

Synth.

Vln. I

Vln. II

Vla.

Vc.

Db.

Cantabile
mf
Chorus...Ahh
con pedal

mp *mf* *mp* *mf* *mf* *mf* *mf* *mf*
div. *unis* *div.*

16

Fl. I
Fl. II (Pic.)
Ob. I/II
Cl. I/II
Bsn. I/II
Hn. I/II
Hn. III/IV
Tpt. I/II
Tbn. I/II
Tbn. III
Tba.
Timp.
Perc. I
Perc. II
Perc. III
Pno.
Synth.
Vln. I
Vln. II
Vla.
Vc.
Db.

L.H.
R.H.
f
mf
f

20

Fl. I

Fl. II (Pic.)

Ob. I/II

Cl. I/II

Bsn. I/II

Hn. I/II

Hn. III/IV

Tpt. I/II

Tbn. I/II

Tbn. III

Tba.

Timp.

Perc. I

Perc. II

Perc. III

Pno.

Synth.

Vln. I

Vln. II

Vla.

Vc.

Db.

mp

p

mf

p

mp

p

mp

p

mp

27

Fl. I
Fl. II (Pic.)
Ob. I/II
Cl. I/II
Bsn. I/II
Hn. I/II
Hn. III/IV
Tpt. I/II
Tbn. I/II
Tbn. III
Tba.
Timp.
Perc. I
Perc. II
Perc. III
Pno.
Synth.
Vln. I
Vln. II
Vla.
Vc.
Db.

mf *mp* *f* *p*

Detailed description: This page of a musical score covers measures 27, 28, and 29. The instruments listed on the left are Flute I, Flute II (Piccolo), Oboe I/II, Clarinet I/II, Bassoon I/II, Horn I/II, Horn III/IV, Trumpet I/II, Trombone I/II, Trombone III, Trombone, Timpani, Percussion I, II, and III, Piano, Synthesizer, Violin I, Violin II, Viola, Violoncello, and Double Bass. The score is written in a key with one sharp (F#) and a 4/4 time signature. Measure 27 begins with a piano introduction in the strings and piano. The woodwinds and brass enter in measure 28 with a melody marked *mf*. The piano continues with a complex, rhythmic accompaniment. In measure 29, the brass instruments (Trumpets, Trombones, and Tuba) play a more active role, with some parts marked *f*. The piano's accompaniment continues with various dynamics including *mp* and *p*. The overall texture is dense and dynamic.

30

FI. I *mf* *mp* *mf* *f*

Fl. II (Pic.) *mf* *mp* *mf* *f*

Ob. I/II *mf* *mp* *mf* *f*

Cl. I/II *mf* *mp* *mf* *f*

Bsn. I/II *mf* *mp* *mf* *f*

Hn. I/II *mf* *f*

Hn. III/IV *mf* *f*

Trpt. I/II *mf* *f*

Tbn. I/II *mf* *f*

Tbn. III *mf* *f*

Tba *mf* *f*

Timp.

Perc. I

Perc. II

Perc. III

Pno. *mp* *f*

Synth. *mf*

Vln. I

Vln. II

Vla.

Vc.

Db.

Detailed description: This page of a musical score, numbered 49, covers measures 30 to 32. The score is for a full orchestra and piano. The top section includes woodwinds (Flutes I and II with Piccolo, Oboes I and II, Clarinets I and II, Bassoons I and II), horns (I and II, III and IV), trumpets (I and II), trombones (I and II, III), tuba, timpani, and three percussion parts. The piano part features a complex, flowing melody in the right hand and a supporting bass line in the left hand. The string section (Violins I and II, Viola, Violoncello, and Double Bass) provides harmonic support. Dynamics range from mezzo-forte (mf) to fortissimo (f). The score is written in a key with two flats and a 4/4 time signature. Measure 30 shows the woodwinds and strings beginning their parts, with dynamics increasing towards the end of the page. The piano part has a prominent melodic line with some slurs and accents.

37

Fl. I *mf* *mp* *mp*

Fl. II (Pic.) *mf* *mp* *mp*

Ob. I/II *mp* *p* *mp*

Cl. I/II *p* *mp*

Bsn. I/II *p* *mp*

Hn. I/II *f* *p* *mp*

Hn. III/IV *p* *mp*

Tpt. I/II *p* *mp*

Tbn. I/II *p* *mp*

Tbn. III *p* *mp*

Tba. *p* *mp*

Timp. *p* *mp*

Perc. I

Perc. II *Sus. Cymbal*

Perc. III *Bass Drum* *p* *mp*

Pno. *f* *f*

Synth. *f* *f*

Vln. I *f* *p* *mp*

Vln. II *f* *mf* *p* *mp*

Vla. *mf* *p* *mp*

Vc. *mf* *p* *mp*

Db. *f* *mf* *p* *mp*

$\text{♩} = 115$

40

Fl. I
mf

Fl. II (Pic.)
mf

Ob. I/II
mf

Cl. I/II
mf *f* *f*

Bsn. I/II
mf *f*

Hn. I/II
mf

Hn. III/IV
mf *mp*

Tpt. I/II
mf *f* *mf*

Tbn. I/II
mf

Tbn. III
mf

Tba.
mf

Timp.
mf *mp*

Perc. I
mf

Perc. II
mf

Perc. III
mf

Pno.
mf

Synth.
mf

Vln. I
mf

Vln. II
mf

Vla.
mf

Vc.
mf *div.*

Db.
mf

44

Fl. I *f* *mf*

Fl. II (Pic.) *f* *mf*

Ob. VII *mf* *a2* *mf*

Cl. VII *a2* *mf*

Bsn. VII *mf* *a2* *mp*

Hn. I/II *mp* *mp*

Hn. III/IV

Tpt. I/II

Tbn. I/II *mf*

Tbn. III

Tba.

Trimp. *mp* *mf*

Perc. I

Perc. II *Cymbals* *mf*

Perc. III

Pno.

Synth.

Vln. I *mp* *cres.* *f*

Vln. II *mp* *cres.* *f*

Vla. *mp* *cres.* *f*

Vc. *mp* *cres.* *f* *unis*

Db. *mp* *cres.* *f*

Detailed description of the score page: This page contains the musical score for page 44 of an orchestral work. It features 23 staves for various instruments and sections. The woodwind section includes Flute I and II (Piccolo), Oboe VII, Clarinet VII, Bassoon VII, Horn I/II, Horn III/IV, Trumpet I/II, Trombone I/II, Trombone III, and Tuba. The percussion section includes Timpani, Percussion I, Percussion II (Cymbals), and Percussion III. The keyboard section includes Piano and Synthesizer. The string section includes Violin I and II, Viola, Violoncello, and Double Bass. The score includes dynamic markings such as *f*, *mf*, *mp*, and *unis*, as well as crescendo markings. The piece begins at measure 44, marked with a triangle and a fermata. The flute and piccolo parts have a prominent melodic line starting with a *f* dynamic. The woodwinds and brass provide harmonic support, with some parts marked *a2* (second octave). The strings enter with a *mp* dynamic and a rhythmic pattern. The percussion section has a cymbal effect marked *mf*. The string section features a crescendo from *mp* to *f*, with the double bass part marked *unis* (unison).

48

Fl. I *mp* *mf*

Fl. II (Pic.) *mp* *mf*

Ob. I/II *mp* *mf*

Cl. VII *mp* *mf*

Bsn. I/II *mf* *mf*

Hn. VII *mf* *mp* *mf* *mp* *mf* *f*

Hn. III/IV *mp* *mf* *mp* *mf* *f*

Tpt. VII *mp* *mf* *mp* *mf* *f*

Tbn. I/II *mp* *mf* *mp* *mf* *f*

Tbn. III *mp* *mf* *mp* *mf*

Tba.

Timp.

Perc. I *mp* Snare Drum

Perc. II *mp* Sus. Cymbal

Perc. III

Pno.

Synth.

Vln. I *ff* *mf* *f* *mp* *mf*

Vln. II *ff* *mf* *f* *mp* *mf*

Vla. *ff* *mf* *f* *mp* *mf*

Vc. *mp* *mf* *mp* *mf* *mp* *mf*

Db. *mp* *mf* *mp* *mf* *mp* *mf*

52

Fl. I
Fl. II (Pic.)
Ob. I/II
Cl. I/II
Bsn. I/II
Hn. I/II
Hn. III/IV
Tpt. I/II
Tbn. I/II
Tbn. III
Tba.
Timp.
Perc. I
Perc. II
Perc. III
Pno.
Synth.
Vln. I
Vln. II
Vla.
Vc.
Db.

f
f
mp
mf
mp
mf
mf
mf
mf
p
p
p
p
p
p
p
f
f
mp
mf
mp
mf
mf

I.
I.

Snare Drum
Cymbals
Bass Drum

56

Fl. I *mf*

Fl. II (Pic.) *mf*

Ob. I/II

Cl. I/II *a2* *mf* *f*

Bsn. I/II *mf*

Hn. I/II

Hn. III/IV *f*

Tpt. I/II

Tbn. I/II *f* *mf*

Tbn. III *mf*

Tba.

Timp. *mp* *f*

Perc. I *Snare*

Perc. II *Cymbals* *mf*

Perc. III *Bass Drum* *mf*

Pno.

Synth.

Vln. I *f* *mp*

Vln. II *f* *mp*

Vla. *mp*

Vc. *mp*

Db. *mp*

60

Fl. I
Fl. II (Pic.)
Ob. I/II
Cl. I/II
Bsn. I/II
Hn. I/II
Hn. III/IV
Tpt. I/II
Tbn. I/II
Tbn. III
Tba.
Timp.
Perc. I
Perc. II
Perc. III
Pno.
Synth.
Vln. I
Vln. II
Vla.
Vc.
Db.

f *mf* *sfp*
f *mf* *sfp*
f *mf* *sfp*
f *mf* *sfp*
f *mf* *sfp*
mf *mp* *sfp*
mf *mp* *sfp*
f *mf* *mp* *sfp*
f *mf* *mp* *sfp*
f *mf* *mp* *sfp*
f *mf* *sfp*
mf *f*
mf *f*
mf *f*
f *mf* *sfp*
f *mf* *sfp* *mp*
f *mf* *sfp* *mp*
f *mf* *sfp*
f *mf* *sfp*

64

Fl. I *mp*

Fl. II (Pic.) *Piccolo mf*

Ob. I/II *mp* *mf* *mf* *f*

Cl. I/II *mp* *p* *mf*

Bsn. I/II *mp* *mf* *f* *mp*

Hn. I/II *mf* *f*

Hn. III/IV *f*

Tpt. I/II *f*

Tbn. I/II *f*

Tbn. III

Tba.

Timp. *mp*

Perc. I

Perc. II *Sus. Cymbals p*

Perc. III *Tri. p*

Pno.

Synth. *Chorus ... Ahà (Women) f*
Chorus ... Ahà (men) f

Vln. I *mp* *mf* *mp* *mf* *f* *mf*

Vln. II *mf* *mp* *mf* *mf*

Vla. *f* *mf* *mp* *mf* *mf*

Vc. *mp* *f* *mf* *mp* *mf*

Db. *mf* *f* *mp* *f* *mp*

68

Fl. I

Fl. II (Pic.) *Piccolo* *f*

Ob. I/II *mp* *mf*

Cl. I/II *mp* *f* *a2* *f*

Bsn. I/II *mp* *p*

Hn. I/II *f* *mp*

Hn. III/IV *f* *mp*

Trpt. I/II *f*

Tbn. I/II *f*

Tbn. III

Tba.

Timp. *mp*

Perc. I

Perc. II *Sus. Cymbal* *mp*

Perc. III *Trl.* *mp*

Pno

Synth. *mf*

Vln. I *mf* *mp* *mf*

Vln. II *mp* *mf* *mf*

Vla. *mp* *mf*

Vc. *mf*

Db. *mf* *mp*

72

Fl. I
Fl. II (Pic.)
Ob. I/II
Cl. I/II
Bsn. I/II
Hn. I/II
Hn. III/IV
Tpt. I/II
Tbn. I/II
Tbn. III
Tba
Timp.
Perc. I
Perc. II
Perc. III
Pno.
Synth.
Vln. I
Vln. II
Vla.
Vc.
Db.

mf
mf
mf
mp
mp
mp
mf
mf
mf
mf
mf
mf
mf

76

Fl. I

Fl. II (Pic.)

Ob. I/II

Cl. I/II

Bsn. I/II

Hn. I/II

Hn. III/IV

Tpt. I/II

Tbn. I/II

Tbn. III

Tba.

Timp.

Perc. I
Snare drum

Perc. II
Cymbals

Perc. III

Pno.

Synth.

Vln. I

Vln. II

Vla.

Vc.

Db.

mf, *f*, *mf*, *pizz*, *arco*

80

Fl. I *mf* *f*

Fl. II (Pic.) *mf* *f*

Ob. I/II *mf* *f*

Cl. I/II *mf* *f*

Bsn. I/II *mf* *f*

Hn. I/II *mf* *f* *mp*

Hn. III/IV *mf* *f* *mp*

Tpt. I/II *mf* *f* *mp*

Tbn. I/II *mf* *f* *mp*

Tbn. III *mf* *f* *mp*

Tba. *mf* *f* *mp*

Timp.

Perc. I Snare drum *f* *mf*

Perc. II Cymbals *mf*

Perc. III Bass Drum *mp*

Pno. *mf* *con pedal*

Synth.

Vln. I *mf* *f*

Vln. II *mf* *f*

Vla. *mf* *f*

Vc. *mf* *f*

Db. *mf* *f*

83

FL I *mf* *f*
FL II (Pic.) *mf*
Ob. I/II *mf* *f* *1. b*
Cl. I/II *f*
Bsn. I/II *f*
Hn. I/II *mf*
Hn. III/IV *mf*
Tpt. I/II *cres.* *mf*
Tbn. I/II *cres.* *mf*
Tbn. III *cres.* *mf*
Tba. *cres.* *mf*
Timp. *cres.* *mf*
Perc. I *Snare drum* *mp* *mf*
Perc. II *Cymbals* *mp* *mp*
Perc. III
Pno. *L.H.* *R.H.* *f*
Synth.
Vln. I *f* *mf*
Vln. II *f* *mf*
Vla. *f*
Vc. *f*
Db. *f*

87

Fl. I

Fl. II (Pic.)

Ob. II

Cl. II

Bsn. II

Hn. II

Hn. III/IV

Tpt. II

Tbn. II

Tbn. III

Tba.

Timp.

Perc. I

Perc. II

Perc. III

Pno.

Synth.

Vln. I

Vln. II

Vla.

Vc.

Db.

Snare drum

Cymbals

f

mf

mp

90

Fl. I *mf*

Fl. II (Pic.)

Ob. VII *mf*

Cl. VII *f* *1.*

Bsn. VII *f* *1.*

Hn. VII *mf* *cres.*

Hn. III/IV *mf* *cres.*

Tpt. VII *mf* *mf*

Tbn. VII *mf* *mf*

Tbn. III *mf* *cres.*

Tba. *mf* *cres.*

Timp.

Perc. I *mf* *Snare drum*

Perc. II *mp* *Cymbals*

Perc. III

Pno. *f*

Synth.

Vln. I *mf* *f* *mf*

Vln. II *mf* *f* *mf*

Vla. *f*

Vc. *f*

Db.

92

Fl. I *f*

Fl. II (Pic.) *f*

Ob. I/II *f*

Cl. I/II *mp* *f*

Bsn. I/II *mp* *f*

Hn. I/II *f*

Hn. III/IV *f*

Tpt. I/II *f*

Tbn. I/II *f*

Tbn. III *f*

Tba. *f*

Timp. *mf*

Perc. I *mf*
Snare Drum

Perc. II *mf*
Sus. Cymbal

Perc. III *mf*
Bass Drum

Pno. *mf*
LH

Synth.

Vln. I *f*

Vln. II *f*

Vla. *mp* *f*

Vc. *mp* *f*

Db. *f*

$\text{♩} = 85$

94

Fl. I *ff*

Fl. II (Pic.) *ff*

Ob. I/II *ff*

Cl. I/II *ff*

Bsn. I/II *ff*

Hn. I/II *f*

Hn. III/IV *f*

Tpt. I/II *f*

Tbn. I/II *f*

Tbn. III *f*

Tba. *f*

Timp. *f*

Perc. I *f*

Perc. II *f*

Perc. III *f*
Gong

Pno. *ff*

Synth. *Royal Pad*
mp

Vln. I *sfz*

Vln. II *sfz*
p

Vla. *sfz*

Vc. *sfz*

Db. *sfz*

Chorus .. Ahh (women)

99

Fl. I
Fl. II (Pic.)
Ob. I/II
Cl. I/II
Bsn. I/II
Hn. I/II
Hn. III/IV
Tpt. I/II
Tbn. I/II
Tbn. III
Tba.
Timp.
Perc. I
Perc. II
Perc. III
Pno.
Synth.
Vln. I
Vln. II
Vla.
Vc.
Db.

Piccolo
f
mf
mf

Detailed description: This is a page of a musical score, page 99, numbered 68 in the top right corner. The score is arranged in a vertical stack of staves. The instruments listed on the left are: Fl. I, Fl. II (Pic.), Ob. I/II, Cl. I/II, Bsn. I/II, Hn. I/II, Hn. III/IV, Tpt. I/II, Tbn. I/II, Tbn. III, Tba., Timp., Perc. I, Perc. II, Perc. III, Pno., Synth., Vln. I, Vln. II, Vla., Vc., and Db. The Fl. II (Pic.) staff has a melodic line starting in the fourth measure with a dynamic marking of *f* and the word *Piccolo* above it. The Synth. staff has a complex, multi-layered texture with a dotted line below it. The Vln. II staff has a melodic line starting in the fourth measure with a dynamic marking of *mf*. The Vln. I staff has a melodic line starting in the fourth measure with a dynamic marking of *mf*. The Vla., Vc., and Db. staves have a similar texture to the Synth. staff. The Pno. staff is empty. The Perc. I, II, and III staves are empty. The Timp. staff is empty. The Tba., Tbn. III, Tbn. I/II, Tpt. I/II, Hn. III/IV, Hn. I/II, Bsn. I/II, Cl. I/II, Ob. I/II, and Fl. I staves are empty.

103

The musical score is organized as follows:

- Flute I:** Measures 101-104, dynamics *f*.
- Flute II (Pic.):** Measures 101-104, dynamics *f*.
- Oboe:** Measures 101-104, dynamics *f*, first ending *1.*
- Clarinet:** Measures 101-104, dynamics *mf*, first ending *1.*
- Bassoon:** Measures 101-104, dynamics *mf*, first ending *1.*
- Horn II/III/IV:** Measures 101-104, dynamics *ppp*.
- Trumpet:** Measures 101-104, dynamics *ppp*.
- Trombone I/II/III:** Measures 101-104, dynamics *ppp*.
- Tuba:** Measures 101-104, dynamics *ppp*.
- Timpani:** Measures 101-104, dynamics *p*.
- Percussion I, II, III:** Measures 101-104. Perc II and III include *Sus. cymbal* and *Tri.* with dynamics *p* to *mf*.
- Piano:** Measures 101-104.
- Synthesizer:** Measures 101-104, includes a section marked (s).
- Violin I:** Measures 101-104, dynamics *f*.
- Violin II:** Measures 101-104, dynamics *f*.
- Viola:** Measures 101-104, dynamics *f*.
- Violoncello:** Measures 101-104, dynamics *f*.
- Double Bass:** Measures 101-104, dynamics *f*.

107 $\text{♩} = 85$

Fl. I

Fl. II (Pic.)

Ob. I/II
mf

Cl. I/II
mf

Bsn. I/II
mf

Hn. I/II

Hn. III/IV

Tpt. I/II

Tbn. I/II

Tbn. III

Tba.

Timp.

Perc. I

Perc. II
Wind chime *gliss.*
mp

Perc. III
Tri.
p

Pno.
mp *mp* *mp* *p*

Synth.

Vln. I

Vln. II

Vla.
mp

Vc.
mp

Db.
mp

///

Fl. I

Fl. II (Pic.)

Ob. VII

Cl. I/II

Bsn. I/II

Hn. I/II

Hn. III/IV

Tpt. I/II

Tbn. I/II

Tbn. III

Tba.

Timp.

Perc. I

Perc. II

Perc. III

Pno.

Synth.

Vln. I

Vln. II

Vla.

Vc.

Db.

mf *cres.* *f*

mf *cres.* *f*

mf *cres.* *f*

mf *cres.* *f*

mf *cres.* *f*

115

Fl. I
Fl. II (Pic.)
Ob. VII
Cl. I/II
Bsn. I/II
Hn. I/II
Hn. III/IV
Tpt. I/II
Tbn. I/II
Tbn. III
Tba.
Timp.
Perc. I
Perc. II
Perc. III
Pno.
Synth.
Vln. I
Vln. II
Via.
Vc.
Db.

119

Fl. I *mf*

Fl. II (Pic.) *mf*

Ob. VII *mf*

Cl. VII *mp*

Bsn. VII *mp*

Hn. VII

Hn. III/IV *mf*

Tpt. I/II *mp*

Tbn. I/II *mp*

Tbn. III

Tba.

Timp.

Perc. I

Perc. II

Perc. III

Pno. (8)

Synth. *mf* *Cantabile Chorus...Ahh (Men)*

Vln. I *mp*

Vln. II *mp*

Vla.

Vc.

Db.

123

Fl. I *p*

Fl. II (Pic.)

Ob. I/II

Cl. I/II *mp* *mf* *mf*

Bsn. I/II *mp* *mf* *mf*

Hn. I/II *mp* *mf* *mf*

Hn. III/IV *f*

Trpt. I/II *mp* *mf* *mf*

Tbn. I/II *mp* *mf* *mf*

Tbn. III *mp* *mf* *mf*

Tba.

Timp.

Perc. I

Perc. II

Perc. III

Pno. *mf* *mp* *mf* *mf*
con pedal *Chorus... Ahh (Women)* *L.H.* *R.H.*

Synth. *mf* *f*

Vln. I *mf* *mf* *mf*

Vln. II *mf* *mf* *mf*

Vla. *mf* *mf* *mf*

Vc. *mp* *mp* *mp*

Db. *mp* *mp* *mp*

127

Fl. I

Fl. II (Pic.)

Ob. VII

Cl. I VII

Bsn. VII

Hn. I II

Hn. III IV

Tpt. I II

Tbn. I II

Tbn. III

Tba.

Timp.

Perc. I

Perc. II

Perc. III

Pno.

Synth.

Vln. I

Vln. II

Vla.

Vc.

Db.

mf

mp

f

gliss.

1.

2.

3.

4.

131

FL I *mf*

FL II (Pic.) *Piccolo* *f*

Ob. I/II *a2* *mf* *f*

Cl. I/II *a2* *mf*

Bsn. I/II *a2* *mf*

Hn. I/II *mp*

Hn. III/IV *mp*

Tpt. I/II *mp*

Tbn. I/II *mp*

Tbn. III *mp*

Tba.

Timp.

Perc. I

Perc. II

Perc. III

Pno. *LH* *mf* *gliss.*

Synth. *f* *gliss.*

Vln. I *gliss.*

Vln. II *gliss.*

Vla. *gliss.*

Vc. *mf*

Db. *f*

135

Fl. I
Fl. II (Pic.)
Ob. I/II
Cl. I/II
Bsn. I/II
Hn. I/II
Hn. III/IV
Tpt. I/II
Tbn. I/II
Tbn. III
Tba.
Timp.
Perc. I
Perc. II (Cymbals)
Perc. III
Pno.
Synth.
Vln. I
Vln. II
Vla.
Vc.
Db.

f
f
f
mf — *f*
mf
mf
mf
mf — *f*
mf
mf
mf
mp
mp
f
mf — *gliss.* — *gliss.*
f
f
mf
f
f

138

Fl. I
Fl. II (Pic.)
Ob. VII
Cl. VII
Bsn. I/II
Hn. I/II
Hn. III/IV
Tpt. I/II
Tbn. I/II
Tbn. III
Tba.
Timp.
Perc. I
Perc. II
Perc. III
Pno.
Synth.
Vln. I
Vln. II
Vla.
Vc.
Db.

f
mf
f
f
mf
f
f
f
f
f
f
mf
mp
mf
gliss.
f
mf
f
mf
f
f
mf
f

Cymbals

141

Fl. I
Fl. II (Pic.)
Ob. I/II
Cl. I/II
Bsn. I/II
Hn. I/II
Hn. III/IV
Tpt. I/II
Tbn. I/II
Tbn. III
Tba.
Timp.
Perc. I
Perc. II
Perc. III
Pno.
Synth.
Vln. I
Vln. II
Via.
Vc.
Db.

mf *p*
mf *p*
f *mf* *p*
f *mf* *p*
mf *f* *mf* *f* *p*
mf *f* *mf* *f* *p*
mf *f* *mp* *mf* *p*
mf *f* *mf* *f* *p*
mf *f* *mf* *f* *p*
mf *f* *mf* *f* *p*
f *rit.* *f* *mp* *f* *mp* *f* *mp*
mp *f* *mp* *f* *mp* *f*
rit. *f*
rit. *p*
unis *rit.* *p*
div. *unis* *rit.* *p*
rit. *p*
rit. *p*

II Under The Sea

$\text{♩} = 100$

Welcome to the Indian Ocean.....

The musical score is arranged in a standard orchestral format with the following parts from top to bottom:

- Flute I
- Flute II (Piccolo)
- Oboe I, II: Features a *1. Solo* starting at measure 1 with a *mp* dynamic, moving to *mf* by measure 3.
- Clarinet I, II: Features a *1. Solo* starting at measure 3 with a *mp* dynamic.
- Bassoon I, II
- Horn I, II
- Horn III, IV
- Trumpet I, II
- Trombone I, II
- Trombone III
- Tuba
- Timpani
- Percussion I, II, III
- Synthesizer
- Violin I
- Violin II
- Viola
- Violoncello: Features a *p* dynamic.
- Double Bass

5

FL. I

FL. II
(Pic.)

Ob. II

Cl. II

Bsn. I, II

Hn. I, II

Hn. III, IV

Tpt. I, II

Tbn. I, II

Tbn. III

Tba.

Timp.

Perc. I

Perc. II

Perc. III

Synth.

Vln. I

Vln. II

Vla.

Vc.

Db.

mf *f*

mf *f*

mf

mp *f*

mp *mp*

mp

mp

p

mp *mf* *f*

mp *mf* *f*

mp *f*

mp *f*

Fl. I
 Fl. II (Pic.)
 Ob. I, II
 Cl. I, II
 Bsn. I, II
 Hn. I, II
 Hn. III, IV
 Tpt. I, II
 Tbn. I, II
 Tbn. III
 Tba.
 Timp.
 Perc. I
 Perc. II
 Perc. III
 Synth.
 Vln. I
 Vln. II
 Vla.
 Vc.
 Db.

Musical score for page 83, featuring various instruments including Flutes, Oboe, Clarinet, Bassoon, Horns, Trumpets, Trombones, Tuba, Timpani, Percussion, Synthesizer, Violins, Viola, Violoncello, and Double Bass. The score includes dynamic markings such as *mp*, *mf*, *p*, and *f*, and performance instructions like *Sul Pont.* and *Tri.*

13

Fl. I

Fl. II (Pic.)

Ob. I, II

Cl. I, II

Bsn. I, II

Hn. I, II

Hn. III, IV

Tpt. I, II

Tbn. I, II

Tbn. III

Tba.

Timp.

Perc. I

Perc. II

Perc. III

Synth.

Vln. I

Vln. II

Vla.

Vc.

Db.

mf

f

mp

Tri

mp

mf

mp

mf

mp

mp

mp

mf

mf

mp

mp

mp

mf

mf

mp

mp

mf

mp

mp

mp

mp

mf

mf

mp

mp

mp

mp

17

FL I

FL II (Pic.)

Ob. II

Cl. II

Bsn. II *1.*
mp

Hn. I

Hn. III, IV *3.*
mp

Tpt. I

Tbn. I *mf*

Tbn. III *mp*

Tba.

Timp.

Perc. I

Perc. II

Perc. III

Synth.

Vln. I *f* *mf*

Vln. II *f* *mp* *Sul Pont.*

Vla. *mf* *mp*

Vc. *mf* *mp*

Db.

21

FL. I

FL. II (Pic.)

Ob. I, II

Cl. I, II

Bsn. I, II

Hn. I, II

Hn. III, IV

Tpt. I, II

Tbn. I, II

Tbn. III

Tba.

Timp.

Perc. I

Perc. II

Perc. III

Synth.

Vln. I

Vln. II

Vla.

Vc.

Db.

mf

f

mp

25

Fl. I
f

Fl. II (Pic.)
f

Ob. II
f

Cl. II
f

Bsn. II
f

Hn. I, II

Hn. III, IV

Tpt. I, II

Tbn. I, II

Tbn. III

Tba.

Timp.

Perc. I

Perc. II
mp Cabasas

Perc. III
mp Tri.

Synth.

Vln. I
mf
ord.
f

Vln. II
mf
ord.
f

Vla.
mp
ord.
mf

Vc.
mp
ord.
mf

Db.
mp
ord.
mf

28

Fl. I *f*
 Fl. II (Pic.)
 Ob. I, II *f*
 Cl. I, II *f*
 Bsn. I, II
 Hn. I, II *f*
 Hn. III, IV *f*
 Tpt. I, II
 Tbn. I, II *mf*
 Tbn. III *mf*
 Tba. *mf*
 Timp. *mf*
 Perc. I
 Perc. II *Bass Drum*
 Perc. III *mp*
 Synth.
 Vln. I *f*
 Vln. II *f*
 Vla. *f*
 Vc. *div.*
 Db. *f*

35

Fl. I
Fl. II (Pic.)
Ob. I, II
Cl. I, II
Bsn. I, II
Hn. I, II
Hn. III, IV
Tpt. I, II
Tbn. I, II
Tbn. III
Tba.
Timp.
Perc. I
Perc. II
Perc. III
Synth.
Vln. I
Vln. II
Vla.
Vc.
Db.

mf, *f*, *sfc*

39

Fl. I

Fl. II (Pic.)

Ob. II

Cl. I, II

Bsn. I, II

Hn. I, II

Hn. III, IV

Tpt. I, II

Tbn. I, II

Tbn. III

Tba.

Timp.

Perc. I

Perc. II

Perc. III

Synth.

Vln. I

Vln. II

Vla.

Vc.

Db.

f

f

f

a2

mf

f

mf

f

mf

mf

mp

mf

mf

mf

mf

43

Fl. I
Fl. II (Pic.)
Ob. I, II
Cl. I, II
Bsn. I, II
Hn. I, II
Hn. III, IV
Tpt. I, II
Tbn. I, II
Tbn. III
Tba.
Timp.
Perc. I
Perc. II
Perc. III
Synth.
Vln. I
Vln. II
Via.
Vc.
Db.

f
f
f
mf
mf
mf
mf
mp *mf*
f
f
mp *mf*
mp *mf*
mp *mf*
mp *mf*

♩ = 85

Journey to the Center of the Sea...

47

Fl. I *p* *mp*

Fl. II (Pic.) *p* *mp*

Ob. I, II *p* *mp*

Cl. I, II *a2* *f*

Bsn. I, II *p*

Hn. I, II *1.* *mf*

Hn. III, IV

Tpt. I, II *p* *mp* *mp* *mf*

Tbn. I, II *mp* *mf*

Tbn. III *mp* *mf*

Tba. *mp* *mf*

Timp.

Perc. I

Perc. II

Perc. III

Synth. *pp*

Vln. I *pp* *mf*

Vln. II *pp* *mf*

Vla. *pp* *mf*

Vc. *pp* *mf*

Db. *pp*

52

Fl. I

Fl. II (Pic.)

Ob. I, II

Cl. I, II

Bsn. I, II

Hn. I, II

Hn. III, IV

Tpt. I, II

Tbn. I, II

Tbn. III

Tba

Timp

Perc. I

Perc. II

Perc. III

Synth.

Vln. I

Vln. II

Vla

Vc.

Db.

mf

f

mp

56

Fl. I
Fl. II (Pic.)
Ob. I, II
Cl. I, II
Bsn. I, II
Hn. I, II
Hn. III, IV
Tpt. I, II
Tbn. I, II
Tbn. III
Tba.
Timp.
Perc. I
Perc. II
Perc. III
Synth.
Vln. I
Vln. II
Vla.
Vc.
Db.

mp
mp
I.
mp
I.
mp
mp
mp
mp
Gong
p
Bass Drum
p
f
f
mf
mf
mf

Detailed description: This page of a musical score, numbered 56, contains staves for various instruments. The woodwind section (Flutes I and II, Oboes I and II, Clarinets I and II, Bassoons I and II, Horns I-IV, Trumpets I and II, Trombones I-III, and Tuba) is marked *mp*. The strings (Violins I and II, Viola, Violoncello, and Double Bass) are marked *f* or *mf*. Percussion includes Gong (*p*) and Bass Drum (*p*). The score shows melodic lines with phrasing slurs and dynamic markings.

60

Fl. I

Fl. II (Pic.)

Ob. I, II

Cl. I, II

Bsn. I, II

Hn. I, II

Hn. III, IV

Tpt. I, II

Tbn. I, II

Tbn. III

Tba.

Timp.

Perc. I

Perc. II

Perc. III

Synth.

Vln. I

Vln. II

Vla.

Vc.

Db.

mp *mf* *f* *a2* *p* *Cymbals* *p* *mf*

Detailed description: This page of a musical score, numbered 96, begins at measure 60. It features a full orchestral ensemble. The woodwind section includes Flute I and II (Piccolo), Oboe I and II, Clarinet I and II, Bassoon I and II, Horn I and II, Horn III and IV, Trumpet I and II, Trombone I and II, Trombone III, and Tuba. The percussion section includes Timpani, three types of Percussion (I, II, III), and Synthesizer. The string section includes Violin I and II, Viola, Violoncello, and Double Bass. The score shows various dynamics such as *mp* (mezzo-piano), *mf* (mezzo-forte), and *f* (forte), along with articulation like accents and slurs. The woodwinds and strings have more complex rhythmic patterns, while the brass and percussion provide harmonic support and rhythmic accents.

64

Fl. I

Fl. II (Pic.) *Piccolo* *f*

Ob. I, II

Cl. I, II *mp* *mf* *1.*

Bsn. I, II *mp* *mf* *1.*

Hn. I, II *mp* *mf*

Hn. III, IV *mp* *mf*

Tpt. I, II

Tbn. I, II

Tbn. III *mp*

Tba.

Timp.

Perc. I

Perc. II

Perc. III

Synth.

Vln. I *div.* *p*

Vln. II *div.* *p*

Vla. *div.* *mp* *unis.* *mp*

Vc. *mp* *mp*

Db. *mp*

68

Fl. I

Fl. II (Pic.)

Ob. I, II

Cl. I, II

Bsn. I, II

Hn. I, II

Hn. III, IV

Tpt. I, II

Tbn. I, II

Tbn. III

Tba.

Timp.

Perc. I

Perc. II

Perc. III

Synth.

Vln. I

Vln. II

Vla.

Vc.

Db.

mp

mf

f

p

un

un

mp

mf

mp

mf

mp

mf

1.

3.

72

Fl. I *mf* *mf* *mf* *f* *mf*

Fl. II (Pic.) *mf* *mf* *mf* *f* *mf*

Ob. I, II *mf* *mf* *mf* *f* *mf*

Cl. I, II *mf* *mf* *f* *f* *1.*

Bsn. I, II *mf* *mf* *mf* *f* *mf*

Hn. I, II *mf* *mf* *mf*

Hn. III, IV *mf* *mf* *mf*

Tpt. I, II *mf* *mf* *mf*

Tbn. I, II *mf* *mf* *mf*

Tbn. III *mf* *mf* *mf*

Tba. *mf* *mf* *mf*

Timp. *mf* *mf* *mf*

Perc. I *Whip* *mf* *mf* *mf*

Perc. II *Cymbals* *mf* *mf* *mf*

Perc. III *Bass Drum* *mf* *mf* *mf*

Synth.

Vln. I *f* *f* *f*

Vln. II *f* *f* *f*

Vla. *marcato* *f* *f* *f*

Vc. *marcato* *f* *f* *f*

Db. *marcato* *f* *f* *f*

75

Fl. I *mf*

Fl. II (Pic.) *mf*

Ob. I, II *mf*

Cl. I, II *mf*

Bsn. I, II *mf*

Hn. I, II *f* *mf*

Hn. III, IV *f* *mf*

Tpt. I, II *mf* *mf* *f*

Tbn. I, II *mf* *mf* *f*

Tbn. III *mf* *mf* *f*

Tba. *mf*

Timp. *mf*

Perc. I *whip* *mf* *Snare Drum* *mf*

Perc. II *Trl* *mf*

Perc. III *Bass Drum* *mf*

Synth.

Vln. I *f* *mf* *f*

Vln. II *f* *mf* *f*

Vla. *f* *mf*

Vc. *f* *mf*

Db. *f* *mf*

78

Fl. I *f*

Fl. II (Pic.) *f*

Ob. I, II *f*

Cl. I, II *f* *a2* *mp*

Bsn. I, II *f* *a2* *mp*

Hn. I, II *f*

Hn. III, IV *f*

Tpt. I, II *mf* *f*

Tbn. I, II *mf* *f*

Tbn. III *mf* *f*

Tba. *mf* *f*

Timp. *mf* *f*

Perc. I *mf*

Perc. II *mf*

Perc. III *mf*

Synth.

Vln. I *f*

Vln. II *f*

Vla. *f*

Vc. *f*

Db. *f*

Cymbals *mf*

Sus. Cymbal *mf*

Tri. *mf*

81

Fl. I *mp* *mf*

Fl. II (Pic.) *mp*

Ob. I, II *f* *mf*

Cl. I, II *mp* *mf*

Bsn. I, II *mp* *mf*

Hn. I, II *p*

Hn. III, IV

Tpt. I, II *f* *mp*

Tbn. I, II *p*

Tbn. III

Tba.

Timp.

Perc. I

Perc. II *Sus. Cymbal* *p*

Perc. III *Tri.* *mp*

Synth.

Vln. I *mp* *mf* *mp*

Vln. II *mp* *mf* *mp*

Vla. *p* *mp* *mf* *mp*

Vc. *p* *mp* *mf* *mp*

Db. *p* *mf* *mf* *mp*

85 rit.

Fl. I *mp* *f*

Fl. II (Pic.) *mf* *mp* *f*

Ob. I, II *mf* *mp* *f*

Cl. I, II *mp* *mf* *f*

Bsn. I, II *mp* *mf* *f*

Hn. I, II *mf* *f*

Hn. III, IV *mf*

Tpt. I, II *mf*

Tbn. I, II *mp* *mf*

Tbn. III *mp* *mf*

Tba. *mp* *mf*

Timp.

Perc. I

Perc. II

Perc. III *Trl.* *mp*

Synth.

Vln. I *mf* *div.* *mp* *f*

Vln. II *mf* *mp* *f*

Vla. *mf* *mp*

Vc. *mf* *mp*

Db. *mf* *mp*



$\text{♩} = 75$
Abyss...

90

Fl. I
Fl. II (Pic.)
Ob. I, II
Cl. I, II
Bsn. I, II
Hn. I, II
Hn. III, IV
Tpt. I, II
Tbn. I, II
Tbn. III
Tba.
Timp.
Perc. I (Snare Drum)
Perc. II (Gong, Sus. Cymbal)
Perc. III (Bass Drum)
Synth.
Vln. I
Vln. II
Vla.
Vc.
Db.

94

Fl. I *f*

Fl. II (Pic.) *f* *Picc.*

Ob. I, II *f*

Cl. I, II *f*

Bsn. I, II *mf* *f*

Hn. I, II *mf* *mf*

Hn. III, IV *mf*

Tpt. I, II *mf*

Tbn. I, II *mf*

Tbn. III *f* *f* *mp*

Tba. *f* *f*

Timp. *f* *mp*

Perc. I

Perc. II

Perc. III

Synth.

Vln. I *p*

Vln. II *mp*

Vla. *mf* *div.*

Vc. *f* *f*

Db. *f* *f*

Detailed description: This page of a musical score, numbered 105, begins at measure 94. It features a full orchestral ensemble. The woodwind section includes Flute I (Fl. I) and Flute II (Piccolo) (Fl. II (Pic.)), Oboe I and II (Ob. I, II), Clarinet I and II (Cl. I, II), Bassoon I and II (Bsn. I, II), Horn I and II (Hn. I, II), Horn III and IV (Hn. III, IV), Trumpet I and II (Tpt. I, II), Trombone I and II (Tbn. I, II), Trombone III (Tbn. III), and Tuba (Tba.). The percussion section consists of three parts (Perc. I, II, III) and Timpani (Timp.). A Synthesizer (Synth.) part is also present. The string section includes Violin I (Vln. I), Violin II (Vln. II), Viola (Vla.), Violoncello (Vc.), and Double Bass (Db.). The score is written in a key signature of two flats and a common time signature. Dynamics range from piano (*p*) to fortissimo (*f*). The Flute II part includes a Piccolo section. The Viola part includes a *div.* (divisi) instruction. The score is arranged in a standard orchestral layout with woodwinds and brass in the upper staves, percussion and timpani in the middle, and strings at the bottom.

98

Fl. I
Fl. II (Pic.)
Ob. I, II
Cl. I, II
Bsn. I, II
Hn. I, II
Hn. III, IV
Tpt. I, II
Tbn. I, II
Tbn. III
Tba.
Timp.
Perc. I
Perc. II
Perc. III
Synth.
Vln. I
Vln. II
Via.
Vc.
Db.

mf *f* *mf* *f*
mf *f* *mf*
mp *mf* *f* *mf*
mp *mf* *f* *mf*
mp
mp *mf* *unis.* *mf* *mf* *mf*

102

FL I
FL II (Pic.)
Ob. I, II
Cl. I, II
Bsn. I, II
Hn. I, II
Hn. III, IV
Tpt. I, II
Tbn. I, II
Tbn. III
Tba.
Timp.
Perc. I
Perc. II
Perc. III
Synth.
Vln. I
Vln. II
Via.
Vc.
Db.

f
f
f
a2
mf
mf
mf
f
mf
mf
mp
mp
mp
mf
mf
div.
mp
div.
mp
div.
f
mf
unis
f
f

106

This musical score page contains the following staves and markings:

- Fl. I**: *mf*, *mp*
- Fl. II (Pic.)**: *mf*, *mp*
- Ob. I, II**: *a2*, *mp*, *mf*
- Cl. I, II**: *a2*, *mf*, *mp*, *mf*, *1.*
- Bsn. I, II**: *a2*, *mp*, *mf*, *mf*, *mp*
- Hn. I, II**: (Empty)
- Hn. III, IV**: *mf*, *mf*
- Tpt. I, II**: *p*, *mp*, *1.*
- Tbn. I, II**: *p*, *mp*, *mp*, *mp*
- Tbn. III**: *p*, *mp*, *mp*
- Tba.**: (Empty)
- Timp.**: (Empty)
- Perc. I**: (Empty)
- Perc. II**: (Empty)
- Perc. III**: (Empty)
- Synth.**: (Empty)
- Vln. I**: *div.*, *mf*
- Vln. II**: *mf*
- Vla.**: *mf*
- Vc.**: *mf*, *mf*
- Db.**: *mf*, *p*

110

Fl. I *mf*

Fl. II (Pic.)

Ob. II *mf* 1. *mp* 2.

Cl. II *mf* 2.

Bsn. II *mf* 1.

Hn. I, II *mf* 1.

Hn. III, IV

Tpt. II *mf* 1.

Tbn. I, II *mf* *mp*

Tbn. III *mf* *mp*

Tba.

Timp.

Perc. I

Perc. II

Perc. III

Synth.

Vln. I *Solo* *mf* *Sul Pont. Tutti* *mp*

Vln. II *Sul Pont.* *mp*

Vla. *mp*

Vc.

Db.

114

The image shows a page of a musical score for orchestra and strings, numbered 114. The score is arranged in staves for various instruments. The top section includes woodwinds: Flute I (Fl. I), Flute II (Fl. II) with Piccolo (Pic.), Oboe II (Ob. II), Clarinet I (Cl. I), and Bassoon II (Bsn. II). Below these are Horn I & II (Hn. I, II), Horn III & IV (Hn. III, IV), Trumpet I & II (Tpt. I, II), Trombone I & II (Tbn. I, II), Trombone III (Tbn. III), and Tuba (Tba.). The percussion section includes Timpani (Timp.), Percussion I (Perc. I), Percussion II (Perc. II), and Percussion III (Perc. III). A Synth. (Synthesizer) part is also present. The string section at the bottom includes Violin I (Vln. I), Violin II (Vln. II), Viola (Via.), Violoncello (Vc.), and Double Bass (Db.). The score contains musical notation with dynamic markings such as *mf* (mezzo-forte), *f* (forte), and *mp* (mezzo-piano). The key signature has one sharp (F#) and the time signature is 4/4. The first measure (114) shows the woodwinds and strings beginning their parts. The second measure (115) continues the woodwind and string parts, with the Horn III & IV part showing a *4.* marking. The third measure (116) shows the woodwinds and strings continuing, with the string parts marked *f*.

Fl. I

Fl. II (Pic.)

Ob. II

Cl. I

Bsn. I, II

Hn. I, II

Hn. III, IV

Tpt. I, II

Tbn. I, II

Tbn. III

Tba.

Timp.

Perc. I

Perc. II

Perc. III

Synth.

Vln. I

Vln. II

Via.

Vc.

Db.

117

Fl. I

Fl. II (Pic.)

Ob. I, II

Cl. I, II

Bsn. I, II

Hn. I, II

Hn. III, IV

Tpt. I, II

Tbn. I, II

Tbn. III

Tba.

Timp.

Perc. I

Perc. II

Perc. III

Synth.

Vln. I

Vln. II

Vla.

Vc.

Db.

mf *mp* *pp* *ord.*

III Storm

Allegro ♩ = 120

This musical score is for the third movement, 'Storm', in a 12/8 time signature with a tempo of Allegro (♩ = 120). The score is arranged for a full orchestra and includes the following parts:

- Flute I & II (Piccolo):** Both parts play a melodic line starting with a *mf* dynamic, moving to *fc* (fortissimo) by measure 21. A triplet of eighth notes is marked in measures 1-3.
- Oboe I, II:** Similar to the flutes, playing a melodic line that increases in dynamics from *mf* to *fc*.
- Clarinet I, II:** Play a melodic line with dynamics from *mf* to *fc*.
- Bassoon I, II:** Play a melodic line with dynamics from *mf* to *fc*. A *mp* dynamic is also indicated in measure 21.
- Horn I, II & III, IV:** Play a sustained harmonic line. Dynamics range from *mp* to *f*, with *fc* indicated in measure 21.
- Trumpet I, II:** Play a melodic line with dynamics from *mf* to *f*, reaching *fc* in measure 21.
- Trombone I, II & III:** Play a melodic line with dynamics from *mf* to *f*, reaching *fc* in measure 21. A *mp* dynamic is also indicated in measure 21.
- Tuba:** Play a melodic line with dynamics from *f* to *fc*.
- Timpani:** Play a rhythmic pattern with dynamics from *f* to *mp*.
- Percussion I:** Snare Drum plays a rhythmic pattern with dynamics from *mp* to *mf*.
- Percussion II:** Suspended Cymbal plays a rhythmic pattern with dynamics from *mf* to *f*.
- Percussion III:** Bass Drum and Gong play rhythmic patterns with dynamics from *mf* to *f*.
- Piano & Synthesizer:** Both parts are silent throughout the movement.
- Violin I & II:** Play a melodic line with dynamics from *mf* to *fc*. A triplet of eighth notes is marked in measures 1-3.
- Viola:** Play a melodic line with dynamics from *mf* to *fc*, including a *div.* (divisi) section with *mp* dynamics in measure 21.
- Violoncello & Double Bass:** Play a melodic line with dynamics from *mf* to *fc*, including a *div.* section with *mp* dynamics in measure 21.

This page of a musical score includes the following parts and markings:

- Fl.I, II (Pic.):** *mf* to *f*, with triplets and accents.
- Ob.I, II:** *mf* to *f*, with triplets and accents.
- Cl.I, II:** *mf* to *f*, with triplets and accents.
- Bsn.I, II:** *mf* to *f*, with triplets and accents.
- Hn.I, II:** *mp* to *mf*, with accents.
- Hn.III, IV:** *mp* to *mf*, with accents.
- Tpt.I, II:** *mp* to *mf*, with accents.
- Tbn.I, II:** *mp* to *mf*, with accents.
- Tbn.III:** *mp* to *mf*, with accents.
- Tba.:** *mp* to *mf*, with accents.
- Timp.:** *f*, *p*, *mf*, *p*, *mf*, *p*.
- Perc.I:** *mf*.
- Perc.II:** *Sus. Cymbal*, *mf*.
- Perc.III:** *Bass Drum*, *mp*, *Tri*, *mp*.
- Pno.:** (Empty staff)
- Synth.:** (Empty staff)
- Vln. I:** *mp* to *f*, with *cres.* and accents.
- Vln. II:** *mp unis.* to *f*, with *cres.* and accents.
- Vla.:** *mp unis.* to *f*, with *cres.* and accents.
- Vc.:** *mp* to *f*, with *cres.* and accents.
- Db.:** *mp* to *f*, with *cres.* and accents.

Fl. I
Fl. II (Pic.)

Ob. I, II

Cl. I, II

Bsn. I, II

Hn. I, II

Hn. III, IV

Tpt. I, II

Tbn. I, II

Tbn. III

Tba.

Timp.

Perc. I

Perc. II

Perc. III

Pno.

Synth.

Vln. I

Vln. II

Vla.

Vc.

Db.

7

1.

f

f

3.

f

f

f

f

f

mf

mf

mf

f

f

mf

mf

f

mf

f

f

f

f

8^{va}

mp

mp

mf

p

mp

mf

p

mp

mf

p

mp

9

Fl. I
Fl. II (Pic.)

Ob. I, II

Cl. I, II

Bsn. I, II

Hn. I, II

Hn. III, IV

Tpt. I, II

Tbn. I, II

Tbn. III

Tba.

Timp.

Perc. I

Perc. II

Perc. III

Pno.

Synth.

Vln. I

Vln. II

Vla.

Vc.

Db.

mp

f

a2

1.

2.

10

Fl. I, II (Pic.) *mf* *f*

Ob. I, II *mf* *f*

Cl. I, II *mf* *f*

Bsn. I, II *mf* *f*

Hn. I, II *f*

Hn. III, IV *f*

Tpt. I, II

Tbn. I, II *f*

Tbn. III

Tba.

Timp.

Perc. I

Perc. II

Perc. III

Pno.

Synth.

Vln. I *mf* *f*

Vln. II *mf* *f*

Vla. *mf* *f*

Vc. *mf* *f*

Db. *mf* *f*

Detailed description: This page of a musical score, numbered 116, contains staves for various instruments. The woodwind section includes Flute I and II (Piccolo), Oboe I and II, Clarinet I and II, Bassoon I and II, Horn I and II, Horn III and IV, Trumpet I and II, Trombone I and II, Trombone III, and Tuba. The percussion section includes Timpani, Percussion I, II, and III. The keyboard section includes Piano and Synthesizer. The string section includes Violin I and II, Viola, Violoncello, and Double Bass. The score begins at measure 10. Dynamics range from mezzo-forte (mf) to fortissimo (f). The woodwinds and strings play melodic lines with various articulations, while the brass and percussion provide harmonic support. The piano part is mostly silent, and the synthesizer is also silent.

117

Fl.I
Fl.II(Pic.)

Ob.I,II

Cl.I,II

Bsn.I,II

Hn.I,II

Hn.III,IV

Tpt.I,II

Tbn.I,II

Tbn.III

Tba.

Timp.

Perc.I Snare Drum

Perc.II Sus. Cymbal

Perc.III

Pno.

Synth.

Vln. I *div.*

Vln. II *div.*

Via. *div.*

Vc. *div.*

Db.

f *mf* *l.* *mp* *f* *mp* *mp* *f* *mp* *unis* *mp* *f* *mp* *f* *mp* *f* *mp*

12

FL I
FL II (Pic.)

Ob. I, II

Cl. I, II

Bsn. I, II

Hn. I, II

Hn. III, IV

Tpt. I, II

Tbn. I, II

Tbn. III

Tba.

Timp.

Perc. I

Perc. II

Perc. III
Tri.

Pno.

Synth.

Vln. I

Vln. II

Vla.

Vc.

Db.

This musical score page, numbered 118, contains 18 staves of music. The instruments are listed on the left: Flute I and II (Piccolo), Oboe I and II, Clarinet I and II, Bassoon I and II, Horn I and II, Horn III and IV, Trumpet I and II, Trombone I, II, and III, Tuba, Timpani, Percussion I, II, and III (with a triangle), Piano, Synthesizer, Violin I and II, Viola, Violoncello, and Double Bass. The score begins at measure 12. The woodwinds and strings play complex rhythmic patterns, often with accents and slurs. The piano part features a prominent melodic line in the right hand, starting in measure 12 and continuing through the end of the page. Dynamics such as *f* (forte) and *mf* (mezzo-forte) are indicated throughout. The percussion parts include various rhythmic figures, with the triangle part (Perc. III) having a specific pattern. The overall texture is dense and rhythmic.

13 $\text{♩} = 120$

Fl.I
Fl.II(Pic.)

Ob.I,II

Cl.I,II

Bsn.I,II

Hn.I,II

Hn.III,IV

Tpt.I,II

Tbn.I,II

Tbn.III

Tba.

Timp.

Perc.I
Perc.II
Perc.III

Pno.

Synth.

Vln. I
Vln. II

Vla.

Vc.

Db.

f
fz
mf
f
mf
mp
p
mf
fz
mf
mf
mp
mf
mf
mp

Thunder
Chorus...Ahh (Men)
Chorus...Ahh (Women)

Sul pont.
Sul pont. div.
Sul pont. div.

16

Fl.I
Fl.II(Pic.)

Ob.I,II

Cl.I,II

Bsn.I,II

Hn.I,II

Hn.III,IV

Tpt.I,II

Tbn.I,II

Tbn.III

Tba.

Timp.

Perc.I

Perc.II

Perc.III

Pno.

Synth.

Vln. I

Vln. II

Vla.

Vc.

Db.

The musical score for page 120, starting at measure 16, features a variety of instruments. The woodwind section includes Flute I and II (Piccolo), Oboe I and II, Clarinet I and II, Bassoon I and II, Horn I and II, Horn III and IV, Trumpet I and II, Trombone I and II, Trombone III, and Tuba. The brass section includes Tuba. The percussion section includes Tympani, Percussion I, Percussion II, and Percussion III. The piano and synthesizer parts are also present. The string section includes Violin I, Violin II, Viola, Violoncello, and Double Bass. Dynamics such as *mp* and *mf* are indicated throughout the score. The score is arranged in a grand staff format with multiple staves per instrument.

19

Fl.I
Fl.II(Pic.)

Ob.I,II

Cl.I,II

Bsn.I,II

Hn.I,II

Hn.III,IV

Tpt.I,II

Tbn.I,II

Tbn.III

Tba.

Timp.

Perc.I

Perc.II

Perc.III

Pno.

Synth.

Vln. I

Vln. II

Vla.

Vc.

Db.

22

FL I
FL II (Pic.)

Ob. I, II

Cl. I, II

Bsn. I, II

Hr. I, II
mf mp

Hr. III, IV
mf mp

Tpt. I, II

Tbn. I, II
mp

Tbn. III
mp

Tba.
mp

Timp.
mp mf

Perc. I Snare Drum
mp mf

Perc. II Sus. Cymbal
mp mf

Perc. III

Pno.

Synth.
mp f

Vln. I
mf f

Vln. II
mf f

Vla.
mp f

Vc.
mp f

Db.
mp f

25

Fl.I
Fl.II(Pic.)

Ob.I,II

Cl.I,II

Bsn.I,II

Hn.I,II

Hn.III,IV

Tpt.I,II

Tbn.I,II

Tbn.III

Tba.

Timp.

Perc.I

Perc.II

Perc.III

Pno.

Synth.

Vln. I

Vln. II

Vla.

Vc.

Db.

mf

f

28

Fl. I
Fl. II (Pic.)

Ob. I, II

Cl. I, II

Bsn. I, II

Hn. I, II

Hn. III, IV

Tpt. I, II

Tbn. I, II

Tbn. III

Tba.

Timp.

Perc. I

Perc. II

Perc. III

Pno.

Synth.

Vln. I

Vln. II

Vla.

Vc.

Db.

f

mf

31

Fl. I
Fl. II (Pic.)

Ob. I, II

Cl. I, II

Bsn. I, II

Hn. I, II

Hn. III, IV

Tpt. I, II

Tbn. I, II

Tbn. III

Tba.

Timp.

Perc. I

Perc. II

Perc. III

Pno.

Synth.

Vln. I

Vln. II

Vla.

Vc.

Db.

mf

mp

34

FL I
FL II (Pic.)

Ob. I, II

Cl. I, II

Bsn. I, II

Hn. I, II

Hn. III, IV

Tpt. I, II

Tbn. I, II

Tbn. III

Tba.

Timp.

Perc. I

Perc. II

Perc. III
Bass Drum

Pno.

Synth.

Vln. I

Vln. II

Vla.

Vc.

Db.

f

mf

mp

Con Sord.

div.

ord. unis.

37

Fl. I
Fl. II (Pic.)

Ob. I, II

Cl. I, II

Bsn. I, II

Hn. I, II

Hn. III, IV

Tpt. I, II

Tbn. I, II

Tbn. III

Tba.

Timp.

Perc. I

Perc. II

Perc. III

Pno.

Synth.

Vln. I

Vln. II

Vla.

Vcl.

Db.

mf

f

1.

mf

f

3.

mf

f

senza sord.

mp

mf

mp

mf

mf

mf

fz

mf

Cymbals

mf

Bass Drum

mf

fz

mf

f

mf

f

mf

f

Musical score for orchestra, measures 40-42. The score includes parts for Flute I, Oboe I, Clarinet I, Bassoon I, Horn I, Trumpet I, Trombone I, Trombone III, Tuba, Snare Drum, Suspended Cymbal, Triangles, Bass Drum, Piano, Synthesizer, Violin I, Violin II, Viola, Violoncello, and Double Bass. Dynamics include *mf*, *f*, *mp*, and *Trl.* The score features various musical notations such as accents, slurs, and articulation marks.

40

Fl.I
Fl.II(Pic.)

Ob.I,II

Cl.I,II

Bsn.I,II

Hn.I,II

Hn.III,IV

Tpt.I,II

Tbn.I,II

Tbn.III

Tba.

Timp.

Perc.I
Snare Drum

Perc.II
Sus. Cymbal

Perc.III
Tri.

Pno.

Synth.

Vln. I

Vln. II

Vla.

Vc.

Db.

43

Fl. I
Fl. II (Pic.)

Ob. I, II

Cl. I, II

Bsn. I, II

Hn. I, II

Hn. III, IV

Tpt. I, II

Tbn. I, II

Tbn. III

Tba.

Timp.

Perc. I *Snare Drum*

Perc. II

Perc. III *Tri.* *Bass Drum*

Pno.

Synth.

Vln. I

Vln. II

Vla.

Vc.

Db.

mf

a2

mp

p

f

This page of a musical score, numbered 130, contains the following parts and markings:

- FL I, FL II (Pic.):** Flutes I and II with Piccolo. Part I starts with a forte (*f*) dynamic.
- Ob. I, II:** Oboes I and II. Part I starts with a forte (*f*) dynamic.
- Cl. I, II:** Clarinets I and II. Part I starts with a forte (*f*) dynamic, while Part II starts with a mezzo-forte (*mf*) dynamic.
- Bsn. I, II:** Bassoons I and II. Part I starts with a mezzo-forte (*mf*) dynamic.
- Hn. I, II:** Horns I and II. Part I starts with a mezzo-forte (*mf*) dynamic.
- Hn. III, IV:** Horns III and IV. Part I starts with a mezzo-forte (*mf*) dynamic.
- Tpt. I, II:** Trumpets I and II. Part I starts with a forte (*f*) dynamic.
- Tbn. I, II:** Trombones I and II. Part I starts with a mezzo-forte (*mf*) dynamic.
- Tbn. III:** Trombone III. Part I starts with a mezzo-piano (*mp*) dynamic.
- Tba.:** Tuba. Part I starts with a mezzo-piano (*mp*) dynamic.
- Timp.:** Timpani. Part I starts with a mezzo-forte (*mf*) dynamic.
- Perc. I:** Snare Drum. Part I starts with a mezzo-forte (*mf*) dynamic.
- Perc. II:** Suspended Cymbal. Part I starts with a mezzo-forte (*mf*) dynamic.
- Perc. III:** Cabasas and Bass Drum. Cabasas start with a mezzo-forte (*mf*) dynamic, and the Bass Drum starts with a mezzo-piano (*mp*) dynamic.
- Pno.:** Piano. Part I is silent.
- Synth.:** Synthesizer. Part I is silent.
- Vln. I, II:** Violins I and II. Part I starts with a forte (*f*) dynamic and includes a *div.* (divisi) marking.
- Vla.:** Viola. Part I starts with a forte (*f*) dynamic.
- Vc.:** Violoncello. Part I starts with a forte (*f*) dynamic.
- Db.:** Double Bass. Part I starts with a forte (*f*) dynamic.

49

Fl. I
Fl. II (Pic.)

Ob. II

Cl. II

Bsn. I, II

Hn. I, II

Hn. III, IV

Tpt. II

Tbn. I, II

Tbn. III

Tba.

Timp.

Perc. I
Snare Drum

Perc. II
Sus. Cymbal

Perc. III
Cabasas

Pno.

Synth.

Vln. I

Vln. II

Vla.

Vc.

Db.

f

mf

mp

fz

52

Fl. I
Fl. II (Pic.)

Ob. I, II

Cl. I, II

Bsn. I, II

Hn. I, II

Hn. III, IV

Tpt. I, II

Tbn. I, II

Tbn. III

Tbn. IV

Timp.

Perc. I
Snare Drum

Perc. II
Sus. Cymbal

Perc. III
Cabasas

Pno.

Synth.

Vln. I

Vln. II

Vla.

Vcl.

Db.

mp

f

mf

f

mf

f

mf

f

f

f

mf

f

f

mf

f

f

mf

f

55

Fl. I, II (Pic.) *mp* *mf*

Ob. I, II *mp* *f*

Cl. I, II *mp* *mf*

Bsn. I, II *mp* *mf*

Hn. I, II

Hn. III, IV *mf*

Tpt. I, II *mf* *f*

Tbn. I, II *mf*

Tbn. III *mf*

Tba. *mf*

Timp.

Perc. I *mf* **Snare Drum**

Perc. II *mf* **Sus. Cymbal**

Perc. III *mf* **Cabazas**

Pno. *f* **R.H.** *sfc*

Synth.

Vln. I *mf* *mf*

Vln. II *mf* *mf*

Vla. *mf* *mf*

Vc. *mf* *mf*

Db. *mf* *mf*

58

Fl. I
Fl. II (Pic.)

Ob. I, II

Cl. I, II

Bsn. I, II

Hn. I, II

Hn. III, IV

Tpt. I, II

Tbn. I, II

Tbn. III

Tba.

Timp.

Perc. I

Perc. II
Sus. Cymbal

Perc. III
Tri.

Pno.

Synth.

Vln. I

Vln. II

Via.

Vc.

Db.

mf *f* *mp*

61

Fl.I
Fl.II(Pic.) *f*

Ob.I,II *f*

Cl.I,II *mf*

Bsn.I,II

Hn.I,II

Hn.III,IV *mf*

Tpt.I,II

Tbn.I,II

Tbn.III

Tba.

Timp.

Perc.I *mf* Snare Drum

Perc.II *mf* Sus. Cymbal

Perc.III Bass Drum

Pno. *f*

Synth. Water edge (non pitch)

Vln. I *f* *mf*

Vln. II *f* *mf*

Vla. *mp*

Vc. *mp*

Db.

Detailed description: This is a page of a musical score, page 135, starting at measure 61. The score is for a large orchestra and percussion. The woodwind section includes Flutes I and II (Piccolo), Oboes I and II, Clarinets I and II, Bassoons I and II, Horns I and II, Horns III and IV, Trumpets I and II, Trombones I, II, and III, and Tubas. The percussion section includes Snare Drum, Suspended Cymbal, and Bass Drum. The piano part is marked *f*. The strings section includes Violins I and II, Viola, Violoncello, and Double Bass. A Synthesizer part is marked "Water edge (non pitch)". Dynamics range from *f* (forte) to *mp* (mezzo-piano). The score shows three measures of music.

This page of a musical score, numbered 137, contains the following parts and markings:

- Fl. I, II (Pic.):** Treble clef, starting at measure 67. Dynamic: *mf*. Includes a second ending bracket.
- Ob. I, II:** Treble clef, starting at measure 67. Dynamic: *mf*. Includes a second ending bracket.
- Cl. I, II:** Treble clef, starting at measure 67. Dynamic: *mf*. Includes a second ending bracket.
- Bsn. I, II:** Bass clef, starting at measure 67. Dynamic: *mf*. Includes a second ending bracket.
- Hn. I, II:** Bass clef, starting at measure 67. Dynamic: *mf*. Includes a second ending bracket.
- Hn. III, IV:** Bass clef, starting at measure 67. Dynamic: *f*. Includes a fourth ending bracket.
- Tpt. I, II:** Treble clef, starting at measure 67. Dynamic: *mf*. Includes a first ending bracket.
- Tbn. I, II:** Bass clef, starting at measure 67. Dynamic: *mf*. Includes a first ending bracket.
- Tbn. III:** Bass clef, starting at measure 67. Dynamic: *mf*.
- Tba.:** Bass clef, starting at measure 67. Dynamic: *mf*.
- Timp.:** Bass clef, starting at measure 67. Dynamic: *mf*.
- Perc. I:** Snare Drum, starting at measure 67. Dynamic: *mf*.
- Perc. II:** Sus. Cymbal, starting at measure 67. Dynamic: *mf*.
- Perc. III:** Percussion, starting at measure 67.
- Pno.:** Piano, starting at measure 67.
- Synth.:** Synthesizer, starting at measure 67.
- Vln. I, II:** Violins, starting at measure 67. Dynamic: *mf*.
- Vla.:** Viola, starting at measure 67. Dynamic: *mp*.
- Vc.:** Violoncello, starting at measure 67. Dynamic: *mp*.
- Db.:** Double Bass, starting at measure 67. Dynamic: *mp*.

70

Fl. I
Fl. II (Pic.)

Ob. I, II

Cl. I, II

Bsn. I, II

Hn. I, II

Hn. III, IV

Tpt. I, II

Tbn. I, II

Tbn. III

Tba.

Timp.

Perc. I
Snare Drum

Perc. II
Sus. Cymbal

Perc. III
Whip

Pno.

Synth.

Vln. I

Vln. II

Via.

Vc.

Db.

f

mf

sf

div.

y

79

Fl.I
Fl.II(Pic.)

Ob.I,II

Cl.I,II

Bsn.I,II

Hn.I,II

Hn.III,IV

Tpt.I,II

Tbn.I,II

Tbn.III

Tba.

Timp.

Perc.I

Perc.II

Perc.III

Pno.

Synth.

Vln. I

Vln. II

Vla.

Vc.

Db.

ff *sfc*

ff *sfc*

ff *sfc*

ff *sfc*

ff *sfc*

ff *sfc*

ff *sfc*

ff *sfc*

ff *sfc*

mf *ff* *pp*

mf *ff*

mf *f*

Thunder

fff

f *ff* *p*

f *ff* *p*

f *ff* *p*

f *ff* *p*

f *ff* *p*

Senza Sord.

82

FL I
FL II (Pic.)

Ob. I, II

Cl. I, II

Bsn. I, II

Hn. I, II

Hn. III, IV

Tpt. I, II

Tbn. I, II

Tbn. III

Tba.

Timp.

Perc. I

Perc. II

Perc. III

Pno.

Synth.

Vln. I

Vln. II

Vla.

Vc.

Db.

The musical score for page 82 is divided into several systems. The top system contains woodwinds (Flute I and II, Oboe I and II, Clarinet I and II, Bassoon I and II, Horn I and II, Horn III and IV, Trumpet I and II, Trombone I and II, Trombone III, and Tuba), all of which are silent (marked with a dash) throughout the three measures. The second system includes Timpani (Timp.), three Percussion parts (Perc. I, II, III), and Piano (Pno.). The Timpani part has a melodic line starting with a *mp* dynamic. The Piano part features a complex texture with a right-hand line marked *p* and *mf*, and a left-hand line marked *p*. The third system contains a Synth. (Synthesizer) part, which is silent. The bottom system consists of the string section: Violin I (Vln. I), Violin II (Vln. II), Viola (Vla.), Violoncello (Vc.), and Double Bass (Db.). All string parts are playing sustained chords, with dynamic markings of *p* for Vln. I, Vln. II, Vla., Vc., and Db.

85

Fl. I, II (Pic.)

Ob. I, II

Cl. I, II

Bsn. I, II

Hn. I, II

Hn. III, IV

Tpt. I, II

Tbn. I, II

Tbn. III

Tba.

Timp.

Perc. I

Perc. II

Perc. III
Bass Drum

Pno.

Synth.

Vln. I

Vln. II

Vla.

Vc.

Db.

88

Fl. I
Fl. II (Pic.)

Ob. I, II

Cl. I, II

Bsn. I, II

Hn. I, II

Hn. III, IV

Tpt. I, II

Tbn. I, II

Tbn. III

Tba.

Timp.

Perc. I

Perc. II

Perc. III
Bass Drum

Pno.

Synth.

Vln. I

Vln. II

Vla.

Vc.

Db.

The musical score for page 144, measures 88-90, is presented for various instruments. The woodwind and brass sections (Horn I & II, Horn III & IV, Trumpet I & II, Trombone I & II, Trombone III, and Tuba) play a triplet figure in measure 88, marked *mf*. This figure transitions into a sustained note in measure 89 and continues in measure 90. The timpani part features a rhythmic pattern of eighth notes, starting at *mp* in measure 88 and *p* in measure 90. The piano accompaniment has a melodic line in the right hand, starting at *mf* in measure 88 and *mp* in measure 90. The string section (Violin I & II, Viola, Violoncello, and Double Bass) plays a sustained chord, marked *mf* in measure 88 and *mp* in measure 90. The percussion parts (Percussion I, II, and III) are mostly silent, with the Bass Drum part marked *pp* in measure 88 and *p* in measure 90.

91

Fl. I
Fl. II (Pic.)

Ob. I, II

Cl. I, II

Bsn. I, II

Hn. I, II

Hn. III, IV

Tpt. I, II

Tbn. I, II

Tbn. III

Tba.

Timp.

Perc. I

Perc. II

Perc. III

Pno.

Synth.

Vln. I

Vln. II

Vla.

Vc.

Db.

sfp

sfp

sfp

sfp

sfp

sfp

p *mp*

Snare Drum

p *mp*

Sus. Cymbal

p *mp*

Bass Drum

mp *mf*

mf

mf

mf

mf

mf

94

Fl. I
Fl. II (Pic.)

Ob. I, II

Cl. I, II

Bsn. I, II

Hn. I, II

Hn. III, IV

Tpt. I, II

Tbn. I, II

Tbn. III

Tba.

Timp.

Perc. I

Perc. II

Perc. III

Pno.

Synth.

Vln. I

Vln. II

Vla.

Vc.

Db.

Musical score for page 94, showing various instruments including woodwinds, brass, percussion, piano, and strings. The score includes dynamic markings like *mf* and *f*, and performance instructions like accents and slurs.

97

Fl. I
Fl. II (Pic.)

Ob. I, II

Cl. I, II

Bsn. I, II

Hn. I, II

Hn. III, IV

Tpt. I, II

Tbn. I, II

Tbn. III

Tba.

Timp.

Perc. I

Perc. II

Perc. III
Bass Drum

Pno.

Synth.

Vln. I

Vln. II

Vla.

Vc.

Db.

f

mf

sfz

(sf)

100

Fl. I, II (Pic.)

Ob. I, II

Cl. I, II

Bsn. I, II

Hn. I, II

Hn. III, IV

Tpt. I, II

Tbn. I, II

Tbn. III

Tba.

Timp.

Perc. I

Perc. II

Perc. III

Pno.

Synth.

Vln. I

Vln. II

Vla.

Vc.

Db.

f *mf* *ff* *fz*

a₂

f *mf* *ff*

Thunder

Ocean Wave ♩ = 160
(Non Pitch)

Detailed description: This is a page of a musical score, page 148, starting at measure 100. The score is for a large orchestra and includes parts for woodwinds, brass, percussion, piano, and strings. The woodwinds (Flute I & II with Piccolo, Oboe I & II, Clarinet I & II, Bassoon I & II, Horn I & II, Horn III & IV, Trumpet I & II, Trombone I & II, Trombone III, and Tuba) are playing melodic lines with various dynamics like *f* and *mf*. The brass section (Trumpets, Trombones, and Tuba) provides harmonic support, often playing sustained notes or chords with dynamics *f* and *mf*. The percussion section (Timpani, Snare Drum, Tam-tam, Bass Drum) has rhythmic patterns, with the Snare Drum and Bass Drum marked *mf* and *f*. The piano part features a complex texture with both hands. The strings (Violins I & II, Viola, Violoncello, and Double Bass) are playing melodic and harmonic lines, with the Violins marked *f* and the lower strings marked *ff*. A synthetic part labeled "Thunder" and "Ocean Wave" is also present, with the latter set to a tempo of ♩ = 160 and marked as non-pitched. The score includes dynamic markings such as *f*, *mf*, *ff*, and *fz*, and performance instructions like *a₂* and *Thunder*.

103

Fl. I, Fl. II (Pic.)

Ob. I, II

Cl. I, II

Bsn. I, II

Hn. I, II

Hn. III, IV

Tpt. I, II

Tbn. I, II

Tbn. III

Tba.

Timp.

Perc. I
Snare Drum
mf

Perc. II
Sus. Cymbal
mf

Perc. III

Pno.

Synth.

Vln. I

Vln. II

Vla.

Vc.

Db.

The musical score for page 103 is arranged in a standard orchestral format. It begins with a treble clef and a key signature of one sharp (F#). The woodwind section includes Flute I and II (Piccolo), Oboe I and II, Clarinet I and II, Bassoon I and II, Horn I and II, Horn III and IV, Trumpet I and II, Trombone I, II, and III, and Tuba. The brass section includes Trombone I, II, and III, Tuba, and Timpani. The percussion section includes Snare Drum (mf), Suspended Cymbal (mf), and Percussion III. The piano part is in a grand staff with a forte (f) dynamic. The string section includes Violin I and II, Viola, Violoncello, and Double Bass. The score features complex rhythmic patterns, including sixteenth and thirty-second notes, and dynamic markings such as *f* and *mf*. The page number 103 is located at the top left of the score.

106

Fl. I, II (Pic.)

Ob. I, II

Cl. I, II

Bsn. I, II

Hn. I, II

Hn. III, IV

Tpt. I, II

Tbn. I, II

Tbn. III

Tba.

Timp.

Perc. I
Snare Drum
mf

Perc. II
Sus. Cymbal
mf

Perc. III
Cymbals
mf

Pno.

Synth.
Thunder
Ocean Wave (Non Pitch)

Vln. I

Vln. II

Vla.

Vc.

Db.

109

This page of a musical score contains measures 109 through 111. The score is arranged in a standard orchestral layout with multiple staves. The woodwind section includes Flutes I & II (Piccolo), Oboes I & II, Clarinets I & II, Bassoons I & II, Horns I & II, Horns III & IV, Trumpets I & II, Trombones I & II, Trombone III, and Tuba. The percussion section includes Snare Drum, Suspended Cymbal, and three other Percussion instruments. The piano part is shown in grand staff notation. The string section includes Violin I, Violin II, Viola, Violoncello, and Double Bass. Dynamics such as *f* (forte), *mf* (mezzo-forte), and *mf* (mezzo-forte) are indicated throughout. The score features complex rhythmic patterns, particularly in the strings and woodwinds, with various articulations and phrasing marks. A crescendo hairpin is visible in the Synth part.

Fl. I
Fl. II (Pic.)

Ob. I, II

Cl. I, II

Bsn. I, II

Hn. I, II

Hn. III, IV

Tpt. I, II

Tbn. I, II

Tbn. III

Tba

Timp.

Perc. I
mf
f

Perc. II
mf
f

Perc. III
mf

Pno.

Synth.

Vln. I
f

Vln. II
f

Vla.
f
mf

Vc.
f
mf

Db.
mf

112

FL I
FL II (Pic.)

Ob. I, II

Cl. I, II

Bsn. I, II

Hn. I, II

Hn. III, IV

Tpt. I, II

Tbn. I, II

Tbn. III

Tba.

Timp.

Perc. I
Snare Drum
mf

Perc. II
Sus. Cymbal
mf

Perc. III
Bass Drum
mf

Pno.

Synth.

Thunder
sfz

Vln. I
div.
f

Vln. II
div.
f

Vla.

Vc.

Db.

115

Fl. I, II (Pic.)

Ob. I, II

Cl. I, II

Bsn. I, II

Hn. I, II

Hn. III, IV

Tpt. I, II

Tbn. I, II

Tbn. III

Tba.

Timp.

Perc. I

Perc. II

Perc. III

Pno.

Synth.

Vln. I

Vln. II

Vla.

Vc.

Db.

un.

f

un.

f

f

f

f

f

f

f

fz

Thunder

f

118

FL I
FL II (Pic.)

Ob. I, II

Cl. I, II

Bsn. I, II

Hn. I, II

Hn. III, IV

Tpt. I, II

Tbn. I, II

Tbn. III

Tba.

Timp.

Perc. I

Perc. II

Perc. III

Pno.

Synth.

Vln. I

Vln. II

Vla.

Vc.

Db.

Detailed description: This page of a musical score, numbered 154, contains measures 118 through 120. The score is arranged in a standard orchestral format. The woodwind section (top) includes Flute I and II (Piccolo), Oboe I and II, Clarinet I and II, Bassoon I and II, Horn I and II, Horn III and IV, Trumpet I and II, Trombone I and II, Trombone III, and Tuba. The brass section includes Trumpet I and II, Trombone I and II, Trombone III, and Tuba. The percussion section includes three percussionists (Perc. I, II, III), Piano (Pno.), and Synthesizer (Synth.). The string section (bottom) includes Violin I and II, Viola, Violoncello (Vc.), and Double Bass (Db.). The score features a variety of musical notations, including eighth and sixteenth notes, rests, and dynamic markings. The woodwinds and brass play rhythmic patterns, while the strings provide a melodic and harmonic foundation. The percussion parts are mostly rests, with some activity in the Synth. part.

121

Fl. I
Fl. II (Pic.)

Ob. I, II

Cl. I, II

Bsn. I, II

Hr. I, II

Hr. III, IV

Tpt. I, II

Tbn. I, II

Tbn. III

Tba.

Timp.

Perc. I
Snare Drum

Perc. II
Sus. Cymbal

Perc. III
Bass Drum

Pno.

Synth.

Vln. I

Vln. II

Vla.

Vc.

Db.

This page of a musical score, numbered 155, contains staves for various instruments. The woodwind section includes Flute I and II (Piccolo), Oboe I and II, Clarinet I and II, Bassoon I and II, Horn I and II, Horn III and IV, Trumpet I and II, Trombone I and II, Trombone III, and Tuba. The percussion section includes Snare Drum, Suspended Cymbal, and Bass Drum. The piano and synthesizer parts are also present. The string section includes Violin I and II, Viola, Violoncello, and Double Bass. The score is marked with dynamics such as *ff*, *f*, *mf*, and *sfz*. The page number '121' is written at the top left of the first staff.

125

Fl. I
Fl. II (Pic.)

Ob. I, II

Cl. I, II

Bsn. I, II

Hn. I, II

Hn. III, IV

Tpt. I, II

Tbn. I, II

Tbn. III

Tba.

Timp.

Snare Drum

Perc. I

Sus. Cymbal

Perc. II

Bass Drum

Perc. III

Pno.

Synth.

Vln. I

Vln. II

Vla.

Vc.

Db.

The musical score is arranged in a standard orchestral format. The woodwind section (Flutes, Oboes, Clarinets, Bassoons, Horns, Trumpets, Trombones, and Tubas) plays melodic lines with various dynamics. The percussion section includes Snare Drum, Suspended Cymbal, and Bass Drum, providing rhythmic support. The piano and synth parts are silent throughout these measures. The string section (Violins, Viola, Violoncello, and Double Bass) provides harmonic support with sustained notes and some melodic movement.

128

FL I
FL II (Pic.)

Ob. I, II

Cl. I, II

Bsn. I, II

Hn. I, II

Hn. III, IV

Tpt. I, II

Tbn. I, II

Tbn. III

Tba.

Timp.

Perc. I

Perc. II

Perc. III

Pno.

Synth.

Vln. I

Vln. II

Vla.

Vc.

Db.

f

mf

sfz

Cymbals

Bass Drum

131

This page of an orchestral score contains measures 131 through 133. The score is arranged in a standard orchestral format with various instruments and percussion. The woodwinds (Flutes, Oboes, Clarinets, Bassoons, Horns, Trumpets, Trombones) and strings (Violins, Violas, Cellos, Double Basses) all play melodic and harmonic lines. The brass section (Trumpets, Trombones, Tuba) provides harmonic support. The percussion section includes Timpans, Snare Drum, and three other Percussion parts. The piano and synthesizer parts are currently silent. The score includes dynamic markings such as *mf* (mezzo-forte) and *f* (forte). A key signature change to two flats is indicated by a double flat symbol (b b) at the start of measure 132. A *mf* dynamic marking is present at the end of measure 133.

FL I, II (Pic.)

Ob. I, II

Cl. I, II

Bsn. I, II

Hn. I, II

Hn. III, IV

Tpt. I, II

Tbn. I, II

Tbn. III

Tba.

Timp.

Perc. I

Perc. II

Perc. III

Pno.

Synth.

Vln. I

Vln. II

Vla.

Ve.

Db.

mf

f

Snare Drum

mf

134

Fl.I, II (Pic.) *f* *a2*

Ob.I, II *f* *a2*

Cl.I, II *f* *a2*

Bsn.I, II *f* *a2*

Hn.I, II *f* *a2*

Hn.III, IV *f* *a2*

Tpt.I, II *f* *s*

Tbn.I, II *f* *a2*

Tbn.III *f* *a2*

Tba.

Timp.

Perc. I

Perc. II

Perc. III

Pno.

Synth. *Thunder* *sfc* *p*

Vln. I *f*

Vln. II *f*

Vla. *f*

Vc. *f*

Db. *f*

137

Fl. I
Fl. II (Pic.)

Ob. I, II

Cl. I, II

Bsn. I, II

Hr. I, II

Hr. III, IV

Tpt. I, II

Tbn. I, II

Tbn. III

Tba.

Timp.

Perc. I
Snare Drum

Perc. II
Tam tam

Perc. III

Pno.

Synth.

Vln. I

Vln. II

Vla.

Vc.

Db.

Detailed description of the musical score: This page contains measures 137 through 140 of a symphonic score. The woodwind section (Flutes, Oboes, Clarinets, Bassoons, Horns, Trumpets, Trombones, Tuba) features complex rhythmic patterns, often with slurs and accents. The brass section (Horns, Trumpets, Trombones, Tuba) provides harmonic support with various dynamics. The percussion section includes Snare Drum, Tam tam, and Timpani, with specific dynamic markings. The piano part has a prominent melodic line in the right hand. The string section (Violins, Viola, Violoncello, Double Bass) plays a steady, rhythmic accompaniment. The score is written in a major key with a 2/4 time signature.

140

Fl. I
Fl. II (Pic.)

Ob. I, II

Cl. II

Bsn. II

Hn. I, II

Hn. III, IV

Tpt. I, II

Tbn. I, II

Tbn. III

Tba.

Timp.

Snare Drum

Perc. I

Sus. Cymbals

Perc. II

Perc. III

Pno.

Synth.

Vln. I

Vln. II

Vla.

Vc.

Db.

mf

mp

f

div.

141 ♩ = 120

FL I, II (Pic.) *f*

Ob. I, II *f*

Cl. I, II *f*

Bsn. I, II *f*

Hn. I, II *mf*

Hn. III, IV *mf*

Tpt. I, II *mf*

Tbn. I, II *mf*

Tbn. III *mf*

Tba. *mf*

Timp.

Perc. I *mf*

Perc. II *mf*

Perc. III *mf* *Trl.*

Pno. *f*

Synth. *mp* *mf*
Chorus...Women
Chorus...Men

Vln. I

Vln. II

Vla. *div.* *mp*

Vc. *div.* *mf*

Db. *div.* *mp*

143

Fl. I
Fl. II (Pic.)

Ob. I, II

Cl. I, II

Bsn. I, II

Hn. I, II

Hn. III, IV

Tpt. I, II

Tbn. I, II

Tbn. III

Tba.

Timp.

Perc. I

Perc. II

Perc. III

Pno.

Synth.

Vln. I

Vln. II

Vla.

Vcl.

Db.

mf

f

mf

f

mp

mp

mp

mp

mp

Tutti

149

Fl. I
Fl. II (Pic.)

Ob. I, II

Cl. I, II

Bsn. I, II

Hn. I, II

Hn. III, IV

Tpt. I, II

Tbn. I, II

Tbn. III

Tba.

Timp.

Perc. I

Perc. II

Perc. III

Pno.

Synth.

Vln. I

Vln. II

Vla.

Vc.

Db.

mf

f

mp

f

152

Fl. I
Fl. II (Pic.)
Ob. I, II
Cl. I, II
Bsn. I, II
Hn. I, II
Hn. III, IV
Tpt. I, II
Tbn. I, II
Tbn. III
Tba.
Timp.
Perc. I
Perc. II
Perc. III
Pno.
Synth.
Vln. I
Vln. II
Via.
Vc.
Db.

mf

155

Fl. I
Fl. II (Pic.)
Ob. I, II
Cl. I, II
Bsn. I, II
Hn. I, II
Hn. III, IV
Tpt. I, II
Tbn. I, II
Tbn. III
Tba.
Timp.
Perc. I
Perc. II
Perc. III
Pno.
Synth.
Vln. I
Vln. II
Via.
Vc.
Db.

mp

f

158

Fl. I
Fl. II (Pic.) *mf*

Ob. I, II *mf*

Cl. I, II *mp*

Bsn. I, II *mp*

Hn. I, II *mp*

Hn. III, IV *mp*

Tpt. I, II

Tbn. I, II *con sord.* *mp*

Tbn. III *con sord.* *p*

Tba. *p*

Timp. *p* *mp*

Perc. I *Snare Drum* *mp*

Perc. II *Cymbals* *mp*

Perc. III *Bass drum* *mp*

Pno.

Synth.

Vln. I *div.* *mf*

Vln. II *div.* *mf*

Vla. *pizz.* *f*

Vc. *pizz.* *f*

Db. *pizz.* *f*

161

Fl. I
Fl. II (Pic.)

Ob. I, II

Cl. I, II

Bsn. I, II

Hn. I, II

Hn. III, IV

Tpt. I, II

Tbn. I, II

Tbn. III

Tba.

Timp.

Perc. I *Snare Drum* *mp*

Perc. II *Whip* *mp*

Perc. III *Bass drum* *mp* *mf* *Cabasas* *mf*

Pno.

Synth.

Vln. I

Vln. II

Vla. *arco* *mf* *f*

Vc. *arco* *mf* *f*

Db. *arco* *mf* *f*

164

Fl. I
Fl. II (Pic.)

Ob. I, II

Cl. I, II

Bsn. I, II

Hn. I, II

Hn. III, IV

Tpt. I, II

Tbn. I, II

Tbn. III

Tba.

Timp.

Perc. I

Perc. II

Perc. III

Pno.

Synth.

Vln. I

Vln. II

Vla.

Vc.

Db.

mf

mp

Tri.

Cabazas

f

a2

Ocean wave $\text{♩} = 160$

167

FL I
FL II (Pic.)

Ob. I, II

Cl. I, II

Bsn. I, II

Hn. I, II

Hn. III, IV

Tpt. I, II

Tbn. I, II

Tbn. III

Tba.

Timp.

Perc. I

Perc. II

Perc. III

Pno.

Synth.

Vln. I

Vln. II

Vla.

Vc.

Db.

mf

mp

f

Snare Drum

Cymbals

170

This page contains a musical score for measures 170 to 172. The instruments and parts are as follows:

- Fl. I, Fl. II (Pic.):** Flutes 1 and 2, Piccolo. Measures 170-171 are marked *f*. Measure 172 has a first ending marked *mf* and a second ending marked *mf* with a repeat sign and a fermata.
- Ob. I, II:** Oboes 1 and 2. Measures 170-171 are marked *f*. Measure 172 has a first ending marked *mf* and a second ending marked *mf* with a repeat sign and a fermata.
- Cl. I, II:** Clarinets 1 and 2. Measures 170-171 are marked *f*. Measure 172 has a first ending marked *mf* and a second ending marked *mf* with a repeat sign and a fermata.
- Bsn. I, II:** Bassoons 1 and 2. Measures 170-171 are marked *mf*. Measure 172 has a first ending marked *mf* and a second ending marked *mf* with a repeat sign and a fermata.
- Hn. I, II:** Horns 1 and 2. Measures 170-171 are marked *mf*. Measure 172 has a first ending marked *mf* and a second ending marked *mf* with a repeat sign and a fermata.
- Hn. III, IV:** Horns 3 and 4. Measures 170-171 are marked *mf*. Measure 172 has a first ending marked *f* and a second ending marked *f* with a repeat sign and a fermata.
- Tpt. I, II:** Trumpets 1 and 2. Measures 170-171 are marked *mf*. Measure 172 has a first ending marked *f* and a second ending marked *f* with a repeat sign and a fermata.
- Tbn. I, II:** Trombones 1 and 2. Measures 170-171 are marked *mf*. Measure 172 has a first ending marked *f* and a second ending marked *f* with a repeat sign and a fermata. The instruction *Senza sord.* (without mutes) is present in both staves.
- Tbn. III:** Trombone 3. Measures 170-171 are marked *mf*. Measure 172 has a first ending marked *f* and a second ending marked *f* with a repeat sign and a fermata.
- Tba.:** Trombone 4. Measures 170-171 are marked *mf*. Measure 172 has a first ending marked *f* and a second ending marked *f* with a repeat sign and a fermata.
- Timp.:** Timpani. Empty staff.
- Perc. I:** Percussion 1. Empty staff.
- Perc. II:** Percussion 2. Measures 170-171 are empty. Measure 172 has a cymbal roll marked *Cymbals mp* and a whip sound effect marked *Whip mp*.
- Perc. III:** Percussion 3. Measures 170-171 are empty. Measure 172 has a whip sound effect marked *Whip mp*.
- Pno.:** Piano. Empty staff.
- Synth.:** Synthesizer. The staff shows a melodic line that rises from measure 170, peaks in measure 171, and falls in measure 172.
- Vln. I, Vln. II:** Violins I and II. Measures 170-171 are marked *f*. Measure 172 has a first ending marked *mf* and a second ending marked *mf* with a repeat sign and a fermata.
- Vla.:** Viola. Measures 170-171 are marked *f*. Measure 172 has a first ending marked *mf* and a second ending marked *mf* with a repeat sign and a fermata.
- Vc.:** Violoncello. Measures 170-171 are marked *f*. Measure 172 has a first ending marked *mf* and a second ending marked *mf* with a repeat sign and a fermata.
- Db.:** Double Bass. Measures 170-171 are marked *f*. Measure 172 has a first ending marked *mf* and a second ending marked *mf* with a repeat sign and a fermata.

173

Fl. I, II (Pic.)

Ob. I, II

Cl. I, II

Bsn. I, II

Hn. I, II

Hn. III, IV

Tpt. I, II

Tbn. I, II

Tbn. III

Tba.

Timp.

Perc. I

Perc. II

Perc. III

Pno.

Synth.

Vln. I

Vln. II

Vla.

Vc.

Db.

mf *f* *mp* *f* *mf*

Cymbal *mp*

f

Detailed description: This is a page of a musical score for a symphony orchestra, numbered 173. The score includes parts for woodwinds (Flute I and II with Piccolo, Oboe I and II, Clarinet I and II, Bassoon I and II, Horn I and II, Horn III and IV, Trumpet I and II, Trombone I, II, and III, and Tuba), brass (Trombone I, II, and III, and Tuba), percussion (Tympani, Percussion I, II, and III), piano, and strings (Violin I and II, Viola, Violoncello, and Double Bass). The woodwinds and strings have dynamic markings of *mf* and *f*. The percussion part includes a cymbal marked *mp* and a piano marked *f*. The score is written in a major key with a 4/4 time signature. The page number '173' is written above the first staff.

176

Fl. I, II (Pic.) *f*

Ob. I, II *f*

Cl. I, II

Bsn. I, II

Hn. I, II *mf*

Hn. III, IV *mf*

Tpt. I, II *f*

Tbn. I, II *mf*

Tbn. III *mf*

Tba. *mf*

Timp.

Perc. I

Perc. II

Perc. III

Pno.

Synth.

Vln. I *mf*

Vln. II *mf*

Vla. *mf*

Vc. *mf*

Db. *mf*

179

Fl. I, II (Pic.) *f*

Ob. I, II *f*

Cl. I, II *f*

Bsn. I, II

Hr. I, II *f*

Hr. III, IV

Tpt. I, II *f*

Tbn. I, II *mf*

Tbn. III *mf*

Tba. *mf*

Timp.

Perc. I

Perc. II

Perc. III

Pno. *f*

Synth.

Vln. I *mf*

Vln. II *mf*

Vla. *mf*

Vc. *mf*

Db. *mf*

Detailed description: This page of a musical score, numbered 175, begins at measure 179. It features a full orchestral ensemble. The woodwind section includes Flutes I and II (Piccolo), Oboes I and II, Clarinets I and II, Bassoons I and II, Horns I and II, Horns III and IV, Trumpets I and II, and Trombones I, II, and III. The brass section includes Trombone III, Tuba, and Timpani. The string section includes Violins I and II, Viola, Violoncello, and Double Bass. The piano part is also present. Dynamics range from *mf* (mezzo-forte) to *f* (forte). The score shows complex rhythmic patterns and melodic lines across multiple staves.

182

FL I
Fl. II (Pic.)

Ob. I, II

Cl. I, II
mf

Bsn. I, II

Hn. I, II
mf

Hn. III, IV
f

Tpt. I, II
mf

Tbn. I, II
mf

Tbn. III
mf

Tba.
mf

Timp.

Perc. I

Perc. II

Pno.
trill
gliss.

Synth.

Vln. I
mf

Vln. II
mf

Vla.
mf

Vc.
mf

Db.
mf

185

Fl. I
Fl. II (Pic.)

Ob. I, II

Cl. I, II

Bsn. I, II

Hn. I, II

Hn. III, IV

Tpt. I, II

Tbn. I, II

Tbn. III

Tba.

Timp.

Perc. I

Perc. II

Pno.

Synth.

Vln. I

Vln. II

Vla.

Vc.

Db.

f

mf

a2

188

Fl. I, II (Pic.)

Ob. I, II

Cl. I, II

Bsn. I, II

Hn. I, II

Hn. III, IV

Tpt. I, II

Tbn. I, II

Tbn. III

Tba.

Timp.

Perc. I

Perc. II

Perc. III

Pno.

Synth.

Vln. I

Vln. II

Via.

Vc.

Db.

189

190

f

mf

ff

fz

con sord.

div.

191

Fl. I, II (Pic.)
Ob. I, II
Cl. I, II
Bsn. I, II
Hn. I, II
Hn. III, IV
Tpt. I, II
Tbn. I, II
Tbn. III
Tba.
Timp.
Perc. I
Perc. II
Perc. III
Pno.
Synth.
Vln. I
Vln. II
Vla.
Vc.
Db.

a2
f
f
mf
mf
mf
f
f
f

Detailed description: This page of a musical score covers measures 191 to 193. The score is written for a large symphony orchestra. The woodwind section includes Flutes I and II (Piccolo), Oboes I and II, Clarinets I and II, Bassoons I and II, Horns I and II, Horns III and IV, Trumpets I and II, Trombones I, II, and III, and Tuba. The percussion section includes Timpani, three types of Percussion (I, II, III), Piano, and Synthesizer. The string section includes Violins I and II, Viola, Violoncello, and Double Bass. The score begins at measure 191. Flutes I and II play a melodic line with accents. Oboes I and II play a similar melodic line. Clarinets I and II and Bassoons I and II play a rhythmic accompaniment starting at measure 192, marked with *a2* and *f*. Horns I and II, Horns III and IV, and Trombones I and II play sustained notes. Trombone III and Tuba play a melodic line marked *mf*. Trumpets I and II play a rhythmic accompaniment. The string section provides a rhythmic accompaniment, with the Double Bass and Violoncello marked *f*. The Percussion section is mostly silent, with some activity in the Timpani and Percussion I, II, and III parts.

197

Fl. I
Fl. II (Pic.)

Ob. I, II

Cl. I, II

Bsn. I, II

Hn. I, II

Hn. III, IV

Tpt. I, II

Tbn. I, II

Tbn. III

Tba.

Timp.

Perc. I

Perc. II

Perc. III

Pno.

Synth.

Vln. I

Vln. II

Vla.

Vc.

Db.

mf

f *fc* *fc*

senza sord.

200

Fl.I
Fl.II(Pic.)

Ob.I,II

Cl.I,II

Bsn.I,II

Hn.I,II

Hn.III,IV

Tpt.I,II

Tbn.I,II

Tbn.III

Tba.

Timp.

Perc.I

Perc.II

Perc.III

Pno.

Synth.

Vln. I

Vln. II

Vla.

Vc.

Db.

fc

f

Triangle

ppp