



## บทที่ 2 แนวคิด ทฤษฎีและงานวิจัยที่เกี่ยวข้อง

### แนวคิด ทฤษฎีและงานวิจัยที่เกี่ยวข้อง

งานวิจัยชิ้นนี้ได้้นำแนวคิด ทฤษฎี และงานวิจัยที่เกี่ยวข้อง เพื่อเข้ามาอธิบายปรากฏการณ์ต่างๆ ที่เกิดขึ้น เกี่ยวกับลักษณะการนำเสนอข่าวเกี่ยวกับพระสงฆ์ในหน้าหนึ่งของหนังสือพิมพ์รายวันกับการเปิดรับข่าวสารและความเชื่อมั่นทางศาสนาของประชาชน ดังนี้คือ

1. แนวคิดเกี่ยวกับศาสนาและพระสงฆ์
2. หน้าที่ของหนังสือพิมพ์
  - แนวคิดคุณค่าข่าว
  - แนวคิดแหล่งข่าว
  - แนวคิดภาพข่าว
3. การเปิดรับข่าวสารจากสื่อมวลชน
  - ทฤษฎีการใช้สื่อเพื่อความพึงพอใจ(Uses & Gratification)
  - ทฤษฎีการกำหนดระเบียบวาระข่าวสาร (Agenda Setting)
  - สื่อโทรทัศน์
4. แนวคิดการสร้างความเป็นจริงทางสังคม (Social Construction of Reality Theory)
5. แนวคิดเกี่ยวกับผู้รับสาร
  - ทฤษฎีการเรียนรู้ทางสังคม (Social Learning)
6. การประเมินตนเอง
7. งานวิจัยที่เกี่ยวข้อง

### แนวคิดเกี่ยวกับศาสนาและพระสงฆ์

พระพุทธศาสนาแปลว่า คำสั่งสอนของผู้รู้ ผู้ตื่นจากกิเลสหรือผู้เบิกบาน (พระญาณวโรดม, 2538, 50) มีต้นกำเนิดอยู่ที่ประเทศอินเดียเมื่อ 2,584 ปีมาแล้ว มีพระสัมมาสัมพุทธเจ้าเป็นศาสดาสูงสุด หลักสำคัญของพระพุทธศาสนามี 3 ประการคือ พระพุทธ พระธรรม และพระสงฆ์ เรียกว่าพระรัตนตรัย ซึ่งแปลว่ารัตนหรือแก้วอันประเสริฐ 3 ดวง

ศาสนาได้เป็นองค์ประกอบที่สำคัญของวัฒนธรรมซึ่งเป็นรากฐานของขนบธรรมเนียมประเพณีและศิลปวัฒนธรรมต่างๆ มีความสำคัญต่อระบบความเชื่อและการปฏิบัติของคน (Harry M. Johnson : 1970 ) ศาสนาเป็นสิ่งที่ให้คำตอบและแก้ไขปัญหาต่างๆ เกี่ยวกับชีวิตมนุษย์ เช่น ความทุกข์ ความผิดหวัง ความเจ็บป่วย และความตาย ซึ่งกลายเป็นส่วนหนึ่งของวัฒนธรรมอันเป็นที่ยอมรับกันในสังคมและมีอิทธิพลต่อพฤติกรรมต่างๆ ในชีวิตประจำวันของมนุษย์ (Max Weber : 1973)

คำสอนของศาสนาจะช่วยสร้างระเบียบสังคม วางแนวจริยธรรม กฎแห่งกรรม ประเพณีและพิธีกรรมทางศาสนายังเป็นส่วนหนึ่งของวิถีชีวิตของคนในสังคม ความเชื่อและคำสอนทางศาสนาจึงมีส่วนในการกำหนดพฤติกรรมของคนในสังคม จึงนับได้ว่าศาสนาให้โลกทัศน์กำหนดมาตรฐานทางจริยธรรม และวางแนวทางให้กับการหาทางออกทางใจให้แก่คนในสังคม (ศิราพร จิตะฐาน. 2533, 10)

ศาสนาเป็นรูปแบบความคิดหนึ่งในสังคม ในสังคมไทยคนส่วนใหญ่นับถือศาสนาพุทธ ความรู้ความคิดจากศาสนาพุทธ ย่อมครอบคลุมความคิดด้านต่าง ๆ ของสังคม ไม่ว่าจะเป็นครอบครัว เศรษฐกิจ การศึกษา หรือการเมืองการปกครอง (สัญญา สัญญาวิวัฒน์. 2535, 7)

ประชาชนชาวไทยส่วนใหญ่นับถือศาสนาพุทธซึ่งเป็นศาสนาประจำชาติ การดำรงชีวิตของคนไทยได้รับอิทธิพลจากหลักธรรมคำสั่งสอนของพระพุทธศาสนาซึ่งฝังลึกอยู่ในความคิดและชีวิตจิตใจของคนไทยมาเป็นเวลาช้านาน และองค์ประกอบหนึ่งที่มีบทบาทอย่างสำคัญในพุทธศาสนา นั่นก็คือ พุทธธรรม หรือ พระธรรมคำสั่งสอนของพระพุทธเจ้า ซึ่งจะมีพระสงฆ์เป็นผู้นำคำสั่งสอนเหล่านั้นมาอบรมสั่งสอนให้แก่ประชาชน เพื่อให้มีความเข้าใจในการประพฤติปฏิบัติในการดำรงชีวิตอย่างมีความสุขทั้งทางร่างกายและจิตใจ

พระสงฆ์ คือสาวกของพระพุทธเจ้า เป็นผู้ปฏิบัติตามคำสั่งสอนของพระองค์แล้วนำคำสั่งสอนนั้นมาเผยแพร่แก่ประชาชน เมื่อพระพุทธเจ้าทรงปรินิพพานแล้ว พระสงฆ์ก็จะทำหน้าที่สืบต่อศาสนาแทน จนแพร่หลายอยู่ในปัจจุบัน

พระสงฆ์เป็นผู้ดำรงศาสนาแทนพระพุทธเจ้า เป็นผู้มีอิทธิพลต่อความคงอยู่หรือเสื่อมสลายไปของศาสนา เพราะถ้าไม่มีพระสงฆ์ ศาสนาก็ไร้ซึ่งผู้สืบทอด ถึงแม้จะมีศาสนสถานหรือวัตถุสิ่งอื่นใดเหลือไว้ก็ตาม และเนื่องด้วยข้อกำหนดทางพุทธบัญญัติที่บัญญัติไว้ว่า บุคคลจะบวชได้ต้องมีพระสงฆ์เป็นผู้บวชให้ เมื่อไร้พระสงฆ์การบวชก็จะมีไม่ได้ แม้บุคคลจะทำการบวชเองก็ไม่ถือว่าเป็นพระภิกษุที่ถูกต้อง ดังนั้นพระพุทธเจ้าจึงบัญญัติข้อห้ามและขออนุญาตในเรื่องต่างๆ ไว้ให้

พระสงฆ์เพื่อนำไปปฏิบัติในแนวทางเดียวกัน เพื่อความเรียบร้อยดีงามในระหว่างหมู่คณะ และเพื่อเป็นที่เลื่อมใสศรัทธาแก่ผู้พบเห็น สิ่งที่พระพุทธเจ้าทรงบัญญัตินั้นจะเรียกว่าวินัยบัญญัติหรือสิกขาบทที่พระสงฆ์ต้องปฏิบัติตาม ถ้าล่วงละเมิดถือว่ามีความผิด หรือ "ต้องอาบัติ" ซึ่งจะต้องได้รับการลงโทษอย่างใดอย่างหนึ่งตามที่บัญญัติไว้

คุณประโยชน์ทางพุทธศาสนาที่มีต่อคนไทยนั้น ได้เป็นที่ประจักษ์แก่ชาวไทยเสมอมา การที่คนไทยมีวิถีชีวิตที่เรียบร้อยดีงามอันเป็นลักษณะที่สำคัญของวัฒนธรรมไทยก็สืบเนื่องมาจากพระพุทธศาสนา (วิเชียร วชิรพานู, 2510, อ่างโน ข้าเลื่อง วุฒิจันทร์, 2526) เมื่อเราพิจารณาวัฒนธรรมไทยในด้านต่าง ๆ ก็จะมีพระพุทธรูปเป็นรากฐานทั้งสิ้นเช่น

วัฒนธรรมทางจิตใจ คนไทยโดยทั่วไปมีความเมตตา กรุณา เอื้อเฟื้อเผื่อแผ่ช่วยเหลือผู้อื่นเสียสละ รู้จักให้อภัย สามัคคี ช่วยเหลือซึ่งกันและกัน มีความกตัญญู กตเวทิตะที่ ซื่อสัตย์สุจริต รักษาสิ่งจะ รักหมู่คณะ เคารพเชื่อฟังผู้อาวุโส สุภาพอ่อนโยน ไม่หยาบคาย มีความอดทน ขยันหมั่นเพียร กลัวบาปกรรม เป็นต้น

วัฒนธรรมทางศิลปกรรม ความยึดมั่นในพระพุทธศาสนา โดยสร้างวัด เจดีย์ วิหารต่าง ๆ อย่างปราณีตงดงาม เกิดเป็นศิลปกรรมแบบไทยที่สืบเนื่องมาสู่สัญลักษณ์ของบ้านคนไทยทั่วไป ซึ่งถือว่าเป็นศิลปะไทยแท้ที่สืบเนื่องมาจากโบสถ์ วิหาร ศาลา กุฏิพระ และปราสาทราชวังต่าง ๆ

วัฒนธรรมทางวรรณกรรม บทขับร้อง หนังสือ วรรณคดี โดยส่วนใหญ่จะเป็นเรื่องเกี่ยวกับคตินิยมทางพุทธศาสนา ซึ่งผู้แต่งในอดีตหลายท่านก็เป็นผู้เคร่งครัดทางศาสนาทั้งสิ้น

วัฒนธรรมทางระเบียบประเพณี โดยส่วนใหญ่เกี่ยวข้องกับประเพณีทางพุทธศาสนา เช่น การทำบุญวันเกิด การทำบุญคนตาย การทำบุญในเทศกาลต่าง ๆ และแม้ในด้านความมั่นคงแห่งชาติ พระพุทธศาสนาก็เป็นปัจจัยกำลังอำนาจของชาติที่ช่วยสร้างความผูกพันให้เกิดความรักชาติ รักพระมหากษัตริย์ และรักแผ่นดิน (ข้าเลื่อง วุฒิจันทร์, 2526, 16)

ต่อมาเมื่อมีการเปลี่ยนแปลงทางวัตถุ ประดิษฐ์กรรมทางวิทยาศาสตร์และเทคโนโลยี ซึ่งมีผลกระทบกระเทือนต่อจิตใจ ค่านิยม และความเชื่อถือของประชาชน จึงเกิดสถาบันทางสังคมใหม่ ๆ ขึ้น แทนที่บทบาทของวัดและพระสงฆ์ เช่น โรงเรียน โรงพยาบาล สถานเริงรมย์ วิทยาคารสมัยใหม่จากตะวันตกมีการขยายตัวอย่างกว้างขวาง มีโลกทัศน์ที่กว้างไกลมากยิ่งขึ้น จนบางคนเห็นว่าศาสนาเป็นของเก่า ไม่ทันสมัย และไม่เป็นวิทยาศาสตร์

สถานะของพระสงฆ์ในสายตาของคนรุ่นใหม่แตกต่างไปจากอดีต โดยเฉพาะอย่างยิ่งในเมืองหลวง วัดไม่ได้เป็นศูนย์กลางของชุมชนอีกต่อไป ถึงแม้ประชาชนทั่วไปจะยอมรับว่าตนเป็นพุทธศาสนิกชน แต่ก็ได้เริ่มคลายความเชื่อลง เนื่องจากในปัจจุบันพระสงฆ์น้อยรูปมากที่สามารถสร้างศรัทธาให้แก่ประชาชนได้ ความผูกพันที่มีต่อพระพุทธศาสนามีเหลืออยู่เพียงในส่วนของพระพุทธรูปและพระธรรมเท่านั้น ส่วนความเชื่อถือในสถาบันสงฆ์จะน้อยลงไป ซึ่งมักมีสาเหตุมาจากความย่อหย่อนในการปกครองของพระอุปัชฌาย์ อาจารย์ เจ้าอาวาส และเจ้าคณะผู้ปกครอง พระสงฆ์ไม่สนใจเล่าเรียนพระธรรมวินัย มุ่งศึกษาทางโลก ไม่เชื่อเพื่อต่อธรรมวินัย มีความหย่อนยานในการรักษาศีล ขาดการควบคุมจิตใจไม่ให้เกิดกิเลสตัณหา ยิ่งในสภาวะที่สังคมกำลังเปลี่ยนแปลง วุ่นวาย เศรษฐกิจรัดตัว บางคนจึงมองว่า การดำรงเพศเป็นภิกษุสามเณรเป็นเรื่องสบาย และมีทางหาผลประโยชน์ได้ จึงปลอมตัวเป็นพระหรือเข้ามาบวชและทำการต่าง ๆ ที่เป็นการสร้างภาพพจน์ที่เสียหายแก่ศาสนา เช่น การออกบิณฑบาตเวียนเทียน ชิงกันรับบาตร หรือรู้เห็นเป็นใจกับพ่อค้าแม่ค้าขายอาหาร ตั้งสำนักงานทำนายดวงชะตาราตี รับจ้างสะเดาะเคราะห์ รักษาโรค พระบางรูปก็มีความมั่งคั่งใหญ่โตสูงอยากมีสิ่งอำนวยความสะดวกเพื่อจะได้ดำเนินกิจการของวัดให้เป็นประโยชน์ของตนเอง

พระพุทธรูปนั้นมีคุณประโยชน์ต่อประเทศไทยมาก พุทธศาสนิกชนชาวไทยได้มีความผูกพันใกล้ชิดกับพระสงฆ์มาเป็นเวลานาน แต่ในปัจจุบันกลับมีข่าวเกี่ยวกับพระสงฆ์ที่กระทำความผิดโดยนำเสนอมาน่าหน้าหนังสือพิมพ์อย่างมากมาย ทำให้ประชาชนมีความสับสนในพระพุทธรูปซึ่งเป็นสิ่งนับถือกันมาช้านานว่าจะมีความบริสุทธิ์อยู่หรือไม่ เพราะเพศบรรพชิตกลับเป็นผู้ไม่รักษาศีลโดยเป็นผู้กระทำความผิดเสียเอง ดังนั้น งานวิจัยชิ้นนี้จึงต้องการที่จะศึกษาเกี่ยวกับการตกเป็นข่าวของพระสงฆ์ในหน้าที่ของหนังสือพิมพ์รายวันว่าจะมีอิทธิพลหรือผลกระทบใด ๆ ต่อความเชื่อมั่นทางศาสนาของประชาชน

### หน้าที่ของหนังสือพิมพ์

ในสังคมเมืองหลวงเรื่องราวต่าง ๆ ได้ถูกเผยแพร่ไปยังประชาชนทั่วไป โดยการนำเสนอผ่านสื่อมวลชนโดยเฉพาะหนังสือพิมพ์ และข่าวสารที่เกี่ยวกับพระสงฆ์ก็เป็นข่าวหนึ่งที่หนังสือพิมพ์ในปัจจุบันให้ความสนใจอย่างมาก

หนังสือพิมพ์ได้ทำหน้าที่เป็นกระจกสะท้อนภาพสังคมที่ดี ช่วยให้ประชาชนได้รับข่าวสารความรู้ ช่วยบันทึกความเป็นไปในสังคม ค่านิยม วัฒนธรรม ความเชื่อ และวิถีชีวิต หนังสือพิมพ์ยังมีบทบาทในการโฆษณาประชาสัมพันธ์เผยแพร่ข่าวสารทั้งในภาคธุรกิจและเอกชน นอก

จากนี้ยังมีส่วนในการเรียกร้องสิทธิเสรีภาพ และความเสมอภาคเพื่อการเปลี่ยนแปลงที่ดีในสังคม (สุรัตน์ นุ่มนนท์, 2531)

หนังสือพิมพ์ได้ทำหน้าที่ให้ข้อมูลข่าวสารแก่ประชาชนเพื่อประโยชน์ในการประกอบอาชีพและการดำรงชีวิต ช่วยเสนอข่าวสารที่มีคุณค่าและเป็นประโยชน์ต่อประชาชน รวมทั้งช่วยยกระดับความคิดเห็นและรสนิยมของประชาชนในสังคม เพื่อนำมาสู่การพัฒนาสภาพชีวิตและความเป็นอยู่ของประชาชน (อนันต์ธนา อังกินันท์, 2531)

หนังสือพิมพ์เป็นผู้ให้ข่าวสารเกี่ยวกับการศึกษา ความรู้ และความก้าวหน้าทางวิทยาการในด้านต่าง ๆ ไม่ว่าจะเป็นการแพทย์ สาธารณสุข จิตวิทยา เศรษฐกิจ การเมือง เกษตรกรรม อุตสาหกรรม คหกรรม ประวัติศาสตร์ ภูมิศาสตร์ และการพยากรณ์อากาศ (William, 1978; Dennis & Merrill, 1988)

หนังสือพิมพ์ต้องทำหน้าที่สืบสวน สอบสวน เจาะลึกข้อเท็จจริงต่าง ๆ ของข่าวสำคัญที่เป็นประโยชน์ต่อสาธารณชน รวมทั้งการจูงใจให้ข้อชี้แนะและข้อคิดเห็น (to guide) ที่เป็นประโยชน์ต่อผู้อ่าน เพื่อให้ผู้อ่านเปลี่ยนทัศนคติ ความเชื่อ ค่านิยม และพฤติกรรม หนังสือพิมพ์ได้ทำหน้าที่นี้โดยผู้วิเคราะห์วิจารณ์ และแสดงความคิดเห็นเกี่ยวกับประเด็นปัญหาใดปัญหาหนึ่ง ซึ่งเป็นเรื่องสำคัญและมีผลกระทบต่อคนส่วนใหญ่ โดยหนังสือพิมพ์ไม่เพียงแต่ทำหน้าที่รายงานข่าวหรือรายงานเหตุการณ์ตามข้อเท็จจริงที่เกิดขึ้นเพียงอย่างเดียว แต่ในบทบาทต่าง ๆ ของหนังสือพิมพ์ยังทำหน้าที่ในการให้ข้อชี้แนะแก่ประชาชนด้วย เนื่องจากการเสนอข่าวโดยการนำเสนอนื้อหาอย่างตรงไปตรงมาตามข้อเท็จจริงที่เกิดขึ้นเพียงอย่างเดียว นั้น ในบางครั้งผู้อ่านอาจไม่ทราบว่าอะไรคือสิ่งที่ถูกหรือผิด แต่เมื่อผู้อ่านได้รับการชี้แนะแล้วจึงสามารถตัดสินใจได้

หนังสือพิมพ์มีส่วนช่วยยกระดับคุณภาพชีวิต ความรู้ ความคิด และรสนิยมให้กับผู้อ่าน ผู้อ่านหนังสือพิมพ์มีคุณสมบัติคล้ายกับผู้รับสารในสื่อมวลชนทั่ว ๆ ไป คือ มีจำนวนมากและมีความหลากหลายในลักษณะทางประชากรศาสตร์ เช่น เพศ อายุ การศึกษา อาชีพ รายได้ ภูมิฐานะ ลำเนา ศาสนา เชื้อชาติ ค่านิยม สถานภาพการสมรส สถานภาพทางเศรษฐกิจและสังคม เป็นต้น ซึ่งการที่คนส่วนใหญ่นิยมอ่านหนังสือพิมพ์นั้นก็เนื่องมาจากแรงดลใจหลายประการ โดย Ruotolo (1988 : 118) ได้ทำการแบ่งประเภทแรงดลใจในการอ่านหนังสือพิมพ์ออกเป็น 15 ประการ คือ

1. เพื่อให้เพลิดเพลิน
2. เพื่อฆ่าเวลา
3. เพื่อมีส่วนในการควบคุมสภาพแวดล้อม
4. เพื่อหนีจากความเป็นจริง

5. เพื่อมีเพื่อน
6. เพื่อให้ตื่นเต้น
7. เพื่อให้ผ่อนคลาย
8. เพื่อเรียนรู้พฤติกรรมใหม่ ๆ
9. เพื่อเรียนรู้ตนเองและสภาพแวดล้อม
10. เพื่อหาข้อชี้แนะ
11. เพื่อมีปฏิสัมพันธ์กับสังคม
12. เพื่อเปรียบเทียบสังคม
13. เพื่อให้เกี่ยวข้องกับสังคม
14. เพื่อตอกย้ำทัศนคติ
15. เพราะเป็นนิสัย

ทั้งนี้ Ruotolo ยังได้แบ่งประเภทของผู้อ่านหนังสือพิมพ์ตามแรงดลใจที่ได้รับจากการอ่านออกเป็น 5 กลุ่ม คือ

1. ผู้อ่านที่ต้องการข้อมูลเป็นเครื่องมือ (Instrumental Readers) เพื่อเป็นประโยชน์ในการใช้ชีวิตประจำวัน

ผู้อ่านกลุ่มนี้ต้องการข้อมูลเกี่ยวกับประเทศและโลกเกี่ยวกับความเป็นไปในชุมชนและเรื่องราวที่สามารถนำไปปฏิบัติได้ ผู้อ่านกลุ่มนี้จะวิเคราะห์ข่าวที่อ่านเพื่อเข้าใจความหมายของเหตุการณ์ที่เกิดขึ้น โดยไม่ต้องการทราบเพียงแต่ว่าเกิดอะไรขึ้น แต่ต้องการทราบว่าทำไมจึงเกิดเหตุการณ์เหล่านั้น ผู้อ่านกลุ่มนี้จึงไม่อ่านข่าวเพื่อความบันเทิงเท่านั้น

2. ผู้อ่านที่เป็นผู้เสนอความคิดเห็น (The Opinion-Maker)

ผู้อ่านกลุ่มนี้อ่านข่าวเพื่อให้เกิดความคิดเห็นและเปรียบเทียบความคิดเห็นนั้น นอกจากนี้ยังอ่านข่าวเพื่อเสนอแนะ เพื่อช่วยตัดสินใจ เพื่อเข้าใจปรากฏการณ์ที่เกิดขึ้น และเพื่อวิเคราะห์เหตุการณ์ที่เกิดขึ้นจริง

3. ผู้อ่านเพื่อความบันเทิง (Pleasure Readers)

ผู้อ่านกลุ่มนี้เชื่อว่าหนังสือพิมพ์ให้ความเพลิดเพลินในการอ่าน โดยอ่านหนังสือพิมพ์เป็นนิสัยและเป็นส่วนหนึ่งของชีวิตประจำวัน ผู้อ่านกลุ่มนี้ไม่ให้ความสำคัญกับผู้อื่นมากนัก และไม่ให้ความสำคัญกับการอ่านเพื่อเป็นประเด็นในการสนทนา หรือเพื่อให้มีความคิดเห็นคล้ายผู้อื่น

#### 4. ผู้อ่านเพื่อตนเอง (Ego-Boosters)

ผู้อ่านกลุ่มนี้อ่านหนังสือพิมพ์เพื่อเพิ่มภาพพจน์และสถานภาพของตนเอง และเพื่อให้ตนรู้สึกดีขึ้น บุคคลกลุ่มนี้คำนึงถึงสังคมมากจึงต้องการข้อมูลเพื่อเข้าสู่สภาวะแวดล้อมทางสังคม เพื่อการสนทนา เพื่อเพื่อน และเพื่อให้ผู้อื่นเคารพตน นอกจากนี้ การอ่านหนังสือพิมพ์ยังทำให้เขารู้สึกปลอดภัย เพราะเขาจะตระหนักในเหตุการณ์ที่เกิดขึ้น ซึ่งสิ่งเหล่านี้เป็นจุดมุ่งหมายสูงสุดของเขา

#### 5. ผู้อ่านเพื่อผ่านสายตา (Scanners)

ผู้อ่านกลุ่มนี้มีแรงดลใจในการอ่านหลายประการ เช่น เพื่อหาข้อมูล คำแนะนำ และเพื่อให้ความคิดเห็นและการมีส่วนร่วมเป็นจริง บุคคลกลุ่มนี้จึงอ่านหนังสือพิมพ์แบบผ่านๆ โดยไม่มีรูปแบบการอ่านเฉพาะเจาะจง เขาจะอ่านหนังสือพิมพ์เพื่อต้องการข้อมูลเกี่ยวกับโลก ประเทศ ชุมชน ท้องถิ่น และข่าวที่มีประโยชน์ ผู้อ่านกลุ่มนี้ต้องการคำแนะนำ ต้องการการวิเคราะห์เหตุการณ์ ต้องการข้อมูลเพื่อการตัดสินใจ และเพื่อเข้าใจเหตุการณ์ที่เกิดขึ้น เมื่อตัดสินใจได้แล้ว เขาจะอ่านหนังสือพิมพ์เพื่อเปรียบเทียบความคิดเห็นกับผู้อื่น เขาต้องการข้อมูลเพื่อเสริมความคิดเห็นและเพื่อยืนยันข้อโต้แย้งของเขา จึงอาจกล่าวได้ว่าผู้อ่านหนังสือพิมพ์กลุ่มนี้อ่านหนังสือพิมพ์เพื่อทราบข่าวสาร เพื่อทราบความหมาย และเพื่อตอกย้ำว่าความคิดเห็นของเขาถูกต้อง เขาจะคาดหวังจากหนังสือพิมพ์ตั้งแต่การให้ข้อมูลดิบเพื่อเสริมความคิดเห็น และไม่อ่านหนังสือพิมพ์เพื่อแยกตัวจากผู้อื่น หรือเพื่อให้ลืมความวิตกกังวล และจะไม่อ่านหนังสือพิมพ์เพราะเป็นนิสัยหรือฆ่าเวลา

หนังสือพิมพ์มีอำนาจในการให้ข้อมูลข่าวสาร โดยอาจมีผลกระทบต่อจิตใจหรือการกระทำของผู้รับสารหรือผู้อ่านหรือไม่ก็ได้ ดังนั้น หนังสือพิมพ์ในฐานะสื่อมวลชนจึงมีอำนาจในการให้ข้อมูลข่าวสาร และการกำหนดระเบียบวาระแก่สาธารณชน และมีอิทธิพลต่อความคิดเห็นและทัศนคติต่อสาธารณชน (Dennis & Merrill, 1984)

#### แนวคิดคุณค่าข่าว

นักวิชาการด้านการสื่อสารมวลชน (ชวรัตน์ เติตชัย, 2521 ; มาลี บุญศิริพันธ์, 2526 ; ตรีณี หิรัญรักษ์, 2530; ประชัน วัลลิโก, 2532; ยงยุทธ รักษาศรี, 2532; Dennis & Merrill, 1984; Corrigan, 1990) ได้กล่าวถึงมาตรฐานของข่าวว่าควรประกอบด้วยองค์ประกอบดังต่อไปนี้ คือ

1. ความขัดแย้ง (Conflict) ได้แก่ ความขัดแย้งที่เกี่ยวข้องกับระดับปัจเจกบุคคลและระดับสังคม เช่น ความขัดแย้งระหว่างพรรคการเมือง ระหว่างสมาชิกวุฒิสภา ระหว่างประเทศ ฯลฯ
2. ความก้าวหน้า (Progress) ได้แก่ การนำเสนอข่าวเกี่ยวกับชัยชนะหรือความสำเร็จ
3. ความหายนะ (Disaster) ได้แก่ การนำเสนอข่าวเกี่ยวกับความพินาศหรือการทำลาย
4. ผลกระทบ (Consequence) ได้แก่ การนำเสนอเรื่องราวหรือเหตุการณ์ที่สามารถส่งผลกระทบต่อผู้อ่านทั้งในระดับบุคคลหรือมวลชนได้ ไม่ว่าจะเป็นข่าวด้านชีวิตความเป็นอยู่ เศรษฐกิจ การเมือง และสังคม ทั้งในและต่างประเทศ รวมทั้งข่าวเกี่ยวกับความก้าวหน้าทางวิทยาการ วิทยาศาสตร์ การแพทย์ สาธารณสุข เกษตรกรรม อุตสาหกรรม คมนาคม ฯลฯ
5. ความเด่น (Eminence) ได้แก่ ความเด่นเกี่ยวกับบุคคล สถานที่ สถานการณ์ ตำแหน่งหน้าที่การงาน กาลเวลา
6. ความใหม่ (Novelty) ได้แก่ การนำเสนอข่าวหรือเหตุการณ์ที่มีลักษณะของความแปลกประหลาดและไม่เคยปรากฏ หรือมีลักษณะของความผิดปกติซึ่งเป็นลักษณะส่วนใหญ่ที่ประชาชนให้ความสนใจ
7. ปุถุชนวิสัย (Human Interest) ได้แก่ การรายงานข่าวที่ผู้อ่านให้ความสนใจและเร้าอารมณ์ของผู้อ่านได้ ซึ่งมักเป็นเรื่องปุถุชนวิสัยที่มนุษย์มีความอยากรู้อยากเห็น และเป็นเรื่องที่สามารถส่งผลกระทบต่ออารมณ์ให้เกิดกับผู้อ่านได้ทันทีทันใด เรื่องดังกล่าวมักประกอบด้วยองค์ประกอบของข่าวอย่างใดอย่างหนึ่ง หรือหลายองค์ประกอบดังที่ได้กล่าวมาข้างต้น ไม่ว่าจะเป็นความรวดเร็ว ความใกล้ชิด ความเด่น ความแปลกประหลาด ความขัดแย้ง หรือความมีเงื่อนงำ ซึ่งล้วนสามารถก่อให้เกิดความรู้สึกทางด้านอารมณ์ให้แก่ผู้อ่านได้ในทันทีทันใด
8. ความรวดเร็ว (Timeliness) ได้แก่ การนำเสนอข่าวที่มีความรวดเร็วทันเหตุการณ์ ความใหม่ ความสด ความเป็นปัจจุบัน
9. ความใกล้ชิด (Proximity) ได้แก่ การนำเสนอข่าวที่สร้างความรู้สึกใกล้ชิดให้กับผู้อ่านเมื่อผู้อ่านได้อ่านข่าวนั้น ไม่ว่าจะเป็นความใกล้ชิดทางด้านร่างกาย หรือจิตใจ สุขภาพ ความเป็นอยู่ของบุคคลที่อยู่ข้างเคียง เพื่อร่วมงาน ฯลฯ



10. ความมีเงื่อนงำ (Suspense) ได้แก่ การนำเสนอข่าว หรือเหตุการณ์ที่กำลังดำเนินอย่างต่อเนื่องโดยมีเงื่อนงำหรือปมที่น่าสงสัย และในเรื่องที่ประชาชนสนใจ อยากรู้ และเฝ้าติดตามอย่างใกล้ชิด การคลี่คลายเงื่อนปมนั้นอาจใช้ระยะเวลามากหรือน้อย แล้วแต่ลักษณะของเหตุการณ์นั้น ๆ เช่น ใครคืออาชญากร หรือใครคือผู้อยู่เบื้องหลังเหตุการณ์ที่เกิดขึ้น เป็นต้น

ซึ่งนักวิชาการทางด้านการสื่อสารมวลชนเหล่านี้ ยังให้แนวคิดเกี่ยวกับคุณภาพของหนังสือพิมพ์ร่วมด้วยดังนี้คือ

1. ความเป็นกลาง (Objectivity) หมายถึง การนำเสนอข่าวอย่างตรงไปตรงมาข้อเท็จจริง โดยปราศจากอคติ ความลำเอียง การสอดแทรกอารมณ์ และความคิดเห็นส่วนตัว การซ่อนเร้น การแต่งเติมข้อเท็จจริง หรือการให้อิทธิพลภายนอกเข้ามามีส่วนในการรายงานข่าว

2. ความถูกต้อง (Accuracy) หมายถึง ความถูกต้องของข้อเท็จจริงที่รายงานในข่าวโดยปราศจากการสอดแทรกความคิดเห็น ซึ่งเป็นความรับผิดชอบกันระหว่างผู้สื่อข่าว บรรณาธิการข่าว และผู้รับผิดชอบในขั้นตอนการผลิตทั้งหมด

3. ความสมดุล (Balance) หมายถึง การรายงานข้อเท็จจริงที่เกิดขึ้นในลักษณะที่ให้ความสำคัญกับประเด็นต่าง ๆ เท่าเทียมกันในสัดส่วนที่ถูกต้อง โดยไม่ละเลยหรือเน้นผิดประเด็น รวมทั้งให้เนื้อหาในการนำเสนอข่าวเกี่ยวกับประเด็นต่าง ๆ อย่างเท่าเทียมกันด้วย

4. ความเป็นปัจจุบัน (Currency) หมายถึง ความรวดเร็ว และความใหม่สดในการรายงานข่าวหรือเหตุการณ์ที่เป็นปัจจุบันหรือมีความใหม่ที่สุด

5. ความกระชับรัดกุมและความชัดเจน (Conciseness and Cleanness) หมายถึง การรายงานเหตุการณ์ที่เกิดขึ้นอย่างกระชับ ชัดตรงประเด็น โดยใช้ภาษาที่อ่านเข้าใจง่าย ไม่วกวนและยืดเยื้อจนเกินไป เพื่อช่วยประหยัดเวลาให้กับผู้อ่าน ช่วยให้ผู้อ่านได้เข้าใจเนื้อหาข่าวได้โดยรวดเร็ว และเพื่อประหยัดพื้นที่อันมีค่าบนหน้าหนังสือพิมพ์ด้วย

ดังนั้น หากหนังสือพิมพ์ได้ปฏิบัติหน้าที่ตามมาตรฐานของตนเองที่มีอยู่แล้วอย่างเคร่งครัดก็จะสามารถส่งเสริมสังคมให้ก้าวหน้าไปในทางที่ดีได้

## แนวคิดแหล่งข่าว

แหล่งข่าว (News Source) คือที่มาของข่าว ข่าวบางข่าวอาจรวบรวมข้อมูลข่าวจากแหล่งข่าวเพียงแหล่งเดียว เช่น เจ้าหน้าที่ประชาสัมพันธ์ขององค์กรที่เป็นผู้ให้ข้อมูลแก่ผู้สื่อข่าวเพียงผู้เดียว ข่าวบางข่าวอาจได้ข้อมูลมาจากแหล่งข่าวหลายแหล่งข่าวปนกันในข่าวนั้น เช่น ข่าวการหยุดงานประท้วงของลูกจ้างแรงงาน ซึ่งหนังสือพิมพ์ต้องรายงานข่าวจากทุกด้าน ทุกฝ่าย หนังสือพิมพ์จึงจำเป็นต้องอาศัยข้อมูลข่าวจากแหล่งข่าวหลายแหล่ง ทั้งจากผู้ประท้วง ผู้นำการประท้วง ตัวแทนสหภาพแรงงาน นายจ้าง เจ้าหน้าที่ตำรวจ รัฐบาล รวมถึงโรงพยาบาลในกรณีที่มีผู้บาดเจ็บหรือเสียชีวิต

แหล่งข่าวมีความสำคัญต่อการสื่อข่าวมาก เนื่องจากแหล่งข่าวช่วยให้ผู้อ่านซึ่งกำลังอ่านข่าวอยู่นั้นสามารถประเมินความน่าเชื่อถือของข้อมูลข่าวที่อ่านได้จากแหล่งข่าวที่ปรากฏ โดยเฉพาะอย่างยิ่งในกรณีที่มีความขัดแย้งระหว่างบุคคล หรือกลุ่มบุคคล 2 ฝ่าย แหล่งข่าวจะสามารถทำให้ผู้อ่านได้แยกแยะและตัดสินใจได้ว่าความคิดเห็นที่แสดงออกมาของฝ่ายใดเป็นความคิดเห็นที่ผู้อ่านควรรับฟัง นอกจากนี้ยังทำให้ผู้อ่านแน่ใจได้ว่า ข้อเท็จจริงที่เป็นรายละเอียดของข่าวในแต่ละข่าวนั้น เป็นรายละเอียดซึ่งผู้สื่อข่าวมิได้สร้างขึ้นมาจากเองหรือมิใช่เป็นความคิดเห็นของผู้สื่อข่าวที่สอดแทรกลงไปในช่วงด้วย เหตุนี้ ข้อเท็จจริงในข่าวแต่ละข่าวจึงต้องสามารถสาวไปถึงแหล่งข่าวได้

### ชนิดของแหล่งข่าว

หนังสือพิมพ์รายวันแต่ละฉบับได้รับการป้อนข้อมูลข่าวจากแหล่งข่าวหลายแหล่งด้วยกัน ดังนั้นจึงสามารถแบ่งลักษณะของที่มาของข้อมูลข่าวได้ดังนี้ คือ

#### 1. แหล่งข่าวประจำ (Beat)

แหล่งข่าวประจำหมายถึงปัจเจกบุคคล (An Individual) หรือสถานที่ (Place) ซึ่งเป็นแหล่งที่มาของข่าวที่ผู้สื่อข่าวหาข่าวอยู่เป็นประจำทุกวัน ทุกสัปดาห์ หรือเป็นระยะ แล้วแต่สถานการณ์ แหล่งข่าวประจำนี้ส่วนใหญ่จะเป็นสถานที่ราชการ รัฐวิสาหกิจ และบุคคลที่มีหน้าที่รับผิดชอบในการบริหารงานของสถานที่ราชการและรัฐวิสาหกิจนั้น

## 2. แหล่งข่าวพิเศษ (Volunteer)

แหล่งข่าวพิเศษนี้อาจมาในรูปของผู้ที่มีความสนิทสนมคุ้นเคยกับผู้สื่อข่าวเป็นส่วนตัว อาทิ นักการเมือง หรือผู้เชี่ยวชาญในสาขาวิชาต่าง ๆ หรืออาจเป็นเจ้าหน้าที่ของรัฐ แม้กระทั่งอาจจะเป็นผู้ที่เป็แหล่งข่าวประจำของผู้สื่อข่าวอยู่แล้ว แต่ด้วยเหตุผลบางประการ เช่น เกรงว่าตนเองจะได้รับอันตรายถ้าเปิดเผยชื่อในการให้ข่าวแก่ผู้สื่อข่าว จึงได้ขอร้องให้ผู้สื่อข่าวปกปิดชื่อและคุณลักษณะ (Identification) เอาไว้ไม่ให้ระบุในข่าว

## 3. แหล่งข่าวจากองค์กรข่าว (News Syndicate)

องค์กรที่ตั้งขึ้นมาเพื่อดำเนินกิจการขายข่าวให้ลูกค้าสมาชิก ซึ่งรวมทั้งหนังสือพิมพ์ที่อยู่ในประเทศและต่างประเทศนั้น หนังสือพิมพ์ถือว่าเป็นแหล่งข่าวที่สำคัญอีกแห่งหนึ่ง องค์กรข่าวดังกล่าวนี้มักเรียกกันว่า สำนักข่าว (News Agency) มีทั้งที่เป็นสำนักข่าวของรัฐและสำนักข่าวของเอกชน ลูกค้าสมาชิกของสำนักข่าวจะได้รับข้อมูลข่าวที่เกิดขึ้นในท้องถิ่นของตนเอง และที่เกิดขึ้นในประเทศอื่น ๆ ผ่านทางโทรเลข (Wires) และ เคเบิล (Cables)

## 4. แหล่งข่าวจากวงตีพิมพ์ (Publications)

แหล่งข่าวนี้อาจจะเป็นแผ่นประกาศแถลงการณ์ ใบปลิว หรืออาจเป็นนิตยสาร วารสาร หนังสือ (Books) ที่เสนอเรื่องราวที่น่าสนใจและมีคุณค่าข่าวสูง รวมทั้งเอกสารตีพิมพ์เผยแพร่การค้นคว้าทางวิชาการ นอกจากนั้นแหล่งข่าวประเภทนี้ยังมีในรูปของข่าวแจก (Handouts) ที่หน่วยงานประชาสัมพันธ์ของรัฐและเอกชนส่งมาให้หนังสือพิมพ์ตีพิมพ์ เพื่อประชาสัมพันธ์การปฏิบัติงานขององค์กรของตนเอง

### อิทธิพลของแหล่งข่าวที่มีต่อการรายงานข่าว

แม้ว่าแหล่งข่าวจะเป็นปัจจัยสำคัญยิ่งที่ช่วยชี้แนะให้ผู้สื่อข่าวได้ทราบว่ ผู้สื่อข่าวควรจะไปทำข่าวที่ใด และอย่างไร นอกจากนั้นแหล่งข่าวบางแหล่งยังเป็นกุญแจสำคัญที่ผู้สื่อข่าวใช้ไขประตูแห่งความสำเร็จในวิชาชีพ การที่แหล่งข่าวจะให้คุณค่าแก่ผู้สื่อข่าว นั้น ผู้สื่อข่าวต้องสามารถควบคุมการใช้ประโยชน์ได้อย่างถูกต้องไม่ปล่อยให้แหล่งข่าวมีอิทธิพลเหนือผู้สื่อข่าว จนทำให้การรายงานข่าวของผู้สื่อข่าวต้องคลาดเคลื่อนจากความเป็นจริงได้

อิทธิพลของแหล่งข่าวที่ผู้สื่อข่าวพึ่งต้องระวังเป็นอย่างยิ่งคือความใกล้ชิดระหว่างแหล่งข่าวกับผู้สื่อข่าว ดังที่กล่าวมาแล้วว่าแหล่งข่าวนั้นคือผู้ที่อยู่ในตำแหน่งหน้าที่การงานที่จะบอกให้ผู้สื่อข่าวทราบว่ามีอุบัติการณ์ใดเกิดขึ้น และอุบัติการณ์นั้นมีรายละเอียดอย่างไรบ้าง ซึ่งต่างไปจากผู้ชี้แนะเบาะแส (Tipster) ดังนั้น แหล่งข่าวจึงไม่ใช่ผู้ที่จะโทรศัพท์หรือเดินมาหาผู้สื่อข่าวบนสำนักงานเพื่อแจ้งให้ผู้สื่อข่าวทราบว่ามิอะไรเกิดขึ้นที่ใด แต่แหล่งข่าวกลับเป็นผู้ที่ผู้สื่อข่าวต้องชวนขวายเป็นหา ด้วยเหตุนี้ ข้อมูลข่าวสารส่วนใหญ่ที่ผู้สื่อข่าวได้รับจากแหล่งข่าว จึงขึ้นอยู่กับความร่วมมือที่แหล่งข่าวมีให้กับผู้สื่อข่าว หากแหล่งข่าวกับผู้สื่อข่าวมีความใกล้ชิดสนิทสนม มีความไว้วางใจซึ่งกันและกัน ผู้สื่อข่าวก็มักจะได้รับความร่วมมือจากแหล่งข่าวในการให้ข้อมูลข่าวโดยไม่ต้องคะยั้นคะยอมาก ความใกล้ชิดและไว้วางใจซึ่งกันและกันที่ผู้สื่อข่าวมีต่อแหล่งข่าวนี้ มีผลให้การรายงานข่าวของผู้สื่อข่าวบางครั้งจะออกมาในลักษณะของข้อมูลข่าวสารที่ถูกอำพราง (Suppress) เอาไว้ ซึ่งอาจเป็นเพราะผู้สื่อข่าวเองเป็นผู้ปิดบังข้อมูลข่าวสารนั้นเพื่อรักษาความร่วมมือที่แหล่งข่าวจะมีให้ในครั้งต่อไป หรืออาจจะเป็นเพราะแหล่งข่าวเองเป็นผู้ปิดบังข้อมูลข่าวไว้ อิทธิพลของแหล่งข่าวที่มีต่อผู้สื่อข่าวนี้จึงเท่ากับว่า แหล่งข่าวนั้นสามารถควบคุมการแสวงหาสัจจะของผู้สื่อข่าวไว้ได้อย่างสมบูรณ์ทีเดียว

อิทธิพลของแหล่งข่าวประการที่สองซึ่งมีผลกระทบต่อการรายงานข่าวของผู้สื่อข่าวก็คือ อคติที่แหล่งข่าวมีต่อบุคคลที่ตกเป็นข่าว โดยปกติผู้สื่อข่าวจะพยายามอย่างยิ่งยวดที่จะรับผิดชอบการรายงานข่าวของตนโดยการสลัดความเป็นอัตวิสัย (Subjective) ออกไปและยึดถือความเป็นภาววิสัย (Objective) เป็นที่ตั้ง กล่าวคือ พยายามรายงานเหตุการณ์ข้อเท็จจริงทั้งหมดโดยไม่บิดเบือน (Distort) ปราศจากอคติ (Bias) และความรู้สึกส่วนตัวของผู้สื่อข่าว แต่บางครั้งความเป็นภาววิสัยที่ผู้สื่อข่าวพยายามยึดถือนั้นก็ต้องถูกกระทบ โดยที่ผู้สื่อข่าวนึกไม่ถึงเช่นกัน หากแหล่งข่าวมีอคติต่อบุคคลที่ตกเป็นข่าวขณะนั้น และผู้สื่อข่าวไม่ทราบมาก่อน ข้อมูลข่าวที่ผู้สื่อข่าวได้รับมาจากแหล่งข่าวจึงพลอยเป็นข้อมูลที่ไม่เที่ยงธรรม ทำให้การรายงานข่าวของผู้สื่อข่าวไม่ถูกต้องไปด้วย

อิทธิพลของแหล่งข่าวที่ผู้สื่อข่าวพึ่งระวังประการสุดท้ายคือ อิทธิพลจากข่าวแจก (Handout) หน่วยงานประชาสัมพันธ์ไม่ว่าจะเป็นของรัฐหรือของเอกชนเป็นแหล่งข่าวสำคัญที่ผู้สื่อข่าวจำเป็นต้องติดต่อดูด้วย เพื่อขอทราบข้อมูลเกี่ยวกับความเคลื่อนไหว และความก้าวหน้าในการปฏิบัติงานขององค์กรนั้น ๆ อยู่เสมอ ทว่าข้อมูลข่าวสารที่ได้รับการเผยแพร่ออกมาจากแหล่งข่าวที่เป็นองค์กรประชาสัมพันธ์ในรูปของข่าวแจกนั้น มักจะซ่อนวัตถุประสงค์เพื่อสร้างความพึงพอใจ เชื่อถือ ศรัทธา ให้เกิดขึ้นแก่องค์กรนั้น เหตุนี้ ข้อมูลข่าวสารบางส่วนที่ควรปรากฏในข่าวแจก บางครั้งอาจถูกอำพรางเอาไว้ และข้อมูลบางส่วนที่ปรากฏในข่าวแจกบางครั้งอาจถูกบิดเบือน

หรือบางส่วนอาจถูกเขียนให้มีความเด่น (Slant) เป็นพิเศษ ซึ่งหากผู้สื่อข่าวไม่ใช้วิจารณญาณให้ดี ก็จะมีผลให้การรายงานข่าวของผู้สื่อข่าวไม่ถูกต้องและครบถ้วนได้

### แนวคิดภาพข่าว

คำกล่าวที่ว่า “ภาพหนึ่งภาพมีค่าเท่ากับคำพันคำ” สามารถสะท้อนให้เห็นถึงความสำคัญของการสื่อความหมายเป็นอย่างดี เพราะภาพสามารถบอกรายละเอียดของเรื่องราวได้มากกว่าการบรรยายด้วยคำพูด แม้แต่คนอ่านหนังสือไม่ออกก็สามารถเข้าใจเรื่องราวจากภาพได้ ผลงานวิจัยหลายชิ้นพบว่า ผู้อ่านหนังสือพิมพ์ส่วนใหญ่สามารถจำเหตุการณ์ต่าง ๆ ได้มากขึ้น ถ้าเรื่องนั้น ๆ มีภาพประกอบอยู่ด้วย กล่าวง่าย ๆ คือ จะจำภาพเหตุการณ์ได้ดีกว่าเรื่องราวที่ไม่มีภาพประกอบเลย

ภาพที่ใช้ในหนังสือพิมพ์ส่วนมากเป็นภาพข่าวหรือภาพเหตุการณ์ คือ เป็นทั้งภาพประกอบข่าวหรือภาพที่เป็นข่าว ทั้ง 2 ประเภทนี้มีคุณค่าของความเป็นข่าวในตัวเองมากบ้างน้อยบ้าง ผู้สื่อข่าวหนังสือพิมพ์ หรือช่างภาพที่มีพื้นฐานความรู้ทางวารสารศาสตร์จะมีทักษะในการถ่ายภาพที่มีคุณค่าทางข่าวได้มากกว่าช่างภาพทั่วไป เพราะได้รับการฝึกฝนให้มองเห็นความเป็นข่าวในเหตุการณ์ได้มากกว่าบุคคลที่ไม่มีพื้นฐานความรู้ทางด้านวารสารศาสตร์เลย

นอกจากภาพถ่ายแล้วยังรวมไปถึงภาพวาด เช่น การ์ตูน ภาพล้อ แผนที่ แผนที่ภูมิ ฯลฯ ซึ่งจัดว่าเป็นภาพที่สื่อความหมายทางข่าวได้เช่นกัน

ภาพข่าวแตกต่างจากภาพถ่ายทั่วไปตรงที่ภาพข่าวจะต้องประกอบด้วยองค์ประกอบของข่าว สื่อความหมายในเรื่องราวที่ชัดเจน สัมผัสคุณค่าในเชิงข่าวมากกว่าความสวยงาม ส่วนภาพถ่ายทั่วไปจะมีคุณสมบัติของความสวยงามทางด้านศิลปะมากกว่าเหตุการณ์ข่าว

### คุณภาพของภาพข่าว

ภาพข่าวจะได้รับการพิจารณาให้พิมพ์ในหนังสือพิมพ์ได้ต้องมีคุณภาพที่ดีพอที่กระบวนการพิมพ์จะไม่ทำลายคุณค่าในรายละเอียดของภาพไป ในขณะที่ภาพถ่ายทั่วไปมุ่งที่ศิลปะขององค์ประกอบของภาพ (Composition) เป็นสำคัญ ภาพข่าวควรมีจุดมุ่งหมายเพื่อการสื่อสารในเชิงคุณค่าของข่าว (News Value) มากกว่า

### ดังนั้นภาพที่ลงพิมพ์ในหนังสือพิมพ์จึงควรมีคุณสมบัติดังต่อไปนี้

1. ภาพข่าวควรมีองค์ประกอบของความน่าสนใจ
2. ภาพข่าวต้องมีคุณภาพด้านเนื้อหาสมบูรณ์พอที่จะบอกเรื่องราวของเหตุการณ์ให้ผู้อ่านเข้าใจได้
3. ภาพข่าวต้องสื่อความหมายในเรื่องที่ต้องการจะสื่อได้อย่างชัดเจน
4. ภาพข่าวควรตอบคำถามให้ผู้อ่านได้เหมือนกับได้อ่านความนำของข่าวว่า ข่าวคือ ใคร อะไร ที่ไหน อย่างไร
5. ภาพข่าวควรจะต้องมีคุณภาพดีพอสำหรับใช้ระบบพิมพ์ กล่าวคือกระบวนการทางเทคนิคในการผลิต สามารถเก็บรายละเอียดได้ทั้งหมด จึงต้องมีความคมชัดและสื่อเรื่องราวได้ทุกอย่างครบถ้วน

### ประโยชน์ของภาพในหนังสือพิมพ์

ภาพที่ใช้ในหนังสือพิมพ์นอกจากจะมีประโยชน์ต่อการรายงานข่าวและสร้างความมีชีวิตชีวาให้แก่หน้าหนังสือพิมพ์แล้ว ยังมีประโยชน์ในด้านอื่นอีก เช่น

1. ภาพข่าวช่วยให้ผู้อ่านได้มีโอกาสเห็นเหตุการณ์จริง ๆ เหมือนผู้สื่อข่าวได้พบ
2. เป็นหลักฐานยืนยันถึงสิ่งที่ผู้สื่อข่าวเขียนบรรยายในข่าว เช่น เรื่องโฆษณาแด่ห้องผู้วิหโย จะได้รับผลตอบแทน (Feedback) น้อยกว่านี้ถ้าไม่มีการโฆษณาด้วยภาพให้เห็นกับตา จึงเป็นการสร้างความรู้สึกมีส่วนร่วมกับผู้อ่าน
3. ช่วยกระตุ้นให้ผู้อ่านมีความรู้สึกใกล้ชิดผูกพันกับบุคคลในข่าวมากยิ่งขึ้น
4. ช่วยให้ผู้อ่านได้รู้จักบุคคลที่ปรากฏในข่าวบ่อย ๆ สามารถบอกได้ว่าใครเป็นใคร มีบุคลิกลักษณะอย่างไร
5. กระตุ้นให้ผู้อ่านมีความสนใจในเพื่อนมนุษย์ด้วยกัน
6. ช่วยให้มีการหลากหลายในการจัดหน้าหนังสือพิมพ์ ทำให้หนังสือพิมพ์มีสีสันน่าสนใจมากขึ้น
7. ช่วยส่งเสริมการอ่านหนังสือพิมพ์สำหรับผู้ที่ไม่ชอบการอ่านข่าวละเอียด

## คำบรรยายภาพ

คำบรรยายภาพ (Caption) คือการอธิบายภาพที่ลงพิมพ์ในหนังสือพิมพ์เพื่อบอกให้ผู้อ่านทราบว่าภาพนั้น ๆ เป็นเรื่องราวเกี่ยวกับเหตุการณ์อะไร ถึงแม้ว่าภาพสามารถแทนคำพูดได้ แต่คำบรรยายภาพจะช่วยสร้างความเข้าใจที่ถูกต้องแก่ผู้อ่านได้มากยิ่งขึ้น

คำอธิบายภาพที่ดีควรให้ความกระจ่างแก่ผู้อ่านในสาระสำคัญของภาพพจน์ที่ผู้อ่านจะเข้าใจได้ ส่วนมากจะตอบคำถาม 5 W 1H กล่าวคือ ถ้าเป็นภาพข่าวควรจะบอกว่า บุคคลในภาพข่าวเป็นใคร (Who) ทำอะไร (What) ที่ไหน (Where) ในกรณีที่เป็นภาพข่าวเหตุการณ์บางประเภท เช่น ไฟไหม้ ก็อาจรวมถึงเมื่อไหร่ (When) สาเหตุ (Why) หรืออย่างไร (How)

คำถามทั้ง 6 ข้อนี้ ข้อใดมีความสำคัญมากน้อย ผู้บรรยายภาพอาจต้องพิจารณาว่าสาระของภาพแต่ละภาพต้องการสื่อความหมายอะไรให้ผู้อ่านได้ทราบมากที่สุด รายละเอียดแค่ไหนบางข้อที่ไม่สำคัญ และไม่ปรากฏก็อาจจะไว้ ทั้งนี้ขึ้นอยู่กับวัตถุประสงค์และความแตกต่างของภาพประกอบ หากภาพนั้นสื่อความหมายได้ชัดเจนอยู่แล้วก็ไม่ต้องบรรยายซ้ำ เป็นต้น

## การเปิดรับข่าวสารจากสื่อมวลชน

ข่าวสารที่นำเสนอทางหน้าหนังสือพิมพ์สามารถก่อให้เกิดผลกระทบทั้งด้านดีและด้านเสียต่อผู้อ่าน หนังสือพิมพ์ที่เสนอข่าวที่มีคุณค่าและเป็นประโยชน์ต่อผู้อ่านโดยตรงไปตรงมา ย่อมเป็นผลดีต่อผู้อ่าน เพราะจะทำให้ประชาชนรับทราบและรับรู้ความเป็นไปของสังคมและโลกตามความเป็นจริง ในทางตรงกันข้าม หนังสือพิมพ์ที่เสนอข่าวสารที่ไม่ก่อให้เกิดคุณค่า และประโยชน์ต่อส่วนรวม รวมทั้งเสนอเนื้อหาด้วยการเสริมแต่งข้อเท็จจริง เพื่อให้ผู้อ่านเกิดความตื่นเต้นร่าเริงในเนื้อหา สิ่งเหล่านี้ล้วนเป็นผลกระทบด้านร้ายที่เกิดขึ้นทั้งสิ้น

ทั้งนี้ข่าวสารต่าง ๆ ที่เกิดขึ้นจะมีผลกระทบอย่างไรกับประชาชนนั้นต้องขึ้นอยู่กับ การเปิดรับข่าวสารของบุคคลนั้น ๆ เป็นสำคัญด้วย เนื่องจากบุคคลจะเปิดรับข่าวสารจากหนังสือพิมพ์ เฉพาะเนื้อหาที่ตนเองต้องการจะเปิดรับ และเลือกที่จะไม่รับเนื้อหาที่ตนไม่ต้องการเปิดรับตามหลักการของทฤษฎีการเปิดรับข่าวสาร (Selective Exposure) ซึ่งจะมีกระบวนการในการเลือกรับข่าวสาร (Selective Process) ดังนี้คือ (พีระ จิโรโสภณ, 2532, 637-639)

### กระบวนการเลือกรับข่าวสาร 3 ชั้น

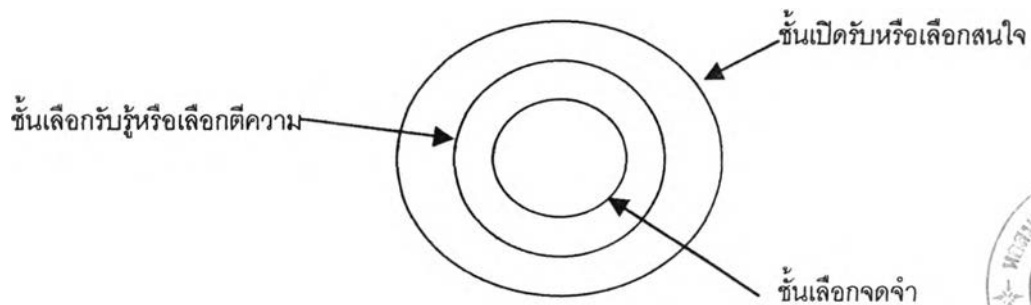

การเลือกเปิดรับข่าวสารของผู้รับสารย่อมแตกต่างกันไปตามสภาพของจิตใจหรือความแตกต่างระหว่างบุคคล ดังนั้น บุคคลจึงมีการเลือกที่แตกต่างกันด้วย การเลือกเปิดรับสาร (Selective Exposure) เป็นกระบวนการภายในบุคคลที่พิจารณาว่าตัวเองพร้อมจะเปิดรับสารหรือไม่ จะเลือกรับสารประเภทใด จากสื่ออะไร และจากเวลาใด เมื่อเปิดรับแล้วมาถึงขั้นตอนการเลือกสนใจ (Selective Attention) คือ จะเลือกอ่านหรือรับเฉพาะสารที่ตัวเองสนใจอยากรู้หรือมีความสอดคล้องกับความคิดของตน หลีกเลี่ยงสารที่อาจทำให้เกิดความขัดแย้งกับความคิดเดิมของตน และเมื่อตัดสินใจรับสารใดแล้ว ก็จะพยายามหาความรู้จากสารนั้น (Selective Perception) เพื่อจะได้เลือกจดจำ (Selective Retention) เป็นความรู้ต่อไป (สุรพงษ์ โสธนะเสถียร, 2533, 53-54)

ทั้งนี้โดยหลักการของการเลือกเปิดรับข่าวสารจากสื่อมวลชนจะมีกระบวนการดังต่อไปนี้คือ (พีระ จิรโสภณ, 2532, 637-639)

1. การเลือกเปิดรับหรือเลือกสนใจ (Selective Exposure or Selective Attention) หมายถึง แนวโน้มที่ผู้รับสารจะเลือกสนใจหรือเปิดรับข่าวสารจากแหล่งหนึ่งแหล่งใดที่มีอยู่ด้วยกันหลายแหล่ง ซึ่งพบว่าการเลือกเปิดรับข่าวสารมีความสัมพันธ์กับปัจจัยที่เกี่ยวข้องหลายประการ เช่น ทศนคติเดิมของผู้รับสารตามทฤษฎีความไม่ลงรอยของความรู้ ความเข้าใจ (Theory of Cognitive Dissonance) ที่เสนอโดย Festiger (1957) ว่าบุคคลมักแสวงหาข่าวสารเพื่อสนับสนุนทศนคติเดิมที่มีอยู่ และหลีกเลี่ยงข่าวสารที่ขัดแย้งกับความรู้สึกรู้สึกนึกคิดเดิมของตน ทั้งนี้เพราะการได้รับข่าวสารใหม่ที่ไม่ลงรอยหรือไม่สอดคล้องกับความรู้ ความเข้าใจหรือทศนคติเดิมที่มีอยู่แล้วจะเกิดภาวะทางจิตใจที่ไม่สมดุลหรือมีความไม่สบายใจที่เรียกว่า Cognitive Dissonance ดังนั้น การที่จะลดหรือหลีกเลี่ยงภาวะดังกล่าวได้ ก็ต้องแสวงหาข่าวสารหรือเลือกสรรเฉพาะข่าวที่ลง



รอยกับความคิดเดิม นอกจากทัศนคติดั้งเดิมที่เป็นตัวกำหนดในการเลือกเปิดรับข่าวสารแล้ว ยังมีปัจจัยทางด้านสังคม จิตใจ และลักษณะส่วนบุคคลอีกมากมายหลายประการ ได้แก่ สถานภาพทางเศรษฐกิจและสังคม ความเชื่อ อุดมการณ์ ลัทธินิยม ศาสนา ประเพณีวัฒนธรรม และประสบการณ์ ฯลฯ

2. การเลือกรับรู้หรือเลือกตีความ (Selective Perception or Selective Interpretation) เป็นกระบวนการกลั่นกรองขั้นต่อมา ผู้รับสารแต่ละคนอาจตีความหมายข่าวสารชิ้นเดียวกันที่ส่งผ่านสื่อมวลชนไม่ตรงกัน ขึ้นอยู่กับทัศนคติ ประสบการณ์ ความเชื่อ ความต้องการ ความคาดหวัง ความพึงพอใจ สภาพร่างกายหรืออารมณ์ในขณะนั้น
3. กระบวนการเลือกจดจำ (Selective Retention) เป็นแนวโน้มในการเลือกจดจำข่าวสารเฉพาะส่วนที่ตรงกับความสนใจ ความต้องการ ทัศนคติของตนเอง และมักจะลืมในส่วนที่ตนเองไม่สนใจหรือไม่เห็นด้วยได้ง่ายกว่า

Merrill และ Lowenstein (1971 : 134-135) ได้กล่าวถึงปัจจัยพื้นฐานที่เป็นแรงผลักดันให้บุคคลเลือกเปิดรับข่าวสารจากสื่อมวลชนว่าประกอบด้วย 4 ประการคือ (ชวรัตน์ เชิดชัย, 2527)

#### 1. ความเหงา

เป็นเหตุผลทางจิตวิทยาที่มองว่ามนุษย์เป็นสัตว์สังคม ไม่ชอบที่จะอยู่เพียงลำพัง ต้องการที่จะสื่อสารกับคนอื่น ๆ การเลือกรับสื่อจึงเป็นวิธีหนึ่งที่ทำให้บุคคลรู้สึกว่าได้ได้อยู่เพียงลำพัง แต่มีคนอื่นอยู่ด้วย

#### 2. ความอยากรู้อยากเห็น

ความอยากรู้อยากเห็นในสิ่งต่างๆ เป็นคุณสมบัติขั้นพื้นฐานของมนุษย์ สื่อมวลชนจึงใช้ความอยากรู้อยากเห็นเป็นหลักสำคัญในการเสนอข่าวสาร เรื่องราวต่างๆ ทั้งที่อยู่ใกล้ตัวและไกลตัว และเหตุการณ์ต่างๆ ที่ส่งผลกระทบต่อผู้รับข่าวสารและผู้ที่เกี่ยวข้อง

#### 3. เพื่อประโยชน์ใช้สอยของตนเอง

โดยพื้นฐานของมนุษย์เป็นผู้เห็นแก่ตัว ในฐานะผู้รับข่าวสารจึงต้องแสวงหาและให้ข่าวสารบางอย่างที่จะเป็นประโยชน์แก่ตนเอง เพื่อช่วยให้ความคิดของตนเองบรรลุผลหรือช่วยให้ตนเองได้รับความสะดวกสบาย รวมทั้งได้รับข่าวสารที่ทำให้ตนเองเกิดความสนุกสนานและบันเทิง

#### 4. ลักษณะเฉพาะของสื่อมวลชนทั่วไป

สื่อมวลชนแต่ละประเภทจะมีลักษณะเฉพาะที่ผู้รับข่าวสารแต่ละคนแสวงหาและได้ประโยชน์ไม่เหมือนกัน ลักษณะเฉพาะของสื่อแต่ละอย่างมีส่วนทำให้ผู้รับข่าวสารจากสื่อมวลชนมีจำนวนและองค์ประกอบที่แตกต่างกันไป ทั้งนี้เพราะผู้รับสารแต่ละคนย่อมจะหันเข้าหาลักษณะเฉพาะบางอย่างจากสื่อเพื่อสนองความต้องการและทำให้ตนเองเกิดความพอใจ

พวงทอง อังกาบ (2538) ได้สรุปว่า วัตถุประสงค์ของการแสวงหาข่าวสารหรือการเลือกรับข่าวสารนั้น นอกจากผู้รับสารต้องการเพื่อสนับสนุนทัศนคติ ความคิดและความเข้าใจเดิมที่มีอยู่แล้ว ยังเป็นการแสวงหาเพื่อนำไปใช้ประโยชน์ในด้านอื่น เช่น เพื่อให้มีความรู้ และสามารถนำไปใช้เป็นแนวทางในการแก้ไขปัญหาได้ ตลอดจนเพื่อสนองความสนใจส่วนบุคคลและเพื่อความบันเทิง ทั้งนี้ การตัดสินใจแสวงหาข่าวสาร การเจียมเยียมต่อข่าวสาร หรือการหลีกเลี่ยงที่จะเปิดรับข่าวสารนั้น ขึ้นอยู่กับการประเมินเปรียบเทียบผลตอบแทนที่ได้รับจากการรับรู้ข่าวสารนั้น ๆ ของผู้รับสารด้วยเช่นกัน

#### ทฤษฎีการใช้สื่อเพื่อความพึงพอใจ (Use and Gratification Theory)

ทฤษฎีการใช้สื่อเพื่อความพึงพอใจ (Uses and Gratification Theory) จะเป็นการอธิบายการใช้สื่อมวลชนของบุคคลมากกว่าการกระทำของสื่อมวลชนต่อบุคคล และใช้อธิบายผลกระทบจากสื่อมวลชนโดยเน้นแรงดลใจและผลจากการใช้สื่อ ทฤษฎีนี้มองกระบวนการสื่อสารมวลชนว่าเป็นกระบวนการที่เร่ร่อนระหว่างผู้บริโภคกับสื่อมวลชน แรงดลใจในการใช้สื่อมวลชนมาจากความต้องการของผู้รับสาร และพฤติกรรมการใช้สื่อมวลชนของบุคคล มาจากแรงดลใจที่ต้องการสนองความต้องการ (Busby, 1988; Ruotolo, 1988) ซึ่งผู้รับสารจะมีการใช้สื่อเพื่อความพึงพอใจในการตอบสนองความต้องการของตนเอง โดยการอ่านหนังสือพิมพ์ในหัวข้อข่าวที่ตนเองชอบหรือพึงพอใจเท่านั้น ทั้งนี้หัวข้อข่าวที่ปรากฏและเป็นที่พึงพอใจของผู้รับสารอาจก่อให้เกิดประโยชน์หรือโทษต่อผู้รับสารได้โดยไม่รู้ตัว เช่นการที่ผู้อ่านชอบหรือพอใจที่จะอ่านข่าวเกี่ยวกับพระสงฆ์ในหน้าหนึ่งของหนังสือพิมพ์รายวัน หากข่าวนั้นเป็นข่าวที่เกี่ยวข้องกับการทำความผิดอย่างใดอย่างหนึ่งของพระสงฆ์แล้ว ข่าวนั้นก็อาจที่จะส่งผลให้ความเชื่อมั่นทางศาสนาของผู้อ่านข่าวนั้นๆ เปลี่ยนแปลงไปทั้งในด้านดีและไม่ดีได้ ในแง่ดีอาจไม่เชื่อในเหตุการณ์ข่าวที่เกิดขึ้นโดยคิดว่าพระสงฆ์ผู้ตกเป็นข่าวถูกปรักปรำทำให้เกิดความเห็นอกเห็นใจหรือเข้าใจสถานะของผู้ตกเป็นข่าว ส่งผลให้มีความเชื่อมั่นทางศาสนาเพิ่มมากขึ้น หรือในแง่ลบอาจเชื่อในเหตุการณ์ข่าวที่เกิดขึ้นนั้นว่าเป็นเรื่องจริง และอาจส่งผลกระทบต่อความเชื่อมั่นทางศาสนาของผู้อ่านให้ลดน้อยลงก็เป็นได้

## ทฤษฎีการกำหนดระเบียบวาระข่าวสาร (Agenda Setting)

ทฤษฎีการกำหนดระเบียบวาระข่าวสาร (Agenda Setting) เป็นทฤษฎีที่เกี่ยวข้องกับอิทธิพลของสื่อมวลชนต่อสังคม โดยกล่าวถึงอิทธิพลของสื่อมวลชนในการตั้งระเบียบวาระในระดับบุคคล ระดับท้องถิ่น และระดับชาติ ทั้งนี้ขึ้นอยู่กับเวลาและเนื้อที่ที่สื่อมวลชนอุทิศให้ประเด็นเหล่านั้น (Wanta, 1988 ; Shaw & Martin, 1992)

อิทธิพลการตั้งระเบียบวาระมาจากบทบาทการเรียนรู้ด้านข้อมูลข่าวสารจากสื่อมวลชนกล่าวคือ สื่อมวลชนจะบอกประชาชนให้คิดถึงอะไร แต่มิใช่บอกให้ประชาชนคิดอะไร (Mc Combs & Shaw, 1972) กล่าวอีกนัยหนึ่งก็คือ ประเด็นของเหตุการณ์ใดที่สื่อมวลชนอุทิศเวลาและเนื้อที่ให้มาก ผู้รับสารจะเข้าใจว่าเหตุการณ์นั้นเป็นเหตุการณ์ที่สำคัญที่กำลังเกิดในขณะนั้น สื่อมวลชนจึงเป็นผู้ตั้งระเบียบวาระให้บุคคลในการคิดและสนทนา

เรื่องนี้ Mc Combs & Shaw กล่าวว่าประเด็นปัญหา หรือหัวข้อต่างๆ ที่เกิดขึ้นในสังคมที่สื่อมวลชนหยิบยกนำเสนอให้สาธารณชนได้รับทราบ การนำเสนอเรื่องเหล่านั้นโดยสื่อมวลชนมากน้อยต่างกัน ผลที่ตามมาก็คือ ทำให้สาธารณชนรับรู้ในประเด็นหรือหัวข้อต่างๆ เหล่านั้นไม่เหมือนกัน ประเด็นที่ได้รับความสนใจจากสื่อมวลชนในการนำเสนอมากก็จะได้รับการพิจารณาเป็นหัวข้อเรื่องที่สำคัญมากด้วย (พีระ จิรโสภณ, 2529)

อย่างไรก็ตามยังมีตัวแปรอีกหลายตัวแปรที่มีส่วนเกี่ยวข้องกับกระบวนการดังกล่าว เช่น ประเภทของสื่อมวลชน โดยในงานวิจัยชิ้นนี้ผู้วิจัยได้กำหนดตัวแปรประเภทของสื่อมวลชนอื่นๆ คือ สื่อโทรทัศน์ เนื่องจาก “โทรทัศน์” เป็นสื่อมวลชนที่สามารถเข้าถึงประชาชนได้อย่างรวดเร็วและมีประสิทธิภาพสูงสุด

### สื่อโทรทัศน์

การนำเสนอเนื้อหาทางโทรทัศน์มีคุณลักษณะที่ได้เปรียบสื่ออื่นๆ เนื่องจากโทรทัศน์สามารถสื่อความได้ทั้งภาพและเสียง ซึ่งนอกจากจะเป็นจุดที่ดึงดูดความสนใจของผู้รับสารได้มากกว่าสื่ออื่นๆ แล้ว ยังสามารถสร้างความเข้าใจและความรู้สึกใกล้ชิดกับเหตุการณ์ให้กับผู้รับสารอีกด้วย เนื่องจากโทรทัศน์มีลักษณะเด่นดังต่อไปนี้คือ (พรทิพย์ วรภิกษโกคาทร, 2529)

1. สามารถดึงดูดความสนใจ ให้ภาพ แสงสี และเสียง เหมือนเหตุการณ์จริงได้มากกว่าสื่ออื่น ๆ
2. สามารถเข้าถึงประชาชนได้จำนวนมาก

3. การมีภาพที่เสมือนจริง ทำให้ประชาชนเกิดความรู้ความเข้าใจที่ชัดเจน และยังสามารถสร้างความรู้สึกและพฤติกรรมที่ต้องการได้เป็นอย่างดี
4. เสนอข่าวสารได้รวดเร็วและสามารถถ่ายทอดเหตุการณ์จริงในเวลาเดียวกันได้
5. สามารถพลิกแพลงการเสนอข่าวให้น่าสนใจ และสร้างความน่าเชื่อถือหรือสร้างความทรงจำ หรือโน้มน้าวใจได้เป็นอย่างดี

จากคุณลักษณะของโทรทัศน์ดังกล่าวนี้ ทำให้โทรทัศน์เป็นสื่อที่มีความสำคัญต่อการพัฒนาความรู้สึกนึกคิด จริยธรรม การศึกษาของคนในสังคมเพื่อให้ประชากรในประเทศมีคุณภาพและความสามารถทางความคิด รวมถึงการมีพัฒนาการด้านวัฒนธรรม การเมือง เศรษฐกิจ ศิลปกรรม และวิชาการด้านสาขาต่าง ๆ เพราะโทรทัศน์ได้ทำหน้าที่เป็นสื่อกลางในการถ่ายทอดข่าวสารความรู้และความบันเทิงที่มีอิทธิพล ซึ่งทำให้เกิดกระบวนการในการพัฒนาประเทศ

เนื่องจากโทรทัศน์เป็นสื่อที่ได้ยินทั้งเสียงและเห็นภาพในขณะเดียวกัน ก่อให้เกิดความตื่นเต้นเพลิดเพลิน สื่อโทรทัศน์จึงเป็นสื่อบันเทิงที่ได้รับความนิยมจากคนในสังคมอย่างมาก ซึ่งอิทธิพลของโทรทัศน์นั้นสามารถสรุปได้ดังต่อไปนี้ คือ

#### 1. อิทธิพลทางการบันเทิง

รายการทางโทรทัศน์นั้นทำให้ผู้ชมเกิดความสุขสนานเพลิดเพลิน ผ่อนคลายความตรึงเครียดได้เป็นอย่างดี

#### 2. อิทธิพลทางวัฒนธรรม

วิทยุโทรทัศน์สามารถจัดรายการเพื่อสะท้อนให้เห็นวัฒนธรรมได้อย่างดี สามารถทำหน้าที่ถ่ายทอดมรดกทางสังคม ความคิดเห็น ความเชื่อ และค่านิยมจากอดีตมาสู่ปัจจุบัน

#### 3. อิทธิพลทางความรู้

วิทยุโทรทัศน์เป็นสื่อที่เข้าถึงคนจำนวนมากได้พร้อม ๆ กัน จึงสามารถเสนอความคิดเห็นสร้างทัศนคติที่ดี ให้ข่าวสารความรู้ที่เป็นประโยชน์ โดยไม่จำกัดว่าผู้รับจะต้องมีความรู้ทางภาษาสูง ก็สามารถทำความเข้าใจได้ ด้วยการนำภาพและเสียงให้เกิดความเข้าใจได้อย่างชัดเจน

อย่างไรก็ตาม ถึงแม้ว่าสื่อโทรทัศน์จะมีคุณลักษณะที่โดดเด่นกว่าสื่ออื่น ๆ แต่สื่อโทรทัศน์ก็สามารถส่งผลกระทบในการตั้งระเบียบวาระในเพียงชั่วระยะเวลาอันสั้นเท่านั้น ซึ่งในขณะเดียวกันหนังสือพิมพ์เองสามารถส่งผลกระทบในการตั้งระเบียบวาระได้นานกว่า ถึงแม้จะใช้เวลามากกว่าก็ตาม และนอกจากนี้ยังมีตัวแปรอื่นอีก เช่น ความสนใจของบุคคลต่อข่าวสาร รวม

ทั้งความรู้ของบุคคลเกี่ยวกับเรื่องดังกล่าว (Busdy, 1988) ที่ได้เข้ามาเกี่ยวข้องกับกระบวนการหยิบยกความสำคัญของหัวข้อข่าวในสังคมของสื่อมวลชน

### แนวคิดเรื่องการสร้างความเป็นจริงทางสังคม (Social Construction of Reality Theory)

เนื่องจากผู้วิจัยเห็นว่าหนังสือพิมพ์รายวันมีบทบาทสำคัญในการถ่ายทอดความรู้แก่ผู้อ่าน โดยความรู้ และ สาร ที่หนังสือพิมพ์ถ่ายทอดนั้นเป็นสิ่งที่ถูกสร้างขึ้นและกลั่นกรองโดยผู้ผลิตในระดับหนึ่ง ซึ่งผ่านการนำเสนอบ่อย ๆ ซ้ำ ๆ ความเป็นจริงที่ปรากฏขึ้นจึงมีลักษณะและเป้าหมายเฉพาะด้านเป็นอย่างยิ่ง ผู้วิจัยได้เลือกใช้แนวคิดเรื่อง การสร้างความเป็นจริงทางสังคม (Social Construction of Reality) ของ Peter Berger & Thomas Luckmann เป็นกรอบในการศึกษาที่ช่วยสนับสนุนความคิดในการอธิบายงานวิจัยชิ้นนี้ในอีกมุมมองหนึ่งเพื่อให้ผลของการวิเคราะห์มีความชัดเจนและรัดกุมมากยิ่งขึ้น

แนวคิดเรื่องการสร้างความเป็นจริงทางสังคม (Social Construction of Reality) นั้นมีแนวคิดพื้นฐานที่ว่า ความเป็นจริง (Reality) ไม่ใช่สิ่งที่เกิดขึ้นตามธรรมชาติ แต่เป็นความเป็นจริงที่ถูกสร้างขึ้น (Construct) ให้เป็นความเป็นจริงทางสังคม (Social Reality)

กาญจนา แก้วเทพ (2541) เห็นว่า แนวคิดเรื่องการสร้างความเป็นจริงทางสังคมตามแนวทางของสำนักปรากฏการณ์นิยม (Phenomenology) ซึ่งมีอัลเฟรด ชูทซ์ (Alfred Schutz) นักปรัชญาชาวเยอรมันเป็นผู้ก่อตั้งซึ่งได้ตั้งคำถามหลักเกี่ยวกับเรื่องความเป็นจริง 3 ประการ คือ

1. คนเราสร้างความหมาย (Make Sense) กับโลกรอบ ๆ ตัวอย่างไร
2. คนเราก่อสร้าง ดัดแปลง สร้างใหม่ หรือรื้อซ่อม (Construction / Reconstruction / Deconstruction) ชีวิตประจำวันตัวเองอย่างไร
3. คนเราสามารถทำอะไรโดยปริยายโดยไม่ต้องหยุดคิดหรือตั้งคำถาม หรือที่เรียกว่า Take for Granted ได้อย่างไร

อย่างไรก็ตามแนวคิดของสำนักปรากฏการณ์นิยมนี้ สามารถตอบคำถามได้ทั้ง 3 ข้อ ว่า เป็นเพราะมนุษย์มี คลังความรู้ทางสังคม (Stock of Knowledge) เอาไว้เป็นคู่มือสำหรับการเผชิญโลก

อัลเฟรด ชูทซ์ (อ้างใน จีรวรา อุษยากุล, 2536, 12) ได้อธิบายความข้อนี้ไว้ว่า ชีวิตประจำวันของเราไม่ได้เป็นโลกส่วนตัวของเรา แต่เป็นอัตวิสัยร่วม (Intersubjective) ที่เกิดขึ้นตั้งแต่แรกและเราก็สามารถร่วมรับรู้กับเพื่อนร่วมโลกของเรา ซึ่งแต่ละคนมีประสบการณ์และการตีความหมายที่แตกต่างกันออกไป และสภาพที่เราพบว่าตนเองอยู่ในโลกในขณะใดขณะหนึ่งนั้น เป็นเพียงขอบเขตเล็ก ๆ ที่เราสร้างขึ้นมานั่นเอง กล่าวโดยสรุปคือ ความหมายและความเข้าใจของเรานั้นเกิดจากการสื่อสารของเรากับบุคคลอื่น

อย่างไรก็ตามตามแนวคิดของการสร้างความเป็นจริงทางสังคมของ Peter Berger & Thomas Luckmann (1966) นั้น ได้แบ่งโลกของเราออกเป็น 2 ส่วนใหญ่ ๆ คือ

#### 1. โลกแห่งความเป็นจริง (World of Reality)

คือโลกที่เราสามารถสัมผัสได้ด้วยตนเอง ด้วย ตา หู จมูก ลิ้น กายและใจ ไม่ว่าจะ เป็นสภาพแวดล้อมตามธรรมชาติ สิ่งที่มีมนุษย์สร้างขึ้น รวมทั้งความฝัน

#### 2. โลกแห่งความหมาย (World of Meaning)

คือความรู้ (Knowledge) ที่เราได้รับมาเพียงบางส่วนของโลกแห่งความเป็นจริง เนื่องจากมนุษย์ไม่สามารถหาความแน่นอนจากความเป็นจริงที่อยู่รอบ ๆ ตัวเรา ได้ อย่างเช่น เราไม่สามารถสัมผัสให้เข้าใจได้ถึงความเป็นจริงตามธรรมชาติว่า "ความรัก" เป็นอย่างไร และความรักในสังคมแอฟริกากับความรักในสังคมไทย เหมือนหรือแตกต่างกันหรือไม่ มนุษย์จึงต้องสร้างโลกแห่งความหมายขึ้นเพื่อที่จะสามารถกำหนดและอธิบายได้ว่าความรักคืออะไร โดยความหมายที่ได้ก็คือ ความรู้ในเรื่อง ๆ หนึ่ง และเมื่อความรู้ที่ได้มีการสะสมมากขึ้นเรื่อย ๆ ก็จะกลายเป็นคลังแห่งความรู้ (Stock of Knowledge) ขึ้น ซึ่งทำให้มนุษย์สามารถกำหนดท่าทีต่อความรักอย่างเคยชินในชีวิตประจำวัน เช่น จะต้องแสดงออกกับคนรักของตนเองอย่างไรและความเคยชินนั้นก็จะเป็น "ความเป็นจริงทางสังคม" ในที่สุด

หากจะสรุปภาพจำลองความสัมพันธ์ระหว่างโลกแห่งความหมายกับโลกแห่งความเป็นจริงก็จะได้ภาพง่าย ๆ ดังนี้

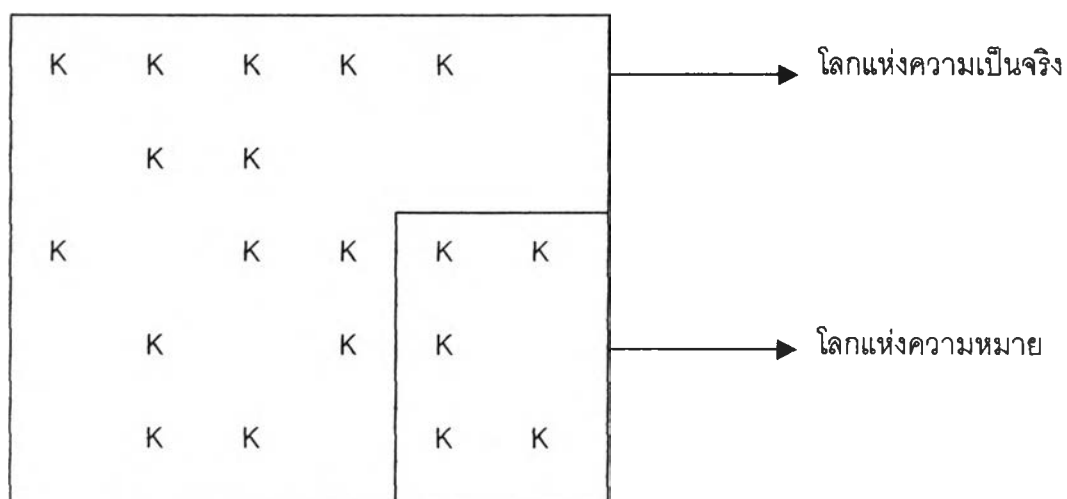

K = ความรู้ (Knowledge)

โลกแห่งความหมายหรือความรู้ส่วนที่เรารู้ นั้น ได้มาจากการรับรู้เพียงบางส่วน จากโลกแห่งความเป็นจริง แล้วนำมาสร้างขึ้นเป็นคลังแห่งความรู้ (Stock of Knowledge) ของเรา ขึ้น แล้วที่มนุษย์เราสร้างความเป็นจริงขึ้นนั้น แท้จริงแล้วก็คือ ความเป็นจริงทางสังคม (Social Reality) นั้นเอง (บงกช เศวตามร์, 2533, 15)

Adoni & Mane (อ้างใน จีรวรา อุชยากุล, 2536, 13) ได้แบ่งความเป็นจริงออกเป็น 3 ลักษณะสามารถสรุปได้ดังนี้ คือ

1. Objective Social Reality คือความจริงที่เราสัมผัสได้ด้วยประสบการณ์ เป็นสิ่งที่เกิดขึ้นในโลกภายนอกซึ่งเราเผชิญในฐานะที่เป็นจริง
2. Symbolic Social Reality คือ ความจริงที่ถูกแสดงออกมาในรูปแบบของสัญลักษณ์ เช่น ศิลปะ เอกสาร หรือเนื้อหาในสื่อ ซึ่งความจริงชนิดนี้มีมากมาย สิ่งที่สำคัญที่สุดคือ ความสามารถของบุคคลในการรับรู้ และแยกแยะสิ่งต่าง ๆ ด้วยตัวเอง
3. Subjective Social Reality คือความจริงที่เกิดขึ้นในทัศนะของตัวผู้มอง นั่นก็คือ ความเป็นจริงที่ได้รับแบบ Objective & Symbolic มารวมกันเข้ากลายเป็นแบบ Subjective อาจกล่าวได้ว่าความจริงจะถูกนำเสนอได้ในรูปแบบของสัญลักษณ์และนำไปสู่จิตสำนึกของแต่ละบุคคล

อย่างไรก็ตามการที่ความเป็นจริงทางสังคมจะกลายมาเป็นสิ่งที่ได้รับการยอมรับนับถือ นั้น Gergen (อ้างใน Littlejohn. 1988: 111-112) ได้ตั้งสมมติฐานในเรื่องนี้ไว้ 4 ประการคือ

1. โลกหรือความเป็นจริงทางโลกไม่ได้แสดงปรากฏตนออกมาในเชิงวัตถุวิสัยต่อมนุษย์ แต่มนุษย์จะรับรู้ต่อความเป็นจริงเหล่านั้นผ่านประสบการณ์ต่าง ๆ ของมนุษย์ ซึ่งส่วนใหญ่จะเป็นไปโดยการใช้ภาษา
2. ความเข้าใจความเป็นจริงของโลกโดยใช้ภาษาเป็นสื่อก็คือ สถานการณ์ที่เกิดขึ้นมาจากสังคมที่มีการปฏิสัมพันธ์กันของคนในกลุ่มในเวลาและสถานที่หนึ่ง ๆ
3. มนุษย์จะเข้าใจความเป็นจริงใด ๆ ได้หรือไม่เพียงใด ย่อมเป็นสิ่งที่ถูกกำหนดโดยแบบแผนการสื่อสารมวลชนในขณะนั้น ดังนั้น ความมั่นคงหรือไม่มั่นคงของความรู้จึงขึ้นอยู่กับสถานการณ์ต่าง ๆ ที่เป็นอยู่ของคนในสังคมมากกว่าความเป็นจริงตามภาวะวิสัยภายนอกประสบการณ์ของมนุษย์
4. ความเข้าใจในความเป็นจริงในสังคมจะก่อรูปร่างจากแง่มุมสำคัญ ๆ หลายประการของมนุษย์ นั่นก็คือ วิธีการในการคิดของมนุษย์ วิธีการปฏิบัติกรดำเนินชีวิตที่เป็นอยู่ในชีวิตประจำวัน ย่อมขึ้นอยู่กับความรู้ความเข้าใจที่เรามีต่อ "ความเป็นจริง" ของเรานั้นเอง

ซึ่งก็หมายความว่าความหมายของสิ่งต่าง ๆ รอบ ๆ ตัว เช่น สังคม หรือวัฒนธรรมจะเป็นไปตามรูปแบบใดนั้น ขึ้นอยู่กับการเปิดรับความเป็นจริงจากโลกภายนอกและความสามารถในการรับรู้และแยกแยะสิ่งต่าง ๆ ของมนุษย์ซึ่งรวมถึงความเป็นจริง (Reality) ด้วย

#### แนวคิดเกี่ยวกับผู้รับสาร

พัชนี เขยจรรยา (2535, 71) กล่าวว่า ความสัมพันธ์ระหว่างการใช้สื่อสารมวลชนเลือกประเด็นหรือหัวข้อประเด็นนั้น ๆ มีข้อสรุปว่า ถ้าสื่อมวลชนยังเลือกเสนอข่าวเกี่ยวกับประเด็นหรือปัญหาใดมาก ประชาชนผู้รับสารก็จะตระหนักถึงความสำคัญของประเด็นหรือปัญหานั้นมากตามไปด้วย

เมื่อประชาชนเปิดรับข่าวสารย่อมมีผลกระทบต่อทัศนคติหรือพฤติกรรมของผู้รับสารใน 2 ลักษณะ คือ เกิดการเปลี่ยนแปลงหรือไม่เกิดการเปลี่ยนแปลง ดังนั้นทฤษฎีทงงานวิจัยชิ้นนี้ได้ใช้อธิบายอิทธิพลของการสื่อสารมวลชนต่อผู้รับสาร คือ ทฤษฎีการเรียนรู้ทางสังคม (Social Learning)



## ทฤษฎีการเรียนรู้ทางสังคม (Social Learning)

ทฤษฎีการเรียนรู้ทางสังคม (Social Learning) เป็นทฤษฎีที่ใช้อธิบายอิทธิพลของสื่อมวลชนโดยมีพื้นฐานเกี่ยวกับเรื่องแรงเสริม ซึ่งกล่าวไว้ว่าพฤติกรรมที่ได้รับแรงเสริมด้านบวกควรจะเพิ่มจำนวนขึ้นในขณะที่พฤติกรรมที่ได้รับแรงเสริมด้านลบควรลดจำนวนลง

ทฤษฎีการเรียนรู้ทางสังคมเน้นความสำคัญในการแปลความหมายของบุคคลและการตัดสินใจก่อให้เกิดการเปลี่ยนแปลง เมื่อนำมาใช้อธิบายอิทธิพลของสื่อมวลชน ตามแนวคิดทฤษฎีนี้ เนื้อหาข่าวที่ปรากฏมีผลต่อความรู้ของผู้รับสาร เมื่อผู้รับสารแปลความหมายของข่าวนั้น สิ่งที่ดีความได้จะเป็นความรู้ของผู้รับสารเกี่ยวกับเนื้อหาข่าว และความรู้นั้นจะส่งผลไปยังการตีความหมายเหตุการณ์ที่พบเห็นต่อไปในอนาคต รวมทั้งการตีความสิ่งที่ผ่านมาในอดีต ดังนั้น ข่าวจึงมีผลต่อความรู้สึกนึกคิดของผู้รับสารเกี่ยวกับความจริงที่เกิดขึ้น (Busby, 1988; Solosky, 1969)

ข่าวสารที่นำเสนอผ่านสื่อมวลชนสามารถก่อให้เกิดผลกระทบในด้านดี และด้านเสียต่อจิตใจของผู้รับสาร สื่อมวลชนที่เสนอข่าวที่มีคุณค่าและเป็นประโยชน์ต่อผู้รับสารอย่างตรงไปตรงมาย่อมเป็นผลดีต่อผู้รับสาร เพราะทำให้ประชาชนทราบและรับรู้ความเป็นไปของสังคมและโลกตามความเป็นจริง ในทางตรงกันข้ามสื่อมวลชนที่เสนอข่าวสารที่ไม่ก่อให้เกิดคุณค่าและประโยชน์ต่อส่วนรวม รวมทั้งเสนอเนื้อหาด้วยการเสริมแต่งข้อเท็จจริง เพื่อให้ผู้รับสารเกิดความตื่นเต้นเร้าใจในเนื้อหา สิ่งเหล่านี้ล้วนเป็นผลกระทบด้านร้ายที่เกิดขึ้น (จันทร์ภา ทองประยูร, 2537)

เนื้อหาด้านลบที่สื่อมวลชนนำเสนอมีผลต่อทัศนคติของผู้รับสาร ผู้รับสารจะเกิดความรู้สึกกลัว ไม่กล้าเสี่ยง รู้สึกไม่ปลอดภัย และต้องการหาข้อมูลเพิ่มเติมเมื่อรับสารที่มีเนื้อหาที่สะท้อนภาพลบของบุคคลและสังคม เช่น เนื้อหาเกี่ยวกับภัยอันตรายและอาชญากรรม ยิ่งได้รับสารที่มีเนื้อหาดังกล่าวมากเท่าใด ความรู้สึกไม่ปลอดภัยจะยิ่งมีมากขึ้นเท่านั้น ลักษณะดังกล่าวสอดคล้องกับทฤษฎีการเรียนรู้ทางสังคมกล่าวคือ บุคคลที่ประสบกับเนื้อหาด้านลบบ่อยครั้งจะได้รับอิทธิพลด้านลบมากกว่าบุคคลที่ประสบกับเนื้อหาดังกล่าวน้อย โดยที่บุคคลเหล่านั้นจะมีทัศนคติด้านลบและมีระดับของความกระวนกระวายสูง ดังนั้นสื่อมวลชนจึงมีอิทธิพลต่อผู้รับสารมาก และอิทธิพลดังกล่าวจะสั่งสมเป็นระยะเวลาที่ยาวนาน (Wiegman, Gutteling, Boer and Houwen, 1989)

อย่างไรก็ตาม อิทธิพลของสื่อมวลชนที่มีต่อผู้รับสารก็อยู่ในขอบเขตที่จำกัด ดังเช่นทฤษฎีอิทธิพลอันจำกัดของสื่อมวลชน (Limited Effect) ได้กล่าวไว้

ชนบทพันธุ์ ตั่งมณี (2534, 26) กล่าวว่า ในสังคมที่ไม่มีขอบเขตหรือพรมแดนทางด้านการสื่อสาร อิทธิพลของสื่อมวลชนที่จะมีต่อแต่ละบุคคลนั้นมีค่อนข้างจำกัด สื่อมวลชนเป็นเพียงตัวกระตุ้นและสนับสนุนความเชื่อเดิมในบุคคลให้หนักแน่นขึ้น แต่ไม่สามารถเปลี่ยนแปลงความคิดหรือพฤติกรรมของบุคคลได้ คุณสมบัติของผู้รับสารจึงเป็นปัจจัยสำคัญในการกำหนดรูปแบบของปฏิกิริยาตอบโต้ของผู้รับสารด้วย

Klapper (1960, 49) ได้สรุปไว้ว่า

1. การสื่อสารอย่างเดียวมิใช่สาเหตุที่จำเป็นหรือเพียงพอสำหรับการสร้างอิทธิพลต่อความนึกคิดของผู้รับสาร
2. มีตัวแปรอื่น ๆ ที่มีผลส่งเสริมหรือขัดขวางการมีอิทธิพลของการสื่อสาร
3. กรณีที่การสื่อสารจะมีอิทธิพลได้อย่างแท้จริงก็ต้องมีเงื่อนไขคือการผูกขาดการสื่อสาร และผู้คนจะต้องไม่มีการสื่อสารระหว่างบุคคล
4. ประสิทธิภาพของการสื่อสารขึ้นอยู่กับลักษณะต่าง ๆ ของการสื่อสารและบรรยากาศของการสื่อสารในแต่ละสังคม

ตามแนวคิดนี้ได้แสดงให้เห็นว่าอิทธิพลของการสื่อสารมวลชนที่มีต่อผู้รับสารนั้น ยังมีตัวแปรอื่นอีกที่เข้ามาแทรกในการมีอิทธิพลของสื่อมวลชน ซึ่งทำให้การเปิดรับข่าวสารจากสื่อมวลชนนั้นไม่มีผลโดยตรงต่อผู้รับสาร

โดยตัวแปรที่ถูกกำหนดให้เข้ามาเกี่ยวข้องกับงานวิจัยชิ้นนี้ คือ ปัจจัยทางครอบครัว เพื่อน ครู อาจารย์ อาชีพ ฐานะทางเศรษฐกิจ ความผูกพันทางศาสนา และสื่อโทรทัศน์ ซึ่งปัจจัยเหล่านี้จะมีส่วนเกี่ยวข้องกับสัมพันธ์กันในอิทธิพลของสื่อมวลชนที่มีต่อผู้รับสาร ในด้านการเปลี่ยนแปลงความเชื่อมั่นทางศาสนาของบุคคล ดังนั้นการศึกษาเรื่อง "การนำเสนอข่าวเกี่ยวกับพระสงฆ์ในหน้าหนึ่งของหนังสือพิมพ์รายวัน กับการเปิดรับข่าวสารและความเชื่อมั่นทางศาสนาของประชาชน" ที่เกี่ยวข้องกับอิทธิพลของการสื่อสารมวลชนนั้นย่อมมีความแตกต่างกัน รวมทั้งปัจจัยต่าง ๆ ที่เข้ามาเกี่ยวข้องที่จะนำไปสู่การเปลี่ยนแปลงความเชื่อมั่นทางศาสนาที่แตกต่างกันด้วย

ทั้งนี้การที่หนังสือพิมพ์ได้มีการนำเสนอข่าวสารเกี่ยวกับพระสงฆ์ในหน้าหนึ่ง ซึ่งอาจทำให้มีอิทธิพลต่อความเชื่อมั่นทางศาสนาของผู้รับสารได้หรือไม่นั้น ผู้วิจัยได้กำหนดให้ตัวผู้รับสาร

ทำการประเมินตนเองเพื่อค้นหาความรู้สึกเกี่ยวกับอิทธิพลของหนังสือพิมพ์ในการเสนอข่าวเกี่ยวกับพระสงฆ์กับความเชื่อมั่นทางศาสนาของตนเองในขณะนั้น

### การประเมินตนเอง

การประเมินเกี่ยวข้องกับกำหนัดวัตถุประสงค์เชิงพฤติกรรม การติดตามผลการดำเนินงาน การสร้างเครื่องมือทดสอบ การวิเคราะห์ข้อมูล หรือการเขียนบรรยายสรุปผลการปฏิบัติงาน ทั้งนี้พัฒนาการของความหมายของการประเมินต่าง ๆ มีดังนี้ คือ

#### 1. การประเมิน (Evaluation) = การวัด (Measurement)

ค.ศ. 1920-1930 มีการให้ความหมายของคำว่า การวัด และการประเมิน ในความหมายเดียวกัน เนื่องจากการประเมินเป็นสิ่งที่แผ่งเร้นและมีแหล่งกำเนิดมาจากศาสตร์แห่งการวัดเวลาต่อมามีทั้งสองคำเริ่มแยกจากกันและมีการให้ความสำคัญต่อคำว่า "การประเมิน" มากขึ้น อย่างไรก็ตาม คำว่า "การประเมิน" ยังอยู่ในลักษณะที่ใกล้ชิดมากกับ "การวัด" เช่น Thorndike & Hagen (p.10) ได้กล่าวว่า การประเมินเป็นกระบวนการที่มีความสัมพันธ์อย่างใกล้ชิดกับการวัด เพียงแต่การประเมินมีความหมายเฉพาะเจาะจงมากกว่า ซึ่งถ้าใช้เทคนิคที่ดียวมเป็นพื้นฐานสำคัญสำหรับการประเมินที่ถูกต้อง

การนิยามการประเมินว่าเป็น การวัดนั้นทำให้การประเมินพัทตัวและพัฒนาอยู่กับหลักวิทยาศาสตร์ของการวัด ซึ่งเน้นความเป็นปรนัย และความเที่ยงตรง โดยยึดหลักการใช้เครื่องมือมาตรฐานเพื่อวัดลักษณะที่แตกต่างระหว่างบุคคล การใช้สถิติวิเคราะห์เพื่อหาข้อสรุป รวมทั้งการสร้างมาตรฐานหรือบรรทัดฐานไว้สำหรับการเปรียบเทียบ

#### 2. การประเมิน (Evaluation) = การวิจัยประยุกต์ (Applied Research)

เมื่อพิจารณาตุกิจกรรการประเมินแล้ว จะมีลักษณะใกล้เคียงกับกิจกรรมการวิจัยเป็นอย่างมาก ทั้งในแง่ความผูกพันอย่างลึกซึ้งที่มีต่อระเบียบทางวิทยาศาสตร์ การออกแบบเครื่องมือ (Design) และการวิเคราะห์ ด้วยเหตุนี้จึงมีการมองว่าการประเมินเป็นวิทยาศาสตร์ประยุกต์ (Guttentag & Struening, 1975; Riecken & Boruch, 1974; Weiss, 1972)

การมองว่าการประเมินเป็นการวิจัยประยุกต์มีข้อได้เปรียบคือ เราสามารถนำจุดเด่นของระเบียบวิธีวิจัยมาใช้เป็นแนวทางของการประเมิน เช่น การกำหนดและทดสอบสมมุติฐาน การออกแบบการวิจัย การทดสอบทางสถิติ ซึ่งสิ่งเหล่านี้สามารถทำให้ผลการประเมินน่าเชื่อถือได้

3. การประเมิน (Evaluation) = การตรวจสอบความสอดคล้อง (Determining congruence)

Ralph W. Tyler (Smith & Tyler, 1942) กล่าวว่า การประเมิน หมายถึง กระบวนการตรวจสอบความสอดคล้องระหว่างผลที่ได้กับวัตถุประสงค์ที่กำหนดไว้ ซึ่งเป็นคำจำกัดความที่ได้รับการยอมรับอย่างแพร่หลาย และมีอิทธิพลอย่างยิ่งต่อการประเมินที่สืบเนื่องมาจนถึงปัจจุบัน

ข้อดีของนิยามดังกล่าวคือ ทำให้ผู้ประเมินเกิดการตื่นตัวในการเขียนวัตถุประสงค์ของการประเมินให้มีความชัดเจนในเชิงพฤติกรรม โดยวัตถุประสงค์ที่เขียนขึ้นมานั้นจะต้องสามารถวัดหรือตรวจสอบได้ เพื่อใช้เป็นเกณฑ์ในการตัดสินผลลัพธ์ นอกจากนี้ยังสามารถใช้เป็นแนวทางในการศึกษาว่าวัตถุประสงค์มีอิทธิพลอย่างไรต่อผลลัพธ์ที่เกิดขึ้น

4. การประเมิน (Evaluation) = การช่วยการตัดสินใจ (Assist decision making)

ระหว่างทศวรรษ 1960 การประเมินได้ขยายขอบเขตกว้างมากขึ้น จากเดิมซึ่งจำกัดขอบเขตเพียงการตรวจสอบผลลัพธ์ตามวัตถุประสงค์ เป็นการแสวงหาข้อมูลข่าวสารที่เป็นประโยชน์ต่อการตัดสินใจดำเนินการต่าง ๆ ดังนั้น จึงมีการพัฒนาความหมายใหม่ของการประเมินว่าเป็นกระบวนการระบุ และเสนอข้อมูลข่าวสารเพื่อช่วยในการตัดสินใจ ผู้ให้นิยามตามแนวทางดังกล่าวมีหลายท่าน ได้แก่

Cronbach (1963) การประเมินเป็นกระบวนการที่เป็นระบบในการเก็บรวบรวม และใช้ข้อมูลข่าวสารสำหรับการตัดสินใจ จุดมุ่งหมายหลักของการประเมินอยู่ที่ความต้องการทราบผลของการประเมิน

Alkin (1969) การประเมินเป็นกระบวนการของการทำให้เกิดความมั่นใจในการตัดสินใจด้วยการคัดเลือกข้อมูลที่เหมาะสม รวบรวมและวิเคราะห์ข้อมูลข่าวสารที่เป็นประโยชน์ในการตัดสินใจเลือกทางเลือกที่เหมาะสม

จะเห็นได้ว่าความหมายของการประเมินดังกล่าวมีข้อดีที่สำคัญประการหนึ่งคือ ทำให้มองเห็นหน้าที่ของการประเมินคือ การเสนอข้อมูลข่าวสารที่เป็นประโยชน์ต่อการตัดสินใจ ซึ่งเป็นประโยชน์ที่สำคัญยิ่งของการประเมินในการทำให้การตัดสินใจเกิดขึ้นอย่างมีเหตุผล

ต่อมาการประเมินได้รับการพัฒนามาจนมีวุฒิภาวะของการเป็นศาสตร์ที่ใช้สำหรับการตัดสินใจคุณค่าของสิ่งที่มีประเมินภายใต้บริบททางสังคมที่มีความหลากหลายทั้งทางด้านกายภาพ จิตวิทยา เศรษฐกิจ การเมือง วัฒนธรรม และสังคม การประเมินสามารถใช้ทำความเข้าใจ บรรยาย อธิบาย หรือทำนายปรากฏการณ์ของการประเมินสถานการณ์เฉพาะต่าง ๆ ได้เป็นอย่างดี (ศิริชัย กาญจนวาสี, 2537)

Taylor (1961) มีความเห็นว่าการประเมินคุณค่าของสิ่งใดก็ตามเป็นกิจกรรมที่อาศัยการเปรียบเทียบ โดยจะต้องมีการกำหนดเกณฑ์มาตรฐาน (a set of standards) นิยามเกณฑ์มาตรฐานให้ชัดเจน เลือกกลุ่มที่จะใช้ในการเปรียบเทียบ และลงข้อสรุปว่าสิ่งนั้นได้บรรลุเกณฑ์มาตรฐานมากน้อยเพียงใด โดยเน้นว่าการเลือกกลุ่มที่จะมาเปรียบเทียบมีความสำคัญ เพราะอาจทำให้ผลการประเมินที่ได้แตกต่างกันไป ถึงแม้จะใช้เกณฑ์มาตรฐานชุดเดียวกัน

Cooley & Lohnes ได้เสนอแนวทางไว้ว่า ควรกำหนดขอบเขตของบริบทการประเมินให้ชัดเจน แต่ไม่ควรแคบจนเกินไป จากนั้นจึงทำการเปรียบเทียบผลลัพธ์ที่ตามมาว่ามีความแตกต่างกันอย่างไร และในการมองผลลัพธ์ควรมองให้รอบด้านไม่ควรมองผลลัพธ์เพียงด้านเดียว (single product)

นอกจากนี้ Guba & Lincoln (1981) ได้เสนอแนวทางในการประเมินว่าสามารถประเมินได้จากการเปรียบเทียบผลลัพธ์ (outcomes) หรือผลกระทบ (impact) กับเกณฑ์มาตรฐาน (worth criteria) ของบริบทนั้น

ทั้งนี้ หลักในการพิจารณาการประเมินที่มีคุณภาพนั้นสามารถตัดสินได้จากคุณค่าของการประเมินอย่างน้อย 3 ด้านคือ คำถามการประเมิน วิธีการประเมิน และผลการประเมิน (ศิริชัย กาญจนวาสี, 2537)

#### 1. คำถามการประเมิน

ควรตรงประเด็นกับความจำเป็นที่แท้จริงของการประเมินนั้นๆ เพื่อเป็นแนวทางสู่การตัดสินใจคุณค่าของสิ่งที่ต้องการให้เกิดขึ้นอย่างแท้จริงตามเป้าหมายของการประเมิน ในขณะที่เดียวกันคำถามการประเมินควรสนองความต้องการใช้ข้อมูลข่าวสารของผู้เกี่ยวข้อง

สำหรับการตัดสินใจปรับปรุงเปลี่ยนแปลงเพื่อพัฒนาสังคมต่อไปในอนาคต ดังนั้นการวิเคราะห์ถึงความต้องการ หรือความจำเป็น และการกำหนดคำถามการประเมินจึงมีความสำคัญต่อคุณภาพของคำถามการประเมิน

## 2. วิธีการประเมิน

ควรเป็นกระบวนการที่ตอบสนองต่อจุดมุ่งหมายของการประเมิน สามารถจัดกระทำให้บรรลุผลของการตัดสินใจคุณค่าของสิ่งที่มุ่งประเมินได้อย่างถูกต้องหรือเหมาะสม เนื่องจากคุณค่าของสิ่งที่มุ่งประเมินขึ้นอยู่กับบริบท วิธีการประเมินจึงควรมีลักษณะที่สอดคล้องและเหมาะสมกับบริบทตลอดจนเป็นที่เข้าใจและยอมรับได้ของผู้เกี่ยวข้อง ดังนั้นจะเห็นได้ว่าองค์ประกอบสำคัญที่จะนำไปสู่การเลือกวิธีการประเมินที่เหมาะสมได้แก่ การกำหนดวัตถุประสงค์และเป้าหมายของการประเมินที่ชัดเจน สภาพแวดล้อมของการประเมิน ประสบการณ์ ค่านิยมของผู้ประเมินและผู้เกี่ยวข้อง

## 3. ผลการประเมิน

ควรมีคุณลักษณะสำคัญที่สุดคือ สามารถนำผลไปใช้ประโยชน์ได้ เป็นประโยชน์ต่อผู้เกี่ยวข้องอย่างกว้างขวาง ส่วนจะเป็นประโยชน์ต่อใครบ้างนั้นถือว่าเป็นหน้าที่ของผู้ประเมินที่จะต้องสามารถระบุตั้งแต่เริ่มทำการประเมินว่าใครบ้างที่อยู่ในข่ายจะเป็นผู้ใช้ผลการประเมิน เพื่อผู้ประเมินจะได้สร้างสัมพันธภาพที่ดีกับบุคคลเหล่านั้น จะได้ทราบว่าเขาต้องการข้อมูลอะไรบ้าง และเป็นแนวทางสู่ความร่วมมือด้านต่างๆ การให้ความสนใจ การยอมรับผลการประเมิน และการใช้ผลการประเมินให้เป็นประโยชน์

ผลการประเมินควรมีความยุติธรรมในการตัดสินใจคุณค่าของสิ่งที่มุ่งประเมิน โดยจะต้องมีการเก็บรวบรวมข้อมูลอย่างรอบด้าน และจากผู้เกี่ยวข้องหลายๆ ฝ่าย มีการใช้เกณฑ์ตัดสินที่สมเหตุสมผลและยอมรับได้ พร้อมทั้งมีการเชื่อมโยงคุณค่าของสิ่งที่ประเมินภายใต้บริบทนั้น สู่คุณค่าของสิ่งนั้นในสายตาของสาธารณชน

นอกจากความเป็นประโยชน์และความยุติธรรมแล้ว ผลการประเมินควรมีความน่าเชื่อถือคือ สามารถเปิดเผยความจริงเกี่ยวกับคุณค่าของสิ่งที่ประเมินได้ ตัวบ่งชี้สำคัญที่บ่งบอกถึงความน่าเชื่อถือของผลการประเมินอาจพิจารณาได้จากความน่าเชื่อถือของผู้ประเมินในแง่ความเชี่ยวชาญในระเบียบวิธีการประเมิน เนื้อหา และจรรยาบรรณ ความสมเหตุสมผลของการกำหนดวัตถุประสงค์ของการประเมิน มีการออกแบบและใช้วิธีการประเมินที่น่าเชื่อถือได้

ตามหลักเกณฑ์ต่างๆ ของการประเมินที่กล่าวมาข้างต้น ผู้วิจัยจะทำการสร้างคำถามให้ผู้รับสารได้ทำการประเมินตนเอง ในเรื่องที่เกี่ยวข้องกับอิทธิพลของหนังสือพิมพ์ในการเสนอ

ชาวสารเกี่ยวกับพระสงฆ์ที่มีต่อความเชื่อมั่นทางศาสนาของผู้รับสารเอง โดยทำการปรึกษาผู้เชี่ยวชาญที่มีความรู้ความสามารถในหัวข้อที่เกี่ยวกับการประเมิน ความเชื่อมั่นทางศาสนาของประชาชน เพื่อทำการวัดผลจากอิทธิพลของหนังสือพิมพ์ที่เกิดขึ้น

### เอกสารและงานวิจัยที่เกี่ยวข้อง

พวงทอง อังกาบ คณะวารสารศาสตร์ มหาวิทยาลัยธรรมศาสตร์ : 2538 ศึกษาเรื่อง “พฤติกรรมกาารเปิดรับชมรายการเผยแพร่พระพุทธศาสนาทางโทรทัศน์ของประชาชนในกรุงเทพมหานคร” ได้ศึกษาพฤติกรรมกาารเปิดรับของประชาชนทั่วไปที่เป็นคนกรุงเทพมหานคร (430 คน) ซึ่งให้ภาพของการเปิดรับรายการธรรมะว่าในทางปฏิบัติที่เป็นจริงส่วนใหญ่ (71%) ของกลุ่มตัวอย่าง เปิดรับรายการธรรมะทางโทรทัศน์แบบนานๆ ครั้ง แต่ในทางจิตสำนึกแล้วคนกรุงเทพฯ ก็ยังเห็นว่าจำเป็นต้องมีรายการธรรมะทางโทรทัศน์และเห็นว่าปริมาณที่มีอยู่นั้นน้อยเกินไป อย่างไรก็ตามหากเปิดรับชมแล้วกลุ่มตัวอย่างส่วนใหญ่จะนำเอาหลักธรรมะไปปฏิบัติและมักจะเพิ่มกิจกรรมการปฏิบัติทางศาสนา เช่น ทำบุญตักบาตร ไปวัดเพื่อฟังเทศน์ฟังธรรม ฯลฯ แต่สิ่งที่กลุ่มตัวอย่างไม่ได้กระทำในแง่ชาวสารคือ ไม่ได้ทำการเผยแพร่เรื่องราวที่เปิดรับจากสื่อไปยังผู้อื่น ทั้งนี้อาจเนื่องมาจากความเข้าใจของชาวพุทธว่าบทบาทดังกล่าวเป็นภารกิจของสงฆ์มีใช้มาราวาส

สุทัศน์ ใจหทัยระโทก คณะนิเทศศาสตร์ จุฬาลงกรณ์มหาวิทยาลัย : 2539 ศึกษาเรื่อง “ทัศนคติของพระสงฆ์ในเขตกรุงเทพมหานครต่อการเสนอข่าวสารทางพุทธศาสนาของสื่อมวลชน” ได้ศึกษาทัศนคติของพระสงฆ์ในเขตกรุงเทพมหานครเกี่ยวกับการรายงานข่าวในหน้าหนังสือพิมพ์ที่เป็นเรื่องเสียหายของพระสงฆ์ที่นำมาเสนออย่างครึกโครม ซึ่งอาจส่งผลกระทบต่อความศรัทธาของพุทธศาสนิกชน ผลการวิจัยพบว่า พระสงฆ์เห็นว่าถึงแม้สื่อมวลชนจะเสนอข่าวด้านลบของพระสงฆ์ แต่ก็คงมีอิทธิพลในระดับปานกลางต่อเรื่องความศรัทธาของพุทธศาสนิกชน ทั้งนี้อาจเป็นไปได้ว่าประชาชนสามารถจะมีประสบการณ์ตรงกับสถาบันศาสนา และประสบการณ์ตรงของตนเอง เช่น พระสงฆ์ที่ตนรู้จัก ซึ่งอาจจะขัดแย้งกับภาพลักษณ์ด้านลบที่นำเสนอในสื่อนี้ จึงเป็นไปตามหลักการของการสื่อสารที่ว่า หากประสบการณ์ผ่านสื่อ (Mass-mediated experience) มิได้ถูกผูกขาดและผู้รับสารมีโอกาสจะมีประสบการณ์ตรง (Direct experience) อิทธิพลจากสื่อก็จะลดน้อยลง

นอกจากนั้นในการประเมินความรับผิดชอบของสื่อมวลชนจากทัศนคติของพระสงฆ์ก็มีความเห็นว่าอยู่ในระดับปานกลาง อย่างไรก็ตามได้มีเหตุผลเพิ่มเติมว่า สถาบันสงฆ์ก็เป็นเสมือนสถาบันสื่อมวลชน คือมีทั้งคนดีและคนชั่วปะปนกันอยู่ แต่ก็ต้องมีคนดีมากกว่าคนชั่ว มิฉะนั้น

แล้วสถาบันนั้นก็คงจะล่มสลายไป แต่เมื่อสื่อนำเสนอข่าวสารในด้านลบอย่างมาก จึงทำให้ดูเหมือนว่ามีคนชั่วมากเกินความเป็นจริง

รัตนาวดี เทพช่วยสุข คณะนิเทศศาสตร์ จุฬาลงกรณ์มหาวิทยาลัย : 2539 ศึกษาเรื่อง “การรับรู้ของชาวพุทธต่อภาพลักษณ์ของพระสงฆ์กับการนำเสนอผ่านสื่อมวลชน” ได้ศึกษาถึงผลกระทบจากตัวผู้รับสารโดยตรง โดยการสัมภาษณ์พุทธศาสนิกชนทั้งที่ไปวัดและอยู่นอกวัด 200 คน เพื่อดูความรู้และความศรัทธาต่อพุทธศาสนา ผลการวิจัยพบว่าในเรื่องของความศรัทธา พุทธศาสนิกชนส่วนใหญ่จะศรัทธามากในหลักธรรมะและศรัทธาในตัวพระสงฆ์ในระดับปานกลาง นอกจากนั้นพุทธศาสนิกชนยังรับรู้ข่าวคราวเกี่ยวกับพระสงฆ์โดยที่สามารถระบุชื่อพระสงฆ์ที่ปฏิบัติดีและปฏิบัติชั่วได้ อย่างไรก็ตามในท้ายที่สุดกลุ่มตัวอย่างก็ยังประเมินภาพลักษณ์ของพระสงฆ์ไปในทางบวกมากกว่าทางลบ โดยเฉพาะกลุ่มที่เข้าวัดเป็นประจำ

นอกเหนือจากการสัมภาษณ์กลุ่มตัวอย่างแล้วเจ้าของงานวิจัยได้ทำการวิเคราะห์เนื้อหาในหน้าหนังสือพิมพ์เพื่อดูภาพลักษณ์ของพระสงฆ์ที่ปรากฏในสื่อ ซึ่งแสดงทัศนคติโดยอ้อมของสื่อมวลชนต่อสถาบันศาสนา ผลการวิเคราะห์เนื้อหาพบว่า ชาวของพระสงฆ์มักจะเสนอในรูปแบบของข่าวและสื่อบุคคล และเป็นข่าวที่สื่อให้ความสำคัญ อย่างไรก็ตามภาพลักษณ์ของพระสงฆ์ที่เป็นข่าวล้วนเป็นภาพติดลบมากกว่าด้านบวก เช่น การทำผิดวินัยสงฆ์ หรือ การทำผิดกฎหมาย โดยที่ภาษาที่สื่อใช้รายงานข่าวจะมีความรุนแรงอย่างมาก

จากผลการวิจัยทั้งสองด้านเจ้าของงานวิจัยได้สรุปว่าภาพลักษณ์ที่ชาวพุทธรับรู้ นั้นไม่สอดคล้องกับภาพลักษณ์ที่ปรากฏในสื่อ ซึ่งหมายความว่าอิทธิพลของสื่อในประเด็นเรื่องพระสงฆ์ไม่ได้มีมากเท่าที่เกรงกัน ชาวพุทธ โดยเฉพาะพวกที่เข้าวัดและมีประสบการณ์โดยตรงกับพระสงฆ์จะประเมินบทบาทของพระสงฆ์ไปในทางบวกมากกว่า ทั้งนี้เพราะในโลกแห่งความเป็นจริงประสบการณ์ของบุคคลย่อมหลากหลายกว่า พบเหตุการณ์ทั้งดีและไม่ดีมากกว่าในโลกของสื่อ